

Tekla Structures 2020

Opis

Kwiecień 2020

©2020 Trimble Solutions Corporation



Spis treści

1	Podręcznik opcji zaawansowanych.....	51
1.1	Opcje zaawansowane - A.....	52
	XS_AD_ANALYSIS_PLANES_ENABLED.....	52
	XS_AD_CURVED_BEAM_SPLIT_ACCURACY_MM	52
	XS_AD_DRAW_BAR_DIAMETER_MM.....	53
	XS_AD_DRAW_NODE_SCALE.....	53
	XS_AD_ELEMENT_ANGLE_CHECK_ANGLE_DIFF_LIMIT	54
	XS_AD_ENVIRONMENT.....	54
	XS_AD_GET_MOMENT_CONNECTION_STATUS.....	54
	XS_AD_GET_RESULTS_DESIGN_VALUES.....	55
	XS_AD_GET_RESULTS_FORCES.....	55
	XS_AD_LOAD_COMBINATION_METHOD.....	56
	XS_AD_MEMBER_NUMBER_VISUALIZATION	56
	XS_AD_MEMBER_RESULT_DISP_DIVISION_COUNT.....	56
	XS_AD_MEMBER_RESULT_DIVISION_COUNT.....	57
	XS_AD_MEMBER_RESULT_GRID_SIZE.....	58
	XS_AD_MEMBER_RESULT_MIN_DISTANCE.....	58
	XS_AD_MEMBER_TYPE_VISUALIZATION	58
	XS_AD_NEAR_NODES_WARNING_LIMIT.....	59
	XS_AD_NODE_NUMBER_BY_Z.....	59
	XS_AD_NODE_NUMBER_VISUALIZATION.....	60
	XS_AD_OPTIMISATION_DISABLED	60
	XS_AD_OPTIMISATION_NO_WEIGHT_SORT.....	60
	XS_AD_OPTIMISATION_RECURSE_CATALOG	61
	XS_AD_RESULT_DATABASE_ENABLED.....	61
	XS_AD_RIGID_DIAPHRAGM_VISUALIZATION.....	61
	XS_AD_SHORT_MEMBER_WARNING_LIMIT.....	62
	XS_AD_SHORT_RIGIDLINK_WARNING_LIMIT.....	62
	XS_AD_SOLID_AXIAL_EXPAND_MM.....	63
	XS_AD_SOLID_SECONDARY_EXPAND_MM.....	63
	XS_AD_SUPPORT_VISUALIZATION	63
	XS_AD_USE_HIGH_ACCURACY.....	64
	XS_ADAPTIVE_OBJECTS.....	64
	XS_ADD_SNAPPING_SYMBOL_TO_CIRCLES.....	65
	XS_ADJUST_GRID_LABELS	65
	XS_AISC_WELD_MARK	65
	XS_ALLOW_DRAWING_TO_MANY_MULTI_DRAWINGS	66
	XS_ALLOW_INCH_MARK_IN_DIMENSIONS	67
	XS_ALLOW_INCH_MARK_IN_WELD_SYMBOLS	67
	XS_ALLOW_REBARS_ON_TOP_OF_EACH_OTHER.....	67
	XS_ALLOW_REINFORCING_LOCKED_PARTS.....	68
	XS_ALLOW_SHEAR_PLATE_CLASH_FLANGE	68
	XS_ALWAYS_CONFIRM_SAVE_WHEN_CLOSING_DRAWING	68
	XS_ALWAYS_CONFIRM_SAVE_WHEN_EXIT.....	68
	XS_ANCHOR_BOLT_PLAN_ADDITIONAL_PARTS_FILTER	69
	XS_ANCHOR_BOLT_PLAN_BASEPLATE_FILTER	70

	XS_ANCHOR_BOLT_PLAN_BOLT_FILTER.....	71
	XS_ANCHOR_BOLT_PLAN_COLUMN_FILTER	71
	XS_ANCHOR_BOLT_PLAN_DRAWING_TOLERANCE	71
	XS_ANCHOR_BOLT_PLAN_USE_VIEW_COORDSYS_FOR_BOLT_DIMENSIONS	72
	XS_ANGLE_DEGREE_SIGN.....	72
	XS_ANGLE_DIMENSION_SYMBOL_SIZE_FACTOR	72
	XS_ANGLE_TEXT_IN_UNFOLDING_BENDING_LINE_DIMENSIONING	73
	APPL_ERROR_LOG.....	73
	XS_APPLICATIONS	74
	XS_APPLICATIONS_PATH.....	74
	XS_ARC_WIDTH_OF_CLOUD	75
	XS_ASCII_IMPORT_CREATES_CONSTRUCTION_LINES	75
	XS_ASSEMBLY_DRAWING_VIEW_TITLE	76
	XS_ASSEMBLY_FAMILY_POSITION_NUMBER_FORMAT_STRING	76
	XS_ASSEMBLY_MULTI_NUMBER_FORMAT_STRING	78
	XS_ASSEMBLY_POSITION_CODE_3D	80
	XS_ASSEMBLY_POSITION_CODE_TOLERANCE	80
	XS_ASSEMBLY_POSITION_NEW_FORMAT.....	80
	XS_ASSEMBLY_POSITION_NUMBER_FORMAT_STRING	81
	XS_ASSOCIATIVE_CHANGE_HIGHLIGHT_SIZE	82
	XS_ASSOCIATIVE_CHANGE_HIGHLIGHT_SYMBOL	83
	XS_ATTRIBUTE_FILE_EXCLUDE_LIST	83
	XS_AUTOCONNECTION_TOLERANCE	84
	XS_AUTOCONNECTION_USE_UDL	84
	XS_AUTODEFAULT_UDL_PERCENT	84
	XS_AUTOMATIC_NEW_MODEL_NAME.....	85
	XS_AUTOMATIC_USER_FEEDBACK_SAVING_INTERVAL.....	85
	XS_AUTOMATIC_USER_FEEDBACK_SENDING_INTERVAL.....	85
	XS_AUTOSAVE_DIRECTORY	86
1.2	Opcje zaawansowane - B.....	86
	XS_BACKGROUND_COLOR1.....	86
	XS_BACKGROUND_COLOR2.....	87
	XS_BACKGROUND_COLOR3.....	87
	XS_BACKGROUND_COLOR4.....	87
	XS_BASE_LINE_WIDTH	88
	XS_BASE_LINE_WIDTH_AFFECTS_SCREEN	88
	XS_BASICVIEW_HEIGHT	89
	XS_BASICVIEW_POSITION_X	89
	XS_BASICVIEW_POSITION_Y	89
	XS_BASICVIEW_WIDTH.....	90
	XS_BEVEL_DIMENSIONS_FOR_PROFILES_ONLY.....	90
	XSBIN	91
	XS_BLACK_DRAWING_BACKGROUND	91
	XS_BOLT_DUPLICATE_IGNORE.....	91
	XS_BOLT_DUPLICATE_TOLERANCE.....	92
	XS_BOLT_LENGTH_EPSILON	93
	XS_BOLT_MARK_DIAMETER_PREFIX	93
	XS_BOLT_MARK_IS_ALWAYS_VISIBLE.....	94
	XS_BOLT_MARK_IS_ALWAYS_VISIBLE_IN_GA	94
	XS_BOLT_MARK_STRING_FOR_SIZE	94
	XS_BOLT_MARK_STRING_FOR_SIZE_IN_GA	96
	XS_BOLT_POSITION_TO_MIN_AND_MAX_POINT	97
	XS_BOLT_REPRESENTATION_SYMBOL_AXIS_POSITION_AS_EXACT_SOLID.....	97
	XS_BOLT_REPRESENTATION_USE_POSITIVE_CUT_LENGTH.....	98
	XS_BOLTS_PERPENDICULAR_TO_PART_PLANE_IN_NC	99

1.3	Opcje zaawansowane - C.....	99
	XS_CALCULATE_POLYBEAM_LENGTH_ALONG_REFERENCE_LINE	99
	XS_CALCULATE_POUR_UNITS_ON_SHARING.....	100
	XS_CAST_UNIT_FAMILY_POSITION_NUMBER_FORMAT_STRING	100
	XS_CAST_UNIT_MULTI_NUMBER_FORMAT_STRING	103
	XS_CAST_UNIT_POSITION_NUMBER_FORMAT_STRING	104
	XS_CENTER_LINE_TYPE.....	106
	XS_CENTER_TO_CENTER_DISTANCE_IN_ONE_PART_STRING	106
	XS_CENTER_TO_CENTER_DISTANCE_IN_TWO_PARTS_STRING	107
	XS_CHAMFER_ACCURACY_FACTOR	108
	XS_CHAMFER_DISPLAY_LENGTH_FACTOR	109
	XS_CHANGE_DRAGGED_DIMENSIONS_TO_FIXED	109
	XS_CHANGE_DRAGGED_MARKS_TO_FIXED	109
	XS_CHANGE_DRAGGED_NOTES_TO_FIXED	110
	XS_CHANGE_DRAGGED_TEXTS_TO_FIXED	110
	XS_CHANGE_DRAGGED_VIEWS_TO_FIXED	110
	XS_CHANGE_MARK_ASTERISK_TO	111
	XS_CHANGE_WORKAREA_WHEN_MODIFYING_VIEW_DEPTH	111
	XS_CHECK_BOLT_EDGE_DISTANCE_ALWAYS.....	111
	XS_CHECK_FLAT_LENGTH_ALSO	112
	XS_CHECK_TRIANGLE_TEXT_SIZE	112
	XS_CHORD_TOLERANCE_FOR_SMALL_TUBE_SEGMENTS.....	113
	XS_CHORD_TOLERANCE_FOR_TUBE_SEGMENTS.....	113
	XS_CHORD_TOLERANCE_SMALL_TUBE_SIZE_LIMIT.....	114
	XS_CIS_DEP1_DATABASE_NAME	115
	XS_CIS_DEP1_DATABASE_PASSW	115
	XS_CIS_DEP1_DATABASE_PATH	115
	XS_CIS_DEP1_EXPRESS_FILE	116
	XS_CLASH_CHECK_BETWEEN_PARTS.....	116
	XS_CLASH_CHECK_BETWEEN_REFERENCES.....	116
	XS_CLASH_CHECK_BETWEEN_REINFORCING_BARS.....	117
	XS_CLASH_CHECK_INSIDE_REFERENCE_MODELS.....	117
	XS_CLEAR_MODEL_HISTORY	118
	XS_CLONING_TEMPLATE_DIRECTORY	118
	XS_CLOUD_SHARING_PROXY.....	119
	XS_CNC_CUT_PLANE_HEIGHT	119
	XS_CNC_HOLE_DIAMETER_ROUNDING	120
	XS_COLLECT_MODEL_HISTORY.....	121
	XS_COMBINED_BOLT_DIM_CHARACTER	121
	XS_COMPANY_SETTINGS_DIRECTORY.....	121
	XS_COMPLEX_PART_MEMBERS_DO_NOT_HAVE_TO_BE_MAIN_PARTS	122
	XS_COMPONENT_CATALOG_ALLOW_SYSTEM_EDIT.....	122
	XS_COMPONENT_CATALOG_DO_REPORT_LEGACY_FILE_ISSUES.....	122
	XS_COMPONENT_CATALOG_COMPACT_THUMBNAIL_SIZE.....	123
	XS_COMPONENT_CATALOG_THUMBNAIL_SIZE.....	123
	XS_CONCRETE_PART_NUMBERING_PREFIX	123
	XS_CONCRETE_PART_NUMBERING_START_NUMBER	124
	XS_CONNECTING_SIDE_MARK_SYMBOL	124
	XS_CONNECT_CONNECTION_PARTS_IN_AUTOCONNECTION.....	124
	XS_CONNECT_PLATE_PROFILES_IN_AUTOCONNECTION	125
	XS_CONNECT_UPLOAD_MODEL_FOLDER.....	125
	XS_CONSIDER_NEIGHBOUR_PARTS_IN_HIDDEN	125
	XS_CONSIDER_REBAR_HOOK_LOCATION_IN_CAST_UNIT_NUMBERING	126
	XS_CONSIDER_REBAR_NAME_IN_NUMBERING	127
	XS_CONTOUR_PLATE_POINT_ON_SAME_LINE_LIMIT.....	127

	XS_CONTOUR_PLATE_POINT_ON_SAME_LINE_LIMIT_FOR_CLOSE_POINTS.....	127
	XS_CONVERSION_ARBITRARY_PROFILE_MAPPING_BY_NAME_MUST_MATCH_DIMENSIONS.....	128
	XS_CONVERT_OLD_FORCE_UNITS_TO_SI_FROM	128
	XS_CONVERT_OLD_MOMENT_UNITS_TO_SI_FROM	129
	XS_COPY_REVISIONS_IN_AUTOMATIC_CLONING.....	129
	XS_COUNT_ALL_PARTS_IN_NSFS_REPEATED_PART_MARK	129
	XS_COUNT_BOTH_PARTS_IN_NSFS_PART_MARK	130
	XS_CREATE_ALSO_BIG_HTML_REPORT_PICTURES.....	130
	XS_CREATE_DRAWING_PREVIEW_AUTOMATICALLY.....	131
	XS_CREATE_MISSING_MARKS_IN_INTELLIGENT_CLONING.....	131
	XS_CREATE_ROUND_HOLE_DIMENSIONS	132
	XS_CREATE_CONNECTION_WHEN_COPYING_DRAWING_VIEWS	132
	XS_DRAWING_CREATE_SNAPSHOT_ON_DRAWING_CREATION.....	133
	XS_CREATE_VIEW_FROM_MODEL_OLD_WAY	133
	XS_CS_CHAMFER_DIVIDE_ANGLE	134
	XS_CURVED_AXIS_PLACE	134
	XS_CUSTOM_COMPONENT_DECIMALS.....	135
	XS_CUT_SYMBOL_FONT	135
	XS_CYCLIC_SOLVER_MAX_LOOPS	135
1.4	Opcje zaawansowane - D.....	136
	DAK_BMPPATH	136
	XSDATADIR.....	136
	XS_DEFAULT_BREP_PATH.....	137
	XS_DEFAULT_ENVIRONMENT.....	137
	XS_DEFAULT_FONT	138
	XS_DEFAULT_FONT_SIZE	139
	XS_DEFAULT_HEIGHT_FOR_CALCULATED_DRAWING_SIZE.....	139
	XS_DEFAULT_LICENSE.....	139
	XS_DEFAULT_MODEL_TEMPLATE.....	140
	XS_DEFAULT_ROLE.....	141
	XS_DEFAULT_WIDTH_FOR_CALCULATED_DRAWING_SIZE.....	141
	XS_DELETE_UNNECESSARY_DG_FILES.....	141
	XS_DELETE_UNNECESSARY_DG_FILES_SAFETY_PERIOD.....	142
	XS_DELETE_UNNECESSARY_INT_ARRAYS.....	142
	XS_DELETE_UNNECESSARY_REFMODEL_FILES_SAFETY_PERIOD	143
	XS_DETAIL_BOUNDARY_RADIUS	143
	XS_DETAIL_MARK_REFERENCE_SYMBOL.....	144
	XS_DETAIL_SYMBOL_REFERENCE	144
	XS_DETAIL_VIEW_REFERENCE	145
	XS_DGN_EXPORT_PART_AS	146
	XS_DGN_EXPORT_USE_LOCAL_ID	146
	XS_DIALOG_ENABLE_STATE.....	146
	XS_DIMENSION_ALL_BOLT_GROUPS_SEPARATELY.....	147
	XS_DIMENSION_DECIMAL_SEPARATOR	147
	XS_DIMENSION_DIGIT_GROUPING_CHARACTER	149
	XS_DIMENSION_DIGIT_GROUPING_COUNT	149
	XS_DIMENSION_EXTENSION_LINE_AWAY_FACTOR	149
	XS_DIMENSION_EXTENSION_LINE_ORIGIN_OFFSET	150
	XS_DIMENSION_EXTENSION_LINE_TOWARD_FACTOR	150
	XS_DIMENSION_FONT	151
	XS_DIMENSION_GROUPING_COUNT_SEPARATOR.....	151
	XS_DIMENSION_LINE_TEXT_EPS	152
	XS_DIMENSION_MARK_CONNECTOR.....	152
	XS_DIMENSION_MARK_CREATE_MIDDLE_TAG_ALWAYS.....	153

XS_DIMENSION_MARK_MULTIPLIER.....	153
XS_DIMENSION_PART_MARK_CONTENT_IN_ASSEMBLY	153
XS_DIMENSION_PART_MARK_CONTENT_IN_SINGLE	154
XS_DIMENSION_PART_MARK_CONTENT_STRICT_POSITION.....	155
XS_DIMENSION_PLATE_SIDE_MARK_SYMBOL_CENTER	156
XS_DIMENSION_PLATE_SIDE_MARK_SYMBOL_LEFT	156
XS_DIMENSION_PLATE_SIDE_MARK_SYMBOL_RIGHT	156
XS_DIMENSION_SKEWED_BOLTS_IN_PART_PLANE_IN_SINGLE_DRAWINGS	157
XS_DIR	157
XS_DISABLE_ADVANCED_OPTIONS	157
XS_DISABLE_ANALYSIS_AND_DESIGN.....	158
XS_DISABLE_CANCEL_DIALOG_FOR_SAVE_NUMBERING_SAVE.....	158
XS_DISABLE_CIS2.....	159
XS_DISABLE_CLASSIFIER_FOR_MODIFIED_PARTS	159
XS_DISABLE_DRAWING_PLOT_DATE	159
XS_DISABLE_PARTIAL_REFRESH	160
XS_DISABLE_REBAR_MODELING.....	160
XS_DISABLE_TEMPLATE_DOUBLE_CLICK.....	160
XS_DISABLE_VIEW_CENTERING_ASSEMBLY	161
XS_DISABLE_VIEW_CENTERING_GA	161
XS_DISABLE_VIEW_CENTERING_MULTI	162
XS_DISABLE_VIEW_CENTERING_SINGLE	162
XS_DISPLAY_DIMENSIONS_WHEN_CREATING_OBJECTS.....	162
XS_DISPLAY_DIMENSIONS_WHEN_SELECTING_OBJECTS.....	163
XS_DISPLAY_DIMENSIONS_WHEN_SELECTING_REBARS.....	163
XS_DISPLAY_FILLET_EDGES.....	164
XS_DISPLAY_ZERO_INCHES	165
XS_DISTANT_OBJECT_FINDER_TOLERANCE.....	166
XS_DO_NOT_CLIP_NATIVE_OBJECTS_WITH_CLIP_PLANE.....	166
XS_DO_NOT_CREATE_ASSEMBLY_DRAWINGS_FOR_CONCRETE_PARTS	167
XS_DO_NOT_CREATE_ASSEMBLY_DRAWINGS_FOR_LOOSE_PARTS.....	167
XS_DO_NOT_CREATE_BOLT_MARKS_IN_ALL_INCLUDED_SINGLE_VIEWS.....	167
XS_DO_NOT_CREATE_PART_MARKS_IN_ALL_INCLUDED_SINGLE_VIEWS.....	168
XS_DO_NOT_CREATE_PROFILE_DIMENSIONS_FOR_CONCRETE	168
XS_DO_NOT_DISPLAY_CHAMFERS	169
XS_DO_NOT_DRAW_COLUMN_MARKS_AT_45_DEGREES_IN_GA_DRAWING	169
XS_DO_NOT_EXTEND_DIMENSION_LINES_THROUGH_ALL_HOLES	170
XS_DO_NOT_PLOT_DIMENSION_POINT_CIRCLES	171
XS_DO_NOT_OVERWRITE_PLUGIN_INP_FILE.....	171
XS_DO_NOT_REMOVE_END_ABSOLUTE_DIMENSIONS	172
XS_DO_NOT_USE_FOLDED_GUSSET_PLATE	173
XS_DO_NOT_USE_GLOBAL_PLATE_SIDE	173
XS_DONT_SHOW_POLYBEAM_MID_EDGES	174
XS_DRAW_ALL_SECTION_EDGES_IN_DRAWINGS.....	175
XS_DRAW_ANGLE_AND_RADIUS_INFO_IN_UNFOLDING	176
XS_DRAW_BENDING_END_LINE_DIMENSIONS_IN_UNFOLDING.....	176
XS_DRAW_BENDING_END_LINES_IN_UNFOLDING.....	177
XS_DRAW_BENDING_LINE_DIMENSIONS_IN_UNFOLDING	177
XS_DRAW_BOLT_HIDDEN_LINES	177
XS_DRAW_BOLT_HIDDEN_LINES_IN_ASSEMBLY_DRAWINGS	179
XS_DRAW_BOLT_HIDDEN_LINES_IN_GA_DRAWINGS	179
XS_DRAW_BOLT_HIDDEN_LINES_IN_SINGLE_DRAWINGS	180
XS_DRAW_BOLT_OWN_HIDDEN_LINES	181
XS_DRAW_BOLT_OWN_HIDDEN_LINES_IN_ASSEMBLY_DRAWINGS	181
XS_DRAW_BOLT_OWN_HIDDEN_LINES_IN_GA_DRAWINGS	182

XS_DRAW_BOLT_OWN_HIDDEN_LINES_IN_SINGLE_DRAWINGS	182
XS_DRAW_BOLTS_PERPENDICULAR_TO_PART_IN_SINGLE_DRAWINGS	183
XS_DRAW_BOLTS_THROUGH_NEIGHBOUR_PARTS	183
XS_DRAW_CAST_PHASE_INTERNAL_LINES	185
XS_DRAW_CAST_UNIT_INTERNAL_LINES	186
XS_DRAW_CHAMFERS_HANDLES	187
XS_DRAW_CROSS_AXIS	188
XS_DRAW_CUT_FACES_WITH_OBJECT_COLOR.....	188
XS_DRAW_HIDDEN_FACES	188
XS_DRAW_HORIZONTAL_VIEW_SHORTENING_SYMBOLS_TO_PARTS.....	189
XS_DRAW_INSIDE_ANGLE_IN_UNFOLDING	190
XS_DRAW_LONG_HOLE_DIMENSIONS	190
XS_DRAW_MESH_OUTLINE_SYMBOL_FROM_BOTTOM_LEFT_TO_TOP_RIGHT.....	191
XS_DRAW_REBAR_HIDDEN_FACES.....	191
XS_DRAW_REBAR_SELF_INTERSECTING_LEGS_WITH_OFFSET.....	193
XS_DRAW_ROOT_OPENING_EVEN_WHEN_ZERO.....	195
XS_DRAW_SHORT_LEADER_LINES_OF_PART_MARKS	195
XS_DRAW_SHORT_LEADER_LINES_OF_PART_MARKS_MINIMUM_LENGTH.....	195
XS_DRAW_SKEWED_ELEVATIONS	196
XS_DRAW_VERTICAL_VIEW_SHORTENING_SYMBOLS_TO_PARTS.....	196
XS_DRAWING_ALLOW_NEW_SECTIONS_IN_REDIMENSIONING.....	197
XS_DRAWING_ALLOW_SNAPPING_TO_DISTANT_POINTS.....	198
XS_DRAWING_ASSEMBLY_HATCH_SCHEMA	198
XS_DRAWING_CAST_UNIT_HATCH_SCHEMA	199
XS_DRAWING_CHANGE_HIGHLIGHT_COLOR	199
XS_DRAWING_CLONING_IGNORE_CHECK.....	200
XS_DRAWING_COMBINE_ADDED_DIMENSIONS.....	201
XS_DRAWING_CUT_VIEW_COMPARISON_CRITERIA	201
XS_DRAWING_FILTER_UDAS_WITHOUT_TYPE_CHECK.....	202
XS_DRAWING_GA_HATCH_SCHEMA	202
XS_DRAWING_GRID_LABEL_FRAME_FIXED_WIDTH.....	202
XS_DRAWING_GRID_LABEL_FRAME_LINE_WIDTH_FACTOR	203
XS_DRAWING_HISTORY_LOG_TYPE	204
XS_DRAWING_IGNORE_ZERO_LEVELS_IN_PART_MARKS	205
XS_DRAWING_PART_REFERENCE_LINE_TYPE	205
XS_DRAWING_PART_SYMBOL_REPRESENTATION_TYPE.....	206
XS_DRAWING_PLOT_FILE_DIRECTORY	206
XS_DRAWING_PLOT_FILE_NAME	207
XS_DRAWING_PLOT_FILE_NAME_A	208
XS_DRAWING_PLOT_FILE_NAME_W	209
XS_DRAWING_PLOT_FILE_NAME_G	210
XS_DRAWING_PLOT_FILE_NAME_M	211
XS_DRAWING_PLOT_FILE_NAME_C	212
XS_DRAWING_POINT_SCALE	213
XS_DRAWING_SCALE_SEPARATOR_CHAR	214
XS_DRAWING_SHEET_HEIGHT	214
XS_DRAWING_SHEET_POSITION_X	214
XS_DRAWING_SHEET_POSITION_Y	215
XS_DRAWING_SHEET_WIDTH	216
XS_DRAWING_SINGLE_PART_HATCH_SCHEMA	216
XS_DRAWING_SNAPSHOT_CREATION.....	216
XS_DRAWING_SOLID_MERGE_TOLERANCE.....	217
XS_DRAWING_STUD_REPRESENTATION.....	218
XS_DRAWING_TEMPLATES_LIBRARY	219
XS_DRAWING_UDAS_MODIFY_ALL_DRAWING_TYPES	220

XS_DRAWING_UPDATE_VIEW_PLACING	220
XS_DRAWING_USE_WORKSHOP_FORM	
_FOR_DOUBLE_PARTS_IN_SINGLE_PART_DRAWINGS.....	221
XS_DRAWING_VIEW_DIRECTION_MARK_SYMBOL_FRONT	222
XS_DRAWING_VIEW_DIRECTION_MARK_SYMBOL_TOP	223
XS_DRAWING_VIEW_DIRECTION_MARK_SYMBOL_BACK	224
XS_DRAWING_VIEW_DIRECTION_MARK_SYMBOL_BOTTOM	224
XS_DRAWING_VIEW_REFERENCE_SYMBOL	225
XS_DRIVER	225
XS_DSTV_CREATE_AK_BLOCK_FOR_ALL_PLATES.....	226
XS_DSTV_CREATE_AK_BLOCK_FOR_ALL_PROFILES.....	226
XS_DSTV_CREATE_NOTCH_ONLY_ON_BEAM_CORNERS.....	226
XS_DSTV_DO_NOT_UNFOLD_POLYBEAM_PLATES.....	229
XS_DSTV_LIST_NET_WEIGHT.....	229
XS_DSTV_LIST_SEPARATOR	229
XS_DSTV_NET_LENGTH	230
XS_DSTV_NO_SAWING_ANGLES_FOR_PLATES_NEEDED.....	230
XS_DSTV_NUMBER_OF_PARTS_BY_SELECTION.....	231
XS_DSTV_PLATE_PROFILE_WITH_WIDTH.....	231
XS_DSTV_PRINT_NET_AND_GROSS_LENGTH	232
XS_DSTV_REAL_WIDTH_INTO_HEADER_PROFILE_FOR_PLATES.....	233
XS_DSTV_USE_COUNTERSUNK_HOLES.....	233
XS_DSTV_USE_EQUAL_ACCURACY_FOR_PLATE_PROFILE_AND_WIDTH.....	233
XS_DSTV_USE_ONE_VERTEX_SHARP_INNER_CORNER	234
XS_DSTV_USE_REAL_DIMENSIONS_IN_HEADER.....	235
XS_DSTV_WRITE_BEHIND_FACE_FOR_PLATE	235
XS_DUPLICATE_CHECK_LIMIT_FOR_COPY_AND_MOVE.....	235
XS_DWG_EXPORT_UPDATE_TS_LINework_OPTION	236
XS_DWG_IMPORT_IGNORE_UNITS	236
XS_DXF_FONT_CONVERSION_FILE.....	237
XS_DXF_FONT_NAME	238
XS_DXF_TEXT_HEIGHT_FACTOR	238
XS_DXF_TEXT_WIDTH_FACTOR	238
DXK_FONTPATH	239
DXK_SYMBOLPATH	239
1.5 Opcje zaawansowane - E.....	240
XS_ENABLE_FAST_CUSTOM_PROPERTY_LOADING.....	240
XS_ENABLE_INNER_CONTOURS_IN_CUT_PARTS	241
XS_ENABLE_MIDDLE_BUTTON_DOUBLE_CLICK_ZOOM_ORIGINAL.....	242
XS_ENABLE_PHASE_OPTION_IN_NUMBERING.....	242
XS_ENABLE_POUR_MANAGEMENT.....	243
XS_ENABLE_PRECAST_CONTINUOUS_CONCRETE.....	244
XS_ENABLE_PULLOUT_PLACEHOLDERS	245
XS_ENABLE_REBAR_MARK_LEADER_LINE_BASE_POINT_OPTIMIZATION.....	246
XS_EQUAL_SHAPE_DIMENSIONS_TO_BOTH_ENDS_LIMIT	246
XS_ERASE_UDA_VALUE_WITH_ATTRIBUTE_IMPORT_NULL_AND_BLANK.....	247
XS_EXCLUDED_PARTS_IN_ORIENTATIONAL_NUMBERING.....	247
XS_EXPORT_CODEPAGE.....	248
XS_EXPORT_DGN_COORDINATE_SCALE	249
XS_EXPORT_DGN_FILENAME	250
XS_EXPORT_DGN_INCLUDE_CUTS	250
XS_EXPORT_DGN_INCLUDE_INNER_CONTOUR	251
XS_EXPORT_DGN_ROUND_SEGMENTS	251
XS_EXPORT_DGN_USE_CLASS_AS_COLOR	251
XS_EXPORT_DGN_USE_VOLUMETRIC	252

	XS_EXPORT_DRAWING_TRY_TO_KEEP_LOCATION.....	252
	XS_EXPORT_FILLMODE.....	252
	XS_EXPORT_LINE_TYPE_DEFINITION_FILE.....	253
	XS_EXPORT_STEEL2000_PRIMARY_IDS	254
	XS_EXTENSION_DIRECTORY.....	254
	XS_EXTERNAL_EXCEL_DESIGN_PATH	254
1.6	Opcje zaawansowane - F.....	255
	XS_FILTER_SEPARATOR_CHAR	255
	XS_FIRM	255
	XS_FIX_FRAME_OF_FIXED_MODELVIEW.....	256
	XS_FLAT_PREFIX	256
	XS_FLAT_THICKNESS_TOLERANCE	257
	XS_FLAT_TOLERANCE	257
	FLEXLM_TIMEOUT.....	258
	XS_FRACTION_HEIGHT_FACTOR	258
	XS_FS_POSTFIX_FOR_MERGED_PART_MARK	258
1.7	Opcje zaawansowane - G.....	258
	XS_GA_CONNECTING_SIDE_MARK_SYMBOL.....	259
	XS_GA_DRAWING_VIEW_TITLE	259
	XS_GAGE_OF_OUTSTANDING_LEG_STRING	259
	XS_GA_HIDDEN_NORTH_MARK_SYMBOL	260
	XS_GA_NORTH_MARK_SCALE	260
	XS_GA_NORTH_MARK_SYMBOL	261
	XS_GA_OMITTED_DIAMETER_TYPE	261
	XS_GET_ASSEMBLY_LEVELS_FROM_ASSEMBLY_MAIN_PART.....	261
	XS_GET_CAST_UNIT_LEVELS_FROM_CAST_UNIT_MAIN_PART.....	262
	XS_GOL_SYMMETRY_DISTANCE.....	262
	XS_GRID_DIMENSION_OVERALL_LENGTH	262
	XS_GRID_COLOR_FOR_WORK_PLANE	263
	XS_GRID_PLANES_VISIBLE_WITH_USERPLANES.....	263
	XS_GRID_TEXT_FONT	263
1.8	Opcje zaawansowane - H.....	264
	XS_HANDLE_SCALE	264
	XS_HATCH_OVERLAPPING_FACES_IN_DX.....	264
	XS_HATCH_PATTERN_LINE_LIMIT	265
	XS_HATCH_SCALE_LIMIT.....	265
	XS_HATCH_SEGMENT_BUFFER_SIZE	265
	XS_HATCH_SPECIAL_COLOR_ACI.....	266
	XS_HATCH_SPECIAL_COLOR_R	266
	XS_HATCH_SPECIAL_COLOR_G	266
	XS_HATCH_SPECIAL_COLOR_B	267
	XS_HELP_PATH.....	267
	XS_HIDDEN_LINES_CHECK_TOLERANCE	267
	XS_HIDDEN_NORTH_MARK_SYMBOL	267
	XS_HIDDEN_REMOVE_DOUBLE_LINES	268
	XS_HIDDEN_USE_BOLT_PLANES	268
	XS_HIDE_OTHER_PARTS_IN_ASSEMBLY_AND_CAST_UNIT_VIEWS.....	270
	XS_HIDE_WORKAREA.....	271
	XS_HIGHLIGHT_ASSOCIATIVE_DIMENSION_CHANGES	272
	XS_HIGHLIGHT_MARK_CONTENT_CHANGES	272
	XS_HOLE_MARK_STRING_FOR_SIZE	273
	XS_HOLE_MARK_STRING_FOR_SIZE_IN_GA	274
1.9	Opcje zaawansowane - I.....	275
	XS_IGNORE_CUT_VALUE_IN_TEMPLATE.....	275

	XS_IGNORE_CROSSBAR_LOCATION_IN_REBAR_MESH_NUMBERING.....	275
	XS_IGNORE_SUBASSEMBLY_HIERARCHY_IN_DIMENSIONING.....	276
	XS_IMPERIAL	276
	XS_IMPERIAL_DATE	277
	XS_IMPERIAL_INPUT	277
	XS_IMPERIAL_TIME	277
	XS_IMPERIAL_TRIANGLES	278
	XS_IMPORT_DWG_TEXT_AS_POLYGON	278
	XS_IMPORT_MODEL_LOG	278
	XS_INCH_SIGN_ALWAYS	279
	XS_INCLUDE_DWG_ATTRIBUTES_IN_REPORTS_AND_INQUIRE.....	279
	XS_INHERIT_CONCRETE_PART_NUMBERING_SETTINGS_FROM_CAST_UNIT.....	279
	XS_INP	280
	XS_INTELLIGENCE_DO_NOT_REMOVE_OBSOLETE_VIEWS	280
	XS_INTELLIGENCE_DO_NOT_REMOVE_OBSOLETE_VIEWS_IN_GA	281
	XS_INTELLIGENCE_MAX_PART_COUNT.....	281
	XS_INTELLIGENCE_MAX_PLANE_COUNT.....	281
	XS_INTELLIGENCE_MAX_RULE_COUNT.....	282
	XS_INTELLIGENT_CLONING_ADD_DIMENSIONS.....	282
	XS_INTELLIGENT_DRAWING_ALLOWED	282
	XS_INTELLIGENT_DRAWING_ALLOWED_IN_GA	283
	XS_INTELLIGENT_MESSAGES_ALLOWED	283
	XS_INTELLIGENT_UPDATE_ADD_DIMENSIONS.....	284
	XS_INVALID_POUR_BREAK_COLOR.....	284
	XS_I_PROFILE_CENTER	284
	XS_ISO_LEG_LENGTH_AS_WELDSIZE.....	285
1.10	Opcje zaawansowane - J.....	286
	XS_JOINT_NUMBER_FORMAT	286
	XS_JOINTS_USE_NOTCH1	286
1.11	Opcje zaawansowane - K.....	286
	XS_KEEP_AUTOSAVE_FILES_ON_EXIT_WHEN_NOT_SAVING	287
	XS_KEYIN_ABSOLUTE_PREFIX	287
	XS_KEYIN_DEFAULT_MODE.....	287
	XS_KEYIN_GLOBAL_PREFIX	288
	XS_KEYIN_RELATIVE_PREFIX	288
	XS_KNOCK_OFF_DIMENSION_PRECISION.....	289
1.12	Opcje zaawansowane - L.....	289
	XS_LANGUAGE.....	289
	XS_LEADER_LINE_TO_DRAGGED_DIMENSION_TEXT.....	290
	XS_LINE_WIDTH	290
	XS_LICENSE_SERVER_HOST.....	290
	XS_LOAD_MODELING_CODE.....	291
	XS_LOG_FILE_NAME	291
	XS_LOG_LEVEL.....	291
	XS_LOG_TIMER.....	292
	XS_LOGPATH	292
	XS_LONGHOLE_MARK_STRING_FOR_SIZE	293
	XS_LONGHOLE_MARK_STRING_FOR_SIZE_IN_GA	294
1.13	Opcje zaawansowane - M.....	295
	XS_MACRO_DIRECTORY	295
	XS_MACRO_ENABLE_TIMESTAMP	296
	XS_MACRO_LOG	296
	XS_MACRO_REFERENCES	296
	XS_MAGNETIC_PLANE_OFFSET.....	297

XS_MARK_ALL_BOLT_GROUPS_SEPARATELY	297
XS_MARK_ELEMENT_SPACE_FACTOR	298
XS_MARK_FONT	299
XS_MARK_INTELLIGENT_POST_FREEPLACE_NEARBY.....	299
XS_MARK_LEADER_LINE_ARROW_HEIGHT	300
XS_MARK_LEADER_LINE_ARROW_LENGTH	300
XS_MARK_LEADER_LINE_EXTENSION_LENGTH	300
XS_MARK_LEADER_LINE_LENGTH_FOR_PERPENDICULAR.....	301
XS_MARK_LEADER_LINE_POSITION_TYPE_FOR_NO_FRAME	301
XS_MARK_LEADER_LINE_POSITION_TYPE_FOR_RECTANGULAR_FRAME	303
XS_MARK_LINE_SPACE_FACTOR	305
XS_MARK_PLACING_ANGLE_CLOSE_TO_45_DEGREES.....	306
XS_MARK_TEXT_FRAME_BOX_HEIGHT_FACTOR	306
XS_MATERIAL_SYMBOL_REPRESENTATION_FILE	306
XS_MAX_ANGLE_BETWEEN_SKEWED_END_PLATE_AND_BEAM_END	307
XS_MAX_ANGLE_TOLERANCE_BETWEEN_COMPLEX_MAIN_PARTS	307
XS_MAX_AUTOMATIC_RADIUS_DIMENSION	308
XS_MAX_DECIMALS_IN_PROFILE_NAME	308
XS_MAX_DEVIATION_FOR_CURVED_PART_EDGES.....	308
XS_MAX_FRACTIONS_IN_MODEL_DIMENSION	309
XS_MAXIMUM_NUMBER_OF_PLANES_TO_NAME.....	309
XS_MAX_MERGE_DISTANCE_IN_HORIZONTAL	310
XS_MAX_MERGE_DISTANCE_IN_VERTICAL	310
XS_MAX_SPACE_BETWEEN_COMPLEX_ASSEMBLY_PARALLEL_PARTS	311
XS_MDIBASICVIEWPARENT	311
XS_MDIVIEWPARENT	311
XS_MDIZOOMPARENT	312
XS_MESSAGES	312
XS_MESSAGES_PATH.....	313
XS_MIN_DISTANCE_FOR_CONNECTING_SIDE_MARK.....	313
XS_MIN_MERGE_PART_COUNT	314
XS_MIN_NUMBER_OF_ASSEMBLY_MULTI_CHARACTERS	315
XS_MIN_NUMBER_OF_PART_MULTI_CHARACTERS	315
XS_MIN_WELD_LINE_LENGTH.....	316
XS_MIS_FILE_DIRECTORY	316
XS_MIS_SEQUENCE.....	316
XS_MODEL_BACKUP_DIRECTORY.....	317
XS_MODEL_IMPORT_LOCK_OBJECTS.....	317
XS_MODEL_PREFIX_INFLUENCES_MULTI_NUMBERING_FOR	318
XS_MODEL_TEMPLATE_DIRECTORY.....	318
XS_MULTIDRAWING_KEEP_OBSOLETE_DRAWINGS.....	318
XS_MULTIDRAWING_REMOVE_VIEW_LABEL_GAP	319
XS_MULTI_DRAWING_VIEW_PLACING_TRIAL_NUMBER.....	319
XS_MULTI_DRAWING_VIEW_TITLE.....	319
XS_MULTI_NUMBERING_INCLUDE_ASSEMBLY_PARTS.....	320
XS_MULTIPLIER_SEPARATOR_FOR_MERGED_PART_MARK	320
XS_MULTIUZER_SAVE_REOPEN_DISABLE_COMPACTION.....	320
1.14 Opcje zaawansowane - N.....	320
XS_MARK_INTELLIGENT_PLACING.....	321
XS_NEIGHBOUR_PART_SKEW_LIMIT	321
XS_NO_AUTO_DISPLAY_VIEWS	322
XS_NO_BOLT_ANGLE_DIMENSIONS	322
XS_NO_CHAMFERS_IN_EXACT_MODE	322
XS_NO_END_VIEWS_TO_INCLUDED_SINGLE_DRAWINGS	323
XS_NO_RELATIVE_SHAPE_DIMENSIONS	323

	XS_NO_UNFOLDING_LINES_TO_DRAWINGS.....	324
	XS_NO_SINGLE_PART_DRAWINGS_FOR	324
	XS_NORTH_MARK_SCALE	324
	XS_NORTH_MARK_SYMBOL	324
	XS_NSFS_POSTFIX_FOR_MERGED_PART_MARK	325
	XS_NSFS_TEXT_POSITION_IN_PART_MARK	325
	XS_NS_POSTFIX_FOR_MERGED_PART_MARK	327
	XS_NUMBERING_RESULTS_DIALOG_DISPLAY_TIME.....	327
1.15	Opcje zaawansowane - O.....	327
	XS_OBJECT_SELECTION_CONFIRMATION.....	327
	XS_OBJECTLOCK_DEFAULT.....	328
	XS_OMIT_MARKS_OF_HIDDEN_PARTS_IN_GA_DRAWINGS	328
	XS_OMIT_MARKS_OF_PARTS_OUT_OF_VIEW_PLANE_LIMIT_ANGLE	329
	XS_OMITTED_BOLT_ASSEMBLY_TYPE	329
	XS_OMITTED_BOLT_TYPE	330
	XS_OMITTED_DIAMETER_TYPE	330
	XS_OMITTED_PART_NAME_IN_AUTOCONNECTION	331
	XS_OMITTED_WELD_TYPE	331
	XS_OPEN_DRAWINGS_MAXIMIZED.....	332
	XS_ORIENTATION_MARK_DIRECTION	332
	XS_ORIENTATION_MARK_MOVE_DIST_FOR_BEAMS	332
	XS_ORIENTATION_MARK_MOVE_DIST_FOR_BEAMS_IN_GA	333
	XS_ORIENTATION_MARK_MOVE_DIST_FOR_COLUMNS	333
	XS_ORIENTATION_MARK_MOVE_DIST_FOR_COLUMNS_IN_GA	334
1.16	Opcje zaawansowane - P.....	334
	XS_PARAMETRIC_PROFILE_SEPARATOR	334
	XS_PART_DIMENSION_PLANES_TABLE	335
	XS_PART_MERGE_MAX_DISTANCE	335
	XS_PART_MULTI_NUMBER_FORMAT_STRING	336
	XS_PART_POSITION_NUMBER_FORMAT_STRING	337
	XS_PART_POSITION_TO_EDGE_NEAREST_TO_NEIGHBOUR	338
	XS_PART_POSITION_TO_LEADING_EDGE	339
	XS_PART_POSITION_TO_LEADING_EDGE_IN_COLUMNS_ALSO	339
	XS_PIXEL_TOLERANCE.....	340
	XS_PLATE_ROUNDING_DECIMALS	340
	XS_PLOT_ORIGIN_MOVE_X	340
	XS_PLOT_ORIGIN_MOVE_Y	341
	XS_PLOT_VIEW_FRAMES.....	341
	PML_ASSEMBLY_MARKS_IN_USE	342
	PML_CARDINAL_POINT_NOT_IN_USE	342
	XS_PML_EXPORT_INCLUDE_GLOBAL_ID	342
	XS_PML_EXPORT_USE_ADDITIONAL_CUT_DIST	343
	XS_POINT_CLOUD_CACHE_FOLDER.....	343
	XS_POINT_CLOUDS_WEB_CACHE.....	343
	XS_POLYBEAM_CHORD_TOLERANCE.....	343
	XS_POLYBEAM_MAX_ANGLE_BETWEEN_CS.....	344
	XS_POLYBEAM_CURVATURE_TOLERANCE.....	344
	XS_POLYGON_CUT_EXTRA_THICKNESS	345
	XS_POLYGON_PERPENDICULAR_EDGE_PREFERENCE_FACTOR	345
	XS_POLYGON_SQUARE_CORNER_PREFERENCE_FACTOR	347
	XS_POP_MARK_COLOR.....	349
	XS_POP_MARK_HEIGHT.....	349
	XS_POP_MARK_SYMBOL.....	350
	XS_POSITION_DIMENSIONS_FOR_HOLES_IN_SINGLE_SECONDARY_PARTS_IN_	
	ASSEMBLY_DRAWING.....	350

XS_POUR_BREAK_COLOR.....	351
XS_POUR_BREAK_SYMBOL.....	351
XS_POUR_OBJECT_COLOR.....	352
XS_PRINT_MULTISHEET_BORDER	352
XS_PRINT_REPORT_FONT	352
XS_PRINT_REPORT_LINE_WIDTH_LANDSCAPE	353
XS_PRINT_REPORT_LINE_WIDTH_PORTRAIT	353
XS_PRINT_REPORT_PAGE_HEIGHT_LANDSCAPE	353
XS_PRINT_REPORT_PAGE_HEIGHT_PORTRAIT	354
XS_PRODUCT_IDENTIFIER.....	354
XS_PROFDB	355
XS_PROFILE_ANALYSIS_CHECK_ALL	355
XS_PROFILE_ANALYSIS_VALUE_DIFF_LIMIT	356
XS_PROFILE_DISPLAY_INCH_MARK_AFTER_FRACTIONS_IN_REPORTS	356
XS_PROJECT	357
XS_PROTECT_SYMBOLS	358
1.17 Opcje zaawansowane - R.....	358
XS_RADIUS_TEXT_IN_UNFOLDING_BENDING_LINE_DIMENSIONING	358
XSR_BOLT_LENGTH_USE_ONLY_INCHES	358
XS_REBAR_BEND_MARK_SYMBOL_MIN_SIZE	359
XS_REBAR_COMBINE_BENDINGS_IN_EVALUATOR.....	360
XS_REBAR_DIMENSION_LINE_SYMBOL.....	360
XS_REBAR_END_SYMBOL_MIN_SIZE	361
XS_REBAR_MARK_LEADER_LINE_BASE_POINT_SEARCH_STEP_LENGTH	362
XS_REBAR_MARK_LEADER_LINE_BASE_POINT_SEARCH_TOLERANCE	363
XS_REBAR_MINIMUM_LEG_DEVIATION.....	363
XS_REBAR_POSITION_NUMBER_FORMAT_STRING.....	363
XS_REBAR_PULLOUT_ANGLE_TEXT_FRAME	364
XS_REBAR_PULLOUT_ANGLE_TEXT_UNDERLINE.....	365
XS_REBAR_RECOGNITION_HOOKS_CONSIDERATION.....	365
XS_REBAR_REVERSE_END_SYMBOLS	366
XS_REBARSET_BUFFER_SIZE.....	367
XS_REBARSET_COLOR_BARGROUPS.....	367
XS_REBARSET_CREATION_ANGLE_TOLERANCE_FOR_CROSSING_REBARS.....	368
XS_REBARSET_CREATION_ANGLE_TOLERANCE_FOR_LONGITUDINAL_REBARS.....	368
XS_REBARSET_ENABLE_BAR_GROUPING_WHEN_SPACING_DIFFERS.....	369
XS_REBARSET_REBAR_LAYER_FORMAT_STRING.....	369
XS_REBARSET_SHOW_END_DETAIL_MODIFIERS.....	370
XS_REBARSET_SHOW_GUIDELINES.....	370
XS_REBARSET_SHOW_LEG_FACES.....	371
XS_REBARSET_SHOW_MODIFIERS_CREATED_BY_COMPONENTS.....	371
XS_REBARSET_SHOW_PROPERTY_MODIFIERS.....	372
XS_REBARSET_SHOW_SPLITTERS.....	372
XS_REBARSET_TAPERED_GROUP_POSITION_NUMBER_FORMAT_STRING.....	373
XS_REBARSET_TAPERED_REBAR_POSITION_NUMBER_FORMAT_STRING.....	374
XS_REBARSET_USE_GROUP_NUMBER_FOR_BARS_IN_TAPERED_GROUPS.....	376
XS_REBAR_USE_ALWAYS_METHOD_A_FOR_90_DEGREE_HOOK_DIMENSIONS	376
XS_RECREATE_MARKS_IN_INTELLIGENT_CLONING.....	376
XS_RECREATE_UNMODIFIED_DRAWINGS	377
XS_REFERENCE_CACHE.....	377
XS_REFERENCE_MODEL_KEEP_VERSIONS_COUNT.....	378
XS_REFERENCE_USE_RENDERED_CLIPPING	378
XS_REFRESH_ALSO_LOCKED_REFERENCE_MODELS.....	379
XS_REMEMBER_LAST_PLOT_DIALOG_VALUES.....	379
XS_REMOVE_VOID_FROM_BOLT_MATERIAL_THICKNESS.....	379

XS_RENDERED_CURSOR_LINE_WIDTH	380
XS_RENDERED_FIELD_OF_VIEW.....	381
XS_RENDERED_GL_FOG_END_VALUE.....	382
XS_RENDERED_GL_FOG_START_VALUE.....	382
XS_RENDERED_PIXEL_TOLERANCE_SCALE	383
XS_REPORT_BOLTS_WITH_SUPPORTING_MEMBER	383
XS_REPORT_OUTPUT_DIRECTORY	385
XS_RESTORE_ENABLES.....	386
XS_ROTATE_CUT_VIEWS	386
XS_RUN_AT_STARTUP.....	387
XS_RUNPATH	387
XSR_USE_NO_FEET_SEPARATOR	388
XSR_USE_NO_FEET_SYMBOL	388
XSR_USE_NO_INCH_SYMBOL	389
XSR_USE_ZERO_FEET_VALUE	389
XSR_USE_ZERO_INCH_FOR_FRACTIONS	390
XSR_USE_ZERO_INCH_VALUE	390
1.18 Opcje zaawansowane - S.....	390
XS_SAVE_WITH_COMMENT.....	390
XS_SCALE_COPIED_OR_MOVED_OBJECTS_IN_DRAWINGS	391
XS_SCALE_MARKS_TO_FIT_LIMIT	391
XS_SCREW_DIAMOND_WITHOUT_PHI	391
XS_SDNF_CONVERT_PL_PROFILE_TO_PLATE	392
XS_SDNF_EXPORT_INCLUDE_GLOBAL_ID	392
XS_SDNF_IMPORT_MIRROR_SWAP_OFFSETS.....	392
XS_SDNF_IMPORT_STORE_MEMBER_NUMBER	393
XS_SECONDARY_PART_HARDSTAMP	393
XS_SECTION_LINE_COLOR	394
XS_SECTION_SYMBOL_LEFT_ARROW_SYMBOL	395
XS_SECTION_SYMBOL_REFERENCE	396
XS_SECTION_SYMBOL_RIGHT_ARROW_SYMBOL	396
XS_SECTION_VIEW_REFERENCE	397
XS_SET_FIXEDMAINVIEW_UA_TO_AFFECT_NUMBERING.....	398
XS_SET_HATCH_ORIGIN_INTO_VIEW_ORIGIN.....	399
XS_SET_MAX_POINT_CLOUD_POINT_COUNT.....	400
XS_SHARING_INFO_URL.....	400
XS_SHARING_JOIN_SHOW_AVAILABLE_UPDATES.....	400
XS_SHARING_READIN_SHOW_AVAILABLE_VERSIONS.....	401
XS_SHARING_READIN_SHOW_CHANGEMANAGER.....	401
XS_SHARING_READIN_SHOW_CHANGEMANAGER_CONFLICTSONLY.....	402
XS_SHARING_TEMP.....	402
XS_SHOP_BOLT_MARK_STRING_FOR_SIZE	402
XS_SHOP_BOLT_MARK_STRING_FOR_SIZE_IN_GA	403
XS_SHOP_HOLE_MARK_STRING_FOR_SIZE	404
XS_SHOP_HOLE_MARK_STRING_FOR_SIZE_IN_GA	405
XS_SHOP_LONGHOLE_MARK_STRING_FOR_SIZE	406
XS_SHOP_LONGHOLE_MARK_STRING_FOR_SIZE_IN_GA	407
XS_SHORTENING_SYMBOL_COLOR.....	408
XS_SHORTENING_SYMBOL_LINE_TYPE.....	409
XS_SHORTENING_SYMBOL_WITH_ZIGZAG.....	410
XS_SHOW_HARDWARE_DASHED_LINE_IN_PIXEL_SCALE.....	410
XSR_SHOW_INCH_MARK_IN_PROFILE_NAMES	411
XS_SHOW_NOTIFICATION_REPORT.....	412
XS_SHOW_PERFORM_NUMBERING_MESSAGE.....	412
XS_SHOW_PROGRESS_BAR_FOR_PROJECT_STATUS_VISUALIZATION.....	413

XS_SHOW_REVISION_MARK_ON_DRAWING_LIST	413
XS_SHOW_SHADOW_FOR_ORTHO_IN_DX.....	414
XS_SHOW_SHADOW_FOR_PERSPECTIVE_IN_DX.....	414
XS_SHOW_SITE_STUDS_IN_ASSEMBLY_DRAWINGS	414
XS_SHOW_STUDS_IN_WORKSHOP_DRAWINGS	415
XS_SHOW_TEMPLATE_LOG_MESSAGES	415
XS_SINGLE_CENTERED_SCREW	415
XS_SINGLE_CLOSE_DIMENSIONS	416
XS_SINGLE_CLOSE_SHORT_DIMENSIONS	416
XS_SINGLE_COMBINE_DISTANCE	416
XS_SINGLE_COMBINE_MIN_DISTANCE	417
XS_SINGLE_COMBINE_WAY	417
XS_SINGLE_DIMENSION_TYPE	418
XS_SINGLE_DRAW_PART_AS	419
XS_SINGLE_EXCLUDE	419
XS_SINGLE_FORWARD_OFFSET	420
XS_SINGLE_NO_RELATIVE_SHAPE_DIMENSIONS	420
XS_SINGLE_NO_SHORTEN	420
XS_SINGLE_ORIENTATION_MARK	421
XS_SINGLE_PART_DRAWING_VIEW_TITLE	421
XS_SINGLE_PART_EXTREMA	422
XS_SINGLE_PART_SHAPE	422
XS_SINGLE_SCALE.....	423
XS_SINGLE_SCREW_INTERNAL	423
XS_SINGLE_SCREW_POSITIONS	423
XS_SINGLE_USE_WORKING_POINTS	424
XS_SINGLE_X_DIMENSION_TYPE	424
XS_SITE_BOLT_MARK_STRING_FOR_SIZE	425
XS_SITE_BOLT_MARK_STRING_FOR_SIZE_IN_GA	426
XS_SITE_HOLE_MARK_STRING_FOR_SIZE	427
XS_SITE_HOLE_MARK_STRING_FOR_SIZE_IN_GA	428
XS_SITE_LONGHOLE_MARK_STRING_FOR_SIZE	429
XS_SITE_LONGHOLE_MARK_STRING_FOR_SIZE_IN_GA	430
XS_SNAPSHOT_DIRECTORY	431
XS_SOLID_BUFFER_SIZE	431
XS_SOLID_USE_HIGHER_ACCURACY	432
XS_STACKED_FRACTION_TYPE	433
XS_STANDARD_GUSSET_WIDTH_TOLERANCE	434
XS_STANDARD_STIFFENER_WIDTH_TOLERANCE	434
XS_STD_LOCALE.....	435
XS_STD_PART_MODEL	435
XS_STEEL1_TS_PAGE_9_EXTENSION.....	436
XS_STEEL1_TS_PAGE_10_EXTENSION.....	436
XS_STORE_MULTIPLE_BAK_FILES.....	437
XS_SUPERSCRIPT_HEIGHT_FACTOR	437
XS_SUPERSCRIPT_USED_IN_DRAWING_TEXTS.....	438
XS_SWITCH_MULTI_NUMBERS_FOR	438
XS_SWITCH_POS_NUMBERS_FOR	439
SYMEDHOME	439
XS_SYSTEM	440
1.19 Opcje zaawansowane - T.....	440
TEMPLATE_FONT_CONVERSION_FILE	441
XS_TEMPLATE_DIRECTORY	441
XS_TEMPLATE_DIRECTORY_SYSTEM	441
XS_TEMPLATE_MARK_SUB_DIRECTORY.....	442

XS_TEXT_ORIENTATION_EPSILON.....	443
XS_THICKNESS_PARAMETER_IS_CROSS_SECTION_THICKNESS.....	443
XS_TPLED_INI	444
XS_TRY_TO_KEEP_LOCATION_IN_FREEPLACING	444
XS_TUBE_UNWRAP_LIMIT_THICKNESS	445
XS_TUBE_UNWRAP_PAPER_THICKNESS	445
XS_TUBE_UNWRAP_USE_PLATE_PROFILE_TYPE_IN_NC	446
XS_TUBE_UNWRAP_WITH_CUT_HOLES	446
1.20 Opcje zaawansowane - U.....	448
XS_UEL_IMPORT_FOLDER.....	448
XS_UNDERLINE_AFTER_POSITION_NUMBER_IN_HARDSTAMP.....	448
XS_UNFOLDING_ANGLE_DIM_FORMAT	449
XS_UNFOLDING_DONT_USE_NEUTRAL_AXIS_FOR_RADIUS.....	449
XS_UNFOLDING_ANGLE_DIM_PRECISION	450
XS_UNFOLDING_PLANE_EPSILON	450
XS_UNIQUE_NUMBERS	451
XS_UNIQUE_ASSEMBLY_NUMBERS.....	451
XS_UPDATE_MARK_PLACING_IN_DRAWING	451
XS_UPDATE_MARKS_IN_FROZEN_DRAWINGS	452
XS_UPLOAD_SHARED_MODEL_TO_CONNECT.....	452
XS_UPSIDE_DOWN_TEXT_ALLOWED	453
XS_USABSOLUTE_TO_RELATIVE_LIMIT	454
XS_USABSOLUTE2_TO_RELATIVE_LENGTH_FACTOR	455
XS_USE_ANTI_ALIASING_IN_DX	455
XS_USE_ASSEMBLY_EXTREMA_IN_MARK_PLACING.....	455
XS_USE_ASSEMBLY_NUMBER_FOR	457
XS_USE_BOLT_DISTANCE_IN_NOTCH_CALCULATIONS	458
XS_USE_COLOR_DRAWINGS	458
XS_USE_CONVEX_PROTECT_AREA.....	459
XS_USE_CROSS_FOR_OPENING_SYMBOL.....	459
XS_USE_DASHED_HIDDEN_LINES.....	460
XS_USE_DRAWING_NAME_AS_PLOT_FILE_NAME	461
XS_USE_DYNAMIC_ROW_WIDTH_IN_TEMPLATES.....	461
XS_USE_DRAWING_NAME_AS_PLOT_TITLE	463
XS_USE_EIGHT_COLORS_IN_MODELING_VIEWS	463
XS_USE_EXACT_SOLID_FOR_CLASH_CHECK.....	463
XS_USE_EXISTING_SINGLE_PART_DRAWINGS_IN_ASSEMBLY_DRAWINGS.....	464
XS_USE_EXISTING_SINGLE_PART_DRAWINGS_SCALE.....	464
XS_USE_FLAT_DESIGNATION	465
XS_USE_LINECLIP	465
XS_USE_LONG_POINTS_IN_DIMENSIONING.....	466
XS_USE_MODEL_PREFIX_IN_MULTI_NUMBERS_FOR	467
XS_USE_MULTI_NUMBERING_FOR.....	467
XS_USE_MULTI_NUMBERING_WHEN_COPYING_DRAWING_VIEWS	469
XS_USE_NEW_PLATE_DESIGNATION	469
XS_USE_NEW_WELD_PLACING	470
XS_USE_NEW_USNOTCH	470
XS_USE_NUMBER_SELECTED_FOR_DRAWING_CREATION_AND_UPDATE.....	471
XS_USE_NUMERIC_MULTI_NUMBERS_FOR	471
XS_USE_OLD_DRAWING_CREATION_SETTINGS.....	472
XS_USE_OLD_DRAWING_EXPORT.....	472
XS_USE_OLD_DRAWING_LIST_DIALOG.....	472
XS_USE_OLD_PLOT_DIALOG.....	473
XS_USE_OLD_POLYBEAM_LENGTH_CALCULATION	473
XS_USE_ONLY_INCHES_IN_SHEET_SIZES	474

XS_USE_ONLY_INCHES_IN_WELD_LENGTH	474
XS_USE_ONLY_NOMINAL_REBAR_DIAMETER	475
XS_USE_OPENING_SYMBOL_IN_BORDER_HOLES.....	476
XS_USE_OPENING_SYMBOL_IN_CORNER_HOLES.....	477
XS_USE_PLATE_SIDE_POSITIONING	478
XS_USE_POINT_AS_SEPARATOR_IN_PROFILE_NAME	478
XS_USE_RECESS_SYMBOL_FOR_BORDER_AND_CORNER_RECESSES.....	478
XS_USE_REPAIR_NUMBERING_INSTEAD_OF_NUMBERING.....	479
XS_USE_ROUND_MAIN_PART_COORDINATES_FOR_SECONDARY_PART_ANGLE.....	480
XS_USE_SCREW_POINT_ELEVATION_DIM.....	480
XS_USE_SMALLER_GUSSET_PLATE	481
XS_USE_SMART_PAN	481
XS_USE_SMOOTH_LINES	482
XS_USE_SOFTWARE_RENDERING	482
XS_USE_SPECIAL_FILLER_PLATE_THICKNESS	482
XS_USE_TUBE_INNER_LENGTH_IN_DIMENSIONING	483
XS_USE_UP_DOWN_SIGN_INDICATOR_FOR_ANGLE_IN_UNFOLDING.....	483
XS_USE_USABSOLUTE_ARROW_TYPE_FOR_ABSOLUTE_DIMENSIONS.....	484
XS_USE_USER_DEFINED_REBAR_LENGTH_AND_WEIGHT.....	484
XS_USE_USER_DEFINED_REBARSHAPERULES.....	485
XS_USE_VERTICAL_PLACING_FOR_COLUMNS_IN	485
XSUSERDATADIR.....	485
XS_USER_DEFINED_BOLT_SYMBOL_TABLE	486
XS_USER_DEFINED_PARAMETRIC_PROFILE_SEPARATORS	486
XS_USER_SETTINGS_DIRECTORY.....	487
1.21 Opcje zaawansowane - V.....	487
XS_VALID_CHARS_FOR_ASSEMBLY_FAMILY_POSITION_NUMBERS	487
XS_VALID_CHARS_FOR_ASSEMBLY_FAMILY_QUALIFIER	488
XS_VALID_CHARS_FOR_ASSEMBLY_MULTI_NUMBERS	488
XS_VALID_CHARS_FOR_ASSEMBLY_POSITION_NUMBERS	489
XS_VALID_CHARS_FOR_PART_MULTI_NUMBERS	489
XS_VALID_CHARS_FOR_PART_POSITION_NUMBERS	489
XS_VALID_CHARS_FOR_REBAR_SUB_ID_WITH_LETTERS.....	490
XS_VIEW_DIM_LINE_COLOR	490
XS_VIEW_DIM_TEXT_COLOR	491
XS_VIEW_FAST_BOLT_COLOR.....	491
XS_VIEW_FREE_MEASURE_PLANE.....	492
XS_VIEW_HEIGHT	493
XS_VIEW_PART_LABEL_COLOR	493
XS_VIEW_POSITION_X	493
XS_VIEW_POSITION_Y	494
XS_VIEW_TITLE_FONT	494
XS_VIEW_WIDTH	495
XS_VISUALIZE_VIEW_IN_ANOTHER_VIEWS.....	495
XS_VISUALIZE_VIEW_IN_FATHER_VIEW_ONLY.....	495
XS_VISUALIZE_VIEW_NEIGHBOUR_PART_EXTENSION.....	496
1.22 Opcje zaawansowane - W.....	496
XS_WARP_MAX_ANGLE_BETWEEN_CS	496
XS_WARP_MAX_DEVIATION	497
XS_WELD_FILTER_TYPE	497
XS_WELD_FONT	497
XS_WELDING_LENGTH_TOLERANCE	498
XS_WELDING_TOUCH_TOLERANCE	498
XS_WELD_LENGTH_CC_SEPARATOR_CHAR	498
XS_WELD_NUMBER_FORMAT	499

	XS_WORKING_POINTS_VALID_ALSO_OUTSIDE_PART	499
	XS_ZERO_POINT_SYMBOL_OLD_WAY	499
1.23	Opcje zaawansowane - Z.....	500
	XS_ZOOM_STEP_RATIO	500
	XS_ZOOM_STEP_RATIO_IN_MOUSEWHEEL_MODE	500
	XS_ZOOM_STEP_RATIO_IN_SCROLL_MODE	500
2	Atrybuty szablonów na rysunku i szablony raportów.....	502
2.1	Atrybuty szablonu - A	502
	ACN	502
	ACTIVE_DESIGN_CODE	502
	ADDED_TO_POUR_UNIT.....	503
	ADDRESS.....	503
	ALIAS_NAME1 ... 3	503
	ANALYSIS_MODEL_NAME.....	504
	ANG_S, ANG_T, ANG_U, ANG_V	504
	ANG_U_MAX, ANG_U_MIN, ANG_V_MAX, ANG_V_MIN	504
	APPROVED_BY.....	504
	AREA	505
	AREA_FORM_TOP, AREA_FORM_BOTTOM, AREA_FORM_SIDE.....	505
	AREA_GROSS	506
	AREA_NET	506
	AREA_PER_TONS	506
	AREA_PGX, AREA NGX, AREA_PGY, AREA_NGY, AREA_PGZ, AREA_NGZ	506
	AREA_PLAN	507
	AREA_PROJECTION_GXY_GROSS, AREA_PROJECTION_GXZ_GROSS, AREA_PROJECTION_GYZ_GROSS	507
	AREA_PROJECTION_GXY_NET, AREA_PROJECTION_GXZ_NET, AREA_PROJECTION_GYZ_NET	508
	AREA_PROJECTION_XY_GROSS, AREA_PROJECTION_XZ_GROSS, AREA_PROJECTION_YZ_GROSS	508
	AREA_PROJECTION_XY_NET, AREA_PROJECTION_XZ_NET, AREA_PROJECTION_YZ_NET	508
	AREA_PX, AREA_NX, AREA_PY, AREA_NY, AREA_PZ, AREA_NZ	508
	ASSEMBLY.LOCK_PERMISSION.....	509
	ASSEMBLY.OBJECT_LOCKED.....	509
	ASSEMBLY.OWNER_ORGANIZATION.....	509
	ASSEMBLY_BOTTOM_LEVEL.....	510
	ASSEMBLY_BOTTOM_LEVEL_GLOBAL.....	510
	ASSEMBLY_BOTTOM_LEVEL_GLOBAL_UNFORMATTED.....	510
	ASSEMBLY_BOTTOM_LEVEL_UNFORMATTED	510
	ASSEMBLY_DEFAULT_PREFIX.....	511
	ASSEMBLY_PLWEIGHT	511
	ASSEMBLY_POS	511
	ASSEMBLY_POSITION_CODE	511
	ASSEMBLY_PREFIX	513
	ASSEMBLY_SERIAL_NUMBER	513
	ASSEMBLY_START_NUMBER.....	513
	ASSEMBLY_TOP_LEVEL.....	513
	ASSEMBLY_TOP_LEVEL_GLOBAL.....	514
	ASSEMBLY_TOP_LEVEL_GLOBAL_UNFORMATTED.....	514
	ASSEMBLY_TOP_LEVEL_UNFORMATTED.....	514
	ATTACHED_TO	514
	axial1, axial2.....	515

2.2	Atrybuty szablonu - B	515
	BOLT_COUNTERSUNK.....	515
	BOLT_EDGE_DISTANCE	515
	BOLT_EDGE_DISTANCE_MIN	515
	BOLT_FULL_NAME.....	515
	BOLT_MATERIAL_LENGTH	516
	BOLT_NPARTS	516
	BOLT_SHORT_NAME.....	516
	BOLT_STANDARD	516
	BOLT_THREAD_LENGTH.....	516
	BOTTOM_LEVEL	516
	BOTTOM_LEVEL_GLOBAL.....	517
	BOTTOM_LEVEL_GLOBAL_UNFORMATTED.....	517
	BOTTOM_LEVEL_UNFORMATTED	517
	BOUNDING_BOX_xxx.....	518
	BUILDER.....	518
2.3	Atrybuty szablonu - C	518
	deformacja.....	518
	CANTILEVER	519
	CAST_UNIT_BOTTOM_LEVEL	519
	CAST_UNIT_HEIGHT_ONLY_CONCRETE_PARTS.....	519
	CAST_UNIT_HEIGHT_ONLY_PARTS.....	519
	CAST_UNIT_HEIGHT_TOTAL.....	520
	CAST_UNIT_LENGTH_ONLY_CONCRETE_PARTS.....	520
	CAST_UNIT_LENGTH_ONLY_PARTS.....	520
	CAST_UNIT_LENGTH_TOTAL.....	520
	CAST_UNIT_POS	520
	CAST_UNIT_POSITION_CODE	520
	CAST_UNIT_PREFIX	521
	CAST_UNIT_REBAR_WEIGHT.....	521
	CAST_UNIT_SERIAL_NUMBER	521
	CAST_UNIT_TOP_LEVEL	521
	CAST_UNIT_TYPE.....	521
	CAST_UNIT_VERTICAL_POSITION_CODE.....	521
	CAST_UNIT_WIDTH_ONLY_CONCRETE_PARTS.....	522
	CAST_UNIT_WIDTH_ONLY_PARTS.....	522
	CAST_UNIT_WIDTH_TOTAL.....	522
	CATALOG_NAME	522
	CC	522
	CC_CROSS	522
	CC_EXACT	523
	CC_EXACT_CROSS	523
	CC_EXACT_LONG	523
	CC_LONG	523
	CC_MAX	523
	CC_MAX_CROSS	523
	CC_MAX_LONG	523
	CC_MIN	524
	CC_MIN_CROSS	524
	CC_MIN_LONG	524
	CHANGES.....	524
	CHECKED_BY.....	524
	CHECKED_DATE.....	525
	CLASS	525
	CLASS_ATTR.....	525

CODE	525
COG_X, COG_Y, COG_Z	526
comment	526
CONCRETE_COVER_FROM_PLANE.....	526
CONCRETE_COVER_ON_PLANE.....	526
CONCRETE_COVER_START, CONCRETE_COVER_END.....	527
CONN_CODE_END1, CONN_CODE_END2.....	527
CONNECTED_ASSEMBLIES	527
CONNECTED_PARTS	528
CONNECTION_CODE	528
CONNECTION_DSTV	528
CONNECTION_ERROR	528
CONNECTION_GROUP	528
CONNECTION_NUMBER	528
CONNECTION_RUNNING_NUMBER	529
CONTENTTYPE	529
COUNTRY	529
COVER_AREA	529
CRANK_xxx.....	529
CREATED_BY.....	530
CROSS_SECTION_AREA	531
CURRENT_PHASE.....	531
CURVED_SEGMENTS.....	531
CUSTOM.ELEMENT_WEIGHT.....	531
CUSTOM.HC_xxx.....	532
CUSTOM.MESH_xxx.....	532
CUSTOM.REBAR_SHAPE_COUPLERS.....	534
CUSTOM.WALL_xxx.....	535
2.4 Atrybuty szablonu - D	537
DATE	537
DATE_APPROVED.....	537
DATE_CHECKED.....	537
DATE_CREATE	538
DATE_END.....	538
DATE_ISSUE	538
DATE_LAST	538
DATE_MODIFY	538
DATE_PLOT	539
DATE_START.....	539
DELIVERY.....	539
DESCRIPTION.....	539
DESIGNER.....	539
DesignGroup.....	540
DIAMETER	540
DIAMETER_1, DIAMETER_2	540
DIAMETER_X	541
DIAMETER_Y	541
DIM_A ... DIM_G, DIM_H1, DIM_H2, DIM_I, DIM_J, DIM_K1, DIM_K2, DIM_L, DIM_O, DIM_R, DIM_R_ALL, DIM_TD, DIM_WEIGHT, DIM_X, DIM_Y	541
DIM_A_MAX ... DIM_G_MAX, DIM_H1_MAX, DIM_H2_MAX, DIM_I_MAX, DIM_J_MAX, DIM_K1_MAX, DIM_K2_MAX, DIM_O_MAX, DIM_R_MAX, DIM_TD_MAX, DIM_X_MAX, DIM_Y_MAX	541
DIM_A_MIN ... DIM_G_MIN, DIM_H1_MIN, DIM_H2_MIN, DIM_I_MIN, DIM_J_MIN, DIM_K1_MIN, DIM_K2_MIN, DIM_O_MIN, DIM_R_MIN, DIM_TD_MIN, DIM_X_MIN, DIM_Y_MIN	542

	DRAWING_USERFIELD_1 ... 8.....	542
	DR_DEFAULT_HOLE_SIZE	542
	DR_DEFAULT_WELD_SIZE	542
	DR_PART_POS	543
2.5	Atrybuty szablonu - E	543
	ECCENTRICITY_X, ECCENTRICITY_Y	543
	EDGE_FOLD, EDGE_FOLD_1, EDGE_FOLD_2	543
	END_X, END_Y, END_Z	544
	END1_ANGLE_Z	544
	END1_ANGLE_Y	544
	END2_ANGLE_Z	544
	END2_ANGLE_Y	544
	END1_CODE, END2_CODE	544
	END1_SKEW, END2_SKEW	545
	ERECTIONSTATUS.....	545
	EXTRA_LENGTH.....	545
2.6	Atrybuty szablonu - F	545
	fabricator.....	545
	FATHER_ID	545
	FINISH	545
	FLANGE_LENGTH_B	546
	FLANGE_LENGTH_U	546
	FLANGE_SLOPE_RATIO	546
	FLANGE_THICKNESS	546
	FLANGE_THICKNESS_1, FLANGE_THICKNESS_2	546
	FLANGE_THICKNESS_B	547
	FLANGE_THICKNESS_U	547
	FLANGE_WIDTH	547
	FLANGE_WIDTH_1, FLANGE_WIDTH_2	547
	FLANGE_WIDTH_B	547
	FLANGE_WIDTH_U	548
	FOLD_ANGLE	548
2.7	Atrybuty szablonu - G	548
	GROUP_POS.....	548
	GROUP_TYPE	548
	GRADE	549
	GUID	549
2.8	Atrybuty szablonu - H	549
	HAS_CONNECTIONS.....	549
	HAS_HOLES.....	549
	HEAD_DIAMETER	549
	HEAD_THICKNESS	550
	HEAD_TYPE.....	550
	HEIGHT	550
	HEIGHT_1 ... 4	551
	HIERARCHY_LEVEL.....	551
	HISTORIA.....	551
	HOLE.DIAMETER.....	552
	HOLE_TOLERANCE	552
	HOOK_START, HOOK_END.....	552
	HOOK_START_ANGLE, HOOK_END_ANGLE.....	552
	HOOK_START_LENGTH, HOOK_END_LENGTH.....	553
	HOOK_START_RADIUS, HOOK_END_RADIUS.....	553

2.9	Atrybuty szablonu - I	553
	ID	553
	IFC_BUILDING.....	553
	IFC_BUILDING_STOREY.....	553
	IFC_ENTITY.....	554
	IFC_SITE.....	554
	INFO1, INFO2.....	554
	INNER_DIAMETER	554
	INSTALL_ACTUAL.....	554
	INSTALL_PLAN.....	555
	IS_BENT_PLATE.....	555
	IS_CONCEPTUAL.....	555
	IS_CURVED.....	555
	IS_FROZEN.....	555
	IS_ISSUED.....	556
	IS_ITEM.....	556
	IS_LOCKED.....	557
	IS_LOFTED_PART.....	557
	IS_POLYBEAM.....	557
	IS_POUR_BREAK_VALID.....	557
	IS_READY_FOR_ISSUE.....	558
	IS_REBARSET_BAR.....	558
	IS_SPIRAL_BEAM.....	559
2.10	Atrybuty szablonu - L	559
	LAP_xxx.....	559
	LAST	559
	LAST_APPROVED_BY.....	559
	LAST_CHECKED_BY.....	560
	LAST_CREATED_BY.....	560
	LAST_DATE_APPROVED.....	560
	LAST_DATE_CHECKED.....	560
	LAST_DATE_CREATE.....	560
	LAST_DELIVERY.....	560
	LAST_DESCRIPTION.....	560
	LAST_INFO1.....	561
	LAST_INFO2.....	561
	LAST_MARK	561
	LAST_TEXT1...3	561
	LAYER.....	561
	LAYER_NUMBER.....	561
	LAYER_PREFIX.....	562
	LEG_LENGTH_START, LEG_LENGTH_END.....	562
	LENGTH.....	562
	LENGTH_GROSS	563
	LENGTH_MAX	563
	LENGTH_MIN	563
	LOCATION	564
	LOCKED_BY.....	564
	LONG_HOLE_X	564
	LONG_HOLE_Y	564
	LOT_NUMBER	564
	LOT_NAME	564
2.11	Atrybuty szablonu - M	565
	MAIN_PART	565

	MAJOR_AXIS_LENGTH_1 ... 2	565
	MARK	565
	MATERIAL	566
	MATERIAL_TYPE	566
	MESH_POS	566
	MINOR_AXIS_LENGTH_1 ... 2	566
	MODEL	567
	MODEL_PATH.....	567
	MODEL_TOTAL	567
	MODULUS_OF_ELASTICITY	567
	MOMENT_OF_INERTIA_X	567
	MOMENT_OF_INERTIA_Y	567
	moment1, moment2.....	568
	MORTAR_VOLUME	568
2.12	Atrybuty szablonu - N	568
	NAME	568
	NAME_BASE	569
	NEUTRAL_AXIS_LOCATION_ELASTIC_X	569
	NEUTRAL_AXIS_LOCATION_ELASTIC_Y	569
	NEUTRAL_AXIS_LOCATION_PLASTIC_X	570
	NEUTRAL_AXIS_LOCATION_PLASTIC_Y	570
	NORMALIZED_WARPING_CONSTANT	570
	NUMBER, NUMBER#1, NUMBER #2	570
	NUMBER_IN_DRAWING.....	570
	NUMBER_IN_PHASE(X).....	571
	NUMBER_OF_BARS_IN_GROUP.....	571
	NUMBER_OF_TILE_TYPES.....	571
	NUMBER_VISIBLE.....	572
2.13	Atrybuty szablonu - O	572
	OBJECT.....	572
	OBJECT_DESCRIPTION	572
	OBJECT_LOCKED.....	572
	ORIGIN_X, ORIGIN_Y, ORIGIN_Z.....	573
	OBJECT_TYPE	573
	OWNER	574
2.14	Atrybuty szablonu - P	574
	PAGE	574
	PART_POS	574
	PART_PREFIX	574
	PART_SERIAL_NUMBER	574
	PART_START_NUMBER.....	575
	PCS	575
	PERIMETER.....	575
	PHASE	575
	PLASTIC_MODULUS_X	575
	PLASTIC_MODULUS_Y	576
	PLATE_DENSITY	576
	PLATE_THICKNESS.....	576
	PLOTFILE	576
	POISSONS_RATIO	576
	POLAR_RADIUS_OF_GYRATION	577
	POSTAL_BOX	577
	POSTAL_CODE	577
	PRELIM_MARK	577

	PROFILE	577
	PROFILE_DENSITY	578
	PROFILE_TYPE.....	578
	PROFILE_WEIGHT	579
	PROFILE_WEIGHT_NET	579
	PROJECT_COMMENT.....	580
	PROJECT_USERFIELD_1 .. 8.....	580
2.15	Atrybuty szablonu - R	580
	RADIUS.....	580
	RADIUS_OF_GYRATION_X	580
	RADIUS_OF_GYRATION_Y	580
	READY_FOR_ISSUE_BY.....	581
	REBAR_MESH_LEFT_OVERHANG_CROSS.....	581
	REBAR_MESH_LEFT_OVERHANG_LONG.....	581
	REBAR_MESH_RIGHT_OVERHANG_CROSS.....	581
	REBAR_MESH_RIGHT_OVERHANG_LONG.....	582
	REBAR_POS	582
	REFERENCE_ASSEMBLY.....	582
	REFERENCE_MODEL.....	584
	REFERENCE_MODEL_OBJECT.....	584
	REGION.....	584
	ROUNDING_RADIUS, ROUNDING_RADIUS_1 ... 2	585
	ROW_IN_PAGE	585
2.16	Atrybuty szablonu - S	585
	SCALE1...5	585
	SCHED_FAB_DATE.....	585
	SCREW_HOLE_DIAMETER_X.....	586
	SCREW_HOLE_DIAMETER_Y.....	586
	SECTION_MODULUS_X, SECTION_MODULUS_Y	586
	SHAPE	586
	SHAPE_INTERNAL	586
	SHEAR_CENTER_LOCATION	586
	shear1, shear2.....	587
	SHOP_ISSUE.....	587
	SHOPSTATUS.....	587
	SIMILAR_TO_MAIN_PART	587
	SITE_WORKSHOP	587
	SIZE	588
	SORT_OF_E_x_Cw_PER_G_x_J	588
	SPIRAL_ROTATION_ANGLE	588
	SPIRAL_ROTATION_AXIS_xxx	588
	SPIRAL_TOTAL_RISE	589
	SPIRAL_TWIST_END	589
	SPIRAL_TWIST_START	589
	SUPPLEMENT_PART_WEIGHT	589
	START_X	590
	START_Y	590
	START_Z	590
	STATICAL_MOMENT_Qf	590
	STATICAL_MOMENT_Qw	590
	STIFFENER_DIMENSION	590
	STIFFENER_DIMENSION_1 ... 3	591
	STRAND_DEBONDED_STRANDS_1..5.....	591
	STRAND_DEBOND_LEN_FROM_END_1..5.....	591
	STRAND_DEBOND_LEN_FROM_START_1..5.....	591

	STRAND_DEBOND_LEN_MIDDLE_TO_END_1...5.....	592
	STRAND_DEBOND_LEN_MIDDLE_TO_START_1...5.....	592
	STRAND_N_PATTERN	592
	STRAND_N_STRAND	592
	STRAND_POS	592
	STRAND_PULL_FORCE	592
	STRAND_UNBONDED	592
	SUB_ID.....	593
	SUB_ID_LAST.....	593
	SUB_ID_WITH_LETTERS.....	593
	SUBTYPE	593
	SURFACING_NAME	594
2.17	Atrybuty szablonu - T	594
	TANGENT_OF_PRINCIPAL_AXIS_ANGLE	594
	TEXT1...3	594
	THERMAL_DILATATION	594
	THICKNESS.....	594
	THREAD_IN_MATERIAL	595
	TILE_NUMBER	595
	TILE_VOLUME	595
	TIME	595
	TITLE	595
	TITLE1...3	595
	TOP_LEVEL	596
	TOP_LEVEL_GLOBAL.....	596
	TOP_LEVEL_GLOBAL_UNFORMATTED.....	596
	TOP_LEVEL_UNFORMATTED	597
	TORSIONAL_CONSTANT	597
	TOWN	597
	TYPE	597
	TYPE1.....	598
	TYPE2.....	598
	TYPE3.....	599
	TYPE4.....	599
2.18	Atrybuty szablonu - U	599
	USAGE.....	599
	USAGE_VALUE.....	600
	USER_PHASE.....	600
	USER_FIELD_1 ... 8	600
2.19	Atrybuty szablonu - V	600
	VOLUME	600
	VOLUME_GROSS	600
	VOLUME_NET	601
	VOLUME_NET_ONLY_CONCRETE_PARTS.....	601
	VOLUME_ONLY_CONCRETE_PARTS.....	601
	VOLUME_ONLY_POUR_OBJECT.....	601
2.20	Atrybuty szablonu - W	601
	WARPING_CONSTANT	601
	WARPING_STATICAL_MOMENT	602
	WEB_HEIGHT	602
	WEB_LENGTH	602
	WEB_THICKNESS	602
	WEB_THICKNESS_1, WEB_THICKNESS_2	602
	WEB_WIDTH	602

WEIGHT	603
WEIGHT_GROSS	603
WEIGHT_M	604
WEIGHT_MAX	604
WEIGHT_MIN	604
WEIGHT_NET	604
WEIGHT_NET_ONLY_CONCRETE_PARTS.....	605
WEIGHT_ONLY_CONCRETE_PARTS.....	605
WEIGHT_ONLY_POUR_OBJECT.....	606
WEIGHT_ONLY_REBARS.....	606
WEIGHT_PER_UNIT_LENGTH	606
WEIGHT_TOTAL.....	606
WEIGHT_TOTAL_IN_GROUP.....	607
WELD_ACTUAL_LENGTH1, WELD_ACTUAL_LENGTH2.....	607
WELD_ADDITIONAL_SIZE1, WELD_ADDITIONAL_SIZE2.....	607
WELD_ANGLE1, WELD_ANGLE2	607
WELD_ASSEMBLYTYPE	607
WELD_DEFAULT	608
WELD_CROSSSECTION_AREA1, WELD_CROSSSECTION_AREA2.....	608
WELD_EDGE_AROUND.....	608
WELD_EFFECTIVE_THROAT, WELD_EFFECTIVE_THROAT2.....	608
WELD_ELECTRODE_CLASSIFICATION.....	608
WELD_ELECTRODE_COEFFICIENT.....	608
WELD_ELECTRODE_STRENGTH.....	609
WELD_ERRORLIST.....	609
WELD_FATHER_CODE	609
WELD_FATHER_NUMBER	609
WELD_FILLTYPE1, WELD_FILLTYPE2	609
WELD_FINISH1, WELD_FINISH2	610
WELD_INCREMENT_AMOUNT1, WELD_INCREMENT_AMOUNT2.....	610
WELD_INTERMITTENT_TYPE.....	610
WELD_LENGTH1 ... 2.....	610
WELD_NDT_INSPECTION.....	610
WELD_NUMBER.....	610
WELD_PERIOD1 ... 2.....	611
WELD_POSITION.....	611
WELD_POSITION_X.....	611
WELD_POSITION_Y.....	611
WELD_POSITION_Z.....	611
WELD_PROCESS_TYPE.....	611
WELD_ROOT_FACE_THICKNESS, WELD_ROOT_FACE_THICKNESS2	612
WELD_ROOT_OPENING, WELD_ROOT_OPENING2.....	612
WELD_SIZE1, WELD_SIZE2	612
WELD_SIZE_PREFIX_ABOVE.....	612
WELD_SIZE_PREFIX_BELOW.....	612
WELD_TEXT	612
WELD_TYPE1, WELD_TYPE2.....	612
WELD_VOLUME.....	613
WIDTH	613
WIDTH_1, WIDTH_2	613
2.21 Atrybuty szablonu - X	613
xs_shorten.....	613
3 Opis ustawień	614

3.1	Ustawienia modelowania.....	614
	Ustawienia położenia elementu.....	614
	Pozycja elementu na płaszczyźnie roboczej.....	615
	Obrót elementu.....	616
	Głębokość pozycji elementu.....	617
	Pozycja pionowa elementu.....	618
	Pozycja pozioma elementu.....	620
	Offsety końca elementu.....	621
	Ustawienia numeracji.....	623
	Ogólne ustawienia numeracji.....	623
	Ustawienia numeracji spoin.....	625
	Ustawienia numerów kontrolnych.....	625
	Ustawienia zbrojenia.....	627
	Właściwości prętów zbrojeniowych i grupy prętów zbrojeniowych.....	627
	Właściwości siatki zbrojeniowej.....	630
	Właściwości zestawu prętów.....	633
	Właściwości cięgna zbrojenia.....	648
3.2	Ustawienia narzędzia licencjonowania	650
	Opcje i ustawienia narzędzia Tekla License Administration Tool.....	651
	Opcje i ustawienia narzędzia Tekla License Borrow Tool.....	653
	Opcje LMTOOLS i ustawienia używane w systemie licencjonowania Tekla.....	655
3.3	Odniesienie do ustawień rysunku.....	661
	Właściwości rysunku zestawczego.....	662
	Właściwości rysunku pojedynczego elementu, zespołu i zespołu betonowego.....	666
	Właściwości układu.....	668
	Właściwości widoku na rysunkach	670
	Właściwości widoku przekroju.....	677
	Właściwości wymiarów i wymiarowania.....	679
	Właściwości wymiarowania — zakładka Ogólne.....	680
	Właściwości wymiaru — jednostki, dokładność i format.....	684
	Właściwości wymiaru — zakładka Wygląd.....	685
	Właściwości wymiar — zakładki Znaki i Etykiety.....	687
	Właściwości wymiarowania — zakładka Ogólne (wymiarowanie zintegrowane)...	690
	Właściwości wymiarowania — zakładka Wymiary pozycji (wymiarowanie	
	zintegrowane).....	695
	Właściwości wymiarowania — zakładka Wymiary elementu (wymiarowanie	
	zintegrowane).....	698
	Właściwości wymiarowania — zakładka Wymiary śruby (Wymiarowanie	
	zintegrowane).....	701
	Właściwości wymiarowania — zakładka Grupowanie wymiarów (Wymiarowanie	
	zintegrowane)	702
	Właściwości wymiarowania — zakładka Podzespoły (Wymiarowanie zintegrowane)	
	703
	Właściwości wymiarowania - zakładka Wymiary zbrojenia (Wymiarowanie	
	zintegrowane).....	704
	Właściwości wymiarowania — zakładka Siatka (Rysunki zestawcze).....	705
	Właściwości wymiarowania — zakładka Elementy (Rysunki zestawcze).....	706
	Właściwości znaku.....	708
	Właściwości znaku — zakładki Zawartość, Ogólne, Łączenie i Wygląd.....	708
	Typy linii odniesienia.....	715
	Właściwości umieszczenia etykiety widoku, przekroju i znaków detalu.....	716
	Właściwości rysowania znaku spoiny.....	717
	Właściwości widoczności i wyglądu znaków spoin modelu na rysunkach.....	720
	Właściwości znaku poziomego.....	723

Elementy znaku.....	725
Wspólne elementy w oznaczeniach.....	725
Składowe znaku elementu.....	727
Elementy znaku śruby.....	729
Elementy znaku zbrojenia i sąsiedniego zbrojenia.....	730
Elementy znaku zbrojenia i sąsiedniej siatki zbrojenia.....	732
Elementy w scalonych znakach zbrojenia.....	733
Elementy znaku połączenia.....	734
Składowe znaku obiektu wylewanego	735
Elementy znaku wykończenia powierzchni.....	735
Elementy znaku przekroju i detalu.....	736
Elementy znaku etykiety widoku, widoku przekroju i detalu.....	736
Właściwości elementów i elementów sąsiednich na rysunkach.....	737
Właściwości zawartości i wyglądu śrub na rysunkach.....	743
Właściwości widoczności i zawartości wykończenia powierzchni na rysunkach.....	745
Właściwości wzoru kreskowania wykończenia powierzchni (surfacing.htc).....	745
Właściwości siatek, zbrojenia i sąsiedniego zbrojenia na rysunkach.....	747
Ustawienia zbrojenia na rysunkach (rebar_config.inp)	750
Właściwości obiektu wylewanego i przerw roboczych na rysunkach.....	757
Właściwości umieszczenia znaków, uwag, tekstów i symboli.....	760
Właściwości spoin modelu na rysunkach.....	762
Rysowanie właściwości obiektów szkicu.....	764
Właściwości siatki rysunku.....	765
3.4 Ustawienia raportu.....	767
3.5 Ustawienia analizy i projektowania.....	768
Właściwości grupy obciążeń.....	768
Właściwości obciążenia.....	770
Właściwości obciążenia punktowego.....	770
Właściwości obciążenia liniowego.....	771
Właściwości obciążenia powierzchniowego.....	771
Właściwości obciążenia równomiernego.....	772
Właściwości obciążenia temperaturą.....	773
Właściwości obciążenia wiatrem.....	773
Ustawienia panelu obciążenia.....	774
Właściwości kombinacji obciążeń.....	776
Opcje norm modelowania obciążeń.....	776
Współczynniki kombinacji obciążeń.....	777
Typy kombinacji obciążeń.....	778
Właściwości modelu analitycznego.....	780
Właściwości części analitycznej.....	787
Opcje i kolory klasy analitycznej.....	798
Opcje osi analitycznej.....	802
Właściwości węzła analitycznego.....	803
Właściwości analityczne połączenia sztywnego.....	805
Właściwości położenia pręta analitycznego.....	807
Właściwości położenia obszaru analitycznego.....	807
Właściwości krawędzi obszaru analitycznego.....	808
4 Predefiniowane profile parametryczne dostępne w Tekla Structures.....	810
4.1 Profile I.....	810
4.2 Belki I (stalowe).....	811
4.3 Profile L.....	811

4.4	Profile Z.....	812
4.5	Profile U.....	813
4.6	Profile C.....	813
4.7	Profile T.....	814
4.8	Profile zamknięte spawane.....	814
4.9	Profile belek spawanych.....	814
4.10	Profile zamknięte.....	817
4.11	Profile WQ.....	818
4.12	Profile prostokątne.....	818
4.13	Profile okrągłe.....	819
4.14	Rury prostokątne.....	819
4.15	Rury okrągłe.....	820
4.16	Profile walcowane na zimno.....	820
4.17	Blachy gięte.....	823
4.18	Profile kapeluszowe.....	830
4.19	Belki I (betonowe).....	831
4.20	Dźwigary (betonowe).....	831
4.21	Profile T (betonowe).....	832
4.22	Belki nieregularne (betonowe).....	834
4.23	Panele.....	837
4.24	Zmienne przekroje poprzeczne.....	840
4.25	Inne.....	842
5	Opis komponentów stalowych	844
5.1	Połączenia blach ścinanych.....	844
	Spawana blacha ścinana (43).....	845
	Karta Obraz.....	846
	Karta Elementy.....	847
	Karta Parametry.....	848
	Karta Śruby.....	851
	Karta Nacięcie.....	855
	Karta Ogólne.....	861
	Zakładka Projekt.....	861
	Zakładka Obliczenia.....	861
	Spoiny.....	861
	Blacha ścinana (103)	861
	Zakładka Obraz.....	863
	Zakładka Elementy.....	864
	Zakładka Podcięcie.....	865
	Zakładka Śruby.....	870
	Zakładka Ogólne.....	875
	Zakładka Projekt.....	875
	Zakładka Obliczenia.....	875
	Spoiny.....	875
	Dwustronna blacha ścinana (118).....	875
	zakładka Obraz.....	877
	Zakładka Elementy.....	879

Zakładka Nacięcie.....	879
Zakładka Śruby.....	882
Zakładka Ogólne.....	886
Zakładka Projekt.....	886
Zakładka Obliczenia.....	886
Spoiny.....	886
Słup z blachą ścinaną (131)	886
zakładka Obraz.....	888
Zakładka Blachy.....	890
Zakładka Żebra.....	894
Zakładka Śruby.....	899
Zakładka Nacięcie.....	904
Zakładka Ogólne.....	909
Zakładka Projekt.....	909
Zakładka Obliczenia.....	909
Spoiny.....	909
Połączenie sztywne na śruby (134).....	910
zakładka Obraz.....	911
zakładka Blacha ścinana.....	913
zakładka Blacha półki.....	917
Zakładka Żebra.....	920
zakładka Śruby ścinane.....	924
zakładka Śruby półki.....	929
Zakładka Blacha wzmacniająca.....	933
Zakładka Ogólne.....	937
Zakładka Typ projektu.....	937
Zakładka Obliczenia.....	937
Spoiny.....	937
Blacha ścinana (146).....	937
Zakładka Obraz.....	941
Zakładka Blachy.....	944
Zakładka Żebra.....	950
Zakładka Wstawka.....	953
Zakładka Podcięcie.....	955
Zakładka Śruby.....	960
Zakładka Ścięcie belki.....	967
Zakładka Kątownik.....	972
Zakładka Kątownik - śruby gł.....	979
Zakładka Kątownik - śruby podrz.....	981
Zakładka Ogólne.....	984
Zakładka Typ projektu.....	984
Zakładka Obliczenia.....	984
Spoiny.....	984
Spawany do pasa górnego (147).....	984
zakładka Obraz.....	986
Zakładka Blachy.....	989
Zakładka Żebra.....	991
Zakładka Wstawka.....	994
Zakładka Nacięcie.....	996
Zakładka Śruby.....	1001
Zakładka Ścięcie belki.....	1006
Zakładka Ogólne.....	1011
Zakładka Projekt.....	1011
Zakładka Obliczenia.....	1011
Spoiny.....	1011

Blacha spawana do pasa górnego S (149).....	1012
Zakładka Obraz.....	1013
Zakładka Blachy.....	1016
Zakładka Żebra.....	1020
Zakładka Wstawka.....	1023
Zakładka Nacięcie.....	1025
Zakładka Śruby.....	1030
Zakładka Ścięcie belki.....	1035
Zakładka Ogólne.....	1040
Zakładka Projekt.....	1040
Zakładka Obliczenia.....	1040
Spoiny.....	1040
Połączenie sztywne (181).....	1041
zakładka Obraz.....	1043
Zakładka Blachy.....	1044
Zakładka Żebra.....	1046
Zakładka Nacięcie.....	1051
Zakładka Śruby.....	1057
Zakładka Ścięcie belki.....	1061
zakładka Blachy wzmacniające.....	1064
Zakładka Ogólne.....	1068
Zakładka Typ projektu.....	1068
Zakładka Obliczenia.....	1068
Spoiny.....	1068
Pełna głębokość (184)	1068
Zakładka Obraz.....	1070
Zakładka Blachy.....	1073
Zakładka Żebra.....	1076
Zakładka Wstawka.....	1079
Zakładka Podcięcie.....	1081
Zakładka Śruby.....	1086
Zakładka Ścięcie belki.....	1091
Zakładka Ogólne.....	1096
Zakładka Projekt.....	1096
Zakładka Obliczenia.....	1096
Zakładka Spoiny.....	1096
Pełna głębokość S (185).....	1097
Zakładka Obraz.....	1099
Zakładka Blachy.....	1102
Zakładka Żebra.....	1108
Zakładka Wstawka.....	1111
Zakładka Podcięcie.....	1113
Zakładka Śruby.....	1118
Zakładka Ścięcie belki.....	1123
Zakładka Ogólne.....	1128
Zakładka Projekt.....	1128
Zakładka Obliczenia.....	1128
Spoiny.....	1129
Pełna głębokość specjal JP (185).....	1129
Karta Obraz.....	1131
Zakładka Blachy.....	1134
Karta Żebra.....	1137
Karta Śruby.....	1139
Karta Ogólne.....	1144
Zakładka Projekt.....	1144

	Zakładka Obliczenia.....	1144
	Spoiny.....	1144
	Połączenie belki do blachy (189).....	1144
	zakładka Obraz.....	1147
	Zakładka Blachy.....	1148
	zakładki 1-sze śruby i 2-gie śruby.....	1153
	Zakładka Ogólne.....	1157
	Zakładka Projekt.....	1157
	Zakładka Obliczenia.....	1157
	Spoiny.....	1157
5.2	Połączenia kątowników.....	1157
	Połączenie kątownikiem (116)	1157
	Zakładka Obraz.....	1159
	Zakładka Elementy.....	1160
	Zakładka Podcięcie.....	1161
	Zakładka Śruby.....	1164
	Zakładka Ogólne.....	1168
	Zakładka Projekt.....	1168
	Zakładka Obliczenia.....	1168
	Spoiny.....	1169
	Dwustronne połączenie kątownikiem (117).....	1169
	zakładka Obraz.....	1170
	Zakładka Elementy.....	1172
	Zakładka Nacięcie.....	1173
	Zakładka Śruby.....	1175
	Zakładka Ogólne.....	1180
	Zakładka Projekt.....	1180
	Zakładka Obliczenia.....	1180
	Połączenie kątownikiem (141).....	1180
	Zakładka Obraz.....	1184
	Zakładka Elementy.....	1187
	Zakładka Żebra.....	1191
	Zakładka Wstawka.....	1195
	Zakładka Podcięcie.....	1197
	Zakładka Śruby.....	1202
	Zakładka Podkładki blachy.....	1209
	Zakładka Ścięcie belki.....	1212
	Zakładka Ramka z kątownika.....	1217
	Zakładka Ramka śrub podrz.....	1224
	Zakładka Ramka śrub gł.....	1227
	Zakładka Ogólne.....	1229
	Zakładka Typ projektu.....	1229
	Zakładka Obliczenia.....	1229
	Spoiny.....	1229
	Dwustronne połączenie kątownikiem (143)	1230
	Zakładka Obraz.....	1234
	Zakładka Elementy.....	1237
	Zakładka Wstawka.....	1243
	Zakładka Podcięcie.....	1245
	Zakładka Śruby.....	1250
	Zakładka Ustawienia śruby.....	1254
	Zakładka Podkładki blachy.....	1257
	Zakładka Ramka z kątownika.....	1259
	Zakładka Ramka śrub podrz.....	1266
	Zakładka Ramka śrub gł.....	1269

	Zakładka Ścięcie belki.....	1272
	Zakładka Ogólne.....	1276
	Zakładka Typ projektu.....	1276
	Zakładka Obliczenia.....	1277
	Spoiny.....	1277
5.3	Połączenia na blachę giętą.....	1277
	Blacha gięta (190).....	1277
	zakładka Obraz.....	1280
	Zakładka Blachy.....	1282
	Zakładka Żebra.....	1285
	Zakładka Wstawka.....	1289
	Zakładka Nacięcie.....	1291
	Zakładka Śruby.....	1296
	Zakładka Ścięcie belki.....	1301
	Zakładka Ogólne.....	1306
	Zakładka Projekt.....	1306
	Zakładka Obliczenia.....	1306
	Spoiny.....	1307
5.4	Połączenia i detale blachy końcowej.....	1307
	Słup - 2 belki (14).....	1307
	zakładka Obraz.....	1309
	zakładka Śruby 1-2.....	1312
	zakładki Śruby 3/Śruby 4.....	1317
	Zakładka Ogólne.....	1321
	Zakładka Obliczenia.....	1322
	Spoiny.....	1322
	Dwustronna blacha końcowa (24).....	1322
	zakładka Obraz.....	1324
	Zakładka Elementy.....	1325
	Zakładka Parametry.....	1327
	Zakładka Nacięcie.....	1329
	Zakładka Śruby.....	1329
	Zakładka Ogólne.....	1335
	Zakładka Projekt.....	1335
	Zakładka Obliczenia.....	1335
	Spoiny.....	1335
	Blacha końcowa (29).....	1335
	Zakładka Obraz.....	1337
	Zakładka Elementy.....	1338
	Zakładka Parametry.....	1342
	Zakładka Śruby.....	1345
	Zakładka Nacięcie.....	1350
	Zakładka Ogólne.....	1350
	Zakładka Projekt.....	1350
	Zakładka Obliczenia.....	1351
	Spoiny.....	1351
	Belki łączone pod kątem (41).....	1351
	Karta Obraz.....	1352
	Karta Elementy.....	1353
	Karta Parametry.....	1354
	Karta Śruby.....	1356
	Zakładka Fazowania.....	1361
	Zakładka Otwory.....	1362
	Karta Ogólne.....	1363
	Zakładka Projekt.....	1363

Zakładka Obliczenia.....	1363
Spoiny.....	1364
Styk słupa - łączenie na śruby (42).....	1364
Karta Obraz.....	1365
zakładka Elementy.....	1366
Karta Parametry.....	1366
Zakładka Śruby środnika.....	1368
zakładka Śruby półki.....	1371
Karta Ogólne.....	1373
Zakładka Projekt.....	1373
Karta Obliczenia.....	1373
Blacha końcowa (101)	1373
Zakładka Obraz.....	1374
Zakładka Blacha końcowa.....	1375
Zakładka Podcięcie.....	1376
Zakładka Śruby.....	1379
Zakładka Ogólne.....	1384
Zakładka Projekt.....	1384
Zakładka Obliczenia.....	1384
Spoiny.....	1384
Blacha końcowa z blachami wyrównawczymi (111).....	1384
zakładka Obraz.....	1386
Zakładka Elementy.....	1386
Zakładka Nacięcie.....	1387
Zakładka Śruby.....	1390
Zakładka Ogólne.....	1395
Zakładka Projekt.....	1396
Zakładka Obliczenia.....	1396
Spoiny.....	1396
Dwustronna blacha końcowa z blachami wyrównawczymi (112).....	1396
zakładka Obraz.....	1397
Zakładka Elementy.....	1398
Zakładka Nacięcie.....	1400
Zakładka Śruby.....	1402
Zakładka Ogólne.....	1407
Zakładka Projekt.....	1408
Zakładka Obliczenia.....	1408
Spoiny.....	1408
Dwustronna blacha końcowa (115)	1408
Zakładka Obraz.....	1410
Zakładka Blachy końcowe.....	1410
Zakładka Podcięcie.....	1412
Zakładka Śruby.....	1415
Zakładka Ogólne.....	1420
Zakładka Projekt.....	1421
Zakładka Obliczenia.....	1421
Spoiny.....	1421
Połączenie króćcem (119).....	1421
Karta Obraz.....	1423
Karta Elementy.....	1424
Karta Parametry.....	1425
Karta Śruby.....	1427
Karta Ogólne.....	1432
Zakładka Obliczenia.....	1432
Spoiny.....	1432

	Dwustronna blacha końcowa (142).....	1432
	Zakładka Obraz.....	1435
	Zakładka Blachy 1.....	1437
	Zakładka Blachy 2.....	1443
	Zakładka Wstawka.....	1447
	Zakładka Podcięcie.....	1450
	Zakładka Śruby.....	1455
	Zakładka Otwory.....	1460
	Zakładka Ogólne.....	1463
	Zakładka Typ projektu.....	1463
	Zakładka Obliczenia.....	1463
	Spoiny.....	1463
	Blacha końcowa (144).....	1463
	Przykład: Dodawanie blachy końcowej przy użyciu Blacha końcowa komponentu	
(144)	1466
	Zakładka Obraz.....	1467
	Zakładka Blachy.....	1468
	Zakładka Żebra.....	1471
	Zakładka Wstawka.....	1475
	Zakładka Podcięcie.....	1478
	Zakładka Śruby.....	1484
	Zakładka Otwory.....	1489
	Zakładka Ramka z kątownika.....	1492
	Zakładka Ogólne.....	1495
	Zakładka Typ projektu.....	1495
	Zakładka Obliczenia.....	1495
	Spoiny.....	1495
	Detal blachy końcowej (1002)	1495
	Zakładka Obraz	1496
	Zakładka Elementy.....	1497
	Zakładka Ogólne.....	1497
	Zakładka Obliczenia.....	1498
	Spoiny.....	1498
5.5	Połączenia spawane.....	1498
	Podcięcie - konstr. morska (9).....	1498
	zakładka Obraz 1.....	1500
	zakładka Obraz 2.....	1502
	zakładka Opis spawu.....	1503
	Zakładka Ogólne.....	1505
	Zakładka Obliczenia.....	1505
	Spoiny.....	1505
	Dopasowanie (13)	1505
	Zakładka Obraz.....	1507
	Zakładka Elementy.....	1508
	Zakładka Ogólne.....	1509
	Zakładka Projekt.....	1509
	Zakładka Obliczenia.....	1509
	Spoiny.....	1509
	Połączenie rur (23)	1509
	Zakładka Obraz.....	1510
	Zakładka Parametry.....	1512
	Zakładka Ogólne.....	1512
	Zakładka Projekt.....	1512
	Zakładka Obliczenia.....	1512
	Spoiny.....	1512

Belka spawana do słupa (31).....	1512
zakładka Obraz.....	1514
Zakładka Elementy.....	1515
Zakładka Ogólne.....	1516
Zakładka Projekt.....	1516
Zakładka Obliczenia.....	1517
Spoiny.....	1517
Przygotowanie do spawania (44).....	1517
zakładka Obraz.....	1518
Zakładka Parametry.....	1519
Zakładka Ogólne.....	1519
Zakładka Projekt.....	1519
Zakładka Obliczenia.....	1519
Spoiny.....	1520
Nowe podcięcie (49).....	1520
Zakładka Obraz.....	1521
Zakładka Elementy.....	1522
Zakładka Parametry	1524
Zakładka Ogólne.....	1525
Zakładka Projekt.....	1525
Zakładka Obliczenia.....	1525
Spoiny.....	1525
Połączenie spawane do słupa z żebrami (128).....	1526
zakładka Obraz.....	1527
Zakładka Żebra.....	1528
Zakładka Ścięcie belki.....	1532
Zakładka Nacięcie.....	1537
Zakładka Blacha wzmacniająca.....	1543
Zakładka Ogólne.....	1546
Zakładka Projekt.....	1546
Zakładka Obliczenia.....	1546
Spoiny.....	1546
Przygotowanie belki (183).....	1546
zakładka Obraz.....	1548
Zakładka Nacięcie.....	1549
Zakładka Ścięcie belki.....	1554
Zakładka Blacha wzmacniająca.....	1558
Zakładka Ogólne.....	1562
Zakładka Projekt.....	1562
Zakładka Obliczenia.....	1562
Spoiny.....	1562
Detal blachy czołowej.....	1562
zakładka Obraz.....	1564
Zakładka Elementy.....	1566
Zakładka Ogólne.....	1567
Spoiny.....	1568
Blacha wzmacniająca rury.....	1568
zakładka Obraz.....	1569
Zakładka Elementy.....	1574
Zakładka Ogólne.....	1575
Zakładka Obliczenia.....	1575
Spoiny.....	1575
Blacha pierścieniowa.....	1575
zakładka Obraz.....	1576
Zakładka Elementy.....	1584

	Zakładka Fazowania.....	1585
	Zakładka Ogólne.....	1585
	Spoiny.....	1585
5.6	Połączenia osadzeń.....	1585
	Oparcie (39)	1586
	Zakładka Obraz	1586
	Zakładka Elementy	1588
	Zakładka Parametry.....	1589
	Zakładka Śruby	1590
	Zakładka Otwory.....	1596
	Zakładka Ogólne.....	1598
	Zakładka Projekt.....	1598
	Zakładka Obliczenia.....	1598
	Spoiny.....	1599
	Połączenie kątownikiem ze wstawką (170).....	1599
	zakładka Obraz.....	1601
	Zakładka Elementy.....	1603
	Zakładka Parametry.....	1604
	Zakładka Śruby P.....	1610
	Zakładka Śruby S.....	1614
	zakładka Kątownik - śruby podrz.....	1616
	Zakładka Nacięcie.....	1619
	Zakładka Żebra.....	1624
	Zakładka Ogólne.....	1627
	Zakładka Projekt.....	1627
	Zakładka Obliczenia.....	1627
	Spoiny.....	1627
5.7	Połączenia za pomocą otworów.....	1628
	Utwórz otwór wokół elementu (92).....	1628
	Karta Obraz.....	1629
	Karta Parametry.....	1631
	Karta Ogólne.....	1632
	Zakładka Projekt.....	1633
	Zakładka Obliczenia.....	1633
	Otwór na zbrojenie.....	1633
	Zakładka Parametry.....	1634
	Zakładka Zaawansowane.....	1636
	Podcięcie (76).....	1637
	Karta Nacięcie.....	1637
	Karta Parametry.....	1641
	Karta Ogólne.....	1641
	Zakładka Obliczenia.....	1641
5.8	Stężenie.....	1641
	Napinacz (7).....	1641
	Karta Blacha.....	1643
	Karta Widełki.....	1646
	Karta Parametry.....	1647
	Karta Śruby.....	1649
	Karta Napinacz.....	1651
	Karta Dodatkowe napinacze.....	1657
	Karta UDA.....	1660
	Karta Ogólne.....	1660
	Zakładka Obliczenia.....	1660
	Spoiny.....	1661

Stężenia z węzłami (13).....	1661
Karta Obraz.....	1662
Karta Poziomy.....	1664
Karta Elementy.....	1666
Zakładka Połączenia.....	1669
Karta Kier. połączeń.....	1671
Karta Ogólne.....	1671
Karta Obliczenia.....	1671
Stężenia z węzłami i pręt ściskany (13).....	1671
Karta Obraz.....	1674
Karta Elementy.....	1678
Karta Pręt ściskany.....	1681
Karta Połączenia.....	1683
Karta Kier. połączeń.....	1684
Karta UDA.....	1685
Stężenie ze śrubą rzymską (S3).....	1685
Karta Obraz.....	1687
Zakładka Śruba rzymska.....	1688
Zakładka Połączenie.....	1690
Karta Śruby.....	1692
Połączenie śrubą rzymską (126).....	1694
Karta Obraz.....	1694
Karta Elementy.....	1695
Karta Parametry.....	1696
Karta Ogólne.....	1698
Zakładka Projekt.....	1698
Karta Obliczenia.....	1698
Generowanie płatwi (50).....	1698
Karta Obraz.....	1700
Karta Elementy.....	1706
Karta Połączenia.....	1710
Karta UDA.....	1711
Blacha węzłowa+T.....	1712
Karta Obraz.....	1713
Karta Blacha węzłowa.....	1716
Karta Połączenie stężenia.....	1719
Karta Śruby.....	1721
Zakładki Spoiny elementu głównego/Spoiny przekroju T.....	1723
Karta Ogólne.....	1724
Zakładka Projekt.....	1724
Zakładka Obliczenia.....	1724
5.9 Rury.....	1724
Połączenie wzdłużne rur (6).....	1724
Karta Obraz.....	1726
Karta Elementy.....	1727
Karta Śruby.....	1728
Karta Blachy końcowe.....	1731
Karta Ogólne.....	1732
Zakładka Projekt.....	1732
Zakładka Obliczenia.....	1732
Spoiny.....	1733
Rura - blacha węzł. (20)	1733
Zakładka Obraz.....	1736
Zakładka Blacha węzłowa.....	1739
Zakładka Połączenie stężenia.....	1744

	Zakładka Żebra.....	1749
	Zakładka Połączenie węzłowe.....	1751
	Zakładka Śruby stężenia 1/Śruby stężenia 2/Śruby stężenia 3.....	1756
	Zakładka Blachy poprzeczne.....	1760
	Zakładka Ogólne.....	1762
	Zakładka Projekt.....	1762
	Zakładka Obliczenia.....	1762
	Spoiny.....	1762
	Zgnieciona rura – Śruby (102).....	1762
	Karta Obraz.....	1764
	Karta Elementy.....	1766
	Karta Żebra.....	1769
	Karta Śruby.....	1772
	Zakładka Ogólne.....	1775
	Zakładka Obliczenia.....	1775
	Spoiny.....	1775
	Zgnieciona rura (103).....	1776
	Karta Obraz.....	1776
	Karta Elementy.....	1779
	Karta Parametry.....	1780
	Karta Ogólne.....	1782
	Zakładka Obliczenia.....	1782
	Spoiny.....	1782
	Skos rury.....	1783
	Karta Parametry.....	1784
	Zakładka Spawanie.....	1785
	Karta Ogólne.....	1785
	Karta Obliczenia.....	1785
	Połączenie poprzeczne rur.....	1785
	Karta Parametry.....	1786
	Zakładka Spawanie.....	1787
	Zakładka Ogólne.....	1787
	Zakładka Obliczenia.....	1787
	Siodło rury cięte pod skosem + otwór.....	1787
	Karta Parametry.....	1789
	Zakładka Spawanie.....	1790
	Karta Ogólne.....	1790
	Karta Obliczenia.....	1790
	Siodło rury+otwór.....	1790
	Karta Parametry.....	1791
	Zakładka Spawanie.....	1793
	Zakładka Ogólne.....	1794
	Zakładka Obliczenia.....	1794
	Otwór podłużny rury.....	1794
	Zakładka Parametry.....	1795
	Zakładka Spawanie.....	1795
	Zakładka Ogólne.....	1796
	Zakładka Obliczenia.....	1796
5.10	Elementy z blach.....	1796
	Blacha stożkowa (17).....	1796
	Zakładka Obraz.....	1798
	Zakładka Elementy.....	1800
	Zakładka Parametry.....	1801
	Spoiny.....	1803
	Tworzenie trójkątów (19).....	1803

	Zakładka Obraz.....	1806
	Zakładka Parametry.....	1806
	Zakładka Blacha.....	1811
	Zakładka Profil.....	1812
	Zakładka Fazowania.....	1812
	Rozwinięta powierzchnia (21).....	1813
	Zakładka Blachy.....	1815
	Zakładka Duża blacha.....	1816
	Zakładka Parametry.....	1819
	Zakładka UDA.....	1820
	Zakładka Otaczający prostokąt.....	1820
5.11	Ramy.....	1823
	Kratownica (S78).....	1823
	Zakładka Obraz.....	1825
	Zakładka Elementy.....	1827
	Zakładka Parametry.....	1830
	Zakładka Blacha czołowa.....	1833
	Rama pod otwory.....	1833
	Zakładka Obraz.....	1835
	Zakładka Elementy.....	1839
	Zakładka Połączenia.....	1842
	Zakładka Spoiny.....	1843
5.12	Schody.....	1843
	Schody (S71).....	1844
	Zakładka Obraz.....	1846
	Zakładka Ustawienia schodów.....	1852
	Zakładka Stopnie.....	1855
	Zakładka Wspornik.....	1859
	Spoiny.....	1864
	Schody - stopnie drewniane (S72).....	1864
	Zakładka Obraz.....	1867
	Zakładka Ustawienia schodów.....	1873
	Zakładka Śruby.....	1875
	Zakładka Stopnie drewniane.....	1877
	Spoiny.....	1879
	Schody - stopnie gięte (S73).....	1879
	Zakładka Obraz.....	1882
	Zakładka Ustawienia schodów.....	1888
	Zakładka Śruby.....	1890
	Zakładka Stopnie gięte.....	1893
	Spoiny.....	1895
	Poręcz 1 (74).....	1895
	Zakładka Obraz.....	1896
	Zakładka Elementy.....	1896
	Zakładka Śruby.....	1897
	Zakładka Ogólne.....	1900
	Zakładka Obliczenia.....	1900
	Spoiny.....	1900
	Schody - stopnie Z (S74).....	1900
	Zakładka Obraz.....	1903
	Zakładka Ustawienia schodów.....	1910
	Zakładka Stopnie Z.....	1913
	Zakładka Poziomy wspornik.....	1918
	Zakładka Pionowy wspornik.....	1927
	Zakładka Wspornik blachy giętej.....	1936

Spoiny.....	1939
Słupki (S76)	1939
Zakładka Obraz.....	1940
Zakładka Elementy.....	1943
Zakładka Parametry.....	1944
Poręcze (S77)	1945
Zakładka Obraz.....	1948
Zakładka Parametry.....	1950
Zakładka Poręcze.....	1958
Zakładka Poręcze środkowe.....	1963
Zakładka Poręcze pionowe.....	1971
Zakładka Panele.....	1974
Zakładka Zagięcia.....	1977
Spoiny.....	1978
Poręcz z belki wielokrotnej (S84).....	1978
Karta Obraz.....	1980
Karta Elementy.....	1981
Karta Parametry.....	1981
Spoiny.....	1983
Policzek do ceownika (127).....	1983
Zakładka Obraz.....	1985
Zakładka Elementy.....	1987
Zakładka Parametry.....	1988
Zakładka Śruby.....	1989
Zakładka Ogólne.....	1992
Zakładka Obliczenia.....	1992
Spoiny.....	1992
Detal podstawy schodów (1038).....	1992
Zakładka Obraz.....	1994
Zakładka Elementy.....	1995
Zakładka Śruby.....	1996
Zakładka Ogólne.....	1998
Zakładka Obliczenia.....	1998
Spoiny.....	1998
Detal podstawy schodów (1039).....	1999
Zakładka Obraz.....	2000
Zakładka Elementy.....	2001
Zakładka Śruby.....	2002
Zakładka Ogólne.....	2004
Zakładka Obliczenia.....	2005
Spoiny.....	2005
Detal podstawy schodów (1043).....	2005
Zakładka Obraz.....	2007
Zakładka Elementy.....	2008
Zakładka Parametry.....	2009
zakładka Śruby P.....	2010
Zakładka Śruby S.....	2014
Zakładka Ogólne.....	2016
Zakładka Obliczenia.....	2016
Spoiny.....	2016
Drabina (S35).....	2016
Karta Obraz.....	2018
Karta Elementy.....	2019
Karta Parametry.....	2021
Drabina podestowa.....	2025

	Zakładka Obraz.....	2030
	Zakładka Elementy.....	2035
	zakładka Platforma.....	2037
	Zakładka Stopnie.....	2039
	Zakładka Poręcze.....	2040
	zakładka Detal B.....	2041
	Zakładka Spoiny.....	2045
	Poręcze ścian.....	2045
	Zakładka Ogólne.....	2047
	zakładka Zakończenia.....	2049
	zakładka Kolanka.....	2054
	zakładka Wsporniki.....	2055
	Zakładka Śruby.....	2058
	Zakładka Elementy.....	2061
	Zakładka Spoiny.....	2062
5.13	Żebra i blachy węzłowe	2062
	Belka z żebrem (129).....	2063
	zakładka Obraz.....	2065
	Zakładka Blachy.....	2068
	Zakładka Żebra.....	2073
	Zakładka Śruby.....	2076
	Zakładka Nacięcie.....	2080
	Zakładka Wstawka.....	2086
	Zakładka Ogólne.....	2087
	Zakładka Projekt.....	2087
	Zakładka Obliczenia.....	2088
	Spoiny.....	2088
	Blacha węzłowa - żebra (171).....	2088
	Zakładka Obraz.....	2090
	Zakładka Elementy.....	2090
	Zakładka Fazowanie.....	2091
	Zakładka Ogólne.....	2091
	Zakładka Obliczenia.....	2091
	Spoiny.....	2092
	Słup z żebrami W (182).....	2092
	zakładka Obraz.....	2094
	Zakładka Blachy.....	2095
	Zakładka Żebra.....	2099
	Wstawka.....	2104
	Zakładka Nacięcie.....	2106
	Zakładka Śruby.....	2111
	Zakładka Ścięcie belki.....	2116
	Blacha wzmacniająca.....	2121
	Zakładka Ogólne.....	2124
	Zakładka Typ projektu.....	2124
	Zakładka Obliczenia.....	2124
	Spoiny.....	2125
	Słup z żebrami (186)	2125
	Przykład: Dodawanie połączenia belki ze słupem przy użyciu komponentu Słup z	
żebrami (186).....		2127
	Zakładka Obraz.....	2128
	Zakładka Blachy.....	2130
	Zakładka Żebra.....	2134
	Zakładka Wstawka.....	2138
	Zakładka Nacięcie.....	2140

	Zakładka Śruby.....	2145
	Zakładka Blacha wzmacniająca.....	2150
	Zakładka Ogólne.....	2154
	Zakładka Projekt.....	2154
	Zakładka Obliczenia.....	2154
	Spoiny.....	2154
	Słup z żebrami S (187).....	2154
	zakładka Obraz.....	2156
	Zakładka Blachy.....	2158
	Zakładka Żebra.....	2162
	Zakładka Wstawka.....	2167
	Zakładka Nacięcie.....	2169
	Zakładka Śruby.....	2174
	Zakładka Blacha wzmacniająca.....	2179
	Zakładka Ogólne.....	2183
	Zakładka Projekt.....	2183
	Zakładka Obliczenia.....	2183
	Spoiny.....	2183
	Słup z żebrami (188).....	2183
	zakładka Obraz.....	2185
	Zakładka Blachy.....	2187
	Zakładka Żebra.....	2191
	Zakładka Wstawka.....	2195
	Zakładka Nacięcie.....	2197
	Zakładka Śruby.....	2202
	Zakładka Ścięcie belki.....	2207
	Zakładka Blacha wzmacniająca.....	2212
	Zakładka Ogólne.....	2215
	Zakładka Projekt.....	2215
	Zakładka Obliczenia.....	2215
	Spoiny.....	2216
	Żebra (1003)	2216
	Zakładka Obraz	2216
	Zakładka Elementy	2217
	Zakładka Parametry	2218
	Zakładka Ogólne.....	2219
	Zakładka Projekt.....	2220
	Zakładka Obliczenia.....	2220
	Spoiny.....	2220
	Blacha węzł. standardowa (1065).....	2220
	Zakładka Obraz.....	2221
	Zakładka Elementy.....	2222
	Zakładka Parametry.....	2223
	Zakładka Śruby.....	2224
	Zakładka Ogólne.....	2225
	Zakładka Obliczenia.....	2225
5.14	Blachy podstawy.....	2226
	Połączenie blachy podstawy U.S. (71)	2226
	Zakładka Obraz.....	2229
	Zakładka Elementy.....	2231
	Zakładka Parametry.....	2232
	Zakładka Żebra.....	2236
	Zakładka Żebro belki.....	2237
	Zakładka Śruby.....	2243
	Zakładka Ogólne.....	2249

Zakładka Projekt.....	2249
Zakładka Obliczenia.....	2249
Spoiny.....	2249
Okrągłe blachy łączące (124).....	2249
Karta Obraz.....	2251
Karta Elementy.....	2251
Karta Parametry.....	2252
Karta Śruby.....	2255
Karta Ogólne.....	2257
Zakładka Projekt.....	2257
Zakładka Obliczenia.....	2257
Spoiny.....	2257
Blacha podstawy (1004).....	2257
Przykład: Dodawanie blacha podstawy i kotew przy użyciu komponentu Blacha podstawy (1004).....	2260
Zakładka Obraz.....	2261
Zakładka Elementy.....	2262
Zakładka Parametry.....	2265
Zakładka Śruby.....	2267
Zakładka Pręty kotwiące.....	2272
Zakładka Dodatkowe blachy.....	2277
Zakładka Ogólne.....	2283
Zakładka Obliczenia.....	2283
Spoiny.....	2283
Usztywniona blacha podstawy (1014).....	2283
Zakładka Obraz.....	2286
Zakładka Elementy.....	2287
Zakładka Parametry.....	2291
śruby.....	2293
Żebra.....	2298
Zakładka Pręty kotwiące.....	2302
Zakładka Dodatkowe blachy.....	2307
Zakładka Ogólne.....	2313
Zakładka Obliczenia.....	2313
Spoiny.....	2313
Blacha podstawy z żebrami środka (1016).....	2313
Zakładka Obraz.....	2315
Zakładka Elementy.....	2317
Zakładka Parametry.....	2318
Karta Śruby.....	2320
Zakładka Żebra.....	2325
Zakładka Pręty kotwiące.....	2327
Zakładka Dodatkowe blachy.....	2332
Zakładka Ogólne.....	2337
Zakładka Obliczenia.....	2337
Spoiny.....	2337
Prosta blacha podstawy 2 (1031).....	2337
Karta Obraz.....	2338
Karta Elementy.....	2339
Karta Parametry.....	2340
Karta Śruby.....	2343
Karta Żebra.....	2349
Zakładka Otwory iniekcyjne.....	2352
Karta Ogólne.....	2353
Zakładka Obliczenia.....	2353

Spoiny.....	2353
Blacha podstawy (1042)	2353
Zakładka Obraz.....	2355
Zakładka Elementy.....	2356
Zakładka Parametry.....	2357
Zakładka Pręty kotwiące.....	2363
Zakładka Dodatkowe blachy.....	2368
Karta Śruby.....	2374
Zakładka Ogólne.....	2379
Zakładka Obliczenia.....	2379
Spoiny.....	2379
Blacha podstawy U.S. (1047)	2379
Zakładka Obraz.....	2383
Zakładka Elementy.....	2384
Zakładka Parametry.....	2388
Karta Śruby.....	2393
Zakładka Żebra.....	2398
Zakładka Pręty kotwiące.....	2399
Zakładka Dodatkowe blachy.....	2404
Zakładka Ogólne.....	2410
Zakładka Obliczenia.....	2410
Spoiny.....	2410
Okrągła blacha podstawy (1052).....	2410
Zakładka Obraz.....	2412
Zakładka Elementy.....	2413
Zakładka Parametry.....	2414
Karta Śruby.....	2419
Zakładka Pręty kotwiące.....	2421
Zakładka Dodatkowe blachy.....	2426
Zakładka Ogólne.....	2430
Zakładka Obliczenia.....	2430
Spoiny.....	2430
Blacha podstawy (1053).....	2430
Zakładka Obraz.....	2432
Zakładka Elementy.....	2432
Zakładka Parametry.....	2433
Karta Śruby.....	2435
Zakładka Ogólne.....	2438
Zakładka Obliczenia.....	2438
Spoiny.....	2438
Blacha podstawy słupa rurowego (1066).....	2439
Zakładka Obraz.....	2440
Zakładka Elementy.....	2441
Zakładka Parametry.....	2442
Zakładka Otwory przelotowe.....	2444
Karta Śruby.....	2446
Zakładka Wysokość żeber.....	2448
Zakładka Ogólne.....	2450
Zakładka Obliczenia.....	2450
Zakładka Spoiny.....	2450
5.15 Komponenty elementów złożonych	2451
Belki	2451
Profil skrzynkowy (S13).....	2452
Profil krzyżowy (S32).....	2454
Profil blachy krzyżowej (S33).....	2456

Belka zbieżna (S98).....	2458
Belka zbieżna 2 (S45).....	2462
Przekrój zbieżny PEB (S94).....	2465
Słupy	2468
Słup zbieżny (S99).....	2468
Słup zbieżny 2 (S44).....	2472
Ramy	2475
Rama blachownicowa-zbieżna (S53).....	2476
Rama PEB (S92).....	2479
Połączenia i detale	2481
Belka zbieżna do słupa (197).....	2482
Słup zbieżny do belki (199).....	2484
Belka zbieżna do belki (200).....	2487
Blacha podstawy słupa zbieżnego (1068).....	2490
Naroże ramy PEB (S93).....	2509
Właściwości komponentów zbieżnych	2511
Pozycja belki do wskazanego punktu	2512
Orientacja blachy środknika	2512
Wyrównanie końca belki	2512
Pomiar głębokości	2513
Dopasowanie słupa (1068)	2513
Dopasowanie słupa (197)	2513
Dopasowanie słupa (199)	2514
Dopasowanie narożne słupa (199)	2514
Dopasowanie słupa (200)	2514
5.16 Komponenty stężeń.....	2515
Słownik elementów	2515
Proste połączenia na blachę węzłową	2517
Blacha węzłowa spawana (10).....	2519
Blacha węzłowa przykręcana (11).....	2528
Blacha do stężenia (19).....	2554
Przecięcie rur (22).....	2562
Standardowe połączenie stężenia (67).....	2574
Blacha do stężenia z nakładkami (61).....	2582
Węzeł krzyżowy (62).....	2595
Stężenie portalowe (105).....	2618
Blacha węzłowa przykręcana (196).....	2627
Narożne połączenia stężeń	2648
Blacha węzłowa narożna (56).....	2650
Połączenie śrubowane z narożną blachą węzłową (57).....	2667
Węzeł narożny z nakładkami(58).....	2682
Węzeł narożny dla rur (59).....	2710
Blacha węzłowa poł. na śruby (60).....	2732
Narożny węzeł śrubowany (63).....	2754
Gięta blacha węzłowa (140)	2775
Ciężkie stężenie (165)	2778
Stężenia wiatrowe	2780
Stężenie wiatrowe (1)	2780
Połączenie stężeń wiatrowych (110)	2782
Elementy połączenia stężenia.....	2785
Stężenie rurowe - punkty (S46)	2786
Węzeł stężenia rurowego - punkty (S47)	2787
Stężenie rurowe - śruby (S48)	2788
Węzeł stężenia rurowego - śruby (S49)	2788
Definiowanie właściwości blachy węzłowej	2789

Modyfikowanie kształtu blachy węzłowej	2790
Definiowanie typu blachy węzłowej	2791
Wybór materiału połączenia na blachę węzłową (11)	2792
Definiowanie narożnych blach węzłowych (58, 59, 60)	2792
Definiowanie położenia blachy węzłowej (67)	2793
Definiowanie pozycji blachy węzłowej na stężeniu	2793
Definiowanie położenia blachy węzłowej na belce lub słupie (11)	2794
Definiowanie linii gięcia w połączeniach skośnych (140)	2794
Określenie materiału połączenia blachy węzłowej (11, 20, 62)	2794
Tworzenie otworu orientacyjnego w blasze węzłowej (110)	2794
Definiowanie właściwości połączenia stężenia	2795
Definiowanie połączenia stężenia	2795
Tworzenie blach wypustu (20, 22, 56).....	2796
Nacinanie półki stężenia (11, 57)	2797
Nacinanie półki stężenia (60)	2797
Nacinanie stężenia (22, 59)	2798
Przycinanie stężeń (60)	2798
Obustronne stężenia skręcane (110)	2799
Używanie połączeń kątownikiem do łączenia stężeń (11, 57)	2799
Tworzenie połączeń kątownikiem lub blach ścinanych (58, 61, 62, 63)	2800
Definiowanie właściwości mniejszej blachy	2800
Definiowanie liczby blach łączących (58, 61, 62, 63)	2800
Definiowanie szerokości blachy łączącej (59)	2801
Tworzenie blach wypełniających (58, 61, 62, 63)	2801
Tworzenie blach wypełniających (165)	2801
Tworzenie podkładek z blachy (58, 61, 62, 63).....	2802
Definiowanie rozmiarów blach w pliku marketsizes.dat (165, Japonia)	2802
Definiowanie wymiarów blach żeber (165)	2803
Pomijanie blach żeber (1065)	2803
Tworzenie blach żeber (22, Japonia).....	2804
Definiowanie właściwości śruby i otworu	2804
Właściwości śrub stężenia (11, 57)	2804
Definiowanie grubości elementu (1).....	2805
Definiowanie typu otworu (1)	2805
Wymiarowanie otworów na rysunkach (110, 140)	2805
Położenie śrub blachy węzłowej (11)	2806
Definiowanie pozostałych właściwości	2807
Określanie położenia punktu roboczego (58, 59, 60)	2807
Definiowanie teowników (105)	2807
5.17 Komponenty wieży.....	2807
Elementy słupów kratowych	2808
Generowanie wieży (S43).....	2808
Krawężniki słupa kratowego (S63)	2810
Poprzeczniki słupa kratowego (S65)	2812
Przekątne słupa kratowego (S66)	2813
Połączenia stężenia z krawężnikiem słupa kratowego	2815
Słup kratowy - 1 przekątna (87)	2816
Słup kratowy - 2 przekątne (89)	2817
Krawężnik - 2 i 3 przekątne (177)	2819
Krawężnik - 1 przekątna (178)	2821
Połączenia stężeń	2822
Stężenie śrubowane, węzłowe (167)	2823
Stężenie śrubowane, mostowe (169).....	2824
Stężenie śrubowane (181).....	2826
Śrubowana blacha stężenia (182).....	2828

Narzędzia do edycji	2830
Otwórz/Zamknij końce kątownika (1050)	2830
Otwórz/Zamknij kątownik (1051)	2832
Automatyczne pozycjonowanie (S67)	2833
Definiowanie właściwości ogólnych	2834
Umieszczanie słupa kratowego (S43, S63).....	2834
Tworzenie punktów konstrukcyjnych (S43, S66).....	2835
Korygowanie długości krawężnika do otwarcia lub zamknięcia (1050, 1051) ...	2835
Definiowanie właściwości krawężników słupa kratowego	2836
Definiowanie krawężników słupa kratowego (S43)	2836
Definiowanie krawężników słupa kratowego (S63)	2837
Układ profili (S65)	2839
Definiowanie właściwości stężeń słupa kratowego	2840
Definiowanie paneli stężeń (S43, S66)	2840
Definiowanie połączeń stężeń (S43, S66)	2840
Przycinanie stężeń (87, 89).....	2841
Przycinanie stężeń (177)	2843
Przycinanie stężeń (181, 182).....	2843
Tworzenie własnych wartości domyślnych (177)	2843
Przesuwanie i przycinanie stężeń (S67).....	2845
Definiowanie właściwości śrub	2846
Informacje o liniach rozstawu śrub.....	2846
Edycja domyślnych linii rozstawu	2849
Tworzenie śrub (87)	2849
Tworzenie śrub (89).....	2850
Tworzenie śrub (178)	2851
Tworzenie śrub (181)	2851
Tworzenie śrub (182)	2851
Położenie śruby (87, 89).....	2851
Definiowanie materiału połączenia	2852
Definiowanie blach wypełniających (177).....	2853
Definiowanie blach wypełniających (182).....	2854
5.18 Mapa połączeń	2854
Połączenia konstrukcyjne belek.....	2855
Blachy ścinane.....	2855
Połączenia kątownikiem.....	2861
Blachy końcowe.....	2864
Blacha gięta.....	2866
Typ podparcia.....	2868
Połączenia konstrukcyjne belki ze słupem.....	2873
Blachy ścinane.....	2873
Połączenia kątownikiem.....	2881
Blachy końcowe.....	2886
Blacha gięta.....	2888
Teownik spawany.....	2889
Połączenie osadzone.....	2889
Blacha czołowa nośna.....	2891
Rygiel do słupa.....	2894
Połączenia wzdłużne.....	2895
Belka z belką.....	2895
Połączenie wzdłużne słupów.....	2901
Połączenia dźwigarów.....	2902
Dźwigar do belki.....	2902
Dźwigar do słupa.....	2903
Element pionowy z belką.....	2905

	Słupek i framuga drzwi z górną krawędzią belki.....	2906
	Wieszaki z dolną stroną belki.....	2909
	Połączenia stężeń.....	2909
	Proste połączenia na blachę węzłową.....	2910
	Połączenia spawane.....	2918
	Belka z belką.....	2918
	Belka do słupa.....	2921
	Szczegóły.....	2921
	Blachy podstawy.....	2922
	Żebra.....	2925
	Otwory i uchwyty do podnoszenia.....	2928
	Detale osadzeń.....	2930
	Blacha czołowa i blacha nośna.....	2932
	Różne.....	2933
5.19	Zastrzeżenie.....	2933
6	Opis komponentów betonowych	2935
6.1	Detalowanie konstrukcji betonowej	2935
	Połączenia osadzeń	2936
	Osadzenie z kołkiem (75).....	2936
	Osadzenie dwustronne z kołkiem (76).....	2943
	Osadzenie z kołkiem na pasie (77).....	2951
	Osadzenie dwustronne z kołkiem na pasie (78).....	2957
	Połączenia belek i słupów.....	2964
	Dopasowanie elementu podrzędnego (13).....	2964
	Połączenie wspornika (14)	2966
	Słup - belka (14).....	2979
	Wsporniki i wnęki (82).....	2985
	Wspornik betonowy (110).....	2992
	Wspornik betonowy (111).....	3006
	Betonowa belka-belka (112).....	3016
	Panele i ściany.....	3047
	Połączenie ściany ze ścianą.....	3048
	Detal styku rowka ściany.....	3055
	Kotwa (10).....	3061
	Połączenie ścian zębami (12).....	3075
	Skrzynka elektryczna w ścianie (84).....	3084
	Ściana podwójna i wielowarstwowa.....	3098
	Poziomy styk ściany warstwowej.....	3127
	Pionowy styk ściany warstwowej.....	3135
	Okno ściany wielowarstwowej.....	3143
	Narzędzia układu ścian.....	3165
	Linia detalowania geometrii.....	3194
	Narzędzia wstawiania deskowania.....	3197
	Narzędzia wstawiania deskowania - ściany.....	3197
	Narzędzia wstawiania deskowania - ściany: konfiguracja.....	3217
	Narzędzia wstawiania deskowania - płyty.....	3255
	Narzędzia wstawiania deskowania - płyty: konfiguracja.....	3262
	Otwory.....	3306
	Generowanie otworu (32).....	3306
	Generowanie otworu wielobocznego (33).....	3308
	Stropy.....	3309
	Automatyczne rozpoznanie styku (30).....	3309
	Aplikator styku.....	3311

	Modelowanie płyt kanałowych (66).....	3313
	Ukośny drenaż płyty.....	3321
	Narzędzie do otworów w płycie kanałowej.....	3325
	Haki podnoszenia płyt kanałowych.....	3329
	Układ stropu.....	3333
	Narzędzie do płyt kanałowych.....	3363
	Schody betonowe.....	3367
	Schody betonowe (65).....	3367
	Szyby klatki schodowej i windy (90).....	3383
	Zbrojone schody betonowe (95).....	3387
	Fundamenty.....	3422
	Prefabrykowany blok fundamentowy (1028).....	3422
	Fundament betonowy (1030).....	3429
6.2	Zbrojenie.....	3448
	Zbrojenie fundamentów	3448
	Zbrojenie ławy fundamentowej (75).....	3448
	Zbrojenie głowicy pala (76).....	3453
	Zbrojenie stopy fundamentowej (77).....	3460
	Startery słupa (86).....	3466
	Startery stopy (87).....	3469
	Zbrojenie belki, słupa i płyty.....	3473
	Menedżer detalowania.....	3474
	Siatka prętów / Siatka prętów wg obszaru.....	3476
	Narzędzia łączenia i zakotwień prętów.....	3487
	Pręty płyty (18).....	3502
	Narzędzie zbrojenia płyt.....	3504
	Zbrojenie belki (63).....	3508
	Strzemiona (67).....	3514
	Zbrojenie podłużne (70).....	3520
	Zbrojenie końca belki (79).....	3523
	Zbrojenie konsoli (81).....	3528
	Zbrojenie słupa okrągłego (82).....	3534
	Zbrojenie słupa prostokątnego (83).....	3544
	Zbrojenie otworów płyt i ścian (84).....	3558
	Tworzenie i zbrojenie otworu (85).....	3563
	Kratownica (88).....	3567
	Kratownica (89).....	3587
	Szyk siatek zbrojeniowych na powierzchni (89) / Szyk siatek zbrojeniowych (91).....	3607
	Zbrojenie powierzchni prostokątnej (94).....	3612
	Zbrojenie paneli ściennych / Zbrojenie krawędzi i otworu ściany warstwowej... ..	3627
	Siatka z drutu o różnych rozstawach.....	3638
	Osadzone kotwy (8)	3642
	Element osadzony (1008).....	3682
	Zbrojenie belki ciągłej.....	3692
	Zaczepy.....	3694
	Zaczep (80).....	3695
6.3	Object Missing.....	3702

1 Podręcznik opcji zaawansowanych

Opcje zaawansowane pozwalają dostosować Twoją wersję Tekla Structures. Na przykład pozwalają ustawić różne nazwy plików i lokalizacje, określać symbole używane na rysunkach, zmieniać sposób numeracji itd.

Sprawdzanie i zmiana wartości opcji zaawansowanych

Większość opcji zaawansowanych jest dostępna w interfejsie użytkownika. Aby uzyskać dostęp do opcji, kliknij **menu Plik** --> **Ustawienia** i w obszarze **Ustawienia** wybierz **Opcje zaawansowane**.

Niektóre opcje zaawansowane nie są widoczne w oknie dialogowym **Opcje zaawansowane** i można je ustawić jedynie w plikach inicjujących. W opisie opcji taka sytuacja jest zasygnalizowana.

Wartości domyślne opcji zaawansowanych podane w dokumentacji są wartościami dla środowiska Default. Wartości mogą być inne w środowiskach zlokalizowanych. Jeśli chcesz zmienić ustawienia domyślne używane w projektach, dodaj opcje zaawansowane do pliku inicjującego znajdującego się w folderze projektu lub firmowym. Ustawienia w plikach inicjujących nie zmieniają istniejących wyborów w modelach. Są one używane podczas tworzenia nowego modelu i podczas dodawania wartości dla opcji, które nie mają wcześniejszej wartości w modelu.

Aby wyświetlić listę wszystkich wartości opcji zaawansowanych ustawionych w bieżącym modelu, łącznie z ustawionymi w plikach inicjujących, kliknij przycisk **Zapisz w pliku** w dolnej części okna dialogowego **Opcje zaawansowane**.

Znajdowanie dokumentacji opcji zaawansowanych

Aby wyświetlić dokumentację opcji zaawansowanych, które są wyświetlane w oknie dialogowym **Opcje zaawansowane**, wybierz opcję zaawansowaną w oknie dialogowym i naciśnij klawisz F1. Spowoduje to otwarcie strony pomocy dotyczącej opcji, na której często znajdują się dodatkowe informacje nawet dla tych opcji, które mają krótki opis podany w oknie dialogowym.

W tym miejscu w dokumentacji podana jest alfabetyczna lista opcji zaawansowanych (zobacz załączony spis) z pominięciem początkowych liter XS.

Na przykład na liście opcji na literę **A** zostanie wyświetlona opcja zaawansowana `XS_AISC_WELD_MARK`, na liście opcji na literę **B** — opcja zaawansowana `XS_BACKGROUND_COLOR`, itd. Opcje zaawansowane, których nazwy zaczynają się przedrostkiem `XSR`, są wymienione pod literą **R**.

WSKAZÓWKA Użyj [Narzędzia wyszukiwania opcji zaawansowanych](#), aby znaleźć opcję zaawansowaną na podstawie nazwy.

1.1 Opcje zaawansowane – A

XS_AD_ANALYSIS_PLANES_ENABLED

Kategoria: Analiza i projektowanie

Należy nadać tej opcji zaawansowanej wartość `FALSE`, aby przywrócić metodę tworzenia modelu analitycznego używaną w Tekla Structures 2017i i wcześniejszych wersjach.

Wartością domyślną jest `TRUE`.

W przypadku zmiany wartości Tekla Structures ponownie utworzy modele analityczne.

Ta opcja zaawansowana jest specyficzna dla modelu, a jej ustawienie jest zapisane w bazie danych opcji.

XS_AD_CURVED_BEAM_SPLIT_ACCURACY_MM

Kategoria

Analiza i projektowanie

Umożliwia ustawienie maksymalnej odległości między elementem zakrzywionym a segmentem prostym. Wartość należy wprowadzić w milimetrach. Wartością domyślną jest 25.0 mm.



Ta opcja zaawansowana jest specyficzna dla modelu, a jej ustawienie jest zapisane w bazie danych opcji.

XS_AD_DRAW_BAR_DIAMETER_MM

Kategoria: Analiza i projektowanie

Ta opcja zaawansowana służy do definiowania średnicy elementu analitycznego, gdy elementy analityczne są wyświetlane w widokach modelu. Wartość należy wprowadzić w milimetrach. Wartość domyślna to 70 mm.

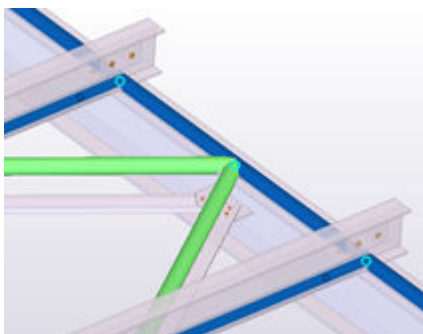

Ta opcja zaawansowana jest specyficzna dla użytkownika, a ustawienie jest zapisywane w pliku `options.bin` w folderze użytkownika. Przerysuj widoki modelu po zmianie wartości, aby aktywować nowe ustawienie.

Zobacz również

[XS_AD_DRAW_NODE_SCALE \(strona 53\)](#)

XS_AD_DRAW_NODE_SCALE

Kategoria: Analiza i projektowanie

Ta opcja zaawansowana służy do skalowania rozmiaru węzłów analitycznych, gdy węzły analityczne są wyświetlane w widokach modelu. Wartością domyślną jest 1.

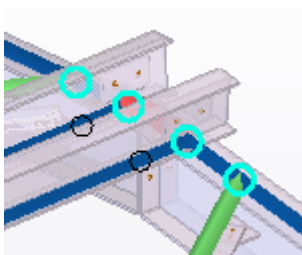

Ta opcja zaawansowana jest specyficzna dla użytkownika, a ustawienie jest zapisywane w pliku `options.bin` w folderze użytkownika. Przerysuj widoki modelu po zmianie wartości, aby aktywować nowe ustawienie.

Zobacz również

[XS_AD_DRAW_BAR_DIAMETER_MM \(strona 53\)](#)

XS_AD_ELEMENT_ANGLE_CHECK_ANGLE_DIFF_LIMIT

Kategoria

Analiza i projektowanie

Umożliwia ustawienie kąta granicznego między elementem fizycznym i elementem modelu analitycznego w celu sprawdzenia poprawności modelu analitycznego. Kiedy kąt jest większy od wartości granicznej, zostanie wyświetlony komunikat, a do pliku historii zostanie dopisane ostrzeżenie. Niewielkie różnice wartości kątów są normalne, np. w modelu analitycznym kratownicy. Wartością domyślną jest 10.0.

Ta opcja zaawansowana jest specyficzna dla modelu, a jej ustawienie jest zapisane w bazie danych opcji.

XS_AD_ENVIRONMENT

Kategoria

Analiza i projektowanie

Ta opcja zaawansowana umożliwia ustawienie środowiska podczas integracji analizy z projektem, aby na przykład ustawić bazę danych przekrojów. Wartością domyślną jest `Europe`.

Możliwe wartości zależą od używanej aplikacji analitycznej. W przypadku niektórych aplikacji ta opcja zaawansowana nie jest używana.

Ta opcja zaawansowana jest specyficzna dla modelu, a jej ustawienie jest zapisane w bazie danych opcji.

XS_AD_GET_MOMENT_CONNECTION_STATUS

Kategoria

Analiza i projektowanie

Umożliwia określenie wartości (**Tak** lub **Nie**), którą przyjmuje opcja **Symbole połączeń na moment**, kiedy w modelu analitycznym zostanie użyte polecenie **Uzyskaj wyniki**. Opcja **Symbole połączeń na moment** jest dostępna na karcie **Warunki końcowe** w oknie dialogowym właściwości atrybutów elementu zdefiniowanych przez użytkownika i określa, czy symbole połączeń na moment są wyświetlane na rysunkach.

Ta opcja zaawansowana może mieć następujące wartości:

- `yz`: jeśli obroty `ry` i `rz` są zablokowane w modelu analitycznym, zostanie użyta wartość **Tak**, w przeciwnym razie zostanie użyta wartość **Nie**.
- `xyz`: jeśli wszystkie obroty są zablokowane w modelu analitycznym, zostanie użyta wartość **Tak**, w przeciwnym razie zostanie użyta wartość **Nie**.
- `z`: jeśli obrót `rz` jest zablokowany w modelu analitycznym, zostanie użyta wartość **Tak**, w przeciwnym razie zostanie użyta wartość **Nie**.
- Opcja zaawansowana nie jest ustawiona: zostanie użyta wartość ustawiona ręcznie w opcji **Symbole połączeń momentowych**.

Ustawieniem domyślnym jest `yz`.

Ta opcja zaawansowana jest specyficzna dla modelu, a jej ustawienie jest zapisane w bazie danych opcji.

XS_AD_GET_RESULTS_DESIGN_VALUES

Kategoria

Ta opcja zaawansowana musi być ustawiona w pliku inicjującym (.ini).

Aby importować wyniki obliczeń dla stali i betonu z aplikacji Robot do Tekla Structures za pomocą polecenia **Uzyskaj wyniki** lub **Uzyskaj wyniki dla wybranych** w oknie dialogowym **Modele analityczne i projektowe**, należy ustawić w tej opcji zaawansowanej wartość `TRUE`. Wartością domyślną jest `TRUE`. Aby nie importować wyników obliczeń, należy ustawić w tej opcji zaawansowanej wartość `FALSE`.

Zobacz również

[XS_AD_GET_RESULTS_FORCES \(strona 55\)](#)

XS_AD_GET_RESULTS_FORCES

Kategoria

Ta opcja zaawansowana musi być ustawiona w pliku inicjującym (.ini).

Aby importować siły z aplikacji Robot do programu Tekla Structures za pomocą polecenia **Uzyskaj wyniki** lub **Uzyskaj wyniki dla wybranych** w oknie dialogowym **Modele analityczne i projektowe**, należy ustawić w tej opcji zaawansowanej wartość `TRUE`. Wartością domyślną jest `FALSE`.

Zobacz również

[XS_AD_GET_RESULTS_DESIGN_VALUES \(strona 55\)](#)

XS_AD_LOAD_COMBINATION_METHOD

Kategoria: Analiza i projektowanie

Użyj tej opcji zaawansowanej, aby określić, że ma być tworzona kombinacja obciążeń zamiast powtarzanego obciążenia w eksporcie STAAD.Pro z Tekla Structures.

Ustaw wartość 0, aby używać REPEAT LOAD, lub wartość 1, aby używać LOAD COMBINATION.

Wartością domyślną jest 0.

Ta opcja zaawansowana jest specyficzna dla modelu, a jej ustawienie jest zapisane w bazie danych opcji.

XS_AD_MEMBER_NUMBER_VISUALIZATION

Kategoria

Analiza i projektowanie

Umożliwia wyświetlenie lub ukrycie numerów elementów podczas wyświetlania modelu analitycznego w widoku modelu. Wartością domyślną jest TRUE, co powoduje wyświetlenie numerów. Aby ukryć numery, ustaw wartość FALSE.

Ta opcja zaawansowana jest specyficzna dla modelu, a jej ustawienie jest zapisane w bazie danych opcji.

XS_AD_MEMBER_RESULT_DISP_DIVISION_COUNT

Kategoria

Analiza i projektowanie

Umożliwia zdefiniowanie punktów obliczeniowych elementów, których wyniki są zapisywane w bazie danych `analysis_results.db5`. Ta opcja zaawansowana określa liczbę części, na które jest dzielony każdy element obliczeniowy.

Należy wprowadzić wartość całkowitą. Wartością domyślną jest 0, co powoduje, że wyniki przemieszczeń nie są zapisywane.

Ta opcja zaawansowana jest specyficzna dla modelu, a jej ustawienie jest zapisane w bazie danych opcji.

Przykład

Aby zapisać tylko przemieszczenia końców elementów, należy w opcji `XS_AD_MEMBER_RESULT_DISP_DIVISION_COUNT` ustawić wartość 1.

Aby poza przemieszczeniami końców zapisać trzy pośrednie wyniki przemieszczeń, należy w opcji `XS_AD_MEMBER_RESULT_DISP_DIVISION_COUNT` ustawić wartość 4.

Zobacz również

[XS_AD_MEMBER_RESULT_MIN_DISTANCE \(strona 58\)](#)

[XS_AD_MEMBER_RESULT_DIVISION_COUNT \(strona 57\)](#)

XS_AD_MEMBER_RESULT_DIVISION_COUNT

Kategoria

Analiza i projektowanie

Umożliwia zdefiniowanie punktów obliczeniowych elementów, których wyniki są zapisywane w bazie danych `analysis_results.db5`. Ta opcja zaawansowana określa liczbę części, na które jest dzielony każdy element obliczeniowy.

Wartością domyślną jest 1, co powoduje, że zapisywane są tylko wyniki dla końców elementów.

Ta opcja zaawansowana jest specyficzna dla modelu, a jej ustawienie jest zapisane w bazie danych opcji.

Przykład

Aby poza wynikami dla końców zapisać też wyniki dla trzech punktów pośrednich (kwartyli) w każdym elemencie, należy w opcji

`XS_AD_MEMBER_RESULT_DIVISION_COUNT` ustawić wartość 4.

Zobacz również

[XS_AD_MEMBER_RESULT_MIN_DISTANCE \(strona 58\)](#)

[XS_AD_MEMBER_RESULT_DISP_DIVISION_COUNT \(strona 56\)](#)

XS_AD_MEMBER_RESULT_GRID_SIZE

Kategoria

Analiza i projektowanie

Umożliwia zdefiniowanie odstępów siatki dla wyników obliczeń blach, płyt i paneli. Wartość należy wprowadzić w milimetrach. Wartością domyślną jest 500.

Ta opcja zaawansowana jest specyficzna dla modelu, a jej ustawienie jest zapisane w bazie danych opcji.

XS_AD_MEMBER_RESULT_MIN_DISTANCE

Kategoria

Analiza i projektowanie

Umożliwia zdefiniowanie minimalnej odległości między punktami wynikowymi obliczeń dla elementów obliczeniowych. Wartość należy wprowadzić w milimetrach. Wartością domyślną jest 500.

Ta opcja zaawansowana jest specyficzna dla modelu, a jej ustawienie jest zapisane w bazie danych opcji.

Zobacz również

[XS_AD_MEMBER_RESULT_DIVISION_COUNT \(strona 57\)](#)

[XS_AD_MEMBER_RESULT_DISP_DIVISION_COUNT \(strona 56\)](#)

XS_AD_MEMBER_TYPE_VISUALIZATION

Kategoria: Analiza i projektowanie

Umożliwia użycie kolorów w celu wyróżnienia typów części analitycznych podczas wyświetlania modelu obliczeniowego w widoku modelu. Ustawienie domyślne to `TRUE`, które powoduje wyświetlanie części analitycznych z użyciem kolorów wg [klasy analizy \(strona 798\)](#). Ustawienie `FALSE` powoduje wyświetlanie obiektów blachy z użyciem kolorów klasy analitycznej, a innych części analitycznych w kolorze niebieskim.

Ta opcja zaawansowana jest specyficzna dla modelu, a jej ustawienie jest zapisane w bazie danych opcji.

XS_AD_NEAR_NODES_WARNING_LIMIT

Kategoria

Analiza i projektowanie

Ta opcja zaawansowana umożliwia włączenie ostrzeżenia, gdy odległość między węzłami obliczeniowymi jest mniejsza niż wartość graniczna.

Wartość graniczną należy wprowadzić w milimetrach. Wartość domyślna wynosi 0, co oznacza, że Tekla Structures nie wyświetla ostrzeżeń.

Ta opcja zaawansowana jest specyficzna dla modelu, a jej ustawienie jest zapisane w bazie danych opcji.

Przykład

Aby w Tekla Structures wymusić wyświetlanie ostrzeżeń, gdy węzły obliczeniowe są od siebie oddalone o mniej niż 5 mm, w opcji

`XS_AD_NEAR_NODES_WARNING_LIMIT` ustaw wartość 5.

Zobacz również

[XS_AD_SHORT_MEMBER_WARNING_LIMIT \(strona 62\)](#)

[XS_AD_SHORT_RIGIDLINK_WARNING_LIMIT \(strona 62\)](#)

XS_AD_NODE_NUMBER_BY_Z

Kategoria: Analiza i projektowanie

Jeśli dla tej opcji zaawansowanej zostanie wybrane ustawienie `TRUE`, numer początkowy każdego węzła obliczeniowego jest ustalany na podstawie globalnej współrzędnej Z dla tego węzła. Przykład:

- Jeśli wartość współrzędnej „z” jest mniejsza od 1000,0 — numer początkowy węzła wynosi 0.
- Jeśli wartość współrzędnej „z” mieści się w przedziale od 1000,0 do 1999,0 — numer początkowy węzła wynosi 1000.
- Jeśli wartość współrzędnej „z” mieści się w przedziale od 2000,0 do 2999,0 — numer początkowy węzła wynosi 2000.

Do węzła jest przypisywany pierwszy wolny numer powyżej numeru początkowego.

Wartością domyślną jest `FALSE`.

XS_AD_NODE_NUMBER_VISUALIZATION

Kategoria

Analiza i projektowanie

Umożliwia wyświetlenie lub ukrycie numerów węzłów podczas wyświetlania modelu obliczeniowego w widoku modelu. Wartością domyślną jest `TRUE`, co powoduje wyświetlenie numerów.

Ta opcja zaawansowana jest specyficzna dla modelu, a jej ustawienie jest zapisane w bazie danych opcji.

XS_AD_OPTIMISATION_DISABLED

Kategoria

Analiza i projektowanie

Umożliwia sprawdzenie wartości obliczeniowych katalogu profili. Aby włączyć optymalizację projektu, należy użyć wartości `FALSE`. Aby wyłączyć optymalizację projektu, należy użyć wartości `TRUE`. Wartością domyślną jest `FALSE`.

Ta opcja zaawansowana jest specyficzna dla modelu, a jej ustawienie jest zapisane w bazie danych opcji.

Zobacz również

[XS_PROFILE_ANALYSIS_CHECK_ALL \(strona 355\)](#)

XS_AD_OPTIMISATION_NO_WEIGHT_SORT

Kategoria

Analiza i projektowanie

Kiedy grupa optymalizacji przekroju poprzecznego jest wyodrębniana z katalogu profili, zostanie ona posortowana domyślnie na podstawie ciężaru przekroju (powierzchni przekroju). Aby wyłączyć sortowanie, należy ustawić w tej opcji zaawansowanej wartość `TRUE`. Kolejność przekrojów będzie wówczas taka jak w katalogu profili.

Jeśli zostanie użyta wartość `FALSE`, grupa będzie sortowana zgodnie z ciężarem przekroju. Wartością domyślną jest `FALSE`.

Ta opcja zaawansowana jest specyficzna dla modelu, a jej ustawienie jest zapisane w bazie danych opcji.

XS_AD_OPTIMISATION_RECURSE_CATALOG

Kategoria

Analiza i projektowanie

Aby w Tekla Structures ignorować reguły katalogu profili dotyczące optymalizacji rozmiarów elementów stalowych i przeszukiwać cały katalog profili, należy ustawić w tej opcji zaawansowanej wartość `TRUE`. Jeśli reguły mają być uwzględniane, należy ustawić wartość `FALSE`. Wartością domyślną jest `TRUE`.

Ta opcja zaawansowana jest specyficzna dla modelu, a jej ustawienie jest zapisane w bazie danych opcji.

XS_AD_RESULT_DATABASE_ENABLED

Kategoria

Analiza i projektowanie

Umożliwia zdefiniowanie, czy baza danych wyników obliczeń `analysis_results.db5` ma zostać utworzona, czy nie. Wartością domyślną jest `TRUE`. Baza danych wyników obliczeń zostanie utworzona.

Jeśli baza danych wyników obliczeń nie ma być tworzona, należy ustawić w tej opcji zaawansowanej wartość `FALSE`. W ten sposób korzystanie z dużych modeli z kilkoma kombinacjami obciążeń jest szybsze i zajmuje mniej pamięci.

Ta opcja zaawansowana jest specyficzna dla modelu, a jej ustawienie jest zapisane w bazie danych opcji.

XS_AD_RIGID_DIAPHRAGM_VISUALIZATION

Kategoria

Analiza i projektowanie

Umożliwia zdefiniowanie, czy w wizualizacji sztywnej diafragmy mają być rysowane dodatkowe pręty.

Ta opcja zaawansowana jest specyficzna dla modelu, a jej ustawienie jest zapisane w bazie danych opcji.

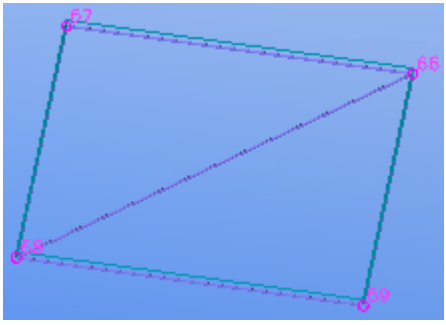
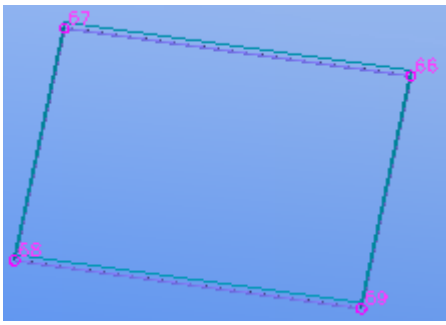
Ustawienie opcji zaawansowanej	Wygląd
TRUE (domyślnie)	
FALSE	

XS_AD_SHORT_MEMBER_WARNING_LIMIT

Kategoria

Analiza i projektowanie

Ta opcja zaawansowana umożliwia włączenie ostrzeżenia, gdy element obliczeniowy jest krótszy od wartości granicznej.

Długość należy wprowadzić w milimetrach. Wartość domyślna wynosi 50. Jeśli ustawiona wartość ograniczenia wynosi 0, kontrola nie jest przeprowadzana.

Ta opcja zaawansowana jest specyficzna dla modelu, a jej ustawienie jest zapisane w bazie danych opcji.

XS_AD_SHORT_RIGIDLINK_WARNING_LIMIT

Kategoria

Analiza i projektowanie

Ta opcja zaawansowana umożliwia włączenie ostrzeżenia, gdy sztywne połączenie są krótsze od limitu. Długość należy wprowadzić w milimetrach.

Wartość domyślna wynosi 10. Jeśli ustawiona wartość ograniczenia wynosi 0, kontrola nie jest przeprowadzana.

Ta opcja zaawansowana jest specyficzna dla modelu, a jej ustawienie jest zapisane w bazie danych opcji.

XS_AD_SOLID_AXIAL_EXPAND_MM

Kategoria: Analiza i projektowanie

Opcja używana w tworzeniu modelu obliczeniowego do sprawdzenia, czy elementy kolidują ze sobą. Elementy są rozszerzane w kierunku osiowym o zadaną odległość, aby utworzyć kolizję, także wtedy, gdy między elementami występuje niewielka przerwa. Wartością domyślną jest 25.

Ta opcja zaawansowana jest specyficzna dla modelu, a jej ustawienie jest zapisane w bazie danych opcji.

Zobacz również

[XS_AD_SOLID_SECONDARY_EXPAND_MM \(strona 63\)](#)

XS_AD_SOLID_SECONDARY_EXPAND_MM

Kategoria: Analiza i projektowanie

Opcja używana w tworzeniu modelu obliczeniowego do sprawdzenia, czy elementy kolidują ze sobą i czy powinny być połączone w modelu analitycznym. Elementy podrzędne są rozszerzane we wszystkich kierunkach o zadaną odległość, aby utworzyć kolizję, także wtedy, gdy między elementami występuje niewielka przerwa. Wartością domyślną jest 75.

Ta opcja zaawansowana jest specyficzna dla modelu, a jej ustawienie jest zapisane w bazie danych opcji.

Zobacz również

[XS_AD_SOLID_AXIAL_EXPAND_MM \(strona 63\)](#)

XS_AD_SUPPORT_VISUALIZATION

Kategoria

Analiza i projektowanie

Umożliwia wyświetlenie lub ukrycie warunków podparcia podczas wyświetlania modelu obliczeniowego w widoku modelu. Wartością domyślną jest `TRUE`, co powoduje wyświetlenie warunków podparcia.

Ta opcja zaawansowana jest specyficzna dla modelu, a jej ustawienie jest zapisane w bazie danych opcji.

XS_AD_USE_HIGH_ACCURACY

Kategoria

Analiza i projektowanie

Wartość `FALSE` w tej opcji zaawansowanej pozwala uzyskać większą tolerancję w tworzeniu modelu obliczeniowego. W niektórych sytuacjach spowoduje to uzyskanie lepiej dopasowanego modelu obliczeniowego. Jeśli większa tolerancja w tworzeniu modelu obliczeniowego nie jest potrzebna, należy ustawić w tej opcji zaawansowanej wartość `TRUE`. Wartością domyślną jest `FALSE`.

Ta opcja zaawansowana jest specyficzna dla modelu, a jej ustawienie jest zapisane w bazie danych opcji.

XS_ADAPTIVE_OBJECTS

Kategoria

Właściwości modelowania

Umożliwia zdefiniowanie stosowanej metody adaptacyjności. Dostępne opcje:

- `ENABLED`: zostanie użyta nowa metoda adaptacyjności.
- `ENABLED_OLD`: zostanie użyta stara metoda adaptacyjności.
- `DISABLED`: adaptacyjność jest wyłączona.

Wartością domyślną jest `ENABLED`.

Ta opcja zaawansowana jest specyficzna dla modelu, a jej ustawienie jest zapisane w bazie danych opcji.

Zobacz również

XS_ADD_SNAPPING_SYMBOL_TO_CIRCLES

Kategoria: Właściwości rysunku

Należy nadać tej opcji zaawansowanej wartość `TRUE`, aby punkt przyciągania znajdował się w środku okręgów w przypadku przyciągania do środka okręgów utworzonych w modelu za pomocą cięć wielobocznych. Przyciąganie do środka okręgów może być potrzebne na przykład przy tworzeniu wymiarów. Wartością domyślną jest `FALSE`.

W przypadku zmiany wartości należy ponownie otworzyć rysunek.

Ta opcja zaawansowana jest specyficzna dla modelu, a jej ustawienie jest zapisane w bazie danych opcji.

XS_ADJUST_GRID_LABELS

Kategoria

Widok modelu

Aby wyłączyć dynamiczne przesuwanie etykiet siatki podczas powiększania i przytwierdzić etykiety na końcach linii siatki, należy ustawić w tej opcji zaawansowanej wartość `FALSE`. Wartością domyślną jest `TRUE`, a etykiety linii siatki są widoczne. Podczas pracy z bardzo dużymi siatkami utrzymywanie widocznych etykiet siatki może spowolnić pracę programu Tekla Structures. Po zmianie ustawienia opcji zaawansowanej trzeba zamknąć widok i wyświetlić go ponownie, aby zmiany zostały zastosowane.

XS_AISC_WELD_MARK

Kategoria: Spoiny

Aby utworzyć znaki spoin AISC, zastosować długość ramienia jako domyślne wymiarowanie rozmiaru spoiny oraz utworzyć spoinę po stronie linii wskazującej przy użyciu właściwości spoiny poniżej linii, należy ustawić w tej opcji zaawansowanej wartość `TRUE`.

Aby utworzyć znaki spoin ISO, zastosować grubość pokrycia jako domyślne wymiarowanie rozmiaru spoiny oraz utworzyć spoinę po stronie linii wskazującej przy użyciu właściwości spoiny ponad linią, należy ustawić w tej opcji zaawansowanej wartość `FALSE`. Wartością domyślną jest `FALSE`.

Ta opcja zaawansowana wpływa także na odstępy w spoinach przerywanych:

- `TRUE` wartość **Rozstaw** wprowadzona we właściwościach spoiny zostanie użyta jako punkt środkowy do wyśrodkowania rozstawu spoin.

- `FALSE` wartość **Rozstaw** wprowadzona we właściwościach spoiny zostanie użyta jako rozstaw między spoinami.

Znak AISC spoiny przerywanej naprzemiennej z wymiarem odległości po myślniku:

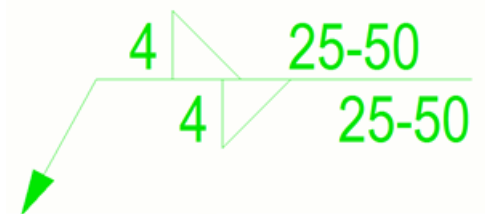

Znak ISO spoiny przerywanej naprzemiennej z wymiarem odległości w nawiasach:



Ta opcja zaawansowana jest specyficzna dla modelu, a jej ustawienie jest zapisane w bazie danych opcji.

UWAGA Opcja zaawansowana `XS_AISC_WELD_MARK` jest dostarczana z plikami folderu modelu. W razie konieczności dostarczenia modelu innym osobom należy wysłać cały model z wszystkimi plikami (nie tylko plik bazy danych modelu * .db1), aby mieć pewność, że rozmiary przekroju spoiny pozostaną takie same. Jeśli wartość tej opcji zaawansowanej zostanie zmieniona, zmieni się też odpowiednio rozmiar przekroju poprzecznego spoiny.

XS_ALLOW_DRAWING_TO_MANY_MULTI_DRAWINGS

Kategoria

Numeracja

Aby umożliwić uwzględnienie tych samych rysunków na więcej niż jednym rysunku zbiorczym, należy ustawić w tej opcji zaawansowanej wartość `TRUE`.

Jeśli rysunek ma być uwzględniony tylko na jednym rysunku zbiorczym, należy ustawić wartość `FALSE` (domyślnie).

Ta opcja zaawansowana jest specyficzna dla modelu, a jej ustawienie jest zapisane w bazie danych opcji.

XS_ALLOW_INCH_MARK_IN_DIMENSIONS

Kategoria

Wymiarowanie: ogólne

Aby w Tekla Structures uwzględnić symbol cali w wymiarach, należy ustawić wartość `TRUE`. Wartością domyślną jest `TRUE`. Jeśli znaki cali nie mają być wyświetlane, należy ustawić w tej opcji zaawansowanej wartość `FALSE`.

Ta opcja zaawansowana jest specyficzna dla roli. W przypadku opcji typu **SYSTEM(ROLE)** używana jest wartość domyślna. W przypadku opcji typu **MODEL(ROLE)** lub **DRAWING(ROLE)** można zmienić tę wartość, która będzie wtedy taka sama dla wszystkich użytkowników w bieżącym modelu.

XS_ALLOW_INCH_MARK_IN_WELD_SYMBOLS

Kategoria: Jednostki brytyjskie

Aby w Tekla Structures uwzględniać symbol cali (") w symbolach spoin, należy ustawić w tej opcji zaawansowanej wartość `TRUE`. Jeśli symbol cala nie ma być wyświetlany, należy ustawić wartość `FALSE` (domyślnie).

Ta opcja zaawansowana jest specyficzna dla modelu, a jej ustawienie jest zapisane w bazie danych opcji.

XS_ALLOW_REBARS_ON_TOP_OF_EACH_OTHER

Kategoria

Detalowanie konstrukcji betonowej

Jeśli w tej opcji zaawansowanej zostanie ustawiona wartość `TRUE`, można rysować pręty zbrojeniowe jeden nad drugim. W takim przypadku w opcji **Widoczność grupy prętów zbrojeniowych** wybrano ustawienie **pręt w środku grupy** lub **nastawienie użytkownika** oraz występują dwa pręty zbrojeniowe jeden nad drugim, na przykład na górnej powierzchni płyty oraz na dolnej powierzchni płyty. Wartością domyślną jest `FALSE`. Ta opcja zaawansowana jest specyficzna dla modelu, a jej ustawienie jest zapisane w bazie danych opcji.

XS_ALLOW_REINFORCING_LOCKED_PARTS

Ta opcja zaawansowana musi być ustawiona w pliku inicjującym (.ini).

Aby tworzyć, modyfikować lub usuwać zbrojenie w zablokowanych elementach, należy wybrać wartość `TRUE`. Takie rozwiązanie jest przydatne, na przykład kiedy różne zespoły projektowe odpowiadają za modelowanie elementów betonowych i modelowanie zbrojenia, a także gdy trzeba zapobiec możliwości modyfikacji elementów.

XS_ALLOW_SHEAR_PLATE_CLASH_FLANGE

Kategoria

Komponenty

Aby pominąć domyślną tolerancję 0,3 mm między blachą ścinaną a środkiem elementu podrzędnego w połączeniach z blachą ścinaną, należy ustawić w tej opcji zaawansowanej wartość `TRUE` (domyślnie). Aby zastosować tę tolerancję, należy ustawić wartość `FALSE`.

Ta opcja zaawansowana jest specyficzna dla modelu, a jej ustawienie jest zapisane w bazie danych opcji.

XS_ALWAYS_CONFIRM_SAVE_WHEN_CLOSING_DRAWING

Kategoria

Właściwości rysunku

Aby zawsze był wyświetlany monit z potwierdzeniem o zapisanie bieżącego rysunku, należy ustawić w tej opcji zaawansowanej wartość `TRUE`.

Wartością domyślną jest `FALSE`. Oznacza to, że jeśli rysunek zostanie zamknięty bez wprowadzania zmian, Tekla Structures domyślnie nie wyświetli monitu o zapisanie rysunku.

Ta opcja zaawansowana jest specyficzna dla użytkownika, a ustawienie jest zapisywane w pliku `options.bin` w folderze użytkownika. Uruchom ponownie Tekla Structures, aby aktywować nową wartość.

XS_ALWAYS_CONFIRM_SAVE_WHEN_EXIT

Kategoria

Właściwości modelowania

Umożliwia zdefiniowanie, czy Tekla Structures ma wyświetlać monit o zapisanie modelu, który będzie zamykany bez wprowadzenia zmian.

Jeśli w tej opcji zaawansowanej jest ustawiona wartość `TRUE` (domyślnie), Tekla Structures zawsze będzie wyświetlać pytanie o zapisanie modelu podczas jego zamykania.

Gdy w tej opcji zaawansowanej jest ustawiona wartość `FALSE`, Tekla Structures nie wyświetli pytania o zapisanie modelu, jeśli od ostatniego zapisania nie wprowadzono żadnych zmian.

Ta opcja zaawansowana jest specyficzna dla użytkownika, a ustawienie jest zapisywane w pliku `options.bin` w folderze użytkownika. Uruchom ponownie Tekla Structures, aby aktywować nową wartość.

XS_ANCHOR_BOLT_PLAN_ADDITIONAL_PARTS_FILTER

Kategoria Właściwości rysunku

Umożliwia dodanie dodatkowych elementów niebędących zwykle częścią zespołu słupa do planu zakotwień, takich jak kotwy lub blachy poziomujące. Najpierw należy zdefiniować filtr rysunku zestawczego, a następnie nadać mu nazwę, która będzie wartością tej opcji zaawansowanej.

Ta opcja zaawansowana jest specyficzna dla modelu, a jej ustawienie jest zapisane w bazie danych opcji.

W poniższym przykładzie kotwy i blachy poziomujące zostaną pokazane na planie zakotwień.

1. Otwórz menu **Plik**, a następnie kliknij kolejno polecenia **Ustawienia --> Opcje zaawansowane --> Właściwości rysunku** .
2. Wprowadź nazwę filtra rysunku zestawczego w opcji zaawansowanej `XS_ANCHOR_BOLT_PLAN_ADDITIONAL_PARTS_FILTER`. W tym przykładzie będzie to nazwa `SHOW_IN_ABPLAN` (domyślnie).
3. Na karcie **Rysunki i raporty** kliknij kolejno opcje **Właściwości rysunku > Rysunek zestawczy**.
4. W oknie dialogowym właściwości rysunku zestawczego kliknij **Filtr**.
5. Kliknij **Dodaj rząd**.
6. W opcji **Kategoria** wybierz **Element**, w opcji **Właściwość** wybierz **Nazwa**, w opcji **Warunek** wybierz **Równe** oraz wprowadź `*ANCHOR*LEVEL` w polu **Wartość**.
7. Wprowadź nazwę filtra rysunku (`SHOW_IN_ABPLAN`) w polu **Zapisz jako** i kliknij przycisk **Zapisz jako**.
8. Kliknij **Anuluj**, aby zamknąć okno dialogowe.

Po utworzeniu planu zakotwień na rysunku będą widoczne kotwy i płyty poziomujące. Na poniższym rysunku kotwa ma nazwę „ANCHOR ROD”, a blacha poziomująca jest opisana jako „LEVELING PLATE”.

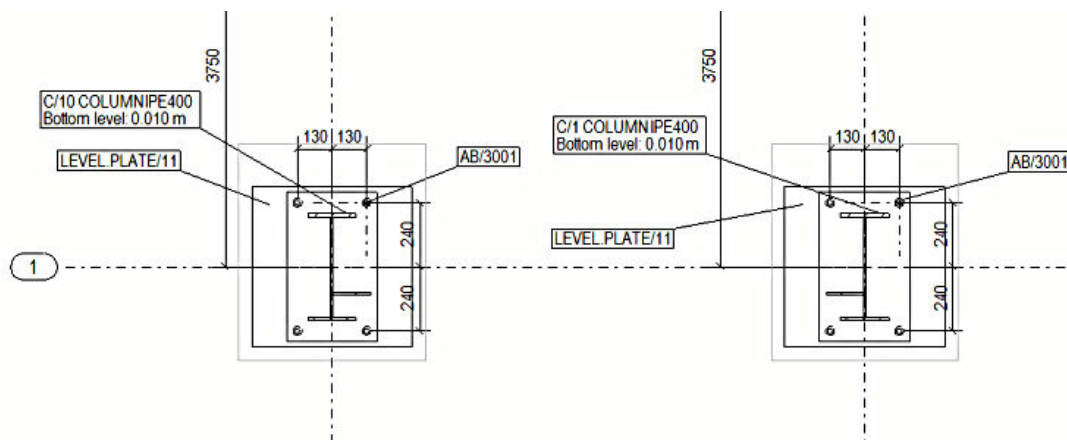

XS_ANCHOR_BOLT_PLAN_BASEPLATE_FILTER

Kategoria

Właściwości rysunku

Filtr rysunku zestawczego umożliwi ograniczenie liczby widocznych obiektów w celu określenia elementów, które mają być uwzględnione w planie zakotwień. Najpierw należy utworzyć filtr blach podstawy, a następnie wprowadzić jego nazwę, która będzie wartością opcji zaawansowanej. Tekla Structures na planie zakotwień wyświetli blachy podstawy zdefiniowane przez filtr rysunku.

Jeśli ta opcja zaawansowana została ustawiona, blacha podstawy jest elementem spełniającym następujące reguły:

- Element należy do tego samego zespołu co słup, który jest elementem głównym zespołu.
- Element spełnia warunki filtra rysunku określone przez zmienną XS_ANCHOR_BOLT_PLAN_BASEPLATE_FILTER.

Jeśli w zespole słupa występuje więcej elementów spełniających warunki filtra, za blachę podstawy uważa się element położony najniżej.

Ta opcja zaawansowana jest specyficzna dla modelu, a jej ustawienie jest zapisane w bazie danych opcji.

Przykład

XS_ANCHOR_BOLT_PLAN_BASEPLATE_FILTER =<nazwa filtra rysunku dla blach podstawy>

XS_ANCHOR_BOLT_PLAN_BOLT_FILTER

Kategoria

Właściwości rysunku

Filtr rysunku zestawczego umożliwia ograniczenie liczby widocznych obiektów rysunku i określenie elementów, które mają być uwzględnione w planie zakotwień. Najpierw należy utworzyć filtr śrub, a następnie wprowadzić jego nazwę, która będzie wartością tej opcji zaawansowanej. Tekla Structures wyświetli plan zakotwień ze śrubami uwzględnionymi w filtrze rysunku.

Ta opcja zaawansowana jest specyficzna dla modelu, a jej ustawienie jest zapisane w bazie danych opcji.

Przykład

```
XS_ANCHOR_BOLT_PLAN_BOLT_FILTER=<nazwa filtra rysunku śrub>
```

XS_ANCHOR_BOLT_PLAN_COLUMN_FILTER

Kategoria

Właściwości rysunku

Filtr wyświetlania rysunku zestawczego umożliwia ograniczenie liczby widocznych obiektów i określenie elementów, które mają być uwzględnione w planie zakotwień. Najpierw należy utworzyć filtr słupów, a następnie wprowadzić jego nazwę, która będzie wartością tej opcji zaawansowanej. Tekla Structures wyświetli plan zakotwień ze słupami uwzględnionymi w filtrze rysunku.

Ta opcja zaawansowana jest specyficzna dla modelu, a jej ustawienie jest zapisane w bazie danych opcji.

Przykład

```
XS_ANCHOR_BOLT_PLAN_COLUMN_FILTER=<nazwa filtra rysunku dla słupów>
```

XS_ANCHOR_BOLT_PLAN_DRAWING_TOLERANCE

Kategoria

Właściwości rysunku

Umożliwia określenie odległości zespołu od płaszczyzny widoku w przypadku zespołu, który ma być uwzględniony w planie zakotwień. Odległość należy wprowadzić w milimetrach. Wartością domyślną jest 200.

Ta opcja zaawansowana jest specyficzna dla modelu, a jej ustawienie jest zapisane w bazie danych opcji.

XS_ANCHOR_BOLT_PLAN_USE_VIEW_COORDSYS_FOR_BOLT_DIMENSIONS

Kategoria

Właściwości rysunku

Umożliwia wybór kierunku wymiarów na planie zakotwień. Jeśli ustawiono wartość `TRUE`, wymiary widoku detalu planu zakotwień są tworzone przy użyciu układu współrzędnych widoku głównego. Wartością domyślną tej opcji zaawansowanej jest `FALSE`, co oznacza, że wymiary widoku detalu planu zakotwień są tworzone na podstawie układu współrzędnych blachy podstawy.

Ta opcja zaawansowana jest specyficzna dla modelu, a jej ustawienie jest zapisane w bazie danych opcji.

XS_ANGLE_DEGREE_SIGN

Kategoria

Właściwości rysunku

Umożliwia prawidłowe wyświetlanie symbolu stopni w językach azjatyckich. Ta opcja ma wartość domyślną `unicode:176`. Wartość tę można zmienić zależnie od potrzebnego znaku. Aby dodać symbol stopni w języku azjatyckim, należy skopiować symbol z pliku tekstowego i wkleić go bezpośrednio do pola wartości. Nie należy używać wartości `unicode`.

Ta opcja zaawansowana jest specyficzna dla modelu, a jej ustawienie jest zapisane w bazie danych opcji.

XS_ANGLE_DIMENSION_SYMBOL_SIZE_FACTOR

Kategoria

Wymiarowanie: Ogólne

Umożliwia zdefiniowanie rozmiaru symbolu stopni.

Ta opcja zaawansowana jest specyficzna dla modelu, a jej ustawienie jest zapisane w bazie danych opcji.

Wartość 1

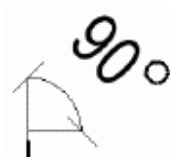

Wartość 3
(domyślnie)

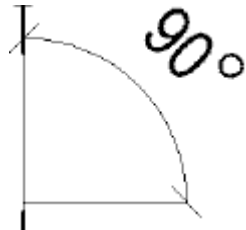

Wartość 5

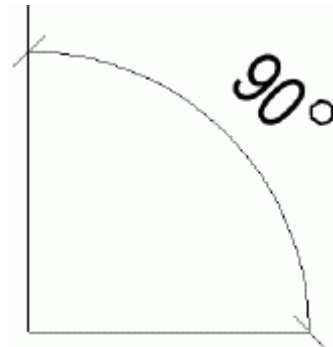

UWAGA Ustawienie tej opcji zaawansowanej powoduje wyłączenie opcji zaawansowanej `XS_CHECK_TRIANGLE_TEXT_SIZE`.

Zobacz również

[XS_CHECK_TRIANGLE_TEXT_SIZE \(strona 112\)](#)

XS_ANGLE_TEXT_IN_UNFOLDING_BENDING_LINE_DIMENSIONING

Kategoria: Wymiarowanie: Rozwinięcie

Umożliwia ustawienie przedrostka w kątach rozwinięć. Wpływa to na rysunki pojedynczych elementów, na których pokazano elementy gięte w rozwinięciu. Wpisz tekst, na przykład $\bar{A}=\bar{}$. Domyślnie nie ma przedrostka.

Ta opcja zaawansowana jest specyficzna dla modelu, a jej ustawienie jest zapisane w bazie danych opcji.

Zobacz również

APPL_ERROR_LOG

Ta opcja zaawansowana musi być ustawiona w pliku inicjującym (.ini).

Ta opcja zaawansowana jest specyficzna dla systemu i jest odczytywana z plików `teklastructures.ini`. Zasadniczo nie ma potrzeby modyfikowania ustawień specyficznych dla systemu. Nie zmieniaj ich, jeśli nie jesteś administratorem.

Ta opcja zaawansowana pozwala zdefiniować przedrostek plików rejestru błędów aplikacji.

Przykład

Po wprowadzeniu `set APPL_ERROR_LOG=TeklaStructures` program Tekla Structures utworzy co najmniej następujące pliki historii, umieszczone domyślnie w folderze `C:\TeklaStructuresModels\`:

- `TeklaStructures_%USERNAME%.log`: dane historii zgromadzone podczas pracy programu.
- `TeklaStructures_%USERNAME%.err`: błędy zgromadzone podczas pracy programu.

XS_APPLICATIONS

Kategoria

Ta opcja zaawansowana musi być ustawiona w pliku inicjującym (.ini).

Ta opcja zaawansowana jest specyficzna dla systemu i jest odczytywana z plików `teklastructures.ini`. Zasadniczo nie ma potrzeby modyfikowania ustawień specyficznych dla systemu. Nie zmieniaj ich, jeśli nie jesteś administratorem.

Ta opcja zaawansowana umożliwia zdefiniowanie folderu zawierającego połączenia, detale oraz aplikacje narzędzi detalowania.

Zalecamy używanie [XS_APPLICATIONS_PATH \(strona 74\)](#), co umożliwia zdefiniowanie kilku folderów.

Przykład

```
set XS_APPLICATIONS=%XS_DIR%\applications\
```

XS_APPLICATIONS_PATH

Ta opcja zaawansowana musi być ustawiona w pliku inicjującym (.ini).

Ta opcja zaawansowana jest specyficzna dla systemu i jest odczytywana z plików `teklastructures.ini`. Zasadniczo nie ma potrzeby modyfikowania ustawień specyficznych dla systemu. Nie zmieniaj ich, jeśli nie jesteś administratorem.

Ta opcja zaawansowana umożliwia zdefiniowanie folderów zawierających połączenia, detale oraz komponenty detalowania.

Przykład

```
set XS_APPLICATIONS_PATH=%XS_APPLICATIONS%;%XSDATADIR
%environments\common\Extensions\applications\
```

Kolejność umieszczania elementów wpływa na sposób używania aplikacji i ustawień aplikacji. Tekla Structures najpierw wczytuje pierwsze elementy.

XS_ARC_WIDTH_OF_CLOUD

Kategoria

Właściwości rysunku

Umożliwia określenie szerokości łuków chmurek na papierze (domyślnie 10 mm). Do zaznaczenia zmian na rysunkach można użyć narzędzia **Chmurka**.

Ta opcja zaawansowana jest specyficzna dla modelu, a jej ustawienie jest zapisane w bazie danych opcji.

Przykład

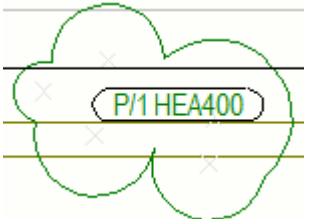
Ustawienie opcji zaawansowanej	Przykładowy wygląd na rysunku
1	
10	

XS_ASCII_IMPORT_CREATES_CONSTRUCTION_LINES

Kategoria

Importuj

Aby w Tekla Structures rysować tylko linie konstrukcyjne między punktami obiektu w imporcie ASCII, należy ustawić w tej opcji zaawansowanej wartość **TRUE**. W przeciwnym razie należy ustawić ją na wartość **FALSE** (domyślnie).

Ta opcja zaawansowana jest specyficzna dla modelu, a jej ustawienie jest zapisane w bazie danych opcji.

XS_ASSEMBLY_DRAWING_VIEW_TITLE

Kategoria

Właściwości rysunku

Umożliwia zdefiniowanie tytułu widoków rysunku zespołu w **rysunku zbiorczym**. Dostępne opcje:

- PART_NAME
- PART_MATERIAL
- PART_POS, ASSEMBLY_POS
- MODEL_NUMBER
- LENGTH, PROFILE
- LENGTH
- BASE_NAME
- NAME

Ta opcja zaawansowana jest specyficzna dla roli. W przypadku opcji typu **SYSTEM(ROLE)** używana jest wartość domyślna. W przypadku opcji typu **MODEL(ROLE)** lub **DRAWING(ROLE)** można zmienić tę wartość, która będzie wtedy taka sama dla wszystkich użytkowników w bieżącym modelu.

XS_ASSEMBLY_FAMILY_POSITION_NUMBER_FORMAT_STRING

Kategoria

Numeracja

Umożliwia określenie zawartości numeracji pozycji rodziny zespołów. Na przykład zamiast DT1-1, DT1-2 można określić numerację DT1-A, DT1-B.

W tym celu należy określić opcję zaawansowaną w następujący sposób:

```
XS_ASSEMBLY_FAMILY_POSITION_NUMBER_FORMAT_STRING=  
%ASSEMBLY_PREFIX%%ASSEMBLY_FAMILY_NUMBER%-  
%ASSEMBLY_FAMILY_QUALIFIER_WITH_LETTERS%
```

Ta opcja zaawansowana jest specyficzna dla modelu, a jej ustawienie jest zapisane w bazie danych opcji.

W celu zdefiniowania zawartości numeracji pozycji rodziny należy użyć poniższych opcji. Można użyć dowolnej liczby opcji, a każdą z nich należy umieścić między znakami procentu (%).

Opcja	Opis
%ASSEMBLY_PREFIX%	Przedrostek zespołu określony we właściwościach elementu w panelu właściwości.
%ASSEMBLY_POS%	Numer porządkowy pozycji zespołu zaczynający się od numeru początkowego określonego we właściwościach elementu w panelu właściwości.
%ASSEMBLY_FAMILY_NUMBER%	Numer rodziny zespołów określony za pomocą numeru początkowego (we właściwościach elementu w panelu właściwości) i ostatecznej pozycji w tej serii numeracji.
%ASSEMBLY_FAMILY_NUMBER_WITH_LETTERS%	Numeracja rodziny zespołów za pomocą liter. Litery zaczynają się od A i kończą na Z. Jeśli potrzeba więcej liter, Tekla Structures dodaje drugą lub nawet trzecią literę, na przykład AA lub AAA. Można też zdefiniować dozwolone litery za pomocą opcji zaawansowanej XS_VALID_CHARS_FOR_ASSEMBLY_FAMILY_POSITION_NUMBERS.
%ASSEMBLY_FAMILY_QUALIFIER%	Kwalifikator rodziny zespołów zdefiniowany za pomocą kryteriów numerowania rodziny podanych w oknie dialogowym Nastawienie numeracji .
%ASSEMBLY_FAMILY_QUALIFIER_WITH_LETTERS%	Kwalifikator rodziny zespołów za pomocą liter. Litery zaczynają się od A i kończą na Z. Jeśli potrzeba więcej liter, Tekla Structures dodaje drugą lub nawet trzecią literę, na przykład AA lub AAA. Można też zdefiniować dozwolone litery za pomocą opcji zaawansowanej XS_VALID_CHARS_FOR_ASSEMBLY_FAMILY_QUALIFIER.
%UDA: [uda_name]%	Atrybut zdefiniowany przez użytkownika dotyczący zespołu lub elementu głównego zespołu. Jeśli jest zdefiniowany atrybut dla zespołu, zostanie on zastosowany. W przeciwnym razie zostanie użyty

Opcja	Opis
	atrybut elementu głównego. Można też określić, aby był używany tylko atrybut elementu głównego zdefiniowany przez użytkownika, na przykład %UDA:MAINPART.USER_FIELD_1%.
%TPL: [tpl_name] %	Atrybuty szablonu zespołu lub elementu głównego zespołu, na przykład % TPL: PROJECT.NUMBER%.

Liczba znaków

Można zdefiniować liczbę znaków, dodając na końcu każdej opcji kropkę i odpowiednią liczbę. Na przykład

%ASSEMBLY_FAMILY_QUALIFIER_WITH_LETTERS.3% spowoduje zastosowanie w każdym zespole trzech liter, zaczynając od AAA.

Przykład

Jeśli opcja zaawansowana zostanie określona w następujący sposób:

```
XS_ASSEMBLY_FAMILY_POSITION_NUMBER_FORMAT_STRING=
%ASSEMBLY_PREFIX%/ASSEMBLY_FAMILY_NUMBER.3%-
%ASSEMBLY_FAMILY_QUALIFIER.3%
```

Wynikiem będzie:

A/001-001.

Zobacz również

[ASSEMBLY_POS \(strona 511\)](#)

[XS_VALID_CHARS_FOR_ASSEMBLY_FAMILY_POSITION_NUMBERS \(strona 487\)](#)

[XS_VALID_CHARS_FOR_ASSEMBLY_FAMILY_QUALIFIER \(strona 488\)](#)

[Atrybuty szablonów na rysunku i szablony raportów \(strona 502\)](#)

XS_ASSEMBLY_MULTI_NUMBER_FORMAT_STRING

Kategoria: Numeracja

Umożliwia oparcie numerów zespołów na numerach rysunków. Do zdefiniowania zawartości znaków zespołów służą następujące przełączniki. Można użyć dowolnej liczby przełączników, a każdy z nich należy umieścić między znakami procentu (%).

Dostępne są następujące przełączniki:

Przełącznik	Opis
%ASSEMBLY_MULTI_DRAWING_NUMBER%	Nazwa rysunku zbiorczego.
%ASSEMBLY_MULTI_DRAWING_POS%	Położenie rysunku zespołu w rysunku zbiorczym.
%ASSEMBLY_PREFIX%	Przedrostek zespołu w modelu.
%ASSEMBLY_POS%	Numer pozycji zespołu w modelu.
Pola szablonu	<p>Wprowadź TPL : i nazwę odpowiedniego pola szablonu. Każdą nazwę należy umieścić między znakami procentu (%). Na przykład: %TPL : PROJECT . NUMBER%</p> <p>UWAGA: Pola szablonów o nazwie rozpoczynającej się od DRAWING nie działają z tą opcją zaawansowaną, na przykład: DRAWING . TITLE1. Jeśli zostaną użyte w wartości, Tekla Structures zastąpi cały łańcuch wartością domyślną.</p>
Atrybuty zdefiniowane przez użytkownika można definiować w pliku objects.inp	<p>Wprowadź UDA : i nazwę odpowiedniego atrybutu zdefiniowanego przez użytkownika w takiej postaci jak w pliku objects.inp. Na przykład: %UDA : MY _ INFO _ 1%</p>

Ta opcja zaawansowana jest specyficzna dla modelu, a jej ustawienie jest zapisane w bazie danych opcji.

Przykład

Aby przedstawić numery złożone zespołu w formacie nazwa rysunku zbiorczego + przedrostek elementu + położenie na rysunku zbiorczym, należy zdefiniować tę opcję zaawansowaną w następujący sposób:

```
%ASSEMBLY_MULTI_DRAWING_NUMBER%%ASSEMBLY_PREFIX%
%ASSEMBLY_MULTI_DRAWING_POS%
```

W ten sposób powstanie znak zespołu 10B1, gdzie:

- 10 jest numerem rysunku,
- B jest przedrostkiem zespołu,
- 1 informuje, że jest to pierwszy zespół na arkuszu.

Zobacz również

[XS_USE_MULTI_NUMBERING_FOR \(strona 467\)](#)

[XS_PART_MULTI_NUMBER_FORMAT_STRING \(strona 336\)](#)

[XS_CAST_UNIT_MULTI_NUMBER_FORMAT_STRING \(strona 103\)](#)

XS_ASSEMBLY_POSITION_CODE_3D

Kategoria

Szablony i symbole

Aby uwzględnić orientację Z w kodach położenia zespołu, należy ustawić wartość `TRUE`.

Wartością domyślną jest `FALSE`.

Ta opcja zaawansowana jest specyficzna dla modelu, a jej ustawienie jest zapisane w bazie danych opcji.

XS_ASSEMBLY_POSITION_CODE_TOLERANCE

Kategoria

Szablony i symbole

Odległość tolerancji używana do określenia kodu pozycji siatki zespołu.

Wartością domyślną jest `500.0`.

Ta opcja zaawansowana jest specyficzna dla modelu, a jej ustawienie jest zapisane w bazie danych opcji.

XS_ASSEMBLY_POSITION_NEW_FORMAT

Kategoria

Szablony i symbole

Umożliwia zdefiniowanie sposobu wyświetlania kodu pozycji zespołu w raportach. Aby użyć formatu `B1/C2` zamiast `B-C/1-2`, należy ustawić wartość `TRUE`. Wartością domyślną jest `FALSE`.

Ta opcja zaawansowana jest specyficzna dla modelu, a jej ustawienie jest zapisane w bazie danych opcji.

XS_ASSEMBLY_POSITION_NUMBER_FORMAT_STRING

Kategoria: Numeracja

Umożliwia zdefiniowanie zawartości numeru pozycji zespołu.

UWAGA W przypadku używania klonowania nie należy zmieniać tej opcji zaawansowanej po utworzeniu rysunku pojedynczego elementu, zespołu lub elementu betonowego. Może to spowodować częściowe odseparowanie rysunków od elementu, który reprezentują, a także spowodować ich oznaczenie jako usuniętych oraz sklonowanie innych rysunków po następnym numerowaniu.

UWAGA Opcje zaawansowane

XS_ASSEMBLY_POSITION_NUMBER_FORMAT_STRING i XS_PART_POSITION_NUMBER_FORMAT_STRING (strona 337) zastępują opcje zaawansowane XS_SWITCH_POS_NUMBERS_FOR (strona 439). XS_SWITCH_POS_NUMBERS_FOR nie ma wpływu na zespół i/lub numery pozycji elementu, jeśli używasz XS_ASSEMBLY_POSITION_NUMBER_FORMAT_STRING i/lub XS_PART_POSITION_NUMBER_FORMAT_STRING.

Dostępne ustawienia:

Opcja	Opis
%ASSEMBLY_PREFIX%	Przedrostek zespołu zdefiniowany w oknie dialogowym właściwości elementu.
%ASSEMBLY_POS%	Numer bieżący pozycji zespołu zaczynający się od numeru początkowego zdefiniowanego w oknie dialogowym właściwości elementu.
%ASSEMBLY_POS_WITH_LETTERS%	Jak powyżej, ale z literami. Domyślnie są używane litery A-Z, ale można zdefiniować dozwolone litery za pomocą opcji zaawansowanej XS_VALID_CHARS_FOR_ASSEMBLY_POSITION_NUMBERS.
%UDA: [uda_name]%	Atrybut zdefiniowany przez użytkownika dotyczący zespołu lub elementu głównego zespołu. Jeśli jest zdefiniowany atrybut dla zespołu, zostanie on zastosowany. W przeciwnym razie zostanie użyty atrybut elementu głównego. Można też określić, aby był używany tylko

Opcja	Opis
	atrybut elementu głównego zdefiniowany przez użytkownika, na przykład %UDA:MAINPART.USER_FIELD_1%.
%TPL:[tpl_name]%	Atrybuty szablonu zespołu lub elementu głównego zespołu, na przykład % TPL:PROJECT.NUMBER%.

Ta opcja zaawansowana jest specyficzna dla modelu, a jej ustawienie jest zapisane w bazie danych opcji.

Liczba znaków w numerze pozycji zespołu

Można zdefiniować liczbę znaków, dodając na końcu opcji %ASSEMBLY_POS_WITH_LETTERS% i %ASSEMBLY_POS% kropkę i odpowiednią liczbę. Na przykład %ASSEMBLY_POS_WITH_LETTERS.3% spowoduje zastosowanie w każdym zespole trzech liter, zaczynając od AAA.

Przykład

Jeśli w tej opcji zaawansowanej zostanie ustawiona wartość %ASSEMBLY_PREFIX%/ %ASSEMBLY_POS.3%, wynikiem będzie A/001.

Zobacz również

[ASSEMBLY_POS \(strona 511\)](#)

[XS_VALID_CHARS_FOR_ASSEMBLY_POSITION_NUMBERS \(strona 489\)](#)

XS_ASSOCIATIVE_CHANGE_HIGHLIGHT_SIZE

Kategoria

Wymiarowanie: Ogólne

Umożliwia zdefiniowanie wysokości symbolu zmiany wokół punktów. Wartością domyślną jest 7.

Ta opcja zaawansowana jest specyficzna dla modelu, a jej ustawienie jest zapisane w bazie danych opcji.

Zobacz również

[XS_HIGHLIGHT_ASSOCIATIVE_DIMENSION_CHANGES \(strona 272\)](#)

XS_ASSOCIATIVE_CHANGE_HIGHLIGHT_SYMBOL

Kategoria

Wymiarowanie: Ogólne

Umożliwia zdefiniowanie używanego symbolu zmiany powiązania. Wartością domyślną jest `AssociativityAnchor@1` (chmurka).

Ta opcja zaawansowana jest specyficzna dla modelu, a jej ustawienie jest zapisane w bazie danych opcji.

Zobacz również

[XS_HIGHLIGHT_ASSOCIATIVE_DIMENSION_CHANGES](#) (strona 272)

XS_ATTRIBUTE_FILE_EXCLUDE_LIST

Kategoria

Umieszczenie pliku

Ta opcja zaawansowana umożliwia wykluczenie plików atrybutów lub raportów z interfejsu użytkownika. Z tą opcją zaawansowaną są powiązane łańcuchy sterujące dostępem do plików atrybutów lub raportów. Jeśli łańcuch sterujący występuje w dowolnym miejscu nazwy pliku atrybutów lub raportu, taki plik lub raport będzie niedostępny. Można wprowadzić kilka łańcuchów sterujących, a w wartościach jest rozróżniana wielkość liter. Znakiem separatora jest średnik (;).

Wartość domyślna to

```
TS_Report_Inquire;dgn_attribute_info;import_revision
```

- Jako wartość tej opcji zaawansowanej wprowadź nazwę pliku lub część nazwy pliku, którą chcesz wykluczyć z interfejsu użytkownika. Na przykład wpisanie w opcji zaawansowanej wartości `_eng;_det` spowoduje usunięcie z interfejsu użytkownika wszystkich plików atrybutów, w których nazwach występuje łańcuch `_eng` lub `_det`.
- Wprowadź nazwę lub część nazwy raportu, który chcesz wykluczyć z okna dialogowego **Utwórz raport**. Na przykład ustawienie w opcji zaawansowanej wartości `_Part` spowoduje ukrycie raportu `ts_Report_Inquire_Part.rpt` w oknie dialogowym.

Przykład:

```
PROJ1_;PROJ2_;_TeamA;Team_Detailing
```

Ta opcja zaawansowana jest specyficzna dla roli. W przypadku opcji typu **SYSTEM(ROLE)** używana jest wartość domyślna. W przypadku opcji typu **MODEL(ROLE)** lub **DRAWING(ROLE)** można zmienić tę wartość, która będzie wtedy taka sama dla wszystkich użytkowników w bieżącym modelu.

XS_AUTOCONNECTION_TOLERANCE

Kategoria: Komponenty

Umożliwia ustawienie wielkości obszaru, w którym Tekla Structures wyszukuje elementów do połączenia za pomocą polecenia **AutoConnection**. Wartość należy wprowadzić w milimetrach, np. 500. Wartością domyślną jest 0, co oznacza, że połączenie jest tworzone tylko między kolidującymi lub przylegającymi elementami.

Ta opcja zaawansowana jest specyficzna dla modelu, a jej ustawienie jest zapisane w bazie danych opcji.

XS_AUTOCONNECTION_USE_UDL

Kategoria

Komponenty

Aby włączyć UDL w obliczeniach w poleceniu **AutoConnection**, należy ustawić w tej opcji zaawansowanej wartość `TRUE`. Spowoduje to obliczenie maksymalnej dopuszczalnej siły ścinającej. Wartością domyślną jest `FALSE`.

Ta opcja zaawansowana jest specyficzna dla modelu, a jej ustawienie jest zapisane w bazie danych opcji.

XS_AUTODEFAULT_UDL_PERCENT

Kategoria

Komponenty

Umożliwia ustawienie domyślnej wartości procentowej do obliczeń UDL. Wartością domyślną jest 50.

W trybie **AutoDefaults** Tekla Structures korzysta z wartości procentowych we właściwościach połączenia. Jeśli nie podano wartości procentowej, Tekla Structures użyje tej wartości.

W trybie **AutoConnection** jest stosowany tylko procent domyślny. Do włączania obliczeń UDL służy opcja zaawansowana `XS_AUTOCONNECTION_USE_UDL`.

Ta opcja zaawansowana jest specyficzna dla modelu, a jej ustawienie jest zapisane w bazie danych opcji.

Zobacz również

[XS_AUTOCONNECTION_USE_UDL \(strona 84\)](#)

XS_AUTOMATIC_NEW_MODEL_NAME

Kategoria

Właściwości modelowania

Aby program Tekla Structures automatycznie sugerował nazwę nowego modelu w oknie dialogowym **Nowy**, należy ustawić w tej opcji zaawansowanej wartość `TRUE` (domyślnie). Sugerowana nazwa to `Nowy model XX`, gdzie `XX` jest numerem uruchomienia.

Ustawienie w tej opcji zaawansowanej wartości `FALSE` powoduje, że nazwa nie będzie sugerowana.

Ta opcja zaawansowana jest specyficzna dla użytkownika, a ustawienie jest zapisywane w pliku `options.bin` w folderze użytkownika. Uruchom ponownie Tekla Structures, aby aktywować nową wartość.

XS_AUTOMATIC_USER_FEEDBACK_SAVING_INTERVAL

Kategoria

Właściwości modelowania

Wprowadź liczbę całkowitą, aby zdefiniować interwał zapisu informacji o statystykach użytkownika. Interwał zapisywania oznacza liczbę poleceń lub interakcji, które zostaną zaobserwowane przed zapisaniem danych do pliku. Wartość tej opcji zaawansowanej odpowiada liczbie wierszy w pliku historii. Wartością domyślną jest 100.

Plik dziennika jest wywołany przez `UserFeedbackLog.txt` i znajduje się w folderze `TeklaStructuresModels`.

Zobacz również

[XS_AUTOMATIC_USER_FEEDBACK_SENDING_INTERVAL \(strona 85\)](#)

XS_AUTOMATIC_USER_FEEDBACK_SENDING_INTERVAL

Kategoria

Właściwości modelowania

Wprowadź liczbę całkowitą, aby przesłać interwał informacji o statystykach użytkownika. Wartość tej opcji zaawansowanej odpowiada liczbie wierszy w pliku historii. Wartością domyślną jest 10000.

Plik dziennika jest wywołany przez `UserFeedbackLog.txt` i znajduje się w folderze `TeklaStructuresModels`.

Ta opcja zaawansowana jest specyficzna dla użytkownika, a ustawienie jest zapisywane w pliku `options.bin` w folderze użytkownika. Uruchom ponownie Tekla Structures, aby aktywować nową wartość.

Zobacz również

[XS_AUTOMATIC_USER_FEEDBACK_SAVING_INTERVAL \(strona 85\)](#)

XS_AUTOSAVE_DIRECTORY

Kategoria

Umieszczenie pliku

Wprowadź ścieżkę folderu zawierającego pliki zapisu automatycznego Tekla Structures. Wartość domyślna to `%XS_RUNPATH%\autosave\`

Jeśli ścieżka dostępu nie zostanie zdefiniowana, Tekla Structures umieszcza pliki zapisu automatycznego w folderze bieżącego modelu.

Ta opcja zaawansowana jest specyficzna dla użytkownika, a ustawienie jest zapisywane w pliku `options.bin` w folderze użytkownika. Uruchom ponownie Tekla Structures, aby aktywować nową wartość.

1.2 Opcje zaawansowane – B

XS_BACKGROUND_COLOR1

Kategoria: Widok modelu

Aby zastosować stopniowany kolor tła w widokach modelu, należy użyć opcji zaawansowanych [XS_BACKGROUND_COLOR1 \(strona 86\)](#), [XS_BACKGROUND_COLOR2 \(strona 87\)](#), [XS_BACKGROUND_COLOR3 \(strona 87\)](#) i [XS_BACKGROUND_COLOR4 \(strona 87\)](#). Za pomocą tych opcji zaawansowanych można sterować kolorami poszczególnych narożników w widoku modelu.

Ta opcja zaawansowana dotyczy lewego górnego narożnika widoku modelu.

Kolor należy zdefiniować za pomocą wartości RGB (czerwony, zielony, niebieski). Skala wartości mieści się w przedziale od 0 do 1, a liczby należy oddzielić spacjami. Jeśli ma być stosowane tradycyjne tło w jednym kolorze, należy ustawić tę samą wartość we wszystkich czterech opcjach

zaawansowanych koloru tła. Aby zastosować zmiany, należy otworzyć widok ponownie.

Wartością domyślną jest 1.0 1.0 1.0. Aby użyć domyślnego koloru tła, pozostaw puste pole.

Ta opcja zaawansowana jest specyficzna dla użytkownika, a ustawienie jest zapisywane w pliku `options.bin` w folderze użytkownika.

Przykład

- Aby uzyskać czarne tło, należy użyć ustawienia 0.0 0.0 0.0.
- Aby uzyskać białe tło, należy użyć ustawienia 1.0 1.0 1.0.

XS_BACKGROUND_COLOR2

Kategoria: Widok modelu

Zobacz [XS_BACKGROUND_COLOR1 \(strona 86\)](#).

Ta opcja zaawansowana dotyczy prawego górnego narożnika widoku modelu.

Wartością domyślną jest 1.0 1.0 1.0. Aby użyć domyślnego koloru tła, pozostaw puste pole.

XS_BACKGROUND_COLOR3

Kategoria: Widok modelu

Zobacz [XS_BACKGROUND_COLOR1 \(strona 86\)](#).

Ta opcja zaawansowana dotyczy lewego dolnego narożnika widoku modelu.

Wartością domyślną jest 0.80 0.79 0.85. Aby użyć domyślnego koloru tła, pozostaw puste pole.

XS_BACKGROUND_COLOR4

Kategoria: Widok modelu

Zobacz [XS_BACKGROUND_COLOR1 \(strona 86\)](#).

Ta opcja zaawansowana dotyczy prawego dolnego narożnika widoku modelu.

Wartością domyślną jest 0.80 0.79 0.85. Aby użyć domyślnego koloru tła, pozostaw puste pole.

XS_BASE_LINE_WIDTH

Kategoria

Drukowanie

Ta opcja zaawansowana umożliwia określenie szerokości linii bazowej na drukowanych rysunkach. Należy wprowadzić wartość dziesiętną podaną w milimetrach. Wartością domyślną jest 0.01. Końcowa grubość linii na drukowanym rysunku to iloczyn szerokości linii bazowej i grubości pisaka podanej w oknie dialogowym **Drukuj rysunki** (lub w oknie dialogowym **Kolor** w przypadku starej metody drukowania). Na przykład wartość 25 daje w efekcie grubość linii 0.25 mm.

WSKAZÓWKA Aby dokładnie określić grubość linii, należy użyć małej wartości parametru XS_BASE_LINE_WIDTH oraz dużej grubości pisaka.

Ta opcja zaawansowana wpływa także na linie na ekranie, jeśli w opcji XS_BASE_LINE_WIDTH_AFFECTS_SCREEN zostanie ustawiona wartość TRUE.

Ta opcja zaawansowana jest specyficzna dla modelu, a jej ustawienie jest zapisane w bazie danych opcji.

Zobacz również

[XS_BASE_LINE_WIDTH_AFFECTS_SCREEN \(strona 88\)](#)

XS_BASE_LINE_WIDTH_AFFECTS_SCREEN

Kategoria

Drukowanie

Jeśli opcja XS_BASE_LINE_WIDTH ma wpływać na szerokości linii rysowanych na ekranie, należy ustawić w tej opcji zaawansowanej wartość TRUE.

Wprowadź FALSE, jeśli opcja XS_BASE_LINE_WIDTH nie ma mieć wpływu na szerokości linii na ekranie.

Wartością domyślną jest TRUE.

Ta opcja zaawansowana jest specyficzna dla modelu, a jej ustawienie jest zapisane w bazie danych opcji.

Zobacz również

[XS_BASE_LINE_WIDTH \(strona 88\)](#)

XS_BASICVIEW_HEIGHT

Kategoria

Widok modelu

Umożliwia zdefiniowanie wysokości okien widoków podstawowych. Wysokość należy wprowadzić w pikselach. Wartością domyślną jest 375.

Ta opcja zaawansowana jest specyficzna dla użytkownika, a ustawienie jest zapisywane w pliku `options.bin` w folderze użytkownika. Uruchom ponownie Tekla Structures, aby aktywować nową wartość.

Przykład

```
XS_BASICVIEW_HEIGHT=570
```

Zobacz również

[XS_BASICVIEW_POSITION_X \(strona 89\)](#)

XS_BASICVIEW_POSITION_X

Kategoria

Widok modelu

Umożliwia określenie pozycji poziomej okien widoków podstawowych na ekranie. Wartość należy wprowadzić w pikselach. Wartością domyślną jest 100.

Jeśli opcja zaawansowana `XS_MDIBASICVIEWPARENT` jest ustawiona, początkiem pozycji jest lewy górny narożnik obszaru klienta. W przeciwnym razie początkiem jest lewy górny narożnik całego okna Tekla Structures. Przesunięcie paska narzędzi wpływa też na rozmiar obszaru klienta, ponieważ menu i paski narzędzi nie są jego częścią.

Ta opcja zaawansowana jest specyficzna dla użytkownika, a ustawienie jest zapisywane w pliku `options.bin` w folderze użytkownika. Uruchom ponownie Tekla Structures, aby aktywować nową wartość.

Zobacz również

[XS_MDIBASICVIEWPARENT \(strona 311\)](#)

XS_BASICVIEW_POSITION_Y

Kategoria

Widok modelu

Umożliwia określenie pozycji pionowej okien widoków podstawowych na ekranie. Wartość należy wprowadzić w pikselach. Wartością domyślną jest 20.

Ta opcja zaawansowana jest specyficzna dla użytkownika, a ustawienie jest zapisywane w pliku `options.bin` w folderze użytkownika. Uruchom ponownie Tekla Structures, aby aktywować nową wartość.

Zobacz również

[XS_BASICVIEW_POSITION_X \(strona 89\)](#)

XS_BASICVIEW_WIDTH

Kategoria

Widok modelu

Umożliwia zdefiniowanie szerokości okien widoku podstawowego. Szerokość należy wprowadzić w pikselach, na przykład 570. Wartością domyślną jest 375.

Ta opcja zaawansowana jest specyficzna dla użytkownika, a ustawienie jest zapisywane w pliku `options.bin` w folderze użytkownika. Uruchom ponownie Tekla Structures, aby aktywować nową wartość.

Zobacz również

[XS_BASICVIEW_POSITION_X \(strona 89\)](#)

XS_BEVEL_DIMENSIONS_FOR_PROFILES_ONLY

Kategoria

Wymiarowanie: Elementy

Umożliwia zdefiniowanie, czy wymiary skosów mają być pokazywane tylko dla profili.

Jeśli w opcji zaawansowanej zostanie ustawiona wartość `TRUE`, wymiary skosów będą pokazywane tylko dla profili.

Jeśli w opcji zaawansowanej zostanie ustawiona wartość `FALSE` (domyślnie), wymiary skosów będą pokazywane zawsze.

Ta opcja zaawansowana jest specyficzna dla modelu, a jej ustawienie jest zapisane w bazie danych opcji.

XSBIN

Kategoria

Ta opcja zaawansowana musi być ustawiona w pliku inicjującym (.ini).

Ta opcja zaawansowana jest specyficzna dla systemu i jest odczytywana z plików `teklastructures.ini`. Zasadniczo nie ma potrzeby modyfikowania ustawień specyficznych dla systemu. Nie zmieniaj ich, jeśli nie jesteś administratorem.

Ta opcja zaawansowana służy do zdefiniowania położenia folderu `bin` Tekla Structures.

Przykład

```
set XSBIN=%XS_DIR%\nt\bin\
```

XS_BLACK_DRAWING_BACKGROUND

Kategoria

Widok rysunku

Aby uzyskać czarne tło i kolorowe linie na rysunkach, należy ustawić wartość `TRUE`. Aby uzyskać białe tło i czarne linie, należy ustawić wartość `FALSE` (domyślnie).

UWAGA Ta opcja zaawansowana jest specyficzna dla użytkownika, a ustawienie jest zapisywane w pliku `options.bin` w folderze użytkownika. Uruchom ponownie Tekla Structures, aby aktywować nową wartość. Wpływa tylko na tryb **Kolor**, nie ma wpływu na tryb **Czarno-biały** ani **Skala szarości**.

Zobacz również

[XS_USE_COLOR_DRAWINGS \(strona 458\)](#)

XS_BOLT_DUPLICATE_IGNORE

Kategoria: Numeracja

Ta opcja zaawansowana umożliwia określenie, czy powielone otwory na śruby w tym samym miejscu lub w obrębie [tolerancji \(strona 92\)](#) w elemencie mają być ignorowane w numeracji elementów oraz na rysunkach i w plikach NC.

Wartością domyślną jest `FALSE`.

Jeśli ta opcja zaawansowana ma wartość `TRUE`, powielone otwory na śruby są ignorowane w numeracji elementów oraz na rysunkach i w plikach NC.

Tej opcji zaawansowanej można używać, tylko gdy niektóre i ewentualnie różne zestawy otworów w poza tym identycznych elementach będą stosowane na budowie. Dzięki temu identyczne elementy mogą być użyte w różnych sytuacjach w konstrukcji.

Pod uwagę nie bierze się rozmiaru powielonych otworów tylko ich położenie, więc otwory o różnych rozmiarach są traktowane jak duplikaty, jeśli tylko znajdują się w tym samym miejscu.

Jeśli występują zachodzące na siebie otwory, otwór bez śruby jest uwzględniany, a otwór utworzony za pomocą rzeczywistej śruby jest ignorowany.

UWAGA Nie zaleca się zmiany ustawienia tej opcji zaawansowanej w trakcie tworzenia projektu, ale jeśli już się to robi, należy przeprowadzić pełną numerację.

Ta opcja zaawansowana jest specyficzna dla modelu, a jej ustawienie jest zapisane w bazie danych opcji.

Zobacz również

[XS_BOLT_DUPLICATE_TOLERANCE \(strona 92\)](#)

XS_BOLT_DUPLICATE_TOLERANCE

Kategoria: Numeracja

Gdy dla opcji [XS_BOLT_DUPLICATE_IGNORE \(strona 91\)](#) wybrane jest ustawienie `TRUE`, należy użyć opcji `XS_BOLT_DUPLICATE_TOLERANCE` w celu wyznaczenia tolerancji lokalizacji, która określa, które otwory na śruby są uznawane za duplikaty i z tego powodu będą ignorowane w numeracji elementów.

Wartość domyślna tolerancji wynosi 3 mm.

UWAGA Nie zaleca się zmiany ustawienia tej opcji zaawansowanej w trakcie tworzenia projektu, ale jeśli już się to robi, należy przeprowadzić pełną numerację.

Ta opcja zaawansowana jest specyficzna dla modelu, a jej ustawienie jest zapisane w bazie danych opcji.

XS_BOLT_LENGTH_EPSILON

Kategoria

Właściwości modelowania

Umożliwia zaokrąglenie długości śruby.

Tekla Structures oblicza długość śruby na podstawie grubości materiału. Aby uniknąć tworzenia kilku długości śrub, gdy grubości materiału tylko nieznacznie się różnią, należy ustawić w tej opcji zaawansowanej wartość dodatnią lub ujemną. Podczas obliczania długości śrub ta wartość zostanie pomnożona przez dwa, a wynik będzie odjęty od grubości materiału. Wartość należy wprowadzić w milimetrach (wszystkie środowiska). Typowe wartości wynoszą 0.001–0.5. Wartością domyślną jest 0.001.

Ta opcja zaawansowana jest specyficzna dla modelu, a jej ustawienie jest zapisane w bazie danych opcji.

Zobacz również

XS_BOLT_MARK_DIAMETER_PREFIX

Kategoria

Oznaczanie: Śruby

Ta opcja zaawansowana umożliwia określenie przedrostka oznaczenia średnicy śruby. Możliwe są wartości `NONE` lub dowolny łańcuch.

Ta opcja zaawansowana jest specyficzna dla modelu, a jej ustawienie jest zapisane w bazie danych opcji.

Przykład

W przypadku grupy składającej się z trzech śrub o średnicy 20 mm:

- Jeśli nie zostanie podana wartość:
3*M20
- Jeśli w opcji `XS_BOLT_MARK_DIAMETER_PREFIX` ustawiono wartość `NONE`:
3*20
- Jeśli w opcji `XS_BOLT_MARK_DIAMETER_PREFIX` ustawiono wartość `D`:
3*D20

XS_BOLT_MARK_IS_ALWAYS_VISIBLE

Kategoria

Oznaczenie: Śruby

Aby wyświetlić oznaczenia śrub ukrytych na widokach przez inne obiekty, należy ustawić w tej opcji zaawansowanej wartość `TRUE`. Oznaczenia śrub są wyświetlane za pomocą ciągłych linii odniesienia i ramek. Po ustawieniu wartości `FALSE` (domyślnie) oznaczenia śrub ukrytych są wyświetlane za pomocą przerywanych linii odniesienia i ramek. Ta opcja zaawansowana wpływa na wszystkie typy rysunków.

Ta opcja zaawansowana jest specyficzna dla modelu, a jej ustawienie jest zapisane w bazie danych opcji.

XS_BOLT_MARK_IS_ALWAYS_VISIBLE_IN_GA

Kategoria

Oznaczenie: Śruby

Aby wyświetlić oznaczenia śrub ukrytych na widokach przez inne obiekty, należy ustawić w tej opcji zaawansowanej wartość `TRUE`. Oznaczenia śrub są wyświetlane za pomocą ciągłych linii odniesienia i ramek. Po ustawieniu wartości `FALSE` (domyślnie) oznaczenia śrub ukrytych są wyświetlane za pomocą przerywanych linii odniesienia i ramek. Ta opcja zaawansowana wpływa tylko na rysunki zestawcze.

UWAGA Jeśli w opcji zaawansowanej `XS_BOLT_MARK_IS_ALWAYS_VISIBLE` ustawiono wartość `TRUE`, oznaczenia śrub są zawsze wyświetlane za pomocą linii ciągłych, nawet gdy w opcji zaawansowanej `XS_BOLT_MARK_IS_ALWAYS_VISIBLE_IN_GA` ustawiono wartość `FALSE`.

Ta opcja zaawansowana jest specyficzna dla modelu, a jej ustawienie jest zapisane w bazie danych opcji.

XS_BOLT_MARK_STRING_FOR_SIZE

Kategoria

Oznaczenie: śruby

Umożliwia zdefiniowanie zawartości elementu **Rozmiar** w oznaczeniach śrub. Aby na przykład w oznaczeniu zamieścić numer śruby i średnicę otworu, należy wprowadzić `%BOLT_NUMBER%*D%HOLE.DIAMETER%`.

Ta opcja zaawansowana jest używana tylko wtedy, gdy istnieje śruba, a otwór jest zwykły.

Opcje zaawansowane `XS_SHOP_BOLT_MARK_STRING_FOR_SIZE` i `XS_SITE_BOLT_MARK_STRING_FOR_SIZE` mają wyższy priorytet od tego ustawienia.

Wartością tej opcji zaawansowanej może być dowolna kombinacja tekstu i opcji wymienionych poniżej. Każdą opcję należy zamknąć znakami %.

Należy pamiętać, że w przypadku wybrania tej opcji zaawansowanej w pliku `.ini` należy zastosować znak podwójnego procentu `%%BOLT_NUMBER%%*D%%` `%HOLE.DIAMETER%%` wokół przełączników.

Aby użyć znaku specjalnego, wpisz ukośnik odwrotny (`\`), a po nim numer ASCII. Można używać opcji w dowolnej kolejności i tworzyć obliczenia.

- BOLT_NUMBER
- DIAMETER
- LENGTH
- HOLE.DIAMETER
- LONG_HOLE_X
- LONG_HOLE_Y
- LONGHOLE_MIN (krótszy wymiar otworu podłużnego)
- LONGHOLE_MAX (dłuższy wymiar otworu podłużnego)
- BOLT_STANDARD
- BOLT_MATERIAL
- BOLT_ASSEMBLY_TYPE
- BOLT_COUNTERSUNK
- BOLT_SHORT_NAME
- BOLT_FULL_NAME

Ta opcja zaawansowana jest specyficzna dla modelu, a jej ustawienie jest zapisane w bazie danych opcji.

Zobacz również

[XS_SITE_BOLT_MARK_STRING_FOR_SIZE \(strona 425\)](#)

[XS_SHOP_BOLT_MARK_STRING_FOR_SIZE \(strona 402\)](#)

XS_BOLT_MARK_STRING_FOR_SIZE_IN_GA

Kategoria

Oznaczanie: Śruby

Umożliwia zdefiniowanie zawartości elementu rozmiaru w oznaczeniach śrub na rysunkach zestawczych. Jeśli nie zostaną ustawione opcje zaawansowane `XS_SHOP_BOLT_MARK_STRING_FOR_SIZE_IN_GA` lub `XS_SITE_BOLT_MARK_STRING_FOR_SIZE_IN_GA`, używana jest ta opcja zaawansowana.

Ta opcja zaawansowana jest używana tylko wtedy, gdy istnieje śruba, a otwór jest zwykły.

Wartością tej opcji zaawansowanej może być dowolna kombinacja tekstu i opcji wymienionych poniżej. Każdą opcję należy zamknąć znakami %.

Należy pamiętać, że w przypadku wybrania tej opcji zaawansowanej w pliku .ini należy zastosować znak podwójnego procentu `%%BOLT_NUMBER%%*D%` `%HOLE.DIAMETER%%` wokół przełączników.

Aby użyć znaku specjalnego, wpisz ukośnik odwrotny (\), a po nim numer ASCII. Można używać opcji w dowolnej kolejności i tworzyć obliczenia.

- BOLT_NUMBER
- DIAMETER
- LENGTH
- HOLE.DIAMETER
- LONG_HOLE_X
- LONG_HOLE_Y
- LONGHOLE_MIN (krótszy wymiar otworu podłużnego)
- LONGHOLE_MAX (dłuższy wymiar otworu podłużnego)
- BOLT_STANDARD
- BOLT_MATERIAL
- BOLT_ASSEMBLY_TYPE
- BOLT_COUNTERSUNK
- BOLT_SHORT_NAME
- BOLT_FULL_NAME

Ta opcja zaawansowana jest specyficzna dla modelu, a jej ustawienie jest zapisane w bazie danych opcji.

Zobacz również

[XS_SHOP_BOLT_MARK_STRING_FOR_SIZE_IN_GA \(strona 403\)](#)

XS_BOLT_POSITION_TO_MIN_AND_MAX_POINT

Kategoria

Wymiarowanie: Śruby

Aby utworzyć minimalne i maksymalne wymiary pozycji śrub, należy ustawić w tej opcji zaawansowanej wartość `TRUE`. Jeśli minimalne i maksymalne wymiary pozycji śrub nie mają być tworzone, należy ustawić wartość `FALSE` (domyślnie).

Ta opcja zaawansowana jest specyficzna dla modelu, a jej ustawienie jest zapisane w bazie danych opcji.

W poniższych przykładach pokazano maksymalny wymiar śrub 40:

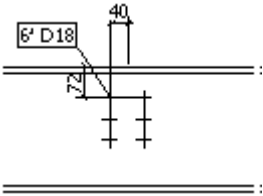
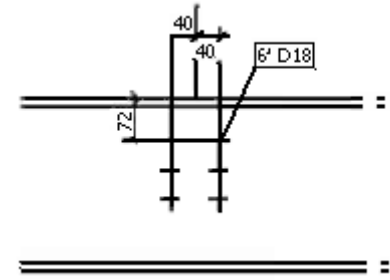
Ustawienie	Przykład
Przed ustawieniem tej opcji zaawansowanej.	
Po ustawieniu w tej opcji zaawansowanej wartości <code>TRUE</code> .	

Zobacz również

XS_BOLT_REPRESENTATION_SYMBOL_AXIS_POSITION_AS_EXACT_SOLID

Kategoria

Właściwości rysunku

Jeśli w opcji zaawansowanej

`XS_BOLT_REPRESENTATION_SYMBOL_AXIS_POSITION_AS_EXACT_SOLID`

ustawiono wartość `TRUE`, wszystkie przedstawienia osi śrub ustawione jako **Symbol** będą przedstawiane w takim samym położeniu jak w przypadku ustawienia **Dokładny przestrzenny**.

Wartością domyślną jest `TRUE`.

Ta opcja zaawansowana jest specyficzna dla modelu, a jej ustawienie jest zapisane w bazie danych opcji.

Przedstawienie typu **Symbol**, gdy opcja zaawansowana ma wartość `FALSE`:

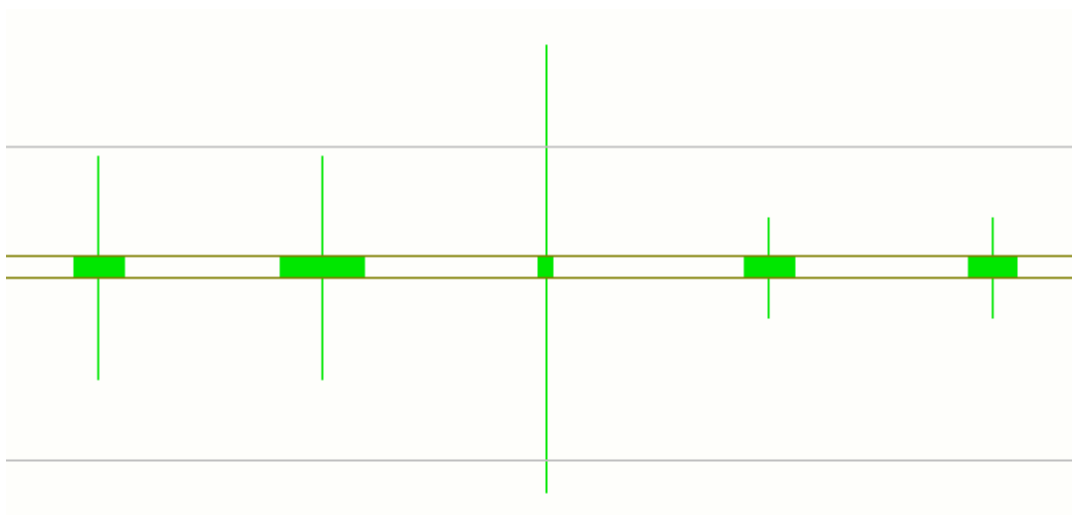

Przedstawienie typu **Symbol**, gdy opcja zaawansowana ma wartość `TRUE`:

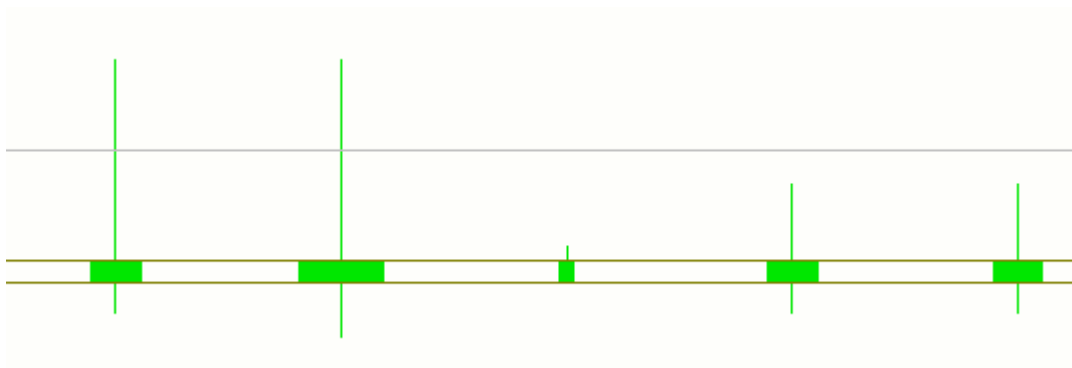

Zobacz również

XS_BOLT_REPRESENTATION_USE_POSITIVE_CUT_LENGTH

Kategoria

Właściwości rysunku

Aby zamiast śrub utworzyć na rysunku otwory na śruby, kiedy długość cięcia jest ujemna, należy ustawić w tej opcji zaawansowanej wartość `TRUE`. Wartością domyślną jest `FALSE`.



Ta opcja zaawansowana jest specyficzna dla modelu, a jej ustawienie jest zapisane w bazie danych opcji.

`XS_BOLTS_PERPENDICULAR_TO_PART_PLANE_IN_NC`

Kategoria

CNC

Aby wymiarować śruby prostopadle do płaszczyzny elementu w plikach NC, należy ustawić w tej opcji zaawansowanej wartość `TRUE` (domyślnie). Aby nie wymiarować śrub, należy ustawić wartość `FALSE`.

Ta opcja zaawansowana jest specyficzna dla modelu, a jej ustawienie jest zapisane w bazie danych opcji.

1.3 Opcje zaawansowane – C

`XS_CALCULATE_POLYBEAM_LENGTH_ALONG_REFERENCE_LINE`

Kategoria

Wymiarowanie: Rozwinięcie

Ta opcja zaawansowana umożliwia obliczenie długości polibelki wzdłuż linii odniesienia zamiast wzdłuż osi. Domyślnie Tekla Structures mierzy długość polibelki wzdłuż osi belki niezależnie od wartości **Pozycja w płaszczyźnie** przypisanych belce.

Aby obliczać długość polibelki wzdłuż linii odniesienia, należy ustawić w tej opcji zaawansowanej wartość `TRUE`. Aby obliczać ją wzdłuż osi, należy ustawić wartość `FALSE` (domyślnie).

Po ustawieniu tej opcji zaawansowanej Tekla Structures ignoruje wszystkie parametry rozwijania zdefiniowane w pliku `unfold_corner_ratios.inp`. Wpływa to jednak tylko na polibelki o równych przekrojach. Długość polibelek z zakrzywionymi skosami jest zawsze kontrolowana za pomocą pliku `unfold_corner_ratios.inp`.

Ta opcja zaawansowana jest specyficzna dla modelu, a jej ustawienie jest zapisane w bazie danych opcji.

UWAGA Wybór osi jest zawsze bezpiecznym rozwiązaniem, ponieważ pozostałe zmiany nie mają wpływu na tę opcję. Na przykład jeśli długość jest obliczana za pomocą linii odniesienia i zastosowano odsunięcie w celu przesunięcia belki, można w wyniku uzyskać nieprawdziwą długość belki.

UWAGA Kiedy w opcji [XS_USE_OLD_POLYBEAM_LENGTH_CALCULATION \(strona 473\)](#) ustawiono wartość `TRUE`, ta opcja zaawansowana nie jest używana, nawet gdy wyniki w większości przypadków mogłyby być takie same. Aby uzyskać wiarygodne wyniki, zwłaszcza długości netto, zaleca się nie ustawiać dla zmiennej `XS_USE_OLD_POLYBEAM_LENGTH_CALCULATION` wartości `TRUE`.

Zobacz również

XS_CALCULATE_POUR_UNITS_ON_SHARING

Kategoria: Multi-user

Domyślnie ta opcja zaawansowana ma wartość `TRUE`, co oznacza, że jednostki sekcji wylewania są obliczane i aktualizowane automatycznie w modelach udostępnionych po wczytaniu i wysłaniu.

Jeśli ta opcja zaawansowana ma wartość `FALSE`, każdy użytkownik musi wykonać polecenie **Przelicz sekcje wylewania** w swojej lokalnej wersji modelu udostępnionego, aby zaktualizować jednostki sekcji wylewania.

Ta opcja zaawansowana jest specyficzna dla modelu, a jej ustawienie jest zapisane w bazie danych opcji.

XS_CAST_UNIT_FAMILY_POSITION_NUMBER_FORMAT_STRING

Kategoria

Numeracja

Umożliwia zdefiniowanie zawartości numeracji pozycji rodziny elementów betonowych. Na przykład zamiast DT1-1, DT1-2 można zdefiniować numerację DT1-A, DT1-B.

W tym celu należy ustawić opcję zaawansowaną w następujący sposób:

```
%CAST_UNIT_PREFIX%%CAST_UNIT_FAMILY_NUMBER%-
%CAST_UNIT_FAMILY_QUALIFIER_WITH_LETTERS%
```

Use the following options to define the contents of family position numbers. Use as many options as you need, and enclose each one in percent symbols (%).

Opcja	Opis
%CAST_UNIT_PREFIX%	Przedrostek zespołu betonowego określony we właściwościach elementu w panelu właściwości.
%CAST_UNIT_POS%	Numer bieżący pozycji zespołu betonowego zaczynający się od numeru początkowego określonego we właściwościach elementu w panelu właściwości.
%CAST_UNIT_FAMILY_NUMBER%	Numer rodziny zespołów betonowego określony za pomocą numeru początkowego (we właściwościach elementu w panelu właściwości) i ostatecznej pozycji w tej serii numeracji.
%CAST_UNIT_FAMILY_NUMBER_WITH_LETTERS%	Numeracja rodziny elementów betonowych za pomocą liter. Litery zaczynają się od A i kończą na Z. Jeśli potrzeba więcej liter, Tekla Structures dodaje drugą lub nawet trzecią literę, na przykład AA lub AAA. Można też zdefiniować dozwolone litery za pomocą opcji zaawansowanej XS_VALID_CHARS_FOR_ASSEMBLY_FAMILY_POSITION_NUMBERS.
%CAST_UNIT_FAMILY_QUALIFIER%	Kwalifikator rodziny elementów betonowych zdefiniowany za pomocą kryteriów numerowania rodziny podanych w oknie dialogowym Nastawienie numeracji .
%CAST_UNIT_FAMILY_QUALIFIER_WITH_LETTERS%	Kwalifikator rodziny elementów betonowych za pomocą liter. Litery zaczynają się od A i kończą na Z. Jeśli potrzeba więcej liter, Tekla Structures

Opcja	Opis
	<p> dodaje drugą lub nawet trzecią literę, na przykład AA lub AAA.</p> <p> Można też zdefiniować dozwolone litery za pomocą opcji zaawansowanej XS_VALID_CHARS_FOR_ASSEMBLY_FAMILY_QUALIFIER.</p>
%UDA: [uda_name]%	<p> Jest to zdefiniowany przez użytkownika atrybut elementu betonowego lub elementu głównego elementu betonowego. Jeśli jest zdefiniowany atrybut elementu betonowego, zostanie on zastosowany. W przeciwnym razie zostanie użyty atrybut elementu głównego. Można też określić, aby był używany tylko atrybut elementu głównego zdefiniowany przez użytkownika, na przykład %UDA:MAINPART.USER_FIELD_1%.</p>
%TPL: [tpl_name]%	<p> Atrybuty szablonu elementu betonowego lub elementu głównego elementu betonowego, na przykład % TPL: PROJECT.NUMBER%.</p>

Ta opcja zaawansowana jest specyficzna dla modelu, a jej ustawienie jest zapisane w bazie danych opcji.

Liczba znaków

Można zdefiniować liczbę znaków, dodając na końcu każdej opcji kropkę i odpowiednią liczbę. Na przykład

%CAST_UNIT_FAMILY_QUALIFIER_WITH_LETTERS.3% spowoduje zastosowanie w każdym zespole elementów betonowych trzech liter, zaczynając od AAA.

Przykład

Jeśli opcja zaawansowana zostanie określona w następujący sposób:

```
%CAST_UNIT_PREFIX%/%CAST_UNIT_FAMILY_NUMBER.3%-
%CAST_UNIT_FAMILY_QUALIFIER.3%
```

Wynikiem będzie:

A/001-001.

Zobacz również

[CAST_UNIT_POS \(strona 520\)](#)

[XS_VALID_CHARS_FOR_ASSEMBLY_FAMILY_QUALIFIER \(strona 488\)](#)

[XS_VALID_CHARS_FOR_ASSEMBLY_FAMILY_POSITION_NUMBERS \(strona 487\)](#)

XS_CAST_UNIT_MULTI_NUMBER_FORMAT_STRING

Kategoria: Numeracja

Umożliwia oparcie numerów elementów betonowych na numerach rysunków. Do zdefiniowania zawartości znaków elementów betonowych służą następujące przełączniki. Można użyć dowolnej liczby przełączników, a każdy z nich należy umieścić między znakami procentu (%).

Dostępne są następujące przełączniki:

Przełącznik	Opis
<code>%CAST_UNIT_MULTI_DRAWING_NUMBER%</code>	Nazwa rysunku zbiorczego.
<code>%CAST_UNIT_MULTI_DRAWING_POS%</code>	Położenie rysunku elementu betonowego w rysunku zbiorczym.
<code>%CAST_UNIT_PREFI X%</code>	Przedrostek elementu betonowego w modelu.
<code>%CAST_UNIT_POS%</code>	Numer pozycji elementu betonowego w modelu.
Pola szablonu	Wprowadź <code>TPL:</code> i nazwę odpowiedniego pola szablonu. Każdą nazwę należy umieścić między znakami procentu (%). Na przykład: <code>%TPL: PROJECT.NUMBER%</code> UWAGA: Pola szablonów o nazwie rozpoczynającej się od <code>DRAWING</code> nie działają z tą opcją zaawansowaną, na przykład: <code>DRAWING.TITLE1</code> . Jeśli zostaną użyte w wartości, Tekla Structures zastąpi cały łańcuch wartością domyślną.
Atrybuty zdefiniowane przez użytkownika można definiować w pliku <code>objects.inp</code>	Wprowadź <code>UDA:</code> i nazwę odpowiedniego atrybutu zdefiniowanego przez użytkownika w takiej postaci jak w pliku <code>objects.inp</code> . Na przykład: <code>%UDA:MY_INFO_1%</code>

Ta opcja zaawansowana jest specyficzna dla modelu, a jej ustawienie jest zapisane w bazie danych opcji.

Przykład

Aby przedstawić numery złożone elementu betonowego w formacie nazwa rysunku zbiorczego + przedrostek elementu + położenie na zbiorczym złożonym, należy zdefiniować tę opcję zaawansowaną w następujący sposób:

```
%CAST_UNIT_MULTI_DRAWING_NUMBER%%CAST_UNIT_PREFIX%  
%CAST_UNIT_MULTI_DRAWING_POS%
```

W ten sposób powstanie znak elementu betonowego 10B1, gdzie:

- 10 jest numerem rysunku,
- B jest przedrostkiem elementu betonowego;
- 1 informuje, że jest to pierwszy element betonowy na arkuszu.

Zobacz również

[XS_USE_MULTI_NUMBERING_FOR \(strona 467\)](#)

[XS_PART_MULTI_NUMBER_FORMAT_STRING \(strona 336\)](#)

[XS_ASSEMBLY_MULTI_NUMBER_FORMAT_STRING \(strona 78\)](#)

XS_CAST_UNIT_POSITION_NUMBER_FORMAT_STRING

Kategoria: Numeracja

Umożliwia zdefiniowanie zawartości numeracji pozycji elementów betonowych.

UWAGA W przypadku używania klonowania nie należy zmieniać tej opcji zaawansowanej po utworzeniu rysunku pojedynczego elementu, zespołu lub elementu betonowego. Może to spowodować częściowe odseparowanie rysunków od elementu, który reprezentują, a także spowodować ich oznaczenie jako usuniętych oraz sklonowanie innych rysunków po następnym numerowaniu.

Dostępne opcje:

Opcja	Opis
%CAST_UNIT_PREFIX%	Przedrostek elementu betonowego zdefiniowany w oknie dialogowym właściwości elementu.
%CAST_UNIT_POS%	Numer bieżący pozycji elementu betonowego zaczynający się od numeru początkowego zdefiniowanego w oknie dialogowym właściwości elementu.

Opcja	Opis
<code>%CAST_UNIT_POS_WITH_LETTERS%</code>	Jak powyżej, ale z literami. Domyślnie są używane litery A-Z, ale można zdefiniować dozwolone litery za pomocą opcji zaawansowanej <code>XS_VALID_CHARS_FOR_ASSEMBLY_POSITION_NUMBERS</code> .
<code>%UDA: [uda_name]%</code>	Jest to zdefiniowany przez użytkownika atrybut elementu betonowego lub elementu głównego elementu betonowego. Jeśli jest zdefiniowany atrybut elementu betonowego, zostanie on zastosowany. W przeciwnym razie zostanie użyty atrybut elementu głównego. Można też określić, aby był używany tylko atrybut elementu głównego zdefiniowany przez użytkownika, na przykład <code>%UDA:MAINPART.USER_FIELD_1%</code> .
<code>%TPL: [tpl_name]%</code>	Atrybuty szablonu elementu betonowego lub elementu głównego elementu betonowego, na przykład <code>%TPL:PROJECT.NUMBER%</code> .

Ta opcja zaawansowana jest specyficzna dla modelu, a jej ustawienie jest zapisane w bazie danych opcji.

Liczba znaków

Można zdefiniować liczbę znaków, dodając na końcu opcji `%CAST_UNIT_POS%` i `%CAST_UNIT_POS_WITH_LETTERS%` kropkę i odpowiednią liczbę. Na przykład `%CAST_UNIT_POS_WITH_LETTERS.3%` spowoduje zastosowanie w każdym elemencie betonowego trzech liter, zaczynając od AAA.

Przykład

Jeśli w tej opcji zaawansowanej zostanie ustawiona wartość `%CAST_UNIT_PREFIX%/ %CAST_UNIT_POS.3%`, wynikiem będzie A/001.

Zobacz również

[CAST_UNIT_POS \(strona 520\)](#)

XS_CENTER_LINE_TYPE

Kategoria: Właściwości rysunku

Właściwości rysunku

Ta opcja zaawansowana umożliwia zmianę typu linii osi elementu na rysunkach. Należy wprowadzić wartość całkowitą od 1 do 7. Aby wyświetlić zmianę typu osi, należy zamknąć rysunek i otworzyć go ponownie.

Można określić, czy mają być pokazywane osie we [właściwościach elementu](#) (strona 737).



Wartość	Opis
1	Linia ciągła
2 - 7	Linie kropkowana. Wartością domyślną jest 4 (linia kreska-kropka).

Jeśli zostanie wpisana wartość mniejsza od 1 lub większa od 7, Tekla Structures przyjmie wartość domyślną 4.

WSKAZÓWKA Wygląd poszczególnych rodzajów linii można zobaczyć, wybierając kolejno opcje **Niewidoczne linie > Typ** na karcie **Wygląd** w oknie dialogowym **Właściwości elementu**.

Aby uzyskać listę domyślnych typów linii, zobacz .

Ta opcja zaawansowana jest specyficzna dla modelu, a jej ustawienie jest zapisane w bazie danych opcji.

XS_CENTER_TO_CENTER_DISTANCE_IN_ONE_PART_STRING

Kategoria

Oznaczanie: Śruby

Umożliwia określenie formatu elementu **Odległość pomiędzy środkami** w oznaczeniach śrub, kiedy znajdują się one w tym samym elemencie, na przykład w słupie lub w pasie belki. Umożliwia zdefiniowanie informacji o rozstawie w oznaczeniach śrub w następujący sposób:

- Przełącznik %VALUE% pozwala używać wartości numerycznych rozstawu.
- Tekst i opcję można dodać w dowolnej kolejności, na przykład %VALUE% GAGE lub GAGE %VALUE%.

- Jeśli nie ma przełącznika %VALUE%, Tekla Structures dodaje odległość między środkami na końcu łańcucha.
- Jeśli ta opcja zaawansowana nie jest ustawiona, używana tylko opcja %VALUE%.
- Jeśli Tekla Structures nie może obliczyć rozstawu, nic nie jest dodawane do oznaczenia.
- Wartością domyślną jest $GAGE = \%VALUE\%$.

Ta opcja zaawansowana jest specyficzna dla modelu, a jej ustawienie jest zapisane w bazie danych opcji.

Przykład

W ścianie belki znajduje się symetryczna grupa śrub. Wartość rozstawu wynosi 10.

W oknie dialogowym Opcje zaawansowane	W oznaczeniu śruby
$GAGE = \%VALUE\%$	$GAGE = 10$

XS_CENTER_TO_CENTER_DISTANCE_IN_TWO_PARTS_STRING

Kategoria

Oznaczenie: Śruby

Umożliwia ustawienie formatu elementu **Odległość pomiędzy środkami** w oznaczeniach śrub, jeśli występują dwa elementy.

Wartością domyślną jest $C/C = \%VALUE\%$.

Ta opcja zaawansowana jest specyficzna dla modelu, a jej ustawienie jest zapisane w bazie danych opcji.

Przykład

W dwóch kątownikach występuje symetryczna grupa śrub. Odległość pomiędzy środkami wynosi 10.

W oknie dialogowym Opcje zaawansowane	W oznaczeniu śruby
$c/c = \%VALUE\%$	$c/c = 10$

Zobacz również

[XS_CENTER_TO_CENTER_DISTANCE_IN_ONE_PART_STRING](#) (strona 106)

XS_CHAMFER_ACCURACY_FACTOR

Kategoria: Prędkość i dokładność

Ta opcja zaawansowana służy do zdefiniowania liczby punktów używanych do fazowania. Aby zwiększyć liczbę punktów używanych do utworzenia fazy, należy użyć mniejszych wartości. W ten sposób fazowanie krzywoliniowe jest bardziej łagodne. Aby zmniejszyć liczbę punktów używanych do utworzenia fazy, należy użyć większych wartości. W ten sposób fazowanie krzywoliniowe jest mniej łagodne.

Wartością domyślną jest 4 . 0.

Aby po zmianie aktywować nowe ustawienie uruchom ponownie Tekla Structures.

W poniższym przykładzie wartość wynosi 16.

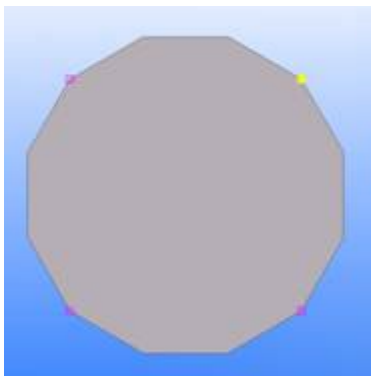

W poniższym przykładzie wartość wynosi 1.

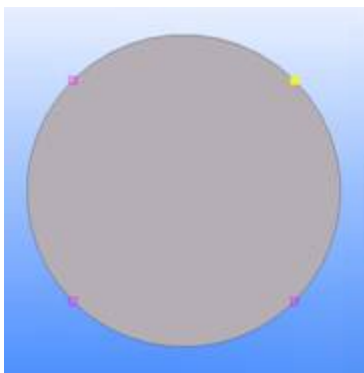

Minimalną wartością jest 0.1.

Aby dowiedzieć się więcej, kliknij poniższe łącze:

[Fazowanie okrągłe nie wygląda na okrągłe w modelu](#)

[Dokładność fazowania w polibelkach i blachach wielobocznych](#)

XS_CHAMFER_DISPLAY_LENGTH_FACTOR

Kategoria

Widok modelu

Umożliwia ustawienie długości fazowania. Długość fazowania blachy Tekla Structures oblicza na podstawie długości boku blachy przy użyciu następującego wzoru: $XS_CHAMFER_DISPLAY_LENGTH_FACTOR * \text{długość boku blachy}$. Domyślnie współczynnik ten wynosi 0.08.

Ta opcja zaawansowana jest specyficzna dla użytkownika, a ustawienie jest zapisywane w pliku `options.bin` w folderze użytkownika. Uruchom ponownie Tekla Structures, aby aktywować nową wartość.

XS_CHANGE_DRAGGED_DIMENSIONS_TO_FIXED

Kategoria

Właściwości rysunku

Umożliwia zdefiniowanie, czy wymiary mają stałe umieszczenie, kiedy są przeciągane z położenia początkowego. Po ustawieniu wartości `TRUE` do umieszczanie wymiarów stosuje się umieszczanie stałe zamiast swobodnego. Ustawienie `FALSE` powoduje, że umieszczanie będzie swobodne.

Wartością domyślną jest `TRUE`.

Ta opcja zaawansowana jest specyficzna dla użytkownika, a ustawienie jest zapisywane w pliku `options.bin` w folderze użytkownika. Uruchom ponownie Tekla Structures, aby aktywować nową wartość.

XS_CHANGE_DRAGGED_MARKS_TO_FIXED

Kategoria

Właściwości rysunku

Umożliwia zdefiniowanie, czy element, śruba i znaki zbrojenia mają stałe umieszczenie, kiedy są przeciągane z położenia początkowego. Po ustawieniu wartości `TRUE` do umieszczanie znaków stosuje się umieszczanie stałe zamiast swobodnego.

Wartością domyślną jest `TRUE`.

Ta opcja zaawansowana jest specyficzna dla użytkownika, a ustawienie jest zapisywane w pliku `options.bin` w folderze użytkownika. Uruchom ponownie Tekla Structures, aby aktywować nową wartość.

XS_CHANGE_DRAGGED_NOTES_TO_FIXED

Kategoria

Właściwości rysunku

Umożliwia zdefiniowanie, czy uwagi połączone mają stałe umieszczenie, kiedy są przeciągane z położenia początkowego. Po ustawieniu wartości `TRUE` do umieszczanie uwag połączonych stosuje się umieszczanie stałe zamiast swobodnego. Ustawienie `FALSE` powoduje, że umieszczanie będzie swobodne.

Wartością domyślną jest `TRUE`.

Ta opcja zaawansowana jest specyficzna dla użytkownika, a ustawienie jest zapisywane w pliku `options.bin` w folderze użytkownika. Uruchom ponownie Tekla Structures, aby aktywować nową wartość.

XS_CHANGE_DRAGGED_TEXTS_TO_FIXED

Kategoria

Właściwości rysunku

Umożliwia zdefiniowanie, czy teksty mają stałe położenie, kiedy są przeciągane z położenia początkowego. Po ustawieniu wartości `TRUE` do umieszczania tekstów stosuje się umieszczanie stałe zamiast swobodnego. Wartością domyślną jest `TRUE`.

Ta opcja zaawansowana jest specyficzna dla użytkownika, a ustawienie jest zapisywane w pliku `options.bin` w folderze użytkownika. Uruchom ponownie Tekla Structures, aby aktywować nową wartość.

XS_CHANGE_DRAGGED_VIEWS_TO_FIXED

Kategoria

Właściwości rysunku

Umożliwia zdefiniowanie, czy widoki mają stałe położenie, kiedy są przeciągane z położenia początkowego. Po ustawieniu wartości `TRUE` do umieszczanie widoków stosuje się umieszczanie stałe zamiast swobodnego. Ustawienie w tej opcji zaawansowanej wartości `FALSE` powoduje, że położenie stałe nie jest stosowane. Wartością domyślną jest `TRUE`.

Ta opcja zaawansowana jest specyficzna dla użytkownika, a ustawienie jest zapisywane w pliku `options.bin` w folderze użytkownika. Uruchom ponownie Tekla Structures, aby aktywować nową wartość.

XS_CHANGE_MARK_ASTERISK_TO

Kategoria

Oznaczanie: elementy

Umożliwia określenie symbolu, który ma zastąpić znak gwiazdki (*) w oznaczeniach śrub oraz w elementach rozmiaru w oznaczeniach elementów. Wartością domyślną jest znak gwiazdki (*).

Ta opcja zaawansowana jest specyficzna dla modelu, a jej ustawienie jest zapisane w bazie danych opcji.

UWAGA Tej opcji zaawansowanej nie można zastosować do zmiany znaku gwiazdki w nazwie profilu (np. PL10*100).

Przykład

`XS_CHANGE_MARK_ASTERISK_TO=X`

XS_CHANGE_WORKAREA_WHEN_MODIFYING_VIEW_DEPTH

Kategoria

Widok modelu

Ułatwia pracę z plikami referencyjnymi. Obiekty leżące poza obszarem roboczym, takie jak elementy i pliki referencyjne, nie są widoczne, nawet gdy znajdują się w granicach głębokości widoku.

Aby automatycznie regulować obszar roboczy, kiedy ulega zmianie głębokość widoku, należy ustawić wartość `TRUE` (domyślnie).

XS_CHECK_BOLT_EDGE_DISTANCE_ALWAYS

Kategoria

Właściwości modelowania

Ta opcja zaawansowana umożliwia określenie, czy odległość śruby od krawędzi ma podlegać sprawdzaniu. Aby zawsze sprawdzać odległość śruby od krawędzi, należy ustawić wartość `TRUE`. Aby sprawdzać, tylko gdy w elemencie znajdują się śruby (sprawdzenie nie jest przeprowadzane, jeśli jest tylko otwór), należy ustawić wartość `FALSE`.

Wartością domyślną jest `TRUE`.

Ta opcja zaawansowana jest specyficzna dla użytkownika, a ustawienie jest zapisywane w pliku `options.bin` w folderze użytkownika. Uruchom ponownie Tekla Structures, aby aktywować nową wartość.

XS_CHECK_FLAT_LENGTH_ALSO

Kategoria

Elementy z blach

Aby sprawdzać długość i szerokość blachy, a następnie porównać je z możliwymi wymiarami płaskowników w pliku `fltprops.inp`, należy ustawić w tej opcji zaawansowanej wartość `TRUE` (domyślnie).

Jeśli w tej opcji zaawansowanej zostanie ustawiona wartość `FALSE`, Tekla Structures będzie sprawdzała tylko szerokość blachy.

Ta opcja zaawansowana jest specyficzna dla modelu, a jej ustawienie jest zapisane w bazie danych opcji.

Zobacz również

XS_CHECK_TRIANGLE_TEXT_SIZE

Kategoria

Wymiarowanie: Ogólne

Aby zmienić rozmiar trójkąta w celu dopasowania tekstu do rozmiaru skosu, należy ustawić w tej opcji zaawansowanej wartość `TRUE`. Wartością domyślną jest `FALSE`.

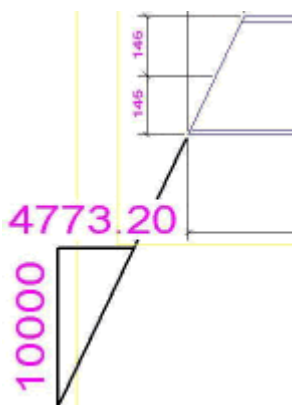

Ta opcja zaawansowana jest specyficzna dla modelu, a jej ustawienie jest zapisane w bazie danych opcji.

Aby zdefiniować rozmiar symbolu kąta, należy użyć opcji zaawansowanej `XS_ANGLE_DIMENSION_SYMBOL_SIZE_FACTOR`.

UWAGA Użycie opcji zaawansowanej

`XS_ANGLE_DIMENSION_SYMBOL_SIZE_FACTOR` spowoduje wyłączenie opcji zaawansowanej `XS_CHECK_TRIANGLE_TEXT_SIZE`.

Zobacz również

[XS_ANGLE_DIMENSION_SYMBOL_SIZE_FACTOR \(strona 72\)](#)

XS_CHORD_TOLERANCE_FOR_SMALL_TUBE_SEGMENTS

Kategoria

Prędkość i dokładność

Ta opcja zaawansowana umożliwia zdefiniowanie tolerancji cięciwy w okrągłych rurach mniejszych lub równych ograniczeniu ustawionemu za pomocą opcji zaawansowanej

`XS_CHORD_TOLERANCE_SMALL_TUBE_SIZE_LIMIT`. Wartość należy wprowadzić w milimetrach. Wartością domyślną jest 1.0.

Ponownie otwórz model, aby aktywować nową wartość.

UWAGA Nie należy zmieniać ustawień tolerancji cięciwy w trakcie projektu. Zmiana spowoduje automatyczne utworzenie na nowo przekrojów rurowych w modelu podczas ponownego uruchomienia Tekla Structures, dając w efekcie nieznacznie zmienione obiekty przestrzenne, co może wpłynąć na numerację.

Zobacz również

[XS_CHORD_TOLERANCE_SMALL_TUBE_SIZE_LIMIT \(strona 114\)](#)

[XS_CHORD_TOLERANCE_FOR_TUBE_SEGMENTS \(strona 113\)](#)

XS_CHORD_TOLERANCE_FOR_TUBE_SEGMENTS

Kategoria

Prędkość i dokładność

Ta opcja zaawansowana umożliwia zdefiniowanie tolerancji cięciwy w okrągłych rurach większych od ograniczenia ustawionego za pomocą opcji

zaawansowanej `XS_CHORD_TOLERANCE_SMALL_TUBE_SIZE_LIMIT`. Wartość należy wprowadzić w milimetrach. Wartością domyślną jest 1.0.

Ponownie otwórz model, aby aktywować nową wartość.

Tolerancja cięciwy

Tolerancja cięciwy jest maksymalną różnicą między segmentem prostym używanym do wyświetlenia przekroju rurowego w widoku modelu i rzeczywistym przekrojem rurowym:

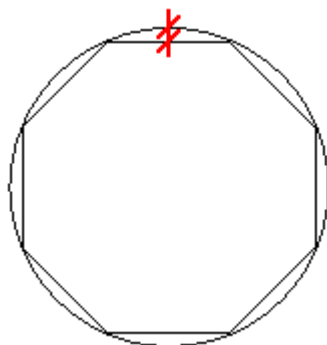

UWAGA Nie należy zmieniać ustawień tolerancji cięciwy w trakcie projektu. Zmiana spowoduje automatyczne utworzenie na nowo przekrojów rurowych w modelu podczas ponownego uruchomienia programu Tekla Structures, dając w efekcie nieznacznie zmienione obiekty przestrzenne, co może wpłynąć na numerację.

Zobacz również

[XS_CHORD_TOLERANCE_SMALL_TUBE_SIZE_LIMIT \(strona 114\)](#)

[XS_CHORD_TOLERANCE_FOR_SMALL_TUBE_SEGMENTS \(strona 113\)](#)

XS_CHORD_TOLERANCE_SMALL_TUBE_SIZE_LIMIT

Kategoria

Prędkość i dokładność

Ta opcja zaawansowana umożliwia zdefiniowanie ograniczenia, od którego zależy, czy rura zostanie uznana za małą podczas obliczania tolerancji cięciwy. Ta wartość jest porównywana ze średnicą profilu. Wartość należy wprowadzić w milimetrach. Wartością domyślną jest 50.0.

Ponownie otwórz model, aby aktywować nową wartość.

UWAGA Nie należy zmieniać ustawień tolerancji cięciwy w trakcie projektu. Zmiana spowoduje automatyczne utworzenie na nowo przekrojów rurowych w modelu podczas ponownego uruchomienia Tekla

Structures, dając w efekcie nieznacznie zmienione obiekty przestrzenne, co może wpłynąć na numerację.

Zobacz również

[XS_CHORD_TOLERANCE_FOR_TUBE_SEGMENTS \(strona 113\)](#)

[XS_CHORD_TOLERANCE_FOR_SMALL_TUBE_SEGMENTS \(strona 113\)](#)

XS_CIS_DEP1_DATABASE_NAME

Kategoria

Eksportuj

Umożliwia zdefiniowanie nazwy tymczasowej bazy danych używanej w przesyłaniu modelu CIMsteel.

Ta opcja zaawansowana jest specyficzna dla systemu i jest odczytywana z plików środowiska. Zasadniczo nie ma potrzeby modyfikowania ustawień specyficznych dla systemu. Nie zmieniaj ich, jeśli nie jesteś administratorem.

XS_CIS_DEP1_DATABASE_PASSW

Kategoria

Eksportuj

Umożliwia zdefiniowanie hasła tymczasowej bazy danych używanej w przesyłaniu modelu CIMsteel.

Ta opcja zaawansowana jest specyficzna dla systemu i jest odczytywana z plików środowiska. Zasadniczo nie ma potrzeby modyfikowania ustawień specyficznych dla systemu. Nie zmieniaj ich, jeśli nie jesteś administratorem.

XS_CIS_DEP1_DATABASE_PATH

Kategoria

Eksportuj

Umożliwia zdefiniowanie ścieżki tymczasowej bazy danych, która jest tworzona w Tekla Structures podczas konwersji modelu na format CIMsteel STEP lub z tego formatu.

Ta opcja zaawansowana jest specyficzna dla systemu i jest odczytywana z plików środowiska. Zasadniczo nie ma potrzeby modyfikowania ustawień specyficznych dla systemu. Nie zmieniaj ich, jeśli nie jesteś administratorem.

XS_CIS_DEP1_EXPRESS_FILE

Kategoria

Ta opcja zaawansowana musi być ustawiona w pliku inicjującym (.ini).

Ta opcja zaawansowana umożliwia określenie nazwy pliku `EXPRESS`, który znajduje się w folderze systemowym. Plik `EXPRESS` służy do opisanego logicznego modelu produktu CIMsteel DEP1. Jest używana podczas konwersji modelu Tekla Structures na format CIMsteel DEP1 STEP lub z tego formatu.

Ta opcja zaawansowana jest specyficzna dla użytkownika, a ustawienie jest zapisywane w pliku `options.bin` w folderze użytkownika. Uruchom ponownie Tekla Structures, aby aktywować nową wartość.

XS_CLASH_CHECK_BETWEEN_PARTS

Kategoria

Właściwości modelowania

Aby wykrywać kolizje tylko między obiektami Tekla Structures i obiektami modelu referencyjnego, należy ustawić wartość `FALSE`. Ustawienie `TRUE` pozwala wykrywać kolizje także między obiektami Tekla Structures. Wartością domyślną jest `TRUE`.

Zobacz również

[XS_CLASH_CHECK_BETWEEN_REFERENCES \(strona 116\)](#)

[XS_CLASH_CHECK_INSIDE_REFERENCE_MODELS \(strona 117\)](#)

[XS_CLASH_CHECK_BETWEEN_REINFORCING_BARS \(strona 117\)](#)

XS_CLASH_CHECK_BETWEEN_REFERENCES

Kategoria

Właściwości modelowania

Umożliwia zdefiniowanie, czy Tekla Structures ma przeprowadzić kontrolę kolizji także między modelami referencyjnymi.

Aby przeprowadzić kontrolę kolizji także między dwoma modelami referencyjnymi, należy ustawić wartość `TRUE`. Wartością domyślną jest `FALSE`.

Ta opcja zaawansowana jest specyficzna dla roli. W przypadku opcji typu **SYSTEM(ROLE)** używana jest wartość domyślna. W przypadku opcji typu **MODEL(ROLE)** lub **DRAWING(ROLE)** można zmienić tę wartość, która będzie wtedy taka sama dla wszystkich użytkowników w bieżącym modelu.

Zobacz również

[XS_CLASH_CHECK_BETWEEN_PARTS \(strona 116\)](#)

[XS_CLASH_CHECK_INSIDE_REFERENCE_MODELS \(strona 117\)](#)

[XS_CLASH_CHECK_BETWEEN_REINFORCING_BARS \(strona 117\)](#)

XS_CLASH_CHECK_BETWEEN_REINFORCING_BARS

Kategoria

Właściwości modelowania

Aby wykrywać kolizje między prętami zbrojeniowymi Tekla Structures oraz między prętami zbrojeniowymi i innymi obiektami Tekla Structures (elementy stalowe, śruby, obiekty osadzone i referencyjne), należy ustawić w tej opcji zaawansowanej wartość `TRUE`. Aby wykrywać kolizje między prętami zbrojeniowymi i innymi obiektami Tekla Structures z wyjątkiem kolizji między prętami zbrojeniowymi, należy ustawić wartość `FALSE`. Wartością domyślną jest `TRUE`.

Ta opcja zaawansowana jest specyficzna dla modelu, a jej ustawienie jest zapisane w bazie danych opcji.

Zobacz również

[XS_CLASH_CHECK_BETWEEN_PARTS \(strona 116\)](#)

[XS_CLASH_CHECK_BETWEEN_REFERENCES \(strona 116\)](#)

[XS_CLASH_CHECK_INSIDE_REFERENCE_MODELS \(strona 117\)](#)

XS_CLASH_CHECK_INSIDE_REFERENCE_MODELS

Kategoria

Właściwości modelowania

Ta opcja zaawansowana umożliwia zdefiniowanie, czy w modelach referencyjnych są sprawdzane kolizje wewnętrzne.

Wartość domyślna `FALSE` oznacza, że kolizje między obiektami modelu referencyjnego w obrębie jednego modelu referencyjnego są ignorowane. Wykrywane są konflikty między obiektami modelu referencyjnego należącymi do różnych modeli. Wartość `TRUE` oznacza, że są sprawdzane konflikty między obiektami modelu referencyjnego leżącymi w obrębie jednego modelu referencyjnego.

Należy zauważyć, że ta opcja zaawansowana jest brana pod uwagę tylko w przypadku, gdy w opcji zaawansowanej `XS_CLASH_CHECK_BETWEEN_REFERENCES` ustawiono wartość `TRUE`.

Zobacz również

[XS_CLASH_CHECK_BETWEEN_REFERENCES \(strona 116\)](#)

XS_CLEAR_MODEL_HISTORY

Kategoria

Prędkość i dokładność

Jeśli są używane pliki historii modelu, aby dane były usuwane z pliku historii przy każdym otwarciu i zapisaniu modelu, należy ustawić w tej opcji zaawansowanej wartość `TRUE`. Wartością domyślną jest `FALSE`.

Ta opcja zaawansowana jest specyficzna dla systemu i jest odczytywana z plików środowiska. Zasadniczo nie ma potrzeby modyfikowania ustawień specyficznych dla systemu. Nie zmieniaj ich, jeśli nie jesteś administratorem.

Zobacz również

[XS_COLLECT_MODEL_HISTORY \(strona 120\)](#)

XS_CLONING_TEMPLATE_DIRECTORY

Kategoria: Umieszczenie pliku

Wprowadź ścieżkę folderu, w którym znajdują się szablony klonowania używane przez **Katalog rysunków głównych**. Może podać kilka ścieżek, oddzielając je średnikiem. Wartością domyślną tej opcji zaawansowanej jest `%XSDATADIR%\environments\common\cloning_templates`.

Ta opcja zaawansowana jest specyficzna dla użytkownika, a ustawienie jest zapisywane w pliku `options.bin` w folderze użytkownika. Uruchom ponownie Tekla Structures, aby aktywować nową wartość.

Zobacz również

XS_CLOUD_SHARING_PROXY

UWAGA Zalecamy ustawienie tej opcji zaawansowanej, wybierając kolejno menu **Plik --> Udostępnianie --> Ustawienia udostępniania --> Pamięć podręczna Tekla Model Sharing** .

Ta opcja zaawansowana umożliwia ustawienie serwera pamięci podręcznej, który będzie używany z usługą udostępniania Tekla Model Sharing.

W razie potrzeby tą opcję zaawansowaną można ustawić w plikach inicjujących. W plikach inicjujących należy opcji `XS_CLOUD_SHARING_PROXY` nadać wartość `name of the server;port`.

Ta opcja zaawansowana jest specyficzna dla użytkownika.

XS_CNC_CUT_PLANE_HEIGHT

Kategoria

CNC

W tej opcji zaawansowanej należy ustawić wartość z zakresu od 0.3 do 1.0, jeśli w pliku `dstv_nc.log` znajdzie się poniższe ostrzeżenie dotyczące niektórych plików NC:

```
Error: Can't find intersection between solid and nc plane.  
Please try to adjust XS_CNC_CUT_PLANE_HEIGHT (0.3 .. 1.0)
```

Takie ostrzeżenia mogą się pojawić podczas próby utworzenia plików NC dla elementów giętych. Takie pliki NC nie są prawidłowe. Na przykład w pliku NC może zupełnie brakować konturów zewnętrznych elementu. Można to zauważyć, przeglądając plik DXF utworzony z pliku NC.

Aby skorzystać z tej opcji zaawansowanej, należy wykonać następujące czynności:

1. Ustaw w tej opcji zaawansowanej wartość większą od 0.3. Zaczynij od mniejszych wartości. Wartością domyślną jest 0.3.
2. Utwórz plik NC dla elementu powodującego problemy.
3. Sprawdź plik `dstv_nc.log`. Jeśli w dalszym ciągu występuje ostrzeżenie dotyczące tego elementu, powtórz czynności opisane w punktach od 1 do 4 z inną wartością.

4. Gdy pliki NC zostaną utworzone bez komunikatów o błędach w pliku `dstv_nc.log`, usuń opcję zaawansowaną z pliku `user.ini`, ponieważ może ona powodować problemy w przypadku niektórych innych elementów.

Ta opcja zaawansowana jest specyficzna dla modelu, a jej ustawienie jest zapisane w bazie danych opcji.

XS_CNC_HOLE_DIAMETER_ROUNDING

Kategoria

CNC

Umożliwia zdefiniowanie współczynnika zaokrąglenia otworów używanego w plikach NC. Pliki NC mają dokładność do 0,01 mm.

Opcja pozwala zaokrąglić do tej samej wartości nieznacznie różniące się od siebie średnice śrub. Stosowanie różnych średnic może być konieczne, ponieważ śruby mogą mieć różne wartości tolerancji w modelu Tekla Structures. W oknach dialogowych komponentu w wartościach tolerancji śrub można użyć więcej miejsc dziesiętnych niż w ogólnym oknie dialogowym śruby.

Zaokrąglenie jest używane tylko podczas tworzenia plików NC.

Wartość współczynnika zaokrąglenia powinna być taka sama (w mm) jak tolerancja wiercenia obrabiarki. Wartością domyślną jest 0.00001.

Tekla Structures dzieli średnicę otworu przez współczynnik zaokrąglenia, a następnie wynik zaokrągla do najbliższej liczby całkowitej i mnoży przez współczynnik zaokrąglenia. W efekcie średnice śrub o bardzo małych różnicach zostaną zaokrąglone do tej samej wartości.

Ta opcja zaawansowana jest specyficzna dla modelu, a jej ustawienie jest zapisane w bazie danych opcji.

Przykład

Przy współczynniku zaokrąglenia 1,5875 (1/16 cala) uzyskuje się następujące wyniki:

- Średnica 26,99 mm (1 1/16 cala z okna dialogowego komponentu) => $26,99 / 1,5875 \Rightarrow 17,00 \Rightarrow 17 \Rightarrow 17 * 1,5875 \Rightarrow 26,99$ mm
- Średnica 27,00 mm (1 1/16 cala z okna dialogowego komponentu) => $27,00 / 1,5875 \Rightarrow 17,01 \Rightarrow 17 \Rightarrow 17 * 1,5875 \Rightarrow 26,99$ mm

XS_COLLECT_MODEL_HISTORY

Kategoria

Prędkość i dokładność

Tekla Structures może gromadzić dane historii modelu dotyczące różnych obiektów, na przykład elementów w oknie dialogowym badania obiektu, prętów zbrojeniowych i komponentów w raportach. Aby gromadzić dane, należy ustawić w tej opcji zaawansowanej wartość `TRUE` (domyślnie). W przeciwnym razie należy ustawić wartość `FALSE`.

Ta opcja zaawansowana jest specyficzna dla modelu, a jej ustawienie jest zapisane w bazie danych opcji.

Zobacz również

[XS_CLEAR_MODEL_HISTORY \(strona 118\)](#)

XS_COMBINED_BOLT_DIM_CHARACTER

Kategoria

Wymiarowanie: Śruby

Umożliwia ustawienie znaku średnicy śruby. Wartością domyślną jest znak gwiazdki (*).

Ta opcja zaawansowana jest specyficzna dla modelu, a jej ustawienie jest zapisane w bazie danych opcji.

XS_COMPANY_SETTINGS_DIRECTORY

Kategoria

Ta opcja zaawansowana musi być ustawiona w pliku inicjującym (.ini).

Ta opcja zaawansowana umożliwia zdefiniowanie folderu, w którym znajduje się plik inicjujący `company.ini`. Ten plik zawiera ustawienia przedsiębiorstwa. Folder można zdefiniować na przykład w pliku `options.ini` znajdującym się w folderze modelu, folderze firmowym lub folderze projektu.

XS_COMPLEX_PART_MEMBERS_DO_NOT_HAVE_TO_BE_MAIN_PARTS

Kategoria

Wymiarowanie: Elementy

Aby w Tekla Structures stosować wymiarowanie inne niż elementy główne jako całość, należy zastosować złożone wymiarowanie elementów/zespołów. Wartością domyślną jest `FALSE`.

Ta opcja zaawansowana jest specyficzna dla roli. W przypadku opcji typu **SYSTEM(ROLE)** używana jest wartość domyślna. W przypadku opcji typu **MODEL(ROLE)** lub **DRAWING(ROLE)** można zmienić tę wartość, która będzie wtedy taka sama dla wszystkich użytkowników w bieżącym modelu.

XS_COMPONENT_CATALOG_ALLOW_SYSTEM_EDIT

Kategoria: Właściwości modelowania

Aby edytować pliki definicji katalogu **Aplikacje i komponenty** znajdujące się w folderach `XS_SYSTEM`, należy ustawić w tej opcji zaawansowanej wartość `TRUE`.

Zasadniczo nie ma potrzeby modyfikowania ustawień specyficznych dla systemu. Nie zmieniaj ich, jeśli nie jesteś administratorem.

XS_COMPONENT_CATALOG_DO_REPORT_LEGACY_FILE_ISSUES

Kategoria

Ta opcja zaawansowana musi być ustawiona w pliku inicjującym (.ini).

Ta opcja zaawansowana jest specyficzna dla systemu i jest odczytywana z plików `teklastructures.ini`. Zasadniczo nie ma potrzeby modyfikowania ustawień specyficznych dla systemu. Nie zmieniaj ich, jeśli nie jesteś administratorem.

Aby włączyć zapisywanie problemów z dotychczasowymi katalogami komponentów w rejestrze historii w katalogu **Aplikacje i komponenty**, należy ustawić w tej opcji zaawansowanej wartość `TRUE`.

Aby po zmianie aktywować nowe ustawienie uruchom ponownie Tekla Structures.

XS_COMPONENT_CATALOG_COMPACT_THUMBNAI_SIZE

Kategoria: Właściwości modelowania

Umożliwia zmianę rozmiaru miniatur w widoku kompaktowym w zakresie od 16 do 96 pikseli. Wartością domyślną jest 40.

Ta opcja zaawansowana jest specyficzna dla użytkownika, a ustawienie jest zapisywane w pliku `options.bin` w folderze użytkownika. Uruchom ponownie Tekla Structures, aby aktywować nową wartość.

Zobacz również

[XS_COMPONENT_CATALOG_THUMBNAI_SIZE \(strona 123\)](#)

XS_COMPONENT_CATALOG_THUMBNAI_SIZE

Kategoria: Właściwości modelowania

Umożliwia zmianę rozmiaru miniatur w widoku normalnym w zakresie od 16 do 96 pikseli. Wartością domyślną jest 96 pikseli.

Ta opcja zaawansowana jest specyficzna dla użytkownika, a ustawienie jest zapisywane w pliku `options.bin` w folderze użytkownika. Uruchom ponownie Tekla Structures, aby aktywować nową wartość.

Zobacz również

[XS_COMPONENT_CATALOG_COMPACT_THUMBNAI_SIZE \(strona 122\)](#)

XS_CONCRETE_PART_NUMBERING_PREFIX

Kategoria

Numeracja

Umożliwia zdefiniowanie przedrostka numeracji elementów betonowych. Wartością domyślną jest `Concrete`.

Ta opcja zaawansowana jest specyficzna dla modelu, a jej ustawienie jest zapisane w bazie danych opcji.

Zobacz również

[XS_CONCRETE_PART_NUMBERING_START_NUMBER \(strona 123\)](#)

XS_CONCRETE_PART_NUMBERING_START_NUMBER

Kategoria

Numeracja

Umożliwia zdefiniowanie numeru początkowego elementów betonowych. Wartością domyślną jest 1.

Ta opcja zaawansowana jest specyficzna dla modelu, a jej ustawienie jest zapisane w bazie danych opcji.

Zobacz również

[XS_CONCRETE_PART_NUMBERING_PREFIX \(strona 123\)](#)

XS_CONNECTING_SIDE_MARK_SYMBOL

Kategoria

Oznaczanie: Elementy

Umożliwia zmianę symbolu znaku strony połączenia na rysunkach jednego elementu, rysunkach elementów betonowych i rysunkach zespołów. Domyślnie symbolem znaku strony jest symbol o numerze 34 w pliku symboli. W celu zmiany symbolu należy w tej zaawansowanej opcji ustawić inny numer symbolu.

Na rysunkach zestawczych należy użyć [XS_GA_CONNECTING_SIDE_MARK_SYMBOL \(strona 258\)](#).

Ta opcja zaawansowana jest specyficzna dla modelu, a jej ustawienie jest zapisane w bazie danych opcji.

XS_CONNECT_CONNECTION_PARTS_IN_AUTOCONNECTION

Kategoria: Komponenty

Aby elementy utworzone przez połączenie nie były łączone w narzędziu AutoConnection, należy w tej opcji zaawansowanej nadać wartość `FALSE` (domyślnie). Ustawienie wartości `TRUE` spowoduje, że elementy utworzone przez połączenie będą łączone w narzędziu AutoConnection.

Ta opcja zaawansowana jest specyficzna dla modelu, a jej ustawienie jest zapisane w bazie danych opcji.

Zobacz również

XS_CONNECT_PLATE_PROFILES_IN_AUTOCONNECTION

Kategoria

Komponenty

Ustaw wartość `TRUE`, aby włączyć **AutoConnection** dla elementów złożonych. Jeśli dla tej opcji zaawansowanej zostanie ustawiona wartość `FALSE`, blachy nie będą w Tekla Structures uznawane za elementy podczas korzystania z narzędzia AutoConnection. Wartością domyślną jest `TRUE`.

Ta opcja zaawansowana jest specyficzna dla modelu, a jej ustawienie jest zapisane w bazie danych opcji.

XS_CONNECT_UPLOAD_MODEL_FOLDER

Kategoria

Umieszczenie pliku

Ta opcja zaawansowana służy do definiowania folderu projektu Trimble Connect, w którym bieżący model Tekla Structures jest przekazywany jako model referencyjny tylko do odczytu `.tekla`. Model referencyjny `.tekla` działa jako odpowiednik modelu Tekla Structures w połączonym projekcie Trimble Connect. Przekazywanie modelu Tekla Structures jako modelu referencyjnego `.tekla` umożliwia używanie zadań (Todos) i innych poleceń Trimble Connect z modelem.

Wprowadź ścieżkę do folderu w dołączonym projekcie Trimble Connect, do którego chcesz przekazać bieżący model Tekla Structures. Domyślna ścieżka folderu to `Structural\Tekla models`.

Jeśli pracujesz z modelem, który został udostępniony z Tekla Model Sharing, użyj opcji zaawansowanych ([strona 452](#)), aby zdefiniować, kiedy model udostępniony zostanie przekazany do folderu projektu Trimble Connect.

Ta opcja zaawansowana jest specyficzna dla modelu, a jej ustawienie jest zapisane w bazie danych opcji.

XS_CONSIDER_NEIGHBOUR_PARTS_IN_HIDDEN

Kategoria

Właściwości rysunku

Aby elementy znajdujące się za elementem sąsiadującym były rysowane liniami ukrytymi, należy w tej zaawansowanej opcji ustawić wartość `TRUE` (domyślnie). Jeżeli elementy znajdujące się za elementami sąsiadującymi mają

być rysowane liniami widocznymi, należy w tej zaawansowanej opcji ustawić wartość `FALSE`.

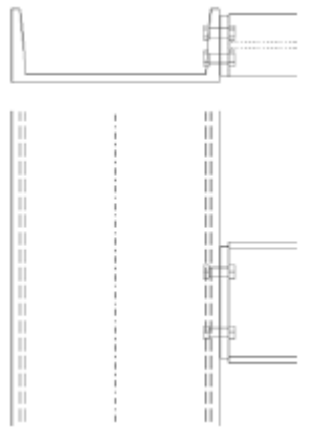
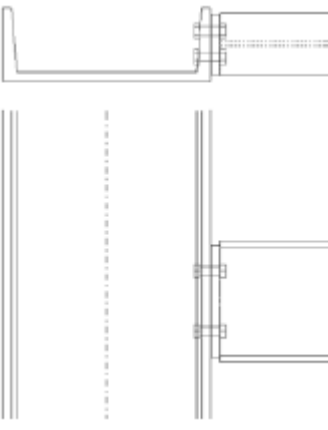
Ustawienie	Przykładowy wygląd na rysunku
<p>Ustawienie <code>TRUE</code> (domyślnie). Elementy znajdujące się za elementami sąsiadującymi są rysowane liniami ukrytymi.</p>	
<p>Ustawienie <code>FALSE</code>. Elementy znajdujące się za elementami sąsiadującymi są rysowane liniami widocznymi.</p>	

Ta opcja zaawansowana jest specyficzna dla modelu, a jej ustawienie jest zapisane w bazie danych opcji.

XS_CONSIDER_REBAR_HOOK_LOCATION_IN_CAST_UNIT_NUMBERING

Ta opcja zaawansowana musi być ustawiona w pliku inicjującym (.ini).

Ta opcja zaawansowana umożliwia określenie, czy położenie haków prętów zbrojeniowych jest brane pod uwagę w numeracji zespołów betonowych.

Ustawienie domyślne to `FALSE`.

Gdy ta opcja zaawansowana ma ustawienie `TRUE`, zespoły betonowe, które poza tym są identyczne, otrzymają różne numery, jeśli np. haki w poza tym

identycznych prętach są ustawione w różnych kierunkach lub haki strzemięcia znajdują się w różnych narożnikach.

Aby po zmianie aktywować nowe ustawienie uruchom ponownie Tekla Structures.

XS_CONSIDER_REBAR_NAME_IN_NUMBERING

Kategoria

Detalowanie konstrukcji betonowej

Aby w Tekla Structures były brane pod uwagę podczas numerowania tylko nazwy elementów, a nie nazwy prętów zbrojeniowych, należy wybrać wartość `FALSE`. Wartością domyślną jest `FALSE`.

Ta opcja zaawansowana jest specyficzna dla modelu, a jej ustawienie jest zapisane w bazie danych opcji.

XS_CONTOUR_PLATE_POINT_ON_SAME_LINE_LIMIT

Kategoria

Właściwości modelowania

Usuwa punkty profilu płyty kształtowej wprowadzone przez komponent systemu w przypadkach, w których punkty znajdują się niemal w linii prostej, jeśli wprowadzone punkty (środkowe) są odchylone od linii najwyżej o tyle, ile wynosi wartość tej opcji zaawansowanej. Punkt znajduje się wówczas tak blisko linii między poprzednim i następnym punktem, że jest zbędny i można go usunąć. Należy wprowadzić wartość dziesiętną. Wartością domyślną jest 1.0 mm.

Ta opcja zaawansowana jest specyficzna dla modelu, a jej ustawienie jest zapisane w bazie danych opcji.

Zobacz również

[XS_CONTOUR_PLATE_POINT_ON_SAME_LINE_LIMIT_FOR_CLOSE_POINTS](#)
(strona 127)

XS_CONTOUR_PLATE_POINT_ON_SAME_LINE_LIMIT_FOR_CLOSE_POINTS

Kategoria

Właściwości modelowania

Usuwa punkty profilu płyty kształtowej wprowadzone przez komponent systemu w przypadkach, w których punkty znajdują się niemal w linii prostej, jeśli wprowadzone punkty (środkowe) są odchylone od linii najwyżej o tyle, ile wynosi wartość tej opcji zaawansowanej. Punkt znajduje się wówczas tak blisko linii między poprzednim i następnym punktem, że jest zbędny i można go usunąć. Ta opcja zaawansowana jest używana wtedy, gdy odległości między dwoma kolejnymi punktami przekroju są mniejsze niż 10.0 mm. Domyślna wartość tej opcji zaawansowanej wynosi 0.1 mm.

Ta opcja zaawansowana jest specyficzna dla modelu, a jej ustawienie jest zapisane w bazie danych opcji.

Zobacz również

[XS_CONTOUR_PLATE_POINT_ON_SAME_LINE_LIMIT \(strona 127\)](#)

XS_CONVERSION_ARBITRARY_PROFILE_MAPPING_BY_NAME_MUST_MATCH_DIMENSIONS

Kategoria: Właściwości modelowania

Ta opcja zaawansowana powinna mieć wartość `TRUE`, aby wymiary odpowiadały mapowaniu profili arbitralnych podczas mapowania nazwy profilu na nazwę profilu w konwersji obiektów IFC. `FALSE` jest wartością domyślną.

Ta opcja zaawansowana jest specyficzna dla modelu, a jej ustawienie jest zapisane w bazie danych opcji.

XS_CONVERT_OLD_FORCE_UNITS_TO_SI_FROM

Kategoria

Komponenty

Umożliwia zdefiniowanie sposobu konwersji tabel atrybutów elementów i połączeń podczas otwierania katalogu Tekla Structures z wersji wcześniejszej niż 7.0.

Można użyć następujących jednostek: kg/T/N/daN/kN/lbf/kip lub wartości liczbowej.

Ta opcja zaawansowana jest specyficzna dla modelu, a jej ustawienie jest zapisane w bazie danych opcji.

Przykład

Aby konwertować jednostki siły kip na jednostki SI, należy ustawić tę opcję zaawansowaną na wartość `kip`.

XS_CONVERT_OLD_MOMENT_UNITS_TO_SI_FROM

Kategoria

Ta opcja zaawansowana musi być ustawiona w pliku inicjującym (.ini).

Umożliwia zdefiniowanie sposobu konwersji tabel atrybutów elementów i połączeń podczas otwierania katalogu Tekla Structures z wersji wcześniejszej niż 7.0.

Można użyć następujących jednostek: kgm/Tm/Nm/daNm/kNm/lbf-in/lbf-ft/kip-in/kip-ft lub wartości liczbowej.

Przykład

Aby konwertować jednostki momentu kip-ft na jednostki SI, należy ustawić tę opcję zaawansowaną na wartość `kip-ft`.

XS_COPY_REVISIONS_IN_AUTOMATIC_CLONING

Kategoria

Właściwości rysunku

Aby rewizje i atrybuty zdefiniowane przez użytkownika były kopiowane do automatycznie klonowanych rysunków, należy ustawić tę opcję zaawansowaną `XS_COPY_REVISIONS_IN_AUTOMATIC_CLONING` na wartość `TRUE`. Wartością domyślną jest `TRUE`.

Ta opcja zaawansowana jest specyficzna dla modelu, a jej ustawienie jest zapisane w bazie danych opcji.

XS_COUNT_ALL_PARTS_IN_NSFS_REPEATED_PART_MARK

Kategoria

Oznaczanie: Elementy

Ta opcja zaawansowana umożliwia określenie sposobu wyświetlania liczby elementów ze scalonymi znakami elementów. Aby zliczać wszystkie elementy, należy ustawić tę opcję zaawansowaną na wartość `TRUE`. Ta opcja zaawansowana jest ustawiona domyślnie na wartość `FALSE`.

Ta opcja zaawansowana jest specyficzna dla roli. W przypadku opcji typu **SYSTEM(ROLE)** używana jest wartość domyślna. W przypadku opcji typu **MODEL(ROLE)** lub **DRAWING(ROLE)** można zmienić tę wartość, która będzie wtedy taka sama dla wszystkich użytkowników w bieżącym modelu.

Przykład

Gdy z obu stron środka belki znajdują się co najmniej cztery identyczne żebra, znakiem jest

- **4x1002BS**, jeśli opcja `XS_COUNT_ALL_PARTS_IN_NSFS_REPEATED_PART_MARK` jest ustawiona na wartość `TRUE`.
- **2x1002BS**, jeśli opcja `XS_COUNT_ALL_PARTS_IN_NSFS_REPEATED_PART_MARK` jest ustawiona na wartość `FALSE`.

Zobacz również

[XS_COUNT_BOTH_PARTS_IN_NSFS_PART_MARK \(strona 130\)](#)

XS_COUNT_BOTH_PARTS_IN_NSFS_PART_MARK

Kategoria

Oznaczanie: Elementy

Ta opcja zaawansowana umożliwia określenie sposobu wyświetlania liczby elementów ze scalonymi znakami elementów. Aby zliczać oba elementy, należy ustawić tę opcję zaawansowaną na wartość `TRUE`. W przeciwnym razie należy ustawić ją na wartość `FALSE` (domyślnie).

Ta opcja zaawansowana jest specyficzna dla ról. W przypadku opcji typu **SYSTEM(ROLE)** używana jest wartość domyślna. W przypadku opcji typu **MODEL(ROLE)** lub **DRAWING(ROLE)** można zmienić tę wartość, która będzie wtedy taka sama dla wszystkich użytkowników w bieżącym modelu.

Przykład

Gdy z obu stron środka belki znajdują się dwa identyczne żebra, znakiem jest

- **2x1002BS**, jeśli `XS_COUNT_BOTH_PARTS_IN_NSFS_PART_MARK=TRUE`.
- **1002BS**, jeśli `XS_COUNT_BOTH_PARTS_IN_NSFS_PART_MARK=FALSE`.

Zobacz również

[XS_COUNT_ALL_PARTS_IN_NSFS_REPEATED_PART_MARK \(strona 129\)](#)

XS_CREATE_ALSO_BIG_HTML_REPORT_PICTURES

Kategoria

Detalowanie konstrukcji betonowej

Aby utworzyć dodatkowy zestaw obrazów przeznaczony do folderu raportu, należy ustawić wartość `TRUE`. Obrazy mają trzy razy większy rozmiar od rozmiaru obrazów w raporcie HTML. Wartością domyślną jest `FALSE`.

Ta opcja zaawansowana jest specyficzna dla użytkownika, a ustawienie jest zapisywane w pliku `options.bin` w folderze użytkownika. Uruchom ponownie Tekla Structures, aby aktywować nową wartość.

XS_CREATE_DRAWING_PREVIEW_AUTOMATICALLY

Kategoria

Właściwości rysunku

Aby podczas każdego zapisywania rysunku wykonywany był zrzut ekranu rysunku, należy ustawić tę opcję zaawansowaną na wartość `TRUE`. Zrzut ekranu jest zapisywany w folderze `\drawing` znajdującym się w folderze bieżącego modelu. Zrzut ekranu jest używany jako domyślny obraz podglądu rysunku w **Głównym katalogu rysunków**. Ustawienie tej opcji zaawansowanej na wartość `FALSE` powoduje, że zrzut ekranu nie jest wykonywany. Wartością domyślną jest `FALSE`.

Ta opcja zaawansowana jest specyficzna dla użytkownika, a ustawienie jest zapisywane w pliku `options.bin` w folderze użytkownika. Uruchom ponownie Tekla Structures, aby aktywować nową wartość.

XS_CREATE_MISSING_MARKS_IN_INTELLIGENT_CLONING

Kategoria

Oznaczanie: Ogólne

Umożliwia utworzenie wszystkich znaków na klonowanym rysunku, do którego zostały dodane nowe elementy.

Aby utworzyć znaki, należy ustawić tę opcję zaawansowaną na wartość `TRUE`. Wartością domyślną jest `FALSE`.

Ta opcja zaawansowana jest specyficzna dla modelu, a jej ustawienie jest zapisane w bazie danych opcji.

Zobacz również

XS_CREATE_ROUND_HOLE_DIMENSIONS

Kategoria

Wymiarowanie: Elementy

Aby wymiarować na rysunku punkt środka okrągłego otworu, należy wprowadzić wartość `TRUE` (domyślnie).

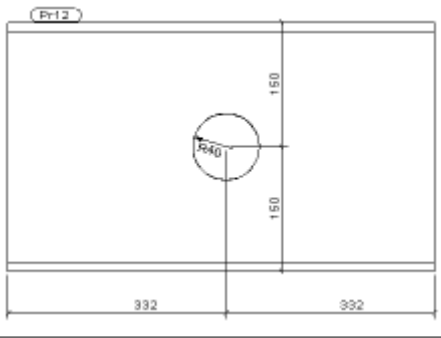
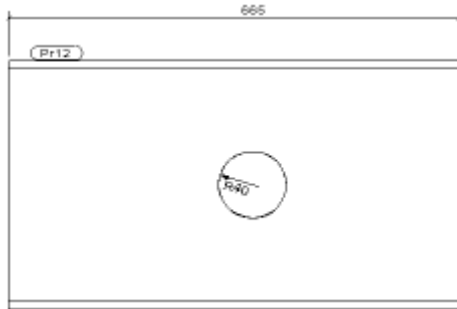
Ustawienie	Przykładowy wygląd na rysunku
TRUE	
FALSE	

Automatyczny wymiar środka otworu jest wyświetlany tylko wtedy, gdy profil cięcia elementu jest okrągły.

Ta opcja zaawansowana nie ma zastosowania do automatycznego wymiarowania rysunków zestawczych.

Ta opcja zaawansowana jest specyficzna dla modelu, a jej ustawienie jest zapisane w bazie danych opcji.

XS_CREATE_CONNECTION_WHEN_COPYING_DRAWING_VIEWS

Kategoria

Właściwości rysunku

Aby łączyć skopiowane widoki z rysunkiem początkowym, należy ustawić wartość `TRUE`. Oznacza to, na przykład, że w razie usunięcia rysunku, z którego

widok został skopiowany, Tekla Structures usunie również skopiowany widok. Wartością domyślną jest `FALSE`.

Ta opcja zaawansowana jest specyficzna dla roli. W przypadku opcji typu **SYSTEM(ROLE)** używana jest wartość domyślna. W przypadku opcji typu **MODEL(ROLE)** lub **DRAWING(ROLE)** można zmienić tę wartość, która będzie wtedy taka sama dla wszystkich użytkowników w bieżącym modelu.

Przydatne linki

Więcej informacji na temat używania opcji

`XS_CREATE_CONNECTION_WHEN_COPYING_DRAWING_VIEWS` można znaleźć w następującym artykule pomocy technicznej w serwisie Tekla User Assistance:

[Do czego służy opcja zaawansowana XS_CREATE_CONNECTION_WHEN_COPYING_DRAWING_VIEWS?](#)

XS_DRAWING_CREATE_SNAPSHOT_ON_DRAWING_CREATION

Kategoria: Właściwości rysunku

Tę opcję zaawansowaną należy ustawić na wartość `TRUE`, aby utworzyć zrzut rysunku podczas jego tworzenia. W przypadku ustawienia tej opcji na wartość `TRUE` w celu utworzenia zrzutu ekranu nie będzie konieczne otwieranie rysunku i zapisywanie go. Wartością domyślną jest `FALSE`.

Ta opcja zaawansowana jest specyficzna dla modelu, a jej ustawienie jest zapisane w bazie danych opcji.

XS_CREATE_VIEW_FROM_MODEL_OLD_WAY

Kategoria

Widok rysunku

Ta opcja zaawansowana umożliwia określenie wartości, które w Tekla Structures są używane do rysowania granic widoku na rysunkach zestawczych. Ta opcja wpływa tylko na widoki utworzone z modelu.

Jeśli ta opcja zaawansowana zostanie ustawiona na wartość `FALSE` (domyślnie), wartości granic widoku rysunku będą oparte na współrzędnych x i y bieżącego obszaru roboczego widoku modelu.

Jeśli ta opcja zaawansowana zostanie ustawiona na wartość `TRUE`, wartości granic widoku rysunku będą oparte na widoku całego modelu, a ustawienia obszaru roboczego zostaną zignorowane.

W obu przypadkach wartości głębokości są oparte na wartościach głębokości w wyświetlanym widoku modelu.

Ta opcja zaawansowana jest specyficzna dla modelu, a jej ustawienie jest zapisane w bazie danych opcji.

XS_CS_CHAMFER_DIVIDE_ANGLE

Kategoria: Prędkość i dokładność

Ta opcja zaawansowana umożliwia zmianę kątów dzielących fazowanie przekroju poprzecznego. Wartością domyślną jest 30.0 stopni.

UWAGA Bardzo mała wartość spowoduje, że zaokrąglenia profilu nie będą widoczne.

Używanie tej zaawansowanej opcji wpływa na promień zaokrąglenia elementów, których dokładność jest wysoka (na przykład elementów na rysunkach i w eksporcie DWG).

Przykład

`XS_CS_CHAMFER_DIVIDE_ANGLE=10.0`

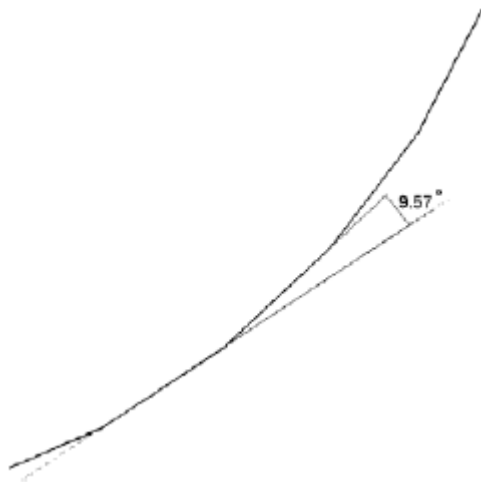

Zobacz również

[XS_SOLID_USE_HIGHER_ACCURACY \(strona 432\)](#)

XS_CURVED_AXIS_PLACE

Kategoria

Profile

Domyślnie w Tekla Structures długość zakrzywionych elementów jest obliczana wzdłuż środkowej osi. Ta opcja zaawansowana umożliwia zdefiniowanie położenia tej osi jako współczynnika.

Tekla Structures oblicza położenie osi za pomocą wzoru $h = H/2.0 * \text{współczynnik}$. Wartością domyślną jest zero (0). Aby obliczyć długość wzdłuż górnej półki, należy zdefiniować współczynnik równy 1.0. Aby obliczyć długość wzdłuż dolnej półki, należy zdefiniować współczynnik równy -1.0.

Ta wartość jest używana w raportach i w szablonach rysunków.

XS_CUSTOM_COMPONENT_DECIMALS

Kategoria

Prędkość i dokładność

Ta opcja zaawansowana służy do dostosowywania liczby miejsc dziesiętnych dla komponentów użytkownika. To ustawienie działa jedynie w przypadku zmiennych parametrycznych dla których **Typ wartości** to **Tekst**. Do innych typów parametrów stosowane są normalne ustawienia dokładności.

Wartością domyślną jest 3.

XS_CUT_SYMBOL_FONT

Kategoria

Właściwości rysunku

Umożliwia zdefiniowanie czcionki tekstu symbolu przekroju. Wartością domyślną jest Arial. Jeśli czcionka nie została określona, Tekla Structures używa domyślnej czcionki zdefiniowanej w opcji `XS_DEFAULT_FONT`.

Ta opcja zaawansowana jest specyficzna dla modelu, a jej ustawienie jest zapisane w bazie danych opcji.

Zobacz również

[XS_DEFAULT_FONT \(strona 138\)](#)

XS_CYCLIC_SOLVER_MAX_LOOPS

Kategoria

Właściwości modelowania

Umożliwia zdefiniowanie liczby cykli wykonywanych przez Tekla Structures podczas rozwiązywania zależności w komponentach użytkownika. Należy wprowadzić liczbę cyklicznych pętli. Wartością domyślną jest 2.

Ta opcja zaawansowana jest specyficzna dla modelu, a jej ustawienie jest zapisane w bazie danych opcji.

1.4 Opcje zaawansowane – D

DAK_BMPPATH

Ta opcja zaawansowana musi być ustawiona w pliku inicjującym (.ini).

Ta opcja zaawansowana jest specyficzna dla systemu i jest odczytywana z plików `teklastructures.ini`. Zasadniczo nie ma potrzeby modyfikowania ustawień specyficznych dla systemu. Nie zmieniaj ich, jeśli nie jesteś administratorem.

Umożliwia wskazanie folderu plików map bitowych używanych w

- komponentach użytkownika,
- atrybutach zdefiniowanych przez użytkownika (plik `objects.inp`),
- katalog profili
- niektórych komponentach systemowych.

Można używać rozdzielonych średnikami list ścieżek folderów (patrz poniższy przykład). Ta opcja zaawansowana jest domyślnie określona w pliku `teklastructures.ini` i wskazuje folder `..\ProgramData\Trimble\Tekla Structures\<<version>\Bitmaps`

Aby użyć innego folderu, dodaj element `DAK_BMPPATH` do pliku `options.ini` w folderze modelu, używając nowej ścieżki wskazującej folder, w którym znajdują się własne mapy bitowe.

Przykład

```
DAK_BMPPATH=%XSDATADIR%\Bitmaps\
```

```
DAK_BMPPATH=%XSDATADIR%\Bitmaps\;H:\Tekla\bitmap\
```

XSDATADIR

Kategoria

Ta opcja zaawansowana musi być ustawiona w pliku inicjującym (.ini).

Ta opcja zaawansowana jest specyficzna dla systemu i jest odczytywana z plików `teklastructures.ini`. Można to również ustawić lokalnie, patrz plik. `ini` środowiska (`env_<environment_name>.ini`). Zasadniczo nie ma potrzeby modyfikowania ustawień specyficznych dla systemu. Nie zmieniaj ich, jeśli nie jesteś administratorem.

`XSDATADIR` jest określony w pliku `teklastructures.ini`. Wskazuje położenie, w którym program instalacyjny instaluje pliki i foldery środowiska.

Przykład

Ta opcja zaawansowana jest ustawiona domyślnie następująco: `set XSDATADIR=C:\ProgramData\Trimble\Tekla Structures\<version>\`

XS_DEFAULT_BREP_PATH

Ta opcja zaawansowana musi być ustawiona w pliku inicjującym (.ini).

Umożliwia zdefiniowanie położenia domyślnych kształtów, które są dostępne w oknie dialogowym **Katalog kształtów** podczas tworzenia nowego modelu. Domyślnie ta opcja zaawansowana wskazuje środowisko `common`, a pliki definicji domyślnych kształtów są wczytywane z folderów `\Shapes` i `\ShapeGeometries` znajdujących się w folderze `\profil`.

Kształty z tej lokalizacji są używane podczas tworzenia elementów w modelu i kopiowane do folderu modelu.

Przykład

Aby domyślne kształty były w Tekla Structures wczytywane ze środowiska niemieckiego, należy ustawić tę opcję zaawansowaną w następujący sposób:

```
set XS_DEFAULT_BREP_PATH=%XSDATADIR%\environments\germany\  
lub  
set XS_DEFAULT_BREP_PATH=C:\ProgramData\Trimble\Tekla  
Structures\<version>\environments\germany\  

```

XS_DEFAULT_ENVIRONMENT

Ta opcja zaawansowana musi być ustawiona w pliku inicjującym (.ini).

Opcji tej należy użyć wraz z opcjami [XS_DEFAULT_LICENSE \(strona 139\)](#) i [XS_DEFAULT_ROLE \(strona 140\)](#) w celu pominięcia okna dialogowego logowania. Te opcje zaawansowane należy ustawić w oddzielnym pliku inicjującym, a następnie trzeba wskazać ten plik, używając parametru `-l` (wielka

litera i) w skrócie programu Tekla Structures. Ten parametr służy do wskazania pliku, który trzeba wczytać **przed** pozostałymi plikami inicjującymi.

OSTRZEŻENIE Jeśli w środowisku użytkownika używane są role, należy ustawić obie opcje `XS_DEFAULT_ENVIRONMENT` i `XS_DEFAULT_ROLE`, aby uruchamianie działało prawidłowo. Ustawienie `XS_DEFAULT_LICENSE` jest opcjonalne.

Przykład

```
set XS_DEFAULT_ENVIRONMENT=C:\ProgramData\Trimble\Tekla Structures\  
<version>\Environments\germany\env_Germany.ini
```

XS_DEFAULT_FONT

Kategoria: Widok modelu

Opcja ta umożliwia określenie domyślnej czcionki w modelu i rysunkach, np. podczas tworzenia siatek, wymiarów i tekstów znaków. Należy wprowadzić nazwę dowolnej czcionki systemu Windows, np. Arial Narrow. Wartością domyślną jest `Segoe UI semibold`.

Jeśli na rysunkach wymagana jest konwersja czcionek lub jeśli któraś z poniższych zaawansowanych opcji nie jest ustawiona, Tekla Structures używa opcji `XS_DEFAULT_FONT`:

- `XS_CUT_SYMBOL_FONT`
- `XS_DIMENSION_FONT`
- `XS_GRID_TEXT_FONT`
- `XS_MARK_FONT`
- `XS_VIEW_TITLE_FONT`
- `XS_WELD_FONT`

Jeśli, na przykład, opcja `XS_MARK_FONT` nie ma ustawionej żadnej wartości i zostanie otwarty stary model w nowszej wersji programu Tekla Structures, podczas konwertowania znaków do nowej bazy danych modelu zostanie użyta opcja `XS_DEFAULT_FONT`.

Ta opcja zaawansowana jest specyficzna dla użytkownika, a ustawienie jest zapisywane w pliku `options.bin` w folderze użytkownika. Uruchom ponownie Tekla Structures, aby aktywować nową wartość.

Zobacz również

[XS_DEFAULT_FONT_SIZE \(strona 139\)](#)

[XS_CUT_SYMBOL_FONT \(strona 135\)](#)

[XS_DIMENSION_FONT \(strona 151\)](#)

[XS_GRID_TEXT_FONT \(strona 263\)](#)

[XS_MARK_FONT \(strona 299\)](#)

[XS_VIEW_TITLE_FONT \(strona 494\)](#)

[XS_WELD_FONT \(strona 497\)](#)

XS_DEFAULT_FONT_SIZE

Kategoria

Widok modelu

Umożliwia ustawienie domyślnej wielkości czcionki podczas modelowania. Wartością domyślną jest 12.

Ta opcja zaawansowana jest specyficzna dla użytkownika, a ustawienie jest zapisywane w pliku `options.bin` w folderze użytkownika. Uruchom ponownie Tekla Structures, aby aktywować nową wartość.

XS_DEFAULT_HEIGHT_FOR_CALCULATED_DRAWING_SIZE

Kategoria

Właściwości rysunku

Umożliwia zmianę domyślnej wysokości dla obliczonego formatu rysunku. Wartość należy wprowadzić w milimetrach. Wartością domyślną jest 287.

Ta opcja zaawansowana jest specyficzna dla modelu, a jej ustawienie jest zapisane w bazie danych opcji.

Zobacz również

XS_DEFAULT_LICENSE

Ta opcja zaawansowana musi być ustawiona w pliku inicjującym (.ini).

Umożliwia ustawienie domyślnej licencji dla roli użytkownika. Tej opcji zaawansowanej można użyć albo w pliku inicjującym specyficznym dla roli (`role_*.ini`) w celu ustawienia domyślnej licencji dla wybranej roli, albo w oddzielnym pliku inicjującym z opcjami `XS_DEFAULT_ROLE` i `XS_DEFAULT_ENVIRONMENT` w celu pominięcia okna dialogowego logowania.

OSTRZEŻENIE Jeśli w środowisku użytkownika używane są role, należy ustawić obie opcje `XS_DEFAULT_ENVIRONMENT` i

XS_DEFAULT_ROLE, aby uruchamianie działało prawidłowo.
Jeśli dostępny jest więcej niż jeden typ licencji, należy ustawić
opcję XS_DEFAULT_LICENSE.

Możliwe wartości:

- FULL
- TeklaStructures_Primary
- STEEL_DETAILING
- REBAR_DETAILING
- PRECAST_CONCRETE_DETAILING
- CONSTRUCTION_MODELING
- DRAFTER
- ENGINEERING
- PROJECT_VIEWER
- PRODUCTION_PLANNER
- EDUCATIONAL
- DEVELOPER

XS_DEFAULT_MODEL_TEMPLATE

Kategoria

Ta opcja zaawansowana musi być ustawiona w pliku inicjującym (.ini).

Umożliwia zdefiniowanie szablonu modelu, który ma być używany jako domyślny w **menu Plik** --> **Nowy** podczas tworzenia nowego modelu.

Wartość tej zaawansowanej opcji należy zdefiniować w plikach inicjujących roli dostępnych w folderach środowiska. Domyślny szablon modelu należy zapisać w folderze zdefiniowanym przy użyciu opcji zaawansowanej [XS_MODEL_TEMPLATE_DIRECTORY \(strona 318\)](#).

Jeśli nie ustawiono tej zaawansowanej opcji, w **menu Plik** --> **Nowy** wyświetlany jest ostatnio używany szablon modelu.

Przykład

```
set XS_DEFAULT_MODEL_TEMPLATE=EngineeringTemplate
```

XS_DEFAULT_ROLE

Ta opcja zaawansowana musi być ustawiona w pliku inicjującym (.ini).

Opcji tej należy użyć wraz z opcjami [XS_DEFAULT_LICENSE \(strona 139\)](#) i [XS_DEFAULT_ENVIRONMENT \(strona 137\)](#) w celu pominięcia okna dialogowego logowania. Te opcje zaawansowane należy ustawić w oddzielnym pliku inicjującym, a następnie trzeba wskazać ten plik, używając parametru -I (wielka litera i) w skrótce programu Tekla Structures. Ten parametr służy do wskazania pliku, który trzeba wczytać **przed** pozostałymi plikami inicjującymi.

OSTRZEŻENIE Jeśli w środowisku użytkownika używane są role, należy ustawić obie opcje XS_DEFAULT_ENVIRONMENT i XS_DEFAULT_ROLE, aby uruchamianie działało prawidłowo. Ustawienie XS_DEFAULT_LICENSE jest opcjonalne.

Przykład

```
set XS_DEFAULT_ROLE=C:\ProgramData\Trimble\Tekla Structures  
\<version>\Environments\USA\Role_Imperial_Steel_Detailing.ini
```

XS_DEFAULT_WIDTH_FOR_CALCULATED_DRAWING_SIZE

Kategoria

Właściwości rysunku

Umożliwia zmianę domyślnej szerokości dla obliczonego formatu rysunku. Wartość należy wprowadzić w milimetrach. Wartością domyślną jest 410.

Ta opcja zaawansowana jest specyficzna dla modelu, a jej ustawienie jest zapisane w bazie danych opcji.

Zobacz również

XS_DELETE_UNNECESSARY_DG_FILES

Kategoria

Właściwości rysunku

Aby zbędne pliki rysunków były usuwane, należy ustawić tę opcję zaawansowaną na wartość TRUE (domyślną). W przeciwnym razie należy ustawić ją na wartość FALSE. Ta opcja zaawansowana umożliwia usunięcie plików rysunków mających więcej niż siedem dni, co jest wartością domyślną

opcji zaawansowanej

XS_DELETE_UNNECESSARY_DG_FILES_SAFETY_PERIOD.

Ta opcja zaawansowana jest specyficzna dla modelu, a jej ustawienie jest zapisane w bazie danych opcji.

Zobacz również

[XS_DELETE_UNNECESSARY_DG_FILES_SAFETY_PERIOD \(strona 142\)](#)

XS_DELETE_UNNECESSARY_DG_FILES_SAFETY_PERIOD

Kategoria

Właściwości rysunku

Umożliwia zdefiniowanie czasu, po którym usuwane są zbędne pliki rysunków. Należy wprowadzić wymagany okres w dniach. Wartością domyślną opcji zaawansowanej jest 7.

OSTRZEŻENIE Zaleca się, aby wartość tej zaawansowanej opcji modyfikowali tylko doświadczeni użytkownicy Tekla Structures.

Ta opcja zaawansowana jest specyficzna dla modelu, a jej ustawienie jest zapisane w bazie danych opcji.

Zobacz również

[XS_DELETE_UNNECESSARY_DG_FILES \(strona 141\)](#)

XS_DELETE_UNNECESSARY_INT_ARRAYS

Kategoria: Prędkość i dokładność

Należy ustawić tę opcję na wartość `TRUE`, aby czyścić również tablice liczb całkowitych po przejściu do menu **Plik** i kliknięciu poleceń **Diagnostuj i napraw** --> **Napraw model**. Wartością domyślną jest `FALSE`.

Przed użyciem tej zaawansowanej opcji należy utworzyć kopię zapasową modelu.

OSTRZEŻENIE To ustawienie zmniejsza rozmiar modelu w niektórych przypadkach, ale należy go używać z ostrożnością. Po włączeniu tej opcji zaawansowanej i uruchomieniu naprawy bazy danych usunie ono z bazy danych wszystkie nieużywane tablice podwójne i tablice liczb całkowitych. Jeśli ktoś zacznie używać tablic liczb całkowitych w nowej lokalizacji w bazie

danych, trzeba taką osobę poinformować o tej funkcji i wykonać aktualizację, tak aby te odniesienia zostały znalezione i nie doszło do utraty informacji.

XS_DELETE_UNNECESSARY_REFMODEL_FILES_SAFETY_PERIOD

Kategoria : Tryb wielu użytkowników

Umożliwia zdefiniowanie czasu, po którym usuwane są pliki modelu referencyjnego. Należy wprowadzić wymagany okres w dniach. Wartością domyślną opcji zaawansowanej jest 7. Aby użyć tej opcji zaawansowanej, należy ustawić opcję zaawansowaną [XS_REFERENCE_MODEL_KEEP_VERSIONS_COUNT \(strona 378\)](#) w celu czyszczenia zbędnych modeli referencyjnych.

- W przypadku modelu wielu użytkowników pliki są zachowywane aż do zakończenia okresu ochronnego.
- W przypadku modeli udostępnionych (model sharing) pliki są zachowywane aż do wysłania zmian.

OSTRZEŻENIE Zaleca się, aby wartość tej zaawansowanej opcji modyfikowali tylko doświadczeni użytkownicy Tekla Structures.

Ta opcja zaawansowana nie wpływa na modele udostępnione (model sharing).

Ta opcja zaawansowana jest specyficzna dla modelu, a jej ustawienie jest zapisane w bazie danych opcji.

XS_DETAIL_BOUNDARY_RADIUS

Kategoria

Właściwości rysunku

Umożliwia zdefiniowanie stałego rozmiaru kolistych granic detali w widokach detali.

Należy wprowadzić wartość liczbową promienia w milimetrach. Domyślnie nie jest ustawiony żaden rozmiar.

Ta opcja zaawansowana jest specyficzna dla modelu, a jej ustawienie jest zapisane w bazie danych opcji.

XS_DETAIL_MARK_REFERENCE_SYMBOL

Kategoria

Właściwości rysunku

Jeśli opcję **Symbol** ustawiono na wartość **Użytkownika** na karcie **Znak detalu** okna dialogowego **Właściwości symbolu detalu**, Tekla Structures używa wartości ustawionej w tej zaawansowanej opcji. Przykładowo po wprowadzeniu ciągu znaków `xsteel@3` Tekla Structures używa symbolu numer 3 w pliku symboli `xsteel.sym`.

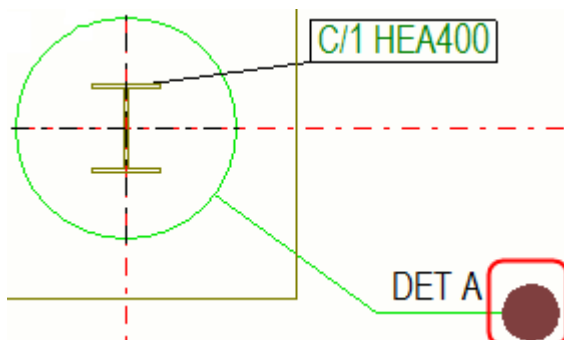

Ta opcja zaawansowana jest specyficzna dla modelu, a jej ustawienie jest zapisane w bazie danych opcji.

Zobacz również

XS_DETAIL_SYMBOL_REFERENCE

Kategoria

Właściwości rysunku

Pozwala ustawić tekst odniesienia dla symboli pokazujących detale z innego rysunku. Tekst może zawierać:

- wolny tekst
- atrybuty zdefiniowane przez użytkownika
- atrybuty szablonu

W oknie dialogowym **Opcje zaawansowane** należy umieścić pojedyncze znaki % wokół atrybutów zdefiniowanych przez użytkownika i atrybutów szablonu. Wartością domyślną jest `%DRAWING_TITLE%`. `%TITLE%` daje taki sam wynik. Ta opcja zaawansowana pobiera nazwę rysunku wprowadzoną w oknie dialogowym właściwości rysunku. W przypadku wprowadzenia wartości `TITLE1 - TITLE3` Tekla Structures pobiera tytuł rysunku z okna dialogowego właściwości rysunku. Można również użyć formatu `DR_TITLE1 - DR_TITLE3`.

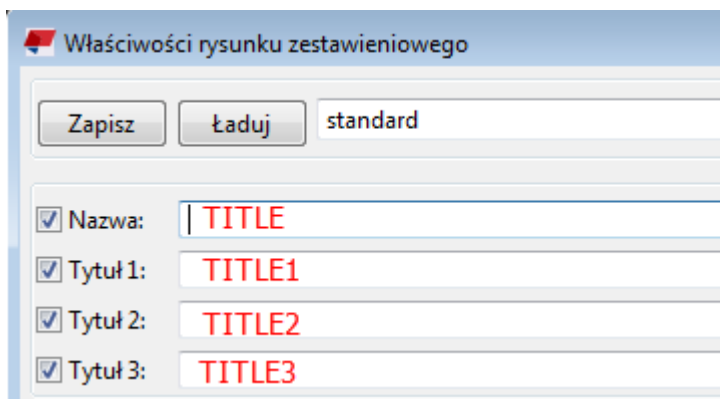

Ta opcja zaawansowana jest specyficzna dla modelu, a jej ustawienie jest zapisane w bazie danych opcji.

XS_DETAIL_VIEW_REFERENCE

Kategoria

Właściwości rysunku

Ta opcja umożliwia ustawienie tekstu odniesienia dla etykiet widoku detalu. Można wprowadzić wolny tekst, atrybuty zdefiniowane przez użytkownika i atrybuty szablonu.

Wokół atrybutów zdefiniowanych przez użytkownika i atrybutów szablonu należy umieścić pojedyncze znaki %. Wartością domyślną jest %DRAWING_TITLE%, %TITLE% daje taki sam wynik. Ta opcja zaawansowana pobiera nazwę rysunku wprowadzoną w oknie dialogowym właściwości rysunku. W przypadku wprowadzenia wartości TITLE1 - TITLE3 Tekla Structures pobiera tytuł rysunku z okna dialogowego właściwości rysunku. Można również użyć formatu DR_TITLE1 - DR_TITLE3.

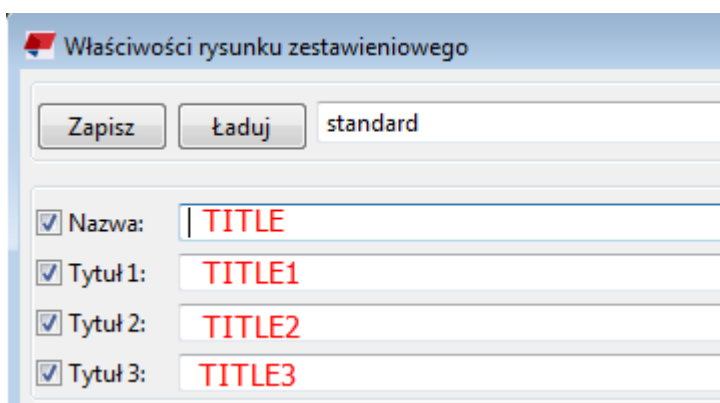

Ta opcja zaawansowana jest specyficzna dla modelu, a jej ustawienie jest zapisane w bazie danych opcji.

Zobacz również

[XS_DETAIL_SYMBOL_REFERENCE \(strona 144\)](#)

XS_DGN_EXPORT_PART_AS

Kategoria

Ta opcja zaawansowana musi być ustawiona w pliku inicjującym (.ini).

Umożliwia określenie sposobu eksportowania przez Tekla Structures obiektów przestrzennych do formatu DGN.

- Ustawienie wartości `CELL` umożliwia eksportowanie obiektów przestrzennych jako komórek zawierających jednolite powierzchnie w postaci kształtów DGN.
- Ustawienie wartości `SOLID` pozwala eksportować obiekty przestrzenne jako obiekty przestrzenne DGN zdefiniowane elementami granicznymi.

Wartością domyślną jest `CELL`.

XS_DGN_EXPORT_USE_LOCAL_ID

Kategoria

Eksportuj

Tę opcję zaawansowaną należy ustawić na wartość `TRUE`, aby umożliwić używanie lokalnych numerów ID w operacjach eksportu do plików 3D DGN. Każdy eksportowany element otrzymuje niepowtarzalny numer ID, począwszy od 1. Numer ID jest zapisywany jako atrybut użytkownika i jest używany w następnych operacjach eksportu. Wartością domyślną jest `TRUE`.

Ta opcja zaawansowana jest specyficzna dla modelu, a jej ustawienie jest zapisane w bazie danych opcji.

XS_DIALOG_ENABLE_STATE

Ta opcja zaawansowana musi być ustawiona w pliku inicjującym (.ini).

Ta opcja zaawansowana umożliwia usuwanie zaznaczeń pól wyboru z okien dialogowych. Wartością domyślną jest `TRUE`.

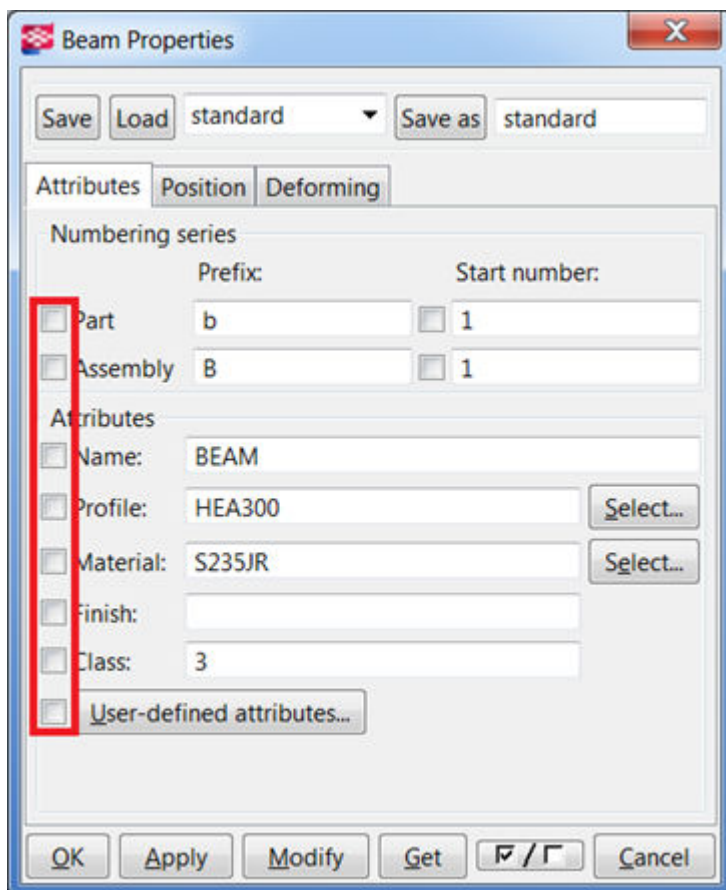

XS_DIMENSION_ALL_BOLT_GROUPS_SEPARATELY

Kategoria

Wymiarowanie: Śruby

Jeśli nadasz tej opcji zaawansowanej wartość `TRUE`, Tekla Structures nie będzie łączyć wymiarów grupy śrub. Aby łączyć wymiary grupy śrub, nadaj wartość `FALSE` (wartość domyślna).

Ta opcja zaawansowana jest specyficzna dla modelu, a jej ustawienie jest zapisane w bazie danych opcji.

XS_DIMENSION_DECIMAL_SEPARATOR

Kategoria

Wymiarowanie: Ogólne

Umożliwia zdefiniowanie znaku, który będzie używany jako separator dziesiętny w wymiarach i znakach poziomym. Wartością domyślną jest kropka (.).

`XS_DIMENSION_DECIMAL_SEPARATOR = <separator character>`.

Ta opcja zaawansowana jest specyficzna dla modelu, a jej ustawienie jest zapisane w bazie danych opcji.

UWAGA Ta opcja zaawansowana umożliwia zmianę separatorów w obiektach wymiarów tylko na rysunkach, a nie w znakach elementów czy szablonach.

Przykład

W poniższym przykładzie znak wymiaru zawiera przecinek, gdy w oknie dialogowym **Właściwości wymiaru** wprowadzone są poniższe ustawienia wymiarów, a omawiana opcja zaawansowana ma wartość `XS_DIMENSION_DECIMAL_SEPARATOR=,`

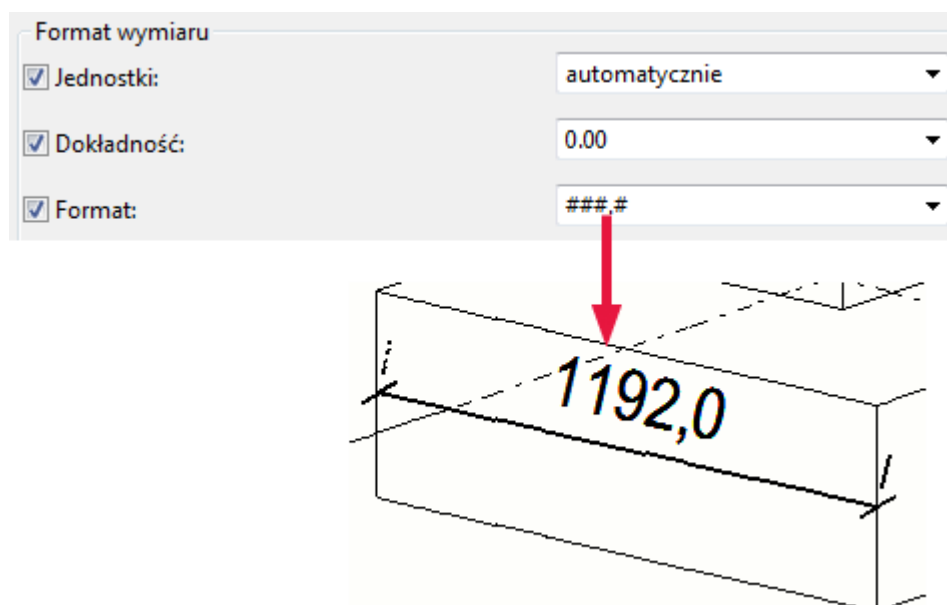

W poniższym przykładzie separatorem na początku była kropka, która została następnie zmieniona na przecinek.

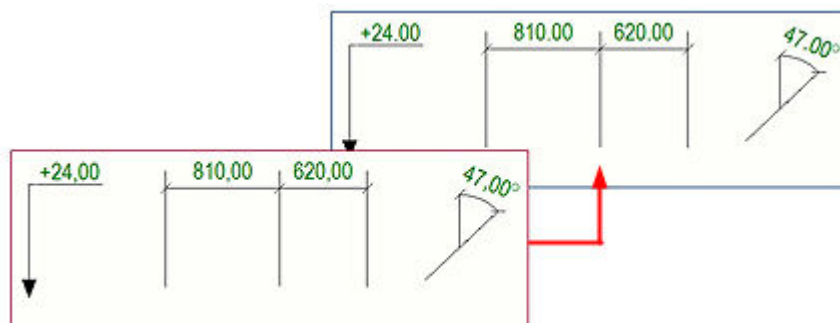

XS_DIMENSION_DIGIT_GROUPING_CHARACTER

Kategoria

Wymiarowanie: Ogólne

Umożliwia określenie, który znak separatora ma być używany w przypadku dużych wartości wymiarów. Jeśli zostanie wprowadzony przecinek (,), wartość 154321 będzie miała postać 154,321. Jeśli znak nie został określony, Tekla Structures używa spacji w wymiarach po ustawieniu opcji grupowania na **Tak** w obszarze **Właściwości wymiaru > Ogólne > Użyj grupowania**. Domyślnie nie jest ustawiona żadna wartość.

Ta opcja zaawansowana jest specyficzna dla modelu, a jej ustawienie jest zapisane w bazie danych opcji.

Zobacz również

[XS_DIMENSION_DIGIT_GROUPING_COUNT \(strona 149\)](#)

[Właściwości wymiarów i wymiarowania \(strona 679\)](#)

XS_DIMENSION_DIGIT_GROUPING_COUNT

Kategoria

Wymiarowanie: ogólne

Umożliwia określenie liczby cyfr, po której w wartościach wymiarów będzie wstawiany znak separatora. Po ustawieniu tej zaawansowanej opcji na wartość 3 (domyślnie) liczba 154321 jest przedstawiana w postaci 154 321.

Ta opcja zaawansowana jest specyficzna dla modelu, a jej ustawienie jest zapisane w bazie danych opcji.

Zobacz również

[XS_DIMENSION_DIGIT_GROUPING_CHARACTER \(strona 149\)](#)

[Właściwości wymiarów i wymiarowania \(strona 679\)](#)

XS_DIMENSION_EXTENSION_LINE_AWAY_FACTOR

Kategoria

Wymiarowanie: Ogólne

Umożliwia modyfikowanie długości przedłużeń linii wymiarowych biegnących od punktów wymiarów. Należy zdefiniować długość jako współczynnik

rozmiaru tekstu wymiaru. Wartością domyślną jest 1.0 (wysokość tekstu * 1.0).

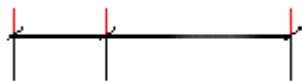

Ta opcja jest używana tylko wtedy, gdy w oknie dialogowym **Właściwości wymiaru** opcja **Krótką linią odsyłacza** ma wartość **Tak** lub **Tylko na liniach siatki**.

Ta opcja zaawansowana jest specyficzna dla modelu, a jej ustawienie jest zapisane w bazie danych opcji.

Zobacz również

[XS_DIMENSION_EXTENSION_LINE_TOWARD_FACTOR](#) (strona 150)

XS_DIMENSION_EXTENSION_LINE_ORIGIN_OFFSET

Kategoria

Wymiarowanie: Ogólne

Umożliwia określenie odległości między punktem wyjściowym linii odsyłacza a początkiem tej linii (przesunięcie początku linii odsyłacza). Wartością domyślną jest 1.

Ta opcja zaawansowana jest specyficzna dla modelu, a jej ustawienie jest zapisane w bazie danych opcji.

Poniższy przykład obrazuje zdefiniowane przesunięcie początku linii odsyłacza:

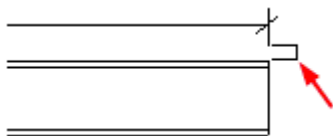

XS_DIMENSION_EXTENSION_LINE_TOWARD_FACTOR

Kategoria

Wymiarowanie: Ogólne

Umożliwia modyfikowanie długości wymiarowych linii odsyłacza biegnących do punktów wymiarów. Należy zdefiniować długość jako współczynnik rozmiaru tekstu wymiaru. Wartością domyślną jest 1.5 (wysokość tekstu * 1.5).

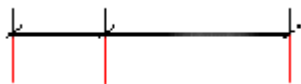

Ta opcja jest używana tylko wtedy, gdy w oknie dialogowym **Właściwości wymiaru** opcja **Krótką linią odsyłacza** ma wartość **Tak** lub **Tylko na liniach siatki**.

Ta opcja zaawansowana jest specyficzna dla modelu, a jej ustawienie jest zapisane w bazie danych opcji.

Zobacz również

Setting the dimension extension line length

[XS_DIMENSION_EXTENSION_LINE_AWAY_FACTOR \(strona 149\)](#)

XS_DIMENSION_FONT

Kategoria

Właściwości rysunku

Umożliwia określenie czcionki tekstu wymiaru. Wartością domyślną jest Arial. Jeśli czcionka nie została określona, Tekla Structures używa domyślnej czcionki zdefiniowanej dla opcji `XS_DEFAULT_FONT`.

Ta opcja zaawansowana jest specyficzna dla modelu, a jej ustawienie jest zapisane w bazie danych opcji.

Zobacz również

[XS_DEFAULT_FONT \(strona 138\)](#)

XS_DIMENSION_GROUPING_COUNT_SEPARATOR

Kategoria

Wymiarowanie: Ogólne

Umożliwia zdefiniowanie symbolu wyświetlanego między wielkością a automatycznym tekstem oznaczenia w wymiarach zgrupowanych. Wartością domyślną jest x.

Ta opcja zaawansowana jest specyficzna dla modelu, a jej ustawienie jest zapisane w bazie danych opcji.

Należy pamiętać, że opcja zaawansowana `XS_DIMENSION_GROUPING_COUNT_SEPARATOR` jest przeznaczona do zgrupowanych wymiarów określonych w [ustawieniach wymiarów](#)

zintegrowanych (strona 702). W przypadku innych znaków wymiarów należy skorzystać z opcji zaawansowanej [XS_DIMENSION_MARK_MULTIPLIER](#) (strona 153).

Zobacz również

XS_DIMENSION_LINE_TEXT_EPS

Ta opcja zaawansowana została usunięta. W zamian należy użyć opcji zaawansowanej [XS_TEXT_ORIENTATION_EPSILON](#) (strona 443).

XS_DIMENSION_MARK_CONNECTOR

Kategoria

Wymiarowanie: Ogólne

Ta opcja zaawansowana umożliwia zmianę znaku używanego w oznaczeniach wymiarów, gdy oznaczenie wymiaru wyświetla właściwości różnych wymiarowanych obiektów (na przykład różne pozycje elementów) i używana jest jedna linia wymiarowa. Domyślnie używany jest znak plus.

Ta opcja zaawansowana jest specyficzna dla modelu, a jej ustawienie jest zapisane w bazie danych opcji.

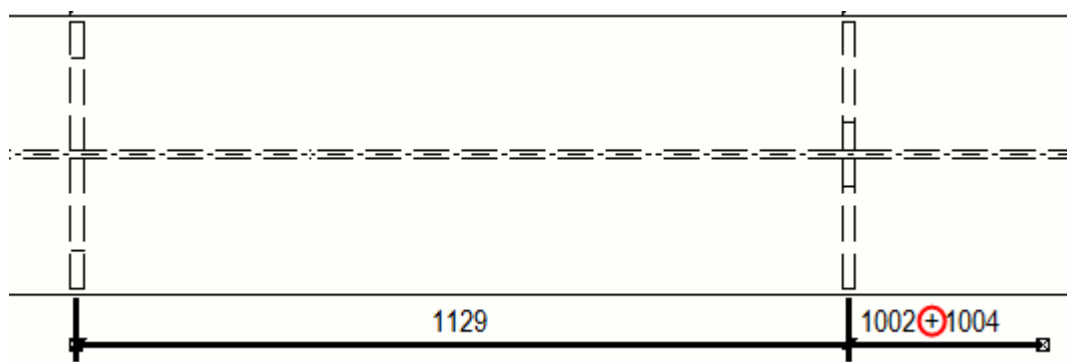

Zobacz również

Dodawanie etykiet do wymiarów

XS_DIMENSION_MARK_CREATE_MIDDLE_TAG_ALWAYS

Ta opcja zaawansowana musi być ustawiona w pliku inicjującym (.ini).

Od Tekla Structures w wersji 2017 funkcja środkowej etykiety wymiaru jest rozszerzona o domyślne wyświetlanie informacji o obiekcie także wówczas, gdy punkty rozpoczęcia i zakończenia wymiaru wskazują różne obiekty. W poprzednich wersjach zawartość środkowej etykiety była wyświetlana tylko w przypadku wskazywania tego samego obiektu przez początek i koniec wymiaru. Z poprzedniej funkcji można korzystać, zmieniając ustawienie tej opcji zaawansowanej na `FALSE`.

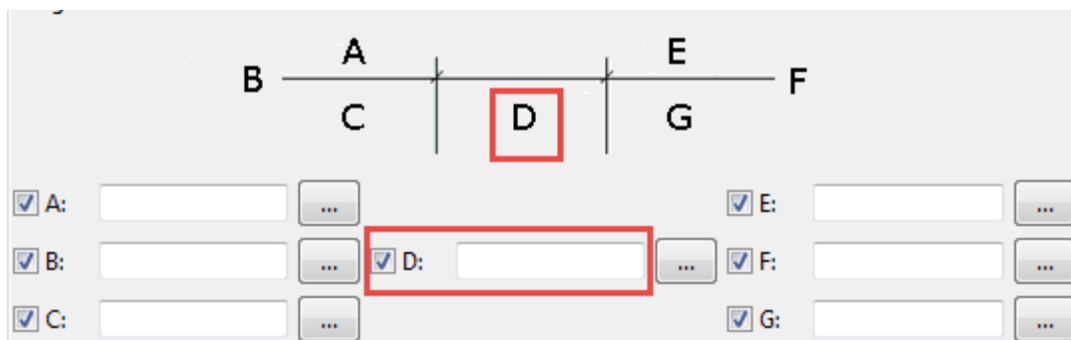

XS_DIMENSION_MARK_MULTIPLIER

Kategoria

Wymiarowanie: Ogólne

Ta opcja zaawansowana umożliwia zmianę znaku mnożenia, gdy kilka elementów ma taką samą treść znaku, na przykład HEA400 + 2 x HEA300. Ta opcja zaawansowana działa tylko w przypadku wybrania opcji **Łącznie z numerem elementu w oznaczeniu** w oknie dialogowym **Właściwości wymiaru**. Wartością domyślną jest x.

Ta opcja zaawansowana jest specyficzna dla modelu, a jej ustawienie jest zapisane w bazie danych opcji.

XS_DIMENSION_PART_MARK_CONTENT_IN_ASSEMBLY

Kategoria

Wymiarowanie: Elementy

Umożliwia zdefiniowanie treści znaku elementu umieszczonej obok etykiety linii wymiarowych na rysunkach zespołów. Należy podać dowolną kombinację przełączników.

Dostępne są następujące przełączniki:

- PROFILE
- MATERIAL
- SIZE
- LENGTH
- COMMENT
- WPDIST (odległość między punktami roboczymi)
- GR_L (długość brutto elementu)

WSKAZÓWKA Aby wyświetlić treść znaku elementu w kolejności zgodnej z przełącznikami, należy ustawić opcję `XS_DIMENSION_PART_MARK_CONTENT_STRICT_POSITION` na wartość `TRUE`.

Ta opcja zaawansowana jest specyficzna dla roli. Podczas zmiany wartości zmienia się ona ze specyficznej dla systemu na specyficzną dla modelu i jest taka sama dla wszystkich użytkowników w bieżącym modelu.

Przykład

```
XS_DIMENSION_PART_MARK_CONTENT_IN_ASSEMBLY=PROFILE_AND_LENGTH
.
XS_DIMENSION_PART_MARK_CONTENT_IN_ASSEMBLY=PROFILE_AND_GR_L
```

Zobacz również

[XS_DIMENSION_PART_MARK_CONTENT_IN_SINGLE](#) (strona 154)

[XS_DIMENSION_PART_MARK_CONTENT_STRICT_POSITION](#) (strona 155)

XS_DIMENSION_PART_MARK_CONTENT_IN_SINGLE

Kategoria

Wymiarowanie: Elementy

Umożliwia zdefiniowanie treści znaku elementu umieszczonej obok etykiet linii wymiarowych na rysunkach pojedynczych elementów. Należy podać dowolną kombinację przełączników.

Dostępne są następujące przełączniki:

- PROFILE
- MATERIAL
- SIZE
- LENGTH

- COMMENT
- WPDIST (odległość między punktami roboczymi)
- GR_L (długość brutto elementu)

WSKAZÓWKA Aby wyświetlić treść znaku elementu w kolejności zgodnej z przełącznikami, należy ustawić opcję XS_DIMENSION_PART_MARK_CONTENT_STRICT_POSITION na wartość TRUE.

Ta opcja zaawansowana jest specyficzna dla modelu, a jej ustawienie jest zapisane w bazie danych opcji.

Przykład

```
XS_DIMENSION_PART_MARK_CONTENT_IN_SINGLE=PROFILE_AND_MATERIAL  
XS_DIMENSION_PART_MARK_CONTENT_IN_SINGLE=PROFILE_AND_GR_L
```

Zobacz również

[XS_DIMENSION_PART_MARK_CONTENT_IN_ASSEMBLY \(strona 153\)](#)

[XS_DIMENSION_PART_MARK_CONTENT_STRICT_POSITION \(strona 155\)](#)

XS_DIMENSION_PART_MARK_CONTENT_STRICT_POSITION

Kategoria

Wymiarowanie: Elementy

Umożliwia sterowanie kolejnością przełączników w opcjach

XS_DIMENSION_PART_MARK_CONTENT_IN_ASSEMBLY i XS_DIMENSION_PART_MARK_CONTENT_IN_SINGLE, a zatem kolejnością treści znaków elementów na rysunkach zespołów i pojedynczych elementów.

Po ustawieniu wartości TRUE można dowolnie wybrać kolejność przełączników w opcjach XS_DIMENSION_PART_MARK_CONTENT_IN_ASSEMBLY i XS_DIMENSION_PART_MARK_CONTENT_IN_SINGLE, a treść znaku elementu będzie zgodna z tą kolejnością. Wartością domyślną jest FALSE.

Ta opcja zaawansowana jest specyficzna dla modelu, a jej ustawienie jest zapisane w bazie danych opcji.

Zobacz również

[XS_DIMENSION_PART_MARK_CONTENT_IN_ASSEMBLY \(strona 153\)](#)

[XS_DIMENSION_PART_MARK_CONTENT_IN_SINGLE \(strona 154\)](#)

XS_DIMENSION_PLATE_SIDE_MARK_SYMBOL_CENTER

Kategoria

Wymiarowanie: Ogólne

Ta opcja zaawansowana umożliwia zdefiniowanie symbolu używanego przez Tekla Structures w znakach stron blachy centrującej. Wartością domyślną jest 1. Tekla Structures używa symboli zdefiniowanych w pliku `dimension_marks.sym` znajdującym się zwykle w folderze `..\Tekla Structures\.`

Ta opcja zaawansowana jest specyficzna dla modelu, a jej ustawienie jest zapisane w bazie danych opcji.

XS_DIMENSION_PLATE_SIDE_MARK_SYMBOL_LEFT

Kategoria

Wymiarowanie: Ogólne

Ta opcja zaawansowana umożliwia zdefiniowanie symbolu używanego przez Tekla Structures w znakach stron lewej blachy. Wartością domyślną jest 0. Tekla Structures używa symboli zdefiniowanych w pliku `dimension_marks.sym` znajdującym się zwykle w folderze `..\Tekla Structures\.`

Ta opcja zaawansowana jest specyficzna dla modelu, a jej ustawienie jest zapisane w bazie danych opcji.

XS_DIMENSION_PLATE_SIDE_MARK_SYMBOL_RIGHT

Kategoria

Wymiarowanie: Ogólne

Ta opcja zaawansowana umożliwia zdefiniowanie symbolu używanego przez Tekla Structures w znakach stron prawej blachy. Wartością domyślną jest 2. Tekla Structures używa symboli zdefiniowanych w pliku `dimension_marks.sym` znajdującym się zwykle w folderze `..\Tekla Structures\.`

Ta opcja zaawansowana jest specyficzna dla modelu, a jej ustawienie jest zapisane w bazie danych opcji.

XS_DIMENSION_SKEWED_BOLTS_IN_PART_PLANE_IN_SINGLE_DRAWINGS

Kategoria

Wymiarowanie: Śruby

Tę opcję zaawansowaną należy ustawić na wartość `TRUE`, aby śruby były wymiarowane prostopadle do płaszczyzny elementu na rysunkach pojedynczych elementów. W przeciwnym razie należy ustawić ją na wartość `FALSE`. Wartością domyślną jest `TRUE`.

Ta opcja zaawansowana jest specyficzna dla modelu, a jej ustawienie jest zapisane w bazie danych opcji.

XS_DIR

Kategoria

Ta opcja zaawansowana musi być ustawiona w pliku inicjującym (.ini).

Ta opcja zaawansowana wskazuje folder na dane oraz pliki źródłowe i binarne programu Tekla Structures.

Ta opcja zaawansowana jest specyficzna dla systemu i jest odczytywana z plików `teklastructures.ini`. Zasadniczo nie ma potrzeby modyfikowania ustawień specyficznych dla systemu. Nie zmieniaj ich, jeśli nie jesteś administratorem.

XS_DISABLE_ADVANCED_OPTIONS

Kategoria

Ta opcja zaawansowana musi być ustawiona w pliku inicjującym (.ini).

Można wyłączyć okno dialogowe **Opcje zaawansowane**, aby zaawansowane opcje można było edytować tylko w plikach inicjujących.

Aby wyłączyć to okno dialogowe, należy ustawić tę opcję zaawansowaną na wartość `TRUE`. Aby nie wyłączać tego okna dialogowego, należy ustawić tę opcję zaawansowaną na wartość `FALSE`. Wartością domyślną jest `FALSE`.

Zobacz również

XS_DISABLE_ANALYSIS_AND_DESIGN

Kategoria

Analiza i projektowanie

Ustawienie wartości `TRUE` powoduje wyłączenie w interfejsie użytkownika Tekla Structures następujących narzędzi do obliczeń i projektowania:

- Poniższe polecenie z menu **Obliczenia** i powiązane ikony na pasku narzędzi **Obciążenia i obliczenia**:
 - **Modele obliczeniowe i projektowe**
- Poniższe karty w oknach dialogowych właściwości elementu:
 - **Obliczenia**
 - **Obciążenie**
 - **Zespolone**
 - **Rozkład**
 - **Zwolnienia początkowe**
 - **Zwolnienia końcowe**
 - **Projekt**
- Dwie karty **Obliczenia** w oknach dialogowych zdefiniowanych przez użytkownika atrybutów elementów

Wartością domyślną jest `FALSE`.

Ta opcja zaawansowana jest specyficzna dla użytkownika, a ustawienie jest zapisywane w pliku `options.bin` w folderze użytkownika. Uruchom ponownie Tekla Structures, aby aktywować nową wartość.

XS_DISABLE_CANCEL_DIALOG_FOR_SAVE_NUMBERING_SAVE

Kategoria

Numeracja

Umożliwia przywrócenie starej funkcji numeracji, która nie ma żadnej możliwości anulowania numeracji przed wykonaniem drugiej operacji zapisu. Wartością domyślną jest `FALSE`.

Ta opcja zaawansowana jest specyficzna dla modelu, a jej ustawienie jest zapisane w bazie danych opcji.

XS_DISABLE_CIS2

Kategoria: Analiza i projektowanie

Umożliwia ukrycie lub wyświetlenie polecenia **CIMSteel**.

Aby ukryć polecenie **CIMSteel** w opcjach **Eksportuj** i **Importuj** menu **Plik**, należy ustawić opcję zaawansowaną `XS_DISABLE_CIS2` na wartość `TRUE`. Wartością domyślną jest `FALSE`.

Ta opcja zaawansowana jest specyficzna dla użytkownika, a ustawienie jest zapisywane w pliku `options.bin` w folderze użytkownika. Uruchom ponownie Tekla Structures, aby aktywować nową wartość.

XS_DISABLE_CLASSIFIER_FOR_MODIFIED_PARTS

Kategoria

Właściwości rysunku

Umożliwia wyłączenie sprawdzania szczegółowych ustawień poziomu obiektów pod kątem zmienionych elementów. Podczas zmiany właściwości elementów w modelu po zdefiniowaniu szczegółowych ustawień poziomu obiektów prezentacja elementów i treść znaków są aktualizowane na rysunkach zestawczych, chyba że ta opcja zaawansowana jest ustawiona na wartość `TRUE`.

Aby wyłączyć sprawdzanie pod kątem zmienionych elementów, należy ustawić tę opcję zaawansowaną na wartość `TRUE`.

Aby włączyć sprawdzanie pod kątem zmienionych elementów, należy ustawić tę opcję zaawansowaną na wartość `FALSE`. Wartością domyślną jest `FALSE`.

UWAGA Rysunki nie są aktualizowane, jeśli zmiana nie wpływa na numerację.

Ta opcja zaawansowana jest specyficzna dla użytkownika, a ustawienie jest zapisywane w pliku `options.bin` w folderze użytkownika. Uruchom ponownie Tekla Structures, aby aktywować nową wartość.

XS_DISABLE_DRAWING_PLOT_DATE

Kategoria

Właściwości rysunku

Aby wyłączyć na rysunkach informacje o dacie drukowania, należy ustawić tę opcję zaawansowaną na wartość `TRUE`. Wyłączenie daty drukowania pozwala uniknąć potencjalnych konfliktów podczas pracy z modelami wielu

użytkowników, gdy jeden z użytkowników modyfikuje rysunki, a inny je drukuje. Ustawienie wartości `FALSE` powoduje wyświetlanie informacji o dacie drukowania.

Ta opcja zaawansowana jest domyślnie ustawiona na wartość `TRUE`.

Ta opcja zaawansowana jest specyficzna dla modelu, a jej ustawienie jest zapisane w bazie danych opcji.

XS_DISABLE_PARTIAL_REFRESH

Kategoria

Widok modelu

Ustawienie tej zaawansowanej opcji na wartość `TRUE` powoduje wyłączenie częściowego odświeżania okien OpenGL. Ta opcja zaawansowana jest przeznaczona dla starszych kart graficznych firmy ATI. Aby nie wyłączyć częściowego odświeżania, należy ustawić tę opcję zaawansowaną na wartość `FALSE`.

Ta opcja zaawansowana jest specyficzna dla użytkownika, a ustawienie jest zapisywane w pliku `options.bin` w folderze użytkownika. Uruchom ponownie Tekla Structures, aby aktywować nową wartość.

XS_DISABLE_REBAR_MODELING

Kategoria

Analiza i projektowanie

Po ustawieniu tej zaawansowanej opcji na wartość `TRUE` Tekla Structures usuwa moduł modelowania prętów zbrojeniowych, nawet wtedy, gdy użytkownik ma licencję na ten moduł. Ta licencja jest zawsze dołączona, z wyjątkiem konfiguracji Viewer. Wartością domyślną jest `FALSE`.

Ta opcja zaawansowana jest specyficzna dla użytkownika, a ustawienie jest zapisywane w pliku `options.bin` w folderze użytkownika. Uruchom ponownie Tekla Structures, aby aktywować nową wartość.

XS_DISABLE_TEMPLATE_DOUBLE_CLICK

Kategoria: Właściwości rysunku

Domyślnie można edytować szablony rysunków i układy tabeli. Można zapobiec edytowaniu szablonu i układu tabeli, nadając opcji zaawansowanej

`XS_DISABLE_TEMPLATE_DOUBLE_CLICK` wartość `TRUE`. Po wykonaniu tej czynności:

- Nie można rozpocząć edytowania szablonów lub układów tabeli, klikając dwukrotnie szablonu w rysunku. Zamiast tego pojawi się okno dialogowe **Właściwości rysunku**.
- Nie można rozpocząć edycję szablonów lub układu tabeli, klikając prawym przyciskiem myszy szablon w rysunku i wybierając odpowiednie polecenia.

Ta opcja zaawansowana jest specyficzna dla użytkownika, a ustawienie jest zapisywane w pliku `options.bin` w folderze użytkownika. Uruchom ponownie Tekla Structures, aby aktywować nową wartość.

XS_DISABLE_VIEW_CENTERING_ASSEMBLY

Kategoria

Widok rysunku

Umożliwia wyrównanie widoków rysunków zespołów do lewej strony i/lub do góry. Można użyć wartości: `HOR` (wyrównanie do lewej), `VER` (wyrównanie do góry), `TRUE` (wyrównanie do lewej i do góry) i `FALSE` (brak wyrównania). Niewprowadzenie żadnej wartości ma taki sam rezultat, jak ustawienie wartości `FALSE`.

Ta opcja zaawansowana jest specyficzna dla modelu, a jej ustawienie jest zapisane w bazie danych opcji.

XS_DISABLE_VIEW_CENTERING_GA

Kategoria

Widok rysunku

Umożliwia wyrównanie widoków rysunków zestawczych do lewej strony lub do góry. Można użyć wartości: `HOR` (wyrównanie do lewej), `VER` (wyrównanie do góry) lub obu. W celu tworzenia widoków wyśrodkowanych należy tę opcję zaawansowaną pozostawić pustą.

Ta opcja zaawansowana jest specyficzna dla modelu, a jej ustawienie jest zapisane w bazie danych opcji.

XS_DISABLE_VIEW_CENTERING_MULTI

Kategoria

Widok rysunku

Umożliwia wyrównanie widoków rysunków zbiorczych do lewej strony lub do góry. Można użyć wartości: `HOR` (wyrównanie do lewej), `VER` (wyrównanie do góry) lub obu.

Ta opcja zaawansowana jest specyficzna dla modelu, a jej ustawienie jest zapisane w bazie danych opcji.

XS_DISABLE_VIEW_CENTERING_SINGLE

Kategoria

Widok rysunku

Umożliwia wyrównanie widoków rysunków pojedynczych elementów do lewej lub do góry. Można użyć wartości: `HOR` (wyrównanie do lewej), `VER` (wyrównanie do góry) lub obu.

Ta opcja zaawansowana jest specyficzna dla modelu, a jej ustawienie jest zapisane w bazie danych opcji.

XS_DISPLAY_DIMENSIONS_WHEN_CREATING_OBJECTS

Kategoria

Widok modelu

Umożliwia zdefiniowanie, czy wymiary i linie wymiarowe mają być wyświetlane podczas tworzenia obiektów modelu.

Po ustawieniu wartości `TRUE` (domyślnie) Tekla Structures wyświetla wymiary i linie wymiarowe.

Wymiary i linie wymiarowe są wyświetlane podczas tworzenia nowego obiektu modelu, wybierania punktu początkowego, punktów pośrednich lub punktu końcowego obiektu.

W przypadku ustawienia tej opcji zaawansowanej na wartość `FALSE` wymiary nie są wyświetlane.

Ta opcja zaawansowana jest specyficzna dla użytkownika, a ustawienie jest zapisywane w pliku `options.bin` w folderze użytkownika. Uruchom ponownie Tekla Structures, aby aktywować nową wartość.

XS_DISPLAY_DIMENSIONS_WHEN_SELECTING_OBJECTS

Kategoria: Widok modelu

Umożliwia zdefiniowanie, czy wymiary i linie wymiarowe mają być wyświetlane podczas wybierania słupa lub belki.

Gdy ta opcja zaawansowana ma ustawienie `TRUE` (ustawienie domyślne) Tekla Structures wyświetla wymiary i linie wymiarowe.

Wymiary i linie wymiarowe są wyświetlane podczas wybierania pojedynczego obiektu albo podczas wybierania wielu obiektów poprzez wskazanie. Wymiary nie są wyświetlane, jeśli wykonywane jest polecenie albo jeśli wybieranych jest wiele obiektów poprzez wybór obszarem.

Gdy ta opcja zaawansowana ma ustawienie `FALSE` wymiary i linie wymiarowe nie są wyświetlane.

Ta opcja zaawansowana jest specyficzna dla użytkownika, a ustawienie jest zapisywane w pliku `options.bin` w folderze użytkownika. Uruchom ponownie Tekla Structures, aby aktywować nową wartość.

UWAGA Gdy włączona jest funkcja bezpośredniej zmiany, standardowe wymiary obiektu i linie wymiarowe są zawsze ukryte niezależnie od tych ustawień. Widoczne są tylko wymiary bezpośredniej zmiany. Ułatwia to orientację, które wymiary można edytować.

Zobacz również

[XS_DISPLAY_DIMENSIONS_WHEN_SELECTING_REBARS \(strona 163\)](#)

[XS_DISPLAY_DIMENSIONS_WHEN_CREATING_OBJECTS \(strona 162\)](#)

XS_DISPLAY_DIMENSIONS_WHEN_SELECTING_REBARS

Kategoria: Widok modelu

Umożliwia określenie, czy po wybraniu pręta zbrojeniowego, grupy prętów lub zestawu prętów mają być wyświetlane wymiary i linie wymiarowe.

Gdy ta opcja zaawansowana ma wartość `TRUE` (domyślnie), Tekla Structures wyświetla wymiary ramienia, całkowitą długość pręta (Σ) i linie wymiarowe. W przypadku grup prętów, w tym zestawów prętów, wyświetlane są wymiary pierwszego i ostatniego pręta. Przy wybieraniu poszczególnych prętów w zestawach prętów wyświetlane są wymiary wszystkich prętów wybranych w zestawie. Nie są wyświetlane wymiary prętów zakrzywionych i okrągłych ani haków.

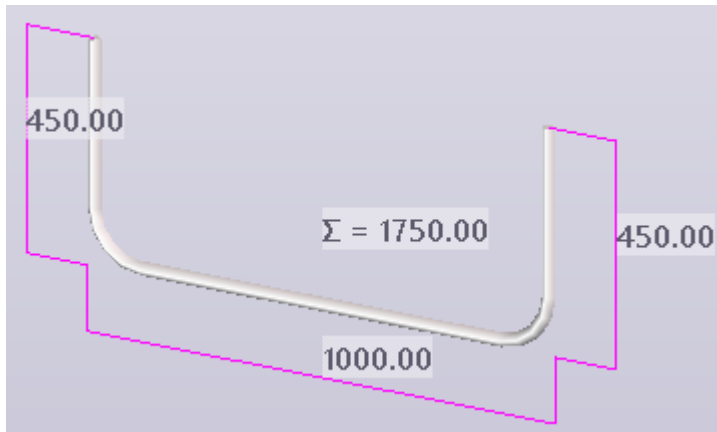

W przypadku pojedynczych prętów zbrojeniowych i grup prętów te wymiary są wyświetlane tylko wówczas, gdy bezpośrednia zmiana jest wyłączona. Gdy bezpośrednia zmiana jest włączona, te wymiary są zawsze ukryte, a zamiast nich wyświetlane są wymiary bezpośredniej zmiany. Ułatwia to orientację, które wymiary można edytować.

Wymiary i linie wymiarowe są wyświetlane podczas wybierania pojedynczego obiektu albo podczas wybierania wielu obiektów poprzez wskazanie. Wymiary nie są wyświetlane, jeśli wykonywane jest polecenie albo jeśli wybieranych jest wiele obiektów poprzez wybór obszarem.

W przypadku wybrania dla tej opcji zaawansowanej wartości `FALSE` wymiary i linie wymiarowe nie są wyświetlane.

Ta opcja zaawansowana jest specyficzna dla użytkownika, a ustawienie jest zapisywane w pliku `options.bin` w folderze użytkownika.

WSKAZÓWKA Aby szybko przełączyć między wartościami `TRUE` i `FALSE`, przejdź do zakładki **Beton** na wstążce i kliknij **Opcje wyświetlania zbrojenia** --> **Wyświetl wymiary zbrojenia**, lub naciśnij skrót klawiaturowy **Alt+6**.

Zobacz również

[XS_DISPLAY_DIMENSIONS_WHEN_SELECTING_OBJECTS \(strona 162\)](#)

XS_DISPLAY_FILLET_EDGES

Kategoria: Widok modelu

Użyj tej opcji zaawansowanej, aby wyświetlić lub ukryć krawędzie wyokrągleń w widokach modelu. Wartością domyślną jest `TRUE`, która powoduje wyświetlenie krawędzi wyokrągleń. Jeśli nie chcesz wyświetlać krawędzi wyokrągleń, nadaj tej opcji zaawansowanej wartość `FALSE`.

UWAGA Ta opcja zaawansowana nie działa w widokach DirectX. W widokach DirectX krawędzie wyokrągłeń zawsze są niewidoczne.

Krawędzie wyokrągłeń to linie określające granicę między płaskimi i zakrzywionymi powierzchniami w modelu. Obiekty modelu zawierające krawędzie wyokrągłeń to na przykład profile z zaokrągleniami, płyty lub blachy wieloboczne z zakrzywionymi fazowaniami oraz zakrzywione polibelki.

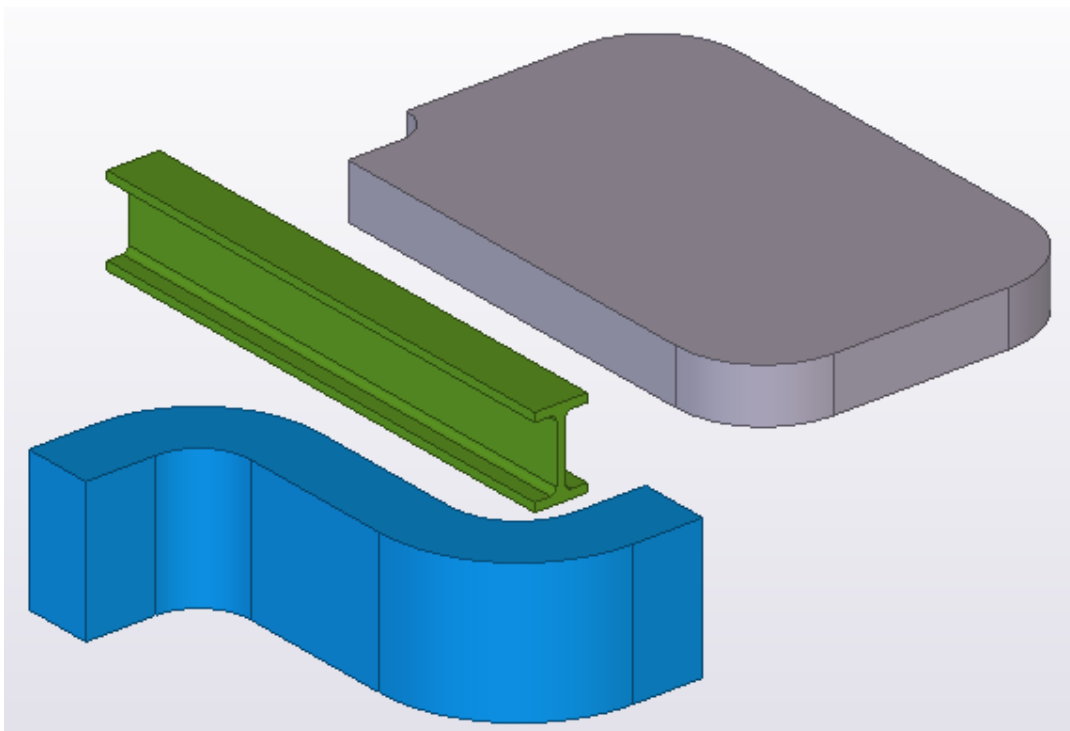

Krawędzie wyokrągłeń w niektórych profilach są wyświetlane w widokach modelu tylko wtedy, gdy użytkownik wybierze wyświetlanie elementów z dużą dokładnością.

Ta opcja zaawansowana zależy od użytkownika, a ustawienie jest zapisywane w pliku `options.bin` w folderze użytkownika. Ponownie otwórz model, aby aktywować nową wartość.

Zobacz również

[XS_SOLID_USE_HIGHER_ACCURACY \(strona 432\)](#)

XS_DISPLAY_ZERO_INCHES

Kategoria: Jednostki brytyjskie

Ustawienie tej zaawansowanej opcji na wartość `TRUE` powoduje wyświetlanie pozycji zero cali. Wartością domyślną jest `FALSE`.

Używanie tej zaawansowanej opcji wpływa na wyniki uzyskiwane za pomocą narzędzia badania oraz na wymiary w modelu i na rysunkach.

Przykład:

TRUE: 2'-0"

FALSE: 2'

Ta opcja zaawansowana jest specyficzna dla modelu, a jej ustawienie jest zapisane w bazie danych opcji.

XS_DISTANT_OBJECT_FINDER_TOLERANCE

Kategoria

Widok modelu

Umożliwia ustawienie minimalnej odległości od najbliższego elementu na potrzeby raportów dotyczących odległych obiektów. Aby obiekt był umieszczany na liście przez narzędzie **Znajdź odległe obiekty**, musi się znajdować dalej niż ta odległość.

Odległość jest mierzona od najbliższego elementu. Należy wprowadzić wartość w metrach. Wartością domyślną jest 100.

Ta opcja zaawansowana jest specyficzna dla modelu, a jej ustawienie jest zapisane w bazie danych opcji.

Zobacz również

XS_DO_NOT_CLIP_NATIVE_OBJECTS_WITH_CLIP_PLANE

Kategoria: Widok modelu

Należy nadać tej opcji zaawansowanej wartość `TRUE`, aby za pomocą polecenia **Płaszczyzna tnąca** były przycinane jedynie chmury punktów i modele referencyjne. Natywne obiekty Tekla Structures nie są przycinane. Wartością domyślną jest `FALSE`.

Przerysuj widoki modelu po zmianie wartości.

Ta opcja zaawansowana jest specyficzna dla użytkownika, a ustawienie jest zapisywane w pliku `options.bin` w folderze użytkownika.

XS_DO_NOT_CREATE_ASSEMBLY_DRAWINGS_FOR_CONCRETE_PARTS

Kategoria

Właściwości rysunku

Umożliwia sterowanie tworzeniem rysunków pojedynczych elementów i rysunków zespołów z elementów betonowych.

Aby włączyć tworzenie rysunków, należy ustawić tę opcję zaawansowaną na wartość `FALSE`.

Aby wyłączyć tworzenie rysunków, należy ustawić tę opcję zaawansowaną na wartość `TRUE` (domyślnie).

Ta opcja zaawansowana jest specyficzna dla modelu, a jej ustawienie jest zapisane w bazie danych opcji.

XS_DO_NOT_CREATE_ASSEMBLY_DRAWINGS_FOR_LOOSE_PARTS

Kategoria

Właściwości rysunku

Ta opcja zaawansowana umożliwia zdefiniowanie, czy mają być tworzone rysunki zespołów zawierających tylko jeden element.

Gdy ta opcja zaawansowana jest ustawiona na wartość `TRUE`, Tekla Structures nie tworzy rysunków zespołów jednoelementowych. Wartością domyślną jest `FALSE`.

Ta opcja zaawansowana jest specyficzna dla modelu, a jej ustawienie jest zapisane w bazie danych opcji.

XS_DO_NOT_CREATE_BOLT_MARKS_IN_ALL_INCLUDED_SINGLE_VIEWS

Kategoria

Widok pojedynczego elementu na rysunku zestawczym

Umożliwia zapobieganie tworzeniu oznaczeń śrub w dołączonych pojedynczych widokach.

Wprowadzenie wartości `TRUE` powoduje pomijanie oznaczeń śrub, a wprowadzenie wartości `FALSE` powoduje ich tworzenie. Wartością domyślną jest `FALSE`.

Ta opcja zaawansowana jest specyficzna dla użytkownika, a ustawienie jest zapisywane w pliku `options.bin` w folderze użytkownika. Uruchom ponownie Tekla Structures, aby aktywować nową wartość.

XS_DO_NOT_CREATE_PART_MARKS_IN_ALL_INCLUDED_SINGLE_VIEWS

Kategoria

Widok pojedynczego elementu na rysunku zestawczym

Umożliwia zapobieganie tworzeniu znaków elementów w dołączonych widokach pojedynczych elementów.

Wprowadzenie wartości `TRUE` powoduje pomijanie znaków elementów, a wprowadzenie wartości `FALSE` powoduje ich tworzenie. Wartością domyślną jest `FALSE`.

Ta opcja zaawansowana jest specyficzna dla użytkownika, a ustawienie jest zapisywane w pliku `options.bin` w folderze użytkownika. Uruchom ponownie Tekla Structures, aby aktywować nową wartość.

XS_DO_NOT_CREATE_PROFILE_DIMENSIONS_FOR_CONCRETE

Zawartość

Właściwości rysunku

Tę opcję zaawansowaną należy ustawić na wartość `TRUE`, aby zapobiec automatycznemu wyświetlaniu przez Tekla Structures wymiarów profilów elementów betonowych na rysunkach elementów betonowych. Aby były wyświetlane wymiary profilów, należy ustawić wartość `FALSE`.

Ta opcja zaawansowana jest specyficzna dla modelu, a jej ustawienie jest zapisane w bazie danych opcji.

XS_DO_NOT_DISPLAY_CHAMFERS

Kategoria: Widok modelu

Tę opcję zaawansowaną należy ustawić na wartość `TRUE`, aby blachy wieloboczne były rysowane bez linii fazowania. Aby były wyświetlane linie fazowania, należy ustawić tę opcję zaawansowaną na wartość `FALSE`. Wartością domyślną jest `FALSE`.

Ta opcja zaawansowana działa, gdy ustawienie `XS_DRAW_CHAMFERS_HANDLES` (strona 186) ma wartość `CHAMFERS` lub `CHAMFERS_AND_HANDLES`.

Ta opcja zaawansowana jest specyficzna dla użytkownika, a ustawienie jest zapisywane w pliku `options.bin` w folderze użytkownika. Uruchom ponownie Tekla Structures, aby aktywować nową wartość.

XS_DO_NOT_DRAW_COLUMN_MARKS_AT_45_DEGREES_IN_GA_DRAWING

Kategoria

Oznaczanie: Elementy

Domyślnie Tekla Structures umieszcza teksty znaczników słupów w widokach płaskich rysunków zestawczych pod kątem 45 stopni względem położenia słupa. Aby znaczniki były umieszczane poziomo, należy ustawić tę opcję zaawansowaną na wartość `TRUE`. Jeśli ta opcja zaawansowana zostanie ustawiona na wartość `FALSE`, teksty znaczników będą umieszczane pod kątem 45 stopni. Wartością domyślną jest `TRUE`.

Ta opcja zaawansowana jest specyficzna dla modelu, a jej ustawienie jest zapisane w bazie danych opcji.

Przykład

Na poniższym przykładzie ta opcja zaawansowana jest ustawiona na wartość `TRUE`.

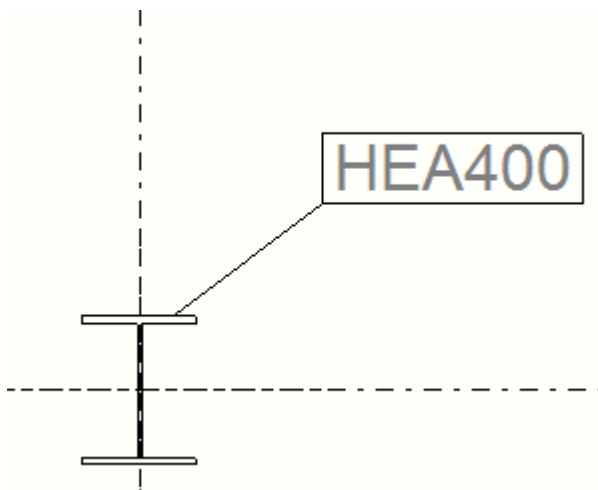

Na poniższym przykładzie ta opcja zaawansowana jest ustawiona na wartość FALSE.

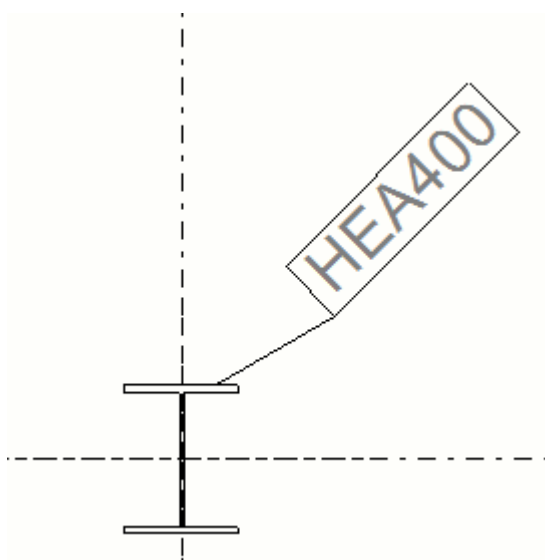

XS_DO_NOT_EXTEND_DIMENSION_LINES_THROUGH_ALL_HOLES

Kategoria

Wymiarowanie: Śruby

Ustawienie tej zaawansowanej opcji na wartość `TRUE` (domyślnie) zapobiega wydłużaniu linii wymiarowych przez wszystkie otwory w grupie śrub. Jeśli linie

wymiarowe mają być wydłużane, należy ustawić tę opcję zaawansowaną na wartość `FALSE`.

Ta opcja zaawansowana jest specyficzna dla modelu, a jej ustawienie jest zapisane w bazie danych opcji.

XS_DO_NOT_PLOT_DIMENSION_POINT_CIRCLES

Kategoria: Wymiarowanie: Ogólne

Ustawienie wartości `TRUE` zapobiega drukowaniu przez Tekla Structures czerwonych symboli nieważności punktów wymiarów podczas drukowania z okna **Menedżer dokumentów**. Jeśli rysunek jest otwarty, symbole nieważności punktów wymiarów są zawsze drukowane. Wartością domyślną jest `FALSE`.

Ta opcja zaawansowana jest specyficzna dla użytkownika, a ustawienie jest zapisywane w pliku `options.bin` w folderze użytkownika. Uruchom ponownie Tekla Structures, aby aktywować nową wartość.

XS_DO_NOT_OVERWRITE_PLUGIN_INP_FILE

Kategoria

Ta opcja zaawansowana musi być ustawiona w pliku inicjującym (.ini).

Po każdym uruchomieniu Tekla Structures standardowe ustawienia nadpisują istniejące ustawienia profili, zastępując je wartościami domyślnymi. Aby zapobiec utracie w Tekla Structures ustawień profilów stopni, należy nadać opcji zaawansowanej `XS_DO_NOT_OVERWRITE_PLUGIN_INP_FILE` wartość `TRUE` w pliku `teklastructures.ini`.

Jeśli używane są profile stopni z katalogu, a opcja `XS_DO_NOT_OVERWRITE_PLUGIN_INP_FILE` ma wartość `TRUE` i zostanie zaktualizowany program Tekla Structures, należy wykonać następujące czynności:

1. Ustaw opcję `XS_DO_NOT_OVERWRITE_PLUGIN_INP_FILE` na wartość `FALSE` w pliku `teklastructures.ini`.
2. Zaktualizuj Tekla Structures.
3. Uruchom Tekla Structures.
4. Ustaw opcję `XS_DO_NOT_OVERWRITE_PLUGIN_INP_FILE` na wartość `TRUE` w pliku `teklastructures.ini`.
5. Uruchom plik `Steps.exe`.
6. Uruchom ponownie Tekla Structures.

Zobacz również

[Drabina podestowa \(strona 2025\)](#)

XS_DO_NOT_REMOVE_END_ABSOLUTE_DIMENSIONS

Kategoria

Wymiarowanie: Elementy

Gdy używane są wymiary bezwzględne, Tekla Structures usuwa ostatni absolutny wymiar pionowy. Aby temu zapobiec, należy ustawić tę opcję zaawansowaną na wartość `TRUE` (domyślnie). W przeciwnym razie należy ustawić tę opcję zaawansowaną na wartość `FALSE`.

Należy pamiętać, że `XS_DO_NOT_REMOVE_END_ABSOLUTE_DIMENSIONS` działa tylko w przypadku wybrania typu wymiarowania **Wymiary zintegrowane**.

Ta opcja zaawansowana jest specyficzna dla modelu, a jej ustawienie jest zapisane w bazie danych opcji.

Ustawienie	Przykładowy wygląd na rysunku
TRUE	 <p>The diagram illustrates a staircase with absolute dimensions. The vertical dimension of 1960 is highlighted with a red box, indicating that it is preserved when the option is set to TRUE. Other dimensions shown are 1730, 100, 1830, and 150.</p>

Ustawienie	Przykładowy wygląd na rysunku
FALSE	

XS_DO_NOT_USE_FOLDED_GUSSET_PLATE

Ta opcja zaawansowana musi być ustawiona w pliku inicjującym (.ini).

Aby używać części dodanych do tworzenia blach giętych w połączeniach węzłowych, należy ustawić tę opcję zaawansowaną na wartość `TRUE`. Jeśli zostanie ustawiona wartość `FALSE`, Tekla Structures będzie tworzył gięte blachy węzłowe za pomocą polecenia **Belka ciągła gięta**, a nie polecenia **Część dodana**.

XS_DO_NOT_USE_GLOBAL_PLATE_SIDE

Kategoria

Komponenty

Domyślnie połączenia 141, 146, 147, 149, 181, 184, 185, 186 i 187 tworzą wszystkie blachy ścinane po tej samej stronie elementu głównego, jeśli element główny ma kilka połączeń (umieszczanie globalne). Tę opcję zaawansowaną należy ustawić na wartość `TRUE`, aby umieszczać każdą blachę ścinaną w zależności od tego, który koniec elementu głównego znajduje się najbliżej tworzącego je połączenia (umieszczanie lokalne). Wartością domyślną jest `FALSE`.

Ta opcja zaawansowana jest specyficzna dla modelu, a jej ustawienie jest zapisane w bazie danych opcji.

XS_DONT_SHOW_POLYBEAM_MID_EDGES

Kategoria

Właściwości rysunku

Tę opcję zaawansowaną należy ustawić na wartość `TRUE`, aby linie złożenia i zagięcia polibelki były ukrywane na rysunkach. Jeśli ta opcja jest ustawiona na wartość `FALSE` (domyślnie), linie złożenia i zagięcia są wyświetlane.

Ta opcja zaawansowana jest specyficzna dla użytkownika, a ustawienie jest zapisywane w pliku `options.bin` w folderze użytkownika. Uruchom ponownie Tekla Structures, aby aktywować nową wartość.

Przykład

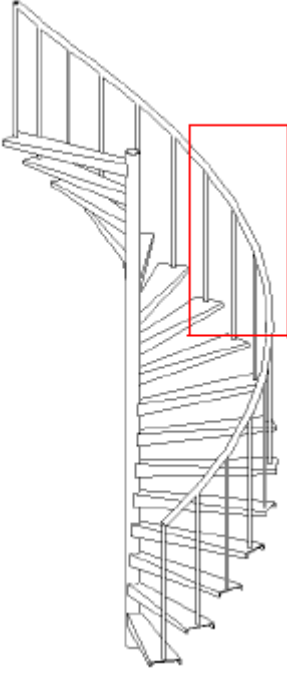
Ustawienie opcji zaawansowanej	Przykład	Opis
TRUE		Linie złożenia i zagięcia polibelki nie są widoczne na poręczy.

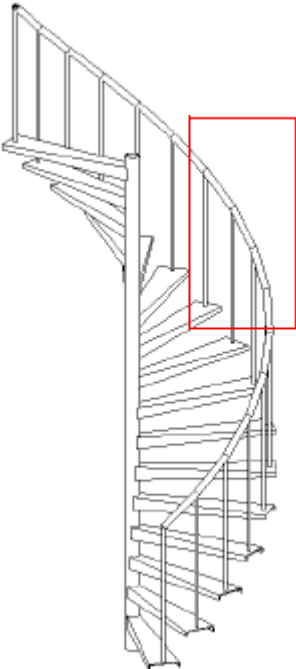
Ustawienie opcji zaawansowanej	Przykład	Opis
FALSE		Linie złożień i zagięć belki ciągłej giętej są widoczne na poręczy.

XS_DRAW_ALL_SECTION_EDGES_IN_DRAWINGS

Kategoria

Właściwości rysunku

Tę opcję zaawansowaną należy ustawić na wartość `TRUE`, aby krawędzie elementu przycinającego były rysowane na rysunku. Ustawienie wartości `FALSE` powoduje pozostawienie otwartych krawędzi. Wartością domyślną jest `TRUE`.

Ta opcja zaawansowana jest specyficzna dla modelu, a jej ustawienie jest zapisane w bazie danych opcji.

Zobacz również

[XS_SECTION_LINE_COLOR \(strona 393\)](#)

XS_DRAW_ANGLE_AND_RADIUS_INFO_IN_UNFOLDING

Kategoria

Wymiarowanie: Rozwinięcie

Tę opcję zaawansowaną należy ustawić na wartość `TRUE`, aby na linii wymiarowej były wyświetlane informacje o kącie i promieniu. Domyślnym ustawieniem tej zaawansowanej opcji jest wyświetlanie tych informacji. Aby te informacje były ukrywane, należy ustawić tę opcję na wartość `FALSE`.

Ta opcja zaawansowana jest specyficzna dla modelu, a jej ustawienie jest zapisane w bazie danych opcji.

Zobacz również

XS_DRAW_BENDING_END_LINE_DIMENSIONS_IN_UNFOLDING

Kategoria: Wymiarowanie: rozwinięcia

Aby na rysunkach rozwinięcia pojedynczych elementów były tworzone wymiary linii końca gięcia, należy wybrać dla tej opcji zaawansowanej ustawienie `TRUE`. Wartością domyślną jest `FALSE`.

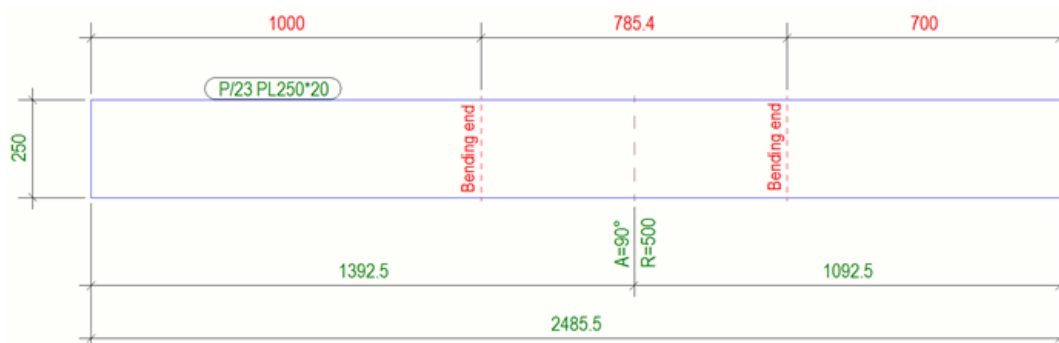

Pamiętaj, że jeśli dla opcji zaawansowanej `XS_DRAW_BENDING_LINE_DIMENSIONS_IN_UNFOLDING` również wybrane jest ustawienie `TRUE`, tworzone są dwa różne wymiary.

Ta opcja zaawansowana jest specyficzna dla modelu, a jej ustawienie jest zapisane w bazie danych opcji.

Zobacz również

[XS_DRAW_BENDING_END_LINES_IN_UNFOLDING](#) (strona 176)

XS_DRAW_BENDING_END_LINES_IN_UNFOLDING

Kategoria: Wymiarowanie: rozwinięcia

Wybierz dla tej opcji zaawansowanej ustawienie `TRUE` w celu rysowania linii końca gięcia podczas tworzenia rysunku rozwinięcia pojedynczego elementu w postaci blachy giętej lub polibelki. W przypadku polibelki linie będą rysowane tylko wtedy, gdy polibelka ma zaokrąglone fazowania. Wartością domyślną jest `FALSE`.

Ta opcja zaawansowana jest specyficzna dla modelu, a jej ustawienie jest zapisane w bazie danych opcji.

Zobacz również

[XS_DRAW_BENDING_END_LINE_DIMENSIONS_IN_UNFOLDING](#) (strona 176)

XS_DRAW_BENDING_LINE_DIMENSIONS_IN_UNFOLDING

Kategoria

Wymiarowanie: Rozwinięcie

Tę opcję zaawansowaną należy ustawić na wartość `TRUE`, aby były tworzone na rysunku wymiary linii gięcia.

Aby te wymiary nie były tworzone, należy ustawić tę opcję zaawansowaną na wartość `FALSE`. Wartością domyślną jest `TRUE`.

Ta opcja zaawansowana jest specyficzna dla modelu, a jej ustawienie jest zapisane w bazie danych opcji.

Zobacz również

XS_DRAW_BOLT_HIDDEN_LINES

Kategoria: Właściwości rysunku

Poniższe opcje zaawansowane umożliwiają pokazywanie lub ukrywanie śrub zasłoniętych przez inne elementy na rysunkach pojedynczych elementów, rysunkach zespołów i rysunkach zestawczych. Domyślne wartości są następujące:

- `XS_DRAW_BOLT_HIDDEN_LINES_IN_SINGLE_DRAWINGS=AS_PART`
- `XS_DRAW_BOLT_HIDDEN_LINES_IN_ASSEMBLY_DRAWINGS=AS_PART`
- `XS_DRAW_BOLT_HIDDEN_LINES_IN_GA_DRAWINGS=FALSE`

Możliwe wartości:

- **AS_PART**: używane są ustawienia widoczności ukrytych linii elementu.
- **TRUE**: zasłonięte śruby są zawsze pokazywane.
- **FALSE**: zasłonięte śruby nie są pokazywane.

UWAGA Tekla Structures określa sposób pokazywania ukrytych linii śrub podczas dodawania śruby do rysunku, zwykle podczas tworzenia rysunku lub widoku rysunku. Ustawienia ukrytych linii śrub nie można później zmienić.

Jedynym sposobem zmiany tego ustawienia na starym rysunku jest utworzenie nowego widoku rysunku przy wykorzystaniu żądanego ustawienia ukrytych linii śrub.

Przykład

W poniższych przykładach przedstawiono sposób używania tych zaawansowanych opcji wraz z ustawieniami właściwości rysunku.

Czynność	Procedura
Ustawienie ukrytych linii jako zawsze niewidocznych na rysunkach zespołów	<ol style="list-style-type: none"> 1. W oknie dialogowym Właściwości rysunku zespołu kliknij Śruby. 2. Na karcie Zawartość wybierz opcję przestrzenny z listy Przestrzenny/Symbol. 3. Kliknij OK. 4. Przejdź do menu Plik --> Ustawienia --> Opcje zaawansowane --> Właściwości rysunku i ustaw opcję <code>XS_DRAW_BOLT_HIDDEN_LINES_IN_ASSEMBLY_DRAWINGS</code> na wartość FALSE. 5. Utwórz rysunek.
Ustawienie ukrytych linii jako widocznych, gdy pozwalają na to właściwości elementów rysunku zespołu	<ol style="list-style-type: none"> 1. W oknie dialogowym Właściwości rysunku zespołu kliknij Śruby. 2. Na karcie Zawartość wybierz opcję przestrzenny z listy Przestrzenny/Symbol. 3. Kliknij OK. 4. Kliknij Element w oknie dialogowym właściwości rysunku. 5. Na karcie Zawartość usuń zaznaczenie pola wyboru Włącz/wyłącz ukryte linie. 6. Przejdź do menu Plik --> Ustawienia --> Opcje zaawansowane --> Właściwości rysunku i ustaw opcję <code>XS_DRAW_BOLT_HIDDEN_LINES_IN_ASSEMBLY_DRAWINGS</code> na wartość AS_PART.

Czynność	Procedura
	7. Utwórz rysunek.

Zobacz również

[XS_DRAW_BOLT_OWN_HIDDEN_LINES \(strona 181\)](#)

XS_DRAW_BOLT_HIDDEN_LINES_IN_ASSEMBLY_DRAWINGS

Kategoria

Właściwości rysunku

Ta opcja zaawansowana umożliwia pokazywanie lub ukrywanie śrub zasłoniętych przez inne elementy na rysunkach zespołów.

Możliwe wartości:

- `AS_PART`: używane są ustawienia widoczności ukrytych linii elementu.
- `TRUE`: zasłonięte śruby są zawsze pokazywane.
- `FALSE`: zasłonięte śruby nie są pokazywane.

Wartością domyślną jest `AS_PART`.

UWAGA To ustawienie wpływa tylko na śruby z przedstawieniem przestrzennym lub dokładnym przedstawieniem przestrzennym. Śruby z przedstawieniem symbolicznym są zawsze widoczne. Zmiana tej zaawansowanej opcji nie wpływa na istniejące rysunki, ale należy je odświeżyć.

Ta opcja zaawansowana jest specyficzna dla roli. W przypadku opcji typu **SYSTEM(ROLE)** używana jest wartość domyślna. W przypadku opcji typu **MODEL(ROLE)** lub **DRAWING(ROLE)** można zmienić tę wartość, która będzie wtedy taka sama dla wszystkich użytkowników w bieżącym modelu.

Zobacz również

[XS_DRAW_BOLT_HIDDEN_LINES \(strona 177\)](#).

XS_DRAW_BOLT_HIDDEN_LINES_IN_GA_DRAWINGS

Kategoria

Właściwości rysunku

Ta opcja zaawansowana umożliwia pokazywanie lub ukrywanie śrub zasłoniętych przez inne elementy na rysunkach zestawczych.

Możliwe wartości:

- `AS_PART`: używane są ustawienia widoczności ukrytych linii elementu.
- `TRUE`: zasłonięte śruby są zawsze pokazywane.
- `FALSE`: zasłonięte śruby nie są pokazywane.

Wartością domyślną jest `FALSE`.

UWAGA To ustawienie wpływa tylko na śruby z przedstawieniem przestrzennym lub dokładnym przedstawieniem przestrzennym. Śruby z przedstawieniem symbolicznym są zawsze widoczne. Zmiana tej zaawansowanej opcji nie wpływa na istniejące rysunki, ale należy je odświeżyć.

Ta opcja zaawansowana jest specyficzna dla roli. W przypadku opcji typu **SYSTEM(ROLE)** używana jest wartość domyślna. W przypadku opcji typu **MODEL(ROLE)** lub **DRAWING(ROLE)** można zmienić tę wartość, która będzie wtedy taka sama dla wszystkich użytkowników w bieżącym modelu.

Zobacz również

[XS_DRAW_BOLT_HIDDEN_LINES \(strona 177\)](#).

XS_DRAW_BOLT_HIDDEN_LINES_IN_SINGLE_DRAWINGS

Kategoria

Właściwości rysunku

Ta opcja zaawansowana umożliwia pokazywanie lub ukrywanie śrub zasłoniętych przez inne elementy na rysunkach pojedynczych elementów.

Możliwe wartości:

- `AS_PART`: używane są ustawienia widoczności ukrytych linii elementu.
- `TRUE`: zasłonięte śruby są zawsze pokazywane.
- `FALSE`: zasłonięte śruby nie są pokazywane.

Wartością domyślną jest `AS_PART`.

UWAGA To ustawienie wpływa tylko na śruby z przedstawieniem przestrzennym lub dokładnym przedstawieniem przestrzennym. Śruby z przedstawieniem symbolicznym są zawsze widoczne. Zmiana tej zaawansowanej opcji nie wpływa na istniejące rysunki, ale należy je odświeżyć.

Ta opcja zaawansowana jest specyficzna dla modelu, a jej ustawienie jest zapisane w bazie danych opcji.

Zobacz również

[XS_DRAW_BOLT_HIDDEN_LINES \(strona 177\)](#).

XS_DRAW_BOLT_OWN_HIDDEN_LINES

Kategoria

Właściwości rysunku

Poniższe zaawansowane opcje umożliwiają pokazywanie lub ukrywanie własnych ukrytych linii w śrubach na rysunkach pojedynczych elementów, rysunkach zespołów i rysunkach zestawczych. *Własne ukryte linie* to linie przedstawienia obiektu zasłonięte przez sam obiekt.

Domyślne wartości są następujące:

- XS_DRAW_BOLT_OWN_HIDDEN_LINES_IN_SINGLE_DRAWINGS=AS_PART
- XS_DRAW_BOLT_OWN_HIDDEN_LINES_IN_ASSEMBLY_DRAWINGS=AS_PART
- XS_DRAW_BOLT_OWN_HIDDEN_LINES_IN_GA_DRAWINGS=FALSE

Możliwe wartości:

- AS_PART: używanie ustawień widoczności własnych ukrytych linii elementu.
- TRUE: ukryte linie śrub są zawsze pokazywane.
- FALSE: ukryte linie śrub nie są pokazywane.

Zobacz również

[XS_DRAW_BOLT_HIDDEN_LINES \(strona 177\)](#)

XS_DRAW_BOLT_OWN_HIDDEN_LINES_IN_ASSEMBLY_DRAWINGS

Kategoria

Właściwości rysunku

Aby pokazać lub ukryć ukryte linie śrub na podstawie ustawień własnych ukrytych linii elementu zasłaniającego śruby, wprowadź wartość AS_PART. Aby zawsze pokazywać ukryte linie ukrytych śrub, wprowadź wartość TRUE. Aby nigdy nie pokazywać ukrytych linii, wprowadź wartość FALSE. Wartością domyślną jest AS_PART.

Ta opcja zaawansowana jest specyficzna dla roli. W przypadku opcji typu **SYSTEM(ROLE)** używana jest wartość domyślna. W przypadku opcji typu **MODEL(ROLE)** lub **DRAWING(ROLE)** można zmienić tę wartość, która będzie wtedy taka sama dla wszystkich użytkowników w bieżącym modelu.

Zobacz również

[XS_DRAW_BOLT_OWN_HIDDEN_LINES \(strona 181\)](#)

XS_DRAW_BOLT_OWN_HIDDEN_LINES_IN_GA_DRAWINGS

Kategoria

Właściwości rysunku

Aby pokazać lub ukryć ukryte linie śrub na podstawie ustawień własnych ukrytych linii elementu zasłaniającego śruby, wprowadź wartość `AS_PART`. Aby zawsze pokazywać ukryte linie ukrytych śrub, wprowadź wartość `TRUE`. Aby nigdy nie pokazywać ukrytych linii ukrytych śrub, wprowadź wartość `FALSE`. Wartością domyślną jest `FALSE`.

UWAGA To ustawienie wpływa tylko na śruby z przedstawieniem przestrzennym lub dokładnym przedstawieniem przestrzennym. Śruby z przedstawieniem symbolicznym są zawsze widoczne. Zmiana tej zaawansowanej opcji nie wpływa na istniejące rysunki, ale należy je odświeżyć.

Ta opcja zaawansowana jest specyficzna dla roli. W przypadku opcji typu **SYSTEM(ROLE)** używana jest wartość domyślna. W przypadku opcji typu **MODEL(ROLE)** lub **DRAWING(ROLE)** można zmienić tę wartość, która będzie wtedy taka sama dla wszystkich użytkowników w bieżącym modelu.

Zobacz również

[XS_DRAW_BOLT_OWN_HIDDEN_LINES \(strona 181\)](#)

XS_DRAW_BOLT_OWN_HIDDEN_LINES_IN_SINGLE_DRAWINGS

Kategoria

Właściwości rysunku

Aby pokazać lub ukryć ukryte linie śrub na podstawie ustawień własnych ukrytych linii elementu zasłaniającego śruby, wprowadź wartość `AS_PART`. Aby zawsze pokazywać ukryte linie ukrytych śrub, wprowadź wartość `TRUE`. Aby nigdy nie pokazywać ukrytych linii ukrytych śrub, wprowadź wartość `FALSE`. Wartością domyślną jest `AS_PART`.

UWAGA To ustawienie wpływa tylko na śruby z przedstawieniem przestrzennym lub dokładnym przedstawieniem przestrzennym. Śruby z przedstawieniem symbolicznym są zawsze widoczne. Zmiana tej zaawansowanej opcji nie wpływa na istniejące rysunki, ale należy je odświeżyć.

Ta opcja zaawansowana jest specyficzna dla modelu, a jej ustawienie jest zapisane w bazie danych opcji.

Zobacz również

[XS_DRAW_BOLT_OWN_HIDDEN_LINES \(strona 181\)](#)

XS_DRAW_BOLTS_PERPENDICULAR_TO_PART_IN_SINGLE_DRAWINGS

Kategoria

Wymiarowanie: Śruby

Tę opcję zaawansowaną należy ustawić na wartość `TRUE`, aby śruby były rysowane prostopadle do płaszczyzny elementu na rysunkach pojedynczych elementów. W przeciwnym razie należy ustawić ją na wartość `FALSE`. Dotyczy to tylko symboli śrub typu **symbol** i **symbol3**.

Ta opcja zaawansowana jest specyficzna dla modelu, a jej ustawienie jest zapisane w bazie danych opcji.

XS_DRAW_BOLTS_THROUGH_NEIGHBOUR_PARTS

Kategoria

Właściwości rysunku

Tę opcję zaawansowaną należy ustawić na wartość `TRUE`, aby były rysowane elementy łączone na śruby pokrywające się z sąsiednimi elementami. Aby te elementy łączone na śruby nie były rysowane, należy ustawić ją na wartość `FALSE`. Wartością domyślną jest `FALSE`.

Ta opcja zaawansowana jest specyficzna dla modelu, a jej ustawienie jest zapisane w bazie danych opcji.

Na poniższym przykładzie przedstawiono wygląd rysunku po ustawieniu tej zaawansowanej opcji na wartość `FALSE`.

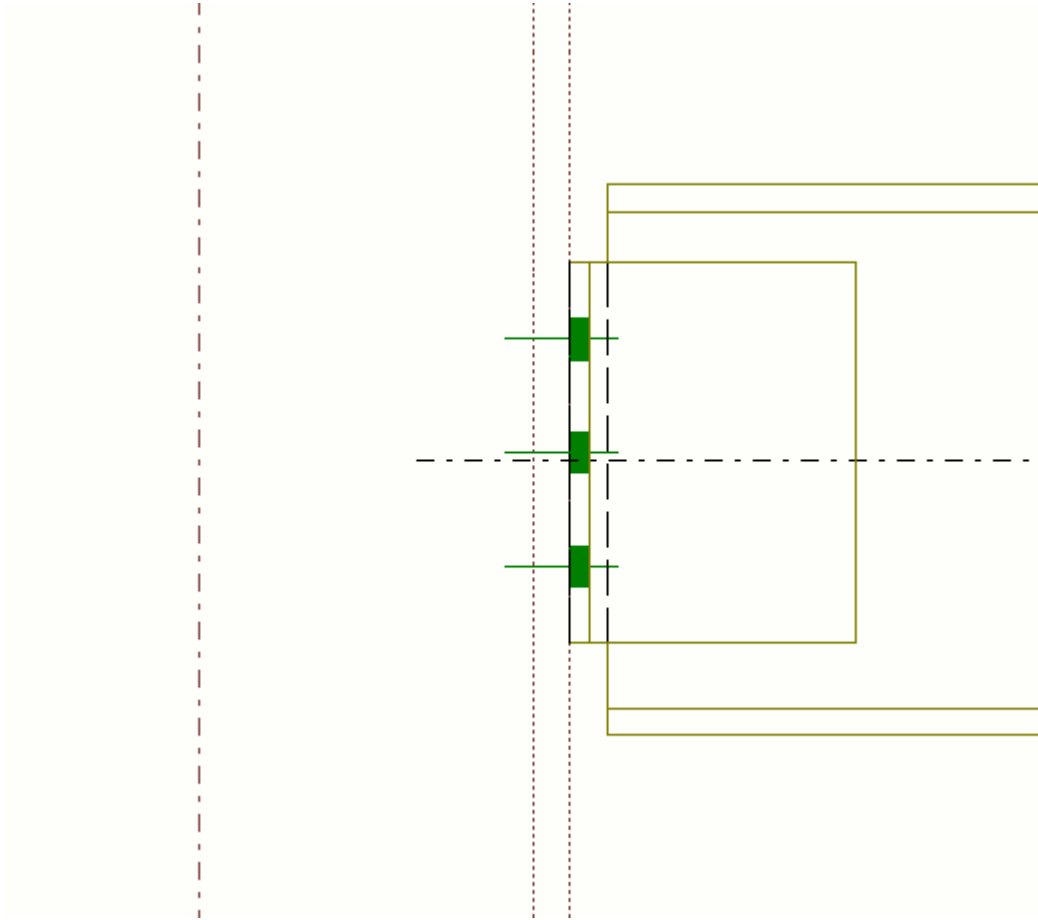

Na poniższym przykładzie ta opcja zaawansowana jest ustawiona na wartość TRUE.

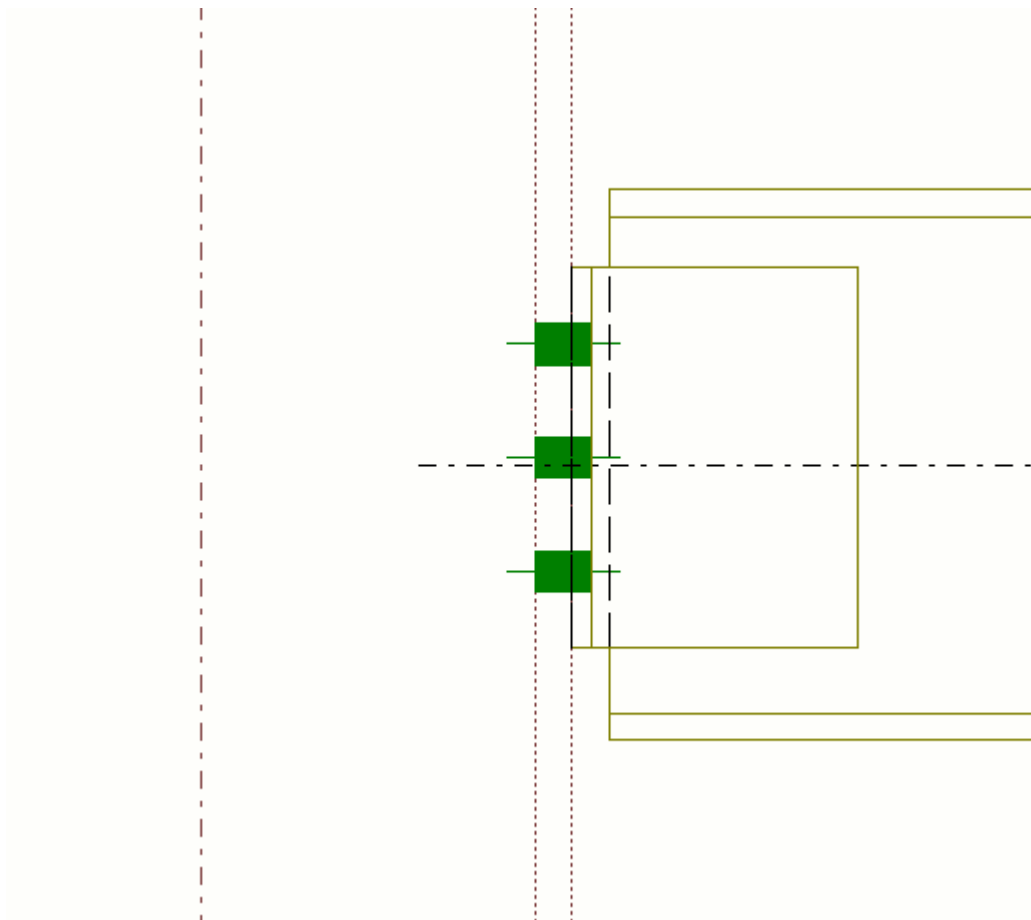

XS_DRAW_CAST_PHASE_INTERNAL_LINES

Kategoria: Detalowanie konstrukcji betonowej

Umożliwia pokazywanie lub ukrywanie linii krawędzi (prefabrykowanych) elementów betonowych na rysunkach. Nadanie tej opcji wartości `TRUE` (domyślnie) umożliwia pokazywanie nakładających się linii krawędzi między przyległymi zespołami betonowymi należącymi do tej samej fazy.

UWAGA W przypadku pracy z betonowymi elementami monolitycznymi, gdy opcja `XS_ENABLE_POUR_MANAGEMENT` jest ustawiona na wartość `TRUE`, zaawansowane opcje

`XS_DRAW_CAST_UNIT_INTERNAL_LINES` i

`XS_DRAW_CAST_PHASE_INTERNAL_LINES` nie działają.

Jeśli opcja `XS_ENABLE_POUR_MANAGEMENT` jest ustawiona na wartość `FALSE`, zarówno monolityczne, jak i prefabrykowane elementy betonowe są traktowane w taki sam sposób, a ponadto wpływają na nie zaawansowane opcje

XS_DRAW_CAST_UNIT_INTERNAL_LINES i
XS_DRAW_CAST_PHASE_INTERNAL_LINES.

Ta opcja zaawansowana jest specyficzna dla roli. W przypadku opcji typu **SYSTEM(ROLE)** używana jest wartość domyślna. W przypadku opcji typu **MODEL(ROLE)** lub **DRAWING(ROLE)** można zmienić tę wartość, która będzie wtedy taka sama dla wszystkich użytkowników w bieżącym modelu.

Zobacz również

[XS_DRAW_CAST_UNIT_INTERNAL_LINES \(strona 186\)](#)

XS_DRAW_CAST_UNIT_INTERNAL_LINES

Kategoria: Detalowanie konstrukcji betonowej

Umożliwia pokazywanie lub ukrywanie linii elementów betonowych wewnątrz (prefabrykowanych) elementów betonowych na rysunkach. Ustawienie wartości `TRUE` powoduje pokazywanie nakładających się linii elementów wewnątrz elementów betonowych.

Wartością domyślną jest `FALSE`.

UWAGA W przypadku pracy z betonowymi elementami monolitycznymi, gdy opcja `XS_ENABLE_POUR_MANAGEMENT` jest ustawiona na wartość `TRUE`, zaawansowane opcje

`XS_DRAW_CAST_UNIT_INTERNAL_LINES` i
`XS_DRAW_CAST_PHASE_INTERNAL_LINES` nie działają.

Jeśli opcja `XS_ENABLE_POUR_MANAGEMENT` jest ustawiona na wartość `FALSE`, zarówno monolityczne, jak i prefabrykowane elementy betonowe są traktowane w taki sam sposób, a ponadto wpływają na nie zaawansowane opcje

`XS_DRAW_CAST_UNIT_INTERNAL_LINES` i
`XS_DRAW_CAST_PHASE_INTERNAL_LINES`.

Ta opcja zaawansowana jest specyficzna dla modelu, a jej ustawienie jest zapisane w bazie danych opcji.

Zobacz również

[XS_DRAW_CAST_PHASE_INTERNAL_LINES \(strona 185\)](#)

XS_DRAW_CHAMFERS_HANDLES

Kategoria: Widok modelu

Umożliwia zdefiniowanie pokazywania uchwytów lub fazowań blach wielobocznych, płyt betonowych i polibelek. Dostępne opcje:

- `HANDLES`: uchwytów są pokazywane. Ułatwia wybieranie uchwytów. Jest to domyślna wartość.

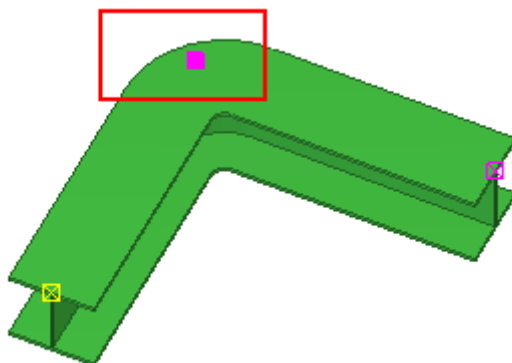

- `CHAMFERS`: fazowania są pokazywane. Tej opcji można na przykład użyć do sprawdzania stanu fazowań belek ciągłych giętych.

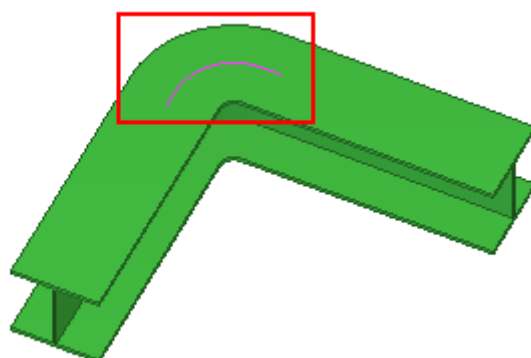

- Ustawienie wartości `CHAMFERS_AND_HANDLES` powoduje wyświetlanie zarówno fazowań, jak i uchwytów.

Zobacz również

[XS_DO_NOT_DISPLAY_CHAMFERS](#) (strona 168)

XS_DRAW_CROSS_AXIS

Kategoria

Właściwości rysunku

Ustawienie wartości `N` powoduje ukrywanie w Tekla Structures znaku przecięcia się osi na przekrojach poprzecznych belek.

Należy pominąć wartość, aby znak przecięcia się osi był wyświetlany na przekrojach poprzecznych belek.

Ta opcja zaawansowana jest specyficzna dla modelu, a jej ustawienie jest zapisane w bazie danych opcji.

XS_DRAW_CUT_FACES_WITH_OBJECT_COLOR

Kategoria: Widok modelu

Nadanie wartości `FALSE` (domyślnie) powoduje wyświetlanie uciętych powierzchni w kolorze szarym, a nadanie wartości `TRUE` powoduje wyświetlanie uciętych powierzchni w tym samym kolorze, co inne powierzchnie obiektu.

Przerysuj widok modelu po zmianie wartości, aby zmiany zostały wprowadzone.

Ta opcja zaawansowana jest specyficzna dla użytkownika, a ustawienie jest zapisywane w pliku `options.bin` w folderze użytkownika.

XS_DRAW_HIDDEN_FACES

Kategoria: Właściwości rysunku

Tę opcję zaawansowaną należy ustawić na wartość `TRUE`, aby na rysunkach były rysowane ukryte powierzchnie elementów. Wartością domyślną jest `FALSE`. Ta opcja zaawansowana umożliwia na przykład ukrywanie kreskowania na ukrytych powierzchniach elementów.

Ta opcja zaawansowana jest specyficzna dla modelu, a jej ustawienie jest zapisane w bazie danych opcji.

Przykład użycia wartości `TRUE`:

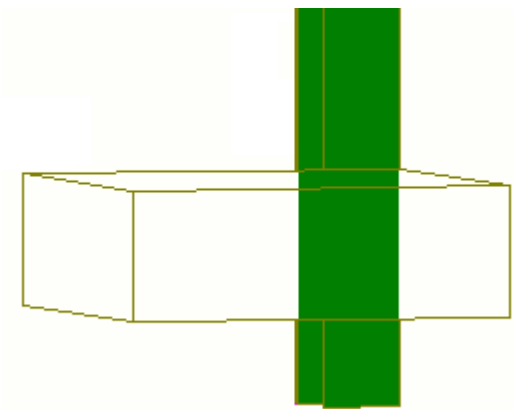

Przykład użycia wartości `FALSE`:

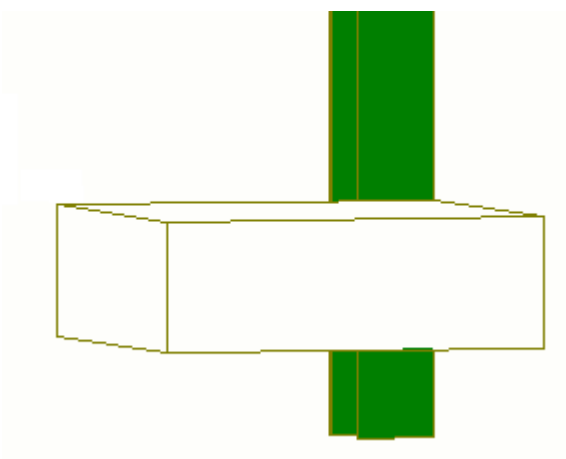

WSKAZÓWKA Aby ukryć niewidoczne powierzchnie zbrojenia, użyj opcji zaawansowanej `XS_DRAW_REBAR_HIDDEN_FACES` (strona 191).

XS_DRAW_HORIZONTAL_VIEW_SHORTENING_SYMBOLS_TO_PARTS

Kategoria

Właściwości rysunku

Ustawienie wartości `TRUE` powoduje automatyczne wyświetlanie poziomych symboli skracania w widokach. Wartością domyślną jest `FALSE`.

Ta opcja zaawansowana jest specyficzna dla roli. W przypadku opcji typu **SYSTEM(ROLE)** używana jest wartość domyślna. W przypadku opcji typu

MODEL(ROLE) lub **DRAWING(ROLE)** można zmienić tę wartość, która będzie wtedy taka sama dla wszystkich użytkowników w bieżącym modelu.

Ograniczenia

- Symbole skrótów nie są wyświetlane na rysunkach zestawczych.
- Symbole skrótów nie są wyświetlane na przekrojach elementów prostokątnych drążonych ani na przekrojach kanałowych.

Zobacz również

[XS_DRAW_VERTICAL_VIEW_SHORTENING_SYMBOLS_TO_PARTS](#) (strona 196)

[XS_SHORTENING_SYMBOL_WITH_ZIGZAG](#) (strona 409)

[XS_SHORTENING_SYMBOL_COLOR](#) (strona 409)

[XS_SHORTENING_SYMBOL_LINE_TYPE](#) (strona 409)

XS_DRAW_INSIDE_ANGLE_IN_UNFOLDING

Kategoria

Wymiarowanie: Rozwinięcie

Tę opcję zaawansowaną należy ustawić na wartość `TRUE`, aby w tekście kąta był wyświetlany kąt wewnętrzny zamiast kąta zewnętrznego. W przypadku ustawienia tej opcji zaawansowanej na wartość `FALSE` (domyślnie) wyświetlany jest kąt zewnętrzny.

Ta opcja zaawansowana jest specyficzna dla modelu, a jej ustawienie jest zapisane w bazie danych opcji.

Zobacz również

XS_DRAW_LONG_HOLE_DIMENSIONS

Kategoria

Wymiarowanie: Śruby

Tę opcję zaawansowaną należy ustawić na wartość `TRUE`, aby otwory podłużne były wymiarowane względem punktów środka krzywej. W przypadku ustawienia tej opcji zaawansowanej na wartość `FALSE` (domyślnie) otwory podłużne są wymiarowane względem punktów środka otworów.

Ta opcja zaawansowana jest specyficzna dla modelu, a jej ustawienie jest zapisane w bazie danych opcji.

XS_DRAW_MESH_OUTLINE_SYMBOL _FROM_BOTTOM_LEFT_TO_TOP_RIGHT

Kategoria

Detalowanie konstrukcji betonowej

Umożliwia zdefiniowanie przedstawienia obrysów siatek zbrojeniowych na rysunkach. Gdy ta opcja zaawansowana jest ustawiona na wartość `TRUE` (domyślnie), symbol przedstawienia obrysu siatki przebiega zawsze od lewego dolnego do prawego górnego rogu.

Ta opcja zaawansowana jest specyficzna dla modelu, a jej ustawienie jest zapisane w bazie danych opcji.

XS_DRAW_REBAR_HIDDEN_FACES

Kategoria: Właściwości rysunku

Ta opcja zaawansowana służy do sterowania wyświetlaniem na rysunkach niewidocznych powierzchni zbrojenia. Aby wyświetlać niewidoczne powierzchnie zbrojenia, wybierz dla tej opcji zaawansowanej ustawienie `TRUE`. Wartością domyślną jest `FALSE`.

Ta opcja zaawansowana jest powiązana z modelem, a jej ustawienie jest zapisane w bazie danych opcji.

Na pierwszym poniższym rysunku wybrano dla opcji zaawansowanej `XS_DRAW_REBAR_HIDDEN_FACES` ustawienie `TRUE`.

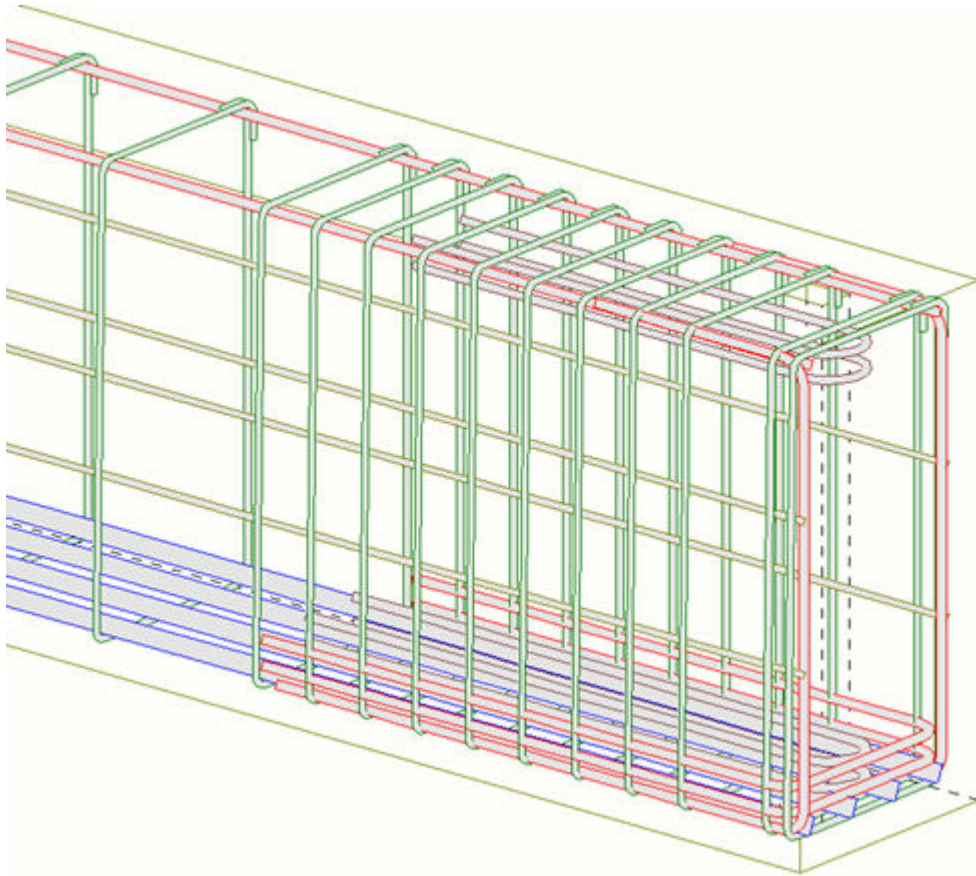

Na poniższym rysunku wybrano dla opcji zaawansowanej `XS_DRAW_REBAR_HIDDEN_FACES` ustawienie `FALSE`.

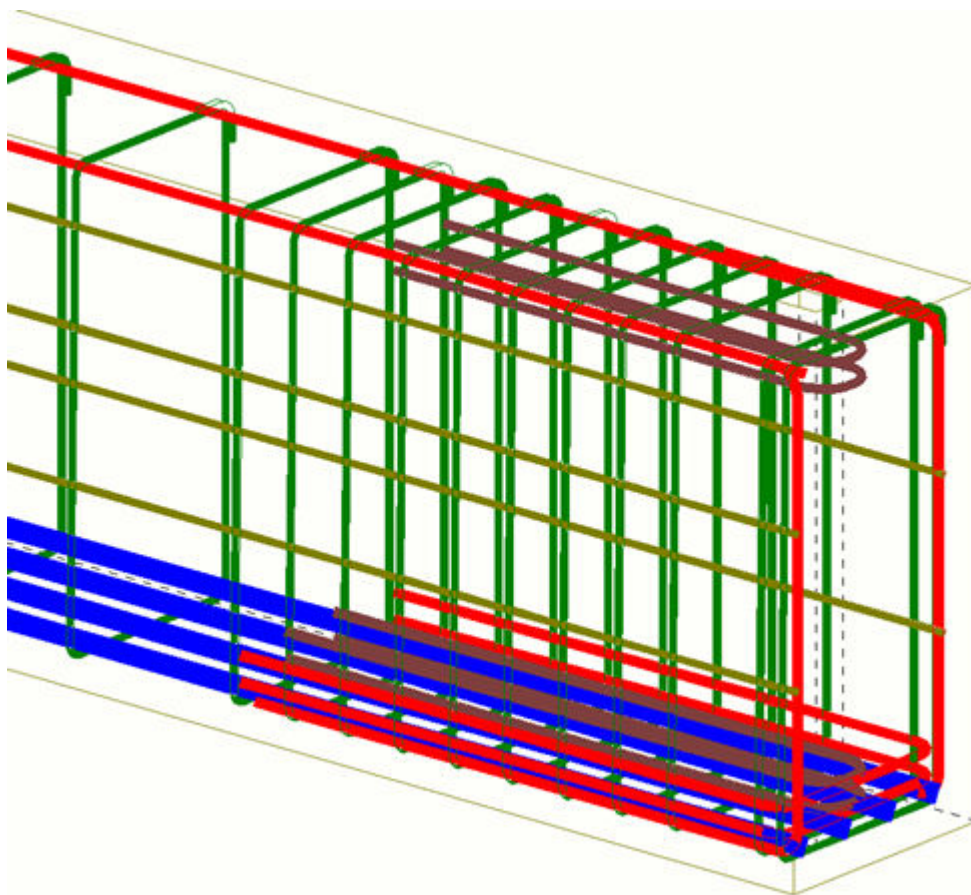

Ta opcja zaawansowana jest specyficzna dla modelu, a jej ustawienie jest zapisane w bazie danych opcji.

Zobacz również

[XS_DRAW_HIDDEN_FACES \(strona 188\)](#)

XS_DRAW_REBAR_SELF_INTERSECTING_LEGS_WITH_OFFSET

Kategoria: Właściwości rysunku

Po ustawieniu na `TRUE`, ta opcja zaawansowana wyświetla pręty zbrojeniowe w rysunkach z zakładem we wszystkich prezentacjach. Należy zauważyć, że `FALSE` nie ma wpływu na prezentację **wypełniona linia**. Wartością domyślną jest `FALSE`.

Ta opcja zaawansowana jest specyficzna dla modelu, a jej ustawienie jest zapisane w bazie danych opcji.

Dla `XS_DRAW_REBAR_SELF_INTERSECTING_LEGS_WITH_OFFSET` ustaw wartość `TRUE`:

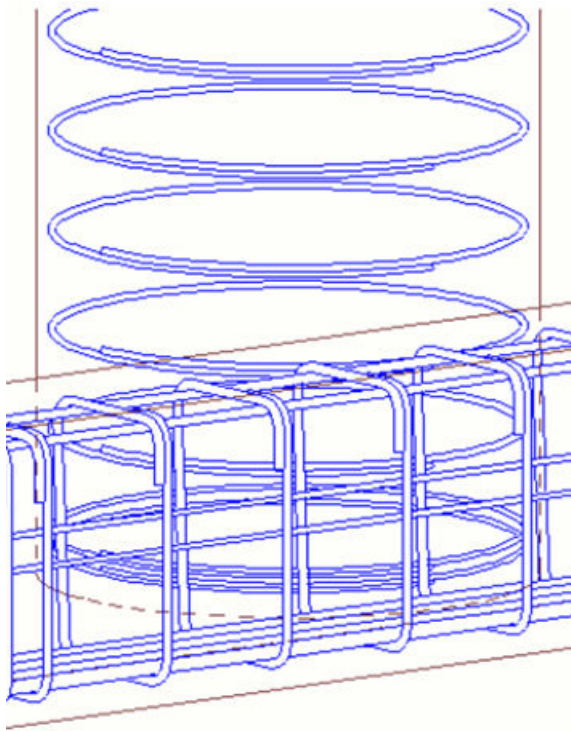

Dla `XS_DRAW_REBAR_SELF_INTERSECTING_LEGS_WITH_OFFSET` ustaw wartość `FALSE`:

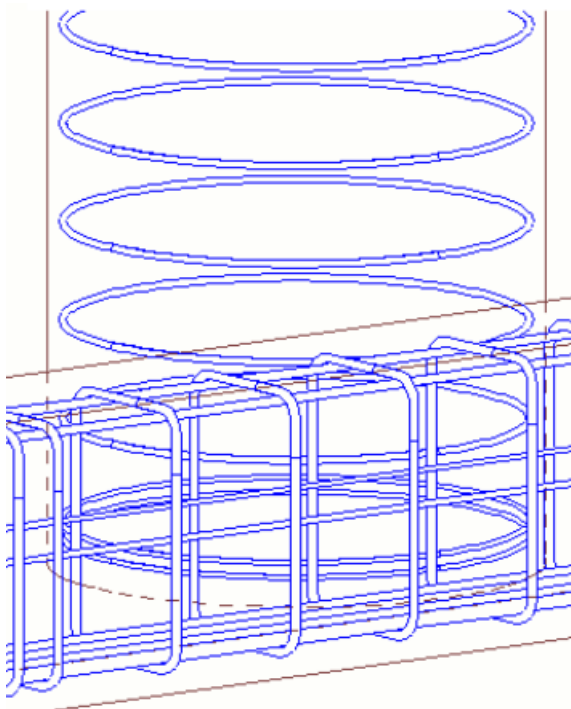

Zobacz również

[Właściwości siatek, zbrojenia i sąsiedniego zbrojenia na rysunkach \(strona 747\)](#)

XS_DRAW_ROOT_OPENING_EVEN_WHEN_ZERO

Kategoria

Spoiny

Ustawienie tej zaawansowanej opcji na wartość `TRUE` powoduje wyświetlanie zerowych szerokości grani. Wartością domyślną jest `TRUE`. Ustawienie tej zaawansowanej opcji na wartość `FALSE` powoduje, że zerowe szerokości grani nie są wyświetlane.

Ta opcja zaawansowana jest specyficzna dla roli. W przypadku opcji typu **SYSTEM(ROLE)** używana jest wartość domyślna. W przypadku opcji typu **MODEL(ROLE)** lub **DRAWING(ROLE)** można zmienić tę wartość, która będzie wtedy taka sama dla wszystkich użytkowników w bieżącym modelu.

XS_DRAW_SHORT_LEADER_LINES_OF_PART_MARKS

Kategoria

Oznaczenie: Elementy

Ta opcja zaawansowana umożliwia zdefiniowanie, czy linia odniesienia ma być rysowana, gdy jest ona krótsza niż linia odniesienia zdefiniowana przy użyciu zaawansowanej opcji

`XS_DRAW_SHORT_LEADER_LINES_OF_PART_MARKS_MINIMUM_LENGTH`. Gdy ta opcja jest ustawiona na wartość `FALSE`, linia odniesienia nie jest rysowana. Po ustawieniu wartości `TRUE` (domyślnie) linie odniesienia są zawsze rysowane w znakach elementów.

Ta opcja zaawansowana jest specyficzna dla modelu, a jej ustawienie jest zapisane w bazie danych opcji.

Zobacz również

[XS_DRAW_SHORT_LEADER_LINES_OF_PART_MARKS_MINIMUM_LENGTH](#)
(strona 195)

XS_DRAW_SHORT_LEADER_LINES_OF_PART_MARKS_MINIMUM_LENGTH

Kategoria

Oznaczenie: Elementy

Ta opcja zaawansowana umożliwia zdefiniowanie minimalnej długości linii odniesienia rysowanej przez Tekla Structures. Linia odniesienia nie będzie

rysowana, jeśli jest krótsza niż długość minimalna, a opcja zaawansowana `XS_DRAW_SHORT_LEADER_LINES_OF_PART_MARKS` jest ustawiona na wartość `FALSE`. Wartością domyślną jest `0.0`. Jeśli opcja zaawansowana `XS_DRAW_SHORT_LEADER_LINES_OF_PART_MARKS_MINIMUM_LENGTH` jest ustawiona na wartość `TRUE`, linie odniesienia znaków elementów są zawsze rysowane.

Ta opcja zaawansowana jest specyficzna dla modelu, a jej ustawienie jest zapisane w bazie danych opcji.

Zobacz również

[XS_DRAW_SHORT_LEADER_LINES_OF_PART_MARKS \(strona 195\)](#)

XS_DRAW_SKEWED_ELEVATIONS

Kategoria

Wymiarowanie: Elementy

Ustawienie tej zaawansowanej opcji na wartość `TRUE` powoduje wyświetlanie wymiarów wysokościowych elementów skośnych.

Jeśli ta opcja jest ustawiona na wartość `FALSE` (domyślnie), wymiary wysokościowe elementów skośnych nie są wyświetlane na rysunkach.

Ta opcja zaawansowana jest specyficzna dla modelu, a jej ustawienie jest zapisane w bazie danych opcji.

Zobacz również

XS_DRAW_VERTICAL_VIEW_SHORTENING_SYMBOLS_TO_PARTS

Kategoria

Właściwości rysunku

Ustawienie tej opcji zaawansowanej na wartość `TRUE` powoduje automatyczne wyświetlanie pionowych symboli skrótów w widokach. Wartością domyślną jest `FALSE`.

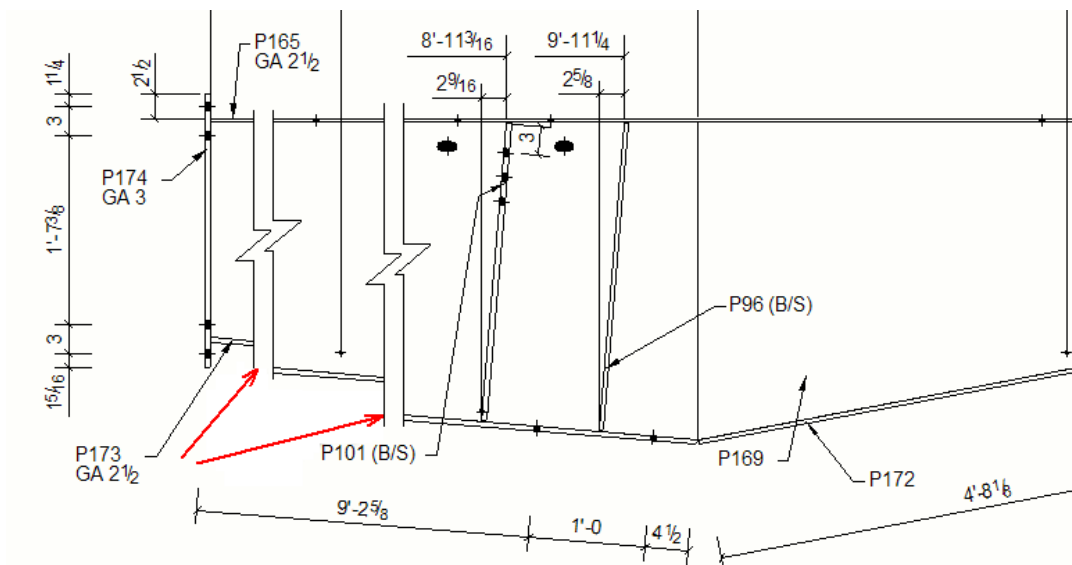

Ta opcja zaawansowana jest specyficzna dla roli. W przypadku opcji typu **SYSTEM(ROLE)** używana jest wartość domyślna. W przypadku opcji typu **MODEL(ROLE)** lub **DRAWING(ROLE)** można zmienić tę wartość, która będzie wtedy taka sama dla wszystkich użytkowników w bieżącym modelu.

Ograniczenia

- Symbole skrótów nie są wyświetlane na rysunkach zestawczych.
- Symbole skrótów nie są wyświetlane na przekrojach elementów prostokątnych drążonych ani na przekrojach kanałowych.

Zobacz również

[XS_DRAW_HORIZONTAL_VIEW_SHORTENING_SYMBOLS_TO_PARTS](#) (strona 189)

[XS_SHORTENING_SYMBOL_WITH_ZIGZAG](#) (strona 409)

[XS_SHORTENING_SYMBOL_COLOR](#) (strona 409)

[XS_SHORTENING_SYMBOL_LINE_TYPE](#) (strona 409)

XS_DRAWING_ALLOW_NEW_SECTIONS_IN_REDIMENSIONING

Kategoria

Właściwości rysunku

Umożliwia zdefiniowanie, czy nowe widoki lub przekroje mają być tworzone podczas ponownego wymiarowania istniejących rysunków. Wartością

domyślną jest `FALSE`, co oznacza, że żadne widoki ani przekroje nie są tworzone.

Ta opcja zaawansowana jest specyficzna dla roli. W przypadku opcji typu **SYSTEM(ROLE)** używana jest wartość domyślna. W przypadku opcji typu **MODEL(ROLE)** lub **DRAWING(ROLE)** można zmienić tę wartość, która będzie wtedy taka sama dla wszystkich użytkowników w bieżącym modelu.

XS_DRAWING_ALLOW_SNAPPING_TO_DISTANT_POINTS

Kategoria

Właściwości rysunku

Tę opcję zaawansowaną należy ustawić na wartość `TRUE`, aby umożliwić przyciąganie kursora do punktów końcowych obiektów na rysunku nawet wtedy, gdy kursor nie znajduje się blisko punktu końcowego. Oznacza to, że jeżeli kursor znajduje się w dowolnym miejscu na obiekcie, będzie przyciągany do punktów końcowych obiektu. Aby nie zezwalać na taki sposób działania, należy ustawić tę opcję zaawansowaną na wartość `FALSE`. Kursor będzie wówczas przyciągany tylko do pobliskich punktów przyciągania.

Wartością domyślną jest `FALSE`.

Ta opcja zaawansowana jest specyficzna dla użytkownika, a ustawienie jest zapisywane w pliku `options.bin` w folderze użytkownika. Uruchom ponownie Tekla Structures, aby aktywować nową wartość.

XS_DRAWING_ASSEMBLY_HATCH_SCHEMA

Kategoria

Kreskowanie

Umożliwia wskazanie nazwy pliku schematu, który ma być używany w przypadku rysunków zespołów.

Przykład

Aby był używany domyślny plik schematu, należy wprowadzić nazwę `assembly.htc`.

Ta opcja zaawansowana jest specyficzna dla modelu, a jej ustawienie jest zapisane w bazie danych opcji.

XS_DRAWING_CAST_UNIT_HATCH_SCHEMA

Kategoria

Kreskowanie

Umożliwia określenie nazwy pliku schematu używanego w przypadku rysunków elementów betonowych.

Ta opcja zaawansowana jest specyficzna dla modelu, a jej ustawienie jest zapisane w bazie danych opcji.

Przykład

Aby był używany domyślny plik schematu, należy wprowadzić nazwę `cast_unit.htc`.

XS_DRAWING_CHANGE_HIGHLIGHT_COLOR

Kategoria



Właściwości rysunku



Umożliwia zmianę koloru wyróżniania automatycznych symboli zmiany. Opcje koloru: RED, DARK RED, ORANGE, DARK YELLOW, GREEN, DARK GREEN, BLUE, DARK BLUE, BLACK, GREY, DARK GREY, CYAN, DARK CYAN i MAGENTA. Kolory można również wprowadzać jako wartości liczbowe.

UWAGA Jeśli używany jest domyślny kolor 190, symbole są wyświetlane na ekranie, ale nie są widoczne na wydrukowanych rysunkach.

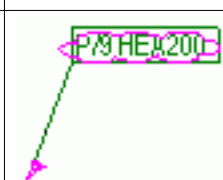
Ta opcja zaawansowana jest specyficzna dla modelu, a jej ustawienie jest zapisane w bazie danych opcji.

Przykład

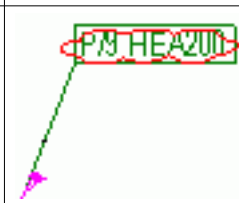
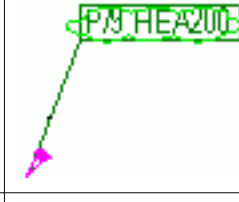
Ustawiona wartość zaawansowanej opcji	Kolor na ekranie	Kolor na wydrukowanych rysunkach
190 (default)		niewidoczny
MAGENTA		magenta

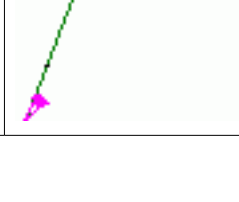
Ustawiona wartość zaawansowanej opcji	Kolor na ekranie	Kolor na wydrukowanych rysunkach
RED		czzerwony
GREEN		zielony
BLUE		niebieski
BLACK		czarny
GREY		szary

XS_DRAWING_CLONING_IGNORE_CHECK

Kategoria: Właściwości rysunku

W przypadku ustawienia wartości `TRUE` Tekla Structures klonuje rysunek, mimo że wszystkie elementy rysunku początkowego zostały usunięte, a numer pozycji jest taki sam jak na rysunku początkowym. Wartością domyślną jest `FALSE`.

Ta opcja zaawansowana jest specyficzna dla modelu, a jej ustawienie jest zapisane w bazie danych opcji.

Przykład

Rysunek A[A.1] znajduje się w oknie **Menedżer dokumentów**. Użytkownik tak numeruje model, żeby zespół A.1 zmienił się w zespół A.2. W oknie **Menedżer dokumentów** rysunek A[A.1] jest oznaczony symbolem x i komunikatem o stanie „Usunięto wszystkie elementy”. Wówczas użytkownik ponownie numeruje model w taki sposób, żeby zespół w modelu zmienił numer z A.2 z powrotem na A.1. Aby sklonować rysunek, należy nadać opcji zaawansowanej `XS_DRAWING_CLONING_IGNORE_CHECK` wartość `TRUE`, wybrać z okna **Menedżer dokumentów** rysunek A[A.1] (oznaczony symbolem x) i zespół A.1 z modelu, a następnie kliknąć przycisk **Klonuj**.

XS_DRAWING_COMBINE_ADDED_DIMENSIONS

Kategoria

Właściwości rysunku

Umożliwia określenie, czy dodawane wymiary mają być scalane z istniejącymi wymiarami na zaktualizowanych lub sklonowanych rysunkach. W przypadku ustawienia wartości `FALSE` dodawane wymiary nie są scalane z istniejącymi wymiarami. Wartością domyślną jest `TRUE`.

Ta opcja zaawansowana jest specyficzna dla modelu, a jej ustawienie jest zapisane w bazie danych opcji.

XS_DRAWING_CUT_VIEW_COMPARISON_CRITERIA

Kategoria

Widok rysunku

Umożliwia określenie kryteriów porównywania widoków przekrojów. Jeśli widoki przekrojów są różne, będą widoczne i otrzymają niepowtarzalny znak przekroju. Domyślnie widoki przekrojów są porównywane na podstawie granic elementów (`EXTREMA`) i orientacji elementów w widoku (`ORIENTATION`). Ta opcja zaawansowana może zawierać połączenie następujących opcji rozdzielonych przecinkami:

- Opcja `POSITION` porównuje numery pozycji wszystkich elementów w widoku (w tym elementów niewymiarowanych).
- Opcja `EXTREMA` porównuje granice elementów w widoku.
- Opcja `ORIENTATION` porównuje orientację elementów w widoku.
- Opcja `SHOWALL` uznaje wszystkie widoki przekrojów za różne i wyświetla je z niepowtarzalnymi znakami przekroju.

- Opcja `EXACT` używa sztywniejszych zasad porównywania widoków przekrojów. Należy jej używać w połączeniu z opcją `EXTREMA` lub opcją `ORIENTATION`.

Ta opcja zaawansowana jest specyficzna dla roli. W przypadku opcji typu **SYSTEM(ROLE)** używana jest wartość domyślna. W przypadku opcji typu **MODEL(ROLE)** lub **DRAWING(ROLE)** można zmienić tę wartość, która będzie wtedy taka sama dla wszystkich użytkowników w bieżącym modelu.

Zobacz również

[XS_DRAWING_CUT_VIEW_COMPARISON_CRITERIA \(strona 201\)](#)

XS_DRAWING_FILTER_UDAS_WITHOUT_TYPE_CHECK

Kategoria

Właściwości rysunku

Tę opcję zaawansowaną należy ustawić na wartość `FALSE` (domyślnie), aby do filtrowania widoków rysunków używać tylko zdefiniowanych przez użytkownika atrybutów zdefiniowanych dla obiektu w pliku `object.inp`.

Ta opcja zaawansowana jest specyficzna dla modelu, a jej ustawienie jest zapisane w bazie danych opcji.

XS_DRAWING_GA_HATCH_SCHEMA

Kategoria

Kreskowanie

Umożliwia określenie nazwy pliku schematu używanego dla rysunków zestawczych.

Ta opcja zaawansowana jest specyficzna dla modelu, a jej ustawienie jest zapisane w bazie danych opcji.

Przykład

Aby był używany domyślny plik schematu, należy wprowadzić nazwę `general.htc`.

XS_DRAWING_GRID_LABEL_FRAME_FIXED_WIDTH

Kategoria

Właściwości rysunku

Umożliwia określenie stałej wielkości ramek etykiet siatki. Jest to na przykład przydatne wtedy, gdy wszystkie ramki etykiet siatki mają mieć taki sam rozmiar, niezależnie od tego, czy w ramce znajduje się jedna cyfra, czy dwie cyfry. W przypadku ustawienia tej opcji zaawansowanej na wartość zero (0) szerokość ramki etykiety siatki zależy od szerokości etykiety siatki. Należy wprowadzić żadaną wartość w milimetrach.

W przypadku 5 znaków (XX.XX) i tekstu o wysokości 3/16 sugerowana jest stała szerokość równa 18. Stałą szerokość należy zmienić na 14 w przypadku 4 znaków (XX.X), na 12 w przypadku 3 znaków (X.X) i na 10 w przypadku 2 znaków (XX). Jeśli używana jest inna wysokość tekstu niż 3/16, należy odpowiednio dostosować wartości stałej szerokości. Ta opcja zaawansowana zastępuje automatyczne obliczenie szerokości ramki dla etykiet siatki.

Jeśli ta opcja zaawansowana nie zostanie ustawiona, Tekla Structures będzie dostosowywał ramki etykiet siatki do tekstu w każdej ramce.

Przykład ramek etykiet siatki, gdy rozmiar ramek nie jest stały:

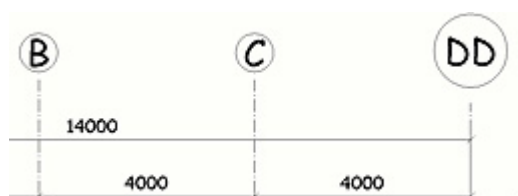

Przykład ramek etykiet siatki, gdy rozmiar ramek jest stały:

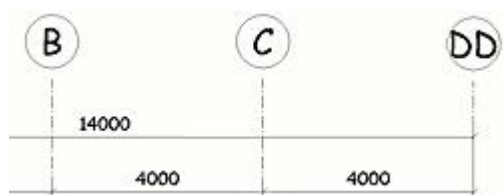

Ta opcja zaawansowana jest specyficzna dla roli. W przypadku opcji typu **SYSTEM(ROLE)** używana jest wartość domyślna. W przypadku opcji typu **MODEL(ROLE)** lub **DRAWING(ROLE)** można zmienić tę wartość, która będzie wtedy taka sama dla wszystkich użytkowników w bieżącym modelu.

XS_DRAWING_GRID_LABEL_FRAME_LINE_WIDTH_FACTOR

Kategoria

Właściwości rysunku

Umożliwia zmianę grubości ramki etykiety siatki na rysunkach. Może być potrzebne wyróżnienie ramek etykiet siatki, tak aby ich linie były grubsze niż linie pozostałych elementów siatki.

Przykład

```
XS_DRAWING_GRID_LABEL_FRAME_LINE_WIDTH_FACTOR=1
```

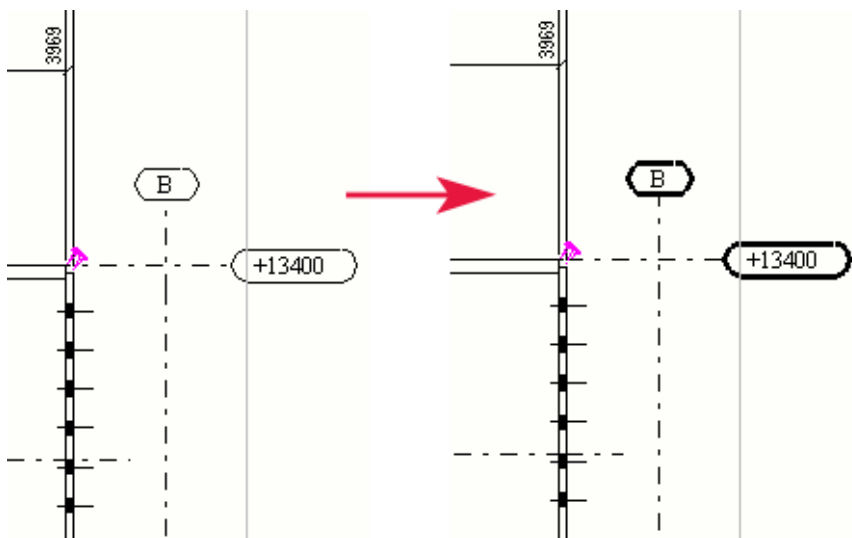

UWAGA Każdy kolor ma określoną grubość linii. Grubość ramek etykiet siatki na wydrukowanych czarno-białych rysunkach zależy od koloru zdefiniowanego dla etykiety siatki we właściwościach siatki i od wartości tej opcji zaawansowanej. .

Ta opcja zaawansowana jest specyficzna dla modelu, a jej ustawienie jest zapisane w bazie danych opcji.

XS_DRAWING_HISTORY_LOG_TYPE

Kategoria

Właściwości rysunku

Umożliwia zdefiniowanie zawartości pliku dziennika historii rysunków `drawing_history.log`. Poniższych opcji można używać pojedynczo lub w dowolnej kombinacji.

- ALL
- NEW
- DELETED (domyślnie)
- MODIFIED

Przykład

Opcje należy rozdzielić znakiem `_`, na przykład `NEW_DELETED`.

Ta opcja zaawansowana jest specyficzna dla modelu, a jej ustawienie jest zapisane w bazie danych opcji.

XS_DRAWING_IGNORE_ZERO_LEVELS_IN_PART_MARKS

Kategoria

Oznaczanie: Elementy

Umożliwia określenie, czy poziomy zerowe (+0.000) mają być widoczne czy ukryte w znakach elementów. Domyślnie ta opcja zaawansowana jest ustawiona na wartość `FALSE`, co oznacza, że poziomy zerowe są widoczne w znakach elementów. Ustawienie wartości `TRUE` powoduje ukrycie poziomów zerowych w znakach elementów.

Tej zaawansowanej opcji można na przykład użyć w celu ukrycia znaków stron połączeń w określonej odległości od płaszczyzny widoku.

WSKAZÓWKA Aby wyświetlać informacje o poziomie w znakach elementów, należy przejść do okna dialogowego **Właściwości znaku elementu** i wstawić element **Atrybut zdefiniowany przez użytkownika**, a następnie wprowadzić jeden z następujących atrybutów szablonu:

- `ASSEMBLY_BOTTOM_LEVEL`
- `ASSEMBLY_TOP_LEVEL`
- `CAST_UNIT_BOTTOM_LEVEL`
- `CAST_UNIT_TOP_LEVEL`

Ta opcja zaawansowana jest specyficzna dla roli. W przypadku opcji typu **SYSTEM(ROLE)** używana jest wartość domyślna. W przypadku opcji typu **MODEL(ROLE)** lub **DRAWING(ROLE)** można zmienić tę wartość, która będzie wtedy taka sama dla wszystkich użytkowników w bieżącym modelu.

Zobacz również

XS_DRAWING_PART_REFERENCE_LINE_TYPE

Kategoria:Właściwości rysunku

Umożliwia ustawienie typu linii odniesienia na rysunkach. Można użyć następujących przełączników:

- `POINT_LINE` powoduje utworzenie linii między punktami tworzenia elementu.
- `DEFINITION_LINE` powoduje utworzenie linii między punktami definicji elementu (punktami tworzenia i odsunięciami końca).
- `CORNER_REFERENCE_LINE` powoduje utworzenie linii między punktami narożnymi elementu.

POINT_LINE	DEFINITION_LINE	CORNER_REFERENCE_LINE

Ta opcja zaawansowana jest specyficzna dla modelu, a jej ustawienie jest zapisane w bazie danych opcji.

XS_DRAWING_PART_SYMBOL_REPRESENTATION_TYPE

Kategoria

Właściwości rysunku

Ta opcja zaawansowana umożliwia dostosowanie przedstawienia symbolicznych elementów na rysunkach. Wartość 0 (domyślnie) oznacza: według linii odniesienia, a wartość 1 oznacza: według osi. Wpływa to na opcje przedstawienia elementów **Symbol** i **Symbol z profilem częściowym** w oknie dialogowym właściwości elementu.

Ta opcja zaawansowana jest specyficzna dla modelu, a jej ustawienie jest zapisane w bazie danych opcji.

Zobacz również

XS_DRAWING_PLOT_FILE_DIRECTORY

Kategoria Drukowanie

Ta opcja zaawansowana umożliwia określenie folderu, w którym **Katalog Drukarki** tworzy pliki wydruku, jeśli w oknie dialogowym **Drukuj rysunki** pole nazwy pliku będzie puste. Domyślnie używana jest opcja `.\PlotFiles`.

Należy pamiętać, że **Katalog Drukarki** jest używany tylko wtedy, gdy opcji zaawansowanej `XS_USE_OLD_PLOT_DIALOG` zostanie nadana wartość `TRUE` w menu **Plik --> Ustawienia --> Opcje zaawansowane --> Drukuj**.

Ta opcja zaawansowana umożliwia określenie folderu, w którym nowy eksport rysunków DWG/DXF tworzy pliki dwg/dxf, jeśli pole położenie pliku jest puste w oknie dialogowym **Eksportuj rysunki do DWG/DXF**. Domyślnie używany jest folder .\.

UWAGA Ta opcja zaawansowana zastępuje folder określony w obszarze **Katalog Drukarki** oraz w nowym oknie dialogowym **Eksportuj rysunki do DWG/DXF**.

XS_DRAWING_PLOT_FILE_NAME

Ta opcja zaawansowana musi być ustawiona w pliku inicjującym (.ini).

Ta opcja zaawansowana umożliwia określenie nazw plików wydruku dla rysunków, jeśli w oknie dialogowym **Drukuj rysunki** nie ma nazwy pliku. Ta opcja zaawansowana jest używana w zamian, jeśli nie została wprowadzona wartość niektórych z następujących opcji zaawansowanych:

XS_DRAWING_PLOT_FILE_NAME_A, XS_DRAWING_PLOT_FILE_NAME_C,
XS_DRAWING_PLOT_FILE_NAME_G, XS_DRAWING_PLOT_FILE_NAME_W lub
XS_DRAWING_PLOT_FILE_NAME_M.

Należy wprowadzić dowolną kombinację tekstu i opcji:

NAME

NAME . -

NAME .

DRAWING_NAME

DRAWING_NAME .

DRAWING_NAME . -

REVISION

DRAWING_REVISION

REV_MARK

REVISION_MARK

DRAWING_REVISION_MARK

REV

TITLE

DRAWING_TITLE

UDA:<atrybut użytkownika rysunku>

TPL:<atrybut szablonu>

<zmienna>?- <tekst>

Znak zapytania (?) może służyć do zbadania, czy <zmienne> jest określona, a jeśli jest, <tekst> po znaku zapytania do ostatniego znaku % zostanie wydrukowany. Zobacz drugi przykład poniżej.

Ta opcja zaawansowana jest specyficzna dla modelu, a jej ustawienie jest zapisane w bazie danych opcji.

Przykłady

```
%DRAWING_NAME.% - %DRAWING_TITLE%%DRAWING_REVISION? - Rev %  
%REVISION_MARK%
```

```
%NAME% - %TITLE%%UDA:DRAWING_USERFIELD_1? - %  
%UDA:DRAWING_USERFIELD_1%%DRAWING_REVISION? - Rev%  
%DRAWING_REVISION%
```

W przypadku określenia %DRAWING_NAME.% - %DRAWING_TITLE%
%DRAWING_REVISION? -Rev %% REVISION_MARK %, zostanie utworzony plik PDF o nazwie P1 - PLATE - Rev A.pdf na podstawie rysunku pojedynczego elementu, przy czym

DRAWING_NAME . = P1, jest pozycją elementu bez znaku interpunkcyjnego.

DRAWING_TITLE = PLATE, jest to nazwa, która została wprowadzona w polu **Nazwa** we właściwościach rysunku.

DRAWING_REVISION = empty, jeśli ma nie rewizji, albo wartość liczbowa 1, 2, 3, itp zgodnie z rewizją wybraną w polu **Nr rewizji** w oknie dialogowym **Obsługa rewizji**. W nazwie pliku wydruku nie są zapisywane rzeczywiste wartości tylko tekst po znaku zapytania (?).

- Rev to tekst do wydrukowania, jeśli DRAWING_REVISION podaje wartość. Jeśli DRAWING_REVISION nie daje wartości, tekst - Rev nie będzie wydrukowany. W tym przypadku nazwa pliku wydruku nie będzie też miała REVISION_MARK, ponieważ nie została wykonana rewizja rysunku.

REVISION_MARK = A, ponieważ A określono jako znak rewizji w oknie dialogowym **Obsługa rewizji**.

Zobacz również

XS_DRAWING_PLOT_FILE_NAME_A

Kategoria

Drukowanie

Umożliwia określenie nazw plików wydruku dla rysunków zespołów.

Należy wprowadzić dowolną kombinację tekstu i opcji:

NAME

NAME . -

NAME.
DRAWING_NAME
DRAWING_NAME.
DRAWING_NAME.-
REVISION
DRAWING_REVISION
REV_MARK
REVISION_MARK
DRAWING_REVISION_MARK
REV
TITLE
DRAWING_TITLE
UDA:<atrybut użytkownika rysunku>
TPL:<atrybut szablonu>
<zmienna>?- <tekst>

Znak zapytania (?) może służyć do zbadania, czy wartość <zmienna> jest określona, a jeśli jest, <tekst> po znaku zapytania zostanie wydrukowany. Zobacz drugi przykład poniżej.

Ta opcja zaawansowana jest specyficzna dla roli. W przypadku opcji typu **SYSTEM(ROLE)** używana jest wartość domyślna. W przypadku opcji typu **MODEL(ROLE)** lub **DRAWING(ROLE)** można zmienić tę wartość, która będzie wtedy taka sama dla wszystkich użytkowników w bieżącym modelu.

Przykład

```
%DRAWING_NAME.% - %DRAWING_TITLE%%DRAWING_REVISION? - Rev %  
%REVISION_MARK%  
  
%NAME% - %TITLE%%UDA:DRAWING_USERFIELD_1? - %  
%UDA:DRAWING_USERFIELD_1%%DRAWING_REVISION? - Rev%  
%DRAWING_REVISION%
```

Zobacz również

XS_DRAWING_PLOT_FILE_NAME_W

Kategoria

Drukowanie

Umożliwia określenie nazw plików wydruku dla rysunków pojedynczych elementów. Należy wprowadzić dowolną kombinację tekstu i opcji: NAME, NAME.-, NAME., DRAWING_NAME, DRAWING_NAME., DRAWING_NAME.-, REVISION, DRAWING_REVISION, REV_MARK, REVISION_MARK, DRAWING_REVISION_MARK, REV, TITLE, DRAWING_TITLE, UDA:<drawing user-defined attribute>, TPL:<template attribute>, <variable>?-<text>

Znak zapytania (?) może służyć do zbadania, czy wartość <variable> jest określona, a jeśli jest, <text> po znaku zapytania zostanie wydrukowany. Zobacz drugi przykład poniżej.

Ta opcja zaawansowana jest specyficzna dla roli. W przypadku opcji typu **SYSTEM(ROLE)** używana jest wartość domyślna. W przypadku opcji typu **MODEL(ROLE)** lub **DRAWING(ROLE)** można zmienić tę wartość, która będzie wtedy taka sama dla wszystkich użytkowników w bieżącym modelu.

Przykłady

```
%DRAWING_NAME.% - %DRAWING_TITLE%%DRAWING_REVISION? - Rev %  
%REVISION_MARK%
```

```
%NAME% - %TITLE%%UDA:DRAWING_USERFIELD_1? - %  
%UDA:DRAWING_USERFIELD_1%%DRAWING_REVISION? - Rev%  
%DRAWING_REVISION%
```

Zobacz również

XS_DRAWING_PLOT_FILE_NAME_G

Kategoria

Drukowanie

Umożliwia określenie nazw plików wydruku dla rysunków zestawczych.

Należy wprowadzić dowolną kombinację tekstu i opcji:

NAME

NAME.-

NAME.

DRAWING_NAME

DRAWING_NAME.

DRAWING_NAME.-

REVISION

DRAWING_REVISION

REV_MARK

REVISION_MARK
DRAWING_REVISION_MARK
REV
TITLE
DRAWING_TITLE
UDA:<atrybut użytkownika rysunku>
TPL:<atrybut szablonu>
<zmienna>?- <tekst>

Znak zapytania (?) może służyć do zbadania, czy wartość <zmienna> jest określona, a jeśli jest, <tekst> po znaku zapytania zostanie wydrukowany. Zobacz drugi przykład poniżej.

Ta opcja zaawansowana jest specyficzna dla roli. W przypadku opcji typu **SYSTEM(ROLE)** używana jest wartość domyślna. W przypadku opcji typu **MODEL(ROLE)** lub **DRAWING(ROLE)** można zmienić tę wartość, która będzie wtedy taka sama dla wszystkich użytkowników w bieżącym modelu.

Przykład

```
%DRAWING_NAME.% - %DRAWING_TITLE%%DRAWING_REVISION? - Rev %  
%REVISION_MARK%  
  
%NAME% - %TITLE%%UDA:DRAWING_USERFIELD_1? - %  
%UDA:DRAWING_USERFIELD_1%%DRAWING_REVISION? - Rev%  
%DRAWING_REVISION%
```

Zobacz również

XS_DRAWING_PLOT_FILE_NAME_M

Kategoria

Drukowanie

Umożliwia określenie nazw plików wydruku dla rysunków zbiorczych.

Należy wprowadzić dowolną kombinację tekstu i opcji:

```
NAME  
NAME . -  
NAME .  
DRAWING_NAME  
DRAWING_NAME .  
DRAWING_NAME . -
```

REVISION
DRAWING_REVISION
REV_MARK
REVISION_MARK
DRAWING_REVISION_MARK
REV
TITLE
DRAWING_TITLE
UDA:<atrybut użytkownika rysunku>
TPL:<atrybut szablonu>
<zmienna>?- <tekst>

Znak zapytania (?) może służyć do zbadania, czy wartość <zmienna> jest określona, a jeśli jest, <tekst> po znaku zapytania zostanie wydrukowany. Zobacz drugi przykład poniżej.

Ta opcja zaawansowana jest specyficzna dla roli. W przypadku opcji typu **SYSTEM(ROLE)** używana jest wartość domyślna. W przypadku opcji typu **MODEL(ROLE)** lub **DRAWING(ROLE)** można zmienić tę wartość, która będzie wtedy taka sama dla wszystkich użytkowników w bieżącym modelu.

Przykład

```
%DRAWING_NAME.% - %DRAWING_TITLE%%DRAWING_REVISION? - Rev %  
%REVISION_MARK%  
  
%NAME% - %TITLE%%UDA:DRAWING_USERFIELD_1? - %  
%UDA:DRAWING_USERFIELD_1%%DRAWING_REVISION? - Rev%  
%DRAWING_REVISION%
```

Zobacz również

XS_DRAWING_PLOT_FILE_NAME_C

Kategoria

Drukowanie

Umożliwia określenie nazw plików wydruku dla rysunków zespołów betonowych.

Należy wprowadzić dowolną kombinację tekstu i opcji:

NAME
NAME . -

NAME.
 DRAWING_NAME
 DRAWING_NAME.
 DRAWING_NAME.-
 REVISION
 DRAWING_REVISION
 REV_MARK
 REVISION_MARK
 DRAWING_REVISION_MARK
 REV
 TITLE
 DRAWING_TITLE
 UDA:<atrybut użytkownika rysunku>
 TPL:<atrybut szablonu>
 <zmienna>?- <tekst>

Znak zapytania (?) może służyć do zbadania, czy wartość <zmienna> jest określona, a jeśli jest, <tekst> po znaku zapytania zostanie wydrukowany. Zobacz drugi przykład poniżej.

Ta opcja zaawansowana jest specyficzna dla roli. W przypadku opcji typu **SYSTEM(ROLE)** używana jest wartość domyślna. W przypadku opcji typu **MODEL(ROLE)** lub **DRAWING(ROLE)** można zmienić tę wartość, która będzie wtedy taka sama dla wszystkich użytkowników w bieżącym modelu.

Przykład

```

%DRAWING_NAME.% - %DRAWING_TITLE%%DRAWING_REVISION? - Rev %
%REVISION_MARK%

%NAME% - %TITLE%%UDA:DRAWING_USERFIELD_1? - %
%UDA:DRAWING_USERFIELD_1%%DRAWING_REVISION? - Rev%
%DRAWING_REVISION%
  
```

Zobacz również

XS_DRAWING_POINT_SCALE

Kategoria

Właściwości rysunku

Umożliwia skalowanie punktów używanych przez Tekla Structures do tworzenia linii odniesienia. Należy wprowadzić skalę w postaci wartości dziesiętnej. Wartością domyślną jest 0.5.

Ta opcja zaawansowana jest specyficzna dla modelu, a jej ustawienie jest zapisane w bazie danych opcji.

XS_DRAWING_SCALE_SEPARATOR_CHAR

Kategoria

Właściwości rysunku

Umożliwia zdefiniowanie znaku separatora używanego w skalach rysunków. Domyślnym znakiem jest dwukropek (:).

Ta opcja zaawansowana jest specyficzna dla modelu, a jej ustawienie jest zapisane w bazie danych opcji.

XS_DRAWING_SHEET_HEIGHT

Kategoria

Widok rysunku

Umożliwia zdefiniowanie domyślnej wysokości arkusza rysunku. Wartością domyślną jest 800.

Ta opcja zaawansowana jest specyficzna dla użytkownika, a ustawienie jest zapisywane w pliku `options.bin` w folderze użytkownika. Uruchom ponownie Tekla Structures, aby aktywować nową wartość.

Zobacz również

[XS_DRAWING_SHEET_POSITION_X \(strona 214\)](#)

XS_DRAWING_SHEET_POSITION_X

Kategoria

Widok rysunku

Umożliwia zdefiniowanie początkowego położenia arkusza rysunku. Jest to przydatne w przypadku korzystania z dwóch wyświetlaczy. Wartością domyślną jest 0.

Tę opcję można ustawić na następujące sposoby:

```
XS_DRAWING_SHEET_POSITION_X=50XS_DRAWING_SHEET_POSITION_Y=50XS_DRAWING_SHEET_HEIGHT=600XS_DRAWING_SHEET_WIDTH=900
```

X i Y to współrzędne lewego górnego narożnika widoku rysunku mierzone od lewego górnego narożnika okna klienta MDI (ciemnoszarego obszaru w oknie Tekla Structures).

Ta opcja zaawansowana jest specyficzna dla użytkownika, a ustawienie jest zapisywane w pliku `options.bin` w folderze użytkownika. Uruchom ponownie Tekla Structures, aby aktywować nową wartość.

Zobacz również

[XS_DRAWING_SHEET_POSITION_Y](#) (strona 215)

[XS_DRAWING_SHEET_HEIGHT](#) (strona 214)

[XS_DRAWING_SHEET_WIDTH](#) (strona 215)

XS_DRAWING_SHEET_POSITION_Y

Kategoria

Widok rysunku

Umożliwia zdefiniowanie początkowego położenia arkusza rysunku. Jest to przydatne w przypadku korzystania z dwóch wyświetlaczy. Wartością domyślną jest 0.

Tę opcję można ustawić na następujące sposoby:

```
XS_DRAWING_SHEET_POSITION_X=50 XS_DRAWING_SHEET_POSITION_Y=50  
XS_DRAWING_SHEET_HEIGHT=600 XS_DRAWING_SHEET_WIDTH=900
```

X i Y to współrzędne lewego górnego narożnika widoku rysunku mierzone od lewego górnego narożnika okna klienta MDI (ciemnoszarego obszaru w oknie Tekla Structures).

Ta opcja zaawansowana jest specyficzna dla użytkownika, a ustawienie jest zapisywane w pliku `options.bin` w folderze użytkownika. Uruchom ponownie Tekla Structures, aby aktywować nową wartość.

Zobacz również

[XS_DRAWING_SHEET_POSITION_X](#) (strona 214)

[XS_DRAWING_SHEET_HEIGHT](#) (strona 214)

[XS_DRAWING_SHEET_WIDTH](#) (strona 215)

XS_DRAWING_SHEET_WIDTH

Kategoria

Widok rysunku

Umożliwia zdefiniowanie domyślnej szerokości arkusza rysunku. Wartością domyślną jest 1000.

Ta opcja zaawansowana jest specyficzna dla użytkownika, a ustawienie jest zapisywane w pliku `options.bin` w folderze użytkownika. Uruchom ponownie Tekla Structures, aby aktywować nową wartość.

Zobacz również

[XS_DRAWING_SHEET_POSITION_X](#) (strona 214)

[XS_DRAWING_SHEET_POSITION_Y](#) (strona 215)

[XS_DRAWING_SHEET_HEIGHT](#) (strona 214)

XS_DRAWING_SINGLE_PART_HATCH_SCHEMA

Kategoria

Kreskowanie

Umożliwia określenie nazwy pliku schematu używanego dla rysunków pojedynczych elementów.

Ta opcja zaawansowana jest specyficzna dla modelu, a jej ustawienie jest zapisane w bazie danych opcji.

Przykład

Aby używać domyślnego pliku schematu, należy wprowadzić nazwę `single.htc`.

XS_DRAWING_SNAPSHOT_CREATION

Kategoria

Właściwości rysunku

W przypadku zmiany ustawienia tej opcji zaawansowanej na `FALSE` rzuty ekranu nie są tworzone automatycznie podczas zapisywania rysunku. Wartością domyślną jest `TRUE` i oznacza, że rzuty ekranu są tworzone automatycznie podczas zapisywania rysunku.

Ta opcja zaawansowana jest specyficzna dla modelu, a jej ustawienie jest zapisane w bazie danych opcji.

XS_DRAWING_SOLID_MERGE_TOLERANCE

Kategoria

Widok rysunku

Umożliwia zdefiniowanie granicy określającej, czy niektóre obiekty elementu betonowego mają być scalane w widoku rysunku. Wartość należy wprowadzić w milimetrach. Wartością domyślną jest 6.0.

Ta opcja zaawansowana jest specyficzna dla roli. W przypadku opcji typu **SYSTEM(ROLE)** używana jest wartość domyślna. W przypadku opcji typu **MODEL(ROLE)** lub **DRAWING(ROLE)** można zmienić tę wartość, która będzie wtedy taka sama dla wszystkich użytkowników w bieżącym modelu.

Przykład

W poniższym przykładzie pokazano wynik scalania elementów.

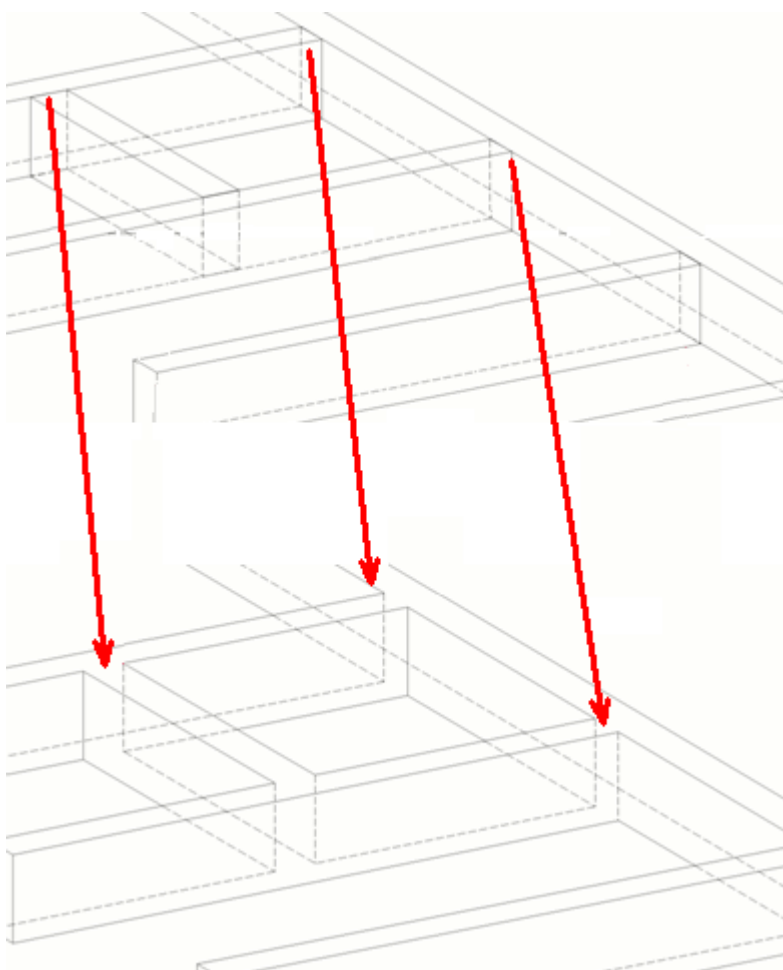

W następnym przykładzie pokazano usunięcie zbędnych segmentów zakrzywionych elementów znajdujących się jeden nad drugim.

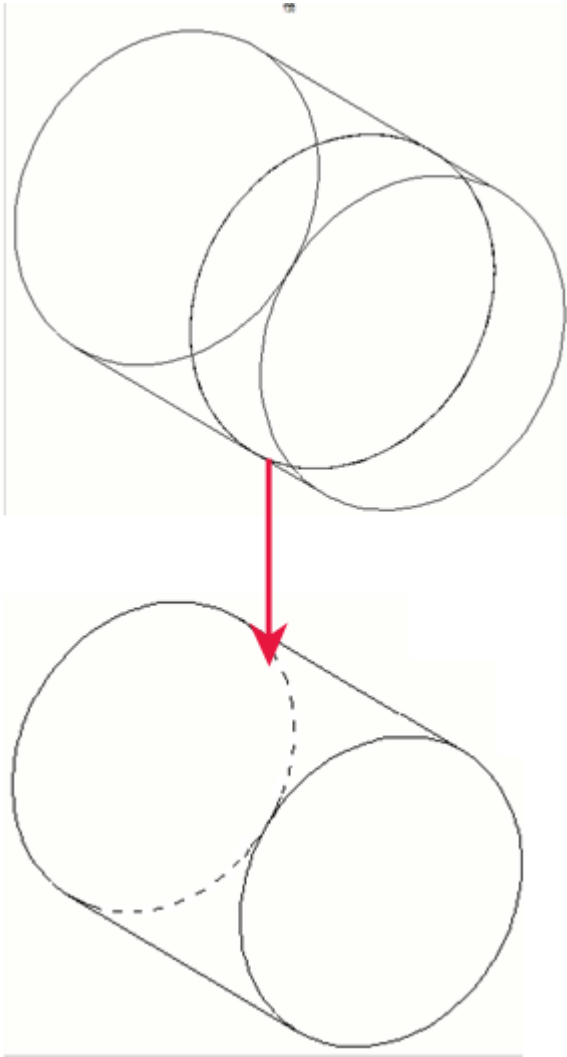

XS_DRAWING_STUD_REPRESENTATION

Kategoria

Właściwości rysunku

Ta opcja zaawansowana umożliwia zdefiniowanie różnych opcji przedstawienia śrub i sworzni.

Należy ustawić tę opcję zaawansowaną na wartość `SOLID` (domyślnie), aby sworznie były rysowane jako obiekty przestrzenne niezależnie od ustawienia przedstawienia śruby, lub na wartość `AS_BOLT`, aby sworznie były rysowane

zgodnie z ustawieniami wprowadzonymi w oknie dialogowym **Właściwości śrub**.

Ta opcja zaawansowana jest specyficzna dla roli. Podczas zmiany wartości zmienia się ona ze specyficznej dla systemu na specyficzną dla modelu i jest taka sama dla wszystkich użytkowników w bieżącym modelu.

XS_DRAWING_TEMPLATES_LIBRARY

Kategoria: Właściwości rysunku

Ustawienie tej opcji zaawansowanej w taki sposób, aby wskazywała folder modelu zawierający rysunki szablonów, powoduje zdefiniowanie położenia biblioteki szablonów rysunków.

Ta opcja zaawansowana jest specyficzna dla modelu, a jej ustawienie jest zapisane w bazie danych opcji. .

Przykład

```
C:\TeklaStructuresModels\CloningTemplate
```

(gdzie CloningTemplate to nazwa modelu).

Aby używać biblioteki szablonów klonowania oraz szablonu klonowania:

1. Otwórz plik `user.ini` znajdujący się w folderze `..\Tekla Structures \<wersja>\nt\bin` w dowolnym edytorze tekstu.
2. Ustaw opcję zaawansowaną `XS_DRAWING_TEMPLATES_LIBRARY` tak, aby wskazywała folder modelu zawierający szablony klonowania (bibliotekę szablonów):

```
set XS_DRAWING_TEMPLATES_LIBRARY=%XS_RUNPATH%\DrawingLibrary
```

Na przykład:

```
set XS_DRAWING_TEMPLATES_LIBRARY=C:\TeklaStructuresModels\CloningTemplate
```

(gdzie CloningTemplate to nazwa modelu).

3. Aby otworzyć okno dialogowe **Klonuj rysunek**, kliknij **Klonuj** oknie **Menedżer dokumentów**.
4. Użyj opcji **Obiekty i czynności w klonowaniu**, aby określić obiekty rysunku do sklonowania i działania dla każdego klonowanego obiektu.
5. Wybierz kolejno opcje **Klonuj z > Inny model**. Widać, że folder CloningTemplate jest wyświetlany w polu.
6. Kliknij **Wybierz szablon...**
7. W oknie dialogowym **Szablony rysunków** wybierz szablon klonowania.
8. Pozostaw listę otwartą i sklonuj rysunek, klikając **Klonuj wybrane**.

XS_DRAWING_UDAS_MODIFY_ALL_DRAWING_TYPES

Kategoria: Właściwości rysunku

Umożliwia jednoczesne modyfikowanie atrybutów użytkownika wszystkich wybranych rysunków w oknie **Menedżer dokumentów**, nawet gdy te rysunki są różnego typu.

- Aby zezwolić na jednoczesne modyfikowanie zdefiniowanych przez użytkownika atrybutów rysunków wszystkich typów, należy ustawić tę opcję zaawansowaną na wartość `TRUE`. Wartością domyślną jest `TRUE`.
- Aby zezwolić na jednoczesne modyfikowanie zdefiniowanych przez użytkownika atrybutów rysunków wyłącznie jednego typu, należy ustawić tę opcję zaawansowaną na wartość `FALSE`.

Ta opcja zaawansowana jest specyficzna dla użytkownika, a ustawienie jest zapisywane w pliku `options.bin` w folderze użytkownika. Uruchom ponownie Tekla Structures, aby aktywować nową wartość.

XS_DRAWING_UPDATE_VIEW_PLACING

Kategoria

Właściwości rysunku

Umożliwia sterowanie sposobem działania funkcji umieszczania widoków. Jeśli po skalowaniu widoki nie są dopasowane do ekranu, Tekla Structures zwiększa rozmiar arkusza, używając właściwości układu, jeśli włączona jest automatyczna regulacja rozmiaru (**Układ --> Format rysunku --> Tryb definicji formatu --> Automatyczny format**). Tej opcji zaawansowanej należy używać razem z opcją [XS_INTELLIGENT_DRAWING_ALLOWED](#) (strona 282).

Ta opcja zaawansowana jest specyficzna dla modelu, a jej ustawienie jest zapisane w bazie danych opcji.

Wartość	Opis
TRUE	Aktualizuje umieszczenie widoku. Nie wpływa na skalę ani rozmiar arkusza.
TRUE, SCALE	Aktualizuje umieszczenie widoku i skaluje widok, jeżeli nie jest on dopasowany do arkusza. Program Tekla Structures zmniejsza skalę widoków, używając skali we właściwościach układu.
TRUE, SHEET	Aktualizuje widok i zwiększa rozmiar arkusza, jeżeli widok nie jest do niego dopasowany.

Wartość	Opis
TRUE, SHEET, SCALE	Aktualizuje widok, skaluje widok i zwiększa rozmiar arkusza w razie potrzeby.
TRUE, CLONING_ONLY	Aktualizuje umieszczenie widoku. Nie wpływa na skalę ani rozmiar arkusza. Umieszczenie widoku jest aktualizowane wyłącznie podczas klonowania, nie podczas aktualizacji. Wartością domyślną jest CLONING_ONLY.
TRUE, SCALE, CLONING_ONLY	Aktualizuje umieszczenie widoku i skaluje widok, jeżeli nie jest on dopasowany do arkusza. Tekla Structures zmniejsza skalę widoków, używając skali we właściwościach układu. Umieszczenie widoku jest aktualizowane wyłącznie podczas klonowania, nie podczas aktualizacji.
TRUE, SHEET, CLONING_ONLY	Aktualizuje umieszczenie widoku i zwiększa rozmiar arkusza, jeżeli widok nie jest do niego dopasowany. Umieszczenie widoku jest aktualizowane wyłącznie podczas klonowania, nie podczas aktualizacji.
TRUE, SHEET, SCALE, CLONING_ONLY	Aktualizuje umieszczenie widoku, skaluje widok i zwiększa rozmiar arkusza w razie potrzeby. Umieszczenie widoku jest aktualizowane wyłącznie podczas klonowania, nie podczas aktualizacji.
FALSE	Nie aktualizuje umieszczenia widoku ani nie zmienia skali widoku czy rozmiaru arkusza.

XS_DRAWING_USE_WORKSHOP_FORM _FOR_DOUBLE_PARTS_IN_SINGLE_PART_DRAWINGS

Kategoria

Właściwości rysunku

Aby zawsze wyświetlać profile wzmocnień w formie warsztatowej jako podwójne części na rysunkach części pojedynczych, należy dla tej opcji zaawansowanej wybrać ustawienie `TRUE`. Wartością domyślną jest `TRUE`. Aby wyświetlać profile wzmocnień przy użyciu reprezentacji części wybranej w oknie dialogowym właściwości części, należy ustawić tę opcję zaawansowaną na wartość `FALSE`. Ustawienie to ma wpływ wyłącznie na reprezentację części — nie ma wpływu na wymiarowanie ani inne właściwości części.

W przypadku wzmocnienia (tłumaczenia sprawdzane w pliku `drawing.ail`) domyślnie stosowane są inne obliczenia długości oraz inne przedstawienie części na rysunkach niż w przypadku belki. W ramach procedury obliczania sprawdzana jest nazwa części, a w przypadku wykrycia nazwy „HAUNCH” lub jej tłumaczeń (np. „WZMOCNIENIE”) stosowane jest obliczanie wzmocnienia.

Dodatkowe nazwy dla profili wzmocnień można dodać w pliku `drawing.aif` w folderze `\messages`. Należy używać ciągów takich jak `drawing_haunch_2` lub `drawing_haunch_3`.

Poniżej przedstawiono przykładową reprezentację formy warsztatowej.

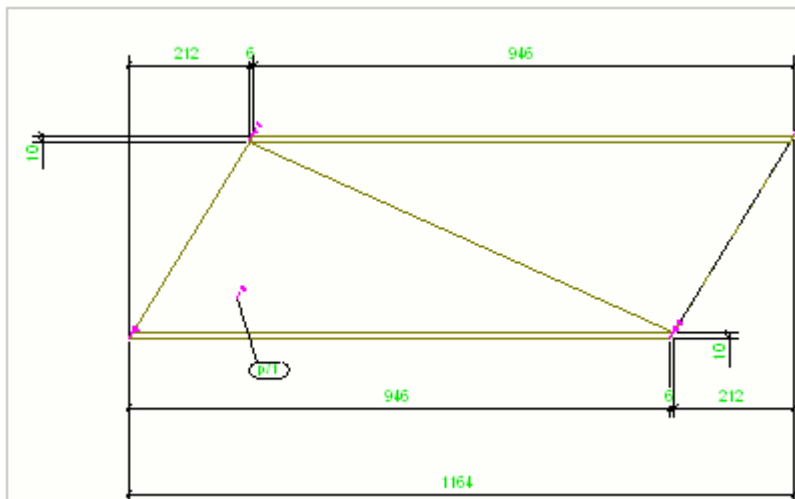

Poniżej przedstawiono przykładową reprezentację zarysu.

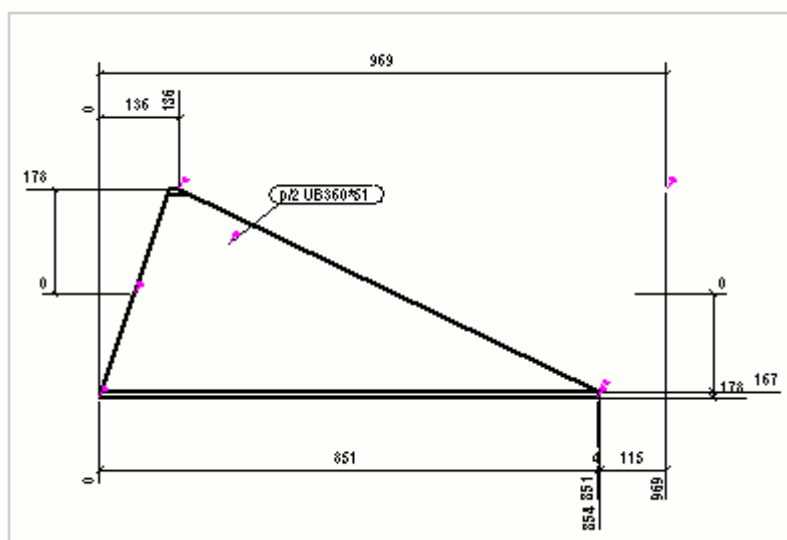

Ta opcja zaawansowana jest specyficzna dla modelu, a jej ustawienie jest zapisane w bazie danych opcji.

XS_DRAWING_VIEW_DIRECTION_MARK_SYMBOL_FRONT

Kategoria

Właściwości rysunku

Aby zdefiniować symbol strzałki używany w znacznikach kierunku widoku przekroju i widoku końcowego w przypadku każdego podstawowego typu widoku (przedni, górny, tylny, dolny), należy użyć następujących opcji zaawansowanych:

- `XS_DRAWING_VIEW_DIRECTION_MARK_SYMBOL_FRONT`
- `XS_DRAWING_VIEW_DIRECTION_MARK_SYMBOL_TOP`
- `XS_DRAWING_VIEW_DIRECTION_MARK_SYMBOL_BACK`
- `XS_DRAWING_VIEW_DIRECTION_MARK_SYMBOL_BOTTOM`

W programie Tekla Structures jest domyślnie stosowany symbol numer 66  w pliku `xsteel.sym` (znajdującym się zwykle w folderze `\environments\common\symbols\`).

Ta opcja zaawansowana jest specyficzna dla użytkownika, a ustawienie jest zapisywane w pliku `options.bin` w folderze użytkownika. Uruchom ponownie Tekla Structures, aby aktywować nową wartość.

Zobacz również

[Właściwości widoku przekroju \(strona 677\)](#)

XS_DRAWING_VIEW_DIRECTION_MARK_SYMBOL_TOP

Kategoria: Właściwości rysunku

Aby zdefiniować symbol strzałki używany w znacznikach kierunku widoku przekroju i widoku końcowego w przypadku każdego podstawowego typu widoku (przedni, górny, tylny, dolny), należy użyć następujących opcji zaawansowanych:

- `XS_DRAWING_VIEW_DIRECTION_MARK_SYMBOL_FRONT`
- `XS_DRAWING_VIEW_DIRECTION_MARK_SYMBOL_TOP`
- `XS_DRAWING_VIEW_DIRECTION_MARK_SYMBOL_BACK`
- `XS_DRAWING_VIEW_DIRECTION_MARK_SYMBOL_BOTTOM`

W Tekla Structures jest domyślnie stosowany symbol numer 66  w pliku `xsteel.sym` (znajdującym się zwykle w folderze `\environments\common\symbols\`).

Ta opcja zaawansowana jest specyficzna dla użytkownika, a ustawienie jest zapisywane w pliku `options.bin` w folderze użytkownika. Uruchom ponownie Tekla Structures, aby aktywować nową wartość.

Zobacz również

[Właściwości widoku przekroju \(strona 677\)](#)

XS_DRAWING_VIEW_DIRECTION_MARK_SYMBOL_BACK

Kategoria: Właściwości rysunku

Aby zdefiniować symbol strzałki używany w znacznikach kierunku widoku przekroju i widoku końcowego w przypadku każdego podstawowego typu widoku (przedni, górny, tylny, dolny), należy użyć następujących opcji zaawansowanych:

- XS_DRAWING_VIEW_DIRECTION_MARK_SYMBOL_FRONT
- XS_DRAWING_VIEW_DIRECTION_MARK_SYMBOL_TOP
- XS_DRAWING_VIEW_DIRECTION_MARK_SYMBOL_BACK
- XS_DRAWING_VIEW_DIRECTION_MARK_SYMBOL_BOTTOM

W Tekla Structures jest domyślnie stosowany symbol numer 66  w pliku `xsteel.sym` (znajdującym się zwykle w folderze `\environments\common\symbols\`).

Ta opcja zaawansowana jest specyficzna dla użytkownika, a ustawienie jest zapisywane w pliku `options.bin` w folderze użytkownika. Uruchom ponownie Tekla Structures, aby aktywować nową wartość.

Zobacz również

[Właściwości widoku przekroju \(strona 677\)](#)

XS_DRAWING_VIEW_DIRECTION_MARK_SYMBOL_BOTTOM

Kategoria: Właściwości rysunku

Aby zdefiniować symbol strzałki używany w znacznikach kierunku widoku przekroju i widoku końcowego w przypadku każdego podstawowego typu widoku (przedni, górny, tylny, dolny), należy użyć następujących opcji zaawansowanych:

- XS_DRAWING_VIEW_DIRECTION_MARK_SYMBOL_FRONT
- XS_DRAWING_VIEW_DIRECTION_MARK_SYMBOL_TOP
- XS_DRAWING_VIEW_DIRECTION_MARK_SYMBOL_BACK
- XS_DRAWING_VIEW_DIRECTION_MARK_SYMBOL_BOTTOM

W Tekla Structures jest domyślnie stosowany symbol numer 66  w pliku `xsteel.sym` (znajdującym się zwykle w folderze `\environments\common\symbols\`).

Ta opcja zaawansowana jest specyficzna dla użytkownika, a ustawienie jest zapisywane w pliku `options.bin` w folderze użytkownika. Uruchom ponownie Tekla Structures, aby aktywować nową wartość.

Zobacz również

[Właściwości widoku przekroju \(strona 677\)](#)

XS_DRAWING_VIEW_REFERENCE_SYMBOL

Kategoria

Właściwości rysunku

Ta procedura umożliwia zdefiniowanie symbolu wyświetlonego w widokach rysunku po zaznaczeniu opcji **Niestandardowe** na liście **Symbol** w oknie dialogowym **Detal** lub **Właściwości symbolu przekroju** albo w oknach dialogowych właściwości widoku innych widoków rysunku. Przykładowo po wprowadzeniu ciągu znaków `xsteel@3` Tekla Structures używa symbolu numer 3 w pliku symboli `xsteel.sym`.

Ta opcja zaawansowana jest specyficzna dla modelu, a jej ustawienie jest zapisane w bazie danych opcji.

XS_DRIVER

Kategoria: Umieszczenie pliku

Definicje urządzeń drukowania utworzone w **Printer Catalog (File menu --> Printing --> Printer catalog)** znajdują się w pliku `plotdev.bin`. Ten plik znajduje w folderze systemowym zdefiniowanym dla opcji zaawansowanej `XS_SYSTEM`.

Dostęp do definicji w folderze systemowym mają wszyscy użytkownicy. Definicje drukarek można zapisywać również w bieżącym folderze modelu lub w folderach projektu i firmy oraz w folderze wskazanym przez tę opcję zaawansowaną. W programie Tekla Structures plik `plotdev.bin` jest wyszukiwany najpierw w folderach modelu, projektu i firmy, a następnie w folderze wskazanym przez opcję zaawansowaną `XS_DRIVER`.

Ta opcja zaawansowana jest specyficzna dla systemu i jest odczytywana z plików środowiska. Zasadniczo nie ma potrzeby modyfikowania ustawień specyficznych dla systemu. Nie zmieniaj ich, jeśli nie jesteś administratorem.

XS_DSTV_CREATE_AK_BLOCK_FOR_ALL_PLATES

Kategoria: CNC

Aby tworzyć bloki AK w plikach DSTV również w przypadku blach prostokątnych, łączonych plików NC i list elementów, należy wybrać ustawienie `TRUE` (domyślnie).

W przypadku wybrania dla opcji zaawansowanej ustawienia `FALSE` Tekla Structures sprawdzi, czy dla blachy wymagane jest utworzenie bloku AK i w razie potrzeby utworzy taki blok.

Norma DSTV nie wymaga tworzenia bloków AK, jeśli element jest całkowicie opisany za pomocą jego długości, wymiarów i ścięć skośnych w danych nagłówka. Ta opcja zaawansowana umożliwia tworzenie bloków AK do blach, nawet jeśli dane nagłówka zawierają już wszystkie informacje na temat blachy.

Ta opcja zaawansowana jest specyficzna dla modelu, a jej ustawienie jest zapisane w bazie danych opcji.

XS_DSTV_CREATE_AK_BLOCK_FOR_ALL_PROFILES

Kategoria

CNC

W przypadku wybrania dla opcji zaawansowanej ustawienia `TRUE` Tekla Structures utworzy bloki AK w plikach DSTV dla wszystkich profili, łączonych plików NC i list elementów. Wartością domyślną jest `TRUE`.

W przypadku wybrania dla opcji zaawansowanej ustawienia `FALSE` w programie Tekla Structures jest sprawdzane, czy w przypadku elementu wymagane jest utworzenie bloku AK, i w razie potrzeby tworzy taki blok.

Norma DSTV nie wymaga tworzenia bloków AK, jeśli profil jest całkowicie opisany za pomocą jego długości, wymiarów i ścięć skośnych w danych nagłówka. Ta opcja zaawansowana umożliwia tworzenie bloków AK do profili, nawet jeśli dane nagłówka zawierają już wszystkie informacje na temat profilu.

Ta opcja zaawansowana jest specyficzna dla modelu, a jej ustawienie jest zapisane w bazie danych opcji.

XS_DSTV_CREATE_NOTCH_ONLY_ON_BEAM_CORNERS

Kategoria: CNC

Ta opcja zaawansowana umożliwia kontrolę zaokrąglenia naroży karbu. Wartością domyślną jest `FALSE`.

Ta opcja zaawansowana jest specyficzna dla modelu, a jej ustawienie jest zapisane w bazie danych opcji.

Przykłady

W poniższym przykładzie przedstawiono zamysł zastosowania karbów, naroży karbów, zaokrągłeń naroży karbów i naroży belek:

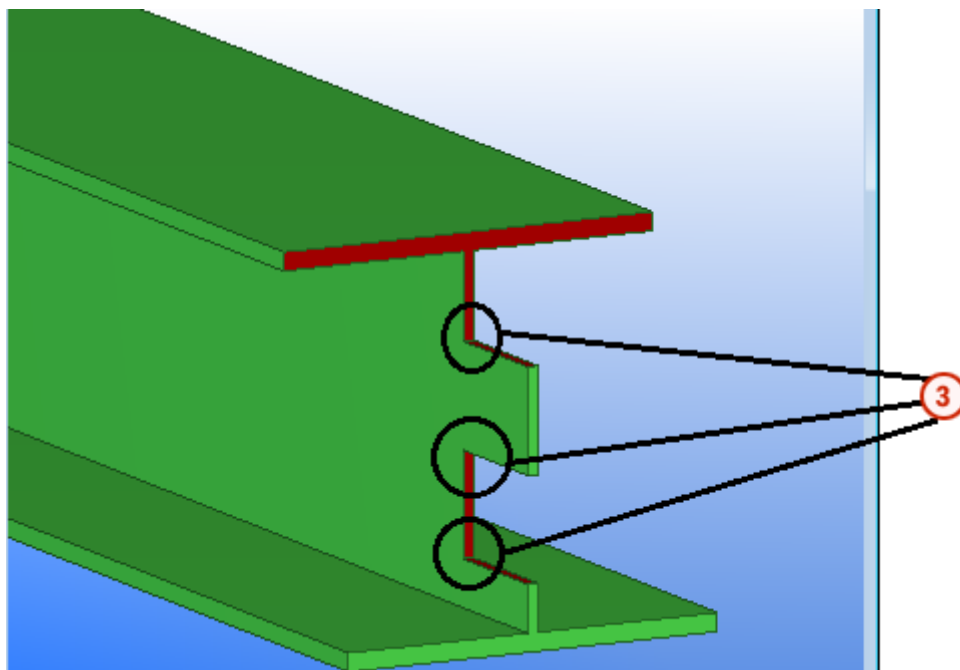
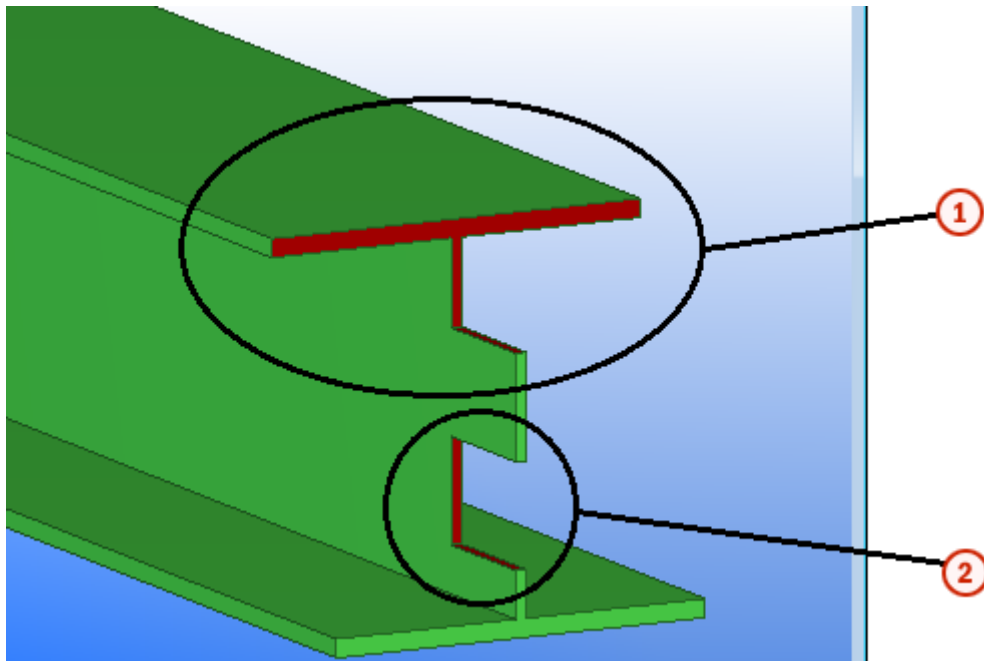

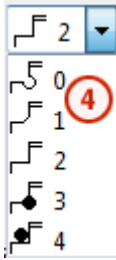

1. Karb znajduje się na narożu belki
2. Karb nie znajduje się na narożu belki
3. Trzy karby, inne narożniki są zwykłe
4. Opcje kształtu wewnętrznego naroża karbu (lub zaokrąglenia naroża karbu) w oknie dialogowym **Ustawienia pliku NC**

W poniższej tabeli przedstawiono wpływ ustawień opcji

`XS_DSTV_CREATE_NOTCH_ONLY_ON_BEAM_CORNERS` (TRUE/FALSE) oraz **Kształt rogów wewnętrznych** na plik NC.

	<code>XS_DSTV_CREATE_NOTCH_ONLY_ON_BEAM_CORNERS</code> ma wartość FALSE	<code>XS_DSTV_CREATE_NOTCH_ONLY_ON_BEAM_CORNERS</code> ma wartość TRUE
Kształt wewnętrznych naroży = 0		
Kształt wewnętrznych naroży = 1		

XS_DSTV_DO_NOT_UNFOLD_POLYBEAM_PLATES

Kategoria

Kategoria: CNC

Aby podczas tworzenia plików DSTV płyty polibelki nie były rozwijane, należy ustawić tę opcję zaawansowaną na wartość `TRUE`. Oznacza to, że płyty polibelki będą niezależnie od metody modelowania traktowane jako przycięte do kształtu, a nie zgięte do kształtu. Aby ta opcja zaawansowana działała, płyta polibelki musi leżeć w płaszczyźnie XY materiału.

Wybranie dla tej opcji zaawansowanej ustawienia `FALSE`, Tekla Structures powoduje zapisanie w plikach DSTV nierozwiniętej geometrii płyt polibelki. Wartością domyślną jest `FALSE`.

Ta opcja zaawansowana jest specyficzna dla modelu, a jej ustawienie jest zapisane w bazie danych opcji.

XS_DSTV_LIST_NET_WEIGHT

Kategoria: CNC

Jeśli wybierzesz dla `XS_DSTV_LIST_NET_WEIGHT` ustawienie `TRUE`, przy eksporcie listy MIS zostanie użyty ciężar netto. Jeśli wybierzesz ustawienie `FALSE`, użyty zostanie ciężar brutto. Wartość domyślna to `FALSE`.

Ta opcja zaawansowana jest specyficzna dla modelu, a jej ustawienie jest zapisane w bazie danych opcji.

XS_DSTV_LIST_SEPARATOR

Kategoria

CNC

Ta opcja umożliwia definiowanie separatorów używanych na listach DSTV. Domyślnie separatorem jest znak `#`.

Ta opcja zaawansowana jest specyficzna dla modelu, a jej ustawienie jest zapisane w bazie danych opcji.

XS_DSTV_NET_LENGTH

Kategoria

CNC

Aby cięcia wpływały na długość części w nagłówku pliku NC, należy ustawić tę opcję zaawansowaną na wartość `TRUE`. Aby na długość wpływ miały wyłącznie dopasowania, należy dla tej opcji zaawansowanej wybrać ustawienie `FALSE`.

Zastosowanie tej opcji zaawansowanej ma wpływ również na wartości `MIS`, takie jak `KISS` i `EJE`.

Ta opcja zaawansowana jest specyficzna dla modelu, a jej ustawienie jest zapisane w bazie danych opcji.

Dla zaawansowanych użytkowników

Blok `AK` pliku `NC` zawsze zawiera prawidłową długość netto. Zastosowanie tej opcji zaawansowanej powoduje wpisanie w bloku nagłówka długości netto zamiast długości. Niektóre urządzenia `NC` pobierają informację o długości z nagłówka lub bloku `AK`. W przypadku braku pewności odnośnie do właściwej metody należy skonsultować się z pracownikami warsztatu.

UWAGA Zastosowanie tej opcji zaawansowanej może spowodować uszkodzenie maszyn do cięcia, jeśli element zawiera cięcia i dopasowania, a największa długość nie biegnie po krawędzi części (maszyna podejmuje próbę rozpoczęcia cięcia w środku części):



Zobacz również

[XS_DSTV_PRINT_NET_AND_GROSS_LENGTH \(strona 232\)](#)

XS_DSTV_NO_SAWING_ANGLES_FOR_PLATES_NEEDED

Kategoria

CNC

Ta zmienna umożliwia określenie, czy w przypadku płyt konieczne jest określenie w nagłówku pliku `NC` kąta skosu. W przypadku wartości `TRUE` kąty skosu nie są zapisywane w nagłówku pliku. Aby określać kąty skosu, należy ustawić tę opcję zaawansowaną na wartość `FALSE`. Wartością domyślną jest `TRUE`.

Ta opcja zaawansowana jest specyficzna dla modelu, a jej ustawienie jest zapisane w bazie danych opcji.

Zobacz przykład poniżej:

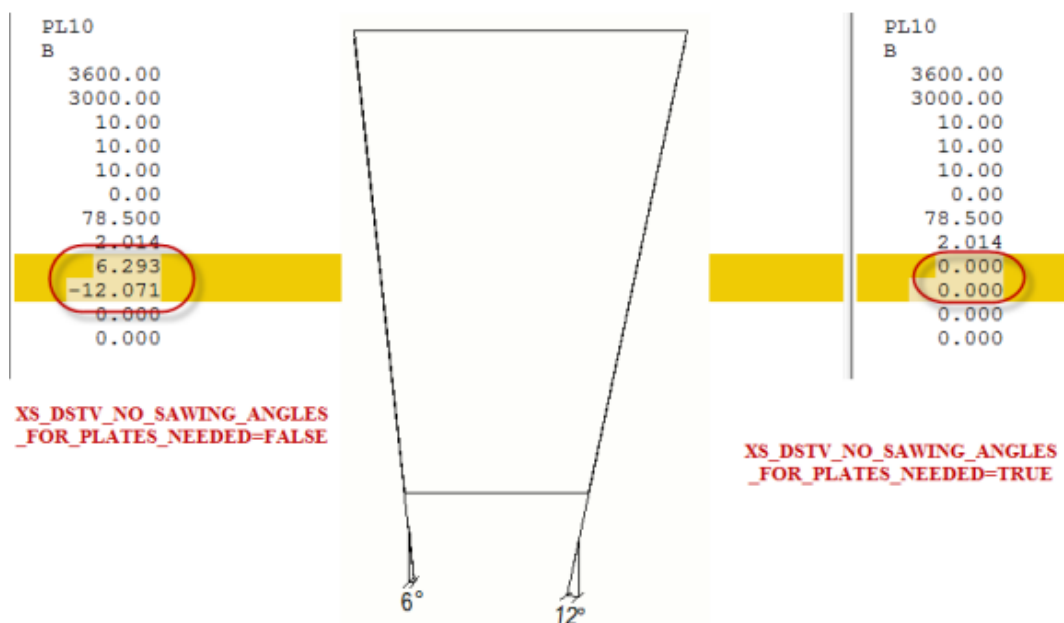

XS_DSTV_NUMBER_OF_PARTS_BY_SELECTION

Kategoria

CNC

Umożliwia dodawanie w nagłówku pliku NC numerów elementów według elementów wybranych w modelu.

Wybranie dla tej opcji zaawansowanej ustawienia `TRUE` oraz wybranie opcji **Utwórz dla wybranych elementów** w oknie dialogowym **Pliki NC** powoduje dopasowanie liczby części w nagłówku pliku NC do liczby wybranych elementów.

Wartością domyślną jest `FALSE`.

Ta opcja zaawansowana jest specyficzna dla modelu, a jej ustawienie jest zapisane w bazie danych opcji.

XS_DSTV_PLATE_PROFILE_WITH_WIDTH

Kategoria

CNC

Aby w nagłówku pliku DSTV zapisywane były zarówno grubość płyty, jak i szerokość profilu płyty, należy ustawić tę opcję zaawansowaną na wartość `TRUE`. Aby w nagłówku pliku DSTV zapisywana była wyłącznie grubość płyty, należy ustawić tę opcję zaawansowaną na wartość `FALSE`. Wartością domyślną jest `FALSE`.

Ta opcja zaawansowana jest specyficzna dla modelu, a jej ustawienie jest zapisane w bazie danych opcji.

XS_DSTV_PRINT_NET_AND_GROSS_LENGTH

Kategoria

CNC

Aby wstawić w plikach NC typu DSTV dwie wartości długości, należy ustawić tę opcję zaawansowaną na wartość `TRUE`:

- Długość brutto
- Długość netto

W przeciwnym razie należy ustawić tę opcję zaawansowaną na wartość `FALSE`. Wartością domyślną jest `FALSE`.



① Długość brutto

② Długość netto

Ta opcja zaawansowana jest specyficzna dla modelu, a jej ustawienie jest zapisane w bazie danych opcji.

UWAGA W przypadku ustawienia opcji zaawansowanej `XS_CHECK_FLAT_LENGTH_ALSO` długości netto i brutto mogą być zamieniane w pliku NC miejscami. Wówczas w programie Tekla Structures może w zastępstwie zostać użyta wartość długości znaleziona w pliku `fltprops.inp`.

Zobacz również

[XS_DSTV_NET_LENGTH \(strona 229\)](#)

Dopasowania i cięcia liniowe w plikach NC

[XS_CHECK_FLAT_LENGTH_ALSO](#) (strona 112)

XS_DSTV_REAL_WIDTH_INTO_HEADER_PROFILE_FOR_PLATES

Kategoria

CNC

Aby w informacjach nagłówka plików DSTV występowała rzeczywista szerokość płyty, a nie jej szerokość nominalna, należy wybrać ustawienie `TRUE`. Wartością domyślną jest `FALSE`.

Poniżej podano przykład różnicy między rzeczywistą szerokością płyty a jej szerokością nominalną: Użytkownik modeluje płytę, używając profilu `PL200*10`, ale następnie używa cięć elementów lub linii, aby utworzyć cięcie 5 mm wzdłuż krawędzi płyty, np. w celu uzyskania głównego otworu dla spoiny. Końcowym wynikiem jest zatem płyta o szerokości jedynie 195 mm. W takim przypadku rzeczywista szerokość płyty wynosi 195 mm, a jej szerokość nominalna — 200 mm.

Ta opcja zaawansowana jest specyficzna dla modelu, a jej ustawienie jest zapisane w bazie danych opcji.

Zobacz również

XS_DSTV_USE_COUNTERSUNK_HOLES

Kategoria: CNC

Jeśli zmienisz ustawienie opcji `XS_DSTV_USE_COUNTERSUNK_HOLES` na `FALSE` w menu **Plik --> Ustawienia --> Opcje zaawansowane --> CNC**, Tekla Structures nie utworzy otworów CSK w eksporcie DSTV. Wartością domyślną jest `TRUE`.

Ta opcja zaawansowana jest specyficzna dla modelu, a jej ustawienie jest zapisane w bazie danych opcji.

XS_DSTV_USE_EQUAL_ACCURACY_FOR_PLATE_PROFILE_AND_WIDTH

Kategoria

CNC

Aby zaokrąglić wartość szerokości profilu blachy, wartość szerokości blachy w nagłówku oraz wartości współrzędnej y w blokach AK i IK do najbliższego pełnego milimetra, należy ustawić tę opcję zaawansowaną na wartość `TRUE`. Wartością domyślną jest `FALSE`.

Ta opcja zaawansowana jest specyficzna dla modelu, a jej ustawienie jest zapisane w bazie danych opcji.

XS_DSTV_USE_ONE_VERTEX_SHARP_INNER_CORNER

Kategoria

CNC

Jeśli nie jest wymagane dodawanie dodatkowych punktów wierzchołków w bloku AK pliku DSTV, na przykład gdy w ustawieniach NC nie jest definiowany promień zaokrąglenia, należy ustawić tę opcję zaawansowaną na wartość `TRUE`. Dla tej opcji zaawansowanej domyślnie wybrane jest ustawienie `FALSE`, co oznacza, że dodawane są dodatkowe punkty wierzchołków.

Ta opcja zaawansowana jest specyficzna dla modelu, a jej ustawienie jest zapisane w bazie danych opcji.

Przykład

Wybranie dla opcji zaawansowanej ustawienia `TRUE` skutkuje uzyskaniem następującego pliku DSTV:

AK							
v	0.00s	0.00	0.00	0.00	0.00	0.00	0.00
	4000.00	0.00	0.00	0.00	0.00	0.00	0.00
	4000.00	200.00	0.00	0.00	0.00	0.00	0.00
	123.88	200.00	0.00	-14.03	9.00	0.00	0.00
	123.88	150.00w	0.00	0.00	0.00	0.00	0.00
	0.00	150.00	0.00	0.00	0.00	0.00	0.00
	0.00	0.00	0.00	0.00	0.00	0.00	0.00

Wybranie dla opcji zaawansowanej ustawienia `FALSE` skutkuje uzyskaniem następującego pliku DSTV.

AK							
v	0.00s	0.00	0.00	0.00	0.00	0.00	0.00
	4000.00	0.00	0.00	0.00	0.00	0.00	0.00
	4000.00	200.00	0.00	0.00	0.00	0.00	0.00
	123.88	200.00	0.00	-14.03	9.00	0.00	0.00
	123.88	150.00	0.00	0.00	0.00	0.00	0.00
	125.00	150.00w	0.00	0.00	0.00	0.00	0.00
	0.00	150.00	0.00	0.00	0.00	0.00	0.00
	0.00	0.00	0.00	0.00	0.00	0.00	0.00

XS_DSTV_USE_REAL_DIMENSIONS_IN_HEADER

Kategoria

CNC

Aby w danych nagłówka profilu w pliku NC zostały zapisane wartości ramki ograniczającej wysokości i szerokości, należy wybrać ustawienie `TRUE`. Wartością domyślną jest `FALSE`.

Ta opcja zaawansowana jest specyficzna dla modelu, a jej ustawienie jest zapisane w bazie danych opcji.

Zobacz również

XS_DSTV_WRITE_BEHIND_FACE_FOR_PLATE

Kategoria

CNC

Aby zapisać kontury (AK + IK) dla przedniego (v) i tylnego (h) lica blach w plikach NC typu DSTV, należy wybrać ustawienie `TRUE`. Aby zapisać dla profili blach tylko przednie lico, należy wybrać ustawienie `FALSE` Tekla Structures. Wartością domyślną jest `FALSE`.

Ta opcja zaawansowana jest specyficzna dla użytkownika, a ustawienie jest zapisywane w pliku `options.bin` w folderze użytkownika. Uruchom ponownie Tekla Structures, aby aktywować nową wartość.

XS_DUPLICATE_CHECK_LIMIT_FOR_COPY_AND_MOVE

Kategoria

Właściwości modelowania

Umożliwia zdefiniowanie maksymalnej liczby obiektów sprawdzanych pod względem występowania elementów powielonych podczas kopiowania lub przenoszenia obiektów.

Jeśli zaznaczenie zawiera zbyt wiele obiektów, program Tekla Structures nie wykonuje sprawdzenia pod względem występowania elementów powielonych. Należy wprowadzić wartość całkowitą. Wartością domyślną jest `100`.

Ta opcja zaawansowana jest specyficzna dla użytkownika, a ustawienie jest zapisywane w pliku `options.bin` w folderze użytkownika. Uruchom ponownie Tekla Structures, aby aktywować nową wartość.

Zobacz również

XS_DWG_EXPORT_UPDATE_TS_LINEWORK_OPTION

Kategoria: Eksport

The setting **Aktualizuj tylko linie rysunku Tekla Structures** is only shown in the **Eksportuj rysunki do DWG/DXF** dialog box if you have set the new advanced option `XS_DWG_EXPORT_UPDATE_TS_LINEWORK_OPTION` to `TRUE`. **Aktualizuj tylko linie rysunku Tekla Structures** updates the Tekla Structures drawing content only and keeps other content that is created in a CAD software intact at the same file. Blocks (groups), created by Tekla Structures will be updated. Note that you need to have the same drawing exported already, and the layer setup and the layer template must be the same as during the previous export. All CAD lines that were added previously will stay in the file and only Tekla Structures content will get updated, unless editing was done in CAD blocks editor. The default value is `FALSE`.

To ustawienie jest specyficzne dla użytkownika i jest zapisywane w pliku `options.bin` w folderze użytkownika.

Należy pamiętać, że w przypadku edycji zawartości bloku (obiektu CAD), a następnie wybrania opcji **Aktualizuj tylko linie rysunku Tekla Structures** cały blok zostanie ponownie zapisany, a zmiany dokonane w obiekcie CAD nie zostaną zachowane. Aby zachować zmiany wprowadzone w programie CAD, należy rozbić blok przed rozpoczęciem jego edycji.

Użycie tej opcji może być konieczne na przykład po dodaniu w programie CAD bloków tytułowych po pierwszym eksporcie rysunku z Tekla Structures, jeśli tabele mają zostać zachowane w istniejącej postaci, a zaktualizowane mają zostać wyłącznie obiekty wyeksportowane z Tekla Structures.

Aby uzyskać więcej informacji na temat eksportowania plików DWG, zobacz .

XS_DWG_IMPORT_IGNORE_UNITS

Kategoria

Ta opcja zaawansowana musi być ustawiona w pliku inicjującym (.ini).

W przypadku utworzenia pliku odnośnika DWG z ustawieniami calowymi zostanie on zaimportowany do programu Tekla Structures w zbyt dużej skali. Aby temu zapobiec, można użyć tej opcji zaawansowanej.

Aby wszystkie współrzędne miały wartości metryczne, należy ustawić tę opcję zaawansowaną na wartość `TRUE`. Aby pobrać jednostki z pliku DWG na podstawie pomiaru i definicji `$insunit` w nagłówku pliku, należy pominąć tę wartość. Domyślnie ta opcja zaawansowana nie jest ustawiona na żadną wartość.

XS_DXF_FONT_CONVERSION_FILE

Kategoria

Drukowanie

Ta opcja zaawansowana umożliwia określenie pliku konwersji czcionek dla eksportowania i drukowania rysunków programu Tekla Structures w formacie DWG oraz DXF. Plik konwersji czcionek określa, który plik czcionek zostanie podłączony do utworzonego stylu programu AutoCAD, oraz opcjonalne współczynniki korekcji szerokości i wysokości czcionki. Można używać zarówno plików czcionek True Type, jak i plików czcionek .SHX programu AutoCAD.

Plik konwersji czcionek jest odczytywany z folderu modelu wyłącznie w przypadku podania jego nazwy. Aby użyć pliku konwersji czcionek z innego położenia, należy podać nazwę pliku ze ścieżką względną lub pełną. Jeśli plik XS_DXF_FONT_CONVERSION_FILE nie zostanie ustawiony, program Tekla Structures spróbuje użyć domyślnego pliku konwersji czcionek (dxf_fonts.cnv) z folderu zdefiniowanego przez zmienną DXK_FONTSPATH. Zmienna DXK_FONTSPATH jest zdefiniowana w pliku teklastructures.ini.

Jeśli plik konwersji czcionek nie zostanie znaleziony lub nie będzie zawierał odwzorowania określonej czcionki, nazwa czcionki używana w programie Tekla Structures zostanie użyta w celu utworzenia nazwy stylu tekstu w programie AutoCAD. Spacje zostaną zastąpione znakami podkreślenia, a małe litery wielkimi literami. Przykładowo nazwa czcionki Arial Narrow w programie Tekla Structures stanie się w programie AutoCAD stylem o nazwie ARIAL_NARROW.

Oprócz specyficznych dla czcionki współczynników korekcji szerokości i wysokości zdefiniowanych w pliku konwersji czcionek istnieją zmienne ogólne XS_DXF_TEXT_HEIGHT_FACTOR i XS_DXF_TEXT_WIDTH_FACTOR mające zastosowanie do wszystkich wyeksportowanych tekstów, niezależnie od czcionki. W przypadku użycia zarówno specyficznych współczynników, jak i zmiennych ogólnych, zostają one pomnożone.

Składnia używana do odwzorowania czcionki:

Nazwa czcionki w programie Tekla Structures = nazwa pliku czcionki w programie AutoCAD [* współczynnik korekcji szerokości [* współczynnik korekcji wysokości]]

Przykłady odwzorowań czcionek w pliku .cnv:

```
Arial Narrow = ARIALN.TTF
```

```
Arial Narrow Bold Italic = ARIALNBI.TTF * 0.5 * 1.0
```

-
- UWAGA**
- W nazwach pliku konwersji czcionek rozróżniane są wielkie i małe litery.
 - Plik konwersji czcionek jest używany wyłącznie dla eksportowania i drukowania rysunków w formacie DWG i DXF. Nie wpływa na importowanie rysunków w formacie DWG i DXF ani na importowanie lub eksportowanie modelu.
-

Zobacz również

[DXK_FONTPATH \(strona 238\)](#)

[XS_DXF_TEXT_HEIGHT_FACTOR \(strona 238\)](#)

[XS_DXF_TEXT_WIDTH_FACTOR \(strona 238\)](#)

XS_DXF_FONT_NAME

Kategoria

Drukowanie

Umożliwia określenie dla plików DXF 2D czcionki innej niż domyślna. Domyślnie ta opcja zaawansowana nie jest ustawiona na żadną wartość.

Ta opcja zaawansowana jest specyficzna dla modelu, a jej ustawienie jest zapisane w bazie danych opcji.

XS_DXF_TEXT_HEIGHT_FACTOR

Kategoria

Drukowanie

Umożliwia dostosowanie współczynnika skali do wysokości tekstu rysunków DXF 2D. Współczynnik należy wprowadzić jako liczbę dziesiętną. Wartością domyślną jest 1.0.

Ta opcja zaawansowana jest specyficzna dla modelu, a jej ustawienie jest zapisane w bazie danych opcji.

XS_DXF_TEXT_WIDTH_FACTOR

Kategoria

Drukowanie

Umożliwia ustawienie współczynnika skali dla szerokości tekstu rysunków DXF 2D. Współczynnik należy wprowadzić jako liczbę dziesiętną. Wartością domyślną jest 1.0.

Ta opcja zaawansowana jest specyficzna dla modelu, a jej ustawienie jest zapisane w bazie danych opcji.

DXK_FONTPATH

Kategoria

Ta opcja zaawansowana musi być ustawiona w pliku inicjującym (.ini).

Ta opcja zaawansowana jest specyficzna dla systemu i jest odczytywana z plików `teklastructures.ini`. Można to również ustawić lokalnie, patrz plik `ini środowiska (env_<environment_name>.ini)`. Zasadniczo nie ma potrzeby modyfikowania ustawień specyficznych dla systemu. Nie zmieniaj ich, jeśli nie jesteś administratorem.

Umożliwia wskazanie folderu zawierającego czcionki graficzne programu Tekla Structures. Czcionek graficznych używa na przykład edytor szablonów. Zmienna `DXK_FONTPATH` jest zdefiniowana w pliku `teklastructures.ini`.

Ścieżkę należy zawsze zakończyć znakiem ukośnika lewego.

Przykład

```
set DXK_FONTPATH=%XSDATADIR%\environments\common\fonts\
```

Zobacz również

DXK_SYMBOLPATH

Ta opcja zaawansowana musi być ustawiona w pliku inicjującym (.ini).

Ta opcja zaawansowana jest specyficzna dla systemu i jest odczytywana z plików `teklastructures.ini`. Można to również ustawić lokalnie, patrz plik `ini środowiska (env_<environment_name>.ini)`. Zasadniczo nie ma potrzeby modyfikowania ustawień specyficznych dla systemu. Nie zmieniaj ich, jeśli nie jesteś administratorem.

Ta opcja zaawansowana wskazuje jeden lub więcej folderów zawierających biblioteki symboli programu Tekla Structures. Foldery te zawierają również pliki DWG używane w symbolach przyciągania i uchwytach. Kolejność folderów w zmiennej `DXK_SYMBOLPATH` jest istotna: W przypadku plików powielonych używany jest pierwszy znaleziony. Wszystkie pliki są odczytywane ze wszystkich zdefiniowanych folderów.

`DXK_SYMBOLPATH` jest definiowany w pliku inicjowania środowiska `env_<nazwa_środowiska>.ini` znajdującym się w folderze `..\Trimble\Tekla Structures\<wersja>\<środowiska>\<twoje_środowisko>` oraz w pliku inicjowania Tekla Structures `teklastructures.ini` znajdującym się w folderze `..\Tekla Structures\<wersja>\nt\bin\`.

Różne ścieżki folderów należy rozdzielić średnikami (;). Ścieżkę folderu należy zawsze zakończyć znakiem ukośnika lewego.

Przykład

Przykład z jednym folderem:

```
DXK_SYMBOLPATH=C:\ProgramData\Trimble\Tekla Structures  
\<version>\environments\common\symbols\
```

Przykład z kilkoma folderami:

```
DXK_SYMBOLPATH=%XS_FIRM%;%XSDATADIR%\environments\uk\General  
\symbols\;%XSDATADIR%\environments\common\symbols\
```

W drugim przykładzie w Tekla Structures najpierw są sprawdzane w folderze firmowym własne pliki symboli użytkownika, następnie pliki symboli w pliku symboli środowiska brytyjskiego, a na koniec pliki symboli w folderze symboli środowiska common. W przypadku istnienia powielonego pliku w Tekla Structures zostaje użyty pierwszy znaleziony plik.

Używanie folderu firmy dla obrazów i symboli

Można zdefiniować folder firmowy, w którym Tekla Structures zawsze wyszukuje obrazy i symbole. Po zapisaniu obrazów i symboli w tym folderze nie jest konieczne przenoszenie ich do innych folderów w przypadku zainstalowania nowej wersji Tekla Structures. Zainstalowanie nowej wersji nie powoduje zastąpienia plików w folderze firmowym. Aby uzyskać więcej informacji na temat definiowania folderu firmowego dla obrazów i symboli, zobacz .

1.5 Opcje zaawansowane – E

XS_ENABLE_FAST_CUSTOM_PROPERTY_LOADING

Ta opcja zaawansowana musi zostać ustawiona w plikach inicjalizacyjnych .ini.

Aby wyłączyć funkcjonalność wczytywania właściwości niestandardowych z folderu rozszerzeń `..common\extensions\custom\properties\`, należy ustawić opcję zaawansowaną

`XS_ENABLE_FAST_CUSTOM_PROPERTY_LOADING` na wartość `FALSE` w pliku inicjalizacyjnym `.ini`, używając następującego polecenia:

```
set XS_ENABLE_FAST_CUSTOM_PROPERTY_LOADING=FALSE
```

Po wykonaniu tej czynności właściwości użytkownika są wczytywane z wszystkich folderów i podfolderów w lokalizacji `..common\extensions` oraz w lokalizacjach określonych przez `XS_EXTENSION_DIRECTORY`. Może to

powodować występowanie problemów z wydajnością i operacjami wczytywania, gdy używane są właściwości niestandardowe.

Wczytywanie właściwości niestandardowych `..common\extensions\custom\properties\` przyspiesza proces i pozwala na rozwiązywanie problemów z wczytywaniem wywołanych przez komponenty innego oprogramowania w folderach innych rozszerzeń.

XS_ENABLE_INNER_CONTOURS_IN_CUT_PARTS

Kategoria

Prędkość i dokładność

Ustawienie `TRUE` dla tej opcji zaawansowanej należy wybrać, aby w programie Tekla Structures było tworzone przecięcie elementu zgodnie z powierzchniami wewnętrzną i zewnętrzną elementu przecinającego.

Wybranie dla tej opcji zaawansowanej ustawienia `FALSE` powoduje tworzenie w programie Tekla Structures przecięcia zgodnie z powierzchnią zewnętrzną elementu przecinającego. Jest to ustawienie domyślne.

Ta opcja zaawansowana jest specyficzna dla modelu, a jej ustawienie jest zapisane w bazie danych opcji.

Przykład

Tutaj belka została przecięta przez okrągłą rurę.

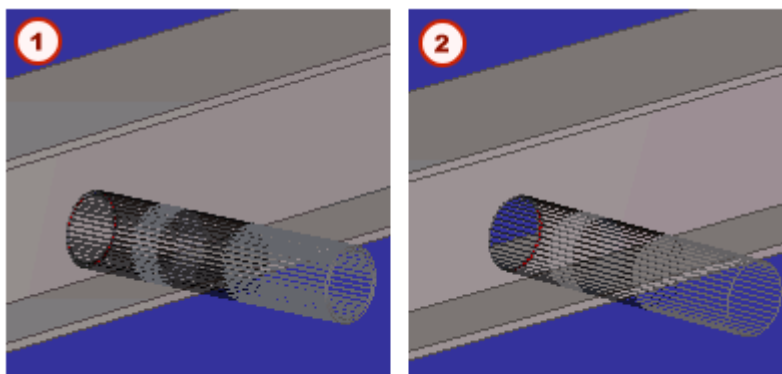

① Dla opcji zaawansowanej wybrano ustawienie `TRUE`

② Dla opcji zaawansowanej wybrano ustawienie `FALSE`

XS_ENABLE_MIDDLE_BUTTON_DOUBLE_CLICK_ZOOM_ORIGINAL

Kategoria

Ta opcja zaawansowana musi być ustawiona w pliku inicjującym (.ini).

Po wybraniu dla tej opcji zaawansowanej ustawienia `TRUE` i dwukrotnym kliknięciu środkowego przycisku myszy w programie Tekla Structures zostanie powiększony otwarty rysunek do oryginalnego rozmiaru.

Przykład

```
XS_ENABLE_MIDDLE_BUTTON_DOUBLE_CLICK_ZOOM_ORIGINAL=TRUE
```

XS_ENABLE_PHASE_OPTION_IN_NUMBERING

Kategoria: Numeracja

Gdy ta opcja zaawansowana ma wartość `FALSE` (domyślnie), pole wyboru **Faza zespołu** w oknie dialogowym **Ustawienie numeracji** jest wyłączone. Oznacza to, że zmiana fazy obiektu nie wpływa na numerację ani nie powoduje powiadomień o zmianie.

Jeśli ta opcja zaawansowana ma wartość `TRUE`, pole wyboru **Faza zespołu** w oknie dialogowym **Ustawienie numeracji** jest włączone. Jest to zalecane ustawienie dla użytkowników Tekla Model Sharing.

Po zaznaczeniu pola wyboru **Faza zespołu**, w numeracji będzie porównywana tylko faza zespołu dla każdego zespołu. Oznacza to, że w przeciwnym razie identyczne obiekty z inną fazą zespołu otrzymają ten sam numer pozycji elementu.

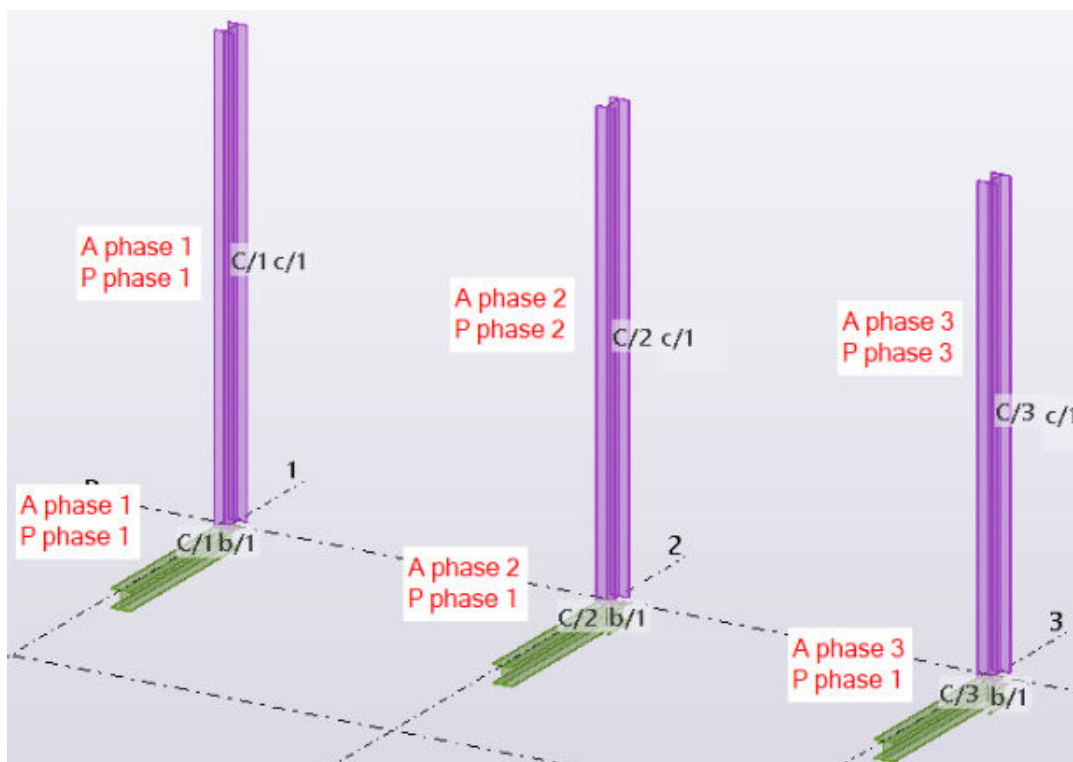

Uwaga! Nawet jeśli użytkownik **nie** zaznaczy pola wyboru **Faza zespołu**, ale zmieni fazę obiektu, gdy `XS_ENABLE_PHASE_OPTION_IN_NUMBERING` ma wartość `TRUE`:

- Znak zapytania (?) jest dodawany do numeru pozycji obiektu, co oznacza, że jest konieczne numerowanie.
- Po przenumerowaniu **Menedżer dokumentów** sygnalizuje, że rysunki wymagają aktualizacji.
- W przypadku modeli udostępnionych lista **Zmiany** zawiera zmienione elementy oraz zespoły.

Dzieje się tak, nawet w przypadku korzystania z konfiguracji Podgląd projektu.

Ta opcja zaawansowana jest specyficzna dla modelu, a jej ustawienie jest zapisane w bazie danych opcji.

Zobacz również

[Ogólne ustawienia numeracji \(strona 623\)](#)

XS_ENABLE_POUR_MANAGEMENT

Kategoria: Detalowanie konstrukcji betonowej

Nadaj tej opcji zaawansowanej wartość `TRUE`, aby włączyć zarządzanie wylewaniem w aktualnie otwartym modelu i wyświetlać konstrukcje betonowe

wylewane na miejscu jako ciągłe. Polecenia, które służą do wyświetlania i tworzenia obiektów wylewanych na miejscu oraz przerw roboczych w modelach i rysunkach, są dostępne tylko wtedy, gdy włączone jest zarządzanie wylewaniem.

Wartość domyślna dla nowych modeli w roli **Wykonawca konstrukcji betonowych** jest równa `TRUE`. W innych rolach standardowych wartość domyślna dla nowych modeli jest równa `FALSE`.

Ta opcja zaawansowana jest specyficzna dla modelu, a jej ustawienie jest zapisane w bazie danych opcji.

OSTRZEŻENIE Jeśli zarządzanie wylewaniem jest włączone w modelu, nie należy go wyłączać za pomocą opcji `XS_ENABLE_POUR_MANAGEMENT`, zwłaszcza w trakcie projektu. Może to spowodować wystąpienie problemów w przypadku rysunków zawierających obiekty wylewane lub w przypadku współużytkowania modelu. Obiekty wylewane oraz przerwy robocze w modelu i na rysunkach mogą stać się nieprawidłowe, co może doprowadzić do utraty dotychczasowego modelowania związanego z sekcjami wylewania.

XS_ENABLE_PRECAST_CONTINUOUS_CONCRETE

Ta opcja zaawansowana musi być ustawiona w pliku inicjującym (.ini).

Aby w widokach modelu prefabrykowane konstrukcje betonowe były wyświetlane jako ciągłe, należy ustawić tę opcję zaawansowaną na `TRUE`. Wyświetlanie prefabrykowanych konstrukcji betonowych jako ciągłych oznacza, że w obrębie każdego zespołu betonowego elementy betonowe o takim samym gatunku materiału i typie zespołu betonowego **Prefabrykowany** są wyświetlane jako scalone w taki sposób, że obrysy elementów, które się stykają lub zachodzą na siebie nie są widoczne.

Pamiętaj, że należy ustawić wartość `XS_ENABLE_POUR_MANAGEMENT` ([strona 243](#)) na `TRUE` w oknie dialogowym **Opcje zaawansowane**.

Wartością domyślną `XS_ENABLE_PRECAST_CONTINUOUS_CONCRETE` jest `FALSE`, co oznacza, że obrysy prefabrykowanych elementów betonowych w obrębie każdego zespołu betonowego są widoczne.

Aby po zmianie aktywować nowe ustawienie uruchom ponownie Tekla Structures.

Gdy opcja `XS_ENABLE_PRECAST_CONTINUOUS_CONCRETE` ma wartość `TRUE`, można dostosować sposób wyświetlania prefabrykowanych konstrukcji betonowych w każdym widoku modelu za pomocą następujących ustawień wyświetlania konstrukcji betonowych wylewanych na miejscu w **Właściwości widoku** --> **Wyświetl**:

- Upewnij się, że opcja **Wylewany na miejscu** ma wartość **Elementy**.
- Na liście **Elementy wylewane na miejscu** wybierz opcję **Scalone** lub **Oddzielone**, aby ukryć lub wyświetlić obrys stykających się lub nakładających elementów.

XS_ENABLE_PULLOUT_PLACEHOLDERS

Kategoria: Detalowanie konstrukcji betonowej

Ustaw dla tej opcji zaawansowanej wartość `TRUE`, aby dodać symbole zastępcze zamiast wymiarów w szkicach prętów. Ta opcja zaawansowana umożliwia dodanie opcji **Symbole zastępcze** w oknie dialogowym **Szkic pręta**.

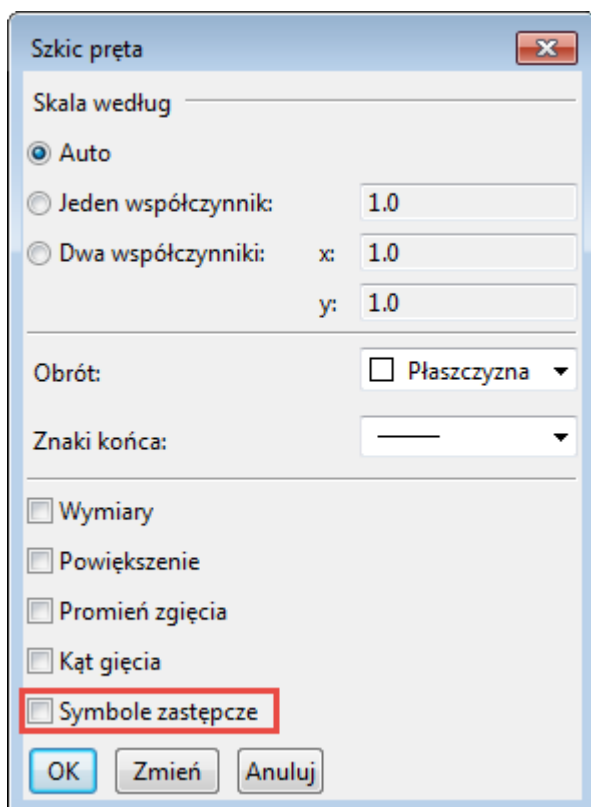

W poniższym przykładzie pokazano sposób korzystania z symboli zastępczych:

17 10 Ø 8 - 880

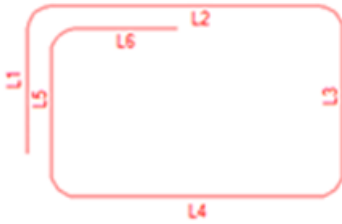

	L1	L2	L3	L4	L5	L6	Length
17.1	10	24	14	24	14	10	89
17.2	10	24	19	24	19	10	98
17.3	10	24	23	24	23	10	107
17.4	10	24	27	24	27	10	115
17.5	10	24	32	24	32	10	124
17.6	10	24	36	24	36	10	133
17.7	10	24	41	24	41	10	142
17.8	10	24	45	24	45	10	150
17.9	10	24	49	24	49	10	159
17.10	10	24	54	24	54	10	168

Ta opcja zaawansowana jest specyficzna dla modelu, a jej ustawienie jest zapisane w bazie danych opcji.

XS_ENABLE_REBAR_MARK_LEADER_LINE_BASE_POINT_OPTIMIZATION

Kategoria

Detalowanie konstrukcji betonowej

Umożliwia wybranie optymalnego położenia punktu bazowego linii odniesienia znacznika pręta zbrojeniowego. W przypadku wybrania ustawienia `TRUE` Tekla Structures wybiera optymalne położenie punktu bazowego. Punkt bazowy wskazuje na tylko jeden pręt zbrojeniowy. Wartością domyślną jest `TRUE`.

Ta opcja zaawansowana jest specyficzna dla modelu, a jej ustawienie jest zapisane w bazie danych opcji.

XS_EQUAL_SHAPE_DIMENSIONS_TO_BOTH_ENDS_LIMIT

Kategoria

Wymiarowanie: Elementy

Wymiary kształtu są automatycznie wyświetlane na obu końcach belki, nawet jeżeli są one identyczne. Można to zmienić, wprowadzając dla tej opcji zaawansowanej wartość w milimetrach.

Ta opcja zaawansowana jest specyficzna dla roli. W przypadku opcji typu **SYSTEM(ROLE)** używana jest wartość domyślna. W przypadku opcji typu **MODEL(ROLE)** lub **DRAWING(ROLE)** można zmienić tę wartość, która będzie wtedy taka sama dla wszystkich użytkowników w bieżącym modelu.

Przykład

W przypadku wprowadzenia dla tej opcji zaawansowanej ustawienia 300, dla części krótszej niż 300 mm w jednym kierunku w programie Tekla Structures

wyświetlany jest wymiar tylko w dłuższym kierunku. We wszystkich środowiskach jako jednostki należy używać milimetrów.

XS_ERASE_UDA_VALUE_WITH_ATTRIBUTE_IMPORT_NULL_AND_BLANK

Kategoria

Ta opcja zaawansowana musi być ustawiona w pliku inicjującym (.ini).

Ustawienie `TRUE` należy wybrać, aby usunąć wartości wybranych atrybutów zdefiniowanych przez użytkownika w imporcie atrybutów.

Aby wybrać wartości atrybutów zdefiniowanych przez użytkownika, które zostaną usunięte, należy wprowadzić dowolne z następujących wartości na końcu importowanego pliku, w tej samej kolejności, w której w pliku wprowadzone są atrybuty zdefiniowane przez użytkownika:

- `NULL`
- `null`
- Brak wartości (dwa kolejne separatory)

Przykład

Jeśli zawartość pliku wejściowego jest następująca:

```
ID; POLE_UŻYTKOWNIKA_1; POLE_UŻYTKOWNIKA_2; POLE_UŻYTKOWNIKA_3;  
POLE_UŻYTKOWNIKA_4; 12345;NULL;null;;4
```

Wynik jest następujący:

Wartości atrybutów zdefiniowanych przez użytkownika dla pozycji 1–3 zostają w imporcie atrybutów usunięte. Atrybut zdefiniowany przez użytkownika 4 ma w imporcie atrybutów wartość 4.

UWAGA Gdy ta funkcja jest używana, spacja i tabulator nie są zalecane jako ograniczniki w pliku wejściowym.

XS_EXCLUDED_PARTS_IN_ORIENTATIONAL_NUMBERING

Kategoria: Numeracja

Opcji zaawansowanej

`XS_EXCLUDED_PARTS_IN_ORIENTATIONAL_NUMBERING` można używać w połączeniu z ustawieniem numeracji orientacji. Podobne części będą numerowane tak samo, nawet jeśli ich orientacja jest różna, a w oknie dialogowym **Ustawienia numeracji** wybrano ustawienie orientacji. Nazwy

żądanych części można wprowadzić rozdzielone spacjami. Dozwolone są również symbole wieloznaczne. Ta opcja zaawansowana jest specyficzna dla modelu, a jej ustawienie jest zapisane w bazie danych opcji.

XS_EXPORT_CODEPAGE

Kategoria

Eksportuj

Program Tekla Structures automatycznie ustawia stronę kodową, dzięki czemu eksportowane pliki są prawidłowo wyświetlane. Jeśli nie można znaleźć prawidłowej strony kodowej, zostaje ona domyślnie ustawiona na `ansi_1252`. Stronę kodową można ustawić ręcznie przy użyciu tej opcji zaawansowanej nadpisującej automatyczny wybór strony kodowej w eksporcie. Domyślnie ta opcja zaawansowana nie jest ustawiona na żadną wartość.

Ta opcja zaawansowana jest specyficzna dla użytkownika, a ustawienie jest zapisywane w pliku `options.bin` w folderze użytkownika. Uruchom ponownie Tekla Structures, aby aktywować nową wartość.

Aby ustawić opcję zaawansowaną na wymaganą stronę kodową, należy użyć jednej z następujących wartości:

- `ascii`
- `iso8859-1`
- `iso8859-2`
- `iso8859-3`
- `iso8859-4`
- `iso8859-5`
- `iso8859-6`
- `iso8859-7`
- `iso8859-8`
- `iso8859-9`
- `dos437`
- `dos850`
- `dos852`
- `dos855`
- `dos857`
- `dos860`
- `dos861`

- dos863
- dos864
- dos865
- dos869
- dos932
- mac-roman
- big5
- ksc5601
- johab
- dos866
- ansi_1250
- ansi_1251
- ansi_1252
- gb2312
- ansi_1253
- ansi_1254
- ansi_1255
- ansi_1256
- ansi_1257
- ansi_874
- ansi_932
- ansi_936
- ansi_949
- ansi_950
- ansi_1361
- ansi_1200
- ansi_1258

XS_EXPORT_DGN_COORDINATE_SCALE

Kategoria

Eksportuj

Ta opcja zaawansowana umożliwia ustawienie skali współrzędnych używanej w eksportach DGN.

Skala współrzędnych DGN nie skaluje w rzeczywistości modelu, ale zmienia jego dokładność. W przypadku wybrania dla tej opcji zaawansowanej ustawienia 100 dokładność wynosi 1/100 mm.

Ta opcja zaawansowana jest specyficzna dla modelu, a jej ustawienie jest zapisane w bazie danych opcji.

XS_EXPORT_DGN_FILENAME

Kategoria

Ta opcja zaawansowana musi być ustawiona w pliku inicjującym (.ini).

Ta opcja zaawansowana została usunięta.

Umożliwia wskazanie nazwy pliku wyjściowego dla eksportów DGN.

Ustawieniem domyślnym jest `model.dgn`.

XS_EXPORT_DGN_INCLUDE_CUTS

Kategoria

Eksportuj

Ta opcja zaawansowana umożliwia zdefiniowanie cięć uwzględnianych w eksportach DGN. Można użyć następujących wartości:

Wartość	Należy użyć, aby
FALSE	Wykluczyć wszystkie cięcia.
TRUE	Uwzględnić wszystkie cięcia (wartość domyślna).
CLASH	Uwzględnić wszystkie cięcia, pomijając końce wycięć otworów.
CLASH_NOR MAL_PLATE S	Odpowiada wartości TRUE dla płyt kształtowych i wartości CLASH dla wszystkich innych części.

Ta opcja zaawansowana jest specyficzna dla modelu, a jej ustawienie jest zapisane w bazie danych opcji.

XS_EXPORT_DGN_INCLUDE_INNER_CONTOUR

Kategoria

Eksportuj

Umożliwia uwzględnienie lub wykluczenie wewnętrznych konturów rur w eksportach DGN. Dostępne opcje:

- `TRUE`, aby uwzględnić kontury wewnętrzne (wartość domyślna)
- `FALSE` (wartość domyślna), aby wykluczyć kontury wewnętrzne

Ta opcja zaawansowana jest specyficzna dla modelu, a jej ustawienie jest zapisane w bazie danych opcji.

XS_EXPORT_DGN_ROUND_SEGMENTS

Kategoria

Eksportuj

Umożliwia zdefiniowanie liczby segmentów używanych przez program Tekla Structures do wyświetlania okrągłych rur. Program Tekla Structures używa tej wartości do dużych rur (powyżej 100 mm) oraz 80% tej wartości dla małych rur. Wartością domyślną jest 40.

Ta opcja zaawansowana jest specyficzna dla modelu, a jej ustawienie jest zapisane w bazie danych opcji.

XS_EXPORT_DGN_USE_CLASS_AS_COLOR

Kategoria

Eksportuj

Umożliwia ustawienie koloru eksportowanych części według klasy części (jak **Kolor klasy** w modelu).

Domyślnie w eksporcie używane są bieżące kolory widoku Tekla Structures (`FALSE`). Nadaj tej zaawansowanej opcji wartość `TRUE` w przypadku określenia kolorów innych niż **Kolor wg klasy** w oknie dialogowym **Prezentacja obiektu**, nawet jeśli eksportowanie ma być wykonywane z zastosowaniem tego ustawienia kolorów.

Ta opcja zaawansowana jest specyficzna dla modelu, a jej ustawienie jest zapisane w bazie danych opcji.

XS_EXPORT_DGN_USE_VOLUMETRIC

Kategoria

Eksportuj

Aby zdefiniować w eksporcie DGN dla płyt, których typem profilu jest płyta lub płyta wielokątna, atrybut typu DGN 92 (0x05C w nagłówku komórki DGN), a dla wszystkich innych belek atrybut typu DGN 91 (0x05B w nagłówku komórki DGN), należy ustawić tę opcję zaawansowaną na wartość `TRUE`. W przypadku wybrania ustawienia `FALSE` dla wszystkich belek jest w eksporcie DGN stosowany atrybut typu 91. Wartością domyślną jest `FALSE`.

W przypadku wybrania dla tej opcji zaawansowanej ustawienia `TRUE` odwzorowanie do programu Microstation przebiega pomyślnie, a raport atrybutów w programie Tekla Structures jest prawidłowy.

Ta opcja zaawansowana jest specyficzna dla modelu, a jej ustawienie jest zapisane w bazie danych opcji.

XS_EXPORT_DRAWING_TRY_TO_KEEP_LOCATION

Jeśli opcji zaawansowanej `XS_EXPORT_DRAWING_TRY_TO_KEEP_LOCATION` zostanie nadana wartość `TRUE` (domyślna), Tekla Structures spróbuje pozostawić początek pliku DWG podczas eksportu w tym samym położeniu co początek widoku rysunku. Można to wykonać jedynie w widokach planu i widokach poziomym. Jeśli rysunek zawiera więcej niż jeden widok planu lub poziomym, Tekla Structures umieści początek DWG w lewym dolnym rogu ramki rysunku.

W przypadku nadania dla tej opcji zaawansowanej wartości `FALSE` początek (0,0) jest ustawiany w lewym dolnym rogu ramki rysunku.

Ta opcja zaawansowana jest specyficzna dla systemu i jest odczytywana z plików `teklastructures.ini`. Zasadniczo nie ma potrzeby modyfikowania ustawień specyficznych dla systemu. Nie zmieniaj ich, jeśli nie jesteś administratorem.

Aby uzyskać więcej informacji na temat eksportowania rysunku, zobacz .





XS_EXPORT_FILLMODE

Kategoria

Eksportuj

Umożliwia sterowanie sposobem eksportowania wypełnień do formatów DWG i DXF.

Ta opcja zaawansowana jest specyficzna dla modelu, a jej ustawienie jest zapisane w bazie danych opcji.

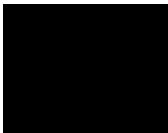
Wartość	Opis	Wygląd w eksportowanych plikach DWG/DXF	Wygląd w programie Tekla Structures
HATCH	Wypełnienia są w eksportowanych plikach DWG/DXF rysowane jako kreskowania. Jest to domyślna wartość.		
BORDER	W eksportowanych plikach DWG/DXF rysowane są wyłącznie linie obramowania wypełnień.		
FILL	Wypełnienia są w eksportowanych plikach DWG/DXF rysowane jako wypełnione trójkąty.		
NONE	Wypełnienia w eksportowanych plikach DWG/DXF nie są rysowane.		

XS_EXPORT_LINE_TYPE_DEFINITION_FILE

Kategoria

Eksportuj

Należy wprowadzić nazwę pliku definicji typu linii zawierającego definicje typu linii i używanego podczas odwzorowywania typu linii.

Plik definicji typu linii ma rozszerzenie `.lin`. Opcja zaawansowana jest domyślnie ustawiona na wskazywanie pliku `TeklaStructures.lin`.

Ta opcja zaawansowana jest specyficzna dla użytkownika, a ustawienie jest zapisywane w pliku `options.bin` w folderze użytkownika. Uruchom ponownie Tekla Structures, aby aktywować nową wartość.

Zobacz również

XS_EXPORT_STEEL2000_PRIMARY_IDS

Kategoria

Właściwości rysunku

Wybranie ustawienia `TRUE` powoduje uwzględnianie przez Tekla Structures numerów ID elementów głównych w plikach eksportu MIS. Numery ID są w pliku wyświetlane w osobnych wierszach. Wartością domyślną jest `FALSE`.

Ta opcja zaawansowana jest specyficzna dla modelu, a jej ustawienie jest zapisane w bazie danych opcji.

XS_EXTENSION_DIRECTORY

Ta opcja zaawansowana musi być ustawiona w pliku inicjującym (.ini).

Opcja zaawansowana `XS_EXTENSION_DIRECTORY` umożliwia definiowanie dodatkowych folderów instalacji dla rozszerzeń lub narzędzi klienta opracowanych na podstawie otwartego interfejsu API.

Przed utworzeniem dodatkowych folderów instalacyjnych w trakcie instalacji używany jest folder domyślny `%XSDATADIR%\environments\common\extensions`.

XS_EXTERNAL_EXCEL_DESIGN_PATH

Ta opcja zaawansowana musi być ustawiona w pliku inicjującym (.ini).

Ta opcja zaawansowana jest specyficzna dla systemu i jest odczytywana z plików `teklastructures.ini`. Można to również ustawić lokalnie, patrz plik. `ini` środowiska (`env_<environment_name>.ini`). Zasadniczo nie ma

potrzeby modyfikowania ustawień specyficznych dla systemu. Nie zmieniaj ich, jeśli nie jesteś administratorem.

Wskazuje lokalizację arkusza Excel używanego podczas projektowania połączeń. Aby zmienić lokalizację, należy ustawić opcję zaawansowaną w pliku `user.ini`.

1.6 Opcje zaawansowane – F

XS_FILTER_SEPARATOR_CHAR

Kategoria

Właściwości modelowania

Umożliwia wprowadzanie separatora używanego między ciągami filtra, np. w widoku filtra. Można użyć dowolnego znaku. W programie Tekla Structures jest domyślnie używana spacja.

Przykład

Aby jako separatora użyć średnika, należy ustawić tę opcję zaawansowaną w następujący sposób:

```
XS_FILTER_SEPARATOR_CHAR=;
```

Ta opcja zaawansowana jest specyficzna dla modelu, a jej ustawienie jest zapisane w bazie danych opcji.

XS_FIRM

Kategoria

Umieszczenie pliku

UWAGA Ta opcja zaawansowana jest specyficzna dla systemu i przeznaczona wyłącznie dla administratorów.

Opcje zaawansowane `XS_PROJECT` i `XS_FIRM` oraz `XS_SYSTEM` należy ustawić tak, aby wskazywały foldery przeszukiwane przez Tekla Structures w poszukiwaniu plików właściwości. Tekla Structures zawsze zapisuje właściwości w bieżącym folderze `model\attributes`. Można je następnie, jeśli to samo ustawienie jest wymagane w innych modelach, skopiować lub przenieść do folderów `XS_FIRM` lub `XS_PROJECT`. Można również tworzyć zdefiniowane przez użytkownika foldery podrzędne w folderach `XS_FIRM` i `XS_PROJECT`, a

także kopiować i przenosić pliki właściwości z folderu `model\attributes` do tych folderów podrzędnych.

W przypadku modeli udostępnionych można skorzystać z folderu podrzędnego w projekcie Trimble Connect jako folderu firmowego. Więcej informacji na ten temat można znaleźć w podrozdziale .

Określić można tylko jedną ścieżkę, a nie listę ścieżek.

OSTRZEŻENIE Zmiana wartości opcji zaawansowanej w plikach `.ini` zlokalizowanych poza folderem modelu nie wpływa na istniejące modele. Opcje zaawansowane można aktualizować wyłącznie w oknie dialogowym **Opcje zaawansowane** lub w pliku `options.ini` zlokalizowanym w folderze modelu. Nie można tego robić w pliku `options.ini` zlokalizowanym w folderach zdefiniowanych dla opcji zaawansowanych `XS_FIRM` lub `XS_PROJECT`. Pliki `.ini` są odczytywane także przy otwieraniu istniejącego modelu, ale wstawiane są jedynie nowe opcje zaawansowane nieistniejące w plikach `options_model.db` lub `options_drawings.db`, na przykład opcje, których nie ma jeszcze w oknie dialogowym **Opcje zaawansowane**, ale które zostały dodane w oprogramowaniu.

Zobacz również

XS_FIX_FRAME_OF_FIXED_MODELVIEW

Kategoria

Właściwości rysunku

Ta opcja zaawansowana zapobiega zmianom wielkości i lokalizacji widoku, w szczególności w rysunkach zestawieniowych.

Ustawienie `TRUE` należy wybrać, aby ustalić położenie ramek widoków, w przypadku których w obszarze **Właściwości widoku** dla opcji **Umieszczenie** wybrano ustawienie **Stałe**. Wartością domyślną jest `FALSE`.

Ta opcja zaawansowana jest specyficzna dla modelu, a jej ustawienie jest zapisane w bazie danych opcji.

XS_FLAT_PREFIX

Kategoria

Elementy z blach

Ta opcja zaawansowana umożliwia ustawianie przedrostka płaskowników dla wyprowadzania, raportów i oznaczeń. Jeśli program Tekla Structures znajdzie pasujący płaskownik w pliku `fltprops.inp`, nazwa płyty będzie składała się z wprowadzonego tu przedrostka, po którym nastąpić grubość i szerokość rozdzielone znakiem X, np. FLAT5X100. Wartością domyślną jest FLAT.

Domyślnie w przypadku znalezienia pasującej płyty w pliku `fltprops.inp` profile PL i PLT uzyskują przedrostek FL lub FLT.

Ta opcja zaawansowana jest specyficzna dla roli. W przypadku opcji typu **SYSTEM(ROLE)** używana jest wartość domyślna. W przypadku opcji typu **MODEL(ROLE)** lub **DRAWING(ROLE)** można zmienić tę wartość, która będzie wtedy taka sama dla wszystkich użytkowników w bieżącym modelu.

UWAGA W wersji calowej, jeśli opcja `XS_FLAT_PREFIX` nie występuje w pliku `profitab.inp` jako podobny profil pod nazwą PL (prawidłowa parametryczna nazwa profilu), profil jest wyświetlany z jednostkami metrycznymi.

XS_FLAT_THICKNESS_TOLERANCE

Kategoria

Elementy z blach

Umożliwia ustawianie sprawdzania tolerancji dla płaskowników. Program Tekla Structures używa tej wartości do sprawdzania grubości płyty w celu określenia, czy ma ona zostać przekształcona w płaskownik. Należy wprowadzić wartość dziesiętną. Wartością domyślną jest 0.1 mm.

Ta opcja zaawansowana jest specyficzna dla modelu, a jej ustawienie jest zapisane w bazie danych opcji.

XS_FLAT_TOLERANCE

Kategoria

Elementy z blach

Program Tekla Structures używa tej wartości do sprawdzania szerokości płyty w celu określenia, czy ma ona zostać przekształcona w płaskownik. Należy wprowadzić wartość dziesiętną. Wartością domyślną jest 0.1 mm.

Ta opcja zaawansowana jest specyficzna dla modelu, a jej ustawienie jest zapisane w bazie danych opcji.

FLEXLM_TIMEOUT

Kategoria

Ta opcja zaawansowana musi być ustawiona w pliku inicjującym (.ini).

Jest to zmienna środowiskowa systemu Windows używana przez program Tekla Structures. Zmienna ta zmniejsza opóźnienie uruchamiania programu Tekla Structures. Należy wprowadzić wartość w mikrosekundach. Dla programu Tekla Structures maksymalna wartość tej zmiennej wynosi 100 000.

Przykład

```
set FLEXLM_TIMEOUT=100000
```

XS_FRACTION_HEIGHT_FACTOR

Kategoria

Jednostki brytyjskie

Ta opcja zaawansowana umożliwia sterowanie całkowitą wysokością ułamków. Wartość domyślna w środowisku US environment Imperial wynosi 1.3.

Ta opcja zaawansowana jest specyficzna dla modelu, a jej ustawienie jest zapisane w bazie danych opcji.

XS_FS_POSTFIX_FOR_MERGED_PART_MARK

Kategoria

Oznaczanie: Elementy

Umożliwia zdefiniowanie przyrostka dalszej strony w znakach scalonych części. Przyrostek jest widoczny dla identycznych części na dalszej stronie. Wartością domyślną jest FS.

Ta opcja zaawansowana jest specyficzna dla modelu, a jej ustawienie jest zapisane w bazie danych opcji.

Zobacz również

1.7 Opcje zaawansowane – G

XS_GA_CONNECTING_SIDE_MARK_SYMBOL

Ta opcja zaawansowana musi być ustawiona w pliku inicjującym (.ini).

Umożliwia zmianę symbolu znaku strony połączenia w rysunkach zestawieniowych. Domyślnie symbolem znaku strony jest symbol o numerze 34 w pliku symboli. W celu zmiany symbolu należy w tej zaawansowanej opcji ustawić inny numer symbolu.

Aby po zmianie aktywować nowe ustawienie uruchom ponownie Tekla Structures.

Zobacz również

[XS_CONNECTING_SIDE_MARK_SYMBOL \(strona 124\)](#)

XS_GA_DRAWING_VIEW_TITLE

Kategoria

Właściwości rysunku

Umożliwia zdefiniowanie tytułu widoku rysunku zestawczego w rysunkach zbiorczych. Domyślnie wartość jest definiowana w następujący sposób:

```
Drawing %DRAWING_BASE_NAME%.
```

Ta opcja zaawansowana jest specyficzna dla modelu, a jej ustawienie jest zapisane w bazie danych opcji.

XS_GAGE_OF_OUTSTANDING_LEG_STRING

Kategoria

Oznaczanie: Śruby

Umożliwia wyświetlanie informacji o rozstawie osi śrub (GOL) w oznaczeniach śruby (**Rozstaw osi śrub** elementu) na następujące sposoby:

- W przypadku braku w ciągu wartości %VALUE% program Tekla Structures dodaje wartość GOL na końcu ciągu.
- Wraz z opcją %VALUE% można wprowadzić dowolny tekst. Przykładowo %VALUE% GOL lub GOL%VALUE%.
- Jeśli ta opcja zaawansowana nie zostanie ustawiona, program Tekla Structures będzie używał wyłącznie wartości %VALUE%.
- W przypadku niemożności obliczenia przez program Tekla Structures wartości do znaku nie jest nic dodawane.

- Wartością domyślną jest `GOL%VALUE%`.

Ta opcja zaawansowana jest specyficzna dla modelu, a jej ustawienie jest zapisane w bazie danych opcji.

Przykład

Tu wartość rozstawu osi śrub wynosi 5½.

W oknie dialogowym Opcje zaawansowane	W oznaczeniu śruby
<code>%VALUE% GOL</code>	5½ GOL
<code>GOSL %VALUE%</code>	GOSL 5½
<code>GOL =</code>	GOL = 5½
	5½

XS_GA_HIDDEN_NORTH_MARK_SYMBOL

Kategoria

Oznaczenie: Elementy

Domyślnie symbolem ukrytych oznaczeń północy w rysunkach zestawieniowych jest element numer 32 w pliku symboli. W celu zmiany symbolu należy w tej zaawansowanej opcji ustawić inny numer symbolu.

Zobacz również

Wyświetlanie znaków orientacji (znaków północy)

XS_GA_NORTH_MARK_SCALE

Kategoria

Oznaczenie: Elementy

Program Tekla Structures domyślnie rysuje na rysunkach zestawieniowych oznaczenia północy w skali 1:1. Ta opcja zaawansowana umożliwia określenie innej skali. W edytorze symboli można również utworzyć dla oznaczeń północy większy symbol.

Ta opcja zaawansowana jest specyficzna dla modelu, a jej ustawienie jest zapisane w bazie danych opcji.

XS_GA_NORTH_MARK_SYMBOL

Kategoria

Oznaczenie: elementy

Domyślnie symbolem oznaczeń północy w rysunkach zestawieniowych jest element numer 32 w pliku symboli. W celu zmiany symbolu należy w tej zaawansowanej opcji ustawić inny numer symbolu.

Ta opcja zaawansowana jest specyficzna dla modelu, a jej ustawienie jest zapisane w bazie danych opcji.

Zobacz również

Wyświetlanie znaków orientacji (znaków północy)

XS_GA_OMITTED_DIAMETER_TYPE

Kategoria

Oznaczenie: śruby

Umożliwia pominięcie na rysunkach zestawieniowych znaków określonych typów średnicy. Dostępne są opcje `HOLE` i `BOLT`.

Ta opcja zaawansowana jest specyficzna dla modelu, a jej ustawienie jest zapisane w bazie danych opcji.

Zobacz również

[XS_OMITTED_BOLT_TYPE](#) (strona 329)

XS_GET_ASSEMBLY_LEVELS_FROM_ASSEMBLY_MAIN_PART

Kategoria

Oznaczenie: Elementy

Aby pobierać poziomy zespół z głównej części zespołu, należy ustawić tę opcję zaawansowaną na wartość `TRUE`. Aby pobierać poziomy z całego zespołu, należy wybrać dla niej ustawienie `FALSE`. Wartością domyślną jest `FALSE`.

Ta opcja zaawansowana jest specyficzna dla modelu, a jej ustawienie jest zapisane w bazie danych opcji.

XS_GET_CAST_UNIT_LEVELS_FROM_CAST_UNIT_MAIN_PART

Kategoria

Oznaczenie: Elementy

Aby pobierać poziomy elementu betonowego z głównej części elementu betonowego, należy ustawić tę opcję zaawansowaną na wartość `TRUE`. Aby pobierać poziomy z całego elementu betonowego, należy wybrać dla niej ustawienie `FALSE`. Wartością domyślną jest `FALSE`.

Ta opcja zaawansowana jest specyficzna dla modelu, a jej ustawienie jest zapisane w bazie danych opcji.

XS_GOL_SYMMETRY_DISTANCE

Oznaczenie: Śruby

Rozstaw osi śrub (GOL) to odległość między środkami otworów dla dwu kątowników połączonych zwykle na środku belki/słupa. Jest równa rozstawowi ramion kątownika powiększonemu o grubość środka. Wystającym ramieniem jest ramię kątownika prostopadłe do papieru, patrząc od strony środka. Ta opcja zaawansowana umożliwia ustawienie tolerancji dla sprawdzania symetrii elementu podczas obliczania rozstawu osi śrub. Wartością domyślną jest 0.01.

Ta opcja zaawansowana jest specyficzna dla modelu, a jej ustawienie jest zapisane w bazie danych opcji.

Zobacz również

[Elementy znaku śruby \(strona 729\)](#)

XS_GRID_DIMENSION_OVERALL_LENGTH

Kategoria

Wymiarowanie: Ogólne

Umożliwia ustawianie długości dla dodawania linii wymiarowej obejmującej całą siatkę obok istniejących wymiarów siatki. Wartością domyślną jest 1.

Ta opcja zaawansowana jest specyficzna dla użytkownika, a ustawienie jest zapisywane w pliku `options.bin` w folderze użytkownika. Uruchom ponownie Tekla Structures, aby aktywować nową wartość.

XS_GRID_COLOR_FOR_WORK_PLANE

Kategoria: Widok modelu

Umożliwia zmianę koloru siatki płaszczyzny roboczej w modelu. Kolor siatki należy zdefiniować przy użyciu wartości RGB:

```
<value for red> <value for green> <value for blue>.
```

Wartości należy rozdzielić spacjami. Wartości należy zdefiniować w skali od 0 do 1. Wartości domyślne wynoszą 0.7 0.0 0.3.

Aby uaktywnić nową wartość, ponownie otwórz widok modelu.

Ta opcja zaawansowana jest specyficzna dla użytkownika, a ustawienie jest zapisywane w pliku `options.bin` w folderze użytkownika.

XS_GRID_PLANES_VISIBLE_WITH_USERPLANES

Kategoria

Widok modelu

Umożliwia wyświetlanie lub ukrywanie płaszczyzn siatki.

Aby wyświetlić płaszczyzny siatki, należy wybrać ustawienie `TRUE`. Aby ukryć płaszczyzny siatki, należy wybrać ustawienie `FALSE` (domyślnie).

Aby zastosować zmiany, należy otworzyć widok ponownie.

UWAGA Płaszczyzny siatki można wyświetlić wyłącznie wtedy, gdy płaszczyzny konstrukcyjne są widoczne. Aby wyświetlić płaszczyzny konstrukcyjne, należy zaznaczyć pole wyboru **Płaszczyzny konstrukcyjne** w oknie dialogowym **Wyświetl**.

XS_GRID_TEXT_FONT

Kategoria

Właściwości rysunku

Umożliwia ustawienie czcionki tekstu siatki. Wartością domyślną jest Arial. Jeśli czcionka nie została określona, Tekla Structures używa domyślnej czcionki zdefiniowanej dla opcji `XS_DEFAULT_FONT`.

Ta opcja zaawansowana jest specyficzna dla modelu, a jej ustawienie jest zapisane w bazie danych opcji.

Zobacz również

[XS_DEFAULT_FONT \(strona 138\)](#)

1.8 Opcje zaawansowane – H

XS_HANDLE_SCALE

Kategoria: Widok modelu

Umożliwia modyfikowanie rozmiaru uchwytu w widokach modelu. Należy wprowadzić wartość dziesiętną.

- Wartością domyślną jest 1.3.
- Zastosowanie wartości większych niż 1.3 powoduje, że uchwyty są większe i lepiej widoczne.
- Zastosowanie wartości mniejszej niż 1.3 powoduje zmniejszenie wielkości uchwytów.

Aby zastosować zmiany, należy zamknąć widok modelu i otworzyć go ponownie.

Ta opcja zaawansowana zależy od użytkownika, a ustawienie jest zapisywane w pliku `options.bin` w folderze użytkownika.

XS_HATCH_OVERLAPPING_FACES_IN_DX

Kategoria: Widok modelu

Użyj tej opcji zaawansowanej, aby określić, czy kreskowanie ma być wyświetlane dla pokrywających się powierzchni w widokach renderowanego modelu DirectX.

Domyślnie ta opcja zaawansowana ma wartość `TRUE`.

W przypadku zmiany wartości w celu uaktywnienia nowej wartości należy ponownie otworzyć model.

XS_HATCH_PATTERN_LINE_LIMIT

Kategoria: Kreskowanie

Nadaj tej opcji zaawansowanej wartość liczbową, aby określić maksymalną liczbę segmentów linii tworzonych przez wzór kreskowania. Wartością domyślną jest 0, co oznacza, że nie ma limitu.

Ta opcja zaawansowana jest specyficzna dla modelu, a jej ustawienie jest zapisane w bazie danych opcji.

XS_HATCH_SCALE_LIMIT

Kategoria

Kreskowanie

/Umożliwia określenie najmniejszej możliwej wielkości rysowanego wzoru kreskowania. Jeśli skala pojedynczego wzoru kreskowania jest mniejsza od zdefiniowanej wartości, wzór zostaje zmieniony w jednolitą powierzchnię. Wartością domyślną jest 0.001.

Ta opcja zaawansowana jest specyficzna dla modelu, a jej ustawienie jest zapisane w bazie danych opcji.

XS_HATCH_SEGMENT_BUFFER_SIZE

Kategoria

Kreskowanie

W programie Tekla Structures występuje bufor kreskowań przyspieszający otwieranie rysunków z kreskowaniem. Ta opcja zaawansowana umożliwia zdefiniowanie wielkości buforu.

Wartość domyślna wynosi 1000000. W przypadku używania bardzo skomplikowanych kreskowań zastosowanie większej wartości pozwoli uzyskać lepszą wydajność. Dla małych kreskowań należy używać mniejszej wartości.

Ta opcja zaawansowana jest specyficzna dla roli. W przypadku opcji typu **SYSTEM(ROLE)** używana jest wartość domyślna. W przypadku opcji typu **MODEL(ROLE)** lub **DRAWING(ROLE)** można zmienić tę wartość, która będzie wtedy taka sama dla wszystkich użytkowników w bieżącym modelu.

XS_HATCH_SPECIAL_COLOR_ACI

Kategoria

Eksportuj

Ta opcja zaawansowana umożliwia ustawienie indeksu kolorów programu AutoCAD dla kolorów oznaczonych jako **Specjalny** w kreskowaniach w eksporcie rysunku. Wartością domyślną jest 120.

Ta opcja zaawansowana jest specyficzna dla modelu, a jej ustawienie jest zapisane w bazie danych opcji.

Zobacz również

XS_HATCH_SPECIAL_COLOR_R

Kategoria

Kreskowanie

Umożliwia zdefiniowanie kolorów kreskowania, które nie są podczas drukowania przekształcane w czarny. Takie kolory będą w zależności od wybranych ustawień drukarki drukowane w trybie kolorowym lub w skali szarości. Kolor kreskowania jest zdefiniowany za pomocą wartości RGB (czerwony, zielony, niebieski) w skali od 0 do 255. Wartość domyślna dla wszystkich powiązanych opcji zaawansowanych wynosi 230.

Zdefiniowanie koloru umożliwiają następujące opcje zaawansowane:

XS_HATCH_SPECIAL_COLOR_R

XS_HATCH_SPECIAL_COLOR_G

XS_HATCH_SPECIAL_COLOR_B

Im mniejsze wartości, tym ciemniejszy odcień.

Ta opcja zaawansowana jest specyficzna dla modelu, a jej ustawienie jest zapisane w bazie danych opcji.

Zobacz również

XS_HATCH_SPECIAL_COLOR_G

Kategoria

Kreskowanie

Zobacz [XS_HATCH_SPECIAL_COLOR_R](#) (strona 266).

XS_HATCH_SPECIAL_COLOR_B

Kategoria

Kreskowanie

Zobacz [XS_HATCH_SPECIAL_COLOR_R](#) (strona 266).

XS_HELP_PATH

Kategoria

Ta opcja zaawansowana jest dostępna wyłącznie w plikach

`lang_<bieżący język>.ini`.

Ta opcja zaawansowana określa położenie plików pomocy w formacie `chm` (Microsoft Compiled HTML Help). Te pliki pomocy są używane dla niektórych komponentów.

Ta opcja zaawansowana jest specyficzna dla systemu i jest odczytywana z plików środowiska. Zasadniczo nie ma potrzeby modyfikowania ustawień specyficznych dla systemu. Nie zmieniaj ich, jeśli nie jesteś administratorem.

Przykład

```
set XS_HELP_PATH=%XSDATADIR%\help\enu
```

XS_HIDDEN_LINES_CHECK_TOLERANCE

Kategoria

Właściwości rysunku

Umożliwia określenie odległości, w obrębie której program Tekla Structures traktuje linie elementów wewnątrz elementów betonowych jako pokrywające się. Wartością domyślną jest 0.01.

Ta opcja zaawansowana jest specyficzna dla modelu, a jej ustawienie jest zapisane w bazie danych opcji.

XS_HIDDEN_NORTH_MARK_SYMBOL

Kategoria

Oznaczanie: elementy

Domyślnie symbolem ukrytego oznaczenia północy jest element numer 32 w pliku symboli. W celu zmiany symbolu należy w tej zaawansowanej opcji ustawić inny numer symbolu.

Ta opcja zaawansowana jest specyficzna dla modelu, a jej ustawienie jest zapisane w bazie danych opcji.

Zobacz również

Wyświetlanie znaków orientacji (znaków północy)

XS_HIDDEN_REMOVE_DOUBLE_LINES

Kategoria

Właściwości rysunku

Aby program Tekla Structures podczas wyświetlania modeli z przedstawieniem zdefiniowanym jako **Dokładne** oraz tworzenia rysunków i plików DXF 2D rysował linie podwójne, należy ustawić tę opcję zaawansowaną na wartość `FALSE`.

Wartością domyślną jest `TRUE`, co oznacza, że program Tekla Structures w celu minimalizacji rozmiaru pliku nie rysuje linii podwójnych.

Ta opcja zaawansowana jest specyficzna dla modelu, a jej ustawienie jest zapisane w bazie danych opcji.

XS_HIDDEN_USE_BOLT_PLANES

Kategoria

Kategoria Właściwości rysunku

Należy nadać tej opcji zaawansowanej wartość `TRUE`, aby ukryć linie za nakrętką śruby (o prezentacji elementu określonej jako **Dokładny**). Aby wyświetlić linie, należy nadać wartość `FALSE` (domyślnie).

Ta opcja zaawansowana jest specyficzna dla użytkownika, a ustawienie jest zapisywane w pliku `options.bin` w folderze użytkownika. Uruchom ponownie Tekla Structures, aby aktywować nową wartość.

`TRUE:`

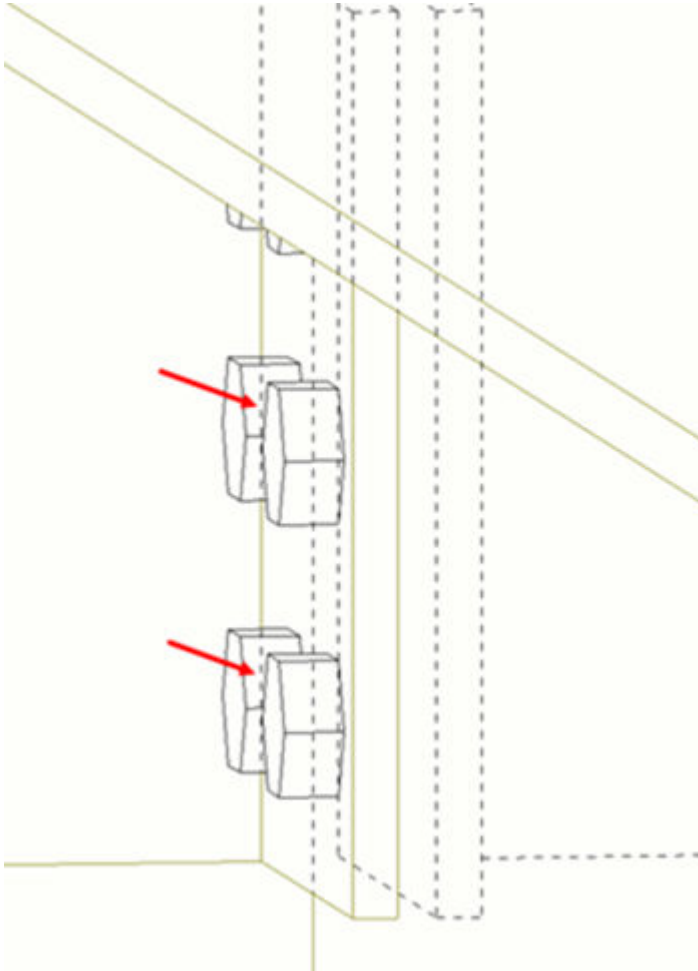

FALSE:

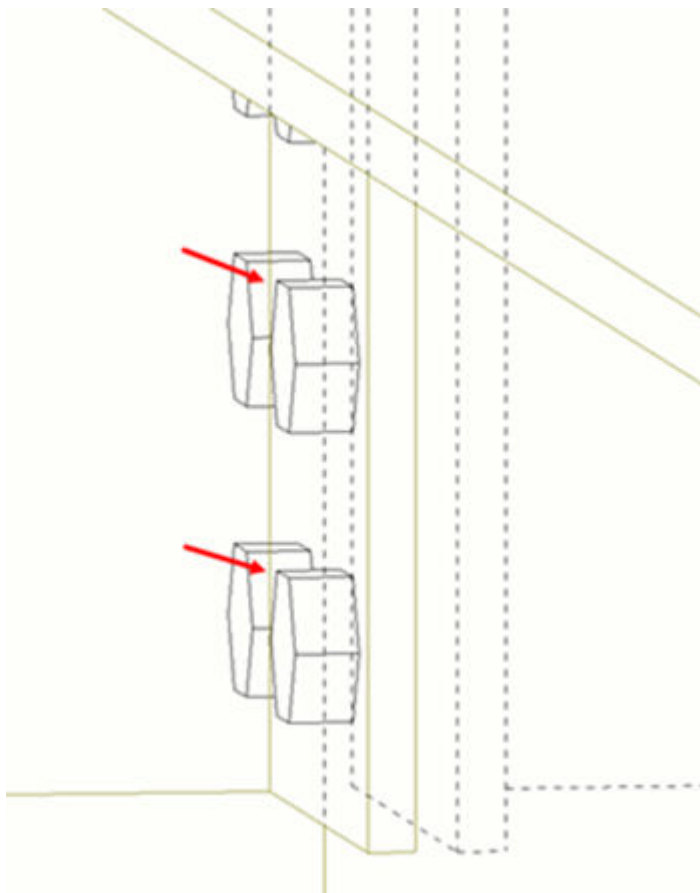

XS_HIDE_OTHER_PARTS_IN_ASSEMBLY_AND_CAST_UNIT_VIEWS

Kategoria

Widok modelu

Umożliwia określenie, czy elementy nienależące do zespołów i elementów betonowych są w widokach zespołów i elementów betonowych wyświetlane czy ukrywane. Wartość domyślna `TRUE` powoduje ukrywanie elementów nienależących do wybranego zespołu lub elementu betonowego. Wybranie dla tej opcji zaawansowanej ustawienia `FALSE` powoduje, że elementy nie są ukrywane.

Ta opcja zaawansowana jest specyficzna dla użytkownika, a ustawienie jest zapisywane w pliku `options.bin` w folderze użytkownika. Uruchom ponownie Tekla Structures, aby aktywować nową wartość.

XS_HIDE_WORKAREA

Kategoria: Widok modelu

Wybranie dla tej opcji zaawansowanej ustawienia `TRUE` powoduje ukrywanie obszaru roboczego, a ustawienia `FALSE` — wyświetlanie obszaru roboczego w widokach modelu. Wartością domyślną jest `FALSE`. Aby zastosować zmiany, należy przerysować widoki.

Ta opcja zaawansowana jest specyficzna dla użytkownika, a ustawienie jest zapisywane w pliku `options.bin` w folderze użytkownika. Uruchom ponownie Tekla Structures, aby aktywować nową wartość.

Przykład

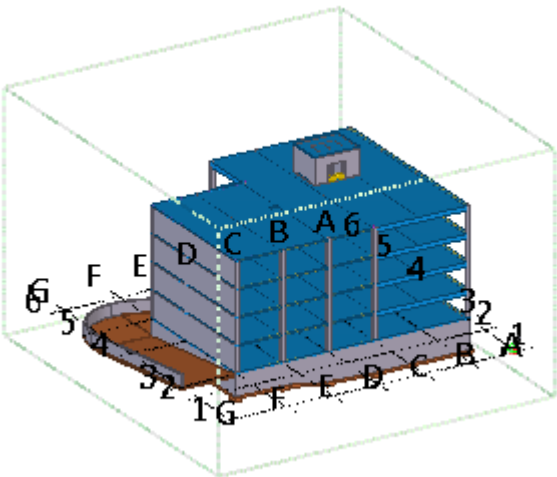
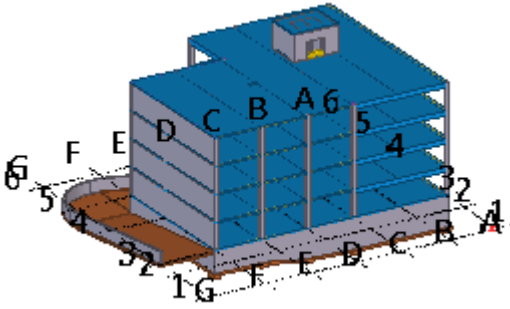
Ustawienie	Wygląd w modelu
FALSE	 A 3D perspective view of a building model with a blue roof and grey walls. The model is enclosed within a green wireframe rectangular box, which represents the work area. The model has a grid of columns labeled A through G and rows labeled 1 through 6. A small yellow square is visible on the roof.
TRUE	 A 3D perspective view of the same building model as in the first image, but without the green wireframe bounding box. The model is shown in its natural 3D space.

WSKAZÓWKA Aby tymczasowo ukryć zielone pole obszaru roboczego, przytrzymaj wciśnięte jednocześnie klawisze **Ctrl** oraz **Shift**, kliknij prawym przyciskiem myszy i wybierz opcję **Przerysuj widok**. Aby pole było ponownie widoczne, kliknij prawym

przyciskiem myszy i wybierz ponownie opcję **Przerysuj widok**.

XS_HIGHLIGHT_ASSOCIATIVE_DIMENSION_CHANGES

Kategoria

Wymiarowanie: Ogólne

Umożliwia określenie, czy zmieniony tekst wymiaru i przesunięte punkty wymiaru są wyróżniane w rysunkach połączonych.

W przypadku wybrania ustawienia `TRUE` (domyślnie) program Tekla Structures wyróżnia w zaktualizowanych skojarzonych rysunkach zmieniony tekst wymiaru i przesunięte punkty wymiaru.

Program Tekla Structures wyróżnia zmiany w następujące sposoby:

- Symbol zmiany (domyślnie chmurka) jest rysowany wokół starego punktu, nowego punktu i wartości wymiarów. Jest on wyświetlany wyłącznie po wybraniu wymiaru.
- Od starego punktu do nowego rysowana jest strzałka.

Ta opcja zaawansowana jest specyficzna dla użytkownika, a ustawienie jest zapisywane w pliku `options.bin` w folderze użytkownika. Uruchom ponownie Tekla Structures, aby aktywować nową wartość.

Zobacz również

[XS_HIGHLIGHT_MARK_CONTENT_CHANGES \(strona 272\)](#)

[XS_ASSOCIATIVE_CHANGE_HIGHLIGHT_SYMBOL \(strona 82\)](#)

[XS_ASSOCIATIVE_CHANGE_HIGHLIGHT_SIZE \(strona 82\)](#)

XS_HIGHLIGHT_MARK_CONTENT_CHANGES

Kategoria

Oznaczanie: Ogólne

Umożliwia określenie, czy zmieniona treść znaku jest wyróżniana w rysunkach połączonych.

W przypadku wybrania ustawienia `TRUE` (domyślnie) Tekla Structures treść znaku, która została zmieniona w zaktualizowanych rysunkach połączonych,

jest wyróżniana przez narysowanie symbolu zmiany (domyślnie jest to chmurka) wokół zmienionej treści znaku.

Ta opcja zaawansowana jest specyficzna dla użytkownika, a ustawienie jest zapisywane w pliku `options.bin` w folderze użytkownika. Uruchom ponownie Tekla Structures, aby aktywować nową wartość.

Zobacz również

[XS_HIGHLIGHT_ASSOCIATIVE_DIMENSION_CHANGES \(strona 272\)](#)

[XS_ASSOCIATIVE_CHANGE_HIGHLIGHT_SYMBOL \(strona 82\)](#)

[XS_ASSOCIATIVE_CHANGE_HIGHLIGHT_SIZE \(strona 82\)](#)

XS_HOLE_MARK_STRING_FOR_SIZE

Kategoria

Oznaczanie: Śruby

Umożliwia zdefiniowanie treści elementu **Rozmiar** w znakach otworów. Wartością domyślną jest `%BOLT_NUMBER%*D%HOLE.DIAMETER%`.

Ta opcja zaawansowana jest używana tylko wtedy, gdy istnieje otwór, nie ma śruby (a otwór jest zwykły).

Opcje zaawansowane `XS_SHOP_HOLE_MARK_STRING_FOR_SIZE` i `XS_SITE_HOLE_MARK_STRING_FOR_SIZE` mają priorytet względem tego ustawienia.

Wartością tej opcji zaawansowanej może być dowolna kombinacja tekstu i opcji wymienionych poniżej. Każdą opcję należy zamknąć znakami `%`.

Należy pamiętać, że w przypadku wybrania tej opcji zaawansowanej w pliku `.ini` należy zastosować znak podwójnego procentu `%%BOLT_NUMBER%%*D%%HOLE.DIAMETER%%` wokół przełączników.

Aby użyć znaku specjalnego, wpisz ukośnik odwrotny (`\`), a po nim numer ASCII. Można używać opcji w dowolnej kolejności i tworzyć obliczenia.

- BOLT_NUMBER
- DIAMETER
- LENGTH
- HOLE.DIAMETER
- LONG_HOLE_X
- LONG_HOLE_Y
- LONGHOLE_MIN (krótszy wymiar otworu podłużnego)
- LONGHOLE_MAX (dłuższy wymiar otworu podłużnego)

- BOLT_STANDARD
- BOLT_MATERIAL
- BOLT_ASSEMBLY_TYPE
- BOLT_COUNTERSUNK
- BOLT_SHORT_NAME
- BOLT_FULL_NAME

Ta opcja zaawansowana jest specyficzna dla modelu, a jej ustawienie jest zapisane w bazie danych opcji.

Zobacz również

[XS_SITE_HOLE_MARK_STRING_FOR_SIZE \(strona 427\)](#)

[XS_SHOP_HOLE_MARK_STRING_FOR_SIZE \(strona 404\)](#)

XS_HOLE_MARK_STRING_FOR_SIZE_IN_GA

Kategoria

Oznaczanie: Śruby

Umożliwia zdefiniowanie zawartości elementu rozmiaru w oznaczeniach śrub na rysunkach zestawczych. Jeśli nie zostaną ustawione opcje zaawansowane `XS_SHOP_HOLE_MARK_STRING_FOR_SIZE_IN_GA` lub `XS_SITE_HOLE_MARK_STRING_FOR_SIZE_IN_GA`, używana jest ta opcja zaawansowana.

Ta opcja zaawansowana jest używana tylko wtedy, gdy istnieje otwór, nie ma śruby (a otwór jest zwykły).

Wartością tej opcji zaawansowanej może być dowolna kombinacja tekstu i opcji wymienionych poniżej. Każdą opcję należy zamknąć znakami %.

Należy pamiętać, że w przypadku wybrania tej opcji zaawansowanej w pliku .ini należy zastosować znak podwójnego procentu `%%BOLT_NUMBER%%*D%%` `%HOLE.DIAMETER%%` wokół przełączników.

Aby użyć znaku specjalnego, wpisz ukośnik odwrotny (\), a po nim numer ASCII. Można używać opcji w dowolnej kolejności i tworzyć obliczenia.

- BOLT_NUMBER
- DIAMETER
- LENGTH
- HOLE.DIAMETER
- LONG_HOLE_X

- LONG_HOLE_Y
- LONGHOLE_MIN (krótszy wymiar otworu podłużnego)
- LONGHOLE_MAX (dłuższy wymiar otworu podłużnego)
- BOLT_STANDARD
- BOLT_MATERIAL
- BOLT_ASSEMBLY_TYPE
- BOLT_COUNTERSUNK
- BOLT_SHORT_NAME
- BOLT_FULL_NAME

Ta opcja zaawansowana jest specyficzna dla modelu, a jej ustawienie jest zapisane w bazie danych opcji.

Zobacz również

[XS_SHOP_HOLE_MARK_STRING_FOR_SIZE_IN_GA \(strona 405\)](#)

[XS_SITE_HOLE_MARK_STRING_FOR_SIZE_IN_GA \(strona 428\)](#)

1.9 Opcje zaawansowane – I

XS_IGNORE_CUT_VALUE_IN_TEMPLATE

Ta opcja zaawansowana musi być ustawiona w pliku inicjującym (.ini).

Domyślnie gdy wyjściowe pole wartości szablonów Edytora szablonów nie mieści się w komórce, trzy gwiazdki (***) wskazują, że wartość została ucięta. Na przykład, gdy szablon ma długość wartości ograniczoną do 10 znaków, a wyjściowa wartość ma 11 znaków lub więcej, na końcu wartości pojawi się ***.

Jeśli nie chcesz wyświetlić gwiazdki, nadaj opcji

`XS_IGNORE_CUT_VALUE_IN_TEMPLATE` wartość TRUE.

XS_IGNORE_CROSSBAR_LOCATION_IN_REBAR_MESH_NUMBERING

Kategoria: Numeracja

Ta opcja zaawansowana umożliwia określenie, czy położenie prętów poprzecznych (np. powyżej lub poniżej prętów głównych) jest ignorowane podczas numeracji siatek zbrojeniowych.

Wartością domyślną jest `FALSE`.

Jeśli `XS_IGNORE_CROSSBAR_LOCATION_IN_REBAR_MESH_NUMBERING` ma wartość `FALSE`, położenie prętów poprzecznych wpływa na numerację. W przeciwnym przypadku identyczne siatki otrzymują różne numery, jeśli pręty poprzeczne są po różnych stronach prętów głównych.

Jeśli `XS_IGNORE_CROSSBAR_LOCATION_IN_REBAR_MESH_NUMBERING` ma wartość `TRUE`, pręty poprzeczne mogą być po dowolnej stronie prętów głównych, a identyczne siatki otrzymają ten sam numer.

Ta opcja zaawansowana jest specyficzna dla modelu, a jej ustawienie jest zapisane w bazie danych opcji.

UWAGA Nie zaleca się zmieniania tego ustawienia w trakcie trwania projektu. Jeśli zmiana jest wprowadzona, konieczne jest przeprowadzenie pełnej numeracji (**Plik --> Diagnostuj i napraw --> Diagnostuj i napraw numerację: wszystko**).

XS_IGNORE_SUBASSEMBLY_HIERARCHY_IN_DIMENSIONING

Kategoria

Wymiarowanie: Elementy

Umożliwia określenie, czy elementy podzespołu są wymiarowane jako elementy podrzędne głównego zespołu.

W przypadku wybrania ustawienia `TRUE` program Tekla Structures ignoruje podzespoły, a elementy wchodzące w skład podzespołów są wymiarowane tak, jak gdyby były elementami głównego zespołu. Wartością domyślną jest `FALSE`.

Ta opcja zaawansowana jest specyficzna dla modelu, a jej ustawienie jest zapisane w bazie danych opcji.

XS_IMPERIAL

Kategoria

Jednostki brytyjskie

Ustaw tę opcję zaawansowaną na `TRUE`, aby otrzymać wynik tylko w jednostkach imperialnych. W przeciwnym razie należy ustawić ją na wartość `FALSE` (domyślnie).

Wpływa to wyłącznie na następujące elementy oznaczeń śrub:

- Rozstaw osi śrub (GOL)

- Odległość pomiędzy środkami

Ta opcja zaawansowana jest specyficzna dla modelu, a jej ustawienie jest zapisane w bazie danych opcji.

XS_IMPERIAL_DATE

Kategoria

Jednostki brytyjskie

Aby używać formatu daty mm/dd/yyyy, należy ustawić tę opcję zaawansowaną na wartość `TRUE`. Aby używać formatu daty dd.mm.yyyy, należy wybrać dla niej ustawienie `FALSE` (domyślnie).

Ta opcja zaawansowana jest specyficzna dla użytkownika, a ustawienie jest zapisywane w pliku `options.bin` w folderze użytkownika. Uruchom ponownie Tekla Structures, aby aktywować nową wartość.

XS_IMPERIAL_INPUT

Kategoria

Jednostki brytyjskie

Aby dane wejściowe mogły być wymiarowane wyłącznie w jednostkach brytyjskich, należy ustawić tę opcję zaawansowaną na wartość `TRUE`. Aby wyłączyć opcję zaawansowaną, należy wybrać dla niej ustawienie `FALSE` (domyślnie).

Ta opcja zaawansowana jest specyficzna dla modelu, a jej ustawienie jest zapisane w bazie danych opcji.

XS_IMPERIAL_TIME

Kategoria

Jednostki brytyjskie

Aby używać formatu godziny gg:mm:ss am/pm, należy ustawić tę opcję zaawansowaną na wartość `TRUE`.

Aby używać formatu godziny gg:mm:ss, należy wybrać dla niej ustawienie `FALSE`.

Ta opcja zaawansowana jest specyficzna dla użytkownika, a ustawienie jest zapisywane w pliku `options.bin` w folderze użytkownika. Uruchom ponownie Tekla Structures, aby aktywować nową wartość.

XS_IMPERIAL_TRIANGLES

Kategoria

Jednostki brytyjskie

Aby współczynniki trójkąta były wyświetlane również w calach, należy ustawić tę opcję zaawansowaną na wartość `TRUE`.

Wartością domyślną jest `FALSE`.

Ta opcja zaawansowana jest specyficzna dla modelu, a jej ustawienie jest zapisane w bazie danych opcji.

XS_IMPORT_DWG_TEXT_AS_POLYGON

Kategoria: Właściwości rysunku

Tej opcji zaawansowanej można być użyć podczas dodawania plików DWG do rysunków. W przypadku problemów z czcionkami w plikach DWG należy ustawić tę opcję zaawansowaną na wartość `TRUE`, a Tekla Structures zaimportuje czcionki jako wieloboki, a nie czcionki. Wartością domyślną tej opcji zaawansowanej jest `FALSE`.

Ta opcja zaawansowana jest specyficzna dla użytkownika, a ustawienie jest zapisywane w pliku `options.bin` w folderze użytkownika.

XS_IMPORT_MODEL_LOG

Kategoria

Importuj

Aby tworzyć rejestr za każdym razem gdy używany jest importowany model, należy wybrać ustawienie `TRUE`.

Aby dołączyć wpis rejestru do poprzedniego rejestru, należy wybrać ustawienie `APPEND`.

Ta opcja zaawansowana jest specyficzna dla użytkownika, a ustawienie jest zapisywane w pliku `options.bin` w folderze użytkownika. Uruchom ponownie Tekla Structures, aby aktywować nową wartość.

XS_INCH_SIGN_ALWAYS

Kategoria

Jednostki brytyjskie

Domyślnie Tekla Structures nie stosuje symbolu cala ("") w przypadku wymiarów zawierających wyłącznie wartości calowe. Aby symbole cala były wyświetlane w przypadku wszystkich wymiarów, należy ustawić tę opcję zaawansowaną na wartość `TRUE`. Wartością domyślną jest `FALSE`.

Ta opcja zaawansowana jest specyficzna dla modelu, a jej ustawienie jest zapisane w bazie danych opcji.

XS_INCLUDE_DWG_ATTRIBUTES_IN_REPORTS_AND_INQUIRE

Kategoria

Prędkość i dokładność

Atrybuty specyficzne dla formatu DWG są obecnie dostępne w raportach i zapytaniach wyłącznie w przypadku wybrania dla tej opcji zaawansowanej ustawienia `TRUE`. Ta Wartością domyślną opcji zaawansowanej jest `FALSE`.

Ta opcja zaawansowana jest specyficzna dla roli. W przypadku opcji typu **SYSTEM(ROLE)** używana jest wartość domyślna. W przypadku opcji typu **MODEL(ROLE)** lub **DRAWING(ROLE)** można zmienić tę wartość, która będzie wtedy taka sama dla wszystkich użytkowników w bieżącym modelu.

XS_INHERIT_CONCRETE_PART_NUMBERING_SETTINGS_FROM_CAST_UNIT

Kategoria: Numeracja

Ta opcja zaawansowana umożliwia określeniem, czy numeracja elementów betonowych ma być ustawiona zgodnie z ustawieniami numeracji zespołu betonowego. W przypadku wybrania dla tej opcji zaawansowanej ustawienia `TRUE` (domyślnie) w przedrostku numeru elementu uwzględniany jest przedrostek zespołu betonowego i numer początkowy. W przypadku wybrania dla tej opcji zaawansowanej ustawienia `FALSE` przedrostek zespołu betonowego i numer początkowy nie są uwzględniane.

Przykładowo przedrostkiem zespołu betonowego jest `C`, a numer początkowy wynosi `100`. W przypadku wybrania dla tej opcji zaawansowanej ustawienia `TRUE` przedrostek elementu betonowego ma postać `Concrete_C-100`. W przypadku wybrania dla opcji zaawansowanej ustawienia `FALSE` przedrostek ma postać samego `Concrete`.

To ustawienie ma wpływ na następujące elementy betonowe: ława fundamentowa i stopa fundamentowa, belki i słupy betonowe, ściany i płyty betonowe oraz betonowe polibelki.

Ta opcja zaawansowana jest specyficzna dla modelu, a jej ustawienie jest zapisane w bazie danych opcji.

Zobacz również

[XS_CONCRETE_PART_NUMBERING_PREFIX \(strona 123\)](#)

[XS_CONCRETE_PART_NUMBERING_START_NUMBER \(strona 123\)](#)

XS_INP

Ta opcja zaawansowana jest specyficzna dla systemu i jest odczytywana z plików `teklastructures.ini`. Można to również ustawić lokalnie, patrz plik `ini środowiska (env_<environment_name>.ini)`. Zasadniczo nie ma potrzeby modyfikowania ustawień specyficznych dla systemu. Nie zmieniaj ich, jeśli nie jesteś administratorem.

Z tego folderu odczytywane są różne pliki systemowe, np. zawierające definicje profili parametrycznych (`.clb`), ustawione konfiguracje właściwości IFC (`.xml`), odwzorowania typu linii (`.lin`), globalne definicje UDA (`objects.inp`) oraz uprawnienia dostępu (`privileges.inp`).

Lokalizacją domyślną jest `XSDATADIR%\environments\common\inp\`. Można używać rozdzielonych średnikami list ścieżek folderów.

XS_INTELLIGENCE_DO_NOT_REMOVE_OBSOLETE_VIEWS

Kategoria

Właściwości rysunku

Aby zapobiec usuwaniu widoków rysunków podczas usuwania z modelu skojarzonych obiektów, w polu **Wartość** należy wprowadzić wartość `TRUE`. Wartością domyślną jest `FALSE`.

Ta opcja zaawansowana jest specyficzna dla roli. W przypadku opcji typu **SYSTEM(ROLE)** używana jest wartość domyślna. W przypadku opcji typu **MODEL(ROLE)** lub **DRAWING(ROLE)** można zmienić tę wartość, która będzie wtedy taka sama dla wszystkich użytkowników w bieżącym modelu.

W przypadku rysunków zestawczych należy używać opcji zaawansowanej `XS_INTELLIGENCE_DO_NOT_REMOVE_OBSOLETE_VIEWS_IN_GA`.

Zobacz również

[XS_INTELLIGENCE_DO_NOT_REMOVE_OBSOLETE_VIEWS_IN_GA \(strona 281\)](#)

XS_INTELLIGENCE_DO_NOT_REMOVE_OBSOLETE_VIEWS_IN_GA

Kategoria

Właściwości rysunku

Aby zapobiec usuwaniu widoków rysunków podczas usuwania z modelu powiązanych obiektów, należy wprowadzić wartość `TRUE` (ustawienie domyślne).

Ta opcja zaawansowana jest specyficzna dla roli. W przypadku opcji typu **SYSTEM(ROLE)** używana jest wartość domyślna. W przypadku opcji typu **MODEL(ROLE)** lub **DRAWING(ROLE)** można zmienić tę wartość, która będzie wtedy taka sama dla wszystkich użytkowników w bieżącym modelu.

Zobacz również

[XS_INTELLIGENCE_DO_NOT_REMOVE_OBSOLETE_VIEWS \(strona 280\)](#)

XS_INTELLIGENCE_MAX_PART_COUNT

Kategoria

Właściwości rysunku

Wprowadzenie liczby całkowitej umożliwia zdefiniowanie liczby części uwzględnianych podczas wyszukiwania powiązanych obiektów. Wartością domyślną opcji zaawansowanej jest 20.

Ta opcja zaawansowana jest specyficzna dla modelu, a jej ustawienie jest zapisane w bazie danych opcji.

XS_INTELLIGENCE_MAX_PLANE_COUNT

Kategoria

Właściwości rysunku

Wprowadzenie liczby całkowitej umożliwia zdefiniowanie liczby płaszczyzn uwzględnianych podczas wyszukiwania powiązanych obiektów. Wartością domyślną opcji zaawansowanej jest 1000.

Ta opcja zaawansowana jest specyficzna dla modelu, a jej ustawienie jest zapisane w bazie danych opcji.

XS_INTELLIGENCE_MAX_RULE_COUNT

Kategoria

Właściwości rysunku

Umożliwia zmniejszenie liczby powiązanych reguł używanych do jednego punktu pomiaru. Zwykle wystarczająca jest mniejsza wartość, np. 10 (domyślna). Użycie mniejszej wartości może ponadto przyczynić się do zwiększenia wydajności i zmniejszenia rozmiaru bazy danych.

Ta opcja zaawansowana decyduje także o maksymalnej liczbie reguł wyświetlanych na liście reguł powiązań wymiarów.

Ta opcja zaawansowana jest specyficzna dla roli. W przypadku opcji typu **SYSTEM(ROLE)** używana jest wartość domyślna. W przypadku opcji typu **MODEL(ROLE)** lub **DRAWING(ROLE)** można zmienić tę wartość, która będzie wtedy taka sama dla wszystkich użytkowników w bieżącym modelu.

OSTRZEŻENIE Tej opcji zaawansowanej należy używać wyłącznie w przypadku problemów dotyczących wydajności związanych z rysunkami powiązanymi. Użycie tej opcji zaawansowanej może w niektórych przypadkach spowodować utratę powiązania po usunięciu obiektów z modelu.

XS_INTELLIGENT_CLONING_ADD_DIMENSIONS

Kategoria

Właściwości rysunku

Wartość **TRUE** należy wybrać, aby tworzyć wymiary dodatkowych elementów, używając podczas klonowania automatycznego wymiarowania, a wartość **FALSE** — aby tego nie robić. Wartością domyślną jest **TRUE**.

Ta opcja zaawansowana jest specyficzna dla modelu, a jej ustawienie jest zapisane w bazie danych opcji.

XS_INTELLIGENT_DRAWING_ALLOWED

Kategoria

Właściwości rysunku

Aby program Tekla Structures nie przesunął automatycznie wymiarów, znaków itp. zgodnie ze zmianami modelu, należy wyczyścić wartość lub wybrać wartość **FALSE**. Wartością domyślną jest **TRUE**.

Ta opcja zaawansowana jest specyficzna dla modelu, a jej ustawienie jest zapisane w bazie danych opcji.

Aby sterować sposobem działania umieszczania widoku rysunku podczas zmian modelu, należy ustawić tę opcję zaawansowaną na wartość `TRUE` i używać jej razem z opcją zaawansowaną

`XS_DRAWING_UPDATE_VIEW_PLACING`

UWAGA To ustawienie ma wpływ na wszystkie rysunki. Aby program Tekla Structures nie aktualizował automatycznie rysunków zestawieniowych, należy użyć opcji zaawansowanej `XS_INTELLIGENT_DRAWING_ALLOWED_IN_GA`.

Zobacz również

[XS_INTELLIGENT_DRAWING_ALLOWED_IN_GA \(strona 283\)](#)

[XS_DRAWING_UPDATE_VIEW_PLACING \(strona 220\)](#)

XS_INTELLIGENT_DRAWING_ALLOWED_IN_GA

Kategoria

Właściwości rysunku

Aby program Tekla Structures nie przesunął automatycznie wymiarów, znaków itp. zgodnie ze zmianami modelu, należy wyczyścić wartość lub ustawić opcję zaawansowaną na wartość `FALSE`.

Ta opcja zaawansowana jest specyficzna dla modelu, a jej ustawienie jest zapisane w bazie danych opcji.

UWAGA To ustawienie ma wpływ wyłącznie na rysunku zestawieniowe. Aby program Tekla Structures nie aktualizował automatycznie wszystkich typów rysunków, należy użyć opcji zaawansowanej `XS_INTELLIGENT_DRAWING_ALLOWED`.

Zobacz również

[XS_INTELLIGENT_DRAWING_ALLOWED \(strona 282\)](#)

XS_INTELLIGENT_MESSAGES_ALLOWED

Kategoria

Właściwości rysunku

Aby wyświetlany był komunikat w przypadku otwartego rysunku oraz usunięcia z modelu obiektu, z którym powiązany jest co najmniej jeden obiekt rysunku, należy ustawić tę opcję zaawansowaną na wartość `TRUE`.

Aby komunikat nie był wyświetlany, należy ustawić tę opcję zaawansowaną na wartość `FALSE` (domyślnie).

Ta opcja zaawansowana jest specyficzna dla użytkownika, a ustawienie jest zapisywane w pliku `options.bin` w folderze użytkownika. Uruchom ponownie Tekla Structures, aby aktywować nową wartość.

XS_INTELLIGENT_UPDATE_ADD_DIMENSIONS

Kategoria

Właściwości rysunku

Wartość `TRUE` należy wybrać, aby podczas aktualizacji rysunku dodawane były wymiary dla nowych elementów, śrub i prętów zbrojeniowych, a wartość `FALSE` — aby tak nie było. Wartością domyślną jest `TRUE`.

Ta opcja zaawansowana jest specyficzna dla modelu, a jej ustawienie jest zapisane w bazie danych opcji.

XS_INVALID_POUR_BREAK_COLOR

Ta opcja zaawansowana musi być ustawiona w pliku inicjującym (.ini).

Ta opcja zaawansowana umożliwia zmianę koloru nieprawidłowych przerw roboczych w widokach modelu. Aby wskazać kolor, należy wprowadzić liczbę jako wartość, używając numerów klas we właściwościach elementu w panelu właściwości. Przykładowo w przypadku ustawienia tej opcji zaawansowanej na wartość 6 program Tekla Structures będzie kolorował wszystkie nieprawidłowe przerwy robocze na żółto. Wartością domyślną jest 58 (kolor czerwony).

Zobacz również

[IS_POUR_BREAK_VALID \(strona 557\)](#)

XS_I_PROFILE_CENTER

Kategoria

Wymiarowanie: Elementy

Aby program Tekla Structures nie używał osi profili I do wymiarowania widoków z przodu, należy wybrać ustawienie `NONE`. Domyślnie nie jest ustawiona żadna wartość.

Ta opcja zaawansowana jest specyficzna dla modelu, a jej ustawienie jest zapisane w bazie danych opcji.

Zobacz również

XS_ISO_LEG_LENGTH_AS_WELDSIZE

Kategoria: Spoiny

Gdy opcja `XS_AISC_WELD_MARK` (strona 65) ma wartość `FALSE`, ustaw opcję `XS_ISO_LEG_LENGTH_AS_WELDSIZE` na:

- `TRUE`, aby zastosować rozmiar spoiny jako długość ramienia (z) spoin pachwinowych.
- `FALSE`, aby zastosować rozmiar spoiny jako grubość pokrycia (a) spoin pachwinowych.

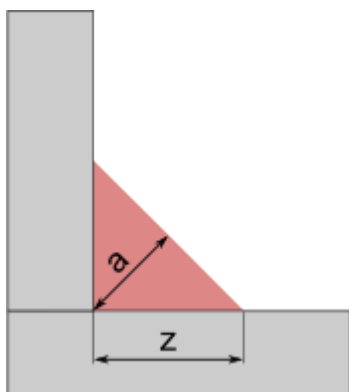

UWAGA Przedrostek spoiny nadpisuje ustawienie opcji zaawansowanej `XS_ISO_LEG_LENGTH_AS_WELDSIZE`. Jeśli przedrostek spoiny ma wartość a , rozmiar spoiny określa obliczeniowa grubość pokrycia. Jeśli przedrostek spoiny ma wartość z , rozmiar spoiny określa długość ramienia

Jeśli ostatnim znakiem przedrostka spoiny jest s , Tekla Structures tworzy obiekt bryły spoiny, tak aby a było równe rozmiarowi spoiny.

Ta opcja zaawansowana jest specyficzna dla modelu, a jej ustawienie jest zapisane w bazie danych opcji.

Po zmianie tego ustawienia zmień istniejące spoiny lub ich właściwości, aby aktywować nowe ustawienie i zaktualizować bryły spoin.

1.10 Opcje zaawansowane – J

XS_JOINT_NUMBER_FORMAT

Kategoria

Oznaczenie: Ogólne

Numery połączeń są widoczne na rysunkach w przypadku ustawienia pola **Znak połączenia** w oknie dialogowym **Właściwości znaku połączenia** na wartość **Numer**. Ta opcja zaawansowana umożliwia zdefiniowanie formatu numeru połączenia. Można przykładowo użyć jej w celu zdefiniowania tekstu przedrostka.

Ta opcja zaawansowana jest specyficzna dla modelu, a jej ustawienie jest zapisane w bazie danych opcji.

Przykład

W przypadku `XS_JOINT_NUMBER_FORMAT=J%3.3d`:

- przedrostkiem jest J.
Pozostała część ciągu określa format numeru.
- Pierwsza liczba określa minimalną szerokość pola.
- Druga liczba określa minimalną liczbę wyświetlanych liczb.
- % i d (liczba całkowita) wskazują format.

XS_JOINTS_USE_NOTCH1

Kategoria

Komponenty

Aby w przypadku połączeń używane były standardowe procedury dla korbów, należy wybrać ustawienie 1. Jest to domyślna wartość.

Aby w przypadku połączeń używane były proste procedury dla korbów, należy wybrać ustawienie 0.

Ta opcja zaawansowana jest specyficzna dla modelu, a jej ustawienie jest zapisane w bazie danych opcji.

1.11 Opcje zaawansowane – K

XS_KEEP_AUTOSAVE_FILES_ON_EXIT_WHEN_NOT_SAVING

Kategoria

Właściwości modelowania

W celu zaoszczędzenia miejsca na dysku program Tekla Structures podczas zamykania usuwa automatycznie zapisywane pliki. W przypadku ustawienia tej opcji zaawansowanej na wartość `TRUE` program Tekla Structures nie usuwa tych plików nawet w przypadku zamknięcia go bez zapisania modelu. Wartością domyślną jest `TRUE`.

Ta opcja zaawansowana jest specyficzna dla użytkownika, a ustawienie jest zapisywane w pliku `options.bin` w folderze użytkownika. Uruchom ponownie Tekla Structures, aby aktywować nową wartość.

XS_KEYIN_ABSOLUTE_PREFIX

Kategoria: Właściwości modelowania

Umożliwia określenie znaku używanego w przypadku przyciągania bezwzględnego. Należy wprowadzić dowolny dozwolony znak ASCII. Wartością domyślną jest `$`.

W przypadku ustawienia programu Tekla Structures na domyślne przyciąganie bezwzględne za pomocą opcji zaawansowanej `XS_KEYIN_DEFAULT_MODE` nie jest konieczne użycie w przypadku przyciągania bezwzględnego znaku przyciągania.

Ta opcja zaawansowana jest specyficzna dla użytkownika, a ustawienie jest zapisywane w pliku `options.bin` w folderze użytkownika. Uruchom ponownie Tekla Structures, aby aktywować nową wartość.

Zobacz również

[XS_KEYIN_DEFAULT_MODE \(strona 287\)](#)

[XS_KEYIN_RELATIVE_PREFIX \(strona 288\)](#)

[XS_KEYIN_GLOBAL_PREFIX \(strona 288\)](#)

XS_KEYIN_DEFAULT_MODE

Kategoria: Właściwości modelowania

Umożliwia zdefiniowanie trybu przyciągania używanego domyślnie przez program Tekla Structures. Można wybrać ustawienia `RELATIVE` (domyślnie), `ABSOLUTE` lub `GLOBAL`.

W trybie przyciągania względnego współrzędne wprowadzone w oknie dialogowym **Podaj pozycję numeryczną** są, bez żadnego przedrostka, względne wobec ostatniego wskazanego położenia.

W trybie przyciągania bezwzględnego współrzędne są oparte na początku płaszczyzny roboczej.

W trybie przyciągania globalnego współrzędne są oparte na globalnym początku i globalnych kierunkach x oraz y.

Ta opcja zaawansowana jest specyficzna dla użytkownika, a ustawienie jest zapisywane w pliku `options.bin` w folderze użytkownika. Uruchom ponownie Tekla Structures, aby aktywować nową wartość.

Zobacz również

[XS_KEYIN_RELATIVE_PREFIX \(strona 288\)](#)

[XS_KEYIN_ABSOLUTE_PREFIX \(strona 287\)](#)

[XS_KEYIN_GLOBAL_PREFIX \(strona 288\)](#)

XS_KEYIN_GLOBAL_PREFIX

Kategoria: Właściwości modelowania

Umożliwia określenie znaku używanego dla przyciągania globalnego. Wartością domyślną jest `!`.

W przypadku ustawienia programu Tekla Structures na domyślne przyciąganie globalne za pomocą opcji zaawansowanej `XS_KEYIN_DEFAULT_MODE` nie jest konieczne użycie w przypadku przyciągania globalnego znaku przyciągania.

Ta opcja zaawansowana jest specyficzna dla użytkownika, a ustawienie jest zapisywane w pliku `options.bin` w folderze użytkownika. Uruchom ponownie Tekla Structures, aby aktywować nową wartość.

Zobacz również

[XS_KEYIN_DEFAULT_MODE \(strona 287\)](#)

[XS_KEYIN_RELATIVE_PREFIX \(strona 288\)](#)

[XS_KEYIN_ABSOLUTE_PREFIX \(strona 287\)](#)

XS_KEYIN_RELATIVE_PREFIX

Kategoria: Właściwości modelowania

Umożliwia określenie znaku używanego dla przyciągania względnego. Należy wprowadzić dowolny dozwolony znak ASCII. Wartością domyślną jest `@`.

W przypadku ustawienia programu Tekla Structures na domyślne przyciąganie względne za pomocą opcji zaawansowanej `XS_KEYIN_DEFAULT_MODE` nie jest konieczne użycie w przypadku przyciągania globalnego znaku względnego.

Ta opcja zaawansowana jest specyficzna dla użytkownika, a ustawienie jest zapisywane w pliku `options.bin` w folderze użytkownika. Uruchom ponownie Tekla Structures, aby aktywować nową wartość.

Zobacz również

[XS_KEYIN_DEFAULT_MODE \(strona 287\)](#)

[XS_KEYIN_ABSOLUTE_PREFIX \(strona 287\)](#)

[XS_KEYIN_GLOBAL_PREFIX \(strona 288\)](#)

XS_KNOCK_OFF_DIMENSION_PRECISION

Kategoria

Wymiarowanie: Ogólne

Aby ustawić dokładność wymiarów punktów roboczych na 1/16 lub 1/32, należy ustawić tę opcję zaawansowaną na wartość 16 lub 32. W przeciwnym razie dokładność będzie odpowiadała wartości ustawionej w oknie dialogowym wymiarowania na poziomie rysunku. Wartością domyślną jest zero. Inne wartości są ignorowane, a dokładność wymiaru punktów roboczych jest identyczna jak w przypadku innych wymiarów.

1.12 Opcje zaawansowane – L

XS_LANGUAGE

Ta opcja zaawansowana musi być ustawiona w pliku inicjującym (.ini).

Ta opcja zaawansowana jest specyficzna dla systemu i jest odczytywana z plików środowiska. Zasadniczo nie ma potrzeby modyfikowania ustawień specyficznych dla systemu. Nie zmieniaj ich, jeśli nie jesteś administratorem.

Ta opcja zaawansowana umożliwia ustawienie języka domyślnego programu Tekla Structures. Język domyślny jest wyświetlony jako pierwszy po przejściu do menu **Plik** i kliknięciu kolejno pozycji **Ustawienia** --> **Zmień język** .

XS_LEADER_LINE_TO_DRAGGED_DIMENSION_TEXT

Kategoria: Wymiarowanie: Ogólne

Po wybraniu dla tej opcji zaawansowanej ustawienia `TRUE` podczas przeciągania tekstu wymiaru dalej od linii wymiaru rysowana będzie linia odniesienia. Gdy ta opcja jest ustawiona na wartość `FALSE`, linia odniesienia nie jest rysowana. Wartością domyślną jest `TRUE`.

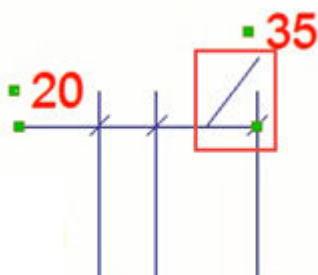

Ta opcja zaawansowana jest specyficzna dla modelu, a jej ustawienie jest zapisane w bazie danych opcji.

XS_LINE_WIDTH

Kategoria

Widok modelu

Umożliwia zmianę szerokości linii w widokach modelu. Wartość należy wprowadzić w pikselach.

Ta opcja zaawansowana jest specyficzna dla modelu, a jej ustawienie jest zapisane w bazie danych opcji.

XS_LICENSE_SERVER_HOST

Ta opcja zaawansowana musi być ustawiona w pliku inicjującym (.ini).

Ta opcja zaawansowana umożliwia administratorowi wstępne zdefiniowanie serwera licencji dla użytkownika, aby nie musiał on wpisywać przy pierwszym uruchomieniu Tekla Structures portu i nazwy hosta serwera licencji w oknie dialogowym licencji.

Tę opcję zaawansowaną można dodać w dostosowanym pliku `.ini` i używać jej w skrótach stosowanych podczas uruchamiania pliku `teklastructures.exe`. np. w przypadku dostosowanego uruchomienia.

Wartość opcji zaawansowanej należy wprowadzić w jednym z następujących formatów:

port@host

port@adres-ip

XS_LOAD_MODELING_CODE

Ta opcja zaawansowana musi być ustawiona w pliku inicjującym (.ini). Więcej informacji na temat plików inicjujących zawiera podrozdział .

Ta opcja zaawansowana umożliwia definiowanie zestawu typów grupy obciążeń. Kombinacje obciążeń są generowane zgodnie z regułami specyficznymi dla kodu modelowania obciążenia. Wartością domyślną jest EuroCode.

Możliwe wartości: EuroCode, AISC, UBC, IBC, ACI, BS, CM66 (F) i BAEL91 (F).

Przykład

```
set XS_LOAD_MODELING_CODE=EuroCode
```

XS_LOG_FILE_NAME

Kategoria

Ta opcja zaawansowana musi być ustawiona w pliku inicjującym (.ini).

Ta opcja zaawansowana jest specyficzna dla systemu i jest odczytywana z plików środowiska. Zasadniczo nie ma potrzeby modyfikowania ustawień specyficznych dla systemu. Nie zmieniaj ich, jeśli nie jesteś administratorem.

Ta opcja zaawansowana umożliwia zdefiniowanie nazwy pliku historii programu Tekla Structures. Wartością domyślną jest TeklaStructures.log.

Zobacz również

XS_LOG_LEVEL

Kategoria: Szybkość i dokładność

Ta opcja zaawansowana umożliwia określenie komunikatów, które Tekla Structures zapisuje w plikach dziennika. Dla poziomu wyjściowego historii należy ustawić jedną z następujących opcji:

- `DEBUG`: wszystkie komunikaty dziennika są zapisywane

- `INFO`: wszystkie komunikaty dziennika, z wyjątkiem komunikatów debugowania, są zapisywane
- `WARNING`: wszystkie komunikaty dziennika, z wyjątkiem komunikatów debugowania i informacyjnych, są zapisywane
- `ERROR`: jedynie komunikaty o błędach i błędach wyrażen są zapisywane

Wartością domyślną jest `INFO`. Podanie jakiegokolwiek wartości innej niż jedna z powyższych powoduje zapis w dzienniku na poziomie `INFO`.

Ta opcja zaawansowana jest specyficzna dla systemu i jest odczytywana z plików `teklastructures.ini`. Zasadniczo nie ma potrzeby modyfikowania ustawień specyficznych dla systemu. Nie zmieniaj ich, jeśli nie jesteś administratorem.

XS_LOG_TIMER

Kategoria: Szybkość i dokładność

Należy nadać tej opcji zaawansowanej wartość `TRUE`, aby zapisać czasy wczytywania i otwierania w historii sesji. Wartością domyślną jest `FALSE`. Za pomocą tej opcji zaawansowanej można uzyskać szybki przegląd wydajności bezpośrednio z logu.

Przykłady wpisów w logu:

Dodatki wczytane w 1233 ms.

Okna dialogowe dodatków wczytane w 1235 ms.

Otwieranie modelu...

. Pliki INP wczytane w 355 ms.

Baza danych modelu wczytana w 3467 ms.

Drzewa wyszukiwania zainicjowane w 10400 ms.

Model otwarty w 354258743 ms.

Ta opcja zaawansowana jest specyficzna dla systemu i jest odczytywana z plików środowiska. Zasadniczo nie ma potrzeby modyfikowania ustawień specyficznych dla systemu. Nie zmieniaj ich, jeśli nie jesteś administratorem.

XS_LOGPATH

Kategoria

Ta opcja zaawansowana musi być ustawiona w pliku inicjującym (.ini).

Ta opcja zaawansowana wskazuje folder zawierający plik historii programu Tekla Structures.

Ta opcja zaawansowana jest specyficzna dla systemu i jest odczytywana z plików środowiska. Zasadniczo nie ma potrzeby modyfikowania ustawień specyficznych dla systemu. Nie zmieniaj ich, jeśli nie jesteś administratorem.

XS_LONGHOLE_MARK_STRING_FOR_SIZE

Kategoria

Oznaczanie: śruby

Umożliwia zdefiniowanie treści elementu **Rozmiar** w znakach otworów podłużnych. Należy wprowadzić na przykład `%BOLT_NUMBER%*D%
%HOLE.DIAMETER% (%HOLE.DIAMETER+LONG_HOLE_X%*%HOLE.DIAMETER
+LONG_HOLE_Y%)`.

Ta opcja zaawansowana jest używana tylko wtedy, gdy istnieje otwór podłużny.

Opcje zaawansowane `XS_SHOP_LONGHOLE_MARK_STRING_FOR_SIZE` i `XS_SITE_LONGHOLE_MARK_STRING_FOR_SIZE` mają priorytet względem tego ustawienia.

Wartością tej opcji zaawansowanej może być dowolna kombinacja tekstu i opcji wymienionych poniżej. Każdą opcję należy zamknąć znakami `%`.

Należy pamiętać, że w przypadku wybrania tej opcji zaawansowanej w pliku `.ini` należy zastosować znak podwójnego procentu `%%BOLT_NUMBER%%*D%
%HOLE.DIAMETER%%` wokół przełączników.

Aby użyć znaku specjalnego, wpisz ukośnik odwrotny (`\`), a po nim numer ASCII. Można używać opcji w dowolnej kolejności i tworzyć obliczenia.

- BOLT_NUMBER
- DIAMETER
- LENGTH
- HOLE.DIAMETER
- LONG_HOLE_X
- LONG_HOLE_Y
- LONGHOLE_MIN (krótszy wymiar otworu podłużnego)
- LONGHOLE_MAX (dłuższy wymiar otworu podłużnego)
- BOLT_STANDARD
- BOLT_MATERIAL
- BOLT_ASSEMBLY_TYPE
- BOLT_COUNTERSUNK

- BOLT_SHORT_NAME
- BOLT_FULL_NAME

Ta opcja zaawansowana jest specyficzna dla modelu, a jej ustawienie jest zapisane w bazie danych opcji.

Zobacz również

[XS_SITE_LONGHOLE_MARK_STRING_FOR_SIZE \(strona 429\)](#)

[XS_SHOP_LONGHOLE_MARK_STRING_FOR_SIZE \(strona 406\)](#)

XS_LONGHOLE_MARK_STRING_FOR_SIZE_IN_GA

Kategoria

Oznaczanie: Śruby

Umożliwia zdefiniowanie zawartości elementu rozmiaru w znakach otworów podłużnych na rysunkach zestawieniowych. Jeśli nie zostaną ustawione opcje zaawansowane XS_SHOP_LONGHOLE_MARK_STRING_FOR_SIZE_IN_GA lub XS_SITE_LONGHOLE_MARK_STRING_FOR_SIZE_IN_GA, używana jest ta opcja zaawansowana.

Ta opcja zaawansowana jest używana tylko wtedy, gdy istnieje otwór podłużny.

Wartością tej opcji zaawansowanej może być dowolna kombinacja tekstu i opcji wymienionych poniżej. Każdą opcję należy zamknąć znakami %.

Należy pamiętać, że w przypadku wybrania tej opcji zaawansowanej w pliku .ini należy zastosować znak podwójnego procentu %%BOLT_NUMBER%%*D%%HOLE.DIAMETER%% wokół przełączników.

Aby użyć znaku specjalnego, wpisz ukośnik odwrotny (\), a po nim numer ASCII. Można używać opcji w dowolnej kolejności i tworzyć obliczenia.

- BOLT_NUMBER
- DIAMETER
- LENGTH
- HOLE.DIAMETER
- LONG_HOLE_X
- LONG_HOLE_Y
- LONGHOLE_MIN (krótszy wymiar otworu podłużnego)
- LONGHOLE_MAX (dłuższy wymiar otworu podłużnego)
- BOLT_STANDARD
- BOLT_MATERIAL

- BOLT_ASSEMBLY_TYPE
- BOLT_COUNTERSUNK
- BOLT_SHORT_NAME
- BOLT_FULL_NAME

Ta opcja zaawansowana jest specyficzna dla modelu, a jej ustawienie jest zapisane w bazie danych opcji.

Zobacz również

[XS_SHOP_LONGHOLE_MARK_STRING_FOR_SIZE_IN_GA \(strona 407\)](#)

[XS_SITE_LONGHOLE_MARK_STRING_FOR_SIZE_IN_GA \(strona 430\)](#)

1.13 Opcje zaawansowane – M

XS_MACRO_DIRECTORY

Kategoria: Lokalizacje plików

Umożliwia określenie globalnego i lokalnego folderu dla zarejestrowanych plików makr. Pliki makr są zazwyczaj zależne od języka oraz środowiska i nie działają w innym języku i środowisku. Ta opcja zaawansowana jest specyficzna dla systemu.

Jako separator jest używany znak średnika (;). Nie należy definiować więcej niż dwu folderów makr.

Najpierw należy określić folder globalny, a następnie folder lokalny, np.:

```
set XS_MACRO_DIRECTORY=%XSDATADIR%environments\common\macros;%XSDATADIR
%environments\uk\General\user-macros
```

Domyślnie ta opcja zaawansowana ma wartość `..\ProgramData\Trimble\Tekla Structures\<<version>\environments\common\macros`.

UWAGA Nie należy zmieniać folderu globalnego. W razie potrzeby można zmienić folder lokalny.

Po kliknięciu przycisku **Wyświetl funkcje zaawansowane** w obszarze **Aplikacje i komponenty** można określić, czy ma zostać utworzone makro globalne czy lokalne, wybierając kolejno opcje **Nowe makro --> Lokalne** lub **> Globalne**. Opcja **Lokalne** nie jest wyświetlona, jeśli nie określono folderu.

UWAGA Folder makr musi zawierać podfoldery `modeling` i `drawings`.

XS_MACRO_ENABLE_TIMESTAMP

Kategoria

Kategoria: Właściwości modelowania

Aby zbadać czas przeznaczony na wykonanie różnych zadań podczas rejestracji makr, należy ustawić tę opcję zaawansowaną na wartość `TRUE`. Ta opcja zaawansowana jest specyficzna dla systemu.

Wartością domyślną jest `FALSE`. W przypadku zmiany wartości w celu uaktywnienia nowego ustawienia należy otworzyć ponownie model.

Znaczniki czasowe znajdują się w pliku `.cs` danego makra umieszczonym w folderze `../environments/common/macros`. Makra są zapisywane w folderach `drawings` lub `modeling`, w zależności od tego, w jakim trybie makro zostało zarejestrowane.

```
// Generated by Tekla.Technology.Akit.ScriptBuilder

namespace Tekla.Technology.Akit.UserScript
{
    public class Script
    {
        public static void Run(Tekla.Technology.Akit.IScript akit)
        {
            akit.PushButton("RecordPB", "MacroSelector");
            akit.ValueChange("ElementCatalogDialog", "txtFldSearch", "144");
            akit.PushButton("butSearchButton", "ElementCatalogDialog");
        }
    }
}
```

XS_MACRO_LOG

Kategoria

Ta opcja zaawansowana musi być ustawiona w pliku inicjującym (.ini).

Dane wyjściowe makra programu Tekla Structures są domyślnie wyświetlone w oknie terminalu. Aby zapisać te dane wyjściowe pliku, należy ustawić tę opcję zaawansowaną na nazwę pliku.

Ta opcja zaawansowana jest specyficzna dla użytkownika, a ustawienie jest zapisywane w pliku `options.bin` w folderze użytkownika. Uruchom ponownie Tekla Structures, aby aktywować nową wartość.

XS_MACRO_REFERENCES

Kategoria

Właściwości modelowania

Ta opcja zaawansowana umożliwia zdefiniowanie dodatkowej biblioteki używanej podczas kompilowania makr. Ścieżka domyślna ma

postać ; System.Windows.Forms; Tekla.Technology.Scripting; Tekla.Structures; Tekla.Structures.Model; Tekla.Structures.Drawing; MacroSelector; System.Drawing; System.Data; System.xml; Tekla.DataSharing.CacheServiceClient; Tekla.DataSharing.SharedPublic.

Ta opcja zaawansowana jest specyficzna dla systemu.

XS_MAGNETIC_PLANE_OFFSET

Kategoria

Komponenty

Umożliwia regulację odległości magnetycznej płaszczyzn magnetycznych. Odległość wynosi domyślnie 0.2 mm.

Ustawienie tej opcji zaawansowanej nie ma wpływu na magnetyczne linie konstrukcyjne.

Ta opcja zaawansowana jest specyficzna dla modelu, a jej ustawienie jest zapisane w bazie danych opcji.

XS_MARK_ALL_BOLT_GROUPS_SEPARATELY

Kategoria

Oznaczanie: Śruby

Aby Tekla Structures nie łączył oznaczeń grup śrub, należy nadać tej opcji zaawansowanej wartość `TRUE`. Tekla Structures łączy domyślnie oznaczenia śrub (`FALSE`).

Ta opcja zaawansowana jest specyficzna dla modelu, a jej ustawienie jest zapisane w bazie danych opcji.

Przykład

Na poniższym rysunku ustawić tę opcję zaawansowaną ustawiono na wartość `TRUE`.

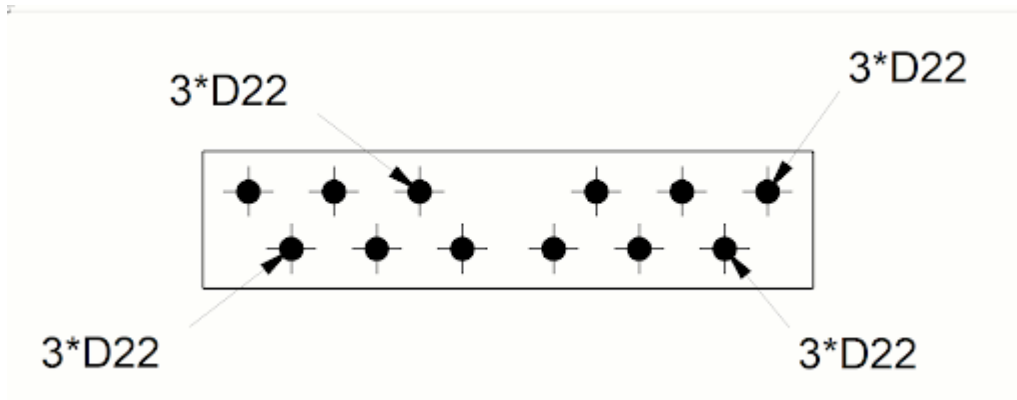

Na poniższym rysunku ustawiono wartość `FALSE`.

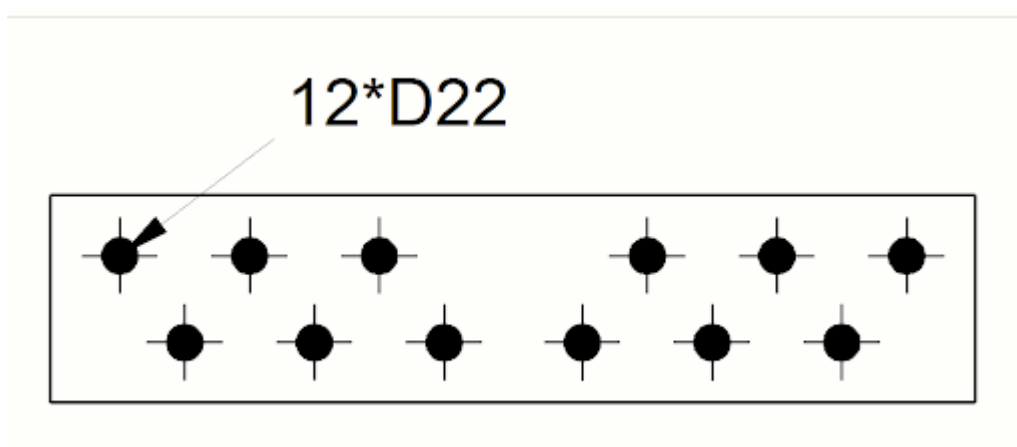

XS_MARK_ELEMENT_SPACE_FACTOR

Kategoria

Oznaczenie: Ogólne

Domyślnie program Tekla Structures pozostawia między elementami znaku odstęp wynoszący 0,3-krotność wysokości tekstu. Ta opcja zaawansowana umożliwia zmianę wartości domyślnej.

Ta opcja zaawansowana jest specyficzna dla modelu, a jej ustawienie jest zapisane w bazie danych opcji.

Przykład

W przykładzie poniżej wartość domyślną 0.3 zmieniono na 1.



XS_MARK_FONT

Kategoria

Właściwości rysunku

Czcionkę znaku (w przypadku znaków elementów itp.) można ustawić, podając nazwę czcionki tej opcji zaawansowanej. Wartością domyślną jest Arial. Jeśli czcionka nie zostanie podana, program Tekla Structures używa czcionki domyślnej zdefiniowanej dla opcji XS_DEFAULT_FONT.

Ta opcja zaawansowana jest specyficzna dla modelu, a jej ustawienie jest zapisane w bazie danych opcji.

Zobacz również

[XS_DEFAULT_FONT \(strona 138\)](#)

XS_MARK_INTELLIGENT_POST_FREEPLACE_NEARBY

Kategoria: Znaki: ogólne

W przypadku nadania opcji zaawansowanej XS_MARK_INTELLIGENT_POST_FREEPLACE_NEARBY wartości TRUE (domyślnie) Tekla Structures najpierw umieszcza znaki w rysunku, unikając przecinania linii odniesienia, a następnie uruchamia polecenie umieść Blisko bieżącego położenia, które zapewnia, że położenia znaku są zgodne z ustawieniami ochrony. W przypadku nadania tej opcji zaawansowanej wartości FALSE wykonywane jest sprawdzanie znaku przecięcia, ale polecenie umieść Blisko bieżącego położenia nie jest wykonywane, więc niektóre ustawienia ochrony mogą nie być przestrzegane.

Należy pamiętać, że należy nadać opcji zaawansowanej XS_TRY_TO_KEEP_LOCATION_IN_FREEPLACING wartość TRUE (wartość domyślna), aby działała opcja zaawansowana XS_MARK_INTELLIGENT_POST_FREEPLACE_NEARBY.

Ta opcja zaawansowana jest specyficzna dla modelu, a jej ustawienie jest zapisane w bazie danych opcji.

Zobacz również

[Właściwości umieszczenia znaków, uwag, tekstów i symboli. \(strona 760\)](#)

[XS_MARK_INTELLIGENT_PLACING \(strona 321\)](#)

[XS_TRY_TO_KEEP_LOCATION_IN_FREEPLACING \(strona 444\)](#)

XS_MARK_LEADER_LINE_ARROW_HEIGHT

Kategoria

Oznaczenie: Ogólne

Wysokość grota strzałki linii odnośnika oznaczenia. Wartością domyślną jest 1. Przykładowo standardowa wysokość strzałki linii odnośnika programu AutoCAD wynosi 0.67.

Ta opcja zaawansowana jest specyficzna dla roli. W przypadku opcji typu **SYSTEM(ROLE)** używana jest wartość domyślna. W przypadku opcji typu **MODEL(ROLE)** lub **DRAWING(ROLE)** można zmienić tę wartość, która będzie wtedy taka sama dla wszystkich użytkowników w bieżącym modelu.

XS_MARK_LEADER_LINE_ARROW_LENGTH

Kategoria

Oznaczenie: ogólne

Długość grota strzałki linii odnośnika oznaczenia. Wartością domyślną jest 2.5.

Ta opcja zaawansowana jest specyficzna dla roli. W przypadku opcji typu **SYSTEM(ROLE)** używana jest wartość domyślna. W przypadku opcji typu **MODEL(ROLE)** lub **DRAWING(ROLE)** można zmienić tę wartość, która będzie wtedy taka sama dla wszystkich użytkowników w bieżącym modelu.

XS_MARK_LEADER_LINE_EXTENSION_LENGTH

Kategoria

Oznaczenie: Ogólne

Umożliwia określenie długości przedłużenia linii odnośnika. Przedłużenie jest umieszczane przed początkiem ciągu tekstowego. Należy podać długość w milimetrach. Wartością domyślną jest 0.

Ta opcja zaawansowana jest specyficzna dla roli. W przypadku opcji typu **SYSTEM(ROLE)** używana jest wartość domyślna. W przypadku opcji typu

MODEL(ROLE) lub **DRAWING(ROLE)** można zmienić tę wartość, która będzie wtedy taka sama dla wszystkich użytkowników w bieżącym modelu.

Zobacz również

XS_MARK_LEADER_LINE_LENGTH_FOR_PERPENDICULAR

Kategoria: Znaki: ogólne

Ta opcja zaawansowana służy do kontrolowania długości prostopadłych linii odniesienia znaków grupy prętów. Wartością domyślną jest 0.

Ta opcja zaawansowana jest specyficzna dla roli. W przypadku opcji typu **SYSTEM(ROLE)** używana jest wartość domyślna. W przypadku opcji typu **MODEL(ROLE)** lub **DRAWING(ROLE)** można zmienić tę wartość, która będzie wtedy taka sama dla wszystkich użytkowników w bieżącym modelu.

Zobacz również

[Właściwości znaku — zakładki Zawartość, Ogólne, Łączenie i Wygląd \(strona 708\)](#)

XS_MARK_LEADER_LINE_POSITION_TYPE_FOR_NO_FRAME

Kategoria

Oznaczenie: Ogólne

Umożliwia określenie położenia linii odnośnika w odniesieniu do linii wskazującej znak:

- bez ramki znaku (ramka znaku usunięta ze strony **Ogólne** okna dialogowego właściwości znaku);
- bez ramki znaku, ale z ramką elementu znaku (ramka znaku usunięta ze strony **Ogólne**, ramka elementu wybrana na stronie **Zawartość** okna dialogowego właściwości znaku).

Wartością domyślną jest 0.





WSKAZÓWKA W przypadku użycia opcji

`XS_MARK_LEADER_LINE_POSITION_TYPE_FOR_NO_FRAME`
może być konieczne utrzymanie wartości domyślnej 0 dla
opcji zaawansowanej
`XS_MARK_LEADER_LINE_EXTENSION_LENGTH`.

Ta opcja zaawansowana jest specyficzna dla roli. W przypadku opcji typu **SYSTEM(ROLE)** używana jest wartość domyślna. W przypadku opcji typu

MODEL(ROLE) lub **DRAWING(ROLE)** można zmienić tę wartość, która będzie wtedy taka sama dla wszystkich użytkowników w bieżącym modelu.

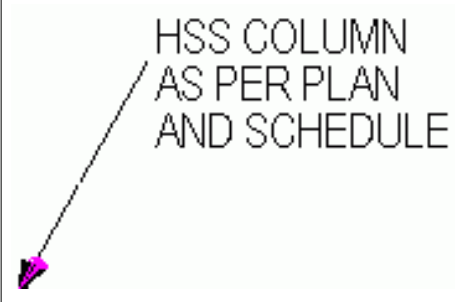
Przykład

Położenie	Wygląd	Ustawiona wartość zaawansowanej opcji
Najbliższy narożnik.		0
W środku obszaru tekstu.		1
1/3 wysokości od góry obszaru tekstu.		2
W środku pierwszego wiersza tekstu.		3

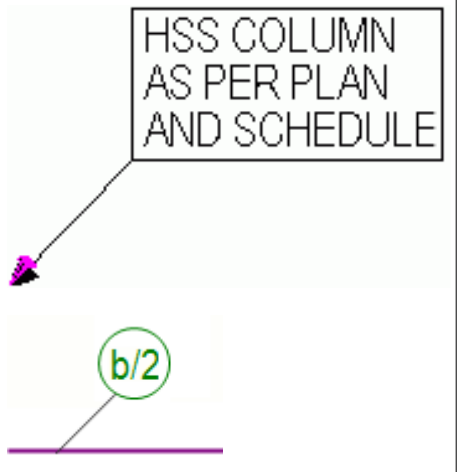
Położenie	Wygląd	Ustawiona wartość zaawansowanej opcji
Linia odnośnika łączy się z ramką wokół elementu znaku (a nie z ramką wokół całego znaku). Ramka znaku została usunięta we właściwościach znaku. <input type="text" value="123"/>		4

Zobacz również

[XS_MARK_LEADER_LINE_POSITION_TYPE_FOR_RECTANGULAR_FRAME](#) (strona 303)

[XS_MARK_LEADER_LINE_EXTENSION_LENGTH](#) (strona 300)

XS_MARK_LEADER_LINE_POSITION_TYPE_FOR_RECTANGULAR_FRAME

Kategoria

Oznaczenie: Ogólne

Umożliwia określenie położenia linii odnośnika w odniesieniu do linii z prostokątną ramką. Wartością domyślną jest 0.

Ta opcja zaawansowana jest specyficzna dla modelu, a jej ustawienie jest zapisane w bazie danych opcji.

Przykład

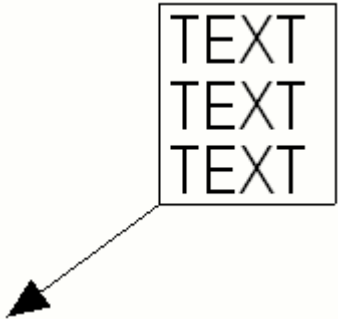
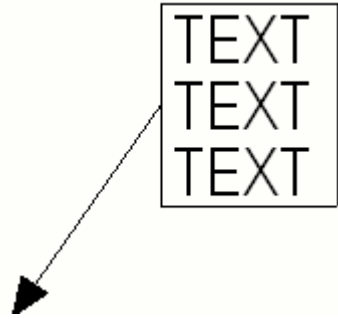
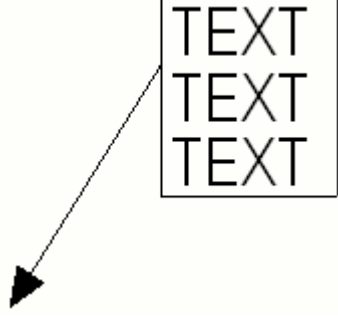
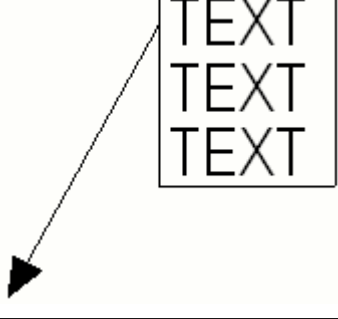
Położenie	Wygląd	Ustawiona wartość zaawansowanej opcji
Najbliższy narożnik.		0
W środku obszaru tekstu.		1
1/3 wysokości od góry obszaru tekstu.		2
W środku pierwszego wiersza tekstu.		3

Zobacz również

[XS_MARK_LEADER_LINE_POSITION_TYPE_FOR_NO_FRAME](#) (strona 301)

XS_MARK_LINE_SPACE_FACTOR

Kategoria

Oznaczenie: Ogólne

Program Tekla Structures pozostawia domyślnie między wierszami w znakach wielowierszowych, np. znakach śrub i połączeń, odstęp wynoszący 0,3-krotność wysokości tekstu. Ta opcja zaawansowana umożliwia zmianę wartości domyślnej.

Ta opcja zaawansowana jest specyficzna dla modelu, a jej ustawienie jest zapisane w bazie danych opcji.

W przykładzie poniżej wartość zmieniono z 0.3 na 1.

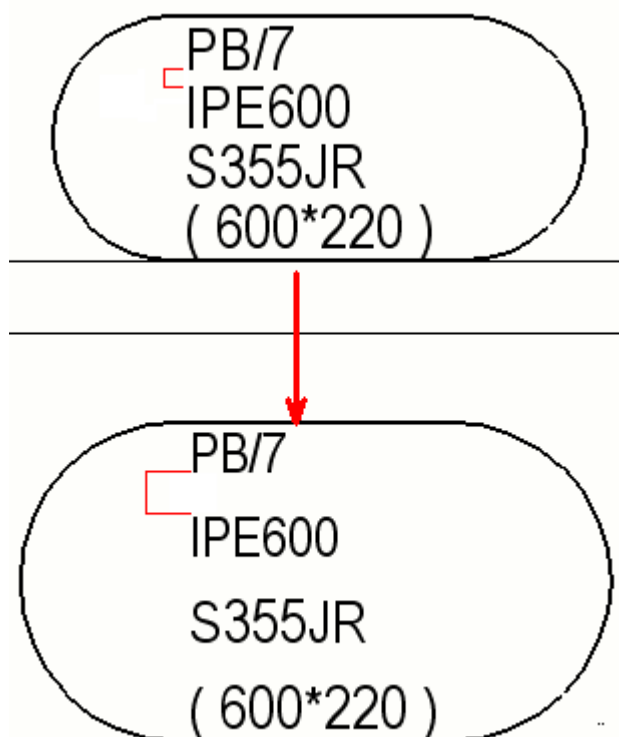

XS_MARK_PLACING_ANGLE_CLOSE_TO_45_DEGREES

Kategoria: Znaki: ogólne

Aby umieścić znaki z liniami odniesienia pod kątem 45 stopni, o ile jest to dozwolone przez ustawienia ochrony, upewnij się, że opcja zaawansowana `XS_MARK_PLACING_ANGLE_CLOSE_TO_45_DEGREES` ma wartość `TRUE`. Wartość domyślna to `TRUE`.

Ta opcja zaawansowana jest specyficzna dla modelu, a jej ustawienie jest zapisane w bazie danych opcji.

Zobacz również

[XS_MARK_INTELLIGENT_PLACING](#) (strona 321)

XS_MARK_TEXT_FRAME_BOX_HEIGHT_FACTOR

Kategoria

Oznaczanie: Ogólne

Program Tekla Structures pozostawia domyślnie między tekstem a ramką wokół tekstu odstęp wynoszący 0,5-krotność wysokości tekstu. Ta opcja zaawansowana umożliwia zmianę wartości domyślnej.

Ta opcja zaawansowana jest specyficzna dla modelu, a jej ustawienie jest zapisane w bazie danych opcji.

W przykładzie poniżej wartość zmieniono z 0.5 na 2.

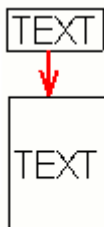

XS_MATERIAL_SYMBOL_REPRESENTATION_FILE

Kategoria

Właściwości rysunku

Należy wprowadzić ścieżkę folderu i nazwę pliku zawierającego zdefiniowane przez użytkownika symbole materiałów, np. `tabela_symboli_materiałów.txt`.

Ta opcja zaawansowana jest specyficzna dla modelu, a jej ustawienie jest zapisane w bazie danych opcji.

Zobacz również

XS_MAX_ANGLE_BETWEEN_SKEWED_END_PLATE_AND_BEAM_END

Kategoria

Właściwości rysunku

Umożliwia tworzenie widoków przekrojów i wymiarów lekko skośnych płyt końcowych. Płyta końcowa może być nachylona lub skośna w tak małym stopniu, że nie jest konieczne cięcie skośne końca elementu głównego. Jeśli płyta końcowa nie jest zwymiarowana w widoku przekroju, należy ustawić wartość graniczną kąta płyty końcowej.

Program Tekla Structures wymiaruje w widokach przekroju wszystkie płyty końcowe o skosie mniejszym niż ta wartość. W widoku przekroju nie są wyświetlane większe wymiary katowe. Należy ustawić kąt w stopniach między skośną płytą końcową a belką. Wartością domyślną kąta jest 0.

Ta opcja zaawansowana jest specyficzna dla roli. W przypadku opcji typu **SYSTEM(ROLE)** używana jest wartość domyślna. W przypadku opcji typu **MODEL(ROLE)** lub **DRAWING(ROLE)** można zmienić tę wartość, która będzie wtedy taka sama dla wszystkich użytkowników w bieżącym modelu.

XS_MAX_ANGLE_TOLERANCE_BETWEEN_COMPLEX_MAIN_PARTS

Kategoria

Wymiarowanie: Elementy

Umożliwia określenie maksymalnego zakresu kątów (0...1), w którym program Tekla Structures będzie wymiarował nierównoległe elementy jako jeden. Wartością domyślną jest 0.01.

Ta opcja zaawansowana jest specyficzna dla roli. W przypadku opcji typu **SYSTEM(ROLE)** używana jest wartość domyślna. W przypadku opcji typu **MODEL(ROLE)** lub **DRAWING(ROLE)** można zmienić tę wartość, która będzie wtedy taka sama dla wszystkich użytkowników w bieżącym modelu.

XS_MAX_AUTOMATIC_RADIUS_DIMENSION

Kategoria

Wymiarowanie: Elementy

Umożliwia określenie maksymalnego promienia dla funkcji automatycznego promienia w rysunkach pojedynczych elementów. Wartością domyślną jest 5000. Program Tekla Structures będzie wyświetlał w rysunkach promienie mniejsze niż wprowadzona wartość.

Ta opcja zaawansowana jest specyficzna dla modelu, a jej ustawienie jest zapisane w bazie danych opcji.

XS_MAX_DECIMALS_IN_PROFILE_NAME

Kategoria

Profile

Ta opcja zaawansowana umożliwia sterowanie liczbę miejsc dziesiętnych w nazwach profili w nagłówkach plików NC. Wartością domyślną jest 1.

UWAGA Ta opcja zaawansowana ma wpływ wyłącznie na płyty tworzone bezpośrednio w modelu. Opcja zaawansowana [XS_PLATE_ROUNDING_DECIMALS \(strona 340\)](#) ma wpływ na płyty tworzone przez komponenty.

Ta opcja zaawansowana działa wyłącznie w przypadku wybrania na stronie **Blachy** w oknie dialogowym **Opcje zaawansowane** dla opcji zaawansowanej [XS_USE_NEW_PLATE_DESIGNATION \(strona 469\)](#) ustawienia `TRUE`.

XS_MAX_DEVIATION_FOR_CURVED_PART_EDGES

Kategoria

Detalowanie konstrukcji betonowej

Podczas wyginania elementu program Tekla Structures oblicza wszystkie jego wierzchołki jako znajdujące się na łuku okręgu, ale wszystkie krawędzie rozpiętości między dwoma wierzchołkami są aproksymacjami łuku. Ta opcja

zaawansowana umożliwia ograniczanie maksymalnej odległości, o którą krawędź może odchylić się od łuku.

Należy podać wartość w milimetrach. Wartością domyślną jest 2.0. Minimalną wartością jest 0.1.

Ta opcja zaawansowana jest specyficzna dla modelu, a jej ustawienie jest zapisane w bazie danych opcji.

Zobacz również

[XS_WARP_MAX_ANGLE_BETWEEN_CS \(strona 496\)](#)

XS_MAX_FRACTIONS_IN_MODEL_DIMENSION

Kategoria

Jednostki brytyjskie

Umożliwia określenie dokładności pomiaru w modelach w środowisku US Imperial. Dokładność ta ma wpływ na przykład na pomiary w jednostkach brytyjskich wyświetlane w narzędziu **Wymiarowanie**. Można wprowadzić dowolną liczbę, ale należy używać wartości takich, jak 8, 16, 32, 64, 128 i 256. Wartością domyślną jest 16.

Ta opcja zaawansowana jest specyficzna dla roli. W przypadku opcji typu **SYSTEM(ROLE)** używana jest wartość domyślna. W przypadku opcji typu **MODEL(ROLE)** lub **DRAWING(ROLE)** można zmienić tę wartość, która będzie wtedy taka sama dla wszystkich użytkowników w bieżącym modelu.

Przykład

Aby zastosować dokładność 1/32, należy ustawić tę opcję zaawansowaną na wartość 32.

XS_MAXIMUM_NUMBER_OF_PLANES_TO_NAME

Kategoria

Właściwości modelowania

Umożliwia określenie liczby płaszczyzn, którym program Tekla Structures nadaje nazwy, gdy używane są płaszczyzny, np. podczas definiowania zmiennych odległości. Wartością domyślną jest 400.

Po osiągnięciu maksymalnej liczby płaszczyzn program Tekla Structures przestaje ich nazywania i używa dla pozostałych nazwy **Niezdefiniowana płaszczyzna**.

Ta opcja zaawansowana jest specyficzna dla modelu, a jej ustawienie jest zapisane w bazie danych opcji.

XS_MAX_MERGE_DISTANCE_IN_HORIZONTAL

Kategoria

Oznaczenie: Elementy

Umożliwia określenie maksymalnej odległości w poziomie, w której identyczne zbrojenia otrzymują scalone znaki. Ta opcja zaawansowana ma wpływ wyłącznie na scalanie znaków prętów zbrojeniowych poszczególnych prętów, nie znaków grup prętów lub znaków w obrębie takich grup. Wartością domyślną jest 600 mm.

Ta opcja zaawansowana jest specyficzna dla modelu, a jej ustawienie jest zapisane w bazie danych opcji.

Zobacz również

[XS_MAX_MERGE_DISTANCE_IN_VERTICAL \(strona 310\)](#)

XS_MAX_MERGE_DISTANCE_IN_VERTICAL

Kategoria

Oznaczenie: Elementy

Umożliwia określenie maksymalnej odległości w pionie, w której identyczne zbrojenia otrzymują scalone znaki. Ta opcja zaawansowana ma wpływ wyłącznie na scalanie znaków prętów zbrojeniowych poszczególnych prętów, nie znaków grup prętów lub znaków w obrębie takich grup. Wartość domyślna wynosi 600 mm.

Ta opcja zaawansowana jest specyficzna dla modelu, a jej ustawienie jest zapisane w bazie danych opcji.

Zobacz również

[XS_MAX_MERGE_DISTANCE_IN_HORIZONTAL \(strona 310\)](#)

XS_MAX_SPACE_BETWEEN_COMPLEX_ASSEMBLY_PARALLEL_PARTS

Kategoria

Wymiarowanie: Elementy

Umożliwia określenie maksymalnej dopuszczalnej odległości między elementami równoległymi, w której program Tekla Structures wymiaruje je jako jeden. Wartością domyślną jest 1000.

Ta opcja zaawansowana jest specyficzna dla roli. W przypadku opcji typu **SYSTEM(ROLE)** używana jest wartość domyślna. W przypadku opcji typu **MODEL(ROLE)** lub **DRAWING(ROLE)** można zmienić tę wartość, która będzie wtedy taka sama dla wszystkich użytkowników w bieżącym modelu.

XS_MDIBASICVIEWPARENT

Kategoria

Widok modelu

Aby zezwolić na przenoszenie w obrębie okna programu Tekla Structures okien połączenia lub domyślnego widoku, należy ustawić tę opcję zaawansowaną na wartość `TRUE` (domyślnie).

Aby zezwolić na przenoszenie okien połączenia lub domyślnego widoku w dowolne miejsce na pulpicie systemu Windows, należy ustawić tę opcję zaawansowaną na wartość `FALSE`.

Ta opcja zaawansowana jest specyficzna dla użytkownika, a ustawienie jest zapisywane w pliku `options.bin` w folderze użytkownika. Uruchom ponownie Tekla Structures, aby aktywować nową wartość.

Zobacz również

[XS_MDIVIEWPARENT \(strona 311\)](#)

XS_MDIVIEWPARENT

Kategoria

Widok modelu

Aby zezwolić na przenoszenie okien widoku wyłącznie w obrębie okna Tekla Structures, należy nadać tej opcji zaawansowanej wartość `TRUE`.

Aby zezwolić na przenoszenie okien widoku w dowolne miejsce na pulpicie systemu Windows, należy ustawić tę opcję zaawansowaną na wartość `FALSE`. Umożliwia to uzyskanie na ekranie większego obszaru roboczego dzięki temu,

że okna widoku są przenoszone do przodu po kliknięciu ich, a otwarte okna dialogowe pozostają za widokami. Umożliwia to również powiększanie okien programu Tekla Structures tak, aby wypełniły cały pulpit.

Wartością domyślną jest `TRUE`.

Ta opcja zaawansowana jest specyficzna dla użytkownika, a ustawienie jest zapisywane w pliku `options.bin` w folderze użytkownika. Uruchom ponownie Tekla Structures, aby aktywować nową wartość.

UWAGA Ta opcja zaawansowana ma wpływ również na okna rysunku. Opcje zaawansowane `XS_MDIZOOMPARENT` i `XS_MDIBASICVIEWPARENT` umożliwiają sterowanie widokami połączenia i domyślnymi oraz powiększanie widoków.

Zobacz również

[XS_MDIZOOMPARENT \(strona 312\)](#)

[XS_MDIBASICVIEWPARENT \(strona 311\)](#)

XS_MDIZOOMPARENT

Kategoria

Widok modelu

Aby zezwolić na przenoszenie okien powiększania wyłącznie w obrębie okna programu Tekla Structures, należy ustawić tę opcję zaawansowaną na wartość `TRUE`.

Aby zezwolić na przenoszenie okien powiększania w dowolne miejsce na pulpicie systemu Windows, należy ustawić tę opcję zaawansowaną na wartość `FALSE` (domyślnie).

Ta opcja zaawansowana jest specyficzna dla użytkownika, a ustawienie jest zapisywane w pliku `options.bin` w folderze użytkownika. Uruchom ponownie Tekla Structures, aby aktywować nową wartość.

XS_MESSAGES

Kategoria

Ta opcja zaawansowana musi być ustawiona w pliku inicjującym (.ini).

Umożliwia zdefiniowanie położenia plików komunikatów. Wszystkie pliki tłumaczeń mają rozszerzenie nazwy pliku `ail`.

Ta opcja zaawansowana jest specyficzna dla systemu i jest odczytywana z plików `teklastructures.ini`. Zasadniczo nie ma potrzeby modyfikowania

ustawień specyficznych dla systemu. Nie zmieniaj ich, jeśli nie jesteś administratorem.

Zalecamy używanie [XS_MESSAGES_PATH \(strona 313\)](#), co pozwala określić kilka lokalizacji plików komunikatów.

Zobacz również

XS_MESSAGES_PATH

Ta opcja zaawansowana musi być ustawiona w pliku inicjującym (.ini).

Umożliwia określenie położenia plików tłumaczeń rozszerzeń. Wszystkie pliki tłumaczeń mają rozszerzenie nazwy pliku `ail`.

Ta opcja zaawansowana jest specyficzna dla systemu i jest odczytywana z plików `teklastructures.ini`. Zasadniczo nie ma potrzeby modyfikowania ustawień specyficznych dla systemu. Nie zmieniaj ich, jeśli nie jesteś administratorem.

XS_MIN_DISTANCE_FOR_CONNECTING_SIDE_MARK

Kategoria

Oznaczenie: Ogólne

Ta opcja zaawansowana umożliwia określenie minimalnej odległości elementu łączącego od elementu głównego tak, aby w przypadku odległości większej niż wprowadzona wartość program Tekla Structures rysował znak strony połączenia w celu pokazania, że występuje element znajdujący się w większej odległości od połączonego z nim elementu głównego. W przypadku odległości mniejszych niż wprowadzona wartość znak nie jest rysowany. Wartością domyślną jest 300 mm.

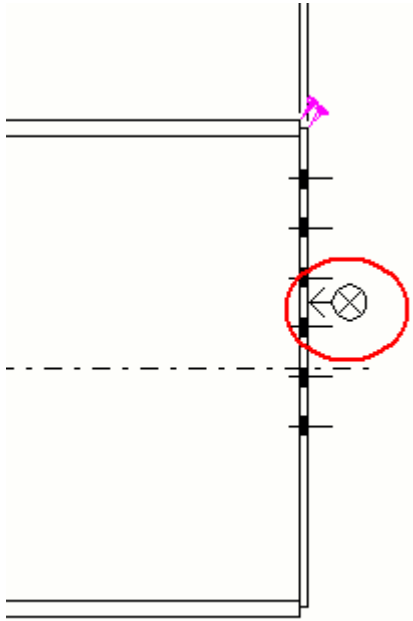

Ta opcja zaawansowana jest specyficzna dla modelu, a jej ustawienie jest zapisane w bazie danych opcji.

Zobacz również

XS_MIN_MERGE_PART_COUNT

Kategoria

Oznaczanie: Elementy

Umożliwia określenie minimalnej liczby identycznych elementów, których znaki zostają scalone. Wartością domyślną jest 2.

Ta opcja zaawansowana jest specyficzna dla modelu, a jej ustawienie jest zapisane w bazie danych opcji.

Zobacz również

XS_MIN_NUMBER_OF_ASSEMBLY_MULTI_CHARACTERS

Kategoria: Numeracja

Umożliwia ustawienie minimalnej liczby znaków w numerach zespołów na rysunkach zbiorczych.

Ta opcja zaawansowana jest specyficzna dla modelu, a jej ustawienie jest zapisane w bazie danych opcji.

Przykład

W przypadku wybrania dla tej opcji zaawansowanej ustawienia 3 formatem numeru na rysunku zbiorczym będzie 101AAA.

Zobacz również

[XS_USE_MULTI_NUMBERING_FOR \(strona 467\)](#)

[XS_VALID_CHARS_FOR_ASSEMBLY_MULTI_NUMBERS \(strona 488\)](#)

[XS_ASSEMBLY_MULTI_NUMBER_FORMAT_STRING \(strona 78\)](#)

[XS_MIN_NUMBER_OF_PART_MULTI_CHARACTERS \(strona 315\)](#)

XS_MIN_NUMBER_OF_PART_MULTI_CHARACTERS

Kategoria: Numeracja

Umożliwia określenie minimalnej liczby znaków w numerach złożonych elementów.

Ta opcja zaawansowana jest specyficzna dla modelu, a jej ustawienie jest zapisane w bazie danych opcji.

Przykład

W przypadku wybrania dla tej opcji zaawansowanej ustawienia 3 formatem numeru złożonego będzie 101aaa.

Zobacz również

[XS_USE_MULTI_NUMBERING_FOR \(strona 467\)](#)

[XS_VALID_CHARS_FOR_PART_MULTI_NUMBERS \(strona 489\)](#)

[XS_PART_MULTI_NUMBER_FORMAT_STRING \(strona 336\)](#)

[XS_MIN_NUMBER_OF_ASSEMBLY_MULTI_CHARACTERS \(strona 314\)](#)

XS_MIN_WELD_LINE_LENGTH

Kategoria: Spoiny

Umożliwia określenie minimalnej długości linii odniesienia znaku spawu. Jeśli symbole lub inne dane wykraczają poza minimalną długość linii odniesienia znaku spawu, następuje jej przedłużenie, aby objęła wszystkie symbole i dane. Wartość należy wprowadzić w milimetrach.

Ta opcja zaawansowana jest specyficzna dla modelu, a jej ustawienie jest zapisane w bazie danych opcji.

XS_MIS_FILE_DIRECTORY

Kategoria: CNC

Wskazuje folder, w którym tworzone są pliki NC i MIS. Folderem domyślnym jest folder bieżącego modelu.

Ta opcja zaawansowana jest specyficzna dla modelu, a jej ustawienie jest zapisane w bazie danych opcji.

W poniższej tabeli podano miejsca, w których tworzone są pliki NC przy różnych wartościach wprowadzonych w polu **Lokalizacja pliku** w oknie dialogowym **Ustawienia pliku NC** i po wybraniu dla opcji

XS_MIS_FILE_DIRECTORY ustawienia C:\NC:

Ścieżka w lokalizacji pliku	Pliki NC są tworzone w
puste	C:\NC\ModelName
.\	C:\NC\ModelName
.\MyFiles	C:\NC\ModelName\MyFiles

XS_MIS_SEQUENCE

Kategoria

Eksportuj

Umożliwia włączenie sekwencji w eksportach plików typu EJE i KISS.

Należy określić, która właściwość elementu jest używana jako informacja o sekwencji. Dostępne opcje:

- CLASS

- PHASE_NUMBER (ustawienie domyślne)
- PHASE_NAME
- UDA:USER_PHASE

UWAGA Maksymalna długość pól informacji o sekwencji wynosi dla typów plików KISS i EJE odpowiednio 10 znaków i 4 znaki. W przypadku stosowania tej informacji jako sekwencji MIS nie należy używać długich nazw faz lub faz użytkownika.

Ta opcja zaawansowana jest specyficzna dla użytkownika, a ustawienie jest zapisywane w pliku `options.bin` w folderze użytkownika. Uruchom ponownie Tekla Structures, aby aktywować nową wartość.

XS_MODEL_BACKUP_DIRECTORY

Kategoria: Lokalizacje plików

Wprowadź ścieżkę do folderu zawierającego kopie zapasowe plików modelu Tekla Structures. Wartością domyślną jest `..\TeklaStructuresModels\backup\`.

Folder kopii zapasowych nie może znajdować się w bezpośrednio w rzeczywistym folderze modelu, ponieważ spowoduje to powstanie pętli. Jeśli zdefiniujesz folder kopii zapasowej w folderze modelu, Tekla Structures zignoruje ścieżkę i użyje folderu domyślnego.

Ta opcja zaawansowana jest specyficzna dla użytkownika, a ustawienie jest zapisywane w pliku `options.bin` w folderze użytkownika. Uruchom ponownie Tekla Structures, aby aktywować nową wartość.

XS_MODEL_IMPORT_LOCK_OBJECTS

Kategoria: Import

Nadaj tej opcji zaawansowanej wartość `TRUE`, aby zablokować wszystkie importowane obiekty. Po wykonaniu tej czynności atrybut użytkownika **Blokada** ma automatycznie nadawaną wartość **Tak** w oknie dialogowym atrybutów użytkownika importowanych obiektów. `TRUE` jest wartością domyślną.

Ta opcja zaawansowana jest specyficzna dla modelu, a jej ustawienie jest zapisane w bazie danych opcji.

XS_MODEL_PREFIX_INFLUENCES_MULTI_NUMBERING_FOR

Kategoria: Numeracja

Umożliwia określenie, czy przedrostki numeru elementu i zespołu wywierają wpływ na numerowanie elementów i zespołów w rysunkach zbiorczych. Dostępne opcje to `NONE`, `ASSEMBLIES`, `PARTS` i `ASSEMBLIES_AND_PARTS`. Pole wartości jest domyślnie puste.

Ta opcja zaawansowana jest specyficzna dla modelu, a jej ustawienie jest zapisane w bazie danych opcji.

Zobacz również

[XS_USE_MULTI_NUMBERING_FOR \(strona 467\)](#)

[XS_USE_MODEL_PREFIX_IN_MULTI_NUMBERS_FOR \(strona 467\)](#)

XS_MODEL_TEMPLATE_DIRECTORY

Kategoria: Umieszczenie pliku

Należy wprowadzić ścieżkę folderu, w którym program Tekla Structures zapisuje szablony modelu. Należy wprowadzić tylko jedną ścieżkę. Na liście **Szablon modelu** w oknie dialogowym **Nowy** wyświetlane są wyłącznie szablony zapisane w tym folderze.

Można przykładowo ustawić tę opcję zaawansowaną tak, aby wskazywała tę samą lokalizację co [XS_FIRM \(strona 255\)](#).

Domyślnie folder szablonu modelu jest zapisywany w folderze środowiska w `..ProgramData\Trimble\Tekla Structures\<version>\environments\<your environment>\`. Dokładne położenie folderu może się różnić w zależności od środowiska i roli.

Ta opcja zaawansowana jest specyficzna dla użytkownika, a ustawienie jest zapisywane w pliku `options.bin` w folderze użytkownika. Uruchom ponownie Tekla Structures, aby aktywować nową wartość.

XS_MULTIDRAWING_KEEP_OBSOLETE_DRAWINGS

Kategoria

Właściwości rysunku

Ta opcja zaawansowana umożliwia sterowanie widokami i numerami na rysunkach zbiorczych zespołów usuniętych na takich rysunkach. Aby utrzymać widoki usuniętych elementów i zespołów oraz zarezerwować ich numery na rysunkach zbiorczych, należy ustawić tę opcję zaawansowaną na wartość `TRUE`. Aby użyć ponownie numerów usuniętych zespołów na rysunkach

zbiorczych i usunąć widoki, należy wybrać ustawienie `FALSE`. Wartością domyślną jest `FALSE`.

Ta opcja zaawansowana jest specyficzna dla modelu, a jej ustawienie jest zapisane w bazie danych opcji.

XS_MULTIDRAWING_REMOVE_VIEW_LABEL_GAP

Kategoria

Właściwości rysunku

Aby usunąć zbędny odstęp między etykietą widoku rysunku a widokiem w rysunkach zbiorczych, należy ustawić tę opcję zaawansowaną na wartość `TRUE`. Jeśli nie jest to pożądane, należy użyć ustawienia `FALSE` (domyślnego).

Ta opcja zaawansowana jest specyficzna dla modelu, a jej ustawienie jest zapisane w bazie danych opcji.

XS_MULTI_DRAWING_VIEW_PLACING_TRIAL_NUMBER

Kategoria

Ta opcja zaawansowana musi być ustawiona w pliku inicjującym (.ini).

Umożliwia określenie liczby prób umieszczenia widoków rysunku w rysunku zbiorczym. Należy wprowadzić liczbę całkowitą od 1 do 500. Wartością domyślną opcji zaawansowanej jest 500.

XS_MULTI_DRAWING_VIEW_TITLE

Kategoria

Właściwości rysunku

Umożliwia zdefiniowanie tytułu widoku rysunku zbiorczego w rysunku zbiorczym. W celu zdefiniowania tytułu można użyć dowolnych ciągów i przełączników (`BASE_NAME` i `NAME`).

Domyślnie tytuł jest definiowany w następujący sposób:

```
Rysunek %DRAWING_BASE_NAME%
```

Ta opcja zaawansowana jest specyficzna dla modelu, a jej ustawienie jest zapisane w bazie danych opcji.

XS_MULTI_NUMBERING_INCLUDE_ASSEMBLY_PARTS

Kategoria: Numeracja

Aby uwzględnić pojedyncze elementy w numeracji na rysunkach zbiorczych, należy ustawić tę opcję zaawansowaną na wartość `TRUE`. W przypadku wybrania dla tej opcji zaawansowanej ustawienia `FALSE` pojedyncze elementy otrzymują numery na rysunkach zbiorczych wyłącznie w przypadku uwzględnienia ich w rysunkach zespołów.

Wartością domyślną jest `FALSE`.

Ta opcja zaawansowana jest specyficzna dla modelu, a jej ustawienie jest zapisane w bazie danych opcji.

Zobacz również

[XS_USE_MULTI_NUMBERING_FOR](#) (strona 467)

XS_MULTIMPLIER_SEPARATOR_FOR_MERGED_PART_MARK

Kategoria

Oznaczanie: Elementy

Umożliwia określenie separatora w znakach elementów scalonych. Wartością domyślną jest `x`.

Ta opcja zaawansowana jest specyficzna dla modelu, a jej ustawienie jest zapisane w bazie danych opcji.

Zobacz również

XS_MULTUSER_SAVE_REOPEN_DISABLE_COMPACTION

Ta opcja zaawansowana musi być ustawiona w pliku inicjującym (.ini). Zalecamy używanie pliku `options.ini` w folderze modelu.

Tej opcji zaawansowanej należy używać tylko wtedy, gdy podczas zapisywania modelu wielu użytkowników często pojawia się błąd `Nie można wykonać polecenia, uruchom Tekla Structures ponownie i spróbuj jeszcze raz`. Wybierz ustawienie `TRUE` w celu zapobiegania temu błędowi i ponownie otwórz model. Wartością domyślną jest `FALSE`.

1.14 Opcje zaawansowane – N

XS_MARK_INTELLIGENT_PLACING

Kategoria: Znaki: ogólne

Znaki są automatycznie umieszczane zgodnie z nowym algorytmem umieszczenia znaków, jeśli opcja zaawansowana

`XS_MARK_INTELLIGENT_PLACING` ma wartość `TRUE` (wartość domyślna).

Algorytm umieszczania znaku próbuje uniknąć przecinania się linii odniesienia, a także powoduje umieszczenie znaków w bardziej przejrzysty sposób.

W przypadku wybrania wszystkich czterech punktów narożnych w oknie dialogowym **Umieszczenie znaku elementu** zostanie użyte ulepszone automatyczne umieszczanie znaków i Tekla Structures poszuka najbliższego kwadrantu z pustą przestrzenią.

Nowy algorytm ma zastosowanie do wszystkich znaków i uwag powiązanych, z wyjątkiem znaków spoin.

Jeśli `XS_MARK_INTELLIGENT_PLACING` ma wartość `FALSE`, nadal można rozmieszczać znaki i uwagi przy użyciu następujących poleceń:

- Istnieje możliwość rozmieszczenia wybranych znaków i uwag bez przecinania linii odniesienia przy użyciu polecenia **Rozmieść znaki** na Wstążce. Wynik zależy również od ustawień ochrony i marginesów wyszukiwania.
- Za pomocą nowego polecenia **Wyrównaj znaki** --> **Automatycznie wyrównaj znaki** na wstążce można wyrównać wybrane pobliskie znaki i uwagi powiązane, układając je i rozmieszczając równomiernie.
- Można również wyrównać wybrane znaki wokół punktu za pomocą polecenia **Wyrównaj znaki** --> **Wyrównaj do punktu** . To polecenie próbuje uniknąć przecinania się linii odniesienia.
- Te polecenia można też uruchomić z pola **Szybkie uruchamianie**.

Ta opcja zaawansowana jest specyficzna dla modelu, a jej ustawienie jest zapisane w bazie danych opcji.

Zobacz również

[Właściwości umieszczenia znaków, uwag, tekstów i symboli. \(strona 760\)](#)

XS_NEIGHBOUR_PART_SKEW_LIMIT

Kategoria

Właściwości rysunku

Program Tekla Structures traktuje sąsiednie części jako skośne, jeżeli wynik mnożenia wektora (osi elementu — dowolna oś współrzędnych) jest mniejszy

od 1-`XS_NEIGHBOUR_PART_SKEW_LIMIT`. Wartość graniczną należy wprowadzić jako zmiennoprzecinkową, np. 0.1 (wartość domyślna).

Ta opcja zaawansowana jest specyficzna dla modelu, a jej ustawienie jest zapisane w bazie danych opcji.

XS_NO_AUTO_DISPLAY_VIEWS

Kategoria

Widok modelu

Aby program Tekla Structures nie wyświetlał widoków automatycznie po uruchomieniu, należy wybrać dla tej opcji zaawansowanej wartość `TRUE`. Aby widoki były wyświetlane automatycznie, należy wybrać ustawienie `FALSE` (domyślnie).

Ta opcja zaawansowana jest specyficzna dla użytkownika, a ustawienie jest zapisywane w pliku `options.bin` w folderze użytkownika. Uruchom ponownie Tekla Structures, aby aktywować nową wartość.

XS_NO_BOLT_ANGLE_DIMENSIONS

Kategoria

Wymiarowanie: Śruby

Aby utworzyć wymiary kątowe dla śrub, należy ustawić tę opcję zaawansowaną na wartość `FALSE`. Aby wymiary kątowe dla śrub nie były tworzone, należy wybrać ustawienie `TRUE` (domyślnie).

Ta opcja zaawansowana jest specyficzna dla modelu, a jej ustawienie jest zapisane w bazie danych opcji.

XS_NO_CHAMFERS_IN_EXACT_MODE

Kategoria

Widok modelu

Ustaw tę opcję zaawansowaną na wartość `TRUE`, aby program Tekla Structures nie tworzył fazowań w trybie dokładnym. Aby fazowania były tworzone w trybie dokładnym, należy wybrać ustawienie `FALSE`.

Domyślnie fazowania są tworzone. Ta opcja zaawansowana ma wpływ wyłącznie na widoki siatki drucianej.

Ta opcja zaawansowana jest specyficzna dla użytkownika, a ustawienie jest zapisywane w pliku `options.bin` w folderze użytkownika. Uruchom ponownie Tekla Structures, aby aktywować nową wartość.

XS_NO_END_VIEWS_TO_INCLUDED_SINGLE_DRAWINGS

Kategoria

Widok pojedynczego elementu na rysunku zestawczym

Aby program Tekla Structures nie tworzył widoków końca podczas tworzenia rysunku zespołu po wybraniu opcji włączenia rysunków pojedynczych elementów, należy ustawić tę opcję zaawansowaną na wartość `TRUE` (domyślnie). W przeciwnym razie należy ustawić ją na wartość `FALSE`.

Jeśli nie zostanie wprowadzona wartość, program Tekla Structures będzie tworzył widoki końca na podstawie właściwości rysunków pojedynczych elementów.

Ta opcja zaawansowana jest specyficzna dla modelu, a jej ustawienie jest zapisane w bazie danych opcji.

XS_NO_RELATIVE_SHAPE_DIMENSIONS

Kategoria

Wymiarowanie: Elementy

Aby wymusić tożsamość wymiarów kształtów z wybranym typem wymiaru, należy ustawić tę opcję zaawansowaną na wartość `TRUE`.

Domyślnie automatyczne wymiary kształtów są zawsze względne, niezależnie od wybranego typu wymiaru.

Ta opcja zaawansowana nie ma wpływu na rysunki pojedynczych elementów. W celu uzyskania wpływu na rysunki pojedynczych elementów należy użyć opcji zaawansowanej `XS_SINGLE_NO_RELATIVE_SHAPE_DIMENSIONS`.

Ta opcja zaawansowana jest specyficzna dla modelu, a jej ustawienie jest zapisane w bazie danych opcji.

Zobacz również

[XS_SINGLE_NO_RELATIVE_SHAPE_DIMENSIONS \(strona 420\)](#)

XS_NO_UNFOLDING_LINES_TO_DRAWINGS

Kategoria

Wymiarowanie: Rozwinięcie

Umożliwia określenie, czy na rysunkach są wyświetlane linie rozwijania. W przypadku wybrania dla opcji zaawansowanej ustawienia `TRUE` linie rozwijania nie są wyświetlane. Wartością domyślną jest `FALSE`.

Ta opcja zaawansowana jest specyficzna dla modelu, a jej ustawienie jest zapisane w bazie danych opcji.

XS_NO_SINGLE_PART_DRAWINGS_FOR

Kategoria

Widok pojedynczego elementu na rysunku zestawczym

Aby program Tekla Structures nie tworzył rysunków pojedynczych elementów dla zespołów zawierających jeden element, należy wybrać następujące ustawienie:

```
XS_NO_SINGLE_PART_DRAWINGS_FOR=LOOSE_PARTS
```

Ta opcja zaawansowana jest specyficzna dla modelu, a jej ustawienie jest zapisane w bazie danych opcji.

XS_NORTH_MARK_SCALE

Kategoria

Oznaczanie: Elementy

Ta opcja zaawansowana umożliwia określenie skali symbolu północy. Domyślnie symbol północy ma skalę 1:1. W edytorze symboli można również utworzyć dla oznaczeń północy większy symbol.

Ta opcja zaawansowana jest specyficzna dla modelu, a jej ustawienie jest zapisane w bazie danych opcji.

XS_NORTH_MARK_SYMBOL

Kategoria: Oznaczanie: Elementy

Domyślnie symbolem oznaczenia północy jest symbol numer 32 w pliku symboli `xsteel.sym`. Ta opcja zaawansowana umożliwia zmianę symbolu.



Ta opcja zaawansowana jest specyficzna dla modelu, a jej ustawienie jest zapisane w bazie danych opcji.

Zobacz również

Wyświetlanie znaków orientacji (znaków północy)

XS_NSFS_POSTFIX_FOR_MERGED_PART_MARK

Kategoria

Oznaczanie: Elementy

Umożliwia zdefiniowanie przyrostka w znakach scalonych elementów. Przyrostek jest widoczny dla identycznych elementów po obu stronach elementu głównego. Wartością domyślną jest BS.

Ta opcja zaawansowana jest specyficzna dla modelu, a jej ustawienie jest zapisane w bazie danych opcji.

Zobacz również

XS_NSFS_TEXT_POSITION_IN_PART_MARK

Kategoria

Oznaczanie: elementy

Umożliwia określenie, czy w znakach scalonych elementów stosowany jest tekst NS, FS czy BS.

Wartość domyślna wynosi 23, co oznacza, że tekst jest umieszczany za pozycją elementu. Jeśli typu określonego przez opcję zaawansowaną nie można znaleźć w znaku, tekst jest umieszczany na końcu znaku. Aby wymusić umieszczenie tekstu zawsze na końcu znaku, należy użyć wartości -1.

Ta opcja zaawansowana jest specyficzna dla modelu, a jej ustawienie jest zapisane w bazie danych opcji.

Aby uzyskać więcej informacji na temat automatycznego scalania znaków elementów, zobacz .

Poniższa lista zawiera odpowiadające sobie wartości całkowite i elementy znaku:

TEKST = 1

GĘSTOŚĆ SIATKI = 2

SYMBOL = 3

POCZĄTEK RAMKI = 4

KONIEC RAMKI = 5

MATERIAŁ = 10

ATRYBUT ZDEFINIOWANY PRZEZ UŻYTKOWNIKA = 16

POZYCJA_ZESPOŁU = 22

POZYCJA_ELEMENTU = 23

PROFIL = 24

NAZWA = 25

DŁUGOŚĆ = 26

POCHYLENIE = 27

ROZMIAR = 28

DOPASOWANIE (NS/FS) = 29

KLASA = 38

ODLEGŁOŚĆ Z TYŁU = 46

ROZSTAW OSI ŚRUB = 48

ODLEGŁOŚĆ POMIĘDZY ŚRODKAMI = 49

KIERUNEK PRZEDNIEJ STRONY = 57

KONIEC ZNAKU = -1

Przykład

```
XS_NSFS_TEXT_POSITION_IN_PART_MARK=22
```

Wartość 22 oznacza umieszczenie za pozycją zespołu.

UWAGA Tekst NS, FS i BS pochodzi z dwu odrębnych źródeł, w zależności od tego, czy znaki są scalone. W przypadku zwykłych znaków tekst pochodzi z pliku o nazwie `by_number.a11` (NS: `by_number_msg_no_675`, FS: `by_number_msg_no_676`). W przypadku znaków scalonych tekst pochodzi z następujących opcji zaawansowanych:

- BS: `XS_GET_NSFS_POSTFIX_FOR_MERGED_PART_MARK`
- NS: `XS_GET_NS_POSTFIX_FOR_MERGED_PART_MARK`

- FS: XS_GET_FS_POSTFIX_FOR_MERGED_PART_MARK
-

XS_NS_POSTFIX_FOR_MERGED_PART_MARK

Kategoria

Oznaczanie: Elementy

Umożliwia zdefiniowanie przyrostka bliższej strony w znakach scalonych elementów. Przyrostek jest widoczny dla identycznych elementów na bliższej stronie. Wartością domyślną jest NS.

Ta opcja zaawansowana jest specyficzna dla modelu, a jej ustawienie jest zapisane w bazie danych opcji.

Zobacz również

XS_NUMBERING_RESULTS_DIALOG_DISPLAY_TIME

Kategoria

Numeracja

Umożliwia ustawienie czasu, w którym program Tekla Structures wykonuje drugą operację zapisu podczas numerowania po wybraniu opcji **Synchronizuj z modelem głównym (zapisz-numeracja-zapisz)** w oknie dialogowym **Ustawienia numeracji**.

Należy wprowadzić żądany czas w sekundach. Wartością domyślną opcji zaawansowanej jest 1500.

Ta opcja zaawansowana jest specyficzna dla modelu, a jej ustawienie jest zapisane w bazie danych opcji.

Zobacz także

1.15 Opcje zaawansowane – O

XS_OBJECT_SELECTION_CONFIRMATION

Kategoria

Właściwości modelowania

Należy wprowadzić czas w milisekundach, po upływie którego program Tekla Structures monitoruje o anulowanie wyboru obiektów. Jeśli proces wyboru trwa dłużej, niż wynosi zdefiniowany czas, można go anulować.

Wartością domyślną jest 5000.

Ta opcja zaawansowana jest specyficzna dla użytkownika, a ustawienie jest zapisywane w pliku `options.bin` w folderze użytkownika. Uruchom ponownie Tekla Structures, aby aktywować nową wartość.

XS_OBJECTLOCK_DEFAULT

Kategoria

Właściwości modelowania

Ustaw domyślny stan blokady dla nowych zespołów lub zespołów betonowych podczas ich tworzenia. Ponadto przy rozpoczęciu udostępniania modelu w Tekla Model Sharing dla wszystkich zespołów i zespołów betonowych, które nie mają jeszcze stanu zablokowanego, taki stan zostanie ustawiony domyślnie. Stan blokady jest wyświetlany w wartości **Blokada** w oknie dialogowym **Blokady obiektów**. Możliwe wartości to `ORGANIZATION` lub `NO`.

Ta opcja zaawansowana jest specyficzna dla systemu.

XS_OMIT_MARKS_OF_HIDDEN_PARTS_IN_GA_DRAWINGS

Kategoria

Oznaczanie: Elementy

Aby ukryć w widokach rysunków zestawczych znaki elementów ukrytych przez inne elementy, należy zmienić ustawienie tej opcji zaawansowanej na `TRUE`. Wartością domyślną jest `FALSE`.

Jeśli belka ma po obu stronach usztywnienia, jedno zostanie ukryte przed znajdującą się przed nim belką. Aby program Tekla Structures nie wyświetlał znaku elementu ukrytego, należy zmienić ustawienie tej opcji zaawansowanej na `TRUE`.

Ta opcja zaawansowana jest specyficzna dla modelu, a jej ustawienie jest zapisane w bazie danych opcji.

XS_OMIT_MARKS_OF_PARTS_OUT_OF_VIEW_PLANE_LIMIT_ANGLE

Kategoria

Oznaczenie: Ogólne

Umożliwia ukrywanie znaków elementów dla części poza bieżącą płaszczyzną widoku przez zdefiniowanie wartości granicznej włączenia jako kąta. Wartością domyślną jest 20.0.

Należy również ustawić opcję zaawansowaną na wartość **Elementy poza płaszczyzną widoku** w oknie dialogowym **Właściwości znaku elementu** na poziomie widoku ustawienie **Niewidoczne**, aby ukryć elementy widoków znajdujące się poza określonym tutaj zakresem kątów.

Ta opcja zaawansowana jest specyficzna dla modelu, a jej ustawienie jest zapisane w bazie danych opcji.

Zobacz również

[Właściwości znaku — zakładki Zawartość, Ogólne, Łączenie i Wygląd \(strona 708\)](#)

XS_OMITTED_BOLT_ASSEMBLY_TYPE

Kategoria: Znaki: śruby

Ta opcja zaawansowana umożliwia odfiltrowanie znaków śrub danego typu, jeśli we właściwościach znaku śruby nadano wartość ustawieniu **Ignoruj rozmiar**. Dostępne opcje:

- SITE (ustawienie domyślne)
- SHOP
- SITE_AND_SHOP.

Użycie wartości domyślnej SITE powoduje odfiltrowanie tylko tych znaków śrub, które mają rozmiar **Ignoruj rozmiar**, natomiast na rysunkach wyświetlane są znaki śrub warsztatowych wszystkich rozmiarów.

Ta opcja zaawansowana jest specyficzna dla modelu, a jej ustawienie jest zapisane w bazie danych opcji.

Zobacz również

[XS_OMITTED_BOLT_TYPE \(strona 329\)](#)

XS_OMITTED_BOLT_TYPE

Kategoria: Oznaczenie: Śruby

Użyj tej opcji zaawansowanej, aby określić, które normy śrub mają być pomijane w rysunkach, gdy rozmiar został określony dla ustawienia **Ignoruj rozmiar** we właściwościach znaku śruby w rysunku. Należy wpisać nazwę normy śruby, np. 7990. Można użyć znaków wieloznacznych, takich jak „*” lub „?”. Domyślnie nie jest stosowana żadna wartość, co oznacza, że nie są pomijane żadne normy śruby.

Przykład: Najpierw określ wartość **Ignoruj rozmiar**. Aby odfiltrować wszystkie znaki śrub tego rozmiaru i znaki śrub o normie A325N, A325X i A325SC, należy nadać tej opcji zaawansowanej wartość A325*.

Ta opcja zaawansowana jest specyficzna dla modelu, a jej ustawienie jest zapisane w bazie danych opcji.

Zobacz również

[XS_OMITTED_BOLT_ASSEMBLY_TYPE \(strona 329\)](#)

[XS_OMITTED_DIAMETER_TYPE \(strona 330\)](#)

[XS_GA_OMITTED_DIAMETER_TYPE \(strona 261\)](#)

XS_OMITTED_DIAMETER_TYPE

Kategoria

Oznaczenie: Śruby

Umożliwia określenie typu średnicy śruby znaków pomijanych w rysunku. Dostępne opcje to HOLE i BOLT.

Ta opcja zaawansowana jest używana łącznie z ustawieniem właściwości znaku śruby rysunku **Ignoruj rozmiar**. Na przykład, aby odfiltrować wszystkie znaki śrub, które mają średnicę otworu 22, należy wprowadzić 22 jako wartość **Ignoruj rozmiar** i nadać tej opcji zaawansowanej wartość HOLE.

Ta opcja zaawansowana jest specyficzna dla modelu, a jej ustawienie jest zapisane w bazie danych opcji.

Zobacz również

[XS_OMITTED_BOLT_TYPE \(strona 329\)](#)

XS_OMITTED_PART_NAME_IN_AUTOCONNECTION

Kategoria

Komponenty

Umożliwia odfiltrowanie określonych typów elementów podczas używania polecenia AutoConnection. Polecenie AutoConnection nie jest w stanie w przypadku wybrania dużych liczb elementów obsługiwać połączeń usztywnień.

Ta opcja zaawansowana jest specyficzna dla modelu, a jej ustawienie jest zapisane w bazie danych opcji.

Przykład

Aby użyć tej opcji zaawansowanej w celu odfiltrowania elementów usztywnień, należy wybrać dla niej ustawienie `brace`. Program Tekla Structures nie będzie wybierał elementów o nazwach zawierających ciąg „brace”.

WSKAZÓWKA Można również w tym celu ustawić opcję **Filtr wyboru** tak, aby wybierał wszystkie części z wyjątkiem noszących nazwę „brace*”.

XS_OMITTED_WELD_TYPE

Kategoria

Spoiny

Umożliwia określenie typów spoin pomijanych na rysunku. Należy wprowadzić numer typu spoiny, który ma być pomijany. Wartością domyślną jest 10 (spoina pachwinowa). Więcej informacji o typach spoin i odpowiadających im numerach można znaleźć na Liście typów spoin.

Oprócz tej opcji zaawansowanej istnieją dwa inne ustawienia używane przez Tekla Structures w celu określenia spoin wyświetlanych na rysunkach: opcja `XS_WELD_FILTER_TYPE` wskazuje, czy program Tekla Structures powinien odfiltrowywać spoiny o rozmiarze dokładnie równym (`EXACT`), czy mniejszym lub równym (`MIN`) wartości podanej w polu **Limit rozmiaru spoiny** we właściwościach obiektu lub znaku na poziomie widoku rysunku. Tekla Structures zawsze wyświetla spoiny, które posiadają tekst referencyjny.

Ta opcja zaawansowana jest specyficzna dla modelu, a jej ustawienie jest zapisane w bazie danych opcji.

Przykład

W przypadku wybrania dla opcji `XS_OMITTED_WELD_TYPE` ustawienia 10, dla opcji `XS_WELD_FILTER_TYPE` ustawienia `EXACT`, a dla opcji **Ograniczenie rozmiaru spawu** ustawienia 5 program Tekla Structures będzie wyświetlał wszystkie spoiny oprócz mających rozmiar 5 mm i należących do typu

pachwinowego (10). W takim przypadku jeśli dla opcji `XS_WELD_FILTER_TYPE` nie zostanie wybrane ustawienie, program Tekla Structures będzie wyświetlał wszystkie spoiny większe od 5 mm z wyjątkiem spoin pachwinowych.

Zobacz również

[XS_WELD_FILTER_TYPE \(strona 497\)](#)

XS_OPEN_DRAWINGS_MAXIMIZED

Kategoria

Widok rysunku

Aby maksymalizować rysunki podczas ich otwierania, należy wybrać ustawienie `TRUE`. Wartością domyślną jest `FALSE`.

Ta opcja zaawansowana jest specyficzna dla użytkownika, a ustawienie jest zapisywane w pliku `options.bin` w folderze użytkownika. Uruchom ponownie Tekla Structures, aby aktywować nową wartość.

XS_ORIENTATION_MARK_DIRECTION

Kategoria

Oznaczenie: elementy

Umożliwia określanie kierunku znaków orientacji. Dostępne są opcje `NORTH-EAST`, `NORTH-WEST`, `SOUTH-EAST` i `SOUTH-WEST`. Wartością domyślną jest `NORTH-EAST`.

Ta opcja zaawansowana jest specyficzna dla modelu, a jej ustawienie jest zapisane w bazie danych opcji.

Zobacz również

Wyświetlanie znaków orientacji (znaków północy)

[XS_NORTH_MARK_SYMBOL \(strona 324\)](#)

XS_ORIENTATION_MARK_MOVE_DIST_FOR_BEAMS

Kategoria

Oznaczenie: elementy

Umożliwia wskazanie położenia znaków orientacji belek. Należy wprowadzić wartość określającą odległość od końca elementu do znaku orientacji. Wartość

domyślna wynosi 300,0 mm. Można wprowadzić dowolną wartość z zakresu od 1.0 do 3000.0.

Ta opcja zaawansowana jest specyficzna dla modelu, a jej ustawienie jest zapisane w bazie danych opcji.

Zobacz również

XS_ORIENTATION_MARK_MOVE_DIST_FOR_BEAMS_IN_GA

Kategoria

Oznaczenie: Elementy

Wskazuje pozycję znaków orientacji nośnika w rysunkach GA. Należy wprowadzić wartość określającą odległość od końca elementu do znaku orientacji. Wartością domyślną jest 300.0 mm.

Ta opcja zaawansowana jest specyficzna dla modelu, a jej ustawienie jest zapisane w bazie danych opcji.

Zobacz również

[XS_ORIENTATION_MARK_MOVE_DIST_FOR_BEAMS \(strona 332\)](#)

XS_ORIENTATION_MARK_MOVE_DIST_FOR_COLUMNS

Kategoria

Oznaczenie: elementy

Umożliwia zdefiniowanie umieszczenia znaków orientacji dla słupów. Wartość przypisana do tej opcji zaawansowanej jest odległością od końca elementu do znaku orientacji. Wartość domyślna dla słupów wynosi 300.0 mm. Zakres możliwych wartości wynosi od 1.0 do 3000.0.

Ta opcja zaawansowana jest specyficzna dla roli. W przypadku opcji typu **SYSTEM(ROLE)** używana jest wartość domyślna. W przypadku opcji typu **MODEL(ROLE)** lub **DRAWING(ROLE)** można zmienić tę wartość, która będzie wtedy taka sama dla wszystkich użytkowników w bieżącym modelu.

Zobacz również

XS_ORIENTATION_MARK_MOVE_DIST_FOR_COLUMNS_IN_GA

Kategoria

Oznaczenie: Elementy

Umożliwia zdefiniowanie położenia znaków orientacji słupów w rysunkach GA. Wartość przypisana do tej opcji zaawansowanej jest odległością od końca elementu do znaku orientacji. Wartością domyślną jest 300.0 mm.

Ta opcja zaawansowana jest specyficzna dla roli. W przypadku opcji typu **SYSTEM(ROLE)** używana jest wartość domyślna. W przypadku opcji typu **MODEL(ROLE)** lub **DRAWING(ROLE)** można zmienić tę wartość, która będzie wtedy taka sama dla wszystkich użytkowników w bieżącym modelu.

Zobacz również

[XS_ORIENTATION_MARK_MOVE_DIST_FOR_COLUMNS](#) (strona 333)

1.16 Opcje zaawansowane – P

XS_PARAMETRIC_PROFILE_SEPARATOR

Kategoria

Profile

Ta opcja zaawansowana umożliwia zdefiniowanie dodatkowego znaku oddzielającego wymiary w nazwach profili parametrycznych. Program Tekla Structures zawsze rozpoznaje standardowe znaki separatora X, *, - oraz /. Wartością domyślną jest znak gwiazdki (*).

Przykładowo w przypadku badania elementu z naszkicowanym profilem znak określony przez tę opcję zaawansowaną jest używany jako separator.

Przykład

```
XS_PARAMETRIC_PROFILE_SEPARATOR=E
```

Akceptowalnymi nazwami profili z tym ustawieniem są:

1. PL500*800
2. PL500X800
3. PL500E800

Akceptowalne są również dowolne kombinacje:

ProfileName500*500-500*500E500 (należy zdefiniować nazwę profilu ProfileName).

Ograniczenia

- Jako wartość tej opcji zaawansowanej akceptowany jest tylko jeden znak.
- W środowiskach amerykańskich z jednostkami brytyjskimi nie można używać ukośnika (/).

Zobacz również

[XS_USER_DEFINED_PARAMETRIC_PROFILE_SEPARATORS \(strona 486\)](#)

XS_PART_DIMENSION_PLANES_TABLE

Kategoria

Wymiarowanie: Elementy

Umożliwia wskazanie ścieżki do tabeli zdefiniowanych przez użytkownika płaszczyzn wymiarowania elementów. Tabela ta określa płaszczyzny, w których tworzone są wymiary. Przykładowo pożądane może być wymiarowanie przez program Tekla Structures prętów okrągłych do środka profilu zamiast do linii odniesienia.

Jako wartości można użyć również nazwy pliku. Jeśli wartością jest nazwa pliku, w programie Tekla Structures plik jest wyszukiwany w folderach modelu, projektu, firmy i profilu (w tej kolejności).

Ta opcja zaawansowana jest specyficzna dla systemu.

Przykład

```
XS_PART_DIMENSION_PLANES_TABLE=%XS_PROFDB%  
\dim_planes_table.txt
```

Zobacz również

XS_PART_MERGE_MAX_DISTANCE

Kategoria

Oznaczenie: Elementy

Umożliwia zdefiniowanie maksymalnej odległości, w obrębie której identyczne elementy otrzymują scalone znaki. Jednostką są milimetry. Wartością domyślną jest 1200.

Ta opcja zaawansowana jest specyficzna dla roli. W przypadku opcji typu **SYSTEM(ROLE)** używana jest wartość domyślna. W przypadku opcji typu **MODEL(ROLE)** lub **DRAWING(ROLE)** można zmienić tę wartość, która będzie wtedy taka sama dla wszystkich użytkowników w bieżącym modelu.

Zobacz również

XS_PART_MULTI_NUMBER_FORMAT_STRING

Kategoria: Numeracja

Umożliwia zdefiniowanie numerów pojedynczych elementów na rysunkach zbiorczych. W celu zdefiniowania zawartości znaków elementów należy użyć poniższych opcji. Można użyć dowolnej liczby przełączników, a każdy z nich należy umieścić między znakami procentu (%).

Dostępne opcje to:

Opcja	Opis
<code>%PART_MULTI_DRAWING_NUMBER%</code>	Nazwa rysunku zbiorczego.
<code>%PART_MULTI_DRAWING_POS%</code>	Położenie rysunku pojedynczego elementu w rysunku zbiorczym.
<code>%PART_PREFIX%</code>	Przedrostek elementu w modelu.
<code>%PART_POS%</code>	Numer pozycji elementu w modelu.
Pola szablonu	Wprowadź TPL: i nazwę odpowiedniego pola szablonu. Każdą nazwę należy umieścić między znakami procentu (%). Na przykład: <code>%TPL:PROJECT.NUMBER%</code>
Atrybuty zdefiniowane przez użytkownika można definiować w pliku <code>objects.inp</code>	Wprowadź UDA: i nazwę odpowiedniego atrybutu zdefiniowanego przez użytkownika w takiej postaci jak w pliku <code>objects.inp</code> . Na przykład: <code>%UDA:MY_INFO_1%</code>

Ta opcja zaawansowana jest specyficzna dla modelu, a jej ustawienie jest zapisane w bazie danych opcji.

Przykład

Aby przedstawić numery złożone elementu w formacie przedrostek elementu + położenie na rysunku zbiorczym+ nazwa rysunku zbiorczego, należy zdefiniować tę opcję zaawansowaną w następujący sposób:

```
%PART_PREFIX%%PART_MULTI_DRAWING_POS%  
%PART_MULTI_DRAWING_NUMBER%
```

Zobacz również

[XS_USE_MULTI_NUMBERING_FOR \(strona 467\)](#)

[XS_ASSEMBLY_MULTI_NUMBER_FORMAT_STRING \(strona 78\)](#)

[XS_CAST_UNIT_MULTI_NUMBER_FORMAT_STRING \(strona 103\)](#)

XS_PART_POSITION_NUMBER_FORMAT_STRING

Kategoria: Numeracja

Umożliwia wymuszenie stosowania przez program Tekla Structures w numerach elementów wyłącznie liter.

UWAGA Opcje zaawansowane [XS_ASSEMBLY_POSITION_NUMBER_FORMAT_STRING \(strona 80\)](#) i `XS_PART_POSITION_NUMBER_FORMAT_STRING` zastępują opcję zaawansowaną [XS_SWITCH_POS_NUMBERS_FOR \(strona 439\)](#). `XS_SWITCH_POS_NUMBERS_FOR` nie ma wpływu na zespół i/lub numery pozycji elementu, jeśli używasz `XS_ASSEMBLY_POSITION_NUMBER_FORMAT_STRING` i/lub `XS_PART_POSITION_NUMBER_FORMAT_STRING`.

Należy wprowadzić dowolną kombinację następujących opcji:

Opcja	Opis
<code>%PART_PREFIX%</code>	Przedrostek elementu określony we właściwościach elementu w panelu właściwości.
<code>%PART_POS%</code>	Numer pozycji elementu określony za pomocą numeru początkowego (we właściwości elementu w panelu właściwości) i położenia końcowego w tej serii numeracji.
<code>%PART_POS_WITH_LETTERS%</code>	Jak powyżej, ale z literami. Domyślnie są używane litery A-Z, ale można zdefiniować dozwolone litery za pomocą opcji zaawansowanej <code>XS_VALID_CHARS_FOR_PART_POSITION_NUMBERS</code> .

Przełącznik numeru/litery położenia może również zawierać przyrostek definiujący maksymalną liczbę cyfr (lub liter), np.: `%PART_POS.3%`. W tym przykładzie wynikiem jest pierwszy numer elementu 001, drugi — 002 itp.

Ta opcja zaawansowana jest specyficzna dla modelu, a jej ustawienie jest zapisane w bazie danych opcji.

Zobacz również

[XS_VALID_CHARS_FOR_PART_POSITION_NUMBERS \(strona 489\)](#)

XS_PART_POSITION_TO_EDGE_NEAREST_TO_NEIGHBOUR

Kategoria

Wymiarowanie: Elementy

Aby pozycje elementów były wymiarowane do krawędzi najbliższej sąsiedniego elementu, należy ustawić tę opcję zaawansowaną na wartość `TRUE`. Wartością domyślną jest `FALSE`.

Na poniższym obrazie sąsiednie elementy w modelu są niebieskie, a punkty tworzenia blach są widoczne.

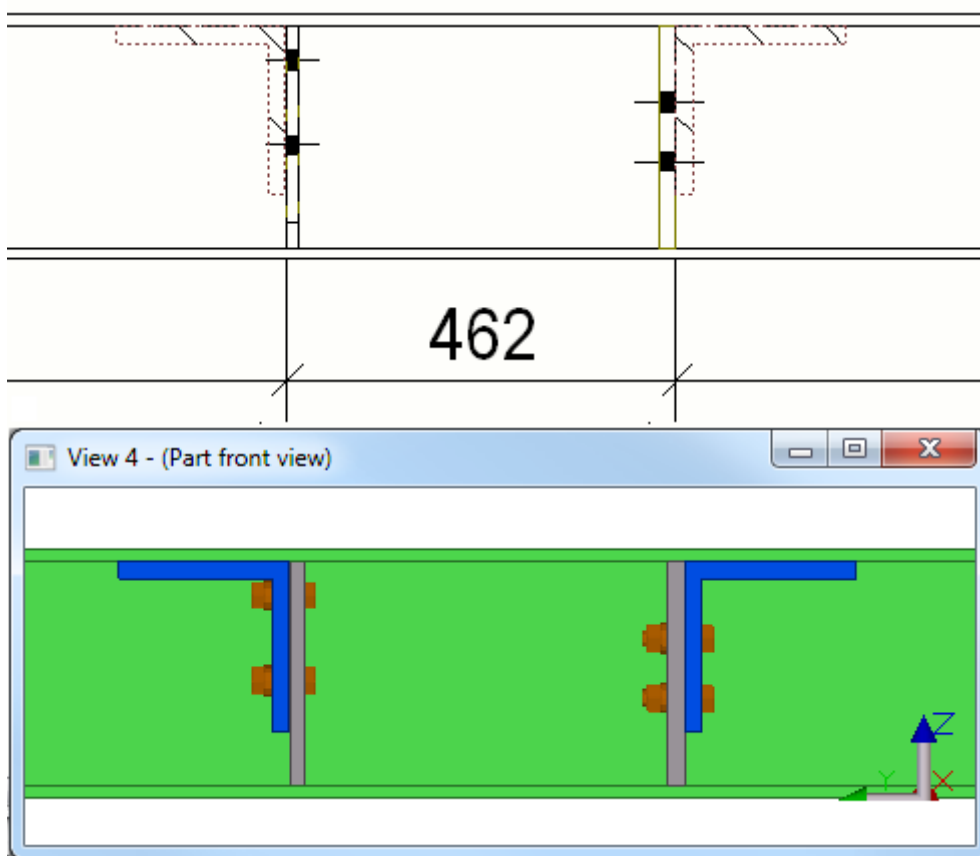

Więcej informacji na temat stosowania opcji zaawansowanych podczas dodawania wymiarów do blach zawiera temat .

Ta opcja zaawansowana jest specyficzna dla roli. W przypadku opcji typu **SYSTEM(ROLE)** używana jest wartość domyślna. W przypadku opcji typu **MODEL(ROLE)** lub **DRAWING(ROLE)** można zmienić tę wartość, która będzie wtedy taka sama dla wszystkich użytkowników w bieżącym modelu.

XS_PART_POSITION_TO_LEADING_EDGE

Kategoria

Wymiarowanie: Elementy

Aby pozycja belek była wymiarowana do krawędzi prowadzącej, należy ustawić tę opcję zaawansowaną na wartość `TRUE` (domyślnie). W przeciwnym razie należy ustawić ją na wartość `FALSE`. Aby ta opcja zaawansowana działała, należy wyłączyć opcję zaawansowaną `XS_USE_PLATE_SIDE_POSITIONING`.

W przypadku zespołów słupów należy ponadto ustawić tę opcję zaawansowaną `XS_PART_POSITION_TO_LEADING_EDGE_IN_COLUMNS_ALSO` na wartość `TRUE`.

Aby uzyskać więcej informacji dotyczących stosowania opcji zaawansowanych podczas dodawania wymiarów do płyt, zobacz Dodawanie wymiarów do płyt.

Ta opcja zaawansowana jest specyficzna dla modelu, a jej ustawienie jest zapisane w bazie danych opcji.

Zobacz również

[XS_PART_POSITION_TO_LEADING_EDGE_IN_COLUMNS_ALSO \(strona 339\)](#)

[XS_USE_PLATE_SIDE_POSITIONING \(strona 477\)](#)

XS_PART_POSITION_TO_LEADING_EDGE_IN_COLUMNS_ALSO

Kategoria

Wymiarowanie: Elementy

Aby pozycja elementów była dla zespołów słupów wymiarowana do krawędzi prowadzącej, należy ustawić tę opcję zaawansowaną na wartość `TRUE`. W przeciwnym razie należy ustawić ją na wartość `FALSE`. Wartością domyślną jest `TRUE`.

Należy ponadto ustawić opcję zaawansowaną [XS_PART_POSITION_TO_LEADING_EDGE \(strona 338\)](#) na wartość `TRUE`.

Aby uzyskać więcej informacji dotyczących stosowania opcji zaawansowanych podczas dodawania wymiarów do płyt, zobacz Dodawanie wymiarów do płyt.

Ta opcja zaawansowana jest specyficzna dla modelu, a jej ustawienie jest zapisane w bazie danych opcji.

XS_PIXEL_TOLERANCE

Kategoria

Widok modelu

Umożliwia definiowanie strefy przyciągania obiektów. Każdy obiekt ma strefę przyciągania określającą, jak blisko położenia trzeba zaznaczyć, aby je trafić. W przypadku wskazania wewnątrz strefy chwytania obiektu Tekla Structures przyciąga automatycznie do najbliższego możliwego do wskazania punktu na tym obiekcie. Wartość należy wprowadzić w pikselach. Wartością domyślną jest 10.

Ta opcja zaawansowana jest specyficzna dla użytkownika, a ustawienie jest zapisywane w pliku `options.bin` w folderze użytkownika. Uruchom ponownie Tekla Structures, aby aktywować nową wartość.

XS_PLATE_ROUNDING_DECIMALS

Kategoria

Elementy z blach

Umożliwia zdefiniowanie maksymalnej liczby miejsc dziesiętnych w nazwie profilu płyty utworzonego przez **komponenty**. Wartością domyślną jest 1.

Uwaga: zbędne miejsca dziesiętne są zawsze pomijane, np. 10.501:

- z 2 miejscami dziesiętnymi przybiera postać 10.5
- z 3 miejscami dziesiętnymi przybiera postać 10.501

Ta opcja zaawansowana jest specyficzna dla modelu, a jej ustawienie jest zapisane w bazie danych opcji.

Opcja zaawansowana `XS_MAX_DECIMALS_IN_PROFILE_NAME` kontroluje liczbę miejsc dziesiętnych dla płyt modelowanych bezpośrednio w modelu.

Zobacz również

[XS_MAX_DECIMALS_IN_PROFILE_NAME \(strona 308\)](#)

XS_PLOT_ORIGIN_MOVE_X

Kategoria

Ta opcja zaawansowana musi być ustawiona w pliku inicjującym (.ini).

Umożliwia odsunięcie punktu początkowego drukowania w kierunku x. Tej opcji należy użyć, jeśli rysunek nie jest dopasowany do papieru lub jest

drukowany w nieprawidłowym miejscu. Wartość należy podać w milimetrach jako liczbę całkowitą. Ta opcja zaawansowana wpływa na wszystkie drukarki. Domyślnie ta opcja zaawansowana nie jest ustawiona na żadną wartość.

UWAGA Ustawienie tej opcji zaawansowanej w plikach inicjujących ma priorytet względem ustawienia z okna dialogowego **Katalog drukarki**.

Zobacz również

[XS_PLOT_ORIGIN_MOVE_Y \(strona 341\)](#)

XS_PLOT_ORIGIN_MOVE_Y

Kategoria

Ta opcja zaawansowana musi być ustawiona w pliku inicjującym (.ini).

Umożliwia odsunięcie punktu początkowego drukowania w kierunku y. Tej opcji należy użyć, jeśli rysunek nie jest dopasowany do papieru lub jest drukowany w nieprawidłowym miejscu. Wartość należy podać w milimetrach jako liczbę całkowitą. Ta opcja zaawansowana wpływa na wszystkie drukarki. Domyślnie ta opcja zaawansowana nie jest ustawiona na żadną wartość.

UWAGA Ustawienie tej opcji zaawansowanej w plikach inicjujących ma priorytet względem ustawienia z okna dialogowego **Katalog drukarki**.

Zobacz również

[XS_PLOT_ORIGIN_MOVE_X \(strona 340\)](#)

XS_PLOT_VIEW_FRAMES

Kategoria

Drukowanie

Aby ramki widoku były widoczne na rysunkach drukowanych i eksportowanych, należy wybrać dla opcji `XS_PLOT_VIEW_FRAMES` ustawienie `TRUE`. Wartością domyślną jest `FALSE`.

Ta opcja zaawansowana jest specyficzna dla modelu, a jej ustawienie jest zapisane w bazie danych opcji.

PML_ASSEMBLY_MARKS_IN_USE

Kategoria

Eksportuj

Aby w programie Tekla Structures były używane znaki zespołu w eksportach PML, należy ustawić tę opcję zaawansowaną na wartość `TRUE`. Domyślnie dla tej opcji zaawansowanej wybrane jest ustawienie `FALSE`, co oznacza, że program Tekla Structures używa znaków elementów.

Ta opcja zaawansowana jest specyficzna dla modelu, a jej ustawienie jest zapisane w bazie danych opcji.

PML_CARDINAL_POINT_NOT_IN_USE

Kategoria

Eksportuj

Aby w programie Tekla Structures nie były używane w eksportach PML punkty główne, należy ustawić tę opcję zaawansowaną na wartość `TRUE`. Oznacza to, że wszystkie elementy będą definiowane według osi, a ich położenie może być inne niż w modelu Tekla Structures. Dla tej opcji zaawansowanej domyślnie wybrane jest ustawienie `FALSE`, co oznacza, że w eksportach PML są używane punkty główne. Wartością domyślną jest `FALSE`.

XS_PML_EXPORT_INCLUDE_GLOBAL_ID

Kategoria

Eksportuj

Aby przywrócić w eksportach PML numer ID FrameWorksPlus, należy ustawić tę opcję zaawansowaną na wartość `TRUE`. Aby nie eksportować numeru ID, należy wybrać ustawienie `FALSE`. Wartością domyślną jest `FALSE`.

Ta opcja zaawansowana jest specyficzna dla modelu, a jej ustawienie jest zapisane w bazie danych opcji.

Zobacz również

[XS_SDNF_IMPORT_STORE_MEMBER_NUMBER \(strona 393\)](#)

Eksportowanie do formatu CAD

XS_PML_EXPORT_USE_ADDITIONAL_CUT_DIST

Kategoria

Eksportuj

W niektórych wcześniejszych wersjach w programie Tekla Structures były dodawane w eksportach PML 1 mm długości do dopasowanych końców elementów. Aby wymusić dodawanie długości przez obecną wersję, należy ustawić tę opcję zaawansowaną na wartość `TRUE`. Wartością domyślną jest `FALSE`.

Ta opcja zaawansowana jest specyficzna dla modelu, a jej ustawienie jest zapisane w bazie danych opcji.

XS_POINT_CLOUD_CACHE_FOLDER

Kategoria: Lokalizacje plików

Ta opcja zaawansowana umożliwia określenie folderu przechowywania danych chmury punktów. Domyślnie jest to folder `%LocalAppData%\Trimble\Tekla Structures\PointClouds`, na przykład `C:\Users\\AppData\Local\Trimble\Tekla Structures\PointClouds`.

Ta opcja zaawansowana jest specyficzna dla użytkownika, a ustawienie jest zapisywane w pliku `options.bin` w folderze użytkownika. Uruchom ponownie Tekla Structures, aby aktywować nową wartość.

XS_POINT_CLOUDS_WEB_CACHE

Kategoria: Lokalizacje plików

Ta opcja zaawansowana umożliwia określenie pamięci podręcznej strumieniowania chmury punktów z sieci Web. Domyślnie jest to folder `%LocalAppData%\Trimble\Trimble Connect\Import`, na przykład `C:\Users\\AppData\Local\Trimble\Trimble Connect\Import`.

XS_POLYBEAM_CHORD_TOLERANCE

Kategoria: Szybkość i dokładność

Ta opcja zaawansowana umożliwia definiowanie tolerancji cięciwy w przypadku zakrzywionych segmentów polibelki. Wartość należy wprowadzić w milimetrach. Wartością domyślną jest `1.0`.

Ponownie otwórz model, aby aktywować nową wartość.

UWAGA Nie należy zmieniać ustawień tolerancji cięciwy w trakcie projektu. Ich zmiana powoduje automatyczne ponowne utworzenie zakrzywionych polibelek przy ponownym otwarciu modelu, co powoduje powstanie nieco innych obiektów przestrzennych i może wpłynąć na numerację lub na przykład na otuliny w betonie dla zestawów prętów.

Opcja zaawansowana `XS_POLYBEAM_MAX_ANGLE_BETWEEN_CS` działa jako współczynnik ograniczający w stosunku do opcji `XS_POLYBEAM_CHORD_TOLERANCE`.

Ta opcja zaawansowana jest specyficzna dla modelu, a jej ustawienie jest zapisane w bazie danych opcji.

Zobacz również

[XS_POLYBEAM_MAX_ANGLE_BETWEEN_CS \(strona 344\)](#)

[XS_CHORD_TOLERANCE_FOR_TUBE_SEGMENTS \(strona 113\)](#)

XS_POLYBEAM_MAX_ANGLE_BETWEEN_CS

Kategoria

Prędkość i dokładność

Ta opcja zaawansowana umożliwia zdefiniowanie maksymalnego kąta między sąsiednimi przekrojami poprzecznymi w zakrzywionych przekrojach belki giętej ciągłej. Podaj wartość w stopniach. Wartością domyślną jest 30.0.

Ta opcja zaawansowana jest specyficzna dla modelu, a jej ustawienie jest zapisane w bazie danych opcji.

XS_POLYBEAM_CURVATURE_TOLERANCE

Kategoria

Właściwości modelowania

Umożliwia zdefiniowanie tolerancji stosowanej podczas wykrywania zakrzywienia między trzema punktami belki giętej ciągłej. Wartością domyślną jest $2.0e-6$.

Ta opcja zaawansowana definiuje różnicę iloczynów skalarnych między dwoma wektorami jednostkowymi utworzonymi przez dwa kolejne uchwyty fazowania łuku belki giętej ciągłej. Jeśli różnica iloczynów skalarnych jest mniejsza niż ta

wartość, krzywa jest traktowana jako prosta, a fazowanie łuku zostaje pominięte.

Ogólnie rzecz biorąc, zmiana wartości domyślnej jest konieczna wyłącznie w przypadku pracy z długimi, cienkimi lub bardzo złożonymi belkami ciągłymi giętymi. Wartość domyślną należy zmienić w następujących sytuacjach:

- Jeśli belka ciągła gięta jest tylko bardzo nieznacznie zakrzywiona i w modelu wygląda jak prosta belka ciągła gięta, należy zastosować mniejszą wartość wynoszącą np. $2 \cdot 10^{-10}$. Użycie większej wartości powoduje wyprostowanie belek ciągłych giętych o małym zakrzywieniu.
- Zastosowanie zbyt małej wartości (mniejszej niż wartość domyślna dla nieskomplikowanych belek ciągłych giętych) może spowodować problemy dotyczące wydajności.
- Ustawienie zbyt małej wartości tolerancji ($< 10^{-11}$) może spowodować przerwanie belki ciągłej giętej.

XS_POLYGON_CUT_EXTRA_THICKNESS

Kategoria

Właściwości modelowania

Ta opcja zaawansowana umożliwia zdefiniowanie głębokości cięcia wielokątnego np. dla przecinania grubego wykończenia powierzchni. Wartość domyślna grubości cięcia wynosi 5.0 mm.

XS_POLYGON_PERPENDICULAR_EDGE_PREFERENCE_FACTOR

Kategoria

Elementy z blach

Ta opcja zaawansowana umożliwia sztuczne manipulowanie określanie najdłuższego boku płyty.

Najdłuższy bok płyt wielokątnych jest na rysunkach zawsze skierowany w dół, co może mieć wpływ na płyty z prostokątnymi krawędziami.

Ta informacja może zostać później użyta np. podczas zmiany obrotu płaszczyzny na rysunkach lub wybierania boków płyty określanych jako długość i szerokość.

Ta opcja zaawansowana jest używana dla płyt z bokami prostokątnymi na rysunkach. Ta opcja zaawansowana umożliwia obrót płyty, jeśli któraś z krawędzi jest prostokątna do bieżącej i nie jest to krawędź sąsiednia.

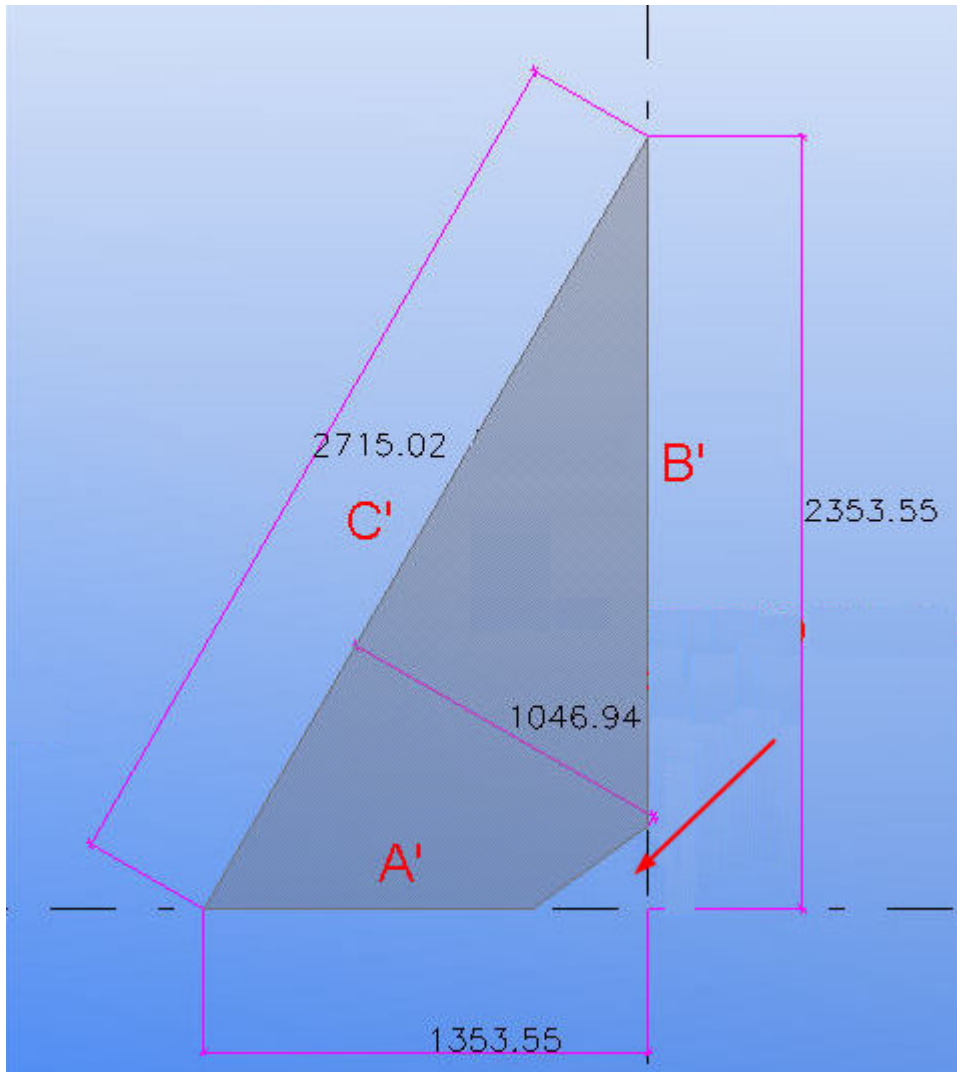

Wartością domyślną jest 1.5.

W powyższym przykładzie, w którym dla opcji `XS_POLYGON_PERPENDICULAR_EDGE_PREFERENCE_FACTOR` wybrano ustawienie 1, wszystkie boki są mnożone przez 1, a ramka ograniczająca widok jest rysowana według najdłuższego boku. Wynikiem jest długość = 2715.02 i szerokość = 1046.94.

W przypadku wybrania dla tej opcji zaawansowanej ustawienia 10 prostopadłe krawędzie narożnika A i B są mnożone przez 10. Jeśli wynik jest większy niż długość najdłuższego boku C, ramka ograniczająca widok jest rysowana według boków A i B. Wynikiem jest długość = 2353.55 i szerokość = 1353.55.

Ta opcja zaawansowana jest specyficzna dla modelu, a jej ustawienie jest zapisane w bazie danych opcji.

Zobacz również

[XS_POLYGON_SQUARE_CORNER_PREFERENCE_FACTOR \(strona 347\)](#)

XS_POLYGON_SQUARE_CORNER_PREFERENCE_FACTOR

Kategoria

Elementy z blach

Ta opcja zaawansowana umożliwia sztuczne manipulowanie określanie najdłuższego boku płyty.

Na rysunkach ta opcja zaawansowana jest używana również w celu sterowania obrotem płyt prostokątnych. Najdłuższy bok płyt wielokątnych jest na rysunkach zawsze skierowany w dół, co może mieć wpływ na płyty prostokątne.

Ta informacja może zostać później użyta np. podczas zmiany obrotu płaszczyzny na rysunkach lub wybierania boków płyty określanych jako długość i szerokość.

Ta opcja zaawansowana jest używana do płyt mających dwie kolejne krawędzie prostopadłe względem siebie. Po ustawieniu tej opcji zaawansowanej na wartość współczynnika program Tekla Structures mnoży przez ten współczynnik długość boku przyległego do kąta prostego, przez co bok ten staje się najdłuższy. W raportach ten bok będzie traktowany jako długość, a odpowiedni odcinek prostopadły jako szerokość.

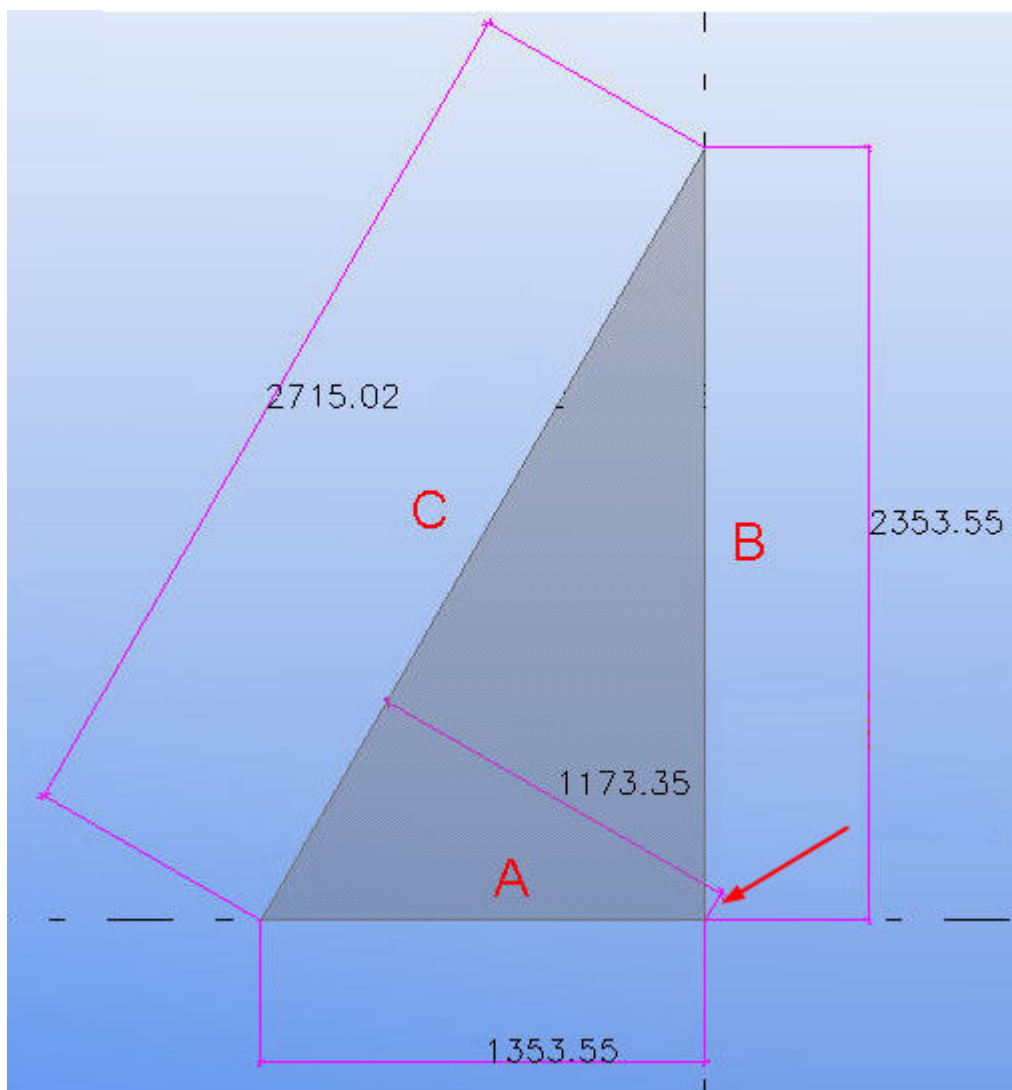

Program Tekla Structures nadal używa rzeczywistych wymiarów płyty i wyświetla je.

W powyższym przykładzie, w którym dla opcji `XS_POLYGON_SQUARE_CORNER_PREFERENCE_FACTOR` wybrano ustawienie 1, wszystkie boki są mnożone przez 1, a ramka ograniczająca widok jest rysowana według najdłuższego boku. Wynikiem jest długość = 2715.02 i szerokość = 1173.35.

W przypadku wybrania dla tej opcji zaawansowanej ustawienia 10 tylko prostopadłe krawędzie narożnika A i B są mnożone przez 10. Jeśli wynik jest większy niż długość najdłuższego boku C, ramka ograniczająca widok jest rysowana według boków A i B. Wynikiem jest długość = 2353.55 i szerokość = 1353.55.

Domyślnie wartością tej zaawansowanej opcji jest 2.0.

Ta opcja zaawansowana jest specyficzna dla modelu, a jej ustawienie jest zapisane w bazie danych opcji.

Zobacz również

[XS_POLYGON_PERPENDICULAR_EDGE_PREFERENCE_FACTOR \(strona 345\)](#)

XS_POP_MARK_COLOR

Kategoria

Właściwości rysunku

Umożliwia zdefiniowanie koloru spersonalizowanego symbolu znaku maszynowego wyświetlanego na rysunku. Należy wprowadzić wartość całkowitą. Wartością domyślną jest 1 (kolor biały). Inne możliwe wartości to:

Wartość	Kolor znaku maszynowego
0	Czarny
2	Czerwony
3	Zielony
4	Niebieski
5	Cyjan
6	Żółty
7	Magenta

Ta opcja zaawansowana jest specyficzna dla modelu, a jej ustawienie jest zapisane w bazie danych opcji.

Zobacz również

[XS_POP_MARK_SYMBOL \(strona 350\)](#)

[XS_POP_MARK_HEIGHT \(strona 349\)](#)

XS_POP_MARK_HEIGHT

Kategoria

Właściwości rysunku

Umożliwia zdefiniowanie wysokości spersonalizowanego symbolu znaku maszynowego wyświetlanego na rysunku. Należy wprowadzić wartość dziesiętną w milimetrach. Wartością domyślną jest 2.0.

Ta opcja zaawansowana jest specyficzna dla modelu, a jej ustawienie jest zapisane w bazie danych opcji.

Zobacz również

[XS_POP_MARK_SYMBOL \(strona 350\)](#)

[XS_POP_MARK_COLOR \(strona 349\)](#)

XS_POP_MARK_SYMBOL

Kategoria

Właściwości rysunku

Umożliwia zdefiniowanie symbolu znaku maszynowego użytkownika używanego dla znaków maszynowych na rysunkach. Wartością domyślną jest `xsteel@0`, co oznacza, że w pliku symboli `xsteel` używany jest numer symbolu 0.



Ta opcja zaawansowana jest specyficzna dla modelu, a jej ustawienie jest zapisane w bazie danych opcji.

Zobacz również

[XS_POP_MARK_HEIGHT \(strona 349\)](#)

[XS_POP_MARK_COLOR \(strona 349\)](#)

XS_POSITION_DIMENSIONS_FOR_HOLES _IN_SINGLE_SECONDARY_PARTS_IN_ASSEMBLY_DRAWING

Kategoria

Wymiarowanie: Śruby

Aby utworzyć wymiary pozycji dla otworów w pojedynczych elementach podrzędnych na rysunku zespołu, należy ustawić tę opcję zaawansowaną na wartość `TRUE`. Aby nie tworzyć wymiarów pozycji dla otworów, należy wybrać dla niej ustawienie `FALSE`. Wartością domyślną jest `TRUE`.

Ta opcja zaawansowana jest specyficzna dla modelu, a jej ustawienie jest zapisane w bazie danych opcji.

XS_POUR_BREAK_COLOR

Kategoria: Detalowanie konstrukcji betonowej

Ta opcja zaawansowana umożliwi zmianę koloru przerw roboczych w widokach modelu. Aby wskazać kolor, należy wprowadzić liczbę jako wartość, używając numerów klas w panelu właściwości elementu. Przykładowo w przypadku nadania tej opcji zaawansowanej wartości 6 Tekla Structures będzie kolorować wszystkie przerwy robocze na żółto. Wartością domyślną jest 59.

W eksportowanych modelach IFC przerwy robocze będą miały kolor czarny.

Ta opcja zaawansowana jest specyficzna dla użytkownika, a ustawienie jest zapisywane w pliku `options.bin` w folderze użytkownika. Uruchom ponownie Tekla Structures, aby aktywować nową wartość.

Zobacz również

[XS_POUR_OBJECT_COLOR \(strona 352\)](#)

[XS_INVALID_POUR_BREAK_COLOR \(strona 284\)](#)

XS_POUR_BREAK_SYMBOL

Kategoria

Właściwości rysunku

Przerwy robocze są na rysunkach reprezentowane przez symbol, zobacz poniższy rysunek. Skala symbolu i odstępy między symbolami są automatycznie dostosowywane do skali widoku.

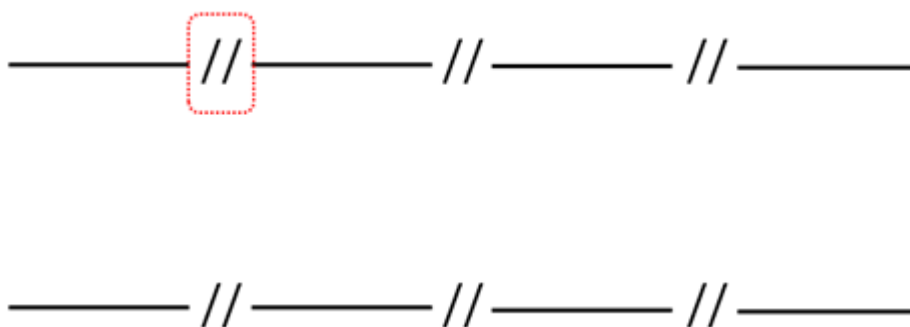

Aby zmienić symbol przerwy roboczej, należy ustawić tę opcję zaawansowaną na nową wartość. Wartością domyślną jest `PourBreaks@0`. Wartość symbolu zaczyna się od nazwy pliku biblioteki symboli, a kończy numerem symbolu. Domyślna biblioteka może zawierać wiele różnych symboli przerwy roboczej. Aby użyć pliku symboli znajdującego się poza folderami środowiska, należy wprowadzić pełną ścieżkę lokalizacji pliku symboli i nazwę pliku symboli.

Ta opcja zaawansowana jest specyficzna dla modelu, a jej ustawienie jest zapisane w bazie danych opcji.

XS_POUR_OBJECT_COLOR

Kategoria: Detalowanie konstrukcji betonowej

Ta opcja zaawansowana umożliwia zmianę domyślnego koloru obiektów wylewanych w widokach modelu. Aby wskazać kolor, należy wprowadzić liczbę jako wartość, używając numerów klas w panelu właściwości elementu. Przykładowo w przypadku nadania tej opcji zaawansowanej wartości 6 Tekla Structures będzie kolorować wszystkie obiekty wylewane na żółto.

Ta opcja zaawansowana jest specyficzna dla użytkownika, a ustawienie jest zapisywane w pliku `options.bin` w folderze użytkownika. Uruchom ponownie Tekla Structures, aby aktywować nową wartość.

Zobacz również

[XS_POUR_BREAK_COLOR \(strona 350\)](#)

XS_PRINT_MULTISHEET_BORDER

Kategoria

Właściwości rysunku

Umożliwia zdefiniowanie granic pomijanych na małych arkuszach podczas drukowania rysunku na wielu małych arkuszach.

Aby na przykład pozostawić granicę poziomą 3 mm i pionową 5 mm, należy wprowadzić dla tej opcji zaawansowanej ustawienie 3,5.

XS_PRINT_REPORT_FONT

Kategoria

Szablony i symbole

Umożliwia zdefiniowanie czcionki dla drukowanych raportów. Program Tekla Structures używa tej opcji zaawansowanej, jeśli użytkownik nie określi innej czcionki dla drukowanych raportów w oknie dialogowym **Drukuj**. Wartością domyślną jest `Arial Narrow`. Jeśli czcionka nie zostanie wprowadzona, program Tekla Structures używa domyślnej czcionki zdefiniowanej dla opcji `XS_DEFAULT_FONT`.

Ta opcja zaawansowana jest specyficzna dla użytkownika, a ustawienie jest zapisywane w pliku `options.bin` w folderze użytkownika. Uruchom ponownie Tekla Structures, aby aktywować nową wartość.

XS_PRINT_REPORT_LINE_WIDTH_LANDSCAPE

Kategoria

Szablony i symbole

Umożliwia określenie liczby znaków w wierszu dla raportów drukowanych w orientacji poziomej. Wartością domyślną jest 132.

Ta opcja zaawansowana jest specyficzna dla modelu, a jej ustawienie jest zapisane w bazie danych opcji.

Zobacz również

[XS_PRINT_REPORT_LINE_WIDTH_PORTRAIT \(strona 353\)](#)

[XS_PRINT_REPORT_PAGE_HEIGHT_LANDSCAPE \(strona 353\)](#)

[XS_PRINT_REPORT_PAGE_HEIGHT_PORTRAIT \(strona 354\)](#)

XS_PRINT_REPORT_LINE_WIDTH_PORTRAIT

Kategoria

Szablony i symbole

Umożliwia określenie liczby znaków w wierszu dla raportów drukowanych w orientacji pionowej. Wartością domyślną jest 80.

Ta opcja zaawansowana jest specyficzna dla modelu, a jej ustawienie jest zapisane w bazie danych opcji.

Zobacz również

[XS_PRINT_REPORT_LINE_WIDTH_LANDSCAPE \(strona 353\)](#)

[XS_PRINT_REPORT_PAGE_HEIGHT_LANDSCAPE \(strona 353\)](#)

[XS_PRINT_REPORT_PAGE_HEIGHT_PORTRAIT \(strona 354\)](#)

XS_PRINT_REPORT_PAGE_HEIGHT_LANDSCAPE

Kategoria

Szablony i symbole

Umożliwia określenie liczby w raportach drukowanych w orientacji poziomej. Wartością domyślną jest 42.

Ta opcja zaawansowana jest specyficzna dla modelu, a jej ustawienie jest zapisane w bazie danych opcji.

Zobacz również

[XS_PRINT_REPORT_LINE_WIDTH_LANDSCAPE \(strona 353\)](#)

[XS_PRINT_REPORT_LINE_WIDTH_PORTRAIT \(strona 353\)](#)

[XS_PRINT_REPORT_PAGE_HEIGHT_PORTRAIT \(strona 354\)](#)

XS_PRINT_REPORT_PAGE_HEIGHT_PORTRAIT

Kategoria

Szablony i symbole

Umożliwia określenie liczby w raportach drukowanych w orientacji pionowej. Wartością domyślną jest 62.

Ta opcja zaawansowana jest specyficzna dla modelu, a jej ustawienie jest zapisane w bazie danych opcji.

Zobacz również

[XS_PRINT_REPORT_LINE_WIDTH_LANDSCAPE \(strona 353\)](#)

[XS_PRINT_REPORT_LINE_WIDTH_PORTRAIT \(strona 353\)](#)

[XS_PRINT_REPORT_PAGE_HEIGHT_LANDSCAPE \(strona 353\)](#)

XS_PRODUCT_IDENTIFIER

Kategoria: Widok rysunku

Aby określić jednoznacznie oprogramowanie, za pomocą którego był modelowany projekt (stary program XSteel, inny system detalowania lub program Tekla Structures) i wesprzeć markę Tekla Structures, można dodać identyfikator produktu Tekla Structures u boku każdego rysunku. Identyfikator produktu pomaga promować wizerunek firmy użytkownika jako myślącej przyszłościowo i korzystającej z najnowszych, najbardziej zaawansowanych technologii oraz technik.

Aby zmienić położenie identyfikatora produktu lub wyłączyć go, można użyć następujących wartości: odsunięcie DX i DY, FALSE i TRUE (ustawienie domyślne).

- Aby nie używać identyfikatora produktu, należy ustawić tę opcję zaawansowaną na wartość FALSE.
- Aby przenieść identyfikator, należy wprowadzić dla kierunków X i Y wartości oddzielone przecinkiem (,).

Przykładowo wprowadzenie ustawienia -5, 10 spowoduje przeniesienie tekstu o 5 pikseli w lewo i o 10 pikseli w górę.

Ta opcja zaawansowana jest specyficzna dla modelu, a jej ustawienie jest zapisane w bazie danych opcji.

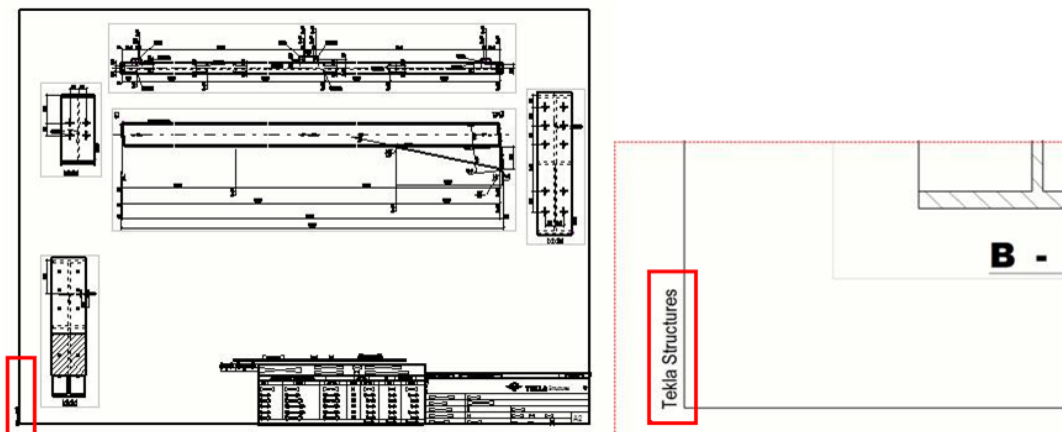

XS_PROFDB

Kategoria

Umieszczenie pliku

Umożliwia wskazanie folderu, w którym program Tekla Structures szuka katalogów profili, materiałów, urządzeń i śrub.

Różne katalogi można zapisać w różnych lokalizacjach, ważne zatem, aby wiedzieć, którego katalogu się używa.

Ta opcja zaawansowana jest specyficzna dla systemu.

Zobacz również

XS_PROFILE_ANALYSIS_CHECK_ALL

Kategoria: Analiza i projektowanie

W oknie dialogowym **Zmień katalog profili** można wprowadzić wartości obliczeniowe dla poszczególnych profili. Po uruchomieniu obliczeń konstrukcyjnych odpowiednie aplikacje wykorzystujące łącze COM obliczają wartości analityczne i porównują je z wartościami w katalogu profili Tekla Structures. Aplikacja obliczeniowa używa wartości znalezionych w katalogu profili.

Aby sprawdzić katalog profili pod kątem wartości obliczeniowych dla wszystkich profili, przed uruchomieniem obliczeń należy ustawić wartość `TRUE` w przypadku następujących opcji zaawansowanych:

- `XS_PROFILE_ANALYSIS_CHECK_ALL`
- `XS_AD_OPTIMISATION_DISABLED`

Wartością domyślną jest `FALSE`.

Ta opcja zaawansowana jest specyficzna dla użytkownika, a ustawienie jest zapisywane w pliku `options.bin` w folderze użytkownika. Uruchom ponownie Tekla Structures, aby aktywować nową wartość.

Jeśli wartości z katalogu profili różnią się znacznie od wartości obliczonych przez odpowiednią aplikację, program Tekla Structures zapisuje ostrzeżenie w pliku historii obliczeń. Opcja zaawansowana

`XS_PROFILE_ANALYSIS_VALUE_DIFF_LIMIT` umożliwia zdefiniowanie wartości granicznej ostrzeżenia.

Zobacz również

[XS_PROFILE_ANALYSIS_VALUE_DIFF_LIMIT \(strona 356\)](#)

[XS_AD_OPTIMISATION_DISABLED \(strona 60\)](#)

XS_PROFILE_ANALYSIS_VALUE_DIFF_LIMIT

Kategoria

Analiza i projektowanie

Umożliwia ustawienie wartości granicznej ostrzeżenia na potrzeby sprawdzania wartości obliczeniowych katalogu profili jako wartości procentowej. Wartością domyślną jest 5.5 (%).

Ta opcja zaawansowana jest specyficzna dla użytkownika, a ustawienie jest zapisywane w pliku `options.bin` w folderze użytkownika. Uruchom ponownie Tekla Structures, aby aktywować nową wartość.

Zobacz również

[XS_PROFILE_ANALYSIS_CHECK_ALL \(strona 355\)](#)

XS_PROFILE_DISPLAY_INCH_MARK_AFTER_FRACTIONS_IN_REPORTS

Kategoria

Jednostki brytyjskie

Umożliwia zdefiniowanie położenia znaku cala w długościach profili w raportach.

Aby wyświetlić znak cała po ułamkach (na przykład PL1"X18 1/2"), należy wprowadzić wartość `TRUE`. Aby wyświetlić znak cała przed ułamkami (na przykład PL1"X18"1/2), należy wprowadzić wartość `FALSE`.

Znak cała jest domyślnie wyświetlany po ułamkach (`TRUE`).

Ta opcja zaawansowana jest specyficzna dla użytkownika, a ustawienie jest zapisywane w pliku `options.bin` w folderze użytkownika. Uruchom ponownie Tekla Structures, aby aktywować nową wartość.

Zobacz również

[XSR_SHOW_INCH_MARK_IN_PROFILE_NAMES \(strona 411\)](#)

XS_PROJECT

Kategoria

Umieszczenie pliku

UWAGA Ta opcja zaawansowana jest przeznaczona wyłącznie dla administratorów.

Opcje zaawansowane `XS_PROJECT` i `XS_FIRM` i `XS_SYSTEM`, oraz Tekla Structures należy ustawić tak, aby wskazywały foldery przeszukiwane przez program w poszukiwaniu plików właściwości. Tekla Structures zawsze zapisuje właściwości w bieżącym folderze `model\attributes`. Można je następnie, jeśli to samo ustawienie jest wymagane w innych modelach, skopiować lub przenieść do folderów `XS_FIRM` lub `XS_PROJECT`. Można również tworzyć zdefiniowane przez użytkownika foldery podrzędne w folderach `XS_FIRM` i `XS_PROJECT`, a także kopiować i przenosić pliki właściwości z folderu `model\attributes` do tych folderów podrzędnych.

W przypadku modeli udostępnionych można skorzystać z folderu podrzędneho w projekcie Trimble Connect jako folderu projektu. Aby uzyskać więcej informacji, zobacz -

Ta opcja zaawansowana jest specyficzna dla modelu, a jej ustawienie jest zapisane w bazie danych opcji.

OSTRZEŻENIE Zmiana wartości opcji zaawansowanej w plikach `.ini` zlokalizowanych poza folderem modelu nie wpływa na istniejące modele. Opcje zaawansowane można aktualizować wyłącznie w oknie dialogowym **Opcje zaawansowane** lub w pliku `options.ini` zlokalizowanym w folderze modelu. Nie można tego robić w pliku `options.ini` zlokalizowanym w folderach zdefiniowanych dla opcji zaawansowanych `XS_FIRM` lub `XS_PROJECT`. Pliki `.ini` są odczytywane także przy otwieraniu istniejącego modelu, ale wstawiane są jedynie

nowe opcje zaawansowane nieistniejące w plikach `options_model.db` lub `options_drawings.db`, na przykład opcje, których nie ma jeszcze w oknie dialogowym **Opcje zaawansowane**, ale które zostały dodane w oprogramowaniu.

Zobacz również

XS_PROTECT_SYMBOLS

Kategoria

Właściwości rysunku

Aby program Tekla Structures nie rysował obiektów na symbolach, należy ustawić tę opcję zaawansowaną na wartość `TRUE`. W przypadku wybrania ustawienia `FALSE` symbole nie będą zabezpieczone. Wartością domyślną jest `FALSE`.

Ta opcja zaawansowana jest specyficzna dla modelu, a jej ustawienie jest zapisane w bazie danych opcji.

1.17 Opcje zaawansowane – R

XS_RADIUS_TEXT_IN_UNFOLDING_BENDING_LINE_DIMENSIONING

Kategoria: Wymiarowanie: rozwinięcie

Umożliwia ustawienie tekstu przedrostka dla promieni. Wpisz tekst, na przykład `R=`. Domyślnie nie ma przedrostka dla promienia w wymiarowaniu linii gięcia.

Ta opcja zaawansowana jest specyficzna dla modelu, a jej ustawienie jest zapisane w bazie danych opcji.

XSR_BOLT_LENGTH_USE_ONLY_INCHES

Kategoria

Szablony i symbole

Zmień ustawienie tej opcji zaawansowanej na `TRUE`, aby opcja zaawansowana `XSR_USE_ZERO_FEET_VALUE` nie wpływała na długość śrub w znakach śrub. Jeśli chcesz, aby opcja `XSR_USE_ZERO_FEET_VALUE` wpływała na długość śrub w znakach śrub, zmień jej ustawienie na `FALSE`. Wartością domyślną jest `FALSE`.

Ta opcja zaawansowana jest specyficzna dla modelu, a jej ustawienie jest zapisane w bazie danych opcji.

Zobacz również

[XSR_USE_ZERO_FEET_VALUE \(strona 389\)](#)

XS_REBAR_BEND_MARK_SYMBOL_MIN_SIZE

Kategoria

Detalowanie konstrukcji betonowej

Umożliwia zwiększenie rozmiaru symboli gięcia prętów zbrojeniowych na rysunkach (w jednostkach rysunku) w celu zapewnienia ich lepszej widoczności. Wartością domyślną jest 1.

Wartość ustawiona dla tej opcji zaawansowanej jest mnożona przez skalę widoku. Jeśli uzyskana wartość jest większa niż rozmiar domyślny (średnica pręta zbrojeniowego), będzie używana jako rozmiar symbolu. W przeciwnym razie używana jest wartość domyślna. Oznacza to, że aby uzyskać najmniejszy możliwy symbol, należy pominąć wartość lub zastosować zero (0).

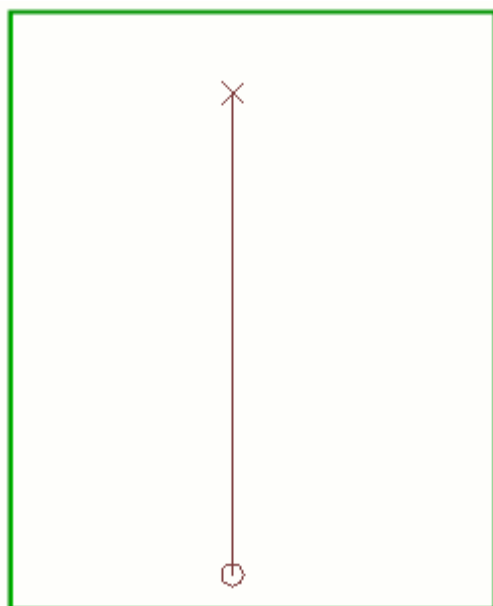

Ta opcja zaawansowana może być używana łącznie z opcją zaawansowaną `XS_REBAR_END_SYMBOL_MIN_SIZE` umożliwiającą zwiększenie rozmiaru symboli końcowych pręta zbrojeniowego.

Ta opcja zaawansowana jest specyficzna dla modelu, a jej ustawienie jest zapisane w bazie danych opcji.

Zobacz również

[XS_REBAR_END_SYMBOL_MIN_SIZE \(strona 361\)](#)

XS_REBAR_COMBINE_BENDINGS_IN_EVALUATOR

Kategoria: Detalowanie konstrukcji betonowej

Ta opcja zaawansowana umożliwia określenie sposobu obsługi wielu sekwencyjnych gięć prętów w komponencie **Menedżer kształtów zbrojenia**.

W przypadku wybrania dla tej opcji zaawansowanej ustawienia `TRUE` (domyślnego), wielokrotne gięcia sekwencyjne, które tworzą łuk, są łączone w jedno lub więcej gięć (90 stopni lub mniej) z promieniem łuku. Dzięki temu możliwe jest zdefiniowanie kształtów gięcia prętów zawierających gięcia o dużym promieniu bez względu na to, ile pojedynczych gięć ma się znaleźć w oryginalnej geometrii pręta.

W przypadku wybrania ustawienia `TRUE` opcji zaawansowanej, można użyć opcji **Tolerancja krzywizny Menedżer kształtów zbrojenia**, aby określić, czy gięcia mają być łączone.

W przypadku wybrania dla opcji zaawansowanej ustawienia `FALSE` lub wybrania dla opcji **Tolerancja krzywizny** ustawienia 0, gięcia nie są łączone, ale są wyświetlane jako gięcia wielokrotne.

Ta opcja zaawansowana jest specyficzna dla modelu, a jej ustawienie jest zapisane w bazie danych opcji.

XS_REBAR_DIMENSION_LINE_SYMBOL

Kategoria

Ta opcja zaawansowana musi być ustawiona w pliku inicjującym (.ini). Tę opcję zaawansowaną należy dodać w pliku `options.ini` w folderze modelu.

Ta opcja zaawansowana umożliwia zmianę symbolu linii wymiaru grupy prętów zbrojeniowych (rozłożenia). Aby utworzyć linię wymiarową, można kliknąć prawym przyciskiem myszy grupę prętów zbrojeniowych i wybrać opcję **Twórz linię wymiarową**. Wartością domyślną jest `xsteel@16`, gdzie `xsteel` to nazwa pliku symboli, a `16` to numer porządkowy symbolu.

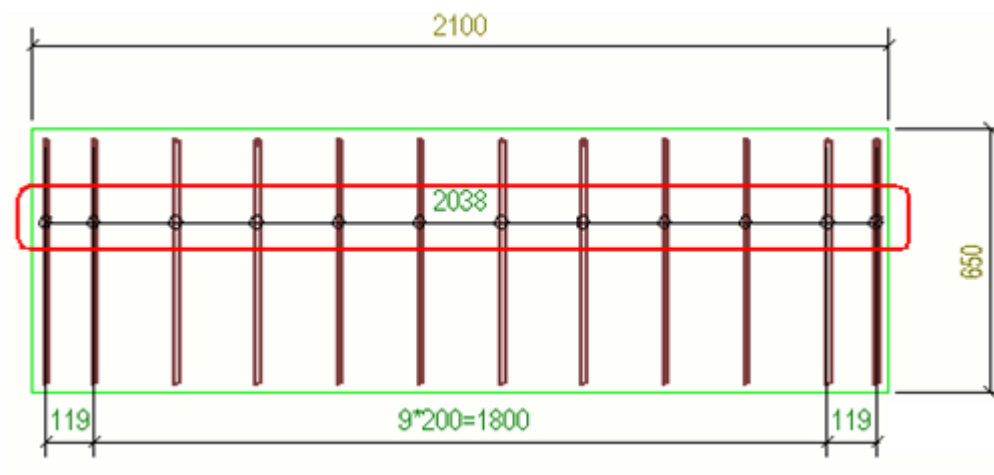

Zobacz również

XS_REBAR_END_SYMBOL_MIN_SIZE

Kategoria

Detalowanie konstrukcji betonowej

Umożliwia zwiększenie rozmiaru symboli końcowych prętów zbrojeniowych na rysunkach (w jednostkach rysunku) w celu zapewnienia ich lepszej widoczności. Działa w przypadku symboli 45 lub 135 stopni. Wartością domyślną jest 2.

Wartość ustawiona dla tej opcji zaawansowanej jest mnożona przez skalę widoku. Jeśli uzyskana wartość jest większa niż rozmiar domyślny (średnica pręta zbrojeniowego), będzie używana jako rozmiar symbolu. W przeciwnym razie używana jest wartość domyślna. Oznacza to, że aby uzyskać najmniejszy możliwy symbol, należy pominąć wartość lub zastosować zero (0).

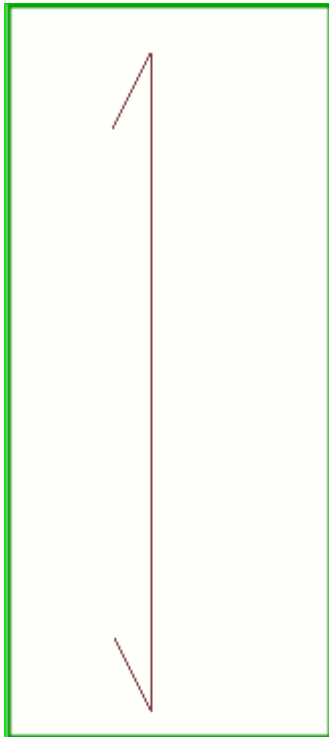

Ta opcja zaawansowana może być używana łącznie z opcją zaawansowaną `XS_REBAR_BEND_MARK_SYMBOL_MIN_SIZE` umożliwiającą zwiększenie rozmiaru symboli gięcia pręta zbrojeniowego.

Ta opcja zaawansowana jest specyficzna dla modelu, a jej ustawienie jest zapisane w bazie danych opcji.

Zobacz również

[XS_REBAR_REVERSE_END_SYMBOLS](#) (strona 366)

[XS_REBAR_BEND_MARK_SYMBOL_MIN_SIZE](#) (strona 359)

XS_REBAR_MARK_LEADER_LINE_BASE_POINT_SEARCH_STEP_LENGTH

Kategoria

Detalowanie konstrukcji betonowej

Umożliwia zdefiniowanie długości kroku podczas wyszukiwania optymalnego miejsca dla punktu bazowego linii odniesienia znaku zbrojenia wzdłuż pręta. Należy wprowadzić wartość dziesiętną podaną w milimetrach. Wartością domyślną jest 20.0.

Ta opcja zaawansowana jest specyficzna dla modelu, a jej ustawienie jest zapisane w bazie danych opcji.

XS_REBAR_MARK_LEADER_LINE_BASE_POINT_SEARCH_TOLERANCE

Kategoria

Detalowanie konstrukcji betonowej

Umożliwia zdefiniowanie wymaganej odległości innych prętów zbrojeniowych od punktu bazowego, której zachowanie umożliwia programowi Tekla Structures umieszczenie punktu bazowego. Należy wprowadzić wartość dziesiętną podaną w milimetrach. Wartością domyślną jest 10.0.

Ta opcja zaawansowana jest specyficzna dla modelu, a jej ustawienie jest zapisane w bazie danych opcji.

XS_REBAR_MINIMUM_LEG_DEVIATION

Kategoria: Detalowanie konstrukcji betonowej

Ta opcja zaawansowana umożliwia określenie, czy ustawienia zaokrąglania mają być stosowane dla niektórych ramion prętów.

Tekla Structures porównuje każde z ramion pręta z linią prostą. Jeśli odchylenie ramienia od linii jest mniejsze niż wartość tej opcji zaawansowanej, ramię jest traktowane jako element segmentu zakrzywionego pręta, a długość ramienia nie jest zaokrąglana.

Jeśli odchylenie jest większe niż wartość tej opcji zaawansowanej, Tekla Structures traktuje ramię jako prosty segment pręta, a następnie zaokrągla długość ramienia zgodnie z ustawieniami zaokrąglania.

Wartość należy wprowadzić w milimetrach. Wartością domyślną jest 10.

Ta opcja zaawansowana jest specyficzna dla modelu, a jej ustawienie jest zapisane w bazie danych opcji.

XS_REBAR_POSITION_NUMBER_FORMAT_STRING

Kategoria: Numeracja

Umożliwia zdefiniowanie zawartości numeracji pozycji prętów zbrojeniowych. Można również zmienić lub usunąć separator i określić, ile liczb reprezentuje numer pozycji pręta zbrojeniowego. W przypadku zmiany wartości należy przenieść model.

Należy użyć następujących opcji lub ich kombinacji:

Opcja	Opis
%PART_PREFIX%	Przedrostek numeru pozycji elementu zawierającego pręt zbrojeniowy.
%PART_START_NUMBER%	Numer początkowy numeru pozycji elementu zawierającego pręt zbrojeniowy.
%REBAR_PREFIX%	Przedrostek numeru pozycji pręta zbrojeniowego.
%REBAR_SERIAL_NUMBER%	Numer pozycji bez przedrostka pręta zbrojeniowego.
%REBAR_POS%	Ta opcja nie jest już używana. Zamiast niej należy użyć opcji %REBAR_SERIAL_NUMBER%.
%REBAR_SIZE%	Rozmiar pręta zbrojeniowego z możliwym przedrostkiem rozmiaru. Przykładowo w środowiskach amerykańskich przedrostkiem rozmiaru jest #.
%REBAR_SIZE_NUMBER%	Rozmiar pręta zbrojeniowego bez przedrostka rozmiaru.
%CAST_UNIT_PREFIX%	Przedrostek numeru pozycji elementu betonowego zawierającego pręt zbrojeniowy.
%CAST_UNIT_START_NUMBER%	Numer początkowy numeru pozycji elementu betonowego zawierającego pręt zbrojeniowy.

Ta opcja zaawansowana jest specyficzna dla modelu, a jej ustawienie jest zapisane w bazie danych opcji.

Przykład

Opcję **Przedrostek** w oknie dialogowym **Właściwości pręta zbrojeniowego** ustawiono na wartość R, opcję **Nr początkowy** ustawiono na wartość 1, natomiast opcję **Rozmiar** ustawiono na wartość #6.

- W przypadku ustawienia tej opcji zaawansowanej na wartość %REBAR_SIZE%%REBAR_PREFIX%%REBAR_SERIAL_NUMBER.3% wynikiem w odniesieniu do pierwszego pręta zbrojeniowego będzie #6R001.
- W przypadku ustawienia tej opcji zaawansowanej na wartość %REBAR_SIZE_NUMBER%%REBAR_PREFIX%%REBAR_SERIAL_NUMBER.3% i ponumerowania modelu wynikiem w odniesieniu do pierwszego pręta zbrojeniowego będzie 6R001.

XS_REBAR_PULLOUT_ANGLE_TEXT_FRAME

Kategoria

Detalowanie konstrukcji betonowej

Umożliwia wyłączenie ramki tekstu wokół tekstu kąta na szkicach pręta. Domyślnym ustawieniem tej opcji zaawansowanej jest `FALSE`, wówczas ramka nie jest rysowana. W przypadku ustawienia tej opcji zaawansowanej na wartość `TRUE` ramka będzie rysowana.

W przypadku ustawienia tej opcji zaawansowanej

`XS_REBAR_PULLOUT_ANGLE_TEXT_UNDERLINE` na wartość `TRUE` opcja zaawansowana `XS_REBAR_PULLOUT_ANGLE_TEXT_FRAME` jest ignorowana.

Ta opcja zaawansowana jest specyficzna dla modelu, a jej ustawienie jest zapisane w bazie danych opcji.

Zobacz również

[XS_REBAR_PULLOUT_ANGLE_TEXT_UNDERLINE \(strona 365\)](#)

XS_REBAR_PULLOUT_ANGLE_TEXT_UNDERLINE

Kategoria

Detalowanie konstrukcji betonowej

Aby pod tekstem kąta na szkicach pręta była rysowana linia, należy ustawić tę opcję zaawansowaną na wartość `TRUE`. W przypadku ustawienia `TRUE` opcja zaawansowana `XS_REBAR_PULLOUT_ANGLE_TEXT_FRAME` jest ignorowana. Domyślnym ustawieniem tej opcji zaawansowanej jest `FALSE`, wówczas podkreślenie nie jest rysowane.

Ta opcja zaawansowana jest specyficzna dla modelu, a jej ustawienie jest zapisane w bazie danych opcji.

Zobacz również

[XS_REBAR_PULLOUT_ANGLE_TEXT_FRAME \(strona 364\)](#)

XS_REBAR_RECOGNITION_HOOKS_CONSIDERATION

Kategoria

Detalowanie konstrukcji betonowej

Aby program Tekla Structures ignorował haki podczas sprawdzania kształtu prętów zbrojeniowych oraz przypisywał ten sam tym gięcia prętom z hakami i bez nich, należy wybrać ustawienie `FALSE`.

Aby program Tekla Structures uwzględniał haki i traktował pręty z hakami oraz bez nich lub z innymi hakami jako różne, należy wybrać ustawienie `TRUE`.

Wartością domyślną jest `TRUE`.

Ta opcja zaawansowana jest specyficzna dla modelu, a jej ustawienie jest zapisane w bazie danych opcji.

Zobacz również

XS_REBAR_REVERSE_END_SYMBOLS

Kategoria: Detalowanie konstrukcji betonowej

Umożliwia odwracanie symboli końcowych pręta zbrojeniowego w innym kierunku. W przypadku ustawienia tej opcji zaawansowanej na wartość `TRUE` symbol końcowy jest rysowany pod kątem 135 stopni (jest to powszechnie stosowane w Norwegii). W przypadku stosowania wizualizacji pojedynczej linii i braku symbolu na prostym końcu należy użyć wartości `TRUEANDEXTEND`. W przypadku zastosowania w odniesieniu do tych rodzajów prętów zbrojeniowych wartości `TRUE` będą one rysowane jako zbyt krótkie. Wartością domyślną jest `FALSE`.

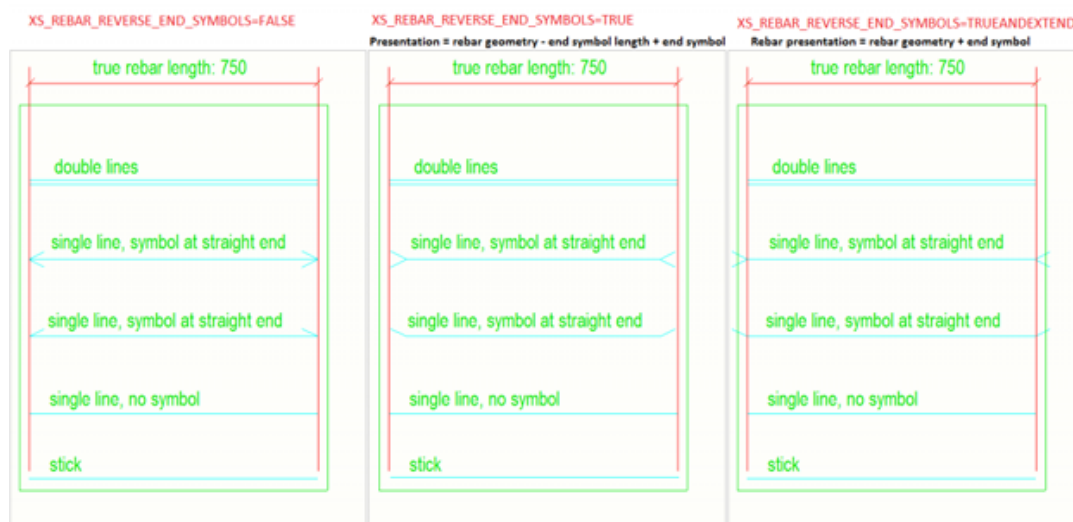

Ta opcja zaawansowana jest specyficzna dla ról. W przypadku opcji typu **SYSTEM(ROLE)** używana jest wartość domyślna. W przypadku opcji typu **MODEL(ROLE)** lub **DRAWING(ROLE)** można zmienić tę wartość, która będzie wtedy taka sama dla wszystkich użytkowników w bieżącym modelu.

Zobacz również

[XS_REBAR_END_SYMBOL_MIN_SIZE \(strona 361\)](#)

[Właściwości siatek, zbrojenia i sąsiedniego zbrojenia na rysunkach \(strona 747\)](#)

XS_REBARSET_BUFFER_SIZE

Kategoria: Szybkość i dokładność

Ta opcja zaawansowana służy do określania rozmiaru pamięci podręcznej używanej do przechowywania prętów z zestawów prętów. Po zwiększeniu rozmiaru w pamięci można przechowywać więcej prętów z zestawów prętów. Oznacza to, że pręty z zestawów prętów nie są ponownie generowane tak często, co zwiększa wydajność. Aby uzyskać optymalną wydajność, należy wybrać rozmiar większy lub równy liczbie prętów z zestawów prętów w modelu.

Ta opcja zaawansowana jest specyficzna dla użytkownika, a ustawienie jest zapisywane w pliku `options.bin` w folderze użytkownika. Uruchom ponownie Tekla Structures, aby aktywować nową wartość.

XS_REBARSET_COLOR_BARGROUPS

Kategoria: Detalowanie konstrukcji betonowej

Nadaj tej opcji zaawansowanej wartość `TRUE`, aby wyświetlić grupy prętów w zestawie prętów, używając różnych kolorów w widokach modelu. Przykład:

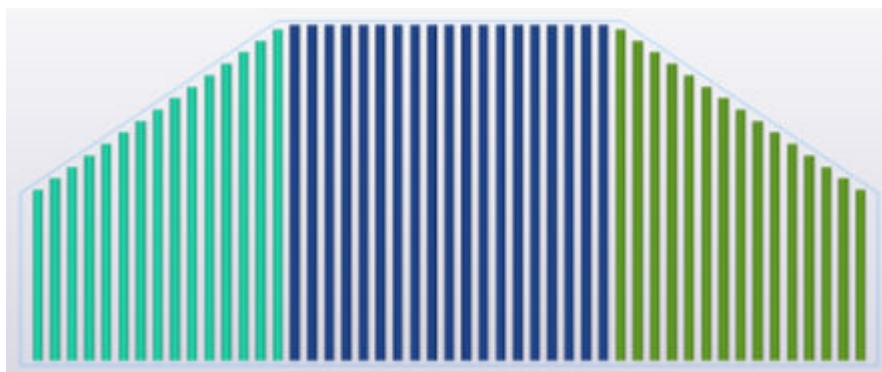

Gdy tej opcji zaawansowanej zostanie nadana wartość `TRUE`, pręty zbrojeniowe z zestawach prętów nie będą kolorowane na podstawie klas.

Wartością domyślną jest `FALSE`.

Ta opcja zaawansowana jest specyficzna dla modelu, a jej ustawienie jest zapisane w bazie danych opcji.

Po zmianie ustawienia tej opcji zaawansowanej w oknie dialogowym **Opcje zaawansowane** należy przerysować widoki modelu.

WSKAZÓWKA Aby szybko przełączyć między wartościami `TRUE` i `FALSE`, przejdź do zakładki **Beton** na wstążce i kliknij **Opcje**

wyświetlania zbrojenia --> Koloruj grupy prętów , lub naciśnij skrót klawiaturowy **Alt+7**.

XS_REBARSET_CREATION_ANGLE_TOLERANCE_FOR_CROSSING_REBARS

Kategoria: Detalowanie konstrukcji betonowej

Ta opcja zaawansowana umożliwia zdefiniowanie tolerancji kąta między kolejnymi powierzchniami elementu podczas tworzenia prętów w zestawach prętów. Jeśli kąt między płaszczyzną elementu a przedłużeniem poprzedniej powierzchni jest mniejszy niż wartość tej opcji zaawansowanej, na powierzchni elementu tworzone jest lico ramienia zestawu prętów.

Ta opcja zaawansowana dotyczy zestawów prętów, gdy są tworzone za pomocą polecenia **Utwórz zbrojenie poprzeczne**. Wartością domyślną jest 45 stopni.

Ta opcja zaawansowana jest specyficzna dla modelu, a jej ustawienie jest zapisane w bazie danych opcji.

Zobacz również

[XS_REBARSET_CREATION_ANGLE_TOLERANCE_FOR_LONGITUDINAL_REBARS \(strona 368\)](#)

XS_REBARSET_CREATION_ANGLE_TOLERANCE_FOR_LONGITUDINAL_REBARS

Kategoria: Detalowanie konstrukcji betonowej

Ta opcja zaawansowana umożliwia zdefiniowanie tolerancji kąta między kolejnymi powierzchniami elementu podczas tworzenia prętów w zestawach prętów. Jeśli kąt między płaszczyzną elementu a przedłużeniem poprzedniej powierzchni jest mniejszy niż wartość tej opcji zaawansowanej, na powierzchni elementu tworzone jest lico ramienia zestawu prętów.

Ta opcja zaawansowana dotyczy zestawów prętów, gdy są tworzone za pomocą polecenia **Utwórz zbrojenie podłużne**. Wartością domyślną jest 45 stopni.

Ta opcja zaawansowana jest specyficzna dla modelu, a jej ustawienie jest zapisane w bazie danych opcji.

Zobacz również

[XS_REBARSET_CREATION_ANGLE_TOLERANCE_FOR_CROSSING_REBARS](#)
(strona 368)

XS_REBARSET_ENABLE_BAR_GROUPING_WHEN_SPACING_DIFFERS

Kategoria: Detalowanie konstrukcji betonowej

Ta opcja zaawansowana pozwala określić, czy rozstaw wpływa na sposób grupowania prętów zbrojeniowych w zestawach prętów. Ta opcja zaawansowana dotyczy tylko grup prętów typu **Normalny**. Przylegające grupy prętów zbieżnych o różnym rozstawie nie są grupowane.

Domyślną wartością jest `TRUE`, co oznacza, że podobne pręty w przylegających strefach rozstawu w zestawach prętów są grupowane, nawet jeśli rozstaw różni się.

Jeśli ta opcja zaawansowana ma wartość `FALSE`, każda strefa rozstawu w zestawie prętów automatycznie tworzy osobną grupę.

Ta opcja zaawansowana jest specyficzna dla modelu, a jej ustawienie jest zapisane w bazie danych opcji.

Po zmianie ustawienia tej opcji zaawansowanej należy zaktualizować istniejące zestawy prętów w modelu. Kliknij **Beton** --> **Zestaw prętów** --> **Wygeneruj ponownie zestawy prętów zbrojeniowych**, aktywować nowe ustawienie.

XS_REBARSET_REBAR_LAYER_FORMAT_STRING

Kategoria: Detalowanie konstrukcji betonowej

Ta opcja zaawansowana służy do definiowania zawartości atrybutu szablonu [LAYER](#) (strona 561).

Wartością domyślną jest `%LAYER_PREFIX%LAYER_NUMBER%`, na przykład T2 dla drugiej warstwy prętów górnych.

Ta opcja zaawansowana jest specyficzna dla modelu, a jej ustawienie jest zapisane w bazie danych opcji.

Zobacz również

[LAYER_PREFIX](#) (strona 562)

[LAYER_NUMBER](#) (strona 561)

XS_REBARSET_SHOW_END_DETAIL_MODIFIERS

Kategoria: Detalowanie konstrukcji betonowej

Ustaw tę opcję zaawansowaną na `TRUE`, aby były wyświetlane modyfikatory detalu końcowego zestawu prętów po wybraniu prętów zestawów prętów w modelu.

Jeśli ta opcja zaawansowana ma wartość `FALSE`, modyfikatory detalu końcowego nie są wyświetlane po wybraniu prętów zestawów prętów.

Wartością domyślną jest `TRUE`.

Ta opcja zaawansowana jest specyficzna dla modelu, a jej ustawienie jest zapisane w bazie danych opcji.

WSKAZÓWKA Aby szybko przełączyć między wartościami `TRUE` i `FALSE`, przejdź do zakładki **Beton** na wstążce i kliknij **Opcje wyświetlania zbrojenia** --> **Wyświetl modyfikatory detalu końcowego** , lub naciśnij skrót klawiaturowy **Alt+5**.

Zobacz również

[XS_REBARSET_SHOW_PROPERTY_MODIFIERS \(strona 372\)](#)

[XS_REBARSET_SHOW_SPLITTERS \(strona 372\)](#)

[XS_REBARSET_SHOW_GUIDELINES \(strona 370\)](#)

[XS_REBARSET_SHOW_MODIFIERS_CREATED_BY_COMPONENTS \(strona 371\)](#)

XS_REBARSET_SHOW_GUIDELINES

Kategoria: Detalowanie konstrukcji betonowej

Ustaw tę opcję zaawansowaną na wartość `TRUE`, aby po wybraniu prętów zestawów prętów były wyświetlane linie prowadzące zestawu prętów.

Jeśli ta opcja zaawansowana ma wartość `FALSE`, linie prowadzące zestawu prętów nie są wyświetlane po wybraniu prętów zestawów prętów.

Wartością domyślną jest `TRUE`.

Ta opcja zaawansowana jest specyficzna dla modelu, a jej ustawienie jest zapisane w bazie danych opcji.

WSKAZÓWKA Aby szybko przełączyć między wartościami `TRUE` i `FALSE`, przejdź do zakładki **Beton** na wstążce i kliknij **Opcje wyświetlania zbrojenia** --> **Wyświetl linie prowadzące** , lub naciśnij skrót klawiaturowy **Alt+2**.

Zobacz również

[XS_REBARSET_SHOW_PROPERTY_MODIFIERS \(strona 372\)](#)

[XS_REBARSET_SHOW_END_DETAIL_MODIFIERS \(strona 369\)](#)

[XS_REBARSET_SHOW_SPLITTERS \(strona 372\)](#)

[XS_REBARSET_SHOW_MODIFIERS_CREATED_BY_COMPONENTS \(strona 371\)](#)

XS_REBARSET_SHOW_LEGFACES

Kategoria: Detalowanie konstrukcji betonowej

Ustaw tę opcję zaawansowaną na wartość `TRUE`, aby po wybraniu prętów zestawu prętów w modelu były wyświetlane lica ramion zestawu prętów.

Jeśli ta opcja zaawansowana ma wartość `FALSE`, lica ramion nie są wyświetlane po wybraniu prętów zestawów prętów.

Wartością domyślną jest `FALSE`.

Ta opcja zaawansowana jest specyficzna dla modelu, a jej ustawienie jest zapisane w bazie danych opcji.

WSKAZÓWKA Aby szybko przełączyć między wartościami `TRUE` i `FALSE`, przejdź do zakładki **Beton** na wstążce i kliknij **Opcje wyświetlania zbrojenia** --> **Wyświetl lica ramion**, lub naciśnij skrót klawiaturowy **Alt+1**.

XS_REBARSET_SHOW_MODIFIERS_CREATED_BY_COMPONENTS

Kategoria: Detalowanie konstrukcji betonowej

Ta opcja zaawansowana umożliwia określenie, czy modyfikatory zestawów prętów tworzone przez komponenty mają być wyświetlane czy ukryte w widokach modelu po wybraniu prętów zestawów prętów.

Wartością domyślną jest `FALSE`, co oznacza, że modyfikatory są ukryte.

Należy pamiętać, że po rozbiciu komponentu z modyfikatorami, modyfikatory będą wyświetlane, nawet jeśli ta opcja zaawansowana będzie miała wartość `FALSE`.

Ta opcja zaawansowana nie wpływa na widoki komponentu użytkownika.

Ta opcja zaawansowana jest specyficzna dla modelu, a jej ustawienie jest zapisane w bazie danych opcji.

XS_REBARSET_SHOW_PROPERTY_MODIFIERS

Kategoria: Detalowanie konstrukcji betonowej

Ustaw tę opcję zaawansowaną na `TRUE`, aby były wyświetlane modyfikatory właściwości zestawu prętów po wybraniu prętów zestawów prętów w modelu.

Jeśli ta opcja zaawansowana ma wartość `FALSE`, modyfikatory właściwości nie są wyświetlane po wybraniu prętów zestawów prętów.

Wartością domyślną jest `TRUE`.

Ta opcja zaawansowana jest specyficzna dla modelu, a jej ustawienie jest zapisane w bazie danych opcji.

WSKAZÓWKA Aby szybko przełączyć między wartościami `TRUE` i `FALSE`, przejdź do zakładki **Beton** na wstążce i kliknij **Opcje wyświetlania zbrojenia** --> **Wyświetl modyfikatory właściwości** , lub naciśnij skrót klawiaturowy **Alt+3**.

Zobacz również

[XS_REBARSET_SHOW_END_DETAIL_MODIFIERS \(strona 369\)](#)

[XS_REBARSET_SHOW_SPLITTERS \(strona 372\)](#)

[XS_REBARSET_SHOW_GUIDELINES \(strona 370\)](#)

[XS_REBARSET_SHOW_MODIFIERS_CREATED_BY_COMPONENTS \(strona 371\)](#)

XS_REBARSET_SHOW_SPLITTERS

Kategoria: Detalowanie konstrukcji betonowej

Ustaw tę opcję zaawansowaną na wartość `TRUE`, aby po wybraniu prętów zestawów prętów były wyświetlane linie podziału zestawu prętów.

Jeśli ta opcja zaawansowana ma wartość `FALSE`, linie podziału nie są wyświetlane po wybraniu prętów zestawów prętów.

Wartością domyślną jest `TRUE`.

Ta opcja zaawansowana jest specyficzna dla modelu, a jej ustawienie jest zapisane w bazie danych opcji.

WSKAZÓWKA Aby szybko przełączyć między wartościami `TRUE` i `FALSE`, przejdź do zakładki **Beton** na wstążce i kliknij **Opcje wyświetlania zbrojenia** --> **Wyświetl linie podziału** , lub naciśnij skrót klawiaturowy **Alt+4**.

Zobacz również

[XS_REBARSET_SHOW_PROPERTY_MODIFIERS \(strona 372\)](#)

[XS_REBARSET_SHOW_END_DETAIL_MODIFIERS \(strona 369\)](#)

[XS_REBARSET_SHOW_GUIDELINES \(strona 370\)](#)

[XS_REBARSET_SHOW_MODIFIERS_CREATED_BY_COMPONENTS \(strona 371\)](#)

XS_REBARSET_TAPERED_GROUP_POSITION_NUMBER_FORMAT_STRING

Kategoria: Numeracja

Ta opcja zaawansowana umożliwia określenie zawartości numeracji pozycji zbrojenia ([GROUP_POS \(strona 548\)](#)) w grupach prętów zbieżnych w zestawach prętów. Można również zmienić lub usunąć separator, wpływając na to, ile liczb jest używanych do reprezentowania numeru pozycji. W przypadku zmiany wartości należy przenumerować model.

Należy użyć następujących opcji lub ich kombinacji:

Opcja	Opis
%PART_PREFIX%	Przedrostek numeru pozycji elementu zawierającego pręt zbrojeniowy.
%PART_START_NUMBER%	Numer początkowy numeru pozycji elementu zawierającego pręt zbrojeniowy.
%REBAR_PREFIX%	Przedrostek numeru pozycji pręta zbrojeniowego.
%REBAR_SERIAL_NUMBER%	Numer pozycji bez przedrostka pręta zbrojeniowego.
%REBAR_POS%	Ta opcja nie jest już używana. Zamiast niej należy użyć opcji %REBAR_SERIAL_NUMBER%.
%REBAR_SIZE%	Rozmiar pręta zbrojeniowego z możliwym przedrostkiem rozmiaru. Przykładowo w środowiskach US przedrostkiem rozmiaru jest #.
%REBAR_SIZE_NUMBER%	Rozmiar pręta zbrojeniowego bez przedrostka rozmiaru.
%CAST_UNIT_PREFIX%	Przedrostek numeru pozycji elementu betonowego zawierającego pręt zbrojeniowy.
%CAST_UNIT_START_NUMBER%	Numer początkowy numeru pozycji elementu betonowego zawierającego pręt zbrojeniowy.

Wartością domyślną jest %REBAR_PREFIX%%REBAR_SERIAL_NUMBER%.

Ta opcja zaawansowana jest specyficzna dla modelu, a jej ustawienie jest zapisane w bazie danych opcji.

Przykład

Przedrostek we właściwościach zestawu prętów jest określony jako **R**, **Nr początkowy** jest określony jako 1, a **Rozmiar** jako #6.

- W przypadku nadania tej opcji zaawansowanej wartości %REBAR_SIZE% %REBAR_PREFIX%%REBAR_SERIAL_NUMBER.3% wynikiem dla pierwszego pręta zbrojeniowego będzie #6R001.
- W przypadku nadania tej opcji zaawansowanej wartości %REBAR_SIZE_NUMBER%%REBAR_PREFIX%%REBAR_SERIAL_NUMBER.3% i ponumerowania modelu wynikiem dla pierwszego pręta zbrojeniowego będzie 6R001.

Zobacz również

[XS_REBARSET_TAPERED_REBAR_POSITION_NUMBER_FORMAT_STRING](#)
(strona 374)

XS_REBARSET_TAPERED_REBAR_POSITION_NUMBER_FORMAT_STRING

Kategoria: Numeracja

Ta opcja zaawansowana umożliwia określenie zawartości numeracji pozycji zbrojenia ([REBAR_POS \(strona 582\)](#)) pojedynczych prętów w grupach prętów zbieżnych w zestawach prętów. Można również zmienić lub usunąć separator, wpływając na to, ile liczb jest używanych do reprezentowania numeru pozycji. W przypadku zmiany wartości należy przenumerać model.

Należy użyć następujących opcji lub ich kombinacji:

Opcja	Opis
%PART_PREFIX%	Przedrostek numeru pozycji elementu zawierającego pręt zbrojeniowy.
%PART_START_NUMBER%	Numer początkowy numeru pozycji elementu zawierającego pręt zbrojeniowy.
%REBAR_PREFIX%	Przedrostek numeru pozycji pręta zbrojeniowego.
%REBAR_SERIAL_NUMBER%	Numer pozycji bez przedrostka pręta zbrojeniowego.
%REBAR_POS%	Ta opcja nie jest już używana. Zamiast niej należy użyć opcji %REBAR_SERIAL_NUMBER%.

Opcja	Opis
%REBAR_SIZE%	Rozmiar pręta zbrojeniowego z możliwym przedrostkiem rozmiaru. Przykładowo w środowiskach amerykańskich przedrostkiem rozmiaru jest #.
%REBAR_SIZE_NUMBER%	Rozmiar pręta zbrojeniowego bez przedrostka rozmiaru.
%CAST_UNIT_PREFIX%	Przedrostek numeru pozycji elementu betonowego zawierającego pręt zbrojeniowy.
%CAST_UNIT_START_NUMBER%	Numer początkowy numeru pozycji elementu betonowego zawierającego pręt zbrojeniowy.
%SUB_ID%	Porządkowy numer indeksu pręta zbrojeniowego z grupie prętów zbieżnych w zestawie prętów.
%SUB_ID_WITH_LETTERS%	Jak powyżej, ale z literami. Domyślnie są używane litery A-Z, ale można też określić dozwolone litery za pomocą opcji zaawansowanej XS_VALID_CHARS_FOR_REBAR_SUB_ID_WITH_LETTERS (strona 490).

Wartością domyślną jest %REBAR_PREFIX%%REBAR_SERIAL_NUMBER%.%SUB_ID%.

Ta opcja zaawansowana jest specyficzna dla modelu, a jej ustawienie jest zapisane w bazie danych opcji.

Przykład

Przedrostek we właściwościach zestawu prętów jest określony jako R, **Nr początkowy** jest określony jako 1, a **Rozmiar** jako #6.

- W przypadku nadania tej opcji zaawansowanej wartości %REBAR_SIZE% %REBAR_PREFIX%%REBAR_SERIAL_NUMBER.3% wynikiem dla pierwszego pręta zbrojeniowego będzie #6R001.
- W przypadku nadania tej opcji zaawansowanej wartości %REBAR_SIZE_NUMBER%%REBAR_PREFIX%%REBAR_SERIAL_NUMBER.3% i ponumerowania modelu wynikiem dla pierwszego pręta zbrojeniowego będzie 6R001.

Zobacz również

[XS_REBARSET_TAPERED_GROUP_POSITION_NUMBER_FORMAT_STRING](#) (strona 373)

XS_REBARSET_USE_GROUP_NUMBER_FOR_BARS_IN_TAPERED_GROUPS

Kategoria: Numeracja

Ta opcja zaawansowana umożliwia określenie, czy pręty zbrojeniowe w grupach prętów zbieżnych w zestawie prętów są numerowane przy użyciu numerów ich grup czy jako pojedyncze pręty.

Wartością domyślną jest `TRUE`, co oznacza, że każdy pręt w grupie prętów zbieżnych jest numerowany przy użyciu numeru grupy.

Jeśli ta opcja zaawansowana ma wartość `FALSE`, pręty w grupach prętów zbieżnych są numerowane jako pojedyncze pręty.

Ta opcja zaawansowana jest specyficzna dla modelu, a jej ustawienie jest zapisane w bazie danych opcji.

Zobacz również

[XS_REBARSET_TAPERED_GROUP_POSITION_NUMBER_FORMAT_STRING](#)
(strona 373)

[XS_REBARSET_TAPERED_REBAR_POSITION_NUMBER_FORMAT_STRING](#)
(strona 374)

XS_REBAR_USE_ALWAYS_METHOD_A_FOR_90_DEGREE_HOOK_DIMENSIONS

Kategoria

Ta opcja zaawansowana musi być ustawiona w pliku inicjującym (.ini).

Po wybraniu ustawienia `TRUE` właściwości haka **SHLB/EHLB** będą miały takie same wartości jak właściwości **SHLA/EHLA** w przypadku kąta haka wynoszącego 95 stopni lub mniej.

XS_RECREATE_MARKS_IN_INTELLIGENT_CLONING

Kategoria

Oznaczanie: Ogólne

Aby odświeżyć wszystkie znaki podczas inteligentnego klonowania, należy ustawić tę opcję zaawansowaną na wartość `ALL`. W przypadku pominięcia tej wartości znaki nie będą odświeżane. Domyślnie nie jest ustawiona żadna wartość.

Ta opcja zaawansowana jest specyficzna dla modelu, a jej ustawienie jest zapisane w bazie danych opcji.

XS_RECREATE_UNMODIFIED_DRAWINGS

Kategoria: Właściwości rysunku

Umożliwia określenie, czy rysunki mają być utworzone ponownie podczas aktualizacji rysunku zespołu, pojedynczego elementu lub elementu betonowego, który nie został zmodyfikowany. Rysunki są automatycznie utworzone ponownie, jeżeli nie były edytowane, a następnie zapisane bądź nie zostały wydane przy użyciu funkcji **Wydanie** w oknie **Menedżer dokumentów**.

- Aby niezmodyfikowane rysunki nie były odświeżane, należy ustawić tę opcję zaawansowaną na wartość `FALSE`.
- Aby niezmodyfikowane rysunki były odświeżane, należy ustawić tę opcję zaawansowaną na wartość `TRUE`. Jest to domyślna wartość.

Ta opcja zaawansowana jest specyficzna dla użytkownika, a ustawienie jest zapisywane w pliku `options.bin` w folderze użytkownika. Uruchom ponownie Tekla Structures, aby aktywować nową wartość.

XS_REFERENCE_CACHE

Kategoria

Umieszczenie pliku

Umożliwia zdefiniowanie domyślnej lokalizacji pliku pamięci podręcznej tworzonego ze źródła podczas wczytywania modelu referencyjnego po raz pierwszy. Ustawieniem domyślnym tej opcji zaawansowanej jest `C:\TeklaStructuresModels\RefCacheFolders`. Ścieżkę można również w następujący sposób zastąpić za pomocą `XS_RUNPATH: %XS_RUNPATH%\RefCacheFolders`.

-
- WSKAZÓWKA** • W niektórych sytuacjach podczas pracy z modelami wielu użytkowników może być pożądana zmiana domyślnej lokalizacji pliku pamięci podręcznej w celu zmniejszenia ruchu w sieci oraz wykorzystania dysku na serwerze bądź przyspieszenia działania pamięci podręcznej (jeżeli lokalny dysk jest szybszy niż dysk serwera).
- W przypadku korzystania z różnych wersji programu Tekla Structures dla różnych projektów i występowania problemów z modelami referencyjnymi należy opróżnić folder, w którym tworzona jest referencyjna pamięć

podręczna. Plik pamięci podręcznej zostanie odświeżony po następnym otwarciu modelu referencyjnego.

Ta opcja zaawansowana jest specyficzna dla użytkownika, a ustawienie jest zapisywane w pliku `options.bin` w folderze użytkownika. Uruchom ponownie Tekla Structures, aby aktywować nową wartość.

XS_REFERENCE_MODEL_KEEP_VERSIONS_COUNT

Kategoria: Właściwości modelowania

Opcja zaawansowana `XS_REFERENCE_MODEL_KEEP_VERSIONS_COUNT` służy do automatycznego czyszczenia rewizji starego modelu referencyjnego. Usuwanie jest wykonywane podczas aktualizacji pliku referencyjnego. Opcja `XS_DELETE_UNNECESSARY_REFMODEL_FILES_SAFETY_PERIOD` (strona 143) służy do ustawiania ram czasowych usunięcia. Tekla Structures usuwa modele referencyjne, które w pewnym momencie zostały zaimportowane, ale nie są już używane i nie są wyświetlane na liście **Modele referencyjne**. Dane dotyczące tego modelu referencyjnego są usuwane z pamięci bieżących danych w folderze `<current model>\datastorage\ref`. Zaimportowany pierwotnie model referencyjny nie jest usuwany z folderu, w którym się faktycznie znajduje, np. `.\Reference models`.

Można użyć następujących wartości:

- 0: Usuwanie jest wyłączone. Jest to domyślna wartość.
- Dowolna liczba dodatnia.

Przykładowo wprowadzenie wartości 3 powoduje zachowanie obok bieżącej wersji modelu referencyjnego dwu starszych wersji.

Ta opcja zaawansowana jest specyficzna dla modelu, a jej ustawienie jest zapisane w bazie danych opcji.

XS_REFERENCE_USE_RENDERED_CLIPPING

Kategoria

Importuj

Aby program Tekla Structures wyświetlał jedynie osie obiektów referencyjnych poza strefą roboczą w widokach modelu, należy wybrać ustawienie `TRUE`. Może być to przydatne na przykład podczas wyświetlania cylindrycznych konstrukcji DGN, takich jak orurowanie. Aby wyświetlane były nie tylko osie, należy wybrać ustawienie `FALSE`. Wartością domyślną jest `TRUE`.

Program Tekla Structures będzie następnie wyświetlał obiekty w następujący sposób:

- Obiekty znajdujące się całkowicie wewnątrz obszaru roboczego będą renderowane.
- Obiekty znajdujące się całkowicie poza obszarem roboczym będą ukrywane.
- Obiekty znajdujące się częściowo wewnątrz obszaru roboczego będą renderowane w obszarze roboczym, a model szkieletowy — poza obszarem roboczym.

Ta opcja zaawansowana jest specyficzna dla użytkownika, a ustawienie jest zapisywane w pliku `options.bin` w folderze użytkownika. Uruchom ponownie Tekla Structures, aby aktywować nową wartość.

XS_REFRESH_ALSO_LOCKED_REFERENCE_MODELS

Kategoria: importowanie

Aby odświeżyć zablokowane modele referencyjne przy użyciu przycisku

Odśwież , ustaw opcję zaawansowaną

`XS_REFRESH_ALSO_LOCKED_REFERENCE_MODELS` na `TRUE`. Domyślnym ustawieniem tej opcji zaawansowanej jest `FALSE`.

Ta opcja zaawansowana zależy od systemu.

XS_REMEMBER_LAST_PLOT_DIALOG_VALUES

Kategoria

Ta opcja zaawansowana musi być ustawiona w pliku inicjującym (.ini).

W przypadku wybrania ustawienia tej opcji zaawansowanej na wartość `TRUE` program Tekla Structures będzie pamiętał podczas następnego otwierania okna dialogowego **Drukuj rysunki** ostatnie ustawienia używane w tym oknie. Jeśli nie jest to pożądane, należy wprowadzić wartość `false`. Wartością domyślną jest `TRUE`.

XS_REMOVE_VOID_FROM_BOLT_MATERIAL_THICKNESS

Kategoria: Właściwości modelowania

Aby usunąć różnicę między grubościami dwu materiałów połączonych śrubami skutkującą mniejszą długością śruby, należy ustawić tę opcję zaawansowaną

na wartość `TRUE`. Jest to wymagane na przykład przez konstruktorów masztów. Wartością domyślną jest `FALSE`.

W poniższym przykładzie ta opcja zaawansowana jest ustawiona na wartość `TRUE`. Wartość „X” zostanie usunięta z długości śruby.

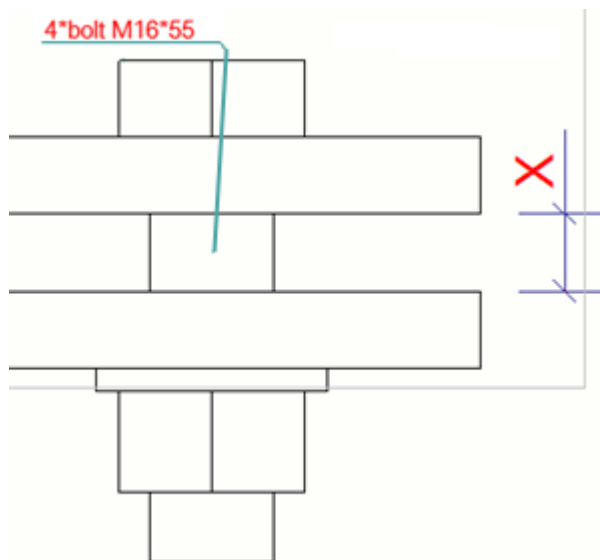

Ta opcja zaawansowana jest specyficzna dla modelu, a jej ustawienie jest zapisane w bazie danych opcji.

XS_RENDERED_CURSOR_LINE_WIDTH

Kategoria

Widok modelu

Umożliwia ustawienie szerokości linii kursora w widokach modelu.

- Możliwe wartości to 1, 2 i 4. Wszystkie inne wartości są traktowane jak 1.
- Wartością domyślną jest 2.

Ta opcja zaawansowana jest specyficzna dla użytkownika, a ustawienie jest zapisywane w pliku `options.bin` w folderze użytkownika. Uruchom ponownie Tekla Structures, aby aktywować nową wartość.

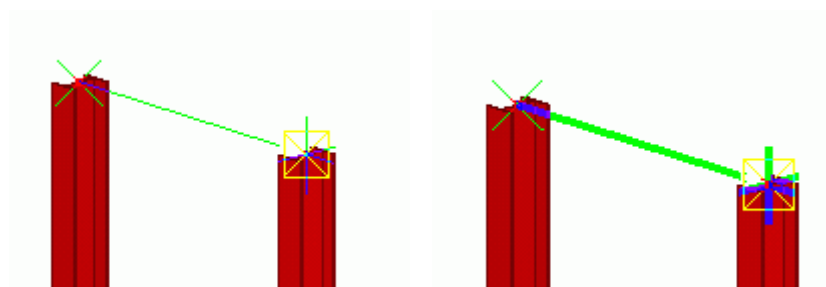

Szerokość linii kursora
wynosząca **1**

Szerokość linii kursora
wynosząca **4**

XS_RENDERED_FIELD_OF_VIEW

Kategoria

Widok modelu

Umożliwia dostosowanie ustawień pola widzenia w widokach perspektywicznych. Może to być przydatne na przykład przy stosowaniu polecenia **Przełot** w ciasnej przestrzeni. Im większa wartość, tym większe odległości między elementami.

Wartością domyślną jest 60.0.

Ta opcja zaawansowana jest specyficzna dla użytkownika, a ustawienie jest zapisywane w pliku `options.bin` w folderze użytkownika. Uruchom ponownie Tekla Structures, aby aktywować nową wartość.

Przykład

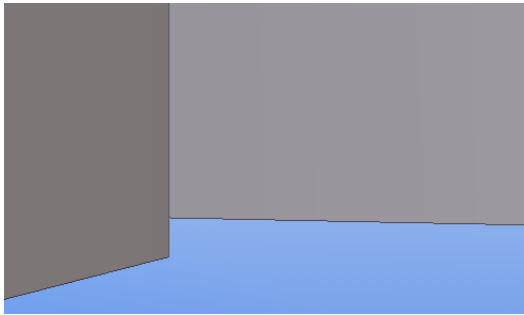
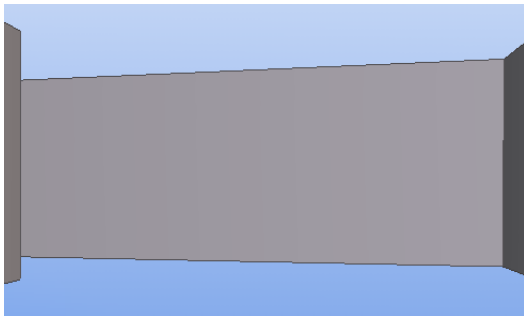
Pole widzenia	Przykład
60.0	 A perspective view of a 3D model showing a blue base and a grey structure. The field of view is narrow, showing a significant portion of the structure's side.
90.0	 A perspective view of the same 3D model with a wider field of view. The structure appears more compressed horizontally, and more of the surrounding space is visible.

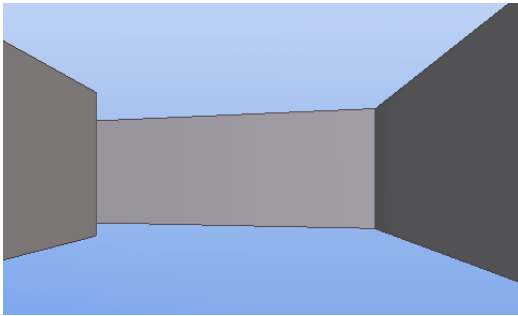
Pole widzenia	Przykład
120.0	

XS_RENDERED_GL_FOG_END_VALUE

Kategoria

Widok modelu

Pamiętaj, że ta opcja zaawansowana działa tylko w widokach używających renderingu OpenGL.

W widokach modelu odległe obiekty są wyświetlane jako coraz ciemniejsze w porównaniu z bliskimi. Do sterowania odcieniem obiektów służą opcje `XS_RENDERED_GL_FOG_START_VALUE` i `XS_RENDERED_GL_FOG_END_VALUE`.

Aby sterować odcieniem obiektów, należy użyć wartości od 0.0 do 1.0. Im wyższa wartość, tym ciemniejsze są odległe obiekty. Użycie wartości 0 powoduje wyłączenie efektu mgły. Wartością domyślną opcji `XS_RENDERED_GL_FOG_END_VALUE` jest 0.

Ta opcja zaawansowana jest specyficzna dla użytkownika, a ustawienie jest zapisywane w pliku `options.bin` w folderze użytkownika. Uruchom ponownie Tekla Structures, aby aktywować nową wartość.

Zobacz również

[XS_RENDERED_GL_FOG_START_VALUE \(strona 382\)](#)

XS_RENDERED_GL_FOG_START_VALUE

Kategoria

Widok modelu

Uwaga: ta opcja zaawansowana działa wyłącznie w przypadku używania domyślnego renderingu OpenGL zamiast renderingu DirectX.

W widokach modelu odległe obiekty są wyświetlane jako coraz ciemniejsze od bliskich. Sterowanie odcieniem obiektów umożliwia opcje `XS_RENDERED_GL_FOG_START_VALUE` i `XS_RENDERED_GL_FOG_END_VALUE`.

Aby sterować odcieniem obiektów, należy użyć wartości od 0.0 do 1.0. Im wyższa wartość, tym ciemniejsze są odległe obiekty. Użycie wartości 0 powoduje wyłączenie efektu mgły. Wartością domyślną opcji `XS_RENDERED_GL_FOG_START_VALUE` jest 0.

Ta opcja zaawansowana jest specyficzna dla użytkownika, a ustawienie jest zapisywane w pliku `options.bin` w folderze użytkownika. Uruchom ponownie Tekla Structures, aby aktywować nową wartość.

Zobacz również

[XS_RENDERED_GL_FOG_END_VALUE \(strona 382\)](#)

XS_RENDERED_PIXEL_TOLERANCE_SCALE

Kategoria

Widok modelu

Program Tekla Structures używa tolerancji pikseli w celu rozróżnienia między klikaniem a przeciąganiem za pomocą myszy podczas powiększania. Ta opcja zaawansowana umożliwia zdefiniowanie tolerancji pikseli.

Wartością domyślną jest 0.7. Przesunięcie myszy o wartość mniejszą niż określona, przy wciśniętym lewym przycisku myszy, jest traktowane jako kliknięcie.

Ta opcja zaawansowana jest specyficzna dla systemu.

XS_REPORT_BOLTS_WITH_SUPPORTING_MEMBER

Kategoria: Szablony i symbole

Śruby na budowie można przypisać do elementu dołączonego w raportach i KSS, zmieniając ustawienie opcji zaawansowanej `XS_REPORT_BOLTS_WITH_SUPPORTING_MEMBER` na `TRUE`. Przy użyciu tej opcji zaawansowanej można pokazać śruby wstawiane na budowie w zestawieniu materiałów elementu dołączonego. Wartością domyślną jest `FALSE`.

W poniższym przykładzie zestawienia materiałowego ustawieniem opcji zaawansowanej jest `TRUE`:



W poniższym przykładzie zestawienia materiałowego ustawieniem opcji zaawansowanej jest `FALSE`:



W poniższym przykładzie pliku KSS ustawieniem opcji zaawansowanej jest TRUE:

W poniższym przykładzie pliku KSS ustawieniem opcji zaawansowanej jest FALSE:

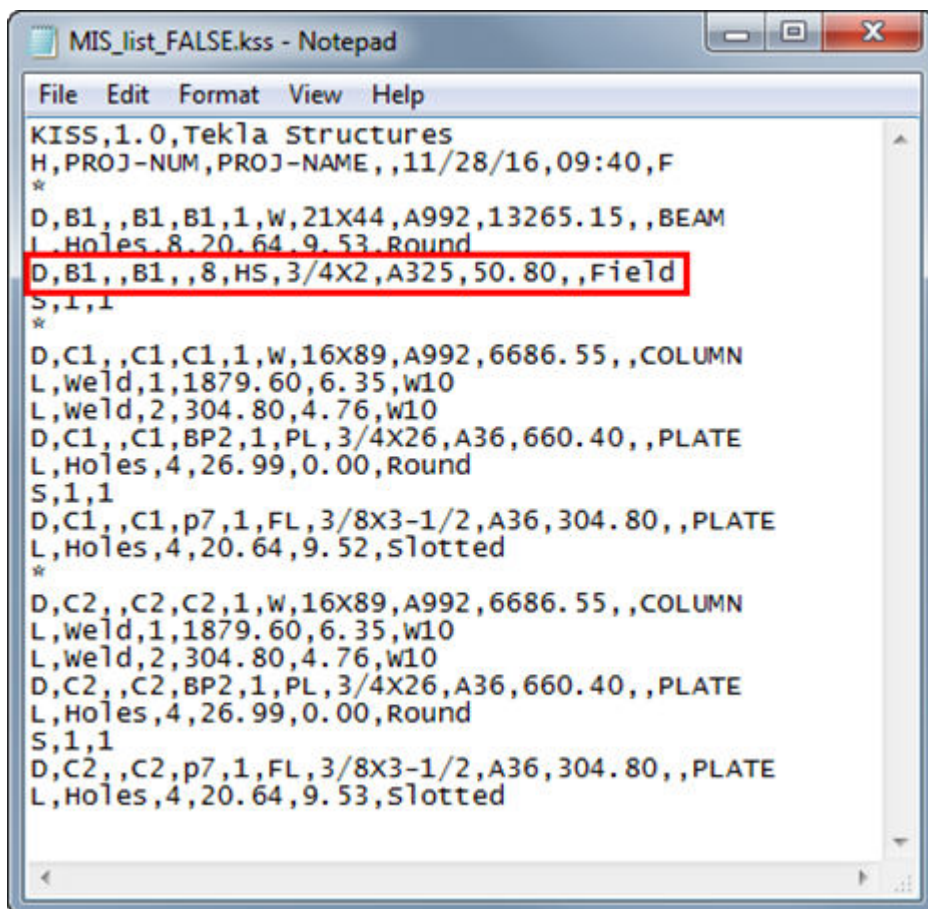

```
MIS_list_FALSE.kss - Notepad
File Edit Format View Help
KISS,1.0,Tekla Structures
H,PROJ-NUM,PROJ-NAME,,11/28/16,09:40,F
*
D,B1,,B1,B1,1,w,21X44,A992,13265.15,,BEAM
L,Holes,8,20.64,9.53,Round
D,B1,,B1,,8,HS,3/4X2,A325,50.80,,Field
S,1,1
*
D,C1,,C1,C1,1,w,16X89,A992,6686.55,,COLUMN
L,weld,1,1879.60,6.35,w10
L,weld,2,304.80,4.76,w10
D,C1,,C1,BP2,1,PL,3/4X26,A36,660.40,,PLATE
L,Holes,4,26.99,0.00,Round
S,1,1
D,C1,,C1,p7,1,FL,3/8X3-1/2,A36,304.80,,PLATE
L,Holes,4,20.64,9.52,Slotted
*
D,C2,,C2,C2,1,w,16X89,A992,6686.55,,COLUMN
L,weld,1,1879.60,6.35,w10
L,weld,2,304.80,4.76,w10
D,C2,,C2,BP2,1,PL,3/4X26,A36,660.40,,PLATE
L,Holes,4,26.99,0.00,Round
S,1,1
D,C2,,C2,p7,1,FL,3/8X3-1/2,A36,304.80,,PLATE
L,Holes,4,20.64,9.53,Slotted
```

Ta opcja zaawansowana jest specyficzna dla użytkownika, a ustawienie jest zapisywane w pliku `options.bin` w folderze użytkownika. Uruchom ponownie Tekla Structures, aby aktywować nową wartość.

XS_REPORT_OUTPUT_DIRECTORY

Kategoria

Umieszczenie pliku

Wskazuje folder, w którym program Tekla Structures zapisuje raporty. W przypadku wyświetlenia w polu nazwy raportu pełnej ścieżki program Tekla Structures ignoruje to ustawienie. Wartością domyślną jest `.\Reports`.

XS_RESTORE_ENABLES

Kategoria

Ta opcja zaawansowana musi być ustawiona w pliku inicjującym (.ini).

Aby możliwe było zapisywanie i ładowanie wartości pól wyboru w oknach dialogowych, należy ustawić tę opcję zaawansowaną na wartość `TRUE`. Wartością domyślną jest `FALSE`.

XS_ROTATE_CUT_VIEWS

Kategoria

Widok rysunku

Umożliwia określenie obrotu widoków przekroju.

Dla ustawienia `BY_SYMBOL_MAIN_VIEW` (domyślnie) używana jest orientacja widoku zawierająca symbol przekroju. Ma to zastosowanie wyłącznie w stosunku do widoków przekroju tworzonych automatycznie przez program Tekla Structures. Ręcznie tworzone widoki mają obrót zgodny z obrotem widoków, z których zostały utworzone.

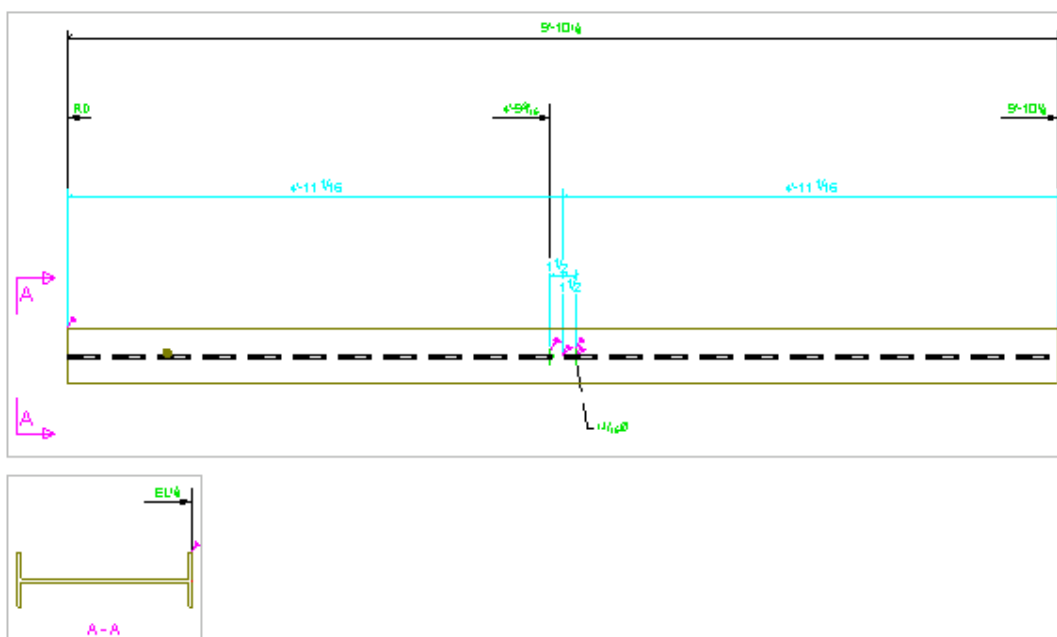

Dla ustawienia `BY_MAIN_VIEW` używana jest taka sama orientacja jak w przypadku widoku głównego.

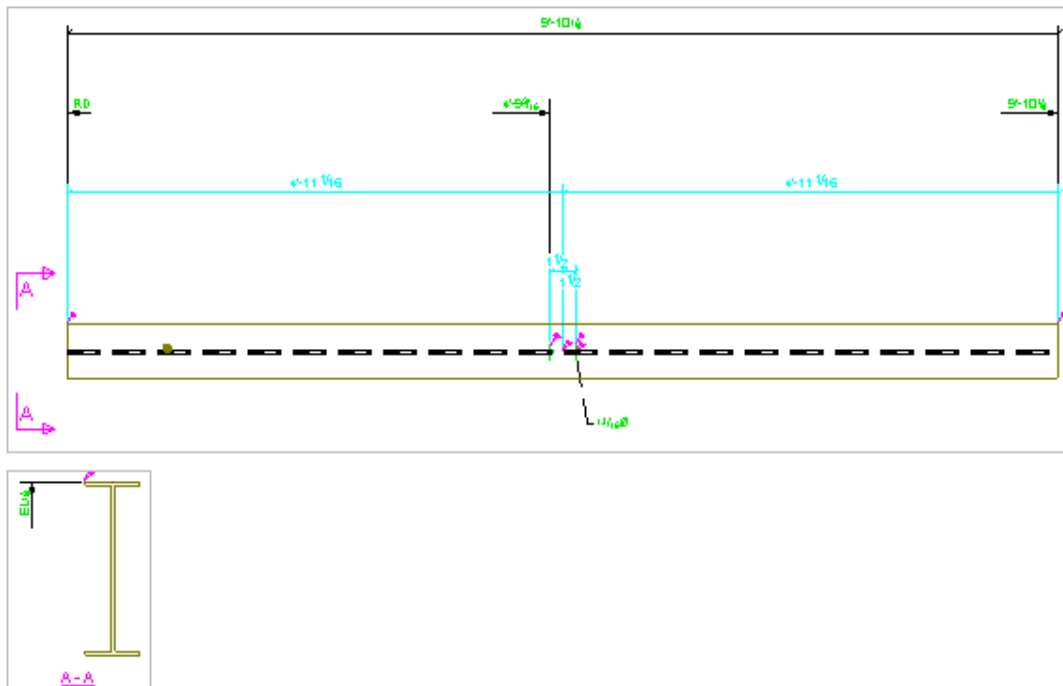

Ta opcja zaawansowana jest specyficzna dla modelu, a jej ustawienie jest zapisane w bazie danych opcji.

XS_RUN_AT_STARTUP

Kategoria: Położenie plików

Tekla Structures będzie automatycznie uruchamiać wszystkie pliki wykonywalne (.exe) umieszczone w folderach zdefiniowanych dla tej opcji zaawansowanej. Można wprowadzić kilka folderów, oddzielając je średnikiem (;). Wartością domyślną tej opcji zaawansowanej jest `..\Tekla Structures \<version>\nt\bin\applications\Tekla\ApplicationStartup`.

Ta opcja zaawansowana jest specyficzna dla użytkownika, a ustawienie jest zapisywane w pliku `options.bin` w folderze użytkownika. Uruchom ponownie Tekla Structures, aby aktywować nową wartość.

XS_RUNPATH

Kategoria

Ta opcja zaawansowana musi być ustawiona w pliku inicjującym (.ini).

Ta opcja zaawansowana jest specyficzna dla systemu i jest odczytywana z plików `teklastructures.ini`. Zasadniczo nie ma potrzeby modyfikowania

ustawień specyficznych dla systemu. Nie zmieniaj ich, jeśli nie jesteś administratorem.

Ta opcja zaawansowana wskazuje folder, w którym program Tekla Structures domyślnie szuka modeli. Po otwarciu okna dialogowego **Nowy** domyślny folder modelu zostanie wyświetlony na liście **Zapisz w**.

UWAGA Ta opcja zaawansowana nie ma wpływu na okno dialogowe **Otwórz**.

Ta opcja zaawansowana jest specyficzna dla modelu, a jej ustawienie jest zapisane w bazie danych opcji.

Przykład

```
set XS_RUNPATH=C:\TeklaStructuresModels\
```

XSR_USE_NO_FEET_SEPARATOR

Kategoria

Szablony i symbole

Aby w tabelach rysunków i raportach zamiast separatora stóp była używana spacja (np. 2 4"1/4), należy ustawić tę opcję zaawansowaną na wartość `TRUE`. Aby stosować separator stóp, należy użyć wartości `FALSE`. Wartością domyślną jest `FALSE`.

Należy również określić ustawienie opcji `XSR_USE_NO_FEET_SYMBOL`.

Ta opcja zaawansowana jest specyficzna dla modelu, a jej ustawienie jest zapisane w bazie danych opcji.

Zobacz również

[XSR_USE_NO_FEET_SYMBOL \(strona 388\)](#)

XSR_USE_NO_FEET_SYMBOL

Kategoria

Szablony i symbole

Aby w tabelach rysunków i raportach symbol stopy był pomijany (np. 2-4"1/4), należy ustawić tę opcję zaawansowaną na wartość `TRUE`. Aby symbol stopy nie był pomijany, należy użyć wartości `FALSE`. Wartością domyślną jest `FALSE`.

Ta opcja zaawansowana jest specyficzna dla modelu, a jej ustawienie jest zapisane w bazie danych opcji.

XSR_USE_NO_INCH_SYMBOL

Kategoria

Szablony i symbole

Aby w tabelach rysunków i raportach symbol cala był pomijany (np. 2-4 ¼), należy ustawić tę opcję zaawansowaną na wartość `TRUE`. Aby symbol cala nie był pomijany, należy użyć wartości `FALSE`. Wartością domyślną jest `FALSE`.

Należy również określić ustawienia opcji `XSR_USE_NO_FEET_SYMBOL` i `XSR_USE_NO_FEET_SEPARATOR`.

Ta opcja zaawansowana jest specyficzna dla modelu, a jej ustawienie jest zapisane w bazie danych opcji.

Zobacz również

[XSR_USE_NO_FEET_SEPARATOR \(strona 388\)](#)

[XSR_USE_NO_FEET_SYMBOL \(strona 388\)](#)

XSR_USE_ZERO_FEET_VALUE

Kategoria

Szablony i symbole

Aby wymusić wyświetlanie przez program Tekla Structures pozycji zero stóp dla wartości poniżej jednej stopy (np. 0'-6"3/4), należy ustawić tę opcję zaawansowaną na wartość `TRUE`. Aby pozycja zero stóp nie była wyświetlana, należy użyć wartości `FALSE`. Wartością domyślną jest `FALSE`.

UWAGA Ustawienie tej opcji zaawansowane na wpływ również na:

- wartości długości w oznaczeniach elementów i śrub,
- wartości długości w szablonach (atrybut szablonu `LENGTH`).

Ta opcja zaawansowana jest specyficzna dla modelu, a jej ustawienie jest zapisane w bazie danych opcji.

Zobacz również

[XSR_BOLT_LENGTH_USE_ONLY_INCHES \(strona 358\)](#)

XSR_USE_ZERO_INCH_FOR_FRACTIONS

Kategoria

Szablony i symbole

Aby pozycja zero cali była wyświetlana dla wartości zawierających tylko ułamki, np. 2'-3/4 lub 0"1/4, należy ustawić tę opcję zaawansowaną na wartość `TRUE`. Jeśli nie jest to pożądane, należy użyć wartości `FALSE`. Wartością domyślną jest `FALSE`.

Ta opcja zaawansowana jest specyficzna dla modelu, a jej ustawienie jest zapisane w bazie danych opcji.

XSR_USE_ZERO_INCH_VALUE

Kategoria

Szablony i symbole

Aby pozycja zero cali była wyświetlana dla wartości zawierających tylko stopy i ułamki, np. 2'-0"3/4 lub 1/4, należy ustawić tę opcję zaawansowaną na wartość `TRUE`. Jeśli nie jest to pożądane, należy użyć wartości `FALSE`. Wartością domyślną jest `FALSE`.

Ta opcja zaawansowana jest specyficzna dla modelu, a jej ustawienie jest zapisane w bazie danych opcji.

1.18 Opcje zaawansowane – S

XS_SAVE_WITH_COMMENT

Kategoria

Tryb wielu użytkowników

Aby włączyć zapisywanie komentarzy wersji modelu w modelach wielu użytkowników, należy ustawić tę opcję zaawansowaną na wartość `TRUE` (domyślnie).

XS_SCALE_COPIED_OR_MOVED_OBJECTS_IN_DRAWINGS

Kategoria

Właściwości rysunku

Umożliwia zdefiniowanie skalowania obiektów kopiowanych lub przemieszczanych między widokami rysunków o różnych skalach.

- Aby skalować obiekty zgodnie ze skalami widoku, należy ustawić tę opcję zaawansowaną na wartość `TRUE`.
- Aby utrzymać stałe rozmiary obiektów, należy wybrać dla opcji zaawansowanej ustawienie `FALSE` (domyślnie).

Ta opcja zaawansowana jest specyficzna dla modelu, a jej ustawienie jest zapisane w bazie danych opcji.

XS_SCALE_MARKS_TO_FIT_LIMIT

Kategoria

Oznaczenie: Elementy

Program Tekla Structures dopasowuje znaki elementów w pobliżu elementów, do których należą, skalując wysokość tekstu. Za pomocą tej opcji zaawansowanej należy ustawić minimalną skalę.

Wartością domyślną jest 1.0. Oznacza to, że jeśli opcja zaawansowana nie zostanie ustawiona, program Tekla Structures nie będzie skalował znaków. Program Tekla Structures skaluje wysokość tekstu w krokach, zatem najpierw próbuje zastosować skalę wynoszącą 0.9. Jeśli znak nie odpowiada, program Tekla Structures stosuje dla znaku skalę 0.8 itd.

Uwaga: typem linii odnośnika znaku musi być **Spróbuj wzdłuż elementu** lub **Zawsze wzdłuż elementu**.

Ta opcja zaawansowana jest specyficzna dla modelu, a jej ustawienie jest zapisane w bazie danych opcji.

Przykład

```
XS_SCALE_MARKS_TO_FIT_LIMIT=0.5
```

XS_SCREW_DIAMOND_WITHOUT_PHI

Kategoria

Oznaczenie: Śruby

Aby program Tekla Structures nie umieszczał symbolu średnicy na zewnątrz ramki oznaczeń śrub (wyłącznie typ rombowy), należy ustawić tę opcję zaawansowaną na wartość TRUE. Wartością domyślną jest FALSE.

Ta opcja zaawansowana jest specyficzna dla modelu, a jej ustawienie jest zapisane w bazie danych opcji.

XS_SDNF_CONVERT_PL_PROFILE_TO_PLATE

Kategoria

Eksportuj

Aby w eksportach SDNF profile blach (PL) były konwertowane na blachy wieloboczne, należy ustawić tę opcję zaawansowaną na wartość TRUE. Działa to w wersjach SDNF 2.0 i 3.0. Aby to ustawienie nie było używane, należy wybrać wartość FALSE. Wartością domyślną jest TRUE.

Ta opcja zaawansowana jest specyficzna dla modelu, a jej ustawienie jest zapisane w bazie danych opcji.

XS_SDNF_EXPORT_INCLUDE_GLOBAL_ID

Kategoria

Eksportuj

Aby przywrócić w eksportach SDNF numer ID FrameWorksPlus, należy ustawić tę opcję zaawansowaną na wartość TRUE. Wartością domyślną jest FALSE.

Ta opcja zaawansowana wpływa na eksporty SDNF w wersji 2.0, nie wpływając na eksporty wersji 3.0.

Ta opcja zaawansowana jest specyficzna dla modelu, a jej ustawienie jest zapisane w bazie danych opcji.

Zobacz również

[XS_SDNF_IMPORT_STORE_MEMBER_NUMBER \(strona 393\)](#)

XS_SDNF_IMPORT_MIRROR_SWAP_OFFSETS

Kategoria

Importuj

Aby zamieniać odsunięcia punktów końcowych i odsunięcia punktów początkowych w sytuacji, gdy w oprogramowaniu SDNF dokonano już odbicia

lustrzanego importowanego elementu, należy ustawić tę opcję zaawansowaną na wartość `TRUE`. Aby odsunięcia punktów końcowych i początkowych nie były zamieniane, należy ustawić tę opcję zaawansowaną na wartość `FALSE`. Wartością domyślną jest `TRUE`.

Ta opcja zaawansowana jest specyficzna dla użytkownika, a ustawienie jest zapisywane w pliku `options.bin` w folderze użytkownika. Uruchom ponownie Tekla Structures, aby aktywować nową wartość.

XS_SDNF_IMPORT_STORE_MEMBER_NUMBER

Kategoria

Importuj

Aby program Tekla Structures zapisywał w importach SDNF numer ID FrameWorksPlus, należy ustawić tę opcję zaawansowaną na wartość `TRUE`. Program Tekla Structures zapisuje numer ID w atrybucie użytkownika `SDNF_MEMBER_NUMBER`. W przeciwnym razie należy ustawić tę opcję zaawansowaną na wartość `FALSE`. Wartością domyślną jest `TRUE`.

Ta opcja zaawansowana jest specyficzna dla modelu, a jej ustawienie jest zapisane w bazie danych opcji.

Aby uzyskać informacje dotyczące eksportowania numeru identyfikatora, należy kliknąć łącza poniżej.

Zobacz również

[XS_SDNF_EXPORT_INCLUDE_GLOBAL_ID \(strona 392\)](#)

[XS_PML_EXPORT_INCLUDE_GLOBAL_ID \(strona 342\)](#)

XS_SECONDARY_PART_HARDSTAMP

Kategoria

CNC

















Ustaw wartość `TRUE`, aby w plikach DSTV umieszczać znaki technologiczne elementów głównych i wszelkich elementów podrzędnych. Wartość `FALSE` spowoduje tworzenie znaków technologicznych tylko dla elementów głównych. Wartością domyślną jest `FALSE`.

Ta opcja zaawansowana jest specyficzna dla modelu, a jej ustawienie jest zapisane w bazie danych opcji.

XS_SECTION_LINE_COLOR

Kategoria: Kreskowanie

Umożliwia wstawianie w widokach przekrojów dodatkowych linii w różnych kolorach wokół automatycznego kreskowania. Wpisz liczbową wartość koloru. Lista kolorów i ich wartości liczbowych znajduje się poniżej.

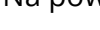
	= 152
	= 153
	= 160
	= 161
	= 162
	= 163
	= 164
	= 165
	= 154
	= 155
	= 156
	= 157
	= 158
	= 159
	= 130
	= 131
	= 132
	= 133

Na powyższe ilustracji ta opcja zaawansowana ma ustawioną wartość 0:

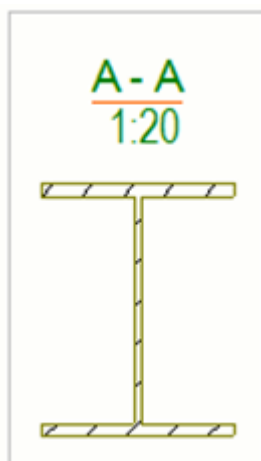

W następnym przykładzie użyto wartości 160:

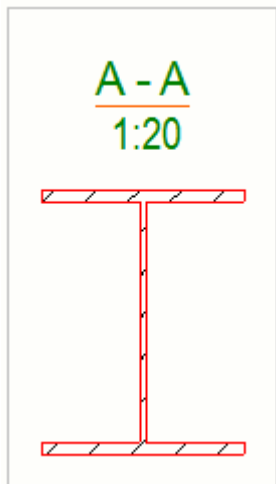

Ta opcja zaawansowana jest specyficzna dla modelu, a jej ustawienie jest zapisane w bazie danych opcji.

UWAGA Aby były wyświetlane linie wokół kreskowań oraz aby można było wstawiać dodatkowe linie w różnych kolorach, może być konieczne ustawienie wartości `TRUE` dla opcji zaawansowanej `XS_DRAW_ALL_SECTION_EDGES_IN_DRAWINGS` w plikach inicjujących.

Zobacz również

[XS_DRAW_ALL_SECTION_EDGES_IN_DRAWINGS \(strona 175\)](#)

XS_SECTION_SYMBOL_LEFT_ARROW_SYMBOL

Kategoria

Właściwości rysunku

Umożliwia określenie niestandardowego symbolu strzałki, którego program Tekla Structures będzie używał w symbolach przekrojów przy lewym końcu przekrojów. Aby stosować niestandardowy symbol strzałki, należy przejść do okna dialogowego **Właściwości symbolu przekroju** i na liście **Symbol po lewej** zaznaczyć opcję **Użytkownika**.

Domyślnie Tekla Structures użyje symbolu o numerze 1  w pliku `sections.sym` (znajdującym się zwykle w folderze `\environments\common\symbols\`). Aby zmienić ten symbol, należy najpierw wpisać nazwę pliku symboli, następnie znak `@`, a po nim numer symbolu, np. `sections@1`.

Ta opcja zaawansowana jest specyficzna dla modelu, a jej ustawienie jest zapisane w bazie danych opcji.

Zobacz również

[XS_SECTION_SYMBOL_RIGHT_ARROW_SYMBOL \(strona 396\)](#)

XS_SECTION_SYMBOL_REFERENCE

Kategoria

Właściwości rysunku

Umożliwia ustawienie tekstu odniesienia dla symboli pokazujących przekrój w innym rysunku. Tekst może zawierać:

- wolny tekst
- atrybuty zdefiniowane przez użytkownika
- atrybuty szablonu

W oknie dialogowym **Opcje zaawansowane** należy umieścić pojedyncze znaki % wokół atrybutów zdefiniowanych przez użytkownika i atrybutów szablonu. Wartością domyślną jest %DRAWING_TITLE%. %TITLE% daje taki sam wynik. Ta opcja zaawansowana pobiera nazwę rysunku wprowadzoną w oknie dialogowym właściwości rysunku. W przypadku wprowadzenia wartości TITLE1 - TITLE3 Tekla Structures pobiera tytuł rysunku z okna dialogowego właściwości rysunku. Można również użyć formatu DR_TITLE1 - DR_TITLE3.

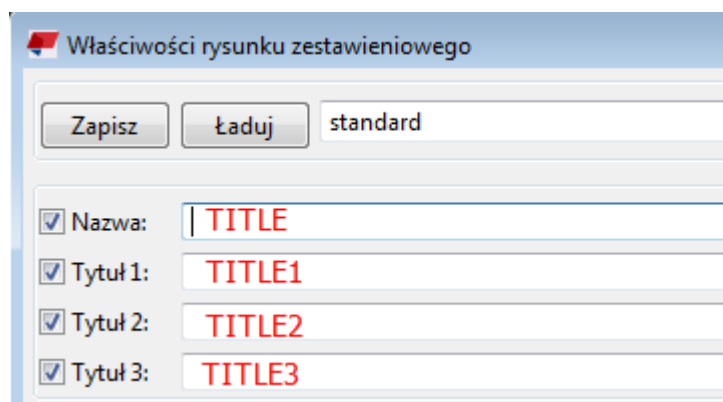

Ta opcja zaawansowana jest specyficzna dla modelu, a jej ustawienie jest zapisane w bazie danych opcji.

XS_SECTION_SYMBOL_RIGHT_ARROW_SYMBOL

Kategoria

Właściwości rysunku

Umożliwia określenie niestandardowego symbolu strzałki, którego program Tekla Structures będzie używał w symbolach przekrojów przy prawym końcu przekrojów. Aby stosować niestandardowy symbol strzałki, należy przejść do okna dialogowego **Właściwości symbolu przekroju** i na liście **Symbol po prawej** zaznaczyć opcję **Użytkownika**.

Domyślnie Tekla Structures użyje symbolu o numerze 0  w pliku `sections.sym` (znajdującym się zwykle w folderze `\environments\common\symbols\`). Najpierw wpisz nazwę pliku symboli, następnie znak @, a po nim numer symbolu, np. `sections@0`.

Ta opcja zaawansowana jest specyficzna dla modelu, a jej ustawienie jest zapisane w bazie danych opcji.

Zobacz również

[XS_SECTION_SYMBOL_LEFT_ARROW_SYMBOL \(strona 395\)](#)

XS_SECTION_VIEW_REFERENCE

Kategoria

Właściwości rysunku

Umożliwia ustawienie tekstu odniesienia dla etykiet widoku przekroju. Tekst może zawierać:

- wolny tekst
- atrybuty zdefiniowane przez użytkownika
- atrybuty szablonu

W oknie dialogowym **Opcje zaawansowane** użyj pojedynczych znaków % wokół atrybutów użytkownika i atrybutów szablonu. `%DRAWING_TITLE%` jest wartością domyślną. `%TITLE%` daje ten sam wynik. Ta opcja zaawansowana pobiera nazwę rysunku wprowadzoną w oknie dialogowym właściwości rysunku. W przypadku wprowadzenia wartości `TITLE1 - TITLE3`, Tekla Structures pobiera tytuł rysunku z okna dialogowego właściwości rysunku. Można też użyć formatu `DR_TITLE1 - DR_TITLE3`.

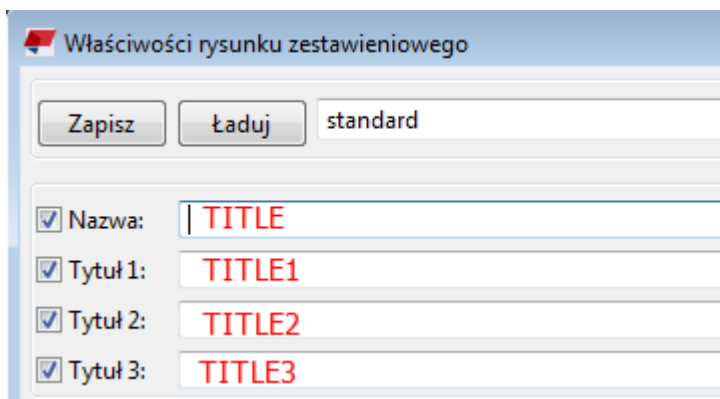

Ta opcja zaawansowana jest specyficzna dla modelu, a jej ustawienie jest zapisane w bazie danych opcji.

Zobacz również

[XS_SECTION_SYMBOL_REFERENCE \(strona 396\)](#)

XS_SET_FIXEDMAINVIEW_UDA_TO_AFFECT_NUMBERING

Kategoria: Numeracja

Aby uaktywnić opcję **Pokaż górną płaszczyznę formy** w przypadku materiałów niebetonowych, należy użyć opcji zaawansowanej `XS_SET_FIXEDMAINVIEW_UDA_TO_AFFECT_NUMBERING`. Dozwolone opcje to: `STEEL`, `TIMBER` i `MISC`. Można również łączyć ze sobą te opcje, rozdzielając je przecinkami (,).

Ta opcja zaawansowana wpływa na numerację. Jeśli elementy mają wybrane różne ustawienia opcji **Stały widok główny rysunku**, otrzymają różne numery pozycji zespołu.

Aby wyświetlać na rysunkach górną płaszczyznę formy i wyznaczyć widok, który ma być na nich używany jako widok główny (z przodu), przejdź do właściwości użytkownika elementu niebetonowego, a następnie wybierz odpowiednie ustawienie opcji **Ustalony widok główny rysunku**. Dostępne opcje to: **Góra**, **Tył**, **Dół**, **Początek**, **Koniec** i **Przód**.

Ta opcja zaawansowana jest specyficzna dla modelu, a jej ustawienie jest zapisane w bazie danych opcji.

XS_SET_HATCH_ORIGIN_INTO_VIEW_ORIGIN

Kategoria: Kreskowanie

Jeśli wybierzesz dla opcji zaawansowanej

`XS_SET_HATCH_ORIGIN_INTO_VIEW_ORIGIN` ustawienie `TRUE`, a skalowanie i obrót kreskowania ustawisz na zero (0), wówczas kreskowanie będzie rysowane jednolicie między elementami i ustawione na początek. Wartością domyślną jest `FALSE`.

W przypadku automatycznego kreskowania skala i obrót są ustawione w pliku `.htc`, na przykład `CONCRETE,0,hardware_LINES,,120`, gdzie wartość 0 (lub pusta) oznacza ustawienie fałsz dla automatycznego skalowania i obrotu.

W przypadku ręcznego kreskowania skalę i obrót ustawia się na karcie **Wypełnienie** w oknie dialogowym właściwości elementów lub właściwości kształtu, gdzie dla opcji **Skala** trzeba wybrać ustawienie **Użytkownika**, a następnie zaznaczyć pole wyboru **Zachowaj proporcje w kierunkach x i y**.

W poniższym przykładzie elementy należące do tego samego elementu betonowego są kreskowane jednakowo.

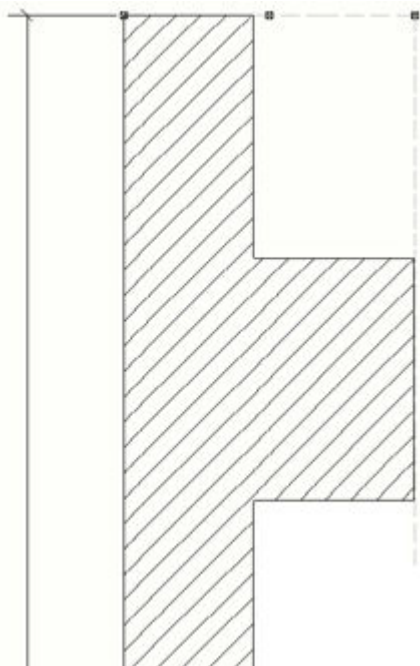

Ta opcja zaawansowana jest specyficzna dla modelu, a jej ustawienie jest zapisane w bazie danych opcji.

XS_SET_MAX_POINT_CLOUD_POINT_COUNT

Kategoria: Widok modelu

Ta opcja zaawansowana umożliwia określenie domyślnej maksymalnej wartości dla punktów w widoku w chmurze punktów. Wartością domyślną jest 10 000 000 (10 milionów).

Jeśli wykryjesz problemy z prędkością, ustaw mniejszą liczbę. Gdy liczba jest mniejsza, chmura punktu jest mniej gęsta. Jeżeli użyjesz wartości większej, gęsta chmura punktów może zapewniać lepszy wygląd powierzchni ze względu na mniejsze odległość między punktami.

Ta opcja zaawansowana jest specyficzna dla systemu i jest odczytywana z plików środowiska. Zasadniczo nie ma potrzeby modyfikowania ustawień specyficznych dla systemu. Nie zmieniaj ich, jeśli nie jesteś administratorem.

Aby po zmianie aktywować nowe ustawienie uruchom ponownie Tekla Structures.

XS_SHARING_INFO_URL

Kategoria: Tryb wielu użytkowników

W tej zaawansowanej opcji można określić adres serwera zarządzającego programem Tekla Model Sharing.

Ta opcja zaawansowana jest specyficzna dla systemu. Zasadniczo nie ma potrzeby modyfikowania ustawień specyficznych dla systemu. Nie zmieniaj ich, jeśli nie jesteś administratorem.

XS_SHARING_JOIN_SHOW_AVAILABLE_UPDATES

UWAGA Zalecamy ustawienie tej opcji zaawansowanej, wybierając kolejno menu **Plik --> Udostępnianie --> Ustawienia udostępniania** . Następnie zaznacz opcję **Pokaż dostępne aktualizacje podczas dołączania do modelu**.

Ta opcja zaawansowana umożliwia określenie sposobu wyświetlania listy wszystkich dostępnych linii bazowych i aktualizacji, do których można dołączać w programie Tekla Model Sharing. Lista pojawia się, gdy użytkownik dołącza do modelu.

W razie potrzeby tę opcję zaawansowaną można ustawić w plikach inicjujących. Aby włączyć wyświetlanie listy, w plikach inicjujących w ustawieniu `XS_SHARING_JOIN_SHOW_AVAILABLE_UPDATES` wprowadź wartość `TRUE`.

Ta opcja zaawansowana jest specyficzna dla użytkownika.

XS_SHARING_READIN_SHOW_AVAILABLE_VERSIONS

UWAGA Zalecamy ustawienie tej opcji zaawansowanej, wybierając kolejno menu **Plik --> Udostępnianie --> Ustawienia udostępniania** . Następnie zaznacz opcję **Pokaż dostępne aktualizacje podczas wczytywania zmian**.

Ta opcja zaawansowana umożliwia określenie sposobu wyświetlania listy aktualizacji dostępnych użytkownikowi podczas wczytywania modyfikacji modelu w programie Tekla Model Sharing.

W razie potrzeby tę opcję zaawansowaną można ustawić w plikach inicjujących. Aby włączyć wyświetlanie listy, w plikach inicjujących w ustawieniu `XS_SHARING_READIN_SHOW_AVAILABLE_VERSIONS` wprowadź wartość `TRUE`.

Ta opcja zaawansowana jest specyficzna dla użytkownika.

XS_SHARING_READIN_SHOW_CHANGEMANAGER

UWAGA Zalecamy ustawienie tej opcji zaawansowanej, wybierając kolejno menu **Plik --> Udostępnianie --> Ustawienia udostępniania** . Zaznacz opcję **Pokaż zmiany po wczytaniu**.

Ta opcja zaawansowana umożliwia wyświetlenie listy modyfikacji modelu w dolnym okienku po ich wczytaniu w programie Tekla Model Sharing.

W razie potrzeby tę opcję zaawansowaną można ustawić w plikach inicjujących. W plikach inicjujących w ustawieniu `XS_SHARING_READIN_SHOW_CHANGEMANAGER` wprowadź wartość `TRUE`.

Ta opcja zaawansowana jest specyficzna dla użytkownika.

XS_SHARING_READIN_SHOW_CHANGEMANAGER_CONFLICTSONLY

UWAGA Zalecamy ustawienie tej opcji zaawansowanej, wybierając kolejno menu **Plik --> Udostępnianie --> Ustawienia udostępniania** .
Zaznacz opcje **Pokaż zmiany po wczytaniu** i **Tylko w przypadku konfliktów**.

Ta opcja zaawansowana umożliwia wyświetlenie listy modyfikacji modelu w dolnym okienku po ich wczytaniu w programie Tekla Model Sharing w sytuacji, gdy istnieją konflikty.

W razie potrzeby tę opcję zaawansowaną można ustawić w plikach inicjujących. W plikach inicjujących w ustawieniach

`XS_SHARING_READIN_SHOW_CHANGEMANAGER` i
`XS_SHARING_READIN_SHOW_CHANGEMANAGER_CONFLICTSONLY` wprowadź wartość `TRUE`.

Ta opcja zaawansowana jest specyficzna dla użytkownika.

XS_SHARING_TEMP

Kategoria: Tryb wielu użytkowników

Ta opcja zaawansowana umożliwia zdefiniowanie folderu tymczasowego zarządzania pakietami programu Tekla Model Sharing. Domyślnie jest to folder tymczasowy systemu Windows.

Ta opcja zaawansowana jest specyficzna dla użytkownika, a ustawienie jest zapisywane w pliku `options.bin` w folderze użytkownika. Uruchom ponownie Tekla Structures, aby aktywować nową wartość.

XS_SHOP_BOLT_MARK_STRING_FOR_SIZE

Kategoria

Oznaczenie: Śruby

Umożliwia zdefiniowanie zawartości elementu **Rozmiar** w oznaczeniach śrub (warsztatowych). Wartością domyślną jest `%BOLT_NUMBER%*D`
`%HOLE.DIAMETER% - M%DIAMETER%x%LENGTH%`.

Ta opcja zaawansowana jest używana tylko wtedy, gdy istnieje śruba, a otwór jest zwykły.

Wartością tej opcji zaawansowanej może być dowolna kombinacja tekstu i opcji wymienionych poniżej. Każdą opcję należy zamknąć znakami %.

Należy pamiętać, że w przypadku wybrania tej opcji zaawansowanej w pliku .ini należy zastosować znak podwójnego procentu %%BOLT_NUMBER%%*D%%HOLE.DIAMETER%% wokół przełączników.

Aby użyć znaku specjalnego, wpisz ukośnik odwrotny (\), a po nim numer ASCII. Można używać opcji w dowolnej kolejności i tworzyć obliczenia.

- BOLT_NUMBER
- DIAMETER
- LENGTH
- HOLE.DIAMETER
- LONG_HOLE_X
- LONG_HOLE_Y
- LONGHOLE_MIN (krótszy wymiar otworu podłużnego)
- LONGHOLE_MAX (dłuższy wymiar otworu podłużnego)
- BOLT_STANDARD
- BOLT_MATERIAL
- BOLT_ASSEMBLY_TYPE
- BOLT_COUNTERSUNK
- BOLT_SHORT_NAME
- BOLT_FULL_NAME

Ta opcja zaawansowana jest specyficzna dla modelu, a jej ustawienie jest zapisane w bazie danych opcji.

Zobacz również

XS_SHOP_BOLT_MARK_STRING_FOR_SIZE_IN_GA

Kategoria

Oznaczenie: Śruby

Umożliwia zdefiniowanie zawartości elementu rozmiaru w oznaczeniach śrub warsztatowych na rysunkach zestawczych.

Ta opcja zaawansowana jest używana tylko wtedy, gdy istnieje śruba, a otwór jest zwykły.

Wartością tej opcji zaawansowanej może być dowolna kombinacja tekstu i opcji wymienionych poniżej. Każdą opcję należy zamknąć znakami %.

Należy pamiętać, że w przypadku wybrania tej opcji zaawansowanej w pliku .ini należy zastosować znak podwójnego procentu %%BOLT_NUMBER%%*D%%HOLE.DIAMETER%% wokół przełączników.

Aby użyć znaku specjalnego, wpisz ukośnik odwrotny (\), a po nim numer ASCII. Można używać opcji w dowolnej kolejności i tworzyć obliczenia.

- BOLT_NUMBER
- DIAMETER
- LENGTH
- HOLE.DIAMETER
- LONG_HOLE_X
- LONG_HOLE_Y
- LONGHOLE_MIN (krótszy wymiar otworu podłużnego)
- LONGHOLE_MAX (dłuższy wymiar otworu podłużnego)
- BOLT_STANDARD
- BOLT_MATERIAL
- BOLT_ASSEMBLY_TYPE
- BOLT_COUNTERSUNK
- BOLT_SHORT_NAME
- BOLT_FULL_NAME

Ta opcja zaawansowana jest specyficzna dla modelu, a jej ustawienie jest zapisane w bazie danych opcji.

Zobacz również

[XS_SHOP_HOLE_MARK_STRING_FOR_SIZE_IN_GA \(strona 405\)](#)

[XS_SHOP_LONGHOLE_MARK_STRING_FOR_SIZE_IN_GA \(strona 407\)](#)

XS_SHOP_HOLE_MARK_STRING_FOR_SIZE

Kategoria

Oznaczenie: Śruby

Umożliwia zdefiniowanie treści elementu **Rozmiar** w znakach otworów (warsztatowych). Aby na przykład były widoczne numer śruby i średnica otworu, należy wprowadzić `%BOLT_NUMBER%*D%HOLE.DIAMETER%`.

Ta opcja zaawansowana jest używana tylko wtedy, gdy istnieje otwór, nie ma śruby (a otwór jest zwykły).

Wartością tej opcji zaawansowanej może być dowolna kombinacja tekstu i opcji wymienionych poniżej. Każdą opcję należy zamknąć znakami %.

Należy pamiętać, że w przypadku wybrania tej opcji zaawansowanej w pliku .ini należy zastosować znak podwójnego procentu `%%BOLT_NUMBER%%*D%%HOLE.DIAMETER%%` wokół przełączników.

Aby użyć znaku specjalnego, wpisz ukośnik odwrotny (\), a po nim numer ASCII. Można używać opcji w dowolnej kolejności i tworzyć obliczenia.

- BOLT_NUMBER
- DIAMETER
- LENGTH
- HOLE.DIAMETER
- LONG_HOLE_X
- LONG_HOLE_Y
- LONGHOLE_MIN (krótszy wymiar otworu podłużnego)
- LONGHOLE_MAX (dłuższy wymiar otworu podłużnego)
- BOLT_STANDARD
- BOLT_MATERIAL
- BOLT_ASSEMBLY_TYPE
- BOLT_COUNTERSUNK
- BOLT_SHORT_NAME
- BOLT_FULL_NAME

Ta opcja zaawansowana jest specyficzna dla modelu, a jej ustawienie jest zapisane w bazie danych opcji.

Zobacz również

XS_SHOP_HOLE_MARK_STRING_FOR_SIZE_IN_GA

Kategoria

Oznaczenie: Śruby

Umożliwia zdefiniowanie zawartości elementu rozmiaru w znakach otworów śrub warsztatowych na rysunkach zestawczych.

Ta opcja zaawansowana jest używana tylko wtedy, gdy istnieje otwór, nie ma śruby (a otwór jest zwykły).

Wartością tej opcji zaawansowanej może być dowolna kombinacja tekstu i opcji wymienionych poniżej. Każdą opcję należy zamknąć znakami %.

Należy pamiętać, że w przypadku wybrania tej opcji zaawansowanej w pliku .ini należy zastosować znak podwójnego procentu %%BOLT_NUMBER%%*D%%HOLE.DIAMETER%% wokół przełączników.

Aby użyć znaku specjalnego, wpisz ukośnik odwrotny (\), a po nim numer ASCII. Można używać opcji w dowolnej kolejności i tworzyć obliczenia.

- BOLT_NUMBER
- DIAMETER
- LENGTH
- HOLE.DIAMETER
- LONG_HOLE_X
- LONG_HOLE_Y
- LONGHOLE_MIN (krótszy wymiar otworu podłużnego)
- LONGHOLE_MAX (dłuższy wymiar otworu podłużnego)
- BOLT_STANDARD
- BOLT_MATERIAL
- BOLT_ASSEMBLY_TYPE
- BOLT_COUNTERSUNK
- BOLT_SHORT_NAME
- BOLT_FULL_NAME

Ta opcja zaawansowana jest specyficzna dla modelu, a jej ustawienie jest zapisane w bazie danych opcji.

Zobacz również

[XS_SHOP_BOLT_MARK_STRING_FOR_SIZE_IN_GA \(strona 403\)](#)

[XS_SHOP_LONGHOLE_MARK_STRING_FOR_SIZE_IN_GA \(strona 407\)](#)

XS_SHOP_LONGHOLE_MARK_STRING_FOR_SIZE

Kategoria

Oznaczenie: Śruby

Umożliwia zdefiniowanie treści elementu **Rozmiar** w znakach otworów podłużnych (warsztatowych). Wartością domyślną jest `%BOLT_NUMBER%*D%
%HOLE.DIAMETER% (%HOLE.DIAMETER+LONG_HOLE_X%x%HOLE.DIAMETER
+LONG_HOLE_Y%) - M%DIAMETER%x%LENGTH%`.

Ta opcja zaawansowana jest używana tylko wtedy, gdy istnieje otwór podłużny.

Wartością tej opcji zaawansowanej może być dowolna kombinacja tekstu i opcji wymienionych poniżej. Każdą opcję należy zamknąć znakami %.

Należy pamiętać, że w przypadku wybrania tej opcji zaawansowanej w pliku .ini należy zastosować znak podwójnego procentu `%%BOLT_NUMBER%%*D%
%HOLE.DIAMETER%%` wokół przełączników.

Aby użyć znaku specjalnego, wpisz ukośnik odwrotny (\), a po nim numer ASCII. Można używać opcji w dowolnej kolejności i tworzyć obliczenia.

- BOLT_NUMBER
- DIAMETER
- LENGTH
- HOLE.DIAMETER
- LONG_HOLE_X
- LONG_HOLE_Y
- LONGHOLE_MIN (krótszy wymiar otworu podłużnego)
- LONGHOLE_MAX (dłuższy wymiar otworu podłużnego)
- BOLT_STANDARD
- BOLT_MATERIAL
- BOLT_ASSEMBLY_TYPE
- BOLT_COUNTERSUNK
- BOLT_SHORT_NAME
- BOLT_FULL_NAME

Ta opcja zaawansowana jest specyficzna dla modelu, a jej ustawienie jest zapisane w bazie danych opcji.

Zobacz również

XS_SHOP_LONGHOLE_MARK_STRING_FOR_SIZE_IN_GA

Kategoria

Oznaczenie: Śruby

Umożliwia zdefiniowanie zawartości elementu rozmiaru w znakach podłużnych otworów śrub warsztatowych na rysunkach zestawczych.

Ta opcja zaawansowana jest używana tylko wtedy, gdy istnieje otwór podłużny.

Wartością tej opcji zaawansowanej może być dowolna kombinacja tekstu i opcji wymienionych poniżej. Każdą opcję należy zamknąć znakami %.

Należy pamiętać, że w przypadku wybrania tej opcji zaawansowanej w pliku .ini należy zastosować znak podwójnego procentu %%BOLT_NUMBER%%*D%
%HOLE.DIAMETER%% wokół przełączników.

Aby użyć znaku specjalnego, wpisz ukośnik odwrotny (\), a po nim numer ASCII. Można używać opcji w dowolnej kolejności i tworzyć obliczenia.

- BOLT_NUMBER
- DIAMETER
- LENGTH
- HOLE.DIAMETER
- LONG_HOLE_X
- LONG_HOLE_Y
- LONGHOLE_MIN (krótszy wymiar otworu podłużnego)
- LONGHOLE_MAX (dłuższy wymiar otworu podłużnego)
- BOLT_STANDARD
- BOLT_MATERIAL
- BOLT_ASSEMBLY_TYPE
- BOLT_COUNTERSUNK
- BOLT_SHORT_NAME
- BOLT_FULL_NAME

Ta opcja zaawansowana jest specyficzna dla modelu, a jej ustawienie jest zapisane w bazie danych opcji.

Zobacz również

XS_SHORTENING_SYMBOL_COLOR

Kategoria

Właściwości rysunku

Ta opcja zaawansowana umożliwia określenie koloru symbolu skracania widoku. Należy wprowadzić wartość całkowitą. Domyślnie jest on taki sam jak

kolor elementu. Poniżej znajduje się lista wartości odpowiadających różnym kolorom.

	153
	160
	161
	162
	163
	164
	165
	154
	155
	156
	157
	158
	159

Ta opcja zaawansowana jest specyficzna dla modelu, a jej ustawienie jest zapisane w bazie danych opcji.







Zobacz również

XS_SHORTENING_SYMBOL_LINE_TYPE

Kategoria

Właściwości rysunku

Ta opcja zaawansowana umożliwia określenie typu linii symbolu skracania widoku. Należy wprowadzić wartość całkowitą. Domyślnie jest to linia ciągła. Poniżej znajduje się lista wartości odpowiadających różnym typom linii.

	1
	2
	3
	4
	5
	6
	7

Ta opcja zaawansowana jest specyficzna dla modelu, a jej ustawienie jest zapisane w bazie danych opcji.

Zobacz również

XS_SHORTENING_SYMBOL_WITH_ZIGZAG

Kategoria

Właściwości rysunku

Ta opcja zaawansowana umożliwia określenie kształtu linii symbolu skracania. Jeśli nie chcesz używać linii zygzakowatej, ustaw tę opcję zaawansowaną na wartość `FALSE`. Wartością domyślną jest `TRUE`.

Ta opcja zaawansowana jest specyficzna dla modelu, a jej ustawienie jest zapisane w bazie danych opcji.

WSKAZÓWKA Aby określić wygląd symbolu skracania widoku, należy użyć zaawansowanych opcji [XS_SHORTENING_SYMBOL_COLOR](#) (strona 408) i [XS_SHORTENING_SYMBOL_LINE_TYPE](#) (strona 409).

Aby użyć symbolu skracania widoku zamiast pustego obszaru, należy w opcjach zaawansowanych [XS_DRAW_VERTICAL_VIEW_SHORTENING_SYMBOLS_TO_PARTS](#) (strona 196) i [XS_DRAW_HORIZONTAL_VIEW_SHORTENING_SYMBOLS_TO_PARTS](#) (strona 189) ustawić wartość `TRUE`.

Zobacz również

XS_SHOW_HARDWARE_DASHED_LINE_IN_PIXEL_SCALE

Kategoria: Właściwości rysunku

Nadaj `XS_SHOW_HARDWARE_DASHED_LINE_IN_PIXEL_SCALE` wartość `FALSE`, aby aktywować funkcję, w której skala przerywanej linii hardware jest taka sama jak w rysunkach drukowanych i eksportowanych, a przerywane linie hardware zachowują się tak samo jak linie użytkownika.

Typy przerywanych linii hardware są domyślnie skalowane według pikseli (`TRUE`), co oznacza, że mają ten sam wygląd na wszystkich poziomach przybliżenia.

Przerywane linie hardware to kilka pierwszych linii na liście linii:

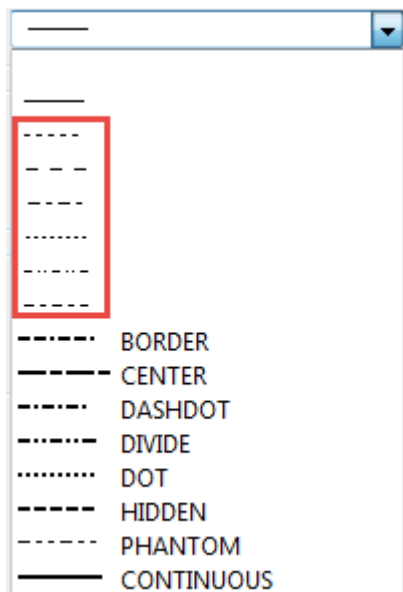

Ta opcja zaawansowana jest specyficzna dla użytkownika, a ustawienie jest zapisywane w pliku `options.bin` w folderze użytkownika. Uruchom ponownie Tekla Structures, aby aktywować nową wartość.

XSR_SHOW_INCH_MARK_IN_PROFILE_NAMES

Kategoria

Szablony i symbole

Pozwala określić, czy symbol cala ma być widoczny, czy ukryty w nazwie profilu w raportach i szablonach. Gdy ta opcja zaawansowana ma wartość `TRUE`, profil wygląda tak: PL2 1/2"X20". Gdy ta opcja zaawansowana ma wartość `FALSE`, profil wygląda tak: PL2 1/2X20. Wartością domyślną jest `TRUE`.

Ta opcja zaawansowana jest specyficzna dla modelu, a jej ustawienie jest zapisane w bazie danych opcji.

Zobacz również

[XS_PROFILE_DISPLAY_INCH_MARK_AFTER_FRACTIONS_IN_REPORTS](#)
(strona 356)

XS_SHOW_NOTIFICATION_REPORT

Kategoria: Właściwości modelowania

Ustaw wartość `TRUE`, aby podczas otwierania modelu uruchamiać i wyświetlać raport powiadomień z całego modelu.

Przykładowe zastosowania raportu powiadomień:

- Utworzenie listy przypisań we wszystkich obiektach (rysunkach, elementach i zespołach).
- Określanie liczby zespołów w modelu, a także liczby rysunków zespołów, które utworzono, zatwierdzono i przekazano do produkcji.

Używany jest szablon raportu o nazwie `notification_report`. Można go edytować w Edytorze szablonów. Raport powiadomień zapewnia żądane informacje, nie tylko dotyczące przypisań. Aby utworzyć raport z żądanymi informacjami, należy edytować jego szablon. Przykładowo w niektórych środowiskach nie są dostępne wszystkie atrybuty elementów i zespołów, np. `ASSIGNED_TO` lub `ASSIGNED_BY`.

Jeśli nie chcesz, aby ten raport był wyświetlany, ustaw wartość `FALSE` (jest ona domyślna).

Ta opcja zaawansowana jest specyficzna dla modelu, a jej ustawienie jest zapisane w bazie danych opcji.

Przykład listy przypisań rysunków:

```
-----  
PROJECT NEWS!!!!  
  
This is an automatic newflash for project participants  
  
This message is shown when anyone opens the model or runs "notification_report" report template  
-----  
NOTIFICATION OF ASSIGNMENTS CONTRACT NO: 1 Page: 1  
Objects assigned to user1 Date: 07.11.2016  
-----  
Object Name Assigned to Assigned by Comment  
-----  
A Drawing [A.1] PLATE user1 user2 OK  
A Drawing [C.2] COLUMN user1 user2 OK  
-----  
0 assemblies, 0 parts and 2 drawings have been assigned to  
-----
```

XS_SHOW_PERFORM_NUMBERING_MESSAGE

Kategoria

Numeracja

Umożliwia określenie wyświetlania lub ukrywania przycisku **Uruchom numerację** w komunikacie ostrzegawczym, który program Tekla Structures wyświetla w trakcie próby utworzenia rysunku bez numeracji albo gdy numeracja jest nieaktualna.

- Domyślnie ta opcja zaawansowana ma wartość `TRUE`, czyli przycisk numeracji jest widoczny.
- Aby ukryć przycisk, ustaw w tej zaawansowanej opcji wartość `FALSE`.

Warto rozważyć ukrycie przycisku w trybie wielu użytkowników, ponieważ niepotrzebne lub nieplanowane numerowanie może długo trwać w większych modelach albo zepsuć istniejącą numerację. Szczególnie dotyczy to sytuacji, gdy w oknie dialogowym **Ustawienia numeracji** nie zaznaczono pola wyboru **Synchronizuj z modelem głównym (zapisz-numeracja-zapisz)**.

Ta opcja zaawansowana jest specyficzna dla modelu, a jej ustawienie jest zapisane w bazie danych opcji.

XS_SHOW_PROGRESS_BAR_FOR_PROJECT_STATUS_VISUALIZATION

Kategoria

Widok modelu

Umożliwia określenie, czy ma być wyświetlany pasek postępu w celu wizualizacji stanu projektu.

Aby pasek był widoczny, ustaw tę opcję zaawansowaną na wartość `TRUE` (domyślnie). Jeśli nie chcesz widzieć paska, ustaw tę opcję zaawansowaną na wartość `FALSE`.

Ta opcja zaawansowana jest specyficzna dla użytkownika, a ustawienie jest zapisywane w pliku `options.bin` w folderze użytkownika. Uruchom ponownie Tekla Structures, aby aktywować nową wartość.

XS_SHOW_REVISION_MARK_ON_DRAWING_LIST

Kategoria: Właściwości rysunku

Nadaj tej opcji zaawansowanej wartość `TRUE`, aby program Tekla Structures uwzględnił **Znak rewizji** w oknie **Menedżer dokumentów** zamiast wartości **Numer rewizji**. Wartością domyślną jest `FALSE`. Oznacza to, że program wyświetla numer rewizji.

Ta opcja zaawansowana jest specyficzna dla użytkownika, a ustawienie jest zapisywane w pliku `options.bin` w folderze użytkownika. Uruchom ponownie Tekla Structures, aby aktywować nową wartość.

XS_SHOW_SHADOW_FOR_ORTHO_IN_DX

Kategoria: **Widok modelu**

Ta opcja zaawansowana umożliwia określenie, czy cienie są wyświetlane w widokach renderowanego modelu DirectX, gdy rzutowanie ortogonalne jest włączone. Cienie są bardziej widoczne w rzutowaniu perspektywicznym, niż w rzutowaniu ortogonalnym.

Ta opcja zaawansowana ma domyślnie wartość `FALSE`.

W przypadku zmiany wartości w celu uaktywnienia nowej wartości należy ponownie otworzyć model.

XS_SHOW_SHADOW_FOR_PERSPECTIVE_IN_DX

Kategoria: **Widok modelu**

Ta opcja zaawansowana umożliwia określenie, czy cienie są wyświetlane w widokach renderowanego modelu DirectX, gdy rzutowanie perspektywiczne jest włączone. Cienie są bardziej widoczne w rzutowaniu perspektywicznym, niż w rzutowaniu ortogonalnym.

Domyślnie ta opcja zaawansowana ma wartość `TRUE`.

W przypadku zmiany wartości w celu uaktywnienia nowej wartości należy ponownie otworzyć model.

XS_SHOW_SITE_STUDS_IN_ASSEMBLY_DRAWINGS

Kategoria

Właściwości rysunku

Ustaw tę opcję zaawansowaną na wartość `TRUE` (domyślną), aby wyświetlić sworznie zakładowe na rysunkach zespołów. Przy wartości `FALSE` sworznie zakładowe nie są widoczne.

Ta opcja zaawansowana jest specyficzna dla modelu, a jej ustawienie jest zapisane w bazie danych opcji.

XS_SHOW_STUDS_IN_WORKSHOP_DRAWINGS

Kategoria

Właściwości rysunku

Ustaw tę opcję zaawansowaną na wartość `TRUE`, aby wyświetlić sworznie warsztatowych na rysunkach pojedynczych elementów. Wartością domyślną jest `FALSE`.

Ta opcja zaawansowana jest specyficzna dla modelu, a jej ustawienie jest zapisane w bazie danych opcji.

XS_SHOW_TEMPLATE_LOG_MESSAGES

Kategoria

Szablony i symbole

Ustaw tę opcję zaawansowaną na wartość `TRUE`, aby w pliku historii były wyświetlane komunikaty o błędach dotyczące atrybutów szablonów. Wartość `FALSE` powoduje ukrycie tych komunikatów. Ta opcja zaawansowana jest ustawiona domyślnie na wartość `FALSE`.

Ta opcja zaawansowana jest specyficzna dla użytkownika, a ustawienie jest zapisywane w pliku `options.bin` w folderze użytkownika. Uruchom ponownie Tekla Structures, aby aktywować nową wartość.

XS_SINGLE_CENTERED_SCREW

Kategoria

Widok pojedynczego elementu na rysunku zestawczym

Umożliwia sterowanie wymiarowaniem centralnie umieszczonych śrub w widokach pojedynczych elementów zawartych w rysunkach zespołów. Możliwe wartości:

- 0 = wymiarowanie rozstawu wycentrowanych śrub.
- 5 = wymiarowanie śrub względem osi elementów pojedynczych głównych.
- 6 = zastąpienie wartości ustawienia **Wymiary wewnętrzne elementu podrzędnego** wycentrowanych śrub. Opcja działa tylko w przypadku śrub umiejscowionych centralnie w elemencie.

Ta opcja zaawansowana jest specyficzna dla modelu, a jej ustawienie jest zapisane w bazie danych opcji.

Zobacz również

XS_SINGLE_CLOSE_DIMENSIONS

Kategoria

Widok pojedynczego elementu na rysunku zestawczym

Umożliwia zamknięcie wymiarów w widokach pojedynczych elementów zawartych w rysunkach zespołów.

- 0 = wymiary nie są zamykane.
- 1 = zamykanie wymiarów w kierunku x i pozostawienie pozostałych wymiarów otwartych. Jest to domyślna wartość.
- 2 = zamykanie wszystkich wymiarów.

Ta opcja zaawansowana jest specyficzna dla modelu, a jej ustawienie jest zapisane w bazie danych opcji.

Zobacz również

XS_SINGLE_CLOSE_SHORT_DIMENSIONS

Kategoria

Widok pojedynczego elementu na rysunku zestawczym

Umożliwia zamykanie krótkich wymiarów w widokach pojedynczych elementów zawartych w rysunkach zespołów. Wartością domyślną jest 1. Jeśli nie chcesz zamykać krótkich wymiarów, wpisz wartość 0.

Ta opcja zaawansowana jest specyficzna dla modelu, a jej ustawienie jest zapisane w bazie danych opcji.

Zobacz również

XS_SINGLE_COMBINE_DISTANCE

Kategoria

Widok pojedynczego elementu na rysunku zestawczym

Umożliwia określenie odległości używanej do scalania wymiarów w widokach pojedynczych elementów zawartych w rysunkach zespołów. Wartość należy wprowadzić w postaci dziesiętnej, np. 400.0.

Domyślnie ta opcja zaawansowana nie jest ustawiona na żadną wartość.

Ta opcja zaawansowana jest specyficzna dla modelu, a jej ustawienie jest zapisane w bazie danych opcji.

Zobacz również

XS_SINGLE_COMBINE_MIN_DISTANCE

Kategoria

Widok pojedynczego elementu na rysunku zestawczym

Umożliwia określenie minimalnej odległości używanej do scalania wymiarów w widokach pojedynczych elementów zawartych w rysunkach zespołów. Wartość należy wprowadzić w postaci dziesiętnej, np. 200.0.

Domyślnie ta opcja zaawansowana nie jest ustawiona na żadną wartość.

Ta opcja zaawansowana jest specyficzna dla modelu, a jej ustawienie jest zapisane w bazie danych opcji.

Zobacz również

XS_SINGLE_COMBINE_WAY

Kategoria

Widok pojedynczego elementu na rysunku zestawczym

Umożliwia scalenie wymiarów w widokach pojedynczych elementów zawartych w rysunkach zespołów. Opcje odpowiadają kolejności scalania określonej w oknie dialogowym **Właściwości wymiaru** na karcie Ogólne. Domyślnie ta opcja zaawansowana nie jest ustawiona na żadną wartość.

- Opcja 0 uniemożliwia scalanie wymiarów.
- Opcja 1 powoduje scalanie wymiarów pozycji elementów z wewnętrznymi wymiarami elementów, a wewnętrzne wymiary grupy śrub z odległościami krawędzi śrub. Wymiary pozycji śrub nie są scalane z wewnętrznymi wymiarami śrub.
- Opcja 2 powoduje scalenie wymiaru pozycji elementu z wewnętrznymi wymiarami elementu oraz wewnętrznymi wymiarami grupy śrub. Wewnętrzne wymiary śrub są scalane z wymiarami pozycji śrub. Odległości krawędzi są pokazywane osobno.
- Opcja 3 powoduje scalenie w jednej linii wymiarowej wewnętrznych wymiarów śrub z wymiarami pozycji.
- Opcja 4 powoduje scalenie wymiarów pozycji grupy śrub z wymiarami pozycji elementów. Wewnętrzne wymiary elementów i śrub nie są scalane, natomiast wewnętrzne wymiary grupy śrub są scalane z odległościami krawędzi śrub.

- Opcja 5 powoduje scalenie wewnętrznych wymiarów i wymiaru pozycji grup śrub w przypadku występowania kilku grup śrub.
- Opcja 4 . 5 stanowi kombinację dwóch opcji: 5 w przypadku elementu głównego oraz 4 w przypadku elementów podrzędnych.

Ta opcja zaawansowana jest specyficzna dla modelu, a jej ustawienie jest zapisane w bazie danych opcji.

Zobacz również

XS_SINGLE_DIMENSION_TYPE

Kategoria

Widok pojedynczego elementu na rysunku zestawczym

Umożliwia ustawienie typu wymiarów w widokach pojedynczych elementów zawartych w rysunkach zespołów. Dostępne opcje:

- 1 = względne: wymiary od punktu do punktu. Jest to domyślna wartość.
- 2 = bezwzględne: wymiary od wspólnego punktu początkowego.
- 3 = względne i bezwzględne: kombinacja wymiarów od punktu do punktu i wspólnego punktu początkowego.
- 4 = bezwzględne w jednostkach brytyjskich: wymiary od wspólnego punktu początkowego zawierające również bieżący znak wymiaru (RD).
- 16 = bezwzględne w jednostkach brytyjskich 2: podobnie jak bezwzględne w jednostkach brytyjskich, ale krótkie wymiary są zamieniane na względne.
- 35 = bezwzględne + krótkie względne: podobnie jak bezwzględne, ale krótkie wymiary są zamieniane na względne. Takie wymiary są również nazywane „wewnętrznymi bezwzględnymi”. Ta opcja może powodować wyświetlanie obu wymiarów, ale przy dłuższych wymiarach nie są wyświetlane wymiary względne. Wymiary bezwzględne są podawane wewnątrz linii wymiaru.
- 99 = bezwzględne + wszystkie względne nad bezwzględnymi: podobnie jak względnie i bezwzględnie, z tym że wymiary względne są umieszczane nad bezwzględnymi.

Ta opcja zaawansowana jest specyficzna dla modelu, a jej ustawienie jest zapisane w bazie danych opcji.

XS_SINGLE_DRAW_PART_AS

Kategoria

Widok pojedynczego elementu na rysunku zestawczym

Umożliwia zdefiniowanie sposobu wyświetlania elementów (rodzaju ich przedstawienia) w widokach pojedynczych elementów zawartych w rysunkach zespołów. Dostępne opcje:

- 1 (domyślnie) bryła
- 4 bryła warsztatowa (otwarte okrągłe rury)
- 2 symbol

Ta opcja zaawansowana jest specyficzna dla modelu, a jej ustawienie jest zapisane w bazie danych opcji.

XS_SINGLE_EXCLUDE

Kategoria

Widok pojedynczego elementu na rysunku zestawczym

Umożliwia wykluczenie widoków pojedynczych elementów z rysunków zespołów. Dostępne opcje:

- Opcja `NONE` powoduje uwzględnienie wszystkich widoków pojedynczych elementów.
- Opcja `MAIN_SHAFT` powoduje uwzględnienie widoków pojedynczych elementów wszystkich elementów z wyjątkiem głównych części zespołów.
- Opcja `ALL_SHAFTS` powoduje uwzględnienie widoków pojedynczych elementów wszystkich elementów z wyjątkiem tych, do których są przyspawane inne obiekty (czyli elementów głównych).
- Opcja `AUTO` (domyślnie) powoduje uwzględnienie widoków pojedynczych elementów wszystkich elementów z wyjątkiem najdłuższego elementu głównego w zespole.
- Opcja `ALL_BUT_MAIN_PART` powoduje uwzględnienie widoków pojedynczych elementów wyłącznie głównych części zespołu.
- Opcja `STANDARD` powoduje uwzględnienie widoków pojedynczych elementów wszystkich elementów z wyjątkiem standardowych. Opcję `STANDARD` można dodać po każdej istniejącej wartości. Na przykład `MAIN_SHAFT_AND_STANDARD` powoduje utworzenie rysunku pojedynczego elementu ze wszystkich elementów z wyjątkiem głównego i standardowych.

Ta opcja zaawansowana jest specyficzna dla modelu, a jej ustawienie jest zapisane w bazie danych opcji.

Zobacz również

XS_SINGLE_FORWARD_OFFSET

Kategoria

Widok pojedynczego elementu na rysunku zestawczym

Umożliwia ustawienie odległości używanej przez program Tekla Structures do wyszukiwania punktu bazowego wymiaru w widokach pojedynczych elementów zawartych w rysunku zespołu. Jeśli program Tekla Structures nie znajdzie punktu bazowego (narożnika) w ustawionej odległości wyszukiwania z przodu, używany jest punkt na krawędzi. Wartość należy wprowadzić w postaci dziesiętnej, np. 250.0.

Ta opcja zaawansowana jest specyficzna dla modelu, a jej ustawienie jest zapisane w bazie danych opcji.

Zobacz również

XS_SINGLE_NO_RELATIVE_SHAPE_DIMENSIONS

Kategoria

Wymiarowanie: Elementy

Aby wymusić tożsamość wymiarów kształtów z wybranym typem wymiaru, należy ustawić w tej opcji zaawansowanej wartość `TRUE` (domyślnie). W przeciwnym razie należy ustawić ją na wartość `FALSE`.

Ta opcja zaawansowana jest specyficzna dla modelu, a jej ustawienie jest zapisane w bazie danych opcji.

Zobacz również

[XS_NO_RELATIVE_SHAPE_DIMENSIONS \(strona 323\)](#)

XS_SINGLE_NO_SHORTEN

Kategoria

Widok pojedynczego elementu na rysunku zestawczym

Aby widoki pojedynczych elementów były wyświetlane na rysunkach bez skracania elementów, należy ustawić w tej opcji zaawansowanej wartość `TRUE`. Wartością domyślną jest `FALSE`.

Ta opcja zaawansowana jest specyficzna dla modelu, a jej ustawienie jest zapisane w bazie danych opcji.

XS_SINGLE_ORIENTATION_MARK

Kategoria: Widok pojedynczego elementu na rysunku zestawczym

W widokach pojedynczych elementów zawartych w rysunkach zespołów można wyświetlać symbole orientacji. Aby to zrobić:

1. Kliknij kolejno **menu Plik --> Ustawienia --> Opcje zaawansowane** i przejdź do kategorii **Widok pojedynczego elementu na rysunku zestawczym**.
2. Jako wartość wprowadź `TRUE`.
3. W oknie właściwości rysunku zespołu kliknij **Układ** i przejdź na kartę **Pozostałe**.
4. W opcji **Atrybuty pojedynczego elementu** ustaw wartość **Aktualne atrybuty**. Program Tekla Structures pobierze ustawienia znaków orientacji z aktualnych właściwości rysunku pojedynczego elementu. W przypadku wybrania innych atrybutów widoczność symboli orientacji będzie zależeć od ustawień wybranego pliku atrybutów.

Wartością domyślną jest `FALSE`.

Ta opcja zaawansowana jest specyficzna dla modelu, a jej ustawienie jest zapisane w bazie danych opcji.

XS_SINGLE_PART_DRAWING_VIEW_TITLE

Kategoria

Właściwości rysunku

Umożliwia zdefiniowanie tytułu widoków rysunku pojedynczego elementu na rysunkach zbiorczych. Do utworzenia tytułu można użyć następujących atrybutów:

- `PART_NAME`
- `PART_MATERIAL`
- `PART_POS`
- `ASSEMBLY_POS`

- MODEL_NUMBER
- LENGTH, PROFILE
- LENGTH
- BASE_NAME
- NAME

Ta opcja zaawansowana jest specyficzna dla modelu, a jej ustawienie jest zapisane w bazie danych opcji.

XS_SINGLE_PART_EXTREMA

Kategoria

Widok pojedynczego elementu na rysunku zestawczym

Umożliwia wyświetlanie ogólnych wymiarów w widokach pojedynczych elementów zawartych w rysunkach zespołów. Wprowadź jedną z następujących wartości:

- 0 = Brak
- 2 = Jeden raz
- 3 = Wszystko

Ta opcja zaawansowana jest specyficzna dla modelu, a jej ustawienie jest zapisane w bazie danych opcji.

XS_SINGLE_PART_SHAPE

Kategoria

Widok pojedynczego elementu na rysunku zestawczym

Umożliwia wyświetlanie lub ukrywanie wymiarów kształtów w widokach pojedynczych elementów.

Wartość 1 (domyślnie) powoduje wyświetlanie wymiarów kształtów w widokach pojedynczych rysunków.

Wartość 0 oznacza, że wymiary będą ukryte.

W przypadku używania wymiarów kształtów program Tekla Structures automatycznie tworzy wymiary promieniowe dla zakrzywionych fazowań w rysunkach pojedynczych elementów.

Ta opcja zaawansowana jest specyficzna dla modelu, a jej ustawienie jest zapisane w bazie danych opcji.

XS_SINGLE_SCALE

Kategoria

Widok pojedynczego elementu na rysunku zestawczym

Umożliwia ustawienie skali widoków pojedynczych elementów zawartych w rysunkach zespołów. Należy wprowadzić wartość dziesiętną. Domyślnie ta opcja zaawansowana nie jest ustawiona na żadną wartość.

Ta opcja zaawansowana jest specyficzna dla modelu, a jej ustawienie jest zapisane w bazie danych opcji.

Przykład

Aby program Tekla Structures używał skali 1/10, wprowadź 10.0.

Ta opcja zaawansowana jest powiązana z opcją zaawansowaną [XS_USE_EXISTING_SINGLE_PART_DRAWINGS_SCALE](#) (strona 464).

XS_SINGLE_SCREW_INTERNAL

Kategoria

Widok pojedynczego elementu na rysunku zestawczym

Umożliwia wyświetlanie lub ukrywanie wewnętrznych wymiarów śrub w widokach pojedynczych elementów zawartych w rysunkach zespołów.

Aby wewnętrzne wymiary śrub były wyświetlane, należy ustawić wartość 1.

Aby wymiary były ukryte, należy ustawić wartość 0.

Domyślnie ta opcja zaawansowana nie jest ustawiona na żadną wartość.

Ta opcja zaawansowana jest specyficzna dla modelu, a jej ustawienie jest zapisane w bazie danych opcji.

Zobacz również

[Właściwości wymiarowania — zakładka Wymiary śruby \(Wymiarowanie zintegrowane\)](#) (strona 700)

XS_SINGLE_SCREW_POSITIONS

Kategoria

Widok pojedynczego elementu na rysunku zestawczym

Umożliwia uwzględnianie wymiarów pozycji śrub w widokach pojedynczych elementów zawartych w rysunkach zespołów. Wprowadź jedną z następujących wartości:

- 0 = Wył.
- 1 = Wł.

Ta opcja zaawansowana jest specyficzna dla modelu, a jej ustawienie jest zapisane w bazie danych opcji.

Zobacz również

XS_SINGLE_USE_WORKING_POINTS

Kategoria

Widok pojedynczego elementu na rysunku zestawczym

Umożliwia uwzględnianie wymiarów od punktów węzłowych w widokach pojedynczych elementów zawartych w rysunkach zespołów. Wprowadź jedną z następujących wartości:

- 0 = Brak (domyślnie)
- 1 = Element główny
- 2 = Punkty węzłowe
- 3 = Oba

Ta opcja zaawansowana jest specyficzna dla modelu, a jej ustawienie jest zapisane w bazie danych opcji.

XS_SINGLE_X_DIMENSION_TYPE

Kategoria

Widok pojedynczego elementu na rysunku zestawczym

Umożliwia ustawienie typu wymiaru w widokach pojedynczych elementów zawartych w rysunkach zespołów. Zasadniczo zachowują się one jak zwykłe wymiary konfigurowane za pomocą opcji zaawansowanej

`XS_SINGLE_X_DIMENSION_TYPE`, ale zastępują zwykłe wartości w wymiarach poziomych.

- 0 = program Tekla Structures używa ustawień zwykłych wymiarów.
- 1 = względne: wymiary od punktu do punktu. Jest to domyślna wartość.
- 2 = bezwzględne: wymiary od wspólnego punktu początkowego.

- 3 = względne i bezwzględne: kombinacja wymiarów od punktu do punktu i wspólnego punktu początkowego.
- 4 = bezwzględne w jednostkach brytyjskich: wymiary od wspólnego punktu początkowego zawierające również bieżący znak wymiaru (RD).
- 16 = bezwzględne w jednostkach brytyjskich 2: podobnie jak bezwzględne w jednostkach brytyjskich, ale krótkie wymiary są zamieniane na względne.
- 35 = bezwzględne + krótkie względne: podobnie jak bezwzględne, ale krótkie wymiary są zamieniane na względne. Takie wymiary są również nazywane „wewnętrznymi bezwzględnymi”. Ta opcja może powodować wyświetlanie obu wymiarów, ale przy dłuższych wymiarach nie są wyświetlane wymiary względne. Wymiary bezwzględne są podawane wewnątrz linii wymiaru.
- 99 = bezwzględne + wszystkie względne nad bezwzględnymi: podobnie jak względnie i bezwzględnie, z tym że wymiary względne są umieszczane nad bezwzględnymi.

Ta opcja zaawansowana jest specyficzna dla modelu, a jej ustawienie jest zapisane w bazie danych opcji.

XS_SITE_BOLT_MARK_STRING_FOR_SIZE

Kategoria

Oznaczanie: Śruby

Umożliwia zdefiniowanie zawartości elementu **Rozmiar** w oznaczeniach śrub (na miejscu). Wartością domyślną jest `%BOLT_NUMBER%*D%HOLE.DIAMETER%`.

Ta opcja zaawansowana jest używana tylko wtedy, gdy istnieje śruba, a otwór jest zwykły.

Wartością tej opcji zaawansowanej może być dowolna kombinacja tekstu i opcji wymienionych poniżej. Każdą opcję należy zamknąć znakami `%`.

Należy pamiętać, że w przypadku wybrania tej opcji zaawansowanej w pliku `.ini` należy zastosować znak podwójnego procentu `%%BOLT_NUMBER%%*D%HOLE.DIAMETER%%` wokół przełączników.

Aby użyć znaku specjalnego, wpisz ukośnik odwrotny (`\`), a po nim numer ASCII. Można używać opcji w dowolnej kolejności i tworzyć obliczenia.

- BOLT_NUMBER
- DIAMETER
- LENGTH
- HOLE.DIAMETER
- LONG_HOLE_X
- LONG_HOLE_Y

- LONGHOLE_MIN (krótszy wymiar otworu podłużnego)
- LONGHOLE_MAX (dłuższy wymiar otworu podłużnego)
- BOLT_STANDARD
- BOLT_MATERIAL
- BOLT_ASSEMBLY_TYPE
- BOLT_COUNTERSUNK
- BOLT_SHORT_NAME
- BOLT_FULL_NAME

Ta opcja zaawansowana jest specyficzna dla modelu, a jej ustawienie jest zapisane w bazie danych opcji.

Zobacz również

XS_SITE_BOLT_MARK_STRING_FOR_SIZE_IN_GA

Kategoria

Oznaczanie: Śruby

Umożliwia zdefiniowanie zawartości elementu rozmiaru w oznaczeniach miejscowych śrub na rysunkach zestawieniowych.

Ta opcja zaawansowana jest używana tylko wtedy, gdy istnieje śruba, a otwór jest zwykły.

Wartością tej opcji zaawansowanej może być dowolna kombinacja tekstu i opcji wymienionych poniżej. Każdą opcję należy zamknąć znakami %.

Należy pamiętać, że w przypadku wybrania tej opcji zaawansowanej w pliku .ini należy zastosować znak podwójnego procentu %%BOLT_NUMBER%%*D%%HOLE.DIAMETER%% wokół przełączników.

Aby użyć znaku specjalnego, wpisz ukośnik odwrotny (\), a po nim numer ASCII. Można używać opcji w dowolnej kolejności i tworzyć obliczenia.

- BOLT_NUMBER
- DIAMETER
- LENGTH
- HOLE.DIAMETER
- LONG_HOLE_X
- LONG_HOLE_Y
- LONGHOLE_MIN (krótszy wymiar otworu podłużnego)
- LONGHOLE_MAX (dłuższy wymiar otworu podłużnego)

- BOLT_STANDARD
- BOLT_MATERIAL
- BOLT_ASSEMBLY_TYPE
- BOLT_COUNTERSUNK
- BOLT_SHORT_NAME
- BOLT_FULL_NAME

Ta opcja zaawansowana jest specyficzna dla modelu, a jej ustawienie jest zapisane w bazie danych opcji.

Zobacz również

[XS_SITE_HOLE_MARK_STRING_FOR_SIZE_IN_GA \(strona 428\)](#)

[XS_SITE_LONGHOLE_MARK_STRING_FOR_SIZE_IN_GA \(strona 430\)](#)

XS_SITE_HOLE_MARK_STRING_FOR_SIZE

Kategoria

Oznaczanie: Śruby

Umożliwia zdefiniowanie treści elementu **Rozmiar** w oznaczeniach otworów (na miejscu). Aby na przykład w oznaczeniu była widoczna liczba śrub i średnica otworu, należy wprowadzić `%BOLT_NUMBER%*D%HOLE.DIAMETER%`.

Ta opcja zaawansowana jest używana tylko wtedy, gdy istnieje otwór, nie ma śruby (a otwór jest zwykły).

Wartością tej opcji zaawansowanej może być dowolna kombinacja tekstu i opcji wymienionych poniżej. Każdą opcję należy zamknąć znakami %.

Należy pamiętać, że w przypadku wybrania tej opcji zaawansowanej w pliku `.ini` należy zastosować znak podwójnego procentu `%%BOLT_NUMBER%%*D%%HOLE.DIAMETER%%` wokół przełączników.

Aby użyć znaku specjalnego, wpisz ukośnik odwrotny (`\`), a po nim numer ASCII. Można używać opcji w dowolnej kolejności i tworzyć obliczenia.

- BOLT_NUMBER
- DIAMETER
- LENGTH
- HOLE.DIAMETER
- LONG_HOLE_X
- LONG_HOLE_Y
- LONGHOLE_MIN (krótszy wymiar otworu podłużnego)

- LONGHOLE_MAX (dłuższy wymiar otworu podłużnego)
- BOLT_STANDARD
- BOLT_MATERIAL
- BOLT_ASSEMBLY_TYPE
- BOLT_COUNTERSUNK
- BOLT_SHORT_NAME
- BOLT_FULL_NAME

Ta opcja zaawansowana jest specyficzna dla modelu, a jej ustawienie jest zapisane w bazie danych opcji.

Zobacz również

XS_SITE_HOLE_MARK_STRING_FOR_SIZE_IN_GA

Kategoria

Oznaczanie: Śruby

Umożliwia zdefiniowanie zawartości rozmiaru elementu w oznaczeniach otworów dla śrub wstawionych na budowie na rysunkach zestawieniowych.

Ta opcja zaawansowana jest używana tylko wtedy, gdy istnieje otwór, nie ma śruby (a otwór jest zwykły).

Wartością tej opcji zaawansowanej może być dowolna kombinacja tekstu i opcji wymienionych poniżej. Każdą opcję należy zamknąć znakami %.

Należy pamiętać, że w przypadku wybrania tej opcji zaawansowanej w pliku .ini należy zastosować znak podwójnego procentu %%BOLT_NUMBER%%*D%%
%HOLE.DIAMETER%% wokół przełączników.

Aby użyć znaku specjalnego, wpisz ukośnik odwrotny (\), a po nim numer ASCII. Można używać opcji w dowolnej kolejności i tworzyć obliczenia.

- BOLT_NUMBER
- DIAMETER
- LENGTH
- HOLE.DIAMETER
- LONG_HOLE_X
- LONG_HOLE_Y
- LONGHOLE_MIN (krótszy wymiar otworu podłużnego)
- LONGHOLE_MAX (dłuższy wymiar otworu podłużnego)
- BOLT_STANDARD

- BOLT_MATERIAL
- BOLT_ASSEMBLY_TYPE
- BOLT_COUNTERSUNK
- BOLT_SHORT_NAME
- BOLT_FULL_NAME

Ta opcja zaawansowana jest specyficzna dla modelu, a jej ustawienie jest zapisane w bazie danych opcji.

Zobacz również

[XS_SITE_BOLT_MARK_STRING_FOR_SIZE_IN_GA \(strona 426\)](#)

[XS_SITE_LONGHOLE_MARK_STRING_FOR_SIZE_IN_GA \(strona 430\)](#)

XS_SITE_LONGHOLE_MARK_STRING_FOR_SIZE

Kategoria

Oznaczanie: Śruby

Umożliwia zdefiniowanie zawartości elementu **Rozmiar** w oznaczeniach otworów podłużnych (na miejscu). Wartością domyślną jest `%BOLT_NUMBER %*D%HOLE.DIAMETER% (%HOLE.DIAMETER+LONG_HOLE_X%x%HOLE.DIAMETER +LONG_HOLE_Y%)`.

Ta opcja zaawansowana jest używana tylko wtedy, gdy istnieje otwór podłużny.

Wartością tej opcji zaawansowanej może być dowolna kombinacja tekstu i opcji wymienionych poniżej. Każdą opcję należy zamknąć znakami %.

Należy pamiętać, że w przypadku wybrania tej opcji zaawansowanej w pliku .ini należy zastosować znak podwójnego procentu `%%BOLT_NUMBER%%*D% %HOLE.DIAMETER%%` wokół przełączników.

Aby użyć znaku specjalnego, wpisz ukośnik odwrotny (\), a po nim numer ASCII. Można używać opcji w dowolnej kolejności i tworzyć obliczenia.

- BOLT_NUMBER
- DIAMETER
- LENGTH
- HOLE.DIAMETER
- LONG_HOLE_X
- LONG_HOLE_Y
- LONGHOLE_MIN (krótszy wymiar otworu podłużnego)
- LONGHOLE_MAX (dłuższy wymiar otworu podłużnego)

- BOLT_STANDARD
- BOLT_MATERIAL
- BOLT_ASSEMBLY_TYPE
- BOLT_COUNTERSUNK
- BOLT_SHORT_NAME
- BOLT_FULL_NAME

Ta opcja zaawansowana jest specyficzna dla modelu, a jej ustawienie jest zapisane w bazie danych opcji.

Zobacz również

XS_SITE_LONGHOLE_MARK_STRING_FOR_SIZE_IN_GA

Kategoria

Oznaczanie: Śruby

Umożliwia zdefiniowanie zawartości elementu rozmiaru w oznaczenia podłużnych otworów miejscowych śrub na rysunkach zestawczych.

Ta opcja zaawansowana jest używana tylko wtedy, gdy istnieje otwór podłużny.

Wartością tej opcji zaawansowanej może być dowolna kombinacja tekstu i opcji wymienionych poniżej. Każdą opcję należy zamknąć znakami %.

Należy pamiętać, że w przypadku wybrania tej opcji zaawansowanej w pliku .ini należy zastosować znak podwójnego procentu %%BOLT_NUMBER%%*D%%HOLE.DIAMETER%% wokół przełączników.

Aby użyć znaku specjalnego, wpisz ukośnik odwrotny (\), a po nim numer ASCII. Można używać opcji w dowolnej kolejności i tworzyć obliczenia.

- BOLT_NUMBER
- DIAMETER
- LENGTH
- HOLE.DIAMETER
- LONG_HOLE_X
- LONG_HOLE_Y
- LONGHOLE_MIN (krótszy wymiar otworu podłużnego)
- LONGHOLE_MAX (dłuższy wymiar otworu podłużnego)
- BOLT_STANDARD
- BOLT_MATERIAL

- BOLT_ASSEMBLY_TYPE
- BOLT_COUNTERSUNK
- BOLT_SHORT_NAME
- BOLT_FULL_NAME

Ta opcja zaawansowana jest specyficzna dla modelu, a jej ustawienie jest zapisane w bazie danych opcji.

Zobacz również

[XS_SITE_HOLE_MARK_STRING_FOR_SIZE_IN_GA \(strona 428\)](#)

[XS_SITE_BOLT_MARK_STRING_FOR_SIZE_IN_GA \(strona 426\)](#)

XS_SNAPSHOT_DIRECTORY

Kategoria: Umieszczenie pliku

Ta opcja zaawansowana umożliwia wskazanie folderu, gdzie program Tekla Structures będzie przechowywał zrzuty ekranu po użyciu opcji **Zrzut ekranu** --> **Zrzut ekranu** znajdującej się na karcie **Widok (Widoki)** na rysunkach). Jeśli ścieżka nie zostanie zdefiniowana, program Tekla Structures będzie zapisywał zrzuty ekranu w bieżącym folderze modelu. Wartością domyślną jest `.\screenshots\`.

Jeśli wprowadzony folder nie istnieje, program Tekla Structures automatycznie go utworzy przy próbie zapisu zrzutu.

Ta opcja zaawansowana jest specyficzna dla użytkownika, a ustawienie jest zapisywane w pliku `options.bin` w folderze użytkownika. Uruchom ponownie Tekla Structures, aby aktywować nową wartość.

Przykład

```
c:\temp\
```

XS_SOLID_BUFFER_SIZE

Kategoria: Prędkość i dokładność

Ta opcja zaawansowana umożliwia określenie wielkości bufora obiektów bryłowych. Rozmiar bufora zależy od środowiska.

Program Tekla Structures tworzy bufor w systemowej pamięci RAM w celu przechowywania bryłowych przedstawień elementów tworzonych w niektórych procesach. Dzieje się to na przykład podczas numerowania modelu

w programie Tekla Structures. Gdy bufor zostanie zapełniony, Tekla Structures czyści jego zawartość, aby móc go dalej używać.

Po zwiększeniu rozmiaru bufora program Tekla Structures będzie mógł przechowywać więcej obiektów bryłowych w pamięci, dzięki czemu nie trzeba ich tak często odświeżać. Zwiększenie tej wartości zwiększa również ilość pamięci dostępnej dla procesów. Zmniejszenie bufora redukuje zapotrzebowanie na pamięć, ale też pogarsza wydajność, ponieważ Tekla Structures musi częściej odświeżać obiekty bryłowe.

Najlepszym sposobem określenia optymalnej wielkości bufora jest przetestowanie różnych ustawień. Należy pamiętać, że otwarcie każdego okna programu Tekla Structures zajmuje nieco pamięci RAM, oraz że inne programy również używają tę pamięć do różnych procesów.

Aby duże modele dobrze działały w warunkach ograniczonej ilości pamięci, wielkość bufora obiektów bryłowych należy ustawić w przedziale od 0,2 do 5 × liczba elementów w modelu. Liczbę elementów można sprawdzić na karcie **Edycja**, klikając kolejno opcje **Zbadaj** --> **Wielkość modelu** .

Na komputerach 64-bitowych zazwyczaj nie trzeba zmieniać domyślnej wartości. Przy dużych zasobach pamięci ustawiona wielkość bufora powinna być co najmniej równa liczbie elementów w modelu.

Ta opcja zaawansowana jest specyficzna dla użytkownika, a ustawienie jest zapisywane w pliku `options.bin` w folderze użytkownika. Uruchom ponownie Tekla Structures, aby aktywować nową wartość.

XS_SOLID_USE_HIGHER_ACCURACY

Ta opcja zaawansowana musi być ustawiona w pliku inicjującym (.ini).

UWAGA Ta opcja zaawansowana zwiększa liczbę powierzchni w obiektach bryłowych, co spowalnia działanie programu Tekla Structures. Zalecamy używanie tej opcji zaawansowanej tylko w razie potrzeby.

Gdy w pliku `options.ini` w folderze modelu zostanie nadana tej opcji zaawansowanej wartość `TRUE`:

- Jeśli w oknie dialogowym **Wyświetl** w ustawieniu prezentacji elementu zostanie zaznaczona opcja **Dokładny**, elementy będą wyświetlane z zaokrągleniami. Spoiny wieloboczne również uwzględniają zaokrąglenia profili.
- Gdy opcja zaawansowana [XS_DISPLAY_FILLET_EDGES](#) (strona 164) ma wartość `TRUE`, między zaokrągleniami i segmentami prostymi elementów są wyświetlane linie.
- Objętość, powierzchnia i waga netto elementu są bliższe faktycznych wartości produkcyjnych.

Wartość `TRUE` dla tej opcji zaawansowanej ustawia się w pliku `options.ini` w folderze modelu. Wartością domyślną jest `FALSE`.

Ograniczenia

- Nie należy aktywować tej opcji zaawansowanej podczas tworzenia plików NC/DSTV, ponieważ może to spowodować niedokładności w eksportowanych danych.
- Nie należy aktywować tej opcji zaawansowanej podczas tworzenia widoków pojedynczych elementów lub rysunków zespołów, ponieważ może to spowodować niepotrzebne tworzenie linii wymiarów.
- W komponentach pewne żebra mogą się wcinać w kołnierze słupów lub belek.
- Niektóre odległości krawędzi śrub są błędnie obliczane.

Zobacz również

[XS_CS_CHAMFER_DIVIDE_ANGLE](#) (strona 134)

XS_STACKED_FRACTION_TYPE

Kategoria

Jednostki brytyjskie

Umożliwia zdefiniowanie wyglądu ułamków. Ułamki piętrowe mogą występować między innymi w rysunkach, tekście i oznaczeniach, ale nie w szablonach. Dostępne są następujące opcje (od lewej do prawej na rysunku):

$1/16$ $\frac{1}{16}$ $1/16$ 1_{16}

- `NOT_STACKED`
- `DASH`
- `SLASH`
- `WITHOUT_SLASH`

Aby nie używać ułamków piętrowych, należy ustawić w tej opcji zaawansowanej wartość `NOT_STACKED`, (domyślnie) albo w tekście umieścić znak ukośnika odwrotnego (`\`) przez znakiem ukośnika (`/`), np. `1\16`.

Ta opcja zaawansowana jest specyficzna dla modelu, a jej ustawienie jest zapisane w bazie danych opcji.

XS_STANDARD_GUSSET_WIDTH_TOLERANCE

Kategoria

Komponenty

Umożliwia zdefiniowanie tolerancji między rzeczywistymi i standardowymi szerokościami płyt węzłowych utworzonych za pomocą narzędzi modelowania lub połączeń. W programie Tekla Structures do definiowania domyślnej szerokości płyty, w tym wartości tolerancji, służy plik płyt standardowych. Wartość należy wprowadzić w milimetrach, np. 1.0.

Komponenty, których dotyczy ta opcja zaawansowana:

- **Spawana blacha węzłowa (10)**
- **Przykręcana blacha węzłowa (11)**
- **Blacha węzłowa - rura (20)**
- **Blacha węzłowa narożna (56)**
- **Połączenie śrubowane z narożną blachą węzłową (57)**
- **Węzeł narożny z nakładkami(58)**
- **Węzeł narożny dla rur (59)**
- **Węzeł krzyżowy z narożną blachą węzłową (60)**
- **Połączenie krzyżowe z blachą węzłową (62)**
- **Narożny węzeł śrubowany (63)**

Ta opcja zaawansowana jest specyficzna dla modelu, a jej ustawienie jest zapisane w bazie danych opcji.

XS_STANDARD_STIFFENER_WIDTH_TOLERANCE

Kategoria: Komponenty

Służy do definiowania tolerancji pomiędzy rzeczywistą i standardową szerokością blach żebra utworzonych przez **Żebrowaną blachę ścinaną (17)**, **Wstawkę (40)**, **Belkę z żebrami (129)**, **Słup z blachą ścinaną (131)**, **Połączenie sztywne na śruby (134)**, **Króciec belki do belki (135)**, **Połączenie kątownikiem (141)**, **Blachę giętą (151)**, **Połączenie sztywne (181)**, **Słup z żebrami W (182)**, **Słup z żebrami (186)**, **Słup z żebrami S (187)**, **Żebra (1003)**, **Blachę podstawy z żebrami średnika (1016)**, oraz **Żebra wielokrotne (1064)**.

Wartość należy wprowadzić w milimetrach. Nie używaj wartości 0. Wartością domyślną opcji zaawansowanej jest 10.

Ta opcja zaawansowana jest specyficzna dla modelu, a jej ustawienie jest zapisane w bazie danych opcji.

XS_STD_LOCALE

Kategoria

Ta opcja zaawansowana jest specyficzna dla systemu i powinna zostać określona w plikach `lang_<CurrentLanguage>.ini`.

Ta opcja zaawansowana umożliwia otwieranie rysunków, gdy program Tekla Structures jest w wersji angielskiej, a system operacyjny Windows używa wielobajtowego zestawu znaków. W pliku `teklastructures.ini` należy ustawić jedną z następujących wartości, zależnie od ustawień regionalnych systemu operacyjnego:

- `set XS_STD_LOCALE=japanese`
- `set XS_STD_LOCALE=chinese-traditional`
- `set XS_STD_LOCALE=chinese-simplified`
- `set XS_STD_LOCALE=russian_us.1251`
- `set XS_STD_LOCALE=korean_korea.949`

W przypadku ustawienia w opcji `XS_STD_LOCALE` innej wartości lub jej nie podania będzie używany język angielski.

UWAGA Więcej informacji na temat ustawień regionalnych zawiera artykuł <https://msdn.microsoft.com/en-us/library/ms903928.aspx>.

XS_STD_PART_MODEL

Kategoria

Numeracja

Aby używać w numerowaniu standardowych elementów, należy wprowadzić ścieżkę folderu modelu opartego na standardowych elementach. Model taki zawiera wyłącznie standardowe elementy z określonymi przedrostkami. W trakcie numerowania w programie Tekla Structures wszystkie elementy bieżącego modelu są porównywane z modelem opartym na elementach standardowych. Numerowanie polega na zastosowaniu wszystkich numerów pozycji elementów (przedrostków elementów) znalezionych w modelu opartym na elementach standardowych do wszystkich identycznych elementów znalezionych w bieżącym modelu. Aby nie używać elementów standardowych, nie należy wprowadzać wartości.

Ta opcja zaawansowana jest specyficzna dla modelu, a jej ustawienie jest zapisane w bazie danych opcji.

Przykład

XS_STD_PART_MODEL=C:\TeklaStructuresModels\StandardParts\

Zobacz również

[Ogólne ustawienia numeracji \(strona 623\)](#)

XS_STEEL1_TS_PAGE_9_EXTENSION

Kategoria

Ta opcja zaawansowana musi być ustawiona w pliku inicjującym (.ini).

Umożliwia lokalizowanie zawartości strony 9 danych komponentu. Domyślnie są używane standardowe ustawienia komponentów. Na przykład w środowisku amerykańskim można użyć wartości `_usimp`.

XS_STEEL1_TS_PAGE_10_EXTENSION

Kategoria

Ta opcja zaawansowana musi być ustawiona w pliku inicjującym (.ini).

Umożliwia lokalizowanie zawartości strony 10 danych komponentu (stopnie z katalogu w komponentach schodowych). Domyślnie są używane standardowe ustawienia komponentów.

Profile stopnia pochodzą z pliku `steps.dat`, który jest specyficzny dla środowiska. Aby profil był widoczny na liście katalogu stopni/profilu stopni w oknie dialogowym komponentu **Schody**, nazwy profili również muszą być podane w pliku środowiska `.inp` znajdującym się w folderze `\TeklaStructures\<>version>\applications\steel1`. Każde środowisko ma inny plik: `ts_page_10_australasia.inp`, `ts_page_10_austria.inp`, `ts_page_10_china.inp` itd. Na przykład w środowisku amerykańskim można użyć dla tej opcji zaawansowanej wartości `_usimp`.

Komponenty schodowe i opcje, których dotyczy ta opcja:

- **Schody (S71)**: zakładka Ustawienia schodów: Katalog stopni
- **Schody (S82)**: zakładka Parametry: Profil stopnia

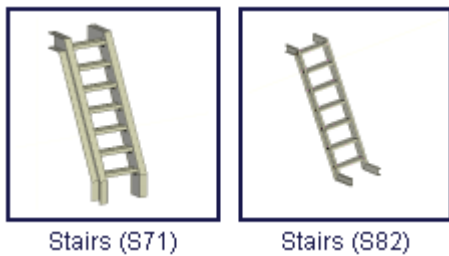

W przypadku komponentu Schody S71 w parametrze **Typ stopnia** należy ustawić wartość **Katalog stopni**, aby można było wybrać profil stopnia na liście **Katalog stopni**.

XS_STORE_MULTIPLE_BAK_FILES

Kategoria

Umieszczenie pliku

Aby zapisać wiele wersji kopii zapasowej bazy danych modelu, należy ustawić w tej opcji zaawansowanej wartość `TRUE`. Wartością domyślną jest `FALSE`.

Każdorazowe zapisanie modelu powoduje utworzenie nowej kopii zapasowego pliku `.bak`. Nazwa każdego pliku kopii zapasowej zawiera datę i godzinę utworzenia. Stare i niepotrzebne pliki należy usuwać ręcznie.

XS_SUPERSCRIPT_HEIGHT_FACTOR

Kategoria

Wymiarowanie: Ogólne

Ta opcja zaawansowana umożliwia ustawienie współczynnika skali dla wysokości tekstów w indeksach górnych używanych w wymiarach. Wartością domyślną jest `0.7`.

Ta opcja zaawansowana jest specyficzna dla modelu, a jej ustawienie jest zapisane w bazie danych opcji.

Przykłady

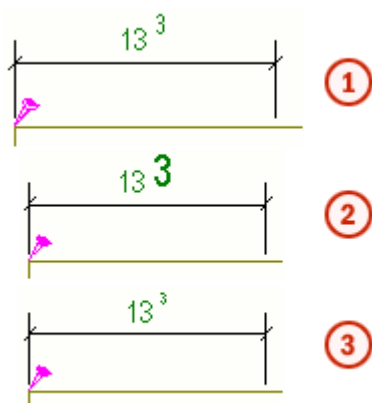

Numer przykładu	Wartość opcji zaawansowanej
①	0.7
②	1.5
③	0.5

XS_SUPERSCRIPT_USED_IN_DRAWING_TEXTS

Kategoria

Wymiarowanie: Ogólne

Aby indeksy górne były wyświetlane w tekstach i na rysunkach, należy ustawić wartość `TRUE`. Ustawienie wartości `FALSE` powoduje wyłączenie tej funkcji. Wartością domyślną jest `TRUE`.

Ta opcja zaawansowana jest specyficzna dla modelu, a jej ustawienie jest zapisane w bazie danych opcji.

XS_SWITCH_MULTI_NUMBERS_FOR

Kategoria: Numeracja

Umożliwia zdefiniowanie kolejności wyświetlania na rysunkach zbiorczych ich numerów oraz numerów części i zespołów. Dostępne opcje: `NONE`,

ASSEMBLIES, PARTS i ASSEMBLIES_AND_PARTS. Wartością domyślną jest ASSEMBLIES_AND_PARTS.

Ta opcja zaawansowana jest specyficzna dla modelu, a jej ustawienie jest zapisane w bazie danych opcji.

Przykład

Jeśli w tej opcji zaawansowanej zostanie ustawiona wartość PARTS, numery złożone są przedstawiane w postaci 101a, a nie a101.

Zobacz również

[XS_USE_MULTI_NUMBERING_FOR](#) (strona 467)

XS_SWITCH_POS_NUMBERS_FOR

Kategoria

Numeracja

Umożliwia zmianę przedrostka zdefiniowanego dla znaków zespołów i/lub elementów programu Tekla Structures na przyrostek (np. A1 staje się 1A). Dostępne opcje to NONE, PARTS, ASSEMBLIES i ASSEMBLIES_AND_PARTS. Wartością domyślną jest ASSEMBLIES_AND_PARTS.

UWAGA Opcje zaawansowane [XS_ASSEMBLY_POSITION_NUMBER_FORMAT_STRING](#) (strona 80) i [XS_PART_POSITION_NUMBER_FORMAT_STRING](#) (strona 337) nadpisują opcję zaawansowaną XS_SWITCH_POS_NUMBERS_FOR. XS_SWITCH_POS_NUMBERS_FOR nie ma wpływu na zespół i/lub numery pozycji elementu XS_ASSEMBLY_POSITION_NUMBER_FORMAT_STRING i/lub XS_PART_POSITION_NUMBER_FORMAT_STRING.

Ta opcja zaawansowana jest specyficzna dla modelu, a jej ustawienie jest zapisane w bazie danych opcji.

SYMEDHOME

Kategoria

Szablony i symbole

Wskazuje położenie pliku komunikatów Edytora symboli. Wartością domyślną jest %XSBIN%.

Ta opcja zaawansowana jest specyficzna dla systemu i jest odczytywana z plików środowiska. Zasadniczo nie ma potrzeby modyfikowania ustawień specyficznych dla systemu. Nie zmieniaj ich, jeśli nie jesteś administratorem.

XS_SYSTEM

Kategoria: Lokalizacje pliku

UWAGA Ta opcja zaawansowana jest przeznaczona wyłącznie dla administratorów.

Wskazuje położenie folderu systemowego Tekla Structures. Folder systemowy służy do przechowywania plików określających ustawienia domyślne. Należą do nich na przykład pliki standard, danych (.dat), pliki właściwości, pliki rysunków, pliki szablonów i raportów.

Określanie więcej niż jednego folderu systemowego

Można określić więcej niż jeden folder systemowy i w ten sposób zdefiniować konkretne ustawienia dla każdej roli. Za pomocą opcji ról zdefiniowanych w pliku `env_<environment>.ini` można wskazywać role podczas określania folderów systemowych w zmiennej `XS_SYSTEM`. Na przykład `XS_STEEL` (\Steel), `XS_CONCRETE` (\Concrete), `XS_ENGINEERING` (\Engineering) i `XS_PRECAST` (\Precast) wskazują foldery zawierające ustawienia specyficzne dla danej roli. Przykładowa opcja roli stalowej w pliku `env_<environment>.ini` może wyglądać następująco:

```
set XS_STEEL=%XSDATADIR%\environments\Steel\master_drawings\;%XSDATADIR%\environments\Steel\model_filters\;%XSDATADIR%\environments\Steel\model_settings\
```

Aby określić kilka folderów systemowych w zmiennej `XS_SYSTEM`, wprowadź opcje wskazujące role i oddziel je średnikami.

Przykład

```
set XS_SYSTEM=%XS_STEEL%;%XS_ENGINEERING%;%XS_CONTRACTOR%;%XS_GENERAL%;%XSDATADIR%\environments\common\system\
```

Tekla Structures przeszukuje foldery od prawej do lewej. Jeśli pliki o identycznych nazwach istnieją w kilku folderach, zostanie użyty plik odczytany jako ostatni. W powyższym przykładzie będą to pliki określone przez zmienną `XS_STEEL`, a nie pliki o takich samych nazwach z folderu `common\system\` lub innego wcześniejszego folderu.

Ta opcja zaawansowana jest specyficzna dla systemu i nie można jej zmienić.

1.19 Opcje zaawansowane – T

TEMPLATE_FONT_CONVERSION_FILE

Kategoria Szablony i symbole

Wskazuje położenie pliku konwersji czcionki systemu Tekla Structures (czcionki Template Editor) `template_fonts.cnv`. Domyślnie ścieżką tą jest `%DXK_FONTPATH%\template_fonts.cnv`, co oznacza, na przykład `C:\ProgramData\Trimble\Tekla Structures\<<version>\environments\common\fonts\template_fonts.cnv`. Ten plik jest używany do mapowania czcionek systemu Tekla Structures (fixfont, romsim, romsim8, romco) na czcionki systemu Windows w eksporcie DWG/DXF.

Składnia: `<Template Editor font>= windows font [* width correction factor]`

Przykład: `romco = Times New Roman * 0.5`

Istnieje inny plik konwersji, `dxf_fonts.cnv`, który służy do konwersji czcionek True Type na czcionki SHX. Aby uzyskać więcej informacji, zobacz .

Ta opcja zaawansowana jest specyficzna dla systemu i jest odczytywana z plików środowiska. Zasadniczo nie ma potrzeby modyfikowania ustawień specyficznych dla systemu. Nie zmieniaj ich, jeśli nie jesteś administratorem.

XS_TEMPLATE_DIRECTORY

Kategoria: Lokalizacje pliku

Wskazuje folder zawierający pliki szablonów (*.tpl) i raportów (*.rpt).

Ta opcja zaawansowana jest specyficzna dla modelu, a jej ustawienie jest zapisane w bazie danych opcji.

Można używać rozdzielonych średnikami list ścieżek folderów.

XS_TEMPLATE_DIRECTORY_SYSTEM

Kategoria

Ta opcja zaawansowana musi być ustawiona w pliku inicjującym (.ini).

Ta opcja zaawansowana jest specyficzna dla systemu i jest odczytywana z plików środowiska. Zasadniczo nie ma potrzeby modyfikowania ustawień specyficznych dla systemu. Nie zmieniaj ich, jeśli nie jesteś administratorem.

Ta opcja zaawansowana jest używana w plikach inicjujących środowisk do określenia położenia szablonów (*.tpl) i raportów (*.rpt) specyficznych dla

środowiska `env_<environment_name>.ini`. Można używać rozdzielonych średnikami list ścieżek folderów.

Użytkownicy niebędący administratorami mogą definiować foldery lokalne za pomocą opcji zaawansowanych `XS_FIRM`, `XS_PROJECT` i `XS_TEMPLATE_DIRECTORY`.

Przykład

```
set XS_TEMPLATE_DIRECTORY_SYSTEM=%XSDATADIR%\environments\uk
\general\template\
```

Zobacz również

[XS_TEMPLATE_DIRECTORY \(strona 441\)](#)

[XS_FIRM \(strona 255\)](#)

[XS_PROJECT \(strona 357\)](#)

XS_TEMPLATE_MARK_SUB_DIRECTORY

Kategoria

Umieszczenie pliku

Ta opcja zaawansowana umożliwia zmianę nazwy podfolderu, w którym program Tekla Structures szuka szablonów używanych w znakach. Podczas dodawania szablonu w znaku dostępne szablony są wyświetlane w oknie dialogowym **Zawartość znaku — szablon**.

Wartością domyślną tej opcji zaawansowanej jest folder `mark`. Można utworzyć folder o innej nazwie i zapisywać w nim szablony znaków, a jego nazwę wprowadzić jako wartość tej opcji zaawansowanej.

Ta opcja zaawansowana jest specyficzna dla modelu, a jej ustawienie jest zapisane w bazie danych opcji.

Przykład

Przykład użycia innego folderu:

```
XS_TEMPLATE_MARK_SUB_DIRECTORY=my_mark_tpl
```

W opisywanym przypadku szablony znaków są przeszukiwane w następujących folderach i kolejności:

```
%XS_TEMPLATE_DIRECTORY%\my_mark_tpl
```

```
ModelDir\my_mark_tpl
```

```
%XS_PROJECT%\my_mark_tpl
```

```
%XS_FIRM%\my_mark_tpl
```

`%XS_TEMPLATE_DIRECTORY_SYSTEM%\my_mark_tpl`

`%XS_SYSTEM%\my_mark_tpl`

Zobacz również

XS_TEXT_ORIENTATION_EPSILON

Kategoria

Właściwości rysunku

Umożliwia zdefiniowanie punktu, w którym ustawiony niemal pionowo tekst lub tekst znaku tekstu obraca się tak, że jest skierowany w drugą stronę.

Wartością domyślną jest 0.1, co odpowiada kątowi 5,72958 stopnia. Jeśli na przykład chcesz zmienić (przerzucić) tekst o 100 stopni (czyli 10 stopni względem kąta prostego), wprowadź w tej opcji zaawansowanej wartość .175.

Ta opcja zaawansowana jest specyficzna dla modelu, a jej ustawienie jest zapisane w bazie danych opcji.

Przykład

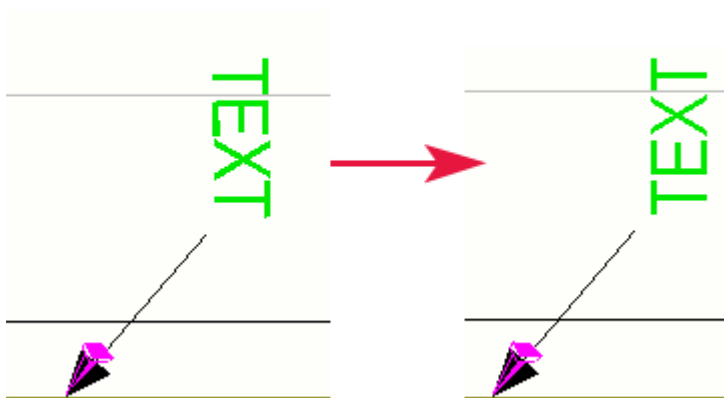

Zobacz również

XS_THICKNESS_PARAMETER_IS_CROSS_SECTION_THICKNESS

Kategoria

Profile

Umożliwia zdefiniowanie metody pomiaru grubości elementów (kołnierzy, płyt, ścian itd.). Ustawienie wartości `FALSE` spowoduje, że parametr grubości profilu określa faktyczną grubość. W przypadku ustawienia wartości `TRUE` parametr grubości określa grubość przekroju poprzecznego (która różni się od grubości rzeczywistej, jeśli część jest nachylona).

Wartością domyślną jest `FALSE`. Zalecamy używanie tej wartości.

Zmiana dotyczy następujących typów profili:

- SPD
- EPD
- I
- RHS
- PD
- P

XS_TPLED_INI

Kategoria

Umieszczenie pliku

Określa położenie pliku `tpled.ini`.

Ta opcja zaawansowana jest specyficzna dla systemu.

Przykład

```
..\ProgramData\Trimble\Tekla Structures\<<version>\  
\environments\default\template\settings\  

```

XS_TRY_TO_KEEP_LOCATION_IN_FREEPLACING

Kategoria

Właściwości rysunku

Umożliwia optymalizację działania polecenia **Rozmieść obiekty rysunku** na rysunkach.

Wartością domyślną tej opcji zaawansowanej jest `TRUE`, co oznacza, że polecenie **Rozmieść obiekty rysunku** próbuje znaleźć wybranemu obiektowi nowe miejsce jak najbliżej obecnego położenia. Jeśli obecne położenie jest wolne, obiekt w ogóle się nie przemieszcza.

Jeśli natomiast w tej opcji zaawansowanej zostanie ustawiona wartość `FALSE`, polecenie **Rozmieść obiekty rysunku** działa tak samo jak polecenie **Ignoruj bieżące umieszczenia**.

Ta opcja zaawansowana jest specyficzna dla modelu, a jej ustawienie jest zapisane w bazie danych opcji.

XS_TUBE_UNWRAP_LIMIT_THICKNESS

Kategoria

Właściwości rysunku

Ta opcja zaawansowana umożliwia zdefiniowanie sposobu rysowania rur w programie Tekla Structures.

Należy wprowadzić wartość dziesiętną. W programie Tekla Structures będą osobno rysowane wewnętrzne i zewnętrzne powierzchnie rur grubszych niż ta wartość.

Ta opcja zaawansowana jest specyficzna dla modelu, a jej ustawienie jest zapisane w bazie danych opcji.

UWAGA Jeśli dla opcji zaawansowanej `XS_TUBE_UNWRAP_WITH_CUT_HOLES`, zostanie ustawiona wartość `TRUE` to opcja zaawansowana nie ma zastosowania.

Zobacz również

[XS_TUBE_UNWRAP_WITH_CUT_HOLES \(strona 446\)](#)

XS_TUBE_UNWRAP_PAPER_THICKNESS

Kategoria

Właściwości rysunku

Ta opcja zaawansowana wydłuża rozwinięte rury o następujący współczynnik mnożenia:

współczynnik = $1,0 + 2 * XS_TUBE_UNWRAP_PAPER_THICKNESS / \text{średnica}$

Wartością domyślną jest 0.0.

UWAGA Jeśli dla opcji zaawansowanej `XS_TUBE_UNWRAP_WITH_CUT_HOLES`, zostanie ustawiona wartość `TRUE` to opcja zaawansowana nie ma zastosowania.

Ta opcja zaawansowana jest specyficzna dla modelu, a jej ustawienie jest zapisane w bazie danych opcji.

Przykład

Średnica rury = 219

Przy ustawieniu w tej opcji zaawansowanej wartości 0 długość rozwiniętej rury wynosi $(1,0 * \pi * \text{średnica}) = 688$.

Jeśli w tej opcji zaawansowanej zostanie ustawiona wartość 10, długość rozwiniętej rury = współczynnik * średnica * $\pi = (1,0 + 2 * 10 / 219) * 219 * 3,14 = 751$

Zobacz również

[XS_TUBE_UNWRAP_WITH_CUT_HOLES \(strona 446\)](#)

XS_TUBE_UNWRAP_USE_PLATE_PROFILE_TYPE_IN_NC

Kategoria

CNC

Aby używać typu B profilu płyty w danych nagłówka pliku NC rozwiniętych okrągłych rur, należy ustawić w tej opcji zaawansowanej wartość `TRUE`. Jeśli do okrągłych rur chcesz używać profilu RO, ustaw wartość `FALSE`. Wartością domyślną jest `TRUE`.

Ta opcja zaawansowana działa tylko w przypadku rur prostych, ale nie działa w przypadku rur z polibelek.

Ta opcja zaawansowana jest specyficzna dla modelu, a jej ustawienie jest zapisane w bazie danych opcji.

OSTRZEŻENIE Tej opcji zaawansowanej należy używać tylko wtedy, gdy w opcji zaawansowanej `XS_TUBE_UNWRAP_WITH_CUT_HOLES` ustawiono wartość `TRUE`.

Zobacz również

[XS_TUBE_UNWRAP_WITH_CUT_HOLES \(strona 446\)](#)

XS_TUBE_UNWRAP_WITH_CUT_HOLES

Kategoria

Właściwości rysunku

Aby uwzględnić wycięte otwory w rysunkach warsztatowych lub plikach NC rozwiniętych profili CHS (przekrojów okrągłych drażonych), należy ustawić wartość `TRUE`.

Wartością domyślną tej opcji zaawansowanej jest `TRUE`. W przypadku ustawienia wartości `FALSE` będzie stosowana istniejąca wcześniej metoda rozwijania.

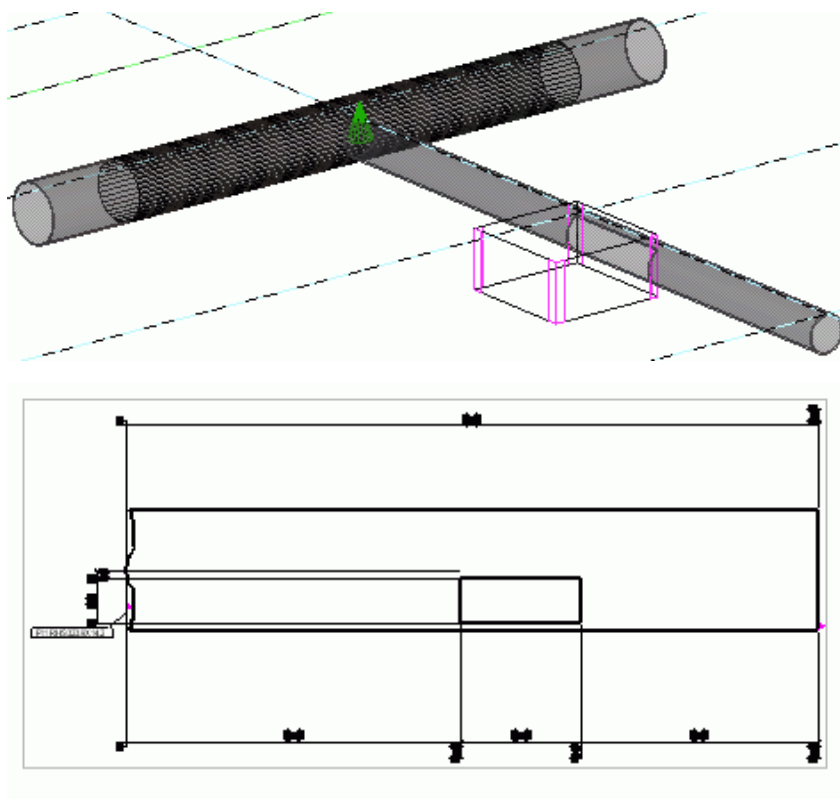

Ta opcja zaawansowana jest specyficzna dla modelu, a jej ustawienie jest zapisane w bazie danych opcji.

UWAGA Jeśli w tej opcji zaawansowanej zostanie ustawiona wartość `TRUE`, ustawienia opcji zaawansowanych `XS_TUBE_UNWRAP_LIMIT_THICKNESS` i `XS_TUBE_UNWRAP_PAPER_THICKNESS` nie mają zastosowania.

Należy też zwrócić uwagę, że ta opcja zaawansowana nie wpływa na stożkowe profile rur.

Zobacz również

[XS_TUBE_UNWRAP_LIMIT_THICKNESS \(strona 445\)](#)

[XS_TUBE_UNWRAP_PAPER_THICKNESS \(strona 445\)](#)

[XS_TUBE_UNWRAP_USE_PLATE_PROFILE_TYPE_IN_NC \(strona 446\)](#)

1.20 Opcje zaawansowane – U

XS_UEL_IMPORT_FOLDER

Ta opcja zaawansowana musi być ustawiona w pliku inicjującym (.ini). Jej wartość zależy od systemu.

Wszystkie pliki .uel wyeksportowane z komponentów użytkownika i naszkicowanych profili można umieścić w folderach, a następnie automatycznie importować do nowych modeli. Ta opcja zaawansowana umożliwia wskazanie folderów zawierających pliki .uel. Należy pamiętać, że nadal trzeba ręcznie eksportować do tych folderów odpowiednie komponenty użytkownika i naszkicowane profile.

Można wskazać kilka folderów, jeśli rozdzieli się je średnikami. Przykład:

```
set XS_UEL_IMPORT_FOLDER=%XSDATADIR%\environments\default
\components_sketches\;%XSDATADIR%\environments\common\components_sketches
\concrete\;%XSDATADIR%\environments\common\components_sketches\steel
\;%XSDATADIR%\environments\common\components_sketches\
```

Gdy ta opcja zaawansowana jest skonfigurowana (najlepiej w pliku user.ini), podczas tworzenia nowego modelu program Tekla Structures automatycznie importuje do niego pliki .uel.

UWAGA Aby wykorzystać komponenty użytkownika i powiązane naszkicowane profile używane w istniejących modelach, należy zaimportować pliki .uel za pośrednictwem katalogu **Aplikacje i komponenty**. Jeśli w plikach .uel znajdują się tylko naszkicowane profile, należy je zaimportować za pośrednictwem katalogu profili.

XS_UNDERLINE_AFTER_POSITION_NUMBER_IN_HARDSTAMP

Kategoria

CNC

Aby w stemplu po pozycji elementu (bez pozycji zespołu) był wstawiany znak podkreślenia (_), należy ustawić w tej opcji zaawansowanej wartość TRUE.

Wartością domyślną jest FALSE.

Ta opcja zaawansowana jest specyficzna dla modelu, a jej ustawienie jest zapisane w bazie danych opcji.

XS_UNFOLDING_ANGLE_DIM_FORMAT

Kategoria

Wymiarowanie: Rozwinięcie

Umożliwia zdefiniowanie formatu tekstu kąta przez wprowadzenie liczby całkowitej z zakresu 0–7. Wartością domyślną jest 1. Wprowadź z następujących wartości:

- 0 = ###
- 1 = ###[.#]
- 2 = ###.#
- 3 = ###[.##]
- 4 = ###.##
- 5 = ###[.###]
- 6 = ###.###
- 7 = ### #/#

Ta opcja zaawansowana jest specyficzna dla modelu, a jej ustawienie jest zapisane w bazie danych opcji.

XS_UNFOLDING_DONT_USE_NEUTRAL_AXIS_FOR_RADIUS

Kategoria

Wymiarowanie: Rozwinięcie

Aby w widokach rozwiniętych obliczać promień zgięcia przy użyciu osi obojętnej elementu, wybierz dla tej opcji zaawansowanej ustawienie `FALSE`. Jeśli w tej opcji zaawansowanej zostanie ustawiona wartość `TRUE`, promień zgięcia będzie obliczany na podstawie wewnętrznej powierzchni części. Wartością domyślną jest `TRUE`. Ta opcja zaawansowana dotyczy tylko polibelek zakrzywionych.

Ta opcja zaawansowana jest specyficzna dla modelu, a jej ustawienie jest zapisane w bazie danych opcji.

Należy zauważyć, że ta opcja zaawansowana nie działa, jeśli w opcji [XS_USE_OLD_POLYBEAM_LENGTH_CALCULATION \(strona 473\)](#) ustawiono wartość `TRUE`.

UWAGA Ustawienia w pliku `unfold_corner_ratios.inp` mają priorytet nad tą opcją zaawansowaną.

XS_UNFOLDING_ANGLE_DIM_PRECISION

Kategoria

Wymiarowanie: rozwinięcie

Umożliwia zdefiniowanie dokładności tekstu kąta. Należy wprowadzić liczbę całkowitą z zakresu 1–10. Wartością domyślną jest 10. Wprowadź jedną z następujących wartości:

- 1 = 0.00
- 2 = 0.50
- 3 = 0.33
- 4 = 0.25
- 5 = 1/8
- 6 = 1/16
- 7 = 1/32
- 8 = 1/10
- 9 = 1/100
- 10 = 1/1000

Wartości 1–4 służą do określania dokładności z zaokrągleniem. Na przykład przy dokładności 0.33 faktyczny wymiar 50.40 jest wyświetlany jako 50.33. Wartości 5–7 dotyczą tylko jednostek brytyjskich. Wartości 8–10 służą do określania dokładności bez zaokrąglenia.

Ta opcja zaawansowana jest specyficzna dla modelu, a jej ustawienie jest zapisane w bazie danych opcji.

XS_UNFOLDING_PLANE_EPSILON

Kategoria

Wymiarowanie: Rozwinięcie

Umożliwia określenie granicy sprawdzania, czy wszystkie punkty przekroju znajdują się na tej samej płaszczyźnie. Jeśli tak, element można rozwinąć. Wartość należy wprowadzić w milimetrach. Wartością domyślną jest 0.01 mm.

Ta opcja zaawansowana jest specyficzna dla modelu, a jej ustawienie jest zapisane w bazie danych opcji.

XS_UNIQUE_NUMBERS

Kategoria

Numeracja

Aby podczas numerowania program Tekla Structures tworzył niepowtarzalne numery pozycji dla wszystkich elementów, nawet jeśli elementy są takie same, należy ustawić w tej opcji zaawansowanej wartość `TRUE`. Wartością domyślną jest `FALSE`.

Zobacz również

[XS_UNIQUE_ASSEMBLY_NUMBERS \(strona 451\)](#)

XS_UNIQUE_ASSEMBLY_NUMBERS

Kategoria

Numeracja

Aby podczas numerowania program Tekla Structures tworzył niepowtarzalne numery pozycji dla wszystkich zespołów, nawet jeśli zespoły są identyczne, należy ustawić wartość `TRUE`.

Wartością domyślną jest `FALSE`.

Elementy będą numerowane tak samo jak wcześniej.

Ta opcja zaawansowana jest specyficzna dla modelu, a jej ustawienie jest zapisane w bazie danych opcji.

Zobacz również

[XS_UNIQUE_NUMBERS \(strona 450\)](#)

XS_UPDATE_MARK_PLACING_IN_DRAWING

Kategoria

Oznaczanie: Elementy

Aktualizuje pozycje zaktualizowanych znaków w określonych typach rysunków. Do określania typów rysunków służą litery wymienione w poniższej tabeli.

Litera	Typ rysunku
W	Rysunki pojedynczych elementów
A	Rysunki zespołów
M	Rysunki zbiorcze

Litera	Typ rysunku
G	Rysunki zestawcze
C	Rysunki elementów betonowych

Wartością domyślną jest AMW, co oznacza, że pozycja znaku jest aktualizowana w rysunkach zespołów, rysunkach zbiorczych i rysunkach pojedynczych elementów.

Ta opcja zaawansowana jest specyficzna dla modelu, a jej ustawienie jest zapisane w bazie danych opcji.

Przykład

Aby zaktualizować pozycję zaktualizowanych znaków elementów w rysunkach pojedynczych elementów, zespołów, zbiorczych i zestawczych:

```
XS_UPDATE_MARK_PLACING_IN_DRAWING=WAMG
```

XS_UPDATE_MARKS_IN_FROZEN_DRAWINGS

Kategoria

Oznaczanie: Ogólne

Aby automatycznie aktualizować znaki w zamrożonych rysunkach i tworzyć nowe znaki po dodaniu nowych elementów, należy ustawić w tej opcji zaawansowanej wartość `TRUE`. Jeśli ustawiona zostanie wartość `FALSE`, w programie Tekla Structures będą aktualizowane tylko elementy i śruby. Wartością domyślną jest `TRUE`.

Ta opcja zaawansowana jest specyficzna dla modelu, a jej ustawienie jest zapisane w bazie danych opcji.

XS_UPLOAD_SHARED_MODEL_TO_CONNECT

Kategoria

Tryb wielu użytkowników

Ta opcja zaawansowana służy do wyboru, kiedy model Tekla Structures, który został udostępniony z Tekla Model Sharing jest przekazywany do folderu w dołączonym folderze Trimble Connect. Model udostępniony zostanie przekazany do tego folderu jako model referencyjny `.tekla` tylko do odczytu, który można użyć w Tekla Structures i Trimble Connect.

Dostępne ustawienia:

- **BASELINE** (domyślnie) = Model udostępniony jest automatycznie przekazywany do ustalonego folderu projektu Trimble Connect za każdym razem, gdy użytkownik tworzy nowy plan bazowy.
- **WRITEOUT** = Model udostępniony jest automatycznie przekazywany do ustalonego folderu projektu Trimble Connect po każdym pomyślnym zapisaniu.
- **<NO VALUE>** = Model udostępniony nigdy nie jest przekazywany do ustalonego folderu projektu Trimble Connect.

Należy zauważyć, że ścieżka do folderu projektu Trimble Connect jest ustawiona z opcją zaawansowaną [XS_CONNECT_UPLOAD_MODEL_FOLDER](#) (strona 125).

Ta opcja zaawansowana jest specyficzna dla modelu, a jej ustawienie jest zapisane w bazie danych opcji.

XS_UPSIDE_DOWN_TEXT_ALLOWED

Kategoria: Detalowanie konstrukcji betonowej

Tę opcję zaawansowaną należy ustawić na wartość **TRUE**, aby kierunek odczytu tekstu wskazywał kierunek montażu elementu. W przypadku podobnych asymetrycznych elementów o różnej orientacji niektóre znaki elementów mogą zostać umieszczone jako obrócone. W przypadku ustawienia tej opcji zaawansowanej na domyślną wartość **FALSE** żaden ze znaków elementów nie jest tworzony jako obrócony, zatem kierunek odczytu tekstu nie wskazuje kierunku montażu elementu. Ustawienie tej opcji na wartość

- **CONCRETE** powoduje obracanie tylko znaków i tekstów dotyczących betonu.
- **STEEL** powoduje obracanie tylko znaków i tekstów dotyczących stali.
- **TIMBER** powoduje obracanie tylko znaków i tekstów dotyczących elementów drewnianych.

Można też używać kombinacji wartości, rozdzielając je przecinkami, np. **CONCRETE, STEEL**.

Przykład orientacji znaku, gdy opcja zaawansowana jest ustawiona na wartość **TRUE**.

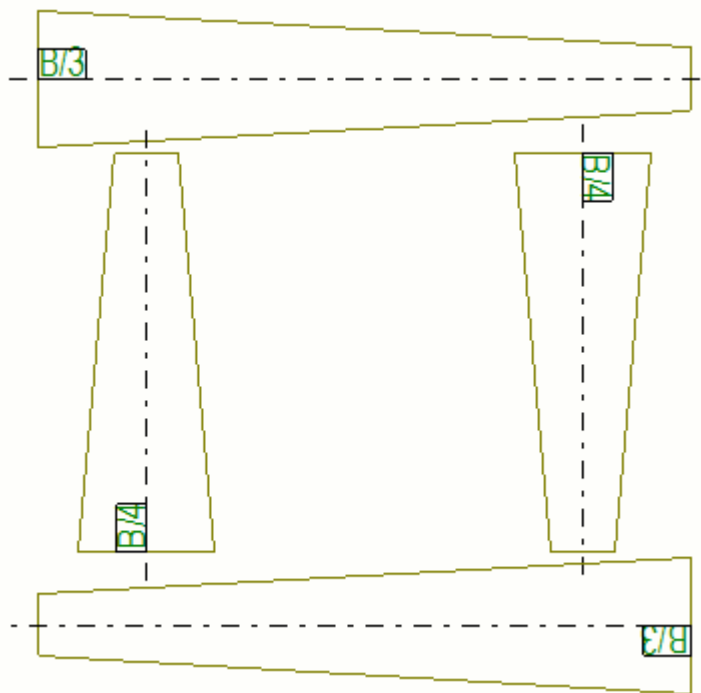

Ta opcja zaawansowana jest specyficzna dla roli. W przypadku opcji typu **SYSTEM(ROLE)** używana jest wartość domyślna. W przypadku opcji typu **MODEL(ROLE)** lub **DRAWING(ROLE)** można zmienić tę wartość, która będzie wtedy taka sama dla wszystkich użytkowników w bieżącym modelu.

Aby uzyskać więcej informacji na temat wskazywania orientacji elementu za pomocą znaku, zobacz na przykład .

XS_USABSOLUTE_TO_RELATIVE_LIMIT

Kategoria

Wymiarowanie: Ogólne

Umożliwia wpłynięcie na odległość, do której pierwsza i ostatnia linia wymiarów bezwzględnych w jednostkach brytyjskich są wyświetlane jako względne. Domyślnie ta opcja zaawansowana nie jest ustawiona na żadną wartość.

Przykład

```
XS_USABSOLUTE_TO_RELATIVE_LIMIT=1000
```

W tym przykładzie program Tekla Structures zmieni pierwszą i ostatnią linię wymiarów o długości krótszej niż 1000 mm na wymiary względne. Linie

wymiarów o długości co najmniej 1000 mm pozostaną wymiarami bezwzględnymi w jednostkach brytyjskich.

Ta opcja zaawansowana jest specyficzna dla modelu, a jej ustawienie jest zapisane w bazie danych opcji.

XS_USABSOLUTE2_TO_RELATIVE_LENGTH_FACTOR

Kategoria

Wymiarowanie: Ogólne

W programie Tekla Structures ilość miejsca wymagana przez tekst wymiaru US absolutny 2 jest mnożona przez tę wartość. Jeśli powstały wymiar jest większy niż faktyczny, Tekla Structures zmienia typ wymiaru na względny. Wartością domyślną jest 1.5.

Ta opcja zaawansowana jest specyficzna dla modelu, a jej ustawienie jest zapisane w bazie danych opcji.

XS_USE_ANTI_ALIASING_IN_DX

Kategoria: Widok modelu

Ta opcja zaawansowana służy do określania, czy antyaliasing ma być używany w widokach renderowanego modelu DirectX. Antyaliasing powoduje, że krawędzie są gładsze, ale przy niskiej rozdzielczości ekranu linie mogą wydawać się grubsze.

Domyślnie ta opcja zaawansowana ma wartość `TRUE`.

XS_USE_ASSEMBLY_EXTREMA_IN_MARK_PLACING

Kategoria — Oznaczenie: Ogólne

Ta opcja zaawansowana umożliwia umieszczanie znaków elementów na wierzchu zespołu zamiast na wierzchu elementu głównego. Najpierw należy utworzyć filtr widoku rysunku i jako wartość wprowadzić nazwę filtra. Tej opcji zaawansowanej można używać tylko w przypadku głównych elementów zespołów oraz elementów betonowych, natomiast nie można jej stosować do elementów podrzędnych.

W poniższym przykładzie nazwy elementów pełnią rolę kryteriów filtrowania.

sandwich_filter Zapisz

Typ filtru: Model Rysunek Inny

Filtr wyświetlania Wszystkie typy rysunków Organizator

Filtr wyboru Bieżący typ rysunku

Przedstawienie obiektu Filtr wyboru

-	(Kategoria	Właściwość	Warunek	Wartość)	I/Lub
<input checked="" type="checkbox"/>	-	Element	Nazwa	Równa się	InsideShell	-	Lub
<input checked="" type="checkbox"/>	-	Element	Nazwa	Równa się	Foil	-	Lub
<input checked="" type="checkbox"/>	-	Element	Nazwa	Równa się	Insulation	-	Lub
<input checked="" type="checkbox"/>	-	Element	Nazwa	Równa się	OutsideShell	-	Lub

Podczas (ponownego) tworzenia rysunku miejsce znaku zmienia się z tego:

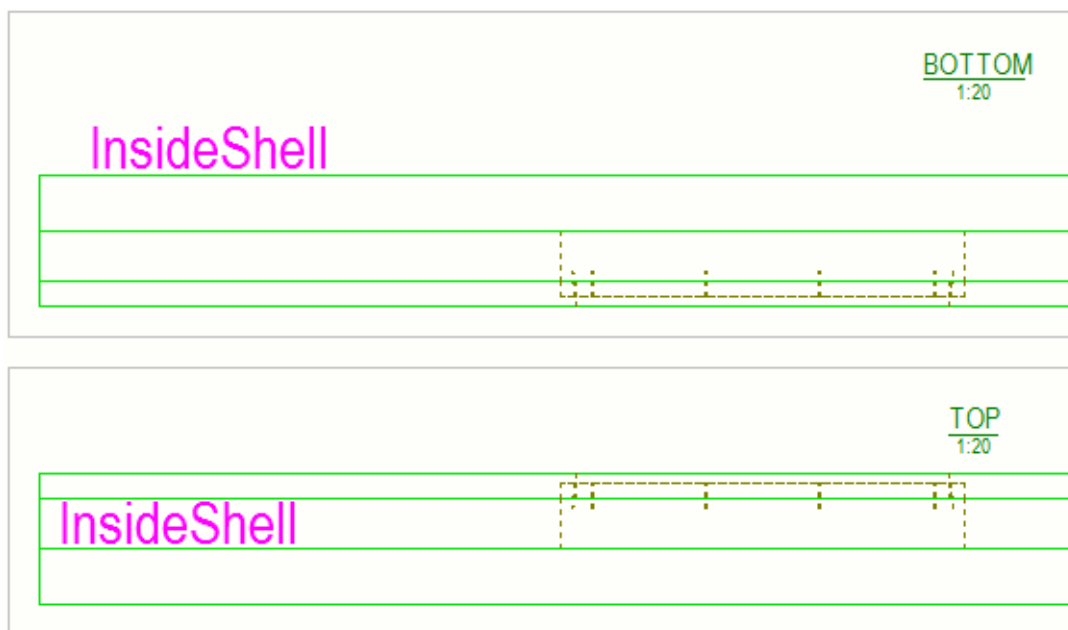

Na to:

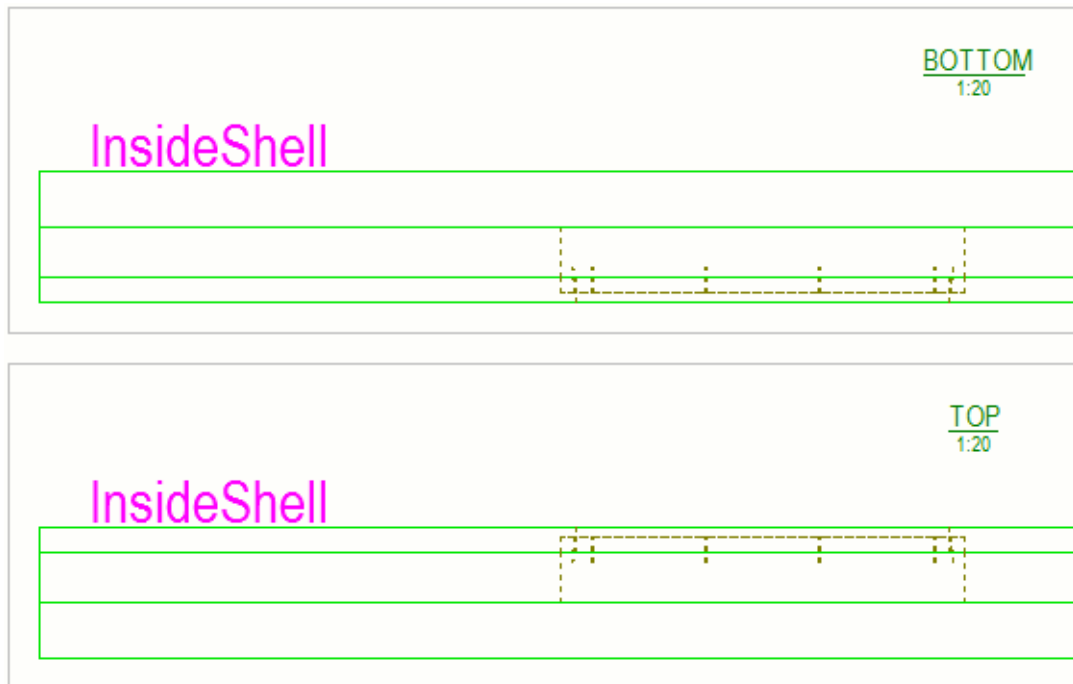

Poniżej wymieniono obsługiwane typy umieszczenia znaków.

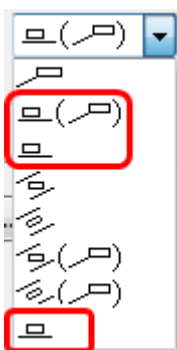

XS_USE_ASSEMBLY_NUMBER_FOR

Kategoria: Numeracja

Ta opcja zaawansowana umożliwia określenie, że numer zespołu/elementu betonowego ma być również numerem elementu głównego tego zespołu/elementu betonowego. Dostępne są następujące możliwości:

- Brak wartości oznacza, że każdy element w zespole będzie mieć przydzielany numer elementu, niezależnie od tego, czy zespół zawiera tylko jeden element główny, czy wiele elementów. Kliknij link, aby zobaczyć przykład [tylko z jednym elementem](#) lub [z wieloma elementami](#).

- Ustawienie wartości `MAIN_PART` oznacza, że numer zespołu lub elementu betonowego będzie zawsze przypisywany do głównego elementu zespołu lub elementu betonowego. Wszystkie pozostałe elementy (jeśli istnieją) będą używały numeru elementu. Kliknij link, aby zobaczyć przykład [tylko z jednym elementem](#) lub [z wieloma elementami](#).
- Ustawienie wartości `LOOSE_PART` oznacza, że numer zespołu lub elementu betonowego będzie przypisywany do głównego elementu zespołu lub elementu betonowego niezawierającego innych elementów. Jeśli w zespole lub elemencie betonowym istnieje więcej elementów, element główny otrzyma numer elementu. Kliknij link, aby zobaczyć przykład [tylko z jednym elementem](#) lub [z wieloma elementami](#).

Przedrostek zespołu zastępuje przedrostek elementu.

UWAGA Nie wolno używać tego samego przedrostka do elementów i zespołów.

Ta opcja zaawansowana jest specyficzna dla roli. W przypadku opcji typu **SYSTEM(ROLE)** używana jest wartość domyślna. W przypadku opcji typu **MODEL(ROLE)** lub **DRAWING(ROLE)** można zmienić tę wartość, która będzie wtedy taka sama dla wszystkich użytkowników w bieżącym modelu.

XS_USE_BOLT_DISTANCE_IN_NOTCH_CALCULATIONS

Ta opcja zaawansowana musi być ustawiona w pliku inicjującym (.ini).

Aby używać automatycznego obliczania wysokości karbu zależnego od odległości śruby, należy ustawić w tej opcji zaawansowanej wartość `TRUE`. Wpływa to na połączenia 129 i 184.

XS_USE_COLOR_DRAWINGS

Kategoria

Widok rysunku

Zmienia domyślny tryb koloru na rysunkach po uruchomieniu Tekla Structures. Jeśli dla tej opcji zaawansowanej zostanie wybrane ustawienie `FALSE` albo nie zostanie ona zdefiniowana, rysunki będą czarno-białe. Wybranie ustawienia `GRAY` spowoduje używanie skali szarości. Wybranie innej wartości, np. `COLOR`, `TRUE` lub `1`, spowoduje używanie kolorów na rysunkach. Wartością domyślną jest `TRUE`.

Ta opcja zaawansowana jest specyficzna dla użytkownika, a ustawienie jest zapisywane w pliku `options.bin` w folderze użytkownika. Uruchom ponownie Tekla Structures, aby aktywować nową wartość.

Zobacz również

XS_USE_CONVEX_PROTECT_AREA

Kategoria

Właściwości rysunku

Aby automatycznie obliczać obszar chroniony dokładniej wzdłuż powierzchni elementów, co pozwoli umieszczać znaki elementów wewnątrz profili również w zakrzywionych przekrojach drażonych, należy ustawić w tej opcji zaawansowanej wartość `TRUE`. Aby chronić obszar przykrywany przez obiekt, należy wprowadzić wartość `FALSE`. Wartością domyślną jest `TRUE`.

Ta opcja zaawansowana jest specyficzna dla modelu, a jej ustawienie jest zapisane w bazie danych opcji.

Zobacz również

XS_USE_CROSS_FOR_OPENING_SYMBOL

Kategoria





Właściwości rysunku

`XS_USE_CROSS_FOR_OPENING_SYMBOL` umożliwia wybranie sposobu wyświetlania otworów/wnęć oraz stosowania symboli.

Wartością domyślną jest `TRUE`, co oznacza, że rolę symbolu otworu/przerwania pełni krzyż.

Ta opcja zaawansowana jest specyficzna dla modelu, a jej ustawienie jest zapisane w bazie danych opcji.

Wartość	Opis
<code>TRUE</code> Jest to ustawienie domyślne.	Krzyżyki są używane w następujący sposób jako symbole otworów:  Jeśli wnęka znajduje się na przedniej powierzchni elementu, jej symbol i linie ograniczające są wyświetlane jako linie ciągłe w następujący sposób:

Wartość	Opis
	 <p>Jeśli wnęka znajduje się na tylnej powierzchni elementu, jej symbol i linie ograniczające są wyświetlane jako linie przerywane w następujący sposób:</p> 
FALSE	<p>Cienie są używane w następujący sposób jako symbole otworów:</p>  <p>Jeśli wnęka znajduje się na przedniej powierzchni elementu, nie ma ona symbolu, a linie ograniczające są wyświetlane jako linie ciągłe w następujący sposób:</p>  <p>Jeśli wnęka znajduje się na tylnej powierzchni elementu, nie ma symbolu, a linie ograniczające są wyświetlane jako linie przerywane w następujący sposób:</p> 

XS_USE_DASHED_HIDDEN_LINES

Kategoria: Widok modelu

Ta opcja zaawansowana służy do kontrolowania, czy ukryte linie elementu są wyświetlane w widokach modelu renderowanego DirectX. Wartością domyślną jest TRUE.

Gdy `XS_USE_DASHED_HIDDEN_LINES` jest ustawione na `TRUE`, Tekla Structures pokazuje w przezroczystym modelu renderowanym DirectX linie krawędzi elementów, które są ukryte za innymi elementami. Dodatkowo wydajność Tekla Structures się zwiększa.

Gdy opcja `XS_USE_DASHED_HIDDEN_LINES` jest ustawiona na `FALSE` nie pokazuje ukrytych linii, a efekt lepszej wydajności jest wyłączony.

Uruchom ponownie Tekla Structures, aby aktywować nową wartość.

XS_USE_DRAWING_NAME_AS_PLOT_FILE_NAME

Kategoria

Ta opcja zaawansowana musi być ustawiona w pliku inicjującym (.ini).

Aby podczas drukowania program Tekla Structures nie konwertował kropki w nazwie rysunku na podkreślenie w nazwie pliku wykresu (np. B.1 na B_1), należy ustawić w tej opcji zaawansowanej wartość `TRUE`. Wartością domyślną jest `FALSE`.

XS_USE_DYNAMIC_ROW_WIDTH_IN_TEMPLATES

Kategoria

Ta opcja zaawansowana jest dostępna tylko w plikach inicjujących.

Ta opcja zaawansowana nie działa w szablonach raportu.

Aby szerokość wiersza szablonu była dopasowywana dynamicznie na podstawie zawartości, np. ramki rysunków odpowiednio do ich formatów, należy ustawić w tej opcji zaawansowanej wartość `TRUE`. Zawartość zawsze musi być umieszczona z prawej strony. Jeśli w tej opcji zaawansowanej zostanie ustawiona wartość `FALSE`, wiersze szablonów nie będą automatycznie dopasowywane.

Wartością domyślną jest `FALSE`.

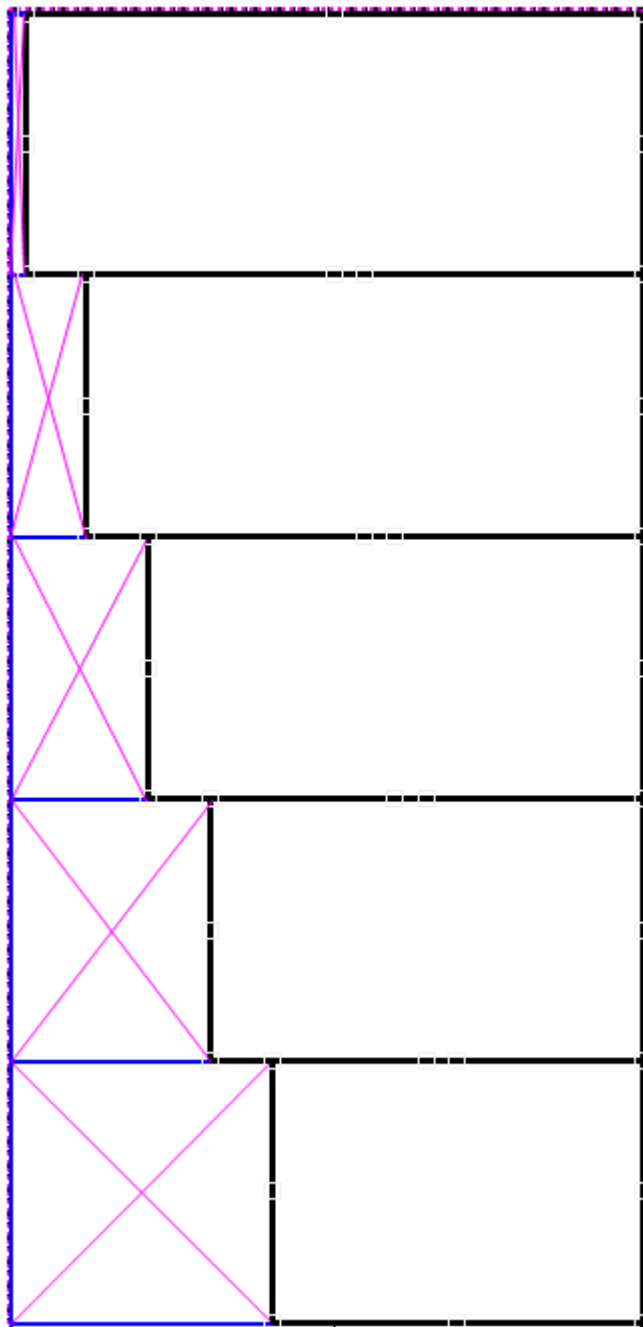

UWAGA Ta funkcja nie jest dostępna w szablonach znaków elementów rysunków.

XS_USE_DRAWING_NAME_AS_PLOT_TITLE

Kategoria

Drukowanie

Aby używać nazwy rysunku jako tytułu wydruku, np. podczas drukowania do pliku `.pdf` lub drukarki w systemie Windows, należy ustawić w tej opcji zaawansowanej wartość `TRUE`. Aby używać ogólnego tytułu wydruku programu Tekla Structures, takiego jak „Rysunek Tekla Structures - A [T.100]”, ustaw wartość `FALSE`. Wartością domyślną jest `TRUE`.

W takim przypadku okno dialogowe drukarki systemu Windows oraz nazwa pliku PDF będą zawierać nazwę pliku wydruku rysunku określoną przy użyciu opcji zaawansowanych wymienionych poniżej.

Ta opcja zaawansowana jest specyficzna dla użytkownika, a ustawienie jest zapisywane w pliku `options.bin` w folderze użytkownika. Uruchom ponownie Tekla Structures, aby aktywować nową wartość.

Zobacz również

[XS_DRAWING_PLOT_FILE_NAME_A \(strona 208\)](#)

[XS_DRAWING_PLOT_FILE_NAME_C \(strona 212\)](#)

[XS_DRAWING_PLOT_FILE_NAME_W \(strona 209\)](#)

[XS_DRAWING_PLOT_FILE_NAME_G \(strona 210\)](#)

[XS_DRAWING_PLOT_FILE_NAME_M \(strona 211\)](#)

XS_USE_EIGHT_COLORS_IN_MODELING_VIEWS

Ustaw tę opcję zaawansowaną w pliku `user.ini` znajdującym się w folderze `..\Users\\AppData\Local\Trimble\Tekla Structures\\UserSettings`.

Nadaj wartość `TRUE` aby wyłączyć dodatkowe kolory w widokach modelu. Wartość domyślna to `FALSE`.

XS_USE_EXACT_SOLID_FOR_CLASH_CHECK

Kategoria

Prędkość i dokładność

Jeśli w tej opcji zaawansowanej zostanie ustawiona wartość `FALSE` (domyślnie), podczas kontroli kolizji będzie używana zwykła dokładność brył. Jeśli potrzeba

wyższej dokładności brył, należy ustawić wartość `TRUE`. Ta opcja zaawansowana zależy od modelu.

OSTRZEŻENIE Używanie dużej dokładności, tzn. ustawienie w tej opcji zaawansowanej wartości `TRUE`, spowalnia proces kontroli kolizji oraz zwiększa ryzyko wykrycia błędów w bryle.

XS_USE_EXISTING_SINGLE_PART_DRAWINGS_IN_ASSEMBLY_DRAWINGS

Kategoria

Widok pojedynczego elementu na rysunku zestawczym

Umożliwia określenie, czy w rysunkach zespołów mają być tworzone nowe widoki, czy też używane widoki z istniejących rysunków pojedynczych elementów. Ustawienie wartości `TRUE` w tej opcji zaawansowanej spowoduje używanie istniejących widoków. Jeśli natomiast zostanie ustawiona wartość `FALSE` albo jeśli nie istnieje żaden rysunek pojedynczego elementu dla danego elementu, zostanie utworzony nowy widok zgodnie z wartością ustawienia **Atrybuty pojedynczego elementu (Właściwości rysunku zespołu --> Układ --> Pozostałe)**. Wartością domyślną jest `FALSE`.

UWAGA To ustawienie dotyczy tylko rysunków zespołów i nie ma zastosowania do rysunków zbiorczych.

Ta opcja zaawansowana jest specyficzna dla modelu, a jej ustawienie jest zapisane w bazie danych opcji.

XS_USE_EXISTING_SINGLE_PART_DRAWINGS_SCALE

Kategoria: Widok pojedynczego elementu na rysunku zespołu

Jeśli nie chcesz zachowywać skali istniejącego widoku pojedynczego elementu uwzględnionego na rysunku zespołu, wybierz dla opcji zaawansowanej `XS_USE_EXISTING_SINGLE_PART_DRAWINGS_SCALE` ustawienie `FALSE`. Wówczas skala widoku pojedynczego elementu będzie zgodna ze skalą rysunku zespołu lub opcji zaawansowanej `XS_SINGLE_SCALE` ([strona 423](#)), jeśli została ustawiona.

Jeśli ustawisz układ na uwzględnianie widoków pojedynczych elementów i wybierzesz dla opcji `XS_USE_EXISTING_SINGLE_PART_DRAWINGS_IN_ASSEMBLY_DRAWINGS`

([strona 464](#)) ustawienie `TRUE`, Tekla Structures zachowa oryginalną skalę widoku pojedynczego elementu na rysunku zespołu.

Ta opcja zaawansowana jest specyficzna dla modelu, a jej ustawienie jest zapisane w bazie danych opcji.

XS_USE_FLAT_DESIGNATION

Kategoria

Elementy z blach

Aby używać oznaczenia płaskownika, należy ustawić w tej opcji zaawansowanej wartość `TRUE`. Ustawienie wartości `FALSE` spowoduje wyłączenie opcji. Wartością domyślną jest `FALSE`.

Ta opcja zaawansowana jest specyficzna dla modelu, a jej ustawienie jest zapisane w bazie danych opcji.

Zobacz również

XS_USE_LINECLIP

Kategoria: Drukowanie

Zmień ustawienie tej opcji zaawansowanej na `TRUE`, aby przycinać linie ciągłe na obiektach na wydrukach rysunków (na papierze lub `.pdf`). Ustaw wartość `FALSE`, aby wyświetlać linie ciągłe, np. w celu poprowadzenia linii przez znaki rysunku lub tekst. Wartością domyślną jest `TRUE`.

Dla opcji `XS_USE_LINECLIP` ustawiono wartość `TRUE`:

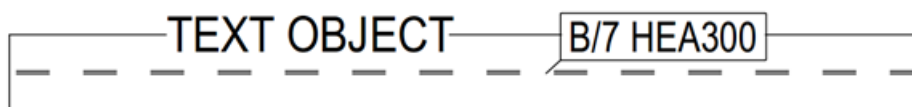

Dla opcji `XS_USE_LINECLIP` ustawiono wartość `FALSE`:

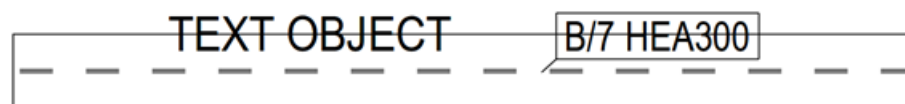

Należy pamiętać, że to ustawienie ma wpływ tylko na rysunki drukowane przy użyciu starej funkcji drukowania (`XS_USE_OLD_PLOT_DIALOG=TRUE`), a także nie jest całkowicie zgodne z tym, co widać na rysunkach w Tekla Structures.

Jeśli dla opcji `XS_USE_OLD_PLOT_DIALOG` wybrano ustawienie `FALSE` (domyślne), `XS_USE_LINECLIP` nie ma zastosowania, a linie są przycinane w taki sam sposób na rysunkach i na wydrukach.

Obecnie przycinanie linii jest wyświetlane na rysunkach w następujący sposób:



Tak wygląda wydruk:

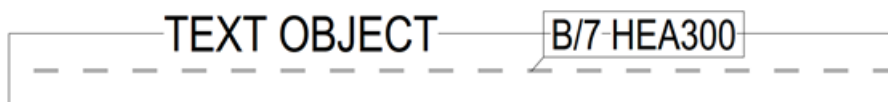

Ta opcja zaawansowana jest specyficzna dla roli. W przypadku opcji typu **SYSTEM(ROLE)** używana jest wartość domyślna. W przypadku opcji typu **MODEL(ROLE)** lub **DRAWING(ROLE)** można zmienić tę wartość, która będzie wtedy taka sama dla wszystkich użytkowników w bieżącym modelu.

XS_USE_LONG_POINTS_IN_DIMENSIONING

Kategoria

Wymiarowanie: Elementy

Czasami może wystąpić konieczność zwymiarowania elementów w rysunkach zespołu lub pojedynczych elementów bez uwzględnienia łuków lub korbów. Przykładem jest obliczanie potrzebnej przestrzeni transportowej.

Jeśli w tej opcji zaawansowanej zostanie ustawiona wartość `TRUE`, wymiary ogólne będą obliczane do punktów skrajnych. Ustawienie wartości `FALSE` powoduje obliczanie wymiarów ogólnych do punktów łuków. Wartością domyślną jest `FALSE`.

Ta opcja zaawansowana jest specyficzna dla roli. W przypadku opcji typu **SYSTEM(ROLE)** używana jest wartość domyślna. W przypadku opcji typu **MODEL(ROLE)** lub **DRAWING(ROLE)** można zmienić tę wartość, która będzie wtedy taka sama dla wszystkich użytkowników w bieżącym modelu.

Przykład

W poniższym przykładzie górny wymiar (czerwony) pokazuje wynik, gdy ta opcja zaawansowana ma wartość `TRUE`, a dolny wymiar (zielony) pokazuje wynik przy ustawieniu wartości `FALSE`.



OSTRZEŻENIE Użycie tej opcji zaawansowanej nie wpływa na długość elementu w specyfikacji materiałowej, raportach ani procesach CNC.

XS_USE_MODEL_PREFIX_IN_MULTI_NUMBERS_FOR

Kategoria: Numeracja

Umożliwia użycie w numerach rysunków zbiorczych przedrostków stosowanych w numeracji elementów i zespołów. Należy wprowadzić dowolną z następujących opcji: NONE, ASSEMBLIES, PARTS i ASSEMBLIES_AND_PARTS. Wartością domyślną jest ASSEMBLIES_AND_PARTS.

Ta opcja zaawansowana jest specyficzna dla modelu, a jej ustawienie jest zapisane w bazie danych opcji.

Przykład

Jeśli w tej opcji zaawansowanej zostanie ustawiona wartość PARTS, numery złożone elementów będą wyświetlane w postaci 101Pa.

Zobacz również

[XS_USE_MULTI_NUMBERING_FOR](#) (strona 467)

[XS_MODEL_PREFIX_INFLUENCES_MULTI_NUMBERING_FOR](#) (strona 317)

XS_USE_MULTI_NUMBERING_FOR

Kategoria: Numeracja

Umożliwia zdefiniowanie, czy numery złożone mają być stosowane tylko do zespołów, tylko do elementów, czy zarówno do jednych, jak i drugich. Aby można było używać numerów złożonych, numeracja elementów i zespołów musi bazować na numerach rysunków.

Dostępne opcje:

- `NONE` Numery złożone nie będą stosowane do zespołów ani elementów, nawet jeśli obiekty te są połączone z rysunkami zbiorczymi.
- `ASSEMBLIES`: Numery złożone będą stosowane do zespołów, ale nie do elementów. Jest to ustawienie domyślne w przypadku stali wymiarowanych w jednostkach brytyjskich.
- `PARTS`: Numery złożone będą używane tylko w elementach. Typowe ustawienie, jeśli w rysunkach każdy zespół ma osobny arkusz oraz w przypadku zarządzania elementami w arkuszach zbiorczych pogrupowanych np. według płyt lub kątów.
- `ASSEMBLIES_AND_PARTS`: Numery złożone będą używane w zespołach i elementach, ale szczegóły zależą od procesu pracy i innych ustawień.

Wartością domyślną jest `ASSEMBLIES_AND_PARTS`.

OSTRZEŻENIE Nie należy zmieniać tej wartości w trakcie projektu.

Ta opcja zaawansowana jest specyficzna dla modelu, a jej ustawienie jest zapisane w bazie danych opcji.

Zobacz również

[XS_MULTI_NUMBERING_INCLUDE_ASSEMBLY_PARTS \(strona 319\)](#)

[XS_USE_MULTI_NUMBERING_WHEN_COPYING_DRAWING_VIEWS \(strona 468\)](#)

[XS_USE_NUMERIC_MULTI_NUMBERS_FOR \(strona 471\)](#)

[XS_MODEL_PREFIX_INFLUENCES_MULTI_NUMBERING_FOR \(strona 317\)](#)

[XS_USE_MODEL_PREFIX_IN_MULTI_NUMBERS_FOR \(strona 467\)](#)

[XS_SWITCH_MULTI_NUMBERS_FOR \(strona 438\)](#)

[XS_PART_MULTI_NUMBER_FORMAT_STRING \(strona 336\)](#)

[XS_ASSEMBLY_MULTI_NUMBER_FORMAT_STRING \(strona 78\)](#)

[XS_CAST_UNIT_MULTI_NUMBER_FORMAT_STRING \(strona 103\)](#)

[XS_VALID_CHARS_FOR_PART_MULTI_NUMBERS \(strona 489\)](#)

[XS_VALID_CHARS_FOR_ASSEMBLY_MULTI_NUMBERS \(strona 488\)](#)

[XS_MIN_NUMBER_OF_PART_MULTI_CHARACTERS \(strona 315\)](#)

[XS_MIN_NUMBER_OF_ASSEMBLY_MULTI_CHARACTERS \(strona 314\)](#)

XS_USE_MULTI_NUMBERING_WHEN_COPYING_DRAWING_VIEWS

Kategoria: Numeracja

Aby podczas kopiowania widoków rysunków była stosowana numeracja złożona, należy ustawić w tej opcji zaawansowanej wartość `TRUE`. Aby nie używać numeracji złożonej, należy ustawić wartość `FALSE`. Wartością domyślną jest `FALSE`.

Ta opcja zaawansowana jest specyficzna dla użytkownika, a ustawienie jest zapisywane w pliku `options.bin` w folderze użytkownika. Uruchom ponownie Tekla Structures, aby aktywować nową wartość.

Zobacz również

[XS_USE_MULTI_NUMBERING_FOR](#) (strona 467)

XS_USE_NEW_PLATE_DESIGNATION

Kategoria

Elementy z blach

Ta opcja zaawansowana umożliwia określenie, czy szerokość i długość elementu mają być zamieniane miejscami, gdy szerokość jest większa niż długość. Dostępne opcje:

- Opcja nie jest używana: ustaw pustą wartość lub `FALSE`.
- Opcja jest używana tylko do elementów stalowych: ustaw wartość `FOR_STEEL_PARTS_ONLY`.
- Opcja jest używana do wszystkich elementów: ustaw wartość `TRUE`. Ta opcja jest używana również wtedy, gdy określona jest jakakolwiek inna wartość, która nie jest zgodna z powyższymi.

Ta opcja zaawansowana jest specyficzna dla roli. W przypadku opcji typu **SYSTEM(ROLE)** używana jest wartość domyślna. W przypadku opcji typu **MODEL(ROLE)** lub **DRAWING(ROLE)** można zmienić tę wartość, która będzie wtedy taka sama dla wszystkich użytkowników w bieżącym modelu.

Przykład

Belka ma profil BL15*240, a odległość między punktami końcowymi zostanie zmieniona na 215 mm:

- Jeśli jest używana opcja `XS_USE_NEW_PLATE_DESIGNATION`, długość belki zostanie ustalona na 240, a profil belki zmieni się na BL15*215.
- Jeśli nie jest używana opcja `XS_USE_NEW_PLATE_DESIGNATION`, długość belki będzie wynosić 215 i pozostanie niezmienny profil BL15*240.

XS_USE_NEW_WELD_PLACING

Kategoria

Spawy

Jeśli ustawiono wyświetlanie spoin w rysunku, ta opcja zaawansowana określa, w którym widoku rysunku (przednim, tylnym, górnym lub dolnym) program Tekla Structures kreśli spoiny.

- Ustawienie opcji zaawansowanej `TRUE` spowoduje wyświetlanie w Tekla Structures spoin w widoku zapewniającym najlepszą widoczność **elementu podrzędnego** (domyślnie).
- W przypadku opcji zaawansowanej `FALSE` w Tekla Structures wybierany jest widok najlepszy dla **elementu głównego**.

Ta opcja zaawansowana jest specyficzna dla modelu, a jej ustawienie jest zapisane w bazie danych opcji.

Zobacz również

XS_USE_NEW_USNOTCH

Kategoria

Komponenty

Umożliwia określenie, czy cięcie poziome karbu ma być umieszczone nad kołnierzem głównej belki, czy pod nim. Wartością domyślną jest `TRUE`. Aby nie stosować karbu w stylu amerykańskim, należy ustawić wartość `FALSE`.

Dotyczy następujących opcji nacinania:



Ta opcja zaawansowana jest specyficzna dla modelu, a jej ustawienie jest zapisane w bazie danych opcji.

XS_USE_NUMBER_SELECTED_FOR_DRAWING_CREATION_AND_UPDATE

Kategoria: Numeracja

Jeśli podczas tworzenia rysunku numeracja jest nieaktualna, program Tekla Structures wyświetli monit o ponumerowanie modelu.

Aby numerowane były wyłączenie zespoły i elementy, które mają taką samą serię numeracji jak zaznaczony element (lub element główny wybranego rysunku), należy ustawić w tej opcji zaawansowanej wartość `TRUE`.

Przy wartości `TRUE` opcja działa tak, jakby wybrano kolejno opcje **Rysunki i raporty** --> **Numeruj serie wybranych obiektów** . Wartością domyślną jest `TRUE`.

W przypadku ustawienia wartości `FALSE` program Tekla Structures numeruje cały model, co odpowiada wybraniu kolejno opcji **Rysunki i raporty** --> **Numeracja** --> **Numeruj zmodyfikowane obiekty** .

Ta opcja zaawansowana jest specyficzna dla modelu, a jej ustawienie jest zapisane w bazie danych opcji.

XS_USE_NUMERIC_MULTI_NUMBERS_FOR

Kategoria: Numeracja

Umożliwia zdefiniowanie obiektów, do których będzie stosowana numeracja złożona. Dostępne opcje:

- `ASSEMBLIES`
- `PARTS`
- `ASSEMBLIES_AND_PARTS`
- `NONE`

Ta opcja zaawansowana jest specyficzna dla modelu, a jej ustawienie jest zapisane w bazie danych opcji.

Przykład

Jeśli ustawisz tą opcję zaawansowaną na `PARTS`, Tekla Structures wyświetli złożony numer elementu jako np. 101/1, zamiast 101/a.

Zobacz również

[XS_USE_MULTI_NUMBERING_FOR \(strona 467\)](#)

XS_USE_OLD_DRAWING_CREATION_SETTINGS

Ta opcja zaawansowana musi być ustawiona w pliku inicjującym (.ini).

Aby używać starych funkcji rysunków oraz starych głównych i podrzędnych okien dialogowych właściwości widoków rysunków, należy ustawić w opcji zaawansowanej `XS_USE_OLD_DRAWING_CREATION_SETTINGS` wartość `TRUE`. W tym starym formacie właściwości obiektów rysunków można definiować na poziomie zarówno rysunków, jak i widoków, podczas gdy nowa metoda pozwala na definiowanie tylko na poziomie widoku. Reguły wymiarowania na poziomie widoków nie są obsługiwane.

Domyślnie ta opcja zaawansowana nie jest używana.

Miejsce, gdzie zmienia się wartość, zależy od konfiguracji firmowych systemów, wielkości projektu i poziomu, na którym należy ujednoczyć niektóre ogólnofirmowe ustawienia. Na przykład można przypisać tej opcji zaawansowanej wartość `TRUE` w pliku `options.ini` w folderze bieżącego modelu, firmowym pliku `company.ini`, firmowym pliku `role.ini` lub pliku `options.ini` w folderze firmowym lub folderze projektu.

Należy zwrócić uwagę, że Trimble Solutions nie zapewnia już wsparcia dla starszych funkcji ani okien dialogowych. W praktyce oznacza to, że nowe funkcje, takie jak prezentacje użytkownika czy właściwości ustawiane automatycznie na poziomie widoku, nie będą dostępne w starych oknach dialogowych.

XS_USE_OLD_DRAWING_EXPORT

Ta opcja zaawansowana musi być ustawiona w pliku inicjującym (.ini).

Aby skorzystać z poprzedniej metody eksportowania pliku DWG/DXF, należy nadać opcji zaawansowanej `XS_USE_OLD_DRAWING_EXPORT` wartość `TRUE` w pliku `.ini`. Domyślnie ta opcja zaawansowana ma wartość `FALSE`.

Aby uzyskać instrukcje dotyczące korzystania z poprzedniej metody eksportowania, zobacz .

XS_USE_OLD_DRAWING_LIST_DIALOG

Kategoria: Właściwości rysunku

Okno **Menedżer dokumentów** jest domyślnie włączone zamiast okna **Lista rysunków**. Wszystkie polecenia i przyciski, które włączałyby okno **Lista rysunków** w starszych wersjach Tekla Structures, począwszy od wersji 2018i będą włączały okno **menedżera dokumentów**. Jeśli chcesz włączyć stare okno

Lista rysunków, nadaj tej opcji zaawansowanej wartość `TRUE`. Po wykonaniu tej czynności okno **Menedżer dokumentów** zostanie wyłączony.

Ta opcja zaawansowana jest specyficzna dla użytkownika, a ustawienie jest zapisywane w pliku `options.bin` w folderze użytkownika.

Aby uzyskać szczegółowe informacje na temat okna **Menedżer dokumentów**, zobacz .

Aby uzyskać szczegółowe informacje na temat okna **Lista rysunków**, zobacz .

XS_USE_OLD_PLOT_DIALOG

Kategoria

Drukowanie

Aby podczas drukowania używać **Katalogu drukarki** i własnych wystąpień drukarek programu Tekla Structures, należy ustawić w tej opcji zaawansowanej wartość `TRUE`.

Wartością domyślną jest `FALSE`.

Ta opcja zaawansowana jest specyficzna dla użytkownika, a ustawienie jest zapisywane w pliku `options.bin` w folderze użytkownika. Uruchom ponownie Tekla Structures, aby aktywować nową wartość.

XS_USE_OLD_POLYBEAM_LENGTH_CALCULATION

Kategoria

Wymiarowanie: Rozwinięcie

Aby do obliczania długości polibelki używać starej metody, w której długości prostych elementów są do siebie dodawane bez uwzględniania rozwinięć, należy ustawić w tej opcji zaawansowanej wartość `TRUE`. Wartość `FALSE` (domyślnie) powoduje korzystanie z nowej metody, gdzie w celu obliczenia długości polibelki najpierw rozwija się belkę, a następnie dodaje długości. Ta metoda jest bardziej dokładna.

Ta opcja zaawansowana jest specyficzna dla modelu, a jej ustawienie jest zapisane w bazie danych opcji.

UWAGA Nie zalecamy stosowania tej opcji zaawansowanej, ponieważ długość może być błędnie podawana w każdej sytuacji, szczególnie w przypadku polibelek z zakrzywionymi fazowaniami.

UWAGA Po włączeniu tej opcji zaawansowanej Tekla Structures nie będzie używać innych sposobów obliczania długości polibelek, na przykład `XS_CALCULATE_POLYBEAM_LENGTH_ALONG_REFERENCE_LINE`, `XS_DONT_USE_NEUTRAL_AXIS_FOR_RADIUS` lub ustawień parametrów rozwijania w pliku `unfold_corner_ratios.inp`.

Zobacz również

[XS_CALCULATE_POLYBEAM_LENGTH_ALONG_REFERENCE_LINE \(strona 99\)](#)

XS_USE_ONLY_INCHES_IN_SHEET_SIZES

Kategoria

Jednostki brytyjskie

Aby rozmiary arkuszy w układach i na listach rysunków były podawane w calach, należy ustawić w tej opcji zaawansowanej wartość `TRUE`. Ustawienie wartości `FALSE` (domyślnie) spowoduje podawanie rozmiarów arkuszy w stopach i calach.

Aby ta opcja zaawansowana działała, w opcjach zaawansowanych `XS_IMPERIAL` i `XS_IMPERIAL_INPUT` należy ustawić wartość `TRUE`.

Ta opcja zaawansowana jest specyficzna dla modelu, a jej ustawienie jest zapisane w bazie danych opcji.

XS_USE_ONLY_INCHES_IN_WELD_LENGTH

Kategoria

Jednostki brytyjskie

Jeśli w tej opcji zaawansowanej zostanie ustawiona wartość `TRUE`, w symbolach długości spawów będą wyświetlane tylko cale. W przeciwnym razie należy ustawić tę opcję zaawansowaną na wartość `FALSE`. Ta opcja zaawansowana działa tylko w przypadku stosowania jednostek brytyjskich. Wartością domyślną jest `TRUE`.

Wyświetlanie tylko cali oznacza na przykład, że zamiast wartości „1 stopa 2 cale” będzie widać „14 cali”.

Ta opcja zaawansowana jest specyficzna dla użytkownika, a ustawienie jest zapisywane w pliku `options.bin` w folderze użytkownika. Uruchom ponownie Tekla Structures, aby aktywować nową wartość.

XS_USE_ONLY_NOMINAL_REBAR_DIAMETER

Kategoria

Detalowanie konstrukcji betonowej

Średnica nominalna służy do obliczania powierzchni przekroju pręta zbrojeniowego. Średnica rzeczywista uwzględnia żebra i określa rozmiar najmniejszego otworu, do którego zmieści się pręt.

Wartości średnic nominalnej i rzeczywistej definiuje się w pliku `rebar_database.inp` umieszczonym w folderach środowiska w ścieżce `\<environment>\profil`.

Aby używać średnicy nominalnej, należy ustawić w tej opcji zaawansowanej wartość `TRUE`. Ustawienie wartości `FALSE` spowoduje, że używana będzie średnica rzeczywista. Wartością domyślną jest `FALSE`.

Jeśli w tej opcji zaawansowanej jest ustawiona wartość `FALSE` i zostanie otwarty model utworzony w wersji programu Tekla Structures wcześniejszej niż 18, osie prętów zbrojeniowych pozostaną na swoich miejscach i pokrycie betonem będzie mniejsze. Wszystkie wymiary zgięć pręta zbrojeniowego zostaną zwiększone. Aby rozwiązać ten problem, należy ustawić w tej opcji zaawansowanej wartość `TRUE` albo odpowiednio zmodyfikować wartość betonowych pokryć wszystkich prętów zbrojeniowych.

Podczas eksportowania prętów zbrojeniowych do programu Unitechnik można wybrać eksport średnic nominalnych lub rzeczywistych. W innych operacjach eksportu (np. do oprogramowania BVBS) definicje zawsze zawierają średnice nominalne, niezależnie od ustawienia tej opcji zaawansowanej.

OSTRZEŻENIE Nie należy zmieniać ustawienia tej opcji w trakcie projektu.

Zmiana wartości tej opcji zaawansowanej powoduje automatycznie modyfikację modelowanych prętów zbrojeniowych. Oznacza to, że po ustawieniu średnicy rzeczywistej pręty będą wyglądały na modelu na grubsze. Aby uwzględnić większą grubość prętów zbrojeniowych, program Tekla Structures automatycznie zmieni również grubość pokrycia betonem. Zmiana będzie widoczna po zrestartowaniu programu Tekla Structures.

Ta opcja zaawansowana jest specyficzna dla roli. W przypadku opcji typu **SYSTEM(ROLE)** używana jest wartość domyślna. W przypadku opcji typu **MODEL(ROLE)** lub **DRAWING(ROLE)** można zmienić tę wartość, która będzie wtedy taka sama dla wszystkich użytkowników w bieżącym modelu.

XS_USE_OPENING_SYMBOL_IN_BORDER_HOLES

Kategoria

Właściwości rysunku

XS_USE_OPENING_SYMBOL_IN_BORDER_HOLES umożliwia wybranie, czy w otworach znajdujących się na granicach elementów ma być używany symbol otworu.

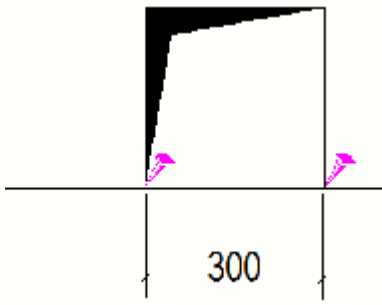
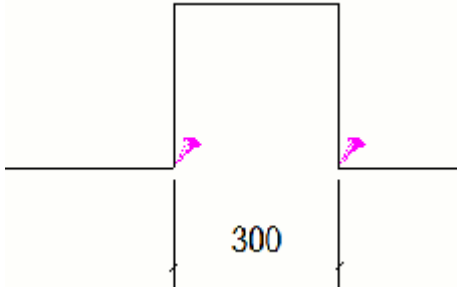
Wartość	Opis
TRUE	<p>Symbol otworu stosuje się w przypadku otworów znajdujących się na granicy elementu. Używany symbol zależy od ustawienia opcji zaawansowanej XS_USE_CROSS_FOR_OPENING_SYMBOL</p>  <p>The diagram shows a cross-section of a part with a hole on its boundary. A dimension line below the hole indicates a width of 300. Two pink arrows point to the hole's edges, which are marked with a cross symbol.</p>
FALSE Jest to ustawienie domyślne.	<p>Symbolu otworu nie stosuje się w przypadku otworów znajdujących się na granicy elementu.</p>  <p>The diagram shows a cross-section of a part with a hole on its boundary. A dimension line below the hole indicates a width of 300. Two pink arrows point to the hole's edges, which are not marked with a symbol.</p>

Ta opcja zaawansowana jest specyficzna dla modelu, a jej ustawienie jest zapisane w bazie danych opcji.

Zobacz również

[XS_USE_CROSS_FOR_OPENING_SYMBOL \(strona 459\)](#)

XS_USE_OPENING_SYMBOL_IN_CORNER_HOLES

Kategoria

Właściwości rysunku

Użyj opcji XS_USE_OPENING_SYMBOL_IN_CORNER_HOLES, aby wybrać, czy używać symbolu otworu dla otworów znajdujących się w narożnikach elementu.

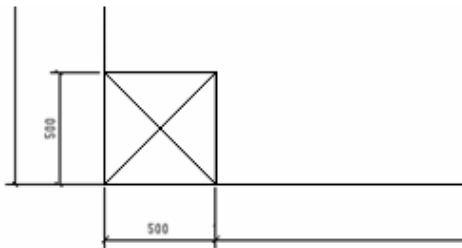
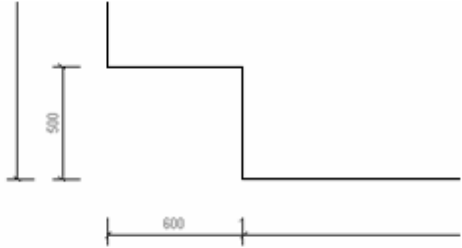
Wartość	Opis
TRUE	<p>Symbol otworu stosuje się w przypadku otworów znajdujących się w narożniku elementu. Używany symbol zależy od ustawienia opcji zaawansowanej XS_USE_CROSS_FOR_OPENING_SYMBOL.</p>  <p>The diagram shows a square hole with a cross symbol inside. The hole is positioned in the corner of a larger square element. Dimension lines indicate the hole's width and height are both 500 units.</p>
FALSE Jest to ustawienie domyślne.	<p>Symbolu otworu nie stosuje się w przypadku otworów znajdujących w narożniku elementu.</p>  <p>The diagram shows a square hole without a cross symbol inside. The hole is positioned in the corner of a larger square element. Dimension lines indicate the hole's width and height are both 500 units.</p>

Ta opcja zaawansowana jest specyficzna dla modelu, a jej ustawienie jest zapisane w bazie danych opcji.

Zobacz również

[XS_USE_CROSS_FOR_OPENING_SYMBOL \(strona 459\)](#)

XS_USE_PLATE_SIDE_POSITIONING

Kategoria

Wymiarowanie: Elementy

Aby pozycje wymiarów blach zależały od położenia blach w modelu, należy ustawić w tej opcji zaawansowanej wartość `TRUE`. Gdy blacha znajduje się pod płaszczyzną roboczą, wymiar pozycji zostanie umieszczony w Tekla Structures na górnej płaszczyźnie blachy. Wartością domyślną jest `FALSE`.

Ta opcja zaawansowana jest specyficzna dla modelu, a jej ustawienie jest zapisane w bazie danych opcji.

XS_USE_POINT_AS_SEPARATOR_IN_PROFILE_NAME

Kategoria

Profile

Aby używać kropki (.) jako separatora w nazwach profili parametrycznych, a nie jako separatora dziesiętnego, należy ustawić w tej opcji zaawansowanej wartość `TRUE`. Zwiększy to liczbę separatorów dostępnych w środowisku z jednostkami brytyjskimi. Wartością domyślną jest `FALSE`.

Ta opcja zaawansowana jest specyficzna dla modelu, a jej ustawienie jest zapisane w bazie danych opcji.



XS_USE_RECESS_SYMBOL_FOR_BORDER_AND_CORNER_RECESSES

Kategoria: właściwości rysunku

Użyj opcji `XS_USE_RECESS_SYMBOL_FOR_BORDER_AND_CORNER_RECESSES`, aby wybrać, czy używać symbolu wnęki we wnękach w narożnikach i na granicy elementu. Wartością domyślną jest `TRUE`.

Ta opcja zaawansowana jest specyficzna dla modelu, a jej ustawienie jest zapisane w bazie danych opcji.

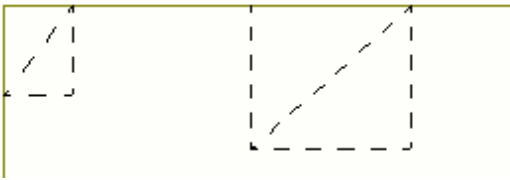
Wartość	Opis
<code>TRUE</code>	Symbol wnęki stosuje się w przypadku wnęk znajdujących się w narożniku elementu. Używany symbol zależy od ustawienia opcji zaawansowanej

Wartość	Opis
	XS_USE_CROSS_FOR_OPENING_SYMBOL 
FALSE	Żadne symbole wneki nie są używane do oznaczania wnek znajdujących się na obrzeżach lub w narożnikach elementu. 

Zobacz również

[XS_USE_CROSS_FOR_OPENING_SYMBOL](#) (strona 459)

[XS_USE_OPENING_SYMBOL_IN_BORDER_HOLES](#) (strona 475)

[XS_USE_OPENING_SYMBOL_IN_CORNER_HOLES](#) (strona 477)

XS_USE_REPAIR_NUMBERING_INSTEAD_OF_NUMBERING

Kategoria: Numeracja

Jeśli w tej opcji zaawansowanej zostanie ustawiona wartość `TRUE`, program Tekla Structures będzie automatycznie nie tylko stosował numerowanie, ale je również naprawiał.

Gdy ta opcja zaawansowana ma wartość `TRUE`:

- Użycie polecenia **Numeruj zmodyfikowane obiekty** działa tak samo jak polecenie **Diagnostuj i napraw numerację: wszystko**.
- Użycie polecenia **Numeruj serie wybranych obiektów** ma taki sam efekt jak użycie polecenia **Diagnostuj i napraw numerację: serie wybranych obiektów**.

Wartością domyślną jest `FALSE`.

Ta opcja zaawansowana jest specyficzna dla modelu, a jej ustawienie jest zapisane w bazie danych opcji.

XS_USE_ROUND_MAIN_PART_COORDINATES_FOR_SECONDARY_PART_ANGLE

Kategoria

Wymiarowanie: Elementy

Aby wymiary pochyleń i wymiary kątowe elementów podrzędnych naśladowały jeden z kierunków elementu głównego, jeśli profil elementu głównego jest okręgiem lub okrągłą rurą, należy ustawić wartość `TRUE`. Wartością domyślną jest `TRUE`.

Ta opcja zaawansowana jest specyficzna dla modelu, a jej ustawienie jest zapisane w bazie danych opcji.

XS_USE_SCREW_POINT_ELEVATION_DIM

Kategoria

Wymiarowanie: Śruby

Aby wymiary wysokości słupa były wyświetlane względem punktów roboczych sąsiedniego elementu, należy ustawić w tej opcji zaawansowanej wartość `TRUE`. Ustawienie wartości `FALSE` spowoduje, że wymiary wysokości będą wyświetlane na końcach słupa. Wartością domyślną jest `FALSE`.

Ta opcja zaawansowana jest specyficzna dla modelu, a jej ustawienie jest zapisane w bazie danych opcji.

Przykład

Przykład, gdy wartością opcji jest `TRUE`:

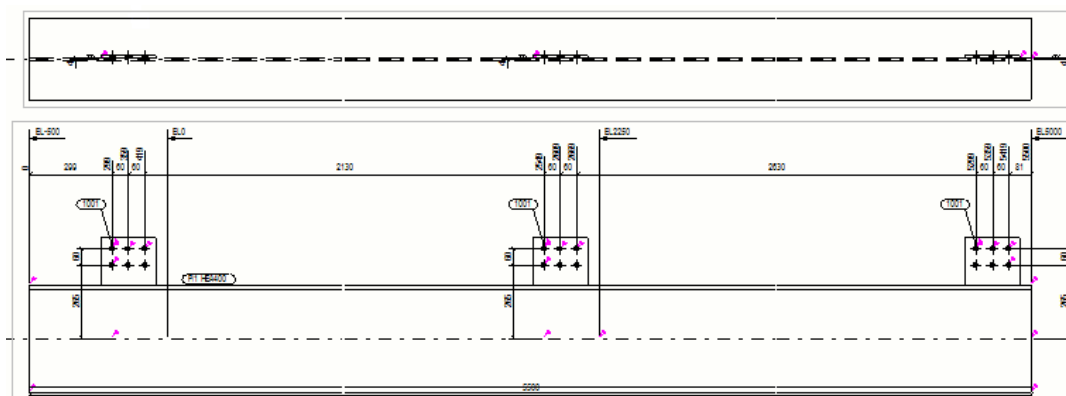

Przykład, gdy wartością opcji jest `FALSE`:

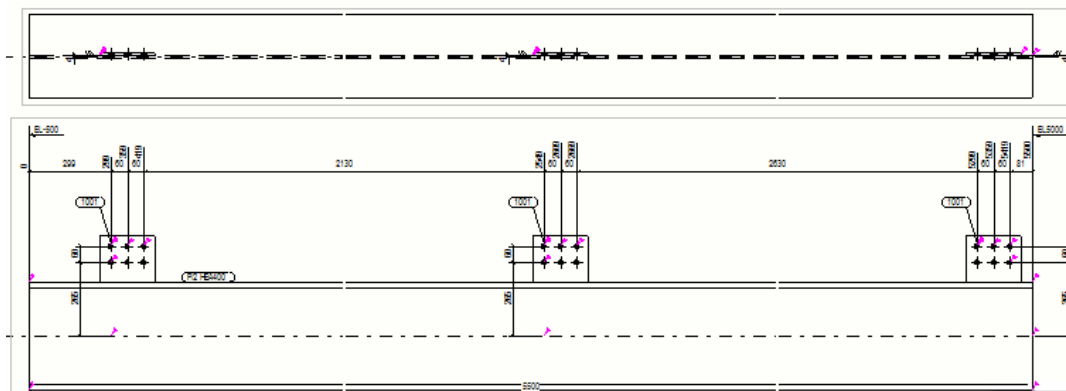

XS_USE_SMALLER_GUSSET_PLATE

Kategoria

Komponenty

Aby zminimalizować rozmiar prostokątnych blach węzłowych generowanych przez połączenia węzłowe, należy ustawić w tej opcji zaawansowanej wartość `TRUE`. Można utworzyć mniejsze blachy węzłowe, używając pojedynczych usztywnień i śrub podrzędnych wymiarowanych względem środka elementu podrzędnego. Program Tekla Structures generuje trójkątną blachę węzłową, jeśli element główny jest umieszczony między krzyżulcami. Wartością domyślną jest `FALSE`.

Ta opcja zaawansowana jest specyficzna dla modelu, a jej ustawienie jest zapisane w bazie danych opcji.

XS_USE_SMART_PAN

Kategoria: Widok rysunku

Aby umożliwić zoptymalizowane zoomowanie i przeglądanie w rysunkach, należy ustawić w tej opcji zaawansowanej wartość `TRUE`. Wartością domyślną tej opcji zaawansowanej jest `FALSE`, ponieważ stosowanie optymalizacji czasami powoduje niepożądany efekt szachownicy.

Ta opcja zaawansowana jest specyficzna dla użytkownika, a ustawienie jest zapisywane w pliku `options.bin` w folderze użytkownika. Uruchom ponownie Tekla Structures, aby aktywować nową wartość.

Aby po zmianie aktywować nowe ustawienie uruchom ponownie Tekla Structures.

XS_USE_SMOOTH_LINES

Kategoria

Widok modelu

Aby używać antyaliasingu w celu minimalizowania efektu ząbkowanych krawędzi w widokach modelu, należy ustawić w tej opcji zaawansowanej wartość `TRUE`. Przed włączeniem tej opcji należy sprawdzić, czy karta graficzna obsługuje funkcję antyaliasingu. Ta opcja zaawansowana jest obsługiwana tylko w przypadku renderingu OpenGL.

Wartością domyślną jest `FALSE`.

Ta opcja zaawansowana jest specyficzna dla użytkownika, a ustawienie jest zapisywane w pliku `options.bin` w folderze użytkownika. Uruchom ponownie Tekla Structures, aby aktywować nową wartość.

XS_USE_SOFTWARE_RENDERING

Kategoria

Widok modelu

Aby w widokach modelu pomijać kartę graficzną, należy ustawić w tej opcji zaawansowanej wartość `TRUE`. Z tej opcji należy skorzystać w przypadku problemów z wyświetlaniem (np. gdy linie są rysowane nieprawidłowo). Wartością domyślną jest `FALSE`.

Ta opcja zaawansowana jest specyficzna dla użytkownika, a ustawienie jest zapisywane w pliku `options.bin` w folderze użytkownika. Uruchom ponownie Tekla Structures, aby aktywować nową wartość.

XS_USE_SPECIAL_FILLER_PLATE_THICKNESS

Kategoria

Profile

Aby grubości podkładek z blachy były zgodne z japońskimi standardami, należy ustawić w tej opcji zaawansowanej wartość `TRUE`. Wartością domyślną jest `FALSE`.

Ta opcja zaawansowana jest specyficzna dla modelu, a jej ustawienie jest zapisane w bazie danych opcji.

XS_USE_TUBE_INNER_LENGTH_IN_DIMENSIONING

Kategoria

Wymiarowanie: Elementy

Aby całkowita długość profili rur była wymiarowana wzdłuż powierzchni wewnętrznej, a nie zewnętrznej, należy ustawić wartość `TRUE`. Wartością domyślną jest `FALSE`.

Ta opcja zaawansowana jest specyficzna dla modelu, a jej ustawienie jest zapisane w bazie danych opcji.

XS_USE_UP_DOWN_SIGN_INDICATOR_FOR_ANGLE_IN_UNFOLDING

Kategoria: Wymiarowanie: rozwinięcia

Aby na rysunkach rozwinięć elementów pojedynczych w przypadku wymiarów kątowych zamiast dodatnich i ujemnych wartości kąta wyświetlane były teksty Góra i Dół, wybierz dla tej opcji zaawansowanej ustawienie `TRUE`. Wartością domyślną jest `FALSE`.

Wybranie dla tej opcji zaawansowanej ustawienia `TRUE` spowoduje pominięcie tekstu określonego w przypadku opcji zaawansowanej

`XS_ANGLE_TEXT_IN_UNFOLDING_BENDING_LINE_DIMENSIONING`.

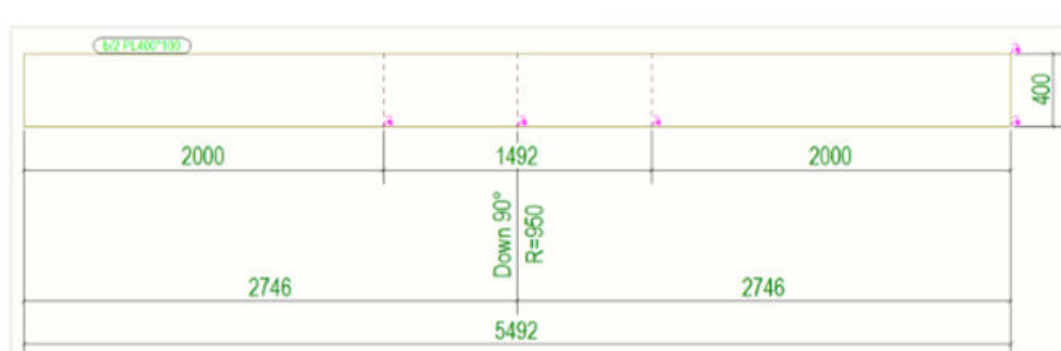

Ta opcja zaawansowana jest specyficzna dla modelu, a jej ustawienie jest zapisane w bazie danych opcji.

Zobacz również

[XS_DRAW_BENDING_END_LINE_DIMENSIONS_IN_UNFOLDING](#) (strona 176)

[XS_DRAW_BENDING_END_LINES_IN_UNFOLDING](#) (strona 176)

XS_USE_USABSOLUTE_ARROW_TYPE_FOR_ABSOLUTE_DIMENSIONS

Kategoria

Wymiarowanie: Ogólne

Aby używać kształtów strzałek wymiarów bezwzględnych brytyjskiego systemu jednostek miary również do zwykłych wymiarów bezwzględnych, należy ustawić w tej opcji zaawansowanej wartość `TRUE`. Wartością domyślną jest `FALSE`.

Kształt strzałki można wybrać na liście **Wymiary US Absolute** na karcie **Wygląd** w oknie dialogowym właściwości wymiarów.

Ta opcja zaawansowana jest specyficzna dla modelu, a jej ustawienie jest zapisane w bazie danych opcji.

XS_USE_USER_DEFINED_REBAR_LENGTH_AND_WEIGHT

Kategoria

Detalowanie konstrukcji betonowej

Aby długość i ciężar prętów zbrojeniowych w **Menedżerze kształtów prętów zbrojeniowych** były obliczane przy użyciu wzorów podanych w polach `L` i `WEIGHT`, należy ustawić w tej opcji zaawansowanej wartość `TRUE`.

W przypadku ustawienia wartości `FALSE` długość i ciężar będą automatycznie obliczane w oparciu o osie prętów. Wartością domyślną jest `FALSE`.

Aby odczytać długość i ciężar z **Menedżera kształtów prętów zbrojeniowych**, należy również ustawić w opcji

`XS_USE_USER_DEFINED_REBARSHAPERULES` wartość `TRUE`.

UWAGA To ustawienie dotyczy tylko raportów. W przypadku ustawienia w tej opcji zaawansowanej wartości `TRUE`, gdy w **Menedżerze kształtów prętów zbrojeniowych** nie określono wzorów obliczania długości ani ciężaru, w raporcie wartości będą równe 0.

Ta opcja zaawansowana jest specyficzna dla modelu, a jej ustawienie jest zapisane w bazie danych opcji.

Zobacz również

[XS_USE_USER_DEFINED_REBARSHAPERULES \(strona 484\)](#)

XS_USE_USER_DEFINED_REBARSHAPERULES

Kategoria

Detalowanie konstrukcji betonowej

Ta opcja zaawansowana umożliwia określenie, czy kształty zgięć prętów zbrojeniowych mają być rozpoznawane zgodnie z definicjami kształtów zgięć utworzonymi w **Menedźerze kształtów prętów zbrojeniowych** i zapisanymi w pliku `RebarShapeRules.xml`.

Wartością domyślną jest `TRUE`, co oznacza, że przy rozpoznawaniu kształtów zgięć są wykorzystywane kształty prętów zbrojeniowych zapisane w pliku `RebarShapeRules.xml`.

W przypadku ustawienia w tej opcji zaawansowanej wartości `FALSE` zamiast definicji z **Menedżera kształtów prętów zbrojeniowych** będą używane definicje z pliku `rebar_schedule_config.inp`. Zalecamy ustawienie wartości `TRUE` i korzystanie z **Menedżera kształtów prętów zbrojeniowych**.

Ta opcja zaawansowana jest specyficzna dla modelu, a jej ustawienie jest zapisane w bazie danych opcji.

XS_USE_VERTICAL_PLACING_FOR_COLUMNS_IN

Kategoria: Właściwości rysunku

Użyj, aby umieścić słupy pionowo w rysunkach pojedynczych elementów, zespołów i zespołów betonowych. Użyj następującej opcji, aby określić typy rysunków, na których słupy powinny być umieszczone pionowo:

- `ASSEMBLY_DRAWINGS` - tylko w rysunkach zespołów i zespołów betonowych
- `SINGLE_PART_DRAWINGS` - tylko w rysunkach pojedynczych elementów
- `ASSEMBLY_AND_SINGLE_PART_DRAWINGS` - w rysunkach pojedynczych elementów, zespołów i zespołów betonowych

Ta opcja zaawansowana jest specyficzna dla modelu, a jej ustawienie jest zapisane w bazie danych opcji.

XSUSERDATADIR

Kategoria

Ta opcja zaawansowana musi być ustawiona w pliku inicjującym (.ini).

Ta opcja zaawansowana jest specyficzna dla systemu i jest odczytywana z plików `teklastructures.ini`. Zasadniczo nie ma potrzeby modyfikowania

ustawień specyficznych dla systemu. Nie zmieniaj ich, jeśli nie jesteś administratorem.

Przykład

```
set XSUSERDATADIR=%LOCALAPPDATA%\Tekla Structures\  
number>. Oznacza to, na przykład w Windows 7, C:\Users\  
\Local\Trimble\Tekla Structures\  
\UserSettings.
```

XS_USER_DEFINED_BOLT_SYMBOL_TABLE

Kategoria

Oznaczanie: Śruby

Określa położenie pliku tabeli symboli śrub zdefiniowanej przez użytkownika. Na przykład należy wprowadzić `tabela_symboli_śrub.txt`.

Ta opcja zaawansowana jest specyficzna dla modelu, a jej ustawienie jest zapisane w bazie danych opcji.

Zobacz również

XS_USER_DEFINED_PARAMETRIC_PROFILE_SEPARATORS

Kategoria

Profile

Ta opcja zaawansowana umożliwia zdefiniowanie dodatkowych separatorów oddzielających wymiary w nazwach profili parametrycznych. Jeden separator może się składać z wielu znaków.

Wartości należy rozdzielić przecinkami, na przykład `GA, ABC`.

OSTRZEŻENIE Obowiązują następujące konwencje nazewnictwa:

- W nazwach separatorów należy używać wielkich liter.
- W nazwach separatorów nie należy wprowadzać cyfr, przecinków ani znaków specjalnych.
- Nazw separatorów nie należy zaczynać od myślników (-) ani kropek (.)

- W przypadku używania jednostek brytyjskich nie należy zaczynać nazw separatorów od znaków ani separatora stóp/cali (" , ' /).

Ponadto program Tekla Structures zawsze rozpoznaje standardowe znaki separatorów X, *, - i /, a także znak definiowany przez opcję zaawansowaną [XS_PARAMETRIC_PROFILE_SEPARATOR](#) (strona 334).

XS_USER_SETTINGS_DIRECTORY

Kategoria

Ta opcja zaawansowana musi być ustawiona w pliku inicjującym (.ini). Jej wartość zależy od systemu.

Tę opcję zaawansowaną ustawia się jako zmienną środowiskową systemu Windows we właściwościach systemu Windows.

Opcja określa ścieżkę folderu zawierającego pliki `user.ini` i `options.bin`.

Wartością domyślną jest `%XSUSERDATADIR%\UserSettings\`.

Zobacz również

[XSUSERDATADIR](#) (strona 485)

1.21 Opcje zaawansowane – V

XS_VALID_CHARS_FOR_ASSEMBLY_FAMILY_POSITION_NUMBERS

Kategoria

Numeracja

Określa litery dozwolone w numerach pozycji rodziny zespołów. W tej opcji zaawansowanej należy wypisać wszystkie dopuszczalne litery. Domyślnie dozwolone są litery z zakresu A–Z.

Aby na przykład zrezygnować z używania litery D, ponieważ łatwo ją pomylić ze znakami O i 0, należy wprowadzić litery od A do Z z pominięciem litery D.

Ta opcja zaawansowana jest specyficzna dla modelu, a jej ustawienie jest zapisane w bazie danych opcji.

Zobacz również

[XS_ASSEMBLY_FAMILY_POSITION_NUMBER_FORMAT_STRING \(strona 76\)](#)

XS_VALID_CHARS_FOR_ASSEMBLY_FAMILY_QUALIFIER

Kategoria

Numeracja

Określa litery dozwolone w kwalifikatorach numerów rodziny zespołów. W tej opcji zaawansowanej należy wypisać wszystkie dopuszczalne litery. Domyślnie dozwolone są litery z zakresu A–Z.

Aby na przykład zrezygnować z używania litery D, ponieważ łatwo ją pomylić ze znakami O i 0, należy wprowadzić litery od A do Z z pominięciem litery D.

Ta opcja zaawansowana jest specyficzna dla modelu, a jej ustawienie jest zapisane w bazie danych opcji.

Przykład

```
XS_VALID_CHARS_FOR_ASSEMBLY_FAMILY_QUALIFIER=GHJKL
```

Zobacz również

[XS_ASSEMBLY_FAMILY_POSITION_NUMBER_FORMAT_STRING \(strona 76\)](#)

XS_VALID_CHARS_FOR_ASSEMBLY_MULTI_NUMBERS

Kategoria: Numeracja

Umożliwia określenie znaków dozwolonych w złożonych numerach zespołów. W tej opcji zaawansowanej należy wypisać wszystkie dopuszczalne litery. Domyślnie dozwolone są litery z zakresu A–Z.

Ta opcja zaawansowana jest specyficzna dla modelu, a jej ustawienie jest zapisane w bazie danych opcji.

Przykład

```
XS_VALID_CHARS_FOR_ASSEMBLY_MULTI_NUMBERS=ABEG
```

Zobacz również

[XS_USE_MULTI_NUMBERING_FOR \(strona 467\)](#)

[XS_ASSEMBLY_MULTI_NUMBER_FORMAT_STRING \(strona 78\)](#)

[XS_MIN_NUMBER_OF_ASSEMBLY_MULTI_CHARACTERS \(strona 314\)](#)

[XS_VALID_CHARS_FOR_PART_MULTI_NUMBERS \(strona 489\)](#)

XS_VALID_CHARS_FOR_ASSEMBLY_POSITION_NUMBERS

Kategoria

Numeracja

Określa znaki dozwolone w numerach pozycji zespołów. Należy wprowadzić wszystkie dopuszczalne litery, np. ABEG. Domyślnie dozwolone są litery z zakresu A–Z.

Ta opcja zaawansowana jest specyficzna dla modelu, a jej ustawienie jest zapisane w bazie danych opcji.

Zobacz również

[XS_ASSEMBLY_POSITION_NUMBER_FORMAT_STRING \(strona 80\)](#)

XS_VALID_CHARS_FOR_PART_MULTI_NUMBERS

Kategoria: Numeracja

Umożliwia określenie znaków dozwolonych w złożonych numerach elementów. W tej opcji zaawansowanej należy wypisać wszystkie dopuszczalne litery. Domyślnie dozwolone są litery z zakresu a–z.

Ta opcja zaawansowana jest specyficzna dla modelu, a jej ustawienie jest zapisane w bazie danych opcji.

Przykład

```
XS_VALID_CHARS_FOR_PART_MULTI_NUMBERS=abeg
```

Zobacz również

[XS_USE_MULTI_NUMBERING_FOR \(strona 467\)](#)

[XS_PART_MULTI_NUMBER_FORMAT_STRING \(strona 336\)](#)

[XS_MIN_NUMBER_OF_PART_MULTI_CHARACTERS \(strona 315\)](#)

[XS_VALID_CHARS_FOR_ASSEMBLY_MULTI_NUMBERS \(strona 488\)](#)

XS_VALID_CHARS_FOR_PART_POSITION_NUMBERS

Kategoria

Numeracja

Umożliwia określenie znaków dozwolonych w numerach pozycji elementów. Należy wprowadzić wszystkie dopuszczalne litery. Na przykład ABEG. Domyślnie dozwolone są litery z zakresu A–Z.

Ta opcja zaawansowana jest specyficzna dla modelu, a jej ustawienie jest zapisane w bazie danych opcji.

Zobacz również

[XS_PART_POSITION_NUMBER_FORMAT_STRING \(strona 337\)](#)

XS_VALID_CHARS_FOR_REBAR_SUB_ID_WITH_LETTERS

Kategoria: Numeracja

Ta opcja zaawansowana pozwala określić dozwolone litery identyfikatorach prętów zbrojeniowych, gdy są one wyświetlane przez [SUB_ID_WITH_LETTERS \(strona 593\)](#). Należy wprowadzić wszystkie dopuszczalne litery, np. ABEG. Domyślnie dozwolone są litery z zakresu A–Z.

Ta opcja zaawansowana jest specyficzna dla modelu, a jej ustawienie jest zapisane w bazie danych opcji.

Zobacz również

[XS_REBARSET_TAPERED_REBAR_POSITION_NUMBER_FORMAT_STRING \(strona 374\)](#)

XS_VIEW_DIM_LINE_COLOR

Kategoria

Widok modelu

Umożliwia zmianę koloru linii wymiarowej w widokach modelu. Kolor należy zdefiniować przy użyciu wartości RGB:

```
<value for red> <value for green> <value for blue>.
```

Wartości należy rozdzielić spacjami. Wartości należy zdefiniować w skali od 0 do 1. Wartości domyślne wynoszą 1.0 0.0 1.0.

Ta opcja zaawansowana jest specyficzna dla użytkownika, a ustawienie jest zapisywane w pliku `options.bin` w folderze użytkownika. Uruchom ponownie Tekla Structures, aby aktywować nową wartość.

Przykład

Wartość RGB	Kolor
1.0 1.0 1.0	Biały

Wartość RGB	Kolor
1.0 0.0 0.0	Czerwony
0.0 1.0 0.0	Zielony
0.0 0.0 1.0	Niebieski
1.0 1.0 0.0	Żółty

XS_VIEW_DIM_TEXT_COLOR

Kategoria

Widok modelu

Umożliwia zmianę koloru tekstu wymiaru w widokach modelu. Kolor należy zdefiniować przy użyciu wartości RGB:

```
<value for red> <value for green> <value for blue>.
```

Wartości należy rozdzielić spacjami. Wartości należy zdefiniować w skali od 0 do 1. Wartości domyślne wynoszą 0.0 0.0 0.0.

Ta opcja zaawansowana jest specyficzna dla użytkownika, a ustawienie jest zapisywane w pliku `options.bin` w folderze użytkownika. Uruchom ponownie Tekla Structures, aby aktywować nową wartość.

Przykład

Wartość RGB	Kolor
1.0 1.0 1.0	Biały
1.0 0.0 0.0	Czerwony
0.0 1.0 0.0	Zielony
0.0 0.0 1.0	Niebieski
1.0 1.0 0.0	Żółty

XS_VIEW_FAST_BOLT_COLOR

Kategoria

Widok modelu

Umożliwia zdefiniowanie koloru śrub w widokach modelu, gdy jest używana opcja przedstawienia **Szybko**. Kolor należy zdefiniować za pomocą wartości

RGB (czerwony, zielony, niebieski). Skala wynosi od 0 do 1. Liczby należy rozdzielić spacjami. Kolorem domyślnym jest biały 1.0 1.0 1.0.

Ta opcja zaawansowana jest specyficzna dla użytkownika, a ustawienie jest zapisywane w pliku `options.bin` w folderze użytkownika. Uruchom ponownie Tekla Structures, aby aktywować nową wartość.

Przykład

Aby zmienić kolor na czarny, należy wprowadzić 0.0 0.0 0.0.

XS_VIEW_FREE_MEASURE_PLANE

Kategoria

Widok modelu

Umożliwia zdefiniowanie płaszczyzny, gdzie będą wyświetlane wyniki obliczeń miary swobodnej. Odległości mogą być wyświetlane w lokalnym i/lub globalnym układzie współrzędnych.

Możliwe wartości to `VIEW`, `WORK` i `BOTH`. Wartością domyślną jest `VIEW`.

UWAGA Jeśli w tej opcji zaawansowanej zostanie ustawiona wartość `BOTH`, w przypadku istnienia identycznych wartości będzie wyświetlana tylko jedna z nich.

Przykład

Na poniższym przykładzie opcja ma ustawioną wartość `BOTH`:

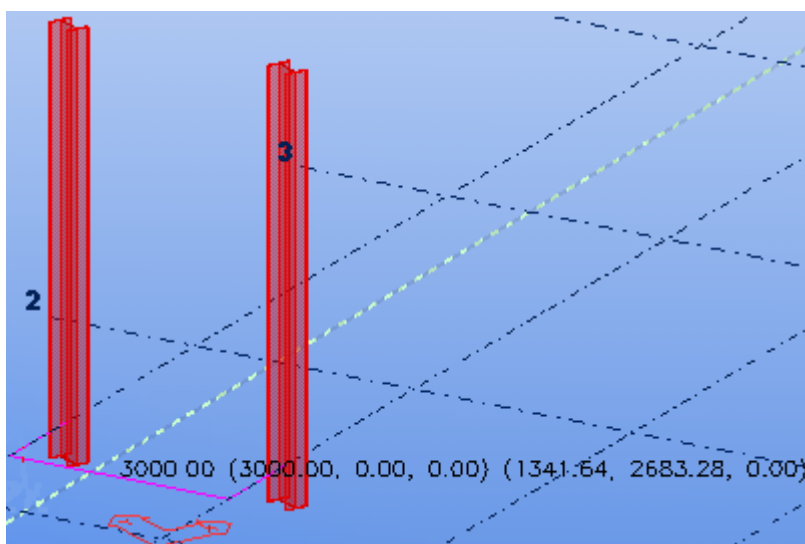

XS_VIEW_HEIGHT

Ustaw tę opcję zaawansowaną w pliku `user.ini` znajdującym się w folderze `..\Users\\AppData\Local\Trimble\Tekla Structures\\UserSettings`.

Umożliwia określenie domyślnej wysokości widoków modelu. Wartość należy wprowadzić w pikselach.

Zobacz również

[XS_VIEW_WIDTH \(strona 494\)](#)

XS_VIEW_PART_LABEL_COLOR

Kategoria

Widok modelu

Umożliwia zmianę koloru etykiety elementu w widokach modelu. Kolor należy zdefiniować przy użyciu wartości RGB:

`<value for red> <value for green> <value for blue>`.

Wartości należy rozdzielić spacjami. Wartości należy zdefiniować w skali od 0 do 1. Wartością domyślną jest kolor czarny `0.0 0.0 0.0`.

Ta opcja zaawansowana jest specyficzna dla użytkownika, a ustawienie jest zapisywane w pliku `options.bin` w folderze użytkownika. Uruchom ponownie Tekla Structures, aby aktywować nową wartość.

Przykład

Wartość RGB	Kolor
1.0 1.0 1.0	Biały
1.0 0.0 0.0	Czerwony
0.0 1.0 0.0	Zielony
0.0 0.0 1.0	Niebieski
1.0 1.0 0.0	Żółty

XS_VIEW_POSITION_X

Kategoria

Widok modelu

Umożliwia zdefiniowanie domyślnej poziomej pozycji okien widoków. Pozycja jest ustalana względem lewego górnego narożnika okna programu Tekla Structures lub klienta. Pozycję należy wprowadzić w pikselach. Wartością domyślną jest 10.

Ta opcja zaawansowana jest specyficzna dla użytkownika, a ustawienie jest zapisywane w pliku `options.bin` w folderze użytkownika. Uruchom ponownie Tekla Structures, aby aktywować nową wartość.

XS_VIEW_POSITION_Y

Kategoria

Widok modelu

Umożliwia zdefiniowanie domyślnej pionowej pozycji okien widoków. Pozycja jest ustalana względem lewego górnego narożnika okna programu Tekla Structures lub klienta. Pozycję należy wprowadzić w pikselach. Wartością domyślną jest 10.

Ta opcja zaawansowana jest specyficzna dla użytkownika, a ustawienie jest zapisywane w pliku `options.bin` w folderze użytkownika. Uruchom ponownie Tekla Structures, aby aktywować nową wartość.

XS_VIEW_TITLE_FONT

Kategoria

Widok rysunku

Umożliwia określenie czcionki znaków kierunku widoku. Wartością domyślną jest Arial. Jeśli ta opcja zaawansowana nie zostanie ustawiona, w programie Tekla Structures będzie używana czcionka określona w ustawieniu `XS_DEFAULT_FONT`.

WSKAZÓWKA Czcionkę etykiety widoku można zmienić w oknie **Właściwości widoku** --> **Składowe znaku** .

Zobacz również

[XS_DEFAULT_FONT \(strona 138\)](#)

XS_VIEW_WIDTH

Ustaw tę opcję zaawansowaną w pliku `user.ini` znajdującym się w folderze `..\Users\\AppData\Local\Trimble\Tekla Structures\\UserSettings`.

Umożliwia określenie domyślnej szerokości widoków modelu. Wartość należy wprowadzić w pikselach.

Zobacz również

[XS_VIEW_HEIGHT \(strona 493\)](#)

XS_VISUALIZE_VIEW_IN_ANOTHER_VIEWS

Kategoria

Widok rysunku

Aby granica wybranego widoku była zaznaczona w innym widoku, należy ustawić w tej opcji zaawansowanej wartość `TRUE`. Jeśli nie chcesz tak wyróżniać granicy, należy ustawić wartość `FALSE`. Wartością domyślną jest `TRUE`.

Ta opcja zaawansowana jest specyficzna dla użytkownika, a ustawienie jest zapisywane w pliku `options.bin` w folderze użytkownika. Uruchom ponownie Tekla Structures, aby aktywować nową wartość.

XS_VISUALIZE_VIEW_IN_FATHER_VIEW_ONLY

Kategoria

Widok rysunku

Aby obszary graniczne widoków przekrojów i widoków detali były wizualizowane tylko w widokach zawierających znaki przekrojów lub znaki detali, należy ustawić w tej opcji zaawansowanej wartość `TRUE`. W przypadku ustawienia opcji zaawansowanej `FALSE` obszary graniczne widoków będą wizualizowane we wszystkich widokach, gdzie jest to możliwe i gdzie obszary graniczne chociaż częściowo mieszczą się w widoku. Wartością domyślną jest `TRUE`.

Ta opcja zaawansowana jest specyficzna dla użytkownika, a ustawienie jest zapisywane w pliku `options.bin` w folderze użytkownika. Uruchom ponownie Tekla Structures, aby aktywować nową wartość.

Zobacz również

[XS_VISUALIZE_VIEW_IN_ANOTHER_VIEWS \(strona 495\)](#)

XS_VISUALIZE_VIEW_NEIGHBOUR_PART_EXTENSION

Kategoria

Widok rysunku

Nadaj tej opcji zaawansowanej wartość `TRUE`, aby w widokach rysunków były wyświetlane rozszerzenia na elementy sąsiednie. Jeśli ta opcja zaawansowana będzie miała wartość `FALSE`, rozszerzenia na elementy sąsiednie nie będą widoczne. Wartością domyślną jest `TRUE`.

Po wybraniu widoku jego rozszerzenia na sąsiednie elementy będą widoczne również w innych widokach.

UWAGA Jeśli sąsiednie elementy są niewidoczne wskutek zaznaczenia opcji **Brak** w ustawieniu **Sąsiednie elementy** w oknie dialogowym **Właściwości sąsiednich elementów**, rozszerzenia na sąsiednie elementy nie będą widoczne nawet po ustawieniu w tej opcji zaawansowanej wartości `TRUE`.

Ta opcja zaawansowana jest specyficzna dla użytkownika, a ustawienie jest zapisywane w pliku `options.bin` w folderze użytkownika. Uruchom ponownie Tekla Structures, aby aktywować nową wartość.

Zobacz również

1.22 Opcje zaawansowane – W

XS_WARP_MAX_ANGLE_BETWEEN_CS

Kategoria

Detalowanie konstrukcji betonowej

Umożliwia zdefiniowanie maksymalnego kąta między sąsiednimi elementami wielokątnymi istniejącymi w zdeformowanym kształcie.

Podaj wartość w stopniach. Najlepsze efekty daje ustawienie wartości w przedziale 0.5–10.0. Wartością domyślną jest 0.5.

Ta opcja zaawansowana jest specyficzna dla modelu, a jej ustawienie jest zapisane w bazie danych opcji.

XS_WARP_MAX_DEVIATION

Kategoria

Detalowanie konstrukcji betonowej

Umożliwia zdefiniowanie maksymalnej dopuszczalnej różnicy między rzeczywistym zdeformowanym kształtem a wielokątnym zdeformowanym kształtem w modelu.

Wartość należy wprowadzić w milimetrach. Najlepsze efekty daje ustawienie wartości w przedziale 5.0–100.0. Wartością domyślną jest 10.0.

Ta opcja zaawansowana jest specyficzna dla modelu, a jej ustawienie jest zapisane w bazie danych opcji.

XS_WELD_FILTER_TYPE

Kategoria

Spoiny

Umożliwia zdefiniowanie sposobu filtrowania spoin w programie Tekla Structures.

- **EXACT:** Tekla Structures filtruje spoiny o domyślnej wielkości ustawionej w oknie dialogowym **Właściwości spawów**.
- **MIN:** Tekla Structures filtruje wszystkie spoiny nie większe niż domyślny rozmiar podany w oknie dialogowym **Właściwości spawów**. Jest to domyślna wartość.

Ta opcja zaawansowana jest specyficzna dla modelu, a jej ustawienie jest zapisane w bazie danych opcji.

Zobacz również

[Właściwości widoczności i wyglądu znaków spoin modelu na rysunkach \(strona 720\)](#)

XS_WELD_FONT

Kategoria

Właściwości rysunku

Umożliwia określenie czcionki tekstu spoiny. Wartością domyślną jest Arial. Jeśli ta opcja zaawansowana nie zostanie ustawiona, w programie Tekla

Structures będzie używana domyślna czcionka zdefiniowana w opcji XS_DEFAULT_FONT.

Zobacz również

[XS_DEFAULT_FONT \(strona 138\)](#)

XS_WELDING_LENGTH_TOLERANCE

Kategoria

Spoiny

Umożliwia określenie minimalnej długości krawędzi uwzględnianej przez program Tekla Structures podczas wyszukiwania położenia spoiny. Wartością domyślną jest 30 mm.

Ta opcja zaawansowana jest specyficzna dla modelu, a jej ustawienie jest zapisane w bazie danych opcji.

XS_WELDING_TOUCH_TOLERANCE

Kategoria

Spoiny

Umożliwia zdefiniowanie maksymalnego dopuszczalnego odstępu między dwoma zespawanymi elementami. Wartością domyślną jest 30 mm.

Ta opcja zaawansowana jest specyficzna dla modelu, a jej ustawienie jest zapisane w bazie danych opcji.

XS_WELD_LENGTH_CC_SEPARATOR_CHAR

Kategoria: Spoiny

Ta opcja zaawansowana umożliwia określenie znaku separatora używanego w znaku spoiny między długością spoiny a rozstawem (odległością między środkami) segmentów spoiny. Wprowadzenie wartości „@” spowoduje używanie znaku separatora zgodnego z normą AISC (3@12). Znak „-” jest zgodny z normą ISO (100-300). Wartością domyślną jest -.

Ta opcja zaawansowana jest specyficzna dla modelu, a jej ustawienie jest zapisane w bazie danych opcji.

Zobacz również

[Właściwości rysowania znaku spoiny \(strona 717\)](#)

XS_WELD_NUMBER_FORMAT

Kategoria

Oznaczanie: Ogólne

Umożliwia zdefiniowanie formatu numeracji spawów.

Ta opcja zaawansowana jest specyficzna dla modelu, a jej ustawienie jest zapisane w bazie danych opcji.

Przykład

W ustawieniu `XS_WELD_NUMBER_FORMAT=W%3.3d`:

- `W` jest przedrostkiem. Pozostała część ciągu określa format numeru.
- Pierwsza liczba określa minimalną szerokość pola.
- Druga liczba określa minimalną liczbę wyświetlanych liczb.
- `%` i `d` (liczba całkowita) wskazują format.

Zobacz również

[XS_JOINT_NUMBER_FORMAT \(strona 286\)](#)

XS_WORKING_POINTS_VALID_ALSO_OUTSIDE_PART

Kategoria

Wymiarowanie: Elementy

Aby wymiary odniesienia były również rysowane dla punktów poza punktami końcowymi elementów, należy ustawić w tej opcji zaawansowanej wartość `TRUE`. Wartością domyślną jest `FALSE`.

Ta opcja zaawansowana jest specyficzna dla modelu, a jej ustawienie jest zapisane w bazie danych opcji.

XS_ZERO_POINT_SYMBOL_OLD_WAY

Kategoria

Wymiarowanie: Ogólne

Aby do wskazywania zerowych punktów wymiarów bezwzględnych podawanych w jednostkach brytyjskich używać znaków `RD` zawierających

okrąg, a nie tekst RD, należy ustawić w tej opcji zaawansowanej wartość `TRUE`. Domyślnie znaki RD zawierają tekst RD. Wartością domyślną jest `FALSE`.

Ta opcja zaawansowana jest specyficzna dla modelu, a jej ustawienie jest zapisane w bazie danych opcji.

1.23 Opcje zaawansowane – Z

XS_ZOOM_STEP_RATIO

Kategoria

Widok modelu

Umożliwia skonfigurowanie poleceń **Powiększ** i **Zmniejsz**. Wartością domyślną jest `0.25`. Zwiększenie tej wartości spowoduje mocniejszą zmianę przybliżenia wraz każdym kliknięciem myszy.

Ta opcja zaawansowana jest specyficzna dla użytkownika, a ustawienie jest zapisywane w pliku `options.bin` w folderze użytkownika. Uruchom ponownie Tekla Structures, aby aktywować nową wartość.

XS_ZOOM_STEP_RATIO_IN_MOUSEWHEEL_MODE

Kategoria

Widok modelu

Umożliwia ustawianie współczynnika przybliżenia stosowanego podczas używania środkowego przycisku myszy. Należy wprowadzić wartość dziesiętną. Zwiększenie tej wartości spowoduje mocniejszą zmianę przybliżenia wraz każdym kliknięciem myszy. Wartością domyślną jest `0.05`.

Ta opcja zaawansowana jest specyficzna dla użytkownika, a ustawienie jest zapisywane w pliku `options.bin` w folderze użytkownika. Uruchom ponownie Tekla Structures, aby aktywować nową wartość.

XS_ZOOM_STEP_RATIO_IN_SCROLL_MODE

Kategoria

Widok modelu

Umożliwia ustawienie współczynnika powiększenia stosowanego przy przyciskaniu i obracaniu kółka myszy. Należy wprowadzić wartość dziesiętną.

Zwiększenie tej wartości spowoduje mocniejszą zmianę przybliżenia wraz każdym kliknięciem myszy. Wartością domyślną jest 0.01.

Ta opcja zaawansowana jest specyficzna dla użytkownika, a ustawienie jest zapisywane w pliku `options.bin` w folderze użytkownika. Uruchom ponownie Tekla Structures, aby aktywować nową wartość.

2 Atrybuty szablonów na rysunku i szablony raportów

Możesz użyć atrybutów szablonów na rysunkach oraz w szablonach raportów. Po otwarciu rysunku lub utworzeniu raportu Tekla Structures użyj atrybutów i formuł do obliczenia i wyświetlenia informacji z bazy danych modelu. Takimi informacjami mogą być na przykład ciężar zespołu lub powierzchnia pokrycia.

Atrybuty szablonów dostępne w definicji wiersza szablonu zależą od typu zawartości wiersza. Typy zawartości to typy obiektów w bazie danych produktów.

Opisy atrybutów szablonów są wymienione w porządku alfabetycznym. Kliknij literę w spisie treści, aby pokazać wszystkie zaczynające się na nią atrybuty.

2.1 Atrybuty szablonu - A

ACN

Wyświetla numery kontrolne.

Aby uzyskać więcej informacji na temat numerów kontrolnych, patrz i .

ACTIVE_DESIGN_CODE

Wyświetla aktywną normę projektową materiału.

ADDED_TO_POUR_UNIT

Wskazuje, czy obiekt jest dodany do jednostki sekcji wylewania oraz sposób, w jaki nastąpiło dodanie.

Używaj z następującymi typami zawartości:

- ASSEMBLY
- BOLT
- CAST_UNIT (tylko elementy prefabrykowane, nie zespoły betonowe wylewane na miejscu)
- MESH
- REBAR
- SINGLE_REBAR
- SINGLE_STRAND
- STRAND
- STUD

Możliwe wartości:

- 0: Obiekt nie został dodany do żadnej sekcji wylewania lub został zmodyfikowany po ostatnim obliczeniu jednostki sekcji wylewania.
- 1: Obiekt został ręcznie dodany do jednostki sekcji wylewania za pomocą polecenia **Dodaj do sekcji wylewania**.
- 2: Obiekt został automatycznie dodany do jednostki sekcji wylewania za pomocą polecenia **Przelicz sekcje wylewania**.

ADDRESS

Wyświetla adres wprowadzony w **Właściwości projektu** w menu **Plik --> Właściwości projektu** .

ALIAS_NAME1 ... 3

Alias nazwy materiału.

Do użytku w odniesieniu do atrybutów materiału elementów i elementu głównego w przypadku typów zawartości ZESPÓŁ i ELEMENT.

ANALYSIS_MODEL_NAME

Wyświetla nazwę modelu analitycznego, w którym jest dołączone połączenie sztywne.

Używaj z typem zawartości ANALYSIS_RIGID_LINK.

ANG_S, ANG_T, ANG_U, ANG_V

Wyświetlają wewnętrzne kąty gięcia prętów zbrojeniowych określone na podstawie mapowań w pliku rebar_schedule_config.inp zlokalizowanego w folderze ..\ProgramData\Trimble\Tekla Structures\

Zobacz również

[ANG_U_MAX, ANG_U_MIN, ANG_V_MAX, ANG_V_MIN \(strona 504\)](#)

[DIM_A ... DIM_G, DIM_H1, DIM_H2, DIM_I, DIM_J, DIM_K1, DIM_K2, DIM_L, DIM_O, DIM_R, DIM_R_ALL, DIM_TD, DIM_WEIGHT, DIM_X, DIM_Y \(strona 541\)](#)

ANG_U_MAX, ANG_U_MIN, ANG_V_MAX, ANG_V_MIN

Wyświetla minimalny i maksymalny kąt gięcia prętów zbrojeniowych lub siatek w przekrojach zbieżnych. Zobacz przykład poniżej:

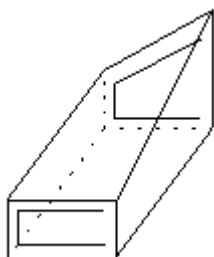

APPROVED_BY

Informacje dotyczące rewizji w polu **Zatwierdził:** z okna dialogowego **Obsługa rewizji**.

AREA

Wyświetla następujące informacje:

- W odniesieniu do profili znajdujących się w katalogu typów blach każdy profil parametryczny i każdy profil katalogowy nieposiadający zdefiniowanej właściwości **Powierzchnia zewnętrzna**, wyświetla całkowitą powierzchnię netto wszystkich powierzchni.
- W odniesieniu do pozostałych typów profili znajdujących się w katalogu profili każdy profil parametryczny i każdy profil katalogowy nieposiadający zdefiniowanej właściwości **Powierzchnia zewnętrzna**, wyświetla całkowitą powierzchnię brutto wszystkich powierzchni.

Powierzchnia jest obliczana przy użyciu maksymalnej długości i powierzchni zewnętrznej na metr (wartość zdefiniowania w katalogu profili). Powierzchnie przekrojów krawędzi profilu, wycięcia i dopasowania nie są uwzględniane.

Zobacz również

[AREA_GROSS \(strona 506\)](#)

[AREA_NET \(strona 506\)](#)

AREA_FORM_TOP, AREA_FORM_BOTTOM, AREA_FORM_SIDE

Wyświetla powierzchnię płaszczyzn, których wektory normalne wskazują następujące kierunki:

- górna część formy (AREA_FORM_TOP)
- dolna część formy (AREA_FORM_BOTTOM)
- boki formy (AREA_FORM_SIDE)

W przypadku zespołów i zespołów betonowych lokalny kierunek w górę głównego elementu wyznacza kierunki góry / dołu / oraz boków formy. Płaszczyzny o nachyleniu wynoszącym mniej niż 5 stopni są wliczane do górnych i dolnych powierzchni. Płaszczyzny o nachyleniu wynoszącym więcej niż 85 stopni są wliczane do powierzchni bocznych. Płaszczyzny o nachyleniu względem globalnych lub lokalnych osi głównych wynoszącym dokładnie 45 stopni nie są wliczane do żadnego z kierunków.

Osadzone elementy stalowe są ignorowane podczas obliczania wartości AREA_FORM_... zespołów betonowych.

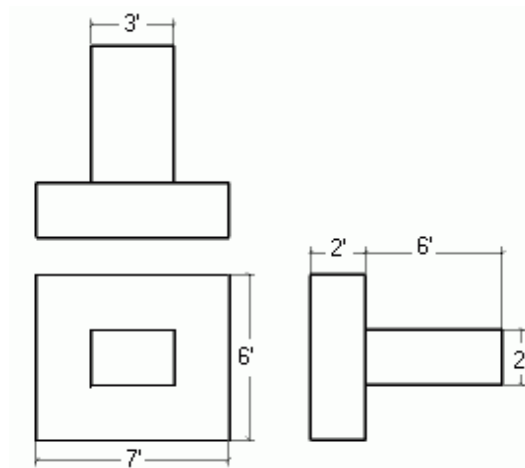

$$\text{AREA_FORM_TOP} = 42 \text{ sq.ft.}$$

$$\text{AREA_FORM_BOTTOM} = 42 \text{ sq.ft.}$$

$$\begin{aligned} \text{AREA_FORM_SIDE} &= 2 * (2 * 7 + 3 * 6) + \\ &2 * (2 * 6 + 2 * 6) = \\ &64 + 48 = 112 \\ &\text{sq.ft.} \end{aligned}$$

AREA_GROSS

W przypadku profili to pole wyświetla taki sam wynik jak [AREA \(strona 504\)](#). W przypadku blach wyświetlane jest pole powierzchni (maksymalna długość pomnożona przez maksymalną szerokość) potrzebne do uwzględnienia całej blachy. W przypadku innych obiektów wyświetlana jest wartość zero.

AREA_NET

W odniesieniu do elementów to pole wyświetla powierzchnię netto, która stanowi rzeczywistą powierzchnię wyprodukowanego elementu. W przypadku innych obiektów wyświetlana jest wartość zero.

AREA_PER_TONS

Wyświetla wartość $\text{AREA}/\text{WEIGHT} \times 1000$.

AREA_PGX, AREA NGX, AREA_PGY, AREA_NGY, AREA_PGZ, AREA_NGZ

Wyświetla powierzchnie płaszczyzn, których wektory normalne wskazują dodatni lub ujemny kierunek następujących osi globalnych:

Atrybut	Kierunek
AREA_PGX	Dodatni kierunek globalnej osi X
AREA NGX	Ujemny kierunek globalnej osi X

Atrybut	Kierunek
AREA_PGY	Dodatni kierunek globalnej osi Y
AREA_NGY	Ujemny kierunek globalnej osi Y
AREA_PGZ	Dodatni kierunek globalnej osi Z
AREA_NGZ	Ujemny kierunek globalnej osi Z

W tej powierzchni uwzględnione są również płaszczyzny, których wektory normalne są zlokalizowane w obrębie kąta 45 stopni względem osi globalnej. Płaszczyzny, których kąt nachylenia wynosi dokładnie 45 stopni nie są uwzględnione w żadnym z kierunków globalnych.

AREA_PLAN

W odniesieniu do elementów to pole wyświetla całkowitą powierzchnię górną (prostopadłą do globalnej osi Z).

Typ zawartości ZESPÓŁ

- Wyświetla całkowitą powierzchnię górną (prostopadłą do globalnej osi Z) elementów wchodzących w skład zespołu.

AREA_PROJECTION_GXY_GROSS, AREA_PROJECTION_GXZ_GROSS, AREA_PROJECTION_GYZ_GROSS

Wyświetla powierzchnię „cienia” elementu, zespołu lub zespołu betonowego na następujących płaszczyznach globalnych:

- Płaszczyzna XY
- Płaszczyzna XZ
- Płaszczyzna YZ

Ograniczenia

- Powierzchnie są zawsze obliczane w powierzchniach netto (otwory są uwzględniane), nawet gdy wymagana jest powierzchnia brutto.
- Pokrywające się płaszczyzny są liczone dwa razy.

AREA_PROJECTION_GXY_NET, AREA_PROJECTION_GXZ_NET, AREA_PROJECTION_GYZ_NET

Wyświetla powierzchnię netto „cienia” elementu, zespołu lub zespołu betonowego na następujących płaszczyznach globalnych:

- Płaszczyzna XY
- Płaszczyzna XZ
- Płaszczyzna YZ

AREA_PROJECTION_XY_GROSS, AREA_PROJECTION_XZ_GROSS, AREA_PROJECTION_YZ_GROSS

Wyświetla powierzchnię „cienia” elementu, zespołu lub zespołu betonowego na odpowiednich płaszczyznach lokalnych:

- Płaszczyzna XY
- Płaszczyzna XZ
- Płaszczyzna YZ

AREA_PROJECTION_XY_NET, AREA_PROJECTION_XZ_NET, AREA_PROJECTION_YZ_NET

Wyświetla powierzchnię netto „cienia” elementu, zespołu lub zespołu betonowego na odpowiednich płaszczyznach lokalnych:

- Płaszczyzna XY
- Płaszczyzna XZ
- Płaszczyzna YZ

AREA_PX, AREA_NX, AREA_PY, AREA_NY, AREA_PZ, AREA_NZ

Wyświetla powierzchnie płaszczyzn, których wektory normalne wskazują dodatni lub ujemny kierunek następujących osi lokalnych:

Atrybut	Kierunek
AREA_PX	Dodatni kierunek lokalnej osi X
AREA_NX	Ujemny kierunek lokalnej osi X
AREA_PY	Dodatni kierunek lokalnej osi Y
AREA_NY	Ujemny kierunek lokalnej osi Y

Atrybut	Kierunek
AREA_PZ	Dodatni kierunek lokalnej osi Z
AREA_NZ	Ujemny kierunek lokalnej osi Z

ASSEMBLY.LOCK_PERMISSION

Wyświetla czynne uprawnienia dla zespołu. Opcje: **ALL** i **NONE**.

Zobacz również

[ASSEMBLY.OBJECT_LOCKED](#) (strona 509)

[ASSEMBLY.OWNER_ORGANIZATION](#) (strona 509)

ASSEMBLY.OBJECT_LOCKED

Wyświetla wartość blokady obiektu. Opcje wartości: **Yes**, **No** i **Organization**.

Stan blokady obiektu można modyfikować w oknie dialogowym **Blokady obiektów**.

Zobacz również

[ASSEMBLY.OWNER_ORGANIZATION](#) (strona 509)

[ASSEMBLY.LOCK_PERMISSION](#) (strona 509)

ASSEMBLY.OWNER_ORGANIZATION

Wyświetla nazwę organizacji będącej właścicielem blokady zespołu. Organizacja jest ustalana na podstawie konta użytkownika systemu Windows.

Zobacz również

[ASSEMBLY.OBJECT_LOCKED](#) (strona 509)

[ASSEMBLY.LOCK_PERMISSION](#) (strona 509)

ASSEMBLY_BOTTOM_LEVEL

Wyświetla poziom dolny zespołu. Poziom dolny pobiera jednostkę i dokładność z pliku `MarkDimensionFormat.dim`.

Możesz użyć tego atrybutu jako atrybutu zdefiniowanego przez użytkownika także w znakach elementów i uwagach połączonych.

UWAGA Ten atrybut wyświetla wartość w formie tekstu, więc nie można użyć formuły z tym atrybutem. Zamiast niego należy użyć opcji [ASSEMBLY_BOTTOM_LEVEL_UNFORMATTED \(strona 510\)](#).

Zobacz również

[XS_DRAWING_IGNORE_ZERO_LEVELS_IN_PART_MARKS \(strona 205\)](#)

ASSEMBLY_BOTTOM_LEVEL_GLOBAL

Wyświetla dolny poziom zespołu na osi globalnej. Poziom dolny pobiera jednostkę i dokładność z pliku `MarkDimensionFormat.dim`.

Możesz użyć tego atrybutu jako atrybutu zdefiniowanego przez użytkownika w znakach elementów, a także w raportach i szablonach.

Zobacz również

ASSEMBLY_BOTTOM_LEVEL_GLOBAL_UNFORMATTED

Wyświetla dolny poziom zespołu na osi globalnej. Niesformatowany poziom wyświetla poziomy dolne jako długości w `mm` i można je formatować i wykorzystywać w formułach w szablonach.

Możesz użyć tego atrybutu jako atrybutu zdefiniowanego przez użytkownika także w znakach elementów i uwagach połączonych.

ASSEMBLY_BOTTOM_LEVEL_UNFORMATTED

Wyświetla niesformatowany poziom dolny zespołu. Niesformatowany poziom wyświetla poziomy dolne jako długości w `mm` i można je formatować i wykorzystywać w formułach w szablonach.

Możesz użyć tego atrybutu jako atrybutu zdefiniowanego przez użytkownika także w znakach elementów i uwagach połączonych.

UWAGA W przeciwieństwie do atrybutu `BOTTOM_LEVEL` atrybut `BOTTOM_LEVEL_UNFORMATTED` nie może być formatowany za pomocą pliku `MarkDimensionFormat.dim`.

Zobacz również

ASSEMBLY_DEFAULT_PREFIX

Wyświetla wartość domyślną dla przedrostka zespołu zdefiniowanego w oknie dialogowym właściwości elementu.

ASSEMBLY_PLWEIGHT

Wyświetla ciężar blach załączonych do zespołu. W przypadku innych obiektów wyświetlana jest wartość zero.

ASSEMBLY_POS

Wyświetla numer pozycji zespołu. W przypadku elementów wyświetla numer pozycji zespołu, do którego należy element. W przypadku śrub to pole pozostaje puste.

ASSEMBLY_POSITION_CODE

Wyświetla kod położenia zespołu. Kod wyznacza położenie siatki. Położenie obiektów jest obliczane na podstawie najbliższej siatki.

Zespół	Kod
A/1	<A/2
A/2	A-B/1
A/3	<A-B/1-2
A/4	A/2
A/6	A-B/1-2
A/7	B/2

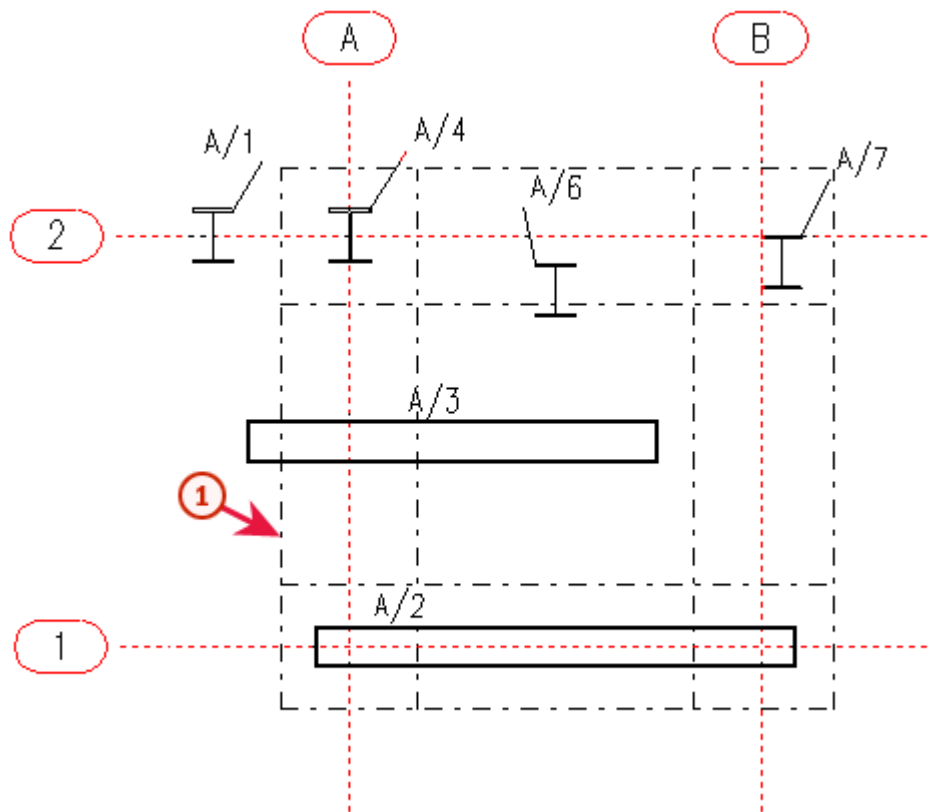

1 LINIA TOLERANCJI

Kod położenia składa się z etykiet linii siatki w kierunkach x i y (opcjonalnie w kierunku z). Jeśli zespół zaczyna się lub kończy poza pierwszą lub ostatnią linią siatki, znak < or > jest uwzględniony w kodzie położenia. Jeśli na przykład zespół rozpoczyna się poza linią siatki A, w polu wyświetla się:

<A/2

Jeśli zespół znajduje się całkowicie w odległości tolerancji (domyślnie 500 mm) od linii siatki A, kod pozycji jest etykietą tej linii siatki: A.

Jeśli zespół znajduje się — częściowo lub całkowicie — poza odległością tolerancji, kod pozycji jest kombinacją etykiet linii siatki: A-B.

Aby zmienić domyślną odległość tolerancji, ustaw opcję zaawansowaną `XS_ASSEMBLY_POSITION_CODE_TOLERANCE=750` (przykładowo).

Aby uwzględnić kierunek Z w kodzie, należy ustawić opcję zaawansowaną `XS_ASSEMBLY_POSITION_CODE_3D` na wartość TRUE. Kod będzie podobny do: <A-B/1-2/1-+1000

Tekla Structures wybiera siatki do użycia następująco:

1. Tekla Structures sprawdza umieszczenie zespołu.

2. Jeśli jest umieszczony wewnątrz kilku siatek, Tekla Structures sprawdza, czy zespół jest równoległy do linii siatki lub płaszczyzny.
3. Jeśli jest dostępnych kilka równoległych siatek, Tekla Structures wybiera najbliższą.

ASSEMBLY_PREFIX

Wyświetla przedrostek zespołu zdefiniowany w oknie dialogowym właściwości elementu.

ASSEMBLY_SERIAL_NUMBER

Wyświetla numer zespołu bez przedrostka i separatora.

ASSEMBLY_START_NUMBER

Wyświetla numer początkowy zespołu.

Zobacz również

ASSEMBLY_TOP_LEVEL

Wyświetla górny poziom zespołu. Poziom górny pobiera jednostkę i dokładność z pliku `MarkDimensionFormat.dim`.

Możesz użyć tego atrybutu jako atrybutu zdefiniowanego przez użytkownika także w znakach elementów i uwagach połączonych.

UWAGA Ten atrybut wyświetla wartość w formie tekstu, więc nie można użyć formuły z tym atrybutem. Zamiast niego należy użyć opcji [ASSEMBLY_TOP_LEVEL_UNFORMATTED \(strona 514\)](#).

Zobacz również

[XS_DRAWING_IGNORE_ZERO_LEVELS_IN_PART_MARKS \(strona 205\)](#)

ASSEMBLY_TOP_LEVEL_GLOBAL

Wyświetla górny poziom głównego elementu zespołu na osi globalnej. Górny poziom pobiera jednostkę i dokładność z pliku `MarkDimensionFormat.dim`.

Możesz użyć tego atrybutu jako atrybutu zdefiniowanego przez użytkownika w znakach elementów, a także w raportach i szablonach.

Zobacz również

ASSEMBLY_TOP_LEVEL_GLOBAL_UNFORMATTED

Wyświetla górny poziom głównego elementu zespołu na osi globalnej. Nieformatowany poziom wyświetla poziomy górne jako długości w `mm` i można je formatować oraz wykorzystywać w formułach w szablonach.

Możesz użyć tego atrybutu jako atrybutu zdefiniowanego przez użytkownika także w znakach elementów i uwagach połączonych.

ASSEMBLY_TOP_LEVEL_UNFORMATTED

Wyświetla niesformatowany poziom górny zespołu. Nieformatowany poziom wyświetla poziomy górne jako długości w `mm` i można je formatować oraz wykorzystywać w formułach w szablonach.

Możesz użyć tego atrybutu jako atrybutu zdefiniowanego przez użytkownika także w znakach elementów i uwagach połączonych.

UWAGA W przeciwieństwie do atrybutu `ASSEMBLY_TOP_LEVEL`, atrybutu `ASSEMBLY_TOP_LEVEL_UNFORMATTED` nie można sformatować przy użyciu pliku `MarkDimensionFormat.dim`.

ATTACHED_TO

Wskazuje, czy powierzchnia jest dołączona do elementu czy do sekcji wylewania.

Ten atrybut zwraca wartość 0, jeśli powierzchnia jest dołączona do elementu, a 1, jeśli powierzchnia jest dołączona do sekcji wylewania.

axial1, axial2

Wyświetla wartości wprowadzone w polu **Naciąg, T** na zakładce **Kody końcowe** w oknie dialogowym zdefiniowanych przez użytkownika atrybutów elementu. *axial1* wyświetla wartość w polu **Początek**, a *axial2* w polu **Koniec**.

2.2 Atrybuty szablonu - B

BOLT_COUNTERSUNK

Używany do sprawdzania, czy śruba jest wpuszczana. W przypadku śrub wpuszczanych atrybut zwraca wartość 1, w przeciwnym razie zwraca wartość 0.

Zobacz również

[HEAD_TYPE \(strona 550\)](#)

BOLT_EDGE_DISTANCE

Wyświetla odległość śruby od krawędzi.

BOLT_EDGE_DISTANCE_MIN

Wyświetla odległość od krawędzi pomnożoną przez współczynnik określony w ustawieniach modelowania w **menu Plik --> Ustawienia --> Opcje --> Komponenty**.

BOLT_FULL_NAME

Wyświetla nazwę śruby zdefiniowaną w katalogu zespołów śrub bez normy. W odniesieniu do obiektów innych niż śruby to pole pozostaje puste.

Zobacz również

[BOLT_SHORT_NAME \(strona 516\)](#)

BOLT_MATERIAL_LENGTH

W przypadku śrub to pole wyświetla grubość całkowitą połączonego materiału.

BOLT_NPARTS

W przypadku śrub to pole wyświetla liczbę połączonych elementów.

BOLT_SHORT_NAME

Wyświetla nazwę podkładki, śruby, nakrętki lub wkrętu w krótkim formacie.

Zobacz również

[BOLT_FULL_NAME \(strona 515\)](#)

BOLT_STANDARD

Tak jak w przypadku [TYPE \(strona 597\)](#).

BOLT_THREAD_LENGTH

Wyświetla długość gwintowanej części trzonu śruby.

BOTTOM_LEVEL

Wyświetla dolny poziom pojedynczego elementu, zespołu betonowego, zespołu, elementu połączenia lub obiektu wylewanego.

Dolny poziom pobiera jednostkę i dokładność z pliku `MarkDimensionFormat.dim`.

Możesz użyć tego atrybutu jako atrybutu zdefiniowanego przez użytkownika także w znakach elementów i uwagach połączonych.

UWAGA Ten atrybut wyświetla wartość w formie tekstu, więc nie można użyć formuły z tym atrybutem. Zamiast niej należy użyć opcji [BOTTOM_LEVEL_UNFORMATTED \(strona 517\)](#).

BOTTOM_LEVEL_GLOBAL

Wyświetla dolny poziom pojedynczego elementu, zespołu betonowego, zespołu, elementu połączenia lub obiektu wylewanego według globalnej osi.

`BOTTOM_LEVEL_GLOBAL` pobiera jednostkę i dokładność z pliku `MarkDimensionFormat.dim`.

Możesz użyć tego atrybutu jako atrybutu zdefiniowanego przez użytkownika w znakach elementów, a także w raportach i szablonach.

BOTTOM_LEVEL_GLOBAL_UNFORMATTED

Wyświetla dolny poziom pojedynczego elementu, zespołu betonowego, zespołu, elementu połączenia lub obiektu wylewanego.

`BOTTOM_LEVEL_GLOBAL_UNFORMATTED` wyświetla dolne poziomy jako długości w mm, które możesz formatować i wykorzystywać w formułach w szablonach. Ten atrybut wyświetla informacje o poziomach na osi globalnej.

Możesz użyć tego atrybutu jako atrybutu zdefiniowanego przez użytkownika także w znakach elementów i uwagach połączonych.

BOTTOM_LEVEL_UNFORMATTED

Wyświetla niesformatowany dolny poziom pojedynczego elementu, zespołu betonowego, zespołu, elementu połączenia lub obiektu wylewanego.

`BOTTOM_LEVEL_UNFORMATTED` wyświetla dolne poziomy jako długości w mm, które możesz formatować i wykorzystywać we wzorach w szablonach.

Możesz użyć tego atrybutu jako atrybutu zdefiniowanego przez użytkownika także w znakach elementów i uwagach połączonych.

UWAGA W przeciwieństwie do atrybutu `BOTTOM_LEVEL`, atrybutu `BOTTOM_LEVEL_UNFORMATTED` nie można sformatować przy użyciu pliku `MarkDimensionFormat.dim`.

BOUNDING_BOX_xxx

Poniższy atrybut szablonu wyświetla odległość minimalną lub maksymalną od zera absolutnego (0,0,0) dla obszarów granicznych obiektów takich jak X, Y lub Z:

- BOUNDING_BOX_MIN_X
- BOUNDING_BOX_MAX_X
- BOUNDING_BOX_MIN_Y
- BOUNDING_BOX_MAX_Y
- BOUNDING_BOX_MIN_Z
- BOUNDING_BOX_MAX_Z

Te atrybuty są dostępne dla elementów, zespołów, zespołów betonowych, modeli referencyjnych i obiektów referencyjnych.

BUILDER

Wyświetla nazwę inwestora zdefiniowaną w polu **Właściwości projektu** w menu **Plik --> Właściwości projektu** .

2.3 Atrybuty szablonu - C

deformacja

Wyświetla wartość wprowadzoną w polu **Wygięcie** na zakładce **Parametry** w oknie dialogowym zdefiniowanych przez użytkownika atrybutów elementów.

Zobacz również

CANTILEVER

Wyświetla długość wystającego elementu profilu. Poniżej przedstawiono przykład spawanego profilu zamkniętego:

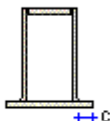

Zobacz również

[PROFILE \(strona 577\)](#)

CAST_UNIT_BOTTOM_LEVEL

Wyświetla dolny poziom zespołu betonowego.

Możesz użyć tego atrybutu jako atrybutu zdefiniowanego przez użytkownika także w znakach elementów i uwagach połączonych.

Zobacz również

[XS_DRAWING_IGNORE_ZERO_LEVELS_IN_PART_MARKS \(strona 205\)](#)

CAST_UNIT_HEIGHT_ONLY_CONCRETE_PARTS

Wyświetla wysokość zespołu betonowego uwzględniając wszystkie elementy betonowe.

CAST_UNIT_HEIGHT_ONLY_PARTS

Wyświetla wysokość zespołu betonowego z uwzględnieniem wszystkich elementów betonowych, stalowych i elementów wykonanych z różnych materiałów.

CAST_UNIT_HEIGHT_TOTAL

Wyświetla całkowitą wysokość zespołu betonowego z uwzględnieniem wszystkich elementów betonowych, stalowych, elementów wykonanych z różnych materiałów, prętów zbrojeniowych, wykończeń powierzchni i śrub.

CAST_UNIT_LENGTH_ONLY_CONCRETE_PARTS

Wyświetla długość zespołu betonowego uwzględniając wszystkie elementy betonowe.

CAST_UNIT_LENGTH_ONLY_PARTS

Wyświetla całkowitą długość zespołu betonowego z uwzględnieniem wszystkich elementów betonowych, stalowych i elementów wykonanych z różnych materiałów.

CAST_UNIT_LENGTH_TOTAL

Wyświetla całkowitą długość zespołu betonowego z uwzględnieniem wszystkich elementów betonowych, stalowych, elementów wykonanych z różnych materiałów, prętów zbrojeniowych, wykończeń powierzchni i śrub.

CAST_UNIT_POS

Wyświetla pozycję zespołu betonowego. Pozycja składa się z przedrostka i numeru.

CAST_UNIT_POSITION_CODE

Wyświetla kod pozycji zespołu betonowego. Kod wyznacza pozycję siatki. Więcej informacji na ten temat można znaleźć w podrozdziale [ASSEMBLY_POSITION_CODE \(strona 511\)](#).

CAST_UNIT_PREFIX

Wyświetla przedrostek zespołu betonowego zdefiniowany w oknie dialogowym właściwości elementu.

CAST_UNIT_REBAR_WEIGHT

Wyświetla ciężar prętów zbrojeniowych w zespole betonowym.

CAST_UNIT_SERIAL_NUMBER

Wyświetla numer zespołu betonowego bez przedrostka i separatora.

CAST_UNIT_TOP_LEVEL

Wyświetla górny poziom zespołu betonowego.

Możesz użyć tego atrybutu jako atrybutu zdefiniowanego przez użytkownika także w znakach elementów i uwagach połączonych.

Zobacz również

[XS_DRAWING_IGNORE_ZERO_LEVELS_IN_PART_MARKS \(strona 205\)](#)

CAST_UNIT_TYPE

Wyświetla typ zespołu betonowego jako tekst (Precast lub Cast in place).

CAST_UNIT_VERTICAL_POSITION_CODE

Wyświetla wysokość poziomu siatki zespołu betonowego, na przykład +7200. Punkt środka ciężkości jest używany do określenia poziomu siatki zespołu betonowego. Jeśli środek ciężkości jest oddalony od poziomu siatki o więcej niż 100 mm, wówczas wyświetlone zostaną dwa powiększone poziomy siatki oddzielone myślnikiem: niższy i wyższy poziom siatki, np. +3600-+7200.

Zobacz również

[ASSEMBLY_POSITION_CODE \(strona 511\)](#)

CAST_UNIT_WIDTH_ONLY_CONCRETE_PARTS

Wyświetla szerokość zespołu betonowego uwzględniając wszystkie elementy betonowe.

CAST_UNIT_WIDTH_ONLY_PARTS

Wyświetla całkowitą szerokość zespołu betonowego z uwzględnieniem wszystkich elementów betonowych, stalowych i elementów wykonanych z różnych materiałów.

CAST_UNIT_WIDTH_TOTAL

Wyświetla całkowitą szerokość zespołu betonowego uwzględnieniem wszystkich elementów betonowych, stalowych, elementów wykonanych z różnych materiałów, prętów zbrojeniowych, wykończeń powierzchni i śrub.

CATALOG_NAME

Wyświetla nazwę katalogu siatki.

CC

Wyświetla odległości między środkami rozłożonych równomiernie prętów zbrojeniowych lub siatki.

CC_CROSS

Wyświetla odległości między środkami prętów poprzecznych w siatce zbrojeniowej.

CC_EXACT

Wyświetla odległości między środkami grupy prętów zbrojeniowych lub siatki.

CC_EXACT_CROSS

Wyświetla wszystkie odległości między środkami prętów poprzecznych w siatce zbrojeniowej.

CC_EXACT_LONG

Wyświetla wszystkie odległości między środkami prętów podłużnych w siatce zbrojeniowej.

CC_LONG

Wyświetla odległości między środkami prętów podłużnych w siatce zbrojeniowej.

CC_MAX

Wyświetla największą odległość między środkami w grupach prętów zbrojeniowych lub siatek o różnych odległościach.

CC_MAX_CROSS

Wyświetla największą odległość między środkami poprzecznych prętów zbrojeniowych w siatkach zbrojeniowych o różnych odległościach.

CC_MAX_LONG

Wyświetla największą odległość między środkami podłużnych prętów zbrojeniowych w siatkach zbrojeniowych o różnych odległościach.

CC_MIN

Wyświetla najmniejszą odległość między środkami w grupach prętów zbrojeniowych lub siatek o różnych odległościach.

CC_MIN_CROSS

Wyświetla najmniejszą odległość między środkami poprzecznych prętów zbrojeniowych w siatkach zbrojeniowych o różnych odległościach.

CC_MIN_LONG

Wyświetla najmniejszą odległość między środkami podłużnych prętów zbrojeniowych w siatkach zbrojeniowych o różnych odległościach.

CHANGES

Atrybut `CHANGES` informuje o zmianach rysunku, np. zmianach powstałych podczas wydawania lub modyfikacjach jakiegoś elementu. Tego atrybutu można używać do dodawania do okna **Menedżer dokumentów** informacji o zmianach w raportach rysunków. Okno **Menedżer dokumentów** zawiera też kolumnę **Zmiany** przeznaczoną na takie informacje.

Poniżej przedstawiono przykład kolumny ze zmianami w oknie **Menedżer dokumentów**.

Nazwa	Zmiany
CAST UNIT	Rysunek został sklonowany
Zespół główny	
STANDARD	Zmniejszono liczbę sztuk
STANDARD	
CAST UNIT	
GA-drawing	

CHECKED_BY

Ten atrybut pobiera wartość wprowadzoną w polu **Sprawdzone przez** na zakładce **Stan** w oknie dialogowym zdefiniowanych przez użytkownika atrybutów elementu lub w oknie dialogowym właściwości zespołu. Wyświetla

także wartość wprowadzoną w polu **Sprawdzone przez** w oknie dialogowym **Obsługa rewizji**.

CHECKED_DATE

Wyświetla wartość wprowadzoną w polu **Data kontroli** na zakładce **Stan** w oknie dialogowym zdefiniowanych przez użytkownika atrybutów elementu lub w oknie dialogowym właściwości zespołu.

CLASS

Używać wyłącznie do ustawiania reguł w Edytorze szablonów. W przypadku zespołów wyświetla wartość `ASSEMBLY`, w przypadku elementów wyświetla wartość `PART`, a w przypadku śrub, otworów, podkładek itd. wyświetla wartość `BOLT`. W przypadku rysunków wyświetlaną wartością jest `DRAWING`, a w przypadku rewizji — `REVISION`.

CLASS_ATTR

W przypadku elementów, zbrojenia i powierzchni wyświetla numer klasy.

Dla zespołów i zespołów betonowych `MAINPART.CLASS_ATTR` wyświetla numer klasy elementu głównego.

W przypadku śrub, spoin i połączeń `CLASS_ATTR` można używać do wyświetlenia numeru klasy skręcanych, spawanych lub połączonych elementów. Na przykład, aby wyświetlić numer klasy śruby elementu głównego lub pierwszego drugorzędowego elementu, użyj `MAIN_PART.CLASS_ATTR` lub `SECONDARY_1.CLASS_ATTR`.

CODE

Wyświetla kod skrótu wykończenia powierzchni, na przykład `TS1` oznacza: Płytki 1.

Kody i nazwy wykończenia powierzchni pliku określono w pliku `product_finishes.dat`.

Zobacz również

[SURFACING_NAME \(strona 594\)](#)

COG_X, COG_Y, COG_Z

Wyświetla współrzędne środka ciężkości zespołów, elementów lub spoin:

- W przypadku elementów, zespołów i zespołów betonowych atrybuty COG_X, COG_Y i COG_Z podają wartości w globalnym układzie współrzędnych.
- W przypadku spoin atrybuty COG_X, COG_Y i COG_Z podają wartości w lokalnym układzie współrzędnych (na siatce bieżącej płaszczyzny roboczej).

Tych atrybutów nie można używać w nagłówkach ani stopkach.

comment

Zdefiniowany przez użytkownika atrybut **Komentarz** określony w oknie dialogowym atrybutów zdefiniowanych przez użytkownika. Aby uzyskać więcej informacji na temat atrybutów zdefiniowanych przez użytkownika w szablonach i raportach, zobacz .

CONCRETE_COVER_FROM_PLANE

Umożliwia wyświetlanie odległości od powierzchni elementu do pręta zbrojeniowego, prostopadle do płaszczyzny pręta.

Jest to pierwsza wartość wprowadzona w polu **Z płaszczyzny** we [właściwościach \(strona 627\)](#) elementu **Pojedynczy pręt** lub **Grupa prętów**.

Zobacz również

[CONCRETE_COVER_ON_PLANE \(strona 526\)](#)

[CONCRETE_COVER_START, CONCRETE_COVER_END \(strona 527\)](#)

CONCRETE_COVER_ON_PLANE

Umożliwia wyświetlanie odległości od powierzchni elementu do pręta zbrojeniowego na płaszczyźnie pręta.

Jest to pierwsza wartość wprowadzona w polu **Na płaszczyźnie** we [właściwościach \(strona 627\)](#) elementu **Pojedynczy pręt** lub **Grupa prętów**.

Aby wyświetlić wartość minimalną lub maksymalną wprowadzoną w polu **Na płaszczyźnie**, należy użyć następujących atrybutów szablonu:

- CONCRETE_COVER_ON_PLANE_MIN

- `CONCRETE_COVER_ON_PLANE_MAX`

Zobacz również

[CONCRETE_COVER_FROM_PLANE](#) (strona 526)

[CONCRETE_COVER_START, CONCRETE_COVER_END](#) (strona 527)

CONCRETE_COVER_START, CONCRETE_COVER_END

`CONCRETE_COVER_START` powoduje wyświetlanie grubości otuliny na pierwszym końcu pręta zbrojeniowego. `CONCRETE_COVER_END` powoduje wyświetlanie grubości otuliny na drugim końcu pręta zbrojeniowego.

Gdy zaznaczona jest opcja **Grubość otuliny**, są to wartości wprowadzone w polach **Początek** i **Koniec** we [właściwościach](#) (strona 627) elementu **Pojedynczy pręt** lub **Grupa prętów**.

Zobacz również

[CONCRETE_COVER_ON_PLANE](#) (strona 526)

[CONCRETE_COVER_FROM_PLANE](#) (strona 526)

[LEG_LENGTH_START, LEG_LENGTH_END](#) (strona 562)

CONN_CODE_END1, CONN_CODE_END2

Wyświetla wartość wprowadzoną w polu **Kod połączenia** na zakładce **Warunki końcowe** w oknie dialogowym atrybutów użytkownika elementu.

`CONN_CODE_END1` wyświetla wartość w polu **Początek**, a `CONN_CODE_END2` w polu **Koniec**.

CONNECTED_ASSEMBLIES

W przypadku śrub w tym polu wyświetlane są numery pozycji zespołów połączonych elementów (np. A17 A18 A23). W przypadku list `ASSEMBLY_BOLT` numery pozycji bieżącego zespołu nie są wyświetlane w polu Tekla Structures. Tego pola należy używać wyłącznie jako polecenie zapytania w odniesieniu do pojedynczych śrub. W odniesieniu do obiektów innych niż śruby to pole pozostaje puste.

CONNECTED_PARTS

W przypadku śrub w tym polu wyświetlane są numery pozycji połączonych elementów (np. P102 -> P17 P18 P23). Jeżeli typ listy to `ASSEMBLY_BOLT` numery pozycji bieżącego zespołu nie są wyświetlane w polu. Tego pola należy używać wyłącznie jako polecenie zapytania w odniesieniu do pojedynczych śrub. W odniesieniu do obiektów innych niż śruby to pole pozostaje puste.

CONNECTION_CODE

Wyświetla kod połączenia zdefiniowany w oknie dialogowym właściwości połączenia. Używać wyłącznie w przypadku list połączeń.

CONNECTION_DSTV

Wyświetla kod DSTV połączenia zdefiniowany w liście połączeń. Pole jest puste, jeśli dane połączenie nie jest połączeniem DSTV. Używać wyłącznie w przypadku list połączeń.

CONNECTION_ERROR

Wyświetla znak błędu połączenia zdefiniowany w liście połączeń. Używać wyłącznie w przypadku list połączeń.

Dostępne wartości:

- 1 = zielony symbol połączenia
- 2 = żółty symbol połączenia
- 3 = czerwony symbol połączenia
- 4=połączenie nie przeszło pozytywnie kontroli projektu

CONNECTION_GROUP

Wyświetla klasę komponentu dostępną na zakładce **Ogólne** w oknie dialogowym komponentu. Używać wyłącznie w przypadku list połączeń.

CONNECTION_NUMBER

Wyświetla numer połączenia.

CONNECTION_RUNNING_NUMBER

Wyświetla numer uruchomienia połączenia. Wszystkie połączenia są automatycznie numerowane za pomocą numeru uruchomienia.

CONTENTTYPE

Wyświetla typ zawartości bieżącego wiersza.

Zobacz również

COUNTRY

Wyświetla nazwę kraju wprowadzoną w **Właściwości projektu** w **Plik** --> **Właściwości projektu** .

COVER_AREA

Wyświetla całkowitą powierzchnię zewnętrzną profilu elementu, profilu elementu głównego zespołu lub zespołu betonowego.

Zobacz również

[PROFILE \(strona 577\)](#)

CRANK_xxx

Poniższe atrybuty szablonu służą do wyświetlania informacji o odgięciach prętów zestawu prętów zdefiniowanych przy użyciu linii podziału zestawu prętów lub modyfikatora detalu końca.

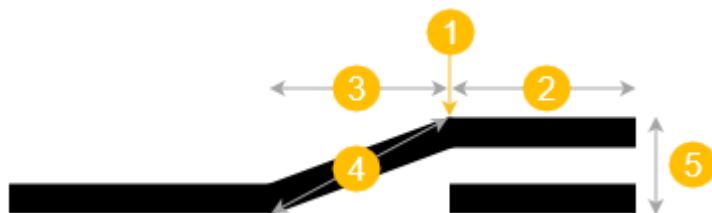

(1) = Położenie linii podziału

Atrybuty szablonu	Opis
CRANK_SIDE_START CRANK_SIDE_END	Wyświetla, po której stronie linii podziału tworzone jest odgięcie na początku lub na końcu pręta: <i>Left</i> lub <i>Right</i> .
CRANK_ROTATE_START CRANK_ROTATE_END	Wyświetla kąt obrotu odgięcia na początku lub na końcu pręta.
CRANK_STRLEN_START CRANK_STRLEN_END	Wyświetla długość odcinka prostego odgięcia znajdującego się na początku lub końcu pręta. Jest to wartość (2) na ilustracji powyżej.
CRANK_LENTYPE_START CRANK_LENTYPE_END	Wyświetla typ długości odgiętej pod kątem na początku lub na końcu pręta: <i>Diagonal ratio</i> , <i>Diagonal distance</i> , <i>Horizontal ratio</i> , <i>Horizontal distance</i> .
CRANK_RATIO_START CRANK_RATIO_END	Wyświetla mnożnik średnicy pręta używany do definiowania długości odgięcia na początku lub na końcu pręta.
CRANK_DIST_START CRANK_DIST_END	Wyświetla długość odgiętego segmentu na początku lub na końcu pręta: Jeśli typ długości odgięcia ma wartość <i>Horizontal distance</i> , jest to (3) na ilustracji powyżej. Jeśli typ długości odgięcia ma wartość <i>Diagonal distance</i> , jest to (4) na ilustracji powyżej.
CRANK_OFFSET_START CRANK_OFFSET_END	Wyświetla odległość odsunięcia odcinka prostego odgięcia znajdującego się na początku lub końcu pręta. Jest to wartość (5) na ilustracji powyżej.

Zobacz również

[Właściwości linii podziału \(strona 646\)](#)

CREATED_BY

Ten atrybut przyjmuje nazwę autora rewizji.

CROSS_SECTION_AREA

Wyświetla powierzchnię (mm²) przekroju.

Zobacz również

[PROFILE \(strona 577\)](#)

CURRENT_PHASE

Umożliwia wyświetlenie bieżącej fazy. Używana podczas filtrowania elementów. Można także użyć filtrów wyboru.

CURVED_SEGMENTS

Wyświetla liczbę segmentów zakrzywionej belki.

CUSTOM.ELEMENT_WEIGHT

Ten atrybut szablonu użytkownika dodaje ciężary netto wszystkich elementów zespołów betonowych i podzespołów, z wyłączeniem tych podzespołów, dla których `MATERIAL_TYPE` elementu głównego to `STEEL`.

Wymagane jest podanie takiej samej wagi

1. w początkowych etapach projektu, kiedy tylko niektóre elementy są zdetalowane
2. w końcowym etapie projektu, kiedy wszystkie elementy zostały w pełni zdetalowane

Atrybut `CAST_UNIT.WEIGHT` uwzględnia również ciężar wszystkich osadzonych podzespołów, takich jak kotwy transportowe i pętle linowe. Nie jest to pożądane, ponieważ ciężary zbrojenia i elementów osadzonych są już uwzględnione w nieco przesadzonym ciężarze właściwym betonu.

CUSTOM.HC_xxx

W przypadku płyt kanałowych dla konkretnego elementu dostępne są następujące obliczenia otworów i powierzchni. Wyniki obliczeń mogą być uwzględnione w raporcie użytkownika.

Nazwy właściwości raportu to:

- CUSTOM.HC_GROSS_AREA: Powierzchnia brutto obliczona na podstawie formuły $L*B$, gdzie L to maksymalna długość płyty, a B — szerokość przekroju oryginalnej płyty kanałowej przed wykonaniem jakiegokolwiek wąskiego wycięcia.
- CUSTOM.HC_INSUL_CUT_L: Całkowita długość liniowa cięcia izolacyjnego mierzona wzdłuż krawędzi izolacji, jeśli krawędź izolacji nie pokrywa się z zewnętrznymi krawędziami płyty.
- CUSTOM.HC_NET_AREA: Powierzchnia netto płyty kanałowej. Powierzchnia netto wyklucza wszystkie otwory penetrujące.
- CUSTOM.HC_OPENINGS_L: Całkowita długość obwodu wszystkich otworów płyty. Obwód jest mierzony wzdłuż „kształtu obszaru” otworu.
- CUSTOM.HC_RECESSES_L: Całkowita długość obwodu wnęk (nieprzenikających całej grubości płyty). Obwód jest mierzony wzdłuż „kształtu obszaru” wnęki.
- CUSTOM.HC_SAWINGS_END_L: Całkowita długość liniowa skośnego cięcia płyty. Należy wziąć pod uwagę, że równe zakończenia nie są wliczane do całkowitej długości linii cięcia.
- CUSTOM.HC_SAWINGS_END_N: Całkowita liczba poszczególnych linii cięcia.
- CUSTOM.HC_SAWINGS_SIDE: Całkowita długość cięcia równoległe względem środkowej osi płyty.

W Edytorze szablonów te atrybuty znajdują się w podfolderze CUSTOM w oknie dialogowym **Atrybut**.

CUSTOM.MESH_xxx

Następujące atrybuty są dostępne w przypadku siatek zbrojeniowych:

- CUSTOM.MESH_LENGTH_NET (odległość)
- CUSTOM.MESH_WIDTH_NET (odległość)
- CUSTOM.MESH_SIZE_NET (tekst)

Wszystkie te atrybuty są obliczane na podstawie prętów siatki z uwzględnieniem wszystkich wycięć. Długość netto to zawsze dłuższy z wymiarów siatki, a szerokość netto — krótszy. Rozmiar netto jest zawsze wyrażony w oparciu o długość netto i szerokość netto z uwzględnieniem tekstu przeznaczonego na rozmiary i rozstawy.

Wyniki obliczeń mogą być uwzględnione w raporcie użytkownika. W Edytorze szablonów te atrybuty znajdują się w podfolderze CUSTOM oknie dialogowym **Atrybuty**.

Zalecamy użycie tych atrybutów zamiast jakichkolwiek innych atrybutów siatki do obliczania rozmiaru.

Zapytanie o długość Tekla Structures pokazuje długość całkowitą, podczas gdy MESH_LENGTH_NET pokazuje długość samej siatki.

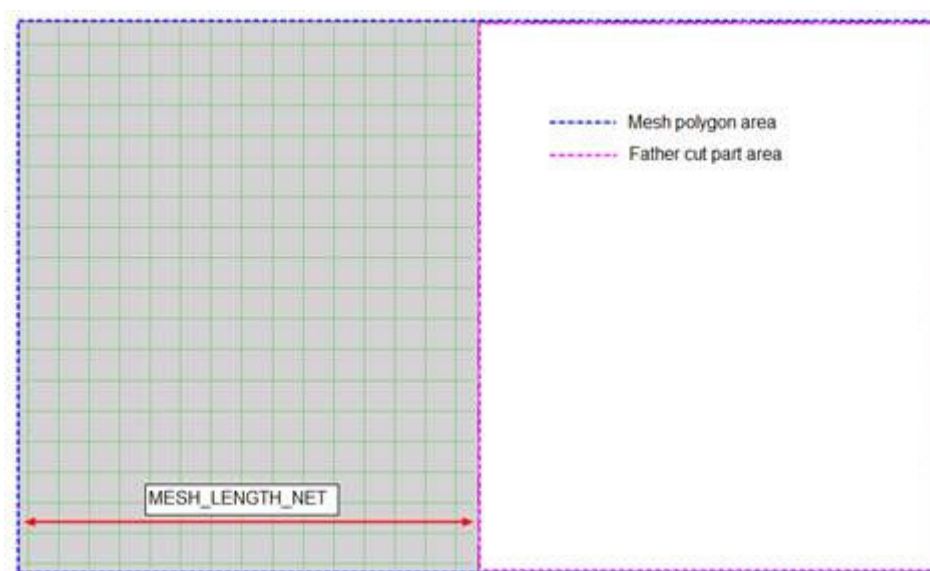

Zapytanie o rozmiar Tekla Structures pokazuje najpierw wysokość a na końcu szerokość, podczas gdy MESH_SIZE_NET wyświetla szerokość jako pierwszą, a wysokość jako ostatnią: 20/8-100/200-**5950/2950** .

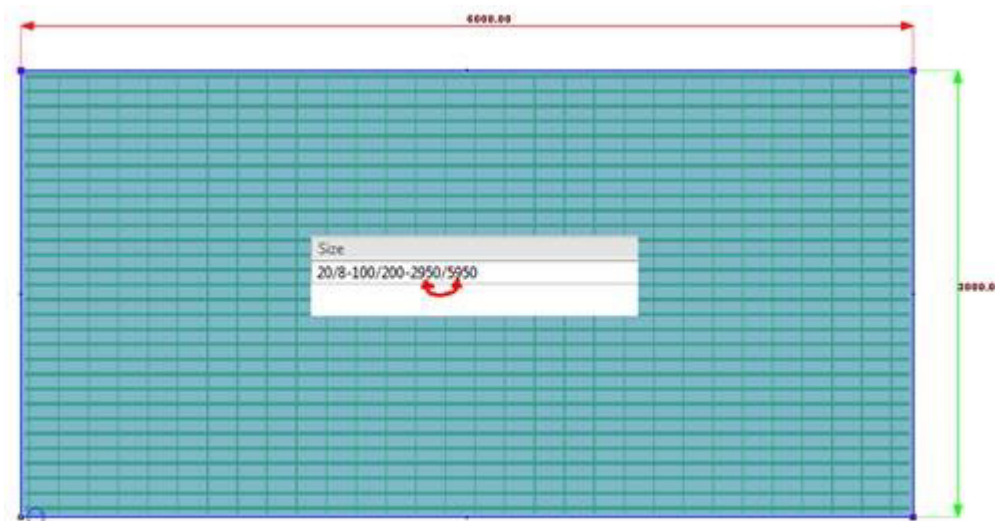



CUSTOM.REBAR_SHAPE_COUPLERS

Atrybut szablonu użytkownika CUSTOM.REBAR_SHAPE_COUPLERS za pomocą szkiców pręta pokazuje geometrię pręta zbrojeniowego, wymiary gięcia i symbole graficzne reprezentujące łączniki na końcach prętów. Dane łącznika są pobierane ze zdefiniowanych przez użytkownika atrybutów z komponentów łącznika pręta zbrojeniowego: **Łącznik pręta zbrojeniowego**, **Kotwa na końcu pręta zbrojeniowego** oraz **Rozdziel pręt zbrojeniowy i dodaj łącznik**.

Należy wziąć pod uwagę, że atrybut CUSTOM.REBAR_SHAPE_COUPLERS jest dostępny wyłącznie w polach graficznych, jeśli typ ich zawartości to **PRĘT ZBROJENIOWY**.

W polu Tekla Structures upewnij się, że układ rysunku zawiera żadaną tabelę. Domyślnie tabelka rebar_with_couplers jest dostępna we właściwościach opcji **Układ rysunku**.

Rysunek musi zawierać co najmniej kilka prętów zbrojeniowych, w przeciwnym razie nie będzie niczego do pokazania w tabelce.

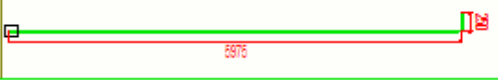
Rebars with couplers			
Pos	Size	Number	Shape
1	12	4	
2	12	4	
3	12	4	

Dostosuj symbole łączników i kotw końcowych.

Możesz dostosować sposób wyświetlania symboli łączników i kotw końcowych.

1. Możesz zdefiniować mapowanie między właściwościami modelu i rzeczywistym symbolem różnych typów łączników lub kotw końcowych.

Mapowanie odbywa się w pliku RebarCoupler.Symbols.dat znajdującego się domyślnie w folderze `..\ProgramData\Trimble\Tekla Structures\<version>\environments\common\system`. Plik może się znajdować w folderze modelu albo dowolnym ze wspólnych folderów systemowych zdefiniowanych przez opcje zaawansowane

XS_PROJECT, XS_FIRM i XS_SYSTEM. Aby zapoznać się z instrukcjami sterowania mapowaniem, zobacz plik `RebarCoupler.Symbols.dat`.

Możesz podać nazwę pliku symboli i numer symbolu w pliku konfiguracyjnym `RebarCoupler.Symbols.dat`. Jeśli nazwa pliku symboli nie jest podana, będzie używany domyślny plik (`CouplerSymbols.sym`). Aby uzyskać więcej szczegółów, zobacz przykładowe pliki zawarte w środowiskach.

2. Można utworzyć własne symbole, które następnie zostaną narysowane na końcach prętów zbrojeniowych.

Wszystkie możliwe do użycia symbole są zawarte w pliku symboli `CouplerSymbols.sym` znajdującym się domyślnie w folderze `..\ProgramData\Trimble\Tekla Structures\<version>\environments\common\symbols`. Możesz tworzyć i dodawać nowe symbole za pomocą Edytora symboli.

Zobacz również

[Narzędzia łączenia i zakotwień prętów \(strona 3487\)](#)

CUSTOM.WALL_xxx

W przypadku ścian wielowarstwowych dla konkretnego elementu dostępne są następujące obliczenia otworów i powierzchni. Wyniki obliczeń mogą być uwzględnione w raporcie użytkownika.

- `CUSTOM.WALL_CORNER_AREA`: To jest powierzchnia fasady naroża ściany. Element naroża musi znajdować się na samym końcu narożnika, aby uzyskana została całkowita długość. Element naroża musi być określony w sposób objaśniony w poniższej sekcji **Uwzględnianie naroży podczas obliczania powierzchni**.

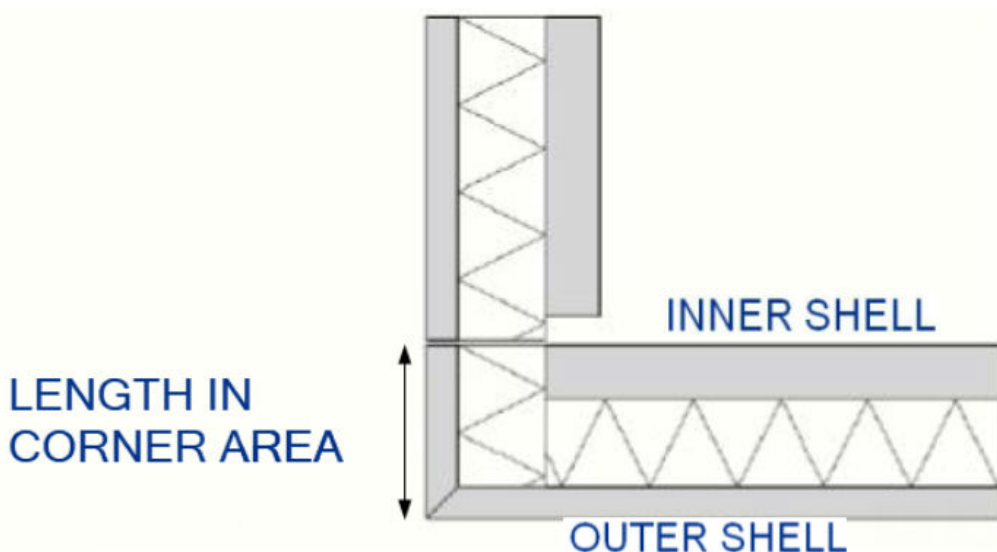

- `CUSTOM.WALL_GROSS_AREA`: Powierzchnia brutto ściany.
- `CUSTOM.WALL_NET_AREA`: Powierzchnia netto ściany. Wszystkie otwory wewnątrz ściany i/lub na granicach zewnętrznych ściany nie są uwzględniane.
- `CUSTOM.WALL_OPENINGS_AREA`: To jest całkowita powierzchnia wszystkich otworów wewnątrz ściany i/lub na granicach zewnętrznych ściany.
- `CUSTOM.WALL_OPENINGS_N`: To jest całkowita liczba wszystkich otworów wewnątrz ściany i/lub na granicach zewnętrznych ściany

W Edytorze szablonów te atrybuty znajdują się w podfolderze `CUSTOM` w oknie dialogowym **Atrybut**.

Poniższe przykłady pokazują powierzchnie brutto i netto ścian wielowarstwowych:

- Powierzchnia brutto: Formuła obliczeń: $(H \times L)$ z wyłączeniem możliwych haków transportowych lub innych materiałów niebetonowych. Powierzchnia zaokrąglenia będzie uwzględniona w obliczeniach.
- Powierzchnia netto Formuła obliczeń: $H \times L - \Sigma A$ i

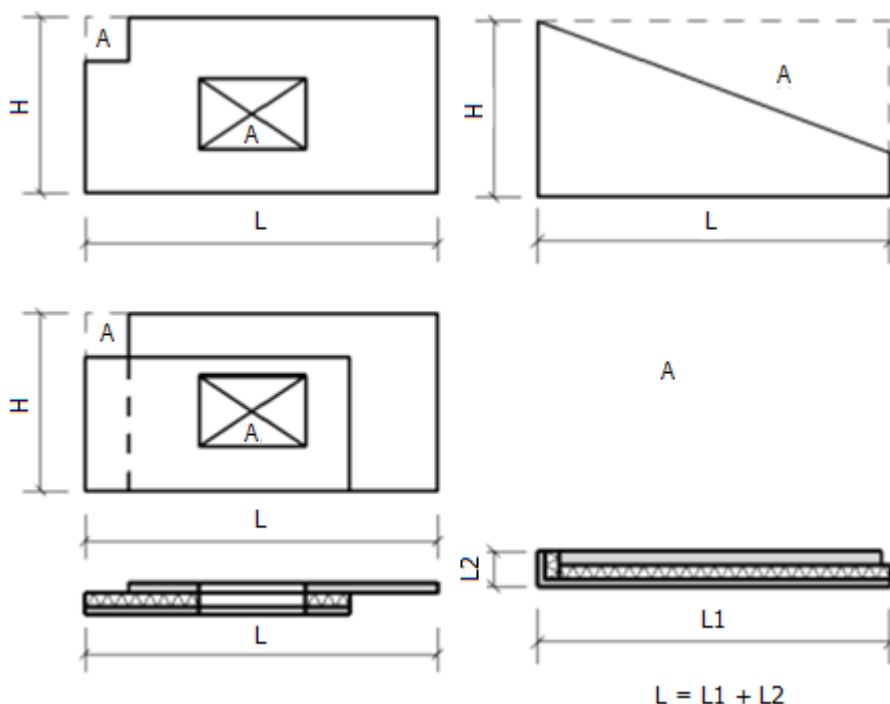

Uwzględnianie zaokrągleń podczas obliczania powierzchni

Aby uwzględnić zaokrąglenia podczas obliczania powierzchni, upewnij się, że nazwa zaokrąglenia ($L2$ na powyższym obrazie) jest uwzględniona w pliku `SandwichWallCornerPartNames.dat`. W pliku wymienione są wszystkie aktualne nazwy elementów naroża. Jeśli raport korzystający z któregośkolwiek z tych pól dostosowywania ścian jest generowany po raz pierwszy, plik jest wyszukiwany w normalnym trybie wyszukiwania, począwszy od folderu

modelu, poprzez foldery zdefiniowane w opcjach zaawansowanych XS_PROJECT, XS_FIRM i XS_SYSTEM. Pierwszy znaleziony plik zostanie wczytany.

UWAGA Plik `SandwichWallCornerPartNames.dat` nie zostanie ponownie załadowany, nawet jeśli otwarty jest inny model i w związku z tym może się zdarzyć, że raport zostanie stworzony na podstawie innego modelu.

2.4 Atrybuty szablonu - D

DATE

Wcześniej DATE. Wyświetla bieżącą datę. Aby używać formatu daty mm/dd/yyyy, należy ustawić tę opcję zaawansowaną na wartość [XS_IMPERIAL_DATE \(strona 277\)](#). W przeciwnym razie wyświetlany format to dd.mm.yyyy.

Typ zawartości — REWIZJA:

W odniesieniu do szablonów rysunków w tym polu wyświetlana jest data ostatniej rewizji. Na liście REWIZJA wyświetlana jest również historia poprawek.

DATE_APPROVED

W przypadku szablonów wyświetla także datę zatwierdzenia rysunku wprowadzoną w oknie dialogowym **Obsługa rewizji**.

DATE_CHECKED

Ten atrybut pokazuje datę kontroli rysunku. Ten atrybut może być uwzględniony w szablonach. Pole atrybutu znajduje się w oknie dialogowym **Obsługa rewizji**.

DATE_CREATE

Wyświetla datę utworzenia rysunku. Aby używać formatu daty mm/dd/yyyy, należy ustawić opcję zaawansowaną [XS_IMPERIAL_DATE \(strona 277\)](#). W przeciwnym razie wyświetlany format to dd.mm.yyyy.

W odniesieniu do szablonów rysunków w tym polu wyświetlana jest data ostatniej rewizji. Na liście REWIZJA wyświetlana jest również historia poprawek.

DATE_END

Wyświetla datę zakończenia projektu pobieraną z pola **Właściwości projektu** w menu **Plik --> Właściwości projektu** .

DATE_ISSUE

Wyświetla datę wydania rysunku. Używać z typem zawartości RYSUNEK.

DATE_LAST

W odniesieniu do szablonów rysunków w tym polu wyświetlana jest data ostatniej rewizji. Na listach REWIZJA wyświetlana jest również cała historia rewizji.

DATE_MODIFY

Wyświetla datę ostatnich zmian rysunku. Aby używać formatu daty mm/dd/yyyy, należy ustawić tę opcję zaawansowaną na wartość [XS_IMPERIAL_DATE \(strona 277\)](#). W przeciwnym razie wyświetlany format to dd.mm.yyyy.

Do zastosowania w przypadku elementów, zespołów betonowych i list zespołów.

DATE_PLOT

Wyświetla datę ostatniego wydruku rysunku. Aby używać formatu daty mm/dd/yyyy, należy ustawić tę opcję zaawansowaną na wartość [XS_IMPERIAL_DATE \(strona 277\)](#). W przeciwnym razie wyświetlany format to dd.mm.yyyy.

Do użytku w odniesieniu do tabel i raportów na rysunkach. Tego atrybutu szablonu można także używać w listach elementów, zespołów i zespołów betonowych, których formuła wartości pola to `DRAWING.DATE_PLOT`.

UWAGA W przypadku ustawienia opcji zaawansowanej [XS_DISABLE_DRAWING_PLOT_DATE \(strona 159\)](#) na wartość `TRUE` data drukowania rysunku nie zostanie zapisana w bazie danych. Gdy ta opcja jest ustawiona na wartość `FALSE`, data wydruku rysunku zostanie zapisana.

DATE_START

Wyświetla datę rozpoczęcia projektu wprowadzoną w polu **Właściwości projektu** w menu **Plik --> Właściwości projektu**.

DELIVERY

W przypadku szablonów ten atrybut wyświetla wartość wprowadzoną w polu **Dostawa** w oknie dialogowym **Obsługa rewizji**.

DESCRIPTION

Wyświetla opis wprowadzony w polu **Opis** w **Plik --> Właściwości projektu**.

W przypadku rysunku wyświetla **Opis** wprowadzony w oknie dialogowym **Obsługa rewizji**.

DESIGNER

Wyświetla nazwę projektanta określoną w polu **Właściwości projektu** w menu **Plik --> Właściwości projektu**.

DesignGroup

Wyświetla wartości wprowadzone w polu **Grupa projektowa (optymalizacja)** na zakładce **Analiza** w oknie dialogowym zdefiniowanych przez użytkownika atrybutów elementu.

Zobacz również

[Właściwości części analitycznej \(strona 787\)](#)

DIAMETER

W zależności od stosowanego typu zawartości wyświetla średnicę profilu śruby, nakrętki, trzpienia, otworu lub elementu.

Typ zawartości PODKŁADKA:

- Wewnętrzna średnica podkładki.

Typ zawartości NAKRĘTKA:

- Wewnętrzna średnica nakrętki.

Typ zawartości ŚRUBA:

- Średnica śruby.

Typ zawartości SWORZEŃ:

- Średnica elementu trzpienia.

Zobacz również

[PROFILE \(strona 577\)](#)

DIAMETER_1, DIAMETER_2

Wyświetla średnice profilu zbieżnego. Poniżej średnice profilu parametrycznego PD:

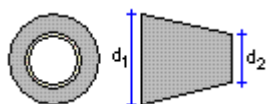

Zobacz również

[PROFILE \(strona 577\)](#)

DIAMETER_X

Wyświetla długość otworu podłużnego w kierunku X (rozmiar otworu + tolerancja + LONG_HOLE_X).

Używać z następującymi typami zawartości: ŚRUBA, OTWÓR, NAKRĘTKA i PODKŁADKA.

DIAMETER_Y

Wyświetla długość otworu podłużnego w kierunku Y (rozmiar otworu + tolerancja + LONG_HOLE_Y).

Używać z następującymi typami zawartości: ŚRUBA, OTWÓR, NAKRĘTKA i PODKŁADKA.

DIM_A ... DIM_G, DIM_H1, DIM_H2, DIM_I, DIM_J, DIM_K1, DIM_K2, DIM_L, DIM_O, DIM_R, DIM_R_ALL, DIM_TD, DIM_WEIGHT, DIM_X, DIM_Y

Wyświetla wymiary gięcia prętów zbrojeniowych określone na podstawie mapowań w pliku `rebar_schedule_config.inp` znajdującym się w folderze systemowym zdefiniowanym dla opcji zaawansowanej `XS_SYSTEM`. Te mapowania są domyślnie specyficzne dla danego środowiska. Można je zmieniać, aby dopasować je do potrzeb firmy lub projektu.

`DIM_TD` wyświetla średnicę wałka zginającego, a `DIM_R` wyświetla jego promień. `DIM_R_ALL` wyświetla wiele promieni.

WSKAZÓWKA Kiedy używasz opcji `DIM_R_ALL` w polu wartości, zastosuj `Tekst` jako **Typ danych**, a opcję `Lista` odległości jako **Znaczenie**.

Zobacz również

[ANG_S, ANG_T, ANG_U, ANG_V \(strona 504\)](#)

DIM_A_MAX ... DIM_G_MAX, DIM_H1_MAX, DIM_H2_MAX, DIM_I_MAX, DIM_J_MAX, DIM_K1_MAX, DIM_K2_MAX, DIM_O_MAX, DIM_R_MAX, DIM_TD_MAX, DIM_X_MAX, DIM_Y_MAX

Wyświetla maksymalne wymiary gięcia prętów zbrojeniowych w przekrojach zbieżnych. Aby uzyskać więcej informacji na ten temat, zobacz .

DIM_A_MIN ... DIM_G_MIN, DIM_H1_MIN, DIM_H2_MIN, DIM_I_MIN, DIM_J_MIN, DIM_K1_MIN, DIM_K2_MIN, DIM_O_MIN, DIM_R_MIN, DIM_TD_MIN, DIM_X_MIN, DIM_Y_MIN

Wyświetla minimalne wymiary gięcia prętów zbrojeniowych w przekrojach zbieżnych. Aby uzyskać więcej informacji na ten temat, zobacz .

DRAWING_USERFIELD_1 ... _8

Wyświetla wartość zdefiniowanego przez użytkownika atrybutu rysunku możliwego do określenia w polach **Pole użytkownika 1**, **Pole użytkownika 2** itd. na zakładce **Parametry** w oknie dialogowym zdefiniowanych przez użytkownika atrybutów rysunku.

DR_DEFAULT_HOLE_SIZE

Wyświetla domyślny rozmiar otworu na śrubę zdefiniowany we właściwościach rysunku. Ten atrybut może być uwzględniony wyłącznie w przypadku szablonów.

Domyślny rozmiar otworu śruby (**Ignoruj rozmiar**) we właściwościach znaku śruby określa domyślny rozmiar otworów na śrubę. To ustawienie określa rozmiar otworów na śruby, które na rysunkach nie mają znaków śruby.

DR_DEFAULT_WELD_SIZE

Wyświetla domyślny rozmiar spoiny zdefiniowany we właściwościach rysunku. Ten atrybut może być uwzględniony wyłącznie w przypadku szablonów. Można go znaleźć w typie zawartości **Rysunek** w Edytorze szablonów.

Wartość domyślna rozmiaru spoiny wprowadzona w opcji **Limit rozmiaru spoiny** określa minimalny rozmiar spoin wyświetlany na rysunkach.

Zobacz również

[XS_WELD_FILTER_TYPE \(strona 497\)](#)

[XS_OMITTED_WELD_TYPE \(strona 331\)](#)

DR_PART_POS

Wyświetla numer pozycji elementu głównego rysunku. Ta opcja może być używana w szablonach i raportach na rysunkach.

DR_PART_POS wyświetla atrybut PART_POS w odniesieniu do wszystkich pozostałych typów rysunków z wyjątkiem rysunków zespołów i zespołów betonowych, w odniesieniu do których wyświetlana jest wartość atrybutu ASSEMBLY_POS.

2.5 Atrybuty szablonu - E

ECCENTRICITY_X, ECCENTRICITY_Y

Wyświetla wymiary mimośrodów profilu. Poniżej wymiar mimośrodu x profilu RCXX:

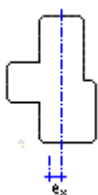

Zobacz również

[PROFILE \(strona 577\)](#)

EDGE_FOLD, EDGE_FOLD_1, EDGE_FOLD_2

Wyświetla wymiary zagięcia krawędzi profilu. Wymiar zagięcia krawędzi 1 i 2 dotyczą profili niesymetrycznych. Zobacz poniższy przykład profilu CC:

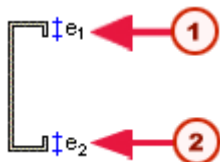

1 EDGE_FOLD_1

2 EDGE_FOLD_2

Zobacz również

[PROFILE \(strona 577\)](#)

END_X, END_Y, END_Z

Wyświetla współrzędne punktów końcowych stosowanych do tworzenia elementów.

END1_ANGLE_Z

W przypadku profili elementów z przekrojami poprzecznymi wyświetla kąt końcowy pierwszego końca profilu w kierunku lokalnej osi z.

END1_ANGLE_Y

W przypadku profili elementów z przekrojami poprzecznymi wyświetla kąt końcowy pierwszego końca profilu w kierunku lokalnej osi y.

END2_ANGLE_Z

W przypadku profili elementów z przekrojami poprzecznymi wyświetla kąt końcowy drugiego końca profilu w kierunku lokalnej osi z.

END2_ANGLE_Y

W przypadku profili elementów z przekrojami poprzecznymi wyświetla kąt końcowy drugiego końca profilu w kierunku lokalnej osi y.

END1_CODE, END2_CODE

W przypadku profili elementów z przekrojami poprzecznymi wyświetla informacje o kształcie pierwszego i drugiego końca profilu. Dostępne opcje:

- 0 = brak operacji
- 1 = dopasowanie
- 2 = wycięcie
- 3 = dopasowanie i wycięcie

END1_SKEW, END2_SKEW

Wyświetla 1 (INTEGER), jeśli odpowiadający koniec elementu jest ścięty skośnie lub dopasowany, a 0, jeśli koniec jest równy.

ERECTIONSTATUS

Wyświetla wartość wybraną na liście **Stan budowy** na zakładce **Stan** w oknie dialogowym zdefiniowanych przez użytkownika atrybutów elementu.

EXTRA_LENGTH

Wyświetla dodatkową długość śruby.

2.6 Atrybuty szablonu - F

fabricator

Wyświetla wartość wprowadzoną w polu **Nazwa producenta** na zakładce **Parametry** w oknie dialogowym zdefiniowanych przez użytkownika atrybutów elementu.

FATHER_ID

Wyświetla ID elementu, do którego należy siatka zbrojeniowa.

Pamiętaj, że ID elementów są tymczasowe i mogą zmienić się po ponownym otwarciu modelu albo np. w Tekla Model Sharing użyj polecenia wczytania.

FINISH

Wyświetla właściwości końcowe elementu zdefiniowane w oknie dialogowym właściwości (np. w oknie dialogowym Właściwości belki). W odniesieniu do innych obiektów to pole pozostaje puste.

FLANGE_LENGTH_B

Wyświetla długość całkowitą dolnej półki profilu I. Zastosuj, aby wyświetlić profile spawane jako blachy.

FLANGE_LENGTH_U

Wyświetla długość całkowitą górnej półki profilu I. Zastosuj, aby wyświetlić profile spawane jako blachy.

FLANGE_SLOPE_RATIO

Wyświetla współczynnik pochylecia półki.

Zobacz również

[PROFILE \(strona 577\)](#)

FLANGE_THICKNESS

Wyświetla grubość półki.

Zobacz również

[PROFILE \(strona 577\)](#)

FLANGE_THICKNESS_1, FLANGE_THICKNESS_2

Wyświetla grubość półki profili niesymetrycznych, takich jak niesymetryczny profil RCDL:

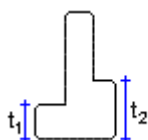

Zobacz również

[PROFILE \(strona 577\)](#)

FLANGE_THICKNESS_B

Wyświetla grubość dolnej półki profilu I. Zastosuj, aby wyświetlić profile spawane jako blachy.

Zobacz również

[PROFILE \(strona 577\)](#)

FLANGE_THICKNESS_U

Wyświetla grubość górnej półki profilu I. Zastosuj, aby wyświetlić profile spawane jako blachy.

Zobacz również

[PROFILE \(strona 577\)](#)

FLANGE_WIDTH

Wyświetla szerokość półki.

Zobacz również

[PROFILE \(strona 577\)](#)

FLANGE_WIDTH_1, FLANGE_WIDTH_2

Wyświetla szerokości półek profili niesymetrycznych.

Zobacz również

[PROFILE \(strona 577\)](#)

FLANGE_WIDTH_B

Wyświetla szerokość dolnej półki profilu I. Zastosuj, aby wyświetlić profile spawane jako blachy.

Zobacz również

[PROFILE \(strona 577\)](#)

FLANGE_WIDTH_U

Wyświetla szerokość górnej półki profilu I. Zastosuj, aby wyświetlić profile spawane jako blachy.

Zobacz również

[PROFILE \(strona 577\)](#)

FOLD_ANGLE

Wyświetla kąt zagięcia profilu.

Zobacz również

[PROFILE \(strona 577\)](#)

2.7 Atrybuty szablonu - G

GROUP_POS

Wyświetla numer pozycji zbieżnej grupy prętów zbrojeniowych w zestawie prętów, zgodnie z wartością [XS_REBARSET_TAPERED_GROUP_POSITION_NUMBER_FORMAT_STRING \(strona 373\)](#).

Jeśli opcja [XS_REBARSET_TAPERED_GROUP_POSITION_NUMBER_FORMAT_STRING \(strona 373\)](#) nie zostanie ustawiona, [XS_REBAR_POSITION_NUMBER_FORMAT_STRING \(strona 363\)](#) określa format `GROUP_POS`.

Zobacz również

[REBAR_POS \(strona 582\)](#)

GROUP_TYPE

Wyświetla typ grupy prętów zbrojeniowych:

- Normalny = 0
- Stożkowy = 1
- Stożkowy 2 = 2
- Stożkowy zakrzywiony = 3
- Stożkowy N = 4

- Spiralny = 5

GRADE

Wyświetla klasę obiektu. Używać z następującymi typami zawartości: ŚRUBA, NAKRĘTKA, SIATKA PRĘT ZBROJENIOWY I SWORZEŃ.

GUID

Wyświetla GUID, czyli globalny unikalny identyfikator.

UWAGA Właściwość raportu GUID dodaje do wartości przedrostek „ID”. Przykładowo ID56497C3E-0000-06F6-3134-343736353635.

2.8 Atrybuty szablonu - H

HAS_CONNECTIONS

Używać do sprawdzenia, czy dany element zawiera połączenia. Ten atrybut wyświetla 1, jeśli element zawiera połączenia, w przeciwnym razie wyświetlaną wartością jest 0.

HAS_HOLES

Umożliwia sprawdzenie, czy dany element ma otwory na śruby. Ten atrybut podaje wartość 1, jeśli element ma otwory, w przeciwnym razie wyświetlaną wartością jest 0.

Ten atrybut nie uwzględnia wycięć.

HEAD_DIAMETER



Wyświetla średnicę głowicy sworznia.

HEAD_THICKNESS

Wyświetla grubość (wysokość) głowicy sworznia.

HEAD_TYPE

Wyświetla typ łba śruby.

Typ łba śruby	Opis	Obraz
1	Łeb sześciokątny	
2	Łeb kulisty lub półkulisty	
3	Łeb stożkowy płaski	

Zobacz również

[BOLT_COUNTERSUNK \(strona 515\)](#)

HEIGHT

Wyświetla wysokość obiektu.

Jeśli typem zawartości jest RYSUNEK:

- Wysokość rysunku.

Typ zawartości — ZESPÓŁ:

- W przypadku zespołów, elementów i śrub wyświetla wysokość głównego elementu zespołu.

Typ zawartości — ELEMENT:

- Wysokość rysunku pojedynczego elementu lub zespołu. Do zastosowania w przypadku list elementów i zespołów

Zobacz również

[PROFILE \(strona 577\)](#)

HEIGHT_1 ... 4

Wyświetla rozmiary wysokości profili niesymetrycznych, takich jak poniższy profil RCDX:

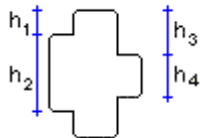

Zobacz również

[PROFILE \(strona 577\)](#)

HIERARCHY_LEVEL

Wyświetla poziom zespołu w hierarchii. Możliwe wartości:

- 0: Zespół jest na najwyższym poziomie w hierarchii.
- 1: Zespół jest na najwyższym poziomie w zespole zagnieżdżonym.
- 2: W obrębie zespołu nie ma żadnych zespołów zagnieżdżonych.
- Jakikolwiek inny numer: Zespół jest zespołem zagnieżdżonym w obrębie innego zespołu. Numer określa poziom zespołu w hierarchii zespołów.

HISTORIA

Używaj, aby uzyskiwać informacje o historii modelu. Tego atrybutu szablonu można użyć z typami zawartości PART, SURFACING, REBAR, CONNECTION i DRAWING.

Z atrybutem HISTORY można stosować następujące atrybuty:

- CREATED
- CREATED_BY
- MODIFIED
- MODIFIED_BY
- MODIFIED_ACTION
- TOUCHED
- TOUCHED_BY
- TOUCHED_ACTION

- OWNER

Przykład

Aby dowiedzieć się, który użytkownik stworzył dany obiekt w modelu, zastosuj kombinację `HISTORY.CREATED_BY`.

Historia użycia w trybie offline jest przechowywana zgodnie z kontem użytkownika domeny Windows. Należy pamiętać, że w modelach Tekla Model Sharing podczas wysłania zmian do usługi udostępniania zmiany są przechowywane przy użyciu konta Trimble Identity.

Ograniczenia

- Musisz włączyć opcję zapisywania historii modelu. Zmień ustawienie [XS_COLLECT_MODEL_HISTORY \(strona 120\)](#) na `TRUE`.
- Informacja o obiektach usuniętych może zostać przywrócona.
- Zmiany w atrybutach zdefiniowanych przez użytkownika nie wpływają na ten atrybut szablonu.

HOLE.DIAMETER

Atrybut `HOLE.DIAMETER` wyświetla średnice otworów w rysunkach. Uwzględnione zostają tylko widoczne otwory.

HOLE_TOLERANCE

Używać wyłącznie w przypadku list śrub. Wyświetla tolerancję śruby. W przypadku innych list wyświetlana jest wartość zero.

HOOK_START, HOOK_END

Wyświetla 1, jeśli na początku lub końcu pręta zbrojeniowego jest hak, a jeśli go nie ma wyświetlana jest wartość 0.

HOOK_START_ANGLE, HOOK_END_ANGLE

Wyświetla kąt haka znajdującego się na początku lub końcu pręta zbrojeniowego

HOOK_START_LENGTH, HOOK_END_LENGTH

Wyświetla długość odcinka prostego haka znajdującego się na początku lub końcu pręta zbrojeniowego.

HOOK_START_RADIUS, HOOK_END_RADIUS

Wyświetla wewnętrzny promień gięcia haka znajdującego się na początku lub końcu pręta zbrojeniowego.

2.9 Atrybuty szablonu - I

ID

Wyświetla numer identyfikacyjny obiektu. Można używać w przypadku wszystkich typów zawartości.

Pamiętaj, że ID obiektów są tymczasowe i mogą zmienić się po ponownym otwarciu modelu albo np. w Tekla Model Sharing użyj polecenia wczytania.

IFC_BUILDING

Wyświetla wartość wprowadzoną w polu **Nazwa budynku IFC** na zakładce **Eksport IFC** w oknie dialogowym zdefiniowanych przez użytkownika atrybutów elementu.

Zobacz również

IFC_BUILDING_STOREY

Wyświetla wartość wprowadzoną w polu **Nazwa piętra budynku IFC** na zakładce **Eksport IFC** w oknie dialogowym zdefiniowanych przez użytkownika atrybutów elementu.

Zobacz również

IFC_ENTITY

Wyświetla wartość wybraną z listy **Jednostka IFC** na zakładce **Eksport IFC** w oknie dialogowym zdefiniowanych przez użytkownika atrybutów elementu.

Zobacz również

IFC_SITE

Wyświetla wartość wprowadzoną w polu **Nazwa budowy IFC** na zakładce **Eksport IFC** w oknie dialogowym zdefiniowanych przez użytkownika atrybutów elementu.

Zobacz również

INFO1, INFO2

Wyświetla odpowiadające wartości w opcji **Właściwości projektu** w menu **menu Plik --> Właściwości projektu** .

W przypadku rysunku wyświetla teksty rewizji **Info 1** i **Info 2** wprowadzone w oknie dialogowym **Obsługa rewizji**.

INNER_DIAMETER

Wyświetla wewnętrzną średnicę obiektu w katalogu śrub, na przykład podkładek lub nakrętek.

Używać z następującymi typami zawartości: ŚRUBA, OTWÓR, NAKRĘTKA i PODKŁADKA.

INSTALL_ACTUAL

Wyświetla wartość wybraną w polu **Rzeczywista budowa** na zakładce **Stan** w oknie dialogowym zdefiniowanych przez użytkownika atrybutów elementu lub w oknie dialogowym właściwości zespołu.

INSTALL_PLAN

Wyświetla wartość wybraną w polu **Planowana budowa** na zakładce **Stan** w oknie dialogowym zdefiniowanych przez użytkownika atrybutów elementu lub w oknie dialogowym właściwości zespołu.

IS_BENT_PLATE

Umożliwia sprawdzenie, czy obiekt to blacha gięta. Tego atrybutu można użyć np. w filtrowaniu. Ten atrybut zwraca 1, gdy obiekt jest blachą giętą. W przeciwnym razie zwraca wartość 0.

IS_CONCEPTUAL

Używać do sprawdzenia, czy zbrojenie jest koncepcyjne. Ten atrybut wyświetla **TRUE**, jeśli zbrojenie jest koncepcyjne, w przeciwnym razie wyświetlaną wartością jest **FALSE**.



IS_CURVED

Służy do sprawdzania, czy pręt zbrojeniowy jest zakrzywiony. Tego atrybutu można użyć np. w filtrowaniu. Ten atrybut zwraca wartość 1, jeśli pręt jest zakrzywiony lub ma kształt podobny do zakrzywionego pręta. W innym przypadku zwraca wartość 0.

IS_FROZEN

Atrybut **IS_FROZEN** określa, czy rysunek jest zamrożony. Tego atrybutu można używać do dodawania do okna **Menedżer dokumentów** informacji o zamrożonych rysunkach w raportach rysunków. Raport zwraca wartość 1, jeśli rysunek jest zamrożony, a 0, jeśli nie jest zamrożony.

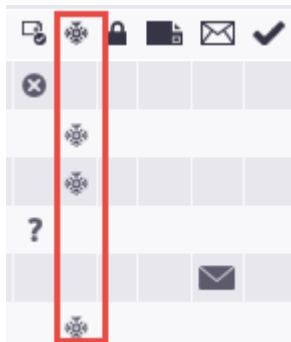

Okno **Menedżer dokumentów** zawiera także kolumnę  **Zamroź** przeznaczoną na takie informacje.

Na poniższym rysunku widać, że niektóre rysunki są zamrożony (znacznik  w kolumnie  **Zamroź**).



IS_ISSUED

Element `IS_ISSUED` atrybut określa, czy rysunek jest wydany. Wydanie zapobiega ponownemu tworzeniu rysunku podczas jego aktualizacji. Tego atrybutu można używać do dodawania do okna **Menedżer dokumentów** informacji o wydaniu w raportach rysunków. Raport zwraca wartość 1, jeśli rysunek został wydany, a 0, jeśli nie został wydany. Okno **Menedżer dokumentów** zawiera też kolumnę **Wydanie** przeznaczoną na takie informacje.

Na poniższym rysunku widać, że niektóre z rysunki zostały wydane, i widnieje flaga  w kolumnie  **Wydanie**. Jeden z wydanych rysunków zmienił się, co jest sygnalizowane przez flagę .

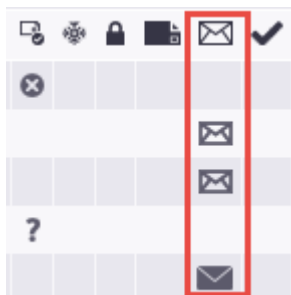

IS_ITEM

Używać do sprawdzenia, czy obiekt jest elementem. Ten atrybut wyświetla 1, jeśli obiekt jest elementem, w przeciwnym razie wyświetlaną wartością jest 0.

IS_LOCKED

Atrybut `IS_LOCKED` określa, czy rysunek jest zablokowany. Tego atrybutu można używać do dodawania do okna **Menedżer dokumentów** informacji o blokowaniu w raportach rysunków. Raport zwraca wartość 1, jeśli rysunek został zablokowany, a 0, jeśli nie został zablokowany. Okno **Menedżer**

dokumentów zawiera też kolumnę  **Zablokuj** przeznaczoną na takie informacje.

Na poniższym obrazie można zobaczyć, że dwa z rysunków są zablokowane

(znacznik  w kolumnie  **Zablokuj**).

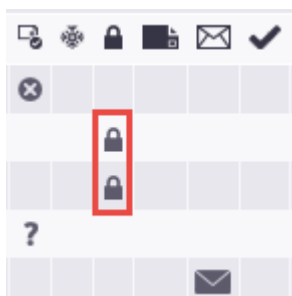

IS_LOFTED_PART

Umożliwia sprawdzenie, czy obiekt jest blachą wyciągniętą lub płytą wyciągniętą. Tego atrybutu można użyć np. w filtrowaniu. Ten atrybut zwraca wartość 1, jeśli obiekt jest elementem wyciągniętym. W przeciwnym razie zwraca wartość 0.

IS_POLYBEAM

Używać do sprawdzenia, czy dany element to polibelka. Ten atrybut wyświetla 1, jeśli dany element to polibelka, w przeciwnym razie wyświetlaną wartością jest 0.

IS_POUR_BREAK_VALID

Używać do sprawdzenia, czy przerwa robocza jest prawidłowa oraz do identyfikacji nieprawidłowych przerw roboczych. Nieprawidłowa przerwa robocza nie dzieli obiektu wylewanego na dwie części całkowicie, domyślnie

jest ona wyświetlana na czerwono. Atrybut wyświetla wartość 1, jeśli przerwa robocza jest prawidłowa, a 0, jeśli przerwa robocza jest nieprawidłowa.

Zobacz również

[XS_INVALID_POUR_BREAK_COLOR](#) (strona 284)

IS_READY_FOR_ISSUE

Atrybut `IS_READY_FOR_ISSUE` informuje, czy rysunek został oznaczony jako gotowy do wydania w oknie **Menedżer dokumentów**. Tego atrybutu można używać do dodawania informacji **Menedżer dokumentów** o rysunkach oznaczonych do wydania w raportach rysunków. Raport zwraca wartość 1, jeśli rysunek jest oznaczony jako gotowy do wydania, a 0, jeśli nie jest oznaczony jako gotowy do wydania.

Okno **Menedżer dokumentów** zawiera także kolumnę  **Gotowy do wydania** przeznaczoną na takie informacje. Jeśli rysunek został oznaczony, w tej kolumnie znajduje się symbol zaznaczenia.

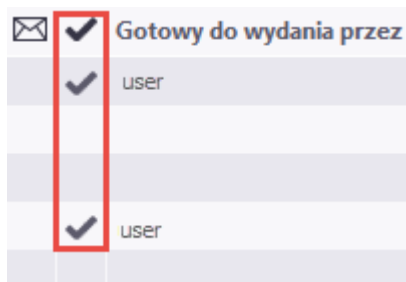

Aby uwzględnić w raporcie informację o tym, kto oznaczył rysunek jako gotowy do wydania, użyj atrybutu [READY_FOR_ISSUE_BY](#) (strona 581). Ta informacja jest wyświetlana w kolumnie **Gotowy do wydania przez** w oknie **Menedżer dokumentów**.

IS_REBARSET_BAR

Użyj, aby sprawdzić, czy pręt zbrojeniowy należy do zestawu prętów. Atrybut zwraca wartość 1, jeśli pręt należy do zestawu prętów, w przeciwnym razie zwraca wartość 0.

IS_SPIRAL_BEAM

Umożliwia sprawdzenie, czy obiekt jest belką spiralną. Tego atrybutu można użyć np. w filtrowaniu. Ten atrybut zwraca 1, jeśli obiekt jest belką spiralną. W przeciwnym razie zwraca wartość 0.

2.10 Atrybuty szablonu - L

LAP_xxx

Poniższe atrybuty szablonu służą do wyświetlania informacji na temat zakładów zdefiniowanych przy użyciu linii podziału zbrojenia.

Atrybuty szablonu	Opis
LAP_SIDE_START LAP_SIDE_END	Wyświetla bok zakładu od linii podziału na końcu lub na początku pręta: Left, Right lub Middle.
LAP_PLACEMENT_START LAP_PLACEMENT_END	Pokazuje, czy zachodzące pręty są względem siebie równoległe czy jeden jest nad drugim na początku lub na końcu pręta.
LAP_LENGTH_START LAP_LENGTH_END	Wyświetla długość zakładu na początku lub na końcu pręta.

Zobacz również

[Właściwości linii podziału \(strona 646\)](#)

LAST

Ostatni numer rewizji rysunku (jako liczba całkowita).

LAST_APPROVED_BY

Informacje dotyczące ostatniej dostawy rysunku w polu **Zatwierdził:** z okna dialogowego **Obsługa rewizji**.

LAST_CHECKED_BY

Informacje dotyczące ostatniej rewizji w polu **Kontrolował:** z okna dialogowego **Obsługa rewizji**.

LAST_CREATED_BY

Informacje dotyczące ostatniej rewizji w polu **Utworzone przez:** z okna dialogowego **Obsługa rewizji**.

LAST_DATE_APPROVED

Informacje dotyczące daty zatwierdzenia po ostatniej rewizji rysunku (**Data**) z okna dialogowego **Obsługa rewizji**.

LAST_DATE_CHECKED

Informacje dotyczące daty ostatniej rewizji rysunku (**Sprawdzone przez:**) z okna dialogowego **Obsługa rewizji**.

LAST_DATE_CREATE

W odniesieniu do szablonów rysunków w tym polu wyświetlana jest data ostatniej rewizji. Na listach REWIZJA wyświetlana jest również cała historia poprawek.

LAST_DELIVERY

Informacje dotyczące ostatniej rewizji w polu **Dostawa:** z okna dialogowego **Obsługa rewizji**.

LAST_DESCRIPTION

Informacje dotyczące ostatniej rewizji w polu **Opis** z okna dialogowego **Obsługa rewizji**.

LAST_INFO1

Informacje dotyczące ostatniej rewizji rysunku (tekst **Info 1**) z okna dialogowego **Obsługa rewizji**.

LAST_INFO2

Informacje dotyczące ostatniej rewizji rysunku (tekst **Info 2**) z okna dialogowego **Obsługa rewizji**.

LAST_MARK

W odniesieniu do szablonów rysunków w tym polu wyświetlany jest znak ostatniej rewizji. Na listach REWIZJA wyświetlana jest również cała historia rewizji.

LAST_TEXT1...3

W odniesieniu do szablonów rysunków w tym polu wyświetlany jest tekst ostatniej rewizji. Na liście REWIZJA wyświetlana jest również historia poprawek.

LAYER

Pokazuje informacje o warstwie zestawu prętów zbrojeniowych zgodnie z definicją [XS_REBARSET_REBAR_LAYER_FORMAT_STRING](#) (strona 369).

Zobacz również

[LAYER_PREFIX](#) (strona 562)

[LAYER_NUMBER](#) (strona 561)

LAYER_NUMBER

Pokazuje numer kolejności warstwy zestawu prętów zbrojeniowych.

Można zdefiniować liczbę warstw dla wszystkich zestawów zbrojenia [Właściwości zestawu prętów](#) (strona 633) lub pojedynczych [lic ramion](#)

([strona 638](#)), albo dla pojedynczego zestawu prętów zbrojeniowych, używając atrybutów użytkownika [modyfikatorów właściwości \(strona 639\)](#).

Numerowanie warstw zaczyna się od 1. Im niższy numer warstwy, tym bliżej powierzchni betonu jest warstwa prętów.

Zobacz również

[LAYER_PREFIX \(strona 562\)](#)

[LAYER \(strona 561\)](#)

LAYER_PREFIX

Pokazuje przedrostek używany dla warstwy prętów zbrojeniowych.

Domyślne przedrostki warstwy modelu można zdefiniować w oknie dialogowym **Opcje**. Można również zdefiniować przedrostki dla pojedynczych [zestawów zbrojenia \(strona 633\)](#) przy użyciu ich atrybutów użytkownika albo pojedynczego zestawu prętów zbrojeniowych przy użyciu atrybutów użytkownika [modyfikatorów właściwości \(strona 639\)](#).

Zobacz również

[LAYER_NUMBER \(strona 561\)](#)

[LAYER \(strona 561\)](#)

LEG_LENGTH_START, LEG_LENGTH_END

LEG_LENGTH_START powoduje wyświetlanie długości pierwszego ramienia pręta zbrojeniowego. LEG_LENGTH_END powoduje wyświetlanie długości ostatniego ramienia pręta zbrojeniowego.

Gdy zaznaczona jest opcja **Długość ramienia**, są to wartości wprowadzone w polach **Początek** i **Koniec** we [właściwościach \(strona 627\)](#) elementu **Pojedynczy pręt** lub **Grupa prętów**.

Zobacz również

[CONCRETE_COVER_START, CONCRETE_COVER_END \(strona 527\)](#)

LENGTH

Wyświetla długość obiektu. Używaj z następującymi typami zawartości:

- ANALYSIS_RIGID_LINK
- ANTYMATERIAŁ

- ZESPÓŁ
- ŚRUBA
- ZESPÓŁ BETONOWY
- FAZOWANIE
- SIATKA
- ELEMENT
- PRĘT ZBROJENIOWY
- PODOBNY ZESPÓŁ
- PODOBNY ZESPÓŁ BETONOWY
- PODOBNY ELEMENT
- POJEDYNCZY PRĘT
- POJEDYNCZA STRUNA
- STRUNA
- SWORZEŃ
- SPOINA

Uwzględnia cięcia, dopasowania i odsunięcia końców elementów, zespołów i zespołów betonowych.

LENGTH_GROSS

Wyświetla długość zespołów, elementów i śrub przed wykonaniem wycięć.

LENGTH_MAX

Wyświetla maksymalną długość pręta zbrojeniowego w grupie prętów zbrojeniowych.

LENGTH_MIN

Wyświetla minimalną długość pręta zbrojeniowego w grupie prętów zbrojeniowych.

LOCATION

Wyświetla położenie wprowadzone w **Właściwości projektu** w **Plik** --> **Właściwości projektu** .

LOCKED_BY

Atrybut `LOCKED_BY` informuje o tym, kto zablokował rysunek. Jeśli użytkownik, który zablokował rysunek, zalogował się przy użyciu konta Trimble Identity, podana zostanie nazwa konta, w przeciwnym razie podana zostanie nazwa użytkownika. Tego atrybutu można używać w celu dodania do okna **Menedżer dokumentów** informacji o tym, kto zablokował rysunek w raportach rysunków. Okno **Menedżer dokumentów** zawiera też kolumnę **Zablokowane**

przez przeznaczoną na takie informacje. W kolumnie  **Zablokuj** znajduje się znacznik, gdy rysunek jest zablokowany.

LONG_HOLE_X

Wyświetla wartość wprowadzoną w polu **Otwór podłużny X** we właściwościach śrub. Zobacz także [DIAMETER_X \(strona 540\)](#).

LONG_HOLE_Y

Wyświetla wartość wprowadzoną w polu **Otwór podłużny Y** we właściwościach śrub. Zobacz także [DIAMETER_Y \(strona 541\)](#).

LOT_NUMBER

Wyświetla numer partii, do której należy zespół.

LOT_NAME

Wyświetla nazwę partii, do której należy zespół.

2.11 Atrybuty szablonu - M

MAIN_PART

Wyświetla 1, aby wskazać główne elementy zespołów, a w przypadku pozostałych obiektów wyświetlaną wartością jest 0. Można używać do sortowania.

Aby wyświetlić główny element zespołu na początku listy elementów:

1. W Edytorze szablonów dodaj pole wartości `MAIN_PART` w wierszu `ELEMENT`.
2. Ustaw **Kolejność** na wartość **Malejąco** i (w razie konieczności) ukryj pole w wyjściu w oknie dialogowym **Właściwości pola wartości**.
3. Przeciągnij pole `MAIN_PART`, tak aby było pierwsze w kolejności sortowania w panelu **Przeglądarka zawartości**.

MAJOR_AXIS_LENGTH_1 ... 2

Wyświetla wymiary długości głównej osi profilu zbieżnego. Pod `d1` znajduje się długość głównej osi 1, a pod `d2` — długość głównej osi 2 w profilu parametrycznym EPD.

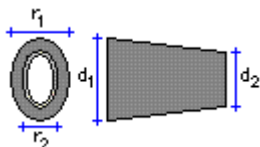

Zobacz również

[PROFILE \(strona 577\)](#)

MARK

W odniesieniu do szablonów rysunków w tym polu wyświetlany jest znak ostatniej rewizji. Na listach `REWIZJA` wyświetlana jest również historia rewizji. Znak rewizji wprowadzony w oknie dialogowym **Obsługa rewizji**.

MATERIAL

Wyświetla nazwę materiału dla elementów. W przypadku zespołów wyświetla materiał elementu głównego zespołu. W przypadku śrub wyświetla klasę wprowadzoną w oknie dialogowym **Katalog zespołów śrub**.

MATERIAL_TYPE

Wyświetla typ materiału zespołów lub elementów.

Katalog materiałów zawiera następujące wstępnie zdefiniowane typy materiałów:

- STEEL
- CONCRETE
- REINFORCING BAR
- TIMBER
- MISCELLANEOUS

MESH_POS

Wyświetla numer pozycji siatki zdefiniowany w opcji zaawansowanej [XS_REBAR_POSITION_NUMBER_FORMAT_STRING](#) (strona 363).

MINOR_AXIS_LENGTH_1 ... 2

Wyświetla wymiary długości drugorzędnej osi profilu zbieżnego. Pod r1 znajduje się długość drugorzędnej osi 1, a pod r2 — długość drugorzędnej osi 2 w profilu parametrycznym EPD.

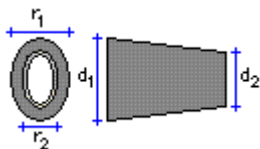

Zobacz również

[PROFILE](#) (strona 577)

MODEL

Wyświetla nazwę modelu.

MODEL_PATH

Możesz użyć atrybutu szablonu `MODEL_PATH` we wszystkich typach zawartości, aby znaleźć ścieżkę do bieżącego modelu, np. `C:\TeklaStructuresModels\New Model 1\`.

MODEL_TOTAL

Wyświetla liczbę podobnych obiektów w modelu (obiekty o tych samych numerach pozycji).

MODULUS_OF_ELASTICITY

Wyświetla moduł sprężystości materiału z katalogu materiałów.

MOMENT_OF_INERTIA_X

Wyświetla moment bezwładności wokół osi odniesienia x-x przekroju poprzecznego. Moment bezwładności jest także znany jako drugi moment powierzchni.

Zobacz również

[PROFILE \(strona 577\)](#)

MOMENT_OF_INERTIA_Y

Wyświetla moment bezwładności wokół osi odniesienia y-y przekroju poprzecznego. Moment bezwładności jest także znany jako drugi moment powierzchni.

Zobacz również

[PROFILE \(strona 577\)](#)

moment1, moment2

Wyświetla wartość wprowadzoną w polu **Moment, M** na zakładce **Kody końcowe** w oknie dialogowym zdefiniowanych przez użytkownika atrybutów elementów. `moment1` wyświetla wartość w polu **Początek**, a `moment2` w polu **Koniec**.

MORTAR_VOLUME

Wyświetla objętość zaprawy zastosowanej w wykończeniu powierzchni.

2.12 Atrybuty szablonu - N

NAME

Nazwa obiektu. Jeśli obiekt nie ma nazwy, zostaje wyszukany z kolejnego poziomu.

W zależności od typu zawartości wyświetla:

Typ zawartości	Opis
ZESPÓŁ	Główny element zespołu, projekt, faza lub nazwa rysunku.
ŚRUBA	Nazwa śruby z katalogu śrub. Nakrętka, podkładka, faza lub nazwa projektu.
ZESPÓŁ BETONOWY	Projekt, główny element, faza lub nazwa rysunku
POŁĄCZENIE	Nazwa połączenia wyświetlana w pasku tytułowym odpowiadającego okna dialogowego właściwości połączenia. Nazwa projektu.
RYSUNEK	Pełna nazwa rysunku z uwzględnieniem typu rysunku (A, W, C, G, M). Nazwa projektu.
OTWÓR	Śruba, nakrętka, podkładka, faza lub nazwa projektu.
SIATKA	Nazwa siatki lub nazwa projektu.

Typ zawartości	Opis
NAKRĘTKA	Nazwa nakrętki, śruby, podkładki, projektu lub fazy.
ELEMENT	W przypadku elementów nazwa wprowadzona w oknie dialogowym właściwości elementu. Faza, główny element zespołu, rysunek lub nazwa projektu.
PRĘT ZBROJENIOWY	Nazwa pręta zbrojeniowego. Nazwa fazy lub projektu.
SWORZEŃ	Nazwa sworznia. Nazwa projektu lub fazy.
WYKOŃCZENIE POWIERZCHNI	Nazwa wykończenia powierzchni określona w pliku <code>product_finishes.dat</code> . Nazwa projektu.
PODKŁADKA	Nazwa podkładki z katalogu śrub. Nazwa śruby, nakrętki, projektu lub fazy.

NAME_BASE

Wyświetla nazwę rysunku.

NEUTRAL_AXIS_LOCATION_ELASTIC_X

Wyświetla położenie sprężystej osi obojętnej.

Zobacz również

[PROFILE \(strona 577\)](#)

NEUTRAL_AXIS_LOCATION_ELASTIC_Y

Wyświetla położenie sprężystej osi obojętnej.

Zobacz również

[PROFILE \(strona 577\)](#)

NEUTRAL_AXIS_LOCATION_PLASTIC_X

Wyświetla położenie plastycznej osi obojętnej.

Zobacz również

[PROFILE \(strona 577\)](#)

NEUTRAL_AXIS_LOCATION_PLASTIC_Y

Wyświetla położenie plastycznej osi obojętnej.

Zobacz również

[PROFILE \(strona 577\)](#)

NORMALIZED_WARPING_CONSTANT

Wyświetla stałą skręcania profilu.

Zobacz również

[PROFILE \(strona 577\)](#)

NUMBER, NUMBER#1, NUMBER #2

NUMBER wyświetla numer rewizji w polu **Nr rewizji** w oknie dialogowym **Obsługa rewizji**.

NUMBER#1 wyświetla całkowitą liczbę obiektów na liście. W przypadku typów list: **ZESPÓŁ**, **ZESPÓŁ_ŚRUBA**, **ZESPÓŁ_ELEMENT** i **ZESPÓŁ_WSZYSTKO** wyświetla całkowitą liczbę elementów i śrub dla jednego zespołu, jeśli obiekt jest elementem zespołu na liście.

NUMBER#2 wyświetla numer projektu jako tekst.

NUMBER_IN_DRAWING

Atrybut **NUMBER_IN_DRAWING** wyświetla liczbę wszystkich prętów na rysunku, które mają ten sam numer pozycji. Pręty w sąsiednim elemencie są ignorowane. Dlatego atrybutu **NUMBER_IN_DRAWING** należy używać tylko w

znakach głównego zbrojenia, a nie w znakach widocznego sąsiedniego zbrojenia.

Po uwzględnieniu atrybutu `NUMBER_IN_DRAWING` w składowej znaku zbrojenia otrzymasz liczbę wszystkich prętów na rysunku, które mają ten sam numer pozycji. W przypadku siatek atrybut `NUMBER_IN_DRAWING` powoduje wyświetlanie liczby podobnych siatek.

Pamiętaj, że atrybut `NUMBER_IN_DRAWING` działa w uwagach powiązanych i znakach zbrojenia, ale nie działa przy filtrowaniu.

Zobacz również

[NUMBER_VISIBLE \(strona 572\)](#)

NUMBER_IN_PHASE(X)

Wyświetla liczbę zespołów w fazie X. Wynik jest taki sam jak w atrybucie szablonu `NUMBER`, ale według fazy.

Zamiast numeru w atrybucie szablonu możesz także użyć atrybutu szablonu `PHASE` oraz funkcji `GetValue`.

Przykład

```
GetValue("NUMBER_IN_PHASE(GetValue("PHASE"))")
```

NUMBER_OF_BARS_IN_GROUP

Wyświetla liczbę prętów zbrojeniowych w grupie prętów.

Należy używać w połączeniu z typem zawartości `SINGLE_REBAR` wiersza w następujący sposób:

```
REBAR.NUMBER_OF_BARS_IN_GROUP
```

Zobacz również

[WEIGHT_TOTAL_IN_GROUP \(strona 606\)](#)

NUMBER_OF_TILE_TYPES

Zwraca liczbę płytek we wzorze płytek. Przykładowo wzór **Basketweave** składa się z ośmiu płytek, więc atrybut szablonu wyświetla 8 w przypadku wykończenia powierzchni płytkami przy użyciu wzoru **Basketweave**.

NUMBER_VISIBLE

Po dodaniu do oznaczenia grupy prętów zbrojeniowych wyświetla liczbę widocznych prętów zbrojeniowych. Ten atrybut szablonu zależy od kontekstu.

2.13 Atrybuty szablonu - O

OBJECT

Wyświetla informacje o projekcie wprowadzone w polu **Obiekt** w menu **Plik -- > Właściwości projektu** .

OBJECT_DESCRIPTION

Wyświetla typ i ID obiektu: Przykłady:

- ELEMENT 780*380 Id: 227
- ZESPÓŁ Id: 144
- SIATKA Id: 946

Pamiętaj, że ID obiektów są tymczasowe i mogą zmienić się po ponownym otwarciu modelu albo np. w Tekla Model Sharing użyj polecenia wczytania.

OBJECT_LOCKED

Wyświetla stan zdefiniowanego przez użytkownika atrybutu **Blokada**.

Zobacz również

[ASSEMBLY.OBJECT_LOCKED \(strona 509\)](#)

[ASSEMBLY.OWNER_ORGANIZATION \(strona 509\)](#)

[ASSEMBLY.LOCK_PERMISSION \(strona 509\)](#)

[XS_OBJECTLOCK_DEFAULT \(strona 328\)](#)

ORIGIN_X, ORIGIN_Y, ORIGIN_Z

Poprzez szablony można zbadać współrzędne globalne początku połączenia. Nazwy pól to ORIGIN_X, ORIGIN_Y i ORIGIN_Z.

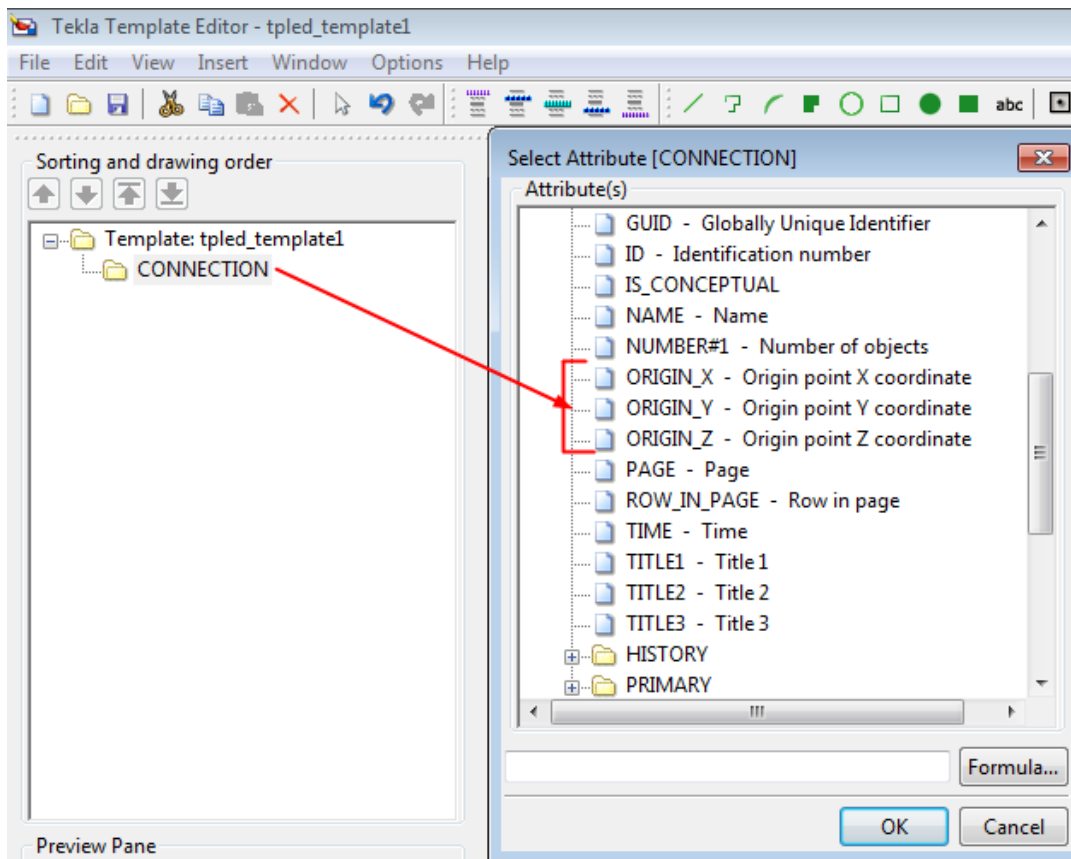

OBJECT_TYPE

Typ obiektu. Pliki komunikatów (576–587) zawierają tłumaczenia tych tekstów.

Typy obiektu:

- POINT
- PART
- JOINT
- FITTING
- SCREW
- ANTI-MATERIAL
- CUT
- WELDING

- ASSEMBLY
- DRAWING
- PROJECT
- OBJECT

OWNER

Wyświetla właściciela obiektu w postaci formatu domena/użytkownik.

2.14 Atrybuty szablonu - P

PAGE

Numer bieżącej strony.

PART_POS

Numer pozycji elementów. W odniesieniu do innych obiektów to pole pozostaje puste.

W przypadku zespołów, elementów i śrub wyświetla znak głównego elementu zespołu. W odniesieniu do innych obiektów to pole pozostaje puste.

PART_PREFIX

Wyświetla przedrostek elementu określony w oknie dialogowym właściwości elementu.

Aby uzyskać więcej informacji na temat serii numeracji, zobacz .

PART_SERIAL_NUMBER

Wyświetla numer elementu bez przedrostka i separatora.

PART_START_NUMBER

Wyświetla numer początkowy elementu.

Zobacz również

PCS

Wyświetla liczbę prętów w grupie prętów zbrojeniowych.

PERIMETER

Atrybut szablonu `PERIMETER` podaje obwód płyt betonowych lub blach wielobocznych. W edytorze szablonów typem zawartości tego atrybutu szablonu jest `PART.PERIMETER`. Może być używany zarówno w szablonach tekstowych, jak i graficznych.

Atrybut `PERIMETER` może być również używany do obliczania pola powierzchni deskowania i podczas wykonywania przedmiarów.

PHASE

Numer fazy, do której należy obiekt.

Aby wyświetlić nazwę fazy, użyj pola `PHASE.NAME`.

PLASTIC_MODULUS_X

Wyświetla plastyczny moduł osi odniesienia x-x przekroju poprzecznego. Jest także znany jako pierwszy moment powierzchni.

Zobacz również

[PROFILE \(strona 577\)](#)

PLASTIC_MODULUS_Y

Wyświetla plastyczny moduł osi odniesienia y-y przekroju poprzecznego. Jest także znany jako pierwszy moment powierzchni.

Zobacz również

[PROFILE \(strona 577\)](#)

PLATE_DENSITY

Wyświetla ciężar właściwy materiału blachy (kg/m³).

PLATE_THICKNESS

Wyświetla grubość blachy (w mm), jeśli w katalogu profili zdefiniowano dla profilu właściwość **Grubość blachy**. Przykładowo ta opcja ma zastosowanie w przypadku rurowych przekrojów okrągłych i prostokątnych oraz niektórych profili CC nieposiadających odrębnych wartości grubości dla półek i środka. Ten atrybut nie działa w przypadku profili blach, ponieważ we właściwościach profilu nie ma możliwości do zdefiniowania właściwości **Grubość blachy**.

Zobacz również

[PROFILE \(strona 577\)](#)

PLOTFILE

Wyświetla nazwę pliku .dgn rysunku. Do użytku wyłącznie w tabelach i raportach na rysunku.

Zobacz również

[XS_DRAWING_PLOT_FILE_NAME_A \(strona 208\)](#)

[XS_DRAWING_PLOT_FILE_NAME_C \(strona 212\)](#)

[XS_DRAWING_PLOT_FILE_NAME_W \(strona 209\)](#)

[XS_DRAWING_PLOT_FILE_NAME_G \(strona 210\)](#)

[XS_DRAWING_PLOT_FILE_NAME_M \(strona 211\)](#)

POISSONS_RATIO

Wyświetla współczynnik Poissona (właściwość analityczna) materiału.

POLAR_RADIUS_OF_GYRATION

Wyświetla biegunowy promień bezwładności (właściwość analityczna) profilu.

Zobacz również

[PROFILE \(strona 577\)](#)

POSTAL_BOX

Wyświetla skrzynkę pocztową wprowadzoną w **Właściwości projektu** w **Plik --> Właściwości projektu** .

POSTAL_CODE

Wyświetla kod pocztowy wprowadzony w **Właściwości projektu** w **Plik --> Właściwości projektu** .

PRELIM_MARK

Wyświetla atrybut użytkownika **Znak wstępny**.

Aby uzyskać więcej informacji na temat znaków wstępnych, zobacz .

PROFILE

Wyświetla nazwę profilu elementu lub nazwę profilu elementu głównego w zespole lub zespole betonowym. Możesz także wyświetlać atrybuty profili w odniesieniu do szablonów i raportów:

W Edytorze szablonów otwórz okno dialogowe **Wybierz atrybut**, a następnie dla wybranych typów zawartości wybierz atrybuty PROFILE.*.

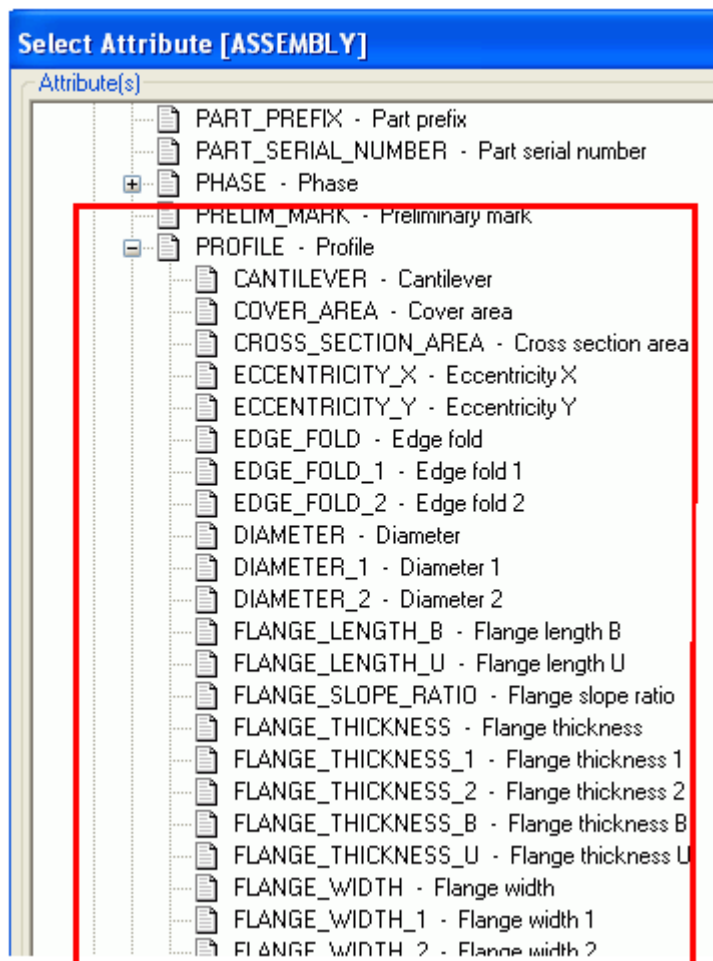

Przykładowo MAINPART.PROFILE.HEIGHT z typem zawartości ZESPÓŁ wyświetla wysokość profilu głównego elementu w zespole.

PROFILE_DENSITY

Wyświetla ciężar właściwy profilu materiału blachy (kg/m³).

PROFILE_TYPE

Typ profilu elementu. Typy domyślne w opcji Tekla Structures są zgodne z dokumentacją DSTV-NC. Są one zdefiniowane (numery komunikatów 588 - 599) w pliku komunikatów `by_number.ail` w folderze `..\Tekla Structures\<version>\messages`. W poniższej tabeli pokazano związek

pomiędzy poszczególnymi komunikatami, profilami w Tekla Structures a profilami typu DSTV-NC zdefiniowanymi w komunikatach.

Profile Tekla Structures	Numer komunikatu	Wyświetla typ profilu DSTV-NC
Profile I	588	I
Profile L	589	L
Profile U	591	U
Blachy	592	B
Pręty okrągłe	593	RU
Rury okrągłe	594	RO
Rury prostokątne	595	M
Profile CC	596	C
Profile T	597	T
Blachy wieloboczne	598	B
Blachy gięte	599	B
Profile Z i wszystkie inne typy profili	590	Z

PROFILE_WEIGHT

Ciężar elementu. W odniesieniu do profili Tekla Structures ciężar obliczany jest przy użyciu wartości ciężaru na jednostkę długości oraz ciężaru/m w katalogu profili. Jeśli ciężar/m nie jest zdefiniowany w katalogu profili, ta opcja działa w ten sam sposób co [WEIGHT_NET \(strona 604\)](#), jednak zamiast ciężaru właściwego profilu używa wartości ciężaru właściwego blachy (Ciężar właściwy dla blach) z katalogu materiałów.

PROFILE_WEIGHT_NET

Ciężar netto elementu. W odniesieniu do profili Tekla Structures ciężar obliczany jest przy użyciu wartości długości oraz ciężaru/m w katalogu profili. Cięcia liniowe nie wpływają na wartość długości, obliczanej przy użyciu dopasowanej osi. W przypadku wszystkich pozostałych obiektów ta opcja działa tak samo jak opcja [WEIGHT_NET \(strona 604\)](#)

PROJECT_COMMENT

Wyświetla wartość wprowadzoną w polu **Komentarz do projektu** w oknie dialogowym zdefiniowanych przez użytkownika atrybutów projektu w **menu Plik --> Właściwości projektu --> Atrybuty zdefiniowane przez użytkownika** .

PROJECT_USERFIELD_1 ... 8

Wyświetla wartość zdefiniowanego przez użytkownika atrybutu projektu, który można określić w polach: **Pole użytkownika 1, Pole użytkownika 2** itd. Opcje te znajdują się na zakładce **Parametry** w oknie dialogowym zdefiniowanego przez użytkownika atrybutu projektu (**menu Plik --> Właściwości projektu --> Atrybuty zdefiniowane przez użytkownika**).

2.15 Atrybuty szablonu - R

RADIUS

Wartość **Promień** belki zakrzywionej.

RADIUS_OF_GYRATION_X

Wyświetla promień bezwładności x (właściwość analityczna) profilu.

Zobacz również

[PROFILE \(strona 577\)](#)

RADIUS_OF_GYRATION_Y

Wyświetla promień bezwładności y (właściwość analityczna) profilu.

Zobacz również

[PROFILE \(strona 577\)](#)

READY_FOR_ISSUE_BY

Atrybut `READY_FOR_ISSUE_BY` informuje, kto oznaczył rysunek jako gotowy do wydania. Tego atrybutu można używać do dodawania do okna **Menedżer dokumentów** informacji na temat osoby, która oznaczyła rysunek jako gotowy do wydania w raportach, co można sprawdzić w kolumnie **Gotowy do wydania przez**.

Aby uwzględnić w raporcie informację o tym, czy rysunek został oznaczony jako gotowy do wydania, użyj atrybutu `IS_READY_FOR_ISSUE` ([strona 558](#)).

REBAR_MESH_LEFT_OVERHANG_CROSS

Wyświetla przedłużenie prętów poprzecznych poza zewnętrzne pręty podłużne po lewej stronie.

Zobacz również

[Właściwości siatki zbrojeniowej użytkownika \(strona 631\)](#)

REBAR_MESH_LEFT_OVERHANG_LONG

Wyświetla przedłużenie prętów podłużnych poza zewnętrzne pręty poprzeczne po lewej stronie.

Zobacz również

[Właściwości siatki zbrojeniowej użytkownika \(strona 631\)](#)

REBAR_MESH_RIGHT_OVERHANG_CROSS

Wyświetla przedłużenie prętów poprzecznych poza zewnętrzne pręty podłużne po lewej stronie.

Zobacz również

[Właściwości siatki zbrojeniowej użytkownika \(strona 631\)](#)

REBAR_MESH_RIGHT_OVERHANG_LONG

Wyświetla przedłużenie prętów podłużnych poza zewnętrzne pręty poprzeczne po prawej stronie.

Zobacz również

[Właściwości siatki zbrojeniowej użytkownika \(strona 631\)](#)

REBAR_POS

Wyświetla numer pozycji prętów zbrojeniowych określony przez [XS_REBAR_POSITION_NUMBER_FORMAT_STRING](#) (strona 363).

Dla prętów zbrojeniowych w grupy prętów zbieżnych w zestawach prętów format `REBAR_POS` jest określony przez [XS_REBARSET_TAPERED_REBAR_POSITION_NUMBER_FORMAT_STRING](#) (strona 374), a jeśli ta opcja nie jest ustawiona, wówczas przez [XS_REBAR_POSITION_NUMBER_FORMAT_STRING](#) (strona 363).

Zobacz również

[GROUP_POS](#) (strona 548)

REFERENCE_ASSEMBLY

Tworzy listę informacji o poziomach zespołów na temat modeli referencyjnych w raportach i szablonach.

Następujące atrybuty są powiązane z typem zawartości w pliku `contentattributes_global.lst`:

```

// -----
// REFERENCE_ASSEMBLY - reference model assembly
// -----
REFERENCE_ASSEMBLY = NAME
REFERENCE_ASSEMBLY = BOUNDING_BOX_MIN_X
REFERENCE_ASSEMBLY = BOUNDING_BOX_MIN_Y
REFERENCE_ASSEMBLY = BOUNDING_BOX_MIN_Z
REFERENCE_ASSEMBLY = BOUNDING_BOX_MAX_X
REFERENCE_ASSEMBLY = BOUNDING_BOX_MAX_Y
REFERENCE_ASSEMBLY = BOUNDING_BOX_MAX_Z

// Logical building area attributes
REFERENCE_ASSEMBLY = LOGICAL_BUILDING_AREA.ID
REFERENCE_ASSEMBLY = LOGICAL_BUILDING_AREA.NAME
REFERENCE_ASSEMBLY = LOGICAL_BUILDING_AREA.GUID
REFERENCE_ASSEMBLY = LOGICAL_BUILDING_AREA.DEFINITION_NAME
REFERENCE_ASSEMBLY = LOGICAL_BUILDING_AREA.HIERARCHY_LEVEL
REFERENCE_ASSEMBLY = LOGICAL_BUILDING_AREA.LBA_SITE
REFERENCE_ASSEMBLY = LOGICAL_BUILDING_AREA.LBA_BUILDING
REFERENCE_ASSEMBLY = LOGICAL_BUILDING_AREA.LBA_SECTION
REFERENCE_ASSEMBLY = LOGICAL_BUILDING_AREA.LBA_STOREY

// Building object types hierarchy
REFERENCE_ASSEMBLY = OBJECT_TYPES.ID
REFERENCE_ASSEMBLY = OBJECT_TYPES.NAME
REFERENCE_ASSEMBLY = OBJECT_TYPES.GUID
REFERENCE_ASSEMBLY = OBJECT_TYPES.DEFINITION_NAME
REFERENCE_ASSEMBLY = OBJECT_TYPES.HIERARCHY_LEVEL
REFERENCE_ASSEMBLY = OBJECT_TYPES.ROOT_DEFINITION_NAME
//Project attributes
REFERENCE_ASSEMBLY = PROJECT.ADDRESS
REFERENCE_ASSEMBLY = PROJECT.BUILDER
REFERENCE_ASSEMBLY = PROJECT.DATE_END
REFERENCE_ASSEMBLY = PROJECT.DATE_START
REFERENCE_ASSEMBLY = PROJECT.DESCRPTION
REFERENCE_ASSEMBLY = PROJECT.DESIGNER
REFERENCE_ASSEMBLY = PROJECT.INFO1
REFERENCE_ASSEMBLY = PROJECT.INFO2
REFERENCE_ASSEMBLY = PROJECT.MODEL
REFERENCE_ASSEMBLY = PROJECT.NAME
REFERENCE_ASSEMBLY = PROJECT.NUMBER#2
REFERENCE_ASSEMBLY = PROJECT.OBJECT

```

Następujące atrybuty zdefiniowane przez użytkownika są powiązane z typem zawartości w pliku `contentattributes_userdefined.lst`:

```

REFERENCE_ASSEMBLY = USERDEFINED.subref_description
REFERENCE_ASSEMBLY = USERDEFINED.OBJECT_LOCKED
REFERENCE_ASSEMBLY = USERDEFINED.subref_info_string
REFERENCE_ASSEMBLY = USERDEFINED.subref_logical_name
REFERENCE_ASSEMBLY = USERDEFINED.[workflow].DESIGN_CHECKED_BY
REFERENCE_ASSEMBLY = USERDEFINED.[workflow].DESIGN_COMMENT
REFERENCE_ASSEMBLY = USERDEFINED.[workflow].DESIGN_ASSIGNED_TO
REFERENCE_ASSEMBLY = USERDEFINED.[workflow].DESIGN_CODE
REFERENCE_ASSEMBLY = USERDEFINED.[workflow].PLANS_STATUS
REFERENCE_ASSEMBLY = USERDEFINED.[workflow].DESIGN_CHECK_DATE
REFERENCE_ASSEMBLY = USERDEFINED.[workflow].PLANNED_START_D
REFERENCE_ASSEMBLY = USERDEFINED.[workflow].PLANNED_END_D
REFERENCE_ASSEMBLY = USERDEFINED.[workflow].ACTUAL_START_D
REFERENCE_ASSEMBLY = USERDEFINED.[workflow].ACTUAL_END_D
REFERENCE_ASSEMBLY = USERDEFINED.[workflow].FABRICATION_CODE
REFERENCE_ASSEMBLY = USERDEFINED.[workflow].DELIVERY_NUMBER
REFERENCE_ASSEMBLY = USERDEFINED.[workflow].PACKAGE_NUMBER
REFERENCE_ASSEMBLY = USERDEFINED.[workflow].SHIPMENT_NUMBER
REFERENCE_ASSEMBLY = USERDEFINED.[workflow].FABRICATION_STATUS
REFERENCE_ASSEMBLY = USERDEFINED.[workflow].PLANNED_START_F
REFERENCE_ASSEMBLY = USERDEFINED.[workflow].PLANNED_END_F
REFERENCE_ASSEMBLY = USERDEFINED.[workflow].ACTUAL_START_F
REFERENCE_ASSEMBLY = USERDEFINED.[workflow].ACTUAL_END_F
REFERENCE_ASSEMBLY = USERDEFINED.[workflow].ERECTION_CODE
REFERENCE_ASSEMBLY = USERDEFINED.[workflow].ERECTION_COMMENT
REFERENCE_ASSEMBLY = USERDEFINED.[workflow].ERECTION_STATUS
REFERENCE_ASSEMBLY = USERDEFINED.[workflow].CIP_STATUS
REFERENCE_ASSEMBLY = USERDEFINED.[workflow].PLANNED_START_E
REFERENCE_ASSEMBLY = USERDEFINED.[workflow].PLANNED_END_E
REFERENCE_ASSEMBLY = USERDEFINED.[workflow].ACTUAL_START_E
REFERENCE_ASSEMBLY = USERDEFINED.[workflow].ACTUAL_END_E

```

Zobacz również

REFERENCE_MODEL

Tworzy listę modeli referencyjnych w raportach.

REFERENCE_MODEL_OBJECT

Tworzy listę obiektów referencyjnych modelu w raportach.

REGION

Wyświetla region wprowadzony w **Właściwości projektu** w **Plik --> Właściwości projektu** .

ROUNDING_RADIUS, ROUNDING_RADIUS_1 ... 2

Wyświetla różne promienie zaokrąglenia profili. Poniżej znajdują się przykłady promienia 1 i 2 dla określonego profilu I:

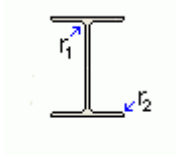

Zobacz również

[PROFILE \(strona 577\)](#)

ROW_IN_PAGE

Na początku każdej nowej strony wyświetla numer przyrostowy, rozpoczynając od 1. Do zastosowania w raportach i szablonach.

Przykład

Można używać razem z wartością w polu `PAGE`, aby uwzględnić informacje o stronie lub wierszu w szablonie rysunku. W polu **Typ** ustaw wartość **Tekst**, a w polu Właściwości pola tekstowego wprowadź następujące dane:

```
=%PAGE% %/% %ROW_IN_PAGE%
```

2.16 Atrybuty szablonu - S

SCALE1...5

Używaj tych pól, aby wyświetlić różne skale widoków rysunku. Wartości dziesiętne są zaokrąglane do najbliższej liczby całkowitej. Używać wyłącznie w przypadku tabeli rysunków.

SCHED_FAB_DATE

Wyświetla wartość wybraną w polu **Planowana produkcja** na zakładce **Stan** w oknie dialogowym zdefiniowanych przez użytkownika atrybutów elementu.

SCREW_HOLE_DIAMETER_X

Wyświetla długość otworu na śrubę w kierunku x (średnica otworu + [LONG_HOLE_X \(strona 564\)](#)).

SCREW_HOLE_DIAMETER_Y

Wyświetla długość otworu na śrubę w kierunku y (średnica otworu + [LONG_HOLE_Y \(strona 564\)](#)).

SECTION_MODULUS_X, SECTION_MODULUS_Y

Wyświetla moduł przekroju (właściwość analityczna) profilu.

Zobacz również

[PROFILE \(strona 577\)](#)

SHAPE

Wyświetla zależny od środowiska typ gięcia pręta zbrojeniowego.

SHAPE_INTERNAL

Wyświetla wewnętrzny typ gięcia Tekla Structures pręta zbrojeniowego, na przykład 2_1.

Zobacz również

SHEAR_CENTER_LOCATION

Wyświetla umieszczenie środka ścinania (właściwość analityczna) profilu.

Zobacz również

[PROFILE \(strona 577\)](#)

shear1, shear2

Wyświetla wartość wprowadzoną w polu **Ścinanie, V** na zakładce **Kody końcowe** w oknie dialogowym zdefiniowanych przez użytkownika atrybutów elementów. `shear1` wyświetla wartość w polu **Początek**, a `shear2` w polu **Koniec**.

SHOP_ISSUE

Wyświetla wartość wybraną w polu **Plany rzeczywiste** na zakładce **Stan** w oknie dialogowym zdefiniowanych przez użytkownika atrybutów elementu lub w oknie dialogowym właściwości zespołu.

SHOPSTATUS

Wyświetla wartość wybraną z listy **Status produkcji** na zakładce **Stan** w oknie dialogowym zdefiniowanych przez użytkownika atrybutów elementu lub w oknie dialogowym właściwości zespołu.

SIMILAR_TO_MAIN_PART

Wyświetla 1, jeśli numer pozycji danego elementu jest taki sam jak numer pozycji głównego elementu zespołu.

Aby wyświetlić główny element zespołu na początku listy elementów:

1. W Edytorze szablonów dodaj pole wartości `SIMILAR_TO_MAIN_PART` w wierszu `ELEMENT`.
2. Ustaw **Kolejność** na wartość **Malejąco** i (w razie konieczności) ukryj pole w wyjściu w oknie dialogowym **Właściwości pola wartości**.
3. Przeciągnij pole `SIMILAR_TO_MAIN_PART`, tak aby było pierwsze w kolejności sortowania w panelu **Przeglądarka zawartości**.

SITE_WORKSHOP

W przypadku śrub w tym polu wyświetlane są informacje o typie zespołu w łańcuchu (budowa lub warsztat) Pliki komunikatu (466 i 467) zawierają tłumaczenia tych tekstów.

W przypadku sworzni w tym polu wyświetlane są informacje o typie zespołu w łańcuchu (budowa lub warsztat)

SIZE

Pokazuje rozmiar rysunku (np. 210 x 297). Do użytku wyłącznie w odniesieniu do szablonów rysunków i raportów.

SORT_OF_E_x_Cw_PER_G_x_J

Wyświetla właściwość analityczną $\sqrt{ECw/GJ}$ profilu.

Zobacz również

[PROFILE \(strona 577\)](#)

SPIRAL_ROTATION_ANGLE

Wyświetla całkowity +/- kąt obrotu belki spiralnej.

Przykład: (+)720.00 = 2 pełne obroty w kierunku przeciwnym do ruchu wskazówek zegara.

SPIRAL_ROTATION_AXIS_xxx

- SPIRAL_ROTATION_AXIS_BASE_POINT_X
- SPIRAL_ROTATION_AXIS_BASE_POINT_Y
- SPIRAL_ROTATION_AXIS_BASE_POINT_Z
- SPIRAL_ROTATION_AXIS_BASE_POINT_X_PROJECT
- SPIRAL_ROTATION_AXIS_BASE_POINT_Y_PROJECT
- SPIRAL_ROTATION_AXIS_BASE_POINT_Z_PROJECT
- SPIRAL_ROTATION_AXIS_BASE_POINT_X_BASEPOINT
- SPIRAL_ROTATION_AXIS_BASE_POINT_Y_BASEPOINT
- SPIRAL_ROTATION_AXIS_BASE_POINT_Z_BASEPOINT
- SPIRAL_ROTATION_AXIS_BASE_POINT_X_IN_WORK_PLANE
- SPIRAL_ROTATION_AXIS_BASE_POINT_Y_IN_WORK_PLANE
- SPIRAL_ROTATION_AXIS_BASE_POINT_Z_IN_WORK_PLANE
- SPIRAL_ROTATION_AXIS_UP_POINT_X
- SPIRAL_ROTATION_AXIS_UP_POINT_Y

- SPIRAL_ROTATION_AXIS_UP_POINT_Z
- SPIRAL_ROTATION_AXIS_UP_POINT_X_PROJECT
- SPIRAL_ROTATION_AXIS_UP_POINT_Y_PROJECT
- SPIRAL_ROTATION_AXIS_UP_POINT_Z_PROJECT
- SPIRAL_ROTATION_AXIS_UP_POINT_X_BASEPOINT
- SPIRAL_ROTATION_AXIS_UP_POINT_Y_BASEPOINT
- SPIRAL_ROTATION_AXIS_UP_POINT_Z_BASEPOINT
- SPIRAL_ROTATION_AXIS_UP_POINT_X_IN_WORK_PLANE
- SPIRAL_ROTATION_AXIS_UP_POINT_Y_IN_WORK_PLANE
- SPIRAL_ROTATION_AXIS_UP_POINT_Z_IN_WORK_PLANE

Wyświetla oś środkową belki spiralnej za pomocą 2 punktów. Kierunek osi obrotu jest obliczany na podstawie tych punktów.

SPIRAL_TOTAL_RISE

Wyświetla odległości między punktem początkowym belki spiralnej i punktem końcowym wzdłuż osi z układu współrzędnych.

SPIRAL_TWIST_END

Wyświetla kąt skrętu +/- profilu belki spiralnej na końcu elementu. Wartością domyślną jest 0.00

SPIRAL_TWIST_START

Wyświetla kąt skrętu +/- profilu belki spiralnej na początku elementu. Wartością domyślną jest 0.00

SUPPLEMENT_PART_WEIGHT

Wyświetla ciężar elementów dodatkowych. SUPPLEMENT_PART_WEIGHT = ciężar całego zespołu minus ciężar elementu głównego.

Zobacz także [WEIGHT \(strona 602\)](#).

START_X

Wyświetla współrzędne punktów tworzenia elementów.

START_Y

Zobacz [START_X \(strona 590\)](#).

START_Z

Zobacz [START_X \(strona 590\)](#).

STATICAL_MOMENT_Qf

Wyświetla moment statyczny półki.

Zobacz również

[PROFILE \(strona 577\)](#)

STATICAL_MOMENT_Qw

Wyświetla moment statyczny środka.

Zobacz również

[PROFILE \(strona 577\)](#)

STIFFENER_DIMENSION

Wyświetla wymiar usztywnienia profilu.

Zobacz również

[STIFFENER_DIMENSION_1 ... 3 \(strona 590\)](#)

[PROFILE \(strona 577\)](#)

STIFFENER_DIMENSION_1 ... 3

Wyświetla wymiary usztywnienia profilu. W profilu parametrycznym EZ przedstawionym poniżej wartość f_1 to wymiar usztywnienia 1, f_2 to wymiar usztywnienia 2, a f_3 — wymiar usztywnienia 3.

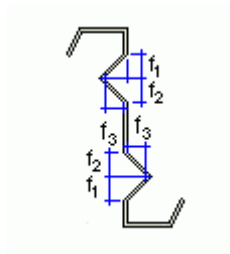

Zobacz również

[PROFILE \(strona 577\)](#)

STRAND_DEBONDED_STRANDS_1...5

Wyświetla listę izolowanych cięgien. Numery cięgien są oddzielone znakami spacji.

STRAND_DEBONDED_STRANDS_1 odpowiada wierszowi 1 w zakładce **Izolacja przyczepności** w oknie dialogowym **Właściwości układu cięgien**,
STRAND_DEBONDED_STRANDS_2 — wierszowi 2 itd.

STRAND_DEBOND_LEN_FROM_END_1...5

Wyświetla długość izolacji od końca cięgien.

STRAND_DEBOND_LEN_FROM_END_1 odpowiada wierszowi 1 w zakładce **Izolacja przyczepności** w oknie dialogowym **Właściwości układu cięgien**,
STRAND_DEBOND_LEN_FROM_END_2 — wierszowi 2 itd.

STRAND_DEBOND_LEN_FROM_START_1...5

Wyświetla długość izolacji od początku cięgien.

STRAND_DEBOND_LEN_FROM_START_1 odpowiada wierszowi 1 w zakładce **Izolacja przyczepności** w oknie dialogowym **Właściwości układu cięgien**,
STRAND_DEBOND_LEN_FROM_START_2 — wierszowi 2 itd.

STRAND_DEBOND_LEN_MIDDLE_TO_END_1...5

Wyświetla długość izolacji od środka do końca cięgien.

STRAND_DEBOND_LEN_MIDDLE_TO_END_1 odpowiada wierszowi 1 w zakładce **Izolacja przyczepności** w oknie dialogowym **Właściwości układu cięgien**, STRAND_DEBOND_LEN_MIDDLE_TO_END_2 — wierszowi 2 itd.

STRAND_DEBOND_LEN_MIDDLE_TO_START_1...5

Wyświetla długość izolacji od środka do początku cięgien.

STRAND_DEBOND_LEN_MIDDLE_TO_START_1 odpowiada wierszowi 1 w zakładce **Izolacja przyczepności** w oknie dialogowym **Właściwości układu cięgien**, STRAND_DEBOND_LEN_MIDDLE_TO_START_2 — wierszowi 2 itd.

STRAND_N_PATTERN

Wyświetla liczbę różnych przekrojów w układzie cięgien.

STRAND_N_STRAND

Wyświetla liczbę strun.

STRAND_POS

Wyświetla pozycję (przedrostek i numer porządkowy) cięgna.

STRAND_PULL_FORCE

Wyświetla siłę naciągu cięgna.

STRAND_UNBONDED

Wyświetla sekwencje numerów izolowanych cięgien oddzieloną spacjami lub przecinkami.

SUB_ID

Wyświetla porządkowy numer indeksu prętów zbrojeniowych w grupach prętów.

Zobacz również

[SUB_ID_WITH_LETTERS \(strona 593\)](#)

[XS_REBARSET_TAPERED_REBAR_POSITION_NUMBER_FORMAT_STRING \(strona 374\)](#)

SUB_ID_LAST

Wyświetla porządkowy numer indeksu ostatniego pręta zbrojeniowego w grupie prętów.

Używaj z typem zawartości `SINGLE_REBAR`.

Zobacz również

[SUB_ID \(strona 592\)](#)

[SUB_ID_WITH_LETTERS \(strona 593\)](#)

SUB_ID_WITH_LETTERS

Wyświetla porządkowy numer indeksu pręta zbrojeniowego w grupie prętów przy użyciu liter.

Opcja dostępna tylko jako atrybut ciągu formatu, a nie jako atrybut szablonu.

Zobacz również

[SUB_ID \(strona 592\)](#)

[XS_REBARSET_TAPERED_REBAR_POSITION_NUMBER_FORMAT_STRING \(strona 374\)](#)

SUBTYPE

Wyświetla podtyp profilu.

Zobacz również

[PROFILE \(strona 577\)](#)

SURFACING_NAME

Wyświetla nazwę wykończenia powierzchni, na przykład Płytki 1.

Kody i nazwy wykończenia powierzchni pliku określono w pliku `product_finishes.dat`.

Zobacz również

[CODE \(strona 525\)](#)

2.17 Atrybuty szablonu - T

TANGENT_OF_PRINCIPAL_AXIS_ANGLE

Wyświetla styczną głównego kąta osi (analiza właściwości) profilu.

Zobacz również

[PROFILE \(strona 577\)](#)

TEXT1...3

W odniesieniu do szablonów rysunków w tym polu wyświetlany jest tekst ostatniej rewizji. Na liście `REWIZJA` wyświetlana jest również historia rewizji.

THERMAL_DILATATION

Wyświetla współczynnik rozszerzalności cieplnej materiału.

THICKNESS

Wyświetla grubość płytki we wzorze.

THREAD_IN_MATERIAL

Wyświetla 1, jeżeli gwint śruby może znajdować się wewnątrz materiału, a jeżeli nie — wartość 0.

TILE_NUMBER

Wyświetla liczbę płytek zastosowanych w wykończeniu powierzchni (wartość przybliżona).

TILE_VOLUME

Wyświetla objętość płytek zastosowanych w wykończeniu powierzchni z wyłączeniem objętości fug/zaprawy. Zobacz także [MORTAR_VOLUME \(strona 568\)](#).

TIME

Wyświetla aktualny czas (hh:mm:ss).

TITLE

Wyświetla nazwę rysunku zdefiniowaną przez użytkownika. Można używać również w odniesieniu do elementów i zespołów. Można na przykład tworzyć raporty dot. zespołów zawierające listę wszystkich utworzonych rysunków zespołów.

TITLE1...3

W odniesieniu do raportów to pole wyświetla tytuły zdefiniowane przez użytkownika w oknie dialogowym **Raport** . W odniesieniu do szablonów rysunków w tym polu wyświetlane są atrybuty rysunków.

TOP_LEVEL

Wyświetla górny poziom pojedynczego elementu, zespołu betonowego, zespołu, elementu połączenia lub obiektu wylewanego.

Górny poziom pobiera jednostkę i dokładność z pliku `MarkDimensionFormat.dim`.

Poziom odniesienia ma wpływ na atrybut `TOP_LEVEL` wtedy, gdy opcja **Położenie według** ma wartość **Punkt początkowy modelu** lub jest punktem bazowym projektu znajdującym się w punkcie początkowym modelu.

Możesz użyć tego atrybutu jako atrybutu zdefiniowanego przez użytkownika także w znakach elementów i uwagach połączonych.

UWAGA Ten atrybut wyświetla wartość w formie tekstu, więc nie można użyć formuły z tym atrybutem. Zamiast niej należy użyć opcji [TOP_LEVEL_UNFORMATTED \(strona 596\)](#).

TOP_LEVEL_GLOBAL

Wyświetla górny poziom pojedynczego elementu, zespołu betonowego, zespołu, elementu połączenia lub obiektu wylewanego według globalnej osi.

`TOP_LEVEL_GLOBAL` pobiera jednostkę i dokładność z pliku `MarkDimensionFormat.dim`.

Możesz użyć tego atrybutu jako atrybutu zdefiniowanego przez użytkownika w znakach elementów, a także w raportach i szablonach.

TOP_LEVEL_GLOBAL_UNFORMATTED

Wyświetla górny poziom pojedynczego elementu, zespołu betonowego, zespołu, elementu połączenia lub obiektu wylewanego.

`TOP_LEVEL_GLOBAL_UNFORMATTED` wyświetla górne poziomy jako długości w mm, które możesz formatować i wykorzystywać w formułach w szablonach. Ten atrybut wyświetla informacje o poziomach na osi globalnej.

Możesz użyć tego atrybutu jako atrybutu zdefiniowanego przez użytkownika także w znakach elementów i uwagach połączonych.

TOP_LEVEL_UNFORMATTED

Wyświetla górny poziom pojedynczego elementu, zespołu betonowego, zespołu, elementu połączenia lub obiektu wylewanego.

TOP_LEVEL_UNFORMATTED wyświetla górny poziom jako długości w mm, które możesz formatować i wykorzystywać w formułach w szablonach.

Poziom odniesienia ma wpływ na atrybut TOP_LEVEL_UNFORMATTED gdy opcja **Położenie według** ma wartość **Punkt początkowy modelu** lub jest punktem bazowym projektu znajdującym się w punkcie początkowym modelu.

Możesz użyć tego atrybutu jako atrybutu zdefiniowanego przez użytkownika także w znakach elementów i uwagach połączonych.

UWAGA W przeciwieństwie do atrybutu TOP_LEVEL, atrybutu TOP_LEVEL_UNFORMATTED nie można sformatować przy użyciu pliku MarkDimensionFormat.dim.

TORSIONAL_CONSTANT

Wyświetla stałą skręcania (właściwość analityczna) profilu.

Zobacz również

[PROFILE \(strona 577\)](#)

TOWN

Wyświetla miasto wprowadzone w **Właściwości projektu** w **Plik --> Właściwości projektu**.

TYPE

Wyświetla typ lub normę obiektu:

Typ zawartości	Opis
ANALYSIS_RIGID_LINK	Wskazuje, czy obliczenia sztywnego połączenia zostały wykonane automatycznie (auto) czy zostały dodane ręcznie przez użytkownika (user).
ŚRUBA	Wyświetla normę śrub według okna dialogowego Katalog zespołów śrub (na przykład 7968).
RYSUNEK	Wyświetla typ rysunku: A, W, C, G lub M.

Typ zawartości	Opis
SIATKA	Wyświetla typ siatki: Prostokąt, Wielobok lub Gięta.
NAKRĘTKA	Wyświetla normę nakrętki:
POWIERZCHNIA	Wyświetla typ powierzchni: Deskowanie lub wykończenie powierzchni betonu.
WYKOŃCZENIE POWIERZCHNI	Wyświetla typ wykończenia powierzchni: Wykończenie powierzchni betonu, Powierzchnia mieszana, Powierzchnia z płytek lub Wykończenie stali.
PODKŁADKA	Wyświetla standard podkładki.

W odniesieniu do innych obiektów to pole pozostaje puste.

TYPE1

W odniesieniu do śrub wyświetlana jest norma śruby oraz norma każdej możliwej podkładki lub nakrętki wymienionych w oknie dialogowym **Katalog zespołów śrub** (np. 7968/2041/2041/2041/2067/2067). W przypadku obiektów innych niż śruby to pole pozostaje puste.

Zobacz również

[TYPE2 \(strona 598\)](#)

[TYPE3 \(strona 598\)](#)

[TYPE4 \(strona 599\)](#)

TYPE2

W odniesieniu do śrub wyświetlane są wartości 1 dla istniejących i 0 dla nieistniejących podkładek i nakrętek (na przykład 10011). W przypadku obiektów innych niż śruby to pole pozostaje puste.

Zobacz również

[TYPE1 \(strona 598\)](#)

[TYPE3 \(strona 598\)](#)

[TYPE4 \(strona 599\)](#)

TYPE3

Tak samo jak w przypadku TYPE2, ale wyświetlane są wartości x dla istniejących i o dla nieistniejących podkładek i nakrętek (na przykład xooXX). W przypadku obiektów innych niż śruby to pole pozostaje puste.

Zobacz również

[TYPE1 \(strona 598\)](#)

[TYPE2 \(strona 598\)](#)

[TYPE4 \(strona 599\)](#)

TYPE4

Tak samo jak w przypadku TYPE1, ale wyświetlana jest tylko norma istniejących elementów śruby. W przypadku obiektów innych niż śruby to pole pozostaje puste.

Zobacz również

[TYPE1 \(strona 598\)](#)

[TYPE2 \(strona 598\)](#)

[TYPE3 \(strona 598\)](#)

2.18 Atrybuty szablonu - U

USAGE

Pokazuje, czy pręt zbrojeniowy jest prętem głównym, czy węzłem lub strzemieniem. Atrybut zwraca Pręt główny dla prętów głównych i Węzeł lub strzemień dla węzłów i strzemion. Jeśli typ wartości nie może być zdefiniowany, atrybut zwraca pustą wartość.

Zobacz również

[USAGE_VALUE \(strona 599\)](#)

USAGE_VALUE

Pokazuje, czy pręt zbrojeniowy jest prętem głównym, czy węzłem lub strzemieniem. Atrybut zwraca 1 dla prętów głównych i 2 dla węzłów i strzemion. Jeśli typ wartości nie może być zdefiniowany, atrybut zwraca 0.

Zobacz również

[USAGE \(strona 599\)](#)

USER_PHASE

Wyświetla wartość wprowadzoną w polu **Faza użytkownika** w zdefiniowanych przez użytkownika atrybutach elementu.

USER_FIELD_1 ... _8

Wyświetla wartość zdefiniowanych przez użytkownika atrybutów: **Pole użytkownika 1, Pole użytkownika 2** itd.

Zobacz również

Aby uzyskać więcej informacji na temat atrybutów zdefiniowanych przez użytkownika w szablonach i raportach, zobacz .

Aby uzyskać więcej informacji na temat atrybutów zdefiniowanych przez użytkownika, zobacz i .

2.19 Atrybuty szablonu - V

VOLUME

Wyświetla objętość obiektu, na przykład objętość zespołu lub zespołu betonowego. Otwory i wycięcia są uwzględniane.

VOLUME_GROSS

Wyświetla objętość brutto obiektu: Otwory i wycięcia nie są uwzględniane.

VOLUME_NET

Wyświetla objętość obiektu, uwzględniając otwory i wycięcia.

VOLUME_NET_ONLY_CONCRETE_PARTS

Wyświetla objętość według brył elementów betonowych w zespole betonowym. Jeżeli w profilu danego elementu powierzchnia przekroju jest definiowana ręcznie, element ten zostaje pominięty w obliczeniach (por. `VOLUME_ONLY_CONCRETE_PARTS`)

VOLUME_ONLY_CONCRETE_PARTS

Ten atrybut przyjmuje wartości objętości zespołu betonowego tylko dla elementów betonowych. Pręty zbrojeniowe ani elementy osadzone nie są uwzględniane.

VOLUME_ONLY_POUR_OBJECT

Wyświetla objętość betonu (= obiekt wylewany) w jednostce sekcji wylewania. Otwory i wycięcia są uwzględniane.

Zobacz również

[WEIGHT_ONLY_POUR_OBJECT \(strona 605\)](#)

2.20 Atrybuty szablonu - W

WARPING_CONSTANT

Wyświetla stałą skręcania (właściwość analityczna) profilu.

Zobacz również

[PROFILE \(strona 577\)](#)

WARPING_STATICAL_MOMENT

Wyświetla moment statyczny skręcania (właściwość analityczna) profilu.

Zobacz również

[PROFILE \(strona 577\)](#)

WEB_HEIGHT

Zobacz [WEB_WIDTH \(strona 602\)](#).

WEB_LENGTH

Długość brutto średnicy profilu I. Zastosuj, aby wyświetlić profile spawane jako blachy.

WEB_THICKNESS

Grubość średnicy profilu I. Zastosuj, aby wyświetlić profile spawane jako blachy.

Zobacz również

[PROFILE \(strona 577\)](#)

WEB_THICKNESS_1, WEB_THICKNESS_2

Dodatkowe wartości grubości średnicy profilu.

Zobacz również

[PROFILE \(strona 577\)](#)

WEB_WIDTH

Szerokość średnicy profilu I. Zastosuj, aby wyświetlić profile spawane jako blachy.

WEIGHT

Wyświetla ciężar obiektu.

Formuła obliczania zależy od typu obiektu:

- W przypadku elementów z przekrojem zdefiniowanym w katalogu profili ciężar jest obliczany na podstawie powierzchni przekroju w katalogu profili (na liście **Właściwości** na zakładce **Analiza**), długości (`LENGTH`) i gęstości materiału (ciężaru właściwego dla profili zgodnie z informacjami w katalogu profili). Wynik jest taki sam jak podczas obliczania wartości `WEIGHT_GROSS`.
- W odniesieniu do pozostałych profili bez zdefiniowanych przekrojów (zwykle profili parametrycznych) wyświetlany jest ciężar netto obliczony przy użyciu objętości profilu i gęstości materiału. Dopasowania, wycięcia, przygotowania pod spawanie i dodane elementy mogą wpływać na wyniki obliczeń objętości.
- W przypadku elementów poddanych obróbce powierzchni wyświetlana jest zarówno waga danego elementu, jak i rodzaj wykończenia powierzchni.
- W odniesieniu do zbrojenia wyświetlany jest ciężar jednego z prętów w grupie. `WEIGHT_TOTAL` wyświetla ciężar wszystkich prętów w grupie.
- W odniesieniu do zespołów wyświetlana jest suma ciężarów poszczególnych elementów dla każdego zespołu.
- W odniesieniu do wykończenia powierzchni wyświetlany jest ciężar wykończenia powierzchni.
- W przypadku śrub wyświetlany jest ciężar elementu śruby w odpowiadającym wierszu typu zawartości:
 - `ŚRUBA`: wyświetla ciężar śruby.
 - `NAKRĘTKA`: wyświetla ciężar nakrętki.
 - `PODKŁADKA`: wyświetla ciężar podkładki.

WEIGHT_GROSS

Wyświetla ciężar brutto, który odpowiada całkowitemu ciężarowi materiału potrzebnego do wytworzenia tego elementu. Formuła obliczania zależy od elementu:

- W przypadku elementów z przekrojem zdefiniowanym w katalogu profili ciężar jest obliczany na podstawie długości elementu (`LENGTH`), powierzchni przekroju w katalogu profili i gęstości materiału.
- Dla blachy giętej lub blachy wielobocznej nieposiadającej powierzchni przekroju ciężar jest obliczany na podstawie całkowitej długości i wysokości blachy i gęstości materiału (ciężaru właściwego dla blach zgodnie z informacjami w katalogu materiałów).

- W odniesieniu do pozostałych profili bez przekrojów (zwykle profili parametrycznych) wyświetlana jest waga brutto obliczana w ten sam sposób co `WEIGHT_NET`, ale bez uwzględniania wycięć i przy użyciu wartości gęstości blachy zamiast gęstości profilu.
- W odniesieniu do zespołów wyświetlana jest sumaryczna waga brutto poszczególnych elementów uwzględnionych w zespole. W odniesieniu do śrub wyświetlany jest ciężar śruby.

WEIGHT_M

Wyświetla ciężar profilu (określony w katalogu materiałów). W odniesieniu do profili parametrycznych wyświetlany jest ciężar profilu dzielony przez długość. W odniesieniu do profili standardowych wyświetlany jest **Ciężar na jednostkę długości** wprowadzony we właściwości **Analiza** w katalogu profili.

WEIGHT_MAX

Wyświetla ciężar maksymalny pojedynczego pręta zbrojeniowego lub grupy prętów zbrojeniowych.

WEIGHT_MIN

Wyświetla ciężar minimalny pojedynczego pręta zbrojeniowego lub cięgna w grupie prętów zbrojeniowych.

WEIGHT_NET

Wyświetla ciężar wyprodukowanego elementu, zespołu lub zespołu betonowego. Formuła obliczania zależy od obiektu:

- W odniesieniu do elementów wynikiem jest ciężar netto, który odpowiada ciężarowi rzeczywistemu wyprodukowanego elementu. Zaokrąglenia krawędzi profilu nie są uwzględniane.
- W odniesieniu do śrub wynikiem jest ciężar śruby, a w przypadku innych obiektów — wartość zero.
- W odniesieniu do zespołów wynikiem jest suma ciężarów poszczególnych elementów.

Obliczenie opiera się na objętości danego elementu i gęstości materiału. Wartość gęstości użyta w obliczeniach zależy od przekrojów profilu:

- Jeśli przekroje zostały zdefiniowane w katalogu profili, gęstość jest wartością **Właściwość: Ciężar właściwy profilu** w katalogu materiałów.
- Jeśli nie ma żadnych przekrojów, gęstość jest wartością **Właściwość: Ciężar właściwy blachy** w katalogu materiałów.

UWAGA W przypadku elementów ciężar netto **nie** jest równy ciężarowi rzeczywistemu wyprodukowanych elementów. Przekrój profilu jest obliczany przy użyciu kątów prostych, a zaokrąglenia krawędzi nie są uwzględniane (chyba że używana jest opcja zaawansowana `XS_SOLID_USE_HIGHER_ACCURACY`). Ze względu na to między ciężarem wyliczonym a rzeczywistym mogą występować znaczące różnice, szczególnie jeśli stosowane są duże przekroje.

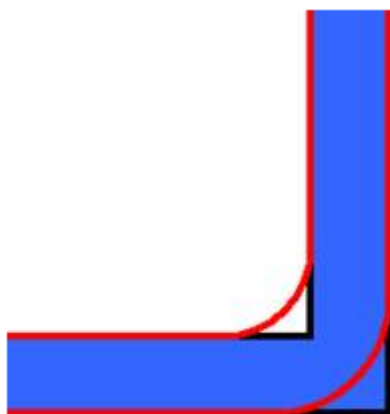

WEIGHT_NET_ONLY_CONCRETE_PARTS

Wyświetla ciężar zespołu betonowego. Ciężar obliczany jest według brył elementów betonowych w zespole betonowym. Jeżeli w profilu danego elementu powierzchnia przekroju jest definiowana ręcznie, element ten zostaje pominięty w obliczeniach (por. `WEIGHT_ONLY_CONCRETE_PARTS`).

WEIGHT_ONLY_CONCRETE_PARTS

Ten atrybut przyjmuje ciężar zespołu betonowego tylko dla elementów betonowych.

WEIGHT_ONLY_POUR_OBJECT

Wyświetla ciężar betonu (= obiekt wylewany) w jednostce sekcji wylewania. Otwory i wycięcia są uwzględniane. Pręty zbrojeniowe ani elementy osadzone nie są uwzględniane.

Ciężar obiektu wylewanego jest obliczany na podstawie bryły obiektu wylewanego i gęstości materiału.

Zobacz również

[VOLUME_ONLY_POUR_OBJECT \(strona 601\)](#)

WEIGHT_ONLY_REBARS

Wyświetla ciężar wszystkich zbrojeń w jednostce sekcji wylewania, uwzględniając pręty zbrojeniowe, siatki i struny. Nie uwzględnia ciężaru zbrojenia należącego do zespołów betonowych prefabrykowanych wewnątrz jednostki sekcji wylewania.

Zobacz również

[WEIGHT_ONLY_POUR_OBJECT \(strona 605\)](#)

WEIGHT_PER_UNIT_LENGTH

Wyświetla ciężar na jednostkę długości (właściwość analityczna) profilu.

Zobacz również

[PROFILE \(strona 577\)](#)

WEIGHT_TOTAL

Wyświetla ciężar całkowity wszystkich prętów zbrojeniowych lub wszystkich strun w grupie prętów zbrojeniowych. Ten atrybut szablonu jest dostępny w typie zawartości REBAR w szablonach graficznych i tekstowych.

WEIGHT_TOTAL_IN_GROUP

Wyświetla całkowity ciężar prętów zbrojeniowych w grupie prętów.

Należy używać w połączeniu z typem zawartości `SINGLE_REBAR` wiersza w następujący sposób:

```
REBAR.WEIGHT_TOTAL_IN_GROUP
```

Zobacz również

[NUMBER_OF_BARS_IN_GROUP \(strona 571\)](#)

WELD_ACTUAL_LENGTH1, WELD_ACTUAL_LENGTH2

Wyświetla długość rzeczywistą spoin w danym modelu lub sumę długości rzeczywistych spoin w przypadku spoin powyżej i poniżej linii.

Długość rzeczywista spoin to odległość między punktami początkowym i końcowym szwu spawalniczego.

Zobacz również

[WELD_LENGTH1 ... 2 \(strona 610\)](#)

WELD_ADDITIONAL_SIZE1, WELD_ADDITIONAL_SIZE2

Tych atrybutów należy używać do wyświetlenia dodatkowych rozmiarów spoin. Rozmiar spoin dodatkowych można określić dla złożonych typów spoin $\nabla+\blacktriangle$ i $\blacksquare+\blacktriangle$. `WELD_ADDITIONAL_SIZE1` wyświetla wartość dodatkowego rozmiaru dla spoin nad linią, a `WELD_ADDITIONAL_SIZE2` dla spoin pod linią.

Tych atrybutów można używać w szablonach raportów.

WELD_ANGLE1, WELD_ANGLE2

W odniesieniu do spoin wyświetla kąt spawania powyżej i poniżej linii.

WELD_ASSEMBLYTYPE

Wyświetla typ zespołu spoiny (budowa lub warsztat). Używać wyłącznie w przypadku list spawalniczych.

WELD_DEFAULT

Wyświetla domyślny rozmiar spoiny zgodnie z atrybutami rysunków. Używać wyłącznie w przypadku tabeli rysunków.

WELD_CROSSECTION_AREA1, WELD_CROSSECTION_AREA2

Wyświetla teoretyczną powierzchnię przekroju obsługiwanych obiektów brył spoin powyżej i poniżej linii. W przypadku nieobsługiwanych typów spoin wyświetlana jest wartość 0.00.

WELD_EDGE_AROUND

Wyświetla wartość wybraną na liście **Krawędź/Obwodowa** we właściwościach **Spoina: Krawędź** - jeśli tylko jedna krawędź została zespawana lub **Obwodowa** - jeśli spawany jest cały obwód.

WELD_EFFECTIVE_THROAT, WELD_EFFECTIVE_THROAT2

Te atrybuty służą do wyświetlania pokrycia efektywnego spoiny.
WELD_EFFECTIVE_THROAT wyświetla wartość dla spoiny nad linią, oraz
WELD_EFFECTIVE_THROAT2 dla spoiny pod linią.

WELD_ELECTRODE_CLASSIFICATION

Wyświetla klasyfikację elektrody spawalniczej wybraną z listy **Klasyfikacja elektrody** we właściwościach **Spoina**.

WELD_ELECTRODE_COEFFICIENT

Wyświetla wartość wprowadzoną w polu **Współczynnik elektrody** we właściwościach **Spoina**.

WELD_ELECTRODE_STRENGTH

Wyświetla wartość wprowadzoną w polu **Wytrzymałość elektrody** we właściwościach **Spoina**.

WELD_ERRORLIST

Wyświetla kody błędów spoin, jeśli w odniesieniu do spoin występują nieprawidłowości.

Kody błędów to:

Kod błędu	Opis
E1	Położenie spoiny jest nieprawidłowe.
E2	Zespawane elementy nie stykają się.
E3	Spoina nie znajduje się na krawędzi elementu.
E4	Spoina ma typ przekroju poprzecznego, który nie jest obsługiwany.
E5	Właściwości spoiny są nieprawidłowe.
E6	Występują nieprawidłowości związane z przygotowaniem elementów do spawania.

WELD_FATHER_CODE

Wyświetla numer porządkowy połączenia w miejscu położenia spoiny. Pole jest puste, jeśli spoina nie znajduje się w pobliżu połączenia. Używać wyłącznie w przypadku list spawalniczych.

WELD_FATHER_NUMBER

Wyświetla numer połączenia w miejscu położenia spoiny. Pole jest puste, jeśli spoina nie znajduje się w pobliżu połączenia. Używać wyłącznie w przypadku list spawalniczych.

WELD_FILLTYPE1, WELD_FILLTYPE2

Wyświetla kontur spoiny (brak, równy, wypukły, wklęsły) w przypadku spoin powyżej i poniżej linii.

WELD_FINISH1, WELD_FINISH2

W odniesieniu do spoin powyżej i poniżej linii wyświetla wykończenie spoiny.

WELD_INCREMENT_AMOUNT1, WELD_INCREMENT_AMOUNT2

W odniesieniu do spoin przerywanych powyżej i poniżej linii wyświetla przyrost.

WELD_INTERMITTENT_TYPE

Wyświetla kształt spoiny (ciągły, przerywany lub przerywany naprzemienny).

WELD_LENGTH1 ... 2

Wyświetla wartość długości spoiny wprowadzoną w polu **Długość** we właściwościach spoiny. **WELD_LENGTH1** wyświetla długość spoiny powyżej linii, a **WELD_LENGTH2** poniżej linii.

Zobacz również

[WELD_ACTUAL_LENGTH1, WELD_ACTUAL_LENGTH2 \(strona 607\)](#)

WELD_NDT_INSPECTION

Wyświetla poziom nieniszczących testów i inspekcji spoiny wybrany z listy **Badania NDT** we właściwościach **Spoina**.

WELD_NUMBER

Wyświetla numer spoiny.

Zobacz również

[Ustawienia numeracji spoin \(strona 625\)](#)

WELD_PERIOD1 ... 2

Wyświetla wartość wprowadzoną w polu **Odległość** we właściwościach spoiny. WELD_PERIOD1 wyświetla wartość dla spoin nad linią, a WELD_PERIOD2 dla spoin pod linią.

WELD_POSITION

Wyświetla położenie spoiny wybrane z listy **Pozycja** we właściwościach **Spoina**.

WELD_POSITION_X

Wyświetla położenie spoiny na osi X.

WELD_POSITION_Y

Wyświetla położenie spoiny na osi Y.

WELD_POSITION_Z

Wyświetla położenie spoiny na osi Z.

WELD_PROCESS_TYPE

Wyświetla typ procesu spawania wybrany z listy **Typ procesu** we właściwościach **Spoina**.

WELD_ROOT_FACE_THICKNESS, WELD_ROOT_FACE_THICKNESS2

Wyświetla grubość grani spoiny powyżej lub poniżej linii, opcja używana wyłącznie w listach spawalniczych.

WELD_ROOT_OPENING, WELD_ROOT_OPENING2

Wyświetla szerokość grani (odległość między spawanymi elementami) w przypadku spoin powyżej i poniżej linii.

WELD_SIZE1, WELD_SIZE2

W przypadku spoin powyżej i poniżej linii wyświetla rozmiar spoiny.

WELD_SIZE_PREFIX_ABOVE

Wyświetla wartość przedrostka rozmiaru spoiny wprowadzoną w polu **Przedrostek** w sekcji **Powyżej linii** we właściwościach **Spoina**.

WELD_SIZE_PREFIX_BELOW

Wyświetla wartość przedrostka rozmiaru spoiny wprowadzoną w polu **Przedrostek** w sekcji **Poniżej linii** we właściwościach **Spoina**.

WELD_TEXT

Wyświetla tekst odniesienia spoiny.

WELD_TYPE1, WELD_TYPE2

W przypadku spoin powyżej i poniżej linii wyświetla typ spoiny. Zobacz .

WELD_VOLUME

Wyświetla objętość obiektu bryły spoiny. Jeśli tworzenie bryły spoiny nie powiedzie się, wyświetlaną wartością jest 0.00. W przypadku nieobsługiwanych typów spoin wyświetlana jest wartość 0.00.

WIDTH

Szerokość elementu lub zespołu.

W przypadku rysunków wyświetla szerokość rysunku.

Zobacz również

[PROFILE \(strona 577\)](#)

WIDTH_1, WIDTH_2

Wyświetla specjalne wartości szerokości niektórych profili. Poniższy przekrój prostokątny drażony profilu parametrycznego, podtyp $h1*b1-h2*b2*t$, gdzie $b1$ odpowiada szerokości 1, a $b2$ — szerokości 2.

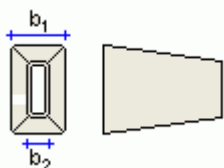

Zobacz również

[PROFILE \(strona 577\)](#)

2.21 Atrybuty szablonu - X

xs_shorten

Wyświetla wartość wprowadzoną w polu **Skrócenie** na zakładce **Parametry** w oknie dialogowym zdefiniowanych przez użytkownika atrybutów elementów.

3 Opis ustawień

Ta sekcja zawiera szczegółowe informacje na temat różnych ustawień.

WSKAZÓWKA W większości elementów interfejsu użytkownika można nacisnąć klawisz F1 na klawiaturze, aby wyświetlić informacje dotyczące części interfejsu użytkownika, która jest wyświetlana. Na Wstążce ustaw wskaźnik myszy nad narzędziem, aby wyświetlić podpowiedź i naciśnij klawisz Ctrl+F1, gdy wyświetlana jest podpowiedź, aby zobaczyć więcej informacji na temat narzędzia.

Użyj spisu treści, aby przeglądać odniesienia do opisu stron.

3.1 Ustawienia modelowania

W tym podrozdziale podano więcej informacji o różnych ustawieniach, które można modyfikować w Tekla Structures.

Aby dowiedzieć się więcej, kliknij poniższe łącze:

- [Ustawienia położenia elementu \(strona 614\)](#)
- [Ustawienia numeracji \(strona 623\)](#)
- [Ustawienia zbrojenia \(strona 627\)](#)

Ustawienia położenia elementu

W tym podrozdziale podano więcej informacji o określonych ustawieniach pozycji elementu. Ustawienia te można modyfikować w sekcjach **Pozycja** i **Odsunięcie końca** w panelu właściwości elementu lub za pośrednictwem kontekstowego paska narzędzi.

Aby dowiedzieć się więcej, kliknij poniższe łącze:

[Pozycja elementu na płaszczyźnie roboczej \(strona 615\)](#)

[Obrót elementu \(strona 616\)](#)

[Głębokość pozycji elementu \(strona 617\)](#)

[Pozycja pionowa elementu \(strona 618\)](#)

[Pozycja pozioma elementu \(strona 620\)](#)

[Offsetsy końca elementu \(strona 621\)](#)

Pozycja elementu na płaszczyźnie roboczej

Korzystając z ustawienia **Na płaszczyźnie** dostępnym we właściwościach elementu, można wyświetlać i modyfikować położenie elementu na płaszczyźnie roboczej. Położenie jest zawsze określone względem linii referencyjnej.

Można też modyfikować położenie elementu za pomocą kontekstowego paska narzędzi.

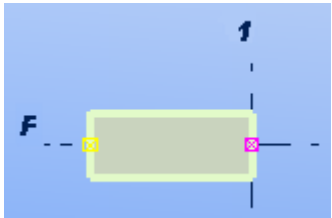
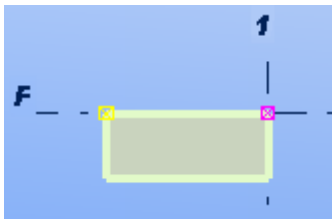
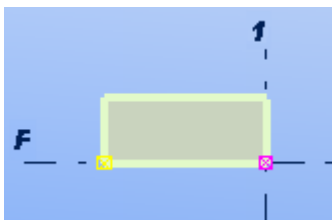
Opcja	Opis	Przykład
Środek	Linia referencyjna znajduje się na środku elementu.	
Prawy	Element znajduje się poniżej linii referencyjnej.	
Lewy	Element znajduje się powyżej linii referencyjnej.	

Przykłady

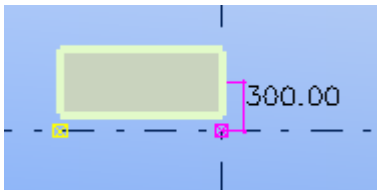
Położenie	Przykład
Środek 300	

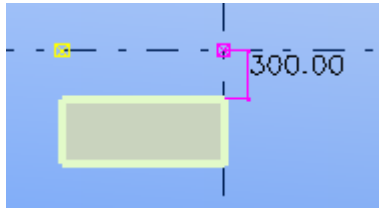
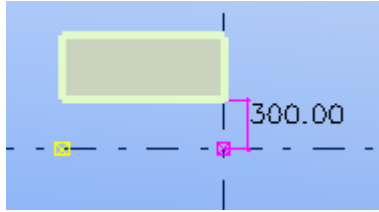
Położenie	Przykład
Prawy 300	
Lewy 300	

Obrót elementu

Użyj ustawienia **Obrót** we właściwościach elementu, aby wyświetlić i zmienić obrót elementu wokół jego osi na płaszczyźnie roboczej.

Można także określać kąt obrotu. Tekla Structures mierzy wartości dodatnie zgodnie z ruchem wskazówek zegara wokół lokalnej osi x.

Można też modyfikować położenie elementu za pomocą kontekstowego paska narzędzi.

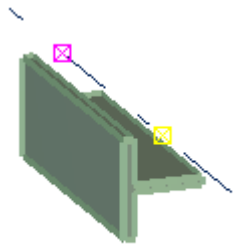
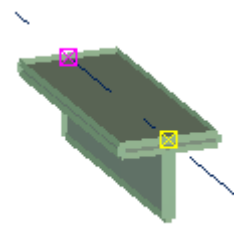
Opcja	Opis	Przykład
Przód	Płaszczyzna robocza jest równoległa do przedniej płaszczyzny elementu.	
Góra	Płaszczyzna robocza jest równoległa do górnej płaszczyzny elementu.	

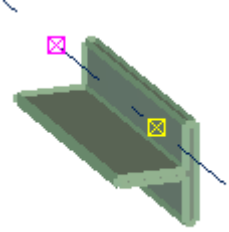
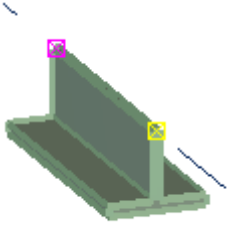
Opcja	Opis	Przykład
Tył	Płaszczyzna robocza jest równoległa do tylnej płaszczyzny elementu.	
Dół	Płaszczyzna robocza jest równoległa do dolnej płaszczyzny elementu.	

Głębokość pozycji elementu

Użyj ustawienia **Na głębokość** we właściwościach elementu, aby wyświetlić i zmienić głębokość pozycji elementu. Położenie jest zawsze określane względem linii referencyjnej między uchwytami elementu.

Można też modyfikować położenie elementu za pomocą kontekstowego paska narzędzi.

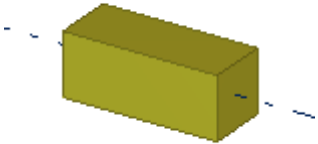
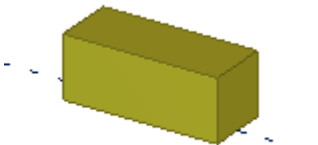
Opcja	Opis	Przykład
Środek	Element znajduje się na środku linii referencyjnej.	
Przód	Element znajduje się powyżej linii referencyjnej.	

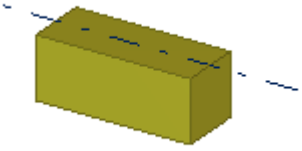
Opcja	Opis	Przykład
Tył	Element znajduje się poniżej linii referencyjnej.	

Przykłady

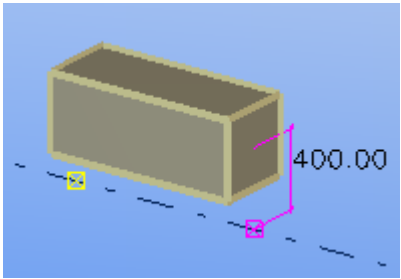
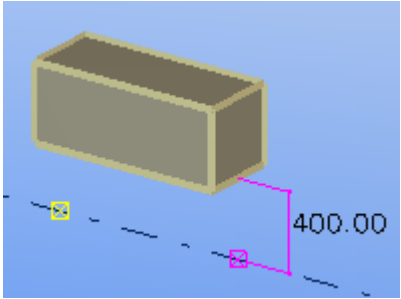
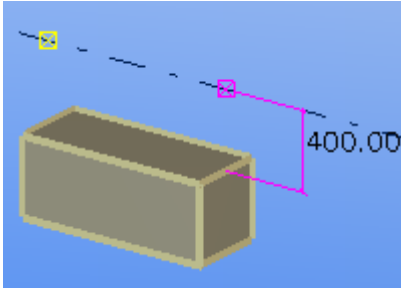
Położenie	Przykład
Środek 400	
Przód 400	
Tył 400	

Pozycja pionowa elementu

Użyj ustawienia **Pionowo** we właściwościach elementu, aby wyświetlić i zmienić pozycję pionową elementu. Położenie jest zawsze określone względem punktu referencyjnego.

Można też modyfikować położenie elementu za pomocą kontekstowego paska narzędzi.

Opcja	Opis	Przykład
Środek	Punkt odniesienia znajduje się na środku elementu.	
Dół	Element znajduje się poniżej punktu referencyjnego.	
Góra	Element znajduje się powyżej punktu referencyjnego.	

Przykłady

Położenie	Przykład
Środek 200	

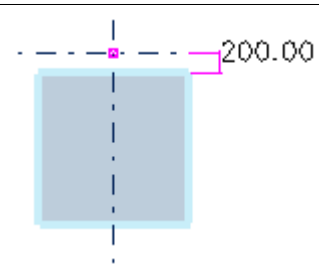
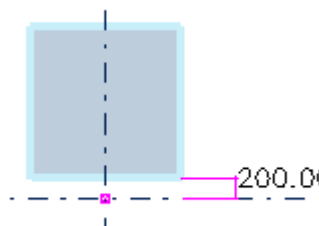
Położenie	Przykład
Dół 200	
Góra 200	

Pozycja pozioma elementu

Użyj ustawienia **Poziomo** we właściwościach elementu, aby wyświetlić i zmienić pozycję poziomą elementu. Położenie jest zawsze określone względem punktu referencyjnego.

Można też modyfikować położenie elementu za pomocą kontekstowego paska narzędzi.

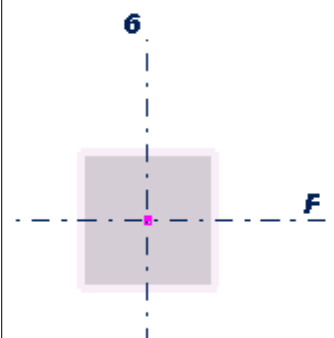
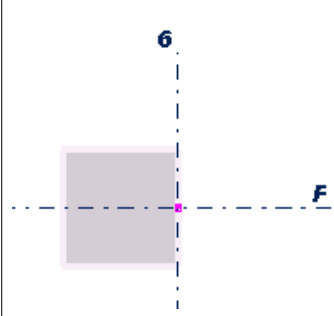
Opcja	Opis	Przykład
Środek	Punkt odniesienia znajduje się na środku elementu.	
Lewy	Element znajduje się po lewej stronie punktu referencyjnego.	

Opcja	Opis	Przykład
Prawy	Element znajduje się po prawej stronie punktu referencyjnego.	

Przykłady

Położenie	Przykład
Środek 150	
Lewy 150	
Prawy 150	

Offsetsy końca elementu

Użyj ustawień **Dx**, **Dy** i **Dz** we właściwościach elementu, aby przesuwać końce elementu względem linii referencyjnej. W polach tych można wprowadzać wartości dodatnie i ujemne.

Można też modyfikować położenie elementu za pomocą kontekstowego paska narzędzi.

Opcja	Opis
Dx	Służy do zmiany długości elementu przez przesunięcie jego punktu końcowego wzdłuż linii referencyjnej.
Dy	Służy do przesuwania końca elementu prostopadle do linii referencyjnej.
Dz	Służy do przesuwania końca elementu w kierunku z płaszczyzny roboczej.

Przykłady

Położenie	Przykład
Dx Punkt końcowy: 200	
Dx Punkt końcowy: -200	
Dy Punkt końcowy: 300	
Dy Punkt końcowy: -300	
Dz Punkt końcowy: 400	

Położenie	Przykład
Dz Punkt końcowy: -400	

Ustawienia numeracji

W tym podrozdziale znajdują się dodatkowe informacje o ustawieniach numeracji.

Aby dowiedzieć się więcej, kliknij poniższe łącze:

- [Ogólne ustawienia numeracji \(strona 623\)](#)
- [Ustawienia numeracji spoin \(strona 625\)](#)
- [Ustawienia numerów kontrolnych \(strona 625\)](#)

Ogólne ustawienia numeracji

W oknie dialogowym **Ustawienie numeracji** można wyświetlać i modyfikować pewne ogólne ustawienia numeracji.

Ustawienie	Opis
Przenumeruj wszystko	Wszystkie elementy otrzymają nowe numery. Całość informacji o poprzednich numerach zostanie utracona.
Użyj ponownie starych numerów	Tekla Structures będzie ponownie używać numerów usuniętych elementów. Mogą one zostać zastosowane przy numerowaniu nowych lub zmodyfikowanych elementów.
Kontrola standardowych elementów	Jeśli został przygotowany osobny model złożony z elementów standardowych, Tekla Structures porównuje elementy bieżącego modelu z występującymi w modelu złożonym z elementów standardowych. Jeśli element, który ma otrzymać numer, jest identyczny z elementem w modelu złożonym z elementów standardowych, program Tekla Structures użyje tego samego numeru elementu, co w modelu złożonym z elementów standardowych.
Porównaj ze starym	Element otrzymuje ten sam numer, co poprzednio ponumerowany podobny element.
Podaj nowy numer	Element otrzymuje nowy numer, nawet jeśli istnieje już podobny ponumerowany element.

Ustawienie	Opis
Zachowaj numerację, jeśli to jest możliwe	<p>Zmodyfikowane elementy zachowują w miarę możliwości swoje poprzednie numery. Nawet jeśli element lub zespół stanie się w wyniku zmian identyczny z innym elementem lub zespołem, zachowa swój pierwotny numer pozycji.</p> <p>Założmy na przykład, że w modelu występują dwa różne zespoły o numerach B/1 i B/2. Późniejsze modyfikacje zespołu B/2 powodują, że staje się on identyczny z zespołem B/1. Przy włączonej opcji Zachowaj numerację, jeśli to jest możliwe zespół B/2 zachowa swój pierwotny numer pozycji podczas ponownego numerowania modelu.</p>
Synchronizuj z modelem głównym (zapisz-numeracja-zapisz)	Z tej opcji należy korzystać w trybie wielu użytkowników. Tekla Structures blokuje model główny, a następnie wykonuje zapis, numerację i ponowny zapis, dzięki czemu pozostali użytkownicy mogą kontynuować pracę podczas trwania tej procedury.
Automatyczne klonowanie	<p>Jeśli główny element rysunku zostanie zmodyfikowany i w związku z tym otrzyma nową pozycję zespołu, dotychczasowy rysunek jest automatycznie przypisywany innemu elementowi z tą pozycją.</p> <p>Jeśli zmodyfikowany element zmieni się w pozycję zespołu, dla którego nie ma jeszcze rysunku, pierwotny rysunek jest automatycznie klonowany, aby odzwierciedlić zmiany w zmodyfikowanym elemencie.</p>
Otwory	Położenie, rozmiar i liczba otworów wpływają na numerację.
Nazwa elementu	Nazwa elementu wpływa na numerację.
Orientacja belki	Orientacja belek wpływa na numerację zespołów.
Orientacja słupa	Orientacja słupów wpływa na numerację zespołów.
Nazwa zespołu	Nazwa zespołu wpływa na numerację.
Faza zespołu	<p>Włączone tylko wtedy, gdy XS_ENABLE_PHASE_OPTION_IN_NUMBERING (strona 242) ma wartość TRUE.</p> <p>Faza zespołu wpływa na numerację.</p>
Pręty zbrojeniowe	Pręty zbrojeniowe wpływają na numerację.
Obiekty osadzone	Podzespoły wpływają na numerację zespołów betonowych.
Wykończenie powierzchni	Wykończenie powierzchni wpływa na numerację zespołów.
Spoiny	Spoiny wpływają na numerację zespołów.

Ustawienie	Opis
Tolerancja	Elementy otrzymują ten sam numer, jeśli różnica między ich wymiarami nie przekracza wartości wprowadzonej w tym polu.
Kolejność sortowania pozycji zespołów	Zobacz .

Ustawienia numeracji spoin

W oknie dialogowym **Numeracja spoin** można wyświetlać i modyfikować ustawienia numeracji spoin. Numery spoin mogą być wyświetlane na rysunkach i w raportach dotyczących spoin.

Opcja	Opis
Numer początkowy	Numer, od którego zaczyna się numeracja. Tekla Structures automatycznie podpowiada kolejny wolny numer jako numer początkowy.
Użyj dla	Służy do określania, na które obiekty ma wpływać zmiana. Ustawienie Wszystkie spoiny powoduje zmianę numerów wszystkich spoin w modelu. Ustawienie Wybrane spoiny powoduje zmianę numerów wybranych spoin bez wpływania na pozostałe.
Zmień również numerację spoin posiadających numery	Tekla Structures zastępuje obecne numery spoin.
Użyj ponownie numerów usuniętych spoin	Jeśli jakieś spoiny zostały usunięte, Tekla Structures używa ich numerów podczas numerowania innych spoin.

Zobacz również

Ustawienia numerów kontrolnych

W oknie dialogowym **Utwórz numery kontrolne (S9)** można wyświetlać i modyfikować ustawienia numerów kontrolnych.

Opcja	Opis
Numeracja	<p>Służy do określania, które elementy otrzymają numery kontrolne.</p> <p>Ustawienie Wszystkie powoduje nadawanie kolejnych numerów wszystkim elementom.</p> <p>Ustawienie Z serią numeracji powoduje nadawanie numerów kontrolnych elementom należącym do określonej serii numeracji.</p>
Seria numeracji Zespołu/Zespołu betonowego	<p>Umożliwia określanie przedrostka i numeru początkowego serii numeracji, dla której mają zostać utworzone numery kontrolne.</p> <p>Opcja niezbędna tylko w połączeniu z ustawieniem Z serią numeracji.</p>
Numer początkowy numerów kontrolnych	Numer, od którego zaczyna się numeracja.
Wartość kroku	Służy do określania odstępów między dwoma numerami kontrolnymi.
Przenumeruj	<p>Umożliwia określanie sposobu traktowania elementów mających już numery kontrolne.</p> <p>Ustawienie Tak powoduje zastępowanie obecnych numerów kontrolnych.</p> <p>Ustawienie Nie powoduje zachowywanie obecnych numerów kontrolnych.</p>
Pierwszy kierunek	Opcje służące do określania kolejności, w jakiej będą przypisywane numery kontrolne.
Drugi kierunek	
Trzeci kierunek	
Zapisz UDA do	<p>Umożliwia określenie lokalizacji zapisu numerów kontrolnych.</p> <p>Użycie opcji Zespół powoduje zapisanie numerów kontrolnych w zdefiniowanych przez użytkownika atrybutach zespołów lub zespołów betonowych.</p> <p>Użycie opcji Element główny powoduje zapisanie numerów kontrolnych w zdefiniowanych przez użytkownika</p>

Opcja	Opis
	<p>atrybutach elementów głównych zespołu lub zespołu betonowego.</p> <p>Numery kontrolne są wyświetlane na zakładce Parametry.</p>

Ustawienia zbrojenia

Ten rozdział zawiera więcej informacji o różnych ustawieniach zbrojenia, które można modyfikować w Tekla Structures.

Aby dowiedzieć się więcej, kliknij poniższe łącze:

[Właściwości prętów zbrojeniowych i grupy prętów zbrojeniowych \(strona 627\)](#)

[Właściwości siatki zbrojeniowej \(strona 630\)](#)

[Właściwości zestawu prętów \(strona 633\)](#)

[Właściwości cięgna zbrojenia \(strona 648\)](#)

Właściwości prętów zbrojeniowych i grupy prętów zbrojeniowych

Użyj właściwości **Pojedynczy pręt** i **Grupa prętów**, aby wyświetlić i zmodyfikować właściwości prętów zbrojeniowych w grupach prętów. Plik właściwości ma rozszerzenie:

- .rbr dla prętów
- .rbg dla grup
- .rci dla grup okrągłych
- .rcu dla grup zakrzywionych

Ogólne, Haki, Grubość otuliny, Więcej

Następujące właściwości są dostępne dla pojedynczych prętów zbrojeniowych i grupy prętów zbrojeniowych:

Opcja	Opis	
Nazwa	<p>Określona przez użytkownika nazwa pręta.</p> <p>Tekla Structures używa nazw prętów w raportach i listach na rysunkach oraz do identyfikacji prętów tego samego typu.</p>	
Gatunek	Gatunek stali pręta.	Kombinacje rozmiaru, gatunku i promienia są predefiniowane w

Opcja	Opis	
Rozmiar	Średnica pręta. W zależności od środowiska jest to średnica nominalna pręta lub znak definiujący średnicę.	katalogu zbrojenia. Kliknij przycisk ..., aby otworzyć okno dialogowe Wybierz pręt . W tym oknie dialogowym wyświetlane są dostępne rozmiary prętów dla wybranego gatunku. Można również wybrać, czy pręt jest prętem głównym, strzemieniem, czy klamrą.
Promień gięcia	Wewnętrzny promień gięcia pręta. Dla każdego gięcia pręta można wprowadzić osobną wartość. Wartości należy rozdzielić spacjami. Promień gięcia jest zgodny ze stosowaną w projekcie normą. Pręty główne, strzemiona, pętle i haki zwykle mają minimalne wewnętrzne promieni gięcia, które są proporcjonalne do średnicy pręta zbrojeniowego. Rzeczywisty promień gięcia jest zwykle wybierany w taki sposób, aby pasował do rozmiaru wałków w maszynie do gięcia prętów.	
Klasa	Służy do grupowania zbrojenia. Można na przykład wyświetlać różne klasy elementów prętów w różnych kolorach.	
Numeracja	Oznaczenie serii pręta zbrojeniowego.	
Typ haka	Kształt haka.	Katalog zbrojenia (rebar_database.inp) zawiera predefiniowany minimalny promień gięcia i minimalną długość haka dla wszystkich haków standardowych. Zobacz .
Kąt	Kąt haka użytkownika.	
Promień	Wewnętrzny promień gięcia haka standardowego lub haka użytkownika.	
Długość	Długość odcinka prostego haka standardowego lub haka użytkownika.	
Grubość otuliny w płaszczyźnie	Odległości od powierzchni elementu do pręta w tej samej płaszczyźnie co pręt.	
Grubość otuliny z płaszczyzny	Odległość od powierzchni elementu do pręta lub końca pręta, prostopadle do płaszczyzny pręta.	Zobacz .

Opcja	Opis	
Początek	Grubość otuliny lub długość segmentu na pierwszym końcu pręta.	
Koniec	Grubość otuliny lub długość segmentu na drugim końcu pręta.	
atrybuty użytkownika	<p>Możesz tworzyć atrybuty zdefiniowane przez użytkownika, aby dodawać informacje o zbrojeniu. Atrybuty mogą obejmować liczby, tekst lub listy.</p> <p>Wartości atrybutów zdefiniowanych przez użytkownika mogą być używane w raportach i rysunkach.</p> <p>Można również zmieniać nazwy pól i dodawać nowe, edytując plik <code>objects.inp</code>. Patrz .</p>	

Typ grupy prętów, Rozkład, Tworzenie

Następujące właściwości są dostępne dla:

- grup prętów zbrojeniowych, w tym również grup zbieżnych;
- grup zakrzywionych prętów zbrojeniowych;
- grup okrągłych prętów zbrojeniowych

Opcja	Opis	
Typ grupy prętów zbrojeniowych	Określa typ grupy.	Zobacz .
Liczba przekrojów		
Metoda tworzenia	Sposób rozkładu prętów.	Zobacz .
Liczba prętów zbrojeniowych		
Docelowa wartość rozstawu		
Dokładna wartość rozstawu		
Dokładne wartości rozstawu		

Opcja	Opis	
Wyklucz	Umożliwia wybieranie prętów, które będą pomijane w grupie.	Zobacz .

Właściwości siatki zbrojeniowej

Użyj właściwości **Siatka zbrojeniowa**, aby wyświetlić i zmodyfikować właściwości siatek zbrojeniowych. Rozszerzeniem nazwy pliku właściwości siatki zbrojeniowej jest .rbm.

Opcja	Opis
Numeracja	Seria znaku siatki.
Nazwa	Określona przez użytkownika nazwa siatki. Ta nazwa będzie używana w raportach i rysunkach Tekla Structures.
Klasa	Służy do grupowania zbrojenia. Można na przykład wyświetlać różne klasy elementów prętów w różnych kolorach.
Typ siatki	Ta opcja umożliwia określenie kształtu siatki. Wybierz opcję Wielobok , Prostokąt lub Gięta .
Położenie pręta poprzecznego	Umożliwia zdefiniowanie, czy pręty poprzeczne mają zostać umieszczone nad prętami podłużnymi, czy pod nimi.
Dotnij cięciem elementu głównego	Określa, czy cięcia wieloboczne lub elementem w elemencie przycinają także siatkę.
Siatka	Aby utworzyć siatkę standardową , kliknij przycisk ... i wybierz siatkę z katalogu siatek. Właściwości standardowych siatek są zdefiniowane w pliku <code>mesh_database.inp</code> . Aby utworzyć siatkę dowolną, wybierz opcję Siatka dowolna , a następnie określ właściwości (strona 631) .
Gatunek	Gatunek stali dla prętów w siatce. Dostępne dla dowolnych siatek.
Promień gięcia	Wewnętrzny promień gięcia pręta. Dostępne dla siatek giętych.
Haki	Zobacz . Dostępne dla siatek giętych.

Opcja	Opis
Grubość otuliny w płaszczyźnie	Odległość od powierzchni elementu do pręta głównego w tej samej płaszczyźnie co pręty.
Grubość otuliny z płaszczyzny	Odległość od powierzchni elementu do pręta lub końca pręta, prostopadłe do płaszczyzny pręta.
Początek	Grubość otuliny lub długość segmentu od punktu początkowego siatki. Dostępne dla prostokątnych i giętych siatek.
Koniec	Grubość otuliny lub długość segmentu w punkcie końca pręta. Dostępne dla siatek giętych.
atrybuty użytkownika	Możesz tworzyć atrybuty zdefiniowane przez użytkownika, aby dodawać informacje o zbrojeniu. Atrybuty mogą obejmować liczby, tekst lub listy. Wartości atrybutów zdefiniowanych przez użytkownika mogą być używane w raportach i rysunkach. Możesz również zmieniać nazwy pól i dodawać nowe, edytując plik <code>objects.inp</code> . Zobacz .

Właściwości siatki zbrojeniowej użytkownika

Użyj właściwości **Siatka zbrojeniowa**, aby wyświetlić i zmodyfikować właściwości dowolnych siatek zbrojeniowych. Rozszerzeniem nazwy pliku właściwości siatki zbrojeniowej jest `.rbm`.

Dla dowolnych siatek zbrojeniowych można określić następujące właściwości:

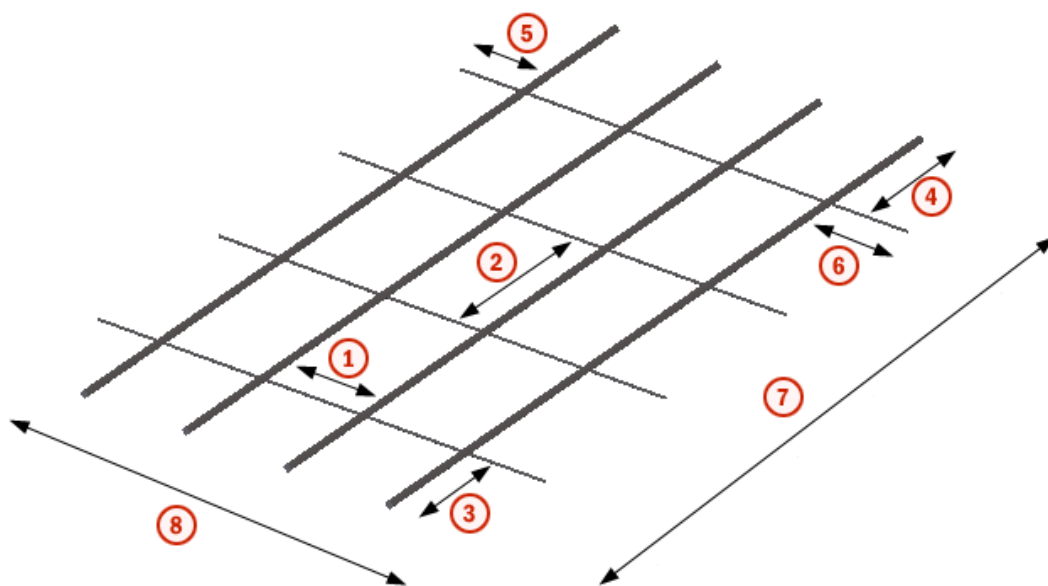

1. Rozstaw podłużny
2. Rozstaw poprzeczny
3. Przedłużenie lewe podłużne
4. Przedłużenie prawe podłużne
5. Przedłużenie lewe poprzeczne
6. Przedłużenie prawe poprzeczne
7. Długość
8. Szerokość

Opcja	Opis
Sposób rozstawu	<p>Definiuje sposób rozstawu siatki prętów.</p> <ul style="list-style-type: none"> • Rozstaw stały: użyj tej opcji, aby tworzyć siatki z równomiernie rozłożonymi prętami. Tekla Structures rozłoży maksymalną możliwą liczbę prętów dla długości równej wartości Długość lub Szerokość, używając wartości Odległości i Przedłużenie lewe. Wartość Przedłużenie z prawej jest obliczana automatycznie i nie może być zerowa. • Rozstaw zmienny: użyj tej opcji, aby tworzyć siatki z nierównomiernie rozłożonymi prętami. Tekla Structures wyliczy wartości Szerokość i Długość na podstawie wartości Odległości, Przedłużenie lewe i Przedłużenie prawe. Jeżeli nie zmienisz żadnych wartości, metoda rozstawienia zmieni się na Rozstaw stały.
Odległości	<p>Wartość rozstawu prętów podłużnych i poprzecznych.</p> <p>Jeśli wybierzesz sposób rozkładu Rozstaw zmienny, wprowadź wszystkie wartości odległości, rozdzielone spacjami. Możesz użyć mnożenia, aby powtórzyć wartości rozstawu. Przykład:</p> <p>2*150 200 3*400 200 2*150</p> <p>Możesz tworzyć siatki z nierównomiernie rozłożonymi prętami. Dla prętów podłużnych i poprzecznych można również definiować inne rozmiary albo wiele różnych rozmiarów.</p> <p>Wiele rozmiarów prętów umożliwia utworzenie wzoru. Jeśli na przykład wprowadzisz średnice prętów równe 20 2*6 w kierunku podłużnym, wówczas Tekla Structures utworzy wzór obejmujący jeden pręt w rozmiarze 20 i</p>

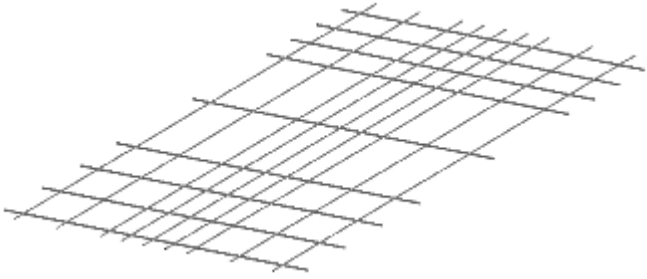
Opcja	Opis
	<p>dwa pręty w rozmiarze 6. Ten wzór może być powtarzany w siatce w kierunku podłużnym.</p> 
Przedłużenie z lewej	Przedłużenie prętów poprzecznych poza skrajne pręty podłużne.
Przedłużenie z prawej	Przedłużenie prętów podłużnych poza skrajne pręty poprzeczne.
Średnice	<p>Średnica lub rozmiar prętów podłużnych lub poprzecznych.</p> <p>Dla prętów w obu kierunkach możesz zdefiniować wiele średnic. Wprowadź wszystkie wartości średnic, oddzielając je spacjami. Możesz użyć mnożenia, aby powtórzyć wartości średnic. Na przykład 12 2*6 w kierunku podłużnym i 6 20 2*12 w kierunku poprzecznym.</p>
Szerokość	Długość prętów poprzecznych.
Długość	Długość prętów podłużnych.
Klasa	Gatunek stali dla prętów w siatce.

Zobacz również

[Właściwości siatki zbrojeniowej \(strona 630\)](#)

Właściwości zestawu prętów

Aby wyświetlić i modyfikować właściwości zestawu prętów, użyj panelu właściwości lub kontekstowego paska narzędzi. Plik właściwości ma rozszerzenie `.rst`.

Atrybuty

Opcja	Opis
Numeracja	Serie numeracji prętów.

Opcja	Opis	
Nazwa	Określona przez użytkownika nazwa prętów. Tekla Structures używa nazw prętów w raportach i listach na rysunkach oraz do identyfikacji prętów tego samego typu.	
Gatunek	Gatunek stali prętów.	Kombinacje gatunku, rozmiaru i promienia są predefiniowane w katalogu zbrojenia. Kliknij przycisk ... w panelu właściwości, aby otworzyć okno dialogowe Wybierz pręt . W tym oknie dialogowym wyświetlane są dostępne rozmiary prętów dla wybranego gatunku. Można również określić, czy pręty są prętami głównymi, strzemionami czy klamrami.
Rozmiar	Średnica prętów. W zależności od środowiska jest to średnica nominalna prętów lub znak definiujący średnicę.	
Promień gięcia	Wewnętrzny promień gięcia prętów. Promień gięcia jest zgodny ze stosowaną w projekcie normą. Pręty główne, strzemiona, pętle i haki zwykle mają minimalne wewnętrzne promieni gięcia, które są proporcjonalne do średnicy pręta zbrojeniowego. Rzeczywisty promień gięcia jest zwykle wybierany w taki sposób, aby pasował do rozmiaru wałków w maszynie do gięcia prętów. Wartości automatyczne są wyświetlane w nawiasach kwadratowych, na przykład [120.00].	
Klasa	Używane do grupowania zbrojenia. Można na przykład wyświetlać różne klasy elementów prętów w różnych kolorach.	
Numer warstwy	Określa kolejność warstw prętów. Im niższy numer warstwy, tym warstwa prętów jest bliżej powierzchni betonu. Można używać zarówno numerów dodatnich, jak i ujemnych. Jeśli numery porządkowe warstw nie zostaną określone, Tekla Structures rozmieści warstwy prętów według kolejności ich utworzenia. Warstwa prętów utworzona jako pierwsza będzie najbliższej powierzchni betonu. Kolejność warstw można dopasować, korzystając z następujących opcji na kontekstowym pasku narzędzi:	

Opcja	Opis
	 <p>Pamiętaj, że jeśli kopiujesz właściwości z jednego zestawu prętów do innego, numer kolejności warstwy nie zostanie skopiowany.</p>

Właściwości rozstawu

Rozszerzeniem nazwy pliku właściwości strefy rozstawu jest `.rst.zones`.

Opcja	Opis
Odsunięcie początku Offset końca	<p>Odsunięcia na początku i na końcu zestawu prętów.</p> <p>Domyślnie Tekla Structures oblicza wartości odsunięcia na podstawie ustawień otuliny betonowej i średnicy pręta. Wartości automatyczne są wyświetlane w nawiasach kwadratowych, na przykład [32.00].</p> <p>Można określić, że wartość odsunięcia jest wartością dokładną (opcja Dokładnie) lub wartością minimalną (opcja Minimum). Jeśli zostanie wybrana opcja Minimum, faktyczna wartość odsunięcia będzie większa, zależnie od właściwości rozstawu. W widoku modelu wyświetlana jest zarówno wartość dokładna, jak i minimalna, na przykład 50,00 (> 32,00). Wartość minimalna jest w nawiasach.</p> <p>Należy pamiętać, że wartości automatycznego odsunięcia mogą się zmieniać, jeśli zewnętrzne pręty w zestawie prętów są podzielone według linii podziału, a pręty podziału będą kończyć się w obszarze otuliny betonowej.</p>
Długość	<p>Długość poszczególnych stref rozstawu jest wartością bezwzględną w bieżących jednostkach długości (Bezwzględna) lub wartością procentową całkowitej długości wszystkich stref rozstawu(Względnie).</p> <p>Jednocześnie tylko dwie z trzech właściwości, Długość, Liczba rozstawów, i Rozstaw, można określić za pomocą opcji Bezwzględna lub Dokładnie.</p> <p>Co najmniej jedna z właściwości rozstawu musi być elastyczna i umożliwić utworzenie praktycznej kombinacji rozstawu. W widokach modelu wartość niedopuszczalna jest wyświetlona czerwonym kolorem.</p>
Liczba rozstawów	<p>Określa, na ile odstępów jest podzielona strefa rozstawów.</p> <p>Można określić elastyczną liczbę, do której Tekla Structures będzie zmierzać (Docelowa), lub stałą liczbę odstępów (Dokładnie).</p>

Opcja	Opis	
Rozstaw	Wartość rozstawu poszczególnych stref rozstawu. Można określić elastyczną liczbę, do której Tekla Structures będzie zmierzać (Docelowa), lub stałą liczbę odstępów (Dokładnie).	

Zaawansowane: Zaokrąglenie

Opcja	Opis
Pręty proste	Umożliwia zdefiniowanie, czy długości prętów prostych, pierwsze i ostatnie ramiona oraz ramiona pośrednie mają być zaokrąglane, a także czy długości prętów są zaokrąglane w górę, w dół, czy do najbliższej odpowiedniej liczby zgodnie z zasadą dokładności zaokrąglenia.
Ramiona skrajne	
Ramiona pośrednie	
Na podziale (w górę)	W położeniach linii podziału określ, o ile długości prętów można zaokrąglić w górę.

Zaawansowane: Skok zbieżności

Opcja	Opis
Typ	Umożliwia zdefiniowanie, czy pręty są zbieżne ze skokiem i jak mają być tworzone skoki zbieżności. Dostępne opcje to: Brak , Odległość i Liczba prętów . W przypadku wybrania opcji Liczba prętów należy wprowadzić liczbę prętów w jednym skoku zbieżnym.
Pręty proste	W przypadku wybrania opcji Odległość należy wprowadzić wartości skoku zbieżności prętów prostych, pierwszych i ostatnich ramion oraz ramion pośrednich.
Ramiona skrajne	
Ramiona pośrednie	

Więcej

Kliknij przycisk **Atrybuty użytkownika**, aby otworzyć atrybuty użytkownika zestawu prętów. Rozszerzeniem nazwy pliku atrybutów użytkownika jest `.rst.more`.

Do definiowania lub nadpisania ustawień, takich jak przedrostek i liczba warstwy prętów lub ustawienia dopasowania długości można użyć atrybutów użytkownika.

Zobacz również

[Właściwości podrzędnej linii prowadzącej \(strona 637\)](#)

[Właściwości lica ramienia \(strona 638\)](#)

[Właściwości modyfikatora właściwości \(strona 639\)](#)

[Właściwości modyfikatora detalu końca \(strona 642\)](#)

[Właściwości linii podziału \(strona 646\)](#)

Właściwości podrzędnej linii prowadzącej

Aby wyświetlić i zmodyfikować właściwości podrzędnych linii prowadzących zestawu prętów, można użyć panelu właściwości lub kontekstowego paska narzędzi.

Właściwości rozstawu

Jeśli podrzędna linia prowadząca ma mieć takie same właściwości rozstawu jak główna, wybierz **Tak** z listy **Dziedzicz z głównego** w panelu właściwości. Następnie można zmodyfikować wartości **Offsetu początku** i **Offsetu końca**, jeśli to konieczne. Wartości rozstawu i długości stref są automatycznie skalowane przez współczynnik długości podrzędnej linii prowadzącej do długości głównej linii prowadzącej.

Aby zdefiniować właściwości rozstawu podrzędnej linii prowadzącej niezależnie od głównej linii prowadzącej, wybierz **Nie** z listy **Dziedzicz z głównej**, a następnie zmodyfikuj następujące właściwości rozstawu stosownie do potrzeb:

Opcja	Opis
Odsunięcie początku	Odsunięcia na początku i na końcu zestawu prętów.
Offset końca	Domyślnie Tekla Structures oblicza wartości odsunięcia na podstawie ustawień otuliny betonowej i średnicy pręta. Wartości automatyczne są wyświetlane w nawiasach kwadratowych, na przykład [32.00]. Można określić, że wartość odsunięcia jest wartością dokładną (opcja Dokładnie) lub wartością minimalną (opcja Minimum). Jeśli zostanie wybrana opcja Minimum , faktyczna wartość odsunięcia będzie większa, zależnie od właściwości rozstawu. W widoku modelu wyświetlana jest zarówno

Opcja	Opis	
	wartość dokładna, jak i minimalna, na przykład 50,00 (> 32,00). Wartość minimalna jest w nawiasach. Należy pamiętać, że wartości automatycznego odsunięcia mogą się zmieniać, jeśli zewnętrzne pręty w zestawie prętów są podzielone według linii podziału, a pręty podziału będą kończyć się w obszarze otuliny betonowej.	
Długość	Długość poszczególnych stref rozstawu jest wartością bezwzględną w bieżących jednostkach długości (Bezwzględna) lub wartością procentową całkowitej długości wszystkich stref rozstawu(Względnie).	Jednocześnie tylko dwie z trzech właściwości, Długość , Liczba rozstawów , i Rozstaw , można określić za pomocą opcji Bezwzględna lub Dokładnie . Co najmniej jedna z właściwości rozstawu musi być elastyczna i umożliwiać utworzenie praktycznej kombinacji rozstawu. W widokach modelu wartość niedopuszczalna jest wyświetlona czerwonym kolorem.
Liczba rozstawów	Określa, na ile odstępów jest podzielona strefa rozstawów. Można określić elastyczną liczbę, do której Tekla Structures będzie zmierzać (Docelowa), lub stałą liczbę odstępów (Dokładnie).	
Rozstaw	Wartość rozstawu poszczególnych stref rozstawu. Można określić elastyczną liczbę, do której Tekla Structures będzie zmierzać (Docelowa), lub stałą liczbę odstępów (Dokładnie).	

Zobacz również

[Właściwości zestawu prętów \(strona 633\)](#)

Właściwości lica ramienia

Aby wyświetlić i zmodyfikować właściwości lic ramion zestawu prętów, można użyć panelu właściwości lub kontekstowego paska narzędzi.

Atrybuty

Opcja	Opis
Numer warstwy	Określa kolejność warstw prętów. Im niższy numer warstwy, tym warstwa prętów jest bliżej

Opcja	Opis
	<p>powierzchni betonu. Można używać zarówno wartości dodatnich, jak i ujemnych.</p> <p>Domyślnie Tekla Structures układa warstwy prętów zgodnie z ich kolejnością tworzenia. Warstwa prętów utworzona jako pierwsza będzie najbliższej powierzchni betonu.</p> <p>Kolejność warstw można dopasować, korzystając z następujących opcji na kontekstowym pasku narzędzi:</p>  <p>Pamiętaj, że jeśli kopiujesz właściwości z jednego lica ramienia do innego, numer warstwy nie zostanie skopiowany.</p>
Dodatkowe odsunięcie	<p>Odległość między licem ramienia i prętami.</p> <p>Wartość ujemna powoduje przesunięcie prętów na zewnątrz betonu.</p>
Odwróć bok pręta	<p>Pokazuje, czy pręty są odwrócone na drugą stronę lica ramienia (Tak) lub, czy nie są (Nie). Wartością domyślną jest Nie.</p>

Zobacz również

[Właściwości zestawu prętów \(strona 633\)](#)

Właściwości modyfikatora właściwości

Aby wyświetlić i zmodyfikować właściwości modyfikatorów właściwości zestawu prętów, można użyć panelu właściwości lub kontekstowego paska narzędzi. Plik właściwości ma rozszerzenie `.rst_pm`.

Ogólne

Opcja	Opis
Uwzględnione pręty	<p>Określ, ile prętów można zmodyfikować w jednym położeniu:</p> <ul style="list-style-type: none"> 1/1 = wszystkie pręty będą modyfikowane w tym samym przekroju. 1/2 = co drugi pręt będzie modyfikowany w tym samym przekroju. 1/3 = co trzeci pręt będzie modyfikowany w tym samym przekroju.

Opcja	Opis
	<ul style="list-style-type: none"> 1/4 = co czwarty pręt będzie modyfikowany w tym samym przekroju.
Pierwszy uwzględniony	<p>Umożliwia zdefiniowanie, który pręt jest pierwszym prętem do zmodyfikowania, zaczynając od pierwszego końca modyfikatora.</p> <p>Wprowadź liczbę dodatnią lub użyj przycisków strzałek, aby ją zmienić.</p>
Grupowanie	<p>Umożliwia wybranie, czy i w jaki sposób mają być grupowane pręty, na które wpływa modyfikator właściwości. Dostępne ustawienia:</p> <ul style="list-style-type: none"> Automatycznie: Pręty są grupowane zgodnie z regułami automatycznymi. Ręcznie: Pręty są grupowane niezależnie od ich geometrii lub rozmieszczenia. Należy pamiętać, że ta opcja nie grupuje prętów z różnych stron linii podziału. Brak grupowania: Pręty nie są zgrupowane, ale są pojedynczymi prętami. Ta opcja umożliwia nadpisywanie automatycznego i ręcznego grupowania.

Atrybuty

Opcja	Opis	
Numeracja	Serie numeracji prętów.	
Nazwa	Określona przez użytkownika nazwa prętów. Tekla Structures używa nazw prętów w raportach i listach na rysunkach oraz do identyfikacji prętów tego samego typu.	
Gatunek	Gatunek stali prętów.	Kombinacje gatunku, rozmiaru i promienia są predefiniowane w katalogu zbrojenia. Kliknij przycisk ... w panelu właściwości, aby otworzyć okno dialogowe Wybierz pręt . W tym oknie dialogowym wyświetlane są dostępne rozmiary prętów dla wybranego gatunku. Można również określić, czy pręty są prętami głównymi, strzemionami czy klamrami.
Rozmiar	Średnica prętów. W zależności od środowiska jest to średnica nominalna prętów lub znak definiujący średnicę.	
Promień gięcia	Wewnętrzny promień gięcia prętów. Promień gięcia jest zgodny ze stosowaną w projekcie normą. Pręty główne, strzemiona, pętle i haki zwykle mają minimalne wewnętrzne promieni gięcia,	

Opcja	Opis
	<p>które są proporcjonalne do średnicy pręta zbrojeniowego. Rzeczywisty promień gięcia jest zwykle wybierany w taki sposób, aby pasował do rozmiaru wałków w maszynie do gięcia prętów.</p> <p>Wartości automatyczne są wyświetlane w nawiasach kwadratowych, na przykład [120.00].</p>
Klasa	<p>Używane do grupowania zbrojenia.</p> <p>Można na przykład wyświetlać różne klasy elementów prętów w różnych kolorach.</p>

Zaawansowane: Zaokrąglenie

Opcja	Opis
Pręty proste	Umożliwia zdefiniowanie, czy długości prętów prostych, pierwsze i ostatnie ramiona oraz ramiona pośrednie mają być zaokrąglane, a także czy długości prętów są zaokrąglane w górę, w dół, czy do najbliższej odpowiedniej liczby zgodnie z zasadą dokładności zaokrąglenia.
Ramiona skrajne	
Ramiona pośrednie	
Na podziale (w górę)	W położeniach linii podziału określ, o ile długości prętów można zaokrąglić w górę.

Zaawansowane: Skok zbieżności

Opcja	Opis
Typ	<p>Umożliwia zdefiniowanie, czy pręty są zbieżne ze skokiem i jak mają być tworzone skoki zbieżności.</p> <p>Dostępne opcje to: Brak, Odległość i Liczba prętów.</p> <p>W przypadku wybrania opcji Liczba prętów należy wprowadzić liczbę prętów w jednym skoku zbieżnym.</p>
Pręty proste	W przypadku wybrania opcji Odległość należy wprowadzić wartości skoku zbieżności prętów
Ramiona skrajne	
Ramiona pośrednie	

Opcja	Opis
	prostych, pierwszych i ostatnich ramion oraz ramion pośrednich.

Więcej

Kliknij przycisk **Atrybuty użytkownika**, aby otworzyć atrybuty użytkownika modyfikatorów właściwości zestawu prętów. Rozszerzeniem nazwy pliku atrybutów użytkownika jest `.rst_pm.more`.

Do definiowania lub nadpisania ustawień, takich jak przedrostek i liczba warstwy prętów lub ustawienia dopasowania długości można użyć atrybutów użytkownika.

Zobacz również

[Właściwości zestawu prętów \(strona 633\)](#)

Właściwości modyfikatora detalu końca

Aby wyświetlić i zmodyfikować właściwości modyfikatora detalu końca zestawu prętów, można użyć panelu właściwości lub kontekstowego paska narzędzi.

Plik właściwości ma rozszerzenie `.rst_edm`.

Ogólne

Opcja	Opis
Uwzględnione pręty	Określ, ile prętów można zmodyfikować w jednym położeniu: <ul style="list-style-type: none"> 1/1 = wszystkie pręty będą modyfikowane w tym samym przekroju. 1/2 = co drugi pręt będzie modyfikowany w tym samym przekroju. 1/3 = co trzeci pręt będzie modyfikowany w tym samym przekroju. 1/4 = co czwarty pręt będzie modyfikowany w tym samym przekroju.
Pierwszy uwzględniony	Umożliwia zdefiniowanie, który pręt jest pierwszym prętem do zmodyfikowania, zaczynając od pierwszego końca modyfikatora. Wprowadź liczbę dodatnią lub użyj przycisków strzałek, aby ją zmienić.
Typ końca	Wybierz Hak lub Odgięcie . W przypadku wybrania opcji pustej nie zostaną utworzone haki lub odgięcia ale można zdefiniować wyrównania długości, przygotowania zakończeń i atrybuty użytkownika.

Hak

Te właściwości są dostępne, gdy **Typ końca** to **Hak**.

Opcja	Opis	
Typ haka	Kształt haka.	Katalog zbrojenia (rebar_database.inp) zawiera predefiniowany minimalny promień gięcia i minimalną długość haka dla wszystkich haków standardowych. Zobacz .
Kąt	Kąt haka użytkownika.	
Promień:	Wewnętrzny promień gięcia haka standardowego lub haka użytkownika.	
Długość	Długość odcinka prostego haka standardowego lub haka użytkownika.	
Obrót haka	Kąt obrotu haka z płaszczyzny pręta. Umożliwia tworzenie prętów 3D.	Przykład: 

Odgięcie

Te właściwości są dostępne, gdy **Typ końca** to **Odgięcie**.

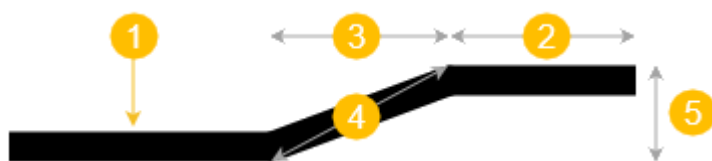

(1) = lokalizacja modyfikatora detalu końcowego

Opcja	Opis
Typ odgięcia	Wybierz Bez odgięcia , Odgięcie standardowe lub Odgięcie użytkownika . Użyj opcji Bez odgięcia , aby nadpisać inne modyfikatory detalu końcowego, które tworzą odgięcia. W przypadku odgięcia standardowego wymiary odgięcia są odczytywane z pliku Katalog zbrojenia (rebar_database.inp).
Prosta długość odgięcia	W przypadku odgięcia użytkownika należy wprowadzić długość prostego segmentu odgięcia. Jest to wartość (2) na ilustracji powyżej.

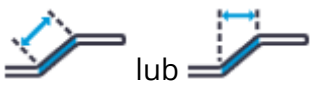
Opcja	Opis
Długość odgięcia	<p>W przypadku odgięcia użytkownika należy wybrać, czy długość odgiętego segmentu jest określana w kierunku ukośnym (4) czy poziomym (3):</p>  <p>Następnie wybierz i wprowadź wymaganą odległość lub mnożnik średnicy pręta.</p>
Offset odgięcia	<p>W przypadku odgięcia użytkownika należy wprowadzić odległość offsetu prostego segmentu odgięcia.</p> <p>Jest to wartość (5) na ilustracji powyżej.</p> <p>Wartością domyślną jest 2 * rzeczywista średnica pręta.</p>
Obrót odgięcia	Umożliwia zdefiniowanie kąta odgięcia.

Wyrównanie długości

Opcja	Opis
Typ dopasowania	<p>Umożliwia wybranie, czy i w jaki sposób dostosowywana jest długość pręta (wydłużana czy skracana).</p> <ul style="list-style-type: none"> • Bez wyrównania: Długość pręta nie jest korygowana. • Offset końca: Długość pręta jest dostosowywana zgodnie z określonym offsetem końca. <p>Ta opcja umożliwia zachowanie lic ramion na powierzchniach betonowych z możliwością ich dostosowania do powierzchni betonowej, ale również z możliwością wydłużania i skracania końców pręta.</p> <ul style="list-style-type: none"> • Długość ramienia: Długość pręta jest dostosowywana zgodnie z określoną długością ramienia.
Długość	<p>W zależności od typu dostosowania: długość offsetu końca lub ramienia.</p> <p>Z offsetem końcowym wprowadź wartość dodatnią, aby przedłużyć pręty lub wartość ujemną, aby je skrócić.</p> <p>W przypadku długości ramienia wprowadź wartość dodatnią, aby ustawić długość ramienia.</p>

Opcja	Opis
Wyrównaj końce prętów	<p>Jeśli długości prętów prostych są zaokrąglone i/lub zbieżne, należy wybrać, czy końce prętów najbliższe modyfikatorowi detalu końcowego są wyrównane, czy nie.</p> <p>W przypadku wybrania opcji Nie zaokrąglenie i skok prętów zbieżnych jest wykonywane przy zbieżnej krawędzi zestawu prętów, a jeśli obie krawędzie są zbieżne, przy krawędzi o większym kącie.</p>

Przygotowania końca

Opcja	Opis
Metoda	<p>Umożliwia wybranie metody końca prętów. Dostępne ustawienia:</p> <ul style="list-style-type: none"> • Łącznik • Łącznik - typ żeński • Łącznik - typ męski • Gwintowany • Kotwa
Typ	<p>Umożliwia wybranie typu metody końca. Dostępne ustawienia:</p> <ul style="list-style-type: none"> • Standard • Pozycja • Mostek • Przejście • Śruba • Spawalne
Produkt	Nazwa produktu detalu końcowego. Może być wyświetlana w raportach.
Norma	Norma produktu detalu końcowego. Może być wyświetlana w raportach.
Typ gwintu	Wprowadź typ gwintowania.
Długość gwintu	Długość gwintu od końca pręta.
Dodatkowa długość produkcyjna	Dodatkowa długość potrzeba w niektórych metodach gwintowania. Może być wyświetlana w raportach, ale nie wpływa na całkowitą długość pręta.

Więcej

Kliknij przycisk **Atrybuty użytkownika**, aby otworzyć atrybuty użytkownika modyfikatora detalu końca zestawu prętów. Rozszerzeniem nazwy pliku atrybutów użytkownika jest `.rst_edm.more`.

Zobacz również

[Właściwości zestawu prętów \(strona 633\)](#)

Właściwości linii podziału

Aby wyświetlić i zmodyfikować właściwości linii podziału zestawu prętów, można użyć panelu właściwości lub kontekstowego paska narzędzi. Plik właściwości ma rozszerzenie `.rst_sm`.

Niektóre z poniższych ustawień zależą od kierunku linii podziału. Symbol

strzałki  obok punktu środkowego każdej linii podziału wskazuje kierunek i lewą oraz prawą stronę linii podziału. Strzałka wskazuje początek w kierunku końca linii podziału.

Ogólne

Opcja	Opis
Uwzględnione pręty	Określ, ile prętów można zmodyfikować w jednym położeniu: <ul style="list-style-type: none">1/1 = wszystkie pręty będą modyfikowane w tym samym przekroju.1/2 = co drugi pręt będzie modyfikowany w tym samym przekroju.1/3 = co trzeci pręt będzie modyfikowany w tym samym przekroju.1/4 = co czwarty pręt będzie modyfikowany w tym samym przekroju.
Pierwszy uwzględniony	Umożliwia zdefiniowanie, który pręt jest pierwszym prętem do zmodyfikowania, zaczynając od pierwszego końca modyfikatora. Wprowadź liczbę dodatnią lub użyj przycisków strzałek, aby ją zmienić.
Typ podziału	Wybierz Zakład lub Odgęcie .
Offset podziału	Określa, jak daleko od linii podziału zostanie utworzony podział. Wartości dodatnie powodują przesunięcie podziału na prawą stronę, a wartości ujemne na lewą stronę linii podziału.

Zakładanie

Te właściwości są dostępne, gdy **Typ podziału** to **Zakład**.

Opcja	Opis
Typ zakładu	Wybierz Zakład standardowy lub Zakład użytkownika .
Długość zakładu	W przypadku zakładu użytkownika należy wprowadzić długość połączenia na zakład. W przypadku zakładu standardowego długość zakładu jest odczytywana z Katalogu zbrojenia (<code>rebar_database.inp</code>).
Strona zakładu	Wybierz stronę połączenia na zakład z linii podziału: <ul style="list-style-type: none">• Zakład w lewo• Zakład w prawo• Zakład względem środka
Położenie zakładu	Określ, czy zachodzące pręty są ustawione równoległe względem siebie czy jeden nad drugim.

Odgięcie

Te właściwości są dostępne, gdy **Typ podziału** to **Odgięcie**.

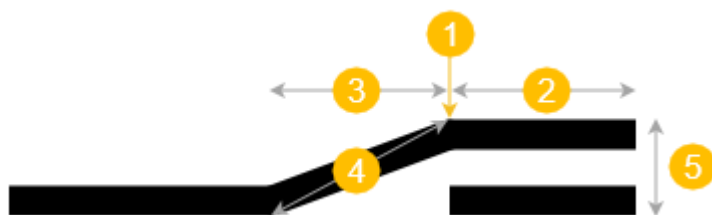

(1) = Położenie linii podziału

Opcja	Opis
Typ odgięcia	Wybierz Odgięcie standardowe lub Odgięcie użytkownika . W przypadku odgięcia standardowego wymiary odgięcia są odczytywane z pliku Katalog zbrojenia (<code>rebar_database.inp</code>).
Prosta długość odgięcia	W przypadku odgięcia użytkownika należy wprowadzić długość prostego segmentu odgięcia. Jest to wartość (2) na ilustracji powyżej.
Długość odgięcia	W przypadku odgięcia użytkownika należy wybrać, czy długość odgiętego segmentu jest określana w kierunku ukośnym (4) czy poziomym (3):

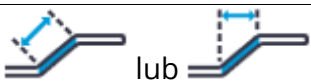
Opcja	Opis
	 <p>Następnie wybierz i wprowadź wymaganą odległość lub mnożnik średnicy pręta.</p>
Offset odgięcia	<p>W przypadku odgięcia użytkownika należy wprowadzić odległość offsetu prostego segmentu odgięcia.</p> <p>Jest to wartość (5) na ilustracji powyżej.</p> <p>Wartością domyślną jest $2 * \text{rzeczywista średnica pręta}$.</p>
Bok odgięcia	Wybierz, po której stronie linii podziału zostanie utworzone odgięcie: po lewej czy po prawej .
Obrót odgięcia	Umożliwia zdefiniowanie kąta odgięcia.

Przesunięcie

Opcja	Opis
Typ przesunięcia	<p>Określ, czy połączenia są przesunięte i w jakim kierunku. Dostępne ustawienia:</p> <ul style="list-style-type: none"> • Brak przesunięcia • Przesunięcie w lewo • Przesunięcie w prawo • Przesunięcie od środka
Wartość przesunięcia	Odsunięcie sąsiednich prętów, jeśli ma miejsce przesunięcie.





Zobacz również

[Właściwości zestawu prętów \(strona 633\)](#)

Właściwości cięgna zbrojenia

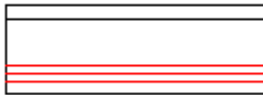
Użyj właściwości **Rozkład strun**, aby wyświetlić i zmodyfikować właściwości strun. Rozszerzeniem nazwy pliku właściwości jest `.rbs`.

Opcja	Opis
Ogólne	
Numeracja	Oznaczenie serii struny.

Opcja	Opis
Nazwa	Określona przez użytkownika nazwa cięgna. Tekla Structures używa nazw strun w raportach i listach rysunków oraz do identyfikacji strun tego samego typu.
Klasa	Gatunek stali struny.
Rozmiar	Średnica struny. W zależności od środowiska jest to średnica nominalna struny lub znak definiujący średnicę.
Promień gięcia	Wewnętrzny promień gięcia struny. Dla każdego gięcia można wprowadzić osobną wartość. Wartości należy rozdzielić spacjami.
Klasa	Służy do grupowania zbrojenia. Można na przykład wyświetlać różne klasy cięgien w różnych kolorach.
Naciąg na cięgno	Obciążenie naprężenia wstępnego struny (kN).
Liczba przekrojów	<p>Liczba przekrojów poprzecznych w układzie cięgien. Przykład:</p> <ul style="list-style-type: none"> Liczba przekrojów wzdłuż profilu struny = 1:  Liczba przekrojów wzdłuż profilu struny = 2:  Liczba przekrojów wzdłuż profilu struny = 3:  Liczba przekrojów wzdłuż profilu struny = 4:  <p>W tej belce podwójnie teowej liczba przekrojów jest równa 4:</p>

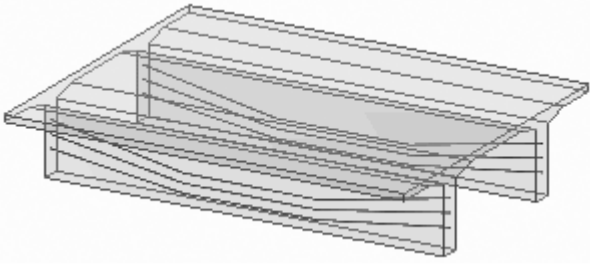
Opcja	Opis
	
Rozłączanie	
Izolowane ciągną	Umożliwia wprowadzenie liczby cięgien. Numer ciągną jest numerem porządkowym wyboru ciągną.
Od początku Środek do początku Środek do końca Od końca	Umożliwia wprowadzenie długości izolacji. W przypadku zaznaczenia pola wyboru Symetria wartości z opcji Od początku i Środek na początek zostaną skopiowane do opcji Od końca i Środek na koniec .
Symetria	Określa, czy długości początkowa i końcowa są symetryczne.
Więcej	
Atrybuty użytkownika	Możesz tworzyć atrybuty zdefiniowane przez użytkownika, aby dodawać informacje o zbrojeniu. Atrybuty mogą obejmować liczby, tekst lub listy. Wartości atrybutów zdefiniowanych przez użytkownika mogą być używane w raportach i rysunkach. Aby ustawić wartości atrybutów użytkownika, kliknij przycisk Atrybuty użytkownika . Można również zmieniać nazwy pól i dodawać nowe, edytując plik <code>objects.inp</code> . Zobacz .

3.2 Ustawienia narzędzia licencjonowania

Ta sekcja zawiera szczegółowe informacje na temat interfejsu użytkownika następujących narzędzi licencjonowania:

- [Opcje i ustawienia narzędzia Tekla License Administration Tool \(strona 651\)](#)
- [Opcje i ustawienia narzędzia Tekla License Borrow Tool \(strona 653\)](#)

- [Opcje LMTOOLS i ustawienia używane w systemie licencjonowania Tekla \(strona 655\)](#)

Opcje i ustawienia narzędzia Tekla License Administration Tool

Tekla License Administration Tool wyświetla informacje o uprawnionych licencjach, aktywowanych licencjach i użytkowaniu licencji. Za jego pomocą można również aktywować, dezaktywować i naprawiać licencje.

Uprawnione licencje

W obszarze **Uprawniona Licencja** na zakładce **Licencje** widoczne są informacje o licencjach, dla których użytkownik ma uprawnienia. W tym miejscu użytkownik również może aktywować licencje.

Aktywuj	Ilość	ID Zamówienia	ID Aktywacji	Opis	Konfiguracja	Wersja	Typ	Data uruchomienia	Data wygaśnięcia
1		Tekla HQ	04C1-3F1E..	FUD-C	Full	21		1.5.2016	31.5.2016
2		Tekla HQ	4B73-A2E9..	STD-C	SteelDetailing	21		1.5.2016	31.5.2016

Kolumna	Opis
Aktywuj	Służy do aktywowania licencji. Podaje liczbę licencji dostępnych do aktywowania.
Ilość	Łączna liczba licencji w ramach danej konfiguracji.
ID Zamówienia	Identyfikator zamówienia licencji. Kolumna ID Zamówienia pozwala zidentyfikować, które licencje są powiązane ze sobą i które należy dezaktywować przed aktywowaniem nowej licencji.
ID Aktywacji	Identyfikator aktywacji licencji.
Opis	Skrót dla konfiguracji.
Konfiguracja	Nazwa konfiguracji.
Wersja	Numer wersji konfiguracji.
Typ	Wskazuje, czy licencja jest przeznaczona do użytku krajowego, czy międzynarodowego.
Data początkowa	Data początku obowiązywania licencji.
Data wygaśnięcia	Data wygaśnięcia licencji. Jeśli licencja ma trwały charakter, zamiast daty wygaśnięcia widoczne jest w tym miejscu słowo <code>Permanent</code> (Stała).

Aktywowane Licencje

W obszarze **Aktywowane Licencje** na zakładce **Licencje** widoczne są informacje o aktywowanych licencjach. W tym miejscu można również dezaktywować licencje.

Aktywowane Licencje											
Dezaktywuj	Status poufności	Włączono	Ilość	Wypożyczone	Konfiguracja	Wersja	Data wygaśnięcia	Typ	ID Aktywacji	ID Zamówienia	
			1	0	SteelData..	21	31.5.2016	Enter.	4B73-A2E	Tekla HQ	

Kolumna	Opis
	<p>Kliknięcie umożliwia wyświetlanie następujących informacji:</p> <ul style="list-style-type: none"> • ID Realizacji: niepowtarzalny identyfikator transakcji, który służy do odwzorowywania aktywacji i dezaktywacji licencji. • Informacje o wypożyczeniu: na którym komputerze wypożyczona jest licencja i kiedy kończy się okres jej wypożyczenia. • Data początkowa: kiedy licencja zacznie działać. • Wypożyczone: liczba wypożyczonych licencji.
Dezaktywuj	Służy do dezaktywowania licencji.
Status zaufania	<p>Status zaufania dla hosta (H), czasu (T) i przywrócenia (R). Zielony symbol oznacza, że informacje są zaufane. Czerwony symbol oznacza natomiast, że informacje nie są zaufane. Jeśli którakolwiek z tych informacji nie jest zaufana, nie można korzystać z danej licencji.</p> <p>Host wskazuje, czy serwer został przeniesiony z jednego komputera na inny lub czy nastąpiła poważna zmiana konfiguracji sprzętowej komputera.</p> <p>Czas wskazuje, czy manipulowano przy zegarze systemowym.</p> <p>Przywróć wskazuje, czy licencja została uzyskana z kopii zapasowej.</p>
Włączone	Wskazuje, czy licencja jest aktywna, czy nieaktywna. Licencja może być np. nieaktywna, jeśli w trakcie jej aktywowania lub dezaktywowania nastąpi przerwanie połączenia. Nieaktywnej licencji nie można używać.
Ilość	Liczba aktywowanych licencji w ramach danej konfiguracji.
Wypożyczone	Liczba wypożyczonych licencji.
Konfiguracja	Nazwa konfiguracji.
Wersja	Numer wersji konfiguracji.
Data wygaśnięcia	Data wygaśnięcia licencji. Jeśli licencja ma trwały charakter, zamiast daty wygaśnięcia widoczne jest w tym miejscu słowo <code>Permanent</code> (Stała).

Kolumna	Opis
Typ	Wskazuje, czy licencja jest przeznaczona do użytku krajowego, czy międzynarodowego.
ID Aktywacji	Identyfikator aktywacji licencji.
ID Zamówienia	Identyfikator zamówienia licencji. Kolumna ID Zamówienia pozwala zidentyfikować, które licencje są powiązane ze sobą i które należy dezaktywować przed aktywowaniem nowej licencji.

Statystyki serwera licencyjnego

W obszarze **Statystyki serwera licencyjnego** na zakładce **Statystyka** widoczne są informacje o użyciu licencji.

Statystyki serwera licencyjnego					
Konfiguracja	Opis	W sumie	W użyciu	Wypożyczony	Wolny
SteelDe..	STD-C	1	0	0	1

Kolumna	Opis
Konfiguracja	Nazwa konfiguracji.
Opis	Skrót dla konfiguracji.
Ogółem	Liczba aktywowanych licencji.
W użyciu	Liczba licencji pozostających w użyciu.
Wypożyczone	Liczba wypożyczonych licencji.
Swobodne	Liczba dostępnych licencji.

Opcje i ustawienia narzędzia Tekla License Borrow Tool

Tekla License Borrow Tool wyświetla informacje o licencjach dostępnych do wypożyczenia i o tych, które zostały już wypożyczone. Za jego pomocą można też wypożyczać i zwracać licencje.

W obszarze **Produkty** widoczne są informacje o licencjach. W tym miejscu można również określać datę wygaśnięcia wypożyczenia licencji:

Produkty						
Wypożyczony do	Konfiguracja	Wersja	Aktywacja ID w użyciu	Data rozpoczęcia	Data przydatności	
15.11.2018	SteelDetailing	2018		1.11.2018	30.11.2018	

Opcja/ ustawienie	Opis
Wypożyczony do	Wybór daty wygaśnięcia wypożyczonej licencji. Maksymalny okres to jeden miesiąc.
Konfiguracja	Nazwa wypożyczonej konfiguracji.
Wersja	Numer wersji konfiguracji.
ID Aktywacji w użyciu	Wskazuje, czy dany ID aktywacji znajduje się w użyciu w ramach wypożyczenia. To pole jest zaznaczone, tylko jeśli użytkownik korzysta z dostosowanego, eksportowanego pliku ID produktu.
Data początkowa	Data początku obowiązywania licencji.
Data wygaśnięcia	Data wygaśnięcia licencji.

W obszarze **Wypożyczone Licencje** widoczne są informacje o wypożyczonych licencjach. W tym miejscu można też zwracać wypożyczone licencje.

Wypożyczone Licencje						
Powrót	Status poufności	Włączono	Konfiguracja	Wersja	Wypożyczony do	Wypożyczony od
<input type="checkbox"/>	HTR		SteelDetailing	2018	15.11.2018	Z-USERX

Opcja/ ustawienie	Opis
Zwrot	Służy do zwracania licencji.
Status zaufania	<p>Status zaufania dla hosta (H), czasu (T) i przywrócenia (R). Zielony symbol oznacza, że informacje są zaufane. Czerwony symbol oznacza natomiast, że informacje nie są zaufane. Jeśli którakolwiek z tych informacji nie jest zaufana, nie można korzystać z danej licencji.</p> <ul style="list-style-type: none"> • Host wskazuje, czy serwer został przeniesiony z jednego komputera na inny lub czy nastąpiła poważna zmiana konfiguracji sprzętowej komputera. • Czas wskazuje, czy manipulowano przy zegarze systemowym. • Przywróć wskazuje, czy licencja została uzyskana z kopii zapasowej.
Włączone	Wskazuje, czy licencja jest aktywna, czy nieaktywna. Licencja może być np. nieaktywna, jeśli w trakcie jej wypożyczenia nastąpi przerwanie połączenia. Nieaktywnej licencji nie można używać.
Konfiguracja	Nazwa konfiguracji.
Wersja	Numer wersji konfiguracji.
Wypożyczony do	Data wygaśnięcia wypożyczenia.

Opcja/ ustawienie	Opis
Wypożyczony od	Serwer licencyjny, z którego wypożyczono licencję.

Opcje LMTOOLS i ustawienia używane w systemie licencjonowania Tekla

LMTOOLS to graficzny interfejs użytkownika, który umożliwia administrowanie serwerem licencyjnym. Powyższe narzędzie jest dostarczane przez firmę Flexera Software.

UWAGA Jeśli do zarządzania licencjami używany jest **FlexNet Manager** firmy Flexera Software, nie należy korzystać z interfejsu **LMTOOLS**.

Oprócz licencji Tekla można też zarządzać licencjami innych aplikacji korzystających z systemu FlexNet lub FLEXIm. Interfejs **LMTOOLS** można też uruchamiać na komputerach klienta, aby sprawdzać za jego pomocą stan licencji na serwerze licencyjnym.

Przejdź do **Licencjonowanie Tekla** --> **LMTOOLS** za pośrednictwem menu **Start** lub **ekranu startowego** zależnie od używanego systemu operacyjnego Windows.

zakładka Service/License File

Opcja/ustawienie	Opis
Configuration using License File	Nie jest używany.
Configuration using Services	Opcje Configuration using Services i Tekla Licensing Service zawsze muszą być zaznaczone na zakładce Service/License File podczas zarządzania licencjami oprogramowania Tekla. Opcje są domyślnie zaznaczone podczas instalacji serwera licencyjnego Tekla. Jeśli konieczne jest ręczne skonfigurowanie serwera licencji, należy zapoznać się z podrozdziałem .
LMTOOLS ignores license path environment variables	Nie jest używany.

zakładka System Settings

Na zakładce **System Settings** widoczne są ogólne informacje o urządzeniu i systemie operacyjnym dotyczące komputera, na którym uruchomiono interfejs

LMTOOLS. Dostępne są tu wszystkie informacje związane z licencjonowaniem. Można np. sprawdzić nazwę hosta komputera-serwera.

Opcja/ustawienie	Opis
Hostid Settings	Computer/Hostname Username CPU ID IP Address Etnernet Address Disk Volume Serial Number FLEXID
Time Settings	System Time Zone GMT Time Difference from UTC MSDOS Time Local Time Windows Directory
Save HOSTID info to a file	Umożliwia zapisywanie w pliku tekstowym informacji o identyfikatorach hostów.

Zakładka Utilities

Modyfikując wartości na zakładce **Utilities**, można wpływać na informacje widoczne na liście statusów na zakładce **Server Status**. Domyślnie na liście statusów znajdują się informacje o wszystkich serwerach licencjonowania, z którymi użytkownik ma połączenie.

Opcja/ustawienie	Opis
File Name Browse Find Version	Umożliwia sprawdzenie wersji systemu licencjonowania FlexNet powiązanego z danym plikiem. Jest to użyteczne podczas diagnozowania błędów. Należy wskazać plik i kliknąć przycisk Find Version .
Vendor Name Path Add Vendor Path Override Path List All Vendor Paths	Przykład nazwy i ścieżki dostawcy: Vendor Name: tekla Path: 27007@moj_serwer (port i nazwa komputera/nazwa hosta serwera licencyjnego) Nazwa dostawcy (w polu Vendor Name) używana dla nazwy serwera licencji Tekla to tekla (tylko małe litery).

Opcja/ustawienie	Opis
	<p>Aby dodać usługę licencyjną do listy statusów na zakładce Server Status, należy w polach Vendor Name i Path wprowadzić informacje o dostawcy i kliknąć przycisk Add Vendor Path.</p> <p>Aby na liście statusów znajdowały się informacje tylko o wybranych serwerach licencyjnych, należy w polach Vendor Name i Path wprowadzić informacje o dostawcy, a następnie kliknąć przycisk Override Path w celu zastąpienia serwerów licencyjnych widocznych obecnie na liście statusów.</p> <p>Przycisk List All Vendor Paths służy do wyświetlania bardziej szczegółowych informacji o wszystkich usługach licencyjnych widocznych na liście statusów na zakładce Server Status.</p>

Zakładka Start/Stop/Reread

Na zakładce **Start/Stop/Reread** można zatrzymywać i uruchamiać serwer licencyjny oraz modyfikować pewne ustawienia związane z zatrzymywaniem serwera.

UWAGA Podczas wykonywania czynności dotyczących serwera licencji Tekla, usługa Tekla Licensing Service musi być aktywna na liście **FlexNet license services installed on this computer**. Tekla Licensing Service można wybrać z listy usług na zakładce **Service/License File**.

Opcja/ustawienie	Opis
FlexNet license services installed on this computer	<p>Służy do wyświetlania listy wszystkich usług licencjonowania FlexNet dostępnych na komputerze, na którym działa serwer licencyjny.</p> <p>Przy wykonywaniu czynności dotyczących serwera licencji Tekla należy zawsze upewnić się, że usługa Tekla Licensing Service jest aktywna na liście FlexNet license services installed on this computer.</p> <ul style="list-style-type: none"> • Uruchom Tekla Licensing Service, wybierając go z listy usług na zakładce Service/License File.
Start Server	Służy do uruchamiania serwera licencyjnego, który jest aktywny na liście FlexNet license services installed on this computer .
Stop Server	Służy do zatrzymywania serwera licencyjnego, który jest aktywny na liście FlexNet license

Opcja/ustawienie	Opis
	<p>services installed on this computer. Po kliknięciu tego przycisku na pasku stanu pojawia się komunikat Stopping the Server, a samo zatrzymanie działania serwera licencyjnego zajmuje kilka sekund. Komunikat nie znika po zatrzymaniu serwera.</p> <p>Jeśli użycie przycisku Stop Server nie spowoduje zatrzymania serwera, należy zaznaczyć pole wyboru Force Server Shutdown i ponownie kliknąć przycisk Stop Server.</p>
ReRead License File	<p>Umożliwia aktualizowanie serwera licencyjnego bez jego zatrzymywania i ponownego uruchamiania. Tego przycisku należy używać w przypadku ręcznego powiadamiania serwera licencyjnego o zmianach w licencjach.</p> <p>Więcej informacji na ten temat można znaleźć w podrozdziale .</p>
Advanced settings	
Restrict lmdown to work only from node where lmgrd is running.	<p>Po wybraniu tej opcji można zatrzymywać działanie serwera licencyjnego tylko na komputerze-serwerze. Dzięki temu nikt nie może przypadkowo zatrzymać działania serwera licencyjnego na komputerze klienta.</p> <p>Zaleca się korzystanie z tej opcji.</p>
Disable lmdown utility, use task manager.	<p>Po wybraniu tej opcji nie można zatrzymywać działania serwera za pomocą narzędzia LMTOOLS. W takiej sytuacji serwer może zostać zatrzymany tylko przy użyciu Menedżera zadań Windows.</p>
Disable 'lmremove' of license file.	Nie jest używany w licencjonowaniu Tekla.

zakładka Server Status

Na zakładce **Server Status** widoczny jest stan serwera licencyjnego i licencji. Można sprawdzać, ile licencji znajduje się w użyciu lub jest wypożyczonych, kto aktualnie korzysta z licencji na danym serwerze oraz na których komputerach wypożyczono licencje.

Aby sprawdzić tylko stan serwera licencji i licencji Tekla, należy w polu **Individual Daemon** wprowadzić słowo `tekla` i kliknąć przycisk **Perform Status Enquiry**.

Poniżej przedstawiono przykładowe informacje o serwerze licencyjnym:

```

-----
Status
-----
Flexible License Manager status on wed 5/27/2015 10:26

[Detecting lmgrd proc es...]
License server status: 27007@my_company_server
License file(s) on my_company_server: C:\Teklastructures\License\server\tekla.lic

my_company_server: license server UP (MASTER) v11.12.1

Vendor daemon status (on my_company_server):
tekla: UP v11.12.1
Feature usage info:
users of TeklaServer: (Total of 1 license issued; Total of 0 licenses in use)

```

1. Serwer licencyjny port@nazwa_hosta
2. Serwer licencyjny działa prawidłowo
3. Serwer licencyjny dla Tekla działa prawidłowo
4. Domyślna wartość dla serwera TeklaServer widoczna przy każdym sprawdzeniu stanu

Poniżej przedstawiono przykładowe informacje o licencjach:

```

Users of FUD-C: (Total of 10 licenses issued; Total of 8 licenses in use)
"FLD-C" v21, vendor: tekla
floating license
ACTIVATED LICENSE(S) computer1 ACTIVATION (v21) (my_company_server/27007 201), start Thu 5/21 19:36
ACTIVATED LICENSE(S) computer2 ACTIVATION (v21) (my_company_server/27007 301), start Thu 5/18 10:21
ACTIVATED LICENSE(S) computer3 ACTIVATION (v21) (my_company_server/27007 401), start Thu 5/12 14:47
user1 computer4 computer4 (v21) (my_company_server/27007 945), start Fri 5/22 10:02
user2 computer5 computer5 (v20) (my_company_server/27007 6908), start Fri 5/22 11:07
user3 computer6 computer6 (v21) (my_company_server/27007 7490), start Fri 5/22 14:15
user4 computer7 computer7 (v21) (my_company_server/27007 4919), start Tue 5/26 11:15
Users of PCD-C: (Total of 10 licenses issued; Total of 0 licenses in use)
Users of VIE-C: (Total of 8 licenses issued; Total of 0 licenses in use)

```

1. Wskazanie konfiguracji, dla której wyświetlono informacje o licencjach. W tym przypadku Full Detailing.
2. Liczba licencji aktywowanych na serwerze licencyjnym.
3. Liczba licencji znajdujących się w użyciu (pobranych z serwera licencyjnego lub wypożyczonych)
4. Wypożyczona licencja
5. Komputer, na którym wypożyczono tę licencję
6. Wersja licencji Tekla
7. Data i godzina wypożyczenia licencji
8. Licencje pobrane z serwera licencyjnego
9. Komputer, na którym pobrano licencję, oraz użytkownik, który to zrobił. W tym przypadku użytkownik to user4, a komputer to computer7.
10. Port/nazwa hosta serwera licencyjnego, z którego pobrano licencję
11. Data i godzina rozpoczęcia sesji Tekla Structures

12. Użycie licencji innych konfiguracji. W tym przypadku Precast Concrete Detailing.

Zakładka Server Diags

Na zakładce **Server Diags** widoczne są dodatkowe informacje o serwerach licencyjnych i licencjach oraz dane diagnostyczne. Więcej informacji na temat licencji i ich statusów można znaleźć w podrozdziale [Opcje i ustawienia narzędzia Tekla License Administration Tool \(strona 651\)](#).

UWAGA W przypadku problemów z serwerem licencyjnym należy wysłać kopie plików `tekla.lic`, `tekla.opt` i `tekla_debug.log` do lokalnego centrum pomocy technicznej dla Tekla Structures. Informacje widoczne na zakładce **Server Diags** nie są wystarczająco szczegółowe do rozwiązania niektórych problemów.

- Aby wyświetlić dane diagnostyczne, należy kliknąć przycisk **Perform Diagnostics**.

Poniżej przedstawiono przykładowe dane diagnostyczne serwera licencyjnego i licencji uzyskane dzięki narzędziu **LMTOOLS**:

```
-----
Diagnostics
-----
FlexNet diagnostics on wed 5/27/2015 11:43

-----
License file: 27007@my_company_server
-----
"Teklaserver" v1, vendor: tekla, expiry: 31-dec-2025
License server: my_company_server
floating license starts: 1-jan-1990, expires: 31-dec-2025
This license can be checked out
-----
"VIE-C" v21, vendor: tekla
License server: my_company_server
floating license starts: 8-feb-2015, no expiration date
TS_OK: Checkout permitted when client is using terminal client
This license can be checked out
-----
```

1. Serwer licencyjny `port@nazwa_hosta`
2. Informacje wspólne dla wszystkich instalacji serwera licencyjnego Tekla
3. Konfiguracja, dla której wyświetlono informacje. W tym przypadku to Viewer.
4. Wersja licencji Tekla
5. Nazwa hosta serwera licencyjnego
6. Data wygaśnięcia licencji. W tym przypadku licencja jest stała.

Zakładka Config services

Wartości na zakładce **Config Services** są wypełniane automatycznie podczas instalacji serwera licencyjnego Tekla. Jeśli jednak wystąpią problemy z zainstalowaniem serwera licencji i nie uruchomi się on automatycznie, konieczne jest ręczne skonfigurowanie ustawień na zakładce **Config Services**.

Więcej informacji na temat danych, które należy dodać/wybrać na tej zakładce, można znaleźć w podrozdziale .

UWAGA Przy wprowadzaniu w interfejsie **LMTOOLS** wszelkich modyfikacji lub wykonywaniu innych czynności dotyczących serwera licencyjnego Tekla należy na liście **Service Name** wybrać usługę Tekla Licensing Service.

Zakładka Borrowing

OSTRZEŻENIE Użyj narzędzia Tekla License Borrow Tool, aby wypożyczyć licencje Tekla. W przypadku wypożyczania licencji Tekla nie należy korzystać z zakładki Borrowing interfejsu **LMTOOLS**.

3.3 Odniesienie do ustawień rysunku

W Tekla Structures jest wiele ustawień sterowanych głównie za pomocą właściwości w oknach dialogowych. Ponadto niektóre pliki ustawień trzeba zmieniać w edytorze tekstu.

Aby dowiedzieć się więcej, kliknij poniższe łącze:

- [Właściwości rysunku zestawczego \(strona 662\)](#)
- [Właściwości rysunku pojedynczego elementu, zespołu i zespołu betonowego \(strona 666\)](#)
- [Właściwości układu \(strona 668\)](#)
- [Właściwości widoku na rysunkach \(strona 670\)](#)
- [Właściwości widoku przekroju \(strona 677\)](#)
- [Właściwości wymiarów i wymiarowania \(strona 679\)](#)
- [Właściwości znaku \(strona 708\)](#)
- [Elementy znaku \(strona 725\)](#)
- [Właściwości obiektu wylewanego i przerw roboczych na rysunkach \(strona 757\)](#)
- [Właściwości elementów i elementów sąsiednich na rysunkach \(strona 737\)](#)
- [Właściwości zawartości i wyglądu śrub na rysunkach \(strona 743\)](#)

- [Właściwości widoczności i zawartości wykończenia powierzchni na rysunkach \(strona 744\)](#)
- [Właściwości wzoru kreskowania wykończenia powierzchni \(surfacing.htc\) \(strona 745\)](#)
- [Właściwości siatek, zbrojenia i sąsiedniego zbrojenia na rysunkach \(strona 747\)](#)
- [Ustawienia zbrojenia na rysunkach \(rebar_config.inp\) \(strona 750\)](#)
- [Właściwości umieszczenia znaków, uwag, tekstów i symboli. \(strona 760\)](#)
- [Właściwości spoin modelu na rysunkach \(strona 762\)](#)
- [Rysowanie właściwości obiektów szkicu \(strona 764\)](#)
- [Właściwości siatki rysunku \(strona 765\)](#)
- : Ustawienia orientacji

Właściwości rysunku zestawczego

Na karcie **Rysunki i raporty** kliknij **Właściwości rysunku** --> **Rysunek zestawczy** . Właściwości można zmienić po utworzeniu rysunku, klikając dwukrotnie tło rysunku.

Poniżej opisano opcje dostępne w oknie dialogowym właściwości rysunków zestawczych.

Opcja	Opis	Więcej informacji
Nazwa	Nazwa rysunku. Nazwa ta zostanie wyświetlona w oknie Menedżer dokumentów i może być umieszczona w szablonach rysunku i raportów. Maksymalna długość nazwy rysunku wynosi 32 znaki.	
Tytuł 1, Tytuł 2, Tytuł 3	Tytuły są wyświetlane w oknie Menedżer dokumentów oraz w szablonach rysunków i raportów.	
Użyj szczegółowych ustawień poziomu obiektów	Nadaj wartość Tak , aby stosować szczegółowe ustawienia poziomu obiektu utworzone w oknie dialogowym Ustawienia poziomu obiektów na rysunku .	

Opcja	Opis	Więcej informacji
Układ...	Wybierz układ rysunku i zdefiniuj rozmiary rysunków. Można również określić, czy w szablonach mają być wykazywane obiekty ukryte.	
Widok...	Umożliwia zdefiniowanie właściwości widoku: ustawień skali, rozszerzenia widoku na sąsiednie elementy, widoku lustrzanego, symboli otworów i wnęk, wysokości punktu zerowego, skracania elementów, etykiety widoku oraz planu zakotwień.	Właściwości widoku na rysunkach (strona 670)
Widok detalu...	Umożliwia zdefiniowanie właściwości widoku detalu: ustawień etykiety widoku, zakresu detalu i znaku detalu.	
Wymiar...	Umożliwia zdefiniowanie właściwości wymiaru: typu wymiaru, jednostek, dokładności, formatu, umieszczenia i wyglądu.	Właściwości wymiarów i wymiarowania (strona 679)
Wymiarowanie...	Umożliwia zdefiniowanie właściwości wymiarowania: ustawień wymiaru siatki i elementów.	Właściwości wymiarów i wymiarowania (strona 679) Właściwości wymiarowania — zakładka Elementy (Rysunki zestawcze) (strona 706) Właściwości wymiarowania — zakładka Siatka (Rysunki zestawcze) (strona 705)
Znak elementu... Znak śruby... Znak elementu sąsiedniego... Znak wykończenia powierzchni... . Znak spoiny...	Zdefiniuj właściwości znaku: ustawienia elementów, elementów uwzględnionych, widoczności znaku, ramki znaku, linii odnośnika znaku i umieszczenia.	Właściwości znaku (strona 708) Właściwości elementów i elementów sąsiednich na rysunkach (strona 737) Właściwości rysowania znaku spoiny (strona 717) Właściwości znaku — zakładki Zawartość, Ogólne, Łączenie i Wygląd (strona 708) Właściwości widoczności i wyglądu znaków spoin

Opcja	Opis	Więcej informacji
Znak zbrojenia... Znak zbrojenia sąsiedniego... Znak połączenia... Znak obiektu wylewanego. ..		modelu na rysunkach (strona 720) Elementy znaku (strona 725)
Element...	Umożliwia zdefiniowanie właściwości elementu: ustawień przedstawienia znaku, linii ukrytych, widoczności osi i linii odniesienia, widoczności dodatkowych znaków, wyglądu elementów i wypełnienia.	Właściwości elementów i elementów sąsiednich na rysunkach (strona 737)
Śruba...	Umożliwia zdefiniowanie właściwości śruby: ustawień przedstawienia śruby, zawartości symbolu śruby, widoczności śruby i wyglądu śruby.	Właściwości zawartości i wyglądu śrub na rysunkach (strona 743)
Element sąsiedni...	Umożliwia zdefiniowanie właściwości sąsiednich elementów: ustawień widoczności, przedstawienia znaku, linii ukrytych, widoczności osi i linii odniesienia, widoczności dodatkowych znaków, wyglądu elementów i wypełnienia. Można również określić ustawienia przedstawienia śruby i zawartości symbolu śruby dla sąsiednich elementów.	Właściwości elementów i elementów sąsiednich na rysunkach (strona 737)
Wykończenie powierzchni..	Umożliwia zdefiniowanie właściwości wykończenia powierzchni: ustawień widoczności wykończenia powierzchni, widoczności wzoru, widoczności linii	Właściwości widoczności i zawartości wykończenia powierzchni na rysunkach (strona 744)

Opcja	Opis	Więcej informacji
	ukrytych oraz przedstawienia wykończenia powierzchni.	
Spoina...	Umożliwia zdefiniowanie właściwości spoin: ustawień widoczności spoiny, limitu wielkości spoiny oraz wyglądu spoiny.	Właściwości spoin modelu na rysunkach (strona 762)
Zbrojenie...	Umożliwia zdefiniowanie właściwości zbrojenia i siatki: ustawień przedstawienia pręta i siatki zbrojeniowej, symbolu pręta i siatki zbrojeniowej oraz wyglądu pręta i siatki zbrojeniowej.	Właściwości siatek, zbrojenia i sąsiedniego zbrojenia na rysunkach (strona 747)
Zbrojenie sąsiednie...	Umożliwia zdefiniowanie właściwości sąsiedniego zbrojenia i siatki: ustawień przedstawienia pręta i siatki zbrojeniowej, symbolu pręta i siatki zbrojeniowej oraz wyglądu pręta i siatki zbrojeniowej.	Właściwości siatek, zbrojenia i sąsiedniego zbrojenia na rysunkach (strona 747)
Obiekty referencyjne. ..	Umożliwia zdefiniowanie ustawień widoczności i wyglądu obiektów referencyjnych.	
Siatka...	Umożliwia zdefiniowanie ustawień widoczności i wyglądu siatki.	Właściwości siatki rysunku (strona 765)
Ochrona...	Definiuj chronione obszary, na których nie można umieszczać tekstu, znaków ani wymiarów.	
Filtr... i Filtr elementów sąsiednich...	Umożliwia utworzenie i zmianę filtrów elementów lub elementów sąsiednich na poziomie rysunku.	
Atrybuty użytkownika ...	Umożliwia dodanie do rysunku spersonalizowanych informacji, w tym dotyczących procesu pracy oraz komentarzy. Informacje te mogą być wyświetlane w oknie Menedżer dokumentów . Można ich	

Opcja	Opis	Więcej informacji
	<p>także używać w szablonach raportów i rysunków, znakach oraz jako przełączniki podczas dostosowywania nazw plików wydruku.</p> <p>Atrybuty użytkownika oraz zakładki wyświetlane w tym oknie dialogowym definiuje się w pliku <code>objects.inp</code>.</p> <p>Dostępność różnych atrybutów użytkownika zależy od Twojego środowiska, roli i konfiguracji.</p>	

Właściwości rysunku pojedynczego elementu, zespołu i zespołu betonowego

Na karcie **Rysunki i raporty** kliknij **Właściwości rysunku** i wybierz typ rysunku. Właściwości można zmienić po utworzeniu rysunku, klikając dwukrotnie tło rysunku.

Poniżej opisano opcje zawarte w oknach dialogowych rysunków pojedynczych elementów, zespołów i zespołów betonowych.

Opcja	Opis	Więcej informacji
Nazwa	<p>Określa nazwę rysunku, która będzie wyświetlana w oknie dialogowym Menedżer dokumentów oraz może być umieszczana w szablonach rysunków i raportów.</p> <p>Maksymalna długość nazwy rysunku wynosi 32 znaki.</p>	
Metoda definiowania zespołu betonowego	<p>Wg pozycji zespołu betonowego: Dla każdego zespołu betonowego zostanie utworzony rysunek. W przypadku identycznych zespołów betonowych jeden z nich posłuży jako podstawa do utworzenia rysunku. Jest to najczęściej stosowana metoda</p>	

Opcja	Opis	Więcej informacji
	tworzenia rysunków zespołów betonowych. Wg ID zespołu betonowego : Każdy element w modelu ma niepowtarzalny identyfikator GUID. Na podstawie identyfikatorów GUID zespołu betonowego można tworzyć rysunki. GUID określa oznaczenie rysunku. Można utworzyć kilka rysunków z identycznych zespołów betonowych.	
Tytuł 1, Tytuł 2, Tytuł 3	Umożliwia określenie tytułów, które są wyświetlane w oknie Menedżer dokumentów oraz mogą być umieszczane w szablonach rysunków i raportów.	
Numer arkusza	Służy do tworzenia kilku rysunków tej samej części jako wielu arkuszy rysunku. Nie ma ograniczeń co do liczby arkuszy.	
Układ	Umożliwia wybranie układu rysunku oraz zdefiniowanie ustawień rozmiaru rysunku, autoskalowania, typu rzutowania, wyrównania widoku i przedłużania elementów. Można również określić, czy w szablonach mają być wykazywane obiekty ukryte.	
Tworzenie widoku	Umożliwia zdefiniowanie widoków rysunku, które mają zostać utworzone. Następnie można przejść do zmieniania właściwości każdego widoku.	Właściwości widoku na rysunkach (strona 670)
Widok przekroju	Umożliwia zdefiniowanie właściwości widoku przekroju.	Właściwości widoku przekroju (strona 677)
Widok detalu	Umożliwia zdefiniowanie numeru lub litery początkowej widoku detalu i etykiety symbolu detalu.	

Opcja	Opis	Więcej informacji
Atrybuty użytkownika	<p>Umożliwia dodanie do rysunku spersonalizowanych informacji, w tym dotyczących procesu pracy oraz komentarzy. Informacje te mogą być wyświetlane w oknie Menedżer dokumentów. Można ich także używać w szablonach raportów i rysunków, znakach oraz jako przełączniki podczas dostosowywania nazw plików wydruku.</p> <p>Atrybuty użytkownika oraz zakładki wyświetlane w tym oknie dialogowym definiuje się w pliku <code>objects.inp</code>.</p> <p>Dostępność różnych atrybutów użytkownika zależy od Twojego środowiska, roli i konfiguracji.</p>	

Właściwości układu

Na karcie **Rysunki i raporty** kliknij **Właściwości rysunku** i wybierz typ rysunku. Następnie kliknij **Układ**. Właściwości można zmienić po utworzeniu rysunku, klikając dwukrotnie tło rysunku.

Poniżej opisano wszystkie opcje znajdujące się w panelach i oknach dialogowych właściwości układów. Nie wszystkie wymienione opcje są dostępne w przypadku wszystkich typów rysunków.

Opcja	Opis
Karta Format rysunku	
Układ	Umożliwia określenie używanego układu.
Edycja	Otwórz Edytor układu , aby dostosować układy rysunku.
Uwzględnij w szablonach obiekty ukryte	Wybierz Tak , aby wyświetlać listę ukrytych elementów w szablonach. Nie usunie wszystkie informacje o ukrytych elementach, także ciężar całkowity.
Tryb definicji rozmiaru	Wybierz Automatyczny format , jeśli Tekla Structures ma znajdować odpowiednie formaty i

Opcja	Opis
	układy tabeli dla rysunków. Wybierz Określony rozmiar , aby określić dokładny format rysunku. Zawsze powinno się wybierać mniejszy format rysunku niż rzeczywisty rozmiar papieru, aby uwzględnić marginesy drukarki.
Format rysunku	Jeśli została wybrana opcja Określony rozmiar , określ tutaj format rysunku.
Karta Skala	
Automatycznie skaluj	Nadaj opcji Automatycznie skaluj wartość Tak . Wówczas Tekla Structures będzie automatycznie wybierać odpowiednią skalę dla widoku rysunku.
Skale widoku głównego Skale widoku przekroju	W przypadku autoskalowania należy wprowadzić mianowniki skal widoku głównego i widoku przekroju rozdzielone spacjami. Na przykład wprowadź „5 10 15 20” dla skal 1/5, 1/10, 1/15 oraz 1/20.
Tryb zmiany skali	W przypadku autoskalowania należy ustawić tryb zmiany skali, który definiuje zależność między skalami widoku głównego i widoku przekroju na rysunku: główny = przekrój: Skale widoku głównego i skale widoku przekroju są równe. główny < przekrój: Skale widoku głównego są mniejsze niż skale widoku przekroju. główny <= przekrój: skale widoku głównego są mniejsze niż skale widoku przekroju lub im równe.
Preferowany rozmiar	W przypadku równoczesnego używania automatycznego dopasowywania formatu i automatycznego skalowania należy wprowadzić preferowany format rysunku. Tekla Structures spróbuje znaleźć format rysunku, na którym zmieści się jego zawartość, próbując początkowo użyć dokładnej skali i najmniejszego formatu rysunku. Jeśli zawartość się nie mieści, Tekla Structures zwiększa format rysunku aż do osiągnięcia preferowanego formatu.
Karta Inne	
Typ rzutowania	Umożliwia określenie sposobu umieszczania rzutowań elementów na rysunkach zespołów betonowych, pojedynczych elementów i zespołów przez Tekla Structures. Typ rzutowania wpływa na

Opcja	Opis
	rozmiszczenie widoków na rysunku. Dostępne opcje: Pierwszy kąt (nazywany także rzutowaniem europejskim). Rzut amerykański (nazywany także rzutowaniem amerykańskim).
Wyrównaj widok przekroju z widokiem głównym Wyrównaj widoki końca z widokiem głównym	Wybierz Tak , aby umieścić widoki obok widoku głównego. W przypadku wybrania Nie Tekla Structures umieści widoki przekroju i końca w dowolnym dostępnym położeniu.
Rozszerz elementy skrócone do granic arkusza	Wybranie Tak powoduje rozciąganie skróconych widoków rysunku w celu wypełnienia pustych obszarów rysunku.
Uwzględnij pojedyncze elementy	Wybranie Tak powoduje uwzględnianie w rysunkach zespołów rysunków pojedynczych elementów tworzących zespół. Nadanie tej opcji wartości Tak spowoduje, że zostanie aktywowana opcja Atrybuty pojedynczego elementu .
Atrybuty pojedynczego elementu	Umożliwia zdefiniowanie żądanych właściwości rysunku pojedynczego elementu, które mają być używane w widoku pojedynczego elementu. W tym celu należy nadać opcji Uwzględnij pojedyncze elementy wartość Tak .

Właściwości widoku na rysunkach

W oknie dialogowym **Właściwości widoku** można wyświetlać i zmieniać właściwości widoku rysunku.

W poniższej tabeli opisano wszystkie właściwości poziomów widoków dla wszystkich typów rysunków.

Opcja	Opis
Zakładka Widoki , gdy wybrano Tworzenie widoku z drzewa opcji we właściwościach rysunku:	
Typ widoku Wł/wył	Umożliwia określenie widoku głównego, widoków przekroju i widoków 3D, które mają zostać utworzone.

Opcja	Opis
	<ul style="list-style-type: none"> • W przypadku wybrania Wył Tekla Structures nie utworzy widoku ale z wymiaruje elementy w dostępnych widokach. Jeśli dla wszystkich czterech widoków głównych zostanie ustawiona wartość wył, Tekla Structures mimo to utworzy widok z przodu. • W przypadku wybrania Wł Tekla Structures zawsze utworzy widok, nawet gdy nie będzie to konieczne do pokazania wymiarów. W przypadku widoków przekroju Tekla Structures tworzy jeden dodatkowy widok przekroju pokazujący środek elementu głównego. W przypadku widoków końca Tekla Structures tworzy widok końca z jednego końca elementu głównego. • W przypadku wybrania Auto Tekla Structures utworzy widok, gdy będzie to konieczne w celu pokazania wymiarów. W przypadku widoków przekroju Tekla Structures tworzy liczbę widoków niezbędną do pokazania wszystkich wymiarów. W przypadku widoków końca Tekla Structures tworzy również drugi widok końca z drugiego końca elementu głównego, jeśli na tym końcu znajdują się wymiary.
Etykieta widoku	Pokazuje etykietę widoku ustawioną we właściwościach widoku. Jeśli etykieta jest zdefiniowana we właściwościach widoku, w tym miejscu można ją zmienić. Etykiety zawsze można zmieniać w widokach głównych.
Właściwości widoku	Pokazuje właściwości wybranego widoku. Można wybrać inny plik właściwości widoku z listy oraz zmienić właściwości widoku, klikając Właściwości widoku .

Opcja	Opis
Zakładka Atrybuty , gdy wybrano Tworzenie widoku z drzewa opcji we właściwościach rysunku:	
Układ współrzędnych	<p>Umożliwia ustawienie układu współrzędnych widoków rysunku. Dostępne opcje: lokalny, model, orientowany, stężenie poziome, stężenie pionowe i stały.</p> <p>Aby uzyskać więcej informacji na ten temat, zobacz .</p>
Obróć układ współrzędnych Wokół X, Wokół Y i Wokół Z	<p>Umożliwia obrócenie widoku wokół osi X, Y, lub Z elementów w oparciu o wprowadzone wartości.</p> <p>Aby uzyskać więcej informacji na ten temat, zobacz .</p>
Rozwinięty	<p>Tak powoduje wyświetlenie i zwymiarowanie linii gięcia na rysunku.</p> <p>Aby uzyskać więcej informacji na ten temat, zobacz .</p>
Niezdeformowany	<p>Tak powoduje cofnięcie deformacji elementów i wyświetlenie rozwiniętego (niezdeformowanego) kształtu tych elementów na rysunkach.</p> <p>Aby uzyskać więcej informacji na ten temat, zobacz .</p>
Utwórz ponownie rysunek	<p>Tak powoduje ponowne utworzenie rysunku.</p>
Zakładki Atrybuty 1 i Atrybuty 2 we właściwościach widoku (zakładki Atrybuty i Skrócenie w rysunkach zestawczych):	
Skala	<p>Umożliwia ustawienie skali widoku.</p>
Widok lustrzany	<p>Umożliwia wyświetlenie konstrukcji nośnych takich jak słupy i belki na niższej kondygnacji.</p> <p>Tak powoduje wyświetlanie konstrukcji przy użyciu linii ciągłej, a Nie przy użyciu linii przerywanej.</p>
Obrót wokół \n (w widokach 3D)	<p>Umożliwia zmianę kąta widzenia w widokach 3D. Należy wprowadzić wartości kątów w kierunkach Y i X. W widoku rysunku obrót odbywa się wokół lokalnej osi. Wartość 0.0 w obu</p>

Opcja	Opis
	ustawieniach odpowiada widokowi czołowemu.
Rozmiar	<p>Dopasuj według elementów Tekla Structures powoduje wpasowanie zawartości w ramkę widoku rysunku bez pozostawiania niepotrzebnego miejsca.</p> <p>Definiuj jako odległości Wartości w polach x i y określają wielkość widoku wzdłuż osi x i y widoku. Pola głębokość określają głębokość widoku względem płaszczyzny widoku, prostopadle do niej.</p>
Rozszerzenie widoku dla sąsiednich elementów	<p>Umożliwia ustawienie odległości od widoku rysunku w celu wyświetlania sąsiednich elementów.</p> <p>Aby uzyskać więcej informacji, zobacz .</p>
Umieść	<p>Umożliwia ustawienie umieszczenia widoku rysunku jako stałe lub swobodne:</p> <ul style="list-style-type: none"> • Staly: Podczas aktualizowania widoki są utrzymywane w tym samym położeniu. • Dowolny: Tekla Structures znajduje odpowiednie miejsce na widok podczas aktualizacji. <p>Aby uzyskać więcej informacji na ten temat, zobacz .</p>
Niezdeformowany	<p>Tak cofa deformację elementów i pokazuje ich rozwinięty (niezdeformowany) kształt w widokach rysunków.</p> <p>Aby uzyskać więcej informacji na ten temat, zobacz .</p>
Skrócenie	<p>Jeśli elementy są bardzo długie i nie zawierają detali, można je skrócić:</p> <ul style="list-style-type: none"> • Skróć elementy: Tak aktywuje skracanie. Można również wybrać skrócenie Tylko wzdłuż osi x lub Tylko wzdłuż osi y.

Opcja	Opis
	<ul style="list-style-type: none"> • Minimalna długość skracanego elementu określa minimalną długość skracanego elementu, który ma być pokazany. • Odstęp między skracanymi elementami określa odległość między skröceniami. • Skröć elementy skośne: Tak powoduje skröcenie elementów skośnych. <p>Aby uzyskać więcej informacji, zobacz .</p>
Pokaż symbol otworu/wnęki	<p>Tak powoduje wyświetlanie symboli w otworach i wnękach.</p> <p>Aby uzyskać więcej informacji, zobacz .</p>
Położenie według	<p>Wybierz punkt początkowy modelu, punkt bazowy projektu lub dowolny punkt bazowy określonego układu współrzędnych. Położenie według używa punktu bazowego projektu jako wartości domyślnej.</p> <ul style="list-style-type: none"> • Można użyć danych punktu bazowego do określenia układu współrzędnych dla widoku. Punkt bazowy może służyć do tego celu zamiast poziomu odniesienia. • Po określeniu punktu bazowego atrybuty poziomów i szablonów w znakach dostarczają wartości w konkretnym układzie współrzędnych wyznaczonych przez punkt bazowy. • Jeśli zmienisz wartość Z lub wysokości punktu bazowego projektu, wartość poziomu zostanie odpowiednio zmieniona po otwarciu rysunku. • To ustawienie wpływa na znaki i atrybuty poziomu, które kończą się <code>_BASEPOINT</code>.

Opcja	Opis
Punkt zerowy dla poziomów	<p>Określony używa wprowadzonej wartości.</p> <p>Płaszczyzna widoku powoduje zmierzenie punktów odniesienia względem płaszczyzny widoku.</p> <p>Aby uzyskać więcej informacji na ten temat, zobacz .</p>
Pokaż sekcje wylewania na rysunku	<p>Tak powoduje wyświetlanie sekcji wylewania na rysunkach. Aby uzyskać więcej informacji na ten temat, zobacz .</p>
Metoda tworzenia wymiarów w tym widoku	<p>Umożliwia klonowanie wymiarów osobno tylko dla wybranego widoku. Używanie tej opcji wpływa na tworzenie wymiarów podczas klonowania i ponownego wymiarowania istniejących rysunków.</p> <p>Aby uzyskać więcej informacji na ten temat, zobacz .</p>
Zakładka Etykiety:	
Tekst	<p>Umożliwia zdefiniowanie tekstu etykiety widoku. Wprowadź tekst w polach A1-A5 lub kliknij przyciski ..., a następnie wybierz zawartość i wygląd znaków etykiet.</p> <p>Aby uzyskać więcej informacji na temat etykiet widoków, zobacz .</p>
Symbol	<p>Umożliwia zdefiniowanie symbolu używanego w etykietach widoku, a także koloru, rozmiaru i długości linii symbolu.</p>
Pozycja etykiety	<p>Umożliwia zdefiniowanie poziomej i pionowej pozycji etykiety widoku:</p> <ul style="list-style-type: none"> • Dla opcji Pionowo wybierz Góra lub Dół. • : Wybierz jedną z wartości dla opcji Poziomo: <p>Wyrównanie w lewo do ramki widoku</p> <p>Wyśrodkowanie do ramki widoku</p>

Opcja	Opis
	<p>Wyrównanie w prawo do ramki widoku</p> <p>Wyrównanie w lewo do ramki ograniczającej widoku</p> <p>Wyśrodkowanie do ramki ograniczającej</p> <p>Wyrównanie w prawo do ramki ograniczającej widoku</p>
Pokaż znaki kierunku	Pokazuje lub ukrywa znaki kierunku widoku i definiuje wysokość znaku.
Pozostałe opcje w drzewie opcji właściwości widoku:	
Wymiarowanie	<p>Określ ustawienia wymiarów na poziomie widoku dla każdego widoku oddzielnie.</p> <p>Aby uzyskać więcej informacji na temat ustawień wymiarowania, zobacz i .</p>
Filtr	<p>Definiuj filtry widoku rysunku.</p> <p>Aby uzyskać więcej informacji, zobacz .</p>
Filtr elementów sąsiednich	<p>Definiuj filtry widoku rysunku dla sąsiednich elementów.</p> <p>Aby uzyskać więcej informacji, zobacz .</p>
Ochrona	<p>Definiuj chronione obszary, na których nie można umieszczać tekstu, znaków ani wymiarów.</p> <p>Aby uzyskać więcej informacji, zobacz .</p>
Znaki	<p>Definiuj właściwości znaku na poziomie widoku.</p> <p>Aby uzyskać więcej informacji, zobacz Właściwości znaku — zakładki Zawartość, Ogólne, Łączenie i Wygląd (strona 708).</p>
Obiekty	<p>Definiuj właściwości na poziomie widoku dla następujących obiektów:</p> <p>Elementy i sąsiednie elementy (strona 737)</p> <p>Śruby (strona 743)</p>

Opcja	Opis
	Wykończenie powierzchni (strona 744) Spoiny (strona 762) Zbrojenia i sąsiednie zbrojenie (strona 747) Obiekty referencyjne Siatka (strona 765) Obiekty wylewane i przerwy robocze
Plan zakotwień (tylko rysunki zestawcze)	
Pokaż jako plan zakotwień	Tak powoduje wyświetlanie rysunku zestawczego jako planu zakotwień. Aby uzyskać więcej informacji na ten temat, zobacz
Pokaż skalę powiększonego widoku elementu	Umożliwia zdefiniowanie skali używanej w powiększonych widokach elementów.
Utwórz widoki detali	Tak powoduje utworzenie osobnych widoków detalu. Jeśli wybierzesz Nie , Tekla Structures wymiaruje kotwy w widoku powiększonym. Tekla Structures pogrupuje podobne widoki detali, tak aby identyczne detale były rysowane tylko raz.
Skala widoku detalu	Umożliwia zdefiniowanie skali używanej w widokach detali planów zakotwień.

Właściwości widoku przekroju

Podczas tworzenia automatycznych widoków przekrojów Tekla Structures tworzy widoki przekrojów i znaki przekrojów przy użyciu obecnych ustawień widoków i znaków. Właściwości widoku przekroju można zmienić w otwartym rysunku.

Opcja	Opis
Karta Atrybuty	
Dopasuj według elementów	Plik Dopasuj według elementów działa jako alternatywa dla Głębokość

Opcja	Opis
	przekroju i elementy Odległość łączonych przekrojów wyświetla cały element w przekrojach.
Głębokość przekroju	Umożliwia zdefiniowanie dodatnich i ujemnych odległości widoku przekroju, kiedy widoki nie są połączone.
Odległość łączonych przekrojów	Umożliwia zdefiniowanie zakresu odległości do łączenia widoków przekroju.
Orientacja	Umożliwia zdefiniowanie kierunku widoku przekroju. Dostępne opcje: <ul style="list-style-type: none"> • Przekrój z prawej • Przekrój w środku • Przekrój z lewej Dostępne wartości to Lewy lub Prawy .
Karta Linia przekroju	
Linia	Długość i odsunięcie linii cięcia.
Właściwości	Kolor linii cięcia.
Karta Znak przekroju	
Tekst	Umożliwia zdefiniowanie tekstu na znaku przekroju. Kliknij przyciski ... obok pól tekstowych, aby otworzyć okno dialogowe Zawartość znaku .
Symbol: Kolor	Kolor symbolu znaku przekroju.
Symbol po lewej, Symbol po prawej	Lewy i prawy symbol znaku przekroju.
Rozmiar	Rozmiar lewego i prawego symbolu znaku przekroju.
x/y	Odsunięcie lewego i prawego symbolu znaku przekroju.
Nr początkowy lub litera widoku przekroju oraz etykiety symbolu	Umożliwia zdefiniowanie litery lub liczby użytych w etykiecie widoku przekroju albo etykiecie symbolu przekroju. Można wprowadzić dowolną liczbę od 1 lub dowolną literę od A do Z lub a do z (w etykiecie również wyświetlane jako wersaliki). Jeśli użyjesz litery, a wprowadzony ciąg jest dłuższy niż jedna litera, w etykiecie widoku i

Opcja	Opis
	etykiecie symbolu przekroju pokazywana jest tylko pierwsza litera. Jeśli użyjesz numerów, wszystkie wprowadzone liczby będą widoczne. Numer początkowy zmienia się tylko wtedy, gdy zmienisz go we właściwościach rysunku, przed utworzeniem rysunku. Jeśli zmienisz opcję w istniejącym rysunku i ponownie utworzysz rysunek, etykiety widoku przekroju i etykiety symbolu dla wszystkich automatycznie uwzględnionych widoków przekrojów i wszystkich nowych widoków przekrojów zmienią się.

Zobacz również

[Właściwości widoku na rysunkach \(strona 670\)](#)

Właściwości wymiarów i wymiarowania

Właściwości wymiaru określają wygląd wymiarów oraz używane formaty, jednostki itd. Właściwości wymiarowania określają zakres i sposób wymiarowania.

Aby uzyskać więcej informacji na temat właściwości wymiarów, kliknij poniższe łącza:

- [Właściwości wymiarowania — zakładka Ogólne \(strona 680\)](#)
- [Właściwości wymiaru — jednostki, dokładność i format \(strona 684\)](#)
- [Właściwości wymiaru — zakładka Wygląd \(strona 685\)](#)
- [Właściwości wymiar — zakładki Znaki i Etykiety \(strona 687\)](#)

Aby uzyskać więcej informacji na temat właściwości wymiarowania na poziomie widoku, kliknij poniższe łącza:

- [Właściwości wymiarowania — zakładka Ogólne \(wymiarowanie zintegrowane\) \(strona 690\)](#)
- [Właściwości wymiarowania — zakładka Wymiary elementu \(wymiarowanie zintegrowane\) \(strona 698\)](#)
- [Właściwości wymiarowania — zakładka Wymiary pozycji \(wymiarowanie zintegrowane\) \(strona 695\)](#)

- [Właściwości wymiarowania — zakładka Wymiary śruby \(Wymiarowanie zintegrowane\) \(strona 700\)](#)
- [Właściwości wymiarowania — zakładka Grupowanie wymiarów \(Wymiarowanie zintegrowane\) \(strona 702\)](#)
- [Właściwości wymiarowania — zakładka Podzespoły \(Wymiarowanie zintegrowane\) \(strona 703\)](#)
- [Właściwości wymiarowania - zakładka Wymiary zbrojenia \(Wymiarowanie zintegrowane\) \(strona 704\)](#)

Aby uzyskać więcej informacji na temat właściwości wymiarowania na rysunkach zestawczych, kliknij poniższe łącza:



- [Właściwości wymiarowania — zakładka Siatka \(Rysunki zestawcze\) \(strona 705\)](#)
- [Właściwości wymiarowania — zakładka Elementy \(Rysunki zestawcze\) \(strona 706\)](#)



Właściwości wymiarowania — zakładka Ogólne



Zakładka **Ogólne** w oknie dialogowym **Właściwości wymiaru** umożliwia wyświetlanie i modyfikowanie ustawień formatu, typu, jednostki, dokładności, pomocniczych linii wymiarowych, grupowania i umieszczania wymiarów.

Okna dialogowe **Właściwości widoku** na poziomie rysunku i obiektu **Właściwości wymiaru** różnią się zawartością. Poniżej opisano wszystkie opcje znajdujące się w obu oknach dialogowych.

- Aby otworzyć okno dialogowe **Właściwości wymiaru** na poziomie rysunku, otwórz rysunek, przejdź do zakładki **Rysunek** i kliknij **Właściwości --> Wymiar**.
- Aby otworzyć okno dialogowe **Właściwości wymiaru** na poziomie obiektu, kliknij dwukrotnie wymiar w otwartym rysunku.
- Aby otworzyć okno dialogowe **Właściwości wymiaru** rysunków zestawczych przed utworzeniem rysunku: Na zakładce **Rysunki i raporty** kliknij **Właściwości rysunku --> Rysunek zestawczy**, a następnie kliknij **Wymiar...**

Opcja	Opis
Typy wymiarów	
Prosty	Umożliwia ustawienie typu wymiaru dla zwykłych wymiarów.
	Względny: wymiary od punktu do punktu.
	Bezwzględny: wymiary od wspólnego punktu początkowego.

Opcja	Opis
	Względnie i bezwzględnie: kombinacja wymiarów od punktu do punktu oraz od wspólnego punktu początkowego.
	Bezwzględny US: wymiary od wspólnego punktu początkowego, zawierające również bieżący znak wymiaru (RD).
	Bezwzględny US 2: działa podobnie jak Bezwzględny US , ale krótkie wymiary są zamieniane na względne.
	Bezwzględny z krótkimi względnymi: działa podobnie jak Bezwzględny , ale krótkie wymiary są zamieniane na względne. Takie wymiary są również nazywane wewnętrznymi bezwzględnymi. Ta opcja może powodować wyświetlanie obu wymiarów, ale przy dłuższych wymiarach nie są wyświetlane wymiary względne. Wymiary bezwzględne są podawane wewnątrz linii wymiarowej.
	Bezwzględny z wszystkimi względnymi powyżej: działa podobnie jak Względnie i bezwzględnie , ale powoduje umieszczanie wymiarów względnych nad bezwzględnymi.
	Wysokość: tworzy wymiar wysokościowy w zaznaczonym punkcie. Ten typ jest dostępny tylko we właściwościach wymiarów ręcznych w trybie rysunku.
W kierunku X	jak wyżej, jednak zamiast wymiarów zwykłych są stosowane wymiary poziome. Jeśli użyjesz opcji pustej, Tekla Structures używa opcji zaawansowanej Prosty . Kierunek X zazwyczaj oznacza kierunki równoległe do osi X rysunku.
Kąt	Umożliwia zdefiniowanie wyglądu wymiarów kątowych.
	Pokazuje wymiary kątowe w stopniach z boku.

Opcja	Opis
	Pokazuje wymiary kątowe w stopniach w wierzchołku kąta.
	Pokazuje wymiary kątowe za pomocą trójkąta. Możesz również wybrać ustawienie Długość podstawy trójkąta w celu sterowania wymiarem bazowym wyświetlanym dla wymiarów skośnych.
	Pokazuje wymiary kątowe za pomocą trójkąta ze stopniami.
Długość podstawy trójkąta	Długość podstawy trójkąta.
Zakrzywiony	Umożliwia zdefiniowanie, czy do wymiarów zakrzywionych mają być używane jednostki kąta, czy długości.
Krótką linia przedłużenia	Umożliwia zdefiniowanie, czy Tekla Structures ma tworzyć wszystkie pomocnicze linie wymiarowe o tej samej długości, czy też automatycznie stosować krótkie pomocnicze linie wymiarowe, jeśli linia wymiarowa nachodzi na linię siatki. Aby wymiary były powiększane, należy zmienić ustawienie tej opcji na Nie .
Format wymiaru	
Jednostki	Umożliwia zdefiniowanie jednostek (strona 684) używanych w wymiarowaniu.
Dokładność	Umożliwia zdefiniowanie dokładności (strona 684) wymiaru: zaokrąglenie, jednostki brytyjskie.
Format	Umożliwia zdefiniowanie formatu (strona 684) wymiaru: liczby miejsc po przecinku i ich wyglądu.
Użyj grupowania	Umożliwia zdefiniowanie, czy wartości długich wymiarów mają być grupowane.
Scal równe wymiary	Umożliwia łączenie z sobą równych wymiarów. Możesz wybrać ustawienie Wył, 3*60 lub 3*60=180 . Dokładnością łączenia równych wymiarów wynosi 0.1.

Opcja	Opis
Min. liczba do scalenia	Umożliwia zdefiniowanie minimalnej liczby łączonych wymiarów.
Grupowanie wymiarów	
Aktualizuj grupowanie kiedy model się zmienia	Tak powoduje automatyczne aktualizowanie grupowania wymiarów w reakcji na zmianę modelu.
Umieszczenie	
Odległość linii wymiarowych	Umożliwia zdefiniowanie odległości między równoległymi liniami wymiarowymi. W ręcznie tworzonych wymiarach to ustawienie działa tylko wtedy, gdy jako wymiar Umieszczenie wybrane jest ustawienie Dowolny , zobacz poniżej.
Krótkie wymiary	Umożliwia zdefiniowanie położenia tekstu w krótkich wymiarach. między liniami wymiarowymi lub poza nimi.
Umieść...	Otwórz okno dialogowe Umieszczenie wymiaru . Umieszczenie jest metodą umieszczania wymiarów. Dostępne wartości: <ul style="list-style-type: none">• Dowolny pozwala programowi Tekla Structures decydować o lokalizacji i kierunku wymiaru na podstawie ustawień Kierunek .• Stałe pozwala użytkownikowi umieścić wymiar w dowolnym miejscu. Margines wyszukiwania to margines, który ma pozostać pusty wokół wymiaru. Minimalna odległość to najbliższa odległość, w jakiej Tekla Structures wyszukuje pustego miejsca na wymiar. Kierunek określa stronę wymiarowanego obiektu, po której Tekla Structures umieszcza wymiary.

Zobacz również

[Właściwości wymiaru — jednostki, dokładność i format \(strona 684\)](#)

[XS_DIMENSION_DECIMAL_SEPARATOR \(strona 147\)](#)

[XS_ANGLE_DIMENSION_SYMBOL_SIZE_FACTOR \(strona 72\)](#)

Właściwości wymiaru — jednostki, dokładność i format

Zakładka **Ogólne** w oknie dialogowym **Właściwości wymiaru** umożliwia wyświetlanie i modyfikowanie opcji związanych z formatem, jednostką i dokładnością wymiaru.

Wartości całkowite są przewidziane dla sytuacji, kiedy wartości trzeba użyć w opcji zaawansowanej.

Opcja	Wartość całkowita	Uwagi
Format		
###	0	
###[#]	1	
###.#	2	
###[##]	3	
###.##	4	
###[###]	5	
###.###	6	
### #/#	7	
## # /##.## #	8	Ta opcja jest dostępna tylko w przypadku zwykłych wymiarów.
Dokładność		
0.00	1	Do definiowania dokładności z zaokrągleniem. Na przykład przy dokładności 0.33 faktyczny wymiar 50.40 jest wyświetlany jako 50.33.
0.50	2	
0.33	3	
0.25	4	
1/8	5	W przypadku jednostek brytyjskich.
1/16	6	
1/32	7	
1/10	8	Do definiowania dokładności bez zaokrąglenia.
1/100	9	
1/1000	10	

Opcja	Wartość całkowita	Uwagi
Jednostki		
automatycznie		Używanie jednostek zdefiniowanych w modelu.
mm		milimetry
cm		centymetry
m		metry
stopa - cal		stopy i cale Cale są konwertowane na całkowite stopy, a pozostała liczba cali jest pokazywana w calach.
cm / m		centymetry i metry Wymiary poniżej 100 cm są pokazywane w centymetrach, a powyżej 100 cm — w metrach. Milimetry są wyświetlane w indeksie górnym.
cal		cale
stopy		stopy

Zobacz również

[Właściwości wymiarowania — zakładka Ogólne \(strona 680\)](#)

Właściwości wymiaru — zakładka Wygląd

Zakładka **Wygląd** okna dialogowego **Właściwości wymiaru** umożliwia wyświetlanie i zmienianie ustawień wpływających na wygląd wymiaru.

- Aby otworzyć okno dialogowe **Właściwości wymiaru** na poziomie rysunku, otwórz rysunek, przejdź na kartę **Rysunek** i kliknij **Właściwości** --> **Wymiar** .
- Aby otworzyć okno dialogowe **Właściwości wymiaru** na poziomie obiektu, kliknij dwukrotnie wymiar na otwartym rysunku.
- Aby otworzyć okno dialogowe **Właściwości wymiaru** dla rysunków zestawczych przed utworzeniem rysunku: Na karcie **Rysunki i raporty** kliknij **Właściwości rysunku** --> **Rysunek zestawczy** , a następnie kliknij **Wymiar** .

Opcja	Opis
Tekst	

Opcja	Opis
Kolor	Kolor tekstu znaku wymiaru. Określa grubość linii na drukowanych rysunkach.
Wysokość	Określa wysokość tekstu używanego w znakach wymiarów na rysunku.
Czcionka	Określa czcionkę używaną w znaku wymiaru.
Ramka	Definiuje ramkę znaku wymiaru.
Umieść	Definiuje sposób umieszczenia znaku wymiaru względem linii wymiarowej.
Linia, Strzałka	
Kolor	Określa kolor linii wymiarowej. Od koloru zależy grubość linii na drukowanych rysunkach.
Maska tła	<p>Wybierz opcję Nieprzezroczysty, aby ukryć obszar rysunku zakryty przez znak wymiaru.</p>  <p>Wybierz opcję Przezroczysty, aby wyświetlić zawartość rysunku w tle znaku wymiaru, aby były widoczne linie rysunku.</p> 
Kształt strzałki	<p>Określa typ znaku używanego w linii wymiarowej.</p> <p>Można również tworzyć własne typy strzałek. Patrz .</p>
	Umożliwia ustawienie wysokości i długości grota strzałki.

Opcja	Opis
Wymiary Bezwzględne US	Określa typ znaku używanego w linii wymiarowej w wymiarach US Absolute.
Wymiary wysokościowe	Określa typ znaku używanego w linii wymiarowej w wymiarach wysokościowych.

Zobacz również

[Właściwości wymiarowania — zakładka Ogólne \(strona 680\)](#)

Właściwości wymiar — zakładki Znaki i Etykiety

Zakładki **Znaki** i **Etykiety** w oknie dialogowym **Właściwości wymiaru** umożliwiają wyświetlanie i modyfikowanie zawartości znaków i etykiet wymiarów na otwartym rysunku.

- Aby otworzyć okno dialogowe **Właściwości wymiaru** na poziomie rysunku, otwórz rysunek, przejdź na kartę **Rysunek** i kliknij **Właściwości --> Wymiar**.
- Aby otworzyć okno dialogowe **Właściwości wymiaru** na poziomie obiektu, kliknij dwukrotnie wymiar na otwartym rysunku.
- Aby otworzyć okno dialogowe **Zestawczy - właściwości wymiaru** dla rysunków zestawczych przed utworzeniem rysunku: Na karcie **Rysunki i raporty** kliknij **Właściwości rysunku --> Rysunek zestawczy**, a następnie kliknij **Wymiarowanie...**

Opcja	Opis
Karta Znaki	
Przedrostek	Wyświetla określoną wartość przed wartością liczbową wymiaru. Wprowadź tekst lub kliknij ..., aby wybrać elementy. Wartość przedrostka nie może składać się z samych cyfr i nie może kończyć się cyfrą.
Wartości numeryczne	Definiuje, czy wartość liczbowa wymiaru ma być widoczna, czy ukryta. Nawet po ukryciu wartości liczbowej wymiaru teksty przedrostka i przyrostka będą widoczne.
Przyrostek	Wyświetla określoną wartość po wartości liczbowej wymiaru.

Opcja	Opis
	<p>Wprowadź tekst lub kliknij ..., aby wybrać elementy.</p> <p>Wartość przyrostka nie może składać się z samych cyfra ani rozpoczynać się cyfrą, jeśli wartość liczbowa wymiaru jest widoczna.</p>
Przyciski ...	<p>Umożliwiają zdefiniowanie zawartości znaku wymiaru przez dodanie elementów. Można także zmienić wygląd znaku.</p> <p>Ramka wokół elementów: Typ i Kolor określa typ i kolor ramki elementu osobno dla każdego elementu.</p> <p>< Dodaj ramkę umożliwia dodawanie ramek wokół elementów. Czcionka: Kolor, Wysokość i Czcionka określają typ, kolor i wysokość czcionki używanej w tekstach elementów osobno dla każdego elementu. Kliknięcie Wybierz... powoduje wyświetlenie dodatkowych opcji.</p> <p>Jednostki: Jednostki i Format umożliwiają ustawienie jednostki i formatu dla elementów długości. Ustawienia jednostek można zmieniać tylko po zaznaczeniu elementu długości.</p> <p>Ponadto możliwe jest użycie atrybutów szablonu w elemencie Atrybuty użytkownika. W znakach nie można używać atrybutów szablonu, takich jak MODEL_TOTAL, które odnoszą się do całego modelu. Znaki sprawdzają tylko informacje z obiektu na rysunku, a nie w całym modelu.</p>
Znaki stron blachy	<p>Określony tworzy znaki stron blachy do wymiaru blachy przy użyciu wskazanego koloru, rozmiaru i offsetu. Odsunięcie to odległość znaku od linii wymiarowej.</p> <p>Opcja Automatycznie jest dostępna tylko w przypadku rysunków</p>

Opcja	Opis
	inteligentnych, czyli gdy opcja zaawansowana XS_INTELLIGENT_DRAWING_ALLOWED jest ustawiona jako TRUE.
Powiększenie	Określony powiększa wąskie wymiary. Wybierz Kierunek: Lewy / W dół, Prawy / Na górze lub Oba . Ustaw Źródło, Szerokość, Pozycja i Wysokość .
Karta Etykiety	
Obszar Etykiety	Dodawanie etykiet do wymiarów: W polu etykiety można wprowadzić tekst albo dodać elementy, klikając opcję ... Po kliknięciu przycisku ... obok pola etykiety zostanie wyświetlone okno dialogowe dla danej etykiety i będzie można zdefiniować zawartość etykiety wymiaru poprzez dodanie elementów. Można także zmienić wygląd elementu etykiety. <ul style="list-style-type: none"> • Obrót --> Prostopadle do linii wymiarowej obraca etykietę. • Obrót --> Równolegle do linii wymiarowej nie obraca etykiety. Jest to wartość domyślna. • Ramka wokół elementów: Typ i Kolor określa typ i kolor ramki elementu osobno dla każdego elementu. • < Dodaj ramkę umożliwia dodawanie ramek wokół elementów. Czcionka: Kolor, Wysokość i Czcionka określają typ, kolor i wysokość czcionki używanej w tekstach elementów osobno dla każdego elementu. Kliknięcie Wybierz... powoduje wyświetlenie dodatkowych opcji. • Jednostki: Jednostki i Format umożliwiają ustawienie jednostki i formatu dla elementów długości. Ustawienia jednostek można

Opcja	Opis
	<p>zmieniać tylko po zaznaczeniu elementu długości.</p> <ul style="list-style-type: none"> Ponadto możliwe jest użycie atrybutów szablonu w elemencie Atrybuty użytkownika. <p>W etykietach nie można używać atrybutów szablonu, takich jak MODEL_TOTAL, które odnoszą się do całego modelu. Etykiety sprawdzają tylko informacje z obiektu na rysunku, a nie w całym modelu.</p>
Dodaj liczbę elementów w etykiecie	Umożliwia wybranie pozycji etykiet, dla których chcesz dodać numer elementu w etykiecie.
Wyklucz elementy zgodnie z filtrem	Umożliwia wybranie filtra widoku rysunku, który usuwa wybraną zawartość z etykiety.
Typ znacznika zakrzywionego wymiaru	<p>Umożliwia wybranie typu etykiety zakrzywionej linii wymiarowej pręta zbrojeniowego. Od typu etykiety zależy sposób jej wyrównania względem wymiaru.</p>

Właściwości wymiarowania — zakładka Ogólne (wymiarowanie zintegrowane)

Zakładka **Ogólne** okna dialogowego **Właściwości wymiaru** umożliwia wyświetlanie i zmienianie ustawień wpływających na wygląd wymiaru. To okno

dialogowe zostanie wyświetlone, jeśli jest stosowany typ wymiarowania **Wymiary zintegrowane**.

Opcja	Opis
Typ wymiarowania	<p>Ustawienie Standard jest używane niemal we wszystkich wymiarach.</p> <p>Ustawienie Kratownica spełnia konkretne wymagania dotyczące wymiarowania rysunków kratownic. Powoduje wymiarowanie pozycji i długości stężeń. Wymiarowanie odbywa się tylko wtedy, gdy stężenia są elementami podrzędnymi przyspawanymi do górnego i dolnego pasa, które są elementami głównymi nieprzyspawanymi do innych elementów. Jeśli spoiny w kratownicy są tworzone w inny sposób, używane jest standardowe wymiarowanie.</p>
Minimalizuj	<p>Wybranie opcji Tak powoduje zminimalizowanie liczby widoków tworzonych przez Tekla Structures.</p> <p>Sprawdź też ustawienia w oknie dialogowym Właściwości widoku.</p>
Scal wymiary	<p>Umożliwia połączenie kilku wymiarów pojedynczych w jedną linię wymiaru.</p> <p>W Opcje wybierz poziom scalania. Im większa liczba, tym więcej wymiarów zostanie połączonych w Tekla Structures.</p> <p>Opcja 4.5 korzysta z połączenia opcji 5 dla elementu głównego i opcji 4 dla elementów podrzędnych.</p> <p>Opcja Odległość oznacza odległość, w obrębie której Tekla Structures łączy wymiary wewnętrzne.</p> <p>Jeśli odległość między dwoma detalami jest mniejsza od wartości zdefiniowanej w opcji Min odległość, Tekla Structures połączy wymiary.</p>
Wymiary zamknięte	<p>Wybranie opcji Zamknięte wymiary powoduje zamknięcie linii wymiarów w taki sposób, aby objęły cały element.</p> <p>Nie nie zamyka wymiarów</p>

Opcja	Opis
	<p>W X powoduje zamknięcie wymiarów tylko w kierunku x, a pozostałe wymiary pozostają otwarte</p> <p>Wszystko zamyka wszystkie wymiary</p> <p>To ustawienie nie dotyczy wymiarów kształtu profilu.</p>
<p>Wymiary zamknięte: Krótkie wymiary</p>	<p>Tak zamyka krótkie wymiary.</p> <p>Po wybraniu opcji Nie otwarty będzie środkowy wymiar, a nie krótki wymiar końca.</p> <p>Jeśli krótkie wymiary pozostaną otwarte, Tekla Structures pozostawi linię dłuższego wymiaru w liniach, które obejmują dwa wymiary. Jeśli linie wymiarów obejmują trzy wymiary, Tekla Structures pozostawi środkową. Ta opcja nie wpływa na linie wymiarów, które zawierają więcej niż trzy wymiary.</p>
<p>Umieszczenie: Offset przedni</p>	<p>Odsunięcie do przodu określa odległość, której Tekla Structures używa do szukania punktu bazowego wymiaru. Jeśli Tekla Structures nie znajdzie punktu bazowego (narożnika) w odległości wyszukiwania określonego przez Offset przedni, używany jest punkt na krawędzi.</p> <p>Wyśrodkowana śruba ma wpływ na sposób wyświetlania wymiaru.</p>
<p>Niezbędne wymiarowanie wewnętrzne: Rozpoznawalna odległość</p>	<p>Rozpoznawalna odległość określa limit asymetrii wymiarowania w elementach podrzędnych. W niektórych przypadkach trzeba przyjrzeć się asymetrycznym relacjom elementów, aby asymetryczny element podrzędny był prawidłowo połączony z elementem głównym. Aby odzwierciedlić asymetrię w wymiarowaniu, można skorzystać z opcji Rozpoznawalna odległość. Jeśli asymetria jest mniejsza od wprowadzonej tu odległości, Tekla Structures będzie ją reprezentować za pomocą wymiaru.</p>

Opcja	Opis
Znak elementu do linii wymiarowej	<p>Brak nie tworzy znaku elementu na linii wymiarowej.</p> <p>Wymiar całkowity zespołu tworzy znak elementu na całej linii wymiarowej zespołu.</p> <p>Pomiędzy skrajnymi śrubami tworzy znak elementu na linii wymiarowej między skrajnymi śrubami.</p>
Położenie wymiaru głównego	<p>Definiuje stronę, na której Tekla Structures umieści Wymiary główne zespołu, Punkty robocze elementu głównego i Wymiary do punktów roboczych.</p> <p>Auto sprawia, że wymiary główne są traktowane w taki sam sposób, jak pozostałe wymiary.</p> <p>Góra umieszcza wymiary główne nad elementem (lub po lewej stronie elementów pionowych).</p> <p>Doł umieszcza wymiary główne poniżej elementu.</p> <p>Wybranie opcji Góra powoduje umieszczenie wymiarów pozycji skośnej elementu głównego poniżej elementu, a opcji Doł umieszczenie ich powyżej.</p>
Wymiary siatki	<p>Tworzy wymiary siatki. Dostępne wartości: Brak, Oddzielne zakresy, Całkowity lub Oddzielne zakresy i całość.</p>
Położenie wymiarów siatki	<p>Pozwala ustawić położenie wymiarów siatki. Dostępne wartości:</p> <p>Widok główny - powyżej</p> <p>Widok główny - poniżej</p> <p>Widok z góry - powyżej</p> <p>Widok z góry - poniżej</p> <p>Widok z dołu - powyżej</p> <p>Widok z dołu - poniżej</p> <p>Widok z tyłu - powyżej</p>

Opcja	Opis
	Widok z tyłu - poniżej Wszystkie widoki - powyżej Wszystkie widoki poniżej.
Właściwości wymiaru	
Wymiary proste	Pozwala ustawić typ wymiaru w zwykłych wymiarach przy zastosowaniu ustawień z wybranego pliku właściwości.
W kierunku X	Takie same ustawienia, jak w zwykłych wymiarach, jednak zamiast wymiarów zwykłych stosowane są poziome. Jeśli wartość nie zostanie wprowadzona Tekla Structures będzie używać ustawień opcji Wymiary proste . Kierunek X zazwyczaj oznacza kierunki równoległe do osi X rysunku.
Kształt strzałki: Wymiary Bezwzględne US	<p>Określa typ znaku używanego w linii wymiarowej w wymiarach US Absolute.</p> <p>Wymiary bezwzględne US to typy wymiarów Bezwzględny US i Bezwzględny US 2, które można zdefiniować we Właściwościach wymiaru (strona 680). Jeśli opcja zaawansowana <code>XS_USE_USABSOLUTE_ARROW_TYPE_FOR_ABSOLUTE_DIMENSIONS</code> (strona 483) jest ustawiona na <code>TRUE</code>, kształt strzałki zostanie zastąpiony również dla innych typów wymiarów bezwzględnych.</p>
Kształt strzałki: Wymiary wysokościowe	Określa typ znaku używanego w linii wymiarowej w wymiarach wysokościowych.
Wymiary kąta i promienia	Pozwala ustawić typ wymiaru w wymiarach kątowych przy zastosowaniu ustawień z wybranego pliku właściwości.
Wymiary kontrolne	Pozwala ustawić typ wymiaru w wymiarach kontrolnych przy zastosowaniu ustawień z wybranego pliku właściwości.

Zobacz również

[XS_DIMENSION_PART_MARK_CONTENT_IN_ASSEMBLY \(strona 153\)](#)

[XS_DIMENSION_PART_MARK_CONTENT_IN_SINGLE \(strona 154\)](#)

[XS_DIMENSION_PART_MARK_CONTENT_STRICT_POSITION \(strona 155\)](#)

Właściwości wymiarowania — zakładka Wymiary pozycji (wymiarowanie zintegrowane)

Makro **Wymiary pozycji** w oknie dialogowym **Właściwości wymiarowania** służy do wyświetlania i zmieniania ustawień wymiarów pozycji na rysunkach pozycji, zespołu i zespołu betonowego.

Należy pamiętać, że zawartość okna dialogowego zależy od typu rysunku i że nie wszystkie opcje opisane poniżej są dostępne dla wszystkich typów rysunków. Okno dialogowe jest wyświetlane w przypadku korzystania z typu wymiarowania **Wymiary zintegrowane** w wymiarach.

Opcja	Opis
Ustal położenie śrub w Ustal położenie elementów w	<p>Pozwala określić miejsce, w którym Tekla Structures utworzy wymiary pozycji elementów/śrub.</p> <p>Brak sprawia, że wymiary pozycji nie są tworzone.</p> <p>Element główny powoduje utworzenie wymiarów z linii referencyjnej elementu głównego.</p> <p>Punkty węzłowe tworzy wymiary między punktami węzłowymi, takimi jak przecięcia linii odniesienia elementów głównego i sąsiedniego.</p>
Obiekty osadzone	<p>Pozwala utworzyć wymiary pozycji w celu zlokalizowania obiektów osadzonych na rysunkach zespołów betonowych. Obiekty osadzone są komponentami użytkownika dołączonymi do zespołu betonowego.</p> <p>Jako obiekty podrzędne powoduje zwymiarowanie obiektów osadzonych na rysunkach zespołów betonowych w taki sam sposób, jak elementów podrzędnych.</p> <p>Za pomocą punktu referencyjnego powoduje zwymiarowanie obiektów osadzonych do ich punktu</p>

Opcja	Opis
	referencyjnego, który jest początkiem komponentu użytkownika.
Element podrzędny	<p>Pozwala tworzyć wymiary do otworów na śruby lub krawędzi elementu podrzędnego.</p> <p>Brak sprawia, że wymiary pozycji dla elementów podrzędnych nie są tworzone.</p> <p>Śrubą powoduje zwymiarowanie lokalizacji otworów na śruby w elementach podrzędnych.</p> <p>Wg elementu powoduje zwymiarowanie krawędzi elementów podrzędnych.</p> <p>Obydwoma powoduje zwymiarowanie lokalizacji otworów na śruby oraz krawędzi elementu podrzędnego.</p>
Kierunek wymiaru elementu podrzędnego	Pozwala wyrównać wymiary z elementem głównym lub sąsiadującym. Dotyczy tylko skośnych połączeń kątownikami lub płytami ściętymi.
Pozycja z	Pozwala ustawić punkt początkowy wymiarów bieżących. Dotyczy tylko skośnych połączeń kątownikami lub płytami ściętymi mocowanymi śrubami do elementu sąsiadującego.
Odwrócony kierunek dla RD	Tak zmienia kierunek wymiarów rosnących. Za pomocą tego polecenia można ustawić punkt zerowy na końcu elementu zamiast na początku.
Pozycja śruby elementu głównego	Wł pozwala utworzyć wymiary do lokalizacji otworów na śruby w elemencie głównym.
Pozycja skośna elementu głównego	<p>Tak pozwala utworzyć poziome i pionowe wymiary kontrolne, reprezentujące pozycję skośną stężenia. Są one tworzone między punktami roboczymi elementu głównego.</p> <p>Skośne wymiary kontrolne znajdują się na widoku czołowym. Ich</p>

Opcja	Opis
	lokalizacja zależy od ustawienia opcji Położenie wymiaru głównego wybranego na zakładce Ogólne . Kiedy wymiary główne znajdują się nad elementem, wymiary skośne znajdują się poniżej (i odwrotnie).
Pozycja skośna	Określa sposób, w jaki Tekla Structures wymiaruje skośne pozycje elementów podrzędnych. Brak sprawia, że wymiary dla skośnych pozycji elementów podrzędnych nie są tworzone. Kąt powoduje utworzenie wymiaru kąta dla elementu podrzędnego. Wymiary powoduje utworzenie wymiarów dla skośnej pozycji elementu podrzędnego. Oba powoduje utworzenie zarówno kątów, jak i wymiarów.
Wyśrodkowany element	Pozwala określić wymiary elementów umieszczonych centralnie. Te ustawienia mają znaczenie tylko wtedy, gdy są utworzone wymiary pozycji. Wewnętrzny powoduje zwymiarowanie ogólnej wielkości elementów wycentrowanych. Pozycja powoduje zwymiarowanie elementu do osi elementu głównego. Brak powoduje, że wymiary elementów wyśrodkowanych nie są tworzone.
Wyśrodkowana śruba	Pozwala określić wymiary centralnie umiejscowionych grup śrub. Wewnętrzny wymiarowanie rozstawu wycentrowanych śrub. Pozycja wymiarowanie śrub względem osi elementów pojedynczych głównych. Wyśrodkowana śruba zastępuje opcję Wewnętrzne śruby elementu podrzędnego w przypadku śrub

Opcja	Opis
	wyśrodkowanych. Opcja działa tylko w przypadku śrub umiejscowionych centralnie w elemencie.
Wymiary wysokościowe	Wł powoduje utworzenie wymiarów wysokościowych.
Scal równe wymiary	Umożliwia łączenie z sobą równych wymiarów. Możesz wybrać ustawienie Wył, 3*60 lub 3*60=180 . Dokładnością łączenia równych wymiarów wynosi 0.1.
Min. liczba do scalenia	Umożliwia zdefiniowanie minimalnej liczby łączonych wymiarów.

Zobacz również

[XS_PART_POSITION_TO_EDGE_NEAREST_TO_NEIGHBOUR](#) (strona 338)

[XS_WORKING_POINTS_VALID_ALSO_OUTSIDE_PART](#) (strona 499)

Właściwości wymiarowania — zakładka Wymiary elementu (wymiarowanie zintegrowane)

Opcje na zakładce **Wymiary elementu** w oknie dialogowym **Właściwości wymiarowania** służą do wyświetlania i zmieniania ustawień wymiarowania elementów na rysunkach pozycji, zespołu i zespołu betonowego.

Należy pamiętać, że zawartość okna dialogowego zależy od typu rysunku i że nie wszystkie opcje opisane poniżej są dostępne dla wszystkich typów rysunków. Okno dialogowe jest wyświetlane w przypadku korzystania z typu wymiarowania **Wymiary zintegrowane** typ wymiarowania.

Opcja	Opis
Wewnętrzny	Powoduje utworzenie wymiarów wewnętrznych elementów podrzędnych połączonych z elementem głównym. Brak powoduje utworzenie wymiarów dla elementów podrzędnych. Niezbędny powoduje utworzenie tylko tych wymiarów, które są niezbędne dla elementów zespołu. Wszystko powoduje utworzenie wszystkich wymiarów dla elementów podrzędnych.

Opcja	Opis
Wymiary główne elementu głównego	<p>Jeden raz powoduje utworzenie jednego wymiaru głównego dla elementu głównego.</p> <p>Wszystko powoduje utworzenie wymiarów głównych dla elementów głównych we wszystkich widokach.</p> <p>Brak sprawia, że wymiary główne dla elementu głównego nie są tworzone.</p> <p>Plik Wymiary całkowite elementu zespołu mają pewien wpływ na te opcje.</p>
Wymiary całkowite elementu zespołu	<p>Tylko długość powoduje utworzenie wymiarów ogólnych dla całego zespołu lub zespołu betonowego tylko w kierunku x.</p> <p>Wszystkie wymiary powoduje utworzenie wymiarów ogólnych dla zespołu lub zespołu betonowego we wszystkich kierunkach.</p> <p>Wył sprawia, że wymiary ogólne dla zespołu lub zespołu betonowego nie są tworzone.</p>
Punkty robocze elementu głównego	<p>Wł powoduje utworzenie wymiaru kontrolnego między najdalszymi punktami roboczymi.</p>
Kształt elementu głównego (Wymiary kształtu)	<p>Wł powoduje utworzenie wymiarów ukazujących kształt elementu głównego.</p> <p>Domyślnie Tekla Structures automatycznie rysuje wymiary kształtu na obu końcach belki, nawet jeśli końce te są symetryczne.</p>
Wymiary promieni elementu głównego (Wymiary promieni)	<p>Wł powoduje utworzenie wymiarów promieni dla zaokrąglonych fazowań i okrągłych otworów w elemencie głównym.</p> <p>Ta opcja jest dostępna tylko wtedy, gdy w wymiarach Kształt elementu głównego wybrano opcję Wł.</p> <p>Należy zwrócić uwagę, że ta opcja nie tworzy wymiarów promieni dla</p>

Opcja	Opis
	zakrzywionych belek ani polibelek ze skosami.
Wymiary skosu	Wł powoduje utworzenie wymiarów liniowych skosu.
Kąt skosu	Pozwala utworzyć wymiar kątowy i określić stronę skosu, która ma być wymiarowana. Możesz wybrać ustawienie Brak , Kąt przekroju i elementy Kąt belki .
Wymiary do punktów roboczych	Wł powoduje utworzenie wymiarów kontrolnych od krawędzi elementu głównego do punktu roboczego.
Preferowana strona wymiaru	Pozwala ustawić preferowany widok (czołowy lub boczny) wymiarów elementu. 
Od najbliższego poziomu piętra do elementu	Wł powoduje utworzenie wymiarów wskazujących odległość od najbliższego piętra do dołu i/lub góry elementów.
Od siatki do osi elementu	Wł powoduje utworzenie wymiarów pokazujących odchylenie elementu od siatki do osi elementu.
Od siatki do końców elementu	Wł powoduje utworzenie wymiarów pokazujących odchylenie elementu od siatki do najbliższego lub najdalszego końca elementu.

Zobacz również

[XS_SINGLE_PART_SHAPE](#) (strona 422)

[XS_EQUAL_SHAPE_DIMENSIONS_TO_BOTH_ENDS_LIMIT](#) (strona 246)

[XS_CREATE_ROUND_HOLE_DIMENSIONS](#) (strona 131)

Właściwości wymiarowania — zakładka Wymiary śruby (Wymiarowanie zintegrowane)

Opcje na zakładce **Wymiary śruby** w oknie dialogowym **Właściwości wymiarowania** służą do określenia, które wymiary śrub będą tworzone i w jaki sposób na rysunkach pozycji, zespołu i zespołu betonowego.

Należy pamiętać, że zawartość okna dialogowego zależy od typu rysunku i że nie wszystkie opcje opisane poniżej są dostępne dla wszystkich typów rysunków. Okno dialogowe jest wyświetlane w przypadku korzystania z typu wymiarowania **Wymiary zintegrowane** typ wymiarowania.

Opcja	Opis
Wymiary wewnętrzne śrub elementu głównego	<p>Pozwala utworzyć wymiary wewnętrzne dla grup śrub w elemencie głównym.</p> <p>Brak sprawia, że żadne wymiary wewnętrzne śrub nie są tworzone.</p> <p>Wewnętrzny powoduje utworzenie wymiarów wewnętrznych grupy śrub (odległości między śrubami).</p> <p>Wszystko powoduje utworzenie wymiarów odległości krawędzi i wymiarów wewnętrznych grupy śrub. Odległość krawędzi jest wymiarem od śruby skrajnej do krawędzi elementu.</p>
Wymiary wewnętrzne śrub elementu głównego: Skośna grupa śrub	<p>Wskazuje, czy wymiary są równoległe do elementu lub do grupy śrub.</p> <p>Możesz wybrać ustawienie Bez wymiarów, W kierunku elementu i W kierunku grupy śrub.</p>
Wymiary wewnętrzne elementu podrzędnego	<p>Pozwala utworzyć wymiary wewnętrzne dla grup śrub w elemencie podrzędnym.</p> <p>Możesz wybrać ustawienie Brak, Niezbędny, Wewnętrzny i Wszystko.</p>
Wymiary wewnętrzne elementu podrzędnego: Skośna grupa śrub	<p>Pozwala wyrównać wymiary śrub z elementem podrzędnym lub grupą śrub.</p> <p>Możesz wybrać ustawienie W kierunku elementu, Bez wymiarów i W kierunku grupy śrub.</p>

Opcja	Opis
Odległość między skrajnymi śrubami: Śruby skrajne	Pozwala utworzyć wymiar kontrolny między najdalszymi śrubami. Możesz wybrać ustawienie Brak, Element główny i Zespół .
Odległość między skrajnymi śrubami: Skrajne śruby do punktów roboczych	Pozwala utworzyć wymiary kontrolne od najdalszych śrub do punktów roboczych. Tak powoduje utworzenie wymiarów kontrolnych.
Preferowana strona wymiaru	Pozwala ustawić preferowany widok (czołowy lub boczny) wymiarów śruby. 
Połącz wymiary śrub	Pozwala ustawić format połączonych wymiarów wewnętrznych grupy śrub. Można połączyć wymiary wewnętrzne grupy śrub i wyświetlić je w formacie 3*60 lub 3*60=180 albo w formie wymiarów pojedynczych.
Min. liczba do scalenia	Umożliwia zdefiniowanie minimalnej liczby łączonych wymiarów.

Zobacz również

[XS_COMBINED_BOLT_DIM_CHARACTER \(strona 121\)](#)

Właściwości wymiarowania — zakładka Grupowanie wymiarów (Wymiarowanie zintegrowane)

Makro **Grupowanie wymiarów** w oknie dialogowym **Właściwości wymiarowania** służą do wyświetlania i zmieniania ustawień grupowania wymiarów na rysunkach pozycji, zespołu i zespołu betonowego.

Należy pamiętać, że zawartość okna dialogowego zależy od typu rysunku i że nie wszystkie opcje opisane poniżej są dostępne dla wszystkich typów rysunków. Okno dialogowe jest wyświetlane w przypadku korzystania z typu wymiarowania **Wymiary zintegrowane** w wymiarach.

Opcja	Opis
Włącz grupowanie wymiarów	Wybierz obiekty do grupowania.
Elementy	Grupy zgodne z elementami.
Śruby	Grupy zgodne ze śrubami.

Opcja	Opis
Komponenty	Grupy zgodne z komponentami.
Przekroje/Kształty	Grupy zgodne z przekrojami lub kształtami.
Automatyczne oznaczenie	Określa sposób wyświetlania informacji na linii wymiaru.
Wyświetl znaki	Umożliwia wyświetlenie znaków.
Dodaj liczbę elementów w etykiecie	Umożliwia dołączenie liczby elementu do oznaczenia.
Nie wyświetlaj znaków dla zgrupowanych pozycji	Pozwala nie wyświetlać znaków elementów dla zgrupowanych pozycji.
Dostępne elementy	Dostępne elementy do definiowania identycznych warunków.
Dodaj >	Dodaje elementy do listy Wybrane elementy .
Usuń	Usuwa elementy z listy Wybrane elementy .
Przesuń w górę	Pozwala przesunąć do góry element na liście.
Przesuń w dół	Pozwala przesunąć w dół element na liście.
Aktualizuj grupowanie kiedy model się zmienia.	Tak powoduje automatyczne aktualizowanie grupowania wymiarów w reakcji na zmianę modelu.

Właściwości wymiarowania — zakładka Podzespoły (Wymiarowanie zintegrowane)

Opcje na zakładce **Podzespoły** okna dialogowego **Zespół - właściwości wymiarowania** pozwalają wyświetlić i zmienić tworzone wymiary podzespołów oraz określić sposób ich tworzenia.

Należy pamiętać, że zawartość okna dialogowego zależy od typu rysunku i że nie wszystkie opcje opisane poniżej są dostępne dla wszystkich typów

rysunków. Okno dialogowe jest wyświetlane w przypadku korzystania z typu wymiarowania **Wymiary zintegrowane** w wymiarach.

Opcja	Opis
Wymiaruj elementy wewnątrz podzespołów	<p>Pozwala określić, czy elementy wewnątrz podzespołów mają być wymiarowane.</p> <p>Tak powoduje utworzenie wymiarów wewnętrznych dla elementów wewnątrz podzespołów.</p> <p>Nie sprawia, że wymiary wewnętrzne dla elementów wewnątrz podzespołów nie są tworzone.</p>
Mierz pozycję podzespołu od	<p>Pozwala zdefiniować pozycję, od której ma być mierzony podzespół.</p> <p>Brak sprawia, że pozycja podzespołu nie jest mierzona.</p> <p>Śruba sprawia, że pozycja podzespołu jest mierzona od śrub. Jeśli śruby nie znajdują się w podzespole lub nie można zmierzyć pozycji od śrub, Tekla Structures zmierzy pozycję podzespołu od punktu odniesienia.</p> <p>Punkty skrajne sprawia, że pozycja podzespołu jest mierzona od strefy granicznej podzespołu.</p> <p>Punkt referencyjny zmierzy pozycję podzespołu od punktu odniesienia.</p>

Właściwości wymiarowania - zakładka Wymiary zbrojenia (Wymiarowanie zintegrowane)

Użyj zakładki **Wymiary zbrojenia** w oknie dialogowym **Właściwości wymiarowania**, która służy do przeglądania i zmiany ustawień wpływających na tworzenie wymiarów zbrojenia oraz na sposób ich wyświetlania.

Okno dialogowe z tą zakładką zostanie wyświetlone, jeśli na rysunkach wymiarowanych zespołów betonowych zostanie zastosowany typ wymiarowania **Wymiary zintegrowane**.

Opcja	Opis
Wymiary grup prętów zbrojeniowych	Wł powoduje utworzenie wymiarów grup prętów zbrojeniowych. Powoduje też uaktywnienie

Opcja	Opis
	pozostałych pól wyboru na tej zakładce.
Ustawienia znaku wymiaru	<p>Ustawia typ znaku, który może być linią wymiarową, znakiem wymiaru, znakiem wymiaru z etykietą lub warianty tych typowych stylów.</p> <p>Środowisko Default zawiera trzy predefiniowane pliki ustawień: rebar_dimension_line, rebar_dimension_mark i rebar_tagged_dimension_mark</p> <p>Kliknięcie przycisku ... otwiera właściwości wymiaru i można wyświetlić plik ustawień, a także zmienić ustawienia, jeśli to konieczne.</p>

Właściwości wymiarowania — zakładka Siatka (Rysunki zestawcze)

Makro **Siatka** w oknie dialogowym **Zestawczy - właściwości wymiarowania** umożliwia przeglądanie i zmianę ustawień siatki i wymiarów ogólnych na rysunkach zestawczych.

Aby otworzyć to okno dialogowe:

- Na karcie Rysunki i raporty kliknij **Właściwości rysunku** --> **Rysunek zestawczy** i kliknij **Wymiarowanie...**
- Na otwartym rysunku zestawczym kliknij dwukrotnie tło rysunku, a następnie kliknij **Wymiarowanie...**

Opcja	Opis
Wymiary linii siatki	Wybranie opcji Wł. powoduje utworzenie linii wymiarowych siatki.
Wymiar całkowity	Wybranie opcji Wł. powoduje utworzenie wymiarów ogólnych.
Ustalanie położenia wymiarów: Poziomo	Umieszcza wymiary poszczególnych pionowych osi oraz wymiar całkowity siatki po lewej (opcja Lewy lub Prawy) lub po prawej stronie albo po obu stronach (opcja Oba).
Ustalanie położenia wymiarów: Pionowo	Umieszcza wymiary poszczególnych poziomych osi oraz wymiar całkowity Góra lub Dół rysunkiem lub Oba .

Właściwości wymiarowania — zakładka Elementy (Rysunki zestawcze)

Makro **Elementy** w oknie dialogowym **Zestawczy - właściwości wymiarowania** umożliwia przeglądanie i zmianę ustawień wymiarów elementu na rysunkach zestawczych.

Aby otworzyć to okno dialogowe:

- Na zakładce **Rysunki i raporty** kliknij **Właściwości rysunku** --> **Rysunek zestawczy** i kliknij **Wymiarowanie...**
- Na otwartym rysunku zestawczym kliknij dwukrotnie tło rysunku, a następnie kliknij **Wymiarowanie...**

Opcja	Opis
Maksymalna długość linii odniesienia: Wymiary zewnętrzne	Pozwala określić, jak blisko wymiarowanych elementów mają być umieszczone linie wymiarów. Pozwala określić, że zewnętrzne linie wymiarów przyjmują maksymalną długość linii odnośnika od linii siatki.
Maksymalna długość linii odniesienia: Wymiary wewnętrzne	Pozwala określić, jak blisko wymiarowanych elementów mają być umieszczone linie wymiarów. Pozwala określić, że wewnętrzne linie wymiarów przyjmują maksymalną długość linii odnośnika od punktu odniesienia elementu.
Uwzględnij elementy częściowo mieszczące się w widoku	Wł powoduje zwymiarowanie elementów częściowo poza widokiem. Wył sprawia, że te elementy nie będą wymiarowane.
Maks. liczba wymiarów poza liniami	Pozwala określić maksymalną liczbę linii wymiarów, które mogą znaleźć się poza siatką. Użycie tego ustawienia podczas wymiarowania różnych obiektów na różnych liniach wymiarowych ułatwia utworzenie bardziej przejrzystych rysunków. Po osiągnięciu założonego maksimum Tekla Structures tworzy wymiary wewnątrz siatki.
Reguły wymiarowania grupy obiektów	Określa różne grupy obiektów do wymiarowania różnymi liniami wymiarowymi.
Grupa obiektów	Grupa obiektów do zwymiarowania.

Opcja	Opis
<p>Umieszczenie</p>	<p>Bez wymiarów sprawia, że wymiary dla elementów nie są tworzone.</p> <p>Wewnątrz siatki pozwala utworzyć wymiary obok lub w pobliżu wymiarowanych elementów. Wszystkie wymiary elementu są umieszczane wewnątrz siatki, jeśli elementy te również znajdują się wewnątrz siatki. Wymiar pozostanie na zewnątrz, nawet jeśli wybrano opcję Wewnątrz siatki, gdy elementy znajdują się w prześle końcowym, a wymiarowany koniec tuż przy części zewnętrznej.</p> <p>Poza siatką pozwala utworzyć wymiary do elementów i pozycjonuje je poza siatką.</p> <p>Każdy pozwala utworzyć wymiary do elementów i pozycjonuje je wewnątrz lub na zewnątrz siatki, w zależności od pozycji elementu i ustawienia opcji Maks. liczba wymiarów poza liniami.</p> <p>Opcji Każdy trzeba użyć wtedy, gdy zdefiniowana jest opcja Maks. liczba wymiarów poza liniami. Dzięki temu Tekla Structures będzie w stanie umieścić wymiary wewnątrz siatki, gdy zostanie osiągnięta maksymalna liczba wymiarów poza siatką.</p>
<p>Pozycja pozioma</p>	<p>Lewa strona powoduje umieszczenie wszystkich wymiarów elementów poziomych po lewej stronie siatki.</p> <p>Prawa strona powoduje umieszczenie wszystkich wymiarów elementów poziomych po prawej stronie siatki.</p> <p>Rozmieszczone po obu stronach powoduje umieszczenie wszystkich wymiarów elementów poziomych na siatce najbliższej wymiarowanego elementu.</p>

Opcja	Opis
Pozycja pionowa	<p>Góra powoduje umieszczenie wszystkich wymiarów elementów pionowych nad siatką.</p> <p>Dół powoduje umieszczenie wszystkich wymiarów elementów pionowych pod siatką.</p> <p>Rozmieszczone po obu stronach powoduje umieszczenie wszystkich wymiarów elementów pionowych na siatce najbliższej wymiarowanego elementu.</p>

Właściwości znaku

Można dostosować wygląd i zawartość znaków przed utworzeniem rysunku oraz na rysunku już otwartym.

Aby dowiedzieć się więcej, kliknij poniższe łącze:

- [Właściwości znaku — zakładki Zawartość, Ogólne, Łączenie i Wygląd \(strona 708\)](#)
- [Typy linii odniesienia \(strona 715\)](#)
- [Właściwości umieszczenia etykiety widoku, przekroju i znaków detalu \(strona 716\)](#)
- [Właściwości rysowania znaku spoiny \(strona 717\)](#)
- [Właściwości widoczności i wyglądu znaków spoin modelu na rysunkach \(strona 720\)](#)
- [Właściwości znaku poziomu \(strona 723\)](#)
- [Elementy znaku \(strona 725\)](#)

Właściwości znaku — zakładki Zawartość, Ogólne, Łączenie i Wygląd

Na zakładkach **Ogólne**, **Scalanie** i **Zawartość** we właściwościach, aby przeglądać i zmieniać ustawienia, które wpływają na zawartość i wygląd różnego typu znaków. Dla niektórych znaków istnieje osobna zakładka **Wygląd**.

Nie wszystkie wymienione ustawienia są dostępne dla wszystkich znaków.

Aby utworzyć właściwości znaku:

- Na karcie **Rysunki i raporty** kliknij **Właściwości rysunku**, wybierz typ rysunku i przejdź bezpośrednio do właściwości znaku, klikając przycisk

stosownego znaku (rysunki zestawcze) lub za pośrednictwem właściwości widoku.

- W otwartym rysunku kliknij dwukrotnie tło rysunku, a następnie przejdź bezpośrednio do właściwości znaku, klikając przycisk stosownego znaku (rysunki zestawcze) lub za pośrednictwem właściwości widoku.
- W otwartym rysunku kliknij dwukrotnie ramkę widoku rysunku i kliknij odpowiedni znak w drzewie opcji po lewej stronie.
- Na otwartym rysunku przejdź do **Rysunek** --> **Właściwości** i wybierz typ znaku.
- Kliknij dwukrotnie znak na otwartym rysunku.

Ustawienie	Opis
karty Zawartość:	
Dostępne elementy Elementy w znaku	Dostępne elementy zawiera listę elementów dostępnych dla bieżącego znaku. Elementy w znaku zawiera listę elementów wybranych do dołączenia do znaku. Aby uzyskać więcej informacji na temat elementów znaków, zobacz Elementy znaku (strona 725) . Aby uzyskać listę elementów, które są wspólne dla wszystkich znaków, zobacz Wspólne elementy w oznaczeniach (strona 725) .
< Dodaj ramkę	Dodawanie ramek wokół pojedynczych elementów wewnątrz znaku.
Ramka wokół elementów: Typ i Kolor	Pozwala zdefiniować typ i kolor ramki elementu dla jednego lub kilku elementów. Aby na liście Elementy w znaku zaznaczyć wszystkie elementy, w których mają być zastosowane te same zmiany, naciśnij i przytrzymaj klawisz Shift , a następnie kliknij ostatni element na liście.
Czcionka: Kolor, Wysokość i Czcionka	Pozwala określić typ, kolor i wysokości czcionki używanej w tekstach w jednym lub w kilku elementach. Aby na liście Elementy w znaku zaznaczyć wszystkie elementy, w których mają być zastosowane te same zmiany, naciśnij i przytrzymaj klawisz Shift , a następnie kliknij ostatni element na liście. Kliknięcie Wybierz... powoduje wyświetlenie dodatkowych opcji.
Jednostki: Jednostki i Format	Umożliwia zmianę jednostek i formatu elementu długości, wysokości, odstępu lub średnicy wybranego na liście Elementy w znaku .
karta Ogólne lub Wygląd:	



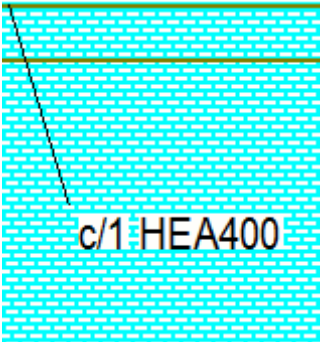

Ustawienie	Opis
<p>W elementach głównych</p> <p>W elementach podrzędnych</p> <p>W elementach głównych podzespołu</p> <p>W elementach podrzędnych podzespołu</p>	<p>Te ustawienia dotyczą znaków śrub.</p> <p>Widoczne powoduje wyświetlenie znaków śrub.</p> <p>Niewidoczne powoduje, że nie są wyświetlane znaki śrub.</p>
<p>Widoczność w widoku</p>	<p>Rozłożone rozmieszcza znaki w widoku. Tekla Structures tworzy tylko te znaki, które nie są widoczne w pozostałych widokach.</p> <p>Zawsze powoduje, że znaki są zawsze tworzone w widoku, niezależnie od ustawień w innych widokach.</p> <p>Preferowany działa jak opcja rozłożone, ale preferowany widok ma wyższy priorytet.</p> <p>Wybierz Rozłożone, aby pozwolić tylko na jeden widok w rysunku. Jeśli w pozostałych widokach zostanie zaznaczona opcja Rozłożone, znaki zostaną umieszczone tylko w widoku, który dla opcji Widoczność w widoku ma wybrane ustawienie Preferowany.</p> <p>Brak powoduje, że znaki nie są tworzone.</p>
<p>Elementy poza płaszczyzną widoku</p>	<p>To ustawienie jest dostępne jedynie we właściwościach na poziomie widoku.</p> <p>Widoczne powoduje wyświetlenie znaków poza widokiem w rysunku.</p> <p>Niewidoczne powoduje, że znaki nie są wyświetlane poza widokiem.</p>
<p>Ignoruj rozmiar</p>	<p>To ustawienie dotyczy znaków śrub.</p> <p>Pozwala odfiltrować na rysunku znaki śrub o standardowych wielkościach, co oznacza, że Tekla Structures nie wyświetla na rysunkach znaków śrub o określonym rozmiarze.</p> <p>Istnieją opcje zaawansowane, których można używać oprócz ustawień Ignoruj rozmiar, dzięki którym można najpierw podać ignorowany rozmiar, a następnie określić opcje zaawansowane:</p>

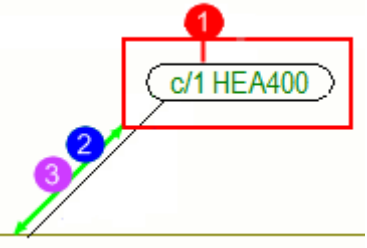

Ustawienie	Opis
	<p>XS_OMITTED_DIAMETER_TYPE (strona 330) określa, czy ignorowany rozmiar jest rozmiarem śruby (wartość BOLT) czy otworu (wartość HOLE).</p> <p>XS_OMITTED_BOLT_TYPE (strona 329) pozwala odfiltrować ignorowane znaki śrub na podstawie normy śruby. Wprowadź jako wartość nazwę normy śruby, na przykład 7990. Można również używać symboli wieloznacznych, takich jak * lub ?.</p> <p>XS_OMITTED_BOLT_ASSEMBLY_TYPE (strona 329) pozwala odfiltrować ignorowane znaki śrub na podstawie typu śruby. Wartości to SITE, SHOP i SITE_AND_SHOP.</p>
Scal znaki	<p>To ustawienie dotyczy znaków elementów i znaków wykończenia powierzchni.</p> <p>Wł powoduje scalenie znaków.</p> <p>Aby uzyskać więcej informacji na temat odległości scalania znaków elementów i innych zasad scalania, zobacz . Domyślnie maksymalna odległość scalania wynosi 1200 mm od elementu.</p>
Ramka wokół znaku: Typ i Kolor	<p>Definiuje ramkę, która ma być użyta wokół znaków, oraz jej kolor.</p>
Maska tła	<p>Wybranie opcji Nieprzezroczysty powoduje ukrycie części rysunku, która jest przykryta znakiem.</p>  <p>Wybranie opcji Przezroczysty powoduje wyświetlanie części rysunku, która jest przykryta znakiem, przez co na przykład widoczne są elementy rysunku.</p>

Ustawienie	Opis
	
<p>Linia odniesienia: Znak grupy prętów, Scalone znaki, Typ, Strzałka i Ukryte linie dla ukrytych elementów.</p>	<p>Pozwala zdefiniować typ linii odnośnika i typ linii strzałki oraz ukryć linie odnośnika dla ukrytych elementów.</p> <p>W przypadku scalania znaków lub dodawania znaków grupy prętów wybierz jedną z następujących opcji:</p> <ul style="list-style-type: none"> • • •  : Jedna linia odniesienia do grupy tworzy jedną linię odniesienia dla grupy obiektów. • • •  : Jedna linia odniesienia na wiersz scala znaki i tworzy jedną linię odniesienia dla rzędu obiektów. • • •  : Równoległe linie odniesienia scala znaki i tworzy równoległe linie odniesienia. • • •  : Linie odniesienia do jednego punktu scala znaki i rysuje wszystkie linie odniesienia do jednego punktu. • • •  : Prostopadłe linie odniesienia umożliwia tworzenie znaków z prostopadłymi liniami odniesienia do grup prętów. Tworzy znaki z liniami odniesienia dla każdego pręta w płaszczyźnie grupy • • •  : Linia odniesienia do pierwszego i ostatniego umożliwia tworzenie znaków z prostopadłymi liniami odniesienia do grup prętów. Tworzy znaki do pierwszego i ostatniego pręta w grupie. <p>Można kontrolować długość prostopadłych linii odniesienia za pomocą opcji zaawansowanej XS_MARK_LEADER_LINE_LENGTH_FOR_PERPENDICULAR (strona 301) (Plik --> Ustawienia --></p>

Ustawienie	Opis
	Opcje zaawansowane --> Znaki: ogólne). Wartość domyślna to 0 mm.
Obrót	Umożliwia zdefiniowanie obrotu znaku elementu.
Wyrównanie	Wybierz jedną z opcji wyrównania: Lewy Środek Prawy Linia odniesienia Opcja Linia odniesienia jest dostępna w następujących typach znaków: znaki śruby, znaki połączenia, znaki elementów, znaki elementów sąsiednich, znaki obiektów wylewanych, znaki zbrojenia, znaki zbrojenia sąsiedniego, scalone znaki zbrojenia i znaków wykończenia powierzchni.
Umieść...	Kliknięcie przycisku Umieść... powoduje otwarcie okna dialogowego umieszczania. Umieszczenie: Dowolny pozwala Tekla Structures na szukanie pierwszego odpowiedniego położenia znaku. Umieszczenie: Stałe pozwala na umieszczenie znaku w dowolnym położeniu. Kiedy jest używana opcja Stały, znak pozostanie tam, gdzie jest, nawet po zaktualizowaniu rysunku. Z kolei w przypadku opcji Wolny program Tekla Structures spróbuje znaleźć optymalne miejsca dla obiektu adnotacji. Margines wyszukiwania to pusty margines, który ma pozostać wokół znaku. Minimalna odległość to minimalną odległością między znakiem a elementem. Maksymalna odległość to maksymalna odległość między znakiem a elementem. Należy pamiętać, że w przypadku używania wysokich wartości Margines wyszukiwania i Minimalna odległość umieszczanie znaków nie będzie działać prawidłowo. Kwadrant definiuje obszary, w których Tekla Structures wyszukuje miejsce do umieszczenia znaku.



Ustawienie	Opis
	 <p>(1) Margines wyszukiwania (2) Minimalna odległość (3) Maksymalna odległość</p> <p>Aby uzyskać więcej informacji o umieszczaniu obiektów oznaczenia, zobacz , Rozmieść obiekty oznaczenia.</p>



Ustawienie	Obraz	Opis
<p>Karta Scalanie</p> <p>Użyj Scalanie karty Znak zbrojenia we właściwościach aby wyświetlić i zmienić ustawienia wpływające na łączenie znaków zbrojenia na rysunkach zespołów betonowych.</p> <p>Aby uzyskać więcej informacji na temat scalonych znaków zbrojenia, zobacz Elementy w scalonych znakach zbrojenia (strona 733) i .</p>		
<p>Identyczne znaki w tym samym zespole betonowym</p>		<p>Jedna linia odniesienia do grupy pozwala utworzyć jedną linię odniesienia dla grupy prętów zbrojeniowych.</p>
		<p>Jedna linia odniesienia na wiersz scala znaki i tworzy jedną linię odniesienia dla rzędu prętów zbrojeniowych.</p>
		<p>Równoległe linie odniesienia scala znaki i tworzy równoległe linie odniesienia.</p>
		<p>Linie odniesienia do jednego punktu scala znaki i rysuje wszystkie linie odniesienia do jednego punktu.</p>
		<p>Nie scalaj nie scala znaków. Tekla Structures</p>

Ustawienie	Obraz	Opis
		tworzy indywidualne linie odniesienia dla każdego znaku. Po wybraniu opcji Nie scalaj w dalszym ciągu na zakładce Scalanie trzeba określić zawartość znaków, które Tekla Structures scala automatycznie.
Preferowany kierunek scalania		Scal pionowo scala znaki w kierunku pionowym na rysunku.
		Scal poziomo scala znaki w kierunku poziomym na rysunku.

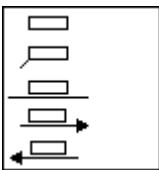
Typy linii odniesienia

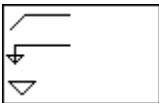
Możesz użyć linii odniesienia z tekstem, symbolami, uwagami połączonymi i znakami, aby podkreślić ich związek z danym elementem.

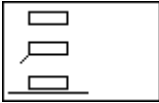
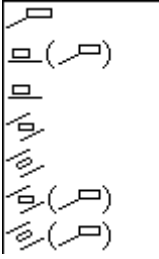
Opcja	Opis	Aby dowiedzieć się więcej, kliknij poniższe łącze
Teksty		
Symbole		
Znaki poziomu		

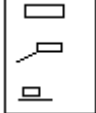
Opcja	Opis	Aby dowiedzieć się więcej, kliknij poniższe łącze
Znaki elementów		
Znaki rewizji		
Znaki wykończenia powierzchni		
Znaki zbrojenia		Set automatic reinforcement and reinforcement mesh properties
Uwagi powiązane		

Właściwości umieszczenia etykiety widoku, przekroju i znaków detalu

Zakładka **Pozycja** w oknie dialogowym **Zawartość znaku** we właściwościach widoku służy do ustawiania opcji pozycjonowania znaków etykiet widoków, znaków przekrojów i znaków detali.

Opcja	Opis
Pokaż na	Dla znaków przekroju. Pozwala określić, czy znaki przekroju są pokazywane na obydwu końcach linii cięcia czy na lewym lub na prawym końcu.

Opcja	Opis
Pozycja tekstu	Określa pozycję tekstu znaku w odniesieniu do linii lub symbolu albo jego osi. Offset poziomy określa offset poziomy tekstu znaku od linii. Offset pionowy określa offset pionowy tekstu znaku od linii.
Obrót tekstu	Dla znaków przekroju. Pozwala określić obrót tekstu znaku.
Wyrównanie	Dla znaków etykiet widoku. Pozwala określić, czy znak etykiety widoku jest wyrównany do środka czy do strony prawej lub lewej.





Właściwości rysowania znaku spoiny

W oknie dialogowym **Właściwości znaku spoiny** można przeglądać i zmieniać właściwości znaku spoiny, który został ręcznie dodany do rysunku.

Aby otworzyć właściwości znaku spoiny, wykonaj jedną z poniższych czynności na otwartym rysunku:

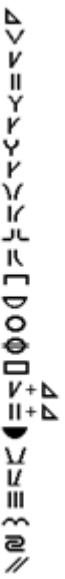
- Kliknij dwukrotnie utworzoną ręcznie spoinę.
- Naciśnij i przytrzymaj klawisz **Shift** i kliknij **Znak spoiny** na karcie **Oznaczenia**.
- Na zakładce **Rysunek** kliknij **Właściwości** --> **Znak spoiny** .

Opcja	Opis
Przedrostek	a = projektowa grubość pokrycia, s = penetrowana grubość pokrycia, z = długość ramienia
Rozmiar	Rozmiar spoiny. W przypadku wybrania spoiny częściowo przenikającej jako typu spoiny można wprowadzić dwie wielkości.

Opcja	Opis
Typ	<p>Typ spoiny.</p>  <p>Aby uzyskać listę dostępnych typów spoin i ich opisy, zobacz .</p> <p>Niektóre symbole typu spoiny można dostosować; więcej informacji znajduje się w sekcji Dostosowywanie symboli typu spoiny.</p>
Kąt	<p>Kąt przygotowania do spawania, skosu lub rowka.</p> <p>Tekla Structures wyświetla kąt między symbolem typu spoiny a symbolem konturu typu wypełnienia.</p>
Kontur	<p>Dla konturu typu wypełnienia spoiny można wybrać te opcje:</p> <ul style="list-style-type: none"> • Brak • Równy — • Wypukły  • Wklęsły 
Wykończenie	<p>Na rysunkach program Tekla Structures wyświetla symbol wykończenia powyżej symbolu typu spoiny. Dostępne opcje:</p> <ul style="list-style-type: none"> • S (Szlif) • M (Maszyna) • C (Chip) •  (Spoina wykończona równo)

Opcja	Opis
	<ul style="list-style-type: none"> •  (Gładka powierzchnia lica spoiny)
Długość	Długość typowej spoiny zależy od długości połączenia między spawanymi elementami. Można ustawić dokładną długość spoiny wielobocznej np. poprzez określenie jej punktu początkowego i końcowego.
Rozstaw	<p>Odległość między środkami spoin w spoinach nieciągłych. Jeśli wartość przekracza 0,0, rozstaw jest widoczny w znaku spoiny.</p> <p>W celu utworzenia spoiny nieciągłej należy określić rozstaw między spoinami i odległość między ich środkami. Tekla Structures obliczy odległość między spoinami jako rozstaw pomniejszony o długość spoiny.</p> <p>Domyślnie Tekla Structures korzysta ze znaku – do oddzielenia długości spoiny od rozstawu, na przykład: 50-100. Aby zmienić separator np. na znak @, w opcji zaawansowanej XS_WELD_LENGTH_CC_SEPARATOR_CHAR (strona 498) należy wybrać wartość @.</p>
Pokrycie efektywne	Wielkość spoiny używana w obliczeniach jej wytrzymałości.
Szerokość grani	Przestrzeń między spawanymi elementami.
Tekst referencyjny	Informacje dodatkowe, które mają pojawić się w symbolu spoiny. Na przykład informacja o specyfikacji spoiny lub zastosowanym procesie.
Krawędź/Obwodowa	<p>Pozwala określić, czy należy spawać tylko jedną krawędź czy cały obwód lica.</p> <p>Okrąg w symbolu spoiny na rysunkach oznacza, że użyto opcji Dookoła.</p>
Warsztat/Budowa	Określa, gdzie należy wykonać spoinę.
Spoina przerywana	<p>Nadaj tej opcji wartość Tak, aby utworzyć spoinę przerywaną przestawną.</p> <p>Spoiny przerywane są rozmieszczane naprzemiennie po obu stronach spawanego elementu. W symbolach spoiny Tekla Structures pokazuje symbole typu spoiny jako przerywane.</p> <p>Jeśli ta opcja będzie miała wartość Nie, zostanie utworzona spoina przerywana symetryczna. Aby wyświetlić rozstaw w znaku spoiny, nadaj opcji Rozstaw wartość większą niż 0,0.</p>

Opcja	Opis
Umieszczenie	<p>Margines wyszukiwania to pusty margines, który ma pozostać wokół znaku.</p> <p>Minimalna odległość to minimalną odległością między znakiem a elementem.</p> <p>Kwadrant określa obszary przeszukiwane Tekla Structures w celu znalezienia miejsca na znaki spoin.</p> <p>Umieszczenie jest metodą używaną do umieszczania znaków spoin:</p> <ul style="list-style-type: none"> Opcja Dowolny pozwala Tekla Structures wybrać położenie i kierunek znaku. Opcja Stałe pozwala użytkownikowi umieścić spoinę w dowolnym miejscu.

Zobacz również

Właściwości widoczności i wyglądu znaków spoin modelu na rysunkach

Można wybrać, które znaki spoin modelu będą widoczne na rysunku, oraz zdefiniować wyświetlaną w nich zawartość. Na rysunkach zespołu można zdefiniować widoczność spoin w podzespołach.

Użyj opcji we właściwościach **Znak spoiny** (lub w oknie dialogowym **Zestawczy - właściwości znaku spoin** w rysunkach zestawczych), aby określić widoczność i zawartość znaków spoiny modelu.

Rysunki pojedynczego elementu i zespołu

- Na karcie **Rysunki i raporty** kliknij **Właściwości rysunku** i wybierz typ rysunku.
- Kliknij **Tworzenie widoku** w drzewie opcji po lewej stronie, wybierz widok i właściwości, które chcesz zmienić, a następnie kliknij **Właściwości widoku**.
- W drzewie opcji kliknij **Znak spoiny**.

Rysunek zestawczy

- Kliknij **Rysunki i raporty** --> **Właściwości rysunku** --> **Rysunek zestawczy**.
- Kliknij **Znak spoiny**.

Opcja	Opis
Numer spoiny	<p>Tak wyświetla numer spoiny.</p> <p>Tekla Structures przypisuje numer do każdej spoiny podczas jej tworzenia.</p>

Opcja	Opis
	Można wybrać, czy numer spoiny na być wyświetlony czy ukryty.
Spoiny Spoiny w podzespołach (rysunki zespołów)	Brak nie wyświetla spoin na rysunku.
	Budowa wyświetla tylko spoiny na budowie na rysunku.
	Warsztat wyświetla tylko spoiny warsztatowe na rysunku.
	Opcja Oba powoduje, że na rysunku są wyświetlane zarówno spoiny na budowie, jak i warsztatowe.
Spoiny w ukrytych elementach	Wybierz sposób wyświetlania znaków spoin dla ukrytych elementów: <ul style="list-style-type: none"> • Brak: Jeśli element jest ukryty, nie jest rysowany znak spoiny. • Budowa: Jeśli element jest ukryty, rysowane są tylko znaki spoin dla znaków spoin na budowie. • Warsztat: Jeśli element jest ukryty, rysowane są tylko znaki spoin dla spoin warsztatowych. • Oba: Znaki spoin są zawsze rysowane dla ukrytych elementów.
Limit rozmiaru spoiny	Wpisz wielkość spoiny, aby odfiltrować z rysunku spoiny tej wielkości. Jest to przydatne, jeśli na rysunku mają być wyświetlane tylko nietypowe spoiny. Aby określić, czy limit wielkości spoiny jest wartością dokładną czy minimalną, użyj opcji zaawansowanej <code>XS_WELD_FILTER_TYPE</code> (strona 497). Aby odfiltrować standardowe typy spoin, użyj opcji zaawansowanej <code>XS_OMITTED_WELD_TYPE</code> (strona 331).
Powyżej linii, Poniżej linii i Inne	Jeśli w kolumnie Widoczne nie ma symbolu zaznaczenia obok poniższych właściwości, nie są one wyświetlane w znaku spoiny. Te

Opcja	Opis
	<p>ustawienia są określane osobno dla położenia nad linią i pod linią:</p> <p>Przedrostek</p> <p>Rozmiar</p> <p>Typ</p> <p>Kąt</p> <p>Kontur</p> <p>Wykończenie</p> <p>Długość</p> <p>Rozstaw</p> <p>Pokrycie efektywne</p> <p>Szerokość grani</p>
<p>Tekst referencyjny Krawędź/Obwodowa Warsztat/Budowa</p>	<p>Te ustawienia są wspólne dla położenia nad linią i pod linią. Jeśli w kolumnie Widoczne nie ma symbolu zaznaczenia obok tych właściwości, nie są one wyświetlane w znaku spoiny.</p>
<p>Umieść...</p>	<p>Umieszczenie:</p> <ul style="list-style-type: none"> • Opcja Dowolny powoduje, że Tekla Structures wyszukuje pierwszego odpowiedniego położenia znaku, wymiaru, spoiny lub innego obiektu oznaczenia. Opcja stały umożliwia użytkownikowi umieszczenie znaku, wymiaru, spoiny lub innego obiektu oznaczenia w dowolnym położeniu. • W przypadku wyboru opcji Stale obiekt oznaczenia pozostanie w tym samym miejscu nawet po zaktualizowaniu rysunku, natomiast w przypadku opcji dowolny Tekla Structures dokonuje próby znalezienia optymalnego miejsca dla obiektu oznaczenia. <p>Margines wyszukiwania to pusty margines, który ma pozostać wokół znaku.</p>

Opcja	Opis
	<p>Opcja Kwadrant określa obszary, w których Tekla Structures poszukuje miejsca na umieszczenie znaku.</p> <p>Minimalna odległość to minimalną odległością między znakiem a elementem.</p> <p>Należy pamiętać, że w przypadku używania wysokich wartości Margines wyszukiwania i Minimalna odległość umieszczanie znaków może nie działać prawidłowo.</p>
Kolor	Ustawia kolor tekstu.
Wysokość	Ustawia wysokość tekstu.
Czcionka	Ustawia czcionkę tekstu. Kliknij Wybierz... , aby wyświetlić więcej opcji.
Typ	Ustawia typ linii.
Kolor	Ustawia kolor linii.
Maska tła	<p>Wybranie opcji Nieprzezroczysty powoduje ukrycie części rysunku, która jest przykryta znakiem.</p> <p>Wybranie opcji Przezroczysty powoduje wyświetlanie części rysunku, która jest przykryta znakiem, przez co na przykład widoczne są elementy rysunku.</p>



Właściwości znaku poziomu

Użyj opcji w oknie dialogowym **Właściwości znaku poziomu**, aby wyświetlić i zmienić zawartość i wygląd znaku poziomu.

Aby otworzyć okno dialogowe i rysunek, przejdź na kartę **Rysunek** i kliknij **Właściwości** --> **Znak poziomu**.

Opcja	Opis
Karta Ogólne	
Przedrostek	Wyświetla tekst przed znakiem.
Przedrostek dla poziomu dodatniego	+ wyświetla znak + przed wartością.

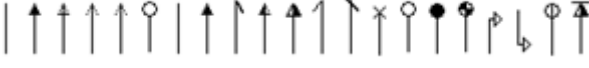
Opcja	Opis
Wartości numeryczne	Określa, czy wartości numeryczne są widoczne czy ukryte.
Przyrostek	Wyświetla tekst po znaku.
Format znaku poziomu: Dokładność	Definiuje dokładność wymiaru znaku poziomu.
Format znaku poziomu: Format	Definiuje format wymiaru znaku poziomu.
Format znaku poziomu: Użyj grupowania	Określa, czy użyć różnych opcji grupowania do przedstawienia wymiarów znaków poziomu.
Format znaku poziomu: Jednostki	Definiuje jednostki użyte w wymiarach znaków poziomu. Dostępne wartości to automatycznie, mm, cm, m, stopa - cal, cal i stopy .
Umieszczenie	<p>Margines wyszukiwania jest największą odległością, jakiej Tekla Structures użyje podczas wyszukiwania pustego miejsca na znak poziomu.</p> <p>Minimalna odległość jest najmniejszą odległością, jakiej Tekla Structures użyje podczas wyszukiwania pustego miejsca na znak poziomu.</p> <p>Kwadrant definiuje obszary, w których Tekla Structures poszukuje miejsca na umieszczenie znaków poziomu.</p> <p>Umieszczenie jest metodą używaną do umieszczania znaków poziomu:</p> <ul style="list-style-type: none"> • Dowolny pozwala Tekla Structures wybrać położenie znaku poziomu. • Stałe pozwala użytkownikowi umieścić znak poziomu w dowolnym miejscu.
Karta Wygląd	
Tekst: Kolor, Wysokość, Czcionka, Kąt	Definiuje kolor, czcionkę, wysokość i kąt tekstu.
Ramka: Typ, Linia odniesienia, Kolor	Definiuje ramkę używaną wokół znaków, typ linii odniesienia i kolor ramki.
Ramka: Maska tła	<p>Wybranie opcji Nieprzezroczysty powoduje ukrywanie części rysunku, która jest przykryta znakiem poziomu.</p> <p>Wybranie opcji Przezroczysty powoduje wyświetlanie części rysunku, która jest przykryta znakiem.</p>

Opcja	Opis
Strzałka: Typ	Określa typ strzałki. 
<input checked="" type="checkbox"/>  <input checked="" type="checkbox"/> 	Określa wysokość i długości grota strzałki.

Elementy znaku

Elementy i opcje wybrane na zakładce właściwości znaku **Zawartość** definiują zawartość znaków na rysunkach.

Aby uzyskać informacje o automatycznym dodawaniu etykiet do rysunku przy użyciu właściwości rysunku, zobacz .

Aby uzyskać informacje o ręcznym dodawaniu znaków elementów na otwartym rysunku, zobacz .

Aby uzyskać informacje o ręcznym dodawaniu etykiet zbrojenia, zobacz .

Aby dowiedzieć się więcej, kliknij poniższe łącze:

- [Wspólne elementy w oznaczeniach \(strona 725\)](#)
- [Składowe znaku elementu \(strona 727\)](#)
- [Elementy znaku śruby \(strona 729\)](#)
- [Elementy znaku zbrojenia i sąsiedniego zbrojenia \(strona 730\)](#)
- [Elementy znaku zbrojenia i sąsiedniej siatki zbrojenia \(strona 732\)](#)
- [Składowe znaku obiektu wylewanego \(strona 735\)](#)
- [Elementy w scalonych znakach zbrojenia \(strona 733\)](#)
- [Elementy znaku połączenia \(strona 734\)](#)
- [Surface treatment mark elements \(strona 735\)](#)
- [Section and detail mark elements \(strona 736\)](#)
- [Elementy znaku etykiety widoku, widoku przekroju i detalu \(strona 736\)](#)

Wspólne elementy w oznaczeniach

Niektóre składowe znaku mogą być użyte w większości typów znaków.

Element	Opis
Atrybuty użytkownika	<p>Dostępne dla znaków obiektów budynku.</p> <p>Powoduje dodanie atrybutu zdefiniowanego przez użytkownika do znaku. Można także użyć pól szablonu do atrybutów zdefiniowanych przez użytkownika.</p> <p>W znakach nie można używać atrybutów szablonu, takich jak MODEL_TOTAL, które odnoszą się do całego modelu. Znaki sprawdzają tylko informacje z obiektu na rysunku, a nie w całym modelu.</p> <p>Aby uzyskać więcej informacji na temat dodawania atrybutów zdefiniowanych przez użytkownika do znaków, zobacz .</p>
Tekst	<p>Powoduje otwarcie okna dialogowego, w którym można dodać tekst do znaku. Maksymalna liczba znaków wynosi 255.</p>
Symbol	<p>Otwiera okno dialogowe, w którym można zmienić używany plik symboli i wybrać symbol z pliku symboli Tekla Structures, aby dodać go do znaku.</p>
< >	<p>Dodaje odstęp między elementami znaku.</p>
<--'	<p>Dodaje gęstość siatki między elementami, aby utworzyć znaki o wielu wierszach. Domyślna odległość między liniami zależy od wysokości tekstu i można ją zmienić za pomocą opcji zaawansowanej XS_MARK_ELEMENT_SPACE_FACTOR (strona 298).</p>
<--	<p>Dodaje cofnięcie między żądanymi elementami, aby usunąć domyślny odstęp między nimi. Domyślny odstęp między elementami zależy od wysokości tekstu i można go zmienić za pomocą opcji zaawansowanej XS_MARK_ELEMENT_SPACE_FACTOR (strona 298).</p>

Element	Opis
Szablon	<p>Dostępne dla znaków obiektów budynku.</p> <p>Dodaje w znaku szablon graficzny użytkownika utworzony za pomocą Edytora szablonów. Powoduje otwarcie okna dialogowego, w którym można wybrać szablon.</p> <p>Aby uzyskać więcej informacji na temat dodawania szablonów w znakach, zobacz .</p>

Składowe znaku elementu

Można określić składowe znaku elementu niezależnie dla elementów głównych i podrzędnych oraz dla elementów głównych i podrzędnych podzespołów.

W poniższej tabeli są wymienione wszystkie elementy związane ze znakami elementów oraz ze znakami sąsiednich elementów. Niektóre z dostępnych elementów nie są tutaj wymienione, ponieważ są one wspólne dla wielu typów znaków i są [wymienione oddzielnie \(strona 725\)](#).

Element	Opis
Pozycja zespołu	Dodaje przedrostek i numer pozycji zespołu.
Pozycja elementu	Dodaje przedrostek i numer pozycji elementu.
Profil	Dodaje nazwę profilu elementu, zespołu lub głównego elementu zespołu betonowego.
Materiał	Dodaje materiał elementu, zespołu lub głównego elementu zespołu betonowego.
Nazwa	Dodaje nazwę elementu, zespołu lub głównego elementu zespołu betonowego.
Klasa	Dodaje klasę elementu, zespołu lub głównego elementu zespołu betonowego.
Wykończenie	Dodaje wykończenie elementu, zespołu lub głównego elementu zespołu betonowego.

Element	Opis
Rozmiar	Dodaje wielkość elementu lub zespołu albo głównego elementu zespołu betonowego.
Długość	Dodaje długość elementu lub zespołu albo głównego elementu zespołu betonowego. Można zmienić jednostkę i format długości.
Wygięcie	Dodaje sklepienie elementu lub zespołu albo głównego elementu zespołu betonowego (jeśli jest ustawiony atrybut elementu zdefiniowany przez użytkownika).
Dopasowania (NS/FS)	Wyświetla znaki bliższej strony/dalszej strony w znaku elementu. (Dostępne wyłącznie w widokach z przodu).
Kierunek przedniej strony	Wyświetla główne kierunki stron świata (północ, południe, wschód, zachód) strony przedniej, gdzie jest dodawany znak. Kierunek może być pokazany tylko wtedy, gdy <ul style="list-style-type: none"> • strona przednia jest pionowa, • kierunek jest taki sam dla wszystkich zespołów z tym samym numerem pozycji zespołu. W pozostałych przypadkach element nie wytwarza tekstu dla znaku. Ponadto kierunek powierzchni nie jest pokazywany w przypadku słupów na rysunkach zestawczych w przypadku wybrania dla opcji Na rysunku zestawczym znak zawsze pośrodku słupa ustawienia Tak w menu Plik --> Ustawienia --> Opcje --> Znaki orientacji .
Rozstaw osi śrub	Dodaje rozstaw otworów. Można kontrolować format tej opcji za pomocą opcji zaawansowanej XS_GAGE_OF_OUTSTANDING_LEG_STRING (strona 259).

Element	Opis
Rozstaw osiowy	Dodaje odległość między środkami w znaku. Można kontrolować format tej opcji za pomocą opcji zaawansowanych <code>XS_CENTER_TO_CENTER_DISTANCE_IN_ONE_PART_STRING</code> (strona 106) i <code>XS_CENTER_TO_CENTER_DISTANCE_IN_TWO_PARTS_STRING</code> (strona 107).
Kąt obrotu	Umożliwia dodanie do znaku kąta obrotu belki spiralnej. W przypadku innych elementów dodawana jest pusta wartość.

Elementy znaku śruby

Można określić opcje znaku śruby niezależnie dla śrub montowanych na budowie i śrub warsztatowych.

Poniżej znajduje się lista elementów charakterystycznych dla znaków śrub. Niektóre z dostępnych elementów nie są tutaj wymienione, ponieważ są one wspólne dla wielu typów znaków i są [wymienione oddzielnie \(strona 725\)](#).

Element	Opis
Długość śruby	Dodaje długość śruby. Można zmienić jednostkę i format długości.
Średnica śruby	Dodaje średnicę śruby. Można zmienić jednostkę i format średnicy.
Średnica otworu	Dodaje średnicę otworu. Można zmienić jednostkę i format średnicy.
Materiał	Dodaje klasę materiału śruby.
Standard	Dodaje standard śruby.
Krótką nazwa	Dodaje krótką nazwę śruby. Może to być na przykład nazwa handlowa określonej śruby.
Pełna nazwa	Dodaje pełną nazwę śruby. Ta nazwa jest widoczna na liście w oknie dialogowym.
Typ zespołu	Dodaje typu zespołu śrub.

Element	Opis
Liczba śrub	Dodaje liczbę śrub.
Dł. otworu podłużnego (x) Dł. otworu podłużnego (y)	Dodaje długość szczeliny w kierunku x lub y. Można zmienić jednostkę i format długości.
Długość otworu podłużnego	Dodaje długość szczeliny. Można zmienić jednostkę i format długości.
Wysokość otworu podłużnego	Dodaje wysokość szczeliny. Można zmienić jednostkę i format wysokości.
Rozmiar	Dodaje wielkość otworu. Można zmienić jednostkę i format wielkości.
Stożkowy	Dodaje pogłębienie do znaków wpuszczonych śrub.
Rozstaw osi śrub	Dodaje rozstaw otworów. Można kontrolować format tego elementu za pomocą opcji zaawansowanej <code>XS_GAGE_OF_OUTSTANDING_LEG_STRING</code> (strona 259).
Rozstaw osiowy	Dodaje odległość pomiędzy środkami. Można kontrolować format tego elementu za pomocą opcji zaawansowanych <code>XS_CENTER_TO_CENTER_DISTANCE_IN_ONE_PART_STRING</code> (strona 106) i <code>XS_CENTER_TO_CENTER_DISTANCE_IN_TWO_PARTS_STRING</code> (strona 107).

Elementy znaku zbrojenia i sąsiedniego zbrojenia

Można zdefiniować składowe znaku oddzielnie dla pojedynczych prętów zbrojeniowych, grup prętów oraz dla siatki zbrojeniowej.

Poniżej znajduje się lista elementów, które można uwzględnić we wszystkich znakach zbrojenia i sąsiednich zbrojeń. Niektóre z dostępnych elementów nie

są tutaj wymienione, ponieważ są one wspólne dla wielu typów znaków i są [wymienione oddzielnie \(strona 725\)](#).

Element	Opis
Nazwa	Dodaje nazwę pręta lub kraty.
Gatunek	Dodaje klasę materiału pręta lub kraty.
Średnica	Dodaje średnicę nominalną pręta.
Klasa	Dodaje klasę pręta lub kraty.
Długość	Dodaje całkowitą długość pręta. Można zmienić jednostkę i format długości.
Numer	Dodaje liczbę prętów.
Pozycja	Dodaje numer pozycji zbrojenia.
Kształt	Dodaje kształt pręta lub kraty.
Ciężar	Dodaje ciężar pręta lub kraty.
Rozstaw	Dodaje odległości między środkami prętów. Dostępne opcje: <ul style="list-style-type: none"> • Rozstaw dodaje wartość odległości, jeśli odległość nie zmienia się • Rozstaw min dodaje najmniejszą wartość odległości grupy prętów, jeśli odległość zmienia się • Rozstaw max dodaje największą wartość odległości grupy prętów, jeśli odległość zmienia się • Rozstaw dokładny wymienia wszystkie wartości odległości w grupie prętów • Rozstaw docelowy wyświetla wszystkie docelowe wartości odległości prętów zbrojeniowych Można zmienić jednostkę i format opcji cc.
Szkic pręta	Dodaje szkic pręta do znaku. Więcej informacji na temat szkiców prętów można znaleźć w podrozdziale .

Zobacz również

[Elementy w scalonych znakach zbrojenia \(strona 733\)](#)

Elementy znaku zbrojenia i sąsiedniej siatki zbrojenia

Można zdefiniować składowe znaku oddzielnie dla siatek zbrojeniowych.

Następujące elementy są charakterystyczne dla znaków zbrojenia i sąsiedniej siatki zbrojeniowej, pozostałe elementy są takie same jak dla [znaków zbrojenia \(strona 730\)](#). Niektóre z dostępnych elementów nie są tutaj wymienione, ponieważ są one wspólne dla wielu typów znaków i są [wymienione oddzielnie \(strona 725\)](#).

Element	Opis
Rozmiar	Dodaje nominalne średnice prętów siatki, wymiary siatki i odstępów prętów w kierunkach wzdłużnym i poprzecznym.
Długość siatki	Dodaje długość kraty zbrojeniowej.
Szerokość siatki	Dodaje szerokość kraty zbrojeniowej.
Rozstaw	<p>Można zdefiniować cc indywidualnie dla wzdłużnych i poprzecznych prętów kraty.</p> <p>Dodaje odległości między środkami prętów. Dostępne opcje:</p> <ul style="list-style-type: none">• Rozstaw podłużny/Rozstaw poprzeczny dodaje wartość odległości, jeśli odległość nie zmienia się• Rozstaw min podłużny/Rozstaw min poprzeczny dodaje najmniejszą wartość odległości grupy prętów, jeśli odległość zmienia się• Rozstaw max podłużny/Rozstaw max poprzeczny dodaje największą wartość odległości grupy prętów, jeśli odległość zmienia się• Rozstaw dokładny podłużny/Rozstaw dokładny poprzeczny wyświetla wszystkie wartości odległości w grupie prętów

Element	Opis
	<ul style="list-style-type: none"> Rozstaw docelowy wyświetla wszystkie docelowe wartości odległości prętów zbrojeniowych
Średnica podłużna	Dodaje średnicę lub wielkość prętów wzdłużnych.
Średnica poprzeczna	Dodaje średnicę lub wielkość prętów poprzecznych.

Elementy w scalonych znakach zbrojenia

Poza podstawowymi znakami zbrojenia jest dostępnych kilka elementów dodatkowych, których można użyć w scalonych znakach zbrojenia.

Element	Opis
Przedrostek bloku	<p>Dodaje tekst lub wartość na początku każdego powtarzanego bloku. Powoduje otwarcie okna dialogowego, w którym można wpisać przedrostek.</p> <p>Można użyć następujących zmiennych jako przedrostków bloków:</p> <p><code>%NUMBER%</code> uwzględnia liczbę znaków scalonych w znak.</p> <p><code>%NUMBER_IN_PLANE%</code> uwzględnia liczbę znaków scalonych w znak na płaszczyźnie rysunku.</p> <p><code>%NUMBER_OUT_OF_PLANE%</code> uwzględnia liczbę znaków scalonych w znak w kierunku głębokości rysunku.</p>
Treść znaku pojedynczego elementu	Dodaje do znaku treść znaku pojedynczego pręta zbrojeniowego wybranego na zakładce Zawartość .
Odległości między grupami	Dodaje odległości między środkami prętów zbrojeniowych lub grup prętów zawartych w znaku scalonym.
Bloki oddzielające symbol w znaku	Dodaje symbol między blokami w znaku scalonym. Powoduje

Element	Opis
	wyświetlenie okna dialogowego, w którym można zdefiniować symbol. Elementy, które pojawiają się przed tym elementem na liście zawartości znaku, generują blok.

Zobacz również

[Elementy znaku zbrojenia i sąsiedniego zbrojenia \(strona 730\)](#)

Elementy znaku połączenia

W znakach połączenia można wyświetlić kod połączenia, nazwę, liczbę i numer uruchomienia, grupę, do której należą, potencjalne błędy oraz powiązany kod DSTV.

Poniżej znajduje się lista elementów charakterystycznych dla znaków połączeń. Niektóre z dostępnych elementów nie są tutaj wymienione, ponieważ są one wspólne dla wielu typów znaków i są [wymienione oddzielnie \(strona 725\)](#).

Element	Opis
Kod	Dodaje kod połączenia. Jest to kod zdefiniowany przez użytkownika nadawany połączeniu w oknie dialogowym połączenia. Kod może być łańcuchem tekstowym lub liczbą.
Nazwa	Dodaje nazwę połączenia, na przykład Tube_splice.
Kod DSTV	Dodaje kod DSTV.
Numer połączenia	Dodaje numer połączenia.
Numer szeregowy	Dodaje numer uruchomienia połączenia. Wszystkie połączenia mają automatycznie nadawany numer uruchomienia
Grupa	Dodaje grupę połączenia.
Błąd połączenia	Dodaje błąd połączenia. Numery odpowiadają kolorom symbolu połączenia: <ul style="list-style-type: none"> • 1 = zielony • 2 = żółty • 3 = symbol czerwony

Składowe znaku obiektu wylewanego

Obiekty wylane mają oprócz typowych elementów znaków własne elementy znaków (**Tekst**, **Symbol**, **Atrybuty użytkownika**, **Szablon**).

Element	Opis
Materiał	Dodaje zdefiniowany materiał wylania.
Numer sekcji wylania	Dodaje identyfikator, który grupuje obiekty wylane w jedną grupę, na przykład przeznaczoną do wylania w tym samym czasie.
Typ sekcji wylania	Dodaje właściwość sekcji wylania w oparciu o nazwę elementu.
Mieszanka betonu	Dodaje zdefiniowaną mieszankę betonu.

Zobacz również

[Wspólne elementy w oznaczeniach \(strona 725\)](#)

Elementy znaku wykończenia powierzchni

W znakach wykończenia powierzchni można wyświetlić nazwę, materiał, nazwę charakterystyczną dla Tekla Structures oraz kod wykończenia powierzchni.

Poniżej znajduje się lista elementów charakterystycznych dla znaków wykończenia powierzchni. Niektóre z dostępnych elementów nie są tutaj wymienione, ponieważ są one wspólne dla wielu typów znaków i są [wymienione oddzielnie \(strona 725\)](#).

Element	Opis
Nazwa	Dodaje nazwę zdefiniowaną w polu Nazwa w obszarze właściwości wykończenia powierzchni w modelu.
Materiał	Dodaje materiał wykończenia powierzchni.
Klasa	Dodaje klasę wykończenia powierzchni.
Kod	Dodaje kod opcji wykończenia powierzchni wybrany z listy Podtyp w obszarze właściwości wykończenia powierzchni w modelu. Przykładowo, jeśli podtypem jest MF Magnesium Float, kodem jest MF.
Nazwa wykończenia powierzchni	Dodaje pełną nazwę opcji wykończenia powierzchni wybrany z

Element	Opis
	listy Podtyp w obszarze właściwości wykończenia powierzchni w modelu. Przykładowo, jeśli podtypem jest MF Magnesium Float, pełną nazwą jest Magnesium Float.

Elementy znaku przekroju i detalu

W znakach przekrojów i detali można wyświetlić nazwę przekroju/detalu, nazwę bieżącego rysunku oraz nazwę rysunku źródłowego.

Poniżej znajduje się lista elementów charakterystycznych dla znaków przekrojów i detali. Niektóre z dostępnych elementów nie są tutaj wymienione, ponieważ są one wspólne dla wielu typów znaków i są [wymienione oddzielnie \(strona 725\)](#).

Element	Opis
Nazwa przekroju/Nazwa detalu	Dodaje nazwę przekroju lub detalu (A, B, C itd.).
Nazwa rysunku	Dodaje nazwę aktualnego rysunku.
Nazwa rysunku źródłowego	Dodaje nazwę rysunku, na którym znajduje się widok.
Nazwa rysunku źródłowego po przesunięciu	Dodaje nazwę rysunku, na którym znajduje się widok. Opcja wyświetlana tylko wtedy, gdy widok nie znajduje się na tym samym rysunku co znak przekroju/detalu.

Zobacz również

[Właściwości umieszczenia etykiety widoku, przekroju i znaków detalu \(strona 716\)](#)

Elementy znaku etykiety widoku, widoku przekroju i detalu

W etykietach widoków można wyświetlić nazwę widoku, przekroju lub detalu, skalę rysunku, nazwę rysunku oraz nazwę rysunku źródłowego.

Poniżej znajduje się lista elementów charakterystycznych dla znaków etykiet widoku, przekroju i detalu. Niektóre z dostępnych elementów nie są tutaj

wymienione, ponieważ są one wspólne dla wielu typów znaków i są [wymienione oddzielnie \(strona 725\)](#).

Element	Opis
Nazwa widoku/Nazwa przekroju/ Nazwa detalu	Dodaje nazwę widoku, przekroju lub detalu.
Skala	Dodaje skalę widoku.
Nazwa rysunku	Dodaje nazwę aktualnego rysunku.
Nazwa rysunku źródłowego	Dodaje nazwę rysunku, na którym widok został utworzony.
Nazwa rysunku źródłowego po przesunięciu	Dodaje nazwę rysunku, na którym widok został utworzony. Opcja widoczna tylko wtedy, gdy widok został przesunięty z rysunku początkowego.

Zobacz również

[Właściwości umieszczenia etykiety widoku, przekroju i znaków detalu \(strona 716\)](#)

Właściwości elementów i elementów sąsiednich na rysunkach

Za pomocą opcji we właściwościach elementu lub we właściwościach elementu sąsiedniego można sprawdzić i zmienić właściwości elementu lub elementu sąsiedniego. We właściwościach elementu sąsiedniego można też kontrolować widoczność i wygląd śrub elementów sąsiednich.

Aby przejść do właściwości elementu lub elementu sąsiedniego:

- Na karcie **Rysunki i raporty** kliknij **Właściwości rysunku**, wybierz typ rysunku i przejdź do właściwości elementu lub elementu sąsiedniego.
- W otwartym rysunku kliknij dwukrotnie ramkę widoku rysunku, wybierz **Tworzenie widoku**, wybierz widok, kliknij **Właściwości widoku**, a następnie kliknij **Element...** lub **Element sąsiedni...** W rysunkach GA wystarczy kliknąć dwukrotnie ramkę widoku i kliknąć **Element...** lub **Element sąsiedni...**
- Kliknij dwukrotnie tło otwartego rysunku, a następnie otwórz właściwości elementu lub sąsiedniego elementu.
- Kliknij dwukrotnie element lub sąsiedni element na otwartym rysunku.

Właściwości elementów nie zawierają wszystkich ustawień z poniższej listy.

Karta **Zawartość**:

Opcja	Opis
Prezentacja	<p>Opcja Obrys powoduje wyświetlanie elementów jako brył.</p> <p>Dokładny powoduje wyświetlanie elementów jako brył. Opcja ta rysuje także krawędzie wyokrąglenia i fazowania w przekrojach profili. Dla niektórych profili pokazuje je też Obrys.</p> <p>Symbol rysuje elementy jako linie.</p> <p>Symbol z profilem częściowym powoduje wyświetlanie profilu częściowego elementu. Można również dostosować długość profilu częściowego (Długość) i offset profilu częściowego od punktu środkowego elementu (Offset od punktu środkowego).</p> <p>Forma warsztatowa rysuje okrągłe profile rur jako szablony rozwinięcia. Uwaga: Forma warsztatowa może być używana tylko w rysunkach pojedynczego elementu.</p> <p>Strefa graniczna rysuje elementy jako ramki ograniczające rzeczywiste profile.</p> <p>Uwaga: Strefa graniczna jest opcją przydatną w przypadku złożonych elementów ze strefą graniczną, która zawiera dużą liczbę wielokątów spowalniających wyświetlanie rysunków, ponieważ Strefa graniczna przyspiesza wyświetlanie rysunków.</p> <p>Strefa podstawowa pokazuje elementy jako ramki, a wymiary pól określa, używając wartości h i b z katalogu profili.</p>
Offset symbolu	Definiuje odległość punktów końcowych linii referencyjnych i osi od punktów końcowych obiektu.
Kontury wewnętrzne	Pokazuje kontury wewnętrzne rury.
Linie ukryte	Jeśli pole wyboru Linie ukryte jest zaznaczone, Tekla Structures

Opcja	Opis
	<p>wyświetla niewidoczne linie w elementach podrzędnych i sąsiednich.</p> <p>Jeśli pole wyboru Własne linie ukryte jest zaznaczone, Tekla Structures pokazuje niewidoczne linie w elementach głównych.</p>
Oś	<p>Służy do określania, czy mają być wyświetlane osie.</p> <p>Zaznacz pole wyboru Element główny: Belka lub BlachaWielobok, aby wyświetlić linie środkowe w elementach głównych.</p> <p>Zaznacz pole wyboru Element podrzędny: Belka lub BlachaWielobok, aby wyświetlić osie w elementach podrzędnych.</p> <p>Należy pamiętać, że oś jest wyświetlana tylko dla elementów głównych zespołu, a nie dla elementów podrzędnych, gdy patrzy się z kierunku przekroju poprzecznego. Jeśli element jest oglądany z boku, oś jest wyświetlana także dla elementów podrzędnych.</p>
Linie referencyjne	<p>Służy do określania, czy mają być wyświetlane linie referencyjne.</p> <p>Zaznacz pole wyboru Element główny: Belka lub BlachaWielobok, aby wyświetlić linie odniesienia w elementach głównych.</p> <p>Zaznacz pole wyboru Element podrzędny: Belka lub BlachaWielobok, aby wyświetlić linie odniesienia w elementach podrzędnych.</p>
Dodatkowe znaki	<p>Zaznacz następujące pola wyboru, aby pokazać dodatkowe znaki na rysunkach:</p> <ul style="list-style-type: none"> • Znaki orientacji powoduje wyświetlenie znaków orientacji. • Znaki stron połączenia powoduje wyświetlenie znaków stron połączenia.

Opcja	Opis
	<ul style="list-style-type: none"> • Znaki maszynowe powoduje wyświetlenie znaków maszynowych zdefiniowanych w ustawieniach NC. • Fazowanie krawędzi powoduje wyświetlenie fazowań krawędzi. • Krawędzie wyokrągłeń powoduje wyświetlenie krawędzi wyokrąglenia.
Prezentacja śrub (elementy sąsiednie)	<p>Umożliwia wybranie przedstawienia śrub Dostępne opcje to Bryła, Dokładna bryłaSymbol, Symbol2, Symbol3, Symbol DIN i Symbol użytkownika.</p> <p>Symbol DIN odpowiada normom niemieckim (DIN). Jedynymi symbolami DIN, które można kontrolować, są:</p> <ul style="list-style-type: none"> • Symbol 24 dla normalnych śrub montowanych w warsztacie • Symbol 25 dla normalnych śrub montowanych na budowie • Symbol 26 dla śrub wpuszczanych z przodu montowanych na budowie • Symbol 27 dla śrub wpuszczanych z tyłu montowanych na budowie • Symbol 28 dla śrub wpuszczanych z przodu montowanych w warsztacie • Symbol 29 dla śrub wpuszczanych z tyłu montowanych w warsztacie • Symbol 30 dla otworów na śruby wpuszczane z przodu • Symbol 31 dla otworów na śruby wpuszczane z tyłu <p>Symbol użytkownika jest symbolem utworzonym w Edytorze symboli.</p>
Zawartość symbolu (elementy sąsiednie)	Pozwala wybrać, czy w symbolu mają zostać uwzględnione otwór lub oś .

Elementy sąsiednie mają zakładkę **Widoczność**:

Opcja	Opis
Sąsiednie elementy	<p>Brak – elementy sąsiednie nie są wyświetlane.</p> <p>Połączone elementy – wyświetlane są wszystkie elementy połączone z obiektem modelu.</p> <p>Elementy łączące – wyświetlane są jedynie elementy, z którymi połączony jest obiekt modelu.</p> <p>Wszystkie komponenty łączy opcje Połączone elementy i Elementy łączące.</p> <p>Wg ekstremum powoduje wyświetlenie wszystkich elementów znajdujących się w granicach elementu głównego i podrzędnego.</p>
Elementy główne/podrzędne	<p>Elementy główne powoduje wyświetlenie tylko elementów sąsiednich tworzących element główny zespołu lub zespołu betonowego.</p> <p>Elementy podrzędne powoduje wyświetlenie elementów sąsiednich będących elementami podrzędnymi zespołu lub zespołu betonowego.</p> <p>Oba powoduje wyświetlenie zarówno elementów głównych, jak i podrzędnych.</p>
Skośne elementy	Po wybraniu opcji Tak elementy skośne będą wyświetlane na rysunku jako elementy sąsiednie; po wybraniu opcji Nie nie będą tak wyświetlane.
Śruby	Po wybraniu opcji Tak śruby w elementach sąsiednich będą wyświetlane; po wybraniu opcji Nie nie będą wyświetlane.

Zakładka **Wygląd** jest podobna we wszystkich właściwościach wszystkich obiektów budowlanych (elementy, elementy sąsiednie, śruby, spoiny, wykończenie powierzchni, zbrojenie i siatki).

Opcja	Opis
Linie widoczne	Ustawia Kolor i Typ widocznych linii.

Opcja	Opis
Linie ukryte, oś	Ustawia Kolor i Typ linii ukrytych. Ustawia Kolor osi.
Linie referencyjne	Ustawia Kolor i Typ linii odniesienia.
Tekst: Kolor	Ustawia Kolor tekstu.
Tekst: Wysokość	Ustawia Wysokość tekstu.
Tekst: Czcionka	Ustawia Czcionka tekstu. Kliknij Wybierz... , aby wyświetlić więcej opcji.
Linia: Typ	Ustawia Typ linii.
Linia: Kolor	Ustawia Kolor linii.
Śruby: Kolor	Ustawia kolor śrub w elementach sąsiednich.

Zakładka **Wypełnienie** jest dostępna zarówno w przypadku elementów, jak i elementów sąsiednich. Aby dodać wypełnienie do zewnętrznych powierzchni elementów, należy skorzystać z obszaru **Powierzchnie elementów**, a aby dodać wypełnienie do przekrojów w widokach przekrojów, należy skorzystać z obszaru **Przekroje**.

Ustawienie	Opis
Typ	Określa typ wypełnienia. Kliknięcie przycisku obok listy powoduje wyświetlenie podglądu wzorów kreskowania. Automatycznie powoduje automatyczne wybranie typu wypełnienia z plików wzorów kreskowania. Brak nie korzysta z wypełnienia.
Kolor	Określa kolor wypełnienia. Można wybrać predefiniowany kolor lub użyć koloru Specjalny , który na wydrukach nie jest zamieniany na czarny.
Tło	Określa kolor tła wypełnienia. Wybór koloru tła jest wyłączony w przypadku kreskowań sprzętowych. Kolor tła można ustawić dla kreskowań automatycznych, ale ma to znaczenie, tylko gdy w pliku wzorów kreskowań nie jest zdefiniowane

Ustawienie	Opis
	kreskowanie automatyczne dla materiału.
Skala	<p>Automatycznie powoduje automatyczne skalowanie i obracanie wypełnienia.</p> <p>Użytkownik umożliwia ręczne wybranie skalowania i obrotu.</p> <p>Skalowanie w kierunku X i Skalowanie w kierunku Y powodują zdefiniowanie skali w kierunkach x i y.</p> <p>Zachowaj proporcje w kierunkach x i y powoduje zachowanie proporcji względnych we wzorze kreskowania.</p> <p>Kąt powoduje obrót wypełnienia. Kąt 0.0 oznacza pozycję poziomą, a 90.0 – pionową.</p>

Właściwości zawartości i wyglądu śrub na rysunkach

Używając opcji we właściwościach śrub, można sprawdzić lub zmienić zawartość i wygląd śrub.

Przejdź do właściwości śrub:

- Na karcie **Rysunki i raporty** kliknij **Właściwości rysunku**, wybierz typ rysunku i przejdź do właściwości śruby.
- Na otwartym rysunku kliknij dwukrotnie tło rysunku, a następnie przejdź do właściwości śruby.
- Kliknij dwukrotnie śrubę na otwartym rysunku.

Okna dialogowe właściwości śrub nie zawierają wszystkich ustawień z poniższej listy.

Opcja	Opis
Bryła/Symbol	<p>Dostępne opcje to Bryła, Dokładna bryła, Symbol, Symbol2, Symbol3, Symbol DIN i Symbol użytkownika.</p> <p>Symbol DIN odpowiada normom niemieckim (DIN). Jedynymi symbolami DIN, które można kontrolować, są:</p>

Opcja	Opis
	<ul style="list-style-type: none"> • Symbol 24 dla normalnych śrub montowanych w warsztacie • Symbol 25 dla normalnych śrub montowanych na budowie • Symbol 26 dla śrub wpuszczanych z przodu montowanych na budowie • Symbol 27 dla śrub wpuszczanych z tyłu montowanych na budowie • Symbol 28 dla śrub wpuszczanych z przodu montowanych w warsztacie • Symbol 29 dla śrub wpuszczanych z tyłu montowanych w warsztacie • Symbol 30 dla otworów na śruby wpuszczane z przodu • Symbol 31 dla otworów na śruby wpuszczane z tyłu <p>Symbol użytkownika jest symbolem utworzonym w Edytorze symboli.</p>
Zawartość symbolu	Określa, czy umieścić na rysunku symbole Otwór i Oś .
Widoczność śrub	<p>Kontroluj widoczność śrub oddzielnie w elementach głównych, elementach podrzędnych i podzespołach.</p> <p>Widoczne powoduje wyświetlenie otworów grupy śrub w elementach głównych lub podrzędnych.</p> <p>Niewidoczne powoduje ich ukrycie. Na rysunkach zespołu można też określić, czy wyświetlać lub ukryć otwory grup śrub w podzespołach.</p>
Kolor	Zmienia kolor śrub.

Zobacz również

[XS_DRAW_BOLT_OWN_HIDDEN_LINES \(strona 181\)](#)

[XS_DRAW_BOLT_HIDDEN_LINES \(strona 177\)](#)

[Właściwości elementów i elementów sąsiednich na rysunkach \(strona 737\)](#)

Właściwości widoczności i zawartości wykończenia powierzchni na rysunkach

Za pomocą opcji we właściwościach wykończenia powierzchni można sprawdzić lub zmienić właściwości rysunku wykończenia powierzchni.

Opcja	Opis
Widoczność	Widoczne powoduje wyświetlenie typu wykończenia powierzchni. Niewidoczne powoduje, że wykończenie powierzchni nie jest wyświetlane.
Prezentacja	Definiuje wygląd wykończenia powierzchni. Dostępne opcje to Obrys, Dokładny, Forma warsztatowa, Symbol, Strefa graniczna i Strefa podstawowa.
Pokaż wzór	Definiuje, czy jest pokazywany wzór kreskowania.
Linie ukryte	Definiuje, czy są wyświetlane linie niewidoczne w elementach podrzędnych i sąsiednich.
Własne linie ukryte	Definiuje, czy są wyświetlane linie niewidoczne w elementach głównych.

Właściwości wzoru kreskowania wykończenia powierzchni (surfacing.htc)

Można zmienić właściwości wzorów kreskowania oddzielnie dla każdego typu wykończenia powierzchni.

Właściwości wzorów kreskowania są zdefiniowane w pliku `surfacing.htc`, który domyślnie znajduje się w katalogu `..\Tekla Structures\<>wersja>\environments\common\system`. Poza tym plikiem jest potrzebny plik kodów wykończenia powierzchni `product_finishes.dat`. Znajduje się on w tym samym folderze.

Jeśli użytkownik tworzy własny wzór kreskowania wykończenia powierzchni w swojej firmie, może zapisać pliki `surfacing.htc` i `product_finishes.dat` w folderze firmowym zdefiniowanym za pomocą opcji zaawansowanej `XS_FIRM`.

Uwaga:

UWAGA Po dokonaniu edycji pliku schematu należy ponownie otworzyć model, aby zastosować zmiany.

Składnia pliku `surfacing.htc` jest następująca:

`Surfacing Type, Surfacing Code, Hatch name, Scale, [Color], [Automatic Scaling and Rotation]`

Przykład:

1,MF,ANSI31,0.7

1,SMF,ANSI32,0.7

1,WT,ANSI33,0.7

1,HT,ANSI34,0.7

1,LSB,AR-SAND,0.7

2,SM1,CROSS,1.0

2,SM2,CHECKERED,1.0

3,TS3,FBBRICKC,1.0

4,FP,ANSI31,1.0

4,UP,ANSI32,1.0

Opcja	Opis
Typ wykończenia powierzchni	<ul style="list-style-type: none">• 1 = wykończenie powierzchni betonu• 2 = specjalna mieszanka• 3 = wykończenie płytkami ceramicznymi• 4 = wykończenie stali
Surface treatment code	Jest to skrótowiec używany na rysunkach i w raportach, na przykład MF oznacza Magnesium Float (paca magnezowa). W pliku <code>product_finishes.dat</code> znajduje się pełna lista kodów wykończenia powierzchni.
Nazwa kreskowania	Można sprawdzić nazwy wzorów kreskowania i powiązane z nimi wzory kreskowania. Aby to zrobić, przejdź na zakładkę Wypełnienie w obszarze właściwości elementu, wybierz wzór kreskowania na liście Typ i kliknij przycisk ... obok listy. Wybrany wzór kreskowania zostanie zaznaczony czerwoną ramką.

Opcja	Opis
Scale	Scale (skala) jest wartością numeryczną, której Tekla Structures używa do skalowania kreskowania.
Color (opcjonalnie)	<p>0 = czarny (domyślny)</p> <p>1 = biały</p> <p>2 = czerwony</p> <p>3 = zielony</p> <p>4 = niebieski</p> <p>5 = niebieskozielony</p> <p>6 = żółty</p> <p>7 = magenta</p> <p>120 = specjalny (ten kolor jest używany do odcieni szarości)</p> <p>Kolor kreskowania określa szerokość linii na potrzeby drukowania. Jeśli kolor kreskowania nie zostanie zdefiniowany w pliku <code>surfacing.htc</code>, Tekla Structures użyje koloru zdefiniowanego na zakładce Wygląd w obszarze właściwości wykończenia powierzchni. Kolor i typ Linie widoczne dotyczy przodu wykończenia powierzchni, a Linie ukryte dotyczą jego tylnej strony.</p>
Automatic Scaling and Rotation (Automatyczne skalowanie i obracanie) (opcjonalnie)	<p>1 = prawda</p> <p>0 = fałsz (domyślnie)</p>

Zobacz również

[XS_FIRM \(strona 255\)](#)

Właściwości siatek, zbrojenia i sąsiedniego zbrojenia na rysunkach

Opcje właściwości **Zbrojenie** lub **Sąsiednie zbrojenia** umożliwiają sprawdzanie i modyfikowanie widoczności, wyglądu i zawartości zbrojenia i siatki.

Opcja	Opis
<p>Widoczność wszystkich prętów zbrojeniowych</p> <p>Widoczność wszystkich siatek</p>	<p>Przy ustawieniu Widoczne pręty lub siatki są wyświetlane.</p> <p>Przy ustawieniu Niewidoczne pręty lub siatki nie są wyświetlane.</p>
<p>Prezentacja</p>	<p>pojedyncza linia rysuje pojedynczą linię z zaokrąglonymi zagięciami.</p> <p>pojedyncza linia z pełnymi końcami rysuje pojedynczą linię dla prętów równoległych i z pełnymi końcami dla prętów prostopadłych.</p> <p>podwójne linie rysuje obrys pręta z zaokrąglonymi zagięciami.</p> <p>podwójne linie z pełnymi końcami rysuje obrys pręta z zaokrąglonymi zagięciami i wypełnionymi końcami pręta.</p> <p>wypełniona linia rysuje przestrzenny pręt z zaokrąglonymi zagięciami.</p> <p>pręt rysuje pojedynczą linię bez zaokrąglonych zagięć.</p> <p>obrys pokazuje kształt siatki za pomocą prostokątnego lub wielobocznego obrysu i linii przekątnej. Opcja ta dotyczy tylko siatek zbrojeniowych.</p> <p>obrys (ignoruj otwory) ignoruje otwory i rysuje nad nimi. Opcja ta dotyczy tylko siatek zbrojeniowych.</p>
<p>Widoczność prętów zbrojeniowych w grupie</p> <p>Widoczność prętów podłużnych</p> <p>Widoczność krzyżujących się prętów</p>	<p>wszystko pokazuje wszystkie pręty w grupie lub siatce.</p> <p>pierwszy pręt pokazuje tylko pierwszy pręt w grupie lub siatce.</p> <p>ostatni pręt pokazuje tylko ostatni pręt w grupie lub siatce.</p> <p>pierwszy i ostatni pokazuje pierwszy i ostatni pręt w grupie lub siatce.</p> <p>pręt w środku grupy pokazuje jeden pręt w środku grupy lub siatki.</p>

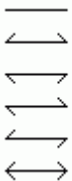
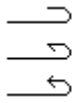
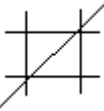
Opcja	Opis
	<p>dwa pręty w środku grupy pokazuje dwa pręty w środku grupy lub siatki.</p> <p>dostosowana oznacza, że użytkownik określa położenie jedyne widocznego pręta zbrojeniowego. Opcja ta dotyczy tylko grup prętów i siatek.</p>
Ukryj linie za elementami	Powoduje ukrycie linii za elementem. Jest to przydatne np. w przypadku śrub podnośnikowych, gdzie pręt zbrojeniowy znajduje się częściowo na zewnątrz elementu.
Ukryj linie za pozostałymi prętami zbrojeniowymi	Powoduje ukrycie linii za innymi liniami prętów zbrojeniowych.
Symbol na prostym końcu	 <p>Symbole końcowe prętów zbrojeniowych są zawsze rysowane linią ciągłą, niezależnie od wybranego typu linii zbrojenia.</p> <p>Dotyczy tylko prętów zbrojeniowych.</p>
Symbol na zagiętym końcu	 <p>Dotyczy tylko prętów zbrojeniowych.</p> <p>Symbole końcowe prętów zbrojeniowych są zawsze rysowane linią ciągłą, niezależnie od wybranego typu linii zbrojenia.</p>
Symbol siatki	<p>Definiuje używany symbol siatki zbrojeniowej. Symbol siatki zbrojeniowej pojawia się na środku linii przekątnej.</p> <p>Symbol 1</p> 

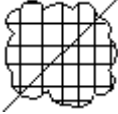
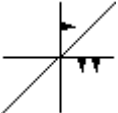
Opcja	Opis
	<p>Symbol 2</p>  <p>Symbol 3</p> 
Rozmiar symbolu siatki	Definiuje wielkość symbolu siatki zbrojeniowej.
Linie widoczne	Określa kolor i typ widocznych linii. Symbole końcowe prętów zbrojeniowych są zawsze rysowane linią ciągłą, niezależnie od wybranego typu linii zbrojenia.
Linie ukryte	Określa kolor i typ ukrytych linii.

Dodatkowe metody modyfikacji zbrojenia

Poza zmianą ustawień w oknie właściwości Zbrojenie istnieją następujące dodatkowe sposoby modyfikacji zbrojenia:

- Powiększenie symboli zagięcia i końca (w jednostkach rysunkowych) za pomocą opcji zaawansowanych `XS_REBAR_BEND_MARK_SYMBOL_MIN_SIZE` (strona 359) i `XS_REBAR_END_SYMBOL_MIN_SIZE` (strona 361) w menu **Plik** --> **Ustawienia** --> **Opcje zaawansowane** --> **Detalowanie konstrukcji betonowej**.
- Aby zmienić kierunek symboli końca, należy użyć opcji zaawansowanej `XS_REBAR_REVERSE_END_SYMBOLS` (strona 366) w menu **Plik** --> **Ustawienia** --> **Opcje zaawansowane** --> **Detalowanie konstrukcji betonowej**.
- Schematy gięcia prętów zbrojeniowych, zaokrąglenia wymiarów prętów, symbole siatek, strun i elementów niezwiązanych oraz wygląd szkiców zbrojenia można zmieniać w pliku `rebar_config.inp` (strona 750).

Zobacz również

[Właściwości elementów i elementów sąsiednich na rysunkach \(strona 737\)](#)

Ustawienia zbrojenia na rysunkach (rebar_config.inp)

Tekla Structures korzysta z ustawień zapisanych w pliku `rebar_config.inp` w folderze systemowym (`XS_SYSTEM` (strona 440)), folderze firmowym lub w

folderze projektu w celu zdefiniowania następujących zagadnień związanych ze zbrojeniem na rysunkach:

- Schemat gięcia prętów zbrojeniowych dla wybranego obszaru
- Zaokrąglenie wymiarów pręta
- Dostępne symbole dla siatek, strun i elementów niezwiązanych
- Wygląd szkiców zbrojenia

Wpisy w oknie `rebar_config.inp` wymieniono i opisano poniżej:



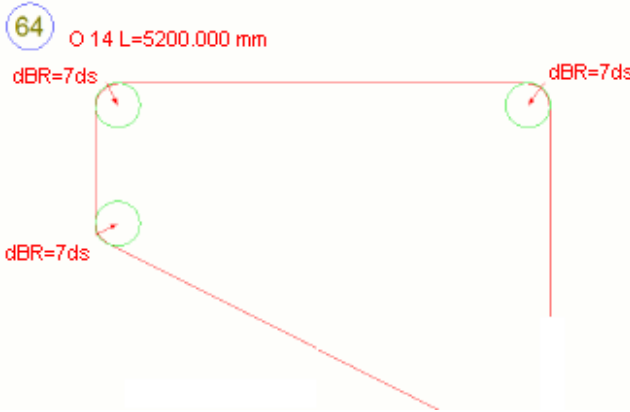





Wpis	Opis
MergeOneFormat	Nie są już używane. Właściwości te można zdefiniować we właściwościach rysunku.
MergeTwoOrMoreFormats	
MergeAndFormat	
LeaderLinetype	
DimensionMarkSpacingSeparator	= "/" Dotyczy separatora w znakach zbrojenia.
ExactDimensionMarkSpacingSeparator	= " + " Separator pomiędzy różnymi dokładnymi wartościami podziału w znakach zbrojenia.
ExactDimensionMarkPcsSeparator	= " * " Separator pomiędzy liczbą prętów i ich dokładną wartością podziału w znaku zbrojenia.
BendingAngleTolerance	Umożliwia ustawienie wartości tolerancji kąta. Kąty, które różnią się od wartości ustawionej o wartość mniejszą niż tolerancja, są rozpoznawane i prowadzą do prawidłowego kształtu gięcia. Wartość tolerancji należy wpisywać w radianach, nie w stopniach. Wartością domyślną jest 0,001 radiana, co odpowiada kątowi 0,0573 stopnia. Dotyczy to wszystkich kształtów gięcia.
BentRebarTolerance	Umożliwia ustawienie wartości tolerancji. Zależnie od wartości lekko zakrzywione pręty otrzymują prosty kształt. Jeśli średnica pręta zbrojeniowego wynosi 20 mm, a promień łuku wynosi 200 m, wartość $20/200000 = 0.0001$. Zmienna ta definiuje prawidłowe zakrzywienie pręta w przypadku długich prętów zbrojeniowych, pozwalając uzyskać właściwy

Wpis	Opis
	kształt pręta. Opcja ta służy do porównywania stosunku średnicy pręta zbrojeniowego do promienia łuku. Jeśli stosunek ten jest mniejszy niż <code>BentRebarTolerance</code> , pręt zbrojeniowy jest typu <code>bend_type_1</code> , w przeciwnym razie jest typu <code>bend_type_34</code> .
<code>PullOutBendingRadiusAsMultiplier</code>	<p>Ustawienie wartości 1 spowoduje wyświetlanie promieni gięcia na szkicu pręta w postaci mnożnika zamiast w mm.</p>  <p>The diagram shows a rebar with a diameter of 14 mm and a length of 5200.000 mm. It features three 90-degree bends. Each bend is labeled with a radius of $dBR=7ds$. A circled number '64' is also present in the top left corner of the diagram area.</p>
<code>GroupBarMark</code>	Opcja nie jest już używana.
<code>MarkingDimAttributes</code>	Opcja nie jest już używana.
<code>ScheduleCountry</code>	<p>Definiuje stosowany schemat gięcia. Dotyczy kształtów gięcia w szablonach i raportach. Dostępne są następujące schematy: FIN, SWE, UK, US.</p> <p>Przy numerowaniu modelu kształt gięcia pręta jest podawany zgodnie z tą informacją. Przykładowo w środowisku domyślnym kształty gięcia są oznaczone literami A, B, C itd.</p>
<code>ScheduleDimensionRoundingDirection</code> <code>ScheduleTotalLengthRoundingDirection</code>	<p>Opcje:</p> <ul style="list-style-type: none"> "UP": zaokrągła wymiary pręta w górę "DOWN": zaokrągła wymiary pręta w dół "NEAREST": zaokrągła wymiary pręta w górę albo w dół
<code>ScheduleDimensionRoundingAccuracy</code>	<p>Określa dokładność zaokrąglenia wymiarów pręta. Domyślnie jest to 1 mm.</p> <p>Tekla Structures zaokrągła wymiary poszczególnych prętów w górę albo w dół</p>

Wpis	Opis
	zgodnie z opcją wybraną dla właściwości <code>ScheduleDimensionRoundingDirection</code> .
<code>ScheduleTotalLengthRoundingAccuracy</code>	Określa dokładność zaokrąglenia długości całkowitej pręta. Domyślnie jest to 10 mm. Tekla Structures zaokrągla wymiary poszczególnych prętów w górę albo w dół zgodnie z opcją wybraną dla właściwości <code>ScheduleTotalLengthRoundingDirection</code> .
<code>BentSymbolFile</code>	Wskazuje plik symboli zawierający dostępne symbole gięcia prętów zbrojeniowych. Domyślnie wskazuje plik <code>bent.sym</code> , który w domyślnym środowisku znajduje się w folderze <code>..\ProgramData\Trimble\Tekla Structures\<version>\environments\common\symbols</code> .
<code>MeshSymbolFile</code>	Wskazuje plik symboli krat zbrojeniowych zawierający dostępne symbole krat zbrojeniowych. Dotyczy dostępnych symboli krat zbrojeniowych na rysunkach. Domyślnie korzysta z pliku <code>mesh.sym</code> w folderze <code>..\Tekla Structures\<version>\environments\common\symbols</code> .
<code>StrandSymbolFile</code>	Wskazuje plik symboli strun zawierający dostępne symbole strun. Dotyczy rysunków. Domyślnie korzysta z pliku <code>strand.sym</code> w folderze <code>..\Tekla Structures\<version>\environments\common\symbols</code> .
<code>UnbondingSymbolFile</code>	Wskazuje plik symboli elementów niezwiązanych zawierający dostępne symbole elementów niezwiązanych.
<code>RebarMeshSize</code>	Szablon wielkości siatki zbrojeniowej.
<code>PullOutDimensionFormat</code>	Definiuje format wyświetlania wymiarów. Format ten odpowiada formatowi wymiaru określonego we właściwościach. Opcje: <ul style="list-style-type: none"> • 0 = ### • 1 = ###[.]# • 2 = ###.#

Wpis	Opis
	<ul style="list-style-type: none"> • 3 = ###[.##] • 4 = ###.## • 5 = ###[.###] • 6 = ###.### • 7 = ### #/# • 8 = ###/##.###
PullOutDimensionPrecision	<p>Określa poziom dokładności. Dokładność jest obliczana przy użyciu następującego wzoru: 1/wartość = dokładność.</p> <p>Przykładowo w systemach metrycznych warto używać wartości 1, 10 i 100, a w systemach imperialnych wartości 2, 4, 8, 16 i 32.</p>
PullOutDimensionUnit	<p>Definiuje używane jednostki.</p> <p>Opcje:</p> <ul style="list-style-type: none"> • 0 = auto • 1 = mm • 2 = cm • 3 = m • 4 = cal • 5 = stopa i cal
PullOutColor	<p>Określa kolor szkiców prętów w znakach zbrojenia.</p> <p>Opcje:</p> <ul style="list-style-type: none"> • 1 = czarny • 2 = czerwony • 3 = jasnozielony • 4 = niebieski • 5 = cyjan • 6 = żółty • 7 = magenta
PullOutVisibleLineType	<p>Określa typ linii dla kształtu pręta zbrojeniowego w szkicach prętów.</p> <p>Opcje:</p> <p>1 = </p>

Wpis	Opis
	2 = ----- 3 = - - - - 4 = - - - - 5 = ----- 6 = - - - - - 7 = - - - - -
PullOutRepresentation	Określa typ przedstawienia. Opcje: <ul style="list-style-type: none"> • 0 = pojedynczy • 1 = podwójny • 2 = wypełniony • 3 = pręt
PullOutAngleColor	Określa kolor kąta w szkicach prętów. Opcje: <ul style="list-style-type: none"> • 1 = czarny • 2 = czerwony • 3 = zielony • 4 = niebieski • 5 = cyjan • 6 = żółty • 7 = magenta • 8 = brązowy • 9 = zielony • 10 = ciemnoniebieski • 11 = ciemnozielony • 12 = pomarańczowy • 13 = szary

Wpis	Opis
	
PullOutAngleLineType	<p>Określa typ linii dla linii kątów w szkicach prętów.</p> <p>Opcje:</p> <ul style="list-style-type: none"> • 1 =  • 2 =  • 3 =  • 4 =  • 5 =  • 6 =  • 7 = 
PullOutLeaderLineMinLength	<p>Umożliwia zdefiniowanie minimalnej długości linii odniesienia wskazującej tekst wymiaru. Wartość domyślna to 10 mm. Aby całkowicie wyłączyć linie odniesienia, należy użyć dużej wartości.</p>
PullOutShowDuplicateDimensions	<p>Umożliwia określenie, czy powielone wymiary mają być pokazywane wiele razy dla jednego pręta.</p> <p>Opcje:</p> <ul style="list-style-type: none"> • 0 = powielone wymiary nie są widoczne (domyślnie) • 1 = równe i równoległe wymiary są pokazane, ale podobne wymiary haka nie są pokazane • 2 = równe i równoległe wymiary nie są pokazane, ale oba wymiary haka są pokazane • 3 = pokazane są wszystkie wymiary • 4 = wymiary haka nie są pokazane

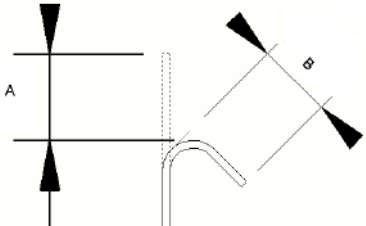
Wpis	Opis
	<ul style="list-style-type: none"> 5 = wymiary haka oraz równe i równoległe wymiary nie są pokazane
PullOutShowUSHookDims	<p>Określa, czy styl wymiaru US/NA będzie pokazany dla haków wygiętych pod kątem ponad 90 stopni.</p> <p>Opcje:</p> <ul style="list-style-type: none"> 0 = pokazuje europejski wymiar haków (= długość ramienia, domyślnie) 1 = pokazuje wymiar US (= prosta długość dla haków >90 stopni) <p>Różnicę pomiędzy amerykańskim (A) i europejskim (B) typem wymiarów przedstawia poniższa ilustracja.</p> 

Zobacz również

[Właściwości siatek, zbrojenia i sąsiedniego zbrojenia na rysunkach \(strona 747\)](#)

Właściwości obiektu wylewanego i przerw roboczych na rysunkach

Opcje w oknach **Właściwości obiektu wylewanego** i **Właściwości przerwy roboczej** w rysunkach zestawczych umożliwiają sterowanie widocznością obiektów wylewanych i przerw roboczych na rysunkach.

Właściwości obiektu wylewanego

Aby otworzyć okno **Właściwości obiektu wylewanego**:

- Na karcie **Rysunki i raporty** kliknij **Właściwości rysunku** --> **Rysunek zestawczy**, a następnie kliknij **Obiekt wylewany...**
- Na otwartym rysunku kliknij dwukrotnie tło rysunku, a następnie kliknij **Obiekt wylewany...**
- Na otwartym rysunku kliknij dwukrotnie obiekt wylewany.

Opcja	Opis
Zakładka Zawartość – Linie ukryte	
Linie ukryte Wł/wył	Zaznacz pole wyboru, aby wyświetlić ukryte linie obiektu wylewanego.
Własne linie ukryte Wł/wył	Zaznacz pole wyboru, aby wyświetlić własne linie ukryte.
Karta Zawartość – Dodatkowe znaki	
Fazowanie krawędzi Wł/wył	Wybierz wł. , aby wyświetlić fazowania krawędzi.
Krawędzie wyokrągłeń Wł/wył	Wybierz wł. , aby wyświetlić krawędzie wyokrąglenia.
Karta Wygląd – Linie widoczne	
Kolor	Umożliwia wybór koloru linii widocznych obiektu wylewanego.
Typ	Umożliwia wybór typu linii widocznych obiektu wylewanego.
Karta Wygląd – Linie ukryte	
Kolor	Umożliwia wybór koloru linii niewidocznych obiektu wylewanego.
Typ	Umożliwia wybór typu linii niewidocznych obiektu wylewanego.
Karta Wypełnienie	
Aby dodać wypełnienie do zewnętrznych powierzchni sekcji wylewanej, należy skorzystać z obszaru Płaszczyzny sekcji wylewania , a aby dodać wypełnienie do przekrojów w widokach przekrojów, należy skorzystać z obszaru Przekroje .	
Typ	Określa typ wypełnienia. Kliknięcie przycisku obok listy powoduje wyświetlenie podglądu wzorów kreskowania. Automatycznie powoduje automatyczne wybranie typu wypełnienia z plików wzorów kreskowania. Brak nie korzysta z wypełnienia.
Kolor	Określa kolor wypełnienia. Można wybrać predefiniowany kolor lub użyć koloru Specjalny , który na wydrukach nie jest zamieniany na czarny.

Opcja	Opis
Tło	Określa kolor tła wypełnienia. Wybór koloru tła jest wyłączony w przypadku kreskowań sprzętowych. Kolor tła można ustawić dla kreskowań automatycznych, ale ma to znaczenie, tylko gdy w pliku wzorów kreskowań nie jest zdefiniowane kreskowanie automatyczne dla materiału.
Skala	Automatycznie powoduje automatyczne skalowanie i obracanie wypełnienia. Użytkownik umożliwia ręczne wybranie skalowania i obrotu. Skalowanie w kierunku X i Skalowanie w kierunku Y powodują zdefiniowanie skali w kierunkach x i y. Zachowaj proporcje w kierunkach x i y powoduje zachowanie proporcji względnych we wzorze kreskowania. Kąt powoduje obrót wypełnienia. Przykładowo, Kąt 0,0 oznacza obrót do poziomu, a Kąt 90,0 – obrót do pionu.

Właściwości przerwy roboczej

Aby otworzyć okno **Właściwości przerwy roboczej**:

- Na karcie **Rysunki i raporty** kliknij **Właściwości rysunku** --> **Rysunek zestawczy**, a następnie kliknij **Przerwy robocze...**
- Na otwartym rysunku kliknij dwukrotnie tło rysunku, a następnie kliknij **Przerwy robocze...**
- Na otwartym rysunku kliknij dwukrotnie przerwę roboczą.

Opcja	Opis
Karta Zawartość	
Widoczność	Określa, czy przerwy robocze są widoczne (Widoczne), czy też nie (Niewidoczne).
Linie ukryte	Zaznacz pole wyboru, aby wyświetlić ukryte linie przerwy roboczej.
Karta Wygląd – Linie widoczne	

Opcja	Opis
Kolor	Umożliwia wybór koloru linii widocznych przerw roboczych.
Typ	Umożliwia wybór typu linii widocznych przerw roboczych.
Karta Wygląd – Linie ukryte	
Kolor	Umożliwia wybór koloru linii niewidocznych przerw roboczych.
Typ	Umożliwia wybór typu linii niewidocznych przerw roboczych.

Właściwości umieszczenia znaków, uwag, tekstów i symboli.

Ustawienia w oknie dialogowym **Umieszczenie** dotyczące wymiarów, znaków, uwag, tekstów, oraz obiektów oznaczeń i wymiarów umożliwiają sterowanie umieszczeniem obiektów oznaczeń na rysunku.

Przed utworzeniem rysunku można ustawić właściwości automatycznego umieszczania wymiarów i znaków. Na otwartym rysunku można modyfikować ustawienia umieszczania znaków, uwag, tekstów, symboli i wymiarów.

Aby otworzyć okno właściwości **Umieszczenie** na otwartym rysunku:

- Na otwartym rysunku na karcie **Rysunek** kliknij **Właściwości**, a następnie kliknij **Tekst**, **Uwaga**, **Symbol**, **Wymiar** lub jeden z typów znaków. Następnie kliknij przycisk **Umieść...**
- Na otwartym rysunku kliknij dwukrotnie tekst, znak, symbol, uwagę lub wymiar. Następnie kliknij przycisk **Umieść...**

Opcja	Opis
Margines wyszukiwania	Określa pusty margines, które ma się znaleźć wokół obiektów oznaczeń. Należy pamiętać, że w przypadku używania wysokiej wartości Margines wyszukiwania umieszczanie znaków nie będzie działać prawidłowo.
Minimalna odległość	Definiuje minimalną odległość znaku, znaku spoiny, wymiaru lub innego obiektu uwagi od elementu. Należy pamiętać, że w przypadku używania wysokiej wartości Minimalna odległość umieszczanie

Opcja	Opis
	znaków nie będzie działać prawidłowo.
Maksymalna odległość	Określa maksymalną odległość znaku, znaku spoiny, wymiaru lub innego obiektu oznaczeń od elementu.
Kwadrant	<p>Dla znaków i ręcznie dodanych obiektów uwag.</p> <p>Określa obszary, w których Tekla Structures poszukuje miejsca do umieszczenia znaku lub obiektu oznaczeń.</p> <p>Umieszczenie spoiny zależy od kierunku spawania. Spoiny mogą być umieszczone tylko w niektórych sektorach, dlatego opcje Kwadrant nie są dostępne. Opcja ta jest jednak dostępna w przypadku spoin ręcznie dodanych na rysunku końcowym.</p>
Umieszczenie	<p>Opcja Dowolny powoduje, że Tekla Structures wyszukuje pierwsze odpowiednie położenie znaku, wymiaru, spoiny lub innego obiektu oznaczeń. Opcja Stałe umożliwia użytkownikowi umieszczenie znaku, wymiaru, spoiny lub innego obiektu oznaczenia w dowolnym położeniu.</p> <p>W przypadku wybrania opcji Stałe obiekt oznaczenia pozostanie w tym samym miejscu nawet po zaktualizowaniu rysunku, natomiast w przypadku opcji Dowolny Tekla Structures dokonuje próby znalezienia optymalnego miejsca dla obiektu oznaczenia.</p>
Kierunek	<p>Opcja dostępna tylko dla wymiarów ręcznych.</p> <p>Określa stronę wymiarowanego obiektu, po której Tekla Structures umieszcza wymiary. To ustawienie wpływa na ustawienie Dowolny.</p>

Poniższa ilustracja przedstawia margines wyszukiwania, minimalną odległość i maksymalną odległość od znaku:

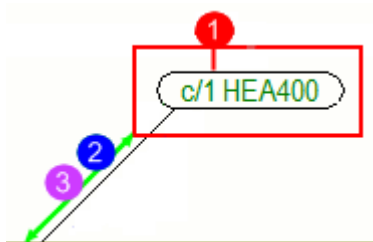

(1) Margines wyszukiwania

(2) Minimalna odległość

(3) Maksymalna odległość

Zobacz również

[XS_CHANGE_DRAGGED_MARKS_TO_FIXED](#) (strona 109)

[XS_CHANGE_DRAGGED_NOTES_TO_FIXED](#) (strona 110)

[XS_CHANGE_DRAGGED_TEXTS_TO_FIXED](#) (strona 110)

[XS_CHANGE_DRAGGED_DIMENSIONS_TO_FIXED](#) (strona 109)

Właściwości spoin modelu na rysunkach

Można wybrać, które spoiny modelu mają być widoczne na rysunku i widokach rysunku oraz ustawić kolor spoiny i typ linii spoiny.

- Aby ustawić automatyczne właściwości spoin na rysunkach pojedynczych elementów i rysunkach zespołów: Na karcie **Rysunki i raporty** kliknij **Właściwości rysunku** i wybierz typ rysunku. Kliknij **Tworzenie widoku** w drzewie opcji po lewej stronie, wybierz widok i właściwości, które chcesz zmienić, a następnie kliknij **Właściwości widoku**. Następnie kliknij **Spoina...** w drzewie opcji i odpowiednio zmień ustawienia.
- Aby ustawić automatyczne właściwości spoin na rysunkach zestawczych: Na karcie **Rysunki i raporty** kliknij **Właściwości rysunku** i wybierz typ rysunku. Kliknij **Spoina...** i dostosuj ustawienia odpowiednio do potrzeb.
- Aby zmodyfikować właściwości spoin na poziomie rysunku na rysunku zestawczym: Kliknij dwukrotnie tło rysunku i kliknij **Spoina...**
- Aby zmienić właściwości spoin na poziomie widoku: Kliknij dwukrotnie ramkę widoku rysunku i kliknij **Spoina...** w oknie dialogowym **Właściwości widoku**.

Opcja	Opis
Karta Zawartość – Widoczność	

Opcja	Opis
<p>Spoiny Spoiny w podzespołach</p>	<p>Niewidoczne powoduje, że na wybranym widoku/rysunku nie są wyświetlane żadne spoiny.</p> <p>Widoczne spoiny na budowie powoduje wyświetlenie w widoku / na rysunku tylko spoin na budowie.</p> <p>Widoczne spoiny warsztatowe powoduje wyświetlenie w widoku/na rysunku tylko spoin warsztatowych.</p> <p>Oba widoczne powoduje wyświetlenie w widoku/na rysunku spoin na budowie i spoin warsztatowych.</p>
<p>Limit rozmiaru spoiny</p>	<p>Umożliwia podanie limitu wielkości spoiny w celu odfiltrowania z rysunku spoin o co najmniej podanej wielkości. Jest to przydatne, jeśli na rysunku mają być wyświetlane tylko nietypowe spoiny.</p> <p>Aby określić, czy wielkość spoiny jest wartością dokładną czy minimalną, należy użyć opcji zaawansowanej XS_WELD_FILTER_TYPE (strona 497).</p> <p>Aby odfiltrować standardowy typ spoiny, należy użyć opcji zaawansowanej XS_OMITTED_WELD_TYPE (strona 331).</p>
<p>Karta Zawartość: Prezentacja</p>	
<p>Prezentacja</p>	<p>Wybierz Ścieżka lub Obrys.</p> <p>Można również wybrać, czy mają być wyświetlane Linie ukryte czy Własne linie ukryte.</p> <p>Bryły spoin są pokazywane na rysunkach w następujących przypadkach:</p> <ul style="list-style-type: none"> • Bryły spoin są wyświetlane na rysunkach dla tych typów spoin, które opierają się na rzeczywistej bryle. Spoiny, które nie opierają się na rzeczywistej bryle, są przedstawiane na modelu za pomocą sześciokątnego symbolu zastępczego, a na rysunkach bryły spoin nie są wyświetlane. • Spoiny o niestandardowych przekrojach poprzecznych są również obsługiwane.
<p>Karta Wygląd: Linie widoczne</p>	
<p>Kolor</p>	<p>Umożliwia ustawienie koloru linii spoin.</p>
<p>Typ</p>	<p>Umożliwia ustawienie typu linii spoin.</p>

Opcja	Opis
Karta Wygląd: Linie ukryte	
Kolor	Umożliwia ustawienie koloru linii niewidocznych.
Typ	Umożliwia ustawienie typu linii niewidocznych.

Zobacz również

[Właściwości widoczności i wyglądu znaków spoin modelu na rysunkach \(strona 720\)](#)





Rysowanie właściwości obiektów szkicu

Na rysunkach można rysować różne obiekty szkicu (obiekty graficzne) (linie, prostokąty, polilinie, wieloboki, łuki, okręgi) i używać obiektów szkicu na przykład do wyróżniania określonych miejsc. W oknach właściwości poszczególnych obiektów szkicu można sprawdzić i zmienić wygląd obiektów.

Aby otworzyć okno dialogowe właściwości obiektu szkicu, przejdź na kartę **Rysunek**, przytrzymaj naciśnięty klawisz **Shift** i kliknij polecenie rysowanego obiektu. Po dodaniu obiektu szkicu do rysunku można otworzyć okno jego właściwości, dwukrotnie klikając ten obiekt.

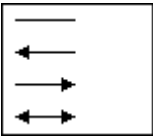
Dostępne w oknie dialogowym ustawienia zależą od typu obiektu szkicu.

Ustawienie	Opis
Za obiektami modelu	Jeśli ustawienie tej opcji zostanie zmienione na Tak , obiekt graficzny zostanie umieszczony za obiektami modelu.
Linia: Typ	Określa typ linii obiektu.
Linia: Kolor	Określa kolor linii obiektu.
Linia: Wypukłość lub Wypukłość dla wszystkich linii	Wartości od 0 do 1. Współczynnik wypukłości określa krzywiznę zakrzywionych segmentów obiektów według wzoru: $\text{Wysokość łuku} = \text{długość linii} * \text{współczynnik wypukłości}$ Zmiana współczynnika wypukłości polilinii lub wielokąta powoduje zmianę wszystkich segmentów tego obiektu.
Linia: Promień	Określa promień łuków i okręgów.

Ustawienie	Opis
Strzałka: Pozycja	
Strzałka: Typ	
Strzałka: 	Określa wysokość strzałki.
Strzałka: 	Określa długość strzałki.
Wypełnienie: Typ	Określa typ wypełnienia obiektu. Kliknięcie Wybierz... powoduje wyświetlenie dostępnych typów kreskowania.
Wypełnienie: Kolor	Określa kolor wypełnienia.
Wypełnienie: Tło	Określa kolor tła wypełnienia.
Skalowanie w kierunku X Skalowanie w kierunku Y Zachowaj proporcje w kierunkach x i y	Określa skale wypełnienia w kierunkach x i y.
Kąt	Powoduje obrót wypełnienia. Kąt 0.0 oznacza pozycję poziomą, a 90.0 — pionową.
Offset	Przesuwa wzór wypełnienia obiektu w kierunku x i y o podaną wartość.

Właściwości siatki rysunku

Okno dialogowe właściwości Siatka umożliwia wyświetlanie i modyfikowanie ustawień siatki na rysunkach.

- Aby ustawić automatyczne właściwości siatki na rysunkach pojedynczych elementów i zespołów: Na karcie **Rysunki i raporty** kliknij **Właściwości rysunku** i wybierz typ rysunku. Kliknij **Tworzenie widoku** w drzewie opcji po lewej stronie, wybierz widok i właściwości, które chcesz zmienić, a następnie kliknij **Właściwości widoku**. Następnie kliknij **Siatka...** w drzewie opcji i odpowiednio zmień ustawienia.
- Aby ustawić automatyczne właściwości siatki na poziomie rysunku na rysunkach zestawczych: Na karcie **Rysunki i raporty** kliknij **Właściwości rysunku** i wybierz typ rysunku. Kliknij **Siatka...** i dostosuj ustawienia odpowiednio do potrzeb.
- Aby zmodyfikować właściwości siatki na poziomie rysunku na rysunku zestawczym: Kliknij dwukrotnie tło rysunku, kliknij **Siatka...** i odpowiednio zmień ustawienia.
- Aby zmodyfikować właściwości siatki na poziomie widoku: Kliknij dwukrotnie ramkę widoku rysunku, następnie kliknij **Siatka...** w oknie dialogowym **Właściwości widoku** i zmodyfikuj parametry odpowiednio od potrzeb.

Opcja	Opis
Siatka	<p>Widoczne powoduje wyświetlenie siatek.</p> <p>Niewidoczne powoduje, że siatki nie są wyświetlane.</p> <p>Widoczny we wszystkich widokach powoduje wyświetlenie siatek we wszystkich widokach rysunku. Opcja ta jest niedostępna w przypadku rysunków zestawczych.</p> <p>Widoczne tylko etykiety siatki powoduje wyświetlenie tylko etykiety siatki i krótkiego odcinka linii siatki. Długość wyświetlanej linii siatki zależy od wartości wprowadzonej w polu Umieszczenie tekstu. Na poziomie rysunku opcja ta jest dostępna tylko w przypadku rysunków zestawczych. Na poziomie widoku i obiektu opcja ta jest dostępna dla wszystkich typów rysunków.</p>
Umieszczenie tekstu	Określa stronę, po której mają być wyświetlane etykiety siatki, a także wielkość przedłużenia linii (odległość pomiędzy końcem linii siatki a tekstem).

Opcja	Opis
Tekst: Kolor, Wysokość, Czcionka i Ramka	Określa kolor, wysokość, czcionkę i ramkę tekstu etykiety siatki.

Inne sposoby dostosowywania siatek

Dalsze modyfikacje etykiet siatek umożliwiają takie ustawienia jak [XS_DRAWING_GRID_LABEL_FRAME_FIXED_WIDTH \(strona 202\)](#), [XS_DRAWING_GRID_LABEL_FRAME_LINE_WIDTH_FACTOR \(strona 203\)](#) i [XS_GRID_TEXT_FONT \(strona 263\)](#).

3.4 Ustawienia raportu

Użyj okna dialogowego **Raport**, aby sprawdzić lub zmienić ustawienia raportu.

Opcja	Opis
Raport: Szablony raportów	Zawiera listę wszystkich dostępnych szablonów raportów.
Raport: Tytuły w raportach	Opcjonalne tytuły raportów. Można wpisać maksymalnie trzy tytuły raportów. W standardowych raportach nie używa się wszystkich tytułów. Np. Tytuł1 służy do wyświetlania informacji o fazie w raporcie Lista_zespołów .
Raport: Przeglądaj	Używaj, aby zmienić folder, w którym będzie zapisany raport. Domyślnie raporty są zapisywane w folderze bieżącego modelu.
Pokaż	Pokazuje wybrany raport.
Drukuj	Drukuje wybrany raport.
Utwórz ze wszystkich	Tworzy raport ze wszystkich obiektów w modelu przy użyciu wybranego szablonu.
Utwórz z wybranych	Tworzy raport z wybranych obiektów przy użyciu wybranego szablonu.
Opcje: Wyświetl raport	Określa, jak Tekla Structures wyświetla raporty. W oknie dialogowym wyświetla raport w nowym oknie. Za pomocą powiązanej przeglądarki wyświetla raport w

Opcja	Opis
	powiązany programie. Na przykład, Tekla Structures może otwierać wszystkie raporty HTML w przeglądarce internetowej.
Opcje: Wyświetl utworzony raport	Określa, czy utworzony raport ma się automatycznie wyświetlać na ekranie.

3.5 Ustawienia analizy i projektowania

W tej sekcji przedstawiono informacje na temat różnych ustawień analizy i projektu, które można zmienić w Tekla Structures.

Aby dowiedzieć się więcej, kliknij poniższe łącze:

[Właściwości grupy obciążeń \(strona 768\)](#)

[Właściwości obciążenia \(strona 770\)](#)

[Właściwości kombinacji obciążeń \(strona 776\)](#)

[Właściwości modelu analitycznego \(strona 780\)](#)

[Właściwości części analitycznej \(strona 787\)](#)

[Właściwości węzła analitycznego \(strona 803\)](#)

[Właściwości analityczne połączenia sztywnego \(strona 805\)](#)

[Właściwości położenia pręta analitycznego \(strona 806\)](#)

[Właściwości położenia obszaru analitycznego \(strona 807\)](#)

[Właściwości krawędzi obszaru analitycznego \(strona 807\)](#)

Właściwości grupy obciążeń

Okno dialogowe **Grupy obciążeń** umożliwia wyświetlanie, definiowanie i zmianę właściwości grup obciążeń oraz pracę z nimi.

Opcja	Opis
Bieżąca	<p>Znak @ identyfikuje bieżącą grupę obciążeń.</p> <p>Podczas tworzenia obciążeń w modelu Tekla Structures dodaje je do bieżącej grupy obciążeń. Jako bieżącą można zdefiniować tylko jedną grupę obciążeń.</p> <p>Aby zmienić bieżącą grupę obciążeń, wybierz taką grupę i kliknij Ustaw bieżącą.</p>

Opcja	Opis
Nazwa	<p>Niepowtarzalna nazwa grupy obciążeń.</p> <p>Nazwa grupy obciążeń umożliwia zdefiniowanie widoczności obciążeń i możliwości ich wybrania. Obciążenia można np. wybierać, zmieniać lub ukrywać na podstawie ich grupy.</p>
Typ	<p>Typ grupy obciążeń jest typem działania, który powoduje obciążenia.</p> <p>Działania powodujące obciążenia są specyficzne dla norm budowlanych i zależą od normy modelowania obciążeń wybranej w menu Plik --> Ustawienia --> Opcje --> Modelowanie obciążeń --> Bieżąca norma .</p> <p>Większość norm budowlanych wykorzystuje niektóre lub wszystkie spośród następujących działań i typów grup obciążeń:</p> <ul style="list-style-type: none"> • Obciążenia stałe, własne i/lub obciążenie naprężenia wstępnego • Obciążenia zmienne, wymuszone, obciążenia ruchem i/lub obciążenia od dźwigów • Obciążenia śniegiem • Obciążenia wiatrem • Obciążenia termiczne • Obciążenia wyjątkowe i/lub obciążenia sejsmiczne • Imperfekcje
Kierunek	<p>Kierunek grupy obciążeń jest globalnym kierunkiem działania, który powoduje obciążenia. Poszczególne obciążenia w grupie obciążeń zachowują własne wielkości w globalnych lub lokalnych kierunkach x, y i z.</p> <p>Kierunek grupy obciążeń wpływa na to, które obciążenia Tekla Structures łączy w kombinacji obciążeń:</p> <ul style="list-style-type: none"> • Grupy o kierunku z są łączone z grupami o kierunkach x i y. • Grupy o kierunku x lub y nie są łączone ze sobą.
Kompatybilny	Numer identyfikujący wszystkie grupy obciążeń kompatybilne ze wszystkimi innymi.
Niekompatybilny	Numer identyfikujący wszystkie grupy obciążeń niekompatybilne ze wszystkimi innymi.

Opcja	Opis
Kolor	Kolor używany przez Tekla Structures do pokazania obciążeń w grupie.

Właściwości obciążenia

W tej sekcji przedstawiono informacje dotyczące właściwości określonych obciążeń.

Okno dialogowe właściwości obciążenia umożliwia wyświetlanie, definiowanie i zmienianie właściwości obciążenia. Każdy typ obciążenia ma własne okno dialogowe właściwości.

Aby dowiedzieć się więcej, kliknij poniższe łącze:

[Właściwości obciążenia punktowego \(strona 770\)](#)

[Właściwości obciążenia liniowego \(strona 771\)](#)

[Właściwości obciążenia powierzchniowego \(strona 771\)](#)

[Właściwości obciążenia równomiernego \(strona 772\)](#)

[Właściwości obciążenia temperaturą \(strona 773\)](#)

[Właściwości obciążenia wiatrem \(strona 773\)](#)

[Ustawienia panelu obciążenia \(strona 774\)](#)

Właściwości obciążenia punktowego

Okno dialogowe **Właściwości obciążenia punktowego** umożliwia wyświetlanie i zmianę właściwości obciążenia punktowego lub momentu zginającego. Rozszerzeniem nazwy pliku właściwości obciążenia punktowego jest `.lml`.

Opcja	Opis
Nazwa grupy obciążeń	Grupa obciążeń, do której należy obciążenie. Aby wyświetlić właściwości grupy obciążeń lub utworzyć nową grupę, kliknij Grupy obciążeń .
Karta Wielkość	Wielkości obciążeń w kierunkach X, Y i Z płaszczyzny roboczej.
Dołączanie obciążenia	Wskazuje, czy obciążenie jest dołączone do elementu.
Elementy nośne	Elementy z przyłożonym lub nieprzyłożonym obciążeniem na podstawie nazw elementów lub filtrów wyboru.
Ramka ograniczająca obciążenia	Wymiary ramki ograniczającej w kierunkach X, Y i Z.

Opcja	Opis
Karta Panel obciążenia	Zobacz Ustawienia panelu obciążenia (strona 774) .

Właściwości obciążenia liniowego

Okno dialogowe **Właściwości obciążenia liniowego** umożliwia wyświetlanie i zmianę właściwości obciążenia liniowego lub momentu skręcającego. Rozszerzeniem nazwy pliku właściwości obciążenia liniowego jest .1m2.

Opcja	Opis
Nazwa grupy obciążeń	Grupa obciążeń, do której należy obciążenie. Aby wyświetlić właściwości grupy obciążeń lub utworzyć nową grupę, kliknij Grupy obciążeń .
Karta Wielkość	Wielkości obciążeń w kierunkach X, Y i Z płaszczyzny roboczej.
Forma obciążenia	Umożliwia zdefiniowanie sposobu zmiany wielkości obciążenia na obciążonej długości.
Dołączanie obciążenia	Wskazuje, czy obciążenie jest dołączone do elementu.
Elementy nośne	Elementy z przyłożonym lub nieprzyłożonym obciążeniem na podstawie nazw elementów lub filtrów wyboru.
Ramka ograniczająca obciążenia	Wymiary ramki ograniczającej w kierunkach X, Y i Z.
Odległości	Odsunięcia od punktów końcowych obciążenia umożliwiające skrócenie lub wydłużenie obciążonej długości. Aby skrócić obciążoną długość należy wprowadzić dodatnie wartości współczynników a oraz b . Aby wydłużyć obciążoną długość, należy wprowadzić wartości ujemne.
Karta Panel obciążenia	Zobacz Ustawienia panelu obciążenia (strona 774) .

Właściwości obciążenia powierzchniowego

Okno dialogowe **Właściwości obciążenia powierzchniowego** umożliwia wyświetlanie i zmianę właściwości obciążenia powierzchniowego. Rozszerzeniem nazwy pliku właściwości obciążenia powierzchniowego jest .1m3.

Opcja	Opis
Nazwa grupy obciążeń	Grupa obciążeń, do której należy obciążenie. Aby wyświetlić właściwości grupy obciążeń lub utworzyć nową grupę, kliknij Grupy obciążeń .
Karta Wielkość	Wielkości obciążeń w kierunkach X, Y i Z płaszczyzny roboczej.
Forma obciążenia	Umożliwia zdefiniowanie kształtu obciążonej powierzchni.
Dołączanie obciążenia	Wskazuje, czy obciążenie jest dołączone do elementu.
Elementy nośne	Elementy z przyłożonym lub nieprzyłożonym obciążeniem na podstawie nazw elementów lub filtrów wyboru.
Ramka ograniczająca obciążenia	Wymiary ramki ograniczającej w kierunkach X, Y i Z.
Odległości	Odsunięcie używane do zwiększenia lub zmniejszenia obciążonej powierzchni . Aby zwiększyć obciążoną powierzchnię, należy wprowadzić dodatnią wartość współczynnika a . Aby zmniejszyć obciążoną powierzchnię, należy wprowadzić wartość ujemną.
Karta Panel obciążenia	Zobacz Ustawienia panelu obciążenia (strona 774) .

Właściwości obciążenia równomiernego

Okno dialogowe **Właściwości równomiernego obciążenia** umożliwia wyświetlanie i zmianę właściwości obciążenia równomiernego. Rozszerzeniem nazwy pliku właściwości obciążenia równomiernego jest `.1m4`.

Opcja	Opis
Nazwa grupy obciążeń	Grupa obciążeń, do której należy obciążenie. Aby wyświetlić właściwości grupy obciążeń lub utworzyć nową grupę, kliknij Grupy obciążeń .
Karta Wielkość	Wielkości obciążeń w kierunkach X, Y i Z płaszczyzny roboczej.
Dołączanie obciążenia	Wskazuje, czy obciążenie jest dołączone do elementu.
Elementy nośne	Elementy z przyłożonym lub nieprzyłożonym obciążeniem na podstawie nazw elementów lub filtrów wyboru.
Ramka ograniczająca obciążenia	Wymiary ramki ograniczającej w kierunkach X, Y i Z.

Opcja	Opis
Odległości	Odsunięcie używane do zwiększenia lub zmniejszenia obciążonej powierzchni .
Karta Panel obciążenia	Zobacz Ustawienia panelu obciążenia (strona 774) .

Właściwości obciążenia temperaturą

Okno dialogowe **Właściwości obciążenia temperaturą** umożliwia wyświetlanie i zmianę właściwości obciążenia lub odkształcenia. Rozszerzeniem nazwy pliku właściwości obciążenia temperaturą jest .1m6.

Opcja	Opis
Nazwa grupy obciążeń	Grupa obciążeń, do której należy obciążenie. Aby wyświetlić właściwości grupy obciążeń lub utworzyć nową grupę, kliknij Grupy obciążeń .
Zmiana temperatury dla wydłużenia osiowego	Zmiana temperatury w elemencie.
Różnica temperatur między stronami	Różnica temperatur między lewą i prawą stroną elementu.
Różnica temperatur między górą i dołem	Różnica temperatur między górną i dolną powierzchnią elementu.
Początkowe wydłużenie osiowe	Odkształcenie osiowe w elemencie. Wartość dodatnia wskazuje na wydłużenie, wartość ujemna — na skrócenie.
Dołączanie obciążenia	Wskazuje, czy obciążenie jest dołączone do elementu.
Elementy nośne	Elementy z przyłożonym lub nieprzyłożonym obciążeniem na podstawie nazw elementów lub filtrów wyboru.
Ramka ograniczająca obciążenia	Wymiary ramki ograniczającej w kierunkach X, Y i Z.

Właściwości obciążenia wiatrem

Okno dialogowe **Generator obciążenia wiatrem (28)** umożliwia wyświetlanie i zmianę właściwości obciążenia wiatrem.

Opcja	Opis
Kierunek obciążenia wiatrem	Dominujący kierunek wiatru. Dostępne opcje: <ul style="list-style-type: none"> • Globalny X

Opcja	Opis
	<ul style="list-style-type: none"> • Globalny -X • Globalny Y • Globalny -Y • Globalny X, -X, Y, -Y (dla wszystkich kierunków)
Znamionowe parcie wiatru	Nominalna wartość parcia wiatru.
Poziom górny	Najwyższy poziom obciążeń wiatrem.
Poziom dolny	Najniższy poziom obciążeń wiatrem.
Poziom gruntu	Poziom gruntu wokół budynku.
Nazwy elementów	Elementy, na które działa lub nie działa obciążenie. Zobacz również Definiowanie elementów nośnych według nazwy.
Przód	Zewnętrzne czynniki ekspozycji dla strony nawietrznej, zawietrznej i ścian bocznych. Wartość dodatnia wskazuje na parcie, wartość ujemna - na ssanie.
Lewa strona	
Tył	
Prawa strona	
Wewnętrzny	Wewnętrzny czynnik ekspozycji.
Karta Profil Z	Rozkład obciążenia wiatrem wzdłuż wysokości budynku ujęty jako współczynniki parcia. Początkiem jest poziom gruntu.
Karty Globalny X, Globalny Y, Globalny -X, Globalny -Y	Karty dla poszczególnych kierunków wiatru, na których można zdefiniować strefy dla skoncentrowanych obciążeń narożnych na każdej ścianie. Każda ze stref jest wysokością ściany. Szerokość strefy definiuje się za pomocą wymiarów lub proporcji. Dla każdej ściany można zdefiniować do pięciu stref. Ściany są ponumerowane według kolejności wybierania punktów określających kształt budynku na najniższym poziomie.

Ustawienia panelu obciążenia

Opcje na karcie **Panel obciążenia** w oknie dialogowym właściwości obciążenia umożliwiają zmianę sposobu rozkładania obciążenia przez program Tekla Structures.

Opcja	Opis
Rozkład	<p>Umożliwia zdefiniowanie kierunków rozkładania obciążenia w Tekla Structures.</p> <ul style="list-style-type: none"> Wybranie opcji Jednokierunkowy powoduje rozłożenie obciążenia wyłącznie w kierunku osi głównej. Wybranie opcji Dwukierunkowy powoduje rozłożenie obciążenia wzdłuż osi głównej i podrzędnych.
Kierunek osi głównej	<p>Umożliwia zdefiniowanie kierunku osi głównej przy użyciu jednej z następujących metod:</p> <ul style="list-style-type: none"> Użycie wartości (1) w polach x, y lub z powoduje rozłożenie obciążenia w odpowiednim kierunku globalnym. Wartości w wielu polach powodują rozłożenie obciążenia między odpowiednimi kierunkami globalnymi. Wartości są składowymi wektora kierunku. Kliknięcie Równoległe do elementu lub Prostopadłe do elementu, a następnie wybranie elementu w modelu powoduje wyrównanie kierunku osi głównej z elementem. <p>W przypadku wybrania w opcji Rozkład ustawienia Dwukierunkowy należy zdefiniować kierunek osi, aby móc ręcznie zdefiniować ciężar dla osi głównej.</p> <p>Aby sprawdzić kierunek osi głównej wybranego obciążenia w widoku modelu, kliknij Pokaż kierunek na wybranych obciążeniach. Program Tekla Structures wskazuje główny kierunek za pomocą czerwonej linii.</p> 
Automatycznie ciężar osi głównej	<p>Umożliwia zdefiniowanie, czy ciężary dla kierunków rozkładu obciążeń mają być automatycznie ustalone przez program Tekla Structures.</p> <p>Dostępne opcje:</p>

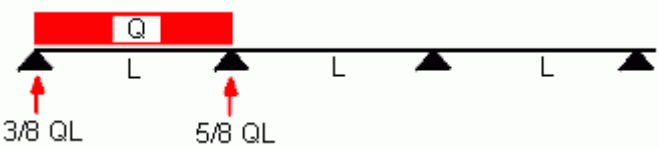
Opcja	Opis
	<ul style="list-style-type: none"> Tak: Tekla Structures automatycznie oblicza części obciążeń dla kierunków głównego i drugorzędowego proporcjonalnie do trzeciej potęgi długości rozkładu w tych dwóch kierunkach. Oznacza to, że im mniejszy rozkład, tym większa proporcja obciążenia. Nie: Ciężar dla kierunku głównego można wprowadzić w polu Ciężar. Tekla Structures oblicza ciężar dla kierunku podrzędnego, odejmując tę wartość od 1.
Kąt rozproszenia obciążenia	Kąt rzutowania obciążenia na otaczające elementy.
Użyj ciągłego rozkładu obciążenia konstrukcji	<p>Tę opcję należy stosować w przypadku obciążeń równomiernych na płytach ciągłych. Definiuje rozkład reakcji podpór na pierwszym i ostatnim przęśle.</p> <p>Dostępne opcje:</p> <ul style="list-style-type: none"> Tak: Wartości rozłożenia reakcji podpór wynoszą $3/8$ i $5/8$.  <ul style="list-style-type: none"> Nie: Wartości rozłożenia reakcji podpór wynoszą $1/2$ i $1/2$.

Właściwości kombinacji obciążeń

W tej sekcji podano informacje dotyczące ustawień sterujących procesem tworzenia kombinacji obciążeń.

Aby dowiedzieć się więcej, kliknij poniższe łącze:

- [Opcje norm modelowania obciążeń \(strona 776\)](#)
- [Współczynniki kombinacji obciążeń \(strona 777\)](#)
- [Typy kombinacji obciążeń \(strona 778\)](#)

Opcje norm modelowania obciążeń

W Tekla Structures, w menu **Plik** --> **Ustawienia** --> **Opcje** --> **Modelowanie obciążeń** --> **Bieżąca norma** dostępne są następujące normy modelowania obciążeń:

Opcja	Opis
Eurokod	Norma europejska
Brytyjska	Norma brytyjska
AISC (US)	Amerykańska norma wydana przez Amerykański Instytut Konstrukcji Stalowych
UBC (US)	Amerykańska jednolita norma budowlana
CM66 (F)	Francuska norma projektowania konstrukcji stalowych
BAEL91 (F)	Francuska norma projektowania konstrukcji betonowych
IBC (US)	Międzynarodowa norma budowlana, amerykańska
ACI	Publikacja 318 Amerykańskiego Instytutu Betonu

Dla każdej z dostępnych norm w oknie dialogowym **Opcje** istnieje oddzielna karta. W oknie dialogowym **Opcje** wymienione są na podstawie typów grup obciążeń częściowe współczynniki bezpieczeństwa w stanach granicznych oraz inne współczynniki kombinacji dla normy. Dla Eurokodu można również ustawić współczynnik klasy niezawodności i wybrać wzór do zastosowania w kombinacji obciążeń.

Zobacz również

[Współczynniki kombinacji obciążeń \(strona 777\)](#)

Współczynniki kombinacji obciążeń

W procesie tworzenia kombinacji obciążeń Tekla Structures stosuje w celu utworzenia kombinacji częściowe współczynniki bezpieczeństwa oraz np. współczynniki redukcyjne dla grup obciążeń.

Częściowymi współczynnikami bezpieczeństwa niezbędnymi w projekcie wykorzystującym metodę stanów granicznych są:

- Częściowy współczynnik bezpieczeństwa dla niekorzystnego przypadku w stanie granicznym nośności (γ_{sup})
- Częściowy współczynnik bezpieczeństwa dla korzystnego przypadku w stanie granicznym nośności (γ_{inf})
- Częściowy współczynnik bezpieczeństwa dla niekorzystnego przypadku w stanie granicznym użyteczności (γ_{sup})
- Częściowy współczynnik bezpieczeństwa dla korzystnego przypadku w stanie granicznym użyteczności (γ_{inf})

W zależności od stosowanych norm może być konieczne użycie innych współczynników kombinacji. Przykładowo, Eurokod zawiera trzy *współczynniki redukcyjne* (ψ_0, ψ_1, ψ_2). Współczynniki redukcyjne wykluczają niepraktyczne efekty równoczesnych obciążeń.

Dla współczynników kombinacji obciążeń można stosować wartości specyficzne dla normy budowlanej lub zdefiniowane przez użytkownika.

Zobacz również

Typy kombinacji obciążeń

Można wykonać różne typy kombinacji obciążeń, różniące się w zależności od używanej normy budowlanej.

W oknach dialogowych **Generowanie kombinacji obciążeń** lub **Kombinacja obciążeń** można wybrać typy tworzonych kombinacji obciążeń. Dostępne opcje:

Typ kombinacji	Opis	Elementy docelowe
Stan graniczny nośności (SGN)	Łączy grupy obciążeń występujące trwale i przejściowo. Podczas łączenia obciążeń używane są częściowe współczynniki bezpieczeństwa stanu granicznego nośności.	Eurokod, norma brytyjska, AISC (US)
Stan graniczny użytkowalności (SGU)	Łączy grupy obciążeń występujące quasi-stale (prawie stale). Podczas łączenia obciążeń używane są częściowe współczynniki bezpieczeństwa stanu granicznego użytkowalności.	Eurokod, AISC (US)
Stan graniczny użytkowalności - przejściowy (SGU P)	Łączy grupy obciążeń występujące quasi-stale (prawie stale) i rzadko. Podczas łączenia obciążeń używane są częściowe współczynniki bezpieczeństwa stanu granicznego użytkowalności.	Eurokod
Stan graniczny użytkowalności - quasi-stale (SGU QS)	Łączy grupy obciążeń występujące quasi-stale (prawie stale). Podczas łączenia obciążeń używane są częściowe współczynniki bezpieczeństwa stanu granicznego użytkowalności.	Eurokod
Obciążenia normalne	Łączy grupy obciążeń i stosuje współczynniki zgodnie z francuskimi normami CM66 lub BAEL91.	CM66, BAEL91
Obciążenia ekstremalne		CM66
Obciążenia przemieszczeń		CM66
Obciążenia wyjątkowe		CM66, Eurokod
Obciążenia graniczne		BAEL91

Typ kombinacji	Opis	Elementy docelowe
Wyjątkowe obciążenia graniczne		BAEL91
Obciążenie sejsmiczne	Łączy grupy obciążeń i stosuje współczynniki zgodnie z Eurokodem.	Eurokod
Obciążenia konstrukcji publicznych	Łączy grupy obciążeń zgodnie z amerykańską międzynarodową normą budowlaną IBC (International Building Code).	IBC (US)
Obciążenia konstrukcji publicznych z zaspą śnieżną		IBC (US)
Obciążenia konstrukcji niepublicznych		IBC (US)
Obciążenia konstrukcji niepublicznych z zaspą śnieżną		IBC (US)
Obciążenia dla publicznych niebetonowych i murowanych konstrukcji		Łączy grupy obciążeń zgodnie z amerykańską normą budowlaną UBC (Uniform Building Code).
Obciążenia dla publicznych niebetonowych i murowanych konstrukcji z zaspą śnieżną	UBC (US)	
Obciążenia dla niebetonowych i murowanych konstrukcji	UBC (US)	
Obciążenia dla niebetonowych i murowanych konstrukcji z zaspą śnieżną	UBC (US)	
Obciążenia dla publicznych betonowych i murowanych konstrukcji	UBC (US)	
Obciążenia dla publicznych betonowych i murowanych	UBC (US)	

Typ kombinacji	Opis	Elementy docelowe
konstrukcji z zaspą śnieżną		
Obciążenia dla betonowych i murowanych konstrukcji		UBC (US)
Obciążenia dla betonowych i murowanych konstrukcji z zaspą śnieżną		UBC (US)
ACI Tabela 1 — ACI Tabela 8	Łączy grupy obciążeń zgodnie z normą ACI (publikacja 318 Amerykańskiego Instytutu Betonu).	ACI

Zobacz również

Właściwości modelu analitycznego

Użyj okna dialogowego **Właściwości modelu analitycznego**, aby określić, wyświetlić lub zmodyfikować właściwości modelu analitycznego. Właściwości te mają zastosowanie do wszystkich elementów w modelu analitycznym.

Zakładka Model analityczny

Opcja	Opis
Aplikacja analityczna	<p>Aplikacja analityczna lub format używane w obliczeniach modelu analitycznego.</p> <p>Aby domyślnie używać tej samej aplikacji lub tego samego formatu do innych nowych modeli analitycznych, zaznacz pole wyboru Ustaw jako domyślne.</p> <p>Zobacz także .</p>
Nazwa modelu analitycznego	<p>Niepowtarzalna nazwa modelu analitycznego. Definiowana przez użytkownika.</p> <p>Można na przykład użyć nazwy opisującej część modelu fizycznego, dla którego ma zostać wykonana analiza.</p> <p>Aby określić folder eksportu dla modelu analitycznego, kliknij Przeglądaj w poszukiwaniu folderu eksportu.</p>

Opcja	Opis
Filtr modelu analitycznego	<p>Umożliwia zdefiniowanie obiektów uwzględnionych w modelu analitycznym na podstawie listy dostępnych filtrów wyboru.</p> <p>Zobacz także .</p>
Filtr elementów stężenia	<p>Umożliwia określenie uwzględnionych obiektów, które będą traktowane jako stężenia. Węzły analityczne stężeń można przemieszczać swobodniej niż węzły głównych części analitycznych podczas tworzenia modelu analitycznego.</p>
Filtr elementu podrzędnego	<p>Umożliwia określenie uwzględnionych obiektów, które będą traktowane jako podrzędne części analityczne. Węzły podrzędnych części analitycznych można przemieszczać swobodniej niż węzły głównych części analitycznych podczas tworzenia modelu analitycznego.</p>
Zawartość modelu analitycznego	<p>Umożliwia zdefiniowanie obiektów uwzględnionych w modelu analitycznym.</p> <p>Dostępne opcje:</p> <ul style="list-style-type: none"> <p>• Wybrane elementy i obciążenia</p> <p>Uwzględnia tylko wybrane elementy i obciążenia, a także elementy utworzone za pomocą komponentów, gdy spełniają kryteria filtra modelu analitycznego.</p> <p>Aby później dodać lub usunąć elementy i obciążenia, należy użyć przycisku Dodaj wybrane obiekty lub Usuń wybrane obiekty w oknie dialogowym Modele analityczne i projektowe.</p> <p>• Cały model</p> <p>Uwzględnia wszystkie elementy główne i obciążenia z wyjątkiem elementów o klasie analitycznej (strona 798) Ignoruj. Tekla Structures automatycznie dodaje do modelu analitycznego obiekty fizyczne podczas ich tworzenia i jeśli spełniają kryteria filtra modelu analitycznego.</p> <p>• Model kondygnacji z wybranymi elementami i obciążeniami</p> <p>Obejmuje tylko wybrane słupy, płyty, belki stropowe i obciążenia, gdy spełniają kryteria filtra modelu analitycznego. Tekla Structures zastępuje słupy w modelu fizycznym podporami.</p> <p>Zobacz także Zawartość modelu analitycznego.</p>

Opcja	Opis
Użyj sztywnych łączy	<p>Umożliwia dopuszczenie lub zakazanie stosowania w modelu analitycznym sztywnych połączeń.</p> <p>Dostępne opcje:</p> <ul style="list-style-type: none"> • Włączone Sztywne połączenia będą tworzone, jeśli są potrzebne do połączenia części analitycznych. • Wyłączone, z zachowanymi osiami: Domyślnie Sztywne połączenia nie są tworzone. Ustawienia Trzymaj pozycję osi części analitycznych nie ulega zmianie. • Wyłączone, z zachowanymi osiami: Nie Sztywne połączenia nie są tworzone. Ustawienia Trzymaj pozycję osi połączonych części analitycznych ulegają zmianie na Nie. <p>Jeśli używasz programu Tekla Structural Designer jako aplikacji analitycznej, możesz w przypadku elementów betonowych zastosować opcję Włączone. Opcja Wyłączone, z zachowanymi osiami: Domyślnie jest używana automatycznie w przypadku elementów stalowych.</p>
Reguły modelu analitycznego	<p>Kliknij, aby utworzyć reguły definiujące sposób obsługi poszczególnych elementów w modelu analitycznym Tekla Structures oraz sposób łączenia elementów z innymi elementami analitycznymi.</p>
Belki zakrzywione	<p>Umożliwia zdefiniowanie, czy belki mają być traktowane w analizie jako zakrzywione, czy jako segmenty proste. Wybierz jedną z opcji:</p> <ul style="list-style-type: none"> • Podziel na segmenty proste • Użyj zakrzywionego elementu <p>Opcje zaawansowane XS_AD_CURVED_BEAM_SPLIT_ACCURACY_MM (strona 52) w menu Plik --> Ustawienia --> Opcje zaawansowane --> Analiza i projektowanie umożliwiają zdefiniowanie dokładności segmentów prostych względem belki zakrzywionej.</p>
Uwzględnij profile podwójne	<p>Umożliwia zdefiniowanie, czy profile podwójne mają być traktowane w analizie jako jeden element (Włączone), czy jako dwa elementy (Wyłączone).</p>

Opcja	Opis
Położenie osi pozycji	<p>Umożliwia zdefiniowanie położenia poszczególnych części analitycznych względem odpowiednich elementów fizycznych.</p> <p>Dostępne opcje:</p> <ul style="list-style-type: none"> • Oś neutralna Oś neutralna jest osią analityczną wszystkich elementów. Położenie osi analitycznej ulega zmianie w przypadku zmiany profilu elementu. • Oś referencyjna (mimośrodowość wg osi neutralnej) Linia odniesienia elementu jest osią analityczną wszystkich elementów. Położenie osi neutralnej definiuje mimośrodowość osi. • Oś odniesienia Linia odniesienia elementu jest osią analityczną wszystkich elementów. • Użyj domyślnych ustawień modelu Osie analityczne poszczególnych elementów są definiowane oddzielnie, zgodnie z właściwościami części analitycznej. Aby zdefiniować położenie osi poszczególnych elementów, użyj karty Położenie w oknie dialogowym właściwości odpowiedniej części analitycznej. <p>W przypadku wybrania opcji Oś neutralna położenie elementu i odsunięcia końców są uwzględniane w Tekla Structures podczas tworzenia węzłów. W przypadku wybrania opcji Oś odniesienia węzły są tworzone w Tekla Structures jako punkty odniesienia części.</p>
Zwolnienia końców elementów wg połączeń	<p>Umożliwia zdefiniowanie, czy używane mają być warunki podparcia elementów (Nie), czy połączeń (Tak).</p>
Aktualizacja automatyczna	<p>Umożliwia zdefiniowanie, czy model analityczny ma być aktualizowany zgodnie ze zmianami w modelu fizycznym.</p> <p>Dostępne opcje:</p> <ul style="list-style-type: none"> • Tak — zmiany modelu fizycznego są brane pod uwagę • Nie — zmiany modelu fizycznego są ignorowane

Opcja	Opis
Połączenie modelu z aplikacją do analizy	<p>Tej opcji należy używać tylko w przypadku oprogramowania SAP2000, gdy w modelu fizycznym Tekla Structures występują zmiany lub model analityczny został już wyeksportowany do aplikacji analitycznej.</p> <p>Umożliwia zdefiniowanie, czy zmieniony model analityczny ma zostać scalony z wcześniej wyeksportowanym modelem w aplikacji analitycznej.</p> <p>Dostępne opcje:</p> <ul style="list-style-type: none"> • Wyłączone Modele nie są scalane. Uzupełnienia wcześniej wyeksportowanego modelu wprowadzone w aplikacji analitycznej zostają utracone. Nowy model jest tworzony za każdym razem po wyeksportowaniu modelu analitycznego do aplikacji analitycznej. • Włączone Modele są scalane. Zmiany wcześniej wyeksportowanego modelu w aplikacji analitycznej zostają zachowane po ponownym wyeksportowaniu modelu analitycznego do aplikacji analitycznej. Model w aplikacji analitycznej jest aktualizowany o zmiany dokonane w Tekla Structures.

Zakładka Analiza

Opcja	Opis
Metoda analizy	<p>Umożliwia zdefiniowanie, czy mają być uwzględniane naprężenia drugiego rzędu.</p> <p>Dostępne opcje:</p> <ul style="list-style-type: none"> • 1-szego rzędu Metoda analizy liniowej. • P-Delta Uproszczona metoda analizy drugiego rzędu. Ta metoda daje dokładne wyniki przy małych ugięciach. • Nieliniowa Metoda analizy nieliniowej.
Maksymalna liczba powtórzeń	Tekla Structures powtarza iterację drugiego rzędu do uzyskania jednej z tych wartości.

Opcja	Opis
Dokładność iteracji	
Modalny model analityczny	Opcja Tak powoduje utworzenie modelu analizy modalnej i użycie modalnych właściwości analitycznych zamiast statycznych kombinacji obciążeń.

Karta Zadanie

Umożliwia zdefiniowanie informacji o zadaniu w raportach STAAD.Pro.

Karta Wyjście

Umożliwia zdefiniowanie zawartości pliku wyników analizy STAAD.Pro.

Zakładka Sejsmika

Użyj zakładki **Sejsmika**, aby określić, którą normę budowlaną stosować w analizie sejsmicznej, oraz właściwości wymagane w analizie sejsmicznej. Te właściwości zależą od wybranej normy.

Opcja	Opis
Typ	<p>Norma budowlana używana w celu generowania obciążeń sejsmicznych.</p> <p>Dostępne opcje:</p> <ul style="list-style-type: none"> • Brak: Analiza sejsmiczna nie jest wykonywana. • UBC 1997: Uniform Building Code 1997 • UBC 1994: Uniform Building Code 1994 • IBC 2000: International Building Code 2000 • IS 1893-2002: Norma indyjska. Kryteria odpornych na trzęsienia ziemi projektów konstrukcji • IBC 2003: International Building Code 2003 • IBC 2006: International Building Code 2006 • IBC 2006 (ZIP): International Building Code 2006 z opcją dodania we właściwościach kodu ZIP • IBC 2006 (długość/szerokość geograficzna): International Building Code 2006 z opcją dodania we właściwościach informacji o długości i szerokości geograficznej • AIJ: Norma japońska • Spektrum odpowiedzi: Specyfikacja spektrum odpowiedzi
Właściwości sejsmiczne	W zależności od wybranej normy można zdefiniować różne właściwości sejsmiczne.

Karta Masy sejsmiczne

Obciążenia i grupy obciążeń uwzględniane w analizie sejsmicznej.

Zakładka Analiza modalna

Użyj zakładki **Obliczenia modalne**, aby określić właściwości wymagane w analizie modalnej.

Opcja	Opis
Liczba form własnych	Liczba naturalnych kształtów form własnych konstrukcji.
Maks. częstotliwość	Maksymalna naturalna częstotliwość rezonansowa konstrukcji.
Masy modalne	Obciążenia i grupy obciążeń uwzględniane w analizie modalnej.

Karty Projekt

Karty **Projekt** dla stali, betonu i drewna umożliwiają zdefiniowanie norm i metod stosowanych w projekcie konstrukcyjnym. Dostępne opcje projektowe zależą od materiału.

Opcja	Opis
Norma projektowa	Normy projektowe dla różnych materiałów. Dostępne opcje norm projektowych zależą od używanej aplikacji analitycznej.
Metoda projektowania	Specyficzna dla materiału zasada używania w celu porównywania naprężeń i właściwości materiału. Dostępne opcje: <ul style="list-style-type: none">• Brak Tekla Structures wykonuje analizę konstrukcji i tworzy dane dotyczące naprężeń, sił i przemieszczeń. Dostępne dla stali, betonu i drewna.• Kontrola projektu Tekla Structures sprawdza, czy konstrukcja spełnia kryteria normy projektowej (czy przekroje poprzeczne są odpowiednie). Dostępne dla stali i drewna.• Oblicz potrzebną powierzchnię Tekla Structures definiuje wymaganą powierzchnię zbrojenia. Dostępne dla betonu.

Opcja	Opis
Właściwości konstrukcyjne	<p>Norma projektowa i specyficzne dla metody właściwości konstrukcyjne modelu analitycznego mające zastosowanie dla wszystkich elementów w modelu analitycznym.</p> <p>Gdy zostanie wybrana norma projektowa i metoda dla materiału, Tekla Structures wyświetli właściwości projektowe w dolnej części zakładki Projekt.</p> <p>Aby zmienić wartość właściwości, kliknij wpis w kolumnie Wartość.</p> <p>Jednostki zależą od ustawień w menu Plik --> Ustawienia --> Opcje --> Jednostki i dziesiętne.</p> <p>Aby zmienić właściwości konstrukcyjne elementu, użyj karty Projekt w odpowiednim oknie dialogowym właściwości części analitycznej.</p>

Właściwości części analitycznej

Opcje w oknie dialogowym właściwości części analitycznej (np. **Właściwości analityczne belki**) umożliwiają zdefiniowanie sposobu traktowania przez Tekla Structures elementu w analizie. Dostępne w oknie dialogowym ustawienia zależą od typu elementu i klasy analizy. Poniższa tabela zawiera wszystkie ustawienia, niezależnie od typu elementu i klasy analizy.

Zakładka Analiza

Zakładka **Analiza** umożliwia zdefiniowanie właściwości analizy elementu.



Opcja	Opis
Klasa	<p>Umożliwia zdefiniowanie sposobu traktowania elementu w analizie.</p> <p>Wybrana Klasa definiuje dostępne właściwości analizy. Na przykład blachy mają właściwości odmienne od słupów.</p>
Filtr (Właściwości sztywnej membrany)	<p>Dostępne tylko, gdy w opcji Klasa wybrano Blacha wieloboczna — sztywna membrana lub Płyta — sztywna membrana.</p> <p>Umożliwia zdefiniowanie filtra używanego podczas filtrowania obiektów dla sztywnej membrany.</p> <p>Węzły należące do elementu zgodnego z filtrem zostaną połączone ze sztywną membraną. Można na przykład użyć filtra słupów, aby połączyć ze sztywnymi membranami tylko węzły słupów.</p>

Opcja	Opis
Tryb przekroju złożonego	<p>Wskazuje rolę elementu w przekroju złożonym, składającego się z elementu głównego i jednego lub więcej elementów podrzędnych. W analizie elementy podrzędne są scalane w element główny.</p> <p>Dostępne opcje:</p> <ul style="list-style-type: none"> • Automatycznie • Nie jest elementem przekroju złożonego Powoduje odłączenie elementu od przekroju złożonego. • Element główny przekroju złożonego Tej opcji należy zawsze używać w celu definiowania elementu głównego przekroju złożonego. • Element podrzędny przekroju złożonego • Element podrzędny belki o przekroju złożonym Umożliwia zdefiniowanie elementu jako części przekroju złożonego, gdy elementem głównym przekroju złożonego jest belka. • Element podrzędny słupa o przekroju złożonym Umożliwia zdefiniowanie elementu jako części przekroju złożonego, gdy elementem głównym przekroju złożonego jest słup.
Grupa projektowa	Umożliwia zdefiniowanie, do której grupy projektowej należy element. Stosowana w optymalizacji.
Automatyczna aktualizacja	<p>Umożliwia zdefiniowanie, czy część analityczna ma być aktualizowana zgodnie ze zmianami w modelu fizycznym.</p> <p>Dostępne opcje:</p> <ul style="list-style-type: none"> • Tak — zmiany modelu fizycznego są brane pod uwagę • Nie — zmiany modelu fizycznego są ignorowane

Zakładka Zwolnienia na początku, zakładka Zwolnienia na końcu

Karty **Stopnie zwolnienia początku** i **Stopnie zwolnienia końca** umożliwiają zdefiniowanie warunków podparcia i stopni swobody końców elementu.

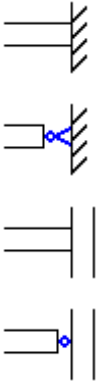
Zakładka **Zwolnienia na początku** odnosi się do pierwszego końca elementu (żółty uchwyt), a karta **Zwolnienia na końcu** — drugiego końca elementu (uchwyt w kolorze magenta).

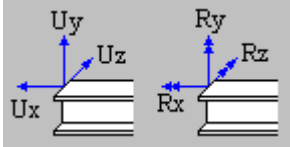
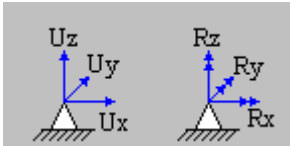
Opcja	Opis
<p>Początek lub Koniec</p>	<p>Umożliwia określenie predefiniowanej lub określonej przez użytkownika kombinacji warunków końcowych używanych dla początku lub końca elementu.</p> <p>Opcje predefiniowane:</p>  <p>(Nie jest dostępny z Tekla Structural Designer)</p> <p>(Nie jest dostępny z Tekla Structural Designer)</p> <p>Opcje te ustawiają automatycznie warunki podparcia i stopnie swobody.</p> <p>Predefiniowaną kombinację można dowolnie zmieniać. W takim przypadku Tekla Structures za pomocą tej opcji:</p> 
<p>Warunek podparcia</p>	<p>Nie jest dostępny z Tekla Structural Designer.</p> <p>Umożliwia zdefiniowanie warunku podparcia.</p> <p>Dostępne opcje:</p> <ul style="list-style-type: none"> <p>Połączony</p>  <p>Koniec elementu jest połączony z pośrednim węzłem analitycznym (inny element).</p> <p>Należy wskazać stopnie swobody dla węzła.</p> <p>Podparty</p> 

Opcja	Opis
	<p>Koniec elementu jest ostateczną podporą konstrukcji nadrzędnej (np. stopa słupa w ramie).</p> <p>Należy wskazać stopnie swobody dla podpory.</p>
Obrót	<p>Dostępne tylko, jeśli w opcji Warunek podparcia wybrano Podparty.</p> <p>Umożliwia zdefiniowanie, czy podpora jest obrócona.</p> <p>Dostępne opcje:</p> <ul style="list-style-type: none"> • Nieobrócony • Obrócony <p>W przypadku wybrania Obrócony można zdefiniować obrót wokół lokalnej osi X bądź y lub ustalić obrót względem bieżącej płaszczyzny roboczej, klikając Ustaw obrót względem bieżącej płaszczyzny roboczej.</p>
Ux Uy Uz	<p>Można zdefiniować translacyjne stopnie swobody (przesuwu) w globalnych kierunkach X, Y i Z.</p> <p>Dostępne opcje:</p> <ul style="list-style-type: none"> • Swobodne • Utwierdzenie • Sprężyna <p>W przypadku wybrania opcji Sprężyna należy wprowadzić translacyjną stałą sprężyny. Jednostki zależą od ustawień w menu Plik --> Ustawienia --> Opcje --> Jednostki i dziesiętne .</p>
Rx Ry Rz	<p>Umożliwia zdefiniowanie rotacyjnych stopni swobody (obrotu) w globalnych kierunkach X, Y i Z.</p> <p>Dostępne opcje:</p> <ul style="list-style-type: none"> • Przegubowe • Utwierdzenie • Sprężyna • Częściowe zwolnienie <p>W przypadku wybrania opcji Sprężyna należy wprowadzić rotacyjną stałą sprężyny. Jednostki zależą od ustawień w menu Plik --> Ustawienia --> Opcje --> Jednostki i dziesiętne .</p> <p>Opcja Częściowe zwolnienie umożliwia określenie stopnia połączenia pomiędzy utwierdzeniem a</p>

Opcja	Opis
	połączeniem przegubowym. Wprowadź wartość z przedziału od 0 (utwierdzony) do 1 (przegubowy).

Zakładka Zespólone

Zakładka **Zespólone** w analizie STAAD.Pro umożliwia zdefiniowanie właściwości analizy płyty w belce zespolonej.

Opcja	Opis
Belka zespolona	Umożliwia zdefiniowanie, czy zespolenie to: <ul style="list-style-type: none"> • Belka prosta • Belka zespolona • Automatyczna belka zespolona
Materiał	Umożliwia zdefiniowanie materiału płyty.
Grubość	Umożliwia zdefiniowanie grubości płyty.
Efektywna szerokość płyty	Umożliwia zdefiniowanie, czy efektywna szerokość płyty ma być obliczana automatycznie na podstawie wprowadzonych wartości. Można zdefiniować różne wartości dla lewej i prawej strony belki. Automatyczne wartości są obliczane względem długości przęsła.

Karta Rozkład

Zakładka **Rozkład** umożliwia zdefiniowanie właściwości analizy i rozłożenia obciążenia w jednokierunkowym lub dwukierunkowym systemie płyt.

Opcja	Opis
Rozkład	Umożliwia zdefiniowanie kierunku, w którym elementy przenoszą obciążenia. Dostępne opcje: <ul style="list-style-type: none"> • Blacha o rozkładzie Jednokierunkowy przenosi obciążenia w kierunku osi głównej. Belki lub słupy równoległe do kierunku rozkładu nie są połączone z elementem i nie przenoszą wywieranych przez niego obciążeń. • Element o rozkładzie Dwukierunkowy przenosi obciążenia wzdłuż osi głównej i podrzędnej. Belki lub słupy będą w obu kierunkach przenosić obciążenia wywierane przez element.

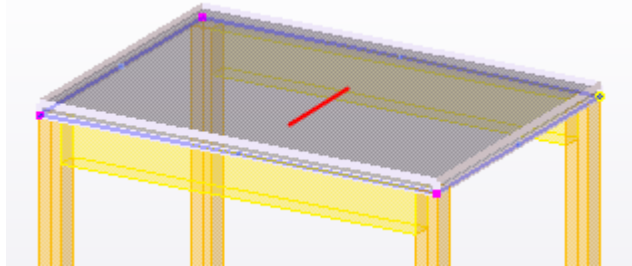
Opcja	Opis
Kierunek osi głównej	<p>Umożliwia zdefiniowanie kierunku osi głównej przy użyciu jednej z następujących metod:</p> <ul style="list-style-type: none"> Wprowadź 1 w polu (x, y, lub z) równoległym do kierunku osi głównej. Aby zdefiniować składowe wektora kierunku, wprowadź wartości w wielu polach. Kliknij Równoległe do elementu, a następnie wybierz w modelu element równoległy do kierunku. Kliknij Prostopadłe do elementu, a następnie wybierz w modelu element prostopadły do kierunku. <p>Aby sprawdzić kierunek głównego rozkładu wybranego elementu w widoku modelu, kliknij Pokaż kierunek na wybranych częściach. Tekla Structures wskazuje główny kierunek za pomocą czerwonej linii.</p> 

Karta Obciążenie

Zakładka **Obciążenie** umożliwia uwzględnienie elementu jako obciążenia w modelu analitycznym.

Opcja	Opis
Generuj obciążenie własnym ciężarem	<p>Modele analityczne uwzględniają ciężar elementu (np. pomostu) jako obciążenie, nawet jeśli element nie jest w inny sposób uwzględniony w modelach analitycznych.</p> <p>Jeśli element jest uwzględniony w modelu analitycznym, uwzględniony jest również jego ciężar własny. Opcja Nie działa wyłącznie w przypadku klas analitycznych Ignoruj i Sztywna membrana.</p>
Pola listy dla dodatkowych obciążeń	<p>Umożliwiają wprowadzenie obciążenia ruchomego płyty lub dodatkowego ciężaru własnego (listwa, instalacje) przy użyciu trzech dodatkowych obciążeń z nazwą grupy obciążeń i wielkością. Kierunki tych</p>

Opcja	Opis
	obciążeń są zgodne z kierunkiem grupy obciążeń, do których należą.
Nazwy elementów	Ten filtr umożliwia zapewnienie przekazywania obciążenia powierzchniowego z płyty na właściwe części, np. belki podpierające płytę. Zwykle jako wartość filtra wprowadzana jest nazwa belki.
Użyj ciągłego rozkładu obciążenia konstrukcji	Umożliwia przypisanie większości obciążenia do środkowych podpór w konstrukcjach ciągłych. <div style="text-align: center;"> </div>

Karta Projekt

Zakładka **Projekt** w oknie dialogowym właściwości części analitycznej umożliwia wyświetlanie i zmianę właściwości konstrukcyjnych poszczególnych części w modelu analitycznym. Właściwości konstrukcyjne zależą od normy projektowej oraz materiału elementu (np. ustawień projektu, współczynników i wartości granicznych).

Karta Położenie

Zakładka **Położenie** umożliwia zdefiniowanie położenia i odsunięć części analitycznej.

Opcja	Opis
Oś	Umożliwia zdefiniowanie położenia części analitycznej względem odpowiedniego elementu fizycznego. Położenie osi analitycznej elementu definiuje miejsce jego zetknięcia się z innymi elementami oraz tworzenia przez Tekla Structures węzłów w modelach analitycznych. Dostępne opcje:

Opcja	Opis
	<p>Użyj osi neutralnej Oś referencyjna (odległość od osi neutralnej) Użyj osi referencyjnej Górny lewy Górny środkowy Górny prawy Środkowy lewy Środkowy Środkowy prawy Dolny lewy Dolny środkowy Dolny prawy Płaszczyzna górna Płaszczyzna środkowa Płaszczyzna dolna Lewa płaszczyzna Prawa płaszczyzna Płaszczyzna środkowa(lewa/prawa)</p> <p>W przypadku wybrania opcji Oś neutralna położenie elementu i odsunięcia końców są uwzględniane w Tekla Structures podczas tworzenia węzłów. W przypadku wybrania opcji Oś odniesienia węzły są tworzone w Tekla Structures jako punkty odniesienia części.</p>
Zachowaj pozycję osi	<p>Umożliwia zdefiniowanie, czy pozycja osi ma być zachowywana, czy zmieniana zgodnie ze zmianami w modelu fizycznym.</p> <p>Dostępne opcje:</p> <ul style="list-style-type: none"> • Nie Oś ma swobodę ruchu podczas przyciągania połączeń końca do pobliskich obiektów. Tej opcji należy używać w przypadku elementów drugorzędnych. • Częściowo — zachowaj kierunek główny Oś ma częściową swobodę ruchu, ale element nie jest przemieszczany w głównym (dominującym) kierunku profilu elementu. • Częściowo — zachowaj kierunek drugorzędny Oś ma częściową swobodę ruchu, ale element nie jest przemieszczany w podrzędny kierunku profilu elementu.

Opcja	Opis
	<ul style="list-style-type: none"> Tak Oś nie jest przemieszczana, ale położenia końca mogą się przemieszczać wzdłuż osi (powoduje to wydłużanie lub skracanie elementu). Tak — zachowuje także końcowe pozycje Położenia osi i końców elementu nie są zmieniane.
Połączenie	<p>Umożliwia zdefiniowanie, czy element ma być przyciągany do innych elementów lub łączony z nimi za pomocą sztywnych łączy.</p> <p>Dostępne opcje:</p> <ul style="list-style-type: none"> Automatycznie Element jest przyciągany do innych elementów lub łączony z nimi za pomocą sztywnych łączy. Ręcznie Element nie jest przyciągany do innych elementów lub łączony z nimi za pomocą sztywnych łączy. Automatyczne połączenie z innymi elementami jest tworzone, tylko jeśli położenie elementu jest dokładnie zgodne z położeniem innego elementu.
Modyfikator osi X Modyfikator osi Y Modyfikator osi Z	<p>Umożliwia zdefiniowanie, czy położenie elementu ma być powiązane ze współrzędnymi lokalnymi, linią siatki czy żadnym z tych elementów.</p> <p>Dostępne opcje:</p> <ul style="list-style-type: none"> Brak Położenie elementu nie jest powiązane. Stała współrzędna Położenie elementu jest powiązane ze współrzędną wprowadzoną w polu X, Y lub Z. Najbliższa siatka Element jest powiązany z najbliższą linią siatki (przyciąganie wynosi 1000 mm).
Odsunięcie	<p>Umożliwia przesunięcie części analitycznej w globalnych kierunkach X, Y i Z.</p>
Tryb odsunięcia podłużnego	<p>Określa, czy mają być stosowane podłużne odsunięcia końca Dx elementu fizycznego z właściwości elementu fizycznego.</p> <p>Dostępne opcje:</p> <ul style="list-style-type: none"> Odsunięcia nie są uwzględniane

Opcja	Opis
	<ul style="list-style-type: none"> • Uwzględniane są tylko przedłużenia • Odsunięcia są zawsze uwzględniane

Karta Atrybuty pręta

Zakładka **Atrybuty pręta** w oknie dialogowym właściwości analizy obiektu ramy (belka, słup lub stężenie) umożliwia zdefiniowanie właściwości jego prętów analitycznych.

Opcji na tej karcie można używać dla następujących klas analitycznych części analitycznej: **Belka**, **Słup** lub **Podrzędny**.

Opcja	Opis
Odsunięcie początku Odsunięcie końca	<p>Obliczenie odsunięć uwzględnianych dla mimośrodowości wzdłużnej na końcu elementu (skutkującej momentem zginającym).</p> <p>Te odsunięcia nie wpływają na topologię modelu analitycznego. Wartość odsunięcia przechodzi do analizy wyłącznie jako atrybut elementu.</p>
Zastąpienie nazwy profilu	<p>Profil należy wybrać z katalogu profili. Jeśli taka opcja jest obsługiwana przez używaną aplikację analityczną, na początku i końcu elementów można używać różnych profili analitycznych.</p> <p>Aby użyć różnych profili na końcach elementu, wprowadź dwa profile rozdzielone znakiem kreski pionowej, np.: HEA120 HEA140</p> <p>Jeśli element jest profilem złożonym w modelu analitycznym, można wprowadzić nazwę profilu złożonego. Można wprowadzić dowolną nazwę, ale jeśli nazwa jest zgodna z istniejącą nazwą katalogu profili, właściwości fizyczne przekroju będą tożsame z właściwościami katalogu profili.</p>
Tryb belki zakrzywionej	<p>Umożliwia zdefiniowanie, czy belka ma być traktowana w analizie jako zakrzywiona, czy jako segmenty proste.</p> <p>Dostępne opcje:</p> <ul style="list-style-type: none"> • Użyj domyślnych ustawień modelu • Użyj zakrzywionego elementu • Podziel na segmenty proste <p>W przypadku wybrania opcji Użyj domyślnych ustawień modelu Tekla Structures używa opcji</p>

Opcja	Opis
	wybranej na liście Belki zakrzywione w oknie dialogowym Właściwości modelu analitycznego . Opcje zaawansowane XS_AD_CURVED_BEAM_SPLIT_ACCURACY_MM (strona 52) w menu Plik --> Ustawienia --> Opcje zaawansowane --> Analiza i projektowanie umożliwiają zdefiniowanie dokładności segmentów prostych względem belki zakrzywionej.
Liczba węzłów podziału	Umożliwia utworzenie dodatkowych węzłów lub analizę belki jako segmentów prostych (np. w przypadku belki zakrzywionej). Należy wprowadzić liczbę węzłów.
Odległość podziału	Aby zdefiniować dodatkowe węzły w elemencie, wprowadź odległości od punktu początkowego elementu do węzła. Wprowadź odległości rozdzielone spacjami, np.: 1000 1500 3000
Numer początkowy pręta	Umożliwia zdefiniowanie numeru początkowego dla prętów analitycznych.
Numer początkowy elementu	Umożliwia zdefiniowanie numeru początkowego dla elementów analitycznych.

Karta Atrybuty obszaru

Zakładka **Atrybuty obszaru** umożliwia definiowanie w oknie dialogowym właściwości analizy płyty (blachy wielobocznej, płyty betonowej lub panelu betonowego) właściwości jej elementów analitycznych.

Opcji na tej karcie można używać w przypadku następujących klas analitycznych części analitycznej: **Blacha wieloboczna**, **Płyta** lub **Ściana**.

Opcja	Opis
Typ elementu	Kształt elementów.
Obrót lokalnej płaszczyzny XY	Umożliwia zdefiniowanie obrotu lokalnej płaszczyzny XY.
Wielkość elementu	x i y: Przybliżone wymiary elementów w kierunku X i Y płyty w lokalnym układzie współrzędnych. W przypadku elementów trójkątnych — przybliżone wymiary obszaru granicznego wokół każdego elementu. Otwory: Przybliżony rozmiar elementów wokół otworów.
Numer początkowy obszaru	Umożliwia zdefiniowanie numeru początkowego dla płyty.

Opcja	Opis
Prosty obszar (ignoruj cięcia itp.)	Wybranie Tak powoduje utworzenie prostszego modelu analitycznego płyty, w którym cięcia i otwory nie są uwzględniane.
Najmniejsza uwzględniana wielkość otworu	Umożliwia ignorowanie małych otworów w płycie podczas analizy. Należy wprowadzić rozmiar obszaru granicznego wokół otworu.
Podparty	Nie jest dostępny z Tekla Structural Designer. Umożliwia zdefiniowanie podpór blachy wielobocznej, płyty betonowej lub panelu betonowego. Można utworzyć podpory dla dolnej krawędzi panelu, dla wszystkich węzłów krawędzi płyty lub blachy bądź dla wszystkich węzłów belki. W przypadku paneli krawędź dolna może być nachylona. Dostępne opcje: <ul style="list-style-type: none"> • Nie podpory nie zostaną utworzone. • Prosty (przesunięcia) utwierdzenie tylko w odniesieniu do przesuwu. • Całkowicie utwierdzenie zarówno w odniesieniu do swobody przesuwu jak i obrotu.

Zobacz również

[Opcje i kolory klasy analitycznej \(strona 798\)](#)

[Opcje osi analitycznej \(strona 802\)](#)

Opcje i kolory klasy analitycznej

Opcje na liście **Klasa** karty **Analiza** w oknie dialogowym właściwości części analitycznej umożliwiają zdefiniowanie sposobu traktowania przez Tekla Structures elementu w analizie.

Opcja wybrana na liście **Klasa** określa, które karty są dostępne w oknie dialogowym [Właściwości części analitycznej \(strona 787\)](#).

Gdy opcja zaawansowana [XS_AD_MEMBER_TYPE_VISUALIZATION \(strona 58\)](#) ma ustawienie `TRUE` (jest to wartość domyślna), można w modelu analitycznym wyświetlać klasę analityczną elementów za pomocą różnych kolorów. Klasy analityczne można też oznaczać różnymi kolorami w modelu fizycznym.

Używana aplikacja analityczna może nie obsługiwać wszystkich następujących opcji. Na przykład opcje **Kratownica** nie są dostępne za pomocą Tekla Structural Designer.

Opcja	Opis	Kolor
Belka	Dwuwęzłowy obiekt liniowy. Element można obciążyć dowolnym obciążeniem, w tym obciążeniem cieplnym.	Niebieski
Belka — Kratownica	Element można obciążyć tylko siłami osiowymi, ale nie momentami zginającymi, momentami skręcającymi czy siłami ścinającymi.	Jasnozielony
Belka — Kratownica — Tylko ściskanie	Element można obciążyć tylko ściskającymi siłami osiowymi, ale nie momentami czy siłami ścinającymi. Jeżeli element jest rozciągany wtedy jest ignorowany w analizie.	Żółty
Belka — Kratownica — Tylko naprężenia	Element można obciążyć tylko rozciągającymi siłami osiowymi, ale nie momentami czy siłami ścinającymi. Jeżeli element jest ściskany wtedy jest ignorowany w analizie.	Różowy
Belka — Ignoruj	Element jest ignorowany w analizie. Jeżeli na karcie Obciążenie , w opcji Generuj obciążenie własnym ciężarem ustawiona jest wartość Tak , uwzględniane jest obciążenie własnym ciężarem.	Element nie jest wyświetlany w modelu.
Słup	Pionowy dwuwęzłowy obiekt liniowy. Modelowany od dołu do góry. Element można obciążyć dowolnym obciążeniem, w tym obciążeniem cieplnym.	Niebieski
Słup — Kratownica	Element można obciążyć tylko siłami osiowymi, ale nie momentami zginającymi, momentami skręcającymi czy siłami ścinającymi.	Jasnozielony
Słup — Kratownica — Tylko ściskanie	Element można obciążyć tylko ściskającymi siłami osiowymi, ale nie momentami czy siłami ścinającymi. Jeżeli element jest rozciągany wtedy jest ignorowany w analizie.	Żółty
Słup — Kratownica — Tylko naprężenia	Element można obciążyć tylko rozciągającymi siłami osiowymi, ale nie momentami czy siłami ścinającymi. Jeżeli element jest ściskany wtedy jest ignorowany w analizie.	Różowy
Słup — Ignoruj	Element jest ignorowany w analizie. Jeżeli na karcie Obciążenie , w opcji Generuj obciążenie własnym ciężarem ustawiona jest wartość Tak , uwzględniane jest obciążenie własnym ciężarem.	Element nie jest wyświetlany w modelu.

Opcja	Opis	Kolor
Stężenie	Dwuwęzłowy obiekt liniowy. Element można obciążyć dowolnym obciążeniem, w tym obciążeniem cieplnym. W przypadku elementów o klasie analitycznej Stężenie opcja Trzymaj pozycję osi jest domyślnie wyłączona.	Zielony
Stężenie - Kratownica	Element można obciążyć tylko siłami osiowymi, ale nie momentami zginającymi, momentami skręcającymi czy siłami ścinającymi.	Jasnozielony
Stężenie - Kratownica - Tylko ściskanie	Element można obciążyć tylko ściskającymi siłami osiowymi, ale nie momentami czy siłami ścinającymi. Jeżeli element jest rozciągany wtedy jest ignorowany w analizie.	Żółty
Stężenie - Kratownica - Tylko naprężenia	Element można obciążyć tylko rozciągającymi siłami osiowymi, ale nie momentami czy siłami ścinającymi. Jeżeli element jest ściskany wtedy jest ignorowany w analizie.	Różowy
Stężenie - Ignoruj	Element jest ignorowany w analizie. Jeśli na karcie Obciążenie , w opcji Generuj obciążenie własnym ciężarem ustawiona jest wartość Tak , uwzględniane jest obciążenie własnym ciężarem.	Element nie jest wyświetlany w modelu.
Podrzędny	Dwuwęzłowy obiekt liniowy. Element można obciążyć dowolnym obciążeniem, w tym obciążeniem cieplnym. W przypadku elementów o klasie analitycznej Podrzędny opcja Zachowaj pozycję osi jest domyślnie wyłączona. Elementy podrzędne są przyciągane do najbliższych węzłów zamiast do węzłów znajdujących się na końcach elementów.	Pomarańczowy
Podrzędny — Ignoruj	Element jest ignorowany w analizie. Jeśli na karcie Obciążenie , w opcji Generuj obciążenie własnym ciężarem ustawiona jest wartość Tak , uwzględniane jest obciążenie własnym ciężarem.	Element nie jest wyświetlany w modelu.
Ściana — Powłoka	Element można obciążyć dowolnym obciążeniem, z wyjątkiem obciążenia temperaturą.	Zielononiebieski
Ściana - Blacha	Taka sama jak Ściana — Powłoka , ale w aplikacji analitycznej używany jest element: blacha.	Zielononiebieski
Ściana - Ściana poślizgowa	Element może przyjmować siły poprzeczne i pionowe.	Zielononiebieski

Opcja	Opis	Kolor
Ściana - Ignoruj	Element jest ignorowany w analizie. Jeśli na karcie Obciążenie , w opcji Generuj obciążenie własnym ciężarem ustawiona jest wartość Tak , uwzględniane jest obciążenie własnym ciężarem.	Zielononie bieski
Płyta — Powłoka	Element można obciążyć dowolnym obciążeniem, z wyjątkiem obciążenia temperaturą.	Zielononie bieski
Płyta — Blacha	Taka sama jak Płyta — Powłoka , ale w aplikacji analitycznej używane są elementy: blacha, membrana lub płyta fundamentowa.	Zielononie bieski
Płyta — Membrana		
Płyta — płyta fundamentowa		
Płyta — sztywna membrana	Ma zastosowanie wyłącznie do elementów równoległych do globalnej płaszczyzny XY. Filtr: Węzły należące do elementu spełniającego warunki filtra będą łączone za pomocą sztywnych łączy wpływających wspólnie na przemieszczenie. Można na przykład użyć filtra słupów, aby połączyć ze sztywnymi membranami tylko węzły słupów.	Liliowy
Płyta — Ignoruj	Element jest ignorowany w analizie. Jeśli na karcie Obciążenie , w opcji Generuj obciążenie własnym ciężarem ustawiona jest wartość Tak , uwzględniane jest obciążenie własnym ciężarem.	Element nie jest wyświetlany w modelu.
Blacha wieloboczna — Powłoka	Element można obciążyć dowolnym obciążeniem, z wyjątkiem obciążenia temperaturą.	Zielononie bieski
Blacha wieloboczna — Blacha	Taka sama jak Blacha wieloboczna — Powłoka , ale w aplikacji analitycznej używane są elementy: blacha lub membrana.	Zielononie bieski
Blacha wieloboczna — Membrana		Zielononie bieski
Blacha wieloboczna — sztywna membrana	Ma zastosowanie wyłącznie do elementów równoległych do globalnej płaszczyzny XY. Filtr: Węzły należące do elementu spełniającego warunki filtra będą łączone za pomocą sztywnych łączy wpływających wspólnie na przemieszczenie. Można na przykład użyć filtra słupów, aby połączyć ze sztywnymi membranami tylko węzły słupów.	Liliowy

Opcja	Opis	Kolor
Blacha wieloboczna — Ignoruj	Element jest ignorowany w analizie. Jeśli na karcie Obciążenie , w opcji Generuj obciążenie własnym ciężarem ustawiona jest wartość Tak , uwzględniane jest obciążenie własnym ciężarem.	Element nie jest wyświetlany w modelu.

Opcje osi analitycznej

Aby zdefiniować położenie części analitycznej względem elementu fizycznego, można użyć opcji znajdujących się na liście **Osie** znajdującej się na karcie **Pozycja** w oknie dialogowym właściwości części analitycznej.

Opcja	Opis	Zastosowania
Oś neutralna	Oś neutralna jest osią analityczną tego elementu. Położenie osi analitycznej ulega zmianie w przypadku zmiany profilu elementu.	
Oś referencyjna (mimośrodowość wg osi neutralnej)	Linia odniesienia elementu jest osią analityczną tego elementu. Położenie osi neutralnej definiuje mimośrodowość osi.	
Oś odniesienia	Linia odniesienia elementu jest osią analityczną tego elementu.	
Górny lewy	Oś analityczna znajduje się w lewym górnym narożniku elementu.	Obiekty belkowe (belki, słupy, stężenia)
Górny środkowy	Oś analityczna znajduje się w środkowym górnym punkcie przekroju poprzecznego elementu.	Obiekty belkowe
Górny prawy	Oś analityczna znajduje się w prawym górnym narożniku elementu.	Obiekty belkowe
Środkowy lewy	Oś analityczna znajduje się w środku lewego boku elementu.	Obiekty belkowe
Środkowy	Oś analityczna znajduje się w środkowym punkcie przekroju poprzecznego elementu.	Obiekty belkowe
Środkowy prawy	Oś analityczna znajduje się w środku prawego boku elementu.	Obiekty belkowe
Dolny lewy	Oś analityczna znajduje się w lewym dolnym narożniku elementu.	Obiekty belkowe
Dolny środkowy	Oś analityczna znajduje się w dolnym środkowym punkcie przekroju poprzecznego elementu.	Obiekty belkowe

Opcja	Opis	Zastosowania
Dolny prawy	Oś analityczna znajduje się w prawym dolnym narożniku elementu.	Obiekty belkowe
Płaszczyzna górna	Oś analityczna jest powiązana z górną płaszczyzną.	Obiekty płytowe (blachy, płyty, panele)
Płaszczyzna środkowa	Oś analityczna jest powiązana ze środkową płaszczyzną.	Obiekty płytowe
Płaszczyzna dolna	Oś analityczna jest powiązana z dolną płaszczyzną.	Obiekty płytowe
Lewa płaszczyzna	Oś analityczna jest powiązana z lewą płaszczyzną.	Obiekty płytowe
Prawa płaszczyzna	Oś analityczna jest powiązana z prawą płaszczyzną.	Obiekty płytowe
Płaszczyzna środkowa (lewa/prawa)	Oś analityczna jest powiązana ze środkową płaszczyzną (względem płaszczyzn: lewej i prawej).	Obiekty płytowe

Tekla Structures używa powyższych opcji dla każdego elementu, gdy na liście **Położenie osi elementu** znajdującej się w oknie dialogowym **Właściwości modelu analitycznego** wybrano **Użyj domyślnych ustawień modelu**.

W przypadku wybrania opcji **Oś neutralna** położenie elementu i odsunięcia końców są uwzględniane w Tekla Structures podczas tworzenia węzłów. W przypadku wybrania opcji **Oś odniesienia** węzły są tworzone w Tekla Structures jako punkty odniesienia części.

Zobacz również

[Właściwości części analitycznej \(strona 787\)](#)



[Właściwości modelu analitycznego \(strona 780\)](#)

Właściwości węzła analitycznego

Okno dialogowe **Właściwości węzła analitycznego** umożliwia przeglądanie i zmianę właściwości węzła w modelu analitycznym.

Aby otworzyć to okno dialogowe, należy kliknąć dwukrotnie węzeł analityczny.

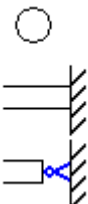
Opcja	Opis
Podpory	Umożliwia zdefiniowanie warunków podparcia używanych w węźle. Dostępne opcje:

Opcja	Opis
	<ul style="list-style-type: none"> • Uzyskaj podpory z elementów W węźle używane są warunki podparcia końca odpowiadającego elementu. • Podpory węzła definiowane przez użytkownika Można zdefiniować warunki podparcia w węźle. <p>W przypadku wybrania opcji Podpory węzła definiowane przez użytkownika można wybrać jedną z następujących opcji:</p>  <p>Te opcje automatycznie ustalają stopnie swobody węzła.</p> <p>Predefiniowaną kombinację można dowolnie zmieniać. W takim przypadku Tekla Structures za pomocą tej opcji:</p> 
Obrót	<p>W przypadku wybrania opcji Podpory węzła definiowane przez użytkownika można zdefiniować obrót węzła.</p> <p>Dostępne opcje:</p> <ul style="list-style-type: none"> • Nieobrócony • Obrócony <p>W przypadku wybrania opcji Obrócony można zdefiniować obrót lub można ustalić obrót względem bieżącej płaszczyzny roboczej, klikając Ustaw obrót względem bieżącej płaszczyzny roboczej.</p>
Ux Uy Uz Rx Ry Rz	<p>Można zdefiniować translacyjne (U) i rotacyjne (R) stopnie swobody (przemieszczenia i obroty) węzła w globalnych kierunkach X, Y i Z.</p> <p>Dostępne opcje:</p> <ul style="list-style-type: none"> • Swobodne • Utwierdzenie



Opcja	Opis
	<ul style="list-style-type: none"> Sprężyna <p>W przypadku wybrania opcji Sprężysty należy wprowadzić moduł sprężystości. Jednostki zależą od ustawień w menu Plik --> Ustawienia --> Opcje --> Jednostki i dziesiętne .</p>

Zobacz również

Właściwości analityczne połączenia sztywnego

Okno dialogowe **Właściwości analizy sztywnego połączenia** umożliwia przeglądanie i zmianę warunków końcowych sztywnego połączenia.

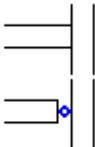
Aby otworzyć to okno dialogowe, należy kliknąć dwukrotnie sztywne połączenie.

Opcja	Opis
Zwolnienia	<p>Umożliwia zdefiniowanie zwolnień używanych na początku lub końcu sztywnego połączenia.</p> <p>Dostępne opcje:</p> <ul style="list-style-type: none"> Zwolnienia automatyczne (według reguł) Zwolnienia zdefiniowane przez użytkownika
Początek lub Koniec	<p>Umożliwia zdefiniowanie predefiniowanej lub zdefiniowanej przez użytkownika kombinacji zwolnień na początku lub końcu sztywnego połączenia.</p> <p>Opcje predefiniowane:</p>  <p>Te opcje automatycznie ustalają stopnie swobody.</p> <p>Predefiniowaną kombinację można dowolnie zmieniać. W takim przypadku Tekla Structures za pomocą tej opcji:</p> 

Opcja	Opis
Ux Uy Uz	<p>Można zdefiniować translacyjne stopnie swobody (przesuwu) w globalnych kierunkach X, Y i Z.</p> <p>Dostępne opcje:</p> <ul style="list-style-type: none"> • Swobodne • Utwierdzenie • Sprężyna <p>W przypadku wybrania opcji Sprężyna należy wprowadzić translacyjną stałą sprężyny. Jednostki zależą od ustawień w menu Plik --> Ustawienia --> Opcje --> Jednostki i dziesiętne .</p>
Rx Ry Rz	<p>Umożliwia zdefiniowanie rotacyjnych stopni swobody (obrotu) w globalnych kierunkach X, Y i Z.</p> <p>Dostępne opcje:</p> <ul style="list-style-type: none"> • Przegubowe • Utwierdzenie • Sprężyna • Częściowe zwolnienie <p>W przypadku wybrania opcji Sprężyna należy wprowadzić rotacyjną stałą sprężyny. Jednostki zależą od ustawień w menu Plik --> Ustawienia --> Opcje --> Jednostki i dziesiętne .</p> <p>Opcja Częściowe zwolnienie umożliwia określenie stopnia połączenia pomiędzy utwierdzeniem a połączeniem przegubowym. Wprowadź wartość z przedziału od 0 (utwierdzony) do 1 (przegubowy).</p>
Lokalny kierunek Y	<p>Umożliwia zdefiniowanie lokalnego kierunku Y sztywnego połączenia. Opcje są globalnymi kierunkami X, Y i Z.</p> <p>Lokalny kierunek X jest zawsze kierunkiem sztywnego połączenia.</p>

Zobacz również

Właściwości położenia pręta analitycznego

Okno dialogowe **Właściwości położenia pręta analitycznego** umożliwia przeglądanie i zmianę położenia pręta analitycznego.

Aby otworzyć to okno dialogowe, należy wybrać pręt analityczny, a następnie kliknąć dwukrotnie uchwyt znajdujący się na jego końcu.

Opcja	Opis
Tryb odsunięcia	Umożliwia zdefiniowanie, czy na końcu pręta analitycznego używane mają być automatyczne wartości odsunięcia (Odsunięcie automatyczne), czy wartości odsunięcia zdefiniowane przez użytkownika (Odsunięcie ręczne).
Odsunięcie	Umożliwia zdefiniowanie wartości odsunięcia w globalnych kierunkach X, Y i Z.

Zobacz również

Właściwości położenia obszaru analitycznego

Okno dialogowe **Analiza właściwości położenia obszaru** umożliwia przeglądanie i zmianę położenia obszaru analitycznego.

Aby otworzyć to okno dialogowe, należy wybrać obszar analityczny, a następnie kliknąć dwukrotnie uchwyt znajdujący się w jego narożniku.



Opcja	Opis
Tryb odsunięcia	Umożliwia zdefiniowanie, czy na końcu pręta analitycznego używane mają być automatyczne wartości odsunięcia (Odsunięcie automatyczne), czy wartości odsunięcia zdefiniowane przez użytkownika (Odsunięcie ręczne).
Odsunięcie	Umożliwia zdefiniowanie wartości odsunięcia w globalnych kierunkach X, Y i Z.

Zobacz również

Właściwości krawędzi obszaru analitycznego

Okno dialogowe **Właściwości krawędzi obszaru analitycznego** umożliwia przeglądanie i zmianę położenia oraz połączenia krawędzi obszaru analitycznego.

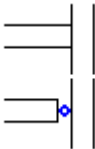
Aby otworzyć to okno dialogowe, należy wybrać obszar analityczny, a następnie kliknąć dwukrotnie uchwyt znajdujący się w punkcie środkowym krawędzi obszaru analitycznego.

Opcja	Opis
Tryb odsunięcia	Umożliwia zdefiniowanie, czy na końcu pręta analitycznego używane mają być automatyczne wartości odsunięcia (Odsunięcie automatyczne), czy wartości odsunięcia zdefiniowane przez użytkownika (Odsunięcie ręczne).
Odsunięcie	Umożliwia zdefiniowanie wartości odsunięcia w globalnych kierunkach X, Y i Z.
Zwolnienia	<p>Umożliwia zdefiniowanie predefiniowanej lub zdefiniowanej przez użytkownika kombinacji zwolnień używanej na krawędzi obszaru analitycznego.</p> <p>Opcje predefiniowane:</p>  <p>Te opcje automatycznie ustalają stopnie swobody.</p> <p>Predefiniowaną kombinację można dowolnie zmieniać. W takim przypadku Tekla Structures za pomocą tej opcji:</p> 
Ux Uy Uz	<p>Można zdefiniować translacyjne stopnie swobody (przesuwu) w globalnych kierunkach X, Y i Z.</p> <p>Dostępne opcje:</p> <ul style="list-style-type: none"> • Swobodne • Utwierdzenie • Sprężyna <p>W przypadku wybrania opcji Sprężyna należy wprowadzić translacyjną stałą sprężyny. Jednostki zależą od ustawień w menu Plik --> Ustawienia --> Opcje --> Jednostki i dziesiętne .</p>

Opcja	Opis
Rx Ry Rz	<p>Umożliwia zdefiniowanie rotacyjnych stopni swobody (obroty) końca elementu w globalnych kierunkach X, Y i Z.</p> <p>Dostępne opcje:</p> <ul style="list-style-type: none"> • Przegubowe • Utwierdzenie • Sprężyna • Częściowe zwolnienie <p>W przypadku wybrania opcji Sprężyna należy wprowadzić rotacyjną stałą sprężyny. Jednostki zależą od ustawień w menu Plik --> Ustawienia --> Opcje --> Jednostki i dziesiętne .</p> <p>Opcja Częściowe zwolnienie umożliwia określenie stopnia połączenia pomiędzy utwierdzeniem a połączeniem przegubowym. Wprowadź wartość z przedziału od 0 (utwierdzony) do 1 (przegubowy).</p>

Zobacz również

4 Predefiniowane profile parametryczne dostępne w Tekla Structures

W Tekla Structures dostępne są następujące predefiniowane profile parametryczne.

Profile są wymienione w tej samej kolejności, w jakiej występują w katalogu profili w środowisku domyślnym (default).

Aby zmienić sposób grupowania profili w katalogu profili, należy zmodyfikować reguły katalogu profili.

4.1 Profile I

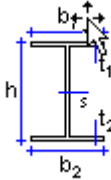
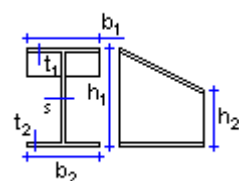
	HIh-s-t*b (symetryczny) HIh-s-t1*b1-t2*b2
	HIh1-h2-s-t*b HIh1-h2-s-t1*b1-t2*b2

4.2 Belki I (stalowe)

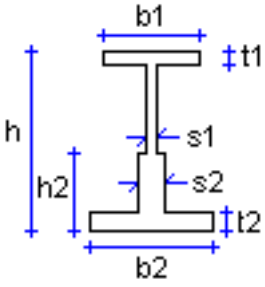
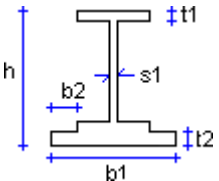
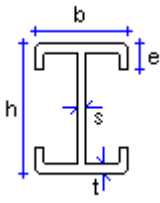
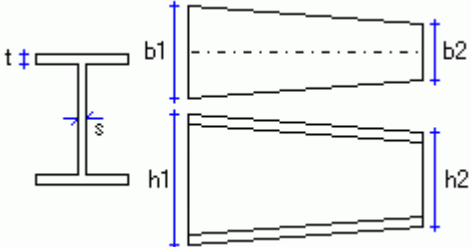
	$I_BLT_Ah-b1-s1-t1*h2-b2-s2-t2$
	$I_BLT_B h*b1*t1*s-b2*t2$
	$I_HEMh*b*c*s*t$
	$I_VAR_Ah1-ht*b1-bt*s*t$

4.3 Profile L

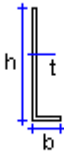
	$Lh*b*t$
-------------------------------------------------------------------------------------	----------

4.4 Profile Z

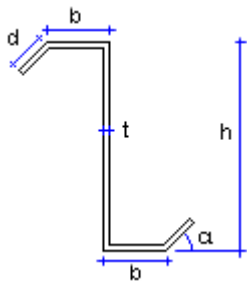
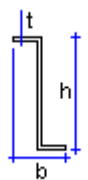
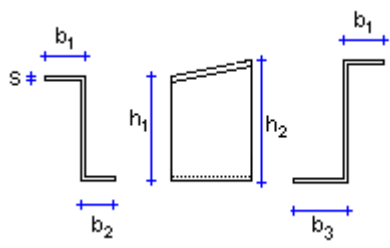
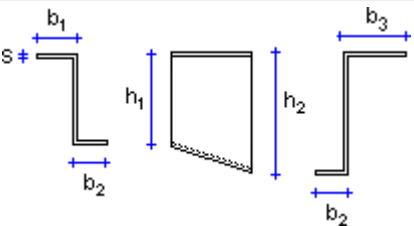
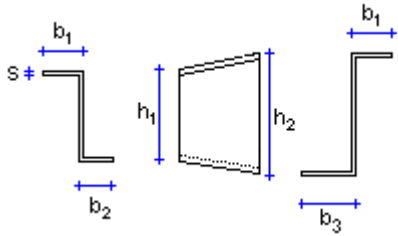
	<p>BENTZ $h*b*d*t[-a]$</p>
	<p>Z $h*b*t$</p>
	<p>Z_VAR_A $h1*b1*b2-s-h2*b3$</p>
	<p>Z_VAR_B $h1*b1*b2-s-h2*b3$</p>
	<p>Z_VAR_C $h1*b1*b2-s-h2*b3$</p>

4.5 Profile U

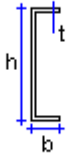
	$U h * b * t$
-----------------------------------------------------------------------------------	---------------

4.6 Profile C

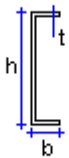
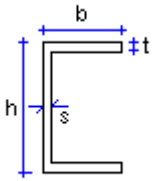
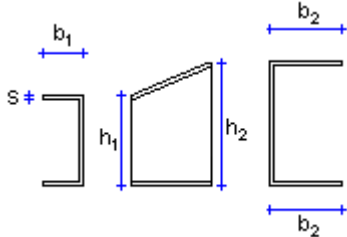
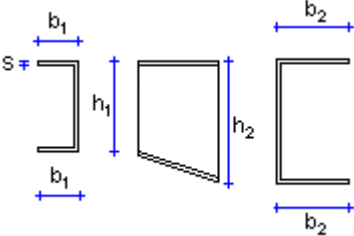
	$C h * b * t$
	$C_BUILTh * b * s * t$
	$C_VAR_Ah1 * b1 - s - h2 * b2$
	$C_VAR_Bh1 * b1 - s - h2 * b2$

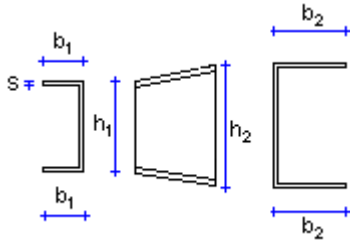
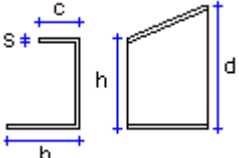
	C_VAR_Ch1*b1-s-h2*b2
	C_VAR_Dh-b-d-c-s

4.7 Profile T

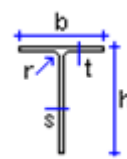
	Th-s-t-b
------------------------------------------------------------------------------------	----------

4.8 Profile zamknięte spawane

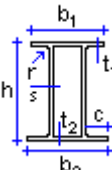
	HK h-s-t*b-c HKh-s-t1*b1-t2*b2-c
-------------------------------------------------------------------------------------	-------------------------------------

4.9 Profile belek spawanych

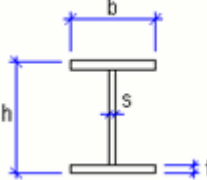
	B_WLD_A h*b*s*t
-------------------------------------------------------------------------------------	-----------------

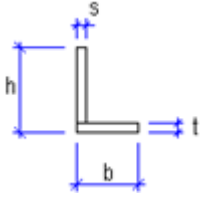
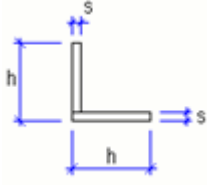
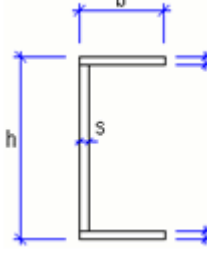
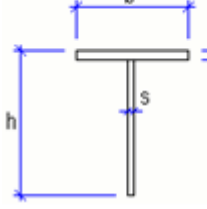
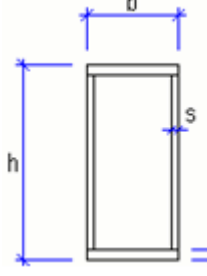
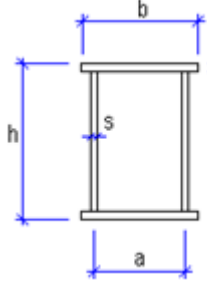
	B_WLD_B $h*b*s*t$
	B_WLD_C $h*s$
	B_WLD_D $h*b*s*t$
	B_WLD_E $h*b*s*t$
	B_WLD_F $h*b*s*[t]$
	B_WLD_G $h*b*s*t*a$

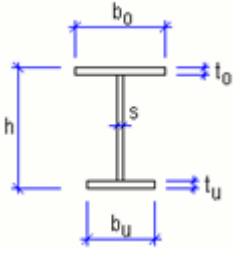
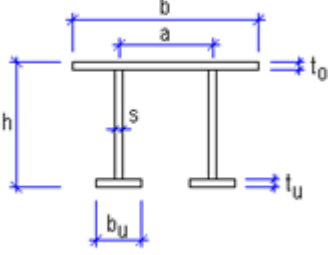
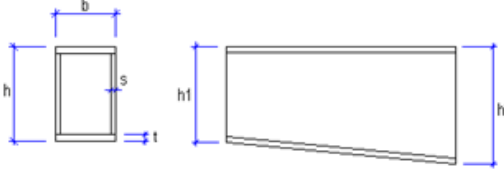
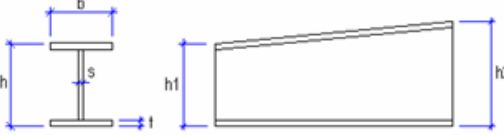
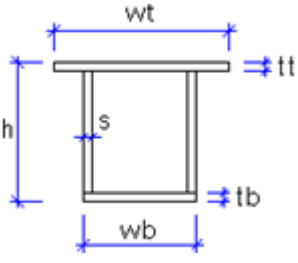
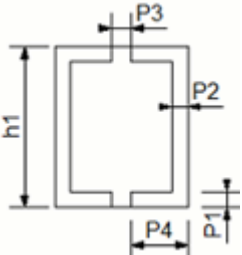
	$B_WLD_H \ h * b_0 * b_u * s * t_0 * t_u$
	$B_WLD_I \ h * b_0 * s * t_0 * b_u * t_u * a$
	$B_WLD_J \ h_1 * h_2 * b * s * t$
	$B_WLD_K \ h_1 * h_2 * b * s * t$
	$B_WLD_L \ h * w_t * w_b * s * t_t * t_b$
	$B_WLD_M \ h_1 * p_1 * p_2 * p_3 * p_4$

<p>Technical drawing of a rectangular profile with dimensions P1, P2, P3, P4, P5, P6, P7, P8, P9.</p>	<p>B_WLD_N $p1 * p2 * p3 * p4 * p5 * p6 * p7 * p8 * p9$</p>
<p>Technical drawing of a profile with dimensions b1, h1, b4, h5, h6, b7, P1, P2.</p>	<p>B_WLD_O $b1 * h1 * b4 * h5 * b7 * h6 * P1 * P2$</p>
<p>Technical drawing of a profile with dimensions TPW, W, FT, H, WT, BPT, BPW.</p>	<p>B_WLD_P $W * H * FT * WT * TPT * TPW * BPT * BPW$</p>

4.10 Profile zamknięte

<p>Technical drawing of a closed rectangular profile with dimensions b, h, t, s.</p>	<p>B_BUILTh*b*s*t</p>
--------------------------------------------------------------------------------------	-----------------------

	$B_VAR_Ah1-h2*t$
	$B_VAR_Bh1-h2*t$
	$B_VAR_Ch1-h2*t$

4.11 Profile WQ

	$HQh-s-t1*t2*b2$ $HQh*s-t1*b1-t2*b2-c$
--	-------------------------------------------

4.12 Profile prostokątne

	$PLh*b$ $h = \text{wysokość}$ $b = \text{grubość}$ (mniejszy = b)
--	----------------------------------------------------------------------------

4.13 Profile okrągłe

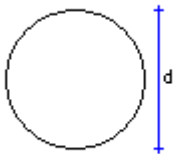
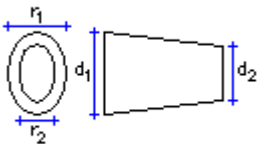
	<p>Dd</p>
	<p>ELDd1*r1*d2*r2</p>

4.14 Rury prostokątne

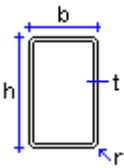
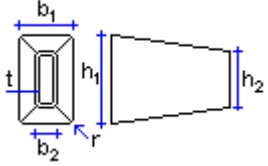
	<p>Ph*t (symetryczny) Ph*b*t</p>
	<p>Ph1*b1-h2*b2*t</p>

4.15 Rury okrągłe

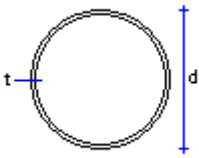
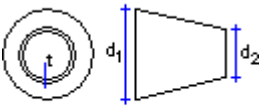
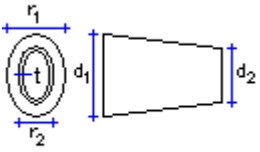
	PDd
	$PDd1*d2*t$
	$EPDd1*r1*d2*r2*t$

4.16 Profile walcowane na zimno

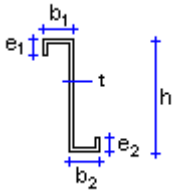
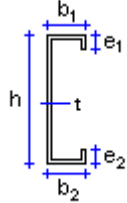
	$ZZh-t-e-b$ (symetryczny) $ZZh-t-e1-b1-e2-b2$
	$CCh-t-e-b$ (symetryczny) $CCh-t-e1-b1-e2-b2$

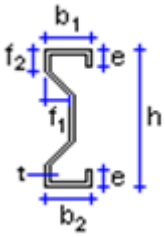
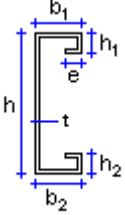
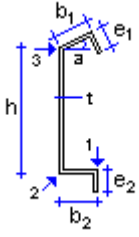
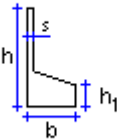
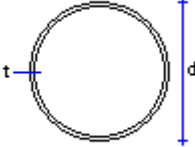
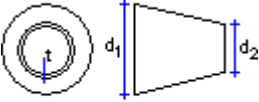
	<p>CW h-t-e-b-f-h1 (symetryczny) CW h-t-e1*b1-f1-f2-e2*b2</p>
	<p>CUh-t-h1-b-e (symetryczny) CUh-t-h1-b1-h2-b2-e</p>
	<p>EBh-t-e-b-a EBh-t-e1-b1-e2-b2-a Punkty odniesienia: 1 = prawy 2 = lewy 3 = góra</p>
	<p>BFh-s-b-h1</p>
	<p>SPDd*t</p>
	<p>SPDd2*d2*t</p>

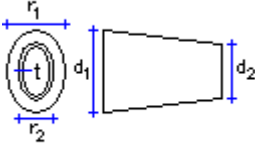
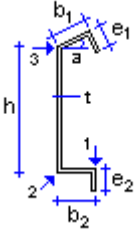
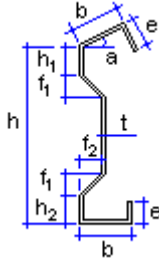
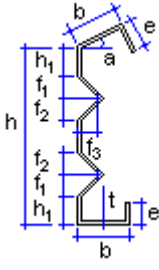
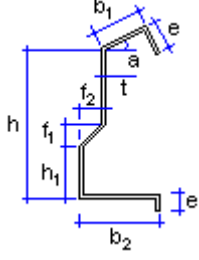
	ESPD d1-d2*t
	ECh-t-e-b-a ECh-t-e1-b1-e2-b2-a
	EDh-t-b-e-h1-h2-f1-f2-a
	EEh-t-e-b-f1-f3-h1-f2-a
	EFh-t-e-b1-b2-f1-f2/h1-a

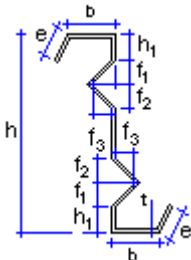
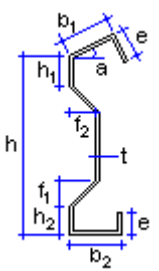
	EZh-t-e-b-f1-f3-h1-f2-a
	EWh-t-e-b1-b2-f1-f2-h2-h1-a

4.17 Blachy gięte

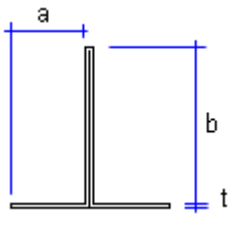
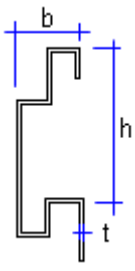
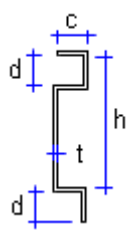
	FFLAa-b-t
	FPANBh-b-t FPANB_-b-t FPANBAh-b-t FPANBA_h-b-t
	FPANBBh-c-d-t

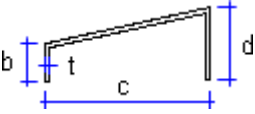
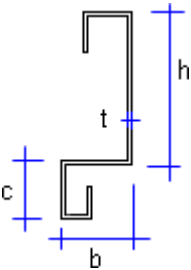
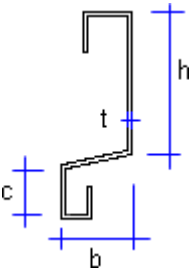
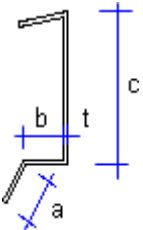
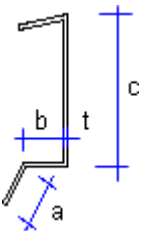
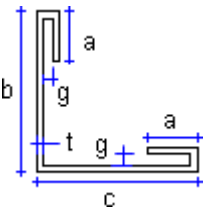
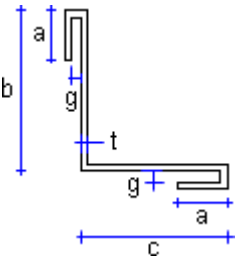
	FPANCVb-c-d-t
	FPANGh-b-c-t
	FPANGAh-b-c-t
	FPANJa-b-c-t
	FPANJa-b-c-t
	FPAN a-b-c-t-g
	FPANWVa-b-c-t-g

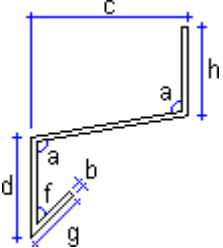
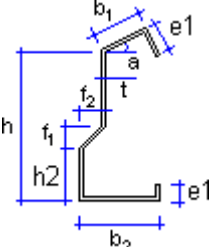
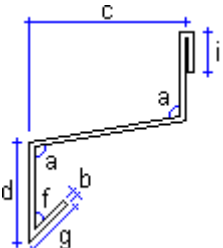
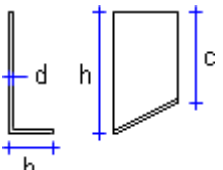
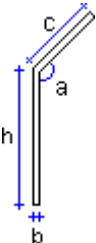
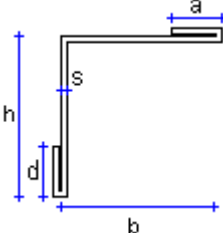
	FP_Ah-b-c-d-g
	FP_AAh*b2*t*a
	FP_Bh-b-c-d-g-i
	FP_BBh-b-d
	FP_Cb-h-c
	FP_CCh-b-a-d-s

	FP_Db-h-c-d-f-g-i-j-s
	FP_Eb-h-c-d-f-g-s
	FP_Fb-h-c-d-f-g-s
	FP_Gb-h-c-d-f-g-s
	FP_Hb-h-c-d-f-s
	FP_Ib-h-c-d-f-s

	FP_Jb-h-c-d-a
	FP_Kb-h-c-d
	FP_Lb-h-c-d-f-s
	FP_Mb-h-c-d-s
	FP_Nb-h-c-d
	FP_Ob-h-c-d-s

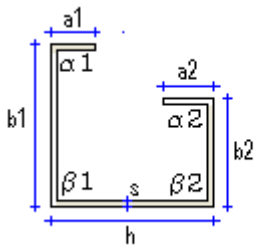
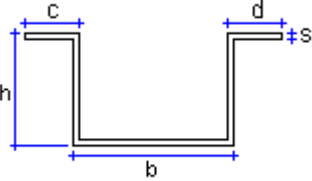
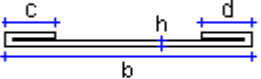
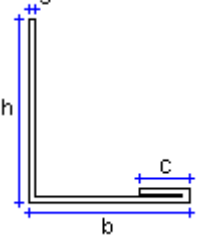
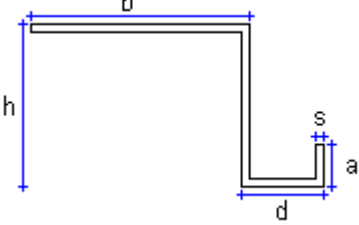
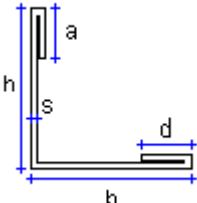
 <p> $\alpha 1 = \text{Alpha } 1$ $\alpha 2 = \text{Alpha } 2$ $\beta 1 = \text{Beta } 1$ $\beta 2 = \text{Beta } 2$ </p>	FP_Pa1*a2*h-b1*b2-Alpha1-Alpha2-Beta1-Beta2-s
	FP_Qb-h-c-d-s
	FP_Rb-h-c-d
	FP_Sb-h-c-s
	FP_Tb-h-a-d-s
	FP_Ub-h-a-d-s

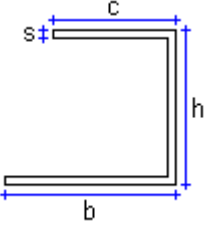
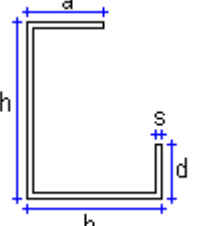
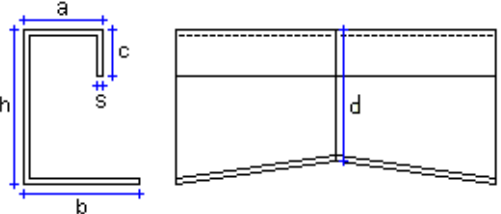
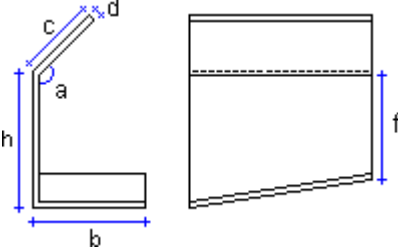
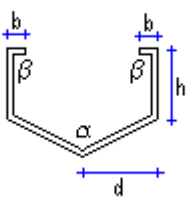
	FP_Vb-h-s-c
	FP_Wb-h-a-d-s
	FP_WWh-b-a-c-s
	FP_Yh-b-c-d
 <p style="text-align: right;"> α = Alpha β = Beta </p>	FP_Zd-h-b-s-a-f

4.18 Profile kapeluszowe

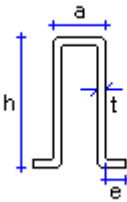
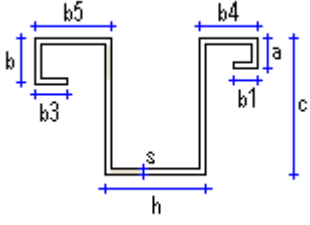
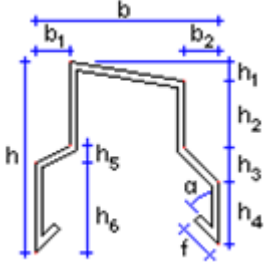
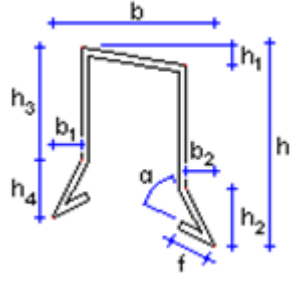
	<p>HAT $h*a*c*t$</p>
	<p>HATCa-b-c-b1-h-b3-b4-b5-s</p>
	<p>HATAb$1*h1*h2*h3*h4*h5*h6*b2*t*f$ $*a*h*b$</p>
	<p>HATBb$*b1*b2*h*h1*h2*h3*h4*t*f*a$</p>

4.19 Belki I (betonowe)

	$IIIh1*b1*t1-h2-s-b2*t2[-sft[-sfb]]$
	$IIh*b1*t1-s-b2*t2[-sft[-sfb]]$
	$SIh1*b1*t1-h2-s-b2*t2[-sft[-sfb]]$

4.20 Dźwigary (betonowe)

	$RCLs*h-b*t$
--	--------------

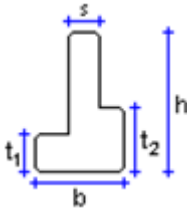
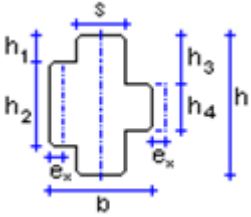
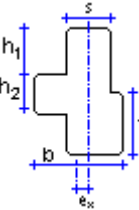
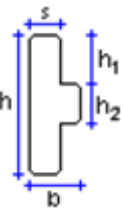
	$RCDLs \cdot h \cdot b \cdot t$ $RCDLs \cdot h \cdot b \cdot t_1 \cdot t_2$
	$RCDXs \cdot h \cdot b \cdot h_2 \cdot h_1$ $RCDXs \cdot h \cdot b \cdot h_4 \cdot h_3 \cdot h_2 \cdot h_1$ $RCDXs \cdot h \cdot b \cdot h_4 \cdot h_3 \cdot h_2 \cdot h_1 - ex$
	$RCXXs \cdot h \cdot b \cdot t \cdot h_1 - h_2 - ex$
	$RCXs \cdot h \cdot b \cdot h_2 \cdot h_1$

4.21 Profile T (betonowe)

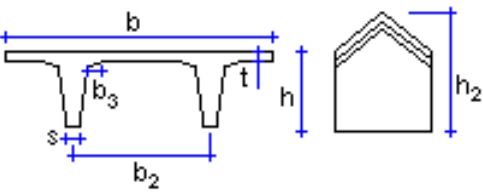
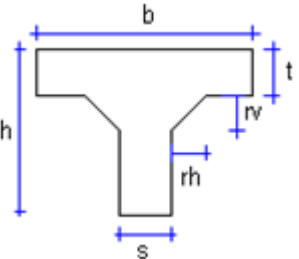
	$HTTh \cdot b \cdot s \cdot t \cdot b_2 \cdot h_2$
	$TCh \cdot b \cdot t \cdot s$

	$TRlh*b-b2*t1-h3-t2$
	$TTh*b-s-t-b2$
	$TTTh*b-bl-br-hw-bwmin-bwmax$
	$T_VAR_Ah1*h2*s*b1*t1-sft$
	$T_VAR_Bh-b-c-d$

4.22 Belki nieregularne (betonowe)

	IRR_Ab-h-g-c-d
	IRR_Bh-b-c-d-f-g
	IRR_Ch-b-c-d
	IRR_Db1*b2-h1*h2
	IRR_Eh-b-c-d-h2-h3-h4

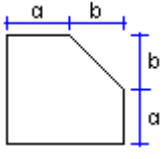
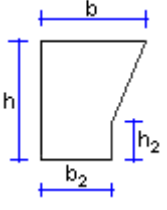
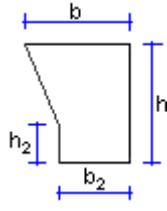
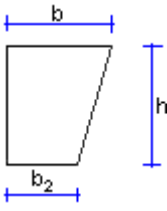
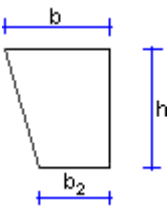
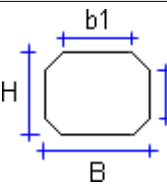
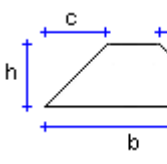
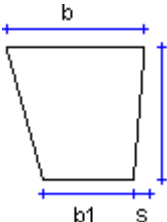
 <p>The diagram shows a cross-section with a top width of a, a bottom width of b, and a vertical height of α. The right side is a slanted line.</p>	IRR_Fa*b
 <p>The diagram shows a cross-section with a top width of b, a bottom width of b_2, and a total height of h. The right side is a slanted line.</p>	IRR_Gh*b*h2*b2
 <p>The diagram shows a cross-section with a top width of b, a bottom width of b_2, and a total height of h. The left side is a slanted line.</p>	IRR_Hh*b*h2*b2
 <p>The diagram shows a cross-section with a top width of b, a bottom width of b_2, and a height of h. The right side is a slanted line.</p>	IRR_Ih*b*b2
 <p>The diagram shows a cross-section with a top width of b, a bottom width of b_2, and a height of h. The left side is a slanted line.</p>	IRR_Jh*b*b2
 <p>The diagram shows an octagonal cross-section with a top width of b_1, a bottom width of B, a total height of H, and a height from the top edge to the bottom edge of h_1.</p>	OCTB*b1-H*h1
 <p>The diagram shows a trapezoidal cross-section with a top width of c, a bottom width of b, a height of h, and a top offset of d.</p>	REC_Ah-b
 <p>The diagram shows a cross-section with a top width of b, a bottom width of b_1, a height of h, and a slanted side of length s.</p>	REC_Bh-b-b1

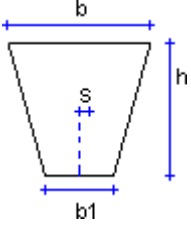
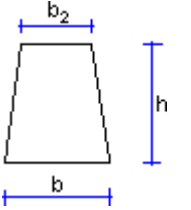
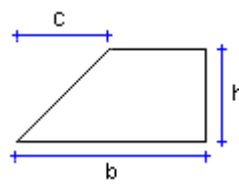
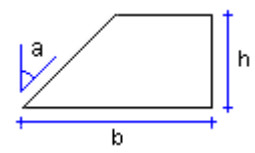
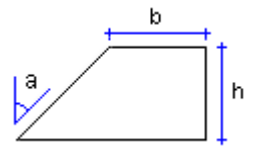
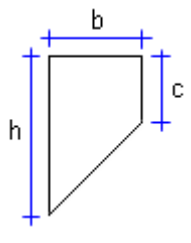
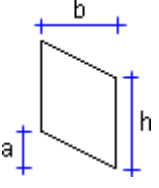
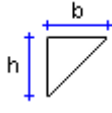
	REC_Ch-b-b1
	REC_Dh-b-b2
	REC_Eh-b
	REC_Fh-b
	REC_Gh-b
	REC_Hh-b
	REC_I a-b*h
	TRI_Ah-b

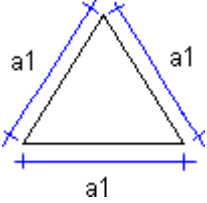
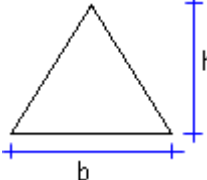
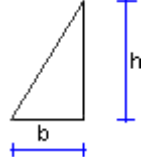
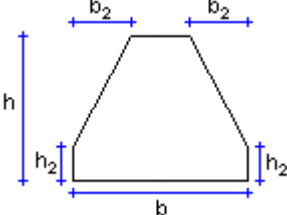
	TRI_Ba1
	TRI_Cb-h
	TRI_Dh*b
	TRI_Eb*h*h2*b2

4.23 Panele

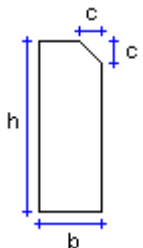
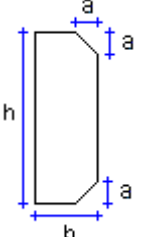
	PNL_Ah*b
	PNL_Bh*b

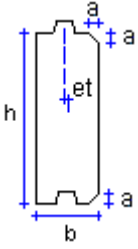
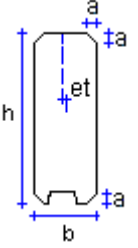
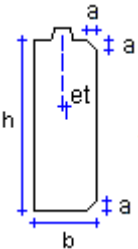
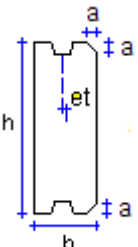
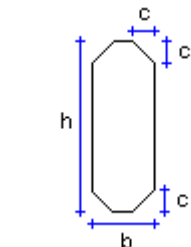
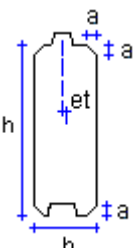
	PNL_Ch*b-a-ht*bt
	PNL_Dh*b-a-ht*bt
	PNL_Eh*b-a-ht*bt
	PNL_Fh*b-a-ht*bt
	PNL_Gh*b
	PNL_Hh*b-a-ht

	PNL_Ih*b-a-ht*bt
	PNL_Jh*b-a-ht*bt
	PNL_Kh*b
	PNL_Lh-b-c-f
	PNL_Mh-b-c-f-d
	PNL_Nh-b-d-f-g-j
	PNL_Oh-b-d-f-g-i-t

4.24 Zmienne przekroje poprzeczne

	HEXRECTh-b-br-hr
	HXGONb
	OBLINCLh1-h2-h3-h4-b
	OBLRIDh1*b1*b2-h2-h3-l2-l1
	OBLVAR_Ah1*b1*b2-h2
	OBLVAR_Bh1-h2-b
	OBLVAR_Ch-b-a-i-j-k-m-n

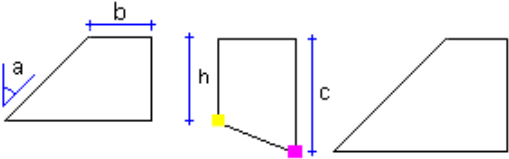
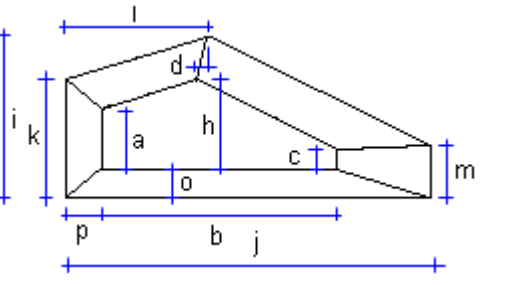
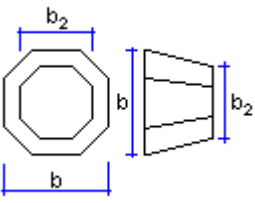
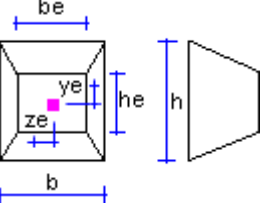
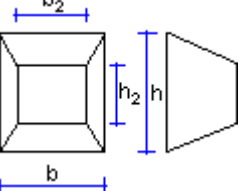
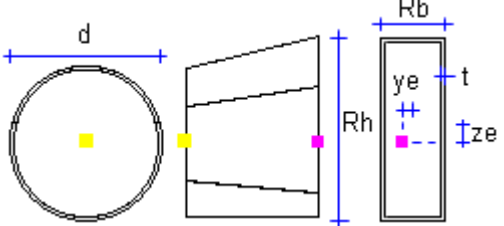
	OBLVAR_Dh-c-b
	OBLVAR_Eh-b-a-c-d-i-j-k-l-m-p-o
	OCTAGONb-b2
	PRMDASH*b-he*be PL_Vh*b-he*be
	PRMDh*b-h2*b2
	ROUNDRECTd-Rb*Rh-t*ye-ze

4.25 Inne

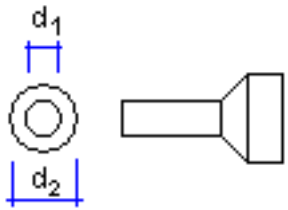
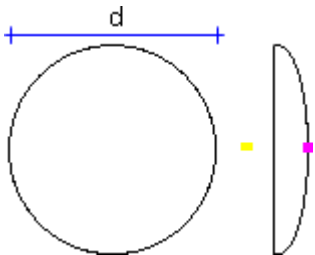
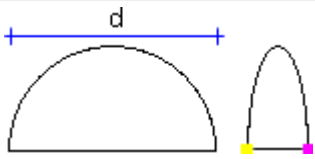
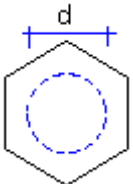
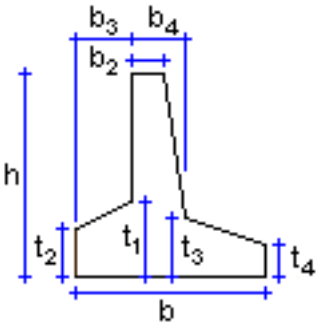
 <p>Technical drawing showing a flange profile. The inner diameter is labeled d_1 and the outer diameter is labeled d_2. The drawing includes a top view and a side view.</p>	<p>BLKSd1-d2</p>
 <p>Technical drawing showing a circular cap profile. The diameter is labeled d. The drawing includes a top view and a side view.</p>	<p>CAPd</p>
 <p>Technical drawing showing a hemispherical cap profile. The diameter is labeled d. The drawing includes a top view and a side view.</p>	<p>HEMISPHERd</p>
 <p>Technical drawing showing a hexagonal nut profile. The diameter is labeled d. The drawing includes a top view.</p>	<p>NUT_Md</p>
 <p>Technical drawing showing a stepped profile. The total height is labeled h and the total width is labeled b. The drawing includes a top view and a side view. The dimensions are labeled as follows: b_1 (top width), b_2 (width of the top section), b_3 (width of the middle section), b_4 (width of the bottom section), t_1 (thickness of the top section), t_2 (thickness of the middle section), t_3 (thickness of the bottom section), and t_4 (thickness of the bottom section).</p>	<p>$RCRWh*b-b2*b3-b4-t1*t2-t3*t4$</p>

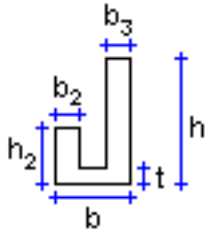
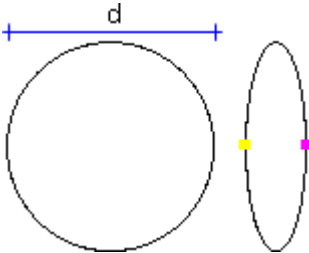
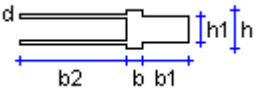
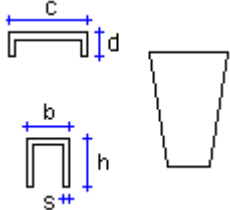
	SKh*b-h2-t-b2-b3
	SPHEREd
	STBb-h-h1-b1-b2-d
	STEPh-b*h1-b1-s

5 Opis komponentów stalowych

Ta sekcja zawiera informacje na temat używania komponentów stalowych dostarczanych z Tekla Structures.

Jeżeli wiadomo, które komponenty są potrzebne, można nacisnąć klawisz F1 w oknie dialogowym komponentu, aby szybko uzyskać dostęp do odpowiednich stron pomocy. Niektóre komponenty korzystają z zainstalowanych lokalnie plików pomocy w starszym formacie, które są dostępne tylko po naciśnięciu klawisza F1 w oknie dialogowym komponentu.

Więcej komponentów jest dostępnych do pobrania i zainstalowania w [Tekla Warehouse](#).

Można również modyfikować wiele istniejących komponentów i tworzyć własne komponenty użytkownika. Zobacz .

5.1 Połączenia blach ścinanych

W tej sekcji przedstawiono komponenty, które mogą być używane w połączeniach z blachami ścinanymi.

- [Spawana blacha ścinana \(43\) \(strona 845\)](#)
- [Blacha ścinana \(103\) \(strona 861\)](#)
- [Dwustronna blacha ścinana \(118\) \(strona 875\)](#)
- [Słup z blachą ścinaną \(131\) \(strona 886\)](#)
- [Połączenie sztywne na śruby \(134\) \(strona 909\)](#)
- [Blacha ścinana \(146\) \(strona 937\)](#)
- [Spawany do pasa górnego \(147\) \(strona 984\)](#)
- [Blacha spawana do pasa górnego S \(149\) \(strona 1011\)](#)
- [Połączenie sztywne \(181\) \(strona 1041\)](#)
- [Pełna głębokość \(184\) \(strona 1068\)](#)

- [Pełna głębokość S \(185\) \(strona 1096\)](#)
- [Pełna głębokość special JP \(185\) \(strona 1129\)](#)
- [Połączenie belki do blachy \(189\) \(strona 1144\)](#)

Spawana blacha ścinana (43)

Spawana blacha ścinana (43) łączy dwie belki za pomocą blachy ścinanej przyspawanej do środka belki podrzędnej i przykręconej do blachy żebra spawanej do środka elementu głównego.

Utworzone obiekty

- Blacha ścinana
- Żebro
- Podkładka z blachy
- śruby
- Spoiny

Zastosowania

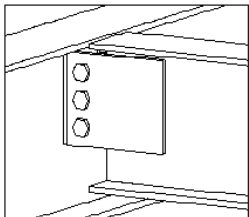
Sytuacja		Opis
		Blacha ścinana spawana do belki podrzędnej i przykręcona do żebra spawanego do elementu głównego.

Ograniczenia

Tego połączenia nie można używać do połączeń między belkami i słupami.

Kolejność wyboru

1. Wybierz element główny (belkę).
2. Wybierz element podrzędny (belkę).

Połączenie zostanie utworzone automatycznie po wybraniu belki podrzędnej.

Klucz do identyfikacji elementów

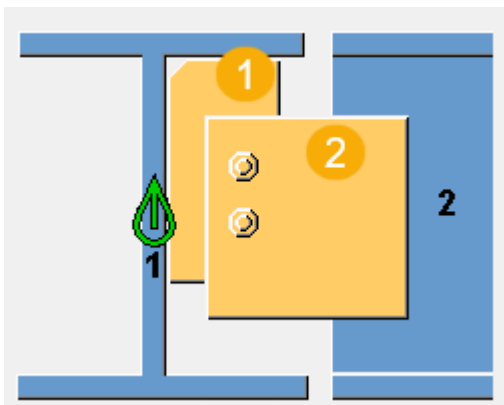

	Opis
1	Żebro
2	Blacha ścinana

Karta Obraz

Na zakładce **Obraz** można określić położenie blachy.

Wymiary

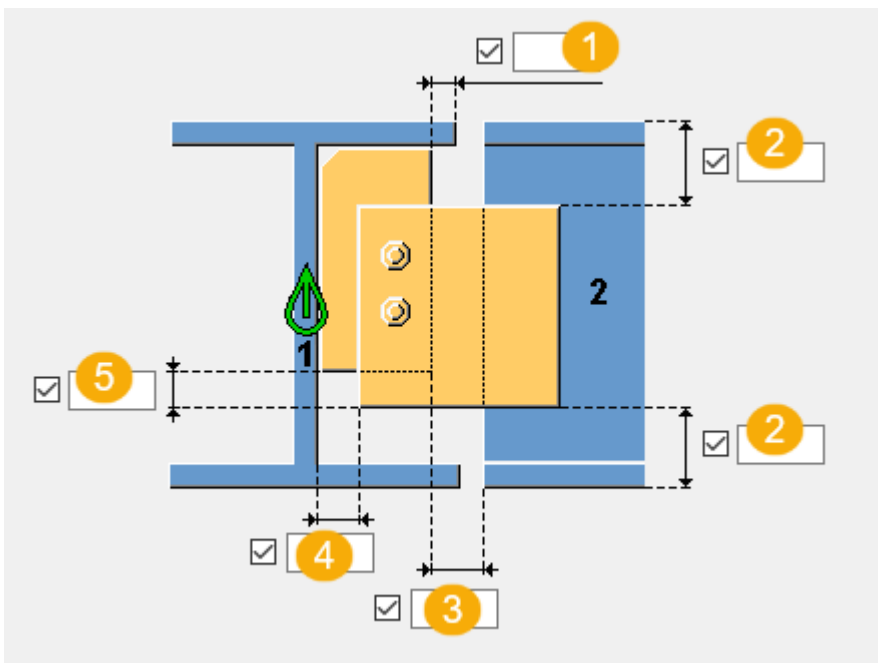

	Opis	Domyślna
1	Odległość krawędzi między żebrem a półką elementu głównego.	0

	Opis	Domyślna
2	Odległość górnej i dolnej krawędzi blachy ścinanej.	Domyślnie położenie i wymiary blachy ścinanej są definiowane przez odległości krawędzi grupy śrub. Domyślne położenie górnej i dolnej krawędzi blachy ścinanej można zapisać odległościami górnej i dolnej krawędzi.
3	Odległość między krawędzią żebra a końcem elementu podrzędnego.	
4	Odstęp między środkiem elementu głównego a blachą ścinaną.	10 mm Zmiana wartości powoduje odpowiednie przesunięcie grupy śrub.
5	Odległość krawędzi między blachą ścinaną i dolnym żebrzem.	

Karta Elementy

Zakładka **Elementy** umożliwia określenie właściwości elementu.

Elementy

Opcja	Opis	Domyślna
Żebro	Grubość, szerokość i wysokość żebra.	Domyślnie wysokość jest definiowana przez pionowe odległości krawędzi grupy śrub. Jeśli szerokość nie zostanie wprowadzona, szerokość żebra zostanie zdefiniowana na podstawie szerokości pasa. Domyślną wartością





Opcja	Opis	Domyślna
		grubości żebra jest grubość średnika.
Blacha	Grubość i szerokość blachy ścinanej. Wysokość jest określana poprzez odległości krawędzi grupy śrub. Można również zmienić wysokość za pomocą górnej i dolnej odległości blachy ścinanej na zakładce Obraz .	Wartość domyślna grubości blachy końcowej wynosi połowę średnicy śruby.
Wypełnienie	Grubość podkładki z blachy.	

Opcja	Opis	Domyślnie
Nr pozycji	Przedrostek i numer początkowy numeru pozycji elementu. Niektóre komponenty mają drugi wiersz pól, w którym można wprowadzić numer pozycji zespołu.	Domyślny numer początkowy elementu jest określony w ustawieniach Komponenty dostępnych po wybraniu menu Plik --> Ustawienia --> Opcje .
Materiał	Klasa materiału.	Domyślny materiał jest określony w polu Materiał elementu w ustawieniach Komponenty dostępnych po wybraniu menu Plik --> Ustawienia --> Opcje .
Nazwa	Ta nazwa będzie widoczna w rysunkach i raportach.	

Karta Parametry

Zakładka **Parametry** służy do definiowania położenia blachy ścinanej, typu żebra i fazowania oraz zespołu podkładki z blachy.



Położenie blachy ścinanej

Opcja	Opis
	Domyślna Bliższy bok Ustawienia AutoDefault mogą zmienić tą opcję.
	Automatycznie Bliższy bok
	Bliższy bok
	Obie strony
	Dalsza strona

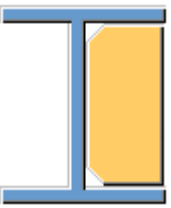
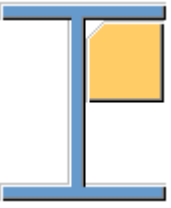
Tworzenie żebra

Opcja	Opis
	Domyślna W zależności od blachy ścinanej Ustawienia AutoDefault mogą zmienić tą opcję.
	Pełny
	W zależności od blachy ścinanej Tekla Structures określa rozmiar żebra na podstawie rozmiaru blachy ścinanej. Tekla Structures próbuje w miarę możliwości utrzymać dolne krawędzie blachy żebra i blachy ścinanej na tym samym poziomie.

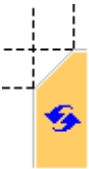
Typ fazowania

Opcja	Opis
	Domyślnie. Fazowanie liniowe Można zmienić tę opcję za pomocą funkcji AutoDefault.
	Bez fazowania
	Fazowanie liniowe
	Fazowanie łukiem wypukłym
	Fazowanie łukiem wklęsłym

Wymiary fazowania

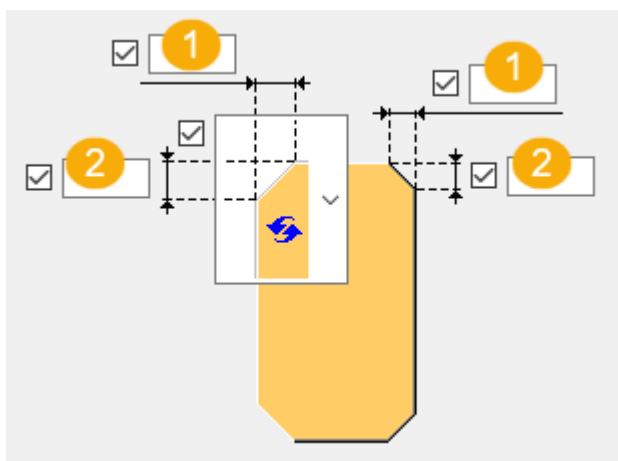

1	Poziomy wymiar fazowania
2	Pionowy wymiar fazowania

Karta Śruby

Zakładka **Śruby** umożliwia zdefiniowanie wymiarów grupy śrub i właściwości śrub.

Wymiary grupy śrub

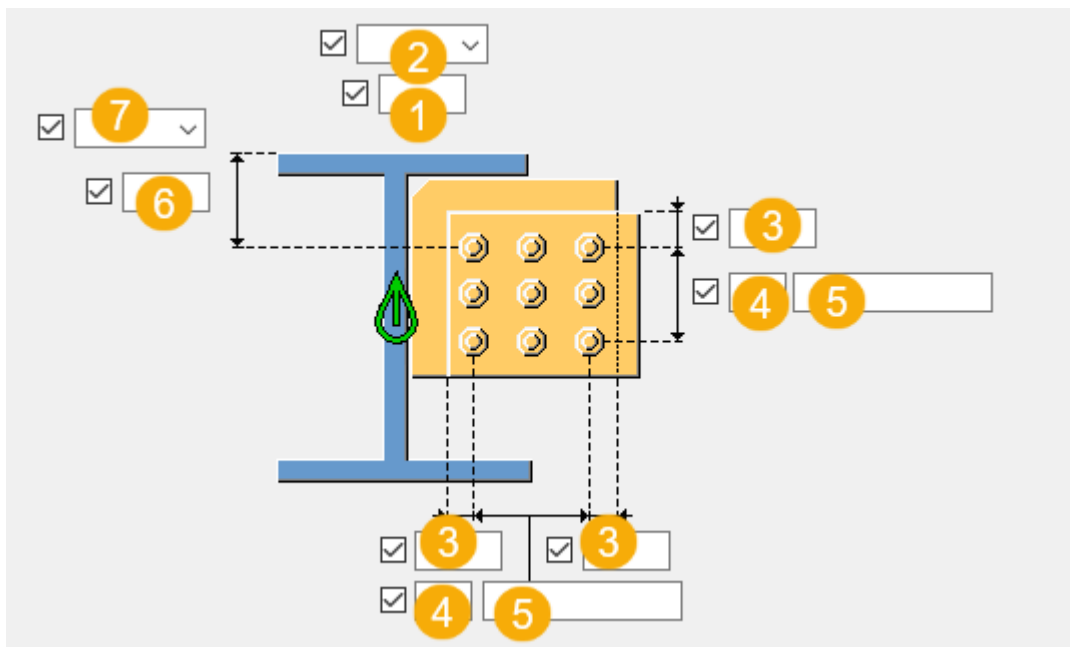

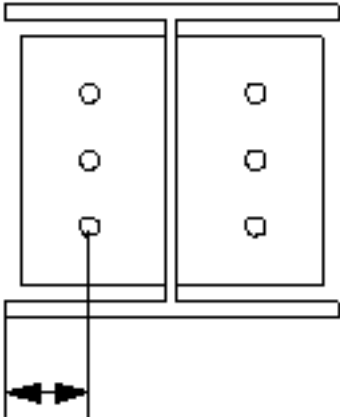
Opis	
1	Wymiary pozycji poziomej grupy śrub.
2	Umożliwia wybranie sposobu mierzenia wymiarów pozycji poziomej grupy śrub. <ul style="list-style-type: none">• Lewy: od lewej krawędzi elementu podrzędnego do śruby najbliższej lewej strony. 

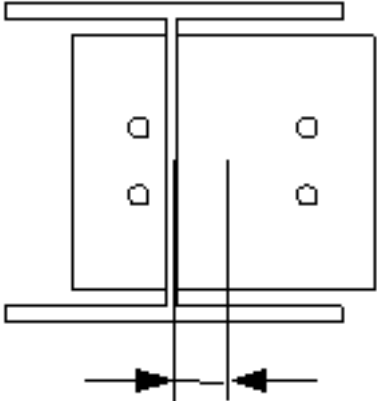
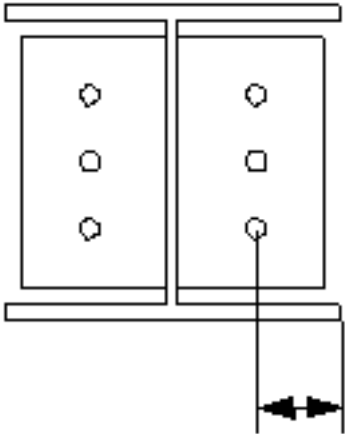
	Opis
	<ul style="list-style-type: none"> • Środek: od osi elementu podrzędnego do osi śrub.  <ul style="list-style-type: none"> • Prawy: od prawej krawędzi elementu podrzędnego do śruby najbliższej prawej strony. 
3	Odległość od krawędzi śruby. odległość od krawędzi to odległość od środka śruby do krawędzi elementu.
4	Liczba śrub.
5	Rozstaw śrub. Wartości rozstawu śrub należy oddzielać spacją. Należy wprowadzić wartość każdej odległości między śrubami. Na przykład w przypadku 3 śrub należy wprowadzić 2 wartości.
6	Wymiar pozycji pionowej grupy śrub.

	Opis
7	<ul style="list-style-type: none"> <li data-bbox="507 280 1332 347">• Na górze: od górnej krawędzi elementu podrzędnego do śruby najbliższej góry. <div data-bbox="560 421 1038 734" style="text-align: center;"> </div> <ul style="list-style-type: none"> <li data-bbox="507 795 1252 840">• Środek: od osi śrub do osi elementu podrzędnego. <div data-bbox="588 878 971 1191" style="text-align: center;"> </div> <ul style="list-style-type: none"> <li data-bbox="507 1265 1300 1332">• Poniżej: od dolnej krawędzi elementu podrzędnego do śruby najbliższej dołu. <div data-bbox="564 1384 1050 1704" style="text-align: center;"> </div> <p data-bbox="507 1749 1300 1816">Umożliwia wybranie sposobu mierzenia wymiarów pozycji pionowej grupy śrub.</p>

Podstawowe właściwości śruby

Opcja	Opis	Domyślnie
Rozmiar śruby	Średnica śruby.	Dostępne rozmiary są zdefiniowane w katalogu zespołów śrub.
Norma śruby	Norma śruby używana w komponencie.	Dostępne normy są zdefiniowane w katalogu zespołów śrub.
Tolerancja	Odstęp między śrubą a otworem.	
Gwint w materiale	Umożliwia zdefiniowanie, czy gwint może się znajdować w elementach przykręcanych, gdy używane są śruby z trzonem. To ustawienie nie wywiera efektu, gdy używane są śruby z pełnym gwintem.	Tak
Budowa/Warsztat	Położenie, w którym należy przymocować śruby.	Budowa

Otwory owalne

Istnieje możliwość zdefiniowania otworów owalnych, powiększonych lub gwintowanych.

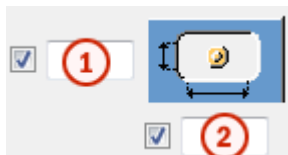

Opcja	Opis	Domyślnie
1	Wymiar pionowy otworu owalnego.	0 — okrągły otwór.
2	Wymiar poziomy otworu owalnego lub naddatek dla otworów powiększonych.	0 — okrągły otwór.

Opcja	Opis	Domyślnie
Typ otworu	Owalny tworzy otwory owalne. Powiększony tworzy otwory powiększone lub gwintowane. Brak otworu powoduje, że otwory nie są tworzone.	
Obróć otwory	Gdy typ otworu jest ustawiony na Owalny , ta opcja obraca otwory owalne.	
Owalne otwory w	Elementy, w których są tworzone otwory owalne. Dostępne opcje zależą od komponentu.	

Zespół śrub

Zaznaczenie pól wyboru pozwala określić, które obiekty komponentu (śruba, podkładki i nakrętki) mają być używane w zespole śruby.

Aby utworzyć sam otwór, należy usunąć zaznaczenie wszystkich pól wyboru.

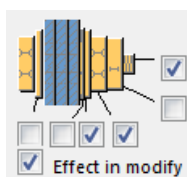

Aby zmienić zespół śruby w istniejącym komponentcie, należy zaznaczyć pole wyboru **Wynik modyfikacji** i kliknąć **Zmień**.

Zwiększenie długości śruby

Umożliwia zdefiniowanie, o ile ma zostać zwiększona długość śruby. Tej opcji można na przykład użyć, gdy malowanie wymaga zwiększenia długości śruby.

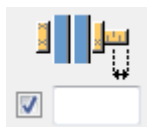

Karta Nacięcie





Na zakładce **Podcięcie** można określić automatyczne tworzenie nacięć belek podrzędnych oraz właściwości podcięć. Na zakładce **Podcięcie** znajdują się dwie grupy opcji: właściwości automatyczne (część górna) i właściwości ręczne (część dolna). Właściwości wycięcia automatycznego i ręcznego są od siebie niezależne.

Automatyczne nacinanie



Opcje automatycznego nacinania mają wpływ zarówno na półkę górną, jak i dolną.

Kształt nacięcia

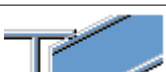
Automatyczne nacinanie jest włączone po wybraniu kształtu nacięcia.

Opcja	Opis
	Domyślnie Tworzy nacięcia dla belek podrzędnych. Można zmienić tę opcję za pomocą funkcji AutoDefault.
	Tworzy nacięcia dla belek podrzędnych. Cięcia są prostopadłe do środnika belki głównej.
	Tworzy nacięcia dla belek podrzędnych. Cięcia są prostopadłe do środnika belki podrzędnej.
	Tworzy nacięcia dla belek podrzędnych. Cięcie pionowe jest prostopadłe do belki głównej, a cięcie poziome jest prostopadłe do belki podrzędnej.
	Wyłącza automatyczne nacinanie.

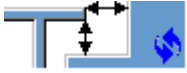
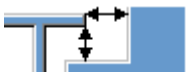

Rozmiar nacięcia

Opcja	Opis
	Domyślnie Mierzenie rozmiaru nacięcia odbywa się od krawędzi półki belki głównej i od spodu górnej półki belki głównej. Można zmienić tę opcję za pomocą funkcji AutoDefault.
	Mierzenie rozmiaru nacięcia odbywa się od krawędzi półki belki głównej i od spodu górnej półki belki głównej.
	Mierzenie rozmiaru nacięcia odbywa się od osi belki głównej i od górnej półki belki głównej.

Wprowadź poziome i pionowe wartości cięć.





Kształt wycięcia półki

Opcja	Opis
	Domyślnie Półka belki podrzędnej jest przecinana równoległe do belki głównej. Można zmienić tę opcję za pomocą funkcji AutoDefault.
	Półka belki podrzędnej jest przecinana równoległe do belki głównej.
	Półka belki podrzędnej jest przecinana w kształcie kwadratu.

Zaokrąglenie wymiarów nacięcia

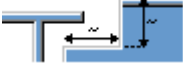

Użyj opcji zaokrąglenia wymiarów nacięcia, aby zdefiniować, czy wymiary nacięcia mają być zaokrąglane. Nawet jeśli zaokrąglenie wymiarów jest ustawione jako aktywne, wymiary są zaokrąglane tylko w razie potrzeby.

Opcja	Opis
	Domyślnie Wymiary nacięcia nie są zaokrąglane. Można zmienić tę opcję za pomocą funkcji AutoDefault.
	Wymiary nacięcia nie są zaokrąglane.
	Wymiary nacięcia są zaokrąglane. Wprowadź poziome i pionowe wartości zaokrąglenia.





Wymiary są zaokrąglane w górę do najbliższej wartości będącej wielokrotnością wprowadzonej wartości. Na przykład jeśli wymiar rzeczywisty to 51, a zostanie wprowadzona zaokrąglona w górę wartość 10, wymiar jest zaokrąglany w górę do 60.



Pozycja nacięcia

Opcja	Opis
	Domyślnie Tworzy cięcie poniżej półki belki głównej. Można zmienić tę opcję za pomocą funkcji AutoDefault.
	Tworzy cięcie poniżej półki belki głównej.
	Tworzy cięcie powyżej półki belki głównej.

Fazowanie nacięcia

Opcja	Opis
	Domyślnie Nacięcie nie jest fazowane. Można zmienić tę opcję za pomocą funkcji AutoDefault.
	Nacięcie nie jest fazowane.
	Tworzy nacięcie z liniowym fazowaniem.
	Nacięcie jest fazowane zgodnie z wprowadzonym promieniem.

Należy wprowadzić promień fazowania.

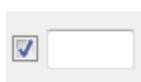





Ręczne nacinanie

Ręcznego nacinania można użyć, gdy element niebędący częścią połączenia koliduje z belką podrzędną. Gdy używane jest ręczne nacinanie, cięcia są tworzone przez połączenie przy użyciu wartości wprowadzonych w polach na zakładce **Nacięcie**. Można użyć różnych wartości dla półki górnej i dolnej.



Strona nacięcia półki

Strona nacięcia półki definiuje stronę belki, po której są tworzone nacięcia.

Opcja	Opis
	Domyślnie Nacięcia są tworzone po obu stronach półki. Można zmienić tę opcję za pomocą funkcji AutoDefault.
	Automatycznie Nacięcia są tworzone po obu stronach półki.
	Nacięcia są tworzone po obu stronach półki.
	Nacięcia są tworzone po bliższej stronie półki.
	Nacięcia są tworzone po dalszej stronie półki.

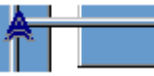
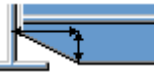

Kształt nacięcia półki

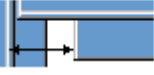
Kształt nacięcia półki definiuje kształt nacięcia w półce belki.

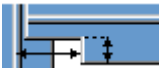
Opcja	Opis
	Domyślnie Cała półka belki podrzędnej jest przycinana tak daleko, jak to zostanie zdefiniowane. Można zmienić tę opcję za pomocą funkcji AutoDefault.
	Automatycznie Cała półka belki podrzędnej jest przycinana tak daleko, jak to zostanie zdefiniowane. Domyślna głębokość nacięcia jest dwukrotnością grubości półki belki podrzędnej. Cięcie zawsze biegnie przez całą szerokość półki belki podrzędnej.
	Tworzy fazowania na półce. Jeśli wymiar poziomy nie zostanie wprowadzony, tworzone jest fazowanie 45 stopni.
	Tworzy nacięcia na półce z wartościami domyślnymi, chyba że w polach 1 i 2 zostaną wprowadzone wartości.
	Półka nie jest cięta.
	Tworzy cięcia w półce zgodnie z wartością w polu 1 , aby wyrównać ją ze środkiem.

Opcja	Opis
	Tworzy cięcia w półce zgodnie z wartościami w polach 1 i 2 .

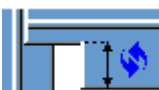
Głębokość nacięcia półki

Opcja	Opis
	Domyślnie Głębokość nacięcia półki. Można zmienić tę opcję za pomocą funkcji AutoDefault.
	Głębokość nacięcia półki.
	Głębokość nacięcia półki o wymiarze od osi środka belki podłużnej do krawędzi nacięcia.

Należy wprowadzić głębokość nacięcia półki.

Wymiary wycięcia

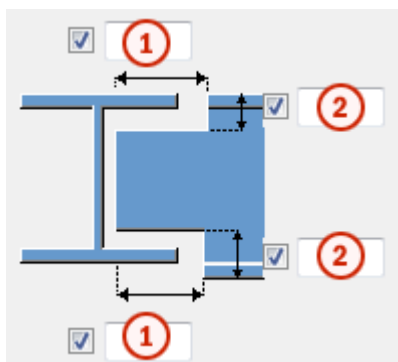

	Opis	Domyślnie
1	Wymiary poziomych cięć półki.	10 mm
2	Wymiary pionowych cięć półki.	Odstęp między krawędzią nacięcia a półką belki jest równa zaokrągleniu środka elementu głównego. Wysokość nacięcia jest zaokrąglana w górę do najbliższych 5 mm.

Karta Ogólne

Kliknij poniższe łącze, aby uzyskać więcej informacji:

Zakładka Ogólne

Zakładka Projekt

Kliknij poniższe łącze, aby uzyskać więcej informacji:

Zakładka Obliczenia

Kliknij poniższe łącze, aby uzyskać więcej informacji:

Zakładka Obliczenia

Spoiny

Kliknij poniższe łącze, aby uzyskać więcej informacji:



Blacha ścinana (103)

Blacha ścinana (103) łączy belkę z belką lub ze słupem za pomocą blachy ścinanej. Blachę ścinaną należy przyspawać do elementu głównego i przykręcić do belki podrzędnej.

Utworzone obiekty

- Blacha ścinana
- Śruby
- Spoiny
- Cięcia

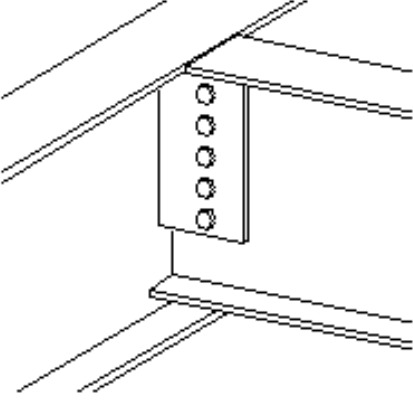
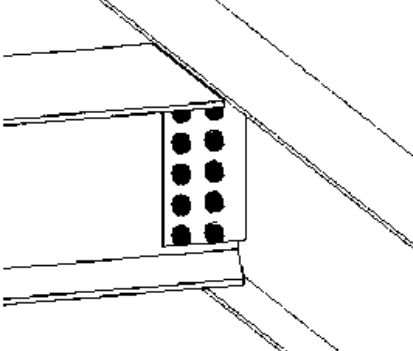
Zastosowania

Sytuacja	Opis
	Blacha ścinana połączona z belką.
	Blacha ścinana połączona z belką. Belka podrzędna jest skośna.
	Blacha ścinana połączona z belką. Belka podrzędna jest nachylona i skośna.

Kolejność wyboru

1. Wybierz element główny (belkę lub słup).
2. Wybierz element podrzędny (belkę).

Połączenie zostanie utworzone automatycznie po wybraniu belki podrzędnej.

Klucz do identyfikacji elementów

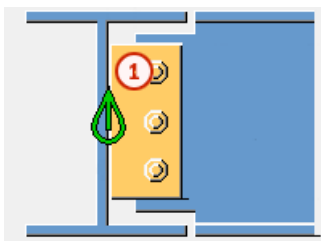

	Element
1	Blacha ścinana

Zakładka **Obraz**

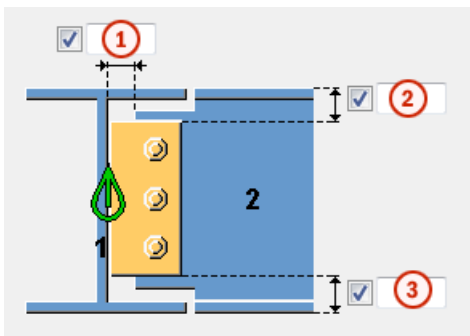

Użyj zakładki **Obraz**, aby określić położenie blachy ścinanej.

Wymiary blachy ścinanej





	Opis
1	Wycięcie elementu podrzędnego. Wycięcie elementu podrzędnego tworzy odstęp między elementem głównym a elementem podrzędnym. Wycięcie jest zdefiniowane na podstawie średnicy elementu głównego.
2	Odległość od górnej krawędzi belki podrzędnej do górnej krawędzi blachy ścinanej.
3	Odległość od dolnej krawędzi belki podrzędnej do dolnej krawędzi blachy ścinanej.

Położenie blachy ścinanej

Opcja	Opis
	Domyślnie Blacha ścinana znajduje się po lewej stronie środka belki podrzędnej. Można zmienić tę opcję za pomocą funkcji AutoDefault.
	Blacha ścinana znajduje się po lewej stronie środka belki podrzędnej.
	Blacha ścinana znajduje się po prawej stronie środka belki podrzędnej.

Wycięcie półki belki

Opcja	Opis
	Domyślnie Kwadratowy Można zmienić tę opcję za pomocą funkcji AutoDefault.
	Przycina ukośnie koniec półki.
	Przycina prostopadłe koniec półki.

Zakładka *Elementy*

Użyj zakładki **Elementy**, aby określić właściwości blachy ścinanej.

Blacha ścinana

Element	Opis
Blacha	Grubość i wysokość blachy ścinanej.

Opcja	Opis	Domyślnie
Nr pozycji	Przedrostek i numer początkowy numeru pozycji elementu. Niektóre komponenty mają drugi wiersz pól, w którym można wprowadzić numer pozycji zespołu.	Domyślny numer początkowy elementu jest określony w ustawieniach Komponenty dostępnych po wybraniu menu Plik --> Ustawienia --> Opcje .
Materiał	Klasa materiału.	Domyślny materiał jest określony w polu Materiał elementu w ustawieniach Komponenty dostępnych po wybraniu menu Plik --> Ustawienia --> Opcje .
Nazwa	Ta nazwa będzie widoczna w rysunkach i raportach.	
Klasa	Numer klasy elementu.	

Zakładka Podcięcie



Na zakładce **Podcięcie** można określić automatyczne tworzenie podcięć belki podrzędnej oraz właściwości podcięć. Na zakładce **Podcięcie** znajdują się dwie grupy opcji: właściwości automatyczne (część górna) i właściwości ręczne (część dolna). Właściwości wycięcia automatycznego i ręcznego są od siebie niezależne.



Automatyczne nacinanie

Opcje automatycznego nacinania mają wpływ zarówno na półkę górną, jak i dolną.



Kształt nacięcia

Automatyczne nacinanie jest włączone po wybraniu kształtu nacięcia.

Opcja	Opis
	Domyślnie Tworzy nacięcia dla belek podrzędnych. Można zmienić tę opcję za pomocą funkcji AutoDefault.
	Tworzy nacięcia dla belek podrzędnych. Cięcia są prostopadłe do średnicy belki głównej.
	Tworzy nacięcia dla belek podrzędnych. Cięcia są prostopadłe do średnicy belki podrzędnej.

Opcja	Opis
	Tworzy nacięcia dla belek podrzędnych. Cięcie pionowe jest prostopadłe do belki głównej, a cięcie poziome jest prostopadłe do belki podrzędnej.
	Wyłącza automatyczne nacinanie.

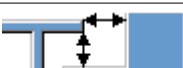

Rozmiar nacięcia

Opcja	Opis
	Domyślnie Mierzenie rozmiaru nacięcia odbywa się od krawędzi półki belki głównej i od spodu górnej półki belki głównej. Można zmienić tę opcję za pomocą funkcji AutoDefault.
	Mierzenie rozmiaru nacięcia odbywa się od krawędzi półki belki głównej i od spodu górnej półki belki głównej.
	Mierzenie rozmiaru nacięcia odbywa się od osi belki głównej i od górnej półki belki głównej.

Wprowadź poziome i pionowe wartości cięć.





Kształt wycięcia półki

Opcja	Opis
	Domyślnie Półka belki podrzędnej jest przecinana równolegle do belki głównej. Można zmienić tę opcję za pomocą funkcji AutoDefault.
	Półka belki podrzędnej jest przecinana równolegle do belki głównej.
	Półka belki podrzędnej jest przecinana w kształcie kwadratu.

Zaokrąglenie wymiarów nacięcia



Użyj opcji zaokrąglenia wymiarów nacięcia, aby zdefiniować, czy wymiary nacięcia mają być zaokrąglane. Nawet jeśli zaokrąglenie wymiarów jest ustawione jako aktywne, wymiary są zaokrąglane tylko w razie potrzeby.

Opcja	Opis
	Domyślnie Wymiary nacięcia nie są zaokrąglane. Można zmienić tę opcję za pomocą funkcji AutoDefault.
	Wymiary nacięcia nie są zaokrąglane.
	Wymiary nacięcia są zaokrąglane. Wprowadź poziome i pionowe wartości zaokrąglenia.





Wymiary są zaokrąglane w górę do najbliższej wartości będącej wielokrotnością wprowadzonej wartości. Na przykład jeśli wymiar rzeczywisty to 51, a zostanie wprowadzona zaokrąglona w górę wartość 10, wymiar jest zaokrąglany w górę do 60.



Pozycja nacięcia

Opcja	Opis
	Domyślnie Tworzy cięcie poniżej półki belki głównej. Można zmienić tę opcję za pomocą funkcji AutoDefault.
	Tworzy cięcie poniżej półki belki głównej.
	Tworzy cięcie powyżej półki belki głównej.

Fazowanie nacięcia

Opcja	Opis
	Domyślnie Nacięcie nie jest fazowane. Można zmienić tę opcję za pomocą funkcji AutoDefault.
	Nacięcie nie jest fazowane.
	Tworzy nacięcie z liniowym fazowaniem.
	Nacięcie jest fazowane zgodnie z wprowadzonym promieniem.

Należy wprowadzić promień fazowania.

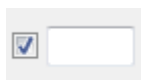





Ręczne nacinanie

Ręcznego nacinania można użyć, gdy element niebędący częścią połączenia koliduje z belką podrzędną. Gdy używane jest ręczne nacinanie, cięcia są tworzone przez połączenie przy użyciu wartości wprowadzonych w polach na zakładce **Nacięcie**. Można użyć różnych wartości dla półki górnej i dolnej.







Strona nacięcia półki

Strona nacięcia półki definiuje stronę belki, po której są tworzone nacięcia.

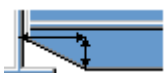

Opcja	Opis
	Domyślnie Nacięcia są tworzone po obu stronach półki. Można zmienić tę opcję za pomocą funkcji AutoDefault.
	Automatycznie Nacięcia są tworzone po obu stronach półki.
	Nacięcia są tworzone po obu stronach półki.
	Nacięcia są tworzone po bliższej stronie półki.
	Nacięcia są tworzone po dalszej stronie półki.

Kształt nacięcia półki

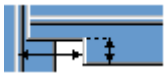
Kształt nacięcia półki definiuje kształt nacięcia w półce belki.

Opcja	Opis
	Domyślnie Cała półka belki podrzędnej jest przycinana tak daleko, jak to zostanie zdefiniowane. Można zmienić tę opcję za pomocą funkcji AutoDefault.
	Automatycznie Cała półka belki podrzędnej jest przycinana tak daleko, jak to zostanie zdefiniowane. Domyślna głębokość nacięcia jest dwukrotnością grubości półki belki podrzędnej. Cięcie zawsze biegnie przez całą szerokość półki belki podrzędnej.
	Tworzy fazowania na półce. Jeśli wymiar poziomy nie zostanie wprowadzony, tworzone jest fazowanie 45 stopni.
	Tworzy nacięcia na półce z wartościami domyślnymi, chyba że w polach 1 i 2 zostaną wprowadzone wartości.
	Półka nie jest cięta.
	Tworzy cięcia w półce zgodnie z wartością w polu 1 , aby wyrównać ją ze środkiem.
	Tworzy cięcia w półce zgodnie z wartościami w polach 1 i 2 .

Głębokość nacięcia półki

Opcja	Opis
	Domyślnie Głębokość nacięcia półki. Można zmienić tę opcję za pomocą funkcji AutoDefault.
	Głębokość nacięcia półki.
	Głębokość nacięcia półki o wymiarze od osi środka belki podrzędnej do krawędzi nacięcia.

Należy wprowadzić głębokość nacięcia półki.



Wymiary wycięcia

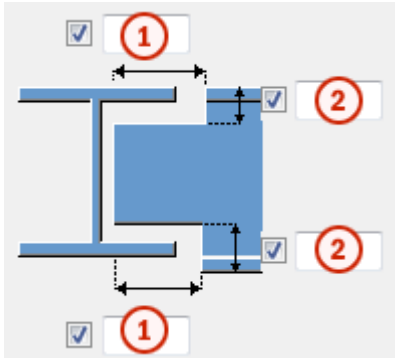

	Opis	Domyślnie
1	Wymiary poziomych cięć półki.	10 mm
2	Wymiary pionowych cięć półki.	Odstęp między krawędzią nacięcia a półką belki jest równa zaokrągleniu średnicy elementu głównego. Wysokość nacięcia jest zaokrąglana w górę do najbliższych 5 mm.

Definicja wcięcia BCSA

Umożliwia zdefiniowanie, czy nacięcia są tworzone zgodnie ze specyfikacjami Brytyjskiego Stowarzyszenia Producentów Konstrukcji Stalowych (British Constructional Steelwork Association – BCSA).

Opcja	Opis
Domyślnie	Wymiary nacięcia.
Tak	Tworzy nacięcie 50 mm dla prostych połączeń typu belka do belki.
Nie	Wymiary nacięcia należy zdefiniować na zakładce Nacięcie .

Zakładka Śruby

Na zakładce **Śruby** można określić właściwości śruby.



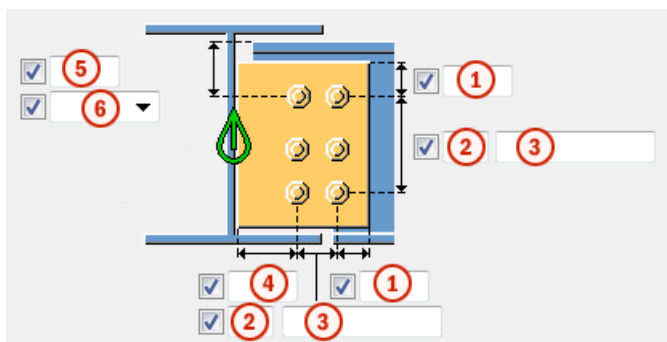

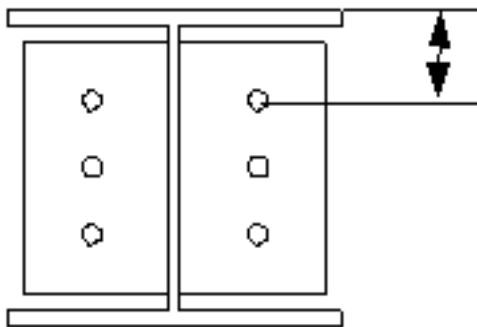
Wymiary grupy śrub

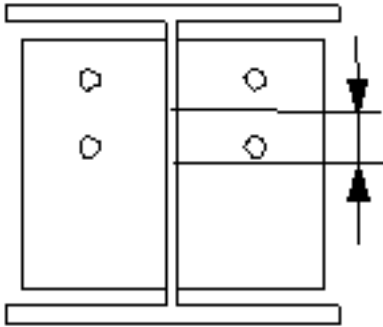
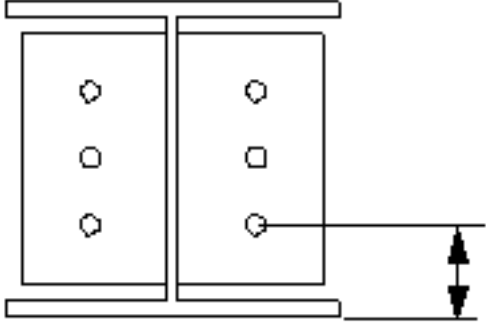

	Opis
1	Odległość od krawędzi śruby. odległość od krawędzi to odległość od środka śruby do krawędzi elementu.
2	Liczba śrub.
3	Rozstaw śrub. Wartości rozstawu śrub należy oddzielać spacją. Należy wprowadzić wartość każdej odległości między śrubami. Na przykład w przypadku 3 śrub należy wprowadzić 2 wartości.
4	Wymiary pozycji poziomej grupy śrub.
5	Wymiar pozycji pionowej grupy śrub.
6	Umożliwia wybranie sposobu mierzenia wymiarów pozycji pionowej grupy śrub. <ul style="list-style-type: none"> • Na górze: od górnej krawędzi elementu podrzędnego do śruby najbliższej góry. 

Opis	
<ul style="list-style-type: none"> • Środek: od osi śrub do osi elementu podrzędnego. 	
<ul style="list-style-type: none"> • Poniżej: od dolnej krawędzi elementu podrzędnego do śruby najbliższej dołu. 	

Rozmieszczanie śrub

Opcja	Opis
	Domyślnie Rozmieszczenie równoległe Można zmienić tę opcję za pomocą funkcji AutoDefault.
	Rozmieszczenie równoległe
	Typ rozmieszczenia na przemian 1
	Typ rozmieszczenia na przemian 2
	Typ rozmieszczenia na przemian 3

Opcja	Opis
	Typ rozmieszczenia na przemian 4

Podstawowe właściwości śruby

Opcja	Opis	Domyślnie
Rozmiar śruby	Średnica śruby.	Dostępne rozmiary są zdefiniowane w katalogu zespołów śrub.
Norma śruby	Norma śruby używana w komponencie.	Dostępne normy są zdefiniowane w katalogu zespołów śrub.
Tolerancja	Odstęp między śrubą a otworem.	
Gwint w materiale	Umożliwia zdefiniowanie, czy gwint może się znajdować w elementach przykręcanych, gdy używane są śruby z trzonem. To ustawienie nie wywiera efektu, gdy używane są śruby z pełnym gwintem.	Tak
Budowa/Warsztat	Położenie, w którym należy przymocować śruby.	Budowa

Otwory owalne

Istnieje możliwość zdefiniowania otworów owalnych, powiększonych lub gwintowanych.



Opcja	Opis	Domyślnie
1	Wymiar pionowy otworu owalnego.	0 — okrągły otwór.
2	Wymiar poziomy otworu owalnego lub naddatek dla otworów powiększonych.	0 — okrągły otwór.

Opcja	Opis	Domyślnie
Typ otworu	Owalny tworzy otwory owalne. Powiększony tworzy otwory powiększone lub gwintowane. Brak otworu powoduje, że otwory nie są tworzone.	
Obróć otwory	Gdy typ otworu jest ustawiony na Owalny , ta opcja obraca otwory owalne.	
Owalne otwory w	Elementy, w których są tworzone otwory owalne. Dostępne opcje zależą od komponentu.	

Zespół śrub

Zaznaczenie pól wyboru pozwala określić, które obiekty komponentu (śruba, podkładki i nakrętki) mają być używane w zespole śruby.

Aby utworzyć sam otwór, należy usunąć zaznaczenie wszystkich pól wyboru.

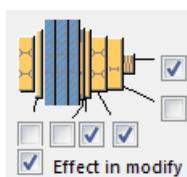

Aby zmienić zespół śruby w istniejącym komponentcie, należy zaznaczyć pole wyboru **Wynik modyfikacji** i kliknąć **Zmień**.



Zwiększenie długości śruby

Umożliwia zdefiniowanie, o ile ma zostać zwiększona długość śruby. Tej opcji można na przykład użyć, gdy malowanie wymaga zwiększenia długości śruby.



Kierunek śrubowania

Opcja	Opis
	Domyślnie Kierunek śrubowania 1 Można zmienić tę opcję za pomocą funkcji AutoDefault.

Opcja	Opis
	Kierunek śrubowania 1
	Kierunek śrubowania 2

Zakładka Ogólne

Kliknij poniższe łącze, aby uzyskać więcej informacji:

Zakładka Ogólne

Zakładka Projekt

Kliknij poniższe łącze, aby uzyskać więcej informacji:

Zakładka Projekt

Zakładka Obliczenia

Kliknij poniższe łącze, aby uzyskać więcej informacji:

Zakładka Obliczenia

Spoiny

Kliknij poniższe łącze, aby uzyskać więcej informacji:

Dwustronna blacha ścinana (118)

Dwustronna blacha ścinana (118) łączy dwie belki z belką lub ze słupem za pomocą blach ścinanych. Blachy ścinane należy przyspawać do belki głównej lub do słupa, a następnie przykręcić do belek podrzędnych.

Utworzone obiekty

- Blachy ścinane (2)
- Śruby
- Spoiny
- Cięcia

Zastosowania

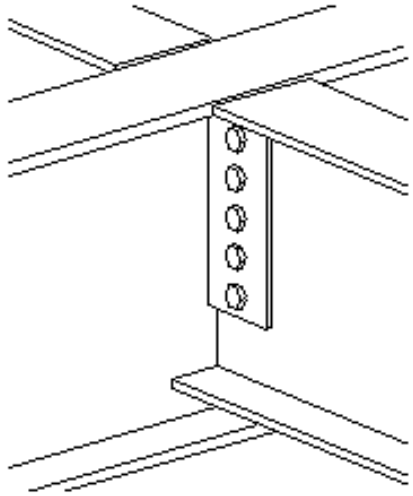
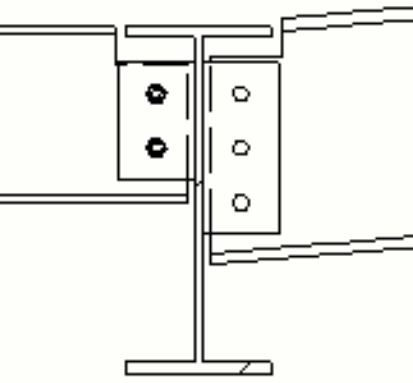
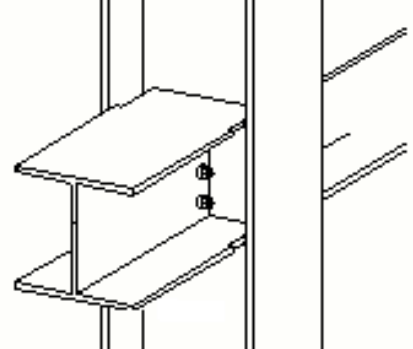
Sytuacja	Opis
 A technical drawing showing a vertical rectangular plate with four circular holes, connected to a horizontal beam. The plate is attached to the bottom flange of the beam. The beam is supported by a diagonal brace.	Proste blachy ścinane połączone z belką.
 A technical drawing showing a vertical rectangular plate with four circular holes, connected to a horizontal beam. The plate is attached to the bottom flange of the beam. The beam is supported by a diagonal brace.	Proste blachy ścinane połączone z belką. Belka podrzędna jest nachylona.
 A technical drawing showing a horizontal plate connected to a vertical column. The plate is attached to the web of the column. The column is supported by a diagonal brace.	Proste blachy ścinane połączone ze środkiem słupa.

Ograniczenia

Krawędzie górne blach ścinanych powinny znajdować się na tej samej wysokości.

Kolejność wyboru

1. Wybierz element główny (belkę lub słup).
2. Wybierz pierwszy element podrzędny (belkę).
3. Wybierz drugi element podrzędny (belkę).
4. Kliknij środkowym przyciskiem myszy, aby utworzyć połączenie.

Klucz do identyfikacji elementów

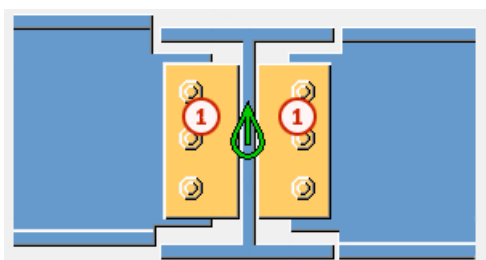

	Element
1	Błacha ścinana

zakładka **Obraz**

Użyj zakładki **Obraz**, aby określić położenie blach ścinanych.

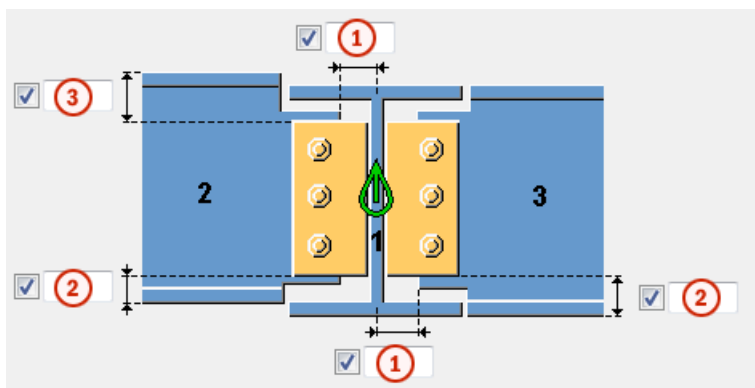

Wymiary blachy ścinanej





	Opis	Domyślna
1	<p>Wycięcie elementu podrzędnego.</p> <p>Wycięcie elementu podrzędnego tworzy odstęp między elementem głównym a elementem podrzędnym.</p> <p>Wycięcie jest zdefiniowane na podstawie średnicy elementu głównego.</p>	

	Opis	Domyślna
2	Odległość od dolnej krawędzi belki podrzędnej do dolnej krawędzi blachy ścinanej.	
3	Odległość od krawędzi górnej pierwszej belki podrzędnej do krawędzi górnej blachy ścinanej. Krawędzie górne blach ścinanych zostają wyrównane do tego samego poziomu.	50 mm

Położenie blachy ścinanej

Opcja	Opis
	Domyślna Blacha ścinana znajduje się po lewej stronie środka belki podrzędnej. Ustawienia AutoDefault mogą zmienić tą opcję.
	Blacha ścinana znajduje się po lewej stronie środka belki podrzędnej.
	Blacha ścinana znajduje się po prawej stronie środka belki podrzędnej.

Cięcie półki belki

Opcja	Opis
	Domyślna Kwadrat Ustawienia AutoDefault mogą zmienić tą opcję.
	Skos Przycina ukośnie koniec półki.
	Kwadrat Przycina prostopadłe koniec półki.

Zakładka Elementy

Użyj zakładki **Elementy**, aby określić właściwości blachy ścinanej.

Element	Opis
Blacha	Grubość i wysokość blachy ścinanej.

Opcja	Opis	Domyślnie
Nr pozycji	Przedrostek i numer początkowy numeru pozycji elementu. Niektóre komponenty mają drugi wiersz pól, w którym można wprowadzić numer pozycji zespołu.	Domyślny numer początkowy elementu jest określony w ustawieniach Komponenty dostępnych po wybraniu menu Plik --> Ustawienia --> Opcje .
Materiał	Klasa materiału.	Domyślny materiał jest określony w polu Materiał elementu w ustawieniach Komponenty dostępnych po wybraniu menu Plik --> Ustawienia --> Opcje .
Nazwa	Ta nazwa będzie widoczna w rysunkach i raportach.	



Zakładka Nacięcie

Na zakładce **Podcięcie** można określić automatyczne tworzenie podcięć belek podrzędnych oraz właściwości podcięć. Komponent umożliwia zdefiniowanie podcięć w obu belkach podrzędnych.

Kształt nacięcia

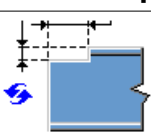
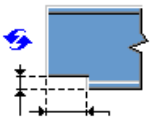
Umożliwia zdefiniowanie kształtu nacięcia od góry i dołu belki podrzędnej.

Opcja	Opcja	Opis
		Domyślnie Tworzy kwadratowe nacięcie po stronie górnej lub dolnej belki podrzędnej. Można zmienić tę opcję za pomocą funkcji AutoDefault.

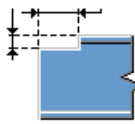
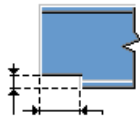
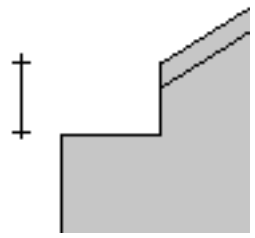
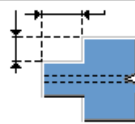
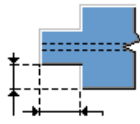
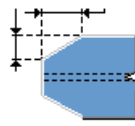
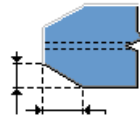
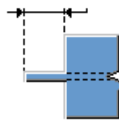
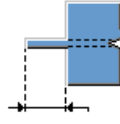
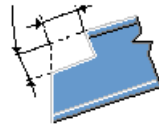
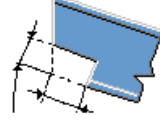
Opcja	Opcja	Opis
		Nie naciąć
		<p>Tworzy kwadratowe nacięcie po stronie górnej lub dolnej belki podrzędnej.</p> <p>Umożliwia zdefiniowanie wymiarów nacięć. W połączeniach typu belka do belki z nachyloną belką podrzędną głębokość mierzy się tak, jak pokazano na obrazie.</p> 
		<p>Tworzy nacięcie po obu stronach elementu podrzędnego.</p> <p>Umożliwia zdefiniowanie wymiarów nacięć.</p>
		<p>Tworzy sfazowane nacięcie po obu stronach belki podrzędnej.</p> <p>Należy zdefiniować wymiary fazowania.</p>
		<p>Tworzy pas.</p> <p>Umożliwia zdefiniowanie długości pasa. Półki są całkowicie odcinane.</p>
		<p>Tworzy specjalny typ kwadratowego nacięcia.</p> <p>Umożliwia zdefiniowanie wymiarów nacięć. Nacięcie jest prostopadłe do belki podrzędnej. Nie ma</p>

Opcja	Opcja	Opis
		wartości domyślnej długości ani głębokości.

Wymiary nacięcia

Umożliwia zdefiniowanie górnych i dolnych wymiarów nacięcia w przypadku ustawienia opcji **Definicja wcięcia BCSA** na **Nie**.

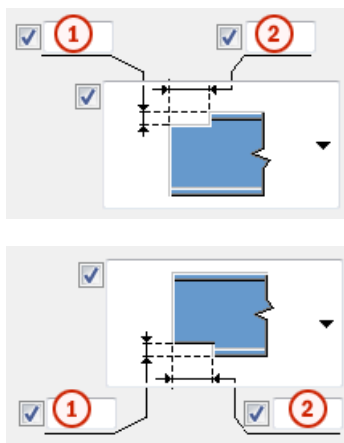

	Opis
1	Wymiar pionowy nacięcia.
2	Wymiar poziomy nacięcia.

Strona nacinania

Umożliwia zdefiniowanie strony belki podrzędnej, po której ma zostać utworzone nacięcie. Istnieje możliwość zdefiniowania strony dla góry i dołu belki podrzędnej.

Opcja	Opis
	Domyślnie Nacięcia są tworzone po obu stronach. Można zmienić tę opcję za pomocą funkcji AutoDefault.
	Nacięcia są tworzone po obu stronach.
	Nacięcie jest tworzone z lewej strony.
	Nacięcie jest tworzone z prawej strony.

Definicja wcięcia BCSA

Umożliwia zdefiniowanie, czy nacięcia są tworzone zgodnie ze specyfikacjami Brytyjskiego Stowarzyszenia Producentów Konstrukcji Stalowych (British Constructional Steelwork Association – BCSA).

Opcja	Opis
Domyślnie	Wymiary nacięcia.
Tak	Tworzy nacięcie 50 mm dla prostych połączeń typu belka do belki.
Nie	Wymiary nacięcia należy zdefiniować na zakładce Nacięcie .

Zakładka Śruby

Zakładka **Śruby** umożliwia sterowanie właściwościami śrub.



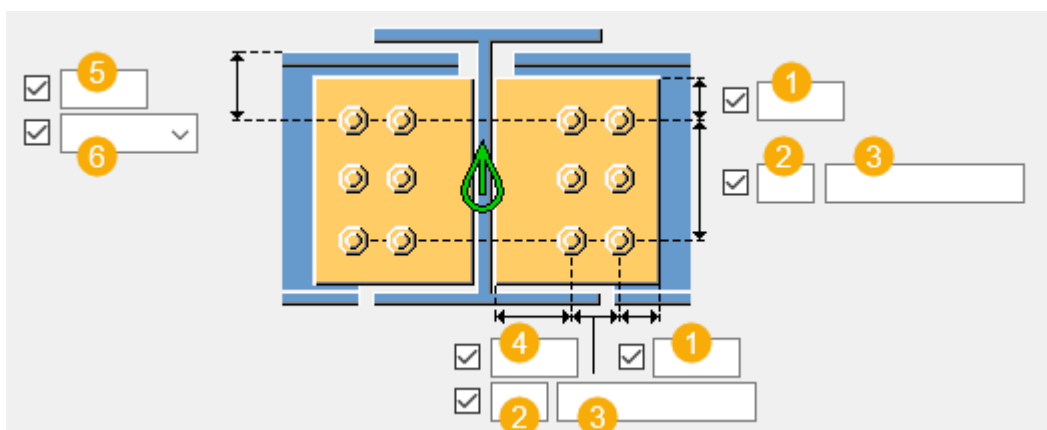

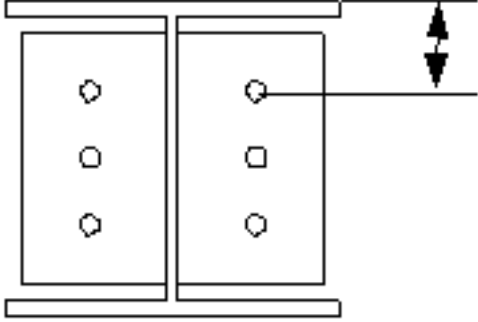
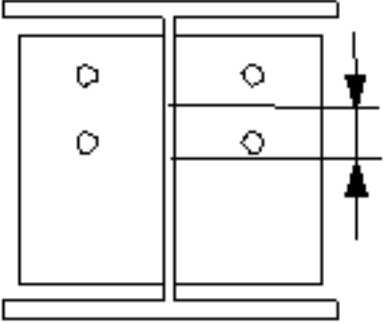
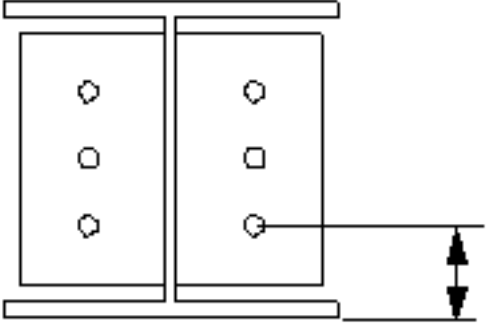

Wymiary grupy śrub



	Opis
1	Odległość od krawędzi śruby. odległość od krawędzi to odległość od środka śruby do krawędzi elementu.
2	Liczba śrub.
3	Rozstaw śrub. Wartości rozstawu śrub należy oddzielać spacją. Należy wprowadzić wartość każdej odległości między śrubami. Na przykład w przypadku 3 śrub należy wprowadzić 2 wartości.
4	Umożliwia definiowanie poziomej odległości śrub od krawędzi.
5	Wymiar pozycji pionowej grupy śrub.

	Opis
6	<p>Umożliwia wybranie sposobu mierzenia wymiarów pozycji pionowej grupy śrub.</p> <ul style="list-style-type: none"> • Na górze: od górnej krawędzi elementu podrzędnego do śruby najbliższej góry.  <ul style="list-style-type: none"> • Środek: od osi śrub do osi elementu podrzędnego.  <ul style="list-style-type: none"> • Poniżej: od dolnej krawędzi elementu podrzędnego do śruby najbliższej dołu. 

Rozmieszczanie śrub

Opcja	Opis
	Domyślnie Rozmieszczenie równoległe Można zmienić tę opcję za pomocą funkcji AutoDefault.
	Rozmieszczenie równoległe
	Typ rozmieszczenia na przemian 1
	Typ rozmieszczenia na przemian 2
	Typ rozmieszczenia na przemian 3
	Typ rozmieszczenia na przemian 4

Podstawowe właściwości śruby

Opcja	Opis	Domyślnie
Rozmiar śruby	Średnica śruby.	Dostępne rozmiary są zdefiniowane w katalogu zespołów śrub.
Norma śruby	Norma śruby używana w komponencie.	Dostępne normy są zdefiniowane w katalogu zespołów śrub.
Tolerancja	Odstęp między śrubą a otworem.	
Gwint w materiale	Umożliwia zdefiniowanie, czy gwint może się znajdować w elementach przykręcanych, gdy używane są śruby z trzonem. To ustawienie nie wywiera efektu, gdy używane są śruby z pełnym gwintem.	Tak
Budowa/Warsztat	Położenie, w którym należy przymocować śruby.	Budowa

Otworki owalne

Istnieje możliwość zdefiniowania otworów owalnych, powiększonych lub gwintowanych.

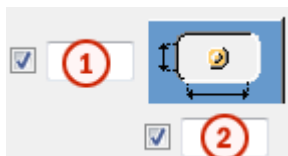

Opcja	Opis	Domyślnie
1	Wymiar pionowy otworu owalnego.	0 — okrągły otwór.
2	Wymiar poziomy otworu owalnego lub naddatek dla otworów powiększonych.	0 — okrągły otwór.
Typ otworu	<p>Owalny tworzy otworki owalne.</p> <p>Powiększony tworzy otworki powiększone lub gwintowane.</p> <p>Brak otworu powoduje, że otworki nie są tworzone.</p>	
Obróć otworki	Gdy typ otworu jest ustawiony na Owalny , ta opcja obraca otworki owalne.	
Owalne otworki w	Elementy, w których są tworzone otworki owalne. Dostępne opcje zależą od komponentu.	

Zespół śrub

Zaznaczenie pól wyboru pozwala określić, które obiekty komponentu (śruba, podkładki i nakrętki) mają być używane w zespole śruby.

Aby utworzyć sam otwór, należy usunąć zaznaczenie wszystkich pól wyboru.

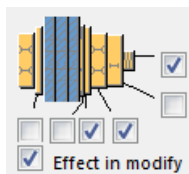

Aby zmienić zespół śruby w istniejącym komponentcie, należy zaznaczyć pole wyboru **Wynik modyfikacji** i kliknąć **Zmień**.

Zwiększenie długości śruby

Umożliwia zdefiniowanie, o ile ma zostać zwiększona długość śruby. Tej opcji można na przykład użyć, gdy malowanie wymaga zwiększenia długości śruby.



Zakładka Ogólne

Kliknij poniższe łącze, aby uzyskać więcej informacji:

Zakładka Ogólne

Zakładka Projekt

Kliknij poniższe łącze, aby uzyskać więcej informacji:

Zakładka Obliczenia

Kliknij poniższe łącze, aby uzyskać więcej informacji:

Zakładka Obliczenia

Spoiny

Kliknij poniższe łącze, aby uzyskać więcej informacji:

Słup z blachą ścinaną (131)

Słup z blachą ścinaną (131) łączy belkę z słupem za pomocą blachy ścinanej lub podwójnej blachy ścinanej. Blacha ścinana jest spawana do środka elementu głównego i żeber oraz przykręcana do środka elementu podrzędnego. Belka drugorzędna może być pozioma lub nachylona.

Utworzone obiekty

- Blachy ścinane (1 lub 2)
- Żebra (opcjonalnie)
- Spoiny
- Śruby
- Cięcia

Zastosowania

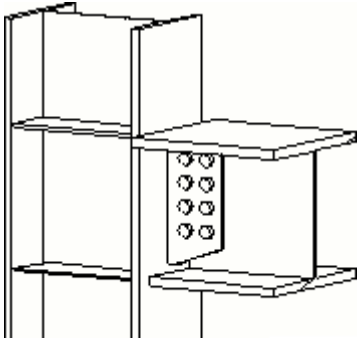
Opcja	Opis
	Dwie blachy ścinane i cztery żebra.

Kolejność wyboru

1. Wybierz element główny (słup).
2. Wybierz element podrzędny (belkę).

Połączenie zostanie utworzone automatycznie po wybraniu elementu podrzędnego.

Klucz do identyfikacji elementów

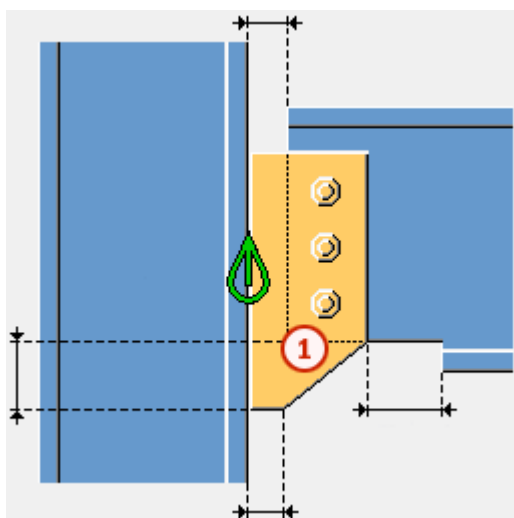

	Element
1	Blacha ścinana

UWAGA Tekla Structures używa do utworzenia tego komponentu wartości z pliku `joints.def`. Więcej informacji - zobacz .

zakładka *Obraz*

Zakładka **Obraz** umożliwia określenie położenia blachy ścinanej, półki belki i podcięć w środku.



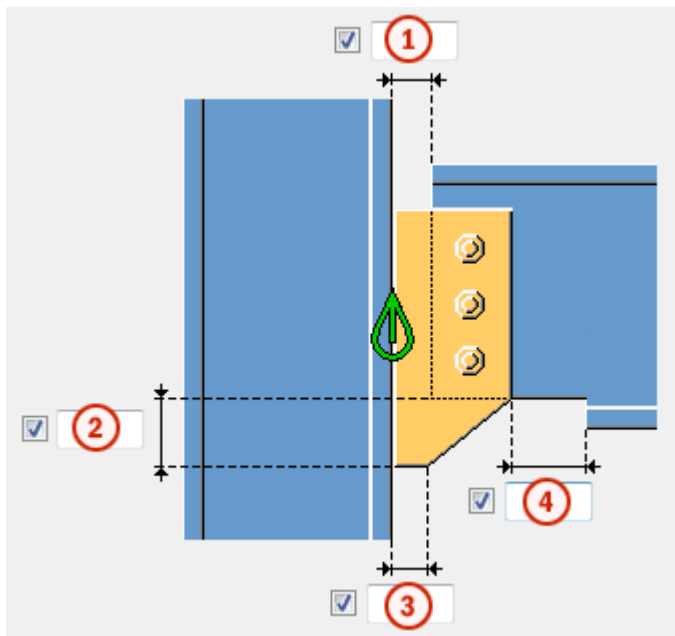

Wymiary



	Opis	Domyślna
1	Wycięcie elementu podrzędnego. Wycięcie elementu podrzędnego tworzy odstęp między elementem głównym a elementem podrzędnym.	10 mm
2	Wysokość skośnego elementu blachy ścinanej.	50 mm
3	Odległość od górnej krawędzi elementu głównego do narożnika blachy ścinanej.	20 mm
4	Rozmiar pasa utworzonego w półce elementu podrzędnego. Wycięcie półki jest zdefiniowane przez krawędź blachy ścinanej.	20 mm



Cięcie na końcu belki

Umożliwia zdefiniowanie sposobu cięcia belki podrzędnej. Belka jest widoczna z boku.

Opcja	Opis
	Domyślnie Skos Można zmienić tę opcję za pomocą funkcji AutoDefault.
	Automatycznie Jeśli nachylenie belki podrzędnej nie przekracza 10 stopni, jej koniec jest cięty pod kątem prostym. W przeciwnym razie koniec belki jest cięty skośnie.
	Kwadrat Końce belki podrzędnej są przycinane pod kątem prostym.
	Skos Koniec belki podrzędnej jest przycinany równoległe do krawędzi elementu głównego.



Cięcie środka belki

Umożliwia zdefiniowanie sposobu cięcia środka belki podrzędnej. Belka jest widoczna z góry.



Opcja	Opis
	Domyślnie Skos Można zmienić tę opcję za pomocą funkcji AutoDefault.
	Skos Przycina skośnie koniec środka, gdy koniec belki podrzędnej jest również przycinany skośnie.
	Kwadrat Przycina koniec środka pod kątem prostym, gdy koniec belki podrzędnej jest przycinany skośnie.

Wycięcie półki belki

Umożliwia zdefiniowanie sposobu cięcia półki belki podrzędnej. Belka jest widoczna z góry.

Opcja	Opis
	Domyślnie Skos Można zmienić tę opcję za pomocą funkcji AutoDefault.
	Skos Przycina ukośnie koniec półki.
	Kwadrat Przycina część półki pod kątem prostym i pozostawia jej część skośnie.

Przycięcie półkę u dołu belki

Opcja	Opis
	Domyślnie Nacięcie Określ wymiary wycięć. Można zmienić tę opcję za pomocą funkcji AutoDefault.
	Nacięcie Określ wymiary wycięć. Dolna część belki podrzędnej jest nacinana, jeśli blacha ścinana przecina półkę.
	Wycięcie półki Półka belki podrzędnej jest nacinana po tej samej stronie co blacha ścinana, jeśli blacha ścinana przecina półkę.

Zakładka Blachy





Zakładka **Blachy** umożliwia określenie rozmiaru, położenia, numeru, orientacji i kształtu blachy ścinanej.

Blacha ścinana

Opcja	Opis
Blacha ścinana	Grubość, szerokość i wysokość blachy ścinanej.

Opcja	Opis	Domyślnie
Nr pozycji	Przedrostek i numer początkowy numeru pozycji elementu. Niektóre komponenty mają drugi wiersz pól, w którym można wprowadzić numer pozycji zespołu.	Domyślny numer początkowy elementu jest określony w ustawieniach Komponenty dostępnych po wybraniu menu Plik --> Ustawienia --> Opcje .
Materiał	Klasa materiału.	Domyślny materiał jest określony w polu Materiał elementu w ustawieniach Komponenty dostępnych po wybraniu menu Plik --> Ustawienia --> Opcje .
Nazwa	Ta nazwa będzie widoczna w rysunkach i raportach.	

Kształt blachy ścinanej



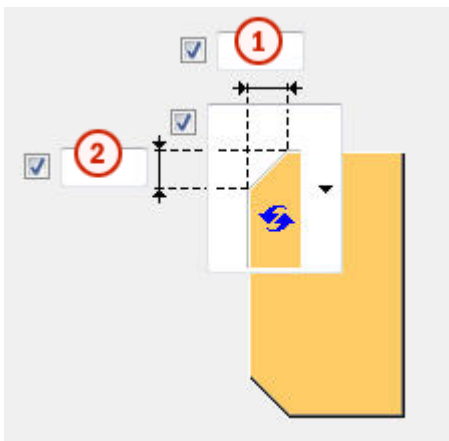

Opcja	Opis
	Domyślnie Narożnik blachy ścinanej jest fazowany. Można zmienić tę opcję za pomocą funkcji AutoDefault.
	Automatycznie Narożnik blachy ścinanej jest fazowany.
	Narożnik blachy ścinanej jest fazowany.
	Narożnik blachy ścinanej nie jest fazowany.

Fazowanie blachy ścinanej

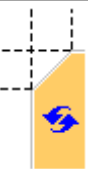

	Opis
1	Wymiar poziomy fazowania blachy ścinanej.
2	Wymiar pionowy fazowania blachy ścinanej.

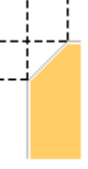
Typ fazowania

Opcja	Opis
	Domyślnie Fazowanie liniowe Można zmienić tę opcję za pomocą funkcji AutoDefault.
	Bez fazowania
	Fazowanie liniowe
	Fazowanie łukiem wypukłym

Opcja	Opis
	Fazowanie łukiem wklęsłym

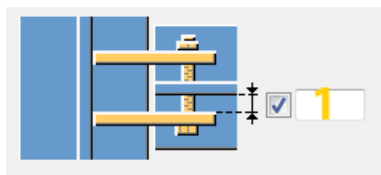

Odstęp między blachami ścinanymi.





	Opis	Domyślnie
1	Odstęp między średnikiem elementu podrzędnego a blachą ścinaną. Dotyczy tylko połączeń z dwoma blachami ścinanymi.	0





Położenie blachy ścinanej

Umożliwia zdefiniowanie liczby i strony blach ścinanych w pojedynczych połączeniach z blachą ścinaną.

Opcja	Opis
	Domyślnie Blacha ścinana dalsza Można zmienić tę opcję za pomocą funkcji AutoDefault.
	Automatycznie Komponent automatycznie wybiera blachę ścinaną bliższą lub dalszej strony. Blacha ścinana jest tworzona z boku elementu podrzędnego, jeśli kąt między elementem głównym a elementem podrzędnym jest mniejszy niż 90 stopni.
	Blacha ścinana dalsza

Opcja	Opis
	Blacha ścinana bliższa i dalsza
	Blacha ścinana bliższa

Orientacja blachy ścinanej

Opcja	Opis
	Domyślnie Nachylona Można zmienić tę opcję za pomocą funkcji AutoDefault.
	Automatycznie Blacha ścinana jest nachylona w kierunku belki podrzędnej. Obie pionowe krawędzie blachy ścinanej są przycinane równoległe do końca belki podrzędnej.
	Nachylona Blacha ścinana jest nachylona w kierunku belki podrzędnej. Obie pionowe krawędzie blachy ścinanej są przycinane równoległe do końca belki podrzędnej.
	Prostopadła
	Zmieniona nachylona Tak samo jak w przypadku opcji Nachylona , ale pionowa krawędź blachy ścinanej połączonej z belką podrzędną jest przecinana prostopadle do półki belki podrzędnej.

Zakładka Żebra

Zakładka **Żebra** pozwala określić wymiary, orientację, położenie i typ blachy żebra.



Wymiary blachy usztywniającej

Opcja	Opis
Górny NS	Grubość, szerokość i wysokość żebra u góry z bliższej strony.
Górny FS	Grubość, szerokość i wysokość żebra u góry z dalszej strony.
Dolny NS	Grubość, szerokość i wysokość żebra u dołu z bliższej strony.
Dolny FS	Grubość, szerokość i wysokość żebra u dołu z dalszej strony.



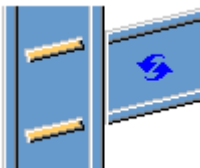

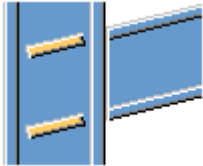
Opcja	Opis	Domyślnie
Nr pozycji	Przedrostek i numer początkowy numeru pozycji elementu.	Domyślny numer początkowy elementu jest określony w ustawieniach Komponenty dostępnych po wybraniu menu Plik --> Ustawienia --> Opcje .
Materiał	Klasa materiału.	Domyślny materiał jest określony w polu Materiał elementu w ustawieniach Komponenty dostępnych po wybraniu menu Plik --> Ustawienia --> Opcje .
Nazwa	Ta nazwa będzie widoczna w rysunkach i raportach.	

Orientacja żebra

Opcja	Opis
	<p>Domyślnie</p> <p>Żebra są równoległe do elementu podrzędnego.</p> <p>Można zmienić tę opcję za pomocą funkcji AutoDefault.</p>



Opcja	Opis
	Żebra są równoległe do elementu podrzędnego.
	Żebra są prostopadłe do elementu głównego.

Tworzenie żebra

Opcja	Opis
	Domyślnie Żebra są tworzone. Można zmienić tę opcję za pomocą funkcji AutoDefault.
	Automatycznie Żebra są tworzone w razie potrzeby.
	Żebra nie są tworzone.
	Żebra są tworzone.

Kształt żebra

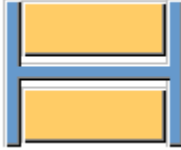
Opcja	Opis
	Domyślnie Fazowane liniowo blachy usztywniające Można zmienić tę opcję za pomocą funkcji AutoDefault.

Opcja	Opis
	Automatycznie Fazowane liniowo blachy usztyniające
	Kwadratowe blachy usztyniające Blachy usztyniające z odstępem na zaokrąglenie środnika elementu głównego.
	Fazowane liniowo blachy usztyniające

Odstęp żebra

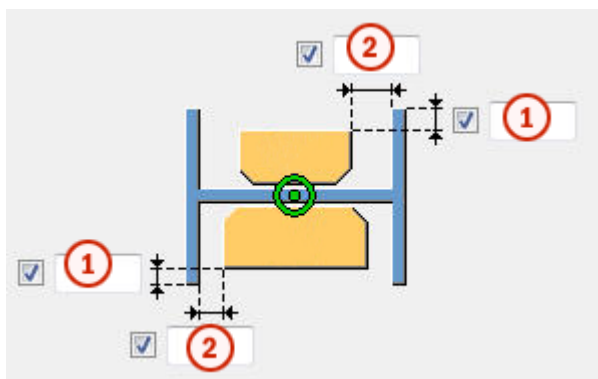

	Opis
1	Odległość od krawędzi półki do krawędzi żebra
2	Rozmiar odstępu między półkami a żebrem.

Pozycje żeber

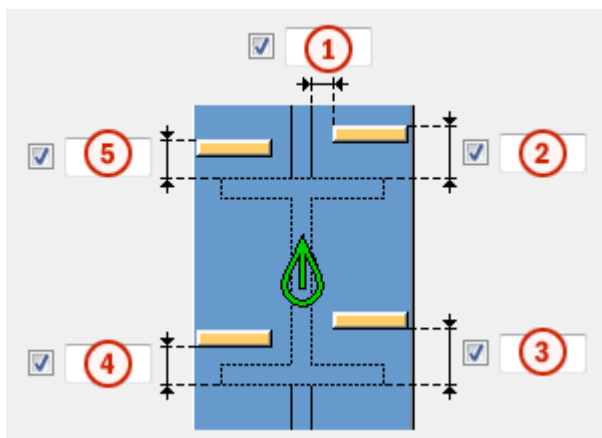

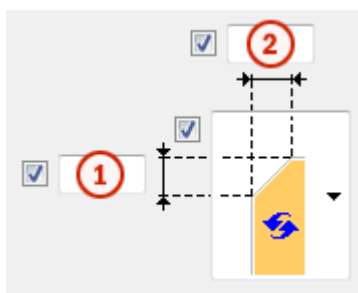

	Opis
1	Rozmiar odstępu między żebrzem a krawędzią środka belki.
2	Rozmiar odstępu między żebrzem u góry z bliższej strony a krawędzią półki belki.
3	Rozmiar odstępu między żebrzem u dołu z bliższej strony a krawędzią półki belki.
4	Rozmiar odstępu między żebrzem u dołu z dalszej strony a krawędzią półki belki.
5	Rozmiar odstępu między żebrzem u góry z dalszej strony a krawędzią półki belki.

Wymiary fazowania



	Opis	Domyślnie
1	Wymiar pionowy fazowania.	10 mm
2	Wymiar poziomy fazowania.	10 mm

Typ fazowania

Opcja	Opis
	Domyślnie. Fazowanie liniowe Można zmienić tę opcję za pomocą funkcji AutoDefault.
	Bez fazowania
	Fazowanie liniowe
	Fazowanie łukiem wypukłym
	Fazowanie łukiem wklęsłym

Zakładka Śruby

Na zakładce **Śruby** można określić właściwości śrub łączących blachę ścinaną z elementem podrzędnym.

Wymiary grupy śrub



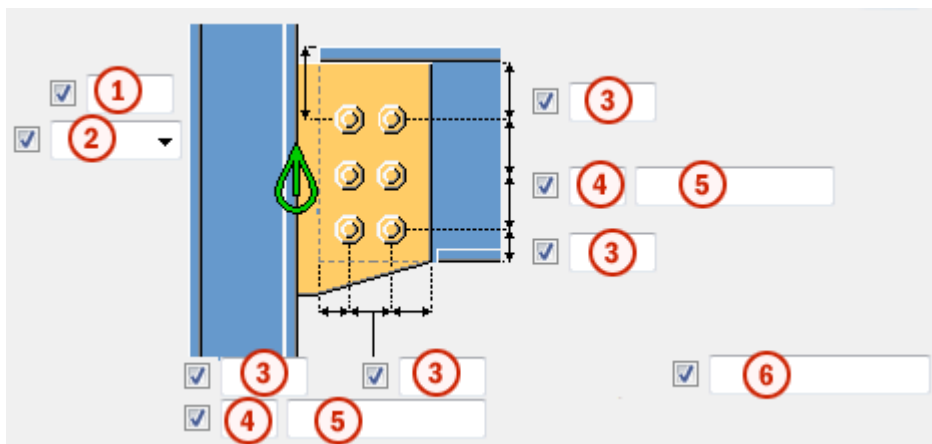

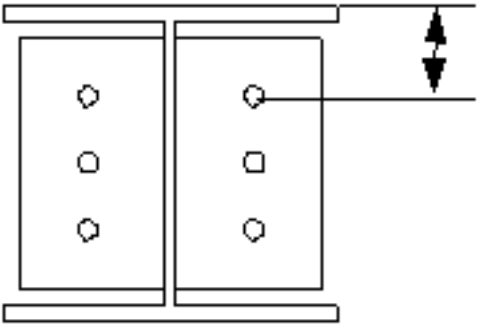
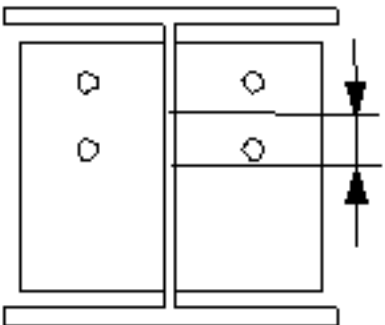
Wymiary grupy śrub wpływają na rozmiar i kształt blach ścinanych.

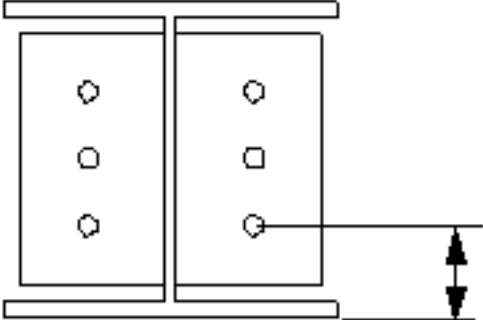

Opis	
1	Wymiar pozycji pionowej grupy śrub.
2	<p>Umożliwia wybranie sposobu mierzenia wymiarów pozycji pionowej grupy śrub.</p> <ul style="list-style-type: none"> • Na górze: od górnej krawędzi elementu podrzędnego do śruby najbliższej góry.  <ul style="list-style-type: none"> • Środek: od osi śrub do osi elementu podrzędnego. 





	Opis
	<ul style="list-style-type: none"> • Poniżej: od dolnej krawędzi elementu podrzędnego do śruby najbliższej dołu. 
3	Odległość od krawędzi śruby. odległość od krawędzi to odległość od środka śruby do krawędzi elementu.
4	Liczba śrub.
5	Rozstaw śrub. Wartości rozstawu śrub należy oddzielać spacją. Należy wprowadzić wartość każdej odległości między śrubami. Na przykład w przypadku 3 śrub należy wprowadzić 2 wartości.
6	Umożliwia zdefiniowanie śrub, które mają być usunięte z grupy śrub. Wprowadzane numery śrub przeznaczonych do usunięcia należy oddzielać spacją. Numery śrub liczy się od lewej do prawej i od góry do dołu.

Rozmieszczanie śrub

Opcja	Opis
	Domyślnie Rozmieszczenie równoległe Można zmienić tę opcję za pomocą funkcji AutoDefault.
	Rozmieszczenie równoległe
	Typ rozmieszczenia na przemian 1
	Typ rozmieszczenia na przemian 2
	Typ rozmieszczenia na przemian 3

Opcja	Opis
	Typ rozmieszczenia na przemian 4

Orientacja grupy śrub

Opcja	Opis
	Domyślnie Kwadrat Można zmienić tę opcję za pomocą funkcji AutoDefault.
	Automatycznie Kwadrat
	Uporządkowane na przemian Śruby są rozmieszczane na przemian w kierunku elementu podrzędnego.
	Kwadrat Kwadratowa grupa śrub jest położona poziomo.
	Nachylona Kwadratowa grupa śrub jest nachylona w kierunku elementu podrzędnego.

Podstawowe właściwości śruby

Opcja	Opis	Domyślnie
Rozmiar śruby	Średnica śruby.	Dostępne rozmiary są zdefiniowane w katalogu zespołów śrub.
Norma śruby	Norma śruby używana w komponencie.	Dostępne normy są zdefiniowane w katalogu zespołów śrub.
Tolerancja	Odstęp między śrubą a otworem.	
Gwint w materiale	Umożliwia zdefiniowanie, czy gwint może się znajdować w elementach przykręcanych, gdy używane są śruby z trzonem. To ustawienie nie wywiera efektu, gdy	Tak

Opcja	Opis	Domyślnie
	używane są śruby z pełnym gwintem.	
Budowa/Warsztat	Położenie, w którym należy przymocować śruby.	Budowa

Otwory owalne

Istnieje możliwość zdefiniowania otworów owalnych, powiększonych lub gwintowanych.



Opcja	Opis	Domyślnie
1	Wymiar pionowy otworu owalnego.	0 — okrągły otwór.
2	Wymiar poziomy otworu owalnego lub naddatek dla otworów powiększonych.	0 — okrągły otwór.
Typ otworu	Owalny tworzy otwory owalne. Powiększony tworzy otwory powiększone lub gwintowane. Brak otworu powoduje, że otwory nie są tworzone.	
Obróć otwory	Gdy typ otworu jest ustawiony na Owalny , ta opcja obraca otwory owalne.	
Owalne otwory w	Elementy, w których są tworzone otwory owalne. Dostępne opcje zależą od komponentu.	

Zespół śrub

Zaznaczenie pól wyboru pozwala określić, które obiekty komponentu (śruba, podkładki i nakrętki) mają być używane w zespole śruby.

Aby utworzyć sam otwór, należy usunąć zaznaczenie wszystkich pól wyboru.

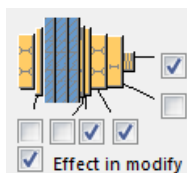

Aby zmienić zespół śruby w istniejącym komponencie, należy zaznaczyć pole wyboru **Wynik modyfikacji** i kliknąć **Zmień**.

Zwiększenie długości śruby

Umożliwia zdefiniowanie, o ile ma zostać zwiększona długość śruby. Tej opcji można na przykład użyć, gdy malowanie wymaga zwiększenia długości śruby.



Zakładka Nacięcie





Zakładka **Nacięcie** umożliwia określenie automatycznego tworzenia podcięć belek podrzędnych oraz właściwości podcięć. Na zakładce **Nacięcie** znajdują się dwie grupy opcji: właściwości automatyczne (część górna) i właściwości ręczne (część dolna). Właściwości wycięcia automatycznego i ręcznego są od siebie niezależne.

Automatyczne nacinanie

Opcje automatycznego nacinania mają wpływ zarówno na półkę górną, jak i dolną.

Kształt nacięcia

Automatyczne nacinanie jest włączone po wybraniu kształtu nacięcia.

Opcja	Opis
	Domyślnie Tworzy nacięcia dla belek podrzędnych. Można zmienić tę opcję za pomocą funkcji AutoDefault.
	Tworzy nacięcia dla belek podrzędnych. Cięcia są prostopadłe do średnicy belki głównej.
	Tworzy nacięcia dla belek podrzędnych. Cięcia są prostopadłe do średnicy belki podrzędnej.
	Tworzy nacięcia dla belek podrzędnych. Cięcie pionowe jest prostopadłe do belki głównej, a cięcie poziome jest prostopadłe do belki podrzędnej.

Opcja	Opis
	Wyłącza automatyczne nacinanie.

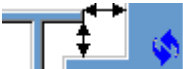
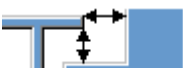
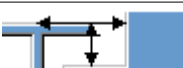

Rozmiar nacięcia

Opcja	Opis
	Domyślnie Mierzenie rozmiaru nacięcia odbywa się od krawędzi półki belki głównej i od spodu górnej półki belki głównej. Można zmienić tę opcję za pomocą funkcji AutoDefault.
	Mierzenie rozmiaru nacięcia odbywa się od krawędzi półki belki głównej i od spodu górnej półki belki głównej.
	Mierzenie rozmiaru nacięcia odbywa się od osi belki głównej i od górnej półki belki głównej.

Wprowadź poziome i pionowe wartości cięć.





Kształt wycięcia półki

Opcja	Opis
	Domyślnie Półka belki podrzędnej jest przecinana równoległe do belki głównej. Można zmienić tę opcję za pomocą funkcji AutoDefault.
	Półka belki podrzędnej jest przecinana równoległe do belki głównej.
	Półka belki podrzędnej jest przecinana w kształcie kwadratu.

Zaokrąglenie wymiarów nacięcia



Użyj opcji zaokrąglenia wymiarów nacięcia, aby zdefiniować, czy wymiary nacięcia mają być zaokrąglane. Nawet jeśli zaokrąglenie wymiarów jest ustawione jako aktywne, wymiary są zaokrąglane tylko w razie potrzeby.

Opcja	Opis
	Domyślnie Wymiary nacięcia nie są zaokrąglane. Można zmienić tę opcję za pomocą funkcji AutoDefault.
	Wymiary nacięcia nie są zaokrąglane.
	Wymiary nacięcia są zaokrąglane. Wprowadź poziome i pionowe wartości zaokrąglenia.



Wymiary są zaokrąglane w górę do najbliższej wartości będącej wielokrotnością wprowadzonej wartości. Na przykład jeśli wymiar rzeczywisty to 51, a zostanie wprowadzona zaokrąglona w górę wartość 10, wymiar jest zaokrąglany w górę do 60.





Pozycja nacięcia

Opcja	Opis
	Domyślnie Tworzy cięcie poniżej półki belki głównej. Można zmienić tę opcję za pomocą funkcji AutoDefault.
	Tworzy cięcie poniżej półki belki głównej.
	Tworzy cięcie powyżej półki belki głównej.

Fazowanie nacięcia

Opcja	Opis
	Domyślnie Nacięcie nie jest fazowane. Można zmienić tę opcję za pomocą funkcji AutoDefault.
	Nacięcie nie jest fazowane.

Opcja	Opis
	Tworzy nacięcie z liniowym fazowaniem.
	Nacięcie jest fazowane zgodnie z wprowadzonym promieniem.

Należy wprowadzić promień fazowania.

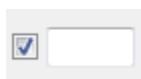





Ręczne nacinanie

Ręcznego nacinania można użyć, gdy element niebędący częścią połączenia koliduje z belką podrzędną. Gdy używane jest ręczne nacinanie, cięcia są tworzone przez połączenie przy użyciu wartości wprowadzonych w polach na zakładce **Nacięcie**. Można użyć różnych wartości dla półki górnej i dolnej.

Strona nacięcia półki



Strona nacięcia półki definiuje stronę belki, po której są tworzone nacięcia.

Opcja	Opis
	Domyślnie Nacięcia są tworzone po obu stronach półki. Można zmienić tę opcję za pomocą funkcji AutoDefault.
	Automatycznie Nacięcia są tworzone po obu stronach półki.
	Nacięcia są tworzone po obu stronach półki.
	Nacięcia są tworzone po bliższej stronie półki.
	Nacięcia są tworzone po dalszej stronie półki.

Kształt nacięcia półki

Kształt nacięcia półki definiuje kształt nacięcia w półce belki.

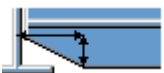
Opcja	Opis
	Domyślnie Cała półka belki podrzędnej jest przycinana tak daleko, jak to zostanie zdefiniowane. Można zmienić tę opcję za pomocą funkcji AutoDefault.

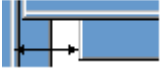
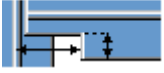
Opcja	Opis
	Automatycznie Cała półka belki podrzędnej jest przycinana tak daleko, jak to zostanie zdefiniowane. Domyślna głębokość nacięcia jest dwukrotnością grubości półki belki podrzędnej. Cięcie zawsze biegnie przez całą szerokość półki belki podrzędnej.
	Tworzy fazowania na półce. Jeśli wymiar poziomy nie zostanie wprowadzony, tworzone jest fazowanie 45 stopni.
	Tworzy nacięcia na półce z wartościami domyślnymi, chyba że w polach 1 i 2 zostaną wprowadzone wartości.
	Półka nie jest cięta.
	Tworzy cięcia w półce zgodnie z wartością w polu 1 , aby wyrównać ją ze środkiem.
	Tworzy cięcia w półce zgodnie z wartościami w polach 1 i 2 .

Głębokość nacięcia półki

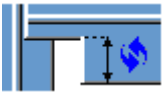
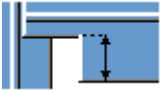
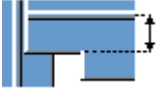
Opcja	Opis
	Domyślnie Głębokość nacięcia półki. Można zmienić tę opcję za pomocą funkcji AutoDefault.
	Głębokość nacięcia półki.
	Głębokość nacięcia półki o wymiarze od osi środka belki podrzędnej do krawędzi nacięcia.

Należy wprowadzić głębokość nacięcia półki.

Wymiary wycięcia

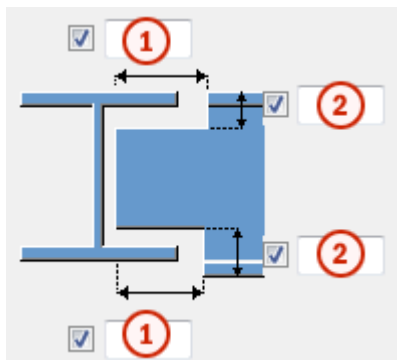

	Opis	Domyślnie
1	Wymiary poziomych cięć półki.	10 mm
2	Wymiary pionowych cięć półki.	Odstęp między krawędzią nacięcia a półką belki jest równa zaokrągleniu średnicy elementu głównego. Wysokość nacięcia jest zaokrąglana w górę do najbliższych 5 mm.

Zakładka Ogólne

Kliknij poniższe łącze, aby uzyskać więcej informacji:

Zakładka Ogólne

Zakładka Projekt

Kliknij poniższe łącze, aby uzyskać więcej informacji:

Zakładka Typ projektu

Zakładka Obliczenia

Kliknij poniższe łącze, aby uzyskać więcej informacji:

Zakładka Obliczenia

Spoiny

Kliknij poniższe łącze, aby uzyskać więcej informacji:

Połączenie sztywne na śruby (134)

Połączenie sztywne na śruby (134) łączy belkę ze środkiem lub półką słupa. Blacha ścinana jest przyspawana do środka lub półki elementu głównego i przykręcona do środka elementu podrzędnego. Element podrzędny może być wy poziomowany lub nachylony i/lub skośny.

Utworzone obiekty

- Blacha ścinana (1 lub 2)
- Blachy półki (2)
- Podkładki z blachy
- Żebra (opcjonalnie)
- Blacha wzmacniająca środek (opcjonalnie)
- Śruby
- Spoiny
- Cięcia

Zastosowania

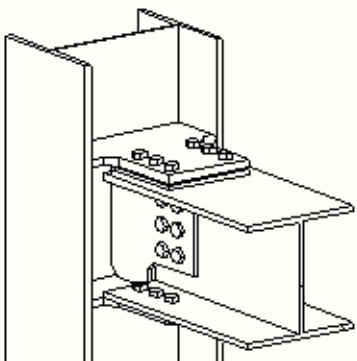
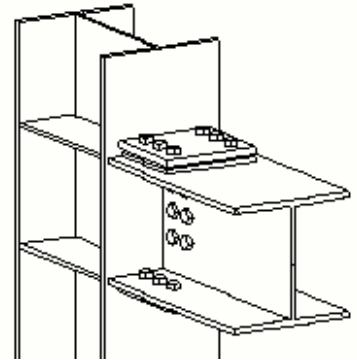
Sytuacja	Opis
	Belka połączona ze środkiem słupa.
	Belka połączona z półką słupa.

Kolejność wyboru

1. Wybierz element główny (słup).

2. Wybierz element podrzędny (belkę).

Połączenie zostanie utworzone automatycznie po wybraniu elementu podrzędnego.

Klucz do identyfikacji elementów

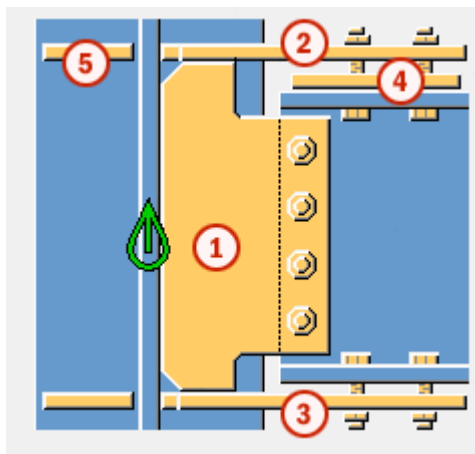

	Element
1	Blacha ścinana
2	Blacha pasa górnego
3	Blacha pasa dolnego
4	Podkładka z blachy
4	Żebro

UWAGA Tekla Structures używa do utworzenia tego komponentu wartości z pliku `joints.def`. Więcej informacji - zobacz .

zakładka *Obraz*

Zakładka **Obraz** umożliwi określenie położenia blachy ścinanej, półki belki i podcięć w środku.

Wymiary

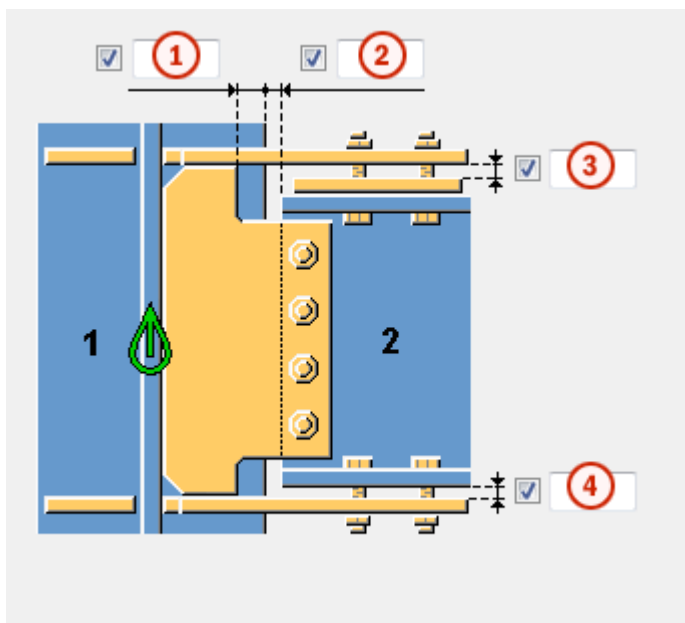



	Opis
1	Odległość krawędzi blachy ścinanej od krawędzi półki elementu głównego.
2	Wycięcie elementu podrzędnego. Wycięcie elementu podrzędnego tworzy odstęp między elementem głównym a elementem podrzędnym.
3	Odległość od krawędzi podkładki z blachy do krawędzi blachy kołnierzowej.
4	Odległość od krawędzi elementu podrzędnego do krawędzi blachy kołnierzowej.

Cięcie na końcu belki

Umożliwia zdefiniowanie sposobu cięcia belki podrzędnej. Belka jest widoczna z boku.

Opcja	Opis
	Domyślnie Skos Można zmienić tę opcję za pomocą funkcji AutoDefault.
	Automatycznie Jeśli nachylenie belki podrzędnej nie przekracza 10 stopni, jej koniec jest cięty pod kątem prostym. W

Opcja	Opis
	przeciwnym razie koniec belki jest cięty skośnie.
	Kwadrat Końce belki podrzędnej są przycinane pod kątem prostym.
	Skos Koniec belki podrzędnej jest przycinany równoległe do krawędzi elementu głównego.

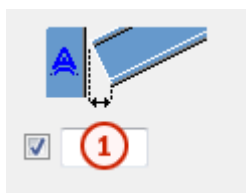

Cięcie skośne belki



	Opis
1	Skos cięcia końca belki.

Wycięcie półki belki

Umożliwia zdefiniowanie sposobu cięcia półki belki podrzędnej. Belka jest widoczna z góry.

Opcja	Opis
	Domyślnie Skos Można zmienić tę opcję za pomocą funkcji AutoDefault.
	Skos Przycina ukośnie koniec półki.
	Kwadrat Przycina część półki pod kątem prostym i pozostawia jej część skośnie.

zakładka Blacha ścinana

Na zakładce **Blacha ścinana** można określić rozmiar, położenie, numer, orientację i kształt blachy ścinanej.

Blacha ścinana

Opcja	Opis
Blacha ścinana	Grubość, szerokość i wysokość blachy ścinanej.

Opcja	Opis	Domyślnie
Nr pozycji	Przedrostek i numer początkowy numeru pozycji elementu. Niektóre komponenty mają drugi wiersz pól, w którym można wprowadzić numer pozycji zespołu.	Domyślny numer początkowy elementu jest określony w ustawieniach Komponenty dostępnych po wybraniu menu Plik --> Ustawienia --> Opcje .
Materiał	Klasa materiału.	Domyślny materiał jest określony w polu Materiał elementu w ustawieniach Komponenty dostępnych po wybraniu menu Plik --> Ustawienia --> Opcje .
Nazwa	Ta nazwa będzie widoczna w rysunkach i raportach.	



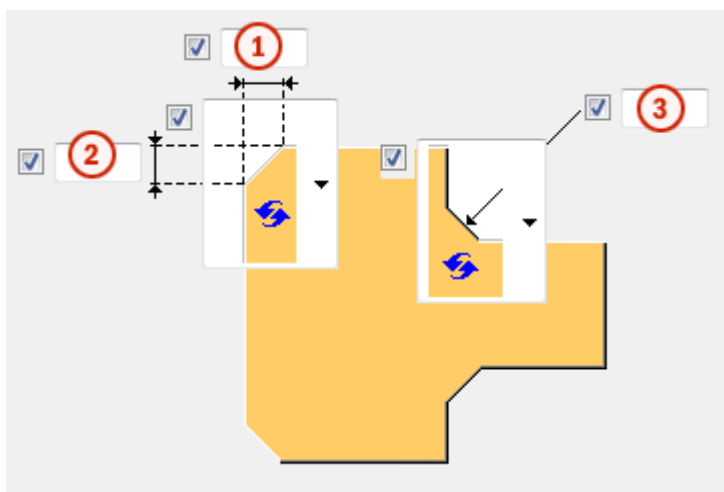

Fazowanie blachy ścinanej



	Opis
1	Wymiar poziomy fazowania blachy ścinanej.
2	Wymiar pionowy fazowania blachy ścinanej.

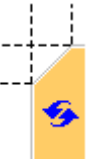

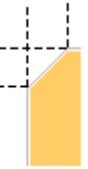
	Opis
3	Poziomy i pionowy wymiar skosu blachy ścinanej.

Typ fazowania





Opcja	Opis
	Domyślnie Fazowanie liniowe Można zmienić tę opcję za pomocą funkcji AutoDefault.
	Bez fazowania
	Fazowanie liniowe
	Fazowanie łukiem wypukłym
	Fazowanie łukiem wklęsłym

Wymiary typu fazowania

Opcja	Opis
	Domyślnie Fazowanie liniowe Można zmienić tę opcję za pomocą funkcji AutoDefault.





Opcja	Opis
	Bez fazowania
	Fazowanie liniowe
	Fazowanie łukiem wklęsłym

Orientacja blachy ścinanej

Opcja	Opis
	Domyślnie Prostopadła Można zmienić tę opcję za pomocą funkcji AutoDefault.
	Automatycznie Prostopadła
	Nachylona Blacha ścinana jest nachylona w kierunku belki podrzędnej. Obie pionowe krawędzie blachy ścinanej są przycinane równoległe do końca belki podrzędnej.
	Prostopadła

Położenie blachy ścinanej

Umożliwia zdefiniowanie liczby i strony blach ścinanych w pojedynczych połączeniach z blachą ścinaną.

Opcja	Opis
	Domyślnie Blacha ścinana dalsza Można zmienić tę opcję za pomocą funkcji AutoDefault.
	Automatycznie Komponent automatycznie wybiera blachę ścinaną bliższą lub dalszej strony. Blacha ścinana jest tworzona z boku elementu podrzędnego, jeśli kąt między elementem głównym a elementem podrzędnym jest mniejszy niż 90 stopni.
	Blacha ścinana dalsza
	Blacha ścinana bliższa i dalsza
	Blacha ścinana bliższa

zakładka Blacha półki

Na zakładce **Blacha półki** można określić rozmiar, położenie, numer, orientację i kształt blach półki i podkładki z blachy.

Blachy

Element	Opis	Domyślna
Blacha górnej półki	Grubość blachy górnej półki.	20 mm
Blacha dolnej półki	Grubość dolnej blachy półki.	20 mm
Wypełnienie podłogi górnej	Grubość i szerokość podkładki z platformy górnej	10 mm
Wypełnienie dolnej platformy	Grubość i szerokość podkładki z blachy platformy dolnej.	0

Element	Opis	Domyślna
Górne wolne wypełnienie	Grubość górnej podkładki z blachy.	
Wypełnienie dolnego luzu	Grubość dolnej podkładki z blachy.	



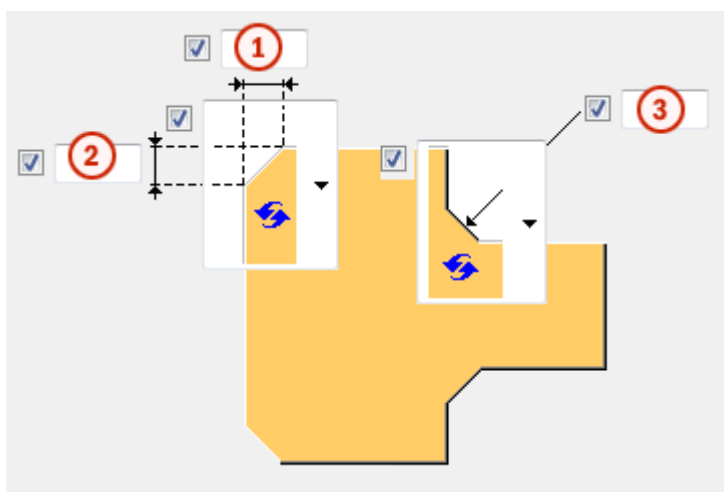

Opcja	Opis	Domyślnie
Nr pozycji	Przedrostek i numer początkowy numeru pozycji elementu. Niektóre komponenty mają drugi wiersz pól, w którym można wprowadzić numer pozycji zespołu.	Domyślny numer początkowy elementu jest określony w ustawieniach Komponenty dostępnych po wybraniu menu Plik --> Ustawienia --> Opcje .
Materiał	Klasa materiału.	Domyślny materiał jest określony w polu Materiał elementu w ustawieniach Komponenty dostępnych po wybraniu menu Plik --> Ustawienia --> Opcje .
Nazwa	Ta nazwa będzie widoczna w rysunkach i raportach.	

Skosy blach półki







	Opis
1	Poziomy wymiar fazowania blachy pasa.
2	Pionowy wymiar fazowania blachy pasa.
3	Poziomy i pionowy wymiar fazowania blachy pasa.

Typ fazowania

Opcja	Opis
	Domyślnie Fazowanie liniowe Można zmienić tę opcję za pomocą funkcji AutoDefault.
	Bez fazowania
	Fazowanie liniowe
	Fazowanie łukiem wypukłym
	Fazowanie łukiem wklęsłym

Wymiary typu fazowania

Opcja	Opis
	Domyślnie Fazowanie liniowe Można zmienić tę opcję za pomocą funkcji AutoDefault.
	Bez fazowania
	Fazowanie liniowe
	Fazowanie łukiem wklęsłym

Zakładka Żebra

Zakładka **Żebra** pozwala określić wymiary, orientację, położenie i typ blachy żebra.



Wymiary blachy usztywniającej

Opcja	Opis
Górny NS	Grubość, szerokość i wysokość żebra u góry z bliższej strony.
Górny FS	Grubość, szerokość i wysokość żebra u góry z dalszej strony.
Dolny NS	Grubość, szerokość i wysokość żebra u dołu z bliższej strony.
Dolny FS	Grubość, szerokość i wysokość żebra u dołu z dalszej strony.

Opcja	Opis	Domyślnie
Nr pozycji	Przedrostek i numer początkowy numeru pozycji elementu.	Domyślny numer początkowy elementu jest określony w ustawieniach

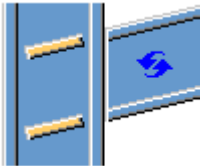
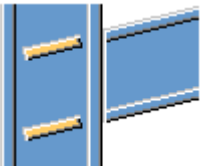

Opcja	Opis	Domyślnie
		Komponenty dostępnych po wybraniu menu Plik --> Ustawienia --> Opcje .
Materiał	Klasa materiału.	Domyślny materiał jest określony w polu Materiał elementu w ustawieniach Komponenty dostępnych po wybraniu menu Plik --> Ustawienia --> Opcje .
Nazwa	Ta nazwa będzie widoczna w rysunkach i raportach.	

Orientacja żebra





Opcja	Opis
	Domyślnie Żebra są równoległe do elementu podrzędnego. Można zmienić tę opcję za pomocą funkcji AutoDefault.
	Żebra są równoległe do elementu podrzędnego.
	Żebra są prostopadłe do elementu głównego.

Tworzenie żebra

Opcja	Opis
	Domyślnie Żebra są tworzone. Można zmienić tę opcję za pomocą funkcji AutoDefault.

Opcja	Opis
	Automatycznie Żebra są tworzone w razie potrzeby.
	Żebra nie są tworzone.
	Żebra są tworzone.

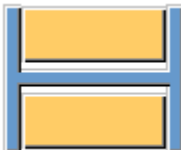
Kształt żebra

Opcja	Opis
	Domyślnie Fazowane liniowo blachy usztywniające Można zmienić tę opcję za pomocą funkcji AutoDefault.
	Automatycznie Fazowane liniowo blachy usztywniające
	Kwadratowe blachy usztywniające Blachy usztywniające z odstępem na zaokrąglenie średnicy elementu głównego.
	Fazowane liniowo blachy usztywniające

Odstęp żebra

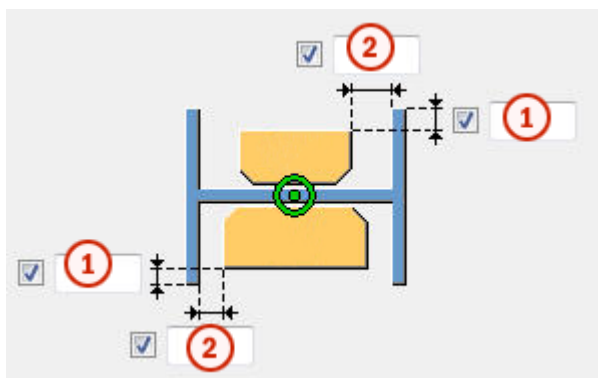

	Opis
1	Odległość od krawędzi półki do krawędzi żebra
2	Rozmiar odstępu między półkami a żebrem.

Pozycje żeber

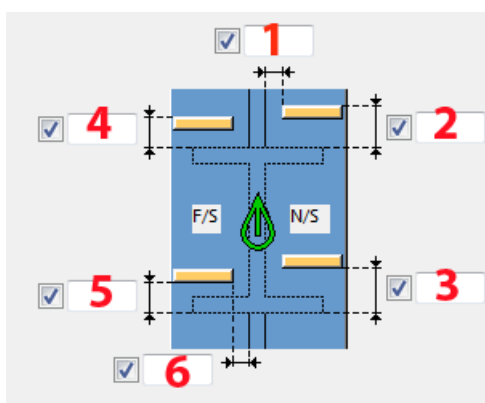



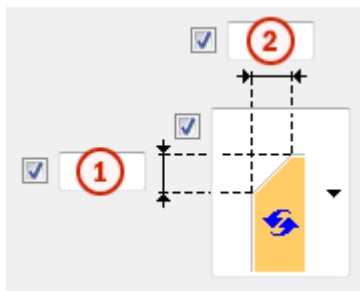

	Opis
1	Rozmiar odstępu między żebrem z bliższej strony a krawędzią środka belki.
2	Rozmiar odstępu między żebrem u góry z bliższej strony a krawędzią półki belki.
3	Rozmiar odstępu między żebrem u dołu z bliższej strony a krawędzią półki belki.
4	Rozmiar odstępu między żebrem u góry z dalszej strony a krawędzią półki belki.
5	Rozmiar odstępu między żebrem u dołu z dalszej strony a krawędzią półki belki.
6	Rozmiar odstępu między żebrem z dalszej strony a krawędzią środka belki.

Wymiary fazowania

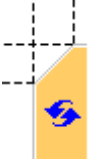

	Opis	Domyślnie
1	Wymiar pionowy fazowania.	10 mm
2	Wymiar poziomy fazowania.	10 mm

Typ fazowania

Opcja	Opis
	Domyślnie. Fazowanie liniowe Można zmienić tę opcję za pomocą funkcji AutoDefault.
	Bez fazowania
	Fazowanie liniowe
	Fazowanie łukiem wypukłym
	Fazowanie łukiem wklęsłym

zakładka Śruby ścinane

Na zakładce **Śruby ścinane** można określić właściwości śrub łączących blachę ścinaną z elementem podrzędnym.

Wymiary grupy śrub

Wymiary grupy śrub wpływają na rozmiar i kształt blach ścinanych.

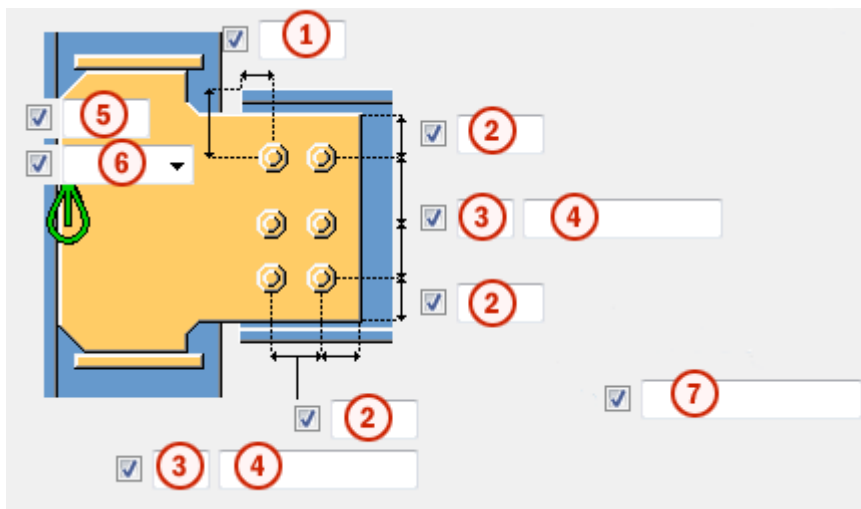

	Opis
1	Wymiary pozycji poziomej grupy śrub.
2	Odległość od krawędzi śruby. odległość od krawędzi to odległość od środka śruby do krawędzi elementu.
3	Liczba śrub.
4	Rozstaw śrub. Wartości rozstawu śrub należy oddzielać spacją. Należy wprowadzić wartość każdej odległości między śrubami. Na przykład w przypadku 3 śrub należy wprowadzić 2 wartości.
5	Wymiar pozycji pionowej grupy śrub.

Opis

6 Umożliwia wybranie sposobu mierzenia wymiarów pozycji pionowej grupy śrub.

- **Na górze:** od górnej krawędzi elementu podrzędnego do śruby najbliższej górze.

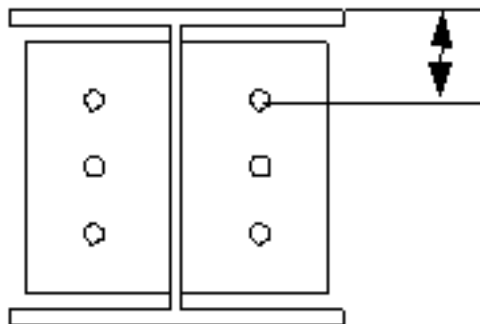

- **Środek:** od osi śrub do osi elementu podrzędnego.

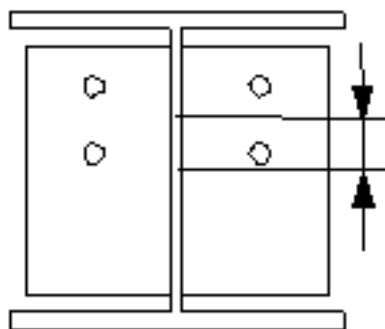



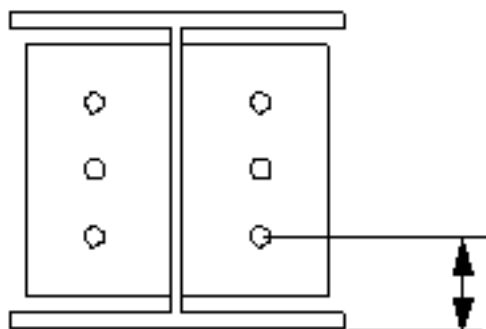



- **Poniżej:** od dolnej krawędzi elementu podrzędnego do śruby najbliższej dołu.



	Opis
7	Umożliwia zdefiniowanie śrub, które mają być usunięte z grupy śrub. Wprowadzane numery śrub przeznaczonych do usunięcia należy oddzielać spacją. Numery śrub liczy się od lewej do prawej i od góry do dołu.

Rozmieszczanie śrub

Opcja	Opis
	Domyślnie Rozmieszczenie równoległe Można zmienić tę opcję za pomocą funkcji AutoDefault.
	Rozmieszczenie równoległe
	Typ rozmieszczenia na przemian 1
	Typ rozmieszczenia na przemian 2
	Typ rozmieszczenia na przemian 3
	Typ rozmieszczenia na przemian 4

Podstawowe właściwości śruby

Opcja	Opis	Domyślnie
Rozmiar śruby	Średnica śruby.	Dostępne rozmiary są zdefiniowane w katalogu zespołów śrub.
Norma śruby	Norma śruby używana w komponentcie.	Dostępne normy są zdefiniowane w katalogu zespołów śrub.
Tolerancja	Odstęp między śrubą a otworem.	
Gwint w materiale	Umożliwia zdefiniowanie, czy gwint może się znajdować w elementach przykręcanych, gdy	Tak

Opcja	Opis	Domyślnie
	używane są śruby z trzonem. To ustawienie nie wywiera efektu, gdy używane są śruby z pełnym gwintem.	
Budowa/Warsztat	Położenie, w którym należy przymocować śruby.	Budowa

Otwory owalne

Istnieje możliwość zdefiniowania otworów owalnych, powiększonych lub gwintowanych.

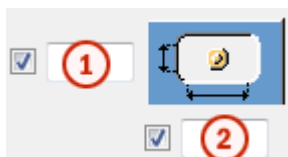

Opcja	Opis	Domyślnie
1	Wymiar pionowy otworu owalnego.	0 — okrągły otwór.
2	Wymiar poziomy otworu owalnego lub naddatek dla otworów powiększonych.	0 — okrągły otwór.
Typ otworu	Owalny tworzy otwory owalne. Powiększony tworzy otwory powiększone lub gwintowane. Brak otworu powoduje, że otwory nie są tworzone.	
Obróć otwory	Gdy typ otworu jest ustawiony na Owalny , ta opcja obraca otwory owalne.	
Owalne otwory w	Elementy, w których są tworzone otwory owalne. Dostępne opcje zależą od komponentu.	

Zespół śrub

Zaznaczenie pól wyboru pozwala określić, które obiekty komponentu (śruba, podkładki i nakrętki) mają być używane w zespole śruby.

Aby utworzyć sam otwór, należy usunąć zaznaczenie wszystkich pól wyboru.

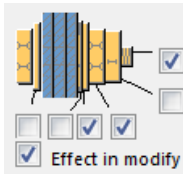

Aby zmienić zespół śruby w istniejącym komponencie, należy zaznaczyć pole wyboru **Wynik modyfikacji** i kliknąć **Zmień**.

Zwiększenie długości śruby

Umożliwia zdefiniowanie, o ile ma zostać zwiększona długość śruby. Tej opcji można na przykład użyć, gdy malowanie wymaga zwiększenia długości śruby.

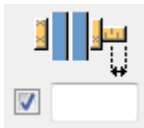

zakładka Śruby półki

Na zakładce **Śruby pasa** można określić właściwości śrub łączących blachę pasa z elementem podrzędnym.

Wymiary grupy śrub

Wymiary grupy śrub wpływają na rozmiar i kształt blachy kołnierzej.

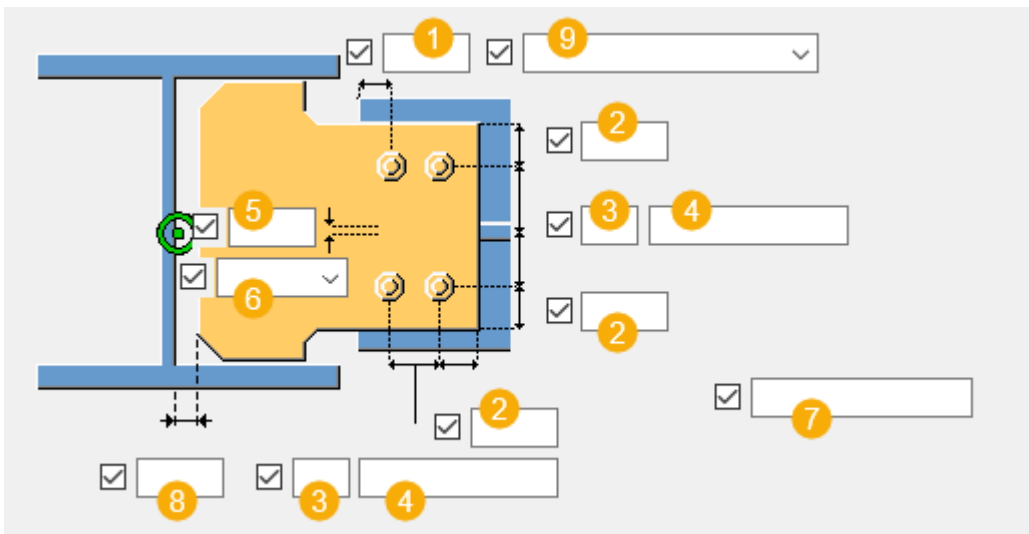



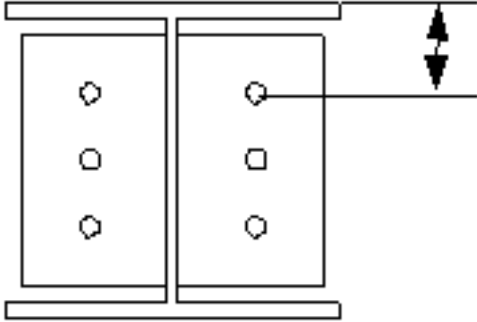
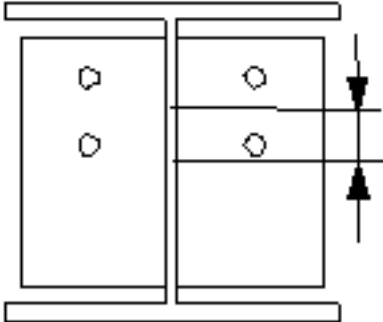

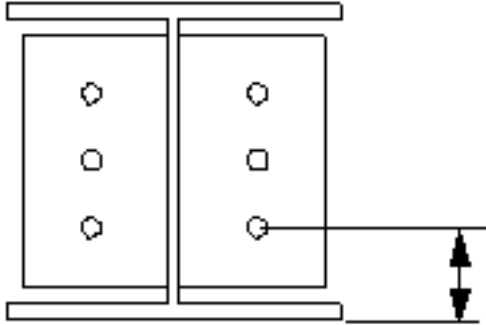

	Opis
1	Wymiary pozycji poziomej grupy śrub.
2	Odległość od krawędzi śruby. odległość od krawędzi to odległość od środka śruby do krawędzi elementu.
3	Liczba śrub.

Opis	
4	<p>Rozstaw śrub.</p> <p>Wartości rozstawu śrub należy oddzielać spacją. Należy wprowadzić wartość każdej odległości między śrubami. Na przykład w przypadku 3 śrub należy wprowadzić 2 wartości.</p>
5	Wymiar pozycji pionowej grupy śrub.
6	<p>Umożliwia wybranie sposobu mierzenia wymiarów pozycji pionowej grupy śrub.</p> <ul style="list-style-type: none"> • Na górze: od górnej krawędzi elementu podrzędnego do śruby najbliższej góry.  <ul style="list-style-type: none"> • Środek: od osi śrub do osi elementu podrzędnego. 

	Opis
	<ul style="list-style-type: none"> Poniżej: od dolnej krawędzi elementu podrzędnego do śruby najbliższej dołu. 
7	Umożliwia zdefiniowanie śrub, które mają być usunięte z grupy śrub. Wprowadzane numery śrub przeznaczonych do usunięcia należy oddzielać spacją. Numery śrub liczy się od lewej do prawej i od góry do dołu.
8	Odległość krawędzi blachy półki od środka elementu głównego.
9	Wybierz element początku odsunięcia dla grupy śrub.

Rozmieszczanie śrub

Opcja	Opis
	Domyślnie Rozmieszczenie równoległe Można zmienić tę opcję za pomocą funkcji AutoDefault.
	Rozmieszczenie równoległe
	Typ rozmieszczenia na przemian 1
	Typ rozmieszczenia na przemian 2
	Typ rozmieszczenia na przemian 3
	Typ rozmieszczenia na przemian 4

Podstawowe właściwości śruby

Opcja	Opis	Domyślnie
Rozmiar śruby	Średnica śruby.	Dostępne rozmiary są zdefiniowane w katalogu zespołów śrub.
Norma śruby	Norma śruby używana w komponencie.	Dostępne normy są zdefiniowane w katalogu zespołów śrub.
Tolerancja	Odstęp między śrubą a otworem.	
Gwint w materiale	Umożliwia zdefiniowanie, czy gwint może się znajdować w elementach przykręcanych, gdy używane są śruby z trzonem. To ustawienie nie wywiera efektu, gdy używane są śruby z pełnym gwintem.	Tak
Budowa/Warsztat	Położenie, w którym należy przymocować śruby.	Budowa

Otwory owalne

Istnieje możliwość zdefiniowania otworów owalnych, powiększonych lub gwintowanych.

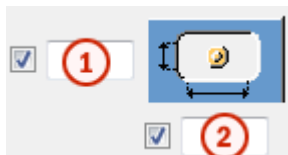

Opcja	Opis	Domyślnie
1	Wymiar pionowy otworu owalnego.	0 — okrągły otwór.
2	Wymiar poziomy otworu owalnego lub naddatek dla otworów powiększonych.	0 — okrągły otwór.

Opcja	Opis	Domyślnie
Typ otworu	Owalny tworzy otwory owalne. Powiększony tworzy otwory powiększone lub gwintowane. Brak otworu powoduje, że otwory nie są tworzone.	
Obróć otwory	Gdy typ otworu jest ustawiony na Owalny , ta opcja obraca otwory owalne.	
Owalne otwory w	Elementy, w których są tworzone otwory owalne. Dostępne opcje zależą od komponentu.	

Otwory podłużne w blachach wypełniających i luźnych blachach wypełniających

Opcja	Opis
Otwory podłużne w blachach wypełniających, Otwory podłużne w luźnych blachach wypełniających	Wybierz, czy otwory podłużne są tworzone w blachach wypełniających i w luźnych blachach wypełniających.

Zakładka *Blacha wzmacniająca*

Zakładka **Blacha wzmacniająca** umożliwia tworzenie blach wzmacniających środkik elementu głównego.





Blacha środkika

Opcja	Opis
Blacha środkika	Grubość i wysokość blachy środkika.

Opcja	Opis	Domyślnie
Nr pozycji	Przedrostek i numer początkowy numeru pozycji elementu.	Domyślny numer początkowy elementu jest określony w ustawieniach Komponenty dostępnych po wybraniu menu Plik --> Ustawienia --> Opcje .
Materiał	Klasa materiału.	Materiał domyślny jest określony w polu Materiał elementu w ustawieniach

Opcja	Opis	Domyślnie
		Komponenty dostępnych po wybraniu menu Plik --> Ustawienia --> Opcje .
Nazwa	Ta nazwa będzie widoczna w rysunkach i raportach.	

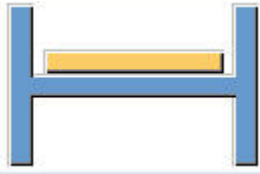
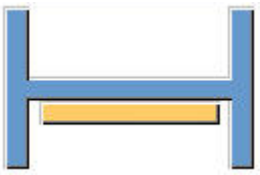

Blachy wzmacniające

Opcja	Opis
	Domyślnie Blachy wzmacniające nie zostaną utworzone. Można zmienić tę opcję za pomocą funkcji AutoDefault.
	Blachy wzmacniające nie zostaną utworzone.
	Blacha wzmacniająca zostanie utworzona z dalszej strony.
	Blacha wzmacniająca zostanie utworzona z bliższej strony.
	Blacha wzmacniająca zostanie utworzona po obu stronach.

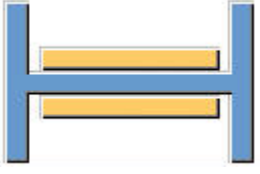
Kształt krawędzi blachy wzmacniającej

Opcja	Opis
	Domyślnie Skos blach wzmacniających Można zmienić tę opcję za pomocą funkcji AutoDefault.
	Skos blach wzmacniających Kąt należy wprowadzić w <input checked="" type="checkbox"/> <input type="text"/> (0 - 90)
	Kwadratowe blachy wzmacniające.

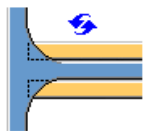
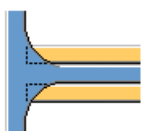
Cięcia blachy wzmacniającej

Opcja	Opis
	Domyślnie Blachy wzmacniające nie są cięte. Można zmienić tę opcję za pomocą funkcji AutoDefault.
	Blachy wzmacniające nie są cięte.
	Blachy wzmacniające są cięte w obszarze, który łączy półkę i środek elementu głównego.

Ustawienia ogólne

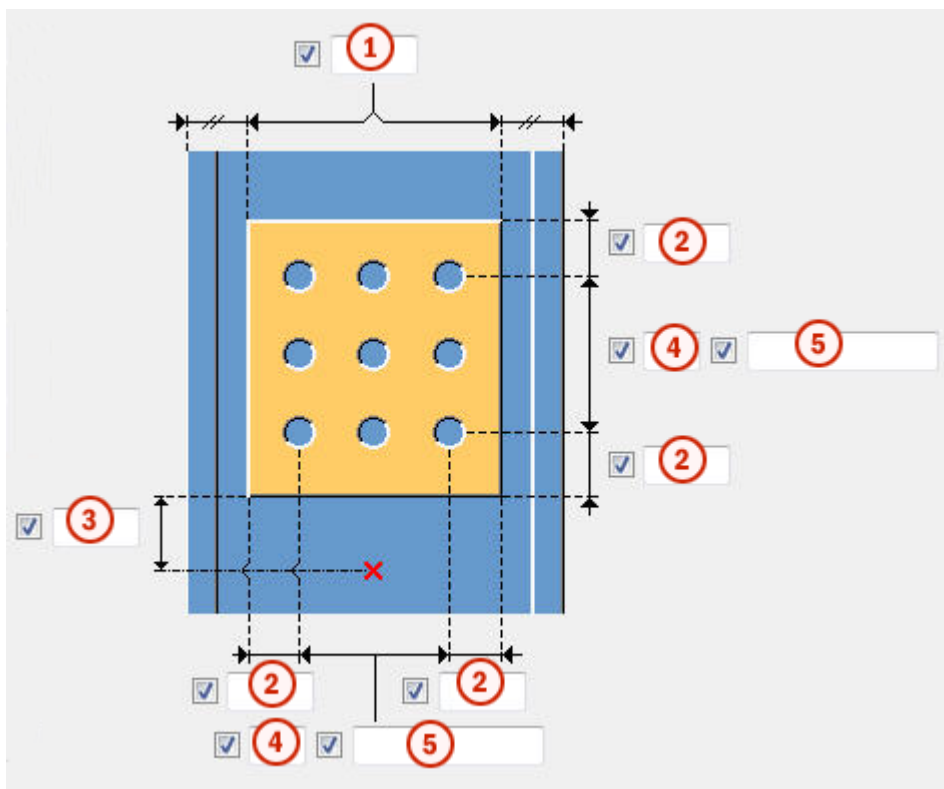

	Opis
1	Odległość krawędzi od półki słupa.
2	Odległość krawędzi blachy wzmacniającej. Odległość od krawędzi to odległość od środka otworu do krawędzi elementu.
3	Odległość od krawędzi blachy wzmacniającej względem spodu elementu podrzędnego.
4	Liczba otworów.
5	Rozstaw otworów. Wartości odstępów między otworami należy oddzielać spacją. Należy wprowadzić wartość każdej odległości między otworami. Na przykład w przypadku 3 otworów należy wprowadzić 2 wartości.

Rozmiar otworu do spawania

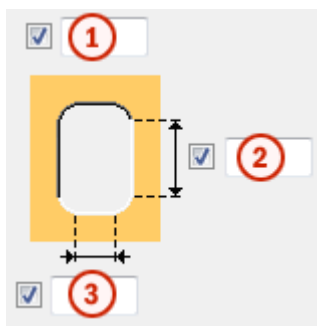

	Opis
1	Średnica otworu.
2	Długość otworu owalnego.
3	Szerokość otworu owalnego.

Zakładka Ogólne

Kliknij poniższe łącze, aby uzyskać więcej informacji:

Zakładka Ogólne

Zakładka Typ projektu

Kliknij poniższe łącze, aby uzyskać więcej informacji:

Zakładka Typ projektu

Zakładka Obliczenia

Kliknij poniższe łącze, aby uzyskać więcej informacji:

Zakładka Obliczenia

Spoiny

Kliknij poniższe łącze, aby uzyskać więcej informacji:

Blacha ścinana (146)

Blacha ścinana (146) łączy belkę z belką lub belkę ze słupem za pomocą pojedynczej kwadratowej blachy ścinanej lub podwójnych blach ścinanych. Blachę ścinaną należy przyspawać do środka i półek elementu głównego oraz przykręcić do środka belki podrzędnej. Belka drugorzędna może być

pozioma lub nachylona i/lub skośna. Blacha żeber po drugiej stronie środka belki głównej jest opcjonalna.

Utworzone obiekty

- Blacha ścinana (1 lub 2)
- Żebro (opcjonalnie)
- Wstawki (opcjonalnie)
- Podkładki spoiny (opcjonalnie)
- Kątowniki osadzenia
- Spoiny
- Śruby
- Cięcia

Zastosowania

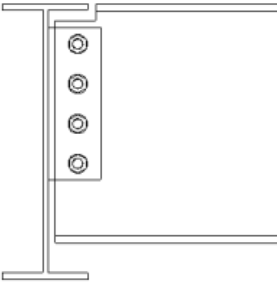
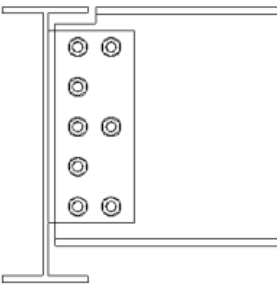
Sytuacja	Opis
	Prosta blacha ścinana połączona z belką.
	Prosta blacha ścinana połączona z belką. Niektóre śruby zostały usunięte.

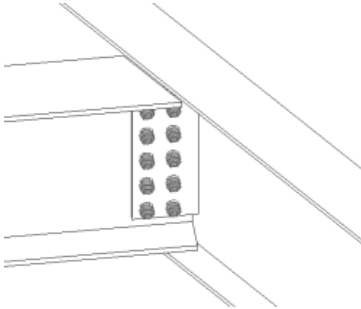
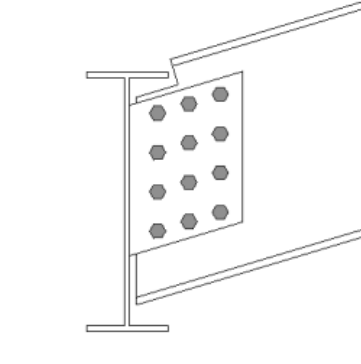
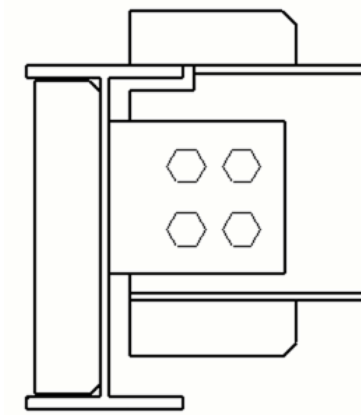
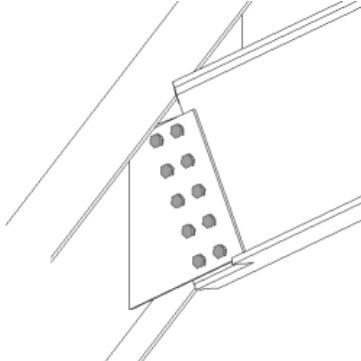
Sytuacja	Opis
	<p>Prosta blacha ścinana połączona z belką. Element podrzędny jest skośny.</p>
	<p>Prosta blacha ścinana połączona z belką. Element podrzędny jest nachylony i skośny. Śruby i blacha ścinana są równoległe do elementu podrzędnego.</p>
	<p>Prosta blacha ścinana połączona z belką ze wstawkami i blachą żeber.</p>
	<p>Prosta blacha ścinana połączona z belką. Element podrzędny jest nachylony i skośny.</p>

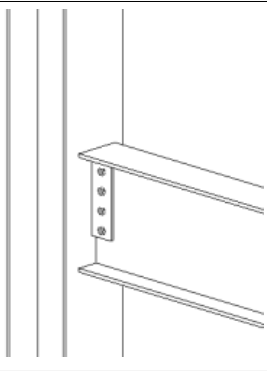
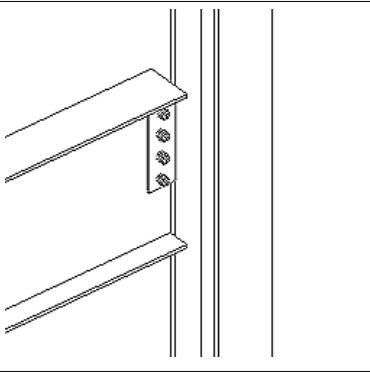
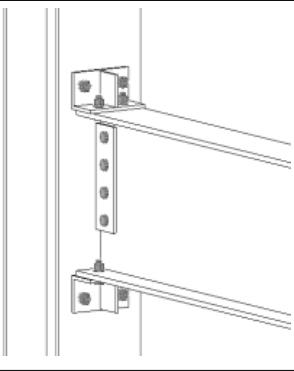
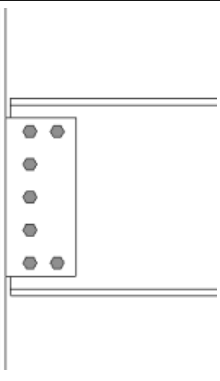
Sytuacja	Opis
	<p>Prosta blacha ścinana połączona z półką słupa.</p>
	<p>Prosta blacha ścinana połączona z półką/krawędzią słupa.</p>
	<p>Prosta blacha ścinana połączona z półką słupa z opcjami kątowników osadzenia.</p>
	<p>Prosta blacha ścinana połączona z półką słupa. Niektóre śruby zostały usunięte.</p>

Kolejność wyboru

1. Wybierz element główny (słup lub belkę).

2. Wybierz element podrzędny (belkę).

Połączenie zostanie utworzone automatycznie po wybraniu elementu podrzędnego.

UWAGA Tekla Structures używa do utworzenia tego komponentu wartości z pliku `joints.def`. Więcej informacji - zobacz .

Klucz identyfikacji elementów

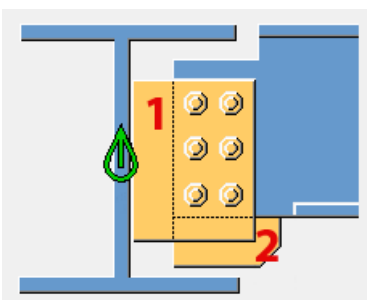

	Element
1	Błacha ścinana
2	Wstawka

Zakładka **Obraz**

Na zakładce **Obraz** można określić sposób cięcia końca belki, pasa i środnika.



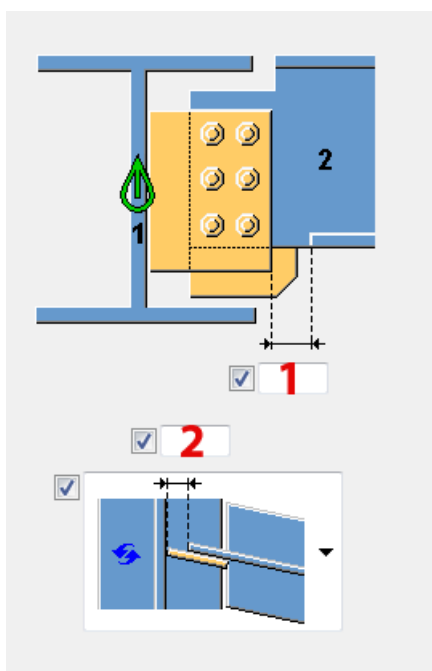

Wymiary



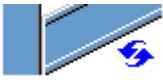

	Opis	Domyślnie
1	Rozmiar pasa utworzonego w półce elementu podrzędnego. Wycięcie półki jest zdefiniowane przez krawędź blachy ścinanej.	Półka jest automatycznie zamieniana w płaskownik, kiedy blacha ścinana przecina półkę. 20 mm
2	Wymiar szczeliny między belkami określa szczelinę między środkiem elementu głównego a środkiem belki podrzędnej. Wymiar jest mierzony prostopadle do elementu głównego lub w kierunku elementu podrzędnego. Ta opcja ma zastosowanie do warunków obramowania prostopadłego i skośnego. Wymiar używany jest wyłącznie po wybraniu dla opcji Cięcie na końcu belki wartości domyślnej lub automatycznej .	20 mm Prostopadle do elementu głównego

Cięcie na końcu belki



Umożliwia zdefiniowanie sposobu cięcia belki podrzędnej. Belka jest widoczna z boku.

Opcja	Opis
	Domyślnie Skos Można zmienić tę opcję za pomocą funkcji AutoDefault.
	Automatycznie Jeśli nachylenie belki podrzędnej nie przekracza 10 stopni, jej koniec jest cięty pod kątem prostym. W przeciwnym razie koniec belki jest cięty skośnie.
	Kwadrat Końce belki podrzędnej są przycinane pod kątem prostym.
	Skos Koniec belki podrzędnej jest przycinany równoległe do krawędzi elementu głównego.

Opcja	Opis
	Wycięcie prostopadłe bliżej środka elementu głównego Koniec belki podrzędnej jest przycinany pod kątem prostym, a belka jest umieszczana bliżej środka elementu głównego.
	Przycięta półka Przycina narożnik półki na końcu belki podrzędnej.



Cięcie środka belki

Umożliwia zdefiniowanie sposobu cięcia środka belki podrzędnej. Belka jest widoczna z góry.

Opcja	Opis
	Domyślnie Skos Można zmienić tę opcję za pomocą funkcji AutoDefault.
	Skos Przycina skośnie koniec środka, gdy koniec belki podrzędnej jest również przycinany skośnie.
	Kwadrat Przycina koniec środka pod kątem prostym, gdy koniec belki podrzędnej jest przycinany skośnie.



Cięcie półki belki

Umożliwia zdefiniowanie sposobu cięcia półki belki podrzędnej. Belka jest widoczna z góry.

Opcja	Opis
	Domyślnie Skos Można zmienić tę opcję za pomocą funkcji AutoDefault.
	Skos Przycina ukośnie koniec półki.

Opcja	Opis
	Kwadrat Przycina część półki pod kątem prostym i pozostawia jej część skośnie.

Cięcie półki u dołu belki

Opcja	Opis
	Domyślnie Wycięcie półki Można zmienić tę opcję za pomocą funkcji AutoDefault.
	Nacięcie Dolna część belki podrzędnej jest nacinana, jeśli blacha ścinana przecina półkę. Należy wprowadzić promień i wysokość nacięcia.
	Wycięcie półki Półka belki podrzędnej jest nacinana po tej samej stronie co blacha ścinana, jeśli blacha ścinana przecina półkę.

Zakładka Blachy

Na zakładce **Blachy** można określić rozmiar, położenie, numer, orientację i kształt blachy ścinanej.

Elementy





Opcja	Opis
Blacha ścinana	Grubość, szerokość i wysokość blachy ścinanej.
Podkładka blachy	Grubość, szerokość i wysokość podkładki blachy.

Opcja	Opis	Domyślnie
Nr_Poz	Przedrostek i numer początkowy numeru pozycji elementu. Niektóre komponenty mają drugi wiersz pól, w którym można	Domyślny numer początkowy elementu jest określony w ustawieniach Komponenty dostępnych po wybraniu

Opcja	Opis	Domyślnie
	wprowadzić numer pozycji zespołu.	menu Plik --> Ustawienia --> Opcje .
Materiał	Klasa materiału.	Domyślny materiał jest określony w polu Materiał elementu w ustawieniach Komponenty dostępnych po wybraniu menu Plik --> Ustawienia --> Opcje .
Nazwa	Ta nazwa będzie widoczna w rysunkach i raportach.	
Wykończenie	Opisuje sposób obróbki powierzchni elementu.	

Położenie blachy ścinanej

Umożliwia zdefiniowanie liczby i strony blach ścinanych w pojedynczych połączeniach z blachą ścinaną.

Opcja	Opis
	Domyślnie Blacha ścinana dalsza Można zmienić tę opcję za pomocą funkcji AutoDefault.
	Automatycznie Komponent automatycznie wybiera blachę ścinaną bliższą lub dalszej strony. Blacha ścinana jest tworzona z boku elementu podrzędnego, jeśli kąt między elementem głównym a elementem podrzędnym jest mniejszy niż 90 stopni.
	Blacha ścinana dalsza
	Blacha ścinana bliższa i dalsza

Opcja	Opis
	Blacha ścinana bliższa

Odstęp między blachą ścinaną a elementem głównym

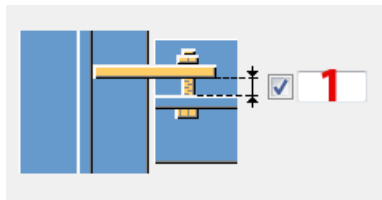

1	Odstęp między środkiem elementu podrzędnego a blachą ścinaną.	0
----------	---------------------------------------------------------------	---

Położenie blachy ścinanej (nachylonej)

Umożliwia określenie położenia blach ścinanych. Element podrzędny jest nachylony.

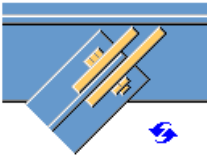
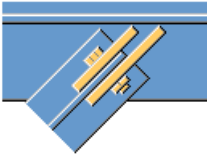
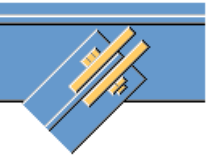

Opcja	Opis
	Domyślnie Krawędzie blachy ścinanej sięgają tego samego poziomu w elemencie głównym. Można zmienić tę opcję za pomocą funkcji Autodefaults.
	Krawędzie blachy ścinanej sięgają tego samego poziomu w elemencie głównym.
	Blachy ścinane mają taką samą długość.

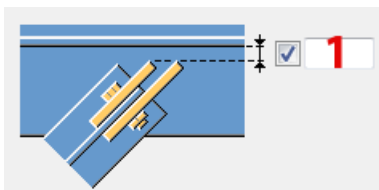
Odległość krawędzi blachy ścinanej

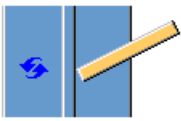

	Opis
1	Odległość między środkiem elementu głównego i krawędziami blach ścinanych.

Cięcie końca blachy ścinanej



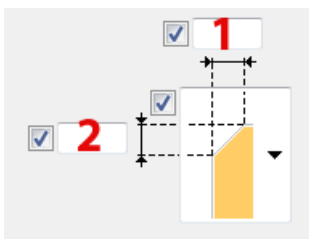

Opcja	Opis
	Domyślnie Koniec blachy ścinanej nie jest cięty. Można zmienić tę opcję za pomocą funkcji AutoDefault.
	Prostopadła Koniec blachy ścinanej nie jest cięty.
	Skos Koniec blachy ścinanej jest przycięty równoległe do środka elementu głównego.

Fazowanie blachy ścinanej







	Opis
1	Wymiar poziomy fazowania blachy ścinanej.
2	Wymiar pionowy fazowania blachy ścinanej.

Typ fazowania

Opcja	Opis
	Domyślnie Bez fazowania Można zmienić tę opcję za pomocą funkcji AutoDefault.
	Bez fazowania
	Fazowanie liniowe
	Fazowanie łukiem wypukłym
	Fazowanie łukiem wklęsłym





Orientacja blachy ścinanej

Opcja	Opis
	Domyślnie Nachylona Można zmienić tę opcję za pomocą funkcji AutoDefault.
	Automatycznie Blacha ścinana jest nachylona w kierunku belki podrzędnej. Obie pionowe krawędzie blachy ścinanej są przycinane równoległe do końca belki podrzędnej.
	Nachylona Blacha ścinana jest nachylona w kierunku belki podrzędnej. Obie pionowe krawędzie blachy ścinanej są przycinane równoległe do końca belki podrzędnej.

Opcja	Opis
	Prostopadła
	Zmieniona nachylona Tak samo jak w przypadku opcji Nachylona , ale pionowa krawędź blachy ścinanej połączonej z belką podrzędną jest przecinana prostopadle do półki belki podrzędnej.

Podkładka blachy

Pozwala zdefiniować podkładki z blachy dla śrub oraz wybrać stronę takich podkładek.

Opcja	Opis
	Domyślnie Brak podkładki z blachy Można zmienić tę opcję za pomocą funkcji AutoDefault.
	Brak podkładki z blachy
	Jedna podkładka z blachy
	Indywidualne kwadratowe podkładki z blachy do każdej śruby
	Indywidualne okrągłe podkładki z blachy do każdej śruby

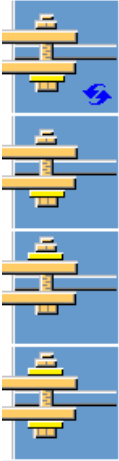
Opcja	Opis
	<p>Pozwala wybrać, czy podkładki z blachy mają być tworzone dla jednej blachy ścinanej czy dla obu blach ścinanych.</p>

Zakładka **Żebra**

Na zakładce **Żebra** można określić wymiary, orientację, położenie i typ blachy żebra.





Wymiary blachy żebra drugiej strony środka

Opcja	Opis
Usztywnienia przeciwległego środka	Grubość, szerokość i wysokość blachy usztywniającej przeciwległego środka.

Opcja	Opis	Domyślnie
Nr_Poz	<p>Przedrostek i numer początkowy numeru pozycji elementu.</p> <p>Niektóre komponenty mają drugi wiersz pól, w którym można wprowadzić numer pozycji zespołu.</p>	<p>Domyślny numer początkowy elementu jest określony w ustawieniach</p> <p>Komponenty dostępnych po wybraniu menu Plik --> Ustawienia --> Opcje .</p>
Materiał	Klasa materiału.	<p>Domyślny materiał jest określony w polu Materiał elementu w ustawieniach</p> <p>Komponenty dostępnych po wybraniu menu Plik --> Ustawienia --> Opcje .</p>

Opcja	Opis	Domyślnie
Nazwa	Ta nazwa będzie widoczna w rysunkach i raportach.	
Wykończenie	Opisuje sposób obróbki powierzchni elementu.	

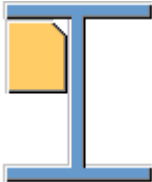
Tworzenie żebra

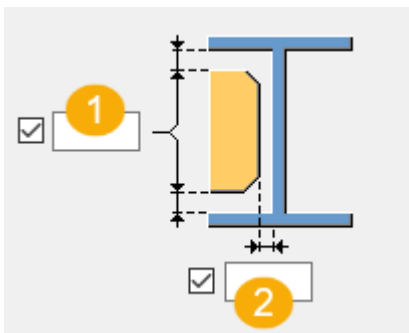

Opcja	Opis
	Domyślnie Żebra nie są tworzone. Można zmienić tę opcję za pomocą funkcji AutoDefault.
	Pełne Tworzy pełne żebro o takiej samej wysokości jak średnicy elementu głównego.
	W zależności od blachy ścinanej Tekla Structures określa rozmiar żebra na podstawie rozmiaru blachy ścinanej. Tekla Structures próbuje w miarę możliwości utrzymać dolne krawędzie blachy żebra i blachy ścinanej na tym samym poziomie.
	Częściowe Między blachą usztywniającą a dolną półką elementu głównego zostanie pozostawiony odstęp.
	Żebra nie są tworzone.

Odstęp żebra



	Opis
1	Rozmiar odstępu między półkami elementu głównego a żebrem.
2	Rozmiar odstępu między środkiem elementu głównego a żebrem.

Orientacja żebra



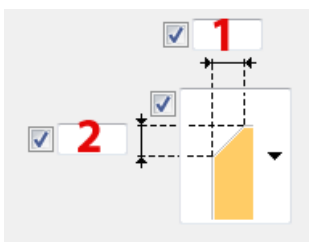

Opcja	Opis
	Domyślnie Żebra są równoległe do elementu podrzędnego. Można zmienić tę opcję za pomocą funkcji AutoDefault.
	Żebra są prostopadłe do elementu głównego.
	Żebra są równoległe do elementu podrzędnego.

Fazowanie żebra

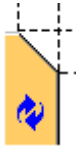

	Opis
1	Wymiar poziomy fazowania.
2	Wymiar pionowy fazowania.

Typ fazowania

Opcja	Opis
	Domyślnie Fazowanie liniowe Można zmienić tę opcję za pomocą funkcji AutoDefault.
	Bez fazowania
	Fazowanie liniowe
	Fazowanie łukiem wypukłym
	Fazowanie łukiem wklęsłym

Zakładka Wstawka

Na zakładce **Wstawka** można określić opcje tworzenia i fazowania wstawek wzmacniających półki belek podrzędnych.

Blachy wstawki

Opcja	Opis
Blacha górna	Grubość, szerokość i wysokość blachy górnej wstawki.
Blacha dolna	Grubość, szerokość i wysokość blachy dolnej wstawki.

Opcja	Opis	Domyślnie
Nr_Poz	Przedrostek i numer początkowy numeru pozycji elementu. Niektóre komponenty mają drugi wiersz pól, w którym można	Domyślny numer początkowy elementu jest określony w ustawieniach Komponenty dostępnych po wybraniu

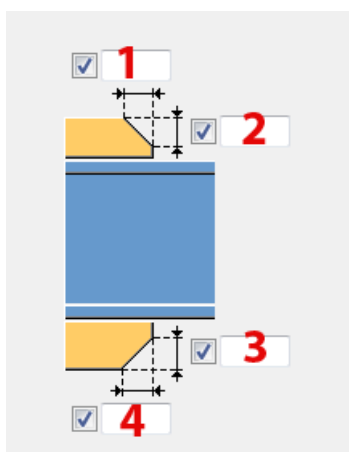

Opcja	Opis	Domyślnie
	wprowadzić numer pozycji zespołu.	menu Plik --> Ustawienia --> Opcje .
Materiał	Klasa materiału.	Domyślny materiał jest określony w polu Materiał elementu w ustawieniach Komponenty dostępnych po wybraniu menu Plik --> Ustawienia --> Opcje .
Nazwa	Ta nazwa będzie widoczna w rysunkach i raportach.	
Wykończenie	Opisuje sposób obróbki powierzchni elementu.	

Fazowania blachy wstawki

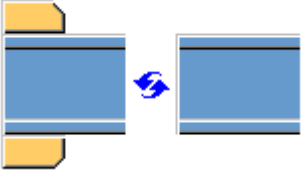
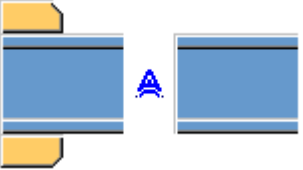

	Opis
1	Szerokość fazowania blachy górnej wstawki.
2	Wysokość fazowania blachy górnej wstawki.
3	Wysokość fazowania blachy dolnej wstawki.
4	Szerokość fazowania blachy dolnej wstawki.

Tworzenie blachy wstawki

Opcja	Opis
	<p>Domyślnie</p> <p>W razie potrzeby tworzone są blachy górnej i dolnej wstawki.</p> <p>Można zmienić tę opcję za pomocą funkcji AutoDefault.</p>
	<p>Automatycznie</p> <p>W razie potrzeby tworzona jest blacha górnej wstawki, blacha dolnej wstawki lub obie.</p>
	<p>Tworzone są górne i dolne wstawki.</p> <p>Aby utworzyć jedną blachę, należy wprowadzić 0 w polu grubości (t) dla niepotrzebnej blachy (górnej lub dolnej).</p>
	<p>Blachy wstawek nie zostaną utworzone.</p>

Zakładka Podcięcie

Na zakładce **Podcięcie** można określić automatyczne tworzenie podcięć belki podrzędnej oraz właściwości podcięć. Na zakładce **Podcięcie** znajdują się dwie grupy opcji: właściwości automatyczne (część górna) i właściwości ręczne (część dolna). Właściwości podcięcia automatycznego i ręcznego są od siebie niezależne.





Automatyczne podcięcie

Opcje automatycznego nacinania mają wpływ zarówno na półkę górną, jak i dolną.



Kształt podcięcia

Automatyczne nacinanie jest włączone po wybraniu kształtu nacięcia.

Opcja	Opis
	<p>Domyślnie</p> <p>Tworzy podcięcia dla belek podrzędnych.</p> <p>Można zmienić tę opcję za pomocą funkcji AutoDefault.</p>

Opcja	Opis
	Tworzy nacięcia dla belek podrzędnych. Cięcia są prostopadłe do środka belki głównej.
	Tworzy wycięcia dla belek podrzędnych. Cięcia są proste do środka belki podrzędnej.
	Tworzy wycięcia dla belek podrzędnych. Cięcie pionowe jest prostopadłe do belki głównej, a cięcie poziome jest prostopadłe do belki podrzędnej.
	Wyłącza automatyczne podcinanie.
	Tworzy podcięcia po obu stronach belki podrzędnej. Cięcia są prostopadłe do belki podrzędnej.

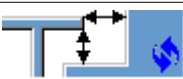
Rozmiar podcięcia



Opcja	Opis
	Domyślnie Mierzenie rozmiaru nacięcia odbywa się od krawędzi półki belki głównej i od spodu górnej półki belki głównej. Można zmienić tę opcję za pomocą funkcji AutoDefault.
	Mierzenie rozmiaru nacięcia odbywa się od krawędzi półki belki głównej i od spodu górnej półki belki głównej.
	Mierzenie rozmiaru nacięcia odbywa się od osi belki głównej i od górnej półki belki głównej.

Wprowadź poziome i pionowe wartości cięć.



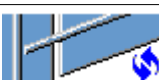

Kształt wycięcia półki

Opcja	Opis
	Domyślnie Półka belki podrzędnej jest przecinana równoległe do belki głównej. Można zmienić tę opcję za pomocą funkcji AutoDefault.

Opcja	Opis
	Półka belki podrzędnej jest przecinana równoległe do belki głównej.
	Półka belki podrzędnej jest przecinana w kształcie kwadratu.

Zaokrąglenie wymiarów podcięcia



Użyj opcji zaokrąglenia wymiarów nacięcia, aby zdefiniować, czy wymiary nacięcia mają być zaokrąglane. Nawet jeśli zaokrąglenie wymiarów jest ustawione jako aktywne, wymiary są zaokrąglane tylko w razie potrzeby.

Opcja	Opis
	Domyślnie Wymiary nacięcia nie są zaokrąglane. Można zmienić tę opcję za pomocą funkcji AutoDefault.
	Wymiary nacięcia nie są zaokrąglane.
	Wymiary nacięcia są zaokrąglane. Wprowadź poziome i pionowe wartości zaokrąglenia.





Wymiary są zaokrąglane w górę do najbliższej wartości będącej wielokrotnością wprowadzonej wartości. Na przykład jeśli wymiar rzeczywisty to 51, a zostanie wprowadzona zaokrąglona w górę wartość 10, wymiar jest zaokrąglany w górę do 60.



Pozycja podcięcia

Opcja	Opis
	Domyślnie Tworzy cięcie poniżej półki belki głównej. Można zmienić tę opcję za pomocą funkcji AutoDefault.
	Tworzy cięcie poniżej półki belki głównej.
	Tworzy cięcie powyżej półki belki głównej.

Fazowanie podcięcia

Opcja	Opis
	Domyślnie Nacięcie nie jest fazowane. Można zmienić tę opcję za pomocą funkcji AutoDefault.
	Nacięcie nie jest fazowane.
	Tworzy nacięcie z liniowym fazowaniem.
	Nacięcie jest fazowane zgodnie z wprowadzonym promieniem.

Należy wprowadzić promień fazowania.

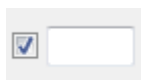





Ręczne podcinanie

Ręcznego nacinania można użyć, gdy element niebędący częścią połączenia koliduje z belką podrzędną. Gdy używane jest ręczne nacinanie, cięcia są tworzone przez połączenie przy użyciu wartości wprowadzonych w polach na zakładce **Nacięcie**. Można użyć różnych wartości dla półki górnej i dolnej.







Strona podcięcia półki

Strona nacięcia półki definiuje stronę belki, po której są tworzone nacięcia.



Opcja	Opis
	Domyślnie Nacięcia są tworzone po obu stronach półki. Można zmienić tę opcję za pomocą funkcji AutoDefault.
	Automatycznie Nacięcia są tworzone po obu stronach półki.
	Nacięcia są tworzone po obu stronach półki.
	Nacięcia są tworzone po bliższej stronie półki.
	Nacięcia są tworzone po dalszej stronie półki.

Kształt podcięcia półki

Kształt nacięcia półki definiuje kształt nacięcia w półce belki.

Opcja	Opis
	Domyślnie Cała półka belki podrzędnej jest przycinana tak daleko, jak to zostanie zdefiniowane. Można zmienić tę opcję za pomocą funkcji AutoDefault.
	Automatycznie Cała półka belki podrzędnej jest przycinana tak daleko, jak to zostanie zdefiniowane. Domyślna głębokość nacięcia jest dwukrotnością grubości półki belki podrzędnej. Cięcie zawsze biegnie przez całą szerokość półki belki podrzędnej.
	Tworzy fazowania na półce. Jeśli wymiar poziomy nie zostanie wprowadzony, tworzone jest fazowanie 45 stopni.
	Tworzy nacięcia na półce z wartościami domyślnymi, chyba że w polach 1 i 2 zostaną wprowadzone wartości.
	Półka nie jest cięta.
	Tworzy cięcia w półce zgodnie z wartością w polu 1 , aby wyrównać ją ze środkiem.
	Tworzy cięcia w półce zgodnie z wartościami w polach 1 i 2 .

Głębokość podcięcia półki

Opcja	Opis
	Domyślnie Głębokość nacięcia półki. Można zmienić tę opcję za pomocą funkcji AutoDefault.
	Głębokość nacięcia półki.
	Głębokość nacięcia półki o wymiarze od osi środka belki podrzędnej do krawędzi nacięcia.

Należy wprowadzić głębokość nacięcia półki.

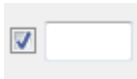

Wymiary cięcia

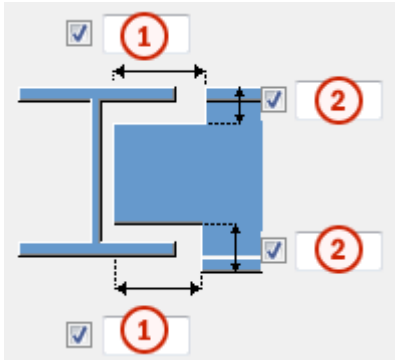

	Opis	Domyślnie
1	Wymiary poziomych cięć półki.	10 mm
2	Wymiary pionowych cięć półki.	Odstęp między krawędzią nacięcia a półką belki jest równa zaokrągleniu średnicy elementu głównego. Wysokość nacięcia jest zaokrąglana w górę do najbliższych 5 mm.

Wymiar od środka do cięcia półki.

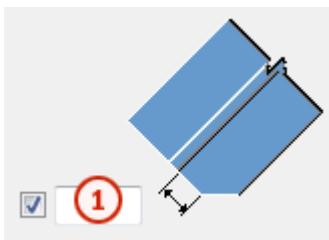

	Opis
1	Umożliwia zdefiniowanie odległości między środkiem a nacięciem półki.





Zakładka Śruby

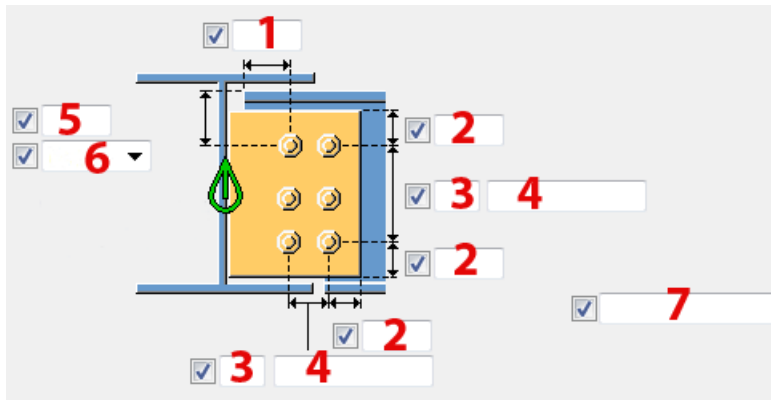

Na zakładce **Śruby** można określić właściwości śrub łączących blachę ścinaną z elementem podrzędnym.

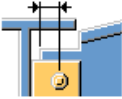
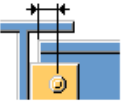
Wymiary grupy śrub

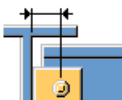
Wymiary grup śrub wpływają na rozmiar i kształt blach ścinanych.



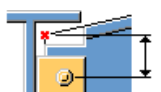
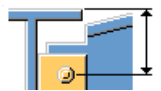

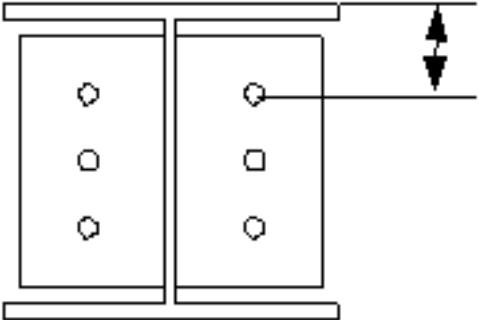
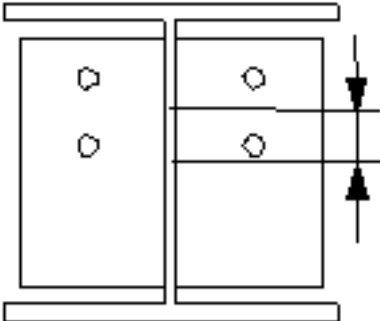
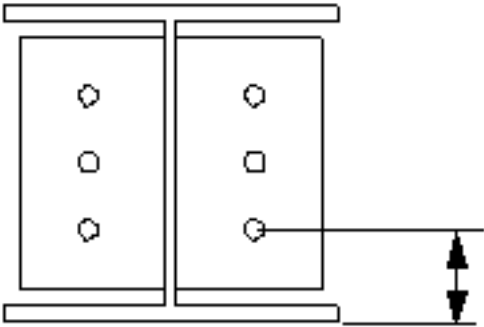

Opis	
1	<p>Wymiary pozycji poziomej grupy śrub.</p> <p>W przypadku gdy belka podrzędna jest nachylona lub skośna, należy określić, czy wymiar poziomy jest mierzony od grupy śrub do krawędzi elementu podrzędnego czy od grupy śrub do środka elementu głównego.</p> <ul style="list-style-type: none"> • Nachylony, do elementu podrzędnego  • Skośny, do elementu podrzędnego  • Nachylony, do elementu głównego  • Skośny, do elementu głównego  <p>Domyślnie wymiar poziomy jest mierzony od grupy śrub do krawędzi elementu podrzędnego.</p> <p>Należy upewnić się, że w ustawieniu Cięcie końca belki na zakładce Obraz wybrano kąt prosty .</p>

	Opis
2	<p>Odległość od krawędzi śruby.</p> <p>odległość od krawędzi to odległość od środka śruby do krawędzi elementu.</p>
3	Liczba śrub.
4	<p>Rozstaw śrub.</p> <p>Wartości rozstawu śrub należy oddzielać spacją. Należy wprowadzić wartość każdej odległości między śrubami. Na przykład w przypadku 3 śrub należy wprowadzić 2 wartości.</p>
5	<p>Wymiar pozycji pionowej grupy śrub.</p> <p>W przypadku gdy belka podrzędna jest nachylona, należy określić, czy wymiar pionowy jest mierzony od grupy śrub do krawędzi elementu podrzędnego czy od grupy śrub do krawędzi elementu głównego.</p> <ul style="list-style-type: none"> • Wymiar pionowy nachylony, do elementu podrzędnego  <ul style="list-style-type: none"> • Wymiar pionowy, do elementu podrzędnego  <ul style="list-style-type: none"> • Wymiar pionowy, do elementu głównego  <ul style="list-style-type: none"> • Wymiar pionowy, do osi elementu głównego  <p>Domyślnie wymiar pionowy jest mierzony od grupy śrub do krawędzi elementu podrzędnego (wymiar nachylony).</p> <p>Należy upewnić się, że w ustawieniu Cięcie końca belki na zakładce</p> <p>Obraz wybrano kąt prosty  .</p>



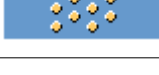

	Opis
6	<p>Umożliwia wybranie sposobu mierzenia wymiarów pozycji pionowej grupy śrub.</p> <ul style="list-style-type: none"> • Na górze: od górnej krawędzi elementu podrzędnego do śruby najbliższej góry.  <ul style="list-style-type: none"> • Środek: od osi śrub do osi elementu podrzędnego.  <ul style="list-style-type: none"> • Poniżej: od dolnej krawędzi elementu podrzędnego do śruby najbliższej dołu. 

	Opis
7	Umożliwia zdefiniowanie śrub, które mają być usunięte z grupy śrub. Wprowadzane numery śrub przeznaczonych do usunięcia należy oddzielać spacją. Numery śrub liczy się od lewej do prawej i od góry do dołu.

Rozmieszczanie śrub



Opcja	Opis
	Domyślnie Rozmieszczenie równoległe Można zmienić tę opcję za pomocą funkcji AutoDefault.
	Rozmieszczenie równoległe
	Typ rozmieszczenia na przemian 1
	Typ rozmieszczenia na przemian 2
	Typ rozmieszczenia na przemian 3
	Typ rozmieszczenia na przemian 4

Orientacja grupy śrub

Opcja	Opis
	Domyślnie Kwadrat Można zmienić tę opcję za pomocą funkcji AutoDefault.
	Automatycznie Kwadrat
	Uporządkowane na przemian Śruby są rozmieszczane na przemian w kierunku elementu podrzędnego.
	Kwadrat Kwadratowa grupa śrub jest położona poziomo.

Opcja	Opis
	Nachylona Kwadratowa grupa śrub jest nachylona w kierunku elementu podrzędnego.

Kierunek śrubowania

Opcja	Opis
	Domyślnie Kierunek śrubowania 1 Można zmienić tę opcję za pomocą funkcji AutoDefault.
	Kierunek śrubowania 1
	Kierunek śrubowania 2

Podstawowe właściwości śruby

Opcja	Opis	Domyślnie
Rozmiar śruby	Średnica śruby.	Dostępne rozmiary są zdefiniowane w katalogu zespołów śrub.
Norma śruby	Norma śruby używana w komponencie.	Dostępne normy są zdefiniowane w katalogu zespołów śrub.
Tolerancja	Odstęp między śrubą a otworem.	
Gwint w materiale	Umożliwia zdefiniowanie, czy gwint może się znajdować w elementach przykręcanych, gdy używane są śruby z trzonem. To ustawienie nie wywiera efektu, gdy używane są śruby z pełnym gwintem.	Tak
Budowa/Warsztat	Położenie, w którym należy przymocować śruby.	Budowa

Długość cięcia

Definiuje głębokość, do której Tekla Structures poszukuje przekrojów skręcanych elementów. Można w ten sposób ustalić, czy śruba będzie przechodzić przez jedną półkę czy przez dwie.

Otwory podłużne

Istnieje możliwość zdefiniowania otworów owalnych, powiększonych lub gwintowanych.

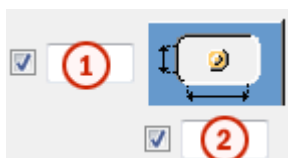

Opcja	Opis	Domyślnie
1	Wymiar pionowy otworu owalnego.	0 — okrągły otwór.
2	Wymiar poziomy otworu owalnego lub naddatek dla otworów powiększonych.	0 — okrągły otwór.
Typ otworu	Owalny tworzy otwory owalne. Powiększony tworzy otwory powiększone lub gwintowane. Brak otworu powoduje, że otwory nie są tworzone.	
Obróć otwory	Gdy typ otworu jest ustawiony na Owalny , ta opcja obraca otwory owalne.	
Owalne otwory w	Elementy, w których są tworzone otwory owalne. Dostępne opcje zależą od komponentu.	

Zespół śrub

Zaznaczenie pól wyboru pozwala określić, które obiekty komponentu (śruba, podkładki i nakrętki) mają być używane w zespole śruby.

Aby utworzyć sam otwór, należy usunąć zaznaczenie wszystkich pól wyboru.

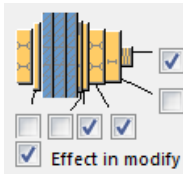

Aby zmienić zespół śruby w istniejącym komponencie, należy zaznaczyć pole wyboru **Wynik modyfikacji** i kliknąć **Zmień**.

Zwiększenie długości śruby

Umożliwia zdefiniowanie, o ile ma zostać zwiększona długość śruby. Tej opcji można na przykład użyć, gdy malowanie wymaga zwiększenia długości śruby.



Zakładka **Ścięcie belki**

Na zakładce **Ścięcie belki** można określić podkładki spoiny, otwory dostępu do spawania, przygotowanie końca belki oraz podcięcia.

Podkładka spoiny

Opcja	Opis
Podkładka spoiny	Grubość i szerokość podkładki spoiny.

Opcja	Opis	Domyślnie
Nr_Poz	Przedrostek i numer początkowy numeru pozycji elementu. Niektóre komponenty mają drugi wiersz pól, w którym można wprowadzić numer pozycji zespołu.	Domyślny numer początkowy elementu jest określony w ustawieniach Komponenty dostępnych po wybraniu menu Plik --> Ustawienia --> Opcje .
Materiał	Klasa materiału.	Domyślny materiał jest określony w polu Materiał elementu w ustawieniach Komponenty dostępnych po wybraniu menu Plik --> Ustawienia --> Opcje .
Nazwa	Ta nazwa będzie widoczna w rysunkach i raportach.	

Opcja	Opis	Domyślnie
Wykończenie	Opisuje sposób obróbki powierzchni elementu.	



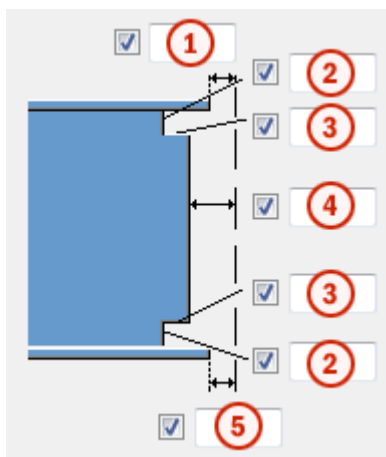



Wymiary otworu dostępowego do spawania









	Opis
1	Odstęp między górną półką elementu podrzędnego a elementem głównym.
2	Wymiary pionowe górnego i dolnego otworu dostępowego do spawania.
3	Wymiary poziome górnego i dolnego otworu dostępowego do spawania.
4	Odstęp między środkiem elementu podrzędnego a elementem głównym. Tekla Structures dodaje wprowadzoną w tym miejscu wartość do odstępu zdefiniowanego na zakładce Obraz .
5	Odstęp między dolną półką elementu podrzędnego a elementem głównym. Tekla Structures dodaje wprowadzoną w tym miejscu wartość do odstępu zdefiniowanego na zakładce Obraz .

Typy otworów dostępowych do spawania







Opcja	Opis	Domyślnie
	Domyślnie Okrągły otwór dostępowy do spawania Można zmienić tę opcję za pomocą funkcji AutoDefault.	

Opcja	Opis	Domyślnie
	Okrągły otwór dostępowy do spawania	
	Kwadratowy otwór dostępowy do spawania	
	Przekątny otwór dostępowy do spawania	
	Okrągły otwór dostępowy do spawania o promieniu, który można zdefiniować w r <input checked="" type="checkbox"/> <input type="text"/>	
	Otwór dostępowy do spawania w kształcie wydłużonego stożka o promieniu i wymiarach, które można zdefiniować R <input checked="" type="checkbox"/> <input type="text"/> i w <input type="text"/> Przyc. góry x <input checked="" type="checkbox"/> <input type="text"/> Przyc. spodu x <input checked="" type="checkbox"/> <input type="text"/>	
	Otwór dostępowy do spawania w kształcie stożka o promieniach, które można zdefiniować R <input checked="" type="checkbox"/> <input type="text"/> i r <input checked="" type="checkbox"/> <input type="text"/> Duża litera R definiuje duży promień (wysokość). Mała litera r definiuje mały promień.	R = 35 r = 10





Przygotowanie końca belki

Opcja	Opis
	Domyślnie Przygotowywana jest półka górna i dolna. Można zmienić tę opcję za pomocą funkcji AutoDefault.
	Automatycznie Przygotowywana jest półka górna i dolna.
	Koniec belki nie jest przygotowany.
	Przygotowywana jest półka górna i dolna.
	Półka górna jest przygotowana.
	Półka dolna jest przygotowana.

Cięcie półki



Opcja półki górnej	Opcja półki dolnej	Opis
		Domyślnie Półka nie jest cięta. Można zmienić tę opcję za pomocą funkcji AutoDefault.
		Półka nie jest cięta.
		Półka jest cięta.

Tworzenie podkładki spoiny

Opcja dolnej podkładki	Opis
	Domyślnie Podkładki są tworzone wewnątrz półek. Można zmienić tę opcję za pomocą funkcji AutoDefault.
	Podkładki nie są tworzone.
	Podkładki są tworzone wewnątrz półek.
	Podkładki są tworzone na zewnątrz półek.

Długość podkładki spoiny

Długość podkładki spawu należy wprowadzić w polu poniżej opcji.

Opcja	Opis
	Domyślnie Całkowita długość podkładki Można zmienić tę opcję za pomocą funkcji AutoDefault.
	Całkowita długość podkładki
	Przedłużenie poza krawędź półki

Pozycja podkładki spoiny

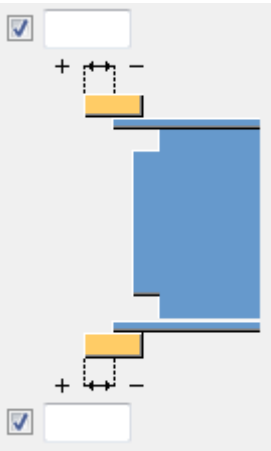
Opcja	Opis
	Należy wprowadzić wartość dodatnią lub ujemną przesunięcia przedniego końca podkładki względem końca półki.

Typ zespołu

Umożliwia zdefiniowanie położenia, gdzie są wykonywane spoiny podkładek spoin. Po wybraniu opcji **Warsztat** Tekla Structures uwzględnia podkładki w zespole.

Zakładka Kątownik

Na zakładce **Ramka z kątownika** można dodać profil osadzenia.

Kątownik osadzenia





Zadaniem kątowników osadzenia jest przenoszenie obciążeń elementu podrzędnego. Kątowniki osadzenia mogą się znajdować przy górnej półce, przy dolnej półce albo przy obu półkach elementu podrzędnego. Kątownik osadzenia może być usztywniony i przykręcony lub przyspawany do elementu głównego i podrzędnego.

Opcja	Opis
Żebra	Grubość, szerokość i wysokość żebra.
Profil	Umożliwia zdefiniowanie profilu kątownika osadzenia przez jego wybranie z katalogu profili.

Opcja	Opis	Domyślnie
Nr_Poz	<p>Przedrostek i numer początkowy numeru pozycji elementu.</p> <p>Niektóre komponenty mają drugi wiersz pół, w którym można</p>	<p>Domyślny numer początkowy elementu jest określony w ustawieniach</p> <p>Komponenty dostępnych po wybraniu</p>

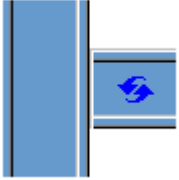
Opcja	Opis	Domyślnie
	wprowadzić numer pozycji zespołu.	menu Plik --> Ustawienia --> Opcje .
Materiał	Klasa materiału.	Domyślny materiał jest określony w polu Materiał elementu w ustawieniach Komponenty dostępnych po wybraniu menu Plik --> Ustawienia --> Opcje .
Nazwa	Ta nazwa będzie widoczna w rysunkach i raportach.	
Wykończenie	Opisuje sposób obróbki powierzchni elementu.	

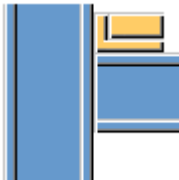



Pozycja kątownika osadzenia

Opcja	Opis
	Domyślnie Kątownik osadzenia nie jest tworzony. Można zmienić tę opcję za pomocą funkcji AutoDefault.
	Kątownik osadzenia nie jest tworzony.
	Kątownik osadzenia jest tworzony na górze półki.
	Kątownik osadzenia jest tworzony na dole półki.

Opcja	Opis
	Kątowniki osadzenia są tworzone po obu stronach półki.

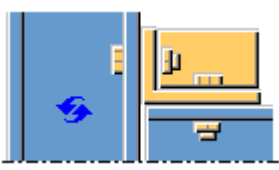

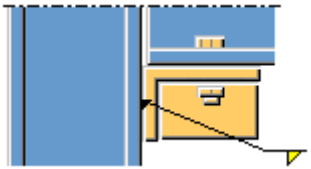
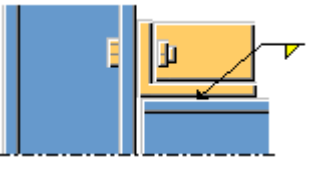
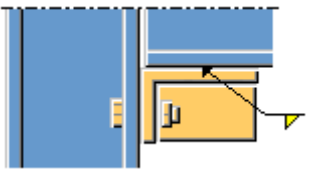

Przymocowanie kątownika osadzenia

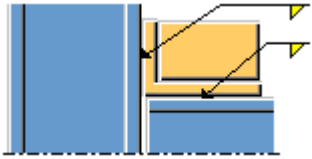
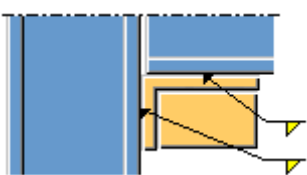
Kątownik osadzenia znajduje się przy górnej lub przy dolnej powierzchni elementu podrzędnego.



Opcja górnego kątownika osadzenia	Opcja dolnego kątownika osadzenia	Opis
		Domyślnie Połączenie śrubowe Kątownik osadzenia jest przykręcony do elementu głównego i elementu podrzędnego. Można zmienić tę opcję za pomocą funkcji AutoDefault.
		Połączenie śrubowe Kątownik osadzenia jest przykręcony do elementu głównego i elementu podrzędnego.
		Połączenie spawane-śrubowe Kątownik osadzenia jest przyspawany do elementu głównego i przykręcony do elementu podrzędnego.
		Połączenie śrubowe-spawane Kątownik osadzenia jest przykręcony do elementu głównego i przyspawany do elementu podrzędnego.

Opcja górnego kątownika osadzenia	Opcja dolnego kątownika osadzenia	Opis
		Połączenie spawane Kątownik osadzenia jest przyspawany do elementu głównego i elementu podrzędnego.





Typ żebra kątownika osadzenia

Opcja	Opis
	Domyślnie Prostokątna blacha usztywniająca Można zmienić tę opcję za pomocą funkcji AutoDefault.
	Prostokątna blacha usztywniająca
	Trójkątna blacha usztywniająca
	Kształt żebra jest określany przez linię łączącą końce ramion kątownika osadzenia.





Obrót kątownika osadzenia

Opcja	Opis
	Domyślnie Kątownik osadzenia nie jest obracany. Można zmienić tę opcję za pomocą funkcji AutoDefault.
	Kątownik osadzenia nie jest obracany.
	Kątownik osadzenia jest obracany o 90 stopni w poziomie. Aby usztywnić obrócony kątownik osadzenia, wybierz opcję Żebra środkowe z listy Pozycja żebra pośredniego .



Orientacja kątownika osadzenia

Opcja	Opis
	Domyślnie Dłuższe ramię kątownika osadzenia jest połączone z elementem podrzędnym. Można zmienić tę opcję za pomocą funkcji AutoDefault.
	Dłuższe ramię kątownika osadzenia jest połączone z elementem podrzędnym.
	Dłuższe ramię kątownika osadzenia jest połączone z elementem głównym.
	Automatycznie Dłuższe ramię kątownika osadzenia jest połączone z tym elementem, w którym śruby sięgają najdalej od narożnika kątownika osadzenia.

Pozycja bocznego żebra kątownika osadzenia

Opcja	Opis
	Domyślnie Boczne żebra nie są tworzone. Można zmienić tę opcję za pomocą funkcji AutoDefault.
	Boczne żebra nie są tworzone.
	Żebra są tworzone po bliższej stronie.
	Żebra są tworzone po dalszej stronie.
	Żebra są tworzone po bliższej i dalszej stronie.

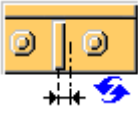
Pozycja środkowego żebra kątownika osadzenia

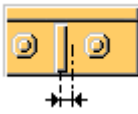
Opcja	Opis
	<p>Domyślnie</p> <p>Zgodnie ze śrubami</p> <p>Można zmienić tę opcję za pomocą funkcji AutoDefault.</p>
	<p>Środkowa blacha usztywniająca nie jest tworzona.</p>
	<p>Środkowe żebra</p> <p>Blacha usztywniająca jest umieszczana pośrodku kątownika osadzenia.</p> <p>Wpisz liczbę żeber środkowych w polu Liczba żeber środkowych.</p> <p>Żebra wielokrotne są wyśrodkowane i rozmieszczone w jednakowych odstępach.</p>
	<p>Zgodnie ze śrubami</p> <p>Blacha usztywniająca jest umieszczana między śrubami, pośrodku odstępu między nimi.</p> <p>Domyślnie żebro jest tworzone między każdą parą śrub.</p> <p>Liczbę środkowych żeber należy wprowadzić w polu poniżej opcji Zgodnie ze śrubami.</p>

Odsunięcie kątownika osadzenia

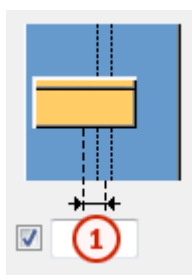

	Opis
1	Odsunięcie poziome kątownika osadzenia od osi elementu głównego.

Szczelina kątownika osadzenia

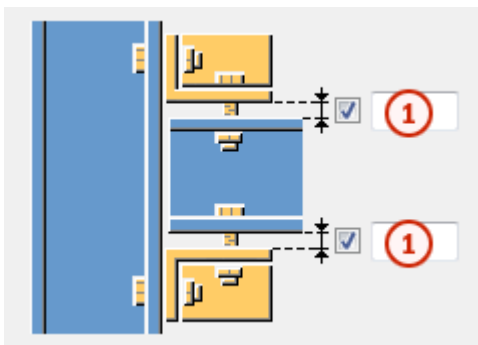

Opis	
1	Górny odstęp i dolny odstęp między kątownikiem osadzenia a elementem podrzędnym.

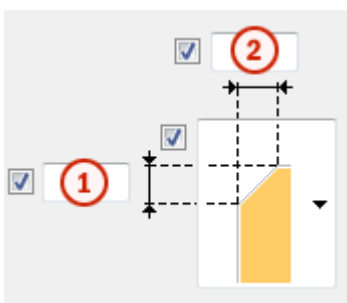

Fazowania kątownika osadzenia



Opis	
1	Wymiar pionowy fazowania.
2	Wymiar poziomy fazowania.

Typ fazowania

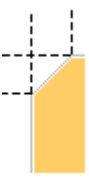
Opcja	Opis
	Domyślnie Bez fazowania Można zmienić tę opcję za pomocą funkcji AutoDefault.
	Bez fazowania

Opcja	Opis
	Fazowanie liniowe
	Fazowanie łukiem wypukłym
	Fazowanie łukiem wklęsłym

Zakładka Kątownik - śruby gł.

Na zakładce **Kątownik - śruby gł.** można określić właściwości śrub łączących profil osadzenia z elementem głównym.

Wymiary grupy śrub kątownika osadzenia

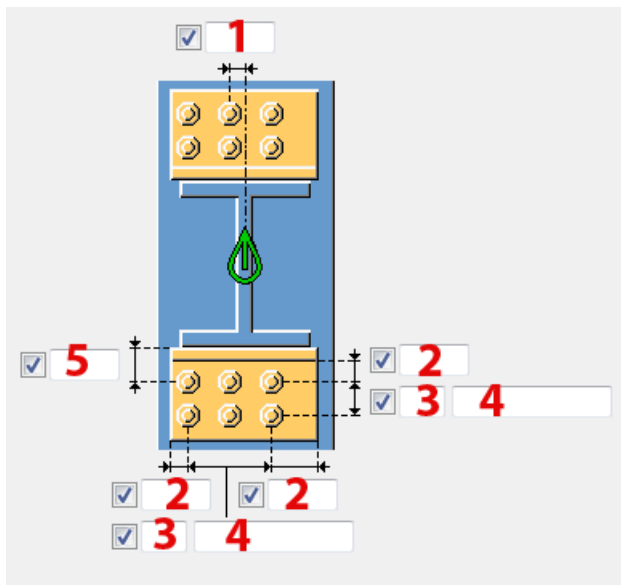

	Opis
1	Wymiary pozycji poziomej grupy śrub. Wymiar definiuje się od osi belki podrzędnej.

	Opis
2	odległość od krawędzi to odległość od środka śruby do krawędzi elementu. Odległość od krawędzi śruby.
3	Liczba śrub.
4	Rozstaw śrub. Wartości rozstawu śrub należy oddzielać spacją. Należy wprowadzić wartość każdej odległości między śrubami. Na przykład w przypadku 3 śrub należy wprowadzić 2 wartości.
5	Wymiar pozycji pionowej grupy śrub. Wymiar definiuje się od dołu belki podrzędnej.

Podstawowe właściwości śruby

Opcja	Opis	Domyślnie
Rozmiar śruby	Średnica śruby.	Dostępne rozmiary są zdefiniowane w katalogu zespołów śrub.
Norma śruby	Norma śruby używana w komponencie.	Dostępne normy są zdefiniowane w katalogu zespołów śrub.
Tolerancja	Odstęp między śrubą a otworem.	
Gwint w materiale	Umożliwia zdefiniowanie, czy gwint może się znajdować w elementach przykręcanych, gdy używane są śruby z trzonem. To ustawienie nie wywiera efektu, gdy używane są śruby z pełnym gwintem.	Tak
Budowa/Warsztat	Położenie, w którym należy przymocować śruby.	Budowa

- **Góra** dotyczy grupy śrub, które łączą górny kątownik osadzenia z elementem głównym.
- **Dół** dotyczy grupy śrub, które łączą dolny kątownik osadzenia z elementem głównym.

Otworki podłużne

Istnieje możliwość zdefiniowania otworów owalnych, powiększonych lub gwintowanych.

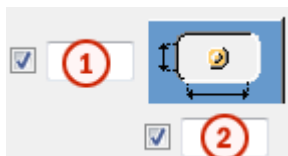

Opcja	Opis	Domyślnie
1	Wymiar pionowy otworu owalnego.	0 — okrągły otwór.
2	Wymiar poziomy otworu owalnego lub naddatek dla otworów powiększonych.	0 — okrągły otwór.
Typ otworu	Owalny tworzy otwory owalne. Powiększony tworzy otwory powiększone lub gwintowane. Brak otworu powoduje, że otwory nie są tworzone.	
Obróć otwory	Gdy typ otworu jest ustawiony na Owalny , ta opcja obraca otwory owalne.	
Owalne otwory w	Elementy, w których są tworzone otwory owalne. Dostępne opcje zależą od komponentu.	

Zakładka Kątownik - śruby podrz.

Na zakładce **Kątownik - śruby podrz.** można określić właściwości śrub łączących profil osadzenia z elementem podrzędnym.

Wymiary grupy śrub kątownika osadzenia

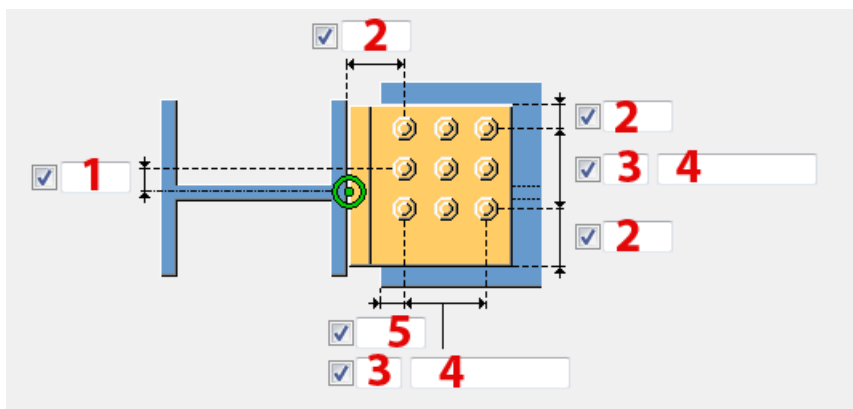

	Opis
1	Wymiar pozycji pionowej grupy śrub. Wymiar definiuje się od osi belki podrzędnej.
2	Odległość od krawędzi śruby. odległość od krawędzi to odległość od środka śruby do krawędzi elementu.
3	Liczba śrub.
4	Rozstaw śrub. Wartości rozstawu śrub należy oddzielać spacją. Należy wprowadzić wartość każdej odległości między śrubami. Na przykład w przypadku 3 śrub należy wprowadzić 2 wartości.
5	Wymiary pozycji poziomej grupy śrub. Wymiar definiuje się od dołu belki podrzędnej.

Podstawowe właściwości śruby

Opcja	Opis	Domyślnie
Rozmiar śruby	Średnica śruby.	Dostępne rozmiary są zdefiniowane w katalogu zespołów śrub.
Norma śruby	Norma śruby używana w komponencie.	Dostępne normy są zdefiniowane w katalogu zespołów śrub.
Tolerancja	Odstęp między śrubą a otworem.	
Gwint w materiale	Umożliwia zdefiniowanie, czy gwint może się znajdować w elementach przykręcanych, gdy	Tak

Opcja	Opis	Domyślnie
	używane są śruby z trzonem. To ustawienie nie wywiera efektu, gdy używane są śruby z pełnym gwintem.	
Budowa/Warsztat	Położenie, w którym należy przymocować śruby.	Budowa

- **Góra** dotyczy grupy śrub, które łączą górny kątownik osadzenia z elementem podrzędnym.
- **Dół** dotyczy grupy śrub, które łączą dolny kątownik osadzenia z elementem podrzędnym.

Otwory podłużne

Istnieje możliwość zdefiniowania otworów owalnych, powiększonych lub gwintowanych.

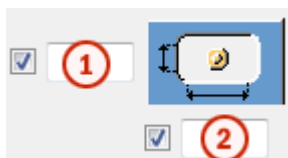

Opcja	Opis	Domyślnie
1	Wymiar pionowy otworu owalnego.	0 — okrągły otwór.
2	Wymiar poziomy otworu owalnego lub naddatek dla otworów powiększonych.	0 — okrągły otwór.
Typ otworu	Owalny tworzy otwory owalne. Powiększony tworzy otwory powiększone lub gwintowane. Brak otworu powoduje, że otwory nie są tworzone.	
Obróć otwory	Gdy typ otworu jest ustawiony na Owalny , ta opcja obraca otwory owalne.	
Owalne otwory w	Elementy, w których są tworzone otwory owalne. Dostępne opcje zależą od komponentu.	

Zakładka Ogólne

Kliknij poniższe łącze, aby uzyskać więcej informacji:

Zakładka Ogólne

Zakładka Typ projektu

Kliknij poniższe łącze, aby uzyskać więcej informacji:

Zakładka Typ projektu

Zakładka Obliczenia

Kliknij poniższe łącze, aby uzyskać więcej informacji:

Zakładka Analiza

Spoiny

Kliknij poniższe łącze, aby uzyskać więcej informacji:

Spawany do pasa górnego (147)

Spawany do górnej półki (147) łączy dwie belki z jedną blachą ścinaną lub z podwójną blachą ścinaną. Blachy ścinane należy przyspawać do środka i półki górnej elementu głównego oraz przykręcić do środka belki podrzędnej. Belka drugorzędna może być pozioma lub nachylona.

Utworzone obiekty

- Blacha ścinana (1 lub 2)
- Żebra (opcjonalnie)
- Blachy wstawek (opcjonalnie)
- Podkładki spoiny (opcjonalnie)
- Kątowniki osadzenia (opcjonalnie)
- Śruby
- Spoiny
- Cięcia

Zastosowania

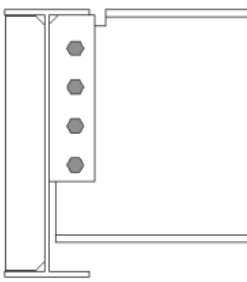
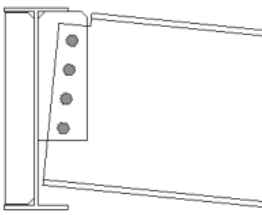
Sytuacja	Opis
	Blacha ścinana o częściowej głębokości połączona z półką górną belki. Tworzone jest żebro.
	Blacha ścinana o częściowej głębokości połączona z półką górną belki. Element podrzędny jest nachylony. Tworzone jest żebro.

Kolejność wyboru

1. Wybierz element główny (belkę).
2. Wybierz element podrzędny (belkę).

Połączenie zostanie utworzone automatycznie po wybraniu elementu podrzędnego.

Klucz do identyfikacji elementów

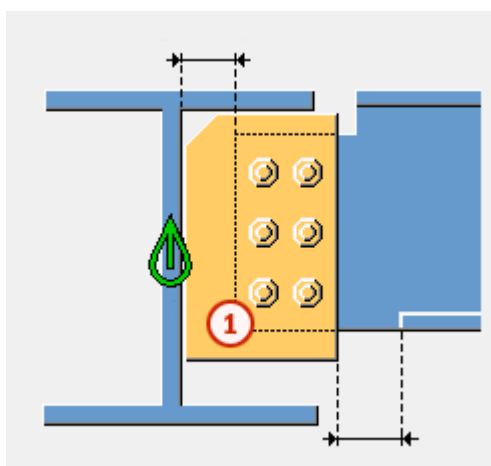

	Element
1	Blacha ścinana

UWAGA Tekla Structures używa do utworzenia tego komponentu wartości z pliku `joints.def`. Więcej informacji - zobacz .

zakładka **Obraz**



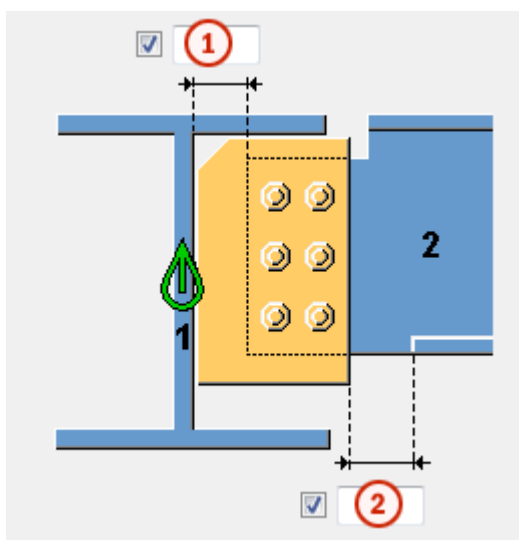



Zakładka **Obraz** umożliwia określenie położenia blachy ścinanej, półki belki i podcięć w środku.

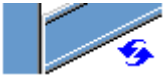

	Opis	Domyślna
1	Wycięcie elementu podrzędnego. Wycięcie elementu podrzędnego tworzy odstęp między elementem głównym a elementem podrzędnym.	20
2	Rozmiar pasa utworzonego w półce elementu podrzędnego. Wycięcie półki jest zdefiniowane przez krawędź blachy ścinanej.	Półka jest automatycznie zamieniana w płaskownik, kiedy blacha ścinana przecina półkę. 20



Cięcie na końcu belki

Umożliwia zdefiniowanie sposobu cięcia belki podrzędnej. Belka jest widoczna z boku.

Opcja	Opis
	Domyślnie Skos Można zmienić tę opcję za pomocą funkcji AutoDefault.
	Automatycznie Jeśli nachylenie belki podrzędnej nie przekracza 10 stopni, jej koniec jest cięty pod kątem prostym. W przeciwnym razie koniec belki jest cięty skośnie.
	Kwadrat Końce belki podrzędnej są przycinane pod kątem prostym.
	Skos Koniec belki podrzędnej jest przycinany równoległe do krawędzi elementu głównego.
	Wycięcie prostopadłe bliżej środka elementu głównego Koniec belki podrzędnej jest przycinany pod kątem prostym, a belka jest umieszczana bliżej środka elementu głównego.
	Przycięta półka Przycina narożnik półki na końcu belki podrzędnej.

Cięcie środka belki



Umożliwia zdefiniowanie sposobu cięcia środka belki podrzędnej. Belka jest widoczna z góry.

Opcja	Opis
	Domyślnie Skos Można zmienić tę opcję za pomocą funkcji AutoDefault.
	Skos Przycina skośnie koniec środka, gdy koniec belki podrzędnej jest również przycinany skośnie.



Opcja	Opis
	Kwadrat Przycina koniec środnika pod kątem prostym, gdy koniec belki podrzędnej jest przycinany skośnie.

Wycięcie półki belki

Umożliwia zdefiniowanie sposobu cięcia półki belki podrzędnej. Belka jest widoczna z góry.

Opcja	Opis
	Domyślnie Skos Można zmienić tę opcję za pomocą funkcji AutoDefault.
	Skos Przycina ukośnie koniec półki.
	Kwadrat Przycina część półki pod kątem prostym i pozostawia jej część skośnie.

Przycięcie półkę u dołu belki

Opcja	Opis
	Domyślnie Wycięcie półki Można zmienić tę opcję za pomocą funkcji AutoDefault.
	Nacięcie Dolna część belki podrzędnej jest nacinana, jeśli blacha ścinana przecina półkę. Należy wprowadzić promień i wysokość nacięcia.
	Wycięcie półki Półka belki podrzędnej jest nacinana po tej samej stronie co blacha ścinana, jeśli blacha ścinana przecina półkę.

Zakładka Blachy

Zakładka **Blachy** umożliwia określenie rozmiaru, położenia, numeru, orientacji i kształtu blachy ścinanej.

Blacha ścinana

Opcja	Opis
Blacha ścinana	Grubość, szerokość i wysokość blachy ścinanej.

Opcja	Opis	Domyślnie
Nr pozycji	Przedrostek i numer początkowy numeru pozycji elementu. Niektóre komponenty mają drugi wiersz pól, w którym można wprowadzić numer pozycji zespołu.	Domyślny numer początkowy elementu jest określony w ustawieniach Komponenty dostępnych po wybraniu menu Plik --> Ustawienia --> Opcje .
Materiał	Klasa materiału.	Domyślny materiał jest określony w polu Materiał elementu w ustawieniach Komponenty dostępnych po wybraniu menu Plik --> Ustawienia --> Opcje .
Nazwa	Ta nazwa będzie widoczna w rysunkach i raportach.	



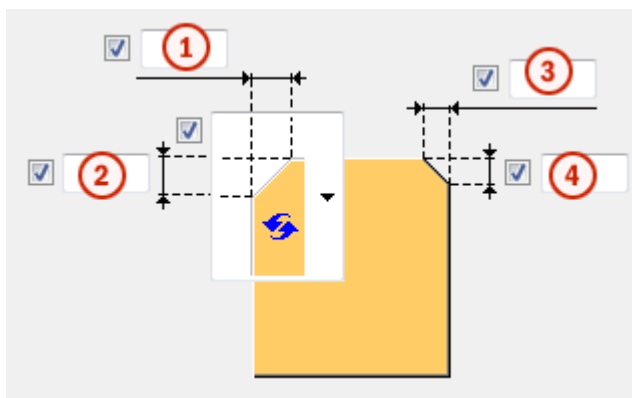

Fazowanie blachy ścinanej



	Opis
1	Wymiar poziomy fazowania blachy ścinanej.





	Opis
2	Wymiar pionowy fazowania blachy ścinanej.
3	Wymiar poziomy zewnętrznego fazowania blachy ścinanej.
4	Wymiar pionowy zewnętrznego fazowania blachy ścinanej.

Typ fazowania

Opcja	Opis
	Domyślnie Fazowanie liniowe Można zmienić tę opcję za pomocą funkcji AutoDefault.
	Bez fazowania
	Fazowanie liniowe
	Fazowanie łukiem wypukłym
	Fazowanie łukiem wklęsłym

Położenie blachy ścinanej

Umożliwia zdefiniowanie liczby i strony blach ścinanych w pojedynczych połączeniach z blachą ścinaną.

Opcja	Opis
	Domyślnie Blacha ścinana dalsza Można zmienić tę opcję za pomocą funkcji AutoDefault.
	Automatycznie Komponent automatycznie wybiera blachę ścinaną bliższą lub dalszej strony. Blacha ścinana jest tworzona z boku elementu podrzędnego, jeśli kąt między elementem głównym a elementem podrzędnym jest mniejszy niż 90 stopni.
	Blacha ścinana dalsza
	Blacha ścinana bliższa i dalsza
	Blacha ścinana bliższa

Zakładka **Żebra**

Zakładka **Żebra** pozwala określić wymiary, orientację, położenie i typ blachy żebra.

Wymiary blachy usztywniającej przeciwległego środka

Opcja	Opis
Usztywnienia przeciwległego środka	Grubość, szerokość i wysokość blachy usztywniającej przeciwległego środka.

Opcja	Opis	Domyślnie
Nr pozycji	Przedrostek i numer początkowy numeru pozycji elementu.	Domyślny numer początkowy elementu jest określony w ustawieniach Komponenty dostępnych po wybraniu

Opcja	Opis	Domyślnie
		menu Plik --> Ustawienia --> Opcje .
Materiał	Klasa materiału.	Domyślny materiał jest określony w polu Materiał elementu w ustawieniach Komponenty dostępnych po wybraniu menu Plik --> Ustawienia --> Opcje .
Nazwa	Ta nazwa będzie widoczna w rysunkach i raportach.	

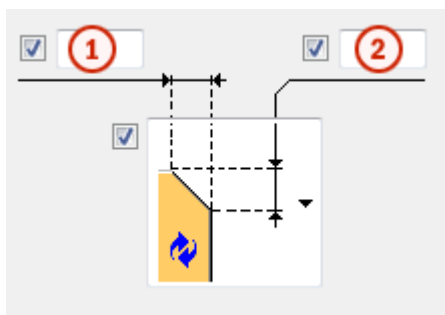

Wymiary fazowania







	Opis
1	Wymiar poziomy fazowania.
2	Wymiar pionowy fazowania.

Typ fazowania

Opcja	Opis
	Domyślnie Fazowanie liniowe Można zmienić tę opcję za pomocą funkcji AutoDefault.
	Bez fazowania
	Fazowanie liniowe

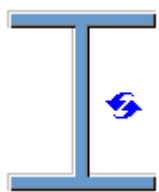
Opcja	Opis
	Fazowanie łukiem wypukłym
	Fazowanie łukiem wklęsłym

Tworzenie żebra

Opcja	Opis
	Domyślnie Żebra nie są tworzone. Można zmienić tę opcję za pomocą funkcji AutoDefault.
	Pełne Tworzy pełne żebro o takiej samej wysokości jak średnika elementu głównego.
	W zależności od blachy ścinanej Tekla Structures określa rozmiar żebra na podstawie rozmiaru blachy ścinanej. Tekla Structures próbuje w miarę możliwości utrzymać dolne krawędzie blachy żebra i blachy ścinanej na tym samym poziomie.
	Częściowe Między blachą usztywniającą a dolną półką elementu głównego zostanie pozostawiony odstęp.
	Żebra nie są tworzone.

Odstęp żebra

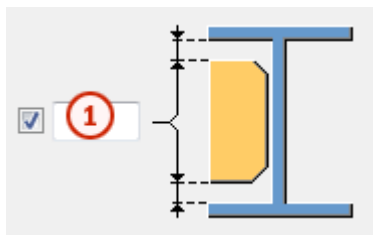

	Opis
1	Rozmiar odstępu między półkami elementu głównego a żebrzem.

Orientacja żebra

Opcja	Opis
	Domyślnie Żebra są równoległe do elementu podrzędnego. Można zmienić tę opcję za pomocą funkcji AutoDefault.
	Żebra są prostopadłe do elementu głównego.
	Żebra są równoległe do elementu podrzędnego.

Zakładka Wstawka

Zakładka **Wstawka** umożliwia określenie opcji tworzenia i fazowania wstawek wzmacniających półki belek podrzędnych w połączeniu.

Blachy wstawki

Opcja	Opis
Blacha górna	Grubość, szerokość i wysokość blachy górnej wstawki.
Blacha dolna	Grubość, szerokość i wysokość blachy dolnej wstawki.

Opcja	Opis	Domyślnie
Nr pozycji	Przedrostek i numer początkowy numeru pozycji elementu.	Domyślny numer początkowy elementu jest zdefiniowany w ustawieniach Komponenty dostępnych po wybraniu menu Plik --> Ustawienia --> Opcje .

Opcja	Opis	Domyślnie
Materiał	Klasa materiału.	Materiał domyślny jest zdefiniowany w polu Materiał elementu w ustawieniach Komponenty dostępnych po wybraniu menu Plik --> Ustawienia --> Opcje .
Nazwa	Ta nazwa będzie widoczna w rysunkach i raportach.	

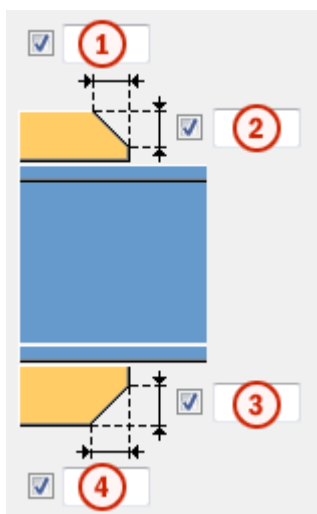

Fazowania blachy wstawki



	Opis
1	Szerokość fazowania blachy górnej wstawki.
2	Wysokość fazowania blachy górnej wstawki.
3	Wysokość fazowania blachy dolnej wstawki.
4	Szerokość fazowania blachy dolnej wstawki.

Tworzenie blachy wstawki

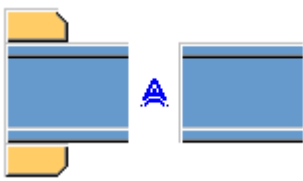
Opcja	Opis
	<p>Domyślnie</p> <p>W razie potrzeby tworzone są blachy górnej i dolnej wstawki.</p> <p>Można zmienić tę opcję za pomocą funkcji AutoDefault.</p>

Opcja	Opis
	Automatycznie W razie potrzeby tworzona jest blacha górnej wstawki, blacha dolnej wstawki lub obie.
	Tworzone są górne i dolne wstawki. Aby utworzyć jedną blachę, należy wprowadzić 0 w polu grubości (t) dla niepotrzebnej blachy (górnej lub dolnej).
	Blachy wstawek nie zostaną utworzone.

Zakładka Nacięcie



Zakładka **Nacięcie** umożliwia określenie automatycznego tworzenia podcięć belek podrzędnych oraz właściwości podcięć. Na zakładce **Nacięcie** znajdują się dwie grupy opcji: właściwości automatyczne (część górna) i właściwości ręczne (część dolna). Właściwości wycięcia automatycznego i ręcznego są od siebie niezależne.



Automatyczne nacinanie

Opcje automatycznego nacinania mają wpływ zarówno na półkę górną, jak i dolną.



Kształt nacięcia

Automatyczne nacinanie jest włączone po wybraniu kształtu nacięcia.

Opcja	Opis
	Domyślnie Tworzy nacięcia dla belek podrzędnych. Można zmienić tę opcję za pomocą funkcji AutoDefault.
	Tworzy nacięcia dla belek podrzędnych. Cięcia są prostopadłe do środka belki głównej.
	Tworzy nacięcia dla belek podrzędnych. Cięcia są prostopadłe do środka belki podrzędnej.

Opcja	Opis
	Tworzy nacięcia dla belek podrzędnych. Cięcie pionowe jest prostopadłe do belki głównej, a cięcie poziome jest prostopadłe do belki podrzędnej.
	Wyłącza automatyczne nacinanie.

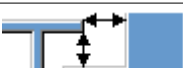

Rozmiar nacięcia

Opcja	Opis
	Domyślnie Mierzenie rozmiaru nacięcia odbywa się od krawędzi półki belki głównej i od spodu górnej półki belki głównej. Można zmienić tę opcję za pomocą funkcji AutoDefault.
	Mierzenie rozmiaru nacięcia odbywa się od krawędzi półki belki głównej i od spodu górnej półki belki głównej.
	Mierzenie rozmiaru nacięcia odbywa się od osi belki głównej i od górnej półki belki głównej.

Wprowadź poziome i pionowe wartości cięć.





Kształt wycięcia półki

Opcja	Opis
	Domyślnie Półka belki podrzędnej jest przecinana równolegle do belki głównej. Można zmienić tę opcję za pomocą funkcji AutoDefault.
	Półka belki podrzędnej jest przecinana równolegle do belki głównej.
	Półka belki podrzędnej jest przecinana w kształcie kwadratu.

Zaokrąglenie wymiarów nacięcia



Użyj opcji zaokrąglenia wymiarów nacięcia, aby zdefiniować, czy wymiary nacięcia mają być zaokrąglane. Nawet jeśli zaokrąglenie wymiarów jest ustawione jako aktywne, wymiary są zaokrąglane tylko w razie potrzeby.

Opcja	Opis
	Domyślnie Wymiary nacięcia nie są zaokrąglane. Można zmienić tę opcję za pomocą funkcji AutoDefault.
	Wymiary nacięcia nie są zaokrąglane.
	Wymiary nacięcia są zaokrąglane. Wprowadź poziome i pionowe wartości zaokrąglenia.





Wymiary są zaokrąglane w górę do najbliższej wartości będącej wielokrotnością wprowadzonej wartości. Na przykład jeśli wymiar rzeczywisty to 51, a zostanie wprowadzona zaokrąglona w górę wartość 10, wymiar jest zaokrąglany w górę do 60.



Pozycja nacięcia

Opcja	Opis
	Domyślnie Tworzy cięcie poniżej półki belki głównej. Można zmienić tę opcję za pomocą funkcji AutoDefault.
	Tworzy cięcie poniżej półki belki głównej.
	Tworzy cięcie powyżej półki belki głównej.

Fazowanie nacięcia

Opcja	Opis
	Domyślnie Nacięcie nie jest fazowane. Można zmienić tę opcję za pomocą funkcji AutoDefault.
	Nacięcie nie jest fazowane.
	Tworzy nacięcie z liniowym fazowaniem.
	Nacięcie jest fazowane zgodnie z wprowadzonym promieniem.

Należy wprowadzić promień fazowania.

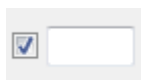





Ręczne nacinanie

Ręcznego nacinania można użyć, gdy element niebędący częścią połączenia koliduje z belką podrzędną. Gdy używane jest ręczne nacinanie, cięcia są tworzone przez połączenie przy użyciu wartości wprowadzonych w polach na zakładce **Nacięcie**. Można użyć różnych wartości dla półki górnej i dolnej.







Strona nacięcia półki

Strona nacięcia półki definiuje stronę belki, po której są tworzone nacięcia.

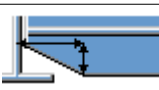

Opcja	Opis
	Domyślnie Nacięcia są tworzone po obu stronach półki. Można zmienić tę opcję za pomocą funkcji AutoDefault.
	Automatycznie Nacięcia są tworzone po obu stronach półki.
	Nacięcia są tworzone po obu stronach półki.
	Nacięcia są tworzone po bliższej stronie półki.
	Nacięcia są tworzone po dalszej stronie półki.

Kształt nacięcia półki

Kształt nacięcia półki definiuje kształt nacięcia w półce belki.

Opcja	Opis
	Domyślnie Cała półka belki podrzędnej jest przycinana tak daleko, jak to zostanie zdefiniowane. Można zmienić tę opcję za pomocą funkcji AutoDefault.
	Automatycznie Cała półka belki podrzędnej jest przycinana tak daleko, jak to zostanie zdefiniowane. Domyślna głębokość nacięcia jest dwukrotnością grubości półki belki podrzędnej. Cięcie zawsze biegnie przez całą szerokość półki belki podrzędnej.
	Tworzy fazowania na półce. Jeśli wymiar poziomy nie zostanie wprowadzony, tworzone jest fazowanie 45 stopni.
	Tworzy nacięcia na półce z wartościami domyślnymi, chyba że w polach 1 i 2 zostaną wprowadzone wartości.
	Półka nie jest cięta.
	Tworzy cięcia w półce zgodnie z wartością w polu 1 , aby wyrównać ją ze środkiem.
	Tworzy cięcia w półce zgodnie z wartościami w polach 1 i 2 .

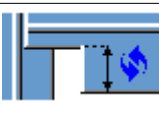
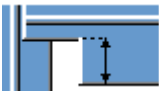
Głębokość nacięcia półki

Opcja	Opis
	Domyślnie Głębokość nacięcia półki. Można zmienić tę opcję za pomocą funkcji AutoDefault.
	Głębokość nacięcia półki.
	Głębokość nacięcia półki o wymiarze od osi środka belki podrzędnej do krawędzi nacięcia.

Należy wprowadzić głębokość nacięcia półki.



Wymiary wycięcia

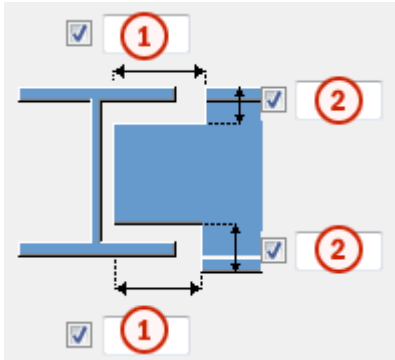

	Opis	Domyślnie
1	Wymiary poziomych cięć półki.	10 mm
2	Wymiary pionowych cięć półki.	Odstęp między krawędzią nacięcia a półką belki jest równa zaokrągleniu środnika elementu głównego. Wysokość nacięcia jest zaokrąglana w górę do najbliższych 5 mm.

Wymiar od środnika do cięcia półki.

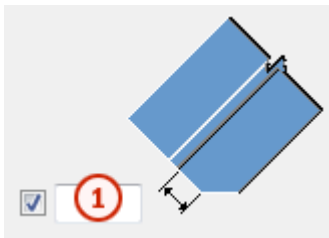

	Opis
1	Umożliwia zdefiniowanie odległości między środnikiem a nacięciem półki.

Zakładka Śruby

Zakładka **Śruby** umożliwia określenie właściwości śrub łączących blachę ścinaną z elementem głównym.

Wymiary grupy śrub

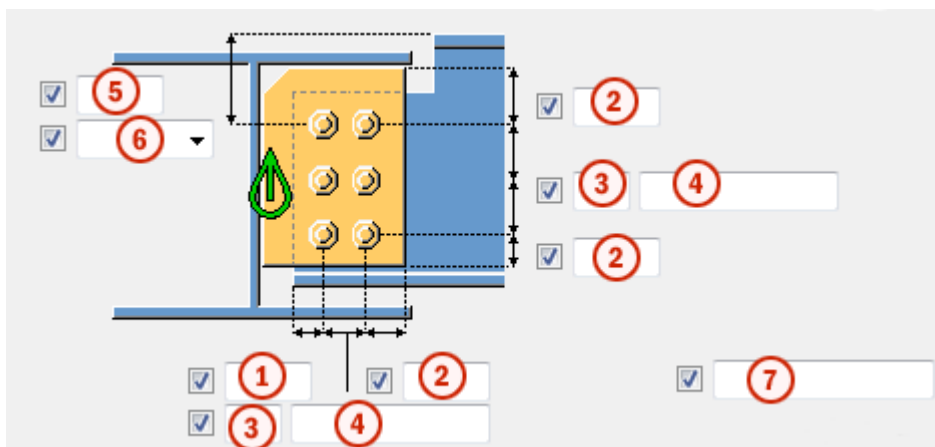

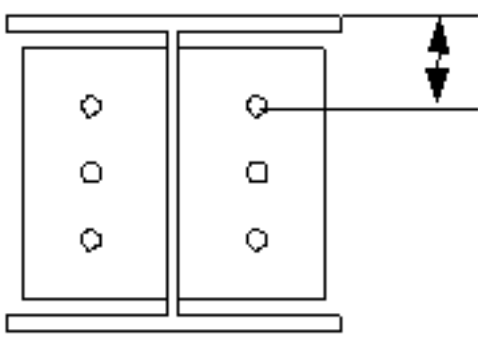
	Opis
1	Wymiary pozycji poziomej grupy śrub.
2	Odległość od krawędzi śruby. odległość od krawędzi to odległość od środka śruby do krawędzi elementu.
3	Liczba śrub.
3	Rozstaw śrub. Wartości rozstawu śrub należy oddzielać spacją. Należy wprowadzić wartość każdej odległości między śrubami. Na przykład w przypadku 3 śrub należy wprowadzić 2 wartości.
4	Wymiar pozycji pionowej grupy śrub.
5	Umożliwia wybranie sposobu mierzenia wymiarów pozycji pionowej grupy śrub. <ul style="list-style-type: none"> • Na górze: od górnej krawędzi elementu podrzędnego do śruby najbliższej góry. 

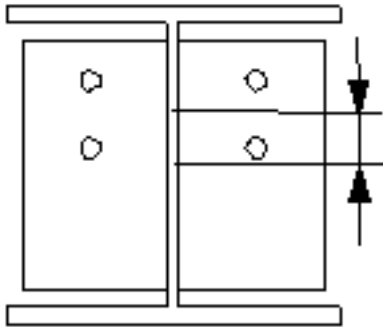
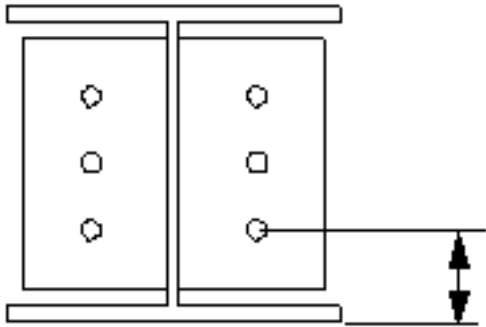
	Opis
	<ul style="list-style-type: none"> • Środek: od osi śrub do osi elementu podrzędnego.  <ul style="list-style-type: none"> • Poniżej: od dolnej krawędzi elementu podrzędnego do śruby najbliższej dołu. 
6	<p>Umożliwia zdefiniowanie śrub, które mają być usunięte z grupy śrub. Wprowadzane numery śrub przeznaczonych do usunięcia należy oddzielać spacją. Numery śrub liczy się od lewej do prawej i od góry do dołu.</p>

Podstawowe właściwości śruby

Opcja	Opis	Domyślnie
Rozmiar śruby	Średnica śruby.	Dostępne rozmiary są zdefiniowane w katalogu zespołów śrub.
Norma śruby	Norma śruby używana w komponencie.	Dostępne normy są zdefiniowane w katalogu zespołów śrub.
Tolerancja	Odstęp między śrubą a otworem.	
Gwint w materiale	Umożliwia zdefiniowanie, czy gwint może się znajdować w	Tak

Opcja	Opis	Domyślnie
	elementach przykręcanych, gdy używane są śruby z trzonem. To ustawienie nie wywiera efektu, gdy używane są śruby z pełnym gwintem.	
Budowa/Warsztat	Położenie, w którym należy przymocować śruby.	Budowa

Otwory owalne

Istnieje możliwość zdefiniowania otworów owalnych, powiększonych lub gwintowanych.

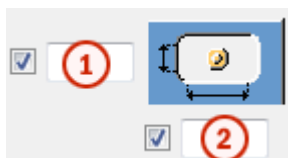

Opcja	Opis	Domyślnie
1	Wymiar pionowy otworu owalnego.	0 — okrągły otwór.
2	Wymiar poziomy otworu owalnego lub naddatek dla otworów powiększonych.	0 — okrągły otwór.
Typ otworu	Owalny tworzy otwory owalne. Powiększony tworzy otwory powiększone lub gwintowane. Brak otworu powoduje, że otwory nie są tworzone.	
Obróć otwory	Gdy typ otworu jest ustawiony na Owalny , ta opcja obraca otwory owalne.	
Owalne otwory w	Elementy, w których są tworzone otwory owalne. Dostępne opcje zależą od komponentu.	

Zespół śrub

Zaznaczenie pól wyboru pozwala określić, które obiekty komponentu (śruba, podkładki i nakrętki) mają być używane w zespole śruby.

Aby utworzyć sam otwór, należy usunąć zaznaczenie wszystkich pól wyboru.

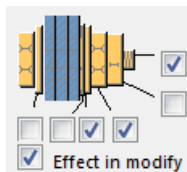

Aby zmienić zespół śruby w istniejącym komponencie, należy zaznaczyć pole wyboru **Wynik modyfikacji** i kliknąć **Zmień**.

Zwiększenie długości śruby



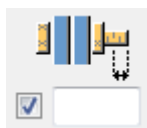

Umożliwia zdefiniowanie, o ile ma zostać zwiększona długość śruby. Tej opcji można na przykład użyć, gdy malowanie wymaga zwiększenia długości śruby.



Rozmieszczanie śrub

Opcja	Opis
	Domyślnie Rozmieszczenie równoległe Można zmienić tę opcję za pomocą funkcji AutoDefault.
	Rozmieszczenie równoległe
	Typ rozmieszczenia na przemian 1
	Typ rozmieszczenia na przemian 2
	Typ rozmieszczenia na przemian 3
	Typ rozmieszczenia na przemian 4

Orientacja grupy śrub

Opcja	Opis
	Domyślnie Kwadrat Można zmienić tę opcję za pomocą funkcji AutoDefault.
	Automatycznie Kwadrat
	Uporządkowane na przemian Śruby są rozmieszczane na przemian w kierunku elementu podrzędnego.
	Kwadrat Kwadratowa grupa śrub jest położona poziomo.
	Nachylona Kwadratowa grupa śrub jest nachylona w kierunku elementu podrzędnego.

Zakładka Ścięcie belki

Zakładka **Ścięcie belki** umożliwia określenie podkładek spoin, otworów dostępowych do spawania, przygotowania końca belki oraz podcięcia w półce.

Podkładka spoiny

Opcja	Opis
Podkładka spoiny	Grubość i szerokość podkładki spoiny.

Opcja	Opis	Domyślnie
Nr pozycji	Przedrostek i numer początkowy numeru pozycji elementu. Niektóre komponenty mają drugi wiersz pól, w którym można wprowadzić numer pozycji zespołu.	Domyślny numer początkowy elementu jest określony w ustawieniach Komponenty dostępnych po wybraniu menu Plik --> Ustawienia --> Opcje .
Materiał	Klasa materiału.	Domyślny materiał jest określony w polu Materiał elementu w ustawieniach Komponenty dostępnych po wybraniu





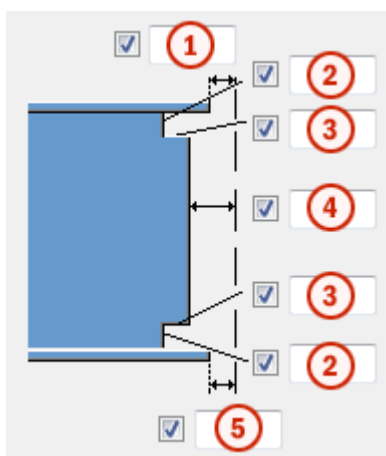

Opcja	Opis	Domyślnie
		menu Plik --> Ustawienia --> Opcje .
Nazwa	Ta nazwa będzie widoczna w rysunkach i raportach.	

Wymiary otworu dostępowego do spawania



	Opis
1	Odstęp między górną półką elementu podrzędnego a elementem głównym.
2	Wymiary pionowe górnego i dolnego otworu dostępowego do spawania.
3	Wymiary poziome górnego i dolnego otworu dostępowego do spawania.
4	Odstęp między środkiem elementu podrzędnego a elementem głównym. Tekla Structures dodaje wprowadzoną w tym miejscu wartość do odstępu zdefiniowanego na zakładce Obraz .
5	Odstęp między dolną półką elementu podrzędnego a elementem głównym. Tekla Structures dodaje wprowadzoną w tym miejscu wartość do odstępu zdefiniowanego na zakładce Obraz .

Otwory dostępne do spawania

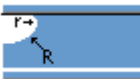

Opcja	Opis	Domyślnie
	Domyślnie Okrągły otwór dostępowy do spawania Można zmienić tę opcję za pomocą funkcji AutoDefault.	
	Okrągły otwór dostępowy do spawania	
	Kwadratowy otwór dostępowy do spawania	
	Przekątny otwór dostępowy do spawania	
	Okrągły otwór dostępowy do spawania o promieniu, który można zdefiniować w r <input checked="" type="checkbox"/> <input type="text"/> .	
	Otwór dostępowy do spawania w kształcie wydłużonego stożka o promieniu i wymiarach, które można zdefiniować w <input checked="" type="checkbox"/> <input type="text"/> i Przeg. góry x <input checked="" type="checkbox"/> <input type="text"/> Przeg. spodu x <input checked="" type="checkbox"/> <input type="text"/> .	
	Otwór dostępowy do spawania w kształcie stożka o promieniach, które można zdefiniować w <input checked="" type="checkbox"/> <input type="text"/> i r <input checked="" type="checkbox"/> <input type="text"/> .	R = 35 r = 10



Opcja	Opis	Domyślnie
	Duża litera R definiuje duży promień (wysokość). Mała litera r definiuje mały promień.	

Przygotowanie końca belki





Opcja	Opis
	Domyślnie Przygotowywana jest półka górna i dolna. Można zmienić tę opcję za pomocą funkcji AutoDefault.
	Automatycznie Przygotowywana jest półka górna i dolna.
	Koniec belki nie jest przygotowany.
	Przygotowywana jest półka górna i dolna.
	Półka górna jest przygotowana.
	Półka dolna jest przygotowana.

Wycięcie półki

Opcja półki górnej	Opcja półki dolnej	Opis
		Domyślnie Półka nie jest cięta. Można zmienić tę opcję za pomocą funkcji AutoDefault.
		Półka nie jest cięta.



Opcja półki górnej	Opcja półki dolnej	Opis
		Półka jest cięta.

Podkładki spawu

Opcja dolnej podkładki	Opis
	Domyślnie Podkładki są tworzone wewnątrz półek. Można zmienić tę opcję za pomocą funkcji AutoDefault.
	Podkładki nie są tworzone.
	Podkładki są tworzone wewnątrz półek.
	Podkładki są tworzone na zewnątrz półek.

Długość podkładki spoiny

Długość podkładki spawu należy wprowadzić w polu poniżej opcji.

Opcja	Opis
	Domyślnie Całkowita długość podkładki Można zmienić tę opcję za pomocą funkcji AutoDefault.
	Całkowita długość podkładki
	Przedłużenie poza krawędź półki

Pozycja podkładki spoiny

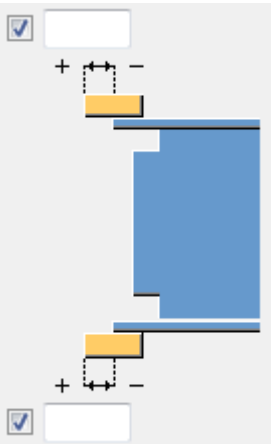
Opcja	Opis
	Należy wprowadzić wartość dodatnią lub ujemną przesunięcia przedniego końca podkładki względem końca półki.

Typ zespołu

Umożliwia zdefiniowanie położenia, gdzie są wykonywane spoiny podkładek spoin. Po wybraniu opcji **Warsztat** Tekla Structures uwzględnia podkładki w zespole.

Zakładka Ogólne

Kliknij poniższe łącze, aby uzyskać więcej informacji:

[Zakładka Ogólne](#)

Zakładka Projekt

Kliknij poniższe łącze, aby uzyskać więcej informacji:

Zakładka Obliczenia

Kliknij poniższe łącze, aby uzyskać więcej informacji:

[Zakładka Obliczenia](#)

Spoiny

Kliknij poniższe łącze, aby uzyskać więcej informacji:

Blacha spawana do pasa górnego S (149)

Blacha spawana do pasa górnego S (149) łączy dwie belki z jedną blachą ścinaną lub z podwójną blachą ścinaną. Blachy ścinane należy przyspawać do środniczka i półki górnej elementu głównego oraz przykręcić do środniczka belki podrzędnej. Belka drugorzędna może być pozioma lub nachylona.

Utworzone obiekty

- Blacha ścinana (1 lub 2)
- Żebro (opcjonalnie)
- Blachy wstawek (opcjonalnie)
- Podkładki spoiny (opcjonalnie)
- Śruby
- Spoiny
- Cięcia

Zastosowania

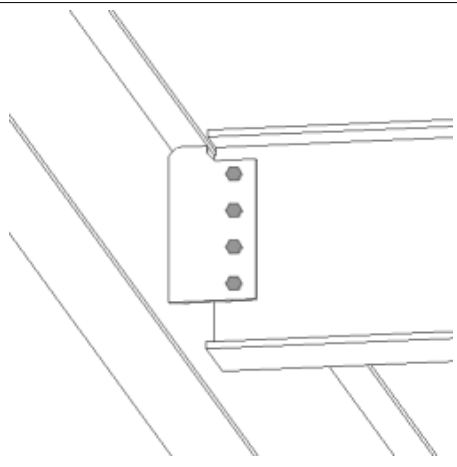
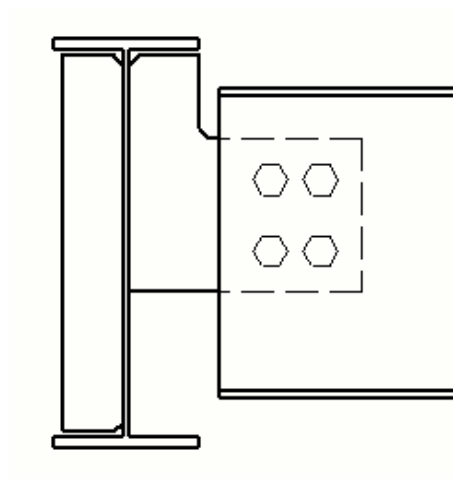
Sytuacja	Opis
	Blacha ścinana o częściowej głębokości połączona z półką górną belki.
	Blacha ścinana o częściowej głębokości połączona z półką górną belki. Tworzone jest żebro.

Kolejność wyboru

1. Wybierz element główny (belkę).
2. Wybierz element podrzędny (belkę).
Połączenie zostanie utworzone automatycznie po wybraniu elementu podrzędnego.

Klucz do identyfikacji elementów

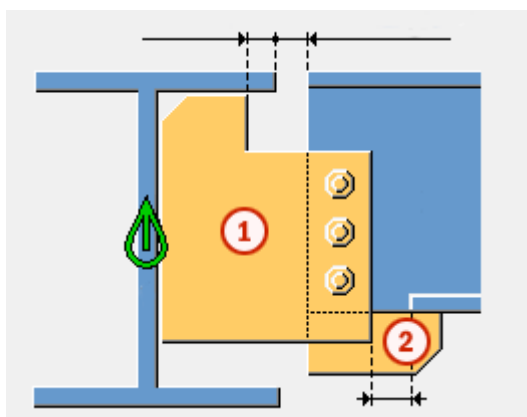

	Element
1	Blacha ścinana
2	Blacha wstawki

UWAGA Tekla Structures używa do utworzenia tego komponentu wartości z pliku `joints.def`. Więcej informacji - zobacz .

Zakładka **Obraz**

Zakładka **Obraz** umożliwia określenie położenia blachy ścinanej, półki belki i podcięć w środku.

Wymiary

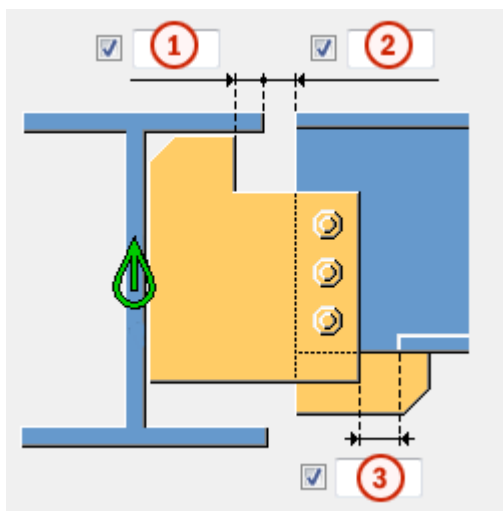





	Opis	Domyślnie
1	Odległość krawędzi blachy ścinanej od krawędzi półki elementu głównego.	0
2	Wycięcie elementu podrzędnego. Wycięcie elementu podrzędnego tworzy odstęp między elementem głównym a elementem podrzędnym.	20
3	Rozmiar pasa utworzonego w półce elementu podrzędnego. Wycięcie półki jest zdefiniowane przez krawędź blachy ścinanej.	Półka jest automatycznie zamieniana w płaskownik, kiedy blacha ścinana przecina półkę. 20

Cięcie na końcu belki

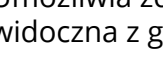

Umożliwia zdefiniowanie sposobu cięcia belki podrzędnej. Belka jest widoczna z boku.

Opcja	Opis
	Domyślnie Skos Można zmienić tę opcję za pomocą funkcji AutoDefault.
	Automatycznie Jeśli nachylenie belki podrzędnej nie przekracza 10 stopni, jej koniec jest cięty pod kątem prostym. W

Opcja	Opis
	przeciwnym razie koniec belki jest cięty skośnie.
	Kwadrat Końce belki podrzędnej są przycinane pod kątem prostym.
	Skos Koniec belki podrzędnej jest przycinany równoległe do krawędzi elementu głównego.
	Wycięcie prostopadłe bliżej środka elementu głównego Koniec belki podrzędnej jest przycinany pod kątem prostym, a belka jest umieszczana bliżej środka elementu głównego.
	Przycięta półka Przycina narożnik półki na końcu belki podrzędnej.



Cięcie środka belki

Umożliwia zdefiniowanie sposobu cięcia środka belki podrzędnej. Belka jest widoczna z góry.



Opcja	Opis
	Domyślnie Skos Można zmienić tę opcję za pomocą funkcji AutoDefault.
	Skos Przycina skośnie koniec środka, gdy koniec belki podrzędnej jest również przycinany skośnie.
	Kwadrat Przycina koniec środka pod kątem prostym, gdy koniec belki podrzędnej jest przycinany skośnie.

Wycięcie półki belki

Umożliwia zdefiniowanie sposobu cięcia półki belki podrzędnej. Belka jest widoczna z góry.

Opcja	Opis
	Domyślnie Skos Można zmienić tę opcję za pomocą funkcji AutoDefault.
	Skos Przycina ukośnie koniec półki.
	Kwadrat Przycina część półki pod kątem prostym i pozostawia jej część skośnie.

Przycięcie półkę u dołu belki

Opcja	Opis
	Domyślnie Wycięcie półki Można zmienić tę opcję za pomocą funkcji AutoDefault.
	Nacięcie Dolna część belki podrzędnej jest nacinana, jeśli blacha ścinana przecina półkę. Należy wprowadzić promień i wysokość nacięcia.
	Wycięcie półki Półka belki podrzędnej jest nacinana po tej samej stronie co blacha ścinana, jeśli blacha ścinana przecina półkę.

Zakładka Blachy

Zakładka **Blachy** umożliwia określenie rozmiaru, położenia, numeru, orientacji i kształtu blachy ścinanej.

Blacha ścinana

Opcja	Opis
Blacha ścinana	Grubość, szerokość i wysokość blachy ścinanej.



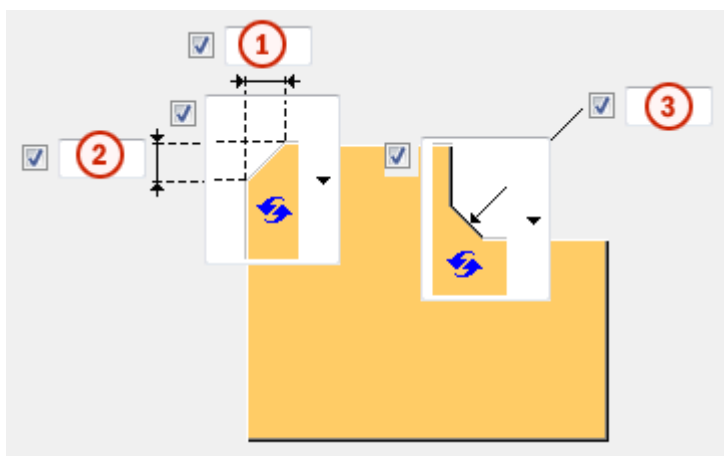

Opcja	Opis	Domyślnie
Nr pozycji	Przedrostek i numer początkowy numeru pozycji elementu. Niektóre komponenty mają drugi wiersz pól, w którym można wprowadzić numer pozycji zespołu.	Domyślny numer początkowy elementu jest określony w ustawieniach Komponenty dostępnych po wybraniu menu Plik --> Ustawienia --> Opcje .
Materiał	Klasa materiału.	Domyślny materiał jest określony w polu Materiał elementu w ustawieniach Komponenty dostępnych po wybraniu menu Plik --> Ustawienia --> Opcje .
Nazwa	Ta nazwa będzie widoczna w rysunkach i raportach.	

Fazowanie blachy ścinanej





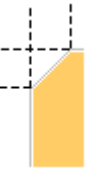

	Opis
1	Wymiar poziomy fazowania blachy ścinanej.
2	Wymiar pionowy fazowania blachy ścinanej.
3	Poziomy i pionowy wymiar skosu blachy ścinanej.

Typ fazowania

Opcja	Opis
	Domyślnie Fazowanie liniowe Można zmienić tę opcję za pomocą funkcji AutoDefault.
	Bez fazowania
	Fazowanie liniowe
	Fazowanie łukiem wypukłym
	Fazowanie łukiem wklęsłym





Wymiary typu fazowania

Opcja	Opis
	Domyślnie Fazowanie liniowe Można zmienić tę opcję za pomocą funkcji AutoDefault.
	Bez fazowania

Opcja	Opis
	Fazowanie liniowe
	Fazowanie łukiem wklęsłym

Położenie blachy ścinanej

Umożliwia zdefiniowanie liczby i strony blach ścinanych w pojedynczych połączeniach z blachą ścinaną.

Opcja	Opis
	Domyślnie Blacha ścinana dalsza Można zmienić tę opcję za pomocą funkcji AutoDefault.
	Automatycznie Komponent automatycznie wybiera blachę ścinaną bliższą lub dalszej strony. Blacha ścinana jest tworzona z boku elementu podrzędnego, jeśli kąt między elementem głównym a elementem podrzędnym jest mniejszy niż 90 stopni.
	Blacha ścinana dalsza
	Blacha ścinana bliższa i dalsza
	Blacha ścinana bliższa

Odstęp między blachami ścinanymi.

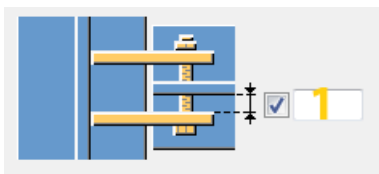

	Opis	Domyślnie
1	Odstęp między środkiem elementu podrzędnego a blachą ścinaną. Dotyczy tylko połączeń z dwoma blachami ścinanymi.	0

Zakładka Żebra

Zakładka **Żebra** pozwala określić wymiary, orientację, położenie i typ blachy żebra.

Wymiary blachy usztywniającej przeciwległego środnika

Opcja	Opis
Usztywnienia przeciwległego środnika	Grubość, szerokość i wysokość blachy usztywniającej przeciwległego środnika.



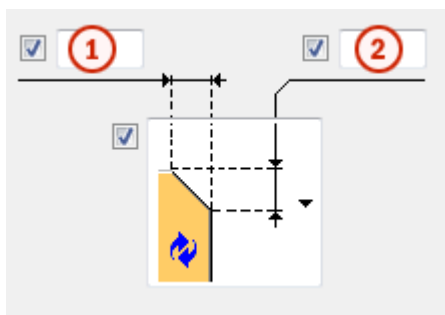

Opcja	Opis	Domyślnie
Nr pozycji	Przedrostek i numer początkowy numeru pozycji elementu.	Domyślny numer początkowy elementu jest określony w ustawieniach Komponenty dostępnych po wybraniu menu Plik --> Ustawienia --> Opcje .
Materiał	Klasa materiału.	Domyślny materiał jest określony w polu Materiał elementu w ustawieniach Komponenty dostępnych po wybraniu menu Plik --> Ustawienia --> Opcje .
Nazwa	Ta nazwa będzie widoczna w rysunkach i raportach.	

Wymiary fazowania



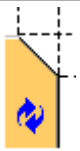



	Opis
1	Wymiar poziomy fazowania.
2	Wymiar pionowy fazowania.

Typ fazowania

Opcja	Opis
	Domyślnie Fazowanie liniowe Można zmienić tę opcję za pomocą funkcji AutoDefault.
	Bez fazowania
	Fazowanie liniowe
	Fazowanie łukiem wypukłym
	Fazowanie łukiem wklęsłym

Tworzenie żebra

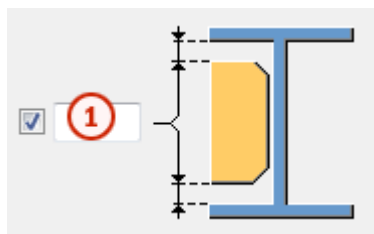

Opcja	Opis
	Domyślnie Żebra nie są tworzone. Można zmienić tę opcję za pomocą funkcji AutoDefault.
	Pełne Tworzy pełne żebro o takiej samej wysokości jak średnika elementu głównego.
	W zależności od blachy ścinanej Tekla Structures określa rozmiar żebra na podstawie rozmiaru blachy ścinanej. Tekla Structures próbuje w miarę możliwości utrzymać dolne krawędzie blachy żebra i blachy ścinanej na tym samym poziomie.
	Częściowe Między blachą usztywniającą a dolną półką elementu głównego zostanie pozostawiony odstęp.
	Żebra nie są tworzone.

Odstęp żebra

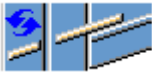

	Opis
1	Rozmiar odstępu między półkami elementu głównego a żebrem.

Orientacja żebra

Opcja	Opis
	Domyślnie Żebra są równoległe do elementu podrzędnego. Można zmienić tę opcję za pomocą funkcji AutoDefault.
	Żebra są prostopadłe do elementu głównego.
	Żebra są równoległe do elementu podrzędnego.

Zakładka Wstawka

Zakładka **Wstawka** umożliwia określenie opcji tworzenia i fazowania wstawek wzmocniających półki belek podrzędnych w połączeniu.

Blachy wstawki

Opcja	Opis
Blacha górna	Grubość, szerokość i wysokość blachy górnej wstawki.
Blacha dolna	Grubość, szerokość i wysokość blachy dolnej wstawki.

Opcja	Opis	Domyślnie
Nr pozycji	Przedrostek i numer początkowy numeru pozycji elementu.	Domyślny numer początkowy elementu jest zdefiniowany w ustawieniach Komponenty dostępnych po wybraniu menu Plik --> Ustawienia --> Opcje .
Materiał	Klasa materiału.	Materiał domyślny jest zdefiniowany w polu Materiał elementu w ustawieniach Komponenty dostępnych po wybraniu menu Plik --> Ustawienia --> Opcje .
Nazwa	Ta nazwa będzie widoczna w rysunkach i raportach.	

Fazowania blachy wstawki

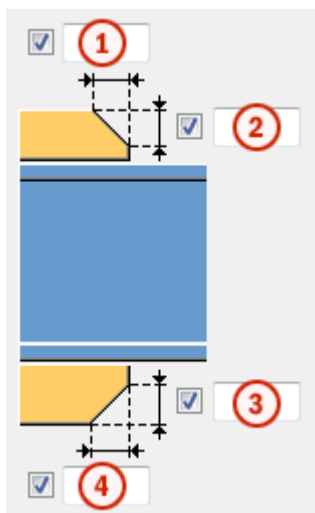

	Opis
1	Szerokość fazowania blachy górnej wstawki.
2	Wysokość fazowania blachy górnej wstawki.
3	Wysokość fazowania blachy dolnej wstawki.
4	Szerokość fazowania blachy dolnej wstawki.

Tworzenie blachy wstawki

Opcja	Opis
	<p>Domyślnie</p> <p>W razie potrzeby tworzone są blachy górnej i dolnej wstawki.</p> <p>Można zmienić tę opcję za pomocą funkcji AutoDefault.</p>
	<p>Automatycznie</p> <p>W razie potrzeby tworzona jest blacha górnej wstawki, blacha dolnej wstawki lub obie.</p>
	<p>Tworzone są górne i dolne wstawki.</p> <p>Aby utworzyć jedną blachę, należy wprowadzić 0 w polu grubości (t) dla niepotrzebnej blachy (górnej lub dolnej).</p>

Opcja	Opis
	Blachy wstawek nie zostaną utworzone.

Zakładka Nacięcie





Zakładka **Nacięcie** umożliwia określenie automatycznego tworzenia podcięć belek podrzędnych oraz właściwości podcięć. Na zakładce **Nacięcie** znajdują się dwie grupy opcji: właściwości automatyczne (część górna) i właściwości ręczne (część dolna). Właściwości podcięcia automatycznego i ręcznego są od siebie niezależne.

Automatyczne nacinanie



Opcje automatycznego nacinania mają wpływ zarówno na półkę górną, jak i dolną.

Kształt nacięcia

Automatyczne nacinanie jest włączone po wybraniu kształtu nacięcia.

Opcja	Opis
	Domyślnie Tworzy nacięcia dla belek podrzędnych. Można zmienić tę opcję za pomocą funkcji AutoDefault.
	Tworzy nacięcia dla belek podrzędnych. Cięcia są prostopadłe do średnicy belki głównej.
	Tworzy nacięcia dla belek podrzędnych. Cięcia są prostopadłe do średnicy belki podrzędnej.
	Tworzy nacięcia dla belek podrzędnych. Cięcie pionowe jest prostopadłe do belki głównej, a cięcie poziome jest prostopadłe do belki podrzędnej.
	Wyłącza automatyczne nacinanie.

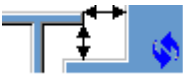

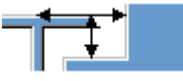
Rozmiar nacięcia

Opcja	Opis
	Domyślnie Mierzenie rozmiaru nacięcia odbywa się od krawędzi półki belki głównej i od spodu górnej półki belki głównej. Można zmienić tę opcję za pomocą funkcji AutoDefault.
	Mierzenie rozmiaru nacięcia odbywa się od krawędzi półki belki głównej i od spodu górnej półki belki głównej.
	Mierzenie rozmiaru nacięcia odbywa się od osi belki głównej i od górnej półki belki głównej.

Wprowadź poziome i pionowe wartości cięć.





Kształt wycięcia półki

Opcja	Opis
	Domyślnie Półka belki podrzędnej jest przecinana równoległe do belki głównej. Można zmienić tę opcję za pomocą funkcji AutoDefault.
	Półka belki podrzędnej jest przecinana równoległe do belki głównej.
	Półka belki podrzędnej jest przecinana w kształcie kwadratu.

Zaokrąglenie wymiarów nacięcia



Użyj opcji zaokrąglenia wymiarów nacięcia, aby zdefiniować, czy wymiary nacięcia mają być zaokrąglane. Nawet jeśli zaokrąglenie wymiarów jest ustawione jako aktywne, wymiary są zaokrąglane tylko w razie potrzeby.

Opcja	Opis
	Domyślnie Wymiary nacięcia nie są zaokrąglane. Można zmienić tę opcję za pomocą funkcji AutoDefault.
	Wymiary nacięcia nie są zaokrąglane.
	Wymiary nacięcia są zaokrąglane. Wprowadź poziome i pionowe wartości zaokrąglenia.



Wymiary są zaokrąglane w górę do najbliższej wartości będącej wielokrotnością wprowadzonej wartości. Na przykład jeśli wymiar rzeczywisty to 51, a zostanie wprowadzona zaokrąglona w górę wartość 10, wymiar jest zaokrąglany w górę do 60.





Pozycja nacięcia

Opcja	Opis
	Domyślnie Tworzy cięcie poniżej półki belki głównej. Można zmienić tę opcję za pomocą funkcji AutoDefault.
	Tworzy cięcie poniżej półki belki głównej.
	Tworzy cięcie powyżej półki belki głównej.

Fazowanie nacięcia

Opcja	Opis
	Domyślnie Nacięcie nie jest fazowane. Można zmienić tę opcję za pomocą funkcji AutoDefault.
	Nacięcie nie jest fazowane.

Opcja	Opis
	Tworzy nacięcie z liniowym fazowaniem.
	Nacięcie jest fazowane zgodnie z wprowadzonym promieniem.

Należy wprowadzić promień fazowania.

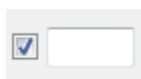





Ręczne nacinanie

Ręcznego nacinania można użyć, gdy element niebędący częścią połączenia koliduje z belką podrzędną. Gdy używane jest ręczne nacinanie, cięcia są tworzone przez połączenie przy użyciu wartości wprowadzonych w polach na zakładce **Nacięcie**. Można użyć różnych wartości dla półki górnej i dolnej.

Strona nacięcia półki





Strona nacięcia półki definiuje stronę belki, po której są tworzone nacięcia.

Opcja	Opis
	Domyślnie Nacięcia są tworzone po obu stronach półki. Można zmienić tę opcję za pomocą funkcji AutoDefault.
	Automatycznie Nacięcia są tworzone po obu stronach półki.
	Nacięcia są tworzone po obu stronach półki.
	Nacięcia są tworzone po bliższej stronie półki.
	Nacięcia są tworzone po dalszej stronie półki.

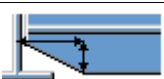

Kształt nacięcia półki

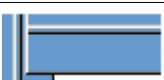
Kształt nacięcia półki definiuje kształt nacięcia w półce belki.

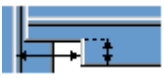
Opcja	Opis
	Domyślnie Cała półka belki podrzędnej jest przycinana tak daleko, jak to zostanie zdefiniowane. Można zmienić tę opcję za pomocą funkcji AutoDefault.

Opcja	Opis
	Automatycznie Cała półka belki podrzędnej jest przycinana tak daleko, jak to zostanie zdefiniowane. Domyślna głębokość nacięcia jest dwukrotnością grubości półki belki podrzędnej. Cięcie zawsze biegnie przez całą szerokość półki belki podrzędnej.
	Tworzy fazowania na półce. Jeśli wymiar poziomy nie zostanie wprowadzony, tworzone jest fazowanie 45 stopni.
	Tworzy nacięcia na półce z wartościami domyślnymi, chyba że w polach 1 i 2 zostaną wprowadzone wartości.
	Półka nie jest cięta.
	Tworzy cięcia w półce zgodnie z wartością w polu 1 , aby wyrównać ją ze środkiem.
	Tworzy cięcia w półce zgodnie z wartościami w polach 1 i 2 .

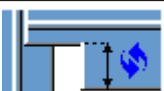
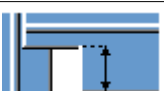
Głębokość nacięcia półki

Opcja	Opis
	Domyślnie Głębokość nacięcia półki. Można zmienić tę opcję za pomocą funkcji AutoDefault.
	Głębokość nacięcia półki.
	Głębokość nacięcia półki o wymiarze od osi środka belki podrzędnej do krawędzi nacięcia.

Należy wprowadzić głębokość nacięcia półki.

Wymiary wycięcia

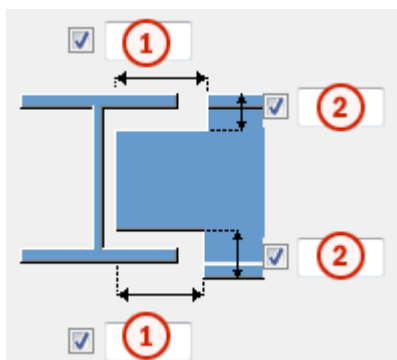

	Opis	Domyślnie
1	Wymiary poziomych cięć półki.	10 mm
2	Wymiary pionowych cięć półki.	Odstęp między krawędzią nacięcia a półką belki jest równa zaokrągleniu środnika elementu głównego. Wysokość nacięcia jest zaokrąglana w górę do najbliższych 5 mm.

Wymiar od środnika do cięcia półki.

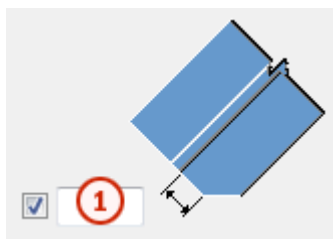

	Opis
1	Umożliwia zdefiniowanie odległości między środnikiem a nacięciem półki.

Zakładka Śruby

Zakładka **Śruby** umożliwia określenie właściwości śrub łączących blachę ścinaną z elementem głównym.

Wymiary grupy śrub

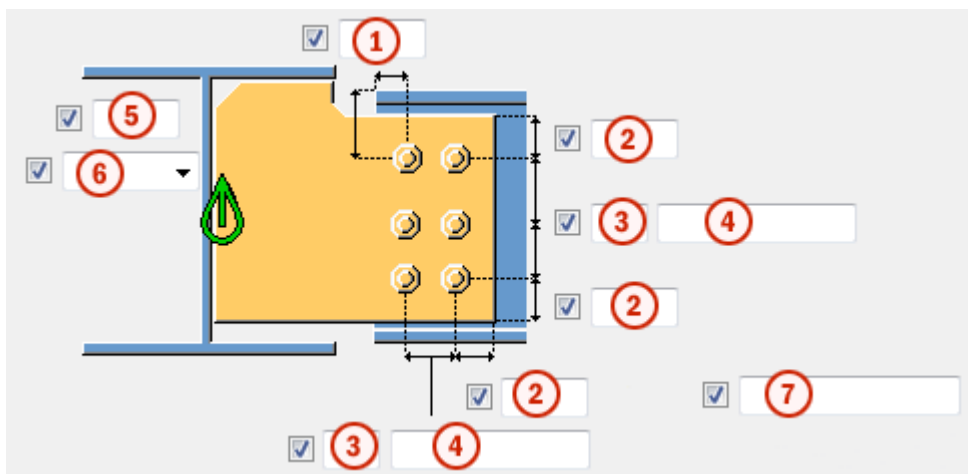

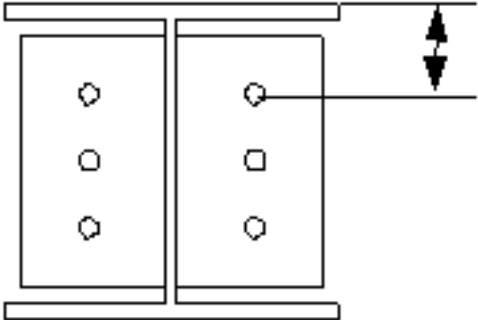
	Opis
1	Wymiary pozycji poziomej grupy śrub.
2	Odległość od krawędzi śruby. odległość od krawędzi to odległość od środka śruby do krawędzi elementu.
3	Liczba śrub.
4	Rozstaw śrub. Wartości rozstawu śrub należy oddzielać spacją. Należy wprowadzić wartość każdej odległości między śrubami. Na przykład w przypadku 3 śrub należy wprowadzić 2 wartości.
5	Wymiar pozycji pionowej grupy śrub.
6	Umożliwia wybranie sposobu mierzenia wymiarów pozycji pionowej grupy śrub. <ul style="list-style-type: none"> Na górze: od górnej krawędzi elementu podrzędnego do śruby najbliższej góry. 

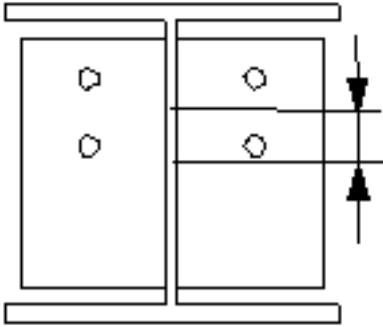
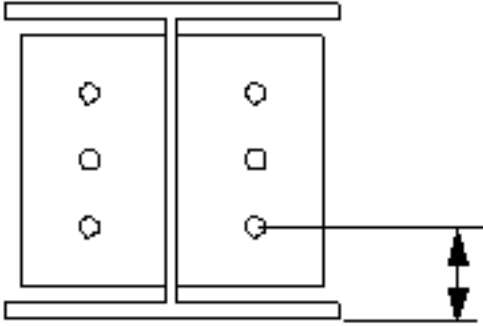
Opis	
<ul style="list-style-type: none"> • Środek: od osi śrub do osi elementu podrzędnego.  <ul style="list-style-type: none"> • Poniżej: od dolnej krawędzi elementu podrzędnego do śruby najbliższej dołu. 	
7	<p>Umożliwia zdefiniowanie śrub, które mają być usunięte z grupy śrub. Wprowadzane numery śrub przeznaczonych do usunięcia należy oddzielać spacją. Numery śrub liczy się od lewej do prawej i od góry do dołu.</p>

Podstawowe właściwości śruby

Opcja	Opis	Domyślnie
Rozmiar śruby	Średnica śruby.	Dostępne rozmiary są zdefiniowane w katalogu zespołów śrub.
Norma śruby	Norma śruby używana w komponencie.	Dostępne normy są zdefiniowane w katalogu zespołów śrub.
Tolerancja	Odstęp między śrubą a otworem.	
Gwint w materiale	Umożliwia zdefiniowanie, czy gwint może się znajdować w	Tak

Opcja	Opis	Domyślnie
	elementach przykręcanych, gdy używane są śruby z trzonem. To ustawienie nie wywiera efektu, gdy używane są śruby z pełnym gwintem.	
Budowa/Warsztat	Położenie, w którym należy przymocować śruby.	Budowa

Otwory owalne

Istnieje możliwość zdefiniowania otworów owalnych, powiększonych lub gwintowanych.



Opcja	Opis	Domyślnie
1	Wymiar pionowy otworu owalnego.	0 — okrągły otwór.
2	Wymiar poziomy otworu owalnego lub naddatek dla otworów powiększonych.	0 — okrągły otwór.
Typ otworu	Owalny tworzy otwory owalne. Powiększony tworzy otwory powiększone lub gwintowane. Brak otworu powoduje, że otwory nie są tworzone.	
Obróć otwory	Gdy typ otworu jest ustawiony na Owalny , ta opcja obraca otwory owalne.	
Owalne otwory w	Elementy, w których są tworzone otwory owalne. Dostępne opcje zależą od komponentu.	

Zespół śrub

Zaznaczenie pól wyboru pozwala określić, które obiekty komponentu (śruba, podkładki i nakrętki) mają być używane w zespole śruby.

Aby utworzyć sam otwór, należy usunąć zaznaczenie wszystkich pól wyboru.

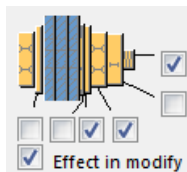

Aby zmienić zespół śruby w istniejącym komponencie, należy zaznaczyć pole wyboru **Wynik modyfikacji** i kliknąć **Zmień**.

Zwiększenie długości śruby





Umożliwia zdefiniowanie, o ile ma zostać zwiększona długość śruby. Tej opcji można na przykład użyć, gdy malowanie wymaga zwiększenia długości śruby.





Rozmieszczanie śrub

Opcja	Opis
	Domyślnie Rozmieszczenie równoległe Można zmienić tę opcję za pomocą funkcji AutoDefault.
	Rozmieszczenie równoległe
	Typ rozmieszczenia na przemian 1
	Typ rozmieszczenia na przemian 2
	Typ rozmieszczenia na przemian 3
	Typ rozmieszczenia na przemian 4

Orientacja grupy śrub

Opcja	Opis
	Domyślnie Kwadrat Można zmienić tę opcję za pomocą funkcji AutoDefault.
	Automatycznie Kwadrat
	Uporządkowane na przemian Śruby są rozmieszczane na przemian w kierunku elementu podrzędnego.
	Kwadrat Kwadratowa grupa śrub jest położona poziomo.
	Nachylona Kwadratowa grupa śrub jest nachylona w kierunku elementu podrzędnego.

Kierunek śrubowania

Opcja	Opis
	Domyślnie Kierunek śrubowania 1 Można zmienić tę opcję za pomocą funkcji AutoDefault.
	Kierunek śrubowania 1
	Kierunek śrubowania 2

Zakładka **Ścięcie belki**

Zakładka **Ścięcie belki** umożliwia określenie podkładek spoin, otworów dostępnych do spawania, przygotowania końca belki oraz podcięcia w półce.

Podkładka spoiny

Opcja	Opis
Podkładka spoiny	Grubość i szerokość podkładki spoiny.

Opcja	Opis	Domyślnie
Nr pozycji	Przedrostek i numer początkowy numeru pozycji elementu. Niektóre komponenty mają drugi wiersz pól, w którym można wprowadzić numer pozycji zespołu.	Domyślny numer początkowy elementu jest określony w ustawieniach Komponenty dostępnych po wybraniu menu Plik --> Ustawienia --> Opcje .
Materiał	Klasa materiału.	Domyślny materiał jest określony w polu Materiał elementu w ustawieniach Komponenty dostępnych po wybraniu menu Plik --> Ustawienia --> Opcje .
Nazwa	Ta nazwa będzie widoczna w rysunkach i raportach.	



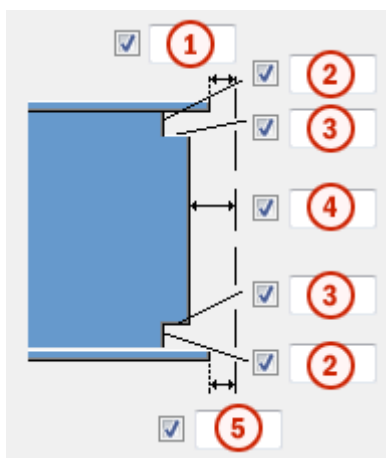



Wymiary otworu dostępowego do spawania





	Opis
1	Odstęp między górną półką elementu podrzędnego a elementem głównym.
2	Wymiary pionowe górnego i dolnego otworu dostępowego do spawania.
3	Wymiary poziome górnego i dolnego otworu dostępowego do spawania.



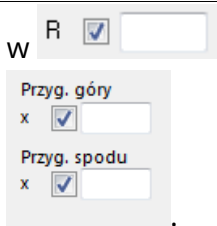

	Opis
4	Odstęp między środkiem elementu podrzędnego a elementem głównym. Tekla Structures dodaje wprowadzoną w tym miejscu wartość do odstępu zdefiniowanego na zakładce Obraz .
5	Odstęp między dolną półką elementu podrzędnego a elementem głównym. Tekla Structures dodaje wprowadzoną w tym miejscu wartość do odstępu zdefiniowanego na zakładce Obraz .

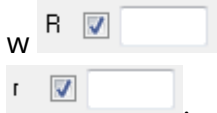
Otwory dostępne do spawania







Opcja	Opis	Domyślnie
	Domyślnie Okrągły otwór dostępowy do spawania Można zmienić tę opcję za pomocą funkcji AutoDefault.	
	Okrągły otwór dostępowy do spawania	
	Kwadratowy otwór dostępowy do spawania	
	Przekątny otwór dostępowy do spawania	
	Okrągły otwór dostępowy do spawania o promieniu, który można zdefiniować w 	
	Otwór dostępowy do spawania w kształcie wydłużonego stożka o promieniu i wymiarach, które można zdefiniować	

Opcja	Opis	Domyślnie
		
	<p>Otwór dostępowy do spawania w kształcie stożka o promieniach, które można zdefiniować</p>  <p>Duża litera R definiuje duży promień (wysokość). Mała litera r definiuje mały promień.</p>	$R = 35$ $r = 10$





Przygotowanie końca belki

Opcja	Opis
	<p>Domyślnie</p> <p>Przygotowywana jest półka górna i dolna.</p> <p>Można zmienić tę opcję za pomocą funkcji AutoDefault.</p>
	<p>Automatycznie</p> <p>Przygotowywana jest półka górna i dolna.</p>
	<p>Koniec belki nie jest przygotowany.</p>
	<p>Przygotowywana jest półka górna i dolna.</p>
	<p>Półka górna jest przygotowana.</p>
	<p>Półka dolna jest przygotowana.</p>

Wycięcie półki



Opcja półki górnej	Opcja półki dolnej	Opis
		Domyślnie Półka nie jest cięta. Można zmienić tę opcję za pomocą funkcji AutoDefault.
		Półka nie jest cięta.
		Półka jest cięta.

Podkładki spawu

Opcja dolnej podkładki	Opis
	Domyślnie Podkładki są tworzone wewnątrz półek. Można zmienić tę opcję za pomocą funkcji AutoDefault.
	Podkładki nie są tworzone.
	Podkładki są tworzone wewnątrz półek.
	Podkładki są tworzone na zewnątrz półek.

Długość podkładki spoiny

Długość podkładki spawu należy wprowadzić w polu poniżej opcji.

Opcja	Opis
	Domyślnie Całkowita długość podkładki Można zmienić tę opcję za pomocą funkcji AutoDefault.
	Całkowita długość podkładki

Opcja	Opis
	Przedłużenie poza krawędź półki

Pozycja podkładki spoiny

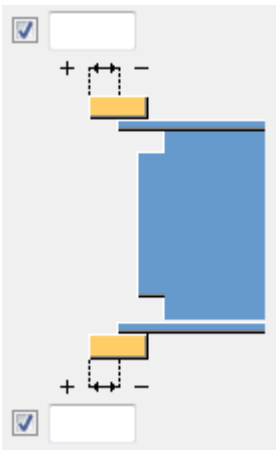
Opcja	Opis
	Należy wprowadzić wartość dodatnią lub ujemną przesunięcia przedniego końca podkładki względem końca półki.

Typ zespołu

Umożliwia zdefiniowanie położenia, gdzie są wykonywane spoiny podkładek spoin. Po wybraniu opcji **Warsztat** Tekla Structures uwzględni podkładki w zespole.

Zakładka Ogólne

Aby dowiedzieć się więcej, kliknij poniższe łącze:

Zakładka Ogólne

Zakładka Projekt

Aby dowiedzieć się więcej, kliknij poniższe łącze:

Zakładka Obliczenia

Kliknij poniższe łącze, aby uzyskać więcej informacji:

Zakładka Obliczenia

Spoiny

Kliknij poniższe łącze, aby uzyskać więcej informacji:

Połączenie sztywne (181)

Połączenie momentowe (181) łączy belkę z słupem lub z belką za pomocą pojedynczej blachy ścinanej lub podwójnej blachy ścinanej. Blachę ścinaną należy przyspawać do elementu głównego i przykręcić do środka elementu podrzędnego. Belka drugorzędna może być pozioma lub nachylona. Blachy półek górnej i dolnej można przyspawać do belki podrzędnej i przyspawać w miejscu montażu do słupa głównego.

Utworzone obiekty

- Blacha ścinana (1 lub 2)
- Blacha górnej półki
- Blacha dolnej półki
- Żebra (4) (opcjonalnie)
- Blacha wzmacniająca środek (opcjonalnie)
- Śruby
- Spoiny
- Cięcia

Zastosowania

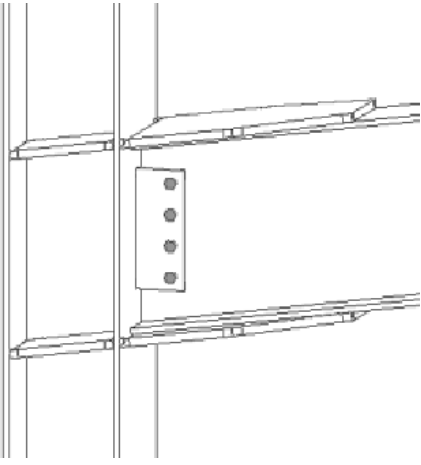
Sytuacja	Opis
	Połączenie momentowe spawane z półką słupa. Element podrzędny jest nachylony.

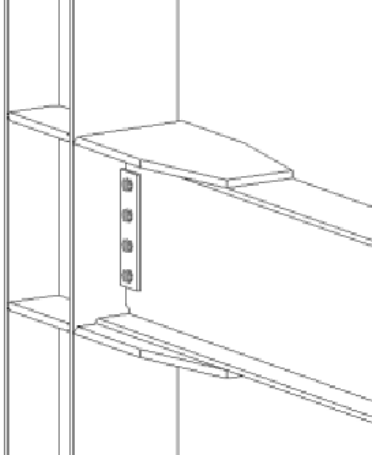
Sytuacja	Opis
	<p>Połączenie momentowe spawane z półką słupa. Przygotowanie do spawania belki i opcje otworu dostępowego do spawania.</p>

Kolejność wyboru

1. Wybierz element główny (słup lub belkę).
2. Wybierz element podrzędny (belkę).

Połączenie zostanie utworzone automatycznie po wybraniu elementu podrzędnego.

Klucz do identyfikacji elementów

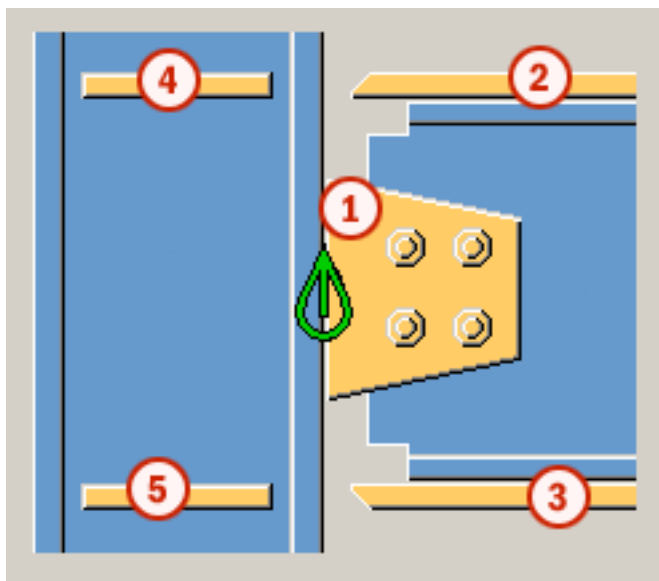

	Element
1	Blacha ścinana
2	Blacha górnej półki
3	Blacha dolnej półki
4	Górna blacha żebra

	Element
5	Dolna blacha żebra

UWAGA Tekla Structures używa do utworzenia tego komponentu wartości z pliku `joints.def`. Więcej informacji - zobacz .

zakładka **Obraz**

Zakładka **Obraz** umożliwia określenie położenia blachy ścinanej, półki belki i podcięć w środku.



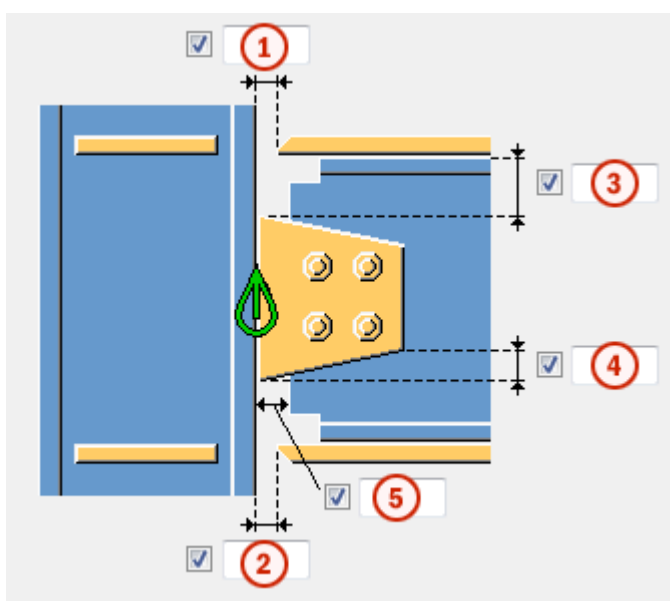

Wymiary



	Opis
1	Odległość do zaspawania w miejscu montażu między krawędzią blachy półki górnej do półki elementu głównego.
2	Odległość do zaspawania w miejscu montażu między krawędzią blachy półki dolnej do środnika elementu głównego.
3	Odległość od górnej krawędzi blachy ścinanej do górnej krawędzi elementu podrzędnego.
4	Wymiar fazowania blachy ścinanej.
5	Odległość od półki elementu głównego do krawędzi elementu podrzędnego.

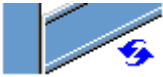

Cięcie na końcu belki

Umożliwia zdefiniowanie sposobu cięcia belki podrzędnej. Belka jest widoczna z boku.

Opcja	Opis
	Domyślnie Skos Można zmienić tę opcję za pomocą funkcji AutoDefault.
	Automatycznie Jeśli nachylenie belki podrzędnej nie przekracza 10 stopni, jej koniec jest cięty pod kątem prostym. W przeciwnym razie koniec belki jest cięty skośnie.
	Kwadrat Końce belki podrzędnej są przycinane pod kątem prostym.
	Skos Koniec belki podrzędnej jest przycinany równoległe do krawędzi elementu głównego.

Wycięcie półki belki

Umożliwia zdefiniowanie sposobu cięcia półki belki podrzędnej. Belka jest widoczna z góry.

Opcja	Opis
	Domyślnie Skos Można zmienić tę opcję za pomocą funkcji AutoDefault.
	Skos Przycina ukośnie koniec półki.
	Kwadrat Przycina część półki pod kątem prostym i pozostawia jej część skośnie.

Zakładka Blachy

Zakładka **Blachy** umożliwia określenie rozmiaru, położenia, numeru i kształtu blachy ścinanej.

Blachy

Opcja	Opis
Blacha ścinana	Grubość, szerokość i wysokość blachy ścinanej.

Opcja	Opis
Blacha górna	Grubość, szerokość i wysokość blachy górnej.
Blacha dolna	Grubość, szerokość i wysokość blachy dolnej.

Opcja	Opis	Domyślnie
Nr pozycji	Przedrostek i numer początkowy numeru pozycji elementu. Niektóre komponenty mają drugi wiersz pól, w którym można wprowadzić numer pozycji zespołu.	Domyślny numer początkowy elementu jest określony w ustawieniach Komponenty dostępnych po wybraniu menu Plik --> Ustawienia --> Opcje .
Materiał	Klasa materiału.	Domyślny materiał jest określony w polu Materiał elementu w ustawieniach Komponenty dostępnych po wybraniu menu Plik --> Ustawienia --> Opcje .
Nazwa	Ta nazwa będzie widoczna w rysunkach i raportach.	

Wymiary blachy ścinanej

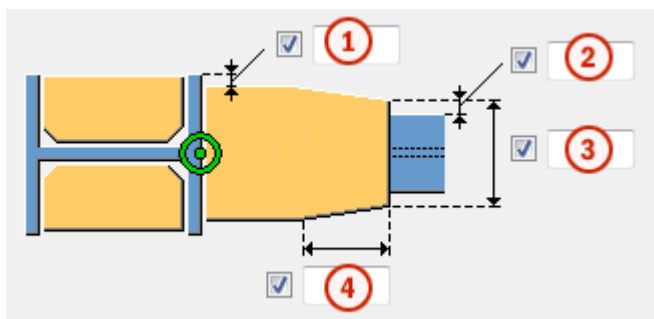

	Opis
1	Odległość od krawędzi półki elementu głównego do krawędzi blach górnej i dolnej.
2	Odległość od półki elementu podrzędnego do krawędzi blach górnej i dolnej.
3	Szerokość fazowanego końca blach górnej i dolnej.
4	Wymiar fazowania blach górnej i dolnej.

Położenie blachy ścinanej

Umożliwia zdefiniowanie liczby i strony blach ścinanych w pojedynczych połączeniach z blachą ścinaną.

Opcja	Opis
	Domyślnie Blacha ścinana dalsza Można zmienić tę opcję za pomocą funkcji AutoDefault.
	Automatycznie Komponent automatycznie wybiera blachę ścinaną bliższą lub dalszej strony. Blacha ścinana jest tworzona z boku elementu podrzędnego, jeśli kąt między elementem głównym a elementem podrzędnym jest mniejszy niż 90 stopni.
	Blacha ścinana dalsza
	Blacha ścinana bliższa i dalsza
	Blacha ścinana bliższa

Zakładka Żebra

Zakładka **Żebra** pozwala określić wymiary, orientację, położenie i typ blachy żebra.

Wymiary blachy usztywniającej

Opcja	Opis
Górny NS	Grubość, szerokość i wysokość żebra u góry z bliższej strony.
Górny FS	Grubość, szerokość i wysokość żebra u góry z dalszej strony.
Dolny NS	Grubość, szerokość i wysokość żebra u dołu z bliższej strony.
Dolny FS	Grubość, szerokość i wysokość żebra u dołu z dalszej strony.

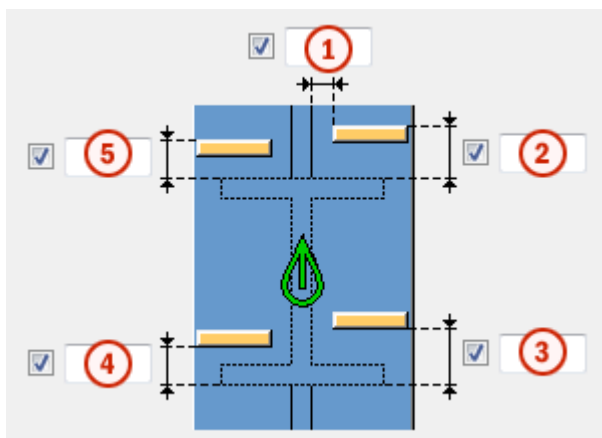

Opcja	Opis	Domyślnie
Nr pozycji	Przedrostek i numer początkowy numeru pozycji elementu.	Domyślny numer początkowy elementu jest określony w ustawieniach Komponenty dostępnych po wybraniu menu Plik --> Ustawienia --> Opcje .
Materiał	Klasa materiału.	Domyślny materiał jest określony w polu Materiał elementu w ustawieniach Komponenty dostępnych po wybraniu menu Plik --> Ustawienia --> Opcje .
Nazwa	Ta nazwa będzie widoczna w rysunkach i raportach.	

Pozycje żeber



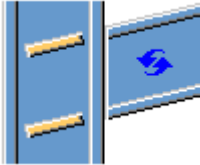
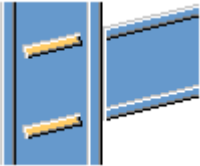

	Opis
1	Rozmiar odstępu między żebrzem a krawędzią środkiem belki.
2	Rozmiar odstępu między żebrzem u góry z bliższej strony a krawędzią półki belki.
3	Rozmiar odstępu między żebrzem u dołu z bliższej strony a krawędzią półki belki.
4	Rozmiar odstępu między żebrzem u dołu z dalszej strony a krawędzią półki belki.
5	Rozmiar odstępu między żebrzem u góry z dalszej strony a krawędzią półki belki.



Orientacja żebra

Opcja	Opis
	Domyślnie Żebra są równoległe do elementu podrzędnego. Można zmienić tę opcję za pomocą funkcji AutoDefault.
	Żebra są równoległe do elementu podrzędnego.
	Żebra są prostopadłe do elementu głównego.

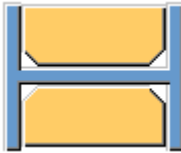
Tworzenie żebra

Opcja	Opis
	Domyślnie Żebra są tworzone. Można zmienić tę opcję za pomocą funkcji AutoDefault.
	Automatycznie Żebra są tworzone w razie potrzeby.
	Żebra nie są tworzone.
	Żebra są tworzone.

Kształt żebra

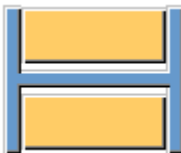
Opcja	Opis
	Domyślnie Fazowane liniowo blachy usztywniające Można zmienić tę opcję za pomocą funkcji AutoDefault.
	Automatycznie Fazowane liniowo blachy usztywniające
	Kwadratowe blachy usztywniające Blachy usztywniające z odstępem na zaokrąglenie średnika elementu głównego.

Opcja	Opis
	Fazowane liniowo blachy usztywniające

Odstęp żebra

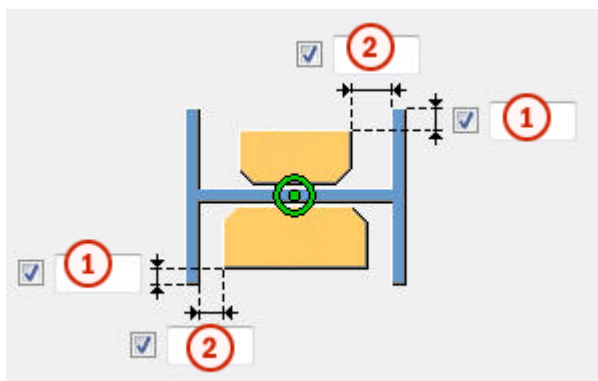



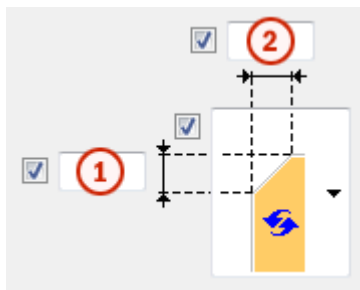

	Opis
1	Odległość od krawędzi półki do krawędzi żebra
2	Rozmiar odstępu między półkami a żebrem.

Wymiary fazowania

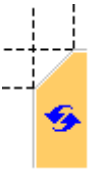

	Opis	Domyślnie
1	Wymiar pionowy fazowania.	10 mm
2	Wymiar poziomy fazowania.	10 mm

Typ fazowania

Opcja	Opis
	Domyślnie. Fazowanie liniowe Można zmienić tę opcję za pomocą funkcji AutoDefault.
	Bez fazowania
	Fazowanie liniowe
	Fazowanie łukiem wypukłym
	Fazowanie łukiem wklęsłym

Zakładka Nacięcie





Zakładka **Nacięcie** umożliwia określenie automatycznego tworzenia podcięć belek podrzędnych oraz właściwości podcięć. Na zakładce **Nacięcie** znajdują się dwie grupy opcji: właściwości automatyczne (część górna) i właściwości ręczne (część dolna). Właściwości wycięcia automatycznego i ręcznego są od siebie niezależne.

Automatyczne nacinanie

Opcje automatycznego nacinania mają wpływ zarówno na półkę górną, jak i dolną.

Kształt nacięcia

Automatyczne nacinanie jest włączone po wybraniu kształtu nacięcia.

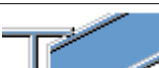
Opcja	Opis
	Domyślnie Tworzy nacięcia dla belek podrzędnych. Można zmienić tę opcję za pomocą funkcji AutoDefault.
	Tworzy nacięcia dla belek podrzędnych. Cięcia są prostopadłe do środnika belki głównej.
	Tworzy nacięcia dla belek podrzędnych. Cięcia są prostopadłe do środnika belki podrzędnej.
	Tworzy nacięcia dla belek podrzędnych. Cięcie pionowe jest prostopadłe do belki głównej, a cięcie poziome jest prostopadłe do belki podrzędnej.
	Wyłącza automatyczne nacinanie.

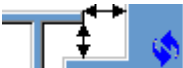
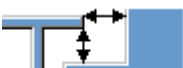
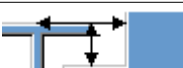

Rozmiar nacięcia

Opcja	Opis
	Domyślnie Mierzenie rozmiaru nacięcia odbywa się od krawędzi półki belki głównej i od spodu górnej półki belki głównej. Można zmienić tę opcję za pomocą funkcji AutoDefault.
	Mierzenie rozmiaru nacięcia odbywa się od krawędzi półki belki głównej i od spodu górnej półki belki głównej.
	Mierzenie rozmiaru nacięcia odbywa się od osi belki głównej i od górnej półki belki głównej.

Wprowadź poziome i pionowe wartości cięć.



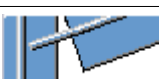

Kształt wycięcia półki

Opcja	Opis
	Domyślnie Półka belki podrzędnej jest przecinana równoległe do belki głównej. Można zmienić tę opcję za pomocą funkcji AutoDefault.
	Półka belki podrzędnej jest przecinana równoległe do belki głównej.
	Półka belki podrzędnej jest przecinana w kształcie kwadratu.

Zaokrąglenie wymiarów nacięcia

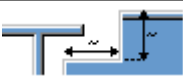

Użyj opcji zaokrąglenia wymiarów nacięcia, aby zdefiniować, czy wymiary nacięcia mają być zaokrąglane. Nawet jeśli zaokrąglenie wymiarów jest ustawione jako aktywne, wymiary są zaokrąglane tylko w razie potrzeby.

Opcja	Opis
	Domyślnie Wymiary nacięcia nie są zaokrąglane. Można zmienić tę opcję za pomocą funkcji AutoDefault.
	Wymiary nacięcia nie są zaokrąglane.
	Wymiary nacięcia są zaokrąglane. Wprowadź poziome i pionowe wartości zaokrąglenia.





Wymiary są zaokrąglane w górę do najbliższej wartości będącej wielokrotnością wprowadzonej wartości. Na przykład jeśli wymiar rzeczywisty to 51, a zostanie wprowadzona zaokrąglona w górę wartość 10, wymiar jest zaokrąglany w górę do 60.



Pozycja nacięcia

Opcja	Opis
	Domyślnie Tworzy cięcie poniżej półki belki głównej. Można zmienić tę opcję za pomocą funkcji AutoDefault.
	Tworzy cięcie poniżej półki belki głównej.
	Tworzy cięcie powyżej półki belki głównej.

Fazowanie nacięcia

Opcja	Opis
	Domyślnie Nacięcie nie jest fazowane. Można zmienić tę opcję za pomocą funkcji AutoDefault.
	Nacięcie nie jest fazowane.
	Tworzy nacięcie z liniowym fazowaniem.
	Nacięcie jest fazowane zgodnie z wprowadzonym promieniem.

Należy wprowadzić promień fazowania.

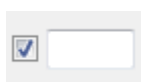





Ręczne nacinanie

Ręcznego nacinania można użyć, gdy element niebędący częścią połączenia koliduje z belką podrzędną. Gdy używane jest ręczne nacinanie, cięcia są tworzone przez połączenie przy użyciu wartości wprowadzonych w polach na zakładce **Nacięcie**. Można użyć różnych wartości dla półki górnej i dolnej.



Strona nacięcia półki

Strona nacięcia półki definiuje stronę belki, po której są tworzone nacięcia.

Opcja	Opis
	Domyślnie Nacięcia są tworzone po obu stronach półki. Można zmienić tę opcję za pomocą funkcji AutoDefault.
	Automatycznie Nacięcia są tworzone po obu stronach półki.
	Nacięcia są tworzone po obu stronach półki.
	Nacięcia są tworzone po bliższej stronie półki.
	Nacięcia są tworzone po dalszej stronie półki.

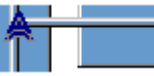
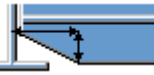

Kształt nacięcia półki

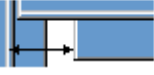
Kształt nacięcia półki definiuje kształt nacięcia w półce belki.

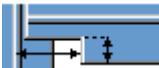
Opcja	Opis
	Domyślnie Cała półka belki podrzędnej jest przycinana tak daleko, jak to zostanie zdefiniowane. Można zmienić tę opcję za pomocą funkcji AutoDefault.
	Automatycznie Cała półka belki podrzędnej jest przycinana tak daleko, jak to zostanie zdefiniowane. Domyślna głębokość nacięcia jest dwukrotnością grubości półki belki podrzędnej. Cięcie zawsze biegnie przez całą szerokość półki belki podrzędnej.
	Tworzy fazowania na półce. Jeśli wymiar poziomy nie zostanie wprowadzony, tworzone jest fazowanie 45 stopni.
	Tworzy nacięcia na półce z wartościami domyślnymi, chyba że w polach 1 i 2 zostaną wprowadzone wartości.
	Półka nie jest cięta.
	Tworzy cięcia w półce zgodnie z wartością w polu 1 , aby wyrównać ją ze środkiem.

Opcja	Opis
	Tworzy cięcia w półce zgodnie z wartościami w polach 1 i 2 .

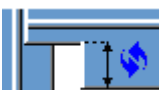
Głębokość nacięcia półki

Opcja	Opis
	Domyślnie Głębokość nacięcia półki. Można zmienić tę opcję za pomocą funkcji AutoDefault.
	Głębokość nacięcia półki.
	Głębokość nacięcia półki o wymiarze od osi środka belki podłużnej do krawędzi nacięcia.

Należy wprowadzić głębokość nacięcia półki.

Wymiary wycięcia

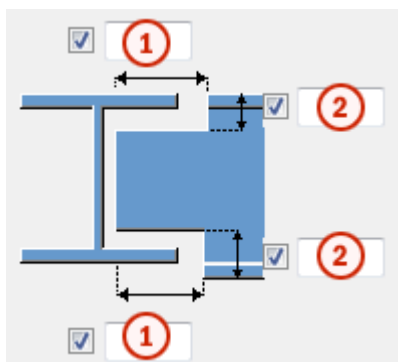

	Opis	Domyślnie
1	Wymiary poziomych cięć półki.	10 mm
2	Wymiary pionowych cięć półki.	Odstęp między krawędzią nacięcia a półką belki jest równa zaokrągleniu środka elementu głównego. Wysokość nacięcia jest zaokrąglana w górę do najbliższych 5 mm.

Zakładka Śruby

Na zakładce **Śruby** można określić właściwości śrub łączących blachę ścinaną z elementem podrzędnym.

Wymiary grupy śrub

Wymiary grupy śrub wpływają na rozmiar i kształt blach ścinanych.

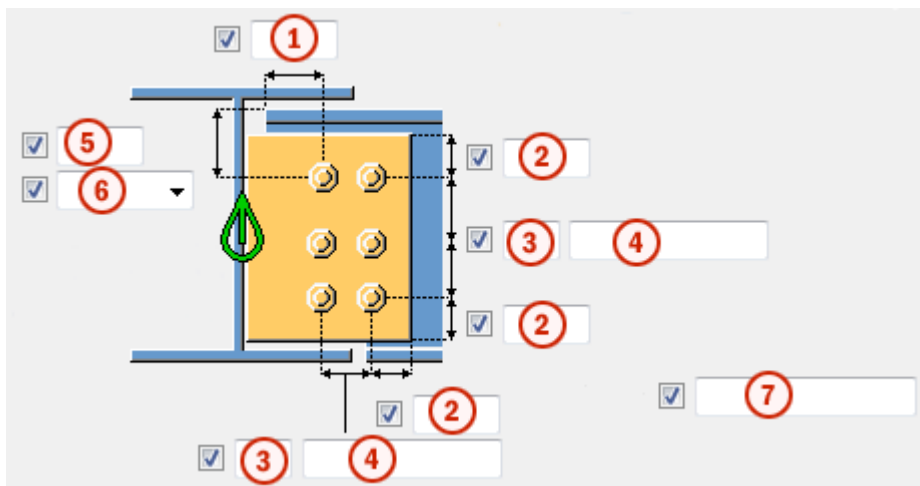

	Opis
1	Wymiary pozycji poziomej grupy śrub.
2	Odległość od krawędzi śruby. odległość od krawędzi to odległość od środka śruby do krawędzi elementu.
3	Liczba śrub.
4	Rozstaw śrub. Wartości rozstawu śrub należy oddzielać spacją. Należy wprowadzić wartość każdej odległości między śrubami. Na przykład w przypadku 3 śrub należy wprowadzić 2 wartości.
5	Wymiar pozycji pionowej grupy śrub.

Opis

6 Umożliwia wybranie sposobu mierzenia wymiarów pozycji pionowej grupy śrub.

- **Na górze:** od górnej krawędzi elementu podrzędnego do śruby najbliższej górze.

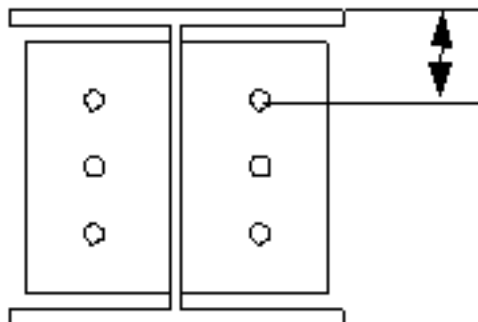

- **Środek:** od osi śrub do osi elementu podrzędnego.

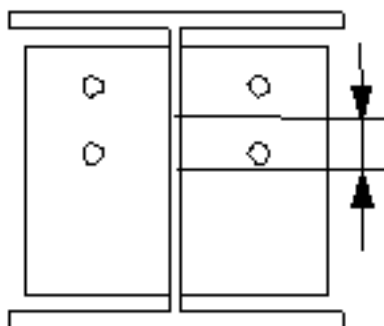



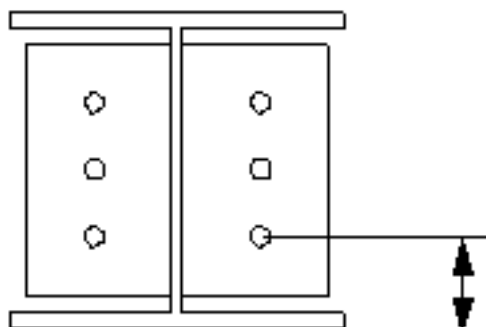

- **Poniżej:** od dolnej krawędzi elementu podrzędnego do śruby najbliższej dołu.





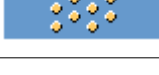

	Opis
7	Umożliwia zdefiniowanie śrub, które mają być usunięte z grupy śrub. Wprowadzane numery śrub przeznaczonych do usunięcia należy oddzielać spacją. Numery śrub liczy się od lewej do prawej i od góry do dołu.

Rozmieszczanie śrub

Opcja	Opis
	Domyślnie Rozmieszczenie równoległe Można zmienić tę opcję za pomocą funkcji AutoDefault.
	Rozmieszczenie równoległe
	Typ rozmieszczenia na przemian 1
	Typ rozmieszczenia na przemian 2
	Typ rozmieszczenia na przemian 3
	Typ rozmieszczenia na przemian 4

Orientacja grupy śrub

Opcja	Opis
	Domyślnie Kwadrat Można zmienić tę opcję za pomocą funkcji AutoDefault.
	Automatycznie Kwadrat
	Uporządkowane na przemian Śruby są rozmieszczane na przemian w kierunku elementu podrzędnego.
	Kwadrat Kwadratowa grupa śrub jest położona poziomo.

Opcja	Opis
	Nachylona Kwadratowa grupa śrub jest nachylona w kierunku elementu podrzędnego.

Podstawowe właściwości śruby

Opcja	Opis	Domyślnie
Rozmiar śruby	Średnica śruby.	Dostępne rozmiary są zdefiniowane w katalogu zespołów śrub.
Norma śruby	Norma śruby używana w komponencie.	Dostępne normy są zdefiniowane w katalogu zespołów śrub.
Tolerancja	Odstęp między śrubą a otworem.	
Gwint w materiale	Umożliwia zdefiniowanie, czy gwint może się znajdować w elementach przykręcanych, gdy używane są śruby z trzonem. To ustawienie nie wywiera efektu, gdy używane są śruby z pełnym gwintem.	Tak
Budowa/Warsztat	Położenie, w którym należy przymocować śruby.	Budowa

Otwory owalne

Istnieje możliwość zdefiniowania otworów owalnych, powiększonych lub gwintowanych.

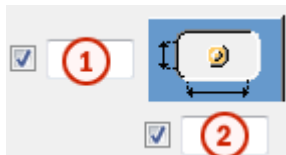

Opcja	Opis	Domyślnie
1	Wymiar pionowy otworu owalnego.	0 — okrągły otwór.

Opcja	Opis	Domyślnie
2	Wymiar poziomy otworu owalnego lub naddatek dla otworów powiększonych.	0 — okrągły otwór.
Typ otworu	Owalny tworzy otwory owalne. Powiększony tworzy otwory powiększone lub gwintowane. Brak otworu powoduje, że otwory nie są tworzone.	
Obróć otwory	Gdy typ otworu jest ustawiony na Owalny , ta opcja obraca otwory owalne.	
Owalne otwory w	Elementy, w których są tworzone otwory owalne. Dostępne opcje zależą od komponentu.	

Zespół śrub

Zaznaczenie pól wyboru pozwala określić, które obiekty komponentu (śruba, podkładki i nakrętki) mają być używane w zespole śruby.

Aby utworzyć sam otwór, należy usunąć zaznaczenie wszystkich pól wyboru.

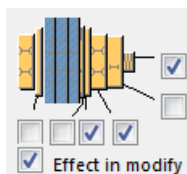

Aby zmienić zespół śruby w istniejącym komponentcie, należy zaznaczyć pole wyboru **Wynik modyfikacji** i kliknąć **Zmień**.

Zwiększenie długości śruby

Umożliwia zdefiniowanie, o ile ma zostać zwiększona długość śruby. Tej opcji można na przykład użyć, gdy malowanie wymaga zwiększenia długości śruby.



Zakładka **Ścięcie belki**

Zakładka **Ścięcie belki** umożliwia określenie otworów dostępnych do spawania, przygotowania końca belki oraz podcięcia w półce.

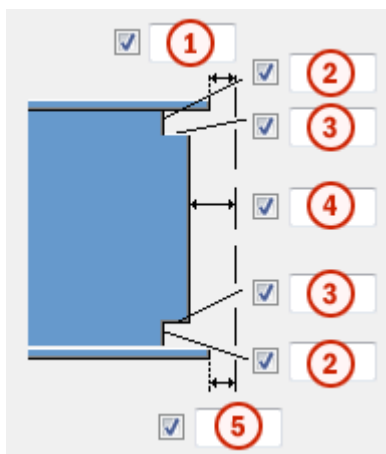

Wymiary otworu dostępowego do spawania





	Opis
1	Odstęp między górną półką elementu podrzędnego a elementem głównym.
2	Wymiary pionowe górnego i dolnego otworu dostępowego do spawania.
3	Wymiary poziome górnego i dolnego otworu dostępowego do spawania.
4	Odstęp między środkami elementu podrzędnego a elementem głównym. Tekla Structures dodaje wprowadzoną w tym miejscu wartość do odstępu zdefiniowanego na zakładce Obraz .
5	Odstęp między dolną półką elementu podrzędnego a elementem głównym. Tekla Structures dodaje wprowadzoną w tym miejscu wartość do odstępu zdefiniowanego na zakładce Obraz .

Otworki dostępowe do spawania

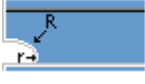
Opcja	Opcja	Opis
		Domyślnie Okrągły otwór dostępowy do spawania Można zmienić tę opcję za pomocą funkcji AutoDefault.
		Okrągły otwór dostępowy do spawania



Opcja	Opcja	Opis
		Kwadratowy otwór dostępowy do spawania
		Okrągły otwór dostępowy do spawania o promieniu, który można zdefiniować w <input type="checkbox"/> R <input type="text"/> .
		Otwór dostępowy do spawania w kształcie wydłużonego stożka o promieniu i wymiarach, które można zdefiniować w <input type="checkbox"/> R <input type="checkbox"/> <input type="text"/> .
		Otwór dostępowy do spawania w kształcie stożka o promieniach, które można zdefiniować w <input type="checkbox"/> R <input type="checkbox"/> <input type="text"/> i <input type="checkbox"/> r <input type="checkbox"/> <input type="text"/> . Duża litera R definiuje duży promień (wysokość). Mała litera r definiuje mały promień.

Przygotowanie końca belki





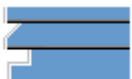

Opcja	Opis
	Domyślnie Przygotowywana jest półka górna i dolna. Można zmienić tę opcję za pomocą funkcji AutoDefault.
	Automatycznie Przygotowywana jest półka górna i dolna.
	Koniec belki nie jest przygotowany.

Opcja	Opis
	Przygotowywana jest półka górna i dolna.

Wyrównanie końca belki

Opcja	Opis
	Domyślnie Koniec belki nie jest wyrównany. Półka elementu podrzędnego nie jest wyrównana z blachą górną i dolną. Można zmienić tę opcję za pomocą funkcji AutoDefault.
	Koniec belki nie jest wyrównany.
	Koniec belki jest wyrównany.

Wycięcie półki

Opcja półki górnej	Opcja półki dolnej	Opis
		Domyślnie Półka nie jest cięta. Można zmienić tę opcję za pomocą funkcji AutoDefault.
		Półka nie jest cięta.
		Półka jest cięta.

zakładka Blachy wzmacniające





Zakładka **Blacha wzmacniająca** umożliwia tworzenie blach wzmacniających środków elementu głównego.

Blacha środknika

Opcja	Opis
Blacha środknika	Grubość i wysokość blachy środknika.

Opcja	Opis	Domyślnie
Nr pozycji	Przedrostek i numer początkowy numeru pozycji elementu.	Domyślny numer początkowy elementu jest określony w ustawieniach Komponenty dostępnych po wybraniu menu Plik --> Ustawienia --> Opcje .
Materiał	Klasa materiału.	Materiał domyślny jest określony w polu Materiał elementu w ustawieniach Komponenty dostępnych po wybraniu menu Plik --> Ustawienia --> Opcje .
Nazwa	Ta nazwa będzie widoczna w rysunkach i raportach.	

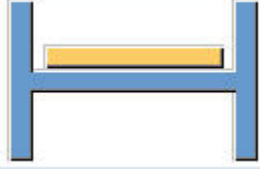
Blachy wzmacniające



Opcja	Opis
	Domyślnie Blachy wzmacniające nie zostaną utworzone. Można zmienić tę opcję za pomocą funkcji AutoDefault.
	Blachy wzmacniające nie zostaną utworzone.
	Blacha wzmacniająca zostanie utworzona z dalszej strony.
	Blacha wzmacniająca zostanie utworzona z bliższej strony.

Opcja	Opis
	Blacha wzmacniająca zostanie utworzona po obu stronach.

Kształt krawędzi blachy wzmacniającej

Opcja	Opis
	Domyślnie Skos blach wzmacniających Można zmienić tę opcję za pomocą funkcji AutoDefault.
	Skos blach wzmacniających Kąt należy wprowadzić w <input checked="" type="checkbox"/> <input type="text" value=""/> (0 - 90)
	Kwadratowe blachy wzmacniające.

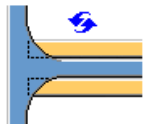
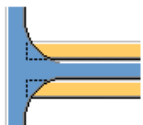
Cięcia blachy wzmacniającej

Opcja	Opis
	Domyślnie Blachy wzmacniające nie są cięte. Można zmienić tę opcję za pomocą funkcji AutoDefault.
	Blachy wzmacniające nie są cięte.
	Blachy wzmacniające są cięte w obszarze, który łączy półkę i środek elementu głównego.

Ustawienia ogólne

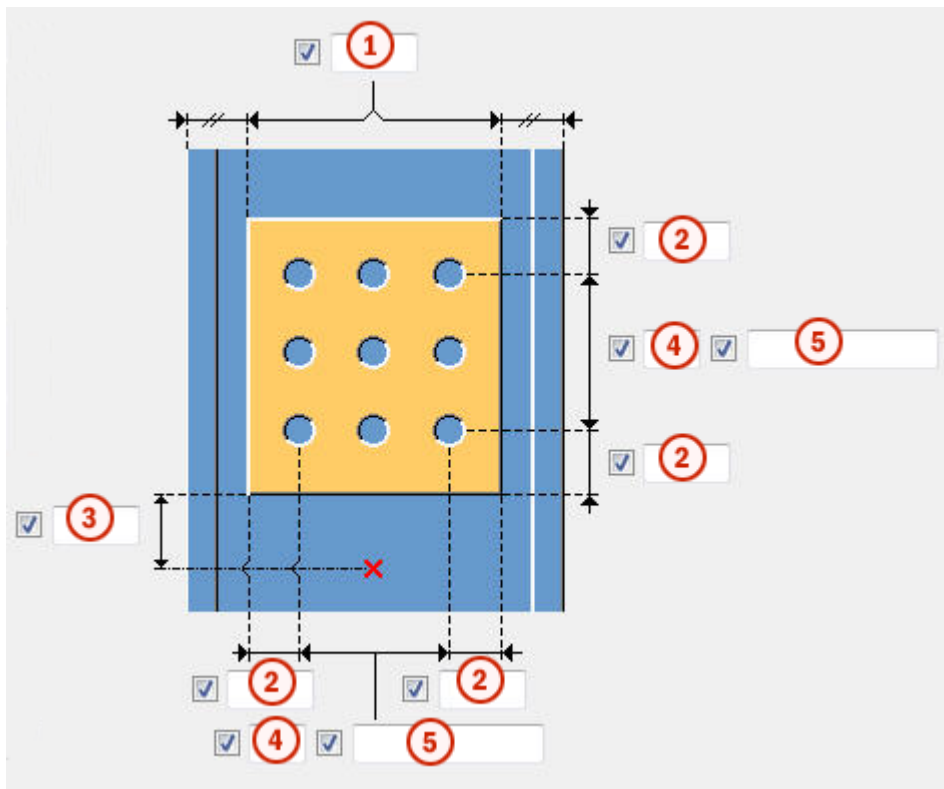

	Opis
1	Odległość krawędzi od półki słupa.
2	Odległość krawędzi blachy wzmacniającej. Odległość od krawędzi to odległość od środka otworu do krawędzi elementu.
3	Odległość od krawędzi blachy wzmacniającej względem spodu elementu podrzędnego.
4	Liczba otworów.
5	Rozstaw otworów. Wartości odstępów między otworami należy oddzielać spacją. Należy wprowadzić wartość każdej odległości między otworami. Na przykład w przypadku 3 otworów należy wprowadzić 2 wartości.

Rozmiar otworu do spawania

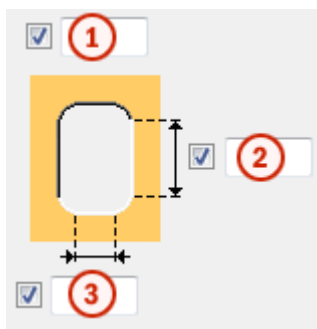

	Opis
1	Średnica otworu.
2	Długość otworu owalnego.
3	Szerokość otworu owalnego.

Zakładka Ogólne

Kliknij poniższe łącze, aby uzyskać więcej informacji:

Zakładka Ogólne

Zakładka Typ projektu

Kliknij poniższe łącze, aby uzyskać więcej informacji:

Zakładka Typ projektu

Zakładka Obliczenia

Kliknij poniższe łącze, aby uzyskać więcej informacji:

Zakładka Obliczenia

Spoiny

Kliknij poniższe łącze, aby uzyskać więcej informacji:

Pełna głębokość (184)

Pełna głębokość (184) łączy dwie belki za pomocą blachy ścinanej pełnej głębokości. Blachę ścinaną należy przyspawać do środka i półek belki głównej, a następnie przykręcić do środka belki podrzędnej. Belka drugorzędna może być wypoziomowana lub nachylona. Blacha usztywnienia

po przeciwnej stronie środka belki głównej i wstawki przyspawane do półek belki podrzędnej są opcjonalne.

Utworzone obiekty

- Blacha ścinana (1 lub 2)
- Żebro (opcjonalnie)
- Blachy wstawek (opcjonalnie)
- Podkładki spoiny (opcjonalnie)
- Śruby
- Spoiny
- Cięcia

Zastosowania

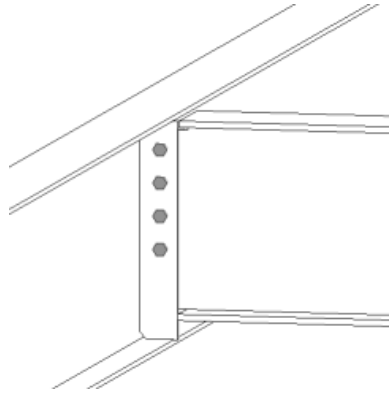
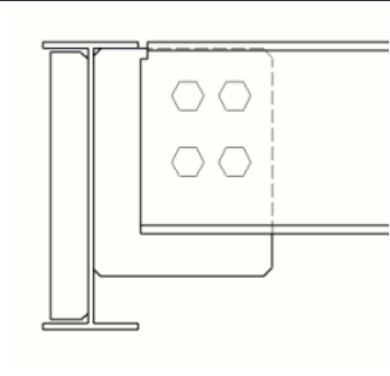
Sytuacja	Opis
	Zakładka Blacha ścinana pełnej głębokości.
	Połączenie o pełnej głębokości z blachą usztywnienia.

Kolejność wyboru

1. Wybierz element główny (belkę).
2. Wybierz element podrzędny (belkę).
Połączenie zostanie utworzone automatycznie po wybraniu elementu podrzędnego.

Klucz do identyfikacji elementów

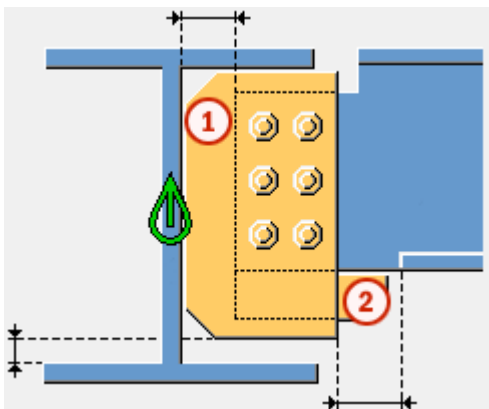

	Element
1	Blacha ścinana
2	Blacha wstawki

UWAGA Tekla Structures używa do utworzenia tego komponentu wartości z pliku `joints.def`. Więcej informacji - zobacz .

Zakładka **Obraz**

Na zakładce **Obraz** można określić położenie blachy ścinanej oraz cięć półki i środka belki.



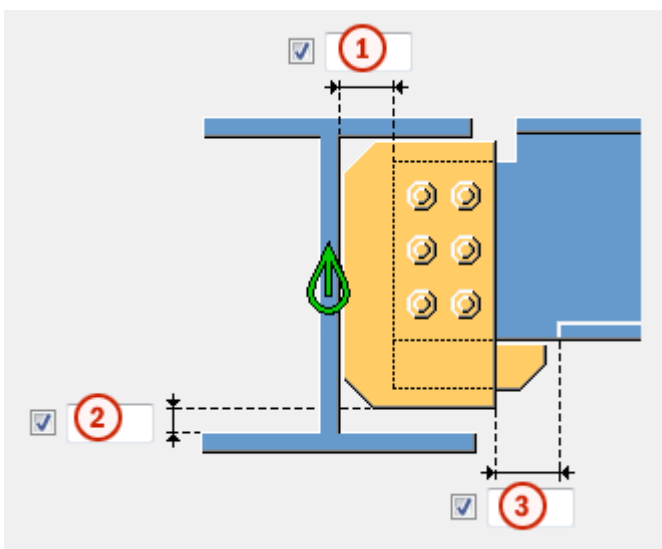

Wymiary

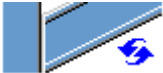

	Opis	Domyślnie
1	Wycięcie elementu podrzędnego. Wycięcie jest zdefiniowane na podstawie średnika elementu głównego.	20 mm
2	Odległość krawędzi blachy ścinanej od krawędzi półki elementu głównego.	
3	Rozmiar pasa utworzonego w półce elementu podrzędnego. Wycięcie półki jest zdefiniowane przez krawędź blachy ścinanej.	Półka jest automatycznie zamieniana w płaskownik, kiedy blacha ścinana przecina półkę. 10 mm

Cięcie na końcu belki



Umożliwia zdefiniowanie sposobu cięcia belki podrzędnej. Belka jest widoczna z boku.

Opcja	Opis
	Domyślnie Skos Można zmienić tę opcję za pomocą funkcji AutoDefault.
	Automatycznie Jeśli nachylenie belki podrzędnej nie przekracza 10 stopni, jej koniec jest cięty pod kątem prostym. W przeciwnym razie koniec belki jest cięty skośnie.
	Kwadrat Końce belki podrzędnej są przycinane pod kątem prostym.
	Skos Koniec belki podrzędnej jest przycinany równoległe do krawędzi elementu głównego.
	Wycięcie prostopadłe bliżej średnika elementu głównego Koniec belki podrzędnej jest przycinany pod kątem prostym, a belka jest umieszczana bliżej średnika elementu głównego.

Opcja	Opis
	Przycięta półka Przycina narożnik półki na końcu belki podrzędnej.



Cięcie środника belki

Umożliwia zdefiniowanie sposobu cięcia środnika belki podrzędnej. Belka jest widoczna z góry.



Opcja	Opis
	Domyślnie Skos Można zmienić tę opcję za pomocą funkcji AutoDefault.
	Skos Przycina skośnie koniec środnika, gdy koniec belki podrzędnej jest również przycinany skośnie.
	Kwadrat Przycina koniec środnika pod kątem prostym, gdy koniec belki podrzędnej jest przycinany skośnie.

Wycięcie półki belki

Umożliwia zdefiniowanie sposobu cięcia półki belki podrzędnej. Belka jest widoczna z góry.

Opcja	Opis
	Domyślnie Skos Można zmienić tę opcję za pomocą funkcji AutoDefault.
	Skos Przycina ukośnie koniec półki.
	Kwadrat Przycina część półki pod kątem prostym i pozostawia jej część skośnie.

Przycięcie półkę u dołu belki

Opcja	Opis
	Domyślnie Wycięcie półki Można zmienić tę opcję za pomocą funkcji AutoDefault.
	Nacięcie Dolna część belki podrzędnej jest nacinana, jeśli blacha ścinana przecina półkę. Należy wprowadzić promień i wysokość nacięcia.
	Wycięcie półki Półka belki podrzędnej jest nacinana po tej samej stronie co blacha ścinana, jeśli blacha ścinana przecina półkę.

Zakładka Blachy

Zakładka **Blachy** umożliwia określenie rozmiaru, położenia, numeru i kształtu blachy ścinanej.

Shear tab plate



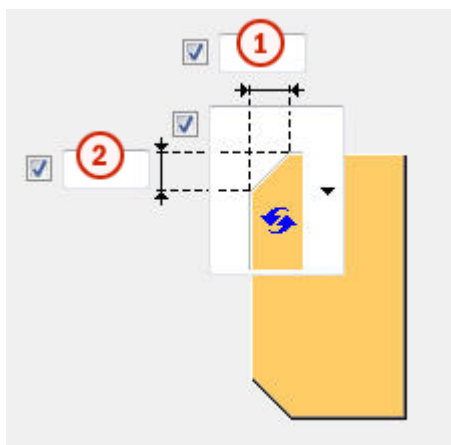

Opcja	Opis
Nakładka	Grubość i szerokość blachy ścinanej.

Fazowanie blachy ścinanej

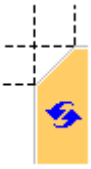

	Opis
1	Wymiar poziomy fazowania blachy ścinanej.
2	Wymiar pionowy fazowania blachy ścinanej.

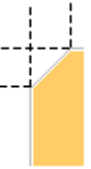

Typ fazowania

Opcja	Opis
	Domyślnie Fazowanie liniowe Można zmienić tę opcję za pomocą funkcji AutoDefault.
	Bez fazowania
	Fazowanie liniowe
	Fazowanie łukiem wypukłym
	Fazowanie łukiem wklęsłym

Położenie blachy ścinanej

Umożliwia zdefiniowanie liczby i strony blach ścinanych w pojedynczych połączeniach z blachą ścinaną.

Opcja	Opis
	Domyślnie Blacha ścinana dalsza Można zmienić tę opcję za pomocą funkcji AutoDefault.

Opcja	Opis
	Automatycznie Komponent automatycznie wybiera blachę ścinaną bliższą lub dalszej strony. Blacha ścinana jest tworzona z boku elementu podrzędnego, jeśli kąt między elementem głównym a elementem podrzędnym jest mniejszy niż 90 stopni.
	Blacha ścinana dalsza
	Blacha ścinana bliższa i dalsza
	Blacha ścinana bliższa

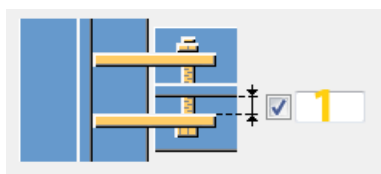

Odstęp między blachami ścinanymi.

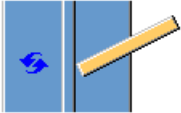

	Opis	Domyślnie
1	Odstęp między środkiem elementu podrzędnego a blachą ścinaną. Dotyczy tylko połączeń z dwoma blachami ścinanymi.	0

Cięcie końca blachy ścinanej

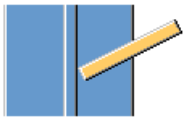
Opcja	Opis
	Domyślnie Koniec blachy ścinanej nie jest cięty. AutoDefaults can change this option.

Opcja	Opis
	Square Koniec blachy ścinanej nie jest cięty.
	Bevel Koniec blachy ścinanej jest przycięty równoległe do środka elementu głównego.

Zakładka Żebra





Na zakładce **Żebra** można określić wymiary, orientację, położenie i typ blachy żebra.

Opposite web stiffener plate dimensions

Opcja	Opis
Żebra druga strona środka	Grubość, szerokość i wysokość blachy usztywniającej przeciwległego środka.

Opcja	Opis	Domyślnie
Nr_Poz	Przedrostek i numer początkowy numeru pozycji elementu. Niektóre komponenty mają drugi wiersz pól, w którym można wprowadzić numer pozycji zespołu.	Domyślny numer początkowy elementu jest określony w ustawieniach Komponenty dostępnych po wybraniu menu Plik --> Ustawienia --> Opcje .
Materiał	Klasa materiału.	Domyślny materiał jest określony w polu Materiał elementu w ustawieniach Komponenty dostępnych po wybraniu menu Plik --> Ustawienia --> Opcje .
Nazwa	Ta nazwa będzie widoczna w rysunkach i raportach.	
Wykończenie	Opisuje sposób obróbki powierzchni elementu.	

Tworzenie żebra

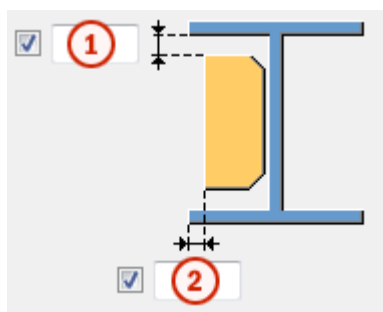

Opcja	Opis
	Domyślnie Żebra nie są tworzone. Można zmienić tę opcję za pomocą funkcji AutoDefault.
	Pełne Tworzy pełne żebro o takiej samej wysokości jak średnika elementu głównego.
	W zależności od blachy ścinanej Tekla Structures określa rozmiar żebra na podstawie rozmiaru blachy ścinanej. Tekla Structures próbuje w miarę możliwości utrzymać dolne krawędzie blachy żebra i blachy ścinanej na tym samym poziomie.
	Częściowe Między blachą usztywniającą a dolną półką elementu głównego zostanie pozostawiony odstęp.
	Żebra nie są tworzone.

Odstęp żebra



	Opis
1	Rozmiar odstępu między półką elementu głównego a żebrem.
2	Odległość od krawędzi półki elementu głównego do krawędzi żebra.

Orientacja żebra

Opcja	Opis
	Domyślnie Żebra są równoległe do elementu podrzędnego. Można zmienić tę opcję za pomocą funkcji AutoDefault.
	Żebra są prostopadłe do elementu głównego.
	Żebra są równoległe do elementu podrzędnego.



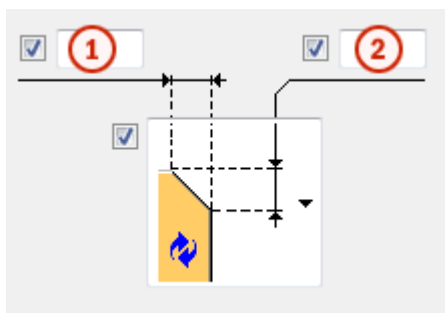

Wymiary fazowania



	Opis
1	Wymiar poziomy fazowania.
2	Wymiar pionowy fazowania.

Typ fazowania

Opcja	Opis
	Domyślnie Fazowanie liniowe Można zmienić tę opcję za pomocą funkcji AutoDefault.

Opcja	Opis
	Bez fazowania
	Fazowanie liniowe
	Fazowanie łukiem wypukłym
	Fazowanie łukiem wklęsłym

Zakładka Wstawka

Na zakładce **Wstawka** można określić opcje tworzenia i fazowania wstawek wzmacniających półki belek podrzędnych.

Haunch plates

Opcja	Opis
Blacha górna	Grubość, szerokość i wysokość blachy górnej wstawki.
Blacha dolna	Grubość, szerokość i wysokość blachy dolnej wstawki.

Opcja	Opis	Domyślnie
Nr_Poz	Przedrostek i numer początkowy numeru pozycji elementu. Niektóre komponenty mają drugi wiersz pól, w którym można wprowadzić numer pozycji zespołu.	Domyślny numer początkowy elementu jest określony w ustawieniach Komponenty dostępnych po wybraniu menu Plik --> Ustawienia --> Opcje .
Materiał	Klasa materiału.	Domyślny materiał jest określony w polu Materiał elementu w ustawieniach Komponenty dostępnych po wybraniu

Opcja	Opis	Domyślnie
		menu Plik --> Ustawienia --> Opcje .
Nazwa	Ta nazwa będzie widoczna w rysunkach i raportach.	
Wykończenie	Opisuje sposób obróbki powierzchni elementu.	

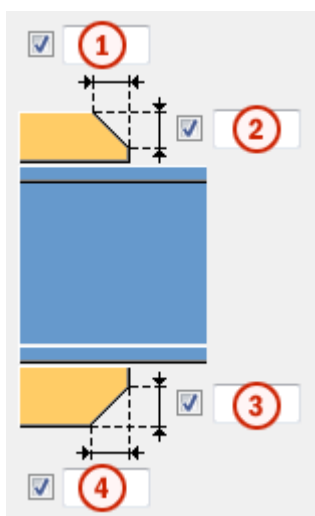

Fazowania blachy wstawki



	Opis
1	Szerokość fazowania blachy górnej wstawki.
2	Wysokość fazowania blachy górnej wstawki.
3	Wysokość fazowania blachy dolnej wstawki.
4	Szerokość fazowania blachy dolnej wstawki.

Tworzenie blachy wstawki

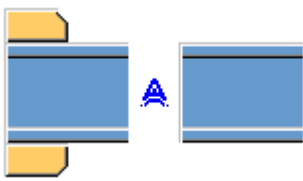
Opcja	Opis
	<p>Domyślnie</p> <p>W razie potrzeby tworzone są blachy górnej i dolnej wstawki.</p> <p>Można zmienić tę opcję za pomocą funkcji AutoDefault.</p>

Opcja	Opis
	Automatycznie W razie potrzeby tworzona jest blacha górnej wstawki, blacha dolnej wstawki lub obie.
	Tworzone są górne i dolne wstawki. Aby utworzyć jedną blachę, należy wprowadzić 0 w polu grubości (t) dla niepotrzebnej blachy (górnej lub dolnej).
	Blachy wstawek nie zostaną utworzone.

Zakładka Podcięcie



Na zakładce **Podcięcie** można określić automatyczne tworzenie podcięć belki podrzędnej oraz właściwości podcięć. Na zakładce **Podcięcie** znajdują się dwie grupy opcji: właściwości automatyczne (część górna) i właściwości ręczne (część dolna). Właściwości wycięcia automatycznego i ręcznego są od siebie niezależne.



Automatyczne nacinanie

Opcje automatycznego nacinania mają wpływ zarówno na półkę górną, jak i dolną.



Kształt nacięcia

Automatyczne nacinanie jest włączone po wybraniu kształtu nacięcia.

Opcja	Opis
	Domyślnie Tworzy nacięcia dla belek podrzędnych. Można zmienić tę opcję za pomocą funkcji AutoDefault.
	Tworzy nacięcia dla belek podrzędnych. Cięcia są prostopadłe do średnicy belki głównej.
	Tworzy nacięcia dla belek podrzędnych. Cięcia są prostopadłe do średnicy belki podrzędnej.

Opcja	Opis
	Tworzy nacięcia dla belek podrzędnych. Cięcie pionowe jest prostopadłe do belki głównej, a cięcie poziome jest prostopadłe do belki podrzędnej.
	Wyłącza automatyczne nacinanie.

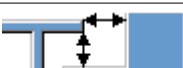

Rozmiar nacięcia

Opcja	Opis
	Domyślnie Mierzenie rozmiaru nacięcia odbywa się od krawędzi półki belki głównej i od spodu górnej półki belki głównej. Można zmienić tę opcję za pomocą funkcji AutoDefault.
	Mierzenie rozmiaru nacięcia odbywa się od krawędzi półki belki głównej i od spodu górnej półki belki głównej.
	Mierzenie rozmiaru nacięcia odbywa się od osi belki głównej i od górnej półki belki głównej.

Wprowadź poziome i pionowe wartości cięć.





Kształt wycięcia półki

Opcja	Opis
	Domyślnie Półka belki podrzędnej jest przecinana równolegle do belki głównej. Można zmienić tę opcję za pomocą funkcji AutoDefault.
	Półka belki podrzędnej jest przecinana równolegle do belki głównej.
	Półka belki podrzędnej jest przecinana w kształcie kwadratu.

Zaokrąglenie wymiarów nacięcia



Użyj opcji zaokrąglenia wymiarów nacięcia, aby zdefiniować, czy wymiary nacięcia mają być zaokrąglane. Nawet jeśli zaokrąglenie wymiarów jest ustawione jako aktywne, wymiary są zaokrąglane tylko w razie potrzeby.

Opcja	Opis
	Domyślnie Wymiary nacięcia nie są zaokrąglane. Można zmienić tę opcję za pomocą funkcji AutoDefault.
	Wymiary nacięcia nie są zaokrąglane.
	Wymiary nacięcia są zaokrąglane. Wprowadź poziome i pionowe wartości zaokrąglenia.





Wymiary są zaokrąglane w górę do najbliższej wartości będącej wielokrotnością wprowadzonej wartości. Na przykład jeśli wymiar rzeczywisty to 51, a zostanie wprowadzona zaokrąglona w górę wartość 10, wymiar jest zaokrąglany w górę do 60.



Pozycja nacięcia

Opcja	Opis
	Domyślnie Tworzy cięcie poniżej półki belki głównej. Można zmienić tę opcję za pomocą funkcji AutoDefault.
	Tworzy cięcie poniżej półki belki głównej.
	Tworzy cięcie powyżej półki belki głównej.

Fazowanie nacięcia

Opcja	Opis
	Domyślnie Nacięcie nie jest fazowane. Można zmienić tę opcję za pomocą funkcji AutoDefault.
	Nacięcie nie jest fazowane.
	Tworzy nacięcie z liniowym fazowaniem.
	Nacięcie jest fazowane zgodnie z wprowadzonym promieniem.

Należy wprowadzić promień fazowania.

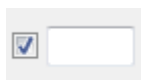





Ręczne nacinanie

Ręcznego nacinania można użyć, gdy element niebędący częścią połączenia koliduje z belką podrzędną. Gdy używane jest ręczne nacinanie, cięcia są tworzone przez połączenie przy użyciu wartości wprowadzonych w polach na zakładce **Nacięcie**. Można użyć różnych wartości dla półki górnej i dolnej.





Strona nacięcia półki

Strona nacięcia półki definiuje stronę belki, po której są tworzone nacięcia.

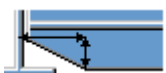

Opcja	Opis
	Domyślnie Nacięcia są tworzone po obu stronach półki. Można zmienić tę opcję za pomocą funkcji AutoDefault.
	Automatycznie Nacięcia są tworzone po obu stronach półki.
	Nacięcia są tworzone po obu stronach półki.
	Nacięcia są tworzone po bliższej stronie półki.
	Nacięcia są tworzone po dalszej stronie półki.

Kształt nacięcia półki

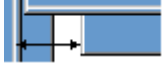
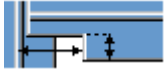
Kształt nacięcia półki definiuje kształt nacięcia w półce belki.

Opcja	Opis
	Domyślnie Cała półka belki podrzędnej jest przycinana tak daleko, jak to zostanie zdefiniowane. Można zmienić tę opcję za pomocą funkcji AutoDefault.
	Automatycznie Cała półka belki podrzędnej jest przycinana tak daleko, jak to zostanie zdefiniowane. Domyślna głębokość nacięcia jest dwukrotnością grubości półki belki podrzędnej. Cięcie zawsze biegnie przez całą szerokość półki belki podrzędnej.
	Tworzy fazowania na półce. Jeśli wymiar poziomy nie zostanie wprowadzony, tworzone jest fazowanie 45 stopni.
	Tworzy nacięcia na półce z wartościami domyślnymi, chyba że w polach 1 i 2 zostaną wprowadzone wartości.
	Półka nie jest cięta.
	Tworzy cięcia w półce zgodnie z wartością w polu 1 , aby wyrównać ją ze środkiem.
	Tworzy cięcia w półce zgodnie z wartościami w polach 1 i 2 .

Głębokość nacięcia półki

Opcja	Opis
	Domyślnie Głębokość nacięcia półki. Można zmienić tę opcję za pomocą funkcji AutoDefault.
	Głębokość nacięcia półki.
	Głębokość nacięcia półki o wymiarze od osi środka belki podrzędnej do krawędzi nacięcia.

Należy wprowadzić głębokość nacięcia półki.



Wymiary wycięcia

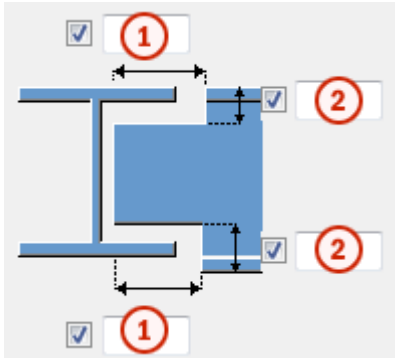

	Opis	Domyślnie
1	Wymiary poziomych cięć półki.	10 mm
2	Wymiary pionowych cięć półki.	Odstęp między krawędzią nacięcia a półką belki jest równa zaokrągleniu średnika elementu głównego. Wysokość nacięcia jest zaokrąglana w górę do najbliższych 5 mm.

Wymiar od średnika do cięcia półki.

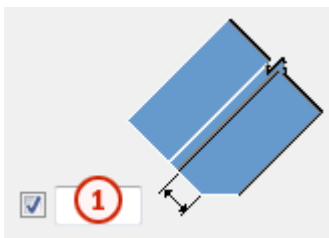

	Opis
1	Umożliwia zdefiniowanie odległości między średnikiem a nacięciem półki.

Zakładka Śruby

Na zakładce **Śruby** można określić właściwości śrub łączących blachę ścinaną z elementem podrzędnym.

Wymiary grupy śrub

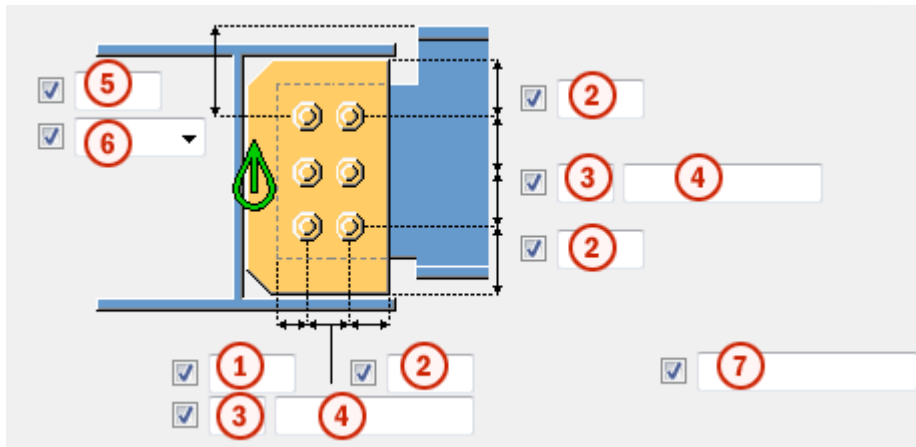

Wymiary grupy śrub wpływają na rozmiar i kształt blach ścinanych.



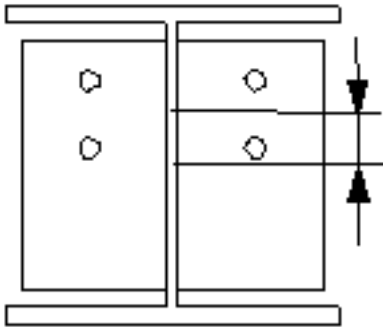
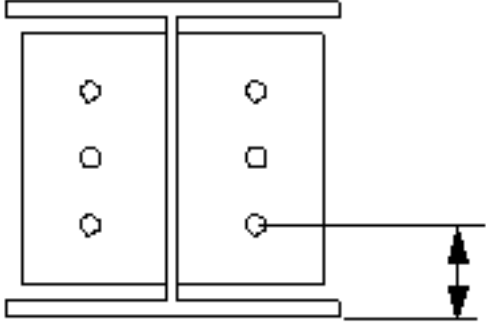

Opis	
1	Wymiary pozycji poziomej grupy śrub.
2	Odległość od krawędzi śruby. odległość od krawędzi to odległość od środka śruby do krawędzi elementu.
3	Liczba śrub.
4	Rozstaw śrub. Wartości rozstawu śrub należy oddzielać spacją. Należy wprowadzić wartość każdej odległości między śrubami. Na przykład w przypadku 3 śrub należy wprowadzić 2 wartości.
5	Wymiar pozycji pionowej grupy śrub.
6	Umożliwia wybranie sposobu mierzenia wymiarów pozycji pionowej grupy śrub. <ul style="list-style-type: none"> • Na górze: od górnej krawędzi elementu podrzędnego do śruby najbliższej góry. <div style="text-align: center;"> </div>





	Opis
	<ul style="list-style-type: none"> • Środek: od osi śrub do osi elementu podrzędnego.  <ul style="list-style-type: none"> • Poniżej: od dolnej krawędzi elementu podrzędnego do śruby najbliższej dołu. 
7	<p>Umożliwia zdefiniowanie śrub, które mają być usunięte z grupy śrub. Wprowadzane numery śrub przeznaczonych do usunięcia należy oddzielać spacją. Numery śrub liczy się od lewej do prawej i od góry do dołu.</p>

Rozmieszczanie śrub

Opcja	Opis
	<p>Domyślnie</p> <p>Rozmieszczenie równoległe</p> <p>Można zmienić tę opcję za pomocą funkcji AutoDefault.</p>
	<p>Rozmieszczenie równoległe</p>
	<p>Typ rozmieszczenia na przemian 1</p>

Opcja	Opis
	Typ rozmieszczenia na przemian 2
	Typ rozmieszczenia na przemian 3
	Typ rozmieszczenia na przemian 4

Orientacja grupy śrub

Opcja	Opis
	Domyślnie Kwadrat Można zmienić tę opcję za pomocą funkcji AutoDefault.
	Automatycznie Kwadrat
	Uporządkowane na przemian Śruby są rozmieszczane na przemian w kierunku elementu podrzędnego.
	Kwadrat Kwadratowa grupa śrub jest położona poziomo.
	Nachylona Kwadratowa grupa śrub jest nachylona w kierunku elementu podrzędnego.

Podstawowe właściwości śruby

Opcja	Opis	Domyślnie
Rozmiar śruby	Średnica śruby.	Dostępne rozmiary są zdefiniowane w katalogu zespołów śrub.
Norma śruby	Norma śruby używana w komponencie.	Dostępne normy są zdefiniowane w katalogu zespołów śrub.
Tolerancja	Odstęp między śrubą a otworem.	
Gwint w materiale	Umożliwia zdefiniowanie, czy gwint może się znajdować w elementach	Tak

Opcja	Opis	Domyślnie
	przykręcanych, gdy używane są śruby z trzonem. To ustawienie nie wywiera efektu, gdy używane są śruby z pełnym gwintem.	
Budowa/Warsztat	Położenie, w którym należy przymocować śruby.	Budowa

Otwory owalne

Istnieje możliwość zdefiniowania otworów owalnych, powiększonych lub gwintowanych.

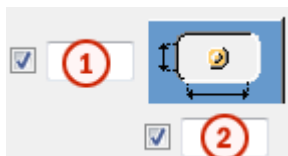

Opcja	Opis	Domyślnie
1	Wymiar pionowy otworu owalnego.	0 — okrągły otwór.
2	Wymiar poziomy otworu owalnego lub naddatek dla otworów powiększonych.	0 — okrągły otwór.
Typ otworu	Owalny tworzy otwory owalne. Powiększony tworzy otwory powiększone lub gwintowane. Brak otworu powoduje, że otwory nie są tworzone.	
Obróć otwory	Gdy typ otworu jest ustawiony na Owalny , ta opcja obraca otwory owalne.	
Owalne otwory w	Elementy, w których są tworzone otwory owalne. Dostępne opcje zależą od komponentu.	

Zespół śrub

Zaznaczenie pól wyboru pozwala określić, które obiekty komponentu (śruba, podkładki i nakrętki) mają być używane w zespole śruby.

Aby utworzyć sam otwór, należy usunąć zaznaczenie wszystkich pól wyboru.

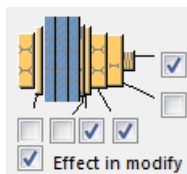

Aby zmienić zespół śruby w istniejącym komponencie, należy zaznaczyć pole wyboru **Wynik modyfikacji** i kliknąć **Zmień**.

Zwiększenie długości śruby

Umożliwia zdefiniowanie, o ile ma zostać zwiększona długość śruby. Tej opcji można na przykład użyć, gdy malowanie wymaga zwiększenia długości śruby.



Zakładka **Ścięcie belki**

Na zakładce **Ścięcie belki** można określić podkładki spoiny, otwory dostępu do spawania, przygotowanie końca belki oraz podcięcia.

Weld backing bar

Opcja	Opis
Podkładka spoiny	Grubość i szerokość podkładki spoiny.

Opcja	Opis	Domyślnie
Nr_Poz	Przedrostek i numer początkowy numeru pozycji elementu. Niektóre komponenty mają drugi wiersz pól, w którym można wprowadzić numer pozycji zespołu.	Domyślny numer początkowy elementu jest określony w ustawieniach Komponenty dostępnych po wybraniu menu Plik --> Ustawienia --> Opcje .
Materiał	Klasa materiału.	Domyślny materiał jest określony w polu Materiał elementu w ustawieniach Komponenty dostępnych po wybraniu menu Plik --> Ustawienia --> Opcje .





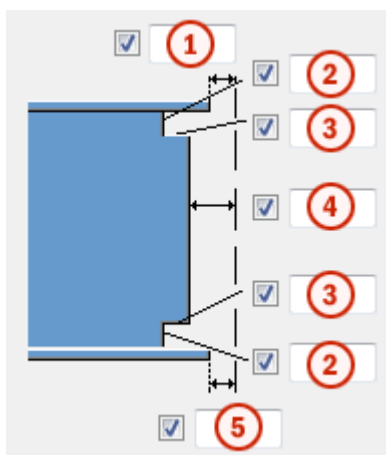

Opcja	Opis	Domyślnie
Nazwa	Ta nazwa będzie widoczna w rysunkach i raportach.	
Wykończenie	Opisuje sposób obróbki powierzchni elementu.	

Wymiary otworu dostępowego do spawania







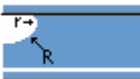

	Opis
1	Odstęp między górną półką elementu podrzędnego a elementem głównym.
2	Wymiary pionowe górnego i dolnego otworu dostępowego do spawania.
3	Wymiary poziome górnego i dolnego otworu dostępowego do spawania.
4	Odstęp między środkiem elementu podrzędnego a elementem głównym. Tekla Structures dodaje wprowadzoną w tym miejscu wartość do odstępu zdefiniowanego na zakładce Obraz .
5	Odstęp między dolną półką elementu podrzędnego a elementem głównym. Tekla Structures dodaje wprowadzoną w tym miejscu wartość do odstępu zdefiniowanego na zakładce Obraz .

Otwory dostępne do spawania

Opcja	Opis	Domyślnie
	Domyślnie Okrągły otwór dostępowy do spawania Można zmienić tę opcję za pomocą funkcji AutoDefault.	
	Okrągły otwór dostępowy do spawania	
	Kwadratowy otwór dostępowy do spawania	
	Przekątny otwór dostępowy do spawania	
	Okrągły otwór dostępowy do spawania o promieniu, który można zdefiniować w r <input checked="" type="checkbox"/> <input type="text"/> .	
	Otwór dostępowy do spawania w kształcie wydłużonego stożka o promieniu i wymiarach, które można zdefiniować w <input checked="" type="checkbox"/> <input type="text"/> i Przyg. góry x <input checked="" type="checkbox"/> <input type="text"/> Przyg. spodu x <input checked="" type="checkbox"/> <input type="text"/> .	
	Otwór dostępowy do spawania w kształcie stożka o promieniach, które można zdefiniować w <input checked="" type="checkbox"/> <input type="text"/> i r <input checked="" type="checkbox"/> <input type="text"/> .	R = 35 r = 10



Opcja	Opis	Domyślnie
	Duża litera R definiuje duży promień (wysokość). Mała litera r definiuje mały promień.	

Przygotowanie końca belki









Opcja	Opis
	Domyślnie Przygotowywana jest półka górna i dolna. Można zmienić tę opcję za pomocą funkcji AutoDefault.
	Automatycznie Przygotowywana jest półka górna i dolna.
	Koniec belki nie jest przygotowany.
	Przygotowywana jest półka górna i dolna.
	Półka górna jest przygotowana.
	Półka dolna jest przygotowana.

Wycięcie półki

Opcja półki górnej	Opcja półki dolnej	Opis
		Domyślnie Półka nie jest cięta. Można zmienić tę opcję za pomocą funkcji AutoDefault.
		Półka nie jest cięta.



Opcja półki górnej	Opcja półki dolnej	Opis
		Półka jest cięta.

Podkładki spawu

Opcja górnej podkładki	Opcja dolnej podkładki	Opis
		Domyślnie Podkładki są tworzone wewnątrz półek. Można zmienić tę opcję za pomocą funkcji AutoDefault.
		Podkładki nie są tworzone.
		Podkładki są tworzone wewnątrz półek.
		Podkładki są tworzone na zewnątrz półek.

Długość podkładki spoiny

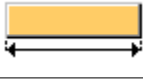
Długość podkładki spawu należy wprowadzić w polu poniżej opcji.

Opcja	Opis
	Domyślnie Całkowita długość podkładki Można zmienić tę opcję za pomocą funkcji AutoDefault.
	Całkowita długość podkładki
	Przedłużenie poza krawędź półki

Pozycja podkładki spoiny

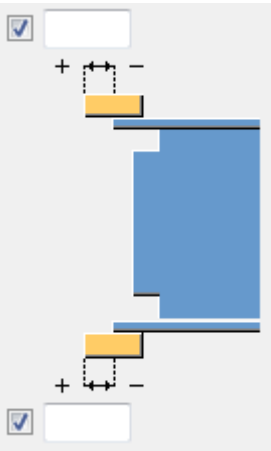
Opcja	Opis
	Należy wprowadzić wartość dodatnią lub ujemną przesunięcia przedniego końca podkładki względem końca półki.

Typ zespołu

Umożliwia zdefiniowanie położenia, gdzie są wykonywane spoiny podkładek spoin. Po wybraniu opcji **Warsztat** Tekla Structures uwzględnia podkładki w zespole.

Zakładka Ogólne

Aby dowiedzieć się więcej, kliknij poniższe łącze:

Zakładka Ogólne

Zakładka Projekt

Kliknij poniższe łącze, aby uzyskać więcej informacji:

Zakładka Projekt

Zakładka Obliczenia

Kliknij poniższe łącze, aby uzyskać więcej informacji:

Zakładka Obliczenia

Zakładka Spoiny

Kliknij poniższe łącze, aby uzyskać więcej informacji:

Pełna głębokość S (185)

Pełna głębokość S (185) łączy dwie belki za pomocą blachy ścinanej pełnej głębokości. Blachę ścinaną należy przyspawać do środka i półek belki głównej, a następnie przykręcić do środka belki podrzędnej. Belka drugorzędna może być wypoziomowana lub nachylona. Blacha usztywnienia po przeciwnej stronie środka belki głównej i wstawki przyspawane do półek belki podrzędnej są opcjonalne.

Utworzone obiekty

- Blachy ścinane (1 lub 2)
- Żebro (opcjonalnie)
- Blachy wstawek (opcjonalnie)
- Podkładki spoiny (opcjonalnie)
- Śruby
- Spoiny
- Cięcia

Zastosowania

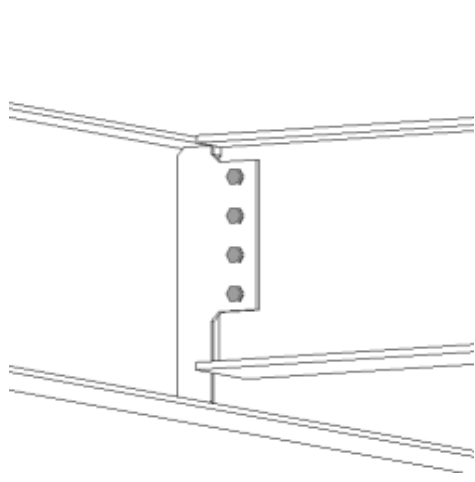
Sytuacja	Opis
	Zakładka Blacha ścinana pełnej głębokości.

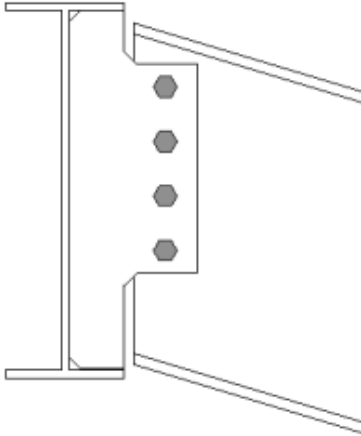
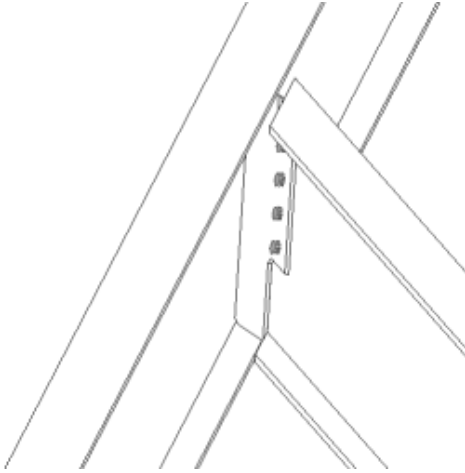
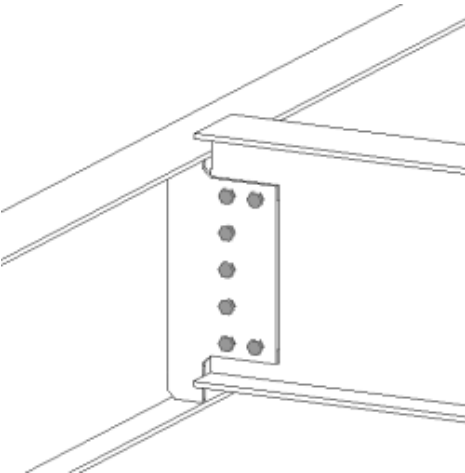
Sytuacja	Opis
	<p>Zakładka Blacha ścinana pełnej głębokości.</p> <p>Element podrzędny jest nachylony.</p>
	<p>Zakładka Blacha ścinana pełnej głębokości.</p> <p>Element podrzędny jest nachylony i skośny.</p>
	<p>Zakładka Blacha ścinana pełnej głębokości.</p> <p>Element podrzędny jest odsunięty. Niektóre śruby zostały usunięte.</p>

Kolejność wyboru

1. Wybierz element główny (belkę).

2. Wybierz element podrzędny (belkę).

Połączenie zostanie utworzone automatycznie po wybraniu elementu podrzędnego.

Klucz do identyfikacji elementów

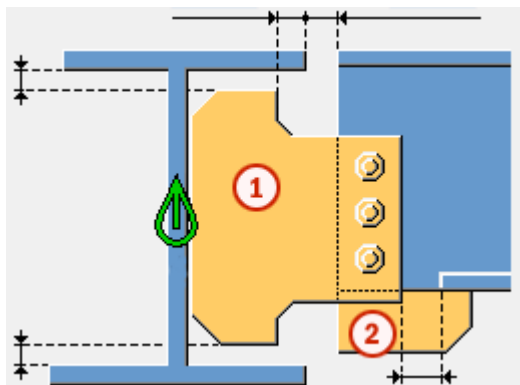

	Element
1	Blacha ścinana
2	Blacha wstawki

UWAGA Tekla Structures używa do utworzenia tego komponentu wartości z pliku `joints.def`. Więcej informacji - zobacz .

Zakładka **Obraz**

Zakładka **Obraz** umożliwia określenie położenia blachy ścinanej oraz cięć półki i średnika belki.



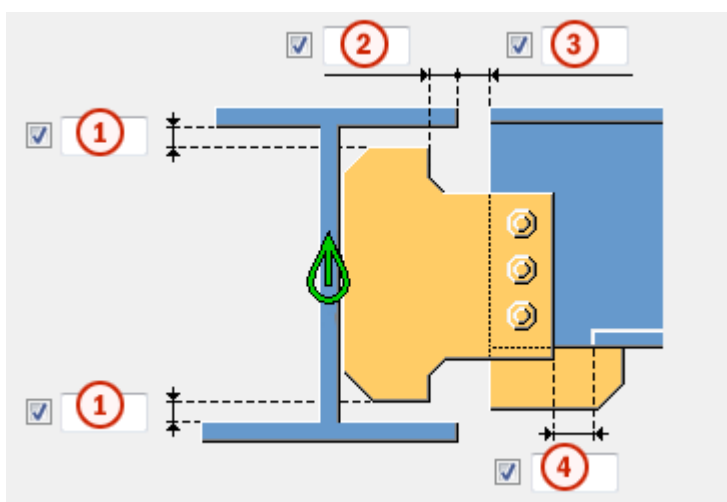

Wymiary

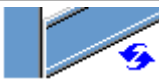

	Opis	Domyślnie
1	Odległość krawędzi blachy ścinanej od krawędzi półki elementu głównego.	0
2	Odległość krawędzi blachy ścinanej od krawędzi półki elementu głównego.	0
3	Wycięcie elementu podrzędnego. Wycięcie elementu podrzędnego tworzy odstęp między elementem głównym a elementem podrzędnym.	20 mm
4	Rozmiar pasa utworzonego w półce elementu podrzędnego. Wycięcie półki jest zdefiniowane przez krawędź blachy ścinanej.	Półka jest automatycznie zamieniana w płaskownik, kiedy blacha ścinana przecina półkę. 20 mm

Cięcie na końcu belki

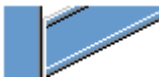

Umożliwia zdefiniowanie sposobu cięcia belki podrzędnej. Belka jest widoczna z boku.

Opcja	Opis
	Domyślnie Skos Można zmienić tę opcję za pomocą funkcji AutoDefault.
	Automatycznie Jeśli nachylenie belki podrzędnej nie przekracza 10 stopni, jej koniec jest cięty pod kątem prostym. W przeciwnym razie koniec belki jest cięty skośnie.
	Kwadrat Końce belki podrzędnej są przycinane pod kątem prostym.
	Skos Koniec belki podrzędnej jest przycinany równoległe do krawędzi elementu głównego.
	Wycięcie prostopadłe bliżej środka elementu głównego Koniec belki podrzędnej jest przycinany pod kątem prostym, a

Opcja	Opis
	belka jest umieszczana bliżej środka elementu głównego.
	Przycięta półka Przycina narożnik półki na końcu belki podrzędnej.



Cięcie środka belki

Umożliwia zdefiniowanie sposobu cięcia środka belki podrzędnej. Belka jest widoczna z góry.



Opcja	Opis
	Domyślnie Skos Można zmienić tę opcję za pomocą funkcji AutoDefault.
	Skos Przycina skośnie koniec środka, gdy koniec belki podrzędnej jest również przycinany skośnie.
	Kwadrat Przycina koniec środka pod kątem prostym, gdy koniec belki podrzędnej jest przycinany skośnie.

Wycięcie półki belki

Umożliwia zdefiniowanie sposobu cięcia półki belki podrzędnej. Belka jest widoczna z góry.

Opcja	Opis
	Domyślnie Skos Można zmienić tę opcję za pomocą funkcji AutoDefault.
	Skos Przycina ukośnie koniec półki.
	Kwadrat Przycina część półki pod kątem prostym i pozostawia jej część skośnie.

Przycięcie półkę u dołu belki

Opcja	Opis
	Domyślnie Wycięcie półki Można zmienić tę opcję za pomocą funkcji AutoDefault.
	Nacięcie Dolna część belki podrzędnej jest nacinana, jeśli blacha ścinana przecina półkę. Należy wprowadzić promień i wysokość nacięcia.
	Wycięcie półki Półka belki podrzędnej jest nacinana po tej samej stronie co blacha ścinana, jeśli blacha ścinana przecina półkę.

Zakładka Blachy

Zakładka **Blachy** umożliwia określenie rozmiaru, położenia, numeru i kształtu blachy ścinanej.

Shear tab plate

Opcja	Opis
Nakładka	Grubość, szerokość i wysokość blachy ścinanej.

Opcja	Opis	Domyślnie
Nr pozycji	Przedrostek i numer początkowy numeru pozycji elementu. Niektóre komponenty mają drugi wiersz pól, w którym można wprowadzić numer pozycji zespołu.	Domyślny numer początkowy elementu jest określony w ustawieniach Komponenty dostępnych po wybraniu menu Plik --> Ustawienia --> Opcje .
Materiał	Klasa materiału.	Domyślny materiał jest określony w polu Materiał elementu w ustawieniach Komponenty

Opcja	Opis	Domyślnie
		dostępnych po wybraniu menu Plik --> Ustawienia --> Opcje .
Nazwa	Ta nazwa będzie widoczna w rysunkach i raportach.	

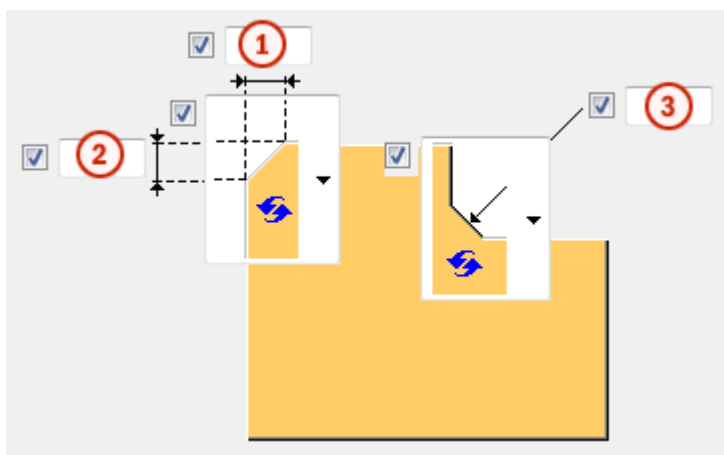

Fazowanie blachy ścinanej







	Opis
1	Wymiar poziomy fazowania blachy ścinanej.
2	Wymiar pionowy fazowania blachy ścinanej.
3	Poziomy i pionowy wymiar skosu blachy ścinanej.

Typ fazowania

Opcja	Opis
	Domyślnie Fazowanie liniowe Można zmienić tę opcję za pomocą funkcji AutoDefault.
	Bez fazowania

Opcja	Opis
	Fazowanie liniowe
	Fazowanie łukiem wypukłym
	Fazowanie łukiem wklęsłym

Wymiary typu fazowania

Opcja	Opis
	Domyślnie Fazowanie liniowe Można zmienić tę opcję za pomocą funkcji AutoDefault.
	Bez fazowania
	Fazowanie liniowe
	Fazowanie łukiem wklęsłym

Wewnętrzne fazowania blachy ścinanej

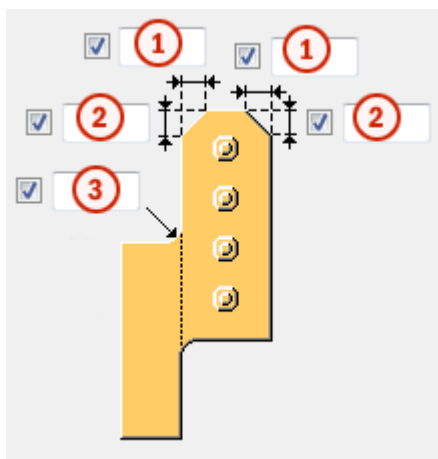





	Opis
1	Wymiar poziomy fazowania blachy ścinanej.
2	Wymiar pionowy fazowania blachy ścinanej.
3	Promień i wymiar pionowy wewnętrznego fazowania blachy ścinanej.

Typ fazowania





Opcja	Opcja	Opis
		Domyślnie Bez fazowania Można zmienić tę opcję za pomocą funkcji AutoDefault.
		Bez fazowania
		Fazowanie liniowe
		Fazowanie łukiem wypukłym
		Fazowanie łukiem wklęsłym

Typ fazowania wewnętrznego

Opcja	Opis
	Domyślnie Fazowanie łukiem wklęsłym Można zmienić tę opcję za pomocą funkcji AutoDefault.
	Bez fazowania
	Fazowanie liniowe
	Fazowanie łukiem wklęsłym
	Fazowanie łukiem wypukłym

Położenie blachy ścinanej

Umożliwia zdefiniowanie liczby i strony blach ścinanych w pojedynczych połączeniach z blachą ścinaną.

Opcja	Opis
	Domyślnie Blacha ścinana dalsza Można zmienić tę opcję za pomocą funkcji AutoDefault.
	Automatycznie Komponent automatycznie wybiera blachę ścinaną bliższą lub dalszej strony. Blacha ścinana jest tworzona z boku elementu podrzędnego, jeśli kąt między elementem głównym a elementem podrzędnym jest mniejszy niż 90 stopni.
	Blacha ścinana dalsza
	Blacha ścinana bliższa i dalsza

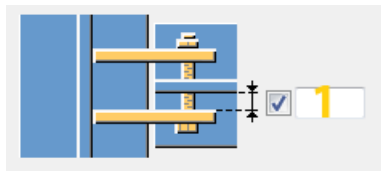

Opcja	Opis
	Blacha ścinana bliższa

Odstęp między blachami ścinanymi.





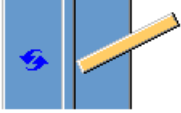

	Opis	Domyślnie
1	Odstęp między środkiem elementu podrzędnego a blachą ścinaną. Dotyczy tylko połączeń z dwoma blachami ścinanymi.	0

Cięcie końca blachy ścinanej

Option	Description
	Domyślnie Koniec blachy ścinanej nie jest cięty. AutoDefaults can change this option.
	Square Koniec blachy ścinanej nie jest cięty.
	Bevel Koniec blachy ścinanej jest przycięty równoległe do środka elementu głównego.

Orientacja blachy ścinanej

Opcja	Opis
	Domyślnie Prostopadła Można zmienić tę opcję za pomocą funkcji AutoDefault.
	Automatycznie Prostopadła

Opcja	Opis
	Nachylona Blacha ścinana jest nachylona w kierunku belki podrzędnej. Obie pionowe krawędzie blachy ścinanej są przycinane równoległe do końca belki podrzędnej.
	Prostopadła

Zakładka **Żebra**





Na zakładce **Żebra** można określić wymiary, orientację, położenie i typ blachy żebra.

Wymiary blachy usztywniającej przeciwległego środka

Opcja	Opis
Usztywnienia przeciwległego środka	Grubość, szerokość i wysokość blachy usztywniającej przeciwległego środka.

Opcja	Opis	Domyślnie
Nr pozycji	Przedrostek i numer początkowy numeru pozycji elementu.	Domyślny numer początkowy elementu jest określony w ustawieniach Komponenty dostępnych po wybraniu menu Plik --> Ustawienia --> Opcje .
Materiał	Klasa materiału.	Domyślny materiał jest określony w polu Materiał elementu w ustawieniach Komponenty dostępnych po wybraniu menu Plik --> Ustawienia --> Opcje .
Nazwa	Ta nazwa będzie widoczna w rysunkach i raportach.	

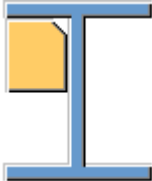
Tworzenie żebra

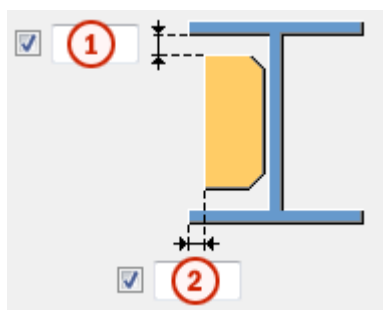

Opcja	Opis
	Domyślnie Żebra nie są tworzone. Można zmienić tę opcję za pomocą funkcji AutoDefault.
	Pełne Tworzy pełne żebro o takiej samej wysokości jak średnika elementu głównego.
	W zależności od blachy ścinanej Tekla Structures określa rozmiar żebra na podstawie rozmiaru blachy ścinanej. Tekla Structures próbuje w miarę możliwości utrzymać dolne krawędzie blachy żebra i blachy ścinanej na tym samym poziomie.
	Częściowe Między blachą usztywniającą a dolną półką elementu głównego zostanie pozostawiony odstęp.
	Żebra nie są tworzone.

Odstęp żebra



	Opis
1	Rozmiar odstępu między półką elementu głównego a żebrem.
2	Odległość od krawędzi półki elementu głównego do krawędzi żebra.

Orientacja żebra

Opcja	Opis
	Domyślnie Żebra są równoległe do elementu podrzędnego. Można zmienić tę opcję za pomocą funkcji AutoDefault.
	Żebra są prostopadłe do elementu głównego.
	Żebra są równoległe do elementu podrzędnego.



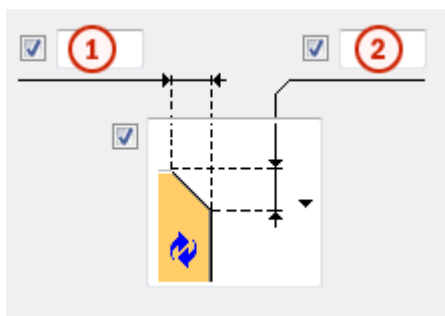

Wymiary fazowania



	Opis
1	Wymiar poziomy fazowania.
2	Wymiar pionowy fazowania.

Typ fazowania

Opcja	Opis
	Domyślnie Fazowanie liniowe Można zmienić tę opcję za pomocą funkcji AutoDefault.

Opcja	Opis
	Bez fazowania
	Fazowanie liniowe
	Fazowanie łukiem wypukłym
	Fazowanie łukiem wklęsłym

Odsunięcie żebra przeciwległego środka

Umożliwia określenie odsunięcia żebra przeciwległego środka od osi blachy ścinanej.

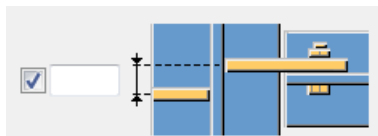

Zakładka Wstawka

Na zakładce **Wstawka** można określić opcje tworzenia i fazowania wstawek wzmacniających półki belek podrzędnych.

Blachy wstawki

Opcja	Opis
Blacha górna	Grubość, szerokość i wysokość blachy górnej wstawki.
Blacha dolna	Grubość, szerokość i wysokość blachy dolnej wstawki.

Opcja	Opis	Domyślnie
Nr pozycji	Przedrostek i numer początkowy numeru pozycji elementu.	Domyślny numer początkowy elementu jest zdefiniowany w ustawieniach Komponenty dostępnych po wybraniu menu Plik --> Ustawienia --> Opcje .

Opcja	Opis	Domyślnie
Materiał	Klasa materiału.	Materiał domyślny jest zdefiniowany w polu Materiał elementu w ustawieniach Komponenty dostępnych po wybraniu menu Plik --> Ustawienia --> Opcje .
Nazwa	Ta nazwa będzie widoczna w rysunkach i raportach.	

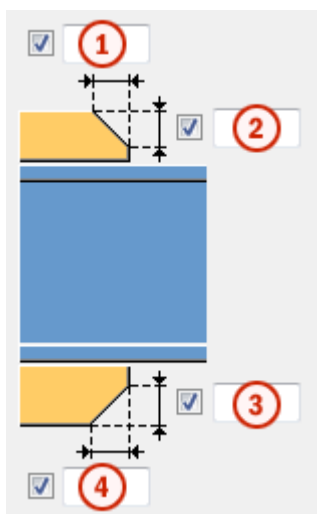

Fazowania blachy wstawki



	Opis
1	Szerokość fazowania blachy górnej wstawki.
2	Wysokość fazowania blachy górnej wstawki.
3	Wysokość fazowania blachy dolnej wstawki.
4	Szerokość fazowania blachy dolnej wstawki.

Tworzenie blachy wstawki

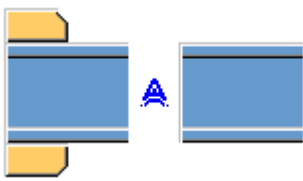
Opcja	Opis
	<p>Domyślnie</p> <p>W razie potrzeby tworzone są blachy górnej i dolnej wstawki.</p> <p>Można zmienić tę opcję za pomocą funkcji AutoDefault.</p>

Opcja	Opis
	Automatycznie W razie potrzeby tworzona jest blacha górnej wstawki, blacha dolnej wstawki lub obie.
	Tworzone są górne i dolne wstawki. Aby utworzyć jedną blachę, należy wprowadzić 0 w polu grubości (t) dla niepotrzebnej blachy (górnej lub dolnej).
	Blachy wstawek nie zostaną utworzone.

Zakładka Podcięcie



Na zakładce **Podcięcie** można określić automatyczne tworzenie podcięć belki podrzędnej oraz właściwości podcięć. Na zakładce **Podcięcie** znajdują się dwie grupy opcji: właściwości automatyczne (część górna) i właściwości ręczne (część dolna). Właściwości podcięcia automatycznego i ręcznego są od siebie niezależne.



Automatyczne nacinanie

Opcje automatycznego nacinania mają wpływ zarówno na półkę górną, jak i dolną.



Kształt nacięcia

Automatyczne nacinanie jest włączone po wybraniu kształtu nacięcia.

Opcja	Opis
	Domyślnie Tworzy nacięcia dla belek podrzędnych. Można zmienić tę opcję za pomocą funkcji AutoDefault.
	Tworzy nacięcia dla belek podrzędnych. Cięcia są prostopadłe do środnika belki głównej.
	Tworzy nacięcia dla belek podrzędnych. Cięcia są prostopadłe do środnika belki podrzędnej.

Opcja	Opis
	Tworzy nacięcia dla belek podrzędnych. Cięcie pionowe jest prostopadłe do belki głównej, a cięcie poziome jest prostopadłe do belki podrzędnej.
	Wyłącza automatyczne nacinanie.

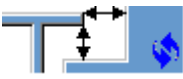

Rozmiar nacięcia

Opcja	Opis
	Domyślnie Mierzenie rozmiaru nacięcia odbywa się od krawędzi półki belki głównej i od spodu górnej półki belki głównej. Można zmienić tę opcję za pomocą funkcji AutoDefault.
	Mierzenie rozmiaru nacięcia odbywa się od krawędzi półki belki głównej i od spodu górnej półki belki głównej.
	Mierzenie rozmiaru nacięcia odbywa się od osi belki głównej i od górnej półki belki głównej.

Wprowadź poziome i pionowe wartości cięć.





Kształt wycięcia półki

Opcja	Opis
	Domyślnie Półka belki podrzędnej jest przecinana równoległe do belki głównej. Można zmienić tę opcję za pomocą funkcji AutoDefault.
	Półka belki podrzędnej jest przecinana równoległe do belki głównej.
	Półka belki podrzędnej jest przecinana w kształcie kwadratu.

Zaokrąglenie wymiarów nacięcia



Użyj opcji zaokrąglenia wymiarów nacięcia, aby zdefiniować, czy wymiary nacięcia mają być zaokrąglane. Nawet jeśli zaokrąglenie wymiarów jest ustawione jako aktywne, wymiary są zaokrąglane tylko w razie potrzeby.

Opcja	Opis
	Domyślnie Wymiary nacięcia nie są zaokrąglane. Można zmienić tę opcję za pomocą funkcji AutoDefault.
	Wymiary nacięcia nie są zaokrąglane.
	Wymiary nacięcia są zaokrąglane. Wprowadź poziome i pionowe wartości zaokrąglenia.





Wymiary są zaokrąglane w górę do najbliższej wartości będącej wielokrotnością wprowadzonej wartości. Na przykład jeśli wymiar rzeczywisty to 51, a zostanie wprowadzona zaokrąglona w górę wartość 10, wymiar jest zaokrąglany w górę do 60.



Pozycja nacięcia

Opcja	Opis
	Domyślnie Tworzy cięcie poniżej półki belki głównej. Można zmienić tę opcję za pomocą funkcji AutoDefault.
	Tworzy cięcie poniżej półki belki głównej.
	Tworzy cięcie powyżej półki belki głównej.

Fazowanie nacięcia

Opcja	Opis
	Domyślnie Nacięcie nie jest fazowane. Można zmienić tę opcję za pomocą funkcji AutoDefault.
	Nacięcie nie jest fazowane.
	Tworzy nacięcie z liniowym fazowaniem.
	Nacięcie jest fazowane zgodnie z wprowadzonym promieniem.

Należy wprowadzić promień fazowania.

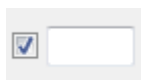





Ręczne nacinanie

Ręcznego nacinania można użyć, gdy element niebędący częścią połączenia koliduje z belką podrzędną. Gdy używane jest ręczne nacinanie, cięcia są tworzone przez połączenie przy użyciu wartości wprowadzonych w polach na zakładce **Nacięcie**. Można użyć różnych wartości dla półki górnej i dolnej.





Strona nacięcia półki

Strona nacięcia półki definiuje stronę belki, po której są tworzone nacięcia.

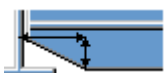

Opcja	Opis
	Domyślnie Nacięcia są tworzone po obu stronach półki. Można zmienić tę opcję za pomocą funkcji AutoDefault.
	Automatycznie Nacięcia są tworzone po obu stronach półki.
	Nacięcia są tworzone po obu stronach półki.
	Nacięcia są tworzone po bliższej stronie półki.
	Nacięcia są tworzone po dalszej stronie półki.

Kształt nacięcia półki

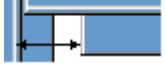
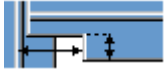
Kształt nacięcia półki definiuje kształt nacięcia w półce belki.

Opcja	Opis
	Domyślnie Cała półka belki podrzędnej jest przycinana tak daleko, jak to zostanie zdefiniowane. Można zmienić tę opcję za pomocą funkcji AutoDefault.
	Automatycznie Cała półka belki podrzędnej jest przycinana tak daleko, jak to zostanie zdefiniowane. Domyślna głębokość nacięcia jest dwukrotnością grubości półki belki podrzędnej. Cięcie zawsze biegnie przez całą szerokość półki belki podrzędnej.
	Tworzy fazowania na półce. Jeśli wymiar poziomy nie zostanie wprowadzony, tworzone jest fazowanie 45 stopni.
	Tworzy nacięcia na półce z wartościami domyślnymi, chyba że w polach 1 i 2 zostaną wprowadzone wartości.
	Półka nie jest cięta.
	Tworzy cięcia w półce zgodnie z wartością w polu 1 , aby wyrównać ją ze środkiem.
	Tworzy cięcia w półce zgodnie z wartościami w polach 1 i 2 .

Głębokość nacięcia półki

Opcja	Opis
	Domyślnie Głębokość nacięcia półki. Można zmienić tę opcję za pomocą funkcji AutoDefault.
	Głębokość nacięcia półki.
	Głębokość nacięcia półki o wymiarze od osi środka belki podrzędnej do krawędzi nacięcia.

Należy wprowadzić głębokość nacięcia półki.



Wymiary wycięcia

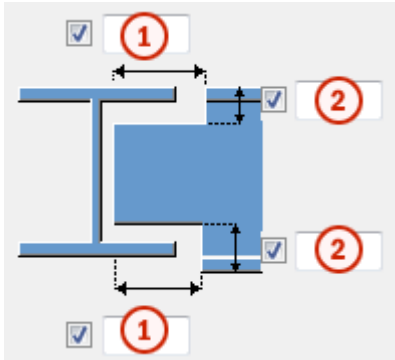

	Opis	Domyślnie
1	Wymiary poziomych cięć półki.	10 mm
2	Wymiary pionowych cięć półki.	Odstęp między krawędzią nacięcia a półką belki jest równa zaokrągleniu środnika elementu głównego. Wysokość nacięcia jest zaokrąglana w górę do najbliższych 5 mm.

Wymiar od środnika do cięcia półki.

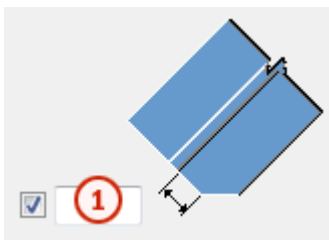

	Opis
1	Umożliwia zdefiniowanie odległości między środnikiem a nacięciem półki.

Zakładka Śruby

Na zakładce **Śruby** można określić właściwości śrub łączących blachę ścinaną z elementem podrzędnym.

Wymiary grupy śrub

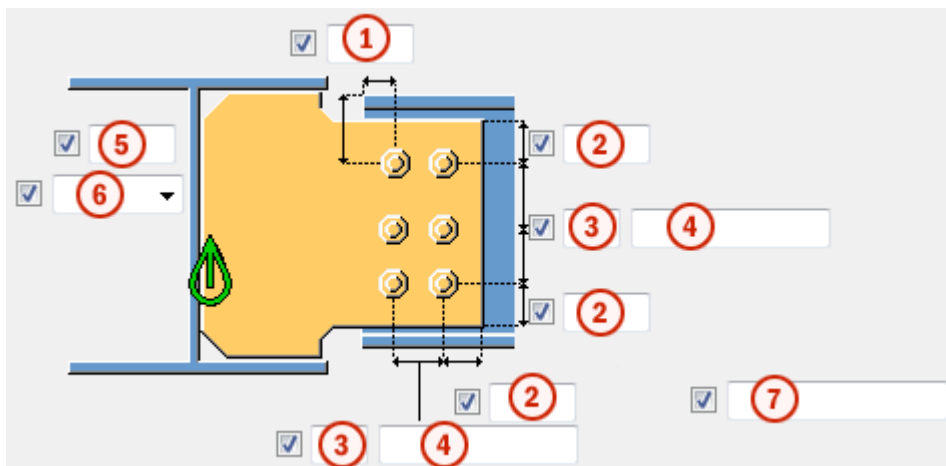

Wymiary grupy śrub wpływają na rozmiar i kształt blach ścinanych.



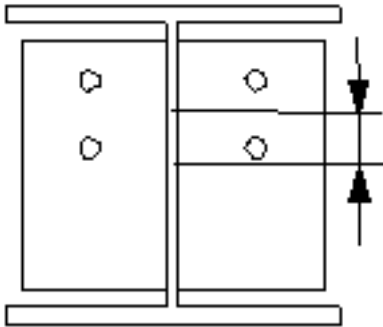
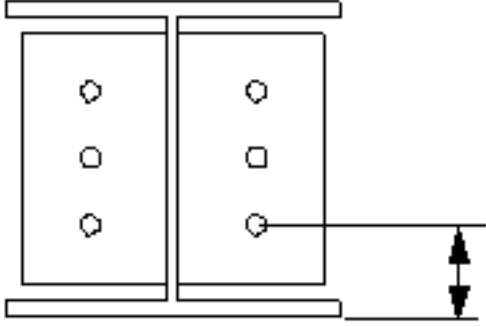

Opis	
1	Wymiary pozycji poziomej grupy śrub.
2	Odległość od krawędzi śruby. odległość od krawędzi to odległość od środka śruby do krawędzi elementu.
3	Liczba śrub.
4	Rozstaw śrub. Wartości rozstawu śrub należy oddzielać spacją. Należy wprowadzić wartość każdej odległości między śrubami. Na przykład w przypadku 3 śrub należy wprowadzić 2 wartości.
5	Wymiar pozycji pionowej grupy śrub.
6	Umożliwia wybranie sposobu mierzenia wymiarów pozycji pionowej grupy śrub. <ul style="list-style-type: none"> • Na górze: od górnej krawędzi elementu podrzędnego do śruby najbliższej góry. <div style="text-align: center;"> </div>





	Opis
	<ul style="list-style-type: none"> • Środek: od osi śrub do osi elementu podrzędnego.  <ul style="list-style-type: none"> • Poniżej: od dolnej krawędzi elementu podrzędnego do śruby najbliższej dołu. 
7	<p>Umożliwia zdefiniowanie śrub, które mają być usunięte z grupy śrub. Wprowadzane numery śrub przeznaczonych do usunięcia należy oddzielać spacją. Numery śrub liczy się od lewej do prawej i od góry do dołu.</p>

Rozmieszczanie śrub

Opcja	Opis
	<p>Domyślnie</p> <p>Rozmieszczenie równoległe</p> <p>Można zmienić tę opcję za pomocą funkcji AutoDefault.</p>
	<p>Rozmieszczenie równoległe</p>
	<p>Typ rozmieszczenia na przemian 1</p>

Opcja	Opis
	Typ rozmieszczenia na przemian 2
	Typ rozmieszczenia na przemian 3
	Typ rozmieszczenia na przemian 4

Orientacja grupy śrub

Opcja	Opis
	Domyślnie Kwadrat Można zmienić tę opcję za pomocą funkcji AutoDefault.
	Automatycznie Kwadrat
	Uporządkowane na przemian Śruby są rozmieszczane na przemian w kierunku elementu podrzędnego.
	Kwadrat Kwadratowa grupa śrub jest położona poziomo.
	Nachylona Kwadratowa grupa śrub jest nachylona w kierunku elementu podrzędnego.

Podstawowe właściwości śruby

Opcja	Opis	Domyślnie
Rozmiar śruby	Średnica śruby.	Dostępne rozmiary są zdefiniowane w katalogu zespołów śrub.
Norma śruby	Norma śruby używana w komponencie.	Dostępne normy są zdefiniowane w katalogu zespołów śrub.
Tolerancja	Odstęp między śrubą a otworem.	
Gwint w materiale	Umożliwia zdefiniowanie, czy gwint może się znajdować w elementach	Tak

Opcja	Opis	Domyślnie
	przykręcanych, gdy używane są śruby z trzonem. To ustawienie nie wywiera efektu, gdy używane są śruby z pełnym gwintem.	
Budowa/Warsztat	Położenie, w którym należy przymocować śruby.	Budowa

Otwory owalne

Istnieje możliwość zdefiniowania otworów owalnych, powiększonych lub gwintowanych.

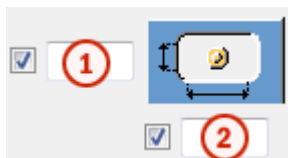

Opcja	Opis	Domyślnie
1	Wymiar pionowy otworu owalnego.	0 — okrągły otwór.
2	Wymiar poziomy otworu owalnego lub naddatek dla otworów powiększonych.	0 — okrągły otwór.
Typ otworu	Owalny tworzy otwory owalne. Powiększony tworzy otwory powiększone lub gwintowane. Brak otworu powoduje, że otwory nie są tworzone.	
Obróć otwory	Gdy typ otworu jest ustawiony na Owalny , ta opcja obraca otwory owalne.	
Owalne otwory w	Elementy, w których są tworzone otwory owalne. Dostępne opcje zależą od komponentu.	

Zespół śrub

Zaznaczenie pól wyboru pozwala określić, które obiekty komponentu (śruba, podkładki i nakrętki) mają być używane w zespole śruby.

Aby utworzyć sam otwór, należy usunąć zaznaczenie wszystkich pól wyboru.

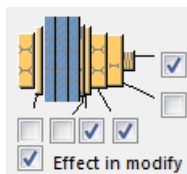



Aby zmienić zespół śruby w istniejącym komponencie, należy zaznaczyć pole wyboru **Wynik modyfikacji** i kliknąć **Zmień**.

Zwiększenie długości śruby

Umożliwia zdefiniowanie, o ile ma zostać zwiększona długość śruby. Tej opcji można na przykład użyć, gdy malowanie wymaga zwiększenia długości śruby.



Kierunek śrubowania

Opcja	Opis
	Domyślnie Kierunek śrubowania 1 Można zmienić tę opcję za pomocą funkcji AutoDefault.
	Kierunek śrubowania 1
	Kierunek śrubowania 2

Zakładka **Ścięcie belki**

Na zakładce **Ścięcie belki** można określić podkładki spoiny, otwory dostępu do spawania, przygotowanie końca belki oraz podcięcia.

Podkładka spoiny

Opcja	Opis
Podkładka spoiny	Grubość i szerokość podkładki spoiny.

Opcja	Opis	Domyślnie
Nr pozycji	Przedrostek i numer początkowy numeru pozycji elementu. Niektóre komponenty mają drugi wiersz pól, w którym można wprowadzić numer pozycji zespołu.	Domyślny numer początkowy elementu jest określony w ustawieniach Komponenty dostępnych po wybraniu menu Plik --> Ustawienia --> Opcje .
Materiał	Klasa materiału.	Domyślny materiał jest określony w polu Materiał elementu w ustawieniach Komponenty dostępnych po wybraniu menu Plik --> Ustawienia --> Opcje .
Nazwa	Ta nazwa będzie widoczna w rysunkach i raportach.	



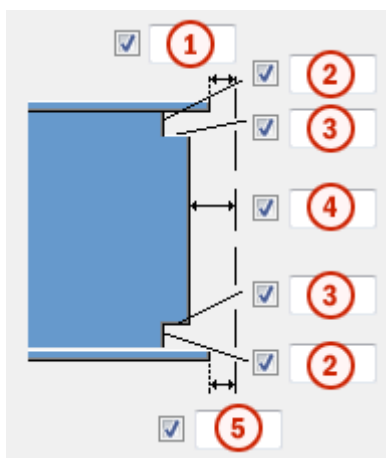



Wymiary otworu dostępowego do spawania





	Opis
1	Odstęp między górną półką elementu podrzędnego a elementem głównym.
2	Wymiary pionowe górnego i dolnego otworu dostępowego do spawania.
3	Wymiary poziome górnego i dolnego otworu dostępowego do spawania.





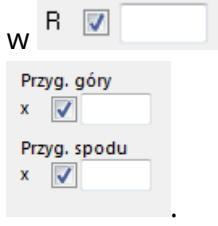

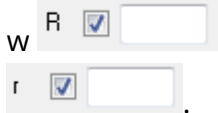
	Opis
4	Odstęp między środkiem elementu podrzędnego a elementem głównym. Tekla Structures dodaje wprowadzoną w tym miejscu wartość do odstępu zdefiniowanego na zakładce Obraz .
5	Odstęp między dolną półką elementu podrzędnego a elementem głównym. Tekla Structures dodaje wprowadzoną w tym miejscu wartość do odstępu zdefiniowanego na zakładce Obraz .

Otwory dostępne do spawania







Opcja	Opis	Domyślnie
	Domyślnie Okrągły otwór dostępowy do spawania Można zmienić tę opcję za pomocą funkcji AutoDefault.	
	Okrągły otwór dostępowy do spawania	
	Kwadratowy otwór dostępowy do spawania	
	Przekątny otwór dostępowy do spawania	
	Okrągły otwór dostępowy do spawania o promieniu, który można zdefiniować w  .	
	Otwór dostępowy do spawania w kształcie wydłużonego stożka o promieniu i wymiarach, które można zdefiniować	

Opcja	Opis	Domyślnie
		
	<p>Otwór dostępowy do spawania w kształcie stożka o promieniach, które można zdefiniować</p>  <p>Duża litera R definiuje duży promień (wysokość). Mała litera r definiuje mały promień.</p>	$R = 35$ $r = 10$









Przygotowanie końca belki

Opcja	Opis
	<p>Domyślnie</p> <p>Przygotowywana jest półka górna i dolna.</p> <p>Można zmienić tę opcję za pomocą funkcji AutoDefault.</p>
	<p>Automatycznie</p> <p>Przygotowywana jest półka górna i dolna.</p>
	<p>Koniec belki nie jest przygotowany.</p>
	<p>Przygotowywana jest półka górna i dolna.</p>
	<p>Półka górna jest przygotowana.</p>
	<p>Półka dolna jest przygotowana.</p>

Wycięcie półki

Opcja półki górnej	Opcja półki dolnej	Opis
		Domyślnie Półka nie jest cięta. Można zmienić tę opcję za pomocą funkcji AutoDefault.
		Półka nie jest cięta.
		Półka jest cięta.



Podkładki spawu

Opcja górnej podkładki	Opcja dolnej podkładki	Opis
		Domyślnie Podkładki są tworzone wewnątrz półek. Można zmienić tę opcję za pomocą funkcji AutoDefault.
		Podkładki nie są tworzone.
		Podkładki są tworzone wewnątrz półek.
		Podkładki są tworzone na zewnątrz półek.

Długość podkładki spoiny

Długość podkładki spawu należy wprowadzić w polu poniżej opcji.

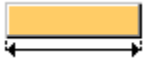
Opcja	Opis
	Domyślnie Całkowita długość podkładki Można zmienić tę opcję za pomocą funkcji AutoDefault.

Opcja	Opis
	Całkowita długość podkładki
	Przedłużenie poza krawędź półki

Pozycja podkładki spoiny

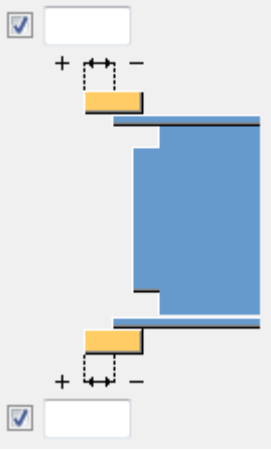
Opcja	Opis
	Należy wprowadzić wartość dodatnią lub ujemną przesunięcia przedniego końca podkładki względem końca półki.

Typ zespołu

Umożliwia zdefiniowanie położenia, gdzie są wykonywane spoiny podkładek spoin. Po wybraniu opcji **Warsztat** Tekla Structures uwzględni podkładki w zespole.

Zakładka Ogólne

Kliknij poniższe łącze, aby uzyskać więcej informacji:

[Zakładka Ogólne](#)

Zakładka Projekt

Kliknij poniższe łącze, aby uzyskać więcej informacji:

[Zakładka Projekt](#)

Zakładka Obliczenia

Kliknij poniższe łącze, aby uzyskać więcej informacji:

[Zakładka Obliczenia](#)

Spoiny

Kliknij poniższe łącze, aby uzyskać więcej informacji:

Pełna głębokość special JP (185)

Pełna głębokość S (185) łączy dwie belki za pomocą blachy ścinanej o pełnej głębokości. Blachę ścinaną należy przyspawać do środka i półek belki głównej, a następnie przykręcić do środka belki podrzędnej. Belka drugorzędna może być pozioma lub nachylona. Można utworzyć blachę żebra po drugiej stronie środka belki głównej.

Utworzone obiekty

- Blachy ścinane (1 lub 2)
- Żebro (opcjonalnie)
- śruby
- Spoiny

Zastosowania

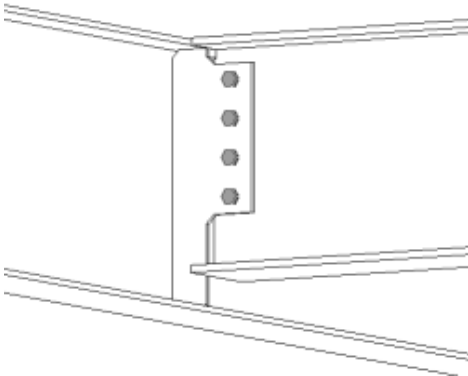
Sytuacja	Opis
	Zakładka Blacha ścinana pełnej głębokości.

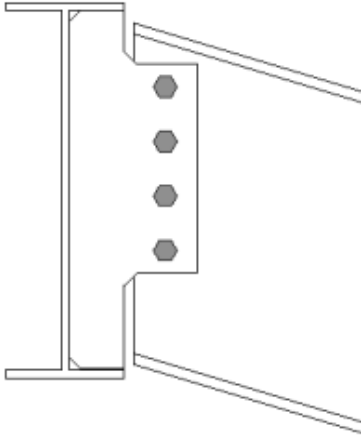
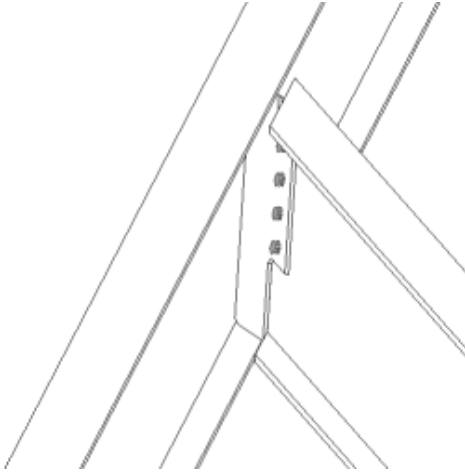
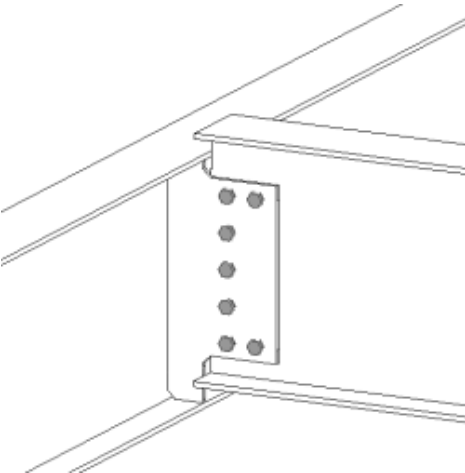
Sytuacja	Opis
	<p>Zakładka Blacha ścinana pełnej głębokości.</p> <p>Element podrzędny jest nachylony.</p>
	<p>Zakładka Blacha ścinana pełnej głębokości.</p> <p>Element podrzędny jest nachylony i skośny.</p>
	<p>Zakładka Blacha ścinana pełnej głębokości.</p> <p>Element podrzędny jest odsunięty. Niektóre śruby zostały usunięte.</p>

Kolejność wyboru

1. Wybierz element główny (belkę).

2. Wybierz element podrzędny (belkę).

Połączenie zostanie utworzone automatycznie po wybraniu elementu podrzędnego.

Klucz do identyfikacji elementów

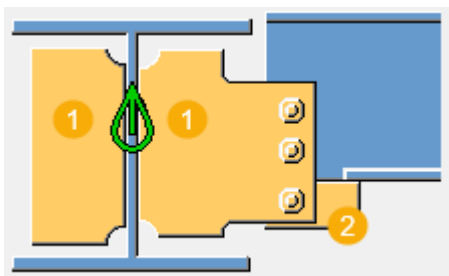

	Opis
1	Blacha ścinana
2	Żebro

Karta Obraz

Zakładka **Obraz** umożliwia określenie położenia blachy ścinanej oraz cięć półki i średnika belki.

Wymiary

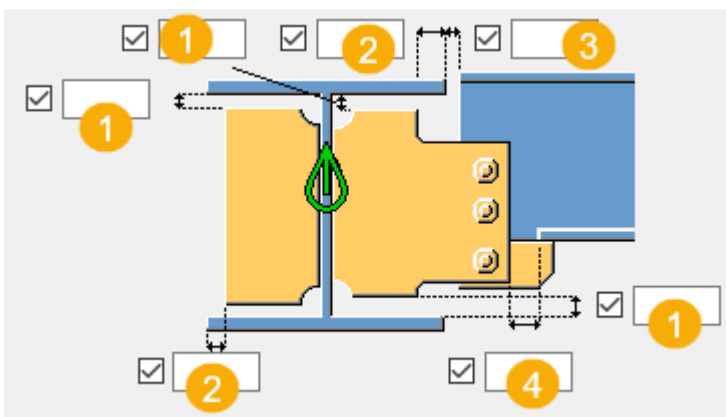





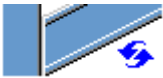

1	Odległość krawędzi blachy ścinanej od krawędzi półki elementu głównego.
2	Odległość krawędzi blachy ścinanej od krawędzi półki elementu głównego.

3	Wycięcie elementu podrzędnego. Wycięcie elementu podrzędnego tworzy odstęp między elementem głównym a elementem podrzędnym.
4	Rozmiar pasa utworzonego w półce elementu podrzędnego. Wycięcie półki jest zdefiniowane przez krawędź blachy ścinanej.



Cięcie na końcu belki

Umożliwia zdefiniowanie sposobu cięcia belki podrzędnej. Belka jest widoczna z boku.

Opcja	Opis
	Domyślnie Skos Można zmienić tę opcję za pomocą funkcji AutoDefault.
	Automatycznie Jeśli nachylenie belki podrzędnej nie przekracza 10 stopni, jej koniec jest cięty pod kątem prostym. W przeciwnym razie koniec belki jest cięty skośnie.
	Kwadrat Końce belki podrzędnej są przycinane pod kątem prostym.
	Skos Koniec belki podrzędnej jest przycinany równoległe do krawędzi elementu głównego.
	Wycięcie prostopadłe bliżej środka elementu głównego Koniec belki podrzędnej jest przycinany pod kątem prostym, a belka jest umieszczana bliżej środka elementu głównego.
	Przycięta półka Przycina narożnik półki na końcu belki podrzędnej.



Cięcie środka belki

Umożliwia zdefiniowanie sposobu cięcia środka belki podrzędnej. Belka jest widoczna z góry.

Opcja	Opis
	Domyślnie Skos Można zmienić tę opcję za pomocą funkcji AutoDefault.
	Skos Przycina skośnie koniec środka, gdy koniec belki podrzędnej jest również przycinany skośnie.
	Kwadrat Przycina koniec środka pod kątem prostym, gdy koniec belki podrzędnej jest przycinany skośnie.



Wycięcie półki belki

Umożliwia zdefiniowanie sposobu cięcia półki belki podrzędnej. Belka jest widoczna z góry.



Opcja	Opis
	Domyślnie Skos Można zmienić tę opcję za pomocą funkcji AutoDefault.
	Skos Przycina ukośnie koniec półki.
	Kwadrat Przycina część półki pod kątem prostym i pozostawia jej część skośnie.

Cięcie półki u dołu belki

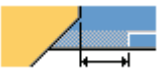
Opcja	Opis
	Domyślna Cięcie pasa Ustawienia AutoDefault mogą zmienić tę opcję.

Opcja	Opis
	<p>Podcięcie</p> <p>Dolna część belki podrzędnej jest nacinana, jeśli blacha ścinana przecina półkę.</p> <p>Należy wprowadzić promień i wysokość nacięcia.</p>
	<p>Cięcie półki</p> <p>Półka belki podrzędnej jest nacinana po tej samej stronie co blacha ścinana, jeśli blacha ścinana przecina półkę.</p>
	<p>Cięcie blachy ścinanej</p> <p>Wprowadź wymiar dla cięcia pasa elementu podrzędnego.</p>

Kształt blachy ścinanej

Opcja	Opis
	<p>Domyślna</p> <p>Cięcie pod kątem prostym</p> <p>Ustawienia AutoDefault mogą zmienić tą opcję.</p>
	<p>Cięcie pod kątem prostym</p>
	<p>Cięcie skośne</p>

Zakładka Blachy





Zakładka **Blachy** umożliwia określenie rozmiaru, położenia, numeru i kształtu blachy ścinanej.

Blacha ścinana





Opcja	Opis
Nakładka	Grubość, szerokość i wysokość blachy ścinanej.

Opcja	Opis	Domyślnie
Nr pozycji	Przedrostek i numer początkowy numeru pozycji elementu. Niektóre komponenty mają drugi wiersz pól, w którym można wprowadzić numer pozycji zespołu.	Domyślny numer początkowy elementu jest określony w ustawieniach Komponenty dostępnych po wybraniu menu Plik --> Ustawienia --> Opcje .
Materiał	Klasa materiału.	Domyślny materiał jest określony w polu Materiał elementu w ustawieniach Komponenty dostępnych po wybraniu menu Plik --> Ustawienia --> Opcje .
Nazwa	Ta nazwa będzie widoczna w rysunkach i raportach.	

Położenie blachy ścinanej

Opcja	Opis
	Domyślna Blacha ścinana bliższa Ustawienia AutoDefault mogą zmienić tę opcję.
	Automatycznie Komponent automatycznie wybiera blachę ścinaną bliższą lub dalszej strony. Blacha ścinana jest tworzona z boku elementu podrzędnego, jeśli kąt między elementem głównym a elementem podrzędnym jest mniejszy niż 90 stopni.
	Blacha ścinana bliższa
	Blacha ścinana bliższa i dalsza
	Blacha ścinana dalsza

Orientacja blachy ścinanej

Opcja	Opis
	Domyślnie Prostopadła Można zmienić tę opcję za pomocą funkcji AutoDefault.
	Automatycznie Prostopadła
	Nachylona Blacha ścinana jest nachylona w kierunku belki podrzędnej. Obie pionowe krawędzie blachy ścinanej są przycinane równoległe do końca belki podrzędnej.
	Prostopadła

Fazowanie blachy ścinanej

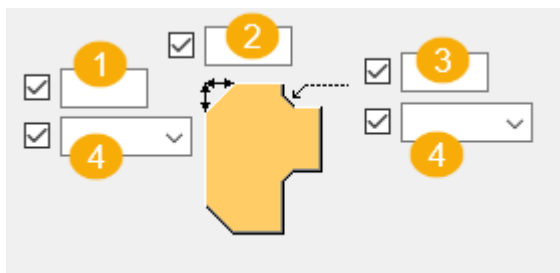

	Opis
1	Wymiar pionowy fazowania blachy ścinanej.
2	Wymiar poziomy fazowania blachy ścinanej.
3	Promień fazowania blachy ścinanej.
4	Wybierz typ fazowania.

Wewnętrzne fazowania blachy ścinanej

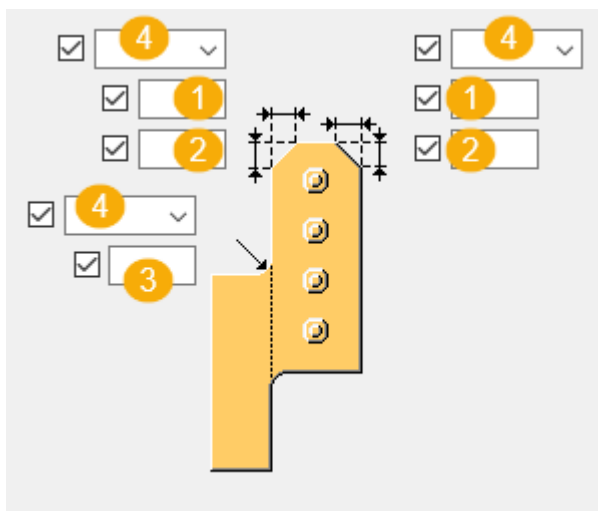

	Opis
1	Wymiar poziomy fazowania blachy ścinanej.
2	Wymiar pionowy fazowania blachy ścinanej.
3	Promień fazowania blachy ścinanej.
4	Wybierz typ fazowania.

Karta Żebra

Na zakładce **Żebra** można określić wymiary, orientację, położenie i typ blachy żebra.





Wymiary blachy usztywniającej przeciwległego środника

Opcja	Opis
Usztywnienia przeciwległego środnika	Grubość, szerokość i wysokość blachy usztywniającej przeciwległego środnika.

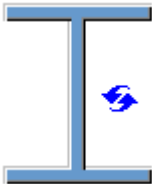

Opcja	Opis	Domyślnie
Nr pozycji	Przedrostek i numer początkowy numeru pozycji elementu.	Domyślny numer początkowy elementu jest określony w ustawieniach Komponenty dostępnych po wybraniu menu Plik --> Ustawienia --> Opcje .
Materiał	Klasa materiału.	Domyślny materiał jest określony w polu

Opcja	Opis	Domyślnie
		Materiał elementu w ustawieniach Komponenty dostępnych po wybraniu menu Plik --> Ustawienia --> Opcje .
Nazwa	Ta nazwa będzie widoczna w rysunkach i raportach.	

Tworzenie żebra

Opcja	Opis
	Domyślnie Żebra nie są tworzone. Można zmienić tę opcję za pomocą funkcji AutoDefault.
	Pełne Tworzy pełne żebro o takiej samej wysokości jak średnika elementu głównego.
	W zależności od blachy ścinanej Tekla Structures określa rozmiar żebra na podstawie rozmiaru blachy ścinanej. Tekla Structures próbuje w miarę możliwości utrzymać dolne krawędzie blachy żebra i blachy ścinanej na tym samym poziomie.
	Częściowe Między blachą usztywniającą a dolną półką elementu głównego zostanie pozostawiony odstęp.
	Żebra nie są tworzone.

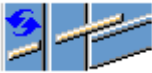
Orientacja żebra

Opcja	Opis
	Domyślnie Żebra są równoległe do elementu podrzędnego. Można zmienić tę opcję za pomocą funkcji AutoDefault.
	Żebra są prostopadłe do elementu głównego.
	Żebra są równoległe do elementu podrzędnego.

Wymiary fazowania

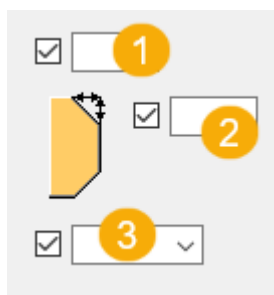

	Opis
1	Wymiar poziomy fazowania.
2	Wymiar pionowy fazowania.
3	Wybierz typ fazowania.

Karta Śruby

Na zakładce **Śruby** można określić właściwości śrub łączących blachę ścinaną z elementem podrzędnym.

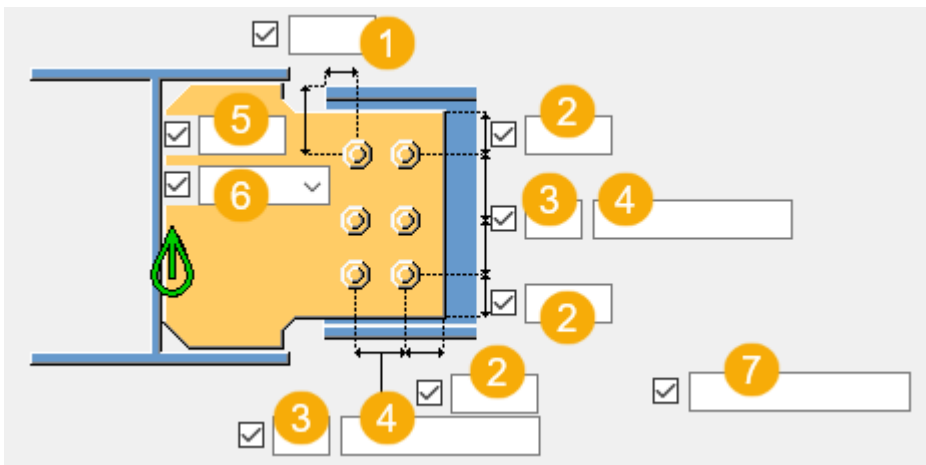

Wymiary grupy śrub

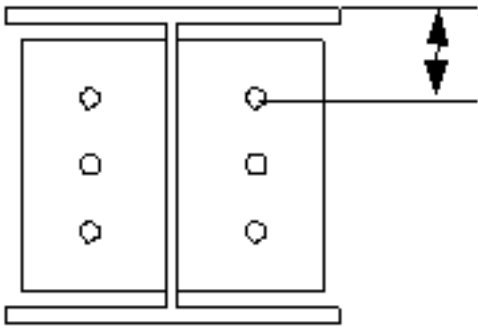

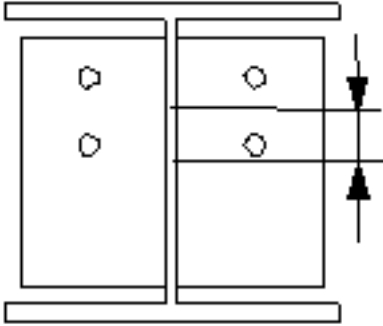
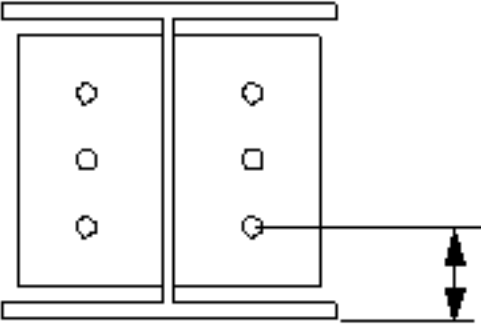

	Opis
1	Wymiary pozycji poziomej grupy śrub.
2	Odległość od krawędzi śruby. odległość od krawędzi to odległość od środka śruby do krawędzi elementu.
3	Liczba śrub.
4	Rozstaw śrub. Wartości rozstawu śrub należy oddzielać spacją. Należy wprowadzić wartość każdej odległości między śrubami. Na przykład w przypadku 3 śrub należy wprowadzić 2 wartości.
5	Wymiar pozycji pionowej grupy śrub.
6	Umożliwia wybranie sposobu mierzenia wymiarów pozycji pionowej grupy śrub. <ul style="list-style-type: none"> Na górze: od górnej krawędzi elementu podrzędnego do śruby najbliższej góry. 





	Opis
	<ul style="list-style-type: none"> • Środek: od osi śrub do osi elementu podrzędnego.  <ul style="list-style-type: none"> • Poniżej: od dolnej krawędzi elementu podrzędnego do śruby najbliższej dołu. 
7	<p>Umożliwia zdefiniowanie śrub, które mają być usunięte z grupy śrub.</p> <p>Wprowadzane numery śrub przeznaczonych do usunięcia należy oddzielać spacją. Numery śrub liczy się od lewej do prawej i od góry do dołu.</p>

Rozmieszczanie śrub

Opcja	Opis
	<p>Domyślnie</p> <p>Rozmieszczenie równoległe</p> <p>Można zmienić tę opcję za pomocą funkcji AutoDefault.</p>
	Rozmieszczenie równoległe
	Typ rozmieszczenia na przemian 1

Opcja	Opis
	Typ rozmieszczenia na przemian 2
	Typ rozmieszczenia na przemian 3
	Typ rozmieszczenia na przemian 4

Orientacja grupy śrub

Opcja	Opis
	Domyślnie Kwadrat Można zmienić tę opcję za pomocą funkcji AutoDefault.
	Automatycznie Kwadrat
	Uporządkowane na przemian Śruby są rozmieszczane na przemian w kierunku elementu podrzędnego.
	Kwadrat Kwadratowa grupa śrub jest położona poziomo.
	Nachylona Kwadratowa grupa śrub jest nachylona w kierunku elementu podrzędnego.

Podstawowe właściwości śruby

Opcja	Opis	Domyślnie
Rozmiar śruby	Średnica śruby.	Dostępne rozmiary są zdefiniowane w katalogu zespołów śrub.
Norma śruby	Norma śruby używana w komponencie.	Dostępne normy są zdefiniowane w katalogu zespołów śrub.
Tolerancja	Odstęp między śrubą a otworem.	
Gwint w materiale	Umożliwia zdefiniowanie, czy gwint może się znajdować w elementach	Tak

Opcja	Opis	Domyślnie
	przykręcanych, gdy używane są śruby z trzonem. To ustawienie nie wywiera efektu, gdy używane są śruby z pełnym gwintem.	
Budowa/Warsztat	Położenie, w którym należy przymocować śruby.	Budowa

Otwory owalne

Istnieje możliwość zdefiniowania otworów owalnych, powiększonych lub gwintowanych.

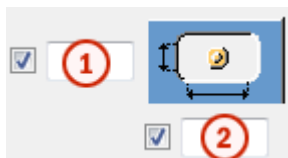

Opcja	Opis	Domyślnie
1	Wymiar pionowy otworu owalnego.	0 — okrągły otwór.
2	Wymiar poziomy otworu owalnego lub naddatek dla otworów powiększonych.	0 — okrągły otwór.
Typ otworu	Owalny tworzy otwory owalne. Powiększony tworzy otwory powiększone lub gwintowane. Brak otworu powoduje, że otwory nie są tworzone.	
Obróć otwory	Gdy typ otworu jest ustawiony na Owalny , ta opcja obraca otwory owalne.	
Owalne otwory w	Elementy, w których są tworzone otwory owalne. Dostępne opcje zależą od komponentu.	

Zespół śrub

Zaznaczenie pól wyboru pozwala określić, które obiekty komponentu (śruba, podkładki i nakrętki) mają być używane w zespole śruby.

Aby utworzyć sam otwór, należy usunąć zaznaczenie wszystkich pól wyboru.

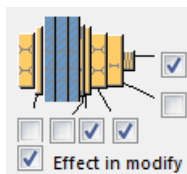

Aby zmienić zespół śruby w istniejącym komponencie, należy zaznaczyć pole wyboru **Wynik modyfikacji** i kliknąć **Zmień**.

Zwiększenie długości śruby

Umożliwia zdefiniowanie, o ile ma zostać zwiększona długość śruby. Tej opcji można na przykład użyć, gdy malowanie wymaga zwiększenia długości śruby.

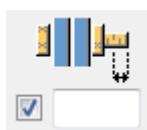

Karta Ogólne

Kliknij poniższe łącze, aby uzyskać więcej informacji:

Zakładka Ogólne

Zakładka Projekt

Kliknij poniższe łącze, aby uzyskać więcej informacji:

Zakładka Projekt

Zakładka Obliczenia

Kliknij poniższe łącze, aby uzyskać więcej informacji:

Zakładka Obliczenia

Spoiny

Kliknij poniższe łącze, aby uzyskać więcej informacji:

Połączenie belki do blachy (189)

Blacha ścinana słupa rurowego (189) łączy belkę ze słupem rurowym za pomocą blachy ścinanej. Blacha ścinana przechodzi przez słup rurowy.

Utworzone obiekty

- Blacha ścinana (1 lub 2)
- Śruby
- Spoiny
- Cięcia

Zastosowania

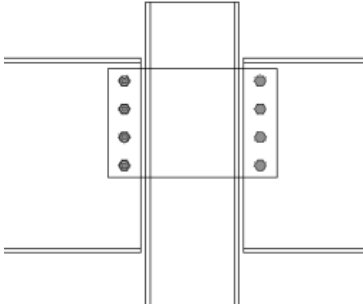
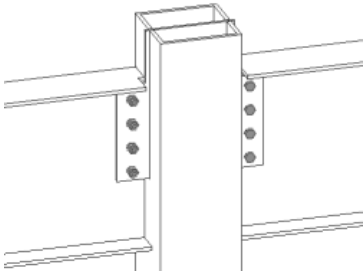
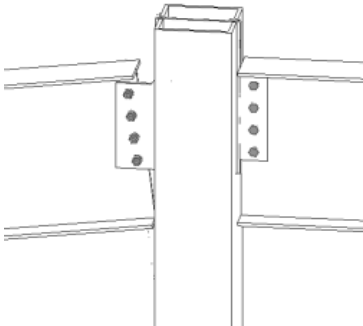
Sytuacja	Opis
	Blacha ścinana przez słup rurowy z dwoma elementami podrzędnymi.
	Blacha ścinana przez słup rurowy z dwoma elementami podrzędnymi. Blacha ścinana jest wydłużona do górnej części słupa.
	Blacha ścinana przez słup rurowy z dwoma elementami podrzędnymi i opcją wyrównania śrub. Element podrzędny może być wypoziomowany i/lub nachylony.

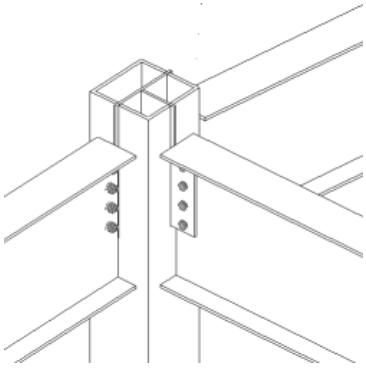
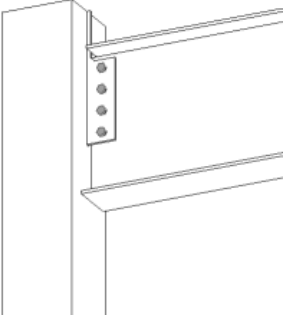
Sytuacja	Opis
	<p>Blacha ścinana przez słup rurowy z dwoma elementami podrzędnymi.</p> <p>Po utworzeniu połączenia dodano trzeci element podrzędny.</p>
	<p>Blacha ścinana przez słup rurowy z jednym elementem podrzędnym.</p>

Kolejność wyboru

1. Wybierz element główny (słup).
2. Wybierz pierwszy element podrzędny (belkę).
3. Wybierz drugi element podrzędny (belkę).
4. Kliknij środkowym przyciskiem myszy, aby utworzyć komponent.

Klucz do identyfikacji elementów

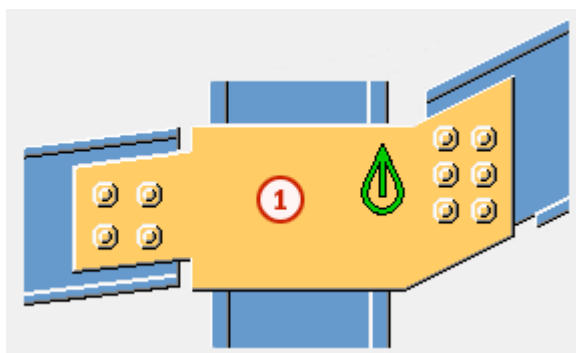

	Element
1	Blacha ścinana

UWAGA Tekla Structures używa do utworzenia tego komponentu wartości z pliku `joints.def`. Więcej informacji - zobacz .

zakładka *Obraz*

Zakładka **Obraz** umożliwia określenie położenia blachy ścinanej oraz podcięć końców belki.



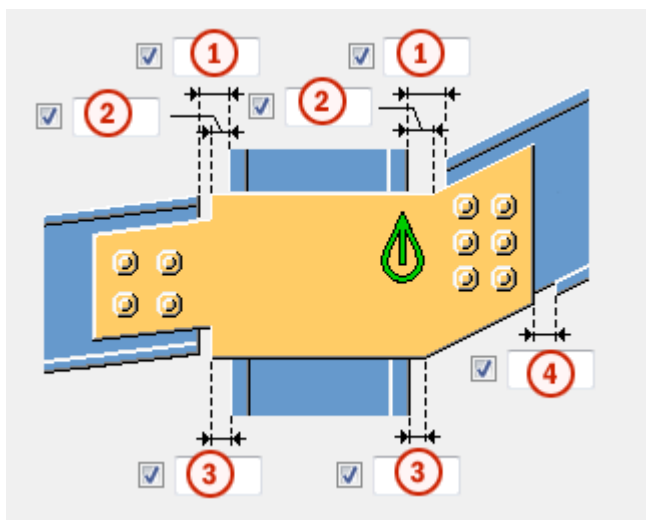





Wymiary



	Opis	Domyślna
1	Wycięcie elementu podrzędnego. Wycięcie elementu podrzędnego tworzy odstęp między elementem głównym a elementem podrzędnym.	20 mm
2	Odległość od górnej krawędzi elementu głównego do górnego narożnika blachy ścinanej.	5 mm
3	Odległość od krawędzi elementu głównego do dolnego narożnika blachy ścinanej.	5 mm
4	Rozmiar pasa utworzonego w półce elementu podrzędnego. Wycięcie półki jest zdefiniowane przez krawędź blachy ścinanej.	Półka jest automatycznie zamieniana w płaskownik, kiedy blacha ścinana przecina półkę. 20 mm

Cięcie na końcu belki

Umożliwia zdefiniowanie sposobu cięcia belki podrzędnej. Belka jest widoczna z boku.

Opcja	Opcja	Opis
		Domyślnie Skos Można zmienić tę opcję za pomocą funkcji AutoDefault.
		Automatycznie Jeśli nachylenie belki podrzędnej nie przekracza 10 stopni, jej koniec jest cięty pod kątem prostym. W przeciwnym razie koniec belki jest cięty skośnie.
		Kwadrat Końce belki podrzędnej są przycinane pod kątem prostym.
		Skos Koniec belki podrzędnej jest przycinany równoległe do krawędzi elementu głównego.

Zakładka **Blachy**

Zakładka **Blachy** umożliwia określenie rozmiaru, położenia, numeru, orientacji i kształtu blachy ścinanej.

Blacha ścinana

Opcja	Opis
Blacha ścinana	Grubość blachy.

Opcja	Opis	Domyślnie
Nr pozycji	Przedrostek i numer początkowy numeru pozycji elementu. Niektóre komponenty mają drugi wiersz pól, w którym można wprowadzić numer pozycji zespołu.	Domyślny numer początkowy elementu jest określony w ustawieniach Komponenty dostępnych po wybraniu menu Plik --> Ustawienia --> Opcje .

Opcja	Opis	Domyślnie
Materiał	Klasa materiału.	Domyślny materiał jest określony w polu Materiał elementu w ustawieniach Komponenty dostępnych po wybraniu menu Plik --> Ustawienia --> Opcje .
Nazwa	Ta nazwa będzie widoczna w rysunkach i raportach.	

Wymiary blachy ścinanej

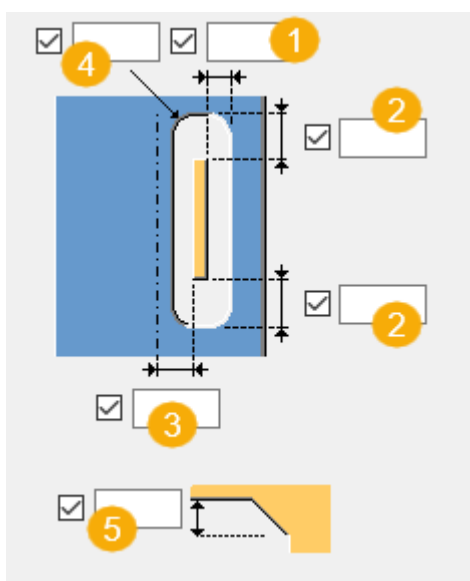



	Opis
1	Rozmiar poziomy podcięcia na blachę ścinaną. Po obu stronach blachy ścinanej rozmiar jest taki sam.
2	Rozmiar pionowy podcięcia na blachę ścinaną. Na górze i na dole blachy ścinanej rozmiar jest taki sam.
3	Odległość między osią blachy ścinanej i osią elementu głównego. Wartość domyślna 0 powoduje umieszczenie blachy ścinanej na osi elementu głównego.
4	Promień narożnika cięcia utworzonego dla blachy ścinanej.
5	Wymiar pionowy fazowania blachy ścinanej.

Typ fazowania



Opcja	Opis
	Domyślna Fazowanie liniowe Ustawienia AutoDefault mogą zmienić tę opcję.
	Bez fazowania
	Fazowanie liniowe
	Fazowanie łukiem wklęsłym

Cięcie blachy ścinanej

Jeżeli komponent jest tworzony w okolicy górnej części słupa, górna krawędź blachy ścinanej może zostać wydłużona do samej góry słupa.

Opcja	Opis
	Domyślna Linia Ustawienia AutoDefault mogą zmienić tę opcję.
	Linia
	Szczyt słupa Górna część blachy ścinanej jest wydłużana do górnej części elementu głównego.

Kształt blachy ścinanej

Opcja	Opis
	Domyślna Prostopadle do elementu głównego Ustawienia AutoDefault mogą zmienić tę opcję.
	Prostopadle do elementu głównego
	Automatycznie

Opcja	Opis
	Krawędzie blachy ścinanej są wyrównywane w kierunku prawego elementu podrzędnego.
	Krawędzie blachy ścinanej są wyrównywane w kierunku lewego elementu podrzędnego.
	Krawędzie blachy ścinanej są połączone w miejscu przecięcia krawędzi elementu podrzędnego.
	Definiowane przez obie krawędzie







Orientacja blachy ścinanej

Określa orientację blachy ścinanej w obu elementach podrzędnych.

Opcja	Opcja	Opis
		Domyślna Nachylona Ustawienia AutoDefault mogą zmienić tą opcję.
		Automatycznie Nachylone lub kwadratowe Jeśli nachylenie elementu podrzędnego jest mniejsze od 10 stopni, zostanie utworzona kwadratowa blacha ścinana. W przeciwnym razie blacha ścinana jest nachylona w kierunku elementu podrzędnego.
		Nachylona
		Kwadrat
		Nachylona z kwadratowym cięciem końca







Kształt górnego narożnika blachy ścinanej

Określa kształt górnego narożnika blachy ścinanej w obu elementach podrzędnych.



Opcja	Opcja	Opis
		Domyślna Skos Ustawienia AutoDefault mogą zmienić tą opcję.
		Skos
		Kwadrat



Kształt dolnego narożnika blachy ścinanej

Określa kształt dolnego narożnika blachy ścinanej w obu elementach podrzędnych.

Opcja	Opcja	Opis
		Domyślna Skos Ustawienia AutoDefault mogą zmienić tą opcję.
		Skos
		Kwadrat

Położenie blachy ścinanej

Opcja	Opis
	Domyślna Bliższy bok Ustawienia AutoDefault mogą zmienić tą opcję.
	Automatycznie Blacha ścinana jest tworzona przy bliższej stronie, jeżeli kąt między elementem głównym i elementem podrzędnym jest mniejszy od 90 stopni.

Opcja	Opis
	Bliższy bok
	Obie strony
	Dalsza strona

zakładki 1-sze śruby i 2-gie śruby

Na zakładkach **1. śruby podrz.** i **2-gie śruby** można określić właściwości śrub łączących blachę ścinaną z pierwszym i drugim elementem podrzędnym.



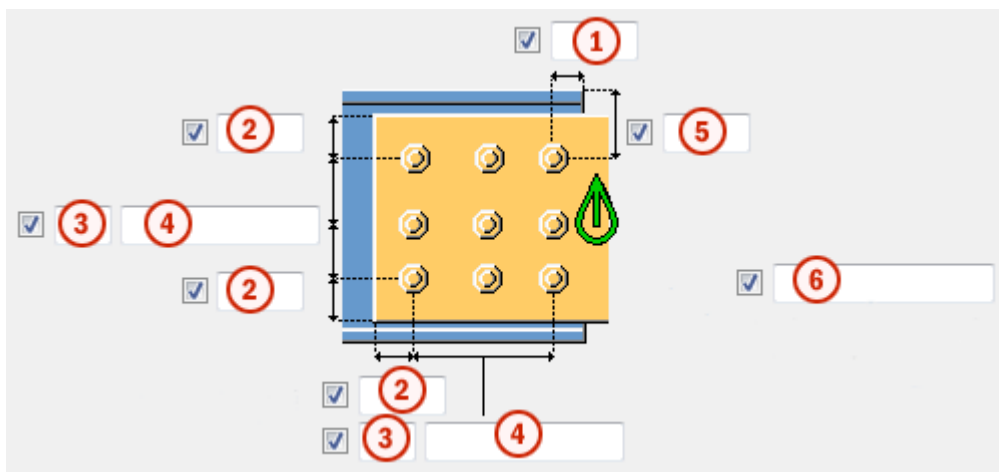
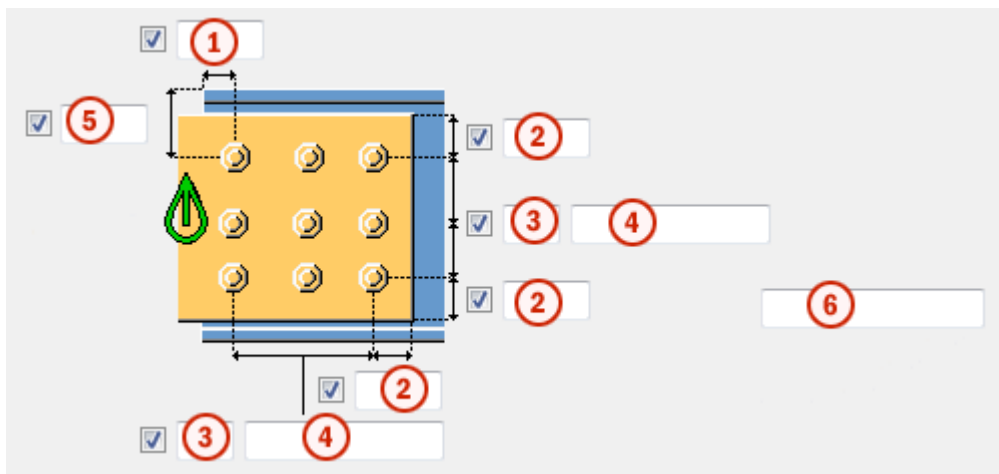

Wymiary grupy śrub



	Opis
1	Wymiary pozycji poziomej grupy śrub.





	Opis
2	Odległość od krawędzi śruby. odległość od krawędzi to odległość od środka śruby do krawędzi elementu.
3	Liczba śrub.
4	Rozstaw śrub. Wartości rozstawu śrub należy oddzielać spacją. Należy wprowadzić wartość każdej odległości między śrubami. Na przykład w przypadku 3 śrub należy wprowadzić 2 wartości.
5	Wymiar pozycji pionowej grupy śrub.
6	Umożliwia zdefiniowanie śrub, które mają być usunięte z grupy śrub. Wprowadzane numery śrub przeznaczonych do usunięcia należy oddzielać spacją. Numery śrub liczy się od lewej do prawej i od góry do dołu.

Orientacja grupy śrub

Opcja	Opis
	Domyślnie Kwadrat Można zmienić tę opcję za pomocą funkcji AutoDefault.
	Automatycznie Kwadrat
	Uporządkowane na przemian Śruby są rozmieszczane na przemian w kierunku elementu podrzędnego.
	Kwadrat Kwadratowa grupa śrub jest położona poziomo.
	Nachylona Kwadratowa grupa śrub jest nachylona w kierunku elementu podrzędnego.

Rozmieszczanie śrub

Opcja	Opis
	Domyślnie Rozmieszczenie równoległe Można zmienić tę opcję za pomocą funkcji AutoDefault.

Opcja	Opis
	Rozmieszczenie równoległe
	Typ rozmieszczenia na przemian 1
	Typ rozmieszczenia na przemian 2
	Typ rozmieszczenia na przemian 3
	Typ rozmieszczenia na przemian 4

Podstawowe właściwości śruby

Opcja	Opis	Domyślnie
Rozmiar śruby	Średnica śruby.	Dostępne rozmiary są zdefiniowane w katalogu zespołów śrub.
Norma śruby	Norma śruby używana w komponencie.	Dostępne normy są zdefiniowane w katalogu zespołów śrub.
Tolerancja	Odstęp między śrubą a otworem.	
Gwint w materiale	Umożliwia zdefiniowanie, czy gwint może się znajdować w elementach przykręcanych, gdy używane są śruby z trzonem. To ustawienie nie wywiera efektu, gdy używane są śruby z pełnym gwintem.	Tak
Budowa/Warsztat	Położenie, w którym należy przymocować śruby.	Budowa

Otwory owalne

Istnieje możliwość zdefiniowania otworów owalnych, powiększonych lub gwintowanych.



Opcja	Opis	Domyślnie
1	Wymiar pionowy otworu owalnego.	0 — okrągły otwór.
2	Wymiar poziomy otworu owalnego lub naddatek dla otworów powiększonych.	0 — okrągły otwór.
Typ otworu	<p>Owalny tworzy otwory owalne.</p> <p>Powiększony tworzy otwory powiększone lub gwintowane.</p> <p>Brak otworu powoduje, że otwory nie są tworzone.</p>	
Obróć otwory	Gdy typ otworu jest ustawiony na Owalny , ta opcja obraca otwory owalne.	
Owalne otwory w	Elementy, w których są tworzone otwory owalne. Dostępne opcje zależą od komponentu.	

Zespół śrub

Zaznaczenie pól wyboru pozwala określić, które obiekty komponentu (śruba, podkładki i nakrętki) mają być używane w zespole śruby.

Aby utworzyć sam otwór, należy usunąć zaznaczenie wszystkich pól wyboru.

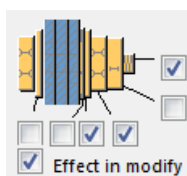

Aby zmienić zespół śruby w istniejącym komponentcie, należy zaznaczyć pole wyboru **Wynik modyfikacji** i kliknąć **Zmień**.

Zwiększenie długości śruby

Umożliwia zdefiniowanie, o ile ma zostać zwiększona długość śruby. Tej opcji można na przykład użyć, gdy malowanie wymaga zwiększenia długości śruby.

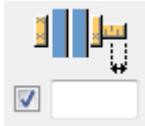

Zakładka Ogólne

Kliknij poniższe łącze, aby uzyskać więcej informacji:
Zakładka Ogólne

Zakładka Projekt

Kliknij poniższe łącze, aby uzyskać więcej informacji:

Zakładka Obliczenia

Kliknij poniższe łącze, aby uzyskać więcej informacji:
Zakładka Obliczenia

Spoiny

Kliknij poniższe łącze, aby uzyskać więcej informacji:

5.2 Połączenia kątowników

W tej sekcji przedstawiono komponenty połączeń kątownikiem, jakie są dostępne w programie Tekla Structures.

Aby dowiedzieć się więcej, kliknij poniższe łącze:

- [Połączenie kątownikiem \(116\) \(strona 1157\)](#)
- [Dwustronne połączenie kątownikiem \(117\) \(strona 1169\)](#)
- [Połączenie kątownikiem \(141\) \(strona 1180\)](#)
- [Dwustronne połączenie kątownikiem \(143\) \(strona 1230\)](#)

Połączenie kątownikiem (116)

Połączenie kątownikiem (116) łączy belkę z belką lub słupem za pomocą kątownika.

Utworzone obiekty

- Połączenie kątownikiem (1 lub 2)
- Śruby
- Cięcia

Zastosowania

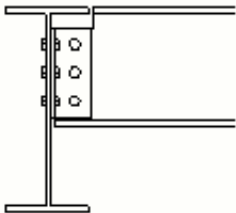
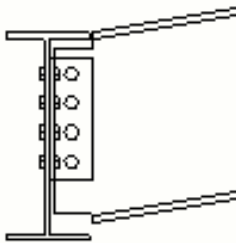
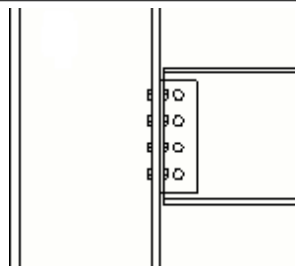
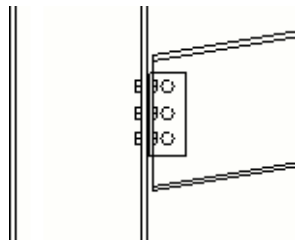
Sytuacja	Opis
	Połączenie kątownikiem ze środkiem belki.
	Połączenie kątownikiem ze środkiem belki. Belka podrzędna jest nachylona.
	Połączenie kątownikiem z półką słupa.
	Połączenie kątownikiem z półką słupa. Belka podrzędna jest nachylona.

Kolejność wyboru

1. Wybierz element główny (belkę lub słup).
2. Wybierz element podrzędny (belkę).

Połączenie zostanie utworzone automatycznie po wybraniu elementu podrzędnego.

Klucz identyfikacji elementu

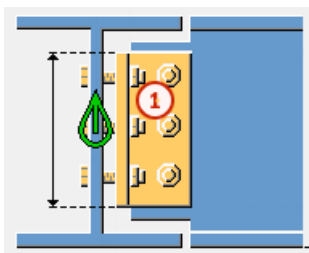

	Element
1	Połączenie kątownikiem

Zakładka **Obraz**

Na zakładce **Obraz** można określić wymiary połączenia kątownikiem oraz jego położenie.



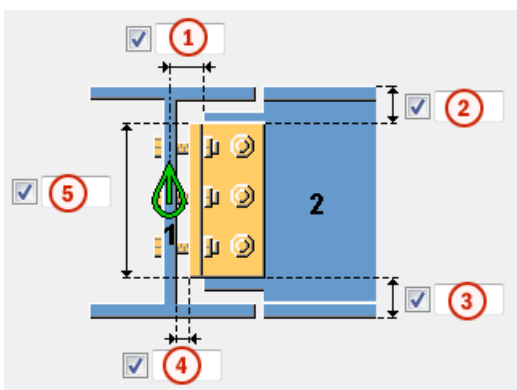

Wymiary



	Opis	Domyślnie
1	Długość wycięcia elementu podrzędnego.	
2	Odległość górnej krawędzi kątownika od górnej powierzchni belki podrzędnej. Położenie krawędzi górnej kątownika zmienia wysokość kątownika. Wartość dodatnia powoduje przesunięcie górnej pozycji bliżej środka belki i w efekcie zmniejszenie rozmiaru kątownika. Wartości ujemne zwiększają rozmiar kątownika.	Jeśli nie zostanie podana wartość, rozmiar kątownika zależy od śrub i odległości od ich krawędzi.

	Opis	Domyślnie
3	<p>Odległość dolnej krawędzi kątownika od dolnej powierzchni belki podrzędnej.</p> <p>Położenie dolnej krawędzi kątownika zmienia wysokość kątownika.</p> <p>Wartość dodatnia powoduje przesunięcie górnej pozycji bliżej środka belki i w efekcie zmniejszenie rozmiaru kątownika. Wartości ujemne zwiększają rozmiar kątownika.</p>	Jeśli nie zostanie podana wartość, rozmiar kątownika zależy od śrub i odległości od ich krawędzi.
4	Szczelina między elementem głównym a połączeniem kątownikiem.	
5	Wysokość połączenia kątownikiem.	

Pozycja kątownika

Opcja	Opis
	<p>Domyślnie</p> <p>Połączenia kątownikiem są tworzone na bliższej i dalszej stronie.</p> <p>Można zmienić tę opcję za pomocą funkcji Autodefaults.</p>
	Połączenie kątownikiem jest tworzone na bliższej stronie.
	Połączenia kątownikiem są tworzone na bliższej i dalszej stronie.
	Połączenie kątownikiem jest tworzone na dalszej stronie.

Zakładka *Elementy*

Zakładka **Elementy** umożliwia sterowanie właściwościami połączenia kątownikiem.

Połączenie kątownikiem

Element	Opis
Profil L	Określa profil połączenia kątownikiem przez wybór z katalogu profili.

Opcja	Opis	Domyślnie
Nr_Poz	Przedrostek i numer początkowy numeru pozycji elementu. Niektóre komponenty mają drugi wiersz pól, w którym można wprowadzić numer pozycji zespołu.	Domyślny numer początkowy elementu jest określony w ustawieniach Komponenty dostępnych po wybraniu menu Plik --> Ustawienia --> Opcje .
Materiał	Klasa materiału.	Domyślny materiał jest określony w polu Materiał elementu w ustawieniach Komponenty dostępnych po wybraniu menu Plik --> Ustawienia --> Opcje .
Nazwa	Ta nazwa będzie widoczna w rysunkach i raportach.	
Wykończenie	Opisuje sposób obróbki powierzchni elementu.	

Zakładka Podcięcie

Zakładka **Podcięcie** umożliwia tworzenie podcięć dla belek podrzędnych i sterowanie właściwościami podcięć.

Definicja wcięcia BCSA

Umożliwia zdefiniowanie, czy nacięcia są tworzone zgodnie ze specyfikacjami Brytyjskiego Stowarzyszenia Producentów Konstrukcji Stalowych (British Constructional Steelwork Association – BCSA).

Opcja	Opis
Domyślnie	Wymiary nacięcia.
Tak	Tworzy nacięcie 50 mm dla prostych połączeń typu belka do belki.
Nie	Wymiary nacięcia należy zdefiniować na zakładce Nacięcie .

Wymiary nacięcia

Umożliwia zdefiniowanie górnych i dolnych wymiarów nacięcia w przypadku ustawienia opcji **Definicja wcięcia BCSA** na **Nie**.

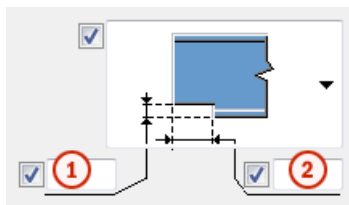
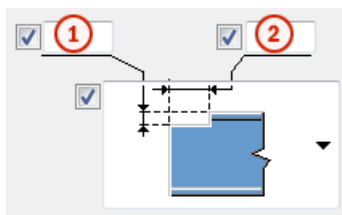

Opis	
1	Wymiar pionowy nacięcia.
2	Wymiar poziomy nacięcia.

Kształt nacięcia

Umożliwia zdefiniowanie kształtu nacięcia od góry i dołu belki podrzędnej.

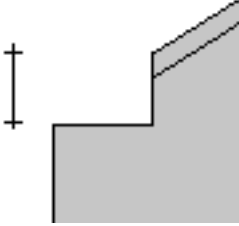
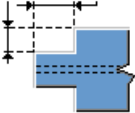
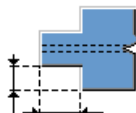
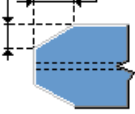
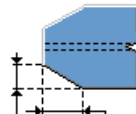
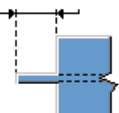
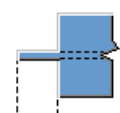
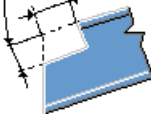
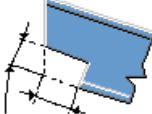

Opcja	Opcja	Opis
		Domyślnie Tworzy kwadratowe nacięcie po stronie górnej lub dolnej belki podrzędnej. Można zmienić tę opcję za pomocą funkcji AutoDefault.
		Nie naciąć
		Tworzy kwadratowe nacięcie po stronie górnej lub dolnej belki podrzędnej. Umożliwia zdefiniowanie wymiarów nacięć. W połączeniach typu belka do belki z nachyloną belką podrzędną głębokość mierzy się tak, jak pokazano na obrazie.

Opcja	Opcja	Opis
		
		<p>Tworzy nacięcie po obu stronach elementu podrzędnego.</p> <p>Umożliwia zdefiniowanie wymiarów nacięć.</p>
		<p>Tworzy sfazowane nacięcie po obu stronach belki podrzędnej.</p> <p>Należy zdefiniować wymiary fazowania.</p>
		<p>Tworzy pas.</p> <p>Umożliwia zdefiniowanie długości pasa. Półki są całkowicie odcinane.</p>
		<p>Tworzy specjalny typ kwadratowego nacięcia.</p> <p>Umożliwia zdefiniowanie wymiarów nacięć.</p> <p>Nacięcie jest prostopadłe do belki podrzędnej. Nie ma wartości domyślnej długości ani głębokości.</p>

Strona nacinania

Umożliwia zdefiniowanie strony belki podrzędnej, po której ma zostać utworzone nacięcie. Istnieje możliwość zdefiniowania strony dla góry i dołu belki podrzędnej.

Opcja	Opis
	<p>Domyślnie</p> <p>Nacięcia są tworzone po obu stronach.</p> <p>Można zmienić tę opcję za pomocą funkcji AutoDefault.</p>

Opcja	Opis
	Nacięcia są tworzone po obu stronach.
	Nacięcie jest tworzone z lewej strony.
	Nacięcie jest tworzone z prawej strony.

Zakładka Śruby

Zakładka **Śruby** umożliwia sterowanie właściwościami śrub. Pozycja pionowa śrub w elemencie głównym musi być wyrównana z pozycją pionową śrub w elemencie podrzędnym. Śrub pionowych nie można rozmieścić równomiernie.

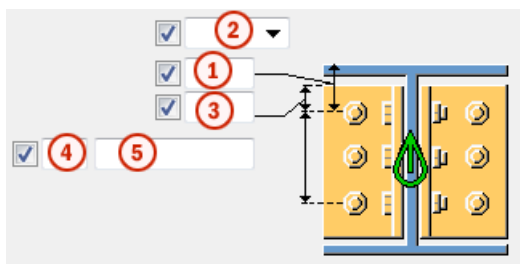

Wymiary grupy śrub

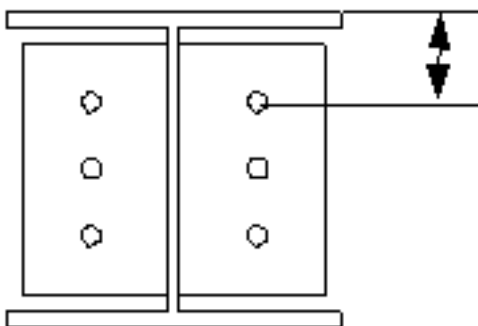

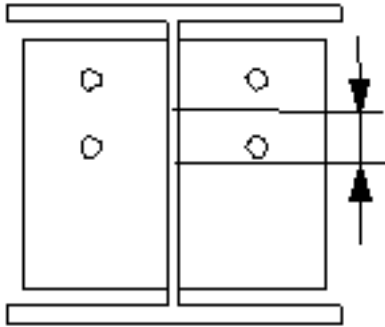
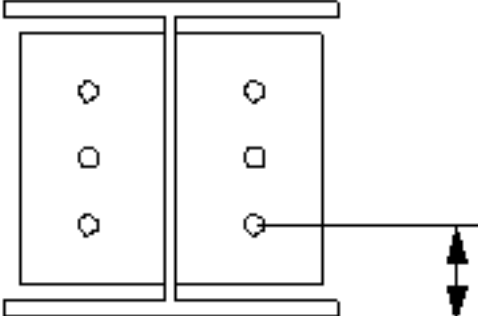



	Opis
1	Wymiar pozycji pionowej grupy śrub.
2	Umożliwia wybranie sposobu mierzenia wymiarów pozycji pionowej grupy śrub. <ul style="list-style-type: none"> Na górze: od górnej krawędzi elementu podrzędnego do śruby najbliższej góry. 

Opis	
<ul style="list-style-type: none"> • Środek: od osi śrub do osi elementu podrzędnego.  <ul style="list-style-type: none"> • Poniżej: od dolnej krawędzi elementu podrzędnego do śruby najbliższej dołu. 	
3	Odległość od krawędzi śruby. odległość od krawędzi to odległość od środka śruby do krawędzi elementu.
4	Liczba śrub.
5	Rozstaw śrub. Wartości rozstawu śrub należy oddzielać spacją. Należy wprowadzić wartość każdej odległości między śrubami. Na przykład w przypadku 3 śrub należy wprowadzić 2 wartości.

Rozmieszczanie śrub

Opcja	Opis
	Domyślnie Rozmieszczenie równoległe Można zmienić tę opcję za pomocą funkcji AutoDefault.
	Rozmieszczenie równoległe

Opcja	Opis
	Typ rozmieszczenia na przemian 1
	Typ rozmieszczenia na przemian 2
	Typ rozmieszczenia na przemian 3
	Typ rozmieszczenia na przemian 4

Wymiary grupy śrub

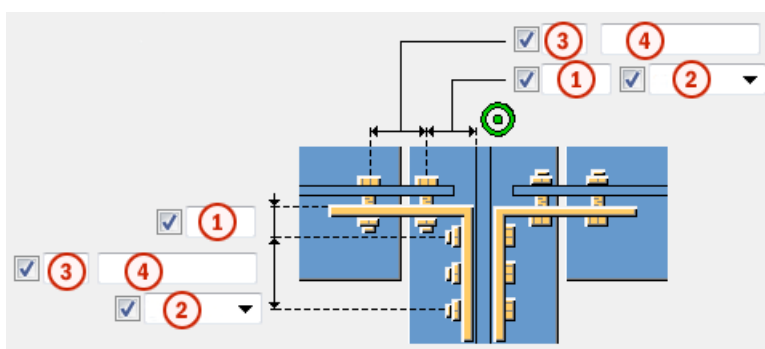

	Opis
1	Odległość od krawędzi śruby.
2	Położenie, w którym należy wstawić śruby.
3	Liczba śrub.
4	Rozstaw śrub. Wartości rozstawu śrub należy oddzielać spacją. Należy wprowadzić wartość każdej odległości między śrubami. Na przykład w przypadku 3 śrub należy wprowadzić 2 wartości.

Podstawowe właściwości śruby

Opcja	Opis	Domyślnie
Rozmiar śruby	Średnica śruby.	Dostępne rozmiary są zdefiniowane w katalogu zespołów śrub.
Norma śruby	Norma śruby używana w komponentcie.	Dostępne normy są zdefiniowane w katalogu zespołów śrub.
Tolerancja	Odstęp między śrubą a otworem.	

Opcja	Opis	Domyślnie
Gwint w materiale	Umożliwia zdefiniowanie, czy gwint może się znajdować w elementach przykręcanych, gdy używane są śruby z trzonem. To ustawienie nie wywiera efektu, gdy używane są śruby z pełnym gwintem.	Tak
Budowa/Warsztat	Położenie, w którym należy przymocować śruby.	Budowa

Długość cięcia

Definiuje głębokość, do której Tekla Structures poszukuje przekrojów skręcanych elementów. Można w ten sposób ustalić, czy śruba będzie przechodzić przez jedną półkę czy przez dwie.

Otwory owalne

Istnieje możliwość zdefiniowania otworów owalnych, powiększonych lub gwintowanych.

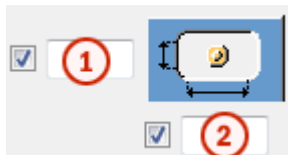

Opcja	Opis	Domyślnie
1	Wymiar pionowy otworu owalnego.	0 — okrągły otwór.
2	Wymiar poziomy otworu owalnego lub naddatek dla otworów powiększonych.	0 — okrągły otwór.
Typ otworu	Owalny tworzy otwory owalne. Powiększony tworzy otwory powiększone lub gwintowane. Brak otworu powoduje, że otwory nie są tworzone.	

Opcja	Opis	Domyślnie
Obróć otwory	Gdy typ otworu jest ustawiony na Owalny , ta opcja obraca otwory owalne.	
Owalne otwory w	Elementy, w których są tworzone otwory owalne. Dostępne opcje zależą od komponentu.	

Zespół śrub

Zaznaczenie pól wyboru pozwala określić, które obiekty komponentu (śruba, podkładki i nakrętki) mają być używane w zespole śruby.

Aby utworzyć sam otwór, należy usunąć zaznaczenie wszystkich pól wyboru.

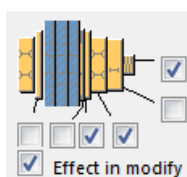

Aby zmienić zespół śruby w istniejącym komponentcie, należy zaznaczyć pole wyboru **Wynik modyfikacji** i kliknąć **Zmień**.

Zwiększenie długości śruby

Umożliwia zdefiniowanie, o ile ma zostać zwiększona długość śruby. Tej opcji można na przykład użyć, gdy malowanie wymaga zwiększenia długości śruby.



Zakładka Ogólne

Kliknij poniższe łącze, aby uzyskać więcej informacji:

Zakładka Ogólne

Zakładka Projekt

Kliknij poniższe łącze, aby uzyskać więcej informacji:

Zakładka Projekt

Zakładka Obliczenia

Kliknij poniższe łącze, aby uzyskać więcej informacji:

Zakładka Obliczenia

Spoiny

Kliknij poniższe łącze, aby uzyskać więcej informacji:

Dwustronne połączenie kątownikiem (117)

Opcja **Dwustronne połączenie kątownikiem (117)** służy do połączenia dwóch belek do belki lub do słupa za pomocą połączeń kątownikiem. Połączenia kątownikiem należy przykręcić do belek podrzędnych, a następnie przykręcić do elementu głównego.

Utworzone obiekty

- Kątowniki (2 lub 4)
- Śruby
- Cięcia

Zastosowania

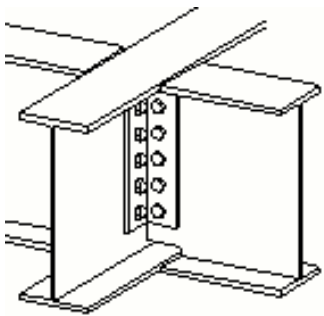
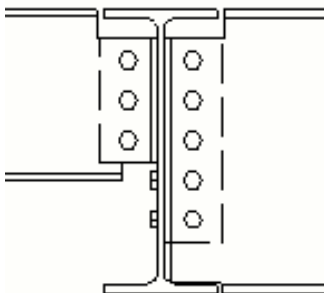
Sytuacja	Opis
	Połączenie kątownikiem ze środkiem belki.
	Połączenie kątownikiem ze środkiem belki. Dwie belki podrzędne o różnych wysokościach.

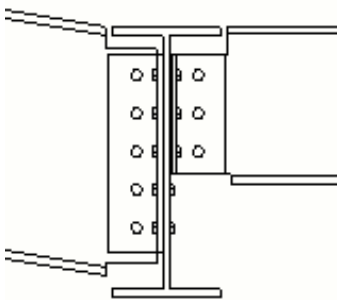
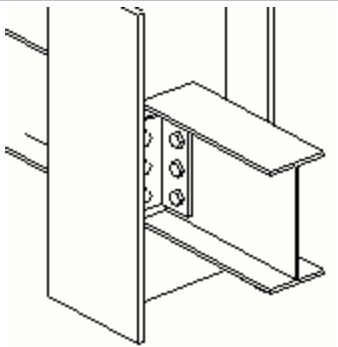
Sytuacja	Opis
	Połączenie kątownikiem ze środkiem belki. Belka podrzędna jest nachylona.
	Połączenie kątownikiem ze środkiem słupa.

Kolejność wyboru

1. Wybierz element główny (belkę lub słup).
2. Wybierz pierwszy element podrzędny (belkę).
3. Wybierz drugi element podrzędny (belkę).
4. Kliknij środkowym przyciskiem myszy, aby utworzyć połączenie.

Klucz do identyfikacji elementów

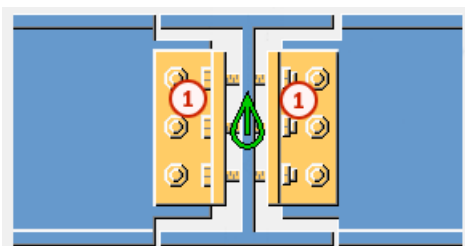

	Element
1	Połączenie kątownikiem

zakładka **Obraz**

Na zakładce **Obraz** określ wymiary i położenia połączenia kątownikiem.

Wymiary

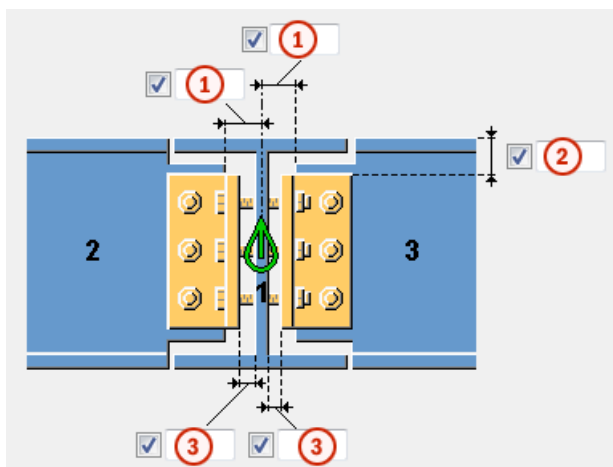

	Opis	Domyślna
1	Długość wycięcia elementu podrzędnego.	2 . 25 mm
2	Odległość górnej krawędzi kątownika od górnej powierzchni belki podrzędnej. Położenie krawędzi górnej kątownika zmienia wysokość kątownika. Wartość dodatnia powoduje przesunięcie górnej pozycji bliżej środka belki i w efekcie zmniejszenie rozmiaru kątownika. Wartości ujemne zwiększają rozmiar kątownika.	Jeśli nie zostanie podana wartość, rozmiar kątownika zależy od śrub i odległości od ich krawędzi.
3	Szczelina między elementem głównym a połączeniem kątownikiem.	

Pozycja kątownika

Opcja	Opis
	Domyślna Połączenie kątownikami są tworzone na bliższej i dalszej stronie. Ustawienia AutoDefault mogą zmienić tą opcję.
	Połączenia kątownikiem są tworzone na bliższej stronie.
	Połączenie kątownikami są tworzone na bliższej i dalszej stronie.

Opcja	Opis
	Połączenia kątownikiem są tworzone na dalszej stronie.

Zakładka Elementy

Zakładka **Elementy** umożliwia sterowanie właściwościami połączenia kątownikiem.

Połączenie kątownikiem

Element	Opis
Profil L, Profil L 2	Określa profil połączenia kątownikiem przez wybór z katalogu profili.
Długość kątownika 1, Długość kątownika 2	Określa długość połączenia kątownikiem z boku pierwszego i drugiego elementu podrzędnego.

Opcja	Opis	Domyślnie
Nr_Poz	Przedrostek i numer początkowy numeru pozycji elementu. Niektóre komponenty mają drugi wiersz pól, w którym można wprowadzić numer pozycji zespołu.	Domyślny numer początkowy elementu jest określony w ustawieniach Komponenty dostępnych po wybraniu menu Plik --> Ustawienia --> Opcje .
Materiał	Klasa materiału.	Domyślny materiał jest określony w polu Materiał elementu w ustawieniach Komponenty dostępnych po wybraniu menu Plik --> Ustawienia --> Opcje .
Nazwa	Ta nazwa będzie widoczna w rysunkach i raportach.	
Wykończenie	Opisuje sposób obróbki powierzchni elementu.	

Przesuń łączniki do mniejszego średnika



Określa położenie kątowników.



Zakładka Nacięcie

Na zakładce **Podcięcie** można określić automatyczne tworzenie podcięć belek podrzędnych oraz właściwości podcięć. Komponent umożliwia zdefiniowanie podcięć w obu belkach podrzędnych.

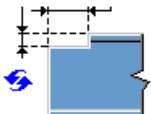
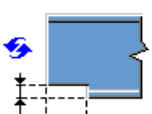
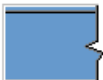
Kształt nacięcia

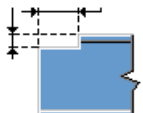
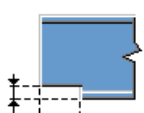
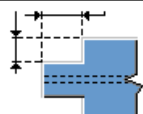
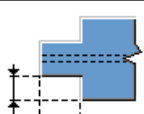

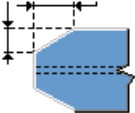
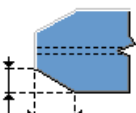
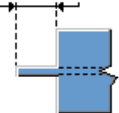
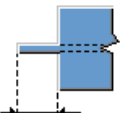

Umożliwia zdefiniowanie kształtu nacięcia od góry i dołu belki podrzędnej.

Opcja	Opcja	Opis
		Domyślnie Tworzy kwadratowe nacięcie po stronie górnej lub dolnej belki podrzędnej. Można zmienić tę opcję za pomocą funkcji AutoDefault.
		Nie naciąć
		Tworzy kwadratowe nacięcie po stronie górnej lub dolnej belki podrzędnej. Umożliwia zdefiniowanie wymiarów nacięć. W połączeniach typu belka do belki z nachyloną belką podrzędną głębokość mierzy się tak, jak pokazano na obrazie.
		Tworzy nacięcie po obu stronach elementu podrzędnego. Umożliwia zdefiniowanie wymiarów nacięć.

Opcja	Opcja	Opis
		<p>Tworzy sfazowane nacięcie po obu stronach belki podrzędnej.</p> <p>Należy zdefiniować wymiary fazowania.</p>
		<p>Tworzy pas.</p> <p>Umożliwia zdefiniowanie długości pasa. Półki są całkowicie odcinane.</p>
		<p>Tworzy specjalny typ kwadratowego nacięcia.</p> <p>Umożliwia zdefiniowanie wymiarów nacięć.</p> <p>Nacięcie jest prostopadłe do belki podrzędnej. Nie ma wartości domyślnej długości ani głębokości.</p>

Strona nacinania

Umożliwia zdefiniowanie strony belki podrzędnej, po której ma zostać utworzone nacięcie. Istnieje możliwość zdefiniowania strony dla góry i dołu belki podrzędnej.

Opcja	Opis
	<p>Domyślnie</p> <p>Nacięcia są tworzone po obu stronach.</p> <p>Można zmienić tę opcję za pomocą funkcji AutoDefault.</p>
	Nacięcia są tworzone po obu stronach.
	Nacięcie jest tworzone z lewej strony.
	Nacięcie jest tworzone z prawej strony.

Wymiary nacięcia

Umożliwia zdefiniowanie górnych i dolnych wymiarów nacięcia w przypadku ustawienia opcji **Definicja wcięcia BCSA** na **Nie**.

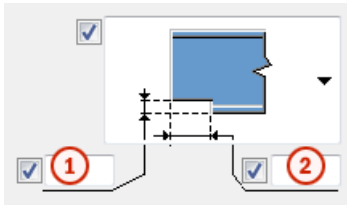
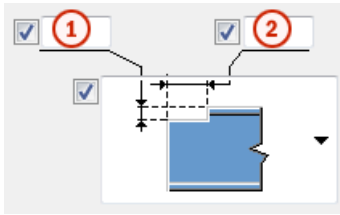

	Opis
1	Wymiar pionowy nacięcia.
2	Wymiar poziomy nacięcia.

Definicja wcięcia BCSA

Umożliwia zdefiniowanie, czy nacięcia są tworzone zgodnie ze specyfikacjami Brytyjskiego Stowarzyszenia Producentów Konstrukcji Stalowych (British Constructional Steelwork Association – BCSA).

Opcja	Opis
Domyślnie	Wymiary nacięcia.
Tak	Tworzy nacięcie 50 mm dla prostych połączeń typu belka do belki.
Nie	Wymiary nacięcia należy zdefiniować na zakładce Nacięcie .

Zakładka Śruby

Zakładka **Śruby** umożliwia sterowanie właściwościami śrub.

Wymiary grupy śrub

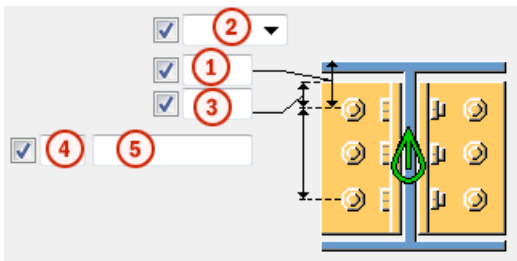

	Opis
1	Wymiar pozycji pionowej grupy śrub.

Opis

2

Umożliwia wybranie sposobu mierzenia wymiarów pozycji pionowej grupy śrub.

- **Na górze:** od górnej krawędzi elementu podrzędnego do śruby najbliższej górze.

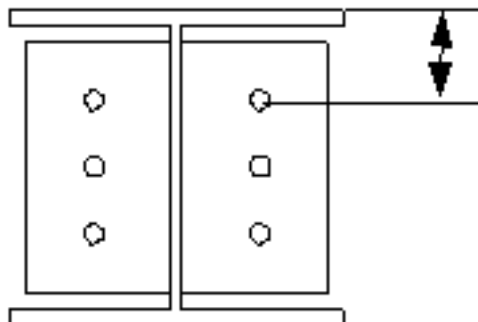

- **Środek:** od osi śrub do osi elementu podrzędnego.

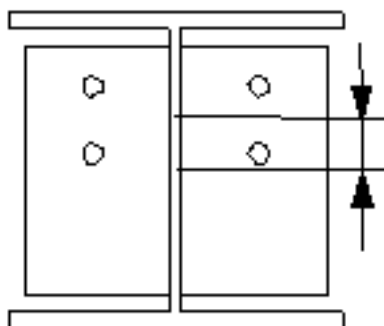



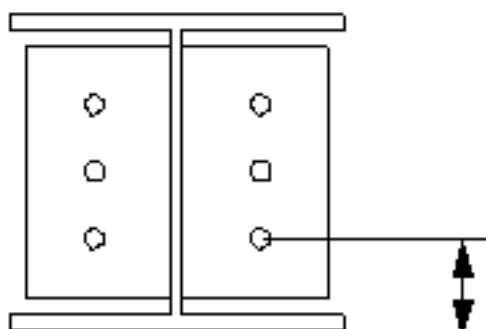



- **Poniżej:** od dolnej krawędzi elementu podrzędnego do śruby najbliższej dołu.



	Opis
3	Odległość od krawędzi śruby. odległość od krawędzi to odległość od środka śruby do krawędzi elementu.
4	Liczba śrub.
5	Rozstaw śrub. Wartości rozstawu śrub należy oddzielać spacją. Należy wprowadzić wartość każdej odległości między śrubami. Na przykład w przypadku 3 śrub należy wprowadzić 2 wartości.

Rozmieszczanie śrub

Opcja	Opis
	Domyślnie Rozmieszczenie równoległe Można zmienić tę opcję za pomocą funkcji AutoDefault.
	Rozmieszczenie równoległe
	Typ rozmieszczenia na przemian 1
	Typ rozmieszczenia na przemian 2
	Typ rozmieszczenia na przemian 3
	Typ rozmieszczenia na przemian 4

Wymiary grupy śrub

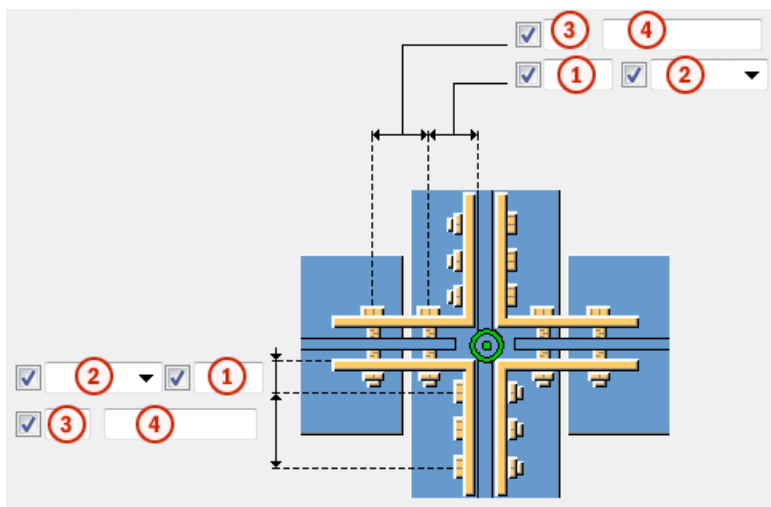

	Opis
1	Odległość od krawędzi śruby.
2	Lokalizacja montażu śrub.
3	Liczba śrub.
4	Rozstaw śrub. Wartości rozstawu śrub należy oddzielać spacją. Należy wprowadzić wartość każdej odległości między śrubami. Na przykład w przypadku 3 śrub należy wprowadzić 2 wartości.

Podstawowe właściwości śruby

Opcja	Opis	Domyślnie
Rozmiar śruby	Średnica śruby.	Dostępne rozmiary są zdefiniowane w katalogu zespołów śrub.
Norma śruby	Norma śruby używana w komponencie.	Dostępne normy są zdefiniowane w katalogu zespołów śrub.
Tolerancja	Odstęp między śrubą a otworem.	
Gwint w materiale	Umożliwia zdefiniowanie, czy gwint może się znajdować w elementach przykręcanych, gdy	Tak

Opcja	Opis	Domyślnie
	używane są śruby z trzonem. To ustawienie nie wywiera efektu, gdy używane są śruby z pełnym gwintem.	
Budowa/Warsztat	Położenie, w którym należy przymocować śruby.	Budowa

Otwory owalne

Istnieje możliwość zdefiniowania otworów owalnych, powiększonych lub gwintowanych.

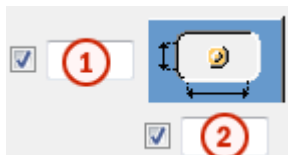

Opcja	Opis	Domyślnie
1	Wymiar pionowy otworu owalnego.	0 — okrągły otwór.
2	Wymiar poziomy otworu owalnego lub naddatek dla otworów powiększonych.	0 — okrągły otwór.
Typ otworu	Owalny tworzy otwory owalne. Powiększony tworzy otwory powiększone lub gwintowane. Brak otworu powoduje, że otwory nie są tworzone.	
Obróć otwory	Gdy typ otworu jest ustawiony na Owalny , ta opcja obraca otwory owalne.	
Owalne otwory w	Elementy, w których są tworzone otwory owalne. Dostępne opcje zależą od komponentu.	

Zespół śrub

Zaznaczenie pól wyboru pozwala określić, które obiekty komponentu (śruba, podkładki i nakrętki) mają być używane w zespole śruby.

Aby utworzyć sam otwór, należy usunąć zaznaczenie wszystkich pól wyboru.

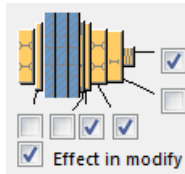

Aby zmienić zespół śruby w istniejącym komponencie, należy zaznaczyć pole wyboru **Wynik modyfikacji** i kliknąć **Zmień**.

Zwiększenie długości śruby

Umożliwia zdefiniowanie, o ile ma zostać zwiększona długość śruby. Tej opcji można na przykład użyć, gdy malowanie wymaga zwiększenia długości śruby.

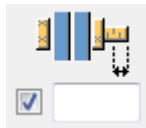

Zakładka Ogólne

Kliknij poniższe łącze, aby uzyskać więcej informacji:

Zakładka Ogólne

Zakładka Projekt

Kliknij poniższe łącze, aby uzyskać więcej informacji:

Zakładka Obliczenia

Kliknij poniższe łącze, aby uzyskać więcej informacji:

Zakładka Obliczenia

Połączenie kątownikiem (141)

Połączenie kątownikiem (141) łączy dwie belki lub belkę ze słupem za pomocą kątowników śrubowanych lub spawanych. Belka drugorzędna może być wypoziomowana lub nachylona. Spawane wstawki i kątowniki osadzenia są opcjonalne.

Utworzone obiekty

- Połączenie kątownikami (1 lub 2)
- Żebra (opcjonalnie)
- Górna i dolna wstawka (opcjonalnie)

- Kątownik osadzenia (opcjonalnie)
- Żebra osadzenia (opcjonalnie)
- Śruby
- Podkładki blachy (opcjonalne)
- Spoiny
- Cięcia

Zastosowania

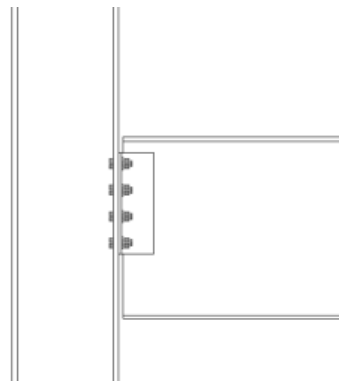
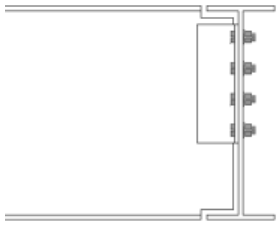
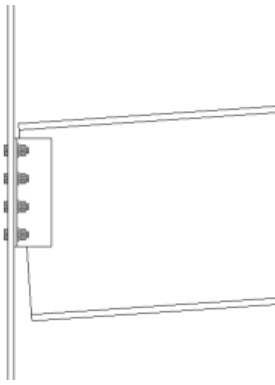
Sytuacja	Opis
	<p>Połączenie z półką lub środkiem słupa za pomocą połączenia kątownikiem.</p> <p>Klamra jednostronna/dwustronna.</p> <p>Opcje połączenie spawane/na śruby, na śruby/na śruby, spawane/spawane.</p>
	<p>Połączenie ze środkiem belki za pomocą połączenia kątownikiem.</p> <p>Klamra jednostronna/dwustronna.</p>
	<p>Połączenie z półką lub środkiem słupa za pomocą połączenia kątownikiem.</p> <p>Klamra jednostronna/dwustronna.</p> <p>Element podrzędny jest nachylony. Koniec elementu podrzędnego musi być przycięty pod kątem prostym lub ukośnie.</p>

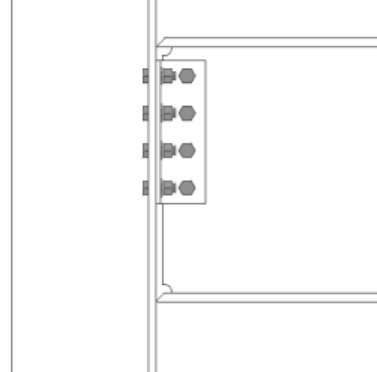
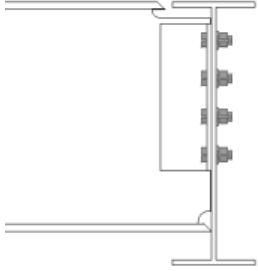
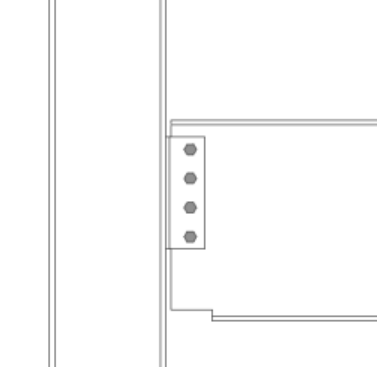
Sytuacja	Opis
	<p>Połączenie ze środkiem belki za pomocą połączenia kątownikiem.</p> <p>Klamra jednostronna/dwustronna.</p> <p>Element podrzędny jest nachylony. Dostępnych jest kilka opcji podcięcia.</p>
	<p>Połączenie z półką lub środkiem słupa za pomocą połączenia kątownikiem.</p> <p>Klamra jednostronna/dwustronna.</p> <p>Przygotowanie do spawania i otwory dostępne do spawania do połączenia na moment.</p>
	<p>Połączenie ze środkiem belki za pomocą połączenia kątownikiem.</p> <p>Klamra jednostronna/dwustronna.</p> <p>Opcja przygotowania do spawania.</p>
	<p>Połączenie z półką kolumny za pomocą połączenia kątownikiem.</p> <p>Kołnierz dolny jest zablokowany lub unieruchomiony taśmą na czas budowy.</p>

Sytuacja	Opis
	<p>Połączenie kątownikiem ze słupem. Opcja kątownika osadzenia. Górny/Dolny/Oba.</p>
	<p>Połączenie z półką lub środkiem słupa za pomocą połączenia kątownikiem. Klamra jednostronna/dwustronna. Opcja wstawki. Górny/Dolny/Oba.</p>
	<p>Połączenie z półką lub środkiem słupa za pomocą połączenia kątownikiem. Klamra jednostronna/dwustronna. Element podrzędny jest obrócony.</p>

Kolejność wyboru

1. Wybierz element główny (belkę lub słup).
2. Wybierz element podrzędny (belkę).

Połączenie zostanie utworzone automatycznie po wybraniu elementu podrzędnego.

Klucz do identyfikacji elementów

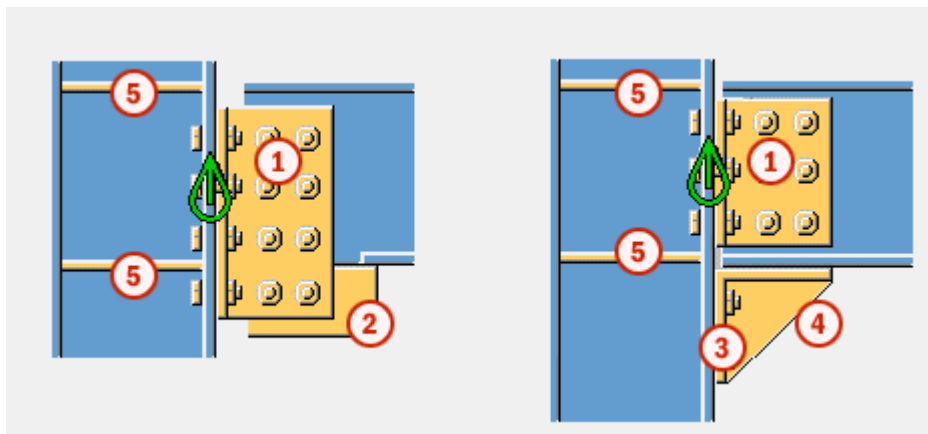

	Element
1	Połączenie kątownikami
2	Błacha wstawki
3	Profil osadzenia
4	Żebro osadzenia
5	Żebra środnika

UWAGA Tekla Structures używa do utworzenia tego komponentu wartości z pliku `joints.def`. Więcej informacji - zobacz .

Zakładka **Obraz**

Na zakładce **Obraz** można określić wymiary połączenia kątownikiem oraz sposób przycięcia końca belki.

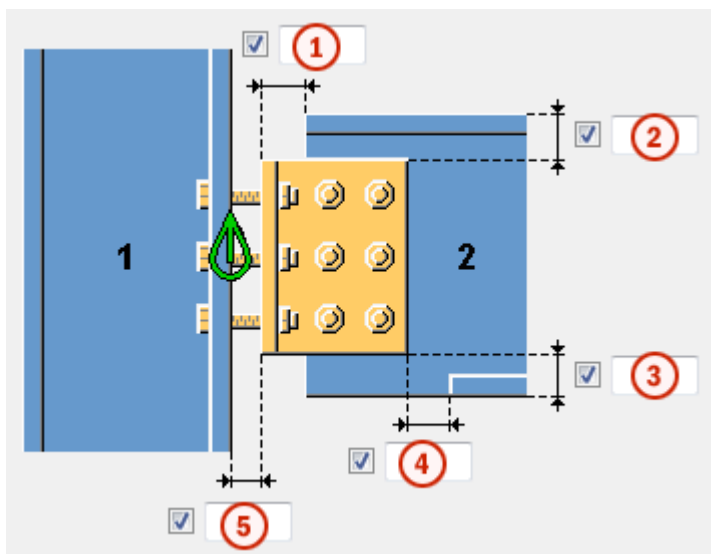

Wymiary



	Opis	Domyślnie
1	Długość wycięcia elementu podrzędnego. Wycięcie jest zdefiniowane na podstawie krawędzi kątownika.	20 mm
2	Odległość górnej krawędzi kątownika od górnej powierzchni belki podrzędnej. Położenie krawędzi górnej kątownika zmienia wysokość kątownika. Wartość dodatnia powoduje przesunięcie górnej pozycji bliżej środka belki i w efekcie zmniejszenie rozmiaru kątownika. Wartości ujemne zwiększają rozmiar kątownika.	Jeśli nie zostanie podana wartość, rozmiar kątownika zależy od śrub i odległości od ich krawędzi.
3	Odległość dolnej krawędzi kątownika od dolnej powierzchni belki podrzędnej. Położenie dolnej krawędzi kątownika zmienia wysokość kątownika. Wartość dodatnia powoduje przesunięcie górnej pozycji bliżej środka belki i w efekcie zmniejszenie rozmiaru kątownika. Wartości ujemne zwiększają rozmiar kątownika.	Jeśli nie zostanie podana wartość, rozmiar kątownika zależy od śrub i odległości od ich krawędzi.
4	Rozmiar pasa utworzonego w półce elementu podrzędnego. Punkt przycięcia półki jest określany przez krawędź połączenia kątownikiem.	Półka jest automatycznie zamieniana w płaskownik, kiedy połączenie kątownikiem przecina półkę. 10 mm



	Opis	Domyślnie
5	Określa szczelinę między elementem głównym a połączeniem kątownikiem.	0

Przycięcie półkę u dołu belki

Opcja	Opis
	Domyślnie Wycięcie półki Można zmienić tę opcję za pomocą funkcji AutoDefault.
	Nacięcie Dolna część belki podrzędnej jest nacinana, jeśli kątownik przecina półkę. Należy wprowadzić promień i wysokość nacięcia.
	Wycięcie półki Półka belki podrzędnej jest nacinana po tej samej stronie co kątownik, jeśli kątownik przecina półkę.

Cięcie na końcu belki

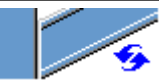
Umożliwia zdefiniowanie sposobu cięcia belki podrzędnej. Belka jest widoczna z boku.

Opcja	Opis
	Domyślnie Skos Można zmienić tę opcję za pomocą funkcji AutoDefault.
	Automatycznie Jeśli nachylenie belki podrzędnej nie przekracza 10 stopni, jej koniec jest cięty pod kątem prostym. W przeciwnym razie koniec belki jest cięty skośnie.
	Kwadrat Końce belki podrzędnej są przycinane pod kątem prostym.

Opcja	Opis
	Skos Koniec belki podrzędnej jest przycinany równoległe do krawędzi elementu głównego.

Zakładka Elementy

Na zakładce **Elementy** można określić rozmiar, położenie i orientację połączeń kątownikiem.

Profil NS/FS







Option	Description	Default
Profil NS	Profil połączenia kątownikiem bliższej strony przez wybranie go z katalogu profili.	Wielkość kątownika jest określona średnicą śruby. Nazwą domyślną jest KĄTOWNIK.
Profil FS	Profil połączenia kątownikiem dalszej strony przez wybranie go z katalogu profili.	Wielkość kątownika określona średnicą śruby. Nazwą domyślną jest KĄTOWNIK.

Opcja	Opis	Domyślnie
Nr_Poz	Przedrostek i numer początkowy numeru pozycji elementu. Niektóre komponenty mają drugi wiersz pól, w którym można wprowadzić numer pozycji zespołu.	Domyślny numer początkowy elementu jest określony w ustawieniach Komponenty dostępnych po wybraniu menu Plik --> Ustawienia --> Opcje .
Materiał	Klasa materiału.	Domyślny materiał jest określony w polu Materiał elementu w ustawieniach Komponenty dostępnych po wybraniu menu Plik --> Ustawienia --> Opcje .
Nazwa	Ta nazwa będzie widoczna w rysunkach i raportach.	

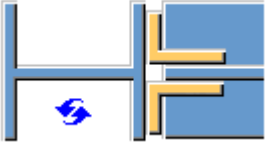
Opcja	Opis	Domyślnie
Wykończenie	Opisuje sposób obróbki powierzchni elementu.	

Pozycja połączenia kątownikiem

Określa liczbę połączenia kątownnikami i stronę połączenia kątownikiem w połączeniach z jednym kątownikiem.

Opcja	Opis
	Domyślnie Połączenie kątownnikami są tworzone na bliższej i dalszej stronie. Można zmienić tę opcję za pomocą funkcji AutoDefault.
	Automatycznie Jeżeli profil elementu głównego jest rurą, zostaną utworzone dwa połączenia kątownnikami. W przeciwnym razie zostanie utworzone połączenie kątownnikiem na bliższej stronie.
	Połączenie kątownnikiem jest tworzone na bliższej stronie.
	Połączenia kątownnikami są tworzone na bliższej i dalszej stronie.
	Połączenie kątownnikiem jest tworzone na dalszej stronie.
	Połączenie kątownnikiem śrubowane. Połączenie kątownnikiem jest tworzone na dalszej stronie.
	Połączenie kątownnikiem śrubowane. Połączenie kątownnikiem jest tworzone na bliższej stronie.

Orientacja kątowników

Opcje te zamieniają nierówne ramiona połączenia kątownikami po stronie dalszej i stronie bliższej.

Opcja strony bliższej	Opcja strony dalszej	Opis
		Domyślnie Bez zamiany Można zmienić tę opcję za pomocą funkcji AutoDefault.
		Bez zamiany Kątownik jest umieszczany w połączeniu w taki sposób, że dłuższe ramię jest połączone z elementem podrzędnym.
		Ze zamianą Ramiona kątownika są zamieniane w taki sposób, że ramię dłuższe jest połączone z elementem głównym.

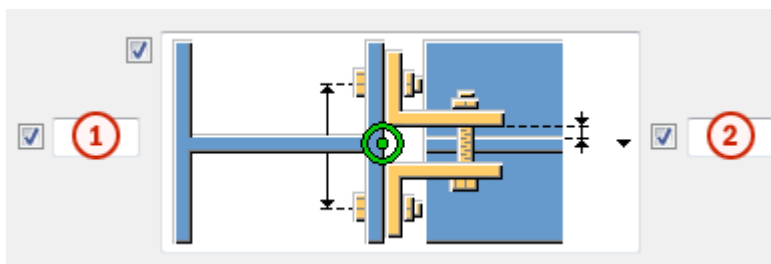

Rozstaw śrub i szczelina przy spawaniu

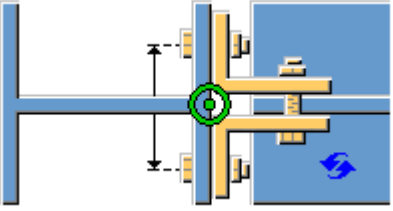
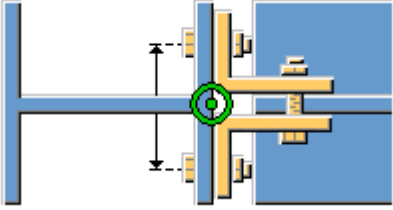
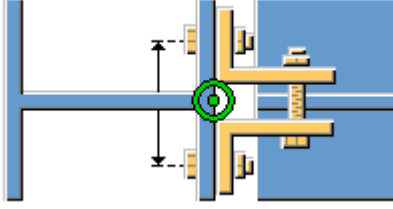
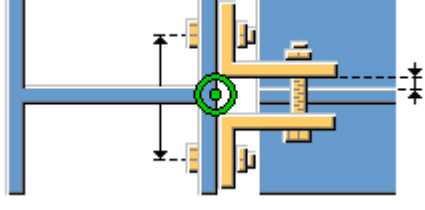

Opcja	Opis
1	Rozstaw śrub.
2	Szczelina przy spawaniu.

Opcja	Opis
	Domyślnie Rozstaw śrub bez szczeliny przy spawaniu Można zmienić tę opcję za pomocą funkcji AutoDefault.
	Rozstaw śrub bez szczeliny przy spawaniu
	Rozstaw śrub ze szczeliną przy spawaniu
	Rozstaw śrub i szczelina przy spawaniu definiowane przez użytkownika

Środek linii rozstawu śrub

Opcja	Opis
	Domyślnie Środek linii rozstawu śrub od osi elementu podrzędnego. AutoDefaults can change this option.
	Środek linii rozstawu śrub od osi elementu podrzędnego.

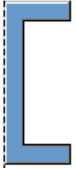
Opcja	Opis
	<p>Środek linii rozstawu śrub od tylnej części środka elementu podrzędnego.</p> <p>Tej opcji można użyć, gdy element podrzędny ma profil C lub U.</p>

Zakładka **Żebra**

Na zakładce **Żebra** można określić wymiary, orientację, położenie i typ blachy żebra.

Stiffener plate dimensions

Opcja	Opis
Górny NS	Grubość, szerokość i wysokość żebra u góry z bliższej strony.
Górny FS	Grubość, szerokość i wysokość żebra u góry z dalszej strony.
Dolny NS	Grubość, szerokość i wysokość żebra u dołu z bliższej strony.
Dolny FS	Grubość, szerokość i wysokość żebra u dołu z dalszej strony.



Opcja	Opis	Domyślnie
Nr_Poz	<p>Przedrostek i numer początkowy numeru pozycji elementu.</p> <p>Niektóre komponenty mają drugi wiersz pól, w którym można wprowadzić numer pozycji zespołu.</p>	<p>Domyślny numer początkowy elementu jest określony w ustawieniach Komponenty dostępnych po wybraniu menu Plik --> Ustawienia --> Opcje .</p>
Materiał	Klasa materiału.	<p>Domyślny materiał jest określony w polu Materiał elementu w ustawieniach Komponenty dostępnych po wybraniu menu Plik --> Ustawienia --> Opcje .</p>
Nazwa	Ta nazwa będzie widoczna w rysunkach i raportach.	

Opcja	Opis	Domyślnie
Wykończenie	Opisuje sposób obróbki powierzchni elementu.	

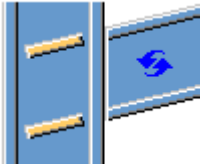
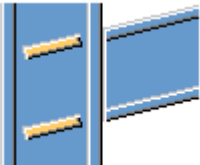
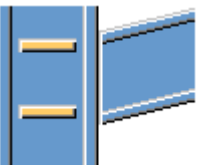
Orientacja żebra





Opcja	Opis
	Domyślnie Żebra są równoległe do elementu podrzędnego. Można zmienić tę opcję za pomocą funkcji AutoDefault.
	Żebra są równoległe do elementu podrzędnego.
	Żebra są prostopadłe do elementu głównego.

Tworzenie żebra

Opcja	Opis
	Domyślnie Żebra są tworzone. Można zmienić tę opcję za pomocą funkcji AutoDefault.
	Automatycznie Żebra są tworzone w razie potrzeby.
	Żebra nie są tworzone.

Opcja	Opis
	Żebra są tworzone.

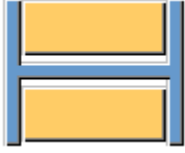
Kształt żebra

Opcja	Opis
	Domyślnie Fazowane liniowo blachy usztyniające Można zmienić tę opcję za pomocą funkcji AutoDefault.
	Automatycznie Fazowane liniowo blachy usztyniające
	Kwadratowe blachy usztyniające Blachy usztyniające z odstępem na zaokrąglenie środka elementu głównego.
	Fazowane liniowo blachy usztyniające

Odstęp żebra

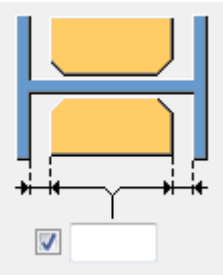
Opcja	Opis
	Rozmiar odstępu między półkami a żebrem.

Pozycje żeber

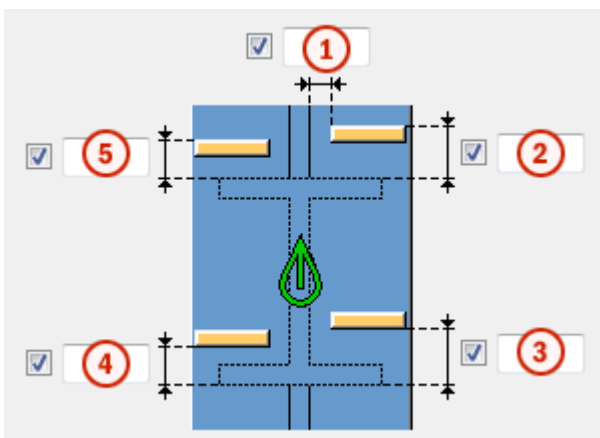



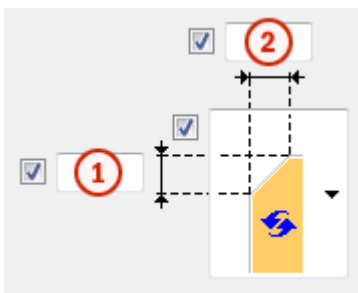

	Opis
1	Rozmiar odstępu między żebrzem a krawędzią środka belki.
2	Rozmiar odstępu między żebrzem u góry z bliższej strony a krawędzią półki belki.
3	Rozmiar odstępu między żebrzem u dołu z bliższej strony a krawędzią półki belki.
4	Rozmiar odstępu między żebrzem u dołu z dalszej strony a krawędzią półki belki.
5	Rozmiar odstępu między żebrzem u góry z dalszej strony a krawędzią półki belki.

Wymiary fazowania

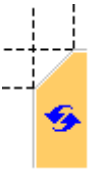

	Opis	Domyślnie
1	Wymiar pionowy fazowania.	10 mm
2	Wymiar poziomy fazowania.	10 mm

Typ fazowania

Opcja	Opis
	Domyślnie. Fazowanie liniowe Można zmienić tę opcję za pomocą funkcji AutoDefault.
	Bez fazowania
	Fazowanie liniowe
	Fazowanie łukiem wypukłym
	Fazowanie łukiem wklęsłym

Zakładka Wstawka

Na zakładce **Wstawka** można określić opcje tworzenia i fazowania wstawek wzmacniających półki belek podrzędnych.

Haunch plates

Opcja	Opis
Blacha górna	Grubość, szerokość i wysokość blachy górnej wstawki.
Blacha dolna	Grubość, szerokość i wysokość blachy dolnej wstawki.



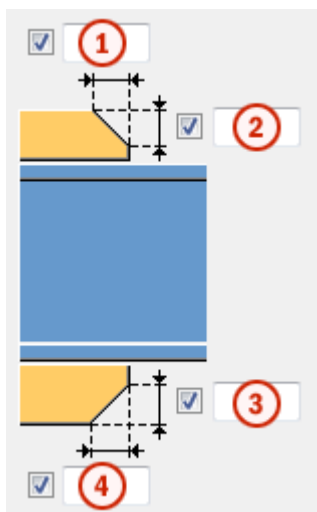

Opcja	Opis	Domyślnie
Nr_Poz	Przedrostek i numer początkowy numeru pozycji elementu. Niektóre komponenty mają drugi wiersz pól, w którym można wprowadzić numer pozycji zespołu.	Domyślny numer początkowy elementu jest określony w ustawieniach Komponenty dostępnych po wybraniu menu Plik --> Ustawienia --> Opcje .
Materiał	Klasa materiału.	Domyślny materiał jest określony w polu Materiał elementu w ustawieniach Komponenty dostępnych po wybraniu menu Plik --> Ustawienia --> Opcje .
Nazwa	Ta nazwa będzie widoczna w rysunkach i raportach.	
Wykończenie	Opisuje sposób obróbki powierzchni elementu.	

Fazowania blachy wstawki

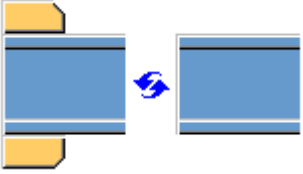

	Opis
1	Szerokość fazowania blachy górnej wstawki.
2	Wysokość fazowania blachy górnej wstawki.
3	Wysokość fazowania blachy dolnej wstawki.
4	Szerokość fazowania blachy dolnej wstawki.

Tworzenie blachy wstawki

Opcja	Opis
	Domyślnie W razie potrzeby tworzone są blachy górnej i dolnej wstawki. Można zmienić tę opcję za pomocą funkcji AutoDefault.
	Automatycznie W razie potrzeby tworzona jest blacha górnej wstawki, blacha dolnej wstawki lub obie.
	Tworzone są górne i dolne wstawki. Aby utworzyć jedną blachę, należy wprowadzić 0 w polu grubości (t) dla niepotrzebnej blachy (górnej lub dolnej).
	Blachy wstawek nie zostaną utworzone.

Zakładka Podcięcie

Na zakładce **Podcięcie** można określić automatyczne tworzenie nacięć belek podrzędnych oraz właściwości podcięć. Na zakładce **Podcięcie** znajdują się dwie grupy opcji: właściwości automatyczne (część górna) i właściwości ręczne (część dolna). Właściwości wycięcia automatycznego i ręcznego są od siebie niezależne.





Automatyczne nacinanie

Opcje automatycznego nacinania mają wpływ zarówno na półkę górną, jak i dolną.

Kształt nacięcia

Automatyczne nacinanie jest włączone po wybraniu kształtu nacięcia.

Opcja	Opis
	Domyślnie Tworzy nacięcia dla belek podrzędnych. Można zmienić tę opcję za pomocą funkcji AutoDefault.

Opcja	Opis
	Tworzy nacięcia dla belek podrzędnych. Cięcia są prostopadłe do środnika belki głównej.
	Tworzy nacięcia dla belek podrzędnych. Cięcia są prostopadłe do środnika belki podrzędnej.
	Tworzy nacięcia dla belek podrzędnych. Cięcie pionowe jest prostopadłe do belki głównej, a cięcie poziome jest prostopadłe do belki podrzędnej.
	Wyłącza automatyczne nacinanie.

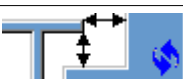
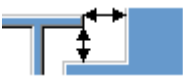
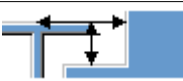

Rozmiar nacięcia

Opcja	Opis
	Domyślnie Mierzenie rozmiaru nacięcia odbywa się od krawędzi półki belki głównej i od spodu górnej półki belki głównej. Można zmienić tę opcję za pomocą funkcji AutoDefault.
	Mierzenie rozmiaru nacięcia odbywa się od krawędzi półki belki głównej i od spodu górnej półki belki głównej.
	Mierzenie rozmiaru nacięcia odbywa się od osi belki głównej i od górnej półki belki głównej.

Wprowadź poziome i pionowe wartości cięć.





Kształt wycięcia półki

Opcja	Opis
	Domyślnie Półka belki podrzędnej jest przecinana równoległe do belki głównej. Można zmienić tę opcję za pomocą funkcji AutoDefault.
	Półka belki podrzędnej jest przecinana równoległe do belki głównej.

Opcja	Opis
	Półka belki podrzędnej jest przecinana w kształcie kwadratu.

Zaokrąglenie wymiarów nacięcia

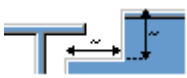

Użyj opcji zaokrąglenia wymiarów nacięcia, aby zdefiniować, czy wymiary nacięcia mają być zaokrąglane. Nawet jeśli zaokrąglenie wymiarów jest ustawione jako aktywne, wymiary są zaokrąglane tylko w razie potrzeby.

Opcja	Opis
	Domyślnie Wymiary nacięcia nie są zaokrąglane. Można zmienić tę opcję za pomocą funkcji AutoDefault.
	Wymiary nacięcia nie są zaokrąglane.
	Wymiary nacięcia są zaokrąglane. Wprowadź poziome i pionowe wartości zaokrąglenia.





Wymiary są zaokrąglane w górę do najbliższej wartości będącej wielokrotnością wprowadzonej wartości. Na przykład jeśli wymiar rzeczywisty to 51, a zostanie wprowadzona zaokrąglona w górę wartość 10, wymiar jest zaokrąglany w górę do 60.



Pozycja nacięcia

Opcja	Opis
	Domyślnie Tworzy cięcie poniżej półki belki głównej. Można zmienić tę opcję za pomocą funkcji AutoDefault.
	Tworzy cięcie poniżej półki belki głównej.
	Tworzy cięcie powyżej półki belki głównej.

Fazowanie nacięcia

Opcja	Opis
	Domyślnie Nacięcie nie jest fazowane. Można zmienić tę opcję za pomocą funkcji AutoDefault.
	Nacięcie nie jest fazowane.
	Tworzy nacięcie z liniowym fazowaniem.
	Nacięcie jest fazowane zgodnie z wprowadzonym promieniem.

Należy wprowadzić promień fazowania.

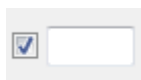





Ręczne nacinanie

Ręcznego nacinania można użyć, gdy element niebędący częścią połączenia koliduje z belką podrzędną. Gdy używane jest ręczne nacinanie, cięcia są tworzone przez połączenie przy użyciu wartości wprowadzonych w polach na zakładce **Nacięcie**. Można użyć różnych wartości dla półki górnej i dolnej.





Strona nacięcia półki

Strona nacięcia półki definiuje stronę belki, po której są tworzone nacięcia.

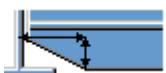

Opcja	Opis
	Domyślnie Nacięcia są tworzone po obu stronach półki. Można zmienić tę opcję za pomocą funkcji AutoDefault.
	Automatycznie Nacięcia są tworzone po obu stronach półki.
	Nacięcia są tworzone po obu stronach półki.
	Nacięcia są tworzone po bliższej stronie półki.
	Nacięcia są tworzone po dalszej stronie półki.

Kształt nacięcia półki

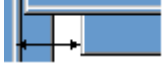
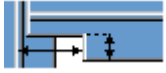
Kształt nacięcia półki definiuje kształt nacięcia w półce belki.

Opcja	Opis
	Domyślnie Cała półka belki podrzędnej jest przycinana tak daleko, jak to zostanie zdefiniowane. Można zmienić tę opcję za pomocą funkcji AutoDefault.
	Automatycznie Cała półka belki podrzędnej jest przycinana tak daleko, jak to zostanie zdefiniowane. Domyślna głębokość nacięcia jest dwukrotnością grubości półki belki podrzędnej. Cięcie zawsze biegnie przez całą szerokość półki belki podrzędnej.
	Tworzy fazowania na półce. Jeśli wymiar poziomy nie zostanie wprowadzony, tworzone jest fazowanie 45 stopni.
	Tworzy nacięcia na półce z wartościami domyślnymi, chyba że w polach 1 i 2 zostaną wprowadzone wartości.
	Półka nie jest cięta.
	Tworzy cięcia w półce zgodnie z wartością w polu 1 , aby wyrównać ją ze środkiem.
	Tworzy cięcia w półce zgodnie z wartościami w polach 1 i 2 .

Głębokość nacięcia półki

Opcja	Opis
	Domyślnie Głębokość nacięcia półki. Można zmienić tę opcję za pomocą funkcji AutoDefault.
	Głębokość nacięcia półki.
	Głębokość nacięcia półki o wymiarze od osi środka belki podrzędnej do krawędzi nacięcia.

Należy wprowadzić głębokość nacięcia półki.

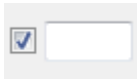

Wymiary wycięcia

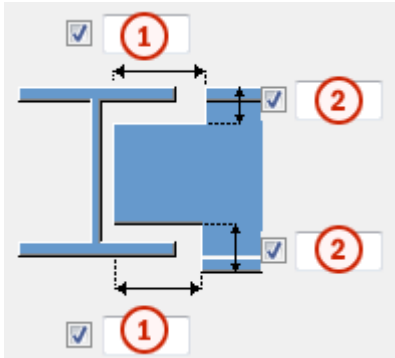

	Opis	Domyślnie
1	Wymiary poziomych cięć półki.	10 mm
2	Wymiary pionowych cięć półki.	Odstęp między krawędzią nacięcia a półką belki jest równa zaokrągleniu środnika elementu głównego. Wysokość nacięcia jest zaokrąglana w górę do najbliższych 5 mm.

Zakładka Śruby

Na zakładce **Śruby** można określić śruby i spoiny, które łączą połączenie kątownikiem z elementem głównym i elementem podrzędnym.

Wymiary grupy śrub

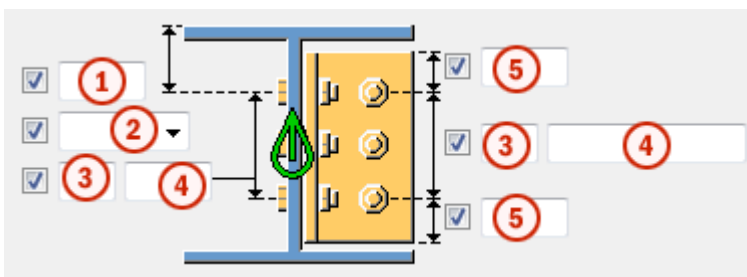



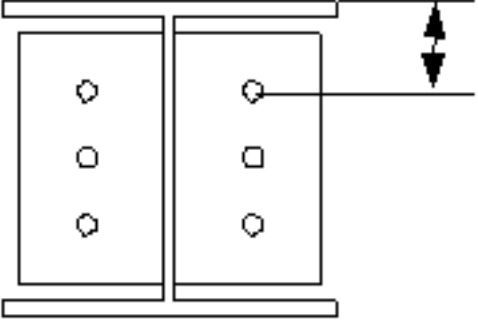
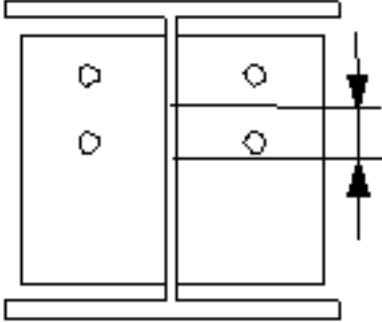
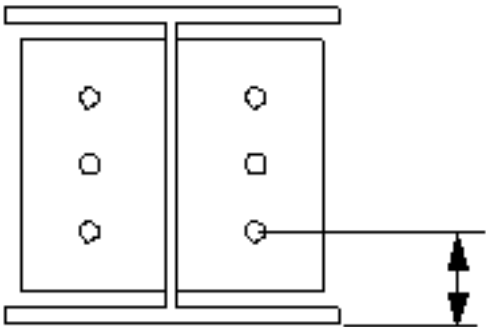

	Opis
1	Wymiar pozycji pionowej grupy śrub.

	Opis
2	<p>Umożliwia wybranie sposobu mierzenia wymiarów pozycji pionowej grupy śrub.</p> <ul style="list-style-type: none"> • Na górze: od górnej krawędzi elementu podrzędnego do śruby najbliższej górze.  <ul style="list-style-type: none"> • Środek: od osi śrub do osi elementu podrzędnego.  <ul style="list-style-type: none"> • Poniżej: od dolnej krawędzi elementu podrzędnego do śruby najbliższej dołu. 
3	Liczba śrub.

	Opis
4	Rozstaw śrub. Wartości rozstawu śrub należy oddzielać spacją. Należy wprowadzić wartość każdej odległości między śrubami. Na przykład w przypadku 3 śrub należy wprowadzić 2 wartości.
5	Odległość od krawędzi śruby. odległość od krawędzi to odległość od środka śruby do krawędzi elementu.

Równomierne rozmieszczenie śrub na kątowniku

Opcja	Opis
	Domyślnie Śruby są rozmieszczane równomiernie. Można zmienić tę opcję za pomocą funkcji AutoDefault.
	Śruby są rozmieszczane równomiernie. Śruby łączące kątownik z elementem podrzędnym znajdują się na tej samej linii poziomej co śruby łączące kątownik z elementem głównym.
	Śruby na elemencie głównym są rozmieszczone na przemian. Śruby łączące kątownik z elementem głównym są przesunięte w dół o połowę wartości pionowego rozstawu śrub.
	Śruby na elemencie podrzędnym są rozmieszczone na przemian. Śruby łączące kątownik z elementem podrzędnym są przesunięte w dół o połowę wartości pionowego rozstawu śrub.
	Śruby na elemencie podrzędnym są rozmieszczone na przemian. Śruby łączące kątownik z nachylonym elementem podrzędnym są równoległe do elementu podrzędnego.

Wymiary grupy śrub

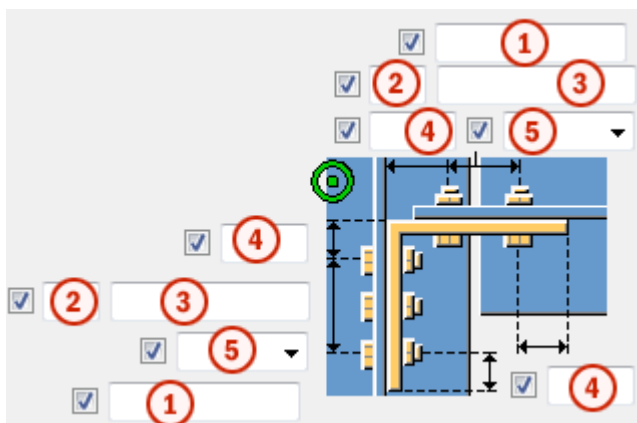



	Opis
1	Umożliwia zdefiniowanie śrub, które mają być usunięte z grupy śrub. Wprowadzane numery śrub przeznaczonych do usunięcia należy oddzielać spacją. Numery śrub liczy się od lewej do prawej i od góry do dołu.
2	Liczba śrub.
3	Rozstaw śrub. Wartości rozstawu śrub należy oddzielać spacją. Należy wprowadzić wartość każdej odległości między śrubami. Na przykład w przypadku 3 śrub należy wprowadzić 2 wartości.
4	Odległość od krawędzi śruby.
5	Położenie, w którym należy wstawić śruby.





Rozmieszczanie śrub

Opcja	Opis
	Domyślnie Rozmieszczenie równoległe Można zmienić tę opcję za pomocą funkcji AutoDefault.
	Rozmieszczenie równoległe
	Typ rozmieszczenia na przemian 1
	Typ rozmieszczenia na przemian 2
	Typ rozmieszczenia na przemian 3

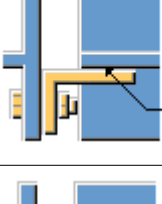
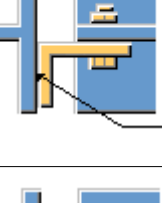
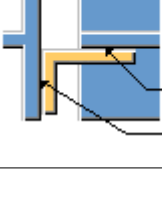
Opcja	Opis
	Typ rozmieszczenia na przemian 4

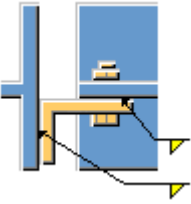
Typ mocowania

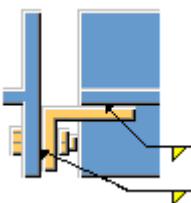
Opcja	Opis
	Domyślnie Obie części są połączone śrubowo. Można zmienić tę opcję za pomocą funkcji AutoDefault.
	Automatycznie Jeśli element główny jest profilem rurowym, kątowniki są spawane do elementu głównego i przykręcane do elementu podrzędnego. W przeciwnym razie kątowniki są przykręcane do obu elementów.
	Obie części są połączone śrubowo.
	Element główny jest spawany, a podrzędny — przykręcany.
	Element główny jest przykręcany, a podrzędny — spawany.
	Oba elementy są spawane.

Opcja	Opis
	Element główny nie jest przykręcany.
	Element podrzędny nie jest spawany.
	Element podrzędny nie jest przykręcany.
	Oba elementy są przykręcane i spawane.

Liczba spoin w połączeniu kątownikiem

Umożliwia zdefiniowanie liczby spoin łączących kątownik z elementem głównym lub podrzędnym.

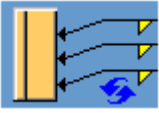
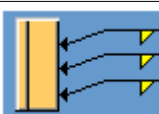
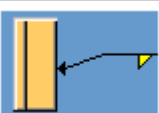
Opcja	Opis
	Domyślnie W połączeniu kątownikiem tworzone są trzy spoiny. Można zmienić tę opcję za pomocą funkcji AutoDefault.
	W połączeniu kątownikiem tworzone są trzy spoiny.
	W połączeniu kątownikiem tworzona jest jedna spoina.

Podstawowe właściwości śruby

Opcja	Opis	Domyślnie
Rozmiar śruby	Średnica śruby.	Dostępne rozmiary są zdefiniowane w katalogu zespołów śrub.
Norma śruby	Norma śruby używana w komponencie.	Dostępne normy są zdefiniowane w katalogu zespołów śrub.
Tolerancja	Odstęp między śrubą a otworem.	
Gwint w materiale	Umożliwia zdefiniowanie, czy gwint może się znajdować w elementach przykręcanych, gdy używane są śruby z trzonem. To ustawienie nie wywiera efektu, gdy używane są śruby z pełnym gwintem.	Tak
Budowa/Warsztat	Położenie, w którym należy przymocować śruby.	Budowa

Długość cięcia

Definiuje głębokość, do której Tekla Structures poszukuje przekrojów skręcanych elementów. Można w ten sposób ustalić, czy śruba będzie przechodzić przez jedną półkę czy przez dwie.

Otwory owalne

Istnieje możliwość zdefiniowania otworów owalnych, powiększonych lub gwintowanych.

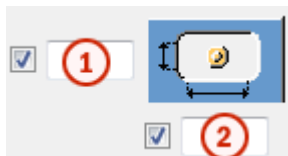

Opcja	Opis	Domyślnie
1	Wymiar pionowy otworu owalnego.	0 — okrągły otwór.

Opcja	Opis	Domyślnie
2	Wymiar poziomy otworu owalnego lub naddatek dla otworów powiększonych.	0 — okrągły otwór.
Typ otworu	Owalny tworzy otwory owalne. Powiększony tworzy otwory powiększone lub gwintowane. Brak otworu powoduje, że otwory nie są tworzone.	
Obróć otwory	Gdy typ otworu jest ustawiony na Owalny , ta opcja obraca otwory owalne.	
Owalne otwory w	Elementy, w których są tworzone otwory owalne. Dostępne opcje zależą od komponentu.	

Zespół śrub

Zaznaczenie pól wyboru pozwala określić, które obiekty komponentu (śruba, podkładki i nakrętki) mają być używane w zespole śruby.

Aby utworzyć sam otwór, należy usunąć zaznaczenie wszystkich pól wyboru.

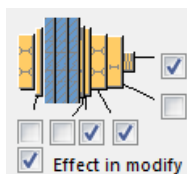

Aby zmienić zespół śruby w istniejącym komponentcie, należy zaznaczyć pole wyboru **Wynik modyfikacji** i kliknąć **Zmień**.

Zwiększenie długości śruby

Umożliwia zdefiniowanie, o ile ma zostać zwiększona długość śruby. Tej opcji można na przykład użyć, gdy malowanie wymaga zwiększenia długości śruby.



Zakładka Podkładki blachy



Zakładka **Podkładki z blachy** umożliwia określenie właściwości podkładki blachy do elementu głównego i elementów podrzędnych.



Opcja	Opis
Blacha podkładki	Grubość, szerokość i wysokość podkładki blachy.

Opcja	Opis	Domyślnie
Nr_Poz	Przedrostek i numer początkowy numeru pozycji elementu. Niektóre komponenty mają drugi wiersz pól, w którym można wprowadzić numer pozycji zespołu.	Domyślny numer początkowy elementu jest określony w ustawieniach Komponenty dostępnych po wybraniu menu Plik --> Ustawienia --> Opcje .
Materiał	Klasa materiału.	Domyślny materiał jest określony w polu Materiał elementu w ustawieniach Komponenty dostępnych po wybraniu menu Plik --> Ustawienia --> Opcje .
Nazwa	Ta nazwa będzie widoczna w rysunkach i raportach.	
Wykończenie	Opisuje sposób obróbki powierzchni elementu.	

Blacha podkładki

Pozwala zdefiniować podkładki z blachy dla śrub oraz wybrać stronę takich podkładek.

Opcja	Opis
	Domyślnie Brak podkładki z blachy AutoDefaults can change this option.
	Brak podkładki z blachy

Opcja	Opis
	Jedna podkładka z blachy
	Indywidualne kwadratowe podkładki z blachy do każdej śruby
	Indywidualne okrągłe podkładki z blachy do każdej śruby

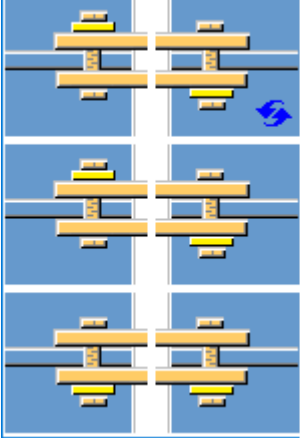
Opcja	Opis
	Umożliwia określenie, czy podkładka z blachy jest tworzona dla jednego połączenia kątownikiem czy dla obu.
	Umożliwia określenie, czy podkładki blachy są umieszczane symetrycznie czy asymetrycznie.

Zakładka Ścięcie belki

Na zakładce **Ścięcie belki** można określić podkładki spoiny, otwory dostępu do spawania, przygotowanie końca belki oraz podcięcia.

Weld backing bar

Opcja	Opis
Podkładka spoiny	Grubość i szerokość podkładki spoiny.



Opcja	Opis	Domyślnie
Nr_Poz	Przedrostek i numer początkowy numeru pozycji elementu. Niektóre komponenty mają drugi wiersz pól, w którym można wprowadzić numer pozycji zespołu.	Domyślny numer początkowy elementu jest określony w ustawieniach Komponenty dostępnych po wybraniu menu Plik --> Ustawienia --> Opcje .
Materiał	Klasa materiału.	Domyślny materiał jest określony w polu Materiał elementu w ustawieniach Komponenty dostępnych po wybraniu menu Plik --> Ustawienia --> Opcje .
Nazwa	Ta nazwa będzie widoczna w rysunkach i raportach.	
Wykończenie	Opisuje sposób obróbki powierzchni elementu.	

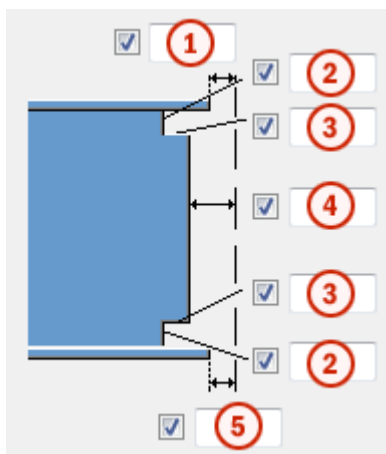



Wymiary otworu dostępowego do spawania









	Opis
1	Odstęp między górną półką elementu podrzędnego a elementem głównym.
2	Wymiary pionowe górnego i dolnego otworu dostępowego do spawania.
3	Wymiary poziome górnego i dolnego otworu dostępowego do spawania.
4	Odstęp między środkami elementu podrzędnego a elementem głównym. Tekla Structures dodaje wprowadzoną w tym miejscu wartość do odstępu zdefiniowanego na zakładce Obraz .
5	Odstęp między dolną półką elementu podrzędnego a elementem głównym. Tekla Structures dodaje wprowadzoną w tym miejscu wartość do odstępu zdefiniowanego na zakładce Obraz .

Otworki dostępowe do spawania







Opcja	Opis	Domyślnie
	Domyślnie Okrągły otwór dostępowy do spawania Można zmienić tę opcję za pomocą funkcji AutoDefault.	
	Okrągły otwór dostępowy do spawania	

Opcja	Opis	Domyślnie
	Kwadratowy otwór dostępowy do spawania	
	Przekątny otwór dostępowy do spawania	
	Okrągły otwór dostępowy do spawania o promieniu, który można zdefiniować w r <input checked="" type="checkbox"/> <input type="text"/> .	
	Otwór dostępowy do spawania w kształcie wydłużonego stożka o promieniu i wymiarach, które można zdefiniować w <input checked="" type="checkbox"/> <input type="text"/> i Przyg. góry x <input checked="" type="checkbox"/> <input type="text"/> Przyg. spodu x <input checked="" type="checkbox"/> <input type="text"/> .	
	Otwór dostępowy do spawania w kształcie stożka o promieniach, które można zdefiniować w <input checked="" type="checkbox"/> <input type="text"/> i r <input checked="" type="checkbox"/> <input type="text"/> . Duża litera R definiuje duży promień (wysokość). Mała litera r definiuje mały promień.	R = 35 r = 10









Przygotowanie końca belki

Opcja	Opis
	Domyślnie Przygotowywana jest półka górna i dolna. Można zmienić tę opcję za pomocą funkcji AutoDefault.
	Automatycznie Przygotowywana jest półka górna i dolna.
	Koniec belki nie jest przygotowany.
	Przygotowywana jest półka górna i dolna.
	Półka górna jest przygotowana.
	Półka dolna jest przygotowana.

Wycięcie półki



Opcja półki górnej	Opcja półki dolnej	Opis
		Domyślnie Półka nie jest cięta. Można zmienić tę opcję za pomocą funkcji AutoDefault.
		Półka nie jest cięta.
		Półka jest cięta.

Podkładki spawu

Opcja górnej podkładki	Opcja dolnej podkładki	Opis
		Domyślnie Podkładki są tworzone wewnątrz pólki. Można zmienić tę opcję za pomocą funkcji AutoDefault.
		Podkładki nie są tworzone.
		Podkładki są tworzone wewnątrz pólki.
		Podkładki są tworzone na zewnątrz pólki.

Długość podkładki spoiny

Długość podkładki spawu należy wprowadzić w polu poniżej opcji.

Opcja	Opis
	Domyślnie Całkowita długość podkładki Można zmienić tę opcję za pomocą funkcji AutoDefault.
	Całkowita długość podkładki
	Przedłużenie poza krawędź półki

Pozycja podkładki spoiny

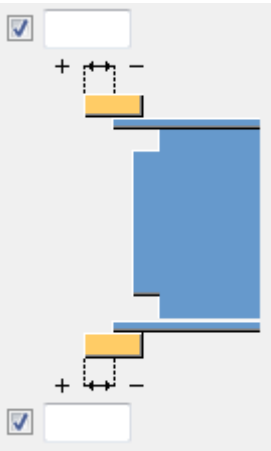
Opcja	Opis
	Należy wprowadzić wartość dodatnią lub ujemną przesunięcia przedniego końca podkładki względem końca półki.

Typ zespołu

Umożliwia zdefiniowanie położenia, gdzie są wykonywane spoiny podkładek spoin. Po wybraniu opcji **Warsztat** Tekla Structures uwzględnia podkładki w zespole.

Zakładka Ramka z kątownika

Na zakładce **Ramka z kątownika** można dodać profil osadzenia.

Seat angle





Zadaniem kątowników osadzenia jest przenoszenie obciążeń elementu podrzędnego. Kątowniki osadzenia mogą się znajdować przy górnej półce, przy dolnej półce albo przy obu półkach elementu podrzędnego. Kątownik osadzenia może być usztywniony i przykręcony lub przyspawany do elementu głównego i podrzędnego.

Opcja	Opis
Żebra	Grubość, szerokość i wysokość żebra.
Kątownik górny, Kątownik dolny	Wybierz profil kątownika osadzenia przez wybór z katalogu profili.

Opcja	Opis	Domyślnie
Nr_Poz	Przedrostek i numer początkowy numeru pozycji elementu. Niektóre komponenty mają drugi wiersz pól, w którym można	Domyślny numer początkowy elementu jest określony w ustawieniach Komponenty dostępnych po wybraniu menu Plik --> Ustawienia --> Opcje .

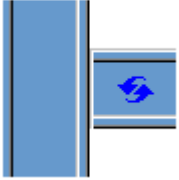
Opcja	Opis	Domyślnie
	wprowadzić numer pozycji zespołu.	
Materiał	Klasa materiału.	Domyślny materiał jest określony w polu Materiał elementu w ustawieniach Komponenty dostępnych po wybraniu menu Plik --> Ustawienia --> Opcje .
Nazwa	Ta nazwa będzie widoczna w rysunkach i raportach.	
Wykończenie	Opisuje sposób obróbki powierzchni elementu.	

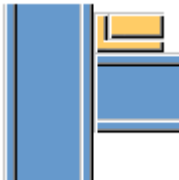





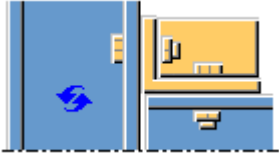

Pozycja kątownika osadzenia

Opcja	Opis
	Domyślnie Kątownik osadzenia nie jest tworzony. Można zmienić tę opcję za pomocą funkcji AutoDefault.
	Kątownik osadzenia nie jest tworzony.
	Kątownik osadzenia jest tworzony na górze półki.
	Kątownik osadzenia jest tworzony na dole półki.

Opcja	Opis
	Kątowniki osadzenia są tworzone po obu stronach półki.

Przymocowanie kątownika osadzenia

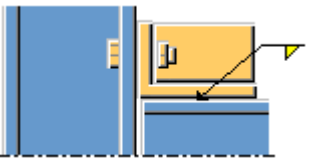
Kątownik osadzenia znajduje się przy górnej lub przy dolnej powierzchni elementu podrzędnego.

Opcja górnego kątownika osadzenia	Opcja dolnego kątownika osadzenia	Opis
		Domyślnie Połączenie śrubowe Kątownik osadzenia jest przykręcony do elementu głównego i elementu podrzędnego. Można zmienić tę opcję za pomocą funkcji AutoDefault.
		Połączenie śrubowe Kątownik osadzenia jest przykręcony do elementu głównego i elementu podrzędnego.
		Połączenie spawane-śrubowe Kątownik osadzenia jest przyspawany do elementu głównego i przykręcony do elementu podrzędnego.
		Połączenie śrubowe-spawane Kątownik osadzenia jest przykręcony do elementu głównego i przyspawany do elementu podrzędnego.

Opcja górnego kątownika osadzenia	Opcja dolnego kątownika osadzenia	Opis
		<p>Połączenie spawane</p> <p>Kątownik osadzenia jest przyspawany do elementu głównego i elementu podrzędnego.</p>





Typ żebra

Opcja	Opis
	<p>Domyślnie</p> <p>Prostokątna blacha usztywniająca</p> <p>Można zmienić tę opcję za pomocą funkcji AutoDefault.</p>
	Prostokątna blacha usztywniająca
	Trójkątna blacha usztywniająca
	Kształt żebra jest określany przez linię łączącą końce ramion kątownika osadzenia.





Obrót kątownika osadzenia

Opcja	Opis
	<p>Domyślnie</p> <p>Kątownik osadzenia nie jest obracany.</p> <p>Można zmienić tę opcję za pomocą funkcji AutoDefault.</p>
	Kątownik osadzenia nie jest obracany.
	<p>Kątownik osadzenia jest obracany o 90 stopni w poziomie.</p> <p>Aby usztywnić obrócony kątownik osadzenia, wybierz opcję Żebra środkowe z listy Pozycja żebra pośredniego.</p>



Orientacja kątownika osadzenia

Opcja	Opis
	Domyślnie Dłuższe ramię kątownika osadzenia jest połączone z elementem podrzędnym. Można zmienić tę opcję za pomocą funkcji AutoDefault.
	Dłuższe ramię kątownika osadzenia jest połączone z elementem podrzędnym.
	Dłuższe ramię kątownika osadzenia jest połączone z elementem głównym.
	Automatycznie Dłuższe ramię kątownika osadzenia jest połączone z tym elementem, w którym śruby sięgają najdalej od narożnika kątownika osadzenia.

Pozycja bocznych żeber

Opcja	Opis
	Domyślnie Boczne żebra nie są tworzone. Można zmienić tę opcję za pomocą funkcji AutoDefault.
	Boczne żebra nie są tworzone.
	Żebra są tworzone po bliższej stronie.
	Żebra są tworzone po dalszej stronie.
	Żebra są tworzone po bliższej i dalszej stronie.

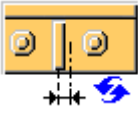
Pozycja środkowego żebra

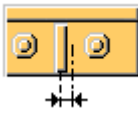
Opcja	Opis
	Domyślnie Zgodnie ze śrubami Można zmienić tę opcję za pomocą funkcji AutoDefault.
	Środkowa blacha usztywniająca nie jest tworzona.
	Środkowe żebra Blacha usztywniająca jest umieszczana pośrodku kątownika osadzenia. Wpisz liczbę żeber środkowych w polu Liczba żeber środkowych . Żebra wielokrotne są wyśrodkowane i rozmieszczone w jednakowych odstępach.
	Zgodnie ze śrubami Blacha usztywniająca jest umieszczana między śrubami, pośrodku odstępu między nimi. Domyślnie żebro jest tworzone między każdą parą śrub. Liczbę środkowych żeber należy wprowadzić w polu poniżej opcji Zgodnie ze śrubami .

Odsunięcie kątownika osadzenia

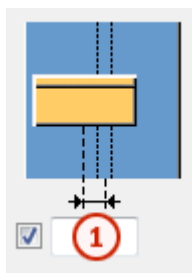

	Opis
1	Odsunięcie poziome kątownika osadzenia od osi elementu głównego.

Szczelina

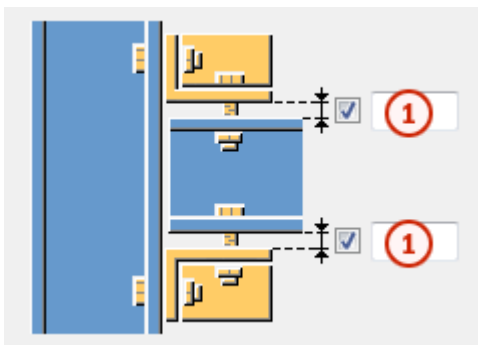



	Opis
1	Górny odstęp i dolny odstęp między kątownikiem osadzenia a elementem podrzędnym.

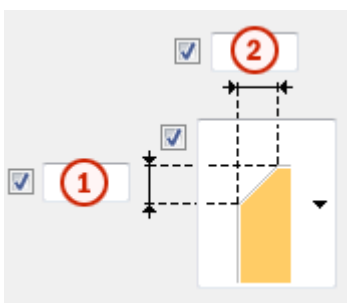

Wymiary fazowania



	Opis
1	Wymiar pionowy fazowania.
2	Wymiar poziomy fazowania.

Typ fazowania

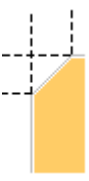
Opcja	Opis
	Domyślnie Bez fazowania Można zmienić tę opcję za pomocą funkcji AutoDefault.
	Bez fazowania

Opcja	Opis
	Fazowanie liniowe
	Fazowanie łukiem wypukłym
	Fazowanie łukiem wklęsłym

Zakładka **Ramka śrub podrz.**

Na zakładce **Kątownik - śruby gł.** można określić właściwości śrub łączących profil osadzenia z elementem głównym.

Wymiary grupy śrub

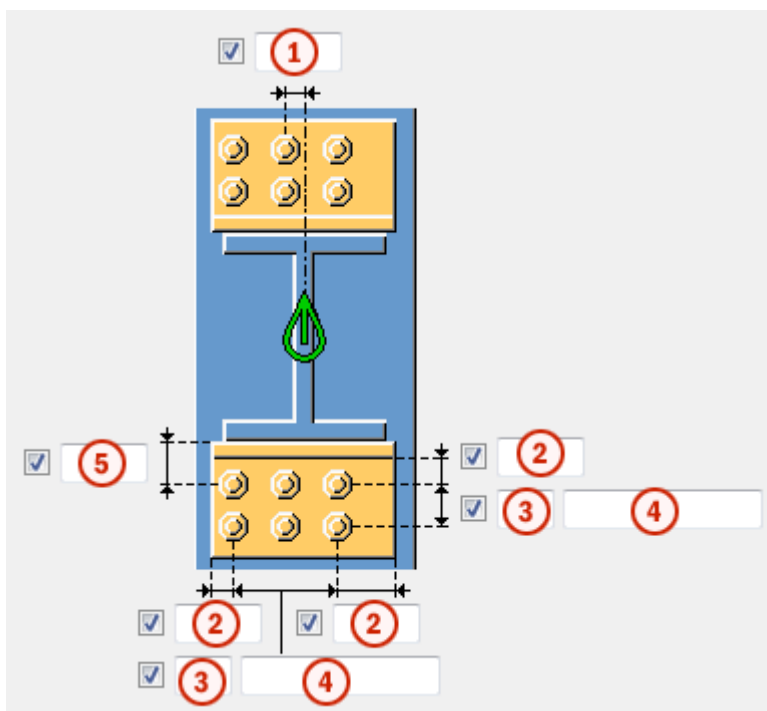

	Opis
1	Wymiary pozycji poziomej grupy śrub. Wymiar definiuje się od osi belki podrzędnej.
2	Odległość od krawędzi śruby. odległość od krawędzi to odległość od środka śruby do krawędzi elementu.
3	Liczba śrub.
4	Rozstaw śrub. Wartości rozstawu śrub należy oddzielać spacją. Należy wprowadzić wartość każdej odległości między śrubami. Na przykład w przypadku 3 śrub należy wprowadzić 2 wartości.
5	Wymiar pozycji pionowej grupy śrub. Wymiar definiuje się od dołu belki podrzędnej.

Góra

Góra dotyczy grupy śrub, które łączą górny profil osadzenia z elementem głównym.

Dół

Dół dotyczy grupy śrub, które łączą dolny profil osadzenia z elementem głównym.

Podstawowe właściwości śruby

Opcja	Opis	Domyślnie
Rozmiar śruby	Średnica śruby.	Dostępne rozmiary są zdefiniowane w katalogu zespołów śrub.
Norma śruby	Norma śruby używana w komponentcie.	Dostępne normy są zdefiniowane w katalogu zespołów śrub.
Tolerancja	Odstęp między śrubą a otworem.	
Gwint w materiale	Umożliwia zdefiniowanie, czy gwint może się znajdować w elementach przykręcanych, gdy używane są śruby z trzonem. To ustawienie nie wywiera efektu, gdy	Tak

Opcja	Opis	Domyślnie
	używane są śruby z pełnym gwintem.	
Budowa/Warsztat	Położenie, w którym należy przymocować śruby.	Budowa

Otwory owalne

Istnieje możliwość zdefiniowania otworów owalnych, powiększonych lub gwintowanych.



Opcja	Opis	Domyślnie
1	Wymiar pionowy otworu owalnego.	0 — okrągły otwór.
2	Wymiar poziomy otworu owalnego lub naddatek dla otworów powiększonych.	0 — okrągły otwór.
Typ otworu	Owalny tworzy otwory owalne. Powiększony tworzy otwory powiększone lub gwintowane. Brak otworu powoduje, że otwory nie są tworzone.	
Obróć otwory	Gdy typ otworu jest ustawiony na Owalny , ta opcja obraca otwory owalne.	
Owalne otwory w	Elementy, w których są tworzone otwory owalne. Dostępne opcje zależą od komponentu.	

Zwiększenie długości śruby

Umożliwia zdefiniowanie, o ile ma zostać zwiększona długość śruby. Tej opcji można na przykład użyć, gdy malowanie wymaga zwiększenia długości śruby.

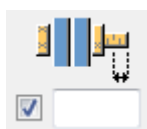

Zakładka **Ramka śrub gł.**

Na zakładce **Kątownik - śruby podrz.** można określić właściwości śrub łączących profil osadzenia z elementem podrzędnym.

Wymiary grupy śrub

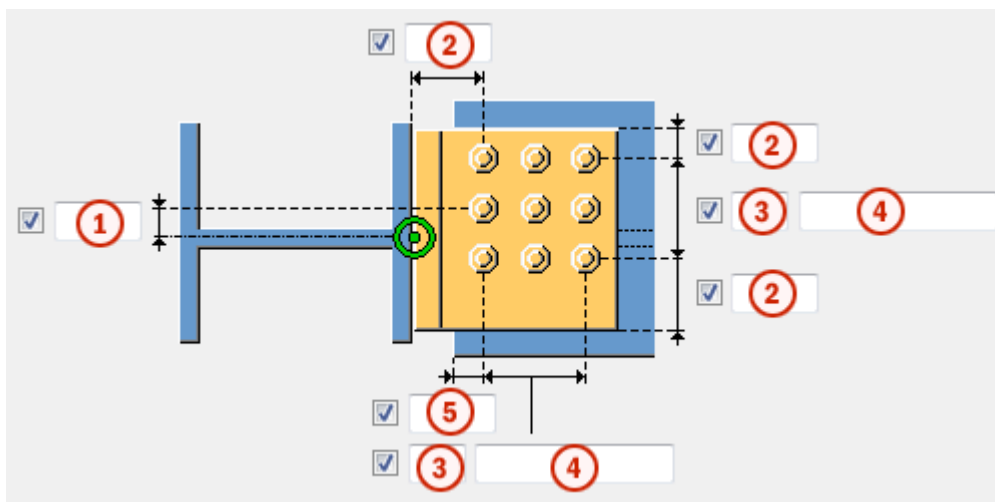

	Opis
1	Wymiar pozycji pionowej grupy śrub. Wymiar definiuje się od osi belki podrzędnej.
2	Odległość od krawędzi śruby. odległość od krawędzi to odległość od środka śruby do krawędzi elementu.
3	Liczba śrub.
4	Rozstaw śrub. Wartości rozstawu śrub należy oddzielać spacją. Należy wprowadzić wartość każdej odległości między śrubami. Na przykład w przypadku 3 śrub należy wprowadzić 2 wartości.
5	Wymiary pozycji poziomej grupy śrub. Wymiar definiuje się od dołu belki podrzędnej.

Góra

Góra dotyczy grupy śrub, które łączą górny profil osadzenia z elementem podrzędnym.

Dół

Dół dotyczy grupy śrub, które łączą dolny profil osadzenia z elementem podrzędnym.

Podstawowe właściwości śruby

Opcja	Opis	Domyślnie
Rozmiar śruby	Średnica śruby.	Dostępne rozmiary są zdefiniowane w katalogu zespołów śrub.
Norma śruby	Norma śruby używana w komponencie.	Dostępne normy są zdefiniowane w katalogu zespołów śrub.
Tolerancja	Odstęp między śrubą a otworem.	
Gwint w materiale	Umożliwia zdefiniowanie, czy gwint może się znajdować w elementach przykręcanych, gdy używane są śruby z trzonem. To ustawienie nie wywiera efektu, gdy używane są śruby z pełnym gwintem.	Tak
Budowa/Warsztat	Położenie, w którym należy przymocować śruby.	Budowa

Otwory owalne

Istnieje możliwość zdefiniowania otworów owalnych, powiększonych lub gwintowanych.

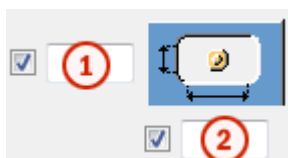

Opcja	Opis	Domyślnie
1	Wymiar pionowy otworu owalnego.	0 — okrągły otwór.
2	Wymiar poziomy otworu owalnego lub naddatek dla otworów powiększonych.	0 — okrągły otwór.

Opcja	Opis	Domyślnie
Typ otworu	Owalny tworzy otwory owalne. Powiększony tworzy otwory powiększone lub gwintowane. Brak otworu powoduje, że otwory nie są tworzone.	
Obróć otwory	Gdy typ otworu jest ustawiony na Owalny , ta opcja obraca otwory owalne.	
Owalne otwory w	Elementy, w których są tworzone otwory owalne. Dostępne opcje zależą od komponentu.	

Zwiększenie długości śruby

Umożliwia zdefiniowanie, o ile ma zostać zwiększona długość śruby. Tej opcji można na przykład użyć, gdy malowanie wymaga zwiększenia długości śruby.



Zakładka Ogólne

Kliknij poniższe łącze, aby uzyskać więcej informacji:

Zakładka Ogólne

Zakładka Typ projektu

Kliknij poniższe łącze, aby uzyskać więcej informacji:

Zakładka Typ projektu

Zakładka Obliczenia

Kliknij poniższe łącze, aby uzyskać więcej informacji:

Zakładka Obliczenia

Spoiny

Kliknij poniższe łącze, aby uzyskać więcej informacji:

Dwustronne połączenie kątownikiem (143)

Dwustronne połączenie kątownikiem (143) łączy dwie belki lub belkę ze słupem za pomocą pojedynczych lub podwójnych kątowników. Belka drugorzędna może być wypoziomowana lub nachylona. Spawane wstawki i kątownik osadzenia są opcjonalne.

Utworzone obiekty

- Połączenie kątownikami (2)
- Blachy wstawek (opcjonalnie)
- Kątownik osadzenia (opcjonalnie)
- Podkładki spoiny (opcjonalnie)
- Śruby
- Podkładki blachy (opcjonalne)
- Spoiny
- Cięcia

Zastosowania

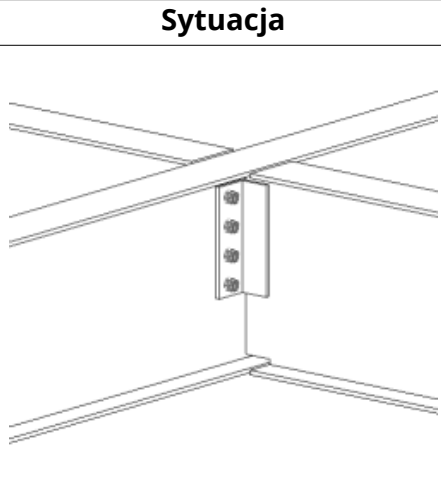
Sytuacja	Opis
	Połączenie kątownikiem. Klamra jednostronna/dwustronna. Dwa elementy podrzędne. Opcje przykręcony/przykręcony, spawany/przykręcony, spawany/spawany.

Sytuacja	Opis
	<p>Połączenie kątownikiem.</p> <p>Klamra jednostronna/dwustronna.</p> <p>Dwa elementy podrzędne. Opcje przykręcony/przykręcony, spawany/przykręcony, spawany/spawany.</p>
	<p>Połączenie kątownikiem.</p> <p>Klamra jednostronna/dwustronna.</p> <p>Dwa elementy podrzędne.</p> <p>Opcja wstawki. Górny/Dolny/Oba.</p>
	<p>Połączenie kątownikiem.</p> <p>Klamra jednostronna/dwustronna.</p> <p>Dwa elementy podrzędne na różnych wysokościach.</p>

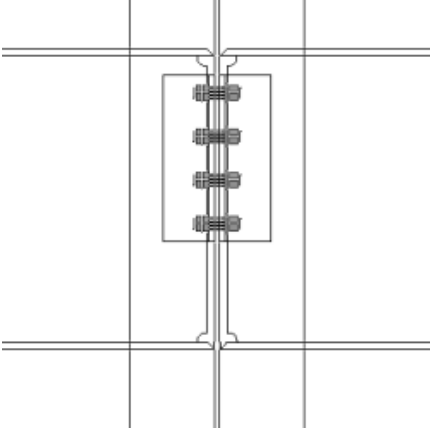
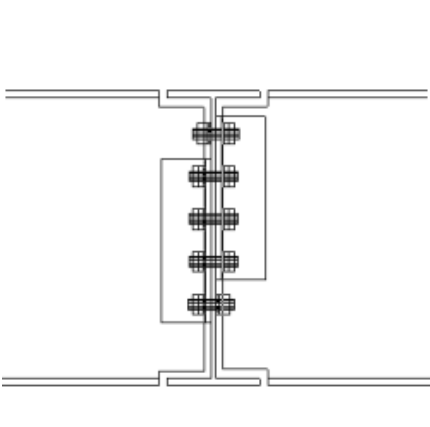
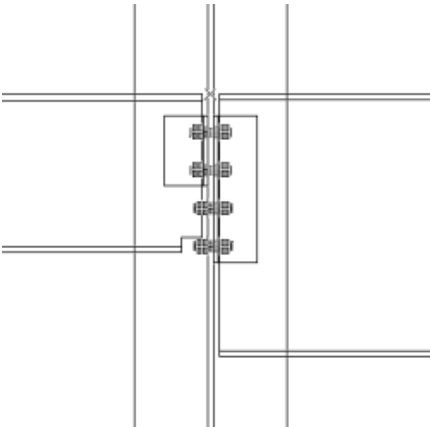
Sytuacja	Opis
	<p>Połączenie kątownikiem.</p> <p>Klamra jednostronna/dwustronna.</p> <p>Dwa elementy podrzędne.</p> <p>Przygotowanie do spawania i otwory dostępne do spawania do połączenia momentowego.</p>
	<p>Połączenie kątownikiem.</p> <p>Klamra jednostronna/dwustronna.</p> <p>Dwa elementy podrzędne.</p> <p>Połączenie zabezpieczające.</p>
	<p>Połączenie kątownikiem.</p> <p>Automatyczne nacinanie elementu podrzędnego w celu przygotowania szczeliny na śrubę.</p>

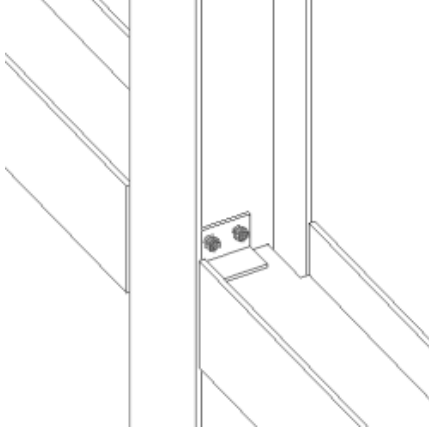
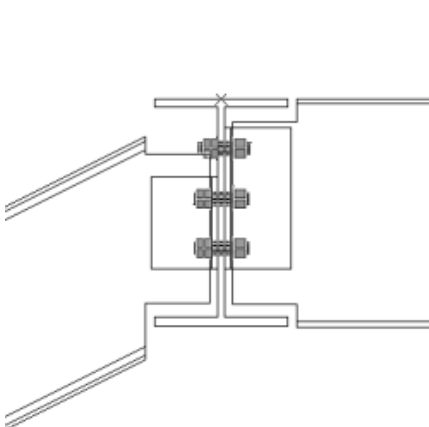
Sytuacja	Opis
	<p>Połączenie kątownikiem. Klamra jednostronna/dwustronna. Dwa elementy podrzędne obrócone.</p>
	<p>Połączenie kątownikiem. Klamra jednostronna/dwustronna. Dwa elementy podrzędne, jeden nachylony.</p>

Kolejność wyboru

1. Wybierz element główny (słup lub belkę).
2. Wybierz pierwszy element podrzędny (belkę).
3. Wybierz drugi element podrzędny (belkę).
4. Kliknij środkowym przyciskiem myszy, aby utworzyć połączenie.

Klucz do identyfikacji elementów

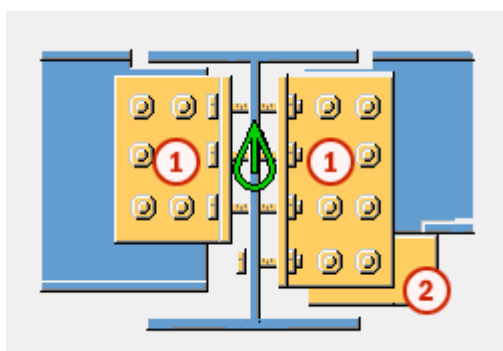

	Element
1	Połączenie kątownikami
2	Blacha wstawki

UWAGA Tekla Structures używa do utworzenia tego komponentu wartości z pliku `joints.def`. Więcej informacji - zobacz .

Zakładka **Obraz**

Na zakładce **Obraz** można określić wymiary połączenia kątownikiem oraz sposób przycięcia końca belki.

Wymiary

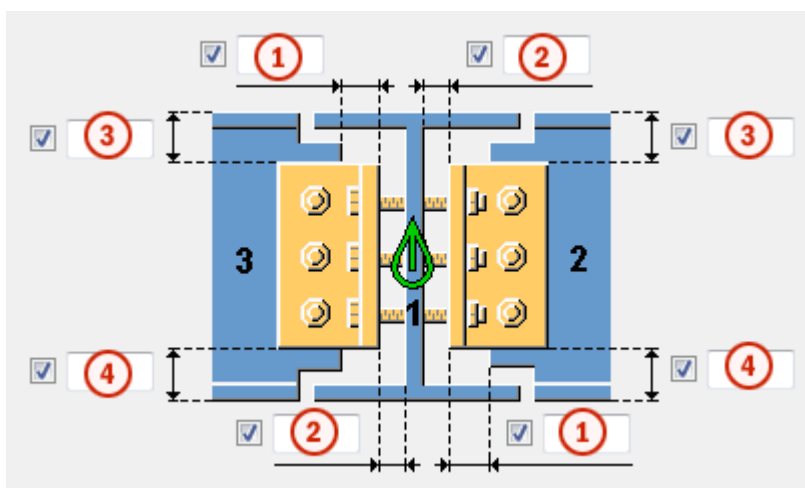

	Opis	Domyślnie
1	Długość wycięcia elementu podrzędnego. Wycięcie jest zdefiniowane na podstawie krawędzi kątownika.	
2	Określa szczelinę między elementem głównym a połączeniem kątownikiem.	0
3	Odległość górnej krawędzi kątownika od górnej powierzchni belki podrzędnej. Położenie krawędzi górnej kątownika zmienia wysokość kątownika. Wartość dodatnia powoduje przesunięcie górnej pozycji bliżej środka belki i w efekcie zmniejszenie rozmiaru kątownika. Wartości ujemne zwiększają rozmiar kątownika.	Jeśli nie zostanie podana wartość, rozmiar kątownika zależy od śrub i odległości od ich krawędzi.

	Opis	Domyślnie
4	<p>Odległość dolnej krawędzi kątownika od dolnej powierzchni belki podrzędnej.</p> <p>Położenie dolnej krawędzi kątownika zmienia wysokość kątownika.</p> <p>Wartość dodatnia powoduje przesunięcie górnej pozycji bliżej środka belki i w efekcie zmniejszenie rozmiaru kątownika. Wartości ujemne zwiększają rozmiar kątownika.</p>	<p>Jeśli nie zostanie podana wartość, rozmiar kątownika zależy od śrub i odległości od ich krawędzi.</p>



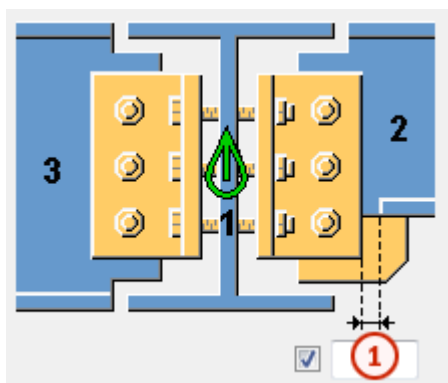





Opcja	Opis
Sortuj drugorzędne według profilu wysokości	<p>Określ, czy elementy podrzędne są sortowane według ich wysokości profilu.</p> <p>Po ustawieniu wartości Tak, najwyższy element podrzędny jest zawsze traktowany jako pierwszy element podrzędny, niezależnie od kolejności wyboru.</p>





	Opis	Domyślnie
1	<p>Rozmiar pasa utworzonego w półce elementu podrzędnego.</p> <p>Punkt przycięcia półki jest określany przez krawędź połączenia kątownikiem.</p>	<p>Półka jest automatycznie zamieniana w płaskownik, kiedy połączenie kątownikiem przecina półkę.</p>

Cięcie na końcu belki

Umożliwia zdefiniowanie sposobu cięcia belki podrzędnej. Belka jest widoczna z boku.

Opcja	Opcja	Opis
		Domyślnie Skos Można zmienić tę opcję za pomocą funkcji AutoDefault.
		Automatycznie Jeśli nachylenie belki podrzędnej nie przekracza 10 stopni, jej koniec jest cięty pod kątem prostym. W przeciwnym razie koniec belki jest cięty skośnie.
		Kwadrat Końce belki podrzędnej są przycinane pod kątem prostym.
		Skos Koniec belki podrzędnej jest przycinany równoległe do krawędzi elementu głównego.

Przycięcie półkę u dołu belki

Opcja	Opis
	Domyślnie Wycięcie półki Można zmienić tę opcję za pomocą funkcji AutoDefault.
	Nacięcie Dolna część belki podrzędnej jest nacinana, jeśli kątownik przecina półkę. Należy wprowadzić promień i wysokość nacięcia.
	Wycięcie półki Półka belki podrzędnej jest nacinana po tej samej stronie co kątownik, jeśli kątownik przecina półkę.

Zakładka **Elementy**











Na zakładce **Elementy** można określić rozmiar, położenie i orientację połączeń kątownikiem.

Profil NS/FS

Opcja	Opis	Domyślnie
Profil NS Profil 2 NS	Profil połączenia kątownikiem bliższej strony dla pierwszego i drugiego elementu podrzędnego przez wybranie go z katalogu profili.	Wielkość kątownika jest określona średnicą śruby. Nazwą domyślną jest KĄTOWNIK.
Profil FS Profil 2 FS	Profil połączenia kątownikiem dalszej strony dla pierwszego i drugiego elementu podrzędnego przez wybranie go z katalogu profili.	Wielkość kątownika jest określona średnicą śruby. Nazwą domyślną jest KĄTOWNIK.





Opcja	Opis	Domyślnie
Nr_Poz	Przedrostek i numer początkowy numeru pozycji elementu. Niektóre komponenty mają drugi wiersz pól, w którym można wprowadzić numer pozycji zespołu.	Domyślny numer początkowy elementu jest określony w ustawieniach Komponenty dostępnych po wybraniu menu Plik --> Ustawienia --> Opcje .
Materiał	Klasa materiału.	Domyślny materiał jest określony w polu Materiał elementu w ustawieniach Komponenty dostępnych po wybraniu menu Plik --> Ustawienia --> Opcje .
Nazwa	Ta nazwa będzie widoczna w rysunkach i raportach.	
Wykończenie	Opisuje sposób obróbki powierzchni elementu.	



Pozycja połączenia kątownikiem

Opcja dla drugiego elementu podrzędnego	Opcja dla pierwszego elementu podrzędnego	Opis
		Domyślnie Połączenia kątownikami są tworzone na bliższej i dalszej stronie. Można zmienić tę opcję za pomocą funkcji AutoDefault.
		Automatycznie Jeżeli profil elementu głównego jest rurą, zostaną utworzone dwa połączenia kątownikami. W przeciwnym razie zostanie utworzone połączenie kątownikiem na bliższej stronie.
		Połączenie kątownikiem jest tworzone na bliższej stronie.
		Połączenia kątownikami są tworzone na bliższej i dalszej stronie.
		Połączenie kątownikiem jest tworzone na dalszej stronie.

Orientacja kątowników na bliższej stronie



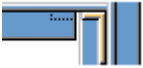

Opcje te zamieniają nierówne ramiona połączenia kątownikami po stronie bliższej.

Opcja dla drugiego elementu podrzędnego	Opcja dla pierwszego elementu podrzędnego	Opis
		Domyślnie Bez zamiany Można zmienić tę opcję za pomocą funkcji AutoDefault.
		Bez zamiany Kątownik jest umieszczany w

Opcja dla drugiego elementu podrzędnego	Opcja dla pierwszego elementu podrzędnego	Opis
		połączeniu w taki sposób, że dłuższe ramię jest połączone z elementem podrzędnym.
		Ze zamianą Ramiona kątownika są zamieniane w taki sposób, że ramię dłuższe jest połączone z elementem głównym.

Orientacja kątowników na dalszej stronie

Opcje te zamieniają nierówne ramiona połączenia kątownikami po stronie dalszej.

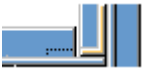
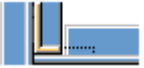
Opcja dla drugiego elementu podrzędnego	Opcja dla pierwszego elementu podrzędnego	Opis
		Domyślnie Bez zamiany Można zmienić tę opcję za pomocą funkcji AutoDefault.
		Bez zamiany Kątownik jest umieszczony w połączeniu w taki sposób, że dłuższe ramię jest połączone z elementem podrzędnym.
		Ze zamianą Ramiona kątownika są zamieniane w taki sposób, że ramię dłuższe jest połączone z elementem głównym.

Rozstaw śrub i szczelina przy spawaniu

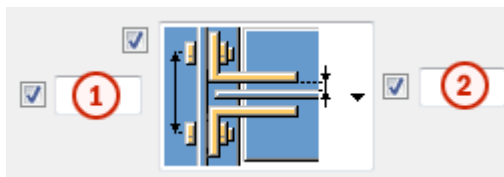

Opcja	Opis
1	Rozstaw śrub.
2	Szczelina przy spawaniu.

Opcja	Opis
	Domyślnie Rozstaw śrub bez szczeliny przy spawaniu Można zmienić tę opcję za pomocą funkcji AutoDefault.
	Rozstaw śrub bez szczeliny przy spawaniu
	Rozstaw śrub ze szczeliną przy spawaniu
	Rozstaw śrub ze szczeliną przy spawaniu definiowane przez użytkownika.

Środek linii rozstawu śrub

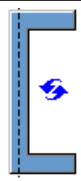
Opcja	Opis
	Domyślna Środek linii rozstawu śrub od osi elementu podrzędnego. Ustawienia AutoDefault mogą zmienić tę opcję.

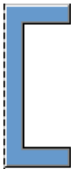



Opcja	Opis
	Środek linii rozstawu śrub od osi elementu podrzędnego.
	Środek linii rozstawu śrub od tylnej części środka elementu podrzędnego. Tej opcji można użyć, gdy element podrzędny ma profil C lub U.

Połączenia zabezpieczające

Wpisz wartość w polu **Offset poziomy strony 2**, aby przesunąć połączenie kątownikiem poziomo po stronie drugiej belki podrzędnej. Wpisz wymiary **Cięcie pionowe/offset** i **Cięcie poziome**.

Typ połączenia zabezpieczającego

Określa, czy utworzone połączenie jest połączeniem standardowym czy połączeniem zabezpieczającym.

Opcja	Opis
	Domyślnie Połączenie zabezpieczające nie jest tworzone. Można zmienić tę opcję za pomocą funkcji AutoDefault.
	Połączenie zabezpieczające nie jest tworzone.
	Połączenia kątownikami są przesuwane w dół, aby utworzyć połączenie zabezpieczające. Wpisz wymiar w polu Cięcie pionowe/przesunięcie .
	Połączenia kątownikami są nacinane, aby utworzyć połączenie zabezpieczające. Wpisz wymiary nacięcia w polach Cięcie pionowe/przesunięcie i Cięcie poziome .



Położenie połączenia zabezpieczającego

Określa położenie połączenia zabezpieczającego.

Opcja	Opis
	Domyślnie Na pierwszej belce podrzędnej Można zmienić tę opcję za pomocą funkcji AutoDefault.
	Na pierwszej belce podrzędnej
	Na pierwszej belce podrzędnej
	Na drugiej belce podrzędnej
	Na drugiej belce podrzędnej
	Na pierwszej belce podrzędnej
	Na drugiej belce podrzędnej
	Na pierwszej belce podrzędnej i na drugiej podrzędnej
	Na drugiej belce podrzędnej i na pierwszej belce podrzędnej

Równomierne rozmieszczenie połączenia zabezpieczającego

Określa sposób równomiernego rozmieszczenia połączeń kątownikami.

Opcja	Opis
	Domyślnie Równomiernie Można zmienić tę opcję za pomocą funkcji AutoDefault.
	Równomiernie Wysokość połączenia kątownikiem nie jest modyfikowana, ale połączenia kątownikami są przesuwane, aby utworzyć połączenie zabezpieczające.
	Równy Wysokość połączenia kątownikiem jest modyfikowana, aby utworzyć połączenie zabezpieczające, ale spody kątowników są ze sobą wyrównane.

Zakładka Wstawka

Na zakładce **Wstawka** można określić opcje tworzenia i fazowania wstawek wzmacniających półki belek podrzędnych.





Haunch plates

Opcja	Opis
Blacha górna	Grubość, szerokość i wysokość blachy górnej wstawki.
Blacha dolna	Grubość, szerokość i wysokość blachy dolnej wstawki.

Opcja	Opis	Domyślnie
Nr_Poz	Przedrostek i numer początkowy numeru pozycji elementu. Niektóre komponenty mają drugi wiersz pól, w którym można wprowadzić numer pozycji zespołu.	Domyślny numer początkowy elementu jest określony w ustawieniach Komponenty dostępnych po wybraniu menu Plik --> Ustawienia --> Opcje .
Materiał	Klasa materiału.	Domyślny materiał jest określony w polu Materiał elementu w ustawieniach Komponenty dostępnych po wybraniu

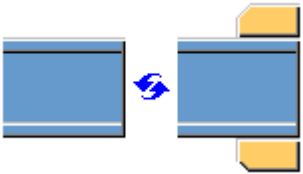
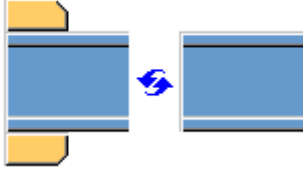
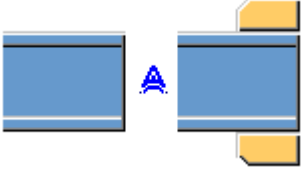
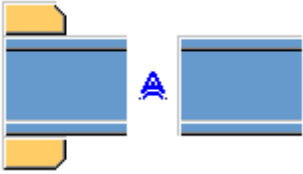
Opcja	Opis	Domyślnie
		menu Plik --> Ustawienia --> Opcje .
Nazwa	Ta nazwa będzie widoczna w rysunkach i raportach.	
Wykończenie	Opisuje sposób obróbki powierzchni elementu.	

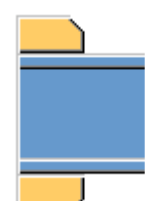
Tworzenie blachy wstawki

Opcja dla drugiej belki podrzędnej	Opcja dla pierwszej belki podrzędnej	Opis
		Domyślnie W razie potrzeby tworzone są blachy górnej i dolnej wstawki. Można zmienić tę opcję za pomocą funkcji AutoDefault.
		Automatycznie W razie potrzeby tworzona jest blacha górnej wstawki, blacha dolnej wstawki lub obie.
		Górne i dolne wstawki są zawsze tworzone. Aby utworzyć jedną blachę, należy wprowadzić 0 w polu grubości (t) dla niepotrzebnej blachy wstawki (górnej lub dolnej).
		Blachy wstawek nie zostaną utworzone.

Fazowania blachy wstawki

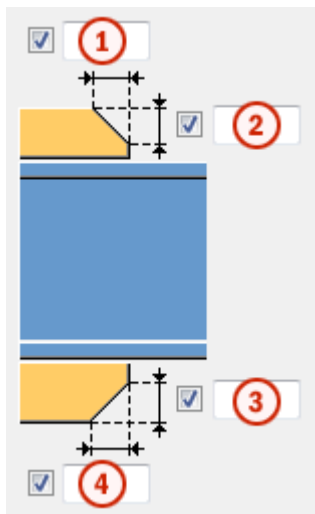

	Opis
1	Szerokość fazowania blachy górnej wstawki.
2	Wysokość fazowania blachy górnej wstawki.
3	Wysokość fazowania blachy dolnej wstawki.
4	Szerokość fazowania blachy dolnej wstawki.

Zakładka Podcięcie

Na zakładce **Podcięcie** można określić automatyczne tworzenie nacięć belek podrzędnych oraz właściwości nacięć. Na zakładce **Podcięcie** znajdują się dwie grupy opcji: właściwości automatyczne (część górna) i właściwości ręczne (część dolna). Właściwości podcięcia automatycznego i ręcznego są od siebie niezależne.





Automatyczne nacinanie

Opcje automatycznego nacinania mają wpływ zarówno na półkę górną, jak i dolną.

Kształt nacięcia

Automatyczne nacinanie jest włączone po wybraniu kształtu nacięcia.

Opcja	Opis
	Domyślnie Tworzy nacięcia dla belek podrzędnych. Można zmienić tę opcję za pomocą funkcji AutoDefault.

Opcja	Opis
	Tworzy nacięcia dla belek podrzędnych. Cięcia są prostopadłe do środnika belki głównej.
	Tworzy nacięcia dla belek podrzędnych. Cięcia są prostopadłe do środnika belki podrzędnej.
	Tworzy nacięcia dla belek podrzędnych. Cięcie pionowe jest prostopadłe do belki głównej, a cięcie poziome jest prostopadłe do belki podrzędnej.
	Wyłącza automatyczne nacinanie.

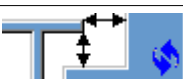
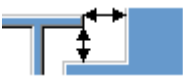
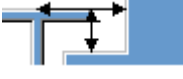

Rozmiar nacięcia

Opcja	Opis
	Domyślnie Mierzenie rozmiaru nacięcia odbywa się od krawędzi półki belki głównej i od spodu górnej półki belki głównej. Można zmienić tę opcję za pomocą funkcji AutoDefault.
	Mierzenie rozmiaru nacięcia odbywa się od krawędzi półki belki głównej i od spodu górnej półki belki głównej.
	Mierzenie rozmiaru nacięcia odbywa się od osi belki głównej i od górnej półki belki głównej.

Wprowadź poziome i pionowe wartości cięć.





Kształt wycięcia półki

Opcja	Opis
	Domyślnie Półka belki podrzędnej jest przecinana równoległe do belki głównej. Można zmienić tę opcję za pomocą funkcji AutoDefault.
	Półka belki podrzędnej jest przecinana równoległe do belki głównej.

Opcja	Opis
	Półka belki podrzędnej jest przecinana w kształcie kwadratu.

Zaokrąglenie wymiarów nacięcia

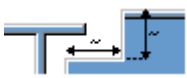

Użyj opcji zaokrąglenia wymiarów nacięcia, aby zdefiniować, czy wymiary nacięcia mają być zaokrąglane. Nawet jeśli zaokrąglenie wymiarów jest ustawione jako aktywne, wymiary są zaokrąglane tylko w razie potrzeby.

Opcja	Opis
	Domyślnie Wymiary nacięcia nie są zaokrąglane. Można zmienić tę opcję za pomocą funkcji AutoDefault.
	Wymiary nacięcia nie są zaokrąglane.
	Wymiary nacięcia są zaokrąglane. Wprowadź poziome i pionowe wartości zaokrąglenia.





Wymiary są zaokrąglane w górę do najbliższej wartości będącej wielokrotnością wprowadzonej wartości. Na przykład jeśli wymiar rzeczywisty to 51, a zostanie wprowadzona zaokrąglona w górę wartość 10, wymiar jest zaokrąglany w górę do 60.



Pozycja nacięcia

Opcja	Opis
	Domyślnie Tworzy cięcie poniżej półki belki głównej. Można zmienić tę opcję za pomocą funkcji AutoDefault.
	Tworzy cięcie poniżej półki belki głównej.
	Tworzy cięcie powyżej półki belki głównej.

Fazowanie nacięcia

Opcja	Opis
	Domyślnie Nacięcie nie jest fazowane. Można zmienić tę opcję za pomocą funkcji AutoDefault.
	Nacięcie nie jest fazowane.
	Tworzy nacięcie z liniowym fazowaniem.
	Nacięcie jest fazowane zgodnie z wprowadzonym promieniem.

Należy wprowadzić promień fazowania.

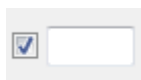





Ręczne nacinanie

Ręcznego nacinania można użyć, gdy element niebędący częścią połączenia koliduje z belką podrzędną. Gdy używane jest ręczne nacinanie, cięcia są tworzone przez połączenie przy użyciu wartości wprowadzonych w polach na zakładce **Nacięcie**. Można użyć różnych wartości dla półki górnej i dolnej.





Strona nacięcia półki

Strona nacięcia półki definiuje stronę belki, po której są tworzone nacięcia.

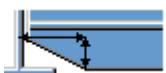

Opcja	Opis
	Domyślnie Nacięcia są tworzone po obu stronach półki. Można zmienić tę opcję za pomocą funkcji AutoDefault.
	Automatycznie Nacięcia są tworzone po obu stronach półki.
	Nacięcia są tworzone po obu stronach półki.
	Nacięcia są tworzone po bliższej stronie półki.
	Nacięcia są tworzone po dalszej stronie półki.

Kształt nacięcia półki

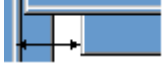
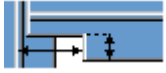
Kształt nacięcia półki definiuje kształt nacięcia w półce belki.

Opcja	Opis
	Domyślnie Cała półka belki podrzędnej jest przycinana tak daleko, jak to zostanie zdefiniowane. Można zmienić tę opcję za pomocą funkcji AutoDefault.
	Automatycznie Cała półka belki podrzędnej jest przycinana tak daleko, jak to zostanie zdefiniowane. Domyślna głębokość nacięcia jest dwukrotnością grubości półki belki podrzędnej. Cięcie zawsze biegnie przez całą szerokość półki belki podrzędnej.
	Tworzy fazowania na półce. Jeśli wymiar poziomy nie zostanie wprowadzony, tworzone jest fazowanie 45 stopni.
	Tworzy nacięcia na półce z wartościami domyślnymi, chyba że w polach 1 i 2 zostaną wprowadzone wartości.
	Półka nie jest cięta.
	Tworzy cięcia w półce zgodnie z wartością w polu 1 , aby wyrównać ją ze środkiem.
	Tworzy cięcia w półce zgodnie z wartościami w polach 1 i 2 .

Głębokość nacięcia półki

Opcja	Opis
	Domyślnie Głębokość nacięcia półki. Można zmienić tę opcję za pomocą funkcji AutoDefault.
	Głębokość nacięcia półki.
	Głębokość nacięcia półki o wymiarze od osi środka belki podrzędnej do krawędzi nacięcia.

Należy wprowadzić głębokość nacięcia półki.

Wymiary wycięcia

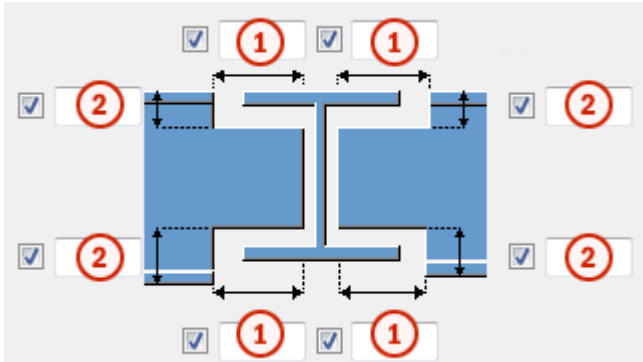

	Opis	Domyślnie
1	Wymiary poziomych cięć półki.	10 mm
2	Wymiary pionowych cięć półki.	Odstęp między krawędzią nacięcia a półką belki jest równa zaokrągleniu średnika elementu głównego. Wysokość nacięcia jest zaokrąglana w górę do najbliższych 5 mm.

Zakładka Śruby

Zakładka **Śruby** umożliwia określenie wymiarów grupy śrub.

Wymiary grupy śrub

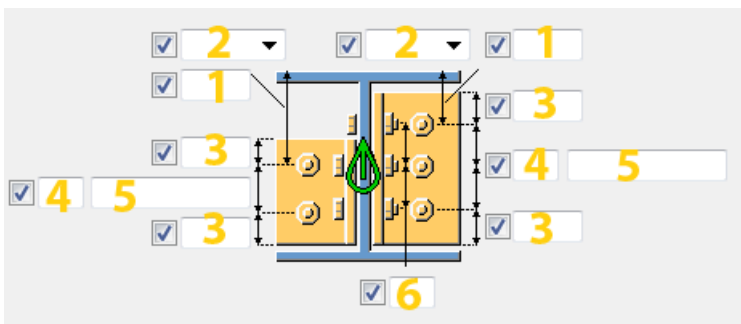



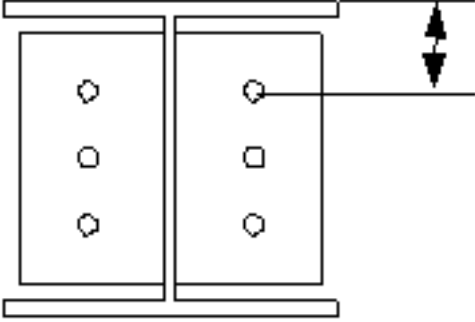
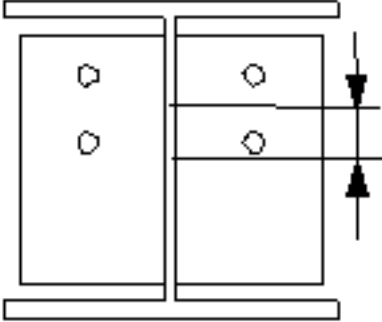
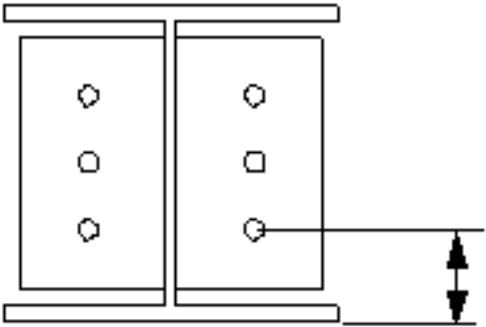







	Opis
1	Wymiar pozycji pionowej grupy śrub.

	Opis
2	<p>Umożliwia wybranie sposobu mierzenia wymiarów pozycji pionowej grupy śrub.</p> <ul style="list-style-type: none"> • Na górze: od górnej krawędzi elementu podrzędnego do śruby najbliższej górze.  <ul style="list-style-type: none"> • Środek: od osi śrub do osi elementu podrzędnego.  <ul style="list-style-type: none"> • Poniżej: od dolnej krawędzi elementu podrzędnego do śruby najbliższej dołu. 











	Opis
3	Odległość od krawędzi śruby. odległość od krawędzi to odległość od środka śruby do krawędzi elementu.
4	Liczba śrub.
5	Rozstaw śrub. Wartości rozstawu śrub należy oddzielać spacją. Należy wprowadzić wartość każdej odległości między śrubami. Na przykład w przypadku 3 śrub należy wprowadzić 2 wartości.
6	Liczba rzędów śrub przechodzących przez element główny.

Równomierne rozmieszczenie śrub na kątowniku

Opcja dla drugiego elementu podrzędnego	Opcja dla pierwszego elementu podrzędnego	Opis
		Domyślnie Śruby są rozmieszczane równomiernie. Można zmienić tę opcję za pomocą funkcji AutoDefault.
		Śruby są rozmieszczane równomiernie. Śruby łączące kątownik z elementem podrzędnym znajdują się na tej samej linii poziomej co śruby łączące kątownik z elementem głównym.
		Śruby na elemencie głównym są rozmieszczone na przemian. Śruby łączące kątownik z elementem głównym są przesunięte w dół o połowę wartości pionowego rozstawu śrub.
		Śruby na elemencie podrzędnym są rozmieszczone na przemian. Śruby łączące kątownik z elementem podrzędnym są przesunięte w dół o połowę wartości pionowego rozstawu śrub.

Opcja dla drugiego elementu podrzędnego	Opcja dla pierwszego elementu podrzędnego	Opis
		Śruby na elemencie podrzędnym są rozmieszczone na przemian. Śruby łączące kątownik z nachylonym elementem podrzędnym są równoległe do elementu podrzędnego.

Typ mocowania

Opcja	Opis
	Domyślnie Obie części są połączone śrubowo. Można zmienić tę opcję za pomocą funkcji AutoDefault.
	Automatycznie Jeśli element główny jest profilem rurowym, kątowniki są spawane do elementu głównego i przykręcane do elementu podrzędnego. W przeciwnym razie kątowniki są przykręcane do obu elementów.
	Obie części są połączone śrubowo.
	Element główny jest spawany, a podrzędny — przykręcany.
	Element główny jest przykręcany, a podrzędny — spawany.
	Oba elementy są spawane.
	Element główny nie jest przykręcany.
	Element podrzędny nie jest spawany.
	Element podrzędny nie jest przykręcany.
	Oba elementy są przykręcane i spawane.

Wymiary grupy śrub

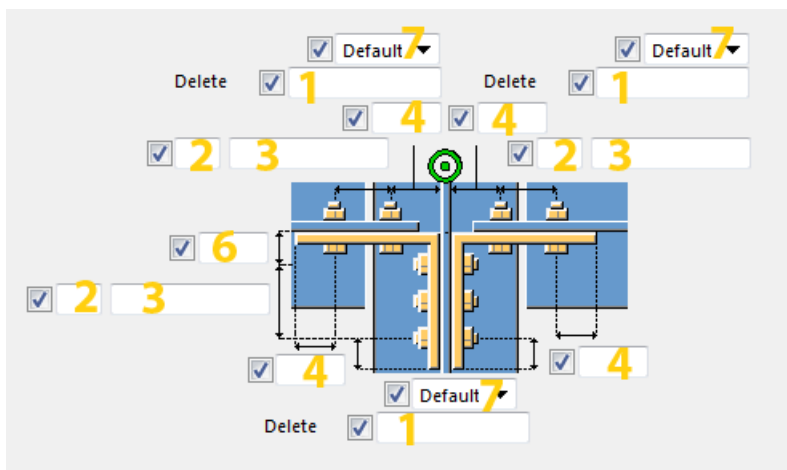

	Opis
1	Umożliwia zdefiniowanie śrub, które mają być usunięte z grupy śrub. Wprowadzane numery śrub przeznaczonych do usunięcia należy oddzielać spacją. Numery śrub liczy się od lewej do prawej i od góry do dołu.
2	Liczba śrub.
3	Rozstaw śrub. Wartości rozstawu śrub należy oddzielać spacją. Należy wprowadzić wartość każdej odległości między śrubami. Na przykład w przypadku 3 śrub należy wprowadzić 2 wartości.
4	Odległość od krawędzi śruby.
5	Położenie, w którym należy wstawić śruby.
6	Długość ramienia kątownika.
7	Lokalizacja, w której należy wstawić śruby: Budowa/Warsztat.

Zakładka Ustawienia śruby

Na zakładce **Ustawienia śruby** można określić śruby i spoiny łączące połączenie kątownikiem z elementem głównym i elementem podrzędnym.

Podstawowe właściwości śruby

Opcja	Opis	Domyślnie
Rozmiar śruby	Średnica śruby.	Dostępne rozmiary są zdefiniowane w katalogu zespołów śrub.

Opcja	Opis	Domyślnie
Norma śruby	Norma śruby używana w komponencie.	Dostępne normy są zdefiniowane w katalogu zespołów śrub.
Tolerancja	Odstęp między śrubą a otworem.	
Gwint w materiale	Umożliwia zdefiniowanie, czy gwint może się znajdować w elementach przykręcanych, gdy używane są śruby z trzonem. To ustawienie nie wywiera efektu, gdy używane są śruby z pełnym gwintem.	Tak

Otworki owalne

Istnieje możliwość zdefiniowania otworów owalnych, powiększonych lub gwintowanych.

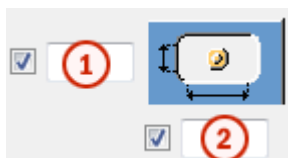

Opcja	Opis	Domyślnie
1	Wymiar pionowy otworu owalnego.	0 — okrągły otwór.
2	Wymiar poziomy otworu owalnego lub naddatek dla otworów powiększonych.	0 — okrągły otwór.
Typ otworu	Owalny tworzy otwory owalne. Powiększony tworzy otwory powiększone lub gwintowane. Brak otworu powoduje, że otwory nie są tworzone.	
Obróć otwory	Gdy typ otworu jest ustawiony na Owalny , ta opcja obraca otwory owalne.	
Owalne otwory w	Elementy, w których są tworzone otwory owalne.	

Opcja	Opis	Domyślnie
	Dostępne opcje zależą od komponentu.	

Długość cięcia

Definiuje głębokość, do której Tekla Structures poszukuje przekrojów skręcanych elementów. Można w ten sposób ustalić, czy śruba będzie przechodzić przez jedną półkę czy przez dwie.

Zespół śrub

Zaznaczenie pól wyboru pozwala określić, które obiekty komponentu (śruba, podkładki i nakrętki) mają być używane w zespole śruby.

Aby utworzyć sam otwór, należy usunąć zaznaczenie wszystkich pól wyboru.

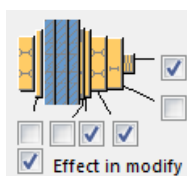

Aby zmienić zespół śruby w istniejącym komponentcie, należy zaznaczyć pole wyboru **Wynik modyfikacji** i kliknąć **Zmień**.

Zwiększenie długości śruby

Umożliwia zdefiniowanie, o ile ma zostać zwiększona długość śruby. Tej opcji można na przykład użyć, gdy malowanie wymaga zwiększenia długości śruby.

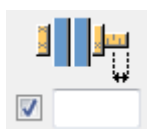

Jednakowa długość śruby dla wszystkich

Ustawienie **Tak** powoduje, że wszystkie śruby będą miały taką samą długość. Najdłuższa śruba definiuje długość krótszych śrub z dodatkową długością.

Użyj innych ustawień dla elementów podrzędnych

Wybierz **Tak**, aby określić różne ustawienia dla drugiego elementu podrzędnego. Domyślnie używane są te same ustawienia dla obu elementów podrzędnych.

Liczba spoin w połączeniu kątownikiem

Umożliwia zdefiniowanie liczby spoin łączących kątownik z elementem głównym lub podrzędnym.

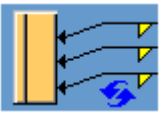
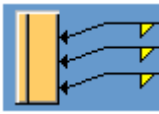
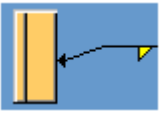
Opcja	Opis
	Domyślnie W połączeniu kątownikiem tworzone są trzy spoiny. Można zmienić tę opcję za pomocą funkcji AutoDefault.
	W połączeniu kątownikiem tworzone są trzy spoiny.
	W połączeniu kątownikiem tworzona jest jedna spoina.

Zakładka Podkładki blachy





Zakładka **Podkładki z blachy** umożliwia określenie właściwości podkładki blachy do elementu głównego i elementów podrzędnych.

Opcja	Opis
Blacha podkładki	Grubość, szerokość i wysokość blachy podkładki.

Opcja	Opis	Domyślnie
Nr_Poz	Przedrostek i numer początkowy numeru pozycji elementu. Niektóre komponenty mają drugi wiersz pól, w którym można wprowadzić numer pozycji zespołu.	Domyślny numer początkowy elementu jest określony w ustawieniach Komponenty dostępnych po wybraniu menu Plik --> Ustawienia --> Opcje .
Materiał	Klasa materiału.	Domyślny materiał jest określony w polu Materiał elementu w ustawieniach Komponenty dostępnych po wybraniu menu Plik --> Ustawienia --> Opcje .
Nazwa	Ta nazwa będzie widoczna w rysunkach i raportach.	
Wykończenie	Opisuje sposób obróbki powierzchni elementu.	

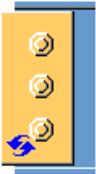
Blacha podkładki

Pozwala zdefiniować podkładki z blachy dla śrub oraz wybrać stronę takich podkładek.

Opcja	Opis
	Domyślnie Brak podkładki z blachy Można zmienić tę opcję za pomocą funkcji AutoDefault.
	Brak podkładki z blachy
	Jedna podkładka z blachy
	Indywidualne kwadratowe podkładki z blachy do każdej śruby
	Indywidualne okrągłe podkładki z blachy do każdej śruby

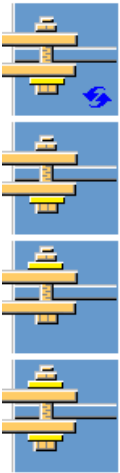
Opcja	Opis
	Umożliwia określenie, czy podkładka z blachy jest tworzona dla jednego połączenia kątownikiem czy dla obu.

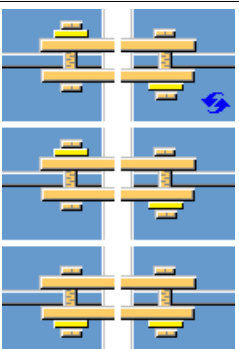
Opcja	Opis
	Umożliwia określenie, czy podkładki blachy są umieszczane symetrycznie czy asymetrycznie.

Zakładka Ramka z kątownika

Na zakładce **Ramka z kątownika** można dodać profil osadzenia.





Seat angle

Zadaniem kątowników osadzenia jest przenoszenie obciążeń elementu podrzędnego. Kątowniki osadzenia mogą się znajdować przy górnej półce, przy dolnej półce albo przy obu półkach elementu podrzędnego. Kątownik osadzenia może być usztywniony i przykręcony lub przyspawany do elementu głównego i podrzędnego.





Opcja	Opis
Żebra	Grubość, szerokość i wysokość żebra.
Kątownik-góra NS, Kątownik-dół NS, Kątownik-góra FS, Kątownik-dół FS	Wybierz profil kątownika osadzenia przez wybór z katalogu profili.

Opcja	Opis	Domyślnie
Nr_Poz	Przedrostek i numer początkowy numeru pozycji elementu. Niektóre komponenty mają drugi wiersz pól, w którym można wprowadzić numer pozycji zespołu.	Domyślny numer początkowy elementu jest określony w ustawieniach Komponenty dostępnych po wybraniu menu Plik --> Ustawienia --> Opcje .
Materiał	Klasa materiału.	Domyślny materiał jest określony w polu Materiał elementu w ustawieniach Komponenty dostępnych po wybraniu menu Plik --> Ustawienia --> Opcje .
Nazwa	Ta nazwa będzie widoczna w rysunkach i raportach.	
Wykończenie	Opisuje sposób obróbki powierzchni elementu.	

Górna pozycja kątownika osadzenia







Opcja	Opis
	Domyślnie Kątownik osadzenia nie jest tworzony. Można zmienić tę opcję za pomocą funkcji AutoDefault.
	Kątownik osadzenia nie jest tworzony.
	Kątownik osadzenia jest tworzony na górze półki drugiego elementu podrzędnego.
	Kątownik osadzenia jest tworzony na górze półki pierwszego elementu podrzędnego.
	Kątowniki osadzenia są tworzone na górze obu półek.





Dolna pozycja kątownika osadzenia

Opcja	Opis
	Domyślnie Kątownik osadzenia nie jest tworzony. Można zmienić tę opcję za pomocą funkcji AutoDefault.
	Kątownik osadzenia nie jest tworzony.
	Kątownik osadzenia jest tworzony na dole półki drugiego elementu podrzędnego.
	Kątownik osadzenia jest tworzony na dole półki drugiego elementu podrzędnego.
	Kątowniki osadzenia są tworzone na dole obu półek.





Przymocowanie kątownika osadzenia

Kątownik osadzenia znajduje się przy górnej lub przy dolnej powierzchni elementu podrzędnego.





Opcja górnego kątownika osadzenia	Opcja dolnego kątownika osadzenia	Opis
		Domyślnie Połączenie śrubowe Kątownik osadzenia jest przykręcony do elementu głównego i elementu podrzędnego. Można zmienić tę opcję za pomocą funkcji AutoDefault.
		Połączenie śrubowe Kątownik osadzenia jest przykręcony do elementu głównego i elementu podrzędnego.
		Połączenie spawane-śrubowe Kątownik osadzenia jest przyspawany do

Opcja górnego kątownika osadzenia	Opcja dolnego kątownika osadzenia	Opis
		elementu głównego i przykręcony do elementu podrzędnego.
		Połączenie śrubowe-spawane Kątownik osadzenia jest przykręcony do elementu głównego i przyspawany do elementu podrzędnego.
		Połączenie spawane Kątownik osadzenia jest przyspawany do elementu głównego i elementu podrzędnego.



Typ żebra

Opcja	Opis
	Domyślnie Prostokątna blacha usztywniająca Można zmienić tę opcję za pomocą funkcji AutoDefault.
	Prostokątna blacha usztywniająca
	Trójkątna blacha usztywniająca
	Kształt żebra jest określany przez linię łączącą końce ramion kątownika osadzenia.



Orientacja kątownika osadzenia

Opcja	Opis
	Domyślnie Dłuższe ramię kątownika osadzenia jest połączone z elementem podrzędnym. Można zmienić tę opcję za pomocą funkcji AutoDefault.
	Dłuższe ramię kątownika osadzenia jest połączone z elementem podrzędnym.
	Dłuższe ramię kątownika osadzenia jest połączone z elementem głównym.
	Automatycznie Dłuższe ramię kątownika osadzenia jest połączone z tym elementem, w którym śruby sięgają najdalej od narożnika kątownika osadzenia.



Obrót kątownika osadzenia

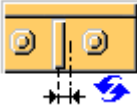

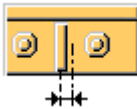
Opcja	Opis
	Domyślnie Kątownik osadzenia nie jest obracany. Można zmienić tę opcję za pomocą funkcji AutoDefault.
	Kątownik osadzenia nie jest obracany.
	Kątownik osadzenia jest obracany o 90 stopni w poziomie. Aby usztywnić obrócony kątownik osadzenia, wybierz opcję Żebra środkowe z listy Pozycja żebra pośredniego .

Pozycja środkowego żebra

Opcja	Opis
	<p>Domyślnie</p> <p>Zgodnie ze śrubami</p> <p>Można zmienić tę opcję za pomocą funkcji AutoDefault.</p>
	Środkowa blacha usztywniająca nie jest tworzona.
	<p>Środkowe żebra</p> <p>Blacha usztywniająca jest umieszczana pośrodku kątownika osadzenia.</p> <p>Wpisz liczbę żeber środkowych w polu Liczba żeber środkowych.</p> <p>Żebra wielokrotne są wyśrodkowane i rozmieszczone w jednakowych odstępach.</p>
	<p>Zgodnie ze śrubami</p> <p>Blacha usztywniająca jest umieszczana między śrubami, pośrodku odstępów między nimi.</p> <p>Domyślnie żebro jest tworzone między każdą parą śrub.</p> <p>Liczbę środkowych żeber należy wprowadzić w polu poniżej opcji Zgodnie ze śrubami.</p>

Pozycja bocznych żeber

Opcja	Opis
	<p>Domyślnie</p> <p>Boczne żebra nie są tworzone.</p> <p>Można zmienić tę opcję za pomocą funkcji AutoDefault.</p>
	Boczne żebra nie są tworzone.
	Żebra są tworzone po bliższej stronie.

Opcja	Opis
	Żebra są tworzone po dalszej stronie.
	Żebra są tworzone po bliższej i dalszej stronie.

Odsunięcie kątownika osadzenia

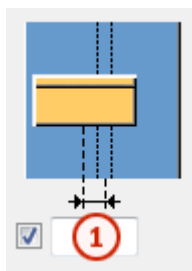

	Opis
1	Odsunięcie poziome kątownika osadzenia od osi elementu głównego.

Wymiary fazowania

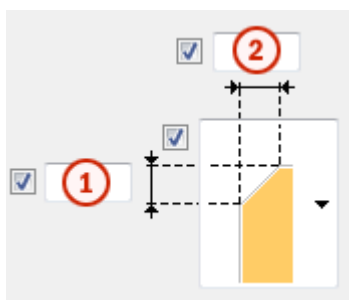

	Opis
1	Wymiar pionowy fazowania.
2	Wymiar poziomy fazowania.

Typ fazowania

Opcja	Opis
	Domyślnie Bez fazowania Można zmienić tę opcję za pomocą funkcji AutoDefault.

Opcja	Opis
	Bez fazowania
	Fazowanie liniowe
	Fazowanie łukiem wypukłym
	Fazowanie łukiem wklęsłym

Szczelina

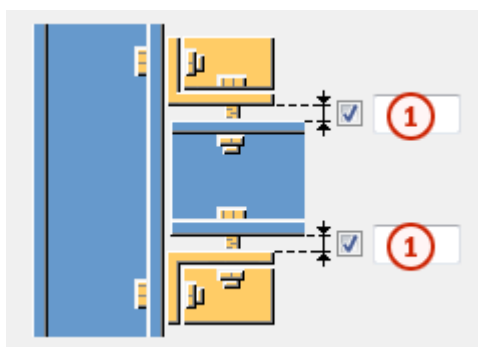

	Opis
1	Górny odstęp i dolny odstęp między kątownikiem osadzenia a elementem podrzędnym.

Zakładka Ramka śrub podrz.

Na zakładce **Kątownik - śruby gł.** można określić właściwości śrub łączących profil osadzenia z elementem głównym.

Wymiary grupy śrub

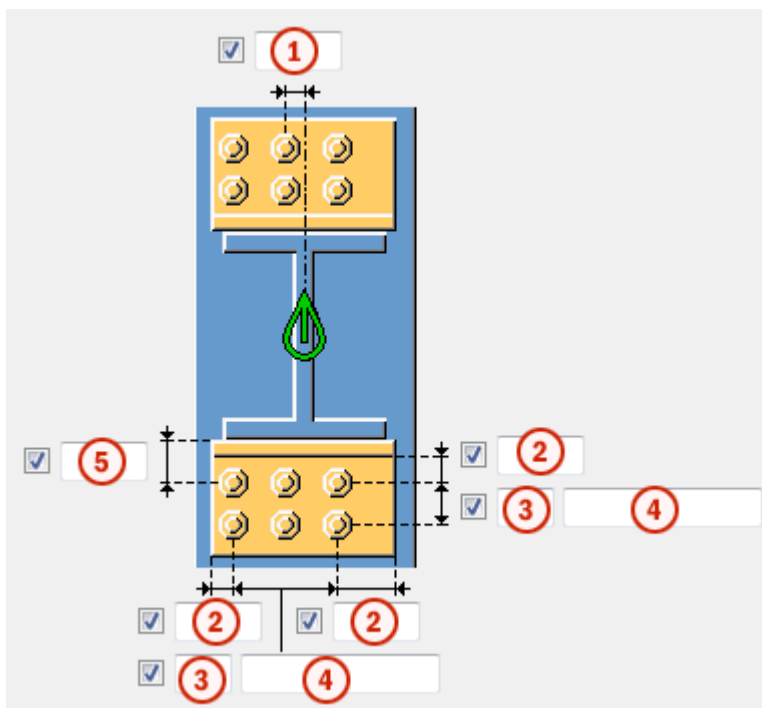

	Opis
1	Wymiary pozycji poziomej grupy śrub. Wymiar definiuje się od osi belki podrzędnej.
2	Odległość od krawędzi śruby. odległość od krawędzi to odległość od środka śruby do krawędzi elementu.
3	Liczba śrub.
4	Rozstaw śrub. Wartości rozstawu śrub należy oddzielać spacją. Należy wprowadzić wartość każdej odległości między śrubami. Na przykład w przypadku 3 śrub należy wprowadzić 2 wartości.
5	Wymiar pozycji pionowej grupy śrub. Wymiar definiuje się od dołu belki podrzędnej.

Góra

Góra dotyczy grupy śrub, które łączą górny profil osadzenia z elementem głównym.

Dół

Dół dotyczy grupy śrub, które łączą dolny profil osadzenia z elementem głównym.

Podstawowe właściwości śruby

Opcja	Opis	Domyślnie
Rozmiar śruby	Średnica śruby.	Dostępne rozmiary są zdefiniowane w katalogu zespołów śrub.
Norma śruby	Norma śruby używana w komponencie.	Dostępne normy są zdefiniowane w katalogu zespołów śrub.
Tolerancja	Odstęp między śrubą a otworem.	
Gwint w materiale	Umożliwia zdefiniowanie, czy gwint może się znajdować w elementach przykręcanych, gdy używane są śruby z trzonem. To ustawienie nie wywiera efektu, gdy używane są śruby z pełnym gwintem.	Tak
Budowa/Warsztat	Położenie, w którym należy przymocować śruby.	Budowa

Otwory owalne

Istnieje możliwość zdefiniowania otworów owalnych, powiększonych lub gwintowanych.

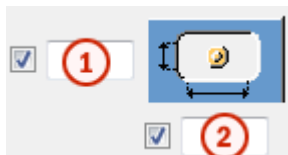

Opcja	Opis	Domyślnie
1	Wymiar pionowy otworu owalnego.	0 — okrągły otwór.
2	Wymiar poziomy otworu owalnego lub naddatek dla otworów powiększonych.	0 — okrągły otwór.

Opcja	Opis	Domyślnie
Typ otworu	Owalny tworzy otwory owalne. Powiększony tworzy otwory powiększone lub gwintowane. Brak otworu powoduje, że otwory nie są tworzone.	
Obróć otwory	Gdy typ otworu jest ustawiony na Owalny , ta opcja obraca otwory owalne.	
Owalne otwory w	Elementy, w których są tworzone otwory owalne. Dostępne opcje zależą od komponentu.	

Zwiększenie długości śruby

Umożliwia zdefiniowanie, o ile ma zostać zwiększona długość śruby. Tej opcji można na przykład użyć, gdy malowanie wymaga zwiększenia długości śruby.



Zakładka Ramka śrub gł.

Na zakładce **Kątownik - śruby podrz.** można określić właściwości śrub łączących profil osadzenia z elementem podrzędnym.

Wymiar grupy śrub

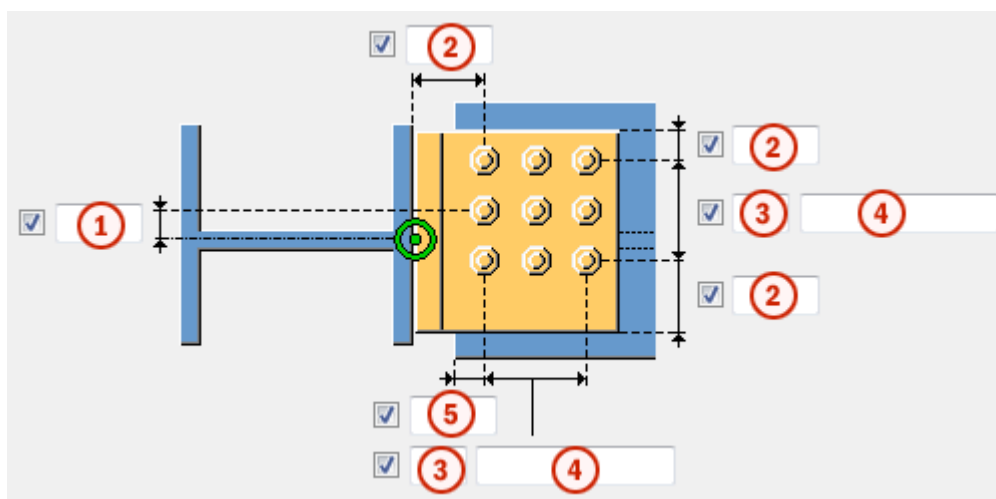

	Opis
1	Wymiar pozycji pionowej grupy śrub. Wymiar definiuje się od osi belki podrzędnej.
2	Odległość od krawędzi śruby. odległość od krawędzi to odległość od środka śruby do krawędzi elementu.
3	Liczba śrub.
4	Rozstaw śrub. Wartości rozstawu śrub należy oddzielać spacją. Należy wprowadzić wartość każdej odległości między śrubami. Na przykład w przypadku 3 śrub należy wprowadzić 2 wartości.
5	Wymiary pozycji poziomej grupy śrub. Wymiar definiuje się od dołu belki podrzędnej.

Góra

Góra dotyczy grupy śrub, które łączą górny profil osadzenia z elementem podrzędnym.

Dół

Dół dotyczy grupy śrub, które łączą dolny profil osadzenia z elementem podrzędnym.

Podstawowe właściwości śruby

Opcja	Opis	Domyślnie
Rozmiar śruby	Średnica śruby.	Dostępne rozmiary są zdefiniowane w katalogu zespołów śrub.
Norma śruby	Norma śruby używana w komponentcie.	Dostępne normy są zdefiniowane w katalogu zespołów śrub.
Tolerancja	Odstęp między śrubą a otworem.	
Gwint w materiale	Umożliwia zdefiniowanie, czy gwint może się znajdować w elementach przykręcanych, gdy używane są śruby z trzonem. To ustawienie nie wywiera efektu, gdy	Tak

Opcja	Opis	Domyślnie
	używane są śruby z pełnym gwintem.	
Budowa/Warsztat	Położenie, w którym należy przymocować śruby.	Budowa

Otwory owalne

Istnieje możliwość zdefiniowania otworów owalnych, powiększonych lub gwintowanych.



Opcja	Opis	Domyślnie
1	Wymiar pionowy otworu owalnego.	0 — okrągły otwór.
2	Wymiar poziomy otworu owalnego lub naddatek dla otworów powiększonych.	0 — okrągły otwór.
Typ otworu	Owalny tworzy otwory owalne. Powiększony tworzy otwory powiększone lub gwintowane. Brak otworu powoduje, że otwory nie są tworzone.	
Obróć otwory	Gdy typ otworu jest ustawiony na Owalny , ta opcja obraca otwory owalne.	
Owalne otwory w	Elementy, w których są tworzone otwory owalne. Dostępne opcje zależą od komponentu.	

Zwiększenie długości śruby

Umożliwia zdefiniowanie, o ile ma zostać zwiększona długość śruby. Tej opcji można na przykład użyć, gdy malowanie wymaga zwiększenia długości śruby.

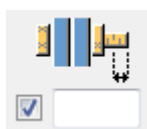

Zakładka Ścięcie belki

Na zakładce **Ścięcie belki** można określić podkładki spoiny, otwory dostępu do spawania, przygotowanie końca belki oraz podcięcia.

Weld backing bar

Opcja	Opis
Podkładka spoiny	Grubość i szerokość podkładki spoiny.





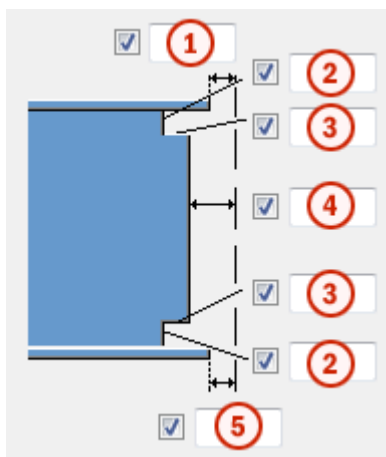

Opcja	Opis	Domyślnie
Nr_Poz	Przedrostek i numer początkowy numeru pozycji elementu. Niektóre komponenty mają drugi wiersz pól, w którym można wprowadzić numer pozycji zespołu.	Domyślny numer początkowy elementu jest określony w ustawieniach Komponenty dostępnych po wybraniu menu Plik --> Ustawienia --> Opcje .
Materiał	Klasa materiału.	Domyślny materiał jest określony w polu Materiał elementu w ustawieniach Komponenty dostępnych po wybraniu menu Plik --> Ustawienia --> Opcje .
Nazwa	Ta nazwa będzie widoczna w rysunkach i raportach.	
Wykończenie	Opisuje sposób obróbki powierzchni elementu.	

Wymiary otworu dostępowego do spawania







	Opis
1	Odstęp między górną półką elementu podrzędnego a elementem głównym.
2	Wymiary pionowe górnego i dolnego otworu dostępowego do spawania.
3	Wymiary poziome górnego i dolnego otworu dostępowego do spawania.
4	Odstęp między środkiem elementu podrzędnego a elementem głównym. Tekla Structures dodaje wprowadzoną w tym miejscu wartość do odstępu zdefiniowanego na zakładce Obraz .
5	Odstęp między dolną półką elementu podrzędnego a elementem głównym. Tekla Structures dodaje wprowadzoną w tym miejscu wartość do odstępu zdefiniowanego na zakładce Obraz .

Otwory dostępowe do spawania

Opcja	Opis	Domyślnie
	Domyślnie Okrągły otwór dostępowy do spawania Można zmienić tę opcję za pomocą funkcji AutoDefault.	
	Okrągły otwór dostępowy do spawania	
	Kwadratowy otwór dostępowy do spawania	
	Przekątny otwór dostępowy do spawania	
	Okrągły otwór dostępowy do spawania o promieniu, który można zdefiniować w <input type="checkbox"/> <input type="text" value="r"/> .	
	Otwór dostępowy do spawania w kształcie wydłużonego stożka o promieniu i wymiarach,	







Opcja	Opis	Domyślnie
	które można zdefiniować <div style="border: 1px solid gray; padding: 5px; width: fit-content;"> W <input checked="" type="checkbox"/> R <input type="text"/> i Przeg. góry x <input checked="" type="checkbox"/> <input type="text"/> Przeg. spodu x <input checked="" type="checkbox"/> <input type="text"/> </div>	
	Otwór dostępowy do spawania w kształcie stożka o promieniach, które można zdefiniować <div style="border: 1px solid gray; padding: 5px; width: fit-content;"> W <input checked="" type="checkbox"/> R <input type="text"/> i <input checked="" type="checkbox"/> r <input type="text"/> </div> <p>Duża litera R definiuje duży promień (wysokość).</p> <p>Mała litera r definiuje mały promień.</p>	R = 35 r = 10

Przygotowanie końca belki









Opcja	Opis
	Domyślnie Przygotowywana jest półka górna i dolna. Można zmienić tę opcję za pomocą funkcji AutoDefault.
	Automatycznie Przygotowywana jest półka górna i dolna.
	Koniec belki nie jest przygotowany.
	Przygotowywana jest półka górna i dolna.
	Półka górna jest przygotowana.

Opcja	Opis
	Półka dolna jest przygotowana.

Wycięcie półki



Opcja półki górnej	Opcja półki dolnej	Opis
		Domyślnie Półka nie jest cięta. Można zmienić tę opcję za pomocą funkcji AutoDefault.
		Półka nie jest cięta.
		Półka jest cięta.

Podkładki spawu

Opcja górnej podkładki	Opcja dolnej podkładki	Opis
		Domyślnie Podkładki są tworzone wewnątrz półek. Można zmienić tę opcję za pomocą funkcji AutoDefault.
		Podkładki nie są tworzone.
		Podkładki są tworzone wewnątrz półek.
		Podkładki są tworzone na zewnątrz półek.

Długość podkładki spoiny

Długość podkładki spawu należy wprowadzić w polu poniżej opcji.

Opcja	Opis
	Domyślnie Całkowita długość podkładki Można zmienić tę opcję za pomocą funkcji AutoDefault.
	Całkowita długość podkładki
	Przedłużenie poza krawędź półki

Pozycja podkładki spoiny

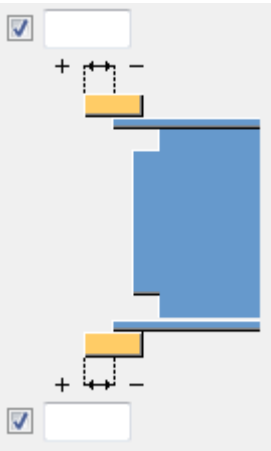
Opcja	Opis
	Należy wprowadzić wartość dodatnią lub ujemną przesunięcia przedniego końca podkładki względem końca półki.

Typ zespołu

Umożliwia zdefiniowanie położenia, gdzie są wykonywane spoiny podkładek spoin. Po wybraniu opcji **Warsztat** Tekla Structures uwzględni podkładki w zespole.

Zakładka Ogólne

Aby dowiedzieć się więcej, kliknij poniższe łącze:

Zakładka Ogólne

Zakładka Typ projektu

Aby dowiedzieć się więcej, kliknij poniższe łącze:

Zakładka Typ projektu

Zakładka Obliczenia

Kliknij poniższe łącze, aby uzyskać więcej informacji:

Zakładka Obliczenia

Spoiny

Kliknij poniższe łącze, aby uzyskać więcej informacji:

5.3 Połączenia na blachę giętą

W tej sekcji przedstawiono komponenty połączeń na blachę giętą dostępne w Tekla Structures.

Aby dowiedzieć się więcej, kliknij poniższe łącze:

- [Blacha gięta \(190\) \(strona 1277\)](#)

Blacha gięta (190)

Blacha gięta (190) służy do połączenia dwóch belek lub belki ze słupem za pomocą jednej lub dwóch przykręconych lub przyspawanych blach giętych. Belka drugorzędna może być pozioma lub nachylona i/lub skośna. Spawane wstawki są opcjonalne.

Utworzone obiekty

- Blacha gięta (1 lub 2)
- Żebra (opcjonalnie)
- Górna i dolna wstawka (opcjonalnie)
- Podkładki spoiny (opcjonalnie)
- Śruby
- Spoiny
- Cięcia

Zastosowania

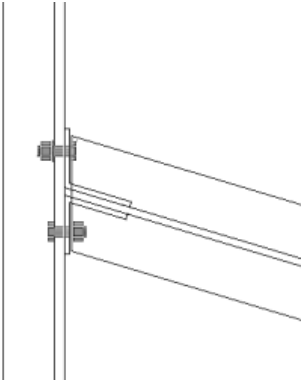
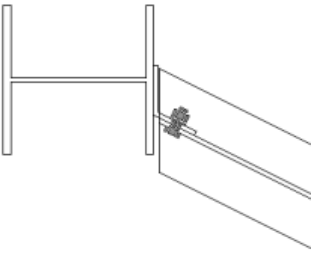
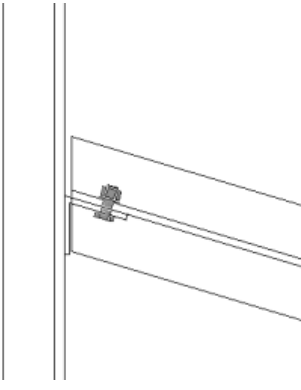
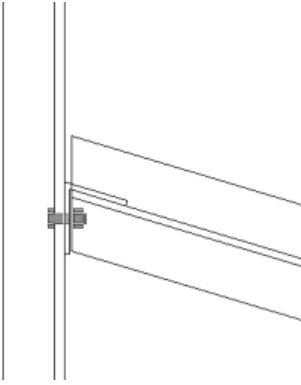
Sytuacja	Opis
	<p>Blacha gięta łącząca dwie belki. Element podrzędny jest skośny.</p>
	<p>Blacha gięta połączona z półką słupa. Element podrzędny jest skośny.</p>
	<p>Blacha gięta łącząca dwie belki. Element podrzędny jest skośny.</p>
	<p>Blacha gięta łącząca dwie belki. Element podrzędny jest skośny. Blachę można umieścić w różnych położeniach.</p>

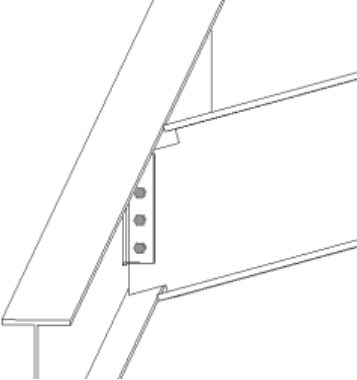
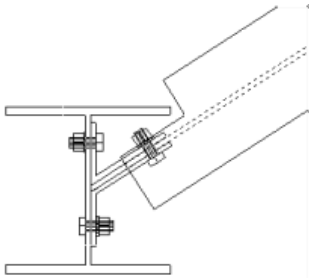
Sytuacja	Opis
	<p>Blacha gięta łącząca dwie belki. Element podrzędny jest ukośny i nachylony.</p>
	<p>Blacha gięta jest połączona ze środkiem słupa. Element podrzędny jest skośny.</p>

Kolejność wyboru

1. Wybierz element główny (belkę lub słup).
2. Wybierz element podrzędny (belkę). Połączenie zostanie utworzone automatycznie po wybraniu elementu podrzędnego.

Klucz do identyfikacji elementów

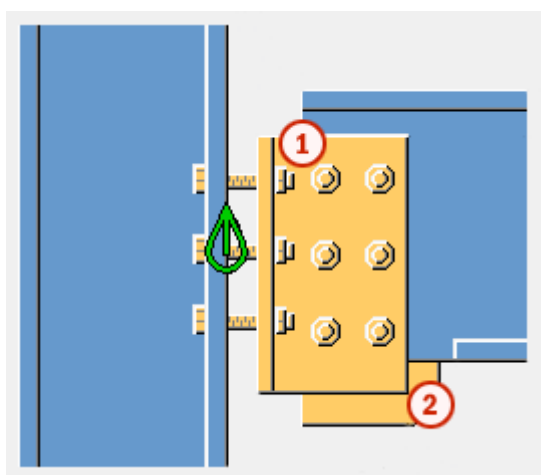

	Element
1	Blacha gięta
2	Blacha wstawki

UWAGA Tekla Structures używa do utworzenia tego komponentu wartości z pliku `joints.def`. Więcej informacji - zobacz .

zakładka **Obraz**

Zakładka **Obraz** umożliwia określenie położenia blachy giętej oraz podcięć końców belki.

Wymiary

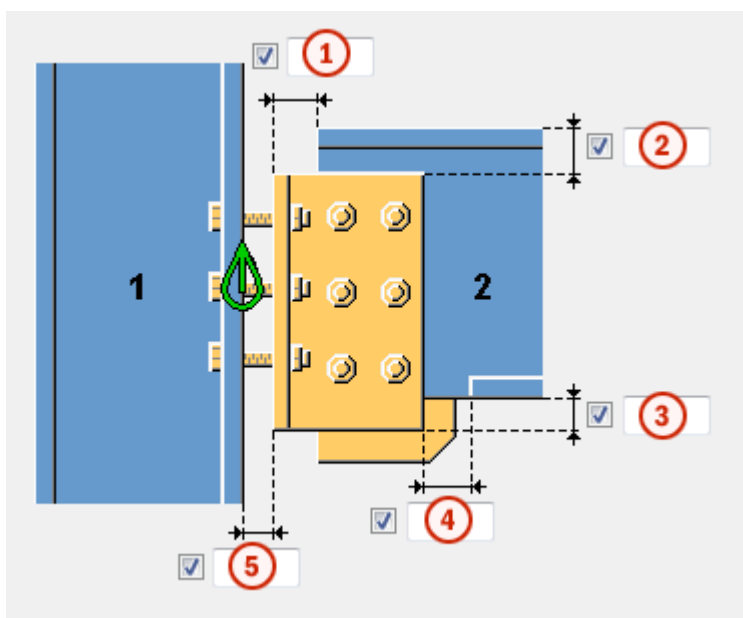





	Opis	Domyślna
1	Długość wycięcia elementu podrzędnego. Punkt cięcia jest określany od krawędzi blachy giętej.	20 mm
2	Odległość górnej krawędzi blachy giętej od górnej powierzchni elementu podrzędnego. Położenie krawędzi górnej blachy zmienia wysokość blachy giętej. Wartość dodatnia powoduje przesunięcie górnej pozycji bliżej środka belki i w efekcie zmniejszenie blachy giętej. Wartość ujemna zwiększa wielkość blachy giętej.	Jeżeli nie zostanie podana żadna wartość, o wielkości blachy zdecydują śruby i odległości od ich krawędzi.

	Opis	Domyślna
3	<p>Odległość dolnej krawędzi blachy giętej od spodu elementu podrzędnego.</p> <p>Położenie krawędzi dolnej blachy wpływa na wysokość blachy giętej.</p> <p>Wartość dodatnia powoduje przesunięcie położenia dolnego bliżej środka belki i w efekcie zmniejszenie blachy. Wartości ujemne zwiększają wielkość blachy.</p>	<p>Jeżeli nie zostanie podana żadna wartość, o wielkości blachy zdecydują śruby i odległości od ich krawędzi.</p>
4	<p>Rozmiar pasa utworzonego w półce elementu podrzędnego.</p> <p>Punkt przycięcia półki jest określany przez krawędź blachy giętej.</p>	<p>Półka jest automatycznie zamieniana w płaskownik, kiedy blacha gięta przecina półkę.</p> <p>10 mm</p>
5	Szczelina między elementem głównym a blachą giętą.	0

Cięcie na końcu belki

Określa sposób cięcia końca belki. Element podrzędny jest widoczny z boku.

Opcja	Opis
	<p>Domyślna</p> <p>Skos</p> <p>Ustawienia AutoDefault mogą zmienić tą opcję.</p>
	<p>Automatycznie</p> <p>Jeśli nachylenie elementu podrzędnego nie przekracza 10 stopni, zostanie utworzone cięcie kwadratowe. W przeciwnym razie zostanie wykonane cięcie skośne na końcu elementu podrzędnego.</p>
	<p>Kwadrat</p> <p>Tworzy cięcie proste do końca elementu podrzędnego.</p>
	<p>Skos</p> <p>Przycina koniec elementu podrzędnego równoległe do krawędzi elementu głównego.</p>

Zakładka Blachy



Na zakładce **Blachy** można określić grubość, położenie i mocowanie blachy giętej. Wymiar na zakładce **Obraz** i zakładce **Sruby** ma też wpływ na wielkość blachy giętej.





Blacha pochyła NS/FS

Opcja	Opis
Blacha gięta	Grubość blachy giętej.



Opcja	Opis	Domyślnie
Nr pozycji	Przedrostek i numer początkowy numeru pozycji elementu. Niektóre komponenty mają drugi wiersz pól, w którym można wprowadzić numer pozycji zespołu.	Domyślny numer początkowy elementu jest określony w ustawieniach Komponenty dostępnych po wybraniu menu Plik --> Ustawienia --> Opcje .
Materiał	Klasa materiału.	Domyślny materiał jest określony w polu Materiał elementu w ustawieniach Komponenty dostępnych po wybraniu menu Plik --> Ustawienia --> Opcje .
Nazwa	Ta nazwa będzie widoczna w rysunkach i raportach.	

Położenie blachy giętej

Opcja	Opis
	Domyślna Blacha gięta bliższa i dalsza Ustawienia AutoDefault mogą zmienić tę opcję.
	Automatycznie Bliższa i dalsza blacha gięta są tworzone automatycznie.

Opcja	Opis
	Strona bliższa zamieniona Tworzy bliższą blachę giętą z ramieniem skierowanym w stronę dalszą.
	Strona dalsza zamieniona Tworzy dalszą blachę giętą z ramieniem skierowanym w stronę bliższą.
	Dalsza strona
	Bliższy bok
	Strona bliższa i strona dalsza

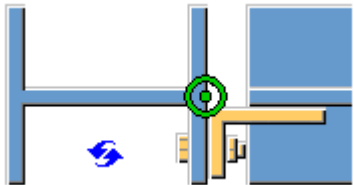
Typ mocowania elementów głównego i podrzędnego

Opcja	Opis
	Domyślna Blacha gięta jest przykręcana do elementu głównego. Ustawienia AutoDefault mogą zmienić tę opcję.
	Automatycznie Skręcone

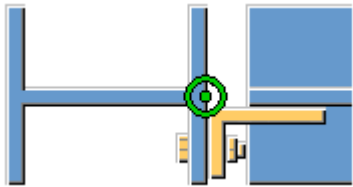
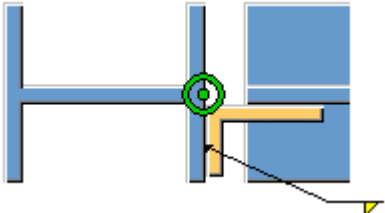
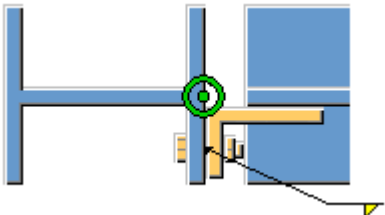
Opcja	Opis
	Skręcane
	Spawane
	Skręcane i spawane

Określenie punktu mocowania

Umożliwia określenie, czy blacha gięta jest mocowana do środka czy do półki elementu głównego.

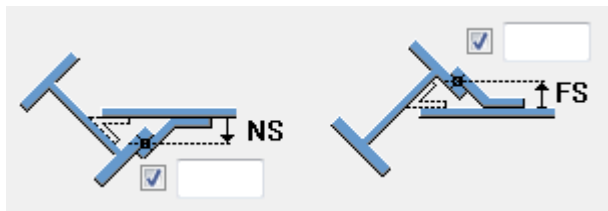

Rozstaw śrub i szczelina przy spawaniu

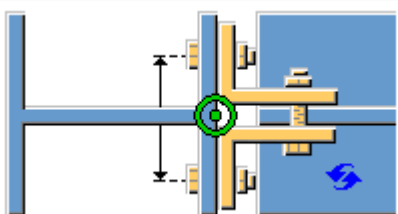
Opcja	Opis
	Domyślna Określa rozstaw śrub. Szczelina przy spawaniu nie jest tworzona. Ustawienia AutoDefault mogą zmienić tą opcję.

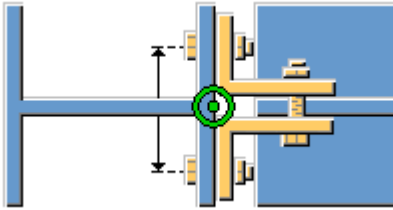
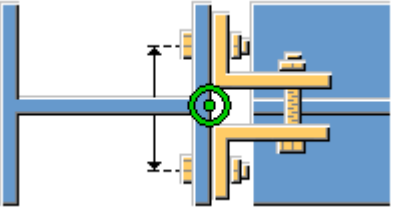
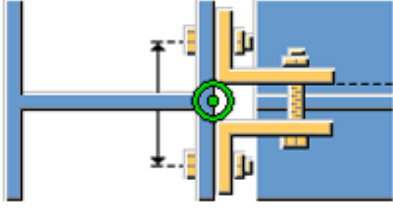
Opcja	Opis
	Określa rozstaw śrub. Szczelina przy spawaniu nie jest tworzona.
	Określa rozstaw śrub. Szczelina przy spawaniu jest tworzona.
	Określa rozstaw śrub i szczelinę przy spawaniu.

Zakładka Żebra

Zakładka **Żebra** pozwala określić wymiary, orientację, położenie i typ blachy żebra.



Wymiary blachy usztywniającej

Opcja	Opis
Górny NS	Grubość, szerokość i wysokość żebra u góry z bliższej strony.
Górny FS	Grubość, szerokość i wysokość żebra u góry z dalszej strony.
Dolny NS	Grubość, szerokość i wysokość żebra u dołu z bliższej strony.
Dolny FS	Grubość, szerokość i wysokość żebra u dołu z dalszej strony.

Opcja	Opis	Domyślnie
Nr pozycji	Przedrostek i numer początkowy numeru pozycji elementu.	Domyślny numer początkowy elementu jest określony w ustawieniach Komponenty dostępnych po wybraniu

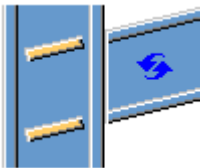
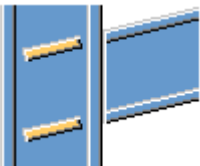

Opcja	Opis	Domyślnie
		menu Plik --> Ustawienia --> Opcje .
Materiał	Klasa materiału.	Domyślny materiał jest określony w polu Materiał elementu w ustawieniach Komponenty dostępnych po wybraniu menu Plik --> Ustawienia --> Opcje .
Nazwa	Ta nazwa będzie widoczna w rysunkach i raportach.	

Orientacja żebra



Opcja	Opis
	Domyślnie Żebra są równoległe do elementu podrzędnego. Można zmienić tę opcję za pomocą funkcji AutoDefault.
	Żebra są równoległe do elementu podrzędnego.
	Żebra są prostopadłe do elementu głównego.

Tworzenie żebra

Opcja	Opis
	Domyślnie Żebra są tworzone. Można zmienić tę opcję za pomocą funkcji AutoDefault.

Opcja	Opis
	Automatycznie Żebra są tworzone w razie potrzeby.
	Żebra nie są tworzone.
	Żebra są tworzone.

Kształt żebra

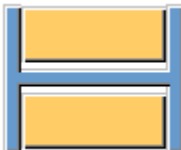
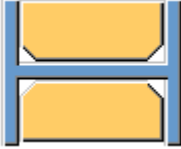
Opcja	Opis
	Domyślnie Fazowane liniowo blachy usztywniające Można zmienić tę opcję za pomocą funkcji AutoDefault.
	Automatycznie Fazowane liniowo blachy usztywniające
	Kwadratowe blachy usztywniające Blachy usztywniające z odstępem na zaokrąglenie środka elementu głównego.
	Fazowane liniowo blachy usztywniające

Odstęp żebra

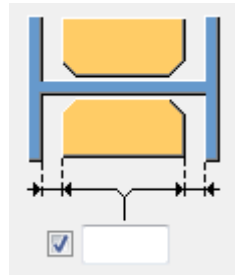
Opcja	Opis
	Rozmiar odstępu między półkami a żebrem.

Pozycje żeber

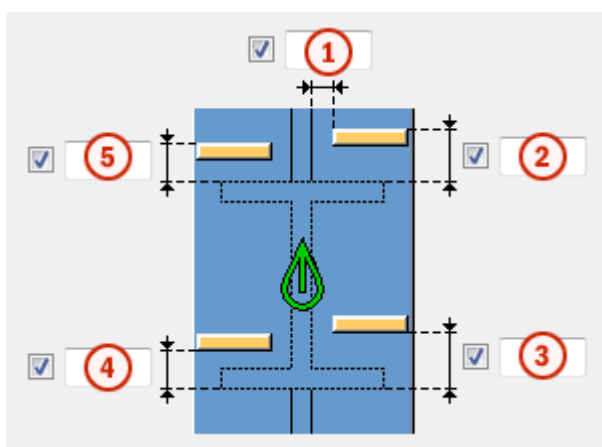

	Opis
1	Rozmiar odstępu między żebrem a krawędzią środka belki.
2	Rozmiar odstępu między żebrem u góry z bliższej strony a krawędzią półki belki.
3	Rozmiar odstępu między żebrem u dołu z bliższej strony a krawędzią półki belki.
4	Rozmiar odstępu między żebrem u dołu z dalszej strony a krawędzią półki belki.
5	Rozmiar odstępu między żebrem u góry z dalszej strony a krawędzią półki belki.

Wymiary fazowania

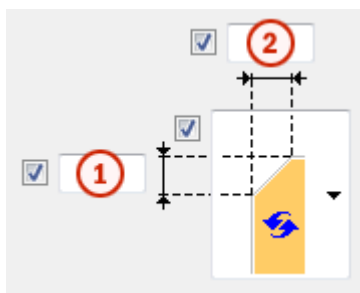

	Opis	Domyślnie
1	Wymiar pionowy fazowania.	10 mm
2	Wymiar poziomy fazowania.	10 mm

Typ fazowania

Opcja	Opis
	Domyślnie. Fazowanie liniowe Można zmienić tę opcję za pomocą funkcji AutoDefault.
	Bez fazowania
	Fazowanie liniowe
	Fazowanie łukiem wypukłym
	Fazowanie łukiem wklęsłym

Zakładka Wstawka

Zakładka **Wstawka** umożliwia określenie opcji tworzenia i fazowania wstawek wzmacniających półki belek podrzędnych w połączeniu.

Blachy wstawki

Opcja	Opis
Blacha górna	Grubość, szerokość i wysokość blachy górnej wstawki.
Blacha dolna	Grubość, szerokość i wysokość blachy dolnej wstawki.



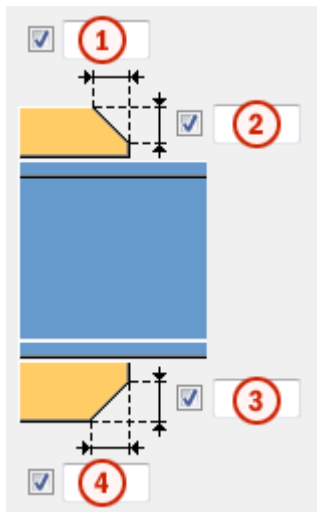

Opcja	Opis	Domyślnie
Nr pozycji	Przedrostek i numer początkowy numeru pozycji elementu.	Domyślny numer początkowy elementu jest zdefiniowany w ustawieniach Komponenty dostępnych po wybraniu menu Plik --> Ustawienia --> Opcje .
Materiał	Klasa materiału.	Materiał domyślny jest zdefiniowany w polu Materiał elementu w ustawieniach Komponenty dostępnych po wybraniu menu Plik --> Ustawienia --> Opcje .
Nazwa	Ta nazwa będzie widoczna w rysunkach i raportach.	

Fazowania blachy wstawki

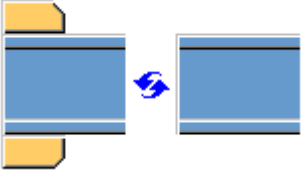

	Opis
1	Szerokość fazowania blachy górnej wstawki.
2	Wysokość fazowania blachy górnej wstawki.
3	Wysokość fazowania blachy dolnej wstawki.
4	Szerokość fazowania blachy dolnej wstawki.

Tworzenie blachy wstawki

Opcja	Opis
	Domyślnie W razie potrzeby tworzone są blachy górnej i dolnej wstawki. Można zmienić tę opcję za pomocą funkcji AutoDefault.
	Automatycznie W razie potrzeby tworzona jest blacha górnej wstawki, blacha dolnej wstawki lub obie.
	Tworzone są górne i dolne wstawki. Aby utworzyć jedną blachę, należy wprowadzić 0 w polu grubości (t) dla niepotrzebnej blachy (górnej lub dolnej).
	Blachy wstawek nie zostaną utworzone.

Zakładka Nacięcie

Zakładka **Podcięcie** umożliwia określenie automatycznego tworzenia podcięć belek podrzędnych oraz właściwości podcięć. Na zakładce **Nacięcie** znajdują się dwie grupy opcji: właściwości automatyczne (część górna) i właściwości ręczne (część dolna). Właściwości wycięcia automatycznego i ręcznego są od siebie niezależne.





Automatyczne nacinanie

Opcje automatycznego nacinania mają wpływ zarówno na półkę górną, jak i dolną.

Kształt nacięcia

Automatyczne nacinanie jest włączone po wybraniu kształtu nacięcia.

Opcja	Opis
	Domyślnie Tworzy nacięcia dla belek podrzędnych. Można zmienić tę opcję za pomocą funkcji AutoDefault.

Opcja	Opis
	Tworzy nacięcia dla belek podrzędnych. Cięcia są prostopadłe do środnika belki głównej.
	Tworzy nacięcia dla belek podrzędnych. Cięcia są prostopadłe do środnika belki podrzędnej.
	Tworzy nacięcia dla belek podrzędnych. Cięcie pionowe jest prostopadłe do belki głównej, a cięcie poziome jest prostopadłe do belki podrzędnej.
	Wyłącza automatyczne nacinanie.

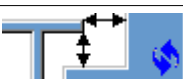
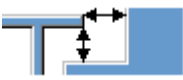
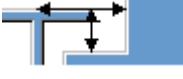

Rozmiar nacięcia

Opcja	Opis
	Domyślnie Mierzenie rozmiaru nacięcia odbywa się od krawędzi półki belki głównej i od spodu górnej półki belki głównej. Można zmienić tę opcję za pomocą funkcji AutoDefault.
	Mierzenie rozmiaru nacięcia odbywa się od krawędzi półki belki głównej i od spodu górnej półki belki głównej.
	Mierzenie rozmiaru nacięcia odbywa się od osi belki głównej i od górnej półki belki głównej.

Wprowadź poziome i pionowe wartości cięć.





Kształt wycięcia półki

Opcja	Opis
	Domyślnie Półka belki podrzędnej jest przecinana równoległe do belki głównej. Można zmienić tę opcję za pomocą funkcji AutoDefault.
	Półka belki podrzędnej jest przecinana równoległe do belki głównej.

Opcja	Opis
	Półka belki podrzędnej jest przecinana w kształcie kwadratu.

Zaokrąglenie wymiarów nacięcia

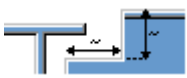

Użyj opcji zaokrąglenia wymiarów nacięcia, aby zdefiniować, czy wymiary nacięcia mają być zaokrąglane. Nawet jeśli zaokrąglenie wymiarów jest ustawione jako aktywne, wymiary są zaokrąglane tylko w razie potrzeby.

Opcja	Opis
	Domyślnie Wymiary nacięcia nie są zaokrąglane. Można zmienić tę opcję za pomocą funkcji AutoDefault.
	Wymiary nacięcia nie są zaokrąglane.
	Wymiary nacięcia są zaokrąglane. Wprowadź poziome i pionowe wartości zaokrąglenia.





Wymiary są zaokrąglane w górę do najbliższej wartości będącej wielokrotnością wprowadzonej wartości. Na przykład jeśli wymiar rzeczywisty to 51, a zostanie wprowadzona zaokrąglona w górę wartość 10, wymiar jest zaokrąglany w górę do 60.



Pozycja nacięcia

Opcja	Opis
	Domyślnie Tworzy cięcie poniżej półki belki głównej. Można zmienić tę opcję za pomocą funkcji AutoDefault.
	Tworzy cięcie poniżej półki belki głównej.
	Tworzy cięcie powyżej półki belki głównej.

Fazowanie nacięcia

Opcja	Opis
	Domyślnie Nacięcie nie jest fazowane. Można zmienić tę opcję za pomocą funkcji AutoDefault.
	Nacięcie nie jest fazowane.
	Tworzy nacięcie z liniowym fazowaniem.
	Nacięcie jest fazowane zgodnie z wprowadzonym promieniem.

Należy wprowadzić promień fazowania.

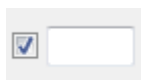





Ręczne nacinanie

Ręcznego nacinania można użyć, gdy element niebędący częścią połączenia koliduje z belką podrzędną. Gdy używane jest ręczne nacinanie, cięcia są tworzone przez połączenie przy użyciu wartości wprowadzonych w polach na zakładce **Nacięcie**. Można użyć różnych wartości dla półki górnej i dolnej.





Strona nacięcia półki

Strona nacięcia półki definiuje stronę belki, po której są tworzone nacięcia.

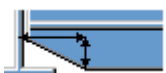

Opcja	Opis
	Domyślnie Nacięcia są tworzone po obu stronach półki. Można zmienić tę opcję za pomocą funkcji AutoDefault.
	Automatycznie Nacięcia są tworzone po obu stronach półki.
	Nacięcia są tworzone po obu stronach półki.
	Nacięcia są tworzone po bliższej stronie półki.
	Nacięcia są tworzone po dalszej stronie półki.

Kształt nacięcia półki

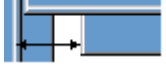
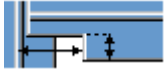
Kształt nacięcia półki definiuje kształt nacięcia w półce belki.

Opcja	Opis
	Domyślnie Cała półka belki podrzędnej jest przycinana tak daleko, jak to zostanie zdefiniowane. Można zmienić tę opcję za pomocą funkcji AutoDefault.
	Automatycznie Cała półka belki podrzędnej jest przycinana tak daleko, jak to zostanie zdefiniowane. Domyślna głębokość nacięcia jest dwukrotnością grubości półki belki podrzędnej. Cięcie zawsze biegnie przez całą szerokość półki belki podrzędnej.
	Tworzy fazowania na półce. Jeśli wymiar poziomy nie zostanie wprowadzony, tworzone jest fazowanie 45 stopni.
	Tworzy nacięcia na półce z wartościami domyślnymi, chyba że w polach 1 i 2 zostaną wprowadzone wartości.
	Półka nie jest cięta.
	Tworzy cięcia w półce zgodnie z wartością w polu 1 , aby wyrównać ją ze środkiem.
	Tworzy cięcia w półce zgodnie z wartościami w polach 1 i 2 .

Głębokość nacięcia półki

Opcja	Opis
	Domyślnie Głębokość nacięcia półki. Można zmienić tę opcję za pomocą funkcji AutoDefault.
	Głębokość nacięcia półki.
	Głębokość nacięcia półki o wymiarze od osi środka belki podrzędnej do krawędzi nacięcia.

Należy wprowadzić głębokość nacięcia półki.

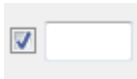

Wymiary wycięcia

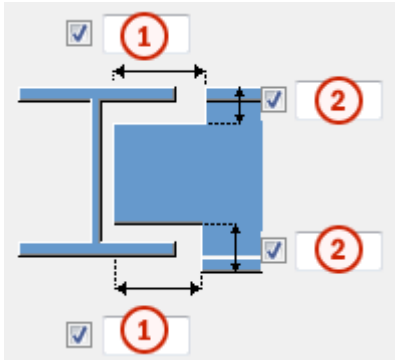

	Opis	Domyślnie
1	Wymiary poziomych cięć półki.	10 mm
2	Wymiary pionowych cięć półki.	Odstęp między krawędzią nacięcia a półką belki jest równa zaokrągleniu środnika elementu głównego. Wysokość nacięcia jest zaokrąglana w górę do najbliższych 5 mm.

Zakładka Śruby

Na zakładce **Śruby** można określić właściwości śrub łączących blachę giętą z elementem głównym i elementem podrzędnym.

Wymiary grupy śrub

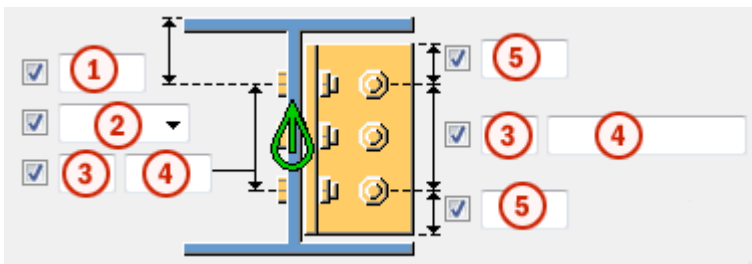



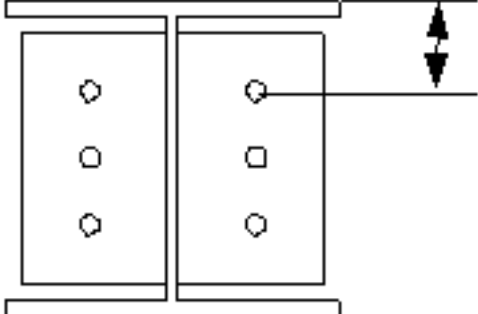
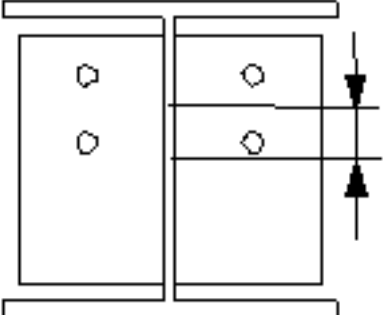
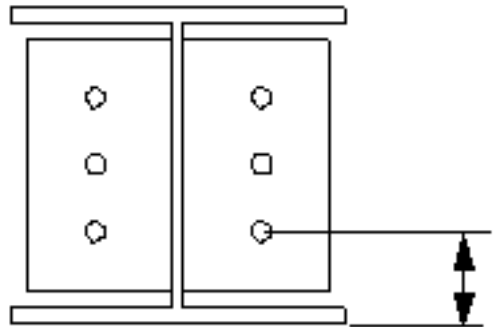

	Opis
1	Wymiar pozycji pionowej grupy śrub.

	Opis
2	<p>Umożliwia wybranie sposobu mierzenia wymiarów pozycji pionowej grupy śrub.</p> <ul style="list-style-type: none"> • Na górze: od górnej krawędzi elementu podrzędnego do śruby najbliższej górze.  <ul style="list-style-type: none"> • Środek: od osi śrub do osi elementu podrzędnego.  <ul style="list-style-type: none"> • Poniżej: od dolnej krawędzi elementu podrzędnego do śruby najbliższej dołu. 
3	Liczba śrub.

	Opis
4	Rozstaw śrub. Wartości rozstawu śrub należy oddzielać spacją. Należy wprowadzić wartość każdej odległości między śrubami. Na przykład w przypadku 3 śrub należy wprowadzić 2 wartości.
5	Odległość od krawędzi śruby. odległość od krawędzi to odległość od środka śruby do krawędzi elementu.

Równomierne rozmieszczenie śrub na blasze giętej

Opcja	Opis
	Domyślna Śruby są rozmieszczane równomiernie. Ustawienia AutoDefault mogą zmienić tę opcję.
	Śruby są rozmieszczane równomiernie. Śruby, które łączą blachę giętą z elementem podrzędnym, znajdują się na tej samej linii poziomej co śruby, które łączą blachę giętą z elementem głównym.
	Śruby na elemencie głównym są rozmieszczone równomiernie. Śruby, które łączą blachę giętą z elementem głównym, są przesunięte w dół o połowę pionowej wartości rozstawu śrub.
	Śruby na elemencie podrzędnym są rozmieszczone równomiernie. Śruby, które łączą blachę giętą z elementem podrzędnym, są przesunięte w dół o połowę pionowej wartości rozstawu śrub.
	Śruby na elemencie podrzędnym są rozmieszczone równomiernie. Śruby, które łączą blachę giętą z nachylnym elementem podrzędnym, są równoległe do elementu podrzędnego.

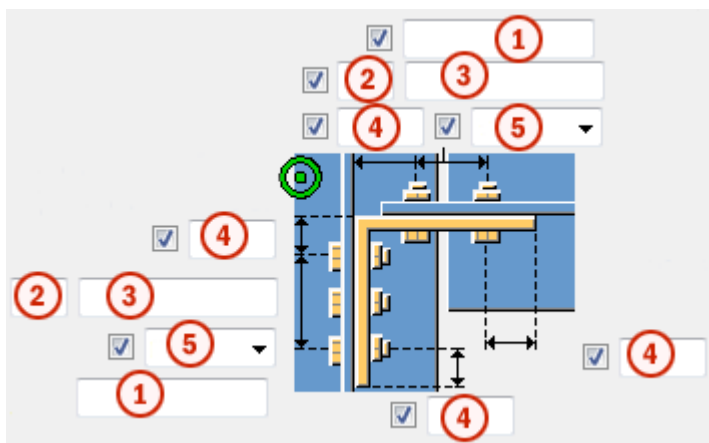

Wymiary grupy śrub



	Opis
1	Umożliwia zdefiniowanie śrub, które mają być usunięte z grupy śrub. Wprowadzane numery śrub przeznaczonych do usunięcia należy oddzielać spacją. Numery śrub liczy się od lewej do prawej i od góry do dołu.
2	Liczba śrub.
3	Rozstaw śrub. Wartości rozstawu śrub należy oddzielać spacją. Należy wprowadzić wartość każdej odległości między śrubami. Na przykład w przypadku 3 śrub należy wprowadzić 2 wartości.
4	Odległość od krawędzi śruby.
5	Lokalizacja montażu śrub.

Rozmieszczanie śrub

Opcja	Opis
	Domyślnie Rozmieszczenie równoległe Można zmienić tę opcję za pomocą funkcji AutoDefault.
	Rozmieszczenie równoległe
	Typ rozmieszczenia na przemian 1
	Typ rozmieszczenia na przemian 2

Opcja	Opis
	Typ rozmieszczenia na przemian 3
	Typ rozmieszczenia na przemian 4

Podstawowe właściwości śruby

Opcja	Opis	Domyślnie
Rozmiar śruby	Średnica śruby.	Dostępne rozmiary są zdefiniowane w katalogu zespołów śrub.
Norma śruby	Norma śruby używana w komponencie.	Dostępne normy są zdefiniowane w katalogu zespołów śrub.
Tolerancja	Odstęp między śrubą a otworem.	
Gwint w materiale	Umożliwia zdefiniowanie, czy gwint może się znajdować w elementach przykręcanych, gdy używane są śruby z trzonem. To ustawienie nie wywiera efektu, gdy używane są śruby z pełnym gwintem.	Tak
Budowa/Warsztat	Położenie, w którym należy przymocować śruby.	Budowa

Otwory owalne

Istnieje możliwość zdefiniowania otworów owalnych, powiększonych lub gwintowanych.

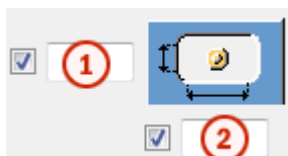

Opcja	Opis	Domyślnie
1	Wymiar pionowy otworu owalnego.	0 — okrągły otwór.

Opcja	Opis	Domyślnie
2	Wymiar poziomy otworu owalnego lub naddatek dla otworów powiększonych.	0 — okrągły otwór.
Typ otworu	Owalny tworzy otwory owalne. Powiększony tworzy otwory powiększone lub gwintowane. Brak otworu powoduje, że otwory nie są tworzone.	
Obróć otwory	Gdy typ otworu jest ustawiony na Owalny , ta opcja obraca otwory owalne.	
Owalne otwory w	Elementy, w których są tworzone otwory owalne. Dostępne opcje zależą od komponentu.	

Zespół śrub

Zaznaczenie pól wyboru pozwala określić, które obiekty komponentu (śruba, podkładki i nakrętki) mają być używane w zespole śruby.

Aby utworzyć sam otwór, należy usunąć zaznaczenie wszystkich pól wyboru.

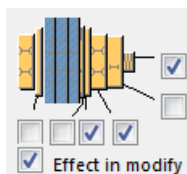

Aby zmienić zespół śruby w istniejącym komponentcie, należy zaznaczyć pole wyboru **Wynik modyfikacji** i kliknąć **Zmień**.

Zwiększenie długości śruby

Umożliwia zdefiniowanie, o ile ma zostać zwiększona długość śruby. Tej opcji można na przykład użyć, gdy malowanie wymaga zwiększenia długości śruby.



Zakładka **Ścięcie belki**

Zakładka **Ścięcie belki** umożliwia określenie podkładek spoin, otworów dostępnych do spawania, przygotowania końca belki oraz podcięcia w półce.

Podkładka spoiny

Opcja	Opis
Podkładka spoiny	Grubość i szerokość podkładki spoiny.

Opcja	Opis	Domyślnie
Nr pozycji	Przedrostek i numer początkowy numeru pozycji elementu. Niektóre komponenty mają drugi wiersz pól, w którym można wprowadzić numer pozycji zespołu.	Domyślny numer początkowy elementu jest określony w ustawieniach Komponenty dostępnych po wybraniu menu Plik --> Ustawienia --> Opcje .
Materiał	Klasa materiału.	Domyślny materiał jest określony w polu Materiał elementu w ustawieniach Komponenty dostępnych po wybraniu menu Plik --> Ustawienia --> Opcje .
Nazwa	Ta nazwa będzie widoczna w rysunkach i raportach.	



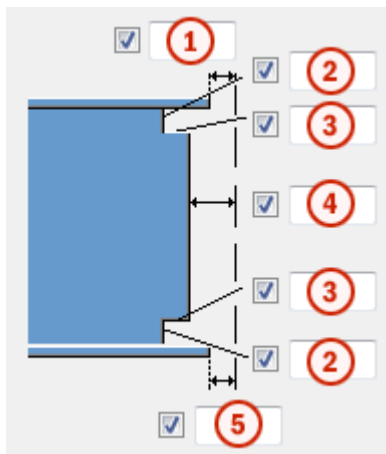



Wymiary otworu dostępnego do spawania



	Opis
1	Odstęp między górną półką elementu podrzędnego a elementem głównym.
2	Wymiary pionowe górnego i dolnego otworu dostępnego do spawania.



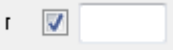

	Opis
3	Wymiary poziome górnego i dolnego otworu dostępowego do spawania.
4	Odstęp między średnicą elementu podrzędnego a elementem głównym. Tekla Structures dodaje wprowadzoną w tym miejscu wartość do odstępu zdefiniowanego na zakładce Obraz .
5	Odstęp między dolną półką elementu podrzędnego a elementem głównym. Tekla Structures dodaje wprowadzoną w tym miejscu wartość do odstępu zdefiniowanego na zakładce Obraz .

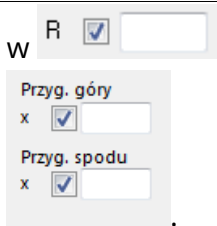
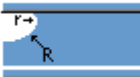
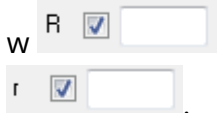
Otwory dostępowe do spawania







Opcja	Opis	Domyślnie
	Domyślnie Okrągły otwór dostępowy do spawania Można zmienić tę opcję za pomocą funkcji AutoDefault.	
	Okrągły otwór dostępowy do spawania	
	Kwadratowy otwór dostępowy do spawania	
	Przekątny otwór dostępowy do spawania	
	Okrągły otwór dostępowy do spawania o promieniu, który można zdefiniować w 	
	Otwór dostępowy do spawania w kształcie wydłużonego stożka o promieniu i wymiarach, które można zdefiniować	

Opcja	Opis	Domyślnie
		
	<p>Otwór dostępowy do spawania w kształcie stożka o promieniach, które można zdefiniować</p>  <p>Duża litera R definiuje duży promień (wysokość). Mała litera r definiuje mały promień.</p>	$R = 35$ $r = 10$









Przygotowanie końca belki

Opcja	Opis
	<p>Domyślnie</p> <p>Przygotowywana jest półka górna i dolna.</p> <p>Można zmienić tę opcję za pomocą funkcji AutoDefault.</p>
	<p>Automatycznie</p> <p>Przygotowywana jest półka górna i dolna.</p>
	<p>Koniec belki nie jest przygotowany.</p>
	<p>Przygotowywana jest półka górna i dolna.</p>
	<p>Półka górna jest przygotowana.</p>
	<p>Półka dolna jest przygotowana.</p>

Wycięcie półki

Opcja półki górnej	Opcja półki dolnej	Opis
		Domyślnie Półka nie jest cięta. Można zmienić tę opcję za pomocą funkcji AutoDefault.
		Półka nie jest cięta.
		Półka jest cięta.



Podkładki spawu

Opcja górnej podkładki	Opcja dolnej podkładki	Opis
		Domyślnie Podkładki są tworzone wewnątrz półek. Można zmienić tę opcję za pomocą funkcji AutoDefault.
		Podkładki nie są tworzone.
		Podkładki są tworzone wewnątrz półek.
		Podkładki są tworzone na zewnątrz półek.

Długość podkładki spoiny

Długość podkładki spawu należy wprowadzić w polu poniżej opcji.

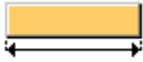
Opcja	Opis
	Domyślnie Całkowita długość podkładki Można zmienić tę opcję za pomocą funkcji AutoDefault.

Opcja	Opis
	Całkowita długość podkładki
	Przedłużenie poza krawędź płyty

Pozycja podkładki spoiny

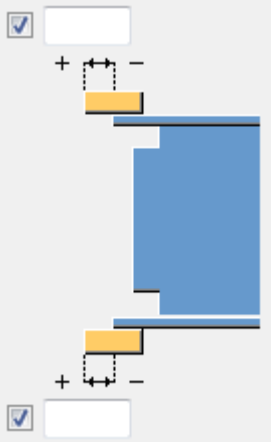
Opcja	Opis
	Należy wprowadzić wartość dodatnią lub ujemną przesunięcia przedniego końca podkładki względem końca płyty.

Typ zespołu

Umożliwia zdefiniowanie położenia, gdzie są wykonywane spoiny podładek spoin. Po wybraniu opcji **Warsztat** Tekla Structures uwzględni podkładki w zespole.

Zakładka Ogólne

Kliknij poniższe łącze, aby uzyskać więcej informacji:

Zakładka Ogólne

Zakładka Projekt

Kliknij poniższe łącze, aby uzyskać więcej informacji:

Zakładka Obliczenia

Kliknij poniższe łącze, aby uzyskać więcej informacji:

Zakładka Obliczenia

Spoiny

Kliknij poniższe łącze, aby uzyskać więcej informacji:

5.4 Połączenia i detale blachy końcowej

W tej sekcji przedstawiono komponenty, których można używać w połączeniach na blachę giętą oraz detale.

- [Słup - 2 belki \(14\) \(strona 1307\)](#)
- [Dwustronna blacha końcowa \(24\) \(strona 1322\)](#)
- [Blacha końcowa \(29\) \(strona 1335\)](#)
- [Belki łączone pod kątem \(41\) \(strona 1351\)](#)
- [Styk słupa - łączenie na śruby \(42\) \(strona 1364\)](#)
- [Blacha końcowa \(101\) \(strona 1373\)](#)
- [Blacha końcowa z blachami wyrównawczymi \(111\) \(strona 1384\)](#)
- [Dwustronna blacha końcowa z blachami wyrównawczymi \(112\) \(strona 1396\)](#)
- [Dwustronna blacha końcowa \(115\) \(strona 1408\)](#)
- [Połączenie króćcem \(119\) \(strona 1421\)](#)
- [Dwustronna blacha końcowa \(142\) \(strona 1432\)](#)
- [Blacha końcowa \(144\) \(strona 1463\)](#)
- [Detal blachy końcowej \(1002\) \(strona 1495\)](#)

Słup - 2 belki (14)

Słup - 2 belki (14) łączy dwie belki do słupa. Koniec belki opiera się na słupie. Belki podrzędne mogą być poziome lub nachylone.

Utworzone obiekty

- Blachy końcowe
- Blachy czołowe
- Śruby
- Spoiny

Zastosowania

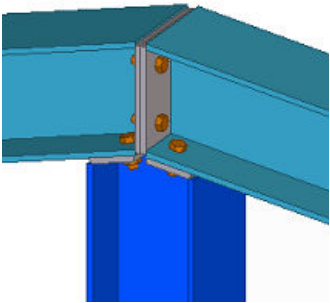
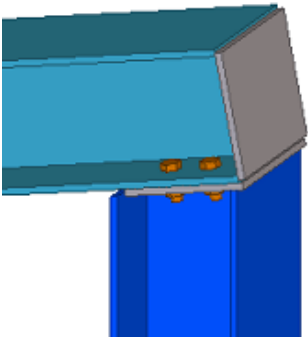
Sytuacja	Opis
	Połączenie między słupem i dwiema belkami.
	Połączenie między słupem i belką. Tego komponentu można używać z tylko jedną belką podrzędną, ale wówczas ustawienia są trudne do określenia i niewiele jest sytuacji, w których komponent można zastosować. Jeżeli komponent zostanie zastosowany tylko z jedną belką, należy wpisać wartość ujemną odstępów między blachami.

Kolejność wyboru

1. Wybierz element główny (słup).
2. Wybierz pierwszy element podrzędny (belkę).
3. Wybierz drugi element podrzędny (belkę).
4. Kliknij środkowym przyciskiem myszy, aby utworzyć połączenie.

Klucz do identyfikacji elementów

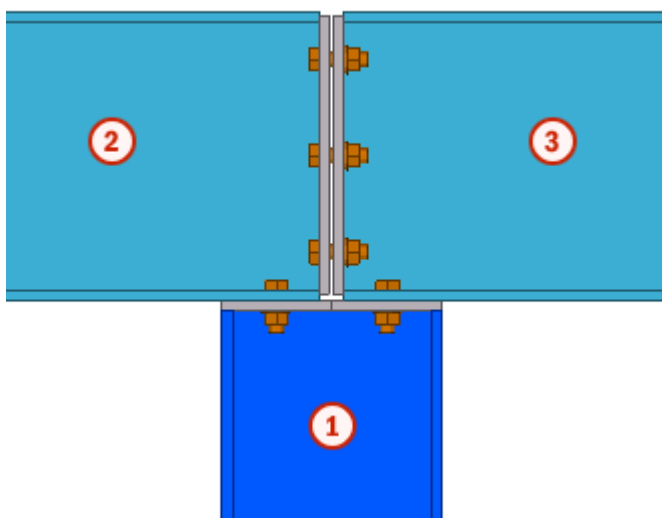

	Element
1	Słup
2	Belka
3	Belka

zakładka **Obraz**

Na zakładce **Obraz** można określić rozmiary blach.

Blacha 1, 2, 3 i 4

Blachy 1 i 2 są blachami końcowymi na belkach. **Blachy 3 i 4** są blachami czołowymi między słupami i belkami.

Opcja	Opis
Blacha 1, 2, 3 i 4	Grubość, szerokość i wysokość blachy.

Opcja	Opis	Domyślnie
Nr pozycji	Przedrostek i numer początkowy numeru pozycji elementu. Niektóre komponenty mają drugi wiersz pól, w którym można wprowadzić numer pozycji zespołu.	Domyślny numer początkowy elementu jest określony w ustawieniach Komponenty dostępnych po wybraniu menu Plik --> Ustawienia --> Opcje .

Opcja	Opis	Domyślnie
Materiał	Klasa materiału.	Domyślny materiał jest określony w polu Materiał elementu w ustawieniach Komponenty dostępnych po wybraniu menu Plik --> Ustawienia --> Opcje .
Nazwa	Ta nazwa będzie widoczna w rysunkach i raportach.	
Klasa	Numer klasy elementu.	

Blacha 3 + 4

Określa typ połączenia między słupem i belkami.

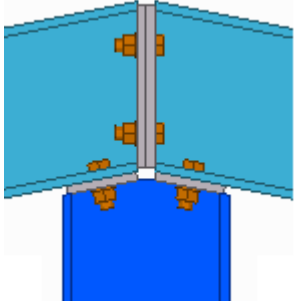
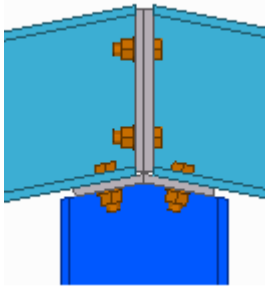
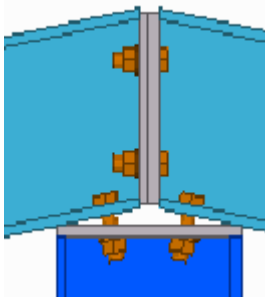
Opcja	Opis	Przykład
2 blachy	Są tworzone dwie blachy. Słup jest fazowany dwukrotnie.	
Blacha gięta	Jest tworzona blacha gięta. Blacha może zostać rozwinięta na rysunku warsztatowym. Słup jest fazowany dwukrotnie.	
1 blacha	Utworzona zostaje jedna blacha. Blacha jest zawsze zorientowana poziomo. Słup jest dopasowany prostopadle.	

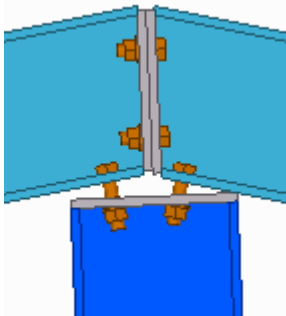
Opcja	Opis	Przykład
Błacha prostopadle do słupa	Utworzona zostaje jedna blacha. Słup jest dopasowany prostopadle, nawet jeśli jest umieszczony w kierunku skośnym.	

Odległości blach

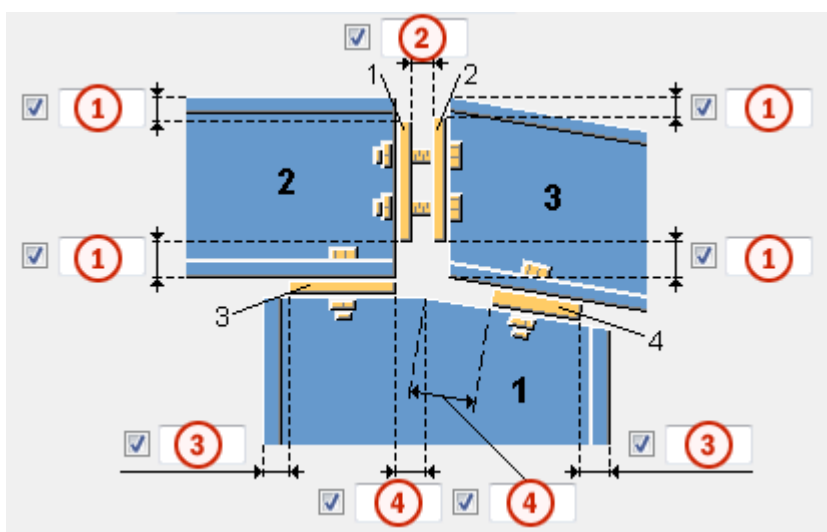

	Opis	Domyślna
1	Odległość blachy od krawędzi belki.	5 mm
2	Odstęp między blachami końcowymi. Jeżeli komponent jest stosowany z tylko jedną belką podrzędną, należy wpisać wartość ujemną.	
3	Odległość blachy od krawędzi słupa.	
4	Odległość blachy od środka słupa.	

Błachy końcowe

Umożliwia określenie umieszczenia blach końcowych.



Wielkość odstępu

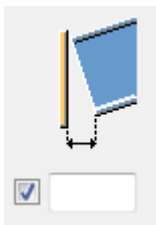

Określa wartość graniczną szczeliny między blachą końcową i belką lub szczeliny między blachą czołową i słupem. W sytuacji, gdy belka lub słup są nieco zakrzywione lub nachylone, za pomocą tego parametru można zdecydować, czy kąt końca belki jest na tyle mały, że koniec można potraktować jako prosty.

Jeśli rzeczywista wielkość odstępu jest mniejsza niż ta wartość, koniec belki jest prosty.

W przypadku szczeliny większej niż ta wartość koniec jest dociągany do blachy końcowej lub do blachy czołowej.

Wartość domyślna to 5 mm.

zakładka Śruby 1-2

Na zakładce **Śruby 1-2** można określić śruby, które łączą blachy końcowe.

Wymiary grupy śrub

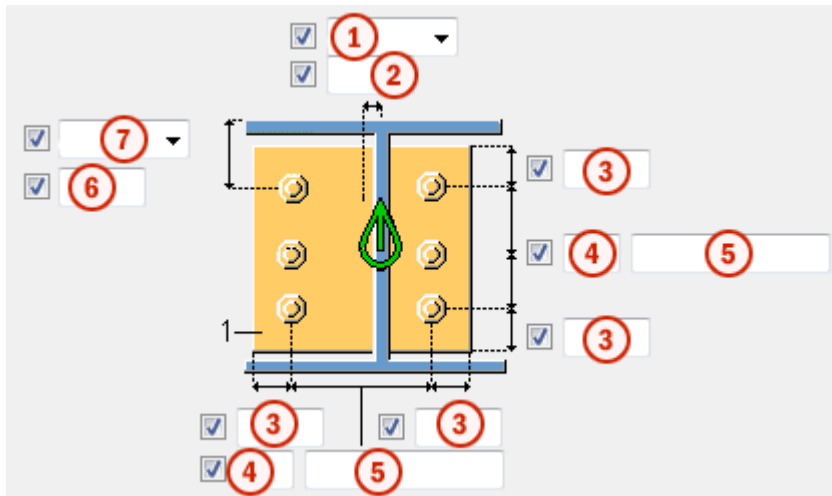

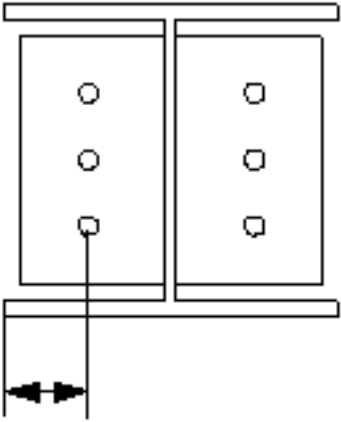
Opis	
1	<p>Umożliwia wybranie sposobu mierzenia wymiarów pozycji poziomej grupy śrub.</p> <ul style="list-style-type: none"> • Lewy: od lewej krawędzi elementu podrzędnego do śruby najbliższej lewej strony. 

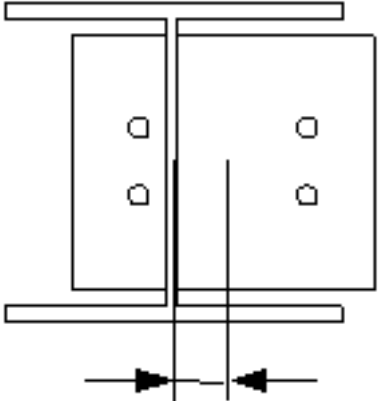
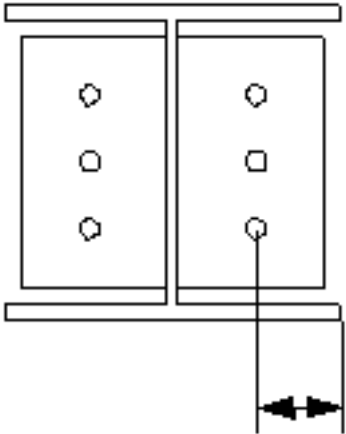
Opis	
<ul style="list-style-type: none"> • Środek: od osi elementu podrzędnego do osi śrub. 	
<ul style="list-style-type: none"> • Prawy: od prawej krawędzi elementu podrzędnego do śruby najbliższej prawej strony. 	
2	Wymiary pozycji poziomej grupy śrub.
3	Odległość od krawędzi śruby. odległość od krawędzi to odległość od środka śruby do krawędzi elementu.
4	Liczba śrub.
5	Rozstaw śrub. Wartości rozstawu śrub należy oddzielać spacją. Należy wprowadzić wartość każdej odległości między śrubami. Na przykład w przypadku 3 śrub należy wprowadzić 2 wartości.
6	Wymiar pozycji pionowej grupy śrub.

Opis

7 Umożliwia wybranie sposobu mierzenia wymiarów pozycji pionowej grupy śrub.

- **Na górze:** od górnej krawędzi elementu podrzędnego do śruby najbliższej góry.

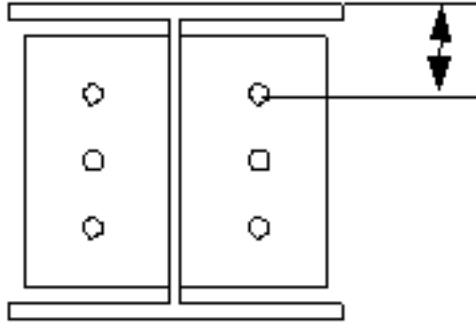

- **Środek:** od osi śrub do osi elementu podrzędnego.

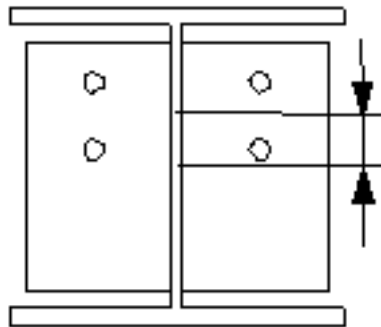

- **Poniżej:** od dolnej krawędzi elementu podrzędnego do śruby najbliższej dołu.

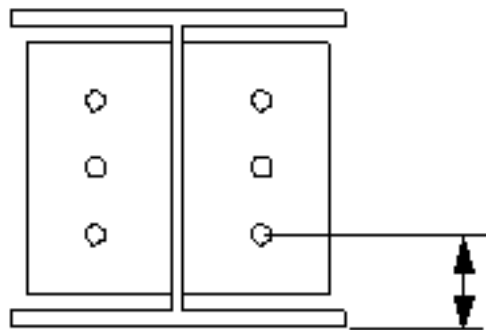

Podstawowe właściwości śruby

Opcja	Opis	Domyślnie
Rozmiar śruby	Średnica śruby.	Dostępne rozmiary są zdefiniowane w katalogu zespołów śrub.
Norma śruby	Norma śruby używana w komponencie.	Dostępne normy są zdefiniowane w katalogu zespołów śrub.
Tolerancja	Odstęp między śrubą a otworem.	
Gwint w materiale	Umożliwia zdefiniowanie, czy gwint może się znajdować w elementach przykręcanych, gdy używane są śruby z trzonem. To ustawienie nie wywiera efektu, gdy używane są śruby z pełnym gwintem.	Tak
Budowa/Warsztat	Położenie, w którym należy przymocować śruby.	Budowa

Otwory owalne

Istnieje możliwość zdefiniowania otworów owalnych, powiększonych lub gwintowanych.

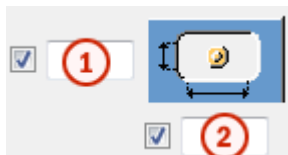

Opcja	Opis	Domyślnie
1	Wymiar pionowy otworu owalnego.	0 — okrągły otwór.
2	Wymiar poziomy otworu owalnego lub naddatek dla otworów powiększonych.	0 — okrągły otwór.

Opcja	Opis	Domyślnie
Typ otworu	Owalny tworzy otwory owalne. Powiększony tworzy otwory powiększone lub gwintowane. Brak otworu powoduje, że otwory nie są tworzone.	
Obróć otwory	Gdy typ otworu jest ustawiony na Owalny , ta opcja obraca otwory owalne.	
Owalne otwory w	Elementy, w których są tworzone otwory owalne. Dostępne opcje zależą od komponentu.	

Zespół śrub

Zaznaczenie pól wyboru pozwala określić, które obiekty komponentu (śruba, podkładki i nakrętki) mają być używane w zespole śruby.

Aby utworzyć sam otwór, należy usunąć zaznaczenie wszystkich pól wyboru.

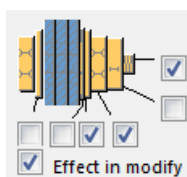

Aby zmienić zespół śruby w istniejącym komponente, należy zaznaczyć pole wyboru **Wynik modyfikacji** i kliknąć **Zmień**.

Zwiększenie długości śruby

Umożliwia zdefiniowanie, o ile ma zostać zwiększona długość śruby. Tej opcji można na przykład użyć, gdy malowanie wymaga zwiększenia długości śruby.



zakładki Śruby 3/Śruby 4

Na zakładkach **Śruby 3** i **Śruby 4** można określić śruby, które łączą pierwszą belkę podrzędną lub drugą belkę podrzędną ze słupem.

Wymiary grupy śrub

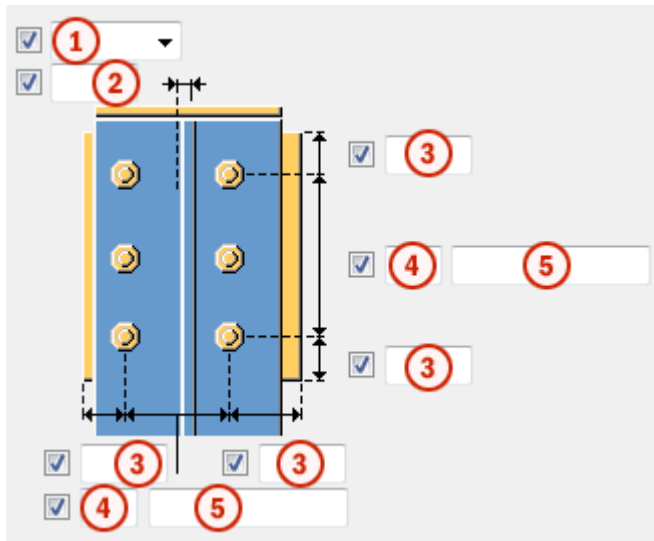

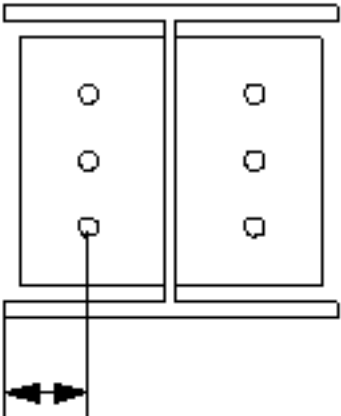
Opis	
1	<p>Umożliwia wybranie sposobu mierzenia wymiarów pozycji poziomej grupy śrub.</p> <ul style="list-style-type: none"> • Lewy: od lewej krawędzi elementu podrzędnego do śruby najbliższej lewej strony. 

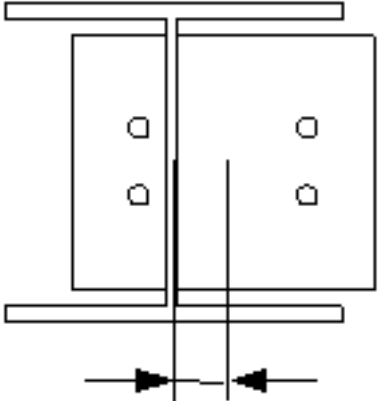
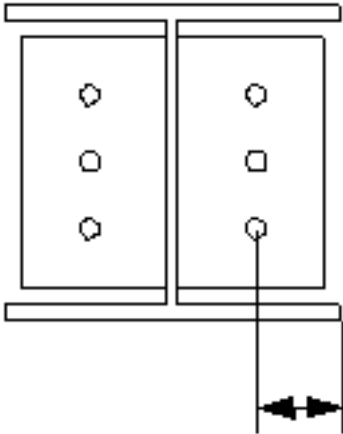
Opis	
<ul style="list-style-type: none"> • Środek: od osi elementu podrzędnego do osi śrub. 	
<ul style="list-style-type: none"> • Prawy: od prawej krawędzi elementu podrzędnego do śruby najbliższej prawej strony. 	
2	Wymiary pozycji poziomej grupy śrub.
3	Odległość od krawędzi śruby. odległość od krawędzi to odległość od środka śruby do krawędzi elementu.
4	Liczba śrub.
5	Rozstaw śrub. Wartości rozstawu śrub należy oddzielać spacją. Należy wprowadzić wartość każdej odległości między śrubami. Na przykład w przypadku 3 śrub należy wprowadzić 2 wartości.

Podstawowe właściwości śruby

Opcja	Opis	Domyślnie
Rozmiar śruby	Średnica śruby.	Dostępne rozmiary są zdefiniowane w katalogu zespołów śrub.
Norma śruby	Norma śruby używana w komponencie.	Dostępne normy są zdefiniowane w katalogu zespołów śrub.
Tolerancja	Odstęp między śrubą a otworem.	
Gwint w materiale	Umożliwia zdefiniowanie, czy gwint może się znajdować w elementach przykręcanych, gdy używane są śruby z trzonem. To ustawienie nie wywiera efektu, gdy używane są śruby z pełnym gwintem.	Tak
Budowa/Warsztat	Położenie, w którym należy przymocować śruby.	Budowa

Otwory owalne

Istnieje możliwość zdefiniowania otworów owalnych, powiększonych lub gwintowanych.

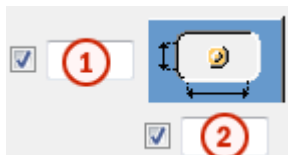

Opcja	Opis	Domyślnie
1	Wymiar pionowy otworu owalnego.	0 — okrągły otwór.
2	Wymiar poziomy otworu owalnego lub naddatek dla otworów powiększonych.	0 — okrągły otwór.

Opcja	Opis	Domyślnie
Typ otworu	Owalny tworzy otwory owalne. Powiększony tworzy otwory powiększone lub gwintowane. Brak otworu powoduje, że otwory nie są tworzone.	
Obróć otwory	Gdy typ otworu jest ustawiony na Owalny , ta opcja obraca otwory owalne.	
Owalne otwory w	Elementy, w których są tworzone otwory owalne. Dostępne opcje zależą od komponentu.	

Zespół śrub

Zaznaczenie pól wyboru pozwala określić, które obiekty komponentu (śruba, podkładki i nakrętki) mają być używane w zespole śruby.

Aby utworzyć sam otwór, należy usunąć zaznaczenie wszystkich pól wyboru.

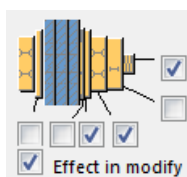

Aby zmienić zespół śruby w istniejącym komponentcie, należy zaznaczyć pole wyboru **Wynik modyfikacji** i kliknąć **Zmień**.

Zwiększenie długości śruby

Umożliwia zdefiniowanie, o ile ma zostać zwiększona długość śruby. Tej opcji można na przykład użyć, gdy malowanie wymaga zwiększenia długości śruby.

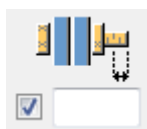

Zakładka Ogólne

Kliknij poniższe łącze, aby uzyskać więcej informacji:

Zakładka Ogólne

Zakładka Obliczenia

Kliknij poniższe łącze, aby uzyskać więcej informacji:

Zakładka Obliczenia

Spoiny

Kliknij poniższe łącze, aby uzyskać więcej informacji:

Dwustronna blacha końcowa (24)

Komponent **Dwustronna blacha końcowa (24)** łączy dwie belki ze słupem lub z belką za pomocą przykręcanej blachy końcowej. Jedna grupa śrub przechodzi przez wszystkie trzy elementy. To połączenie jest tworzone i stosowane w taki sam sposób jak połączenie **Blacha końcowa (29)**.

Utworzone obiekty

- Blacha końcowa
- Osadzenie (blacha lub kątownik)
- Podkładki z blachy
- Żebra
- Spoiny
- Śruby
- Cięcia

Zastosowania

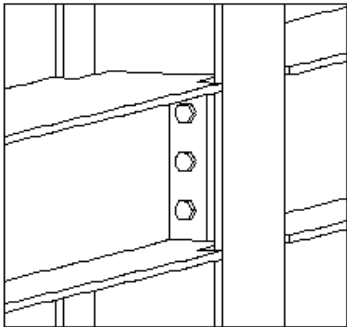
Sytuacja	Opis
	Połączenie belki ze słupem na blachę końcową.

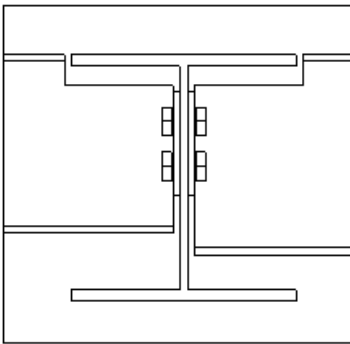
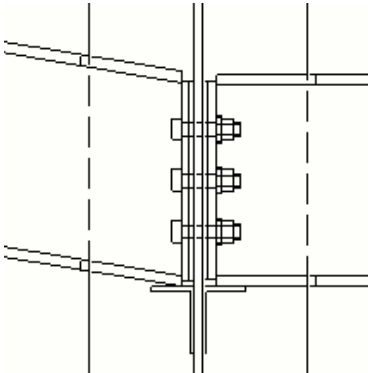
Sytuacja	Opis
	Połączenie belki z belką na blachę końcową.
	Połączenie na blachę końcową z podkładkami z blachy i kątownikiem osadzenia.

Ograniczenia

Tego połączenia nie należy stosować do łączenia belki z półką słupa.

Kolejność wyboru

1. Wybierz element główny (słup lub belkę).
2. Wybierz pierwszy element podrzędny (belkę).
3. Wybierz drugi element podrzędny (belkę).
4. Kliknij środkowym przyciskiem myszy, aby utworzyć połączenie.

Klucz do identyfikacji elementów

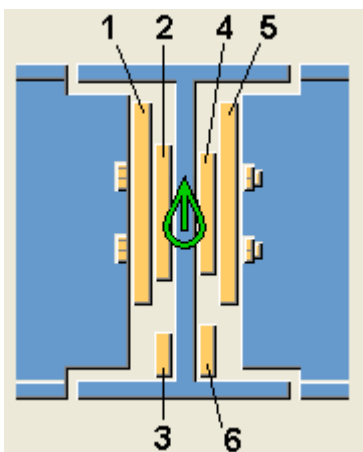

	Element
1	Blacha końcowa pierwszej belki podrzędnej
2	Podkładka z blachy pierwszej belki podrzędnej
3	Osadzenie (blacha lub kątownik) pierwszej belki podrzędnej
4	Podkładka z blachy drugiej belki podrzędnej
5	Blacha końcowa drugiej belki podrzędnej
6	Osadzenie (blacha lub kątownik) drugiej belki podrzędnej

zakładka *Obraz*

Użyj zakładki **Obraz**, aby określić położenie blachy końcowej.

Położenie blachy końcowej

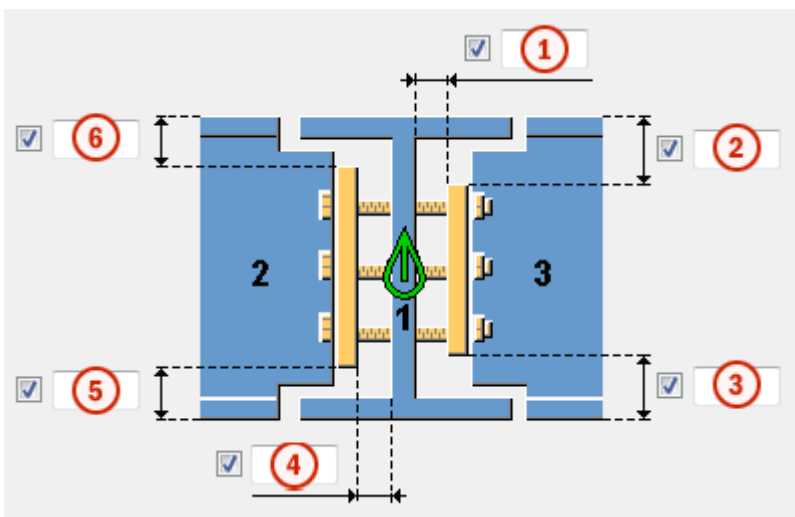

	Opis
1	Szczelina między elementem głównym i blachą końcową lub podkładką z blachy drugiej belki drugorzędnej.
2 3	Odległość krawędzi blachy końcowej od wierzchu lub spodu drugiej belki drugorzędnej.
4	Szczelina między elementem głównym i blachą końcową lub podkładką z blachy pierwszej belki podrzędnej.
5 6	Odległość krawędzi blachy końcowej od wierzchu lub spodu pierwszej belki drugorzędnej.

Zakładka Elementy

Na zakładce **Elementy** można określić właściwości tworzonych elementów.

Blacha

Opcja	Opis	Domyślna
Blacha końcowa	Grubość, szerokość i wysokość blachy końcowej. Szerokość i wysokość są określane poprzez odległości krawędzi grupy śrub. Wysokość można też wprowadzić jako odległość krawędzi blachy od górnej i dolnej krawędzi belki podrzędnej.	połowa średnicy śruby
Osadzenie	Określa, czy pod blachą końcową jest tworzone osadzenie. Osadzenie jest tworzone tylko wtedy, gdy zostanie wprowadzona grubość osadzenia. Dodanie blachy osadzenia powoduje przesunięcie blachy końcowej domyślnie o 20 mm poniżej spodu belki podrzędnej.	szerokość = szerokość blachy końcowej wysokość = wysokość belki podrzędnej
Osadzenie L	Określa, czy profil osadzenia zostanie	szerokość = szerokość blachy końcowej

Opcja	Opis	Domyślna
	<p>utworzony pod blachą końcową. Długość kątownika jest określana za pomocą szerokości osadzenia.</p> <p>Jeżeli zostanie wprowadzony profil kątownika osadzenia, osadzenie będzie kątownikiem zamiast blachy nawet po wprowadzeniu grubości blachy.</p> <p>Dodanie kątownika osadzenia nie powoduje przesunięcia blachy końcowej w taki sam sposób jak blachy osadzenia. W celu uniknięcia kolizji między kątownikiem i belką podrzędną należy zmodyfikować blachę końcową lub wprowadzić szczelinę między blachą końcową i profilem osadzenia.</p>	
Łącznik	<p>Grubość podkładki z blachy.</p> <p>Blacha zostanie utworzona tylko po wprowadzeniu grubości blachy.</p>	szerokość i wysokość = definiowana przez grupę śrub oraz odległości krawędzi podkładki z blachy
Liczba blach dystansowych	Umożliwia określenie liczby podkładek z blachy do utworzenia.	

Opcja	Opis	Domyślnie
Nr pozycji	<p>Przedrostek i numer początkowy numeru pozycji elementu.</p> <p>Niektóre komponenty mają drugi wiersz pól, w którym można</p>	<p>Domyślny numer początkowy elementu jest określony w ustawieniach</p> <p>Komponenty dostępnych po wybraniu</p>

Opcja	Opis	Domyślnie
	wprowadzić numer pozycji zespołu.	menu Plik --> Ustawienia --> Opcje .
Materiał	Klasa materiału.	Domyślny materiał jest określony w polu Materiał elementu w ustawieniach Komponenty dostępnych po wybraniu menu Plik --> Ustawienia --> Opcje .
Nazwa	Ta nazwa będzie widoczna w rysunkach i raportach.	

Zakładka Parametry

Na zakładce **Parametry** można określić pozycje podkładki z blachy i blachy końcowej.

Wymiary blachy końcowej

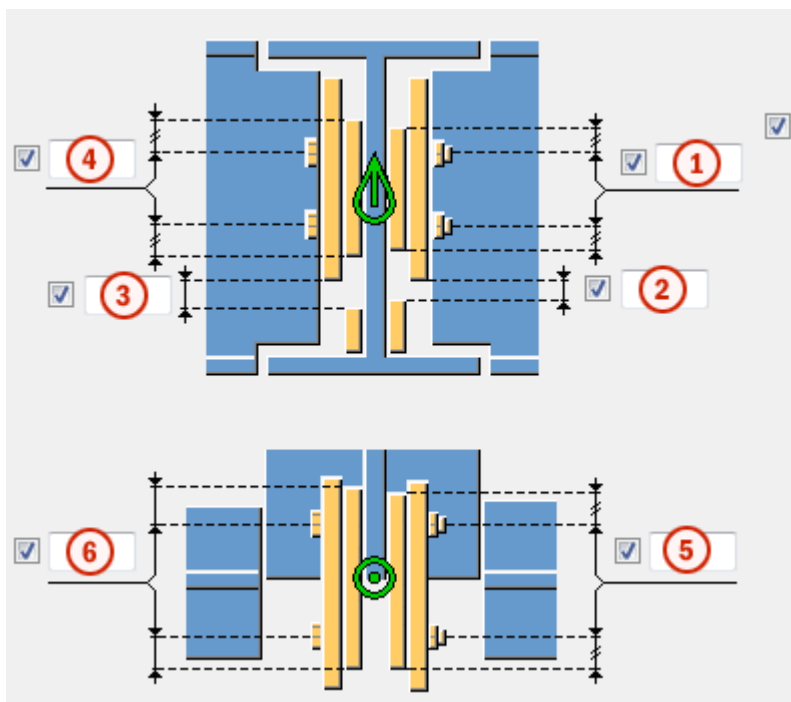

	Opis	Domyślna
1 4	Pionowa odległość krawędzi śruby w przypadku podkładek z blachy. Liczba śrub i odstęp między nimi wpływają na rozmiar podkładek z blachy.	średnica śruby * 1,5
2 3	Szczelina między blachą końcową a osadzeniem (blachą lub kątownikiem).	0 mm
5 6	Pozioma odległość krawędzi śruby w przypadku podkładek z blachy.	

Położenie podkładek z blachy i blach końcowych

Umożliwia określenie położenia podkładek z blachy i blachy końcowej w drugiej belce podrzędnej. Te blachy przesuwają się w powiązaniu z blachami w pierwszej belce podrzędnej. Domyślnie blachy w drugiej belce podrzędnej są umieszczone w taki sposób, że otwory leżą symetrycznie. Może być konieczne przesunięcie blach, na przykład podczas łączenia skośnych lub zakrzywionych belek podrzędnych.

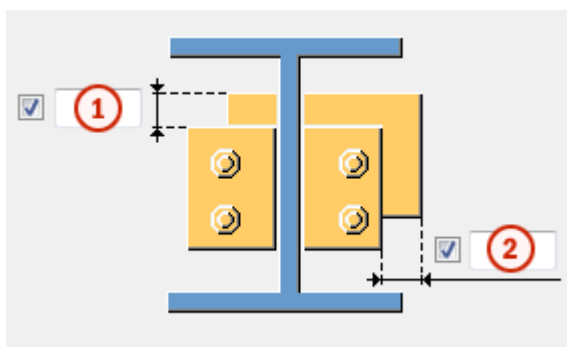

	Opis
1	Umożliwia określenie przesunięcia blach w kierunku pionowym.
2	Umożliwia określenie przesunięcia blach w kierunku poziomym.

Wielkość odstępu

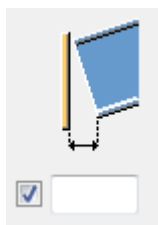

Można określić wartość graniczną szczeliny między blachą końcową a belką podrzędną lub główną. W sytuacji, gdy belka jest lekko zakrzywiona lub nachylona, za pomocą szczeliny można zdecydować, czy kąt na końcu belki jest na tyle mały, że koniec można potraktować jako prosty.

Jeśli rzeczywista wielkość odstępu jest mniejsza niż ta wartość, koniec belki jest prosty.

W przypadku szczeliny większej niż ta wartość koniec belki jest mocowany do blachy końcowej.

Zakładka Nacięcie

Na zakładce **Podcięcie** można zmodyfikować podcięcia poziome i pionowe.

Wymiary wycięcia

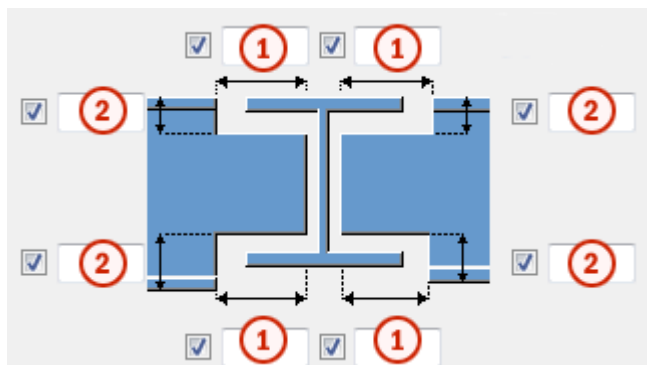

	Opis	Domyślnie
1	Wymiary poziomych cięć półki.	10 mm
2	Wymiary pionowych cięć półki.	Odstęp między krawędzią nacięcia a półką belki jest równa zaokrągleniu średnika elementu głównego. Wysokość nacięcia jest zaokrąglana w górę do najbliższych 5 mm.

Zakładka Śruby

Na zakładce **Śruby** można określić właściwości używanych śrub.

Wymiary grupy śrub

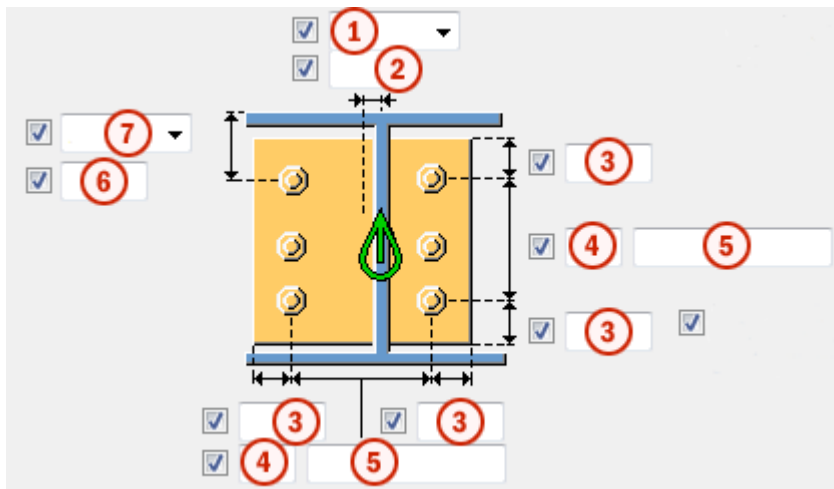

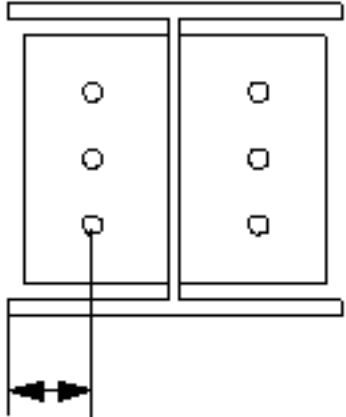
Opis	
1	<p>Umożliwia wybranie sposobu mierzenia wymiarów pozycji poziomej grupy śrub.</p> <ul style="list-style-type: none"> • Lewy: od lewej krawędzi elementu podrzędnego do śruby najbliższej lewej strony. 

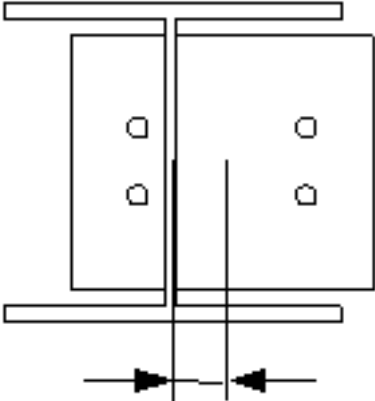
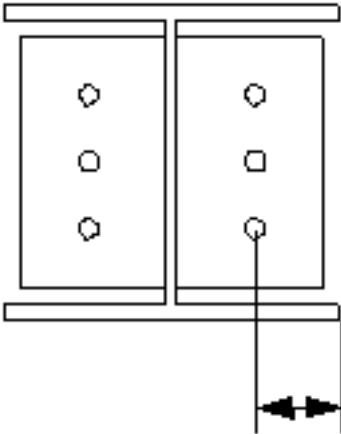
Opis	
	<ul style="list-style-type: none"> • Środek: od osi elementu podrzędnego do osi śrub.  <ul style="list-style-type: none"> • Prawy: od prawej krawędzi elementu podrzędnego do śruby najbliższej prawej strony. 
2	Wymiary pozycji poziomej grupy śrub.
3	Odległość od krawędzi śruby. odległość od krawędzi to odległość od środka śruby do krawędzi elementu.
4	Liczba śrub.
5	Rozstaw śrub. Wartości rozstawu śrub należy oddzielać spacją. Należy wprowadzić wartość każdej odległości między śrubami. Na przykład w przypadku 3 śrub należy wprowadzić 2 wartości.
6	Wymiar pozycji pionowej grupy śrub.

Opis

7 Umożliwia wybranie sposobu mierzenia wymiarów pozycji pionowej grupy śrub.

- **Na górze:** od górnej krawędzi elementu podrzędnego do śruby najbliższej górze.

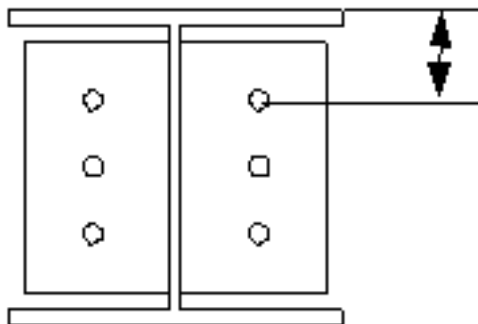



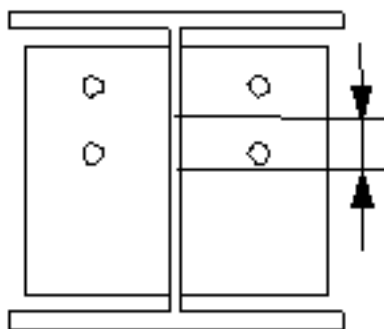

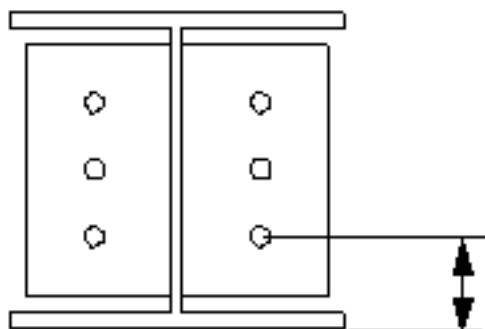

- **Środek:** od osi śrub do osi elementu podrzędnego.



- **Poniżej:** od dolnej krawędzi elementu podrzędnego do śruby najbliższej dołu.



Rozmieszczanie śrub

Opcja	Opis
	Domyślnie Rozmieszczenie równoległe Można zmienić tę opcję za pomocą funkcji AutoDefault.
	Rozmieszczenie równoległe
	Typ rozmieszczenia na przemian 1
	Typ rozmieszczenia na przemian 2
	Typ rozmieszczenia na przemian 3
	Typ rozmieszczenia na przemian 4

Podstawowe właściwości śruby

Opcja	Opis	Domyślnie
Rozmiar śruby	Średnica śruby.	Dostępne rozmiary są zdefiniowane w katalogu zespołów śrub.
Norma śruby	Norma śruby używana w komponencie.	Dostępne normy są zdefiniowane w katalogu zespołów śrub.
Tolerancja	Odstęp między śrubą a otworem.	
Gwint w materiale	Umożliwia zdefiniowanie, czy gwint może się znajdować w elementach przykręcanych, gdy używane są śruby z trzonem. To ustawienie nie wywiera efektu, gdy używane są śruby z pełnym gwintem.	Tak
Budowa/Warsztat	Położenie, w którym należy przymocować śruby.	Budowa

Otworki owalne

Istnieje możliwość zdefiniowania otworów owalnych, powiększonych lub gwintowanych.

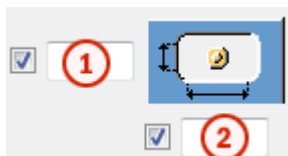

Opcja	Opis	Domyślnie
1	Wymiar pionowy otworu owalnego.	0 — okrągły otwór.
2	Wymiar poziomy otworu owalnego lub naddatek dla otworów powiększonych.	0 — okrągły otwór.
Typ otworu	Owalny tworzy otworki owalne. Powiększony tworzy otworki powiększone lub gwintowane. Brak otworu powoduje, że otworki nie są tworzone.	
Obróć otworki	Gdy typ otworu jest ustawiony na Owalny , ta opcja obraca otworki owalne.	
Owalne otworki w	Elementy, w których są tworzone otworki owalne. Dostępne opcje zależą od komponentu.	

Zespół śrub

Zaznaczenie pól wyboru pozwala określić, które obiekty komponentu (śruba, podkładki i nakrętki) mają być używane w zespole śruby.

Aby utworzyć sam otwór, należy usunąć zaznaczenie wszystkich pól wyboru.

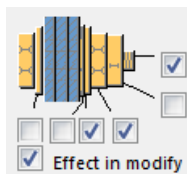

Aby zmienić zespół śruby w istniejącym komponentcie, należy zaznaczyć pole wyboru **Wynik modyfikacji** i kliknąć **Zmień**.

Zwiększenie długości śruby

Umożliwia zdefiniowanie, o ile ma zostać zwiększona długość śruby. Tej opcji można na przykład użyć, gdy malowanie wymaga zwiększenia długości śruby.

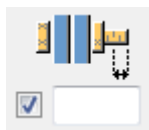

Zakładka Ogólne

Kliknij poniższe łącze, aby uzyskać więcej informacji:

Zakładka Ogólne

Zakładka Projekt

Kliknij poniższe łącze, aby uzyskać więcej informacji:

Zakładka Obliczenia

Kliknij poniższe łącze, aby uzyskać więcej informacji:

Zakładka Obliczenia

Spoiny

Kliknij poniższe łącze, aby uzyskać więcej informacji:

Blacha końcowa (29)

Blacha końcowa (29) łączy belkę ze słupem lub dwie belki ze sobą za pomocą śrubowanej blachy końcowej. Żebra, osadzenia i podkładki z blachy są opcjonalne.

Utworzone obiekty

- Blacha końcowa
- Kąt osadzenia lub blacha konsoli (opcja)
- Podkładki z blachy (opcjonalnie)
- Żebra (opcjonalnie)
- Blacha gięta (opcjonalnie)
- Spoiny
- Śruby

- Cięcia

Zastosowania

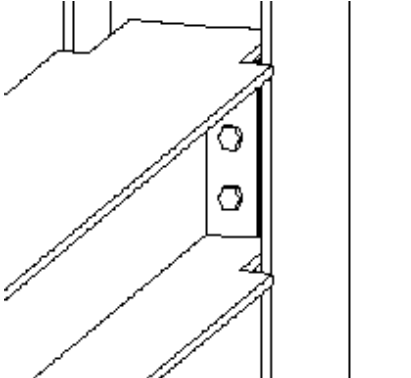
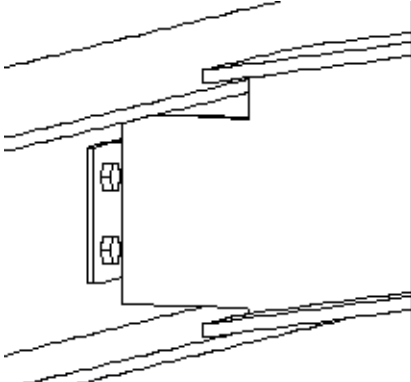
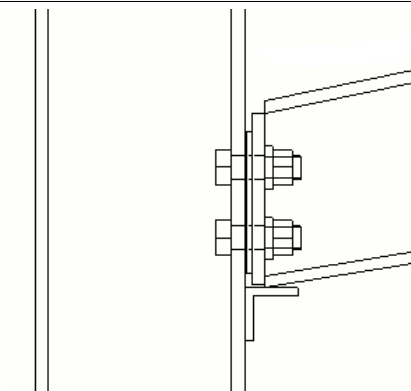
Sytuacja	Opis
	<p>Połączenie belki ze słupem na blachę końcową.</p>
	<p>Połączenie belki z belką na blachę końcową.</p>
	<p>Połączenie na blachę końcową z podkładką z blachy i profilem osadzenia.</p>

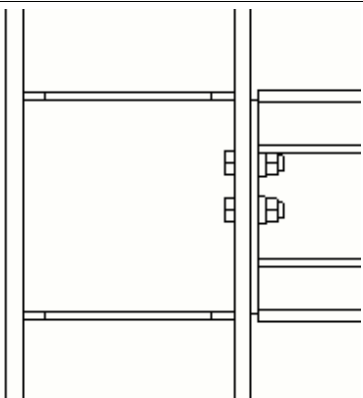
Sytuacja	Opis
	Połączenie na blachę końcową z żebrami.

Kolejność wyboru

- Wybierz element główny (słup lub belkę).
- Wybierz element podrzędny (belkę).
Połączenie zostanie utworzone automatycznie po wybraniu belki podrzędnej.

Klucz do identyfikacji elementów

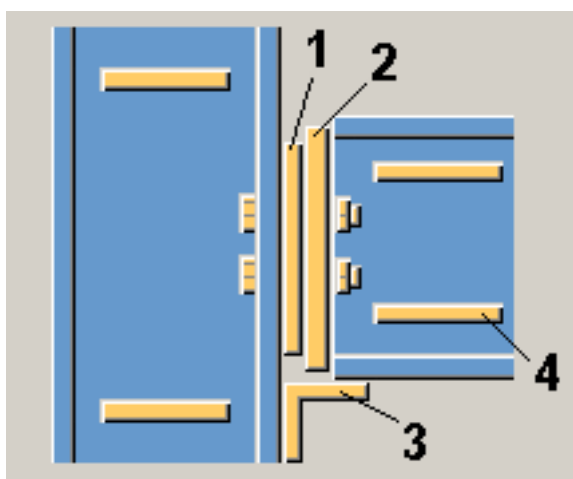

	Element
1	Podkładka z blachy
2	Blacha końcowa
3	Osadzenie (blacha lub kątownik)
4	Żebro

Zakładka **Obraz**

Na zakładce **Obraz** można określić położenie blachy końcowej.

Położenie blachy końcowej

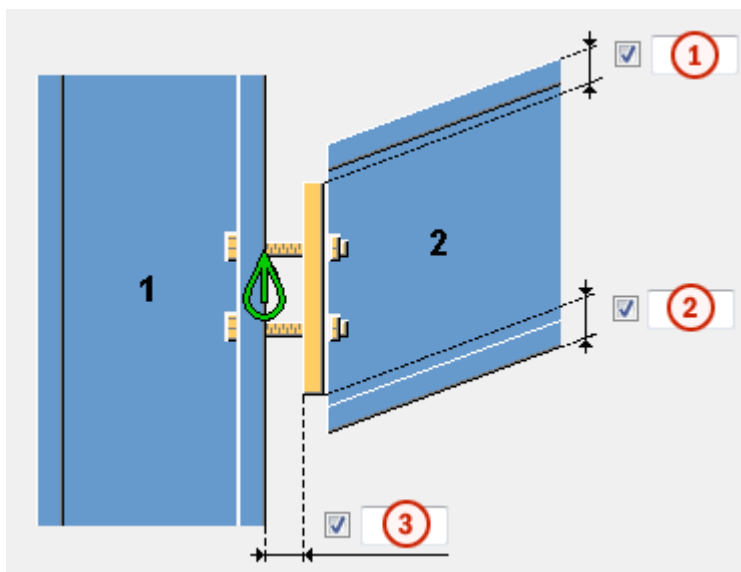

	Opis	Domyślnie
1	Górne położenie blachy końcowej względem wierzchu belki podrzędnej. Jeżeli nie zostanie podana żadna wartość, o wielkości blachy końcowej zdecydują śruby i odległości od ich krawędzi. W przypadku wpisania obu wartości odległość położenia zastępuje wartości odległości od krawędzi śrub.	10 mm
2	Dolne położenie blachy końcowej względem spodu belki podrzędnej.	
3	Szczelina między podkładką z blachy a elementem głównym. W razie braku podkładki z blachy zdefiniowana szczelina jest tworzona między blachą końcową a elementem głównym.	0 mm

Zakładka Elementy

Na zakładce **Elementy** można określić właściwości tworzonych elementów.

Blacha

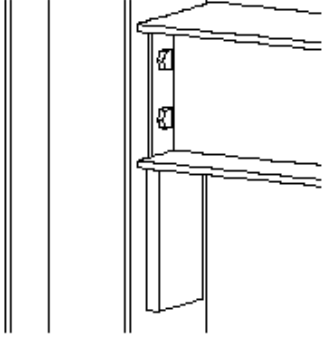
Element	Opis	Domyślnie
Blacha końcowa	<p>Grubość, szerokość i wysokość blachy końcowej.</p> <p>Szerokość i wysokość są określane poprzez odległości krawędzi grupy śrub. Wysokość można też wprowadzić jako odległość krawędzi blachy od górnej i dolnej krawędzi belki podrzędnej.</p>	połowa średnicy śruby
Osadzenie	<p>Określa, czy pod blachą końcową jest tworzone osadzenie.</p> <p>Osadzenie jest tworzone tylko wtedy, gdy zostanie wprowadzona grubość osadzenia.</p>  <p>Dodanie blachy osadzenia powoduje przesunięcie blachy końcowej domyślnie o 20 mm poniżej spodu belki podrzędnej.</p>	<p>szerokość = szerokość blachy końcowej</p> <p>wysokość = wysokość belki podrzędnej</p>
Łącznik L	<p>Określa, czy profil osadzenia zostanie utworzony pod blachą końcową. Długość kątownika jest określana</p>	szerokość = szerokość blachy końcowej

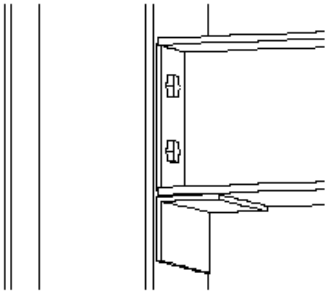
Element	Opis	Domyślnie
	<p>za pomocą szerokości osadzenia.</p>  <p>Jeżeli zostanie wprowadzony profil kątownika osadzenia, osadzenie będzie kątownikiem zamiast blachy nawet po wprowadzeniu grubości blachy.</p> <p>Dodanie kąta osadzenia nie powoduje przeciągania blachy końcowej w tym samym kierunku co blachy konsoli. W celu uniknięcia kolizji między kątownikiem i belką podrzędną należy zmodyfikować blachę końcową lub wprowadzić szczelinę między blachą końcową i profilem osadzenia.</p>	
Łącznik	<p>Grubość podkładki z blachy.</p> <p>Blacha zostanie utworzona tylko po wprowadzeniu grubości blachy.</p>	<p>szerokość = definiowana przez grupę śrub oraz odległości krawędzi podkładki z blachy</p>
Ilość blach dystansowych(DEF=1)	<p>Umożliwia określenie liczby podkładek z blachy do utworzenia.</p>	

Element	Opis	Domyślnie
Blacha gięta	Grubość, szerokość i wysokość blachy giętej. Blacha zostanie utworzona tylko po wprowadzeniu grubości blachy. Blach giętych można również używać ze zwykłymi podkładkami z blachy.	szerokość = ustalana na podstawie cech wewnętrznych śrub w grupie śrub
Żebra	Umożliwia określenie, czy podczas mocowania belki do półki słupa mają być tworzone żebra słupa. Wpisanie któregośkolwiek wymiaru powoduje utworzenie żeber.	grubość = 20 mm szerokość = szerokość półki słupa wysokość = wysokość środka słupa
Górne żebro poziome Dolne żebro poziome	Określenie, czy mają być tworzone poziome żebra belki. Wpisanie któregośkolwiek wymiaru powoduje utworzenie żeber.	grubość = 20 mm szerokość = szerokość półki belki wysokość = 300 mm

Opcja	Opis	Domyślnie
Nr pozycji	Przedrostek i numer początkowy numeru pozycji elementu. Niektóre komponenty mają drugi wiersz pól, w którym można wprowadzić numer pozycji zespołu.	Domyślny numer początkowy elementu jest określony w ustawieniach Komponenty dostępnych po wybraniu menu Plik --> Ustawienia --> Opcje .
Materiał	Klasa materiału.	Domyślny materiał jest określony w polu Materiał elementu w ustawieniach Komponenty dostępnych po wybraniu menu Plik --> Ustawienia --> Opcje .

Opcja	Opis	Domyślnie
Nazwa	Ta nazwa będzie widoczna w rysunkach i raportach.	

Zakładka Parametry

Na zakładce **Parametry** można określić położenie i orientację żebra.

Materiał blachy giętej

Można wybrać materiał blachy giętej. Materiał domyślny jest zdefiniowany w polu **Blacha gięta** na zakładce **Komponenty** dostępnej po wybraniu menu **Plik --> Ustawienia --> Opcje** .

Pozycje żeber

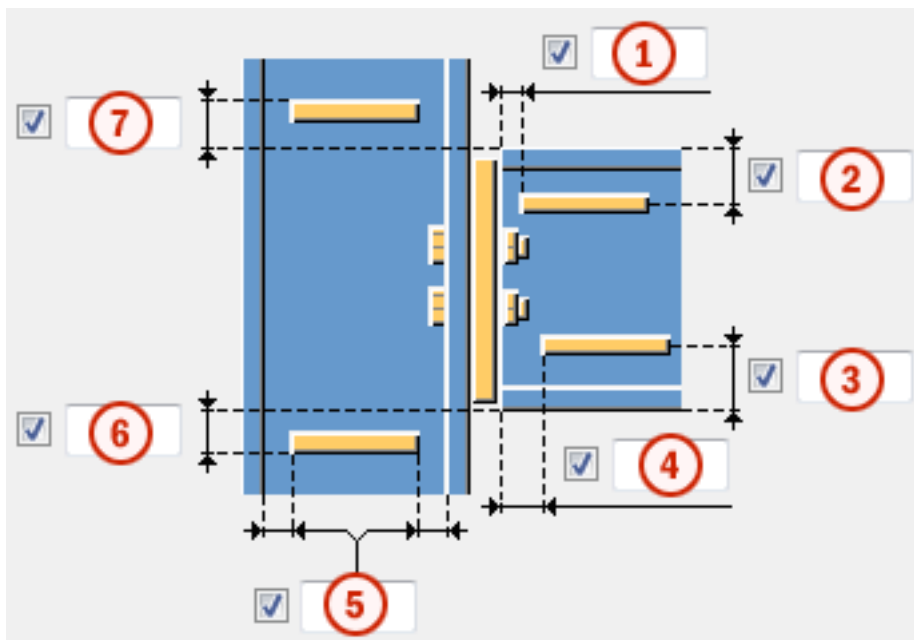

	Opis	Domyślnie
1 4	Odległość między poziomym żebrzem belki a końcem belki.	
2 3	Odległość między poziomym żebrzem belki a półką belki.	0,25 * wysokość belki
5	Odległość między żebrzem a półką elementu głównego.	
6 7	Odległość między żebrzem elementu głównego a półką belki.	

Gięta podkładka z blachy i długość osadzenia

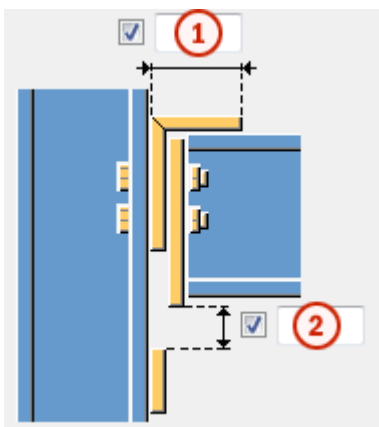

	Opis	Domyślnie
1	Długość poziomej części giętej podkładki z blachy.	
2	Odległość między blachą końcową a osadzeniem. W przypadku używania profili (kątowników) osadzenia należy zmienić tę wartość albo rozmiar blachy końcowej, aby uniknąć kolizji między belką podrzędną a profilem.	20 mm

Orientacja żebra

Opcja	Opis
	Domyślnie Żebra są równoległe do elementu podrzędnego. Można zmienić tę opcję za pomocą funkcji AutoDefault.
	Żebra są równoległe do elementu podrzędnego.
	Żebra są prostopadłe do elementu głównego.

Odległości krawędzi śrub w podkładce z blachy

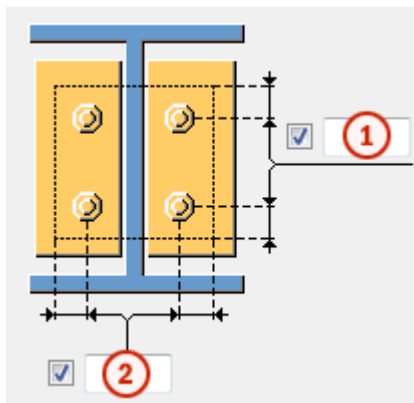

Można określić odległości krawędzi śrub, jakie mają być stosowane w podkładkach z blachy. Jeżeli te pola są puste, podkładki z blachy mają taką samą wielkość jak blacha końcowa.

	Opis
1	Pionowa odległość śrub od krawędzi w podkładce z blachy. Rozmiar podkładki z blachy jest definiowany przez grupę śrub oraz odległości krawędzi. Odległości krawędzi w pionie i poziomie symetrycznie określają odległość. Wartości dodatnie zwiększają rozmiar podkładki z blachy.
2	Pozioma odległość krawędzi śruby w podkładce z blachy. Rozmiar podkładki z blachy jest definiowany przez grupę śrub oraz odległości krawędzi. Odległości krawędzi w pionie i poziomie symetrycznie określają odległość. Wartości dodatnie zwiększają rozmiar podkładki z blachy.

Wielkość odstępu do blachy końcowej

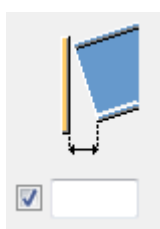

Można określić wartość graniczną szczeliny między blachą końcową a elementem podrzędnym lub głównym. W sytuacji, gdy belka jest lekko zakrzywiona lub nachylona, za pomocą szczeliny można zdecydować, czy kąt na końcu belki jest na tyle mały, że koniec można potraktować jako prosty.

Jeśli rzeczywista wielkość odstępu jest mniejsza niż ta wartość, koniec belki jest prosty.

W przypadku szczeliny większej niż ta wartość koniec belki jest mocowany do blachy końcowej.

Zakładka Śruby

Na zakładce **Śruby** można określić właściwości śrub.

Wymiary grupy śrub

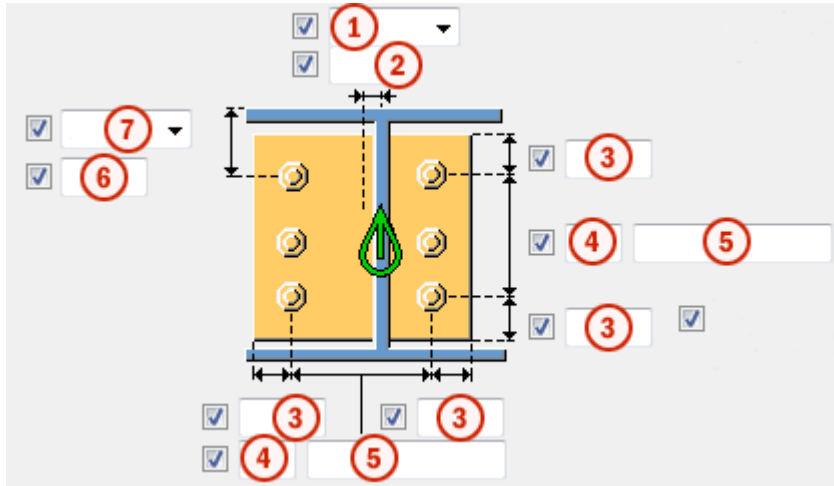





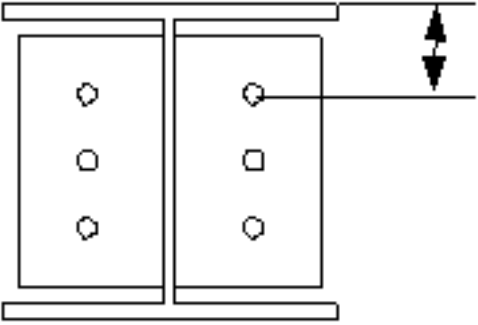
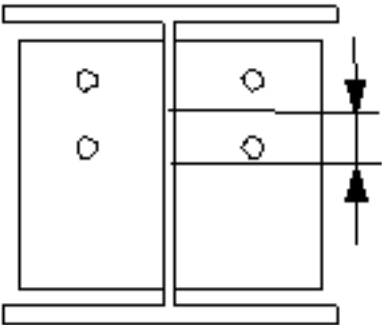
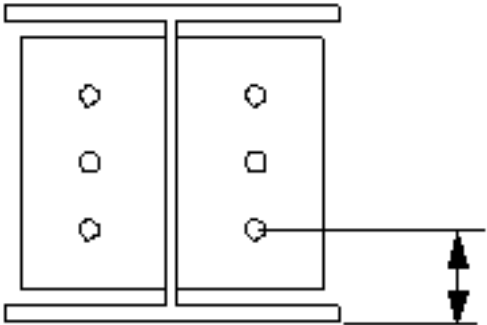

Opis	
1	<p>Umożliwia wybranie sposobu mierzenia wymiarów pozycji poziomej grupy śrub.</p> <ul style="list-style-type: none">• Lewy: od lewej krawędzi elementu podrzędnego do śruby najbliższej lewej strony.

	Opis
	<ul style="list-style-type: none"> <li data-bbox="416 271 1161 304">• Środek: od osi elementu podrzędnego do osi śrub. <div data-bbox="472 342 847 741" style="text-align: center;"> </div> <ul style="list-style-type: none"> <li data-bbox="416 770 1294 837">• Prawy: od prawej krawędzi elementu podrzędnego do śruby najbliższej prawej strony. <div data-bbox="472 871 815 1301" style="text-align: center;"> </div>
2	Wymiary pozycji poziomej grupy śrub.
3	Odległość od krawędzi śruby. odległość od krawędzi to odległość od środka śruby do krawędzi elementu.
4	Liczba śrub.
5	Rozstaw śrub. Wartości rozstawu śrub należy oddzielać spacją. Należy wprowadzić wartość każdej odległości między śrubami. Na przykład w przypadku 3 śrub należy wprowadzić 2 wartości.
6	Wymiar pozycji pionowej grupy śrub.

	Opis
7	<p>Umożliwia wybranie sposobu mierzenia wymiarów pozycji pionowej grupy śrub.</p> <ul style="list-style-type: none"> • Na górze: od górnej krawędzi elementu podrzędnego do śruby najbliższej górze.  <ul style="list-style-type: none"> • Środek: od osi śrub do osi elementu podrzędnego.  <ul style="list-style-type: none"> • Poniżej: od dolnej krawędzi elementu podrzędnego do śruby najbliższej dołu. 

Rozmieszczanie śrub

Opcja	Opis
	Domyślnie Rozmieszczenie równoległe Można zmienić tę opcję za pomocą funkcji AutoDefault.
	Rozmieszczenie równoległe
	Typ rozmieszczenia na przemian 1
	Typ rozmieszczenia na przemian 2
	Typ rozmieszczenia na przemian 3
	Typ rozmieszczenia na przemian 4

Podstawowe właściwości śruby

Opcja	Opis	Domyślnie
Rozmiar śruby	Średnica śruby.	Dostępne rozmiary są zdefiniowane w katalogu zespołów śrub.
Norma śruby	Norma śruby używana w komponencie.	Dostępne normy są zdefiniowane w katalogu zespołów śrub.
Tolerancja	Odstęp między śrubą a otworem.	
Gwint w materiale	Umożliwia zdefiniowanie, czy gwint może się znajdować w elementach przykręcanych, gdy używane są śruby z trzonem. To ustawienie nie wywiera efektu, gdy używane są śruby z pełnym gwintem.	Tak
Budowa/Warsztat	Położenie, w którym należy przymocować śruby.	Budowa

Otworki owalne

Istnieje możliwość zdefiniowania otworów owalnych, powiększonych lub gwintowanych.

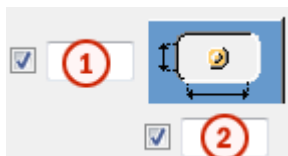

Opcja	Opis	Domyślnie
1	Wymiar pionowy otworu owalnego.	0 — okrągły otwór.
2	Wymiar poziomy otworu owalnego lub naddatek dla otworów powiększonych.	0 — okrągły otwór.
Typ otworu	Owalny tworzy otworki owalne. Powiększony tworzy otworki powiększone lub gwintowane. Brak otworu powoduje, że otworki nie są tworzone.	
Obróć otworki	Gdy typ otworu jest ustawiony na Owalny , ta opcja obraca otworki owalne.	
Owalne otworki w	Elementy, w których są tworzone otworki owalne. Dostępne opcje zależą od komponentu.	

Zespół śrub

Zaznaczenie pól wyboru pozwala określić, które obiekty komponentu (śruba, podkładki i nakrętki) mają być używane w zespole śruby.

Aby utworzyć sam otwór, należy usunąć zaznaczenie wszystkich pól wyboru.

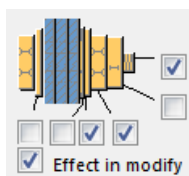

Aby zmienić zespół śruby w istniejącym komponentcie, należy zaznaczyć pole wyboru **Wynik modyfikacji** i kliknąć **Zmień**.

Zwiększenie długości śruby

Umożliwia zdefiniowanie, o ile ma zostać zwiększona długość śruby. Tej opcji można na przykład użyć, gdy malowanie wymaga zwiększenia długości śruby.



Zakładka Nacięcie

Na zakładce **Podcięcie** można zmodyfikować cięcia poziome i pionowe.

Wymiary wycięcia

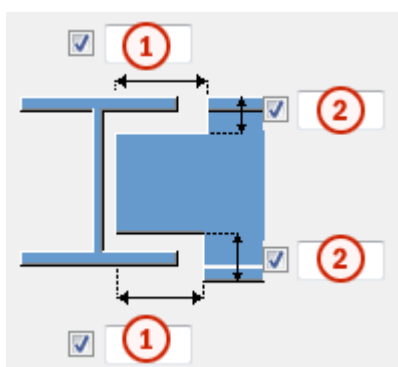

	Opis	Domyślnie
1	Wymiary poziomych cięć półki.	10 mm
2	Wymiary pionowych cięć półki.	Odstęp między krawędzią nacięcia a półką belki jest równa zaokrągleniu średnicy elementu głównego. Wysokość nacięcia jest zaokrąglana w górę do najbliższych 5 mm.

Zakładka Ogólne

Kliknij poniższe łącze, aby uzyskać więcej informacji:

Zakładka Ogólne

Zakładka Projekt

Zakładka Projekt

Zakładka Obliczenia

Zakładka Obliczenia

Spoiny

Kliknij poniższe łącze, aby uzyskać więcej informacji:

Belki łączone pod kątem (41)

Belki łączone pod kątem (41) łączy dwa końce belki. Końce belki są dopasowane pod kątem, który jest średnią kątów końców belki. Pomiędzy połączonymi elementami można utworzyć blachę.

Utworzone obiekty

- Blachy końcowe
- Blachy wstawki
- Żebra
- śruby
- Spoiny

Zastosowania

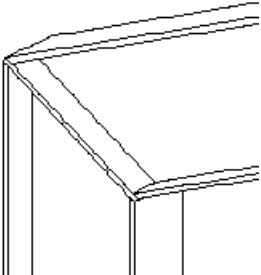
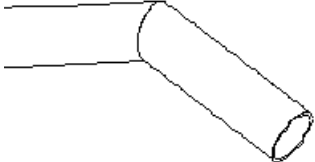
Sytuacja	Opis
	Końce belki są dopasowane.
	Końce belki są dopasowane. Używane są profile rurowe.

Kolejność wyboru

1. Wybierz element główny (belkę).
2. Wybierz element podrzędny (belkę).
Połączenie zostanie utworzone automatycznie po wybraniu elementu podrzędnego.

Klucz do identyfikacji elementów

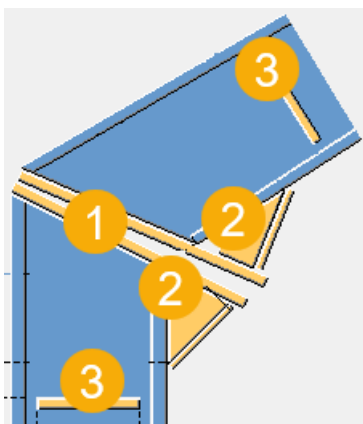

	Opis
1	Blacha końcowa
2	Blacha wstawki
3	Żebro

Karta Obraz

Zakładka **Obraz** umożliwia określenie geometrii połączenia.

Wymiary

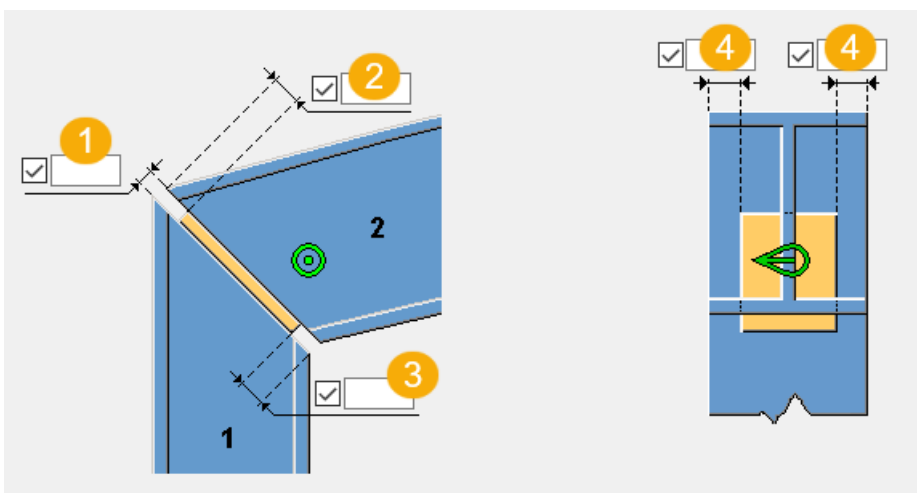

	Opis
1	Określa szczelinę między elementami. Szczelina jest tworzona po obu stronach blachy końcowej.
2	Określa odległość krawędzi blachy końcowej od górnej części elementu podrzędnego.
3	Określa odległość krawędzi blachy końcowej od dolnej części elementu głównego.
4	Określa odległość krawędzi blachy końcowej do lewej i prawej krawędzi elementu podrzędnego.

Karta Elementy

Zakładka **Elementy** umożliwia określenie właściwości blach końcowych, wstawek oraz żeber.

Elementy

Przedrostek	Opis
Blacha	Grubość, szerokość i wysokość blachy końcowej.
Podrz. blacha	Grubość, szerokość i wysokość podrzędnej blachy końcowej.
Profil wstawki	Wybierz profil wstawki z katalogu profili.
Pion. bl. wstawki	Grubość pionowej wstawki.
Poz. bl. wstawki	Grubość i szerokość poziomej wstawki.
Prof wstawki 2	Wybierz profil drugiej wstawki z katalogu profili.
Pion. bl. wstawki 2	Grubość drugiej pionowej wstawki.
Poz. bl. wstawki 2	Grubość i szerokość drugiej poziomej wstawki.
Żebro słupa	Grubość, szerokość i wysokość żebra słupa.
Żebro belki	Grubość, szerokość i wysokość żebra słupa.

Opcja	Opis	Domyślnie
Nr_Poz	Przedrostek i numer początkowy numeru pozycji elementu. Niektóre komponenty mają drugi wiersz pól, w którym można wprowadzić numer pozycji zespołu.	Domyślny numer początkowy elementu jest określony w ustawieniach Komponenty dostępnych po wybraniu menu Plik --> Ustawienia --> Opcje .

Opcja	Opis	Domyślnie
Materiał	Klasa materiału.	Domyślny materiał jest określony w polu Materiał elementu w ustawieniach Komponenty dostępnych po wybraniu menu Plik --> Ustawienia --> Opcje .
Nazwa	Ta nazwa będzie widoczna w rysunkach i raportach.	
Wykończenie	Opisuje sposób obróbki powierzchni elementu.	

Karta Parametry

Zakładka **Parametry** służy do określenia położenia i wymiarów blachy.

Położenie i wymiary blachy

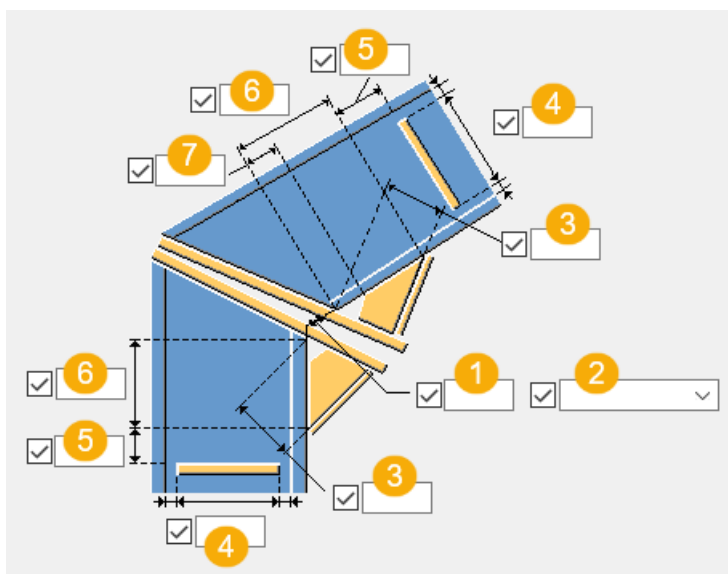

	Opis
1	Odstęp między blachami końcowymi. Szczelinę można zdefiniować jako odległość lub kąt.
2	Wybierz, czy szczelina jest definiowana jako odległość, czy jako kąt (stopnie). Domyślnie szczelina jest tworzona jako odległość.
3	Wysokość wstawki
4	Szczelina między żebrami a pasami belki

	Opis
5	Odległość krawędzi żebra do krawędzi wstawki
6	Długość blachy wstawki
7	Wymiar fazowania blachy wstawki

Równoległe podcięcia końca wstawki

Jeśli profil wstawki został wybrany z katalogu profili, można wybrać, że końce wstawki są cięte równoległe.

Wymiary fazowania

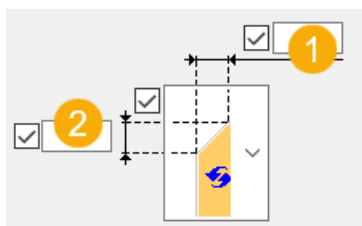

1	Poziomy wymiar fazowania
2	Pionowy wymiar fazowania

Typ fazowania

Opcja	Opis
	Domyślnie Fazowanie liniowe Można zmienić tę opcję za pomocą funkcji AutoDefault.
	Bez fazowania
	Fazowanie liniowe
	Fazowanie łukiem wypukłym

Opcja	Opis
	Fazowanie łukiem wklęsłym

Karta Śruby

Zakładka **Śruby** umożliwia zdefiniowanie wymiarów grupy śrub i właściwości śrub.

Wymiary grupy śrub

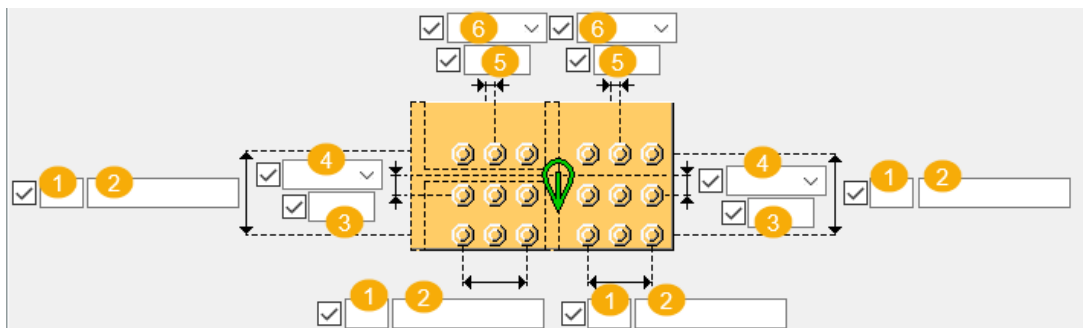

	Opis
1	Liczba śrub.
2	Rozstaw śrub. Wartości rozstawu śrub należy oddzielać spacją. Należy wprowadzić wartość każdej odległości między śrubami. Na przykład w przypadku 3 śrub należy wprowadzić 2 wartości.
3	Wymiar pozycji pionowej grupy śrub.

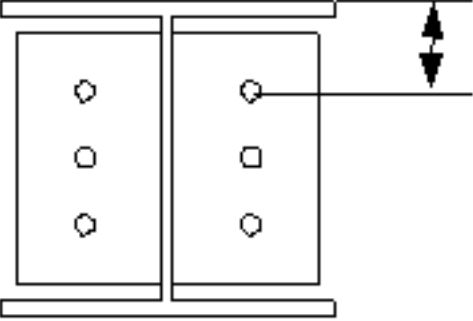
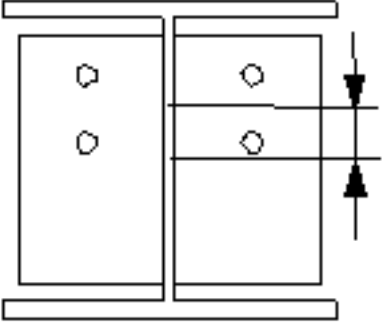
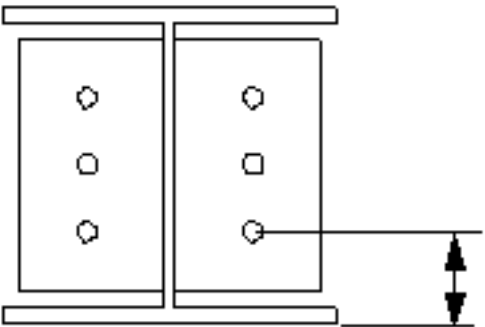
	Opis
4	<p>Umożliwia wybranie sposobu mierzenia wymiarów pozycji pionowej grupy śrub.</p> <ul style="list-style-type: none"> • Na górze: od górnej krawędzi elementu podrzędnego do śruby najbliższej góry.  <ul style="list-style-type: none"> • Środek: od osi śrub do osi elementu podrzędnego.  <ul style="list-style-type: none"> • Poniżej: od dolnej krawędzi elementu podrzędnego do śruby najbliższej dołu. 
5	Wymiary pozycji poziomej grupy śrub.

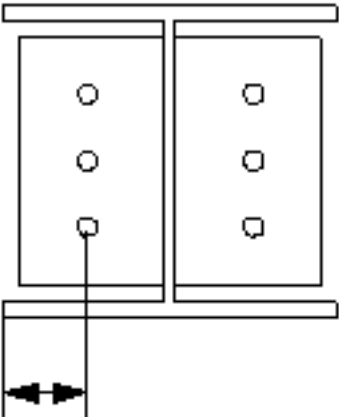
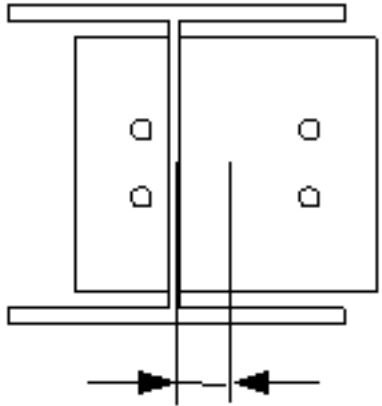
	Opis
6	<p>Umożliwia wybranie sposobu mierzenia wymiarów pozycji poziomej grupy śrub.</p> <ul style="list-style-type: none"> • Lewy: od lewej krawędzi elementu podrzędnego do śruby najbliższej lewej strony.  <ul style="list-style-type: none"> • Środek: od osi elementu podrzędnego do osi śrub. 

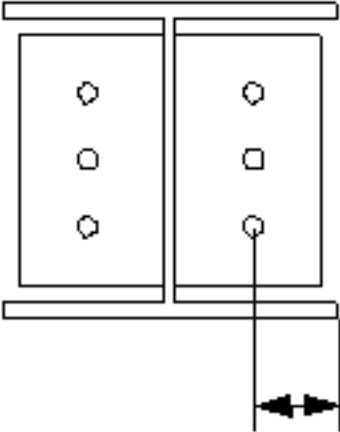
	Opis
	<ul style="list-style-type: none"> • Prawy: od prawej krawędzi elementu podrzędnego do śruby najbliższej prawej strony. 

Podstawowe właściwości śruby

Opcja	Opis	Domyślnie
Rozmiar śruby	Średnica śruby.	Dostępne rozmiary są zdefiniowane w katalogu zespołów śrub.
Norma śruby	Norma śruby używana w komponencie.	Dostępne normy są zdefiniowane w katalogu zespołów śrub.
Tolerancja	Odstęp między śrubą a otworem.	
Gwint w materiale	Umożliwia zdefiniowanie, czy gwint może się znajdować w elementach przykręcanych, gdy używane są śruby z trzonem. To ustawienie nie wywiera efektu, gdy używane są śruby z pełnym gwintem.	Tak
Budowa/Warsztat	Położenie, w którym należy przymocować śruby.	Budowa

Otwory owalne

Istnieje możliwość zdefiniowania otworów owalnych, powiększonych lub gwintowanych.

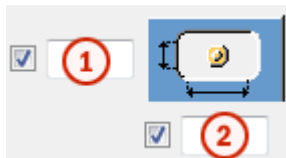

Opcja	Opis	Domyślnie
1	Wymiar pionowy otworu owalnego.	0 — okrągły otwór.
2	Wymiar poziomy otworu owalnego lub naddatek dla otworów powiększonych.	0 — okrągły otwór.
Typ otworu	<p>Owalny tworzy otwory owalne.</p> <p>Powiększony tworzy otwory powiększone lub gwintowane.</p> <p>Brak otworu powoduje, że otwory nie są tworzone.</p>	
Obróć otwory	Gdy typ otworu jest ustawiony na Owalny , ta opcja obraca otwory owalne.	
Owalne otwory w	Elementy, w których są tworzone otwory owalne. Dostępne opcje zależą od komponentu.	

Zespół śrub

Zaznaczenie pól wyboru pozwala określić, które obiekty komponentu (śruba, podkładki i nakrętki) mają być używane w zespole śruby.

Aby utworzyć sam otwór, należy usunąć zaznaczenie wszystkich pól wyboru.

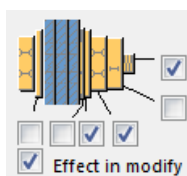

Aby zmienić zespół śruby w istniejącym komponentcie, należy zaznaczyć pole wyboru **Wynik modyfikacji** i kliknąć **Zmień**.

Zwiększenie długości śruby

Umożliwia zdefiniowanie, o ile ma zostać zwiększona długość śruby. Tej opcji można na przykład użyć, gdy malowanie wymaga zwiększenia długości śruby.



Rozmieszczanie śrub

Opcja	Opis
	Domyślnie Rozmieszczenie równoległe Można zmienić tę opcję za pomocą funkcji AutoDefault.
	Rozmieszczenie równoległe
	Typ rozmieszczenia na przemian 1
	Typ rozmieszczenia na przemian 2
	Typ rozmieszczenia na przemian 3
	Typ rozmieszczenia na przemian 4

Zakładka Fazowania

Zakładka **Fazowania** umożliwia określenie typów i wymiarów fazowania blachy wstawki.

Fazowania

Każde fazowanie można zdefiniować oddzielnie.

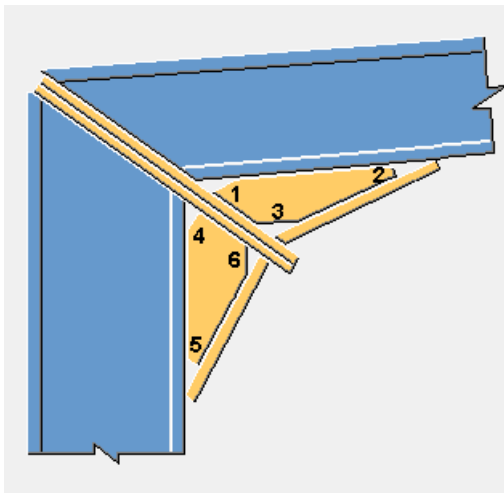

Zakładka Otwory

Zakładka **Otwory** służy do definiowania otworów utworzonych na blachach końcowych.

Wymiary otworów

Otwory można zdefiniować oddzielnie dla blachy końcowej elementu głównego i blachy końcowej elementu podrzędnego. Wartości blachy końcowej elementu głównego są używane jako wartości domyślne dla blachy końcowej elementu podrzędnego.

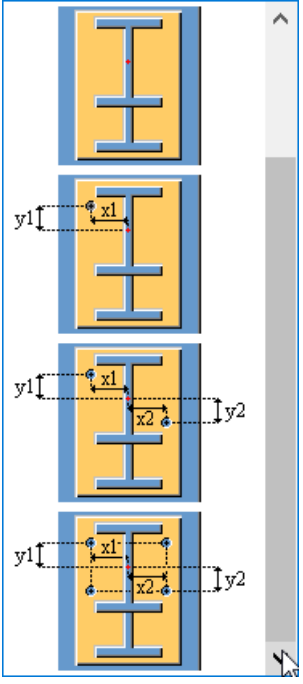
Opcja	Opis
	Zdefiniuj wymiary grupy otworów na ryglu.

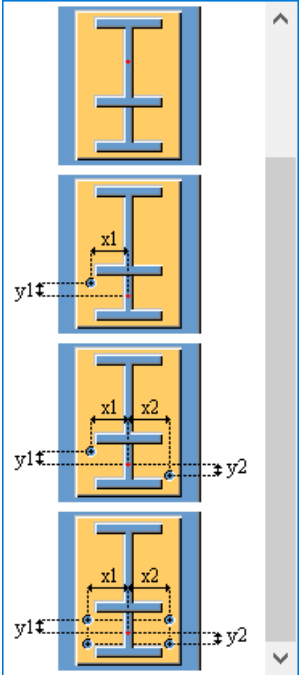
Opcja	Opis
	<p>Zdefiniuj wymiary grupy otworów na wstawce.</p>

Norma śruby

Wybierz normę śruby.

Typ śruby

Wybierz typ śruby w celu określenia położenia, do którego mają być dołączone śruby.

Karta Ogólne

Kliknij poniższe łącze, aby uzyskać więcej informacji:

Zakładka Ogólne

Zakładka Projekt

Kliknij poniższe łącze, aby uzyskać więcej informacji:

Zakładka Projekt

Zakładka Obliczenia

Kliknij poniższe łącze, aby uzyskać więcej informacji:

Karta Obliczenia

Spoiny

Kliknij poniższe łącze, aby uzyskać więcej informacji:

Twórz spoiny

Styk słupa - łączenie na śruby (42)

Połączenie wzdlużne słupa (42) łączy dwa słupy (lub belki) za pomocą blach łączących przykręconych do pasów i środków obu elementów. Podkładki z blachy są również tworzone, gdy wymiary słupów różnią się.

Utworzone obiekty

- Blachy środnika
- Blachy półki
- Podkładki z blachy (opcjonalnie)
- śruby

Zastosowania

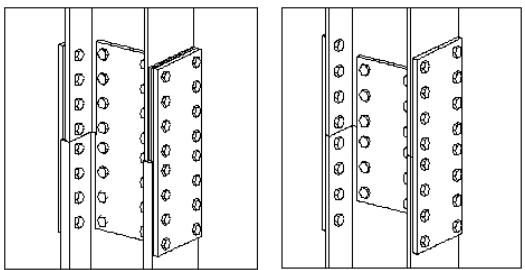
Sytuacja	Opis
	Blachy łączące przykręcone do pótek i środków obu elementów.

Kolejność wyboru

1. Wybierz element główny (belkę lub słup).
2. Wybierz element podrzędny (belkę lub słup).

Połączenie zostanie utworzone automatycznie po wybraniu elementu podrzędnego.

Klucz do identyfikacji elementów

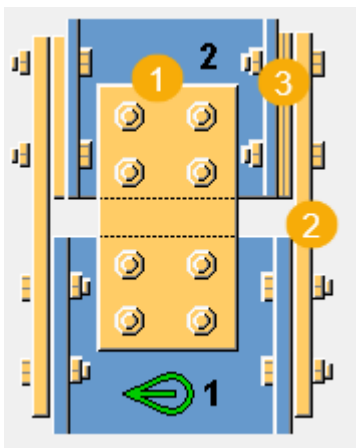

	Opis
1	Blacha środnika
2	Blacha półki
3	Podkładka z blachy

Karta Obraz

Na zakładce **Obraz** można określić położenie blach.

Wymiary

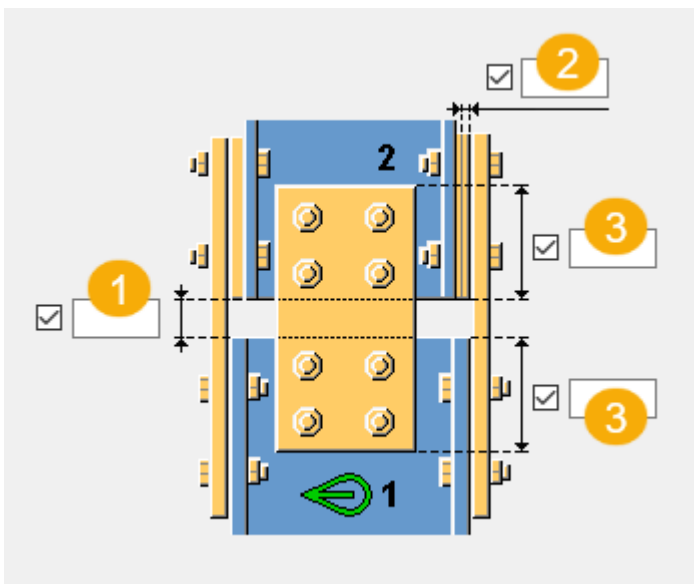

	Opis	Domyślna
1	Szczelina między elementem głównym a podrzędny.	0 mm

	Opis	Domyślna
2	Grubość podkładki z blachy	10 mm
3	Wymiary blachy średnika w elemencie głównym i podrzędnym.	

zakładka Elementy

Na zakładce **Elementy** można określić właściwości blach.

Blachy

Opcja	Opis
Blachy średnika	Grubość, szerokość i wysokość blach średnika.
Blachy półki	Grubość, szerokość i wysokość blach półki.

Opcja	Opis	Domyślnie
Nr_Poz	Przedrostek i numer początkowy numeru pozycji elementu. Niektóre komponenty mają drugi wiersz pól, w którym można wprowadzić numer pozycji zespołu.	Domyślny numer początkowy elementu jest określony w ustawieniach Komponenty dostępnych po wybraniu menu Plik --> Ustawienia --> Opcje .
Materiał	Klasa materiału.	Domyślny materiał jest określony w polu Materiał elementu w ustawieniach Komponenty dostępnych po wybraniu menu Plik --> Ustawienia --> Opcje .
Nazwa	Ta nazwa będzie widoczna w rysunkach i raportach.	
Wykończenie	Opisuje sposób obróbki powierzchni elementu.	

Karta Parametry

Zakładka **Parametry** służy do definiowania tworzonych otworów podnośnikowych, wymiarów i tworzonych blach średnika.

Tworzenie otworów podnośnikowych

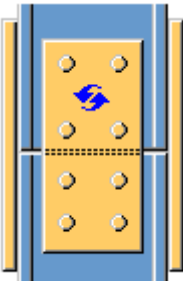
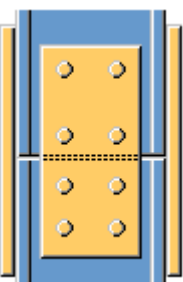
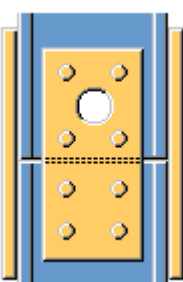
Opcja	Opis
	<p>Domyślna</p> <p>Otwór podnośnikowy nie będzie utworzony.</p> <p>Ustawienia AutoDefault mogą zmienić tą opcję.</p>
	<p>Otwór podnośnikowy nie będzie utworzony.</p>
	<p>Otwór podnośnikowy będzie utworzony.</p>

Wymiary otworu podnośnikowego

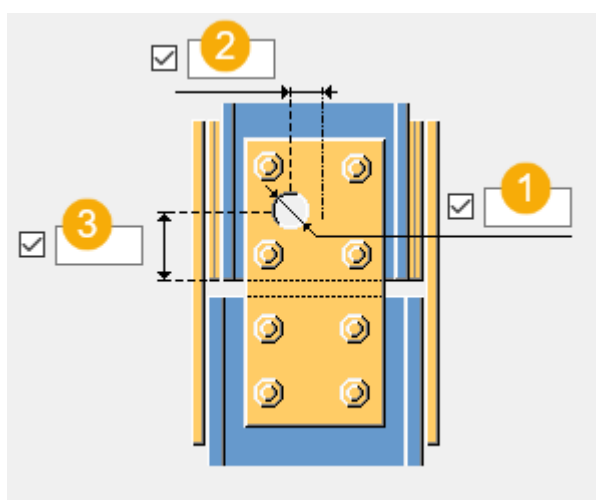

	Opis
1	Średnica otworu podnośnikowego.
2	Wymiar poziomy offsetu otworu podnośnikowego od osi blachy środknika.
3	Wymiar pionowy od środka otworu podnośnikowego do krawędzi elementu.

Blachy środknika

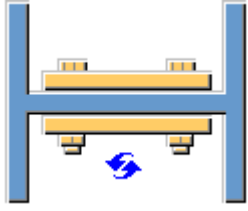
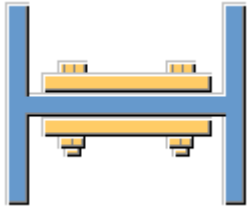
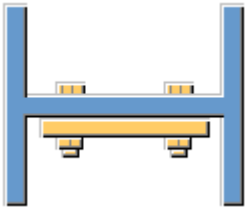
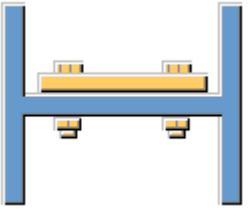
Opcja	Opis
	Domyślna Tworzone są obie blachy środknika. Ustawienia AutoDefault mogą zmienić tą opcję.
	Tworzone są obie blachy środknika.
	Tworzona jest prawa boczna blacha środknika.
	Tworzona jest lewa boczna blacha środknika.

Zakładka Śruby środknika

Zakładka **Śruby środknika** umożliwia zdefiniowanie wymiarów grupy śrub i właściwości śrub.

Wymiary grupy śrub

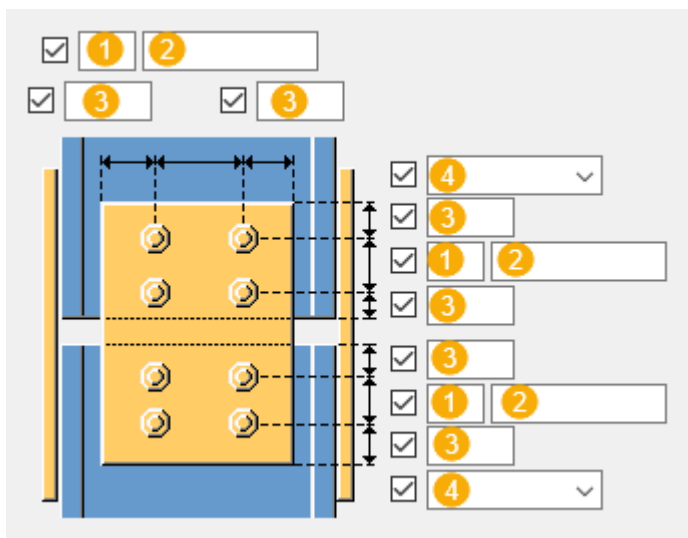

	Opis
1	Liczba śrub.
2	Rozstaw śrub. Wartości rozstawu śrub należy oddzielać spacją. Należy wprowadzić wartość każdej odległości między śrubami. Na przykład w przypadku 3 śrub należy wprowadzić 2 wartości.
3	Odległość od krawędzi śruby. odległość od krawędzi to odległość od środka śruby do krawędzi elementu.
4	Umożliwia wybranie typu śruby.

Podstawowe właściwości śruby

Opcja	Opis	Domyślnie
Rozmiar śruby	Średnica śruby.	Dostępne rozmiary są zdefiniowane w katalogu zespołów śrub.
Norma śruby	Norma śruby używana w komponentach.	Dostępne normy są zdefiniowane w katalogu zespołów śrub.
Tolerancja	Odstęp między śrubą a otworem.	
Gwint w materiale	Umożliwia zdefiniowanie, czy gwint może się znajdować w elementach przykręcanych, gdy	Tak

Opcja	Opis	Domyślnie
	używane są śruby z trzonem. To ustawienie nie wywiera efektu, gdy używane są śruby z pełnym gwintem.	

Zespół śrub

Zaznaczenie pól wyboru pozwala określić, które obiekty komponentu (śruba, podkładki i nakrętki) mają być używane w zespole śruby.

Aby utworzyć sam otwór, należy usunąć zaznaczenie wszystkich pól wyboru.

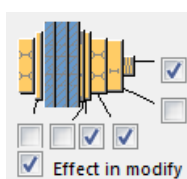

Aby zmienić zespół śruby w istniejącym komponentcie, należy zaznaczyć pole wyboru **Wynik modyfikacji** i kliknąć **Zmień**.



Zwiększenie długości śruby

Umożliwia zdefiniowanie, o ile ma zostać zwiększona długość śruby. Tej opcji można na przykład użyć, gdy malowanie wymaga zwiększenia długości śruby.



Rozmieszczanie śrub

Opcja	Opis
	Domyślnie Rozmieszczenie równoległe Można zmienić tę opcję za pomocą funkcji AutoDefault.
	Rozmieszczenie równoległe
	Typ rozmieszczenia na przemian 1
	Typ rozmieszczenia na przemian 2

Opcja	Opis
	Typ rozmieszczenia na przemian 3
	Typ rozmieszczenia na przemian 4

zakładka Śruby półki

Zakładka **Śruby półki** umożliwia zdefiniowanie wymiarów grupy śrub i właściwości śrub.

Wymiary grupy śrub

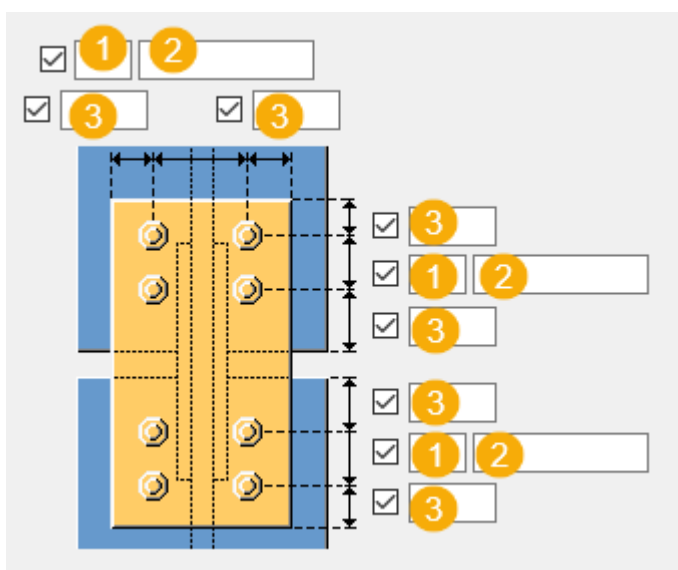





	Opis
1	Liczba śrub.
2	Rozstaw śrub. Wartości rozstawu śrub należy oddzielać spacją. Należy wprowadzić wartość każdej odległości między śrubami. Na przykład w przypadku 3 śrub należy wprowadzić 2 wartości.
3	Odległość od krawędzi śruby. odległość od krawędzi to odległość od środka śruby do krawędzi elementu.

Podstawowe właściwości śruby

Opcja	Opis	Domyślnie
Rozmiar śruby	Średnica śruby.	Dostępne rozmiary są zdefiniowane w katalogu zespołów śrub.
Norma śruby	Norma śruby używana w komponencie.	Dostępne normy są zdefiniowane w katalogu zespołów śrub.
Tolerancja	Odstęp między śrubą a otworem.	
Gwint w materiale	Umożliwia zdefiniowanie, czy gwint może się znajdować w elementach przykręcanych, gdy używane są śruby z trzonem. To ustawienie nie wywiera efektu, gdy używane są śruby z pełnym gwintem.	Tak

Rozmieszczanie śrub

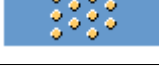
Opcja	Opis
	Domyślnie Rozmieszczenie równoległe Można zmienić tę opcję za pomocą funkcji AutoDefault.
	Rozmieszczenie równoległe
	Typ rozmieszczenia na przemian 1
	Typ rozmieszczenia na przemian 2
	Typ rozmieszczenia na przemian 3
	Typ rozmieszczenia na przemian 4

Karta Ogólne

Kliknij poniższe łącze, aby uzyskać więcej informacji:

Zakładka Ogólne

Zakładka Projekt

Kliknij poniższe łącze, aby uzyskać więcej informacji:

Karta Obliczenia

Kliknij poniższe łącze, aby uzyskać więcej informacji:

Zakładka Obliczenia

Blacha końcowa (101)

Blacha końcowa (101) łączy belkę z inną belką lub ze słupem za pomocą blachy końcowej. Blachę końcową należy przyspawać do belki podrzędnej, a następnie przykręcić do elementu głównego (belki lub słupa).

Utworzone obiekty

- Blacha końcowa
- Śruby
- Spoiny
- Cięcia

Zastosowania

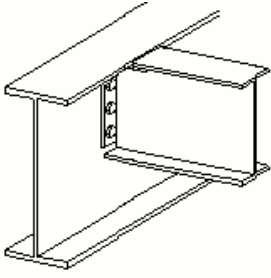
Sytuacja	Opis
	Połączenie belki z belką za pomocą przykręcanej blachy końcowej.

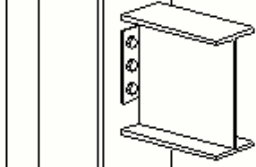
Sytuacja	Opis
	<p>Połączenie belki ze słupem za pomocą przykręcanej blachy końcowej.</p>

Kolejność wyboru

1. Wybierz element główny (belkę lub słup).
2. Wybierz element podrzędny (belkę).

Połączenie zostanie utworzone automatycznie po wybraniu belki podrzędnej.

Klucz do identyfikacji elementów

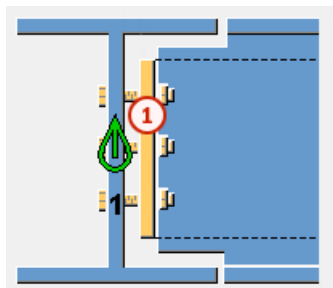

	Element
1	Blacha końcowa

Zakładka **Obraz**

Na zakładce **Obraz** można określić położenie blachy końcowej.

Położenie blachy końcowej

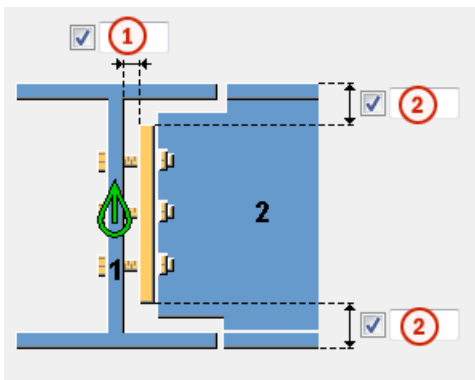

	Opis	Domyślnie
1	Szczelina między elementem głównym a blachą końcową.	2 mm
2	Odległość krawędzi blachy końcowej od półki elementu podrzędnego.	

Zakładka *Blacha końcowa*

Na zakładce **Blacha końcowa** można określić właściwości blachy końcowej.

Blacha

Element	Opis
Blacha końcowa	Określ grubość i wysokość blachy końcowej.

Opcja	Opis	Domyślnie
Nr pozycji	Przedrostek i numer początkowy numeru pozycji elementu. Niektóre komponenty mają drugi wiersz pól, w którym można wprowadzić numer pozycji zespołu.	Domyślny numer początkowy elementu jest określony w ustawieniach Komponenty dostępnych po wybraniu menu Plik --> Ustawienia --> Opcje .
Materiał	Klasa materiału.	Domyślny materiał jest określony w polu Materiał elementu w ustawieniach Komponenty dostępnych po wybraniu menu Plik --> Ustawienia --> Opcje .

Opcja	Opis	Domyślnie
Nazwa	Ta nazwa będzie widoczna w rysunkach i raportach.	

Opcja	Opis
Typ krawędzi blachy końcowej	Umożliwia określenie sposobu ucięcia blachy końcowej. Wartością domyślną jest Walcowany/Cięty .
Dostosuj do nachylenia elementu podrzędnego	Określ, czy blacha końcowa ma być wyrównana z nachyleniem elementu podrzędnego.

Zakładka Podcięcie

Na zakładce **Podcięcie** można tworzyć podcięcia dla belek podrzędnych i sterować właściwościami podcięć.

Definicja wcięcia BCSA

Umożliwia zdefiniowanie, czy nacięcia są tworzone zgodnie ze specyfikacjami Brytyjskiego Stowarzyszenia Producentów Konstrukcji Stalowych (British Constructional Steelwork Association – BCSA).

Opcja	Opis
Domyślnie	Wymiary nacięcia.
Tak	Tworzy nacięcie 50 mm dla prostych połączeń typu belka do belki.
Nie	Wymiary nacięcia należy zdefiniować na zakładce Nacięcie .

Wymiary nacięcia

Umożliwia zdefiniowanie górnych i dolnych wymiarów nacięcia w przypadku ustawienia opcji **Definicja wcięcia BCSA** na **Nie**.

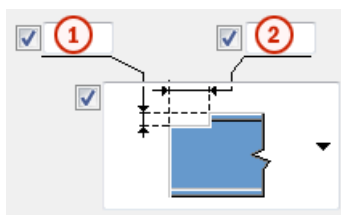

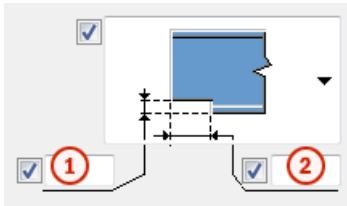



	Opis
1	Wymiar pionowy nacięcia.
2	Wymiar poziomy nacięcia.

Kształt nacięcia

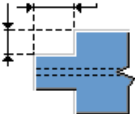
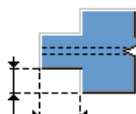
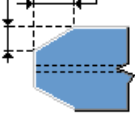
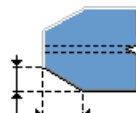
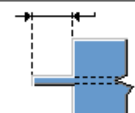
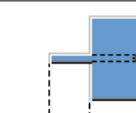
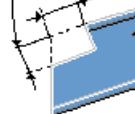

Umożliwia zdefiniowanie kształtu nacięcia od góry i dołu belki podrzędnej.

Opcja	Opcja	Opis
		<p>Domyślnie</p> <p>Tworzy kwadratowe nacięcie po stronie górnej lub dolnej belki podrzędnej.</p> <p>Można zmienić tę opcję za pomocą funkcji AutoDefault.</p>
		<p>Nie nacinać</p>
		<p>Tworzy kwadratowe nacięcie po stronie górnej lub dolnej belki podrzędnej.</p> <p>Umożliwia zdefiniowanie wymiarów nacięć. W połączeniach typu belka do belki z nachyloną belką podrzędną głębokość mierzy się tak, jak pokazano na obrazie.</p>

Opcja	Opcja	Opis
		Tworzy nacięcie po obu stronach elementu podrzędnego. Umożliwia zdefiniowanie wymiarów nacięć.
		Tworzy sfazowane nacięcie po obu stronach belki podrzędnej. Należy zdefiniować wymiary fazowania.
		Tworzy pas. Umożliwia zdefiniowanie długości pasa. Półki są całkowicie odcinane.
		Tworzy specjalny typ kwadratowego nacięcia. Umożliwia zdefiniowanie wymiarów nacięć. Nacięcie jest prostopadłe do belki podrzędnej. Nie ma wartości domyślnej długości ani głębokości.

Strona nacinania

Umożliwia zdefiniowanie strony belki podrzędnej, po której ma zostać utworzone nacięcie. Istnieje możliwość zdefiniowania strony dla góry i dołu belki podrzędnej.

Opcja	Opis
	Domyślnie Nacięcia są tworzone po obu stronach. Można zmienić tę opcję za pomocą funkcji AutoDefault.
	Nacięcia są tworzone po obu stronach.
	Nacięcie jest tworzone z lewej strony.

Opcja	Opis
	Nacięcie jest tworzone z prawej strony.

Zakładka Śruby

Na zakładce **Śruby** można określić właściwości śruby.

Wymiary grupy śrub

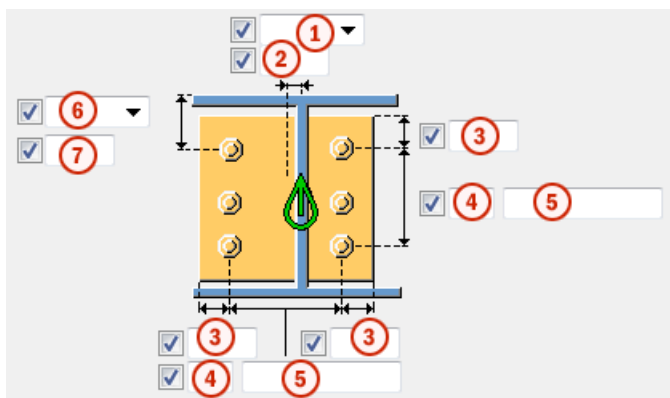

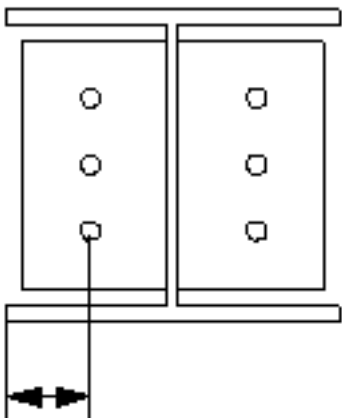

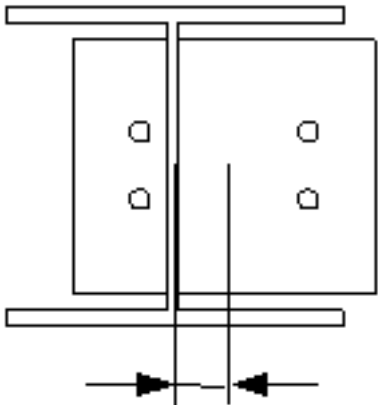
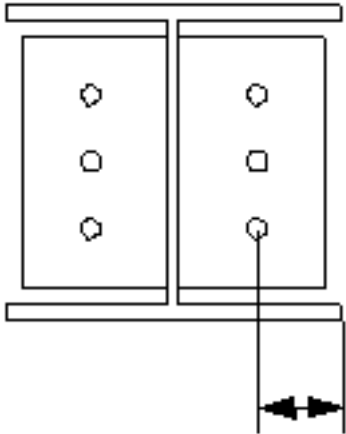

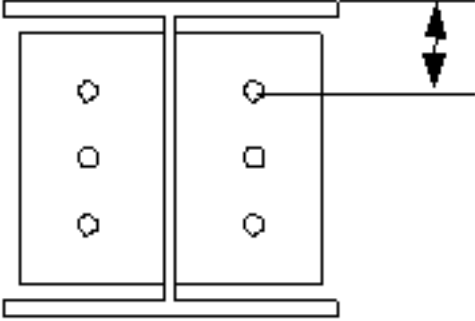
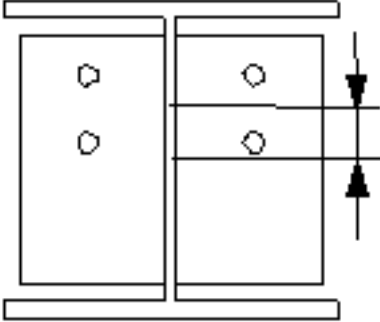
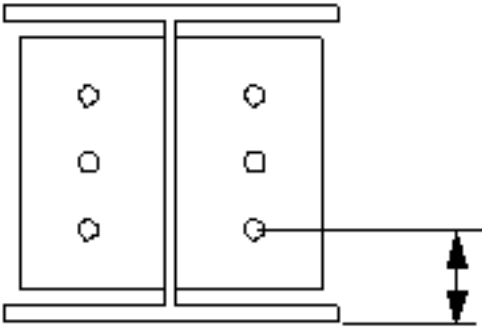

	Opis
1	<p>Umożliwia wybranie sposobu mierzenia wymiarów pozycji poziomej grupy śrub.</p> <ul style="list-style-type: none"> Lewy: od lewej krawędzi elementu podrzędnego do śruby najbliższej lewej strony. 

Opis	
	<ul style="list-style-type: none"> • Środek: od osi elementu podrzędnego do osi śrub.  <ul style="list-style-type: none"> • Prawy: od prawej krawędzi elementu podrzędnego do śruby najbliższej prawej strony. 
2	Wymiary pozycji poziomej grupy śrub.
3	Odległość od krawędzi śruby. odległość od krawędzi to odległość od środka śruby do krawędzi elementu.
4	Liczba śrub.
5	Rozstaw śrub. Wartości rozstawu śrub należy oddzielać spacją. Należy wprowadzić wartość każdej odległości między śrubami. Na przykład w przypadku 3 śrub należy wprowadzić 2 wartości.

	Opis
<p>6</p>	<p>Umożliwia wybranie sposobu mierzenia wymiarów pozycji pionowej grupy śrub.</p> <ul style="list-style-type: none"> • Na górze: od górnej krawędzi elementu podrzędnego do śruby najbliższej góry.  <ul style="list-style-type: none"> • Środek: od osi śrub do osi elementu podrzędnego.  <ul style="list-style-type: none"> • Poniżej: od dolnej krawędzi elementu podrzędnego do śruby najbliższej dołu. 
<p>7</p>	<p>Wymiar pozycji pionowej grupy śrub.</p>

Rozmieszczanie śrub

Opcja	Opis
	Domyślnie Rozmieszczenie równoległe Można zmienić tę opcję za pomocą funkcji AutoDefault.
	Rozmieszczenie równoległe
	Typ rozmieszczenia na przemian 1
	Typ rozmieszczenia na przemian 2
	Typ rozmieszczenia na przemian 3
	Typ rozmieszczenia na przemian 4

Podstawowe właściwości śruby

Opcja	Opis	Domyślnie
Rozmiar śruby	Średnica śruby.	Dostępne rozmiary są zdefiniowane w katalogu zespołów śrub.
Norma śruby	Norma śruby używana w komponencie.	Dostępne normy są zdefiniowane w katalogu zespołów śrub.
Tolerancja	Odstęp między śrubą a otworem.	
Gwint w materiale	Umożliwia zdefiniowanie, czy gwint może się znajdować w elementach przykręcanych, gdy używane są śruby z trzonem. To ustawienie nie wywiera efektu, gdy używane są śruby z pełnym gwintem.	Tak
Budowa/Warsztat	Położenie, w którym należy przymocować śruby.	Budowa

Otworki owalne

Istnieje możliwość zdefiniowania otworów owalnych, powiększonych lub gwintowanych.

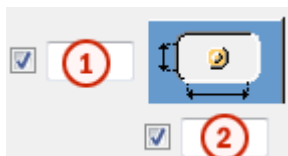

Opcja	Opis	Domyślnie
1	Wymiar pionowy otworu owalnego.	0 — okrągły otwór.
2	Wymiar poziomy otworu owalnego lub naddatek dla otworów powiększonych.	0 — okrągły otwór.
Typ otworu	Owalny tworzy otworki owalne. Powiększony tworzy otworki powiększone lub gwintowane. Brak otworu powoduje, że otworki nie są tworzone.	
Obróć otworki	Gdy typ otworu jest ustawiony na Owalny , ta opcja obraca otworki owalne.	
Owalne otworki w	Elementy, w których są tworzone otworki owalne. Dostępne opcje zależą od komponentu.	

Zespół śrub

Zaznaczenie pól wyboru pozwala określić, które obiekty komponentu (śruba, podkładki i nakrętki) mają być używane w zespole śruby.

Aby utworzyć sam otwór, należy usunąć zaznaczenie wszystkich pól wyboru.

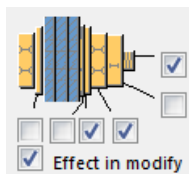

Aby zmienić zespół śruby w istniejącym komponentcie, należy zaznaczyć pole wyboru **Wynik modyfikacji** i kliknąć **Zmień**.

Zwiększenie długości śruby

Umożliwia zdefiniowanie, o ile ma zostać zwiększona długość śruby. Tej opcji można na przykład użyć, gdy malowanie wymaga zwiększenia długości śruby.

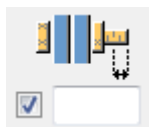

Zakładka Ogólne

Kliknij poniższe łącze, aby uzyskać więcej informacji:

Zakładka Ogólne

Zakładka Projekt

Kliknij poniższe łącze, aby uzyskać więcej informacji:

Zakładka Projekt

Zakładka Obliczenia

Kliknij poniższe łącze, aby uzyskać więcej informacji:

Zakładka Obliczenia

Spoiny

Kliknij poniższe łącze, aby uzyskać więcej informacji:

Blacha końcowa z blachami wyrównawczymi (111)

Komponent **Blacha końcowa z blachami wyrównawczymi (111)** łączy belki za pomocą blachy końcowej z blachami wyrównawczymi. Blachę końcową należy przyspawać do belki podrzędnej, a następnie przykręcić do belki głównej.

Utworzone obiekty

- Blacha końcowa
- Blachy wyrównawcze
- Śruby
- Spoiny
- Cięcia

Zastosowania

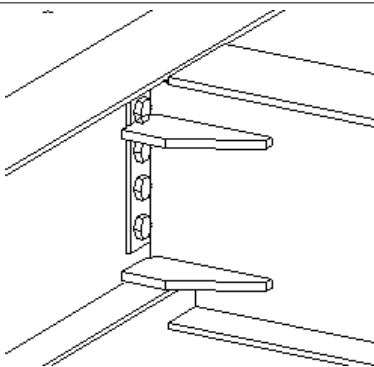
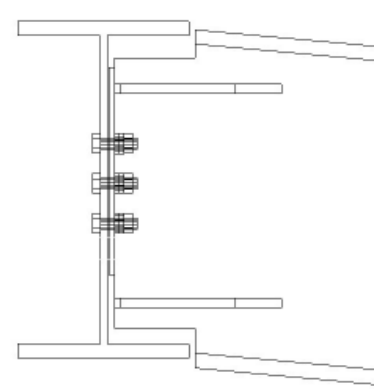
Sytuacja	Opis
	Połączenie z blachą końcową i kołnierzami wyrównawczymi.
	Połączenie z blachą końcową i blachami wyrównawczymi. Belka podrzędna jest nachylona.

Kolejność wyboru

1. Wybierz element główny (belkę).
2. Wybierz element podrzędny (belkę).

Połączenie zostanie utworzone automatycznie po wybraniu elementu podrzędnego.

Klucz do identyfikacji elementów

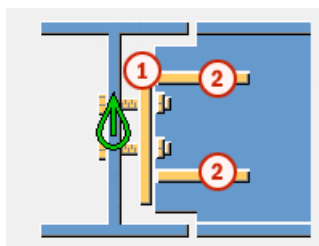

	Element
1	Blacha końcowa
2	Blacha wyrównawcza

zakładka Obraz

Użyj zakładki **Obraz**, aby określić położenie blach.

Wymiary

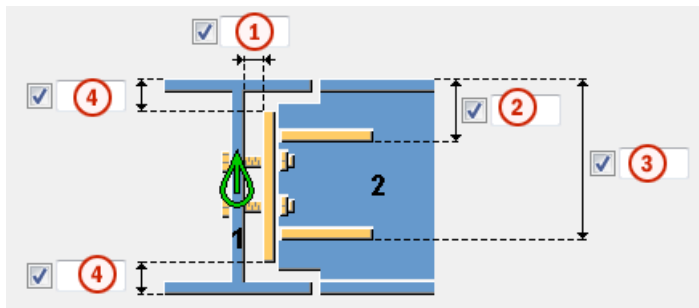

	Opis
1	Szczelina między belką główną a blachą końcową.
2	Odległość między wewnętrzną krawędzią blachy kołnierzowej a półką belki podrzędnej.
3	Odległość między zewnętrzną krawędzią blachy kołnierzowej a półką belki podrzędnej.
4	Odległość między krawędzią blachy końcowej a półką belki głównej.

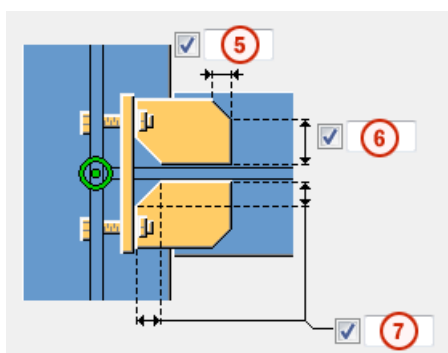

	Opis
1	Poziomy wymiar fazowania blachy kołnierzowej.
2	Wymiar blachy kołnierzowej pozostały po utworzeniu fazowania.
3	Wewnętrzny wymiar fazowania blachy kołnierzowej.

Zakładka Elementy

Użyj zakładki **Elementy**, aby określić właściwości blachy.

Blacha

Element	Opis
Blacha końcowa	Określ grubość i wysokość blachy końcowej.
Blacha wyrównawcza	Określ grubość, szerokość i wysokości blachy kołnierzowej.

Opcja	Opis	Domyślnie
Nr pozycji	Przedrostek i numer początkowy numeru pozycji elementu. Niektóre komponenty mają drugi wiersz pól, w którym można wprowadzić numer pozycji zespołu.	Domyślny numer początkowy elementu jest określony w ustawieniach Komponenty dostępnych po wybraniu menu Plik --> Ustawienia --> Opcje .
Materiał	Klasa materiału.	Domyślny materiał jest określony w polu Materiał elementu w ustawieniach Komponenty dostępnych po wybraniu menu Plik --> Ustawienia --> Opcje .
Nazwa	Ta nazwa będzie widoczna w rysunkach i raportach.	

Zakładka Nacięcie

Zakładka **Podcięcie** umożliwia tworzenie podcięć dla belek podrzędnych i sterowanie właściwościami podcięć.

Definicja wcięcia BCSA

Umożliwia zdefiniowanie, czy nacięcia są tworzone zgodnie ze specyfikacjami Brytyjskiego Stowarzyszenia Producentów Konstrukcji Stalowych (British Constructional Steelwork Association – BCSA).

Opcja	Opis
Domyślnie	Wymiary nacięcia.
Tak	Tworzy nacięcie 50 mm dla prostych połączeń typu belka do belki.

Opcja	Opis
Nie	Wymiary nacięcia należy zdefiniować na zakładce Nacięcie .

Wymiary nacięcia

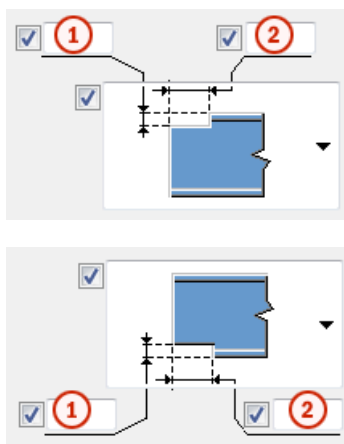

Umożliwia zdefiniowanie górnych i dolnych wymiarów nacięcia w przypadku ustawienia opcji **Definicja wcięcia BCSA** na **Nie**.



	Opis
1	Wymiar pionowy nacięcia.
2	Wymiar poziomy nacięcia.

Kształt nacięcia

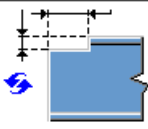
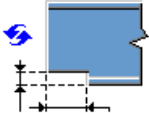

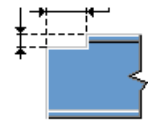
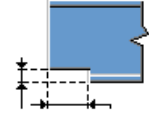

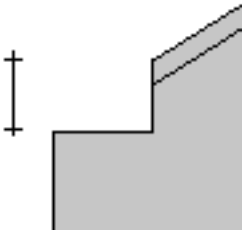
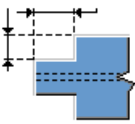
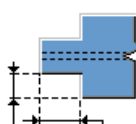
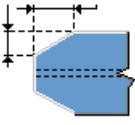
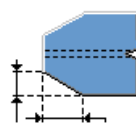
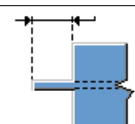
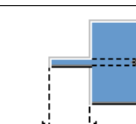
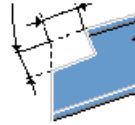
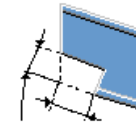
Umożliwia zdefiniowanie kształtu nacięcia od góry i dołu belki podrzędnej.

Opcja	Opcja	Opis
		Domyślnie Tworzy kwadratowe nacięcie po stronie górnej lub dolnej belki podrzędnej. Można zmienić tę opcję za pomocą funkcji AutoDefault.
		Nie naciąć
		Tworzy kwadratowe nacięcie po stronie

Opcja	Opcja	Opis
		<p>górnej lub dolnej belki podrzędnej.</p> <p>Umożliwia zdefiniowanie wymiarów nacięć. W połączeniach typu belka do belki z nachyloną belką podrzędną głębokość mierzy się tak, jak pokazano na obrazie.</p> 
		<p>Tworzy nacięcie po obu stronach elementu podrzędnego.</p> <p>Umożliwia zdefiniowanie wymiarów nacięć.</p>
		<p>Tworzy sfazowane nacięcie po obu stronach belki podrzędnej.</p> <p>Należy zdefiniować wymiary fazowania.</p>
		<p>Tworzy pas.</p> <p>Umożliwia zdefiniowanie długości pasa. Półki są całkowicie odcinane.</p>
		<p>Tworzy specjalny typ kwadratowego nacięcia.</p> <p>Umożliwia zdefiniowanie wymiarów nacięć. Nacięcie jest prostopadłe do belki podrzędnej. Nie ma wartości domyślnej długości ani głębokości.</p>

Strona nacinania

Umożliwia zdefiniowanie strony belki podrzędnej, po której ma zostać utworzone nacięcie. Istnieje możliwość zdefiniowania strony dla góry i dołu belki podrzędnej.

Opcja	Opis
	Domyślnie Nacięcia są tworzone po obu stronach. Można zmienić tę opcję za pomocą funkcji AutoDefault.
	Nacięcia są tworzone po obu stronach.
	Nacięcie jest tworzone z lewej strony.
	Nacięcie jest tworzone z prawej strony.

Zakładka Śruby

Zakładka **Śruby** umożliwia sterowanie właściwościami śrub.

Wymiary grupy śrub

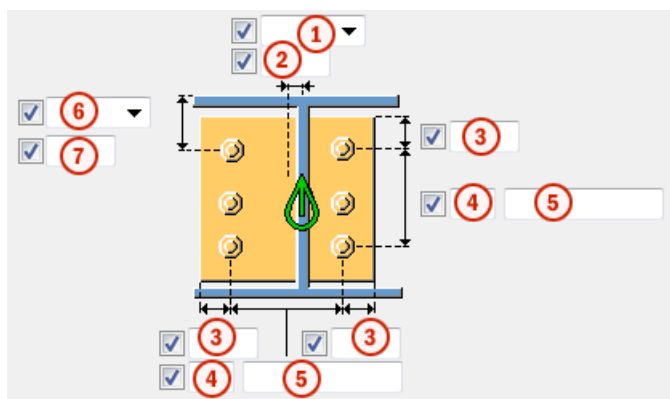

Opis

1 Umożliwia wybranie sposobu mierzenia wymiarów pozycji poziomej grupy śrub.

- **Lewy:** od lewej krawędzi elementu podrzędnego do śruby najbliższej lewej strony.

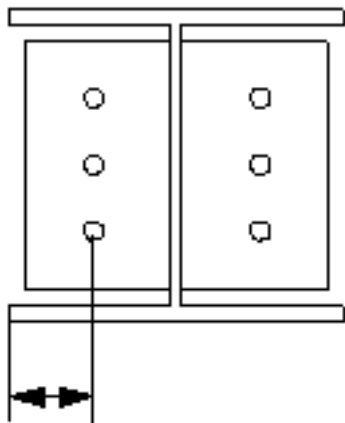



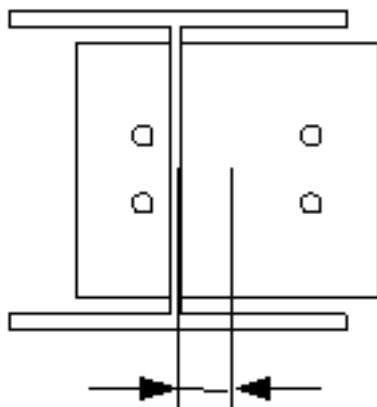

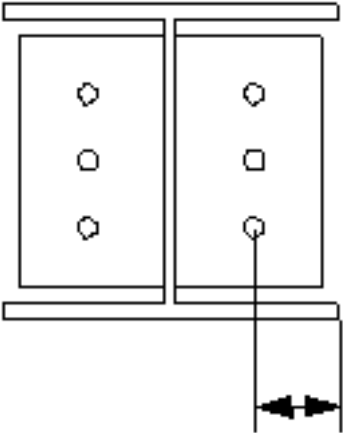
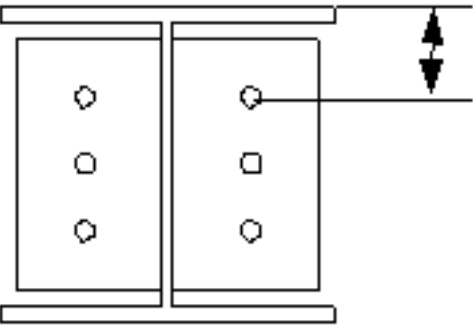
- **Środek:** od osi elementu podrzędnego do osi śrub.

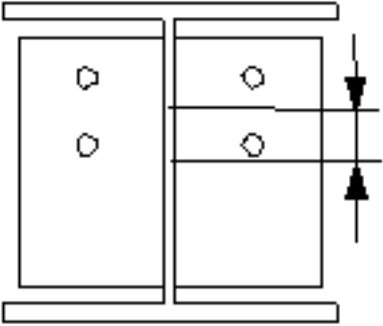
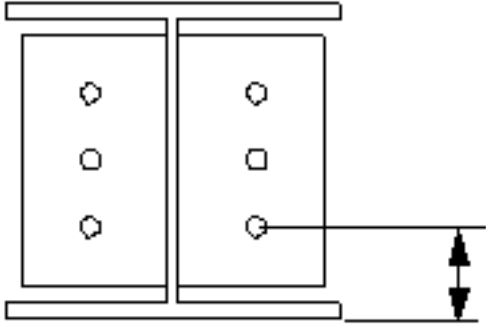

	Opis
	<ul style="list-style-type: none"> • Prawy: od prawej krawędzi elementu podrzędnego do śruby najbliższej prawej strony. 
2	Wymiary pozycji poziomej grupy śrub.
3	Odległość od krawędzi śruby. odległość od krawędzi to odległość od środka śruby do krawędzi elementu.
4	Liczba śrub.
5	Rozstaw śrub. Wartości rozstawu śrub należy oddzielać spacją. Należy wprowadzić wartość każdej odległości między śrubami. Na przykład w przypadku 3 śrub należy wprowadzić 2 wartości.
6	<p>Umożliwia wybranie sposobu mierzenia wymiarów pozycji pionowej grupy śrub.</p> <ul style="list-style-type: none"> • Na górze: od górnej krawędzi elementu podrzędnego do śruby najbliższej góry. 

	Opis
	<ul style="list-style-type: none"> • Środek: od osi śrub do osi elementu podrzędnego.  <ul style="list-style-type: none"> • Poniżej: od dolnej krawędzi elementu podrzędnego do śruby najbliższej dołu. 
7	Wymiar pozycji pionowej grupy śrub.

Rozmieszczanie śrub

Opcja	Opis
	Domyślnie Rozmieszczenie równoległe Można zmienić tę opcję za pomocą funkcji AutoDefault.
	Rozmieszczenie równoległe
	Typ rozmieszczenia na przemian 1
	Typ rozmieszczenia na przemian 2
	Typ rozmieszczenia na przemian 3

Opcja	Opis
	Typ rozmieszczenia na przemian 4

Podstawowe właściwości śruby

Opcja	Opis	Domyślnie
Rozmiar śruby	Średnica śruby.	Dostępne rozmiary są zdefiniowane w katalogu zespołów śrub.
Norma śruby	Norma śruby używana w komponencie.	Dostępne normy są zdefiniowane w katalogu zespołów śrub.
Tolerancja	Odstęp między śrubą a otworem.	
Gwint w materiale	Umożliwia zdefiniowanie, czy gwint może się znajdować w elementach przykręcanych, gdy używane są śruby z trzonem. To ustawienie nie wywiera efektu, gdy używane są śruby z pełnym gwintem.	Tak
Budowa/Warsztat	Położenie, w którym należy przymocować śruby.	Budowa

Otwory owalne

Istnieje możliwość zdefiniowania otworów owalnych, powiększonych lub gwintowanych.

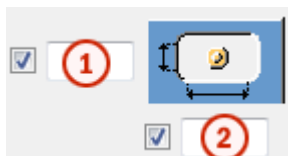

Opcja	Opis	Domyślnie
1	Wymiar pionowy otworu owalnego.	0 — okrągły otwór.
2	Wymiar poziomy otworu owalnego lub naddatek dla otworów powiększonych.	0 — okrągły otwór.

Opcja	Opis	Domyślnie
Typ otworu	Owalny tworzy otwory owalne. Powiększony tworzy otwory powiększone lub gwintowane. Brak otworu powoduje, że otwory nie są tworzone.	
Obróć otwory	Gdy typ otworu jest ustawiony na Owalny , ta opcja obraca otwory owalne.	
Owalne otwory w	Elementy, w których są tworzone otwory owalne. Dostępne opcje zależą od komponentu.	

Zespół śrub

Zaznaczenie pól wyboru pozwala określić, które obiekty komponentu (śruba, podkładki i nakrętki) mają być używane w zespole śruby.

Aby utworzyć sam otwór, należy usunąć zaznaczenie wszystkich pól wyboru.

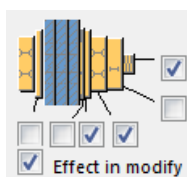

Aby zmienić zespół śruby w istniejącym komponentcie, należy zaznaczyć pole wyboru **Wynik modyfikacji** i kliknąć **Zmień**.

Zwiększenie długości śruby

Umożliwia zdefiniowanie, o ile ma zostać zwiększona długość śruby. Tej opcji można na przykład użyć, gdy malowanie wymaga zwiększenia długości śruby.



Zakładka Ogólne

Kliknij poniższe łącze, aby uzyskać więcej informacji:

Zakładka Ogólne

Zakładka Projekt

Kliknij poniższe łącze, aby uzyskać więcej informacji:

Zakładka Obliczenia

Kliknij poniższe łącze, aby uzyskać więcej informacji:

Zakładka Obliczenia

Spoiny

Kliknij poniższe łącze, aby uzyskać więcej informacji:

Dwustronna blacha końcowa z blachami wyrównawczymi (112)

Komponent **Dwustronna blacha końcowa z blachami wyrównawczymi (112)** łączy belkę z dwiema innymi belkami za pomocą blach końcowych z blachami wyrównawczymi. Blachy końcowe należy przyspawać do belek podrzędnych, a następnie przykręcić do belki głównej.

Utworzone obiekty

- Blachy końcowe
- Blachy wyrównawcze
- Śruby
- Spoiny
- Cięcia

Zastosowania

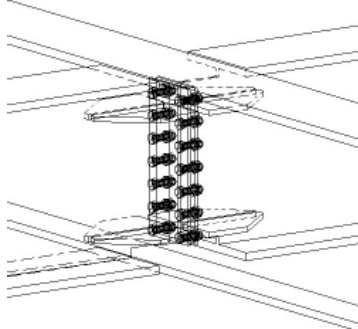
Sytuacja	Opis
	Połączenie z blachami końcowymi i blachami wyrównawczymi.

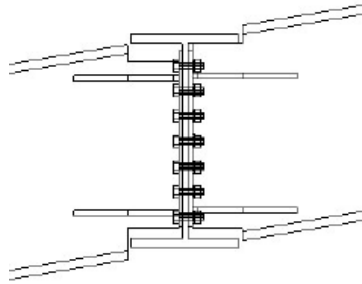
Sytuacja	Opis
	<p>Połączenie z blachami końcowymi i blachami wyrównawczymi.</p> <p>Belki podrzędne są nachylone.</p>

Kolejność wyboru

1. Wybierz element główny (belkę).
2. Wybierz pierwszy element podrzędny (belkę).
3. Wybierz drugi element podrzędny (belkę).
4. Kliknij środkowym przyciskiem myszy, aby utworzyć połączenie.

Klucz do identyfikacji elementów

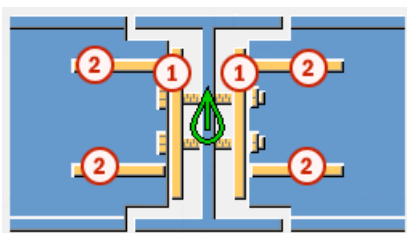

	Element
1	Blacha końcowa
2	Blacha wyrównawcza

zakładka **Obraz**

Na zakładce **Obraz** można określić położenie blach końcowych oraz blach wyrównawczych.

Wymiary

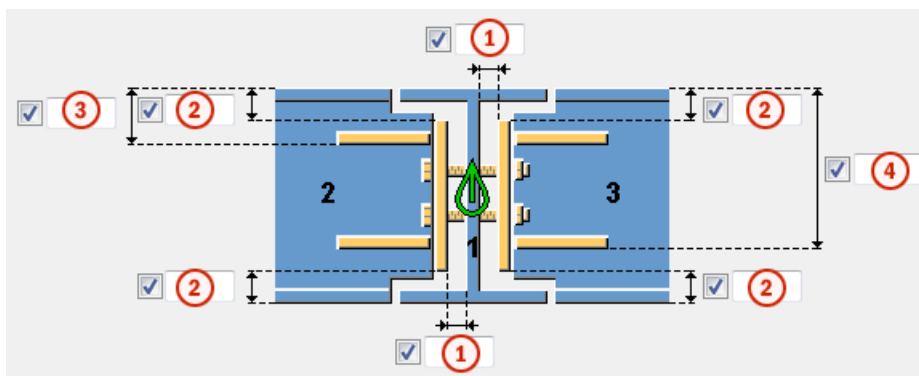

	Opis
1	Szczelina między belką główną a blachą końcową.
2	Odległość krawędzi blachy końcowej od półki belki podrzędnej.
3	Odległość między wewnętrzną krawędzią blachy kołnierzowej a półką belki podrzędnej.
4	Odległość między zewnętrzną krawędzią blachy kołnierzowej a półką belki podrzędnej.

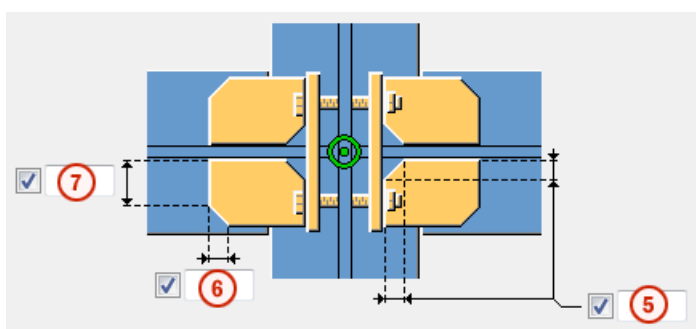

	Opis
1	Wewnętrzny wymiar fazowania blachy kołnierzowej.
2	Poziomy wymiar fazowania blachy kołnierzowej.
3	Wymiar blachy kołnierzowej pozostały po utworzeniu fazowania.

Zakładka Elementy

Użyj zakładki **Elementy**, aby określić właściwości blachy.

Blacha

Element	Opis	Domyślna
Blacha końcowa, druga blacha końcowa	Określ grubość i wysokość blachy końcowej. Jeśli zdefiniowano szczelinę między belką główną a blachą końcową na zakładce Obraz , długość wpisana na zakładce Elementy jest pomijana.	Jeżeli szerokość elementu podrzędnego jest mniejsza niż 200 mm, grubość blachy końcowej wynosi 8 mm. W przeciwnym razie jest ona równa 10 mm.
Blacha wyrównawcza, druga blacha wyrównawcza	Określ grubość, szerokość i wysokości blachy kołnierzowej. Te same wartości są stosowane do blach górnej i dolnej.	Szerokość = wartość domyślna bazuje na zaokrągleniu (szerokość półki belki - grubość średnicy belki)/2,0. Wysokość = 150 mm więcej niż długość podcięcia

Opcja	Opis	Domyślnie
Nr pozycji	Przedrostek i numer początkowy numeru pozycji elementu. Niektóre komponenty mają drugi wiersz pól, w którym można wprowadzić numer pozycji zespołu.	Domyślny numer początkowy elementu jest określony w ustawieniach Komponenty dostępnych po wybraniu menu Plik --> Ustawienia --> Opcje .
Materiał	Klasa materiału.	Domyślny materiał jest określony w polu Materiał elementu w ustawieniach Komponenty dostępnych po wybraniu menu Plik --> Ustawienia --> Opcje .
Nazwa	Ta nazwa będzie widoczna w rysunkach i raportach.	

Przesuń blachy 2 w kierunku y

Blachy kołnierzowe oraz blachę końcową przymocowaną do drugiej belki drugorzędnej można przesuwac w kierunku y. Domyślnie blachy w drugiej belce drugorzędnej są umieszczone w taki sposób, że otwory leżą symetrycznie. Aby używać tej opcji, należy ustawić dla grupy śrub poziomych położenie **Środek** oraz określić wymiar tej grupy na zakładce **Śruby**. Przesuwanie blach może się przydać szczególnie w sytuacjach, gdy belki podrzędne są skośne lub zakrzywione.

Zakładka Nacięcie

Na zakładce **Podcięcie** można określić automatyczne tworzenie podcięć belek podrzędnych oraz właściwości podcięć. Komponent umożliwia zdefiniowanie podcięć w obu belkach podrzędnych.

Definicja wcięcia BCSA

Umożliwia zdefiniowanie, czy nacięcia są tworzone zgodnie ze specyfikacjami Brytyjskiego Stowarzyszenia Producentów Konstrukcji Stalowych (British Constructional Steelwork Association – BCSA).

Opcja	Opis
Domyślnie	Wymiary nacięcia.
Tak	Tworzy nacięcie 50 mm dla prostych połączeń typu belka do belki.
Nie	Wymiary nacięcia należy zdefiniować na zakładce Nacięcie .

Wymiary nacięcia

Umożliwia zdefiniowanie górnych i dolnych wymiarów nacięcia w przypadku ustawienia opcji **Definicja wcięcia BCSA** na **Nie**.

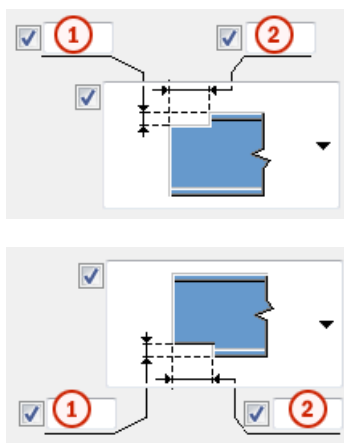



	Opis
1	Wymiar pionowy nacięcia.

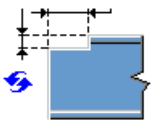
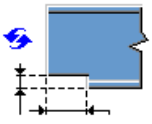

	Opis
2	Wymiar poziomy nacięcia.

Kształt nacięcia

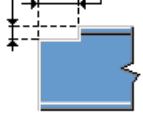
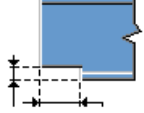
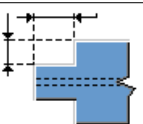
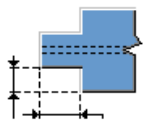
Umożliwia zdefiniowanie kształtu nacięcia od góry i dołu belki podrzędnej.

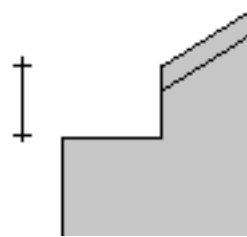

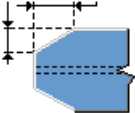
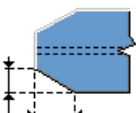
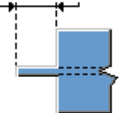
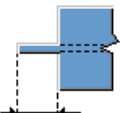

Opcja	Opcja	Opis
		Domyślnie Tworzy kwadratowe nacięcie po stronie górnej lub dolnej belki podrzędnej. Można zmienić tę opcję za pomocą funkcji AutoDefault.
		Nie nacinać
		Tworzy kwadratowe nacięcie po stronie górnej lub dolnej belki podrzędnej. Umożliwia zdefiniowanie wymiarów nacięć. W połączeniach typu belka do belki z nachyloną belką podrzędną głębokość mierzy się tak, jak pokazano na obrazie.
		Tworzy nacięcie po obu stronach elementu podrzędnego. Umożliwia zdefiniowanie wymiarów nacięć.



Opcja	Opcja	Opis
		<p>Tworzy sfazowane nacięcie po obu stronach belki podrzędnej.</p> <p>Należy zdefiniować wymiary fazowania.</p>
		<p>Tworzy pas.</p> <p>Umożliwia zdefiniowanie długości pasa. Półki są całkowicie odcinane.</p>
		<p>Tworzy specjalny typ kwadratowego nacięcia.</p> <p>Umożliwia zdefiniowanie wymiarów nacięć.</p> <p>Nacięcie jest prostopadłe do belki podrzędnej. Nie ma wartości domyślnej długości ani głębokości.</p>

Strona nacinania

Umożliwia zdefiniowanie strony belki podrzędnej, po której ma zostać utworzone nacięcie. Istnieje możliwość zdefiniowania strony dla góry i dołu belki podrzędnej.

Opcja	Opis
	<p>Domyślnie</p> <p>Nacięcia są tworzone po obu stronach.</p> <p>Można zmienić tę opcję za pomocą funkcji AutoDefault.</p>
	Nacięcia są tworzone po obu stronach.
	Nacięcie jest tworzone z lewej strony.
	Nacięcie jest tworzone z prawej strony.

Zakładka Śruby

Zakładka **Śruby** umożliwia sterowanie właściwościami śrub.

Wymiary grupy śrub

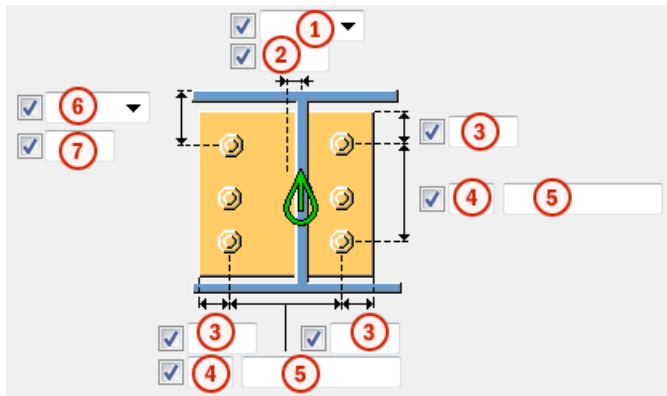

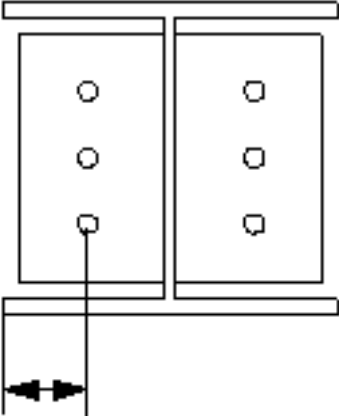
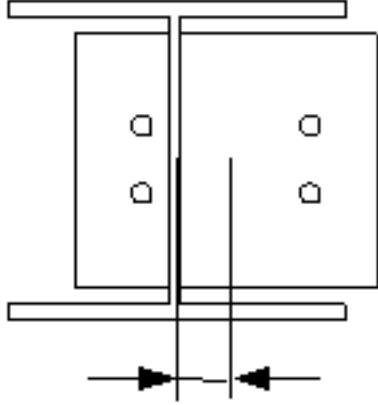

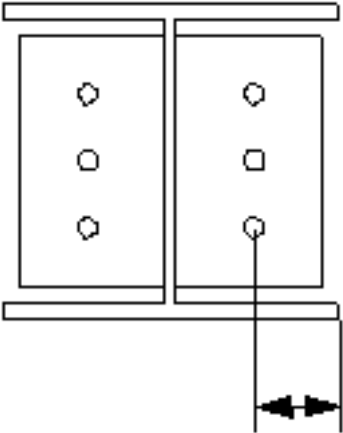
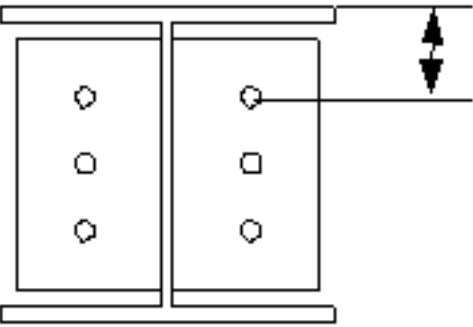

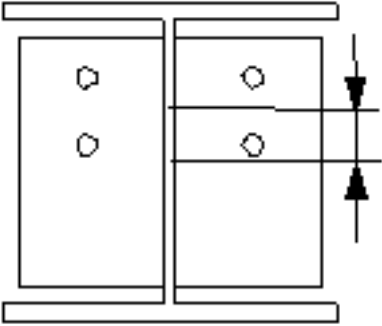
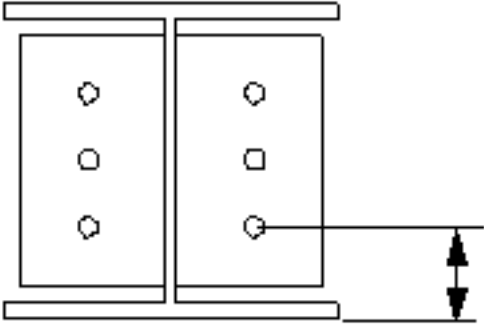

Opis	
1	<p>Umożliwia wybranie sposobu mierzenia wymiarów pozycji poziomej grupy śrub.</p> <ul style="list-style-type: none"> • Lewy: od lewej krawędzi elementu podrzędnego do śruby najbliższej lewej strony.  <ul style="list-style-type: none"> • Środek: od osi elementu podrzędnego do osi śrub. 

	Opis
	<ul style="list-style-type: none"> • Prawy: od prawej krawędzi elementu podrzędnego do śruby najbliższej prawej strony. 
2	Wymiary pozycji poziomej grupy śrub.
3	Odległość od krawędzi śruby. odległość od krawędzi to odległość od środka śruby do krawędzi elementu.
4	Liczba śrub.
5	Rozstaw śrub. Wartości rozstawu śrub należy oddzielać spacją. Należy wprowadzić wartość każdej odległości między śrubami. Na przykład w przypadku 3 śrub należy wprowadzić 2 wartości.
6	<p>Umożliwia wybranie sposobu mierzenia wymiarów pozycji pionowej grupy śrub.</p> <ul style="list-style-type: none"> • Na górze: od górnej krawędzi elementu podrzędnego do śruby najbliższej góry. 

	Opis
	<ul style="list-style-type: none"> • Środek: od osi śrub do osi elementu podrzędnego.  <ul style="list-style-type: none"> • Poniżej: od dolnej krawędzi elementu podrzędnego do śruby najbliższej dołu. 
7	Wymiar pozycji pionowej grupy śrub.

Rozmieszczanie śrub

Opcja	Opis
	Domyślnie Rozmieszczenie równoległe Można zmienić tę opcję za pomocą funkcji AutoDefault.
	Rozmieszczenie równoległe
	Typ rozmieszczenia na przemian 1
	Typ rozmieszczenia na przemian 2
	Typ rozmieszczenia na przemian 3

Opcja	Opis
	Typ rozmieszczenia na przemian 4

Podstawowe właściwości śruby

Opcja	Opis	Domyślnie
Rozmiar śruby	Średnica śruby.	Dostępne rozmiary są zdefiniowane w katalogu zespołów śrub.
Norma śruby	Norma śruby używana w komponencie.	Dostępne normy są zdefiniowane w katalogu zespołów śrub.
Tolerancja	Odstęp między śrubą a otworem.	
Gwint w materiale	Umożliwia zdefiniowanie, czy gwint może się znajdować w elementach przykręcanych, gdy używane są śruby z trzonem. To ustawienie nie wywiera efektu, gdy używane są śruby z pełnym gwintem.	Tak
Budowa/Warsztat	Położenie, w którym należy przymocować śruby.	Budowa

Otwory owalne

Istnieje możliwość zdefiniowania otworów owalnych, powiększonych lub gwintowanych.

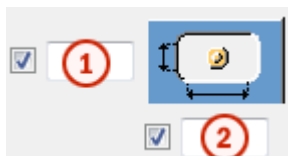

Opcja	Opis	Domyślnie
1	Wymiar pionowy otworu owalnego.	0 — okrągły otwór.
2	Wymiar poziomy otworu owalnego lub naddatek dla otworów powiększonych.	0 — okrągły otwór.

Opcja	Opis	Domyślnie
Typ otworu	Owalny tworzy otwory owalne. Powiększony tworzy otwory powiększone lub gwintowane. Brak otworu powoduje, że otwory nie są tworzone.	
Obróć otwory	Gdy typ otworu jest ustawiony na Owalny , ta opcja obraca otwory owalne.	
Owalne otwory w	Elementy, w których są tworzone otwory owalne. Dostępne opcje zależą od komponentu.	

Zespół śrub

Zaznaczenie pól wyboru pozwala określić, które obiekty komponentu (śruba, podkładki i nakrętki) mają być używane w zespole śruby.

Aby utworzyć sam otwór, należy usunąć zaznaczenie wszystkich pól wyboru.

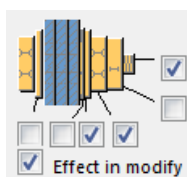

Aby zmienić zespół śruby w istniejącym komponente, należy zaznaczyć pole wyboru **Wynik modyfikacji** i kliknąć **Zmień**.

Zwiększenie długości śruby

Umożliwia zdefiniowanie, o ile ma zostać zwiększona długość śruby. Tej opcji można na przykład użyć, gdy malowanie wymaga zwiększenia długości śruby.



Zakładka Ogólne

Kliknij poniższe łącze, aby uzyskać więcej informacji:

Zakładka Ogólne

Zakładka Projekt

Kliknij poniższe łącze, aby uzyskać więcej informacji:

Zakładka Obliczenia

Kliknij poniższe łącze, aby uzyskać więcej informacji:

Zakładka Obliczenia

Spoiny

Kliknij poniższe łącze, aby uzyskać więcej informacji:

Dwustronna blacha końcowa (115)

Dwustronna blacha końcowa (115) łączy dwie belki z belką lub ze słupem za pomocą blach końcowych. Blachy końcowe należy przyspawać do belek podrzędnych, a następnie przykręcić do elementu głównego (belki lub słupa).

Utworzone obiekty

- Blachy końcowe (2)
- Śruby
- Spoiny
- Cięcia

Zastosowania

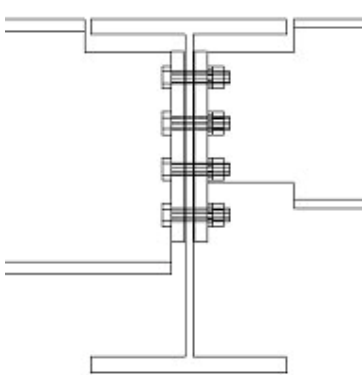
Sytuacja	Opis
	Blachy końcowe z dwiema belkami podrzędnymi. Automatyczne nacinanie na prześwit dla śruby.

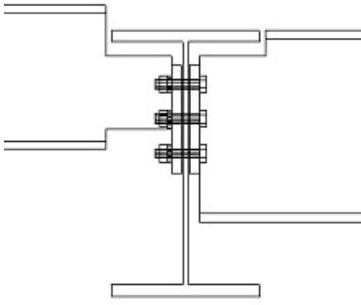
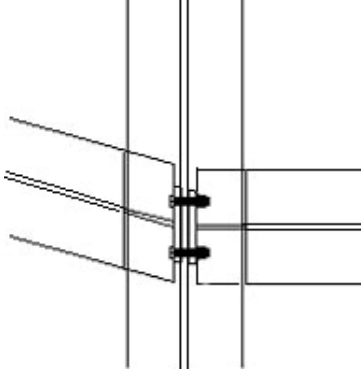
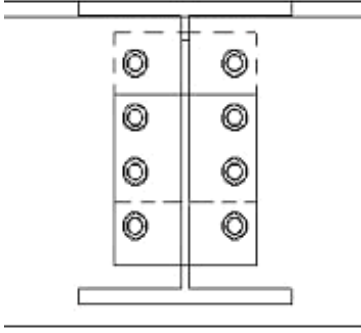
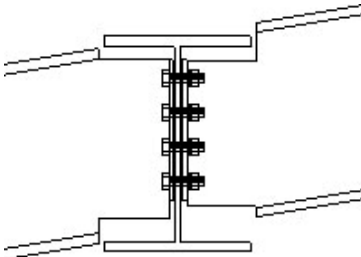
Sytuacja	Opis
	<p>Blachy końcowe z dwiema belkami podrzędnymi na różnych wysokościach.</p>
	<p>Blachy końcowe z dwiema belkami podrzędnymi. Belka kwadratowa i skośna belka podrzędna.</p>
	<p>Blachy końcowe z dwiema belkami podrzędnymi. Połączenie zabezpieczające.</p>
	<p>Blachy końcowe z dwiema nachylonymi belkami podrzędnymi. Różne opcje nacinania.</p>

Kolejność wyboru

1. Wybierz element główny (belkę lub słup).
2. Wybierz pierwszy element podrzędny (belkę).
3. Wybierz drugi element podrzędny (belkę).

4. Kliknij środkowym przyciskiem myszy, aby utworzyć połączenie.

Klucz do identyfikacji elementów

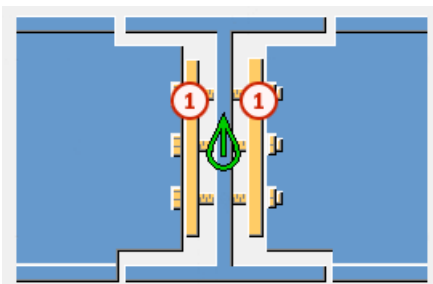

	Element
1	Blacha końcowa

Zakładka **Obraz**

Na zakładce **Obraz** można określić położenie blach końcowych.

Wymiary

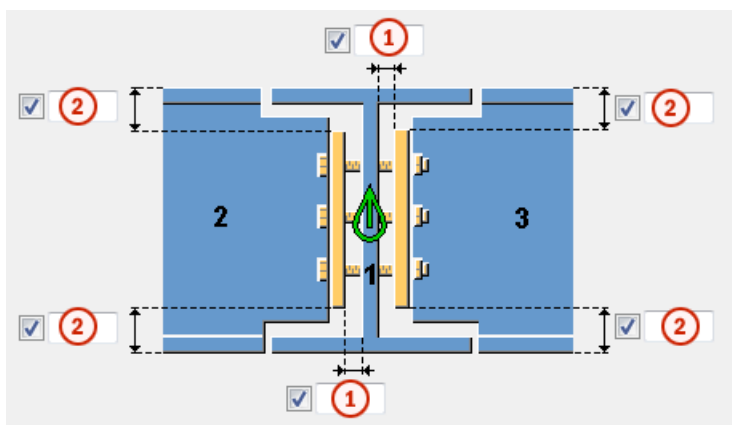

	Opis	Domyślnie
1	Szczelina między elementem głównym a blachą końcową.	2 mm
2	Odległość krawędzi blachy końcowej od półki belki podrzędnej.	50 mm

Zakładka **Blachy końcowe**

Na zakładce **Blachy końcowe** można określić właściwości blach końcowych.

Blacha

Element	Opis
Blacha końcowa, 2. blacha końcowa	Określ grubość i wysokość blachy końcowej.

Opcja	Opis	Domyślnie
Nr pozycji	Przedrostek i numer początkowy numeru pozycji elementu. Niektóre komponenty mają drugi wiersz pól, w którym można wprowadzić numer pozycji zespołu.	Domyślny numer początkowy elementu jest określony w ustawieniach Komponenty dostępnych po wybraniu menu Plik --> Ustawienia --> Opcje .
Materiał	Klasa materiału.	Domyślny materiał jest określony w polu Materiał elementu w ustawieniach Komponenty dostępnych po wybraniu menu Plik --> Ustawienia --> Opcje .
Nazwa	Ta nazwa będzie widoczna w rysunkach i raportach.	

Przesuń blachy 2 w kierunku y

Blachę końcową przymocowaną do drugiej belki drugorzędnej można przesuwać w kierunku y. Domyślnie blachy w drugiej belce drugorzędnej są umieszczone w taki sposób, że otwory leżą symetrycznie. Aby używać tej opcji, należy ustawić dla poziomej grupy śrub położenie **Środek** oraz określić wielkość tej grupy na zakładce **Śruby**. Przesuwanie blach może się przydać szczególnie w sytuacjach, gdy belki podrzędne są skośne lub zakrzywione.

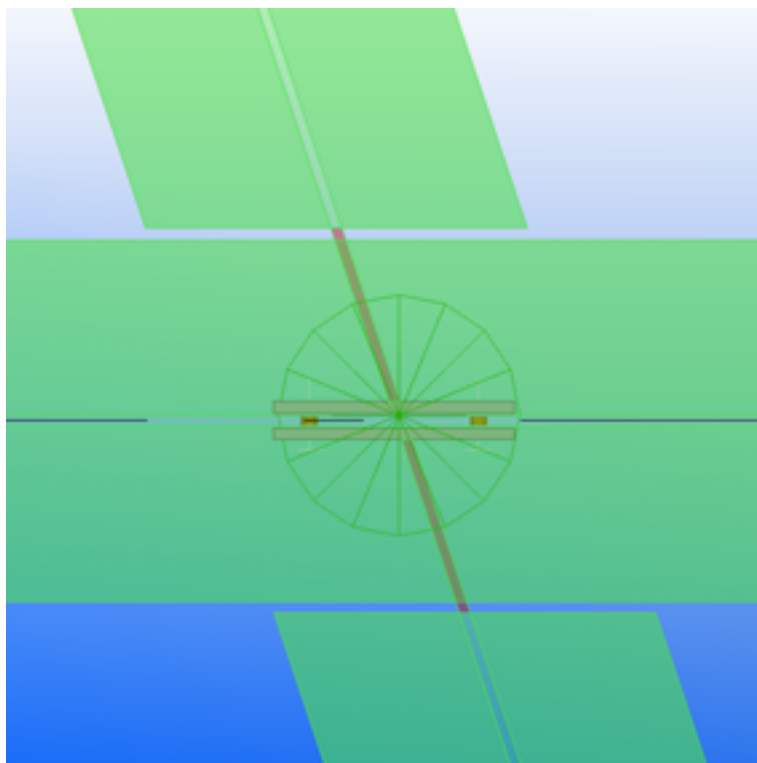

Typ krawędzi blachy końcowej

Umożliwia określenie sposobu ucięcia blachy końcowej. Wartością domyślną jest **Walcowany/Cięty**.



Zakładka Podcięcie

Na zakładce **Podcięcie** można tworzyć podcięcia dla belek podrzędnych i sterować właściwościami podcięć. Komponent umożliwia zdefiniowanie podcięć w obu belkach podrzędnych.

Kształt nacięcia

Umożliwia zdefiniowanie kształtu nacięcia od góry i dołu belki podrzędnej.

Opcja	Opcja	Opis
		<p>Domyślnie</p> <p>Tworzy kwadratowe nacięcie po stronie górnej lub dolnej belki podrzędnej.</p> <p>Można zmienić tę opcję za pomocą funkcji AutoDefault.</p>

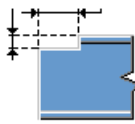
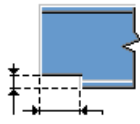
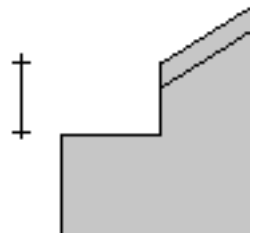
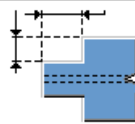
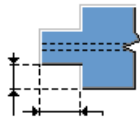
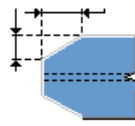
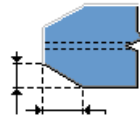
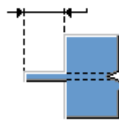
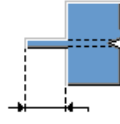
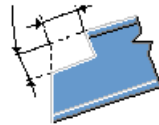
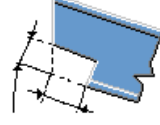
Opcja	Opcja	Opis
		Nie nacinać
		<p>Tworzy kwadratowe nacięcie po stronie górnej lub dolnej belki podrzędnej.</p> <p>Umożliwia zdefiniowanie wymiarów nacięć. W połączeniach typu belka do belki z nachyloną belką podrzędną głębokość mierzy się tak, jak pokazano na obrazie.</p> 
		<p>Tworzy nacięcie po obu stronach elementu podrzędnego.</p> <p>Umożliwia zdefiniowanie wymiarów nacięć.</p>
		<p>Tworzy sfazowane nacięcie po obu stronach belki podrzędnej.</p> <p>Należy zdefiniować wymiary fazowania.</p>
		<p>Tworzy pas.</p> <p>Umożliwia zdefiniowanie długości pasa. Półki są całkowicie odcinane.</p>
		<p>Tworzy specjalny typ kwadratowego nacięcia.</p> <p>Umożliwia zdefiniowanie wymiarów nacięć. Nacięcie jest prostopadłe do belki podrzędnej. Nie ma</p>

Opcja	Opcja	Opis
		wartości domyślnej długości ani głębokości.

Wymiary nacięcia

Umożliwia zdefiniowanie górnych i dolnych wymiarów nacięcia w przypadku ustawienia opcji **Definicja wcięcia BCSEA** na **Nie**.

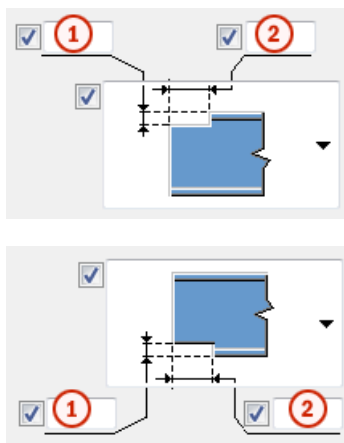

	Opis
1	Wymiar pionowy nacięcia.
2	Wymiar poziomy nacięcia.

Strona nacinania

Umożliwia zdefiniowanie strony belki podrzędnej, po której ma zostać utworzone nacięcie. Istnieje możliwość zdefiniowania strony dla góry i dołu belki podrzędnej.

Opcja	Opis
	Domyślnie Nacięcia są tworzone po obu stronach. Można zmienić tę opcję za pomocą funkcji AutoDefault.
	Nacięcia są tworzone po obu stronach.
	Nacięcie jest tworzone z lewej strony.
	Nacięcie jest tworzone z prawej strony.

Definicja wcięcia BCSA

Umożliwia zdefiniowanie, czy nacięcia są tworzone zgodnie ze specyfikacjami Brytyjskiego Stowarzyszenia Producentów Konstrukcji Stalowych (British Constructional Steelwork Association – BCSA).

Opcja	Opis
Domyślnie	Wymiary nacięcia.
Tak	Tworzy nacięcie 50 mm dla prostych połączeń typu belka do belki.
Nie	Wymiary nacięcia należy zdefiniować na zakładce Nacięcie .

Zakładka Śruby

Na zakładce **Śruby** można określić właściwości śrub.

Wymiary grupy śrub

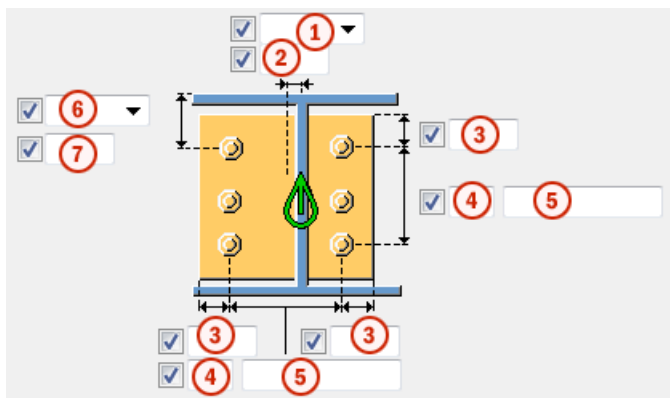

Opis

1 Umożliwia wybranie sposobu mierzenia wymiarów pozycji poziomej grupy śrub.

- **Lewy:** od lewej krawędzi elementu podrzędnego do śruby najbliższej lewej strony.

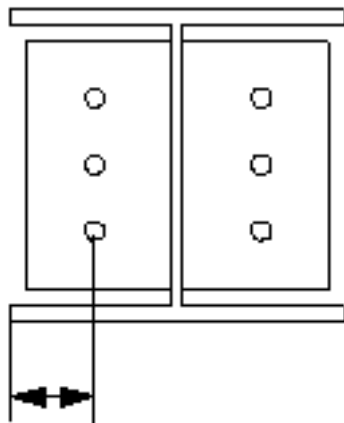



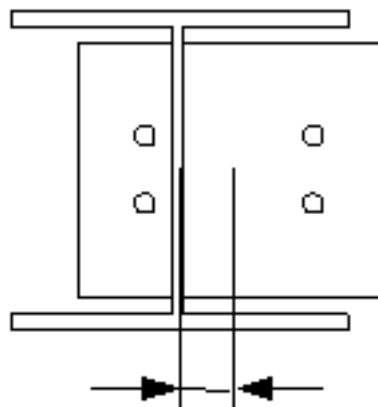

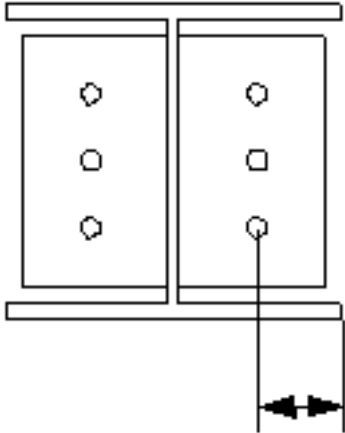
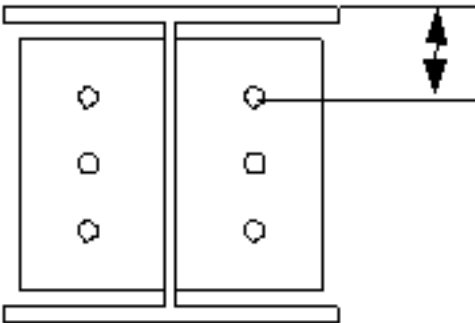
- **Środek:** od osi elementu podrzędnego do osi śrub.

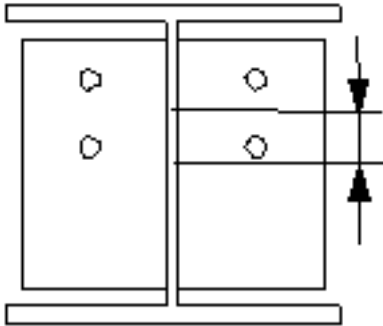
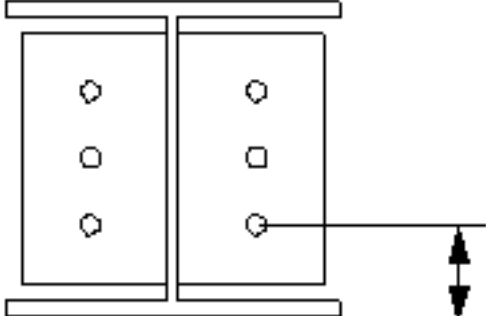

	Opis
	<ul style="list-style-type: none"> • Prawy: od prawej krawędzi elementu podrzędnego do śruby najbliższej prawej strony. 
2	Wymiary pozycji poziomej grupy śrub.
3	Odległość od krawędzi śruby. odległość od krawędzi to odległość od środka śruby do krawędzi elementu.
4	Liczba śrub.
5	Rozstaw śrub. Wartości rozstawu śrub należy oddzielać spacją. Należy wprowadzić wartość każdej odległości między śrubami. Na przykład w przypadku 3 śrub należy wprowadzić 2 wartości.
6	<p>Umożliwia wybranie sposobu mierzenia wymiarów pozycji pionowej grupy śrub.</p> <ul style="list-style-type: none"> • Na górze: od górnej krawędzi elementu podrzędnego do śruby najbliższej góry. 

Opis	
<ul style="list-style-type: none"> • Środek: od osi śrub do osi elementu podrzędnego.  <ul style="list-style-type: none"> • Poniżej: od dolnej krawędzi elementu podrzędnego do śruby najbliższej dołu. 	
7	Wymiar pozycji pionowej grupy śrub.

Rozmieszczanie śrub

Opcja	Opis
	Domyślnie Rozmieszczenie równoległe Można zmienić tę opcję za pomocą funkcji AutoDefault.
	Rozmieszczenie równoległe
	Typ rozmieszczenia na przemian 1
	Typ rozmieszczenia na przemian 2
	Typ rozmieszczenia na przemian 3

Opcja	Opis
	Typ rozmieszczenia na przemian 4

Podstawowe właściwości śruby

Opcja	Opis	Domyślnie
Rozmiar śruby	Średnica śruby.	Dostępne rozmiary są zdefiniowane w katalogu zespołów śrub.
Norma śruby	Norma śruby używana w komponencie.	Dostępne normy są zdefiniowane w katalogu zespołów śrub.
Tolerancja	Odstęp między śrubą a otworem.	
Gwint w materiale	Umożliwia zdefiniowanie, czy gwint może się znajdować w elementach przykręcanych, gdy używane są śruby z trzonem. To ustawienie nie wywiera efektu, gdy używane są śruby z pełnym gwintem.	Tak
Budowa/Warsztat	Położenie, w którym należy przymocować śruby.	Budowa

Otwory owalne

Istnieje możliwość zdefiniowania otworów owalnych, powiększonych lub gwintowanych.



Opcja	Opis	Domyślnie
1	Wymiar pionowy otworu owalnego.	0 — okrągły otwór.
2	Wymiar poziomy otworu owalnego lub naddatek dla otworów powiększonych.	0 — okrągły otwór.

Opcja	Opis	Domyślnie
Typ otworu	Owalny tworzy otwory owalne. Powiększony tworzy otwory powiększone lub gwintowane. Brak otworu powoduje, że otwory nie są tworzone.	
Obróć otwory	Gdy typ otworu jest ustawiony na Owalny , ta opcja obraca otwory owalne.	
Owalne otwory w	Elementy, w których są tworzone otwory owalne. Dostępne opcje zależą od komponentu.	

Zespół śrub

Zaznaczenie pól wyboru pozwala określić, które obiekty komponentu (śruba, podkładki i nakrętki) mają być używane w zespole śruby.

Aby utworzyć sam otwór, należy usunąć zaznaczenie wszystkich pól wyboru.

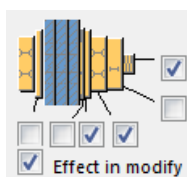

Aby zmienić zespół śruby w istniejącym komponentcie, należy zaznaczyć pole wyboru **Wynik modyfikacji** i kliknąć **Zmień**.

Zwiększenie długości śruby

Umożliwia zdefiniowanie, o ile ma zostać zwiększona długość śruby. Tej opcji można na przykład użyć, gdy malowanie wymaga zwiększenia długości śruby.



Zakładka Ogólne

Kliknij poniższe łącze, aby uzyskać więcej informacji:

Zakładka Ogólne

Zakładka Projekt

Kliknij poniższe łącze, aby uzyskać więcej informacji:

Zakładka Projekt

Zakładka Obliczenia

Kliknij poniższe łącze, aby uzyskać więcej informacji:

Zakładka Obliczenia

Spoiny

Kliknij poniższe łącze, aby uzyskać więcej informacji:

Połączenie króćcem (119)

Połączenie króćcem (119) umożliwia utworzenie połączenia między słupem typu H(I) a belką. Belka może być dowolnego typu. Połączenie może utworzyć osiem blach żeber i cztery blachy wstawki. Blachy końcowe są przykręcone do siebie, a pozostałe blachy są spawane.

Utworzone obiekty

- Blachy końcowe
- Blachy wstawki
- Żebra
- śruby
- Spoiny

Zastosowania

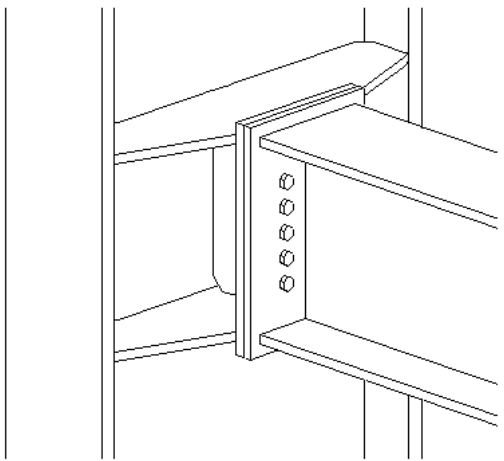
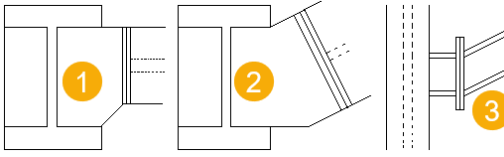
Sytuacja	Opis
	Połączenie kroćcem z połączonymi śrubami blachami końcowymi i blachami wstawki.
	<p>Element podrzędny może być ukośny lub pochylony. Można utworzyć górne i dolne blachy wstawki.</p> <p>1 Środek elementu podrzędnego, który nie jest skierowany do środka słupa (widok z góry).</p> <p>2 Środek elementu podrzędnego, który nie jest prostopadły poziomo do słupa (widok z góry).</p> <p>3 Środek elementu podrzędnego, który nie jest prostopadły pionowo do słupa (widok z boku).</p>

Kolejność wyboru

1. Wybierz element główny (słup).
2. Wybierz element podrzędny (belkę).

Klucz do identyfikacji elementów

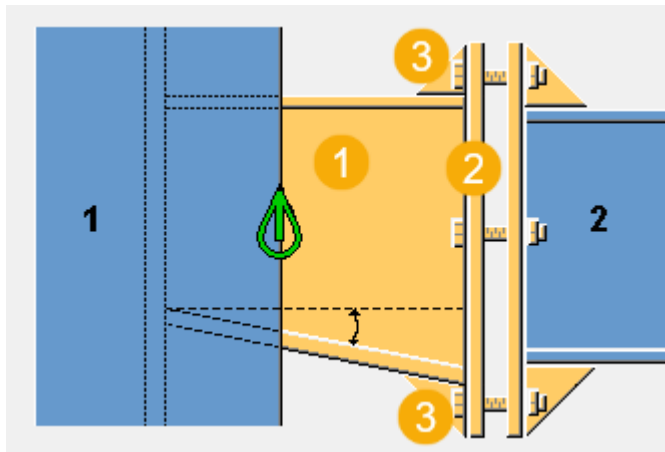

	Opis
1	Blachy żebra
2	Blachy końcowe
3	Blachy wstawki

Karta Obraz

Na zakładce **Obraz** można określić wymiary blachy końcowej i żebra.

Wymiary

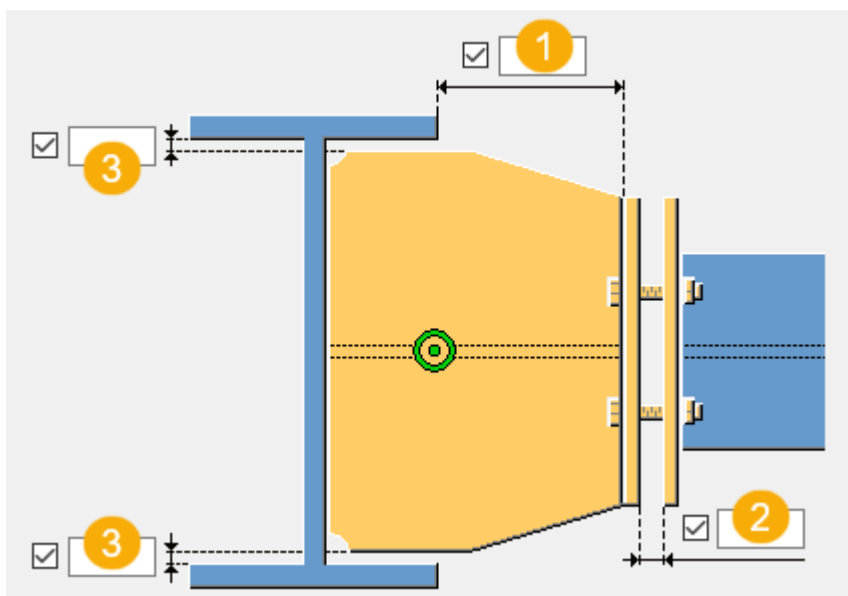

	Opis	Domyślna
1	Odległość od słupa do pierwszej blachy końcowej. Jeśli środek elementu podrzędny nie jest poziomo prostopadły do słupa, jest to minimalna odległość od słupa do pierwszej blachy końcowej.	100 mm
2	Odległość między blachami końcowymi.	0 mm
3	Szczelina między blachą końcową a środkiem belki.	

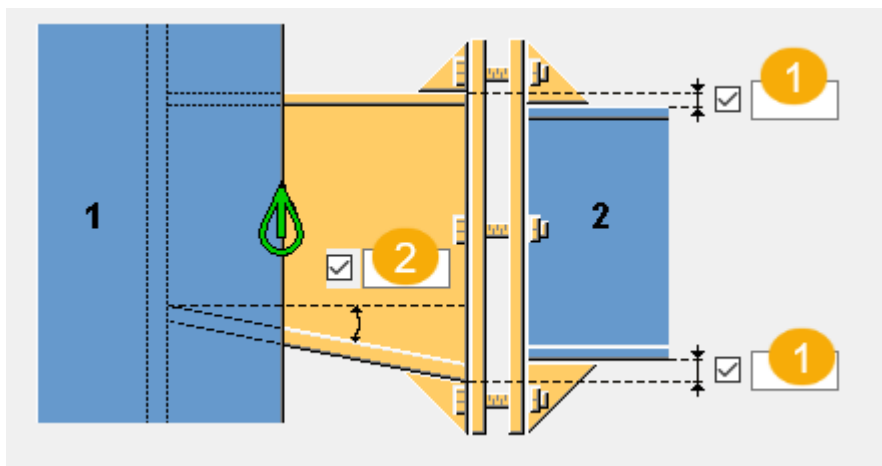

	Opis	Domyślna
1	Odległość między zewnętrzną powierzchnią belki a zewnętrzną powierzchnią żebra z przodu.	0 mm
2	Kąt między dolnym żebrzem przednim a poziomym. (Kąt obowiązuje tylko w zwykłych przypadkach).	0 stopni

Karta Elementy

Zakładka **Elementy** umożliwia określenie właściwości elementu.

Elementy

Opcja	Opis
Blacha górna Blacha dolna Blacha pośrednia	Grubość górnej, dolnej i pośredniej blachy.
Wstawki górne Wstawki dolne	Grubość górnej i dolnej wstawki.
Blacha końcowa 1	Grubość, szerokość i wysokość blachy końcowej.

Opcja	Opis
Blacha końcowa 2	Grubość blachy końcowej.
Górne żebro Żebra dolne Żebro środkowe	Grubość górnego, dolnego i środkowego żebra.

Opcja	Opis	Domyślnie
Nr pozycji	Przedrostek i numer początkowy numeru pozycji elementu. Niektóre komponenty mają drugi wiersz pól, w którym można wprowadzić numer pozycji zespołu.	Domyślny numer początkowy elementu jest określony w ustawieniach Komponenty dostępnych po wybraniu menu Plik --> Ustawienia --> Opcje .
Materiał	Klasa materiału.	Domyślny materiał jest określony w polu Materiał elementu w ustawieniach Komponenty dostępnych po wybraniu menu Plik --> Ustawienia --> Opcje .
Nazwa	Ta nazwa będzie widoczna w rysunkach i raportach.	

Karta Parametry

Zakładka **Parametry** umożliwia sterowanie tworzeniem, położeniem i fazowaniem żebra.

Tworzenie żebra

Opcja	Opis
	Domyślna Pełny Tworzy pełne żebro o takiej samej wysokości jak średnica elementu głównego. Ustawienia AutoDefault mogą zmienić tą opcję.

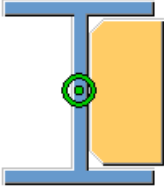
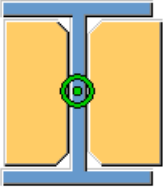
Opcja	Opis
	Pełny Tworzy pełne żebro o takiej samej wysokości jak średnicy elementu głównego.
	Pełne obie strony elementu głównego Tworzy pełne żebro o takiej samej wysokości jak średnicy elementu głównego.

Odstęp żebra

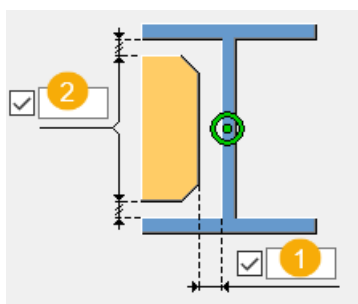

	Opis
1	Odległość między żebrem a średnikiem słupa
2	Odległość między żebrem a pasem słupa

Pozycje żeber

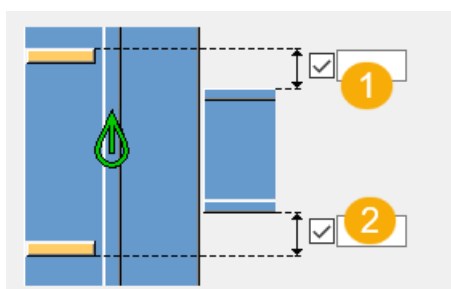



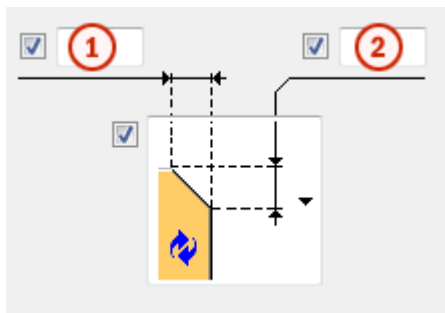

	Opis
1	Rozmiar szczeliny między górnym żebrem a krawędzią pasa belki.
2	Rozmiar szczeliny między dolnym żebrem a krawędzią pasa belki.

Wymiary fazowania

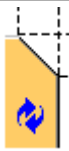

	Opis
1	Wymiar poziomy fazowania.
2	Wymiar pionowy fazowania.

Typ fazowania

Opcja	Opis
	Domyślnie Fazowanie liniowe Można zmienić tę opcję za pomocą funkcji AutoDefault.
	Bez fazowania
	Fazowanie liniowe
	Fazowanie łukiem wypukłym
	Fazowanie łukiem wklęsłym

Karta Śruby

Zakładka **Śruby** umożliwia określenie właściwości śrub.

Wymiary grupy śrub

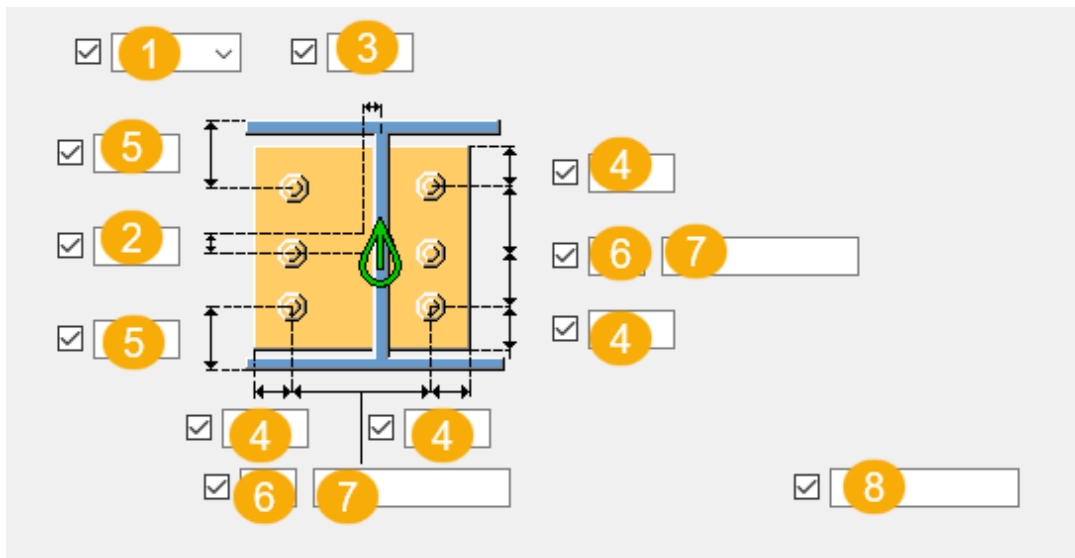

	Opis
1	<p>Umożliwia wybranie sposobu mierzenia wymiarów pozycji pionowej grupy śrub.</p> <ul style="list-style-type: none"> • Na górze: od górnej krawędzi elementu podrzędnego do śruby najbliższej góry.

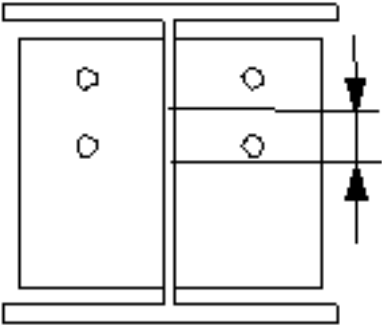
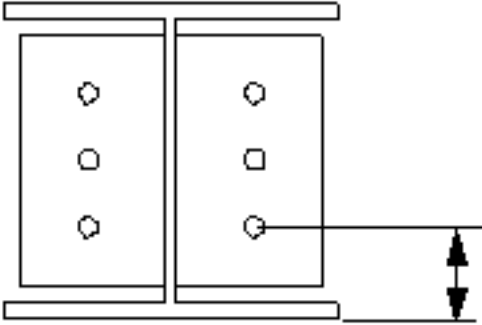
	Opis
	<ul style="list-style-type: none"> • Środek: od osi śrub do osi elementu podrzędnego.  <ul style="list-style-type: none"> • Poniżej: od dolnej krawędzi elementu podrzędnego do śruby najbliższej dołu. 
2	Wymiar pozycji pionowej grupy śrub.
3	Wymiary pozycji poziomej grupy śrub.
4	Odległość od krawędzi śruby. odległość od krawędzi to odległość od środka śruby do krawędzi elementu.
5	Odległość od krawędzi śruby. odległość od krawędzi to odległość od środka śruby do krawędzi elementu.
6	Liczba śrub.
7	Rozstaw śrub. Wartości rozstawu śrub należy oddzielać spacją. Należy wprowadzić wartość każdej odległości między śrubami. Na przykład w przypadku 3 śrub należy wprowadzić 2 wartości.
8	Umożliwia zdefiniowanie śrub, które mają być usunięte z grupy śrub.

Podstawowe właściwości śruby

Opcja	Opis	Domyślnie
Rozmiar śruby	Średnica śruby.	Dostępne rozmiary są zdefiniowane w katalogu zespołów śrub.
Norma śruby	Norma śruby używana w komponencie.	Dostępne normy są zdefiniowane w katalogu zespołów śrub.
Tolerancja	Odstęp między śrubą a otworem.	
Gwint w materiale	Umożliwia zdefiniowanie, czy gwint może się znajdować w elementach przykręcanych, gdy używane są śruby z trzonem. To ustawienie nie wywiera efektu, gdy używane są śruby z pełnym gwintem.	Tak
Budowa/Warsztat	Położenie, w którym należy przymocować śruby.	Budowa

Otwory owalne

Istnieje możliwość zdefiniowania otworów owalnych, powiększonych lub gwintowanych.

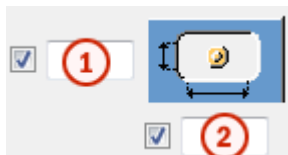

Opcja	Opis	Domyślnie
1	Wymiar pionowy otworu owalnego.	0 — okrągły otwór.
2	Wymiar poziomy otworu owalnego lub naddatek dla otworów powiększonych.	0 — okrągły otwór.

Opcja	Opis	Domyślnie
Typ otworu	Owalny tworzy otwory owalne. Powiększony tworzy otwory powiększone lub gwintowane. Brak otworu powoduje, że otwory nie są tworzone.	
Obróć otwory	Gdy typ otworu jest ustawiony na Owalny , ta opcja obraca otwory owalne.	
Owalne otwory w	Elementy, w których są tworzone otwory owalne. Dostępne opcje zależą od komponentu.	

Zespół śrub

Zaznaczenie pól wyboru pozwala określić, które obiekty komponentu (śruba, podkładki i nakrętki) mają być używane w zespole śruby.

Aby utworzyć sam otwór, należy usunąć zaznaczenie wszystkich pól wyboru.

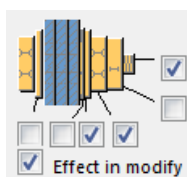

Aby zmienić zespół śruby w istniejącym komponentcie, należy zaznaczyć pole wyboru **Wynik modyfikacji** i kliknąć **Zmień**.



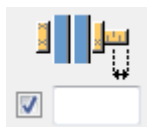

Zwiększenie długości śruby

Umożliwia zdefiniowanie, o ile ma zostać zwiększona długość śruby. Tej opcji można na przykład użyć, gdy malowanie wymaga zwiększenia długości śruby.



Rozmieszczanie śrub

Opcja	Opis
	Domyślnie Rozmieszczenie równoległe Można zmienić tę opcję za pomocą funkcji AutoDefault.

Opcja	Opis
	Rozmieszczenie równoległe
	Typ rozmieszczenia na przemian 1
	Typ rozmieszczenia na przemian 2
	Typ rozmieszczenia na przemian 3
	Typ rozmieszczenia na przemian 4

Karta Ogólne

Kliknij poniższe łącze, aby uzyskać więcej informacji:

Zakładka Ogólne

Zakładka Obliczenia

Kliknij poniższe łącze, aby uzyskać więcej informacji:

Zakładka Obliczenia

Spoiny

Kliknij poniższe łącze, aby uzyskać więcej informacji:

Dwustronna blacha końcowa (142)

Dwustronna blacha końcowa (142) łączy dwie belki z belką lub ze słupem za pomocą śrubowanych blach końcowych. Jedna grupa śrub przechodzi przez wszystkie trzy elementy.

Utworzone obiekty

- Blachy końcowe
- Podkładki z blachy
- Blachy wyrównawcze (opcjonalne)
- Blachy wstawek (opcjonalnie)
- Otwory

- Śruby
- Spoiny
- Cięcia

Zastosowania

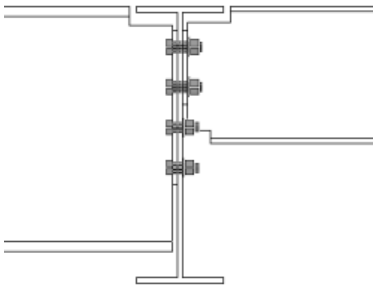
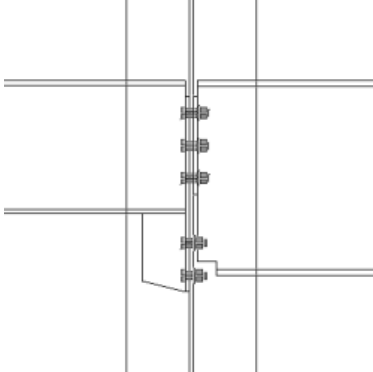
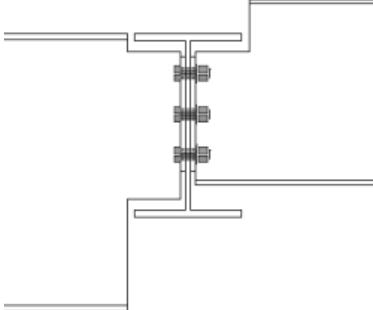
Sytuacja	Opis
	<p>Połączenie na blachę końcową z dwoma elementami podrzędnymi.</p> <p>Automatyczne nacinanie na prześwit dla śruby.</p>
	<p>Połączenie na blachę końcową z dwoma elementami podrzędnymi i wstawką.</p> <p>Automatyczne nacinanie na prześwit dla śruby.</p>
	<p>Połączenie na blachę końcową z dwoma elementami podrzędnymi na różnych wysokościach.</p>

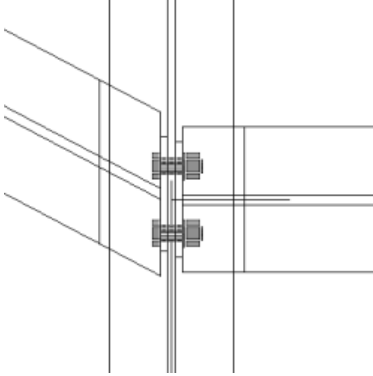
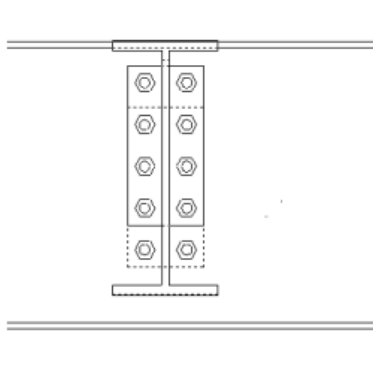
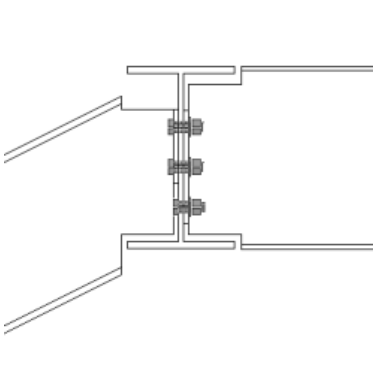
Sytuacja	Opis
	<p>Połączenie na blachę końcową z dwoma elementami podrzędnymi.</p> <p>Elementy podrzędne mogą być kwadratowe i/lub skośne.</p>
	<p>Połączenie na blachę końcową z dwoma elementami podrzędnymi.</p> <p>Połączenie zabezpieczające.</p>
	<p>Połączenie na blachę końcową z dwoma elementami podrzędnymi.</p> <p>Element podrzędny może być wypoziomowany i/lub nachylony.</p>

Kolejność wyboru

1. Wybierz element główny (słup lub belkę).
2. Wybierz pierwszy element podrzędny (belkę).
3. Wybierz drugi element podrzędny (belkę).
4. Kliknij środkowym przyciskiem myszy, aby utworzyć połączenie.

Klucz do identyfikacji elementów

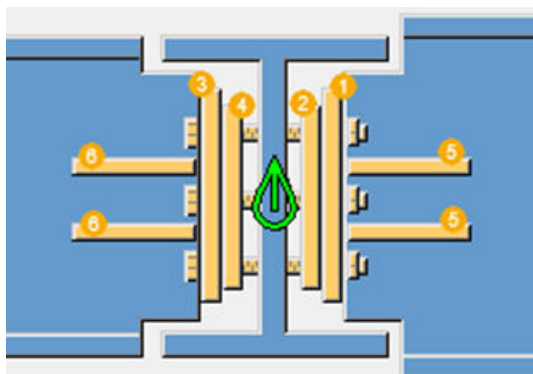

	Element
1	Blacha końcowa pierwszego elementu podrzędnego
2	Podkładka z blachy pierwszego elementu podrzędnego
3	Blacha końcowa drugiego elementu podrzędnego
4	Podkładka z blachy drugiego elementu podrzędnego
5	Blacha wyrównawcza do pierwszego elementu podrzędnego
6	Blacha wyrównawcza do drugiego elementu podrzędnego

UWAGA Tekla Structures używa do utworzenia tego komponentu wartości z pliku `joints.def`. Więcej informacji - zobacz .

Zakładka **Obraz**

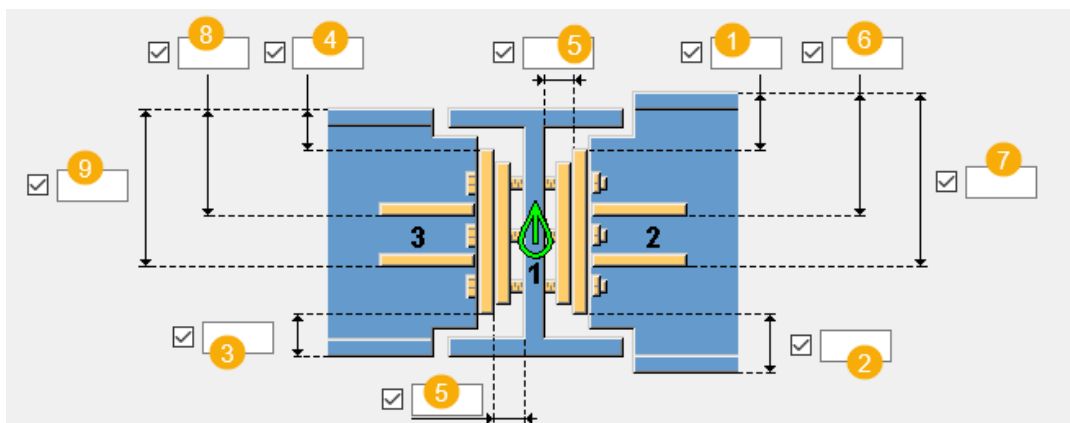

Na zakładce **Obraz** można określić położenia blach końcowych oraz blach wyrównawczych.

Pozycje blach



	Opis
1	Odległość górnej krawędzi blachy końcowej od górnej powierzchni pierwszej belki drugorzędnej.
2	Odległość dolnej krawędzi blachy końcowej od spodu pierwszej belki drugorzędnej.
3	Odległość dolnej krawędzi blachy końcowej od spodu drugiej belki drugorzędnej.
4	Odległość górnej krawędzi blachy końcowej od górnej powierzchni drugiej belki drugorzędnej.
5	Szczelina między podkładkami z blachy a elementem głównym. Szczelina osobno po każdej stronie. W razie nieużywania podkładek z blachy zdefiniowana szczelina jest tworzona między blachą końcową a elementem głównym.
6	Odległość górnej blachy wyrównawczej blachy końcowej od góry pierwszej belki drugorzędnej.
7	Odległość dolnej blachy wyrównawczej blachy końcowej od góry pierwszej belki drugorzędnej.
8	Odległość górnej blachy wyrównawczej blachy końcowej od góry drugiej belki drugorzędnej.
9	Odległość dolnej blachy wyrównawczej blachy końcowej od góry pierwszej belki drugorzędnej.

Rozmieszczenia płyty ściskanego pasa

Opcja	Opis
	Domyślnie Blachy z półkami wyrównawczymi nie są tworzone. Można zmienić tę opcję za pomocą funkcji AutoDefault.
	Blachy z półkami wyrównawczymi nie są tworzone.
	Blachy z półkami wyrównawczymi nie są tworzone. Odległość krawędzi od górnej części elementu podrzędnego.

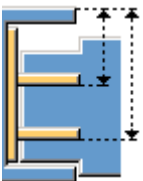
Opcja	Opis
	<p>Blachy z półkami wyrównawczymi nie są tworzone.</p> <p>Odległość końcowej od dołu elementu głównego.</p>

Kształty blachy wyrównawczej

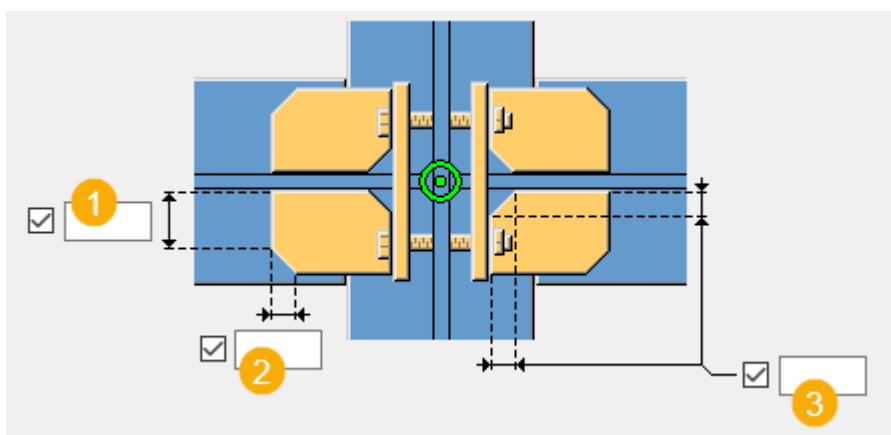

	Opis
1	Wymiar blachy wyrównawczej pozostałe po utworzeniu fazowania.
2	Poziomy wymiar fazowania blachy wyrównawczej.
3	Wewnętrzny wymiar fazowania blachy wyrównawczej.

Sortuj drugorzędne według profilu wysokości

Podczas tworzenia połączenia **Dwustronna blacha końcowa (142)** zazwyczaj większy z dwóch profili jest wybierany jako pierwsza belka podrzędna. Jeżeli profil zostanie później zmodyfikowany i druga belka drugorzędna stanie się większa niż pierwsza belka, można zmienić kolejność belek drugorzędnych.

- **Tak** przełącza belki podrzędne tak, że największa belka staje się automatycznie pierwszą belką podrzędną.
- **Nie** nie powoduje zmiany kolejności belek podrzędnych, jeśli zostanie zmieniony rozmiar profilu.

Zakładka Blachy 1

Na zakładce **Blachy 1** można określić wymiary blachy końcowej i podkładek z blachy oraz blachy wyrównawczej dla pierwszej belki podrzędnej.

Blachy

Opcja	Opis	Domyślnie
Blacha końcowa	Grubość, szerokość i wysokość blachy końcowej.	grubość = 10 mm
Łącznik 1 Łącznik 2 Łącznik 3	Grubość podkładki z blachy. Podkładka jest tworzona tylko wtedy, gdy podana jest jej grubość. Można zdefiniować maksymalnie trzy różne podkładki z blachy.	0
Ilość blach dystansowych 1 (DEF=1) Ilość blach dystansowych 2 (DEF=1) Ilość blach dystansowych 3 (DEF=1)	Liczba podkładek z blachy o poszczególnych grubościach.	Domyślnie tworzona jest 1 podkładka.
Bl. ściskanego pasa	Grubość, szerokość i wysokości blachy wyrównawczej.	

Opcja	Opis	Domyślnie
Nr_Poz	Przedrostek i numer początkowy numeru pozycji elementu. Niektóre komponenty mają drugi wiersz pól, w którym można wprowadzić numer pozycji zespołu.	Domyślny numer początkowy elementu jest określony w ustawieniach Komponenty dostępnych po wybraniu menu Plik --> Ustawienia --> Opcje .
Materiał	Klasa materiału.	Domyślny materiał jest określony w polu Materiał elementu w ustawieniach Komponenty dostępnych po wybraniu menu Plik --> Ustawienia --> Opcje .

Opcja	Opis	Domyślnie
Nazwa	Ta nazwa będzie widoczna w rysunkach i raportach.	
Wykończenie	Opisuje sposób obróbki powierzchni elementu.	

Odległości krawędzi śrub w podkładce z blachy

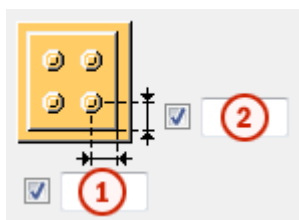

Można określić odległości krawędzi śrub, jakie mają być stosowane w podkładkach z blachy. Jeżeli te pola są puste, podkładki z blachy mają taką samą wielkość jak blacha końcowa.



	Opis	Domyślnie
1	Pozioma odległość krawędzi śruby w podkładce z blachy.	30 mm
2	Pionowa odległość krawędzi śruby w podkładce z blachy.	30 mm

Kształt podkładki z blachy



Opcja	Opis
	Domyślnie Otwory bazują na grupie śrub połączenia. Można zmienić tę opcję za pomocą funkcji AutoDefault.
	Otwory bazują na grupie śrub połączenia.
	Palcowa podkładka z blachy z poziomymi wcięciami szczelinowymi. Podkładkę można montować od prawej lub lewej strony połączenia.

Opcja	Opis
	Palcowa podkładka z blachy z pionowymi wcięciami szczelinowymi. Podkładkę można montować od góry połączenia.
	Dwie oddzielne podkładki z blachy ze szczelinami poziomymi.
	Dwie oddzielne podkładki z blachy ze szczelinami pionowymi.

Tolerancja

Pozwala zdefiniować tolerancję otworów podłużnych w blachach ze skrajnymi otworami podłużnymi. Szerokość wcięć jest wyliczana ze wzoru: średnica śruby + tolerancja. W przypadku dwóch odrębnych podkładek z blachy należy również określić tolerancję między blachami.

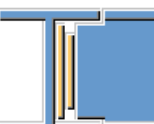
Położenie podkładki z blachy

Opcja	Opis
	Domyślnie Podkładki z blachy znajdują się poza elementem głównym. Można zmienić tę opcję za pomocą funkcji AutoDefault.
	Podkładki z blachy znajdują się poza elementem głównym.
	Podkładki z blachy znajdują się wewnątrz elementu głównego.

Wielkość odstępu

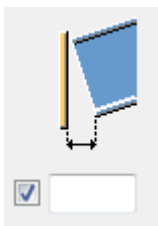

Umożliwia zdefiniowanie wartości granicznej szczeliny między blachą końcową a belką podrzędną. W sytuacji, gdy belka jest nieco zakrzywiona lub nachylona, za pomocą tego parametru można zdecydować, czy kąt końca belki jest na tyle mały, że koniec belki można potraktować jako prosty.



Jeśli rzeczywista wielkość szczeliny jest mniejsza niż ta wartość, koniec belki jest prosty.

Jeśli rzeczywista szczelina jest większa niż ta wartość, koniec belki jest dociągany do blachy końcowej.

Połączenia zabezpieczające

W połączeniach dwustronnych opcje połączenia zabezpieczającego zwiększają bezpieczeństwo podczas budowy. Powodują one przesunięcie blachy końcowej lub utworzenie różnych podcięć, co powoduje, że niektóre śruby znajdują się w stanie pojedynczego ścinania zamiast podwójnego. Umożliwia to dołączanie pierwszej belki podrzędnej w czasie, w którym dźwig przemieszcza się w celu pobrania następnej belki.

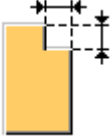

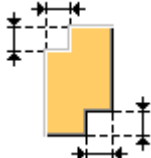
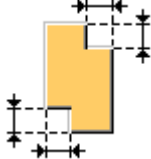

Opcja	Opis
	Domyślnie Blacha końcowa bez podcięć. Można zmienić tę opcję za pomocą funkcji AutoDefault.
	Blacha końcowa bez podcięć.
	Jedna blacha końcowa jest przesunięta w górę w celu utworzenia połączenia zabezpieczającego.
	Jedna blacha końcowa jest przesunięta w dół w celu utworzenia połączenia zabezpieczającego.

Opcja	Opis
	Jeden przeciwległy górny narożnik każdej blachy końcowej jest wycinany w celu utworzenia połączenia zabezpieczającego.
	Jeden przeciwległy górny narożnik każdej blachy końcowej jest wycinany w celu utworzenia połączenia zabezpieczającego.
	Przeciwległe narożniki leżące po przekątnej w każdej blasze końcowej są wycinane w celu utworzenia połączenia zabezpieczającego.
	Przeciwległe narożniki leżące po przekątnej w każdej blasze końcowej są wycinane w celu utworzenia połączenia zabezpieczającego.

Położenie połączenia zabezpieczającego

Opcja	Opis
	Domyślnie Wpływa zarówno na bliższe, jak i na dalsze strony blach końcowych. Można zmienić tę opcję za pomocą funkcji AutoDefault.
	Wpływa zarówno na bliższe, jak i na dalsze strony blach końcowych.
	Wpływa tylko na bliższą stronę blachy końcowej.
	Wpływa tylko na dalszą stronę blachy końcowej.

Typ cięcia połączenia zabezpieczającego

Opcja	Opis
	Domyślnie Cięcie pod kątem prostym. Ta opcja wpływa tylko na połączenia zabezpieczające utworzone za pomocą cięć. Nie wpływa ona na połączenia zabezpieczające powstałe poprzez skrócenie blachy. Można zmienić tę opcję za pomocą funkcji AutoDefault.
	Cięcie pod kątem prostym
	Cięcie liniowe
	Cięcie łukiem wklęsłym

Wymiary cięcia połączenia zabezpieczającego

Opcja	Opis
Cięcie pionowe/offset	Umożliwia zdefiniowanie wysokości podcięcia lub przesunięcia pionowego blachy końcowej.
Cięcie poziome	Umożliwia zdefiniowanie szerokości podcięcia w blasze końcowej.
Promień	Określ promień cięcia łukiem wklęsłym.

Zakładka Blachy 2

Na zakładce **Blachy 2** można określić wymiary blachy końcowej i podkładek z blachy oraz blachy wyrównawczej dla drugiej belki podrzędnej.

Blachy

Opcja	Opis	Domyślnie
Blacha końcowa	Grubość, szerokość i wysokość blachy końcowej.	grubość = 10 mm
Łącznik 1 Łącznik 2 Łącznik 3	Grubość podkładki z blachy. Podkładka jest tworzona tylko wtedy, gdy podana jest jej grubość. Można zdefiniować maksymalnie trzy różne podkładki z blachy.	0
Ilość blach dystansowych 1 (DEF=1) Ilość blach dystansowych 2 (DEF=1) Ilość blach dystansowych 3 (DEF=1)	Liczba podkładek z blachy o poszczególnych grubościach.	Domyślnie tworzona jest 1 podkładka.
Bl. ściskanego pasa	Grubość, szerokość i wysokości blachy wyrównawczej.	

Opcja	Opis	Domyślnie
Nr_Poz	Przedrostek i numer początkowy numeru pozycji elementu. Niektóre komponenty mają drugi wiersz pól, w którym można wprowadzić numer pozycji zespołu.	Domyślny numer początkowy elementu jest określony w ustawieniach Komponenty dostępnych po wybraniu menu Plik --> Ustawienia --> Opcje .
Materiał	Klasa materiału.	Domyślny materiał jest określony w polu Materiał elementu w ustawieniach Komponenty dostępnych po wybraniu menu Plik --> Ustawienia --> Opcje .

Opcja	Opis	Domyślnie
Nazwa	Ta nazwa będzie widoczna w rysunkach i raportach.	
Wykończenie	Opisuje sposób obróbki powierzchni elementu.	



Odległości krawędzi śrub w podkładce z blachy

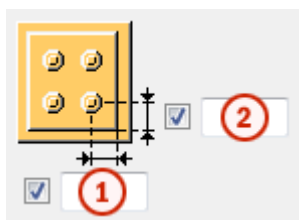

Można określić odległości krawędzi śrub, jakie mają być stosowane w podkładkach z blachy. Jeżeli te pola są puste, podkładki z blachy mają taką samą wielkość jak blacha końcowa.

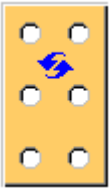

	Opis	Domyślnie
1	Pozioma odległość krawędzi śruby w podkładce z blachy.	30 mm
2	Pionowa odległość krawędzi śruby w podkładce z blachy.	30 mm

Kształt podkładki z blachy

Opcja	Opis
	Domyślnie Otwory bazują na grupie śrub połączenia. Można zmienić tę opcję za pomocą funkcji AutoDefault.
	Otwory bazują na grupie śrub połączenia.
	Palcowa podkładka z blachy z poziomymi wcięciami szczelinowymi. Podkładkę można montować od prawej lub lewej strony połączenia.

Opcja	Opis
	Palcowa podkładka z blachy z pionowymi wcięciami szczelinowymi. Podkładkę można montować od góry połączenia.
	Dwie oddzielne podkładki z blachy ze szczelinami poziomymi.
	Dwie oddzielne podkładki z blachy ze szczelinami pionowymi.

Tolerancja

Pozwala zdefiniować tolerancję otworów podłużnych w blachach ze skrajnymi otworami podłużnymi. Szerokość wcięć jest wyliczana ze wzoru: średnica śruby + tolerancja. W przypadku dwóch odrębnych podkładek z blachy należy również określić tolerancję między blachami.

Położenie podkładki z blachy

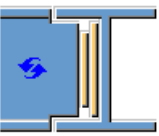
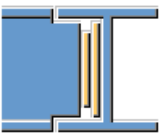
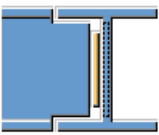
Opcja	Opis
	Domyślnie Podkładki z blachy znajdują się poza elementem głównym. Można zmienić tę opcję za pomocą funkcji AutoDefault.
	Podkładki z blachy znajdują się poza elementem głównym.
	Podkładki z blachy znajdują się wewnątrz elementu głównego.

Wielkość odstępu



Umożliwia zdefiniowanie wartości granicznej szczeliny między blachą końcową a belką podrzędną. W sytuacji, gdy belka jest nieco zakrzywiona lub nachylona, za pomocą tego parametru można zdecydować, czy kąt końca belki jest na tyle mały, że koniec belki można potraktować jako prosty.

Jeśli rzeczywista wielkość szczeliny jest mniejsza niż ta wartość, koniec belki jest prosty.

Jeśli rzeczywista szczelina jest większa niż ta wartość, koniec belki jest dociągany do blachy końcowej.

Położenie podkładek z blachy i blach końcowych

Umożliwia określenie położenia podkładek z blachy i blachy końcowej w drugiej belce podrzędnej. Te blachy przesuwają się w powiązaniu z blachami w pierwszej belce podrzędnej. Domyślnie blachy w drugiej belce podrzędnej są umieszczone w taki sposób, że otwory leżą symetrycznie. Może być konieczne przesunięcie blach, na przykład podczas łączenia skośnych lub zakrzywionych belek podrzędnych.

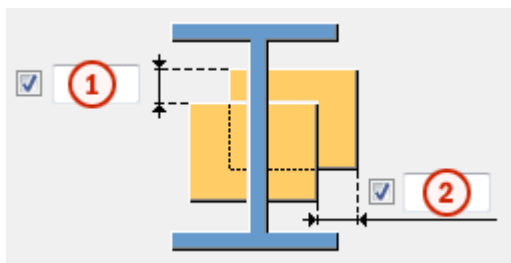

	Opis
1	Umożliwia określenie przesunięcia blach w kierunku pionowym.
2	Umożliwia określenie przesunięcia blach w kierunku poziomym.

Zakładka Wstawka

Na zakładce **Wstawka** można określić opcje tworzenia i fazowania wstawek wzmacniających pólki belek podrzędnych.





Blachy wstawki

Opcja	Opis
Blacha górna, Blacha górna 2	Grubość, szerokość i wysokość blachy górnej wstawki.
Blacha dolna, Blacha dolna 2	Grubość, szerokość i wysokość blachy dolnej wstawki.

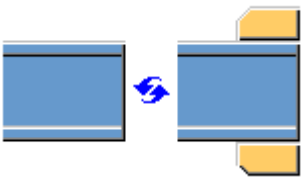
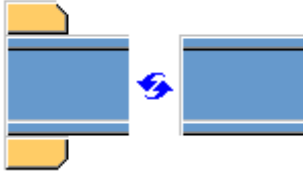
Opcja	Opis	Domyślnie
Nr_Poz	Przedrostek i numer początkowy numeru pozycji elementu. Niektóre komponenty mają drugi wiersz pól, w którym można wprowadzić numer pozycji zespołu.	Domyślny numer początkowy elementu jest określony w ustawieniach Komponenty dostępnych po wybraniu menu Plik --> Ustawienia --> Opcje .
Materiał	Klasa materiału.	Domyślny materiał jest określony w polu Materiał elementu w ustawieniach Komponenty dostępnych po wybraniu menu Plik --> Ustawienia --> Opcje .
Nazwa	Ta nazwa będzie widoczna w rysunkach i raportach.	
Wykończenie	Opisuje sposób obróbki powierzchni elementu.	

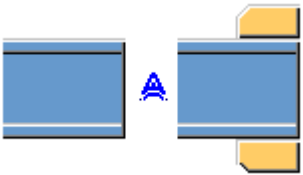
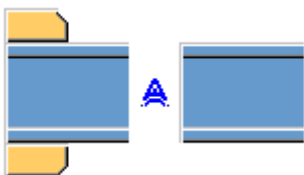
Tworzenie blachy wstawki

Opcja dla drugiej belki podrzędnej	Opcja dla pierwszej belki podrzędnej	Opis
		Domyślnie W razie potrzeby tworzone są blachy górnej i dolnej wstawki. Można zmienić tę opcję za pomocą funkcji AutoDefault.

Opcja dla drugiej belki podrzędnej	Opcja dla pierwszej belki podrzędnej	Opis
		Automatycznie W razie potrzeby tworzona jest blacha górnej wstawki, blacha dolnej wstawki lub obie.
		Górne i dolne wstawki są zawsze tworzone. Aby utworzyć jedną blachę, należy wprowadzić 0 w polu grubości (t) dla niepotrzebnej blachy wstawki (górnej lub dolnej).
		Blachy wstawek nie zostaną utworzone.

Fazowania blachy wstawki

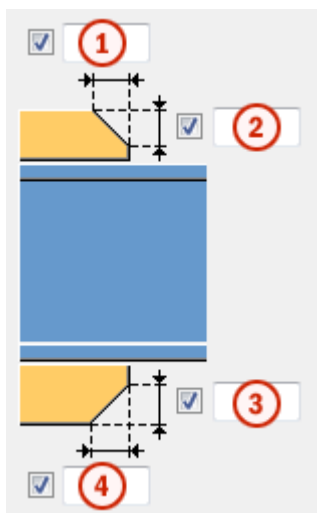

	Opis
1	Szerokość fazowania blachy górnej wstawki.
2	Wysokość fazowania blachy górnej wstawki.
3	Wysokość fazowania blachy dolnej wstawki.
4	Szerokość fazowania blachy dolnej wstawki.

Zakładka Podcięcie





Na zakładce **Podcięcie** można określić automatyczne tworzenie nacięć belek podrzędnych oraz właściwości podcięć. Na zakładce **Podcięcie** znajdują się dwie grupy opcji: właściwości automatyczne (część górna) i właściwości ręczne (część dolna). Właściwości wycięcia automatycznego i ręcznego są od siebie niezależne.

Automatyczne nacinanie

Opcje automatycznego nacinania mają wpływ zarówno na półkę górną, jak i dolną.

Kształt nacięcia

Automatyczne nacinanie jest włączone po wybraniu kształtu nacięcia.

Opcja	Opis
	Domyślnie Tworzy nacięcia dla belek podrzędnych. Można zmienić tę opcję za pomocą funkcji AutoDefault.
	Tworzy nacięcia dla belek podrzędnych. Cięcia są prostopadłe do środnika belki głównej.
	Tworzy nacięcia dla belek podrzędnych. Cięcia są prostopadłe do środnika belki podrzędnej.
	Tworzy nacięcia dla belek podrzędnych. Cięcie pionowe jest prostopadłe do belki głównej, a cięcie poziome jest prostopadłe do belki podrzędnej.
	Wyłącza automatyczne nacinanie.

Rozmiar nacięcia

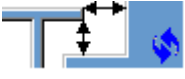
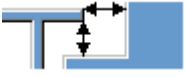

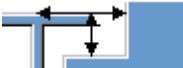
Opcja	Opis
	Domyślnie Mierzenie rozmiaru nacięcia odbywa się od krawędzi półki belki głównej i od spodu górnej półki belki głównej. Można zmienić tę opcję za pomocą funkcji AutoDefault.
	Mierzenie rozmiaru nacięcia odbywa się od krawędzi półki belki głównej i od spodu górnej półki belki głównej.

Opcja	Opis
	Mierzenie rozmiaru nacięcia odbywa się od osi belki głównej i od górnej półki belki głównej.

Wprowadź poziome i pionowe wartości cięć.



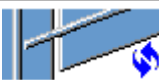

Kształt wycięcia półki

Opcja	Opis
	Domyślnie Półka belki podrzędnej jest przecinana równoległe do belki głównej. Można zmienić tę opcję za pomocą funkcji AutoDefault.
	Półka belki podrzędnej jest przecinana równoległe do belki głównej.
	Półka belki podrzędnej jest przecinana w kształcie kwadratu.

Zaokrąglenie wymiarów nacięcia

Użyj opcji zaokrąglenia wymiarów nacięcia, aby zdefiniować, czy wymiary nacięcia mają być zaokrąglane. Nawet jeśli zaokrąglenie wymiarów jest ustawione jako aktywne, wymiary są zaokrąglane tylko w razie potrzeby.

Opcja	Opis
	Domyślnie Wymiary nacięcia nie są zaokrąglane. Można zmienić tę opcję za pomocą funkcji AutoDefault.
	Wymiary nacięcia nie są zaokrąglane.
	Wymiary nacięcia są zaokrąglane. Wprowadź poziome i pionowe wartości zaokrąglenia.

Wymiary są zaokrąglane w górę do najbliższej wartości będącej wielokrotnością wprowadzonej wartości. Na przykład jeśli wymiar rzeczywisty to 51, a zostanie wprowadzona zaokrąglona w górę wartość 10, wymiar jest zaokrąglany w górę do 60.



Pozycja nacięcia

Opcja	Opis
	Domyślnie Tworzy cięcie poniżej półki belki głównej. Można zmienić tę opcję za pomocą funkcji AutoDefault.
	Tworzy cięcie poniżej półki belki głównej.
	Tworzy cięcie powyżej półki belki głównej.

Fazowanie nacięcia

Opcja	Opis
	Domyślnie Nacięcie nie jest fazowane. Można zmienić tę opcję za pomocą funkcji AutoDefault.
	Nacięcie nie jest fazowane.
	Tworzy nacięcie z liniowym fazowaniem.
	Nacięcie jest fazowane zgodnie z wprowadzonym promieniem.

Należy wprowadzić promień fazowania.

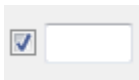





Ręczne nacinanie

Ręcznego nacinania można użyć, gdy element niebędący częścią połączenia koliduje z belką podrzędną. Gdy używane jest ręczne nacinanie, cięcia są tworzone przez połączenie przy użyciu wartości wprowadzonych w polach na zakładce **Nacięcie**. Można użyć różnych wartości dla półki górnej i dolnej.





Strona nacięcia półki



Strona nacięcia półki definiuje stronę belki, po której są tworzone nacięcia.

Opcja	Opis
	Domyślnie Nacięcia są tworzone po obu stronach półki. Można zmienić tę opcję za pomocą funkcji AutoDefault.
	Automatycznie Nacięcia są tworzone po obu stronach półki.
	Nacięcia są tworzone po obu stronach półki.
	Nacięcia są tworzone po bliższej stronie półki.
	Nacięcia są tworzone po dalszej stronie półki.

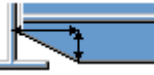

Kształt nacięcia półki

Kształt nacięcia półki definiuje kształt nacięcia w półce belki.

Opcja	Opis
	Domyślnie Cała półka belki podrzędnej jest przycinana tak daleko, jak to zostanie zdefiniowane. Można zmienić tę opcję za pomocą funkcji AutoDefault.
	Automatycznie Cała półka belki podrzędnej jest przycinana tak daleko, jak to zostanie zdefiniowane. Domyślna głębokość nacięcia jest dwukrotnością grubości półki belki podrzędnej. Cięcie zawsze biegnie przez całą szerokość półki belki podrzędnej.
	Tworzy fazowania na półce. Jeśli wymiar poziomy nie zostanie wprowadzony, tworzone jest fazowanie 45 stopni.
	Tworzy nacięcia na półce z wartościami domyślnymi, chyba że w polach 1 i 2 zostaną wprowadzone wartości.
	Półka nie jest cięta.

Opcja	Opis
	Tworzy cięcia w półce zgodnie z wartością w polu 1 , aby wyrównać ją ze średnikiem.
	Tworzy cięcia w półce zgodnie z wartościami w polach 1 i 2 .

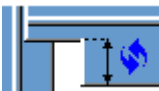
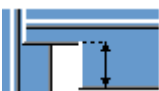
Głębokość nacięcia półki

Opcja	Opis
	Domyślnie Głębokość nacięcia półki. Można zmienić tę opcję za pomocą funkcji AutoDefault.
	Głębokość nacięcia półki.
	Głębokość nacięcia półki o wymiarze od osi środka belki podłużnej do krawędzi nacięcia.

Należy wprowadzić głębokość nacięcia półki.

Wymiary wycięcia

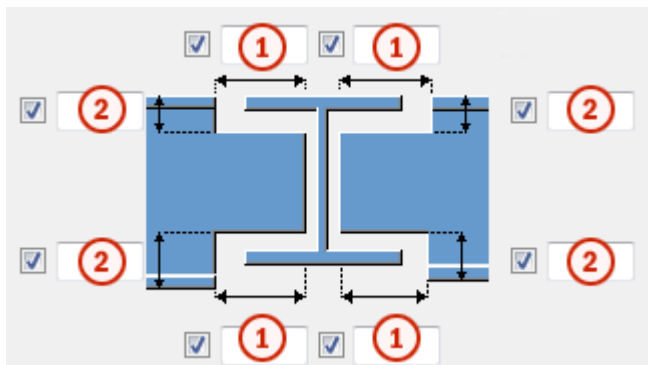

	Opis	Domyślnie
1	Wymiary poziomych cięć półki.	10 mm
2	Wymiary pionowych cięć półki.	Odstęp między krawędzią nacięcia a półką belki jest równa zaokrągleniu średnika elementu głównego. Wysokość nacięcia jest zaokrąglana w górę do najbliższych 5 mm.

Zakładka Śruby

Na zakładce **Śruby** można określić właściwości śrub łączących blachy końcowe z elementem głównym.

Wymiary grupy śrub

Wymiary grupy śrub wpływają na rozmiar blach końcowych.

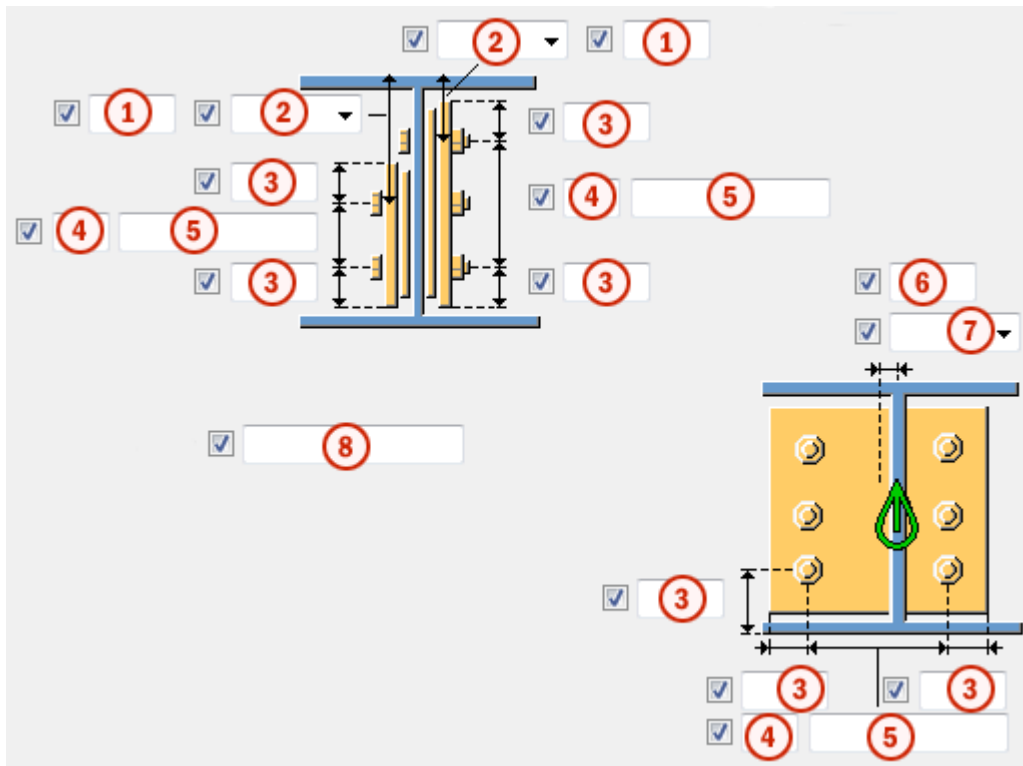

	Opis
1	Wymiar pozycji pionowej grupy śrub.

Opis

2 Umożliwia wybranie sposobu mierzenia wymiarów pozycji pionowej grupy śrub.

- **Na górze:** od górnej krawędzi elementu podrzędnego do śruby najbliższej górze.

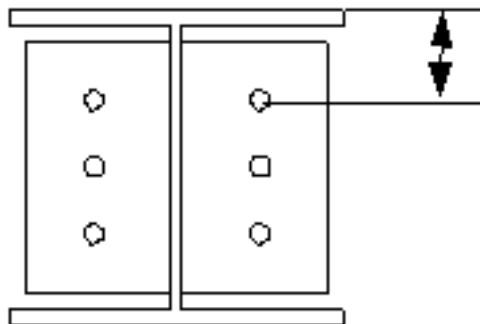

- **Środek:** od osi śrub do osi elementu podrzędnego.

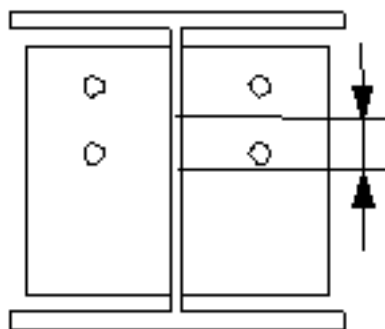

- **Poniżej:** od dolnej krawędzi elementu podrzędnego do śruby najbliższej dołu.

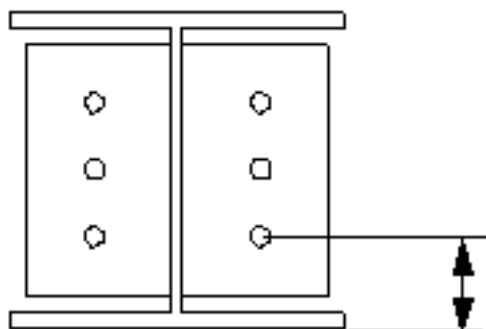

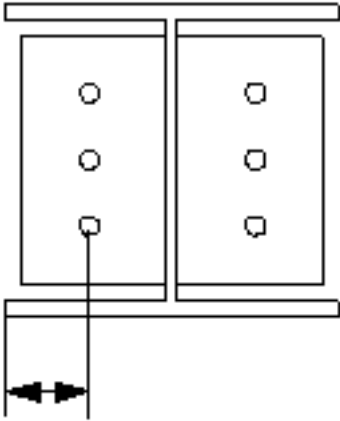
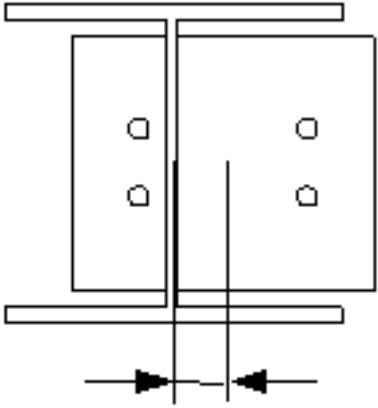
Opis	
3	<p>Odległość od krawędzi śruby.</p> <p>odległość od krawędzi to odległość od środka śruby do krawędzi elementu.</p>
4	Liczba śrub.
5	<p>Rozstaw śrub.</p> <p>Wartości rozstawu śrub należy oddzielać spacją. Należy wprowadzić wartość każdej odległości między śrubami. Na przykład w przypadku 3 śrub należy wprowadzić 2 wartości.</p>
6	Wymiary pozycji poziomej grupy śrub.
7	<p>Umożliwia wybranie sposobu mierzenia wymiarów pozycji poziomej grupy śrub.</p> <ul style="list-style-type: none"> • Lewy: od lewej krawędzi elementu podrzędnego do śruby najbliższej lewej strony.  <ul style="list-style-type: none"> • Środek: od osi elementu podrzędnego do osi śrub. 

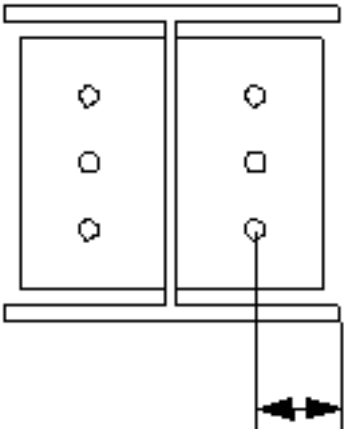
	Opis
	<ul style="list-style-type: none"> Prawy: od prawej krawędzi elementu podrzędnego do śruby najbliższej prawej strony. 
8	<p>Umożliwia zdefiniowanie śrub, które mają być usunięte z grupy śrub. Wprowadzane numery śrub przeznaczonych do usunięcia należy oddzielać spacją. Numery śrub liczy się od lewej do prawej i od góry do dołu.</p>

Podstawowe właściwości śruby

Opcja	Opis	Domyślnie
Rozmiar śruby	Średnica śruby.	Dostępne rozmiary są zdefiniowane w katalogu zespołów śrub.
Norma śruby	Norma śruby używana w komponencie.	Dostępne normy są zdefiniowane w katalogu zespołów śrub.
Tolerancja	Odstęp między śrubą a otworem.	
Gwint w materiale	<p>Umożliwia zdefiniowanie, czy gwint może się znajdować w elementach przykręcanych, gdy używane są śruby z trzonem.</p> <p>To ustawienie nie wywiera efektu, gdy używane są śruby z pełnym gwintem.</p>	Tak

Opcja	Opis	Domyślnie
Budowa/Warsztat	Położenie, w którym należy przymocować śruby.	Budowa

Długość cięcia

Definiuje głębokość, do której Tekla Structures poszukuje przekrojów skręcanych elementów. Można w ten sposób ustalić, czy śruba będzie przechodzić przez jedną półkę czy przez dwie.

Opis śruby

Można podać opis śruby.

Otwory owalne

Istnieje możliwość zdefiniowania otworów owalnych, powiększonych lub gwintowanych.

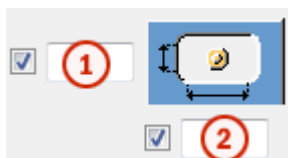

Opcja	Opis	Domyślnie
1	Wymiar pionowy otworu owalnego.	0 — okrągły otwór.
2	Wymiar poziomy otworu owalnego lub naddatek dla otworów powiększonych.	0 — okrągły otwór.
Typ otworu	Owalny tworzy otwory owalne. Powiększony tworzy otwory powiększone lub gwintowane. Brak otworu powoduje, że otwory nie są tworzone.	
Obróć otwory	Gdy typ otworu jest ustawiony na Owalny , ta opcja obraca otwory owalne.	
Owalne otwory w	Elementy, w których są tworzone otwory owalne. Dostępne opcje zależą od komponentu.	

Zespół śrub

Zaznaczenie pól wyboru pozwala określić, które obiekty komponentu (śruba, podkładki i nakrętki) mają być używane w zespole śruby.

Aby utworzyć sam otwór, należy usunąć zaznaczenie wszystkich pól wyboru.

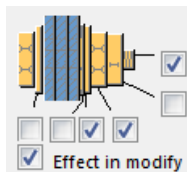

Aby zmienić zespół śruby w istniejącym komponencie, należy zaznaczyć pole wyboru **Wynik modyfikacji** i kliknąć **Zmień**.

Zwiększenie długości śruby

Umożliwia zdefiniowanie, o ile ma zostać zwiększona długość śruby. Tej opcji można na przykład użyć, gdy malowanie wymaga zwiększenia długości śruby.



Zakładka Otwory

Na zakładce **Otwory** można określić położenia otwory pod ocynk w blachach końcowych.

Opcja	Opis
Norma śruby	Wybierz normę śruby.
Typ śruby	Wybierz typ śruby w celu określenia położenia, do którego mają być dołączone śruby.

Liczba otworów

Środkiem grupy otworów jest punkt środkowy belki oraz punkt środkowy wstawki, jeśli wstawka istnieje. Grupy otworów składają się z 0, 1, 2 lub 4 otworów.

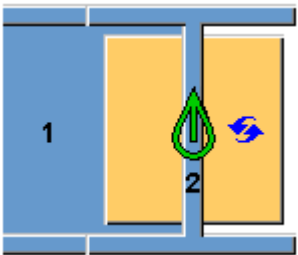
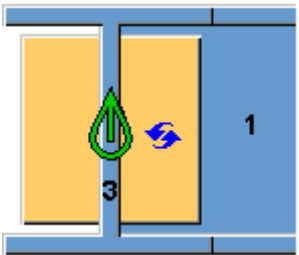
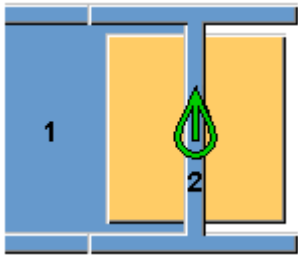
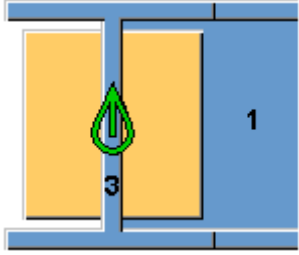
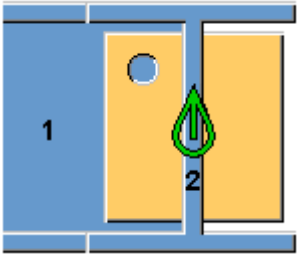
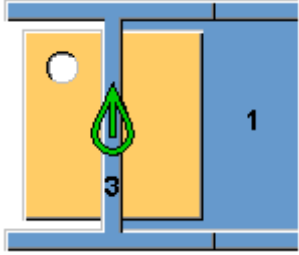
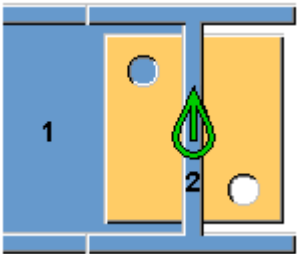
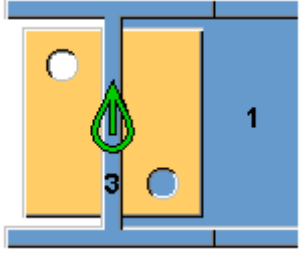
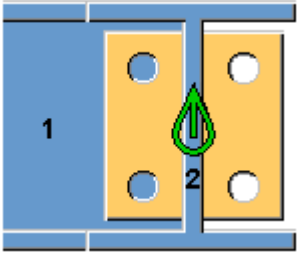
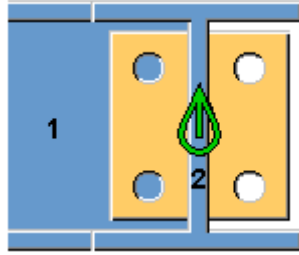
Opcja dla pierwszej belki podrzędnej	Opcja dla drugiej belki podrzędnej	Opis
		Domyślnie Brak otworów Można zmienić tę opcję za pomocą funkcji AutoDefault.
		Brak otworów
		1 otwór
		2 otwory
		4 otwory

Pozycje otworów

Pozycje otworów w blasze końcowej pierwszej belki podrzędnej.

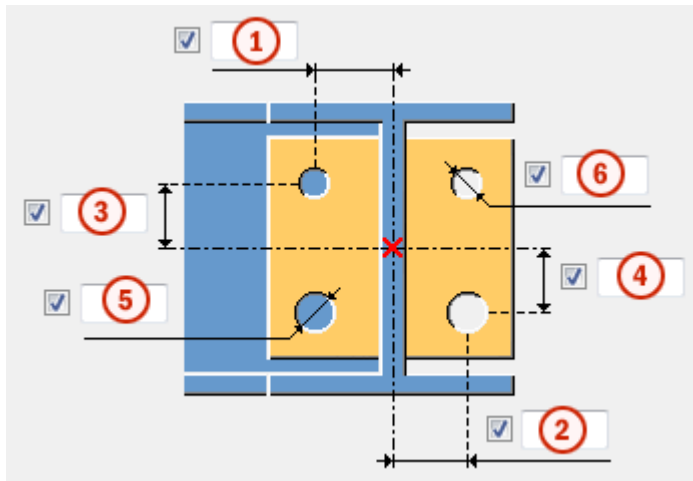

Pozycje otworów w blasze końcowej drugiej belki podrzędnej.

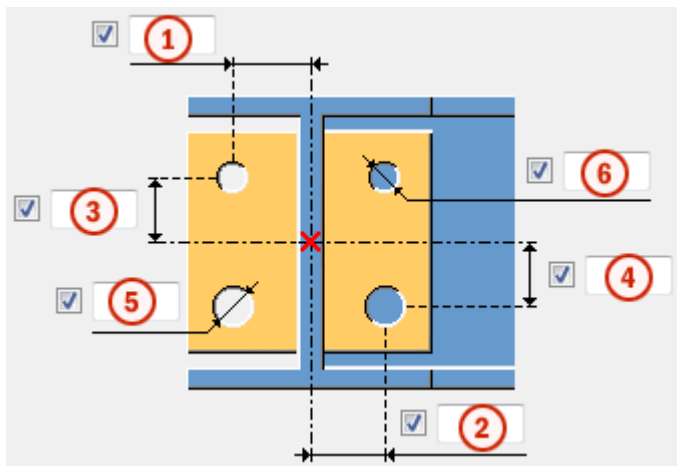

	Opis
1	Odległość pozioma między środkiem belki podrzędnej a górnym otworem.
2	Odległość pozioma między środkiem belki podrzędnej a dolnym otworem.
3	Odległość pionowa między środkiem belki podrzędnej a górnym otworem.
4	Odległość pionowa między środkiem belki podrzędnej a dolnym otworem.
5	Średnica dolnego otworu.
6	Średnica górnego otworu.

Zakładka Ogólne

Kliknij poniższe łącze, aby uzyskać więcej informacji:

Zakładka Ogólne

Zakładka Typ projektu

Kliknij poniższe łącze, aby uzyskać więcej informacji:

Zakładka Typ projektu

Zakładka Obliczenia

Kliknij poniższe łącze, aby uzyskać więcej informacji:

Zakładka Obliczenia

Spoiny

Kliknij poniższe łącze, aby uzyskać więcej informacji:

Blacha końcowa (144)

Blacha końcowa (144) łączy belkę ze słupem lub dwie belki ze sobą za pomocą przykręcanej blachy końcowej. Element podrzędny może być poziomy lub nachylony.

Utworzone obiekty

- Blacha końcowa
- Blacha gięta
- Podkładki z blachy (opcjonalnie)
- Żebra (opcjonalnie)
- Blachy wstawek (opcjonalnie)
- Otwory
- Śruby
- Kątowniki osadzenia
- Spoiny
- Cięcia

Zastosowania

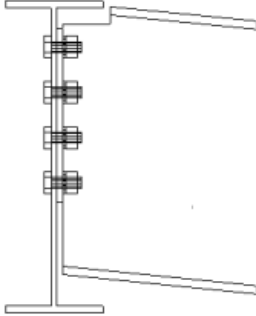
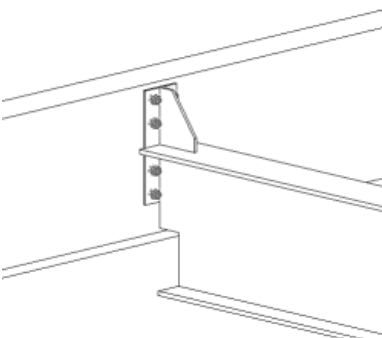
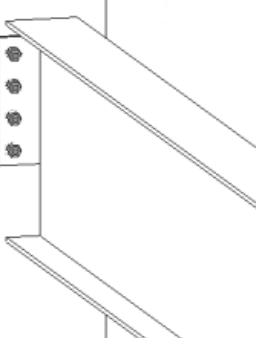
Sytuacja	Opis
	<p>Połączenie belki z belką na blachę końcową.</p> <p>Element podrzędny może być poziomy lub nachylony albo prostopadły lub skośny.</p> <p>Dostępnych jest kilka opcji podcięcia.</p>
	<p>Połączenie belki z belką na blachę końcową.</p> <p>Przedłużona blacha ze wstawkami lub bez nich.</p>
	<p>Połączenie na blachę końcową z półką lub środkiem słupa.</p> <p>Element podrzędny może być poziomy lub nachylony albo prostopadły lub skośny.</p>

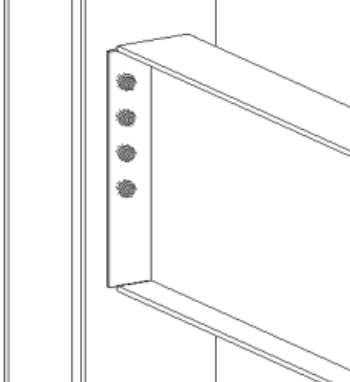
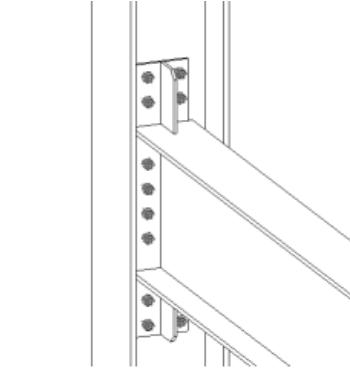
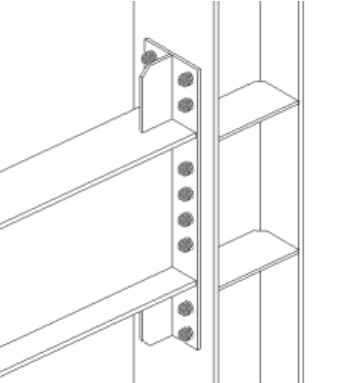
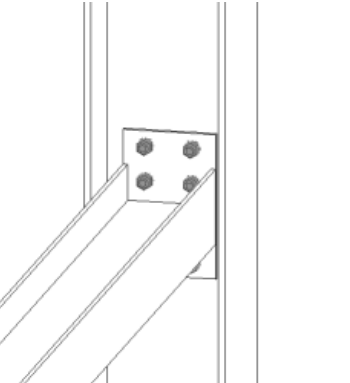
Sytuacja	Opis
	<p>Połączenie na blachę końcową o pełnej głębokości z półką lub środnikiem słupa.</p> <p>Element podrzędny może być poziomy lub nachylony albo prostopadły lub skośny.</p>
	<p>Połączenie na blachę końcową ze środnikiem słupa.</p> <p>Przedłużona blacha ze wstawkami.</p>
	<p>Połączenie na blachę końcową z półką słupa wzmocnioną żebrem słupa.</p>
	<p>Połączenie na blachę końcową ze słupem.</p> <p>Element podrzędny jest obrócony.</p>

Kolejność wyboru

1. Wybierz element główny (słup lub belkę).
2. Wybierz element podrzędny (belkę).
Połączenie jest tworzone automatycznie.

Klucz do identyfikacji elementów

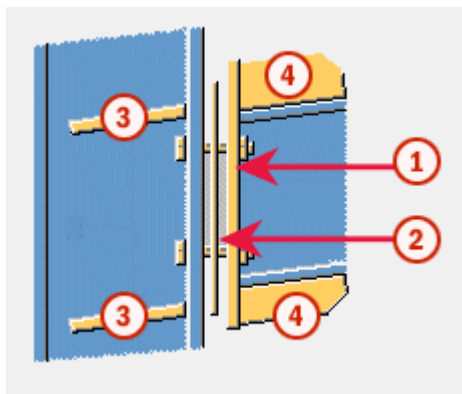

	Element
1	Blacha końcowa
2	Podkładka z blachy
3	Żebro
4	Blacha wstawki

UWAGA Tekla Structures używa do utworzenia tego komponentu wartości z pliku `joints.def`. Więcej informacji - zobacz .

Przykład: Dodawanie blachy końcowej przy użyciu *Blacha końcowa komponentu (144)*

W tym przykładzie belka zostanie połączona ze słupem przy użyciu połączenia blachy końcowej. Komponent **Blacha końcowa (144)** łączy dwie belki lub belkę ze słupem przy użyciu przykręcanej blachy końcowej.

1. Kliknij przycisk **Aplikacje i komponenty**  w panelu bocznym, aby otworzyć katalog **Aplikacje i komponenty**.
2. W polu wyszukiwania wpisz 144.
3. Kliknij dwukrotnie pozycję **Blacha końcowa (144)**, aby otworzyć właściwości komponentu.
4. Kliknij **Zastosuj**, aby dodać komponent używając właściwości domyślnych.
5. Wybierz element główny (słup).

6. Wybierz element podrzędny (belkę).

Program Tekla Structures automatycznie doda połączenie po wybraniu belki.

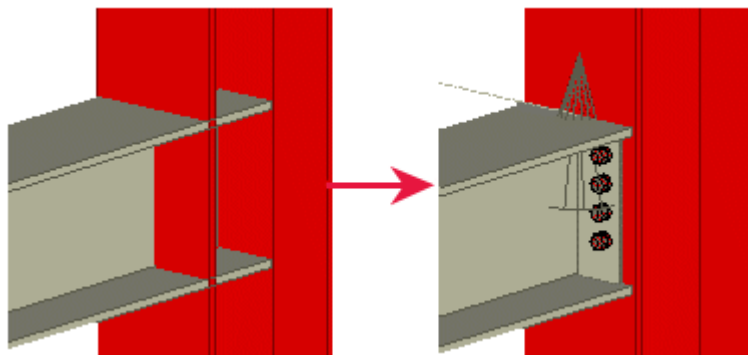

Zakładka **Obraz**

Na zakładce **Obraz** można określić położenie blachy końcowej.

Położenie blachy końcowej

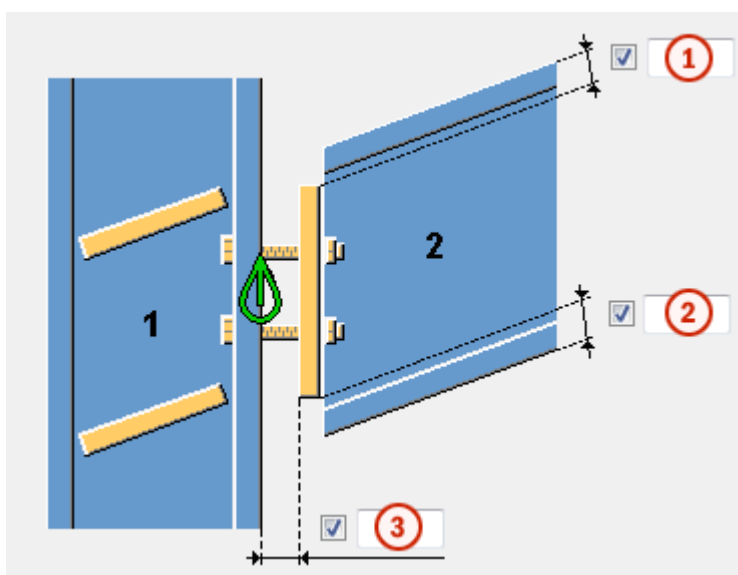

	Opis	Domyślnie
1	Odległość górnej krawędzi blachy końcowej od górnej powierzchni belki podrzędnej. Wartość dodatnia powoduje przesunięcie górnej krawędzi blachy bliżej środka belki i w efekcie zmniejszenie blachy. Wartości ujemne zwiększają wielkość blachy.	10 mm
2	Odległość dolnej krawędzi blachy końcowej od dolnej powierzchni belki podrzędnej.	

	Opis	Domyślnie
3	Szczelina między podkładką z blachy a elementem głównym. Jeśli nie jest używana podkładka z blachy, między blachą końcową a elementem głównym tworzona jest zdefiniowana szczelina.	0

Zakładka Blachy

Na zakładce **Blachy** można określić wymiary blachy końcowej, blachy giętej i podkładek z blachy.

Blachy

Opcja	Opis	Domyślnie
Blacha końcowa	Grubość, szerokość i wysokość blachy końcowej. Szerokość i wysokość są określane poprzez odległości krawędzi grupy śrub.	grubość = 10 mm
Blacha gięta	Grubość, szerokość i wysokość blachy giętej. Podkładka jest tworzona tylko wtedy, gdy podana jest jej grubość.	Grubość = 0 Szerokość = odstęp poziomy śrub - (1,5 * średnica śruby) wysokość = 200 mm
Łącznik 1, 2, 3	Grubość podkładki z blachy. Podkładka jest tworzona tylko wtedy, gdy podana jest jej grubość. Można zdefiniować maksymalnie trzy różne podkładowe z blachy.	0
Liczba łączników	Liczba podkładek z blachy o poszczególnych grubościach.	Domyślnie tworzona jest 1 podkładka.

Opcja	Opis	Domyślnie
Nr_Poz	Przedrostek i numer początkowy numeru pozycji elementu. Niektóre komponenty mają drugi wiersz pól, w którym można	Domyślny numer początkowy elementu jest określony w ustawieniach Komponenty dostępnych po wybraniu

Opcja	Opis	Domyślnie
	wprowadzić numer pozycji zespołu.	menu Plik --> Ustawienia --> Opcje .
Materiał	Klasa materiału.	Domyślny materiał jest określony w polu Materiał elementu w ustawieniach Komponenty dostępnych po wybraniu menu Plik --> Ustawienia --> Opcje .
Nazwa	Ta nazwa będzie widoczna w rysunkach i raportach.	
Wykończenie	Opisuje sposób obróbki powierzchni elementu.	

Długość giętej podkładki z blachy

Umożliwia zdefiniowanie poziomej długości giętej podkładki z blachy. Wartość domyślna: $10 * \text{grubość blachy giętej}$.

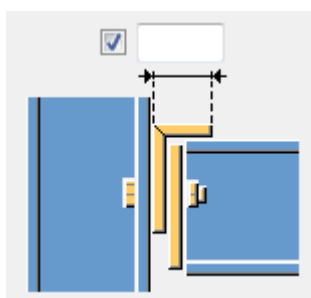



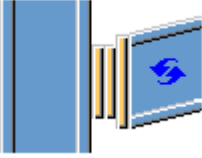
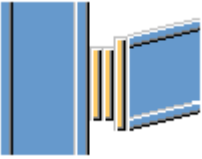

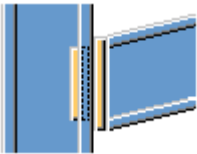
Położenie podkładki z blachy

Opcja	Opis
	Domyślnie Podkładki z blachy są tworzone poza elementem głównym. Można zmienić tę opcję za pomocą funkcji AutoDefault.
	Podkładki z blachy są tworzone poza elementem głównym.

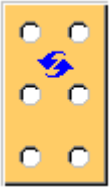
Opcja	Opis
	Podkładki z blachy są tworzone wewnątrz elementu głównego.

Kształt podkładki z blachy

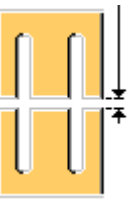
Opcja	Opis
	Domyślnie Otwory bazują na grupie śrub połączenia. Można zmienić tę opcję za pomocą funkcji AutoDefault.
	Otwory bazują na grupie śrub połączenia.
	Palcowa podkładka z blachy z poziomymi wcięciami szczelinowymi. Podkładkę można montować od prawej lub lewej strony połączenia.
	Palcowa podkładka z blachy z pionowymi wcięciami szczelinowymi. Podkładkę można montować od góry połączenia.
	Dwie oddzielne podkładki z blachy ze szczelinami poziomymi.
	Dwie oddzielne podkładki z blachy ze szczelinami pionowymi.

Tolerancja

Pozwala zdefiniować tolerancję otworów podłużnych w blachach ze skrajnymi otworami podłużnymi. Szerokość wcięć jest wyliczana ze wzoru: średnica śruby + tolerancja. W przypadku dwóch odrębnych podkładek z blachy należy również określić tolerancję między blachami.

Odległości krawędzi śrub w podkładce z blachy

Można określić odległości krawędzi śrub, jakie mają być stosowane w podkładkach z blachy. Jeżeli te pola są puste, podkładki z blachy mają taką samą wielkość jak blacha końcowa.

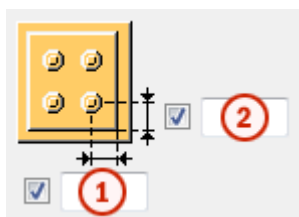

	Opis	Domyślnie
1	Pozioma odległość krawędzi śruby w podkładce z blachy.	30 mm
2	Pionowa odległość śrub od krawędzi w podkładce z blachy.	30 mm

Wielkość odstępu

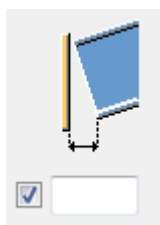

Umożliwia zdefiniowanie wartości granicznej szczeliny między blachą końcową a belką podrzędną. W sytuacji, gdy belka jest nieco zakrzywiona lub nachylona, za pomocą tego parametru można zdecydować, czy kąt końca belki jest na tyle mały, że koniec belki można potraktować jako prosty.

Jeśli rzeczywista wielkość szczeliny jest mniejsza niż ta wartość, koniec belki jest prosty.

Jeśli rzeczywista szczelina jest większa niż ta wartość, koniec belki jest dociągany do blachy końcowej.

Zakładka Żebra

Na zakładce **Żebra** można określić wymiary, orientację, położenie i typ blachy żebra.



Wymiary blachy usztywniającej

Opcja	Opis
Górny NS	Grubość, szerokość i wysokość żebra u góry z bliższej strony.
Górny FS	Grubość, szerokość i wysokość żebra u góry z dalszej strony.
Dolny NS	Grubość, szerokość i wysokość żebra u dołu z bliższej strony.
Dolny FS	Grubość, szerokość i wysokość żebra u dołu z dalszej strony.



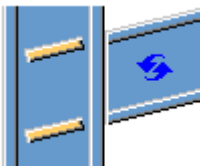

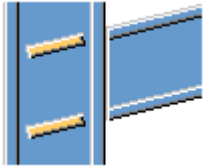
Opcja	Opis	Domyślnie
Nr_Poz	Przedrostek i numer początkowy numeru pozycji elementu. Niektóre komponenty mają drugi wiersz pól, w którym można wprowadzić numer pozycji zespołu.	Domyślny numer początkowy elementu jest określony w ustawieniach Komponenty menu Plik --> Ustawienia --> Opcje .
Materiał	Klasa materiału.	Domyślny materiał jest określony w polu Materiał elementu w ustawieniach Komponenty menu Plik --> Ustawienia --> Opcje .
Nazwa	Ta nazwa będzie widoczna w rysunkach i raportach.	
Wykończenie	Opisuje sposób obróbki powierzchni elementu.	

Orientacja żebra

Opcja	Opis
	Domyślnie Żebra są równoległe do elementu podrzędnego. Można zmienić tę opcję za pomocą funkcji AutoDefault.



Opcja	Opis
	Żebra są równoległe do elementu podrzędnego.
	Żebra są prostopadłe do elementu głównego.

Tworzenie żebra

Opcja	Opis
	Domyślnie Żebra są tworzone. Można zmienić tę opcję za pomocą funkcji AutoDefault.
	Automatycznie Żebra są tworzone w razie potrzeby.
	Żebra nie są tworzone.
	Żebra są tworzone.

Kształt żebra

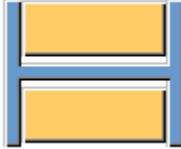
Opcja	Opis
	Domyślnie Fazowane liniowo blachy usztywniające Można zmienić tę opcję za pomocą funkcji AutoDefault.

Opcja	Opis
	Automatycznie Fazowane liniowo blachy usztywniające
	Kwadratowe blachy usztywniające Blachy usztywniające z odstępem na zaokrąglenie środnika elementu głównego.
	Fazowane liniowo blachy usztywniające

Pozycje żeber

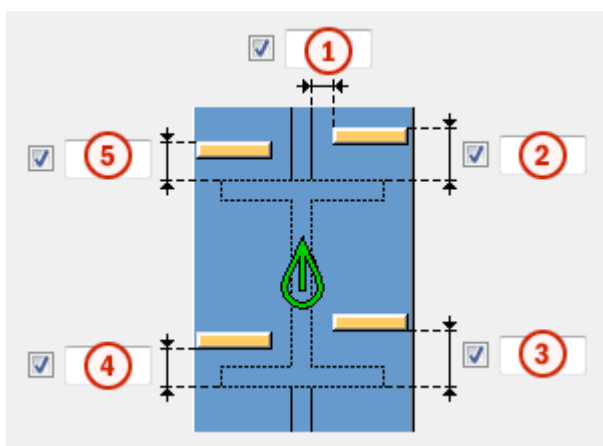



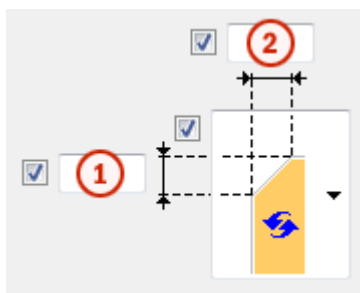

	Opis
1	Rozmiar odstępu między żebrem a krawędzią środnika belki.
2	Rozmiar odstępu między żebrem u góry z bliższej strony a krawędzią półki belki.
3	Rozmiar odstępu między żebrem u dołu z bliższej strony a krawędzią półki belki.
4	Rozmiar odstępu między żebrem u dołu z dalszej strony a krawędzią półki belki.
5	Rozmiar odstępu między żebrem u góry z dalszej strony a krawędzią półki belki.

Wymiary fazowania

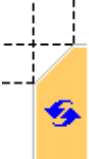

	Opis	Domyślnie
1	Wymiar pionowy fazowania.	10 mm
2	Wymiar poziomy fazowania.	10 mm

Typ fazowania

Opcja	Opis
	Domyślnie. Fazowanie liniowe Można zmienić tę opcję za pomocą funkcji AutoDefault.
	Bez fazowania
	Fazowanie liniowe
	Fazowanie łukiem wypukłym
	Fazowanie łukiem wklęsłym

Zakładka Wstawka

Na zakładce **Wstawka** można określić opcje tworzenia i fazowania wstawek wzmocniających półki belek podrzędnych.

Blachy wstawki

Opcja	Opis
Blacha górna	Grubość, szerokość i wysokość blachy górnej wstawki.
Blacha dolna	Grubość, szerokość i wysokość blachy dolnej wstawki.

Opcja	Opis	Domyślnie
Nr_Poz	Przedrostek i numer początkowy numeru pozycji elementu. Niektóre komponenty mają drugi wiersz pól, w którym można wprowadzić numer pozycji zespołu.	Domyślny numer początkowy elementu jest określony w ustawieniach Komponenty dostępnych po wybraniu menu Plik --> Ustawienia --> Opcje .
Materiał	Klasa materiału.	Domyślny materiał jest określony w polu Materiał elementu w ustawieniach Komponenty dostępnych po wybraniu menu Plik --> Ustawienia --> Opcje .
Nazwa	Ta nazwa będzie widoczna w rysunkach i raportach.	
Wykończenie	Opisuje sposób obróbki powierzchni elementu.	

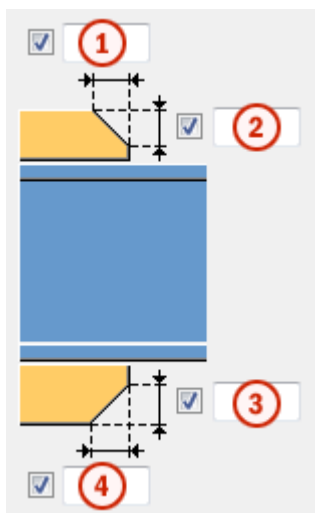

Fazowania blachy wstawki





	Opis
1	Szerokość fazowania blachy górnej wstawki.
2	Wysokość fazowania blachy górnej wstawki.
3	Wysokość fazowania blachy dolnej wstawki.
4	Szerokość fazowania blachy dolnej wstawki.

Typ fazowania

Opcja	Opis
	Domyślnie Fazowanie liniowe Można zmienić tę opcję za pomocą funkcji AutoDefault.
	Bez fazowania
	Fazowanie liniowe

Opcja	Opis
	Fazowanie łukiem wypukłym
	Fazowanie łukiem wklęsłym

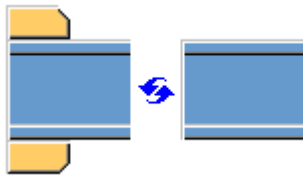
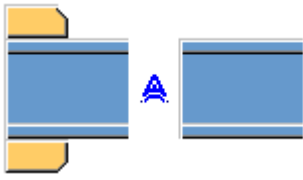
Tworzenie blachy wstawki

Opcja	Opis
	Domyślnie W razie potrzeby tworzone są blachy górnej i dolnej wstawki. Można zmienić tę opcję za pomocą funkcji AutoDefault.
	Automatycznie W razie potrzeby tworzona jest blacha górnej wstawki, blacha dolnej wstawki lub obie.
	Tworzone są górne i dolne wstawki. Aby utworzyć jedną blachę, należy wprowadzić 0 w polu grubości (t) dla niepotrzebnej blachy (górnej lub dolnej).
	Blachy wstawek nie zostaną utworzone.

Zakładka Podcięcie

Na zakładce **Podcięcie** można określić automatyczne tworzenie podcięć belki podrzędnej oraz właściwości podcięć. Na zakładce **Podcięcie** znajdują się dwie grupy opcji: właściwości automatyczne (część górna) i właściwości ręczne





(część dolna). Właściwości wycięcia automatycznego i ręcznego są od siebie niezależne.

Automatyczne nacinanie



Opcje automatycznego nacinania mają wpływ zarówno na półkę górną, jak i dolną.

Kształt nacięcia

Automatyczne nacinanie jest włączone po wybraniu kształtu nacięcia.

Opcja	Opis
	Domyślnie Tworzy nacięcia dla belek podrzędnych. Można zmienić tę opcję za pomocą funkcji AutoDefault.
	Tworzy nacięcia dla belek podrzędnych. Cięcia są prostopadłe do środnika belki głównej.
	Tworzy nacięcia dla belek podrzędnych. Cięcia są prostopadłe do środnika belki podrzędnej.
	Tworzy nacięcia dla belek podrzędnych. Cięcie pionowe jest prostopadłe do belki głównej, a cięcie poziome jest prostopadłe do belki podrzędnej.
	Wyłącza automatyczne nacinanie.

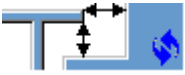
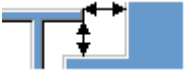

Rozmiar nacięcia

Opcja	Opis
	Domyślnie Mierzenie rozmiaru nacięcia odbywa się od krawędzi półki belki głównej i od spodu górnej półki belki głównej. Można zmienić tę opcję za pomocą funkcji AutoDefault.
	Mierzenie rozmiaru nacięcia odbywa się od krawędzi półki belki głównej i od spodu górnej półki belki głównej.
	Mierzenie rozmiaru nacięcia odbywa się od osi belki głównej i od górnej półki belki głównej.

Wprowadź poziome i pionowe wartości cięć.





Kształt wycięcia półki

Opcja	Opis
	Domyślnie Półka belki podrzędnej jest przecinana równoległe do belki głównej. Można zmienić tę opcję za pomocą funkcji AutoDefault.
	Półka belki podrzędnej jest przecinana równoległe do belki głównej.
	Półka belki podrzędnej jest przecinana w kształcie kwadratu.

Zaokrąglenie wymiarów nacięcia



Użyj opcji zaokrąglenia wymiarów nacięcia, aby zdefiniować, czy wymiary nacięcia mają być zaokrąglane. Nawet jeśli zaokrąglenie wymiarów jest ustawione jako aktywne, wymiary są zaokrąglane tylko w razie potrzeby.

Opcja	Opis
	Domyślnie Wymiary nacięcia nie są zaokrąglane. Można zmienić tę opcję za pomocą funkcji AutoDefault.
	Wymiary nacięcia nie są zaokrąglane.
	Wymiary nacięcia są zaokrąglane. Wprowadź poziome i pionowe wartości zaokrąglenia.





Wymiary są zaokrąglane w górę do najbliższej wartości będącej wielokrotnością wprowadzonej wartości. Na przykład jeśli wymiar rzeczywisty to 51, a zostanie wprowadzona zaokrąglona w górę wartość 10, wymiar jest zaokrąglany w górę do 60.



Pozycja nacięcia

Opcja	Opis
	Domyślnie Tworzy cięcie poniżej półki belki głównej. Można zmienić tę opcję za pomocą funkcji AutoDefault.
	Tworzy cięcie poniżej półki belki głównej.
	Tworzy cięcie powyżej półki belki głównej.

Fazowanie nacięcia

Opcja	Opis
	Domyślnie Nacięcie nie jest fazowane. Można zmienić tę opcję za pomocą funkcji AutoDefault.
	Nacięcie nie jest fazowane.
	Tworzy nacięcie z liniowym fazowaniem.
	Nacięcie jest fazowane zgodnie z wprowadzonym promieniem.

Należy wprowadzić promień fazowania.

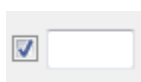





Ręczne nacinanie

Ręcznego nacinania można użyć, gdy element niebędący częścią połączenia koliduje z belką podrzędną. Gdy używane jest ręczne nacinanie, cięcia są tworzone przez połączenie przy użyciu wartości wprowadzonych w polach na zakładce **Nacięcie**. Można użyć różnych wartości dla półki górnej i dolnej.



Strona nacięcia półki

Strona nacięcia półki definiuje stronę belki, po której są tworzone nacięcia.

Opcja	Opis
	Domyślnie Nacięcia są tworzone po obu stronach półki. Można zmienić tę opcję za pomocą funkcji AutoDefault.
	Automatycznie Nacięcia są tworzone po obu stronach półki.
	Nacięcia są tworzone po obu stronach półki.
	Nacięcia są tworzone po bliższej stronie półki.
	Nacięcia są tworzone po dalszej stronie półki.

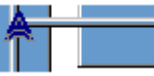
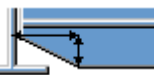

Kształt nacięcia półki

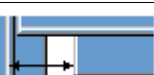
Kształt nacięcia półki definiuje kształt nacięcia w półce belki.

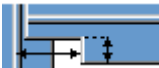
Opcja	Opis
	Domyślnie Cała półka belki podrzędnej jest przycinana tak daleko, jak to zostanie zdefiniowane. Można zmienić tę opcję za pomocą funkcji AutoDefault.
	Automatycznie Cała półka belki podrzędnej jest przycinana tak daleko, jak to zostanie zdefiniowane. Domyślna głębokość nacięcia jest dwukrotnością grubości półki belki podrzędnej. Cięcie zawsze biegnie przez całą szerokość półki belki podrzędnej.
	Tworzy fazowania na półce. Jeśli wymiar poziomy nie zostanie wprowadzony, tworzone jest fazowanie 45 stopni.
	Tworzy nacięcia na półce z wartościami domyślnymi, chyba że w polach 1 i 2 zostaną wprowadzone wartości.
	Półka nie jest cięta.
	Tworzy cięcia w półce zgodnie z wartością w polu 1 , aby wyrównać ją ze średnikiem.

Opcja	Opis
	Tworzy cięcia w półce zgodnie z wartościami w polach 1 i 2 .

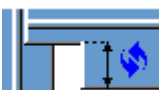
Głębokość nacięcia półki

Opcja	Opis
	Domyślnie Głębokość nacięcia półki. Można zmienić tę opcję za pomocą funkcji AutoDefault.
	Głębokość nacięcia półki.
	Głębokość nacięcia półki o wymiarze od osi środka belki podłużnej do krawędzi nacięcia.

Należy wprowadzić głębokość nacięcia półki.

Wymiary wycięcia

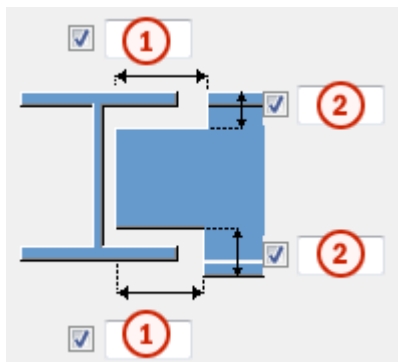

	Opis	Domyślnie
1	Wymiary poziomych cięć półki.	10 mm
2	Wymiary pionowych cięć półki.	Odstęp między krawędzią nacięcia a półką belki jest równa zaokrągleniu środka elementu głównego. Wysokość nacięcia jest zaokrąglana w górę do najbliższych 5 mm.

Zakładka Śruby

Na zakładce **Śruby** można określić właściwości śrub łączących blachę końcową z elementem głównym.

Wymiary grupy śrub

Wymiary grupy śrub wpływają na rozmiar blachy końcowej.

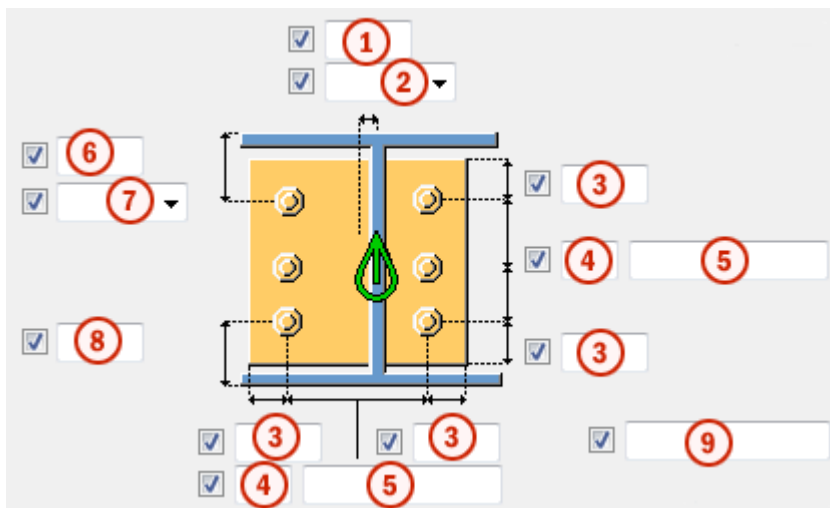

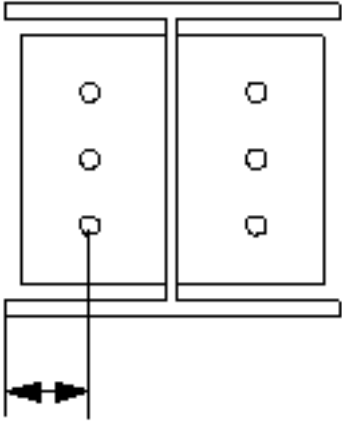
	Opis
1	Wymiary pozycji poziomej grupy śrub.
2	Umożliwia wybranie sposobu mierzenia wymiarów pozycji poziomej grupy śrub. <ul style="list-style-type: none">• Lewy: od lewej krawędzi elementu podrzędnego do śruby najbliższej lewej strony. 

	Opis
	<ul style="list-style-type: none"> <li data-bbox="422 271 1173 309">• Środek: od osi elementu podrzędnego do osi śrub. <div data-bbox="480 342 858 741" style="text-align: center;"> </div> <ul style="list-style-type: none"> <li data-bbox="422 768 1305 840">• Prawy: od prawej krawędzi elementu podrzędnego do śruby najbliższej prawej strony. <div data-bbox="480 869 823 1301" style="text-align: center;"> </div>
3	<p>Odległość od krawędzi śruby. odległość od krawędzi to odległość od środka śruby do krawędzi elementu.</p>
4	<p>Liczba śrub.</p>
5	<p>Rozstaw śrub. Wartości rozstawu śrub należy oddzielać spacją. Należy wprowadzić wartość każdej odległości między śrubami. Na przykład w przypadku 3 śrub należy wprowadzić 2 wartości.</p>
6	<p>Wymiar pozycji pionowej grupy śrub.</p>

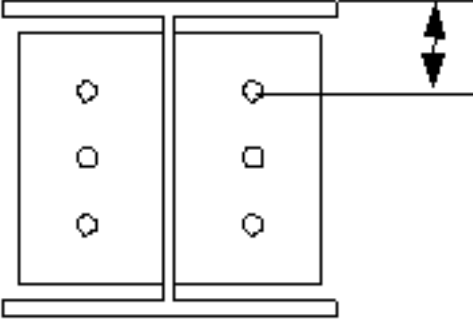
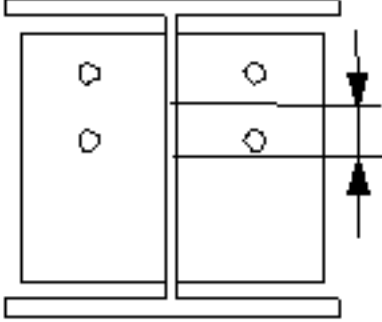
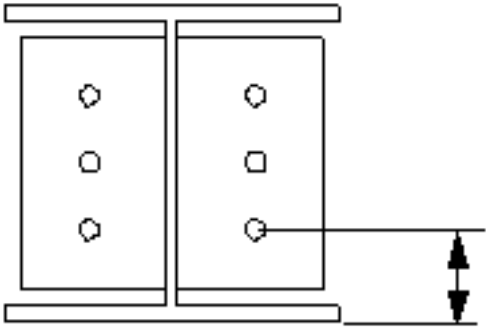
	Opis
<p>7</p>	<p>Umożliwia wybranie sposobu mierzenia wymiarów pozycji pionowej grupy śrub.</p> <ul style="list-style-type: none"> • Na górze: od górnej krawędzi elementu podrzędnego do śruby najbliższej góry.  <ul style="list-style-type: none"> • Środek: od osi śrub do osi elementu podrzędnego.  <ul style="list-style-type: none"> • Poniżej: od dolnej krawędzi elementu podrzędnego do śruby najbliższej dołu. 
<p>8</p>	<p>Odległość od spodu belki do najniższej śruby.</p>

	Opis
9	Umożliwia zdefiniowanie śrub, które mają być usunięte z grupy śrub. Wprowadzane numery śrub przeznaczonych do usunięcia należy oddzielać spacją. Numery śrub liczy się od lewej do prawej i od góry do dołu.

Podstawowe właściwości śruby

Opcja	Opis	Domyślnie
Rozmiar śruby	Średnica śruby.	Dostępne rozmiary są zdefiniowane w katalogu zespołów śrub.
Norma śruby	Norma śruby używana w komponencie.	Dostępne normy są zdefiniowane w katalogu zespołów śrub.
Tolerancja	Odstęp między śrubą a otworem.	
Gwint w materiale	Umożliwia zdefiniowanie, czy gwint może się znajdować w elementach przykręcanych, gdy używane są śruby z trzonem. To ustawienie nie wywiera efektu, gdy używane są śruby z pełnym gwintem.	Tak
Budowa/Warsztat	Położenie, w którym należy przymocować śruby.	Budowa

Długość cięcia

Definiuje głębokość, do której Tekla Structures poszukuje przekrojów skręcanych elementów. Można w ten sposób ustalić, czy śruba będzie przechodzić przez jedną półkę czy przez dwie.

Opis śruby

Można podać opis śruby.

Otwory owalne

Istnieje możliwość zdefiniowania otworów owalnych, powiększonych lub gwintowanych.

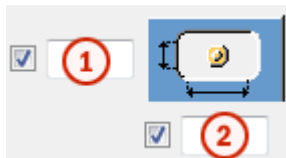

Opcja	Opis	Domyślnie
1	Wymiar pionowy otworu owalnego.	0 — okrągły otwór.
2	Wymiar poziomy otworu owalnego lub naddatek dla otworów powiększonych.	0 — okrągły otwór.
Typ otworu	<p>Owalny tworzy otwory owalne.</p> <p>Powiększony tworzy otwory powiększone lub gwintowane.</p> <p>Brak otworu powoduje, że otwory nie są tworzone.</p>	
Obróć otwory	Gdy typ otworu jest ustawiony na Owalny , ta opcja obraca otwory owalne.	
Owalne otwory w	Elementy, w których są tworzone otwory owalne. Dostępne opcje zależą od komponentu.	

Zespół śrub

Zaznaczenie pól wyboru pozwala określić, które obiekty komponentu (śruba, podkładki i nakrętki) mają być używane w zespole śruby.

Aby utworzyć sam otwór, należy usunąć zaznaczenie wszystkich pól wyboru.

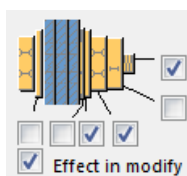



Aby zmienić zespół śruby w istniejącym komponentcie, należy zaznaczyć pole wyboru **Wynik modyfikacji** i kliknąć **Zmień**.

Zwiększenie długości śruby







Umożliwia zdefiniowanie, o ile ma zostać zwiększona długość śruby. Tej opcji można na przykład użyć, gdy malowanie wymaga zwiększenia długości śruby.



Kierunek śrubowania

Opcja	Opis
	Domyślnie Kierunek śrubowania 1 Można zmienić tę opcję za pomocą funkcji AutoDefault.
	Kierunek śrubowania 1
	Kierunek śrubowania 2

Rozmieszczanie śrub

Opcja	Opis
	Domyślnie Rozmieszczenie równoległe Można zmienić tę opcję za pomocą funkcji AutoDefault.
	Rozmieszczenie równoległe
	Typ rozmieszczenia na przemian 1
	Typ rozmieszczenia na przemian 2
	Typ rozmieszczenia na przemian 3
	Typ rozmieszczenia na przemian 4

Zakładka Otwory

Na zakładce **Otwory** można określić położenia otwory pod ocynk w blasze końcowej.

Opcja	Opis
Norma śruby	Wybierz normę śruby.
Typ śruby	Wybierz typ śruby w celu określenia położenia, do którego mają być dołączone śruby.

Liczba otworów

Środkiem grupy otworów jest punkt środkowy belki oraz punkt środkowy wstawki, jeśli wstawka istnieje. Grupy otworów składają się z 0, 1, 2 lub 4 otworów.

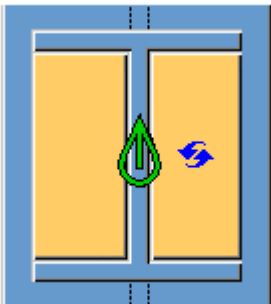
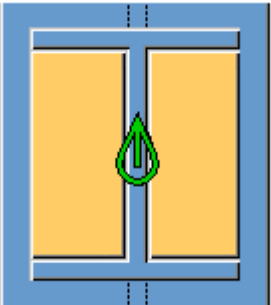
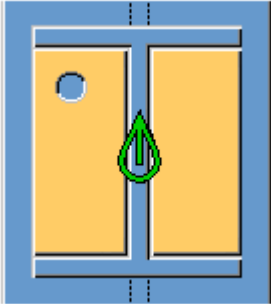
Opcja	Opis
	<p>Domyślnie</p> <p>Brak otworów</p> <p>Można zmienić tę opcję za pomocą funkcji AutoDefault.</p>
	<p>Brak otworów</p>
	<p>1 otwór</p>

Opcja	Opis
	2 otwory
	4 otwory

Pozycje otworów

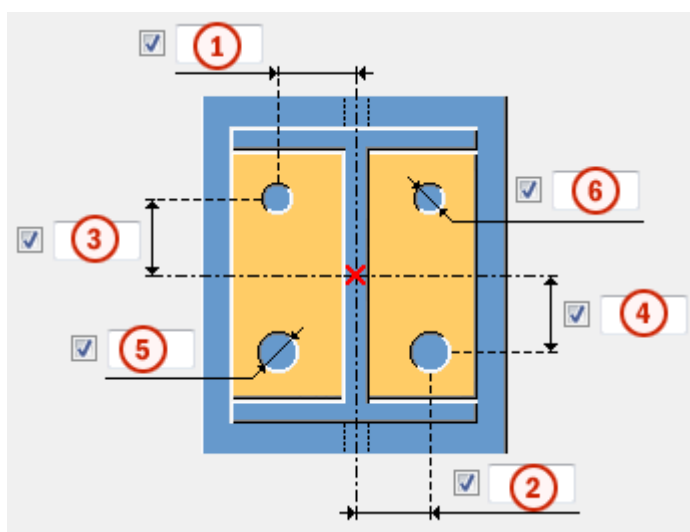

	Opis
1	Odległość pozioma między środkiem belki podrzędnej a górnym otworem.
2	Odległość pozioma między środkiem belki podrzędnej a dolnym otworem.
3	Odległość pionowa między środkiem belki podrzędnej a górnym otworem.

	Opis
4	Odległość pionowa między środkiem belki podrzędnej a dolnym otworem.
5	Średnica dolnego otworu.
6	Średnica górnego otworu.

Zakładka Ramka z kątownika

Na zakładce **Ramka z kątownika** można dodać profil osadzenia. Zadaniem profili osadzenia jest przenoszenie obciążeń belki podrzędnej.

Profil osadzenia

Opcja	Opis
Kątownik górny, Kątownik dolny	Grubość, szerokość i wysokość profilu osadzenia.

Opcja	Opis	Domyślnie
Nr_Poz	Przedrostek i numer początkowy numeru pozycji elementu. Niektóre komponenty mają drugi wiersz pól, w którym można wprowadzić numer pozycji zespołu.	Domyślny numer początkowy elementu jest określony w ustawieniach Komponenty dostępnych po wybraniu menu Plik --> Ustawienia --> Opcje .
Materiał	Klasa materiału.	Domyślny materiał jest określony w polu Materiał elementu w ustawieniach Komponenty dostępnych po wybraniu menu Plik --> Ustawienia --> Opcje .
Nazwa	Ta nazwa będzie widoczna w rysunkach i raportach.	
Wykończenie	Opisuje sposób obróbki powierzchni elementu.	

Pozycja profilu osadzenia

Kątowniki osadzenia mogą być umieszczone przy górnej półce, przy dolnej półce albo przy obu półkach elementu podrzędnego.

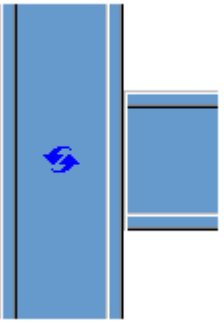
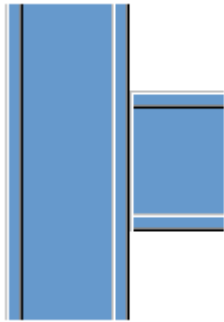
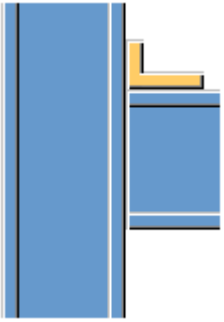
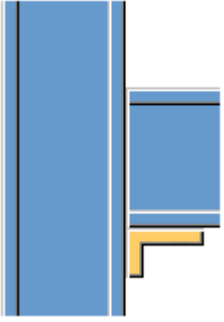
Opcja	Opis
	<p>Domyślnie Kątownik osadzenia nie jest tworzony. Można zmienić tę opcję za pomocą funkcji AutoDefault.</p>
	<p>Kątownik osadzenia nie jest tworzony.</p>
	<p>Kątownik osadzenia jest tworzony przy górnej półce belki.</p>
	<p>Kątownik osadzenia jest tworzony przy dolnej półce belki.</p>

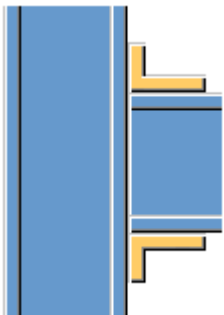
Opcja	Opis
	<p>Kątowniki osadzenia są tworzone przy obu półkach belki.</p>

Orientacja kątownika osadzenia

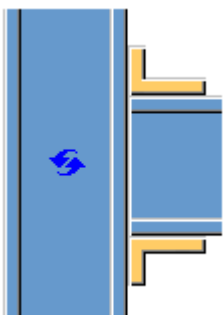
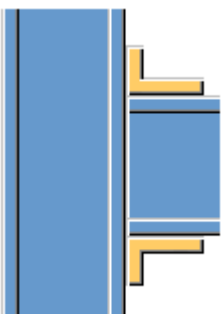
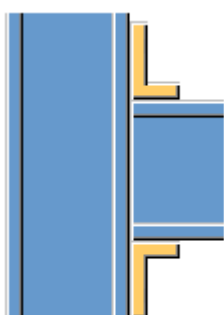
Opcja	Opis
	<p>Domyślnie Dłuższe ramię kątownika osadzenia jest połączone z belką podrzędną. Można zmienić tę opcję za pomocą funkcji AutoDefault.</p>
	<p>Dłuższe ramię kątownika osadzenia jest połączone z belką podrzędną.</p>
	<p>Dłuższe ramię kątownika osadzenia jest połączone z elementem głównym.</p>

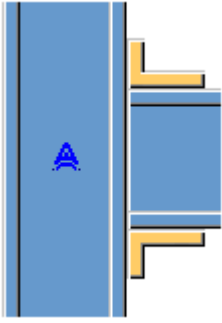
Opcja	Opis
	<p>Automatycznie</p> <p>Dłuższe ramię profilu osadzenia jest połączone z tym elementem, w którym śruby sięgają najdalej od narożnika profilu osadzenia.</p>

Zakładka Ogólne

Kliknij poniższe łącze, aby uzyskać więcej informacji:

Zakładka Ogólne

Zakładka Typ projektu

Kliknij poniższe łącze, aby uzyskać więcej informacji:

Zakładka Typ projektu

Zakładka Obliczenia

Kliknij poniższe łącze, aby uzyskać więcej informacji:

Zakładka Obliczenia

Spoiny

Kliknij poniższe łącze, aby uzyskać więcej informacji:

Detal blachy końcowej (1002)

Detal blachy końcowej (1002) tworzy blachę końcową, która jest przyspawana do końca belki.

Utworzone obiekty

- Blacha końcowa

Zastosowania

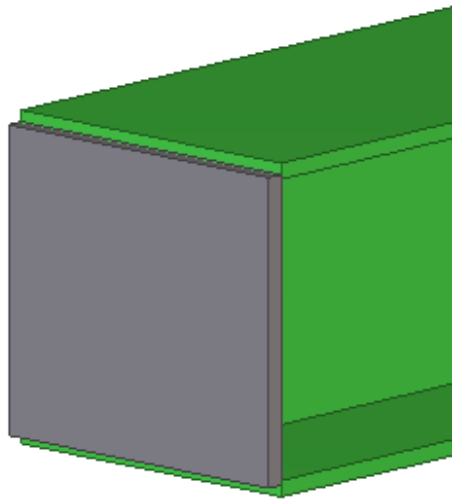
Sytuacja	Opis
	Blacha końcowa na końcu belki.

Kolejność wyboru

1. Wybierz element główny (belkę).
2. Wybierz pozycję.
Detal jest tworzony automatycznie po wybraniu punktu.

Zakładka **Obraz**

Na zakładce **Obraz** można określić odległości blachy końcowej od krawędzi belki.

Wartości dodatnie powodują przesunięcie blachy końcowej bliżej osi belki i w efekcie zmniejszenie blachy. Wartości ujemne zwiększają wielkość blachy.

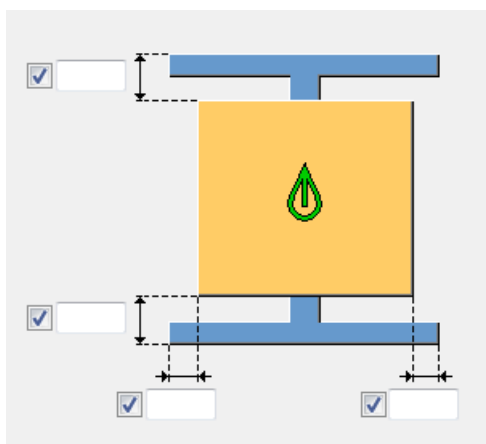

Domyślne odległości od górnej i dolnej krawędzi wynoszą 10 mm.

Domyślne odległości od prawej i lewej krawędzi wynoszą 0 mm.

W prostokątnych profilach rurowych wszystkie odległości wynoszą domyślnie 3 mm.

Zakładka Elementy

Na zakładce **Elementy** można określić właściwości blachy końcowej.

Opcja	Opis
Blacha końcowa	Umożliwia zdefiniowanie grubości, szerokości i wysokości blachy końcowej. Domyślnie grubość wynosi $1,5 * \text{grubość środnika belki}$ zaokrąglając w górę do następnej grubości blachy.

Opcja	Opis	Domyślnie
Nr_Poz	Przedrostek i numer początkowy numeru pozycji elementu. Niektóre komponenty mają drugi wiersz pól, w którym można wprowadzić numer pozycji zespołu.	Domyślny numer początkowy elementu jest określony w ustawieniach Komponenty dostępnych po wybraniu menu Plik --> Ustawienia --> Opcje .
Materiał	Klasa materiału.	Domyślny materiał jest określony w polu Materiał elementu w ustawieniach Komponenty dostępnych po wybraniu menu Plik --> Ustawienia --> Opcje .
Nazwa	Ta nazwa będzie widoczna w rysunkach i raportach.	
Wykończenie	Opisuje sposób obróbki powierzchni elementu.	

Zakładka Ogólne

Kliknij poniższe łącze, aby uzyskać więcej informacji:

Zakładka Ogólne

Zakładka Obliczenia

Kliknij poniższe łącze, aby uzyskać więcej informacji:

Zakładka Obliczenia

Spoiny

Kliknij poniższe łącze, aby uzyskać więcej informacji:

5.5 Połączenia spawane

W tej sekcji przedstawiono komponenty połączeń spawanych dostępne w Tekla Structures.

- [Wycięcie - konstrukcja morska \(9\) \(strona 1498\)](#)
- [Dopasowanie \(13\) \(strona 1505\)](#)
- [Połączenie rur \(23\) \(strona 1509\)](#)
- [Belka spawana do słupa \(31\) \(strona 1512\)](#)
- [Przygotowanie do spawania \(44\) \(strona 1517\)](#)
- [Nowe podcięcie \(49\) \(strona 1520\)](#)
- [Połączenie spawane do słupa z żebrami \(128\) \(strona 1525\)](#)
- [Przygotowanie belki \(183\) \(strona 1546\)](#)
- [Detal blachy czołowej \(strona 1562\)](#)
- [Blacha wzmacniająca rury \(strona 1568\)](#)
- [Blacha pierścieniowa \(strona 1575\)](#)

Podcięcie - konstr. morska (9)

Połączenie **Podcięcie - konstr. morska (9)** łączy spoinami belkę z inną belką. Ten komponent jest przeznaczony dla przemysłu morskiego. Umożliwia tworzenie podcięć i skomplikowanych otworów dostępnych do spawania, a także konfigurowanie właściwości podcięć.

Utworzone obiekty

- Podcięcia
- Spoiny

Zastosowania

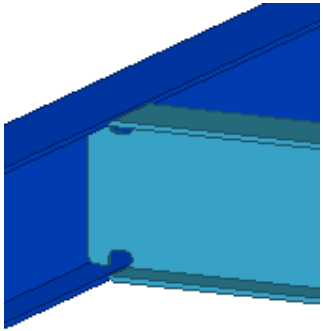
Sytuacja	Opis
	Połączenie między dwoma belkami.

Ograniczenia dotyczące profili

Można tworzyć trzy różne typy podcięć:

- **Swobodne**
- **Heerema**
- **HSM**

Podczas tworzenia podcięcia typu **Dowolne** belki główna i podrzędna nie muszą być zawsze tej samej wielkości. Można je dobrać według własnych potrzeb i utworzyć połączenie.

W przypadku tworzenia podcięć typu **Heerema** i **HSM** wielkość belki zależy od wybranych ustawień **Heerema** i **HSM**.

We wszystkich typach **Dowolne** i **Heerema** oraz w większości typów **HSM** można stosować skośne belki podrzędne. Nachylone belki podrzędne są obsługiwane tylko przez niektóre szczególne typy **HSM**. Przykłady pokazano w poniższej tabeli.

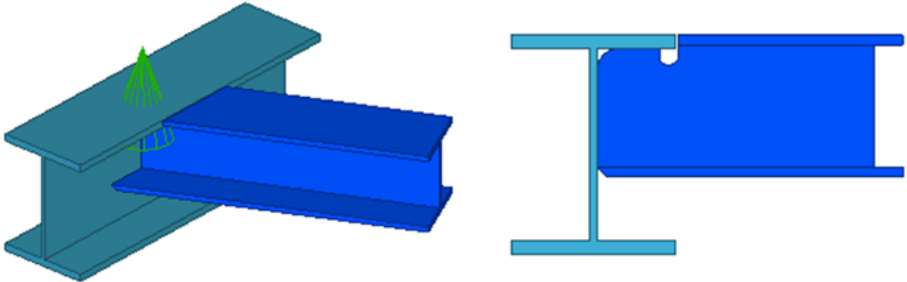
Typ podcięcia	Przykład
Swobodne	

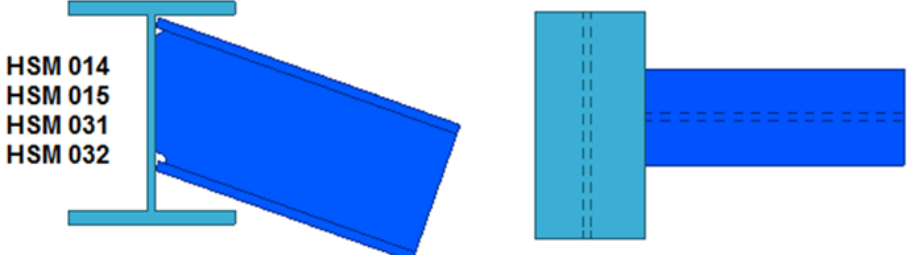
Typ podcięcia	Przykład
HSM	 <p>HSM 014 HSM 015 HSM 031 HSM 032</p>

Kolejność wyboru

1. Wybierz element główny (belkę).
 2. Wybierz element podrzędny (belkę).
- Połączenie zostanie utworzone automatycznie po wybraniu elementu podrzędnego.

Klucz do identyfikacji elementów

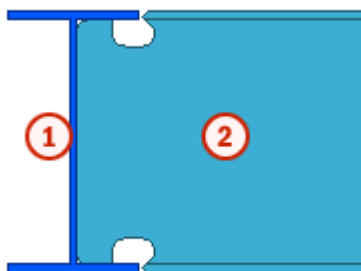

Przedrostek	
1	Belka
2	belka

zakładka **Obraz 1**

Na zakładce **Obraz 1** można tworzyć podcięcia w kierunku środka.

Typ podcięcia

Wybierz typ podcięcia i w razie potrzeby wprowadź wartości podcięć.

Opcja	Opis
Swobodne	Wprowadź wymiary podcięć.

Opcja	Opis
Heerema	Po wybraniu tej opcji predefiniowane opcje Heerema zostają wyświetlone poniżej. W definiowanych przez użytkownika atrybutach belki podrzędnej automatycznie wprowadzane są predefiniowane wartości.
HSM	Po wybraniu tej opcji predefiniowane opcje HSM zostają wyświetlone poniżej. W definiowanych przez użytkownika atrybutach belki podrzędnej automatycznie wprowadzane są predefiniowane wartości.
Brak i wyczyść UDA	Nie jest tworzone żadne podcięcie. Atrybuty definiowane przez użytkownika nie mają żadnych wartości.

Podcięcia

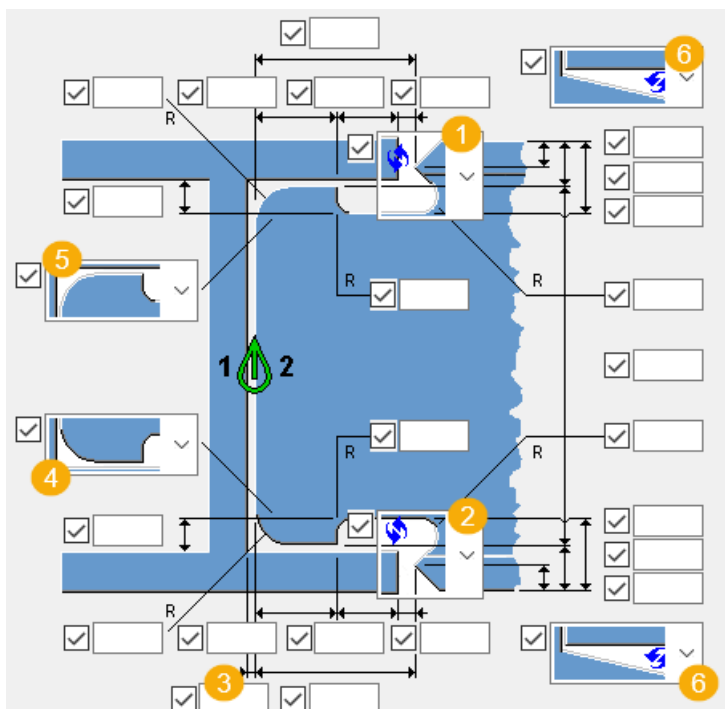

	Opis
1	Umożliwia zdefiniowanie podcięcia górnej półki belki podrzędnej.
2	Umożliwia zdefiniowanie podcięcia dolnej półki belki podrzędnej.

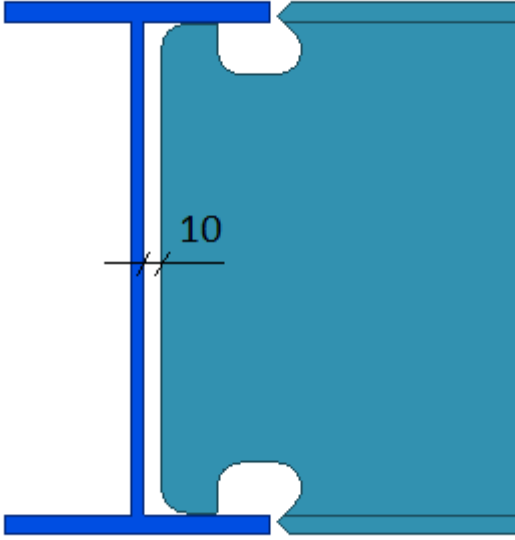
Opis	
3	<p>Umożliwia zdefiniowanie szczeliny między środkiem belki głównej a końcem belki podrzędnej.</p> 
4	<p>Umożliwia zdefiniowanie dolnego zaokrąglenia i ewentualnego otworu dostępowego do spawania w belce podrzędnej.</p>
5	<p>Umożliwia zdefiniowanie górnego zaokrąglenia i ewentualnego otworu dostępowego do spawania w belce podrzędnej.</p>
6	<p>Utwórz cięcie zbieżne z nachyloną półką belki podrzędnej.</p>

Dopasowanie

Umożliwia wybranie typu dopasowania.

zakładka **Obraz 2**

Na zakładce **Obraz 2** można tworzyć podcięcia w kierunku półki. Opcje znajdujące się na tej zakładce mogą być używane tylko wtedy, gdy na zakładce **Obraz 1** ustawiono typ podcięcia **Wolny**. Jeżeli na zakładce **Obraz 1** wybrano specjalny typ podcięcia (Heerema, HSM), wówczas predefiniowane wartości są wprowadzane automatycznie w atrybutach definiowanych przez użytkownika.

Podcięcia

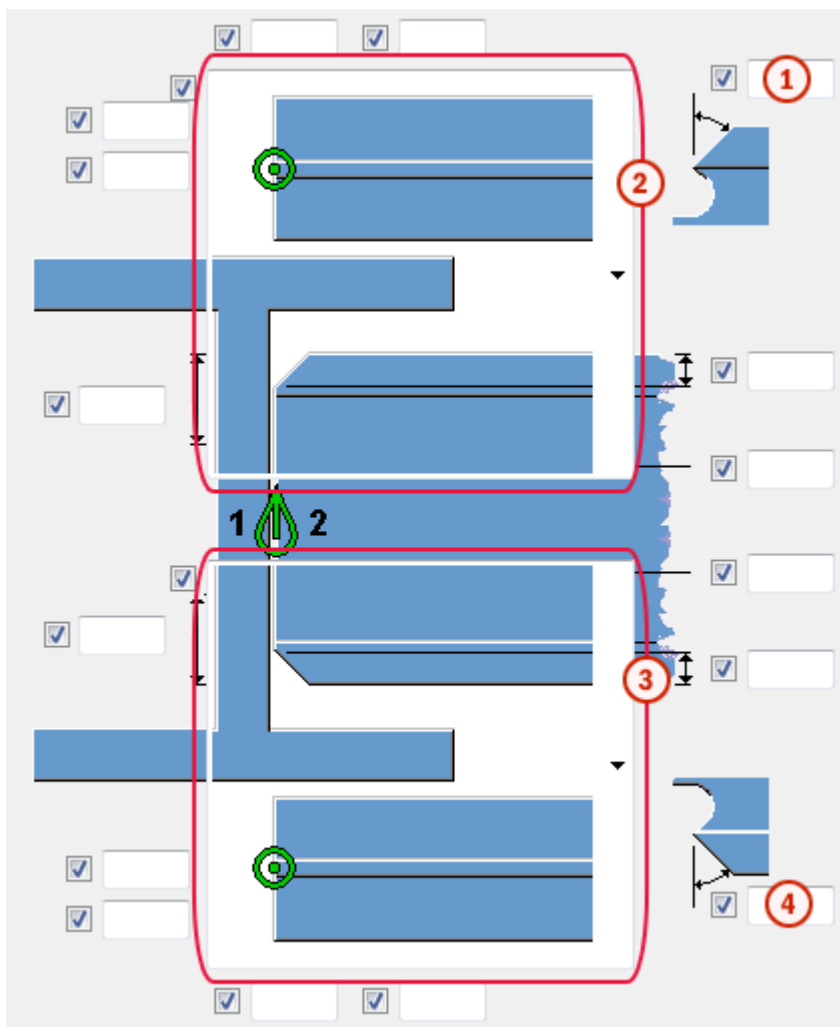

	Opis
①	Umożliwia zdefiniowanie kąta skosu górnej półki (opcjonalne).
②	Umożliwia zdefiniowanie skosu górnej półki.
③	Umożliwia zdefiniowanie skosu dolnej półki.
④	Umożliwia zdefiniowanie kąta skosu dolnej półki (opcjonalne).

zakładka Opis spawu

Na zakładce **Opis spoiny** można określać opisy górnej i dolnej spoiny oraz spoiny środknika.

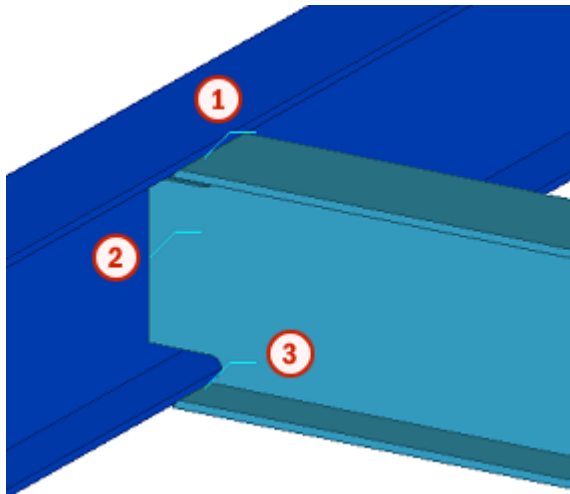

	Opis
①	Górna spoina
②	Spoina środka
③	Dolna spoina

W polach na zakładce **Opis spoiny** można definiować nazwy komentarzy dotyczących spoin. Należy wprowadzić tekst `WELD_COMMENT` w polu **Pole UDA**. Opisy w polach **Na górze**, **Środek** i **Z dołu** odpowiadają poszczególnym spoinom.

UDA field	<input checked="" type="checkbox"/> WELD_COMMENT
Top	<input checked="" type="checkbox"/> TOP WELD
Web	<input checked="" type="checkbox"/> WEB WELD
Bottom	<input checked="" type="checkbox"/> BOTTOM WELD

Należy kliknąć dwukrotnie spoinę w modelu i przejść do definiowanych przez użytkownika atrybutów spoiny. Tekst wprowadzany jest w polu **Opis spoiny**.

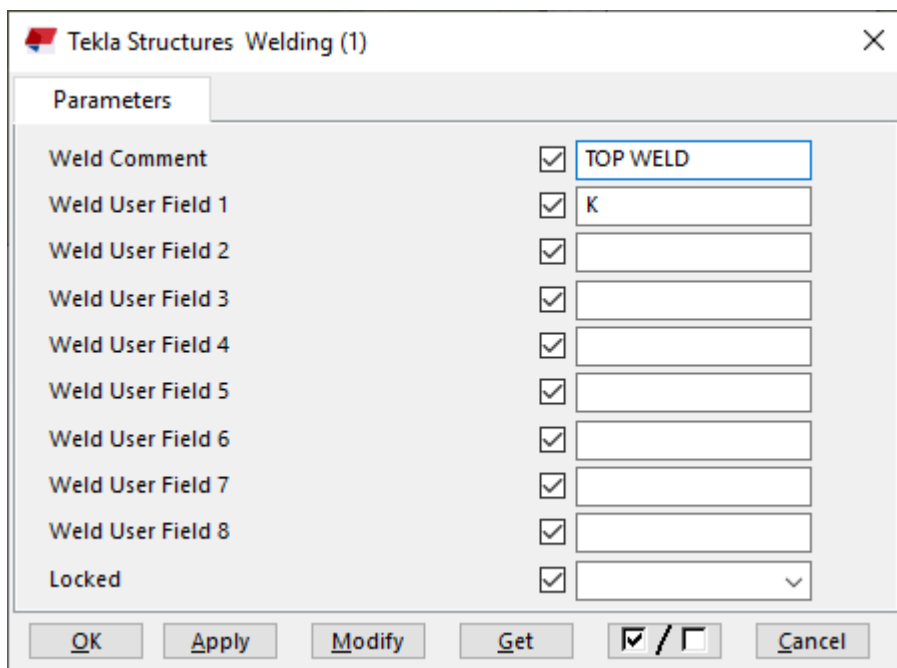

Zakładka Ogólne

Kliknij poniższe łącze, aby uzyskać więcej informacji:

Zakładka Ogólne

Zakładka Obliczenia

Kliknij poniższe łącze, aby uzyskać więcej informacji:

Zakładka Obliczenia

Spoiny

Kliknij poniższe łącze, aby uzyskać więcej informacji:

Dopasowanie (13)

Dopasowanie (13) łączy spoinami belkę z belką.

Utworzone obiekty

- Żebra (2) (opcjonalnie)
- Spoiny

Zastosowania

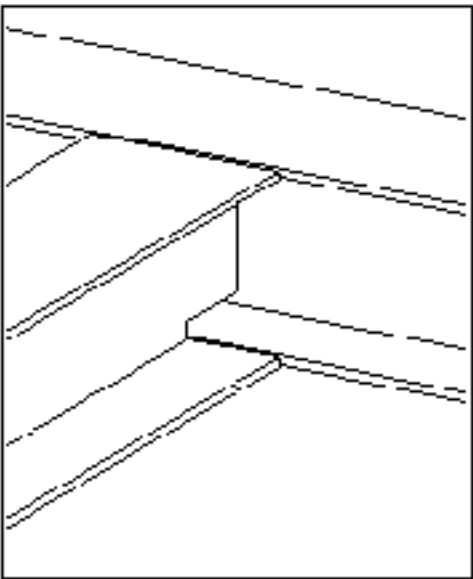
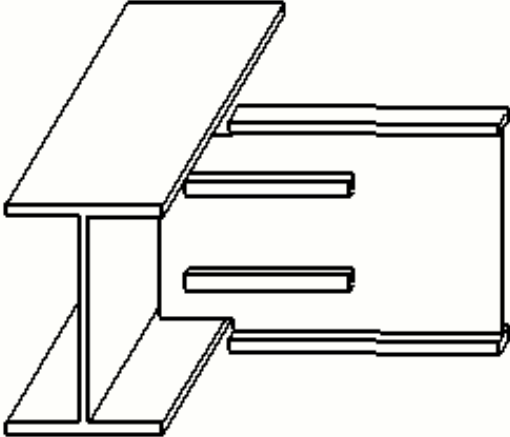
Sytuacja	Opis
	Połączenie przez dopasowanie bez żeber.
	Połączenie przez dopasowanie z żebrami górnym i dolnym.

Kolejność wyboru

1. Wybierz element główny (belkę).
2. Wybierz element podrzędny (belkę).

Połączenie zostanie utworzone automatycznie po wybraniu belki podrzędnej.

Klucz do identyfikacji elementów

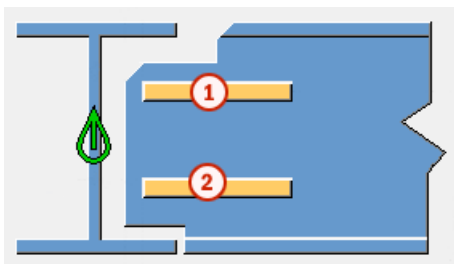

	Element
1	Górne żebro
2	Dolne żebro

Zakładka Obraz

Makro **Obraz** umożliwia określenie wymiarów dopasowania.

Wymiary

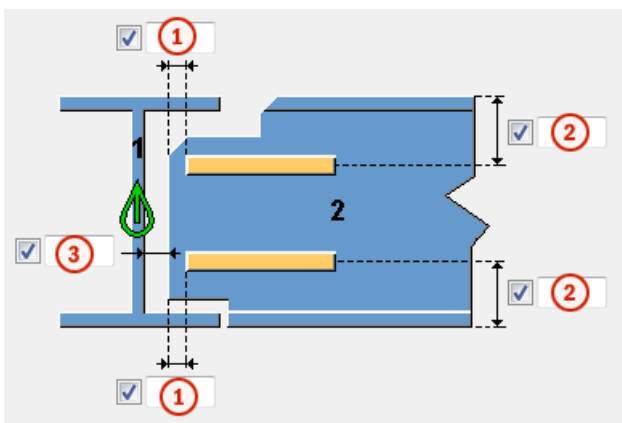

	Opis
1	Pozioma odległość żebra od krawędzi belki podrzędnej.
2	Pionowa odległość żebra od krawędzi belki podrzędnej.
3	Odległość między belką główną a belką podrzędną.

Opcja	Opis
Maks. szczelina dozwolona w przypadku blachy końcowej	Wprowadź wartość tolerancji dopasowania elementu podrzędnego. Ta opcja jest przydatna, gdy element podrzędny jest skośny. Szczelina jest obliczana na podstawie kąta

Opcja	Opis
	<p>pochylenia i wysokości profilu podrzędnego.</p> <p>Jeśli szczelina mieści się w wartości tolerancji, element podrzędny jest dopasowany w układzie współrzędnych elementu głównego. Jeśli wyznaczona maksymalna szczelina jest większa niż rzeczywista szczelina w modelu, element podrzędny jest dopasowany w układzie współrzędnych elementu podrzędnego.</p>
Spoiny	<p>Wybierz, czy mają zostać utworzone spoiny.</p> <p>Spoiny są tworzone po wybraniu Tak. Domyślnie spoiny nie są tworzone.</p>

Zakładka Elementy

Makro **Elementy** umożliwia określenie właściwości żebra.

Żebro

Element	Opis
Górne żebra	Grubość, szerokość i wysokość górnego żebra.
Dolne żebra	Grubość, szerokość i wysokość dolnego żebra.

Opcja	Opis	Domyślnie
Nr pozycji	<p>Przedrostek i numer początkowy numeru pozycji elementu.</p> <p>Niektóre komponenty mają drugi wiersz pól, w którym można wprowadzić numer pozycji zespołu.</p>	<p>Domyślny numer początkowy elementu jest określony w ustawieniach Komponenty dostępnych po wybraniu menu Plik --> Ustawienia --> Opcje .</p>
Materiał	Klasa materiału.	<p>Domyślny materiał jest określony w polu Materiał elementu w ustawieniach Komponenty dostępnych po wybraniu</p>

Opcja	Opis	Domyślnie
		menu Plik --> Ustawienia --> Opcje .
Nazwa	Ta nazwa będzie widoczna w rysunkach i raportach.	

Zakładka Ogólne

Kliknij poniższe łącze, aby uzyskać więcej informacji:

Zakładka Ogólne

Zakładka Projekt

Kliknij poniższe łącze, aby uzyskać więcej informacji:

Zakładka Projekt

Zakładka Obliczenia

Kliknij poniższe łącze, aby uzyskać więcej informacji:

Zakładka Obliczenia

Spoiny

Kliknij poniższe łącze, aby uzyskać więcej informacji:

Połączenie rur (23)

Połączenie rur (23) łączy z dopasowaniem i spoinami dwa okrągłe profile rurowe.

Utworzone obiekty

- Dopasowanie
- Spoiny

Zastosowania

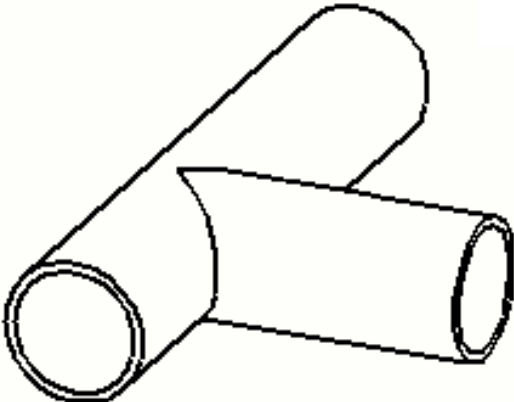
Sytuacja	Opis
	Połączenie między dwoma okrągłymi rurami. Tworzone są spoiny i dopasowanie.

Kolejność wyboru

1. Wybierz element główny (pierwszą okrągłą rurę).
2. Wybierz element podrzędny (drugą okrągłą rurę).

Połączenie zostanie utworzone automatycznie po wybraniu elementu podrzędnego.

Klucz do identyfikacji elementów

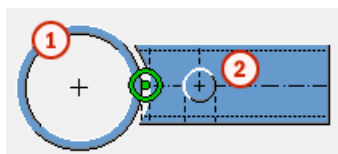

	Element
1	Połączenie rur
2	Połączenie rur

Zakładka **Obraz**

Makro **Obraz** umożliwia określenie wymiarów dopasowania podrzędnej rury okrągłej oraz szczeliny między okrągłymi rurami.

Wymiary elementów

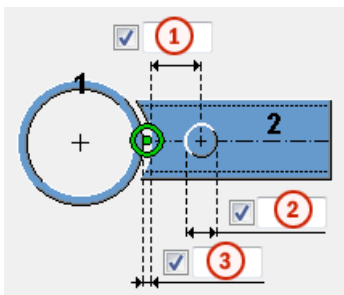

	Opis	Domyślnie
1	Przesunięcie znaku maszynowego. Przesunięcie można zdefiniować, gdy opcji Pozycja znaku maszynowego nadano wartość Z minimalnym kątem , Pod maksymalnym kątem lub Oba .	100 mm
2	Średnica znaku maszynowego. Średnicę można zdefiniować, gdy opcji Pozycja znaku maszynowego nadano wartość Z minimalnym kątem , Pod maksymalnym kątem lub Oba .	10 mm
3	Szczelina między okrągłymi rurami główną i podrzędną.	

Dopasowanie elementu podrzędnego

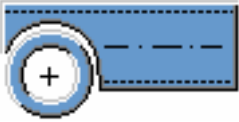
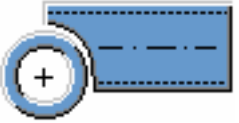
Opcja	Opis
	Domyślnie Podrzędna okrągła rura jest cięta za pomocą głównej okrągłej rury. Można zmienić tę opcję za pomocą funkcji AutoDefault.
	Podrzędna okrągła rura jest cięta za pomocą głównej okrągłej rury.
	Podrzędna okrągła rura jest dociągana do osi głównej okrągłej rury, a następnie cięta.

Pozycja znaku maszynowego

Umożliwia wybranie położenia znaku maszynowego.

Zakładka Parametry

Makro **Parametry** umożliwia określenie, czy mają być tworzone spoiny, oraz kąta obrotu i tolerancji cięcia.

Opcja	Opis
Spoiny	Umożliwia zdefiniowanie, czy między okrągłymi rurami mają być tworzone spoiny.
Kąt obrotu podcięcia	Umożliwia zdefiniowanie kąta obrotu podcięcia w głównej rurze okrągłej. W niektórych przypadkach trzeba obrócić podcięcie w głównej rurze okrągłej, aby się upewnić, że podcięcie jest wyświetlane prawidłowo. Domyślnie cięty element nie jest obracany.
Tolerancja podcięcia elementu drugorzędowego	Umożliwia zdefiniowanie tolerancji podcięcia drugorzędnej rury okrągłej.

Zakładka Ogólne

Kliknij poniższe łącze, aby uzyskać więcej informacji:

[Zakładka Ogólne](#)

Zakładka Projekt

Kliknij poniższe łącze, aby uzyskać więcej informacji:

[Zakładka Projekt](#)

Zakładka Obliczenia

Aby dowiedzieć się więcej, kliknij poniższe łącze:

[Zakładka Obliczenia](#)

Spoiny

Kliknij poniższe łącze, aby uzyskać więcej informacji:

Belka spawana do słupa (31)

Połączenie **Belka spawana do słupa (31)** łączy za pomocą dopasowań i spoin belkę z półką słupa. Między półkami słupa tworzone są żebra.

Utworzone obiekty

- Żebra
- Dopasowania
- Spoiny

Zastosowania

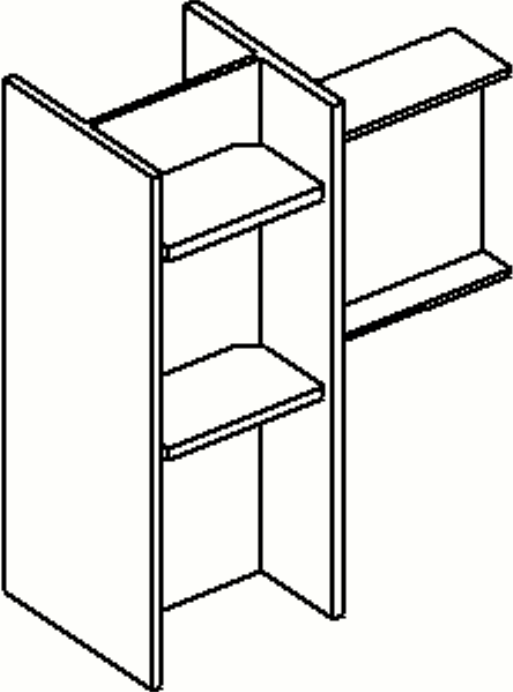
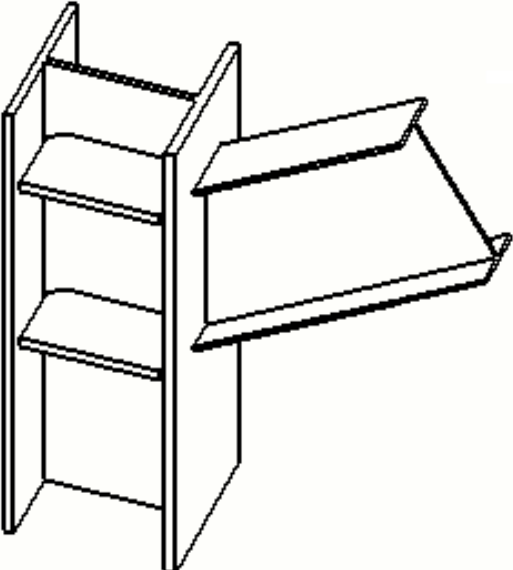
Sytuacja	Opis
	Belka przyspawana do słupa. Tworzone są cztery żebra.
	Nachylona belka przyspawana do słupa. Tworzone są cztery żebra.

	Opis
1	Odległość między żebrą a półką słupa.
2	Odległość między półką słupa a krawędzią belki. Odległość można zdefiniować, jeżeli w opcji Dopasuj podrzędny ustawiono wartość Domyślnie lub Tak .

Dopasuj podrzędny

Umożliwia zdefiniowanie, czy belka podrzędna może zostać dociągnięta do słupa.

Zakładka Elementy

Na zakładce **Elementy** można określić właściwości żeber.

Żebra

Element	Opis	Domyślnie
Żebra	Grubość, szerokość i wysokość żeber.	Grubość = 16 mm Szerokość = jeżeli szerokość nie jest zdefiniowana, jest oparta na szerokości półki. Wysokość = wysokość średnicy słupa

Opcja	Opis	Domyślnie
Nr pozycji	Przedrostek i numer początkowy numeru pozycji elementu. Niektóre komponenty mają drugi wiersz pól, w którym można wprowadzić numer pozycji zespołu.	Domyślny numer początkowy elementu jest określony w ustawieniach Komponenty dostępnych po wybraniu menu Plik --> Ustawienia --> Opcje .
Materiał	Klasa materiału.	Domyślny materiał jest określony w polu Materiał elementu w ustawieniach Komponenty dostępnych po wybraniu menu Plik --> Ustawienia --> Opcje .



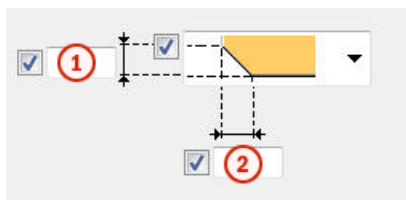

Opcja	Opis	Domyślnie
Nazwa	Ta nazwa będzie widoczna w rysunkach i raportach.	

Wymiary fazowania



	Opis
1	Pionowy wymiar fazowania. Można zdefiniować pionowy wymiar fazowań liniowych.
2	Poziomy wymiar fazowania.

Typ fazowania

Opcja	Opis
	Domyślna Bez fazowania Ustawienia AutoDefault mogą zmienić tę opcję.
	Bez fazowania
	Fazowanie liniowe
	Fazowanie łukiem wypukłym
	Fazowanie łukiem wklęsłym

Zakładka Ogólne

Kliknij poniższe łącze, aby uzyskać więcej informacji:

Zakładka Ogólne

Zakładka Projekt

Kliknij poniższe łącze, aby uzyskać więcej informacji:

Zakładka Obliczenia

Kliknij poniższe łącze, aby uzyskać więcej informacji:

Zakładka Obliczenia

Spoiny

Kliknij poniższe łącze, aby uzyskać więcej informacji:

Przygotowanie do spawania (44)

Łączy spoinami dwie belki o profilu I. Koniec belki podrzędnej można kształtować za pomocą otworów dostępowych i innych przygotowań do spawania. Dozwolone są wyłącznie belki o profilu I.

Utworzone obiekty

- Spoiny
- Dopasowanie
- Cięcia kształtujące koniec belki

Zastosowania

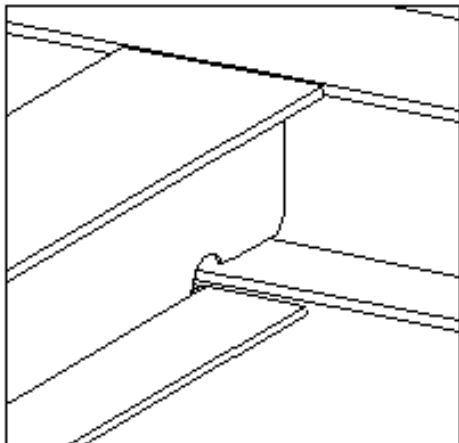
Sytuacja	Opis
	Belka przyspawana do środka belki. Otwór dostępowy na dole.

Przed rozpoczęciem

Należy utworzyć dwie belki.

Kolejność wyboru

1. Wybierz element główny.

2. Wybierz element podrzędny.

Połączenie zostanie utworzone automatycznie po wybraniu elementu podrzędnego.

zakładka **Obraz**

Zakładka **Obraz** umożliwia określenie geometrii połączenia.

Wymiary

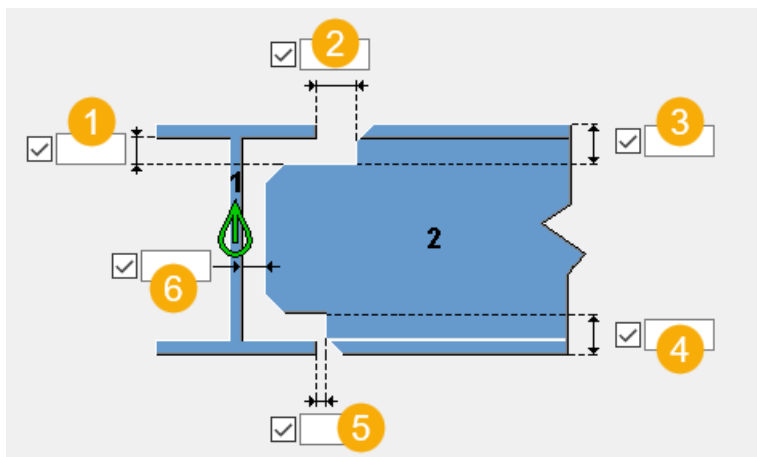

	Opis	Domyślna
1	Tolerancja pionowa. Tolerancja między średnicą elementu głównego a półką elementu podrzędnego.	0,2 * grubość półki elementu podrzędnego
2	Tolerancja pozioma półki. Tolerancja pozioma między górną półką elementu podrzędnego a górną półką elementu głównego.	3 mm
3	Górna tolerancja pionowa średnika. Odległość pionowa między górną krawędzią elementu podrzędnego a górną powierzchnią średnika.	
4	Dolna tolerancja pionowa średnika. Odległość pionowa między dolną krawędzią elementu podrzędnego a dolną powierzchnią średnika.	
5	Tolerancja pozioma półki. Tolerancja pozioma między dolną półką elementu podrzędnego a dolną półką elementu głównego.	3 mm

	Opis	Domyślna
6	Tolerancja pozioma średnika. Tolerancja między średnikami belek.	0 mm

Zakładka Parametry

Kształt końca belki

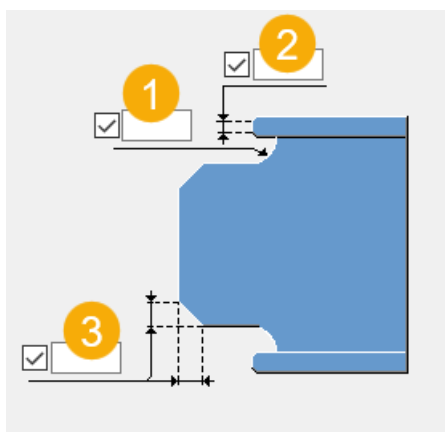

	Opis
1	Promień otworu dostępowego do spawania.
2	Długość prostego odcinka półki.
3	Fazowanie średnika. Wymiary fazowań średnika elementu podrzędnego.

Zakładka Ogólne

Kliknij poniższe łącze, aby uzyskać więcej informacji:

Zakładka Ogólne

Zakładka Projekt

Kliknij poniższe łącze, aby uzyskać więcej informacji:

Zakładka Obliczenia

Kliknij poniższe łącze, aby uzyskać więcej informacji:

Zakładka Obliczenia

Spoiny

Kliknij poniższe łącze, aby uzyskać więcej informacji:

Nowe podcięcie (49)

Nowe podcięcie (49) spawa belkę z inną belką. Można zdefiniować sposób cięcia końca belki. To połączenie tworzy również w razie potrzeby poziome żebra.

Utworzone obiekty

- Cięcia kształtujące koniec belki
- Spoiny
- Żebra (4) (opcjonalnie)

Zastosowania

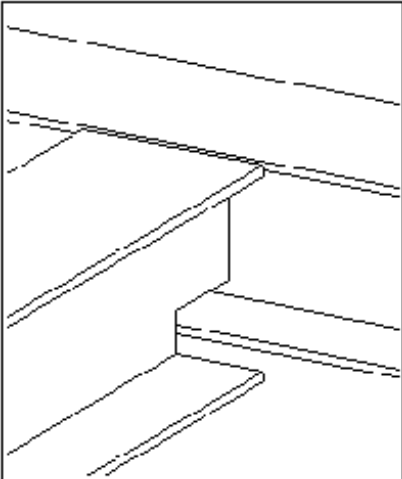
Sytuacja	Opis
	Belka przyspawana do belki. Podcięty dół środka belki podrzędnej.

Przed rozpoczęciem

Należy utworzyć dwie belki.

Kolejność wyboru

1. Wybierz element główny (belkę).
2. Wybierz element podrzędny (belkę do podcięcia).
Połączenie zostanie utworzone automatycznie po wybraniu elementu podrzędnego.

Zakładka Obraz

Makro **Obraz** umożliwia określenie geometrii połączenia.

Wymiary

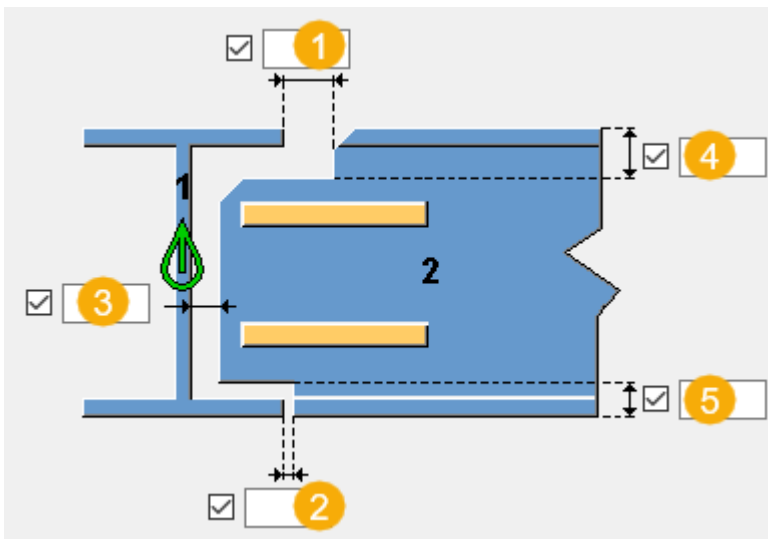

	Opis	Domyślnie
1	Tolerancja pozioma między górną półką elementu głównego a górną półką elementu podrzędnego.	0 mm
2	Tolerancja pozioma dolnej półki między dolną półką elementu głównego a dolną półką elementu podrzędnego.	0 mm
3	Tolerancja pozioma średnika między średnikiem elementu głównego a średnikiem elementu podrzędnego.	0 mm
4	Górna tolerancja pionowa średnika. Odległość pionowa między górną krawędzią elementu podrzędnego a górną powierzchnią średnika.	
5	Dolna tolerancja pionowa średnika. Odległość pionowa między dolną krawędzią elementu podrzędnego a dolną powierzchnią średnika.	

Wymiary podcięcia półki belki podrzędnej

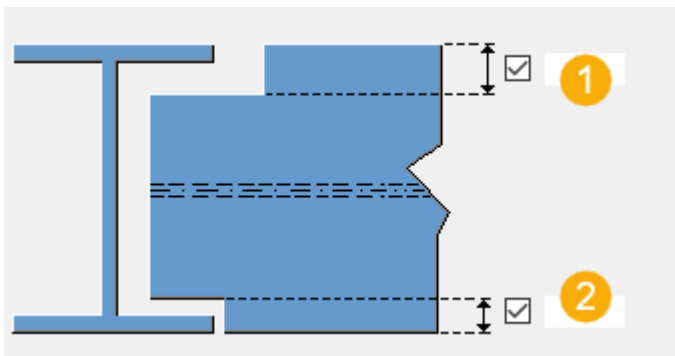

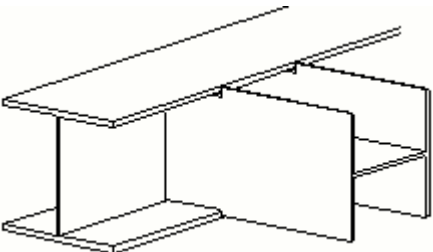
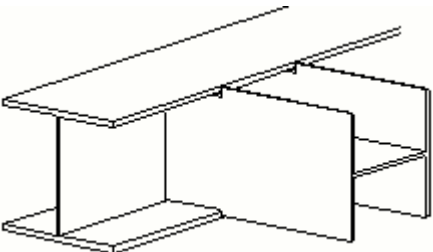
Opis	
1	<p>Wymiar podcięcia górnej lub dolnej półki belki podrzędnej, gdy belka podrzędna jest obrócona, jak na poniższym rysunku.</p> 
2	<p>Wymiar podcięcia górnej lub dolnej półki belki podrzędnej, gdy belka podrzędna jest obrócona, jak na poniższym rysunku.</p> 

Zakładka Elementy

Opcja	Opis	Domyślnie
Górne/dolne zebra	Grubość, szerokość i wysokość zebra.	Domyślna grubość jest równa grubości górnej/dolnej półki belki. Domyślna szerokość to $0.5 *$ (szerokość górnej/

Opcja	Opis	Domyślnie
		dolnej półki - grubość średnika). Domyślna długość (wysokość) wynosi 300 mm.

Opcja	Opis	Domyślnie
Nr pozycji	Przedrostek i numer początkowy numeru pozycji elementu. Niektóre komponenty mają drugi wiersz pól, w którym można wprowadzić numer pozycji zespołu.	Domyślny numer początkowy elementu jest określony w ustawieniach Komponenty dostępnych po wybraniu menu Plik --> Ustawienia --> Opcje .
Materiał	Klasa materiału.	Domyślny materiał jest określony w polu Materiał elementu w ustawieniach Komponenty dostępnych po wybraniu menu Plik --> Ustawienia --> Opcje .
Nazwa	Ta nazwa będzie widoczna w rysunkach i raportach.	

Zakładka Parametry

Wymiary pozycji żebra

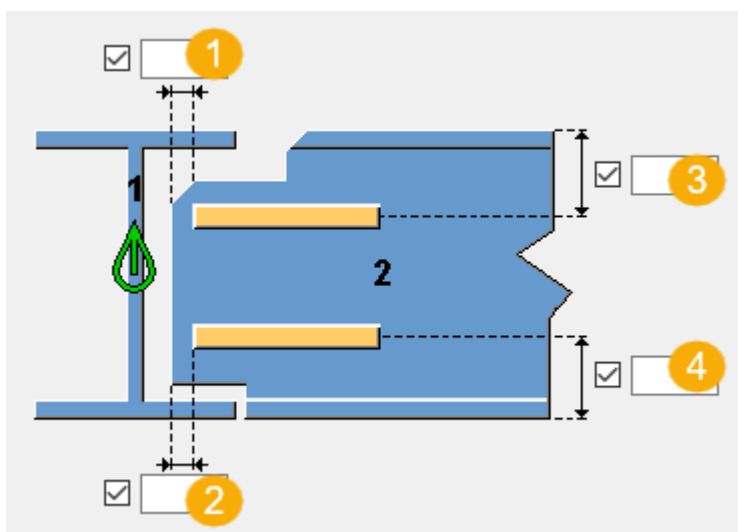

	Opis	Domyślnie
1	Odległość pozioma górnego żebra od końca belki.	0 mm
2	Odległość pozioma dolnego żebra od końca belki.	0 mm
3	Odległość pionowa górnego żebra od górnej półki.	Wysokość belki podrzędnej / 4
4	Odległość pionowa dolnego żebra od dolnej półki.	Wysokość belki podrzędnej / 4

Wymiary fazowania belki podrzędnej

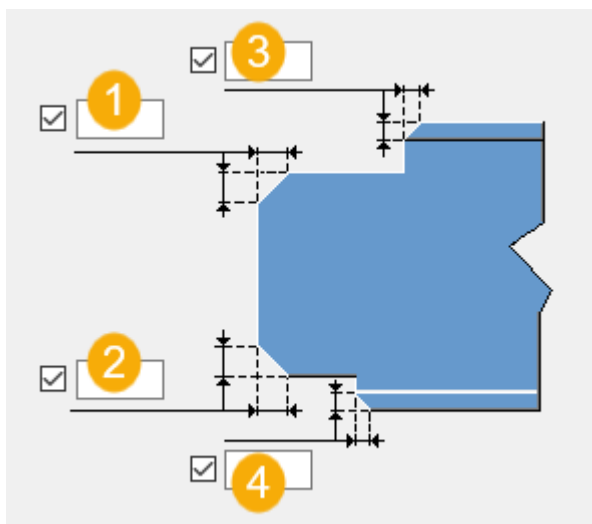

	Opis	Domyślnie
1	Wymiar fazowania górnego środka.	0 mm
2	Wymiar fazowania dolnego środka.	0 mm
3	Wymiar fazowania górnej półki.	0 mm
4	Wymiar fazowania dolnej półki.	0 mm

Zakładka Ogólne

Kliknij poniższe łącze, aby uzyskać więcej informacji:

Zakładka Ogólne

Zakładka Projekt

Kliknij poniższe łącze, aby uzyskać więcej informacji:

Zakładka Projekt

Zakładka Obliczenia

Kliknij poniższe łącze, aby uzyskać więcej informacji:

Zakładka Obliczenia

Spoiny

Kliknij poniższe łącze, aby uzyskać więcej informacji:

Połączenie spawane do słupa z żebrami (128)

Tworzy połączenie spawane belki ze słupem. Domyślnie tworzy konieczne podcięcia w półkach i środku belki podrzędnej. Belka podrzędna może być pozioma lub nachylona. Blachy żeber po przeciwnej stronie środka słupa są opcjonalne.

Utworzone obiekty

- Żebra (opcjonalnie)
- Podkładki spoiny (opcjonalnie)
- Blacha wzmacniająca środek (opcjonalnie)
- Śruby
- Spoiny
- Cięcia

Zastosowania

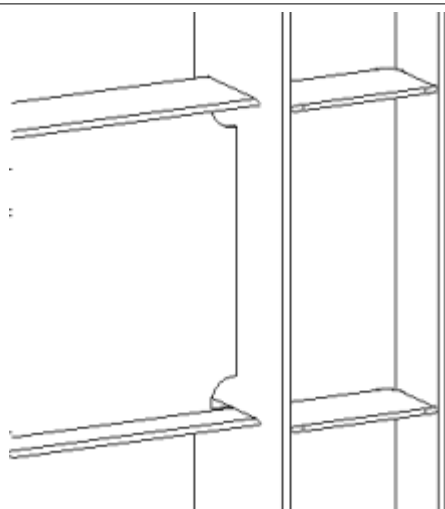
Sytuacja	Opis
	Belka przyspawana do słupa z przygotowaniem do spawania i opcjonalnymi żebrami.

Kolejność wyboru

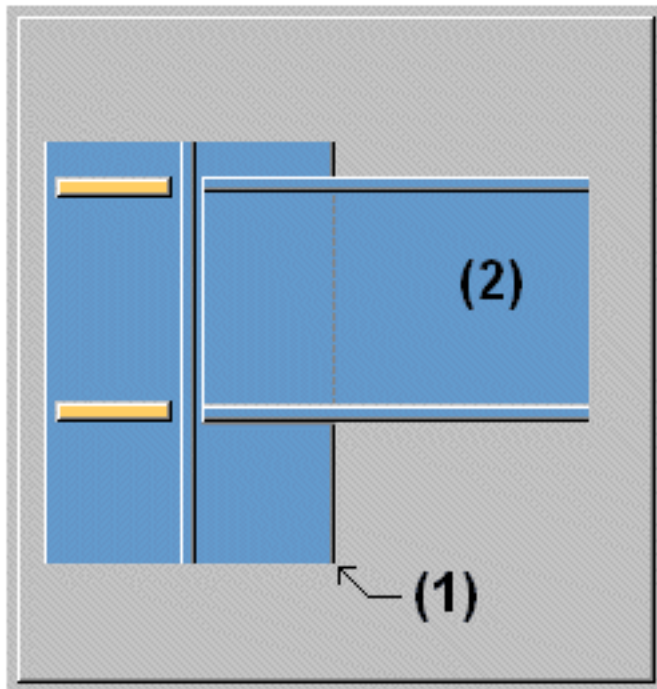

1. Wybierz element główny (słup).
 2. Wybierz element podrzędny (belkę).
- Połączenie zostanie utworzone automatycznie po wybraniu elementu podrzędnego.

zakładka **Obraz**

Na zakładce **Obraz** można określić szczeliny i kształt cięcia końca belki podrzędnej.

Wymiary

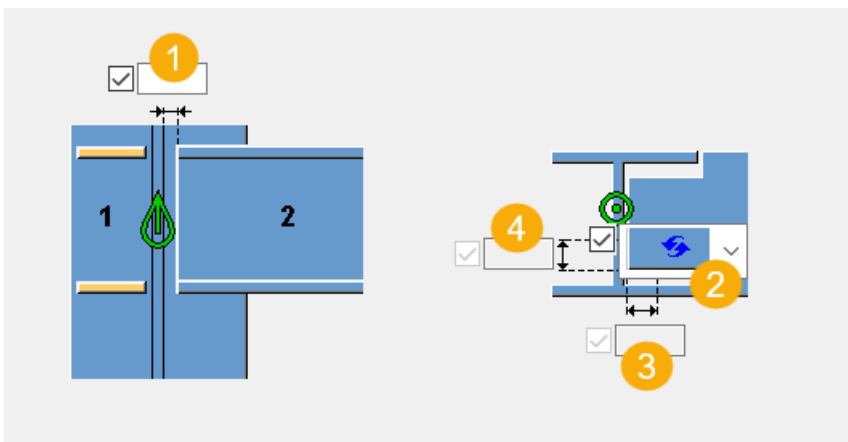

	Opis	Domyślna
1	Punkt cięcia belki podrzędnej. Punkt cięcia jest definiowany jako szczelina między elementem głównym a podrzędnym.	General / gap (0.0625") 2 mm
2	Typ fazowania. Opcje: Brak, Linia, Zaokrąglenie lub Łuk	Bez fazowania
3	Szerokość fazowania półki elementu podrzędnego.	Równy promieniowi zaokrąglenia profilu elementu głównego.
4	Wysokość fazowania półki elementu podrzędnego.	Równy promieniowi zaokrąglenia profilu elementu głównego.

UWAGA Te informacje dotyczą wyłącznie środowiska U.S. imperial. Wartości domyślne GENERAL znajdują się w pliku joints.def umieszczonym w folderze systemowym - można je modyfikować stosownie do potrzeb.

Zakładka Żebra

Makro **Żebra** umożliwia określenie wymiarów, orientacji, pozycji i typu blachy żebra.



Wymiary blachy usztywniającej

Element	Opis
Górny NS	Zdefiniuj grubość, szerokość i wysokość żebra u góry z bliższej strony.
Górny FS	Zdefiniuj grubość, szerokość i wysokość żebra u góry z dalszej strony.
Dolny NS	Zdefiniuj grubość, szerokość i wysokość żebra na dole z bliższej strony.
Dolny FS	Zdefiniuj grubość, szerokość i wysokość żebra na dole z dalszej strony.

Opcja	Opis	Domyślnie
Nr pozycji	Przedrostek i numer początkowy numeru pozycji elementu. Niektóre komponenty mają drugi wiersz pól, w którym można wprowadzić numer pozycji zespołu.	Domyślny numer początkowy elementu jest określony w ustawieniach Komponenty dostępnych po wybraniu menu Plik --> Ustawienia --> Opcje .

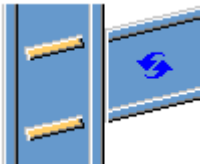
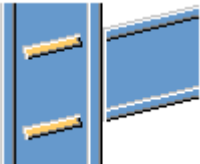

Opcja	Opis	Domyślnie
Materiał	Klasa materiału.	Domyślny materiał jest określony w polu Materiał elementu w ustawieniach Komponenty dostępnych po wybraniu menu Plik --> Ustawienia --> Opcje .
Nazwa	Ta nazwa będzie widoczna w rysunkach i raportach.	

Orientacja żebra



Opcja	Opis
	Domyślnie Żebra są równoległe do elementu podrzędnego. Można zmienić tę opcję za pomocą funkcji AutoDefault.
	Żebra są równoległe do elementu podrzędnego.
	Żebra są prostopadłe do elementu głównego.

Tworzenie żebra

Opcja	Opis
	Domyślnie Żebra są tworzone. Można zmienić tę opcję za pomocą funkcji AutoDefault.

Opcja	Opis
	Automatycznie Żebra są tworzone w razie potrzeby.
	Żebra nie są tworzone.
	Żebra są tworzone.

Kształt żebra

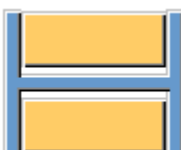
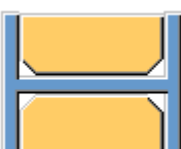
Opcja	Opis
	Domyślnie Fazowane liniowo blachy usztywniające Można zmienić tę opcję za pomocą funkcji AutoDefault.
	Automatycznie Fazowane liniowo blachy usztywniające
	Kwadratowe blachy usztywniające Blachy usztywniające z odstępem na zaokrąglenie środka elementu głównego.
	Fazowane liniowo blachy usztywniające

Pozycje żeber

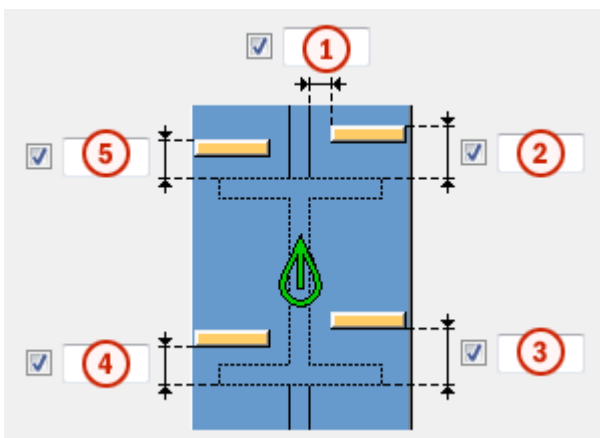

	Opis
1	Rozmiar odstępu między żebrą a krawędzią środka belki.
2	Rozmiar odstępu między żebrą u góry z bliższej strony a krawędzią półki belki.
3	Rozmiar odstępu między żebrą u dołu z bliższej strony a krawędzią półki belki.
4	Rozmiar odstępu między żebrą u dołu z dalszej strony a krawędzią półki belki.
5	Rozmiar odstępu między żebrą u góry z dalszej strony a krawędzią półki belki.

Odstęp żebra

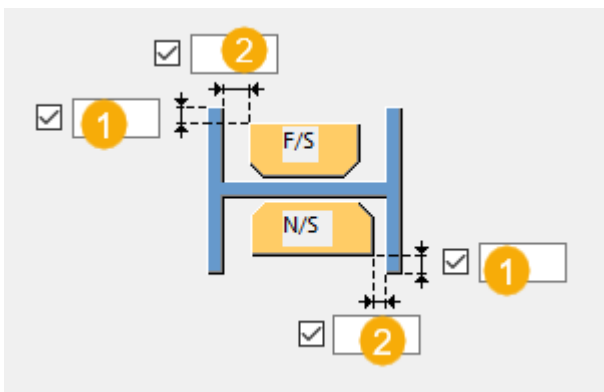



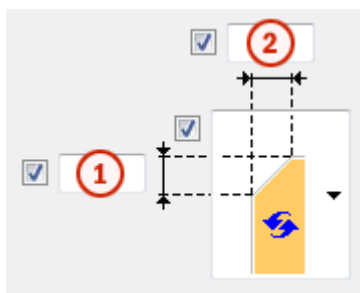

	Opis
1	Odległość od krawędzi półki do krawędzi żebra
2	Rozmiar odstępu między półkami a żebrą.

Wymiary fazowania

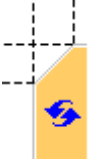

	Opis	Domyślnie
1	Wymiar pionowy fazowania.	10 mm
2	Wymiar poziomy fazowania.	10 mm

Typ fazowania

Opcja	Opis
	Domyślnie. Fazowanie liniowe Można zmienić tę opcję za pomocą funkcji AutoDefault.
	Bez fazowania
	Fazowanie liniowe
	Fazowanie łukiem wypukłym
	Fazowanie łukiem wklęsłym

Zakładka Ścięcie belki

Makro **Ścięcie belki** umożliwia określenie podkładek spoiny, otworów dostępu do spawania, przygotowań końca belki oraz wycięć półki.

Podkładka spoiny

Opcja	Opis
Podkładka spoiny	Grubość i szerokość podkładki spoiny.

Opcja	Opis	Domyślnie
Nr pozycji	Przedrostek i numer początkowy numeru pozycji elementu. Niektóre komponenty mają drugi wiersz pól, w którym można wprowadzić numer pozycji zespołu.	Domyślny numer początkowy elementu jest określony w ustawieniach Komponenty dostępnych po wybraniu menu Plik --> Ustawienia --> Opcje .
Materiał	Klasa materiału.	Domyślny materiał jest określony w polu Materiał elementu w ustawieniach Komponenty dostępnych po wybraniu menu Plik --> Ustawienia --> Opcje .
Nazwa	Ta nazwa będzie widoczna w rysunkach i raportach.	



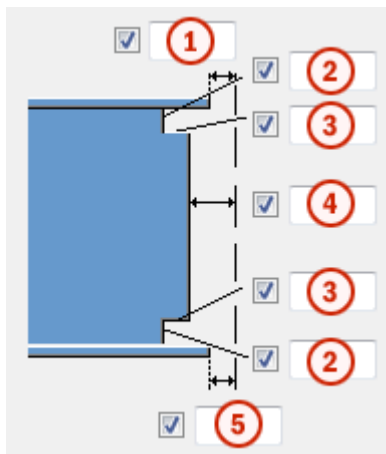



Wymiary otworu dostępnego do spawania





	Opis
1	Odstęp między górną półką elementu podrzędnego a elementem głównym.
2	Wymiary pionowe górnego i dolnego otworu dostępnego do spawania.

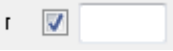

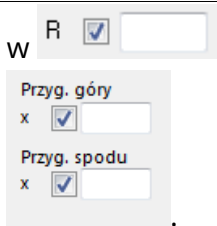

	Opis
3	Wymiary poziome górnego i dolnego otworu dostępowego do spawania.
4	Odstęp między średnicą elementu podrzędnego a elementem głównym. Tekla Structures dodaje wprowadzoną w tym miejscu wartość do odstępu zdefiniowanego na zakładce Obraz .
5	Odstęp między dolną półką elementu podrzędnego a elementem głównym. Tekla Structures dodaje wprowadzoną w tym miejscu wartość do odstępu zdefiniowanego na zakładce Obraz .

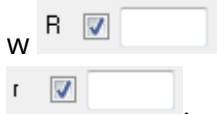
Otwory dostępowe do spawania







Opcja	Opis	Domyślnie
	Domyślnie Okrągły otwór dostępowy do spawania Można zmienić tę opcję za pomocą funkcji AutoDefault.	
	Okrągły otwór dostępowy do spawania	
	Kwadratowy otwór dostępowy do spawania	
	Przekątny otwór dostępowy do spawania	
	Okrągły otwór dostępowy do spawania o promieniu, który można zdefiniować w 	
	Otwór dostępowy do spawania w kształcie wydłużonego stożka o promieniu i wymiarach, które można zdefiniować	

Opcja	Opis	Domyślnie
		
	<p>Otwór dostępowy do spawania w kształcie stożka o promieniach, które można zdefiniować</p>  <p>Duża litera R definiuje duży promień (wysokość). Mała litera r definiuje mały promień.</p>	$R = 35$ $r = 10$









Przygotowanie końca belki

Opcja	Opis
	<p>Domyślnie</p> <p>Przygotowywana jest półka górna i dolna.</p> <p>Można zmienić tę opcję za pomocą funkcji AutoDefault.</p>
	<p>Automatycznie</p> <p>Przygotowywana jest półka górna i dolna.</p>
	<p>Koniec belki nie jest przygotowany.</p>
	<p>Przygotowywana jest półka górna i dolna.</p>

Wycięcie półki

Opcja półki górnej	Opcja półki dolnej	Opis
		Domyślnie Półka nie jest cięta. Można zmienić tę opcję za pomocą funkcji AutoDefault.
		Półka nie jest cięta.
		Półka jest cięta.

Podkładki spawu

Opcja górnej podkładki	Opcja dolnej podkładki	Opis
		Domyślnie Podkładki są tworzone wewnątrz półek. Można zmienić tę opcję za pomocą funkcji AutoDefault.
		Podkładki nie są tworzone.
		Podkładki są tworzone wewnątrz półek.
		Podkładki są tworzone na zewnątrz półek.

Długość podkładki spoiny

Długość podkładki spawu należy wprowadzić w polu poniżej opcji.

Opcja	Opis
	Domyślnie Całkowita długość podkładki Można zmienić tę opcję za pomocą funkcji AutoDefault.

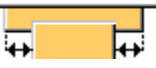
Opcja	Opis
	Całkowita długość podkładki
	Przedłużenie poza krawędź półki

Pozycja podkładki spoiny

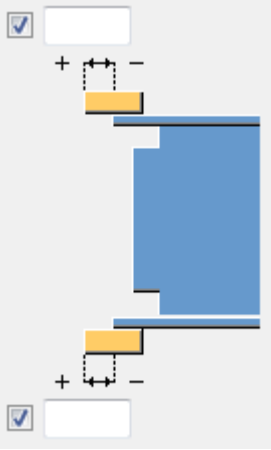
Opcja	Opis
	Należy wprowadzić wartość dodatnią lub ujemną przesunięcia przedniego końca podkładki względem końca półki.

Typ zespołu

Umożliwia zdefiniowanie położenia, gdzie są wykonywane spoiny podkładek spoin. Po wybraniu opcji **Warsztat** Tekla Structures uwzględni podkładki w zespole.

Zakładka Nacięcie





Makro **Podcięcie** umożliwia automatyczne tworzenie podcięć belki podrzędnej oraz określenie właściwości podcięć. Plik **Podcięcie** zawiera dwie sekcje: właściwości automatyczne (część górna) i właściwości ręczne (część dolna). Właściwości wycięcia automatycznego i ręcznego są od siebie niezależne.

Automatyczne nacinanie

Opcje automatycznego nacinania mają wpływ zarówno na półkę górną, jak i dolną.

Kształt nacięcia

Automatyczne nacinanie jest włączone po wybraniu kształtu nacięcia.

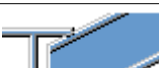
Opcja	Opis
	Domyślnie Tworzy nacięcia dla belek podrzędnych. Można zmienić tę opcję za pomocą funkcji AutoDefault.
	Tworzy nacięcia dla belek podrzędnych. Cięcia są prostopadłe do środniaka belki głównej.
	Tworzy nacięcia dla belek podrzędnych. Cięcia są prostopadłe do środniaka belki podrzędnej.
	Tworzy nacięcia dla belek podrzędnych. Cięcie pionowe jest prostopadłe do belki głównej, a cięcie poziome jest prostopadłe do belki podrzędnej.
	Wyłącza automatyczne nacinanie.

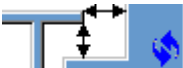
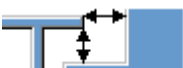
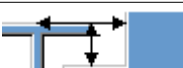

Rozmiar nacięcia

Opcja	Opis
	Domyślnie Mierzenie rozmiaru nacięcia odbywa się od krawędzi półki belki głównej i od spodu górnej półki belki głównej. Można zmienić tę opcję za pomocą funkcji AutoDefault.
	Mierzenie rozmiaru nacięcia odbywa się od krawędzi półki belki głównej i od spodu górnej półki belki głównej.
	Mierzenie rozmiaru nacięcia odbywa się od osi belki głównej i od górnej półki belki głównej.

Wprowadź poziome i pionowe wartości cięć.



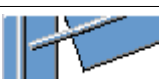

Kształt wycięcia półki

Opcja	Opis
	Domyślnie Półka belki podrzędnej jest przecinana równoległe do belki głównej. Można zmienić tę opcję za pomocą funkcji AutoDefault.
	Półka belki podrzędnej jest przecinana równoległe do belki głównej.
	Półka belki podrzędnej jest przecinana w kształcie kwadratu.

Zaokrąglenie wymiarów nacięcia



Użyj opcji zaokrąglenia wymiarów nacięcia, aby zdefiniować, czy wymiary nacięcia mają być zaokrąglane. Nawet jeśli zaokrąglenie wymiarów jest ustawione jako aktywne, wymiary są zaokrąglane tylko w razie potrzeby.

Opcja	Opis
	Domyślnie Wymiary nacięcia nie są zaokrąglane. Można zmienić tę opcję za pomocą funkcji AutoDefault.
	Wymiary nacięcia nie są zaokrąglane.
	Wymiary nacięcia są zaokrąglane. Wprowadź poziome i pionowe wartości zaokrąglenia.





Wymiary są zaokrąglane w górę do najbliższej wartości będącej wielokrotnością wprowadzonej wartości. Na przykład jeśli wymiar rzeczywisty to 51, a zostanie wprowadzona zaokrąglona w górę wartość 10, wymiar jest zaokrąglany w górę do 60.



Pozycja nacięcia

Opcja	Opis
	Domyślnie Tworzy cięcie poniżej półki belki głównej. Można zmienić tę opcję za pomocą funkcji AutoDefault.
	Tworzy cięcie poniżej półki belki głównej.
	Tworzy cięcie powyżej półki belki głównej.

Fazowanie nacięcia

Opcja	Opis
	Domyślnie Nacięcie nie jest fazowane. Można zmienić tę opcję za pomocą funkcji AutoDefault.
	Nacięcie nie jest fazowane.
	Tworzy nacięcie z liniowym fazowaniem.
	Nacięcie jest fazowane zgodnie z wprowadzonym promieniem.

Należy wprowadzić promień fazowania.

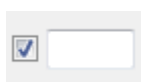





Ręczne nacinanie

Ręcznego nacinania można użyć, gdy element niebędący częścią połączenia koliduje z belką podrzędną. Gdy używane jest ręczne nacinanie, cięcia są tworzone przez połączenie przy użyciu wartości wprowadzonych w polach na zakładce **Nacięcie**. Można użyć różnych wartości dla półki górnej i dolnej.



Strona nacięcia półki

Strona nacięcia półki definiuje stronę belki, po której są tworzone nacięcia.

Opcja	Opis
	Domyślnie Nacięcia są tworzone po obu stronach półki. Można zmienić tę opcję za pomocą funkcji AutoDefault.
	Automatycznie Nacięcia są tworzone po obu stronach półki.
	Nacięcia są tworzone po obu stronach półki.
	Nacięcia są tworzone po bliższej stronie półki.
	Nacięcia są tworzone po dalszej stronie półki.

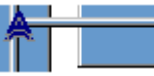
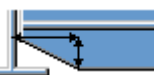

Kształt nacięcia półki

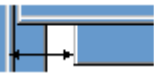
Kształt nacięcia półki definiuje kształt nacięcia w półce belki.

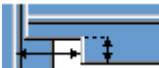
Opcja	Opis
	Domyślnie Cała półka belki podrzędnej jest przycinana tak daleko, jak to zostanie zdefiniowane. Można zmienić tę opcję za pomocą funkcji AutoDefault.
	Automatycznie Cała półka belki podrzędnej jest przycinana tak daleko, jak to zostanie zdefiniowane. Domyślna głębokość nacięcia jest dwukrotnością grubości półki belki podrzędnej. Cięcie zawsze biegnie przez całą szerokość półki belki podrzędnej.
	Tworzy fazowania na półce. Jeśli wymiar poziomy nie zostanie wprowadzony, tworzone jest fazowanie 45 stopni.
	Tworzy nacięcia na półce z wartościami domyślnymi, chyba że w polach 1 i 2 zostaną wprowadzone wartości.
	Półka nie jest cięta.
	Tworzy cięcia w półce zgodnie z wartością w polu 1 , aby wyrównać ją ze środkiem.

Opcja	Opis
	Tworzy cięcia w półce zgodnie z wartościami w polach 1 i 2 .

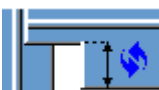
Głębokość nacięcia półki

Opcja	Opis
	Domyślnie Głębokość nacięcia półki. Można zmienić tę opcję za pomocą funkcji AutoDefault.
	Głębokość nacięcia półki.
	Głębokość nacięcia półki o wymiarze od osi środka belki podłużnej do krawędzi nacięcia.

Należy wprowadzić głębokość nacięcia półki.

Wymiary wycięcia

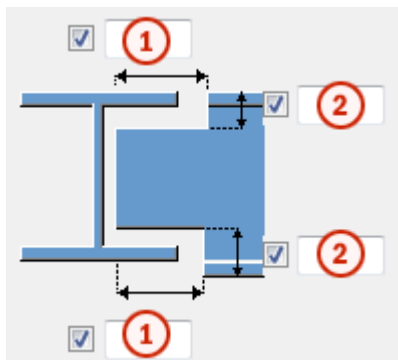

	Opis	Domyślnie
1	Wymiary poziomych cięć półki.	10 mm
2	Wymiary pionowych cięć półki.	Odstęp między krawędzią nacięcia a półką belki jest równa zaokrągleniu środka elementu głównego. Wysokość nacięcia jest zaokrąglana w górę do najbliższych 5 mm.

Zakładka Blacha wzmacniająca



Zakładka **Blacha wzmacniająca** umożliwia tworzenie blach wzmacniających środkami elementu głównego.

Blacha środka

Opcja	Opis
Blacha środka	Grubość i wysokość blachy środka.

Opcja	Opis	Domyślnie
Nr pozycji	Przedrostek i numer początkowy numeru pozycji elementu.	Domyślny numer początkowy elementu jest określony w ustawieniach Komponenty dostępnych po wybraniu menu Plik --> Ustawienia --> Opcje .
Materiał	Klasa materiału.	Materiał domyślny jest określony w polu Materiał elementu w ustawieniach Komponenty dostępnych po wybraniu menu Plik --> Ustawienia --> Opcje .
Nazwa	Ta nazwa będzie widoczna w rysunkach i raportach.	

Blachy wzmacniające

Opcja	Opis
	Domyślna Blacha wzmacniająca zostanie utworzona po obu stronach. Ustawienia AutoDefault mogą zmienić tę opcję.
	Blachy wzmacniające nie zostaną utworzone.

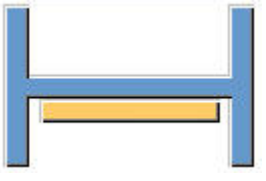
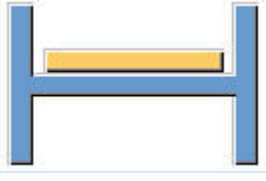
Opcja	Opis
	Blacha wzmacniająca zostanie utworzona z bliższej strony.
	Blacha wzmacniająca zostanie utworzona z dalszej strony.

Kształt krawędzi blachy wzmacniającej

Opcja	Opis
	Domyślnie Skos blach wzmacniających Można zmienić tę opcję za pomocą funkcji AutoDefault.
	Skos blach wzmacniających Kąt należy wprowadzić w <input checked="" type="checkbox"/> <input type="text"/> (0 - 90)
	Kwadratowe blachy wzmacniające.

Cięcia blachy wzmacniającej

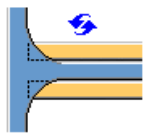
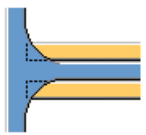
Opcja	Opis
	Domyślnie Blachy wzmacniające nie są cięte. Można zmienić tę opcję za pomocą funkcji AutoDefault.
	Blachy wzmacniające nie są cięte.

Opcja	Opis
	Blachy wzmacniające są cięte w obszarze, który łączy półkę i środek elementu głównego.

Ustawienia ogólne

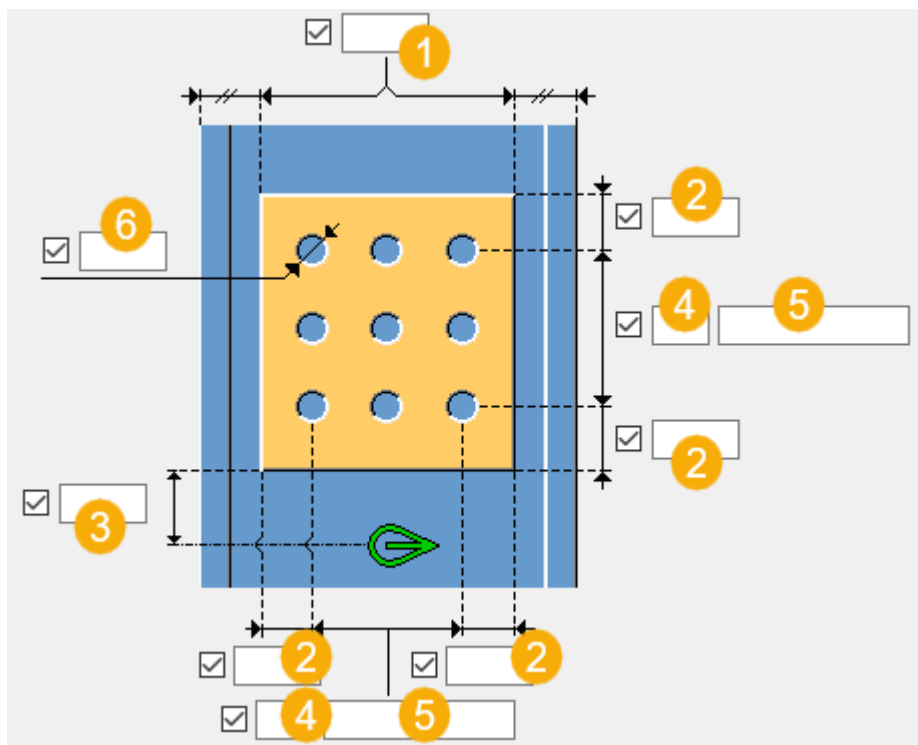

	Opis
1	Odległość krawędzi od półki słupa.
2	Odległość krawędzi blachy wzmacniającej. Odległość od krawędzi to odległość od środka otworu do krawędzi elementu.
3	Odległość od krawędzi blachy wzmacniającej względem spodu elementu podrzędnego.
4	Liczba otworów.
5	Rozstaw otworów. Wartości odstępów między otworami należy oddzielać spacją. Wprowadź wartość każdej odległości między otworami. Na przykład, jeżeli są 3 otwory, wprowadź 2 wartości.
6	Średnica otworu.

Rozmiar otworu do spawania

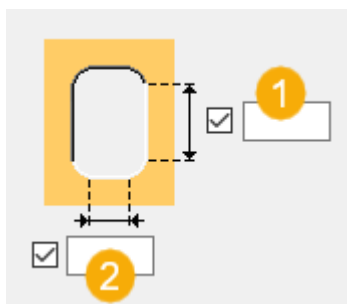

1	Długość otworu owalnego.
2	Szerokość otworu owalnego.

Zakładka Ogólne

Kliknij poniższe łącze, aby uzyskać więcej informacji:

Zakładka Ogólne

Zakładka Projekt

Kliknij poniższe łącze, aby uzyskać więcej informacji:

Zakładka Obliczenia

Kliknij poniższe łącze, aby uzyskać więcej informacji:

Zakładka Obliczenia

Spoiny

Kliknij poniższe łącze, aby uzyskać więcej informacji:

Przygotowanie belki (183)

Tworzy połączenie spawane belki ze słupem. Koniec belki można przygotować. Blacha wzmacniająca środek słupa jest opcjonalna. Spoiny definiuje się w oddzielnym oknie dialogowym, które można otworzyć, klikając przycisk **Spoiny**.

Utworzone obiekty

- Blacha wzmacniająca środek (opcjonalnie)

- Podkładki spoiny (opcjonalnie)
- Spoiny
- Cięcia

Zastosowania

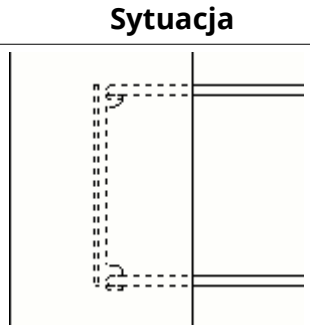
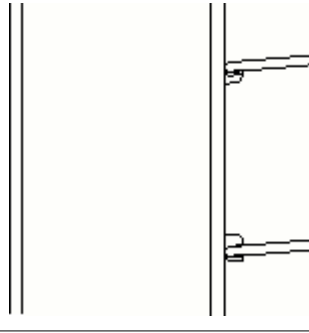
Sytuacja	Opis
	<p>Belka dołączona do środka słupa. Blacha wzmacniająca środek po przeciwnej stronie środka słupa.</p>
	<p>Nachylona belka dołączona do półki słupa. Podkładki spoiny.</p>

Kolejność wyboru

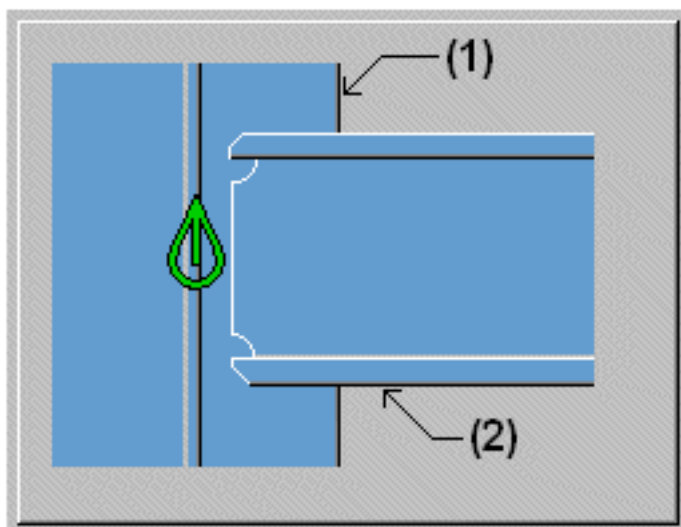

1. Wybierz element główny (słup).
2. Wybierz element podrzędny (belkę).

Połączenie zostanie utworzone automatycznie po wybraniu elementu podrzędnego.

zakładka *Obraz*

Na zakładce **Obraz** można ustawić szczelinę między elementem głównym a elementem podrzędnym oraz wybrać typ cięcia końca belki.

Wymiary

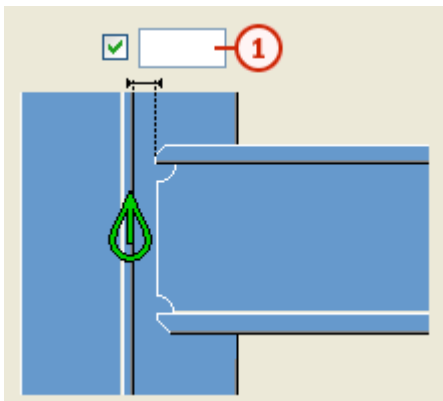

	Opis
1	Szczelina przy spawaniu

Cięcie na końcu belki

Określa sposób cięcia końca belki. Element podrzędny jest widoczny z boku.

Opcja	Opis
	Domyślna Skos Ustawienia AutoDefault mogą zmienić tę opcję.
	Automatycznie Jeśli nachylenie elementu podrzędnego nie przekracza 10 stopni, zostanie utworzone cięcie kwadratowe. W przeciwnym razie zostanie wykonane cięcie skośne na końcu elementu podrzędnego.
	Kwadrat Tworzy cięcie proste do końca elementu podrzędnego.
	Skos Przycina koniec elementu podrzędnego równoległe do krawędzi elementu głównego.

Zakładka Nacięcie





Makro **Podcięcie** umożliwia automatyczne tworzenie podcięć belki podrzędnej oraz określenie właściwości podcięć. Plik **Podcięcie** zawiera dwie sekcje: właściwości automatyczne (część górna) i właściwości ręczne (część dolna). Właściwości wycięcia automatycznego i ręcznego są od siebie niezależne.

Automatyczne nacinanie

Opcje automatycznego nacinania mają wpływ zarówno na półkę górną, jak i dolną.

Kształt nacięcia

Automatyczne nacinanie jest włączone po wybraniu kształtu nacięcia.

Opcja	Opis
	Domyślnie Tworzy nacięcia dla belek podrzędnych. Można zmienić tę opcję za pomocą funkcji AutoDefault.
	Tworzy nacięcia dla belek podrzędnych. Cięcia są prostopadłe do środka belki głównej.
	Tworzy nacięcia dla belek podrzędnych. Cięcia są prostopadłe do środka belki podrzędnej.
	Tworzy nacięcia dla belek podrzędnych. Cięcie pionowe jest prostopadłe do belki głównej, a cięcie poziome jest prostopadłe do belki podrzędnej.
	Wyłącza automatyczne nacinanie.

Rozmiar nacięcia

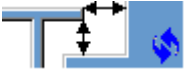
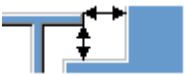

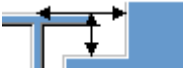
Opcja	Opis
	Domyślnie Mierzenie rozmiaru nacięcia odbywa się od krawędzi półki belki głównej i od spodu górnej półki belki głównej. Można zmienić tę opcję za pomocą funkcji AutoDefault.
	Mierzenie rozmiaru nacięcia odbywa się od krawędzi półki belki głównej i od spodu górnej półki belki głównej.

Opcja	Opis
	Mierzenie rozmiaru nacięcia odbywa się od osi belki głównej i od górnej półki belki głównej.

Wprowadź poziome i pionowe wartości cięć.



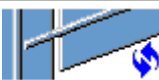

Kształt wycięcia półki

Opcja	Opis
	Domyślnie Półka belki podrzędnej jest przecinana równoległe do belki głównej. Można zmienić tę opcję za pomocą funkcji AutoDefault.
	Półka belki podrzędnej jest przecinana równoległe do belki głównej.
	Półka belki podrzędnej jest przecinana w kształcie kwadratu.

Zaokrąglenie wymiarów nacięcia

Użyj opcji zaokrąglenia wymiarów nacięcia, aby zdefiniować, czy wymiary nacięcia mają być zaokrąglane. Nawet jeśli zaokrąglenie wymiarów jest ustawione jako aktywne, wymiary są zaokrąglane tylko w razie potrzeby.

Opcja	Opis
	Domyślnie Wymiary nacięcia nie są zaokrąglane. Można zmienić tę opcję za pomocą funkcji AutoDefault.
	Wymiary nacięcia nie są zaokrąglane.
	Wymiary nacięcia są zaokrąglane. Wprowadź poziome i pionowe wartości zaokrąglenia.

Wymiary są zaokrąglane w górę do najbliższej wartości będącej wielokrotnością wprowadzonej wartości. Na przykład jeśli wymiar rzeczywisty to 51, a zostanie wprowadzona zaokrąglona w górę wartość 10, wymiar jest zaokrąglany w górę do 60.



Pozycja nacięcia

Opcja	Opis
	Domyślnie Tworzy cięcie poniżej półki belki głównej. Można zmienić tę opcję za pomocą funkcji AutoDefault.
	Tworzy cięcie poniżej półki belki głównej.
	Tworzy cięcie powyżej półki belki głównej.

Fazowanie nacięcia

Opcja	Opis
	Domyślnie Nacięcie nie jest fazowane. Można zmienić tę opcję za pomocą funkcji AutoDefault.
	Nacięcie nie jest fazowane.
	Tworzy nacięcie z liniowym fazowaniem.
	Nacięcie jest fazowane zgodnie z wprowadzonym promieniem.

Należy wprowadzić promień fazowania.

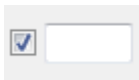





Ręczne nacinanie

Ręcznego nacinania można użyć, gdy element niebędący częścią połączenia koliduje z belką podrzędną. Gdy używane jest ręczne nacinanie, cięcia są tworzone przez połączenie przy użyciu wartości wprowadzonych w polach na zakładce **Nacięcie**. Można użyć różnych wartości dla półki górnej i dolnej.





Strona nacięcia półki



Strona nacięcia półki definiuje stronę belki, po której są tworzone nacięcia.

Opcja	Opis
	Domyślnie Nacięcia są tworzone po obu stronach półki. Można zmienić tę opcję za pomocą funkcji AutoDefault.
	Automatycznie Nacięcia są tworzone po obu stronach półki.
	Nacięcia są tworzone po obu stronach półki.
	Nacięcia są tworzone po bliższej stronie półki.
	Nacięcia są tworzone po dalszej stronie półki.

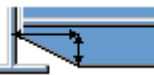

Kształt nacięcia półki

Kształt nacięcia półki definiuje kształt nacięcia w półce belki.

Opcja	Opis
	Domyślnie Cała półka belki podrzędnej jest przycinana tak daleko, jak to zostanie zdefiniowane. Można zmienić tę opcję za pomocą funkcji AutoDefault.
	Automatycznie Cała półka belki podrzędnej jest przycinana tak daleko, jak to zostanie zdefiniowane. Domyślna głębokość nacięcia jest dwukrotnością grubości półki belki podrzędnej. Cięcie zawsze biegnie przez całą szerokość półki belki podrzędnej.
	Tworzy fazowania na półce. Jeśli wymiar poziomy nie zostanie wprowadzony, tworzone jest fazowanie 45 stopni.
	Tworzy nacięcia na półce z wartościami domyślnymi, chyba że w polach 1 i 2 zostaną wprowadzone wartości.
	Półka nie jest cięta.

Opcja	Opis
	Tworzy cięcia w półce zgodnie z wartością w polu 1 , aby wyrównać ją ze średnikiem.
	Tworzy cięcia w półce zgodnie z wartościami w polach 1 i 2 .

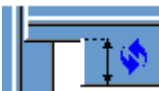
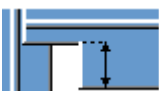
Głębokość nacięcia półki

Opcja	Opis
	Domyślnie Głębokość nacięcia półki. Można zmienić tę opcję za pomocą funkcji AutoDefault.
	Głębokość nacięcia półki.
	Głębokość nacięcia półki o wymiarze od osi średnika belki podłużnej do krawędzi nacięcia.

Należy wprowadzić głębokość nacięcia półki.

Wymiary wycięcia

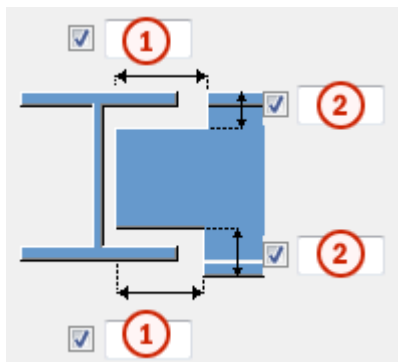

	Opis	Domyślnie
1	Wymiary poziomych cięć półki.	10 mm
2	Wymiary pionowych cięć półki.	Odstęp między krawędzią nacięcia a półką belki jest równa zaokrągleniu średnika elementu głównego. Wysokość nacięcia jest zaokrąglana w górę do najbliższych 5 mm.

Zakładka Ścięcie belki

Makro **Ścięcie belki** umożliwia określenie podkładek spoiny, otworów dostępu do spawania, przygotowań końca belki oraz wycięć półki.

Podkładka spoiny

Opcja	Opis
Podkładka spoiny	Grubość i szerokość podkładki spoiny.





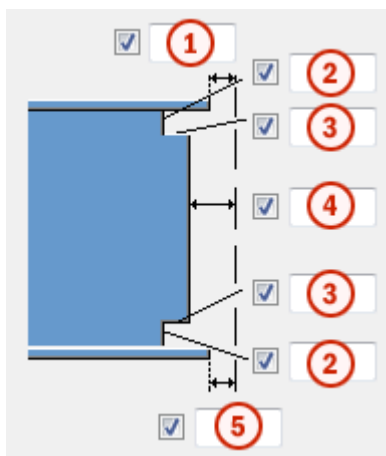

Opcja	Opis	Domyślnie
Nr pozycji	Przedrostek i numer początkowy numeru pozycji elementu. Niektóre komponenty mają drugi wiersz pól, w którym można wprowadzić numer pozycji zespołu.	Domyślny numer początkowy elementu jest określony w ustawieniach Komponenty dostępnych po wybraniu menu Plik --> Ustawienia --> Opcje .
Materiał	Klasa materiału.	Domyślny materiał jest określony w polu Materiał elementu w ustawieniach Komponenty dostępnych po wybraniu menu Plik --> Ustawienia --> Opcje .
Nazwa	Ta nazwa będzie widoczna w rysunkach i raportach.	

Wymiary otworu dostępowego do spawania





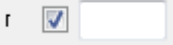

	Opis
1	Odstęp między górną półką elementu podrzędnego a elementem głównym.
2	Wymiary pionowe górnego i dolnego otworu dostępowego do spawania.
3	Wymiary poziome górnego i dolnego otworu dostępowego do spawania.
4	Odstęp między środkiem elementu podrzędnego a elementem głównym. Tekla Structures dodaje wprowadzoną w tym miejscu wartość do odstępu zdefiniowanego na zakładce Obraz .
5	Odstęp między dolną półką elementu podrzędnego a elementem głównym. Tekla Structures dodaje wprowadzoną w tym miejscu wartość do odstępu zdefiniowanego na zakładce Obraz .

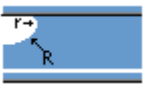
Otwory dostępowe do spawania







Opcja	Opis	Domyślnie
	Domyślnie Okrągły otwór dostępowy do spawania Można zmienić tę opcję za pomocą funkcji AutoDefault.	
	Okrągły otwór dostępowy do spawania	
	Kwadratowy otwór dostępowy do spawania	
	Przekątny otwór dostępowy do spawania	
	Okrągły otwór dostępowy do spawania o promieniu, który można zdefiniować w 	
	Otwór dostępowy do spawania w kształcie wydłużonego stożka o promieniu i wymiarach,	

Opcja	Opis	Domyślnie
	<p>które można zdefiniować</p> <p>W <input type="checkbox"/> R <input checked="" type="checkbox"/> <input type="text"/> i</p> <p>Przyg. góry x <input checked="" type="checkbox"/> <input type="text"/></p> <p>Przyg. spodu x <input checked="" type="checkbox"/> <input type="text"/></p>	
	<p>Otwór dostępowy do spawania w kształcie stożka o promieniach, które można zdefiniować</p> <p>W <input type="checkbox"/> R <input checked="" type="checkbox"/> <input type="text"/> i</p> <p><input checked="" type="checkbox"/> r <input type="text"/></p> <p>Duża litera R definiuje duży promień (wysokość).</p> <p>Mała litera r definiuje mały promień.</p>	<p>R = 35</p> <p>r = 10</p>









Przygotowanie końca belki

Opcja	Opis
	<p>Domyślnie</p> <p>Przygotowywana jest półka górna i dolna.</p> <p>Można zmienić tę opcję za pomocą funkcji AutoDefault.</p>
	<p>Automatycznie</p> <p>Przygotowywana jest półka górna i dolna.</p>
	<p>Koniec belki nie jest przygotowany.</p>
	<p>Przygotowywana jest półka górna i dolna.</p>

Wycięcie półki

Opcja półki górnej	Opcja półki dolnej	Opis
		Domyślnie Półka nie jest cięta. Można zmienić tę opcję za pomocą funkcji AutoDefault.
		Półka nie jest cięta.
		Półka jest cięta.

Podkładki spawu

Opcja górnej podkładki	Opcja dolnej podkładki	Opis
		Domyślnie Podkładki są tworzone wewnątrz półek. Można zmienić tę opcję za pomocą funkcji AutoDefault.
		Podkładki nie są tworzone.
		Podkładki są tworzone wewnątrz półek.
		Podkładki są tworzone na zewnątrz półek.

Długość podkładki spoiny

Długość podkładki spawu należy wprowadzić w polu poniżej opcji.

Opcja	Opis
	Domyślnie Całkowita długość podkładki Można zmienić tę opcję za pomocą funkcji AutoDefault.

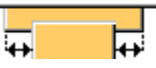
Opcja	Opis
	Całkowita długość podkładki
	Przedłużenie poza krawędź półki

Pozycja podkładki spoiny

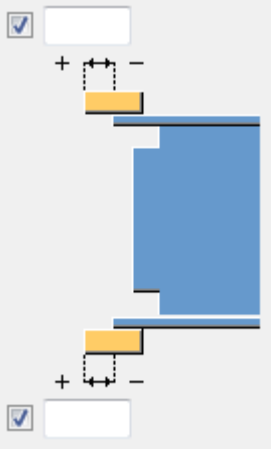
Opcja	Opis
	Należy wprowadzić wartość dodatnią lub ujemną przesunięcia przedniego końca podkładki względem końca półki.

Typ zespołu

Umożliwia zdefiniowanie położenia, gdzie są wykonywane spoiny podkładek spoin. Po wybraniu opcji **Warsztat** Tekla Structures uwzględni podkładki w zespole.

Zakładka *Blacha wzmacniająca*

Zakładka **Blacha wzmacniająca** umożliwia tworzenie blach wzmacniających środnik elementu głównego.



Blacha środnika

Opcja	Opis
Blacha środnika	Grubość i wysokość blachy środnika.

Opcja	Opis	Domyślnie
Nr pozycji	Przedrostek i numer początkowy numeru pozycji elementu.	Domyślny numer początkowy elementu jest określony w ustawieniach Komponenty dostępnych po wybraniu

Opcja	Opis	Domyślnie
		menu Plik --> Ustawienia --> Opcje .
Materiał	Klasa materiału.	Materiał domyślny jest określony w polu Materiał elementu w ustawieniach Komponenty dostępnych po wybraniu menu Plik --> Ustawienia --> Opcje .
Nazwa	Ta nazwa będzie widoczna w rysunkach i raportach.	

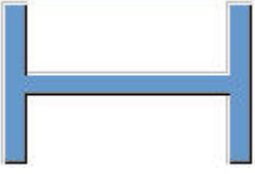
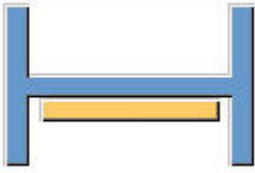

Blachy wzmacniające

Opcja	Opis
	Domyślnie Blacha wzmacniająca zostanie utworzona po obu stronach. Można zmienić tę opcję za pomocą funkcji AutoDefault.
	Blachy wzmacniające nie zostaną utworzone.
	Blacha wzmacniająca zostanie utworzona z bliższej strony.
	Blacha wzmacniająca zostanie utworzona z dalszej strony.

Kształt krawędzi blachy wzmacniającej

Opcja	Opis
	Domyślnie Skos blach wzmacniających Można zmienić tę opcję za pomocą funkcji AutoDefault.
	Skos blach wzmacniających Kąt należy wprowadzić w <input checked="" type="checkbox"/> <input type="text"/> (0 - 90)
	Kwadratowe blachy wzmacniające.

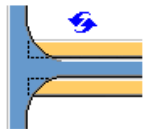
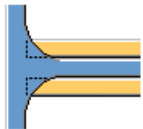
Cięcia blachy wzmacniającej

Opcja	Opis
	Domyślnie Blachy wzmacniające nie są cięte. Można zmienić tę opcję za pomocą funkcji AutoDefault.
	Blachy wzmacniające nie są cięte.
	Blachy wzmacniające są cięte w obszarze, który łączy półkę i środek elementu głównego.

Ustawienia ogólne

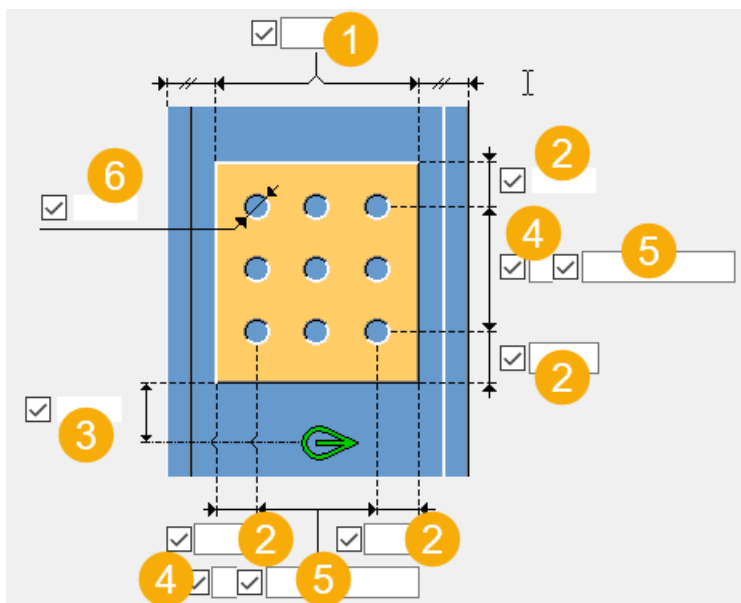

	Opis
1	Odległość krawędzi od półki słupa.
2	Odległość krawędzi blachy wzmacniającej. Odległość od krawędzi to odległość od środka otworu do krawędzi elementu.
3	Odległość od krawędzi blachy wzmacniającej względem spodu elementu podrzędnego.
4	Liczba otworów.
5	Rozstaw otworów. Wartości odstępów między otworami należy oddzielać spacją. Wprowadź wartość każdej odległości między otworami. Na przykład, jeżeli są 3 otwory, wprowadź 2 wartości.
6	Średnica otworu.

Rozmiar otworu do spawania

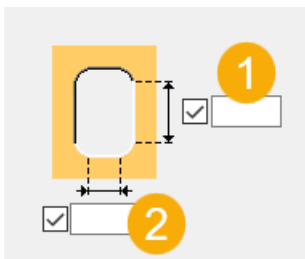

Opcja	Opis
1	Długość otworu owalnego.
2	Szerokość otworu owalnego.

Zakładka Ogólne

Kliknij poniższe łącze, aby uzyskać więcej informacji:

Zakładka Ogólne

Zakładka Projekt

Kliknij poniższe łącze, aby uzyskać więcej informacji:

Zakładka Obliczenia

Kliknij poniższe łącze, aby uzyskać więcej informacji:

Zakładka Obliczenia

Spoiny

Kliknij poniższe łącze, aby uzyskać więcej informacji:

Detal blachy czołowej

Detal blachy czołowej tworzy blachę czołową słupa, belki lub polibelki.

Utworzone obiekty

- Blacha czołowa

Zastosowania

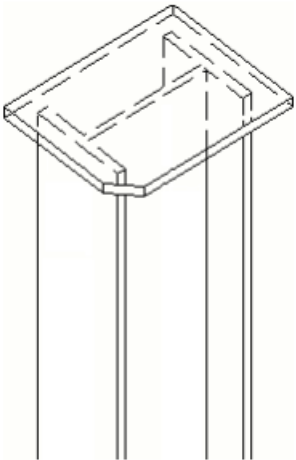
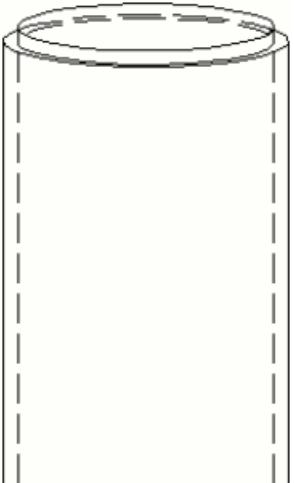
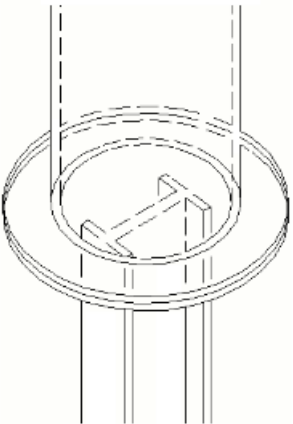
Sytuacja	Opis
	Blacha czołowa z jednym fazowanym rogiem utworzona na słupie o profilu I.
	Blacha czołowa utworzona na słupie o profilu rurowym.
	Jedna blacha czołowa utworzona na słupie o profilu rurowym i druga blacha czołowa utworzona na słupie o profilu I.

Kolejność wyboru

1. Wybierz element główny (belkę, słup lub polibelkę).

2. Wybierz pozycję blachy czołowej.

Można wybrać pozycję na osi słupa, na jego boku lub w dowolnym innym miejscu. Blacha czołowa jest zawsze wyśrodkowana.

Blacha czołowa jest tworzona automatycznie po wybraniu pozycji.

Klucz do identyfikacji elementów

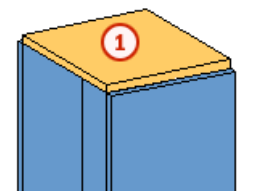

Element	
1	Blacha czołowa

zakładka **Obraz**

Na zakładce **Obraz** można określić kształt i wymiary blachy czołowej.

Kształt blachy czołowej

Opcja	Opis
	Domyślna Prostokątny Ustawienia AutoDefault mogą zmienić tę opcję.
	Prostokątny
	Okrągła

Wymiary prostokątnej blachy czołowej

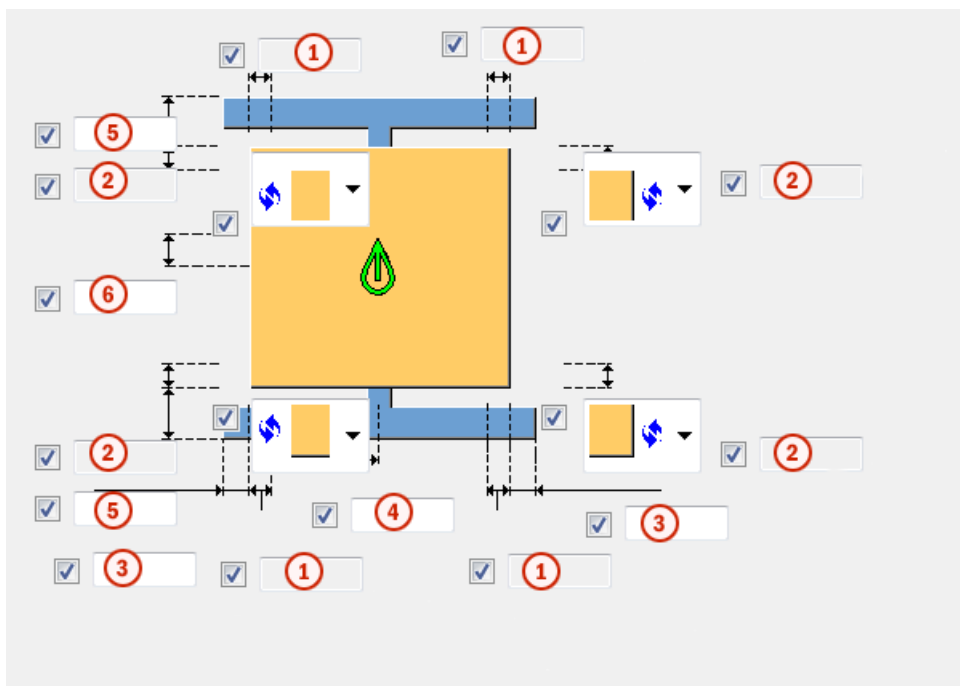

	Opis	Domyślna
1	Poziomy wymiar fazowania. Ta opcja jest niedostępna, jeśli w opcjach fazowania wybrano ustawienie Bez fazowania .	20 mm
2	Pionowy wymiar fazowania. Ta opcja jest niedostępna, jeśli w opcjach fazowania wybrano ustawienie Bez fazowania .	20 mm
3	Odległość pozioma krawędzi blachy czołowej. Ta opcja jest używana tylko wtedy, gdy pole szerokości blachy na zakładce Elementy jest puste.	0 mm
4	Przesunięcie poziome blachy czołowej. Ta opcja jest używana tylko wtedy, gdy w polu wysokości blachy na zakładce Elementy jest wprowadzona wartość.	0 mm
5	Odległość pionowa krawędzi blachy czołowej. Ta opcja jest używana tylko wtedy, gdy pole wysokości blachy na zakładce Elementy jest puste.	10 mm

	Opis	Domyślna
6	Przesunięcie pionowe blachy czołowej. Ta opcja jest używana tylko wtedy, gdy w polu wysokości blachy na zakładce Elementy jest wprowadzona wartość.	0 mm

Fazowania prostokątnej blachy czołowej

Można zdefiniować fazowanie dla każdego narożnika blachy czołowej.

Opcja	Opis
	Domyślna Bez fazowania Ustawienia AutoDefault mogą zmienić tą opcję.
	Bez fazowania
	Fazowanie liniowe
	Fazowanie łukiem wypukłym
	Fazowanie łukiem wklęsłym

Wymiary okrągłej blachy czołowej

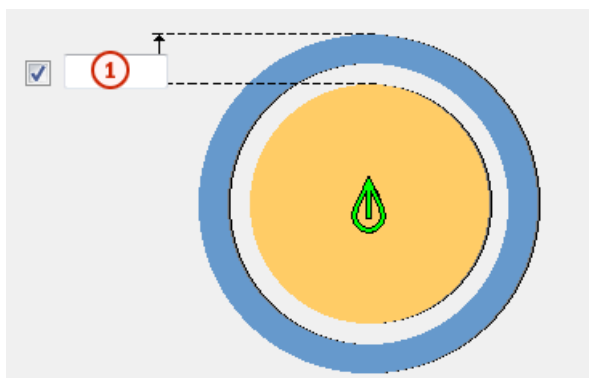

	Opis
1	Odległość krawędzi blachy czołowej.

Zakładka **Elementy**

Na zakładce **Elementy** można określić właściwości blachy czołowej.

Przedrostek

Element	Opis	Domyślna
Blacha czołowa	Grubość, szerokość i wysokość blachy czołowej.	Grubość = 1,5 * (grubość średnicy profilu lub blachy) Szerokość = szerokość profilu lub średnica profilu lub wysokość (opcja „h”) - pierwsza z nich różna od 0. Wysokość = wysokość profilu lub średnica profilu lub 200 mm - pierwsza z nich różna od 0.

Opcja	Opis	Domyślnie
Nr pozycji	Przedrostek i numer początkowy numeru pozycji elementu. Niektóre komponenty mają drugi wiersz pól, w którym można wprowadzić numer pozycji zespołu.	Domyślny numer początkowy elementu jest określony w ustawieniach Komponenty dostępnych po wybraniu menu Plik --> Ustawienia --> Opcje .
Materiał	Klasa materiału.	Domyślny materiał jest określony w polu Materiał elementu w ustawieniach Komponenty dostępnych po wybraniu menu Plik --> Ustawienia --> Opcje .
Nazwa	Ta nazwa będzie widoczna w rysunkach i raportach.	
Klasa	Numer klasy elementu.	

Zakładka Ogólne

Kliknij poniższe łącze, aby uzyskać więcej informacji:

Zakładka Ogólne

Spoiny

Kliknij poniższe łącze, aby uzyskać więcej informacji:

Blacha wzmacniająca rury

Połączenie **Blacha wzmacniająca rurę** tworzy blachę wzmacniającą między elementem głównym a elementem podrzędnym. Element główny musi mieć okrągły profil.

Utworzone obiekty

- Blacha wzmacniająca
- Spoiny

Zastosowania

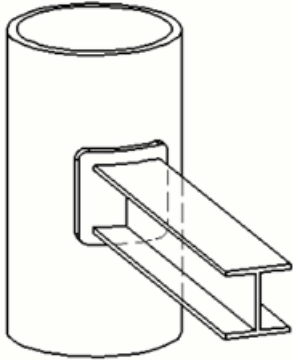
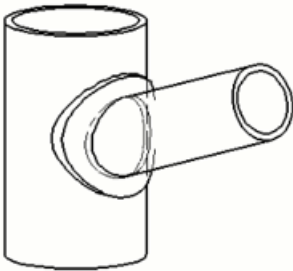
Sytuacja	Opis
	Prostokątna blacha wzmacniająca łącząca słup z belką.
	Okrągła blacha wzmacniająca łącząca słup z belką. Element podrzędny jest skośny.

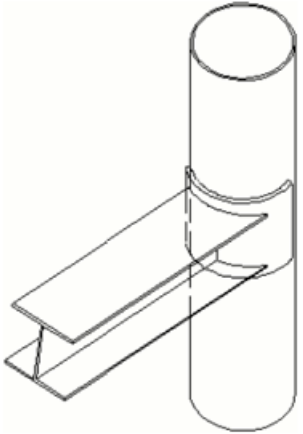
Sytuacja	Opis
	<p>Prostokątna blacha wzmacniająca łącząca słup z belką.</p> <p>Element podrzędny nie pokrywa się z osią.</p>

Kolejność wyboru

1. Wybierz element główny (słup).
2. Wybierz element podrzędny (belkę).

Połączenie zostanie utworzone automatycznie po wybraniu elementu podrzędnego.

Klucz do identyfikacji elementów

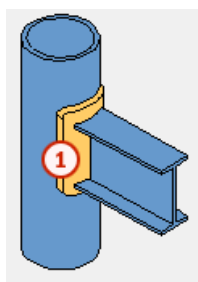

	Element
1	Blacha wzmacniająca

zakładka **Obraz**

Na zakładce **Obraz** można określić typ, pozycję i wymiary blachy wzmacniającej.

Typ blachy wzmacniającej

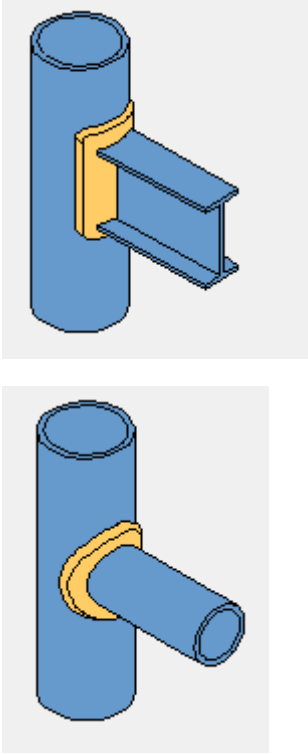
Opcja	Opis
	<p>Wybierz typ blachy wzmacniającej:</p> <ul style="list-style-type: none"> • Prostokątny • Okrągła

Typ szczeliny

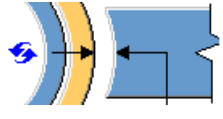
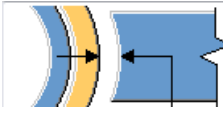
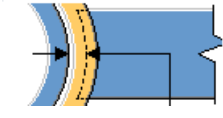
Opcja	Opis
	<p>Domyślna</p> <p>Szczelina między blachą wzmacniającą a elementem podrzędnym.</p> <p>Można zmienić tę opcję za pomocą funkcji Autodefaults.</p>
	<p>Szczelina między blachą wzmacniającą a elementem podrzędnym.</p>
	<p>Szczelina między elementem głównym a elementem podrzędnym.</p>

Wymiar szczeliny

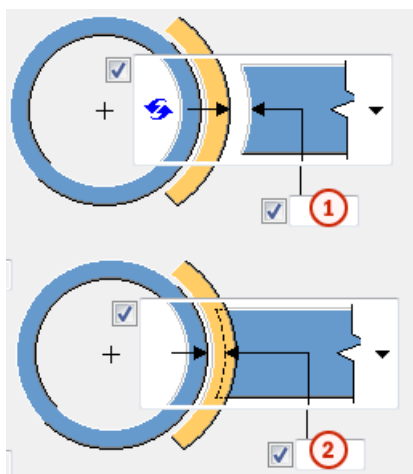

Opis	
1	Szczelina między blachą wzmacniającą a elementem podrzędnym.
2	Szczelina między elementem głównym a elementem podrzędnym.

Cięcie szczeliny

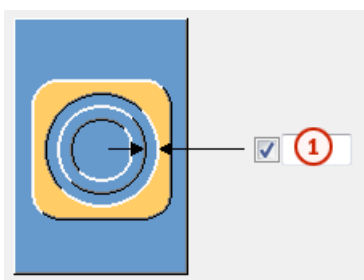

Opis	
1	Cięcie szczeliny między blachą wzmacniającą a elementem podrzędnym.

Wymiary prostokątnej blachy wzmacniającej

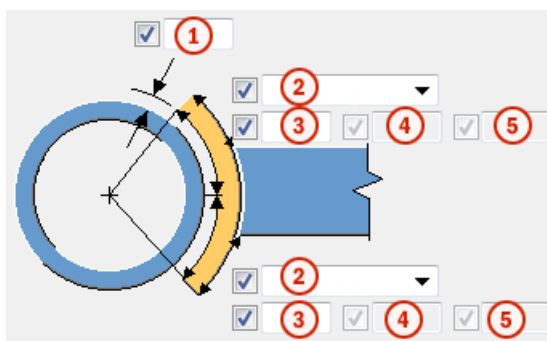

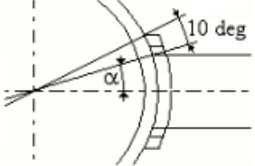
	Opis	Domyślna
1	Odsunięcie blachy wzmacniającej od słupa.	0 mm
2	Typ pomiaru blachy wzmacniającej: <ul style="list-style-type: none"> Kąt (stopnie) Umożliwia zdefiniowanie kąta blachy wzmacniającej w stopniach. Wymiar Umożliwia zdefiniowanie długości łuku blachy wzmacniającej. Krawędź Umożliwia zdefiniowanie długości łuku krawędzi blachy wzmacniającej. 	Kąt
3	Kąt blachy wzmacniającej. Kąt można zwiększać aż do 360 stopni - zwiększanie kąta powoduje obrót wokół elementu głównego.	Kąt + 10 stopni 
4	Wartość wymiaru blachy wzmacniającej. Wartość wymiaru można zwiększać aż do 360 stopni - zwiększanie wartości wymiaru powoduje obrót wokół elementu głównego.	Długość jest równoważna wartości obliczonej wzorem: kąt + 10 stopni.
5	Wartość krawędzi blachy wzmacniającej. Wartość krawędzi można zwiększać aż do 360 stopni - zwiększanie wartości krawędzi powoduje obrót wokół elementu głównego.	Długość jest równoważna wartości obliczonej wzorem: kąt + 10 stopni.

Wymiar zaokrąglenia narożnika prostokątnej blachy

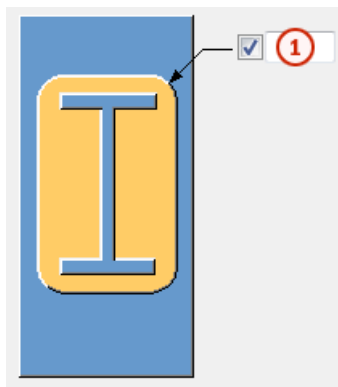

	Opis
1	Wymiar zaokrąglenia narożnika prostokątnej blachy wzmacniającej. W przypadku wartości 0 narożniki nie są tworzone.

Rozszerzenie blachy wzmacniającej w przypadku prostokątnej blachy

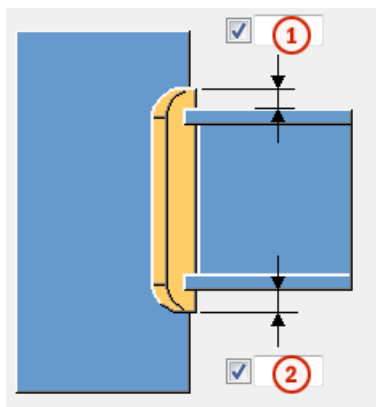

	Opis
1	Wymiar pionowy od górnej krawędzi elementu podrzędnego do górnej krawędzi blachy wzmacniającej.
2	Wymiar pionowy od dolnej krawędzi elementu podrzędnego do dolnej krawędzi blachy wzmacniającej.

Wymiary okrągłej blachy wzmacniającej

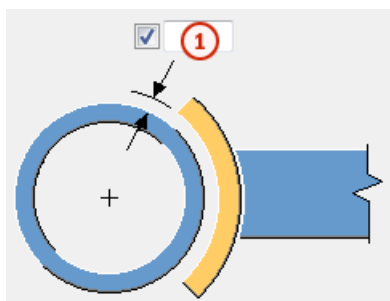

	Opis
1	Odsunięcie blachy wzmacniającej od słupa.

Średnica okrągłej blachy wzmacniającej

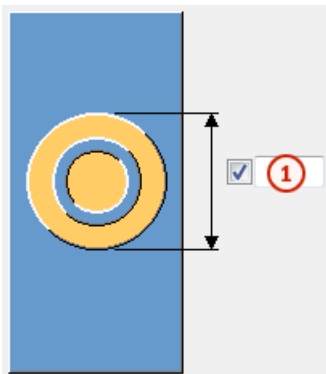

	Opis
1	Średnica okrągłej blachy wzmacniającej.

Zakładka Elementy

Na zakładce **Elementy** można określić pozycję blachy wzmacniającej.

Przedrostek

Przedrostek	Opis
Blacha wzmacniająca	Grubość blachy wzmacniającej.

Opcja	Opis	Domyślnie
Nr pozycji	Przedrostek i numer początkowy numeru pozycji elementu. Niektóre komponenty mają drugi wiersz pól, w którym można wprowadzić numer pozycji zespołu.	Domyślny numer początkowy elementu jest określony w ustawieniach Komponenty dostępnych po wybraniu menu Plik --> Ustawienia --> Opcje .
Materiał	Klasa materiału.	Domyślny materiał jest określony w polu Materiał elementu w ustawieniach Komponenty dostępnych po wybraniu menu Plik --> Ustawienia --> Opcje .
Nazwa	Ta nazwa będzie widoczna w rysunkach i raportach.	

Zakładka Ogólne

Kliknij poniższe łącze, aby uzyskać więcej informacji:

Zakładka Ogólne

Zakładka Obliczenia

Kliknij poniższe łącze, aby uzyskać więcej informacji:

Zakładka Obliczenia

Spoiny

Kliknij poniższe łącze, aby uzyskać więcej informacji:

Blacha pierścieniowa

Połączenie **Blacha pierścieniowa** tworzy blachę pierścieniową. Blacha pierścieniowa może być okrągła, eliptyczna lub kątowna. Połączenie **Blacha pierścieniowa** tworzy spoiny między słupem a blachą pierścieniową.

Utworzone obiekty

- Blacha pierścieniowa
- Spoiny

Zastosowania

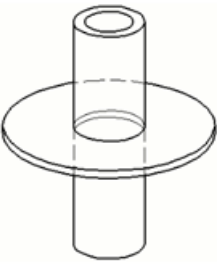
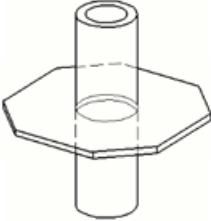
Sytuacja	Opis
	Okrągła blacha pierścieniowa na słupie rurowym.
	Kątowna blacha pierścieniowa na słupie rurowym.

Kolejność wyboru

1. Wybierz element główny (słup).
2. Wybierz pozycję połączenia.
Połączenie jest tworzone automatycznie po wybraniu pozycji.

Klucz do identyfikacji elementów

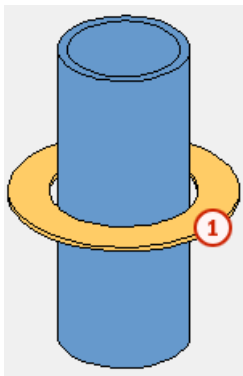

	Element
1	Blacha pierścieniowa

zakładka **Obraz**

Na zakładce **Obraz** można określić kształt i wymiary blachy pierścieniowej w połączeniu **Blacha pierścieniowa**.

Typ blachy pierścieniowej

Opcja	Opis	Domyślna
Blacha pierścieniowa	Wybierz typ blachy pierścieniowej: <ul style="list-style-type: none">• Domyślnie• Okrągła• Eliptyczna• Kątowa	Okrągła

Typ pomiaru blachy pierścieniowej

Opcja	Opis	Domyślnie
Typ pomiaru blachy pierścieniowej	Wybierz sposób pomiaru wymiaru blachy pierścieniowej: <ul style="list-style-type: none">• Domyślnie	Wymiar blachy

Opcja	Opis	Domyślnie
	<ul style="list-style-type: none"> Wymiar blachy Wymiar bezwzględny blachy 	

Kierunek cięcia

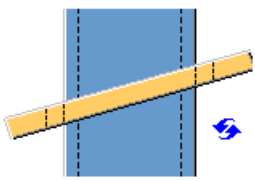
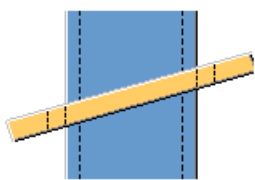
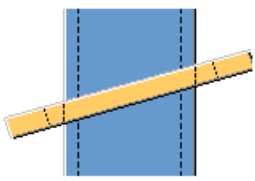

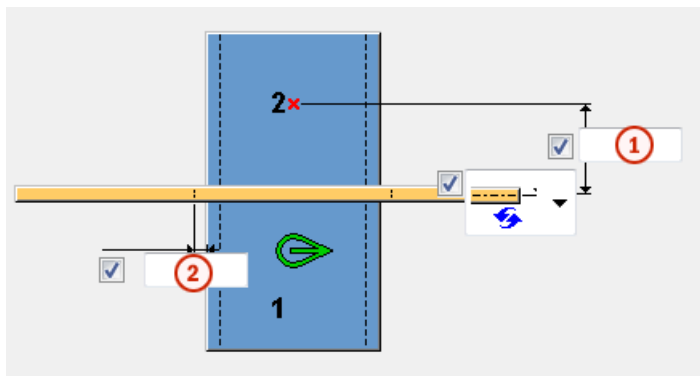

Opcja	Opis
	<p>Domyślna</p> <p>Cięcie jest tworzone wzdłuż elementu głównego.</p> <p>Ustawienia AutoDefault mogą zmienić tę opcję.</p>
	<p>Cięcie jest tworzone wzdłuż elementu głównego.</p>
	<p>Cięcie jest tworzone prostopadle na blasze.</p>

Wymiary odsunięcia blachy pierścieniowej



	Opis
1	Odsunięcie blachy pierścieniowej od wybranego punktu.
2	Szczelina między blachą pierścieniową a zewnętrzną krawędzią elementu głównego.

Pomiar odsunięcia blachy pierścieniowej

Opcja	Opis
	Domyślna Wymiar odsunięcia jest mierzony od osi blachy pierścieniowej. Można zmienić tę opcję za pomocą funkcji Autodefaults.
	Wymiar odsunięcia jest mierzony od osi blachy pierścieniowej.
	Wymiar odsunięcia jest mierzony od dolnej krawędzi blachy pierścieniowej.
	Wymiar odsunięcia jest mierzony od górnej krawędzi blachy pierścieniowej.

Utwórz zespół

Opcja	Opis	Domyślnie
Twórz zespół	Umożliwia zdefiniowanie sposobu włączania elementów do zespołu: <ul style="list-style-type: none"> Domyślnie Tak - wszystkie elementy znajdują się w jednym zespole. Nie - elementy nie są włączane do jednego zespołu. 	Tak

Wymiary okrągłej blachy pierścieniowej

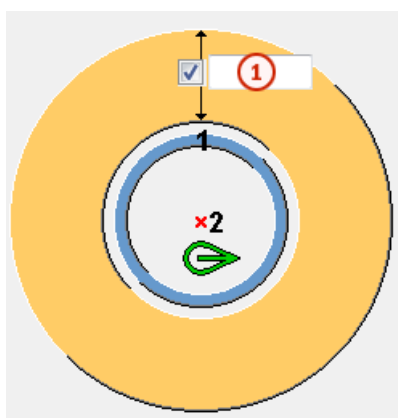

	Opis	Domyślna
1	Wymiar blachy Umożliwia zdefiniowanie minimalnej szerokości blachy pierścieniowej.	200 mm

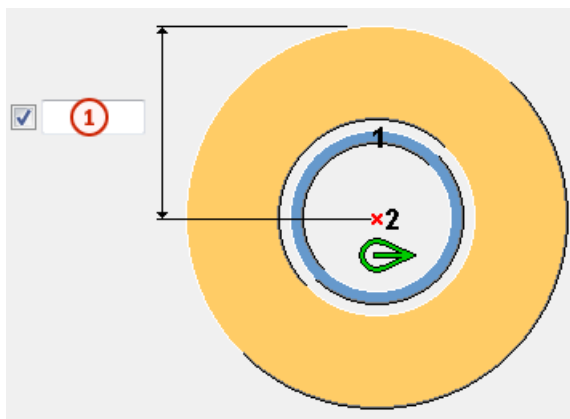

	Opis	Domyślna
1	Wymiar bezwzględny blachy Umożliwia zdefiniowanie bezwzględnej szerokości blachy pierścieniowej od punktu środka.	Minimalna szerokość + szczelina + wysokość elementu / 2

Wymiary eliptycznej blachy pierścieniowej

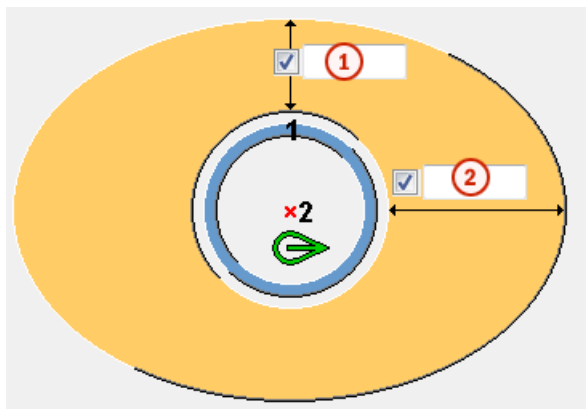

	Opis	Domyślna
1	Szerokość pionowa blachy pierścieniowej.	200 mm
2	Szerokość pozioma blachy pierścieniowej.	200 mm

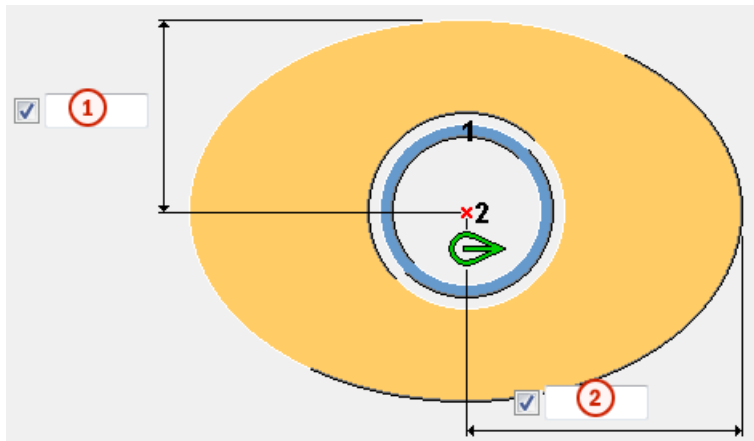

	Opis	Domyślnie
1	Bezwzględna szerokość pionowa blachy pierścieniowej od punktu środka.	Szerokość pionowa + szczelina + wysokość elementu / 2
2	Bezwzględna szerokość pozioma blachy pierścieniowej od punktu środka.	Szerokość pozioma + szczelina + wysokość elementu / 2

Wymiary kątowej blachy pierścieniowej

Dla każdego narożnika można zdefiniować promień.

R1	<input checked="" type="checkbox"/>	<input type="text"/>	R5	<input checked="" type="checkbox"/>	<input type="text"/>
R2	<input checked="" type="checkbox"/>	<input type="text"/>	R6	<input checked="" type="checkbox"/>	<input type="text"/>
R3	<input checked="" type="checkbox"/>	<input type="text"/>	R7	<input checked="" type="checkbox"/>	<input type="text"/>
R4	<input checked="" type="checkbox"/>	<input type="text"/>	R8	<input checked="" type="checkbox"/>	<input type="text"/>

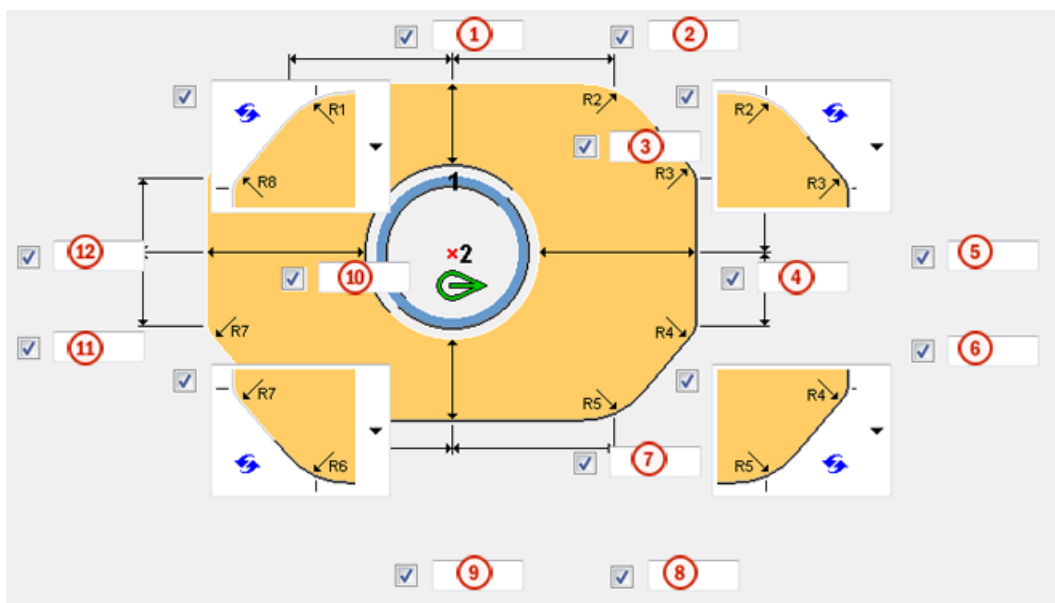

	Opis	Domyślnie
1	Odległość pozioma między promieniem narożnika R1 a wybranym punktem.	150 mm
2	Odległość pozioma między promieniem narożnika R2 a wybranym punktem.	150 mm
3	Odległość pionowa między górną zewnętrzną krawędzią blachy a wewnętrzną krawędzią blachy.	200 mm
4	Odległość pozioma między prawą boczną krawędzią blachy a wewnętrznym środkiem blachy.	200 mm
5	Odległość pionowa między promieniem narożnika R3 a wybranym punktem.	150 mm
6	Odległość pozioma między promieniem narożnika R4 a wybranym punktem.	150 mm
7	Odległość pionowa między dolną zewnętrzną krawędzią blachy a środkiem wewnętrznym blachy.	200 mm
8	Odległość pozioma między promieniem narożnika R5 a wybranym punktem.	150 mm
9	Odległość pozioma między promieniem narożnika R6 a wybranym punktem.	150 mm
10	Odległość pozioma między lewą boczną krawędzią blachy a wewnętrzną krawędzią blachy.	200 mm
11	Odległość pionowa między promieniem narożnika R7 a wybranym punktem.	150 mm

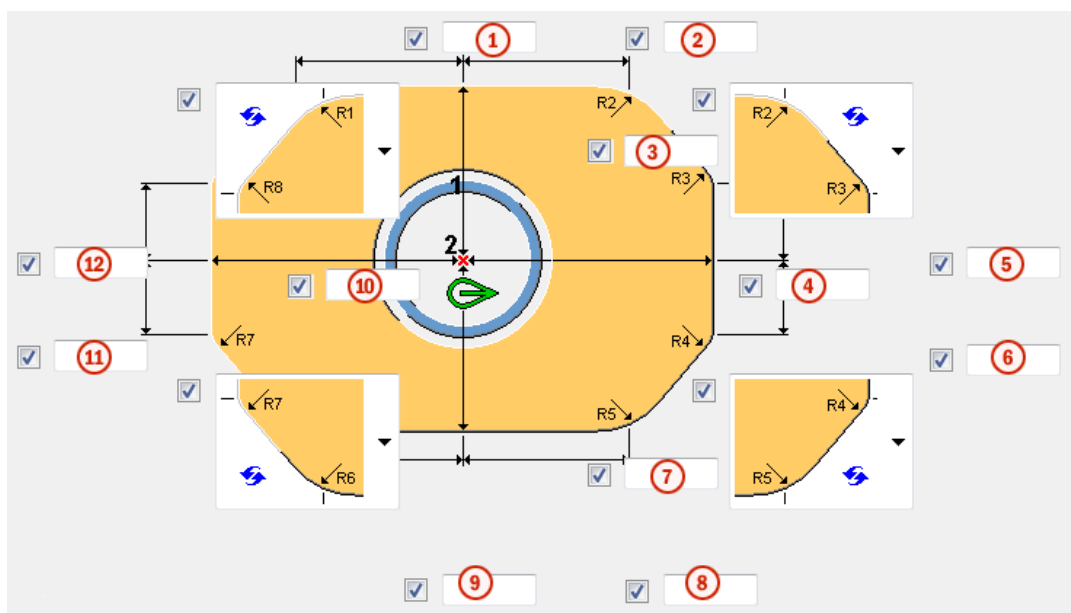

	Opis	Domyślnie
12	Odległość pionowa między promieniem narożnika R8 a wybranym punktem.	150 mm





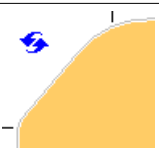
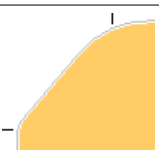

	Opis	Domyślnie
1	Odległość pozioma między promieniem narożnika R1 a wybranym punktem.	150 mm
2	Odległość pozioma między promieniem narożnika R2 a wybranym punktem.	150 mm
3	Bezwzględna odległość pionowa między górną zewnętrzną krawędzią blachy a punktem środka.	Szerokość pionowa + szczelina + wysokość elementu / 2
4	Bezwzględna odległość pozioma między prawą boczną krawędzią blachy a punktem środka.	Szerokość pozioma + szczelina + wysokość elementu / 2
5	Odległość pionowa między promieniem narożnika R3 a wybranym punktem.	150 mm
6	Odległość pozioma między promieniem narożnika R4 a wybranym punktem.	150 mm
7	Bezwzględna odległość pionowa między dolną zewnętrzną krawędzią blachy a punktem środka.	Szerokość pionowa + szczelina + wysokość elementu / 2
8	Odległość pozioma między promieniem narożnika R5 a wybranym punktem.	150 mm





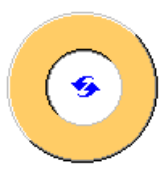
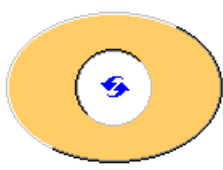
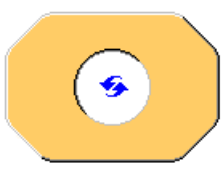

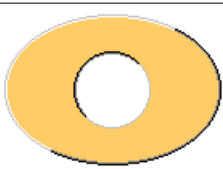
	Opis	Domyślnie
9	Odległość pozioma między promieniem narożnika R6 a wybranym punktem.	150 mm
10	Bezwzględna odległość pozioma między lewą boczną krawędzią blachy a punktem środka.	Szerokość pozioma + szczelina + wysokość elementu / 2
11	Odległość pionowa między promieniem narożnika R7 a wybranym punktem.	150 mm
12	Odległość pionowa między promieniem narożnika R8 a wybranym punktem.	150 mm

Kształt naroża

Opcja	Opis
	Domyślna Dwa wymiary promieniowe Ustawienia AutoDefault mogą zmienić tę opcję.
	Dwa wymiary promieniowe
	Jeden wymiar promieniowy

Blacha pierścieniowa

Opcja (okrągła)	Opcja (eliptyczna)	Opcja (kątowna)	Opis
			Domyślna Jedna blacha pierścieniowa Ustawienia AutoDefault mogą zmienić tę opcję.
			Jedna blacha pierścieniowa

Opcja (okrągła)	Opcja (eliptyczna)	Opcja (kątowna)	Opis
			Dwie blachy półpierścieniowe
			Cztery blachy ćwierćpierścieniowe

Zakładka Elementy

Na zakładce **Elementy** można określić właściwości blachy pierścieniowej.

Przedrostek

Element	Opis	Domyślna
Blacha pierścieniowa	Grubość blachy pierścieniowej.	10 mm

Opcja	Opis	Domyślnie
Nr pozycji	Przedrostek i numer początkowy numeru pozycji elementu. Niektóre komponenty mają drugi wiersz pól, w którym można wprowadzić numer pozycji zespołu.	Domyślny numer początkowy elementu jest określony w ustawieniach Komponenty dostępnych po wybraniu menu Plik --> Ustawienia --> Opcje .
Materiał	Klasa materiału.	Domyślny materiał jest określony w polu Materiał elementu w ustawieniach Komponenty dostępnych po wybraniu menu Plik --> Ustawienia --> Opcje .
Nazwa	Ta nazwa będzie widoczna w rysunkach i raportach.	

Zakładka Fazowania

Na zakładce **Fazowania** można określić właściwości fazowania blachy pierścieniowej.

Wymiary fazowania

W przypadku okrągłych i eliptycznych blach pierścieniowych fazowanie jest tworzone równomiernie wokół zewnętrznego obwodu blachy pierścieniowej. W przypadku kątowych blach pierścieniowych fazowanie jest tworzone w każdym narożniku.

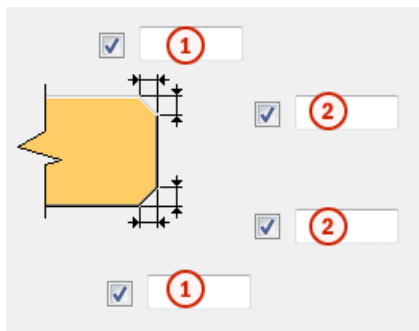

	Opis
1	Wymiar poziomy fazowania.
2	Wymiar pionowy fazowania.

Zakładka Ogólne

Kliknij poniższe łącze, aby uzyskać więcej informacji:

Zakładka Ogólne

Spoiny

Kliknij poniższe łącze, aby uzyskać więcej informacji:

5.6 Połączenia osadzeń

W tej sekcji przedstawiono komponenty, które mogą być używane w połączeniach osadzonych.

- [Seating \(39\) \(strona 1585\)](#)
- [Połączenie kątownikiem ze wstawką \(170\) \(strona 1599\)](#)

Oparcie (39)

Osadzenie (39) łączy głowicę słupa z jedną lub dwiema belkami za pomocą blachy końcowej. Blacha końcowa jest przyspawana do głowicy słupa i przykręcona do dolnej półki elementu podrzędnego.

Utworzone obiekty

- Blacha końcowa
- Żebra
- Śruby
- Podkładki z blachy (opcjonalne)

Zastosowania

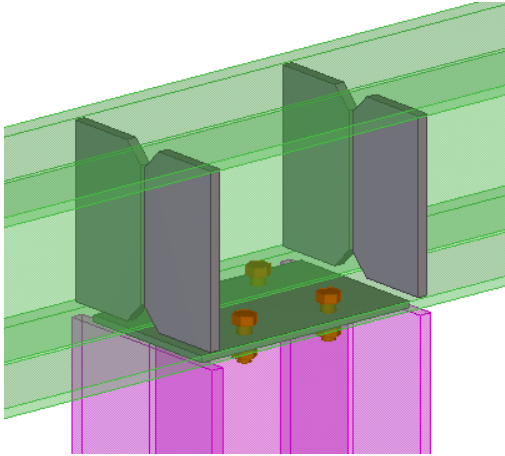
Sytuacja	Opis
	Połączenie osadzone z blachą końcową i żebrami.

Kolejność wyboru

1. Wybierz element główny (słup).
2. Wybierz pierwszy element podrzędny (belkę).
3. Wybierz drugi element podrzędny (belkę).
4. Kliknij środkowym przyciskiem myszy, aby utworzyć połączenie.

Zakładka **Obraz**

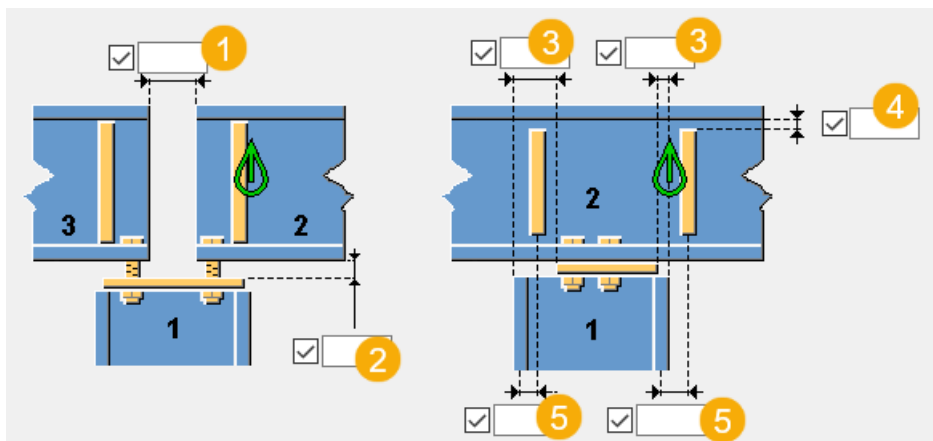

Makro **Obraz** umożliwia określenie rozmiaru i pozycji blachy końcowej oraz żebra.



Opis	
1	Odległość między pierwszym a drugim elementem podrzędnym.
2	Odległość między blachą końcową elementów podrzędnych.
3	Odległość blachy końcowej od krawędzi elementu głównego. Wartości dodatnie powodują przesunięcie krawędzi blachy końcowej bliżej osi słupa i w efekcie zmniejszenie blachy. Wartości ujemne zwiększają wielkość blachy. Wartość domyślna to 10 mm.
4	Szczelina między żebrami a półką belki podrzędnej. Wartość domyślna to 0 mm.
5	Położenie żeber. Domyślnie żebra są umieszczane w tych samych płaszczyznach co półki słupa. Dodatnie wartości odsunięcia powodują przesunięcie żeber w prawo, a wartości ujemne w lewo.

Cięcie na końcu belki

Umożliwia zdefiniowanie sposobu cięcia belki podrzędnej. Belka jest widoczna z boku.

Opcja	Opis
	Domyślnie Kwadrat Można zmienić tę opcję za pomocą funkcji AutoDefault.
	Kwadrat Końce belki podrzędnej są przycinane pod kątem prostym.

Opcja	Opis
	Skos Koniec belki podrzędnej jest przycinany równoległe do krawędzi elementu głównego.

Zakładka Elementy

Makro **Elementy** umożliwia określenie właściwości blachy końcowej, żebra i podkładek z blachy.

Można zdefiniować grubość, szerokość i wysokość blachy końcowej, żebra i blachy podkładowej.

Opcja	Opis
Blacha końcowa	Domyślnie szerokość jest definiowana przez odległość krawędzi poziomych grupy śrub, a wysokość przez odległości krawędzi blachy od lewej i prawej krawędzi słupa. Wartość domyślna grubości blachy końcowej wynosi $0,5 * \text{średnica śruby}$.
Żebra	Domyślnie wysokość jest równa odległości między półkami belki podrzędnej. Jeśli szerokość nie jest podana, wówczas szerokość żebra jest definiowana na podstawie szerokości półki. Wartość domyślna grubości żebra wynosi $1,5 * \text{grubość środnika belki podrzędnej}$ zaokrąglona w górę do wartości: 8, 10, 12, 16, 20, 25, 30, 35, 40, 45 itd.
Podkładki z blachy	Podkładki z blachy to małe prostokątne blachy używane jako podkładki między łbem śruby a półką belki podrzędnej. Jeśli grubość nie jest zdefiniowana, blachy nie są tworzone.

Opcja	Opis	Domyślnie
Nr pozycji	Przedrostek i numer początkowy numeru pozycji elementu. Niektóre komponenty mają drugi wiersz pól, w którym można wprowadzić numer pozycji zespołu.	Domyślny numer początkowy elementu jest określony w ustawieniach Komponenty dostępnych po wybraniu menu Plik --> Ustawienia --> Opcje .
Materiał	Klasa materiału.	Domyślny materiał jest określony w polu Materiał elementu w ustawieniach Komponenty

Opcja	Opis	Domyślnie
		dostępnych po wybraniu menu Plik --> Ustawienia --> Opcje .
Nazwa	Ta nazwa będzie widoczna w rysunkach i raportach.	

Zakładka Parametry

Makro **Parametry** umożliwia określenie wymiarów fazowania i typu oraz orientacji blachy końcowej i żebra.

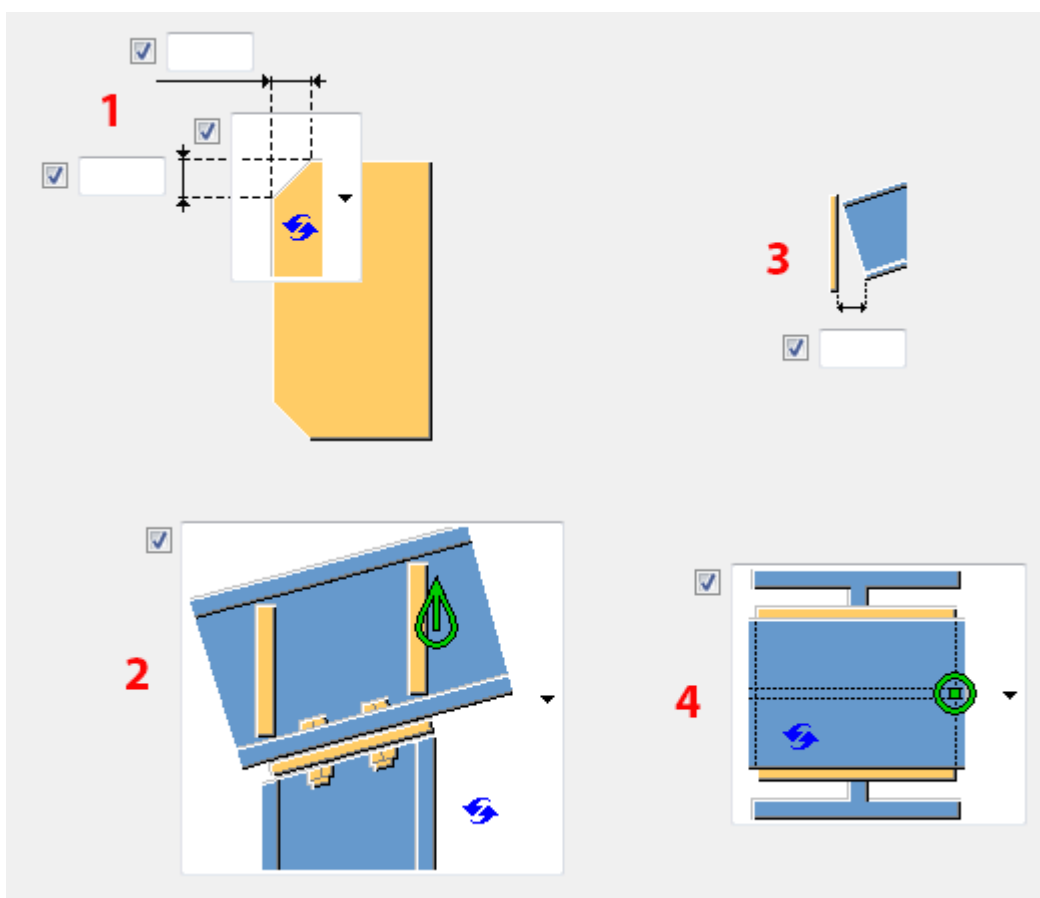

Opis	
1	<p>Typ fazowania i wymiary.</p> <p>W przypadku wybrania opcji Bez fazowania  może dojść do kolizji między żebrzem a zaokrągleniem profilu I.</p> <p>Ponadto można zdefiniować pionowe i poziome wymiary fazowania. W przypadku wybrania fazowania łukowego wymiarem poziomym jest promień, a wymiar pionowy nie ma znaczenia.</p>
2	Umożliwia wybranie, czy żebra mają być prostopadłe czy równoległe do półki belki podrzędnej.
3	<p>Wielkość odstępu przy blasze końcowej.</p> <p>Można określić wartość graniczną szczeliny między blachą końcową a elementem podrzędnym lub głównym. W sytuacji, gdy belka jest lekko zakrzywiona lub nachylona, za pomocą szczeliny można zdecydować, czy kąt na końcu belki jest na tyle mały, że koniec można potraktować jako prosty.</p> <p>Jeśli rzeczywista wielkość odstępu jest mniejsza niż ta wartość, koniec belki jest prosty.</p> <p>W przypadku szczeliny większej niż ta wartość koniec belki jest mocowany do blachy końcowej.</p>
4	Umożliwia wybranie orientacji blachy końcowej.

Zakładka Śruby

Makro **Śruby** umożliwia określenie właściwości śruby.

Wymiary grupy śrub

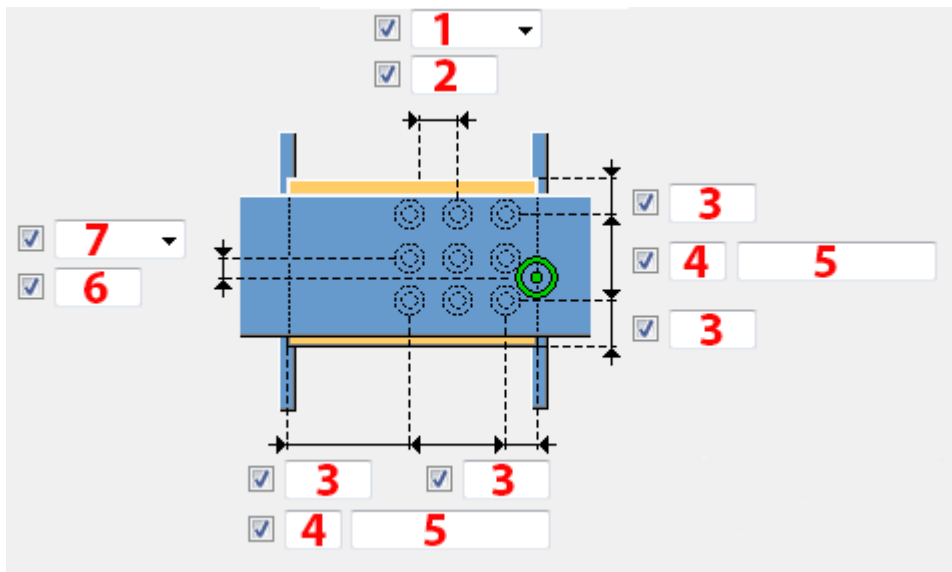

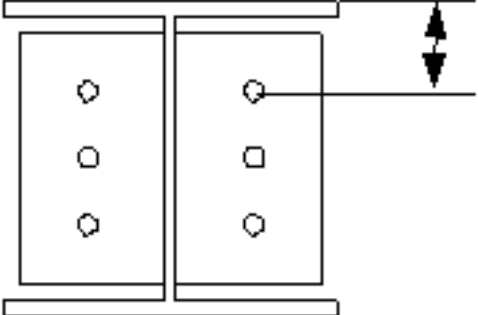
<p>1</p>	<p>Umożliwia wybranie sposobu mierzenia wymiarów pozycji pionowej grupy śrub.</p> <ul style="list-style-type: none"> • Na górze: od górnej krawędzi elementu podrzędno do śruby najbliższej góry. 
-----------------	-------------------------------------------------------------------------------------------------------------------------------------------------------------------------------------------------------------------------------------------------------------------------------------------------------------

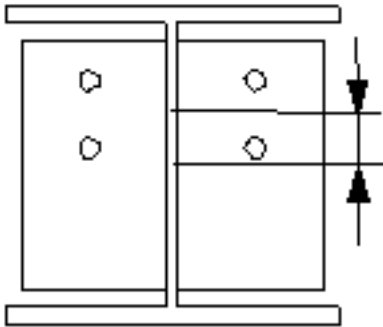
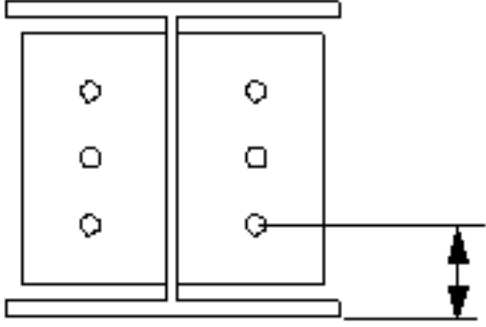
	<ul style="list-style-type: none"> • Środek: od osi śrub do osi elementu podrzędnego.  <ul style="list-style-type: none"> • Poniżej: od dolnej krawędzi elementu podrzędnego do śruby najbliższej dołu. 
2	Wymiar pozycji pionowej grupy śrub.
3	Odległość od krawędzi śruby. odległość od krawędzi to odległość od środka śruby do krawędzi elementu.
4	Liczba śrub.
5	Rozstaw śrub. Wartości rozstawu śrub należy oddzielać spacją. Należy wprowadzić wartość każdej odległości między śrubami. Na przykład w przypadku 3 śrub należy wprowadzić 2 wartości.
6	Wymiary pozycji poziomej grupy śrub.

7 Umożliwia wybranie sposobu mierzenia wymiarów pozycji poziomej grupy śrub.

- **Lewy:** od lewej krawędzi elementu podrzędnego do śruby najbliższej lewej strony.

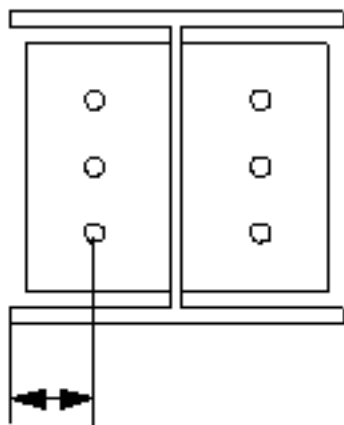

- **Środek:** od osi elementu podrzędnego do osi śrub.

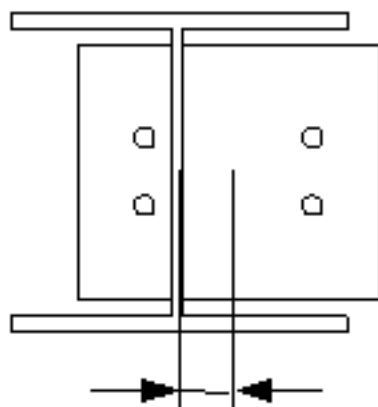

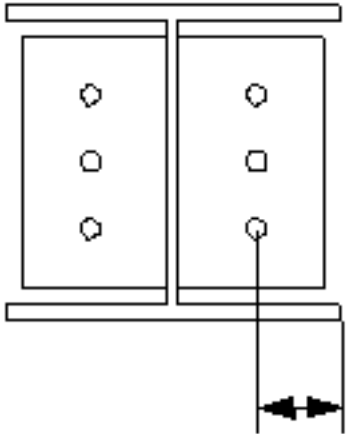
	<ul style="list-style-type: none"> • Prawy: od prawej krawędzi elementu podrzędnego do śruby najbliższej prawej strony. 
--	---------------------------------------------------------------------------------------------------------------------------------------------------------------------------------------------------------------------------------

Podstawowe właściwości śruby

Opcja	Opis	Domyślnie
Rozmiar śruby	Średnica śruby.	Dostępne rozmiary są zdefiniowane w katalogu zespołów śrub.
Norma śruby	Norma śruby używana w komponencie.	Dostępne normy są zdefiniowane w katalogu zespołów śrub.
Tolerancja	Odstęp między śrubą a otworem.	
Gwint w materiale	Umożliwia zdefiniowanie, czy gwint może się znajdować w elementach przykręcanych, gdy używane są śruby z trzonem. To ustawienie nie wywiera efektu, gdy używane są śruby z pełnym gwintem.	Tak
Budowa/Warsztat	Położenie, w którym należy przymocować śruby.	Budowa

Otwory podłużne

Istnieje możliwość zdefiniowania otworów owalnych, powiększonych lub gwintowanych.



Opcja	Opis	Domyślnie
1	Wymiar pionowy otworu owalnego.	0 — okrągły otwór.
2	Wymiar poziomy otworu owalnego lub naddatek dla otworów powiększonych.	0 — okrągły otwór.
Typ otworu	<p>Owalny tworzy otwory owalne.</p> <p>Powiększony tworzy otwory powiększone lub gwintowane.</p> <p>Brak otworu powoduje, że otwory nie są tworzone.</p>	
Obróć otwory	Gdy typ otworu jest ustawiony na Owalny , ta opcja obraca otwory owalne.	
Owalne otwory w	Elementy, w których są tworzone otwory owalne. Dostępne opcje zależą od komponentu.	

Zespół śrub

Zaznaczenie pól wyboru pozwala określić, które obiekty komponentu (śruba, podkładki i nakrętki) mają być używane w zespole śruby.

Aby utworzyć sam otwór, należy usunąć zaznaczenie wszystkich pól wyboru.

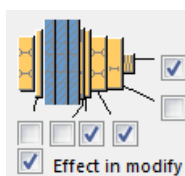

Aby zmienić zespół śruby w istniejącym komponentcie, należy zaznaczyć pole wyboru **Wynik modyfikacji** i kliknąć **Zmień**.

Zwiększenie długości śruby

Umożliwia zdefiniowanie, o ile ma zostać zwiększona długość śruby. Tej opcji można na przykład użyć, gdy malowanie wymaga zwiększenia długości śruby.



Rozmieszczenie śrub

Opcja	Opis
	Domyślnie Rozmieszczenie równoległe Można zmienić tę opcję za pomocą funkcji AutoDefault.
	Rozmieszczenie równoległe
	Typ rozmieszczenia na przemian 1
	Typ rozmieszczenia na przemian 2
	Typ rozmieszczenia na przemian 3
	Typ rozmieszczenia na przemian 4

Zakładka Otwory

Makro **Otwory** umożliwia określenie otworów pod ocynk w blasze końcowej.

Opcja	Opis
Norma śruby	Wybierz normę śruby.
Typ śruby	Wybierz typ śruby w celu określenia położenia, do którego mają być dołączone śruby.

Liczba otworów

Środkiem grupy otworów jest punkt środkowy belki oraz punkt środkowy wstawki, jeśli wstawka istnieje. Grupy otworów składają się z 0, 1, 2 lub 4 otworów.

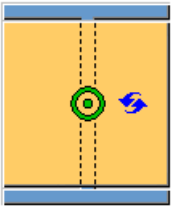
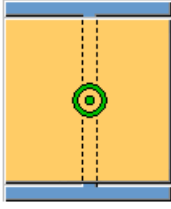
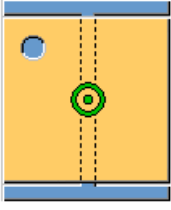
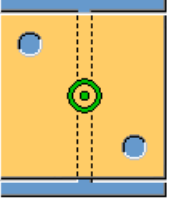
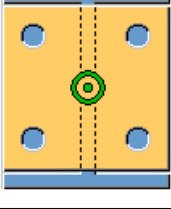
Opcja	Opis
	<p>Domyślnie Brak otworów</p> <p>Można zmienić tę opcję za pomocą funkcji AutoDefault.</p>
	<p>Brak otworów</p>
	<p>1 otwór</p>
	<p>2 otwory</p>
	<p>4 otwory</p>

Pozycje otworów

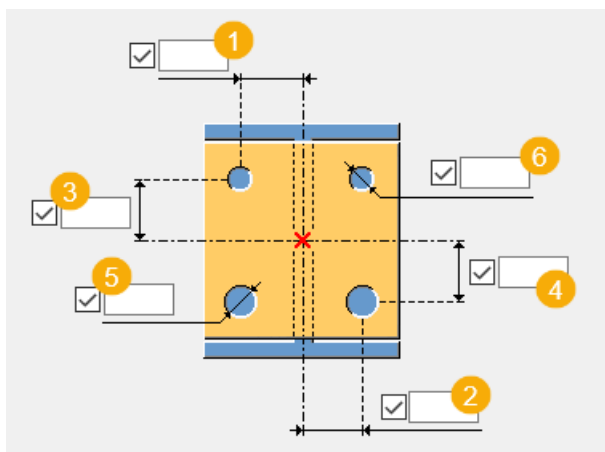

	Opis
1	Odległość pozioma między środkiem belki podrzędnej a górnym otworem.
2	Odległość pozioma między środkiem belki podrzędnej a dolnym otworem.
3	Odległość pionowa między środkiem belki podrzędnej a górnym otworem.
4	Odległość pionowa między środkiem belki podrzędnej a dolnym otworem.
5	Średnica dolnego otworu.
6	Średnica górnego otworu.

Zakładka Ogólne

Kliknij poniższe łącze, aby uzyskać więcej informacji:

[Zakładka Ogólne](#)

Zakładka Projekt

Kliknij poniższe łącze, aby uzyskać więcej informacji:

[Zakładka Projekt](#)

Zakładka Obliczenia

Kliknij poniższe łącze, aby uzyskać więcej informacji:

[Zakładka Obliczenia](#)

Spoiny

Kliknij poniższe łącze, aby uzyskać więcej informacji:

Połączenie kątownikiem ze wstawką (170)

Kątownik ze wstawką (170) łączy belkę ze słupem poprzez osadzenie kątownikiem. Kątowniki można umieszczać przy górnej półce, przy dolnej półce lub jednocześnie przy tych obydwu półkach belki podrzędnej. Żebra mogą być przyspawane do kątowników osadzenia. Żebra środника można również dodać do belki podrzędnej.

Utworzone obiekty

- Połączenie kątownikami (1 lub 2)
- Żebra osadzenia (opcjonalnie)
- Żebra środnika (opcjonalnie)
- Śruby
- Spoiny
- Cięcia

Zastosowania

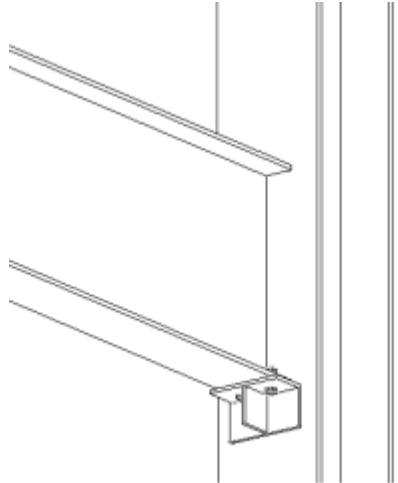
Sytuacja	Opis
	Osadzenie belki z żebrami.

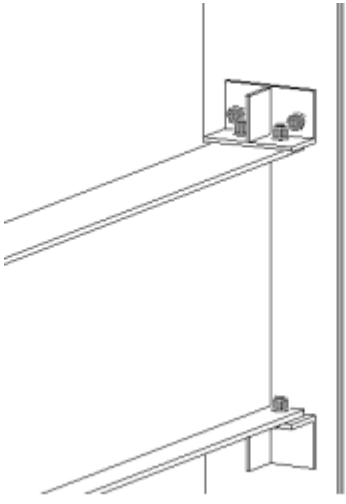
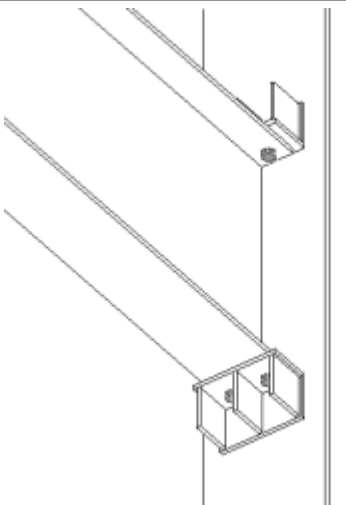
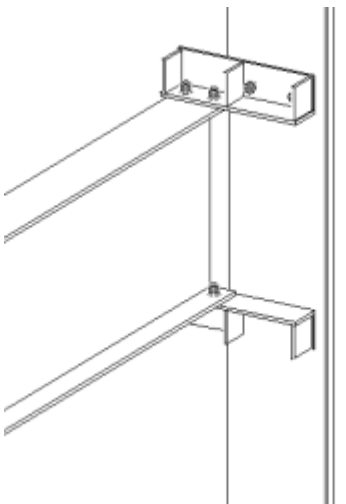
Sytuacja	Opis
	<p>Góra i dół osadzenia belki z żebrami. Różne opcje skręcania.</p>
	<p>Osadzenie belki. Opcje żeber wielokrotnych.</p>
	<p>Osadzenie belki. Odsunięty element podrzędny.</p>

Kolejność wyboru

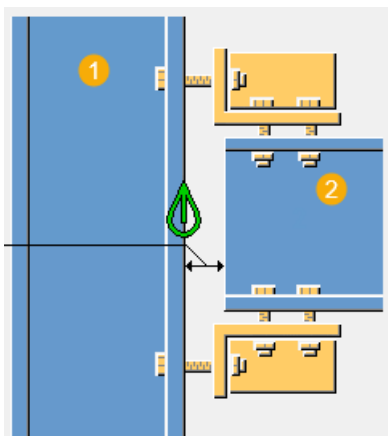

1. Wybierz element główny (słup).
2. Wybierz element podrzędny (belkę).

Połączenie zostanie utworzone automatycznie po wybraniu elementu podrzędnego.

Klucz do identyfikacji elementów

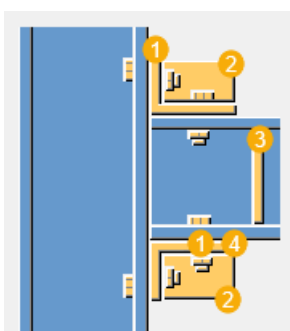

	Element
1	Połączenie kątownikiem
2	Żebro osadzenia
3	Żebro środknika
4	Dolna blacha osadzenia

zakładka Obraz

Na zakładce **Obraz** można określić szczeliny między kątownikami a elementami głównym i podrzędnym.

Wymiary

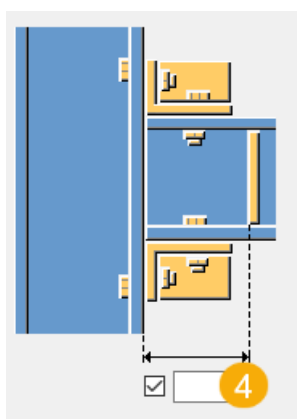
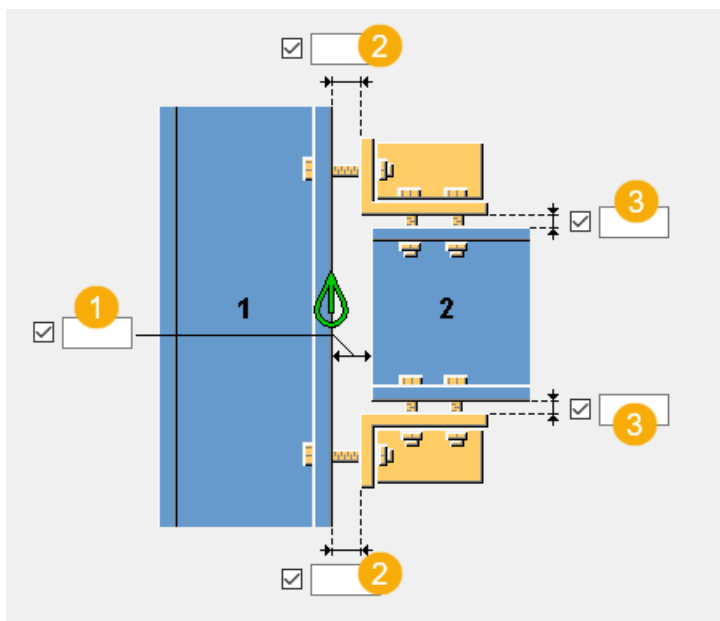

1	Szczelina między elementem głównym a podrzędnym.	GENERAL / beamedge (0.5") 20 mm
2	Szczelina między profilem kątowym a elementem głównym.	0
3	Szczelina między profilem kątowym a elementem podrzędnym.	0
4	Odległość żebra środkowego belki podrzędnej od czoła elementu głównego.	

UWAGA Te informacje dotyczą wyłącznie środowiska obsługującego jednostki brytyjskie. Wartości domyślne GENERAL znajdują się w

pliku `joints.def` umieszczonym w folderze systemowym - można je modyfikować stosownie do potrzeb.

Zakładka **Elementy**

Na zakładce **Elementy** można określić żebra, połączenie kątownikiem lub blachę dolną.

Elementy

Opcja	Opis
Górne żebro Dolne żebro	Grubość, szerokość i wysokość żebra. Wartości domyślne wysokości i szerokości są oparte na wymiarach wybranego profilu lub wybranej blachy dolnej. Domyślna grubość żebra wynosi 10 mm. Wartość domyślna z pliku <code>joints.def</code> wynosi <code>GENERAL/shearplatethk</code> (0.375").
Blacha dolna	Gdy zamiast profilu osadzenia wymagane jest utworzenie blachy osadzenia, należy wprowadzić wartości grubości i szerokości.
Profil	Wybierz profil osadzenia z katalogu profili. Domyślny profil kątownika to L150*100*10 lub L4X4X3/8 . Wartość domyślna z pliku <code>joints.def</code> to <code>GENERAL / lsize</code> .

Opcja	Opis	Domyślnie
Nr pozycji	Przedrostek i numer początkowy numeru pozycji elementu. Niektóre komponenty mają drugi wiersz pól, w którym można wprowadzić numer pozycji zespołu.	Domyślny numer początkowy elementu jest określony w ustawieniach Komponenty dostępnych po wybraniu menu Plik --> Ustawienia --> Opcje .
Materiał	Klasa materiału.	Domyślny materiał jest określony w polu Materiał elementu w ustawieniach Komponenty dostępnych po wybraniu menu Plik --> Ustawienia --> Opcje .





Opcja	Opis	Domyślnie
Nazwa	Ta nazwa będzie widoczna w rysunkach i raportach.	

Zakładka Parametry





Zakładka **Parametry** umożliwia określenie pozycji profilu osadzenia. Profile osadzenia przenoszą obciążenia elementu podrzędnego. Kątowniki osadzenia mogą się znajdować przy górnej półce, przy dolnej półce albo przy obu półkach elementu podrzędnego. Kątownik osadzenia może być usztywniony i przykręcony lub przyspawany do elementu głównego i podrzędnego.

Podcinanie

Belka podrzędna podczas tworzenia połączenia ze środkiem elementu głównego może być dopasowana do środka i podcięta przez półki elementu głównego.





Opcja	Opis
	Domyślna Dopasowany i podcięty Ustawienia AutoDefault mogą zmienić tę opcję.
	Dopasowany i podcięty Element podrzędny jest dopasowany i podcięty.
	Dopasowany Element podrzędny jest dopasowany, ale nie jest podcięty.
	Podcięty Element podrzędny jest podcięty, ale nie jest dopasowany.
	Żadne Element podrzędny nie jest ani podcięty, ani dopasowany.





Pozycja osadzenia

Opcja	Opis
	Domyślna Dół Ustawienia AutoDefault mogą zmienić tę opcję.
	Góra Tworzy osadzenie przy górnej powierzchni elementu podrzędnego.
	Dół Tworzy osadzenie przy dolnej powierzchni elementu podrzędnego.
	Oba Tworzy dwa osadzenia: jedno przy górnej, a drugie przy dolnej powierzchni elementu podrzędnego.

Przymocowanie kątownika osadzenia

Kątownik osadzenia znajduje się przy górnej lub przy dolnej powierzchni elementu podrzędnego.

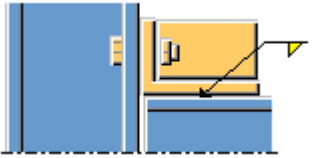
Opcja górnego kątownika osadzenia	Opcja dolnego kątownika osadzenia	Opis
		Domyślnie Połączenie śrubowe Kątownik osadzenia jest przykręcony do elementu głównego i elementu podrzędnego. Można zmienić tę opcję za pomocą funkcji AutoDefault.
		Połączenie śrubowe Kątownik osadzenia jest przykręcony do elementu głównego i elementu podrzędnego.

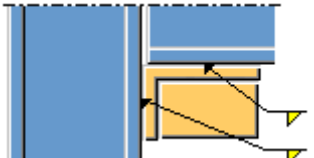
Opcja górnego kątownika osadzenia	Opcja dolnego kątownika osadzenia	Opis
		Połączenie spawane- śrubowe Kątownik osadzenia jest przyspawany do elementu głównego i przykręcony do elementu podrzędnego.
		Połączenie śrubowe- spawane Kątownik osadzenia jest przykręcony do elementu głównego i przyspawany do elementu podrzędnego.
		Połączenie spawane Kątownik osadzenia jest przyspawany do elementu głównego i elementu podrzędnego.

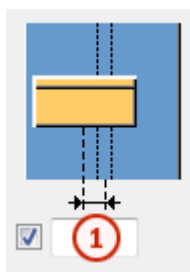

Odsunięcie kątownika osadzenia







	Opis
1	Odsunięcie poziome kątownika osadzenia od osi elementu głównego.

Obrót kątownika osadzenia



Opcja	Opis
	Domyślna Kątownik osadzenia nie jest obracany. Ustawienia AutoDefault mogą zmienić tę opcję.







Opcja	Opis
	Kątownik osadzenia nie jest obracany.
	Profil osadzenia jest obracany o 90 stopni w poziomie. Aby usztywnić obrócony kątownik, należy wybrać opcję Środek z listy Pozycja żebra pośredniego .
	Używa blachy dolnej jako osadzenia zamiast kątownika.

Orientacja kątownika osadzenia





Opcja	Opis
	Domyślnie Dłuższe ramię kątownika osadzenia jest połączone z elementem podrzędnym. Można zmienić tę opcję za pomocą funkcji AutoDefault.
	Dłuższe ramię kątownika osadzenia jest połączone z elementem podrzędnym.
	Dłuższe ramię kątownika osadzenia jest połączone z elementem głównym.
	Automatycznie Dłuższe ramię kątownika osadzenia jest połączone z tym elementem, w którym śruby sięgają najdalej od narożnika kątownika osadzenia.

Typ żebra

Opcja	Opcja	Opis
		Domyślnie Prostokątna blacha usztywniająca Ustawienia AutoDefault mogą zmienić tę opcję.

Opcja	Opcja	Opis
		Prostokątna blacha usztywniająca
		Trójkątna blacha usztywniająca
		Kształt żebra jest określany przez linię łączącą końce ramion kątownika osadzenia.

Pozycja bocznych żeber

Opcja	Opis
	Domyślnie Boczne żebra nie są tworzone. Można zmienić tę opcję za pomocą funkcji AutoDefault.
	Boczne żebra nie są tworzone.
	Żebra są tworzone po bliższej stronie.
	Żebra są tworzone po dalszej stronie.
	Żebra są tworzone po bliższej i dalszej stronie.

Pozycja środkowego żebra

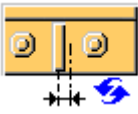
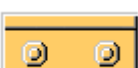
Opcja	Opis
	Domyślnie Zgodnie ze śrubami Można zmienić tę opcję za pomocą funkcji AutoDefault.
	Środkowa blacha usztywniająca nie jest tworzona.

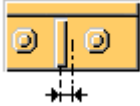

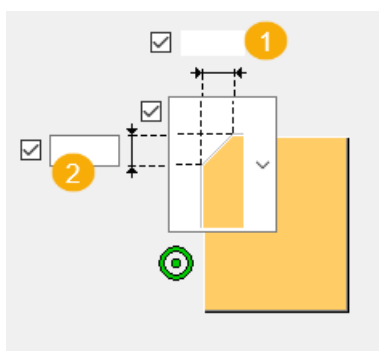
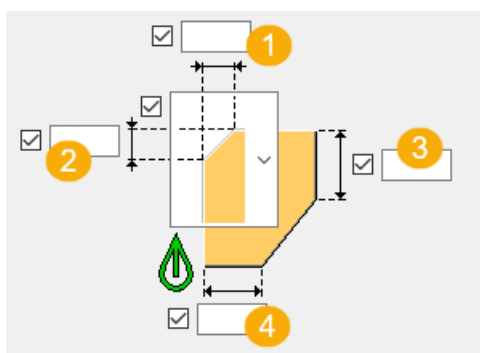

Opcja	Opis
	<p>Środkowe żebra</p> <p>Blacha usztywniająca jest umieszczana pośrodku kątownika osadzenia.</p> <p>Wpisz liczbę żeber środkowych w polu Liczba żeber środkowych.</p> <p>Żebra wielokrotne są wyśrodkowane i rozmieszczone w jednakowych odstępach.</p>
	<p>Zgodnie ze śrubami</p> <p>Blacha usztywniająca jest umieszczana między śrubami, pośrodku odstępu między nimi.</p> <p>Domyślnie żebro jest tworzone między każdą parą śrub.</p> <p>Liczbę środkowych żeber należy wprowadzić w polu poniżej opcji Zgodnie ze śrubami.</p>

Wymiary fazowania



	Opis	Domyślna
1	Wymiar poziomy fazowania blachy żebra.	Równy zaokrągleniu kątownika.
2	Wymiar pionowy fazowania blachy żebra.	Równy zaokrągleniu kątownika.
3	Wymiar pionowy linii cięcia kształtu blachy żebra.	
4	Wymiar poziomy linii cięcia kształtu blachy żebra.	

Typ fazowania

Opcja	Opis
	Domyślnie Bez fazowania Można zmienić tę opcję za pomocą funkcji AutoDefault.
	Bez fazowania
	Fazowanie liniowe
	Fazowanie łukiem wypukłym
	Fazowanie łukiem wklęsłym

Zakładka Śruby P

Na zakładce **Śruby P** można określić właściwości śrub łączących połączenie kątownikiem z elementem głównym.

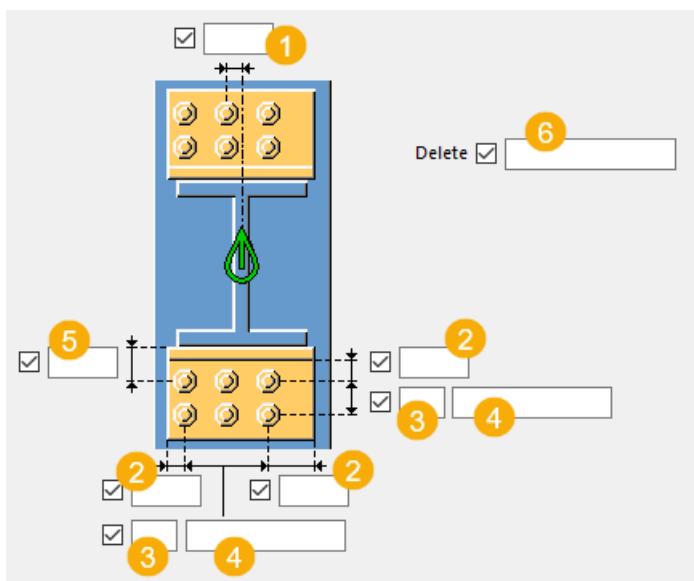

	Opis
1	Wymiary pozycji poziomej grupy śrub. Wymiar definiuje się od osi belki podrzędnej.
2	Odległość od krawędzi śruby. odległość od krawędzi to odległość od środka śruby do krawędzi elementu.
3	Liczba śrub.
4	Rozstaw śrub. Wartości rozstawu śrub należy oddzielać spacją. Należy wprowadzić wartość każdej odległości między śrubami. Na przykład w przypadku 3 śrub należy wprowadzić 2 wartości.
5	Wymiar pozycji pionowej grupy śrub. Wymiar definiuje się od dołu belki podrzędnej.
6	Umożliwia zdefiniowanie śrub, które mają być usunięte z grupy śrub. Wprowadzane numery śrub przeznaczonych do usunięcia należy oddzielać spacją. Numery śrub liczy się od lewej do prawej i od góry do dołu.

Podstawowe właściwości śruby

Opcja	Opis	Domyślnie
Rozmiar śruby	Średnica śruby.	Dostępne rozmiary są zdefiniowane w katalogu zespołów śrub.

Opcja	Opis	Domyślnie
Norma śruby	Norma śruby używana w komponencie.	Dostępne normy są zdefiniowane w katalogu zespołów śrub.
Tolerancja	Odstęp między śrubą a otworem.	
Gwint w materiale	Umożliwia zdefiniowanie, czy gwint może się znajdować w elementach przykręcanych, gdy używane są śruby z trzonem. To ustawienie nie wywiera efektu, gdy używane są śruby z pełnym gwintem.	Tak
Budowa/Warsztat	Położenie, w którym należy przymocować śruby.	Budowa

Otwory owalne

Istnieje możliwość zdefiniowania otworów owalnych, powiększonych lub gwintowanych.

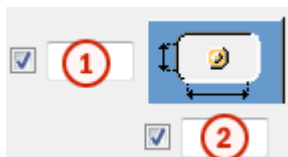

Opcja	Opis	Domyślnie
1	Wymiar pionowy otworu owalnego.	0 — okrągły otwór.
2	Wymiar poziomy otworu owalnego lub naddatek dla otworów powiększonych.	0 — okrągły otwór.
Typ otworu	Owalny tworzy otwory owalne. Powiększony tworzy otwory powiększone lub gwintowane. Brak otworu powoduje, że otwory nie są tworzone.	

Opcja	Opis	Domyślnie
Obróć otwory	Gdy typ otworu jest ustawiony na Owalny , ta opcja obraca otwory owalne.	
Owalne otwory w	Elementy, w których są tworzone otwory owalne. Dostępne opcje zależą od komponentu.	

Zespół śrub

Zaznaczenie pól wyboru pozwala określić, które obiekty komponentu (śruba, podkładki i nakrętki) mają być używane w zespole śruby.

Aby utworzyć sam otwór, należy usunąć zaznaczenie wszystkich pól wyboru.

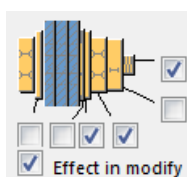

Aby zmienić zespół śruby w istniejącym komponentcie, należy zaznaczyć pole wyboru **Wynik modyfikacji** i kliknąć **Zmień**.



Zwiększenie długości śruby

Umożliwia zdefiniowanie, o ile ma zostać zwiększona długość śruby. Tej opcji można na przykład użyć, gdy malowanie wymaga zwiększenia długości śruby.



Rozmieszczanie śrub

Opcja	Opis
	Domyślnie Rozmieszczenie równoległe Można zmienić tę opcję za pomocą funkcji AutoDefault.
	Rozmieszczenie równoległe
	Typ rozmieszczenia na przemian 1
	Typ rozmieszczenia na przemian 2

Opcja	Opis
	Typ rozmieszczenia na przemian 3
	Typ rozmieszczenia na przemian 4

Zakładka Śruby S

Na zakładce **Śruby S** można określić właściwości śrub łączących połączenie kątownikiem z elementem podrzędnym.

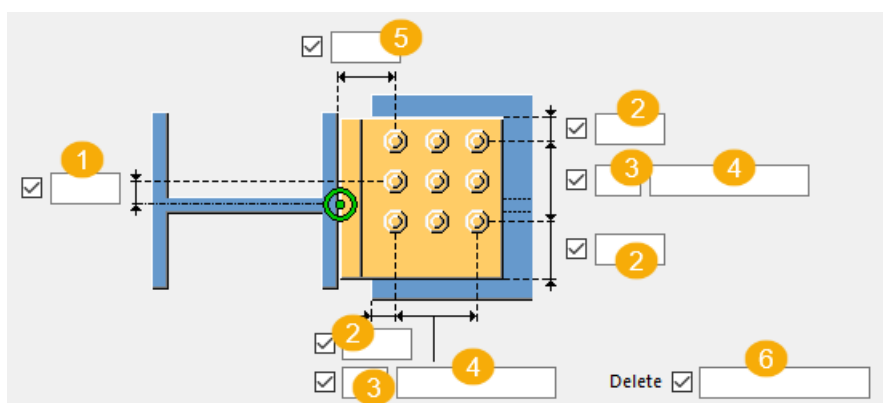

	Opis
1	Wymiar pozycji pionowej grupy śrub. Wymiar definiuje się od osi belki podrzędnej.
2	Odległość od krawędzi śruby. odległość od krawędzi to odległość od środka śruby do krawędzi elementu.
3	Liczba śrub.
4	Rozstaw śrub. Wartości rozstawu śrub należy oddzielać spacją. Należy wprowadzić wartość każdej odległości między śrubami. Na przykład w przypadku 3 śrub należy wprowadzić 2 wartości.
5	Wymiary pozycji poziomej grupy śrub. Wymiar definiuje się od dołu belki podrzędnej.
6	Umożliwia zdefiniowanie śrub, które mają być usunięte z grupy śrub. Wprowadzane numery śrub przeznaczonych do usunięcia należy oddzielać spacją. Numery śrub liczy się od lewej do prawej i od góry do dołu.

Podstawowe właściwości śruby

Opcja	Opis	Domyślnie
Rozmiar śruby	Średnica śruby.	Dostępne rozmiary są zdefiniowane w katalogu zespołów śrub.
Norma śruby	Norma śruby używana w komponencie.	Dostępne normy są zdefiniowane w katalogu zespołów śrub.
Tolerancja	Odstęp między śrubą a otworem.	
Gwint w materiale	Umożliwia zdefiniowanie, czy gwint może się znajdować w elementach przykręcanych, gdy używane są śruby z trzonem. To ustawienie nie wywiera efektu, gdy używane są śruby z pełnym gwintem.	Tak
Budowa/Warsztat	Położenie, w którym należy przymocować śruby.	Budowa

Otwory owalne







Istnieje możliwość zdefiniowania otworów owalnych, powiększonych lub gwintowanych.



Opcja	Opis	Domyślnie
1	Wymiar pionowy otworu owalnego.	0 — okrągły otwór.
2	Wymiar poziomy otworu owalnego lub naddatek dla otworów powiększonych.	0 — okrągły otwór.

Opcja	Opis	Domyślnie
Typ otworu	Owalny tworzy otwory owalne. Powiększony tworzy otwory powiększone lub gwintowane. Brak otworu powoduje, że otwory nie są tworzone.	
Obróć otwory	Gdy typ otworu jest ustawiony na Owalny , ta opcja obraca otwory owalne.	
Owalne otwory w	Elementy, w których są tworzone otwory owalne. Dostępne opcje zależą od komponentu.	

Rozmieszczanie śrub

Opcja	Opis
	Domyślnie Rozmieszczenie równoległe Można zmienić tę opcję za pomocą funkcji AutoDefault.
	Rozmieszczenie równoległe
	Typ rozmieszczenia na przemian 1
	Typ rozmieszczenia na przemian 2
	Typ rozmieszczenia na przemian 3
	Typ rozmieszczenia na przemian 4

zakładka Kątownik - śruby podrz.

Na zakładce **SŚrubyDół** można określić właściwości śrub łączących dolny profil osadzenia z elementem podrzędnym.

Wymiary grupy śrub podrzędnych

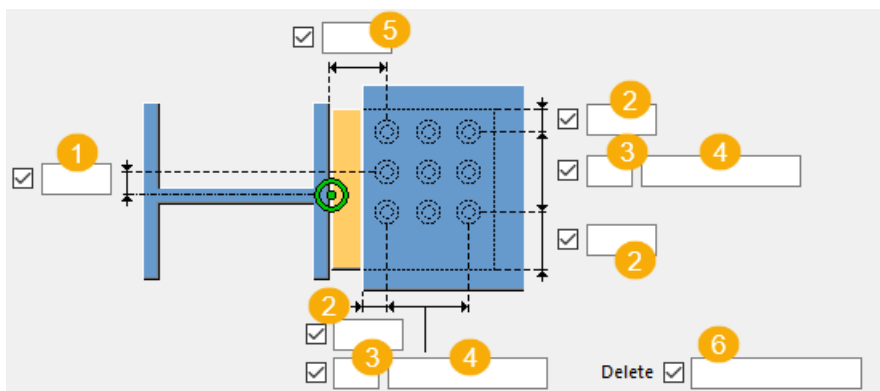

	Opis
1	Pozycja pozioma grupy śrub od końca belki podrzędnej.
2	Odległość od krawędzi śruby.
3	Liczba śrub.
4	Rozstaw śrub. Wartości rozstawu śrub należy oddzielać spacją. Należy wprowadzić wartość każdej odległości między śrubami. Na przykład w przypadku 3 śrub należy wprowadzić 2 wartości.
5	Pozycja pionowa grupy śrub. Punkt odniesienia znajduje się od spodu belki podrzędnej.
6	Umożliwia usunięcie śrub z grupy. Wprowadzane numery śrub przeznaczonych do usunięcia należy oddzielać spacją. Numery śrub liczy się od lewej do prawej i od góry do dołu.

Podstawowe właściwości śruby

Opcja	Opis	Domyślnie
Rozmiar śruby	Średnica śruby.	Dostępne rozmiary są zdefiniowane w katalogu zespołów śrub. joints.def: OGÓLNE / boltDia 16 mm (0,75 cala)
Norma śruby	Norma śruby używana w komponencie.	Dostępne normy są zdefiniowane w katalogu zespołów śrub.
Tolerancja	Odstęp między śrubą a otworem.	
Gwint w materiale	Umożliwia zdefiniowanie, czy gwint może się znajdować w elementach	Tak

Opcja	Opis	Domyślnie
	przykręcanych, gdy używane są śruby z wałem. Ustawienie to nie działa, gdy używane są śruby z pełnym gwintem.	
Budowa/Warsztat	Położenie, w którym należy przymocować śruby.	Budowa

Otwory owalne

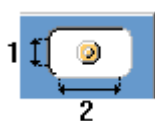

Wymiary otworu owalnego, powiększonego lub zbieżnego można określić przy użyciu następujących opcji.



Opcja	Opis	Domyślnie
1	Wymiar X otworu owalnego lub naddatek dla otworów nadwymiarowych.	0 — okrągły otwór.
2	Wymiar Y otworu owalnego	0 — okrągły otwór.
Typ otworu	Owalny tworzy otwory owalne. Powiększony tworzy otwory powiększone lub gwintowane.	
Obróć otwory	Gdy typ otworu jest ustawiony na Owalny , ta opcja obraca otwory owalne.	
Owalne otwory w	Elementy, w których są tworzone otwory owalne. Dostępne opcje zależą od komponentu.	

Rozmieszczanie śrub

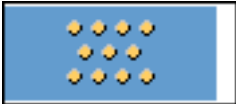
Opcja	Opis
	Rozmieszczone równoległe

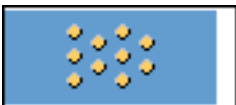
Opcja	Opis
	Typ rozmieszczenia na przemian 1
	Typ rozmieszczenia na przemian 2
	Typ rozmieszczenia na przemian 3
	Typ rozmieszczenia na przemian 4

Zakładka Nacięcie





Makro **Podcięcie** umożliwia automatyczne tworzenie podcięć belek podrzędnych oraz określenie właściwości podcięć. Plik **Podcięcie** zawiera dwie sekcje: właściwości automatyczne (część górna) i właściwości ręczne (część dolna). Właściwości wycięcia automatycznego i ręcznego są od siebie niezależne.

Automatyczne nacinanie

Opcje automatycznego nacinania mają wpływ zarówno na półkę górną, jak i dolną.

Kształt nacięcia

Automatyczne nacinanie jest włączone po wybraniu kształtu nacięcia.

Opcja	Opis
	Domyślnie Tworzy nacięcia dla belek podrzędnych. Można zmienić tę opcję za pomocą funkcji AutoDefault.
	Tworzy nacięcia dla belek podrzędnych. Cięcia są prostopadłe do środka belki głównej.
	Tworzy nacięcia dla belek podrzędnych. Cięcia są prostopadłe do środka belki podrzędnej.
	Tworzy nacięcia dla belek podrzędnych. Cięcie pionowe jest prostopadłe do belki głównej, a cięcie poziome jest prostopadłe do belki podrzędnej.

Opcja	Opis
	Wyłącza automatyczne nacinanie.

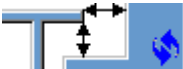
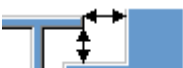
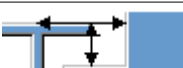

Rozmiar nacięcia

Opcja	Opis
	Domyślnie Mierzenie rozmiaru nacięcia odbywa się od krawędzi półki belki głównej i od spodu górnej półki belki głównej. Można zmienić tę opcję za pomocą funkcji AutoDefault.
	Mierzenie rozmiaru nacięcia odbywa się od krawędzi półki belki głównej i od spodu górnej półki belki głównej.
	Mierzenie rozmiaru nacięcia odbywa się od osi belki głównej i od górnej półki belki głównej.

Wprowadź poziome i pionowe wartości cięć.





Kształt wycięcia półki

Opcja	Opis
	Domyślnie Półka belki podrzędnej jest przecinana równoległe do belki głównej. Można zmienić tę opcję za pomocą funkcji AutoDefault.
	Półka belki podrzędnej jest przecinana równoległe do belki głównej.
	Półka belki podrzędnej jest przecinana w kształcie kwadratu.

Zaokrąglenie wymiarów nacięcia



Użyj opcji zaokrąglenia wymiarów nacięcia, aby zdefiniować, czy wymiary nacięcia mają być zaokrąglane. Nawet jeśli zaokrąglenie wymiarów jest ustawione jako aktywne, wymiary są zaokrąglane tylko w razie potrzeby.

Opcja	Opis
	Domyślnie Wymiary nacięcia nie są zaokrąglane. Można zmienić tę opcję za pomocą funkcji AutoDefault.
	Wymiary nacięcia nie są zaokrąglane.
	Wymiary nacięcia są zaokrąglane. Wprowadź poziome i pionowe wartości zaokrąglenia.



Wymiary są zaokrąglane w górę do najbliższej wartości będącej wielokrotnością wprowadzonej wartości. Na przykład jeśli wymiar rzeczywisty to 51, a zostanie wprowadzona zaokrąglona w górę wartość 10, wymiar jest zaokrąglany w górę do 60.





Pozycja nacięcia

Opcja	Opis
	Domyślnie Tworzy cięcie poniżej półki belki głównej. Można zmienić tę opcję za pomocą funkcji AutoDefault.
	Tworzy cięcie poniżej półki belki głównej.
	Tworzy cięcie powyżej półki belki głównej.

Fazowanie nacięcia

Opcja	Opis
	Domyślnie Nacięcie nie jest fazowane. Można zmienić tę opcję za pomocą funkcji AutoDefault.
	Nacięcie nie jest fazowane.

Opcja	Opis
	Tworzy nacięcie z liniowym fazowaniem.
	Nacięcie jest fazowane zgodnie z wprowadzonym promieniem.

Należy wprowadzić promień fazowania.

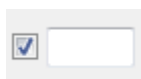





Ręczne nacinanie

Ręcznego nacinania można użyć, gdy element niebędący częścią połączenia koliduje z belką podrzędną. Gdy używane jest ręczne nacinanie, cięcia są tworzone przez połączenie przy użyciu wartości wprowadzonych w polach na zakładce **Nacięcie**. Można użyć różnych wartości dla półki górnej i dolnej.

Strona nacięcia półki





Strona nacięcia półki definiuje stronę belki, po której są tworzone nacięcia.

Opcja	Opis
	Domyślnie Nacięcia są tworzone po obu stronach półki. Można zmienić tę opcję za pomocą funkcji AutoDefault.
	Automatycznie Nacięcia są tworzone po obu stronach półki.
	Nacięcia są tworzone po obu stronach półki.
	Nacięcia są tworzone po bliższej stronie półki.
	Nacięcia są tworzone po dalszej stronie półki.

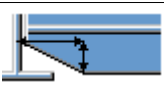

Kształt nacięcia półki

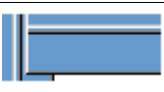
Kształt nacięcia półki definiuje kształt nacięcia w półce belki.

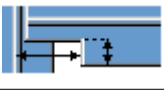
Opcja	Opis
	Domyślnie Cała półka belki podrzędnej jest przycinana tak daleko, jak to zostanie zdefiniowane. Można zmienić tę opcję za pomocą funkcji AutoDefault.

Opcja	Opis
	Automatycznie Cała półka belki podrzędnej jest przycinana tak daleko, jak to zostanie zdefiniowane. Domyślna głębokość nacięcia jest dwukrotnością grubości półki belki podrzędnej. Cięcie zawsze biegnie przez całą szerokość półki belki podrzędnej.
	Tworzy fazowania na półce. Jeśli wymiar poziomy nie zostanie wprowadzony, tworzone jest fazowanie 45 stopni.
	Tworzy nacięcia na półce z wartościami domyślnymi, chyba że w polach 1 i 2 zostaną wprowadzone wartości.
	Półka nie jest cięta.
	Tworzy cięcia w półce zgodnie z wartością w polu 1 , aby wyrównać ją ze środkiem.
	Tworzy cięcia w półce zgodnie z wartościami w polach 1 i 2 .

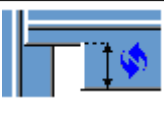
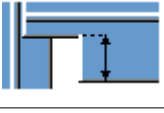
Głębokość nacięcia półki

Opcja	Opis
	Domyślnie Głębokość nacięcia półki. Można zmienić tę opcję za pomocą funkcji AutoDefault.
	Głębokość nacięcia półki.
	Głębokość nacięcia półki o wymiarze od osi środka belki podrzędnej do krawędzi nacięcia.

Należy wprowadzić głębokość nacięcia półki.

Wymiary wycięcia

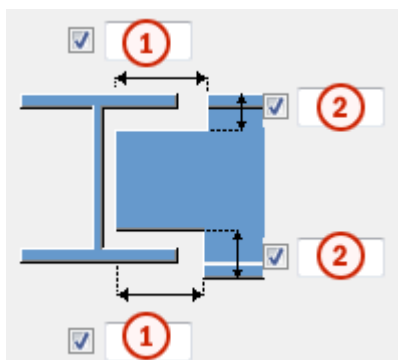

	Opis	Domyślnie
1	Wymiary poziomych cięć półki.	10 mm
2	Wymiary pionowych cięć półki.	Odstęp między krawędzią nacięcia a półką belki jest równa zaokrągleniu średnika elementu głównego. Wysokość nacięcia jest zaokrąglana w górę do najbliższych 5 mm.

Zakładka Żebra

Na zakładce **Żebra** można określić właściwości bliższych i dalszych bocznych żebrowanych w środku elementu podrzędnego.

Opcja	Opis
Żebro NS	Grubość, szerokość i wysokość żebra.
Żebro FS	

Opcja	Opis	Domyślnie
Nr pozycji	Przedrostek i numer początkowy numeru pozycji elementu. Niektóre komponenty mają drugi wiersz pól, w którym można wprowadzić numer pozycji zespołu.	Domyślny numer początkowy elementu jest określony w ustawieniach Komponenty dostępnych po wybraniu menu Plik --> Ustawienia --> Opcje .
Materiał	Klasa materiału.	Domyślny materiał jest określony w polu Materiał elementu w ustawieniach Komponenty dostępnych po wybraniu



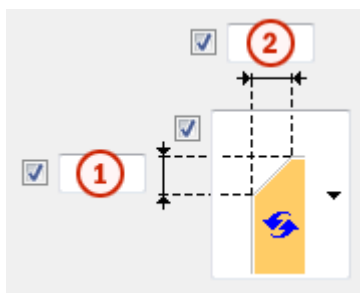

Opcja	Opis	Domyślnie
		menu Plik --> Ustawienia --> Opcje .
Nazwa	Ta nazwa będzie widoczna w rysunkach i raportach.	

Wymiary fazowania



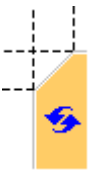

	Opis	Domyślnie
1	Wymiar pionowy fazowania.	10 mm
2	Wymiar poziomy fazowania.	10 mm

Typ fazowania

Opcja	Opis
	Domyślnie. Fazowanie liniowe Można zmienić tę opcję za pomocą funkcji AutoDefault.
	Bez fazowania
	Fazowanie liniowe
	Fazowanie łukiem wypukłym

Opcja	Opis
	Fazowanie łukiem wklęsłym

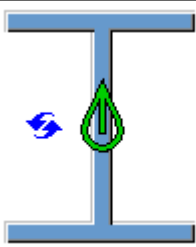
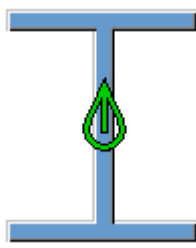
Tworzenie żebra

Opcja	Opis
	Domyślna Żebra nie są tworzone. Ustawienia AutoDefault mogą zmienić tę opcję.
	Żebra nie są tworzone.
	Żebra są tworzone.

Pozycja żebra

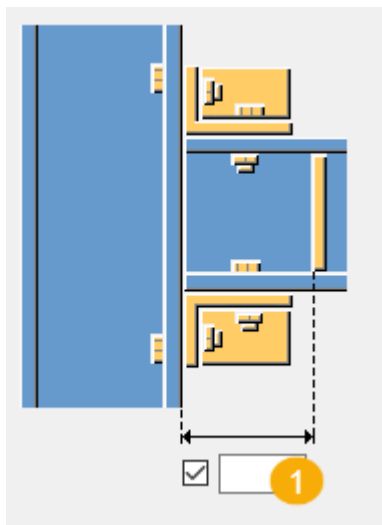

	Opis
1	Odległość krawędzi żebra od półki elementu głównego.

Zakładka Ogólne

Kliknij poniższe łącze, aby uzyskać więcej informacji:

[Zakładka Ogólne](#)

Zakładka Projekt

Kliknij poniższe łącze, aby uzyskać więcej informacji:

Zakładka Obliczenia

Kliknij poniższe łącze, aby uzyskać więcej informacji:

[Zakładka Obliczenia](#)

Spoiny

Kliknij poniższe łącze, aby uzyskać więcej informacji:

5.7 Połączenia za pomocą otworów

W tej sekcji przedstawiono komponenty, których można używać do otworów wykonanych w stali.

Aby dowiedzieć się więcej, kliknij poniższe łącze:

- [Utwórz otwór wokół elementu \(92\) \(strona 1628\)](#)
- [Otwór na zbrojenie \(strona 1633\)](#)
- [Podcięcie \(76\) \(strona 1637\)](#)

Utwórz otwór wokół elementu (92)



Połączenie **Utwórz otwór wokół elementu (92)** wycina otwór w elemencie za pomocą innego elementu. Element wycinający otwór jest ustawiony prostopadle do elementu, w którym ten otwór jest wycinany.

Utworzone obiekty

- Cięcia

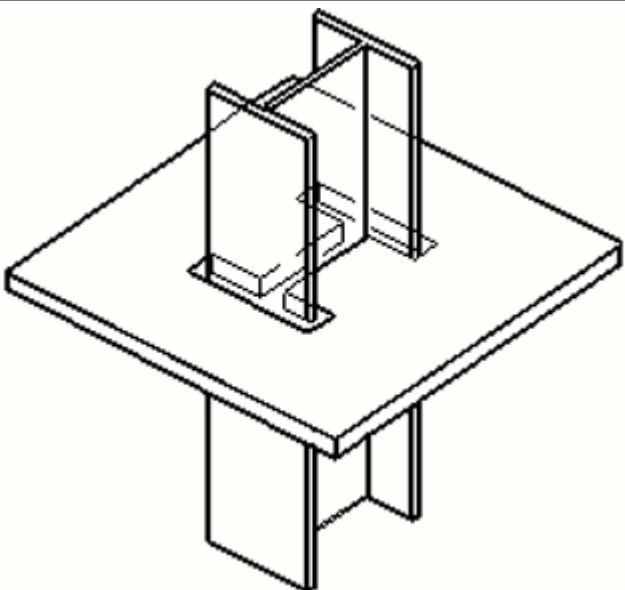
Zastosowania

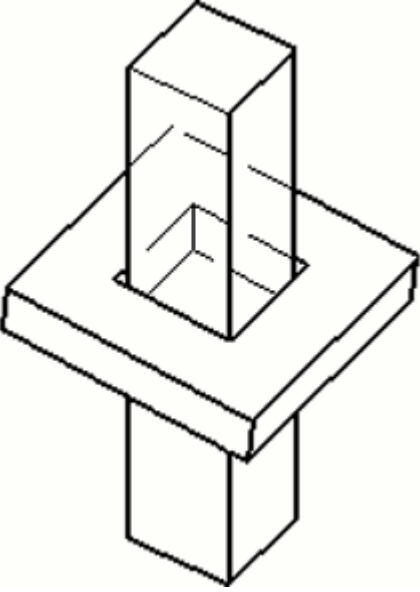
Sytuacja	Opis
 A 3D technical drawing illustrating the 'Utwórz otwór wokół elementu (92)' connection. It shows a thick steel plate with a hole cut through it. A vertical steel column is positioned such that it passes through the hole. The column is shown in two positions: one where it is just entering the hole and another where it is fully through, demonstrating the cutting process.	Stalowy słup tworzy wycięcie przez blachę.

Sytuacja	Opis
	<p>Betonowy słup tworzy wycięcie przez blachę.</p>
	<p>Betonowy słup tworzy wycięcie w blasze.</p>

Kolejność wyboru

1. Wybierz element główny (słup).
2. Wybierz element podrzędny.

Połączenie zostanie utworzone automatycznie po wybraniu elementu podrzędnego.

Karta Obraz

Na zakładce **Obraz** można określić wymiary szczeliny i ustalić, czy te wymiary mają być takie same po obu stronach szczeliny.

Strona szczeliny

Umożliwia zdefiniowanie, czy wymiary szczeliny mają być takie same po obu stronach szczeliny.

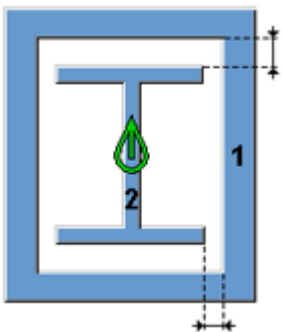
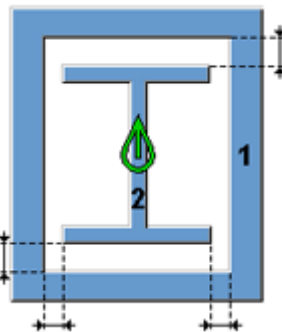
Opcja	Opis
	Wymiary szczeliny mają być takie same po obu stronach.
	Wymiary szczeliny mają być różne z każdej strony.

Wymiary szczeliny

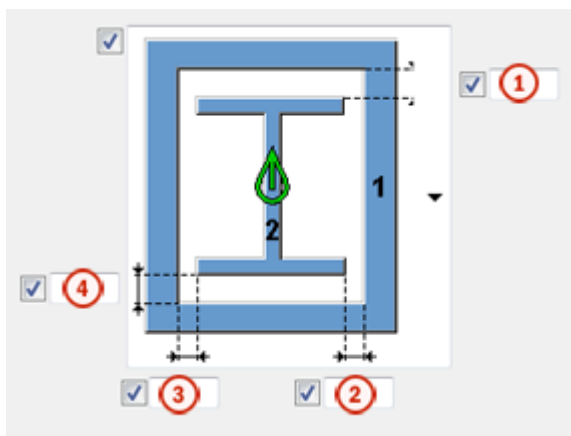

	Opis
1	Szczelina między słupem a elementem podrzędnym w kierunku pionowym.
2	Szczelina między słupem a elementem podrzędnym w kierunku poziomym.
3	Szczelina między słupem a elementem podrzędnym w kierunku poziomym. Aby zdefiniować ten wymiar, należy wybrać opcję różnych wymiarów szczeliny z każdej strony.

	Opis
4	Szczelina między słupem a elementem podrzędnym w kierunku pionowym. Aby zdefiniować ten wymiar, należy wybrać opcję różnych wymiarów szczeliny z każdej strony.

Cięcie elementu

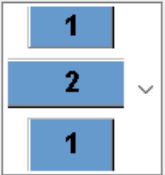
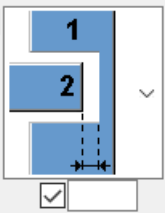
Opcja	Opis
<input checked="" type="checkbox"/> 	Cięcie jest zawsze tworzone przez cały element główny.
<input checked="" type="checkbox"/> 	Umożliwia zdefiniowanie głębokości cięcia od krawędzi elementu podrzędnego.





Karta Parametry

Zakładka **Parametry** umożliwia określenie właściwości cięcia i typu cięcia.

Właściwości cięcia

Opcja	Opis
Maks. wielkość prostokąta	Umożliwia zdefiniowanie maksymalnej wielkości prostokątnego podcięcia.
Tnij prostopadle do głównego elementu	Umożliwia zdefiniowanie, czy cięcie ma być prostopadłe do elementu głównego. Ta opcja działa w przypadku cięć prostokątnych.
Nazwa elementu wycinającego	Umożliwia zdefiniowanie nazwy wycinającego elementu.

Typ cięcia

Opcja	Opis
	<p>Domyślna</p> <p>Tworzy wycięcie dokładne lub prostokątne.</p> <p>Ustawienia AutoDefault mogą zmienić tą opcję.</p>
	<p>Prostokątne</p> <p>Tworzy prostokątne wycięcie za pomocą współrzędnych krawędzi elementu wycinającego.</p>
	<p>Dokładne</p> <p>Tworzy wycięcie wzdłuż krawędzi elementu wycinającego. Element wycinający musi być prostopadły do elementu ciętego.</p> <p>Tę opcję można wykorzystywać do profili I, okrągłych i rurowych.</p>
	<p>Automatycznie</p> <p>Ta opcja umożliwia wybranie typu cięcia w zależności od wielkości cięcia zdefiniowanej w opcji Maks. wielkość prostokąta.</p> <p>Jeśli wielkość elementu wycinającego jest większa od wielkości zdefiniowanej w opcji Maks. wielkość prostokąta, tworzone jest wycięcie dokładne. W przeciwnym razie tworzone jest wycięcie prostokątne.</p>

Karta Ogólne

Kliknij poniższe łącze, aby uzyskać więcej informacji:

[Karta Ogólne](#)

Zakładka Projekt

Kliknij poniższe łącze, aby uzyskać więcej informacji:

Zakładka Obliczenia

Kliknij poniższe łącze, aby uzyskać więcej informacji:

Zakładka Obliczenia

Otwór na zbrojenie

Połączenie **Otwór na zbrojenie** tworzy otwory na pręty zbrojeniowe w elementach stalowych: słupie, belce lub blasze wielobocznej.

Utworzone obiekty

- Otwory
- Cięcia

Zastosowania

Sytuacja	Opis
	Otwory na pręty zbrojeniowe utworzone w belce stalowej.

Kolejność wyboru

1. Wybierz element główny (słup, belkę lub blachę wieloboczną).
2. Wybierz element podrzędny (grupę prętów zbrojeniowych).
3. Kliknij środkowym przyciskiem myszy, aby utworzyć otwory na pręty zbrojeniowe.

Klucz do identyfikacji elementów

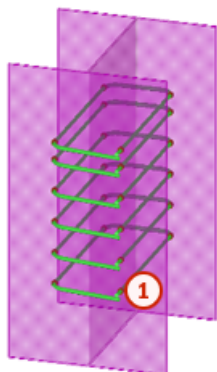

	Element
1	Otwór na pręt zbrojeniowy

Zakładka Parametry

Zakładka **Parametry** umożliwia określenie właściwości otworów na pręty zbrojeniowe.

Właściwości otworów na pręty zbrojeniowe

Opcja	Opis	Domyślnie
Norma śruby	Umożliwia wybranie normy śruby: <ul style="list-style-type: none">• 6914• 7968• 7990• ASS 1• ASS 2• UNDEFINED_BOLT	6914
Typ zaokrąglenia	Umożliwia wybranie typu zaokrąglenia: <ul style="list-style-type: none">• Żadne Wartość zaokrąglenia = średnica pręta zbrojeniowego + tolerancja otworu.• Zaokrąglenie Wartość zaokrąglenia jest najbliższą liczbą całkowitą	Brak wartości domyślnej Przykładowe wymiary: <ul style="list-style-type: none">• Średnica pręta zbrojeniowego = 21,6 mm• Tolerancja otworu = 3 mm• Dokładność zaokrąglenia = 2 mm

Opcja	Opis	Domyślnie
	<p>podzielną przez wartość dokładności zaokrąglenia.</p> <ul style="list-style-type: none"> • Zaokrąglenie w górę Wartość zaokrąglenia jest następną liczbą całkowitą podzielną przez wartość dokładności zaokrąglenia. • Zaokrąglenie w dół Wartość zaokrąglenia jest poprzednią liczbą całkowitą podzielną przez wartość dokładności zaokrąglenia. • Zaokrąglenie wg tabeli Umożliwia zdefiniowanie średnicy pręta zbrojeniowego, średnicy otworu i rozszerzenia otworu podłużnego. 	<ul style="list-style-type: none"> • Żadne, zaokrąglenie = 24,6 mm • Zaokrąglenie, zaokrąglenie = 24 mm • Zaokrąglenie w górę, zaokrąglenie = 26 mm • Zaokrąglenie dowolne, zaokrąglenie = 24 mm
Tolerancja otworu	<p>Umożliwia zdefiniowanie tolerancji otworu.</p> <p>Jeśli wybrano typ zaokrąglenia Zaokrąglenie wg tabeli nie można zdefiniować tolerancji otworu.</p>	0 mm
Dokładność zaokrąglania	<p>Umożliwia zdefiniowanie dokładności zaokrąglenia.</p> <p>Jeśli wybrano typ zaokrąglenia Zaokrąglenie wg tabeli nie można zdefiniować dokładności zaokrąglenia.</p>	1 mm
Tabela wymiarów	<p>Umożliwia zdefiniowanie średnicy pręta zbrojeniowego, średnicy otworu i rozszerzenia otworu podłużnego.</p> <p>Aby określić wymiary w tabeli, należy wybrać typ zaokrąglenia Zaokrąglenie wg tabeli.</p> <p>Otwór na zbrojenie używa rozmiaru istniejącej śruby i dopasowuje wartość tolerancji</p>	

Opcja	Opis	Domyślnie
	otworu aż zostanie osiągnięta wymagana Średnica otworu . Za pomocą przycisków + i - można dodawać wiersze do tabeli i usuwać je z niej.	



Zakładka Zaawansowane

Zakładka **Zaawansowane** umożliwia określenie typu otworu, odsunięcia pionowego oraz wymiaru zakresu kąta.

Typ otworu

Opcja	Opis	Domyślnie
Typ otworu	Umożliwia wybranie typu otworu: <ul style="list-style-type: none"> • Otwór śruby • Cięcie elementu • Otwór śruby + cięcie elementu 	Otwór śruby

Odsunięcie pionowe

Opcja	Opis
	Domyślnie Otwór nie jest odsunięty.
	Otwór jest odsunięty w górę, aby bezpośrednio podpierał pręt zbrojeniowy, utrzymując pręt w prawidłowej pozycji pionowej. Otwór można odsunąć, jeśli jest okrągły.

Wymiar zakresu kąta

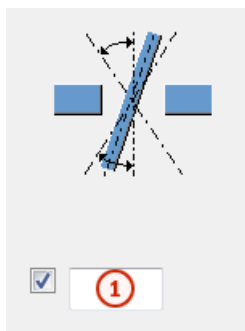

	Opis	Domyślnie
1	Wymiar zakresu kąta. Tworzony jest okrągły otwór mieszczący się w zdefiniowanym zakresie. Otwory wykraczające poza ten zakres przekształcane są w otwory podłużne.	5 mm

Podcięcie (76)

Podcięcie (76) tworzy podcięcie belki podrzędnej.

Utworzone obiekty

- Cięcia

Zastosowania

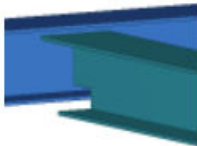
Sytuacja	Opis
	Belka podrzędna jest wycięta.

Kolejność wyboru

1. Wybierz element główny.
2. Wybierz element podrzędny.
Połączenie zostanie utworzone automatycznie po wybraniu elementu podrzędnego.

Karta Nacięcie





Na zakładce **Podcięcie** można określić automatyczne tworzenie podcięć belek podrzędnych oraz właściwości podcięć.

Automatyczne nacinanie

Opcje automatycznego nacinania mają wpływ zarówno na półkę górną, jak i dolną.

Kształt nacięcia

Automatyczne nacinanie jest włączone po wybraniu kształtu nacięcia.

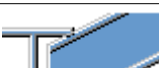
Opcja	Opis
	Domyślnie Tworzy nacięcia dla belek podrzędnych. Można zmienić tę opcję za pomocą funkcji AutoDefault.
	Tworzy nacięcia dla belek podrzędnych. Cięcia są prostopadłe do środniaka belki głównej.
	Tworzy nacięcia dla belek podrzędnych. Cięcia są prostopadłe do środniaka belki podrzędnej.
	Tworzy nacięcia dla belek podrzędnych. Cięcie pionowe jest prostopadłe do belki głównej, a cięcie poziome jest prostopadłe do belki podrzędnej.
	Wyłącza automatyczne nacinanie.

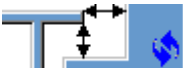
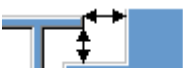
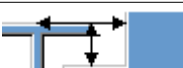

Rozmiar nacięcia

Opcja	Opis
	Domyślnie Mierzenie rozmiaru nacięcia odbywa się od krawędzi półki belki głównej i od spodu górnej półki belki głównej. Można zmienić tę opcję za pomocą funkcji AutoDefault.
	Mierzenie rozmiaru nacięcia odbywa się od krawędzi półki belki głównej i od spodu górnej półki belki głównej.
	Mierzenie rozmiaru nacięcia odbywa się od osi belki głównej i od górnej półki belki głównej.



Wprowadź poziome i pionowe wartości cięć.



Kształt wycięcia półki

Opcja	Opis
	Domyślnie Półka belki podrzędnej jest przecinana równolegle do belki głównej. Można zmienić tę opcję za pomocą funkcji AutoDefault.
	Półka belki podrzędnej jest przecinana równolegle do belki głównej.
	Półka belki podrzędnej jest przecinana w kształcie kwadratu.

Pozycja nacięcia

Opcja	Opis
	Domyślnie Tworzy cięcie poniżej półki belki głównej. Można zmienić tę opcję za pomocą funkcji AutoDefault.
	Tworzy cięcie poniżej półki belki głównej.
	Tworzy cięcie powyżej półki belki głównej.

Zaokrąglenie wymiarów podcięcia





Użyj opcji zaokrąglenia wymiarów wycięcia, aby zdefiniować, czy wymiary wycięcia mają być zaokrąglane w górę. Nawet jeśli zaokrąglenie wymiarów jest ustawione jako aktywne, wymiary są zaokrąglane w górę tylko w razie potrzeby.

Ręczne nacinanie

Ręcznego nacinania można użyć, gdy element niebędący częścią połączenia koliduje z belką podrzędną. Gdy używane jest ręczne nacinanie, cięcia są tworzone przez połączenie przy użyciu wartości wprowadzonych w polach na zakładce **Nacięcie**. Można użyć różnych wartości dla półki górnej i dolnej.





Strona podcięcia półki

Strona nacięcia półki definiuje stronę belki, po której są tworzone nacięcia.

Opcja	Opis
	Domyślna Tworzy wycięcia po obu stronach półki. Ustawienia AutoDefault mogą zmienić tą opcję.
	Tworzy wycięcia po obu stronach półki.
	Tworzy wycięcia po bliższej stronie półki.
	Tworzy wycięcia po dalszej stronie półki.

Podcięcie półki

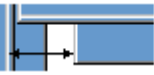
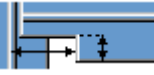
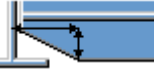
Kształt nacięcia półki definiuje kształt nacięcia w półce belki.

Opcja	Opis
	Domyślna Cała półka belki podrzędnej jest przycinana tak daleko, jak to zostanie zdefiniowane. Ustawienia AutoDefault mogą zmienić tą opcję.
	Tworzy wycięcia półki z wartościami domyślnymi, chyba że zostaną wprowadzone inne wartości.
	Tworzy wycięcia w półce zgodnie z określoną wartością, aby wyrównać ją ze środkiem.
	Tworzy wycięcia w półce zgodnie ze wskazanymi wartościami.
	Tworzy fazowania na półce. Jeśli nie wpiszesz wymiaru poziomego, tworzone jest fazowanie 45 stopni.
	Półka nie jest cięta.

Wymiary cięcia

Określ wymiary pionowych cięć półki.

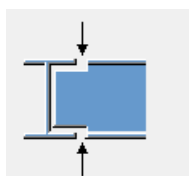

Karta Parametry

Zakładka **Parametry** służy do definiowania typu wycięcia i luzu między elementami.

Opcja	Opis
Typ dopasowania	Wybierz typ wycięcia utworzonego między elementem głównym a elementem podrzędnym.
Szczelina	Zdefiniuj wartość luzu dla szczeliny utworzonej między elementami.

Karta Ogólne

Kliknij poniższe łącze, aby uzyskać więcej informacji:

[Karta Ogólne](#)

Zakładka Obliczenia

Kliknij poniższe łącze, aby uzyskać więcej informacji:

[Zakładka Obliczenia](#)

5.8 Stężenie

W tej sekcji przedstawiono komponenty, których można używać do stężeń w konstrukcjach stalowych.

- [Napinacz \(7\) \(strona 1641\)](#)
- [Stężenia z węzłami \(13\) \(strona 1661\)](#)
- [Stężenia z węzłami i pręt ściskany \(13\) \(strona 1671\)](#)
- [Stężenie ze śrubą rzymską \(S3\) \(strona 1685\)](#)
- [Połączenie śrubą rzymską \(126\) \(strona 1693\)](#)
- [Generowanie płatwi \(50\) \(strona 1698\)](#)
- [Blacha węzłowa+T \(strona 1712\)](#)

Napinacz (7)

Komponent **Napinacz (7)** łączy słup lub belkę ze stężeniem za pomocą blachy widłowej lub płaskiej. Opcjonalnie może zostać utworzona blacha węzłowa.

Utworzone obiekty

- Blacha węzłowa (opcjonalnie)
- Blacha widłowa lub płaska
- Napinacz (opcjonalnie)
- Blacha końcowa (opcjonalnie)
- Śruby
- Spoiny

Zastosowania

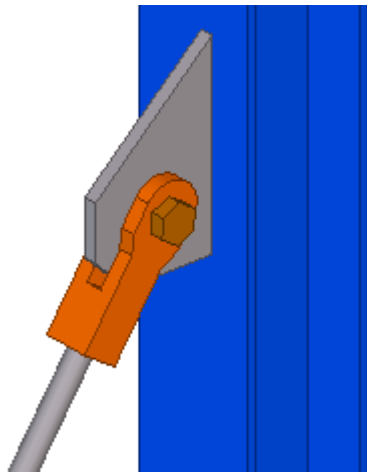
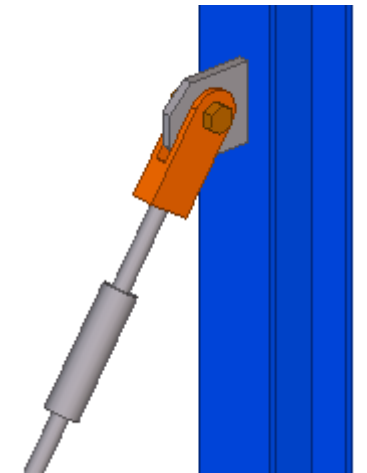
Sytuacja	Opis
	<p>Blacha widłowa jest przyspawana do pręta stężającego i przykręcona do blachy węzłowej.</p> <p>Blacha węzłowa jest przyspawana do elementu głównego.</p>
	<p>Uproszczony napinacz na pręcie stężającym.</p>

Kolejność wyboru

1. Wybierz element główny (słup lub belkę).
2. Wybierz elementy podrzędne (stężenie).
3. Kliknij środkowym przyciskiem myszy, aby utworzyć komponent.

Klucz do identyfikacji elementów

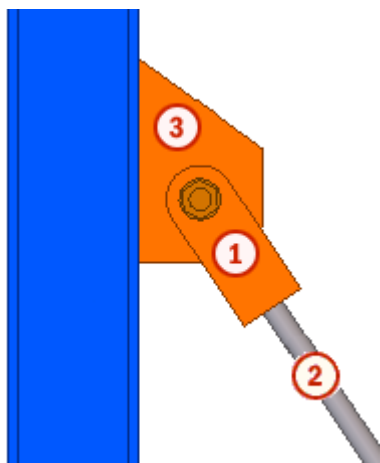

	Element
1	Blacha łącząca (blacha widłowa)
2	Pręt stężający
3	Blacha węzłowa

Karta Blacha

Na zakładce **Blacha** można określić wymiary i kształt blachy węzłowej.

Blacha

Element	Opis	Domyślna
Blacha węzłowa	Umożliwia zdefiniowanie grubości, szerokości i	12 mm 100 mm 180 mm

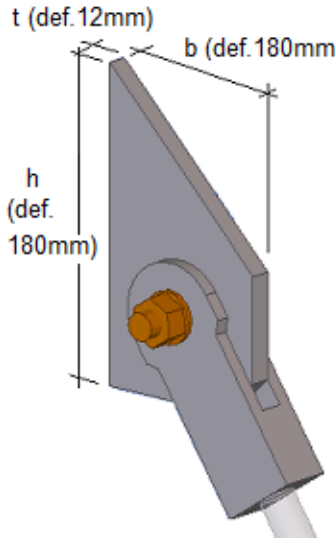
Element	Opis	Domyślna
	<p>wysokości blachy węzłowej.</p>  <p>t (def. 12mm) b (def. 180mm) h (def. 180mm)</p>	

Opcja	Opis	Domyślnie
Nr_Poz	<p>Przedrostek i numer początkowy numeru pozycji elementu.</p> <p>Niektóre komponenty mają drugi wiersz pól, w którym można wprowadzić numer pozycji zespołu.</p>	<p>Domyślny numer początkowy elementu jest określony w ustawieniach Komponenty dostępnych po wybraniu menu Plik --> Ustawienia --> Opcje .</p>
Materiał	Klasa materiału.	<p>Domyślny materiał jest określony w polu Materiał elementu w ustawieniach Komponenty dostępnych po wybraniu menu Plik --> Ustawienia --> Opcje .</p>
Nazwa	Ta nazwa będzie widoczna w rysunkach i raportach.	
Klasa	Numer klasy elementu.	
Wykończenie	Opisuje sposób obróbki powierzchni elementu.	

Kształt i wymiary blachy węzłowej

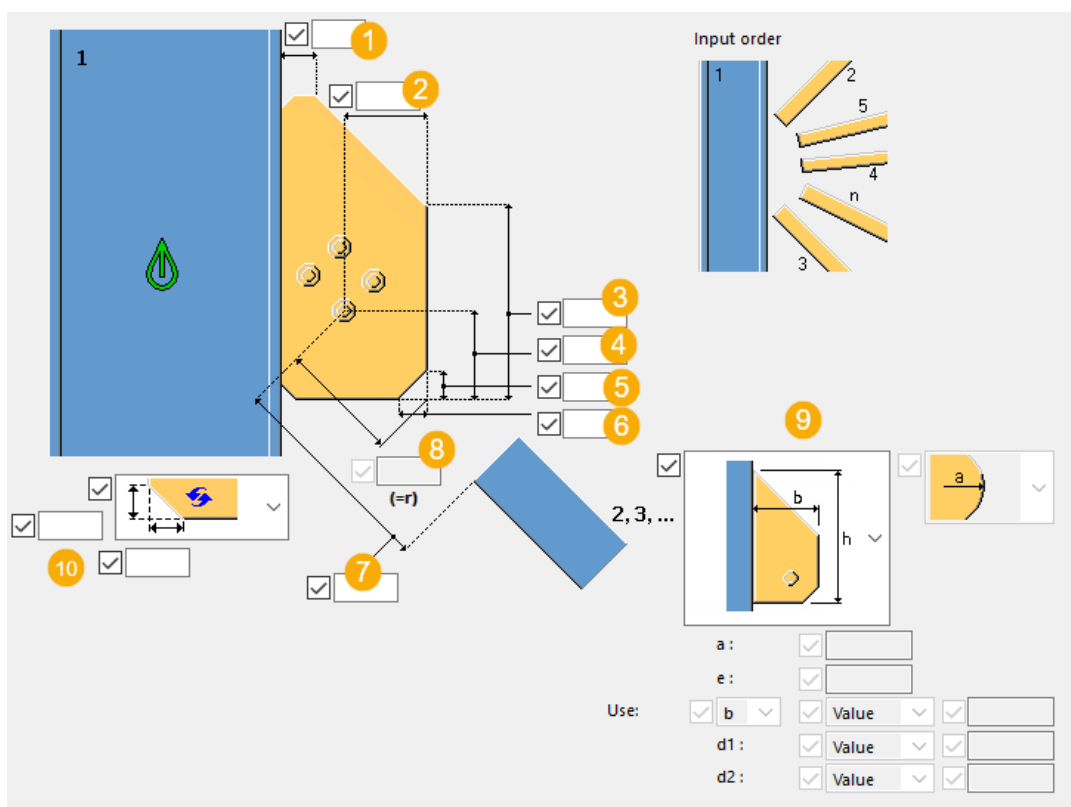

	Opis	Domyślna
1	Poziomy górny wymiar od środka słupa.	
2	Odległość pozioma krawędzi śruby.	50 mm
3	Wysokość blachy węzłowej.	80 mm
4	Odległość pionowa krawędzi dolnej śruby.	50 mm
5	Wymiar pionowy dolnego fazowania.	20 mm
6	Wymiar poziomy dolnego fazowania.	20 mm
7	Odległość od krawędzi śruby do pręta stężącego.	110 mm
8	Odległość krawędzi śruby fazowania (promień).	
9	Kształt blachy węzłowej. Umożliwia wybranie kształtu blachy i zdefiniowanie jej wymiarów.	
10	Wybierz kształt fazowania. Umożliwia zdefiniowanie wymiarów poziomego i pionowego fazowania.	

Karta Widełki

Na zakładce **Widełki** można określić rozmiar, położenie, numer, orientację i kształt blachy widełkowej.

Blacha widłowa

Element	Opis
Blacha widłowa	Umożliwia wybranie kształtu blachy widłowej: <ul style="list-style-type: none">• Kształt Element 1 tworzy blachę z okrągłym elementem.• Kształt Element 2 tworzy prostą blachę.

Opcja	Opis	Domyślnie
Nr_Poz	Przedrostek i numer początkowy numeru pozycji elementu. Niektóre komponenty mają drugi wiersz pól, w którym można wprowadzić numer pozycji zespołu.	Domyślny numer początkowy elementu jest określony w ustawieniach Komponenty dostępnych po wybraniu menu Plik --> Ustawienia --> Opcje .
Materiał	Klasa materiału.	Domyślny materiał jest określony w polu Materiał elementu w ustawieniach Komponenty dostępnych po wybraniu menu Plik --> Ustawienia --> Opcje .
Nazwa	Ta nazwa będzie widoczna w rysunkach i raportach.	
Klasa	Numer klasy elementu.	
Wykończenie	Opisuje sposób obróbki powierzchni elementu.	

Wymiary blachy widłowej

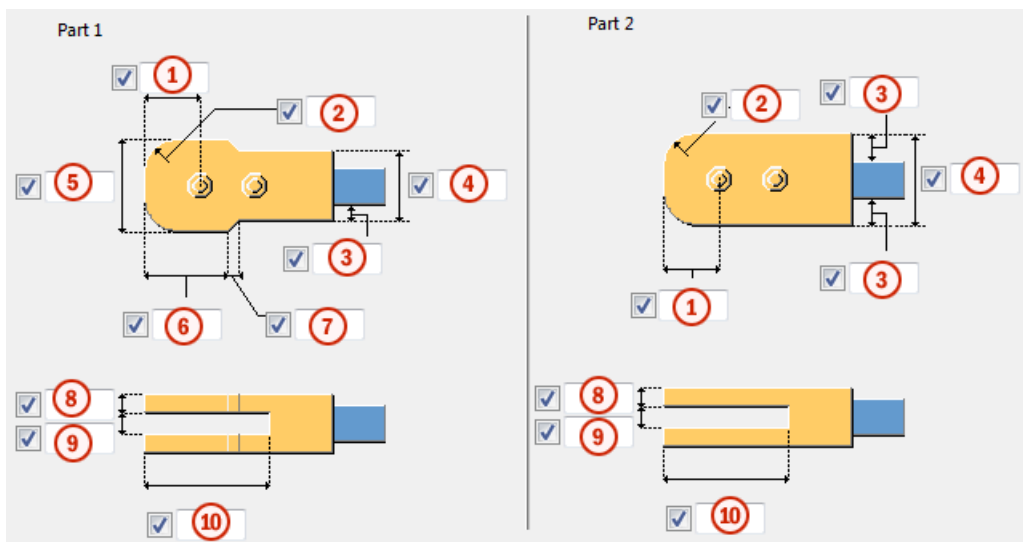

	Opis
1	Odległość pozioma krawędzi śruby.
2	Promień fazowania blachy widłowej.
3	Szerokość elementu przedłużającego.
4	Szerokość blachy widłowej.
5	Szerokość blachy widłowej.
6	Długość okrągłego elementu blachy widłowej.
7	Szerokość fazowania blachy widłowej.
8	Grubość zęba blachy widłowej.
9	Szczelina między zębami blachy widłowej.
10	Długość zęba blachy widłowej.

Karta Parametry

Na zakładce **Parametry** można określić zakład blachy wężłowej oraz wielkość, położenie, numer i kształt blachy końcowej.

Zakład blachy węzłowej

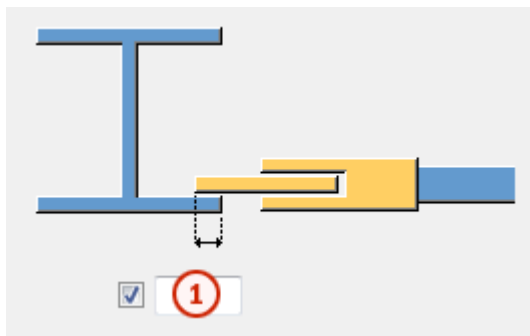

	Opis
1	Umożliwia zdefiniowanie w jakim stopniu blacha węzłowa pokrywa się z półką elementu głównego. Jeśli nie zostanie wprowadzona żadna wartość, blacha węzłowa będzie sięgać środka elementu głównego.



Blacha końcowa

1	Umożliwia zdefiniowanie grubości, szerokości i wysokości blachy końcowej.
---	---------------------------------------------------------------------------

Opcja	Opis	Domyślnie
Nr_Poz	Przedrostek i numer początkowy numeru pozycji elementu. Niektóre komponenty mają drugi wiersz pól, w którym można wprowadzić numer pozycji zespołu.	Domyślny numer początkowy elementu jest określony w ustawieniach Komponenty dostępnych po wybraniu menu Plik --> Ustawienia --> Opcje .
Materiał	Klasa materiału.	Domyślny materiał jest określony w polu Materiał elementu w ustawieniach Komponenty dostępnych po wybraniu menu Plik --> Ustawienia --> Opcje .
Nazwa	Ta nazwa będzie widoczna w rysunkach i raportach.	
Klasa	Numer klasy elementu.	

Opcja	Opis	Domyślnie
Wykończenie	Opisuje sposób obróbki powierzchni elementu.	

Kształt blachy końcowej

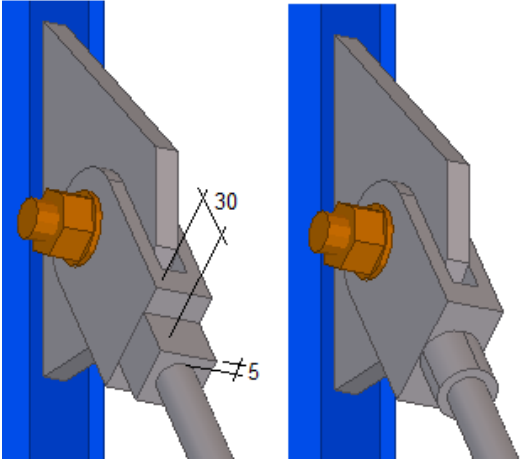
Opcja	Opis
	Umożliwia wybranie kształtu blachy końcowej.
	Umożliwia zdefiniowanie odsunięcia blachy końcowej od pręta stężącego.
	

Karta Śruby

Karta **Śruby** umożliwia sterowanie właściwościami śrub.

Wymiary grupy śrub

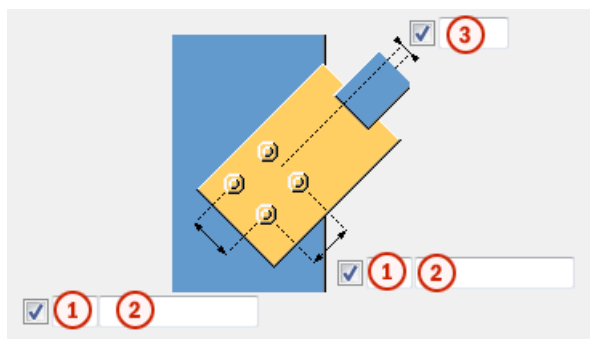

	Opis
1	Liczba śrub.
2	Rozstaw śrub. Wartości rozstawu śrub należy oddzielać spacją. Należy wprowadzić wartość każdej odległości między śrubami. Na przykład w przypadku 3 śrub należy wprowadzić 2 wartości.
3	Umożliwia zdefiniowanie odsunięcia śruby od osi pręta stężącego.

Podstawowe właściwości śruby

Opcja	Opis	Domyślnie
Rozmiar śruby	Średnica śruby.	Dostępne rozmiary są zdefiniowane w katalogu zespołów śrub.
Norma śruby	Norma śruby używana w komponencie.	Dostępne normy są zdefiniowane w katalogu zespołów śrub.
Tolerancja	Odstęp między śrubą a otworem.	
Gwint w materiale	Umożliwia zdefiniowanie, czy gwint może się znajdować w elementach przykręcanych, gdy używane są śruby z trzonem. To ustawienie nie wywiera efektu, gdy używane są śruby z pełnym gwintem.	Tak
Budowa/Warsztat	Położenie, w którym należy przymocować śruby.	Budowa

Otwory owalne

Istnieje możliwość zdefiniowania otworów owalnych, powiększonych lub gwintowanych.

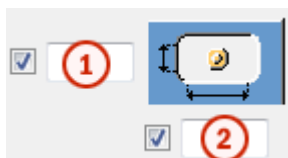

Opcja	Opis	Domyślnie
1	Wymiar pionowy otworu owalnego.	0 — okrągły otwór.
2	Wymiar poziomy otworu owalnego lub naddatek dla otworów powiększonych.	0 — okrągły otwór.
Typ otworu	Owalny tworzy otwory owalne. Powiększony tworzy otwory powiększone lub gwintowane. Brak otworu powoduje, że otwory nie są tworzone.	
Obróć otwory	Gdy typ otworu jest ustawiony na Owalny , ta opcja obraca otwory owalne.	
Owalne otwory w	Elementy, w których są tworzone otwory owalne. Dostępne opcje zależą od komponentu.	

Zespół śrub

Zaznaczenie pól wyboru pozwala określić, które obiekty komponentu (śruba, podkładki i nakrętki) mają być używane w zespole śruby.

Aby utworzyć sam otwór, należy usunąć zaznaczenie wszystkich pól wyboru.

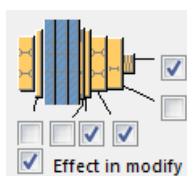

Aby zmienić zespół śruby w istniejącym komponentcie, należy zaznaczyć pole wyboru **Wynik modyfikacji** i kliknąć **Zmień**.

Zwiększenie długości śruby

Umożliwia zdefiniowanie, o ile ma zostać zwiększona długość śruby. Tej opcji można na przykład użyć, gdy malowanie wymaga zwiększenia długości śruby.



Karta Napinacz

Na zakładce **Ściąg** można dodać napinacz oraz określić poziomy stężenia i odsunięcia stężenia.

Element

Element	Opis	Domyślna
Napinacz T	Umożliwia zdefiniowanie profilu napinacza przez wybranie go z katalogu profili.	D40
Element B	Po utworzeniu napinacza można zdefiniować profil dodatkowego stężenia poprzez wybranie go z katalogu profili.	

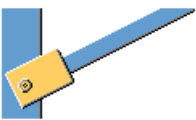
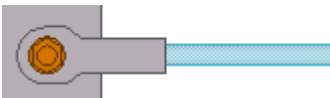

Opcja	Opis	Domyślnie
Nr_Poz	Przedrostek i numer początkowy numeru pozycji elementu. Niektóre komponenty mają drugi wiersz pól, w którym można wprowadzić numer pozycji zespołu.	Domyślny numer początkowy elementu jest określony w ustawieniach Komponenty dostępnych po wybraniu menu Plik --> Ustawienia --> Opcje .
Materiał	Klasa materiału.	Domyślny materiał jest określony w polu Materiał elementu w ustawieniach Komponenty dostępnych po wybraniu menu Plik --> Ustawienia --> Opcje .
Nazwa	Ta nazwa będzie widoczna w rysunkach i raportach.	
Klasa	Numer klasy elementu.	
Wykończenie	Opisuje sposób obróbki powierzchni elementu.	

Ściąg

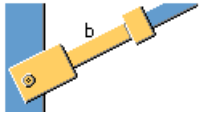
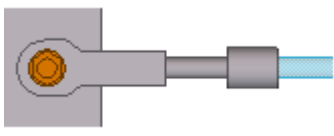
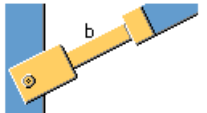
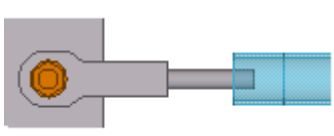
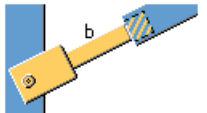
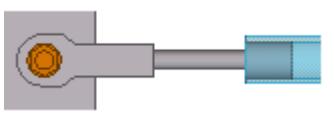
Opcja	Opis	Przykład
	Napinacz nie jest tworzony.	

Opcja	Opis	Przykład
	Napinacz jest tworzony.	
	Napinacz jest tworzony. Do stężenia dodawany jest ogranicznik. Stosowany do rur ściskanych.	
	Napinacz jest tworzony. Ogranicznik jest umieszczany w rurze ściskanej.	

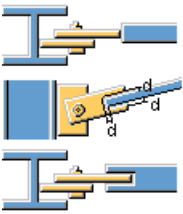
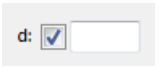
Otwór w blasze widłowej

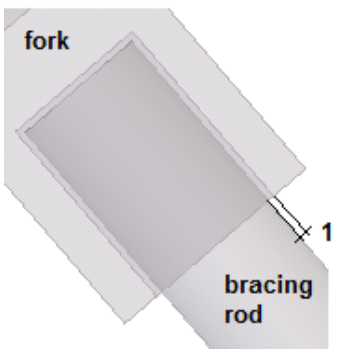
Opcja	Opis	Przykład
	Umożliwia wybranie, czy w blasze widłowej ma zostać utworzony otwór. Otwór jest zawsze prostopadły. Otwór można zdefiniować, gdy zostały utworzone elementy: napinacz oraz dodatkowe stężenie.	
	Umożliwia zdefiniowanie szczeliny otworu. Wartość domyślna to 1 mm.	 

Blacha węzłowa

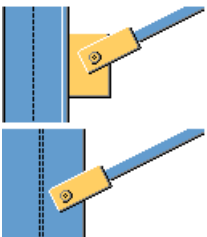
Opcja	Opis
	<p>Umożliwia wybranie, czy ma zostać utworzona blacha węzłowa.</p> <p>Jeśli blacha węzłowa nie zostanie wybrana, zostanie utworzona tylko blacha widłowa.</p>

Wymiary stężenia

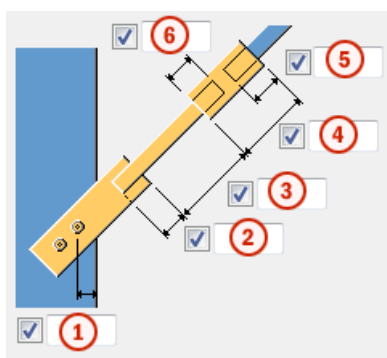

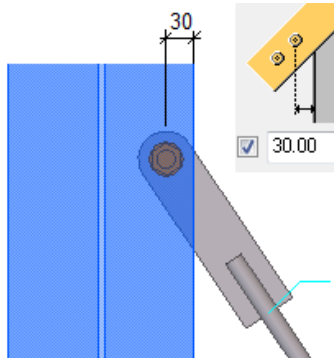
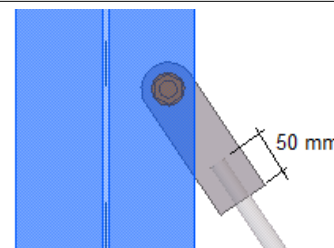
	Opis	Przykład/wartość domyślna
1	<p>Odległość krawędzi śruby od półki elementu głównego w przypadku braku blachy węzłowej.</p> <p>Wartość domyślna to 30 mm.</p>	
2	Zakład pręta stężenia.	
3	Długość dodatkowego stężenia między blachą widłową a napinaczem.	<p>Wartość domyślna to 300 mm.</p>

	Opis	Przykład/wartość domyślna
4	Długość napinacza.	Wartość domyślna to 40 mm.
5	Zakład stężenia w napinaczu.	Wartość domyślna to 0 mm.
6	Zakład dodatkowego stężenia w napinaczu.	Wartość domyślna to 0 mm.

Pozycja stężenia

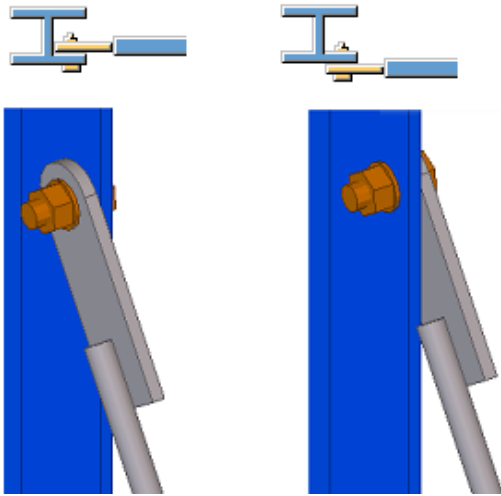
Opcja	Opis
	<p>Pozycja stężenia na półce elementu głównego.</p> <p>Ta opcja jest przydatna szczególnie przy braku blachy węzłowej.</p>

Pozycja blachy

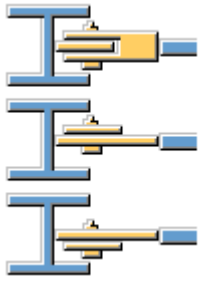
Opcja	Opis
	<p>Umożliwia wybranie pozycji blachy widłowej na środku elementu głównego.</p>

Pozycja blachy widłowej na stężeniu

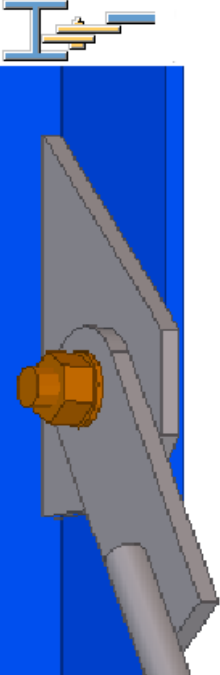
Opcja	Opis	Przykład
	Umożliwia wybranie pozycji blachy widłowej na stężeniu. Ta opcja jest szczególnie przydatna w przypadku blach płaskich.	

Wytnij element B w widełkach

Umożliwia zdefiniowanie, czy element widłowy ma być wycinany, gdy będzie przechodził przez niego pręt stężający. Wycięcie elementu widłowego dostosowuje się do rozmiaru pręta stężającego.

Cut in connection fork No ▾

Cut in connection fork Yes ▾

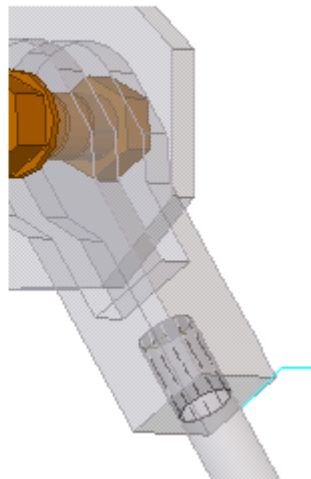
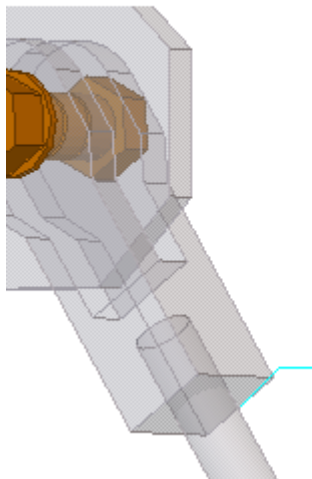

Napinacz T dodany jako podrzędny

Umożliwia wybranie, czy napinacz ma zostać dodany do elementu podrzędnego, czy będzie obsługiwany jako wolny element i przyspawany do pręta stężającego.

- **Tak** – napinacz jest dodawany do pręta stężającego.
- **Nie** – napinacz jest spawany do pręta stężającego jako wolny element.

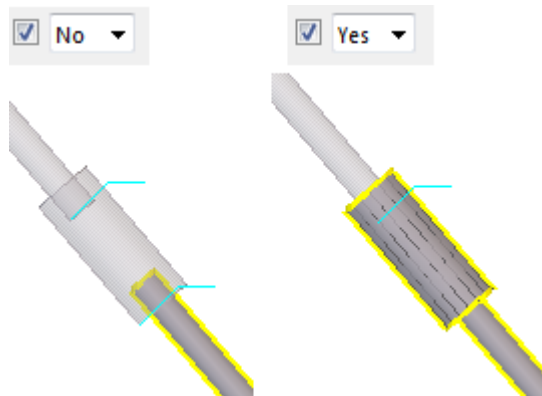

Karta Dodatkowe napinacze

Na zakładce **Dodatkowe napinacze** można dodać dodatkowe napinacze. Można zdefiniować dwa różne typy napinaczy.

Dodatkowe napinacze

Jeśli istnieje jedno stężenie, należy zdefiniować napinacz na zakładce **Napinacz**. Jeśli stężeń jest więcej, należy zdefiniować napinacze dla drugiego, trzeciego itd. stężenia na zakładce **Dodatkowe napinacze**. Numery stężeń należy zdefiniować w polu **Zastosuj dla numeru napinacza**.

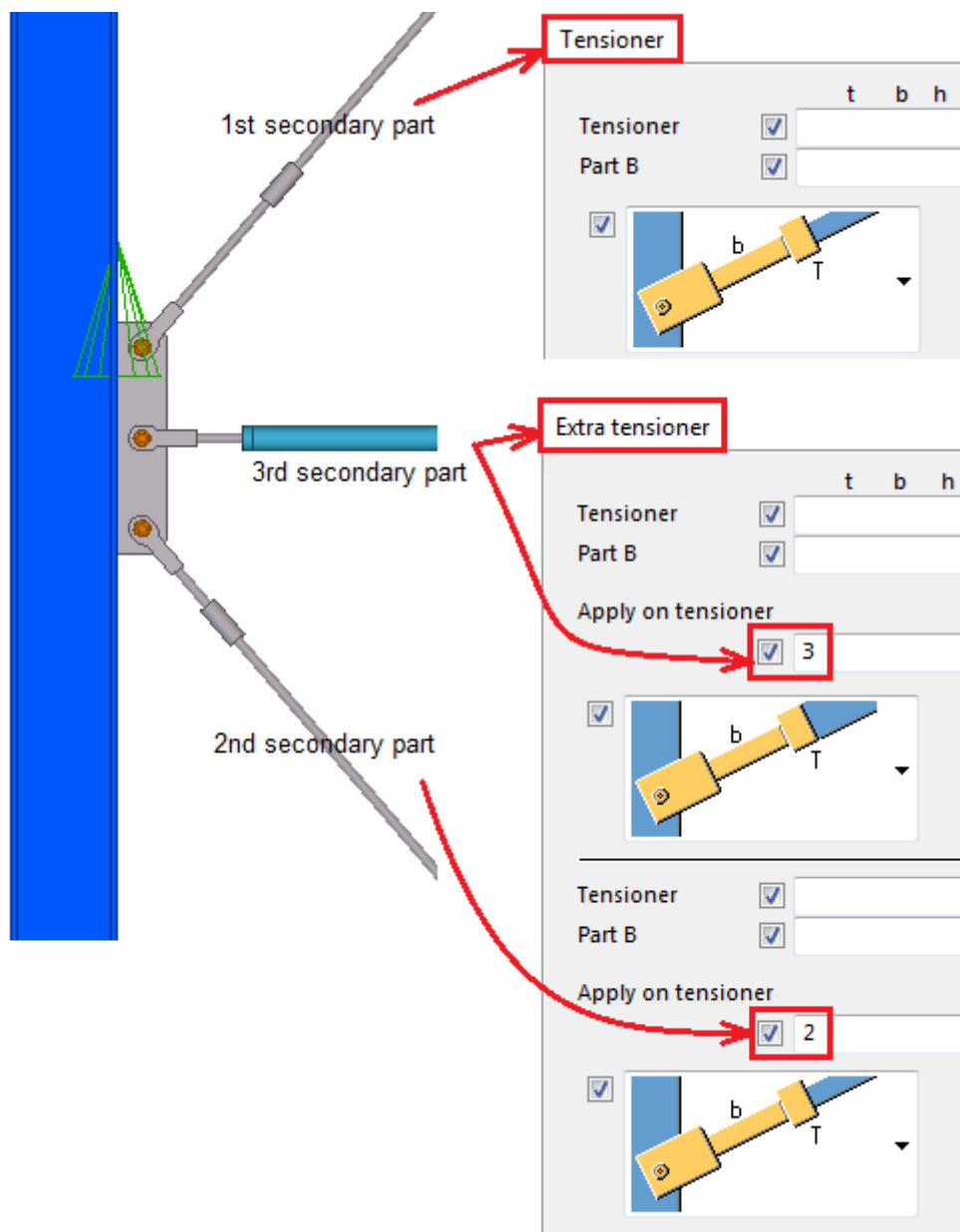

Napinacze, których numery nie zostały wprowadzone, są tworzone z właściwościami zdefiniowanymi na zakładce **Napinacz**.

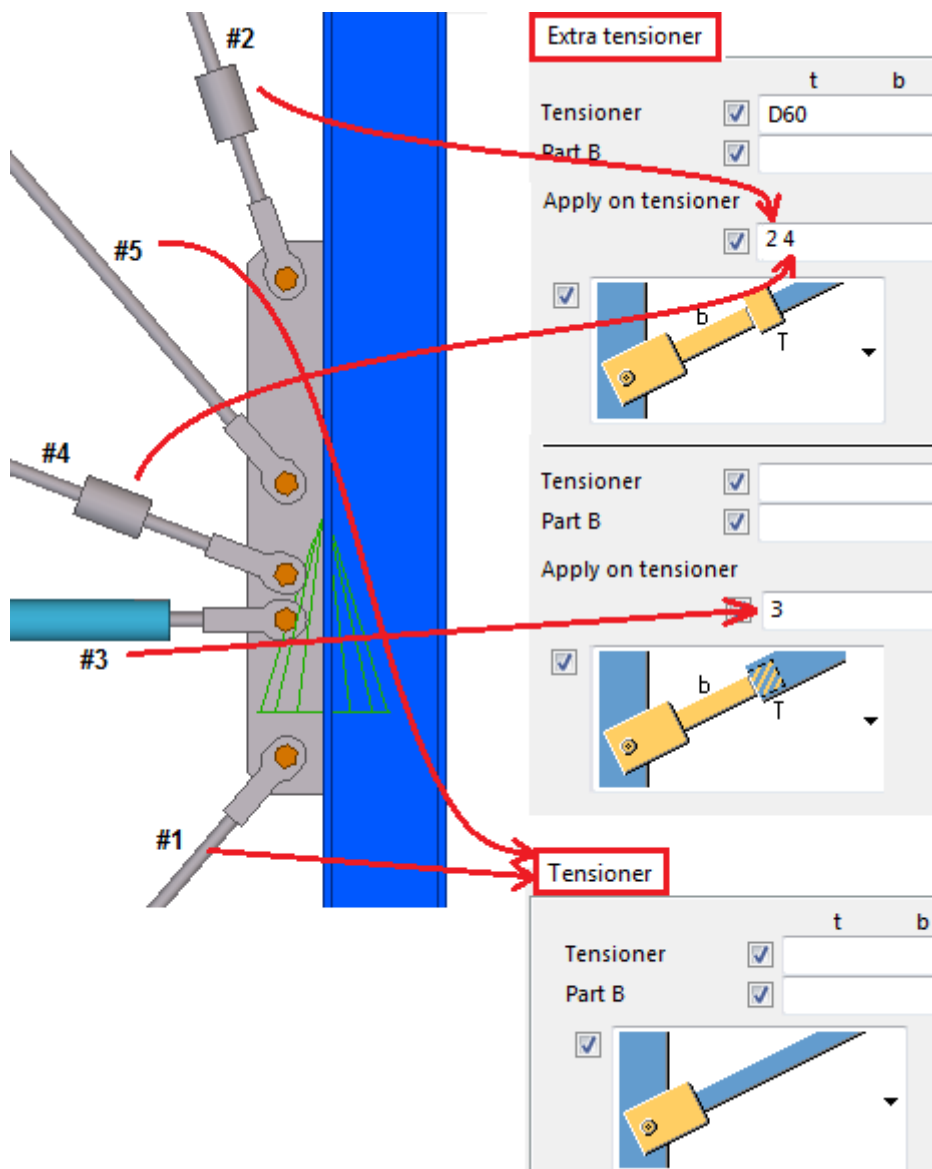

Aby uzyskać instrukcje dotyczące wymiarów stężenia napinacza, **Wytnij element B w widełkach i Napinacz T dodany jako podrzędny**, zobacz instrukcje na zakładce **Ściąg**.

Elementy

Element	Opis
Napinacz T	Umożliwia zdefiniowanie profilu napinacza przez wybranie go z katalogu profili.
Element B	Po utworzeniu napinacza można zdefiniować profil dodatkowego stężenia poprzez wybranie go z katalogu profili.

Opcja	Opis	Domyślnie
Nr_Poz	Przedrostek i numer początkowy numeru pozycji elementu. Niektóre komponenty mają drugi wiersz pól, w którym można wprowadzić numer pozycji zespołu.	Domyślny numer początkowy elementu jest określony w ustawieniach Komponenty dostępnych po wybraniu menu Plik --> Ustawienia --> Opcje .
Materiał	Klasa materiału.	Domyślny materiał jest określony w polu Materiał elementu w ustawieniach Komponenty dostępnych po wybraniu menu Plik --> Ustawienia --> Opcje .
Nazwa	Ta nazwa będzie widoczna w rysunkach i raportach.	
Klasa	Numer klasy elementu.	
Wykończenie	Opisuje sposób obróbki powierzchni elementu.	

Karta UDA

Na zakładce **UDA** można dodać informacje do atrybutów użytkownika elementów.

Atrybuty UDA można zdefiniować dla blachy oraz widełek. Atrybuty UDA można wyświetlać na rysunkach i w raportach.

Karta Ogólne

Kliknij poniższe łącze, aby uzyskać więcej informacji:

Karta Ogólne

Zakładka Obliczenia

Kliknij poniższe łącze, aby uzyskać więcej informacji:

Karta Obliczenia

Spoiny

Kliknij poniższe łącze, aby uzyskać więcej informacji:

Stężenia z węzłami (13)

Komponent **Klamra napinająca (13)** tworzy jeden lub dwa krzyże stężenia między dwoma słupami lub belkami. Można również dodawać połączenia między słupami lub belkami a krzyżami stężenia. Można zdefiniować, które połączenia są używane.

Utworzone obiekty

- Stężenie krzyżowe (1 lub 2)
- Połączenia między słupami lub belkami a krzyżami stężenia
- Połączenia w obrębie stężenia krzyżowego

Zastosowania

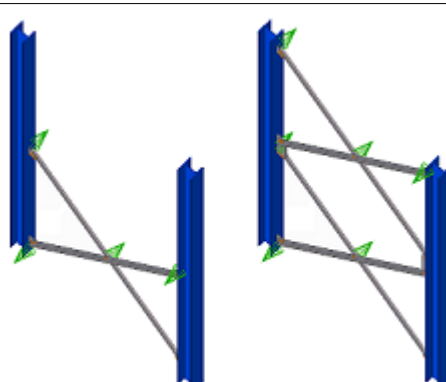
Sytuacja	Opis
	Jeden lub dwa stężenia krzyżowe między dwoma słupami.

UWAGA Aby użyć komponentu **Klamra napinająca (13)**, należy dla opcji **Kierunek w górę** na zakładce **Ogólne** ustawić stały kierunek: –
 $x, +x, -y, +y, -z$ lub $+z$.

Opcja **Auto** nie działa.

Kolejność wyboru

1. Wybierz pierwszy element główny (słup lub belkę).
2. Wybierz drugi element główny (słup lub belkę).
Połączenie zostanie utworzone automatycznie po wybraniu elementu podrzędnego.

Klucz do identyfikacji elementów

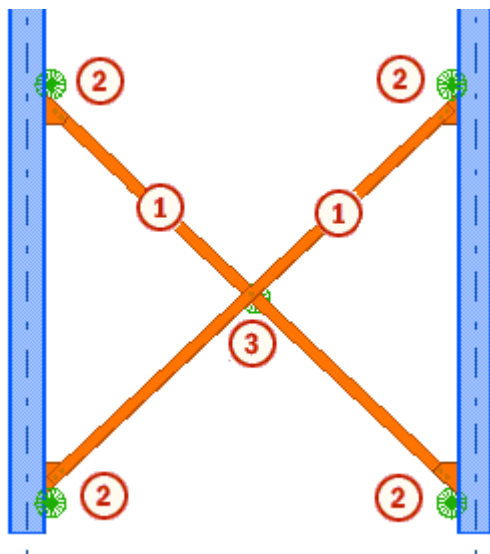

1	Stężenie diagonalne
2	Połączenie między elementem głównym a stężeniem
3	Połączenie w stężeniu krzyżowym

Karta Obraz

Zakładka **Obraz** umożliwia określenie poziomów stężenia i offsetów stężeń.

Poziomy stężenia

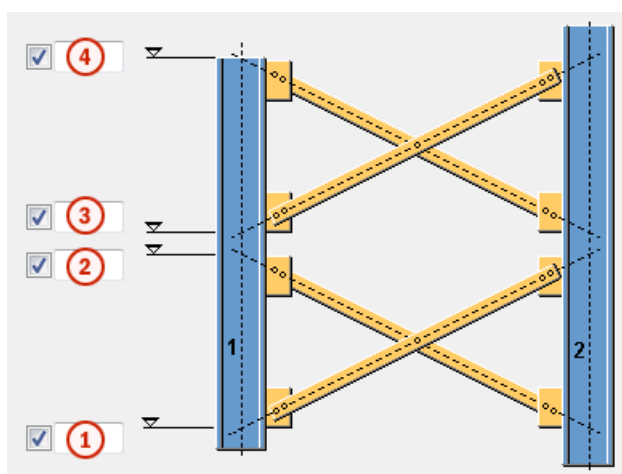

Opis	
1	Dolny poziom dolnego stężenia krzyżowego.

	Opis
2	Górny poziom dolnego stężenia krzyżowego.
3	Dolny poziom górnego stężenia krzyżowego.
4	Górny poziom górnego stężenia krzyżowego.

Odniesienie stężenia

Dla obydwu elementów głównych należy zdefiniować stronę odniesienia poziomów stężenia. Stronę odniesienia można ustawić zarówno dla kierunku poziomego, jak i pionowego.

Przykład:

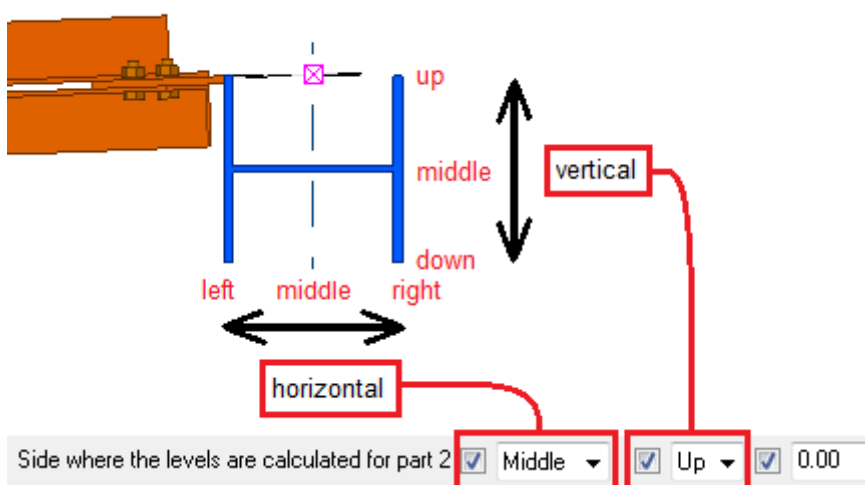

Odsunięcie stężenia

Umożliwia zdefiniowanie odsunięcia prostopadłego do stężenia. Tworzoną blachę lub tworzony element można przemieścić, wprowadzając wartość w kierunku x, y lub z.

Przykład:

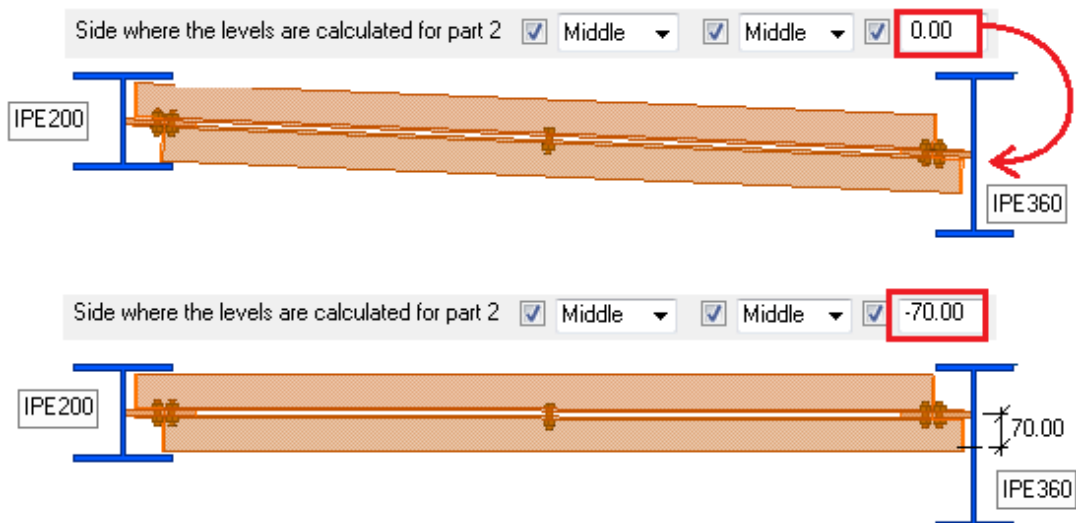

Karta Poziomy

Na zakładce **Poziomy** można ustawić kierunek stężenia gdy słupy nie są równoległe.

Opcja	Opis		
Kierunek	Umożliwia wybranie kierunku stężenia.		Punkt początkowy elementu głównego jako punkt odniesienia.
			Punkt końcowy elementu głównego jako punkt odniesienia.
Obliczenia poziomów	Umożliwia wybranie linii odniesienia używanej do ustalania położenia stężenia, gdy elementy główne nie są równoległe.		Odsunięcie od punktu początkowego w elemencie 1 prostopadłe do linii przechodzącej przez punkty początkowe.

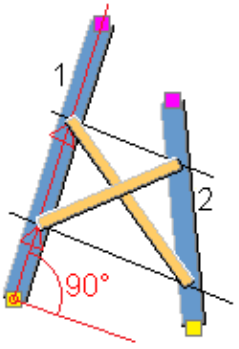
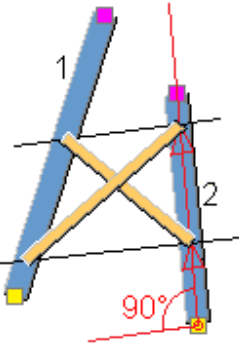
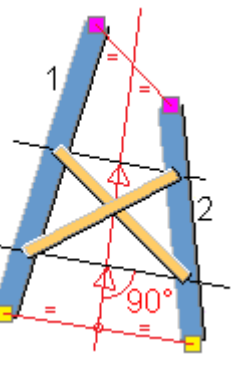
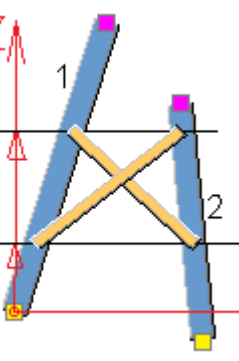

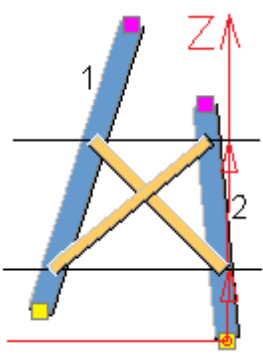

Opcja	Opis	
		 <p>Odsunięcie od punktu początkowego w elemencie 1 w kierunku x układu lokalnego.</p>
		 <p>Odsunięcie od punktu początkowego w elemencie 2 w kierunku x układu lokalnego.</p>
		 <p>Linia odniesienia przechodząca przez punkty początkowe i końcowe elementów głównych; odsunięcie od początku linii odniesienia.</p>
		 <p>Odsunięcie od punktu początkowego w elemencie 1 w kierunku z.</p>

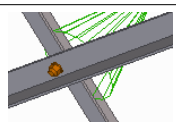

Opcja	Opis	
		Odsunięcie od punktu początkowego w elemencie 2 w kierunku z.

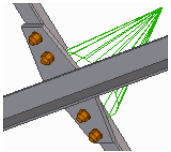
Karta Elementy

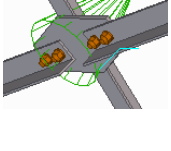
Na zakładce **Elementy** można określić właściwości, pozycję stężenia i obrót. Ponadto można zdefiniować wartości podziału i skrócenia stężenia.

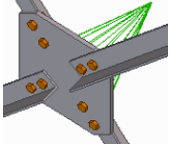
Opcja	Opis	
Stężenie wiatrowe	Umożliwia zdefiniowanie profilu stężenia przez wybranie go z katalogu profili.	
Obrót stężenia	Umożliwia wybranie obrotu pierwszego i drugiego elementu stężenia. Ta opcja jest przydatna, gdy elementy stężenia przecinają się i są połączone na przecięciu.	
Przesunięcie stężenia	Umożliwia wybranie odsunięcia pierwszego i drugiego elementu stężenia od punktów odniesienia. Ta opcja jest przydatna, gdy elementy stężenia są ustawione w taki sposób, że pierwsze stężenie biegnie wzdłuż drugiego stężenia. Zazwyczaj pierwszy element stężenia ma ustawienie Z przodu , a drugi Z tyłu .	
Podział stężenia diagonalnego	<p>Umożliwia wybranie, czy elementy stężenia diagonalnego są rozdzielone, czy połączone za pomocą komponentu.</p> <p>Należy zdefiniować komponent łączący na zakładce Połączenia, wprowadzając numer komponentu w polu Połącz przekątne połączeniem nr.</p>	  <p>Stężenie nie jest rozdzielone.</p> <p>Dopuszczalny komponent do łączenia stężenia diagonalnego: Oparcie (30).</p>

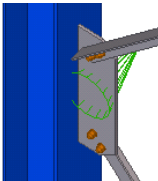
Opcja	Opis	
		  <p>Pierwszy element stężenia diagonalnego jest rozdzielony.</p> <p>Dopuszczalny komponent do łączenia stężenia diagonalnego: Przykręcana blacha węzłowa (11).</p>
		  <p>Drugi element stężenia diagonalnego jest rozdzielony.</p> <p>Dopuszczalny komponent do łączenia stężenia diagonalnego: Przykręcana blacha węzłowa (11).</p>
		  <p>Obydwa elementy stężenia diagonalnego są rozdzielone.</p> <p>Dopuszczalny komponent do łączenia stężenia diagonalnego: Węzeł centralny (169).</p>

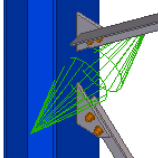
Opcja	Opis	
Łączenie stężeń krzyżowych	<p>Umożliwia wybranie, czy blachy węzłowe dwóch krzyży stężenia umieszczone jedna nad drugą są połączone.</p> <p>Należy zdefiniować komponent łączący na zakładce Połączenia, wprowadzając numer komponentu w polu Numer połączenia.</p>	 <p>Stężenia krzyżowe są połączone za pomocą połączenia węzłowego.</p> <p>Dopuszczalny komponent do łączenia stężenia diagonalnego: Przykręcana blacha węzłowa (11).</p> 
		 <p>Stężenia krzyżowe nie są połączone. Dla każdego stężenia diagonalnego tworzone jest oddzielne połączenie.</p> <p>Dopuszczalny komponent do łączenia stężenia diagonalnego: Przykręcana blacha węzłowa (11).</p> 
Odległość między stężeniami	<p>Umożliwia zdefiniowanie odległości między elementami stężenia.</p> <p>Jeśli elementy stężenia przecinają się, wartość ta zazwyczaj definiuje grubość blachy węzłowej.</p>	
Skrócenie stężeń	<p>Umożliwia zdefiniowanie jak bardzo stężenia są skracane.</p> <p>Wprowadzona wartość jest zapisywana w zdefiniowanych przez użytkownika atrybutach stężenia. Wartość jest używana na rysunkach.</p>	

Opcja	Opis	Domyślnie
Nr_Poz	Przedrostek i numer początkowy numeru pozycji elementu. Niektóre komponenty mają drugi wiersz pól, w którym można wprowadzić numer pozycji zespołu.	Domyślny numer początkowy elementu jest określony w ustawieniach Komponenty dostępnych po wybraniu menu Plik --> Ustawienia --> Opcje .
Materiał	Klasa materiału.	Domyślny materiał jest określony w polu Materiał elementu w ustawieniach Komponenty dostępnych po wybraniu menu Plik --> Ustawienia --> Opcje .
Nazwa	Ta nazwa będzie widoczna w rysunkach i raportach.	
Klasa	Numer klasy elementu.	
Komentarz	Umożliwia dodanie komentarza do elementu.	

Zakładka Połączenia

Na zakładce **Połączenia** można zdefiniować komponenty używane do łączenia stępów lub belek oraz skrzyżowań stężeń.

Opcja	Opis
Tworzenie połączeń	Umożliwia wybranie, czy między elementami stężenia tworzone są połączenia. Nie: tworzone są tylko elementy stężenia. Tak: między elementami stężenia dodawane są komponenty.
Numer połączenia Połącz przekątne połączeniem nr Numer połączenia użytkownika Kierunek połączenia	Umożliwia wprowadzenie numeru komponentu używanego do łączenia stężenia, skrzyżowań stężenia diagonalnego i numeru aplikacji komponentu. Umożliwia wybranie kierunku połączenia między przekątną stężenia poprzecznego. <ul style="list-style-type: none"> Domyślnym komponentem dla stężenia jest Przykręcana blacha węzłowa (11).

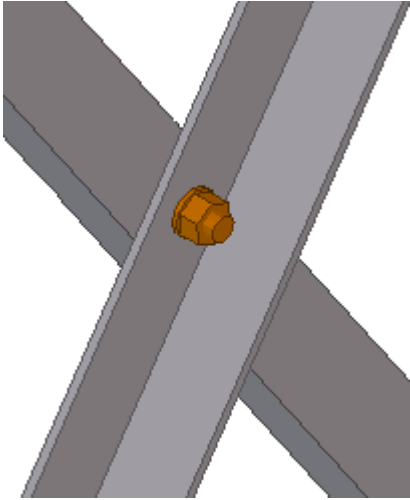
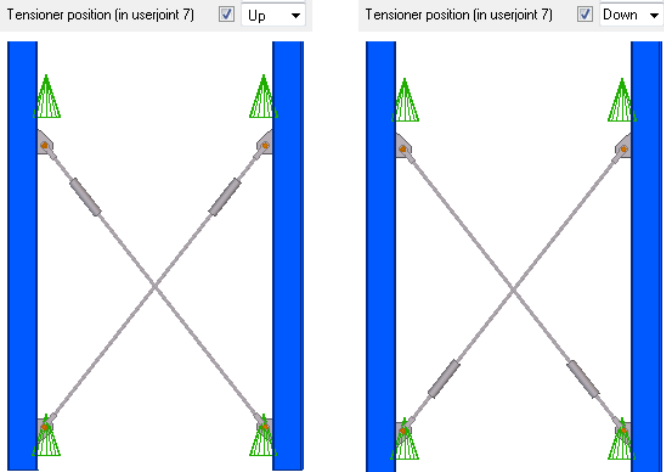
Opcja	Opis
	<ul style="list-style-type: none"> Domyślnym komponentem dla krzyża stężenia diagonalnego jest Oparcie (30). <p>Przykład:</p> 
<p>Plik konfiguracyjny</p>	<p>Ustawienie konfiguracji połączenia.</p> <p>Jeśli na przykład zostanie wprowadzony ciąg CS_M13, oznacza to, że ustawienie o nazwie CS_M13 musi być dostępne dla używanego połączenia.</p>
<p>Pozycja napinacza</p>	<p>Umożliwia zdefiniowanie pozycji napinacza, jeśli używane jest połączenie Napinacz (7).</p> <p>Przykład pozycji połączenia Napinacz (7) zarówno w pozycji W górę, jak i w pozycji W dół.</p> 

Karta Kier. połączeń

Na zakładce **Kierunki połączeń** można określić kierunki w górę dla połączeń używanych między elementami głównymi a stężeniem diagonalnym.

W poniższym przykładzie komponent **Oparcie (30)** został zdefiniowany jako komponent łączący na zakładce **Połączenia**:

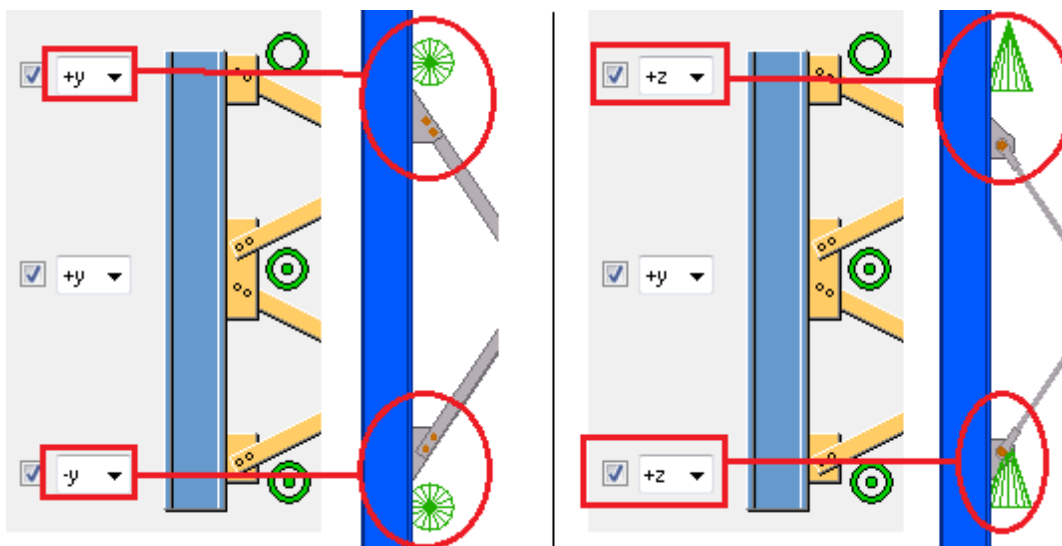

Karta Ogólne

Kliknij poniższe łącze, aby uzyskać więcej informacji:

[Karta Ogólne](#)

Karta Obliczenia

Kliknij poniższe łącze, aby uzyskać więcej informacji:

[Karta Obliczenia](#)

Stężenia z węzłami i pręt ściskany (13)

Komponent **Klamra napinająca i pręt ściskany (13)** tworzy jeden lub dwa krzyże stężenia między dwoma słupami lub belkami. Między elementami głównymi można dodawać pręty ściskające. Można dodawać połączenia między elementami głównymi a krzyżami stężenia oraz między elementami głównymi a prętami ściskającymi.

Ponieważ wewnątrz komponentu **Klamra napinająca i pręt ściskany (13)** można używać innych komponentów do tworzenia połączeń między elementami, komponent ten ma hierarchiczną strukturę. Komponent **Klamra napinająca i pręt ściskany (13)** znajduje się na najwyższym poziomie w

hierarchii komponentów (na poziomie 0), a połączenia znajdują się na niższym poziomie (na poziomie 1) w hierarchii komponentów.

Utworzone obiekty

- Stężenie (1 lub 2)
- Pręty ściskane (opcjonalnie)
- Połączenia między elementami głównymi a stężeniem
- Połączenia między elementami głównymi a prętami ściskanymi
- Połączenia w obrębie stężenia krzyżowego

Zastosowanie

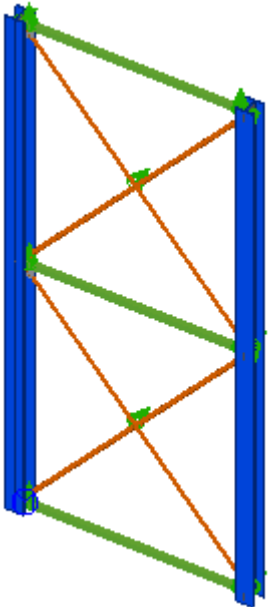
Sytuacja	Opis
 The diagram shows a structural frame with two vertical blue columns and two horizontal green beams. Three diagonal orange members are shown, connecting the top of one column to the bottom of the other, and vice versa. Small green arrows at the joints indicate the direction of forces or connections.	Dwa stężenia krzyżowe i trzy pręty ściskane z połączeniami.

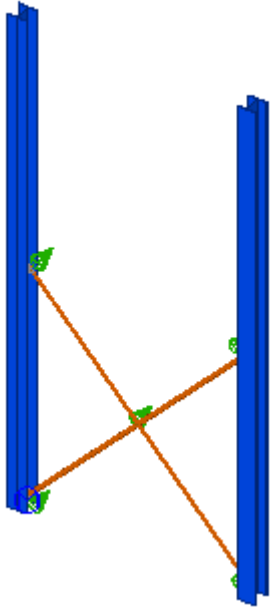
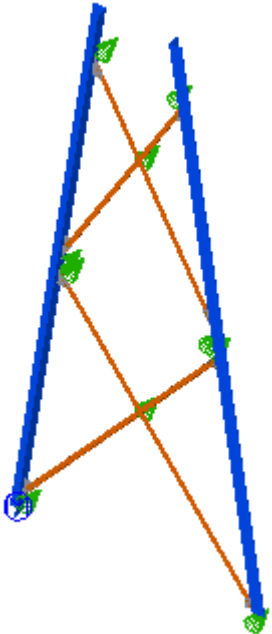
Sytuacja	Opis
	<p>Jedno stężenie z połączeniami.</p>
	<p>Zbieżne elementy główne (konstrukcja masztowa) i dwa krzyże stężenia z połączeniami.</p>

Kolejność wyboru

1. Wybierz pierwszy element główny (słup lub belkę).
2. Wybierz drugi element główny (słup lub belkę).

Komponent jest tworzony automatycznie po wybraniu elementu podrzędnego.

Karta Obraz

Na zakładce **Obraz** można określić poziomy stężenia.

Poziomy stężenia

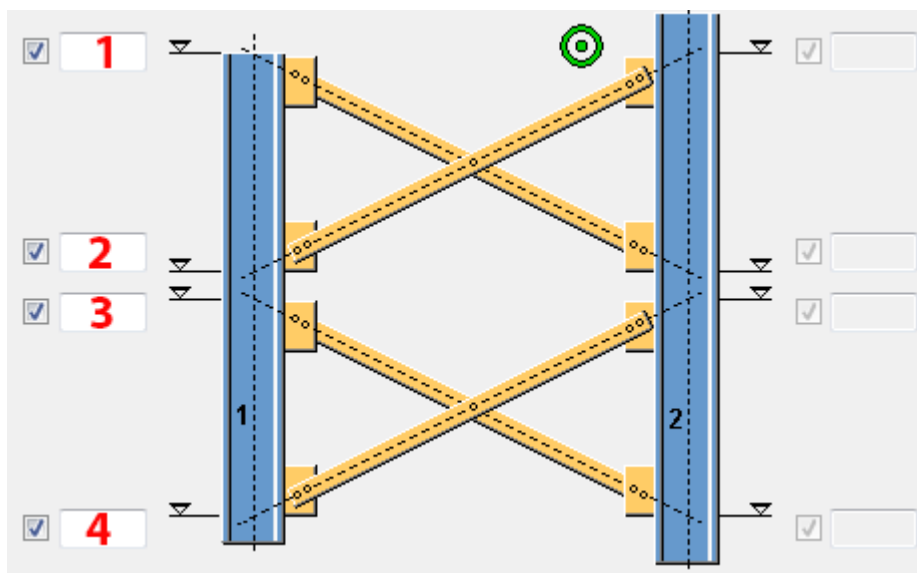

	Opis
1	Górny poziom górnego stężenia. Jeśli nie zostanie wprowadzona żadna wartość, górne stężenie nie zostanie utworzone.
2	Dolny poziom górnego stężenia. Jeśli nie zostanie wprowadzona żadna wartość, górne stężenie nie zostanie utworzone.
3	Górny poziom dolnego stężenia.
4	Dolny poziom dolnego stężenia.

Odniesienie stężenia

Dla obydwu elementów głównych należy zdefiniować odniesienie poziomów stężenia. Odniesienie można ustawić zarówno dla kierunku poziomego, jak i pionowego.

Na przykład:

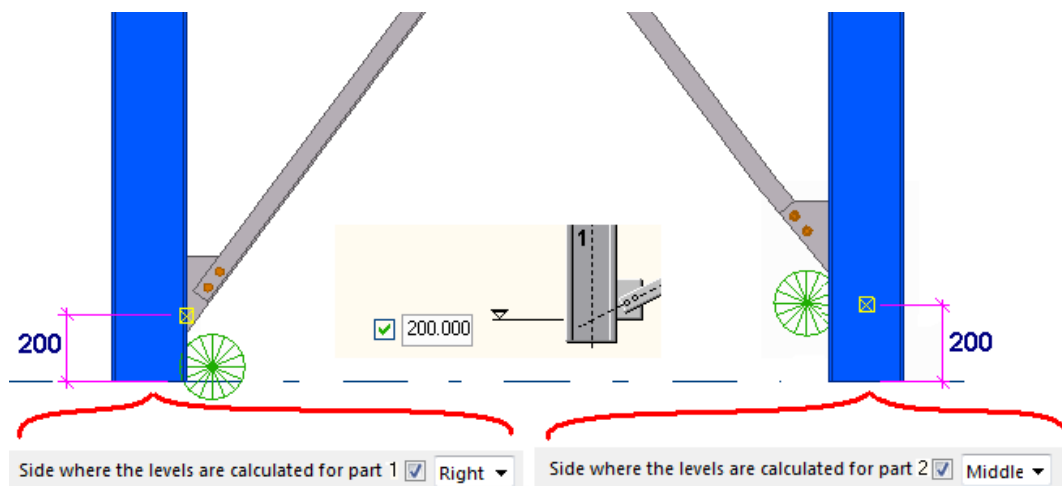

Odsunięcie stężenia

Umożliwia zdefiniowanie odsunięcia prostopadłego do stężenia. Tworzoną blachę lub tworzony element można przemieścić, wprowadzając wartość w kierunku x, y lub z.

W poniższym przykładzie elementy główne mają nierówne wymiary, a odniesienie jest ustawione na **Środek**. Aby utworzyć stężenie krzyżowo poziomo, należy wprowadzić wartość odsunięcia dla największego elementu. Wymagane odsunięcie to różnica wysokości między IPE200 a IPE300 podzielona przez 2 = 50 mm.

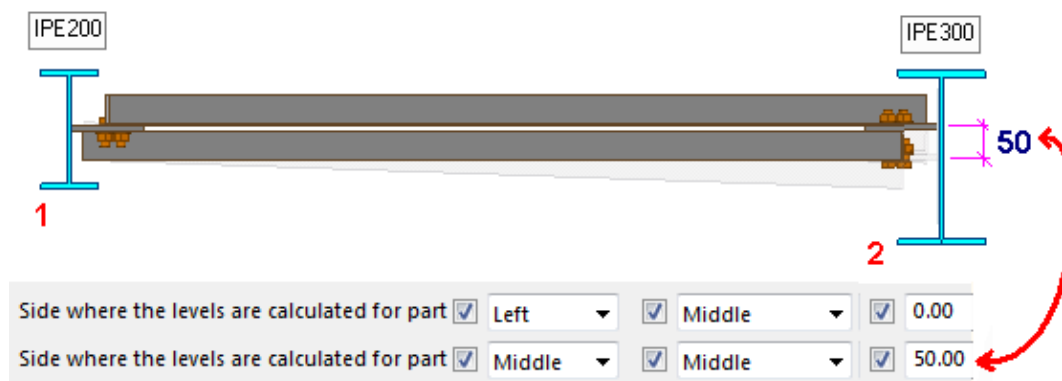

Kierunek stężenia

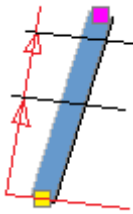
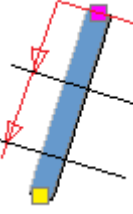
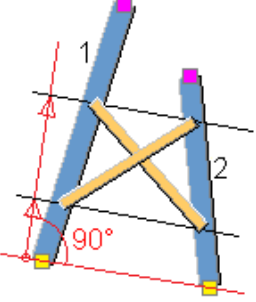
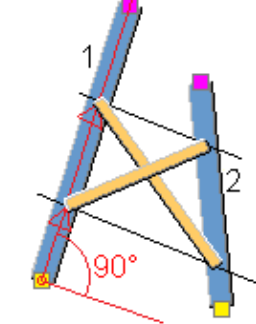

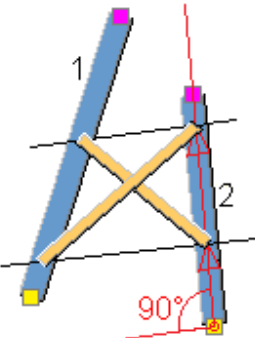
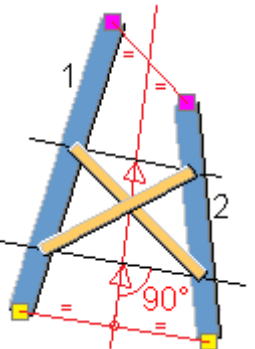
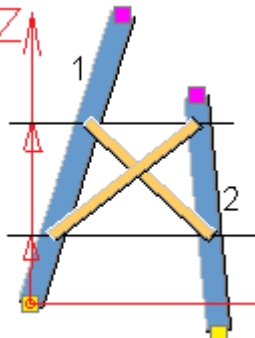
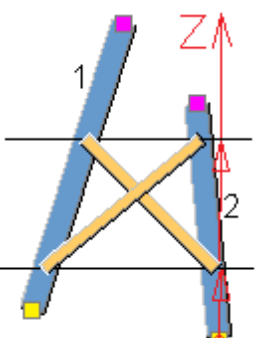
Opcja	Opis	
Kierunek Umożliwia wybranie kierunku stężenia.		Punkt początkowy elementu głównego jako punkt odniesienia.
		Punkt końcowy elementu głównego jako punkt odniesienia.
Obliczenia poziomych Umożliwia wybranie linii odniesienia używanej do ustalania położenia stężenia, gdy elementy główne nie są równoległe.		Odsunięcie od punktu początkowego w elemencie 1 prostopadłe do linii przechodzącej przez punkty początkowe.
		Odsunięcie od punktu początkowego w elemencie 1 w kierunku x układu lokalnego.

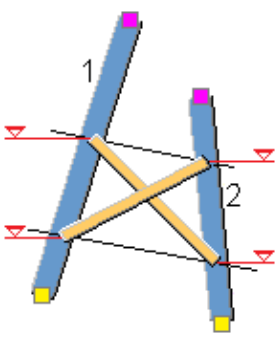
Opcja	Opis	
		 <p>Odsunięcie od punktu początkowego w elemencie 2 w kierunku x układu lokalnego.</p>
		 <p>Linia odniesienia przechodząca przez punkty początkowe i końcowe elementów głównych; odsunięcie od początku linii odniesienia.</p>
		 <p>Odsunięcie od punktu początkowego w elemencie 1 w kierunku z.</p>
		 <p>Odsunięcie od punktu początkowego w elemencie 2 w kierunku z.</p>

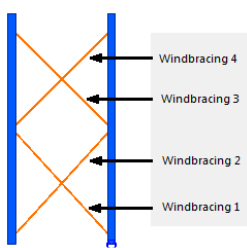

Opcja	Opis	
		Dowolnie zdefiniowane wartości.

Karta Elementy

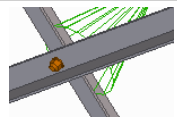
Na zakładce **Elementy** można określić właściwości, pozycję stężenia i obrót. Ponadto można zdefiniować wartości podziału i skrócenia stężenia.

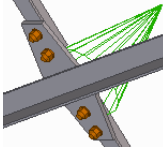
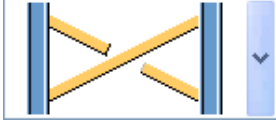
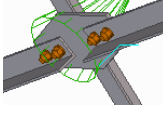
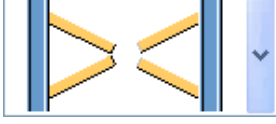
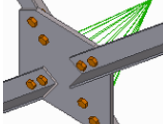
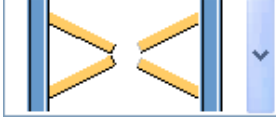
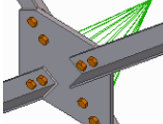
Opcja	Opis	
Stężenie wiatrowe 	<p>Umożliwia zdefiniowanie profilu stężenia przez wybranie go z katalogu profili.</p>	
Położenie stężenia w płaszczyźnie	<p>Umożliwia ustawienie położenia na płaszczyźnie pierwszego i drugiego elementu stężenia.</p>	
Obrót stężenia	<p>Umożliwia wybranie obrotu pierwszego i drugiego elementu stężenia.</p> <p>Ta opcja jest przydatna, gdy elementy stężenia przecinają się i są połączone na przecięciu.</p>	
Przesunięcie stężenia	<p>Umożliwia wybranie odsunięcia pierwszego i drugiego elementu stężenia od punktów odniesienia.</p> <p>Ta opcja jest przydatna, gdy elementy stężenia są ustawione w taki sposób, że pierwsze stężenie biegnie wzdłuż drugiego stężenia. Zazwyczaj pierwszy element stężenia ma ustawienie Z przodu, a drugi Z tyłu.</p>	
Podział stężenia diagonalnego	<p>Umożliwia wybranie, czy elementy stężenia diagonalnego są rozdzielone, czy</p> 	

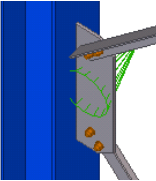
Opcja	Opis		
<p>połączone za pomocą komponentu.</p> <p>Należy zdefiniować komponent łączący na zakładce Połączenia, wprowadzając numer komponentu w polu Połącz przekątne połączeniem nr.</p>	<p>Stężenie nie jest rozdzielone.</p> <p>Dopuszczalny komponent do łączenia stężenia diagonalnego: Oparcie (30).</p>		
	<p>Pierwszy element stężenia diagonalnego jest rozdzielony.</p> <p>Dopuszczalny komponent do łączenia stężenia diagonalnego: Przykręcana blacha węzłowa (11).</p>		
	<p>Drugi element stężenia diagonalnego jest rozdzielony.</p> <p>Dopuszczalny komponent do łączenia stężenia diagonalnego: Przykręcana blacha węzłowa (11).</p>		
	<p>Obydwa elementy stężenia</p>		

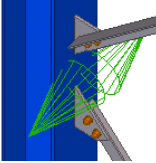
Opcja	Opis		
		<p>diagonalnego są rozdzielone.</p> <p>Dopuszczalny komponent do łączenia stężenia diagonalnego: Węzeł centralny (169).</p>	
<p>Łączenie stężeń krzyżowych</p>	<p>Umożliwia wybranie, czy blachy węzłowe dwóch krzyży stężenia umieszczone jedna nad drugą są połączone.</p> <p>Należy zdefiniować komponent łączący na zakładce Połączenia, wprowadzając numer komponentu w polu Numer połączenia.</p>	 <p>Stężenia krzyżowe są połączone za pomocą połączenia węzłowego.</p> <p>Dopuszczalny komponent do łączenia stężenia diagonalnego: Przykręcana blacha węzłowa (11).</p>	
		 <p>Stężenia krzyżowe nie są połączone. Dla każdego stężenia diagonalnego tworzone jest oddzielne połączenie.</p> <p>Dopuszczalny komponent do łączenia stężenia diagonalnego: Przykręcana blacha węzłowa (11).</p>	

Opcja	Opis
Odległość między stężeniami	Umożliwia zdefiniowanie odległości między elementami stężenia. Jeśli elementy stężenia przecinają się, wartość ta zazwyczaj definiuje grubość blachy węzłowej.
Skrócenie stężeń	Umożliwia zdefiniowanie jak bardzo stężenia są skracane. Wprowadzona wartość jest zapisywana w zdefiniowanych przez użytkownika atrybutach stężenia. Wartość jest używana na rysunkach.

Opcja	Opis	Domyślnie
Nr_Poz	Przedrostek i numer początkowy numeru pozycji elementu. Niektóre komponenty mają drugi wiersz pól, w którym można wprowadzić numer pozycji zespołu.	Domyślny numer początkowy elementu jest określony w ustawieniach Komponenty dostępnych po wybraniu menu Plik --> Ustawienia --> Opcje .
Materiał	Klasa materiału.	Domyślny materiał jest określony w polu Materiał elementu w ustawieniach Komponenty dostępnych po wybraniu menu Plik --> Ustawienia --> Opcje .
Nazwa	Ta nazwa będzie widoczna w rysunkach i raportach.	
Klasa	Numer klasy elementu.	
Wykończenie	Opisuje sposób obróbki powierzchni elementu.	

Karta Pręt ściskany

Zakładka **Pręt ściskany** umożliwia określenie pręta ściskanego.

Opcja	Opis
Pręt ściskany	Umożliwia zdefiniowanie grubości, szerokości i wysokości pręta ściskanego.
Wytwórz pręt	Umożliwia wybranie, czy tworzony jest pręt ściskany. Można zdefiniować maksymalnie trzy pręty ściskane.

Opcja	Opis
Odchylenia Y Odchylenia X	<p>Umożliwiają zdefiniowanie odsunięcia poziomego i odsunięcia pionowego stężenia.</p> <p>Odniesieniem jest poziom zdefiniowany na zakładce Obraz.</p> <p>Przykład:</p>
Pozycja w płaszczyźnie Obrót Pozycja na głębokość	<p>Umożliwiają wybranie orientacji prętów ściskanych.</p>

Opcja	Opis	Domyślnie
Nr_Poz	<p>Przedrostek i numer początkowy numeru pozycji elementu.</p> <p>Niektóre komponenty mają drugi wiersz pól, w którym można wprowadzić numer pozycji zespołu.</p>	<p>Domyślny numer początkowy elementu jest określony w ustawieniach Komponenty dostępnym po wybraniu menu Plik --> Ustawienia --> Opcje .</p>
Materiał	Klasa materiału.	Domyślny materiał jest określony w polu

Opcja	Opis	Domyślnie
		Materiał elementu w ustawieniach Komponenty dostępnych po wybraniu menu Plik --> Ustawienia --> Opcje .
Nazwa	Ta nazwa będzie widoczna w rysunkach i raportach.	
Klasa	Numer klasy elementu.	
Wykończenie	Opisuje sposób obróbki powierzchni elementu.	

Karta Połączenia

Na zakładce **Połączenia** można zdefiniować komponenty używane do łączenia elementów głównych z elementami stężenia diagonalnego i prętami ściskanymi.

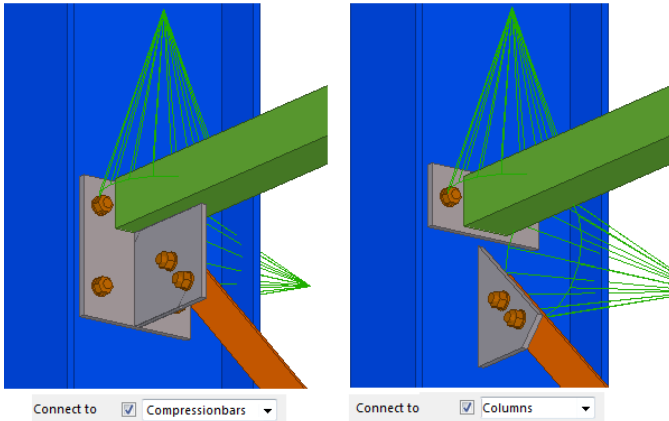
Opcja	Opis
Tworzenie połączeń	Umożliwia wybranie, czy między elementami stężenia tworzone są połączenia. Nie: tworzone są tylko elementy stężenia. Tak: między elementami stężenia dodawane są komponenty.
Połącz z	Umożliwia wybranie, czy elementy stężenia są łączone z elementami głównymi, czy z prętami ściskanymi. Przykład: 

Opcja	Opis
Numer połączenia Połącz przekątne połączeniem nr Numer połączenia użytkownika Kierunek połączenia	<p>Umożliwia wprowadzenie numeru komponentu używanego do łączenia stężenia, skrzyżowania stężenia diagonalnego lub pręta ściskanego i numeru aplikacji komponentu. Umożliwia wybranie kierunku połączenia między przekątną stężenia poprzecznego.</p> <ul style="list-style-type: none"> • Domyślnym komponentem dla stężenia jest Przykręcana blacha węzłowa (11). • Domyślnym komponentem dla krzyża stężenia diagonalnego jest Oparcie (30). • Domyślnym komponentem dla pręta ściskanego jest Blacha końcowa (144).
Konfiguracja pliku połączenia	<p>Ustawienie konfiguracji połączenia.</p> <p>Jeśli na przykład zostanie wprowadzony ciąg CS_M13, oznacza to, że ustawienie o nazwie CS_M13 musi być dostępne dla używanego połączenia.</p>
Pozycja napinacza	<p>Umożliwia zdefiniowanie pozycji napinacza, jeśli używane jest połączenie Napinacz (7).</p>

Karta Kier. połączeń

Na zakładce **Kierunki połączeń** można określić kierunki w górę dla połączeń używanych między elementami głównymi a stężeniem diagonalnym oraz kierunek w górę dla połączeń używanych między elementami głównymi a prętami ściskanymi.

W poniższym przykładzie komponent **Oparcie (30)** został zdefiniowany jako komponent łączący na zakładce **Połączenia**:

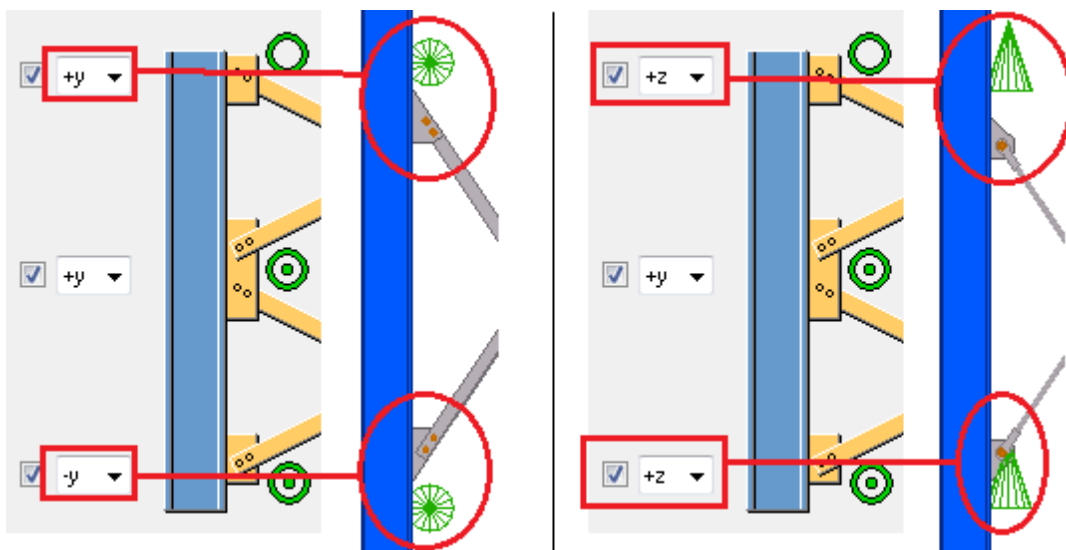

Karta UDA

Na zakładce **UDA** można dodać informacje do atrybutów użytkownika elementów.

Opcja	Opis
Element	Umożliwia wybranie elementu, do którego mogą zostać zapisane powiązane informacje.
Nazwa UDA	Umożliwia wprowadzenie nazwy atrybutu zdefiniowanego przez użytkownika.
Typ	Umożliwia wybranie typu atrybutu UDA. Należy wybrać typ Łańcuch w przypadku tekstu, Liczba całkowita w przypadku liczb, Przestawne w przypadku liczb dziesiętnych i Opcja w celu wybierania elementu z listy.
Wartość	Umożliwia wprowadzenie wartości, która jest zapisywana w atrybucie zdefiniowanym przez użytkownika. Należy wprowadzić tekst i/lub liczby w zależności od typu zdefiniowanego atrybutu UDA.

Stężenie ze śrubą rzymską (S3)

Stężenie ze śrubą rzymską (S3) umożliwia utworzenie zespołu śruby rzymskiej, prętów i połączeń końcowych.

Utworzone obiekty

- Śruba rzymska

- Pręt
- Blacha uchwytu
- Blacha węzłowa
- śruby

Zastosowania

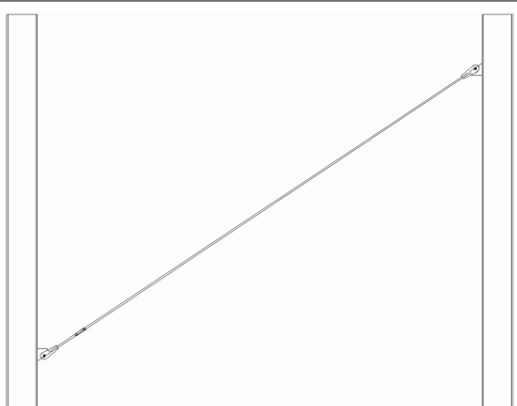
Sytuacja	Opis
	Połączenie śrubą rzymską

Kolejność wyboru

1. Wskaż pierwszy punkt.
2. Wskaż drugi punkt.
3. Wybierz pierwszy element.
4. Wybierz drugi element.

Połączenie zostanie utworzone automatycznie po wybraniu drugiego elementu.

Klucz do identyfikacji elementów

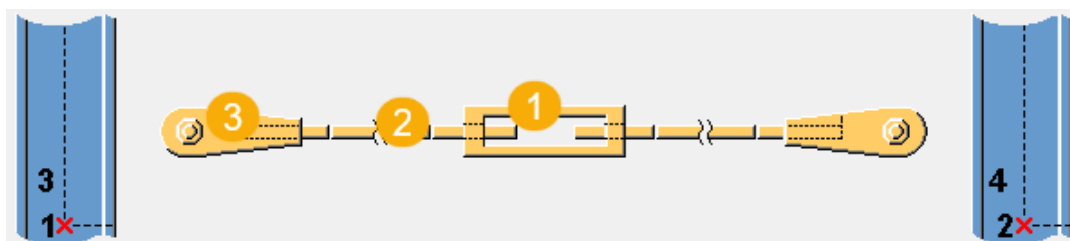

	Opis
1	Śruba rzymska
2	Pręt
3	Blacha uchwytu/blacha węzłowa

Karta Obraz

Na zakładce **Obraz** można określić wymiary śruby rzymskiej.

Wymiary

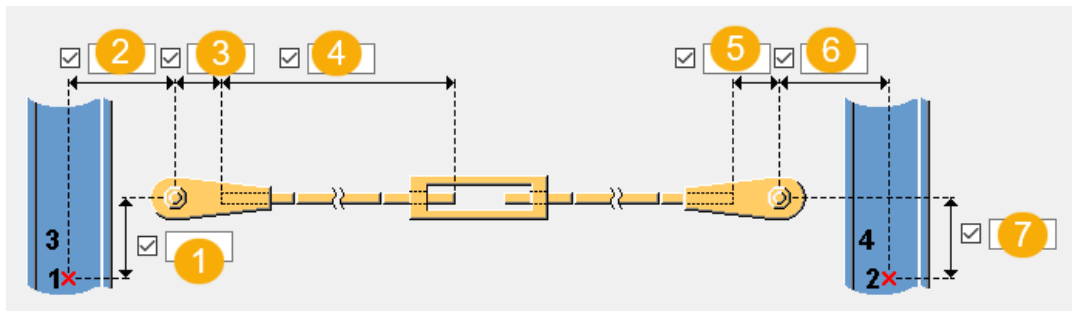

	Opis	Domyślna
1	Offset między pierwszym zaznaczonym położeniem a rzeczywistym punktem generowania.	0 mm
2	Odległość od pierwszej śruby do osi pierwszego elementu.	Punkt kolizji pierwszego elementu + 100 mm
3	Odległość od pierwszej śruby do końca pierwszego pręta. Używany z kłapkami lub zaciskami ze sworzniem.	100 mm
4	Stała długość pręta. Długość drugiego pręta jest obliczana automatycznie.	400 mm
5	Odległość od pierwszej śruby do końca drugiego pręta. Używany z kłapkami lub zaciskami ze sworzniem.	100 mm
6	Odległość od pierwszej śruby do osi drugiego elementu.	Punkt kolizji drugiego elementu + 100 mm
7	Offset między pierwszym zaznaczonym położeniem a rzeczywistym punktem generowania.	0 mm

Offset głębokości pręta

Umożliwia zdefiniowanie offsetu blachy uchwytu/węzłowej od osi elementu. Domyślnie blacha uchwytu/węzłowa jest umieszczona zgodnie z osią elementu.

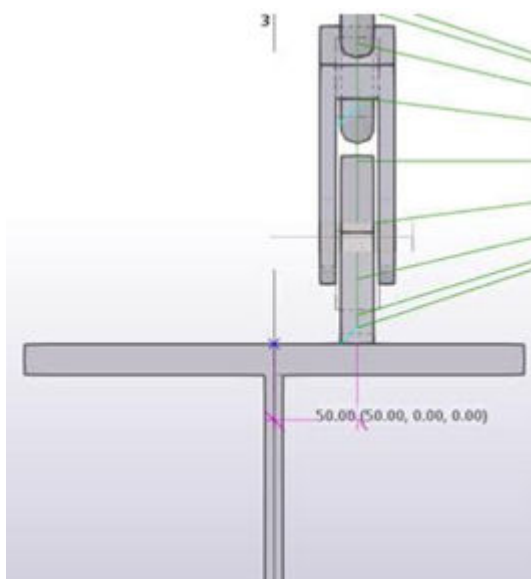

Zakładka **Śruba rzymska**

Zakładka **Śruba rzymska** umożliwia zdefiniowanie wymiarów, typu gwintu i cięć śruby rzymskiej oraz określenie, czy śrubę rzymską tworzy się jako zespół czy jako pojedyncze elementy.

Elementy

Opcja	Opis
Pręt	Wybierz profil pręta z katalogu profili.
Śruba rzymska	Umożliwia wybranie, czy ma zostać utworzona śruba rzymska. 

Opcja	Opis	Domyślnie
Nr pozycji	Przedrostek i numer początkowy numeru pozycji elementu. Niektóre komponenty mają drugi wiersz pól, w którym można wprowadzić numer pozycji zespołu.	Domyślny numer początkowy elementu jest określony w ustawieniach Komponenty dostępnym po wybraniu menu Plik --> Ustawienia --> Opcje .
Materiał	Klasa materiału.	Domyślny materiał jest określony w polu

Opcja	Opis	Domyślnie
		Materiał elementu w ustawieniach Komponenty dostępnych po wybraniu menu Plik --> Ustawienia --> Opcje .
Nazwa	Ta nazwa będzie widoczna w rysunkach i raportach.	

Wymiary

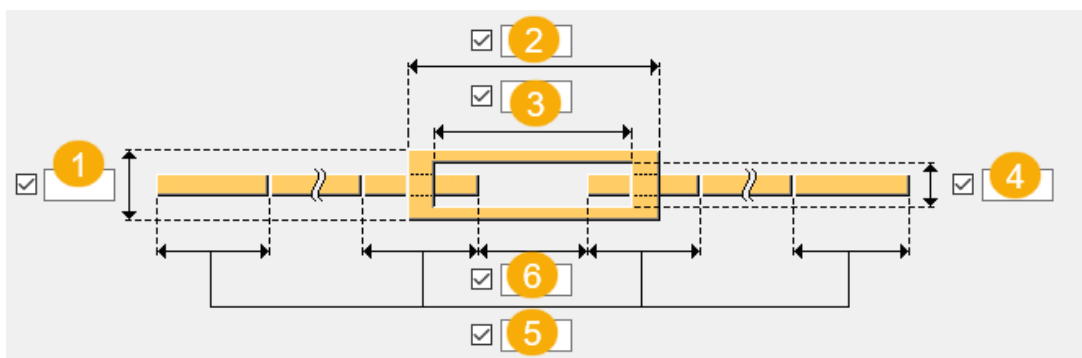

	Opis	Domyślna
1	Średnica zewnętrzna śruby rzymskiej	Średnica pręta + 2 x grubość śruby rzymskiej
2	Długość śruby rzymskiej	50 mm
3	Długość otworu śruby rzymskiej	Długość śruby rzymskiej – 20 mm
4	Szerokość otworu śruby rzymskiej	Grubość pręta – 1
5	Długość przekroju gwintu	100 mm
6	Szczelina między prętami	100 mm



Typ gwintu

Umożliwia zdefiniowanie kierunku gwintów przy śrubie rzymskiej.

Opcja	Opis
	RH – LH (prawy gwint – lewy gwint) Tekla Structures zapisuje RH jako atrybut użytkownika do pierwszego pręta i LH jako atrybut użytkownika do drugiego pręta.

Opcja	Opis
	LH – RH (lewy gwint – prawy gwint) Tekla Structures zapisuje LH jako atrybut użytkownika do pierwszego pręta i RH jako atrybut użytkownika do drugiego pręta.

Utwórz cięcia gwintów

Opcja	Opis
	Gwinty nie są cięte.
	Gwinty są cięte.

Zespół/pojedynczy element śruby rzymskiej

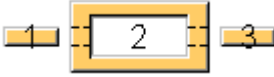
Opcja	Opis
	Przedrostek
	Pojedyncze elementy

Zakładka Połączenie

Zakładka **Połączenie** umożliwia zdefiniowanie właściwości blachy i typu połączenia.

Elementy

Opcja	Opis
Blacha uchwytu	Grubość, szerokość i wysokość blachy uchwytu.
Blacha węzłowa	Grubość, szerokość i wysokość blachy węzłowej.

Opcja	Opis	Domyślnie
Nr pozycji	Przedrostek i numer początkowy numeru pozycji elementu. Niektóre komponenty mają drugi wiersz pól, w którym można	Domyślny numer początkowy elementu jest określony w ustawieniach Komponenty dostępnych po wybraniu

Opcja	Opis	Domyślnie
	wprowadzić numer pozycji zespołu.	menu Plik --> Ustawienia --> Opcje .
Materiał	Klasa materiału.	Domyślny materiał jest określony w polu Materiał elementu w ustawieniach Komponenty dostępnych po wybraniu menu Plik --> Ustawienia --> Opcje .
Nazwa	Ta nazwa będzie widoczna w rysunkach i raportach.	

Typ połączenia

Wybierz typ połączenia: **Kłapka, Zacisk ze sworzniem, Blacha węzłowa przykręcana** lub **Rura - blacha węzłowa**.

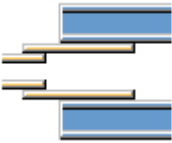
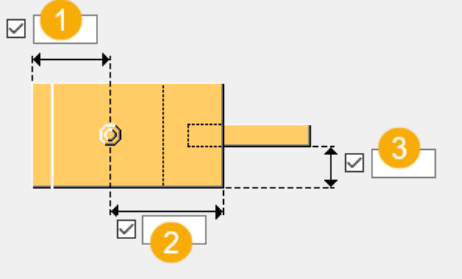
Opcja	Opis	Domyślna
Strona klapki	Wybierz, czy kłapka i blacha węzłowa mają być generowane przed lub za płaszczyzną generowania pręta. 	Przód
Wymiary klapki	 1 Odległość od śruby do krawędzi blachy uchwytu. 2 Odległość od śruby do krawędzi blachy węzłowej. 3 Szczelina między narożem blachy węzłowej a prętem.	1 60 mm 2 2,5 x średnica śruby 3 (Szerokość blachy uchwytu - Średnica pręta) / 2

Opcja	Opis	Domyślna
Rozmiar zacisku	Rozmiar zacisku to wartość zapisana jako dowolny atrybut zacisku. Używane tylko z zaciskiem.	Średnica śruby + 4 mm
Ustawienie połączenia	Plik atrybutów użytkownika dla połączenia Blacha węłowa przykręcana lub Rura - blacha węłowa.	

Karta Śruby

Zakładka **Śruby** umożliwia określenie właściwości śrub.

Podstawowe właściwości śruby

Opcja	Opis	Domyślnie
Rozmiar śruby	Średnica śruby.	Dostępne rozmiary są zdefiniowane w katalogu zespołów śrub.
Norma śruby	Norma śruby używana w komponencie.	Dostępne normy są zdefiniowane w katalogu zespołów śrub.
Tolerancja	Odstęp między śrubą a otworem.	
Gwint w materiale	Umożliwia zdefiniowanie, czy gwint może się znajdować w elementach przykręcanych, gdy używane są śruby z trzonem. To ustawienie nie wywiera efektu, gdy używane są śruby z pełnym gwintem.	Tak

Otwory owalne

Istnieje możliwość zdefiniowania otworów owalnych, powiększonych lub gwintowanych.

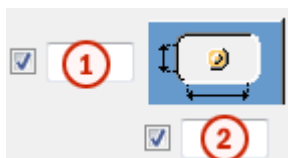

Opcja	Opis	Domyślnie
1	Wymiar pionowy otworu owalnego.	0 — okrągły otwór.
2	Wymiar poziomy otworu owalnego lub naddatek dla otworów powiększonych.	0 — okrągły otwór.
Typ otworu	Owalny tworzy otwory owalne. Powiększony tworzy otwory powiększone lub gwintowane. Brak otworu powoduje, że otwory nie są tworzone.	
Obróć otwory	Gdy typ otworu jest ustawiony na Owalny , ta opcja obraca otwory owalne.	
Owalne otwory w	Elementy, w których są tworzone otwory owalne. Dostępne opcje zależą od komponentu.	

Zespół śrub

Zaznaczenie pól wyboru pozwala określić, które obiekty komponentu (śruba, podkładki i nakrętki) mają być używane w zespole śruby.

Aby utworzyć sam otwór, należy usunąć zaznaczenie wszystkich pól wyboru.

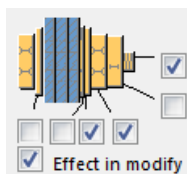

Aby zmienić zespół śruby w istniejącym komponentcie, należy zaznaczyć pole wyboru **Wynik modyfikacji** i kliknąć **Zmień**.

Zwiększenie długości śruby

Umożliwia zdefiniowanie, o ile ma zostać zwiększona długość śruby. Tej opcji można na przykład użyć, gdy malowanie wymaga zwiększenia długości śruby.

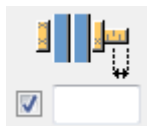

Połączenie śrubą rzymską (126)

Połączenie śrubą rzymską (126) umożliwia utworzenie zespołu śruby rzymskiej. Połączone elementy muszą być równoległe. Tekla Structures tworzy obiekty połączenia symetrycznie.

Utworzone obiekty

- Śruba rzymska

Zastosowania

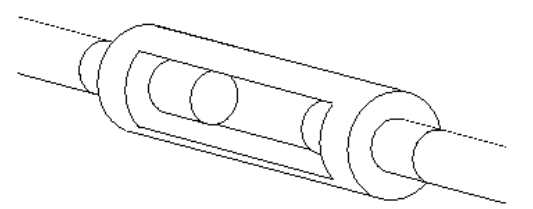
Sytuacja	Opis
	Połączenie śrubą rzymską

Kolejność wyboru

1. Wybierz element główny.
2. Wybierz element podrzędny.

Należy pamiętać, że elementy muszą być równoległe.

Połączenie zostanie utworzone automatycznie po wybraniu elementu podrzędnego.

Klucz do identyfikacji elementów



	Opis
1	Śruba rzymska

Karta Obraz

Na zakładce **Obraz** można określić wymiary śruby rzymskiej.

Wymiary

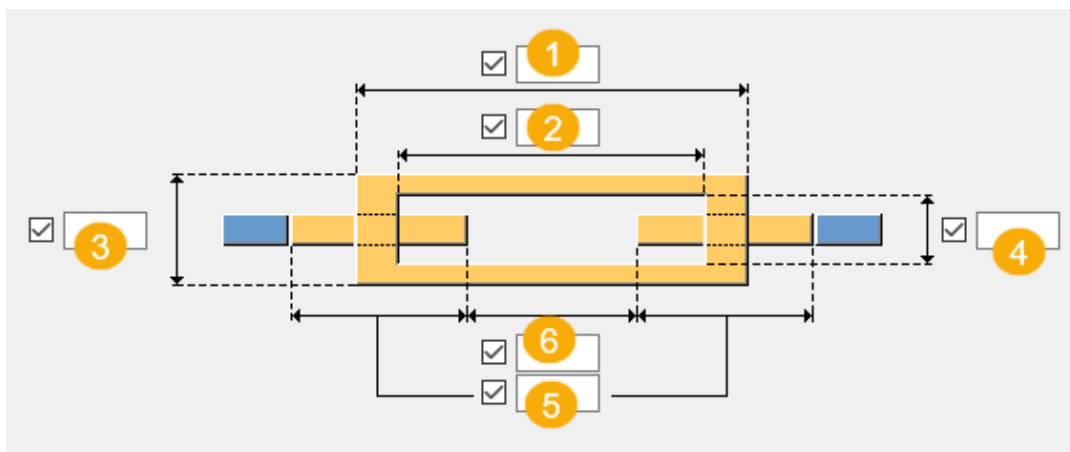

	Opis	Domyślna
1	Długość śruby rzymskiej	50 mm
2	Długość otworu śruby rzymskiej	Długość śruby rzymskiej - 20 mm
3	Średnica zewnętrzna śruby rzymskiej	Średnica pręta + 2 x grubość śruby rzymskiej
4	Szerokość otworu śruby rzymskiej	Grubość pręta - 1
5	Długość przekroju gwintu	100 mm
6	Odległość między cięciami gwintu	Połowa długości śruby rzymskiej

Karta Elementy

Zakładka **Elementy** umożliwia określenie, czy śruba rzymska ma zostać utworzona jako profil, czy jako komponent użytkownika.

Utwórz jako

Za pomocą tej opcji można wybrać, czy śruba rzymska ma zostać utworzona jako profil, czy jako komponent użytkownika.

Opcja	Opis	Domyślnie
Nr pozycji	<p>Przedrostek i numer początkowy numeru pozycji elementu.</p> <p>Niektóre komponenty mają drugi wiersz pól, w którym można</p>	<p>Domyślny numer początkowy elementu jest określony w ustawieniach Komponenty dostępnych po wybraniu</p>

Opcja	Opis	Domyślnie
	wprowadzić numer pozycji zespołu.	menu Plik --> Ustawienia --> Opcje .
Materiał	Klasa materiału.	Domyślny materiał jest określony w polu Materiał elementu w ustawieniach Komponenty dostępnych po wybraniu menu Plik --> Ustawienia --> Opcje .
Nazwa	Ta nazwa będzie widoczna w rysunkach i raportach.	



W przypadku wybrania opcji tworzenia śruby rzymskiej jako komponentu użytkownika wybierz komponent użytkownika z katalogu **Aplikacje i komponenty** i zdefiniuj ustawienia niestandardowe, kierunek góry, obrót i długość.

Karta Parametry

Zakładka **Parametry** umożliwia zdefiniowanie typu gwintu, cięć i wymiarów oraz określenie, czy śrubę rzymską tworzy się jako zespół czy jako pojedyncze elementy.



Typ gwintu

Umożliwia zdefiniowanie kierunku gwintów przy śrubie rzymskiej.

Opcja	Opis
	Domyślna RH – LH (prawy gwint – lewy gwint) Tekla Structures zapisuje RH jako atrybut użytkownika do pierwszego pręta i LH jako atrybut użytkownika do drugiego pręta. Ustawienia AutoDefault mogą zmienić tę opcję.
	RH – LH (prawy gwint – lewy gwint) Tekla Structures zapisuje RH jako atrybut użytkownika do pierwszego pręta i LH jako atrybut użytkownika do drugiego pręta.



Opcja	Opis
	LH – RH (lewy gwint – prawy gwint) Tekla Structures zapisuje LH jako atrybut użytkownika do pierwszego pręta i RH jako atrybut użytkownika do drugiego pręta.

Utwórz cięcia gwintów



Opcja	Opis
	Domyślna Gwinty są cięte. Ustawienia AutoDefault mogą zmienić tę opcję.
	Gwinty są cięte.
	Gwinty nie są cięte.

Rozmiar gwintu

Po określeniu, że gwinty nie są cięte, można wybrać rozmiar gwintu i utworzyć gwint o 1 mm mniejszy.

Opcja	Opis
	Domyślna Rozmiar gwintu nie zostanie zmieniony. Ustawienia AutoDefault mogą zmienić tę opcję.
	Rozmiar gwintu nie zostanie zmieniony.
	Zostanie utworzony gwint o 1 mm mniejszy.

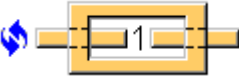
Zespół/pojedynczy element śruby rzymskiej

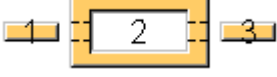
Opcja	Opis
	Domyślna Przedrostek Ustawienia AutoDefault mogą zmienić tę opcję.
	Przedrostek
	Pojedyncze elementy

Karta Ogólne

Kliknij poniższe łącze, aby uzyskać więcej informacji:

Zakładka Ogólne

Zakładka Projekt

Kliknij poniższe łącze, aby uzyskać więcej informacji:

Zakładka Projekt

Karta Obliczenia

Kliknij poniższe łącze, aby uzyskać więcej informacji:

Zakładka Obliczenia



Generowanie płatwi (50)

Komponent **Generowanie płatwi (50)** tworzy wiele profili, których można używać jako płatwi ścian lub dachu, paneli, belek drewnianych lub elementów betonowych.

Utworzone obiekty

- Płatwie

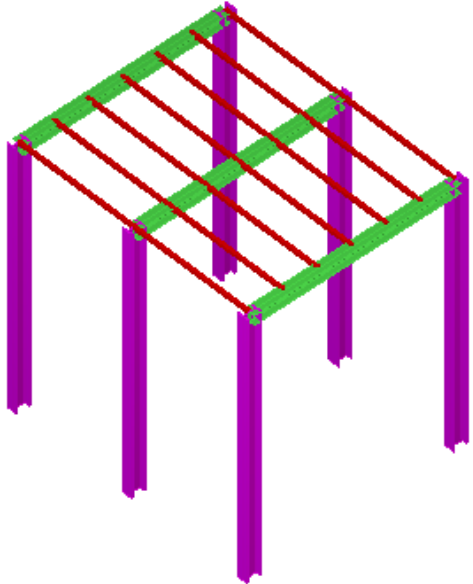
Zastosowania

Sytuacja	Opis
	Płatwie
	Panel ścienny

Kolejność wyboru

1. Wybierz punkt początkowy płatwi.
2. Wybierz elementy, które dzielą płatwie.
3. Kliknij środkowym przyciskiem myszy, aby utworzyć płatwie.

UWAGA Umieszczenie płatwi definiowane jest przez elementy wejściowe.

Klucz do identyfikacji elementów

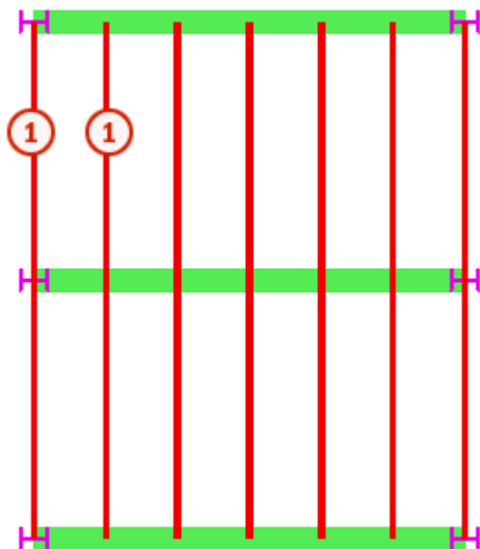

	Element
1	Płatew

Karta Obraz

Na zakładce **Obraz** można określić liczbę płyt, odległości między płytami i długość przedłużenia płyt.

Wymiary płyt

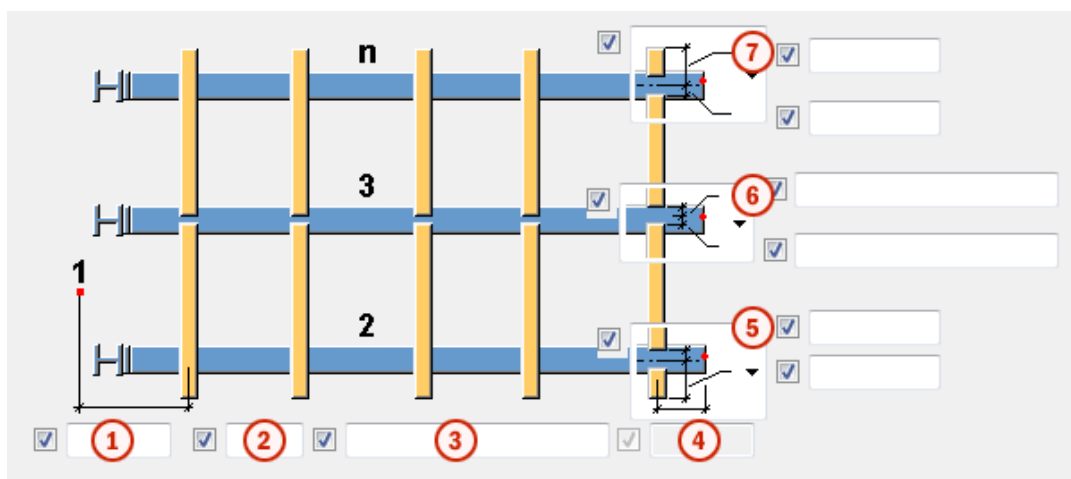

	Opis
1	Umożliwia zdefiniowanie odległości krawędzi od wybranego punktu do pierwszej płyty.

	Opis
2	Umożliwia zdefiniowanie liczby płatwi.
3	Umożliwia zdefiniowanie odległości między płatwiami. Odległości są obliczane od środka do środka.
4	Umożliwia zdefiniowanie odległości krawędzi od ostatniej płatwi do punktu końcowego elementu. Odległość zależy od ustawienia opcji Sposób rozstawienia płatwi .
5	Umożliwia zdefiniowanie typu oraz długości okapu płatwi na początku płatwi.
6	Umożliwia zdefiniowanie sposobu rozdzielania płatwi oraz wielkości szczeliny między płatwiami.
7	Umożliwia zdefiniowanie typu oraz długości okapu płatwi na końcu płatwi.

Odległości płatwi

Umożliwia zdefiniowanie sposobu obliczania odległości między płatwiami.

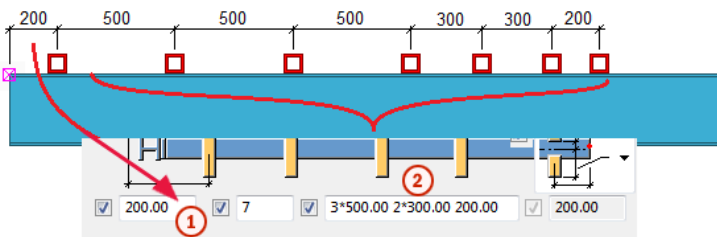
Opcja	Opis
Dokładna liczba płatwi	<p>Należy zdefiniować punkt początkowy płatwi, wprowadzając odległość krawędzi w polu ①.</p> <p>Pozostała długość zostanie podzielona zgodnie z wartościami wprowadzonymi w polu ②.</p> <p>Na przykład:</p> 
Wypełnij do końca	<p>Należy zdefiniować punkt początkowy płatwi, wprowadzając odległość krawędzi w polu ①.</p> <p>Pozostała długość zostanie podzielona zgodnie z wartościami wprowadzonymi w polu ② przy uwzględnieniu odległości krawędzi wprowadzonej w polu ③.</p>

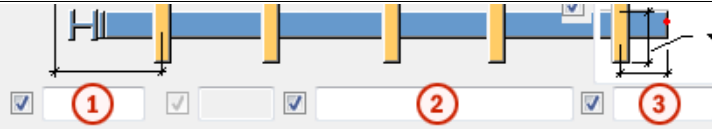
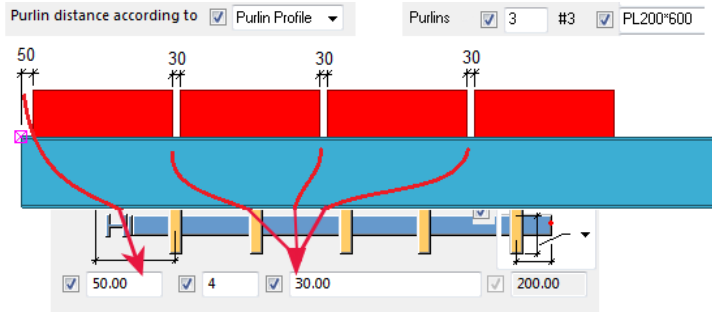
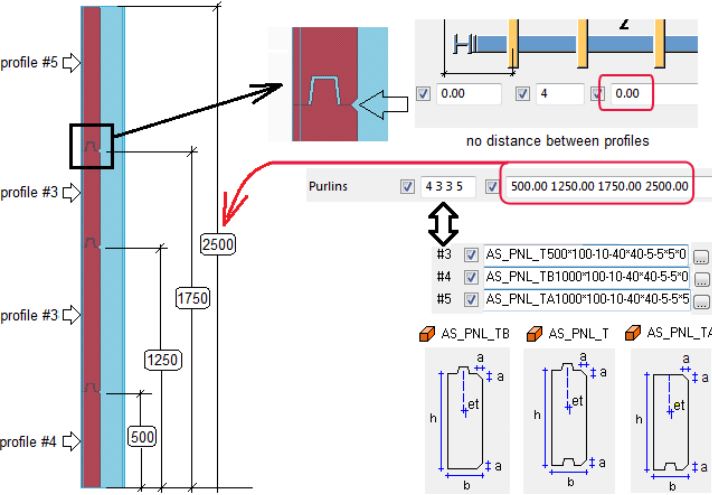

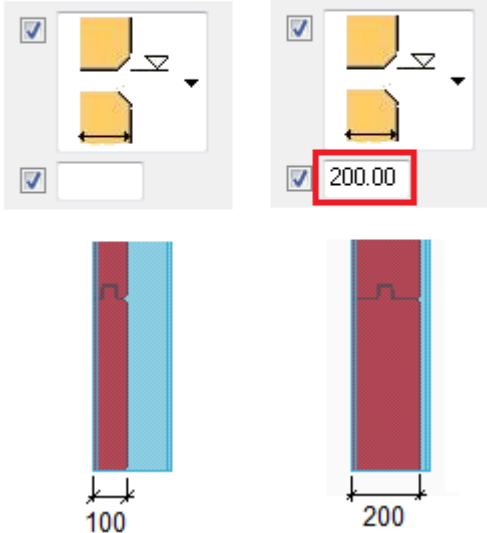
Opcja	Opis
	
Profil płaty	<p>Odległości pośrednie</p> <p>Należy zdefiniować odległości między płatwiami. Jest to przydatne zwłaszcza w przypadku podłóg betonowych.</p> <p>Na przykład należy zdefiniować następujące odległości na zakładce Obraz i właściwości profilu płaty na zakładce Elementy:</p> 
Równomiernie	<p>Płaty są rozmieszczane równomiernie w odległościach odpowiadających długości profilu.</p>
Rodzaj płaty	<p>Ta opcja jest zalecana w przypadku profili pionowych, takich jak betonowe ściany lub panele.</p> <p>Wysokość elementu ustawioną we właściwościach profilu płaty na zakładce Elementy można zastąpić poziomami zdefiniowanymi w opcji Panele płaty najwyższego poziomu na zakładce Elementy.</p> <p>Na przykład:</p> 

Opcja	Opis
	<p>Szerokość panelu ustawioną we właściwościach profilu płatwi na zakładce Elementy można zastąpić opcją Grubość blachy na zakładce Elementy. Jeśli opcja Grubość blachy jest pusta, używana jest wówczas grubość blachy ustawiona we właściwościach profilu.</p> <p>Na przykład:</p> <p>AS_PNL_TA1000*100*10-40*40-5-5*0</p> <p style="text-align: center;">↓ profile width</p> 

Poziom

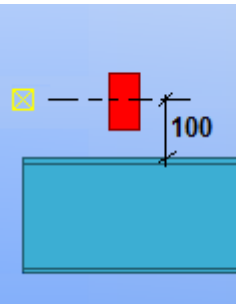
Umożliwia zdefiniowanie poziomu płatwi w porównaniu z elementem głównym.

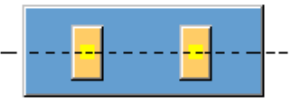
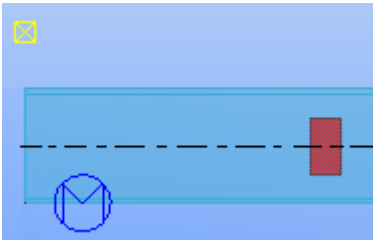
Opcja	Opis
	<p>Punkt odniesienia elementu głównego</p>  <div data-bbox="887 1559 1257 1787" style="border: 1px solid #ccc; padding: 5px;"> <p>Position</p> <p><input checked="" type="checkbox"/> On plane: Middle ▾ 0.000</p> <p><input checked="" type="checkbox"/> Rotation: Top ▾ -0.0000</p> <p><input checked="" type="checkbox"/> At depth: Behind ▾ 100.000</p> </div>

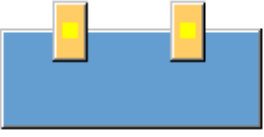
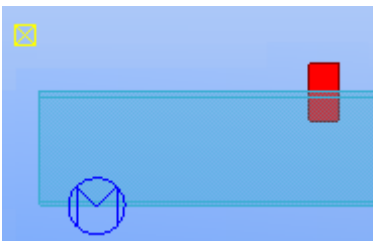
Opcja	Opis
	<p>Oś elementu głównego</p> 
	<p>Dolna powierzchnia elementu głównego</p> 
	<p>Górna powierzchnia elementu głównego</p> 

Kierunek płatwi

Umożliwia zdefiniowanie kierunku używanego w przypadku nowych płatwi.

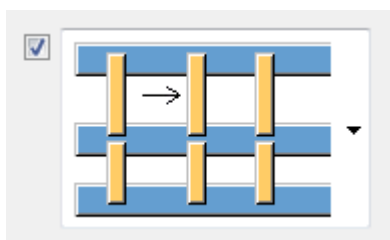



Nakładanie płatwi

Umożliwia określenie, czy płatwie mogą się nakładać (**Tak**), czy nie (**Nie**). Ustawienie opcji nakładania płatwi pomaga np. w prawidłowym rozmieszczeniu arkuszy pokrycia.

Należy pamiętać, że w przypadku wybrania dla nakładania się opcji **Nie** jeśli odległość między płatwiami jest mniejsza niż szerokość płatwi, zostanie utworzony tylko jedna z płatwi.

Długość płatwi

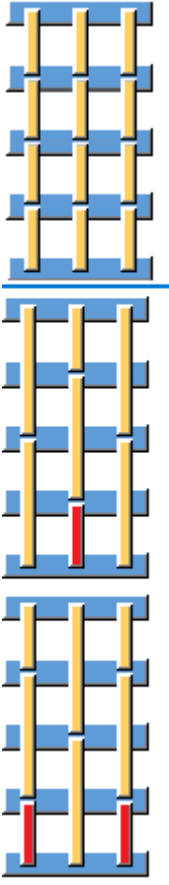
Umożliwia określenie sposobu podziału płatwi. Można wybrać wzorec dla płatwi i zdefiniować liczbę przerw pokrywanych przez płatew.

Opcja	Opis
	Wybierz wzór płatwi z listy. Wzory z czerwonymi płatwiami kontrolują pierwszą płatew w nieparzystych lub parzystych rzędach płatwi.
	W polach długości wprowadź liczbę szczelin pokrywanych przez płatew.

Przykład:



Karta Elementy

Zakładka **Elementy** umożliwia określenie właściwości płaty i umieszczenia płaty.

Profil płaty

Opcja	Opis
Płatew	Umożliwia zdefiniowanie grubości, szerokości i wysokości płaty. Wartość domyślna to PL100*100.

Opcja	Opis	Domyślnie
Nr_Poz	Przedrostek i numer początkowy numeru pozycji elementu. Niektóre komponenty mają drugi wiersz pól, w którym można	Domyślny numer początkowy elementu jest określony w ustawieniach Komponenty dostępnych po wybraniu

Opcja	Opis	Domyślnie
	wprowadzić numer pozycji zespołu.	menu Plik --> Ustawienia --> Opcje .
Materiał	Klasa materiału.	Domyślny materiał jest określony w polu Materiał elementu w ustawieniach Komponenty dostępnych po wybraniu menu Plik --> Ustawienia --> Opcje .
Nazwa	Ta nazwa będzie widoczna w rysunkach i raportach.	
Klasa	Numer klasy elementu.	
Komentarz	Umożliwia dodanie komentarza do elementu.	



Pozycja płatwi

Opcja	Opis
Płatwie	Umożliwia zdefiniowanie liczby płatwi danego rodzaju. Można zdefiniować wiele rodzajów płatwi. Liczby należy rozdzielić spacjami. Na przykład wprowadzenie wartości 1*1 4*2 spowoduje zdefiniowanie 1 płatwi rodzaju #1 i 4 płatwi rodzaju #2 .
Odwrócony	Umożliwia odwrócenie lokalnego kierunku płatwi. Jest to szczególnie przydatne w przypadku profili niesymetrycznych. Odwrócenie można zdefiniować osobno dla każdego rodzaju płatwi. Dostępne opcje: 0= kierunek odwrócony 1= kierunek nieodwrócony
Na płaszczyźnie	W pierwszym polu należy zdefiniować pozycję płatwi w płaszczyźnie poziomej. Pozycję można zdefiniować osobno dla każdego rodzaju płatwi. Dostępne opcje: 0 = środek 1 = lewo

Opcja	Opis
	2 = prawo W drugim polu należy wprowadzić wartość w celu zdefiniowania odsunięcia poziomego.
Obrót	W pierwszym polu należy wprowadzić obrót płatwi. Obrót można zdefiniować osobno dla każdego rodzaju płatwi. Dostępne opcje: 0= tył 1= dół 2= przód 3= góra W drugim polu należy wprowadzić kąt dla innych kątów obrotu.
Na głębokość	W pierwszym polu należy zdefiniować pozycję płatwi w płaszczyźnie pionowej. Pozycję można zdefiniować osobno dla każdego rodzaju płatwi. Dostępne opcje: 0 = środek 1 = przód 2 = tył W drugim polu należy wprowadzić wartość w celu zdefiniowania odsunięcia pionowego.
Górny poziom płatwi	Należy wprowadzić jedną lub więcej wartości w celu zdefiniowania poziomów. Jest to szczególnie przydatne w przypadku paneli. Liczby należy rozdzielić spacjami. Z tej opcji należy korzystać wyłącznie po uprzednim ustawieniu opcji Sposób rozstawienia płatwi na Rodzaj płatwi na zakładce Obraz .

Poziom

Umożliwia zdefiniowanie odniesienia dla poziomów płatwi, na przykład dla paneli ściennych. Poziomy ustawia się w opcji **Panele płatwi najwyższego poziomu**.

Opcja	Opis
	Poziom znajduje się między elementami.
	Poziom znajduje się po stronie górnej dolnego elementu.
	Poziom znajduje się po stronie dolnej górnego elementu.

Grubość panelu

Umożliwia zdefiniowanie grubości paneli. Działa tylko z profilami parametrycznymi, takimi jak AS_PNL. Z tej opcji należy korzystać wyłącznie po uprzednim ustawieniu opcji **Sposób rozstawienia pławki** na **Rodzaj pławki** na zakładce **Obraz**.

Zdefiniowana grubość panelu zastępuje szerokość ustawioną we właściwościach profilu pławki.

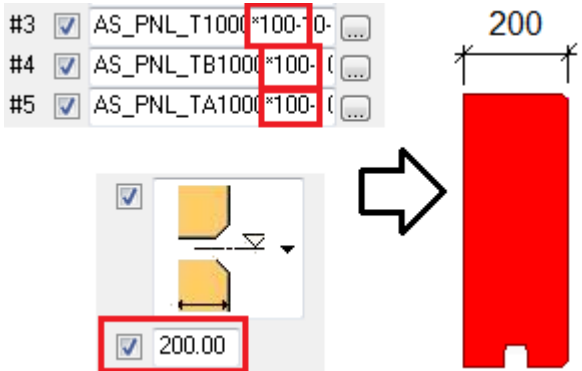
	Opis	Domyślna
Grubość blachy	Przykład: 	100 mm

Użyj dodatkowego rozmieszczenia pławki

Nadaj opcji **Użyj dodatkowego rozmieszczenia pławki** wartość **Tak**, aby zmienić położenie i obrót pławki parzystych lub nieparzystych.

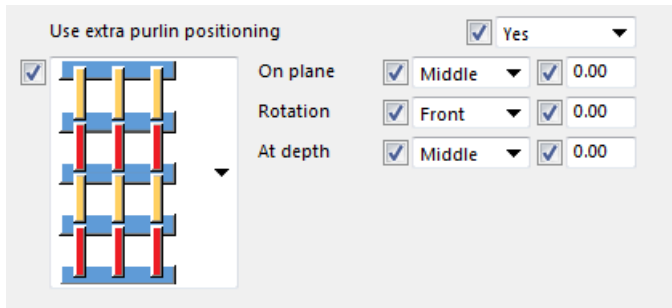

Karta Połączenia

Zakładka **Połączenia** umożliwia zdefiniowanie komponentów używanych do połączenia belki i płatwi.

Opcja	Opis
Tworzenie połączeń	<p>Umożliwia wybranie, czy mają być tworzone połączenia.</p> <p>Nie: Tworzone są tylko płatwie.</p> <p>Tak: Między płatwiami i belkami są dodawane komponenty.</p>

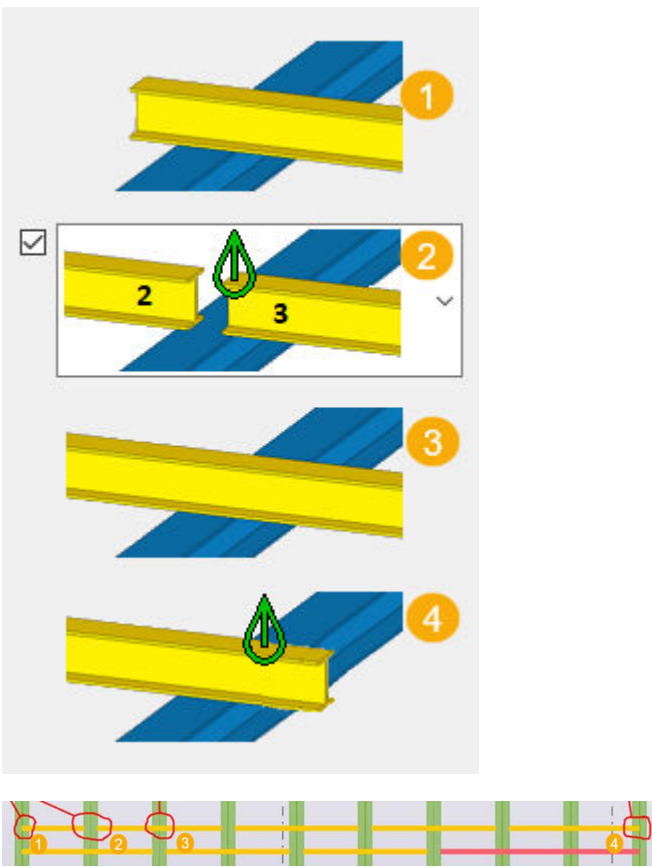
Opcja	Opis
<p data-bbox="311 280 518 313">Typ połączenia</p> 	<p data-bbox="981 280 1364 481">Wybierz typ połączenia z listy. Można wybrać odpowiedni komponent użytkownika lub połączenie albo wybrać jedno ze zdefiniowanych połączeń.</p> <p data-bbox="981 504 1364 772">Można zdefiniować połączenia dla połączenia początkowego (1), połączenia środkowego z dwoma elementami (2), połączenia środkowego z jednym elementem (3) i połączenia końcowego (4).</p>
<p data-bbox="311 1209 726 1243">Nazwa/numer komponentu</p>	<p data-bbox="981 1209 1364 1444">W przypadku wybrania komponentu użytkownika lub połączenia jako typu połączenia wybierz komponent użytkownika lub połączenie z katalogu Aplikacje i komponenty.</p>
<p data-bbox="311 1462 598 1496">Plik konfiguracyjny</p>	<p data-bbox="981 1462 1364 1563">Umożliwia wybranie ustawień konfiguracji dla połączenia.</p>
<p data-bbox="311 1579 542 1612">Kierunek, Klasa</p>	<p data-bbox="981 1579 1364 1702">Zdefiniowane wartości są wyświetlane na zakładce Ogólne wybranego połączenia.</p>

Karta UDA

Na zakładce **UDA** można dodać informacje do atrybutów użytkownika elementów. Można zdefiniować maksymalnie 5 nazw atrybutów UDA.

Opcja	Opis
Nazwa UDA	<p>Umożliwia wprowadzenie nazwy atrybutu zdefiniowanego przez użytkownika.</p> <p>Aby na przykład dodać atrybut UDA komentarza, otwórz plik <code>objects.inp</code> w edytorze tekstowym i wyszukaj wyraz <code>comment</code>. Zostanie wyświetlony następujący atrybut:</p> <pre>attribute ("comment", "j_comment", string, "%s", no, none, "0.0", "0.0")</pre> <p>Pierwszy wyraz umieszczony w cudzysłowie to nazwa atrybutu UDA, w tym przypadku <code>comment</code>. We wprowadzanej nazwie rozróżniana jest wielkość liter.</p>
Typ	<p>Umożliwia wybranie typu atrybutu UDA.</p> <p>Należy wybrać typ Łańcuch w przypadku tekstu, Liczba całkowita w przypadku liczb, Przestawne w przypadku liczb dziesiętnych i Opcja w celu wybierania elementu z listy. Typ atrybutu UDA można znaleźć w pliku <code>objects.inp</code>.</p>
Wartość	<p>Należy wprowadzić wartość atrybutu UDA. Należy wprowadzić tekst i/lub liczby w zależności od typu zdefiniowanego atrybutu UDA.</p>

Blacha węłowa+T

Blacha węłowa+T łączy belkę lub stężeniem z inną belką przez przyspawanie profilu T do końca belki i przykręcenie tego profilu do blachy węłowej ścinanej elementu głównego. Elementem głównym jest zwykle profil H lub I, elementem podrzędnym zazwyczaj rura okrągła lub o przekroju prostokątnym, aczkolwiek mogą być używane również ceowniki oraz inne profile.

Utworzone obiekty

- Żebro
- Blacha węłowa
- Profil T (połączenie stężenia)
- Profil złożony T (połączenie stężenia)
- Spoiny
- Śruby

Zastosowania

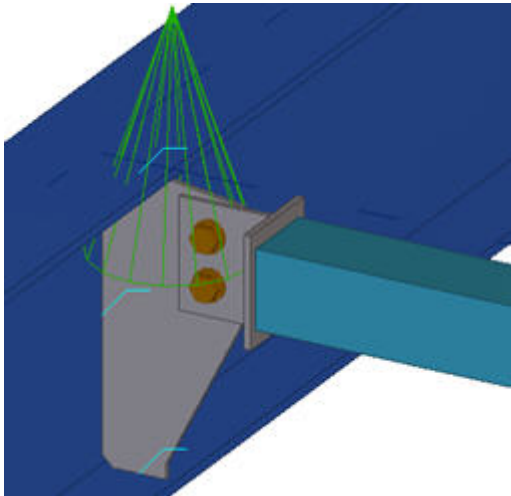
Sytuacja	Opis
	Profil T przyspawany do belki i przykręcony do blachy węzłowej elementu głównego.

Kolejność wyboru

1. Wybierz element główny (belkę).
2. Wybierz element podrzędny (belkę).

Połączenie zostanie utworzone automatycznie po wybraniu elementu podrzędnego.

Klucz do identyfikacji elementów

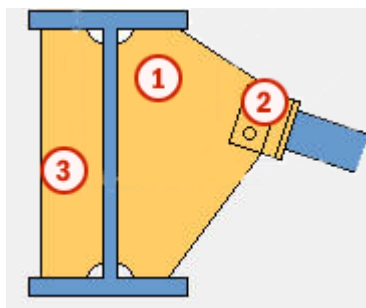

	Element
1	Blacha węzłowa
2	Połączenie stężenia (profil T)
3	Żebro

Karta Obraz

Na zakładce **Obraz** można określić wymiary szczeliny i blachy węzłowej oraz kształt blachy węzłowej.

Wymiar szczeliny

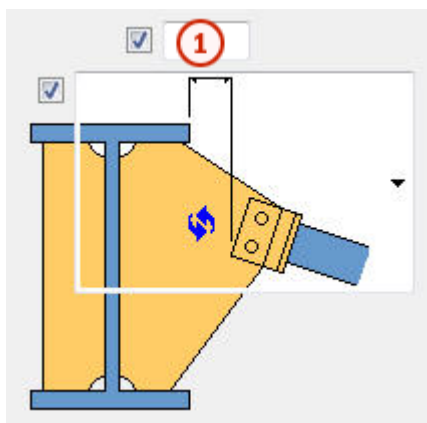

	Opis	Domyślna
1	Wymiar szczeliny.	10 mm

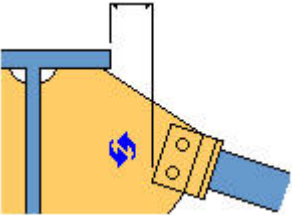
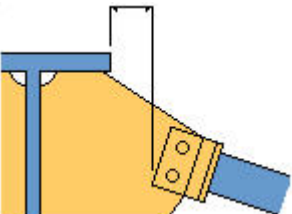
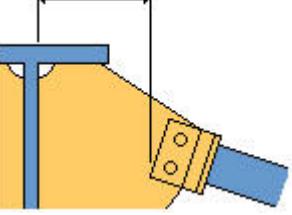

Opcje wymiaru szczeliny

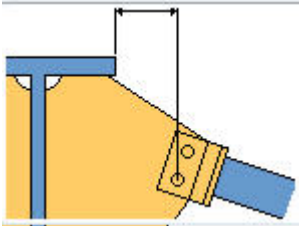
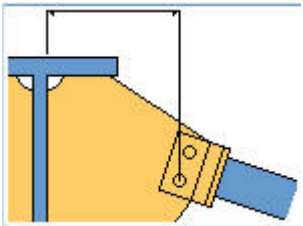
Opcja	Opis
	Domyślna Szczelina między krawędzią półki elementu głównego a najbliższym narożnikiem blachy węzłowej. Można zmienić tę opcję za pomocą funkcji Autodefaults.
	Szczelina między krawędzią półki elementu głównego a najbliższym narożnikiem blachy węzłowej.
	Szczelina między powierzchnią środka elementu głównego a najbliższym narożnikiem blachy węzłowej.

Opcja	Opis
	Szczelina między krawędzią półki elementu głównego a najbliższą śrubą.
	Szczelina między powierzchnią środka elementu głównego a najbliższą śrubą.

Kształt blachy węzłowej

Dodatkowe modyfikacje kształtu blachy węzłowej można wprowadzić przez zdefiniowanie wymiarów na kartach **Obraz** oraz **Węzeł**.

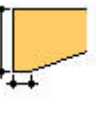
Opcja	Opis
	Domyślna Regularna trapezowa blacha węzłowa. Ustawienia AutoDefault mogą zmienić tą opcję.
	Regularna trapezowa blacha węzłowa. Blachę węzłową można zmodyfikować za pomocą opcji szczeliny i części prostej na zakładce Węzeł . Jeśli blacha węzłowa wykracza powyżej górnej półki lub poniżej dolnej półki, należy użyć wymiarów fazowania zamiast wymiarów krawędzi prostej półki blachy węzłowej.
	Prostokątny narożnik po górnej stronie blachy węzłowej. Aby zmodyfikować tę blachę węzłową, można użyć wszystkich opcji szczeliny. Można użyć również prostej krawędzi dolnej półki.
	Blacha węzłowa o częściowej głębokości. Umożliwia określenie wysokości i krawędzi prostej objaśnionych w części Wymiary blachy węzłowej . Jeśli blacha węzłowa wykracza powyżej górnej półki, należy użyć wymiarów fazowania wydłużonej blachy węzłowej.

Wymiary blachy węzłowej

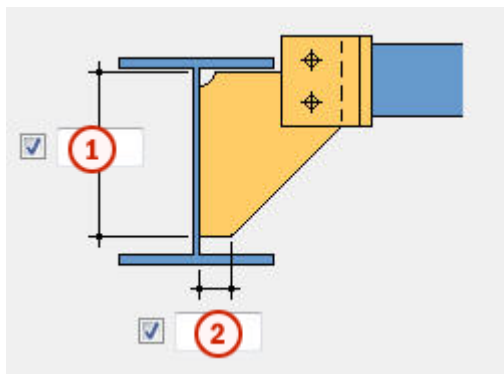

	Opis	Domyślna
1	Częściowa wysokość blachy węzłowej na środku.	
2	Częściowa prosta krawędź blachy węzłowej.	20 mm

Karta Blacha węzłowa

Na zakładce **Blacha węzłowa** można określić pozycję i wymiary tworzenia blachy węzłowej oraz żebra.

Blacha węzłowa i żebro

Opcja	Opis	Domyślna
Blacha węzłowa	Grubość blachy węzłowej	6 mm
Żebro	Grubość żebra	Grubość blachy węzłowej

Opcja	Opis	Domyślnie
Nr pozycji	Przedrostek i numer początkowy numeru pozycji elementu. Niektóre komponenty mają drugi wiersz pól, w którym można wprowadzić numer pozycji zespołu.	Domyślny numer początkowy elementu jest określony w ustawieniach Komponenty dostępnym po wybraniu menu Plik --> Ustawienia --> Opcje .
Materiał	Klasa materiału.	Domyślny materiał jest określony w polu Materiał elementu w ustawieniach Komponenty

Opcja	Opis	Domyślnie
		dostępnych po wybraniu menu Plik --> Ustawienia --> Opcje .
Nazwa	Ta nazwa będzie widoczna w rysunkach i raportach.	

Wymiary blachy węzłowej i żebra

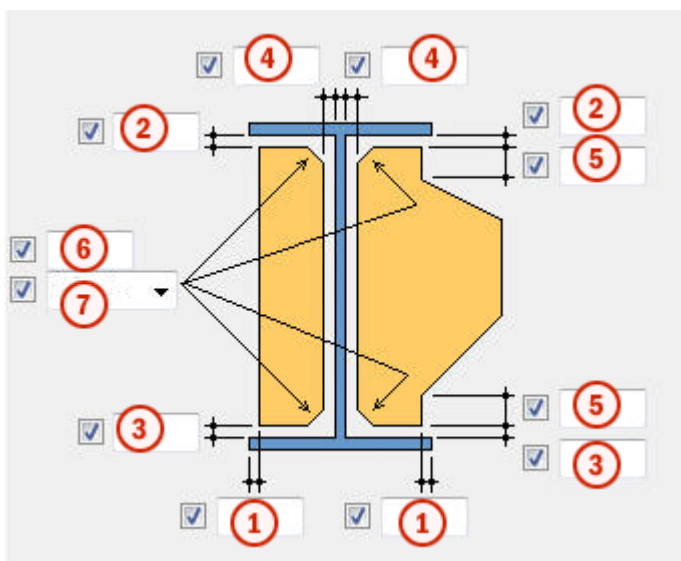

	Opis	Domyślnie
1	Odległość blachy węzłowej/żebra od krawędzi półki.	
2	Szczelina między górną półką a blachą węzłową/żebrem.	
3	Szczelina między dolną półką a blachą węzłową/żebrem.	
4	Szczelina między środkiem a blachą węzłową/żebrem.	
5	Prosta część blachy węzłowej od półki, zanim blacha zacznie nachylać się do stężenia.	
6	Rozmiar fazowania blachy węzłowej/żebra.	
7	Kształt fazowania narożników blachy węzłowej/żebra.	Fazowanie liniowe

Typ i rozmiar fazowania

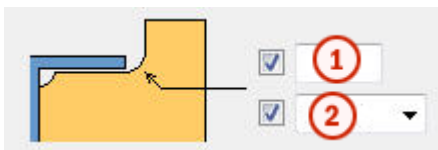

	Opis	Domyślnie
1	Rozmiar fazowania blachy węzłowej, gdy wykracza ona powyżej lub poniżej półki elementu głównego.	5
2	Typ fazowania wydłużonej blachy węzłowej.	Fazowanie łukiem wklęsłym







	Opis	Domyślnie
1	Rozmiar fazowania prostokątnego narożnika po górnej stronie blachy węzłowej.	20
2	Typ fazowania prostokątnego narożnika.	Fazowanie łukiem wklęsłym

Pozycja blachy węzłowej

Opcja	Opis
	Domyślna Blacha węzłowa powyżej profilu T. Ustawienia AutoDefault mogą zmienić tę opcję.
	Blacha węzłowa powyżej profilu T.
	Blacha węzłowa poniżej profilu T.

Tworzenie żebra

Opcja	Opis
	Domyślna Brak żebra. Ustawienia AutoDefault mogą zmienić tę opcję.
	Żebro prostopadłe do elementu głównego.
	Żebro wyrównane z blachą węzłową.
	Brak żebra.

Karta Połączenie stężenia

Na zakładce **Połączenie stężenia** można zdefiniować sposób połączenia stężenia z blachą węzłową.

Właściwości profilu

Opcja	Opis	Domyślnie
Profil T	Grubość, szerokość i wysokość profilu T można określić przez wybranie profilu z katalogu profili.	Grubość blachy węzłowej
Półka	Grubość półki profilu złożonego T. Uwaga: Najpierw należy zdefiniować typ profilu jako Profil złożony T .	6 mm
Środnik	Grubość środnika profilu złożonego T. Uwaga: Najpierw należy zdefiniować typ profilu jako Profil złożony T .	6 mm

Opcja	Opis	Domyślnie
Nr pozycji	Przedrostek i numer początkowy numeru pozycji elementu. Niektóre komponenty mają drugi wiersz pól, w	Domyślny numer początkowy elementu jest określony w ustawieniach Komponenty

Opcja	Opis	Domyślnie
	którym można wprowadzić numer pozycji zespołu.	dostępnych po wybraniu menu Plik --> Ustawienia --> Opcje .
Materiał	Klasa materiału.	Domyślny materiał jest określony w polu Materiał elementu w ustawieniach Komponenty dostępnych po wybraniu menu Plik --> Ustawienia --> Opcje .
Nazwa	Ta nazwa będzie widoczna w rysunkach i raportach.	

Profil połączenia stężenia

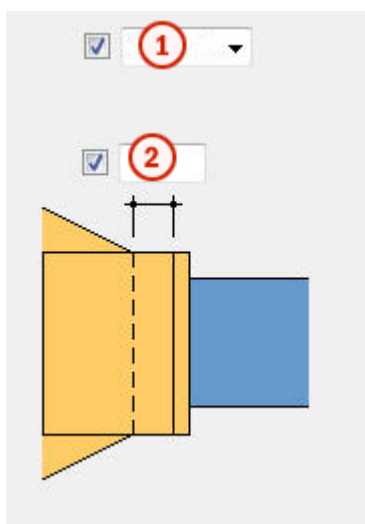

	Opis	Domyślna
1	Typ profilu T używany w połączeniu stężenia. W przypadku wybrania opcji Profil złożony T należy również zdefiniować szczelinę między blachą węzłową a profilem złożonym T.	
2	Szczelina między krawędzią blachy węzłowej a półką profilu złożonego T.	10 mm

Karta Śruby

Na zakładce **Śruby** można określić właściwości śrub łączących blachę węzłową z profilem T.

Wymiary grupy śrub

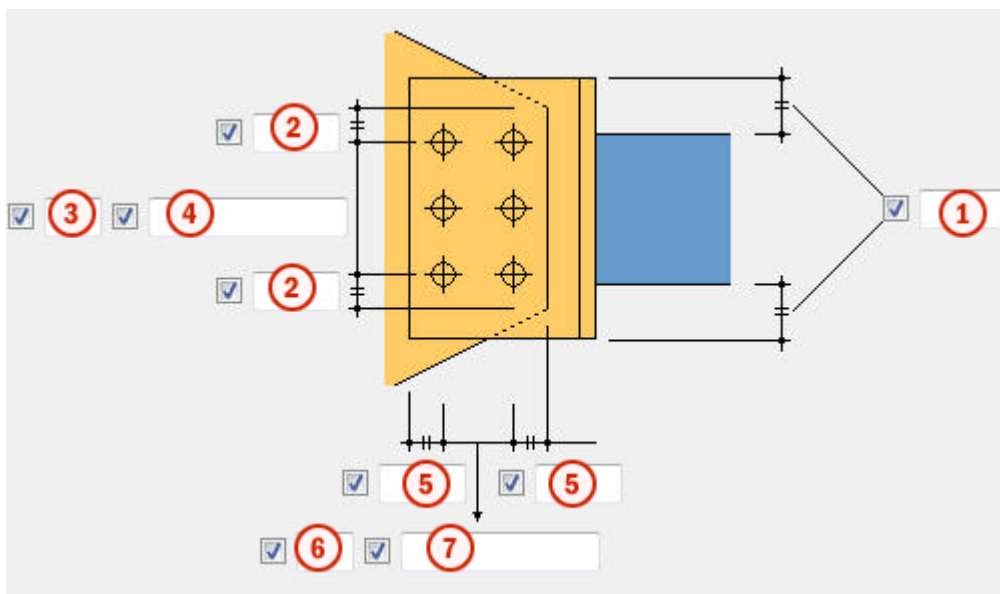

	Opis	Domyślnie
1	Minimalne przedłużenie profilu T dla górnej i dolnej części połączenia stężenia.	10 mm
2	Odległość od krawędzi śruby.	40 mm
3	Liczba śrub.	2
4	Rozstaw śrub. Wartości rozstawu śrub należy oddzielać spacją. Należy wprowadzić wartość każdej odległości między śrubami. Na przykład w przypadku 3 śrub należy wprowadzić 2 wartości.	60 mm
5	Odległość od krawędzi śruby.	40 mm
6	Liczba śrub.	1
7	Rozstaw śrub. Wartości rozstawu śrub należy oddzielać spacją. Należy wprowadzić wartość każdej odległości między śrubami. Na przykład w przypadku 3 śrub należy wprowadzić 2 wartości.	60 mm

Podstawowe właściwości śruby

Opcja	Opis	Domyślnie
Rozmiar śruby	Średnica śruby.	Dostępne rozmiary są zdefiniowane w katalogu zespołów śrub.
Norma śruby	Norma śruby używana w komponencie.	Dostępne normy są zdefiniowane w katalogu zespołów śrub.
Tolerancja	Odstęp między śrubą a otworem.	
Gwint w materiale	Umożliwia zdefiniowanie, czy gwint może się znajdować w elementach przykręcanych, gdy używane są śruby z trzonem. To ustawienie nie wywiera efektu, gdy używane są śruby z pełnym gwintem.	Tak
Budowa/Warsztat	Położenie, w którym należy przymocować śruby.	Budowa

Otwory owalne

Istnieje możliwość zdefiniowania otworów owalnych, powiększonych lub gwintowanych.



Opcja	Opis	Domyślnie
1	Wymiar pionowy otworu owalnego.	0 — okrągły otwór.
2	Wymiar poziomy otworu owalnego lub naddatek dla otworów powiększonych.	0 — okrągły otwór.

Opcja	Opis	Domyślnie
Typ otworu	Owalny tworzy otwory owalne. Powiększony tworzy otwory powiększone lub gwintowane. Brak otworu powoduje, że otwory nie są tworzone.	
Obróć otwory	Gdy typ otworu jest ustawiony na Owalny , ta opcja obraca otwory owalne.	
Owalne otwory w	Elementy, w których są tworzone otwory owalne. Dostępne opcje zależą od komponentu.	

Zespół śrub

Zaznaczenie pól wyboru pozwala określić, które obiekty komponentu (śruba, podkładki i nakrętki) mają być używane w zespole śruby.

Aby utworzyć sam otwór, należy usunąć zaznaczenie wszystkich pól wyboru.

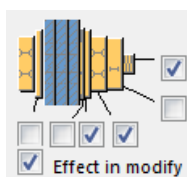

Aby zmienić zespół śruby w istniejącym komponente, należy zaznaczyć pole wyboru **Wynik modyfikacji** i kliknąć **Zmień**.

Zwiększenie długości śruby

Umożliwia zdefiniowanie, o ile ma zostać zwiększona długość śruby. Tej opcji można na przykład użyć, gdy malowanie wymaga zwiększenia długości śruby.



Zakładki Spoiny elementu głównego/Spoiny przekroju T

Kliknij poniższe łącze, aby uzyskać więcej informacji:

Karta Ogólne

Kliknij poniższe łącze, aby uzyskać więcej informacji:

[Karta Ogólne](#)

Zakładka Projekt

Kliknij poniższe łącze, aby uzyskać więcej informacji:

[Zakładka Projekt](#)

Zakładka Obliczenia

Kliknij poniższe łącze, aby uzyskać więcej informacji:

[Zakładka Obliczenia](#)

5.9 Rury

W tym rozdziale przedstawiono komponenty, których można używać w połączeniach rur stalowych.

Aby dowiedzieć się więcej, kliknij poniższe łącze:

- [Połączenie wzdłużne rur \(6\) \(strona 1724\)](#)
- [Rura - blacha węzł. \(20\) \(strona 1733\)](#)
- [Zgnieciona rura – Śruby \(102\) \(strona 1762\)](#)
- [Zgnieciona rura \(103\) \(strona 1775\)](#)
- [Skos rury \(strona 1783\)](#)
- [Połączenie poprzeczne rur \(strona 1785\)](#)
- [Siodło rury cięte pod skosem + otwór \(strona 1787\)](#)
- [Siodło rury+otwór \(strona 1790\)](#)
- [Otwór podłużny rury \(strona 1794\)](#)

Połączenie wzdłużne rur (6)

Komponent **Połączenie wzdłużne rur (6)** łączy dwie rury o przekroju okrągłym lub prostokątnym za pomocą blach łączących. Po obu stronach połączenia tworzone są blachy końcowe. Blachy łączące tworzą cięcia w łączonych elementach.

Utworzone obiekty

- Blachy łączące
- Blachy łączące
- Blachy końcowe
- Spoiny
- Śruby
- Cięcia

Zastosowania

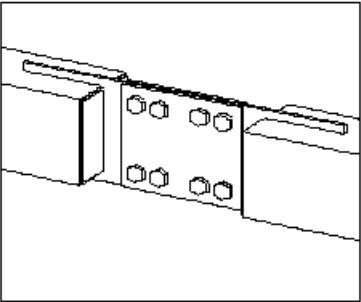
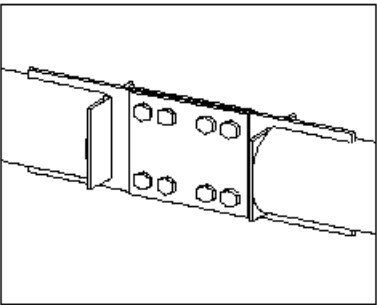
Sytuacja	Opis
	Połączenie wzdłużne rur o przekroju prostokątnym.
	Połączenie zakładkowe rur z rurami okrągłymi.

Kolejność wyboru

1. Wybierz element główny (słup lub belkę).
 2. Wybierz element podrzędny (słup lub belkę).
- Połączenie zostanie utworzone automatycznie po wybraniu elementu podrzędnego.

Klucz do identyfikacji elementów

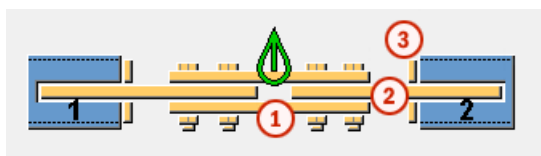

	Element
1	Blacha połączenia wzdłużnego
2	Blacha łącząca
3	Blacha końcowa

Karta Obraz

Zakładka **Obraz** umożliwia określenie pozycji blach.

Pozycja blachy

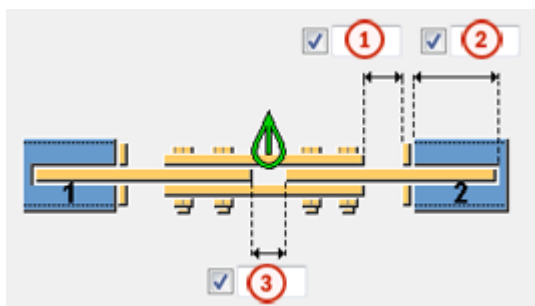





	Opis	Domyślna
1	Odległość między blachą połączenia wzdłużnego a blachą końcową.	10 mm
2	Głębokość cięcia blachy łączącej. Głębokość cięcia wpływa na rozmiar blachy łączącej.	150 mm
3	Odległość między blachami łączącymi.	20 mm

Tworzenie cięcia

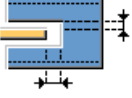
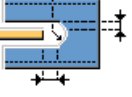
Umożliwia zdefiniowanie, czy blachy łączące tworzą cięcia z połączonymi elementami, a także czy są przycinane blachy końcowe.

Opcja	Opis
	Domyślna Blacha łącząca nie tworzy cięcia. Ustawienia AutoDefault mogą zmienić tę opcję.
	Blacha łącząca nie tworzy cięcia.

Opcja	Opis
	Blacha łącząca tworzy prostokątne cięcie. Umożliwia zdefiniowanie wymiarów poziomego i pionowego cięcia.
	Blacha łącząca tworzy okrągłe cięcie. Umożliwia zdefiniowanie wymiarów cięcia poziomego i pionowego oraz promienia cięcia.

Opcja	Opis
	Domyślna Blacha końcowa nie jest cięta. Ustawienia AutoDefault mogą zmienić tę opcję.
	Blacha końcowa nie jest cięta.
	Blacha końcowa jest cięta.

Karta Elementy

Na zakładce **Elementy** można określić rozmiar, położenie, materiał, nazwę i wykończenie blach.

Blacha

Opcja	Opis
Blacha połączenia wzdłużnego	Grubość blachy połączenia wzdłużnego.
Blacha łącząca	Grubość blachy łączącej.
Blacha końcowa	Grubość blachy końcowej.

Opcja	Opis	Domyślnie
Nr_Poz	Przedrostek i numer początkowy numeru pozycji elementu. Niektóre komponenty mają drugi wiersz pól, w	Domyślny numer początkowy elementu jest określony w ustawieniach Komponenty

Opcja	Opis	Domyślnie
	którym można wprowadzić numer pozycji zespołu.	dostępnych po wybraniu menu Plik --> Ustawienia --> Opcje .
Materiał	Klasa materiału.	Domyślny materiał jest określony w polu Materiał elementu w ustawieniach Komponenty dostępnych po wybraniu menu Plik --> Ustawienia --> Opcje .
Nazwa	Ta nazwa będzie widoczna w rysunkach i raportach.	
Wykończenie	Opisuje sposób obróbki powierzchni elementu.	

Karta Śruby

Na zakładce **Śruby** można określić właściwości śrub łączących blachy łączące.



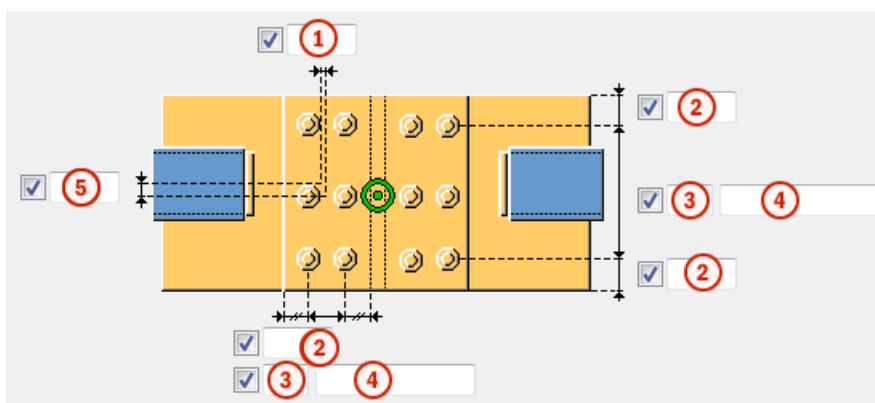



Wymiary grupy śrub



	Opis
1	Wymiary pozycji poziomej grupy śrub.
2	Odległość od krawędzi śruby. odległość od krawędzi to odległość od środka śruby do krawędzi elementu.
3	Liczba śrub.

	Opis
4	Rozstaw śrub. Wartości rozstawu śrub należy oddzielać spacją. Należy wprowadzić wartość każdej odległości między śrubami. Na przykład w przypadku 3 śrub należy wprowadzić 2 wartości.
5	Wymiar pozycji grupy śrub od osi połączonych elementów.

Rozmieszczanie śrub

Opcja	Opis
	Domyślnie Rozmieszczenie równoległe Można zmienić tę opcję za pomocą funkcji AutoDefault.
	Rozmieszczenie równoległe
	Typ rozmieszczenia na przemian 1
	Typ rozmieszczenia na przemian 2
	Typ rozmieszczenia na przemian 3
	Typ rozmieszczenia na przemian 4

Podstawowe właściwości śruby

Opcja	Opis	Domyślnie
Rozmiar śruby	Średnica śruby.	Dostępne rozmiary są zdefiniowane w katalogu zespołów śrub.
Norma śruby	Norma śruby używana w komponencie.	Dostępne normy są zdefiniowane w katalogu zespołów śrub.
Tolerancja	Odstęp między śrubą a otworem.	
Gwint w materiale	Umożliwia zdefiniowanie, czy gwint może się znajdować w elementach przykręcanych, gdy	Tak

Opcja	Opis	Domyślnie
	używane są śruby z trzonem. To ustawienie nie wywiera efektu, gdy używane są śruby z pełnym gwintem.	
Budowa/Warsztat	Położenie, w którym należy przymocować śruby.	Budowa

Otwory owalne

Istnieje możliwość zdefiniowania otworów owalnych, powiększonych lub gwintowanych.

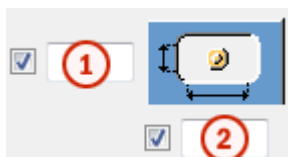

Opcja	Opis	Domyślnie
1	Wymiar pionowy otworu owalnego.	0 — okrągły otwór.
2	Wymiar poziomy otworu owalnego lub naddatek dla otworów powiększonych.	0 — okrągły otwór.
Typ otworu	Owalny tworzy otwory owalne. Powiększony tworzy otwory powiększone lub gwintowane. Brak otworu powoduje, że otwory nie są tworzone.	
Obróć otwory	Gdy typ otworu jest ustawiony na Owalny , ta opcja obraca otwory owalne.	
Owalne otwory w	Elementy, w których są tworzone otwory owalne. Dostępne opcje zależą od komponentu.	

Zespół śrub

Zaznaczenie pól wyboru pozwala określić, które obiekty komponentu (śruba, podkładki i nakrętki) mają być używane w zespole śruby.

Aby utworzyć sam otwór, należy usunąć zaznaczenie wszystkich pól wyboru.

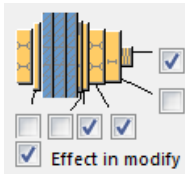

Aby zmienić zespół śruby w istniejącym komponencie, należy zaznaczyć pole wyboru **Wynik modyfikacji** i kliknąć **Zmień**.

Zwiększenie długości śruby

Umożliwia zdefiniowanie, o ile ma zostać zwiększona długość śruby. Tej opcji można na przykład użyć, gdy malowanie wymaga zwiększenia długości śruby.

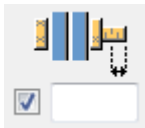

Karta Blachy końcowe

Na zakładce **Blachy końcowe** można określić kształt i wymiary blachy końcowej.

Kształt blachy końcowej

Opcja	Opis
	Kwadrat Domyślna
	Kwadrat
	Okrągły

Wymiary fazowania blachy końcowej

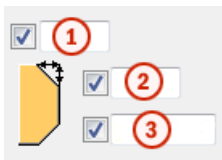

	Opis
1	Poziomy wymiar fazowania.
2	Pionowy wymiar fazowania.
3	Wybierz typ fazowania.

Wymiary blachy końcowej

Umożliwia określenie wymiarów kwadratowej blachy końcowej.

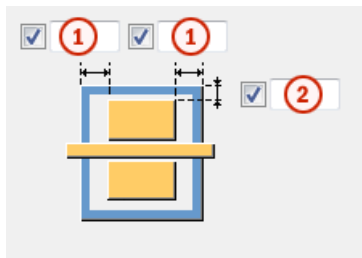

Opis	
1	Wymiar poziomy od krawędzi blachy końcowej do półki słupa lub belki.
2	Wymiar pionowy od krawędzi blachy końcowej do półki słupa lub belki.

Wymiary blachy końcowej

Umożliwia określenie wymiaru okrągłej blachy końcowej.

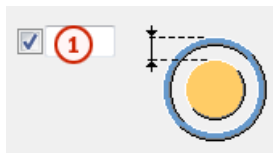

Opis	
1	Wymiar od krawędzi blachy końcowej do zewnętrznej krawędzi słupa lub belki.

Karta Ogólne

Kliknij poniższe łącze, aby uzyskać więcej informacji:

[Karta Ogólne](#)

Zakładka Projekt

Kliknij poniższe łącze, aby uzyskać więcej informacji:

Zakładka Obliczenia

Kliknij poniższe łącze, aby uzyskać więcej informacji:

[Karta Obliczenia](#)

Spoiny

Kliknij poniższe łącze, aby uzyskać więcej informacji:

Rura - blacha węzł. (20)

Rura - blacha węzłowa (20) łączy od 1 do 10 stężeń rurowych z belką lub słupem przy użyciu blachy węzłowej. Stężenia muszą być rurą prostokątną (RHS) lub okrągłą. W połączeniu stężenia są przykręcane do blachy węzłowej przy użyciu blachy łączącej i opcjonalnej blachy wypustu. Stężenia rurowe można zakończyć za pomocą blach końcowych.

Utworzone obiekty

- Blacha węzłowa
- Blachy łączące
- Połączenie kątownikami
- Blachy końcowe (blachy zamykające)
- Blachy wypustu
- Blachy przykrywające
- Żebra
- Śruby
- Spoiny

Zastosowania

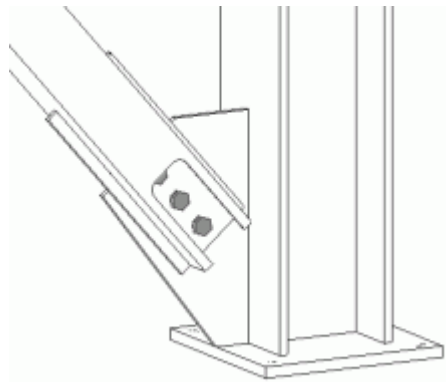
Sytuacja	Opis
	<p>Blacha węzłowa jest spawana do półki słupa.</p> <p>Stężenie jest spawane do blachy łączącej. Końcówka stężenia jest nacięta w celu zmieszczenia śrub w połączeniu między blachą łączącą a blachą węzłową.</p>

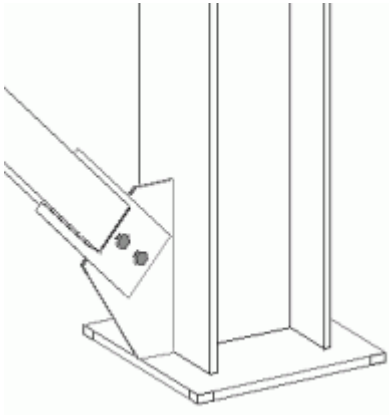
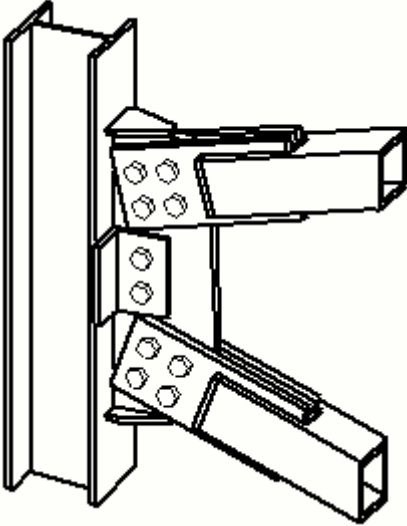
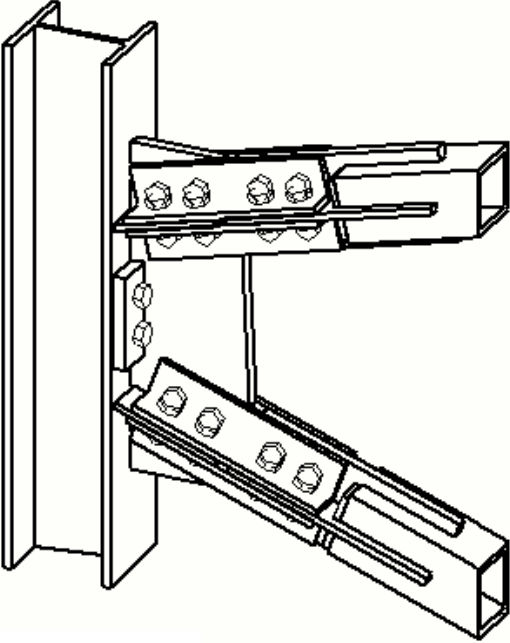
Sytuacja	Opis
	<p>Blacha węzłowa jest spawana do półki słupa.</p> <p>Stężenie jest przykręcone do blachy węzłowej przy użyciu blachy wypustu.</p>
	<p>Blacha węzłowa jest połączona z półką słupa za pomocą połączenia kątownikami.</p> <p>Stężenie jest przykręcone do blachy węzłowej przy użyciu blachy wypustu. Stężenia są zamknięte za pomocą blach końcowych z utworzeniem żeber.</p>
	<p>Blacha węzłowa jest połączona z półką słupa za pomocą blachy łączącej.</p> <p>Zostają utworzone blachy poprzeczne i blachy przykrywające.</p>

Przed rozpoczęciem

Utwórz belkę lub słup i od 1 do 10 stężeń o przekroju RHS lub rurowym.

Kolejność wyboru

1. Wybierz element główny (słup lub belkę).
2. Wybierz element podrzędny (pierwsze stężenie).
3. Wybierz drugi element podrzędny (drugie stężenie).
4. Wybierz kolejne elementy podrzędne (kolejne stężenia).
5. Kliknij środkowym przyciskiem myszy, aby utworzyć połączenie.

UWAGA Tekla Structures używa do utworzenia tego komponentu wartości z pliku `joints.def`. Więcej informacji - zobacz .

Klucz do identyfikacji elementów

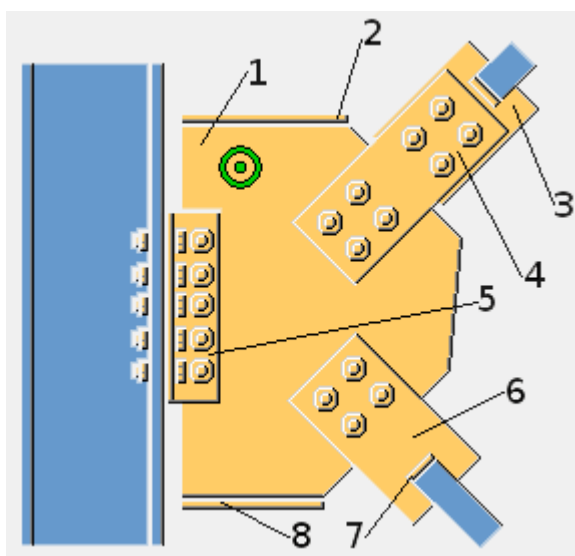

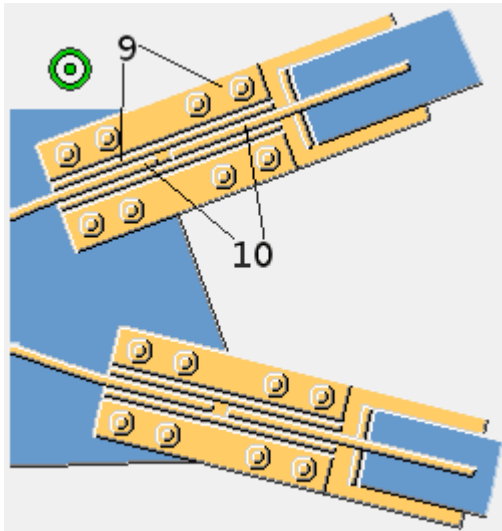

	Element
1	Blacha węzłowa
2	Żebro 1
3	Blacha nakładkowa
4	Blacha przykrywająca Utworzono na zakładce Połączenie stężenia.
5	Połączenie kątownikiem
6	Blacha łącząca Utworzono na zakładce Połączenie stężenia.
7	Blachy końcowe (blachy zamykające)
8	Żebro 2
9	Blacha przykrywająca Utworzono na zakładce Blachy poprzeczne.
10	Blacha krzyżowa

Zakładka *Obraz*

Na zakładce **Obraz** można określić wymiary i pozycję blachy węzłowej.

Wymiary

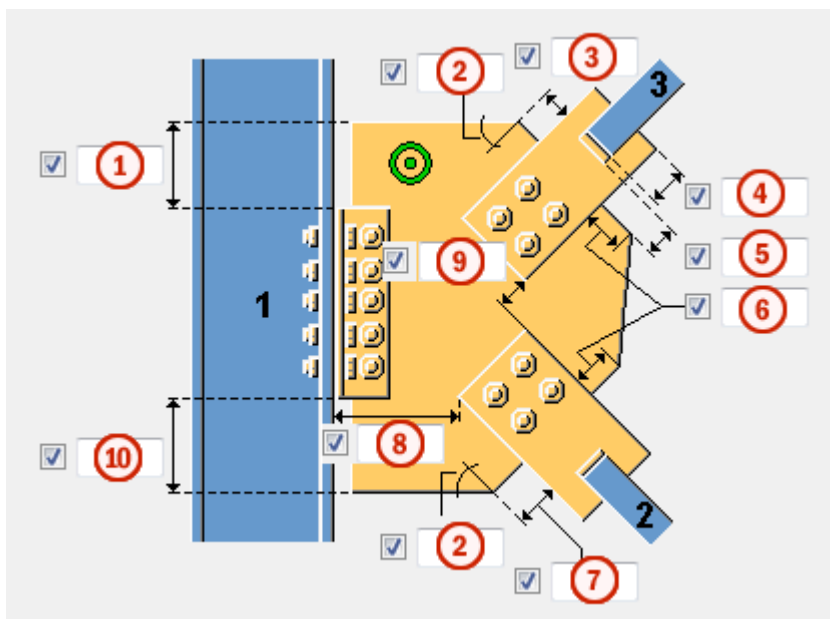



	Opis	Domyślnie
1	Odległość między górną krawędzią połączenia kątownikiem lub blachy łączącej a górną krawędzią blachy węzłowej.	
2	Kąt narożnika blachy węzłowej (w stopniach). Ta wartość wpływa na kształt blachy węzłowej.	
3	Długość krawędzi blachy węzłowej prostopadłej do najwyższego położonego stężenia. Ta wartość wpływa na kształt blachy węzłowej.	
4	Długość stężenia na blasze łączącej. Aby blacha łącząca nie znajdowała się w stężeniu, należy wprowadzić wartość ujemną.	150 mm
5	Odległość między blachą węzłową a stężeniem. Jeśli stężenia są zamknięte za pomocą blach końcowych, stosowana jest odległość między blachą węzłową a blachą końcową.	20 mm

	Opis	Domyślnie
6	Długość krawędzi blachy węzłowej prostopadłej do stężeń. Ta wartość wpływa na kształt blachy węzłowej.	
7	Długość krawędzi blachy węzłowej prostopadłej do najniższego położonego stężenia. Ta wartość wpływa na kształt blachy węzłowej.	
8	Odległość między elementem głównym a pierwszym zaznaczonym stężeniem.	
9	Odległość między stężeniami.	
10	Odległość między dolną krawędzią połączenia kątownikiem lub blachy łączącej a dolną krawędzią blachy węzłowej.	

UWAGA W poniższych przykładach przedstawiono tylko niektóre spośród dostępnych opcji. Na zakładce **Obraz** dostępne są dodatkowe opcje.



Położenie blachy węzłowej

Dostępne opcje umożliwiają zdefiniowanie położenia blachy węzłowej w przypadku korzystania z blachy podstawy.

Opcja	Opis
	Domyślnie Blacha węzłowa jest równoległa do elementu głównego. Można zmienić tę opcję za pomocą funkcji AutoDefault.
	Blacha węzłowa jest równoległa do stężenia.

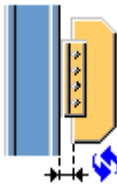
Wymiary blachy węzłowej

Opcja	Opis
	Domyślnie Blacha węzłowa nie przechodzi przez element główny.

Opcja	Opis
	Zdefiniuj wymiar cięcia blachy węzłowej. Można zmienić tę opcję za pomocą funkcji AutoDefault.
	Blacha węzłowa nie przechodzi przez element główny. Zdefiniuj wymiar cięcia blachy węzłowej.
	Blacha węzłowa przechodzi przez element główny. Zdefiniuj wymiar rozszerzenia blachy węzłowej.

Zakładka **Blacha węzłowa**

Na zakładce **Blacha węzłowa** można określić właściwości, kształt i pozycję blachy węzłowej oraz właściwości i orientację połączenia kątownikiem.

Blachy

Opcja	Opis	Domyślnie
Blacha węzłowa	Grubość, szerokość i wysokość blachy węzłowej.	
Blachy łączące	Grubość i szerokość blachy łączącej.	nie jest tworzona blacha łącząca
Profil L	Umożliwia zdefiniowanie profilu połączenia kątownikiem przez wybranie go z katalogu profili.	L100*100*10



Opcja	Opis	Domyślnie
Nr_Poz	Przedrostek i numer początkowy numeru pozycji elementu. Niektóre komponenty mają drugi wiersz pól, w którym można	Domyślny numer początkowy elementu jest określony w ustawieniach Komponenty dostępnych po wybraniu

Opcja	Opis	Domyślnie
	wprowadzić numer pozycji zespołu.	menu Plik --> Ustawienia --> Opcje .
Materiał	Klasa materiału.	Domyślny materiał jest określony w polu Materiał elementu w ustawieniach Komponenty dostępnych po wybraniu menu Plik --> Ustawienia --> Opcje .
Nazwa	Ta nazwa będzie widoczna w rysunkach i raportach.	
Wykończenie	Opisuje sposób obróbki powierzchni elementu.	

UWAGA W poniższych przykładach przedstawiono tylko niektóre spośród dostępnych opcji. Na zakładce **Blacha węzłowa** dostępne są dodatkowe opcje.



Połączenie blachy węzłowej

Dostępne opcje umożliwiają zdefiniowanie sposobu połączenia blachy węzłowej z elementem głównym.

Opcja	Opis
	Domyślnie Blacha węzłowa jest przyspawana bezpośrednio do elementu głównego. Można zmienić tę opcję za pomocą funkcji AutoDefault.
	Blacha węzłowa jest połączona z elementem głównym za pomocą kątowników. Wybierz stronę blachy węzłowej, z której tworzone są połączenia kątownikami.
	Blacha węzłowa jest połączona z elementem głównym za pomocą blachy łączącej. Wybierz stronę blachy węzłowej, z której tworzona jest blacha łącząca.



Orientacja kątowników

Dostępne opcje umożliwiają zdefiniowanie umieszczenia połączenia kątownikiem na połączeniu.

Opcja	Opis
	Domyślnie Kątownik jest umieszczony w połączeniu tak, że dłuższe ramię jest połączone z blachą węzłową. Można zmienić tę opcję za pomocą funkcji AutoDefault.
	Kątownik jest umieszczony w połączeniu tak, że dłuższe ramię jest połączone z elementem głównym.

Kształt blachy węzłowej

Po wybraniu opcji optymalizacji ciężaru blachy węzłowej można zdefiniować, czy kolejność wybierania stężeń wpływa na ich pozycję.

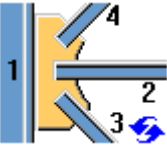
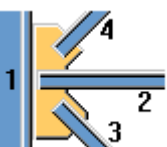

Opcja	Opis
	Domyślnie Można zmienić tę opcję za pomocą funkcji AutoDefault.
	Ta opcja umożliwia optymalizację ciężaru blachy węzłowej.

Pozycja podpory

Opcja	Opis
	Domyślnie Brak wpływu na pozycję stężenia. Można zmienić tę opcję za pomocą funkcji AutoDefault.
	Pierwsze wybrane stężenie jest umieszczane najbliżej elementu głównego.

Pozycja blachy węzłowej na stężeniu

Dostępne opcje umożliwiają zdefiniowanie umieszczenia blachy węzłowej na stężeniu. W razie potrzeby pozycję blachy węzłowej można dopasować precyzyjnie, przesuwaną ją w kierunkach z lub y.

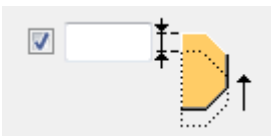
Opcja	Opis
	Domyślnie Blacha węzłowa jest umieszczona w środku stężenia. Można zmienić tę opcję za pomocą funkcji Autodefaults.
	Blacha węzłowa jest umieszczona na górnej półce stężenia.
	Umożliwia zdefiniowanie zakresu przesunięcia blachy węzłowej w kierunku z.
	Umożliwia zdefiniowanie zakresu przesunięcia blachy węzłowej w kierunku y.

Fazowanie blachy węzłowej

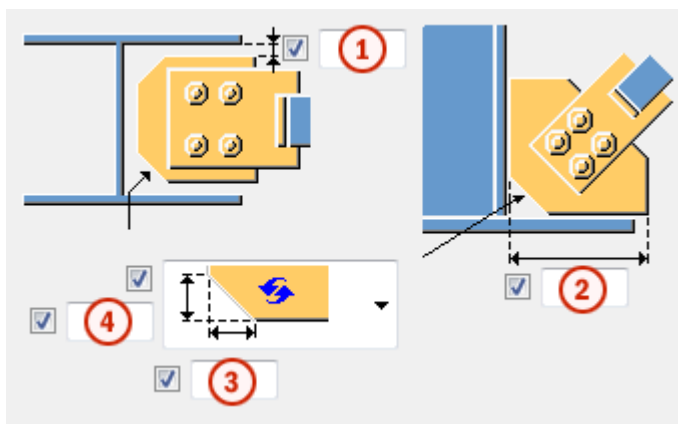

Dostępne opcje umożliwiają zdefiniowanie typu i wymiarów fazowania blachy węzłowej.



	Opis	Domyślnie
1	Odległość między blachą łączącą a wewnętrzną półką elementu głównego.	
2	Odległość pozioma między krawędzią blachy węzłowej a półką elementu głównego.	
3	Wymiar poziomy fazowania.	10 mm

	Opis	Domyślnie
4	Wymiar pionowy fazowania.	10 mm

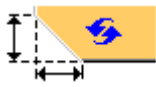
Dostępne opcje umożliwiają zdefiniowanie typu fazowania.

Opcja	Opis
	Domyślnie Fazowanie liniowe Można zmienić tę opcję za pomocą funkcji AutoDefault.
	Fazowanie łukiem wypukłym
	Fazowanie łukiem wklęsłym

Wielkość cięcia

Jeżeli blacha węzłowa przebiega przez element główny, umożliwia zdefiniowanie wielkości cięcia utworzonego dla blachy węzłowej.

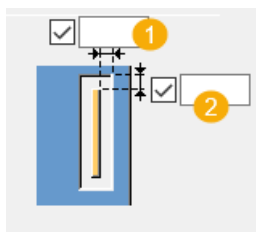

	Opis
1	Definiowanie poziomego rozmiaru cięcia.
2	Definiowanie pionowego rozmiaru cięcia.

Opcje cięcia

Gdy używane są połączenia belka-słup-belka, a blacha węzłowa ma utworzyć cięcie, można zdefiniować sposób przebiegu cięcia przez element główny.

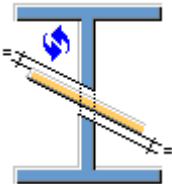
Opcja	Opis
	Domyślnie Cięcie jest tworzone odpowiednio do orientacji blachy węzłowej. Można zmienić tę opcję za pomocą funkcji AutoDefault.

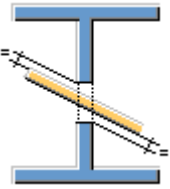
Opcja	Opis
	Cięcie proste.

Zakładka Połączenie stężenia

Na zakładce **Połączenie stężenia** można określić właściwości blachy łączącej, blachy nakładkowej i blachy końcowej.

Połączenie stężenia





Opcja	Opis	Domyślnie
Blacha łącząca	Grubość, szerokość i wysokość blachy łączącej.	grubość = 20 mm
Blachy końcowe	Grubość, szerokość i wysokość blachy końcowej.	grubość = 5 mm
Blacha końcowa - środek	Grubość i wysokość środkowej blachy końcowej.	środkowa blacha końcowa nie jest tworzona
Blacha nakładki	Grubość, szerokość i wysokość blachy wypustu.	nie jest tworzona blacha wypustu
Blacha przykrycia	Grubość, szerokość i wysokość blachy przykrywającej.	nie jest tworzona blacha przykrywająca
Żebro	Grubość, szerokość i wysokość żebra.	nie jest tworzone żebro

Opcja	Opis	Domyślnie
Nr_Poz	Przedrostek i numer początkowy numeru pozycji elementu. Niektóre komponenty mają drugi wiersz pól, w którym można wprowadzić numer pozycji zespołu.	Domyślny numer początkowy elementu jest określony w ustawieniach Komponenty dostępnych po wybraniu menu Plik --> Ustawienia --> Opcje .
Materiał	Klasa materiału.	Domyślny materiał jest określony w polu

Opcja	Opis	Domyślnie
		Materiał elementu w ustawieniach Komponenty dostępnych po wybraniu menu Plik --> Ustawienia --> Opcje .
Nazwa	Ta nazwa będzie widoczna w rysunkach i raportach.	
Wykończenie	Opisuje sposób obróbki powierzchni elementu.	

Typy połączenia stężenia

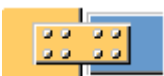
Dostępne opcje umożliwiają zdefiniowanie sposobu połączenia stężenia z blachą łączącą.

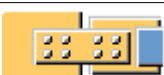
Opcja	Opis
	Domyślnie Stężenie jest spawane. Można zmienić tę opcję za pomocą funkcji AutoDefault.
	Stężenie jest spawane.
	Stężenie jest przykręcane.
	Stężenie jest spawane, a wokół nakrętek tworzone są nacięcia.
	Tworzone są blacha wypustu i blacha przykrywająca.

Cięcie w stężeniu

W razie potrzeby można utworzyć cięcie w stężeniu.

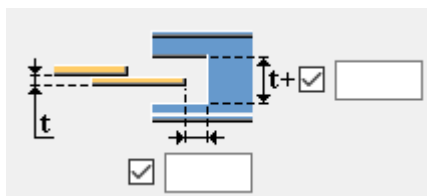

Umożliwia określenie szerokości cięcia w stężeniu, gdzie **t** to grubość blachy łączącej.

Umożliwia określenie długości cięcia w stężeniu od krawędzi blachy łączącej.

Odległość blachy węzłowej i połączenia



Umożliwia określenie odległości między blachą węzłową i blachy łączącą.

Okrągłe cięcie w stężeniu



W razie potrzeby można utworzyć okrągłe cięcie w stężeniu. Wprowadź wartość promienia.

UWAGA W poniższych przykładach przedstawiono tylko niektóre spośród dostępnych opcji. Na zakładce **Połączenie stężenia** dostępne są dodatkowe opcje.





Blacha łącząca

Dostępne opcje umożliwiają określenie, czy podczas łączenia blachy łączącej ze stężeniem wykonywane jest wycięcie stężenia czy cięcie blachy łączącej.

Opcja	Opis
	Domyślnie Stężenie jest podcięte. Można zmienić tę opcję za pomocą funkcji AutoDefault.
	Blacha łącząca jest cięta.
	Blacha łącząca jest cięta, ale element blachy łączącej utworzony wewnątrz stężenia nie jest usuwany.
	W przypadku cięcia blachy łączącej można zdefiniować wielkość odstępu między nią stężeniem.

Liczba blach łączących

Dostępne opcje umożliwiają określenie, czy w celu połączenia stężenia z blachą węzłową używana jest jedna czy dwie blachy łączące.

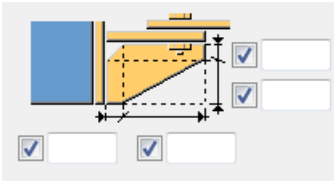

Opcja	Opis
	Domyślnie Jedna blacha łącząca. Można zmienić tę opcję za pomocą funkcji AutoDefault.
	Dwie blachy łączące i środkowa blacha końcowa na końcach blach łączących.
	W przypadku tworzenia środkowej blachy końcowej można określić jej szerokość.
	Wybierz pozycję środkową blachy końcowej.

Żebra blachy połączenia

Opcja	Opis
	Aby utworzyć żebra, określ grubość żebra. Domyślnie tworzone jest jedno żebro. Jeśli wybierzesz utworzenie dwóch blach połączenia, możesz także wybrać utworzenie jednego żebra po lewej stronie, jednego żebra po prawej stronie lub po jednym żebrze po lewej i prawej stronie.
	Określ wewnętrzne i zewnętrzne fazowania żeber.

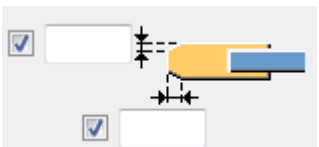

Fazowanie blachy łączącej

Dostępne opcje umożliwiają określenie, czy blacha łącząca jest fazowana.

Opcja	Opis
	Domyślnie Nie są tworzone fazowania. Można zmienić tę opcję za pomocą funkcji AutoDefault.
	Fazowania są tworzone.
	W przypadku tworzenia fazowań należy zdefiniować ich wymiary pionowe i poziome.

Blachy końcowe

W przypadku uszczelniania stężeń blachami końcowymi należy zdefiniować kształt i wymiary blach końcowych.

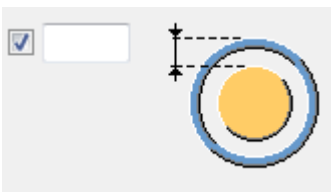
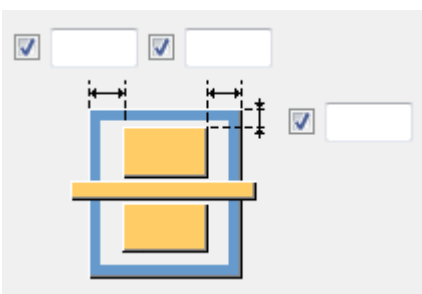
Opcja	Opis
	Domyślnie Kwadratowa blacha końcowa. Można zmienić tę opcję za pomocą funkcji AutoDefault.
	Okrągła blacha końcowa.
 	Odległość krawędzi blachy końcowej od zewnętrznej krawędzi stężenia.

Fazowanie blachy końcowej

Umożliwia określenie typu fazowania blachy końcowej i wymiarów poziomych i pionowych.



Zakładka **Żebra**

Na zakładce **Żebra** można określić właściwości i wymiary żebra.

Żebra

Opcja	Opis	Domyślnie
Żebro 1	Grubość żebra.	nie jest tworzone żebro
Żebro 2		

Opcja	Opis	Domyślnie
Nr_Poz	Przedrostek i numer początkowy numeru pozycji elementu. Niektóre komponenty mają drugi wiersz pól, w którym można wprowadzić numer pozycji zespołu.	Domyślny numer początkowy elementu jest określony w ustawieniach Komponenty dostępnych po wybraniu menu Plik --> Ustawienia --> Opcje .
Materiał	Klasa materiału.	Domyślny materiał jest określony w polu Materiał elementu w ustawieniach Komponenty dostępnych po wybraniu menu Plik --> Ustawienia --> Opcje .
Nazwa	Ta nazwa będzie widoczna w rysunkach i raportach.	
Wykończenie	Opisuje sposób obróbki powierzchni elementu.	

Długość żebra

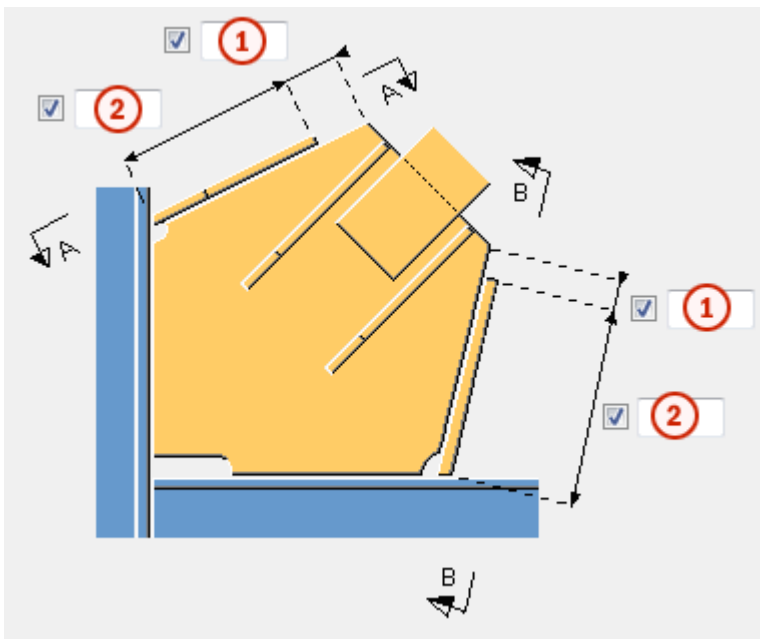

Opis	
1	Odległość między krawędzią żebra a krawędzią blachy wężłowej.
2	Długość żebra.

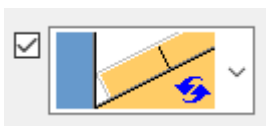

Istnieje możliwość dopasowania żeber do elementu głównego. Domyślnie żebra nie są dopasowane.



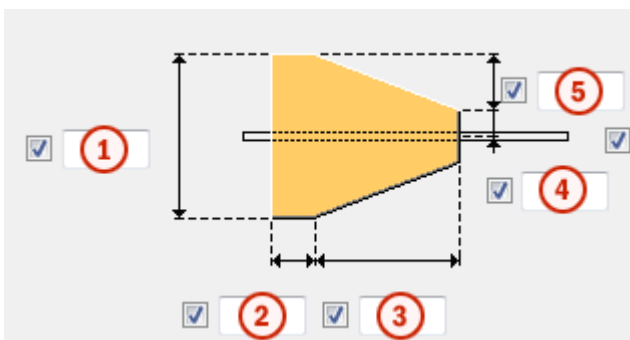

Wymiary żebra



Opis	
1	Szerokość żebra.
2	Długość podstawy żebra.

	Opis
3	Długość elementu skośnego żebra.
4	Odległość od osi żebra.
5	Odległość pionowa między podstawą żebra a elementem skośnym.

Typ fazowania

Opcja	Opis
	Domyślnie Bez fazowania Można zmienić tę opcję za pomocą funkcji AutoDefault.
	Bez fazowania
	Fazowanie liniowe
	Fazowanie łukiem wypukłym
	Fazowanie łukiem wklęsłym

Wymiary fazowania

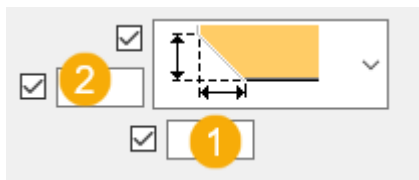

	Opis
1	Wymiar poziomy fazowania.
2	Wymiar pionowy fazowania.

Zakładka **Połączenie węzłowe**

Na zakładce **Połączenie blachy węzłowej** można określić właściwości grupy śrub łączących blachę węzłową z elementem głównym oraz połączenie kątownikiem.

Wymiary grupy śrub na blasze węzłowej

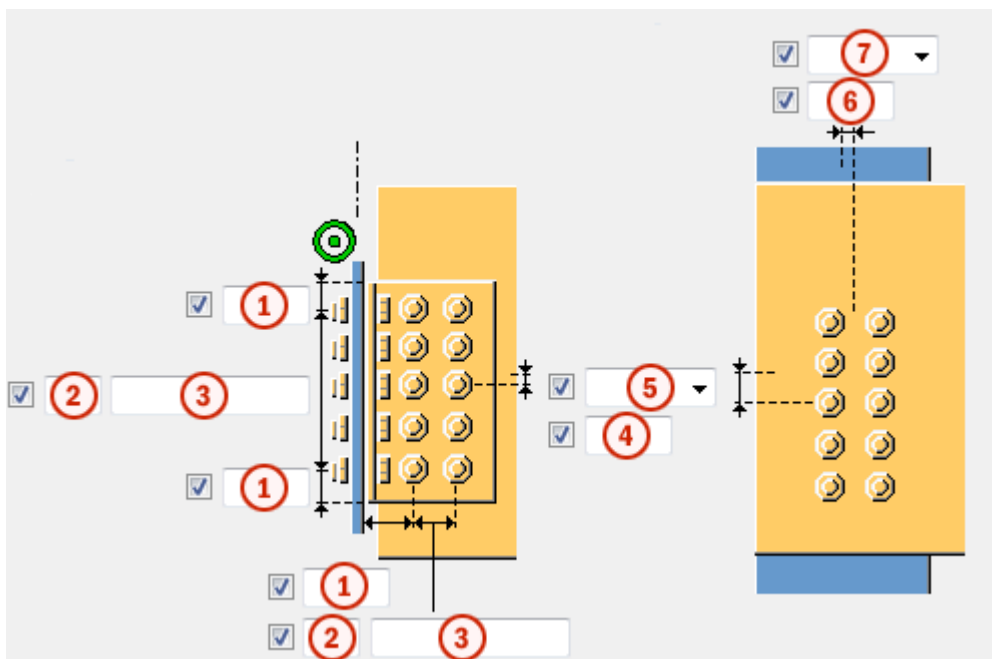

	Opis
1	Odległość od krawędzi śruby. odległość od krawędzi to odległość od środka śruby do krawędzi elementu.
2	Liczba śrub.
3	Rozstaw śrub. Wartości rozstawu śrub należy oddzielać spacją. Należy wprowadzić wartość każdej odległości między śrubami. Na przykład w przypadku 3 śrub należy wprowadzić 2 wartości.
4	Wymiar pozycji pionowej grupy śrub.
5	Umożliwia wybranie sposobu mierzenia wymiarów pozycji pionowej grupy śrub.
6	Wymiary pozycji poziomej grupy śrub.
7	Umożliwia wybranie sposobu mierzenia wymiarów pozycji poziomej grupy śrub.

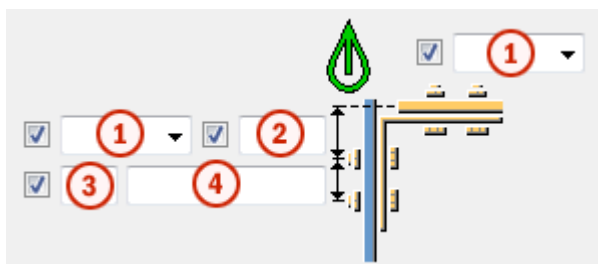







	Opis
1	Położenie, w którym należy wstawić śruby.
2	Odległość od krawędzi śruby. odległość od krawędzi to odległość od środka śruby do krawędzi elementu.
3	Liczba śrub.
4	Rozstaw śrub. Wartości rozstawu śrub należy oddzielać spacją. Należy wprowadzić wartość każdej odległości między śrubami. Na przykład w przypadku 3 śrub należy wprowadzić 2 wartości.

UWAGA W poniższych przykładach przedstawiono tylko niektóre spośród dostępnych opcji. Na zakładce **Połączenie blachy węzłowej** dostępne są dodatkowe opcje.



Typ mocowania połączenia kątownikiem

Dostępne opcje umożliwiają zdefiniowanie sposobu przymocowania połączenia kątownikiem do blachy węzłowej i do elementu głównego.







Opcja	Opis
	Domyślnie Obie części są połączone śrubowo. Można zmienić tę opcję za pomocą funkcji AutoDefault.
	Automatycznie Jeśli element główny jest profilem rurowym, połączenia kątownikami są spawane do elementu głównego i przykręcane do elementu podrzędnego. W przeciwnym razie połączenia kątownikami są przykręcane do obu elementów.
	Element główny jest przykręcany, a element podrzędny jest spawany.
	Element główny jest spawany, a podrzędny śrubowany.
	Obie części są śrubowane.
	Oba elementy są spawane.

Śruby na blasze węzłowej

Dostępne opcje umożliwiają określenie, czy jeśli nie są używane połączenia kątownikami, blacha węzłowa jest połączona z elementem głównym za pomocą śrub.

Opcja	Opis
	Domyślnie W blasze węzłowej nie są tworzone śruby. Można zmienić tę opcję za pomocą funkcji AutoDefault.
	W blasze węzłowej są tworzone śruby.

Rozmieszczanie śrub

Opcja	Opis
	Domyślnie Rozmieszczenie równoległe Można zmienić tę opcję za pomocą funkcji AutoDefault.
	Rozmieszczenie równoległe
	Typ rozmieszczenia na przemian 1
	Typ rozmieszczenia na przemian 2
	Typ rozmieszczenia na przemian 3
	Typ rozmieszczenia na przemian 4

Podstawowe właściwości śruby

Opcja	Opis	Domyślnie
Rozmiar śruby	Średnica śruby.	Dostępne rozmiary są zdefiniowane w katalogu zespołów śrub.
Norma śruby	Norma śruby używana w komponencie.	Dostępne normy są zdefiniowane w katalogu zespołów śrub.

Opcja	Opis	Domyślnie
Tolerancja	Odstęp między śrubą a otworem.	
Gwint w materiale	Umożliwia zdefiniowanie, czy gwint może się znajdować w elementach przykręcanych, gdy używane są śruby z trzonem. To ustawienie nie wywiera efektu, gdy używane są śruby z pełnym gwintem.	Tak
Budowa/Warsztat	Położenie, w którym należy przymocować śruby.	Budowa

Otworki owalne

Istnieje możliwość zdefiniowania otworów owalnych, powiększonych lub gwintowanych.

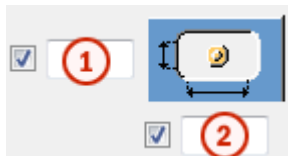

Opcja	Opis	Domyślnie
1	Wymiar pionowy otworu owalnego.	0 — okrągły otwór.
2	Wymiar poziomy otworu owalnego lub naddatek dla otworów powiększonych.	0 — okrągły otwór.
Typ otworu	Owalny tworzy otwory owalne. Powiększony tworzy otwory powiększone lub gwintowane. Brak otworu powoduje, że otwory nie są tworzone.	
Obróć otwory	Gdy typ otworu jest ustawiony na Owalny , ta opcja obraca otwory owalne.	
Owalne otwory w	Elementy, w których są tworzone otwory owalne.	

Opcja	Opis	Domyślnie
	Dostępne opcje zależą od komponentu.	

Zespół śrub

Zaznaczenie pól wyboru pozwala określić, które obiekty komponentu (śruba, podkładki i nakrętki) mają być używane w zespole śruby.

Aby utworzyć sam otwór, należy usunąć zaznaczenie wszystkich pól wyboru.

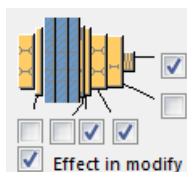

Aby zmienić zespół śruby w istniejącym komponentcie, należy zaznaczyć pole wyboru **Wynik modyfikacji** i kliknąć **Zmień**.

Zwiększenie długości śruby

Umożliwia zdefiniowanie, o ile ma zostać zwiększona długość śruby. Tej opcji można na przykład użyć, gdy malowanie wymaga zwiększenia długości śruby.



Zakładka Śruby stężenia 1/Śruby stężenia 2/Śruby stężenia 3

Na zakładkach **Śruby stężenia1**, **Śruby stężenia2** i **Śruby stężenia3** można określić śruby łączące pierwsze, drugie i trzecie i kolejne stężenia z blachą węzłową.

Wymiary grupy śrub na blachach łączących

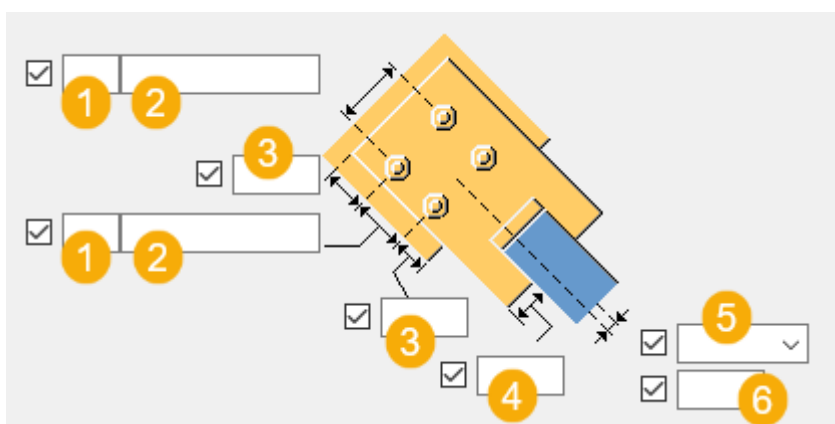

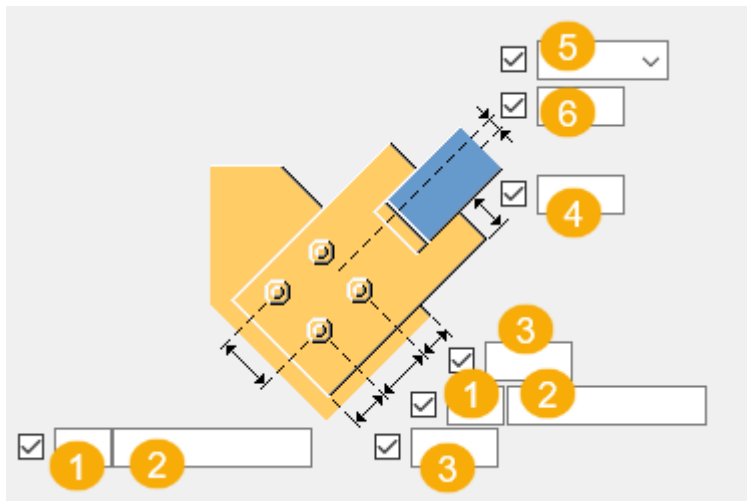
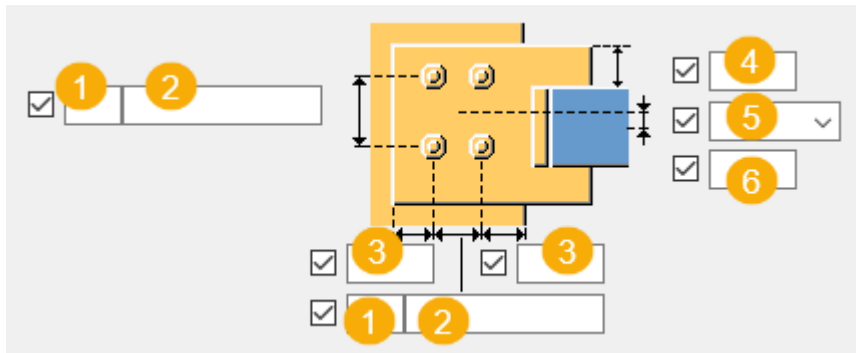

	Opis
1	Liczba śrub.
2	Rozstaw śrub. Wartości rozstawu śrub należy oddzielać spacją. Należy wprowadzić wartość każdej odległości między śrubami. Na przykład w przypadku 3 śrub należy wprowadzić 2 wartości.
3	Odległość od krawędzi śruby. odległość od krawędzi to odległość od środka śruby do krawędzi elementu.
4	Odległość między stężeniem a krawędzią blachy łączącej.
5	Umożliwia wybranie sposobu mierzenia wymiarów pozycji pionowej grupy śrub.
6	Wymiar pozycji pionowej grupy śrub.

Odległość śruby

Dostępne opcje umożliwiają określenie minimalnej odległości między śrubami blachy łączącej a punktem przecięcia elementu głównego i osiami stężenia. Jeśli stężenie jest prostopadłe do elementu głównego, odległość jest mierzona od osi elementu głównego do najbliższych śrub.

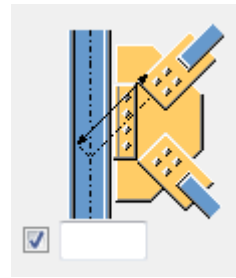
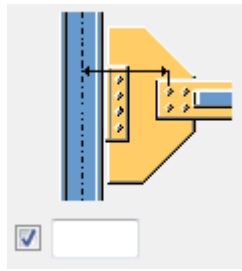
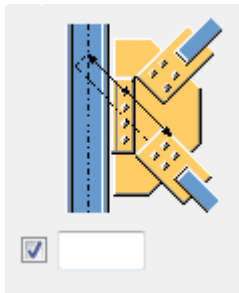

Rozmieszczanie śrub

Opcja	Opis
	Domyślnie Rozmieszczenie równoległe Można zmienić tę opcję za pomocą funkcji AutoDefault.
	Rozmieszczenie równoległe
	Typ rozmieszczenia na przemian 1
	Typ rozmieszczenia na przemian 2
	Typ rozmieszczenia na przemian 3
	Typ rozmieszczenia na przemian 4

Podstawowe właściwości śruby

Opcja	Opis	Domyślnie
Rozmiar śruby	Średnica śruby.	Dostępne rozmiary są zdefiniowane w katalogu zespołów śrub.
Norma śruby	Norma śruby używana w komponencie.	Dostępne normy są zdefiniowane w katalogu zespołów śrub.
Tolerancja	Odstęp między śrubą a otworem.	
Gwint w materiale	Umożliwia zdefiniowanie, czy gwint może się znajdować w elementach przykręcanych, gdy	Tak

Opcja	Opis	Domyślnie
	używane są śruby z trzonem. To ustawienie nie wywiera efektu, gdy używane są śruby z pełnym gwintem.	

Otworki owalne

Istnieje możliwość zdefiniowania otworów owalnych, powiększonych lub gwintowanych.



Opcja	Opis	Domyślnie
1	Wymiar pionowy otworu owalnego.	0 — okrągły otwór.
2	Wymiary poziomy otworu owalnego lub naddatek dla otworów powiększonych.	0 — okrągły otwór.
Typ otworu	Owalny tworzy otwory owalne. Powiększony tworzy otwory powiększone lub gwintowane. Brak otworu powoduje, że otwory nie są tworzone.	
Obróć otwory	Gdy typ otworu jest ustawiony na Owalny , ta opcja obraca otwory owalne.	
Owalne otwory w	Elementy, w których są tworzone otwory owalne. Dostępne opcje zależą od komponentu.	

Typ śruby

Wybierz typ śruby w celu określenia położenia, do którego mają być dołączone śruby.

Zespół śrub

Zaznaczenie pól wyboru pozwala określić, które obiekty komponentu (śruba, podkładki i nakrętki) mają być używane w zespole śrub.

Aby utworzyć sam otwór, należy usunąć zaznaczenie wszystkich pól wyboru.

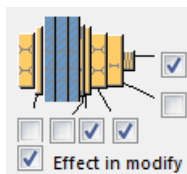

Aby zmienić zespół śruby w istniejącym komponencie, należy zaznaczyć pole wyboru **Wynik modyfikacji** i kliknąć **Zmień**.

Zwiększenie długości śruby

Umożliwia zdefiniowanie, o ile ma zostać zwiększona długość śruby. Tej opcji można na przykład użyć, gdy malowanie wymaga zwiększenia długości śruby.

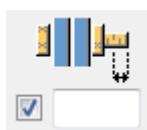

Zakładka **Blachy poprzeczne**

Na zakładce **Blachy poprzeczne** można określić właściwości i pozycję blachy krzyżowej i blachy przykrywającej.

Blachy poprzeczne

Opcja	Opis	Domyślnie
Blacha krzyżowa	Grubość, szerokość i wysokość blachy przykrywającej.	nie jest tworzona blacha krzyżowa
Blacha przykrycia	Grubość, szerokość i wysokość blachy przykrywającej.	nie jest tworzona blacha przykrywająca

Opcja	Opis	Domyślnie
Nr_Poz	Przedrostek i numer początkowy numeru pozycji elementu. Niektóre komponenty mają drugi wiersz pól, w którym można wprowadzić numer pozycji zespołu.	Domyślny numer początkowy elementu jest określony w ustawieniach Komponenty dostępnych po wybraniu menu Plik --> Ustawienia --> Opcje .
Materiał	Klasa materiału.	Domyślny materiał jest określony w polu Materiał elementu w ustawieniach Komponenty

Opcja	Opis	Domyślnie
		dostępnych po wybraniu menu Plik --> Ustawienia --> Opcje .
Nazwa	Ta nazwa będzie widoczna w rysunkach i raportach.	
Wykończenie	Opisuje sposób obróbki powierzchni elementu.	

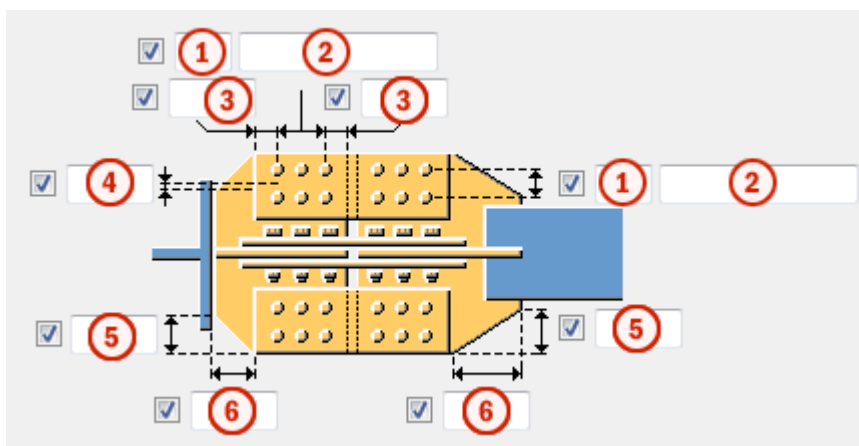

Wymiary grupy śrub



	Opis
1	Liczba śrub.
2	Rozstaw śrub. Wartości rozstawu śrub należy oddzielać spacją. Należy wprowadzić wartość każdej odległości między śrubami. Na przykład w przypadku 3 śrub należy wprowadzić 2 wartości.
3	Odległość od krawędzi śruby. odległość od krawędzi to odległość od środka śruby do krawędzi elementu.
4	Wymiary pozycji poziomej grupy śrub.
5	Wymiar pionowy fazowania.
6	Wymiar poziomy fazowania.

Pozycja blachy krzyżowej i blachy przykrywającej

Dostępne opcje umożliwiają zdefiniowanie pozycji blachy krzyżowej i blachy przykrywającej.

Opcja	Opis
	<p>Domyślnie</p> <p>Blacha przykrywająca jest tworzona po obu stronach blachy poprzecznej.</p> <p>Można zmienić tę opcję za pomocą funkcji AutoDefault.</p>
	<p>Blacha krzyżowa jest tworzona na górze blachy poprzecznej.</p>
	<p>Blacha przykrywająca jest tworzona na dole blachy krzyżowej.</p>

Zakładka Ogólne

Kliknij poniższe łącze, aby uzyskać więcej informacji:

Zakładka Ogólne

Zakładka Projekt

Kliknij poniższe łącze, aby uzyskać więcej informacji:

Zakładka Projekt

Zakładka Obliczenia

Kliknij poniższe łącze, aby uzyskać więcej informacji:

Zakładka Obliczenia

Spoiny

Kliknij poniższe łącze, aby uzyskać więcej informacji:

Zgnieciona rura – Śruby (102)

Opcja **Spłaszczona rura śrubowana (102)** powoduje utworzenie spłaszczonego elementu między elementem głównym a profilem rurowym. Element główny to profil I lub H. Spłaszczonym elementem może być rura zgnieciona na jednym końcu i przyspawana do blachy lub blacha wieloboczna.

Utworzone obiekty

- Spłaszczona rura lub redukcyjna blacha wieloboczna
- Żebra

- Śruby
- Spoiny

Zastosowania

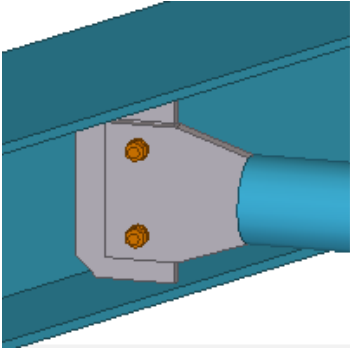
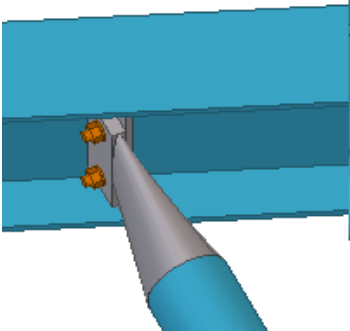
Sytuacja	Opis
	<p>Profil rurowy jest spawany do stężenia przykręcanego do blachy węzłowej. Blacha węzłowa jest przyspawana do elementu głównego.</p>
	<p>Uproszczony profil napinacza.</p>

Kolejność wyboru

1. Wybierz element główny (profil I lub H).
2. Wybierz element podrzędny (profil rurowy).
Spłaszczony element zostanie utworzony automatycznie.

Klucz do identyfikacji elementów

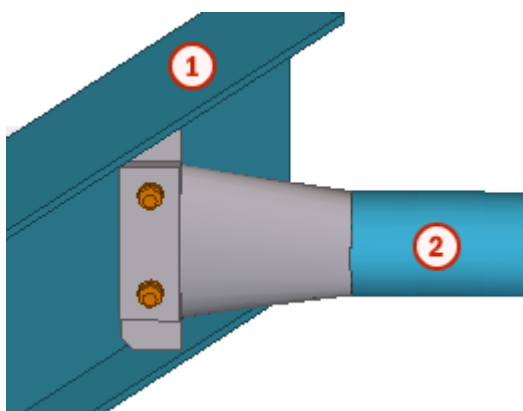

	Element
1	Element główny (profil I)
2	Profil rurowy

Karta Obraz

Zakładka **Obraz** umożliwia określenie poziomów stężenia i offsetów.

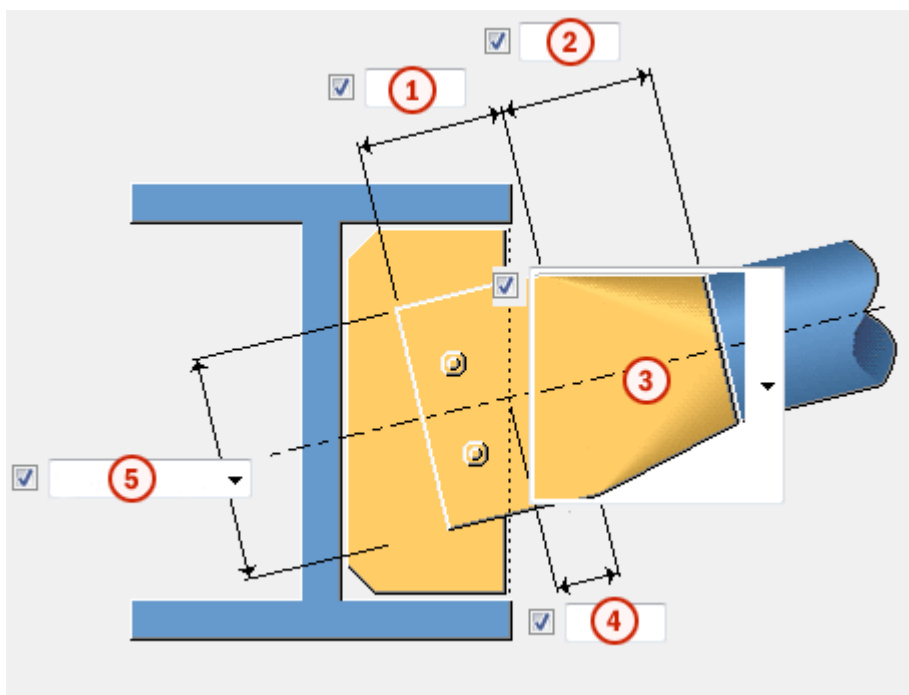

	Opis	Domyślna
1	Szerokość rozszerzenia spłaszczonego elementu.	Zależy od elementu głównego: szerokość elementu głównego - grubość środnika/2. Przykład:

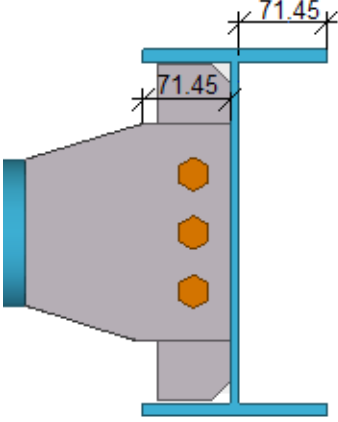
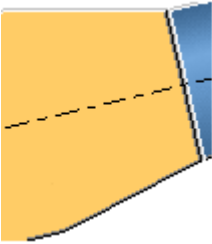
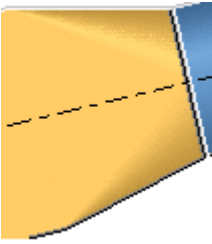
	Opis	Domyślna
		
2	Szerokość spłaszczonego elementu.	120 mm
3	<p>Umożliwia wybranie typu elementu redukcyjnego.</p> <p>Blacha:</p>  <p>Spłaszczona rura:</p> 	
4	<p>Odsunięcie poziome krawędzi.</p> <p>Przykład:</p>	0 mm

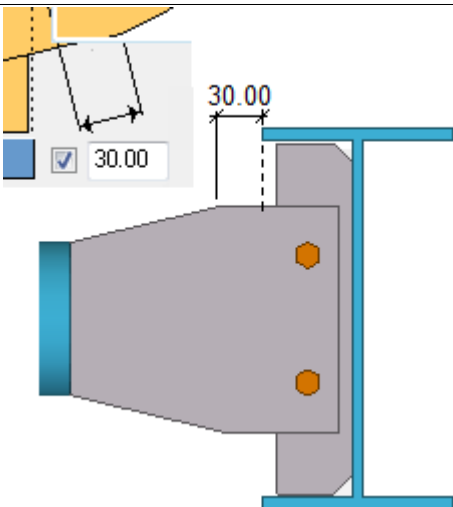
	Opis	Domyślna
		
5	Umożliwia wybranie sposobu obliczania wysokości spłaszczonego elementu.	

Karta Elementy

Na zakładce **Elementy** można określić wymiary spłaszczonego elementu oraz właściwości żebra.

Zgnieciony element

Dostępne opcje umożliwiają określenie wymiarów i właściwości rozszerzenia spłaszczonego elementu.

Opcja	Opis
Spłaszczony element	Grubość, szerokość i wysokość rozszerzenia spłaszczonego elementu. Przykład:

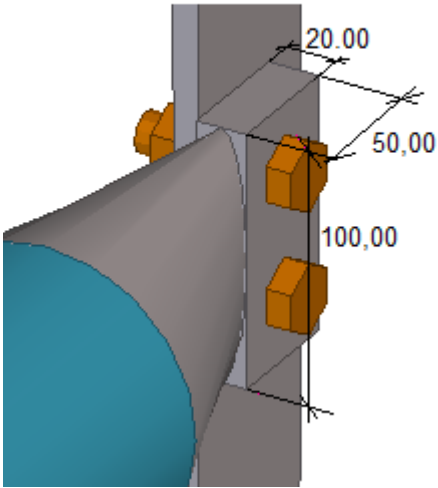
Opcja	Opis								
	<div data-bbox="850 277 1294 344" style="border: 1px solid gray; padding: 2px;"> <table style="width: 100%; border-collapse: collapse;"> <tr> <td style="width: 15%;"></td> <td style="width: 15%; text-align: center;">t</td> <td style="width: 15%; text-align: center;">b</td> <td style="width: 15%; text-align: center;">h</td> </tr> <tr> <td>Squeezed part <input checked="" type="checkbox"/></td> <td style="text-align: center;">20.00</td> <td style="text-align: center;">50.00</td> <td style="text-align: center;">100.00</td> </tr> </table> </div>  <p data-bbox="850 869 1372 1048">W drugim wierszu można zdefiniować szerokość spłaszczonego elementu. Szerokość zdefiniowana na karcie Elementy nadpisuje szerokość zdefiniowaną na zakładce Obraz.</p>		t	b	h	Squeezed part <input checked="" type="checkbox"/>	20.00	50.00	100.00
	t	b	h						
Squeezed part <input checked="" type="checkbox"/>	20.00	50.00	100.00						
Dodaj elementy	<p data-bbox="850 1055 1372 1261">Umożliwia określenie, czy spłaszczone elementy są traktowane jako wolne elementy, co oznacza nie są mocowane do żadnego innego profilu w komponencie lub dodawane do elementu podrzędnego.</p> <ul style="list-style-type: none"> <li data-bbox="850 1279 1372 1395">• Tak Spłaszczone elementy są dodawane do profilu rurowego. <li data-bbox="850 1413 1372 1532">• Nie Spłaszczone elementy pozostają wolnymi elementami. 								

Żebra

Opcja	Opis
Żebra są	<p data-bbox="754 1680 1372 1749">Umożliwia określenie, czy żebra są tworzone jako żebra czy jako blachy.</p> <ul style="list-style-type: none"> <li data-bbox="754 1765 1372 1877">• Żebra Wymiary żebra należy zdefiniować na zakładce Żebra.

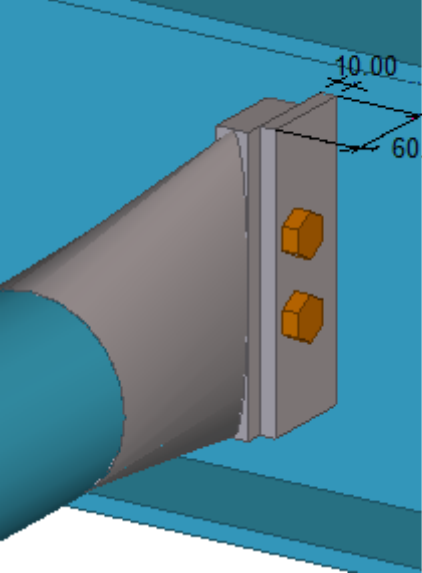
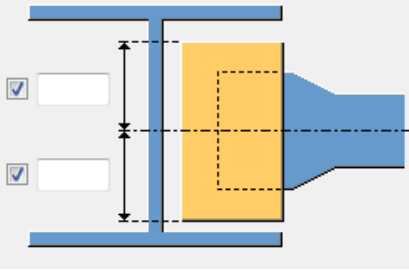
Opcja	Opis
	<ul style="list-style-type: none"> • Żebra blachy Zdefiniowanie wymiarów umożliwiają pola Blacha żebra.
<p>Blacha żebra</p>	<p>Umożliwia zdefiniowanie grubości i szerokości blachy żebra.</p> <p>UWAGA Nie można zdefiniować wysokości blachy. Wysokość jest równa wysokości spłaszczonego elementu zdefiniowanej na zakładce Obraz.</p> <div data-bbox="890 696 1302 745" style="border: 1px solid gray; padding: 2px;"> Stiffener plate <input checked="" type="checkbox"/> 10.00 60.00 </div> 
	<p>Umożliwia zdefiniowanie wysokości blachy żebra powyżej i poniżej osi profilu rurowego. Te wartości są stosowane tylko w przypadku wybrania dla opcji Żebra jakożebra blachy.</p>

Opcja	Opis	Domyślnie
Nr pozycji	Przedrostek i numer początkowy numeru pozycji elementu. Niektóre komponenty mają drugi wiersz pól, w którym można wprowadzić numer pozycji zespołu.	Domyślny numer początkowy elementu jest określony w ustawieniach Komponenty dostępnych po wybraniu menu Plik --> Ustawienia --> Opcje .
Materiał	Klasa materiału.	Domyślny materiał jest określony w polu Materiał elementu w ustawieniach Komponenty dostępnych po wybraniu menu Plik --> Ustawienia --> Opcje .
Nazwa	Ta nazwa będzie widoczna w rysunkach i raportach.	

Karta Żebra

Na zakładce **Żebra** można określić właściwości żebra.

Żebro 1, Żebro 2

UWAGA Opcje na tej zakładce działają tylko w przypadku wybrania dla opcji **Żebra jako Żebra** na zakładce **Elementy**.

Żebro 1 to żebro po stronie spłaszczonej rury. **Żebro 2** to żebro po drugiej stronie średnicy.

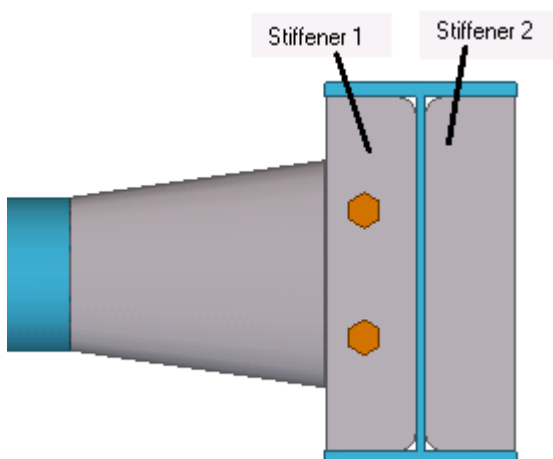

Dostępne opcje umożliwiają zdefiniowanie grubości, szerokości i wysokości żeber.

Opcja	Opis	Domyślnie
Nr pozycji	Przedrostek i numer początkowy numeru pozycji elementu. Niektóre komponenty mają drugi wiersz pól, w którym można wprowadzić numer pozycji zespołu.	Domyślny numer początkowy elementu jest określony w ustawieniach Komponenty dostępnych po wybraniu menu Plik --> Ustawienia --> Opcje .
Materiał	Klasa materiału.	Domyślny materiał jest określony w polu Materiał elementu w ustawieniach Komponenty dostępnych po wybraniu menu Plik --> Ustawienia --> Opcje .
Nazwa	Ta nazwa będzie widoczna w rysunkach i raportach.	

Szczelina żebra

Umożliwia zdefiniowanie szczeliny między półką belki a żebrem.

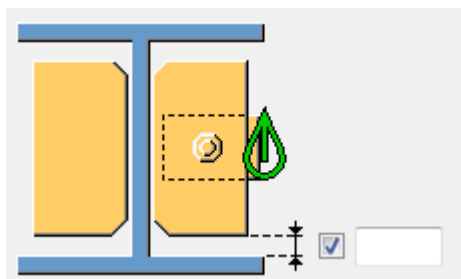



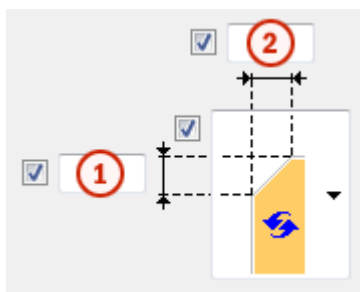

Wymiary fazowania



	Opis
1	Wymiar pionowy fazowania.
2	Wymiar poziomy fazowania.

Typ fazowania

Opcja	Opis
	Domyślnie. Fazowanie liniowe Ustawienia AutoDefault mogą zmienić tą opcję.
	Bez fazowania
	Fazowanie liniowe
	Fazowanie łukiem wypukłym
	Fazowanie łukiem wklęsłym

Strona żebra

Dostępne opcje umożliwiają zdefiniowanie strony żebra.

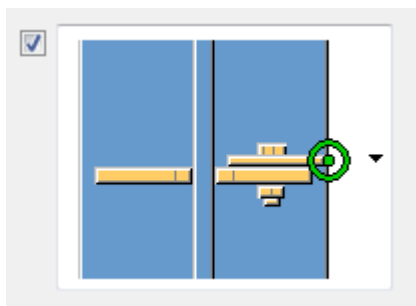

Po lewej stronie spłaszczonego elementu:

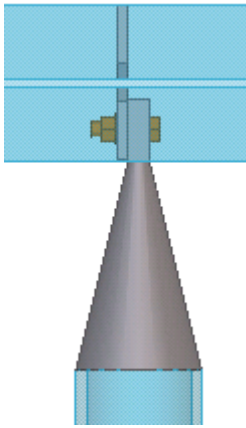

Po prawej stronie spłaszczonego elementu:

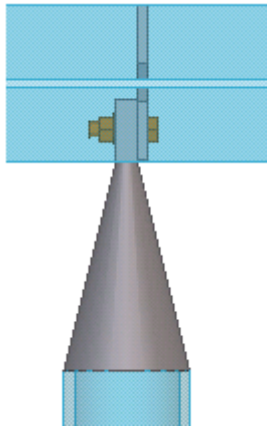

Karta Śruby



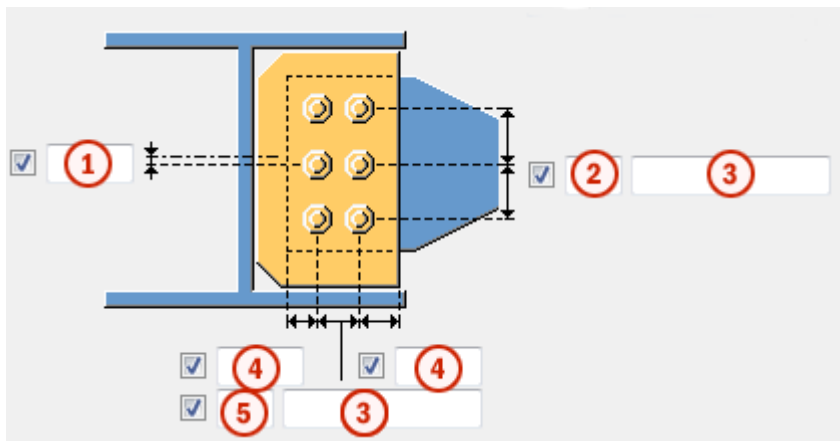

Na zakładce **Śruby** można określić właściwości śrub.

Wymiary grupy śrub



	Opis	Domyślna
1	Przesunięcie pionowe śruby od osi.	0 mm
2	Liczba śrub w kierunku pionowym.	2
3	Rozstaw śrub. Wartości rozstawu śrub należy oddzielać spacją. Należy wprowadzić wartość każdej odległości między śrubami. Na przykład w przypadku 3 śrub należy wprowadzić 2 wartości.	
4	Odległość od krawędzi śruby. odległość od krawędzi to odległość od środka śruby do krawędzi elementu.	55 mm
5	Liczba śrub w kierunku poziomym.	1

Orientacja grupy śrub

Opcja	Opis
	Domyślnie Kwadrat Można zmienić tę opcję za pomocą funkcji AutoDefault.
	Automatycznie Kwadrat
	Uporządkowane na przemian Śruby są rozmieszczone na przemian w kierunku elementu podrzędnego.
	Kwadrat Kwadratowa grupa śrub jest położona poziomo.
	Nachylona Kwadratowa grupa śrub jest nachylona w kierunku elementu podrzędnego.

Podstawowe właściwości śruby

Opcja	Opis	Domyślnie
Rozmiar śruby	Średnica śruby.	Dostępne rozmiary są zdefiniowane w katalogu zespołów śrub.
Norma śruby	Norma śruby używana w komponencie.	Dostępne normy są zdefiniowane w katalogu zespołów śrub.

Opcja	Opis	Domyślnie
Tolerancja	Odstęp między śrubą a otworem.	
Gwint w materiale	Umożliwia zdefiniowanie, czy gwint może się znajdować w elementach przykręcanych, gdy używane są śruby z trzonem. To ustawienie nie wywiera efektu, gdy używane są śruby z pełnym gwintem.	Tak
Budowa/Warsztat	Położenie, w którym należy przymocować śruby.	Budowa

Otworki owalne

Istnieje możliwość zdefiniowania otworów owalnych, powiększonych lub gwintowanych.

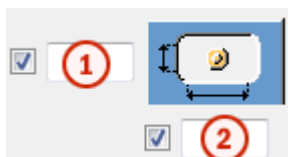

Opcja	Opis	Domyślnie
1	Wymiar pionowy otworu owalnego.	0 — okrągły otwór.
2	Wymiar poziomy otworu owalnego lub naddatek dla otworów powiększonych.	0 — okrągły otwór.
Typ otworu	Owalny tworzy otwory owalne. Powiększony tworzy otwory powiększone lub gwintowane. Brak otworu powoduje, że otwory nie są tworzone.	
Obróć otwory	Gdy typ otworu jest ustawiony na Owalny , ta opcja obraca otwory owalne.	
Owalne otwory w	Elementy, w których są tworzone otwory owalne.	

Opcja	Opis	Domyślnie
	Dostępne opcje zależą od komponentu.	

Zespół śrub

Zaznaczenie pól wyboru pozwala określić, które obiekty komponentu (śruba, podkładki i nakrętki) mają być używane w zespole śruby.

Aby utworzyć sam otwór, należy usunąć zaznaczenie wszystkich pól wyboru.

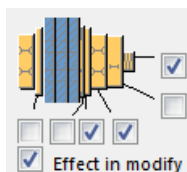

Aby zmienić zespół śruby w istniejącym komponentcie, należy zaznaczyć pole wyboru **Wynik modyfikacji** i kliknąć **Zmień**.

Zwiększenie długości śruby

Umożliwia zdefiniowanie, o ile ma zostać zwiększona długość śruby. Tej opcji można na przykład użyć, gdy malowanie wymaga zwiększenia długości śruby.



Zakładka Ogólne

Kliknij poniższe łącze, aby uzyskać więcej informacji:

Zakładka Ogólne

Zakładka Obliczenia

Kliknij poniższe łącze, aby uzyskać więcej informacji:

Karta Obliczenia

Spoiny

Kliknij poniższe łącze, aby uzyskać więcej informacji:



Zgnieciona rura (103)

Opcja **Spłaszczona rura (103)** umożliwia utworzenie spłaszczonego elementu między dwoma profilami rurowymi. Spłaszczonym elementem może być rura zgnieciona na jednym końcu i przyspawana do blachy lub blacha wieloboczna. Można również zdefiniować połączenie, w którym nie są tworzone spłaszczone rury lub blachy wieloboczne, ale profile są połączone z cięciami, łącznikami i spoinami.

Utworzone obiekty

- Spłaszczona rura i/lub blacha wieloboczna

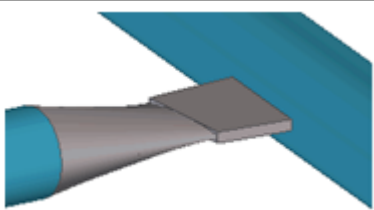
Zastosowania

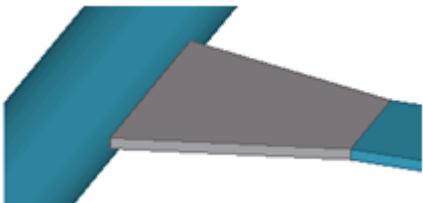
Sytuacja	Opis
	Rura spłaszczona z jednej strony i przyspawana do blachy.
	Rura spłaszczona z jednej strony i przyspawana do blachy.
	Blacha wieloboczna.

Kolejność wyboru

1. Wybierz element główny.
2. Wybierz element podrzędny.
Zostanie utworzony spłaszczony element.



Karta *Obraz*

Na zakładce **Obraz** można zdefiniować kształt i wymiary spłaszczonego elementu oraz określić, czy profile będą połączone ze spłaszczonym elementem czy też z cięciami, łącznikami lub spoinami.

Zgnieciony element

Pierwszych pięć opcji umożliwia utworzenie spłaszczonych rur i blach wielobocznych.

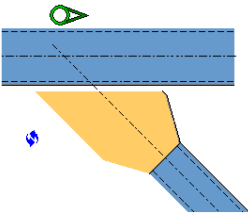
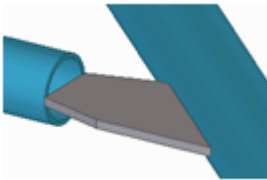
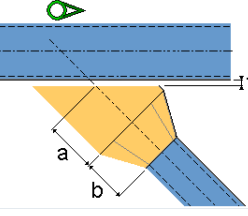
Ostatnich sześć opcji umożliwia utworzenie nie nowych elementów, ale cięć, łączników i spoin.

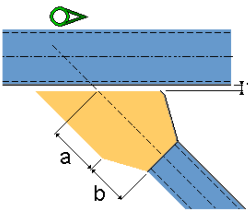
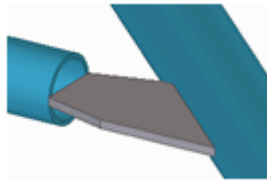
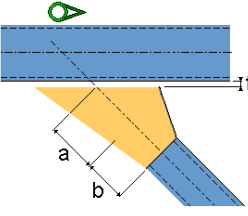
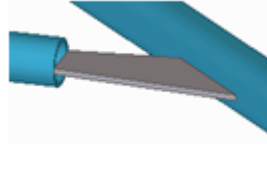
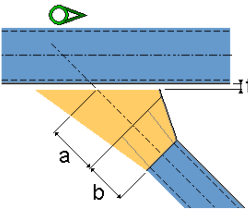
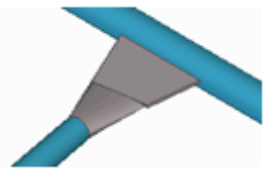
Opcja	Opis	Przykład
	<p>Domyślna</p> <p>Elementami głównymi i podrzędnymi są profile rurowe.</p> <p>Jako profil łączący używana jest blacha z jednym końcem szerokim, a drugim równoległym.</p>	
	<p>Utworzony zostaje element spłaszczony i blacha wieloboczna.</p> <p>Profil rurowy zredukowany do blachy wielobocznej. Długość spłaszczonego elementu można zdefiniować za pomocą wymiaru b.</p> <p>Wymiar t umożliwia zdefiniowanie szczeliny między blachą a elementem głównym.</p>	
	<p>Działa tak samo jak opcja Domyślnie.</p> <p>Wymiary a i b umożliwiają zdefiniowanie długości części szerokiej i równoległej blachy.</p> <p>Wymiar t umożliwia zdefiniowanie szczeliny między blachą a elementem głównym.</p>	
	<p>Wymiary a i b umożliwiają zdefiniowanie długości blachy. Blacha rozszerza się po długości.</p> <p>Wymiar t umożliwia zdefiniowanie szczeliny między blachą a elementem głównym.</p>	
	<p>Wymiary a i b umożliwiają zdefiniowanie długości blachy. Rozszerzanie zaczyna się na spłaszczonym elemencie i</p>	

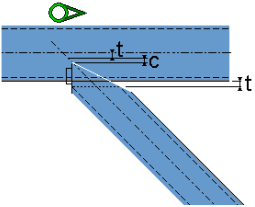
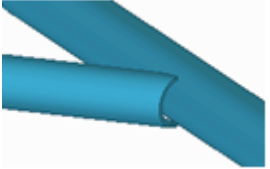
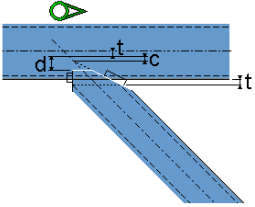
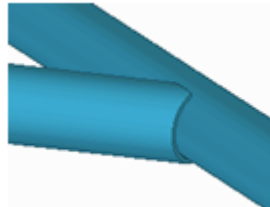
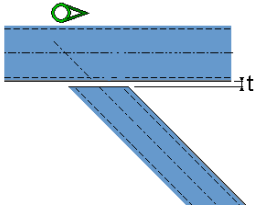
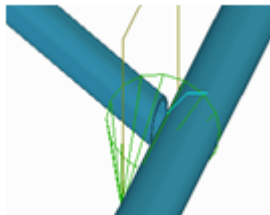
Opcja	Opis	Przykład
	<p>przebiega dalej wzdłuż blachy wielobocznej.</p> <p>Wymiar t umożliwia zdefiniowanie szczeliny między blachą a elementem głównym.</p>	
	<p>Nie są tworzone nowe elementy.</p> <p>Element podrzędny jest dostosowywany do elementu głównego za pomocą dopasowania i cięcia liniowego.</p> <p>Wymiar c umożliwia zdefiniowanie odsunięcia od osi elementu głównego (wartość domyślna = 15 mm).</p> <p>Wymiar t umożliwia zdefiniowanie szczeliny między blachą a elementem głównym.</p>	
	<p>Nie są tworzone nowe elementy.</p> <p>Element podrzędny jest dostosowywany do elementu głównego za pomocą dopasowania i dwóch cięć liniowych.</p> <p>Wymiar d umożliwia zdefiniowanie odległości od środka elementu głównego.</p> <p>Wymiar t umożliwia zdefiniowanie szczeliny między blachą a elementem głównym.</p>	
	<p>Nie są tworzone nowe elementy.</p> <p>Element podrzędny zostaje skrócony przy pomocy dopasowania.</p> <p>Element podrzędny można również przyspawać do elementu głównego.</p> <p>Wymiar t umożliwia zdefiniowanie szczeliny między blachą a elementem głównym.</p>	

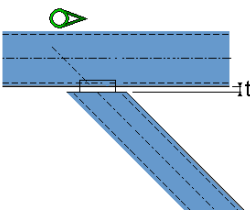
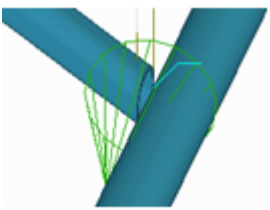
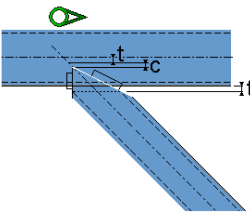
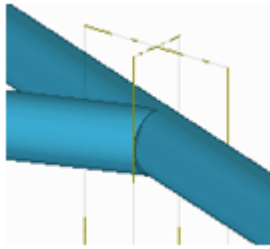
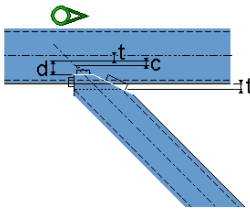
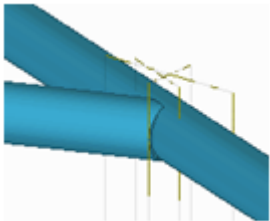
Opcja	Opis	Przykład
	<p>Nie są tworzone nowe elementy.</p> <p>Element podrzędny zostaje skrócony o cięcie liniowe.</p> <p>Element podrzędny można również przyspawać do elementu głównego.</p> <p>Wymiar t umożliwia zdefiniowanie szczeliny między blachą a elementem głównym.</p>	
	<p>Nie są tworzone nowe elementy.</p> <p>Element podrzędny zostaje skrócony o cięcie liniowe.</p> <p>Element podrzędny można również przyspawać do elementu głównego.</p> <p>Wymiar t umożliwia zdefiniowanie szczeliny między blachą a elementem głównym.</p>	
	<p>Nie są tworzone nowe elementy.</p> <p>Element podrzędny zostaje skrócony o cięcie liniowe.</p> <p>Element podrzędny można również przyspawać do elementu głównego.</p> <p>Wymiar t umożliwia zdefiniowanie szczeliny między blachą a elementem głównym.</p>	

Karta Elementy

Na zakładce **Elementy** można określić grubość oraz szerokość spłaszczonego elementu.

Opcja	Opis
Spłaszczony element	<p>Grubość i szerokość i wysokość końca spłaszczonego elementu.</p> <p>Przedni koniec spłaszczonego elementu ma taki sam profil jak element podrzędny.</p>

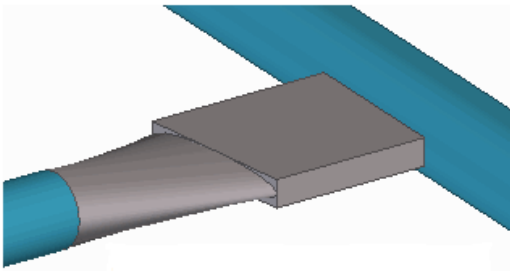
Opcja	Opis
	<p>Koniec elementu podrzędnego i blacha wieloboczna mają taki sam rozmiar.</p> 

Opcja	Opis	Domyślnie
Nr_Poz	<p>Przedrostek i numer początkowy numeru pozycji elementu.</p> <p>Niektóre komponenty mają drugi wiersz pól, w którym można wprowadzić numer pozycji zespołu.</p>	<p>Domyślny numer początkowy elementu jest określony w ustawieniach Komponenty dostępnym po wybraniu menu Plik --> Ustawienia --> Opcje .</p>
Materiał	Klasa materiału.	<p>Domyślny materiał jest określony w polu Materiał elementu w ustawieniach Komponenty dostępnym po wybraniu menu Plik --> Ustawienia --> Opcje .</p>
Nazwa	Ta nazwa będzie widoczna w rysunkach i raportach.	
Klasa	Numer klasy elementu.	
Komentarz	Umożliwia dodanie komentarza do elementu.	

Karta Parametry

Na zakładce **Parametry** można określić, czy element podrzędny zostaje przyspawany do elementu głównego, czy element podrzędny, spłaszczony element i blacha wieloboczna są traktowane jako pojedynczy element oraz czy element zostaje spłaszczony.

Opcja	Opis
B spłaszczony element	<p>Umożliwia zdefiniowanie sposobu spłaszczenia elementu.</p> <p>Dostępne ustawienia:</p> <ul style="list-style-type: none"> • $((De - t) * \pi + t) / 2$ (domyślna) • $(De * \pi) / 2$ <p>De = profil rury podrzędnej</p>

Spawanie

Dostępne opcje umożliwiają określenie, czy element podrzędny jest przyspawany do elementu głównego.

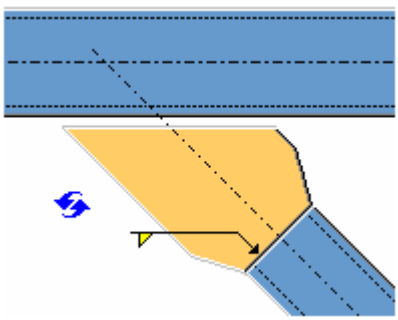
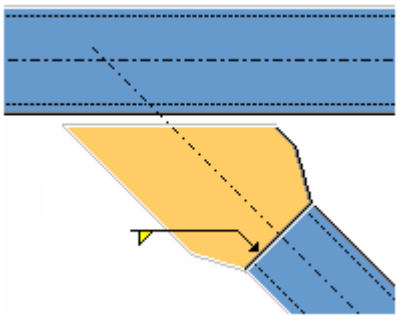
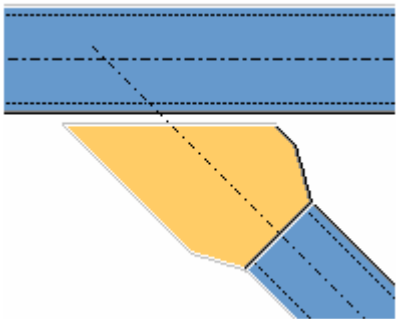
Opcja	Opis
	<p>Domyślna</p> <p>Element podrzędny jest przyspawany do elementu głównego.</p> <p>Ustawienia AutoDefault mogą zmienić tą opcję.</p>
	<p>Element podrzędny jest przyspawany do elementu głównego.</p>
	<p>Element podrzędny nie jest przyspawany do elementu głównego.</p>

Element dodany

Dostępne opcje umożliwiają określenie, czy element podrzędny, spłaszczony element i blacha wieloboczna są traktowane jako pojedynczy element.

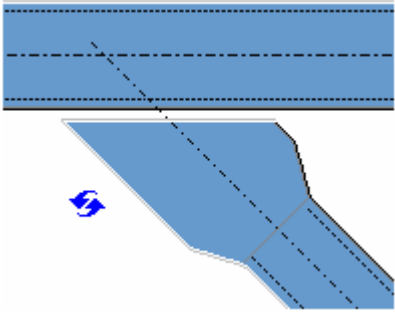
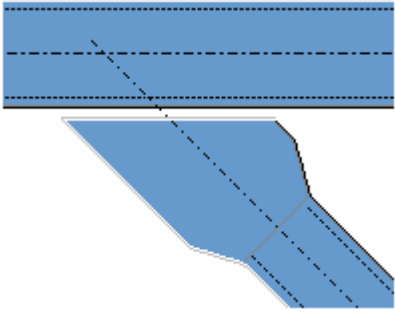
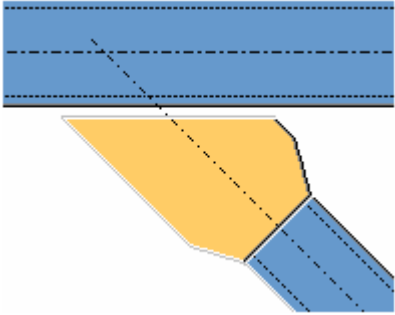
Opcja	Opis
	<p>Domyślna</p> <p>Element podrzędny, spłaszczony element i blacha wieloboczna nie są traktowane jako pojedynczy element.</p> <p>Można zmienić tę opcję za pomocą funkcji Autodefaults.</p>
	<p>Element podrzędny, spłaszczony element i blacha wieloboczna nie są traktowane jako pojedynczy element.</p>
	<p>Element podrzędny, spłaszczony element i blacha wieloboczna są traktowane jako pojedynczy element.</p> <p>Zgnieciony element przejmuje właściwości profilu z elementu podrzędnego.</p>

Karta Ogólne

Kliknij poniższe łącze, aby uzyskać więcej informacji:

[Karta Ogólne](#)

Zakładka Obliczenia

Kliknij poniższe łącze, aby uzyskać więcej informacji:

[Karta Obliczenia](#)

Spoiny

Kliknij poniższe łącze, aby uzyskać więcej informacji:

Skos rury

Komponent **Skos rury** łączy rurę okrągłą z blachą lub rurą okrągłą. Jeśli elementem głównym jest rura, rura podrzędna musi mieć identyczną średnicę. Rury są fazowane.

Utworzone obiekty

- Cięcia
- Spoiny

Zastosowania

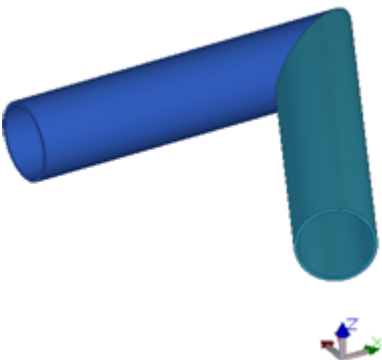
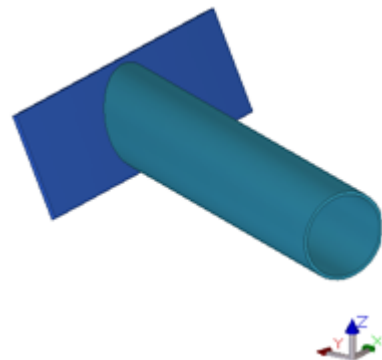
Sytuacja	Opis
	Połączenie rury z rurą.
	Połączenie rury z blachą.

Ograniczenia

- Nie działa dla polibelek lub blach wielobocznych.
- Nie działa dla profili innych niż blachy na elemencie głównym (dotyczy np. belek dwuteowych H/I lub rur kwadratowych).

Kolejność wyboru



1. Zaznacz element główny (okrągłą rurę lub blachę).

- Zaznacz element podrzędny (okrągłą rurę o identycznej średnicy).
Połączenie zostanie utworzone automatycznie po wybraniu elementu podrzędnego.

Karta Parametry

Na zakładce **Parametry** umożliwia kontrolowanie tworzonych fazowań.

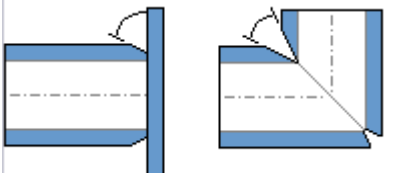
Opcje połączenia

Opcja	Opis
	<p>Fazowanie</p> <p>Umożliwia dopasowanie rury podrzędnej do blachy lub rur głównych i podrzędnych wzdłuż płaszczyzny kąta środkowego.</p>
	<p>Skos offshore</p> <p>Umożliwia utworzenie tylnego skosu podczas tworzenia pliku NC rury. W modelu nie jest tworzony tylny skos.</p>

UWAGA Informacja **Skos offshore** jest używana w danych NC tylko wtedy, gdy w modelu nie zostały utworzone tylne skosy.

Parametry formatu Tube NC

Opcja	Opis
Kąt skosu	<p>Kąt przygotowania spawu utworzony podczas przetwarzania danych NC rury.</p> <p>Dla fazowania rura-rura ta opcja powoduje utworzenie skosów na obu rurach sumujących się do zdefiniowanego kąta.</p>
Szerokość grani powyżej	Szczelina między elementami. W modelu jest tworzona szczelina.
Skrócenie	<p>Skrócenie uwzględniane podczas przetwarzania danych NC rury.</p> <p>Wartość skrócenia nie ma wpływu na model.</p>
Maksymalny kąt palnika	<p>Maksymalny kąt palnika.</p> <p>Wartość domyślna to 70.0.</p>

Opcja	Opis
Minimalny kąt palnika	Minimalny kąt palnika. Wartość domyślna to -70.0.

UWAGA Informacja **Kąt skosu** jest używana w danych NC tylko jeśli w modelu nie zostały utworzone przygotowania do spawania.

Zakładka Spawanie

Kliknij poniższe łącze, aby uzyskać więcej informacji:

Karta Ogólne

Kliknij poniższe łącze, aby uzyskać więcej informacji:

Karta Ogólne

Karta Obliczenia

Kliknij poniższe łącze, aby uzyskać więcej informacji:

Karta Obliczenia

Połączenie poprzeczne rur

Komponent **Siodło poprzeczne rury** łączy dwie okrągłe rury. W połączeniu tworzone jest cięcie siodła do rury podrzędnej.

Utworzone obiekty

- Cięcia
- Spoiny

Zastosowania

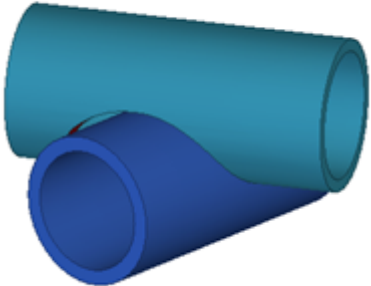
Sytuacja	Opis
	Połączenie za pomocą siodła poprzecznego.

Ograniczenia

- Nie działa dla polibelek lub blach wielobocznych.

Kolejność wyboru

1. Zaznacz element główny (okrągłą rurę).
 2. Zaznacz element podrzędny (okrągłą rurę).
- Połączenie zostanie utworzone automatycznie po wybraniu elementu podrzędnego.

Karta Parametry

Zakładka **Parametry** umożliwia kontrolowanie cięć siodła.

Opcje połączenia

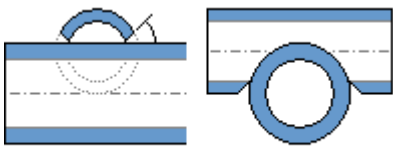
Opcja	Opis
	Siodło poprzeczne Umożliwia utworzenie siodła poprzecznego do elementu podrzędnego.

Parametry formatu Tube NC

Opcja	Opis
Kąt skosu	Kąt przygotowania spawu utworzony podczas przetwarzania danych NC rury. Zostaje utworzony skos do elementu podrzędnego.
Szerokość grani powyżej	Szczelina między elementami. W modelu jest tworzona szczelina.
Skrócenie	Skrócenie uwzględniane podczas przetwarzania danych NC rury. Wartość skrócenia nie ma wpływu na model.
Maksymalny kąt palnika	Maksymalny kąt palnika. Wartość domyślna to 70.0.
Minimalny kąt palnika	Minimalny kąt palnika. Wartość domyślna to -70.0.

UWAGA Informacja **Kąt skosu** jest używana w danych NC tylko jeśli w modelu nie zostały utworzone przygotowania do spawania.

Zakładka Spawanie

Kliknij poniższe łącze, aby uzyskać więcej informacji:

Zakładka Ogólne

Kliknij poniższe łącze, aby uzyskać więcej informacji:

Zakładka Ogólne

Zakładka Obliczenia

Kliknij poniższe łącze, aby uzyskać więcej informacji:

Zakładka Obliczenia

Siodło rury cięte pod skosem + otwór

Komponent **Siodło rury cięte pod skosem+otwór** łączy okrągłą rurę z inną taką rurą o równej średnicy. W połączeniu tworzone są cięte pod skosem

otwory do elementu głównego oraz cięcia pod skosem do elementu podrzędnego.

Utworzone obiekty

- Cięcia
- Spoiny

Zastosowania

Sytuacja	Opis
	Połączenie z siodłem ciętym pod skosem i otworem.

Ograniczenia

- Nie działa dla polibelek.
- Elementy są tylko cięte, nie dopasowane. W przypadku krótkich elementów lub elementów pod stromym kątem wyświetlane wyniki mogą być nieprawidłowe.

Kolejność wyboru

1. Zaznacz element główny (okrągłą rurę).
 2. Zaznacz element podrzędny (okrągłą rurę o identycznej średnicy).
- Połączenie zostanie utworzone automatycznie po wybraniu elementu podrzędnego.

Karta Parametry

Na zakładce **Parametry** można określić otwory i wycięcia cięte pod skosem.

Opcje połączenia

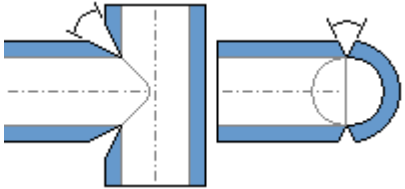
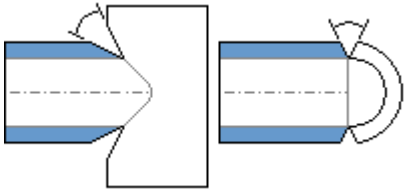
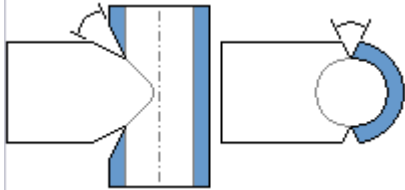
Opcja	Opis
	Siodło+otwór Umożliwia utworzenie cięcia pod skosem (podwójnego skosu) do elementu podrzędnego oraz otworu ciętego pod skosem do elementu głównego.
	Tylko siedło Umożliwia utworzenie cięcia pod skosem do elementu podrzędnego. Nie jest tworzony otwór cięty pod skosem do elementu głównego.
	Tylko otwór Umożliwia utworzenie otworu ciętego pod skosem do elementu głównego. Nie jest tworzone siedło cięte pod skosem do elementu podrzędnego.

Parametry formatu Tube NC

Opcja	Opis
Kąt skosu	Kąt przygotowania spawu utworzony podczas przetwarzania danych NC rury.
Szerokość grani powyżej	Szczelina między elementami. W modelu jest tworzona szczelina.
Skrócenie	Skrócenie uwzględniane podczas przetwarzania danych NC rury. Wartość skrócenia nie ma wpływu na model.
Maksymalny kąt palnika	Maksymalny kąt palnika. Wartość domyślna to 70.0.
Minimalny kąt palnika	Minimalny kąt palnika. Wartość domyślna to -70.0.

UWAGA Informacja **Kąt skosu** jest używana w danych NC tylko jeśli w modelu nie zostały utworzone przygotowania do spawania.

Zakładka Spawanie

Kliknij poniższe łącze, aby uzyskać więcej informacji:

Karta Ogólne

Kliknij poniższe łącze, aby uzyskać więcej informacji:

Karta Ogólne

Karta Obliczenia

Kliknij poniższe łącze, aby uzyskać więcej informacji:

Karta Obliczenia

Siodło rury+otwór

Komponent **Siodło rury cięte pod skosem+otwór** łączy okrągłą rurę z inną taką rurą o równej lub mniejszej średnicy. W połączeniu tworzone są otwory do elementu głównego oraz siodła do elementu podrzędnego.

Utworzone obiekty

- Cięcia
- Spoiny

Zastosowania

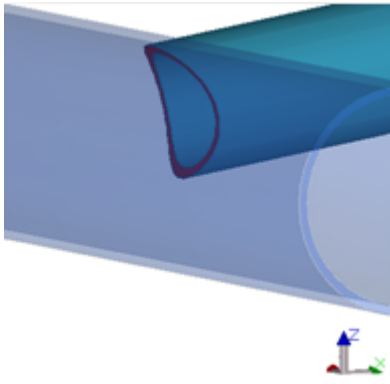
Sytuacja	Opis
	Połączenie za pomocą siodła.

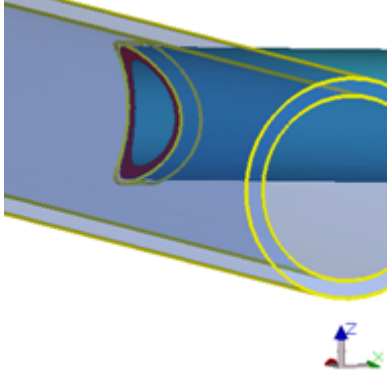
Sytuacja	Opis
	

Ograniczenia

- Nie działa dla polibelek.
- Elementy są tylko cięte, nie dopasowane.

Kolejność wyboru

1. Zaznacz element główny (okrągłą rurę).
2. Zaznacz element podrzędny (okrągłą rurę o identycznej lub mniejszej średnicy).

Połączenie zostanie utworzone automatycznie po wybraniu elementu podrzędnego.

Karta Parametry

Na zakładce **Parametry** można określić właściwości siodła i otworów.

Opcje połączenia

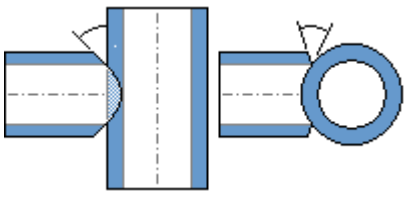
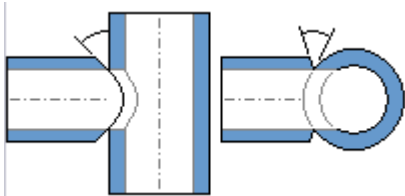
Opcja	Opis
	<p>Siodło</p> <p>Umożliwia utworzenie ma elemencie podrzędnym standardowego siodła łączącego go z elementem głównym.</p> <p>Podczas przetwarzania NC tworzone są przygotowania do spawania do elementu podrzędnego.</p>
	<p>Nałożenie na siodło+otwór</p> <p>Umożliwia utworzenie ma elemencie podrzędnym standardowego siodła łączącego go z elementem głównym. Umożliwia utworzenie otworu w elemencie głównym dopasowanego</p>

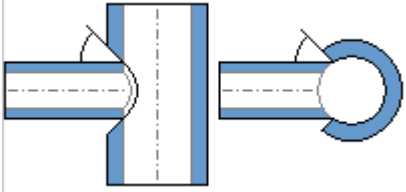
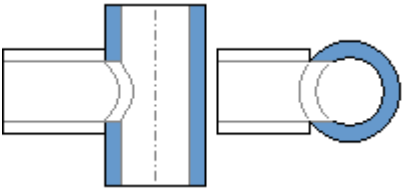
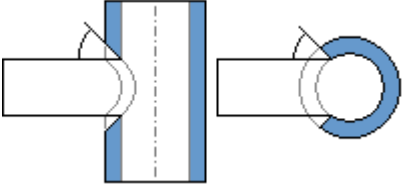
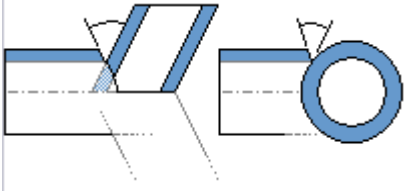
Opcja	Opis
	<p>do średnicy wewnętrznej elementu podrzędnego.</p> <p>Podczas przetwarzania NC tworzone są przygotowania do spawania do elementu podrzędnego.</p>
	<p>Wstawienie w siodło+otwór</p> <p>Umożliwia utworzenie na elemencie podrzędnym siodła dopasowującego go do powierzchni wewnętrznej elementu głównego. Umożliwia utworzenie również otworu w elemencie głównym dopasowanego do średnicy zewnętrznej elementu podrzędnego.</p> <p>Podczas przetwarzania NC tworzone są przygotowania do spawania do otworu na elemencie głównym.</p>
	<p>Tylko nałożenie na otwór</p> <p>Umożliwia utworzenie otworu w elemencie głównym dopasowanego do średnicy wewnętrznej rury podrzędnej. Element podrzędny nie jest modyfikowany w żaden sposób.</p> <p>Podczas przetwarzania NC nie są tworzone przygotowania do spawania.</p>
	<p>Tylko wstawienie w otwór</p> <p>Umożliwia utworzenie otworu w elemencie głównym dopasowanego do średnicy zewnętrznej elementu podrzędnego. Element podrzędny nie jest modyfikowany w żaden sposób.</p> <p>Podczas przetwarzania NC tworzone są przygotowania do spawania do otworu na elemencie głównym.</p>
	<p>Siodło na krawędzi</p> <p>Umożliwia utworzenie częściowego siodła na elemencie podrzędnym łączącego go z elementem głównym</p>

Opcja	Opis
	tylko częściowo pokrywającego się z elementem drugorzędnym. Podczas przetwarzania NC tworzone są przygotowania do spawania do elementu podrzędnego.
	Siodło offshore Umożliwia utworzenie tylnego skosu podczas tworzenia pliku NC rury. W modelu nie jest tworzony tylny skos.

UWAGA Informacja **Siodło przybrzeżne** jest używana w danych NC tylko wtedy, gdy w modelu nie zostały utworzone tylne skosy.

Parametry formatu Tube NC

Opcja	Opis
Kąt skosu	Kąt przygotowania spawu utworzony podczas przetwarzania danych NC rury.
Szerokość grani powyżej	Szczelina między elementami. W modelu jest tworzona szczelina.
Skrócenie	Skrócenie uwzględniane podczas przetwarzania danych NC rury. Wartość skrócenia nie ma wpływu na model.
Maksymalny kąt palnika	Maksymalny kąt palnika. Wartość domyślna to 70.0.
Minimalny kąt palnika	Minimalny kąt palnika. Wartość domyślna to -70.0.

UWAGA Informacja **Kąt skosu** jest używana w danych NC tylko jeśli w modelu nie zostały utworzone przygotowania do spawania.

Zakładka Spawanie

Kliknij poniższe łącze, aby uzyskać więcej informacji:

Zakładka Ogólne

Kliknij poniższe łącze, aby uzyskać więcej informacji:

Zakładka Ogólne

Zakładka Obliczenia

Kliknij poniższe łącze, aby uzyskać więcej informacji:

Zakładka Obliczenia

Otwór podłużny rury

Komponent **Otwór podłużny rury** łączy blachę z rurą okrągłą. W tym połączeniu tworzony jest otwór podłużny w elemencie głównym.

Utworzone obiekty

- Cięcia
- Spoiny

Zastosowania

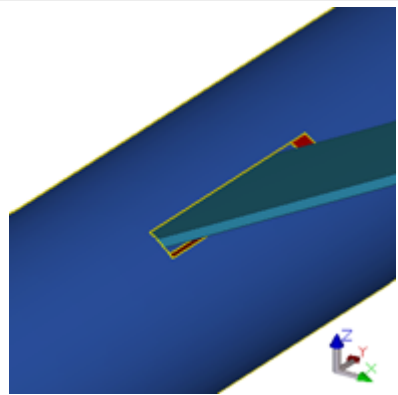
Sytuacja	Opis
	Otwór podłużny z blachą.

Ograniczenia

- Nie działa dla polibelek lub blach wielobocznych.
- Otwór jest tworzony tylko do jednej strony elementu głównego. Opcji **Otwór podłużny rury** nie można używać w celu tworzenia szczelin penetrujących.
- Połączenia nie są tworzone dla blach, które nie są równoległe z osią główną rury.

Kolejność wyboru

1. Zaznacz element główny (okrągłą rurę).

2. Wybierz element podrzędny (blachę).

Połączenie zostanie utworzone automatycznie po wybraniu elementu podrzędnego.

Zakładka Parametry

Na zakładce **Parametry** można określić właściwości otworów podłużnych.

Opcje połączenia

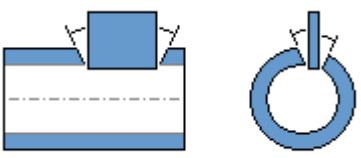
Opcja	Opis
	Otwór podłużny Pozwala utworzyć otwór podłużny w elemencie głównym.

Parametry formatu Tube NC

Opcja	Opis
Kąt skosu	Kąt przygotowania spawu utworzony podczas przetwarzania danych NC rury. Zostaje utworzony skos do otworu podłużnego.
Szerokość grani powyżej	Szczelina między blachą a rurą. W modelu jest tworzona szczelina.
Maksymalny kąt palnika	Maksymalny kąt palnika. Wartość domyślna to 70.0.
Minimalny kąt palnika	Minimalny kąt palnika. Wartość domyślna to -70.0.

UWAGA Informacja **Kąt skosu** jest używana w danych NC tylko jeśli w modelu nie zostały utworzone przygotowania do spawania.

Zakładka Spawanie

Kliknij poniższe łącze, aby uzyskać więcej informacji:

Zakładka Ogólne

Kliknij poniższe łącze, aby uzyskać więcej informacji:

Zakładka Ogólne

Zakładka Obliczenia

Kliknij poniższe łącze, aby uzyskać więcej informacji:

Zakładka Obliczenia

5.10 Elementy z blach

W tym rozdziale przedstawiono komponenty, których można używać podczas pracy z elementami z blach.

Aby dowiedzieć się więcej, kliknij poniższe łącze:

- [Blacha stożkowa \(17\) \(strona 1796\)](#)
- [Tworzenie trójkątów \(19\) \(strona 1803\)](#)
- [Rozwinięta powierzchnia \(21\) \(strona 1813\)](#)

Blacha stożkowa (17)

Komponent **Blacha stożkowa (17)** tworzy element redukujący między profilem prostokątnym a profilem okrągłym lub eliptycznym. Element redukujący składa się z kilku blach trójkątnych.

Utworzone obiekty

- Element redukujący

Zastosowania

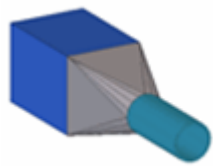
Sytuacja	Opis
	Element redukujący między profilem prostokątnym a okrągłym.

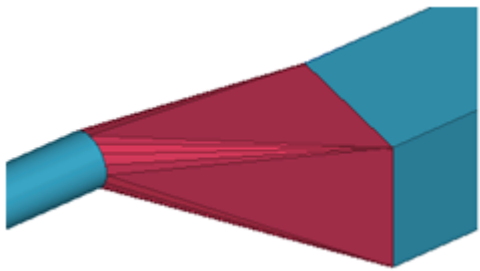
Sytuacja	Opis
	

Kolejność wyboru

1. Wybierz element główny (profil prostokątny).
2. Wybierz element podrzędny (profil okrągły lub eliptyczny).
3. Kliknij środkowym przyciskiem myszy, aby utworzyć element redukujący.

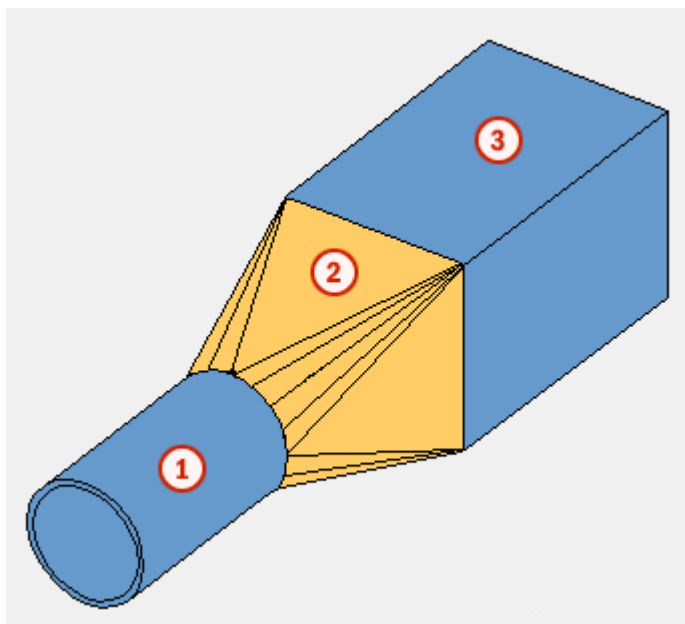

Klucz do identyfikacji elementów



	Element
1	Profil okrągły
2	Element redukujący
3	Profil prostokątny

Zakładka **Obraz**

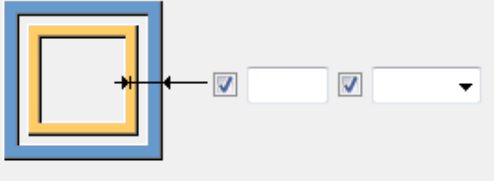
Na zakładce **Obraz** można określić liczbę elementów, z których ma składać się element redukujący, oraz odsunięcie końców profilu prostokątnego i okrągłego.

Opcja	Opis
	Pozwala określić offset dla końców profilu prostokątnego i okrągłego. Dostępne opcje: <ul style="list-style-type: none">• Offset Stała odległość.• % x t Procent grubości blachy.
	

Ilość cięć

Pozwala określić liczbę elementów, z jakich ma składać się element redukujący.

Domyślnie w elemencie redukującym występuje jedno cięcie.

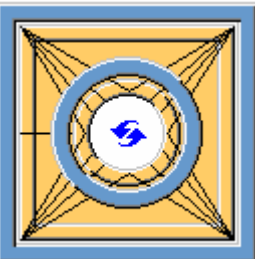
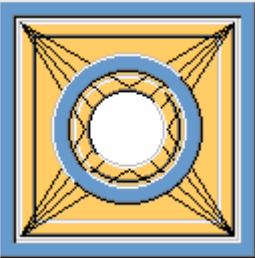
Opcja	Opis
	Domyślna Jedno cięcie Można zmienić tę opcję za pomocą funkcji Autodefaults.
	Bez cięcia

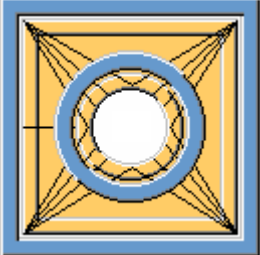
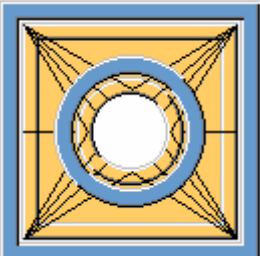
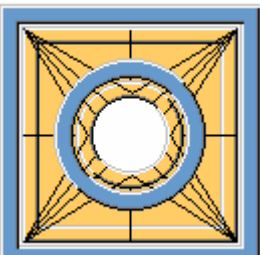
Opcja	Opis
	Jedno cięcie
	Dwa cięcia
	Cztery cięcia

Ręczne tworzenie elementu redukującego

Element redukujący można utworzyć bez istniejących profili, wybierając trzy punkty na każdym końcu elementu redukującego. Wybrane punkty określają rozmiar elementu redukującego. Kształt ręcznie utworzonego elementu redukującego można określić na zakładce **Parametry**.

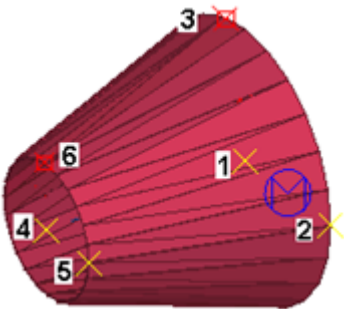
Opcja	Opis
	Kolejność wyboru punktów: <ul style="list-style-type: none"> • punkt środkowy • odległość pozioma • odległość pionowa

Opcja	Opis
	

Zakładka Elementy

Na zakładce **Elementy** można określić grubość blach trójkątnych w elemencie redukującym oraz pozycję elementu redukującego.

Trójkąt

Opcja	Opis
Trójkąt	Grubość blachy trójkątnej.

Opcja	Opis	Domyślnie
Nr_Poz	Przedrostek i numer początkowy numeru pozycji elementu. Niektóre komponenty mają drugi wiersz pól, w którym można wprowadzić numer pozycji zespołu.	Domyślny numer początkowy elementu jest określony w ustawieniach Komponenty dostępnych po wybraniu menu Plik --> Ustawienia --> Opcje .
Materiał	Klasa materiału.	Domyślny materiał jest określony w polu Materiał elementu w ustawieniach Komponenty dostępnych po wybraniu menu Plik --> Ustawienia --> Opcje .
Nazwa	Ta nazwa będzie widoczna w rysunkach i raportach.	
Klasa	Numer klasy elementu.	
Komentarz	Umożliwia dodanie komentarza do elementu.	

Pozycja w głębi

Umożliwia wybranie pozycji segmentów blachy. Wartością domyślną jest **Środek**.

Zakładka Parametry

Na zakładce **Parametry** można określić kształt elementu redukującego, zwiększyć lub zmniejszyć liczbę blach trójkątnych oraz określić, czy blachy trójkątne mają być spawane.

Segmenty podrzędne

Dostępne opcje pozwalają określić liczbę blach trójkątnych w elemencie redukującym.

Im więcej blach trójkątnych zostanie utworzonych, tym dokładniejszy będzie kształt elementu redukującego.

3 x 4 blachy

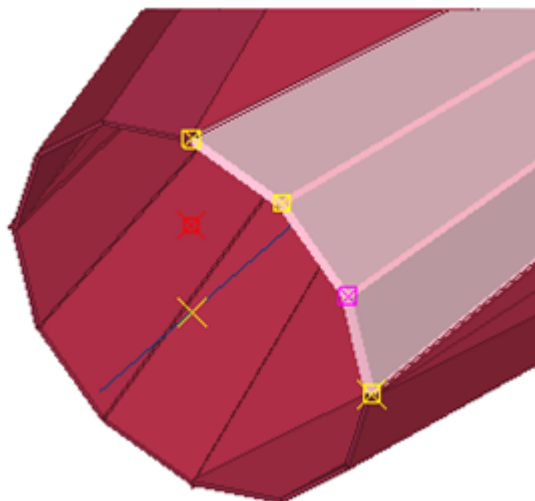

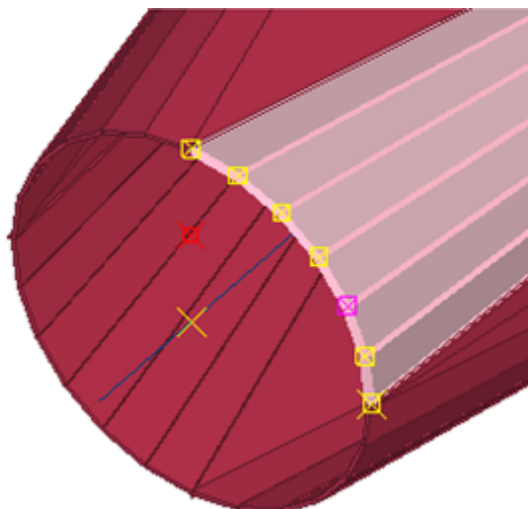

6 x 4 blachy



Pierwszy/drugi kształt

Dostępne opcje pozwalają określić kształt końca elementu redukującego w przypadku ręcznego utworzenia go przez wybranie punktów w kolejności przedstawionej na zakładce **Obraz**.

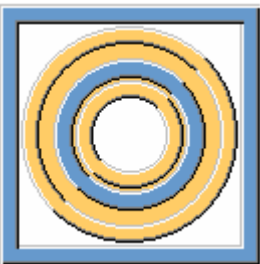
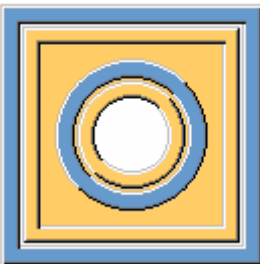
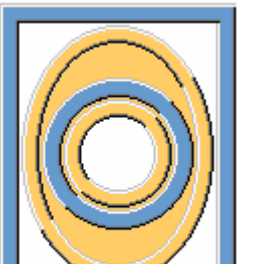
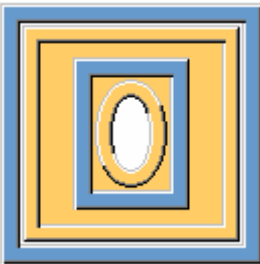
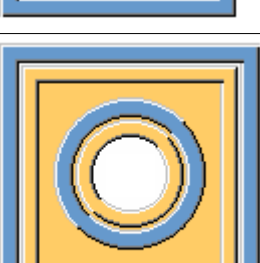
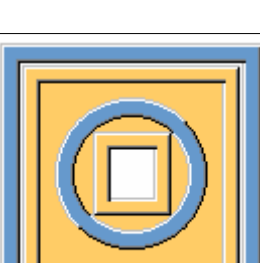

Domyślnie koniec elementu redukującego ma kształt okrągły.

Pierwszy kształt	Drugi kształt	Opis
		Domyślna Okrąg Można zmienić tę opcję za pomocą funkcji Autodefaults.
		Okrąg
		Elipsa Ta opcja działa wyłącznie, jeśli element główny lub podrzędny ma profil prostokątny.
		Prostokąt

Spawanie blach

Dostępne opcje pozwalają określić, czy blachy trójkątne mają być spawane.

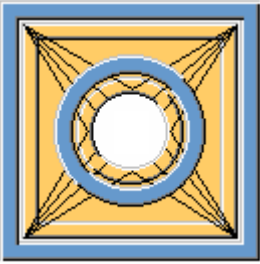
Opcję **Spawanie** należy wybrać, jeśli później na rysunku zespołu nadal ma być widoczny rozwinięty zespół blach trójkątnych.

Opcja	Opis
	Blachy nie są spawane.
	Blachy są spawane.

Spoiny

Kliknij poniższe łącze, aby uzyskać więcej informacji:

Tworzenie trójkątów (19)

Komponent **Tworzenie trójkątów (19)** pozwala tworzyć blachy trójkątne lub profile dla powierzchni podwójnie zakrzywionych, np. podłużnic schodów spiralnych. Powierzchnia podwójnie zakrzywiona jest tworzona przez umieszczenie obok siebie wielu płaskich blach trójkątnych. Blachy trójkątne zostają ze sobą zespawane, aby umożliwić ich rozwinięcie. W razie potrzeby blachy trójkątne można rozwinąć używając komponentu **Rozwinięcie powierzchni (21)**.

Utworzony obiekt

- Blachy trójkątne

Zastosowanie

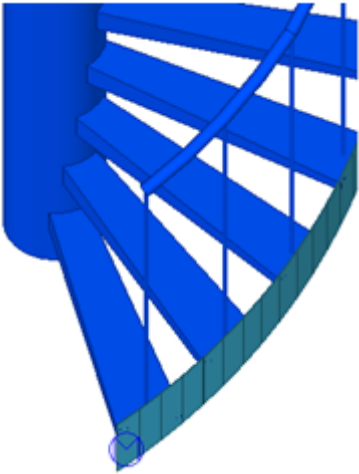
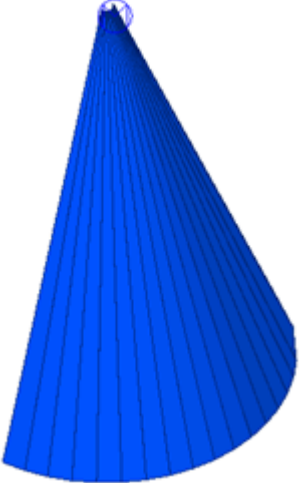
Sytuacja	Opis
	Powierzchnie zakrzywione składające się z blach trójkątnych.
	

Przed rozpoczęciem

Utwórz w modelu punkty definiujące kształt zakrzywionej powierzchni. Wymaganych jest co najmniej 8 punktów.

Można również zdefiniować współrzędne punktów w pliku ASCII, a następnie użyć pliku w celu utworzenia blach trójkątnych. W pliku ASCII wartości są rozdzielone spacjami, a separatorem dziesiętnym w wartościach są kropki, na przykład:

```
0.0 0.0 0.0 6000.0 0.0 -0.0  
1620.7 -2010.1 500.0 6995.1 -3159.4 500.0
```

Przykładowy plik ASCII

Plik ASCII dla współrzędnych punktów odznacza się specyficzną strukturą. Pary współrzędnych są zdefiniowane w poszczególnych wierszach z wartościami x, y i z.

Współrzędne należy rozmieszczać w równych odległościach od siebie. W związku z tym pierwszy wiersz zawiera zakres liczb, pomagających równomiernie rozmieszczać współrzędne.

Pary współrzędnych są zdefiniowane w następujących wierszach. Pierwsze trzy wartości definiują lokalne odsunięcie (x, y, z) od pierwszego punktu, a trzy ostatnie odsunięcie od drugiego punktu.

```
model_points_file.txt
File Edit Format View Help
012345678901234567890123456789012345678901234567890123456789
  0.0      0.0      0.0      0.0    -1161.9   -3000.0
  12.9     1.7      0.0     313.7   -1120.6   -3000.0
  25.0     6.7     -0.0     605.9   -999.5   -3000.0
  35.4    14.6     0.0     856.9   -806.9   -3000.0
  43.3    25.0    -0.0    1049.5   -555.9   -3000.0
  48.3    37.1     0.0    1170.6   -263.7   -3000.0
  50.0    50.0     0.0    1211.9     50.0   -3000.0
  48.3    62.9     0.0    1170.6    363.7   -3000.0
  43.3    75.0     0.0    1049.5    655.9   -3000.0
  35.4    85.4     0.0     605.9    1099.5   -3000.0
  25.0    93.3     0.0     313.7    1220.6   -3000.0
```

Kolejność wyboru

1. Wskaż punkty w kolejności przedstawionej na karcie **Obraz**.
2. Kliknij środkowym przyciskiem myszy, aby utworzyć zakrzywioną powierzchnię.

Klucz identyfikacji elementu

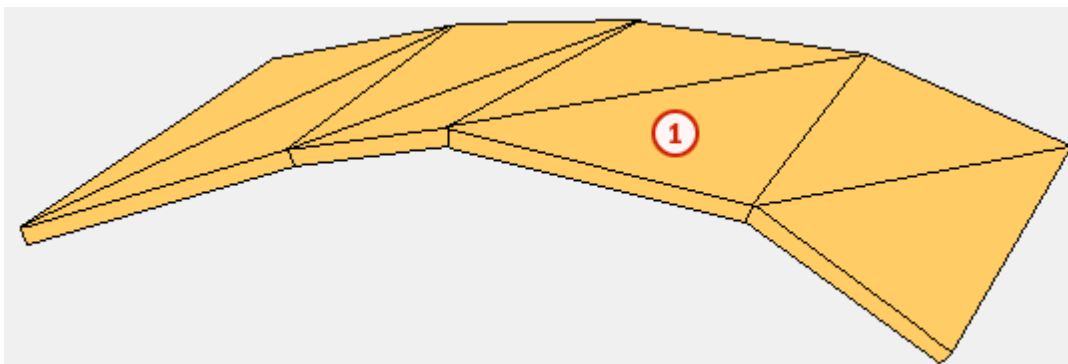

	Element
1	Blacha trójkątna

Zakładka *Obraz*

Na zakładce **Obraz** można określić, czy blachy mają być tworzone według punktów wskazanych w modelu, czy według współrzędnych zdefiniowanych w pliku ASCII, a także ustawić globalne przesunięcie.

Definicja blachy

Opcja	Opis
Razem ze wskazanymi punktami	Kształt blachy trójkątnej jest określany przez wskazanie wcześniej utworzonych punktów.
Odczytaj punkty w pliku ASCII	Kształt blachy trójkątnej jest określany przez podanie współrzędnych w pliku ASCII.

Odsunięcie

Opcja **Przesunięcie globalne** pozwala określić odsunięcia utworzonych blach w kierunkach x, y i/lub z.

Zakładka *Parametry*

Na zakładce **Parametry** można zdefiniować plik ASCII, określić, czy tworzone są blachy czy profile oraz jak są traktowane dodatkowe punkty.

Opcja	Opis
Nazwa pliku	Wprowadź nazwę pliku ASCII, w którym zdefiniowano współrzędne punktów. Plik można wyszukać w folderze modelu.
Utwórz profile blach	Pozwala określić, czy mają zostać utworzone blachy czy profile. Domyślnie tworzone są blachy. Na zakładce Blacha można zdefiniować właściwości blachy, a na zakładce Profil właściwości profilu.

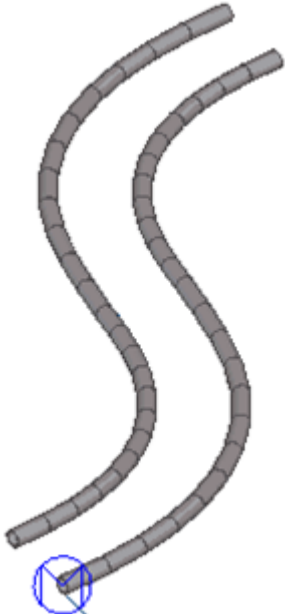
Opcja	Opis
	<p data-bbox="651 277 935 309">Tworzone są blachy:</p> 
	<p data-bbox="651 987 935 1019">Tworzone są profile:</p> 

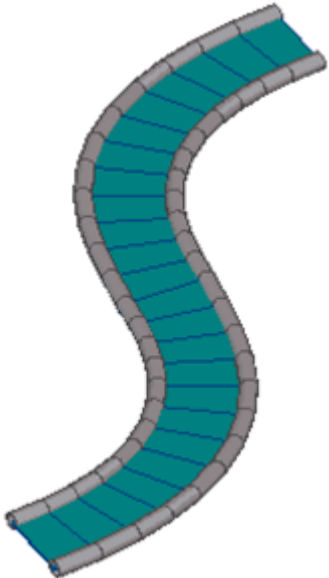
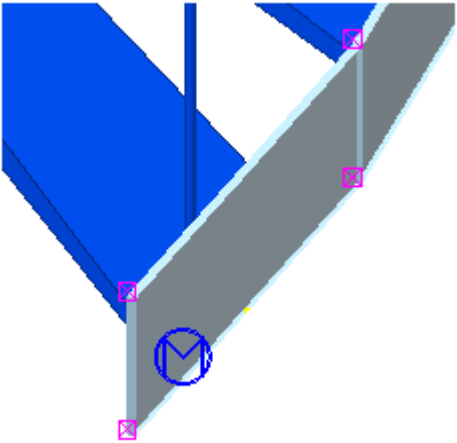
Opcja	Opis
	<p data-bbox="651 277 1043 311">Tworzone są blachy i profile:</p> 
<p data-bbox="309 943 612 1010">Liczba dodatkowych punktów</p>	<p data-bbox="651 943 1294 1077">Pozwala określić, czy dodatkowe punkty są automatycznie tworzone między wskazanymi punktami czy podanymi współrzędnymi w celu wygładzenia blach.</p> <p data-bbox="651 1088 1091 1122">Liczba dodatkowych punktów: 0</p> 

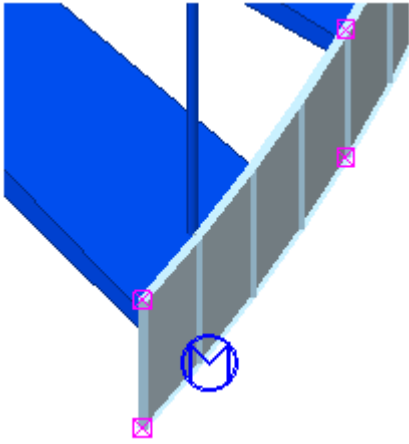
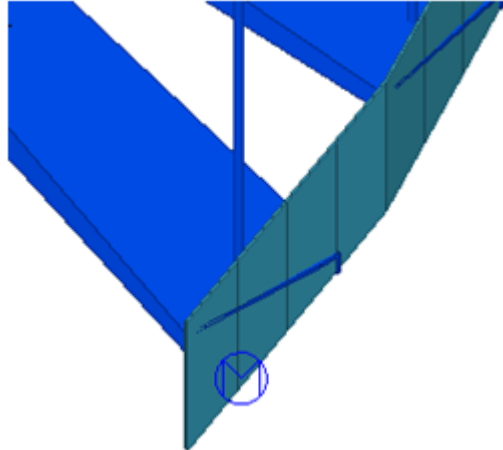
Opcja	Opis
	<p data-bbox="651 277 1093 309">Liczba dodatkowych punktów: 3</p> 
<p data-bbox="309 808 582 907">Metoda obliczania dodatkowych punktów</p>	<p data-bbox="651 808 1358 907">Jeśli zakrzywione blachy tworzą łuk, należy określić, czy ma on być uwzględniany podczas obliczania dodatkowych punktów.</p> <p data-bbox="651 920 1358 1019">W przypadku wybrania opcji Pierwszego rzędu łuk nie jest uwzględniany podczas obliczania dodatkowych punktów.</p>  <p data-bbox="651 1525 1332 1597">W przypadku wybrania opcji Trzeciego rzędu łuk jest uwzględniany, a dodatkowe punkty są</p>

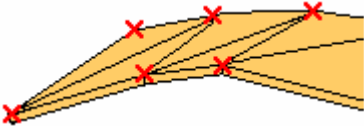
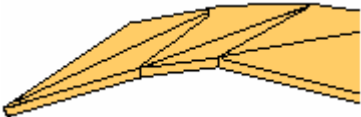
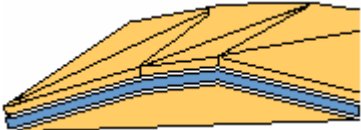
Opcja	Opis
	<p data-bbox="651 271 1262 338">umieszczane na tym samym łuku, co punkty oryginalne.</p>  <p data-bbox="651 842 1278 949">Opcja Całkowita długość głównej krzywej wykorzystuje interpolację głównej krzywej dla wszystkich punktów.</p> <p data-bbox="651 958 1362 1066">Opcja Główna krzywa pośrodku wykorzystuje interpolację głównej krzywej wyłącznie dla punktów środkowych.</p>
Wygładzenie krzywej 0-1	Pozwala określić wygładzenie krzywej.
Odległość stożka	Pozwala określić odległość stożka.
Utwórz punkty	<p data-bbox="651 1193 1358 1272">Pozwala określić, czy mają być tworzone punkty dla każdej współrzędnej.</p> <p data-bbox="651 1281 1299 1314">Punkty są umieszczane w każdej współrzędnej:</p>  <p data-bbox="651 1482 855 1516">Brak punktów:</p> 
Krzywa zamknięta	<p data-bbox="651 1675 1299 1709">Pozwala określić, czy kontur ma być zamknięty.</p> <p data-bbox="651 1718 963 1751">Kontur jest zamknięty:</p> 

Opcja	Opis
	Kontur nie jest zamknięty: 

Zakładka **Blacha**

Na zakładce **Blacha** można zdefiniować właściwości oraz pozycję blachy.

Opcja	Opis
Blacha	Grubość blachy trójkątnej.

Opcja	Opis	Domyślnie
Nr pozycji	Przedrostek i numer początkowy numeru pozycji elementu. Niektóre komponenty mają drugi wiersz pól, w którym można wprowadzić numer pozycji zespołu.	Domyślny numer początkowy elementu jest określony w ustawieniach Komponenty dostępnych po wybraniu menu Plik --> Ustawienia --> Opcje .
Materiał	Klasa materiału.	Domyślny materiał jest określony w polu Materiał elementu w ustawieniach Komponenty dostępnych po wybraniu menu Plik --> Ustawienia --> Opcje .
Nazwa	Ta nazwa będzie widoczna w rysunkach i raportach.	
Klasa	Numer klasy elementu.	

Offset

Pozwala określić pozycję blach trójkątnych względem wskazanych punktów lub współrzędnych.

Połącz blachy

Dostępne opcje pozwalają określić, czy blachy trójkątne mają być łączone ze sobą.

Opcję **Spawanie** należy wybrać, jeśli później wymagane będzie rozwinięcie blach trójkątnych. Blachy trójkątne tworzą zespół, który można rozwinąć za pomocą komponentu **Rozwinięta powierzchnia (21)**.

Zakładka Profil

Na zakładce **Profil** można zdefiniować właściwości oraz pozycję profilu.

Profil

Opcja	Opis
Profil	Umożliwia zdefiniowanie profilu przez jego wybranie z katalogu profili.

Opcja	Opis	Domyślnie
Nr pozycji	Przedrostek i numer początkowy numeru pozycji elementu. Niektóre komponenty mają drugi wiersz pól, w którym można wprowadzić numer pozycji zespołu.	Domyślny numer początkowy elementu jest określony w ustawieniach Komponenty dostępnych po wybraniu menu Plik --> Ustawienia --> Opcje .
Materiał	Klasa materiału.	Domyślny materiał jest określony w polu Materiał elementu w ustawieniach Komponenty dostępnych po wybraniu menu Plik --> Ustawienia --> Opcje .
Nazwa	Ta nazwa będzie widoczna w rysunkach i raportach.	
Klasa	Numer klasy elementu.	

Orientacja profilu

Opcje **Pozycja w płaszczyźnie**, **Obrót** i **Pozycja w głębi** pozwalają określić orientację profilu.

Zakładka Fazowania

Na zakładce **Fazowania** można określić fazowania tworzonej blachy trójkątnej.

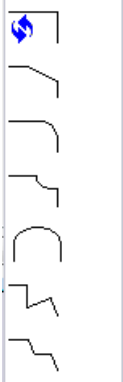
	Wybierz kształt fazowania.
X, Y	Wpisz współrzędne kierunku X i Y.
Pozycja	<p>Wybierz względne pozycje poszczególnych wierzchołków.</p> <p>Wskazane punkty to punkty wprowadzenia komponentu.</p> <p>Dodatkowe punkty to punkty, które tworzy komponent. Wpisz liczbę dodatkowych punktów na zakładce Parametry, aby określić fragmentację powierzchni wynikowej.</p>
Warunki kąta	<p>Ustaw interwały kąta poszczególnych wierzchołków.</p> <p>Na przykład ustawienie > 0 i < 90 oznacza, że wszystkie kąty są między 0 a 90.</p>

Rozwinięta powierzchnia (21)

Opcja **Rozwinięta powierzchnia (21)** pozwala rozwinąć zespawane blachy. Rozwinięte blachy są tworzone w położeniu określonym przez użytkownika. Komponent **Rozwinięta powierzchnia (21)** umożliwia rozwinięcie blach trójkątnych utworzonych np. za pomocą komponentu **Tworzenie trójkątów (19)**. Z rozwiniętych blach można również utworzyć rysunki zespołu.

Utworzone obiekty

- Rozwinięte blachy

Zastosowania

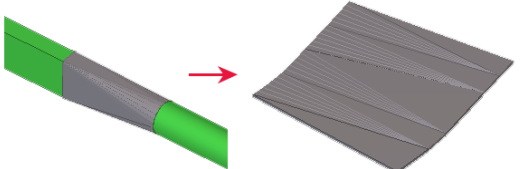
Sytuacja	Opis
	Rozwinięte blachy trójkątne

Ograniczenia

- Opcja **Rozwinięta powierzchnia (21)** działa wyłącznie z blachami wielobocznymi. Opcji **Rozwinięta powierzchnia (21)** nie należy używać do rozwijania belek lub polibelek.
- Zaleca się stosowanie tych samych ustawień pozycji głębokości dla wszystkich blach.
- W niektórych przypadkach podczas rozwijania złożonych powierzchni z otworami może wystąpić błąd. Można użyć opcji **Nie poprawiaj krawędzi** na zakładce **Duża blacha**, aby temu zapobiec.
- Opcja **Rozwinięta powierzchnia (21)** zachowuje wycięcia antymateriałów, cięcia liniowe oraz śruby. Fazowania krawędzi nie są zachowywane.
- Blachy powinny ściśle do siebie przylegać.
- Blachy muszą być zespawane jako sąsiadujące. Spoiny nie mogą mieć zerowego rozmiaru.

UWAGA W przypadku wybrania dla rozmiaru spoiny między blachami trójkątnymi wartości 0, 0 komponent **Rozwinięcie powierzchni (21)** powoduje rozwinięcie tylko jednej, a nie wszystkich zespawanych blach trójkątnych.

W razie potrzeby można tworzyć przerwy w rozwiniętych kształtach, używając różnych rozmiarów spoin. Przykładowo: jeśli domyślny rozmiar spoiny wynosi 5, 0, ale jedna z nich będzie miała rozmiar 0, 0, w rozwiniętej blasze zostanie utworzona przerwa.

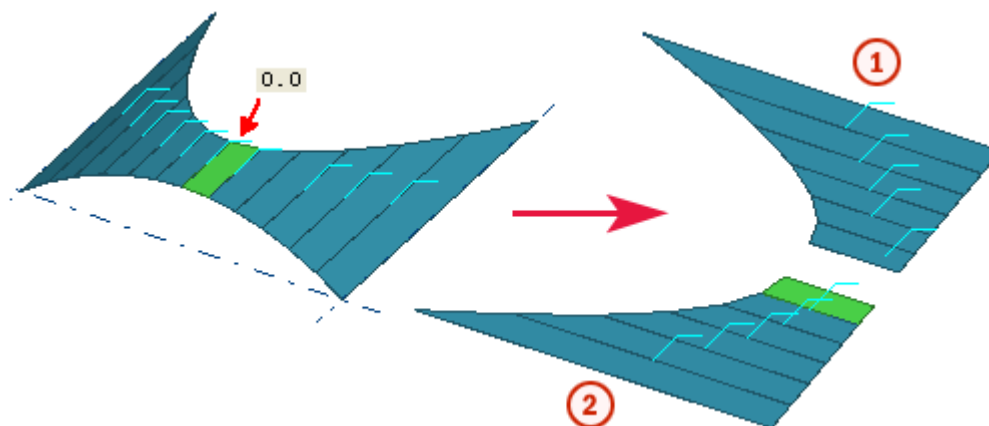

Opcja	Opis
1	Rozwinięta forma
2	Rozwinięta forma

Kolejność wyboru

1. Wybierz położenie dla rozwiniętej blachy.
2. Wybierz blachę trójkątną.

Rozwinięta blacha jest tworzone w położeniu określonym przez użytkownika.

Zakładka Blachy

Zakładka **Blachy** umożliwia określenie grubości rozwiniętej blachy i określić, czy właściwości blach trójkątnych są używane do blachy rozwiniętej.

Opcja	Opis
Zastąp	Grubość rozwiniętej blachy. Jeśli nie zostanie wprowadzona żadna wartość, używana jest grubość blach trójkątnych.

Opcja	Opis	Domyślnie
Nr pozycji	Przedrostek i numer początkowy numeru pozycji elementu. Niektóre komponenty mają drugi wiersz pól, w którym można wprowadzić numer pozycji zespołu.	Domyślny numer początkowy elementu jest określony w ustawieniach Komponenty dostępnych po wybraniu menu Plik --> Ustawienia --> Opcje .

Opcja	Opis	Domyślnie
Materiał	Klasa materiału.	Domyślny materiał jest określony w polu Materiał elementu w ustawieniach Komponenty dostępnych po wybraniu menu Plik --> Ustawienia --> Opcje .
Nazwa	Ta nazwa będzie widoczna w rysunkach i raportach.	
Klasa	Numer klasy elementu.	

Opcja	Opis
Bez spoin	Określ, czy chcesz zignorować blachy, które są połączone bez spoin.
Rozwinięcie wg	Określ, jak powinny być rozwinięte blachy: <ul style="list-style-type: none"> • Geometria - w kolejności, w której utworzono oryginalne blachy. • Spoiny - w sposób, w jaki zostały zespawane elementy oryginalnych blach.
Profil	Zaznacz drugą kolumnę pól wyboru, aby użyć właściwości blach trójkątnych do rozwiniętej blachy. Aby w przypadku rozwijania blachy utworzonej za pomocą komponentu Blacha stożkowa (17) zachować numery pozycji zespołu, które zostały określone za pomocą tego samego komponentu Blacha stożkowa (17) , usuń zaznaczenie drugiego pola wyboru obok opcji Profil .
Nazwa	
Materiał	
Klasa	

Zakładka Duża blacha

Zakładka **Duża blacha** umożliwia określenie typu i dokładności rozwiniętej blachy.

Opcja	Opis
Scal punkty	Określ dokładność rozwiniętej blachy, dodając lub usuwając punktów. Określ, czy punkty wynikowej rozwiniętej blachy wynikowe są scalane.

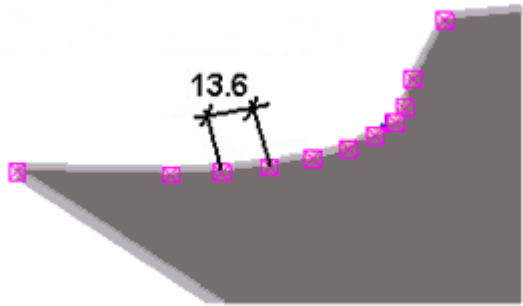
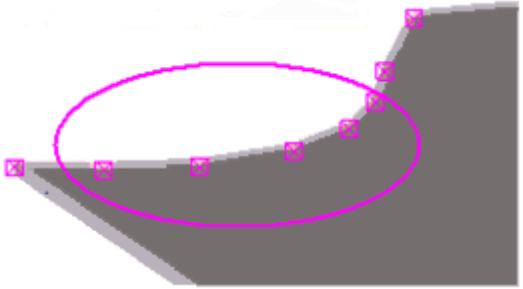
Opcja	Opis
Limit scalania	<p>Aby połączyć punkty, określ limit scalania. Punkty znajdujące się bliżej niż ustawiony limit są scalane.</p> <ul style="list-style-type: none"> Punkty nie zostają połączone.  <ul style="list-style-type: none"> Punkty zostają scalone, a limit scalania wynosi 15.00. 
Dołącz z	Określ sposobu łączenia blach końcowych.

Typ i odsunięcie rozwiniętej blachy

Opcja	Opis
Typ	<p>Jedna blacha</p>  <p>Utworzona zostaje jedna blacha.</p>

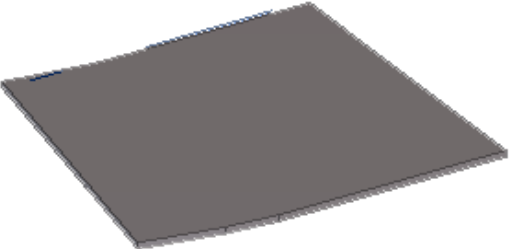
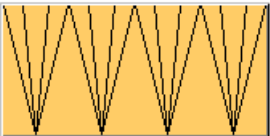
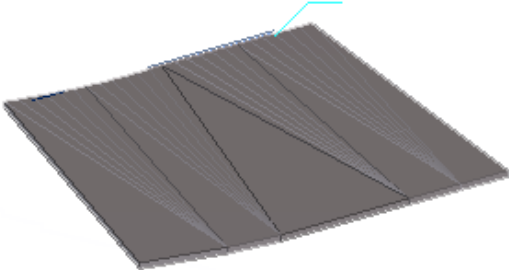
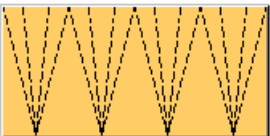
Opcja	Opis
	
	<p data-bbox="850 555 954 589">Blachy</p>  <p data-bbox="850 779 1217 813">Blachy zostają zespawane.</p> 
	<p data-bbox="850 1137 914 1171">Oba</p>  <p data-bbox="850 1361 1313 1424">Utworzona zostaje jedna blacha i blacha ze spoinami.</p>

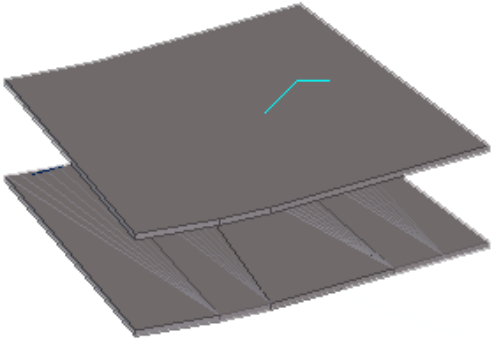
Opcja	Opis
	 <p>W przypadku wybrania opcji Oba można określić odległość między blachami za pomocą opcji Offset.</p>

Offset

Pozwala określić odległość między rozwiniętymi blachami.

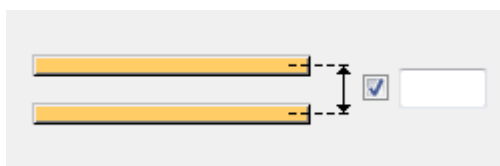

Nie poprawiaj krawędzi

Ta opcja zapobiega błędom, które mogą wystąpić, gdy rozwijane są złożone powierzchnie z otworami.

Zakładka Parametry

Zakładka **Parametry** umożliwia określenie tekstu referencyjnego spoiny na rysunku zespołu.

Tekst na rysunkach

Opcja	Opis
Przedrostek	Pierwsza część tekstu widocznego na rysunkach zespołu, np. $K_{at} =$.
Format	Format, w którym wyświetlany jest rozmiar rozwinięcia.
Przyrostek	Ostatnia część tekstu wyświetlanego na rysunkach zespołu, np. $stopnie$.

Zakładka UDA

Zakładka **UDA** umożliwia skopiowanie oryginalnego numerowania i atrybutów użytkownika (UDA) z pierwotnych blach do rozwiniętej blachy.

Opcja	Opis
Ustaw następujące parametry	Skopiuj właściwości oryginalnych blach do atrybutów użytkownika rozwiniętej blachy. Wprowadź nazwę atrybutu UDA dla każdej właściwości, którą chcesz skopiować.
Kopiuj następujące UDA	Określ, które atrybuty użytkownika są zawsze kopiowane z oryginalnych blach do rozwiniętej blachy.

Zakładka Otaczający prostokąt

Zakładka **Otoczający prostokąt** umożliwia obliczenie długości i szerokości najmniejszego prostokąta wokół obszaru rozwiniętej lub dużej blachy.

Poniższy przykładowy obraz pokazuje wymiary za pomocą zielonych strzałek.

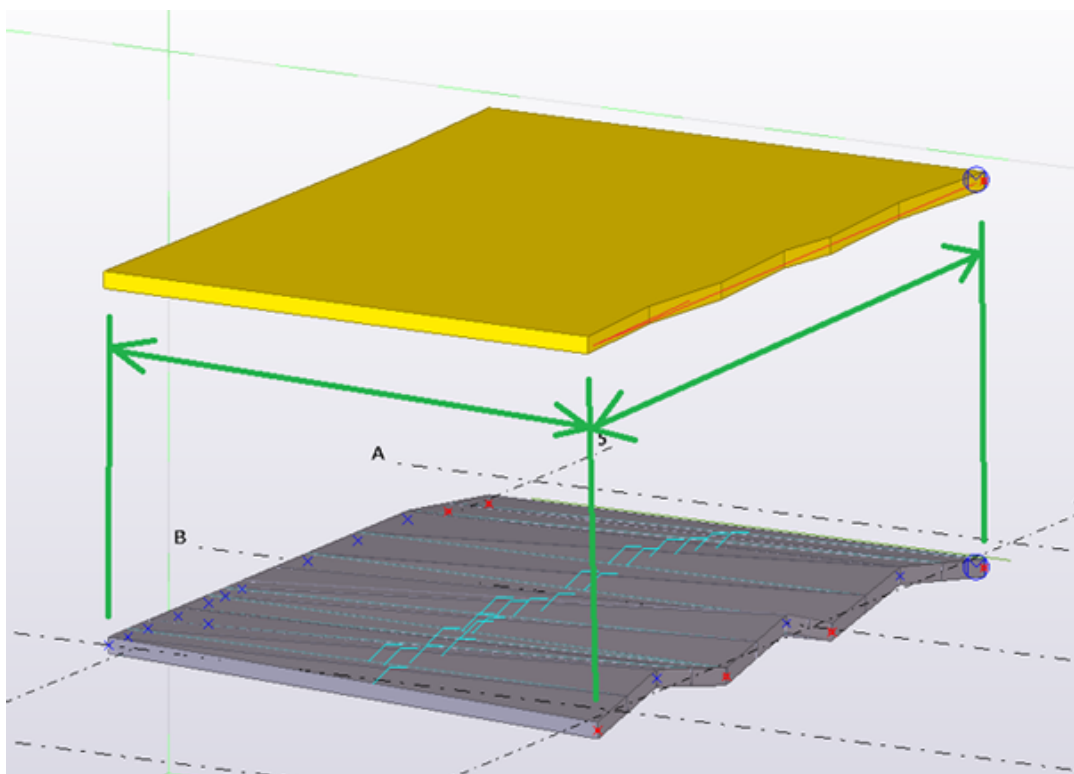

Opcja	Opis
<p>Oblicz otaczający prostokąt</p>	<p>Wybierz jedną z następujących opcji:</p> <ul style="list-style-type: none"> <p>Nie (wartość domyślna).</p> <p>Otoczający prostokąt nie zostanie utworzony. Nie można wprowadzić wartości dowolnego atrybutu użytkownika lub właściwości blachy.</p> <p>Tak</p> <p>Wprowadź atrybuty użytkownika dla długości i szerokości.</p> <p>Prostokąt zostanie utworzony na podstawie wymiarów określonych w atrybutach przez użytkownika.</p> <p>Tak i utwórz linie konstrukcyjne</p> <p>Wprowadź atrybuty użytkownika dla długości i szerokości.</p> <p>Kształt otaczającego prostokąta jest wyświetlana za pomocą linii konstrukcyjnych.</p> <p>Blachy są rozwijane z zachowaniem oryginalnych mniejszych blach (głównie trójkątów) i jednej dużej blachy. Są tworzone dwa prostokąty: jeden wokół oryginalnych blach i jedno wokół dużej blachy.</p>  <p>Tak i utwórz blachę</p> <p>Wprowadź atrybuty użytkownika dla długości i szerokości, oraz właściwości blachy i odsunięcie.</p> <p>Prostokąt jest tworzony w postaci blachy. Prostokątna blacha ma grubości takie same jak rozwinięta blacha (określone na zakładce Blachy).</p> <p>Na zakładce UDA sprawdź wprowadzone atrybuty użytkownika blachy prostokątnej.</p>

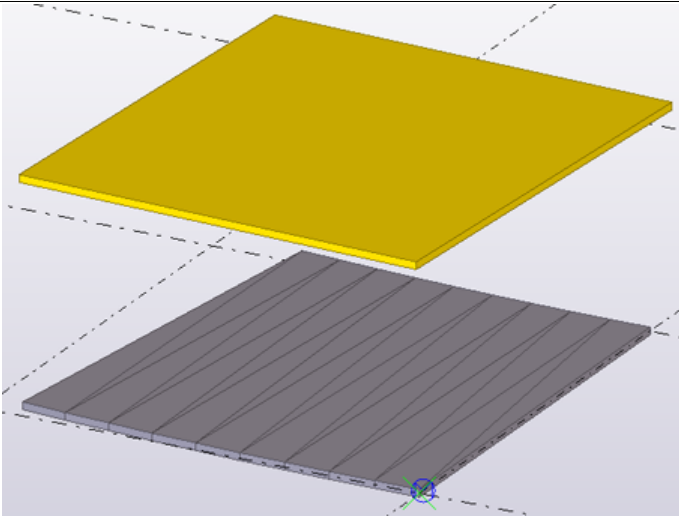
Opcja	Opis
	
UDA do wstawienia długości UDA do wstawienia szerokości	<p>Wprowadź atrybuty użytkownika dotyczące długości i szerokości, które będą używane w otaczającym prostokącie.</p> <p>Nie można zapisać obliczonych wartości długości i szerokości, jeśli nie zostanie wprowadzony atrybut użytkownika. Należy pamiętać, że trzeba wprowadzić oba atrybuty użytkownika, aby zapisać obliczone wymiary.</p>
Blacha prostokątna	<p>Blacha prostokątna ma tę samą grubość, numer pozycji elementu, materiał, nazwę i klasy jak rozwinięta blacha.</p> <p>Określ atrybuty użytkownika blachy na zakładce UDA.</p>
Offset	<p>Określ odsunięcia prostopadłe do rozwiniętej blachy. Domyślnie odsunięcie wynosi zero.</p>

Właściwości blachy prostokątnej

Opcja	Opis	Domyślnie
Nr pozycji	<p>Przedrostek i numer początkowy numeru pozycji elementu.</p> <p>Niektóre komponenty mają drugi wiersz pól, w którym można wprowadzić numer pozycji zespołu.</p>	<p>Domyślny numer początkowy elementu jest określony w ustawieniach Komponenty dostępnych po wybraniu menu Plik --> Ustawienia --> Opcje.</p>
Materiał	Klasa materiału.	<p>Domyślny materiał jest określony w polu Materiał elementu w ustawieniach</p>

Opcja	Opis	Domyślnie
		Komponenty dostępnych po wybraniu menu Plik --> Ustawienia --> Opcje .
Nazwa	Ta nazwa będzie widoczna w rysunkach i raportach.	
Klasa	Numer klasy elementu.	

5.11 Ramy

W tym rozdziale przedstawiono komponenty, których można używać w ramach stalowych.

Aby dowiedzieć się więcej, kliknij poniższe łącze:

- [Kratownica \(S78\) \(strona 1823\)](#)
- [Rama pod otwory \(strona 1833\)](#)

Kratownica (S78)

Komponent **Kratownica (S78)** tworzy kratownicę między wybranymi punktami. Komponent **Kratownica (S78)** nie tworzy połączeń z istniejącymi elementami.

Utworzone obiekty

- Górny pas
- Dolny pas
- Krzyżulce
- Słupki między krzyżulcami
- Blachy czołowe

Zastosowania

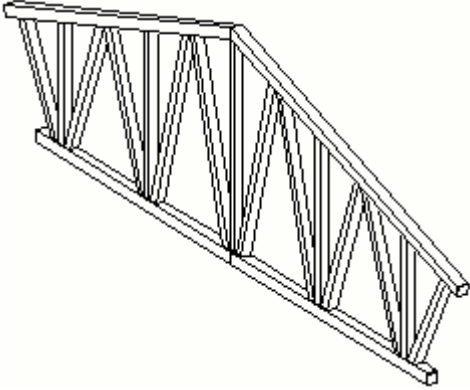
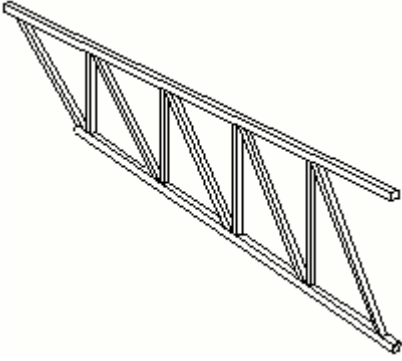
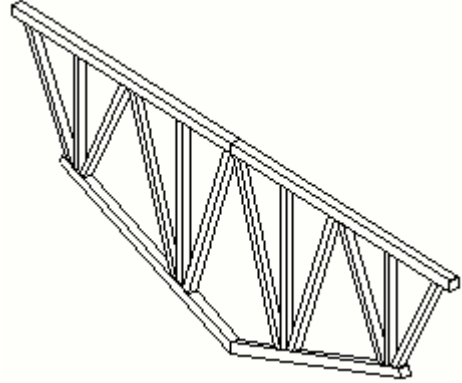
Sytuacja	Opis
	Kratownica dwuspadowa z górnym pasem, dolnym pasem, blachami czołowymi, krzyżulcami i słupkami.
	Kratownica z górnym pasem, dolnym pasem, blachami czołowymi, krzyżulcami i słupkami.
	Kratownica z górnym pasem, dolnym pasem, blachami czołowymi, krzyżulcami i słupkami.

Kolejność wyboru

1. Wybierz punkt początkowy kratownicy.
2. Wybierz punkt końcowy kratownicy.

Kratownica zostanie utworzona automatycznie po zaznaczeniu punktu końcowego.

Klucz do identyfikacji elementów

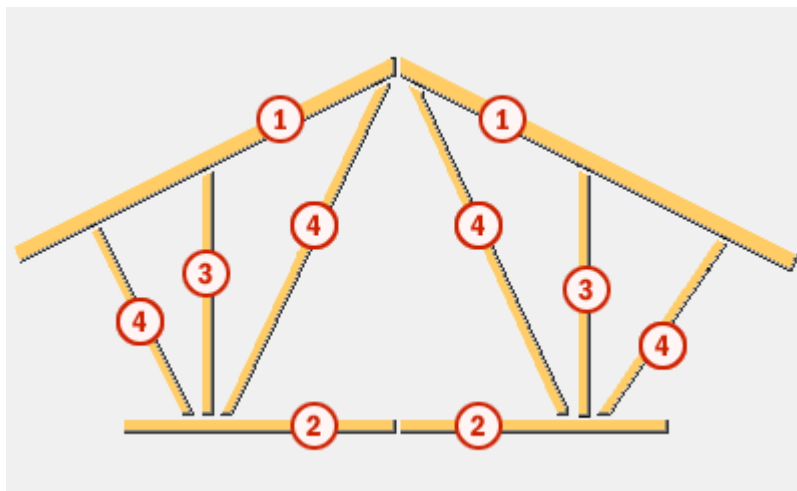

	Element
1	Górny pas
2	Dolny pas
3	Pionowo
4	Diagonalne

Zakładka **Obraz**

Na zakładce **Obraz** można określić szczelinę utworzoną między krzyżulcami, mimośrodowość krzyżulców oraz wymiary elementów utworzonych.

Wymiary szczeliny

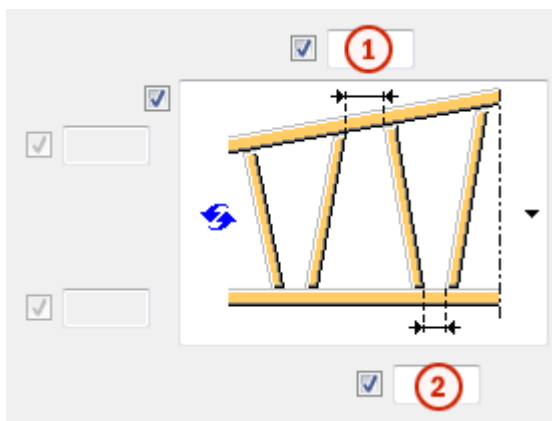

	Opis	Domyślna
1	Szczelina między krzyżulcami na górnym pasie.	20 mm

	Opis	Domyślna
2	Szczelina między krzyżulcami na dolnym pasie.	20 mm

Wymiary mimośrodowości

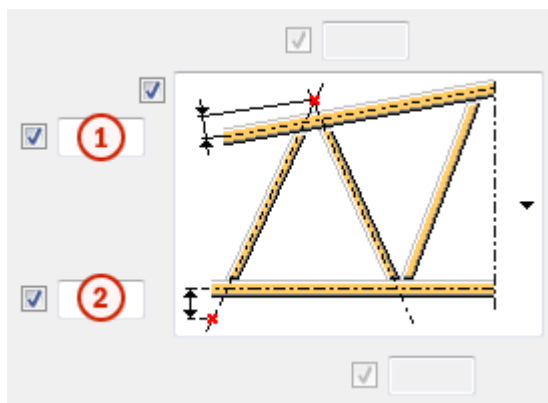

	Opis	Domyślna
1	Mimośrodek przecięcia krzyżulców na górnym pasie.	20 mm
2	Mimośrodek przecięcia krzyżulców na dolnym pasie.	20 mm

Wymiary elementu

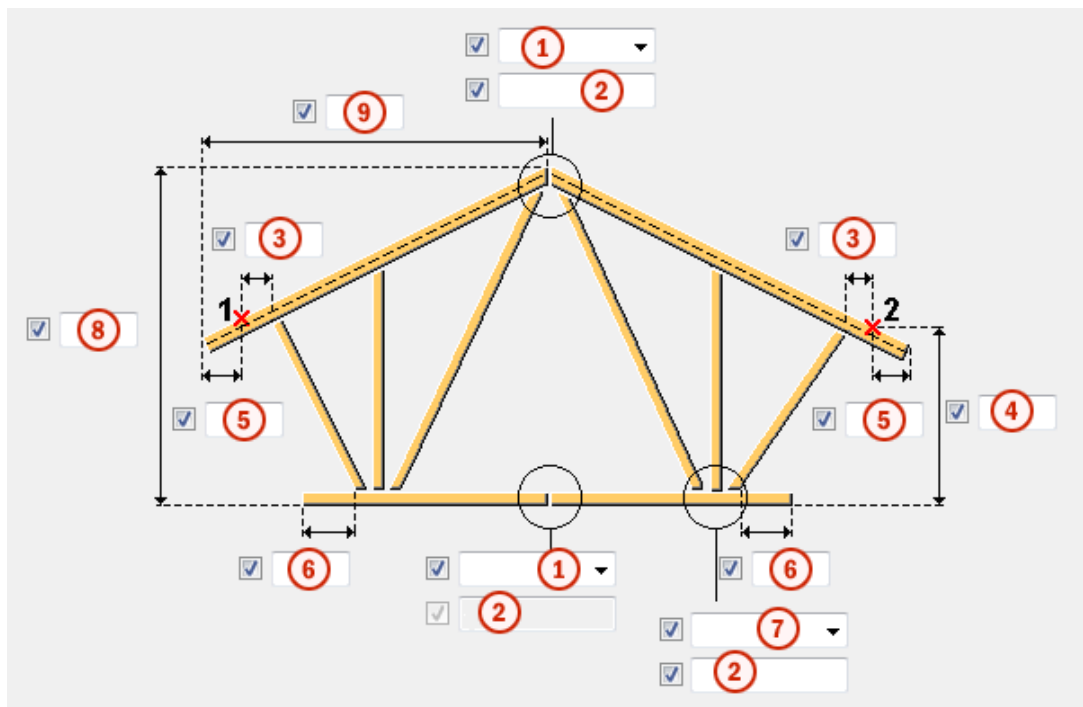

	Opis	Domyślna
1	<p>Pozwala określić sposób połączenia górnego i dolnego pasa.</p> <ul style="list-style-type: none"> • Górna wstawka (106) Używane z profilami I górnego i dolnego pasa. • Blachy czołowe (14) • Spawane • Ciągła Pozwala utworzyć ciągły górny lub dolny pas. 	Spawane
2	Pozwala wybrać plik atrybutu dla połączenia.	standard
3	Odległość pozioma między punktem początkowym/końcowym kratownicy a pierwszym/ostatnim krzyżulcem.	200 mm
4	Odległość pionowa między punktem początkowym/końcowym kratownicy a najniższym poziomem dolnego pasa.	1000 mm
5	Przedłużenie górnego pasa od punktu początkowego/końcowego kratownicy.	0 mm
6	Przedłużenie dolnego pasa od pierwszego i ostatniego krzyżulca/słupka do końca pasa.	240 mm
7	<p>Pozwala określić sposób połączenia pasów, krzyżulców i słupków.</p> <ul style="list-style-type: none"> • Blacha węzłowa (11) • Połączenie rur (23) Używane z okrągłymi profilami rurowymi. • Spawane 	Spawane
8	Odległość pionowa między wierzchołkiem kratownicy a najniższym poziomem dolnego pasa.	2000 mm
9	Odległość pozioma między przedłużeniem górnego pasa a wierzchołkiem kratownicy.	cała długość kratownicy/2

Zakładka Elementy

Na zakładce **Elementy** można określić profile pasów, krzyżulców i słupków.

Profile

Można określić profile górnego i dolnego pasa oraz do siedmiu typów profilu dla krzyżulców i słupków.

Pola **Krzyżulce** i **Słupki** pozwalają określić sposób tworzenia różnych profili.

Opcja	Opis	Domyślna
Pas górny	Pozwala określić profil górnego pasa przez jego wybranie z katalogu profili.	CFRHS100*4
Dolny pas	Pozwala określić profil dolnego pasa przez jego wybranie z katalogu profili.	CFRHS100*4
Profil 1 – Profil 7	Pozwala określić profil przez jego wybranie z katalogu profili.	CFRHS80*4

Opcja	Opis	Domyślna
Nr_Poz	Przedrostek i numer początkowy numeru pozycji elementu. Niektóre komponenty mają drugi wiersz pól, w którym można wprowadzić numer pozycji zespołu.	Domyślny numer początkowy elementu jest określony w ustawieniach Komponenty dostępnych po wybraniu menu Plik --> Ustawienia --> Opcje .
Materiał	Klasa materiału.	Domyślny materiał jest określony w polu Materiał elementu w ustawieniach Komponenty dostępnych po wybraniu menu Plik --> Ustawienia --> Opcje .
Nazwa	Ta nazwa będzie widoczna w rysunkach i raportach.	
Klasa	Numer klasy elementu.	

Tworzenie krzyżulców i słupków dla lewej (1) i prawej (2) strony





1	Diagonals	<input checked="" type="checkbox"/>	<input type="text"/>
2	Diagonals	<input checked="" type="checkbox"/>	<input type="text"/>
1	Verticals	<input checked="" type="checkbox"/>	<input type="text"/>
2	Verticals	<input checked="" type="checkbox"/>	<input type="text"/>

Opcje	Opis
Krzyżulce	<p>Pozwala określić sposób tworzenia krzyżulców z użyciem powyższych profili.</p> <ul style="list-style-type: none"> Krzyżulce są tworzone przez pomnożenie ich ilości przez typ profilu: $\text{ilość} \times \text{profil}$. <p>Przykładowo: wprowadzenie 2×3 spowoduje utworzenie dwóch krzyżulców typu Profil 3.</p> <p>Przykładowo: wprowadzenie 1×2 da taki sam efekt, jak wprowadzenie 2, tzn. spowoduje utworzenie jednego krzyżulca typu Profil 2.</p> <ul style="list-style-type: none"> Liczba krzyżulców wynika ze wzoru. Przykładowo: wprowadzenie $2 \times 3 \times 1$ spowoduje utworzenie 4 krzyżulców. Krzyżulce są tworzone od punktu początkowego/końcowego w kierunku środka kratownicy. <p>W przypadku wybrania dla opcji Typ kratownicy na zakładce Parametry ustawienia Kratownica jednospadowa drugi wiersz opcji Krzyżulce jest ignorowany. Krzyżulce są tworzone od punktu początkowego w kierunku punktu końcowego kratownicy.</p>
Słupki	<p>Pozwala określić sposób tworzenia słupków za pomocą powyższych profili.</p> <p>Słupki są umieszczane między krzyżulcami, a maksymalna liczba słupków jest określana przez liczbę krzyżulców.</p>

Profile podwójne

Pozwala określić, czy górny lub dolny pas ma być tworzony przy użyciu profili podwójnych.

Typ górnego i dolnego pasa

Opcja	Opis
	Krótkie ramiona do góry Domyślna
	Krótkie ramiona w dół
	Długie ramiona do góry
	Długie ramiona w dół

Typ krzyżulca i słupka

Opcja	Opis
	Krótkie ramię do góry Domyślna

Opcja	Opis
↖	Krótkie ramię w dół
┘	Długie ramię do góry
↙	Długa ramię w dół

Szczelina

Pozwala określić szczeliny między profilami podwójnymi.

Zakładka Parametry

Na zakładce **Parametry** można określić zespół kratownicy oraz sposób tworzenia krzyżulców i słupków.







Element główny zespołu

Dostępne opcje pozwalają określić element główny w zespole kratownicy.

- **Lewy górny pas**
Między kratownicą a lewym górnym pasem są tworzone dodatkowe spoiny.
- **Prawy górny pas**
Między kratownicą a prawym górnym pasem są tworzone dodatkowe spoiny.
- **Lewy dolny pas**
Między kratownicą a lewym dolnym pasem są tworzone dodatkowe spoiny.
- **Prawy dolny pas**
Między kratownicą a prawym dolnym pasem są tworzone dodatkowe spoiny.
- **Brak**
Element główny zespołu jest określany przez śruby/spoiny, tworzone za pomocą komponentu **Kratownica (S78)**, oraz połączenia stosowane między elementami. Jeśli dla wszystkich śrub/spoin wybrano ustawienie **Budowa**, wszystkie elementy (górne/dolne pasy, słupki, krzyżulce) tworzą indywidualne zespoły.

Słupki na końcu kratownicy

Dostępne opcje pozwalają określić, czy na końcach kratownicy mają być tworzone słupki.

Opcje dla punktu początkowego	Opcje dla punktu końcowego	Opis
		Domyślna Na końcu nie jest tworzony słupek. Można zmienić tę opcję za pomocą funkcji Autodefaults.
		Na końcu nie jest tworzony słupek.
		Na końcu jest tworzony słupek.

Słupki środkowe

Dostępne opcje pozwalają określić, czy między krzyżulcami mają być tworzone słupki.

Opcja	Opis
	Domyślna Nie są tworzone środkowe słupki. Można zmienić tę opcję za pomocą funkcji Autodefaults.
	Nie są tworzone środkowe słupki.
	Między krzyżulcami będą tworzone słupki.
	Między krzyżulcami będą tworzone słupki. Słupki i krzyżulce będą tworzyć kratownicę typu N.

Przedłużenia słupków i krzyżulców

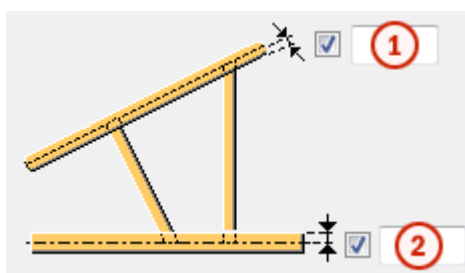



	Opis	Domyślna
1	Przedłużenia krzyżulców i słupków w górnym pasie.	0 mm
2	Przedłużenia krzyżulców i słupków w dolnym pasie.	0 mm

Typ kratownicy

Opcja	Opis
	Domyślna Kratownica jednospadowa Można zmienić tę opcję za pomocą funkcji Autodefaults.
	Kratownica jednospadowa Górny pas jest poziomy. Dolny pas może być nachylony.
	Kratownica dwuspadowa Jeśli szczyt oraz punkt początkowy/końcowy kratownicy mają równą wysokość, pasy są poziome.
	Kratownica dwuspadowa odwrócona Jeśli szczyt oraz punkt początkowy/końcowy kratownicy mają równą wysokość, pasy są poziome.

Styl kratownicy

Opcja	Opis
	Domyślna WWW Można zmienić tę opcję za pomocą funkcji Autodefaults.
	WWW Pierwszy krzyżulec rozpoczyna się od górnego pasa.
	AAA Pierwszy krzyżulec rozpoczyna się od dolnego pasa.

Zakładka **Blacha czołowa**







Na zakładce **Blacha czołowa** można określić sposób tworzenia blachy zamykającej.

Właściwości połączenia 1002 blachy czołowej

Blachy czołowe są tworzone za pomocą komponentu **Detal blachy końcowej (1002)** z określonym zestawem właściwości. Zestawom właściwości można nadawać nazwy.

Blachy czołowe górnego i dolnego pasa

Dostępne opcje pozwalają określić, czy ma być tworzona blacha czołowa.

Opcja dla lewostronnych blach czołowych	Opcja dla prawostronnych blach czołowych	Opis
		Domyślna Nie jest tworzona blacha czołowa. Można zmienić tę opcję za pomocą funkcji Autodefaults.
		Nie jest tworzona blacha czołowa.
		Zostaje utworzona blacha czołowa.

Rama pod otwory

Komponent **Rama pod otwory** tworzy otwartą ramę pod otwory w ścianie, dachu lub stropie. Rama jest tworzona między belkami lub słupami.

Utworzone obiekty

- Górna rama
- Dolna rama
- Słupki pionowe
- Dodatkowy komponent (opcjonalnie)

Zastosowania

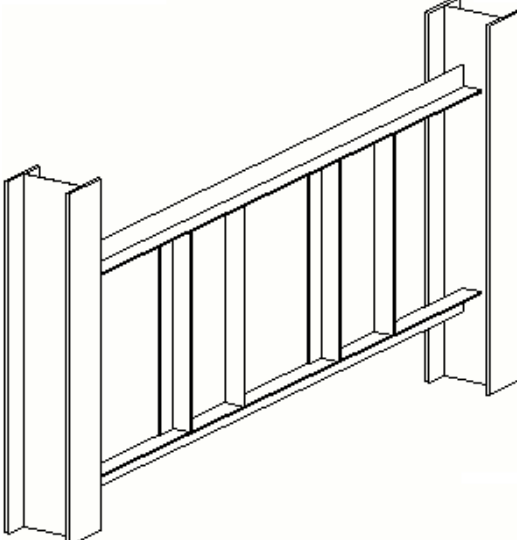
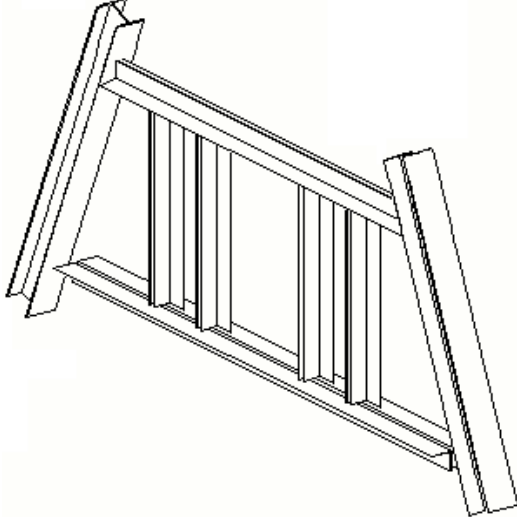
Sytuacja	Opis
 A 3D perspective drawing of a rectangular frame. It consists of two vertical columns on the left and right, connected by a top horizontal rail and a bottom horizontal rail. Between these two horizontal rails, there are several vertical balusters.	Rama otworu między dwoma słupami z górną ramą, dolną ramą i dwoma parami słupków pionowych.
 A 3D perspective drawing of a trapezoidal frame. It consists of two slanted columns on the left and right, connected by a top horizontal rail and a bottom horizontal rail. Between these two horizontal rails, there are several vertical balusters.	Rama otworu między dwoma skośnymi słupami z górną ramą, dolną ramą i dwoma parami słupków pionowych.

Przed rozpoczęciem

Utwórz dwa słupy lub belki.

Kolejność wyboru

1. Wybierz element główny.
2. Wybierz element podrzędny.
3. Wybierz punkt początkowy ramy pod otwory.
4. Wybierz punkt końcowy ramy pod otwory.

Klucz do identyfikacji elementów

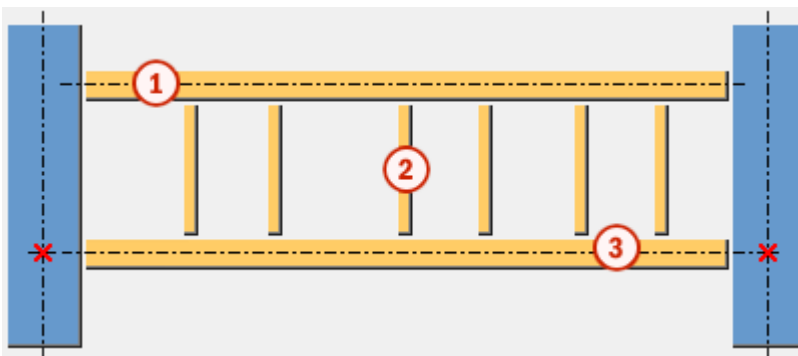

	Element
1	Górna rama
2	Słupek pionowy
3	Dolna rama

Zakładka **Obraz**

Na zakładce **Obraz** można określić pozycję ramy, odsunięcia i odstępy.

Odległość ramy

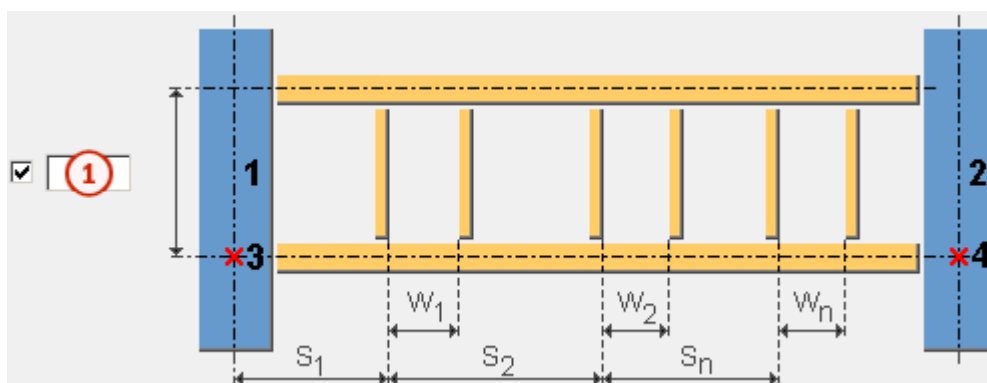

	Opis	Domyślna
1	Odległość między ramami górną i dolną.	1200 mm

Odsunięcie poziome ramy

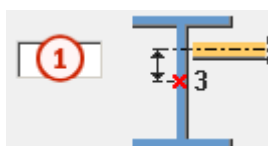

	Opis	Domyślna
1	Odsunięcie poziome ramy od punktu początkowego/końcowego.	0 mm

Odsunięcie pionowe ramy

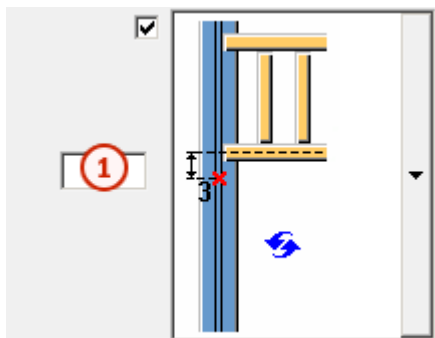

	Opis	Domyślna
1	Odsunięcie pionowe ramy od punktu początkowego/końcowego.	0 mm

Pozycja ramy



Opcja	Opis
	Domyślna Góra Można zmienić tę opcję za pomocą funkcji Autodefaults.
	Góra

Opcja	Opis
	Dół
	Środek

Odbicie lustrzane ramy

Pozwala utworzyć odbicie lustrzane ramy względem punktu początkowego i końcowego.

Po utworzeniu odbicia lustrzanego ramy zgodne z nim są również obrót elementu i dodatkowe połączenia.

Opcja	Opis
	<p>Domyślna</p> <p>Odbicie lustrzane ramy nie jest wykonywane.</p> <p>Można zmienić tę opcję za pomocą funkcji Autodefaults.</p>
	Odbicie lustrzane ramy nie jest wykonywane.
	Odbicie lustrzane ramy jest wykonywane.

Utworzone elementy

Opcja	Opis	Domyślna
Ramki do utworzenia	Pozwala określić, czy ma być utworzona rama górna, dolna, czy obie.	Oba
Pary słupków pionowych	Pozwala określić liczbę par tworzonych słupków pionowych.	3
Odstęp między parami (S1, S2, Sn)	<p>Odstępy między parami.</p> <p>Odstępy są mierzone od wewnętrznej strony pierwszego słupka pionowego w pierwszej parze do wewnętrznej strony pierwszego słupka pionowego w drugiej parze.</p> <ul style="list-style-type: none"> • Jeśli wartość odstępu między słupkami przekracza długość dolnej ramy, utworzone zostają tylko ramy górna i dolna oraz zostaje wyświetlony komunikat ostrzegawczy. • Jeśli liczba odstępow jest większa od liczby wprowadzonych wartości odstępu, jako brakujące wartości odstępu przyjmowana jest ostatnia wartość odstępu. <p>Przykładowo: jeśli Pary słupków pionowych = 4 a Odstępy między parami = 100 200, wartości odstępu wynoszą 100 200 200.</p>	1800 mm

Opcja	Opis	Domyślna
Odstępy między pionowymi słupkami (W1, W2, Wn)	<p>Odstępy między pionowymi słupkami w parach.</p> <p>Odstępy są mierzone od wewnętrznej strony pierwszego słupka pionowego do wewnętrznej strony drugiego słupka pionowego.</p> <p>Jeśli liczba odstępów jest większa od liczby wprowadzonych wartości odstępów, jako brakujące wartości odstępów przyjmowana jest ostatnia wartość odstępów.</p>	500 mm
Twórz spoiny	<p>Umożliwia określenie, czy mają zostać utworzone spoiny.</p> <p>Dostępne opcje:</p> <ul style="list-style-type: none"> • Słupki-ramy (5) Spoiny są tworzone wyłącznie dla słupków w ramach. • Słupy-ramy (1-4) Spoiny są tworzone wyłącznie dla ram na słupie. • Wszystkie Tworzone są wszystkie spoiny. • Nie Nie są tworzone żadne spoiny. 	Słupki-ramy (5)

Zakładka Elementy

Zakładka **Elementy** umożliwia określenie właściwości elementu.

Wymiary

Opcja	Opis	Domyślna
Górna ramka	Pozwala określić profil górnej ramy przez wybranie go z katalogu profili.	L100*50*5
Dolna rama	Pozwala określić profil dolnej ramy przez wybranie go z katalogu profili.	L100*50*5
Słupki pionowe	Pozwala określić profil słupków pionowych przez wybranie go z katalogu profili.	L100*50*5

Opcja	Opis	Domyślna
Nr_Poz	Przedrostek i numer początkowy numeru pozycji elementu. Niektóre komponenty mają drugi wiersz pól, w którym można wprowadzić numer pozycji zespołu.	Domyślny numer początkowy elementu jest określony w ustawieniach Komponenty dostępnych po wybraniu menu Plik --> Ustawienia --> Opcje .
Materiał	Klasa materiału.	Domyślny materiał jest określony w polu Materiał elementu w ustawieniach Komponenty dostępnych po wybraniu menu Plik --> Ustawienia --> Opcje .
Nazwa	Ta nazwa będzie widoczna w rysunkach i raportach.	
Klasa	Numer klasy elementu.	

Profile podwójne









Opcja	Opis	Domyślna
Profile podwójne	<ul style="list-style-type: none"> Nie <p>Rama górna, rama dolna lub słupki pionowe są tworzone</p>	Nie

Opcja	Opis	Domyślna
	przy użyciu profili pojedynczych. <ul style="list-style-type: none"> • Tak Rama górna, rama dolna lub słupki pionowe są tworzone przy użyciu profili podwójnych. Profil podwójny składa się z profilu wybranego z katalogu profili. 	





Typ

Dostępne opcje pozwalają określić obrót profilu w przypadku profili pojedynczych lub podwójnych.

Opcje dla profilu pojedynczego:

Opcja	Opis
	Typ 1
	Typ 2
	Typ 3
	Typ 4
	Typ 5
	Typ 6
	Typ 7
	Typ 8

Opcje dla profilu podwójnego:

Opcja	Opis
	Typ 1
	Typ 2
	Typ 3
	Typ 4

Szczelina

Opcja	Opis	Domyślna
Szczelina	Szczelina między profilami podwójnymi. Szczelinę można określić tylko jeśli w polu Profil podwójny wybrano ustawienie Tak .	0 mm

Pozycja

Opcja	Opis	Domyślna
Na płaszczyźnie	Pozycja elementu w płaszczyźnie roboczej.	Środek
Obrót	Pozwala określić zakres obrotu elementu wokół jego osi w płaszczyźnie roboczej. Obrót można określić wyłącznie dla profili podwójnych. Pole Typ pozwala określić obrót dla profili pojedynczych.	Przód
Na głębokość	Pozycja elementu jako głębokość prostopadła do płaszczyzny roboczej.	Środek

Zakładka Połączenia

Na zakładce **Połączenia** można określić właściwości komponentów połączenia tworzonych między elementami.

Właściwości połączenia

UWAGA W profilach podwójnych połączenie jest tworzone między jednym elementem, przez co takie połączenie może nie być prawidłowo zaprojektowane. W przypadku stosowania połączeń między profilami podwójnymi wyświetlany jest komunikat ostrzegawczy.

Opcja	Opis	Domyślna
Numer połączenia	Pozwala określić połączenie między elementami przez	

Opcja	Opis	Domyślna
	wybranie go z katalogu komponentów. Jeśli pole jest puste lub wybrane jest ustawienie 0, zamiast połączeń tworzone są spoiny.	
Plik atrybutów	Pozwala wybrać plik atrybutu dla połączenia.	standard

Zakładka Spoiny

Kliknij poniższe łącze, aby uzyskać więcej informacji:

5.12 Schody

W tym rozdziale przedstawiono komponenty, których można używać dla schodów stalowych.

- [Schody \(S71\) \(strona 1843\)](#)
- [Schody - stopnie drewniane \(S72\) \(strona 1864\)](#)
- [Schody - stopnie gięte \(S73\) \(strona 1879\)](#)
- [Poręcz 1 \(74\) \(strona 1895\)](#)
- [Schody - stopnie Z \(S74\) \(strona 1900\)](#)
- [Słupki \(S76\) \(strona 1939\)](#)
- [Poręcze \(S77\) \(strona 1945\)](#)
- [Poręcz z belki wielokrotnej \(S84\) \(strona 1978\)](#)
- [Policzek do ceownika \(127\) \(strona 1983\)](#)
- [Detal podstawy schodów \(1038\) \(strona 1992\)](#)
- [Detal podstawy schodów \(1039\) \(strona 1999\)](#)
- [Detal podstawy schodów \(1043\) \(strona 2005\)](#)
- [Drabina \(S35\) \(strona 2016\)](#)
- [Drabina podestowa \(strona 2025\)](#)
- [Poręcze ścian \(strona 2045\)](#)

Schody (S71)

Schody (S71) tworzy proste schody z opcjonalnymi górnymi i dolnymi spocznikami. Schody składają się z podłużnic, ewentualnych spoczników oraz stopni.

Utworzone obiekty

- Podłużnice
- Stopnie
- Spoczniki (opcjonalnie)
- Wsporniki
- Blachy (opcjonalnie)
- Cięcia (opcjonalnie)
- Śruby
- Spoiny

Zastosowania

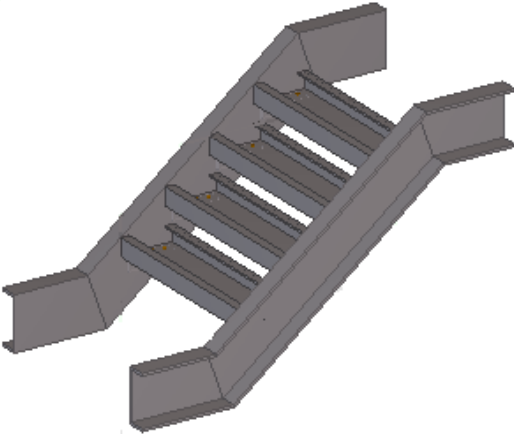
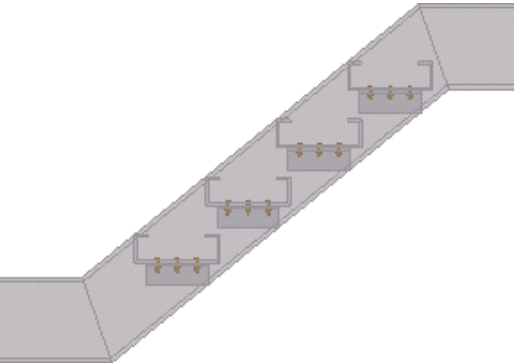
Sytuacja	Opis
	Schody z poziomym spocznikiem górnym i dolnym.
	Stopnie o profilu w formie U ze wspornikami. Wsporniki są przyspawane do podłużnic i przykręcone do stopni.

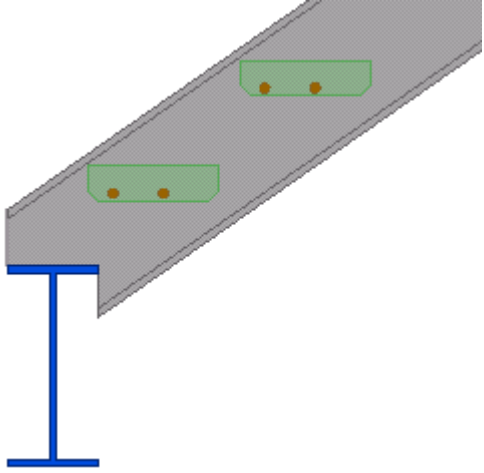
Sytuacja	Opis
	<p>Schody z podłużnicami z nacięciem do belki podpierającej.</p> <p>Stopnie można wybrać z katalogu.</p> <p>Jako stopni można użyć również komponentów użytkownika.</p>

Przed rozpoczęciem

W przypadku nacięcia podłużnic należy przed utworzeniem schodów utworzyć belki podpierające.

Kolejność wyboru

1. Wybierz punkt, aby wskazać punkt noska dla pierwszego stopnia.

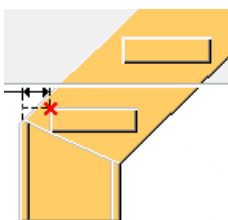

2. Wskaż drugi punkt, aby wybrać nosek ostatniego stopnia.
Zauważ, że kolejność wskazywania punktów nie ma znaczenia.
3. Kliknij środkowym przyciskiem myszy, aby utworzyć schody.

W przypadku wybrania na zakładce **Obraz** opcji z nacięciami, należy wybrać belki podpierające, a następnie kliknąć środkowym przyciskiem myszy.

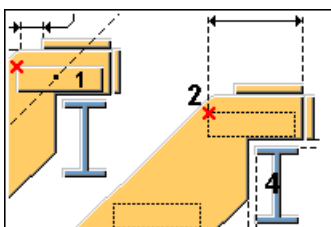

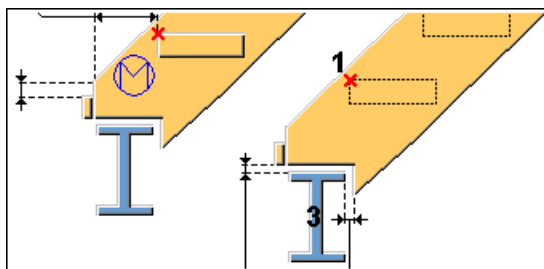

Klucz identyfikacji elementu

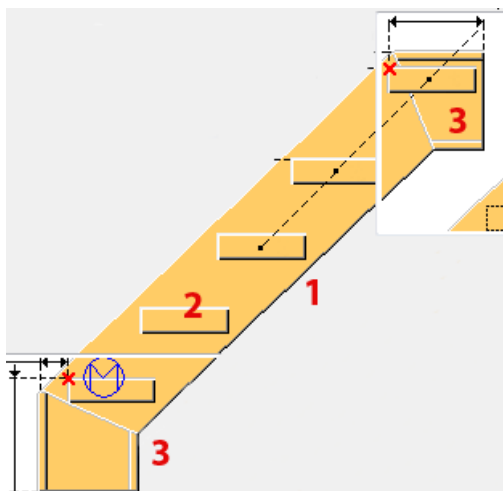

	Element
1	Podłużnica
2	Stopień
3	Spoczniki

Zakładka **Obraz**

Na zakładce **Obraz** można określić typy spoczników oraz kształt i położenie podłużnic względem punktów wybranych podczas tworzenia schodów.

Typy górnego spocznika

Opcja	Opis
	<p>Domyślnie</p> <p>Poziomo</p> <p>Można zmienić tę opcję za pomocą funkcji AutoDefault.</p>

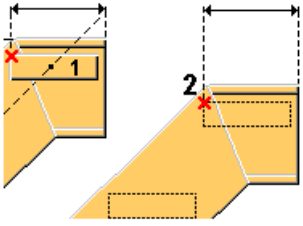
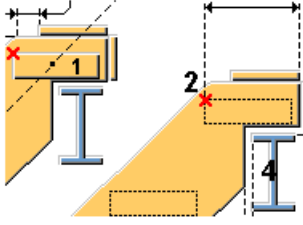
Opcja	Opis
	Poziomo
	Z nacięciem Góra podłużnicy znajduje się na elemencie podpierającym. Na końcu podłużnicy przyspawane są blachy pionowe i poziome.

Typy dolnego spocznika

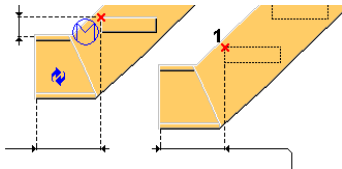
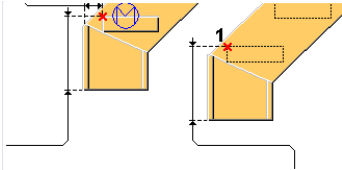
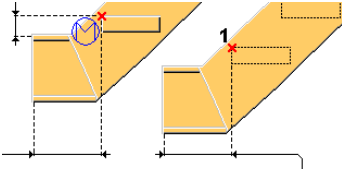
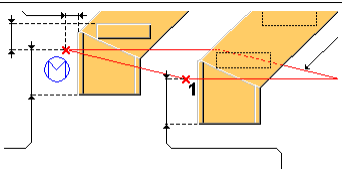
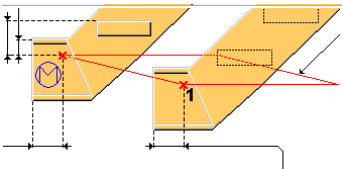
Opcja	Opis
	Domyślnie Poziomo Można zmienić tę opcję za pomocą funkcji AutoDefault.
	Pionowo Pozwala utworzyć pionowy profil, w którym dolny punkt będzie znajdować się na górnej płaszczyźnie ostatniego stopnia.
	Poziomo Pozwala utworzyć poziomy spocznik, w którym dolny punkt będzie znajdować się na górnej płaszczyźnie ostatniego stopnia.
	Pionowy obniżony punkt Pozwala utworzyć pionowy profil, w którym dolny punkt będzie znajdować się na górze elementu stalowego lub na poziomie stropu.
	Poziomy obniżony punkt Pozwala utworzyć poziomy spocznik, w którym dolny punkt będzie znajdować się na górze elementu stalowego lub na poziomie stropu.

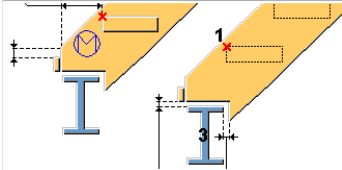
Opcja	Opis
	<p>Z nacięciem</p> <p>Pozwala utworzyć nacięcie na spodzie podłużnicy. Na końcu podłużnicy zostaje przyspawana blacha pionowa.</p>

Wymiary schodów

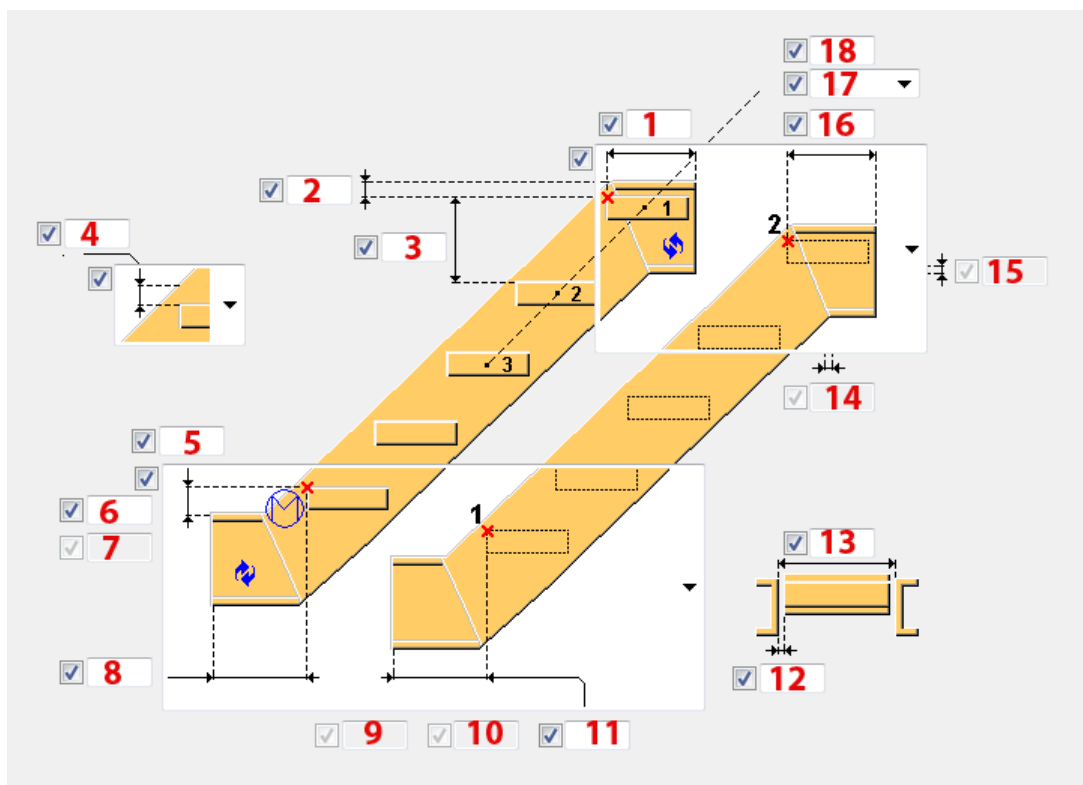

	Opis	Domyślnie
1	<p>Określ odległość między górnym punktem a końcem lewego górnego spocznika.</p> <p>W przypadku ustawienia wartości 0 mm lewy górny spocznik nie zostaje utworzony.</p> <p>W przypadku wybrania górnego spocznika z nacięciem należy zdefiniować wymiar cięcia blachy poziomej od krawędzi podłużnicy.</p>	0 mm

	Opis	Domyślnie
2	<p>Określ odległość pionową od górnego punktu do góry stalowego elementu górnego spocznika.</p> <p>Jeśli górny spocznik nie został utworzony, używana jest góra elementu stalowego podłużnicy.</p> <p>W przypadku wybrania górnego spocznika z nacięciem należy zdefiniować odległość pionową od górnego punktu do poziomego cięcia na górze podłużnicy.</p>	200 mm
3	<p>Określ maksymalną dozwoloną odległość między dwoma kolejnymi stopniami.</p> <p>Odległość między stopniami jest obliczana z zastosowaniem typu odległości Dokładny lub Równe oraz liczby stopni.</p> <p>Na przykład, jeśli wysokość stopnia ma wynosić 200 mm, ustawienie Dokładny spowoduje utworzenie stopni o dokładnie takiej wysokości (liczbę stopni należy wprowadzić jako całkowitą). Ustawienie Równe pozwala utworzyć wymaganą liczbę stopni od dołu do góry, o wysokości obliczonej jako jak najbliższa wartości 200 mm.</p>	$(Z*220) / (Z+220)$ mm, gdzie Z to odległość pionowa między 2 wskazanymi punktami.
4	<p>Wybierz kierunek wymiaru noska stopni:</p> <ul style="list-style-type: none"> • Pionowo • Poziomo • Prostopadle <p>Określ wymiar nosków stopni. Ten wymiar zależy od wybranego kierunku.</p>	<p>Pionowo</p> <p>0 mm</p>
5	<p>Określ ten wymiar na podstawie wybranego typu dolnego spocznika:</p> <ul style="list-style-type: none"> • Dolny spocznik z punktem poziomym lub poziomym obniżonym. <p>Należy zdefiniować odległość pionową od dolnego punktu do góry stalowego elementu dolnego spocznika.</p> <ul style="list-style-type: none"> • Dolny profil z punktem pionowym lub pionowym obniżonym. <p>Należy zdefiniować odległość poziomą od wskazanego dolnego punktu do</p>	150 mm

	Opis	Domyślnie
	<p>najdalszej powierzchni dolnego spocznika.</p> <ul style="list-style-type: none"> Dolny spocznik z nacięciem. <p>Należy zdefiniować odległość poziomą od dolnego punktu do pionowego cięcia podłużnicy. Cięcie jest domyślnie tworzone na krawędzi elementu podpierającego.</p>	
6	<p>Określ wymiar pionowy od dolnego punktu do pierwszego stopnia.</p> <p>Ten wymiar można zdefiniować w przypadku wybrania dla typu odległości między stopniami ustawienia Równe, gdy typem dolnego spocznika jest punkt pionowy lub poziomy obniżony.</p>	Równa z pionowymi odległościami między stopniami
7	<p>Określ wymiar wycięcia blachy pionowej od krawędzi podłużnicy.</p> <p>Ten wymiar można zdefiniować w przypadku wybrania naciętego typu dolnego spocznika.</p>	0 mm
8 11	<p>Określ ten wymiar na podstawie wybranego typu dolnego spocznika:</p> <ul style="list-style-type: none"> Dolny spocznik z punktem poziomym lub poziomym obniżonym. <p>Należy zdefiniować odległość krawędzi poziomej między dolnym punktem a dolnym spocznikiem.</p> <ul style="list-style-type: none"> Dolny profil z punktem pionowym lub pionowym obniżonym. <p>Należy zdefiniować odległość krawędzi pionowej między dolnym punktem a najniższym punktem dolnego spocznika.</p>	600 mm
9	<p>Określ odstęp pionowy między dolnym elementem podpierającym a wycięciem podłużnicy.</p> <p>Ten wymiar można zdefiniować w przypadku wybrania naciętego typu dolnego spocznika.</p>	0 mm

	Opis	Domyślnie
10	<p>Określ odstęp poziomy między dolnym elementem podpierającym a wycięciem podłużnicy.</p> <p>Ten wymiar można zdefiniować w przypadku wybrania naciętego typu dolnego spocznika.</p>	0 mm
12	Należy zdefiniować wymiar, aby równomiernie skrócić stopnie po obu stronach.	0 mm
13	Określ szerokość stopni.	1000 mm
14	<p>Określ odstęp poziomy między górnym elementem podpierającym a wycięciem podłużnicy.</p> <p>Ten wymiar można zdefiniować w przypadku wybrania naciętego typu górnego spocznika.</p>	0 mm
15	<p>Określ odstęp pionowy między górnym elementem podpierającym a wycięciem podłużnicy.</p> <p>Ten wymiar można zdefiniować w przypadku wybrania naciętego typu górnego spocznika.</p>	0 mm
16	<p>Określ ten wymiar na podstawie wybranego typu górnego spocznika:</p> <ul style="list-style-type: none"> • Poziome górne półpiętro. Należy zdefiniować odległość między górnym punktem a końcem podłużnicy. • Nacięty górny spocznik. Należy zdefiniować odległość poziomą między górnym punktem a pionowym cięciem podłużnicy. Cięcie jest domyślnie tworzone na krawędzi elementu podpierającego. <p>W przypadku nadania temu wymiarowi wartości 0 mm górny spocznik nie zostaje utworzony.</p>	0 mm
17	<p>Wybierz typ odległości między stopniami:</p> <ul style="list-style-type: none"> • Opcja Dokładny pozwala utworzyć stopnie o dokładnie zdefiniowanej wysokości. Należy wprowadzić całkowitą liczbę stopni. 	Równe

	Opis	Domyślnie
	<ul style="list-style-type: none"> Opcja Równe pozwala utworzyć wymaganą liczbę stopni od dołu do góry, o wysokości obliczonej jako jak najbliższa zdefiniowanej wysokości stopnia. <p>Typ odległości określa sposób obliczania odstępów pionowych między stopniami.</p> <p>W przypadku wybrania opcji Dokładny i ustawienia typu dolnego spocznika jako punktu poziomego lub dolnego pionowego, stopnie są rozmieszczane od punktu górnego do dolnego. We wszystkich innych przypadkach stopnie są rozmieszczane od punktu dolnego do górnego.</p>	
18	<p>Wprowadź liczbę węzłów.</p> <p>Ta opcja zależy od typu odległości między stopniami oraz odstępów między stopniami.</p> <p>W przypadku wybrania dla typu odległości między stopniami opcji Dokładny lub Równe, gdy odstęp między stopniami nie są domyślne, komponent Schody (S71) tworzy określoną przez użytkownika liczbę stopni.</p>	

Zakładka Ustawienia schodów

Zakładka **Ustawienia schodów** umożliwia określenie właściwości elementu, górnego i dolnego stopnia, położenie schodów w płaszczyźnie poziomej oraz obrotu podłużnic i stopni.

Właściwości elementu schodów

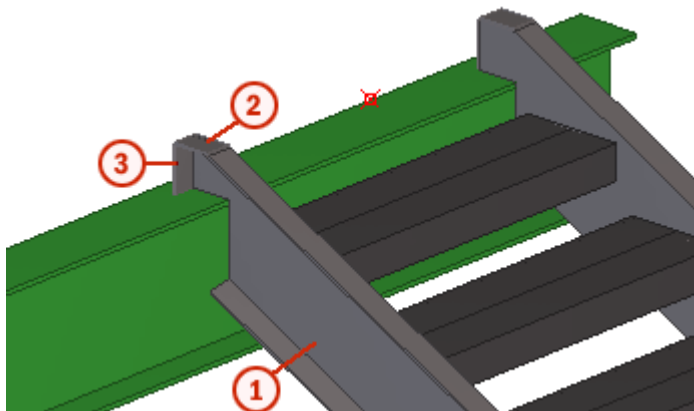

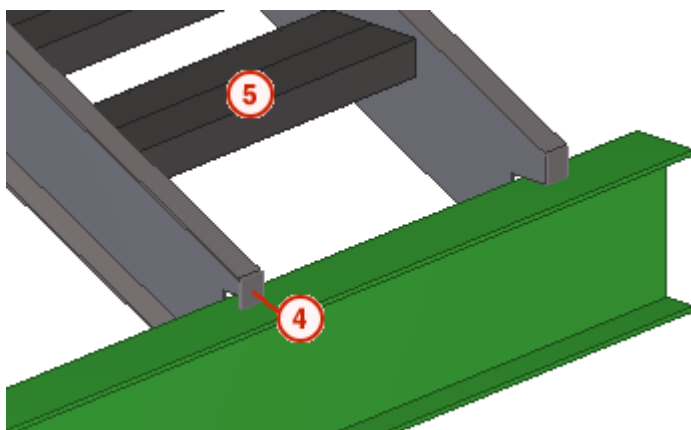

	Element	Opis	Domyślnie
1	Lewa podłużnica	Zawsze tworzona Profil należy wybrać z katalogu profili.	BLU400*2 Nazwa domyślna to PODŁUŻNICA.
1	Prawa podłużnica	Zawsze tworzona Profil należy wybrać z katalogu profili.	BLU400*2 Nazwa domyślna to PODŁUŻNICA.
2	Górna H blacha	Tworzona tylko wtedy, gdy góra podłużnicy znajduje się na belce podpierającej.	6 mm Nazwa domyślna to BLACHA.
3	Górna V blacha	Tworzona tylko wtedy, gdy góra podłużnicy znajduje się na belce podpierającej.	6 mm Nazwa domyślna to BLACHA.
4	Dolna V blacha	Tworzona tylko wtedy, gdy dół podłużnicy znajduje się na belce podpierającej.	6 mm Nazwa domyślna to BLACHA.
5	Katalog stopni	Tworzone tylko, gdy Typ stopnia ma wartość Katalog stopni . W takim przypadku stopnie U, a także wsporniki i śruby zdefiniowane na innych zakładkach są ignorowane.	Pierwszy profil z listy Katalog stopni zdefiniowanej w pliku tekstowym <code>steps.dat</code> w folderze systemowym (strona 440). Lista zmienia się w zależności od wybranego środowiska. Nazwa domyślna to STOPIEŃ.

Opcja	Opis	Domyślnie
Nr_Poz	Przedrostek i numer początkowy numeru pozycji elementu. Niektóre komponenty mają drugi wiersz pól, w którym można wprowadzić numer pozycji zespołu.	Domyślny numer początkowy elementu jest określony w ustawieniach Komponenty dostępnych po wybraniu menu Plik --> Ustawienia --> Opcje .
Materiał	Klasa materiału.	Domyślny materiał jest określony w polu Materiał elementu w ustawieniach Komponenty dostępnych po wybraniu menu Plik --> Ustawienia --> Opcje .
Nazwa	Ta nazwa będzie widoczna w rysunkach i raportach.	
Klasa	Numer klasy elementu.	
Wykończenie	Opisuje sposób obróbki powierzchni elementu.	

Ustawienia schodów

Opcja	Opis
Typ stopnia	<ul style="list-style-type: none"> • Stopnie: Stopnie są tworzone z elementów stalowych definiowanych na zakładce Stopnie. • Katalog stopni: Stopnie są tworzone z profilu zdefiniowanego przy wyborze opcji Katalog stopni. Opcje na zakładkach Stopnie i Wspornik nie są używane.
Utwórz zespół	Określ, które elementy komponentu schodów mają tworzyć zespół. Domyślnie są to podłużnice.
Linia referencyjna policzka	<ul style="list-style-type: none"> • Góra: Linia umieszczona wewnątrz schodów, na górnej powierzchni, jest używana jako linia odniesienia. • Nosek: Jako linia odniesienia jest używana linia noska stopni. <p>Linia odniesienia jest używana na rysunkach warsztatowych.</p>
Obrót stopni	Obrót stopnia wokół jego osi. Wartością domyślną jest Góra .

Opcja	Opis
Pozycja w płaszczyźnie	Położenie schodów. Linia środkowa stopni jest używana jako linia odniesienia. Wartością domyślną jest Prawy .
Offset	Odsunięcie schodów w płaszczyźnie od położenia ustawionego za pomocą opcji Pozycja w płaszczyźnie w płaszczyźnie . Domyślne odsunięcie wynosi 0 mm.
Typ śruby	Wybierz typ śruby dla katalogu stopni. W przypadku wybrania opcji Warsztat śruby są widoczne na rysunkach warsztatowych zespołu na liście śrub warsztatowych.
Obrót podłużnicy	Obrót podłużnicy wokół jej osi. Wartość domyślna to góra 
Utwórz górny stopień	Pozwala określić, czy tworzony ma być pierwszy stopień schodów (najwyższy stopień). Domyślnie pierwszy stopień jest tworzony.
Utwórz dolny stopień	Pozwala określić, czy tworzony ma być ostatni stopień schodów (najniższy stopień). Domyślnie ostatni stopień jest tworzony.

Zakładka Stopnie

Na zakładce **Stopnie** można określić kształt i rozmiar stopni o kształcie U. Zamiast używać kształtu U, można tworzyć stopnie używając katalogu profili albo elementu lub komponentu użytkownika.

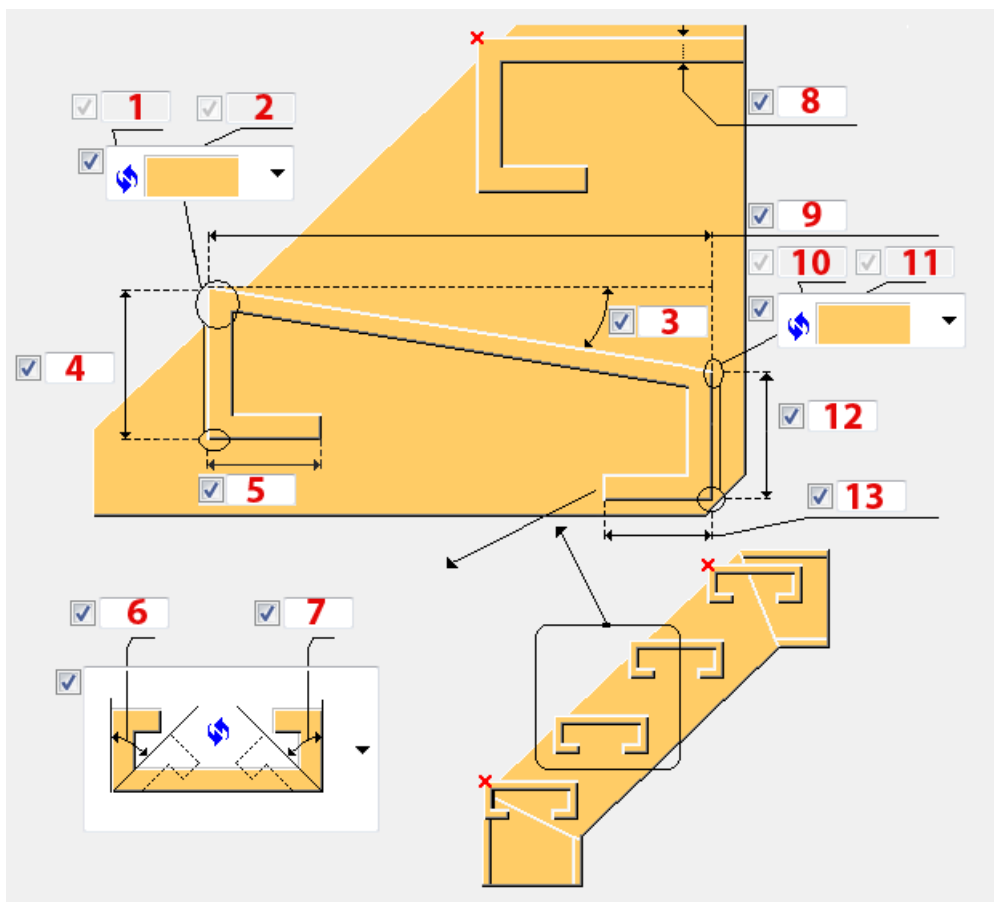

Wymiary stopni utworzonych z wykorzystaniem kształtu U



	Opis	Domyślnie
1, 2, 10, 11	Dostępne opcje pozwalają określić wartości fazowania po obu stronach stopnia. Pozwala wybrać typ fazowania w celu określenia kształtu przedniego i tylnego narożnika stopnia.	15 mm
3	Określ kąt stopnia względem linii poziomej. Kąt może być dodatni lub ujemny.	0 stopni
4, 12	Określ wysokości stopnia.	100 mm
5, 13	Określ długość części poziomej profilu U.	50 mm

	Opis	Domyślnie
6, 7	Określ kąt części pionowej stopnia względem linii pionowej. Kąt może być dodatni lub ujemny.	0 stopni
8	Określ grubość materiału stopnia utworzonego z wykorzystaniem kształtu profilu U.	10 mm
9	Określ szerokość stopnia.	Długość wspornika * 1/0,7

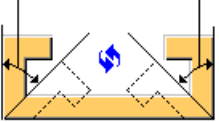
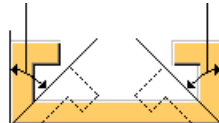
Typ stopnia

Opcja	Opis
	Domyślnie Ramiona kształtu U skierowane w górę Można zmienić tę opcję za pomocą funkcji AutoDefault.
	Ramiona kształtu U skierowane w górę
	Ramiona kształtu U skierowane w dół
	Użytkownika Pozwala określić opcje profilu użytkownika.

Profil użytkownika

Opcja	Opis	Domyślnie
Profil stopnia	Profil należy wybrać z katalogu profili. Profil stopnia można wybrać, jeśli ustawieniem opcji Typ stopnia jest stopień	PL100*80 Nazwa domyślna to STOPIEŃ.

Opcja	Opis	Domyślnie
	użytkownika i nie ustawiono opcji Nazwa el./Nr poł..	
Nazwa el./Nr poł.	Wybór elementu użytkownika lub połączenia z katalogu Aplikacje i komponenty .	
Plik atrybutów	Pozwala wybrać plik atrybutów.	standard
Pozycja pionowa	Pozwala wybrać pozycję na głębokości pionowej stopnia tworzonego jako element użytkownika. Jeśli używane jest połączenie użytkownika, ta opcja nie jest stosowana.	Środek
Pozycja pozioma	Pozwala wybrać pozycję poziomą na płaszczyźnie stopnia tworzonego jako element użytkownika. Jeśli używane jest połączenie użytkownika, ta opcja nie jest stosowana.	Środek

Opcja	Opis	Domyślnie
Nr_Poz	Przedrostek i numer początkowy numeru pozycji elementu. Niektóre komponenty mają drugi wiersz pól, w którym można wprowadzić numer pozycji zespołu.	Domyślny numer początkowy elementu jest określony w ustawieniach Komponenty dostępnych po wybraniu menu Plik --> Ustawienia --> Opcje .

Opcja	Opis	Domyślnie
Materiał	Klasa materiału.	Domyślny materiał jest określony w polu Materiał elementu w ustawieniach Komponenty dostępnych po wybraniu menu Plik --> Ustawienia --> Opcje .
Nazwa	Ta nazwa będzie widoczna w rysunkach i raportach.	
Klasa	Numer klasy elementu.	
Wykończenie	Opisuje sposób obróbki powierzchni elementu.	

Zakładka Wspornik

Na zakładce **Wspornik** można skonfigurować wsporniki oraz połączenia między wspornikami a stopniami i między wspornikami a podłużnicami. Wsporniki zawierają kątowniki pod stopniami.

Wspornik

Element	Opis	Domyślnie
Profil L	Aby utworzyć profil L, należy wybrać profil z katalogu profili.	BLL80*80*10 Nazwa domyślna to Profil_L.

Opcja	Opis	Domyślnie
Nr_Poz	Przedrostek i numer początkowy numeru pozycji elementu. Niektóre komponenty mają drugi wiersz pól, w którym można wprowadzić numer pozycji zespołu.	Domyślny numer początkowy elementu jest określony w ustawieniach Komponenty dostępnych po wybraniu menu Plik --> Ustawienia --> Opcje .
Materiał	Klasa materiału.	Domyślny materiał jest określony w polu Materiał elementu w ustawieniach Komponenty dostępnych po wybraniu

Opcja	Opis	Domyślnie
		menu Plik --> Ustawienia --> Opcje .
Nazwa	Ta nazwa będzie widoczna w rysunkach i raportach.	
Klasa	Numer klasy elementu.	
Wykończenie	Opisuje sposób obróbki powierzchni elementu.	

Wymiary wspornika

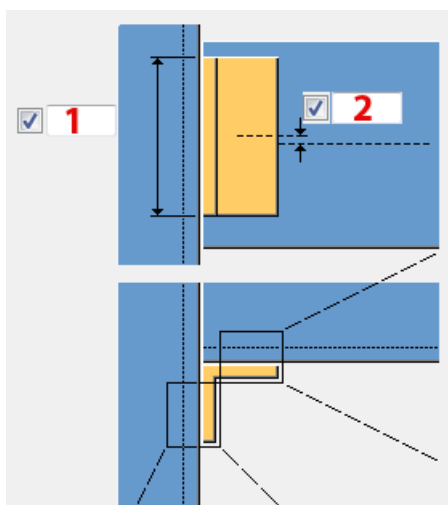



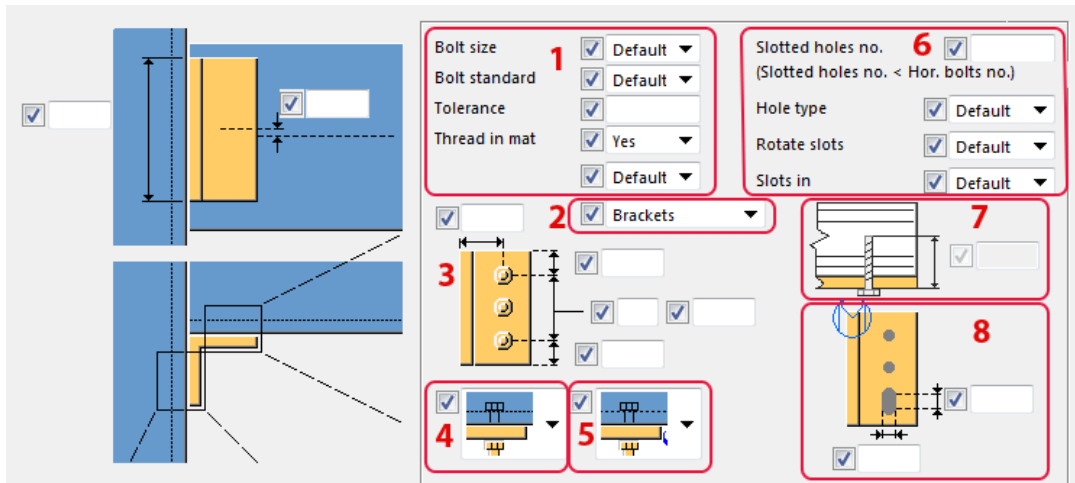

	Opis
1	Określ długości wspornika. Domyślna długość jest obliczana na podstawie wymiarów śruby łączącej wspornik ze stopniem lub wspornik z podłużnicą, w zależności od tego, która jest większa.
2	Określ wymiar odsunięcia wspornika od osi stopnia. Wartość domyślna to 0 mm.

Połączenie wspornika ze stopniem

Dostępne ustawienia pozwalają określić właściwości śrub łączących wspornik ze stopniem.





Opis	
1	<p>Określ podstawowe właściwości śruby:</p> <ul style="list-style-type: none"> • Rozmiar śruby określa średnicę śrub. Dostępne rozmiary są zdefiniowane w katalogu zespołów śrub. • Norma śruby określa normę śruby używaną w komponentach. Dostępne normy są zdefiniowane w katalogu zespołów śrub. • Tolerancja określa szczelinę między śrubą a otworem. • Gwint w mat określa, czy gwint może się znajdować w elementach śrubowanych, gdy użyto śrub z gwintem częściowym. Ustawienie to nie ma znaczenia, gdy używane są śruby z pełnym gwintem.
2	Pozwala określić, czy mają być tworzone wsporniki.
3	Określ wymiary grupy śrub.
4	<p>Wybierz typ połączenia między stopniami i wspornikami:</p> <ul style="list-style-type: none"> • Skręczone <ul style="list-style-type: none">  Śrubowane to ustawienie domyślne. • Spawane <ul style="list-style-type: none">  • Bez połączenia <ul style="list-style-type: none">  • Wspornik z blachy



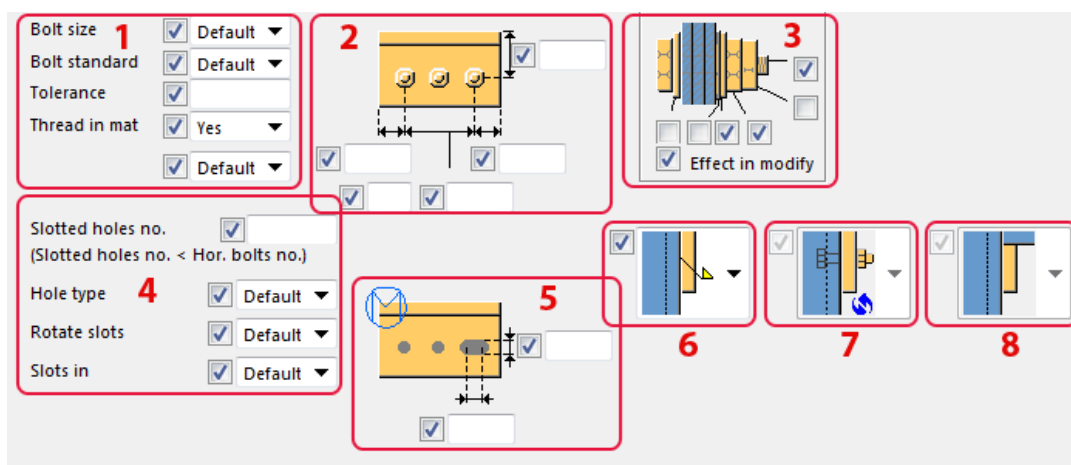

	Opis
	 <p>Kątownik nie będzie tworzony.</p> <ul style="list-style-type: none"> Tylko otwory 
5	Wybierz kierunek śruby.
6	<p>Określ właściwości otworu podłużnego:</p> <ul style="list-style-type: none"> Liczba otw. podłużnych określa liczbę podłużnych otworów. Typ otworu tworzy otwory typu Owalny, lub gwintowane typu Powiększony. Obrót otworów obraca otwory podłużne, gdy otwór jest typu owalnego. Otw. podłużne w określa, w których elementach mają być utworzone otwory podłużne.
7	<p>Określ dokładną długość śrub.</p> <p>Długość śrub można zdefiniować, jeśli na zakładce Typ stopnia jest ustawiona opcja Stopnie.</p>
8	Określ wymiary otworu podłużnego.

Połączenie wspornika z podłużnicą

Dostępne ustawienia pozwalają określić właściwości śrub łączących wspornik z podłużnicą.



	Opis
1	<p>Określ podstawowe właściwości śruby:</p> <ul style="list-style-type: none"> • Rozmiar śruby określa średnicę śrub. Dostępne rozmiary są zdefiniowane w katalogu zespołów śrub. • Norma śruby określa normę śruby używaną w komponencie. Dostępne normy są zdefiniowane w katalogu zespołów śrub. • Tolerancja określa szczelinę między śrubą a otworem. • Gwint w mat określa, czy gwint może się znajdować w elementach śrubowanych, gdy użyto śrub z gwintem częściowym. Ustawienie to nie ma znaczenia, gdy używane są śruby z pełnym gwintem.
2	Określ wymiary grupy śrub.
3	<p>Określ zespół śrub.</p> <p>Zaznaczenie pól wyboru pozwala określić, które obiekty komponentu (śruba, podkładki i nakrętki) mają być używane w zespole śruby. Aby utworzyć sam otwór, należy usunąć zaznaczenie wszystkich pól wyboru. Aby zmodyfikować zespół śruby w istniejącym komponencie, zaznacz pole wyboru Wynik zmiany i kliknij Zmień.</p>
4	<p>Określ właściwości otworu podłużnego.</p> <ul style="list-style-type: none"> • Liczba otw. podłużnych określa liczbę podłużnych otworów. • Typ otworu tworzy otwory typu Owalny, lub gwintowane typu Powiększony. • Obrót otworów obraca otwory podłużne, gdy otwór jest typu owalnego. • Otw. podłużne w określa, w których elementach mają być utworzone otwory podłużne.
5	Określ wymiary otworu podłużnego.
6	<p>Wybierz typ połączenia między podłużnicą a wspornikami:</p> <ul style="list-style-type: none"> • Skręcone  <p>Śrubowane to ustawienie domyślne.</p> <ul style="list-style-type: none"> • Spawane 

	Opis
	<ul style="list-style-type: none"> Bez połączenia 
7	Wybierz kierunek śruby.
8	<p>Pozwala określić pozycję wspornika blachy:</p> <ul style="list-style-type: none"> Pod stopniem  <p>Domyślnie wspornik jest umieszczony pod stopniem.</p> <ul style="list-style-type: none"> Między stopniem a podłużnicą  <p>Tej opcji można użyć, gdy jako typ połączenia między stopniami a wspornikami ustawiono wspornik blachy .</p>

Spoiny

Kliknij poniższe łącze, aby uzyskać więcej informacji:

Schody - stopnie drewniane (S72)

Schody - stopnie drewniane (S72) tworzy proste schody z opcjonalnymi górnymi i dolnymi spocznikami. Schody składają się z podłużnic, ewentualnych spoczników oraz stopni.

Utworzone obiekty

- Podłużnice
- Stopnie
- Spoczniki (opcjonalnie)
- Wsporniki
- Blachy do końców podłużnicy (opcjonalnie)
- Śruby
- Spoiny

Zastosowania

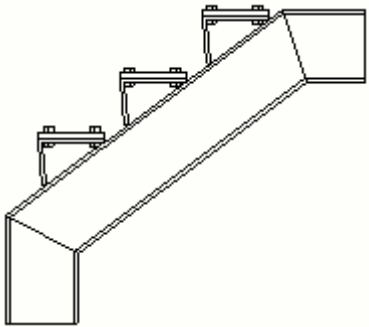
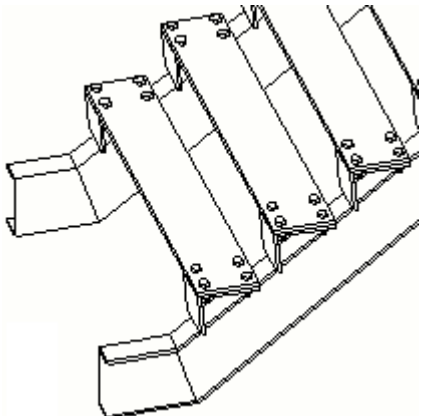
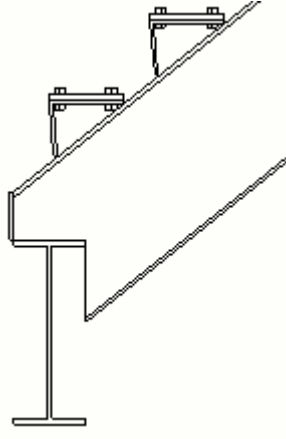
Sytuacja	Opis
	Schody z drewnianymi stopniami. Pionowy typ dolnego spocznika.
	Schody o podłużnicach z ceowników. Poziomy typ dolnego spocznika. Stopnie drewniane są przykręcone do wsporników stalowych.
	Schody z podłużnicami z nacięciem do belki podpierającej.

Przed rozpoczęciem

W przypadku nacięcia podłużnic w celu wsparcia na belkach nośnych należy przed utworzeniem schodów utworzyć belki podpierające.

Kolejność wyboru

1. Wybierz punkt, aby wskazać punkt noska dla pierwszego stopnia.

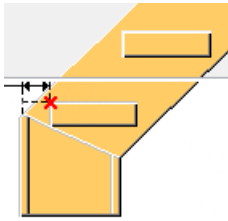

2. Wskaż drugi punkt, aby wybrać nosek ostatniego stopnia.
Kolejność wskazywania punktów nie ma znaczenia.
3. Kliknij środkowym przyciskiem myszy, aby utworzyć schody.

W przypadku wybrania na zakładce **Obraz** opcji z nacięciami, należy wybrać belki podpierające, a następnie kliknąć środkowym przyciskiem myszy.

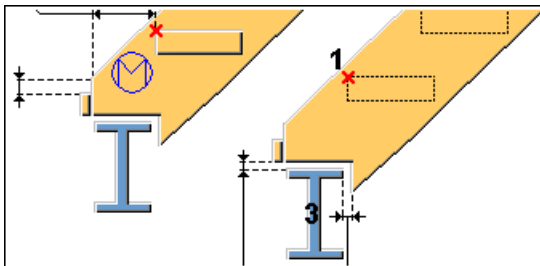
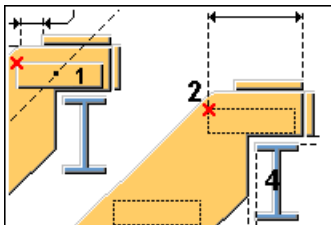

Klucz do identyfikacji elementów

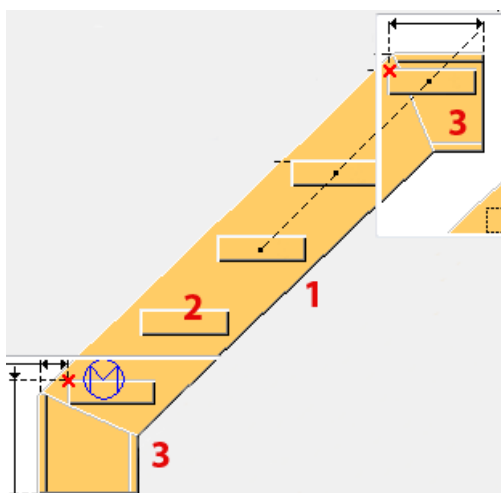

	Element
1	Podłużnica
2	Stopień
3	Spoczniki

Zakładka **Obraz**

Zakładka **Obraz** umożliwia określenie geometrii podłużnic oraz punktów nosków stopni.

Typ górnego spocznika

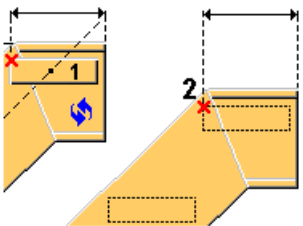
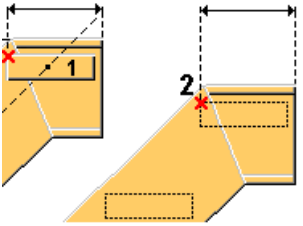
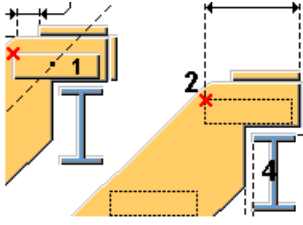
Opcja	Opis
	Domyślnie
	Spocznik poziomy
	Podcięty Góra podłużnicy znajduje się na elemencie podpierającym. Na końcu podłużnicy przyspawane są blachy pionowe i poziome.

Typ dolnego spocznika

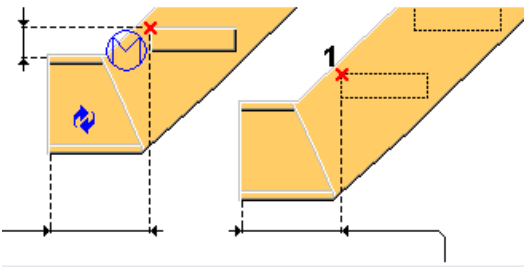
Opcja	Opis
	Domyślnie

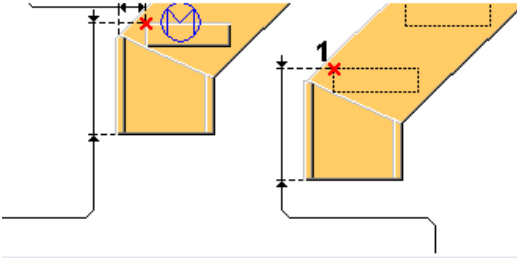
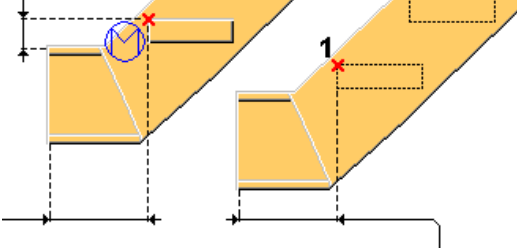
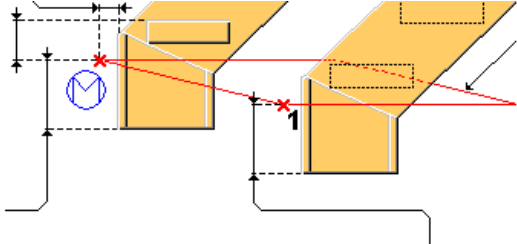
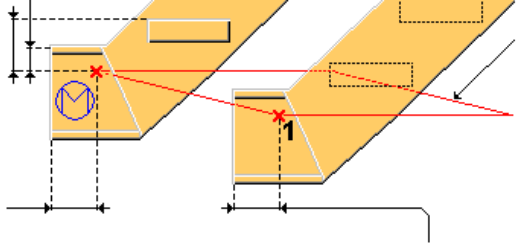
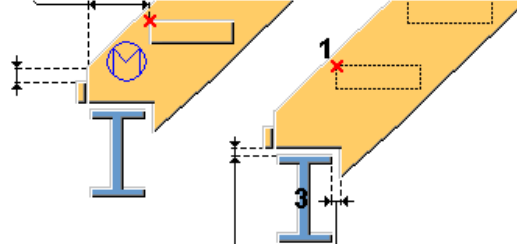
Opcja	Opis
	<p>Pionowo</p> <p>Pozwala utworzyć pionowy profil, w którym dolny wskazany punkt będzie znajdować się na górnej płaszczyźnie ostatniego stopnia.</p>
	<p>Poziomo</p> <p>Pozwala utworzyć poziomy spocznik, w którym dolny wskazany punkt będzie znajdować się na górnej płaszczyźnie ostatniego stopnia.</p>
	<p>Pionowy obniżony punkt</p> <p>Wskazany punkt znajduje się w górnej części stalowej podłogi lub ostatniego piętra.</p>
	<p>Poziomy obniżony punkt</p> <p>Wskazany punkt znajduje się w górnej części stalowej podłogi lub ostatniego piętra.</p>
	<p>Podcięty</p> <p>Tworzy podcięcie na spodzie podłużnicy, aby umożliwić umieszczenie jej na elemencie podpierającym. Na końcu podłużnicy zostaje przyspawana blacha pionowa.</p>

Wymiary schodów

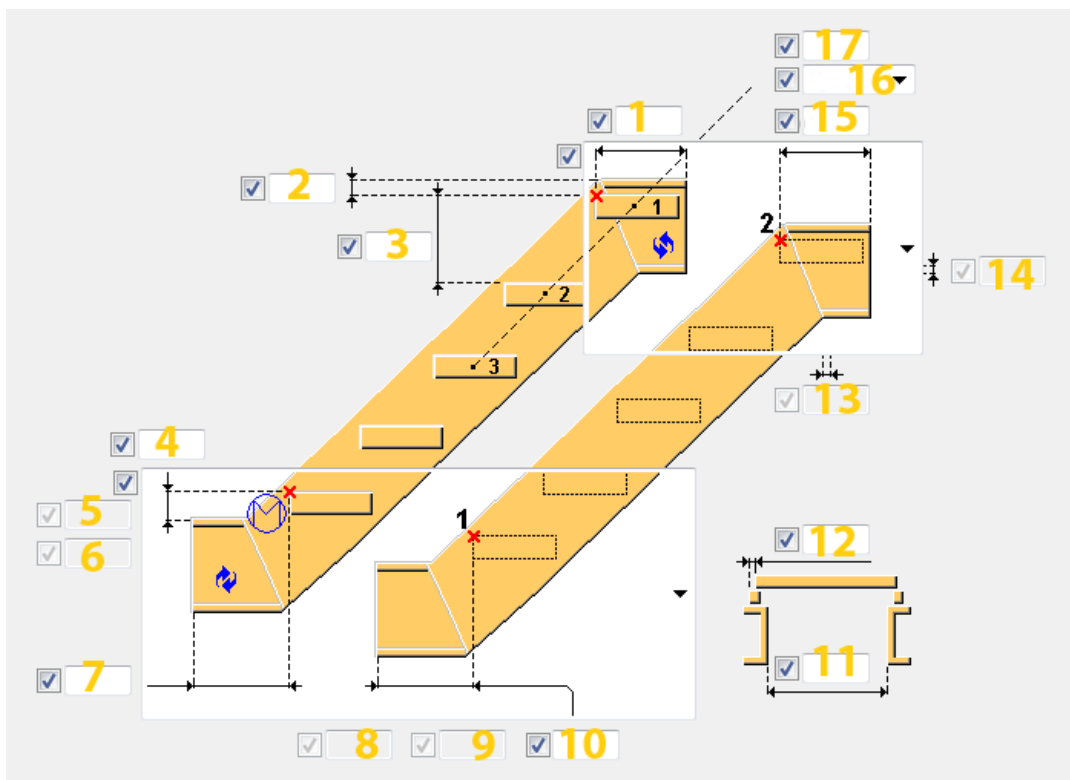

	Opis	Domyślnie
1	<p>Określ odległość między górnym punktem a końcem lewego górnego spocznika.</p> <p>W przypadku ustawienia wartości 0 mm lewy górny spocznik nie zostaje utworzony.</p> <p>W przypadku wybrania górnego spocznika z nacięciem należy określić wymiar cięcia blachy poziomej od krawędzi podłużnicy.</p>	0 mm
2	<p>Określ odległość pionową od górnego punktu do góry stalowego elementu górnego spocznika.</p> <p>Jeśli górny spocznik nie został utworzony, używana jest góra elementu stalowego podłużnicy.</p> <p>W przypadku wybrania górnego spocznika z nacięciem należy określić odległość pionową od górnego punktu do poziomego cięcia na górze podłużnicy.</p>	200 mm

	Opis	Domyślnie
3	<p>Określ maksymalną dozwoloną odległość między dwoma kolejnymi stopniami.</p> <p>Odległość między stopniami jest obliczana z zastosowaniem typu odległości Dokładny lub Równe oraz liczby stopni.</p> <p>Na przykład, jeśli wysokość stopnia ma wynosić 200 mm, ustawienie Dokładny spowoduje utworzenie stopni o dokładnie takiej wysokości (liczbę stopni należy wprowadzić jako całkowitą). Ustawienie Równe pozwala utworzyć wymaganą liczbę stopni od dołu do góry, o wysokości obliczonej jako jak najbliższa wartości 200 mm.</p>	$(Z*220) / (Z+220)$ mm, gdzie Z to odległość pionowa między 2 wskazanymi punktami.
4	<p>Określ ten wymiar na podstawie wybranego typu dolnego spocznika:</p> <ul style="list-style-type: none"> • Poziomy lub poziomy obniżony punkt Określ odległość pionową między dolnym wskazanym punktem a górą stalowego elementu dolnego spocznika. • Pionowy lub pionowy obniżony punkt Określ odległość poziomą między dolnym wskazanym punktem a najbardziej odległą powierzchnią dolnego spocznika. • Nie wybrano żadnego dolnego spocznika Określ odległość poziomą od dolnego wskazanego punktu do pionowego cięcia podłużnicy. Wycięcie jest domyślnie tworzone na krawędzi elementu podpierającego. 	150 mm
5	<p>Określ wymiar pionowy od dolnego punktu do pierwszego stopnia.</p> <p>Ten wymiar można określić w przypadku wybrania dla typu odległości między stopniami ustawienia Równe, gdy typem dolnego spocznika jest punkt pionowy lub poziomy obniżony.</p>	równa z pionowymi odległościami między stopniami

	Opis	Domyślnie
6	Określ wymiar wycięcia blachy pionowej od krawędzi podłużnicy. Ten wymiar można określić w przypadku wybrania naciętego typu dolnego spocznika.	0 mm
7 10	Określ ten wymiar na podstawie wybranego typu dolnego spocznika: <ul style="list-style-type: none"> Dolny spocznik z punktem poziomym lub poziomym obniżonym. Należy zdefiniować odległość krawędzi poziomej między dolnym punktem a dolnym spocznikiem. Dolny profil z punktem pionowym lub pionowym obniżonym. Określ odległość krawędzi pionowej między dolnym punktem a najniższym punktem dolnego spocznika. 	600 mm
8	Określ odstęp pionowy między dolnym elementem podpierającym a wycięciem podłużnicy. Ten wymiar można określić w przypadku wybrania naciętego typu dolnego spocznika.	0 mm
9	Określ odstęp poziomy między dolnym elementem podpierającym a wycięciem podłużnicy. Ten wymiar można określić w przypadku wybrania naciętego typu dolnego spocznika.	0 mm
11	Określ szerokość stopni.	0 mm
12	Określ wymiar, aby równomiernie skrócić stopnie po obu stronach.	1000 mm
13	Określ odstęp poziomy między górnym elementem podpierającym a wycięciem podłużnicy. Ten wymiar można określić w przypadku wybrania naciętego typu górnego spocznika.	0 mm

	Opis	Domyślnie
14	<p>Określ odstęp pionowy między górnym elementem podpierającym a wycięciem podłużnicy.</p> <p>Ten wymiar można określić w przypadku wybrania naciętego typu górnego spocznika.</p>	0 mm
15	<p>Określ ten wymiar na podstawie wybranego typu górnego spocznika:</p> <ul style="list-style-type: none"> Poziomy górny spocznik. Określ odległość między górnym punktem a końcem podłużnicy. Nacięty górny spocznik. Należy zdefiniować odległość poziomą między górnym punktem a pionowym cięciem podłużnicy. Cięcie jest domyślnie tworzone na krawędzi elementu podpierającego. <p>W przypadku nadania temu wymiarowi wartości 0 mm górny spocznik nie zostaje utworzony.</p>	0 mm
16	<p>Wybierz typ odległości między stopniami:</p> <ul style="list-style-type: none"> Opcja Dokładny pozwala utworzyć stopnie o dokładnie określonej wysokości. Należy wprowadzić całkowitą liczbę stopni. Opcja Równe pozwala utworzyć wymaganą liczbę stopni od dołu do góry, o wysokości obliczonej jako jak najbliższa zdefiniowanej wysokości stopnia. <p>Typ odległości określa sposób obliczania odstępów pionowych między stopniami.</p> <p>W przypadku wybrania opcji Dokładny i ustawienia typu dolnego spocznika jako punktu poziomego lub dolnego pionowego, stopnie są rozmieszczane od punktu górnego do dolnego. We wszystkich innych przypadkach stopnie są rozmieszczane od punktu dolnego do górnego.</p>	Równe

	Opis	Domyślnie
17	<p>Wprowadź liczbę węzłów.</p> <p>Ta opcja zależy od typu odległości między stopniami oraz odstępów między stopniami.</p> <p>W przypadku wybrania dla typu odległości między stopniami opcji Dokładny lub Równe i gdy odstęp nie jest określony, komponent Schody - stopnie drewniane (S72) tworzy określoną przez Ciebie liczbę stopni.</p>	<p>Obliczane na podstawie odległości pionowej między dwoma wskazanymi punktami i odległości między stopniami (3)</p>

Zakładka Ustawienia schodów

Zakładka **Ustawienia schodów** umożliwia określenie właściwości elementu, górnego i dolnego stopnia, położenie schodów w płaszczyźnie poziomej oraz obrotu podłużnic i stopni.

Właściwości elementu schodów

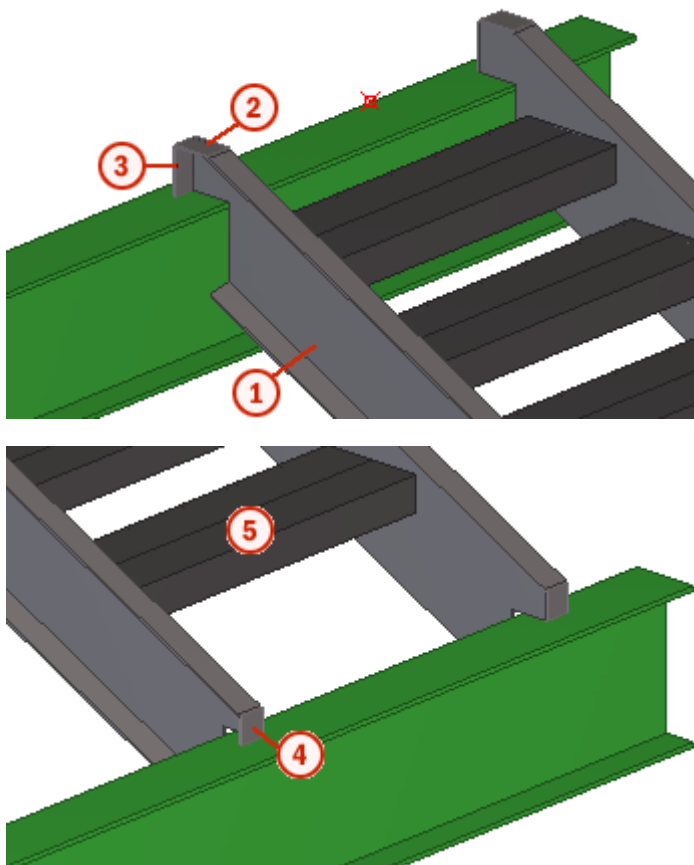

	Element	Opis	Domyślnie
1	Lewa podłużnica	Zawsze tworzona Profil należy wybrać z katalogu profili.	BLU400*2 Nazwa domyślna to STRINGER.
1	Prawa podłużnica	Zawsze tworzona Profil należy wybrać z katalogu profili.	BLU400*2 Nazwa domyślna to STRINGER.
2	Górna H blacha	Tworzona tylko wtedy, gdy góra podłużnicy znajduje się na belce podpierającej.	6 mm Nazwa domyślna to PLATE.
3	Górna V blacha	Tworzona tylko wtedy, gdy góra podłużnicy znajduje się na belce podpierającej.	6 mm Nazwa domyślna to PLATE.
4	Dolna V blacha	Tworzona tylko wtedy, gdy dół podłużnicy znajduje się na belce podpierającej.	6 mm Nazwa domyślna to PLATE.

Opcja	Opis	Domyślnie
Nr pozycji	Przedrostek i numer początkowy numeru pozycji elementu. Niektóre komponenty mają drugi wiersz pól, w którym można wprowadzić numer pozycji zespołu.	Domyślny numer początkowy elementu jest określony w ustawieniach Komponenty dostępnych po wybraniu menu Plik --> Ustawienia --> Opcje .
Materiał	Klasa materiału.	Domyślny materiał jest określony w polu Materiał elementu w ustawieniach Komponenty dostępnych po wybraniu menu Plik --> Ustawienia --> Opcje .
Nazwa	Ta nazwa będzie widoczna w rysunkach i raportach.	
Klasa	Numer klasy elementu.	

Ustawienia schodów

Opcja	Opis
Utwórz zespół	Pozwala określić, które elementy komponentu schodów mają tworzyć zespół. Domyślnie są to podłużnice.
Linia referencyjna policzka	<ul style="list-style-type: none">Góra: Linia umieszczona wewnątrz schodów, na górnej powierzchni, jest używana jako linia odniesienia.Nosek: Jako linia odniesienia jest używana linia noska stopni. Linia odniesienia jest używana na rysunkach warsztatowych.
Obrót stopni	Obrót stopnia wokół jego osi. Wartością domyślną jest Góra .
Pozycja w płaszczyźnie	Położenie schodów. Linia środkowa stopni jest używana jako linia odniesienia. Wartością domyślną jest Prawy .
Offset	Odsunięcie schodów w płaszczyźnie od położenia ustawionego za pomocą opcji Pozycja w płaszczyźnie w płaszczyźnie. Domyślne odsunięcie wynosi 0 mm.
Obrót podłużnicy	Obrót podłużnicy wokół jej osi. Wartość domyślna to góra 
Utwórz górny stopień	Pozwala określić, czy tworzony ma być pierwszy stopień schodów (najwyższy stopień). Domyślnie pierwszy stopień jest tworzony.
Utwórz dolny stopień	Pozwala określić, czy tworzony ma być ostatni stopień schodów (najniższy stopień). Domyślnie ostatni stopień jest tworzony.

Zakładka Śruby

Zakładka **Śruby** umożliwia określenie właściwości grupy śrub, które łączą stopnie drewniane ze wspornikami.

Wymiary grupy śrub

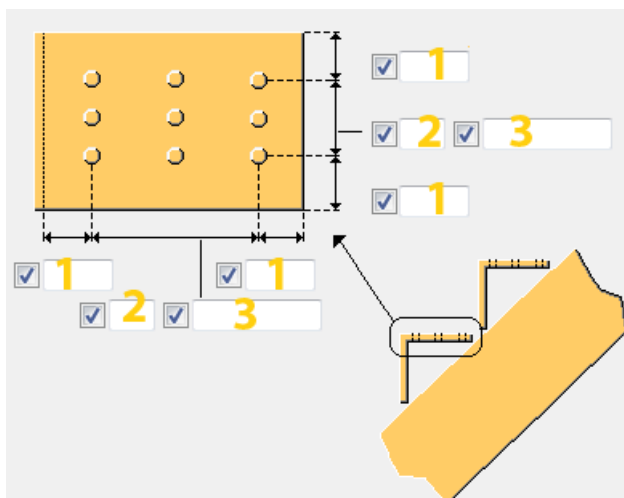

	Opis	Domyślnie
1	Odległość od krawędzi śruby.	średnica śruby * 1,5
2	Liczba śrub.	2
3	Rozstaw śrub. Wartości rozstawu śrub należy oddzielać spacją. Należy wprowadzić wartość każdej odległości między śrubami. Na przykład w przypadku 3 śrub należy wprowadzić 2 wartości.	100 mm

Kierunek śrubowania

Pozwala zmienić kierunek śrub.

Opcja	Opis
	Domyślnie.
	Śrubowane od wspornika do stopnia.
	Śrubowane od stopnia do wspornika.

Podstawowe właściwości śruby

	Opis	Domyślnie
Rozmiar śruby	Średnica śruby.	20 mm
Norma śruby	Norma śruby używana w komponencie.	7990
Tolerancja	Odstęp między śrubą a otworem.	2 mm
Gwint w materiale	Umożliwia zdefiniowanie, czy gwint może się znajdować w elementach przykręcanych, gdy używane są śruby z wałem. Ustawienie to nie działa, gdy używane są śruby z pełnym gwintem.	Tak
Budowa/Warsztat	Położenie, w którym należy przymocować śruby.	Budowa

Zespół śrub

Zaznaczenie pól wyboru pozwala określić, które obiekty komponentu (śruba, podkładki i nakrętki) mają być używane w zespole śruby.

Aby utworzyć sam otwór, należy usunąć zaznaczenie wszystkich pól wyboru.

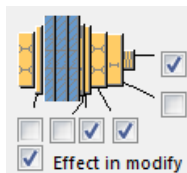

Aby zmienić zespół śruby w istniejącym komponencie, należy zaznaczyć pole wyboru **Wynik modyfikacji** i kliknąć **Zmień**.

Zakładka Stopnie drewniane

Zakładka **Elem. drewniany** umożliwia określenie profilu stopnia i właściwości wsporników z blach giętych.

Wspornik stopnia i profili

Element	Opis	Domyślnie
Wspornik stopnia	Aby utworzyć wspornik stopnia, wybierz profil z katalogu profili.	PL10*150

Element	Opis	Domyślnie
Profil stopnia	Aby utworzyć stopnie, należy wybrać profil z katalogu profili.	

Opcja	Opis	Domyślnie
Nr pozycji	Przedrostek i numer początkowy numeru pozycji elementu. Niektóre komponenty mają drugi wiersz pól, w którym można wprowadzić numer pozycji zespołu.	Domyślny numer początkowy elementu jest określony w ustawieniach Komponenty dostępnych po wybraniu menu Plik --> Ustawienia --> Opcje .
Materiał	Klasa materiału.	Domyślny materiał jest określony w polu Materiał elementu w ustawieniach Komponenty dostępnych po wybraniu menu Plik --> Ustawienia --> Opcje .
Nazwa	Ta nazwa będzie widoczna w rysunkach i raportach.	
Klasa	Numer klasy elementu.	

Wymiary wspornika

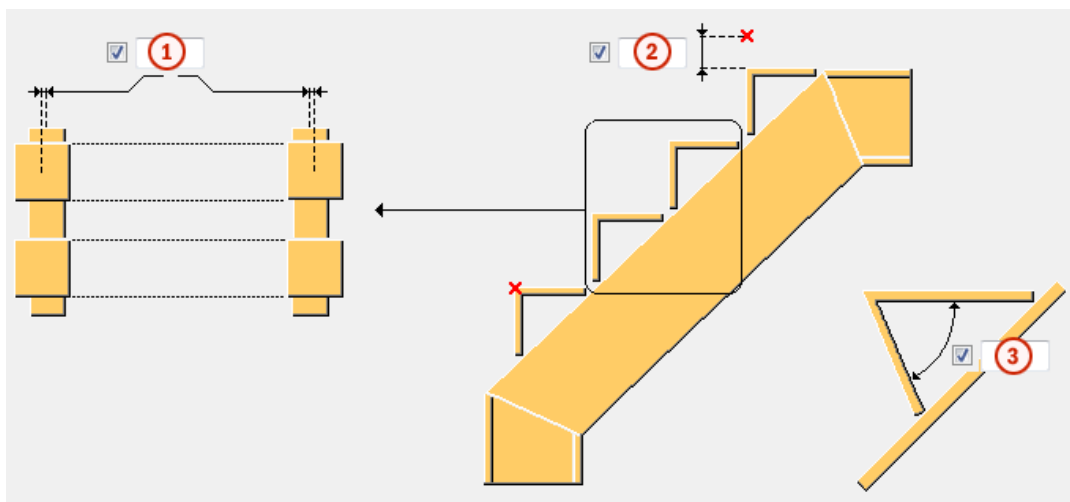

	Opis	Domyślnie
①	Określ wymiar odsunięcia ustalającego przemieszczenie blach wsporników giętych względem osi podłużnicy.	0 mm
②	Określ grubość stopni, które zostaną umieszczone na wspornikach giętych. Rzeczywiste stopnie nie będą tworzone a zostanie wyłącznie zmieniona wysokość wsporników.	0 mm
③	Określ kąt zgięcia wspornika w stopniach.	0

Spoiny

Kliknij poniższe łącze, aby uzyskać więcej informacji:

Schody - stopnie gięte (S73)

Schody - stopnie gięte (S73) tworzy proste schody z opcjonalnymi górnymi i dolnymi spocznikami. Schody składają się z podłużnic, ewentualnych spoczników oraz właściwych stopni utworzonych z blach.

Utworzone obiekty

- Podłużnice
- Stopnie
- Spoczniki (opcjonalnie)
- Nacięcia podłużnicy (opcjonalnie)
- Blachy (opcjonalnie)
- Śruby
- Spoiny

Zastosowania

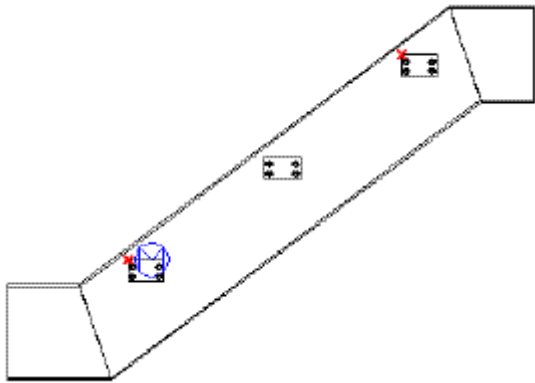
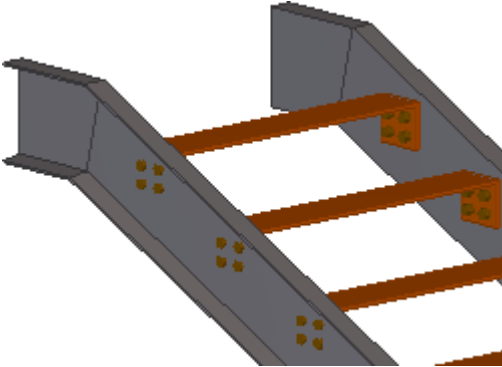
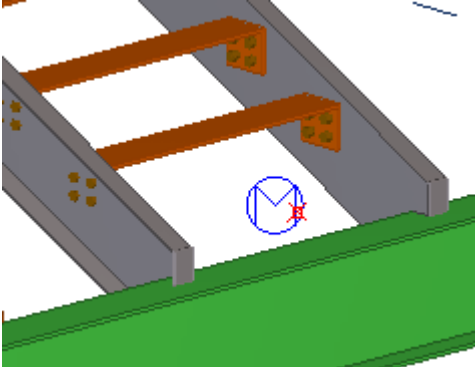
Sytuacja	Opis
	Schody z giętymi stopniami
	Góra podłużnicy jest tworzona jako poziomy spocznik.
	Dół podłużnicy jest nacinany, aby umożliwić umieszczenie jej na belce podpierającej. Ta sama opcja jest dostępna również dla góry podłużnicy.

Przed rozpoczęciem

W przypadku nacięcia podłużnic w celu wsparcia na belkach nośnych należy przed utworzeniem schodów utworzyć belki podpierające.

Kolejność wyboru

1. Wybierz punkt, aby wskazać punkt noska dla pierwszego stopnia.

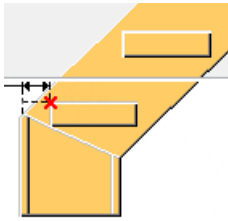

2. Wskaż drugi punkt, aby wybrać nosek ostatniego stopnia.
Zauważ, że kolejność wskazywania punktów nie ma znaczenia.
3. Kliknij środkowym przyciskiem myszy, aby utworzyć schody.

W przypadku wybrania na zakładce **Obraz** opcji z nacięciami, należy wybrać belki podpierające, a następnie kliknąć środkowym przyciskiem myszy.

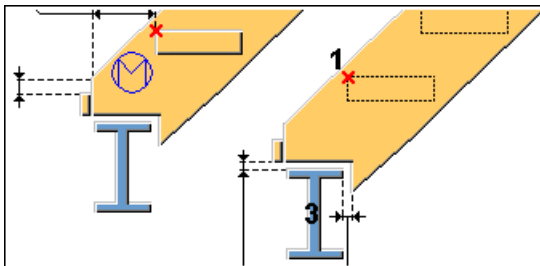
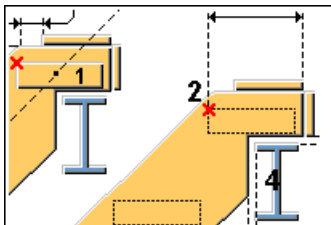

Klucz do identyfikacji elementów

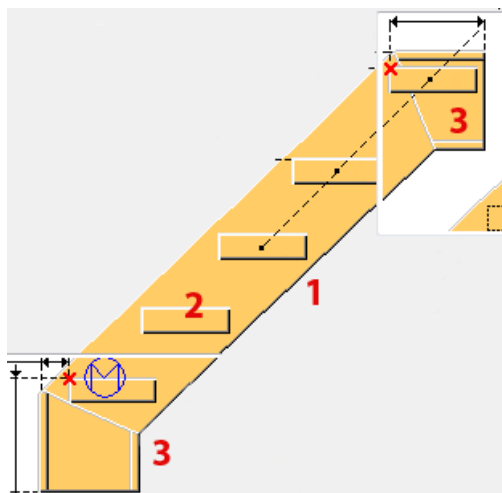

	Element
1	Podłużnica
2	Stopień
3	Spoczniki

Zakładka **Obraz**

Zakładka **Obraz** umożliwia określenie geometrii podłużnic oraz punktów nosków stopni.

Typ górnego spocznika

Opcja	Opis
	Domyślnie
	Spocznik poziomy
	Podcięty Góra podłużnicy znajduje się na elemencie podpierającym. Na końcu podłużnicy przyspawane są blachy pionowe i poziome.

Typ dolnego spocznika

Opcja	Opis
	Domyślnie

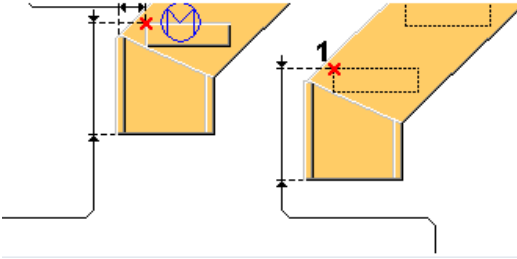
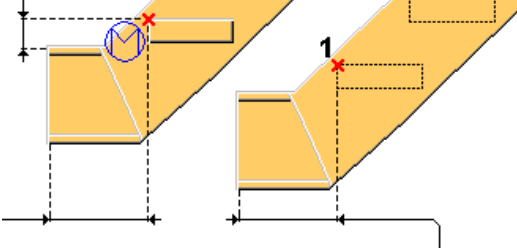
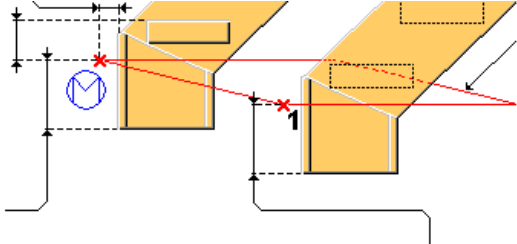
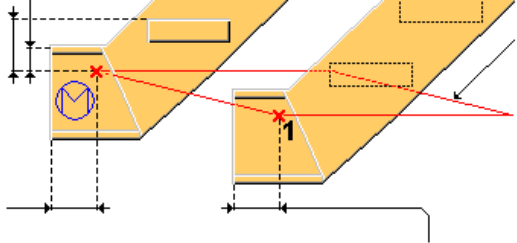
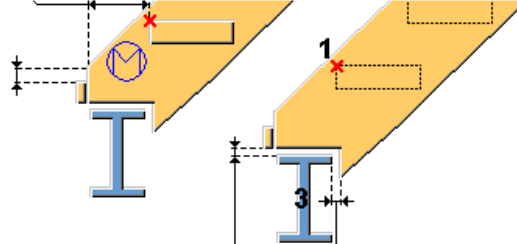
Opcja	Opis
	<p>Pionowo</p> <p>Pozwala utworzyć pionowy profil, w którym dolny wskazany punkt będzie znajdować się na górnej płaszczyźnie ostatniego stopnia.</p>
	<p>Poziomo</p> <p>Pozwala utworzyć poziomy spocznik, w którym dolny wskazany punkt będzie znajdować się na górnej płaszczyźnie ostatniego stopnia.</p>
	<p>Pionowy obniżony punkt</p> <p>Wskazany punkt znajduje się w górnej części stalowej podłogi lub ostatniego piętra.</p>
	<p>Poziomy obniżony punkt</p> <p>Wskazany punkt znajduje się na górze stali lub wykończeniu kondygnacji</p>
	<p>Podcięty</p> <p>Utworzone podcięcie na spodzie podłużnicy, aby umożliwić umieszczenie jej na elemencie podpierającym. Na końcu podłużnicy zostaje przyspawana blacha pionowa.</p>

Wymiary schodów

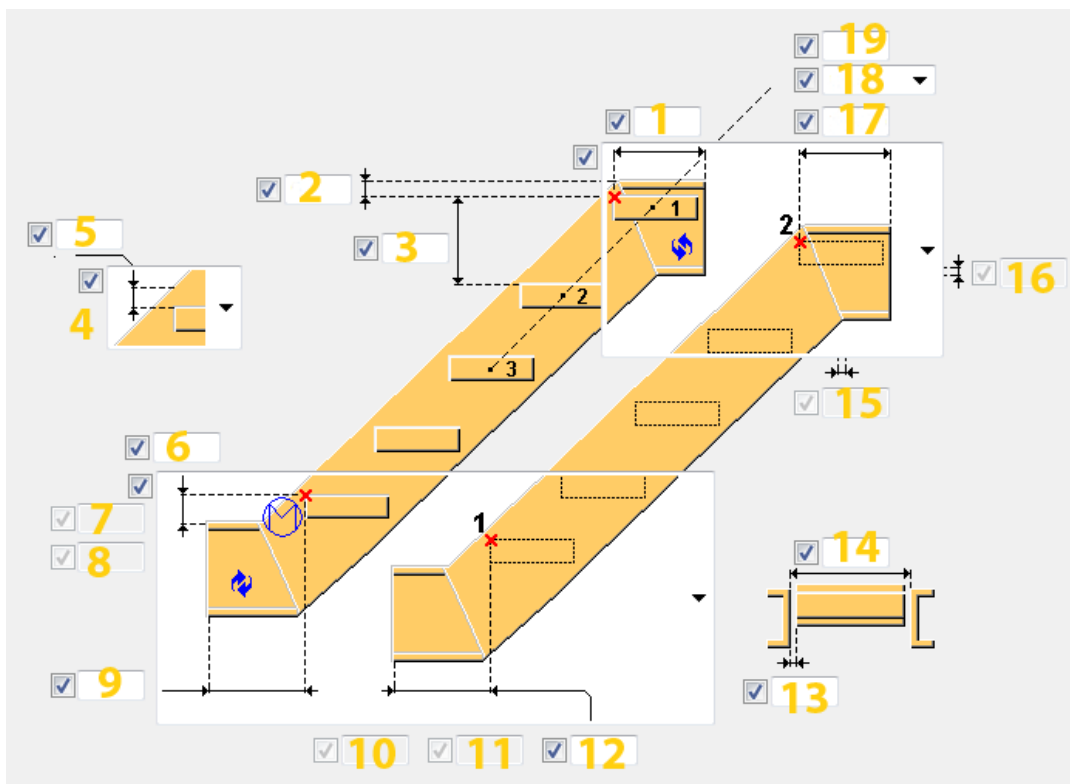

	Opis	Domyślnie
1	<p>Określ odległość między górnym punktem a końcem lewego górnego spocznika.</p> <p>W przypadku ustawienia wartości 0 mm lewy górny spocznik nie zostaje utworzony.</p> <p>W przypadku wybrania górnego spocznika z nacięciem należy określić wymiar cięcia blachy poziomej od krawędzi podłużnicy.</p>	0 mm
2	<p>Określ odległość pionową od górnego punktu do góry stalowego elementu górnego spocznika.</p> <p>Jeśli górny spocznik nie został utworzony, używana jest góra elementu stalowego podłużnicy.</p> <p>W przypadku wybrania górnego spocznika z nacięciem należy określić odległość pionową od górnego punktu do poziomego cięcia na górze podłużnicy.</p>	200 mm

	Opis	Domyślnie
3	<p>Określ maksymalną dozwoloną odległość między dwoma kolejnymi stopniami.</p> <p>Odległość między stopniami jest obliczana z zastosowaniem typu odległości Dokładny lub Równe oraz liczby stopni.</p> <p>Na przykład, jeśli wysokość stopnia ma wynosić 200 mm, ustawienie Dokładny spowoduje utworzenie stopni o dokładnie takiej wysokości (liczbę stopni należy wprowadzić jako całkowitą). Ustawienie Równe pozwala utworzyć wymaganą liczbę stopni od dołu do góry, o wysokości obliczonej jako jak najbliższa wartości 200 mm.</p>	$(Z*220) / (Z+220)$ mm, gdzie Z to odległość pionowa między 2 wskazanymi punktami.
4	<p>Wybierz kierunek wymiaru noska stopni:</p> <ul style="list-style-type: none"> • Pionowo • Poziomo • Prostopadle 	Pionowo
5	<p>Określ wymiar nosków stopni. Ten wymiar zależy od wybranego kierunku.</p>	0 mm
6	<p>Określ ten wymiar na podstawie wybranego typu dolnego spocznika:</p> <ul style="list-style-type: none"> • Dolny spocznik z punktem poziomym lub poziomym obniżonym Określ odległość pionową od dolnego punktu do góry stali dolnego spocznika. • Dolny profil z punktem pionowym lub pionowym obniżonym Określ odległość poziomą od wskazanego dolnego punktu do najdalszej powierzchni dolnego spocznika. • Dolny spocznik z podcięciem Określ odległość poziomą od dolnego punktu do pionowego cięcia podłużnicy. Wycięcie jest domyślnie tworzone na krawędzi elementu podpierającego. 	150 mm

	Opis	Domyślnie
7	Określ wymiar pionowy od dolnego punktu do pierwszego stopnia. Ten wymiar można określić w przypadku wybrania dla typu odległości między stopniami ustawienia Równe , gdy typem dolnego spocznika jest punkt pionowy lub poziomy obniżony.	Równa z pionowymi odległościami między stopniami
8	Określ wymiar wycięcia blachy pionowej od krawędzi podłużnicy. Ten wymiar można określić w przypadku wybrania naciętego typu dolnego spocznika.	0 mm
9 12	Określ ten wymiar na podstawie wybranego typu dolnego spocznika: <ul style="list-style-type: none"> Dolny spocznik z punktem poziomym lub poziomym obniżonym. Należy zdefiniować odległość krawędzi poziomej między dolnym punktem a dolnym spocznikiem. Dolny profil z punktem pionowym lub pionowym obniżonym. Określ odległość krawędzi pionowej między dolnym punktem a najniższym punktem dolnego spocznika. 	600 mm
10	Określ odstęp pionowy między dolnym elementem podpierającym a wycięciem podłużnicy. Ten wymiar można określić w przypadku wybrania naciętego typu dolnego spocznika.	0 mm
11	Określ odstęp poziomy między dolnym elementem podpierającym a wycięciem podłużnicy. Ten wymiar można określić w przypadku wybrania naciętego typu dolnego spocznika.	0 mm
13	Określ wymiar, aby równomiernie skrócić stopnie po obu stronach.	0 mm
14	Określ szerokość stopni.	1000 mm

	Opis	Domyślnie
15	<p>Określ odstęp poziomy między górnym elementem podpierającym a wycięciem podłużnicy.</p> <p>Ten wymiar można określić w przypadku wybrania naciętego typu górnego spocznika.</p>	0 mm
16	<p>Określ odstęp pionowy między górnym elementem podpierającym a wycięciem podłużnicy.</p> <p>Ten wymiar można określić w przypadku wybrania naciętego typu górnego spocznika.</p>	0 mm
17	<p>Określ ten wymiar na podstawie wybranego typu górnego spocznika:</p> <ul style="list-style-type: none"> • Poziomy górny spocznik. Określ odległość między górnym punktem a końcem podłużnicy. • Nacięty górny spocznik. Należy zdefiniować odległość poziomą między górnym punktem a pionowym cięciem podłużnicy. Cięcie jest domyślnie tworzone na krawędzi elementu podpierającego. <p>W przypadku nadania temu wymiarowi wartości 0 mm górny spocznik nie zostaje utworzony.</p>	0 mm
18	<p>Wybierz typ odległości między stopniami:</p> <ul style="list-style-type: none"> • Opcja Dokładny pozwala utworzyć stopnie o dokładnie określonej wysokości. Należy wprowadzić całkowitą liczbę stopni. • Opcja Równe pozwala utworzyć wymaganą liczbę stopni od dołu do góry, o wysokości obliczonej jako jak najbliższa zdefiniowanej wysokości stopnia. <p>Typ odległości określa sposób obliczania odstępów pionowych między stopniami.</p> <p>W przypadku wybrania opcji Dokładny i ustawienia typu dolnego spocznika jako punktu poziomego lub dolnego</p>	Równe

	Opis	Domyślnie
	<p> pionowego, stopnie są rozmieszczane od punktu górnego do dolnego. We wszystkich innych przypadkach stopnie są rozmieszczane od punktu dolnego do górnego.</p>	
19	<p>Wprowadź liczbę węzłów.</p> <p>Ta opcja zależy od typu odległości między stopniami oraz odstępów między stopniami.</p> <p>W przypadku wybrania dla typu odległości między stopniami opcji Dokładny lub Równe i gdy odstęp nie jest określony, komponent Schody - stopnie gięte (S73) tworzy określoną przez Ciebie liczbę stopni.</p>	<p>Obliczane na podstawie odległości pionowej między zaznaczonymi punktami i rozstawu stopni</p>

Zakładka Ustawienia schodów

Zakładka **Ustawienia schodów** umożliwia określenie właściwości elementu, górnego i dolnego stopnia, położenie schodów w płaszczyźnie poziomej oraz obrotu podłużnic i stopni.

Właściwości elementu schodów

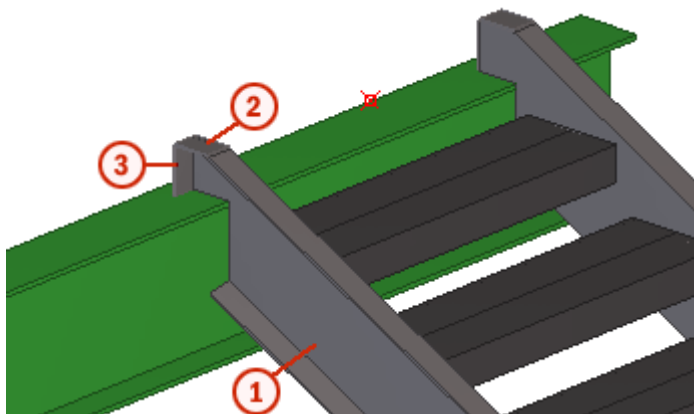

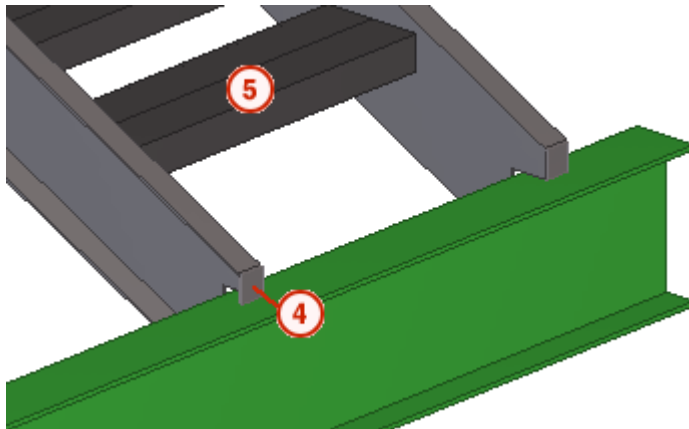

	Element	Opis	Domyślnie
1	Lewa podłużnica	Zawsze tworzony Profil należy wybrać z katalogu profili.	BLU400*2 Nazwa domyślna to STRINGER.
1	Prawa podłużnica	Zawsze tworzony Profil należy wybrać z katalogu profili.	BLU400*2 Nazwa domyślna to STRINGER.
2	Górna H blacha	Tworzona tylko wtedy, gdy góra podłużnicy znajduje się na belce podpierającej.	6 mm Nazwa domyślna to PLATE.
3	Górna V blacha	Tworzona tylko wtedy, gdy góra podłużnicy znajduje się na belce podpierającej.	6 mm Nazwa domyślna to PLATE.
4	Dolna V blacha	Tworzona tylko wtedy, gdy dół podłużnicy znajduje się na belce podpierającej.	6 mm Nazwa domyślna to PLATE.

Opcja	Opis	Domyślnie
Nr pozycji	Przedrostek i numer początkowy numeru pozycji elementu. Niektóre komponenty mają drugi wiersz pól, w którym można wprowadzić numer pozycji zespołu.	Domyślny numer początkowy elementu jest określony w ustawieniach Komponenty dostępnych po wybraniu menu Plik --> Ustawienia --> Opcje .
Materiał	Klasa materiału.	Domyślny materiał jest określony w polu Materiał elementu w ustawieniach

Opcja	Opis	Domyślnie
		Komponenty dostępnych po wybraniu menu Plik --> Ustawienia --> Opcje .
Nazwa	Ta nazwa będzie widoczna w rysunkach i raportach.	
Klasa	Numer klasy elementu.	

Ustawienia schodów

Opcja	Opis
Utwórz zespół	Pozwala określić, które elementy komponentu schodów mają tworzyć zespół. Domyślnie są to podłużnice.
Linia referencyjna policzka	<ul style="list-style-type: none"> Góra: Linia umieszczona wewnątrz schodów, na górnej powierzchni, jest używana jako linia odniesienia. Nosek: Jako linia odniesienia jest używana linia noska stopni. <p>Linia odniesienia jest używana na rysunkach warsztatowych.</p>
Obrót stopni	Obrót stopnia wokół jego osi. Wartością domyślną jest Góra .
Pozycja w płaszczyźnie	Położenie schodów. Linia środkowa stopni jest używana jako linia odniesienia. Wartością domyślną jest Prawy .
Offset	Odsunięcie schodów w płaszczyźnie od położenia ustawionego za pomocą opcji Pozycja w płaszczyźnie w płaszczyźnie. Domyślne odsunięcie wynosi 0 mm.
Obrót podłużnicy	Obrót podłużnicy wokół jej osi. Wartość domyślna to góra 
Utwórz górny stopień	Pozwala określić, czy tworzony ma być pierwszy stopień schodów (najwyższy stopień). Domyślnie pierwszy stopień jest tworzony.
Utwórz dolny stopień	Pozwala określić, czy tworzony ma być ostatni stopień schodów (najniższy stopień). Domyślnie ostatni stopień jest tworzony.

Zakładka Śruby

Zakładka **Śruby** umożliwia określenie właściwości grupy śrub, które łączą stopnie drewniane z podłużnicami.

Wymiary grupy śrub

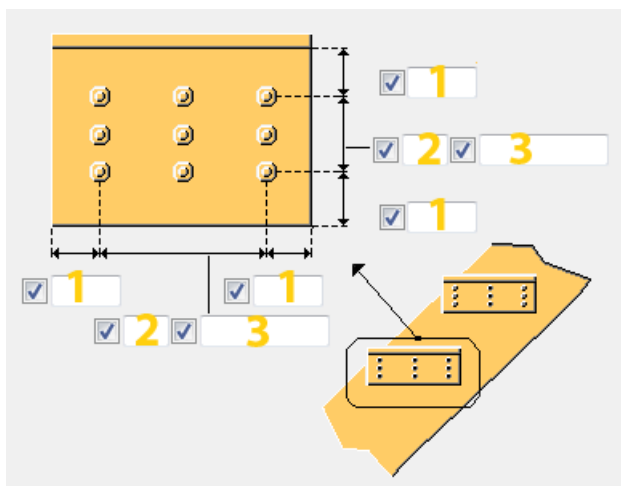

Należy pamiętać, że jeśli wymiar pionowy stopnia zostanie określony na zakładce **Schody - stopnie gięte**, używane są wymiary określone na zakładce **Schody - stopnie gięte**.

	Opis	Domyślnie
1	Odległość od krawędzi śruby.	średnica śruby * 1,5
2	Liczba śrub.	2
3	Rozstaw śrub. Wartości rozstawu śrub należy oddzielać spacją. Należy wprowadzić wartość każdej odległości między śrubami. Na przykład w przypadku 3 śrub należy wprowadzić 2 wartości.	100 mm

Kierunek śrubowania

Opcja	Opis
	Domyślnie. Śrubowane od stopnia do wspornika. Można zmienić tę opcję za pomocą funkcji Autodefaults.
	Śrubowane od stopnia do wspornika.

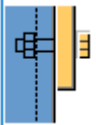
Opcja	Opis
	Śrubowane od wspornika do stopnia.

Podstawowe właściwości śruby

	Opis	Domyślnie
Rozmiar śruby	Średnica śruby.	20 mm
Norma śruby	Norma śruby używana w komponencie.	7990
Tolerancja	Odstęp między śrubą a otworem.	2 mm
Gwint w materiale	Umożliwia zdefiniowanie, czy gwint może się znajdować w elementach przykręcanych, gdy używane są śruby z wałem. Ustawienie to nie działa, gdy używane są śruby z pełnym gwintem.	Tak
Budowa/Warsztat	Położenie, w którym należy przymocować śruby.	Budowa

Zespół śrub

Zaznaczenie pól wyboru pozwala określić, które obiekty komponentu (śruba, podkładki i nakrętki) mają być używane w zespole śruby.

Aby utworzyć sam otwór, należy usunąć zaznaczenie wszystkich pól wyboru.

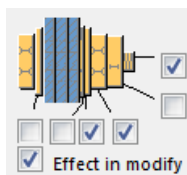

Aby zmienić zespół śruby w istniejącym komponencie, należy zaznaczyć pole wyboru **Wynik modyfikacji** i kliknąć **Zmień**.

Otwory owalne

Istnieje możliwość zdefiniowania otworów owalnych, powiększonych lub gwintowanych.

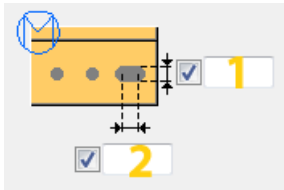

Opcja	Opis	Domyślnie
1	Wymiar pionowy otworu owalnego.	0 — okrągły otwór.
2	Wymiar poziomy otworu owalnego lub naddatek dla otworów powiększonych.	0 — okrągły otwór.
Liczba otworów podłużnych	Określenie liczby otworów podłużnych.	
Typ otworu	Owalny tworzy otwory owalne. Powiększony tworzy otwory powiększone lub gwintowane.	
Obróć otwory	Gdy typ otworu jest ustawiony na Owalny , ta opcja obraca otwory owalne.	
Owalne otwory w	Elementy, w których są tworzone otwory owalne. Dostępne opcje zależą od komponentu.	

Zakładka *Stopnie gięte*

Zakładka **Schody - stopnie gięte** umożliwia określenie właściwości profilu stopnia i wymiarów.

Blacha

Element	Opis	Domyślnie
Profil blachy	Aby utworzyć profil blachy, wybierz profil z katalogu profili.	PL10*150

Opcja	Opis	Domyślnie
Nr pozycji	Przedrostek i numer początkowy numeru pozycji elementu. Niektóre komponenty mają drugi wiersz pól, w którym można	Domyślny numer początkowy elementu jest określony w ustawieniach Komponenty dostępnych po wybraniu menu Plik --> Ustawienia --> Opcje .

Opcja	Opis	Domyślnie
	wprowadzić numer pozycji zespołu.	
Materiał	Klasa materiału.	Domyślny materiał jest określony w polu Materiał elementu w ustawieniach Komponenty dostępnych po wybraniu menu Plik --> Ustawienia --> Opcje .
Nazwa	Ta nazwa będzie widoczna w rysunkach i raportach.	
Klasa	Numer klasy elementu.	

Wymiary profilu stopnia

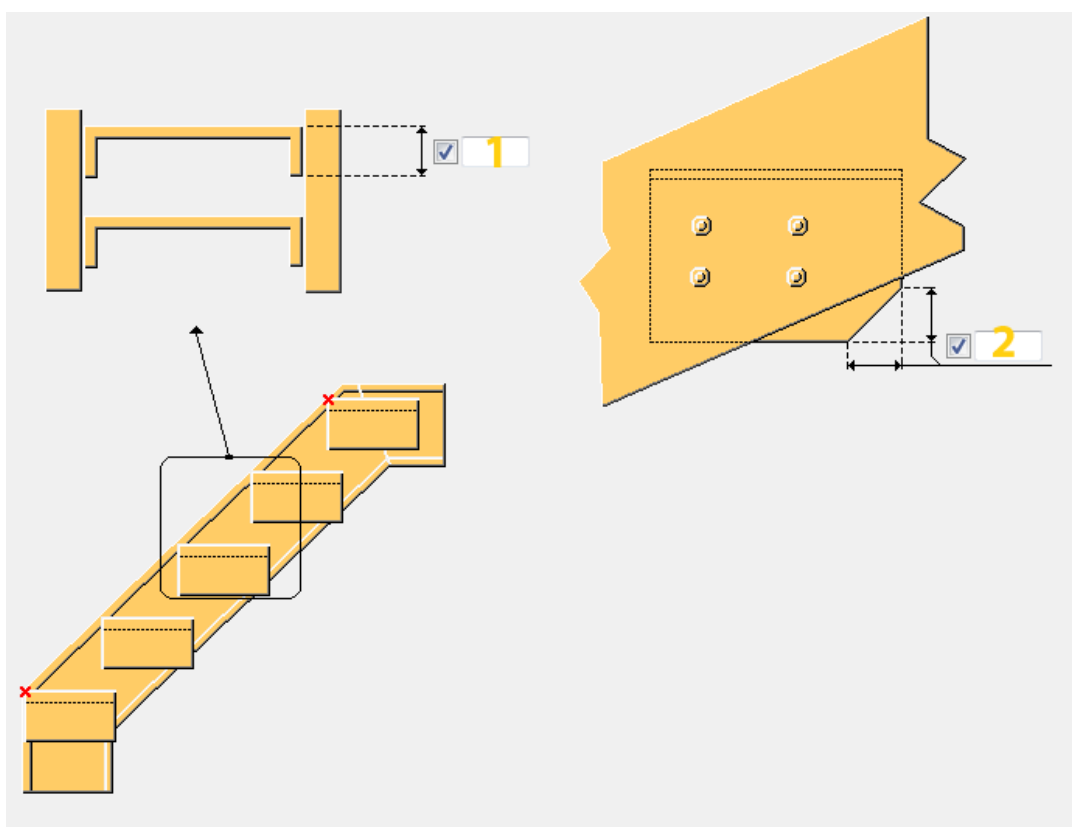

	Opis	Domyślnie
1	Określ wysokość pionowego elementu stopnia.	Wartość wymiaru pionowego określona na zakładce Śruby .
2	Określ symetryczne fazowanie tylnego narożnika wszystkich blach stopni.	0 mm

Spoiny

Kliknij poniższe łącze, aby uzyskać więcej informacji:

Poręcz 1 (74)

Komponent **Poręcz 1 (74)** łączy słup z belką za pomocą blachy przykrywającej i blachy końcowej.

Utworzone obiekty

- Blacha przykrycia
- Blacha końcowa
- Śruby
- Spoiny
- Cięcia

Zastosowania

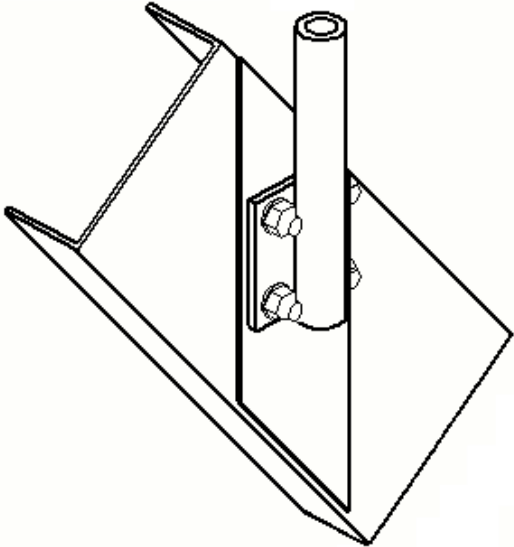
Sytuacja	Opis
 A technical line drawing showing a vertical cylindrical post (column) connected to a horizontal beam. A vertical bracket is attached to the post, and a horizontal end plate is attached to the beam. The bracket and end plate are connected by two bolts. The end plate has a sloped top surface that fits over the top of the post.	Połączenia belki ze słupem.

Kolejność wyboru

1. Wybierz element główny (belkę).
2. Wybierz element podrzędny (słup).

Połączenie zostanie utworzone automatycznie po wybraniu elementu podrzędnego.

Klucz do identyfikacji elementów

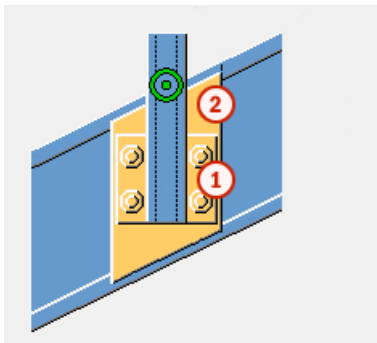

	Element
1	Blacha przykrycia
2	Blacha końcowa

Zakładka **Obraz**

Na zakładce **Obraz** można określić wymiary blach.

Wymiary blach

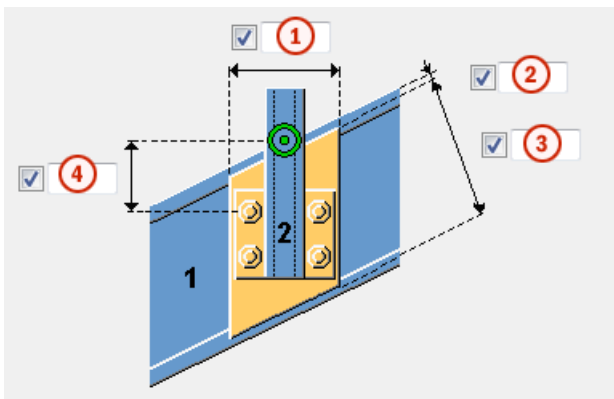

	Opis
1	Wymiar poziomy blachy przykrywającej.
2	Odległość między górną krawędzią blachy przykrywającej a półką belki.
3	Wymiar pionowy blachy przykrywającej.
4	Odległość od krawędzi śruby.

Zakładka **Elementy**

Użyj zakładki **Elementy**, aby określić właściwości blachy.

Blacha

Opcja	Opis
Blacha przykrycia	Grubość blachy przykrywającej.
Blacha końcowa	Grubość blachy końcowej.

Opcja	Opis	Domyślnie
Nr pozycji	Przedrostek i numer początkowy numeru pozycji elementu. Niektóre komponenty mają drugi wiersz pól, w którym można wprowadzić numer pozycji zespołu.	Domyślny numer początkowy elementu jest określony w ustawieniach Komponenty dostępnych po wybraniu menu Plik --> Ustawienia --> Opcje .
Materiał	Klasa materiału.	Domyślny materiał jest określony w polu Materiał elementu w ustawieniach Komponenty dostępnych po wybraniu menu Plik --> Ustawienia --> Opcje .
Nazwa	Ta nazwa będzie widoczna w rysunkach i raportach.	

Zakładka Śruby

Zakładka **Śruby** umożliwia sterowanie właściwościami śrub.

Wymiary grupy śrub

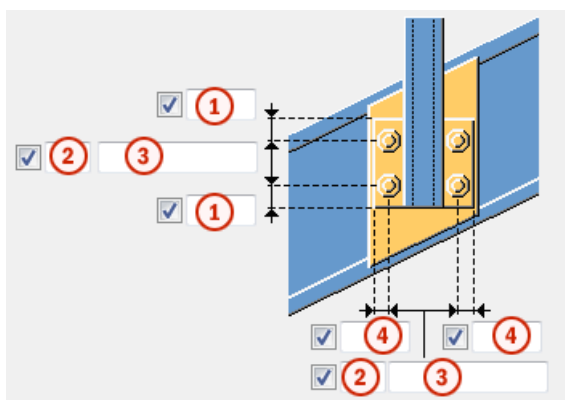

	Opis
1	Wymiar pozycji pionowej grupy śrub.
2	Liczba śrub.
3	Rozstaw śrub. Wartości rozstawu śrub należy oddzielać spacją. Należy wprowadzić wartość każdej odległości między śrubami. Na przykład w przypadku 3 śrub należy wprowadzić 2 wartości.
4	Wymiary pozycji poziomej grupy śrub.

Podstawowe właściwości śruby

Opcja	Opis	Domyślnie
Rozmiar śruby	Średnica śruby.	Dostępne rozmiary są zdefiniowane w katalogu zespołów śrub.
Norma śruby	Norma śruby używana w komponencie.	Dostępne normy są zdefiniowane w katalogu zespołów śrub.
Tolerancja	Odstęp między śrubą a otworem.	
Gwint w materiale	Umożliwia zdefiniowanie, czy gwint może się znajdować w elementach przykręcanych, gdy używane są śruby z trzonem. To ustawienie nie wywiera efektu, gdy używane są śruby z pełnym gwintem.	Tak
Budowa/Warsztat	Położenie, w którym należy przymocować śruby.	Budowa

Otwory owalne

Istnieje możliwość zdefiniowania otworów owalnych, powiększonych lub gwintowanych.

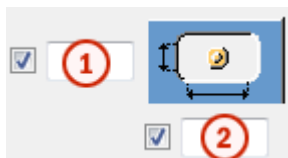

Opcja	Opis	Domyślnie
1	Wymiar pionowy otworu owalnego.	0 — okrągły otwór.
2	Wymiar poziomy otworu owalnego lub naddatek dla otworów powiększonych.	0 — okrągły otwór.
Typ otworu	Owalny tworzy otwory owalne. Powiększony tworzy otwory powiększone lub gwintowane. Brak otworu powoduje, że otwory nie są tworzone.	
Obróć otwory	Gdy typ otworu jest ustawiony na Owalny , ta opcja obraca otwory owalne.	
Owalne otwory w	Elementy, w których są tworzone otwory owalne. Dostępne opcje zależą od komponentu.	

Zespół śrub

Zaznaczenie pól wyboru pozwala określić, które obiekty komponentu (śruba, podkładki i nakrętki) mają być używane w zespole śruby.

Aby utworzyć sam otwór, należy usunąć zaznaczenie wszystkich pól wyboru.

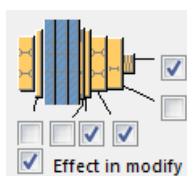

Aby zmienić zespół śruby w istniejącym komponentcie, należy zaznaczyć pole wyboru **Wynik modyfikacji** i kliknąć **Zmień**.

Zwiększenie długości śruby

Umożliwia zdefiniowanie, o ile ma zostać zwiększona długość śruby. Tej opcji można na przykład użyć, gdy malowanie wymaga zwiększenia długości śruby.



Zakładka Ogólne

Kliknij poniższe łącze, aby uzyskać więcej informacji:

Zakładka Ogólne

Zakładka Obliczenia

Kliknij poniższe łącze, aby uzyskać więcej informacji:

Zakładka Obliczenia

Spoiny

Kliknij poniższe łącze, aby uzyskać więcej informacji:

Schody - stopnie Z (S74)

Schody - stopnie Z (S74) tworzy proste schody z opcjonalnymi górnymi i dolnymi spocznikami. Schody składają się z podłużnic, ewentualnych spoczników oraz stopni. Stopnie mogą być połączone z podłużnicami za pomocą wsporników poziomych, wsporników pionowych lub wsporników blachy giętej.

Utworzone obiekty

- Podłużnice
- Stopnie
- Spoczniki (opcjonalnie)
- Wsporniki
- Śruby
- Spoiny

Zastosowania

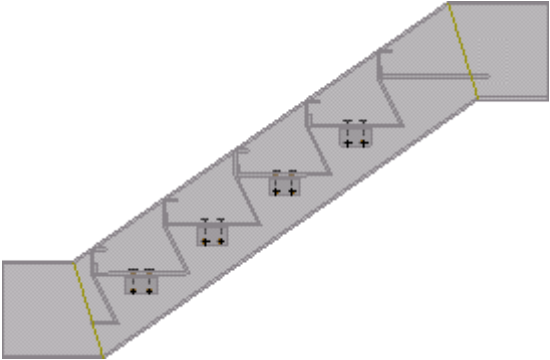
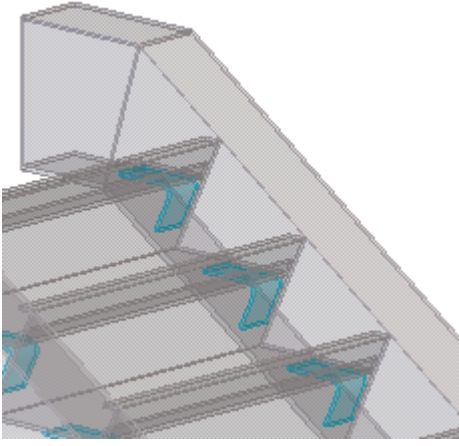
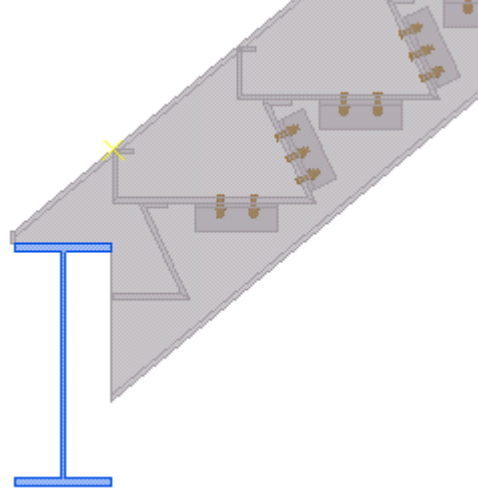
Sytuacja	Opis
	<p>Schody z giętymi stopniami Z. Poziomy spocznik górny i dolny.</p> <p>Stopnie są połączone z podłużnicami za pomocą przykręcanych poziomych wsporników.</p>
	<p>Schody ze wspornikami z blachy giętej.</p> <p>Stopnie są połączone z podłużnicami za pomocą wsporników z blachy giętej.</p>
	<p>Schody z podłużnicami z nacięciem do belki podpierającej.</p> <p>Stopnie są połączone z podłużnicami za pomocą pionowych i poziomych wsporników.</p>

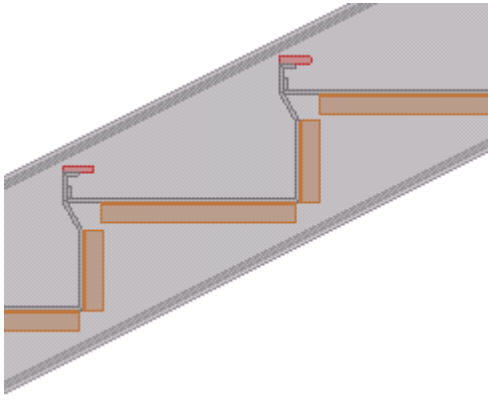
Sytuacja	Opis
	<p>Schody ze zgięciami o 90 stopni na wierzchu i spodzie stopni.</p> <p>Stopnie są połączone z podłużnicami za pomocą pionowych i poziomych wsporników.</p> <p>Czerwony profil noska na przednich krawędziach stopni.</p>

Przed rozpoczęciem

W przypadku nacięcia podłużnic w celu wsparcia na belkach nośnych należy przed utworzeniem schodów utworzyć belki podpierające.

Kolejność wyboru

1. Wybierz punkt, aby wskazać punkt noska dla pierwszego stopnia.

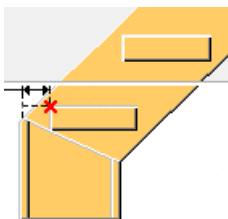

2. Wskaż drugi punkt, aby wybrać nosek ostatniego stopnia.
Zauważ, że kolejność wskazywania punktów nie ma znaczenia.
3. Kliknij środkowym przyciskiem myszy, aby utworzyć schody.

W przypadku wybrania na zakładce **Obraz** opcji z nacięciami, należy wybrać belki podpierające, a następnie kliknąć środkowym przyciskiem myszy.

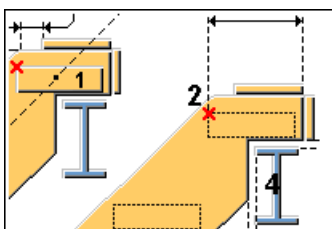

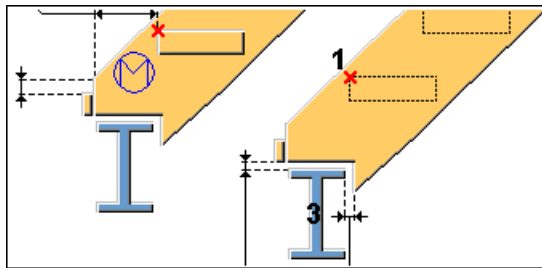

Klucz do identyfikacji elementów

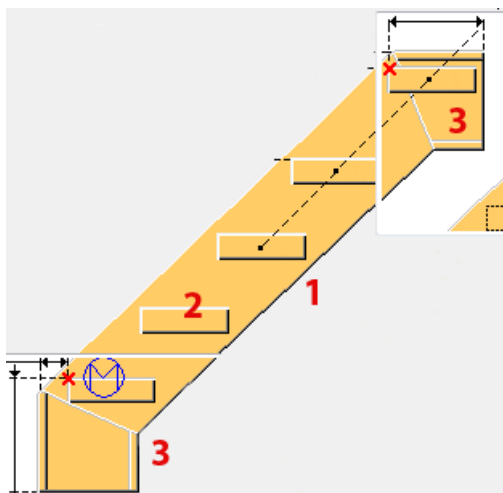

	Element
1	Podłużnica
2	Stopień
3	Spoczniki

Zakładka **Obraz**

Zakładka **Obraz** umożliwia określenie geometrii podłużnic oraz punktów nosków stopni.

Typ górnego spocznika

Opcja	Opis
	Domyślnie

Opcja	Opis
	<p>Spocznik poziomy</p>
	<p>Podcięty</p> <p>Góra podłużnicy znajduje się na elemencie podpierającym. Na końcu podłużnicy przyspawane są blachy pionowe i poziome.</p>

Typ dolnego spocznika

Opcja	Opis
	<p>Domyślnie</p>
	<p>Pionowo</p> <p>Pozwala utworzyć pionowy profil, w którym dolny wskazany punkt będzie znajdować się na górnej płaszczyźnie ostatniego stopnia.</p>
	<p>Poziomo</p> <p>Pozwala utworzyć poziomy spocznik, w którym dolny wskazany punkt będzie znajdować się na górnej płaszczyźnie ostatniego stopnia.</p>

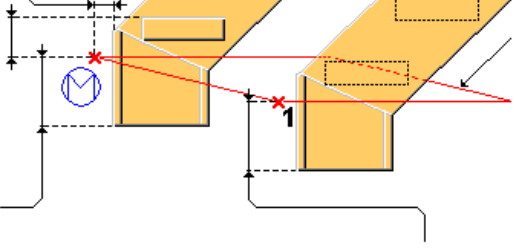
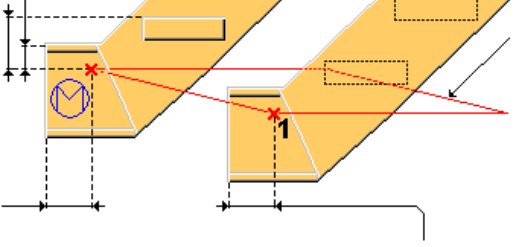
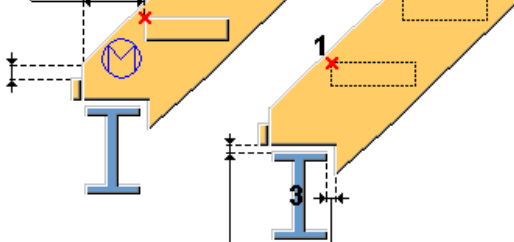
Opcja	Opis
	<p>Pionowy obniżony punkt</p> <p>Wskazany punkt znajduje się w górnej części stalowej podłogi lub ostatniego piętra.</p>
	<p>Poziomy obniżony punkt</p> <p>Wskazany punkt znajduje się na górze stali lub wykończeniu kondygnacji</p>
	<p>Podcięty</p> <p>Tworzy podcięcie na spodzie podłużnicy, aby umożliwić umieszczenie jej na elemencie podpierającym. Na końcu podłużnicy zostaje przyspawana blacha pionowa.</p>

Wymiary schodów

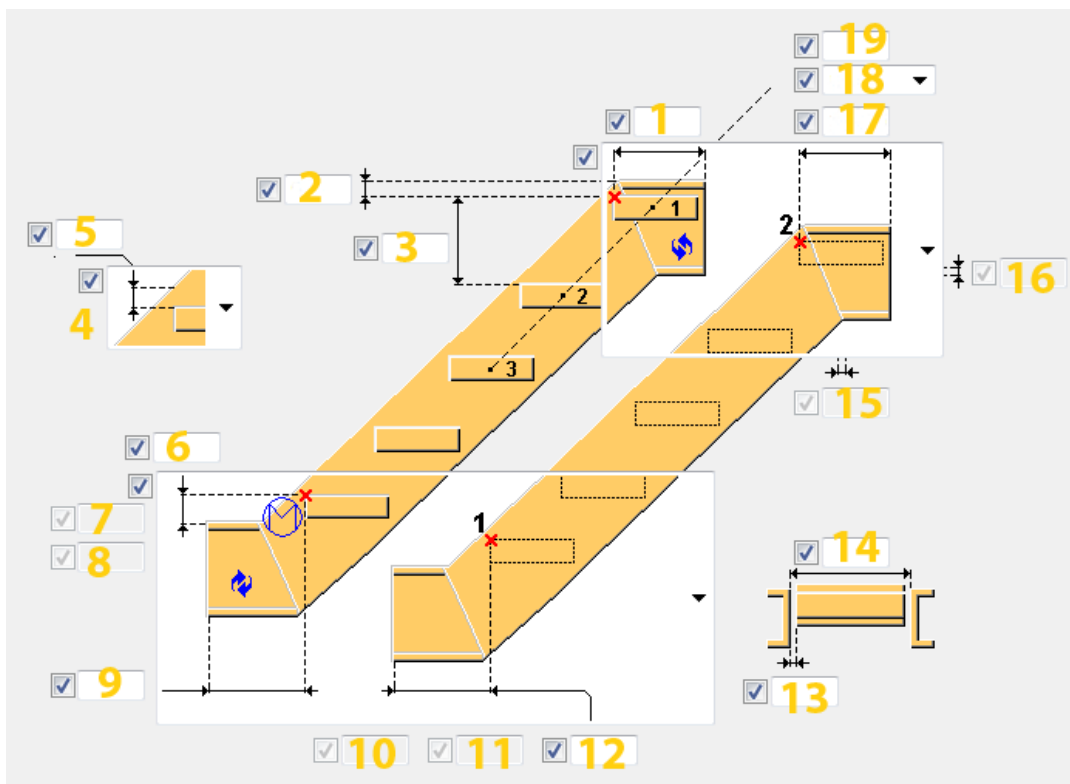

	Opis	Domyślnie
1	<p>Określ odległość między górnym punktem a końcem lewego górnego spocznika.</p> <p>W przypadku ustawienia wartości 0 mm lewy górny spocznik nie zostaje utworzony.</p> <p>W przypadku wybrania górnego spocznika z nacięciem należy określić wymiar cięcia blachy poziomej od krawędzi podłużnicy.</p>	0 mm
2	<p>Określ odległość pionową od górnego punktu do góry stalowego elementu górnego spocznika.</p> <p>Jeśli górny spocznik nie został utworzony, używana jest góra elementu stalowego podłużnicy.</p> <p>W przypadku wybrania górnego spocznika z nacięciem należy określić odległość pionową od górnego punktu do poziomego cięcia na górze podłużnicy.</p>	200 mm

	Opis	Domyślnie
3	<p>Określ maksymalną dozwoloną odległość między dwoma kolejnymi stopniami.</p> <p>Odległość między stopniami jest obliczana z zastosowaniem typu odległości Dokładny lub Równe oraz liczby stopni.</p> <p>Na przykład, jeśli wysokość stopnia ma wynosić 200 mm, ustawienie Dokładny spowoduje utworzenie stopni o dokładnie takiej wysokości (liczbę stopni należy wprowadzić jako całkowitą). Ustawienie Równe pozwala utworzyć wymaganą liczbę stopni od dołu do góry, o wysokości obliczonej jako jak najbliższa wartości 200 mm.</p>	$(Z*220) / (Z+220)$ mm, gdzie Z to odległość pionowa między 2 wskazanymi punktami.
4	<p>Wybierz kierunek wymiaru noska stopni:</p> <ul style="list-style-type: none"> • Pionowo • Poziomo • Prostopadły 	Pionowo
5	<p>Określ wymiar nosków stopni. Ten wymiar zależy od wybranego kierunku.</p>	0 mm
6	<p>Określ ten wymiar na podstawie wybranego typu dolnego spocznika:</p> <ul style="list-style-type: none"> • Dolny spocznik z punktem poziomym lub poziomym obniżonym Określ odległość pionową od dolnego punktu do góry stali dolnego spocznika. • Dolny profil z punktem pionowym lub pionowym obniżonym Określ odległość poziomą od wskazanego dolnego punktu do najdalszej powierzchni dolnego spocznika. • Dolny spocznik z podcięciem Określ odległość poziomą od dolnego punktu do pionowego cięcia podłużnicy. Wycięcie jest domyślnie tworzone na krawędzi elementu podpierającego. 	150 mm

	Opis	Domyślnie
7	Określ wymiar pionowy od dolnego punktu do pierwszego stopnia. Ten wymiar można określić w przypadku wybrania dla typu odległości między stopniami ustawienia Równe , gdy typem dolnego spocznika jest punkt pionowy lub poziomy obniżony.	Równa z pionowymi odległościami między stopniami
8	Określ wymiar wycięcia blachy pionowej od krawędzi podłużnicy. Ten wymiar można określić w przypadku wybrania naciętego typu dolnego spocznika.	0 mm
9 12	Określ ten wymiar na podstawie wybranego typu dolnego spocznika: <ul style="list-style-type: none"> • Dolny spocznik z punktem poziomym lub poziomym obniżonym. Należy zdefiniować odległość krawędzi poziomej między dolnym punktem a dolnym spocznikiem. • Dolny profil z punktem pionowym lub pionowym obniżonym. Określ odległość krawędzi pionowej między dolnym punktem a najniższym punktem dolnego spocznika. 	600 mm
10	Określ odstęp pionowy między dolnym elementem podpierającym a wycięciem podłużnicy. Ten wymiar można określić w przypadku wybrania naciętego typu dolnego spocznika.	0 mm
11	Określ odstęp poziomy między dolnym elementem podpierającym a wycięciem podłużnicy. Ten wymiar można określić w przypadku wybrania naciętego typu dolnego spocznika.	0 mm
13	Określ wymiar, aby równomiernie skrócić stopnie po obu stronach.	0 mm
14	Określ szerokość stopni.	1000 mm

	Opis	Domyślnie
15	<p>Określ odstęp poziomy między górnym elementem podpierającym a wycięciem podłużnicy.</p> <p>Ten wymiar można określić w przypadku wybrania naciętego typu górnego spocznika.</p>	0 mm
16	<p>Określ odstęp pionowy między górnym elementem podpierającym a wycięciem podłużnicy.</p> <p>Ten wymiar można określić w przypadku wybrania naciętego typu górnego spocznika.</p>	0 mm
17	<p>Określ ten wymiar na podstawie wybranego typu górnego spocznika:</p> <ul style="list-style-type: none"> • Poziomy górny spocznik. Określ odległość między górnym punktem a końcem podłużnicy. • Nacięty górny spocznik. Należy zdefiniować odległość poziomą między górnym punktem a pionowym cięciem podłużnicy. Cięcie jest domyślnie tworzone na krawędzi elementu podpierającego. <p>W przypadku nadania temu wymiarowi wartości 0 mm górny spocznik nie zostaje utworzony.</p>	0 mm
18	<p>Wybierz typ odległości między stopniami:</p> <ul style="list-style-type: none"> • Opcja Dokładny pozwala utworzyć stopnie o dokładnie określonej wysokości. Należy wprowadzić stopnie jako liczbę całkowitą. • Opcja Równe pozwala utworzyć wymaganą liczbę stopni od dołu do góry, o wysokości obliczonej jako jak najbliższa zdefiniowanej wysokości stopnia. <p>Typ odległości określa sposób obliczania odstępów pionowych między stopniami.</p> <p>W przypadku wybrania opcji Dokładny i ustawienia typu dolnego spocznika jako punktu poziomego lub dolnego</p>	Równe

	Opis	Domyślnie
	<p> pionowego, stopnie są rozmieszczane od punktu górnego do dolnego. We wszystkich innych przypadkach stopnie są rozmieszczane od punktu dolnego do górnego.</p>	
19	<p>Wprowadź liczbę węzłów.</p> <p>Ta opcja zależy od typu odległości między stopniami oraz odstępów między stopniami.</p> <p>W przypadku wybrania dla typu odległości między stopniami opcji Dokładny lub Równe i gdy odstęp nie jest określony, komponent Schody - stopnie Z (S74) tworzy określoną przez użytkownika liczbę stopni.</p>	<p>Obliczane na podstawie odległości pionowej między zaznaczonymi punktami i rozstawu stopni</p>

Zakładka Ustawienia schodów

Zakładka **Ustawienia schodów** umożliwia określenie właściwości elementu, górnego i dolnego stopnia, położenie schodów w płaszczyźnie poziomej oraz obrotu podłużnic i stopni.

Właściwości elementu schodów

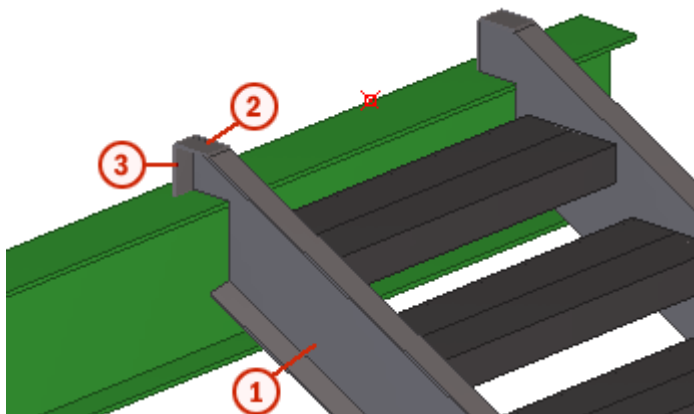

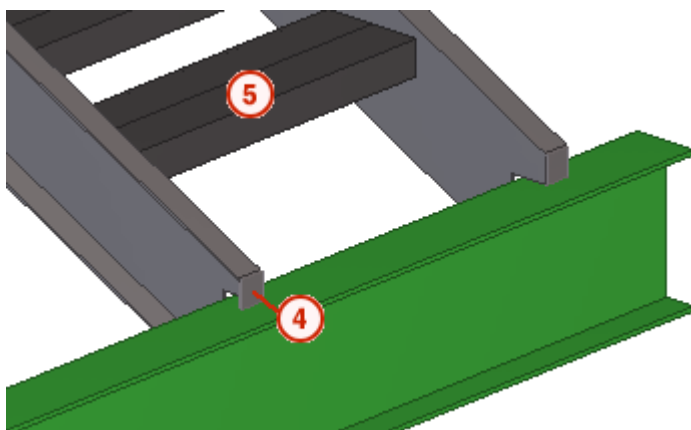

	Element	Opis	Domyślnie
1	Lewa podłużnica	Zawsze tworzona Profil należy wybrać z katalogu profili.	BLU400*2 Nazwa domyślna to STRINGER.
1	Prawa podłużnica	Zawsze tworzona Profil należy wybrać z katalogu profili.	BLU400*2 Nazwa domyślna to STRINGER.
2	Górna H blacha	Tworzona tylko wtedy, gdy góra podłużnicy znajduje się na belce podpierającej.	6 mm Nazwa domyślna to PLATE.
3	Górna V blacha	Tworzona tylko wtedy, gdy góra podłużnicy znajduje się na belce podpierającej.	6 mm Nazwa domyślna to PLATE.
4	Dolna V blacha	Tworzona tylko wtedy, gdy dół podłużnicy znajduje się na belce podpierającej.	6 mm Nazwa domyślna to PLATE.

Opcja	Opis	Domyślnie
Nr pozycji	Przedrostek i numer początkowy numeru pozycji elementu. Niektóre komponenty mają drugi wiersz pól, w którym można wprowadzić numer pozycji zespołu.	Domyślny numer początkowy elementu jest określony w ustawieniach Komponenty dostępnych po wybraniu menu Plik --> Ustawienia --> Opcje .
Materiał	Klasa materiału.	Domyślny materiał jest określony w polu Materiał elementu w ustawieniach

Opcja	Opis	Domyślnie
		Komponenty dostępnych po wybraniu menu Plik --> Ustawienia --> Opcje .
Nazwa	Ta nazwa będzie widoczna w rysunkach i raportach.	
Klasa	Numer klasy elementu.	

Ustawienia schodów

Opcja	Opis
Utwórz zespół	Pozwala określić, które elementy komponentu schodów mają tworzyć zespół. Domyślnie są to podłużnice.
Linia referencyjna policzka	<ul style="list-style-type: none"> • Góra: Linia umieszczona wewnątrz schodów, na górnej powierzchni, jest używana jako linia odniesienia. • Nosek: Jako linia odniesienia jest używana linia noska stopni. <p>Linia odniesienia jest używana na rysunkach warsztatowych.</p>
Pozycja w płaszczyźnie	Położenie schodów. Linia środkowa stopni jest używana jako linia odniesienia. Wartością domyślną jest Prawy .
Offset	Odsunięcie schodów w płaszczyźnie od położenia ustawionego za pomocą opcji Pozycja w płaszczyźnie w płaszczyźnie . Domyślne odsunięcie wynosi 0 mm.
Obrót podłużnicy	Obrót podłużnicy wokół jej osi. Wartość domyślna to góra 
Utwórz górny stopień	Pozwala określić, czy tworzony ma być pierwszy stopień schodów (najwyższy stopień). Domyślnie pierwszy stopień jest tworzony.
Utwórz dolny stopień	Pozwala określić, czy tworzony ma być ostatni stopień schodów (najniższy stopień). Domyślnie ostatni stopień jest tworzony.
Wspornik	Wybierz sposób połączenia stopni z podłużnicami: <ul style="list-style-type: none"> • Domyślnie • Poziomy wspornik • Poziomy i pionowy wspornik • Wspornik blachy giętej

Zakładka Stopnie Z

Zakładka **Stopnie Z** umożliwia określenie rozmiaru i kształtu stopni Z.

Profile

Profil	Opis	Domyślnie
Profil stopnia	<p>Profil stopnia jest obliczany na podstawie grubości blachy stopnia Z wprowadzonej podczas określania wymiarów stopnia Z.</p> <p>Wybierz materiał odpowiedni dla profilu stopnia. W środowisku US imperial Tekla Structures zapisuje ten materiał w atrybucie użytkownika Gage material profilu stopnia. Tej informacji będzie można używać w raportach i w zestawieniach materiałowych rysunków.</p>	
Profil noska	<p>Element tworzony tylko wtedy, gdy w ustawieniu Element noska wybrano wartość Utwórz nosek.</p>  <p>Aby utworzyć profil noska, wybierz profil z katalogu profili.</p>	PL160*10

Opcja	Opis	Domyślnie
Nr pozycji	<p>Przedrostek i numer początkowy numeru pozycji elementu.</p> <p>Niektóre komponenty mają drugi wiersz pól, w którym można wprowadzić numer pozycji zespołu.</p>	Domyślny numer początkowy elementu jest określony w ustawieniach Komponenty dostępnych po wybraniu menu Plik --> Ustawienia --> Opcje .

Opcja	Opis	Domyślnie
Materiał	Klasa materiału.	Domyślny materiał jest określony w polu Materiał elementu w ustawieniach Komponenty dostępnych po wybraniu menu Plik --> Ustawienia --> Opcje .
Nazwa	Ta nazwa będzie widoczna w rysunkach i raportach.	
Klasa	Numer klasy elementu.	

Wymiary stopnia Z

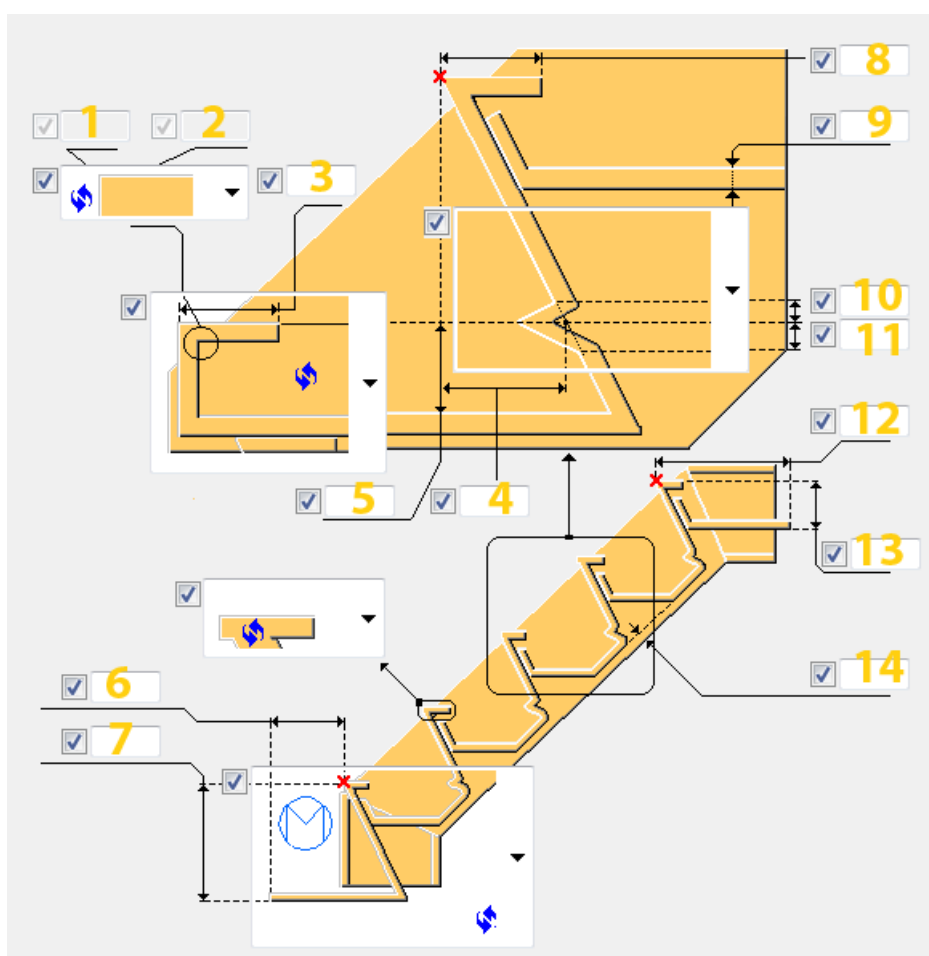





	Opis	Domyślnie
1	Określ wymiary fazowania przedniej krawędzi.	15 mm
2		

	Opis	Domyślnie
3	Określ długość przedniej części stopnia zgodnie z wybranym typem przedniej krawędzi.	40 mm
4	Określ szerokości nachylenie tylnej ściany między pionową linią punktu noska a tylną ścianą stopnia Z (punkt początkowy warstwy betonu).	100 mm
5	Określ wysokość wewnętrznego wymiaru stopnia, gdzie będzie wylewany beton.	100 mm
6 7	Określ szerokość i wysokość dolnego stopnia.	wysokość = 200 mm szerokość = 0 mm
8	Określ wymiar poziomy stopni Z ze skośną przednią krawędzią.	60 mm
9	Określ grubości stopni Z.	10 mm
10 11	Określ wymiary brzegu tylnej ściany stopnia. Te wymiary można określić, jeśli jako Typ tylnej ściany wybrano Brzeg .	15 mm
12	Określ długość poziomą górnego stopnia. Jest to odległość w poziomie między górnym punktem noska a końcem poziomego przekroju górnego stopnia.	300 mm
13	Określ wysokości górnego stopnia. Jest to odległość w pionie między górnym punktem noska a końcem poziomego przekroju górnego stopnia.	100 mm
14	Określ szczelinę na spodzie stopni, która zapobiega nachodzeniu dolnej części stopnia Z na dolny koniec podłużnicy.	20 mm

Typ fazowania

Wybierz kształt przedniej krawędzi stopnia.

Opcja	Opis
	Żadne
	Linia
	Zaokrąglenie
	Łuk

Typ tylnej ściany

Wybierz typ tylnej ściany stopnia Z.

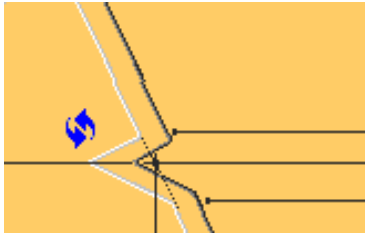
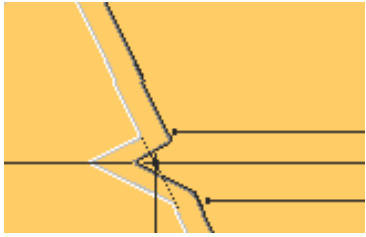
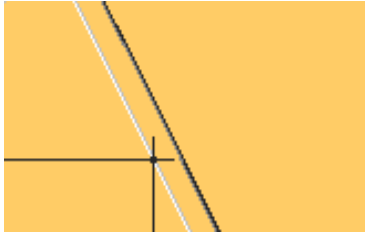
Opcja	Opis
	Domyślnie
	Brzeg
	Prosty

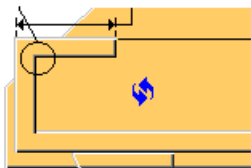
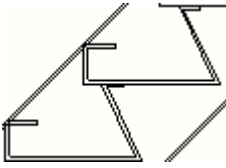
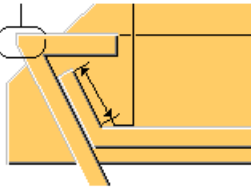
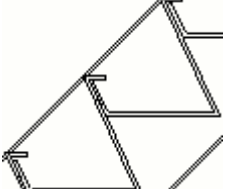
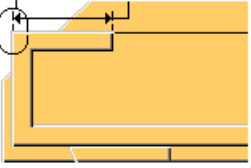
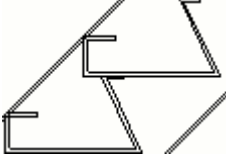
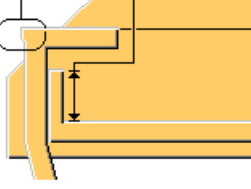
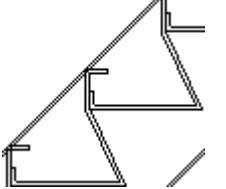
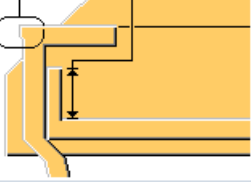
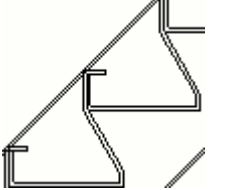

Typ przedniej krawędzi

Określ, jak stopień łączy się ze stopniem poniżej.

Opcja	Opis	Przykład
	Domyślnie Prostokątna przednia krawędź. Ustawienia AutoDefault mogą zmienić tą opcję.	
	Skośna przednia krawędź. Stopień nachodzi na stopień poniżej i biegnie dalej pod takim samym kątem jak kąt tylnej ściany.	
	Prostokątna przednia krawędź. Stopnie nie nachodzą na siebie.	
	Prostokątna przednia krawędź. Stopień nachodzi na stopień poniżej i biegnie dalej pod takim samym kątem jak kąt tylnej ściany.	
	Prostokątna przednia krawędź. Stopień nachodzi na stopień poniżej i biegnie dalej pod kątem 30 stopni.	

Element noska



Określ, czy na górze stopnia będzie tworzony nosek.

Opcja	Opis
	Domyślnie Nosek nie jest tworzony. Ustawienia AutoDefault mogą zmienić tą opcję.
	Nosek nie jest tworzony.

Opcja	Opis
	Nosek jest tworzony.

Element poziomy

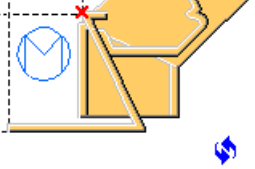
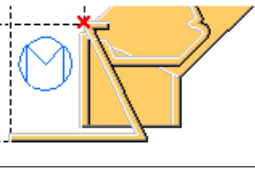
Określ, czy dolny stopień ma element poziomy. W wymiarach stopnia Z wprowadź odległość w pionie od dołu stopnia do górnego poziomu stopnia Z (grubość płyty betonowej).

Opcja	Opis
	Domyślnie Element poziomy jest tworzony. Ustawienia AutoDefault mogą zmienić tą opcję.
	Element poziomy jest tworzony.
	Element poziomy nie jest tworzony.

Zakładka Poziomy wspornik

Zakładka **Poziomy wspornik** umożliwia określenie właściwości i sposób mocowania poziomych wsporników. Poziome wsporniki to kątowniki umieszczone pod stopniami.

Warunki wstępne

Przed określeniem właściwości poziomych wsporników należy skonfigurować następujące opcje:

- Na zakładce **Ustawienia schodów** nadaj opcji **Wspornik** wartość **Poziomy wspornik** lub **Poziomy i pionowy wspornik**.

Profil L

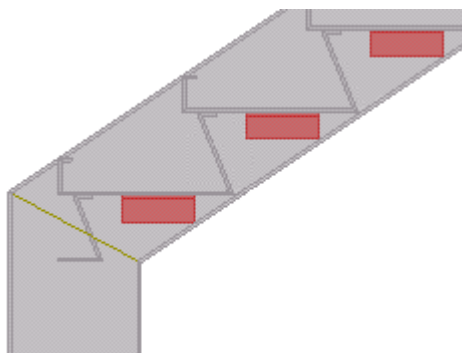

Element	Opis	Domyślnie
Profil L	Tworzony tylko wtedy, gdy są tworzone wsporniki. Umożliwia wybranie profilu z katalogu profili.	BLL80*80*10

Opcja	Opis	Domyślnie
Nr pozycji	Przedrostek i numer początkowy numeru pozycji elementu. Niektóre komponenty mają drugi wiersz pól, w którym można wprowadzić numer pozycji zespołu.	Domyślny numer początkowy elementu jest określony w ustawieniach Komponenty dostępnych po wybraniu menu Plik --> Ustawienia --> Opcje .
Materiał	Klasa materiału.	Domyślny materiał jest określony w polu Materiał elementu w ustawieniach Komponenty dostępnych po wybraniu menu Plik --> Ustawienia --> Opcje .
Nazwa	Ta nazwa będzie widoczna w rysunkach i raportach.	
Klasa	Numer klasy elementu.	

Wymiary wspornika

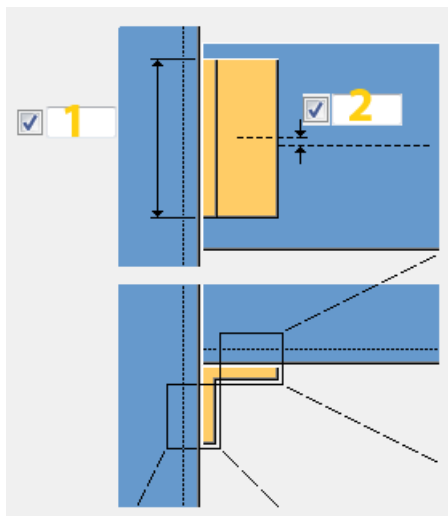

1	<p>Określ długości wspornika.</p> <p>Domyślna długość jest obliczana na podstawie wymiarów śruby łączącej wspornik ze stopniem lub wspornik z podłużnicą, w zależności od tego, która jest większa.</p>
2	<p>Określ wymiar do odsunięcia wspornika od osi gwintu.</p> <p>Wartość domyślna to 0 mm.</p>

Połączenie wspornika ze stopniem

Określ właściwości śrub łączących wsporniki ze stopniami.

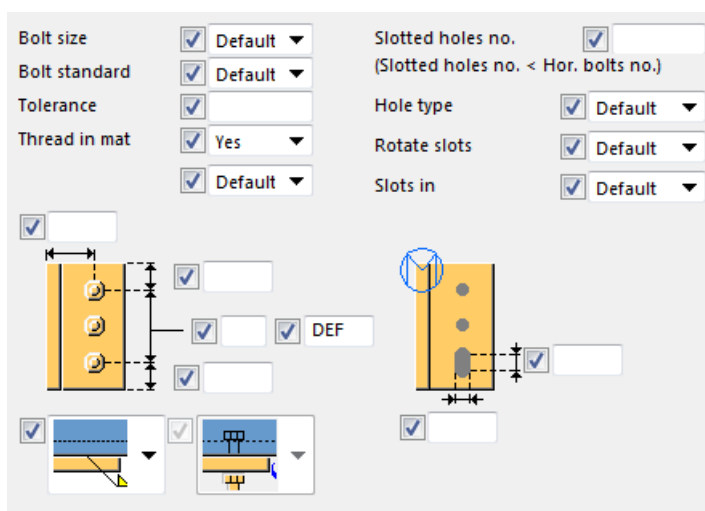

Podstawowe właściwości śruby

Opcja	Opis	Domyślnie
Rozmiar śruby	Średnica śruby.	Dostępne rozmiary są zdefiniowane w katalogu zespołów śrub.
Norma śruby	Norma śruby używana w komponencie.	Dostępne normy są zdefiniowane w katalogu zespołów śrub.
Tolerancja	Odstęp między śrubą a otworem.	
Gwint w materiale	Umożliwia zdefiniowanie, czy gwint może się znajdować w elementach przykręcanych, gdy używane są śruby z trzonem. To ustawienie nie wywiera efektu, gdy używane są śruby z pełnym gwintem.	Tak
Budowa/Warsztat	Położenie, w którym należy przymocować śruby.	Budowa

Otwory owalne

Istnieje możliwość zdefiniowania otworów owalnych, powiększonych lub gwintowanych.

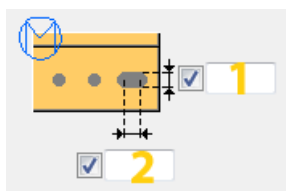

Opcja	Opis	Domyślnie
1	Wymiar pionowy otworu owalnego.	0 — okrągły otwór.
2	Wymiar poziomy otworu owalnego lub naddatek dla otworów powiększonych.	0 — okrągły otwór.
Liczba otworów podłużnych	Określenie liczby otworów podłużnych.	

Opcja	Opis	Domyślnie
Typ otworu	Owalny tworzy otwory owalne. Powiększony tworzy otwory powiększone lub gwintowane.	
Obróć otwory	Gdy typ otworu jest ustawiony na Owalny , ta opcja obraca otwory owalne.	
Owalne otwory w	Elementy, w których są tworzone otwory owalne. Dostępne opcje zależą od komponentu.	

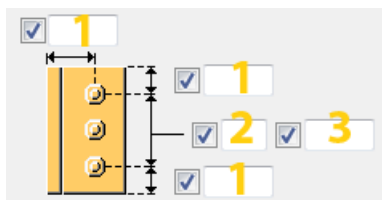

Wymiary grupy śrub

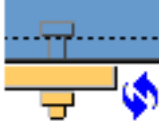
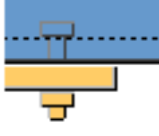

	Opis	Domyślnie
1	Odległość od krawędzi śruby.	średnica śruby * 1,5
2	Liczba śrub.	2
3	Rozstaw śrub. Wartości rozstawu śrub należy oddzielać spacją. Należy wprowadzić wartość każdej odległości między śrubami. Na przykład w przypadku 3 śrub należy wprowadzić 2 wartości.	100 mm

Typ połączenia wspornika ze stopniem

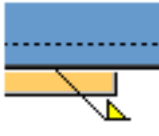
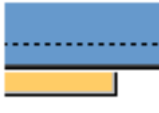
Opcja	Opis
	Domyślnie.
	Śrubowane.

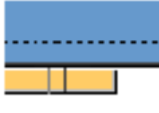
Opcja	Opis
	Spawane.
	Bez połączenia.
	Bez kątownika. Wspornik w postaci blachy, a nie kątownika.
	Tylko otwory.

Kierunek śrubowania

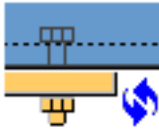
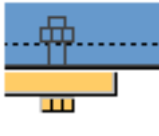
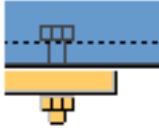
Opcja	Opis
	Domyślnie.
	Śrubowane od wspornika do stopnia.
	Śrubowane od stopnia do wspornika.

Połączenie wspornika z podłużnicą

Określ właściwości śrub łączących wsporniki z podłużnicami.

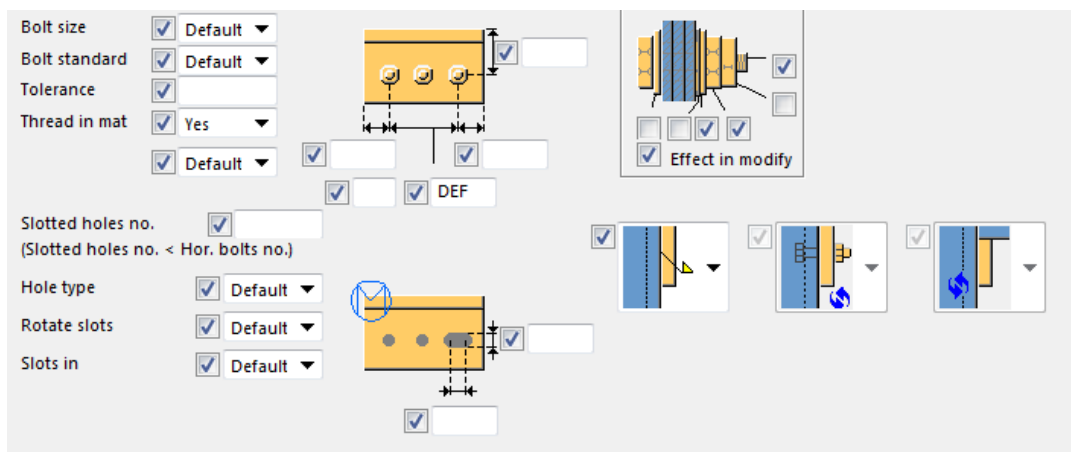

Podstawowe właściwości śruby

Opcja	Opis	Domyślnie
Rozmiar śruby	Średnica śruby.	Dostępne rozmiary są zdefiniowane w katalogu zespołów śrub.
Norma śruby	Norma śruby używana w komponencie.	Dostępne normy są zdefiniowane w katalogu zespołów śrub.
Tolerancja	Odstęp między śrubą a otworem.	
Gwint w materiale	Umożliwia zdefiniowanie, czy gwint może się znajdować w elementach przykręcanych, gdy używane są śruby z trzonem. To ustawienie nie wywiera efektu, gdy używane są śruby z pełnym gwintem.	Tak
Budowa/Warsztat	Położenie, w którym należy przymocować śruby.	Budowa

Otwory owalne

Istnieje możliwość zdefiniowania otworów owalnych, powiększonych lub gwintowanych.

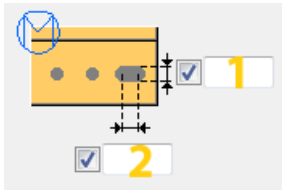

Opcja	Opis	Domyślnie
1	Wymiar pionowy otworu owalnego.	0 — okrągły otwór.
2	Wymiar poziomy otworu owalnego lub naddatek dla otworów powiększonych.	0 — okrągły otwór.
Liczba otworów podłużnych	Określenie liczby otworów podłużnych.	
Typ otworu	Owalny tworzy otwory owalne. Powiększony tworzy otwory powiększone lub gwintowane.	
Obróć otwory	Gdy typ otworu jest ustawiony na Owalny , ta opcja obraca otwory owalne.	
Owalne otwory w	Elementy, w których są tworzone otwory owalne. Dostępne opcje zależą od komponentu.	

Wymiary grupy śrub

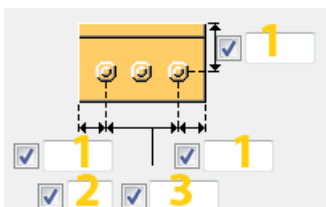

	Opis	Domyślnie
1	Odległość od krawędzi śruby.	średnica śruby * 1,5
2	Liczba śrub.	2
3	Rozstaw śrub. Wartości rozstawu śrub należy oddzielać spacją. Należy wprowadzić wartość każdej odległości między śrubami. Na przykład w	100 mm

	Opis	Domyślnie
	przypadku 3 śrub należy wprowadzić 2 wartości.	

Zespół śrub

Zaznaczenie pól wyboru pozwala określić, które obiekty komponentu (śruba, podkładki i nakrętki) mają być używane w zespole śruby.

Aby utworzyć sam otwór, należy usunąć zaznaczenie wszystkich pól wyboru.

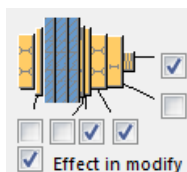

Aby zmienić zespół śruby w istniejącym komponentcie, należy zaznaczyć pole wyboru **Wynik modyfikacji** i kliknąć **Zmień**.

Typ połączenia wspornika z podłużnicą

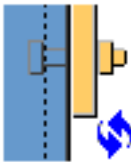
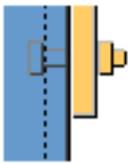
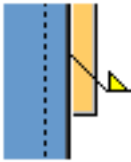
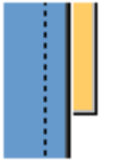
Opcja	Opis
	Domyślnie. Śrubowane. Ustawienia AutoDefault mogą zmienić tę opcję.
	Śrubowane.
	Spawane.
	Bez połączenia.

Kierunek śrubowania

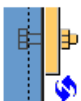
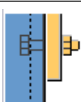
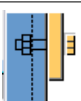

Opcja	Opis
	Domyślnie. Śrubowane od wspornika do podłużnicy. Ustawienia AutoDefault mogą zmienić tę opcję.
	Śrubowane od wspornika do podłużnicy.
	Śrubowane od podłużnicy do wspornika.

Położenie wspornika

Określ położenie wspornika z blachy. Wspornik można umieścić pod stopniem albo między stopniem i podłużnicą.

Położenie można określić, gdy wspornik jest tworzony w postaci blachy, nie kątownika.

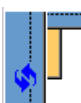

Opcja	Opis
	Domyślnie Pod stopniem. Ustawienia AutoDefault mogą zmienić tę opcję.
	Pod stopniem.
	Między podłużnicą i stopniem.

Zakładka Pionowy wspornik

Zakładka **Pionowy wspornik** umożliwia określenie właściwości i sposób mocowania pionowych wsporników. Pionowe wsporniki to kątowniki umieszczone pod stopniami. Podpierają one pionowe części stopni schodów.

Warunki wstępne

Przed określeniem właściwości pionowych wsporników należy skonfigurować następujące opcje:

- Na zakładce **Ustawienia schodów** nadaj opcji **Wspornik** wartość **Poziomy i pionowy wspornik**.
- Na zakładce **Stopnie Z** nadaj opcji **Typ tylnej ściany** wartość **Prosty**.



Profil L

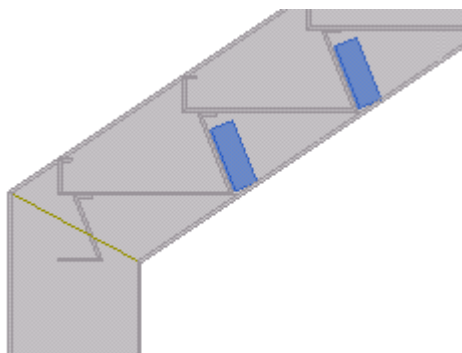

Element	Opis	Domyślnie
Profil L	Tworzony tylko wtedy, gdy są tworzone wsporniki. Umożliwia wybranie profilu z katalogu profili.	BLL80*80*10

Opcja	Opis	Domyślnie
Nr pozycji	Przedrostek i numer początkowy numeru pozycji elementu. Niektóre komponenty mają drugi wiersz pól, w którym można wprowadzić numer pozycji zespołu.	Domyślny numer początkowy elementu jest określony w ustawieniach Komponenty dostępnych po wybraniu menu Plik --> Ustawienia --> Opcje .
Materiał	Klasa materiału.	Domyślny materiał jest określony w polu Materiał

Opcja	Opis	Domyślnie
		elementu w ustawieniach Komponenty dostępnych po wybraniu menu Plik --> Ustawienia --> Opcje .
Nazwa	Ta nazwa będzie widoczna w rysunkach i raportach.	
Klasa	Numer klasy elementu.	

Wymiary wspornika

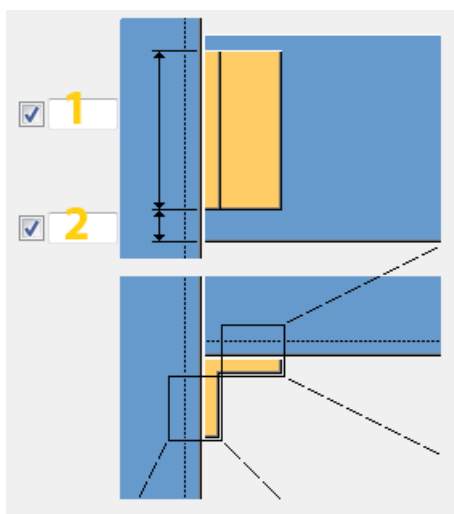

	Opis	Domyślnie
1	Określ wysokość wspornika.	Domyślna wysokość jest obliczana na podstawie wymiarów śruby łączącej wspornik ze stopniem lub wspornik z podłużnicą, w zależności od tego, która jest większa.
2	Określ wymiar, o jaki wspornik zostanie odsunięty od krawędzi stopnia Z.	25 mm

Połączenie wspornika ze stopniem

Określ właściwości śrub łączących wsporniki ze stopniami.

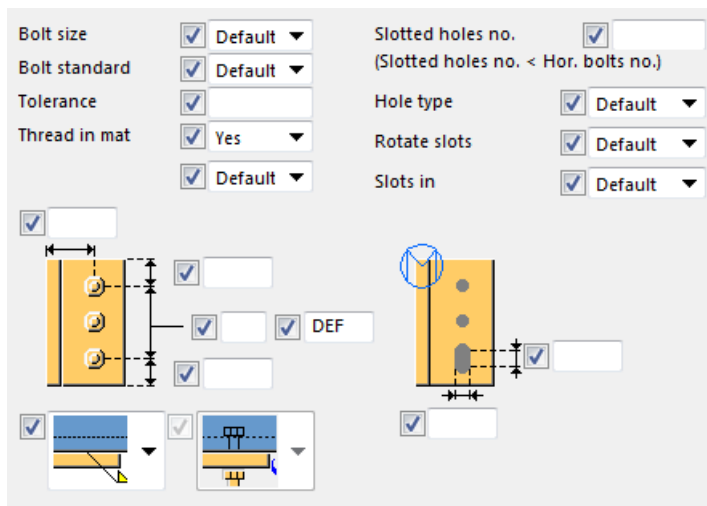

Podstawowe właściwości śruby

Opcja	Opis	Domyślnie
Rozmiar śruby	Średnica śruby.	Dostępne rozmiary są zdefiniowane w katalogu zespołów śrub.
Norma śruby	Norma śruby używana w komponencie.	Dostępne normy są zdefiniowane w katalogu zespołów śrub.
Tolerancja	Odstęp między śrubą a otworem.	
Gwint w materiale	Umożliwia zdefiniowanie, czy gwint może się znajdować w elementach przykręcanych, gdy używane są śruby z trzonem. To ustawienie nie wywiera efektu, gdy używane są śruby z pełnym gwintem.	Tak
Budowa/Warsztat	Położenie, w którym należy przymocować śruby.	Budowa

Otwory owalne

Istnieje możliwość zdefiniowania otworów owalnych, powiększonych lub gwintowanych.

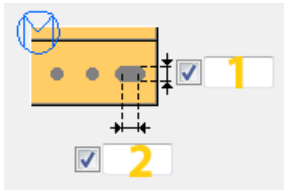

Opcja	Opis	Domyślnie
1	Wymiar pionowy otworu owalnego.	0 — okrągły otwór.
2	Wymiar poziomy otworu owalnego lub naddatek dla otworów powiększonych.	0 — okrągły otwór.
Liczba otworów podłużnych	Określenie liczby otworów podłużnych.	
Typ otworu	Owalny tworzy otwory owalne. Powiększony tworzy otwory powiększone lub gwintowane.	
Obróć otwory	Gdy typ otworu jest ustawiony na Owalny , ta opcja obraca otwory owalne.	
Owalne otwory w	Elementy, w których są tworzone otwory owalne. Dostępne opcje zależą od komponentu.	

Wymiary grupy śrub

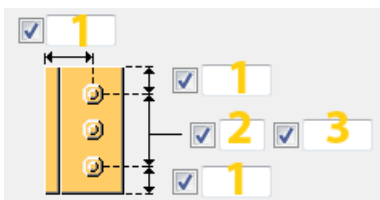

	Opis	Domyślnie
1	Odległość od krawędzi śruby.	średnica śruby * 1,5
2	Liczba śrub.	2
3	Rozstaw śrub. Wartości rozstawu śrub należy oddzielać spacją. Należy wprowadzić wartość każdej odległości między śrubami. Na przykład w	100 mm

	Opis	Domyślnie
	przypadku 3 śrub należy wprowadzić 2 wartości.	

Typ połączenia wspornika ze stopniem

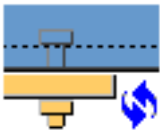
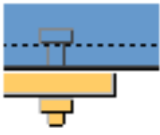
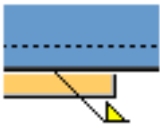
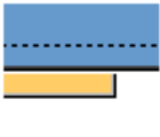
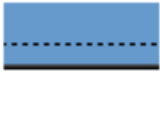
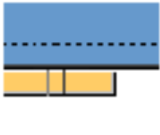
Opcja	Opis
	Domyślnie.
	Śrubowane.
	Spawane.
	Bez połączenia.
	Bez kątownika. Wspornik w postaci blachy, a nie kątownika.
	Tylko otwory.

Kierunek śrubowania

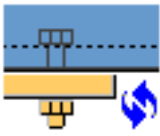
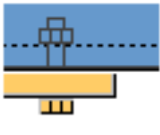
Opcja	Opis
	Domyślnie.
	Śrubowane od wspornika do stopnia.

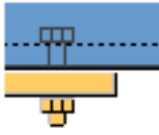
Opcja	Opis
	Śrubowane od stopnia do wspornika.

Połączenie wspornika z podłużnicą

Określ właściwości śrub łączących wsporniki z podłużnicami.

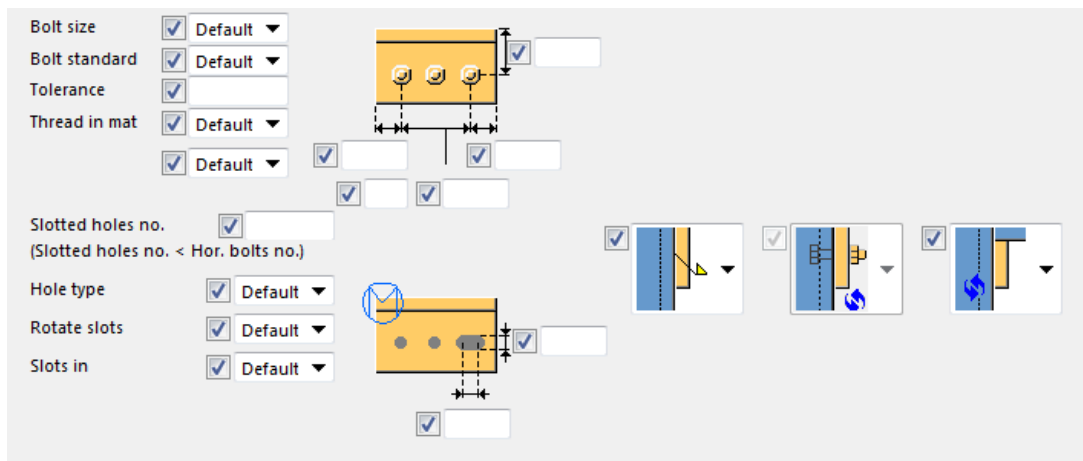

Podstawowe właściwości śruby

Opcja	Opis	Domyślnie
Rozmiar śruby	Średnica śruby.	Dostępne rozmiary są zdefiniowane w katalogu zespołów śrub.
Norma śruby	Norma śruby używana w komponencie.	Dostępne normy są zdefiniowane w katalogu zespołów śrub.
Tolerancja	Odstęp między śrubą a otworem.	
Gwint w materiale	Umożliwia zdefiniowanie, czy gwint może się znajdować w elementach przykręcanych, gdy używane są śruby z trzonem. To ustawienie nie wywiera efektu, gdy używane są śruby z pełnym gwintem.	Tak

Opcja	Opis	Domyślnie
Budowa/Warsztat	Położenie, w którym należy przymocować śruby.	Budowa

Otworki owalne

Istnieje możliwość zdefiniowania otworów owalnych, powiększonych lub gwintowanych.

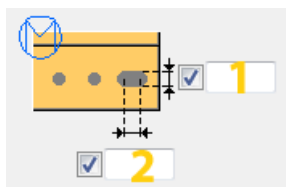

Opcja	Opis	Domyślnie
1	Wymiar pionowy otworu owalnego.	0 — okrągły otwór.
2	Wymiar poziomy otworu owalnego lub naddatek dla otworów powiększonych.	0 — okrągły otwór.
Liczba otworów podłużnych	Określenie liczby otworów podłużnych.	
Typ otworu	Owalny tworzy otwory owalne. Powiększony tworzy otwory powiększone lub gwintowane.	
Obróć otwory	Gdy typ otworu jest ustawiony na Owalny , ta opcja obraca otwory owalne.	
Owalne otwory w	Elementy, w których są tworzone otwory owalne. Dostępne opcje zależą od komponentu.	

Wymiary grupy śrub

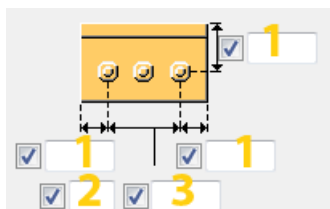

	Opis	Domyślnie
1	Odległość od krawędzi śruby.	średnica śruby * 1,5
2	Liczba śrub.	2
3	Rozstaw śrub. Wartości rozstawu śrub należy oddzielać spacją. Należy wprowadzić wartość każdej odległości między śrubami. Na przykład w przypadku 3 śrub należy wprowadzić 2 wartości.	100 mm

Typ połączenia wspornika z podłużnicą

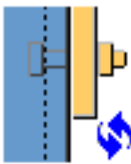
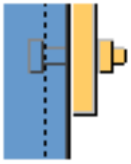
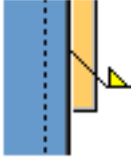
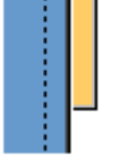
Opcja	Opis
	Domyślnie. Śrubowane. Ustawienia AutoDefault mogą zmienić tę opcję.
	Śrubowane.
	Spawane.
	Bez połączenia.

Kierunek śrubowania

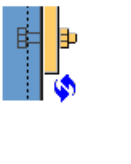
Opcja	Opis
	Domyślnie. Śrubowane od wspornika do podłużnicy. Ustawienia AutoDefault mogą zmienić tę opcję.

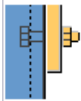
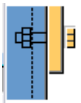
Opcja	Opis
	Śrubowane od wspornika do podłużnicy.
	Śrubowane od podłużnicy do wspornika.

Położenie wspornika

Określ położenie wspornika z blachy. Wspornik można umieścić pod stopniem albo między stopniem i podłużnicą.

Położenie można określić, gdy wspornik jest tworzony w postaci blachy, nie kątownika.

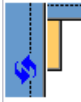
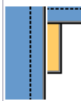
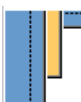

Opcja	Opis
	Domyślnie Pod stopniem. Ustawienia AutoDefault mogą zmienić tę opcję.
	Pod stopniem.
	Między podłużnicą i stopniem.

Zakładka *Wspornik blachy giętej*

Zakładka **Wspornik blachy giętej** umożliwia określenie wymiarów i innych właściwości wspornika blachy giętej. Wspornik blachy giętej może służyć do połączenia stopni Z z podłużnicami zamiast ze wspornikami poziomymi lub pionowymi.

Warunki wstępne

Aby utworzyć wspornik blachy giętej, należy określić następujące opcje:

- Na zakładce **Ustawienia schodów** nadaj opcji **Wspornik** wartość **Wspornik blachy giętej**.

- W ustawieniu **Typ przedniej krawędzi** na zakładce **Stopnie Z** należy wybrać następującą opcję:

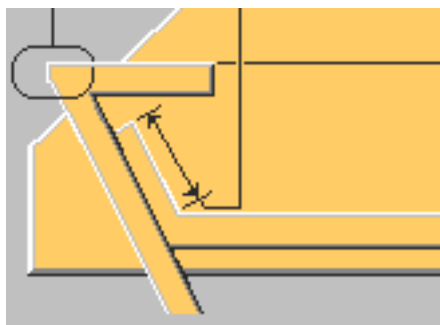



Profil blachy giętej

Element	Opis	Domyślnie
Profil blachy giętej	Element jest tworzony, jeżeli w polu Wspornik na zakładce Ustawienia schodów wybrano Wspornik blachy giętej .	BPL80*10

Opcja	Opis	Domyślnie
Nr pozycji	Przedrostek i numer początkowy numeru pozycji elementu. Niektóre komponenty mają drugi wiersz pól, w którym można wprowadzić numer pozycji zespołu.	Domyślny numer początkowy elementu jest określony w ustawieniach Komponenty dostępnych po wybraniu menu Plik --> Ustawienia --> Opcje .
Materiał	Klasa materiału.	Domyślny materiał jest określony w polu Materiał elementu w ustawieniach Komponenty dostępnych po wybraniu menu Plik --> Ustawienia --> Opcje .
Nazwa	Ta nazwa będzie widoczna w rysunkach i raportach.	
Klasa	Numer klasy elementu.	

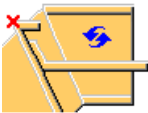

Utwórz górny stopień wspornika blachy giętej

Określ, czy dla górnego stopnia ma być tworzony wspornik gięty.

Opcja	Opis
	Domyślnie Wspornik blachy giętej nie jest tworzony. Ustawienia AutoDefault mogą zmienić tą opcję.
	Wspornik blachy giętej nie jest tworzony.
	Wspornik blachy giętej jest tworzony.

Utwórz dolny stopień wspornika blachy giętej

Określ, czy dla dolnego stopnia ma być tworzony wspornik gięty.

Opcja	Opis
	Domyślnie Wspornik blachy giętej nie jest tworzony. Ustawienia AutoDefault mogą zmienić tą opcję.
	Wspornik blachy giętej nie jest tworzony.
	Wspornik blachy giętej jest tworzony.

Wymiary wspornika giętego

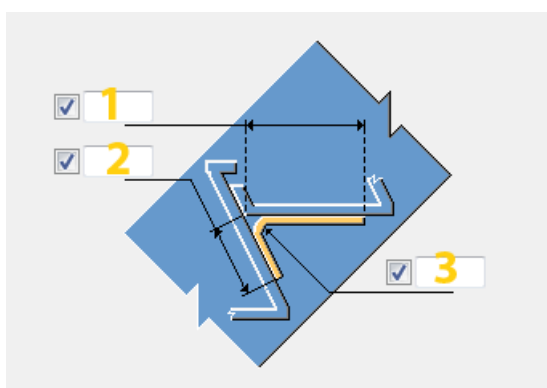

	Opis	Domyślnie
1	Określ odległość w poziomie od narożnika stopnia do krawędzi blachy giętej.	200 mm
2	Określ odległość w pionie od narożnika stopnia do krawędzi blachy giętej.	100 mm
3	Określ promień okrągłego zagięcia.	1/3*wymiar pionowy

Spoiny

Kliknij poniższe łącze, aby uzyskać więcej informacji:

Słupki (S76)

Słupki (S76) tworzy słupki na jednej lub większej liczbie poziomych albo skośnych podłużnic schodów. Słupki można stosować również w przypadku płyt betonowych.

Utworzone obiekty

- Pierwszy słupek
- Środkowe słupki
- Ostatni słupek

Zastosowania

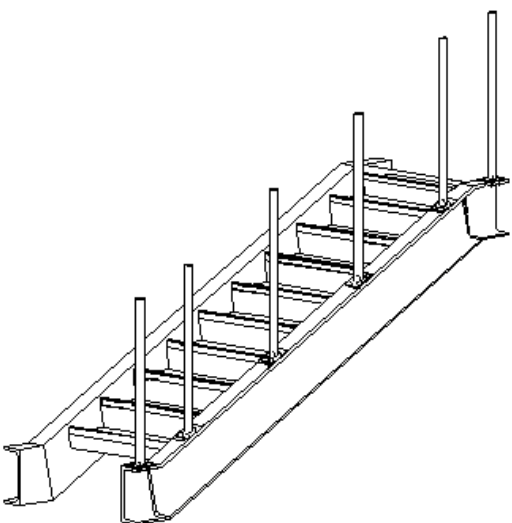
Sytuacja	Opis
	Słupki przykręcone do podłużnicy.

Ograniczenia

UWAGA Każda modyfikacja komponentu **Słupki (S76)** powoduje usunięcie wszystkich komponentów. (schodów, poręczy itd.).

Przed rozpoczęciem

Utwórz podłużnice, belki, blachy lub inne elementy, które mają się łączyć ze słupkami.

Kolejność wyboru

1. Wybierz punkt początkowy.
2. Wybierz punkt końcowy.
3. Zaznacz dolny spocznik (opcjonalnie).
4. Zaznacz podłużnicę.
5. Zaznacz górny spocznik (opcjonalnie).

Kliknij środkowym przyciskiem myszy, aby utworzyć komponent.

Klucz do identyfikacji elementów

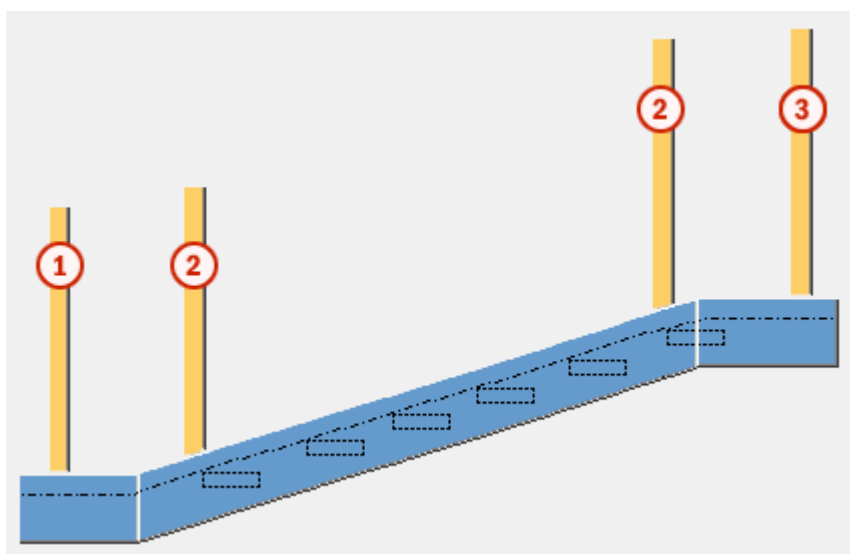

	Element
1	Pierwszy słupek
2	Środkowe słupki
3	Ostatni słupek

Zakładka **Obraz**

Na zakładce **Obraz** można określić sposób tworzenia słupków.

Wybór elementów schodów

Domyślnie jest używana opcja **Użyj wszystkich**.

- **Użyj wybranych:** słupki są tworzone tylko na wybranych elementach.
- **Użyj wszystkich:** tę opcję należy wybrać, jeśli utworzono przynajmniej jedną podłużnicę przy użyciu komponentu schodów.

Zostaną zaznaczone wszystkie podłużnice, które wchodzą w skład komponentu schodów i mają ten sam kierunek.

Pozycje elementów

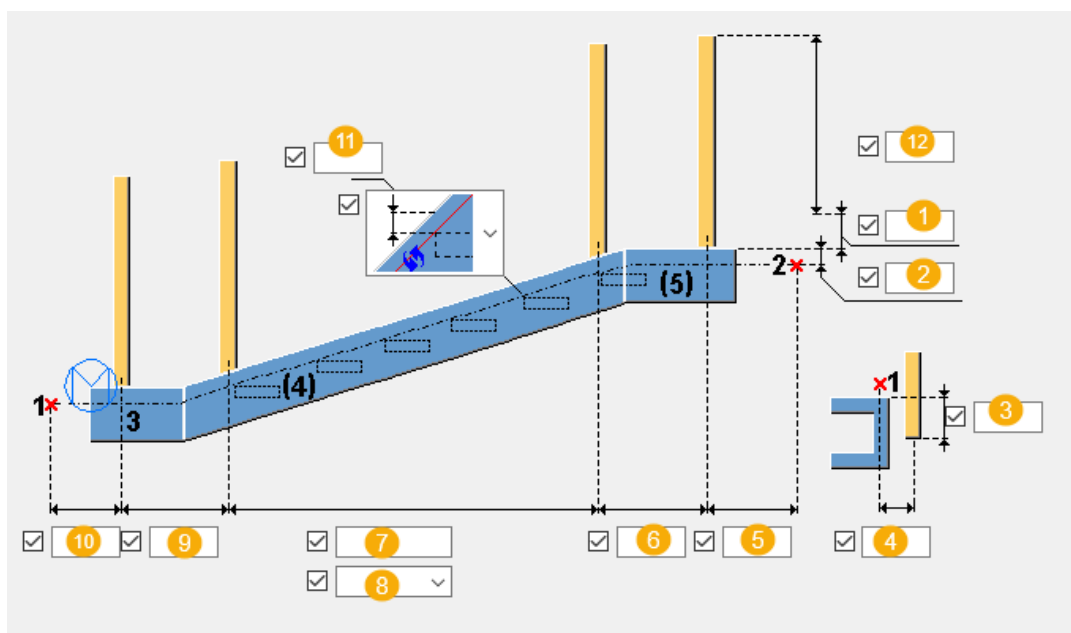

	Opis	Domyślnie
1	Dodatkowa wysokość do słupka.	
2	Wysokość poziomu piętra.	1300 mm
3	Pionowe odsunięcie dolnego punktu słupka.	0 mm
4	Poziome odsunięcie dolnego punktu słupka.	0 mm
5	Odległość między drugim wskazanym punktem a ostatnim słupkiem.	300 mm
6	Odległość między dwoma ostatnimi słupkami.	0 mm
7	Odstęp między słupkami. Wpisz wartość 8 , aby określić typ odległości.	1000 mm

	Opis	Domyślnie
8	<p>Typ odległości między słupkami.</p> <ul style="list-style-type: none"> • Maksimum <p>Wartość odległości w polu 7 wyraża maksymalny dopuszczalny odstęp między słupkami. Zostanie utworzona wymagana liczba słupków środkowych w równych odstępach. Odstępy między słupkami nie będą większe niż ta maksymalna odległość.</p> <ul style="list-style-type: none"> • Dokładne <p>Odstępy między środkowymi słupkami będą dokładnie równe wartości odległości podanej w polu 7. Wprowadź wartości odległości, używając następujących formatów: 6*950 lub 1000 800 800 1000 800.</p>	Maksimum
9	Odległość między pierwszymi dwoma słupkami.	0 mm
10	Odległość między pierwszym wskazanym punktem a pierwszym słupkiem.	300 mm
11	Wymiar nosków stopni.	
12	Wysokość słupka od poziomu piętra.	1300 mm

Kierunek noska

Pozwala określić kierunek noska.

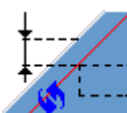
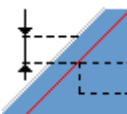
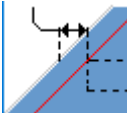
Opcja	Opis
	<p>Domyślnie</p> <p>Pionowo</p> <p>Można zmienić tę opcję za pomocą funkcji AutoDefault.</p>
	Pionowo
	Poziomo

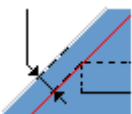
Opcja	Opis
	Prostopadłe

Zakładka Elementy

Na zakładce **Elementy** można określić profile słupków.

Profil słupka

Opcja	Opis
Pierwszy słupek	Pozwala zdefiniować profil pierwszego słupka przez wybranie go z katalogu profili. Pierwszy słupek jest tworzony zawsze. Nazwa domyślna to SŁUPEK.
Słupek środkowy	Umożliwia zdefiniowanie profilu środkowego słupka przez jego wybranie z katalogu profili. Środkowy słupek jest tworzony zawsze. Nazwa domyślna to SŁUPEK.
Ostatni słupek	Umożliwia zdefiniowanie profilu ostatniego słupka przez jego wybranie z katalogu profili. Ostatni słupek jest tworzony zawsze. Nazwa domyślna to SŁUPEK.

Opcja	Opis	Domyślnie
Nr_Poz	Przedrostek i numer początkowy numeru pozycji elementu. Niektóre komponenty mają drugi wiersz pól, w którym można wprowadzić numer pozycji zespołu.	Domyślny numer początkowy elementu jest określony w ustawieniach Komponenty dostępnych po wybraniu menu Plik --> Ustawienia --> Opcje .
Materiał	Klasa materiału.	Domyślny materiał jest określony w polu Materiał elementu w ustawieniach Komponenty

Opcja	Opis	Domyślnie
		dostępnych po wybraniu menu Plik --> Ustawienia --> Opcje .
Nazwa	Ta nazwa będzie widoczna w rysunkach i raportach.	
Klasa	Numer klasy elementu.	
Wykończenie	Opisuje sposób obróbki powierzchni elementu.	







Obrót profilu słupka

Umożliwia zdefiniowanie obrotu i położenia profilu słupka.

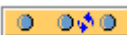
Opcja	Opis	Domyślnie
Obrót profilu	Obrót i położenie profilu słupka.	Obrót = Przód Położenie = Środek
Wartość obrotu	Kąt obrotu profilu słupka (w stopniach) oraz odchylenie w płaszczyźnie.	Kąt obrotu = 0 Odsunięcie = 0 mm

Rodzaj obrotu profilu słupka

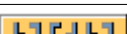
Umożliwia zdefiniowanie kombinacji obrotów kolejnych słupków.

Opcja	Opis
	Domyślnie Typ 1 Można zmienić tę opcję za pomocą funkcji AutoDefault.
	Typ 1
	Typ 2
	Typ 3
	Typ 4
	Typ 5

Zakładka Parametry

Na zakładce **Parametry** można określić sposób połączenia słupków ze schodami.

Właściwości połączenia

Opcja	Opis
Typ ustawienia połączenia	Umożliwia zdefiniowanie, czy do łączenia słupków ze schodami mają być używane ustawienia predefiniowane, czy użytkownika. Domyślnie są stosowane ustawienia predefiniowane.
Typ połączenia słupka	Rodzaj połączenia słupków. Domyślnie jest stosowane standardowe połączenie spawane. To pole jest aktywne tylko wtedy, gdy opcji Typ ustawienia połączenia nadano wartość Ustawienia początkowe .
Numer połączenia	Umożliwia zdefiniowanie połączenia łączącego słupki ze schodami przez jego wybranie z katalogu komponentów.
Właściwości połączenia	Pozwala wybrać plik atrybutu dla połączenia.
Kierunek	Kierunek połączenia.
Nazwa gotowego słupka	Wprowadź nazwę produktu.

Poręczce (S77)

Poręczce (S77) umożliwia utworzenie poręczki połączonych z dwoma lub więcej słupkami. Mogą to być poręczce w schodach albo poręczce w poziomych belkach lub płytach.

Utworzone obiekty

- Górna poręcz
- Środkowe poręczce (poziome lub pionowe)
- Dolna poręcz
- Panele
- Zagięcia

Zastosowania

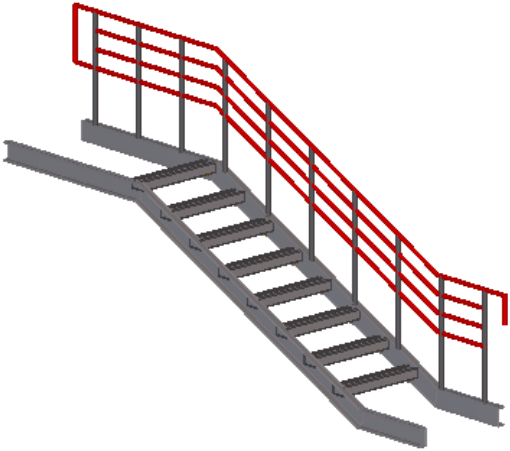
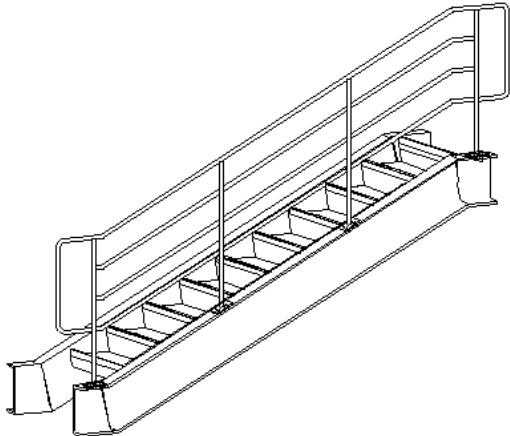
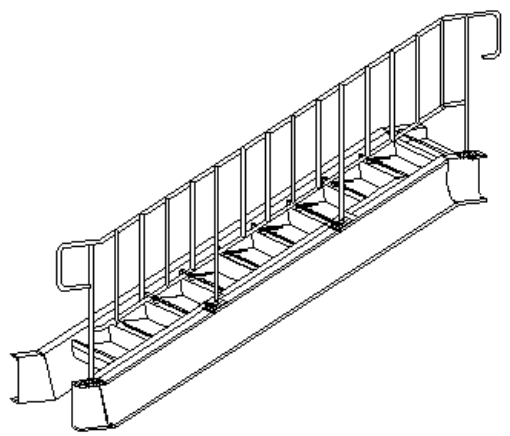
Sytuacja	Opis
	Poręcze poziome
	Poręcze poziome połączone z czterema słupkami
	Pionowe pośrednie słupki połączone z czterema słupkami

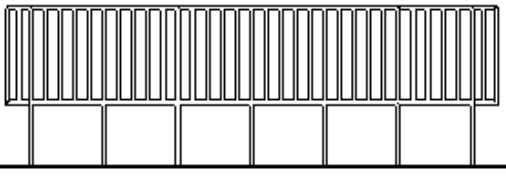
Sytuacja	Opis
	Bariera z pionowymi pośrednimi słupkami

Przed rozpoczęciem

Utwórz słupki na przykład za pomocą **Słupki (S76)**.

Kolejność wyboru

- Wybierz pierwszy słupek.
- Jeśli słupki są tworzone za pomocą **Słupki (S76)** oraz na zakładce **Obraz** w polu **Wybór słupka** wybrane jest ustawienie **Użyj wszystkich** lub **Domyślny**, poręcze zostaną utworzone po kliknięciu środkowego przycisku myszy.

LUB

- Wybierz pierwszy słupek.
- Jeśli słupki są tworzone osobno albo na zakładce **Obraz** opcji **Wybór słupka** nadano wartość **Użyj wybranych**, wybierz słupek drugi, trzeci itd.

Ustawienie poręczy zależy od kolejności wyboru słupków. Dwa pierwsze wybrane słupki definiują kierunki lewy i prawy poręcz.

- Kliknij środkowym przyciskiem myszy, aby utworzyć poręcz.

Klucz do identyfikacji elementów

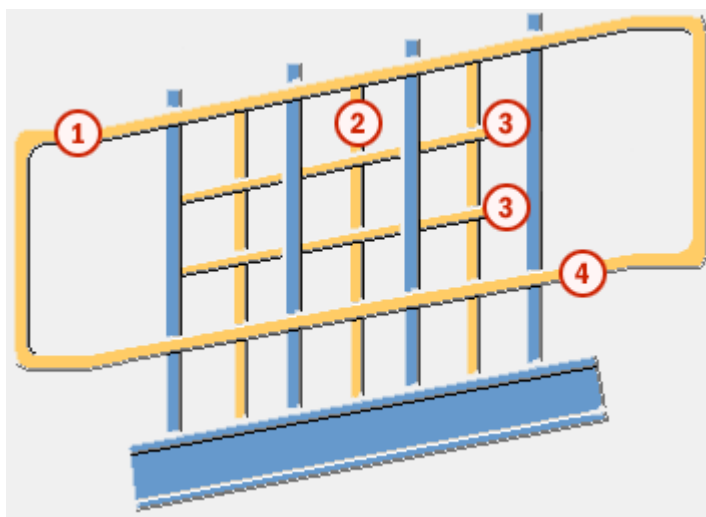

	Element
1	Górna poręcz

	Element
2	Pionowe pośrednie słupki
3	Środkowe poręcze
4	Dolna poręcz

Zakładka Obraz

Makro **Obraz** umożliwia określenie właściwości poręczy i zakończeń.

Wybór słupka

Domyślnie jest używana opcja **Użyj wszystkich**.

- **Użyj wybranych:** poręcze są tworzone tylko na wybranych słupkach.
- **Użyj wszystkich:** opcję tę należy wybrać w przypadku tworzenia słupków za pomocą komponentu **Słupki (S76)**.

Pozycje elementów

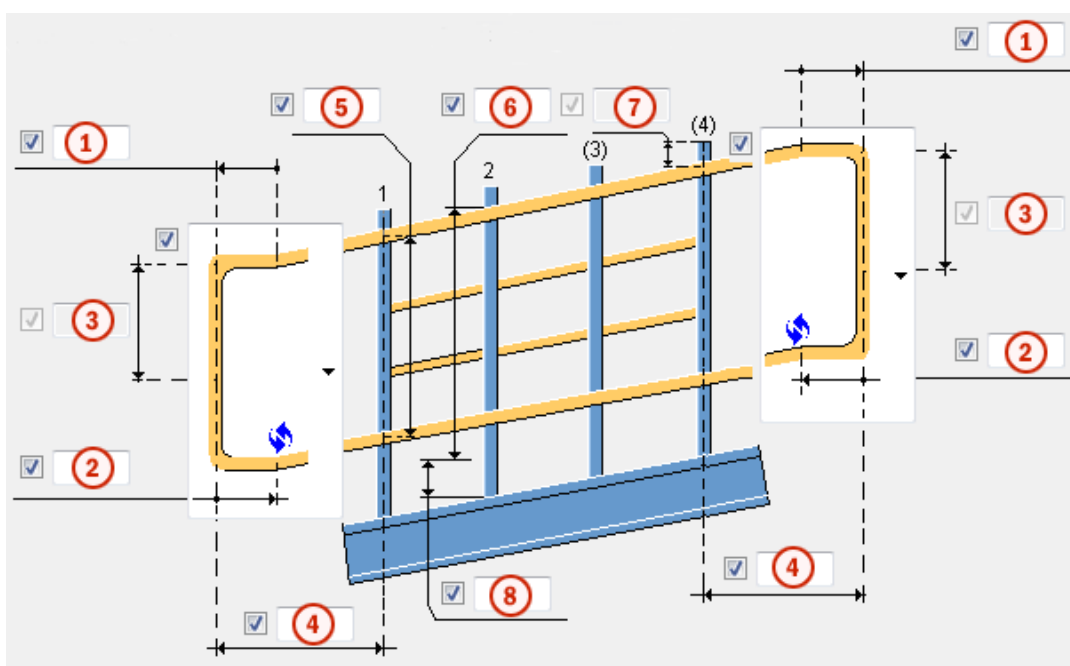

	Opis	Domyślnie
1	Pozioma długość zakończenia górnej poręczy, gdy zakończenie jest zagięte. W przypadku zakończenia typu 4 i wprowadzenia w tym polu wartości ujemnej poręczę górna i dolna są skracane.	150 mm





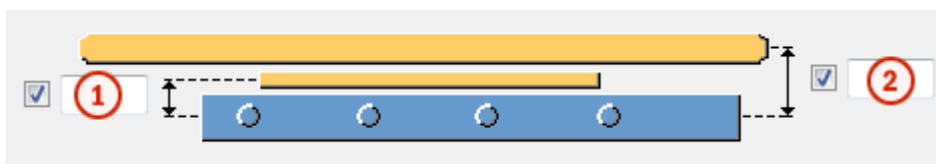



	Opis	Domyślnie
2	Pozioma długość zakończenia dolnej poręczy. W przypadku zakończenia typu 4 i wprowadzenia w polu 1 wartości 0 można skrócić dolne poręczę, wprowadzając w tym polu wartość dodatnią.	150 mm
3	Pionowa długość zakończenia. Opcja dostępna w przypadku zakończeń typu 2 i 3.	połowa wartości w polu 5
4	Całkowita pozioma długość zakończenia, od pierwszego lub ostatniego słupka.	300 mm
5	Odległość między górną i dolną poręczą. Jeśli środkowe poręczę są rozmieszczone równomiernie między poręczami górną i dolną, ich rozstawienie jest odpowiednio modyfikowane po każdej zmianie odległości między poręczami górną i dolną.	800 mm
6	Wysokość poręczy od poziomu piętra. Zmodyfikowanie poziomu piętra powoduje odpowiednią zmianę wysokości poręczy.	definiowana przez wysokość słupka
7	Długość przedłużenia słupka poza poręcz. Użyj tej opcji, jeśli opcja Dopasowanie górnej poręczy do słupka na zakładce Podcięcie słupka ma wartość Parametry .	0 mm
8	Poziom piętra od dołu słupka. Zmodyfikowanie poziomu piętra powoduje odpowiednią zmianę wysokości poręczy.	0 mm

Odsunięcie poręczy

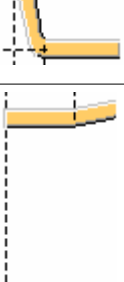
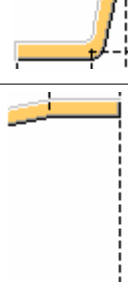

	Opis
1	Odległość pionowa między środkowymi poręczami a środkiem słupka.
2	Odległość pionowa między poręczą górną lub dolną a środkiem słupka.

Lewe i prawe zakończenie

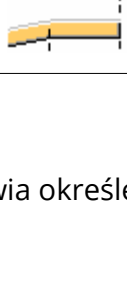
Opcja		Opis
		Domyślnie Typ 1 Można zmienić tę opcję za pomocą funkcji AutoDefault.
		Typ 1
		Typ 2
		Typ 3
		Typ 4

Zakładka Parametry

Makro **Parametry** umożliwia określenie cięć, dociągnięć i odstępów między elementami poręczy,

Przedłużenie profilu

Opcja	Opis
Góra Przedłużenie profilu	<p>Umożliwia zdefiniowanie przedłużenia profilu przez jego wybranie z katalogu profili.</p> <p>Górne przedłużenie profilu jest tworzone, gdy długość ciągłego profilu przekracza 0, a opcji Szczelina pomiędzy górnymi poręczami nadano wartość Tak.</p> <p>Nazwą domyślną jest PORECZ.</p>
Środek Przedłużenie profilu	<p>Umożliwia zdefiniowanie przedłużenia profilu przez jego wybranie z katalogu profili.</p> <p>Środkowe przedłużenie profilu jest tworzone, gdy długość ciągłego profilu przekracza 0, a opcji Szczelina pomiędzy środkowymi poręczami nadano wartość Tak.</p> <p>Nazwą domyślną jest PORECZ.</p>
Dół Przedłużenie profilu	<p>Umożliwia zdefiniowanie przedłużenia profilu przez jego wybranie z katalogu profili.</p> <p>Górne przedłużenie profilu jest tworzone, gdy długość ciągłego profilu przekracza 0, a opcji Szczelina pomiędzy dolnymi poręczami nadano wartość Tak.</p> <p>Nazwą domyślną jest PORECZ.</p>



Opcja	Opis	Domyślnie
Nr_Poz	<p>Przedrostek i numer początkowy numeru pozycji elementu.</p> <p>Niektóre komponenty mają drugi wiersz pól, w którym można wprowadzić numer pozycji zespołu.</p>	<p>Domyślny numer początkowy elementu jest określony w ustawieniach Komponenty dostępnych po wybraniu menu Plik --> Ustawienia --> Opcje .</p>
Materiał	Klasa materiału.	Domyślny materiał jest określony w polu Materiał elementu w ustawieniach

Opcja	Opis	Domyślnie
		Komponenty dostępnych po wybraniu menu Plik --> Ustawienia --> Opcje .
Nazwa	Ta nazwa będzie widoczna w rysunkach i raportach.	
Klasa	Numer klasy elementu.	
Wykończenie	Opisuje sposób obróbki powierzchni elementu.	

Długość poręczy

Opcja	Opis	Domyślnie
Maks. dł. górnej poręczy	Maksymalna długość górnej poręczy.	3000 mm
Maks. dł. środkowej poręczy	Maksymalna długość środkowej poręczy.	3000 mm
Maks. dł. dolnej poręczy	Maksymalna długość dolnej poręczy.	3000 mm

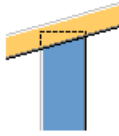
Dopasowania poręczy

Opcja	Opis
Dopasowanie górnej poręczy do słupka	<p>Rodzaj dopasowania górnej poręczy do słupków.</p> <p>Domyślnie dopasowanie nie jest tworzone.</p> <ul style="list-style-type: none">  <p>Dopasowanie nie zostanie utworzone.</p>  <p>Słupki zostaną dopasowane do poręczy przy użyciu odległości dopasowania określonej w Odl.</p>

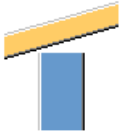
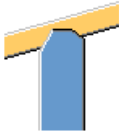
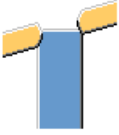
Opcja	Opis
	<p>dopasowywania górnej poręczy do słupka.</p> <ul style="list-style-type: none">  <p>Słupki zostaną przecięte przez płaszczyznę poziomą przy użyciu odległości dopasowania określonej w Odl.</p> <p>dopasowywania górnej poręczy do słupka.</p>  <p>Słupki zostaną przecięte poręczami przy użyciu tolerancji określonej w Tolerancja ścięcia górnego słupka.</p>  <p>Poręcze zostaną przecięte słupkami przy użyciu tolerancji określonej w Tolerancja ścięcia górnego słupka.</p>
Odl. dopasowywania górnej poręczy do słupka	Odległość dopasowania osi górnej poręczy do słupka.
Tolerancja ścięcia górnego słupka	Tolerancja cięcia między górną poręczą a słupkami.

Opcja	Opis
Dopasow. pozostałych poręczy do słupka	<p>Rodzaj dopasowania między poręczą środkową lub dolną a słupkami.</p> <p>Domyślnie cięcia nie są tworzone.</p>

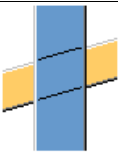
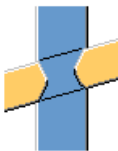
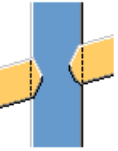
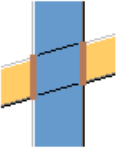
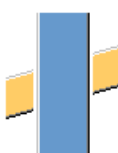
Opcja	Opis
	<ul style="list-style-type: none"> <li data-bbox="850 271 1382 488">  <p data-bbox="895 443 1315 477">Cięcie nie zostanie utworzone.</p> <li data-bbox="850 499 1382 824">  <p data-bbox="895 672 1342 813">Słupki zostaną przecięte poręczami przy użyciu tolerancji określonej w Tolerancja ścięcia pozostałych słupków.</p> <li data-bbox="850 835 1382 1160">  <p data-bbox="895 1008 1342 1149">Poręcze zostaną przecięte słupkami przy użyciu tolerancji określonej w Tolerancja ścięcia pozostałych słupków.</p> <li data-bbox="850 1171 1382 1518">  <p data-bbox="895 1344 1374 1507">Słupki zostaną przecięte otworami podłużnymi w poręczach przy użyciu tolerancji zdefiniowanej w Tolerancja ścięcia pozostałych słupków.</p> <li data-bbox="850 1529 1382 1850">  <p data-bbox="895 1702 1374 1843">Poręcze zostaną dopasowane do słupków przy użyciu tolerancji określonej przez opcję Tolerancja ścięcia pozostałych słupków.</p>

Opcja	Opis
Tolerancja ścięcia pozostałych słupków	Tolerancja cięcia elementów między poręczą środkową lub dolną a słupkami.

Cięcia poręczy

Opcja	Opis
Wycięcie górnej poręczy	<p>Umożliwia zdefiniowanie sposobu przycinania górnej poręczy.</p> <p>Domyślnie jest używana opcja Na maks. słupek.</p> <ul style="list-style-type: none"> • Na maks. słupek Wartość Maks. dł. górnej poręczy jest mierzona począwszy od pierwszego słupka, bez zakończeń, wzdłuż poręczy, a cięcie następuje przy ostatnim słupku objętym pomiarem odległości. • Na maks. długość Wartość Maks. dł. górnej poręczy jest mierzona począwszy od pierwszego punktu poręczy, licząc łącznie z zakończeniem, wzdłuż poręczy, a cięcie następuje na maksymalnej długości. • Każdy słupek Cięcie jest wykonywane w poręczy przy każdym słupku. • Maks. dł. bez zamknięcia Wartość Maks. dł. górnej poręczy jest mierzona począwszy od pierwszego słupka, bez zakończeń, wzdłuż poręczy, a cięcie następuje na maksymalnej długości.
Wycięcie środkowej poręczy	<p>Umożliwia zdefiniowanie sposobu przycinania środkowej poręczy.</p> <p>Domyślnie jest używana opcja Na maks. słupek.</p>

Opcja	Opis
Wycięcie dolnej poręczy	Umożliwia zdefiniowanie sposobu przycinania dolnej poręczy. Domyślnie jest używana opcja Na maks. słupek .

Wymiary fazowania

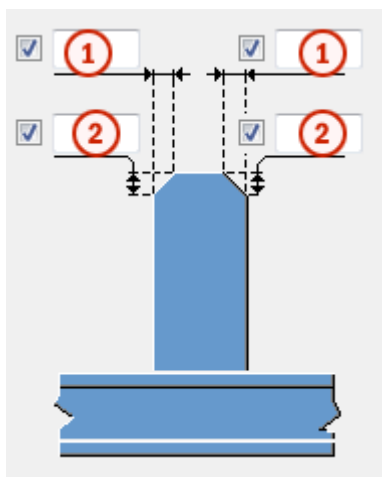

	Opis
1	Wymiar poziomego fazowania słupków.
2	Wymiar pionowego fazowania słupków.

Szczelina

Opcja	Opis
Szczelina pomiędzy górnymi poręczami	Umożliwia wybranie, czy między elementami poręczy ma być tworzona szczelina. Domyślnie szczelina nie jest tworzona.
Szczelina pomiędzy środkowymi poręczami	
Szczelina pomiędzy dolnymi poręczami	

Szczelina między elementami

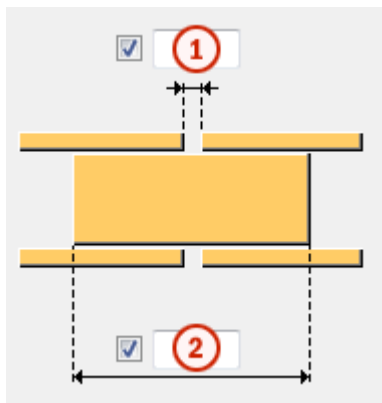

	Opis
1	Wielkość odstępu między dwoma kolejnymi elementami poręczy.
2	Długość profilu ciągłego.

Zespół

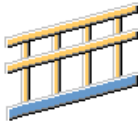
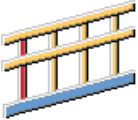
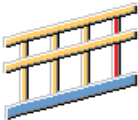
Opcja	Opis
Utwórz zespół	<p>Umożliwia wskazanie części poręczy, która jest elementem głównym zespołu.</p> <p>Domyślnie zespół nie jest tworzony.</p> <ul style="list-style-type: none">  <p>Zespół nie zostanie utworzony. Jest to także opcja domyślna.</p>  <p>Pierwszy słupek jest elementem głównym zespołu.</p>  <p>Ostatni słupek jest elementem głównym zespołu.</p>

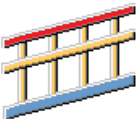
Opcja	Opis
	<ul style="list-style-type: none">  <p>Pierwszy element poręczy po pierwszym słupku jest elementem głównym zespołu.</p> <p>Jeśli utworzono profile ciągłe dla wszystkich poręczy, zostanie utworzonych wiele zespołów.</p>

Zakładka Poręcze





Makro **Poręcze** umożliwia określenie profili, cięć zagięć oraz połączeń górnych i dolnych poręczy.

Profile poręczy i zakończeń

Opcja	Opis
Profil - góra	<p>Umożliwia zdefiniowanie profilu górnej poręczy przez jego wybranie z katalogu profili.</p> <p>Górna poręcz jest tworzona zawsze.</p>
Profil - dół	<p>Umożliwia zdefiniowanie profilu dolnej poręczy przez jego wybranie z katalogu profili.</p> <p>Dolna poręcz jest tworzona zawsze.</p>
Profil - początek	<p>Umożliwia zdefiniowanie zakończenia na początku przez jego wybranie z katalogu profili.</p> <p>Domyślnie wartość Profil - początek jest taka sama jak Profil - góra.</p>
Profil - koniec	<p>Umożliwia zdefiniowanie zakończenia na końcu przez jego wybranie z katalogu profili.</p> <p>Domyślnie Profil - koniec profil jest taki sam jak Profil - góra.</p>

Opcja	Opis	Domyślnie
Nr_Poz	Przedrostek i numer początkowy numeru pozycji elementu. Niektóre komponenty mają drugi wiersz pól, w którym można wprowadzić numer pozycji zespołu.	Domyślny numer początkowy elementu jest określony w ustawieniach Komponenty dostępnych po wybraniu menu Plik --> Ustawienia --> Opcje .
Materiał	Klasa materiału.	Domyślny materiał jest określony w polu Materiał elementu w ustawieniach Komponenty dostępnych po wybraniu menu Plik --> Ustawienia --> Opcje .
Nazwa	Ta nazwa będzie widoczna w rysunkach i raportach.	
Klasa	Numer klasy elementu.	
Wykończenie	Opisuje sposób obróbki powierzchni elementu.	



Cięcia zagięć zakończonych

Opcja	Opis
	Domyślnie Brak cięcia Można zmienić tę opcję za pomocą funkcji AutoDefault.
	Brak cięcia Przy narożniku nie powstaje żadne cięcie.
	Cięcia po obu stronach Narożnik poręczy jest przycinany z lewej i prawej strony. Wymiary cięcia podaje się na zakładce Zagięcia .
	Cięcie na środku narożnika Narożnik poręczy jest przycinany na środku.

Opcja	Opis
	<p>Cięcie na skosie narożnika</p> <p>Narożnik poręczy jest przycinany przez płaszczyznę wykreśloną linią połówiącą.</p>
	<p>Cięcie z lewej strony</p> <p>Narożnik poręczy jest przycinany z lewej strony.</p> <p>Wymiary cięcia podaje się na zakładce Zagięcia.</p>
	<p>Cięcie z prawej strony</p> <p>Narożnik poręczy jest przycinany z prawej strony.</p> <p>Wymiary cięcia podaje się na zakładce Zagięcia.</p>

Pozycja cięcia poręczy



Umożliwia zdefiniowanie pozycji cięcia dla dolnej i górnej poręczy oraz typów zakończeń 1 i 4.

Opcja	Opis
	<p>Domyślnie</p> <p>Cięcie przy bliższym zakończeniu</p> <p>Można zmienić tę opcję za pomocą funkcji AutoDefault.</p>
	<p>Cięcie przy bliższym zakończeniu</p> <p>Poręcz przechodzi przez pierwszy lub ostatni słupek i jest przycinana przy jego powierzchni.</p> <p>Zakończenie jest przycinane przy dalszej powierzchni słupka, nie przecinając słupka.</p>
	<p>Cięcie przy słupku środkowym</p> <p>Poręcz przechodzi przez pierwszy lub ostatni słupek i jest przycinana przy jego linii środkowej.</p> <p>Zakończenie jest przycinane przy linii środkowej słupka, przecinając go.</p>

Opcja	Opis
	<p>Cięcie przy dalszym zakończeniu</p> <p>Poręcz jest przycinana przy powierzchni słupka, nie przecinając słupka.</p> <p>Zakończenie jest przycinane przy drugiej dalszej powierzchni słupka, przecinając słupek.</p>

Pozycja cięcia drugiego zagięcia

Umożliwia zdefiniowanie pozycji cięcia zagięć innych niż narożniki zakończeń.

Opcja	Opis
	<p>Domyślnie</p> <p>Cięcie nie zostanie utworzone.</p> <p>Można zmienić tę opcję za pomocą funkcji AutoDefault.</p>
	Cięcie nie zostanie utworzone.
	<p>Cięcia po obu stronach</p> <p>Zagięcie poręczy jest przycinane z lewej i prawej strony.</p> <p>Wymiary cięcia podaje się na zakładce Zagięcia.</p>
	<p>Cięcie na środku narożnika</p> <p>Zagięcie poręczy jest przycinane na środku.</p>
	<p>Cięcie na skosie narożnika</p> <p>Zagięcie poręczy jest przycinane przez płaszczyznę wykreśloną linią połowiącą.</p>

Właściwości połączenia

Opcja	Opis
Numer połączenia	<p>Umożliwia zdefiniowanie numeru komponentu łączącego górną i dolną poręcz ze słupkami przez jego wybranie z katalogu komponentów.</p> <p>Nie można używać komponentów użytkownika.</p>

Opcja	Opis
Plik atrybutów	Umożliwia wybranie pliku atrybutu dla komponentu.
Kierunek	Umożliwia zdefiniowanie kierunku komponentu połączonego na styk użytkownika.









Pozycja poręczy górnej / Pozycja poręczy dolnej

Umożliwia zdefiniowanie położenia poręczy poziomej.

Domyślnie jest używana opcja **Środek**.

Obrót poręczy górnej / Obrót poręczy dolnej

Umożliwia zdefiniowanie obrotu profilu dla wszystkich poręczy poziomych.

Opcja	Opis
	Domyślnie Typ 1 Można zmienić tę opcję za pomocą funkcji AutoDefault.
	Typ 1
	Typ 2
	Typ 3
	Typ 4
	Typ 5
	Typ 6
	Typ 7
	Typ 8

Zakładka Poręcze środkowe

Makro **Poręcze środkowe** umożliwia określenie środkowych poręczy poziomych.



Profil poręczy

Opcja	Opis
1	Umożliwia zdefiniowanie profilu środkowej poręczy przez jego wybranie z katalogu profili. Domyślnie wielkość profilu środkowej poręczy jest taka sama jak profilu górnej poręczy. Nazwą domyślną jest ŚRODKOWA PORĘCZ.
2	
3	
4	

Opcja	Opis	Domyślnie
Nr_Poz	Przedrostek i numer początkowy numeru pozycji elementu. Niektóre komponenty mają drugi wiersz pól, w którym można wprowadzić numer pozycji zespołu.	Domyślny numer początkowy elementu jest określony w ustawieniach Komponenty dostępnych po wybraniu menu Plik --> Ustawienia --> Opcje .
Materiał	Klasa materiału.	Domyślny materiał jest określony w polu Materiał elementu w ustawieniach Komponenty dostępnych po wybraniu menu Plik --> Ustawienia --> Opcje .
Nazwa	Ta nazwa będzie widoczna w rysunkach i raportach.	
Klasa	Numer klasy elementu.	
Wykończenie	Opisuje sposób obróbki powierzchni elementu.	

Typ środkowej poręczy

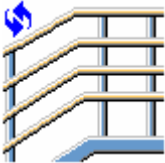
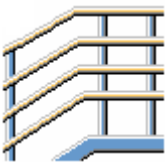
Opcja	Opis
Profil poręczy środkowych	<p>Liczba środkowych poręczy i ich profil.</p> <p>Na przykład wartość 3×2 spowoduje utworzenie trzech środkowych poręczy poziomych przy użyciu profilu określonego w profilu. 2.</p> <p>Na przykład wartość 2×2 1 spowoduje utworzenie dwóch środkowych poręczy poziomych przy użyciu profilu określonego w profilu. 2 oraz jednej lub więcej poręczy (zależnie od liczby potrzebnych poręczy) przy użyciu profilu określonego w profilu 1.</p> <p>Na przykład wartość 3 spowoduje utworzenie trzech środkowych poręczy poziomych przy użyciu profilu określonego w profilu. 3. Liczba poręczy zależy od zdefiniowanej liczby środkowych poręczy pionowych lub poziomych.</p> <p>Domyślnie są tworzone tylko poręcze z profilem z profilu 1.</p>

Opcja	Opis
	<p>Domyślnie</p> <p>Umożliwia utworzenie środkowych poręczy poziomych.</p> <p>Można zmienić tę opcję za pomocą funkcji AutoDefault.</p>
	<p>Umożliwia utworzenie środkowych poręczy poziomych.</p>
	<p>Umożliwia utworzenie środkowych poręczy pionowych (paliki) zdefiniowanych na zakładce Pionowe pośrednie słupki.</p>

Opcja	Opis
	Umożliwia utworzenie paneli.









Pozycja poręczy środkowej

Umożliwia zdefiniowanie położenia poręczy poziomej.





Domyślnie jest używana opcja **Środek**.

Obrót poręczy środkowej

Umożliwia zdefiniowanie obrotu profilu dla wszystkich poręczy poziomych.



Opcja	Opis
	Domyślnie Typ 1 Można zmienić tę opcję za pomocą funkcji AutoDefault.
	Typ 1
	Typ 2
	Typ 3
	Typ 4
	Typ 5
	Typ 6
	Typ 7
	Typ 8

Pozycja cięcia zagięcia

Opcja	Opis
	Domyślnie Brak cięcia Można zmienić tę opcję za pomocą funkcji AutoDefault.
	Brak cięcia Cięcie nie zostanie utworzone.
	Cięcia po obu stronach Zagięcie poręczy jest przycinane z lewej i prawej strony. Wymiary cięcia podaje się na zakładce Zagięcia .
	Cięcie na środku narożnika Zagięcie poręczy jest przycinane na środku.
	Cięcie na skosie narożnika Zagięcie poręczy jest przycinane przez płaszczyznę wykreśloną linią połowiącą.

Poziome przedłużenie środkowej poręczy

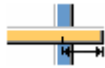
Opcja	Opis
	Domyślnie Bez przedłużenia Można zmienić tę opcję za pomocą funkcji AutoDefault.
	Bez przedłużenia Środkowa poręcz kończy się na wewnętrznej powierzchni słupka, nie przecinając słupka.
	Przejsie przez słupek Środkowa poręcz kończy się na zewnętrznej powierzchni słupka, przecinając słupek.

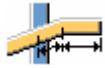
Opcja		Opis
		Przedłużenie poziome Środkowe poręcze są przedłużane wewnątrz zakończenia o wartość poziomą. W przypadku poręczy skośnej przedłużenie jest zaginane zgodnie z wymiarami zakończenia. Poręcz można skrócić, podając wartość ujemną w polu 3 .
		Przedłużenie poziome i skośne Środkowe poręcze są przedłużane o dwa wymiary poziome. 3 dotyczy długości poziomej poręczy, a 4 długości poręczy skośnej.

Cięcia zagięć zakończeń

Ten obszar jest nieaktywny, jeśli jako typ poręczy środkowej wybrano pionowe poręcze środkowe.

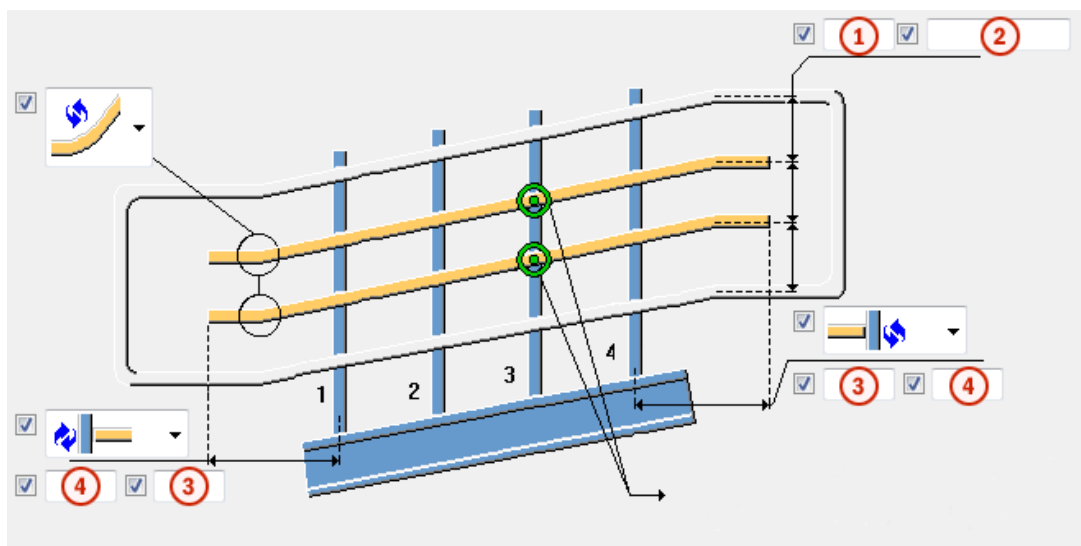

	Opis
1	Liczba środkowych poręczy poziomych.

	Opis
2	Odstępy między środkowymi poręczami poziomymi.
3	Długość poziomego przedłużenia środkowej poręczy wewnątrz zakończenia. Poręcz można skrócić, wpisując wartość ujemną. To pole należy wypełnić, jeśli jako przedłużenie poręczy środkowej wybrano przedłużenie poziome.
4	Długość przedłużenia poziomego i skośnego środkowej poręczy. Środkowe poręcze są przedłużane o dwa wymiary poziome. 3 dotyczy długości poziomej poręczy, a 4 długości poręczy skośnej. To pole należy wypełnić, jeśli jako przedłużenie poziomej poręczy środkowej wybrano przedłużenie poziome i skośne.

Właściwości połączenia

Opcja	Opis
Numer połączenia	Umożliwia zdefiniowanie numeru komponentu łączącego środkowe poręcze ze słupkami przez jego wybranie z katalogu komponentów. Można również użyć komponentów użytkownika.
Plik atrybutów	Umożliwia wybranie pliku atrybutu dla komponentu.
Kierunek	Umożliwia zdefiniowanie kierunku komponentu połączonego na styk użytkownika.

Pochwyty

Rolę pochwyty może pełnić pojedyncza środkowa poręcz, którą w pionie i poziomie odsunięto od górnej poręczy. Do jej połączenia ze słupkami można użyć komponentu systemowego lub użytkownika. Można także wskazać koniec pochwyty. Jeśli pochwyty pochodzi od skośnej podłużnicy, można go przedłużyć o wymiary skośny i poziomy.

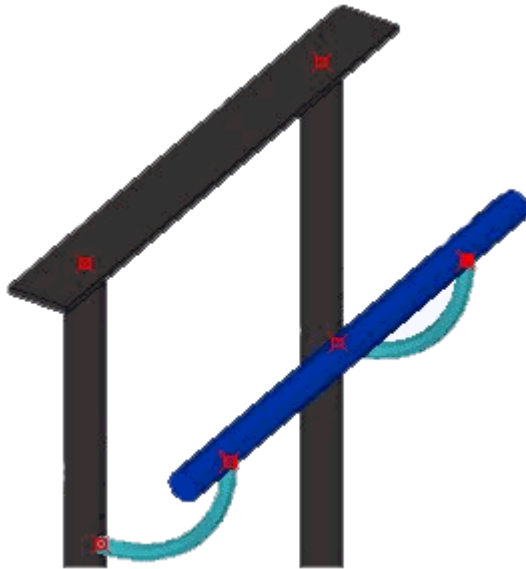

Aby utworzyć pochwyt:

1. Na zakładce **Obraz** odsuń środkowe poręczę od słupków.

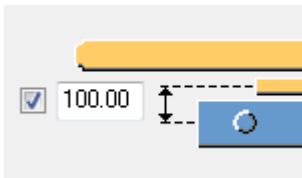

2. Na zakładce **Poręcze** ustaw dla dolnej i górnej poręczy profil 0, wskutek czego nie będą one tworzone.

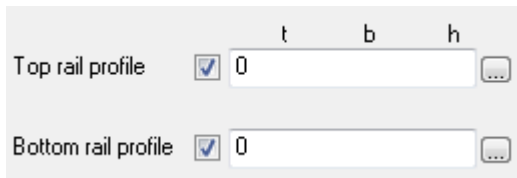

3. Na zakładce **Poręcze środkowe** w polu liczby poręczy poziomych wpisz wartość 1 oraz dopasuj odstęp poręczy.

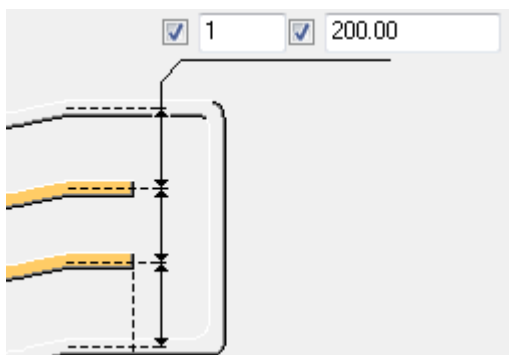

4. Jeśli chcesz przedłużyć koniec pochwyty i uzyskać część poziomą, wybierz przedłużenie poziome i skośne na zakładce **Poręcze środkowe**, a następnie wprowadź długości skośne i poziome.

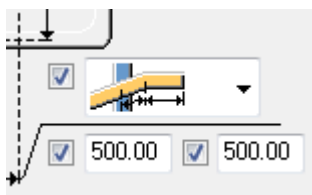

5. Utwórz styk użytkownika.

Zaznacz punkty na zewnętrznym przedłużeniu elementów głównego i podrzędnego.

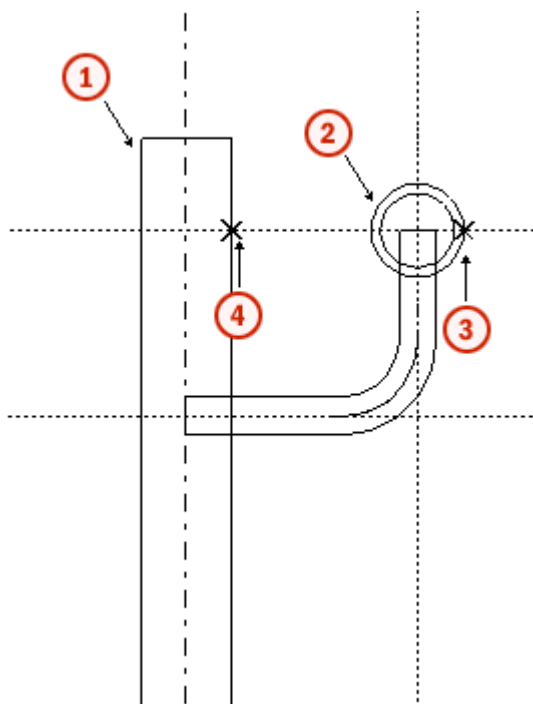







	Opis
1	Element główny
2	Element podrzędny
3	Pierwszy wskazany punkt
4	Drugi wskazany punkt

6. Zapisz standardowe właściwości styku użytkownika.
7. Na zakładce **Poręcze środkowe** użyj nazwy i właściwości styku użytkownika oraz określ kierunek komponentu.



Zakładka Poręcze pionowe



Makro **Pionowe pośrednie słupki** umożliwia określenie pionowych pośrednich słupków (szczebli). Opcje na zakładce **Pionowe pośrednie słupki** są aktywne tylko wtedy, gdy jako typ poręczy środkowej ustawiono pionowe pośrednie słupki na zakładce **Poręcze środkowe**.

Paliki

Opcja		Opis
		Domyślnie Szczelble nie zostaną utworzone wewnątrz zakończenia. Można zmienić tę opcję za pomocą funkcji AutoDefault.
		Szczelble nie zostaną utworzone wewnątrz zakończenia.
		Szczelble zostaną utworzone wewnątrz zakończenia o typie 1 lub 4.

Rodzaj połączenia między szczeblami oraz górną i dolną poręczą

Opcja	Opis
	Domyślnie Brak Można zmienić tę opcję za pomocą funkcji AutoDefault.
	Brak Szczelble zostaną utworzone między środkami górnej i dolnej poręczy.
	Dopasowanie Szczelble zostaną dociągnięte do punktów utworzenia zgodnie z płaszczyzną nachylenia poręczy poziomych.

Opcja	Opis
	Cięcie elementu Szczepki zostaną przycięte po obu stronach przez profile poręczy poziomych.
	Połączenie Szczepki zostaną połączone z górną i dolną poręczą za pomocą połączenia systemowego.

Odstępy palików

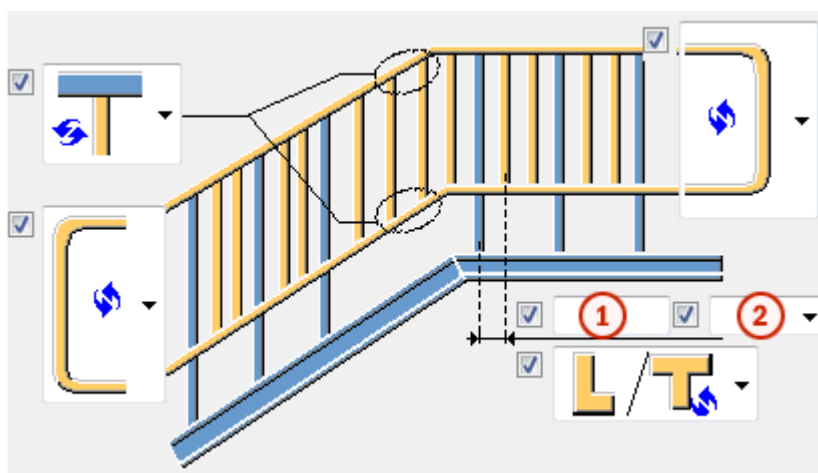

Opcja	Opis
1	Rozstaw szczepki między dwoma kolejnymi słupkami.
2	Typ odległości. Domyślnie jest używana opcja odległości Równe. <ul style="list-style-type: none"> Dokładny Odstęp między dwoma kolejnymi szczepkami jest równy dokładnie wartości odległości w polu 1. Między dwoma słupkami zostanie wstawiona maksymalna możliwa liczba szczepki. Szczepki są wyśrodkowane między słupkami, tzn. odległości między pierwszym słupkiem i pierwszym szczepką oraz drugim słupkiem i ostatnim szczepką są równe. Równe Wartość odległości w polu 1 odpowiada maksymalnemu odstępowi. Szczepki są rozstawiane równomiernie między słupkami.

Wymiary fazowania

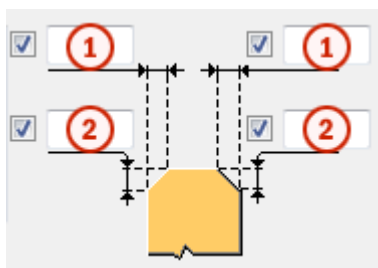

	Opis
1	Wymiar poziomego fazowania szczebli.
2	Wymiar pionowego fazowania palików.

Obrót profilu

Umożliwia zdefiniowanie obrotu profilu dla wszystkich pionowych pośrednich słupków.

Opcja	Opis
	Domyślnie
	Typ 1
	Typ 2
	Typ 3
	Typ 4
	Typ 5
	Typ 6
	Typ 7
	Typ 8

Właściwości połączenia

Opcja	Opis
Górne połączenie pośrednich słupków	Umożliwia zdefiniowanie numeru komponentu łączącego szczebli z górną poręczą przez jego wybranie z katalogu komponentów. Nie można używać komponentów użytkownika. Należy również wybrać plik atrybutów komponentu.
Dolne połączenie pośrednich słupków	Umożliwia zdefiniowanie numeru komponentu łączącego szczeble z dolną poręczą przez jego wybranie z katalogu komponentów. Nie można używać komponentów użytkownika. Należy również wybrać plik atrybutów komponentu.

Zakładka Panele

Makro **Panele** umożliwia utworzenie paneli stosowanych między słupkami. W przypadku tworzenia paneli nie są generowane poręcze pionowe ani poziome. Opcje na zakładce **Panele** są aktywne tylko wtedy, gdy jako typ poręczy środkowej ustawiono panele na zakładce **Poręcze środkowe**. Do tworzenia środkowych paneli można używać styków użytkownika, a do tworzenia paneli zakończeń detali użytkownika.

Właściwości panelu

Opcja	Opis
Nazwa el./Nr poł.	Umożliwia zdefiniowanie numeru komponentu użytkownika używanego do tworzenia panelu przez jego wybranie z katalogu komponentów.
Plik atrybutów	Umożliwia wybranie pliku atrybutów komponentu użytkownika.
Kierunek	Umożliwia zdefiniowanie kierunku styku.

Typ panelu

W detalach użytkownika numery na rysunku odpowiadają następującym elementom:

Numer	Element
1	Pierwszy słupek, który stanowi element główny detalu.
2	Punkt na wierzchu pierwszego słupka, który jest pierwszym punktem wejściowym detalu.
3	Punkt na spodzie pierwszego słupka, który jest drugim punktem wejściowym detalu.

W stykach użytkownika numery na rysunku odpowiadają następującym elementom:

Numer	Element
1	Pierwszy słupek, który stanowi element główny styku.
2	Drugi słupek, który stanowi element podrzędny styku.
3	Punkt na wierzchu pierwszego słupka, który jest pierwszym punktem wejściowym styku.
4	Punkt na spodzie pierwszego słupka, który jest drugim punktem wejściowym styku.

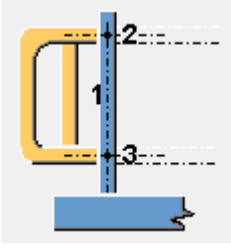
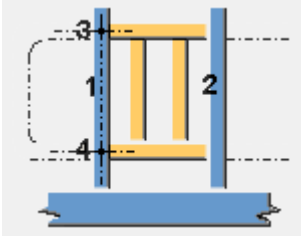
Opcja	Opis
	<p>Panel lewego zakończenia</p> <p>Do utworzenia panelu należy użyć detalu użytkownika.</p> <p>Panel łączy się tylko z jednym słupkiem.</p>
	<p>Pierwszy panel</p> <p>Do utworzenia panelu należy użyć styku użytkownika.</p> <p>Panel może mieć inną wielkość niż pozostałe panele.</p>

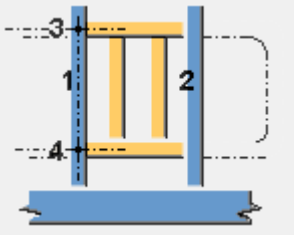
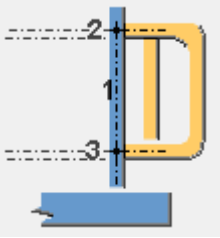
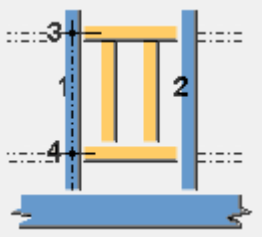
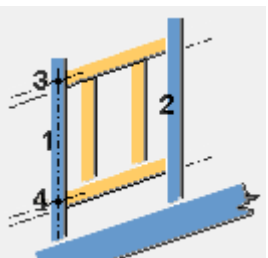
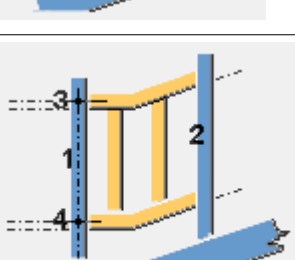
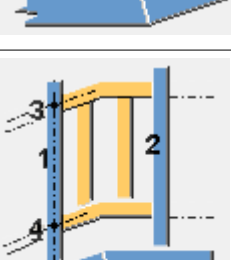
Opcja	Opis
	<p>Ostatni panel</p> <p>Do utworzenia panelu należy użyć styku użytkownika.</p> <p>Panel może mieć inną wielkość niż pozostałe panele.</p>
	<p>Panel prawego zakończenia</p> <p>Do utworzenia panelu należy użyć detalu użytkownika.</p> <p>Panel łączy się tylko z jednym słupkiem.</p>
	<p>Zwykły panel poziomy</p> <p>Do utworzenia panelu należy użyć styku użytkownika.</p>
	<p>Zwykły panel skośny</p> <p>Do utworzenia panelu należy użyć styku użytkownika.</p>
	<p>Panel poziomy, połączenie skośne (dół)</p> <p>Do utworzenia panelu należy użyć styku użytkownika.</p>
	<p>Panel poziomy, połączenie skośne (górze)</p> <p>Do utworzenia panelu należy użyć styku użytkownika.</p>

Zakładka Zagięcia

Makro **Zagięcia** umożliwia określenie pozycji cięcia zagięć na poręczach oraz profile elementów zagiętych poręczy.

Profil gięcia

Opcja	Opis
Gięcie	Umożliwia zdefiniowanie profilu gięcia poręczy przez jego wybranie z katalogu profili. Element tworzony tylko wtedy, gdy jako cięcia zagięć końcowych wybrano obustronne cięcie, cięcie z lewej strony lub cięcie z prawej strony na zakładce Poręcze .
90 stopni	Umożliwia zdefiniowanie profilu poręczy przez jego wybranie z katalogu profili. Element tworzony tylko wtedy, gdy jako pozycję cięcia zagięcia wybrano obustronne cięcie na zakładce Poręcze lub Poręcze Środkowe .

Opcja	Opis	Domyślnie
Nr_Poz	Przedrostek i numer początkowy numeru pozycji elementu. Niektóre komponenty mają drugi wiersz pól, w którym można wprowadzić numer pozycji zespołu.	Domyślny numer początkowy elementu jest określony w ustawieniach Komponenty dostępnych po wybraniu menu Plik --> Ustawienia --> Opcje .
Materiał	Klasa materiału.	Domyślny materiał jest określony w polu Materiał elementu w ustawieniach Komponenty dostępnych po wybraniu menu Plik --> Ustawienia --> Opcje .
Nazwa	Ta nazwa będzie widoczna w rysunkach i raportach.	
Klasa	Numer klasy elementu.	

Opcja	Opis	Domyślnie
Wykończenie	Opisuje sposób obróbki powierzchni elementu.	

Wymiary zagięcia

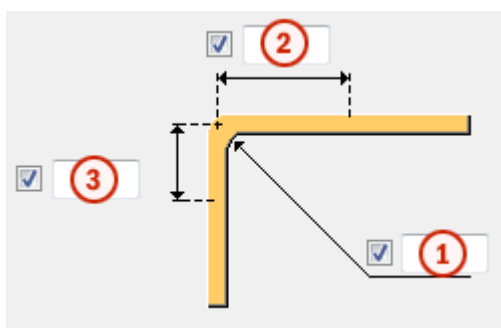
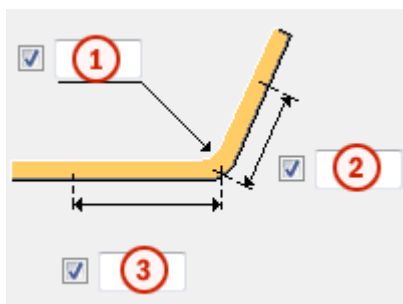

Opcja	Opis	Domyślnie
1	Promień zgięcia elementów poręczy.	50 mm
2	Odległość cięcia wzdłuż poręczy z prawej strony zagięcia.	75 mm
3	Odległość cięcia wzdłuż poręczy z lewej strony zagięcia.	75 mm

Spoiny

Kliknij poniższe łącze, aby uzyskać więcej informacji:

Poręcz z belki wielokrotnej (S84)

Poręcz belki wielokrotnej (S84) tworzy słupki i poręcze połączone na jednej lub kilku belkach.

Utworzone obiekty

- Poręcz (górną poręcz)
- Poręcz naroża (dolną poręcz)

- Słupki
- Blachy boczne
- Spoiny

Zastosowania

Sytuacja	Opis
	Poręcz stworzona na wielu belkach.

Kolejność wyboru

1. Wskaż pierwszą pozycję dla poręczy.
2. Wskaż drugą pozycję dla poręczy.
3. Wybierz pierwszą belkę.
4. Wybierz drugą belkę, a następnie w razie potrzeby kolejne belki.
5. Kliknij środkowym przyciskiem myszy, aby utworzyć poręcz.

Klucz do identyfikacji elementów

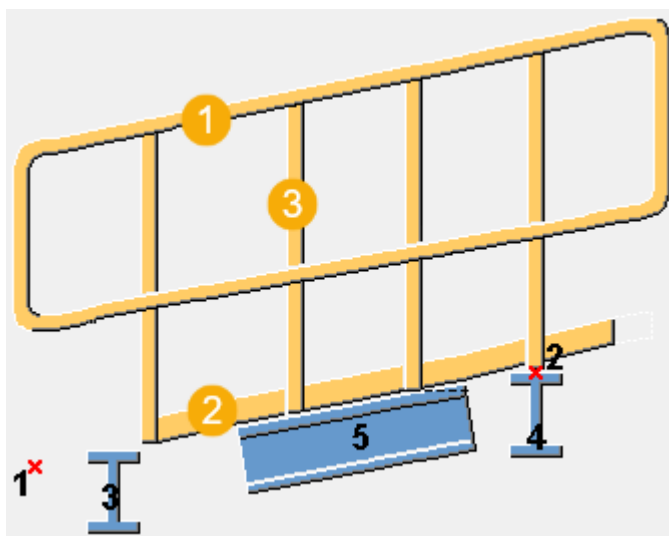

	Opis
1	Poręcz Tworzona jest górna i dolna poręcz.
2	Blacha boczna
3	Słupek

Karta Obraz

Na zakładce **Obraz** można określić wymiary poręczy.

Wymiary poręczy

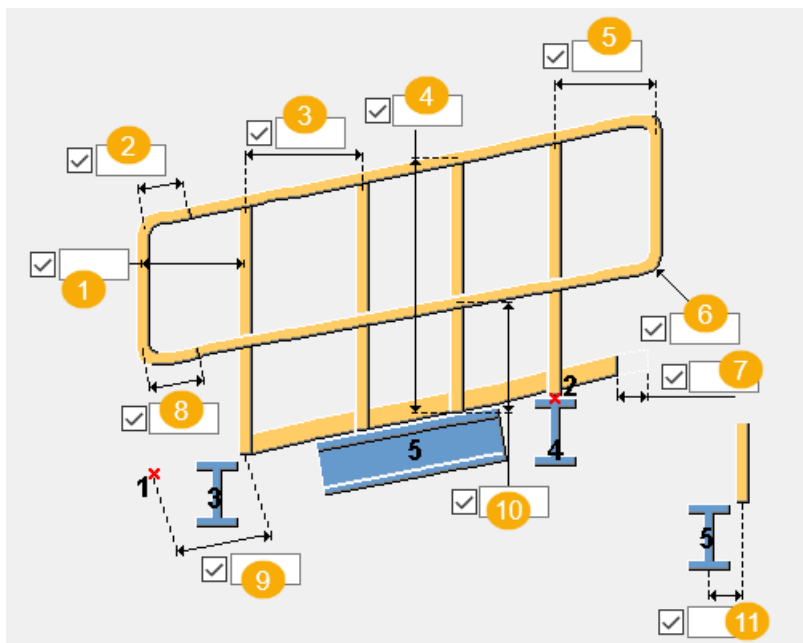

	Opis
1	Całkowita pozioma długość zakończenia, od pierwszego lub ostatniego słupka.
2	Pozioma długość zakończenia górnej poręczy, gdy zakończenie jest zagięte.
3	Odległość pozioma między słupkami.
4	Odległość między górną poręczą i belką.
5	Całkowita pozioma długość zakończenia, od pierwszego lub ostatniego słupka.
6	Kąt gięcia
7	Odległość początkowa/końcowa blachy bocznej od początku/końca poręczy.
8	Pozioma długość zakończenia dolnej poręczy, gdy zakończenie jest zagięte.
9	Odległość pozioma od pierwszego słupka od pierwszego punktu wejściowego. Jest to pozycja pierwszego słupka od pierwszego punktu wejściowego.
10	Odległość między belką i dolną poręczą.

	Opis
11	Odległość pionowa między środkiem belki a środkiem słupka.

Karta Elementy

Na zakładce **Elementy** można określić właściwości elementu poręczy.

Elementy

Opcja	Opis
Profil słupka	Umożliwia wybranie profilu słupka z katalogu profili.
Profil poręczy	Wybierz profil poręczy z katalogu profili.
Profil kolanka	Wybierz profil kolanka z katalogu profili.
Blacha boczna	Grubość i wysokość blachy bocznej.

Opcja	Opis	Domyślnie
Nr pozycji	Przedrostek i numer początkowy numeru pozycji elementu. Niektóre komponenty mają drugi wiersz pól, w którym można wprowadzić numer pozycji zespołu.	Domyślny numer początkowy elementu jest określony w ustawieniach Komponenty dostępnych po wybraniu menu Plik --> Ustawienia --> Opcje .
Materiał	Klasa materiału.	Domyślny materiał jest określony w polu Materiał elementu w ustawieniach Komponenty dostępnych po wybraniu menu Plik --> Ustawienia --> Opcje .
Nazwa	Ta nazwa będzie widoczna w rysunkach i raportach.	

Karta Parametry

Zakładka **Parametry** służy do definiowania, czy słupki i blachy boczne są tworzone, a także położenia słupków, poręczy i cięć poręczy.

Opcja	Opis
Nazwa gotowego słupka	Wprowadź nazwę słupka.

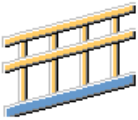

Opcja	Opis
Nazwa giętego produktu	Wprowadź nazwę gięcia.
Maks długość blachy bocznej	Umożliwia zdefiniowanie maksymalnej długości blachy bocznej.
Utwórz zespół	Wybierz, czy utworzyć zespół elementów.

Tworzenie słupka

Opcja	Opis
	Słupki nie są tworzone.
	Słupki są tworzone.

Położenie cięcia poręczy

Wybierz położenie cięcia poręczy i zdefiniuj wymiar cięcia.

Opcja	Opis
	Poręcz jest cięta przy drugim słupku.
	Poręcz jest cięta przy pierwszym słupku.
	Poręcz jest cięta przy każdym słupku.

Słupki i położenie poręczy

Opcja	Opis
	Słupki i poręcze są tworzone po lewej stronie belek.

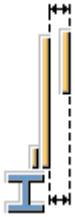
Opcja	Opis
	Słupki i poręcze są tworzone po prawej stronie belek.

Tworzenie blachy bocznej

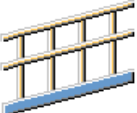
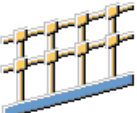
Opcja	Opis
	Blachy boczne nie zostaną utworzone.
	Blachy boczne zostaną utworzone.

Spoiny

Kliknij poniższe łącze, aby uzyskać więcej informacji:

Policzek do ceownika (127)

Narzędzie **Policzek do ceownika (127)** umożliwia połączenie podłużnicy z ceownikiem za pomocą kątownika. Kątownik jest spawany do podłużnicy i przykręcany do ceownika. Na końcu podłużnicy zostaje przyspawana blacha pionowa.

Utworzone obiekty

- Kątownik z blachy
- Blacha pionowa (opcjonalnie)
- Śruby
- Spoiny
- Cięcia kształtujące koniec podłużnicy

Zastosowania

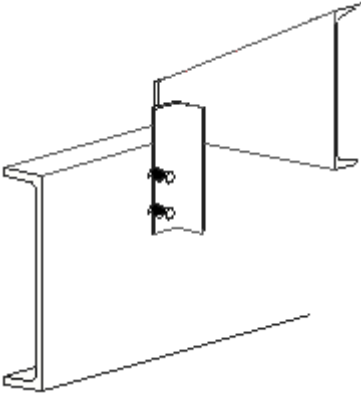
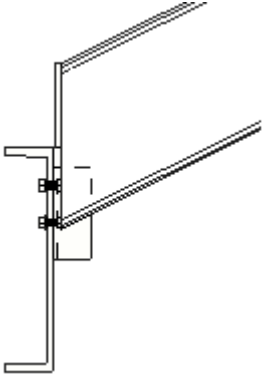
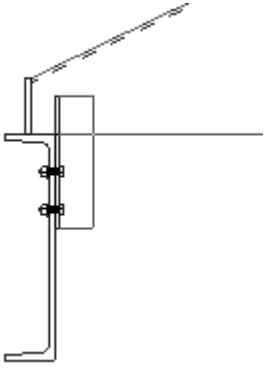
Sytuacja	Opis
	Kątownik jest przykręcony do ceownika i przyspawany do podłużnicy. Podłużnica jest przycinana w poziomie do górnej powierzchni ceownika.
	Brak poziomego wycięcia w podłużnicy.
	Na końcu podłużnicy jest tworzona blacha pionowa.

Ograniczenia

Komponent **Policzek do ceownika (127)** działa tylko wtedy, gdy profil łączący jest kątownikiem.

Przed rozpoczęciem

Utwórz podłużnicę i ceownik.

Kolejność wyboru

1. Wybierz element główny (ceownik).
2. Wybierz element podrzędny (podłużnicę).
Połączenie zostanie utworzone automatycznie po wybraniu elementu podrzędnego.

Klucz do identyfikacji elementów

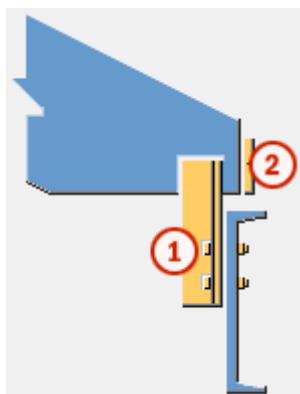

	Element
1	Profil kątowny
2	Błacha pionowa

Zakładka **Obraz**

Na zakładce **Obraz** można określić pozycję kątownika i blachy pionowej oraz, czy podłużnica będzie przycinana.

Wycięcie półeczka

Opcja	Opis
<input checked="" type="checkbox"/> <input checked="" type="checkbox"/> <input type="checkbox"/>	Opcja 1 Domyślna

Opcja	Opis
	<p>Opcja 2</p> <p>Podłużnica jest przycinana w poziomie do górnej powierzchni ceownika.</p>
	<p>Opcja 3</p> <p>Brak poziomego wycięcia w podłużnicy.</p>

	Opis	Domyślna
1	<p>Pozycja blachy pionowej.</p> <p>Umożliwia określenie odległości pionowej od górnej krawędzi podłużnicy do wierzchu blachy pionowej.</p>	0
2	<p>Pozycja kątownika.</p> <p>Umożliwia określenie odległości pionowej od góry ceownika do wierzchu kątownika.</p>	<p>Opcja 1 lub 2:</p> <ul style="list-style-type: none"> • jednostki metryczne: 65 mm • jednostki brytyjskie: 2" 1/2 <p>Opcja 3:</p> <ul style="list-style-type: none"> • 0
3	<p>Pozycja wycięcia policzka.</p> <p>Umożliwia określenie odległości pionowej od górnej krawędzi ceownika do płaszczyzny, gdzie podłużnica jest</p>	<ul style="list-style-type: none"> • jednostki metryczne: 12 mm • jednostki brytyjskie: 1/2"

	Opis	Domyślna
	przycinana w poziomie oraz gdzie znajduje się spód blachy pionowej.	
4	Pozycja wycięcia policzka. Umożliwia określenie odległości poziomej od środka ceownika do podłużnicy.	<ul style="list-style-type: none"> • jednostki metryczne: 12 mm • jednostki brytyjskie: 1/2"

Zakładka Elementy

Na zakładce **Elementy** można określić właściwości blachy pionowej i kątownika.

Blacha pionowa i kątownik

Opcja	Opis	Domyślna
Blacha pionowa	Grubość blachy pionowej. W przypadku ustawienia wartości 0 blacha pionowa nie zostanie utworzona.	jednostki metryczne: 10 mm jednostki brytyjskie: 3/8" Nazwą domyślną jest PROFIL.
Kąt	Umożliwia określenie kątownika przez jego wybranie z katalogu profili. Jeśli nie zostanie wybrany profil L, połączenie nie jest tworzone.	jednostki metryczne: L75*6 jednostki brytyjskie: L3X3X1/4 Nazwą domyślną jest KĄTOWNIK.

Opcja	Opis	Domyślne
Nr pozycji	Przedrostek i numer początkowy numeru pozycji elementu. Niektóre komponenty mają drugi wiersz pól, w którym można wprowadzić numer pozycji zespołu.	Domyślny numer początkowy elementu jest określony w ustawieniach Komponenty dostępnych po wybraniu menu Plik --> Ustawienia --> Opcje .
Materiał	Klasa materiału.	Domyślny materiał jest określony w polu Materiał elementu w ustawieniach Komponenty

Opcja	Opis	Domyślnie
		dostępnych po wybraniu menu Plik --> Ustawienia --> Opcje .
Nazwa	Ta nazwa będzie widoczna w rysunkach i raportach.	

Zakładka Parametry

Na zakładce **Parametry** można określić orientację ramienia i położenie kątownika.

Orientacja ramienia kątownika

Umożliwia zamianę miejscami ramion kątownika, jeśli mają one nierówną długość.

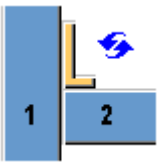
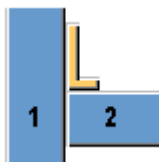
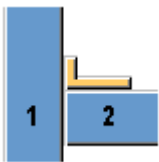
Opcja	Opis
	Domyślna Dłuższe ramię kątownika zostanie przymocowane do ceownika. Można zmienić tę opcję za pomocą funkcji Autodefaults.
	Dłuższe ramię kątownika zostanie przymocowane do ceownika.
	Dłuższe ramię kątownika zostanie przymocowane do podłużnicy.

Pozycja kątownika

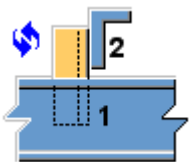
Opcja	Opis
	Domyślna Kątownik zostanie umieszczony na zewnętrznej powierzchni ceownika. Można zmienić tę opcję za pomocą funkcji Autodefaults.

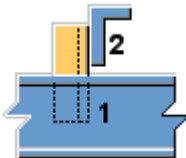
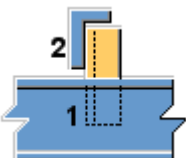
Opcja	Opis
	Kątownik zostanie umieszczony na zewnętrznej powierzchni ceownika.
	Kątownik zostanie umieszczony na wewnętrznej powierzchni ceownika.

Zakładka Śruby

Na zakładce **Śruby** można określić śruby łączące kątownik z ceownikiem w komponentcie.

Wymiary grupy śrub

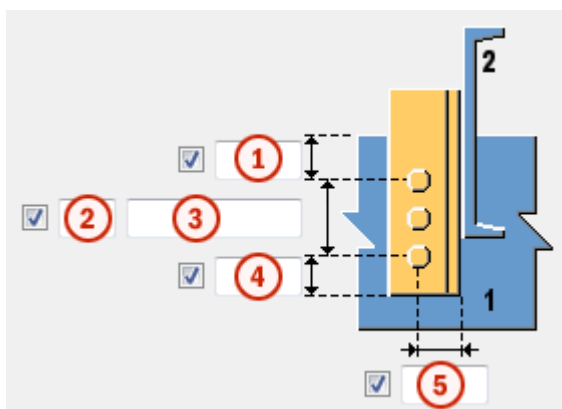

	Opis	Domyślna
1	Odległość pionowa od góry ceownika do środka górnej śruby.	jednostki metryczne: 75 mm jednostki brytyjskie: 3"
2	Liczba śrub.	2
3	Rozstaw śrub. Wartości rozstawu śrub należy oddzielać spacją. Należy wprowadzić wartość każdej odległości między śrubami. Na przykład w przypadku 3 śrub należy wprowadzić 2 wartości.	jednostki metryczne: 75 mm jednostki brytyjskie: 3"

	Opis	Domyślna
4	Odległość pionowa od dołu kątownika do środka dolnej śruby.	jednostki metryczne: 40 mm jednostki brytyjskie: 1"1/2
5	Odległość pozioma od krawędzi podłużnicy do osi śrub.	jednostki metryczne: 40 mm jednostki brytyjskie: 1"1/2

Podstawowe właściwości śruby

Opcja	Opis	Domyślnie
Rozmiar śruby	Średnica śruby.	Dostępne rozmiary są zdefiniowane w katalogu zespołów śrub.
Norma śruby	Norma śruby używana w komponencie.	Dostępne normy są zdefiniowane w katalogu zespołów śrub.
Tolerancja	Odstęp między śrubą a otworem.	
Gwint w materiale	Umożliwia zdefiniowanie, czy gwint może się znajdować w elementach przykręcanych, gdy używane są śruby z trzonem. To ustawienie nie wywiera efektu, gdy używane są śruby z pełnym gwintem.	Tak
Budowa/Warsztat	Położenie, w którym należy przymocować śruby.	Budowa

Otwory owalne

Istnieje możliwość zdefiniowania otworów owalnych, powiększonych lub gwintowanych.

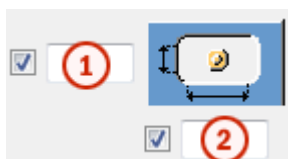

Opcja	Opis	Domyślnie
1	Wymiar pionowy otworu owalnego.	0 — okrągły otwór.
2	Wymiar poziomy otworu owalnego lub naddatek dla otworów powiększonych.	0 — okrągły otwór.
Typ otworu	<p>Owalny tworzy otwory owalne.</p> <p>Powiększony tworzy otwory powiększone lub gwintowane.</p> <p>Brak otworu powoduje, że otwory nie są tworzone.</p>	
Obróć otwory	Gdy typ otworu jest ustawiony na Owalny , ta opcja obraca otwory owalne.	
Owalne otwory w	Elementy, w których są tworzone otwory owalne. Dostępne opcje zależą od komponentu.	

Zespół śrub

Zaznaczenie pól wyboru pozwala określić, które obiekty komponentu (śruba, podkładki i nakrętki) mają być używane w zespole śruby.

Aby utworzyć sam otwór, należy usunąć zaznaczenie wszystkich pól wyboru.

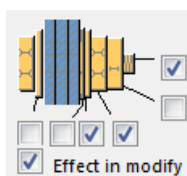

Aby zmienić zespół śruby w istniejącym komponentcie, należy zaznaczyć pole wyboru **Wynik modyfikacji** i kliknąć **Zmień**.

Zwiększenie długości śruby

Umożliwia zdefiniowanie, o ile ma zostać zwiększona długość śruby. Tej opcji można na przykład użyć, gdy malowanie wymaga zwiększenia długości śruby.

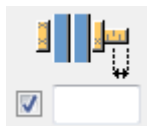

Zakładka Ogólne

Kliknij poniższe łącze, aby uzyskać więcej informacji:

Zakładka Ogólne

Zakładka Obliczenia

Kliknij poniższe łącze, aby uzyskać więcej informacji:

Zakładka Obliczenia

Spoiny

Kliknij poniższe łącze, aby uzyskać więcej informacji:

Detal podstawy schodów (1038)

Komponent **Detal podstawy schodów (1038)** tworzy przykręcaną blachę poziomą oraz opcjonalnie blachę pionową w wybranym punkcie na podłużnicy. Blachy są spawane do podłużnicy.

Utworzone obiekty

- Blacha pozioma
- Blacha pionowa (opcjonalnie)
- Śruby
- Spoiny
- Cięcia kształtujące koniec podłużnicy

Zastosowania

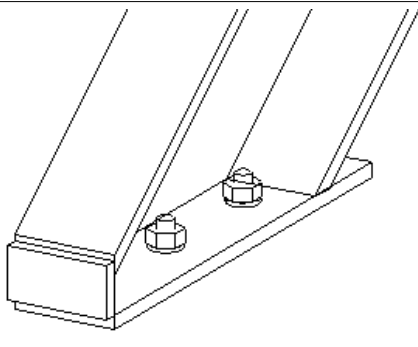
Sytuacja	Opis
	Detal podstawy schodów z blachą poziomą i pionową.

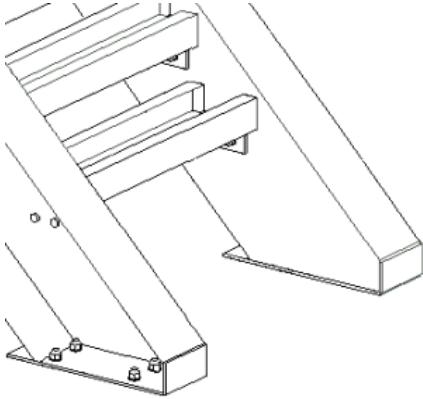
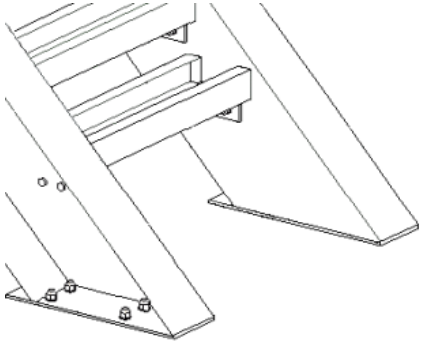
Sytuacja	Opis
	<p>Detal podstawy schodów z blachą poziomą i pionową.</p>
	<p>Detal podstawy schodów z blachami poziomymi.</p>

Ograniczenia

Detal podstawy schodów (1038) działa tylko wtedy, gdy na zakładce **Ogólne** opcji **Kierunek w górę** nadano wartość **+z**. Nie działa, jeśli w opcji **Kierunek w górę** wybrano ustawienie **auto**.

Przed rozpoczęciem

Utwórz podłużnicę.

Kolejność wyboru

1. Zaznacz podłużnicę.
2. Zaznacz punkt na podłużnicy.
Detal zostanie utworzony automatycznie.

Klucz do identyfikacji elementów

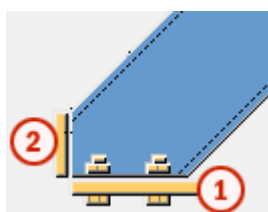

	Element
1	Blacha pozioma
2	Blacha pionowa

Zakładka **Obraz**

Na zakładce **Obraz** można określić pozycje blach poziomej i pionowej.

Pozycje blach

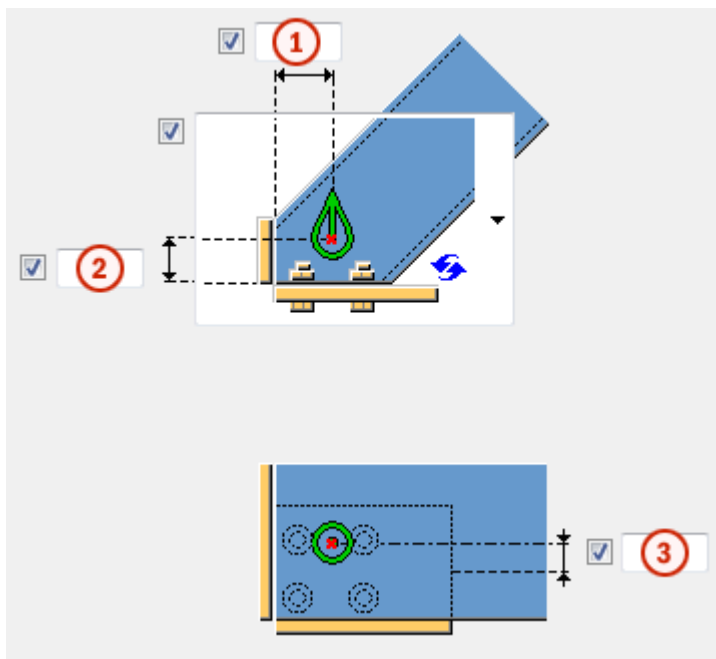

	Opis	Domyślna
1	Pozycja blachy. Umożliwia określenie odległości poziomej od wskazanego punktu do wewnętrznej powierzchni blachy pionowej.	jednostki metryczne: 31 mm jednostki brytyjskie: 1"1/4
2	Pozycja blachy. Umożliwia określenie odległości pionowej od wskazanego punktu do górnej powierzchni blachy poziomej.	0 mm
3	Odsunięcie blachy poziomej względem kierunku komponentu do góry.	0 mm

Tworzenie blachy pionowej

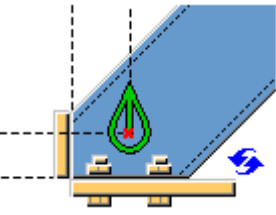
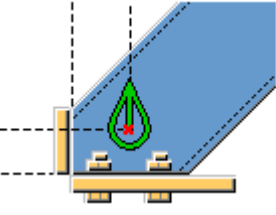
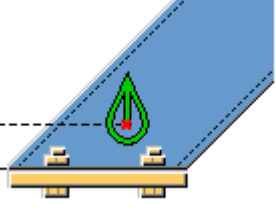
Opcja	Opis
	Domyślnie. Blacha pionowa zostanie utworzona.
	Blacha pionowa zostanie utworzona.
	Blacha pionowa nie zostanie utworzona.

Zakładka Elementy

Na zakładce **Elementy** można określić właściwości blach poziomej i pionowej.

Blacha pozioma/blacha pionowa

Opcja	Opis
Blacha pozioma Blacha pionowa	Grubość, szerokość i wysokość blachy. Nazwa domyślna to PLATE.

Opcja	Opis	Domyślnie
Nr_Poz	Przedrostek i numer początkowy numeru pozycji elementu. Niektóre komponenty mają drugi wiersz pól, w którym można wprowadzić numer pozycji zespołu.	Domyślny numer początkowy elementu jest określony w ustawieniach Komponenty dostępnych po wybraniu menu Plik --> Ustawienia --> Opcje .
Materiał	Klasa materiału.	Domyślny materiał jest określony w polu

Opcja	Opis	Domyślnie
		Materiał elementu w ustawieniach Komponenty dostępnych po wybraniu menu Plik --> Ustawienia --> Opcje .
Nazwa	Ta nazwa będzie widoczna w rysunkach i raportach.	
Wykończenie	Opisuje sposób obróbki powierzchni elementu.	

Zakładka Śruby

Na zakładce **Śruby** można określić właściwości śrub w blasze poziomej. Można wybrać tworzenie śrub lub sworzni. Domyślnie tworzone są śruby.

Wymiary grupy śrub

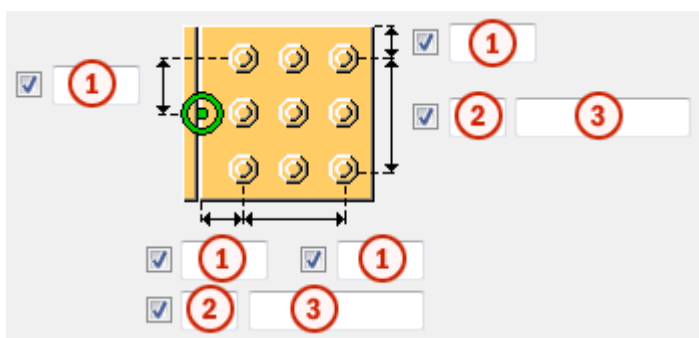

	Opis
1	Odległość od krawędzi śruby. odległość od krawędzi to odległość od środka śruby do krawędzi elementu.
2	Liczba śrub.
3	Rozstaw śrub. Wartości rozstawu śrub należy oddzielać spacją. Należy wprowadzić wartość każdej odległości między śrubami. Na przykład w przypadku 3 śrub należy wprowadzić 2 wartości.

Podstawowe właściwości śruby

Opcja	Opis	Domyślnie
Rozmiar śruby	Średnica śruby.	Dostępne rozmiary są zdefiniowane w katalogu zespołów śrub.

Opcja	Opis	Domyślnie
Norma śruby	Norma śruby używana w komponencie.	Dostępne normy są zdefiniowane w katalogu zespołów śrub.
Tolerancja	Odstęp między śrubą a otworem.	
Gwint w materiale	Umożliwia zdefiniowanie, czy gwint może się znajdować w elementach przykręcanych, gdy używane są śruby z trzonem. To ustawienie nie wywiera efektu, gdy używane są śruby z pełnym gwintem.	Tak
Budowa/Warsztat	Położenie, w którym należy przymocować śruby.	Budowa

Otworki owalne

Istnieje możliwość zdefiniowania otworów owalnych, powiększonych lub gwintowanych.

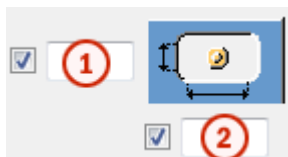

Opcja	Opis	Domyślnie
1	Wymiar pionowy otworu owalnego.	0 — okrągły otwór.
2	Wymiar poziomy otworu owalnego lub naddatek dla otworów powiększonych.	0 — okrągły otwór.
Typ otworu	Owalny tworzy otwory owalne. Powiększony tworzy otwory powiększone lub gwintowane. Brak otworu powoduje, że otwory nie są tworzone.	

Opcja	Opis	Domyślnie
Obróć otwory	Gdy typ otworu jest ustawiony na Owalny , ta opcja obraca otwory owalne.	
Owalne otwory w	Elementy, w których są tworzone otwory owalne. Dostępne opcje zależą od komponentu.	

Zespół śrub

Zaznaczenie pól wyboru pozwala określić, które obiekty komponentu (śruba, podkładki i nakrętki) mają być używane w zespole śruby.

Aby utworzyć sam otwór, należy usunąć zaznaczenie wszystkich pól wyboru.

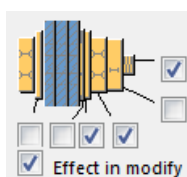

Aby zmienić zespół śruby w istniejącym komponentcie, należy zaznaczyć pole wyboru **Wynik modyfikacji** i kliknąć **Zmień**.

Zwiększenie długości śruby

Umożliwia zdefiniowanie, o ile ma zostać zwiększona długość śruby. Tej opcji można na przykład użyć, gdy malowanie wymaga zwiększenia długości śruby.



Zakładka Ogólne

Kliknij poniższe łącze, aby uzyskać więcej informacji:

Zakładka Ogólne

Zakładka Obliczenia

Kliknij poniższe łącze, aby uzyskać więcej informacji:

Zakładka Obliczenia

Spoiny

Kliknij poniższe łącze, aby uzyskać więcej informacji:

Detal podstawy schodów (1039)

Komponent **Detal podstawy schodów (1039)** tworzy przykręcaną blachę poziomą w wybranym punkcie na podłużnicy. Blacha jest spawana do podłużnicy.

Utworzone obiekty

- Blacha pozioma
- Śruby
- Spoiny
- Cięcia kształtujące koniec podłużnicy

Zastosowania

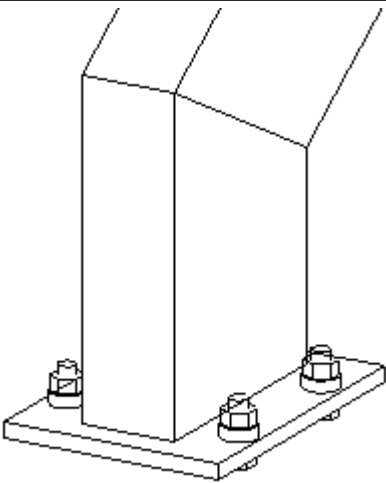
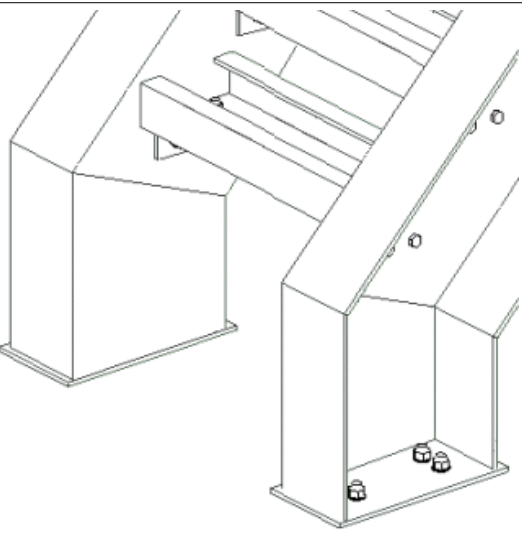
Sytuacja	Opis
	Detal podstawy schodów z blachą poziomą.
	Detal podstawy schodów z blachą poziomą.

Przed rozpoczęciem

Utwórz podłużnicę.

Kolejność wyboru

1. Zaznacz podłużnicę.
2. Zaznacz punkt na podłużnicy.
Detal zostanie utworzony automatycznie.

Klucz do identyfikacji elementów

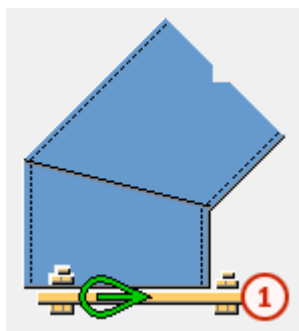

	Element
1	Błacha pozioma

Zakładka **Obraz**

Na zakładce **Obraz** można określić pozycję blachy poziomej.

Pozycja blachy poziomej

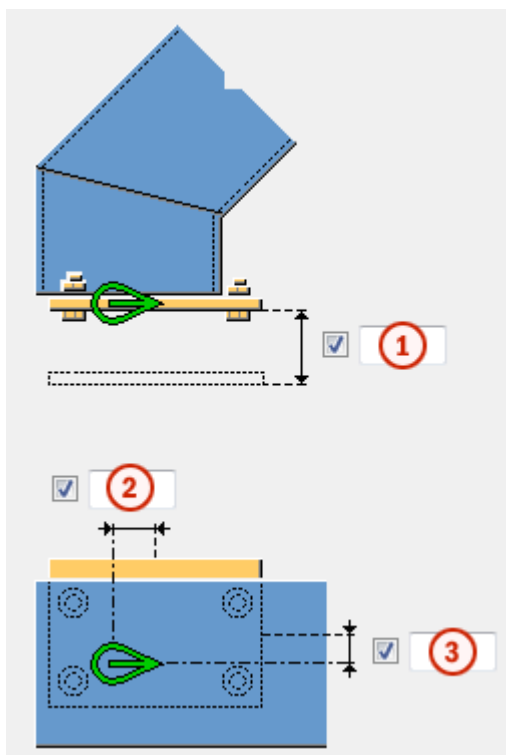

	Opis
1	Pozycja blachy. Umożliwia określenie odległości pionowej od wskazanego punktu do górnej powierzchni blachy poziomej.
2	Przesunięcie blachy poziomej w kierunku Z względem kierunku komponentu do góry.
3	Przesunięcie blachy poziomej w kierunku Y względem kierunku komponentu do góry.

Zakładka **Elementy**

Na zakładce **Elementy** można określić właściwości blachy poziomej.

Blacha pozioma

Opcja	Opis
Blacha pozioma	Grubość, szerokość i wysokość blachy. Nazwa domyślna to PLATE.

Opcja	Opis	Domyślnie
Nr_Poz	Przedrostek i numer początkowy numeru pozycji elementu. Niektóre komponenty mają drugi wiersz pól, w którym można wprowadzić numer pozycji zespołu.	Domyślny numer początkowy elementu jest określony w ustawieniach Komponenty dostępnych po wybraniu menu Plik --> Ustawienia --> Opcje .
Materiał	Klasa materiału.	Domyślny materiał jest określony w polu Materiał elementu w ustawieniach Komponenty dostępnych po wybraniu menu Plik --> Ustawienia --> Opcje .
Nazwa	Ta nazwa będzie widoczna w rysunkach i raportach.	
Wykończenie	Opisuje sposób obróbki powierzchni elementu.	

Zakładka Śruby

Na zakładce **Śruby** można określić właściwości śrub w blasze poziomej. Można wybrać tworzenie śrub lub sworzni. Domyślnie tworzone są śruby.

Wymiary grupy śrub

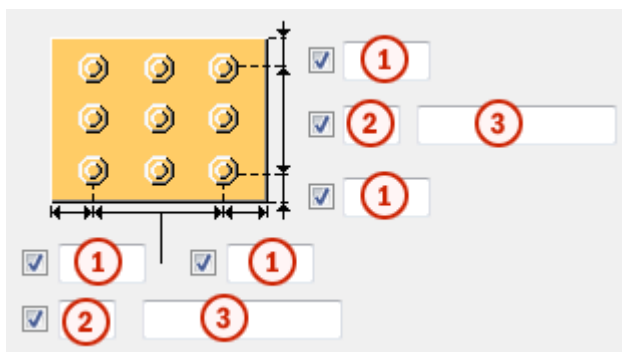

	Opis
1	Odległość od krawędzi śruby. odległość od krawędzi to odległość od środka śruby do krawędzi elementu.
2	Liczba śrub.

	Opis
3	Rozstaw śrub. Wartości rozstawu śrub należy oddzielać spacją. Należy wprowadzić wartość każdej odległości między śrubami. Na przykład w przypadku 3 śrub należy wprowadzić 2 wartości.

Podstawowe właściwości śruby

Opcja	Opis	Domyślnie
Rozmiar śruby	Średnica śruby.	Dostępne rozmiary są zdefiniowane w katalogu zespołów śrub.
Norma śruby	Norma śruby używana w komponencie.	Dostępne normy są zdefiniowane w katalogu zespołów śrub.
Tolerancja	Odstęp między śrubą a otworem.	
Gwint w materiale	Umożliwia zdefiniowanie, czy gwint może się znajdować w elementach przykręcanych, gdy używane są śruby z trzonem. To ustawienie nie wywiera efektu, gdy używane są śruby z pełnym gwintem.	Tak
Budowa/Warsztat	Położenie, w którym należy przymocować śruby.	Budowa

Otwory owalne

Istnieje możliwość zdefiniowania otworów owalnych, powiększonych lub gwintowanych.



Opcja	Opis	Domyślnie
1	Wymiar pionowy otworu owalnego.	0 — okrągły otwór.

Opcja	Opis	Domyślnie
2	Wymiar poziomy otworu owalnego lub naddatek dla otworów powiększonych.	0 — okrągły otwór.
Typ otworu	Owalny tworzy otwory owalne. Powiększony tworzy otwory powiększone lub gwintowane. Brak otworu powoduje, że otwory nie są tworzone.	
Obróć otwory	Gdy typ otworu jest ustawiony na Owalny , ta opcja obraca otwory owalne.	
Owalne otwory w	Elementy, w których są tworzone otwory owalne. Dostępne opcje zależą od komponentu.	

Zespół śrub

Zaznaczenie pól wyboru pozwala określić, które obiekty komponentu (śruba, podkładki i nakrętki) mają być używane w zespole śruby.

Aby utworzyć sam otwór, należy usunąć zaznaczenie wszystkich pól wyboru.

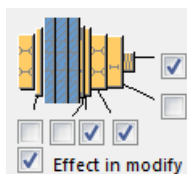

Aby zmienić zespół śruby w istniejącym komponencie, należy zaznaczyć pole wyboru **Wynik modyfikacji** i kliknąć **Zmień**.

Zwiększenie długości śruby

Umożliwia zdefiniowanie, o ile ma zostać zwiększona długość śruby. Tej opcji można na przykład użyć, gdy malowanie wymaga zwiększenia długości śruby.



Zakładka Ogólne

Kliknij poniższe łącze, aby uzyskać więcej informacji:

Zakładka Ogólne

Zakładka Obliczenia

Kliknij poniższe łącze, aby uzyskać więcej informacji:

Zakładka Obliczenia

Spoiny

Kliknij poniższe łącze, aby uzyskać więcej informacji:

Detal podstawy schodów (1043)

Komponent **Detal podstawy schodów (1043)** tworzy przykręcane połączenie kątownikiem i opcjonalnie blachą pionową (nosek) w wybranym punkcie na podłużnicy. Połączenie kątownikiem jest przykręcane, a blacha pionowa spawana do podłużnicy.

Utworzone obiekty

- Połączenie kątownikiem
- Blacha pionowa (opcjonalnie)
- Śruby
- Spoiny
- Cięcia kształtujące koniec podłużnicy

Zastosowania

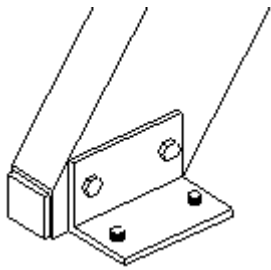
Sytuacja	Opis
	Detal podstawy schodów z połączeniem kątownikiem i blachą pionową.

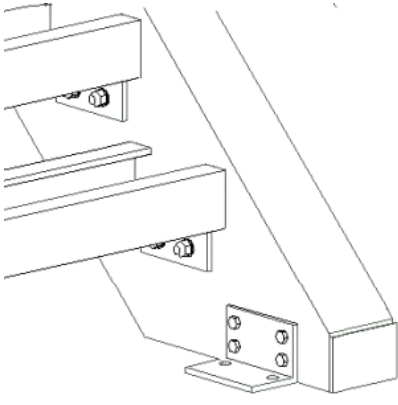
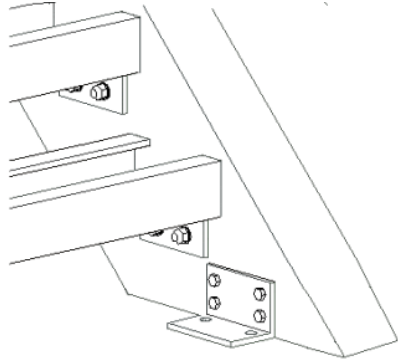
Sytuacja	Opis
	<p>Detal podstawy schodów z połączeniem kątownikiem i blachą pionową.</p>
	<p>Detal podstawy schodów z połączeniem kątownikiem.</p>

Ograniczenia

Detal podstawy schodów (1043) działa tylko wtedy, gdy na zakładce **Ogólne** opcji **Kierunek w górę** nadano wartość **+z**. Nie działa, jeśli w opcji **Kierunek w górę** wybrano ustawienie **auto**.

Przed rozpoczęciem

Utwórz podłużnicę.

Kolejność wyboru

1. Zaznacz podłużnicę.
2. Zaznacz punkt na podłużnicy.
Detal zostanie utworzony automatycznie.

Klucz do identyfikacji elementów

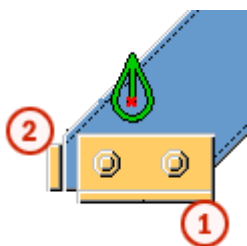

	Element
1	Połączenie kątownikiem
2	Blacha pionowa

Zakładka **Obraz**

Na zakładce **Obraz** można określić połączenie kątownikiem i położenia blach pionowych.

Pozycja połączenia kątownikiem

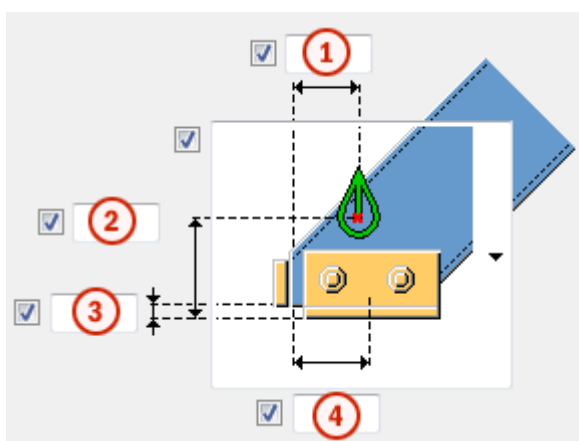

	Opis	Domyślna
1	Pozycja blachy. Umożliwia określenie odległości poziomej od wskazanego punktu do wewnętrznej powierzchni blachy pionowej.	jednostki metryczne: 31 mm jednostki brytyjskie: 1"1/4
2	Pionowa pozycja połączenia kątownikiem. Umożliwia określenie odległości pionowej od wskazanego punktu do spodu połączenia kątownikiem.	jednostki metryczne: 170 mm jednostki brytyjskie: 6"11/16
3	Wysokość cięcia podłużnicy.	jednostki metryczne: 12 mm jednostki brytyjskie: 1/2"
4	Pozioma pozycja połączenia kątownikiem. Umożliwia określenie odległości poziomej od osi połączenia kątownikiem do wewnętrznej powierzchni blachy pionowej.	jednostki metryczne: 73 mm jednostki brytyjskie: 2"7/8

Tworzenie blachy pionowej

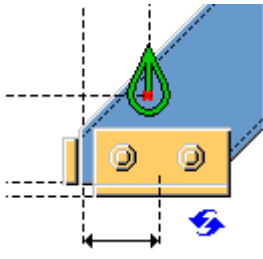
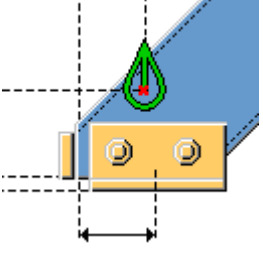
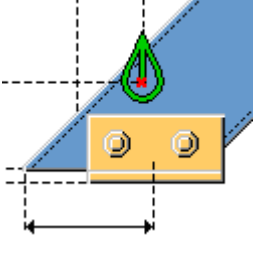
Opcja	Opis
	<p>Domyślna</p> <p>Blacha pionowa zostanie utworzona.</p> <p>Można zmienić tę opcję za pomocą funkcji Autodefaults.</p>
	<p>Blacha pionowa zostanie utworzona.</p>
	<p>Blacha pionowa nie zostanie utworzona.</p>

Zakładka **Elementy**

Na zakładce **Elementy** można określić połączenie blachy pionowej oraz właściwości połączenia kątownikiem.

Blacha pionowa i profil kątownika

Opcja	Opis
Blacha pionowa	<p>Grubość, szerokość i wysokość blachy.</p> <p>Nazwa domyślna to PLATE.</p>
Profil kątownika	<p>Umożliwia określenie profilu połączenia kątownikiem przez wybranie go z katalogu profili.</p> <p>Nazwą domyślną jest ŁĄCZNIK.</p>

Opcja	Opis	Domyślnie
Nr_Poz	Przedrostek i numer początkowy numeru pozycji elementu. Niektóre komponenty mają drugi wiersz pól, w którym można wprowadzić numer pozycji zespołu.	Domyślny numer początkowy elementu jest określony w ustawieniach Komponenty dostępnych po wybraniu menu Plik --> Ustawienia --> Opcje .
Materiał	Klasa materiału.	Domyślny materiał jest określony w polu Materiał elementu w ustawieniach Komponenty dostępnych po wybraniu menu Plik --> Ustawienia --> Opcje .
Nazwa	Ta nazwa będzie widoczna w rysunkach i raportach.	
Wykończenie	Opisuje sposób obróbki powierzchni elementu.	

Zakładka Parametry

Na zakładce **Parametry** można określić blachę pionową i pozycje połączeń kątownikiem.

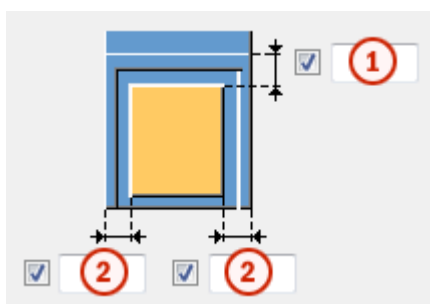

Pozycja blachy pionowej



	Opis
1	Wymiar od góry blachy pionowej do przedniej krawędzi podłużnicy.
2	Wymiar od krawędzi blachy pionowej do krawędzi podłużnicy.



Położenie kątownika

Umożliwia wybranie strony podłużnicy, po której ma zostać utworzone połączenie kątownikiem.

Opcja	Opis
	Domyślna Połączenie kątownikiem zostanie utworzone z lewej strony podłużnicy. Można zmienić tę opcję za pomocą funkcji Autodefaults.
	Połączenie kątownikiem zostanie utworzone z prawej strony podłużnicy.
	Połączenie kątownikiem zostanie utworzone z lewej strony podłużnicy.

Pozycja połączenia kątownikiem

Umożliwia zamianę miejscami ramion połączenia kątownikiem, jeśli mają one nierówną długość.

Opcja	Opis
	Domyślna Do podłużnicy zostanie przymocowane krótsze ramię połączenia kątownikiem. Można zmienić tę opcję za pomocą funkcji Autodefaults.
	Do podłużnicy zostanie przymocowane krótsze ramię połączenia kątownikiem.
	Do podłużnicy zostanie przymocowane dłuższe ramię połączenia kątownikiem.

zakładka Śruby P

Na zakładce **PBolts** można określić sposób mocowania połączenia kątownikiem do podstawy.

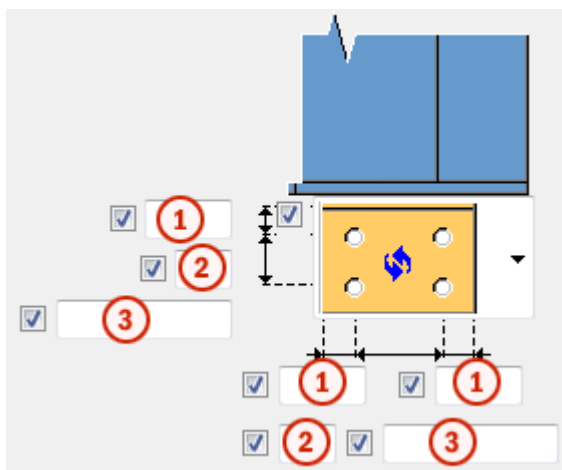

Wymiary grupy śrub



	Opis
1	Odległość od krawędzi śruby. odległość od krawędzi to odległość od środka śruby do krawędzi elementu.
2	Liczba śrub.
3	Rozstaw śrub. Wartości rozstawu śrub należy oddzielać spacją. Należy wprowadzić wartość każdej odległości między śrubami. Na przykład w przypadku 3 śrub należy wprowadzić 2 wartości.

Mocowanie połączenia kątownikiem

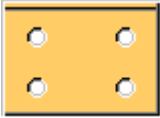
Umożliwia wybranie sposobu zamocowania połączenia kątownikiem do podstawy.

Opcja	Opis
	Domyślna Zostaną utworzone otwory. Można zmienić tę opcję za pomocą funkcji Autodefaults.
	Zostaną utworzone otwory.
	Zostaną utworzone otwory i śruby.

Opcja	Opis
	Otwory ani śruby nie zostaną utworzone.

Utwórz jako

Ta opcja umożliwia przełączanie między otworami i komponentami użytkownika. Należy pamiętać, że nie można skorzystać z tej opcji, jeśli wybrano, że zostaną utworzone obie śruby i otwory albo że nie są tworzone żadne otwory ani śruby.

Wybierz komponent użytkownika z katalogu **Aplikacje i komponenty** i określ ustawienia niestandardowe, kierunek w górę, obrót i długość zakotwiczenia.

Podstawowe właściwości śruby

Opcja	Opis	Domyślnie
Rozmiar śruby	Średnica śruby.	Dostępne rozmiary są zdefiniowane w katalogu zespołów śrub.
Norma śruby	Norma śruby używana w komponencie.	Dostępne normy są zdefiniowane w katalogu zespołów śrub.
Tolerancja	Odstęp między śrubą a otworem.	
Gwint w materiale	Umożliwia zdefiniowanie, czy gwint może się znajdować w elementach przykręcanych, gdy używane są śruby z trzonem. To ustawienie nie wywiera efektu, gdy używane są śruby z pełnym gwintem.	Tak
Budowa/Warsztat	Położenie, w którym należy przymocować śruby.	Budowa

Otwory owalne

Istnieje możliwość zdefiniowania otworów owalnych, powiększonych lub gwintowanych.

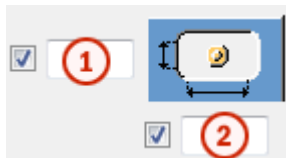

Opcja	Opis	Domyślnie
1	Wymiar pionowy otworu owalnego.	0 — okrągły otwór.
2	Wymiar poziomy otworu owalnego lub naddatek dla otworów powiększonych.	0 — okrągły otwór.
Typ otworu	<p>Owalny tworzy otwory owalne.</p> <p>Powiększony tworzy otwory powiększone lub gwintowane.</p> <p>Brak otworu powoduje, że otwory nie są tworzone.</p>	
Obróć otwory	Gdy typ otworu jest ustawiony na Owalny , ta opcja obraca otwory owalne.	
Owalne otwory w	Elementy, w których są tworzone otwory owalne. Dostępne opcje zależą od komponentu.	

Zespół śrub

Zaznaczenie pól wyboru pozwala określić, które obiekty komponentu (śruba, podkładki i nakrętki) mają być używane w zespole śruby.

Aby utworzyć sam otwór, należy usunąć zaznaczenie wszystkich pól wyboru.

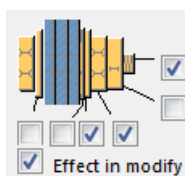

Aby zmienić zespół śruby w istniejącym komponentcie, należy zaznaczyć pole wyboru **Wynik modyfikacji** i kliknąć **Zmień**.

Zwiększenie długości śruby

Umożliwia zdefiniowanie, o ile ma zostać zwiększona długość śruby. Tej opcji można na przykład użyć, gdy malowanie wymaga zwiększenia długości śruby.



Zakładka Śruby S

Na zakładce **SBolts** można określić sposób mocowania połączenia kątownikiem do podłużnicy.

Wymiary grupy śrub

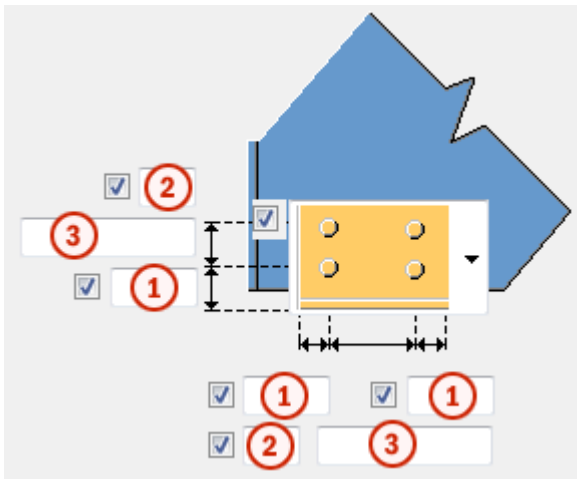



	Opis
1	Odległość od krawędzi śruby. odległość od krawędzi to odległość od środka śruby do krawędzi elementu.
2	Liczba śrub.
3	Rozstaw śrub. Wartości rozstawu śrub należy oddzielać spacją. Należy wprowadzić wartość każdej odległości między śrubami. Na przykład w przypadku 3 śrub należy wprowadzić 2 wartości.

Mocowanie połączenia kątownikiem

Umożliwia wybranie sposobu zamocowania połączenia kątownikiem do podłużnicy.

Opcja	Opis
	<p>Domyślna</p> <p>Śruby nie zostaną utworzone.</p> <p>Można zmienić tę opcję za pomocą funkcji Autodefaults.</p>

Opcja	Opis
	Śruby nie zostaną utworzone.
	Śruby zostaną utworzone.

Podstawowe właściwości śruby

Opcja	Opis	Domyślnie
Rozmiar śruby	Średnica śruby.	Dostępne rozmiary są zdefiniowane w katalogu zespołów śrub.
Norma śruby	Norma śruby używana w komponencie.	Dostępne normy są zdefiniowane w katalogu zespołów śrub.
Tolerancja	Odstęp między śrubą a otworem.	
Gwint w materiale	Umożliwia zdefiniowanie, czy gwint może się znajdować w elementach przykręcanych, gdy używane są śruby z trzonem. To ustawienie nie wywiera efektu, gdy używane są śruby z pełnym gwintem.	Tak
Budowa/Warsztat	Położenie, w którym należy przymocować śruby.	Budowa

Otwory owalne

Istnieje możliwość zdefiniowania otworów owalnych, powiększonych lub gwintowanych.

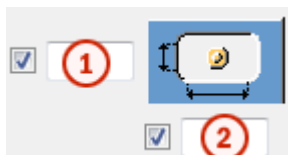

Opcja	Opis	Domyślnie
1	Wymiar pionowy otworu owalnego.	0 — okrągły otwór.
2	Wymiar poziomy otworu owalnego lub naddatek dla otworów powiększonych.	0 — okrągły otwór.
Typ otworu	<p>Owalny tworzy otwory owalne.</p> <p>Powiększony tworzy otwory powiększone lub gwintowane.</p> <p>Brak otworu powoduje, że otwory nie są tworzone.</p>	
Obróć otwory	Gdy typ otworu jest ustawiony na Owalny , ta opcja obraca otwory owalne.	
Owalne otwory w	Elementy, w których są tworzone otwory owalne. Dostępne opcje zależą od komponentu.	

Zakładka Ogólne

Kliknij poniższe łącze, aby uzyskać więcej informacji:

Zakładka Ogólne

Zakładka Obliczenia

Kliknij poniższe łącze, aby uzyskać więcej informacji:

Zakładka Obliczenia

Spoiny

Kliknij poniższe łącze, aby uzyskać więcej informacji:

Drabina (S35)

Drabina (S35) tworzy pionową drabinę, z opcją kosza bezpieczeństwa.

Utworzone obiekty

- Policzki
- Obręcze

- Szczelble
- Pręty pionowe

Zastosowania

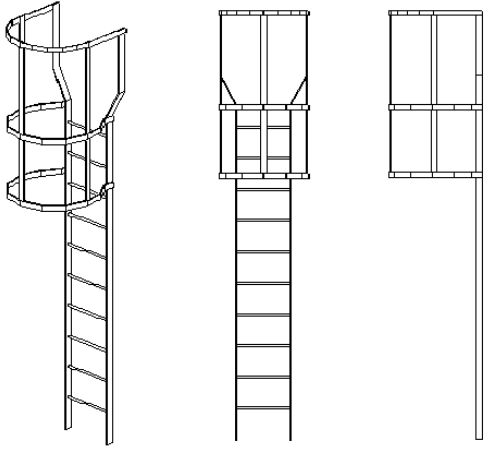
Sytuacja	Opis
	<p>Drabina z koszem bezpieczeństwa i pionowym biegiem.</p>

Kolejność wyboru

1. Zaznacz punkt, aby wskazać najwyższy poziom drabiny.
2. Wskaż punkt, aby wskazać poziom drabiny.

Drabina zostanie utworzona automatycznie po wskazaniu drugiego punktu.

Klucz identyfikacji elementu

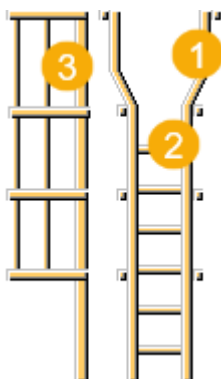

	Opis
1	Podłużnica
2	Szczelbel
3	Kosz

Karta Obraz

Na zakładce **Obraz** można określić geometrię drabiny i wymiary.

Wymiary drabiny

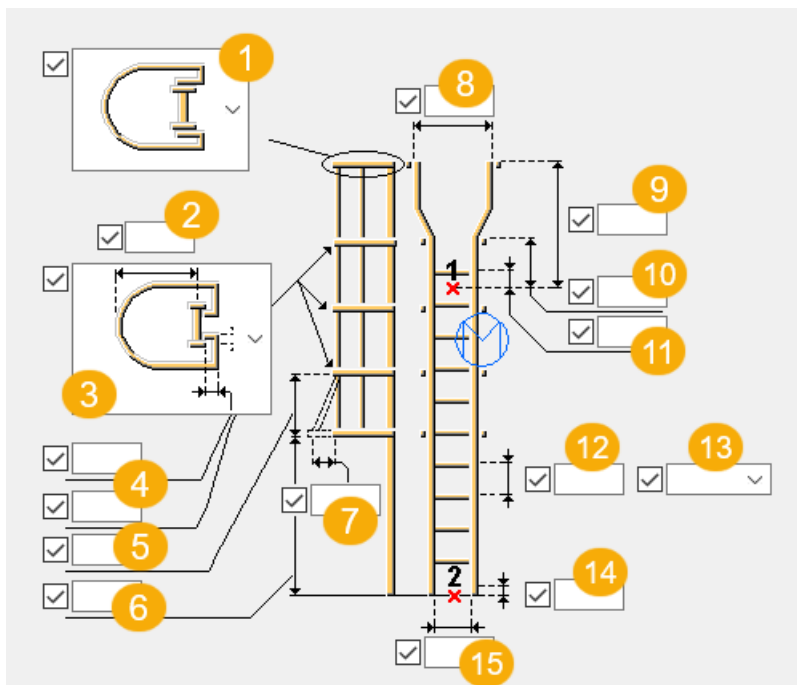

	Opis	Domyślna
1	Kierunek dostępu do drabiny. Dostępne ustawienia: w lewo, w prawo lub normalnie (domyślnie).	
2	Offset okręgu obręczy od osi podłużnicy.	760 mm
3	Kształt kosza i sposób połączenia z drabiną. Dostępne ustawienia: U typ 1 (domyślnie), U typ 2 i typ O.	
4	Opcje połączenia kosza Pierwsza opcja jest używana tylko dla U typu 1. Obie opcje są używane dla U typu 2.	Pierwsza opcja: 75 Druga opcja: 40
5	Maksymalny rozstaw obręczy. Obręcze są równomiernie rozmieszczone poniżej poszerzenia podłużnicy. Tylko jedna obręcz jest umieszczona na dolnej podłużnicy.	900 mm

	Opis	Domyślna
6	Położenie (współrzędna z) najniższej dolnej krawędzi obręczy. Jeśli wartość jest większa niż wymiar od podestu do podestu, tylko górna obręcz jest umieszczona bez prętów. Jeśli wartość jest większa niż wymiar od podestu do podestu dodając przedłużenia podłużnicy, wtedy obręcz nie jest umieszczona.	2500 mm
7	Dodatkowy wymiar średnicy dolnej obręczy.	
8	Wewnętrzna średnica obręczy. Poszerzenie podłużnicy jest pobierane ze średnicy obręczy.	750 mm
9	Przedłużenie podłużnicy Wysokość od górnej części stali do górnej krawędzi poszerzenia podłużnicy.	1100
10	Wysokość powyżej górnej części stali z jakiej poszerzona jest podłużnica drabiny.	200
11	Grubość górnego stropu nad górną częścią stali. Górny szczebel jest umieszczony na poziomie o grubości górnego stropu.	0
12	Maksymalny rozstaw szczebli. Szczelby są równomiernie rozmieszczone między górnym i dolnym stropem.	300 mm
13	Odległość między szczeblami. Wybierz równą lub dokładną odległość.	Równe
14	Grubość dolnego stropu powyżej dolnej części stali. Rozstaw pomiędzy dolnymi szczeblami jest pobierany z dolnej pozycji dla góry stali plus dolny strop.	0
15	Szerokość drabiny.	450 mm

Karta Elementy

Zakładka **Elementy** umożliwia określenie właściwości elementu.

Elementy

Opcja	Opis	Domyślna
Policzki	Wybierz profil podłużnicy z katalogu profili.	Wartością domyślną jest 10*65 ("PLT10*65").
Szczeble	Wybierz profil szczebla z katalogu profili.	Wartość domyślna to pręt okrągły 20 ("D20").
Obręcz górne	Umożliwia wybranie profilu górnej obręczy z katalogu profili.	Wartością domyślną jest 10*50 ("PLT10*50").
Obręcz środkowe	Umożliwia wybranie profilu środkowej obręczy z katalogu profili.	Wartością domyślną jest 10*50 ("PLT10*50").
Obręcz dolna	Umożliwia wybranie profilu dolnej obręczy z katalogu profili.	Wartością domyślną jest 10*50 ("PLT10*50").
Pręty pionowe	Wybierz profil pionowego pręta z katalogu profili.	Wartością domyślną jest 10*50 ("PLT10*50").

Opcja	Opis	Domyślnie
Nr pozycji	Przedrostek i numer początkowy numeru pozycji elementu. Niektóre komponenty mają drugi wiersz pól, w którym można wprowadzić numer pozycji zespołu.	Domyślny numer początkowy elementu jest określony w ustawieniach Komponenty dostępnych po wybraniu menu Plik --> Ustawienia --> Opcje .
Materiał	Klasa materiału.	Domyślny materiał jest określony w polu Materiał elementu w ustawieniach Komponenty dostępnych po wybraniu menu Plik --> Ustawienia --> Opcje .

Opcja	Opis	Domyślnie
Nazwa	Ta nazwa będzie widoczna w rysunkach i raportach.	

Karta Parametry

Zakładka **Parametry** umożliwia określanie właściwości i położenia drabiny.

Pozycja drabiny

Opcja	Opis	Domyślna
Pozycja pionowa	Pozycja pionowa (strona 618) drabiny	Środek
Offset pionowy	Offset pionowy drabiny	0.0
Pozycja pozioma	Pozycja pozioma (strona 620) drabiny	Środek
Offset poziomy	Offset poziomy drabiny	0.0
Klasa	Klasa drabiny	1
Utwórz zespół	Wybierz, czy chcesz utworzyć zespół.	Zespół zostanie utworzony.

Obrót drabiny

Zdefiniuj sposób obracania drabiny. Wartością domyślną jest przód.



Obrót podłużnicy

Umożliwia określenie sposobu obracania podłużnic. Wartością domyślną jest góra.

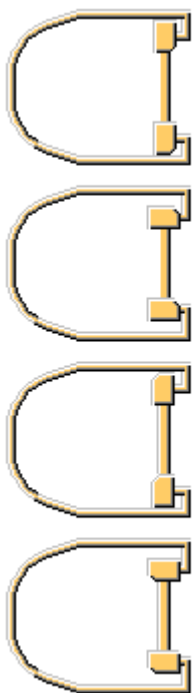

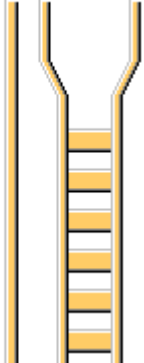

Obrót szczebli

Opcja	Opis
	Szczepki są obracane o 45 stopni. Jest to opcja domyślna.

Opcja	Opis
	<p>Szczeble nie są obracane.</p>

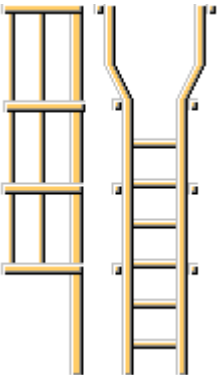
Tworzenie kosza

Opcja	Opis
	<p>Kosz zostanie utworzony. Jest to opcja domyślna.</p>
	<p>Kosz nie zostanie utworzony.</p>

Kąt obręczy

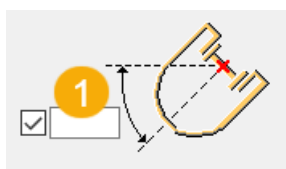

1	Zdefiniuj kąt obręczy.

Kąt rozstawu pręta pionowego

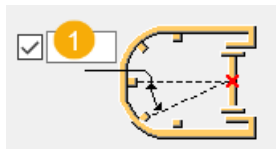

	Opis	Domyślna
1	Zdefiniuj kąt między pionowymi prętami w okrągłym przekroju obręczy.	30 stopni

Cięcie podłużnicy i szczebla

Wybierz, czy podłużnice są cięte, aby uniknąć kolizji.

Opcja	Opis
	<p>Podłużnice nie są cięte. Jest to opcja domyślna.</p>
	<p>Podłużnice są cięte. Zdefiniuj wartość luzu dla cięcia.</p>

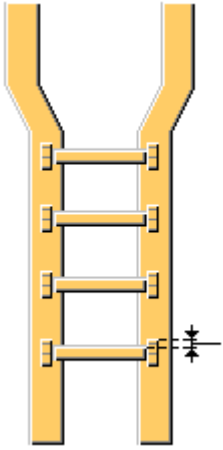
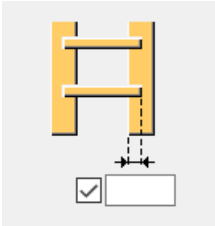
Opcja	Opis
	<p>Podłużnice są cięte. Szczeble są przykręcone do podłużnic. Zdefiniuj wartość luzu dla cięcia.</p>
	<p>Zdefiniuj głębokość cięcia w podłużnicy.</p>

Offset szczebla

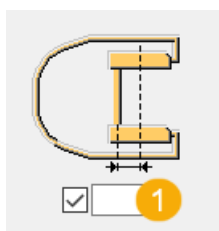

	Opis
1	Zdefiniuj poziomy offset szczebli od osi podłużnicy.

Drabina podestowa

Komponent **Drabina podestowa** tworzy schody dla statków i platform wiertniczych.

Utworzone obiekty

- Słupki
- Policzki
- Stopnie
- Poręcze i kolanka

- Środkowe poręcze
- Platforma
- Podpora platformy
- Śruby
- Spoiny
- Dodatkowy komponent (opcjonalnie)

Zastosowania

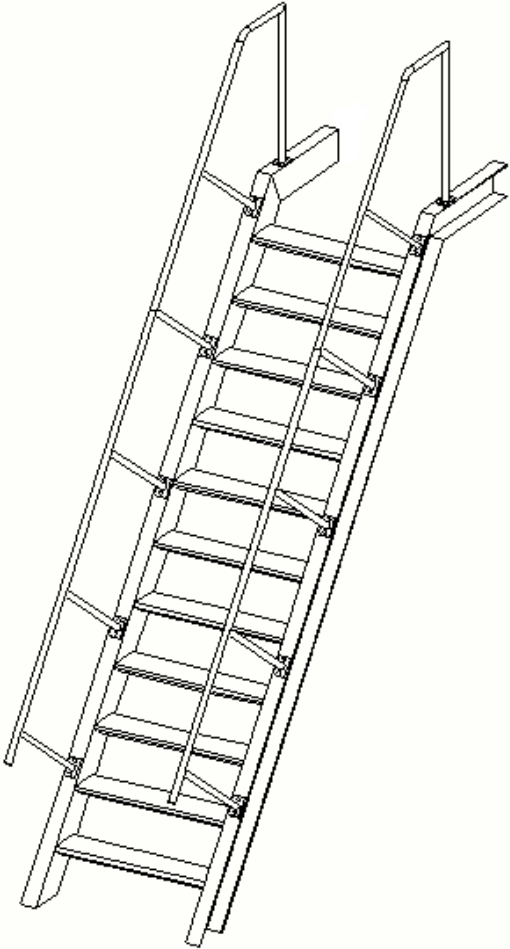
Sytuacja	Opis
	<p>Typ 1</p> <p>Drabinka podestowa z podłużnicami, stopniami, słupkami i poręczami.</p>

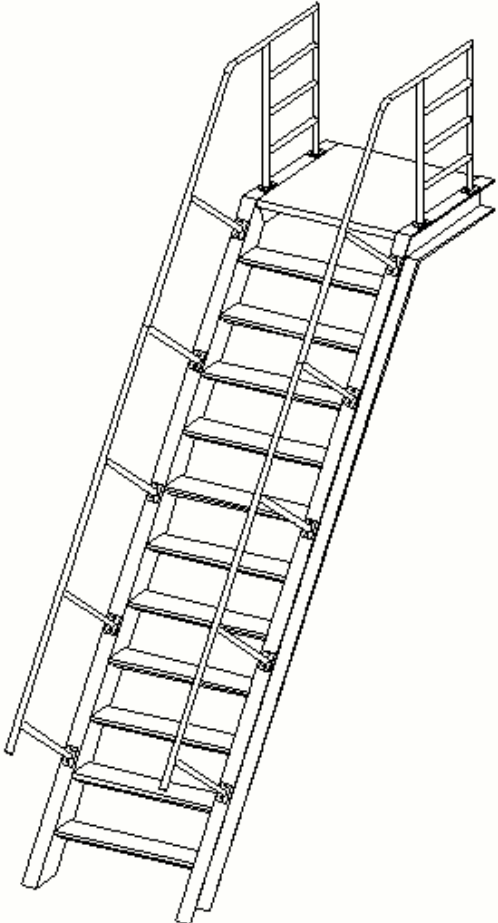
Sytuacja	Opis
	<p>Typ 2</p> <p>Drabinka okrętowa z podłużnicami, stopniami, słupkami, platformą, poręczami i środkowymi poręczami.</p>

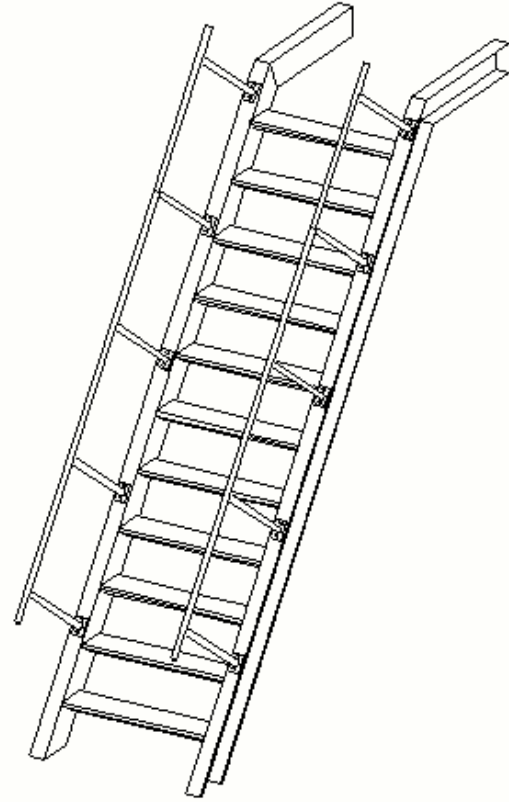
Sytuacja	Opis
	<p>Typ 3</p> <p>Drabinka okrętowa z podłużnicami, stopniami, słupkami, platformą, poręczami i środkowymi poręczami.</p>
	<p>Typ 4</p> <p>Drabinka podestowa z podłużnicami, stopniami, słupkami i poręczami.</p>

Ograniczenia

Komponent **Drabinka okrętowa** umożliwia określenie rodzaju stopni na zakładce **Elementy** za pomocą profili stopni z katalogu.

Aby na zakładce **Elementy** widzieć zaktualizowaną listę profili stopni, należy uruchomić plik `Steps.exe` po pierwszym użyciu narzędzia modelowania **Drabina podestowa** w środowisku oraz po modyfikacji środowiska Tekla Structures.

OSTRZEŻENIE Po każdym uruchomieniu Tekla Structures standardowe ustawienia nadpisują istniejące ustawienia profili, zastępując je wartościami domyślnymi. Aby zapobiec gubieniu ustawień profilu stopni przez program Tekla Structures, ustaw `XS_DO_NOT_OVERWRITE_PLUGIN_INP_FILE = TRUE` w pliku `teklastructures.ini`.

Jeśli używane są profile stopni z katalogu i `XS_DO_NOT_OVERWRITE_PLUGIN_INP_FILE = TRUE`, i zostanie zaktualizowany program Tekla Structures, wykonaj następujące czynności:

1. Ustaw `XS_DO_NOT_OVERWRITE_PLUGIN_INP_FILE = FALSE` w `teklastructures.ini` pliku.
2. Zaktualizuj Tekla Structures.
3. Uruchom Tekla Structures.
4. Ustaw `XS_DO_NOT_OVERWRITE_PLUGIN_INP_FILE = TRUE` w `teklastructures.ini` pliku.
5. Uruchom program `Steps.exe`.
6. Uruchom ponownie Tekla Structures.

Kolejność wyboru

1. Zaznacz punkt, aby wskazać najniższy poziom schodów.
2. Zaznacz punkt, aby wskazać najwyższy poziom schodów.
3. Kliknij środkowym przyciskiem myszy, aby utworzyć komponent.

Punkty wskazujące najniższy i najwyższy poziom schodów zazwyczaj są punktami początku/końca linii nosków.

Klucz do identyfikacji elementów

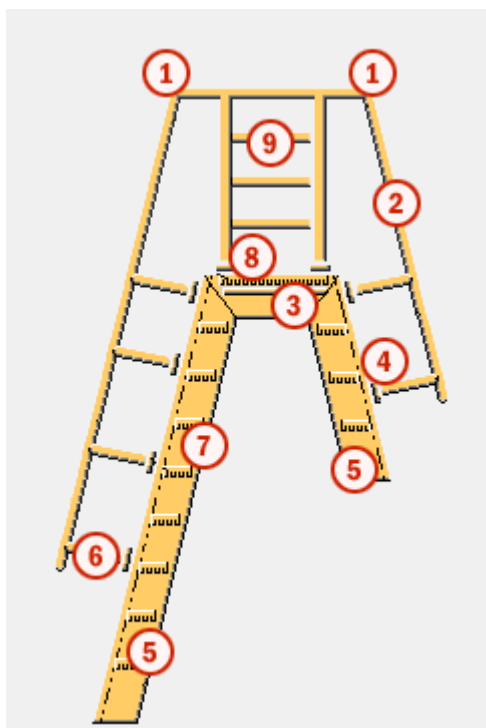

	Element
1	Kolanko
2	Poręcz
3	Podpora platformy
4	Blacha
5	Podłużnica
6	Słupek
7	Stopień
8	Platforma
9	Środkowy profil

Zakładka Obraz

Zakładka **Obraz** umożliwia określenie rodzaju schodów, wymiarów tworzonych elementów, offsetu poziomego i odległości poziomej między podłużnicami.

Wymiary

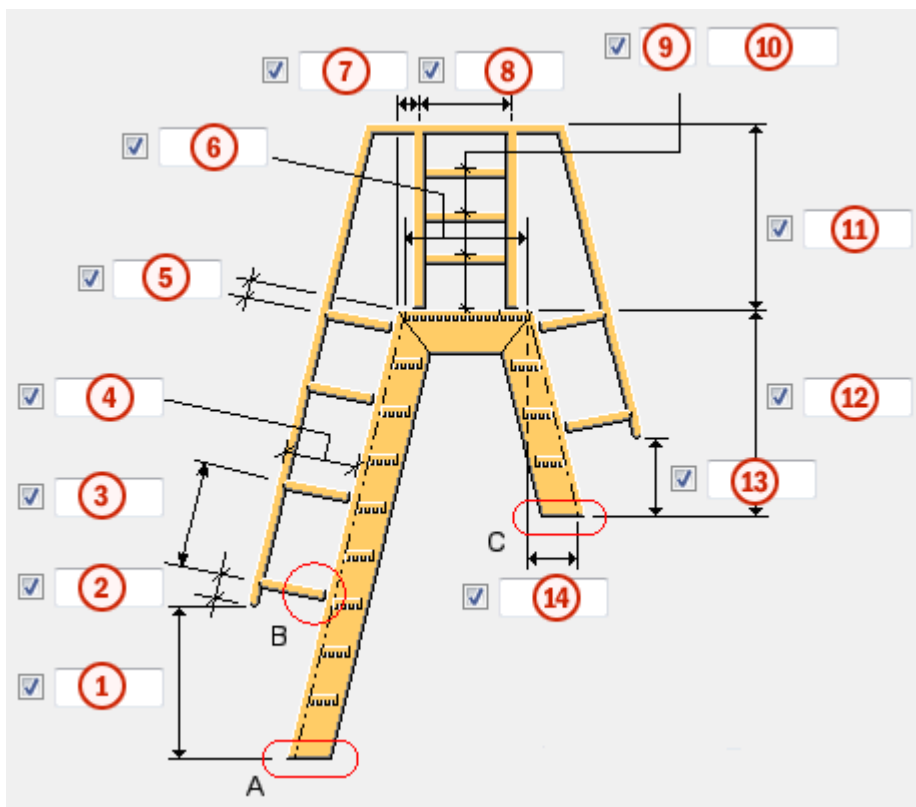

	Opis	Domyślna
1	Odległość pionowa między dołem górnej podłużnicy a dołem poręczy.	1000 mm
2	Odsunięcie pierwszego słupka wzdłuż poręczy mierzone od dołu poręczy.	200 mm
3	Maksymalna odległość między środkowymi słupkami.	1000 mm
4	Odległość między podłużnicą a poręczą.	800 mm
5	Odsunięcie ostatniego słupka wzdłuż poręczy mierzone od góry podłużnicy.	200 mm
6	<ul style="list-style-type: none"> Dla typów Typ 1, 2 i 4: Umożliwia określenie odległości między najwyższym punktem górnej linii nosków a końcem poziomej podłużnicy. W typie 3: Umożliwia określenie odległości między najwyższymi punktami górnej linii nosków. 	1000 mm

	Opis	Domyślna
7	Poziome odsunięcie pierwszego słupka mierzone od początku poziomej podłużnicy. Ta opcja jest nieaktywna dla typu Typ 4 .	200 mm
8	Odległość między pierwszym i ostatnim słupkiem poziomym. Ta opcja jest nieaktywna w typach Typ 1 i Typ 4 .	600 mm
9	Liczba środkowych poręczy. Ta opcja jest nieaktywna w typach Typ 1 i Typ 4 .	3
10	Odstępy między środkowymi poręczami. Wartości odstępów należy oddzielać spacją. Należy wprowadzić wartość każdej odległości między poręczami. Na przykład jeśli istnieją 3 środkowe poręcze, należy wprowadzić 2 wartości. Ta opcja jest nieaktywna w typach Typ 1 i Typ 4 .	Wartość opcji 3 podzielona przez liczbę odstępów.
11	Odległość pionowa między górą poręczy a górą platformy. Ta opcja nie działa w typie Typ 4 .	1000 mm
12	Odległość pionowa między górą platformy a dołem dolnej podłużnicy. Opcja jest aktywna tylko w typie Typ 3 .	2000 mm
13	Odległość pionowa między dołem poręczy a dołem dolnej podłużnicy. Opcja jest aktywna tylko w typie Typ 3 .	1000 mm
14	Odległość pozioma między końcami górnej i dolnej linii nosków. Opcja jest aktywna tylko w typie Typ 3 .	Podłużnice górne i dolne mają takie same nachylenie.

Tworzenie stopnia i zespołu

Opcja	Opis
Utwórz górny stopień	Umożliwia określenie, czy ma zostać utworzony górny stopień.
Utwórz zespół	Umożliwia określenie elementów tworzących zespół. Dostępne opcje:

Opcja	Opis
	<ul style="list-style-type: none"> • Nie Zespół nie zostanie utworzony. • Wszystkie Do zespołu zostaną włączone wszystkie elementy. • Podłużnice/poręcze Elementy z kilku zespołów: <ul style="list-style-type: none"> • Każdy zespół podłużnic zawiera podłużnice górne, poziome i dolne. • Każdy zespół poręczy zawiera poręcze górne, poziome i dolne, środkowe poręcze, słupki i blachy. • Platforma, jej podpory i stopnie tworzą osobny zespół.

Detail A i Detail C

Detail A umożliwia połączenie końca górnej podłużnicy z detalem końcowym.



Detail C umożliwia połączenie końca dolnej podłużnicy z detalem końcowym.

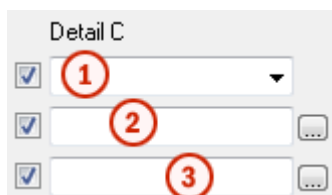

	Opis	Domyślna
1	Umożliwia określenie, czy podłużnice mają zostać połączone z detalem końcowym.	Brak
2	Umożliwia określenie detalu przez jego wybranie z katalogu komponentów.	
3	Umożliwia wybranie pliku atrybutów detalu.	standard

Opcje drabinki okrętowej

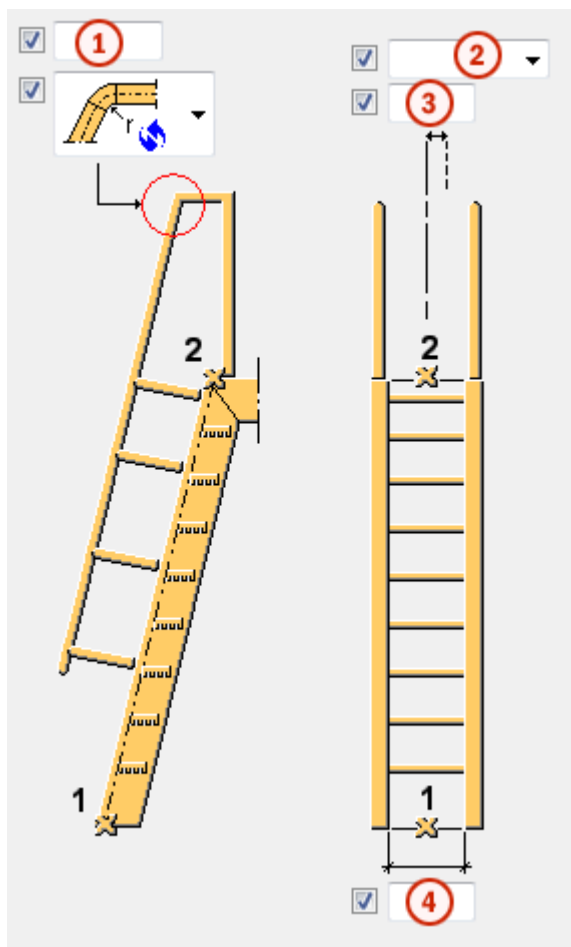





	Opis	Domyślna
1	Promień kolanka poręczy. Ta opcja jest nieaktywna dla typu Typ 4 .	100 mm
2	Umożliwia określenie sposobu mierzenia wymiaru odsunięcia poziomego drabinki okrętowej. Dostępne opcje: <ul style="list-style-type: none"> • Lewy Na lewo od linii wyznaczonej przez wskazane punkty. • Środek Linia wyznaczona przez wskazane punkty jest osią. 	Środek

	Opis	Domyślna
	<ul style="list-style-type: none"> Prawy Na prawo od linii wyznaczonej przez wskazane punkty. 	
3	Odsunięcie poziome. Ta opcja jest nieaktywna przy ustawieniach Domyślna i Środek .	0 mm
4	Odległość pozioma między podłużnicami.	1000 mm

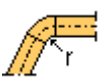
Cięcia zagięć kolanek poręczy

Ta opcja jest nieaktywna dla typu **Typ 4**.

Opcja	Opis
	Domyślna Zagięte kolanko Można zmienić tę opcję za pomocą funkcji Autodefaults.
	Zagięte kolanko Osobny element kolanka znajduje się między poręczami.
	Dopasowanie Poręcze zostaną dopasowane.
	Zagięta poręcz Poręcz zostanie zagięta.
	Osobne poręcze Poręcze nie zostaną dopasowane.

Zakładka Elementy

Na zakładce **Elementy** można określić właściwości utworzonych elementów.

Właściwości elementu

Opcja	Opis	Domyślna
Kolanko Poręcz Środkowy profil Słupek	Umożliwia określenie profilu kolanka przez jego wybranie z katalogu profili.	PD40*2
Blacha w detalu B	Grubość blachy.	5 mm

Opcja	Opis	Domyślna
Podpora	Grubość podpory platformy.	5 mm
Stopień	<p>Umożliwia wybranie, czy mają być używane stopnie i profile z katalogu, czy zostaną one utworzone.</p> <p>Umożliwia wybranie stopnia lub profilu z odpowiedniego katalogu.</p> <p>Listę stopni należy zaktualizować w przypadku modyfikacji środowiska Tekla Structures.</p>	
Podłużnica	Umożliwia określenie profilu podłużnicy przez jego wybranie z katalogu profili.	C200*100*5
Platforma	Grubość platformy.	50 mm
Wspornik	Umożliwia określenie profilu wspornika przez jego wybranie z katalogu profili.	

Opcja	Opis	Domyślna
Nr_Poz	<p>Przedrostek i numer początkowy numeru pozycji elementu.</p> <p>Niektóre komponenty mają drugi wiersz pól, w którym można wprowadzić numer pozycji zespołu.</p>	<p>Domyślny numer początkowy elementu jest określony w ustawieniach</p> <p>Komponenty dostępnych po wybraniu menu Plik --> Ustawienia --> Opcje .</p>
Materiał	Klasa materiału.	<p>Domyślny materiał jest określony w polu Materiał elementu w ustawieniach</p> <p>Komponenty dostępnych po wybraniu menu Plik --> Ustawienia --> Opcje .</p>

Opcja	Opis	Domyślna
Nazwa	Ta nazwa będzie widoczna w rysunkach i raportach.	
Klasa	Numer klasy elementu.	

zakładka Platforma

Zakładka **Platforma** umożliwia określenie offsetu i podpory platformy.

Odsunięcie platformy

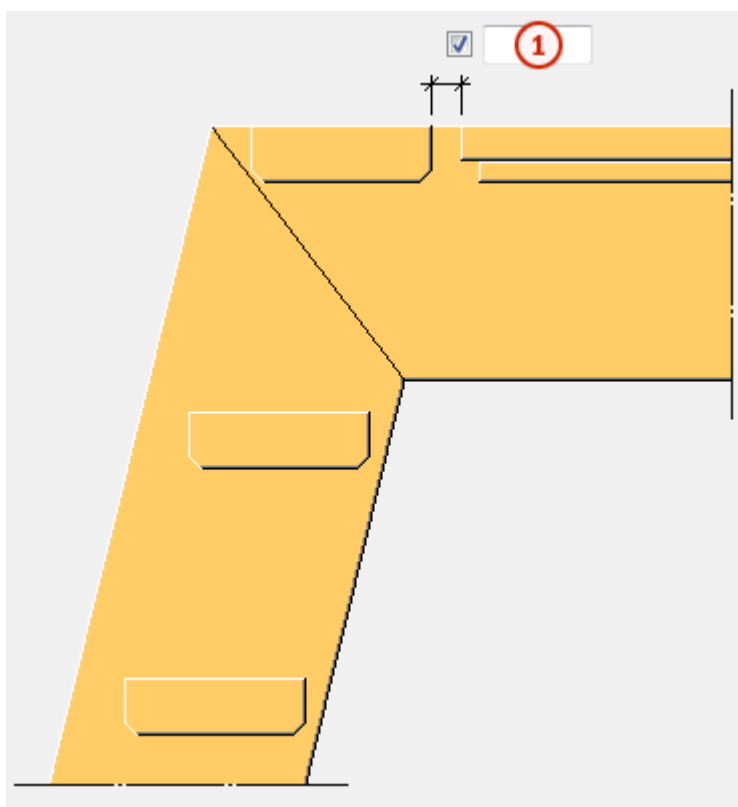

	Opis	Domyślna
1	Poziome odsunięcie platformy od górnego stopnia. Jeśli górny stopień nie jest tworzony, poziome odsunięcie liczy się od najwyższego punktu górnej linii nosków.	0 mm

Odsunięcie i podpora platformy

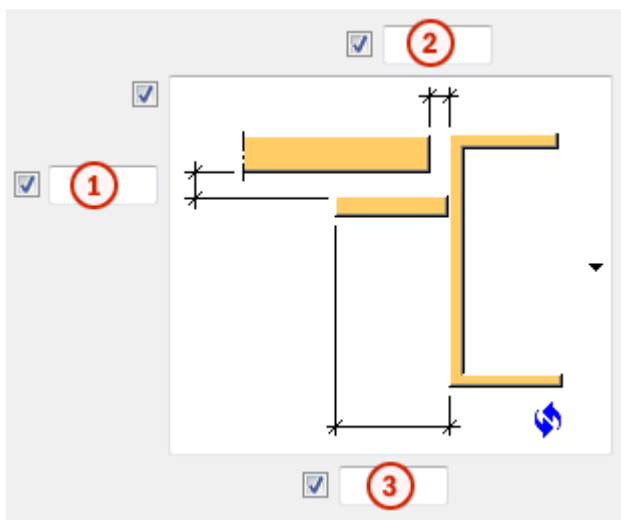

	Opis	Domyślna
1	Pionowe odsunięcie podpory platformy od dołu platformy.	0 mm
2	Poziome odsunięcie platformy od podłużnicy.	0 mm
3	Szerokość podpory platformy.	50 mm

Tworzenie podpory platformy

UWAGA Góra platformy jest zawsze na tym samym poziomie co góra podłużnicy.

Opcja	Opis
<p>The diagram shows the default configuration of a platform support. It features a cross-section of a platform with a support structure. Dimension lines indicate the vertical offset, horizontal offset, and width of the support.</p>	<p>Domyślna</p> <p>Podpora platformy zostanie utworzona.</p> <p>Można zmienić tę opcję za pomocą funkcji Autodefaults.</p>

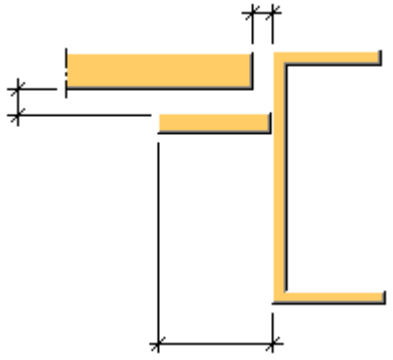
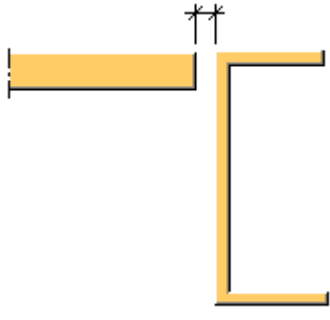
Opcja	Opis
	<p>Podpora platformy zostanie utworzona.</p>
	<p>Podpora platformy nie zostanie utworzona.</p>

Zakładka Stopnie

Zakładka **Stopnie** umożliwia określenie odstępów między stopniami i odsunięcia stopni.

Odstępy między stopniami

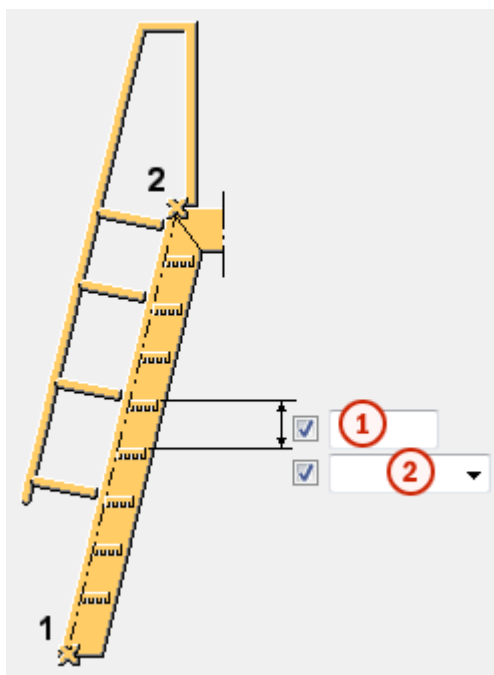

	Opis	Domyślna
1	Odstępy pionowe między stopniami. Wartości odstępów zależą od rodzaju odległości między stopniami.	300 mm
1	Typ rozstawu stopni. Stopnie są rozstawiane w kierunku od drugiego wskazanego punktu do pierwszego wskazanego punktu. Opcja Równe określa maksymalną odległość między stopniami. Opcja Dokładny określa dokładną odległość między stopniami.	Równe

Odsunięcie stopnia

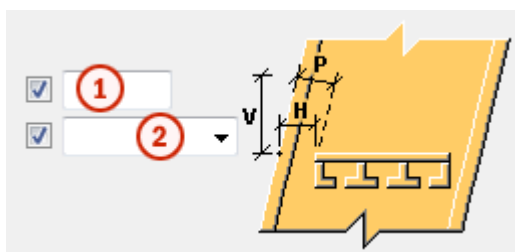

	Opis	Domyślna
1	Odsunięcie stopni od podłuznic.	0 mm
2	Rodzaj odsunięcia stopni.	Poziomo (H)

Zakładka Poręcze

Zakładka **Poręcze** umożliwia określenie właściwości poręczy i środkowych poręczy.

Poręcz i środkowa poręcz

Opcja	Opis	Domyślna
Poręcz środkowa do słupka Poręcz do słupka	Umożliwia określenie sposobu połączenia poręczy lub środkowych poręczy ze słupkami.	Środkowe poręcze = Połączenie Poręcze = Spoina
Numer połączenia	Umożliwia określenie połączenia łączącego poręcz ze słupkiem przez jego wybranie z katalogu komponentów.	Połączenie rur (23)

Opcja	Opis	Domyślna
Właściwości połączenia	Pozwala wybrać plik atrybutu dla połączenia.	standard

Opcje poręczy

Opcja	Opis	Domyślna
Maks. dł. poręczy	Maksymalna długość poręczy.	3000 mm
Przekroje poręczy	<p>Umożliwia określenie sposobu przycinania poręczy.</p> <ul style="list-style-type: none"> • Na maks. słupek Wartość Maks. dł. poręczy jest mierzona począwszy od końca poręczy, wzdłuż poręczy, a cięcie następuje przy ostatnim słupku objętym pomiarem odległości. • Na maks. długość Wartość Maks. dł. poręczy jest mierzona począwszy od końca poręczy, wzdłuż poręczy, a cięcie następuje na maksymalnej długości. • Każdy słupek Cięcie jest wykonywane w poręczy przy każdym słupku. 	Na maks. słupek

zakładka Detal B

Zakładka **Detal B** umożliwia określenie właściwości śrub na blasze łączącej słupki z podłużnicami.

Offset pionowy

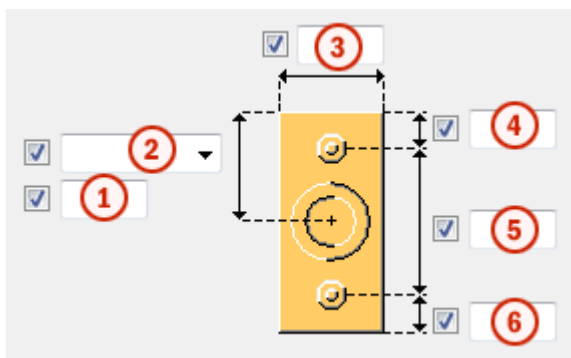

	Opis
1	Osunięcie pionowe blachy.
2	Umożliwia określenie sposobu mierzenia wymiaru pionowego odsunięcia blachy. <ul style="list-style-type: none"> • Góra Od wierzchu blachy do środka słupka. • Środek Od poziomej osi blachy do środka słupka. • Dół Od spodu blachy do środka słupka.
3	Szerokość blachy.
4	Odległość między górną śrubą a górą blachy.
5	Odległość między śrubami.
6	Odległość między dolną śrubą a dołem blachy.

Offset poziomy

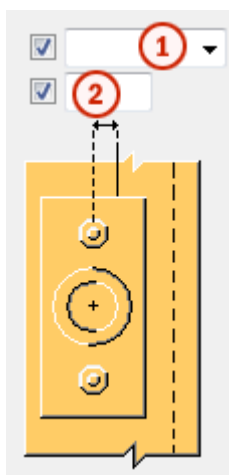

	Opis
1	<p>Umożliwia określenie sposobu mierzenia wymiaru poziomego odsunięcia blachy.</p> <ul style="list-style-type: none"> • Lewy • Od lewej strony blachy do środka słupka. • Środek • Od poziomej osi blachy do środka słupka. • Prawy • Od prawej strony blachy do środka słupka.
2	Poziome odsunięcie blachy.

Kierunek śrubowania

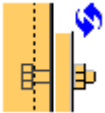
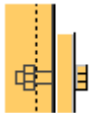
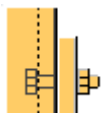
Opcja	Opis
	<p>Domyślna</p> <p>Od blachy do podłużnicy</p> <p>Można zmienić tę opcję za pomocą funkcji Autodefaults.</p>
	Od podłużnicy do blachy
	Od blachy do podłużnicy

Podstawowe właściwości śruby

Opcja	Opis	Domyślnie
Rozmiar śruby	Średnica śruby.	Dostępne rozmiary są zdefiniowane w katalogu zespołów śrub.
Norma śruby	Norma śruby używana w komponencie.	Dostępne normy są zdefiniowane w katalogu zespołów śrub.
Tolerancja	Odstęp między śrubą a otworem.	
Gwint w materiale	Umożliwia zdefiniowanie, czy gwint może się znajdować w elementach przykręcanych, gdy	Tak

Opcja	Opis	Domyślnie
	używane są śruby z trzonem. To ustawienie nie wywiera efektu, gdy używane są śruby z pełnym gwintem.	
Budowa/Warsztat	Położenie, w którym należy przymocować śruby.	Budowa

Otwory owalne

Istnieje możliwość zdefiniowania otworów owalnych, powiększonych lub gwintowanych.

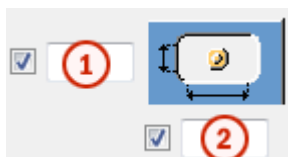

Opcja	Opis	Domyślnie
1	Wymiar pionowy otworu owalnego.	0 — okrągły otwór.
2	Wymiar poziomy otworu owalnego lub naddatek dla otworów powiększonych.	0 — okrągły otwór.
Typ otworu	Owalny tworzy otwory owalne. Powiększony tworzy otwory powiększone lub gwintowane. Brak otworu powoduje, że otwory nie są tworzone.	
Obróć otwory	Gdy typ otworu jest ustawiony na Owalny , ta opcja obraca otwory owalne.	
Owalne otwory w	Elementy, w których są tworzone otwory owalne. Dostępne opcje zależą od komponentu.	

Zwiększenie długości śruby

Umożliwia zdefiniowanie, o ile ma zostać zwiększona długość śruby. Tej opcji można na przykład użyć, gdy malowanie wymaga zwiększenia długości śruby.

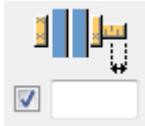

Zespół śrub

Zaznaczenie pól wyboru pozwala określić, które obiekty komponentu (śruba, podkładki i nakrętki) mają być używane w zespole śruby.

Aby utworzyć sam otwór, należy usunąć zaznaczenie wszystkich pól wyboru.

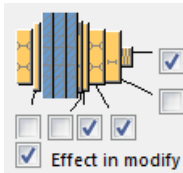

Aby zmienić zespół śruby w istniejącym komponentcie, należy zaznaczyć pole wyboru **Wynik modyfikacji** i kliknąć **Zmień**.

Zakładka Spoiny

Kliknij poniższe łącze, aby uzyskać więcej informacji:



Poręczę ścian

Komponent **Poręczę ścian** tworzy poziomą lub nachyloną poręcz z elementami podpierającymi. Poręcz jest połączona ze ścianą.

Utworzone obiekty

- Poręcz
- Kolanka
- Zakończenia
- Ramię wspornika
- Podstawa wspornika
- Śruby
- Spoiny

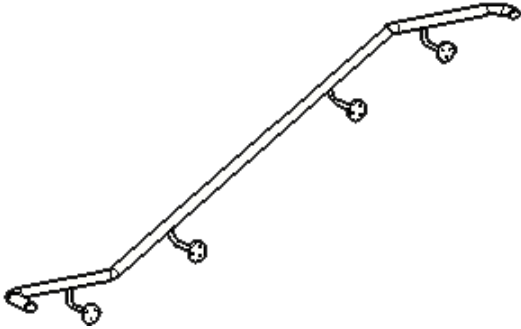
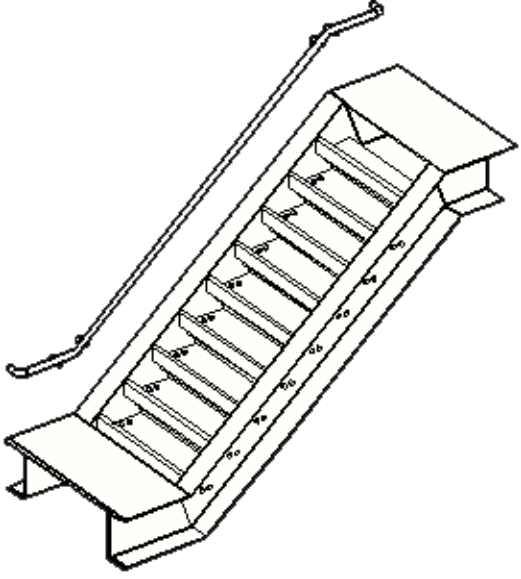
Zastosowania

Sytuacja	Opis
	Poręcz z kolankami, zakończeniami i wspornikami.
	Poręcz po jednej stronie drabinki, z kolankami, zakończeniami i wspornikami.
	Prosta poręcz ze wspornikami.

Kolejność wyboru

1. Zaznacz punkt początkowy
2. Wybierz punkt końcowy.
Poręcz zostanie utworzona automatycznie.

Klucz do identyfikacji elementów

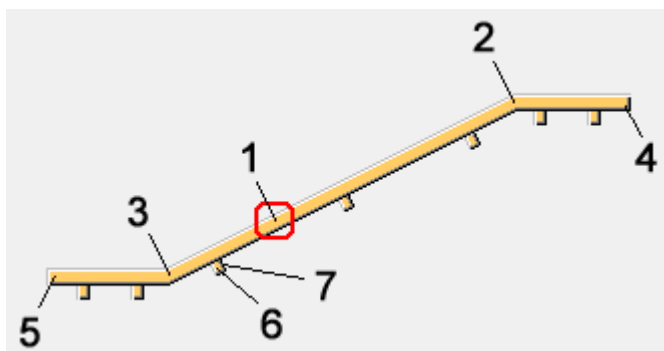

	Element
1	Poręcz
2	Prawe kolanko
3	Lewe kolanko
4	Prawe zakończenie
5	Lewe zakończenie
6	Ramię wspornika
7	Podstawa wspornika

Zakładka *Ogólne*

Zakładka **Ogólne** umożliwia określenie sposobu tworzenia zespołu, wymiarów poręczy i odsunięcia poręczy.

Twórz zespół

Opcja	Opis	Domyślna
Twórz zespół	Umożliwia określenie elementów tworzących zespół. Dostępne opcje: <ul style="list-style-type: none">• Wszystkie Do zespołu zostaną włączone wszystkie elementy, w tym wsporniki. Głównym elementem zespołu jest poręcz.	Wszystkie

Opcja	Opis	Domyślna
	<ul style="list-style-type: none"> Poręcz Poręcz i kolanka tworzą zespół. Nachylona część poręczy jest elementem głównym zespołu. Nie Zespół nie zostanie utworzony. 	

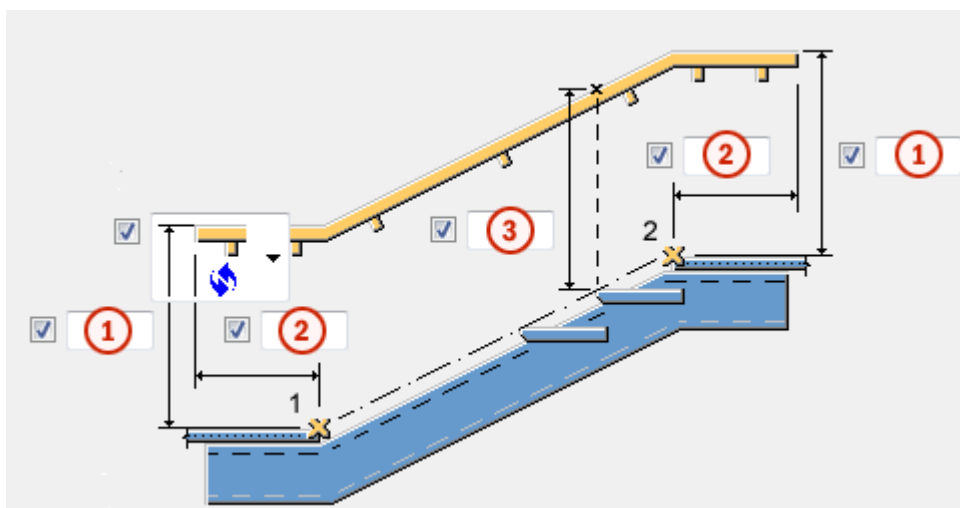

Wymiary poręczy



	Opis	Domyślna
1	Odległość pionowa między poręczą a punktem początkowym/końcowym.	0 mm
2	Odległość pozioma między skrajną prawą/lewą krawędzią poręczy a punktem początkowym/końcowym. Jeśli utworzono zakończenia, odległość jest mierzona od najbardziej zewnętrznej krawędzi zakończeń.	0 mm
3	Odległość pionowa między poręczą a linią nosków.	0 mm

Wymiary zakończenia poręczy

Umożliwia określenie, czy pionowa odległość między punktem początkowym/końcowym a poręczą ma być mierzona od góry, czy od środka poręczy.

Opcja	Opis
	Domyślna Od góry Można zmienić tę opcję za pomocą funkcji Autodefaults.
	Od góry
	Od środka

Odsunięcie poręczy

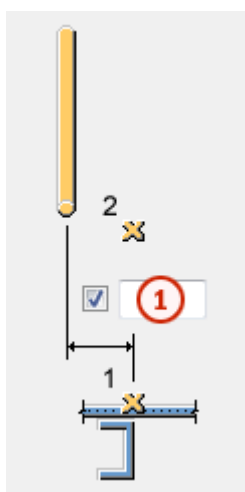

	Opis	Domyślna
1	Odsunięcie poziome poręczy od punktu początkowego/końcowego.	0 mm

zakładka Zakończenia

Zakładka **Zakończenia** umożliwia określenie rodzaju i wymiarów zakończeń poręczy.

Typy zakończeń

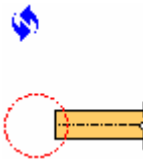
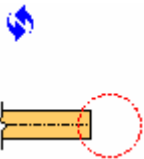
Opcja	Opcja	Opis
		Domyślna Bez zakończenia Można zmienić tę opcję za pomocą funkcji Autodefaults.

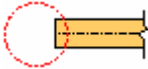
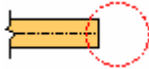
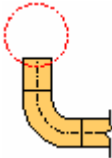
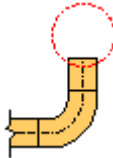
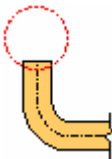
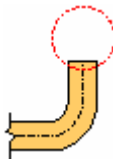
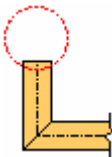
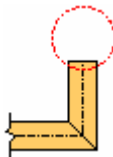
Opcja	Opcja	Opis
		Bez zakończenia
		Osobny element zagiętego kolanka między poręczami.
		Poręcz zostanie zagięta.
		Poręcz i zakończenie są dopasowane.

Detal końcowy

Opcja	Opis	Domyślna
Detal końcowy	Umożliwia określenie detalu tworzonego na zakończeniu przez jego wybranie z katalogu komponentów.	Brak
Atrybut	Umożliwia wybranie pliku detalu końcowego.	standard

UWAGA Niektóre detale nie współpracują prawidłowo z zagiętymi poręczami. W takim przypadku należy:

- wybrać inny typ detalu,
- użyć innego kolanka albo typu zakończenia innego niż zagięta poręcz,
- wybrać typ wspornika **Wewnętrzny**.

Wymiary zakończeń

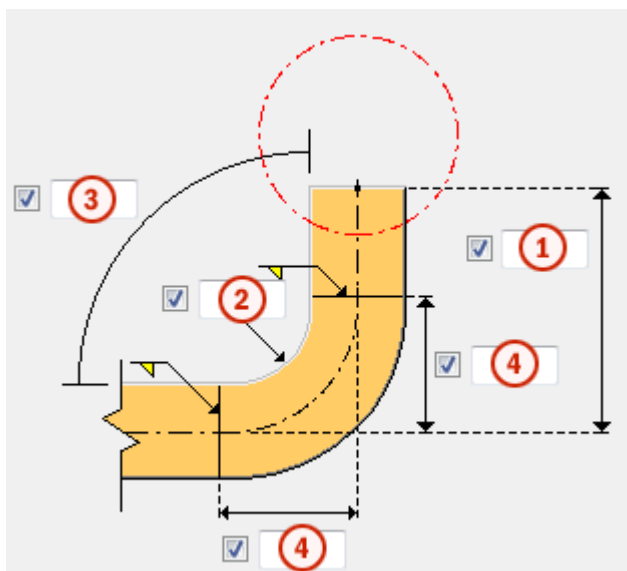
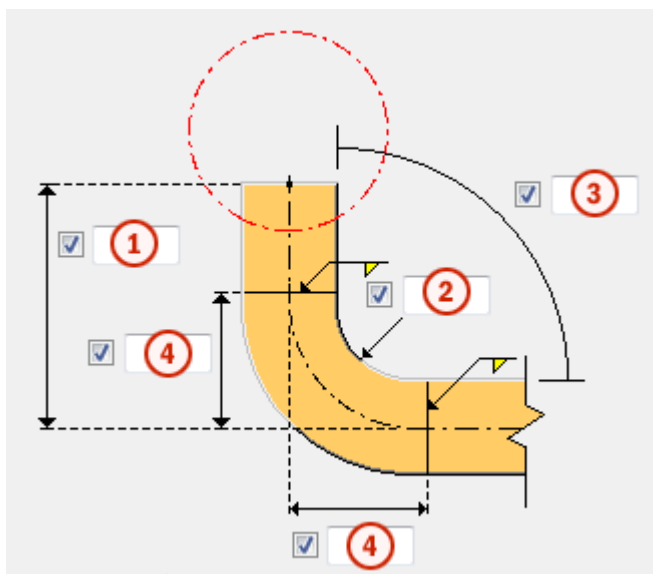

	Opis	Domyślna
1	Długość prostej części zakończenia.	100 mm
2	Wewnętrzny promień zagiętego zakończenia.	30 mm
3	Kąt zagięcia jako wartość z zakresu od +90 do +180 stopni lub od -90 do -180 stopni.	90 stopni
4	Długość zagięcia.	

Orientacja poręczy

Umożliwia określenie orientacji poręczy.

Przykłady kątów zagięcia

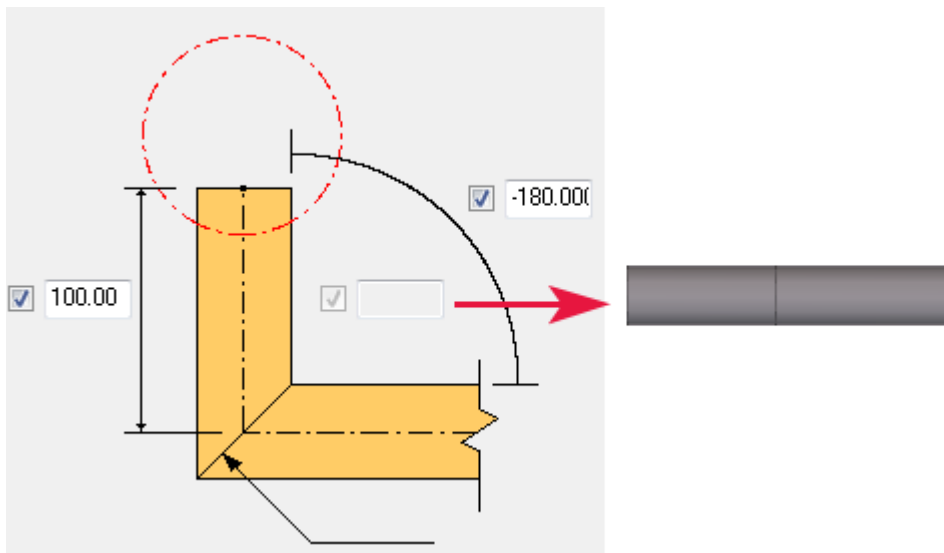
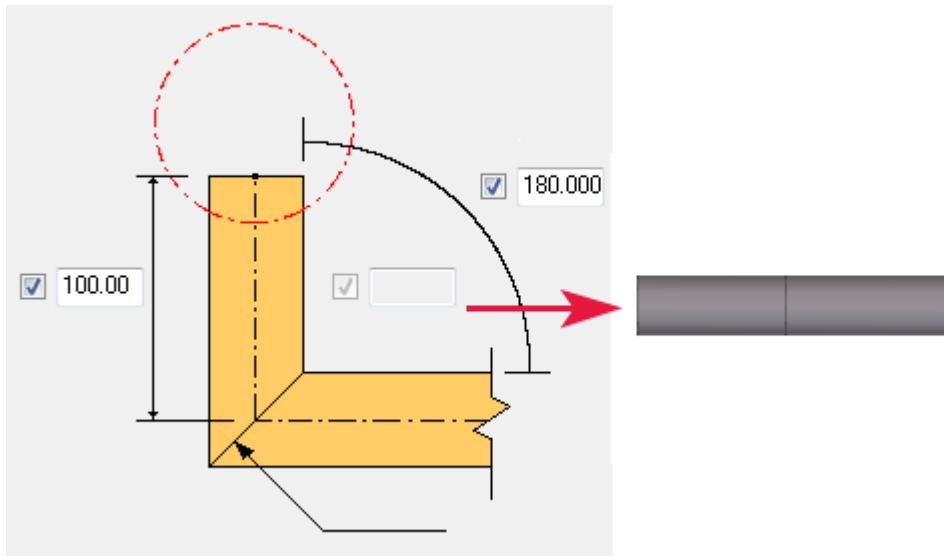

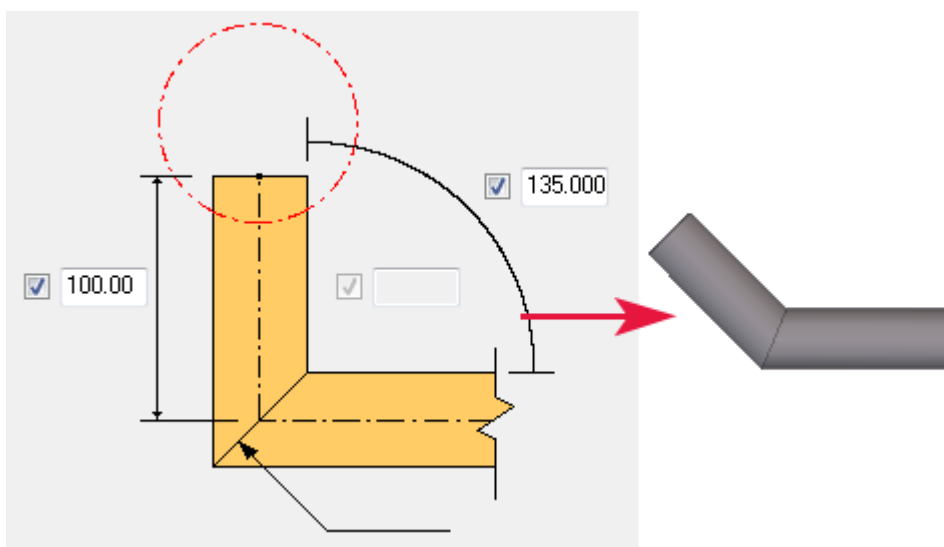
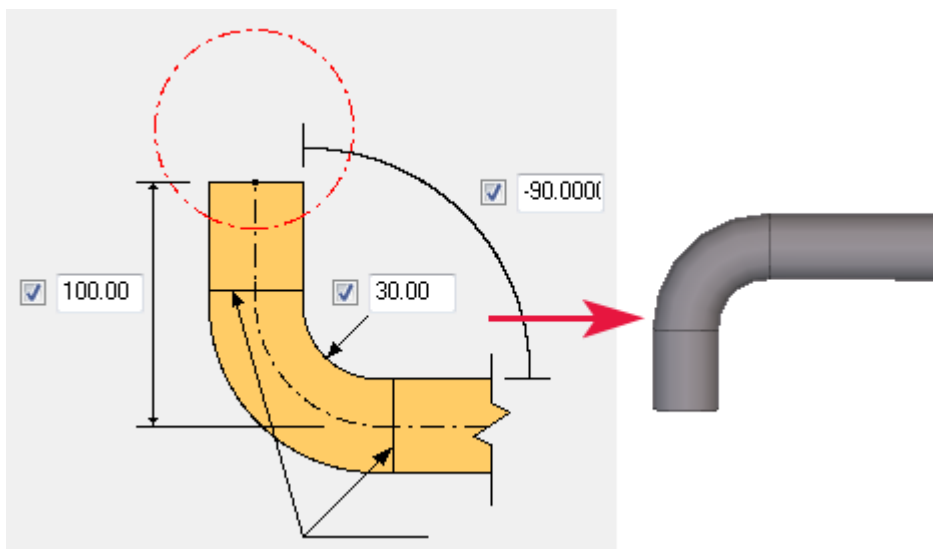
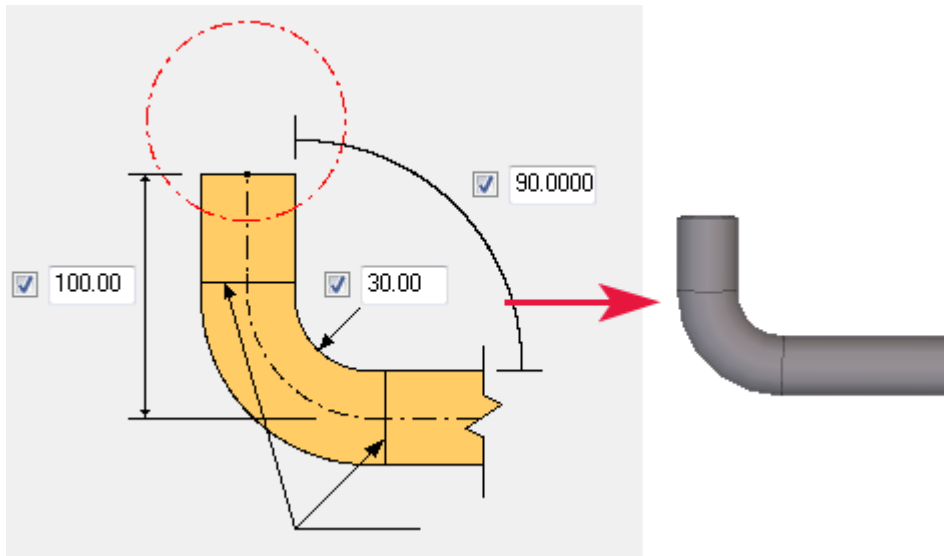





zakładka Kolanka

Zakładka **Kolanka** umożliwia określenie rodzaju i wymiarów kolanek.

Typy kolanek

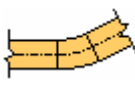
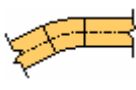
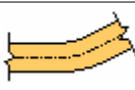
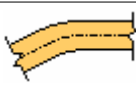
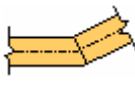
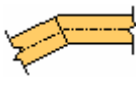
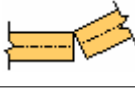
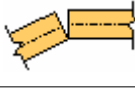
Opcja	Opcja	Opis
		Domyślna Bez kolanka Można zmienić tę opcję za pomocą funkcji Autodefaults.
		Bez kolanka
		Osobny element zagiętego kolanka między poręczami.
		Poręcz zostanie zagięta.
		Poręcze zostaną dopasowane.
		Poręcze nie zostaną dopasowane.

UWAGA W przypadku zaznaczenia opcji innej niż **Bez kolanka** należy na zakładce **Ogólne** wprowadzić wartość odległości poziomej od skrajnej prawej/lewej krawędzi poręczy do punktu początkowego/końcowego. W przeciwnym razie poręcz nie zostanie utworzona prawidłowo.

Promień i długość zagięcia

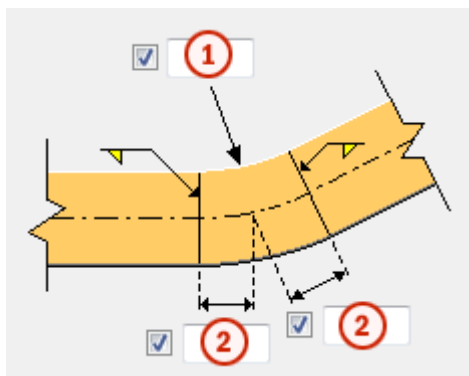

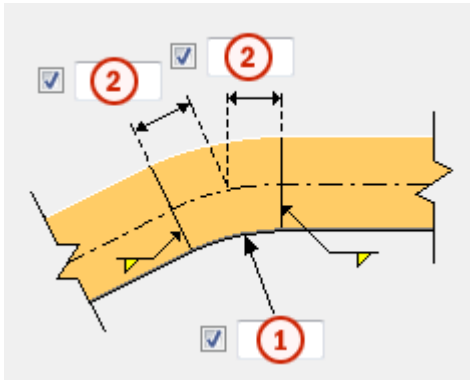

	Opis	Domyślna
1	Wewnętrzny promień zagiętego kolanka.	30 mm
2	Długość zagięcia.	

zakładka Wsporniki



Zakładka **Wsporniki** umożliwia określenie typów i wymiarów wsporników.

Opcje wsporników

Opcja	Opis	Domyślna
Typ wspornika	<p>Umożliwia określenie sposobu tworzenia wsporników.</p> <p>Dostępne opcje:</p> <ul style="list-style-type: none"> • Wewnętrzny Wsporniki zostaną utworzone zgodnie z profilem wybranym na zakładce Elementy. • Detal Wsporniki zostaną utworzone zgodnie z wybranym detalem wspornika. • Nie Wsporniki nie zostaną utworzone. 	Wewnętrzny
Podstawa wspornika	Umożliwia określenie, czy ma zostać utworzona podstawa wspornika.	Tak

Opcja	Opis	Domyślna
Detal wspornika	Umożliwia określenie detalu systemowego lub użytkownika używanego jako wspornik przez jego wybranie z katalogu komponentów. To pole działa tylko wtedy, gdy w opcji Typ wspornika wybrano ustawienie Detal .	
Atrybut	Umożliwia wybranie pliku atrybutów detalu.	standard
Połącz detal wspornika z	Umożliwia określenie elementu, do którego zostanie przymocowany detal wspornika.	Ramię wspornika

Kierunek wspornika

Opcja	Opis
	Domyślna Wsporniki z lewej strony Można zmienić tę opcję za pomocą funkcji Autodefaults.
	Wsporniki z lewej strony
	Wsporniki z prawej strony

Umieszczenie wsporników

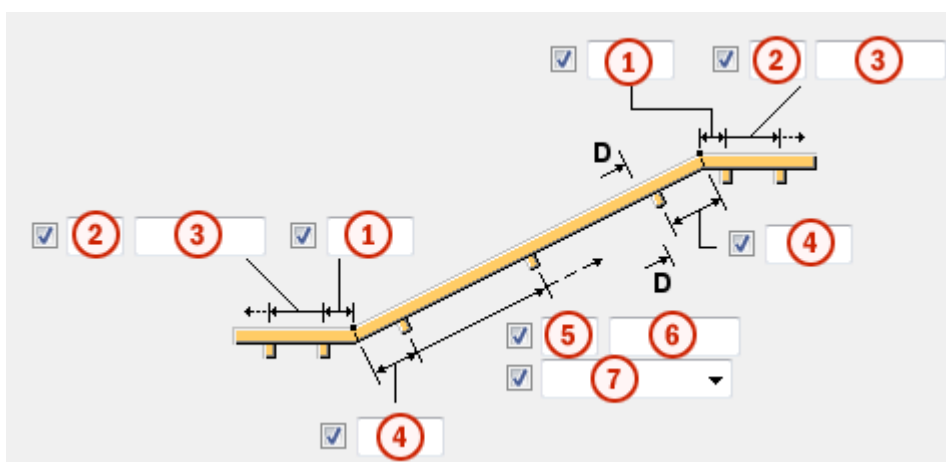

	Opis	Domyślna
1	Odległość między punktem początkowym/ końcowym poręczy a wspornikiem.	100 mm
2	Liczba wsporników.	0
3	Odstępy między wspornikami. Wartości odstępów należy oddzielać spacją.	0 mm
4	Odległość między punktem początkowym/ końcowym poręczy a wspornikiem.	100 mm
5	Liczba wsporników.	0
6	Odstępy między wspornikami. Wartości odstępów zależą od wybranego rodzaju odległości między wspornikami.	0 mm
7	Typ odległości. W przypadku wybrania ustawienia Maksimum w komponencie tworzona jest minimalna potrzebna liczba wsporników bez przekraczania wprowadzonej wartości odstępu. Następnie wsporniki są równomiernie rozkładane wzdłuż poręczy.	Dokładny

Wymiary wspornika

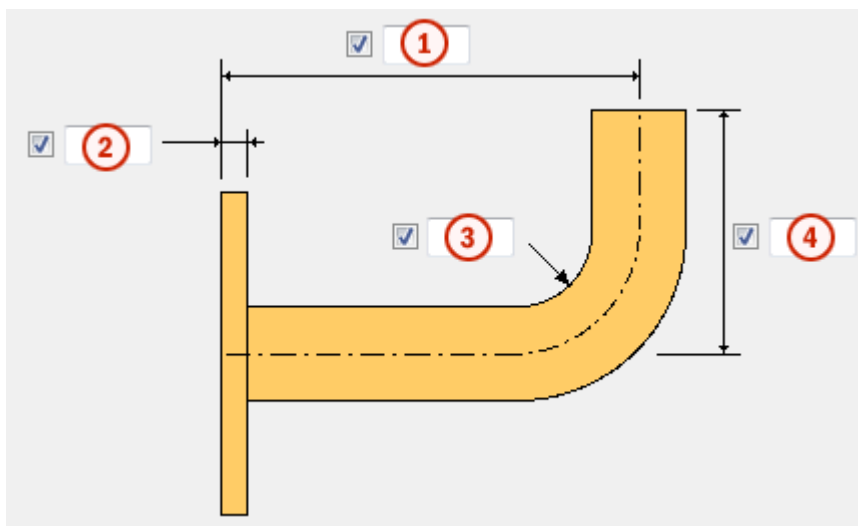

	Opis	Domyślna
1	Szerokość ramienia wspornika. Wymiar jest mierzony od podstawy wspornika.	120 mm
2	Grubość podstawy wspornika.	50 mm

	Opis	Domyślna
3	Wewnętrzny promień zagięcia ramienia wspornika.	10 mm
4	Pionowa długość ramienia wspornika. Wymiar jest mierzony od promienia zagięcia.	5 mm

Umieszczenie otworu w podstawie wspornika

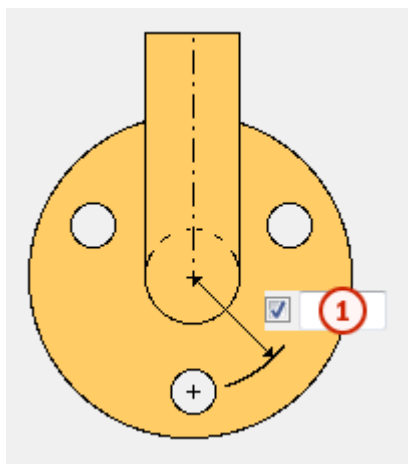

	Opis	Domyślna
1	Promień okręgu, na którym są rozmieszczone otwory wspornika.	17 mm

Zakładka Śruby

Zakładka **Śruby** umożliwia określenie śrub mocujących podstawę wspornika do ściany.

Kierunek śrubowania

Opcja	Opis
	<p>Domyślna</p> <p>Od wspornika do ściany</p> <p>Można zmienić tę opcję za pomocą funkcji Autodefaults.</p>

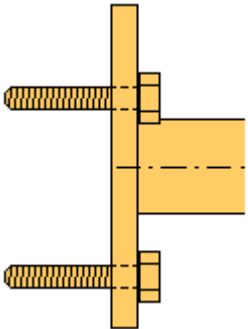
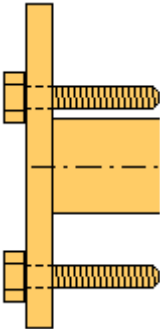
Opcja	Opis
	Od wspornika do ściany
	Od ściany do wspornika

Podstawowe właściwości śruby

Opcja	Opis	Domyślnie
Rozmiar śruby	Średnica śruby.	Dostępne rozmiary są zdefiniowane w katalogu zespołów śrub.
Norma śruby	Norma śruby używana w komponencie.	Dostępne normy są zdefiniowane w katalogu zespołów śrub.
Tolerancja	Odstęp między śrubą a otworem.	
Gwint w materiale	Umożliwia zdefiniowanie, czy gwint może się znajdować w elementach przykręcanych, gdy używane są śruby z trzonem. To ustawienie nie wywiera efektu, gdy używane są śruby z pełnym gwintem.	Tak

Opcja	Opis	Domyślnie
Budowa/Warsztat	Położenie, w którym należy przymocować śruby.	Budowa

Otwory owalne

Istnieje możliwość zdefiniowania otworów owalnych, powiększonych lub gwintowanych.

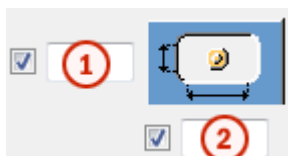

Opcja	Opis	Domyślnie
1	Wymiar pionowy otworu owalnego.	0 — okrągły otwór.
2	Wymiar poziomy otworu owalnego lub naddatek dla otworów powiększonych.	0 — okrągły otwór.
Typ otworu	Owalny tworzy otwory owalne. Powiększony tworzy otwory powiększone lub gwintowane. Brak otworu powoduje, że otwory nie są tworzone.	
Obróć otwory	Gdy typ otworu jest ustawiony na Owalny , ta opcja obraca otwory owalne.	
Owalne otwory w	Elementy, w których są tworzone otwory owalne. Dostępne opcje zależą od komponentu.	

Zwiększenie długości śruby

Umożliwia zdefiniowanie, o ile ma zostać zwiększona długość śruby. Tej opcji można na przykład użyć, gdy malowanie wymaga zwiększenia długości śruby.



Zespół śrub

Zaznaczenie pól wyboru pozwala określić, które obiekty komponentu (śruba, podkładki i nakrętki) mają być używane w zespole śruby.

Aby utworzyć sam otwór, należy usunąć zaznaczenie wszystkich pól wyboru.

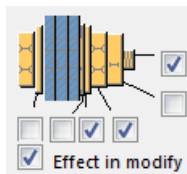

Aby zmienić zespół śruby w istniejącym komponencie, należy zaznaczyć pole wyboru **Wynik modyfikacji** i kliknąć **Zmień**.

Zakładka Elementy

Zakładka **Elementy** umożliwia sterowanie wymiarami utworzonych elementów.

Zestawienie elementów

Wybierz element z listy. Wybrany element zostanie wyświetlony.

Wymiary elementu

Opcja	Opis	Domyślna
Poręcz	Pozwala określić profil przez jego wybranie z katalogu profili.	CHS40*3
Prawe kolanko	Pozwala określić profil przez jego wybranie z katalogu profili.	Nie jest tworzone
Lewe kolanko	Pozwala określić profil przez jego wybranie z katalogu profili.	Nie jest tworzone
Prawe zakończenie	Pozwala określić profil przez jego wybranie z katalogu profili.	Nie jest tworzone
Lewe zakończenie	Pozwala określić profil przez jego wybranie z katalogu profili.	Nie jest tworzone
Ramię wspornika	Pozwala określić profil przez jego wybranie z katalogu profili.	D12
Podstawa wspornika	Pozwala określić profil przez jego wybranie z katalogu profili.	D60

Opcja	Opis	Domyślna
Nr_Poz	Przedrostek i numer początkowy numeru pozycji elementu. Niektóre komponenty mają drugi wiersz pól, w którym można wprowadzić numer pozycji zespołu.	Domyślny numer początkowy elementu jest określony w ustawieniach Komponenty dostępnych po wybraniu menu Plik --> Ustawienia --> Opcje .
Materiał	Klasa materiału.	Domyślny materiał jest określony w polu Materiał elementu w ustawieniach Komponenty dostępnych po wybraniu menu Plik --> Ustawienia --> Opcje .
Nazwa	Ta nazwa będzie widoczna w rysunkach i raportach.	
Klasa	Numer klasy elementu.	

Zakładka Spoiny

Kliknij poniższe łącze, aby uzyskać więcej informacji:

5.13 Żebra i blachy węzłowe

W tym rozdziale przedstawiono komponenty, których można używać dla stalowych żebrowych i blach węzłowych.

- [Belka z żebrem \(129\) \(strona 2063\)](#)
- [Blacha węzłowa - żebra \(171\) \(strona 2088\)](#)
- [Słup z żebrowymi W \(182\) \(strona 2092\)](#)
- [Słup z żebrowymi \(186\) \(strona 2125\)](#)
- [Słup z żebrowymi S \(187\) \(strona 2154\)](#)
- [Słup z żebrowymi \(188\) \(strona 2183\)](#)
- [Stiffeners \(1003\) \(strona 2216\)](#)
- [Blacha węzł. standardowa \(1065\) \(strona 2220\)](#)

Belka z żebrem (129)

Narzędzie **Belka z żebrem (129)** umożliwia połączenie belki z inną belką za pomocą przykręcanej i spawanej blachy ścinanej. Połączenia można użyć dla profili U. Belka drugorzędna może być pozioma lub nachylona i/lub skośna.

Utworzone obiekty

- Blachy ścinane (1 lub 2)
- Żebro (opcjonalnie)
- Blachy wstawek (opcjonalnie)
- Spoiny
- śruby
- Cięcia

Zastosowania

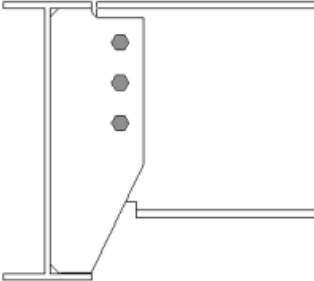
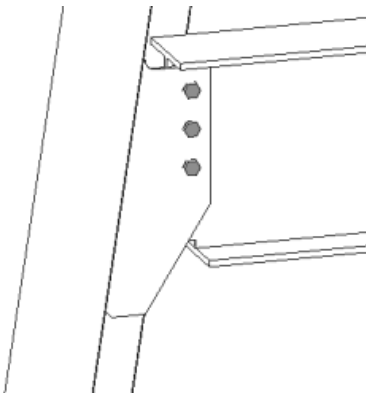
Sytuacja	Opis
	Zakładka Blacha ścinana pełnej głębokości.
	Zakładka Blacha ścinana pełnej głębokości. Element podrzędny jest nachylony i/lub skośny.

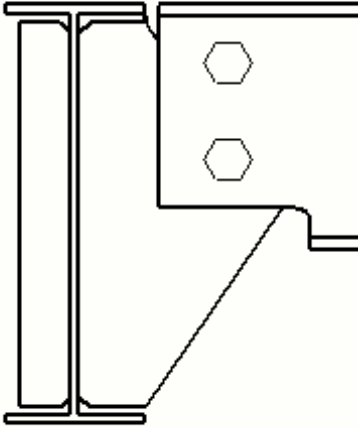
Sytuacja	Opis
	Blacha ścinana z żebrzem belki.

Kolejność wyboru

1. Wybierz element główny (belkę).
2. Wybierz element podrzędny (belkę).

Połączenie zostanie utworzone automatycznie po wybraniu elementu podrzędnego.

Klucz do identyfikacji elementów

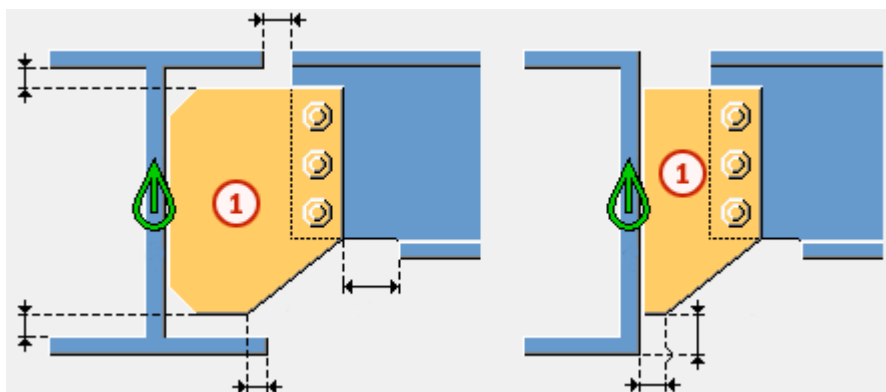

	Element
1	Blacha ścinana

UWAGA Tekla Structures używa do utworzenia tego komponentu wartości z pliku `joints.def`. Więcej informacji - zobacz .

zakładka Obraz

Zakładka **Obraz** umożliwia określenie położenia blachy ścinanej, półki belki i podcięć w środku.



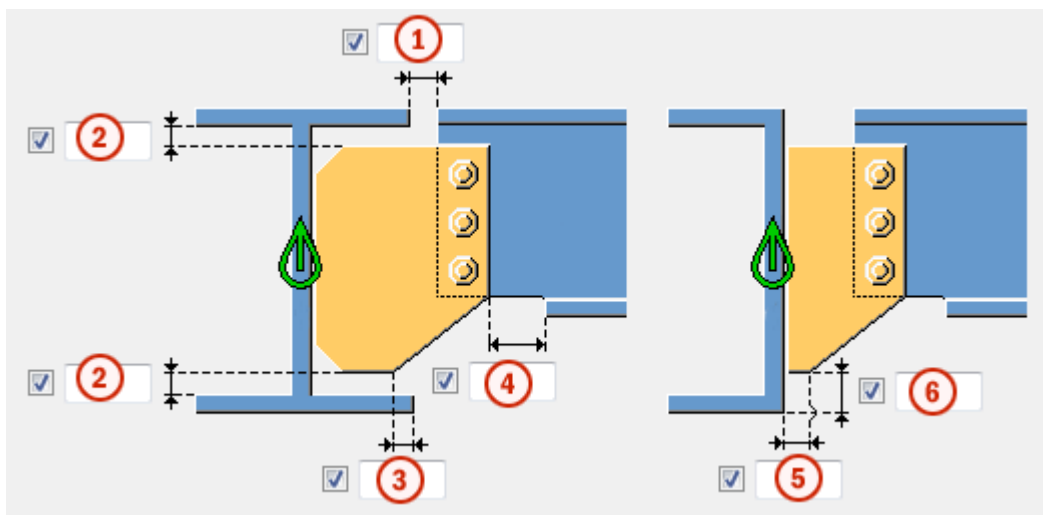



Wymiary

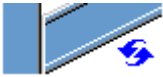

	Opis	Domyślna
1	Wycięcie elementu podrzędnego. Wycięcie elementu podrzędnego tworzy odstęp między elementem głównym a elementem podrzędnym.	10 mm
2	Odległość krawędzi blachy ścinanej od krawędzi półki elementu głównego.	0
3	Odległość od narożnika blachy ścinanej do krawędzi półki elementu głównego.	
4	Rozmiar pasa utworzonego w półce elementu podrzędnego. Wycięcie półki jest zdefiniowane przez krawędź blachy ścinanej.	Półka jest automatycznie zamieniana w płaskownik, kiedy blacha ścinana przecina półkę. 20 mm
5	Odległość od górnej krawędzi elementu głównego do narożnika blachy ścinanej.	20 mm
6	Odległość od dolnej krawędzi elementu głównego do dolnej krawędzi blachy ścinanej.	10 mm



Cięcie na końcu belki

Umożliwia zdefiniowanie sposobu cięcia belki podrzędnej. Belka jest widoczna z boku.

Opcja	Opis
	Domyślnie Skos Można zmienić tę opcję za pomocą funkcji AutoDefault.
	Automatycznie Jeśli nachylenie belki podrzędnej nie przekracza 10 stopni, jej koniec jest cięty pod kątem prostym. W przeciwnym razie koniec belki jest cięty skośnie.
	Kwadrat Końce belki podrzędnej są przycinane pod kątem prostym.
	Skos Koniec belki podrzędnej jest przycinany równoległe do krawędzi elementu głównego.
	Wycięcie prostopadłe bliżej środka elementu głównego Koniec belki podrzędnej jest przycinany pod kątem prostym, a belka jest umieszczana bliżej środka elementu głównego.
	Przycięta półka Przycina narożnik półki na końcu belki podrzędnej.

Wycięcie półki belki



Umożliwia zdefiniowanie sposobu cięcia półki belki podrzędnej. Belka jest widoczna z góry.

Opcja	Opis
	Domyślnie Skos Można zmienić tę opcję za pomocą funkcji AutoDefault.
	Skos Przycina ukośnie koniec półki.



Opcja	Opis
	Kwadrat Przycina część półki pod kątem prostym i pozostawia jej część skośnie.

Cięcie środника belki

Umożliwia zdefiniowanie sposobu cięcia środnika belki podrzędnej. Belka jest widoczna z góry.

Opcja	Opis
	Domyślnie Skos Można zmienić tę opcję za pomocą funkcji AutoDefault.
	Skos Przycina skośnie koniec środnika, gdy koniec belki podrzędnej jest również przycinany skośnie.
	Kwadrat Przycina koniec środnika pod kątem prostym, gdy koniec belki podrzędnej jest przycinany skośnie.

Przycięcie półkę u dołu belki

Opcja	Opis
	Domyślnie Nacięcie Określ wymiary wycięć. Można zmienić tę opcję za pomocą funkcji AutoDefault.
	Nacięcie Określ wymiary wycięć. Dolna część belki podrzędnej jest nacinana, jeśli blacha ścinana przecina półkę.
	Wycięcie półki Półka belki podrzędnej jest nacinana po tej samej stronie co blacha

Opcja	Opis
	ściana, jeśli blacha ściana przecina półkę.

Zakładka Blachy

Zakładka **Blachy** umożliwia określenie rozmiaru, położenia, numeru i kształtu blachy ścianej.

Blacha ściana

Opcja	Opis
Nakładka	Grubość i szerokość z zakładki Blacha ściana.



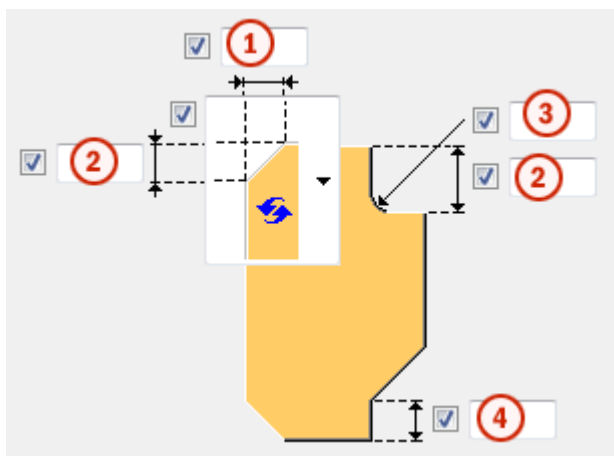

Opcja	Opis	Domyślnie
Nr pozycji	Przedrostek i numer początkowy numeru pozycji elementu. Niektóre komponenty mają drugi wiersz pól, w którym można wprowadzić numer pozycji zespołu.	Domyślny numer początkowy elementu jest określony w ustawieniach Komponenty dostępnych po wybraniu menu Plik --> Ustawienia --> Opcje .
Materiał	Klasa materiału.	Domyślny materiał jest określony w polu Materiał elementu w ustawieniach Komponenty dostępnych po wybraniu menu Plik --> Ustawienia --> Opcje .
Nazwa	Ta nazwa będzie widoczna w rysunkach i raportach.	

Fazowanie blachy ścinanej

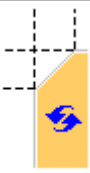

	Opis
1	Wymiar poziomy fazowania blachy ścinanej.
2	Wymiar pionowy fazowania blachy ścinanej.
3	Poziomy i pionowy wymiar skosu blachy ścinanej.
4	Wymiar pionowy od dolnej krawędzi blachy ścinanej do dolnego narożnika blachy ścinanej.

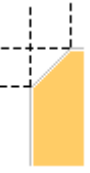
Typ fazowania

Opcja	Opis
	Domyślnie Fazowanie liniowe Można zmienić tę opcję za pomocą funkcji AutoDefault.
	Bez fazowania
	Fazowanie liniowe
	Fazowanie łukiem wypukłym





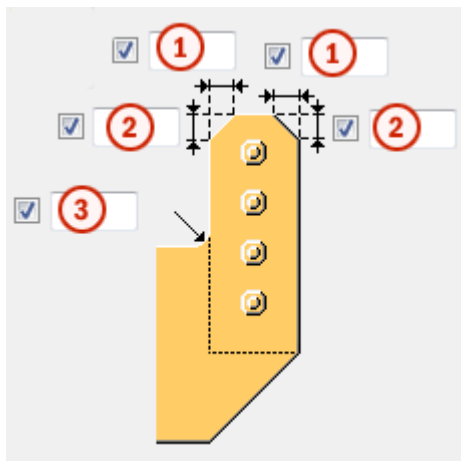

Opcja	Opis
	Fazowanie łukiem wklęsłym





Wewnętrzne fazowania blachy ścinanej







	Opis
1	Wymiar poziomy fazowania blachy ścinanej.
2	Wymiar pionowy fazowania blachy ścinanej.
3	Promień i wymiar pionowy wewnętrznego fazowania blachy ścinanej.

Typ fazowania

Opcja	Opcja	Opis
		Domyślnie Bez fazowania Można zmienić tę opcję za pomocą funkcji AutoDefault.
		Bez fazowania
		Fazowanie liniowe



Opcja	Opcja	Opis
		Fazowanie łukiem wypukłym
		Fazowanie łukiem wklęsłym



Typ fazowania wewnętrznego

Opcja	Opis
	Domyślnie Fazowanie łukiem wklęsłym Można zmienić tę opcję za pomocą funkcji AutoDefault.
	Bez fazowania
	Fazowanie liniowe
	Fazowanie łukiem wypukłym
	Fazowanie łukiem wklęsłym

Położenie blachy ścinanej

Umożliwia zdefiniowanie liczby i strony blach ścinanych w pojedynczych połączeniach z blachą ścinaną.

Opcja	Opis
	Domyślnie Blacha ścinana dalsza Można zmienić tę opcję za pomocą funkcji AutoDefault.
	Automatycznie Komponent automatycznie wybiera blachę ścinaną bliższą lub dalszej strony. Blacha ścinana jest tworzona z boku elementu podrzędnego, jeśli kąt między elementem głównym a elementem podrzędnym jest mniejszy niż 90 stopni.

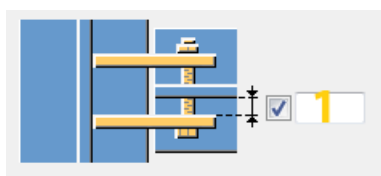

Opcja	Opis
	Blacha ścinana dalsza
	Blacha ścinana bliższa i dalsza
	Blacha ścinana bliższa

Odstęp między blachami ścinanymi.



	Opis	Domyślnie
1	Odstęp między środkiem elementu podrzędnego a blachą ścinaną. Dotyczy tylko połączeń z dwoma blachami ścinanymi.	0

Orientacja blachy ścinanej

Opcja	Opis
	Domyślnie Prostopadła Można zmienić tę opcję za pomocą funkcji AutoDefault.
	Automatycznie Prostopadła
	Nachylona Blacha ścinana jest nachylona w kierunku belki podrzędnej. Obie pionowe krawędzie blachy ścinanej są przycinane równoległe do końca belki podrzędnej.

Opcja	Opis
	Prostopadła

Zakładka **Żebra**

Zakładka **Żebra** pozwala określić wymiary, orientację, położenie i typ blachy żebra.



Wymiary blachy usztywniającej przeciwległego środka

Opcja	Opis
Usztywnienia przeciwległego środka	Grubość, szerokość i wysokość blachy usztywniającej przeciwległego środka.

Opcja	Opis	Domyślnie
Nr pozycji	Przedrostek i numer początkowy numeru pozycji elementu.	Domyślny numer początkowy elementu jest określony w ustawieniach Komponenty dostępnych po wybraniu menu Plik --> Ustawienia --> Opcje .
Materiał	Klasa materiału.	Domyślny materiał jest określony w polu Materiał elementu w ustawieniach Komponenty dostępnych po wybraniu menu Plik --> Ustawienia --> Opcje .
Nazwa	Ta nazwa będzie widoczna w rysunkach i raportach.	

Tworzenie żebra

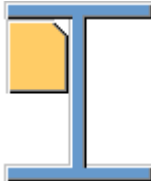
Opcja	Opis
	Domyślnie Żebra nie są tworzone. Można zmienić tę opcję za pomocą funkcji AutoDefault.

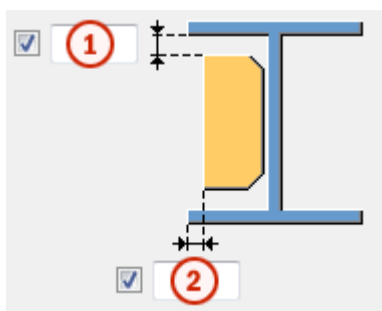

Opcja	Opis
	Pełne Tworzy pełne żebro o takiej samej wysokości jak średnicy elementu głównego.
	W zależności od blachy ścinanej Tekla Structures określa rozmiar żebra na podstawie rozmiaru blachy ścinanej. Tekla Structures próbuje w miarę możliwości utrzymać dolne krawędzie blachy żebra i blachy ścinanej na tym samym poziomie.
	Częściowe Między blachą usztywniającą a dolną półką elementu głównego zostanie pozostawiony odstęp.
	Żebra nie są tworzone.

Odstęp żebra

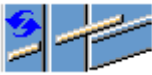

	Opis
1	Rozmiar odstępu między półką elementu głównego a żebrem.
2	Odległość od krawędzi półki elementu głównego do krawędzi żebra.

Orientacja żebra



Opcja	Opis
	Domyślnie Żebra są równoległe do elementu podrzędnego. Można zmienić tę opcję za pomocą funkcji AutoDefault.
	Żebra są prostopadłe do elementu głównego.
	Żebra są równoległe do elementu podrzędnego.

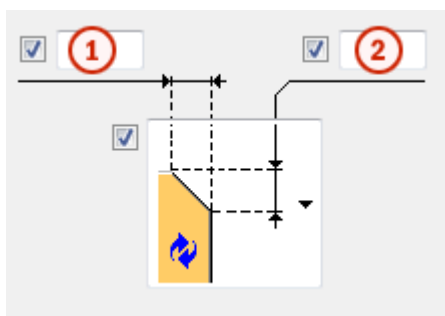

Wymiary fazowania



	Opis
1	Wymiar poziomy fazowania.
2	Wymiar pionowy fazowania.

Typ fazowania

Opcja	Opis
	Domyślnie Fazowanie liniowe Można zmienić tę opcję za pomocą funkcji AutoDefault.
	Bez fazowania
	Fazowanie liniowe

Opcja	Opis
	Fazowanie łukiem wypukłym
	Fazowanie łukiem wklęsłym

Zakładka Śruby

Na zakładce **Śruby** można określić właściwości śrub łączących blachę ścinaną z elementem podrzędnym.

Wymiary grupy śrub

Wymiary grupy śrub wpływają na rozmiar i kształt blach ścinanych.

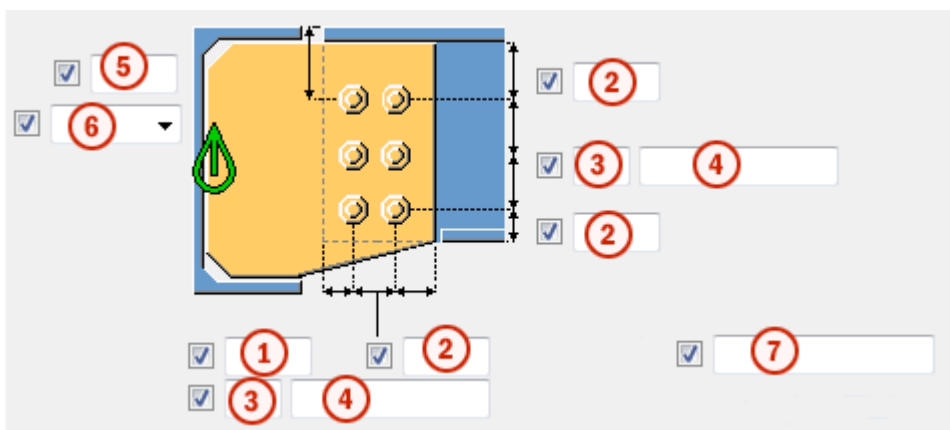



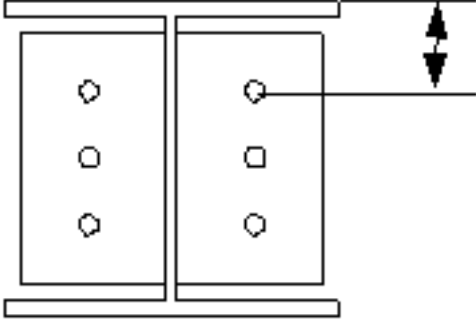
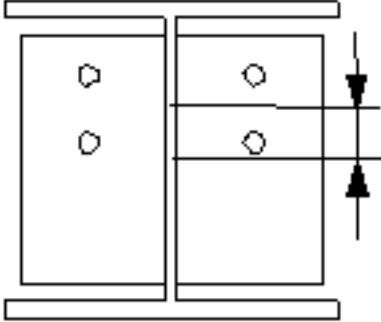
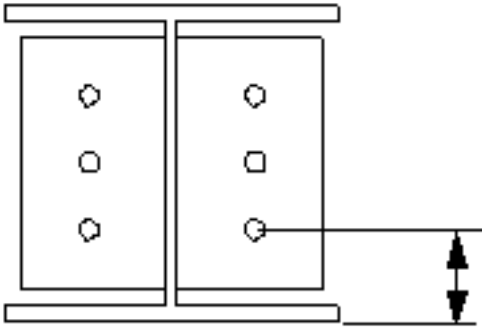



	Opis
1	Wymiary pozycji poziomej grupy śrub.
2	Odległość od krawędzi śruby. odległość od krawędzi to odległość od środka śruby do krawędzi elementu.
3	Liczba śrub.
4	Rozstaw śrub. Wartości rozstawu śrub należy oddzielać spacją. Należy wprowadzić wartość każdej odległości między śrubami. Na przykład w przypadku 3 śrub należy wprowadzić 2 wartości.
5	Wymiar pozycji pionowej grupy śrub.





	Opis
6	<p>Umożliwia wybranie sposobu mierzenia wymiarów pozycji pionowej grupy śrub.</p> <ul style="list-style-type: none"> • Na górze: od górnej krawędzi elementu podrzędnego do śruby najbliższej góry.  <ul style="list-style-type: none"> • Środek: od osi śrub do osi elementu podrzędnego.  <ul style="list-style-type: none"> • Poniżej: od dolnej krawędzi elementu podrzędnego do śruby najbliższej dołu. 

	Opis
7	Umożliwia zdefiniowanie śrub, które mają być usunięte z grupy śrub. Wprowadzane numery śrub przeznaczonych do usunięcia należy oddzielać spacją. Numery śrub liczy się od lewej do prawej i od góry do dołu.

Rozmieszczanie śrub

Opcja	Opis
	Domyślnie Rozmieszczenie równoległe Można zmienić tę opcję za pomocą funkcji AutoDefault.
	Rozmieszczenie równoległe
	Typ rozmieszczenia na przemian 1
	Typ rozmieszczenia na przemian 2
	Typ rozmieszczenia na przemian 3
	Typ rozmieszczenia na przemian 4

Orientacja grupy śrub

Opcja	Opis
	Domyślnie Kwadrat Można zmienić tę opcję za pomocą funkcji AutoDefault.
	Automatycznie Kwadrat
	Uporządkowane na przemian Śruby są rozmieszczane na przemian w kierunku elementu podrzędnego.
	Kwadrat Kwadratowa grupa śrub jest położona poziomo.

Opcja	Opis
	Nachylona Kwadratowa grupa śrub jest nachylona w kierunku elementu podrzędnego.

Podstawowe właściwości śruby

Opcja	Opis	Domyślnie
Rozmiar śruby	Średnica śruby.	Dostępne rozmiary są zdefiniowane w katalogu zespołów śrub.
Norma śruby	Norma śruby używana w komponencie.	Dostępne normy są zdefiniowane w katalogu zespołów śrub.
Tolerancja	Odstęp między śrubą a otworem.	
Gwint w materiale	Umożliwia zdefiniowanie, czy gwint może się znajdować w elementach przykręcanych, gdy używane są śruby z trzonem. To ustawienie nie wywiera efektu, gdy używane są śruby z pełnym gwintem.	Tak
Budowa/Warsztat	Położenie, w którym należy przymocować śruby.	Budowa

Otwory owalne

Istnieje możliwość zdefiniowania otworów owalnych, powiększonych lub gwintowanych.

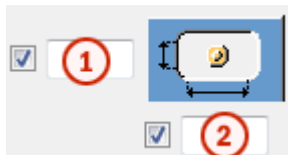

Opcja	Opis	Domyślnie
1	Wymiar pionowy otworu owalnego.	0 — okrągły otwór.

Opcja	Opis	Domyślnie
2	Wymiar poziomy otworu owalnego lub naddatek dla otworów powiększonych.	0 — okrągły otwór.
Typ otworu	Owalny tworzy otwory owalne. Powiększony tworzy otwory powiększone lub gwintowane. Brak otworu powoduje, że otwory nie są tworzone.	
Obróć otwory	Gdy typ otworu jest ustawiony na Owalny , ta opcja obraca otwory owalne.	
Owalne otwory w	Elementy, w których są tworzone otwory owalne. Dostępne opcje zależą od komponentu.	

Zespół śrub

Zaznaczenie pól wyboru pozwala określić, które obiekty komponentu (śruba, podkładki i nakrętki) mają być używane w zespole śruby.

Aby utworzyć sam otwór, należy usunąć zaznaczenie wszystkich pól wyboru.

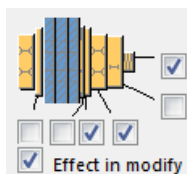

Aby zmienić zespół śruby w istniejącym komponentcie, należy zaznaczyć pole wyboru **Wynik modyfikacji** i kliknąć **Zmień**.

Zwiększenie długości śruby

Umożliwia zdefiniowanie, o ile ma zostać zwiększona długość śruby. Tej opcji można na przykład użyć, gdy malowanie wymaga zwiększenia długości śruby.



Zakładka Nacięcie

Zakładka **Podcięcie** umożliwia określenie automatycznego tworzenia podcięć belek podrzędnych oraz właściwości podcięć. Na zakładce **Nacięcie** znajdują się dwie grupy opcji: właściwości automatyczne (część górna) i właściwości





ręczne (część dolna). Właściwości wycięcia automatycznego i ręcznego są od siebie niezależne.

Automatyczne nacinanie

Opcje automatycznego nacinania mają wpływ zarówno na półkę górną, jak i dolną.

Kształt nacięcia

Automatyczne nacinanie jest włączone po wybraniu kształtu nacięcia.

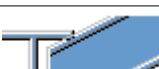
Opcja	Opis
	Domyślnie Tworzy nacięcia dla belek podrzędnych. Można zmienić tę opcję za pomocą funkcji AutoDefault.
	Tworzy nacięcia dla belek podrzędnych. Cięcia są prostopadłe do środniaka belki głównej.
	Tworzy nacięcia dla belek podrzędnych. Cięcia są prostopadłe do środniaka belki podrzędnej.
	Tworzy nacięcia dla belek podrzędnych. Cięcie pionowe jest prostopadłe do belki głównej, a cięcie poziome jest prostopadłe do belki podrzędnej.
	Wyłącza automatyczne nacinanie.

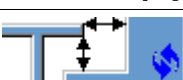
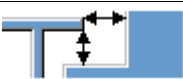
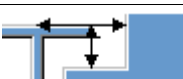

Rozmiar nacięcia

Opcja	Opis
	Domyślnie Mierzenie rozmiaru nacięcia odbywa się od krawędzi półki belki głównej i od spodu górnej półki belki głównej. Można zmienić tę opcję za pomocą funkcji AutoDefault.
	Mierzenie rozmiaru nacięcia odbywa się od krawędzi półki belki głównej i od spodu górnej półki belki głównej.
	Mierzenie rozmiaru nacięcia odbywa się od osi belki głównej i od górnej półki belki głównej.

Wprowadź poziome i pionowe wartości cięć.





Kształt wycięcia półki

Opcja	Opis
	Domyślnie Półka belki podrzędnej jest przecinana równoległe do belki głównej. Można zmienić tę opcję za pomocą funkcji AutoDefault.
	Półka belki podrzędnej jest przecinana równoległe do belki głównej.
	Półka belki podrzędnej jest przecinana w kształcie kwadratu.

Zaokrąglenie wymiarów nacięcia



Użyj opcji zaokrąglenia wymiarów nacięcia, aby zdefiniować, czy wymiary nacięcia mają być zaokrąglane. Nawet jeśli zaokrąglenie wymiarów jest ustawione jako aktywne, wymiary są zaokrąglane tylko w razie potrzeby.

Opcja	Opis
	Domyślnie Wymiary nacięcia nie są zaokrąglane. Można zmienić tę opcję za pomocą funkcji AutoDefault.
	Wymiary nacięcia nie są zaokrąglane.
	Wymiary nacięcia są zaokrąglane. Wprowadź poziome i pionowe wartości zaokrąglenia.





Wymiary są zaokrąglane w górę do najbliższej wartości będącej wielokrotnością wprowadzonej wartości. Na przykład jeśli wymiar rzeczywisty to 51, a zostanie wprowadzona zaokrąglona w górę wartość 10, wymiar jest zaokrąglany w górę do 60.



Pozycja nacięcia

Opcja	Opis
	Domyślnie Tworzy cięcie poniżej półki belki głównej. Można zmienić tę opcję za pomocą funkcji AutoDefault.
	Tworzy cięcie poniżej półki belki głównej.
	Tworzy cięcie powyżej półki belki głównej.

Fazowanie nacięcia

Opcja	Opis
	Domyślnie Nacięcie nie jest fazowane. Można zmienić tę opcję za pomocą funkcji AutoDefault.
	Nacięcie nie jest fazowane.
	Tworzy nacięcie z liniowym fazowaniem.
	Nacięcie jest fazowane zgodnie z wprowadzonym promieniem.

Należy wprowadzić promień fazowania.

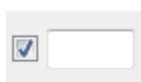





Ręczne nacinanie

Ręcznego nacinania można użyć, gdy element niebędący częścią połączenia koliduje z belką podrzędną. Gdy używane jest ręczne nacinanie, cięcia są tworzone przez połączenie przy użyciu wartości wprowadzonych w polach na zakładce **Nacięcie**. Można użyć różnych wartości dla półki górnej i dolnej.



Strona nacięcia półki

Strona nacięcia półki definiuje stronę belki, po której są tworzone nacięcia.

Opcja	Opis
	Domyślnie Nacięcia są tworzone po obu stronach półki. Można zmienić tę opcję za pomocą funkcji AutoDefault.
	Automatycznie Nacięcia są tworzone po obu stronach półki.
	Nacięcia są tworzone po obu stronach półki.
	Nacięcia są tworzone po bliższej stronie półki.
	Nacięcia są tworzone po dalszej stronie półki.

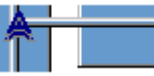
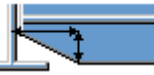

Kształt nacięcia półki

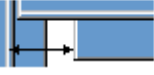
Kształt nacięcia półki definiuje kształt nacięcia w półce belki.

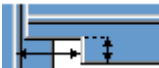
Opcja	Opis
	Domyślnie Cała półka belki podrzędnej jest przycinana tak daleko, jak to zostanie zdefiniowane. Można zmienić tę opcję za pomocą funkcji AutoDefault.
	Automatycznie Cała półka belki podrzędnej jest przycinana tak daleko, jak to zostanie zdefiniowane. Domyślna głębokość nacięcia jest dwukrotnością grubości półki belki podrzędnej. Cięcie zawsze biegnie przez całą szerokość półki belki podrzędnej.
	Tworzy fazowania na półce. Jeśli wymiar poziomy nie zostanie wprowadzony, tworzone jest fazowanie 45 stopni.
	Tworzy nacięcia na półce z wartościami domyślnymi, chyba że w polach 1 i 2 zostaną wprowadzone wartości.
	Półka nie jest cięta.
	Tworzy cięcia w półce zgodnie z wartością w polu 1 , aby wyrównać ją ze środkiem.

Opcja	Opis
	Tworzy cięcia w półce zgodnie z wartościami w polach 1 i 2 .

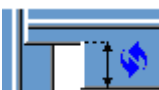
Głębokość nacięcia półki

Opcja	Opis
	Domyślnie Głębokość nacięcia półki. Można zmienić tę opcję za pomocą funkcji AutoDefault.
	Głębokość nacięcia półki.
	Głębokość nacięcia półki o wymiarze od osi środka belki podłużnej do krawędzi nacięcia.

Należy wprowadzić głębokość nacięcia półki.

Wymiary wycięcia

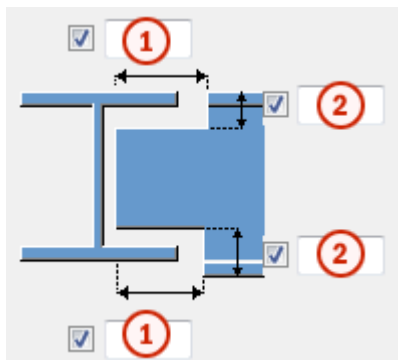

	Opis	Domyślnie
1	Wymiary poziomych cięć półki.	10 mm
2	Wymiary pionowych cięć półki.	Odstęp między krawędzią nacięcia a półką belki jest równa zaokrągleniu środka elementu głównego. Wysokość nacięcia jest zaokrąglana w górę do najbliższych 5 mm.

Zakładka Wstawka

Zakładka **Wstawka** umożliwia określenie opcji tworzenia i fazowania wstawek wzmacniających półki belek podrzędnych w połączeniu.

Blachy wstawki

Opcja	Opis
Blacha górna	Grubość, szerokość i wysokość blachy górnej wstawki.
Blacha dolna	Grubość, szerokość i wysokość blachy dolnej wstawki.

Opcja	Opis	Domyślnie
Nr pozycji	Przedrostek i numer początkowy numeru pozycji elementu.	Domyślny numer początkowy elementu jest zdefiniowany w ustawieniach Komponenty dostępnych po wybraniu menu Plik --> Ustawienia --> Opcje .
Materiał	Klasa materiału.	Materiał domyślny jest zdefiniowany w polu Materiał elementu w ustawieniach Komponenty dostępnych po wybraniu menu Plik --> Ustawienia --> Opcje .
Nazwa	Ta nazwa będzie widoczna w rysunkach i raportach.	

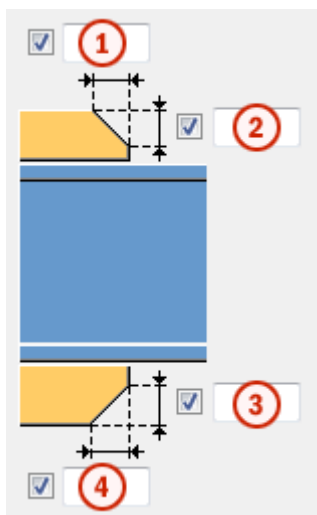

Fazowania blachy wstawki



	Opis
1	Szerokość fazowania blachy górnej wstawki.

	Opis
2	Wysokość fazowania blachy górnej wstawki.
3	Wysokość fazowania blachy dolnej wstawki.
4	Szerokość fazowania blachy dolnej wstawki.

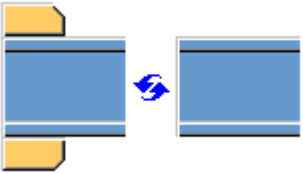
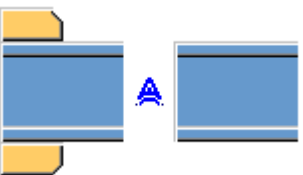
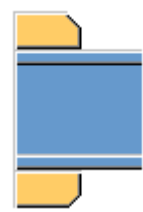
Tworzenie blachy wstawki

Opcja	Opis
	<p>Domyślnie</p> <p>W razie potrzeby tworzone są blachy górnej i dolnej wstawki.</p> <p>Można zmienić tę opcję za pomocą funkcji AutoDefault.</p>
	<p>Automatycznie</p> <p>W razie potrzeby tworzona jest blacha górnej wstawki, blacha dolnej wstawki lub obie.</p>
	<p>Tworzone są górne i dolne wstawki.</p> <p>Aby utworzyć jedną blachę, należy wprowadzić 0 w polu grubości (t) dla niepotrzebnej blachy (górnej lub dolnej).</p>
	<p>Blachy wstawek nie zostaną utworzone.</p>

Zakładka Ogólne

Kliknij poniższe łącze, aby uzyskać więcej informacji:

Zakładka Ogólne

Zakładka Projekt

Kliknij poniższe łącze, aby uzyskać więcej informacji:

Zakładka Projekt

Zakładka Obliczenia

Kliknij poniższe łącze, aby uzyskać więcej informacji:

Zakładka Obliczenia

Spoiny

Kliknij poniższe łącze, aby uzyskać więcej informacji:



Blacha węzłowa - żebra (171)

Komponent **Blacha węzłowa - żebra (171)** tworzy 2 lub 3 (domyślnie) blachy węzłowe oraz umożliwia przyspawanie ich do istniejącej blachy węzłowej oraz belki lub słupa. Fazowania można również tworzyć na blasze węzłowej i żebrach.

Utworzone obiekty

- Blachy żebra
- Spoiny
- Cięcia

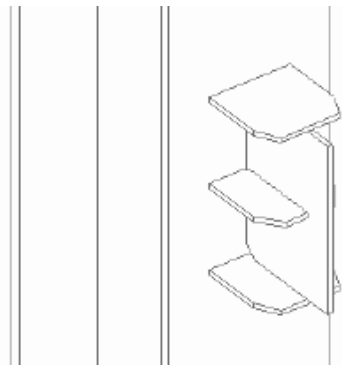
Zastosowania

Sytuacja	Opis
	3 żebra przyspawane do półki słupa i blachy węzłowej.
	Żebro blachy węzłowej nieprostopadłe do belki o profilu I (dwuteownika).

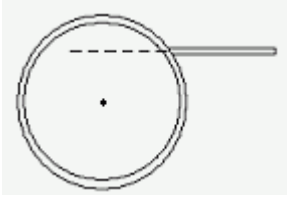
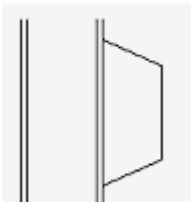
Sytuacja	Opis
	Żebro blachy węzłowej dla rury lub pręta. Żebro nie musi leżeć na osi rury/pręta.
	Sfazowane żebra blachy węzłowej.

Przed rozpoczęciem

Utwórz blachę węzłową oraz belkę lub słup. Używaj profili I, C, rur lub RHS.

WSKAZÓWKA Aby utworzyć blachę węzłową, należy użyć komponentu **Blacha węzł. standardowa (1065)** lub polecenia blacha tworzącego blachę wieloboczną.

Kolejność wyboru

- Wybierz element główny (blachę węzłową).
- Wybierz element podrzędny (belkę lub słup).
Połączenie zostanie utworzone automatycznie po wybraniu elementu podrzędnego.

Klucz do identyfikacji elementów

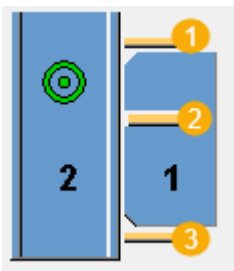

	Opis
1	Górne żebro
2	Żebro środkowe
3	Dolne żebro

Zakładka **Obraz**

Zakładka **Obraz** umożliwia określenie pozycji, kształtu i wymiarów blach żebra.

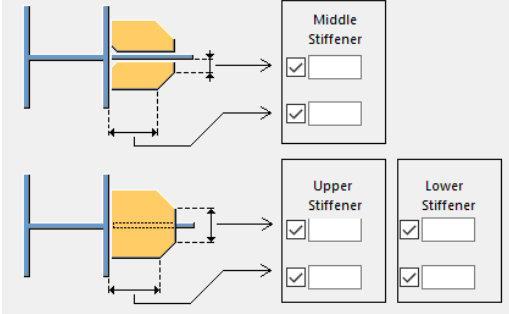
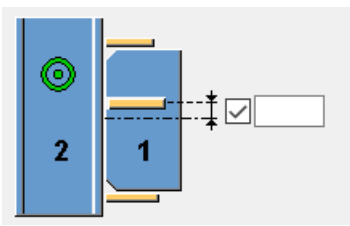
Opcja	Opis
	Określ wymiary poziomy i pionowy cięć naroży rami blach żebra.
	Umożliwia określenie offsetu środkowego żebra od osi blachy węzłowej.
Kształty żebra	Wybierz kształt żebra.
Odwróć kierunki żebra	Wybierz Tak , aby odwrócić kierunek żebra.

Zakładka **Elementy**

Na zakładce **Elementy** można określić właściwości żebra.

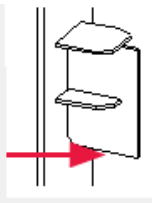
	Opis																
Górne żebro, Dolne żebro, Żebro środkowe	<p>Dostępne opcje umożliwiają określenie grubości, szerokości i wysokości żebra.</p> <p>Domyślnie tworzone są 3 żebra. Aby usunąć żebro, należy wprowadzić 0 jako grubość tego żebra.</p> <table border="1" data-bbox="702 1512 1141 1713"> <thead> <tr> <th></th> <th>t</th> <th>b</th> <th>h</th> </tr> </thead> <tbody> <tr> <td>Upper stiffener</td> <td><input checked="" type="checkbox"/></td> <td></td> <td>150.00</td> </tr> <tr> <td>Lower stiffener</td> <td><input checked="" type="checkbox"/></td> <td>0.00</td> <td></td> </tr> <tr> <td>Middle stiffener</td> <td><input checked="" type="checkbox"/></td> <td></td> <td>150.00</td> </tr> </tbody> </table> 		t	b	h	Upper stiffener	<input checked="" type="checkbox"/>		150.00	Lower stiffener	<input checked="" type="checkbox"/>	0.00		Middle stiffener	<input checked="" type="checkbox"/>		150.00
	t	b	h														
Upper stiffener	<input checked="" type="checkbox"/>		150.00														
Lower stiffener	<input checked="" type="checkbox"/>	0.00															
Middle stiffener	<input checked="" type="checkbox"/>		150.00														

Opcja	Opis	Domyślnie
Nr pozycji	Przedrostek i numer początkowy numeru pozycji elementu. Niektóre komponenty mają drugi wiersz pól, w którym można wprowadzić numer pozycji zespołu.	Domyślny numer początkowy elementu jest określony w ustawieniach Komponenty dostępnych po wybraniu menu Plik --> Ustawienia --> Opcje .
Materiał	Klasa materiału.	Domyślny materiał jest określony w polu Materiał elementu w ustawieniach Komponenty dostępnych po wybraniu menu Plik --> Ustawienia --> Opcje .
Nazwa	Ta nazwa będzie widoczna w rysunkach i raportach.	

Zakładka Fazowanie

Zakładka **Fazowanie** umożliwia określenie kształtów i wymiarów fazowania żebra i blachy węzłowej.

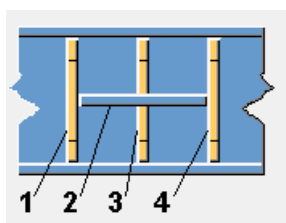

Zakładka Ogólne

Kliknij poniższe łącze, aby uzyskać więcej informacji:

Zakładka Ogólne

Zakładka Obliczenia

Kliknij poniższe łącze, aby uzyskać więcej informacji:

Zakładka Obliczenia

Spoiny

Kliknij poniższe łącze, aby uzyskać więcej informacji:

Słup z żebrami W (182)

Narzędzie **Słup z żebrami W (182)** umożliwia połączenie słupa z belką za pomocą blachy ścinanej. Blachę ścinaną należy przyspawać do elementu głównego i przykręcić do środka elementu podrzędnego. Belka drugorzędna może być pozioma lub nachylona.

Utworzone obiekty

- Blachy ścinane (1 lub 2)
- Żebra (opcjonalnie)
- Blachy wstawek (opcjonalnie)
- Blacha wzmacniająca środek (opcjonalnie)
- Podkładki spoiny (opcjonalnie)
- Śruby
- Spoiny
- Cięcia

Zastosowania

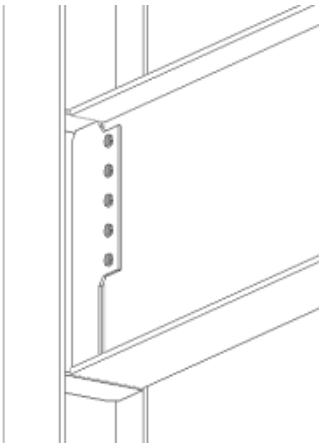
Sytuacja	Opis
	Profilowana blacha ścinana z żebrami słupa.

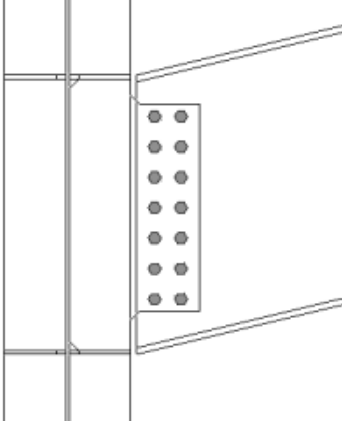
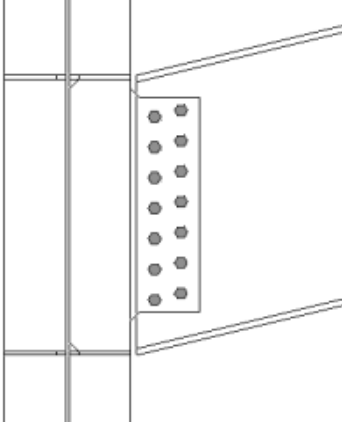
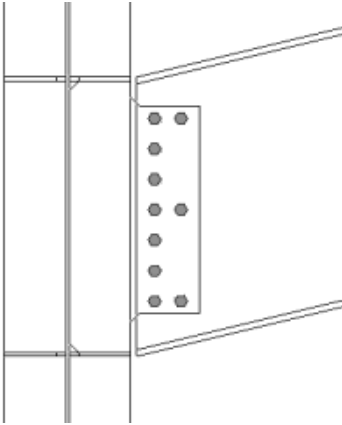
Sytuacja	Opis
	<p>Profilowana blacha ścinana z żebrami słupa. Element podrzędny jest nachylony.</p>
	<p>Profilowana blacha ścinana z żebrami słupa. Śruby są wyrównane do elementu podrzędnego.</p>
	<p>Profilowana blacha ścinana z żebrami słupa. Śruby można usunąć.</p>

Kolejność wyboru

1. Wybierz element główny (słup).
2. Wybierz element podrzędny (belkę).

Połączenie zostanie utworzone automatycznie po wybraniu elementu podrzędnego.

Klucz do identyfikacji elementów

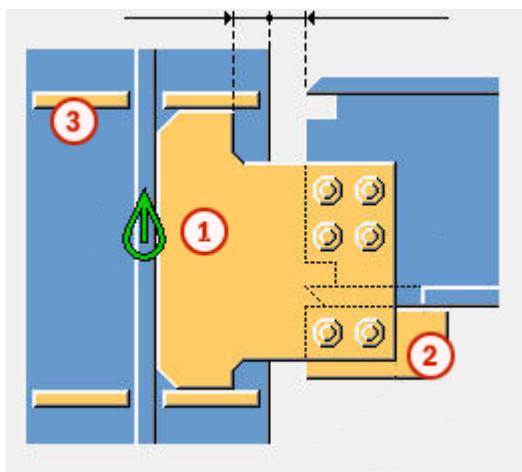

	Element
1	Blacha ścinana
2	Blacha wstawki
3	Żebro

UWAGA Tekla Structures używa do utworzenia tego komponentu wartości z pliku `joints.def`. Więcej informacji - zobacz .

zakładka **Obraz**

Zakładka **Obraz** umożliwia określenie położenia narożnika blachy ścinanej oraz podcięć końców belki.

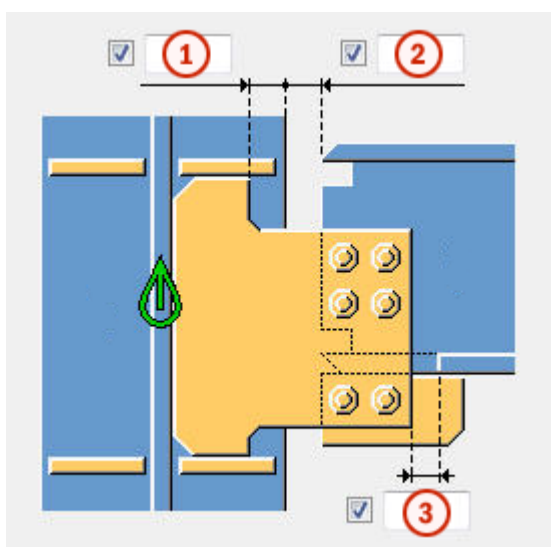

Wymiary



	Opis	Domyślnie
1	Odległość krawędzi blachy ścinanej od krawędzi półki elementu głównego.	
2	Wycięcie elementu podrzędnego. Wycięcie elementu podrzędnego tworzy odstęp między elementem głównym a elementem podrzędnym.	20 mm
3	Rozmiar pasa utworzonego w półce elementu podrzędnego. Wycięcie półki jest zdefiniowane przez krawędź blachy ścinanej.	Półka jest automatycznie zamieniana w płaskownik, kiedy blacha ścinana przecina półkę. 20 mm

Cięcie na końcu belki

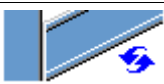
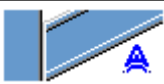
Umożliwia zdefiniowanie sposobu cięcia belki podrzędnej. Belka jest widoczna z boku.

Opcja	Opis
	Domyślnie Skos Można zmienić tę opcję za pomocą funkcji AutoDefault.
	Automatycznie Jeśli nachylenie belki podrzędnej nie przekracza 10 stopni, jej koniec jest cięty pod kątem prostym. W przeciwnym razie koniec belki jest cięty skośnie.
	Kwadrat Końce belki podrzędnej są przycinane pod kątem prostym.
	Skos Koniec belki podrzędnej jest przycinany równoległe do krawędzi elementu głównego.

Zakładka Blachy

Zakładka **Blachy** umożliwia określenie rozmiaru, położenia, numeru, orientacji i kształtu blachy ścinanej.

Blacha ścinana

Opcja	Opis
Blacha ścinana	Grubość, szerokość i wysokość blachy ścinanej.

Opcja	Opis	Domyślnie
Nr pozycji	Przedrostek i numer początkowy numeru pozycji elementu. Niektóre komponenty mają drugi wiersz pól, w którym można wprowadzić numer pozycji zespołu.	Domyślny numer początkowy elementu jest określony w ustawieniach Komponenty dostępnych po wybraniu menu Plik --> Ustawienia --> Opcje .
Materiał	Klasa materiału.	Domyślny materiał jest określony w polu Materiał elementu w ustawieniach Komponenty dostępnych po wybraniu menu Plik --> Ustawienia --> Opcje .
Nazwa	Ta nazwa będzie widoczna w rysunkach i raportach.	



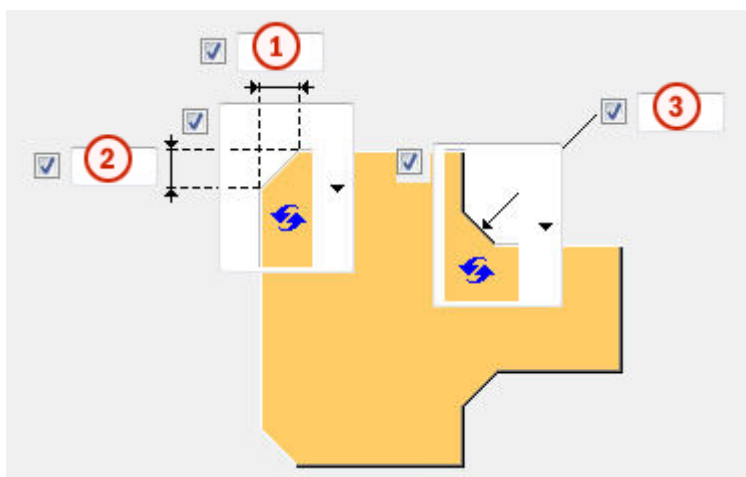

Fazowanie blachy ścinanej



	Opis
1	Wymiar poziomy fazowania blachy ścinanej.
2	Wymiar pionowy fazowania blachy ścinanej.



	Opis
3	Poziomy i pionowy wymiar skosu blachy ścinanej.

Typ fazowania





Opcja	Opis
	Domyślnie Fazowanie liniowe Można zmienić tę opcję za pomocą funkcji AutoDefault.
	Bez fazowania
	Fazowanie liniowe
	Fazowanie łukiem wypukłym
	Fazowanie łukiem wklęsłym

Wymiary typu fazowania

Opcja	Opis
	Domyślnie Fazowanie liniowe Można zmienić tę opcję za pomocą funkcji AutoDefault.

Opcja	Opis
	Bez fazowania
	Fazowanie liniowe
	Fazowanie łukiem wklęsłym

Orientacja blachy ścinanej

Opcja	Opis
	Domyślnie Prostopadła Można zmienić tę opcję za pomocą funkcji AutoDefault.
	Automatycznie Prostopadła
	Nachylona Blacha ścinana jest nachylona w kierunku belki podrzędnej. Obie pionowe krawędzie blachy ścinanej są przycinane równoległe do końca belki podrzędnej.
	Prostopadła

Położenie blachy ścinanej

Umożliwia zdefiniowanie liczby i strony blach ścinanych w pojedynczych połączeniach z blachą ścinaną.

Opcja	Opis
	Domyślnie Blacha ścinana dalsza Można zmienić tę opcję za pomocą funkcji AutoDefault.
	Automatycznie Komponent automatycznie wybiera blachę ścinaną bliższą lub dalszej strony. Blacha ścinana jest tworzona z boku elementu podrzędnego, jeśli kąt między elementem głównym a elementem podrzędnym jest mniejszy niż 90 stopni.
	Blacha ścinana dalsza
	Blacha ścinana bliższa i dalsza
	Blacha ścinana bliższa

Odstęp między blachami ścinanymi.

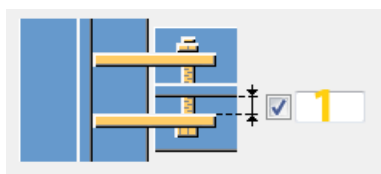

	Opis	Domyślnie
1	Odstęp między środkiem elementu podrzędnego a blachą ścinaną. Dotyczy tylko połączeń z dwoma blachami ścinanymi.	0

Zakładka **Żebra**

Zakładka **Żebra** pozwala określić wymiary, orientację, położenie i typ blachy żebra.



Wymiary blachy usztywniającej

Opcja	Opis
Górny NS	Grubość, szerokość i wysokość żebra u góry z bliższej strony.
Górny FS	Grubość, szerokość i wysokość żebra u góry z dalszej strony.
Dolny NS	Grubość, szerokość i wysokość żebra u dołu z bliższej strony.
Dolny FS	Grubość, szerokość i wysokość żebra u dołu z dalszej strony.



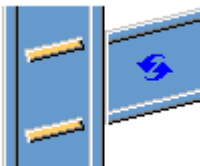

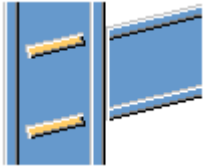
Opcja	Opis	Domyślnie
Nr pozycji	Przedrostek i numer początkowy numeru pozycji elementu.	Domyślny numer początkowy elementu jest określony w ustawieniach Komponenty dostępnych po wybraniu menu Plik --> Ustawienia --> Opcje .
Materiał	Klasa materiału.	Domyślny materiał jest określony w polu Materiał elementu w ustawieniach Komponenty dostępnych po wybraniu menu Plik --> Ustawienia --> Opcje .
Nazwa	Ta nazwa będzie widoczna w rysunkach i raportach.	

Orientacja żebra

Opcja	Opis
	<p>Domyślnie</p> <p>Żebra są równoległe do elementu podrzędnego.</p> <p>Można zmienić tę opcję za pomocą funkcji AutoDefault.</p>



Opcja	Opis
	Żebra są równoległe do elementu podrzędnego.
	Żebra są prostopadłe do elementu głównego.

Tworzenie żebra

Opcja	Opis
	Domyślnie Żebra są tworzone. Można zmienić tę opcję za pomocą funkcji AutoDefault.
	Automatycznie Żebra są tworzone w razie potrzeby.
	Żebra nie są tworzone.
	Żebra są tworzone.

Kształt żebra

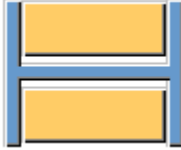
Opcja	Opis
	Domyślnie Fazowane liniowo blachy usztywniające Można zmienić tę opcję za pomocą funkcji AutoDefault.

Opcja	Opis
	Automatycznie Fazowane liniowo blachy usztywniające
	Kwadratowe blachy usztywniające Blachy usztywniające z odstępem na zaokrąglenie środka elementu głównego.
	Fazowane liniowo blachy usztywniające



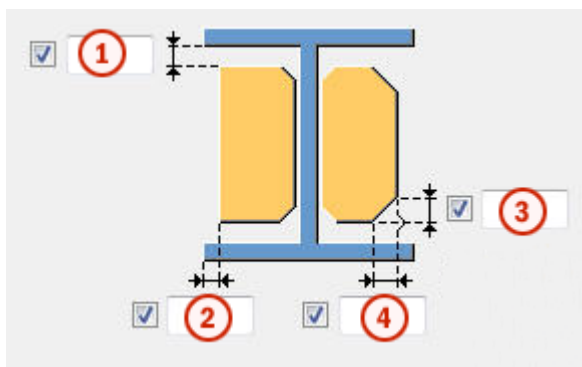

Odstęp żebra i rozmiar fazowania



	Opis
1	Rozmiar odstępu między półkami a żebrem.
2	Odległość od krawędzi półki do krawędzi żebra
3	Wymiar pionowy liniowego fazowania żebra.
4	Wymiar poziomy liniowego fazowania żebra lub promień fazowania łukowego.

Umożliwia zdefiniowanie kształtu fazowania.

Opcja	Opis
	Domyślnie Bez fazowania Można zmienić tę opcję za pomocą funkcji AutoDefault.

Opcja	Opis
	Bez fazowania
	Fazowanie liniowe
	Fazowanie łukiem wypukłym
	Fazowanie łukiem wklęsłym

Pozycje żeber

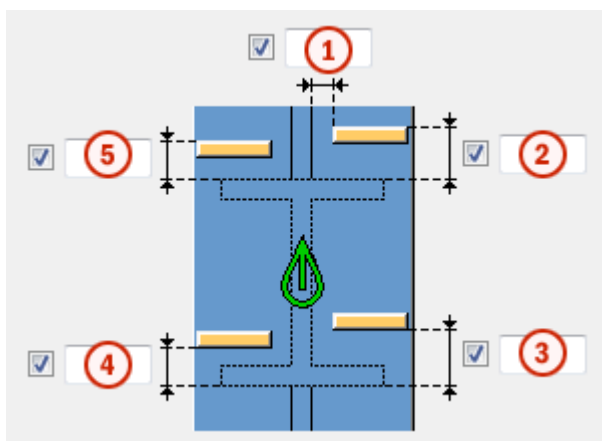



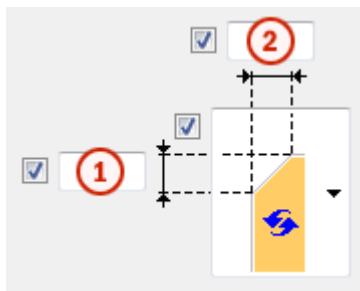

	Opis
1	Rozmiar odstępu między żebrem a krawędzią środka belki.
2	Rozmiar odstępu między żebrem u góry z bliższej strony a krawędzią półki belki.
3	Rozmiar odstępu między żebrem u dołu z bliższej strony a krawędzią półki belki.
4	Rozmiar odstępu między żebrem u dołu z dalszej strony a krawędzią półki belki.
5	Rozmiar odstępu między żebrem u góry z dalszej strony a krawędzią półki belki.

Wymiary fazowania

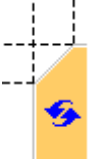

	Opis	Domyślnie
1	Wymiar pionowy fazowania.	10 mm
2	Wymiar poziomy fazowania.	10 mm

Typ fazowania

Opcja	Opis
	Domyślnie. Fazowanie liniowe Można zmienić tę opcję za pomocą funkcji AutoDefault.
	Bez fazowania
	Fazowanie liniowe
	Fazowanie łukiem wypukłym
	Fazowanie łukiem wklęsłym

Wstawka

Zakładka **Wstawka** umożliwia określenie opcji tworzenia i fazowania wstawek wzmacniających półki belek podrzędnych w połączeniu.

Blachy wstawki

Opcja	Opis
Blacha górna	Grubość, szerokość i wysokość blachy górnej wstawki.
Blacha dolna	Grubość, szerokość i wysokość blachy dolnej wstawki.



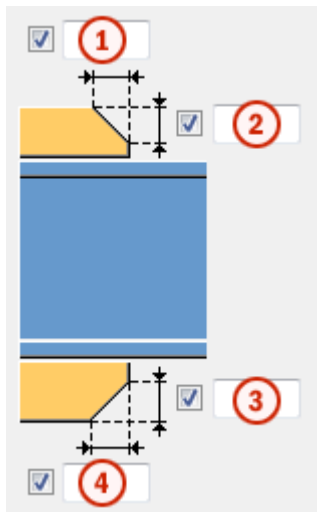

Opcja	Opis	Domyślnie
Nr pozycji	Przedrostek i numer początkowy numeru pozycji elementu.	Domyślny numer początkowy elementu jest zdefiniowany w ustawieniach Komponenty dostępnych po wybraniu menu Plik --> Ustawienia --> Opcje .
Materiał	Klasa materiału.	Materiał domyślny jest zdefiniowany w polu Materiał elementu w ustawieniach Komponenty dostępnych po wybraniu menu Plik --> Ustawienia --> Opcje .
Nazwa	Ta nazwa będzie widoczna w rysunkach i raportach.	

Fazowania blachy wstawki

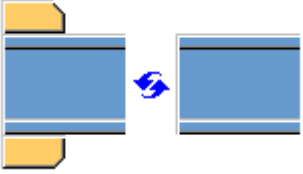

	Opis
1	Szerokość fazowania blachy górnej wstawki.
2	Wysokość fazowania blachy górnej wstawki.
3	Wysokość fazowania blachy dolnej wstawki.
4	Szerokość fazowania blachy dolnej wstawki.

Tworzenie blachy wstawki

Opcja	Opis
	Domyślnie W razie potrzeby tworzone są blachy górnej i dolnej wstawki. Można zmienić tę opcję za pomocą funkcji AutoDefault.
	Automatycznie W razie potrzeby tworzona jest blacha górnej wstawki, blacha dolnej wstawki lub obie.
	Tworzone są górne i dolne wstawki. Aby utworzyć jedną blachę, należy wprowadzić 0 w polu grubości (t) dla niepotrzebnej blachy (górnej lub dolnej).
	Blachy wstawek nie zostaną utworzone.

Zakładka Nacięcie

Zakładka **Nacięcie** umożliwia określenie automatycznego tworzenia podcięć belek podrzędnych oraz właściwości podcięć. Na zakładce **Nacięcie** znajdują się dwie grupy opcji: właściwości automatyczne (część górna) i właściwości ręczne (część dolna). Właściwości wycięcia automatycznego i ręcznego są od siebie niezależne.





Automatyczne nacinanie

Opcje automatycznego nacinania mają wpływ zarówno na półkę górną, jak i dolną.

Kształt nacięcia

Automatyczne nacinanie jest włączone po wybraniu kształtu nacięcia.

Opcja	Opis
	Domyślnie Tworzy nacięcia dla belek podrzędnych. Można zmienić tę opcję za pomocą funkcji AutoDefault.

Opcja	Opis
	Tworzy nacięcia dla belek podrzędnych. Cięcia są prostopadłe do środka belki głównej.
	Tworzy nacięcia dla belek podrzędnych. Cięcia są prostopadłe do środka belki podrzędnej.
	Tworzy nacięcia dla belek podrzędnych. Cięcie pionowe jest prostopadłe do belki głównej, a cięcie poziome jest prostopadłe do belki podrzędnej.
	Wyłącza automatyczne nacinanie.

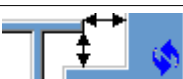
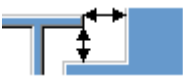
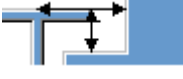

Rozmiar nacięcia

Opcja	Opis
	Domyślnie Mierzenie rozmiaru nacięcia odbywa się od krawędzi półki belki głównej i od spodu górnej półki belki głównej. Można zmienić tę opcję za pomocą funkcji AutoDefault.
	Mierzenie rozmiaru nacięcia odbywa się od krawędzi półki belki głównej i od spodu górnej półki belki głównej.
	Mierzenie rozmiaru nacięcia odbywa się od osi belki głównej i od górnej półki belki głównej.

Wprowadź poziome i pionowe wartości cięć.





Kształt wycięcia półki

Opcja	Opis
	Domyślnie Półka belki podrzędnej jest przecinana równoległe do belki głównej. Można zmienić tę opcję za pomocą funkcji AutoDefault.
	Półka belki podrzędnej jest przecinana równoległe do belki głównej.

Opcja	Opis
	Półka belki podrzędnej jest przecinana w kształcie kwadratu.

Zaokrąglenie wymiarów nacięcia

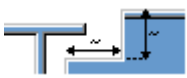

Użyj opcji zaokrąglenia wymiarów nacięcia, aby zdefiniować, czy wymiary nacięcia mają być zaokrąglane. Nawet jeśli zaokrąglenie wymiarów jest ustawione jako aktywne, wymiary są zaokrąglane tylko w razie potrzeby.

Opcja	Opis
	Domyślnie Wymiary nacięcia nie są zaokrąglane. Można zmienić tę opcję za pomocą funkcji AutoDefault.
	Wymiary nacięcia nie są zaokrąglane.
	Wymiary nacięcia są zaokrąglane. Wprowadź poziome i pionowe wartości zaokrąglenia.





Wymiary są zaokrąglane w górę do najbliższej wartości będącej wielokrotnością wprowadzonej wartości. Na przykład jeśli wymiar rzeczywisty to 51, a zostanie wprowadzona zaokrąglona w górę wartość 10, wymiar jest zaokrąglany w górę do 60.



Pozycja nacięcia

Opcja	Opis
	Domyślnie Tworzy cięcie poniżej półki belki głównej. Można zmienić tę opcję za pomocą funkcji AutoDefault.
	Tworzy cięcie poniżej półki belki głównej.
	Tworzy cięcie powyżej półki belki głównej.

Fazowanie nacięcia

Opcja	Opis
	Domyślnie Nacięcie nie jest fazowane. Można zmienić tę opcję za pomocą funkcji AutoDefault.
	Nacięcie nie jest fazowane.
	Tworzy nacięcie z liniowym fazowaniem.
	Nacięcie jest fazowane zgodnie z wprowadzonym promieniem.

Należy wprowadzić promień fazowania.

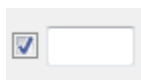





Ręczne nacinanie

Ręcznego nacinania można użyć, gdy element niebędący częścią połączenia koliduje z belką podrzędną. Gdy używane jest ręczne nacinanie, cięcia są tworzone przez połączenie przy użyciu wartości wprowadzonych w polach na zakładce **Nacięcia**. Można użyć różnych wartości dla półki górnej i dolnej.







Strona nacięcia półki

Strona nacięcia półki definiuje stronę belki, po której są tworzone nacięcia.

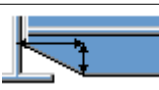

Opcja	Opis
	Domyślnie Nacięcia są tworzone po obu stronach półki. Można zmienić tę opcję za pomocą funkcji AutoDefault.
	Automatycznie Nacięcia są tworzone po obu stronach półki.
	Nacięcia są tworzone po obu stronach półki.
	Nacięcia są tworzone po bliższej stronie półki.
	Nacięcia są tworzone po dalszej stronie półki.

Kształt nacięcia półki

Kształt nacięcia półki definiuje kształt nacięcia w półce belki.

Opcja	Opis
	Domyślnie Cała półka belki podrzędnej jest przycinana tak daleko, jak to zostanie zdefiniowane. Można zmienić tę opcję za pomocą funkcji AutoDefault.
	Automatycznie Cała półka belki podrzędnej jest przycinana tak daleko, jak to zostanie zdefiniowane. Domyślna głębokość nacięcia jest dwukrotnością grubości półki belki podrzędnej. Cięcie zawsze biegnie przez całą szerokość półki belki podrzędnej.
	Tworzy fazowania na półce. Jeśli wymiar poziomy nie zostanie wprowadzony, tworzone jest fazowanie 45 stopni.
	Tworzy nacięcia na półce z wartościami domyślnymi, chyba że w polach 1 i 2 zostaną wprowadzone wartości.
	Półka nie jest cięta.
	Tworzy cięcia w półce zgodnie z wartością w polu 1 , aby wyrównać ją ze środkiem.
	Tworzy cięcia w półce zgodnie z wartościami w polach 1 i 2 .

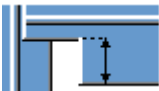
Głębokość nacięcia półki

Opcja	Opis
	Domyślnie Głębokość nacięcia półki. Można zmienić tę opcję za pomocą funkcji AutoDefault.
	Głębokość nacięcia półki.
	Głębokość nacięcia półki o wymiarze od osi środka belki podrzędnej do krawędzi nacięcia.

Należy wprowadzić głębokość nacięcia półki.

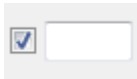

Wymiary wycięcia

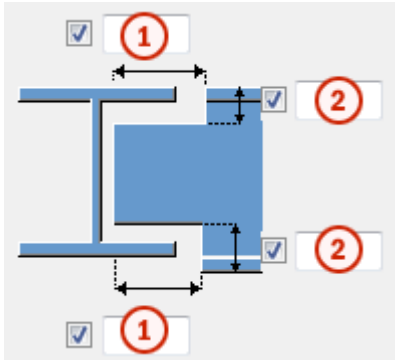

	Opis	Domyślnie
1	Wymiary poziomych cięć półki.	10 mm
2	Wymiary pionowych cięć półki.	Odstęp między krawędzią nacięcia a półką belki jest równa zaokrągleniu promienia elementu głównego. Wysokość nacięcia jest zaokrąglana w górę do najbliższych 5 mm.

Zakładka Śruby

Na zakładce **Śruby** można określić właściwości śrub łączących blachę ścinaną z elementem podrzędnym.

Wymiary grupy śrub



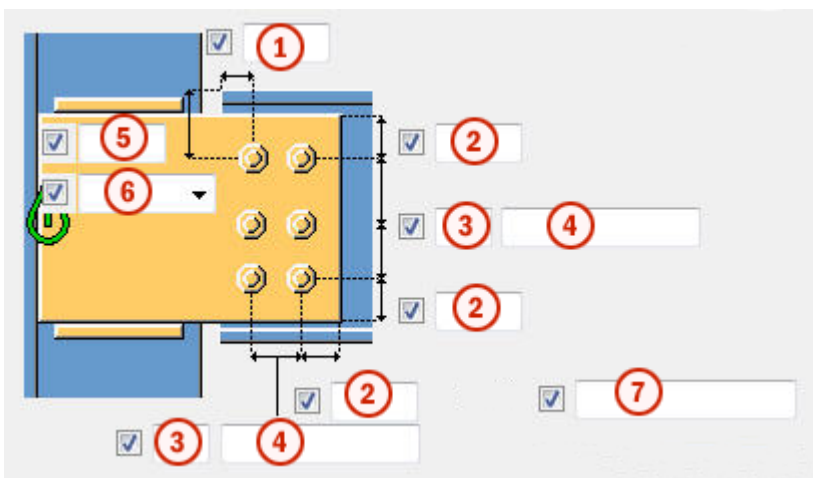

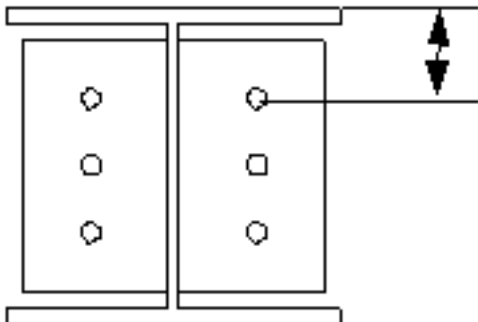
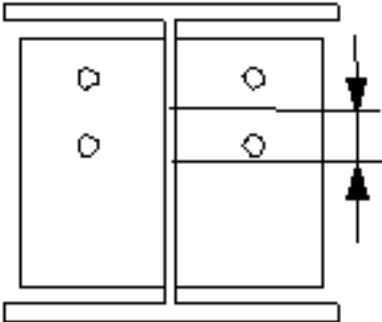
Wymiary grupy śrub wpływają na rozmiar i kształt blach ścinanych.

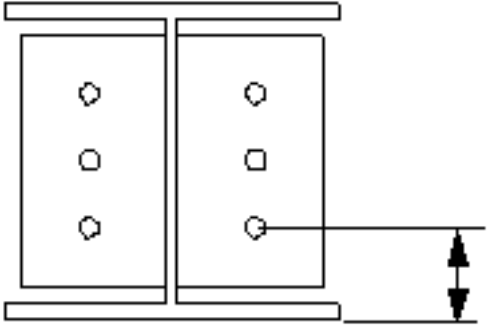



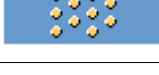

	Opis
1	Wymiary pozycji poziomej grupy śrub.
2	Odległość od krawędzi śruby. odległość od krawędzi to odległość od środka śruby do krawędzi elementu.
3	Liczba śrub.
4	Rozstaw śrub. Wartości rozstawu śrub należy oddzielać spacją. Należy wprowadzić wartość każdej odległości między śrubami. Na przykład w przypadku 3 śrub należy wprowadzić 2 wartości.
5	Wymiar pozycji pionowej grupy śrub.
6	Umożliwia wybranie sposobu mierzenia wymiarów pozycji pionowej grupy śrub. <ul style="list-style-type: none"> • Na górze: od górnej krawędzi elementu podrzędnego do śruby najbliższej góry.  <ul style="list-style-type: none"> • Środek: od osi śrub do osi elementu podrzędnego. 

	Opis
	<ul style="list-style-type: none"> Poniżej: od dolnej krawędzi elementu podrzędnego do śruby najbliższej dołu. 
7	<p>Umożliwia zdefiniowanie śrub, które mają być usunięte z grupy śrub. Wprowadzane numery śrub przeznaczonych do usunięcia należy oddzielać spacją. Numery śrub liczy się od lewej do prawej i od góry do dołu.</p>

Rozmieszczanie śrub

Opcja	Opis
	<p>Domyślnie</p> <p>Rozmieszczenie równoległe</p> <p>Można zmienić tę opcję za pomocą funkcji AutoDefault.</p>
	Rozmieszczenie równoległe
	Typ rozmieszczenia na przemian 1
	Typ rozmieszczenia na przemian 2
	Typ rozmieszczenia na przemian 3
	Typ rozmieszczenia na przemian 4

Orientacja grupy śrub

Opcja	Opis
	Domyślnie Kwadrat Można zmienić tę opcję za pomocą funkcji AutoDefault.
	Automatycznie Kwadrat
	Uporządkowane na przemian Śruby są rozmieszczane na przemian w kierunku elementu podrzędnego.
	Kwadrat Kwadratowa grupa śrub jest położona poziomo.
	Nachylona Kwadratowa grupa śrub jest nachylona w kierunku elementu podrzędnego.

Podstawowe właściwości śruby

Opcja	Opis	Domyślnie
Rozmiar śruby	Średnica śruby.	Dostępne rozmiary są zdefiniowane w katalogu zespołów śrub.
Norma śruby	Norma śruby używana w komponencie.	Dostępne normy są zdefiniowane w katalogu zespołów śrub.
Tolerancja	Odstęp między śrubą a otworem.	
Gwint w materiale	Umożliwia zdefiniowanie, czy gwint może się znajdować w elementach przykręcanych, gdy używane są śruby z trzonem. To ustawienie nie wywiera efektu, gdy używane są śruby z pełnym gwintem.	Tak
Budowa/Warsztat	Położenie, w którym należy przymocować śruby.	Budowa

Otworki owalne

Istnieje możliwość zdefiniowania otworów owalnych, powiększonych lub gwintowanych.

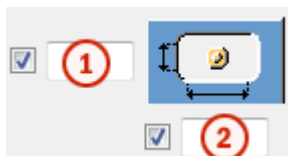

Opcja	Opis	Domyślnie
1	Wymiar pionowy otworu owalnego.	0 — okrągły otwór.
2	Wymiar poziomy otworu owalnego lub naddatek dla otworów powiększonych.	0 — okrągły otwór.
Typ otworu	Owalny tworzy otworki owalne. Powiększony tworzy otworki powiększone lub gwintowane. Brak otworu powoduje, że otworki nie są tworzone.	
Obróć otworki	Gdy typ otworu jest ustawiony na Owalny , ta opcja obraca otworki owalne.	
Owalne otworki w	Elementy, w których są tworzone otworki owalne. Dostępne opcje zależą od komponentu.	

Zespół śrub

Zaznaczenie pól wyboru pozwala określić, które obiekty komponentu (śruba, podkładki i nakrętki) mają być używane w zespole śruby.

Aby utworzyć sam otwór, należy usunąć zaznaczenie wszystkich pól wyboru.

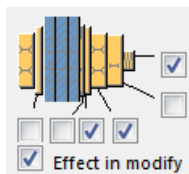

Aby zmienić zespół śruby w istniejącym komponentcie, należy zaznaczyć pole wyboru **Wynik modyfikacji** i kliknąć **Zmień**.

Zwiększenie długości śruby

Umożliwia zdefiniowanie, o ile ma zostać zwiększona długość śruby. Tej opcji można na przykład użyć, gdy malowanie wymaga zwiększenia długości śruby.

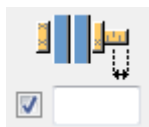

Zakładka **Ścięcie belki**

Zakładka **Ścięcie belki** umożliwia określenie podkładek spoin, otworów dostępnych do spawania, przygotowania końca belki oraz podcięcia w półce.

Podkładka spoiny

Opcja	Opis
Podkładka spoiny	Grubość i szerokość podkładki spoiny.

Opcja	Opis	Domyślnie
Nr pozycji	Przedrostek i numer początkowy numeru pozycji elementu. Niektóre komponenty mają drugi wiersz pól, w którym można wprowadzić numer pozycji zespołu.	Domyślny numer początkowy elementu jest określony w ustawieniach Komponenty dostępnych po wybraniu menu Plik --> Ustawienia --> Opcje .
Materiał	Klasa materiału.	Domyślny materiał jest określony w polu Materiał elementu w ustawieniach Komponenty dostępnych po wybraniu menu Plik --> Ustawienia --> Opcje .
Nazwa	Ta nazwa będzie widoczna w rysunkach i raportach.	



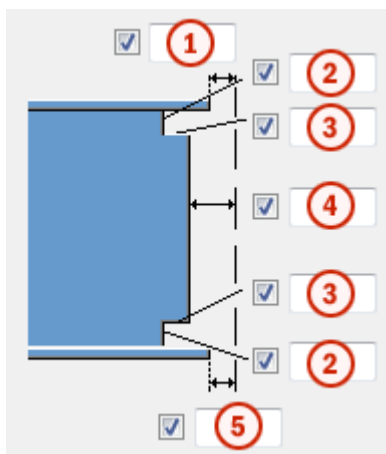

Wymiary otworu dostępowego do spawania







	Opis
1	Odstęp między górną półką elementu podrzędnego a elementem głównym.
2	Wymiary pionowe górnego i dolnego otworu dostępowego do spawania.
3	Wymiary poziome górnego i dolnego otworu dostępowego do spawania.
4	Odstęp między środkami elementu podrzędnego a elementem głównym. Tekla Structures dodaje wprowadzoną w tym miejscu wartość do odstępu zdefiniowanego na zakładce Obraz .
5	Odstęp między dolną półką elementu podrzędnego a elementem głównym. Tekla Structures dodaje wprowadzoną w tym miejscu wartość do odstępu zdefiniowanego na zakładce Obraz .

Otworki dostępowe do spawania







Opcja	Opis	Domyślnie
	Domyślnie Okrągły otwór dostępowy do spawania Można zmienić tę opcję za pomocą funkcji AutoDefault.	
	Okrągły otwór dostępowy do spawania	

Opcja	Opis	Domyślnie
	Kwadratowy otwór dostępowy do spawania	
	Przekątny otwór dostępowy do spawania	
	Okrągły otwór dostępowy do spawania o promieniu, który można zdefiniować w r <input checked="" type="checkbox"/> <input type="text"/> .	
	Otwór dostępowy do spawania w kształcie wydłużonego stożka o promieniu i wymiarach, które można zdefiniować w <input checked="" type="checkbox"/> <input type="text"/> i Przyg. góry x <input checked="" type="checkbox"/> <input type="text"/> Przyg. spodu x <input checked="" type="checkbox"/> <input type="text"/> .	
	Otwór dostępowy do spawania w kształcie stożka o promieniach, które można zdefiniować w <input checked="" type="checkbox"/> <input type="text"/> i r <input checked="" type="checkbox"/> <input type="text"/> . Duża litera R definiuje duży promień (wysokość). Mała litera r definiuje mały promień.	R = 35 r = 10



Przygotowanie końca belki

Opcja	Opis
	Domyślnie Przygotowywana jest półka górna i dolna. Można zmienić tę opcję za pomocą funkcji AutoDefault.
	Automatycznie Przygotowywana jest półka górna i dolna.
	Koniec belki nie jest przygotowany.
	Przygotowywana jest półka górna i dolna.

Wycięcie półki

Opcja półki górnej	Opcja półki dolnej	Opis
		Domyślnie Półka nie jest cięta. Można zmienić tę opcję za pomocą funkcji AutoDefault.
		Półka nie jest cięta.
		Półka jest cięta.

Podkładki spawu

Opcja górnej podkładki	Opcja dolnej podkładki	Opis
		Domyślnie Podkładki są tworzone wewnątrz półek. Można zmienić tę opcję za pomocą funkcji AutoDefault.

Opcja górnej podkładki	Opcja dolnej podkładki	Opis
		Podkładki nie są tworzone.
		Podkładki są tworzone wewnątrz póltek.
		Podkładki są tworzone na zewnątrz póltek.

Długość podkładki spoiny

Długość podkładki spawu należy wprowadzić w polu poniżej opcji.

Opcja	Opis
	Domyślnie Całkowita długość podkładki Można zmienić tę opcję za pomocą funkcji AutoDefault.
	Całkowita długość podkładki
	Przedłużenie poza krawędź pólki

Pozycja podkładki spoiny

Opcja	Opis
	Należy wprowadzić wartość dodatnią lub ujemną przesunięcia przedniego końca podkładki względem końca pólki.

Typ zespołu

Umożliwia zdefiniowanie położenia, gdzie są wykonywane spoiny podkładek spoin. Po wybraniu opcji **Warsztat** Tekla Structures uwzględnia podkładki w zespole.

Blacha wzmacniająca

Zakładka **Blacha wzmacniająca** umożliwia tworzenie blach wzmacniających środek elementu głównego.



Blacha środka

Opcja	Opis
Blacha środka	Grubość i wysokość blachy środka.

Opcja	Opis	Domyślnie
Nr pozycji	Przedrostek i numer początkowy numeru pozycji elementu.	Domyślny numer początkowy elementu jest określony w ustawieniach Komponenty dostępnych po wybraniu menu Plik --> Ustawienia --> Opcje .
Materiał	Klasa materiału.	Materiał domyślny jest określony w polu Materiał elementu w ustawieniach Komponenty dostępnych po wybraniu menu Plik --> Ustawienia --> Opcje .
Nazwa	Ta nazwa będzie widoczna w rysunkach i raportach.	

Blachy wzmacniające

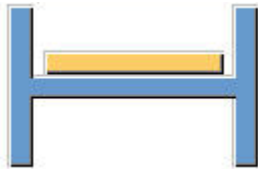
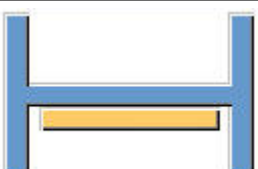

Opcja	Opis
	Domyślnie Blachy wzmacniające nie zostaną utworzone. Można zmienić tę opcję za pomocą funkcji AutoDefault.

Opcja	Opis
	Blachy wzmacniające nie zostaną utworzone.
	Blacha wzmacniająca zostanie utworzona z dalszej strony.
	Blacha wzmacniająca zostanie utworzona z bliższej strony.
	Blacha wzmacniająca zostanie utworzona po obu stronach.

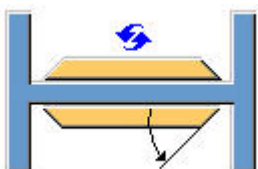
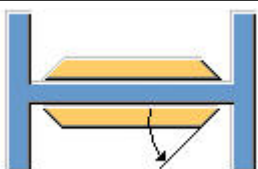
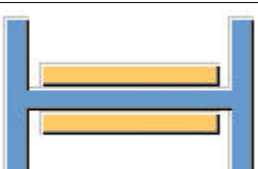
Kształt krawędzi blachy wzmacniającej

Opcja	Opis
	Domyślnie Skos blach wzmacniających Można zmienić tę opcję za pomocą funkcji AutoDefault.
	Skos blach wzmacniających Kąt należy wprowadzić w <input checked="" type="checkbox"/> <input type="text"/> (0 - 90)
	Kwadratowe blachy wzmacniające.

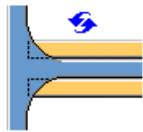
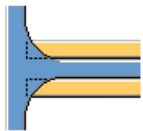
Cięcia blachy wzmacniającej

Opcja	Opis
	Domyślnie Blachy wzmacniające nie są cięte. Można zmienić tę opcję za pomocą funkcji AutoDefault.
	Blachy wzmacniające nie są cięte.
	Blachy wzmacniające są cięte w obszarze, który łączy półkę i środnik elementu głównego.

Ustawienia ogólne

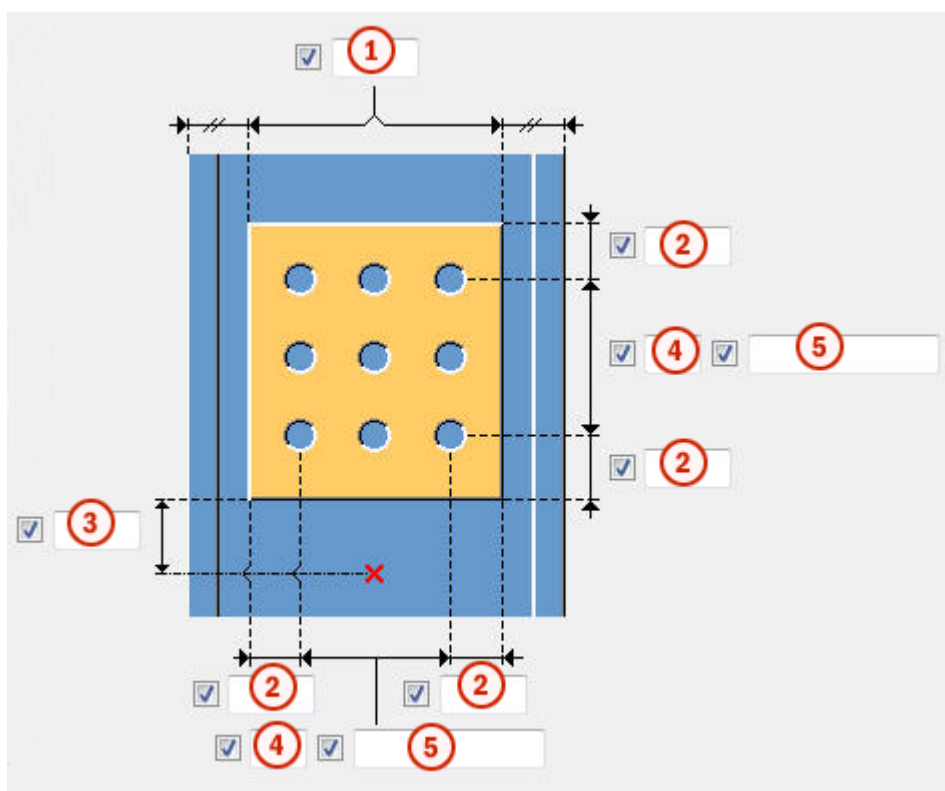

	Opis
1	Odległość krawędzi od półki słupa.

	Opis
2	Odległość krawędzi blachy wzmacniającej. Odległość od krawędzi to odległość od środka otworu do krawędzi elementu.
3	Odległość od krawędzi blachy wzmacniającej względem spodu elementu podrzędnego.
4	Liczba otworów.
5	Rozstaw otworów. Wartości odstępów między otworami należy oddzielać spacją. Należy wprowadzić wartość każdej odległości między otworami. Na przykład w przypadku 3 otworów należy wprowadzić 2 wartości.

Rozmiar otworu do spawania

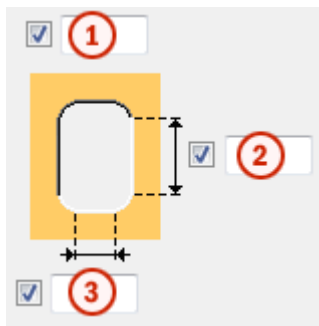

	Opis
1	Średnica otworu.
2	Długość otworu owalnego.
3	Szerokość otworu owalnego.

Zakładka Ogólne

Kliknij poniższe łącze, aby uzyskać więcej informacji:

Zakładka Ogólne

Zakładka Typ projektu

Kliknij poniższe łącze, aby uzyskać więcej informacji:

Zakładka Obliczenia

Kliknij poniższe łącze, aby uzyskać więcej informacji:

Zakładka Obliczenia

Spoiny

Kliknij poniższe łącze, aby uzyskać więcej informacji:

Słup z żebrami (186)

Słup z żebrami (186) łączy belkę ze słupem za pomocą kwadratowej blachy ścinanej. Blacha ścinana jest spawana do środka elementu głównego i żeber oraz przykręcana do środka elementu podrzędnego. Belka drugorzędna może być pozioma lub nachylona.

Utworzone obiekty

- Blachy ścinane (1 lub 2)
- Żebra (opcjonalnie)
- Wstawki (opcjonalnie)
- Blacha wzmacniająca środek (opcjonalnie)
- Śruby
- Spoiny
- Cięcia

Zastosowania

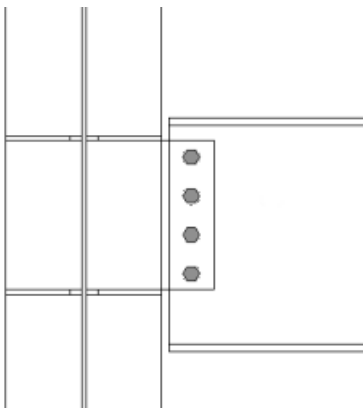
Sytuacja	Opis
	Blacha ścinana z żebrami słupa.

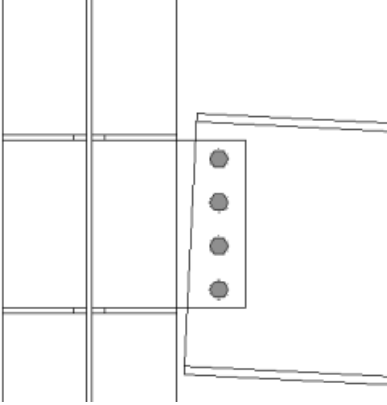
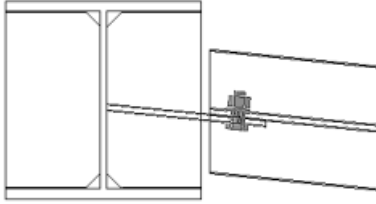
Sytuacja	Opis
	<p>Błacha ścinana z żebrami słupa. Element podrzędny jest nachylony.</p>
	<p>Błacha ścinana z żebrami słupa. Element podrzędny jest skośny.</p>

Kolejność wyboru

1. Wybierz element główny (słup).
2. Wybierz element podrzędny (belkę).

Połączenie zostanie utworzone automatycznie po wybraniu elementu podrzędnego.

Klucz do identyfikacji elementów

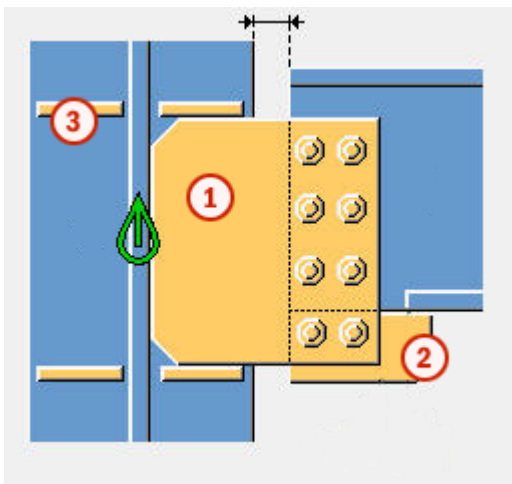

	Element
1	Blacha ścinana
2	Blacha wstawki
3	Żebro

UWAGA Tekla Structures używa do utworzenia tego komponentu wartości z pliku `joints.def`. Więcej informacji - zobacz .

Przykład: Dodawanie połączenia belki ze słupem przy użyciu komponentu Słup z żebrami (186)

W tym przykładzie belka zostanie połączona ze słupem przy użyciu specjalnego połączenia.

1. Kliknij przycisk **Aplikacje i komponenty**  w panelu bocznym, aby otworzyć katalog **Aplikacje i komponenty**.
2. W polu wyszukiwania wprowadź 186.
3. Wybierz **Słup z żebrami (186)**.
4. Wybierz element główny (słup).
5. Wybierz element podrzędny (belkę).

Tekla Structures automatycznie doda połączenie po wybraniu belki.

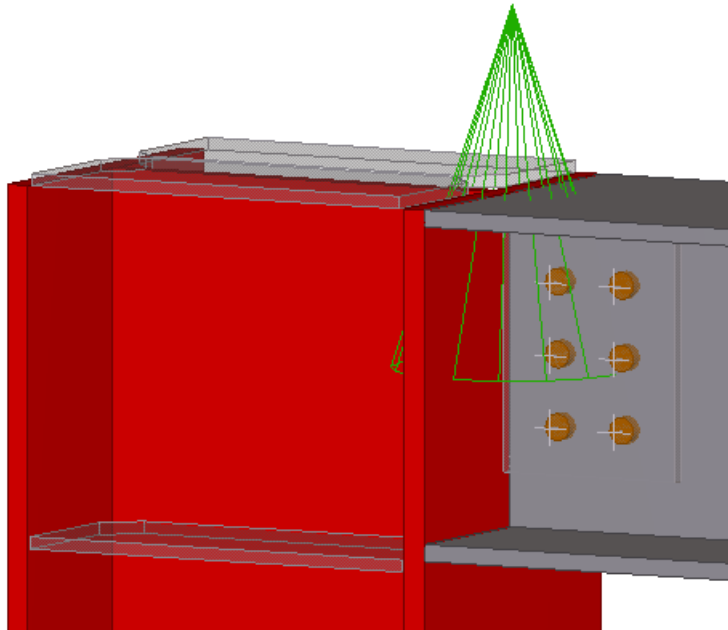

Zakładka Obraz

Makro **Obraz** umożliwia określenie sposobu ucięcia końca belki podrzędnej.



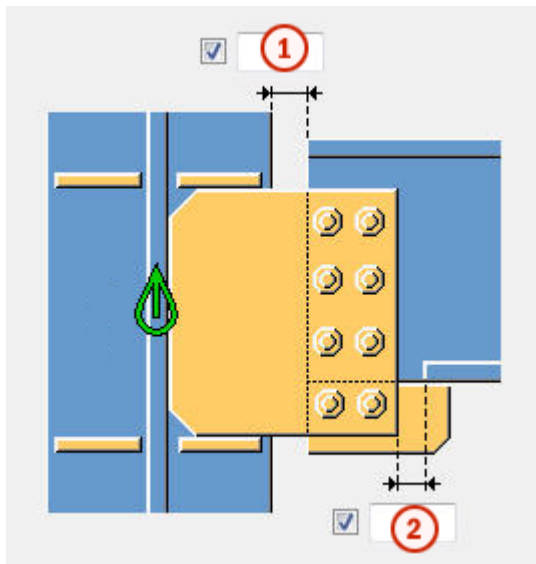

Wymiary



	Opis	Domyślnie
1	Wycięcie elementu podrzędnego. Wycięcie elementu podrzędnego tworzy odstęp między elementem głównym a elementem podrzędnym.	20
2	Rozmiar pasa utworzonego w półce elementu podrzędnego. Wycięcie półki jest zdefiniowane przez krawędź blachy ścinanej.	Półka jest automatycznie zamieniana w płaskownik, kiedy blacha ścinana przecina półkę. 20



Cięcie na końcu belki

Umożliwia zdefiniowanie sposobu cięcia belki podrzędnej. Belka jest widoczna z boku.

Opcja	Opis
	Domyślnie Skos Można zmienić tę opcję za pomocą funkcji AutoDefault.
	Automatycznie Jeśli nachylenie belki podrzędnej nie przekracza 10 stopni, jej koniec jest cięty pod kątem prostym. W przeciwnym razie koniec belki jest cięty skośnie.
	Kwadrat Końce belki podrzędnej są przycinane pod kątem prostym.
	Skos Koniec belki podrzędnej jest przycinany równoległe do krawędzi elementu głównego.

Wycięcie półki belki

Umożliwia zdefiniowanie sposobu cięcia półki belki podrzędnej. Belka jest widoczna z góry.

Opcja	Opis
	Domyślnie Skos Można zmienić tę opcję za pomocą funkcji AutoDefault.
	Skos Przycina ukośnie koniec półki.
	Kwadrat Przycina część półki pod kątem prostym i pozostawia jej część skośnie.

Zakładka Blachy

Makro **Blachy** umożliwia określenie rozmiaru, położenia, numeru, orientacji i kształtu blachy ścinanej.

Blacha ścinana

Opcja	Opis
Blacha ścinana	Grubość, szerokość i wysokość blachy ścinanej.

Opcja	Opis	Domyślnie
Nr pozycji	Przedrostek i numer początkowy numeru pozycji elementu. Niektóre komponenty mają drugi wiersz pól, w którym można wprowadzić numer pozycji zespołu.	Domyślny numer początkowy elementu jest określony w ustawieniach Komponenty dostępnym po wybraniu menu Plik --> Ustawienia --> Opcje .
Materiał	Klasa materiału.	Domyślny materiał jest określony w polu Materiał elementu w ustawieniach Komponenty dostępnym po wybraniu menu Plik --> Ustawienia --> Opcje .
Nazwa	Ta nazwa będzie widoczna w rysunkach i raportach.	

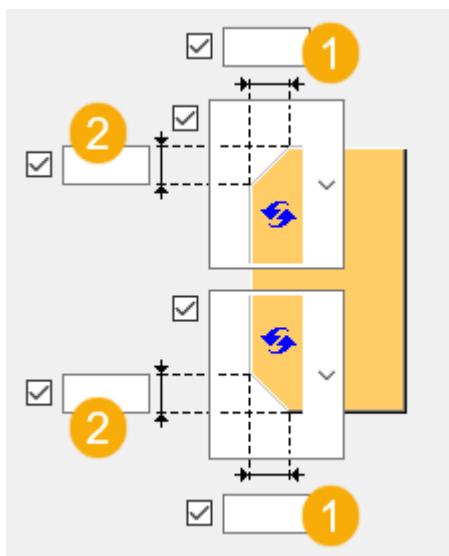

Fazowanie blachy ścinanej



Opis	
1	Wymiar poziomy fazowania blachy ścinanej.
2	Wymiar pionowy fazowania blachy ścinanej.

Typ fazowania

Opcja	Opcja	Opis
		Domyślnie Fazowanie liniowe Można zmienić tę opcję za pomocą funkcji AutoDefault.
		Bez fazowania
		Fazowanie liniowe
		Fazowanie łukiem wypukłym

Opcja	Opcja	Opis
		Fazowanie łukiem wklęsłym

Położenie blachy ścinanej

Umożliwia zdefiniowanie liczby i strony blach ścinanych w pojedynczych połączeniach z blachą ścinaną.

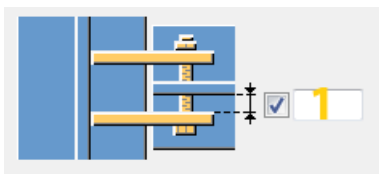

Opcja	Opis
	Domyślnie Blacha ścinana dalsza Można zmienić tę opcję za pomocą funkcji AutoDefault.
	Automatycznie Komponent automatycznie wybiera blachę ścinaną bliższą lub dalszej strony. Blacha ścinana jest tworzona z boku elementu podrzędnego, jeśli kąt między elementem głównym a elementem podrzędnym jest mniejszy niż 90 stopni.
	Blacha ścinana dalsza
	Blacha ścinana bliższa i dalsza
	Blacha ścinana bliższa

Odstęp między blachami ścinanymi.





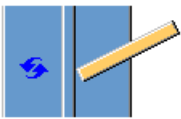

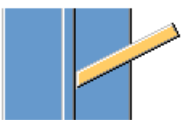
	Opis	Domyślnie
1	Odstęp między środkiem elementu podrzędego a blachą ścinaną. Dotyczy tylko połączeń z dwoma blachami ścinanymi.	0

Cięcie końca blachy ścinanej

Opcja	Opis
	Domyślnie Koniec blachy ścinanej nie jest cięty. Można zmienić tę opcję za pomocą funkcji AutoDefault.
	Prostopadła Koniec blachy ścinanej nie jest cięty.
	Skos Koniec blachy ścinanej jest przycięty równoległe do środka elementu głównego.

Orientacja blachy ścinanej

Opcja	Opis
	Domyślnie Nachylona Można zmienić tę opcję za pomocą funkcji AutoDefault.
	Automatycznie Blacha ścinana jest nachylona w kierunku belki podrzędnej. Obie pionowe krawędzie blachy ścinanej są przycinane równoległe do końca belki podrzędnej.

Opcja	Opis
	Nachylona Blacha ścinana jest nachylona w kierunku belki podrzędnej. Obie pionowe krawędzie blachy ścinanej są przycinane równoległe do końca belki podrzędnej.
	Prostopadła
	Zmieniona nachylona Tak samo jak w przypadku opcji Nachylona , ale pionowa krawędź blachy ścinanej połączonej z belką podrzędną jest przecinana prostopadłe do półki belki podrzędnej.

Zakładka **Żebra**

Makro **Żebra** umożliwia określenie wymiarów, orientacji, pozycji i typu blachy żebra.



Wymiary blachy usztywniającej

Opcja	Opis
Górny NS	Grubość, szerokość i wysokość żebra u góry z bliższej strony.
Górny FS	Grubość, szerokość i wysokość żebra u góry z dalszej strony.
Dolny NS	Grubość, szerokość i wysokość żebra u dołu z bliższej strony.
Dolny FS	Grubość, szerokość i wysokość żebra u dołu z dalszej strony.

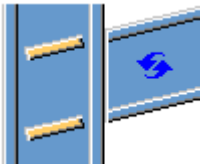
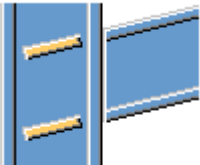

Opcja	Opis	Domyślnie
Nr pozycji	Przedrostek i numer początkowy numeru pozycji elementu.	Domyślny numer początkowy elementu jest określony w ustawieniach Komponenty dostępnych po wybraniu menu Plik --> Ustawienia --> Opcje .
Materiał	Klasa materiału.	Domyślny materiał jest określony w polu

Opcja	Opis	Domyślnie
		Materiał elementu w ustawieniach Komponenty dostępnych po wybraniu menu Plik --> Ustawienia --> Opcje .
Nazwa	Ta nazwa będzie widoczna w rysunkach i raportach.	

Orientacja żebra



Opcja	Opis
	Domyślnie Żebra są równoległe do elementu podrzędnego. Można zmienić tę opcję za pomocą funkcji AutoDefault.
	Żebra są równoległe do elementu podrzędnego.
	Żebra są prostopadłe do elementu głównego.

Tworzenie żebra

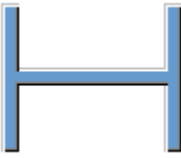
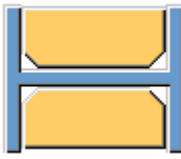
Opcja	Opis
	Domyślnie Żebra są tworzone. Można zmienić tę opcję za pomocą funkcji AutoDefault.
	Automatycznie Żebra są tworzone w razie potrzeby.

Opcja	Opis
	Żebra nie są tworzone.
	Żebra są tworzone.

Kształt żebra

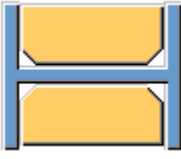
Opcja	Opis
	Domyślnie Fazowane liniowo blachy usztywniające Można zmienić tę opcję za pomocą funkcji AutoDefault.
	Automatycznie Fazowane liniowo blachy usztywniające
	Kwadratowe blachy usztywniające Blachy usztywniające z odstępem na zaokrąglenie środka elementu głównego.
	Fazowane liniowo blachy usztywniające

Odstęp żebra

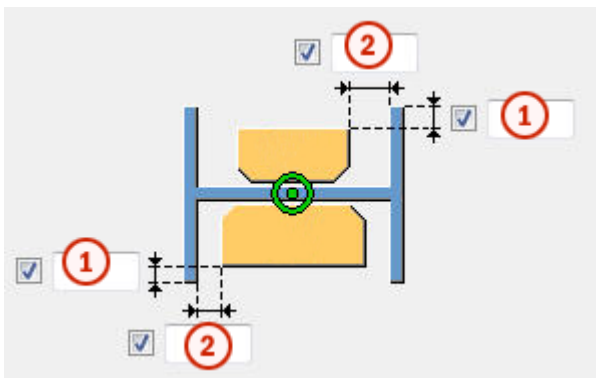

	Opis
1	Odległość od krawędzi półki do krawędzi żebra
2	Rozmiar odstępu między półkami a żebrem.

Pozycje żeber

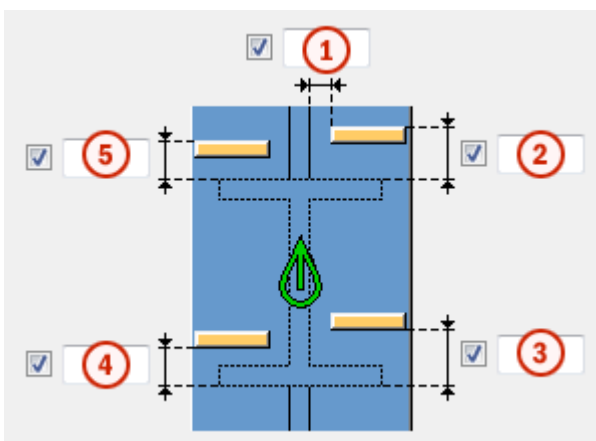



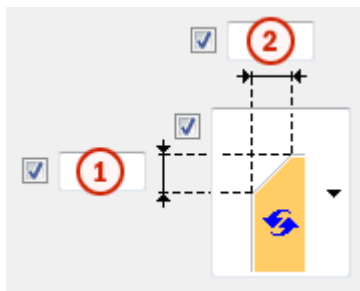

	Opis
1	Rozmiar odstępu między żebrem a krawędzią środka belki.
2	Rozmiar odstępu między żebrem u góry z bliższej strony a krawędzią półki belki.
3	Rozmiar odstępu między żebrem u dołu z bliższej strony a krawędzią półki belki.
4	Rozmiar odstępu między żebrem u dołu z dalszej strony a krawędzią półki belki.
5	Rozmiar odstępu między żebrem u góry z dalszej strony a krawędzią półki belki.

Wymiary fazowania

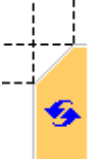

	Opis	Domyślnie
1	Wymiar pionowy fazowania.	10 mm
2	Wymiar poziomy fazowania.	10 mm

Typ fazowania

Opcja	Opis
	Domyślnie. Fazowanie liniowe Można zmienić tę opcję za pomocą funkcji AutoDefault.
	Bez fazowania
	Fazowanie liniowe
	Fazowanie łukiem wypukłym
	Fazowanie łukiem wklęsłym

Zakładka Wstawka

Makro **Wstawka** umożliwia określenie opcji tworzenia i fazowania wstawek wzmocniających półki belek podrzędnych.

Blachy wstawki

Opcja	Opis
Blacha górna	Grubość, szerokość i wysokość blachy górnej wstawki.
Blacha dolna	Grubość, szerokość i wysokość blachy dolnej wstawki.



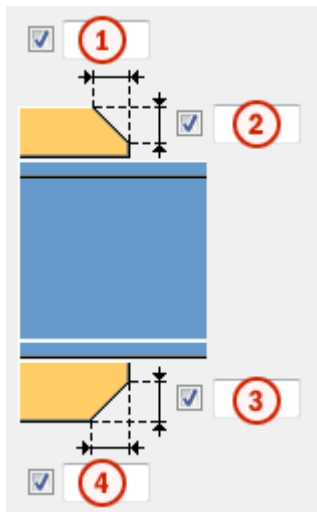

Opcja	Opis	Domyślnie
Nr pozycji	Przedrostek i numer początkowy numeru pozycji elementu.	Domyślny numer początkowy elementu jest zdefiniowany w ustawieniach Komponenty dostępnych po wybraniu menu Plik --> Ustawienia --> Opcje .
Materiał	Klasa materiału.	Materiał domyślny jest zdefiniowany w polu Materiał elementu w ustawieniach Komponenty dostępnych po wybraniu menu Plik --> Ustawienia --> Opcje .
Nazwa	Ta nazwa będzie widoczna w rysunkach i raportach.	

Fazowania blachy wstawki

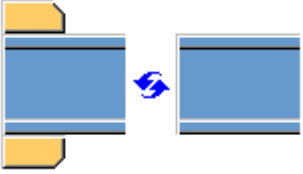

	Opis
1	Szerokość fazowania blachy górnej wstawki.
2	Wysokość fazowania blachy górnej wstawki.
3	Wysokość fazowania blachy dolnej wstawki.
4	Szerokość fazowania blachy dolnej wstawki.

Tworzenie blachy wstawki

Opcja	Opis
	Domyślnie W razie potrzeby tworzone są blachy górnej i dolnej wstawki. Można zmienić tę opcję za pomocą funkcji AutoDefault.
	Automatycznie W razie potrzeby tworzona jest blacha górnej wstawki, blacha dolnej wstawki lub obie.
	Tworzone są górne i dolne wstawki. Aby utworzyć jedną blachę, należy wprowadzić 0 w polu grubości (t) dla niepotrzebnej blachy (górnej lub dolnej).
	Blachy wstawek nie zostaną utworzone.

Zakładka Nacięcie

Makro **Podcięcie** umożliwia automatyczne tworzenie podcięć belki podrzędnej oraz określenie właściwości podcięć. Na zakładce **Nacięcie** znajdują się dwie grupy opcji: właściwości automatyczne (część górna) i właściwości ręczne (część dolna). Właściwości wycięcia automatycznego i ręcznego są od siebie niezależne.





Automatyczne nacinanie

Opcje automatycznego nacinania mają wpływ zarówno na półkę górną, jak i dolną.

Kształt nacięcia

Automatyczne nacinanie jest włączone po wybraniu kształtu nacięcia.

Opcja	Opis
	Domyślnie Tworzy nacięcia dla belek podrzędnych. Można zmienić tę opcję za pomocą funkcji AutoDefault.

Opcja	Opis
	Tworzy nacięcia dla belek podrzędnych. Cięcia są prostopadłe do środnika belki głównej.
	Tworzy nacięcia dla belek podrzędnych. Cięcia są prostopadłe do środnika belki podrzędnej.
	Tworzy nacięcia dla belek podrzędnych. Cięcie pionowe jest prostopadłe do belki głównej, a cięcie poziome jest prostopadłe do belki podrzędnej.
	Wyłącza automatyczne nacinanie.

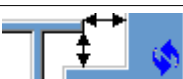
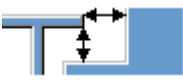
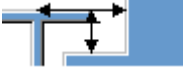

Rozmiar nacięcia

Opcja	Opis
	Domyślnie Mierzenie rozmiaru nacięcia odbywa się od krawędzi półki belki głównej i od spodu górnej półki belki głównej. Można zmienić tę opcję za pomocą funkcji AutoDefault.
	Mierzenie rozmiaru nacięcia odbywa się od krawędzi półki belki głównej i od spodu górnej półki belki głównej.
	Mierzenie rozmiaru nacięcia odbywa się od osi belki głównej i od górnej półki belki głównej.

Wprowadź poziome i pionowe wartości cięć.





Kształt wycięcia półki

Opcja	Opis
	Domyślnie Półka belki podrzędnej jest przecinana równoległe do belki głównej. Można zmienić tę opcję za pomocą funkcji AutoDefault.
	Półka belki podrzędnej jest przecinana równoległe do belki głównej.

Opcja	Opis
	Półka belki podrzędnej jest przecinana w kształcie kwadratu.

Zaokrąglenie wymiarów nacięcia

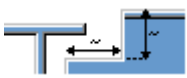

Użyj opcji zaokrąglenia wymiarów nacięcia, aby zdefiniować, czy wymiary nacięcia mają być zaokrąglane. Nawet jeśli zaokrąglenie wymiarów jest ustawione jako aktywne, wymiary są zaokrąglane tylko w razie potrzeby.

Opcja	Opis
	Domyślnie Wymiary nacięcia nie są zaokrąglane. Można zmienić tę opcję za pomocą funkcji AutoDefault.
	Wymiary nacięcia nie są zaokrąglane.
	Wymiary nacięcia są zaokrąglane. Wprowadź poziome i pionowe wartości zaokrąglenia.





Wymiary są zaokrąglane w górę do najbliższej wartości będącej wielokrotnością wprowadzonej wartości. Na przykład jeśli wymiar rzeczywisty to 51, a zostanie wprowadzona zaokrąglona w górę wartość 10, wymiar jest zaokrąglany w górę do 60.



Pozycja nacięcia

Opcja	Opis
	Domyślnie Tworzy cięcie poniżej półki belki głównej. Można zmienić tę opcję za pomocą funkcji AutoDefault.
	Tworzy cięcie poniżej półki belki głównej.
	Tworzy cięcie powyżej półki belki głównej.

Fazowanie nacięcia

Opcja	Opis
	Domyślnie Nacięcie nie jest fazowane. Można zmienić tę opcję za pomocą funkcji AutoDefault.
	Nacięcie nie jest fazowane.
	Tworzy nacięcie z liniowym fazowaniem.
	Nacięcie jest fazowane zgodnie z wprowadzonym promieniem.

Należy wprowadzić promień fazowania.

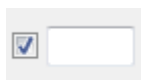





Ręczne nacinanie

Ręcznego nacinania można użyć, gdy element niebędący częścią połączenia koliduje z belką podrzędną. Gdy używane jest ręczne nacinanie, cięcia są tworzone przez połączenie przy użyciu wartości wprowadzonych w polach na zakładce **Nacięcie**. Można użyć różnych wartości dla półki górnej i dolnej.







Strona nacięcia półki

Strona nacięcia półki definiuje stronę belki, po której są tworzone nacięcia.



Opcja	Opis
	Domyślnie Nacięcia są tworzone po obu stronach półki. Można zmienić tę opcję za pomocą funkcji AutoDefault.
	Automatycznie Nacięcia są tworzone po obu stronach półki.
	Nacięcia są tworzone po obu stronach półki.
	Nacięcia są tworzone po bliższej stronie półki.
	Nacięcia są tworzone po dalszej stronie półki.

Kształt nacięcia półki

Kształt nacięcia półki definiuje kształt nacięcia w półce belki.

Opcja	Opis
	Domyślnie Cała półka belki podrzędnej jest przycinana tak daleko, jak to zostanie zdefiniowane. Można zmienić tę opcję za pomocą funkcji AutoDefault.
	Automatycznie Cała półka belki podrzędnej jest przycinana tak daleko, jak to zostanie zdefiniowane. Domyślna głębokość nacięcia jest dwukrotnością grubości półki belki podrzędnej. Cięcie zawsze biegnie przez całą szerokość półki belki podrzędnej.
	Tworzy fazowania na półce. Jeśli wymiar poziomy nie zostanie wprowadzony, tworzone jest fazowanie 45 stopni.
	Tworzy nacięcia na półce z wartościami domyślnymi, chyba że w polach 1 i 2 zostaną wprowadzone wartości.
	Półka nie jest cięta.
	Tworzy cięcia w półce zgodnie z wartością w polu 1 , aby wyrównać ją ze środkiem.
	Tworzy cięcia w półce zgodnie z wartościami w polach 1 i 2 .

Głębokość nacięcia półki

Opcja	Opis
	Domyślnie Głębokość nacięcia półki. Można zmienić tę opcję za pomocą funkcji AutoDefault.
	Głębokość nacięcia półki.
	Głębokość nacięcia półki o wymiarze od osi środka belki podrzędnej do krawędzi nacięcia.

Należy wprowadzić głębokość nacięcia półki.

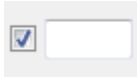

Wymiary wycięcia

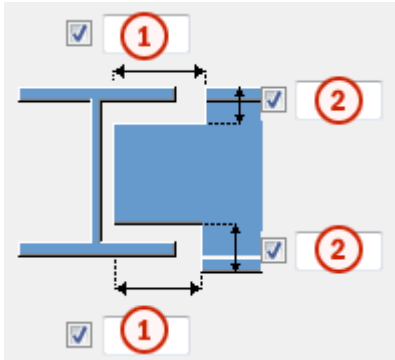

	Opis	Domyślnie
1	Wymiary poziomych cięć półki.	10 mm
2	Wymiary pionowych cięć półki.	Odstęp między krawędzią nacięcia a półką belki jest równa zaokrągleniu średnicy elementu głównego. Wysokość nacięcia jest zaokrąglana w górę do najbliższych 5 mm.

Zakładka Śruby

Makro **Śruby** umożliwia określenie właściwości śrub łączących blachę ścinaną z elementem podrzędnym.

Wymiary grupy śrub



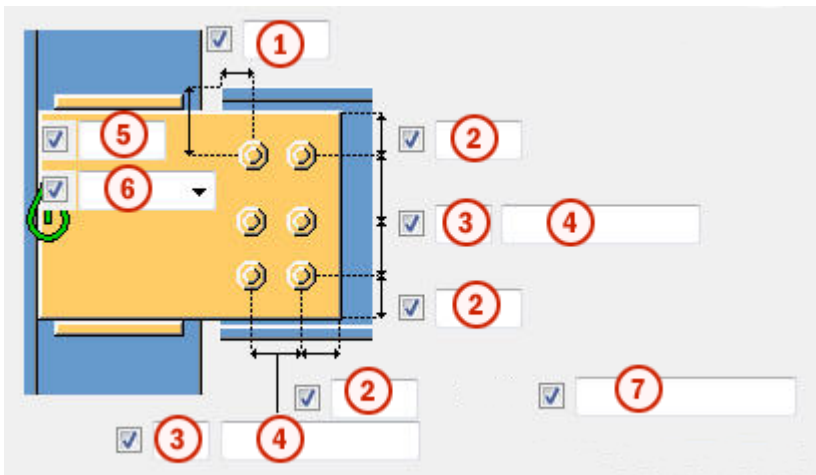

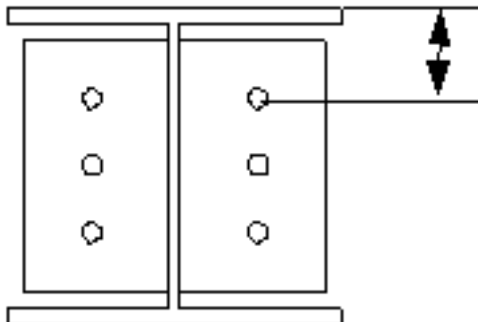
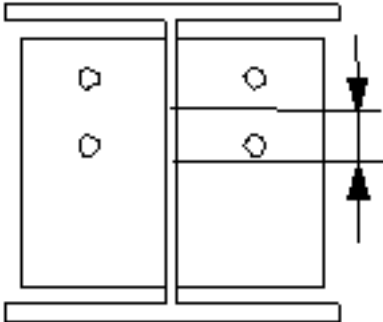
Wymiary grupy śrub wpływają na rozmiar i kształt blach ścinanych.

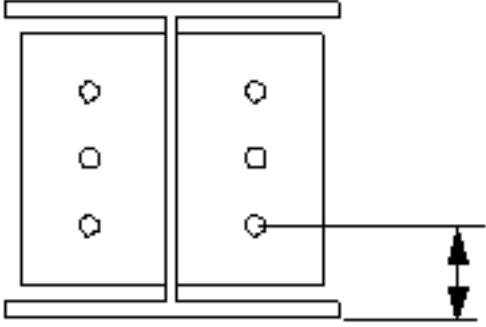



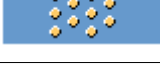

	Opis
1	Wymiary pozycji poziomej grupy śrub.
2	Odległość od krawędzi śruby. odległość od krawędzi to odległość od środka śruby do krawędzi elementu.
3	Liczba śrub.
4	Rozstaw śrub. Wartości rozstawu śrub należy oddzielać spacją. Należy wprowadzić wartość każdej odległości między śrubami. Na przykład w przypadku 3 śrub należy wprowadzić 2 wartości.
5	Wymiar pozycji pionowej grupy śrub.
6	Umożliwia wybranie sposobu mierzenia wymiarów pozycji pionowej grupy śrub. <ul style="list-style-type: none"> • Na górze: od górnej krawędzi elementu podrzędnego do śruby najbliższej góry.  <ul style="list-style-type: none"> • Środek: od osi śrub do osi elementu podrzędnego. 

	Opis
	<ul style="list-style-type: none"> • Poniżej: od dolnej krawędzi elementu podrzędnego do śruby najbliższej dołu. 
7	<p>Umożliwia zdefiniowanie śrub, które mają być usunięte z grupy śrub. Wprowadzane numery śrub przeznaczonych do usunięcia należy oddzielać spacją. Numery śrub liczy się od lewej do prawej i od góry do dołu.</p>

Rozmieszczanie śrub

Opcja	Opis
	<p>Domyślnie</p> <p>Rozmieszczenie równoległe</p> <p>Można zmienić tę opcję za pomocą funkcji AutoDefault.</p>
	Rozmieszczenie równoległe
	Typ rozmieszczenia na przemian 1
	Typ rozmieszczenia na przemian 2
	Typ rozmieszczenia na przemian 3
	Typ rozmieszczenia na przemian 4

Orientacja grupy śrub

Opcja	Opis
	Domyślnie Kwadrat Można zmienić tę opcję za pomocą funkcji AutoDefault.
	Automatycznie Kwadrat
	Uporządkowane na przemian Śruby są rozmieszczane na przemian w kierunku elementu podrzędnego.
	Kwadrat Kwadratowa grupa śrub jest położona poziomo.
	Nachylona Kwadratowa grupa śrub jest nachylona w kierunku elementu podrzędnego.

Podstawowe właściwości śruby

Opcja	Opis	Domyślnie
Rozmiar śruby	Średnica śruby.	Dostępne rozmiary są zdefiniowane w katalogu zespołów śrub.
Norma śruby	Norma śruby używana w komponencie.	Dostępne normy są zdefiniowane w katalogu zespołów śrub.
Tolerancja	Odstęp między śrubą a otworem.	
Gwint w materiale	Umożliwia zdefiniowanie, czy gwint może się znajdować w elementach przykręcanych, gdy używane są śruby z trzonem. To ustawienie nie wywiera efektu, gdy używane są śruby z pełnym gwintem.	Tak
Budowa/Warsztat	Położenie, w którym należy przymocować śruby.	Budowa

Otworki owalne

Istnieje możliwość zdefiniowania otworów owalnych, powiększonych lub gwintowanych.

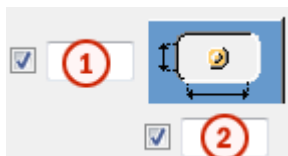

Opcja	Opis	Domyślnie
1	Wymiar pionowy otworu owalnego.	0 — okrągły otwór.
2	Wymiar poziomy otworu owalnego lub naddatek dla otworów powiększonych.	0 — okrągły otwór.
Typ otworu	Owalny tworzy otworki owalne. Powiększony tworzy otworki powiększone lub gwintowane. Brak otworu powoduje, że otworki nie są tworzone.	
Obróć otworki	Gdy typ otworu jest ustawiony na Owalny , ta opcja obraca otworki owalne.	
Owalne otworki w	Elementy, w których są tworzone otworki owalne. Dostępne opcje zależą od komponentu.	

Zespół śrub

Zaznaczenie pól wyboru pozwala określić, które obiekty komponentu (śruba, podkładki i nakrętki) mają być używane w zespole śruby.

Aby utworzyć sam otwór, należy usunąć zaznaczenie wszystkich pól wyboru.

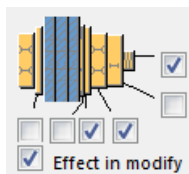

Aby zmienić zespół śruby w istniejącym komponentcie, należy zaznaczyć pole wyboru **Wynik modyfikacji** i kliknąć **Zmień**.

Zwiększenie długości śruby

Umożliwia zdefiniowanie, o ile ma zostać zwiększona długość śruby. Tej opcji można na przykład użyć, gdy malowanie wymaga zwiększenia długości śruby.



Zakładka *Blacha wzmacniająca*



Makro **Blacha wzmacniająca** umożliwia tworzenie blach wzmacniających środków elementu głównego.

Blacha środka

Opcja	Opis
Blacha środka	Grubość i wysokość blachy środka.

Opcja	Opis	Domyślnie
Nr pozycji	Przedrostek i numer początkowy numeru pozycji elementu.	Domyślny numer początkowy elementu jest określony w ustawieniach Komponenty dostępnych po wybraniu menu Plik --> Ustawienia --> Opcje .
Materiał	Klasa materiału.	Materiał domyślny jest określony w polu Materiał elementu w ustawieniach Komponenty dostępnych po wybraniu menu Plik --> Ustawienia --> Opcje .
Nazwa	Ta nazwa będzie widoczna w rysunkach i raportach.	

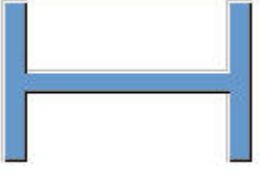
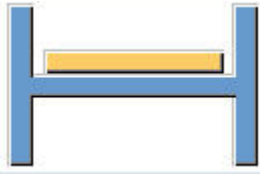
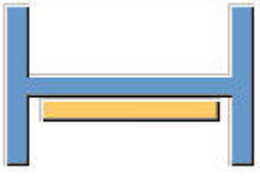
Blachy wzmacniające

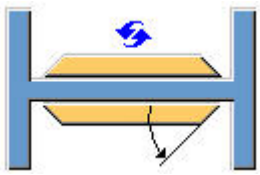
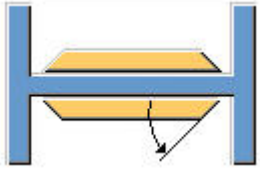

Opcja	Opis
	Domyślnie Blachy wzmacniające nie zostaną utworzone. Można zmienić tę opcję za pomocą funkcji AutoDefault.
	Blachy wzmacniające nie zostaną utworzone.
	Blacha wzmacniająca zostanie utworzona z dalszej strony.
	Blacha wzmacniająca zostanie utworzona z bliższej strony.
	Blacha wzmacniająca zostanie utworzona po obu stronach.

Kształt krawędzi blachy wzmacniającej

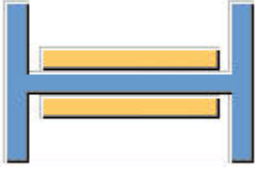
Opcja	Opis
	Domyślnie Skos blach wzmacniających Można zmienić tę opcję za pomocą funkcji AutoDefault.
	Skos blach wzmacniających Kąt należy wprowadzić w <input checked="" type="checkbox"/> <input type="text"/> (0 - 90)

Opcja	Opis
	Kwadratowe blachy wzmacniające.

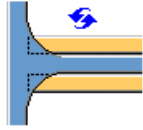
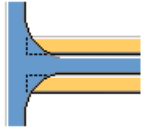
Cięcia blachy wzmacniającej

Opcja	Opis
	<p>Domyślnie</p> <p>Blachy wzmacniające nie są cięte.</p> <p>Można zmienić tę opcję za pomocą funkcji AutoDefault.</p>
	Blachy wzmacniające nie są cięte.
	Blachy wzmacniające są cięte w obszarze, który łączy półkę i środek elementu głównego.

Ustawienia ogólne

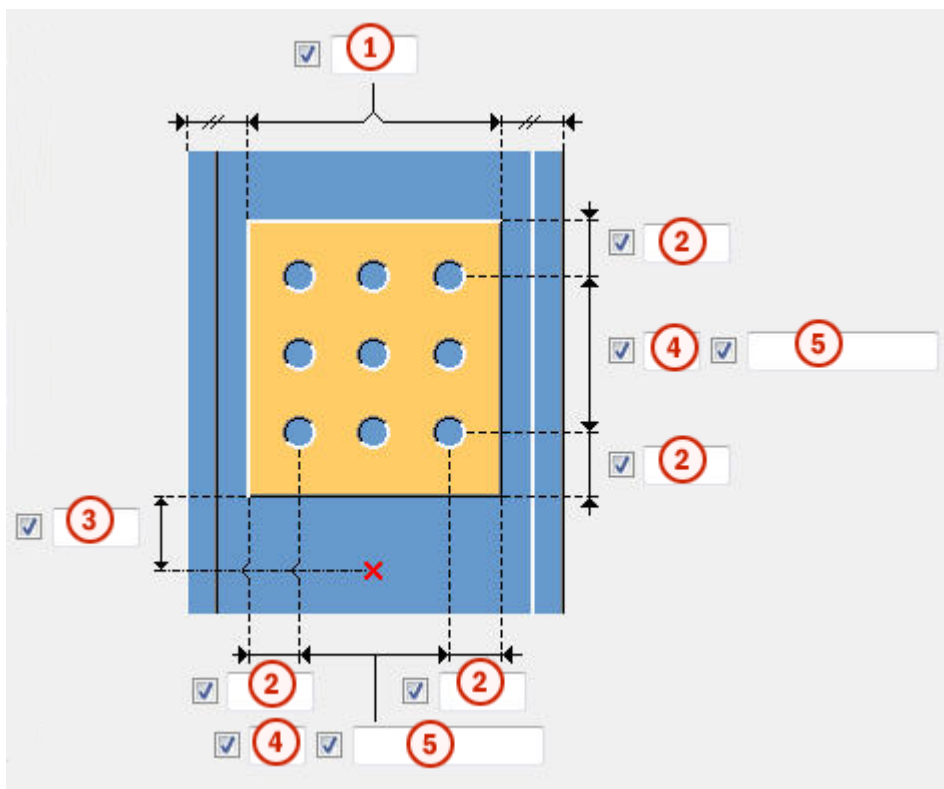

	Opis
1	Odległość krawędzi od półki słupa.
2	Odległość krawędzi blachy wzmacniającej. Odległość od krawędzi to odległość od środka otworu do krawędzi elementu.
3	Odległość od krawędzi blachy wzmacniającej względem spodu elementu podrzędnego.
4	Liczba otworów.
5	Rozstaw otworów. Wartości odstępów między otworami należy oddzielać spacją. Należy wprowadzić wartość każdej odległości między otworami. Na przykład w przypadku 3 otworów należy wprowadzić 2 wartości.

Rozmiar otworu do spawania

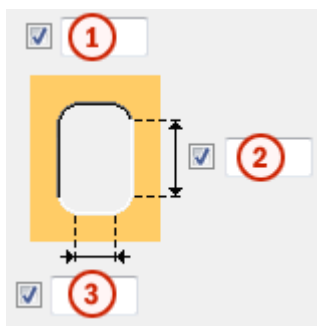

	Opis
1	Średnica otworu.
2	Długość otworu owalnego.
3	Szerokość otworu owalnego.

Zakładka Ogólne

Kliknij poniższe łącze, aby uzyskać więcej informacji:

Zakładka Ogólne

Zakładka Projekt

Kliknij poniższe łącze, aby uzyskać więcej informacji:

Zakładka Projekt

Zakładka Obliczenia

Kliknij poniższe łącze, aby uzyskać więcej informacji:

Zakładka Obliczenia

Spoiny

Kliknij poniższe łącze, aby uzyskać więcej informacji:

Słup z żebrami S (187)

Narzędzie **Słup z żebrami S (187)** umożliwia połączenie słupa z belką za pomocą profilowanej blachy ścinanej. Blacha ścinana jest spawana do środka elementu głównego i żeber oraz przykręcana do środka elementu podrzędnego. Belka drugorzędna może być pozioma lub nachylona.

Utworzone obiekty

- Blachy ścinane (1 lub 2)
- Żebra (opcjonalnie)
- Blachy wstawek (opcjonalnie)
- Blacha wzmacniająca środnik (opcjonalnie)
- Śruby
- Spoiny
- Cięcia

Zastosowania

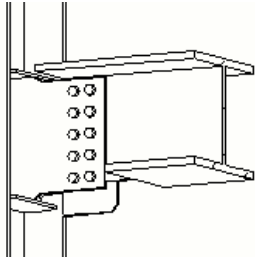
Sytuacja	Opis
	Belka połączona ze środnikiem słupa. Blacha ścinana z dolną wstawką i czterema żebrowaniami.

Kolejność wyboru

1. Wybierz element główny (słup).
2. Wybierz element podrzędny (belkę).
Połączenie zostanie utworzone automatycznie po wybraniu elementu podrzędnego.

Klucz do identyfikacji elementów

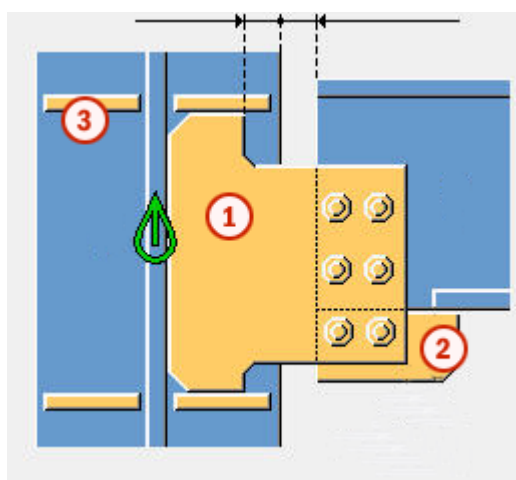

	Element
1	Blacha ścinana
2	Blacha wstawki
3	Żebro

UWAGA Tekla Structures używa do utworzenia tego komponentu wartości z pliku `joints.def`. Więcej informacji - zobacz .

zakładka **Obraz**

Zakładka **Obraz** umożliwia określenie położenia narożnika blachy ścinanej oraz podcięć końców belki.



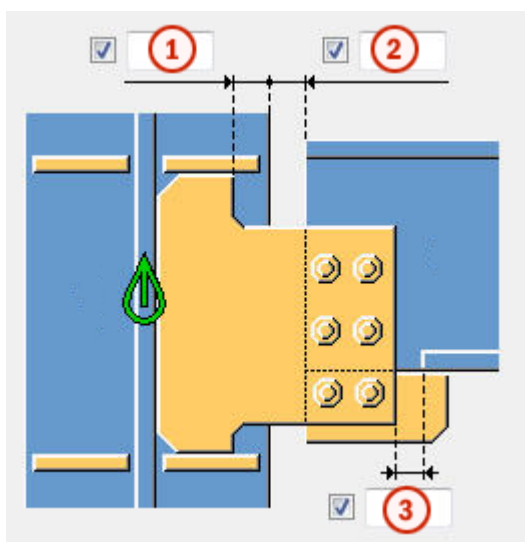

Wymiary



	Opis	Domyślnie
1	Odległość krawędzi blachy ścinanej od krawędzi półki elementu głównego.	0
2	Wycięcie elementu podrzędnego. Wycięcie elementu podrzędnego tworzy odstęp między elementem głównym a elementem podrzędnym.	20 mm
3	Rozmiar pasa utworzonego w półce elementu podrzędnego. Wycięcie półki jest zdefiniowane przez krawędź blachy ścinanej.	Półka jest automatycznie zamieniana w płaskownik, kiedy blacha ścinana przecina półkę. 20 mm

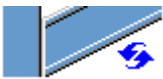

Cięcie na końcu belki

Umożliwia zdefiniowanie sposobu cięcia belki podrzędnej. Belka jest widoczna z boku.

Opcja	Opis
	Domyślnie Skos Można zmienić tę opcję za pomocą funkcji AutoDefault.
	Automatycznie Jeśli nachylenie belki podrzędnej nie przekracza 10 stopni, jej koniec jest cięty pod kątem prostym. W przeciwnym razie koniec belki jest cięty skośnie.
	Kwadrat Końce belki podrzędnej są przycinane pod kątem prostym.
	Skos Koniec belki podrzędnej jest przycinany równoległe do krawędzi elementu głównego.

Wycięcie półki belki

Umożliwia zdefiniowanie sposobu cięcia półki belki podrzędnej. Belka jest widoczna z góry.

Opcja	Opis
	Domyślnie Skos Można zmienić tę opcję za pomocą funkcji AutoDefault.
	Skos Przycina ukośnie koniec półki.
	Kwadrat Przycina część półki pod kątem prostym i pozostawia jej część skośnie.

Zakładka Blachy

Zakładka **Blachy** umożliwia określenie rozmiaru, położenia, numeru, orientacji i kształtu blachy ścinanej.

Blacha ścinana

Opcja	Opis
Blacha ścinana	Grubość, szerokość i wysokość blachy ścinanej.



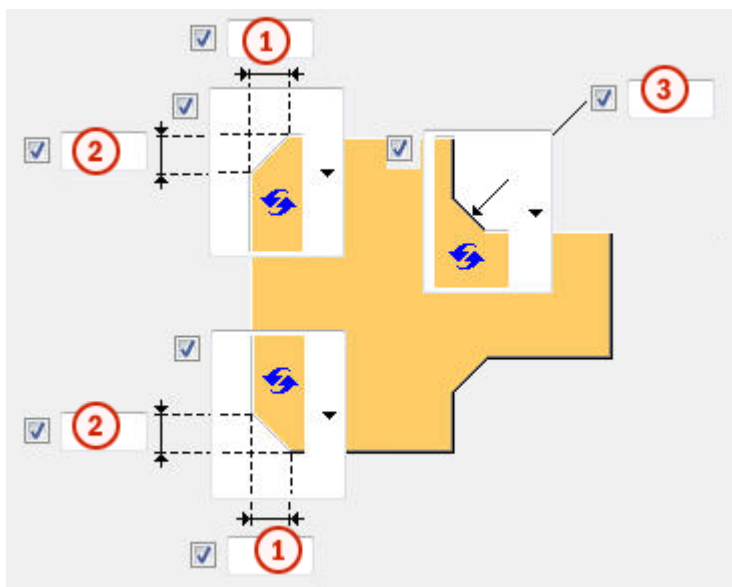

Opcja	Opis	Domyślnie
Nr pozycji	Przedrostek i numer początkowy numeru pozycji elementu. Niektóre komponenty mają drugi wiersz pól, w którym można wprowadzić numer pozycji zespołu.	Domyślny numer początkowy elementu jest określony w ustawieniach Komponenty dostępnych po wybraniu menu Plik --> Ustawienia --> Opcje .
Materiał	Klasa materiału.	Domyślny materiał jest określony w polu Materiał elementu w ustawieniach Komponenty dostępnych po wybraniu menu Plik --> Ustawienia --> Opcje .
Nazwa	Ta nazwa będzie widoczna w rysunkach i raportach.	



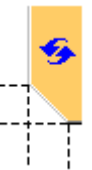

Fazowanie blachy ścinanej

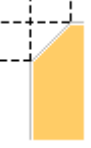





	Opis
1	Wymiar poziomy fazowania blachy ścinanej.
2	Wymiar pionowy fazowania blachy ścinanej.
3	Poziomy i pionowy wymiar skosu blachy ścinanej.

Typ fazowania





Opcja	Opcja	Opis
		Domyślnie Fazowanie liniowe Można zmienić tę opcję za pomocą funkcji AutoDefault.
		Bez fazowania
		Fazowanie liniowe

Opcja	Opcja	Opis
		Fazowanie łukiem wypukłym
		Fazowanie łukiem wklęsłym

Wymiary typu fazowania



Opcja	Opis
	Domyślnie Fazowanie liniowe Można zmienić tę opcję za pomocą funkcji AutoDefault.
	Bez fazowania
	Fazowanie liniowe
	Fazowanie łukiem wklęsłym



Orientacja blachy ścinanej

Opcja	Opis
	Domyślnie Prostopadła Można zmienić tę opcję za pomocą funkcji AutoDefault.
	Automatycznie Prostopadła
	Nachylona Blacha ścinana jest nachylona w kierunku belki podrzędnej. Obie pionowe krawędzie blachy ścinanej są przycinane równoległe do końca belki podrzędnej.
	Prostopadła

Położenie blachy ścinanej

Umożliwia zdefiniowanie liczby i strony blach ścinanych w pojedynczych połączeniach z blachą ścinaną.

Opcja	Opis
	Domyślnie Blacha ścinana dalsza Można zmienić tę opcję za pomocą funkcji AutoDefault.
	Automatycznie Komponent automatycznie wybiera blachę ścinaną bliższą lub dalszej strony. Blacha ścinana jest tworzona z boku elementu podrzędnego, jeśli kąt między elementem głównym a elementem podrzędnym jest mniejszy niż 90 stopni.
	Blacha ścinana dalsza

Opcja	Opis
	Blacha ścinana bliższa i dalsza
	Blacha ścinana bliższa

Odstęp między blachami ścinanymi.

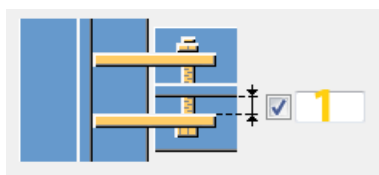

	Opis	Domyślnie
1	Odstęp między środkiem elementu podrzędnego a blachą ścinaną. Dotyczy tylko połączeń z dwoma blachami ścinanymi.	0

Zakładka Żebra

Zakładka **Żebra** pozwala określić wymiary, orientację, położenie i typ blachy żebra.



Wymiary blachy usztywniającej

Opcja	Opis
Górny NS	Grubość, szerokość i wysokość żebra u góry z bliższej strony.
Górny FS	Grubość, szerokość i wysokość żebra u góry z dalszej strony.
Dolny NS	Grubość, szerokość i wysokość żebra u dołu z bliższej strony.
Dolny FS	Grubość, szerokość i wysokość żebra u dołu z dalszej strony.

Opcja	Opis	Domyślnie
Nr pozycji	Przedrostek i numer początkowy numeru pozycji elementu.	Domyślny numer początkowy elementu jest określony w ustawieniach

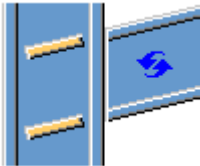
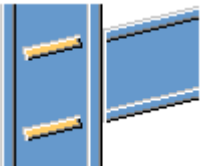

Opcja	Opis	Domyślnie
		Komponenty dostępnych po wybraniu menu Plik --> Ustawienia --> Opcje .
Materiał	Klasa materiału.	Domyślny materiał jest określony w polu Materiał elementu w ustawieniach Komponenty dostępnych po wybraniu menu Plik --> Ustawienia --> Opcje .
Nazwa	Ta nazwa będzie widoczna w rysunkach i raportach.	

Orientacja żebra





Opcja	Opis
	Domyślnie Żebra są równoległe do elementu podrzędnego. Można zmienić tę opcję za pomocą funkcji AutoDefault.
	Żebra są równoległe do elementu podrzędnego.
	Żebra są prostopadłe do elementu głównego.

Tworzenie żebra

Opcja	Opis
	Domyślnie Żebra są tworzone. Można zmienić tę opcję za pomocą funkcji AutoDefault.

Opcja	Opis
	Automatycznie Żebra są tworzone w razie potrzeby.
	Żebra nie są tworzone.
	Żebra są tworzone.

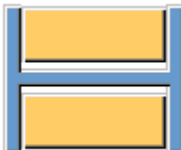
Kształt żebra

Opcja	Opis
	Domyślnie Fazowane liniowo blachy usztywniające Można zmienić tę opcję za pomocą funkcji AutoDefault.
	Automatycznie Fazowane liniowo blachy usztywniające
	Kwadratowe blachy usztywniające Blachy usztywniające z odstępem na zaokrąglenie średnicy elementu głównego.
	Fazowane liniowo blachy usztywniające

Odstęp żebra i rozmiar fazowania

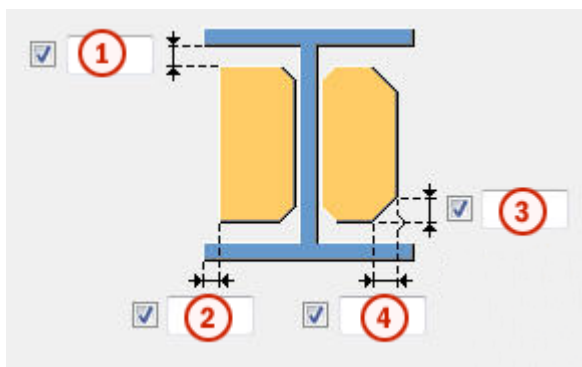

	Opis
1	Rozmiar odstępu między półkami a żebrzem.
2	Odległość od krawędzi półki do krawędzi żebra
3	Wymiar pionowy liniowego fazowania żebra.
4	Wymiar poziomy liniowego fazowania żebra lub promień fazowania łukowego.

Umożliwia zdefiniowanie kształtu fazowania.

Opcja	Opis
	Domyślnie Bez fazowania Można zmienić tę opcję za pomocą funkcji AutoDefault.
	Bez fazowania
	Fazowanie liniowe
	Fazowanie łukiem wypukłym
	Fazowanie łukiem wklęsłym

Pozycje żeber

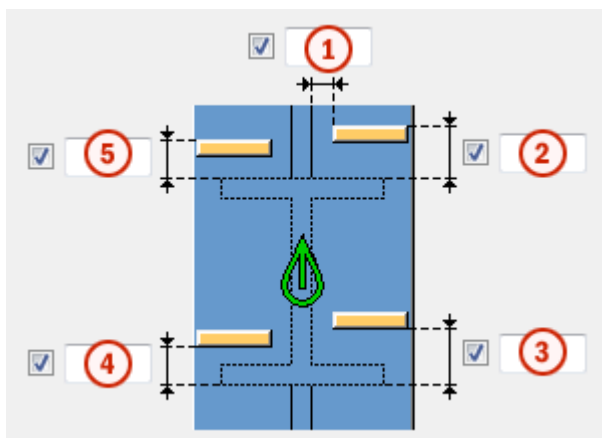



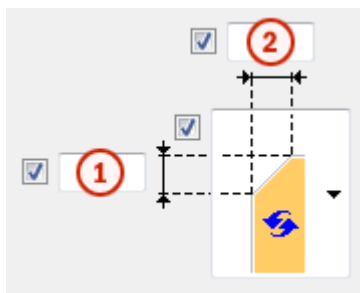

	Opis
1	Rozmiar odstępu między żebrzem a krawędzią środka belki.
2	Rozmiar odstępu między żebrzem u góry z bliższej strony a krawędzią półki belki.
3	Rozmiar odstępu między żebrzem u dołu z bliższej strony a krawędzią półki belki.
4	Rozmiar odstępu między żebrzem u dołu z dalszej strony a krawędzią półki belki.
5	Rozmiar odstępu między żebrzem u góry z dalszej strony a krawędzią półki belki.

Wymiary fazowania

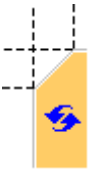

	Opis	Domyślnie
1	Wymiar pionowy fazowania.	10 mm
2	Wymiar poziomy fazowania.	10 mm

Typ fazowania

Opcja	Opis
	Domyślnie. Fazowanie liniowe Można zmienić tę opcję za pomocą funkcji AutoDefault.
	Bez fazowania
	Fazowanie liniowe
	Fazowanie łukiem wypukłym
	Fazowanie łukiem wklęsłym

Zakładka Wstawka

Zakładka **Wstawka** umożliwia określenie opcji tworzenia i fazowania wstawek wzmacniających półki belek podrzędnych w połączeniu.

Blachy wstawki

Opcja	Opis
Blacha górna	Grubość, szerokość i wysokość blachy górnej wstawki.
Blacha dolna	Grubość, szerokość i wysokość blachy dolnej wstawki.

Opcja	Opis	Domyślnie
Nr pozycji	Przedrostek i numer początkowy numeru pozycji elementu.	Domyślny numer początkowy elementu jest zdefiniowany w ustawieniach Komponenty

Opcja	Opis	Domyślnie
		dostępnych po wybraniu menu Plik --> Ustawienia --> Opcje .
Materiał	Klasa materiału.	Materiał domyślny jest zdefiniowany w polu Materiał elementu w ustawieniach Komponenty dostępnych po wybraniu menu Plik --> Ustawienia --> Opcje .
Nazwa	Ta nazwa będzie widoczna w rysunkach i raportach.	

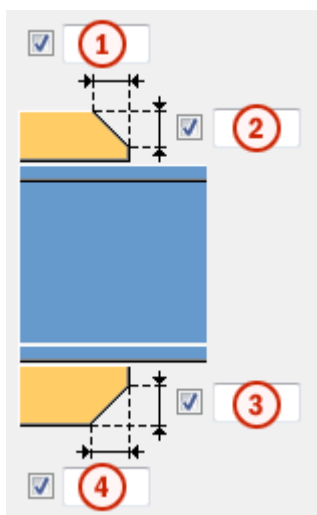

Fazowania blachy wstawki



	Opis
1	Szerokość fazowania blachy górnej wstawki.
2	Wysokość fazowania blachy górnej wstawki.
3	Wysokość fazowania blachy dolnej wstawki.
4	Szerokość fazowania blachy dolnej wstawki.

Tworzenie blachy wstawki

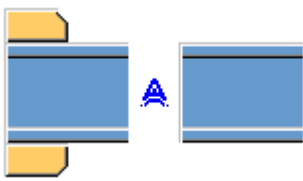
Opcja	Opis
	<p>Domyślnie</p> <p>W razie potrzeby tworzone są blachy górnej i dolnej wstawki.</p> <p>Można zmienić tę opcję za pomocą funkcji AutoDefault.</p>

Opcja	Opis
	Automatycznie W razie potrzeby tworzona jest blacha górnej wstawki, blacha dolnej wstawki lub obie.
	Tworzone są górne i dolne wstawki. Aby utworzyć jedną blachę, należy wprowadzić 0 w polu grubości (t) dla niepotrzebnej blachy (górnej lub dolnej).
	Blachy wstawek nie zostaną utworzone.

Zakładka Nacięcie



Zakładka **Nacięcie** umożliwia określenie automatycznego tworzenia podcięć belek podrzędnych oraz właściwości podcięć. Na zakładce **Nacięcie** znajdują się dwie grupy opcji: właściwości automatyczne (część górna) i właściwości ręczne (część dolna). Właściwości wycięcia automatycznego i ręcznego są od siebie niezależne.



Automatyczne nacinanie

Opcje automatycznego nacinania mają wpływ zarówno na półkę górną, jak i dolną.



Kształt nacięcia

Automatyczne nacinanie jest włączone po wybraniu kształtu nacięcia.

Opcja	Opis
	Domyślnie Tworzy nacięcia dla belek podrzędnych. Można zmienić tę opcję za pomocą funkcji AutoDefault.
	Tworzy nacięcia dla belek podrzędnych. Cięcia są prostopadłe do średnika belki głównej.
	Tworzy nacięcia dla belek podrzędnych. Cięcia są prostopadłe do średnika belki podrzędnej.

Opcja	Opis
	Tworzy nacięcia dla belek podrzędnych. Cięcie pionowe jest prostopadłe do belki głównej, a cięcie poziome jest prostopadłe do belki podrzędnej.
	Wyłącza automatyczne nacinanie.

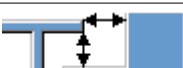

Rozmiar nacięcia

Opcja	Opis
	Domyślnie Mierzenie rozmiaru nacięcia odbywa się od krawędzi półki belki głównej i od spodu górnej półki belki głównej. Można zmienić tę opcję za pomocą funkcji AutoDefault.
	Mierzenie rozmiaru nacięcia odbywa się od krawędzi półki belki głównej i od spodu górnej półki belki głównej.
	Mierzenie rozmiaru nacięcia odbywa się od osi belki głównej i od górnej półki belki głównej.

Wprowadź poziome i pionowe wartości cięć.





Kształt wycięcia półki

Opcja	Opis
	Domyślnie Półka belki podrzędnej jest przecinana równoległe do belki głównej. Można zmienić tę opcję za pomocą funkcji AutoDefault.
	Półka belki podrzędnej jest przecinana równoległe do belki głównej.
	Półka belki podrzędnej jest przecinana w kształcie kwadratu.

Zaokrąglenie wymiarów nacięcia



Użyj opcji zaokrąglenia wymiarów nacięcia, aby zdefiniować, czy wymiary nacięcia mają być zaokrąglane. Nawet jeśli zaokrąglenie wymiarów jest ustawione jako aktywne, wymiary są zaokrąglane tylko w razie potrzeby.

Opcja	Opis
	Domyślnie Wymiary nacięcia nie są zaokrąglane. Można zmienić tę opcję za pomocą funkcji AutoDefault.
	Wymiary nacięcia nie są zaokrąglane.
	Wymiary nacięcia są zaokrąglane. Wprowadź poziome i pionowe wartości zaokrąglenia.





Wymiary są zaokrąglane w górę do najbliższej wartości będącej wielokrotnością wprowadzonej wartości. Na przykład jeśli wymiar rzeczywisty to 51, a zostanie wprowadzona zaokrąglona w górę wartość 10, wymiar jest zaokrąglany w górę do 60.



Pozycja nacięcia

Opcja	Opis
	Domyślnie Tworzy cięcie poniżej półki belki głównej. Można zmienić tę opcję za pomocą funkcji AutoDefault.
	Tworzy cięcie poniżej półki belki głównej.
	Tworzy cięcie powyżej półki belki głównej.

Fazowanie nacięcia

Opcja	Opis
	Domyślnie Nacięcie nie jest fazowane. Można zmienić tę opcję za pomocą funkcji AutoDefault.
	Nacięcie nie jest fazowane.
	Tworzy nacięcie z liniowym fazowaniem.
	Nacięcie jest fazowane zgodnie z wprowadzonym promieniem.

Należy wprowadzić promień fazowania.

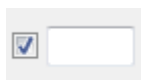





Ręczne nacinanie

Ręcznego nacinania można użyć, gdy element niebędący częścią połączenia koliduje z belką podrzędną. Gdy używane jest ręczne nacinanie, cięcia są tworzone przez połączenie przy użyciu wartości wprowadzonych w polach na zakładce **Nacięcie**. Można użyć różnych wartości dla półki górnej i dolnej.





Strona nacięcia półki

Strona nacięcia półki definiuje stronę belki, po której są tworzone nacięcia.

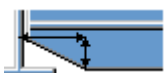

Opcja	Opis
	Domyślnie Nacięcia są tworzone po obu stronach półki. Można zmienić tę opcję za pomocą funkcji AutoDefault.
	Automatycznie Nacięcia są tworzone po obu stronach półki.
	Nacięcia są tworzone po obu stronach półki.
	Nacięcia są tworzone po bliższej stronie półki.
	Nacięcia są tworzone po dalszej stronie półki.

Kształt nacięcia półki

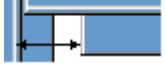
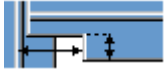
Kształt nacięcia półki definiuje kształt nacięcia w półce belki.

Opcja	Opis
	Domyślnie Cała półka belki podrzędnej jest przycinana tak daleko, jak to zostanie zdefiniowane. Można zmienić tę opcję za pomocą funkcji AutoDefault.
	Automatycznie Cała półka belki podrzędnej jest przycinana tak daleko, jak to zostanie zdefiniowane. Domyślna głębokość nacięcia jest dwukrotnością grubości półki belki podrzędnej. Cięcie zawsze biegnie przez całą szerokość półki belki podrzędnej.
	Tworzy fazowania na półce. Jeśli wymiar poziomy nie zostanie wprowadzony, tworzone jest fazowanie 45 stopni.
	Tworzy nacięcia na półce z wartościami domyślnymi, chyba że w polach 1 i 2 zostaną wprowadzone wartości.
	Półka nie jest cięta.
	Tworzy cięcia w półce zgodnie z wartością w polu 1 , aby wyrównać ją ze środkiem.
	Tworzy cięcia w półce zgodnie z wartościami w polach 1 i 2 .

Głębokość nacięcia półki

Opcja	Opis
	Domyślnie Głębokość nacięcia półki. Można zmienić tę opcję za pomocą funkcji AutoDefault.
	Głębokość nacięcia półki.
	Głębokość nacięcia półki o wymiarze od osi środka belki podrzędnej do krawędzi nacięcia.

Należy wprowadzić głębokość nacięcia półki.



Wymiary wycięcia

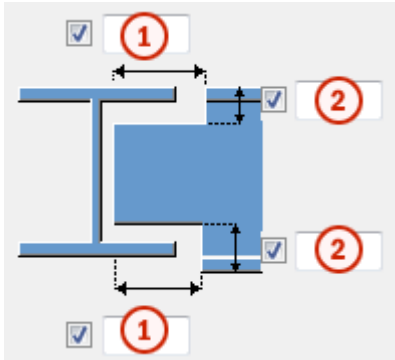

	Opis	Domyślnie
1	Wymiary poziomych cięć półki.	10 mm
2	Wymiary pionowych cięć półki.	Odstęp między krawędzią nacięcia a półką belki jest równa zaokrągleniu środnika elementu głównego. Wysokość nacięcia jest zaokrąglana w górę do najbliższych 5 mm.

Zakładka Śruby

Na zakładce **Śruby** można określić właściwości śrub łączących blachę ścinaną z elementem podrzędnym.

Wymiary grupy śrub



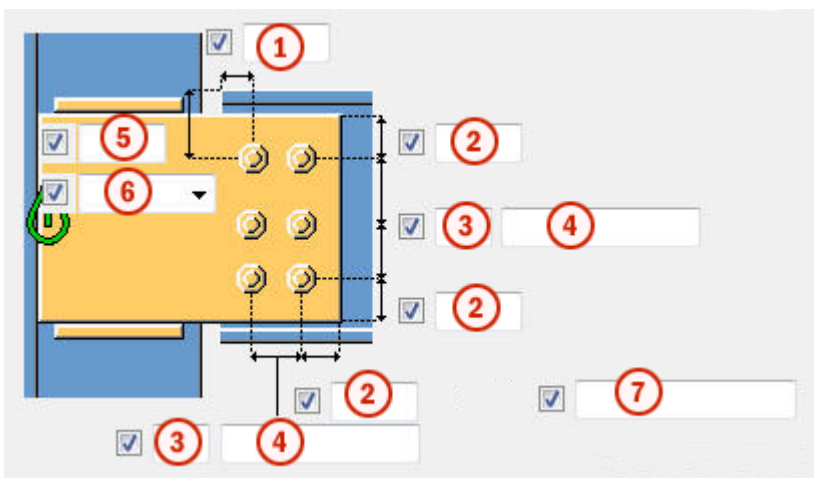

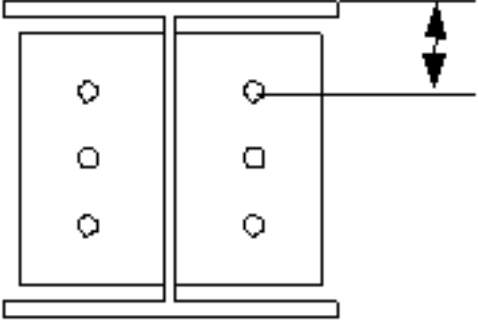
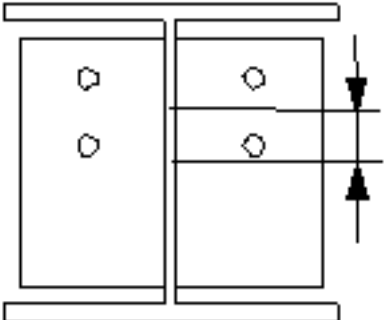

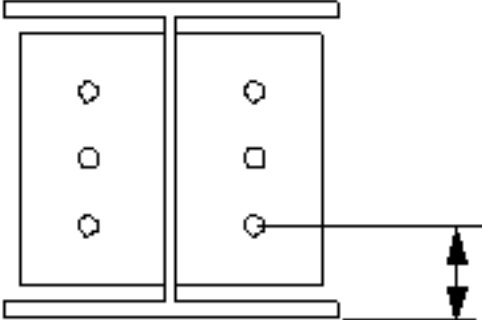
Wymiary grupy śrub wpływają na rozmiar i kształt blach ścinanych.







	Opis
1	Wymiary pozycji poziomej grupy śrub.
2	Odległość od krawędzi śruby. odległość od krawędzi to odległość od środka śruby do krawędzi elementu.
3	Liczba śrub.
4	Rozstaw śrub. Wartości rozstawu śrub należy oddzielać spacją. Należy wprowadzić wartość każdej odległości między śrubami. Na przykład w przypadku 3 śrub należy wprowadzić 2 wartości.
5	Wymiar pozycji pionowej grupy śrub.
6	<p>Umożliwia wybranie sposobu mierzenia wymiarów pozycji pionowej grupy śrub.</p> <ul style="list-style-type: none"> • Na górze: od górnej krawędzi elementu podrzędnego do śruby najbliższej góry.  <ul style="list-style-type: none"> • Środek: od osi śrub do osi elementu podrzędnego. 

	Opis
	<ul style="list-style-type: none"> Poniżej: od dolnej krawędzi elementu podrzędnego do śruby najbliższej dołu. 
7	<p>Umożliwia zdefiniowanie śrub, które mają być usunięte z grupy śrub.</p> <p>Wprowadzane numery śrub przeznaczonych do usunięcia należy oddzielać spacją. Numery śrub liczy się od lewej do prawej i od góry do dołu.</p>

Rozmieszczanie śrub

Opcja	Opis
	Domyślnie Rozmieszczenie równoległe Można zmienić tę opcję za pomocą funkcji AutoDefault.
	Rozmieszczenie równoległe
	Typ rozmieszczenia na przemian 1
	Typ rozmieszczenia na przemian 2
	Typ rozmieszczenia na przemian 3
	Typ rozmieszczenia na przemian 4

Orientacja grupy śrub

Opcja	Opis
	Domyślnie Kwadrat Można zmienić tę opcję za pomocą funkcji AutoDefault.
	Automatycznie Kwadrat
	Uporządkowane na przemian Śruby są rozmieszczane na przemian w kierunku elementu podrzędnego.
	Kwadrat Kwadratowa grupa śrub jest położona poziomo.
	Nachylona Kwadratowa grupa śrub jest nachylona w kierunku elementu podrzędnego.

Podstawowe właściwości śruby

Opcja	Opis	Domyślnie
Rozmiar śruby	Średnica śruby.	Dostępne rozmiary są zdefiniowane w katalogu zespołów śrub.
Norma śruby	Norma śruby używana w komponencie.	Dostępne normy są zdefiniowane w katalogu zespołów śrub.
Tolerancja	Odstęp między śrubą a otworem.	
Gwint w materiale	Umożliwia zdefiniowanie, czy gwint może się znajdować w elementach przykręcanych, gdy używane są śruby z trzonem. To ustawienie nie wywiera efektu, gdy używane są śruby z pełnym gwintem.	Tak
Budowa/Warsztat	Położenie, w którym należy przymocować śruby.	Budowa

Otwory owalne

Istnieje możliwość zdefiniowania otworów owalnych, powiększonych lub gwintowanych.

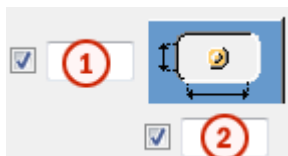

Opcja	Opis	Domyślnie
1	Wymiar pionowy otworu owalnego.	0 — okrągły otwór.
2	Wymiar poziomy otworu owalnego lub naddatek dla otworów powiększonych.	0 — okrągły otwór.
Typ otworu	Owalny tworzy otwory owalne. Powiększony tworzy otwory powiększone lub gwintowane. Brak otworu powoduje, że otwory nie są tworzone.	
Obróć otwory	Gdy typ otworu jest ustawiony na Owalny , ta opcja obraca otwory owalne.	
Owalne otwory w	Elementy, w których są tworzone otwory owalne. Dostępne opcje zależą od komponentu.	

Zespół śrub

Zaznaczenie pól wyboru pozwala określić, które obiekty komponentu (śruba, podkładki i nakrętki) mają być używane w zespole śruby.

Aby utworzyć sam otwór, należy usunąć zaznaczenie wszystkich pól wyboru.

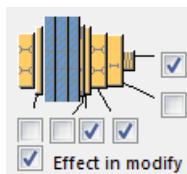

Aby zmienić zespół śruby w istniejącym komponentcie, należy zaznaczyć pole wyboru **Wynik modyfikacji** i kliknąć **Zmień**.

Zwiększenie długości śruby

Umożliwia zdefiniowanie, o ile ma zostać zwiększona długość śruby. Tej opcji można na przykład użyć, gdy malowanie wymaga zwiększenia długości śruby.

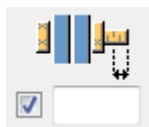

Zakładka **Blacha wzmacniająca**





Zakładka **Blacha wzmacniająca** umożliwia tworzenie blach wzmacniających środków elementu głównego.

Blacha środka

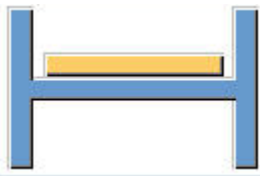

Opcja	Opis
Blacha środka	Grubość i wysokość blachy środka.

Opcja	Opis	Domyślnie
Nr pozycji	Przedrostek i numer początkowy numeru pozycji elementu.	Domyślny numer początkowy elementu jest określony w ustawieniach Komponenty dostępnych po wybraniu menu Plik --> Ustawienia --> Opcje .
Materiał	Klasa materiału.	Materiał domyślny jest określony w polu Materiał elementu w ustawieniach Komponenty dostępnych po wybraniu menu Plik --> Ustawienia --> Opcje .
Nazwa	Ta nazwa będzie widoczna w rysunkach i raportach.	

Blachy wzmacniające

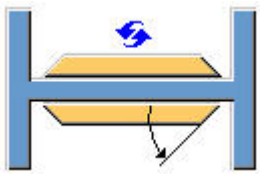

Opcja	Opis
	Domyślnie Blachy wzmacniające nie zostaną utworzone. Można zmienić tę opcję za pomocą funkcji AutoDefault.
	Blachy wzmacniające nie zostaną utworzone.
	Blacha wzmacniająca zostanie utworzona z dalszej strony.
	Blacha wzmacniająca zostanie utworzona z bliższej strony.
	Blacha wzmacniająca zostanie utworzona po obu stronach.

Kształt krawędzi blachy wzmacniającej

Opcja	Opis
	Domyślnie Skos blach wzmacniających Można zmienić tę opcję za pomocą funkcji AutoDefault.
	Skos blach wzmacniających Kąt należy wprowadzić w <input checked="" type="checkbox"/> <input type="text" value=""/> (0 - 90)

Opcja	Opis
	Kwadratowe blachy wzmacniające.

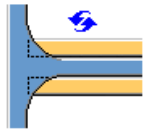
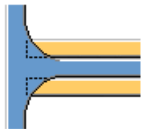
Cięcia blachy wzmacniającej

Opcja	Opis
	Domyślnie Blachy wzmacniające nie są cięte. Można zmienić tę opcję za pomocą funkcji AutoDefault.
	Blachy wzmacniające nie są cięte.
	Blachy wzmacniające są cięte w obszarze, który łączy półkę i środek elementu głównego.

Ustawienia ogólne

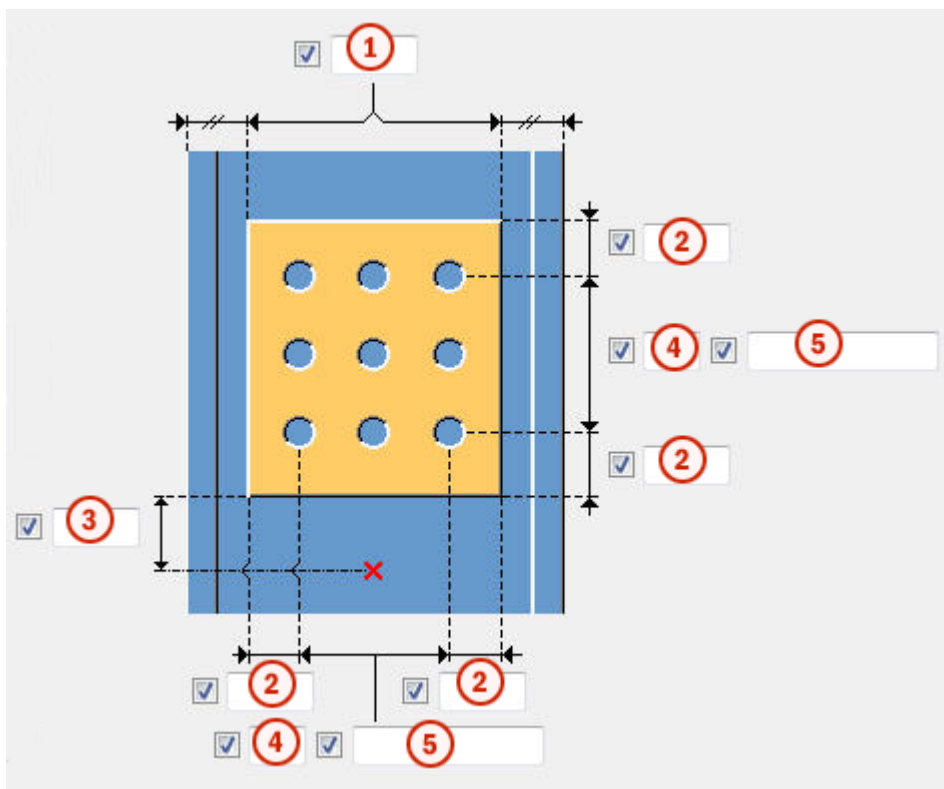

	Opis
1	Odległość krawędzi od półki słupa.
2	Odległość krawędzi blachy wzmacniającej. Odległość od krawędzi to odległość od środka otworu do krawędzi elementu.
3	Odległość od krawędzi blachy wzmacniającej względem spodu elementu podrzędnego.
4	Liczba otworów.
5	Rozstaw otworów. Wartości odstępów między otworami należy oddzielać spacją. Należy wprowadzić wartość każdej odległości między otworami. Na przykład w przypadku 3 otworów należy wprowadzić 2 wartości.

Rozmiar otworu do spawania

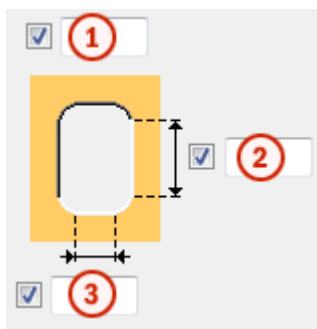

	Opis
1	Średnica otworu.
2	Długość otworu owalnego.
3	Szerokość otworu owalnego.

Zakładka Ogólne

Kliknij poniższe łącze, aby uzyskać więcej informacji:

Zakładka Ogólne

Zakładka Projekt

Kliknij poniższe łącze, aby uzyskać więcej informacji:

Zakładka Projekt

Zakładka Obliczenia

Kliknij poniższe łącze, aby uzyskać więcej informacji:

Zakładka Obliczenia

Spoiny

Kliknij poniższe łącze, aby uzyskać więcej informacji:

Słup z żebrami (188)

Narzędzie **Słup z żebrami (188)** umożliwia połączenie słupa z belką za pomocą kwadratowej blachy ścinanej. Blacha ścinana jest spawana do środka elementu głównego i żeber oraz przykręcana do środka elementu podrzędnego. Belka drugorzędna może być pozioma lub nachylona.

Utworzone obiekty

- Blachy ścinane (1 lub 2)
- Żebra (opcjonalnie)
- Blachy wstawek (opcjonalnie)
- Podkładki spoiny (opcjonalnie)
- Blacha wzmacniająca środnik (opcjonalnie)
- Śruby
- Spoiny
- Cięcia

Zastosowania

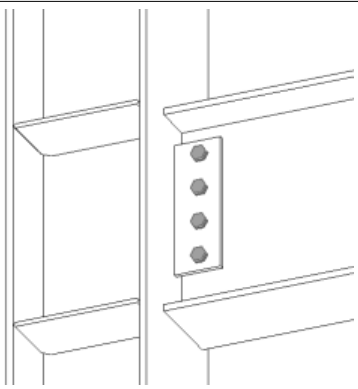
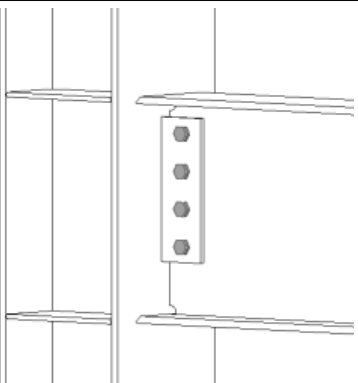
Sytuacja	Opis
	Blacha ścinana do półki słupa z żebrami.
	Blacha ścinana do półki słupa z żebrami. Przygotowanie do spawania i otwory dostępne do spawania do połączenia na moment.

Kolejność wyboru

1. Wybierz element główny (słup).
2. Wybierz element podrzędny (belkę).

Połączenie zostanie utworzone automatycznie po wybraniu elementu podrzędnego.

Klucz do identyfikacji elementów

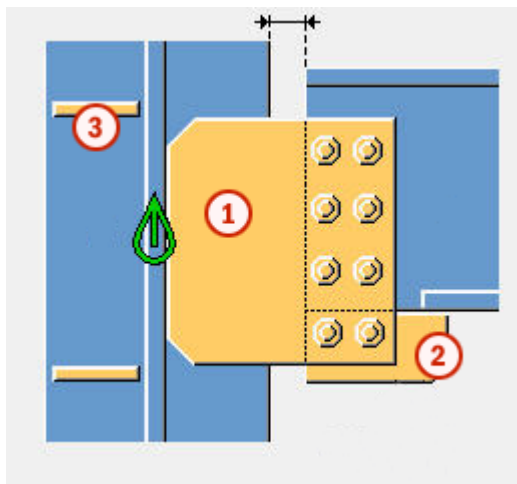

	Element
1	Blacha ścinana
2	Blacha wstawki
3	Żebro

UWAGA Tekla Structures używa do utworzenia tego komponentu wartości z pliku `joints.def`. Więcej informacji - zobacz .

zakładka Obraz

Zakładka **Obraz** umożliwia określenie sposobu ucięcia końca belki.

Wymiary

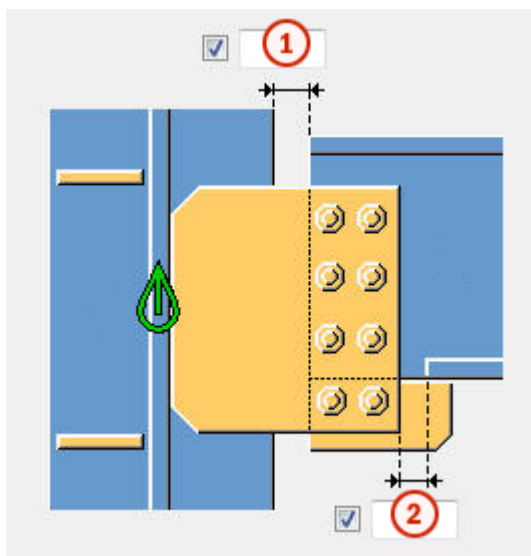

	Opis	Domyślnie
1	Wycięcie elementu podrzędnego. Wycięcie elementu podrzędnego tworzy odstęp między elementem głównym a elementem podrzędnym. Wycięcie jest zdefiniowane na podstawie średnika lub półki elementu głównego.	20 mm
2	Rozmiar pasa utworzonego w półce elementu podrzędnego. Wycięcie półki jest zdefiniowane przez krawędź blachy ścinanej.	Półka jest automatycznie zamieniana w płaskownik, kiedy blacha ścinana przecina półkę. 20 mm



Wycięcie w elemencie podrzędnym

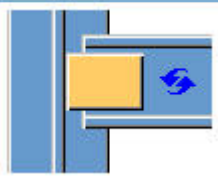
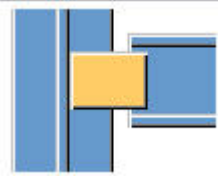

Umożliwia zdefiniowanie, czy wycięcie elementu podrzędnego jest obliczane względem średnika czy półki elementu głównego.

Opcja	Opis
	Domyślnie Od średnika elementu głównego Można zmienić tę opcję za pomocą funkcji AutoDefault.
	Od półki elementu głównego

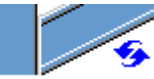
Cięcie na końcu belki

Umożliwia zdefiniowanie sposobu cięcia belki podrzędnej. Belka jest widoczna z boku.

Opcja	Opis
	Domyślnie Skos Można zmienić tę opcję za pomocą funkcji AutoDefault.
	Automatycznie Jeśli nachylenie belki podrzędnej nie przekracza 10 stopni, jej koniec jest cięty pod kątem prostym. W

Opcja	Opis
	przeciwnym razie koniec belki jest cięty skośnie.
	Kwadrat Końce belki podrzędnej są przycinane pod kątem prostym.
	Skos Koniec belki podrzędnej jest przycinany równoległe do krawędzi elementu głównego.

Zakładka **Blachy**

Zakładka **Blachy** umożliwia określenie rozmiaru, położenia, numeru, orientacji i kształtu blachy ścinanej.

Blacha ścinana

Opcja	Opis
Blacha ścinana	Grubość, szerokość i wysokość blachy ścinanej.

Opcja	Opis	Domyślnie
Nr pozycji	Przedrostek i numer początkowy numeru pozycji elementu. Niektóre komponenty mają drugi wiersz pól, w którym można wprowadzić numer pozycji zespołu.	Domyślny numer początkowy elementu jest określony w ustawieniach Komponenty dostępnych po wybraniu menu Plik --> Ustawienia --> Opcje .
Materiał	Klasa materiału.	Domyślny materiał jest określony w polu Materiał elementu w ustawieniach Komponenty dostępnych po wybraniu menu Plik --> Ustawienia --> Opcje .
Nazwa	Ta nazwa będzie widoczna w rysunkach i raportach.	

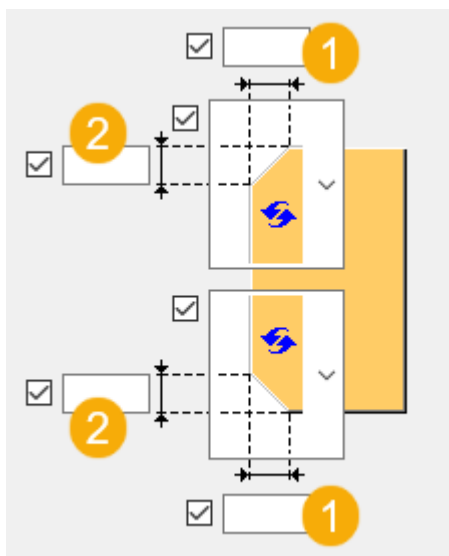

Fazowanie blachy ścinanej







Opis	
1	Wymiar poziomy fazowania blachy ścinanej.
2	Wymiar pionowy fazowania blachy ścinanej.

Typ fazowania

Opcja	Opcja	Opis
		Domyślnie Fazowanie liniowe Można zmienić tę opcję za pomocą funkcji AutoDefault.
		Bez fazowania
		Fazowanie liniowe
		Fazowanie łukiem wypukłym



Opcja	Opcja	Opis
		Fazowanie łukiem wklęsłym

Orientacja blachy ścinanej

Opcja	Opis
	Domyślnie Nachylona Można zmienić tę opcję za pomocą funkcji AutoDefault.
	Automatycznie Blacha ścinana jest nachylona w kierunku belki podrzędnej. Obie pionowe krawędzie blachy ścinanej są przycinane równoległe do końca belki podrzędnej.
	Nachylona Blacha ścinana jest nachylona w kierunku belki podrzędnej. Obie pionowe krawędzie blachy ścinanej są przycinane równoległe do końca belki podrzędnej.
	Prostopadła
	Zmieniona nachylona Tak samo jak w przypadku opcji Nachylona , ale pionowa krawędź blachy ścinanej połączonej z belką podrzędną jest przecinana prostopadle do półki belki podrzędnej.

Położenie blachy ścinanej

Umożliwia zdefiniowanie liczby i strony blach ścinanych w pojedynczych połączeniach z blachą ścinaną.

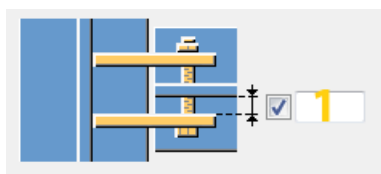

Opcja	Opis
	Domyślnie Blacha ścinana dalsza Można zmienić tę opcję za pomocą funkcji AutoDefault.
	Automatycznie Komponent automatycznie wybiera blachę ścinaną bliższą lub dalszej strony. Blacha ścinana jest tworzona z boku elementu podrzędnego, jeśli kąt między elementem głównym a elementem podrzędnym jest mniejszy niż 90 stopni.
	Blacha ścinana dalsza
	Blacha ścinana bliższa i dalsza
	Blacha ścinana bliższa

Odstęp między blachami ścinanymi.

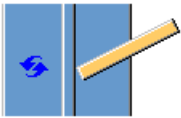

	Opis	Domyślnie
1	Odstęp między środkiem elementu podrzędnego a blachą ścinaną. Dotyczy tylko połączeń z dwoma blachami ścinanymi.	0

Cięcie końca blachy ścinanej

Opcja	Opis
	Domyślnie Koniec blachy ścinanej nie jest cięty. Można zmienić tę opcję za pomocą funkcji AutoDefault.
	Prostopadła Koniec blachy ścinanej nie jest cięty.
	Skos Koniec blachy ścinanej jest przycięty równoległe do środka elementu głównego.

Zakładka Żebra

Zakładka **Żebra** pozwala określić wymiary, orientację, położenie i typ blachy żebra.

Wymiary blachy usztywniającej

Opcja	Opis
Górny NS	Grubość, szerokość i wysokość żebra u góry z bliższej strony.
Górny FS	Grubość, szerokość i wysokość żebra u góry z dalszej strony.
Dolny NS	Grubość, szerokość i wysokość żebra u dołu z bliższej strony.
Dolny FS	Grubość, szerokość i wysokość żebra u dołu z dalszej strony.



Opcja	Opis	Domyślnie
Nr pozycji	Przedrostek i numer początkowy numeru pozycji elementu.	Domyślny numer początkowy elementu jest określony w ustawieniach Komponenty dostępnych po wybraniu menu Plik --> Ustawienia --> Opcje .
Materiał	Klasa materiału.	Domyślny materiał jest określony w polu Materiał elementu w

Opcja	Opis	Domyślnie
		ustawieniach Komponenty dostępnych po wybraniu menu Plik --> Ustawienia --> Opcje .
Nazwa	Ta nazwa będzie widoczna w rysunkach i raportach.	

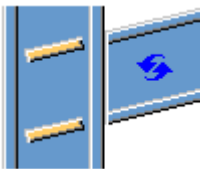
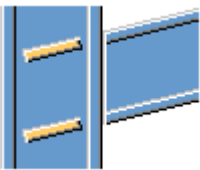
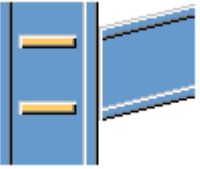
Orientacja żebra



Opcja	Opis
	Domyślnie Żebra są równoległe do elementu podrzędnego. Można zmienić tę opcję za pomocą funkcji AutoDefault.
	Żebra są równoległe do elementu podrzędnego.
	Żebra są prostopadłe do elementu głównego.

Tworzenie żebra

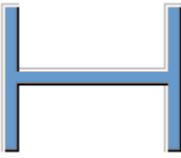
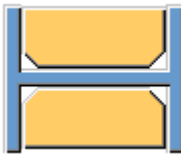
Opcja	Opis
	Domyślnie Żebra są tworzone. Można zmienić tę opcję za pomocą funkcji AutoDefault.
	Automatycznie Żebra są tworzone w razie potrzeby.

Opcja	Opis
	Żebra nie są tworzone.
	Żebra są tworzone.

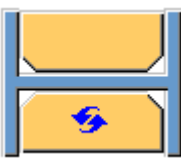
Kształt żebra

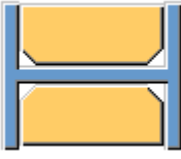
Opcja	Opis
	Domyślnie Fazowane liniowo blachy usztywniające Można zmienić tę opcję za pomocą funkcji AutoDefault.
	Automatycznie Fazowane liniowo blachy usztywniające
	Kwadratowe blachy usztywniające Blachy usztywniające z odstępem na zaokrąglenie średnika elementu głównego.
	Fazowane liniowo blachy usztywniające

Odstęp żebra

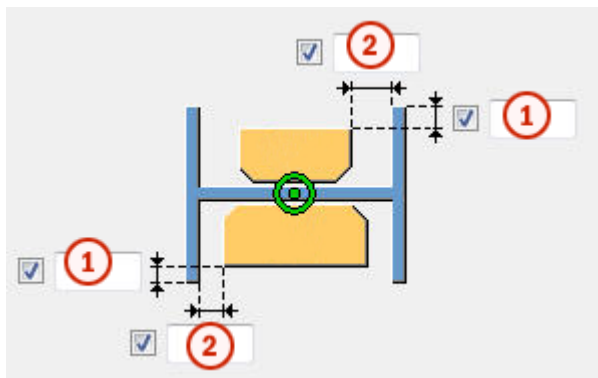

	Opis
1	Odległość od krawędzi półki do krawędzi żebra
2	Rozmiar odstępu między półkami a żebrem.

Pozycje żeber

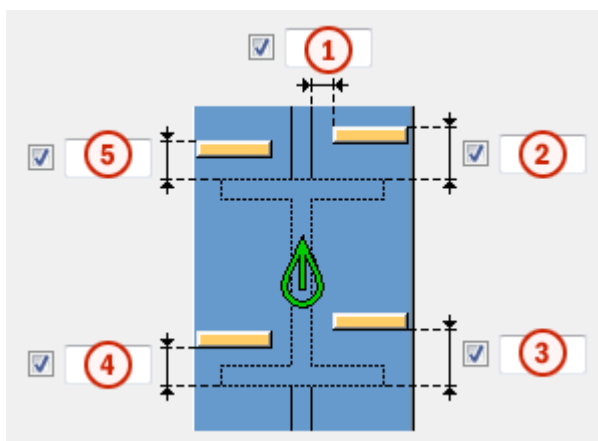



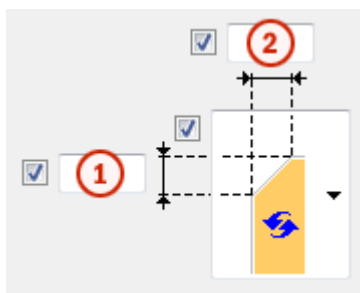

	Opis
1	Rozmiar odstępu między żebrem a krawędzią środka belki.
2	Rozmiar odstępu między żebrem u góry z bliższej strony a krawędzią półki belki.
3	Rozmiar odstępu między żebrem u dołu z bliższej strony a krawędzią półki belki.
4	Rozmiar odstępu między żebrem u dołu z dalszej strony a krawędzią półki belki.
5	Rozmiar odstępu między żebrem u góry z dalszej strony a krawędzią półki belki.

Wymiary fazowania

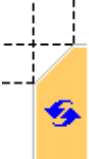

	Opis	Domyślnie
1	Wymiar pionowy fazowania.	10 mm
2	Wymiar poziomy fazowania.	10 mm

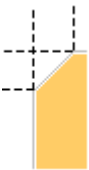
Typ fazowania

Opcja	Opis
	Domyślnie. Fazowanie liniowe Można zmienić tę opcję za pomocą funkcji AutoDefault.
	Bez fazowania
	Fazowanie liniowe
	Fazowanie łukiem wypukłym
	Fazowanie łukiem wklęsłym

Zakładka Wstawka

Zakładka **Wstawka** umożliwia określenie opcji tworzenia i fazowania wstawek wzmacniających półki belek podrzędnych w połączeniu.

Blachy wstawki

Opcja	Opis
Blacha górna	Grubość, szerokość i wysokość blachy górnej wstawki.
Blacha dolna	Grubość, szerokość i wysokość blachy dolnej wstawki.



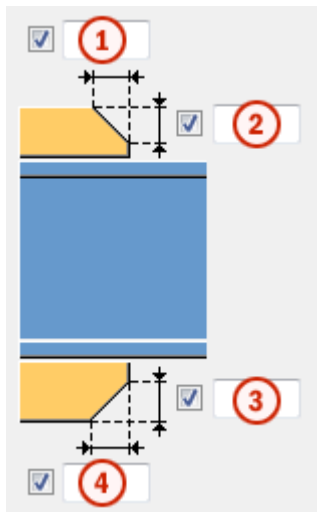

Opcja	Opis	Domyślnie
Nr pozycji	Przedrostek i numer początkowy numeru pozycji elementu.	Domyślny numer początkowy elementu jest zdefiniowany w ustawieniach Komponenty dostępnych po wybraniu menu Plik --> Ustawienia --> Opcje .
Materiał	Klasa materiału.	Materiał domyślny jest zdefiniowany w polu Materiał elementu w ustawieniach Komponenty dostępnych po wybraniu menu Plik --> Ustawienia --> Opcje .
Nazwa	Ta nazwa będzie widoczna w rysunkach i raportach.	

Fazowania blachy wstawki

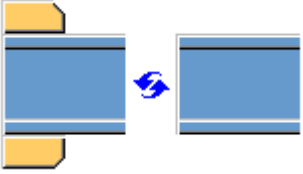

	Opis
1	Szerokość fazowania blachy górnej wstawki.
2	Wysokość fazowania blachy górnej wstawki.
3	Wysokość fazowania blachy dolnej wstawki.
4	Szerokość fazowania blachy dolnej wstawki.

Tworzenie blachy wstawki

Opcja	Opis
	Domyślnie W razie potrzeby tworzone są blachy górnej i dolnej wstawki. Można zmienić tę opcję za pomocą funkcji AutoDefault.
	Automatycznie W razie potrzeby tworzona jest blacha górnej wstawki, blacha dolnej wstawki lub obie.
	Tworzone są górne i dolne wstawki. Aby utworzyć jedną blachę, należy wprowadzić 0 w polu grubości (t) dla niepotrzebnej blachy (górnej lub dolnej).
	Blachy wstawek nie zostaną utworzone.

Zakładka Nacięcie

Zakładka **Nacięcie** umożliwia określenie automatycznego tworzenia podcięć belek podrzędnych oraz właściwości podcięć. Na zakładce **Nacięcie** znajdują się dwie grupy opcji: właściwości automatyczne (część górna) i właściwości ręczne (część dolna). Właściwości wycięcia automatycznego i ręcznego są od siebie niezależne.





Automatyczne nacinanie

Opcje automatycznego nacinania mają wpływ zarówno na półkę górną, jak i dolną.

Kształt nacięcia

Automatyczne nacinanie jest włączone po wybraniu kształtu nacięcia.

Opcja	Opis
	Domyślnie Tworzy nacięcia dla belek podrzędnych. Można zmienić tę opcję za pomocą funkcji AutoDefault.

Opcja	Opis
	Tworzy nacięcia dla belek podrzędnych. Cięcia są prostopadłe do środnika belki głównej.
	Tworzy nacięcia dla belek podrzędnych. Cięcia są prostopadłe do środnika belki podrzędnej.
	Tworzy nacięcia dla belek podrzędnych. Cięcie pionowe jest prostopadłe do belki głównej, a cięcie poziome jest prostopadłe do belki podrzędnej.
	Wyłącza automatyczne nacinanie.

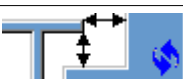
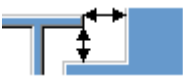
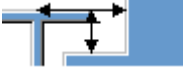

Rozmiar nacięcia

Opcja	Opis
	Domyślnie Mierzenie rozmiaru nacięcia odbywa się od krawędzi półki belki głównej i od spodu górnej półki belki głównej. Można zmienić tę opcję za pomocą funkcji AutoDefault.
	Mierzenie rozmiaru nacięcia odbywa się od krawędzi półki belki głównej i od spodu górnej półki belki głównej.
	Mierzenie rozmiaru nacięcia odbywa się od osi belki głównej i od górnej półki belki głównej.

Wprowadź poziome i pionowe wartości cięć.





Kształt wycięcia półki

Opcja	Opis
	Domyślnie Półka belki podrzędnej jest przecinana równoległe do belki głównej. Można zmienić tę opcję za pomocą funkcji AutoDefault.
	Półka belki podrzędnej jest przecinana równoległe do belki głównej.

Opcja	Opis
	Półka belki podrzędnej jest przecinana w kształcie kwadratu.

Zaokrąglenie wymiarów nacięcia

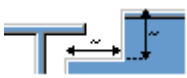

Użyj opcji zaokrąglenia wymiarów nacięcia, aby zdefiniować, czy wymiary nacięcia mają być zaokrąglane. Nawet jeśli zaokrąglenie wymiarów jest ustawione jako aktywne, wymiary są zaokrąglane tylko w razie potrzeby.

Opcja	Opis
	Domyślnie Wymiary nacięcia nie są zaokrąglane. Można zmienić tę opcję za pomocą funkcji AutoDefault.
	Wymiary nacięcia nie są zaokrąglane.
	Wymiary nacięcia są zaokrąglane. Wprowadź poziome i pionowe wartości zaokrąglenia.





Wymiary są zaokrąglane w górę do najbliższej wartości będącej wielokrotnością wprowadzonej wartości. Na przykład jeśli wymiar rzeczywisty to 51, a zostanie wprowadzona zaokrąglona w górę wartość 10, wymiar jest zaokrąglany w górę do 60.



Pozycja nacięcia

Opcja	Opis
	Domyślnie Tworzy cięcie poniżej półki belki głównej. Można zmienić tę opcję za pomocą funkcji AutoDefault.
	Tworzy cięcie poniżej półki belki głównej.
	Tworzy cięcie powyżej półki belki głównej.

Fazowanie nacięcia

Opcja	Opis
	Domyślnie Nacięcie nie jest fazowane. Można zmienić tę opcję za pomocą funkcji AutoDefault.
	Nacięcie nie jest fazowane.
	Tworzy nacięcie z liniowym fazowaniem.
	Nacięcie jest fazowane zgodnie z wprowadzonym promieniem.

Należy wprowadzić promień fazowania.

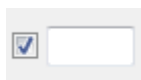





Ręczne nacinanie

Ręcznego nacinania można użyć, gdy element niebędący częścią połączenia koliduje z belką podrzędną. Gdy używane jest ręczne nacinanie, cięcia są tworzone przez połączenie przy użyciu wartości wprowadzonych w polach na zakładce **Nacięcia**. Można użyć różnych wartości dla półki górnej i dolnej.





Strona nacięcia półki

Strona nacięcia półki definiuje stronę belki, po której są tworzone nacięcia.

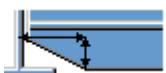

Opcja	Opis
	Domyślnie Nacięcia są tworzone po obu stronach półki. Można zmienić tę opcję za pomocą funkcji AutoDefault.
	Automatycznie Nacięcia są tworzone po obu stronach półki.
	Nacięcia są tworzone po obu stronach półki.
	Nacięcia są tworzone po bliższej stronie półki.
	Nacięcia są tworzone po dalszej stronie półki.

Kształt nacięcia półki

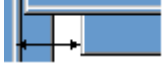
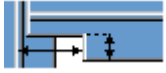
Kształt nacięcia półki definiuje kształt nacięcia w półce belki.

Opcja	Opis
	Domyślnie Cała półka belki podrzędnej jest przycinana tak daleko, jak to zostanie zdefiniowane. Można zmienić tę opcję za pomocą funkcji AutoDefault.
	Automatycznie Cała półka belki podrzędnej jest przycinana tak daleko, jak to zostanie zdefiniowane. Domyślna głębokość nacięcia jest dwukrotnością grubości półki belki podrzędnej. Cięcie zawsze biegnie przez całą szerokość półki belki podrzędnej.
	Tworzy fazowania na półce. Jeśli wymiar poziomy nie zostanie wprowadzony, tworzone jest fazowanie 45 stopni.
	Tworzy nacięcia na półce z wartościami domyślnymi, chyba że w polach 1 i 2 zostaną wprowadzone wartości.
	Półka nie jest cięta.
	Tworzy cięcia w półce zgodnie z wartością w polu 1 , aby wyrównać ją ze średnikiem.
	Tworzy cięcia w półce zgodnie z wartościami w polach 1 i 2 .

Głębokość nacięcia półki

Opcja	Opis
	Domyślnie Głębokość nacięcia półki. Można zmienić tę opcję za pomocą funkcji AutoDefault.
	Głębokość nacięcia półki.
	Głębokość nacięcia półki o wymiarze od osi średnika belki podrzędnej do krawędzi nacięcia.

Należy wprowadzić głębokość nacięcia półki.

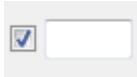

Wymiary wycięcia

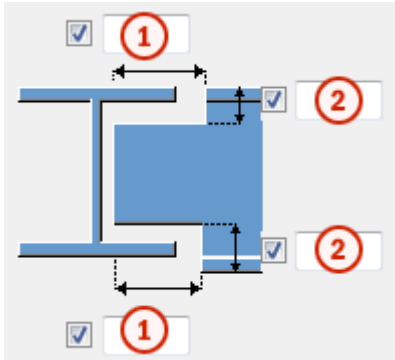

	Opis	Domyślnie
1	Wymiary poziomych cięć półki.	10 mm
2	Wymiary pionowych cięć półki.	Odstęp między krawędzią nacięcia a półką belki jest równa zaokrągleniu środnika elementu głównego. Wysokość nacięcia jest zaokrąglana w górę do najbliższych 5 mm.

Zakładka Śruby

Na zakładce **Śruby** można określić właściwości śrub łączących blachę ścinaną z elementem podrzędnym.

Wymiary grupy śrub



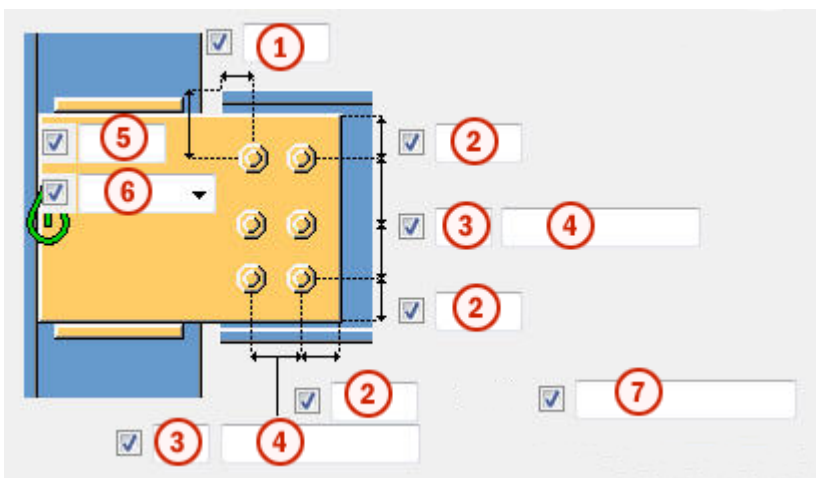

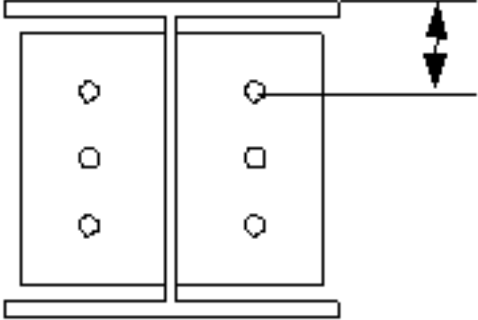
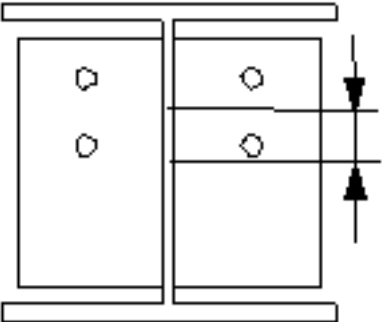
Wymiary grupy śrub wpływają na rozmiar i kształt blach ścinanych.

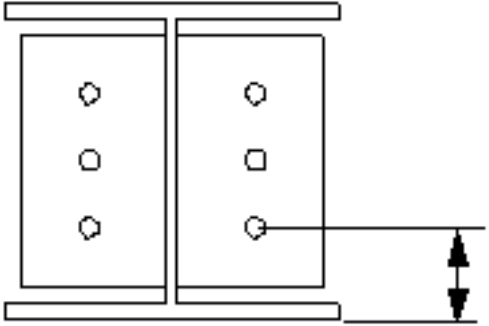



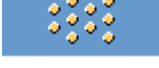
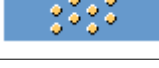

	Opis
1	Wymiary pozycji poziomej grupy śrub.
2	Odległość od krawędzi śruby. odległość od krawędzi to odległość od środka śruby do krawędzi elementu.
3	Liczba śrub.
4	Rozstaw śrub. Wartości rozstawu śrub należy oddzielać spacją. Należy wprowadzić wartość każdej odległości między śrubami. Na przykład w przypadku 3 śrub należy wprowadzić 2 wartości.
5	Wymiar pozycji pionowej grupy śrub.
6	<p>Umożliwia wybranie sposobu mierzenia wymiarów pozycji pionowej grupy śrub.</p> <ul style="list-style-type: none"> • Na górze: od górnej krawędzi elementu podrzędnego do śruby najbliższej góry. <div style="text-align: center;">  </div> <ul style="list-style-type: none"> • Środek: od osi śrub do osi elementu podrzędnego. <div style="text-align: center;">  </div>

	Opis
	<ul style="list-style-type: none"> Poniżej: od dolnej krawędzi elementu podrzędnego do śruby najbliższej dołu. 
7	<p>Umożliwia zdefiniowanie śrub, które mają być usunięte z grupy śrub.</p> <p>Wprowadzane numery śrub przeznaczonych do usunięcia należy oddzielać spacją. Numery śrub liczy się od lewej do prawej i od góry do dołu.</p>

Rozmieszczanie śrub

Opcja	Opis
	Domyślnie Rozmieszczenie równoległe Można zmienić tę opcję za pomocą funkcji AutoDefault.
	Rozmieszczenie równoległe
	Typ rozmieszczenia na przemian 1
	Typ rozmieszczenia na przemian 2
	Typ rozmieszczenia na przemian 3
	Typ rozmieszczenia na przemian 4

Orientacja grupy śrub

Opcja	Opis
	Domyślnie Kwadrat Można zmienić tę opcję za pomocą funkcji AutoDefault.
	Automatycznie Kwadrat
	Uporządkowane na przemian Śruby są rozmieszczane na przemian w kierunku elementu podrzędnego.
	Kwadrat Kwadratowa grupa śrub jest położona poziomo.
	Nachylona Kwadratowa grupa śrub jest nachylona w kierunku elementu podrzędnego.

Podstawowe właściwości śruby

Opcja	Opis	Domyślnie
Rozmiar śruby	Średnica śruby.	Dostępne rozmiary są zdefiniowane w katalogu zespołów śrub.
Norma śruby	Norma śruby używana w komponencie.	Dostępne normy są zdefiniowane w katalogu zespołów śrub.
Tolerancja	Odstęp między śrubą a otworem.	
Gwint w materiale	Umożliwia zdefiniowanie, czy gwint może się znajdować w elementach przykręcanych, gdy używane są śruby z trzonem. To ustawienie nie wywiera efektu, gdy używane są śruby z pełnym gwintem.	Tak
Budowa/Warsztat	Położenie, w którym należy przymocować śruby.	Budowa

Otworki owalne

Istnieje możliwość zdefiniowania otworów owalnych, powiększonych lub gwintowanych.

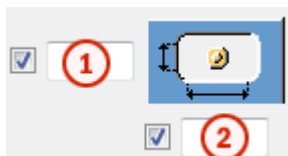

Opcja	Opis	Domyślnie
1	Wymiar pionowy otworu owalnego.	0 — okrągły otwór.
2	Wymiar poziomy otworu owalnego lub naddatek dla otworów powiększonych.	0 — okrągły otwór.
Typ otworu	Owalny tworzy otworki owalne. Powiększony tworzy otworki powiększone lub gwintowane. Brak otworu powoduje, że otworki nie są tworzone.	
Obróć otworki	Gdy typ otworu jest ustawiony na Owalny , ta opcja obraca otworki owalne.	
Owalne otworki w	Elementy, w których są tworzone otworki owalne. Dostępne opcje zależą od komponentu.	

Zespół śrub

Zaznaczenie pól wyboru pozwala określić, które obiekty komponentu (śruba, podkładki i nakrętki) mają być używane w zespole śruby.

Aby utworzyć sam otwór, należy usunąć zaznaczenie wszystkich pól wyboru.

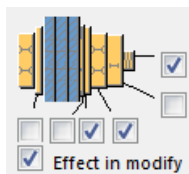

Aby zmienić zespół śruby w istniejącym komponentcie, należy zaznaczyć pole wyboru **Wynik modyfikacji** i kliknąć **Zmień**.

Zwiększenie długości śruby

Umożliwia zdefiniowanie, o ile ma zostać zwiększona długość śruby. Tej opcji można na przykład użyć, gdy malowanie wymaga zwiększenia długości śruby.

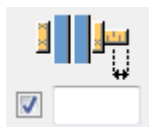

Zakładka **Ścięcie belki**

Zakładka **Ścięcie belki** umożliwia określenie podkładek spoin, otworów dostępnych do spawania, przygotowania końca belki oraz podcięcia w półce.

Podkładka spoiny

Opcja	Opis
Podkładka spoiny	Grubość i szerokość podkładki spoiny.

Opcja	Opis	Domyślnie
Nr pozycji	Przedrostek i numer początkowy numeru pozycji elementu. Niektóre komponenty mają drugi wiersz pól, w którym można wprowadzić numer pozycji zespołu.	Domyślny numer początkowy elementu jest określony w ustawieniach Komponenty dostępnych po wybraniu menu Plik --> Ustawienia --> Opcje .
Materiał	Klasa materiału.	Domyślny materiał jest określony w polu Materiał elementu w ustawieniach Komponenty dostępnych po wybraniu menu Plik --> Ustawienia --> Opcje .
Nazwa	Ta nazwa będzie widoczna w rysunkach i raportach.	



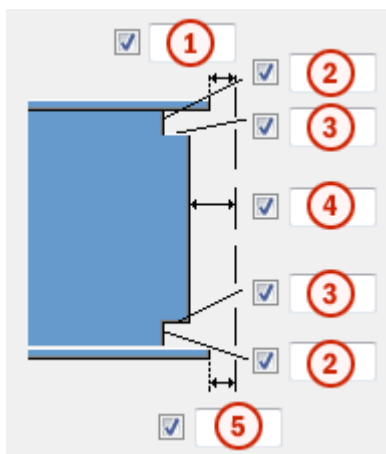

Wymiary otworu dostępowego do spawania







	Opis
1	Odstęp między górną półką elementu podrzędnego a elementem głównym.
2	Wymiary pionowe górnego i dolnego otworu dostępowego do spawania.
3	Wymiary poziome górnego i dolnego otworu dostępowego do spawania.
4	Odstęp między środkami elementu podrzędnego a elementem głównym. Tekla Structures dodaje wprowadzoną w tym miejscu wartość do odstępu zdefiniowanego na zakładce Obraz .
5	Odstęp między dolną półką elementu podrzędnego a elementem głównym. Tekla Structures dodaje wprowadzoną w tym miejscu wartość do odstępu zdefiniowanego na zakładce Obraz .

Otworki dostępowe do spawania







Opcja	Opis	Domyślnie
	Domyślnie Okrągły otwór dostępowy do spawania Można zmienić tę opcję za pomocą funkcji AutoDefault.	
	Okrągły otwór dostępowy do spawania	

Opcja	Opis	Domyślnie
	Kwadratowy otwór dostępowy do spawania	
	Przekątny otwór dostępowy do spawania	
	Okrągły otwór dostępowy do spawania o promieniu, który można zdefiniować w r <input checked="" type="checkbox"/> <input type="text"/> .	
	Otwór dostępowy do spawania w kształcie wydłużonego stożka o promieniu i wymiarach, które można zdefiniować w <input checked="" type="checkbox"/> <input type="text"/> i Przyg. góry x <input checked="" type="checkbox"/> <input type="text"/> Przyg. spodu x <input checked="" type="checkbox"/> <input type="text"/> .	
	Otwór dostępowy do spawania w kształcie stożka o promieniach, które można zdefiniować w <input checked="" type="checkbox"/> <input type="text"/> i r <input checked="" type="checkbox"/> <input type="text"/> . Duża litera R definiuje duży promień (wysokość). Mała litera r definiuje mały promień.	R = 35 r = 10



Przygotowanie końca belki







Opcja	Opis
	Domyślnie Przygotowywana jest półka górna i dolna. Można zmienić tę opcję za pomocą funkcji AutoDefault.
	Automatycznie Przygotowywana jest półka górna i dolna.
	Koniec belki nie jest przygotowany.
	Przygotowywana jest półka górna i dolna.

Wycięcie półki

Opcja półki górnej	Opcja półki dolnej	Opis
		Domyślnie Półka nie jest cięta. Można zmienić tę opcję za pomocą funkcji AutoDefault.
		Półka nie jest cięta.
		Półka jest cięta.



Podkładki spawu

Opcja górnej podkładki	Opcja dolnej podkładki	Opis
		Domyślnie Podkładki są tworzone wewnątrz półek. Można zmienić tę opcję za pomocą funkcji AutoDefault.

Opcja górnej podkładki	Opcja dolnej podkładki	Opis
		Podkładki nie są tworzone.
		Podkładki są tworzone wewnątrz póltek.
		Podkładki są tworzone na zewnątrz póltek.

Długość podkładki spoiny

Długość podkładki spawu należy wprowadzić w polu poniżej opcji.

Opcja	Opis
	Domyślnie Całkowita długość podkładki Można zmienić tę opcję za pomocą funkcji AutoDefault.
	Całkowita długość podkładki
	Przedłużenie poza krawędź półki

Pozycja podkładki spoiny

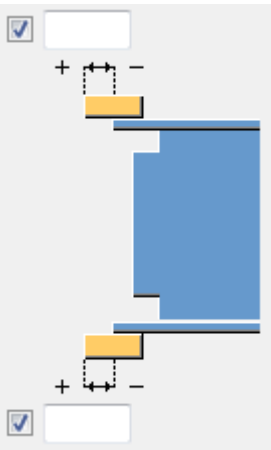
Opcja	Opis
	Należy wprowadzić wartość dodatnią lub ujemną przesunięcia przedniego końca podkładki względem końca półki.

Typ zespołu

Umożliwia zdefiniowanie położenia, gdzie są wykonywane spoiny podkładek spoin. Po wybraniu opcji **Warsztat** Tekla Structures uwzględni podkładki w zespole.

Zakładka *Blacha wzmacniająca*

Zakładka **Blacha wzmacniająca** umożliwia tworzenie blach wzmacniających środnik elementu głównego.



Blacha środnika

Opcja	Opis
Blacha środnika	Grubość i wysokość blachy środnika.

Opcja	Opis	Domyślnie
Nr pozycji	Przedrostek i numer początkowy numeru pozycji elementu.	Domyślny numer początkowy elementu jest określony w ustawieniach Komponenty dostępnych po wybraniu menu Plik --> Ustawienia --> Opcje .
Materiał	Klasa materiału.	Materiał domyślny jest określony w polu Materiał elementu w ustawieniach Komponenty dostępnych po wybraniu menu Plik --> Ustawienia --> Opcje .
Nazwa	Ta nazwa będzie widoczna w rysunkach i raportach.	

Blachy wzmacniające

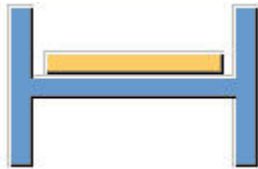
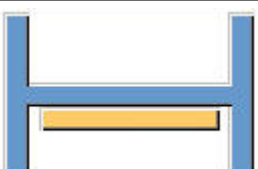

Opcja	Opis
	Domyślnie Blachy wzmacniające nie zostaną utworzone. Można zmienić tę opcję za pomocą funkcji AutoDefault.

Opcja	Opis
	Blachy wzmacniające nie zostaną utworzone.
	Blacha wzmacniająca zostanie utworzona z dalszej strony.
	Blacha wzmacniająca zostanie utworzona z bliższej strony.
	Blacha wzmacniająca zostanie utworzona po obu stronach.

Kształt krawędzi blachy wzmacniającej

Opcja	Opis
	Domyślnie Skos blach wzmacniających Można zmienić tę opcję za pomocą funkcji AutoDefault.
	Skos blach wzmacniających Kąt należy wprowadzić w <input checked="" type="checkbox"/> <input type="text"/> (0 - 90)
	Kwadratowe blachy wzmacniające.

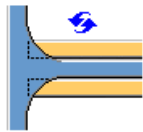
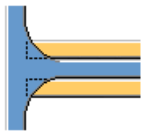
Cięcia blachy wzmacniającej

Opcja	Opis
	Domyślnie Blachy wzmacniające nie są cięte. Można zmienić tę opcję za pomocą funkcji AutoDefault.
	Blachy wzmacniające nie są cięte.
	Blachy wzmacniające są cięte w obszarze, który łączy półkę i środnik elementu głównego.

Ustawienia ogólne

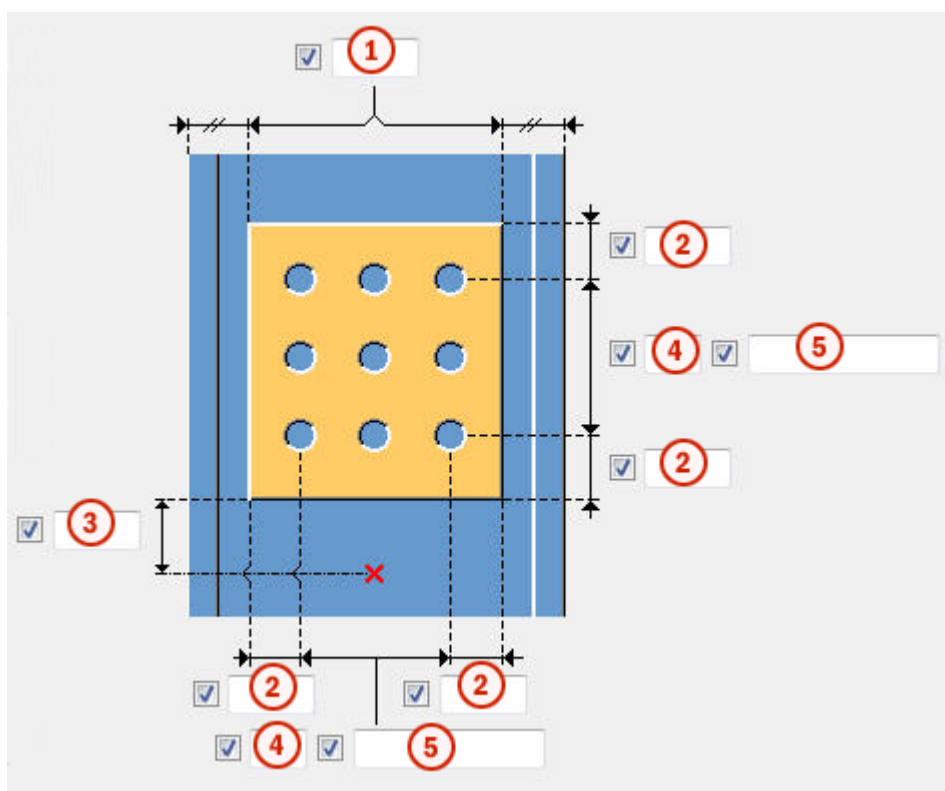

	Opis
1	Odległość krawędzi od półki słupa.

	Opis
2	Odległość krawędzi blachy wzmacniającej. Odległość od krawędzi to odległość od środka otworu do krawędzi elementu.
3	Odległość od krawędzi blachy wzmacniającej względem spodu elementu podrzędnego.
4	Liczba otworów.
5	Rozstaw otworów. Wartości odstępów między otworami należy oddzielać spacją. Należy wprowadzić wartość każdej odległości między otworami. Na przykład w przypadku 3 otworów należy wprowadzić 2 wartości.

Rozmiar otworu do spawania

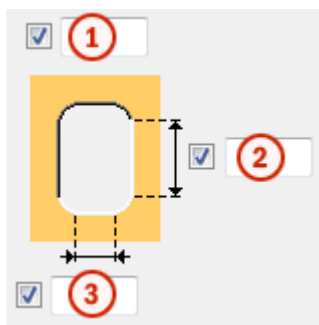

	Opis
1	Średnica otworu.
2	Długość otworu owalnego.
3	Szerokość otworu owalnego.

Zakładka Ogólne

Kliknij poniższe łącze, aby uzyskać więcej informacji:

Zakładka Ogólne

Zakładka Projekt

Kliknij poniższe łącze, aby uzyskać więcej informacji:

Zakładka Obliczenia

Kliknij poniższe łącze, aby uzyskać więcej informacji:

Zakładka Obliczenia

Spoiny

Kliknij poniższe łącze, aby uzyskać więcej informacji:

Żebra (1003)

Żebra (1003) tworzy żebra profili I.

Utworzone obiekty

- Żebra

Zastosowania

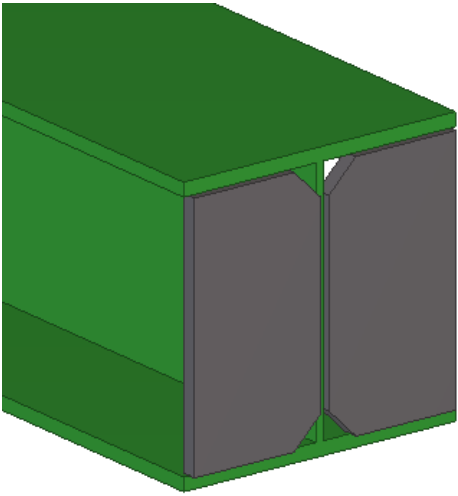
Sytuacja	Opis
	Żebra na końcach belki.

Kolejność wyboru

1. Wybierz element główny (belkę).
2. Wybierz pozycję.

Detal jest tworzony automatycznie po wybraniu położenia.

Zakładka *Obraz*

Makro **Obraz** umożliwia określenie pozycji blachy żebra.

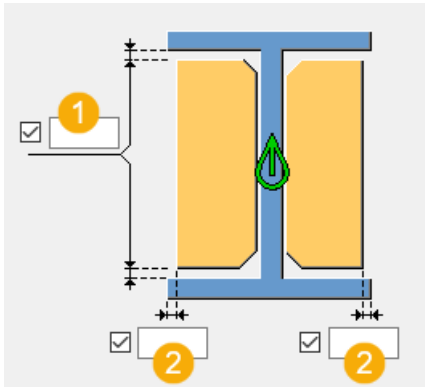

	Opis
1	Określ szczelinę między blachami żebra a półkami belki. Domyślny rozmiar szczeliny między żebrami a półkami belki wynosi 0 mm.
2	Umożliwia określenie odległości blachy żebra od półki belki.

Zakładka Elementy

Makro **Elementy** umożliwia określenie właściwości żebra.

Opcja	Opis
Lewe żebro Prawe żebro	Określ grubość, szerokość i wysokość żeber. Domyślnie grubość wynosi $1,5 * \text{grubość środnika belki}$ zaokrąglając w górę do następnej grubości blachy.

Opcja	Opis	Domyślnie
Nr_Poz	Przedrostek i numer początkowy numeru pozycji elementu. Niektóre komponenty mają drugi wiersz pól, w którym można wprowadzić numer pozycji zespołu.	Domyślny numer początkowy elementu jest określony w ustawieniach Komponenty dostępnych po wybraniu menu Plik --> Ustawienia --> Opcje .
Materiał	Klasa materiału.	Domyślny materiał jest określony w polu Materiał elementu w ustawieniach Komponenty

Opcja	Opis	Domyślnie
		dostępnych po wybraniu menu Plik --> Ustawienia --> Opcje .
Nazwa	Ta nazwa będzie widoczna w rysunkach i raportach.	
Wykończenie	Opisuje sposób obróbki powierzchni elementu.	



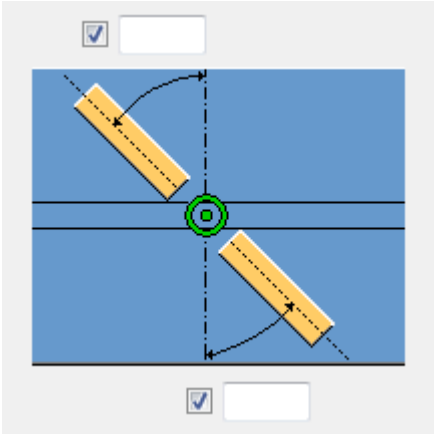
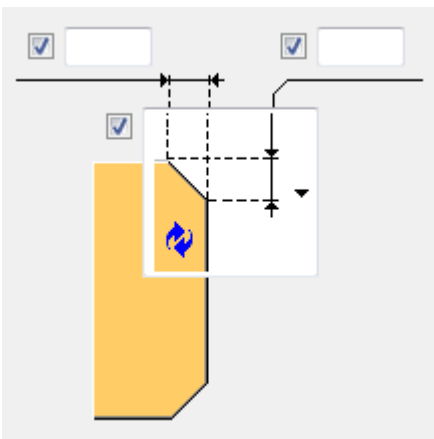

Zakładka Parametry

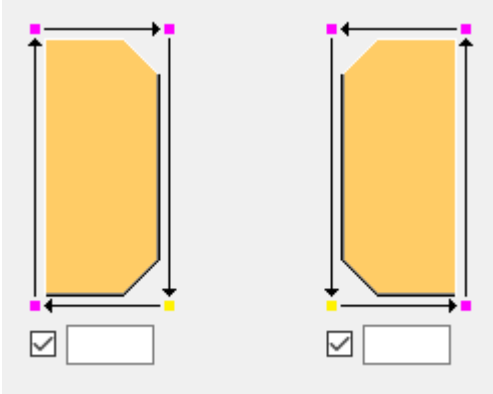
Makro **Parametry** umożliwia określenie kąta i fazowań żebra.

Opcja	Opis
	<p>Położenie żeber.</p> <p>Można wpisać kąty poziome w stopniach dla żebra lewego i prawego.</p>
	<p>Typ fazowania i wymiary.</p> <p>W przypadku wybrania opcji Bez fazowania może dojść do kolizji między żebrzem a zaokrągleniem profilu I.</p> <p>Ponadto można zdefiniować pionowe i poziome wymiary fazowania. W przypadku wybrania fazowania łuku wymiarem poziomym jest promień, a wymiar pionowy nie ma znaczenia.</p>

Opcja	Opis
	<p>Ustaw obrót wieloboku prawego i lewego żebra.</p> <p>Wprowadzona wartość określa liczbę punktów, o jaką zostanie przesunięty punkt początkowy wieloboku w kierunku wskazywanym przez strzałki.</p>

Typ fazowania

Opcja	Opis
	<p>Domyślnie</p> <p>Fazowanie liniowe</p> <p>Można zmienić tę opcję za pomocą funkcji AutoDefault.</p>
	<p>Bez fazowania</p>
	<p>Fazowanie liniowe</p>
	<p>Fazowanie łukiem wypukłym</p>
	<p>Fazowanie łukiem wklęsłym</p>

Zakładka Ogólne

Kliknij poniższe łącze, aby uzyskać więcej informacji:

Zakładka Projekt

Kliknij poniższe łącze, aby uzyskać więcej informacji:

Zakładka Projekt

Zakładka Obliczenia

Kliknij poniższe łącze, aby uzyskać więcej informacji:

Zakładka Obliczenia

Spoiny

Kliknij poniższe łącze, aby uzyskać więcej informacji:

Blacha węzł. standardowa (1065)

Komponent **Blacha węzł. standardowa (1065)** tworzy blachę węzłową i spawa ją do środniczka belki lub słupa. Żebro jest automatycznie tworzone na każdym końcu blachy węzłowej.

Utworzone obiekty

- Blacha węzłowa
- Blachy żeber (2)
- Śruby

Aby utworzyć stężenia i połączyć je z blachą węzłową, należy użyć **Blacha węzłowa - rura w punktach (S47)**, **Rura wciskana w śrubach (S48)** lub **Blacha węzłowa - rura w śrubach (S49)**.

Zastosowania

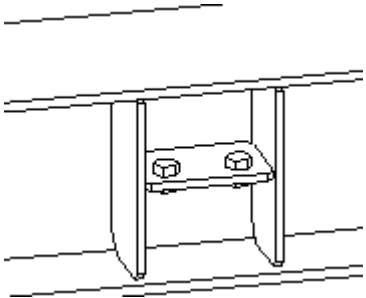
Sytuacja	Opis
	Blacha węzłowa przyspawana do środniczka belki

Przed rozpoczęciem

Utwórz belkę lub słup (profil H, W lub C).

Należy pamiętać, że blacha węzłowa jest tworzona przy użyciu właściwości określonych na zakładce **Elementy**.

Kolejność wyboru

1. Wybierz element główny (belkę lub słup).
2. Na elemencie głównym wskaż punkt, który będzie określał miejsce połączenia.
Połączenie zostanie utworzone automatycznie po wskazaniu punktu.

Klucz do identyfikacji elementów

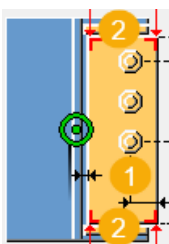

1	Blacha węzłowa
2	Żebro

Zakładka **Obraz**

Na zakładce **Obraz** można określić wymiary blachy węzłowej i żebra.

Wymiary elementu

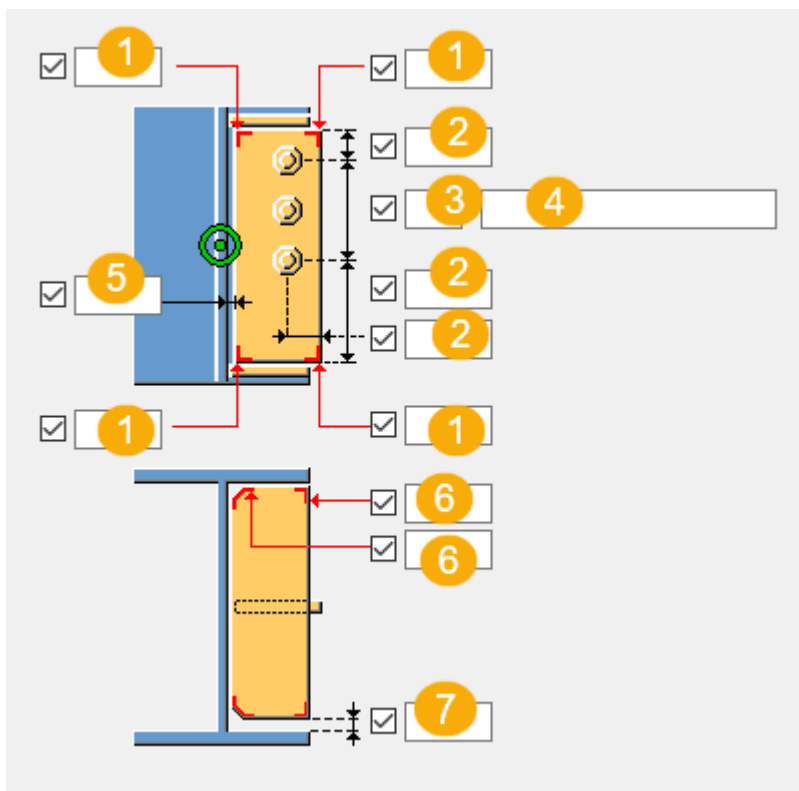

	Opis
1	Umożliwia określenie rozmiaru cięcia narożnika blachy węzłowej.
2	Odległość od krawędzi śruby. odległość od krawędzi to odległość od środka śruby do krawędzi elementu.
3	Liczba śrub.
4	Rozstaw śrub. Wartości rozstawu śrub należy oddzielać spacją. Należy wprowadzić wartość każdej odległości między śrubami. Na przykład w przypadku 3 śrub należy wprowadzić 2 wartości.
5	Umożliwia określenie offsetu blachy węzłowej od środka belki lub słupa.
6	Umożliwia określenie rozmiaru cięcia narożnika żebra.
7	Umożliwia określenie offsetu żebra od środka belki lub słupa.

Zakładka Elementy

Zakładka **Elementy** umożliwia określenie właściwości blachy węzłowej i żebra.

Element	Opis
Blacha węzłowa, Żebro przednie, Żebro tylne	Umożliwia określenie grubości, szerokości i wysokości blachy węzłowej i żebra.

Opcja	Opis	Domyślnie
Nr pozycji	Przedrostek i numer początkowy numeru pozycji elementu. Niektóre komponenty mają drugi wiersz pól, w którym można wprowadzić numer pozycji zespołu.	Domyślny numer początkowy elementu jest określony w ustawieniach Komponenty dostępnych po wybraniu menu Plik --> Ustawienia --> Opcje .
Materiał	Klasa materiału.	Domyślny materiał jest określony w polu Materiał elementu w ustawieniach Komponenty dostępnych po wybraniu menu Plik --> Ustawienia --> Opcje .
Nazwa	Ta nazwa będzie widoczna w rysunkach i raportach.	

Zakładka Parametry

Zakładka **Elementy** umożliwia określenie położenia blachy węzłowej.

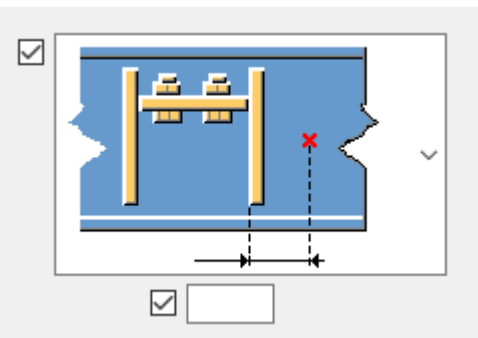
Opcja	Opis
<input checked="" type="checkbox"/> 	Umożliwia określenie położenia poziomego blachy węzłowej za pomocą punktu odniesienia.

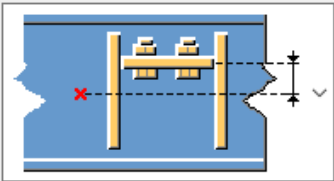
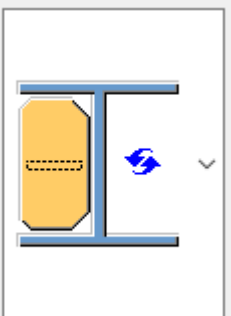
Opcja	Opis
<input checked="" type="checkbox"/>  <input checked="" type="checkbox"/> <input type="text"/>	Umożliwia określenie położenia pionowego blachy węzłowej za pomocą punktu odniesienia.
<input checked="" type="checkbox"/> 	Wybierz położenie blachy węzłowej.

Zakładka Śruby

Zakładka **Śruby** umożliwia określenie właściwości śrub.

Podstawowe właściwości śruby

Opcja	Opis	Domyślnie
Rozmiar śruby	Średnica śruby.	Dostępne rozmiary są zdefiniowane w katalogu zespołów śrub.
Norma śruby	Norma śruby używana w komponencie.	Dostępne normy są zdefiniowane w katalogu zespołów śrub.
Tolerancja	Odstęp między śrubą a otworem.	
Gwint w materiale	Umożliwia zdefiniowanie, czy gwint może się znajdować w elementach przykręcanych, gdy używane są śruby z trzonem. To ustawienie nie wywiera efektu, gdy używane są śruby z pełnym gwintem.	Tak

Opcja	Opis	Domyślnie
Budowa/Warsztat	Położenie, w którym należy przymocować śruby.	Budowa

Zespół śrub

Zaznaczenie pól wyboru pozwala określić, które obiekty komponentu (śruba, podkładki i nakrętki) mają być używane w zespole śruby.

Aby utworzyć sam otwór, należy usunąć zaznaczenie wszystkich pól wyboru.

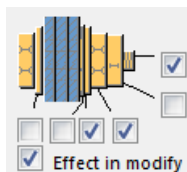

Aby zmienić zespół śruby w istniejącym komponencie, należy zaznaczyć pole wyboru **Wynik modyfikacji** i kliknąć **Zmień**.

Zwiększenie długości śruby

Umożliwia zdefiniowanie, o ile ma zostać zwiększona długość śruby. Tej opcji można na przykład użyć, gdy malowanie wymaga zwiększenia długości śruby.



Grupa śrub

Określ, czy utworzyć kilka grup śrub czy jedną grupę.

Zakładka Ogólne

Kliknij poniższe łącze, aby uzyskać więcej informacji:

Zakładka Ogólne

Zakładka Obliczenia

Kliknij poniższe łącze, aby uzyskać więcej informacji:

Zakładka Obliczenia

5.14 Blachy podstawy

W tym rozdziale przedstawiono komponenty blachy podstawy dostępne w Tekla Structures.

Aby dowiedzieć się więcej, kliknij poniższe łącze:

- [Połączenie blachy podstawy U.S. \(71\) \(strona 2226\)](#)
- [Okrągłe blachy łączące \(124\) \(strona 2249\)](#)
- [Blacha podstawy \(1004\) \(strona 2257\)](#)
- [Usztywniona blacha podstawy \(1014\) \(strona 2283\)](#)
- [Blacha podstawy z żebrami średnika \(1016\) \(strona 2313\)](#)
- [Prosta blacha podstawy 2 \(1031\) \(strona 2337\)](#)
- [Blacha podstawy \(1042\) \(strona 2353\)](#)
- [Blacha podstawy U.S. \(1047\) \(strona 2379\)](#)
- [Okrągła blacha podstawy \(1052\) \(strona 2410\)](#)
- [Blacha podstawy \(1053\) \(strona 2430\)](#)
- [Blacha podstawy słupa rurowego \(1066\) \(strona 2438\)](#)

Połączenie blachy podstawy U.S. (71)

Połączenie blachy podstawy U.S. (71) tworzy blachę podstawy, która łączy słup z belką.

Utworzone obiekty

- Blacha podstawy
- Żebra (można je dodać tylko wtedy, gdy słup jest profilem W, I lub TS)
- Żebro belki
- Śruby
- Spoiny

Zastosowania

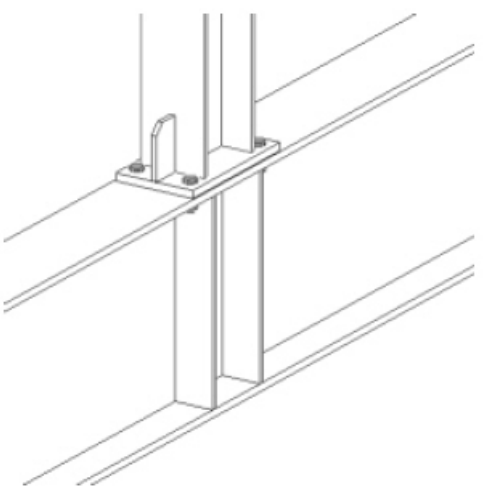
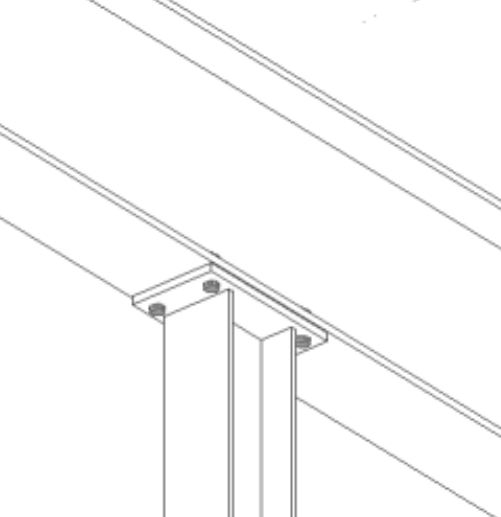
Sytuacja	Opis
 A technical line drawing showing a vertical column flange attached to a horizontal beam. The flange is bolted to the top flange of the beam. The base plate is attached to the column flange. The beam has a Z-profile shape.	<p>Blacha podstawy jest przymocowana do belki.</p> <p>Używane są żebra belki i słupa.</p>
 A technical line drawing showing a horizontal beam support attached to a vertical column. The support is bolted to the column flange. The base plate is attached to the beam support. The beam has a Z-profile shape.	<p>Wspornik belki jest przymocowany do słupa za pomocą blachy podstawy.</p>

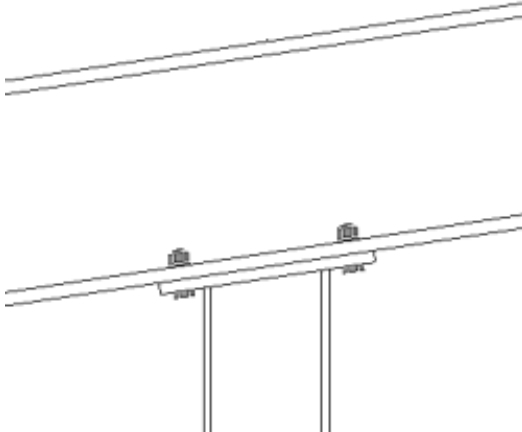
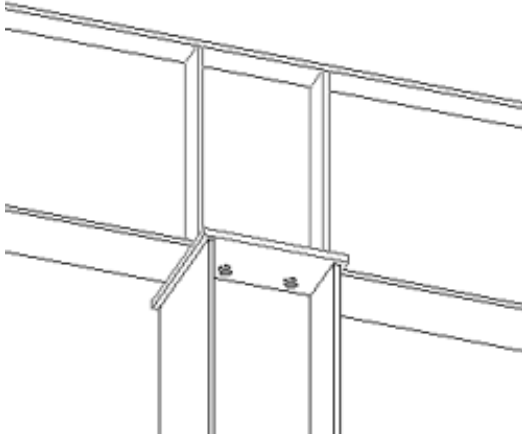
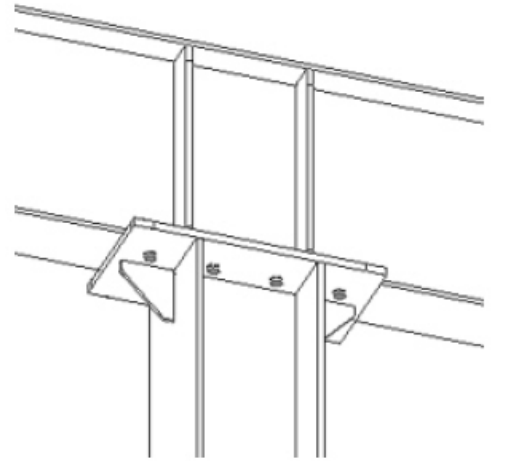
Sytuacja	Opis
	<p>Wspornik belki jest przymocowany do nachylnego słupa za pomocą blachy podstawy.</p>
	<p>Wspornik belki jest przymocowany do słupa za pomocą blachy podstawy. Używane są żebra belki.</p>
	<p>Wspornik belki jest przymocowany do słupa za pomocą blachy podstawy. Używane są żebra belki i słupa.</p>

Przed rozpoczęciem

Utwórz belkę i słup.

Kolejność wyboru

1. Wybierz element główny (belkę).
2. Wybierz element podrzędny (słup).
Połączenie jest tworzone automatycznie.

Klucz do identyfikacji elementów

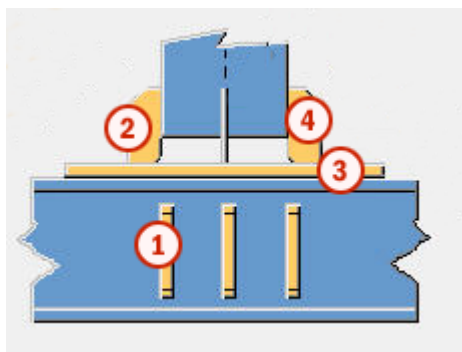

	Element
1	Żebro belki
2	Żebra 1, 2, 4, 5
3	Blacha podstawy
4	Żebra 3, 6, 7, 8

Zakładka **Obraz**

Na zakładce **Obraz** można określić fazowanie żeber i fazowania blach podstawy.

Fazowanie żebra

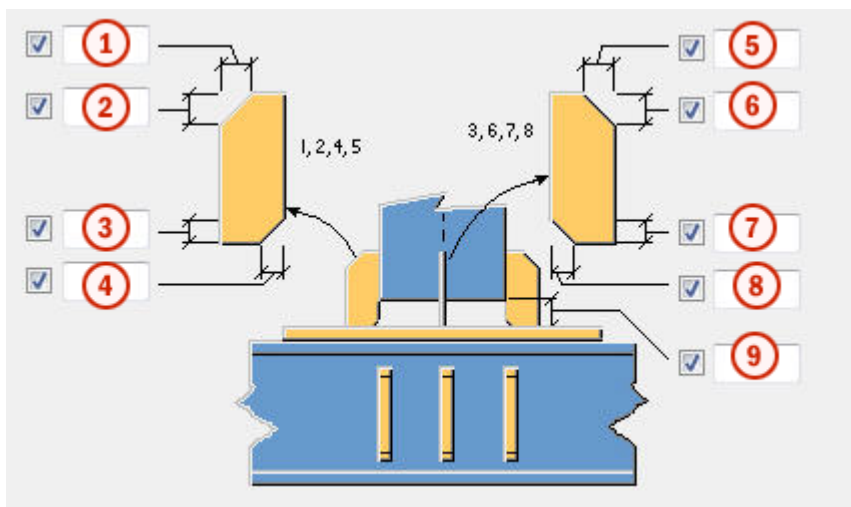

	Opis
1	Szerokość górnego fazowania dla żeber 1, 2, 4, 5.
2	Wysokość górnego fazowania dla żeber 1, 2, 4, 5.
3	Wysokość dolnego fazowania dla żeber 1, 2, 4, 5.
4	Szerokość dolnego fazowania dla żeber 1, 2, 4, 5.
5	Szerokość górnego fazowania dla żeber 3, 6, 7, 8.
6	Wysokość górnego fazowania dla żeber 3, 6, 7, 8.
7	Wysokość dolnego fazowania dla żeber 3, 6, 7, 8.
8	Szerokość dolnego fazowania dla żeber 3, 6, 7, 8.
9	Szczelina przy spawaniu.

Fazowanie blachy podstawy

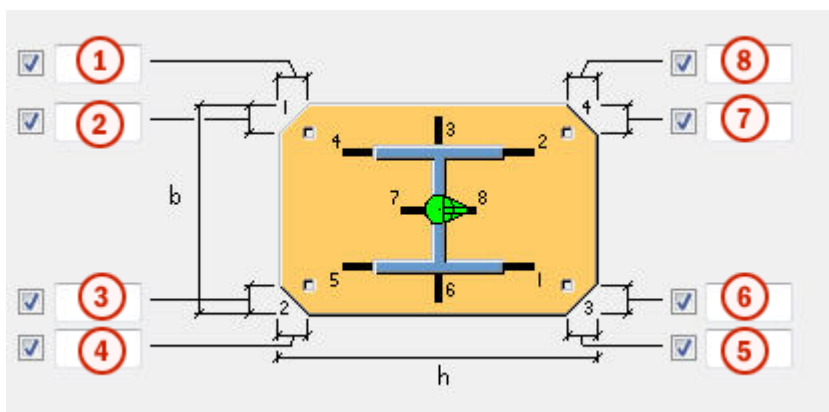

	Opis
1	Szerokość fazowania blachy podstawy 1.
2	Wysokość fazowania blachy podstawy 1.

	Opis
3	Wysokość fazowania blachy podstawy 2.
4	Szerokość fazowania blachy podstawy 2.
5	Szerokość fazowania blachy podstawy 3.
6	Wysokość fazowania blachy podstawy 3.
7	Wysokość fazowania blachy podstawy 4.
8	Szerokość fazowania blachy podstawy 4.

Zakładka Elementy

Na zakładce **Elementy** można określić wymiary blachy podstawy, żeber i żebra belki.

Blacha

Opcja	Opis	Domyślnie
Blacha	Grubość, szerokość i wysokość blachy podstawy.	Grubość = 20 mm Szerokość zależy od profilu słupa. Wysokość zależy od profilu słupa. Nazwa domyślna to BLACHA PODSTAWY.
Żebra 1,2,4,5	Grubość, szerokość i wysokość żeber 1, 2, 4, 5.	
Żebra 3,6,7,8	Grubość, szerokość i wysokość żeber 3, 6, 7, 8.	
Żebro belki	Grubość, szerokość i wysokość żebra belki.	

Opcja	Opis	Domyślnie
Nr pozycji	Przedrostek i numer początkowy numeru pozycji elementu. Niektóre komponenty mają drugi wiersz pól, w którym można wprowadzić numer pozycji zespołu.	Domyślny numer początkowy elementu jest określony w ustawieniach Komponenty dostępnych po wybraniu menu Plik --> Ustawienia --> Opcje .
Materiał	Klasa materiału.	Domyślny materiał jest określony w polu Materiał elementu w ustawieniach

Opcja	Opis	Domyślnie
		Komponenty dostępnych po wybraniu menu Plik --> Ustawienia --> Opcje .
Nazwa	Ta nazwa będzie widoczna w rysunkach i raportach.	

Zakładka Parametry

Na zakładce **Parametry** można określić prosto ścięte narożniki, odsunięcie blachy oraz właściwości śrub.

Właściwości blachy



Opcja	Opis
Prosto ścięte narożniki (1-4)	Na narożnikach blachy podstawy zostaną wykonane cięcia. W przypadku wprowadzenia numeru odpowiadającego jednemu z narożników blachy podstawy narożnik ten będzie ścięty prosto zamiast fazowania diagonalnego. Można wprowadzić numer jednego narożnika lub numery wszystkich narożników.
Blacha wyrównana z	Określ, czy blacha jest wyrównana do słupa czy do symbolu połączenia.

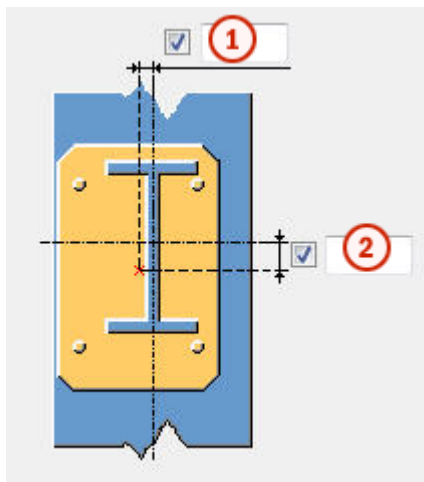

Odsunięcie blachy podstawy



Opis	
1	Odsunięcie poziome blachy podstawy od środka słupa.
2	Odsunięcie pionowe blachy podstawy od środka słupa.

Blacha podstawy z otworami lub śrubami

Opcja	Opis
	Domyślnie Śruby zostaną utworzone. Można zmienić tę opcję za pomocą funkcji AutoDefault.

Opcja	Opis
	Śruby zostaną utworzone.
	Zostaną utworzone otwory.

Obrót grupy śrub

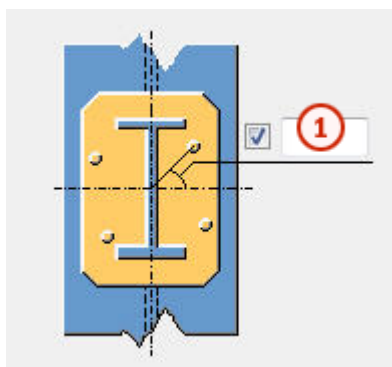

Można zdefiniować obrót grupy śrub wokół jej środka. Aby obrócić grupę śrub, wprowadź kąt obrotu (w stopniach).

Dodatnia wartość kąta spowoduje obrót śrub w kierunku przeciwnym do ruchu wskazówek zegara, a wartość ujemna — w kierunku ruchu wskazówek zegara.

	Opis
1	Kąt obrotu grupy śrub.

Właściwości śrub

Opcja	Opis
Eliminuj numer śruby	Umożliwia zdefiniowanie śrub, które mają być usunięte z grupy śrub. Wprowadź numery śrub przeznaczonych do usunięcia, oddzielając je spacją. Numery śrub liczy się od lewej do prawej i od góry do dołu.
Eliminuj śruby zewnętrzne	Pozwala określić, czy mają być usunięte śruby zewnętrzne.

Używanie dodatkowych komponentów

Za pomocą dodatkowych komponentów systemowych lub użytkownika można modyfikować koniec słupa lub blachę podstawy. Można na przykład utworzyć specjalne blachy pomocnicze, przygotowania do spawania i otwory dostępne do spawania dla końca słupa.

W przypadku korzystania z dodatkowych komponentów systemowych lub użytkownika konieczne jest zarządzanie właściwościami końca słupa lub blachy podstawy w danym komponencie dodatkowym. Jeśli używa się kilku komponentów, może występować wiele spoin i cięć.

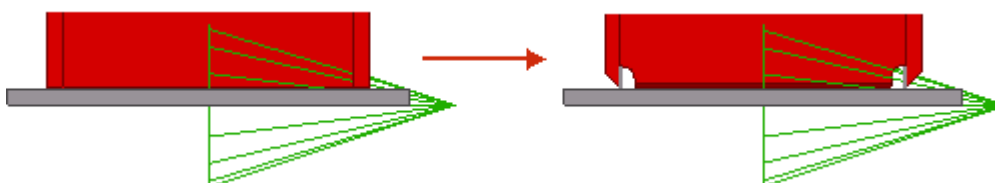

Opcja	Opis
Komponent	Pozwala zdefiniować komponent systemowy lub użytkownika przez wybranie go z katalogu komponentów.
Atrybuty	Pozwala wprowadzić nazwę pliku atrybutów dla wybranego komponentu.
Dane wejściowe	Pozwala określić, do których elementów zostanie zastosowany wybrany komponent. <ul style="list-style-type: none"> Domyślny jest taka sama jak Podstawa + Słup.

Opcja	Opis
	<ul style="list-style-type: none"> • Słup określa słup jako element główny. Tę opcję należy stosować do detali. • Słup + Podstawa określa słup jako element główny, a blachę podstawy jako element podrzędny. • Podstawa + Słup określa blachę podstawy jako element główny, a słup jako element podrzędny. • Użycie opcji Podstawa powoduje ustawienie blachy podstawy jako elementu głównego.

Zakładka Żebra

Na zakładce **Żebra** można określić pozycje i offsety żebra.

Pozycje żebra (1-8)

Opcja	Opis
Pozycje żebra (1-8)	Umieszczenie żebra. Do słupa zostaną dołączone wyłącznie te żebra, których numery zostaną wprowadzone w polu.

Odsunięcie żebra

Odsunięcie żebra pozwala przesunąć żebra. Aby przesunąć żebro w przeciwnym kierunku, należy wprowadzić wartość ujemną.

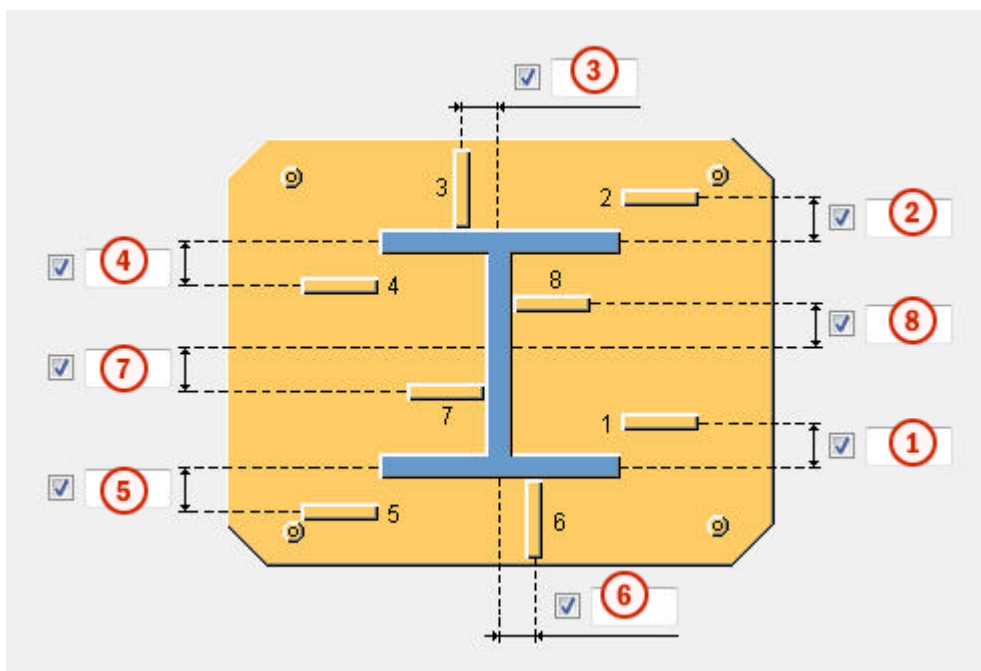



	Opis
1	Odsunięcie żebra 1.
2	Odsunięcie żebra 2.
3	Odsunięcie żebra 3.
4	Odsunięcie żebra 4.
5	Odsunięcie żebra 5.
6	Odsunięcie żebra 6.
7	Odsunięcie żebra 7.
8	Odsunięcie żebra 8.

Zakładka Żebro belki



Na zakładce **Żebro belki** można określić wyrównanie żebra belki, stronę żebra, wymiary i typy fazowania.

Lewe żebro



Opcja	Opis
	Domyślnie Lewe żebra są tworzone. Można zmienić tę opcję za pomocą funkcji AutoDefault.
	Lewe żebra są tworzone.
	Lewe żebra nie są tworzone.

Środkowe żebro

Opcja	Opis
	Domyślnie Środkowe żebra są tworzone. Można zmienić tę opcję za pomocą funkcji AutoDefault.



Opcja	Opis
	<p>Środkowe żebra są tworzone.</p>
	<p>Środkowe żebra nie są tworzone.</p>

Prawe żebro

Opcja	Opis
	<p>Domyślnie Prawe żebra są tworzone. Można zmienić tę opcję za pomocą funkcji AutoDefault.</p>
	<p>Prawe żebra są tworzone.</p>

Opcja	Opis
	<p>Prawe żebra nie są tworzone.</p>

Wyrównanie żeber

Opcje	Opis
	<p>Domyślnie Żebra są wyrównane do belki. Można zmienić tę opcję za pomocą funkcji AutoDefault.</p>
	<p>Żebra są wyrównane do belki.</p>
	<p>Żebra są wyrównane do słupa.</p>

Tworzenie żebra

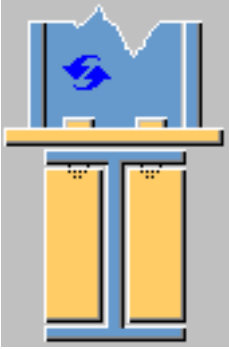
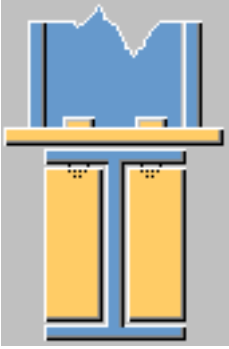
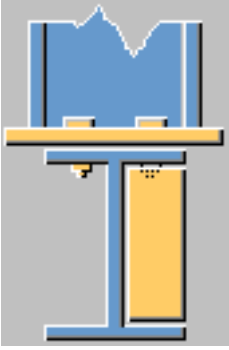
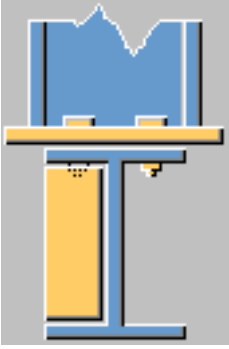
Opcja	Opis
	<p>Domyślnie Żebra są tworzone po obu stronach. Można zmienić tę opcję za pomocą funkcji AutoDefault.</p>
	<p>Żebra są tworzone po obu stronach.</p>
	<p>Żebra są tworzone po dalszej stronie.</p>
	<p>Żebra są tworzone po bliższej stronie.</p>

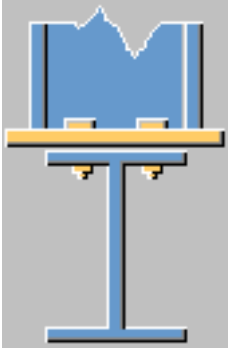

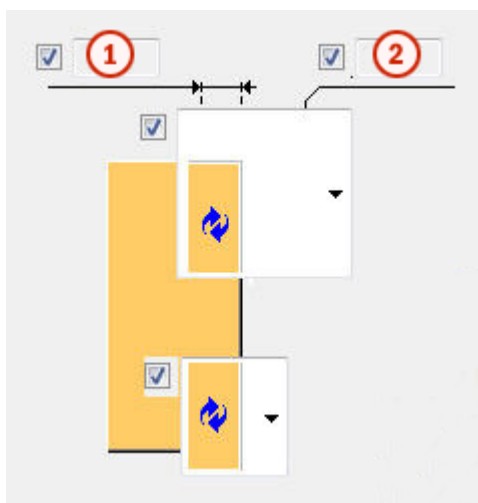

Opcja	Opis
	Żebra nie są tworzone.





Wymiary fazowania



	Opis
1	Wymiar poziomy fazowania.
2	Wymiar pionowy fazowania.

Typ górnego i dolnego fazowania

Opcja górnego fazowania	Opcja dolnego fazowania	Opis
		Domyślnie Bez fazowania Można zmienić tę opcję za pomocą funkcji AutoDefault.
		Bez fazowania

Opcja górnego fazowania	Opcja dolnego fazowania	Opis
		Fazowanie liniowe
		Fazowanie łukiem wypukłym
		Fazowanie łukiem wklęsłym

Odsunięcie żebra

Żebra można odsuwać od środka belki w poziomie lub pionie. Aby przesunąć żebra w przeciwnym kierunku, należy wprowadzić wartość ujemną.

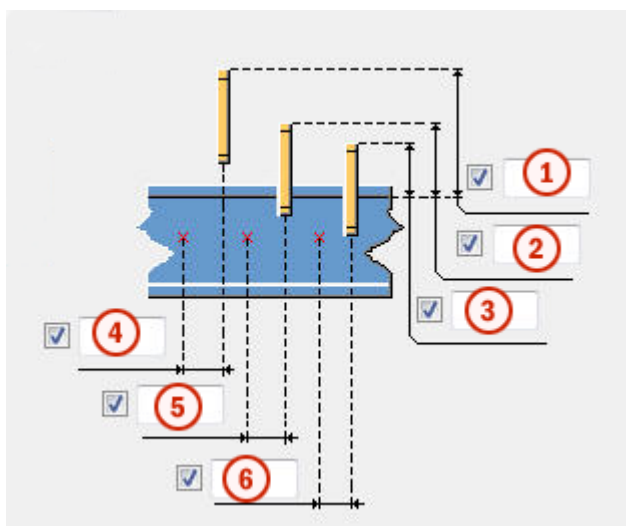

	Opis
1	Pionowe odsunięcie lewego żebra.
2	Pionowe odsunięcie środkowego żebra.
3	Pionowe odsunięcie prawego żebra.
4	Poziome odsunięcie lewego żebra.
5	Poziome odsunięcie środkowego żebra.
6	Poziome odsunięcie prawego żebra.

Zakładka Śruby

Na zakładce **Śruby** można określić właściwości śruby.

Wymiary grupy śrub

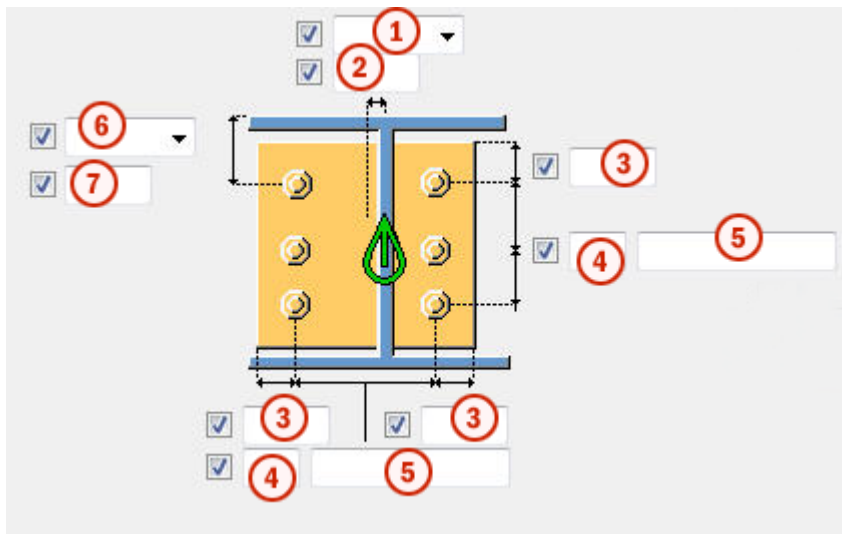

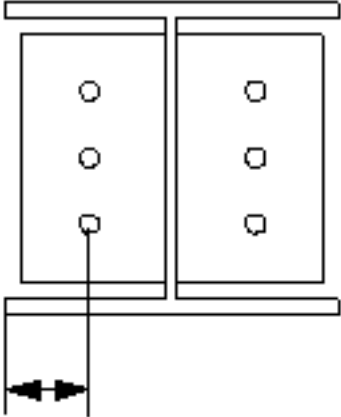
	Opis
1	<p>Umożliwia wybranie sposobu mierzenia wymiarów pozycji poziomej grupy śrub.</p> <ul style="list-style-type: none"> • Lewy: od lewej krawędzi elementu podrzędnego do śruby najbliższej lewej strony. 

	Opis
	<ul style="list-style-type: none"> <li data-bbox="400 271 1145 304">• Środek: od osi elementu podrzędnego do osi śrub. <div data-bbox="459 342 834 741" style="text-align: center;"> </div> <ul style="list-style-type: none"> <li data-bbox="400 770 1278 837">• Prawy: od prawej krawędzi elementu podrzędnego do śruby najbliższej prawej strony. <div data-bbox="459 869 802 1301" style="text-align: center;"> </div>
2	Wymiary pozycji poziomej grupy śrub.
3	Odległość od krawędzi śruby. odległość od krawędzi to odległość od środka śruby do krawędzi elementu.
4	Liczba śrub.
5	Rozstaw śrub. Wartości rozstawu śrub należy oddzielać spacją. Należy wprowadzić wartość każdej odległości między śrubami. Na przykład w przypadku 3 śrub należy wprowadzić 2 wartości.

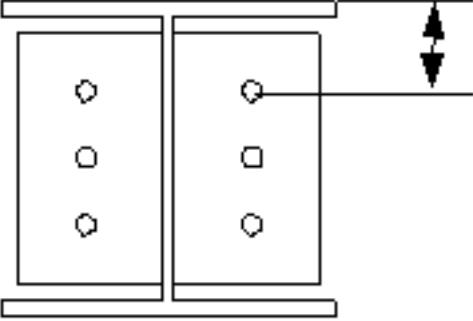
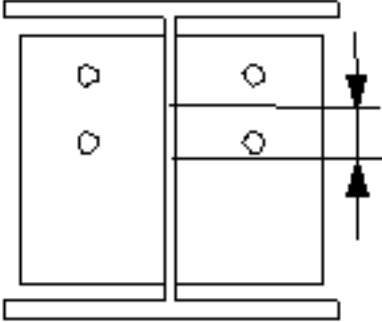
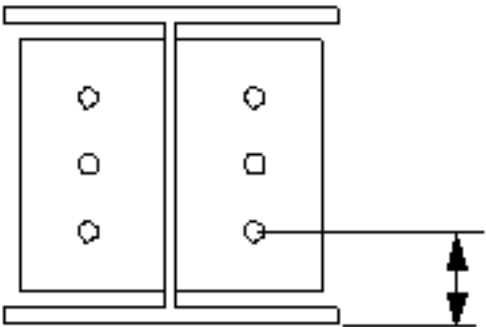
	Opis
6	<p>Umożliwia wybranie sposobu mierzenia wymiarów pozycji pionowej grupy śrub.</p> <ul style="list-style-type: none"> • Na górze: od górnej krawędzi elementu podrzędnego do śruby najbliższej górze.  <ul style="list-style-type: none"> • Środek: od osi śrub do osi elementu podrzędnego.  <ul style="list-style-type: none"> • Poniżej: od dolnej krawędzi elementu podrzędnego do śruby najbliższej dołu. 
7	Wymiar pozycji pionowej grupy śrub.

Podstawowe właściwości śruby

Opcja	Opis	Domyślnie
Rozmiar śruby	Średnica śruby.	Dostępne rozmiary są zdefiniowane w katalogu zespołów śrub.
Norma śruby	Norma śruby używana w komponencie.	Dostępne normy są zdefiniowane w katalogu zespołów śrub.
Tolerancja	Odstęp między śrubą a otworem.	
Gwint w materiale	Umożliwia zdefiniowanie, czy gwint może się znajdować w elementach przykręcanych, gdy używane są śruby z trzonem. To ustawienie nie wywiera efektu, gdy używane są śruby z pełnym gwintem.	Tak
Budowa/Warsztat	Położenie, w którym należy przymocować śruby.	Budowa

Otwory owalne

Istnieje możliwość zdefiniowania otworów owalnych, powiększonych lub gwintowanych.



Opcja	Opis	Domyślnie
1	Wymiar pionowy otworu owalnego.	0 — okrągły otwór.
2	Wymiar poziomy otworu owalnego lub naddatek dla otworów powiększonych.	0 — okrągły otwór.

Opcja	Opis	Domyślnie
Typ otworu	Owalny tworzy otwory owalne. Powiększony tworzy otwory powiększone lub gwintowane. Brak otworu powoduje, że otwory nie są tworzone.	
Obróć otwory	Gdy typ otworu jest ustawiony na Owalny , ta opcja obraca otwory owalne.	
Owalne otwory w	Elementy, w których są tworzone otwory owalne. Dostępne opcje zależą od komponentu.	

Zespół śrub

Zaznaczenie pól wyboru pozwala określić, które obiekty komponentu (śruba, podkładki i nakrętki) mają być używane w zespole śruby.

Aby utworzyć sam otwór, należy usunąć zaznaczenie wszystkich pól wyboru.

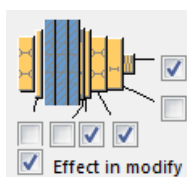

Aby zmienić zespół śruby w istniejącym komponente, należy zaznaczyć pole wyboru **Wynik modyfikacji** i kliknąć **Zmień**.





Zwiększenie długości śruby

Umożliwia zdefiniowanie, o ile ma zostać zwiększona długość śruby. Tej opcji można na przykład użyć, gdy malowanie wymaga zwiększenia długości śruby.



Rozmieszczanie śrub

Opcja	Opis
	Domyślnie Rozmieszczenie równoległe Można zmienić tę opcję za pomocą funkcji AutoDefault.

Opcja	Opis
	Rozmieszczenie równoległe
	Typ rozmieszczenia na przemian 1
	Typ rozmieszczenia na przemian 2
	Typ rozmieszczenia na przemian 3
	Typ rozmieszczenia na przemian 4

Zakładka Ogólne

Kliknij poniższe łącze, aby uzyskać więcej informacji:

Zakładka Ogólne

Zakładka Projekt

Kliknij poniższe łącze, aby uzyskać więcej informacji:

Zakładka Projekt

Zakładka Obliczenia

Kliknij poniższe łącze, aby uzyskać więcej informacji:

Zakładka Obliczenia

Spoiny

Kliknij poniższe łącze, aby uzyskać więcej informacji:

Okrągłe blachy łączące (124)

Okrągłe blachy łączące (124) łączą dwie belki lub dwa słupy za pomocą przykręconych blach podstawy. Można również tworzyć żebra.

Utworzone obiekty

- Blachy podstawy
- Żebra
- śruby

- Spoiny

Zastosowania

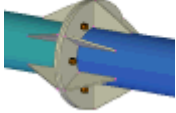
Sytuacja	Opis
	<p>Okrągłe blachy końcowe łączące dwie belki. Żebra są tworzone.</p>

Kolejność wyboru

1. Wybierz element główny.
2. Wybierz element podrzędny.

Połączenie zostanie utworzone automatycznie po wybraniu elementu podrzędnego.

Klucz do identyfikacji elementów

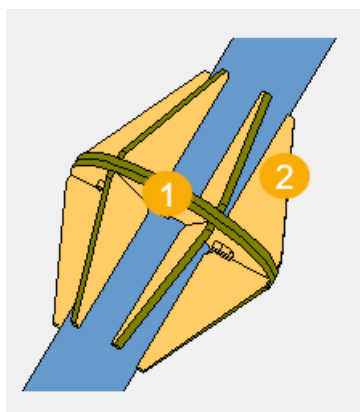

	Opis
1	Blacha podstawy
2	Żebro rury

Karta Obraz

Blachy łączące

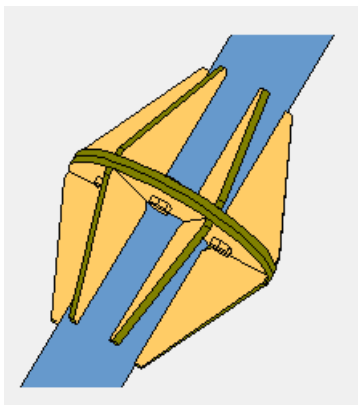

Karta Elementy

Na zakładce **Elementy** można określić właściwości blachy podstawy i żebra.

Elementy

Opcja	Opis
Blacha podstawy	Grubość i szerokość blachy podstawy.
Żebra rury 1, Żebra rury 2	Grubość, szerokość i wysokość żeber rury.

Opcja	Opis	Domyślnie
Nr_Poz	Przedrostek i numer początkowy numeru pozycji elementu. Niektóre komponenty mają drugi wiersz pól, w którym można wprowadzić numer pozycji zespołu.	Domyślny numer początkowy elementu jest określony w ustawieniach Komponenty dostępnych po wybraniu menu Plik --> Ustawienia --> Opcje .
Materiał	Klasa materiału.	Domyślny materiał jest określony w polu Materiał elementu w ustawieniach Komponenty dostępnych po wybraniu menu Plik --> Ustawienia --> Opcje .
Nazwa	Ta nazwa będzie widoczna w rysunkach i raportach.	

Opcja	Opis	Domyślnie
Wykończenie	Opisuje sposób obróbki powierzchni elementu.	

Karta Parametry

Zakładka **Parametry** służy do sterowania kształtem i położeniem blachy podstawy, liczbą żeber i wymiarami fazowania.

Żebra

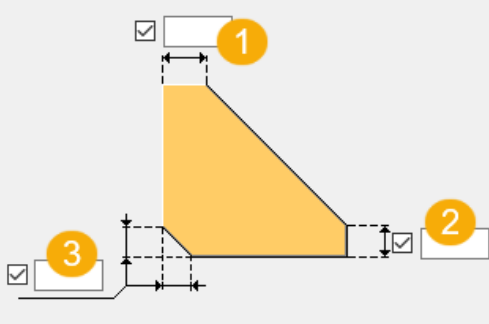
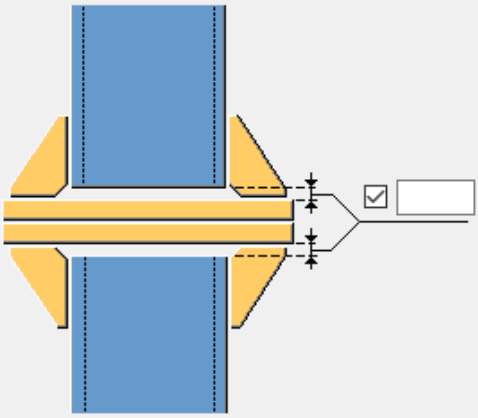
Opcja	Opis
Liczba żeber	Zdefiniuj, ile żeber jest tworzonych.
	<p>Określ wymiary fazowania żebra:</p> <ol style="list-style-type: none"> 1. Fazuje narożnik żebra, gdzie styka się ze słupem. 2. Fazuje narożnik żebra na zewnętrznej krawędzi blachy podstawy. 3. Fazuje narożnik żebra w punkcie przecięcia słupa i blachy podstawy.
	Zdefiniuj szczelinę spoiny między elementami a blachami podstawy.

Kształt blachy podstawy

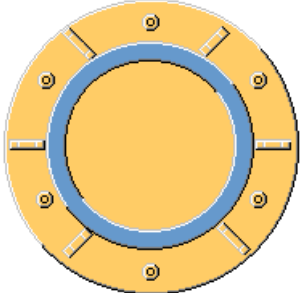
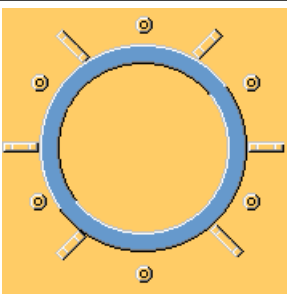
Opcja	Opis
	Okrągła blacha podstawy
	Kwadratowa blacha podstawy

Typ blachy

Wybierz typ blachy.

Kierunek blachy podstawy

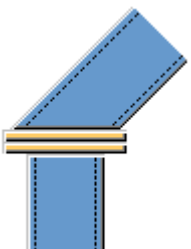
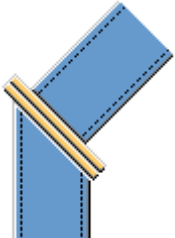
Opcja	Opis
	Tworzy blachy podstawy prostopadłe do elementu głównego.
	Tworzy blachy podstawy prostopadłe do elementu podrzędnego.

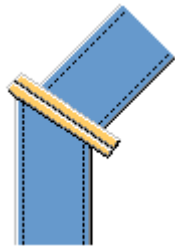
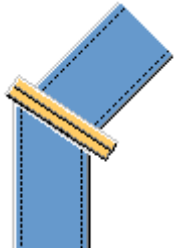
Opcja	Opis
	Tworzy blachy podstawy pod kątem, który dzieli kąt elementów głównych i podrzędnych.
	Tworzy blachy podstawy równoległe z symbolem połączenia.

Zakład

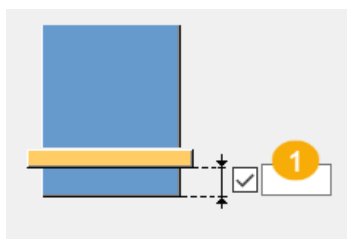

	Opis
1	Odległość między pasem elementu i pasem blachy.

Używanie dodatkowych komponentów

Za pomocą dodatkowych komponentów systemowych lub komponentów użytkownika można modyfikować koniec słupa lub blachę podstawy. Można na przykład utworzyć specjalne blachy pomocnicze, przygotowania do spawania i otwory dostępowe do spawania dla końca słupa.

W przypadku korzystania z dodatkowych komponentów systemowych lub użytkownika konieczne jest zarządzanie właściwościami końca słupa lub blachy podstawy w danym komponencie dodatkowym. Jeśli używa się kilku komponentów, może występować wiele spoin i cięć.

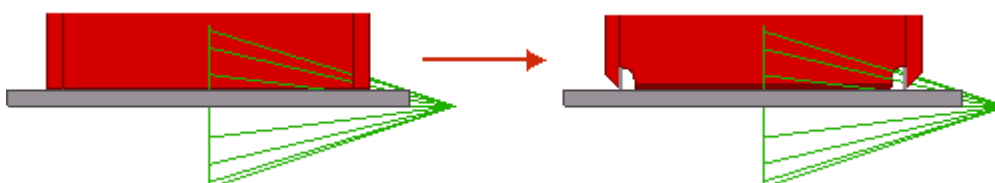

Opcja	Opis
Komponent	Pozwala zdefiniować komponent systemowy lub użytkownika przez wybranie go z katalogu komponentów.
Atrybuty	Pozwala wprowadzić nazwę pliku atrybutów dla wybranego komponentu.
Dane wejściowe	<p>Pozwala określić, do których elementów zostanie zastosowany wybrany komponent.</p> <ul style="list-style-type: none"> • Wartość Domyślny jest taka sama jak Podstawa + Słup. • Słup określa słup jako element główny. Tę opcję należy stosować do detali. • Słup + Podstawa określa słup jako element główny, a blachę podstawy jako element podrzędny. • Podstawa + Słup określa blachę podstawy jako element główny, a słup jako element podrzędny. • Użycie opcji Podstawa powoduje ustawienie blachy podstawy jako elementu głównego.

Karta Śruby

Za pomocą zakładki **Śruby** można sterować właściwościami śrub, średnicą blachy wewnętrznej i kątem śruby.

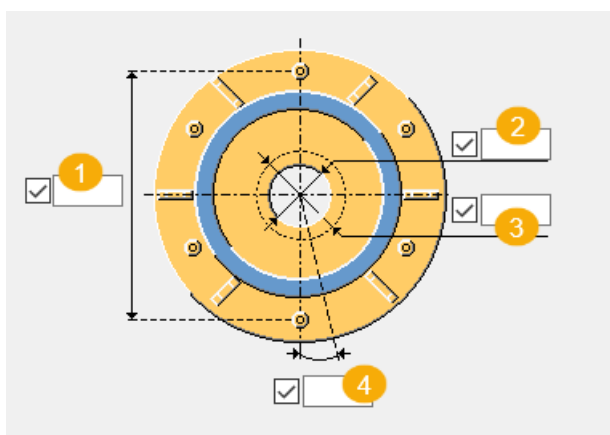

	Opis	Domyślna
1	Średnica okręgu śrub	
2	Średnica wewnętrzna blachy podstawy 1 Tworzy wyśrodkowany otwór w blasze podstawy 1	Średnica elementu głównego plus tolerancja
3	Średnica wewnętrzna blachy podstawy 2 Tworzy wyśrodkowany otwór w blasze podstawy 2	Średnica elementu podrzędnego plus tolerancja
4	Kąt śruby (w stopniach)	

Podstawowe właściwości śruby

Opcja	Opis	Domyślnie
Rozmiar śruby	Średnica śruby.	Dostępne rozmiary są zdefiniowane w katalogu zespołów śrub.
Norma śruby	Norma śruby używana w komponencie.	Dostępne normy są zdefiniowane w katalogu zespołów śrub.
Tolerancja	Odstęp między śrubą a otworem.	
Gwint w materiale	Umożliwia zdefiniowanie, czy gwint może się znajdować w elementach przykręcanych, gdy używane są śruby z trzonem. To ustawienie nie wywiera efektu, gdy używane są śruby z pełnym gwintem.	Tak
Budowa/Warsztat	Położenie, w którym należy przymocować śruby.	Budowa

Zespół śrub

Zaznaczenie pól wyboru pozwala określić, które obiekty komponentu (śruba, podkładki i nakrętki) mają być używane w zespole śruby.

Aby utworzyć sam otwór, należy usunąć zaznaczenie wszystkich pól wyboru.

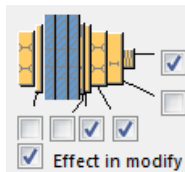

Aby zmienić zespół śruby w istniejącym komponencie, należy zaznaczyć pole wyboru **Wynik modyfikacji** i kliknąć **Zmień**.

Zwiększenie długości śruby

Umożliwia zdefiniowanie, o ile ma zostać zwiększona długość śruby. Tej opcji można na przykład użyć, gdy malowanie wymaga zwiększenia długości śruby.



Karta Ogólne

Kliknij poniższe łącze, aby uzyskać więcej informacji:

Zakładka Ogólne

Zakładka Projekt

Kliknij poniższe łącze, aby uzyskać więcej informacji:

Zakładka Obliczenia

Kliknij poniższe łącze, aby uzyskać więcej informacji:

Zakładka Obliczenia

Spoiny

Kliknij poniższe łącze, aby uzyskać więcej informacji:

Blacha podstawy (1004)

Blacha podstawy (1004) tworzy blachę podstawy połączoną z końcem słupa.

Utworzone obiekty

- Blacha podstawy
- Podkładki z blachy (opcjonalnie)

- Blacha poziomująca (opcjonalnie)
- Zaprawa cementowa (opcjonalnie)
- Profil kotwiący (opcjonalnie)
- Dodatkowe blachy łączące kotwy
- Kotwy
- Śruby
- Dodatkowy komponent (opcjonalnie)
- Spoiny

Zastosowania

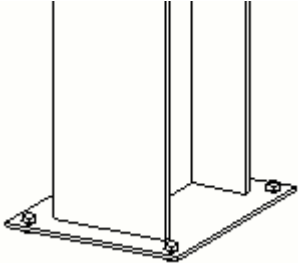
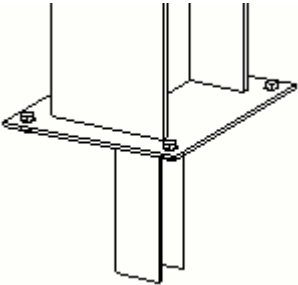
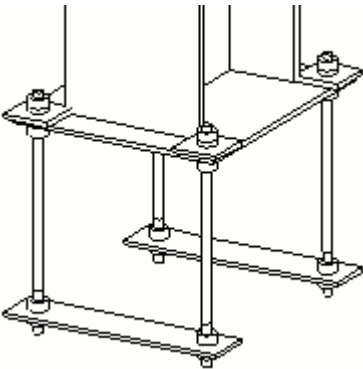
Sytuacja	Opis
	Prosty detal blachy podstawy
	Detal blachy podstawy z profilem kotwiącym
	Detal blachy podstawy z <ul style="list-style-type: none"> • Prostymi kotwami • Dodatkowymi blachami łączącymi kotwy

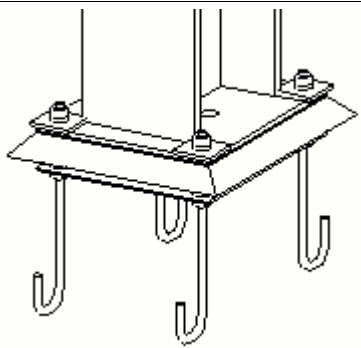
Sytuacja	Opis
	Detal blachy podstawy z <ul style="list-style-type: none"> • Kotwami z hakami • Blachą poziomującą pod blachą podstawy • Zaprawą cementową i otworem na wlewanie zaprawy • Blacha zalewana

Przed rozpoczęciem

Utwórz słup.

Kolejność wyboru

1. Wybierz element główny (słup).
2. Wybierz pozycję.
 Detal zostanie utworzony automatycznie.

Klucz do identyfikacji elementów

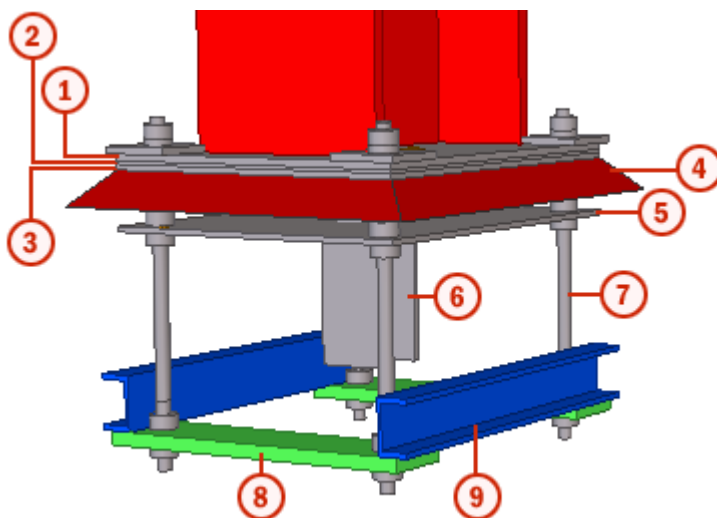



	Element
1	Blacha podstawy
2	Podkładka z blachy
3	Blacha poziomująca
4	Zaprawa cementowa
5	Blacha zalewana
6	Profil kotwiący

	Element
7	Kotwa
8	Dodatkowa blacha 1
9	Dodatkowa blacha 2

Przykład: Dodawanie blachy podstawy i kotew przy użyciu komponentu Blacha podstawy (1004)

W tym przykładzie do słupa zostanie dodany detal blachy podstawy i kotwy.

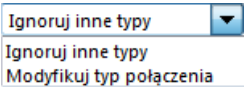
1. Kliknij przycisk **Aplikacje i komponenty**  w panelu bocznym, aby otworzyć katalog **Aplikacje i komponenty**.
2. W polu wyszukiwania wprowadź `blacha podstawy`.
Aby wyświetlić w wynikach wyszukiwania obrazki miniatur komponentów, kliknij .
3. Wybierz **Blacha podstawy (1004)**.
4. Wybierz słup.
5. Wybierz pozycję na podstawie słupa.
Program Tekla Structures automatycznie doda blachę podstawy po wybraniu pozycji.
6. Następnie zmień wymiary prętów kotwiących.
 - a. Aby ułatwić wybieranie komponentów, włącz przełącznik **Wybierz komponenty** .
 - b. Kliknij dwukrotnie symbol komponentu w modelu, aby otworzyć okno dialogowe komponentu **Blacha podstawy (1004)**.
 - c. Przejdź na zakładkę **Kotwy**.
 - d. Zmień wymiary kotew.
 - e. Aby zmienić wyłącznie tę blachę podstawy, z listy w górnej części okna dialogowego wybierz **Ignoruj inne typy**.

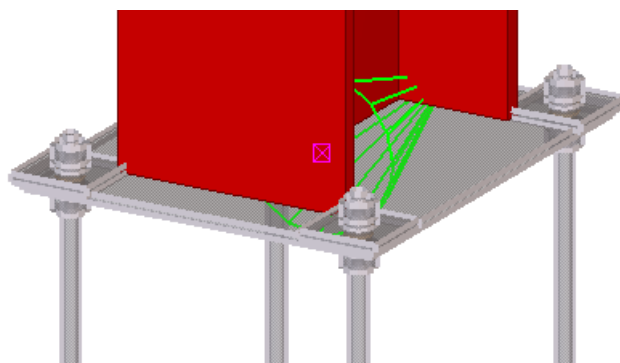
 - f. Kliknij **Zmień**.



Zakładka **Obraz**

Na zakładce **Obraz** można określić położenie blachy podstawy oraz długość i położenie profilu kotwiącego.

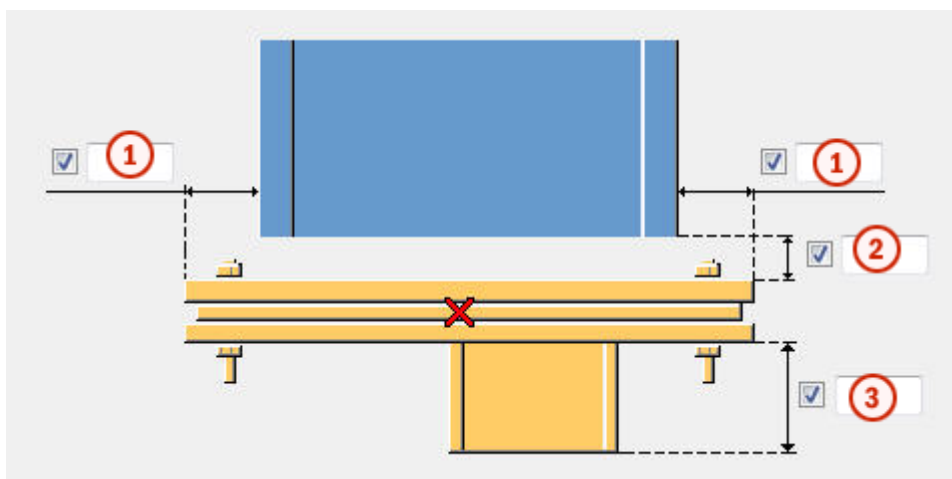
Wymiary



	Opis
1	Odległość od półki do krawędzi blachy podstawy. Aby powiększyć blachę podstawy, należy wpisać ujemną wartość.
2	Szczelina przy spawaniu.
3	Wysokość profilu kotwiącego.

Odsunięcie profilu kotwiącego

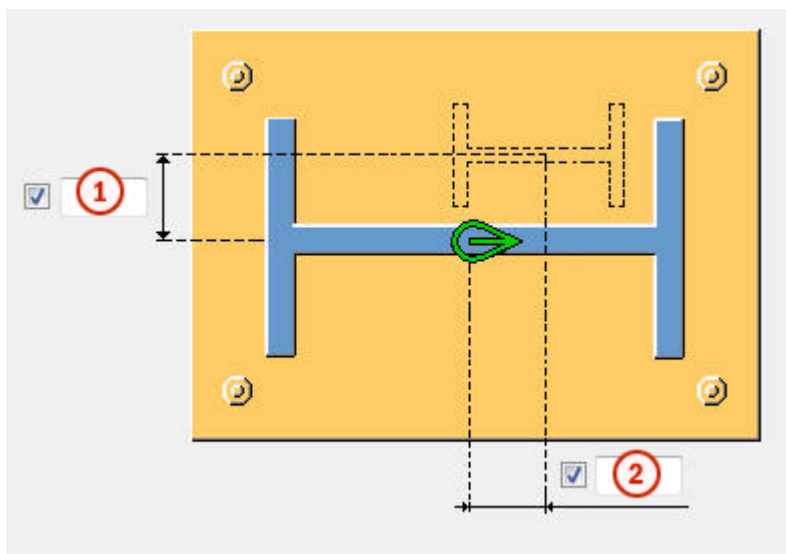

	Opis
1	Odsunięcie pionowe profilu kotwiącego od środka słupa.
2	Odsunięcie poziome profilu kotwiącego od środka słupa.

Zakładka Elementy

Na zakładce **Elementy** można określić wymiary blachy podstawy, profilu kotwiącego, blachy poziomującej i podkładek z blachy.

Blacha

Opcja	Opis	Domyślnie
Blacha	Grubość blachy podstawy.	grubość = $0,5 * \text{średnica śruby}$, w zaokrągleniu do następnej grubości blachy Nazwa domyślna to BASEPLATE.
Blacha poziomująca	Grubość, szerokość i wysokość blachy poziomującej.	grubość = $1/4$
Średnica otworu blachy poziomującej	Średnica otworu blachy poziomującej.	
Tolerancja otworu blachy poziomującej	Tolerancja otworu blachy poziomującej.	

Opcja	Opis	Domyślnie
Łącznik	Grubość, szerokość i wysokość podkładki z blachy. Można zdefiniować maksymalnie trzy różne podkładki z blachy.	
Liczba łączników	Liczba podkładek z blachy o poszczególnych grubościach.	1
Dodatkowa belka	Pozwala zdefiniować profil kotwiący przez wybranie go z katalogu profili.	HEA 300 (w środowisku Default)
Obrót dodatkowej belki	Wybierz typ obrotu profilu kotwiącego i zdefiniuj kąt obrotu.	
Dodatkowa belka przyspawana do	Pozwala zdefiniować blachę, do której przyspawany będzie profil kotwiący.	

Opcja	Opis	Domyślnie
Nr_Poz	Przedrostek i numer początkowy numeru pozycji elementu. Niektóre komponenty mają drugi wiersz pól, w którym można wprowadzić numer pozycji zespołu.	Domyślny numer początkowy elementu jest określony w ustawieniach Komponenty dostępnych po wybraniu menu Plik --> Ustawienia --> Opcje .
Materiał	Klasa materiału.	Domyślny materiał jest określony w polu Materiał elementu w ustawieniach Komponenty dostępnych po wybraniu menu Plik --> Ustawienia --> Opcje .
Nazwa	Ta nazwa będzie widoczna w rysunkach i raportach.	
Klasa	Numer klasy elementu.	
Wykończenie	Opisuje sposób obróbki powierzchni elementu.	

Odległości krawędzi śrub w podkładce z blachy

Można określić odległości krawędzi śrub, jakie mają być stosowane w podkładkach z blachy. Jeżeli te pola są puste, podkładki z blachy mają taką samą wielkość jak blacha podstawy.

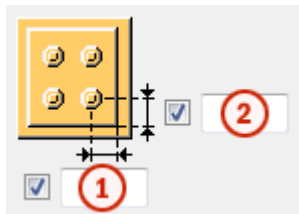

	Opis	Domyślnie
1	Pozioma odległość krawędzi śruby w podkładce z blachy.	30 mm
2	Pionowa odległość krawędzi śruby w podkładce z blachy.	30 mm

Kształt podkładki z blachy

Opcja	Opis
	Domyślnie Otwory bazują na cechach grupy śrub detalu. Można zmienić tę opcję za pomocą funkcji AutoDefault.
	Otwory bazują na cechach grupy śrub detalu.
	Palcowa podkładka z blachy z poziomymi wcięciami szczelinowymi. Blachę można montować od prawej lub lewej strony detalu.
	Palcowa podkładka z blachy z pionowymi wcięciami szczelinowymi. Blachę można montować od góry detalu.

Tolerancja

Pozwala zdefiniować tolerancję wcięć szczelinowych w palcowych podkładkach z blachy. Szerokość wcięć jest wyliczana ze wzoru: średnica śruby + tolerancja.

Zakładka Parametry

Na zakładce **Parametry** można określić komponent i otwór do zalewania.

Otwór do zalewania

Określ, czy w blasze podstawy ma być tworzony otwór do zalewania. Otwór zostanie również wykonany w blasze poziomującej i podkładkach z blachy, jeżeli istnieją one w detalu.

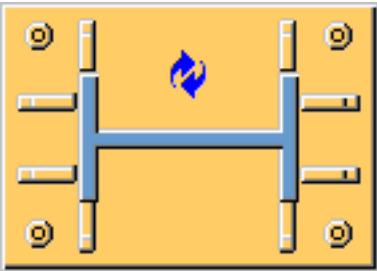
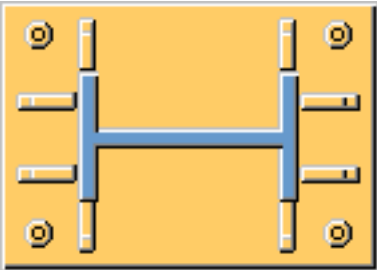
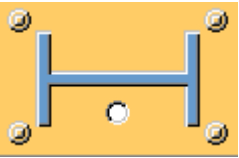
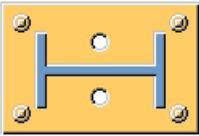
Opcja	Opis
	Domyślnie Otwór dodatkowy nie zostanie utworzony. Można zmienić tę opcję za pomocą funkcji AutoDefault.
	Otwór dodatkowy nie zostanie utworzony.
	Otwór dodatkowy zostanie utworzony.
	Zostaną utworzone dwa otwory do zalewania.

Wymiary otworu dodatkowego

Jeżeli blacha podstawy ma dwa otwory do zalewania, należy zdefiniować wymiary dla obydwu otworów.

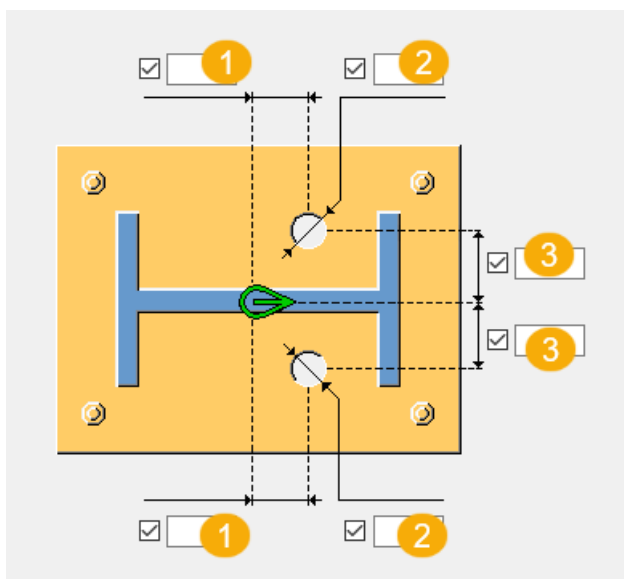

	Opis
1	Położenie otworu dodatkowego względem środka słupa w kierunku środka.
2	Średnica otworu dodatkowego.
3	Położenie otworu dodatkowego względem środka słupa w kierunku półki.

Wielkość odstępu

Umożliwia zdefiniowanie wartości granicznej szczeliny między blachą podstawy a słupem. Tej opcji należy użyć, gdy słup jest lekko nachylony.

Jeśli rzeczywista szczelina jest mniejsza niż ta wartość, koniec słupa jest prosty.

Jeśli rzeczywista szczelina jest większa niż ta wartość, koniec słupa jest dociągany do blachy podstawy.

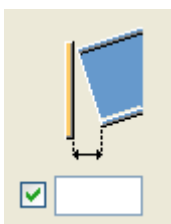

Używanie dodatkowych komponentów

Za pomocą dodatkowych komponentów systemowych lub użytkownika można modyfikować koniec słupa lub blachę podstawy. Można na przykład utworzyć specjalne blachy pomocnicze, przygotowania do spawania i otwory dostępne do spawania dla końca słupa.

W przypadku korzystania z dodatkowych komponentów systemowych lub użytkownika konieczne jest zarządzanie właściwościami końca słupa lub blachy

podstawy w danym komponencie dodatkowym. Jeśli używa się kilku komponentów, może występować wiele spoin i cięć.

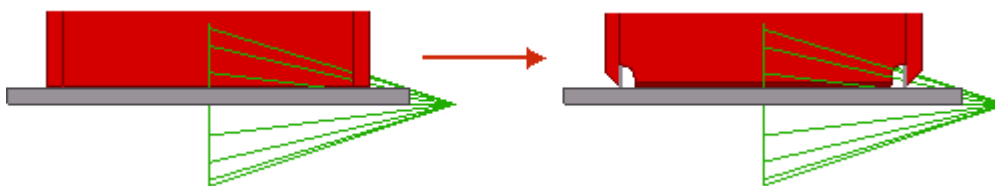

Opcja	Opis
Komponent	Pozwala zdefiniować komponent systemowy lub użytkownika przez wybranie go z katalogu komponentów.
Atrybuty	Pozwala wprowadzić nazwę pliku atrybutów dla wybranego komponentu.
Dane wejściowe	<p>Pozwala określić, do których elementów zostanie zastosowany wybrany komponent.</p> <ul style="list-style-type: none"> • Domyślny jest taka sama jak Podstawa + Słup. • Słup określa słup jako element główny. Tę opcję należy stosować do detali. • Słup + Podstawa określa słup jako element główny, a blachę podstawy jako element podrzędny. • Podstawa + Słup określa blachę podstawy jako element główny, a słup jako element podrzędny. • Użycie opcji Podstawa powoduje ustawienie blachy podstawy jako elementu głównego.

Zakładka Śruby

Na zakładce **Śruby** można określić właściwości śruby.

Wymiary grupy śrub

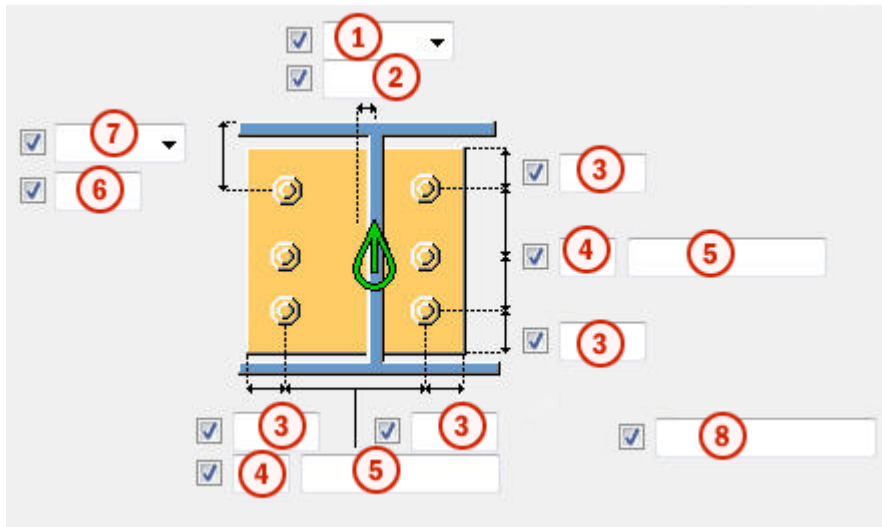

	Opis
1	<p>Umożliwia wybranie sposobu mierzenia wymiarów pozycji poziomej grupy śrub.</p> <ul style="list-style-type: none"> • Lewy: od lewej krawędzi elementu podrzędnego do śruby najbliższej lewej strony.

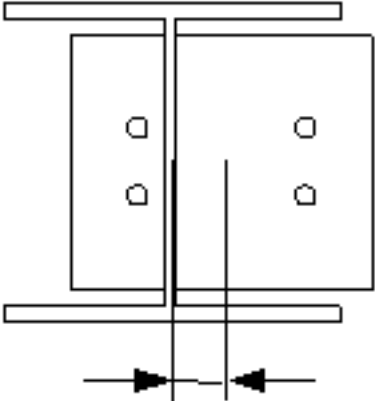
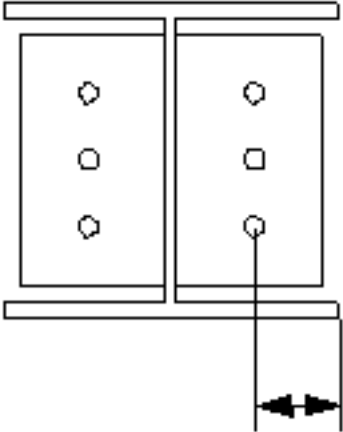
	Opis
	<ul style="list-style-type: none"> • Środek: od osi elementu podrzędnego do osi śrub.  <ul style="list-style-type: none"> • Prawy: od prawej krawędzi elementu podrzędnego do śruby najbliższej prawej strony. 
2	Wymiary pozycji poziomej grupy śrub.
3	Odległość od krawędzi śruby. odległość od krawędzi to odległość od środka śruby do krawędzi elementu.
4	Liczba śrub.
5	Rozstaw śrub. Wartości rozstawu śrub należy oddzielać spacją. Należy wprowadzić wartość każdej odległości między śrubami. Na przykład w przypadku 3 śrub należy wprowadzić 2 wartości.
6	Wymiar pozycji pionowej grupy śrub.

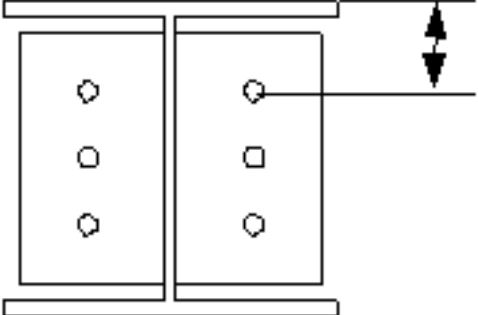
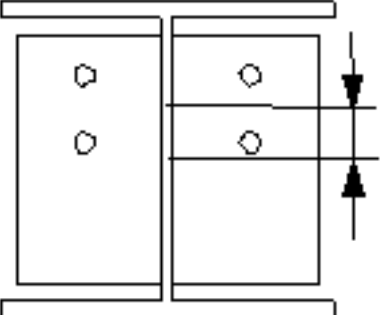
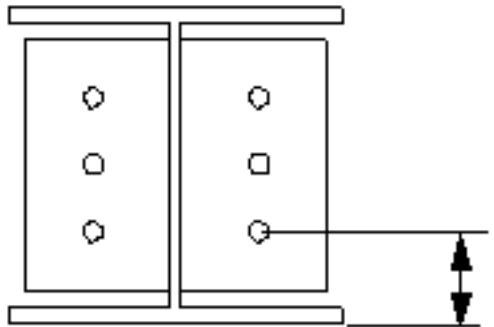
	Opis
7	<p>Umożliwia wybranie sposobu mierzenia wymiarów pozycji pionowej grupy śrub.</p> <ul style="list-style-type: none"> <p>Na górze: od górnej krawędzi elementu podrzędnego do śruby najbliższej górze.</p>  <p>Środek: od osi śrub do osi elementu podrzędnego.</p>  <p>Poniżej: od dolnej krawędzi elementu podrzędnego do śruby najbliższej dołu.</p> 

	Opis
8	Umożliwia zdefiniowanie śrub, które mają być usunięte z grupy śrub. Wprowadzane numery śrub przeznaczonych do usunięcia należy oddzielać spacją. Numery śrub liczy się od lewej do prawej i od góry do dołu.

Podstawowe właściwości śruby

Opcja	Opis	Domyślnie
Rozmiar śruby	Średnica śruby.	Dostępne rozmiary są zdefiniowane w katalogu zespołów śrub.
Norma śruby	Norma śruby używana w komponencie.	Dostępne normy są zdefiniowane w katalogu zespołów śrub.
Tolerancja	Odstęp między śrubą a otworem.	
Gwint w materiale	Umożliwia zdefiniowanie, czy gwint może się znajdować w elementach przykręcanych, gdy używane są śruby z trzonem. To ustawienie nie wywiera efektu, gdy używane są śruby z pełnym gwintem.	Tak
Budowa/Warsztat	Położenie, w którym należy przymocować śruby.	Budowa

Długość cięcia

Definiuje głębokość, do której Tekla Structures poszukuje przekrojów skręcanych elementów. Można w ten sposób ustalić, czy śruba będzie przechodzić przez jedną półkę czy przez dwie.

Otwory owalne

Istnieje możliwość zdefiniowania otworów owalnych, powiększonych lub gwintowanych.

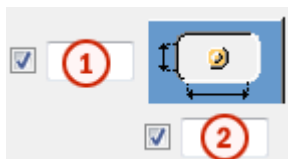

Opcja	Opis	Domyślnie
1	Wymiar pionowy otworu owalnego.	0 — okrągły otwór.
2	Wymiar poziomy otworu owalnego lub naddatek dla otworów powiększonych.	0 — okrągły otwór.
Typ otworu	Owalny tworzy otwory owalne. Powiększony tworzy otwory powiększone lub gwintowane. Brak otworu powoduje, że otwory nie są tworzone.	
Obróć otwory	Gdy typ otworu jest ustawiony na Owalny , ta opcja obraca otwory owalne.	
Owalne otwory w	Elementy, w których są tworzone otwory owalne. Dostępne opcje zależą od komponentu.	

Zespół śrub

Zaznaczenie pól wyboru pozwala określić, które obiekty komponentu (śruba, podkładki i nakrętki) mają być używane w zespole śruby.

Aby utworzyć sam otwór, należy usunąć zaznaczenie wszystkich pól wyboru.

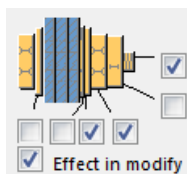

Aby zmienić zespół śruby w istniejącym komponentcie, należy zaznaczyć pole wyboru **Wynik modyfikacji** i kliknąć **Zmień**.

Zwiększenie długości śruby

Umożliwia zdefiniowanie, o ile ma zostać zwiększona długość śruby. Tej opcji można na przykład użyć, gdy malowanie wymaga zwiększenia długości śruby.

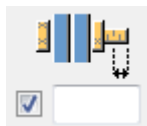

Zakładka **Pręty kotwiące**

Na zakładce **Pręty kotwiące** można określić tworzenie różnych typów kotew.

Wymiary kotwy

Opcja	Opis
Profil pręta	Profil kotwy. Można dodać komentarz dotyczący elementu.
Profil nakrętki	Profil nakrętki.
Profil podkładki	Profil podkładki.
Blacha podkładki	Grubość, szerokość i wysokość podkładki blachy.
Blacha zalewana	Grubość, szerokość i wysokość blachy zalewanej.
Zaprawa	Grubość warstwy zaprawy. Zaprawa cementowa pomaga w modelowaniu słupów do szczytu elementów betonowych i prawidłowym umieszczaniu blachy podstawy. Ułatwia ona również wymiarowanie detalu na rysunkach GA. Domyślnie zaprawa cementowa nie jest tworzona. Określ, czy warstwa zaprawy ma być utworzona nad czy pod punktem tworzenia detalu. Wpłynie to również na podkładki z blachy.

Właściwości elementu kotwy

Opcja	Opis	Domyślnie
Nr_Poz	Przedrostek i numer początkowy numeru pozycji elementu. Niektóre komponenty mają drugi wiersz pól, w którym można wprowadzić numer pozycji zespołu.	Domyślny numer początkowy elementu jest określony w ustawieniach Komponenty dostępnych po wybraniu menu Plik --> Ustawienia --> Opcje .
Materiał	Klasa materiału.	Domyślny materiał jest określony w polu Materiał elementu w ustawieniach Komponenty dostępnych po wybraniu

Opcja	Opis	Domyślnie
		menu Plik --> Ustawienia --> Opcje .
Nazwa	Ta nazwa będzie widoczna w rysunkach i raportach.	
Klasa	Numer klasy elementu.	
Wykończenie	Opisuje sposób obróbki powierzchni elementu.	

Blacha podstawy z

Określ, czy tworzyć blachę podstawy ze śrubami, prętami kotwiącym czy komponentem użytkownika.

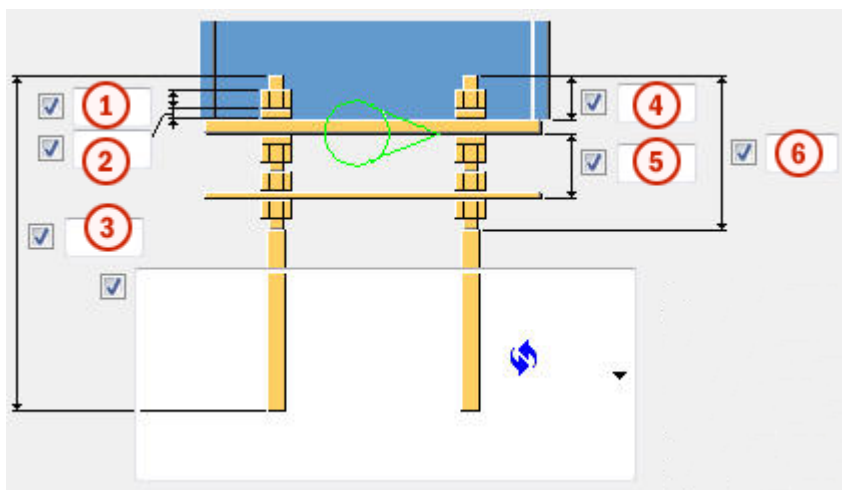

Domyślnie blacha podstawy jest tworzona za pomocą komponentu **Śruby**.

Wymiary kotwy





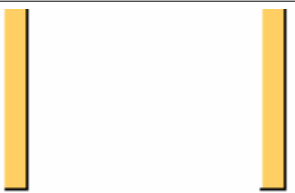

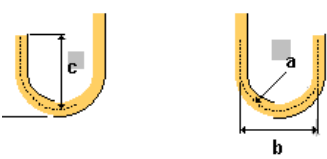
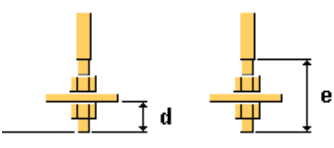
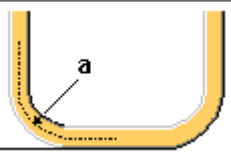
	Opis	Domyślnie
1	Wielkość lub długość nakrętki.	średnica kotwy
2	Wielkość lub grubość podkładki.	połowa wielkości nakrętki
3	Długość kotwy.	500 mm
4	Długość kotwy nad blachą podstawy.	50 mm
5	Odległość między blachą zalewaną a blachą podstawy.	60 mm
6	Długość górnego gwintu.	0 mm

Rodzaje kotew



Opcja	Opis	
	Domyślnie Typ 1 Można zmienić tę opcję za pomocą funkcji AutoDefault.	
	Typ 1	
	a Promień haka b Szerokość haka	a = 2 * średnica pręta kotwiącego b = 1/5 długości pręta kotwiącego
	a Promień haka b Szerokość haka c Wysokość haka	c = taka sama, jak szerokość haka
	d Długość kotwy pod blachą dodatkową e Długość dolnego gwintu	d = 2 * wielkość nakrętki e = 4 * wielkość nakrętki plus grubość blachy dodatkowej
	a Pręt kotwiący w kształcie U Promień haka	

Kierunek haka

Opcja	Opis
	Domyślnie Typ 1 Można zmienić tę opcję za pomocą funkcji AutoDefault.
	Typ 1
	Typ 2
	Typ 3
	Typ 4

Kierunek śrubowania

UWAGA Kierunek śrubowania można zdefiniować, jeśli wcześniej utworzono blachę podstawy ze śrubami.

Opcja	Opis
	Domyślnie Kierunek śrubowania 1 Można zmienić tę opcję za pomocą funkcji AutoDefault.
	Kierunek śrubowania 1
	Kierunek śrubowania 2

Tolerancja otworów blachy zalewanej

Opcja	Opis	Domyślnie
Tolerancja otworów blachy zalewanej	Tolerancja otworów blachy zalewanej.	taka sama jak tolerancja śruby

Tolerancja otworu podkładki

Opcja	Opis
Utwórz otwór w podkładce	Domyślnie otwór w podkładce nie jest tworzony. Tolerancja otworu podkładki.

Utwórz

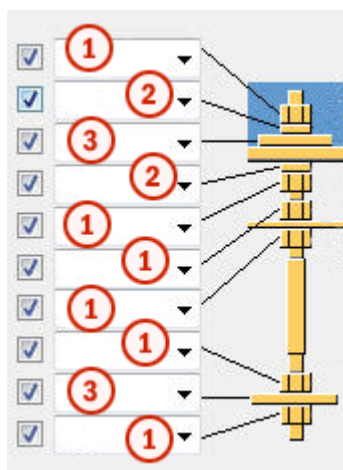

	Opis
1	Pozwala utworzyć profil nakrętki.
2	Pozwala utworzyć profil podkładki.
3	Pozwala utworzyć blachę podkładową.

Zespół kotew

Pozwala zdefiniować, które części kotwy zostaną uwzględnione w zespole kotew.

Blachy podkładki można spawać nad i pod blachą podstawy.

Zakładka **Dodatkowe blachy**

Na zakładce **Dodatkowe blachy** można sterować umieszczeniem, obrotem oraz typem profili (dodatkowe profile 1) tworzonych u dołu każdego pręta kotwiącego, a także profili (dodatkowe profile 2) łączących rzędy kotew.

Wymiary elementów

Opcja	Opis	Domyślnie
Profil dodatk. 1	Pozwala wybrać pierwszy dodatkowy profil przez wybranie go z katalogu profili.	PL10*100
Profil dodatk. 2	Pozwala wybrać drugi dodatkowy profil przez wybranie go z katalogu profili.	

Właściwości elementu

Opcja	Opis	Domyślnie
Nr_Poz	Przedrostek i numer początkowy numeru pozycji elementu. Niektóre komponenty mają drugi wiersz pól, w którym można wprowadzić numer pozycji zespołu.	Domyślny numer początkowy elementu jest określony w ustawieniach Komponenty dostępnych po wybraniu menu Plik --> Ustawienia --> Opcje .
Materiał	Klasa materiału.	Domyślny materiał jest określony w polu Materiał elementu w ustawieniach Komponenty dostępnych po wybraniu menu Plik --> Ustawienia --> Opcje .
Nazwa	Ta nazwa będzie widoczna w rysunkach i raportach.	
Klasa	Numer klasy elementu.	
Wykończenie	Opisuje sposób obróbki powierzchni elementu.	

Odległość krawędzi profilu dodatkowego 1

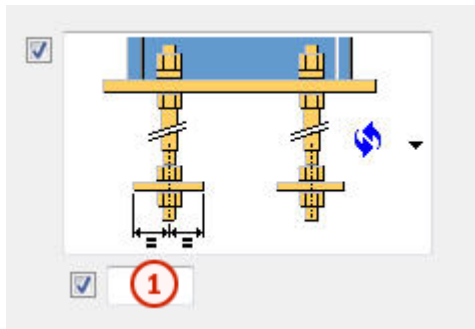

	Opis	Domyślnie
1	Odległość krawędzi profilu dodatkowego 1	50 mm

Typ i kierunek profilu dodatkowego 1

Opcja	Opis
	<p>Domyślnie</p> <p>Typ 1</p> <p>Można zmienić tę opcję za pomocą funkcji AutoDefault.</p>
	<p>Typ 1</p>
	<p>Typ 2</p>

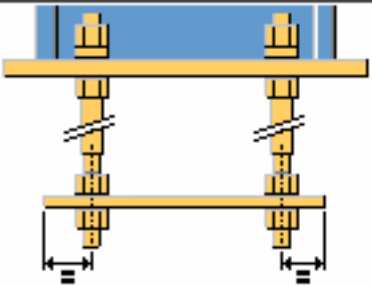
Opcja	Opis
	Typ 3

Odległość krawędzi profilu dodatkowego 2

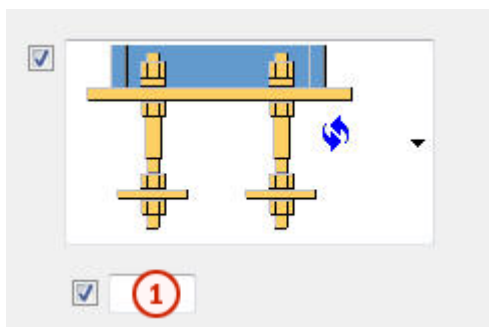

	Opis	Domyślnie
1	Odległość profilu dodatkowego 2 od osi pręta kotwiącego.	Połowa wielkości nakrętki lub średnicy pręta kotwiącego

Typ profilu dodatkowego 2

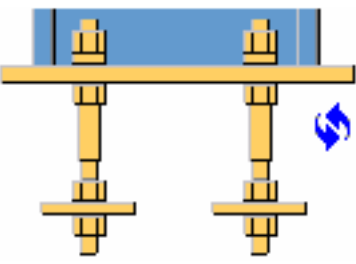
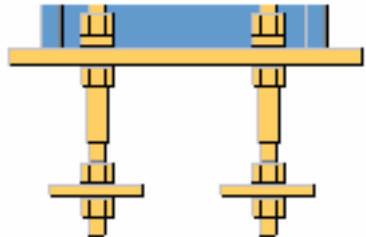
Opcja	Opis
	Domyślnie Typ 1 Można zmienić tę opcję za pomocą funkcji AutoDefault.
	Typ 1

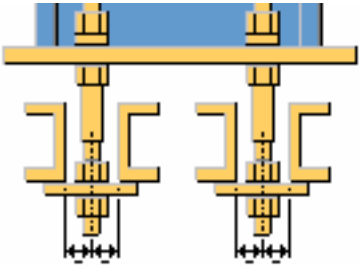
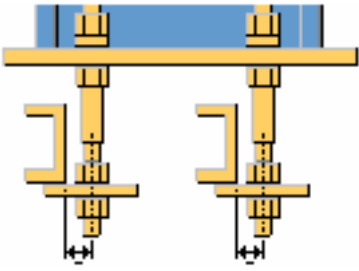
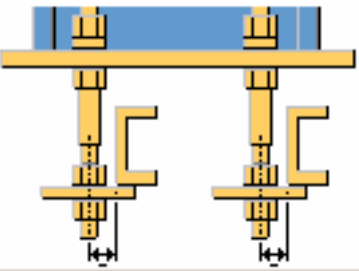
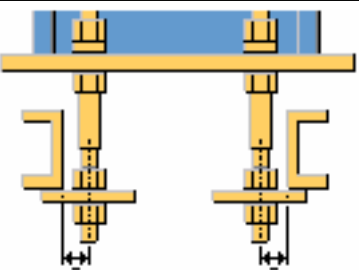
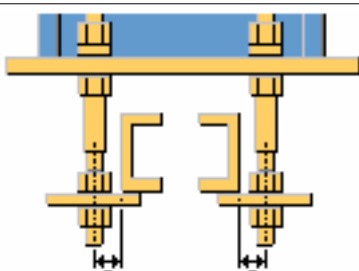
Opcja	Opis
	Typ 2
	Typ 3
	Typ 4
	Typ 5
	Typ 6

Długość profilu dodatkowego 2

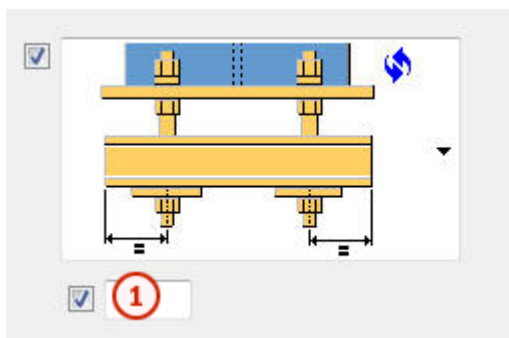

	Opis	Domyślnie
1	Długość profilu dodatkowego 2 od osi pręta kotwiącego.	50 mm

Kierunek profilu dodatkowego 2

Opcja	Opis
	<p>Domyślnie</p> <p>Typ 1</p> <p>Można zmienić tę opcję za pomocą funkcji AutoDefault.</p>
	<p>Typ 1</p>
	<p>Typ 2</p>

Właściwości profilu dodatkowego 1

Opcja	Opis	Domyślnie
Tolerancja otworu	Tolerancja otworu profilu dodatkowego 1.	Taka sama jak tolerancja śruby
Wysokość (profil okrągły)	Wprowadź wysokość okrągłego profilu dodatkowego 1.	
Obrót profilu	Obrót profilu dodatkowego 1.	Przód

Obrót profilu dodatkowego 2

Opcja	Opis	Domyślnie
Obrót profilu dodatkowego 2	Obrót profilu dodatkowego 2.	Przód

Zakładka Ogólne

Kliknij poniższe łącze, aby uzyskać więcej informacji:

Zakładka Ogólne

Zakładka Obliczenia

Kliknij poniższe łącze, aby uzyskać więcej informacji:

Zakładka Obliczenia

Spoiny

Kliknij poniższe łącze, aby uzyskać więcej informacji:

Usztywniona blacha podstawy (1014)

Komponent **Usztywniona blacha podstawy (1014)** tworzy blachę podstawy połączoną z końcem słupa.

Utworzone obiekty

- Blacha podstawy
- Żebra
- Podkładki z blachy (opcjonalnie)
- Blacha poziomująca (opcjonalnie)
- Profil kotwiący (opcjonalnie)

- Dodatkowe blachy łączące kotwy
- Pręty kotwiące
- Śruby
- Spoiny
- Dodatkowy komponent (opcjonalnie)

Zastosowania

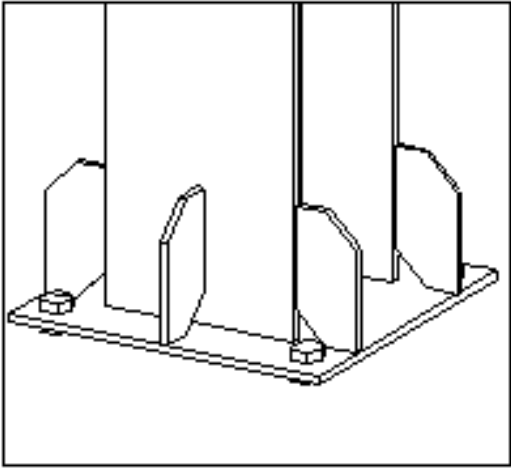
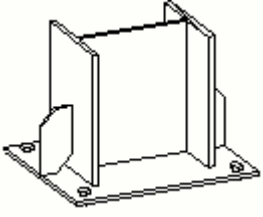
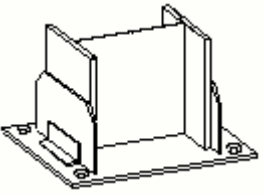
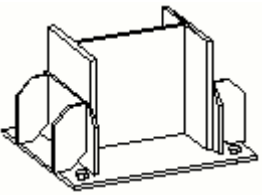
Sytuacja	Opis
	Blacha podstawy z żebrami
	Blacha podstawy z żebrami na półce
	Blacha podstawy z żebrami na półce
	Blacha podstawy z żebrami na półce

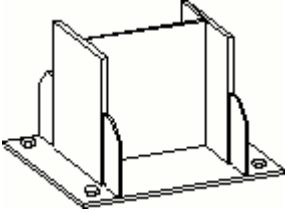
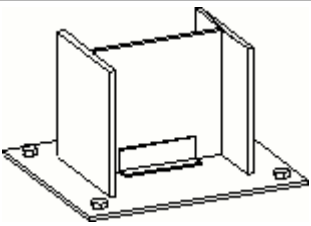
Sytuacja	Opis
	Blacha podstawy z żebrami na półce
	Blacha podstawy z żebrami na środku

Przed rozpoczęciem

Utwórz słup.

Kolejność wyboru

1. Wybierz element główny (słup).
2. Wskaż położenie.
Detal zostanie utworzony automatycznie.

Klucz do identyfikacji elementów

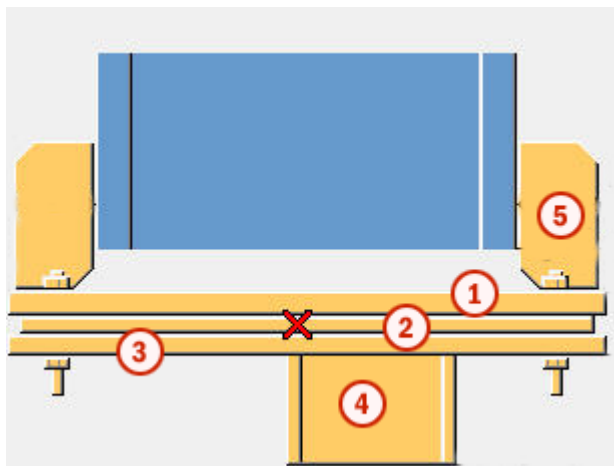

	Element
1	Blacha podstawy
2	Podkładka z blachy
3	Blacha poziomująca
4	Profil kotwiący
5	Żebro

Zakładka **Obraz**

Zakładka **Obraz** umożliwia określenie położenia blachy podstawy oraz długości i położenia profilu kotwiącego.

Wymiary

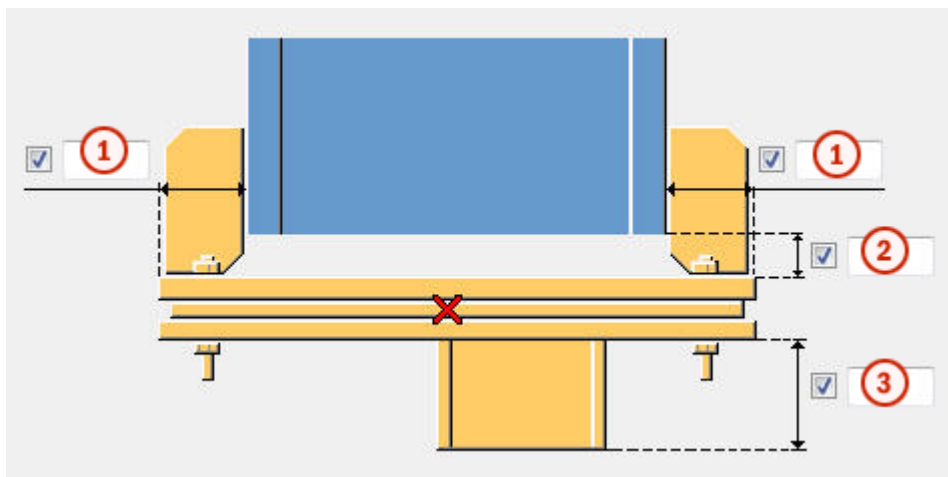

	Opis	Domyślnie
1	Odległość od półki do krawędzi blachy podstawy. Aby powiększyć blachę podstawy, należy wpisać ujemną wartość.	
2	Szczelina przy spawaniu.	
3	Wysokość profilu kotwiącego.	Równe do szerokości słupa

Odsunięcie profilu kotwiącego

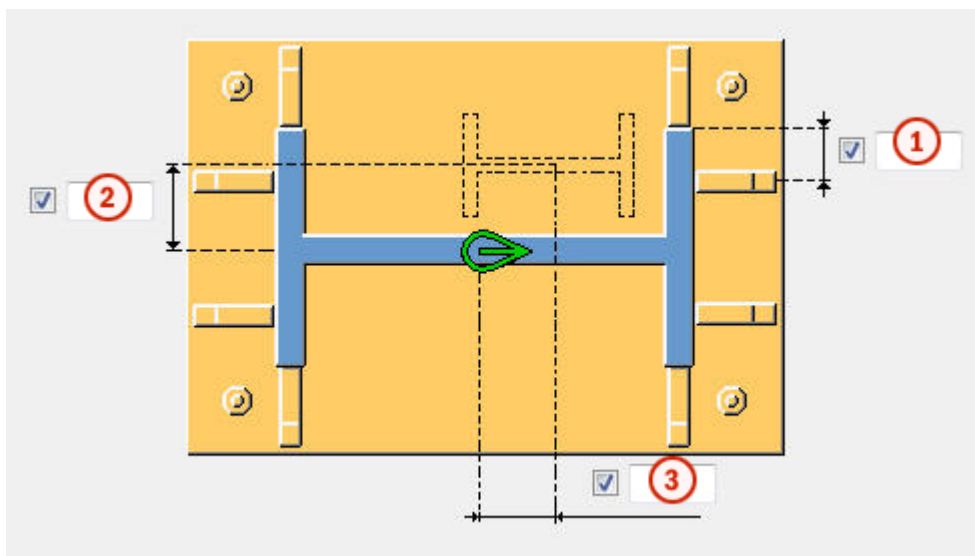

	Opis
1	Odległość żebra od krawędzi półki słupa.
2	Odsunięcie pionowe profilu kotwiącego od środka słupa.
3	Odsunięcie poziome profilu kotwiącego od środka słupa.

Zakładka Elementy

Zakładka **Elementy** umożliwia określenie wymiarów blachy podstawy, blachy średnika, blachy pasa, profilu kotwiącego, blachy poziomującej i podkładek z blachy.

Blacha

Opcja	Opis	Domyślnie
Blacha	Grubość blachy podstawy.	BASEPLATE
Blachy średnika	Grubość blachy średnika.	10 mm
Blacha półki 4	Grubość blachy półki.	10 mm
Blacha poziomująca	Grubość, szerokość i wysokość blachy poziomującej.	
Średnica otworu blachy poziomującej	Średnica otworu blachy poziomującej.	

Opcja	Opis	Domyślnie
Łącznik	Grubość, szerokość i wysokość podkładki z blachy. Można zdefiniować maksymalnie trzy różne podkładki z blachy.	
Liczba łączników	Liczba podkładek z blachy o poszczególnych grubościach.	1
Dodatkowa belka	Pozwala zdefiniować profil kotwiący przez wybranie go z katalogu profili.	HEA 300 (w środowisku Default)
Obrót dodatkowej belki	Wybierz typ obrotu profilu kotwiącego i zdefiniuj kąt obrotu.	
Blachy poziome	Grubość blachy poziomej.	
Profil L, półka	Wybierz komponent Profil L, półka z katalogu profili.	
Profil L, środnik	Wybierz komponent Profil L, środnik z katalogu profili.	

Opcja	Opis	Domyślnie
Nr_Poz	Przedrostek i numer początkowy numeru pozycji elementu. Niektóre komponenty mają drugi wiersz pól, w którym można wprowadzić numer pozycji zespołu.	Domyślny numer początkowy elementu jest określony w ustawieniach Komponenty dostępnych po wybraniu menu Plik --> Ustawienia --> Opcje .
Materiał	Klasa materiału.	Domyślny materiał jest określony w polu Materiał elementu w ustawieniach Komponenty dostępnych po wybraniu menu Plik --> Ustawienia --> Opcje .

Opcja	Opis	Domyślnie
Nazwa	Ta nazwa będzie widoczna w rysunkach i raportach.	
Klasa	Numer klasy elementu.	
Wykończenie	Opisuje sposób obróbki powierzchni elementu.	

Odległości krawędzi śrub w podkładce z blachy

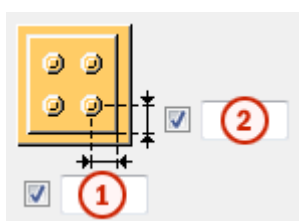

Można określić odległości krawędzi śrub, jakie mają być stosowane w podkładkach z blachy. Jeżeli te pola są puste, podkładki z blachy mają taką samą wielkość jak blacha podstawy.



	Opis	Domyślnie
1	Pozioma odległość krawędzi śruby w podkładce z blachy.	30 mm
2	Pionowa odległość krawędzi śruby w podkładce z blachy.	30 mm

Kształt podkładki z blachy



Opcja	Opis
	Domyślnie Otwory bazują na cechach grupy śrub detalu. Ustawienia AutoDefault mogą zmienić tę opcję.
	Otwory bazują na cechach grupy śrub detalu.

Opcja	Opis
	Podkładka z blachy z poziomymi, skrajnymi otworami podłużnymi. Blachę można montować od prawej lub lewej strony detalu.
	Podkładka z blachy z pionowymi, skrajnymi otworami podłużnymi. Blachę można montować od góry detalu.

Tolerancja dla otworów podłużnych

Pozwala zdefiniować tolerancję otworów podłużnych w blachach ze skrajnymi otworami podłużnymi. Szerokość wcięć jest wyliczana ze wzoru: średnica śruby + tolerancja.

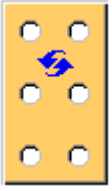
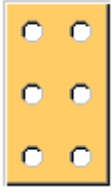
Rowki montażowe na blasze podstawy

Opcja	Opis
	Domyślna Rowki montażowe są nieutworzone. Można zmienić tę opcję za pomocą funkcji Autodefaults.
	Rowki montażowe są nieutworzone.
	Rowki montażowe są utworzone poziomo.
	Rowki montażowe są utworzone pionowo dla pierwszego i ostatniego rzędu śrub. W przypadku innych rzędów śrub, rowki montażowe są utworzone poziomo.

Tolerancja dla rowków montażowych

Zdefiniuj tolerancję dla rowków montażowych w blachach podstawy. Szerokość rowków jest wyliczana ze wzoru: średnica śruby + tolerancja. Jeżeli nie wprowadzisz wartości, użyta zostanie wartość tolerancji śruby.

Zakładka Parametry

Zakładka **Parametry** umożliwia określenie komponentów i otworu dodatkowego.

Otwór do zalewania

Określ, czy w blasze podstawy ma być tworzony otwór do zalewania. Otwór zostanie również wykonany w blasze poziomującej i podkładkach z blachy, jeżeli istnieją one w detalu.

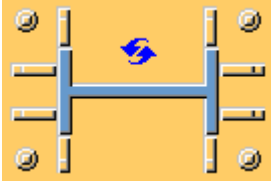
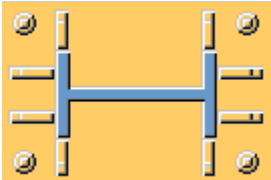
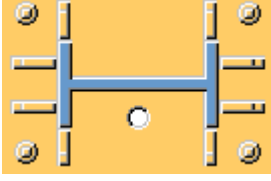
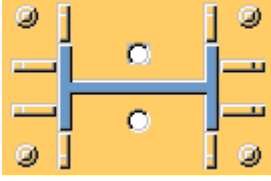
Opcja	Opis
	Domyślnie Otwór dodatkowy nie zostanie utworzony. Ustawienia AutoDefault mogą zmienić tę opcję.
	Otwór dodatkowy nie zostanie utworzony.
	Otwór dodatkowy zostanie utworzony.
	Zostaną utworzone dwa otwory iniekcyjne.

Wymiary otworu dodatkowego

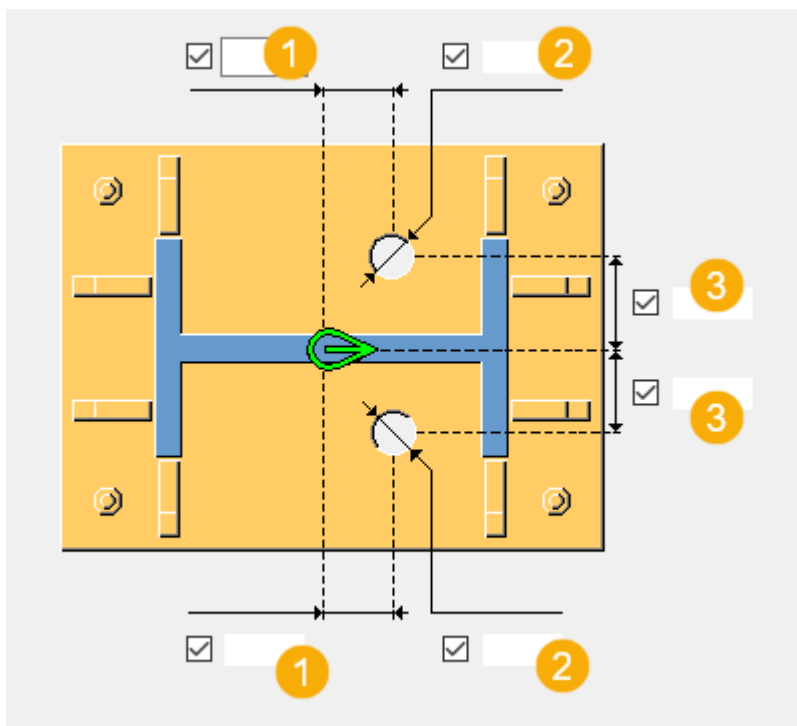

	Opis
1	Położenie otworu dodatkowego względem środka słupa w kierunku środka.
2	Średnica otworu dodatkowego.
3	Położenie otworu dodatkowego względem środka słupa w kierunku półki.

Używanie dodatkowych komponentów

Za pomocą dodatkowych komponentów systemowych lub użytkownika można modyfikować koniec słupa lub blachę podstawy. Można na przykład utworzyć specjalne blachy pomocnicze, przygotowania do spawania i otwory dostępne do spawania dla końca słupa.

W przypadku korzystania z dodatkowych komponentów systemowych lub użytkownika konieczne jest zarządzanie właściwościami końca słupa lub blachy podstawy w danym komponencie dodatkowym. Jeśli używa się kilku komponentów, może występować wiele spoin i cięć.

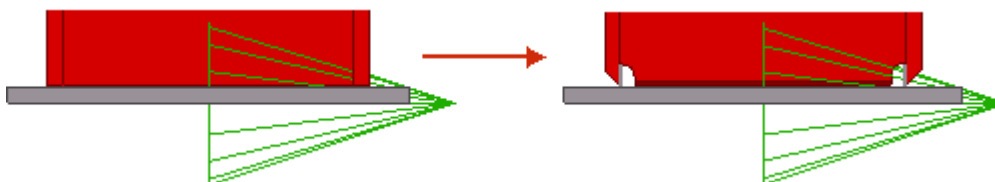

Opcja	Opis
Komponent	Określ komponent systemowy lub użytkownika, wybierając go z katalogu Aplikacje i komponenty .
Atrybuty	Pozwala wprowadzić nazwę pliku atrybutów dla wybranego komponentu.
Element wejściowy	<p>Pozwala określić, do których elementów zostanie zastosowany wybrany komponent.</p> <ul style="list-style-type: none"> • Domyślny jest takie same jak Podstawa + Słup. • Słup określa słup jako element główny. Tę opcję należy stosować do detali. • Słup + Podstawa określa słup jako element główny, a blachę podstawy jako element podrzędny. • Podstawa + Słup określa blachę podstawy jako element główny, a słup jako element podrzędny. • Użycie opcji Podstawa powoduje ustawienie blachy podstawy jako elementu głównego.

Śruby

Zakładka **Śruby** umożliwia sterowanie właściwościami śrub.

Wymiary grupy śrub

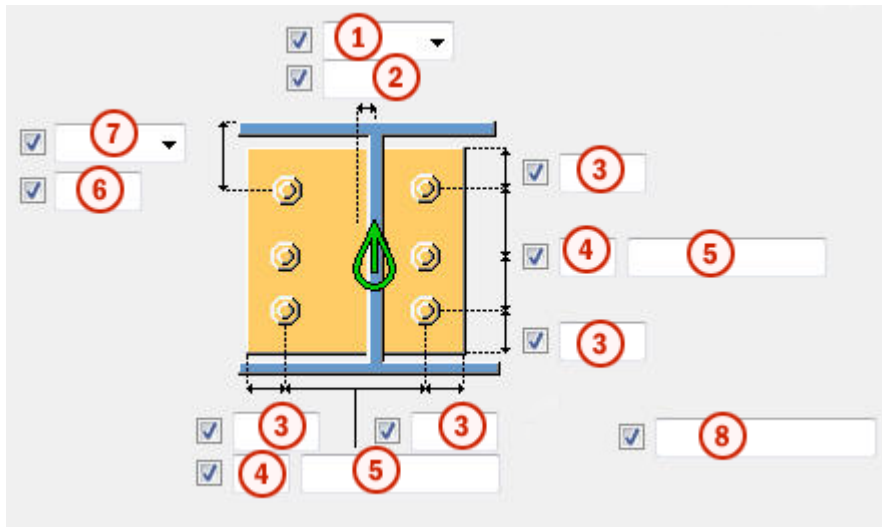

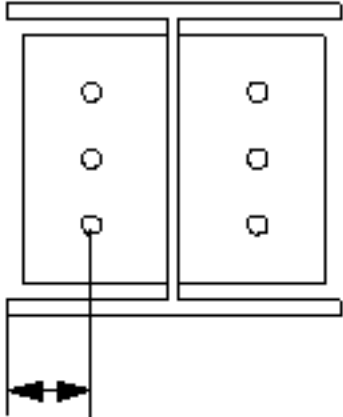
	Opis
1	<p>Umożliwia wybranie sposobu mierzenia wymiarów pozycji poziomej grupy śrub.</p> <ul style="list-style-type: none"> • Lewy: od lewej krawędzi elementu podrzędnego do śruby najbliższej lewej strony. 

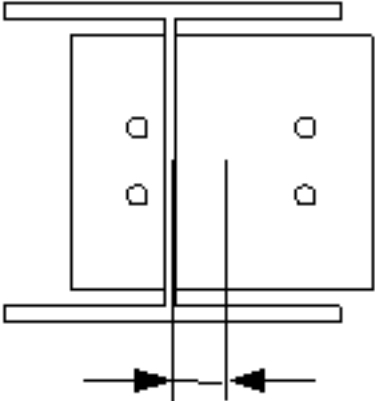
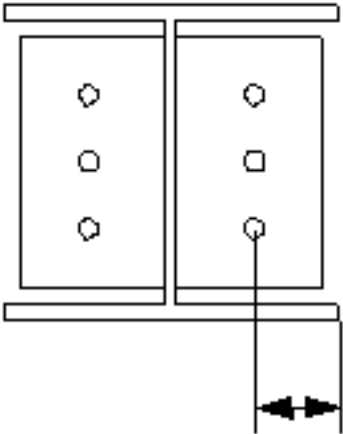
	Opis
	<ul style="list-style-type: none"> • Środek: od osi elementu podrzędnego do osi śrub.  <ul style="list-style-type: none"> • Prawy: od prawej krawędzi elementu podrzędnego do śruby najbliższej prawej strony. 
2	Wymiary pozycji poziomej grupy śrub.
3	Odległość od krawędzi śruby. odległość od krawędzi to odległość od środka śruby do krawędzi elementu.
4	Liczba śrub.
5	Rozstaw śrub. Wartości rozstawu śrub należy oddzielać spacją. Należy wprowadzić wartość każdej odległości między śrubami. Na przykład w przypadku 3 śrub należy wprowadzić 2 wartości.
6	Wymiar pozycji pionowej grupy śrub.

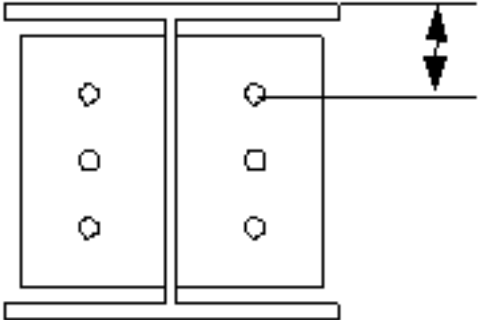
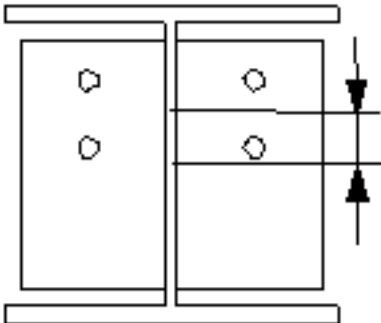
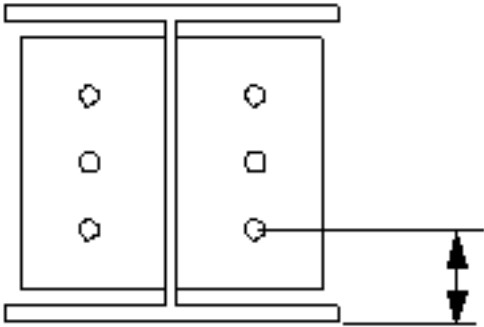
	Opis
7	<p>Umożliwia wybranie sposobu mierzenia wymiarów pozycji pionowej grupy śrub.</p> <ul style="list-style-type: none"> <p>Na górze: od górnej krawędzi elementu podrzędnego do śruby najbliższej góry.</p>  <p>Środek: od osi śrub do osi elementu podrzędnego.</p>  <p>Poniżej: od dolnej krawędzi elementu podrzędnego do śruby najbliższej dołu.</p> 

	Opis
8	Umożliwia zdefiniowanie śrub, które mają być usunięte z grupy śrub. Wprowadzane numery śrub przeznaczonych do usunięcia należy oddzielać spacją. Numery śrub liczy się od lewej do prawej i od góry do dołu.

Podstawowe właściwości śruby

Opcja	Opis	Domyślnie
Rozmiar śruby	Średnica śruby.	Dostępne rozmiary są zdefiniowane w katalogu zespołów śrub.
Norma śruby	Norma śruby używana w komponencie.	Dostępne normy są zdefiniowane w katalogu zespołów śrub.
Tolerancja	Odstęp między śrubą a otworem.	
Gwint w materiale	Umożliwia zdefiniowanie, czy gwint może się znajdować w elementach przykręcanych, gdy używane są śruby z trzonem. To ustawienie nie wywiera efektu, gdy używane są śruby z pełnym gwintem.	Tak
Budowa/Warsztat	Położenie, w którym należy przymocować śruby.	Budowa

Długość cięcia

Definiuje głębokość, do której Tekla Structures poszukuje przekrojów skręcanych elementów. Można w ten sposób ustalić, czy śruba będzie przechodzić przez jedną półkę czy przez dwie.

Otwory owalne

Istnieje możliwość zdefiniowania otworów owalnych, powiększonych lub gwintowanych.

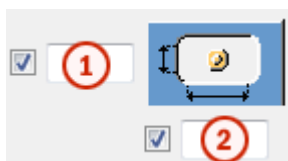

Opcja	Opis	Domyślnie
1	Wymiar pionowy otworu owalnego.	0 — okrągły otwór.
2	Wymiar poziomy otworu owalnego lub naddatek dla otworów powiększonych.	0 — okrągły otwór.
Typ otworu	Owalny tworzy otwory owalne. Powiększony tworzy otwory powiększone lub gwintowane. Brak otworu powoduje, że otwory nie są tworzone.	
Obróć otwory	Gdy typ otworu jest ustawiony na Owalny , ta opcja obraca otwory owalne.	
Owalne otwory w	Elementy, w których są tworzone otwory owalne. Dostępne opcje zależą od komponentu.	

Zespół śrub

Zaznaczenie pól wyboru pozwala określić, które obiekty komponentu (śruba, podkładki i nakrętki) mają być używane w zespole śruby.

Aby utworzyć sam otwór, należy usunąć zaznaczenie wszystkich pól wyboru.

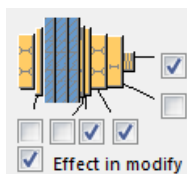

Aby zmienić zespół śruby w istniejącym komponentcie, należy zaznaczyć pole wyboru **Wynik modyfikacji** i kliknąć **Zmień**.

Zwiększenie długości śruby

Umożliwia zdefiniowanie, o ile ma zostać zwiększona długość śruby. Tej opcji można na przykład użyć, gdy malowanie wymaga zwiększenia długości śruby.



Żebra

Zakładka **Żebra** umożliwia określenie żeber blach środkowych i blach półek.

Wymiary żebra blachy środknika

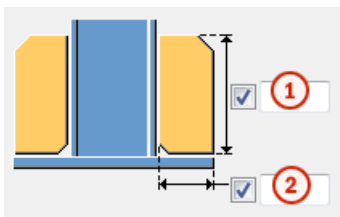

	Opis	Domyślnie
1	Wysokość żebra blachy środknika.	200 mm
2	Szerokość u dołu żebra blachy środknika.	100 mm

Wymiary fazowań żebra blachy środknika

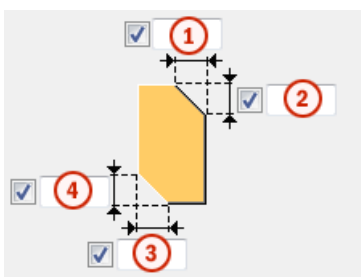





	Opis
1	Wymiar poziomy górnego fazowania.
2	Wymiar pionowy górnego fazowania.
3	Wymiar poziomy dolnego fazowania.
4	Wymiar pionowy dolnego fazowania.

Położenie żebra blachy środknika

Korzystając z opcji położenia żeber blachy środknika, można tworzyć żebra w różnych pozycjach.

Opcja	Opis
	Domyślnie Typ 2 Ustawienia AutoDefault mogą zmienić tę opcję.
	Typ 1
	Typ 2

Opcja	Opis
	Typ 3
	Typ 4
	Typ 5
	Typ 6
	Typ 7

Wymiary żebra blachy półki

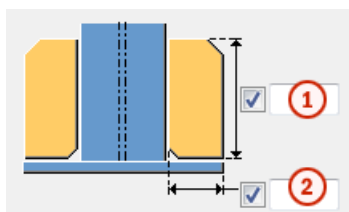

	Opis	Domyślnie
1	Wysokość żebra blachy półki.	200 mm
2	Szerokość u dołu żebra blachy półki.	100 mm

Wymiary fazowań żebra blachy półki

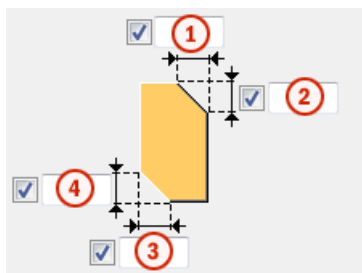





	Opis
1	Wymiar poziomy górnego fazowania.

	Opis
2	Wymiar pionowy górnego fazowania.
3	Wymiar poziomy dolnego fazowania.
4	Wymiar pionowy dolnego fazowania.

Położenie żebra blachy półki

Korzystając z opcji położenia żeber blachy półki, można tworzyć żebra w różnych pozycjach.

Opcja	Opis
	Domyślnie Typ 2 Ustawienia AutoDefault mogą zmienić tą opcję.
	Typ 1
	Typ 2
	Typ 3
	Typ 4

Wymiary żebra

Jeżeli żebra utworzono przy użyciu opcji położenia żeber innych niż domyślne, można skonfigurować wymiary blach osobno dla poszczególnych pozycji.

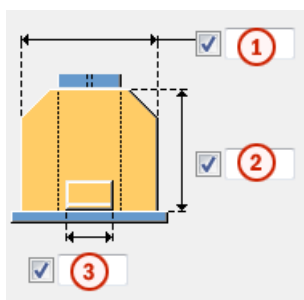

	Opis
1	Szerokość żebra.
2	Wysokość żebra.
3	Szerokość żebra.

Szerokość blachy żebra

Jeżeli wybrano typ 5 jako pozycję żebra blachy średnika lub typ 4 jako pozycję żebra blachy półki, można określić szerokość żebra.

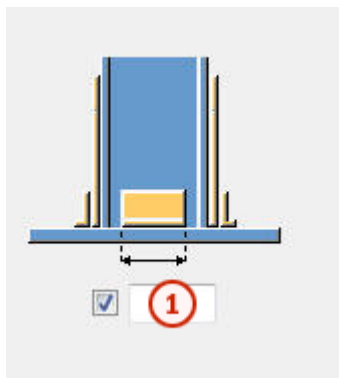

	Opis	Domyślnie
1	Szerokość żebra.	200 mm

Wymiary fazowań żebra

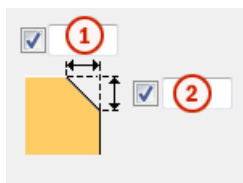

	Opis
1	Poziomy wymiar fazowania.
2	Pionowy wymiar fazowania.

Zakładka Pręty kotwiące

Zakładka **Pręty kotwiące** umożliwia określenie tworzenia różnych typów prętów kotwiących.

Wymiary kotwy

Opcja	Opis
Profil pręta	Profil kotwy. Można dodać komentarz dotyczący elementu.
Profil nakrętki	Profil nakrętki.
Profil podkładki	Profil podkładki.
Blacha podkładki	Grubość, szerokość i wysokość podkładki blachy.

Opcja	Opis
Blacha zalewana	Grubość, szerokość i wysokość blachy zalewanej.
Zaprawa	<p>Grubość warstwy zaprawy.</p> <p>Zaprawa cementowa pomaga w modelowaniu słupów do szczytu elementów betonowych i prawidłowym umieszczaniu blachy podstawy. Ułatwia ona również wymiarowanie detalu na rysunkach GA.</p> <p>Domyślnie zaprawa cementowa nie jest tworzona.</p> <p>Określ, czy warstwa zaprawy ma być utworzona nad czy pod punktem tworzenia detalu. Wpłyne to również na podkładki z blachy.</p>

Właściwości elementu kotwy

Opcja	Opis	Domyślnie
Nr pozycji	<p>Przedrostek i numer początkowy numeru pozycji elementu.</p> <p>Niektóre komponenty mają drugi wiersz pól, w którym można wprowadzić numer pozycji zespołu.</p>	Domyślny numer początkowy elementu jest określony w ustawieniach Komponenty dostępnych po wybraniu menu Plik --> Ustawienia --> Opcje .
Materiał	Klasa materiału.	Domyślny materiał jest określony w polu Materiał elementu w ustawieniach Komponenty dostępnych po wybraniu menu Plik --> Ustawienia --> Opcje .
Nazwa	Ta nazwa będzie widoczna w rysunkach i raportach.	
Klasa	Numer klasy elementu.	

Blacha podstawy z

Określ, czy tworzyć blachę podstawy ze śrubami, prętami kotwiącym czy komponentem użytkownika.

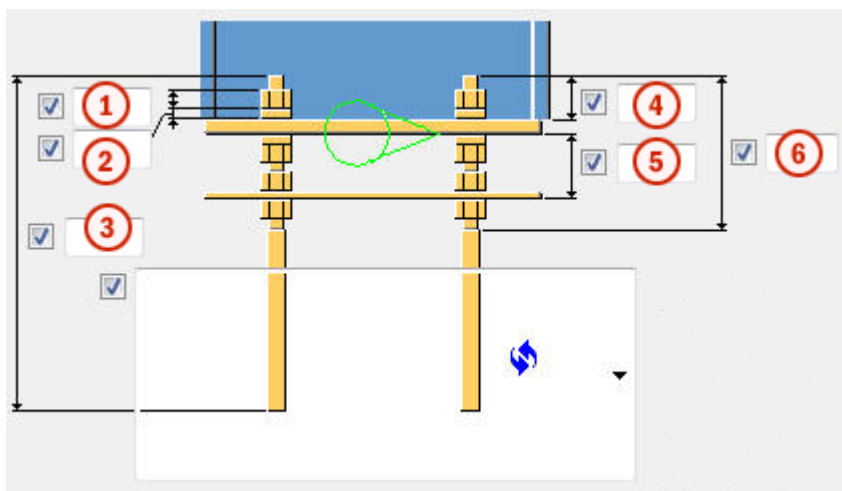

Domyślnie blacha podstawy jest tworzona za pomocą komponentu **Śruby**.

Wymiary kotwy





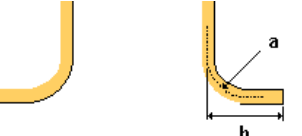

	Opis	Domyślnie
1	Wielkość lub długość nakrętki.	średnica kotwy
2	Wielkość lub grubość podkładki.	połowa wielkości nakrętki
3	Długość kotwy.	500 mm
4	Długość kotwy nad blachą podstawy.	50 mm
5	Odległość między blachą zalewaną a blachą podstawy.	60 mm
6	Długość górnego gwintu.	0 mm

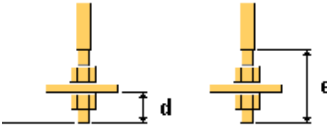
Rodzaje kotew

Opcja	Opis	
	Domyślnie Typ 1 Ustawienia AutoDefault mogą zmienić tę opcję.	
	Typ 1	
	a Promień haka	a = 2 * średnica pręta kotwiącego b = 1/5 długości pręta kotwiącego



Opcja	Opis	
	b Szerokość haka	
	a Promień haka b Szerokość haka c Wysokość haka	c = taka sama, jak szerokość haka
	d Długość kotwy pod blachą dodatkową e Długość dolnego gwintu	d = 2 * wielkość nakrętki e = 4 * wielkość nakrętki plus grubość blachy dodatkowej

Kierunek haka

Opcja	Opis
	Domyślnie Typ 1 Ustawienia AutoDefault mogą zmienić tę opcję.
	Typ 1
	Typ 2
	Typ 3
	Typ 4

Kierunek śrubowania

UWAGA Kierunek śrubowania można zdefiniować, jeśli wcześniej utworzono blachę podstawy ze śrubami.

Opcja	Opis
	Domyślnie Kierunek śrubowania 1 Ustawienia AutoDefault mogą zmienić tę opcję.
	Kierunek śrubowania 1
	Kierunek śrubowania 2

Tolerancja otworów blachy zalewanej

Opcja	Opis	Domyślnie
Tolerancja otworów blachy zalewanej	Tolerancja otworów blachy zalewanej.	taka sama jak tolerancja śruby

Tolerancja otworu podkładki

Opcja	Opis
Utwórz otwór w podkładce	Domyślnie otwór w podkładce nie jest tworzony. Tolerancja otworu podkładki.

Utwórz zespół ze wszystkich kotew

Pozwala określić, czy w zespole kotew mają być uwzględnione kotwy. W zespole można uwzględnić również blachy poziomujące.

Utwórz

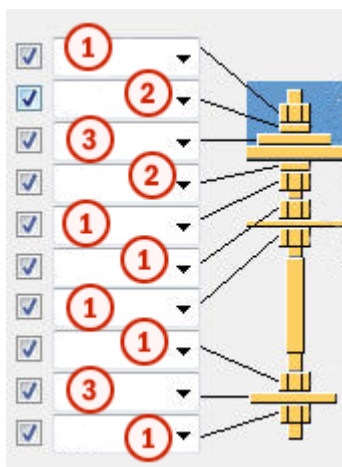

	Opis
1	Pozwala utworzyć profil nakrętki. Można wybrać, aby utworzyć dwie nakrętki na górze prętów kotwiących.
2	Pozwala utworzyć profil podkładki.
3	Pozwala utworzyć blachę podkładową.

Zespół kotew

Określ części kotwy, które zostaną uwzględnione w zespole kotew.

Blachy podkładki można spawać nad i pod blachą podstawy.

Zakładka **Dodatkowe blachy**

Zakładka **Dodatkowe blachy** umożliwia określenie umieszczenia, obrotu oraz typu profili (profil dodatkowy 1) tworzonych u dołu każdego pręta kotwiącego, a także profili (profil dodatkowy 2) łączących rzędy kotew.

Wymiary elementu

Opcja	Opis	Domyślnie
Profil dodatk. 1	Pozwala wybrać pierwszy dodatkowy profil z katalogu profili.	PL10*100
Profil dodatk. 2	Pozwala wybrać drugi dodatkowy profil z katalogu profili.	

Właściwości elementu

Opcja	Opis	Domyślnie
Nr pozycji	Przedrostek i numer początkowy numeru pozycji elementu. Niektóre komponenty mają drugi wiersz pól, w którym można wprowadzić numer pozycji zespołu.	Domyślny numer początkowy elementu jest określony w ustawieniach Komponenty dostępnych po wybraniu menu Plik --> Ustawienia --> Opcje .
Materiał	Klasa materiału.	Domyślny materiał jest określony w polu Materiał elementu w ustawieniach Komponenty dostępnych po wybraniu menu Plik --> Ustawienia --> Opcje .
Nazwa	Ta nazwa będzie widoczna w rysunkach i raportach.	
Klasa	Numer klasy elementu.	

Odległość krawędzi profilu dodatkowego 1

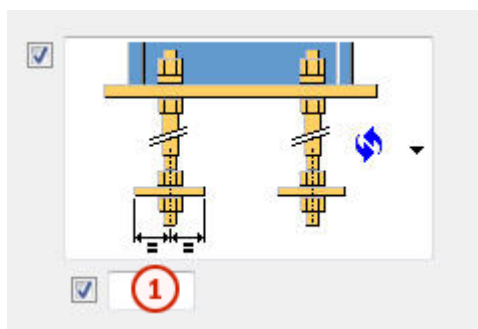

	Opis	Domyślnie
1	Odległość krawędzi profilu dodatkowego 1	50 mm

Typ i kierunek profilu dodatkowego 1

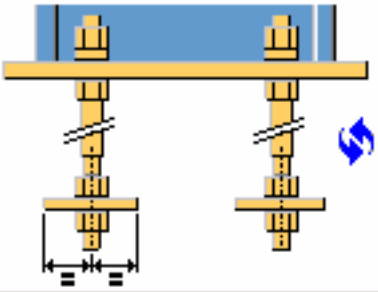
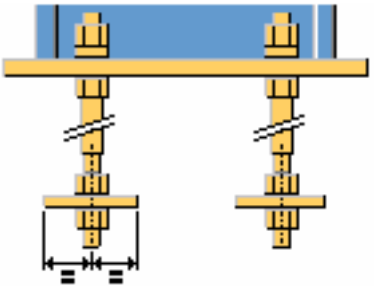
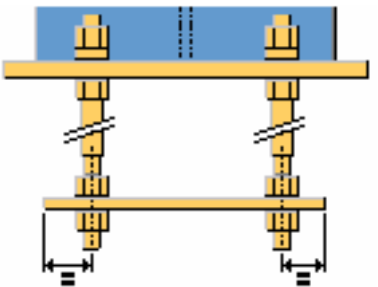
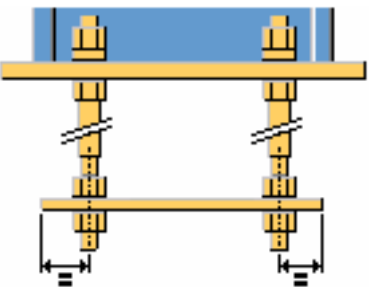
Opcja	Opis
	<p>Domyślnie Typ 1 Ustawienia AutoDefault mogą zmienić tę opcję.</p>
	<p>Typ 1</p>
	<p>Typ 2</p>
	<p>Typ 3</p>

Odległość krawędzi profilu dodatkowego 2

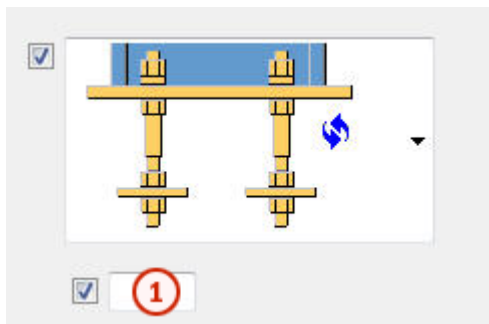

	Opis	Domyślnie
1	Odległość profilu dodatkowego 2 od osi pręta kotwiącego.	Połowa wielkości nakrętki lub średnicy pręta kotwiącego

Typ profilu dodatkowego 2

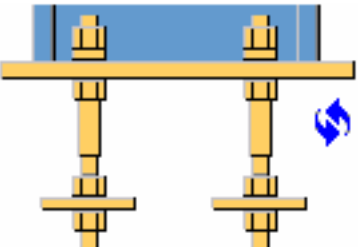
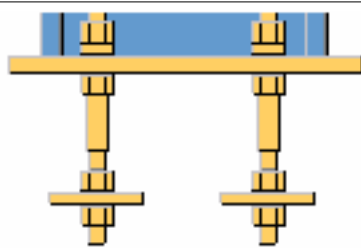
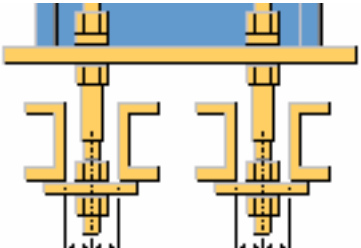
Opcja	Opis
	Domyślnie Typ 1 Ustawienia AutoDefault mogą zmienić tą opcję.
	Typ 1
	Typ 2

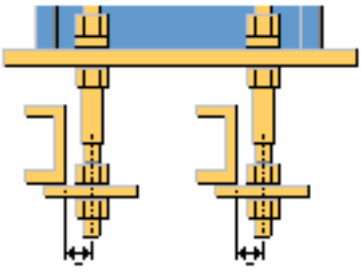
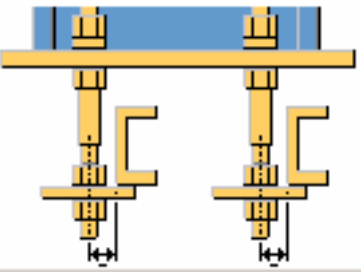
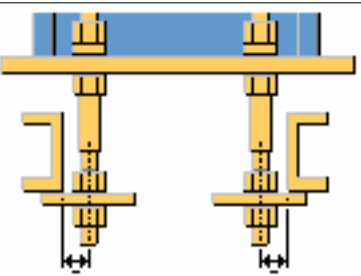
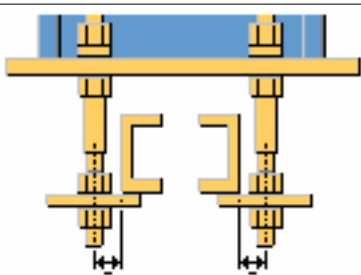
Opcja	Opis
	Typ 3
	Typ 4
	Typ 5
	Typ 6

Długość profilu dodatkowego 2

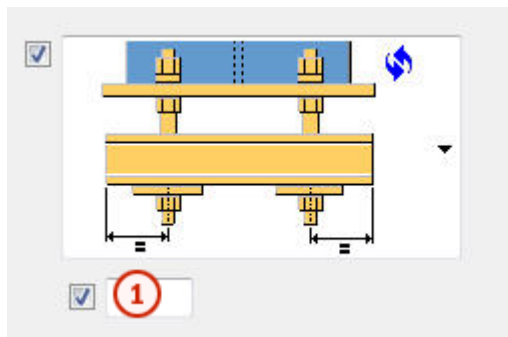

	Opis	Domyślnie
1	Długość profilu dodatkowego 2 od osi pręta kotwiącego.	50 mm

Kierunek profilu dodatkowego 2

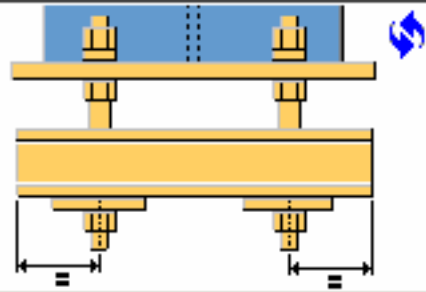
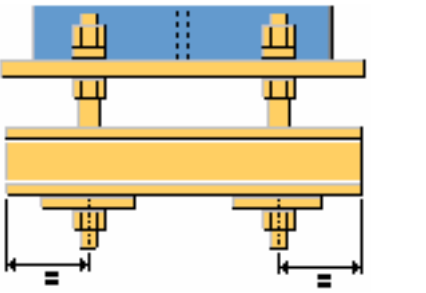
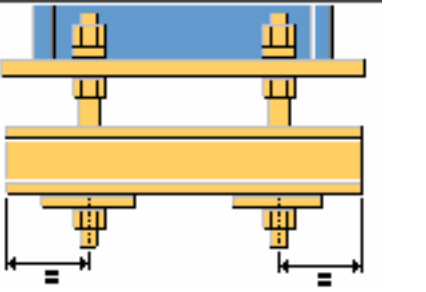
Opcja	Opis
	Domyślnie Typ 1 Ustawienia AutoDefault mogą zmienić tę opcję.
	Typ 1
	Typ 2

Właściwości profilu dodatkowego 1

Opcja	Opis	Domyślnie
Tolerancja otworu	Tolerancja otworu profilu dodatkowego 1.	Taka sama jak tolerancja śruby
Wysokość (profil okrągły)	Wysokość okrągłego profilu dodatkowego 1.	
Obrót profilu	Obrót profilu dodatkowego 1.	Przód

Obrót profilu dodatkowego 2

Opcja	Opis	Domyślnie
Obrót profilu dodatkowego 2	Obrót profilu dodatkowego 2.	Przód

Zakładka Ogólne

Kliknij poniższe łącze, aby uzyskać więcej informacji:

Zakładka Ogólne

Zakładka Obliczenia

Kliknij poniższe łącze, aby uzyskać więcej informacji:

Zakładka Obliczenia

Spoiny

Kliknij poniższe łącze, aby uzyskać więcej informacji:

Blacha podstawy z żebrami środника (1016)

Komponent **Blacha podstawy z żebrami środnika (1016)** pozwala utworzyć blachę podstawy z zastosowaniem pionowych, poziomych i skośnych żeber środnika.

Utworzone obiekty

- Blacha podstawy
- Żebra
- Podkładki z blachy (opcjonalnie)
- Blacha poziomująca (opcjonalnie)
- Profil kotwiący (opcjonalnie)
- Dodatkowe blachy łączące kotwy
- Kotwy
- Śruby
- Spoiny
- Dodatkowy komponent (opcjonalnie)

Zastosowania

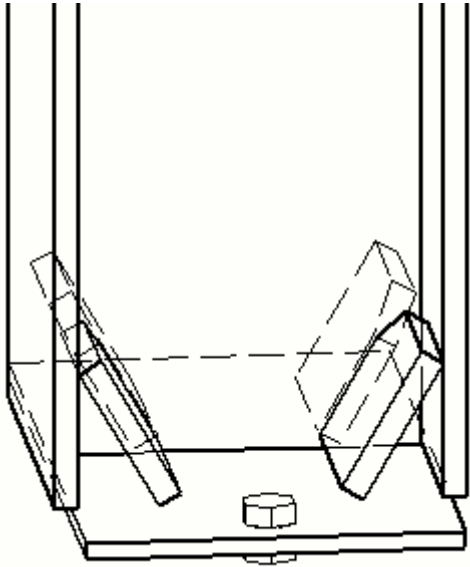
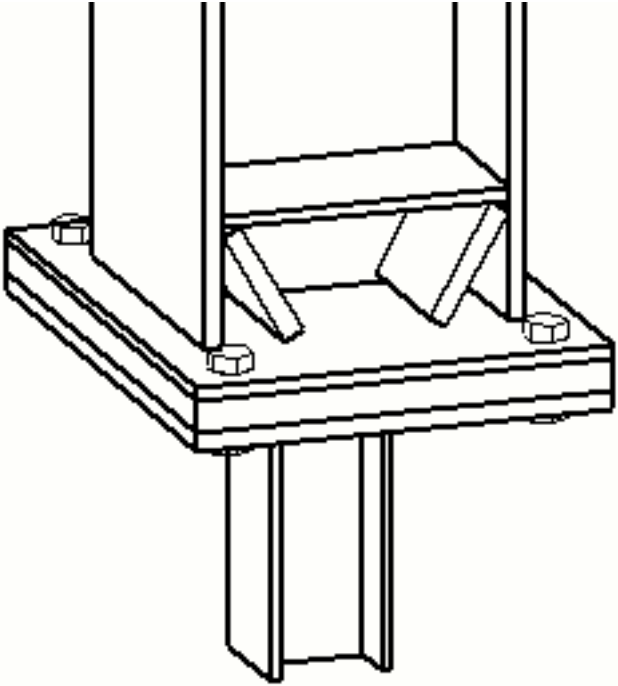
Sytuacja	Opis
	Blacha podstawy z żebrami środkowymi
	Blacha podstawy z żebrami środkowymi z blachą poziomującą, podkładką z blachy, żebrami poziomymi i profilem kotwiącym

Przed rozpoczęciem

Utwórz słup lub belkę.

Kolejność wyboru

1. Wybierz element główny (słup lub belkę).

2. Wybierz pozycję.
 Detal zostanie utworzony automatycznie.

Klucz do identyfikacji elementów

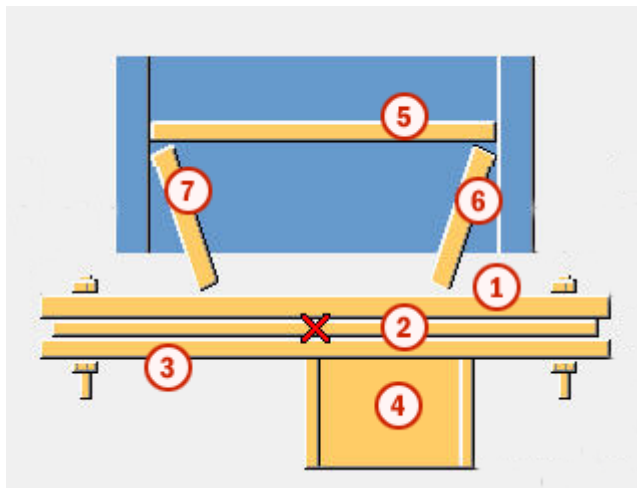

	Element
1	Blacha podstawy
2	Podkładka z blachy
3	Blacha poziomująca
4	Profil kotwiący
5	Górne żebro poziome
6	Górne żebro pasa
7	Dolne żebro pasa

Zakładka *Obraz*

Zakładka **Obraz** umożliwia określenie położenia blachy podstawy oraz odsunięcie profilu kotwiącego.

Wymiary

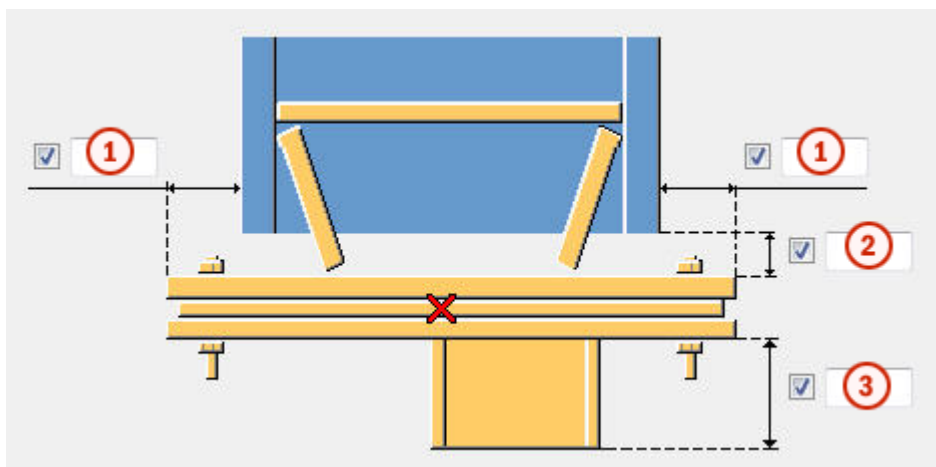

	Opis
1	Odległość od pasa do krawędzi blachy podstawy.
2	Szczelina przy spawaniu.
3	Wysokość profilu kotwiącego.

Odsunięcie profilu kotwiącego

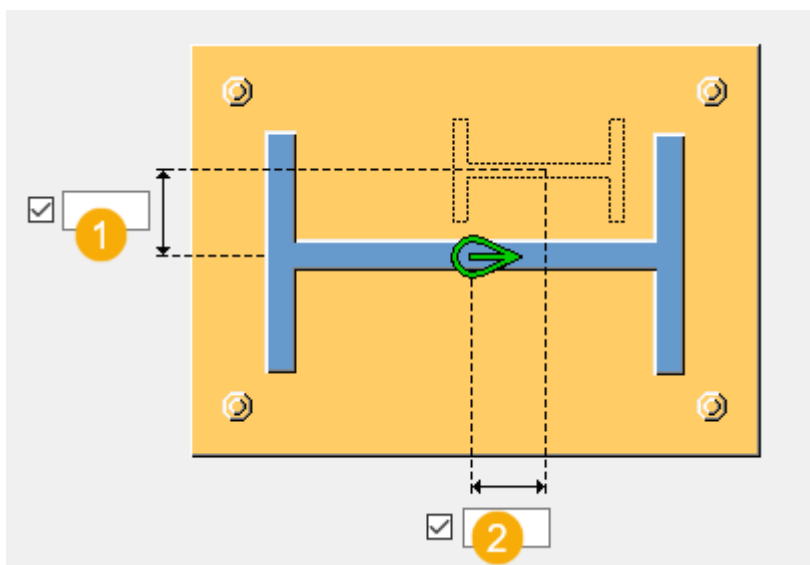

	Opis
1	Odsunięcie pionowe profilu kotwiącego od środka elementu głównego.
2	Odsunięcie poziome profilu kotwiącego od środka elementu głównego.

Zakładka Elementy

Na zakładce **Elementy** można ustawić wymiary blachy podstawy, górnego i dolnego żebra pasa, profilu kotwiącego, blachy poziomującej, górnego poziomego żebra i podkładek z blachy.

Blacha

	Opis	Domyślnie
Blacha	Grubość blachy podstawy. Wymiary podane na zakładkach Obraz i Śruby wyznaczają szerokość i długość blachy podstawy.	
Górne żebro półki	Grubość, szerokość i wysokość górnego żebra półki.	Grubość = grubość półki elementu głównego Wysokość = wyznaczona wielkość elementu głównego Szerokość = odległość półki od wewnętrznej strony
Dolne żebro półki	Grubość, szerokość i wysokość dolnego żebra półki.	Grubość = grubość półki elementu głównego Wysokość = wyznaczona wielkość elementu głównego Szerokość = odległość pasa od wewnętrznej strony
Dodatkowa belka	Wybierz profil profilu kotwiącego z katalogu profili.	
Obrót dodatkowej belki	Wybierz typ obrotu profilu kotwiącego i zdefiniuj kąt obrotu.	
Dodatkowa belka przyspawana do	Pozwala zdefiniować blachę, do której przyspawany będzie profil kotwiący.	

	Opis	Domyślnie
Blacha poziomująca	Grubość, szerokość i wysokość blachy poziomującej.	
Średnica otworu blachy poziomującej	Średnica otworu blachy poziomującej.	
Górne żebro poziome	Grubość, szerokość i wysokość górnego żebra poziomego.	Grubość = 0 mm
Łącznik	Grubość, szerokość i wysokość podkładki z blachy. Można zdefiniować maksymalnie trzy różne podkładki z blachy.	
Liczba łączników	Liczba podkładek z blachy o poszczególnych grubościach.	1

Opcja	Opis	Domyślnie
Nr pozycji	Przedrostek i numer początkowy numeru pozycji elementu. Niektóre komponenty mają drugi wiersz pól, w którym można wprowadzić numer pozycji zespołu.	Domyślny numer początkowy elementu jest określony w ustawieniach Komponenty dostępnych po wybraniu menu Plik --> Ustawienia --> Opcje .
Materiał	Klasa materiału.	Domyślny materiał jest określony w polu Materiał elementu w ustawieniach Komponenty dostępnych po wybraniu menu Plik --> Ustawienia --> Opcje .
Nazwa	Ta nazwa będzie widoczna w rysunkach i raportach.	

Zakładka Parametry

Na zakładce **Parametry** można określić komponent używany w obrębie komponentu **Blacha podstawy z żebrem średnika (1016)**.

Używanie dodatkowych komponentów

Za pomocą dodatkowych komponentów systemowych lub użytkownika można modyfikować koniec słupa lub blachę podstawy. Można na przykład utworzyć specjalne blachy pomocnicze, przygotowania do spawania i otwory dostępne do spawania dla końca słupa.

W przypadku korzystania z dodatkowych komponentów systemowych lub użytkownika konieczne jest zarządzanie właściwościami końca słupa lub blachy podstawy w danym komponencie dodatkowym. Jeśli używa się kilku komponentów, może występować wiele spoin i cięć.

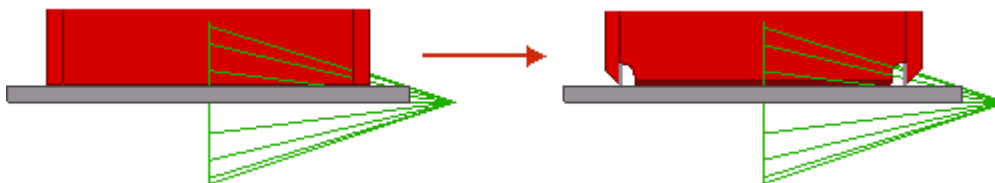

Element	Opis
Komponent	Pozwala zdefiniować komponent systemowy lub użytkownika przez wybranie go z katalogu komponentów.
Atrybuty	Pozwala wprowadzić nazwę pliku atrybutów dla wybranego komponentu.
Dane wejściowe	<p>Pozwala określić, do których elementów zostanie zastosowany wybrany komponent.</p> <ul style="list-style-type: none">• Domyślny jest takie same jak Podstawa + Słup.• Słup określa słup jako element główny. Tę opcję należy stosować do detali.• Słup + Podstawa określa słup jako element główny, a blachę podstawy jako element podrzędny.• Podstawa + Słup określa blachę podstawy jako element główny, a słup jako element podrzędny.• Użycie opcji Podstawa powoduje ustawienie blachy podstawy jako elementu głównego.

Karta Śruby

Zakładka **Śruby** umożliwia sterowanie właściwościami śrub.

Wymiary grupy śrub

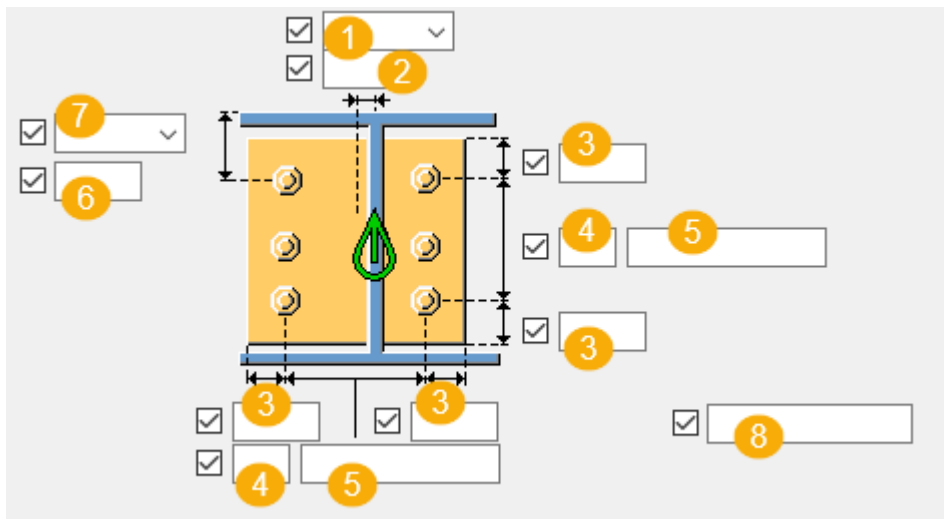

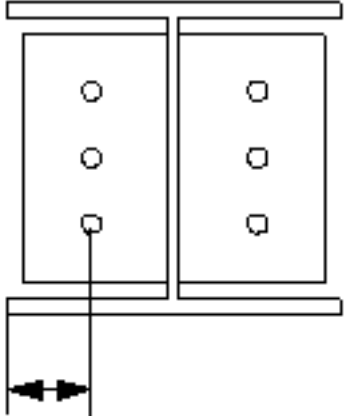
Opis	
1	<p>Umożliwia wybranie sposobu mierzenia wymiarów pozycji poziomej grupy śrub.</p> <ul style="list-style-type: none">• Lewy: od lewej krawędzi elementu podrzędnego do śruby najbliższej lewej strony. 

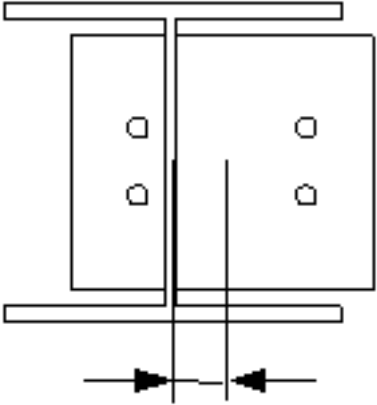
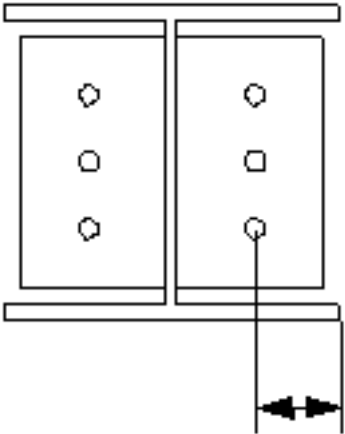
	Opis
	<ul style="list-style-type: none"> • Środek: od osi elementu podrzędnego do osi śrub.  <ul style="list-style-type: none"> • Prawy: od prawej krawędzi elementu podrzędnego do śruby najbliższej prawej strony. 
2	Wymiary pozycji poziomej grupy śrub.
3	Odległość od krawędzi śruby. odległość od krawędzi to odległość od środka śruby do krawędzi elementu.
4	Liczba śrub.
5	Rozstaw śrub. Wartości rozstawu śrub należy oddzielać spacją. Należy wprowadzić wartość każdej odległości między śrubami. Na przykład w przypadku 3 śrub należy wprowadzić 2 wartości.
6	Wymiar pozycji pionowej grupy śrub.

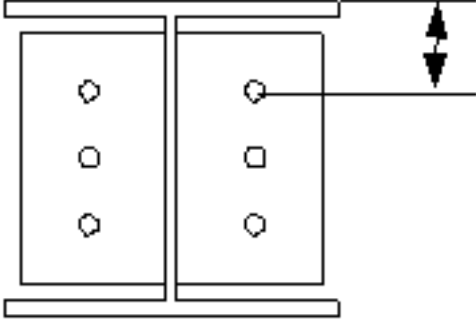
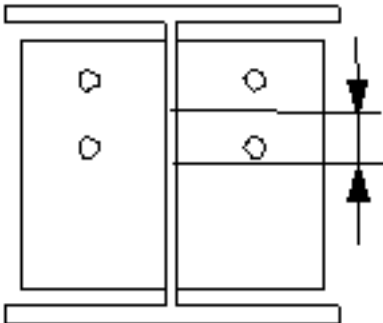
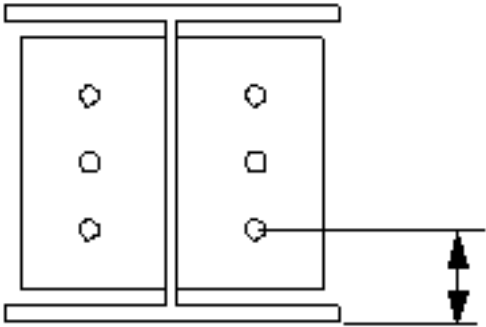
	Opis
7	<p>Umożliwia wybranie sposobu mierzenia wymiarów pozycji pionowej grupy śrub.</p> <ul style="list-style-type: none"> <p>Na górze: od górnej krawędzi elementu podrzędnego do śruby najbliższej górze.</p>  <p>Środek: od osi śrub do osi elementu podrzędnego.</p>  <p>Poniżej: od dolnej krawędzi elementu podrzędnego do śruby najbliższej dołu.</p> 

	Opis
8	Umożliwia zdefiniowanie śrub, które mają być usunięte z grupy śrub. Wprowadzane numery śrub przeznaczonych do usunięcia należy oddzielać spacją. Numery śrub liczy się od lewej do prawej i od góry do dołu.

Podstawowe właściwości śruby

Opcja	Opis	Domyślnie
Rozmiar śruby	Średnica śruby.	Dostępne rozmiary są zdefiniowane w katalogu zespołów śrub.
Norma śruby	Norma śruby używana w komponencie.	Dostępne normy są zdefiniowane w katalogu zespołów śrub.
Tolerancja	Odstęp między śrubą a otworem.	
Gwint w materiale	Umożliwia zdefiniowanie, czy gwint może się znajdować w elementach przykręcanych, gdy używane są śruby z trzonem. To ustawienie nie wywiera efektu, gdy używane są śruby z pełnym gwintem.	Tak
Budowa/Warsztat	Położenie, w którym należy przymocować śruby.	Budowa

Długość cięcia

Definiuje głębokość, do której Tekla Structures poszukuje przekrojów skręcanych elementów. Można w ten sposób ustalić, czy śruba będzie przechodzić przez jedną półkę czy przez dwie.

Otwory owalne

Istnieje możliwość zdefiniowania otworów owalnych, powiększonych lub gwintowanych.

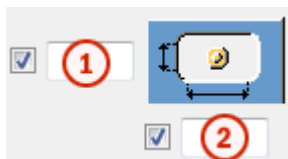

Opcja	Opis	Domyślnie
1	Wymiar pionowy otworu owalnego.	0 — okrągły otwór.
2	Wymiar poziomy otworu owalnego lub naddatek dla otworów powiększonych.	0 — okrągły otwór.
Typ otworu	<p>Owalny tworzy otwory owalne.</p> <p>Powiększony tworzy otwory powiększone lub gwintowane.</p> <p>Brak otworu powoduje, że otwory nie są tworzone.</p>	
Obróć otwory	Gdy typ otworu jest ustawiony na Owalny , ta opcja obraca otwory owalne.	
Owalne otwory w	Elementy, w których są tworzone otwory owalne. Dostępne opcje zależą od komponentu.	

Zespół śrub

Zaznaczenie pól wyboru pozwala określić, które obiekty komponentu (śruba, podkładki i nakrętki) mają być używane w zespole śruby.

Aby utworzyć sam otwór, należy usunąć zaznaczenie wszystkich pól wyboru.

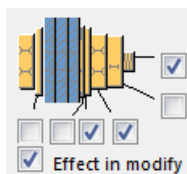





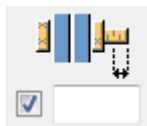

Aby zmienić zespół śruby w istniejącym komponentcie, należy zaznaczyć pole wyboru **Wynik modyfikacji** i kliknąć **Zmień**.

Zwiększenie długości śruby

Umożliwia zdefiniowanie, o ile ma zostać zwiększona długość śruby. Tej opcji można na przykład użyć, gdy malowanie wymaga zwiększenia długości śruby.



Rozmieszczanie śrub

Opcja	Opis
	Domyślnie Rozmieszczenie równoległe Można zmienić tę opcję za pomocą funkcji AutoDefault.
	Rozmieszczenie równoległe
	Typ rozmieszczenia na przemian 1
	Typ rozmieszczenia na przemian 2
	Typ rozmieszczenia na przemian 3
	Typ rozmieszczenia na przemian 4

Zakładka Żebra

Użyj zakładki **Żebra**, aby kontrolować kąt, położenie i wybór żebra.

Kąt i położenie żebra

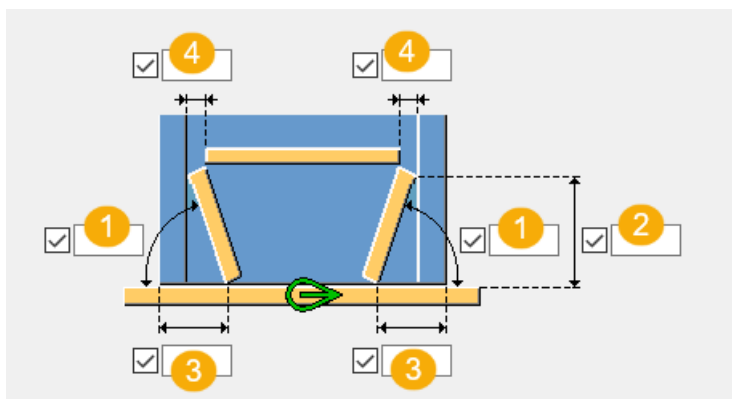

	Opis	Domyślnie
1	Kąt żebra.	60 stopni
2	Wysokość żebra.	
3	Odległość żebra od krawędzi słupa.	
4	Szczelina między górnym poziomym żebrem a pasem elementu głównego.	

Wymiary blachy żebra

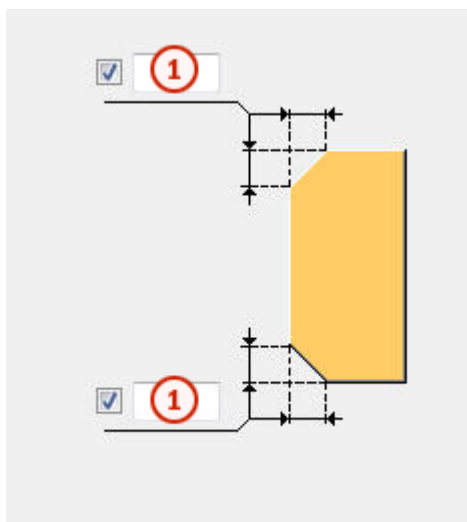

	Opis
1	Wielkość fazowania.

Wybór żebra 1

Opcja	Opis
	Domyślnie Żebra są nachylone. Można zmienić tę opcję za pomocą funkcji Autodefaults.
	Żebra są nachylone.
	Żebra są pionowe.

Wybór żebra 2

Opcja	Opis
	Domyślnie Żebra są nachylone. Można zmienić tę opcję za pomocą funkcji Autodefaults.
	Żebra są nachylone.

Opcja	Opis
	<p>Pasy zostaną wycięte i utworzone zostaną żebra.</p> <p>W przypadku wybrania żeber pionowych nie można utworzyć żeber nachylonych ani wyciętych pasów.</p>

Zakładka Pręty kotwiące

Zakładka **Pręty kotwiące** umożliwia określenie tworzenia różnych typów prętów kotwiących.

Wymiary pręta kotwiącego

Opcja	Opis
Profil pręta	Profil pręta kotwiącego.
Profil nakrętki	Profil nakrętki.
Profil podkładki	Profil podkładki.
Blacha podkładki	Grubość, szerokość i wysokość podkładki blachy.
Blacha zalewana	Grubość, szerokość i wysokość blachy zalewanej.
Zaprawa	<p>Grubość warstwy zaprawy.</p> <p>Zaprawa cementowa pomaga w modelowaniu słupów do szczytu elementów betonowych i prawidłowym umieszczeniu blachy podstawy. Ułatwia ona również wymiarowanie detalu na rysunkach GA.</p> <p>Domyślnie zaprawa cementowa nie jest tworzona.</p> <p>Określ, czy warstwa zaprawy ma być utworzona nad czy pod punktem tworzenia detalu. Wpłynie to również na podkładki z blachy.</p>

Właściwości elementu pręta kotwiącego

Opcja	Opis	Domyślnie
Nr_Poz	<p>Przedrostek i numer początkowy numeru pozycji elementu.</p> <p>Niektóre komponenty mają drugi wiersz pól, w którym można</p>	<p>Domyślny numer początkowy elementu jest określony w ustawieniach</p> <p>Komponenty dostępnych po wybraniu</p>

Opcja	Opis	Domyślnie
	wprowadzić numer pozycji zespołu.	menu Plik --> Ustawienia --> Opcje .
Materiał	Klasa materiału.	Domyślny materiał jest określony w polu Materiał elementu w ustawieniach Komponenty dostępnych po wybraniu menu Plik --> Ustawienia --> Opcje .
Nazwa	Ta nazwa będzie widoczna w rysunkach i raportach.	
Klasa	Numer klasy elementu.	
Komentarz	Umożliwia dodanie komentarza do elementu.	

Blacha podstawy z

Określ, czy tworzyć blachę podstawy ze śrubami, prętami kotwiącym czy komponentem użytkownika.

Domyślnie blacha podstawy jest tworzona za pomocą komponentu **Śruby**.

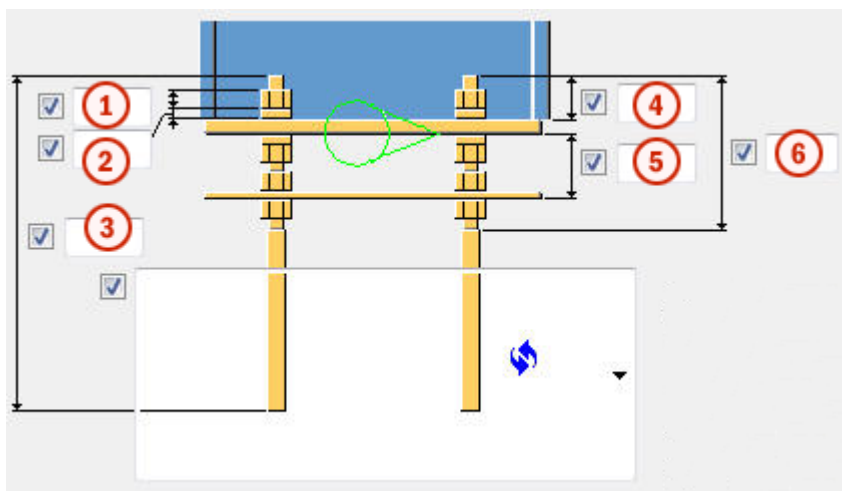

Wymiary pręta kotwiącego





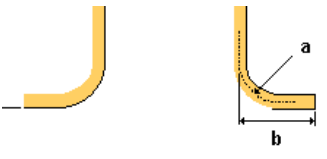
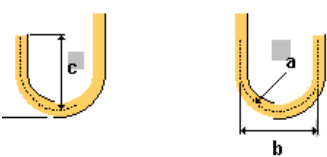
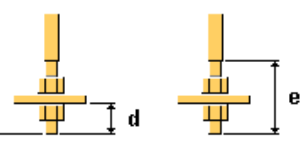

	Opis	Domyślnie
1	Wielkość lub długość nakrętki.	średnica pręta kotwiącego
2	Wielkość lub grubość podkładki.	połowa wielkości nakrętki

	Opis	Domyślnie
3	Długość pręta kotwiącego.	500 mm
4	Długość pręta kotwiącego nad blachą podstawy.	50 mm
5	Odległość między blachą zalewaną a blachą podstawy.	60 mm
6	Długość górnego gwintu.	0 mm

Rodzaje kotew



Opcja	Opis	
	Domyślna Typ 1 Można zmienić tę opcję za pomocą funkcji Autodefaults.	
	Typ 1	
	a Promień haka b Szerokość haka	a = 2 * średnica pręta kotwiącego b = 1/5 długości pręta kotwiącego
	a Promień haka b Szerokość haka c Wysokość haka	c = taka sama, jak szerokość haka
	d Długość pręta kotwiącego pod blachą dodatkową e Długość dolnego gwintu	d = 2 * wielkość nakrętki e = 4 * wielkość nakrętki plus grubość blachy dodatkowej

Kierunek haka

Opcja	Opis
	Domyślnie Typ 1 Można zmienić tę opcję za pomocą funkcji Autodefaults.
	Typ 1
	Typ 2
	Typ 3
	Typ 4

Kierunek śrubowania

UWAGA Kierunek śrubowania można zdefiniować, jeśli wcześniej utworzono blachę podstawy ze śrubami.

Opcja	Opis
	Domyślnie Kierunek śrubowania 1 Można zmienić tę opcję za pomocą funkcji Autodefaults.
	Kierunek śrubowania 1
	Kierunek śrubowania 2

Tolerancja otworów blachy zalewanej

Opcja	Opis	Domyślnie
Tolerancja otworów blachy zalewanej	Tolerancja otworów blachy zalewanej.	taka sama jak tolerancja śruby

Tolerancja otworu podkładki

Opcja	Opis
Utwórz otwór w podkładce	Domyślnie otwór w podkładce nie jest tworzony. Tolerancja otworu podkładki.

Utwórz zespół ze wszystkich kotew

Pozwala określić, czy w zespole kotew mają być uwzględnione kotwy. W zespole można uwzględnić również blachy poziomujące.

Utwórz

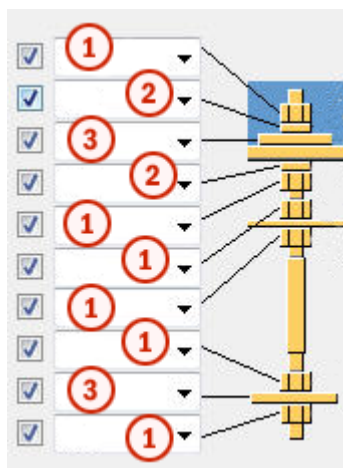

	Opis
1	Pozwala utworzyć profil nakrętki.
2	Pozwala utworzyć profil podkładki.
3	Pozwala utworzyć blachę podkładową.

Zespół pręta kotwiącego

Określ części pręta kotwiącego, które zostaną uwzględnione w zespole pręta kotwiącego.

Blachy podkładki można spawać nad i pod blachą podstawy.

Zakładka Dodatkowe blachy

Zakładka **Dodatkowe blachy** umożliwia określenie umieszczenia, obrotu oraz typu profili (profil dodatkowy 1) tworzonych u dołu każdego pręta kotwiącego, a także profili (profil dodatkowy 2) łączących rzędy kotew.

Wymiary elementu

Opcja	Opis	Domyślnie
Profil dodatk. 1	Pozwala wybrać pierwszy dodatkowy profil z katalogu profili.	PL10*100
Profil dodatk. 2	Pozwala wybrać drugi dodatkowy profil z katalogu profili.	

Właściwości elementu

Opcja	Opis	Domyślnie
Nr pozycji	Przedrostek i numer początkowy numeru pozycji elementu. Niektóre komponenty mają drugi wiersz pól, w którym można wprowadzić numer pozycji zespołu.	Domyślny numer początkowy elementu jest określony w ustawieniach Komponenty dostępnych po wybraniu menu Plik --> Ustawienia --> Opcje .
Materiał	Klasa materiału.	Domyślny materiał jest określony w polu Materiał elementu w ustawieniach Komponenty dostępnych po wybraniu menu Plik --> Ustawienia --> Opcje .
Nazwa	Ta nazwa będzie widoczna w rysunkach i raportach.	
Klasa	Numer klasy elementu.	

Odległość krawędzi profilu dodatkowego 1

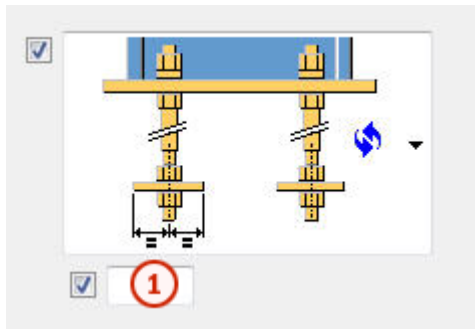

	Opis	Domyślna
1	Odległość krawędzi profilu dodatkowego 1	50 mm

Typ i kierunek profilu dodatkowego 1

Opcja	Opis
	<p>Domyślnie Typ 1</p> <p>Można zmienić tę opcję za pomocą funkcji Autodefaults.</p>
	Typ 1
	Typ 2

Opcja	Opis
	Typ 3

Odległość krawędzi profilu dodatkowego 2

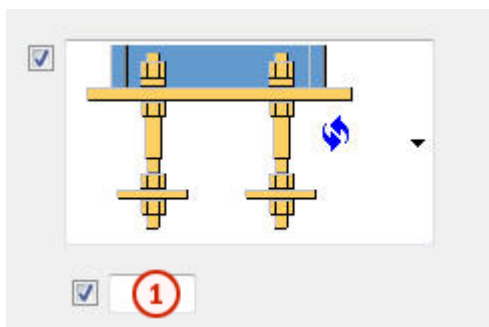

	Opis	Domyślnie
1	Odległość profilu dodatkowego 2 od osi pręta kotwiącego.	Połowa wielkości nakrętki lub średnicy pręta kotwiącego

Typ profilu dodatkowego 2

Opcja	Opis
	Domyślna Typ 1 Można zmienić tę opcję za pomocą funkcji Autodefaults.
	Typ 1

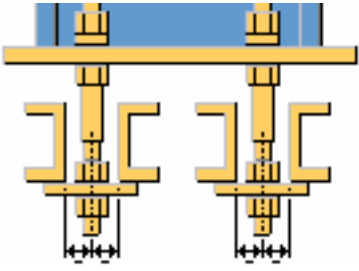
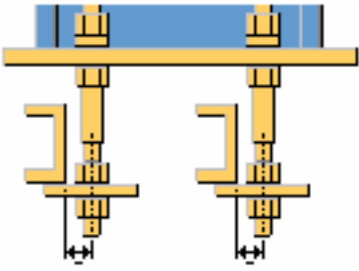
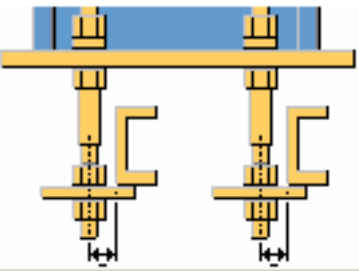
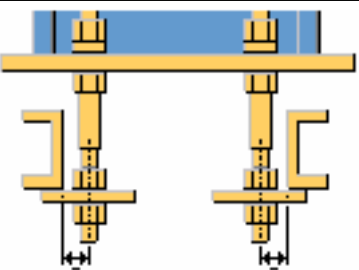
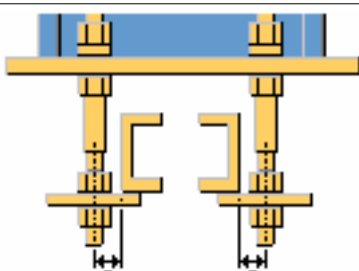
Opcja	Opis
	Typ 2
	Typ 3
	Typ 4
	Typ 5
	Typ 6

Długość profilu dodatkowego 2

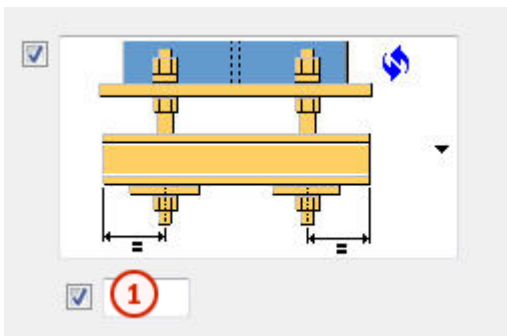

	Opis	Domyślna
1	Długość profilu dodatkowego 2 od osi pręta kotwiącego.	50 mm

Kierunek profilu dodatkowego 2

Opcja	Opis
	<p>Domyślnie Typ 1</p> <p>Można zmienić tę opcję za pomocą funkcji Autodefaults.</p>
	Typ 1
	Typ 2

Właściwości profilu dodatkowego 1

Opcja	Opis	Domyślnie
Tolerancja otworu	Tolerancja otworu profilu dodatkowego 1.	Taka sama jak tolerancja śruby
Obrót profilu	Obrót profilu dodatkowego 1.	Przód

Obrót profilu dodatkowego 2

Opcja	Opis	Domyślnie
Obrót profilu dodatkowego 2	Obrót profilu dodatkowego 2.	Przód

Zakładka Ogólne

Kliknij poniższe łącze, aby uzyskać więcej informacji:

Zakładka Ogólne

Zakładka Obliczenia

Kliknij poniższe łącze, aby uzyskać więcej informacji:

Zakładka Obliczenia

Spoiny

Kliknij poniższe łącze, aby uzyskać więcej informacji:

Prosta blacha podstawy 2 (1031)

Prosta blacha podstawy 2 (1031) tworzy blachę podstawy połączoną z końcem słupa lub belki.

Utworzone obiekty

- Blacha podstawy
- Żebra (tylko dla profili W)
- Profil kotwiący
- Blacha poziomująca
- Spoiny

Zastosowania

Sytuacja	Opis
	<ul style="list-style-type: none">Blacha podstawy utworzona na końcu słupa

Kolejność wyboru

- Wybierz element główny (słup lub belkę).
- Wskaż położenie.
Detal zostanie utworzony automatycznie.

Klucz do identyfikacji elementów

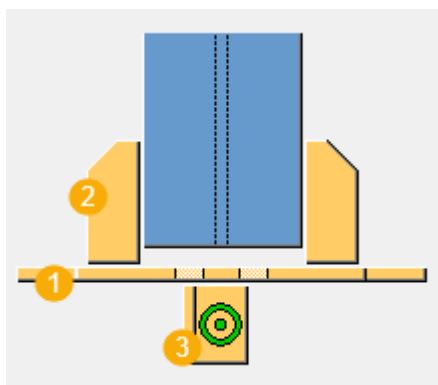

	Opis
1	Blacha podstawy
2	Żebra
3	Profil kotwiący

Karta Obraz

Na zakładce **Obraz** można określić położenie blachy i cięcia naroża.

Wymiary

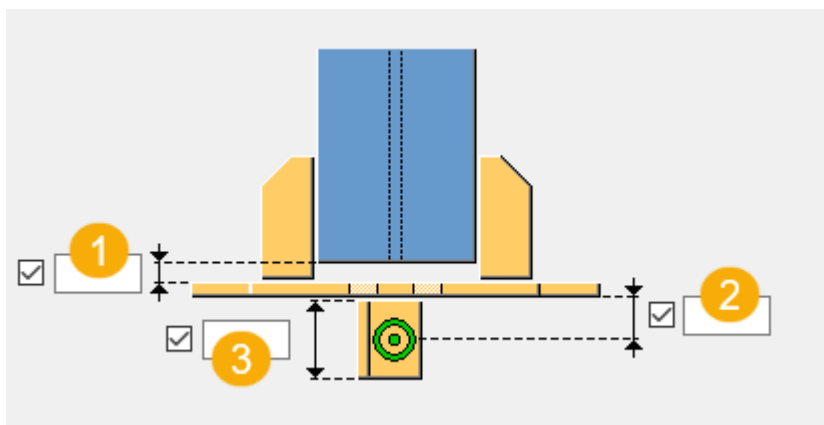

	Opis
1	Offset blachy podstawy od dolnej krawędzi słupa.
2	Odległość od punktu wstawienia komponentu do dołu blachy podstawy. Istnieje możliwość zastosowania offsetu blachy podstawy od wskazanego punktu tworzenia komponentu.
3	Wysokość profilu kotwiącego

Cięcie naroża blachy podstawy

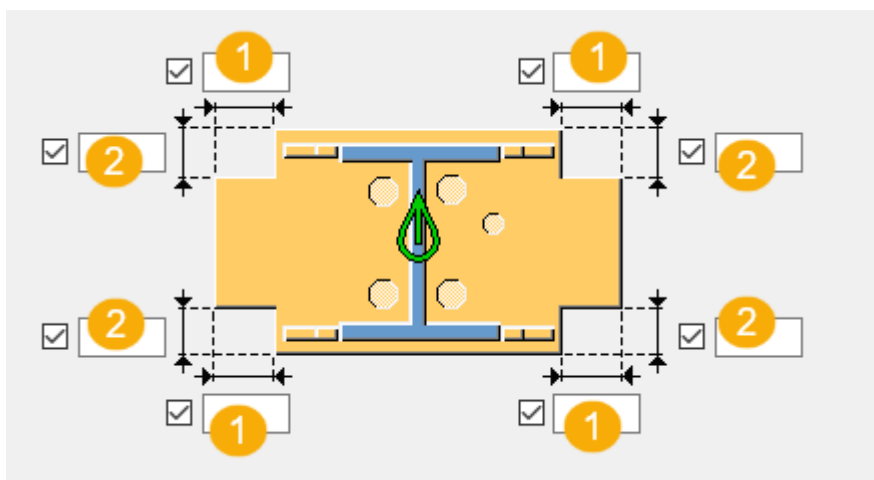

	Opis
1	Wymiar cięcia poziomego naroża.
2	Wymiar cięcia pionowego naroża.

Karta Elementy

Na zakładce **Elementy** można określić właściwości blachy.

Elementy



Opcja	Opis
Blacha podstawy	Grubość, szerokość i wysokość blachy podstawy.
Żebra	Grubość, szerokość i wysokość żeber.
Profil klucza	Wybierz profil profilu kotwiącego z katalogu profili.
Blacha poziomująca	Grubość blachy poziomującej.

Opcja	Opis	Domyślnie
Nr pozycji	Przedrostek i numer początkowy numeru pozycji elementu. Niektóre komponenty mają drugi wiersz pól, w którym można wprowadzić numer pozycji zespołu.	Domyślny numer początkowy elementu jest określony w ustawieniach Komponenty dostępnych po wybraniu menu Plik --> Ustawienia --> Opcje .
Materiał	Klasa materiału.	Domyślny materiał jest określony w polu Materiał elementu w ustawieniach Komponenty dostępnych po wybraniu menu Plik --> Ustawienia --> Opcje .
Nazwa	Ta nazwa będzie widoczna w rysunkach i raportach.	

Karta Parametry

Na zakładce **Parametry** można zdefiniować kształt naroża blachy podstawy, otwory kondensacyjne, tworzenie profilu kotwiącego i blachę poziomującą o dodatkowej długości.

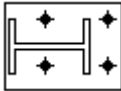
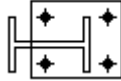
Opcja	Opis
Blacha owinięta dookoła	Umożliwia zdefiniowanie, czy blacha podstawy ma być automatycznie

Opcja	Opis
	<p>tworzona dookoła słupa i śrub, śrub lub słupa.</p> <ul style="list-style-type: none"> Dookoła śrub i słupa  <ul style="list-style-type: none"> Dookoła śrub  <ul style="list-style-type: none"> Dookoła słupa 
Strony otworów kondensacyjnych 1-4	<p>Umożliwia zdefiniowanie miejsca, w którym znajdują się otwory kondensacyjne poprzez wprowadzenie numerów naroża.</p> <p>Półokrągłe otwory są umieszczane na dole słupów i niektórych profili okrągłych.</p>
Średnica otworów kondensacyjnych	<p>Umożliwia zdefiniowanie średnicy otworów kondensacyjnych.</p>

Kształt naroża blachy podstawy

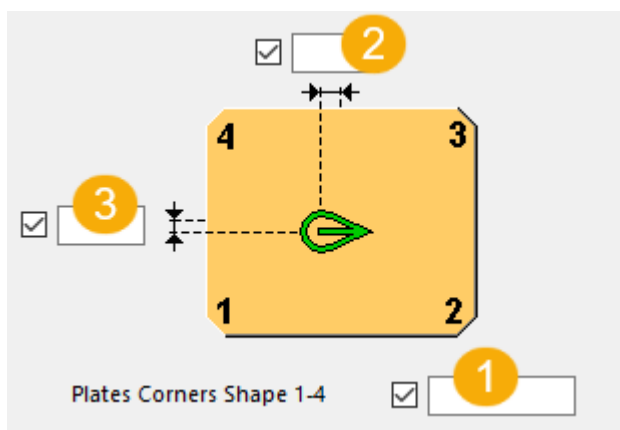

	Opis
1	Umożliwia zdefiniowanie naroża blachy, którego kształt ma zostać zmieniony. Numery naroża można wprowadzać w dowolnej kolejności. Jeśli nie zostaną wprowadzone żadne liczby, naroża nie zostaną zmienione.
2	Umożliwia zdefiniowanie poziomego offsetu blachy od osi śruby. Ten offset działa, jeśli opcja Blacha owinięta dookoła jest ustawiona na Automatycznie .
3	Umożliwia zdefiniowanie pionowego offsetu blachy od osi śruby. Ten offset działa, jeśli opcja Blacha owinięta dookoła jest ustawiona na Automatycznie .

Obrót i odsunięcie profilu kotwiącego

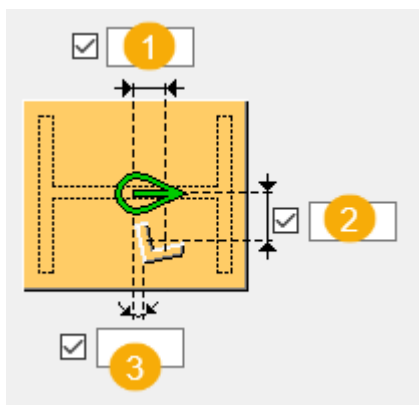

	Opis
1	Umożliwia zdefiniowanie poziomego offsetu profilu kotwiącego.
2	Umożliwia zdefiniowanie pionowego offsetu profilu kotwiącego.
3	Umożliwia zdefiniowanie obrotu profilu kotwiącego wokół osi słupa.

Tworzenie profilu kotwiącego

Opcja	Opis
	<p>Domyślna</p> <p>Profil kotwiący nie zostanie utworzony.</p> <p>Ustawienia AutoDefault mogą zmienić tę opcję.</p>

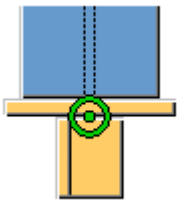
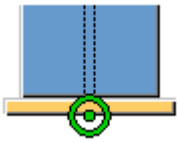
Opcja	Opis
	Profil kotwiący zostanie utworzony.
	Profil kotwiący nie zostanie utworzony.

Wymiary blachy poziomującej

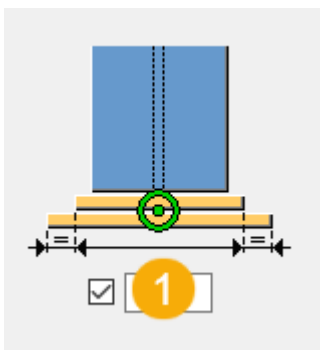

	Opis
1	Umożliwia zdefiniowanie dodatkowej długości płyty poziomującej.

Karta Śruby

Na zakładce **Śruby** można określić właściwości śruby.

Wymiary grupy śrub

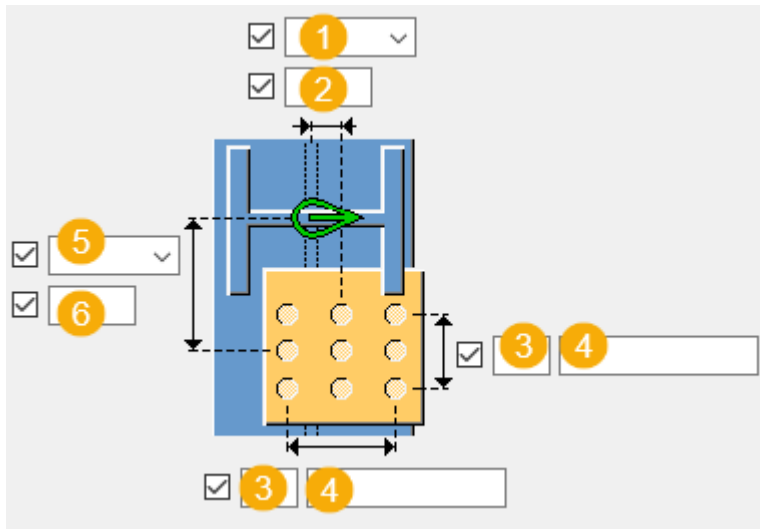

	Opis
1	<p>Umożliwia wybranie sposobu mierzenia wymiarów pozycji pionowej grupy śrub.</p> <ul style="list-style-type: none"> • Na górze: od górnej krawędzi elementu podrzędnego do śruby najbliższej góry.

	Opis
	<ul style="list-style-type: none"> <li data-bbox="502 271 1244 304">• Środek: od osi śrub do osi elementu podrzędnego. <div data-bbox="587 349 970 674" style="text-align: center;"> </div> <ul style="list-style-type: none"> <li data-bbox="502 734 1300 808">• Poniżej: od dolnej krawędzi elementu podrzędnego do śruby najbliższej dołu. <div data-bbox="563 860 1046 1184" style="text-align: center;"> </div>
2	Wymiar pozycji pionowej grupy śrub.
3	Liczba śrub.
4	Rozstaw śrub. Wartości rozstawu śrub należy oddzielać spacją. Należy wprowadzić wartość każdej odległości między śrubami. Na przykład w przypadku 3 śrub należy wprowadzić 2 wartości.

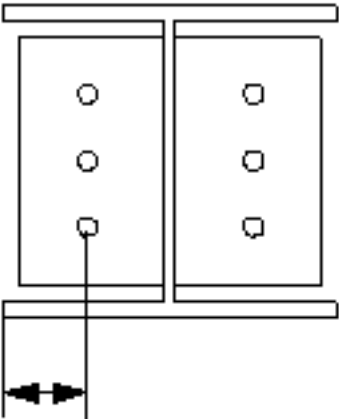
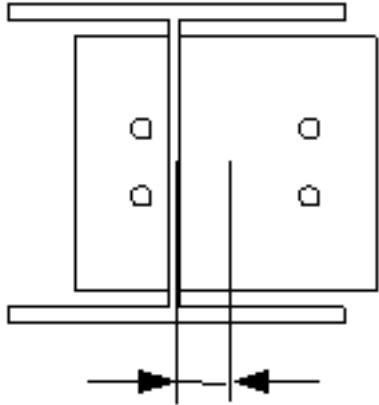
	Opis
5	<p>Umożliwia wybranie sposobu mierzenia wymiarów pozycji poziomej grupy śrub.</p> <ul style="list-style-type: none"> • Lewy: od lewej krawędzi elementu podrzędnego do śruby najbliższej lewej strony.  <ul style="list-style-type: none"> • Środek: od osi elementu podrzędnego do osi śrub. 

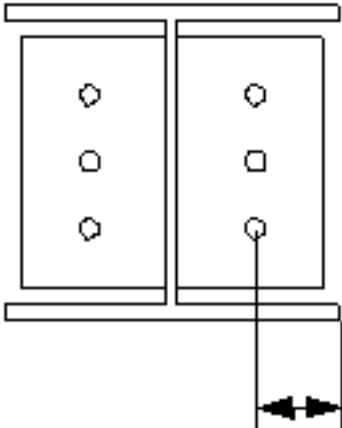
	Opis
	<ul style="list-style-type: none"> Prawy: od prawej krawędzi elementu podrzędnego do śruby najbliższej prawej strony. 
6	Wymiary pozycji poziomej grupy śrub.

Obrót grupy śrub

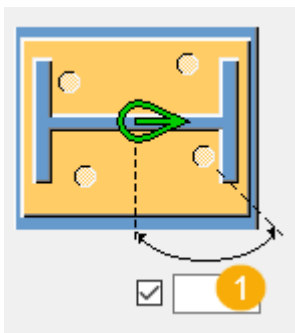

	Opis
1	Umożliwia zdefiniowanie obrotu grupy śrub wokół osi słupa, mierząc od środka słupa.

Usuwanie śruby

Opcja	Opis
Tolerancja krawędzi dla usuwania śrub	Umożliwia zdefiniowanie minimalnej odległości krawędzi śruby dla usuwania śrub. Odległość jest mierzona od środka śruby do krawędzi blachy.
Wyeliminuj śruby	Umożliwia zdefiniowanie, które śruby mają zostać usunięte. Wprowadź numery śrub od pierwszej śruby w pierwszym wierszu do

Opcja	Opis
	ostatniej śruby w ostatnim wierszu, na przykład 1 3 10. Wprowadź A lub a usunąć wszystkie śruby.

Podstawowe właściwości śruby

Opcja	Opis	Domyślnie
Rozmiar śruby	Średnica śruby.	Dostępne rozmiary są zdefiniowane w katalogu zespołów śrub.
Norma śruby	Norma śruby używana w komponencie.	Dostępne normy są zdefiniowane w katalogu zespołów śrub.
Tolerancja	Odstęp między śrubą a otworem.	
Gwint w materiale	Umożliwia zdefiniowanie, czy gwint może się znajdować w elementach przykręcanych, gdy używane są śruby z trzonem. To ustawienie nie wywiera efektu, gdy używane są śruby z pełnym gwintem.	Tak
Budowa/Warsztat	Położenie, w którym należy przymocować śruby.	Budowa

Długość cięcia

Definiuje głębokość, do której Tekla Structures poszukuje przekrojów skręcanych elementów. Można w ten sposób ustalić, czy śruba będzie przechodzić przez jedną półkę czy przez dwie.

Otwory owalne

Istnieje możliwość zdefiniowania otworów owalnych, powiększonych lub gwintowanych.

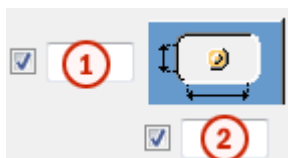

Opcja	Opis	Domyślnie
1	Wymiar pionowy otworu owalnego.	0 — okrągły otwór.
2	Wymiar poziomy otworu owalnego lub naddatek dla otworów powiększonych.	0 — okrągły otwór.
Typ otworu	<p>Owalny tworzy otwory owalne.</p> <p>Powiększony tworzy otwory powiększone lub gwintowane.</p> <p>Brak otworu powoduje, że otwory nie są tworzone.</p>	
Obróć otwory	Gdy typ otworu jest ustawiony na Owalny , ta opcja obraca otwory owalne.	
Owalne otwory w	Elementy, w których są tworzone otwory owalne. Dostępne opcje zależą od komponentu.	

Zespół śrub

Zaznaczenie pól wyboru pozwala określić, które obiekty komponentu (śruba, podkładki i nakrętki) mają być używane w zespole śruby.

Aby utworzyć sam otwór, należy usunąć zaznaczenie wszystkich pól wyboru.

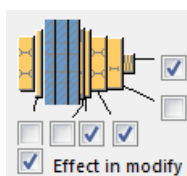

Aby zmienić zespół śruby w istniejącym komponentcie, należy zaznaczyć pole wyboru **Wynik modyfikacji** i kliknąć **Zmień**.

Zwiększenie długości śruby

Umożliwia zdefiniowanie, o ile ma zostać zwiększona długość śruby. Tej opcji można na przykład użyć, gdy malowanie wymaga zwiększenia długości śruby.

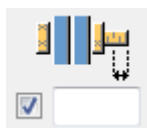

Karta Żebra

Zakładka **Żebra** umożliwia określenie wymiarów i fazowania żebra.

Odsunięcie żebra

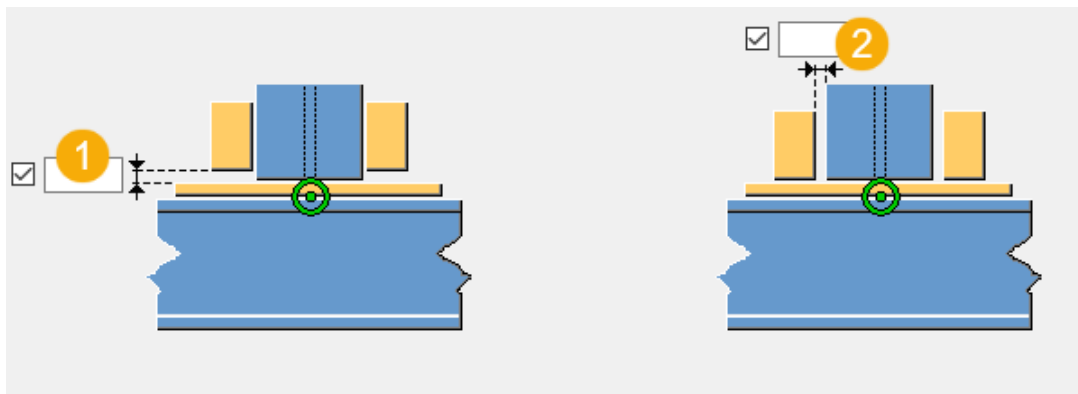

1	Offset żebra od blachy podstawy.
2	Offset żebra od słupa.

Pozycje żeber

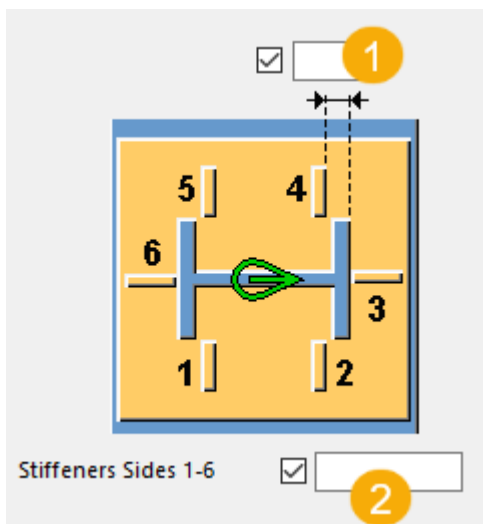



	Opis
1	Pozycja żebra na krawędzi blachy podstawy.
2	Umożliwia zdefiniowanie boków, na których mają zostać utworzone żebra.

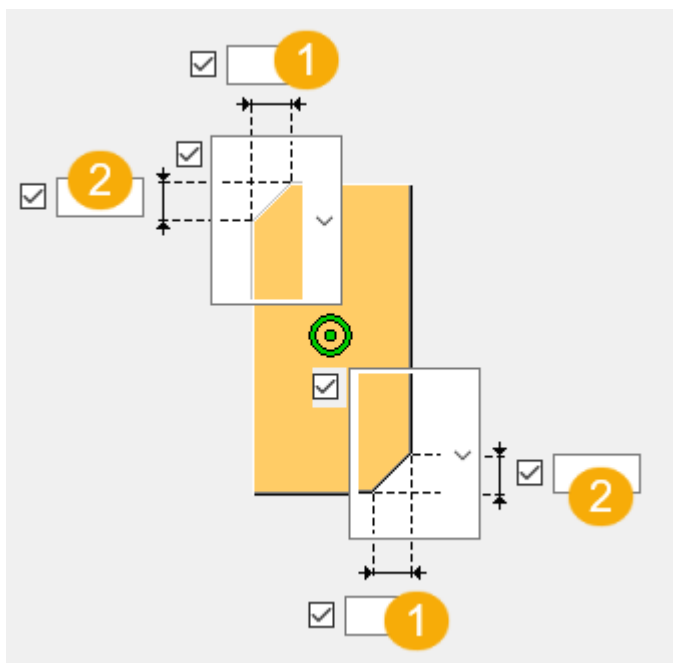

Wymiary fazowania



	Opis
1	Wymiar poziomy fazowania.
2	Wymiar pionowy fazowania.

Typ fazowania

Opcja	Opis
	Domyślna Bez fazowania Ustawienia AutoDefault mogą zmienić tą opcję.
	Fazowanie liniowe
	Fazowanie wypukłe

Opcja	Opis
	Fazowanie wklęsłe
	Bez fazowania

Zakładka *Otwory iniekcyjne*

Na zakładce **otwory iniekcyjne** można zdefiniować wymiary otworu iniekcyjnego.

Otwory iniekcyjne

Przy użyciu opcji **Wycelminuj otwory** można określić, czy mają zostać usunięte niektóre lub wszystkie otwory iniekcyjne.

Wymiary otworu dodatkowego

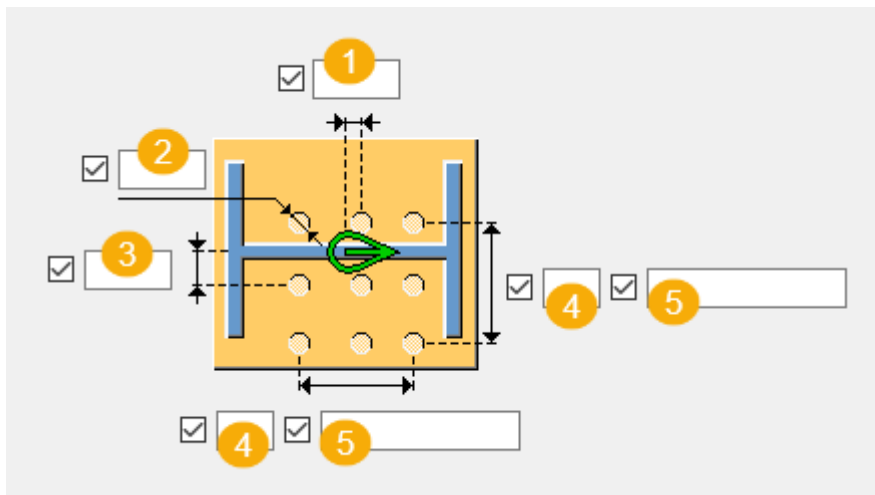

	Opis
1	Położenie otworu dodatkowego względem środka słupa w kierunku środka.
2	Średnica otworu dodatkowego.
3	Położenie otworu dodatkowego względem środka słupa w kierunku półki.
4	Liczba otworów iniekcyjnych

	Opis
5	Rozstaw otworów iniekcyjnych Kolejne wartości rozstawu należy oddzielać spacją. Wprowadź wartość każdej odległości między otworami. Na przykład w przypadku 3 śrub należy wprowadzić 2 wartości.

Karta Ogólne

Kliknij poniższe łącze, aby uzyskać więcej informacji:

Zakładka Ogólne

Zakładka Obliczenia

Kliknij poniższe łącze, aby uzyskać więcej informacji:

Zakładka Obliczenia

Spoiny

Kliknij poniższe łącze, aby uzyskać więcej informacji:

Blacha podstawy (1042)

Blacha podstawy (1042) tworzy blachę podstawy połączoną z końcem słupa.

Utworzone obiekty

- Blacha podstawy
- Śruby
- Dodatkowe blachy łączące kotwy
- Kotwy
- Śruby
- Spoiny
- Dodatkowy komponent (opcjonalnie)

Zastosowania

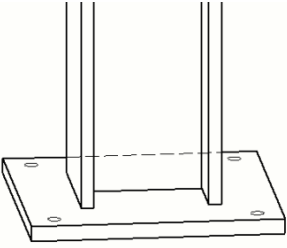
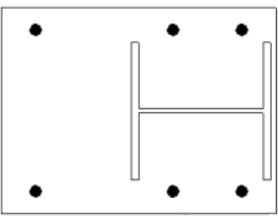
Sytuacja	Opis
	Detal podstawy słupa
	Blacha podstawy słupa przy powierzchni półki

Przed rozpoczęciem

Utwórz słup.

Kolejność wyboru

1. Wybierz element główny (słup).
2. Wybierz pozycję.
Detal zostanie utworzony automatycznie.

Klucz do identyfikacji elementów

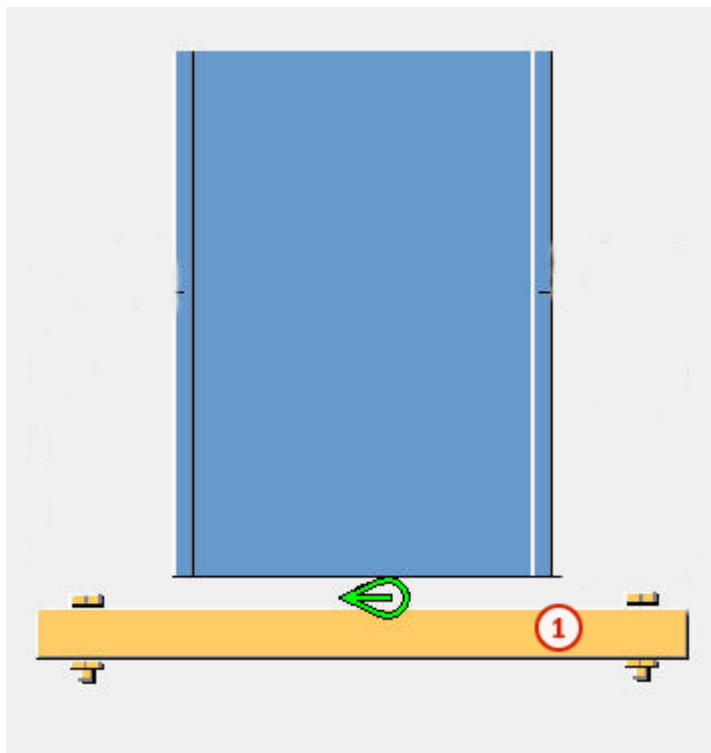

	Element
1	Blacha podstawy

Zakładka *Obraz*

Na zakładce **Obraz** można określić położenie blachy podstawy.

Wymiary

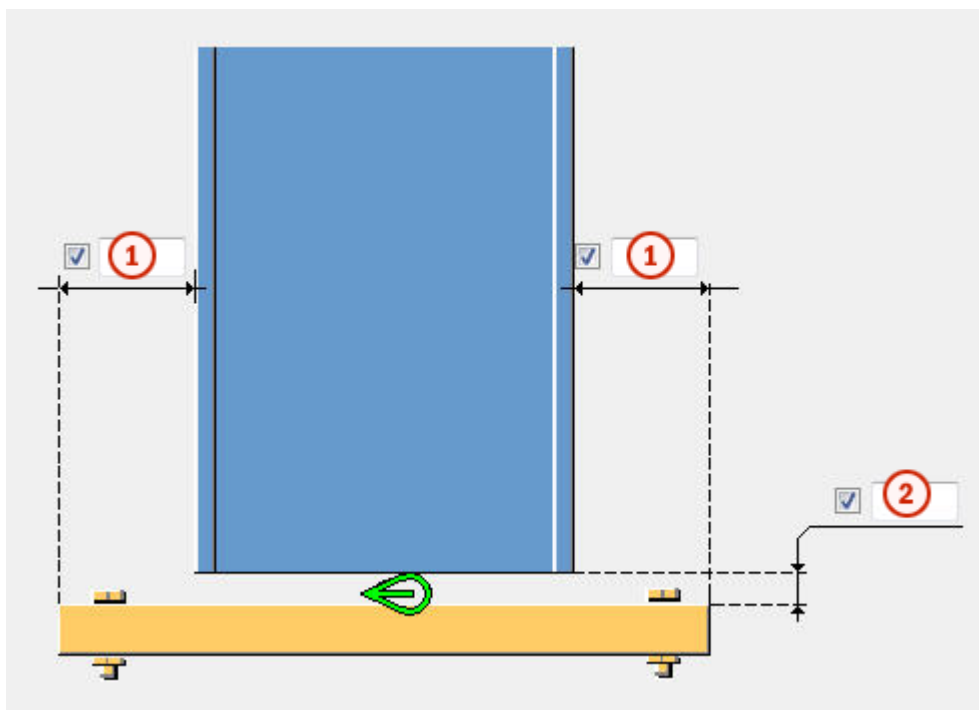

	Opis
1	Odległość od półki elementu głównego do krawędzi blachy podstawy.
2	Szczelina przy spawaniu.

Zakładka Elementy

Na zakładce **Elementy** można określić wymiary blachy podstawy.

Blacha

Opcja	Opis	Domyślnie
Blacha	Grubość, szerokość i wysokość blachy podstawy.	Grubość = 30 mm Szerokość = 500 mm Wysokość = 500 mm

Opcja	Opis	Domyślnie
Nr pozycji	Przedrostek i numer początkowy numeru pozycji elementu. Niektóre komponenty mają drugi wiersz pól, w którym można	Domyślny numer początkowy elementu jest określony w ustawieniach Komponenty dostępnych po wybraniu menu Plik --> Ustawienia --> Opcje .

Opcja	Opis	Domyślnie
	wprowadzić numer pozycji zespołu.	
Materiał	Klasa materiału.	Domyślny materiał jest określony w polu Materiał elementu w ustawieniach Komponenty dostępnych po wybraniu menu Plik --> Ustawienia --> Opcje .
Nazwa	Ta nazwa będzie widoczna w rysunkach i raportach.	
Klasa	Numer klasy elementu.	

Zakładka Parametry

Na zakładce **Parametry** można ustawić wymiary spoiny, średnicę i położenie otworu do zalewania, rodzaj blachy, sprawdzenie projektu oraz wartość siły ścinającej.

Kontrola obliczeń

Opcja	Opis
Projekt	Pozwala włączyć lub wyłączyć kontrolę obliczeń.
Nośny	Pozwala określić, czy detal i jego komponenty będą obciążone wprowadzoną siłą ścinającą.
Ciężar własny (kN)	Pozwala zdefiniować osiowe obciążenie własne, gdy włączona jest kontrola obliczeń.
Minimalne Fcu (N/mm²)	Określa minimalne Fcu, gdy kontrola obliczeń jest włączona.

Siła ścinająca

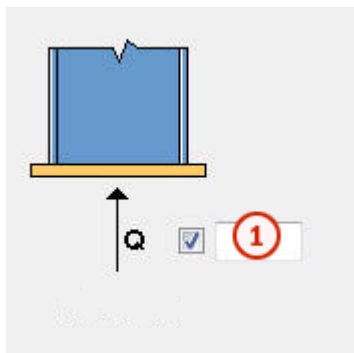

	Opis
1	Wartość siły ścinającej. Jeśli kontrola obliczeń jest włączona, należy wprowadzić wartość dodatnią. W przypadku braku siły ścinającej należy wprowadzić 0.

Wymiary spoiny

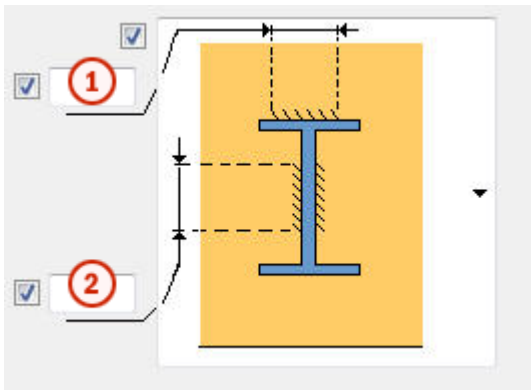

	Opis
1	Wymiar spoiny na półce słupa.
2	Wymiar spoiny na środniku słupa.

Typy spoin

Opcja	Opis
	<p>Domyślnie</p> <p>Spawane całkowicie</p> <p>Można zmienić tę opcję za pomocą funkcji AutoDefault.</p>

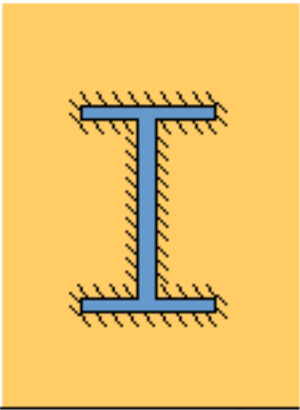
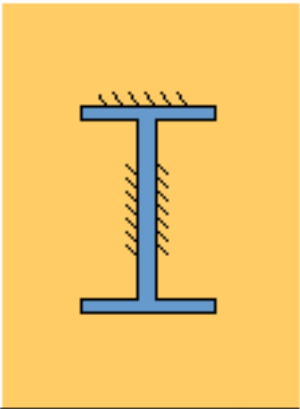
Opcja	Opis
	Spawane całkowicie
	Spawane częściowo

Średnica i odsunięcie otworu dodatkowego

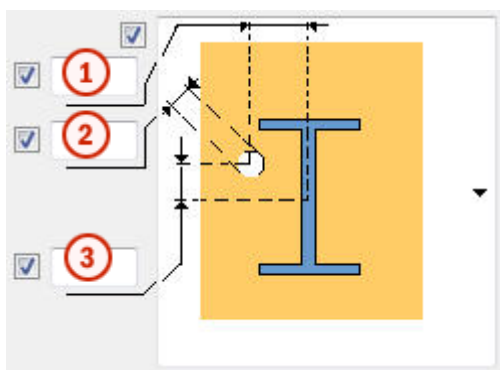

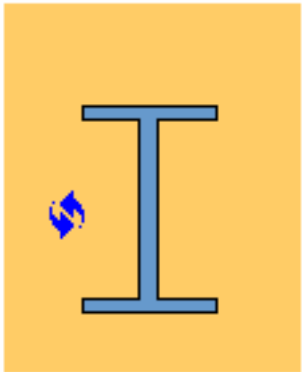
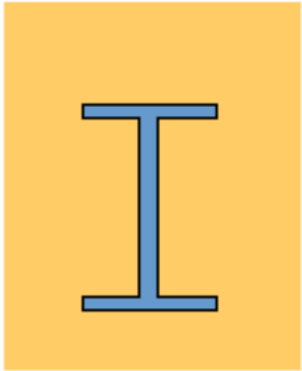
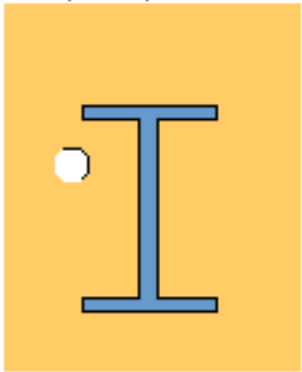

	Opis
1	Odsunięcie poziome otworu dodatkowego od środka słupa.
2	Średnica otworu dodatkowego.
3	Odsunięcie pionowe otworu dodatkowego od środka słupa.

Blacha podstawy z otworem dodatkowym

Opcja	Opis
	Domyślnie Otwór dodatkowy nie zostanie utworzony. Można zmienić tę opcję za pomocą funkcji AutoDefault.
	Otwór dodatkowy nie zostanie utworzony.
	Otwór dodatkowy zostanie utworzony.

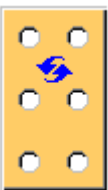
Rowki montażowe na blasze podstawy

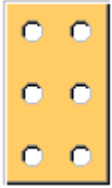
Opcja	Opis
	Domyślna Rowki montażowe są nieutworzone. Można zmienić tę opcję za pomocą funkcji Autodefaults.

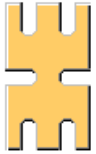
Opcja	Opis
	Rowki montażowe są nieutworzone.
	Rowki montażowe są utworzone poziomo.
	Rowki montażowe są utworzone pionowo dla pierwszego i ostatniego rzędu śrub. W przypadku innych rzędów śrub, rowki montażowe są utworzone poziomo.

Tolerancja dla rowków montażowych

Zdefiniuj tolerancję dla rowków montażowych w blachach podstawy.
Szerokość rowków jest wyliczana ze wzoru: średnica śruby + tolerancja. Jeżeli nie wprowadzisz wartości, użyta zostanie wartość tolerancji śruby.

Blacha podstawy z otworami lub śrubami

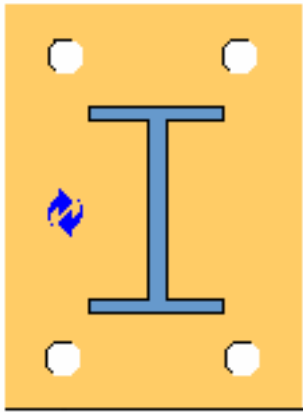
Opcja	Opis
	Domyślnie Zostaną utworzone otwory. Można zmienić tę opcję za pomocą funkcji AutoDefault.

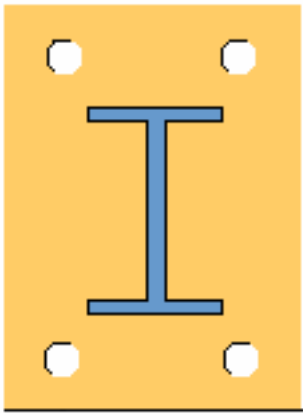
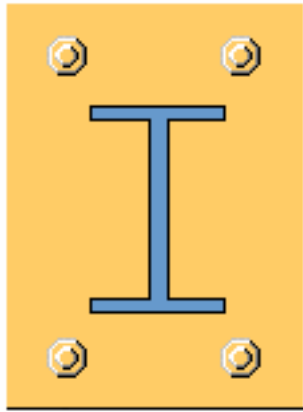
Opcja	Opis
	Zostaną utworzone otwory.
	Śruby zostaną utworzone.

Używanie dodatkowych komponentów

Za pomocą dodatkowych komponentów systemowych lub użytkownika można modyfikować koniec słupa lub blachę podstawy. Można na przykład utworzyć specjalne blachy pomocnicze, przygotowania do spawania i otwory dostępne do spawania dla końca słupa.

W przypadku korzystania z dodatkowych komponentów systemowych lub użytkownika konieczne jest zarządzanie właściwościami końca słupa lub blachy podstawy w danym komponencie dodatkowym. Jeśli używa się kilku komponentów, może występować wiele spoin i cięć.

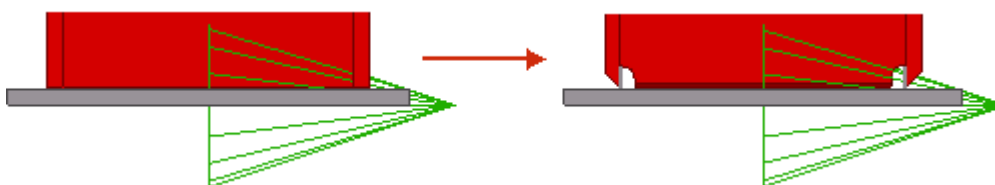

Opcja	Opis
Komponent	Pozwala zdefiniować komponent systemowy lub użytkownika przez

Opcja	Opis
	wybranie go z katalogu komponentów.
Atrybuty	Pozwala wprowadzić nazwę pliku atrybutów dla wybranego komponentu.
Dane wejściowe	<p>Pozwala określić, do których elementów zostanie zastosowany wybrany komponent.</p> <ul style="list-style-type: none"> • Domyślny jest taka sama jak Podstawa + Słup. • Słup określa słup jako element główny. Tę opcję należy stosować do detali. • Słup + Podstawa określa słup jako element główny, a blachę podstawy jako element podrzędny. • Podstawa + Słup określa blachę podstawy jako element główny, a słup jako element podrzędny. • Użycie opcji Podstawa powoduje ustawienie blachy podstawy jako elementu głównego.

Zakładka Pręty kotwiące

Na zakładce **Pręty kotwiące** można określić tworzenie różnych typów kotew.

Wymiary kotwy

Opcja	Opis
Profil pręta	Profil kotwy. Można dodać komentarz dotyczący elementu.
Profil nakrętki	Profil nakrętki.
Profil podkładki	Profil podkładki.
Blacha podkładki	Grubość, szerokość i wysokość podkładki blachy.
Blacha zalewana	Grubość, szerokość i wysokość blachy zalewanej.

Opcja	Opis
Zaprawa	<p>Grubość warstwy zaprawy.</p> <p>Zaprawa cementowa pomaga w modelowaniu słupów do szczytu elementów betonowych i prawidłowym umieszczaniu blachy podstawy. Ułatwia ona również wymiarowanie detalu na rysunkach GA.</p> <p>Domyślnie zaprawa cementowa nie jest tworzona.</p> <p>Określ, czy warstwa zaprawy ma być utworzona nad czy pod punktem tworzenia detalu. Wpłyne to również na podkładki z blachy.</p>

Właściwości elementu kotwy

Opcja	Opis	Domyślnie
Nr pozycji	<p>Przedrostek i numer początkowy numeru pozycji elementu.</p> <p>Niektóre komponenty mają drugi wiersz pól, w którym można wprowadzić numer pozycji zespołu.</p>	Domyślny numer początkowy elementu jest określony w ustawieniach Komponenty dostępnych po wybraniu menu Plik --> Ustawienia --> Opcje .
Materiał	Klasa materiału.	Domyślny materiał jest określony w polu Materiał elementu w ustawieniach Komponenty dostępnych po wybraniu menu Plik --> Ustawienia --> Opcje .
Nazwa	Ta nazwa będzie widoczna w rysunkach i raportach.	
Klasa	Numer klasy elementu.	

Blacha podstawy z

Określ, czy tworzyć blachę podstawy ze śrubami, prętami kotwiącym czy komponentem użytkownika.

Domyślnie blacha podstawy jest tworzona za pomocą komponentu **Śruby**.

Wymiary kotwy

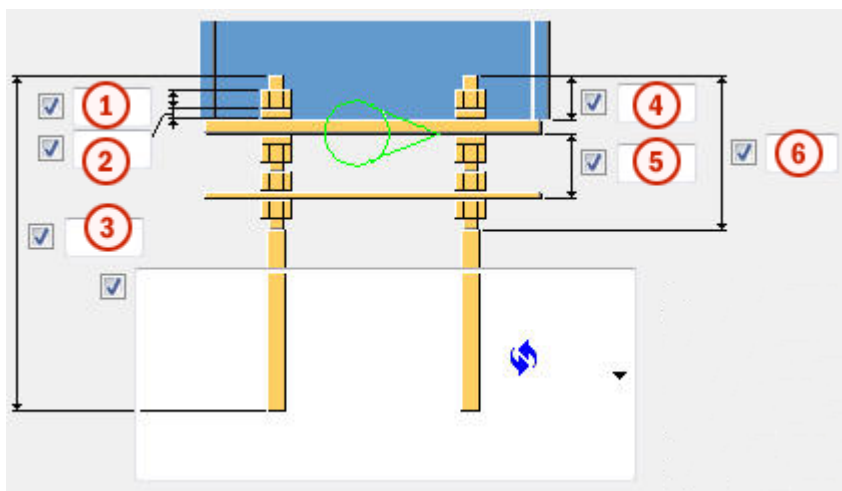



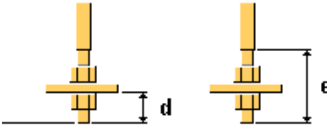

	Opis	Domyślnie
1	Wielkość lub długość nakrętki.	średnica kotwy
2	Wielkość lub grubość podkładki.	połowa wielkości nakrętki
3	Długość kotwy.	500 mm
4	Długość kotwy nad blachą podstawy.	50 mm
5	Odległość między blachą zalewaną a blachą podstawy.	60 mm
6	Długość górnego gwintu.	0 mm

Rodzaje kotew

Opcja	Opis	
	Domyślnie Typ 1 Można zmienić tę opcję za pomocą funkcji AutoDefault.	
	Typ 1	
	a Promień haka	a = 2 x średnica pręta kotwiącego b = 1/5 długości pręta kotwiącego



Opcja	Opis	
	b Szerokość haka	
	a Promień haka b Szerokość haka c Wysokość haka	c = taka sama, jak szerokość haka
	d Długość kotwy pod blachą dodatkową e Długość dolnego gwintu	d = 2 x wielkość nakrętki e = 4 x wielkość nakrętki plus grubość blachy dodatkowej

Kierunek haka

Opcja	Opis
	Domyślnie Typ 1 Można zmienić tę opcję za pomocą funkcji AutoDefault.
	Typ 1
	Typ 2
	Typ 3
	Typ 4

Kierunek śrubowania

UWAGA Kierunek śrubowania można zdefiniować, jeśli wcześniej utworzono blachę podstawy ze śrubami.

Opcja	Opis
	Domyślnie Kierunek śrubowania 1 Można zmienić tę opcję za pomocą funkcji AutoDefault.
	Kierunek śrubowania 1
	Kierunek śrubowania 2

Tolerancja otworu blachy odlewanej

Opcja	Opis	Domyślnie
Tolerancja otworów blachy zalewanej	Pozwala zdefiniować tolerancję otworów blachy odlewanej.	taka sama jak tolerancja śruby

Tolerancja otworu podkładki

Opcja	Opis
Utwórz otwór w podkładce	Domyślnie otwór w podkładce nie jest tworzony. Tolerancja otworu podkładki.

Utwórz zespół ze wszystkich kotew

Pozwala określić, czy w zespole kotew mają być uwzględnione kotwy. W zespole można uwzględnić również blachy poziomujące.

Utwórz

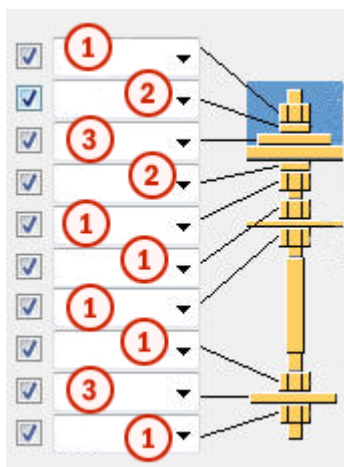

	Opis
1	Pozwala utworzyć profil nakrętki. Można wybrać, aby utworzyć dwie nakrętki na górze prętów kotwiących.
2	Pozwala utworzyć profil podkładki.
3	Pozwala utworzyć blachę podkładową.

Zespół kotew

Pozwala zdefiniować, które części kotwy zostaną uwzględnione w zespole kotew.

Blachy podkładki można spawać nad i pod blachą podstawy.

Zakładka **Dodatkowe blachy**

Na zakładce **Dodatkowe blachy** można sterować umieszczeniem, obrotem oraz typem profili (dodatkowe profile 1) tworzonych u dołu każdego pręta kotwiącego, a także profili (dodatkowe profile 2) łączących rzędy kotew.

Wymiary elementów

Opcja	Opis	Domyślnie
Profil dodatk. 1	Pozwala wybrać pierwszy dodatkowy profil przez wybranie go z katalogu profili.	PL10 × 100
Profil dodatk. 2	Pozwala wybrać drugi dodatkowy profil przez wybranie go z katalogu profili.	

Właściwości elementu

Opcja	Opis	Domyślnie
Nr pozycji	Przedrostek i numer początkowy numeru pozycji elementu. Niektóre komponenty mają drugi wiersz pól, w którym można wprowadzić numer pozycji zespołu.	Domyślny numer początkowy elementu jest określony w ustawieniach Komponenty dostępnych po wybraniu menu Plik --> Ustawienia --> Opcje .
Materiał	Klasa materiału.	Domyślny materiał jest określony w polu Materiał elementu w ustawieniach Komponenty dostępnych po wybraniu menu Plik --> Ustawienia --> Opcje .
Nazwa	Ta nazwa będzie widoczna w rysunkach i raportach.	
Klasa	Numer klasy elementu.	

Odległość krawędzi profilu dodatkowego 1

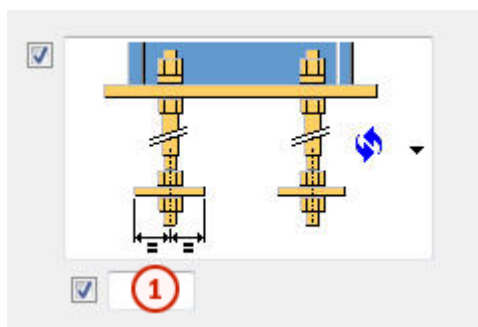

	Opis	Domyślnie
1	Odległość krawędzi profilu dodatkowego 1	50 mm

Typ i kierunek profilu dodatkowego 1

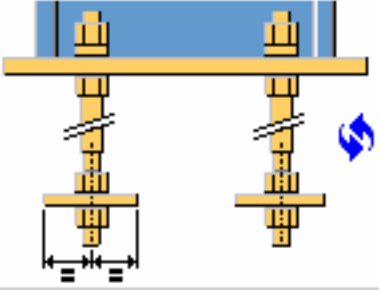
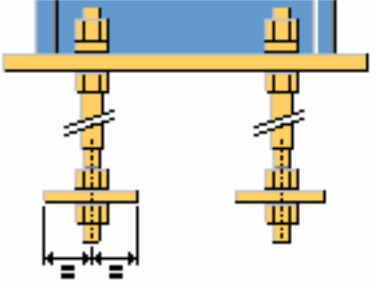
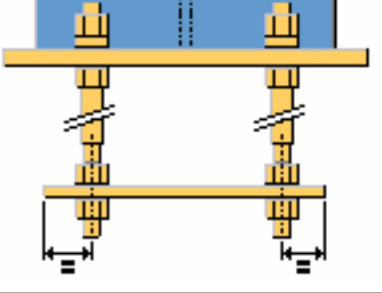
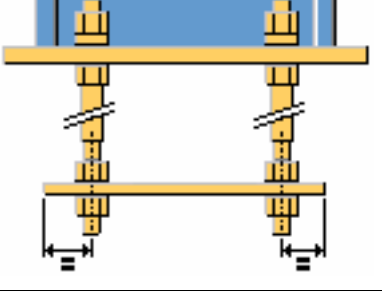
Opcja	Opis
	<p>Domyślnie Typ 1 Można zmienić tę opcję za pomocą funkcji AutoDefault.</p>
	<p>Typ 1</p>
	<p>Typ 2</p>
	<p>Typ 3</p>

Odległość krawędzi profilu dodatkowego 2

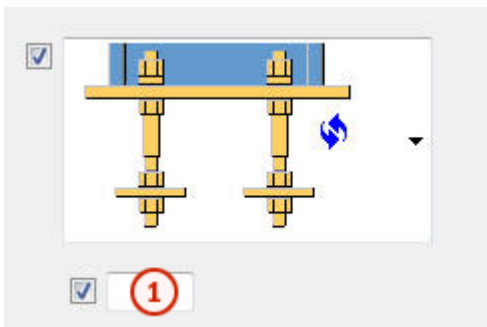

	Opis	Domyślnie
1	Odległość profilu dodatkowego 2 od osi pręta kotwiącego.	Połowa wielkości nakrętki lub średnicy pręta kotwiącego

Typ profilu dodatkowego 2

Opcja	Opis
	Domyślnie Typ 1 Można zmienić tę opcję za pomocą funkcji AutoDefault.
	Typ 1
	Typ 2

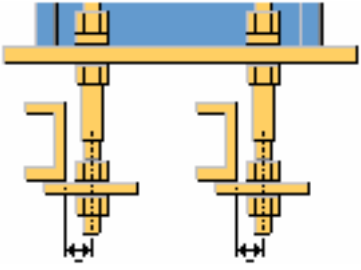
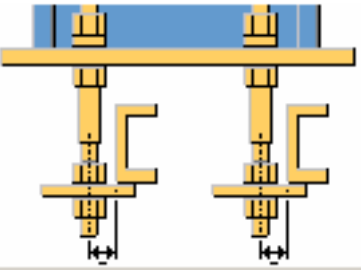
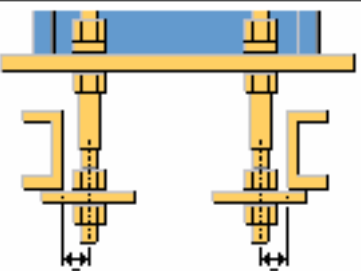
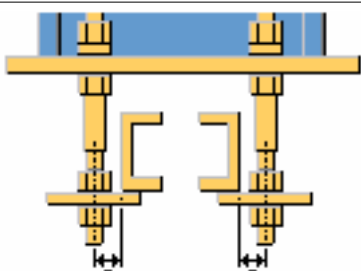
Opcja	Opis
	Typ 3
	Typ 4
	Typ 5
	Typ 6

Długość profilu dodatkowego 2

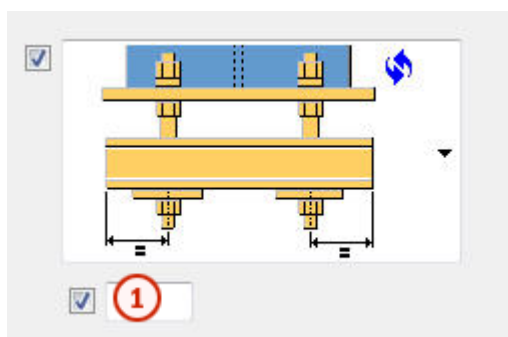

	Opis	Domyślnie
1	Długość profilu dodatkowego 2 od osi pręta kotwiącego.	50 mm

Kierunek profilu dodatkowego 2

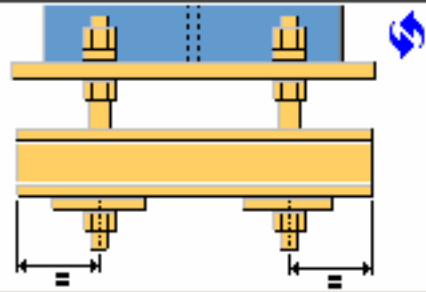
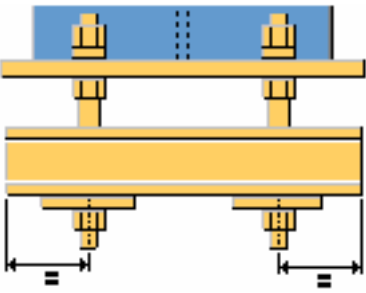
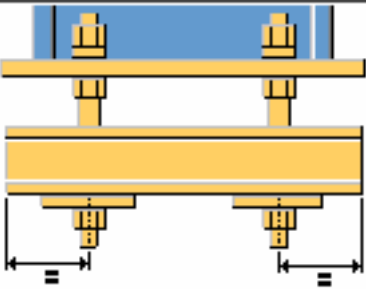
Opcja	Opis
	Domyślnie Typ 1 Można zmienić tę opcję za pomocą funkcji AutoDefault.
	Typ 1
	Typ 2

Właściwości profilu dodatkowego 1

Opcja	Opis	Domyślnie
Tolerancja otworu	Tolerancja otworu profilu dodatkowego 1.	Taka sama jak tolerancja śruby
Wysokość (profil okrągły)	Wprowadź wysokość okrągłego profilu dodatkowego 1.	
Obrót profilu	Obrót profilu dodatkowego 1.	Przód

Obrót profilu dodatkowego 2

Opcja	Opis	Domyślnie
Obrót profilu dodatkowego 2	Obrót profilu dodatkowego 2.	Przód

Karta Śruby

Na zakładce **Śruby** można określić właściwości śruby.

Wymiary grupy śrub

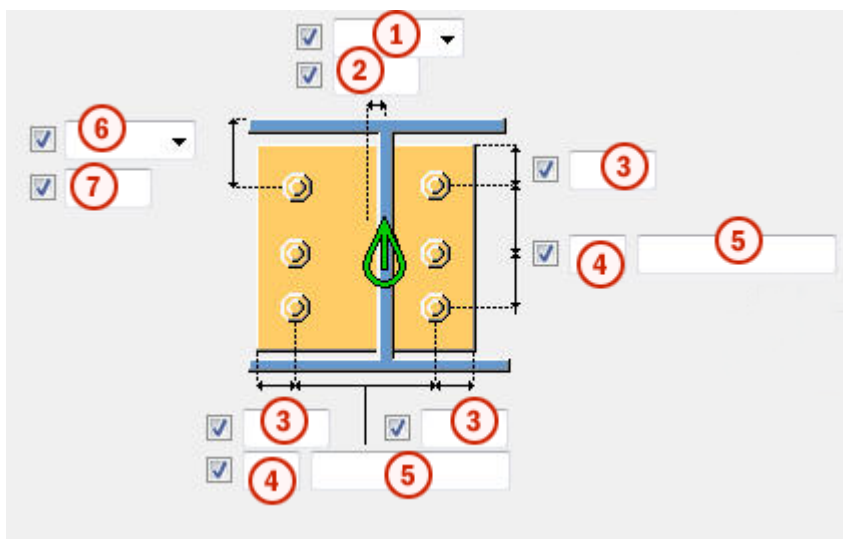

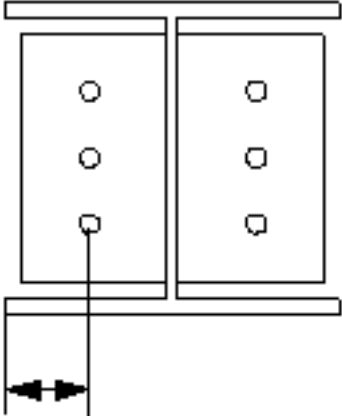
	Opis
1	<p>Umożliwia wybranie sposobu mierzenia wymiarów pozycji poziomej grupy śrub.</p> <ul style="list-style-type: none"> Lewy: od lewej krawędzi elementu podrzędnego do śruby najbliższej lewej strony. 

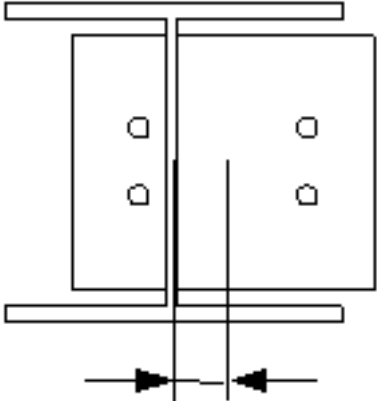
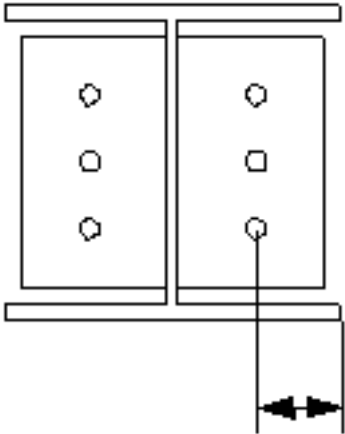
	Opis
	<ul style="list-style-type: none"> <li data-bbox="379 271 1117 309">• Środek: od osi elementu podrzędnego do osi śrub.  <ul style="list-style-type: none"> <li data-bbox="379 770 1375 837">• Prawy: od prawej krawędzi elementu podrzędnego do śruby najbliższej prawej strony. 
2	Wymiary pozycji poziomej grupy śrub.
3	Odległość od krawędzi śruby. odległość od krawędzi to odległość od środka śruby do krawędzi elementu.
4	Liczba śrub.
5	Rozstaw śrub. Wartości rozstawu śrub należy oddzielać spacją. Należy wprowadzić wartość każdej odległości między śrubami. Na przykład w przypadku 3 śrub należy wprowadzić 2 wartości.

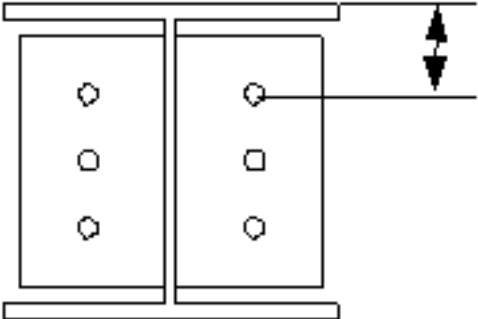
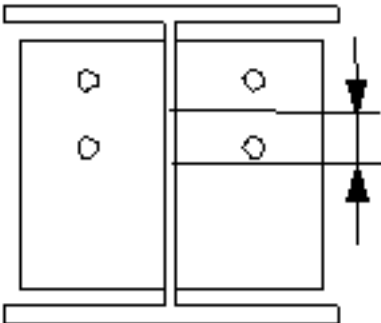
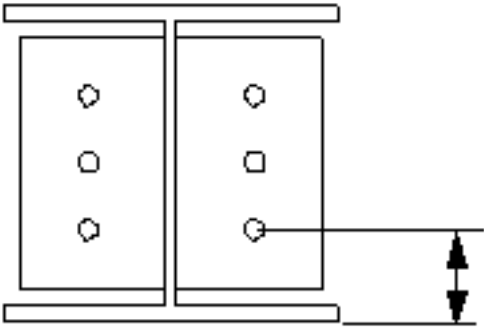
	Opis
6	<p>Umożliwia wybranie sposobu mierzenia wymiarów pozycji pionowej grupy śrub.</p> <ul style="list-style-type: none"> Na górze: od górnej krawędzi elementu podrzędnego do śruby najbliższej góry.  <ul style="list-style-type: none"> Środek: od osi śrub do osi elementu podrzędnego.  <ul style="list-style-type: none"> Poniżej: od dolnej krawędzi elementu podrzędnego do śruby najbliższej dołu. 
7	Wymiar pozycji pionowej grupy śrub.

Podstawowe właściwości śruby

Opcja	Opis	Domyślnie
Rozmiar śruby	Średnica śruby.	Dostępne rozmiary są zdefiniowane w katalogu zespołów śrub.
Norma śruby	Norma śruby używana w komponencie.	Dostępne normy są zdefiniowane w katalogu zespołów śrub.
Tolerancja	Odstęp między śrubą a otworem.	
Gwint w materiale	Umożliwia zdefiniowanie, czy gwint może się znajdować w elementach przykręcanych, gdy używane są śruby z trzonem. To ustawienie nie wywiera efektu, gdy używane są śruby z pełnym gwintem.	Tak
Budowa/Warsztat	Położenie, w którym należy przymocować śruby.	Budowa

Długość cięcia

Definiuje głębokość, do której Tekla Structures poszukuje przekrojów skręcanych elementów. Można w ten sposób ustalić, czy śruba będzie przechodzić przez jedną półkę czy przez dwie.

Otwory owalne

Istnieje możliwość zdefiniowania otworów owalnych, powiększonych lub gwintowanych.

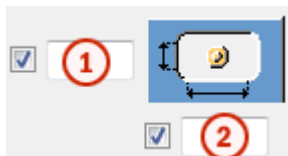

Opcja	Opis	Domyślnie
1	Wymiar pionowy otworu owalnego.	0 — okrągły otwór.

Opcja	Opis	Domyślnie
2	Wymiar poziomy otworu owalnego lub naddatek dla otworów powiększonych.	0 — okrągły otwór.
Typ otworu	Owalny tworzy otwory owalne. Powiększony tworzy otwory powiększone lub gwintowane. Brak otworu powoduje, że otwory nie są tworzone.	
Obróć otwory	Gdy typ otworu jest ustawiony na Owalny , ta opcja obraca otwory owalne.	
Owalne otwory w	Elementy, w których są tworzone otwory owalne. Dostępne opcje zależą od komponentu.	

Zespół śrub

Zaznaczenie pól wyboru pozwala określić, które obiekty komponentu (śruba, podkładki i nakrętki) mają być używane w zespole śruby.

Aby utworzyć sam otwór, należy usunąć zaznaczenie wszystkich pól wyboru.

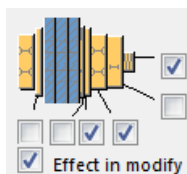







Aby zmienić zespół śruby w istniejącym komponencie, należy zaznaczyć pole wyboru **Wynik modyfikacji** i kliknąć **Zmień**.

Zwiększenie długości śruby

Umożliwia zdefiniowanie, o ile ma zostać zwiększona długość śruby. Tej opcji można na przykład użyć, gdy malowanie wymaga zwiększenia długości śruby.



Rozmieszczanie śrub

Opcja	Opis
	Domyślnie Rozmieszczenie równoległe Można zmienić tę opcję za pomocą funkcji AutoDefault.
	Rozmieszczenie równoległe
	Typ rozmieszczenia na przemian 1
	Typ rozmieszczenia na przemian 2
	Typ rozmieszczenia na przemian 3
	Typ rozmieszczenia na przemian 4

Zakładka Ogólne

Kliknij poniższe łącze, aby uzyskać więcej informacji:

Zakładka Ogólne

Zakładka Obliczenia

Kliknij poniższe łącze, aby uzyskać więcej informacji:

Zakładka Obliczenia

Spoiny

Kliknij poniższe łącze, aby uzyskać więcej informacji:

Blacha podstawy U.S. (1047)

Blacha podstawy U.S. (1047) tworzy blachę podstawy w wybranym punkcie na słupie.

Utworzone obiekty

- Blacha podstawy
- Żebra (można je dodać tylko wtedy, gdy słup jest profilem W, I lub TS)

- Podkładki z blachy (opcjonalnie)
- Blacha poziomująca (opcjonalnie)
- Profil kotwiący (opcjonalnie)
- Dodatkowe blachy łączące kotwy
- Kotwy
- Śruby
- Spoiny
- Dodatkowy komponent (opcjonalnie)

Zastosowania

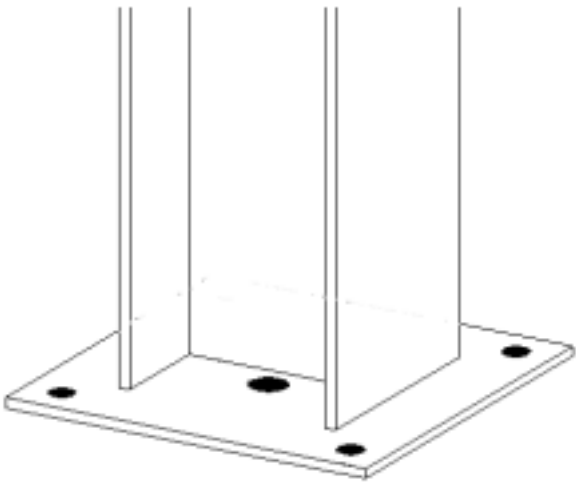
Sytuacja	Opis
 <p>The diagram illustrates a steel plate base for a column. It features a rectangular plate with four circular anchor bolts (kotwy) positioned at the corners. A vertical column is shown rising from the center of the plate. Dashed lines indicate the internal structure of the column, showing it is a hollow section. The plate is secured to a surface by the anchor bolts.</p>	<p>Blacha podstawy słupa z otworem do zalewania a.</p>

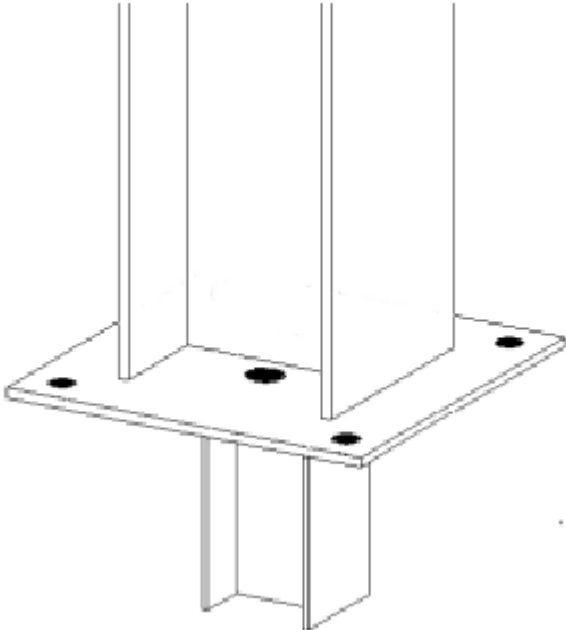
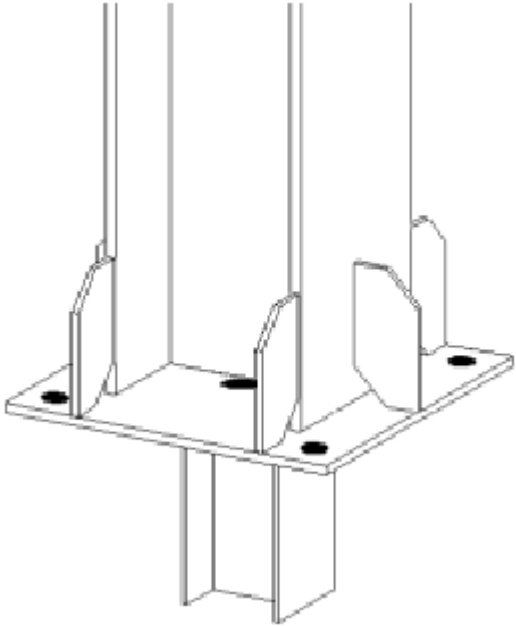
Sytuacja	Opis
	<p>Blacha podstawy słupa z otworem dodatkowym i profilem kotwiącym.</p>
	<p>Blacha podstawy słupa z otworem dodatkowym, profilem kotwiącym i żebrami.</p>

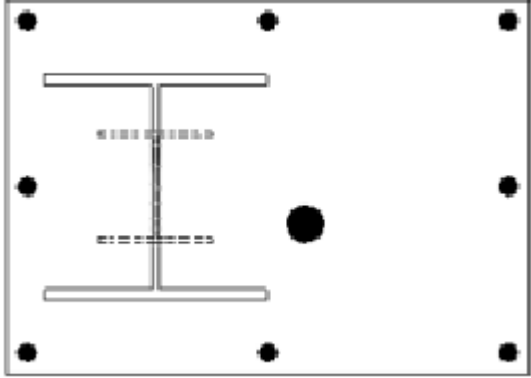
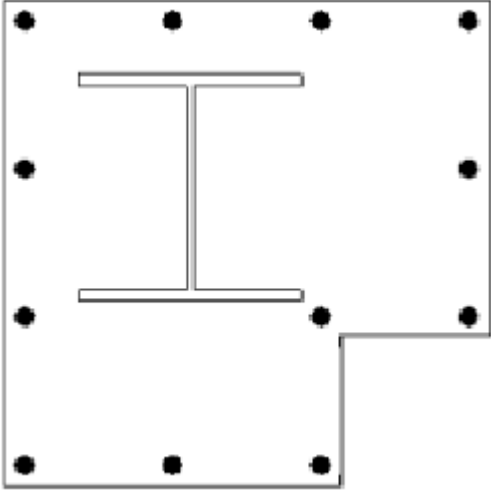
Sytuacja	Opis
	<p>Odsunięta blacha podstawy słupa z profilem kotwiącym i otworem dodatkowym.</p>
	<p>Blacha podstawy słupa z otworami i fazowaniem.</p>

Przed rozpoczęciem

Utwórz słup.

Kolejność wyboru

1. Wybierz element główny (słup).
2. Wybierz pozycję.
 Detal zostanie utworzony automatycznie.

Klucz do identyfikacji elementów

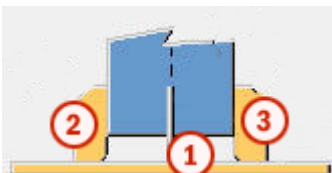

	Element
1	Blacha podstawy
2	Żebra 1, 2, 4, 5
3	Żebra 3, 6, 7, 8

Zakładka **Obraz**

Na zakładce **Obraz** można ustawić fazowanie żebra, fazowanie blachy podstawy oraz położenie i rozmiar otworu do zalewania.

Fazowanie żebra

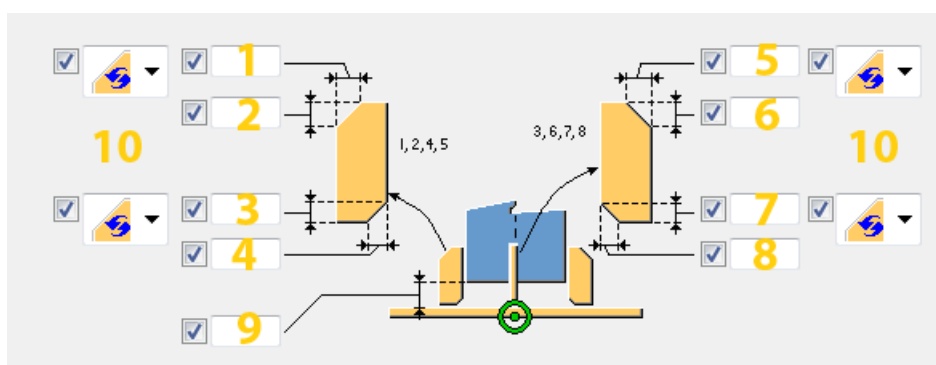

	Opis
1	Szerokość górnego fazowania dla żeber 1, 2, 4, 5.
2	Wysokość górnego fazowania dla żeber 1, 2, 4, 5.
3	Wysokość dolnego fazowania dla żeber 1, 2, 4, 5.
4	Szerokość dolnego fazowania dla żeber 1, 2, 4, 5.
5	Szerokość górnego fazowania dla żeber 3, 6, 7, 8.
6	Wysokość górnego fazowania dla żeber 3, 6, 7, 8.
7	Wysokość dolnego fazowania dla żeber 3, 6, 7, 8.
8	Szerokość dolnego fazowania dla żeber 3, 6, 7, 8.
9	Szczelina przy spawaniu.
10	Wybierz typ fazowania.

Fazowanie blachy podstawy

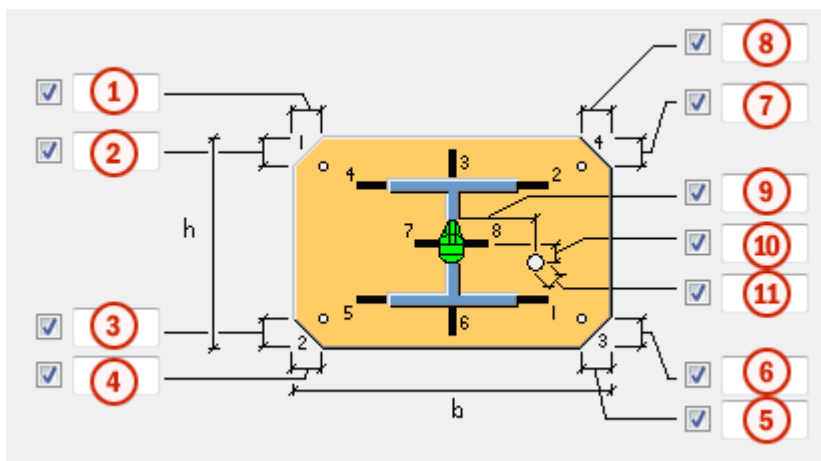

	Opis
1	Szerokość fazowania blachy podstawy 1.
2	Wysokość fazowania blachy podstawy 1.
3	Wysokość fazowania blachy podstawy 2.
4	Szerokość fazowania blachy podstawy 2.
5	Szerokość fazowania blachy podstawy 3.
6	Wysokość fazowania blachy podstawy 3.
7	Wysokość fazowania blachy podstawy 4.
8	Szerokość fazowania blachy podstawy 4.
9	Odległość pozioma otworu dodatkowego od środka słupa.
10	Odległość pionowa otworu dodatkowego od środka słupa.
11	Średnica otworu dodatkowego.

Zakładka Elementy

Na zakładce **Elementy** można określić wymiary blachy podstawy, żeber, blachy poziomej i podkładek z blachy.

Blacha

Opcja	Opis	Domyślnie
Blacha	Grubość, szerokość i wysokość blachy podstawy. Można dodać komentarz dotyczący elementu.	Grubość = 20 mm Szerokość zależy od największego wymiaru przekroju poprzecznego słupa. Wysokość zależy od największego wymiaru

Opcja	Opis	Domyślnie
		przekroju poprzecznego słupa.
Żebra 1,2,4,5	Grubość, szerokość i wysokość żeber 1, 2, 4, 5.	Grubość zależy od grubości półki słupa. Szerokość zależy od odległości między krawędzią blachy a krawędzią słupa. Wysokość = 1,75 * szerokość
Żebra 3,6,7,8	Grubość, szerokość i wysokość żeber 3, 6, 7, 8.	Grubość zależy od grubości półki słupa. Szerokość zależy od odległości między krawędzią blachy a krawędzią słupa. Wysokość = 1,75 * szerokość
Profil łącznika	Pozwala zdefiniować profil kotwiący przez wybranie go z katalogu profili.	
Blacha poziomująca	Grubość, szerokość i wysokość blachy poziomującej. Można dodać komentarz dotyczący elementu.	
Łącznik	Grubość, szerokość i wysokość podkładki z blachy. Można zdefiniować maksymalnie trzy różne podkładki z blachy.	
Liczba łączników	Liczba podkładek z blachy o poszczególnych grubościach.	1
Średnica otworu blachy poziomującej	Średnica otworu blachy poziomującej.	
Profil łącznika spawany do	Pozwala zdefiniować blachę, do której przyspawany będzie profil kotwiący.	

Opcja	Opis	Domyślnie
Nr_Poz	Przedrostek i numer początkowy numeru pozycji elementu. Niektóre komponenty mają drugi wiersz pól, w którym można wprowadzić numer pozycji zespołu.	Domyślny numer początkowy elementu jest określony w ustawieniach Komponenty dostępnych po wybraniu menu Plik --> Ustawienia --> Opcje .
Materiał	Klasa materiału.	Domyślny materiał jest określony w polu Materiał elementu w ustawieniach Komponenty dostępnych po wybraniu menu Plik --> Ustawienia --> Opcje .
Nazwa	Ta nazwa będzie widoczna w rysunkach i raportach.	
Klasa	Numer klasy elementu.	
Wykończenie	Opisuje sposób obróbki powierzchni elementu.	



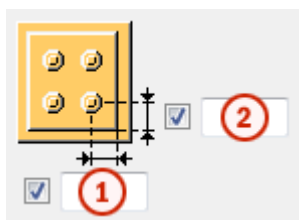

Odległości krawędzi śrub w podkładce z blachy

Można określić odległości krawędzi śrub, jakie mają być stosowane w podkładkach z blachy. Jeżeli te pola są puste, podkładki z blachy mają taką samą wielkość jak blacha podstawy.

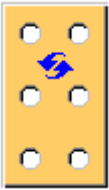

	Opis	Domyślnie
1	Pozioma odległość krawędzi śruby w podkładce z blachy.	30 mm
2	Pionowa odległość krawędzi śruby w podkładce z blachy.	30 mm



Kształt podkładki z blachy

Opcja	Opis
	Domyślnie Otwory bazują na cechach grupy śrub detalu. Można zmienić tę opcję za pomocą funkcji AutoDefault.
	Otwory bazują na cechach grupy śrub detalu.
	Palcowa podkładka z blachy z poziomymi wcięciami szczelinowymi. Blachę można montować od prawej lub lewej strony detalu.
	Palcowa podkładka z blachy z pionowymi wcięciami szczelinowymi. Blachę można montować od góry detalu.

Tolerancja

Pozwala zdefiniować tolerancję wcięć szczelinowych w palcowych podkładkach z blachy. Szerokość wcięć jest wyliczana ze wzoru: średnica śruby + tolerancja.

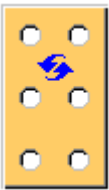
Rowki montażowe na blasze podstawy

Opcja	Opis
	Domyślna Rowki montażowe są nieutworzone. Można zmienić tę opcję za pomocą funkcji Autodefaults.
	Rowki montażowe są nieutworzone.

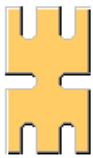
Opcja	Opis
	Rowki montażowe są utworzone poziomo.
	Rowki montażowe są utworzone pionowo dla pierwszego i ostatniego rzędu śrub. W przypadku innych rzędów śrub, rowki montażowe są utworzone poziomo.

Tolerancja dla rowków montażowych

Zdefiniuj tolerancję dla rowków montażowych w blachach podstawy. Szerokość rowków jest wyliczana ze wzoru: średnica śruby + tolerancja. Jeżeli nie wprowadzisz wartości, użyta zostanie wartość tolerancji śruby.

Zakładka Parametry

Na zakładce **Parametry** można ustawić właściwości i opcje blachy, odsunięcie, obrót i długość profilu kotwiącego, właściwości śrub oraz obrót blachy podstawy.

Właściwości blachy





Opcja	Opis
Prosto ścięte narożniki (1-4)	Na narożnikach blachy podstawy zostaną wykonane cięcia. W przypadku wprowadzenia numeru odpowiadającego jednemu z narożników blachy podstawy narożnik ten będzie ścięty prosto zamiast fazowania diagonalnego. Można wprowadzić numer jednego narożnika lub numery wszystkich narożników.
Cięcie blachy odlewanej	Pozwala określić, czy cięcia narożników blachy podstawy mają

Opcja	Opis
	zostać zastosowane do blachy odlewanej. Wybierz opcję Tak , aby wykonać cięcia.

Właściwości śrub

Opcja	Opis
Eliminuj numer śruby	Umożliwia zdefiniowanie śrub, które mają być usunięte z grupy śrub. Wprowadź numery śrub przeznaczonych do usunięcia, oddzielając je spacją. Numery śrub liczy się od lewej do prawej i od góry do dołu. Jeśli śrub jest więcej niż 10, umieść numery śrub w cudzysłowie (na przykład aby usunąć śruby o numerach 13 i 15, wpisz "13" "15").
Eliminuj śruby zewnętrzne	Pozwala określić, czy mają być usunięte śruby zewnętrzne.

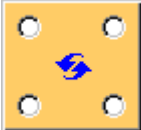
Blacha podstawy z otworami lub śrubami

Opcja	Opis
	Domyślnie Zostaną utworzone otwory. Można zmienić tę opcję za pomocą funkcji AutoDefault.
	Zostaną utworzone otwory.
	Śruby zostaną utworzone.

Odsunięcie blachy podstawy

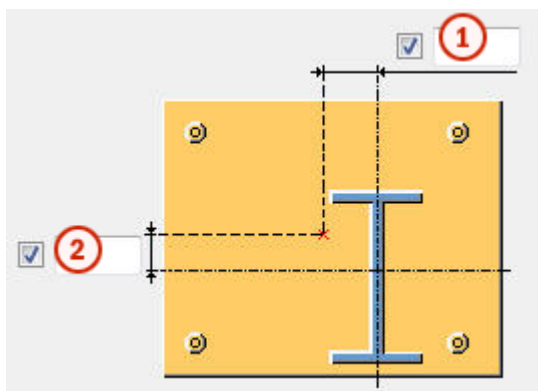

	Opis
1	Odsunięcie poziome blachy podstawy od środka słupa. Aby przesunąć blachę podstawy w przeciwnym kierunku, należy wprowadzić wartość ujemną.
2	Odsunięcie pionowe blachy podstawy od środka słupa. Aby przesunąć blachę podstawy w przeciwnym kierunku, należy wprowadzić wartość ujemną.

Obrót i odsunięcie profilu kotwiącego

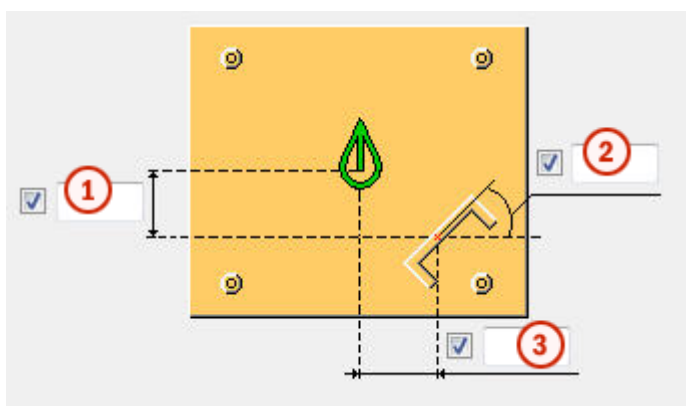

	Opis
1	Odsunięcie pionowe profilu kotwiącego. Aby przesunąć profil kotwiący w przeciwnym kierunku, należy wprowadzić wartość ujemną.
2	Kąt obrotu profilu kotwiącego (w stopniach). Dodatnia wartość kąta spowoduje obrót profilu kotwiącego w kierunku przeciwnym do ruchu wskazówek zegara, a wartość ujemna — w kierunku ruchu wskazówek zegara.

	Opis
3	Odsunięcie poziome profilu kotwiącego. Aby przesunąć profil kotwiący w przeciwnym kierunku, należy wprowadzić wartość ujemną.

Długość profilu kotwiącego

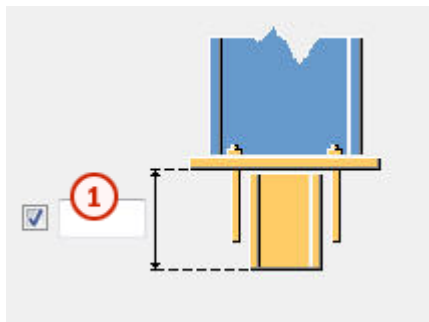

	Opis
1	Długość profilu kotwiącego używanego do łączenia profilu kotwiącego z blachą podstawy. Aby przyłączyć profil kotwiący do blachy podstawy, należy zdefiniować długość profilu kotwiącego oraz profil klucza na zakładce Elementy .

Obrót grupy śrub

Można zdefiniować obrót grupy śrub wokół jej środka. Aby obrócić grupę śrub, wprowadź kąt obrotu (w stopniach).

Dodatnia wartość kąta spowoduje obrót śrub w kierunku przeciwnym do ruchu wskazówek zegara, a wartość ujemna — w kierunku ruchu wskazówek zegara.

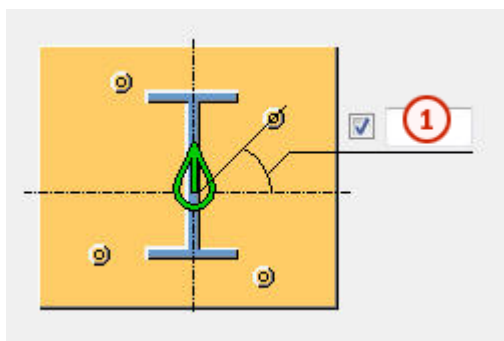

	Opis
1	Kąt obrotu grupy śrub.

Używanie dodatkowych komponentów

Za pomocą dodatkowych komponentów systemowych lub użytkownika można modyfikować koniec słupa lub blachę podstawy. Można na przykład utworzyć specjalne blachy pomocnicze, przygotowania do spawania i otwory dostępne do spawania dla końca słupa.

W przypadku korzystania z dodatkowych komponentów systemowych lub użytkownika konieczne jest zarządzanie właściwościami końca słupa lub blachy podstawy w danym komponencie dodatkowym. Jeśli używa się kilku komponentów, może występować wiele spoin i cięć.

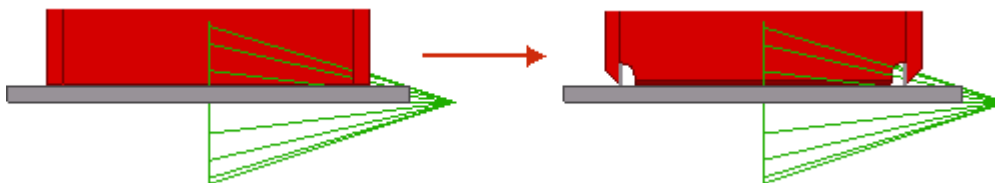

Opcja	Opis
Komponent	Pozwala zdefiniować komponent systemowy lub użytkownika przez wybranie go z katalogu komponentów.
Atrybuty	Pozwala wprowadzić nazwę pliku atrybutów dla wybranego komponentu.
Dane wejściowe	<p>Pozwala określić, do których elementów zostanie zastosowany wybrany komponent.</p> <ul style="list-style-type: none">• Domyślny jest taka sama jak Podstawa + Słup.• Słup określa słup jako element główny. Tę opcję należy stosować do detali.• Słup + Podstawa określa słup jako element główny, a blachę podstawy jako element podrzędny.• Podstawa + Słup określa blachę podstawy jako element główny, a słup jako element podrzędny.• Użycie opcji Podstawa powoduje ustawienie blachy podstawy jako elementu głównego.

Karta Śruby

Na zakładce **Śruby** można określić właściwości śruby.

Wymiary grupy śrub

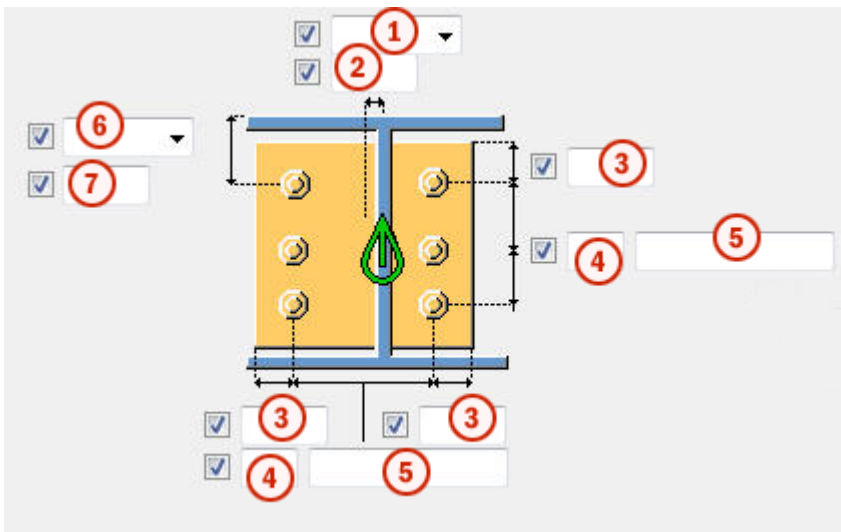

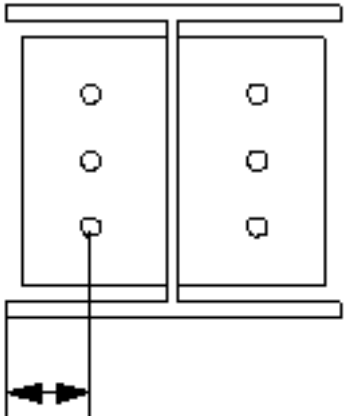
	Opis
1	<p>Umożliwia wybranie sposobu mierzenia wymiarów pozycji poziomej grupy śrub.</p> <ul style="list-style-type: none">• Lewy: od lewej krawędzi elementu podrzędnego do śruby najbliższej lewej strony.  <p>The diagram shows two vertical rectangular panels side-by-side. Each panel has three circular holes. A horizontal dimension line with arrows at both ends is positioned below the left panel, indicating the distance from the left edge of the panel to the center of the leftmost hole.</p>

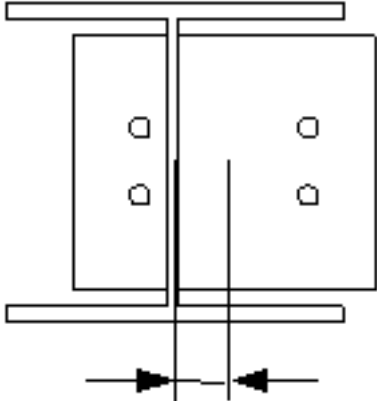
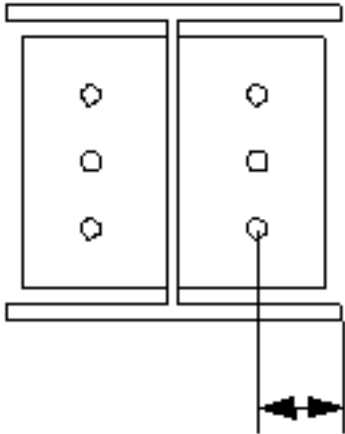
	Opis
	<ul style="list-style-type: none"> • Środek: od osi elementu podrzędnego do osi śrub.  <ul style="list-style-type: none"> • Prawy: od prawej krawędzi elementu podrzędnego do śruby najbliższej prawej strony. 
2	Wymiary pozycji poziomej grupy śrub.
3	Odległość od krawędzi śruby. odległość od krawędzi to odległość od środka śruby do krawędzi elementu.
4	Liczba śrub.
5	Rozstaw śrub. Wartości rozstawu śrub należy oddzielać spacją. Należy wprowadzić wartość każdej odległości między śrubami. Na przykład w przypadku 3 śrub należy wprowadzić 2 wartości.

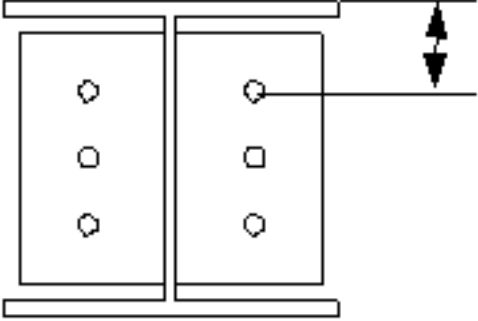
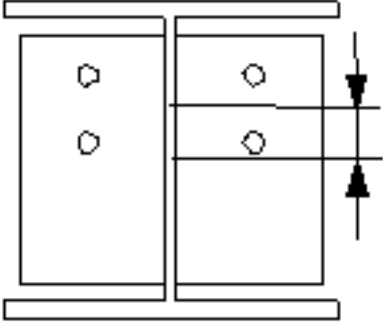
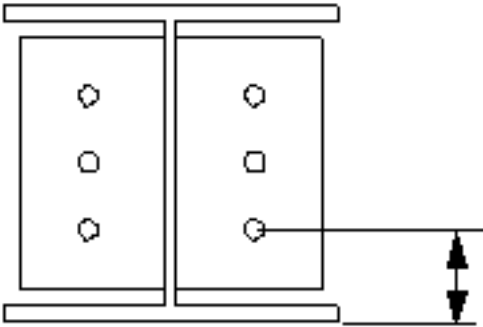
	Opis
6	<p>Umożliwia wybranie sposobu mierzenia wymiarów pozycji pionowej grupy śrub.</p> <ul style="list-style-type: none"> • Na górze: od górnej krawędzi elementu podrzędnego do śruby najbliższej góry.  <ul style="list-style-type: none"> • Środek: od osi śrub do osi elementu podrzędnego.  <ul style="list-style-type: none"> • Poniżej: od dolnej krawędzi elementu podrzędnego do śruby najbliższej dołu. 
7	Wymiar pozycji pionowej grupy śrub.

Podstawowe właściwości śruby

Opcja	Opis	Domyślnie
Rozmiar śruby	Średnica śruby.	Dostępne rozmiary są zdefiniowane w katalogu zespołów śrub.
Norma śruby	Norma śruby używana w komponencie.	Dostępne normy są zdefiniowane w katalogu zespołów śrub.
Tolerancja	Odstęp między śrubą a otworem.	
Gwint w materiale	Umożliwia zdefiniowanie, czy gwint może się znajdować w elementach przykręcanych, gdy używane są śruby z trzonem. To ustawienie nie wywiera efektu, gdy używane są śruby z pełnym gwintem.	Tak
Budowa/Warsztat	Położenie, w którym należy przymocować śruby.	Budowa

Długość cięcia

Definiuje głębokość, do której Tekla Structures poszukuje przekrojów skręcanych elementów. Można w ten sposób ustalić, czy śruba będzie przechodzić przez jedną półkę czy przez dwie.

Otwory owalne

Istnieje możliwość zdefiniowania otworów owalnych, powiększonych lub gwintowanych.

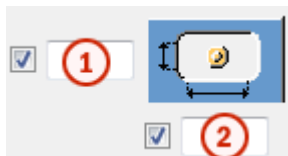

Opcja	Opis	Domyślnie
1	Wymiar pionowy otworu owalnego.	0 — okrągły otwór.

Opcja	Opis	Domyślnie
2	Wymiar poziomy otworu owalnego lub naddatek dla otworów powiększonych.	0 — okrągły otwór.
Typ otworu	Owalny tworzy otwory owalne. Powiększony tworzy otwory powiększone lub gwintowane. Brak otworu powoduje, że otwory nie są tworzone.	
Obróć otwory	Gdy typ otworu jest ustawiony na Owalny , ta opcja obraca otwory owalne.	
Owalne otwory w	Elementy, w których są tworzone otwory owalne. Dostępne opcje zależą od komponentu.	

Zespół śrub

Zaznaczenie pól wyboru pozwala określić, które obiekty komponentu (śruba, podkładki i nakrętki) mają być używane w zespole śruby.

Aby utworzyć sam otwór, należy usunąć zaznaczenie wszystkich pól wyboru.

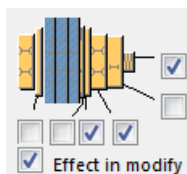







Aby zmienić zespół śruby w istniejącym komponencie, należy zaznaczyć pole wyboru **Wynik modyfikacji** i kliknąć **Zmień**.

Zwiększenie długości śruby

Umożliwia zdefiniowanie, o ile ma zostać zwiększona długość śruby. Tej opcji można na przykład użyć, gdy malowanie wymaga zwiększenia długości śruby.



Rozmieszczanie śrub

Opcja	Opis
	Domyślnie Rozmieszczenie równoległe Można zmienić tę opcję za pomocą funkcji AutoDefault.
	Rozmieszczenie równoległe
	Typ rozmieszczenia na przemian 1
	Typ rozmieszczenia na przemian 2
	Typ rozmieszczenia na przemian 3
	Typ rozmieszczenia na przemian 4

Zakładka Żebra

Na zakładce **Żebra** można określić pozycje i offsety żebra.

Pozycje żebra (1-8)

Opcja	Opis
Pozycje żebra (1-8)	Umieszczenie żebra. Do słupa zostaną dołączone wyłącznie te żebra, których numery zostaną wprowadzone w polu.

Odsunięcie żebra

Odsunięcie żebra pozwala przesuwać żebra. Aby przesunąć żebro w przeciwnym kierunku, należy wprowadzić wartość ujemną.

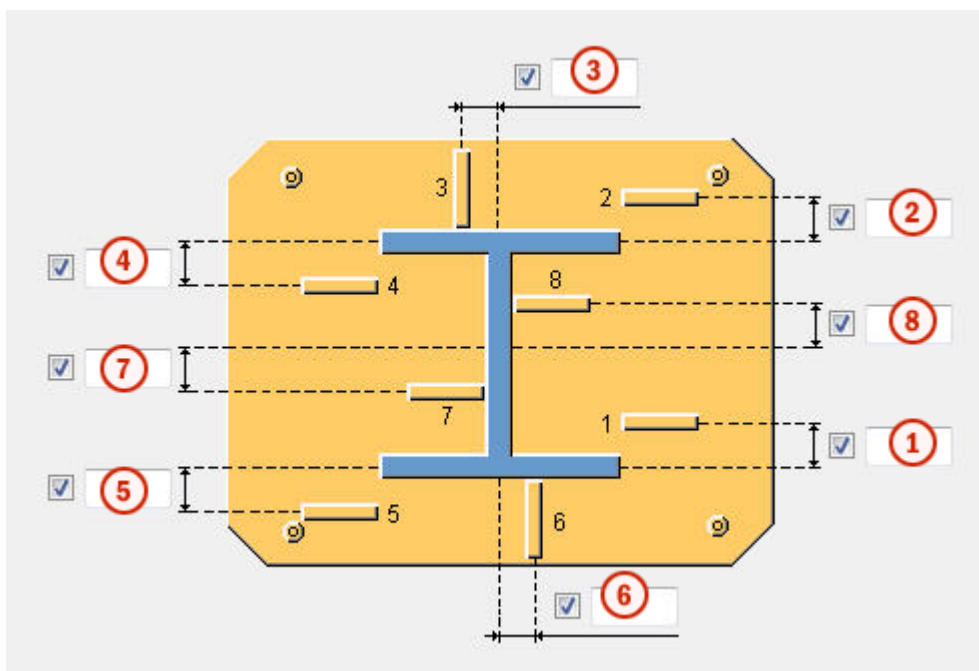

	Opis
1	Odsunięcie żebra 1.
2	Odsunięcie żebra 2.
3	Odsunięcie żebra 3.
4	Odsunięcie żebra 4.
5	Odsunięcie żebra 5.
6	Odsunięcie żebra 6.
7	Odsunięcie żebra 7.
8	Odsunięcie żebra 8.

Zakładka Pręty kotwiące

Na zakładce **Pręty kotwiące** można określić tworzenie różnych typów kotew.

Wymiary kotwy

Option	Description
Profil pręta	Profil kotwy. Można dodać komentarz dotyczący elementu.
Profil nakrętki	Profil nakrętki.
Profil podkładki	Profil podkładki.
Blacha podkładki	Grubość, szerokość i wysokość podkładki blachy.

Option	Description
Blacha zalewana	Grubość, szerokość i wysokość blachy zalewanej.
Zaprawa	<p>Grubość warstwy zaprawy.</p> <p>Zaprawa cementowa pomaga w modelowaniu słupów do szczytu elementów betonowych i prawidłowym umieszczaniu blachy podstawy. Ułatwia ona również wymiarowanie detalu na rysunkach GA.</p> <p>Domyślnie zaprawa cementowa nie jest tworzona.</p> <p>Określ, czy warstwa zaprawy ma być utworzona nad czy pod punktem tworzenia detalu. Wpłyne to również na podkładki z blachy.</p>

Właściwości elementu kotwy

Opcja	Opis	Domyślnie
Nr_Poz	<p>Przedrostek i numer początkowy numeru pozycji elementu.</p> <p>Niektóre komponenty mają drugi wiersz pól, w którym można wprowadzić numer pozycji zespołu.</p>	<p>Domyślny numer początkowy elementu jest określony w ustawieniach Komponenty dostępnych po wybraniu menu Plik --> Ustawienia --> Opcje .</p>
Materiał	Klasa materiału.	<p>Domyślny materiał jest określony w polu Materiał elementu w ustawieniach Komponenty dostępnych po wybraniu menu Plik --> Ustawienia --> Opcje .</p>
Nazwa	Ta nazwa będzie widoczna w rysunkach i raportach.	
Klasa	Numer klasy elementu.	
Wykończenie	Opisuje sposób obróbki powierzchni elementu.	

Blacha podstawy z

Określ, czy tworzyć blachę podstawy ze śrubami, prętami kotwiącym czy komponentem użytkownika.

Domyślnie blacha podstawy jest tworzona za pomocą komponentu **Śruby**.

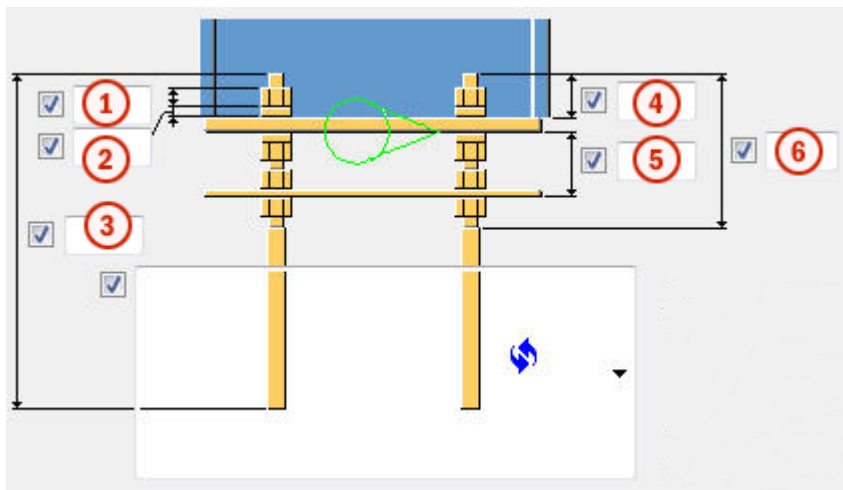

Wymiary kotwy





	Opis	Domyślnie
1	Wielkość lub długość nakrętki.	średnica kotwy
2	Wielkość lub grubość podkładki.	połowa wielkości nakrętki
3	Długość kotwy.	500 mm
4	Długość kotwy nad blachą podstawy.	50 mm
5	Odległość między blachą zalewaną a blachą podstawy.	60 mm
6	Długość górnego gwintu.	0 mm

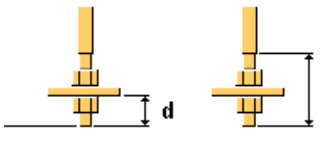

Rodzaje kotew

Opcja	Opis	
	Domyślnie Typ 1 Można zmienić tę opcję za pomocą funkcji AutoDefault.	

Opcja	Opis	
	Typ 1	
	a Promień haka b Szerokość haka	a = 2 * średnica pręta kotwiącego b = 1/5 długości pręta kotwiącego
	a Promień haka b Szerokość haka c Wysokość haka	c = taka sama, jak szerokość haka
	d Długość kotwy pod blachą dodatkową e Długość dolnego gwintu	d = 2 * wielkość nakrętki e = 4 * wielkość nakrętki plus grubość blachy dodatkowej



Kierunek haka

Opcja	Opis
	Domyślnie Typ 1 Można zmienić tę opcję za pomocą funkcji AutoDefault.
	Typ 1
	Typ 2

Opcja	Opis
	Typ 3
	Typ 4

Kierunek śrubowania

UWAGA Kierunek śrubowania można zdefiniować, jeśli wcześniej utworzono blachę podstawy ze śrubami.

Opcja	Opis
	Domyślnie Kierunek śrubowania 1 Można zmienić tę opcję za pomocą funkcji AutoDefault.
	Kierunek śrubowania 1
	Kierunek śrubowania 2

Tolerancja otworu blachy odlewanej

Opcja	Opis	Domyślnie
Tolerancja otworów blachy zalewanej	Tolerancja otworów blachy zalewanej.	taka sama jak tolerancja śruby

Tolerancja otworu podkładki

Pole	Opis
Utwórz otwór w podkładce	Domyślnie otwór w podkładce nie jest tworzony. Tolerancja otworu podkładki.

Utwórz zespół ze wszystkich kotew

Pozwala określić, czy w zespole kotew mają być uwzględnione kotwy. W zespole można uwzględnić również blachy poziomujące.

Utwórz

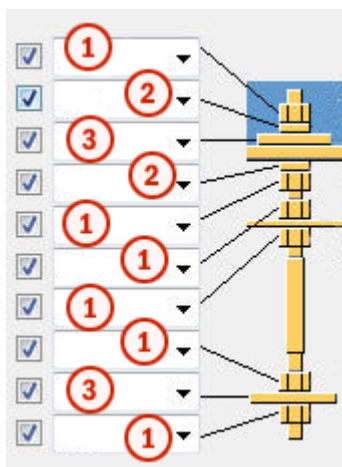

	Opis
1	Pozwala utworzyć profil nakrętki. Można wybrać, aby utworzyć dwie nakrętki na górze prętów kotwiących.
2	Pozwala utworzyć profil podkładki.
3	Pozwala utworzyć blachę podkładową.

Zespół kotew

Określ części pręta kotwiącego, które zostaną uwzględnione w zespole pręta kotwiącego.

Blachy podkładki można spawać nad i pod blachą podstawy.

Zakładka **Dodatkowe blachy**

Na zakładce **Dodatkowe blachy** można sterować umieszczeniem, obrotem oraz typem profili (dodatkowe profile 1) tworzonych u dołu każdego pręta kotwiącego, a także profili (dodatkowe profile 2) łączących rzędy kotew.

Wymiary elementów

Opcja	Opis	Domyślnie
Profil dodatk. 1	Pozwala wybrać pierwszy dodatkowy profil przez wybranie go z katalogu profili.	PL10*100
Profil dodatk. 2	Pozwala wybrać drugi dodatkowy profil przez wybranie go z katalogu profili.	

Właściwości elementu

Opcja	Opis	Domyślnie
Nr pozycji	Przedrostek i numer początkowy numeru pozycji elementu. Niektóre komponenty mają drugi wiersz pól, w którym można wprowadzić numer pozycji zespołu.	Domyślny numer początkowy elementu jest określony w ustawieniach Komponenty dostępnych po wybraniu menu Plik --> Ustawienia --> Opcje .
Materiał	Klasa materiału.	Domyślny materiał jest określony w polu Materiał elementu w ustawieniach Komponenty dostępnych po wybraniu menu Plik --> Ustawienia --> Opcje .
Nazwa	Ta nazwa będzie widoczna w rysunkach i raportach.	
Klasa	Numer klasy elementu.	

Odległość krawędzi profilu dodatkowego 1

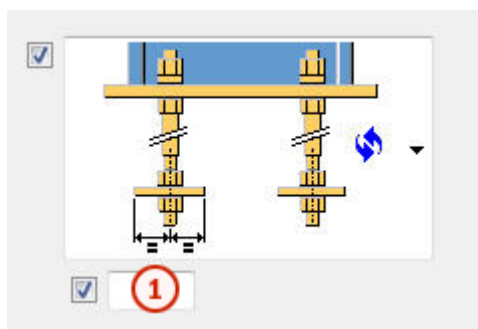

	Opis	Domyślnie
1	Odległość krawędzi profilu dodatkowego 1	50 mm

Typ i kierunek profilu dodatkowego 1

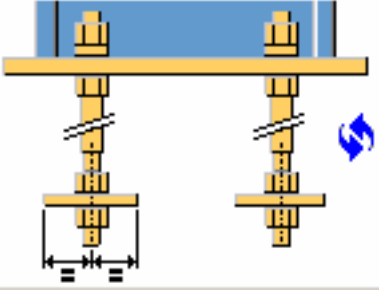
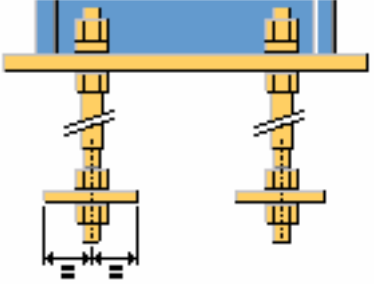
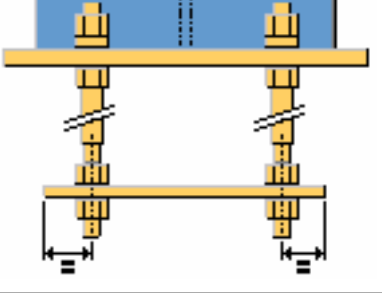
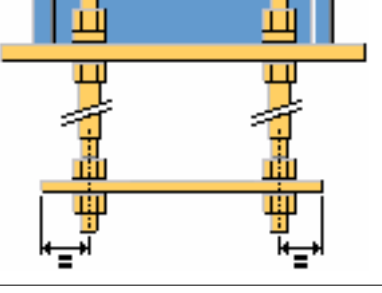
Opcja	Opis
	<p>Domyślnie Typ 1 Można zmienić tę opcję za pomocą funkcji AutoDefault.</p>
	<p>Typ 1</p>
	<p>Typ 2</p>
	<p>Typ 3</p>

Odległość krawędzi profilu dodatkowego 2

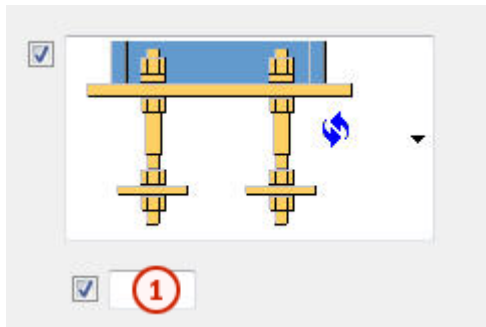

	Opis	Domyślnie
1	Odległość profilu dodatkowego 2 od osi pręta kotwiącego.	Połowa wielkości nakrętki lub średnicy pręta kotwiącego

Typ profilu dodatkowego 2

Opcja	Opis
	Domyślnie Typ 1 Można zmienić tę opcję za pomocą funkcji AutoDefault.
	Typ 1
	Typ 2

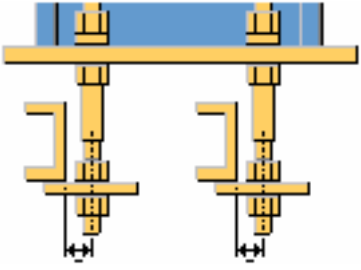
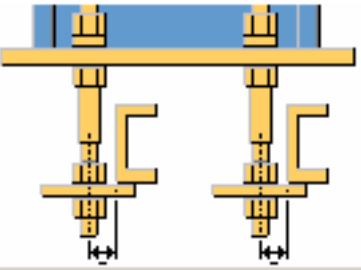
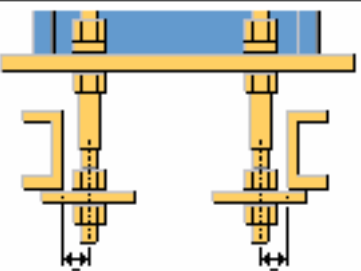
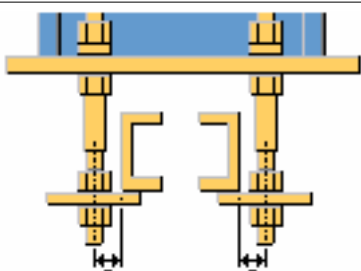
Opcja	Opis
	Typ 3
	Typ 4
	Typ 5
	Typ 6

Długość profilu dodatkowego 2

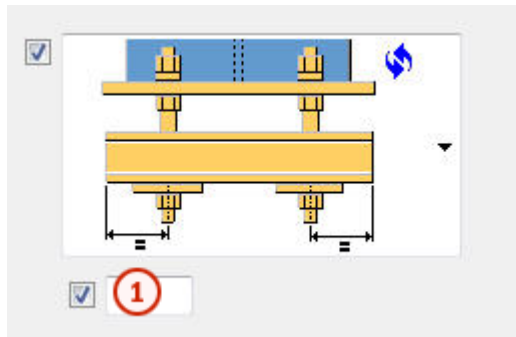

	Opis	Domyślnie
1	Długość profilu dodatkowego 2 od osi pręta kotwiącego.	50 mm

Kierunek profilu dodatkowego 2

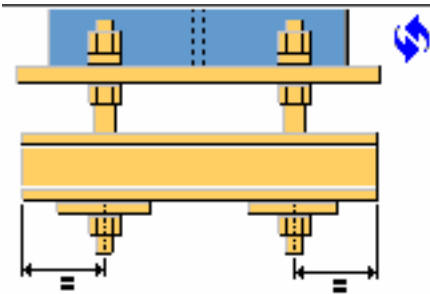
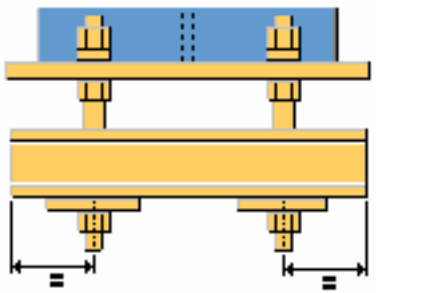
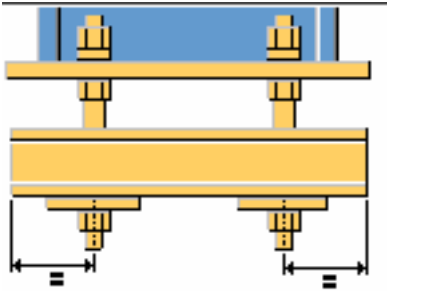
Opcja	Opis
	Domyślnie Typ 1 Można zmienić tę opcję za pomocą funkcji AutoDefault.
	Typ 1
	Typ 2

Właściwości profilu dodatkowego 1

Opcja	Opis	Domyślnie
Tolerancja otworu	Tolerancja otworu profilu dodatkowego 1.	Taka sama jak tolerancja śruby
Wysokość (profil okrągły)	Wprowadź wysokość okrągłego profilu dodatkowego 1.	
Obrót profilu	Obrót profilu dodatkowego 1.	Przód

Obrót profilu dodatkowego 2

Opcja	Opis	Domyślnie
Obrót profilu dodatkowego 2	Obrót profilu dodatkowego 2.	Przód

Zakładka Ogólne

Kliknij poniższe łącze, aby uzyskać więcej informacji:

Zakładka Ogólne

Zakładka Obliczenia

Kliknij poniższe łącze, aby uzyskać więcej informacji:

Zakładka Obliczenia

Spoiny

Kliknij poniższe łącze, aby uzyskać więcej informacji:

Twórz spoiny

Okrągła blacha podstawy (1052)

Komponent **Okrągła blacha podstawy (1052)** pozwala utworzyć blachę podstawy połączoną z okrągłym słupem.

Utworzone obiekty

- Okrągła blacha podstawy
- Żebra rury
- Dodatkowe blachy łączące kotwy
- Pręty kotwiące
- Śruby
- Spoiny
- Dodatkowy komponent (opcjonalnie)

Zastosowania

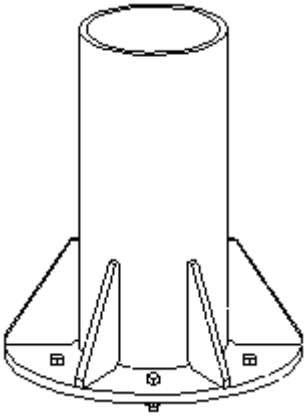
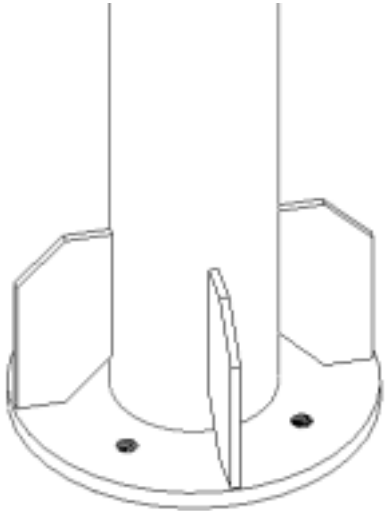
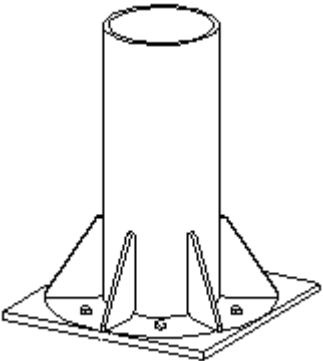
Sytuacja	Opis
	Okrągła blacha podstawy
	Okrągła blacha podstawy
	Kwadratowa blacha podstawy

Przed rozpoczęciem

Utwórz okrągły słup.

Kolejność wyboru

1. Wybierz element główny (słup).
2. Wskaż położenie.
Detal zostanie utworzony automatycznie.

Klucz do identyfikacji elementów

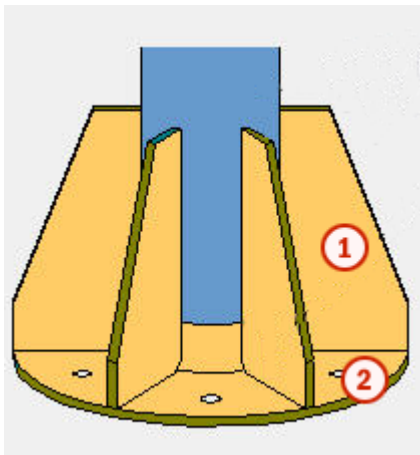

	Element
1	Żebro
2	Blacha podstawy

Zakładka **Obraz**

Zakładka **Obraz** umożliwia ustawienie geometrii dla komponentu **Okrągła blacha podstawy (1052)**.

Wymiary

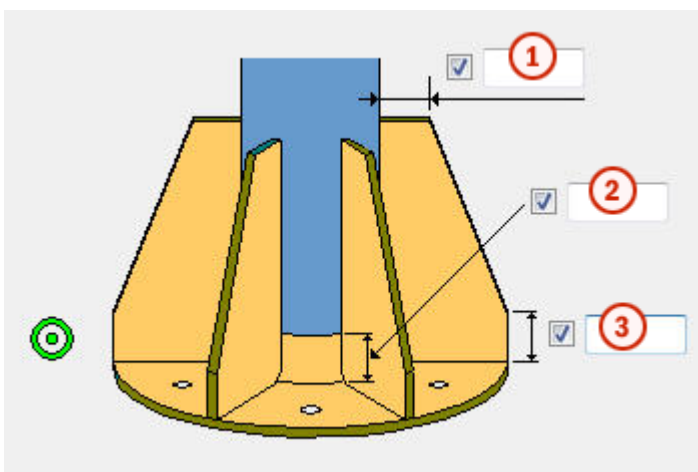

	Opis	Domyślnie
1	Szerokość górnej części usztywnienia rury.	20 mm
2	Szczelina przy spawaniu.	0 mm
3	Wysokość końcowej części usztywnienia rury.	30 mm

Zakładka Elementy

Zakładka **Elementy** umożliwia określenie wymiarów okrągłej blachy podstawy i żeber rury.

Blacha

Opcja	Opis	Domyślnie
Okrągła blacha podstawy	Grubość i szerokość okrągłej blachy podstawy.	Grubość = 30 mm Szerokość zależy od średnicy rury.
Żebra rury	Grubość, szerokość i wysokość żebra rury.	Grubość = 10 mm Wysokość = 200 mm

Opcja	Opis	Domyślnie
Nr_Poz	Przedrostek i numer początkowy numeru pozycji elementu. Niektóre komponenty mają drugi wiersz pól, w którym można wprowadzić numer pozycji zespołu.	Domyślny numer początkowy elementu jest określony w ustawieniach Komponenty dostępnych po wybraniu menu Plik --> Ustawienia --> Opcje .
Materiał	Klasa materiału.	Domyślny materiał jest określony w polu Materiał elementu w ustawieniach Komponenty dostępnych po wybraniu menu Plik --> Ustawienia --> Opcje .
Nazwa	Ta nazwa będzie widoczna w rysunkach i raportach.	
Wykończenie	Opisuje sposób obróbki powierzchni elementu.	

Zakładka Parametry

Zakładka **Parametry** umożliwia określenie kształtu blachy podstawy, średnicy blachy wewnętrznej, kąta śruby, pokrycia oraz wymiaru fazowania.

Kształt blachy podstawy

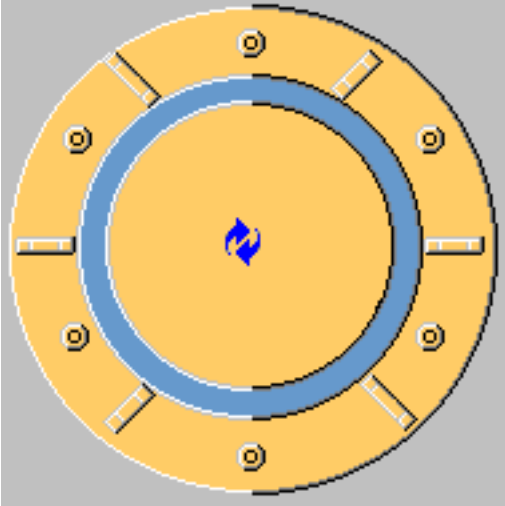
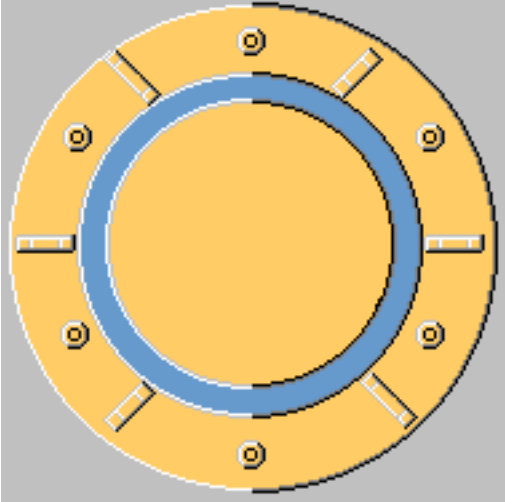
Opcja	Opis
	Domyślnie Okrągła blacha podstawy Ustawienia AutoDefault mogą zmienić tę opcję.
	Okrągła blacha podstawy

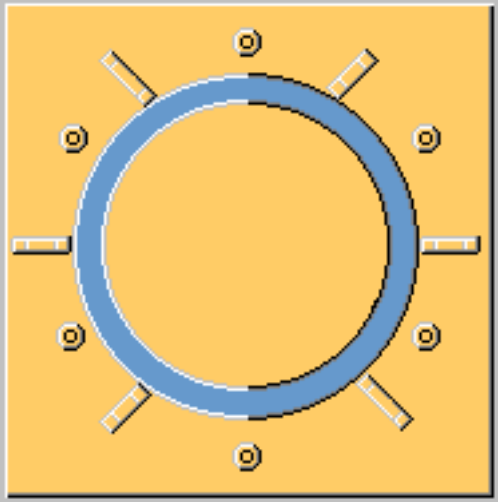
Opcja	Opis
	Kwadratowa blacha podstawy

Średnica blachy wewnętrznej i kąt śruby

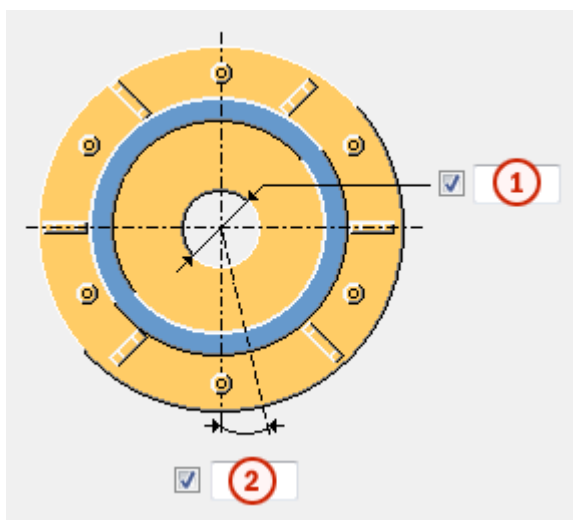

	Opis
1	Średnica wewnętrzna blachy podstawy.
2	Kąt śruby (w stopniach).

Kształt blachy zalewanej

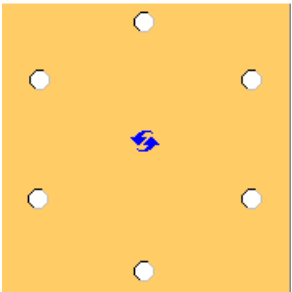
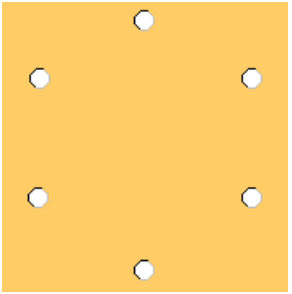
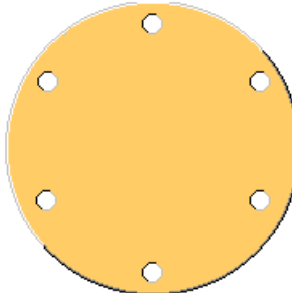
Opcja	Opis
	Domyślnie Kwadratowa blacha zalewana Ustawienia AutoDefault mogą zmienić tą opcję.
	Kwadratowa blacha zalewana
	Okrągła blacha zalewana

Pozycja blachy podstawy

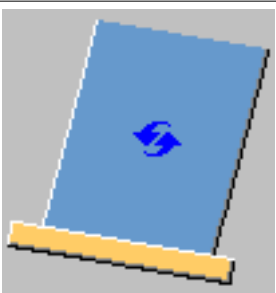
Opcja	Opis
	Domyślnie Blacha podstawy jest prostopadła do słupa. Ustawienia AutoDefault mogą zmienić tą opcję.

Opcja	Opis
	Blacha podstawy jest prostopadła do słupa.
	Blacha podstawy nie jest prostopadła do słupa.

Zakład

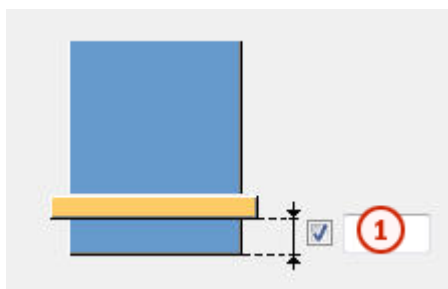

	Opis	Domyślnie
1	Odległość między półkami słupa i blachy.	0 mm

Wymiar fazowania

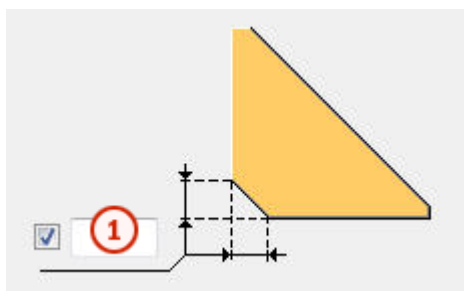

	Opis	Domyślnie
1	Wymiar fazowania.	10 mm

Używanie dodatkowych komponentów

Za pomocą dodatkowych komponentów systemowych lub użytkownika można modyfikować koniec słupa lub blachę podstawy. Można na przykład utworzyć specjalne blachy pomocnicze, przygotowania do spawania i otwory dostępne do spawania dla końca słupa.

W przypadku korzystania z dodatkowych komponentów systemowych lub użytkownika konieczne jest zarządzanie właściwościami końca słupa lub blachy podstawy w danym komponencie dodatkowym. Jeśli używa się kilku komponentów, może występować wiele spoin i cięć.

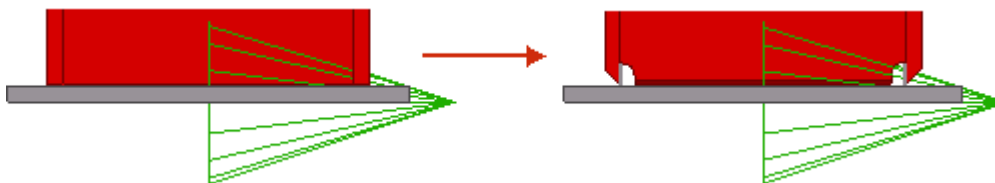

Opcja	Opis
Komponent	Pozwala zdefiniować komponent systemowy lub użytkownika przez wybranie go z katalogu komponentów.
Atrybuty	Pozwala wprowadzić nazwę pliku atrybutów dla wybranego komponentu.
Dane wejściowe	<p>Pozwala określić, do których elementów zostanie zastosowany wybrany komponent.</p> <ul style="list-style-type: none">• Domyślny jest takie same jak Podstawa + Słup.• Słup określa słup jako element główny. Tę opcję należy stosować do detali.• Słup + Podstawa określa słup jako element główny, a blachę podstawy jako element podrzędny.• Podstawa + Słup określa blachę podstawy jako element główny, a słup jako element podrzędny.• Użycie opcji Podstawa powoduje ustawienie blachy podstawy jako elementu głównego.

Karta Śruby

Zakładka **Śruby** umożliwia sterowanie właściwościami śrub.

Pozycje śrub

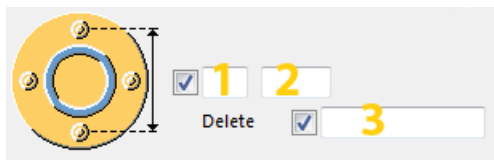

	Opis
1	Liczba śrub.
2	Odstęp między śrubami.
3	Określ śruby, które mają być usunięte z grupy śrub. Wprowadzane numery śrub przeznaczonych do usunięcia należy oddzielać spacją. Numery śrub liczy się od lewej do prawej i od góry do dołu.

Podstawowe właściwości śruby

Opcja	Opis	Domyślnie
Rozmiar śruby	Średnica śruby.	Dostępne rozmiary są zdefiniowane w katalogu zespołów śrub.
Norma śruby	Norma śruby używana w komponencie.	Dostępne normy są zdefiniowane w katalogu zespołów śrub.
Tolerancja	Odstęp między śrubą a otworem.	
Gwint w materiale	Umożliwia zdefiniowanie, czy gwint może się znajdować w elementach przykręcanych, gdy używane są śruby z trzonem. To ustawienie nie wywiera efektu, gdy używane są śruby z pełnym gwintem.	Tak
Budowa/Warsztat	Położenie, w którym należy przymocować śruby.	Budowa

Długość cięcia

Definiuje głębokość, do której Tekla Structures poszukuje przekrojów skręcanych elementów. Można w ten sposób ustalić, czy śruba będzie przechodzić przez jedną półkę czy przez dwie.

Otwory owalne

Istnieje możliwość zdefiniowania otworów owalnych, powiększonych lub gwintowanych.

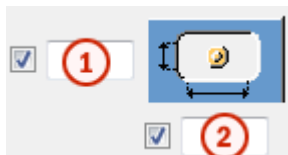

Opcja	Opis	Domyślnie
1	Wymiar pionowy otworu owalnego.	0 — okrągły otwór.
2	Wymiar poziomy otworu owalnego lub naddatek dla otworów powiększonych.	0 — okrągły otwór.
Typ otworu	Owalny tworzy otwory owalne. Powiększony tworzy otwory powiększone lub gwintowane. Brak otworu powoduje, że otwory nie są tworzone.	
Obróć otwory	Gdy typ otworu jest ustawiony na Owalny , ta opcja obraca otwory owalne.	
Owalne otwory w	Elementy, w których są tworzone otwory owalne. Dostępne opcje zależą od komponentu.	

Zespół śrub

Zaznaczenie pól wyboru pozwala określić, które obiekty komponentu (śruba, podkładki i nakrętki) mają być używane w zespole śruby.

Aby utworzyć sam otwór, należy usunąć zaznaczenie wszystkich pól wyboru.

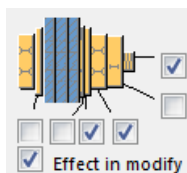

Aby zmienić zespół śruby w istniejącym komponencie, należy zaznaczyć pole wyboru **Wynik modyfikacji** i kliknąć **Zmień**.

Zwiększenie długości śruby

Umożliwia zdefiniowanie, o ile ma zostać zwiększona długość śruby. Tej opcji można na przykład użyć, gdy malowanie wymaga zwiększenia długości śruby.

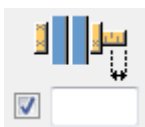

Zakładka Pręty kotwiące

Zakładka **Pręty kotwiące** umożliwia określenie tworzenia różnych typów prętów kotwiących.

Wymiary kotwy

Opcja	Opis
Profil pręta	Profil kotwy. Można dodać komentarz dotyczący elementu.
Profil nakrętki	Profil nakrętki.
Profil podkładki	Profil podkładki.
Blacha podkładki	Grubość, szerokość i wysokość podkładki blachy.
Blacha zalewana	Grubość, szerokość i wysokość blachy zalewanej.
Zaprawa	Grubość warstwy zaprawy. Zaprawa cementowa pomaga w modelowaniu słupów do szczytu elementów betonowych i prawidłowym umieszczeniu blachy podstawy. Ułatwia ona również wymiarowanie detalu na rysunkach GA.

Opcja	Opis
	<p>Domyślnie zaprawa cementowa nie jest tworzona.</p> <p>Określ, czy warstwa zaprawy ma być utworzona nad czy pod punktem tworzenia detalu. Wpłyne to również na podkładki z blachy.</p>

Właściwości elementu kotwy

Opcja	Opis	Domyślnie
Nr_Poz	<p>Przedrostek i numer początkowy numeru pozycji elementu.</p> <p>Niektóre komponenty mają drugi wiersz pól, w którym można wprowadzić numer pozycji zespołu.</p>	<p>Domyślny numer początkowy elementu jest określony w ustawieniach Komponenty dostępnych po wybraniu menu Plik --> Ustawienia --> Opcje .</p>
Materiał	Klasa materiału.	<p>Domyślny materiał jest określony w polu Materiał elementu w ustawieniach Komponenty dostępnych po wybraniu menu Plik --> Ustawienia --> Opcje .</p>
Nazwa	Ta nazwa będzie widoczna w rysunkach i raportach.	
Klasa	Numer klasy elementu.	
Wykończenie	Opisuje sposób obróbki powierzchni elementu.	

Blacha podstawy z

Określ, czy tworzyć blachę podstawy ze śrubami, prętami kotwiącym czy komponentem użytkownika.

Domyślnie blacha podstawy jest tworzona za pomocą komponentu **Śruby**.

Wymiary kotwy

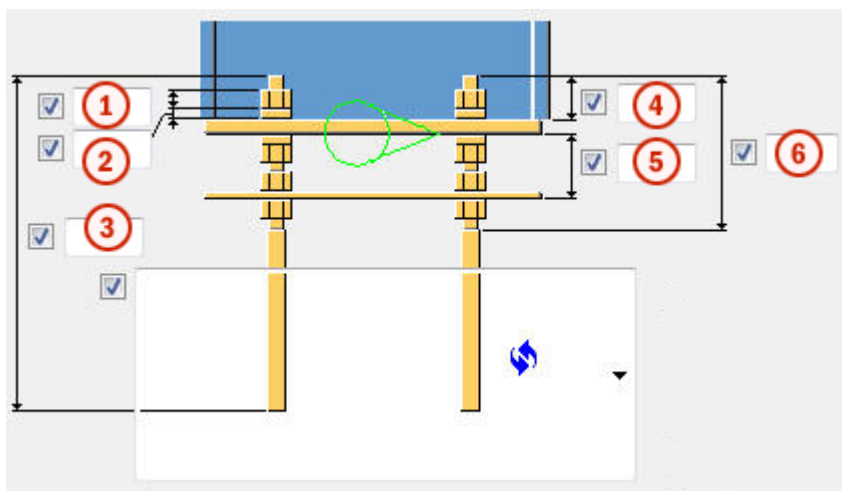



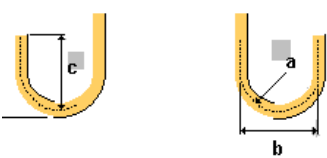
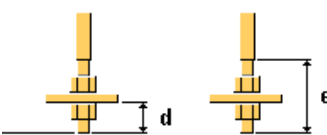

	Opis	Domyślnie
1	Wielkość lub długość nakrętki.	średnica kotwy
2	Wielkość lub grubość podkładki.	połowa wielkości nakrętki
3	Długość kotwy.	500 mm
4	Długość kotwy nad blachą podstawy.	50 mm
5	Odległość między blachą zalewaną a blachą podstawy.	60 mm
6	Długość górnego gwintu.	0 mm

Rodzaje kotew

Opcja	Opis	
	Domyślnie Typ 1 Ustawienia AutoDefault mogą zmienić tą opcję.	
	Typ 1	
	a Promień haka b Szerokość haka	a = 2 * średnica pręta kotwiącego b = 1/5 długości pręta kotwiącego



Opcja	Opis	
	<p>a Promień haka</p> <p>b Szerokość haka</p> <p>c Wysokość haka</p>	<p>c = taka sama, jak szerokość haka</p>
	<p>d Długość kotwy pod blachą dodatkową</p> <p>e Długość dolnego gwintu</p>	<p>d = 2 * wielkość nakrętki</p> <p>e = 4 * wielkość nakrętki plus grubość blachy dodatkowej</p>

Kierunek haka

Opcja	Opis
	<p>Domyślnie Typ 1 Ustawienia AutoDefault mogą zmienić tą opcję.</p>
	<p>Typ 1</p>
	<p>Typ 2</p>
	<p>Typ 3</p>
	<p>Typ 4</p>

Kierunek śrubowania

UWAGA Kierunek śrubowania można określić, jeśli utworzono blachę podstawy ze śrubami.

Opcja	Opis
	Domyślnie Kierunek śrubowania 1 Ustawienia AutoDefault mogą zmienić tę opcję.
	Kierunek śrubowania 1
	Kierunek śrubowania 2

Tolerancja otworu blachy odlewanej

Opcja	Opis	Domyślnie
Tolerancja otworów blachy zalewanej	Tolerancja otworów blachy zalewanej.	taka sama jak tolerancja śruby

Tolerancja otworu podkładki

Opcja	Opis
Utwórz otwór w podkładce	Domyślnie otwór w podkładce nie jest tworzony. Tolerancja otworu podkładki.

Umieszczenie podkładki blachy

Opcja	Opis
Podkładki z blachy umieszczone wzdłuż okręgu	Określ, czy podkładki blachy są umieszczane wzdłuż okręgu. Umieszczenie podkładek wzdłuż okręgu zapewnia równomierne obciążenia.

Utwórz

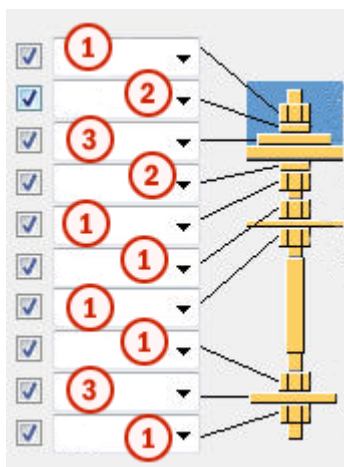

	Opis
1	Pozwala utworzyć profil nakrętki.
2	Pozwala utworzyć profil podkładki.
3	Pozwala utworzyć blachę podkładową.

Zespół kotew

Określ części kotwy, które zostaną uwzględnione w zespole kotew.

Blachy podkładki można spawać nad i pod blachą podstawy.

Zakładka **Dodatkowe blachy**

Zakładka **Dodatkowe blachy** umożliwia określenie umieszczenia, obrotu oraz typu profili (profil dodatkowy 1) tworzonych u dołu każdego pręta kotwiącego, a także profili (profil dodatkowy 2) łączących rzędy kotew.

Wymiary elementu

Opcja	Opis	Domyślnie
Profil dodatk. 1	Wybierz pierwszy dodatkowy profil z katalogu profili.	PL10*100
Profil dodatk. 2	Wybierz drugi dodatkowy profil z katalogu profili.	

Właściwości elementu

Opcja	Opis	Domyślnie
Nr_Poz	Przedrostek i numer początkowy numeru pozycji elementu. Niektóre komponenty mają drugi wiersz pól, w którym można wprowadzić numer pozycji zespołu.	Domyślny numer początkowy elementu jest określony w ustawieniach Komponenty dostępnych po wybraniu menu Plik --> Ustawienia --> Opcje .
Materiał	Klasa materiału.	Domyślny materiał jest określony w polu Materiał elementu w ustawieniach Komponenty dostępnych po wybraniu menu Plik --> Ustawienia --> Opcje .
Nazwa	Ta nazwa będzie widoczna w rysunkach i raportach.	
Klasa	Numer klasy elementu.	
Wykończenie	Opisuje sposób obróbki powierzchni elementu.	

Odległość krawędzi profilu dodatkowego 1

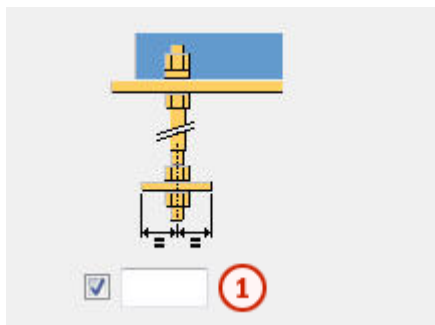

	Opis	Domyślnie
1	Odległość krawędzi profilu dodatkowego 1	50 mm

Odległość krawędzi profilu dodatkowego 2

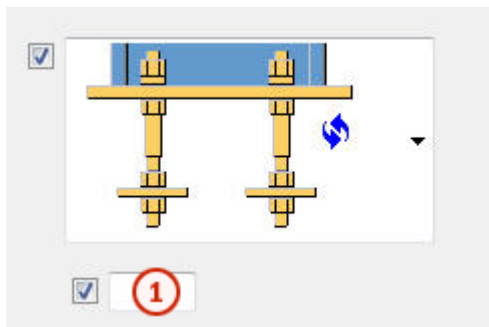

	Opis	Domyślnie
1	Odległość profilu dodatkowego 2 od osi pręta kotwiącego.	Połowa wielkości nakrętki lub średnicy pręta kotwiącego

Typ profilu dodatkowego 2

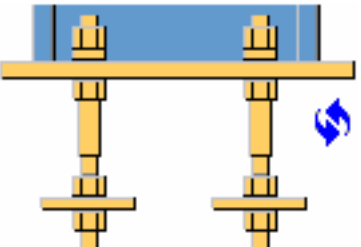
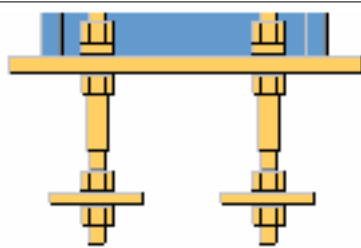
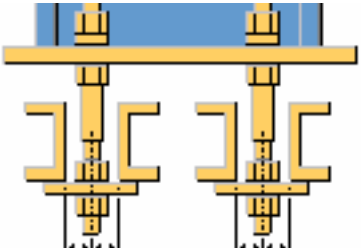
Opcja	Opis
	Domyślnie Typ 1 Ustawienia AutoDefault mogą zmienić tą opcję.
	Typ 1
	Typ 2

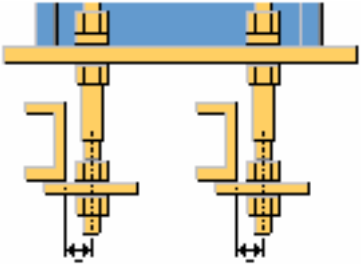
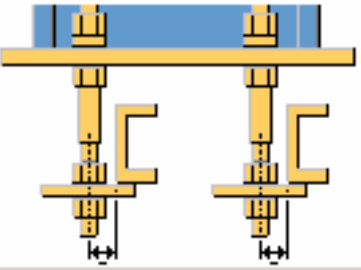
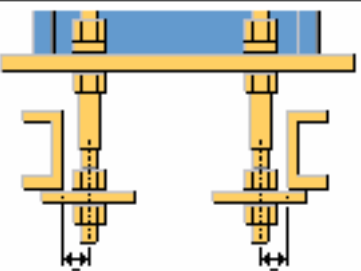
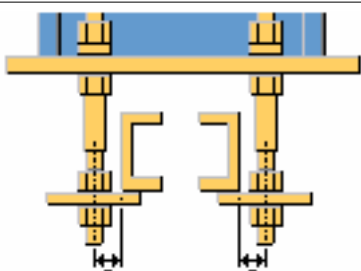
Opcja	Opis
	Typ 3
	Typ 4
	Typ 5
	Typ 6

Długość profilu dodatkowego 2

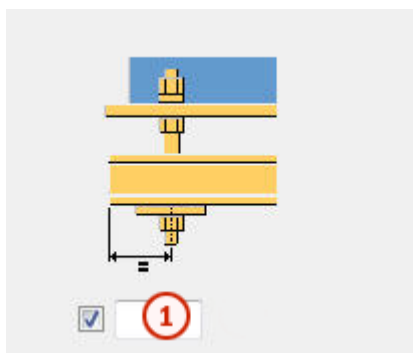

	Opis	Domyślnie
1	Długość profilu dodatkowego 2 od osi pręta kotwiącego.	50 mm

Właściwości profilu dodatkowego 1

Opcja	Opis	Domyślnie
Tolerancja otworu	Tolerancja otworu profilu dodatkowego 1.	Taka sama jak tolerancja śruby
Wysokość (profil okrągły)	Wprowadź wysokość okrągłego profilu dodatkowego 1.	
Obrót profilu	Obrót profilu dodatkowego 1.	Przód

Obrót profilu dodatkowego 2

Opcja	Opis	Domyślnie
Obrót profilu dodatkowego 2	Obrót profilu dodatkowego 2.	Przód

Zakładka Ogólne

Kliknij poniższe łącze, aby uzyskać więcej informacji:

Zakładka Obliczenia

Kliknij poniższe łącze, aby uzyskać więcej informacji:

Spoiny

Kliknij poniższe łącze, aby uzyskać więcej informacji:

Blacha podstawy (1053)

Komponent **Blacha podstawy (1053)** pozwala utworzyć blachę podstawy do słupów wieży. Blacha podstawy jest pozioma nawet wtedy, gdy słup jest nachylony.

Utworzone obiekty

- Blacha podstawy
- Śruby
- Spoiny

- Dodatkowy komponent (opcjonalnie)

Zastosowania

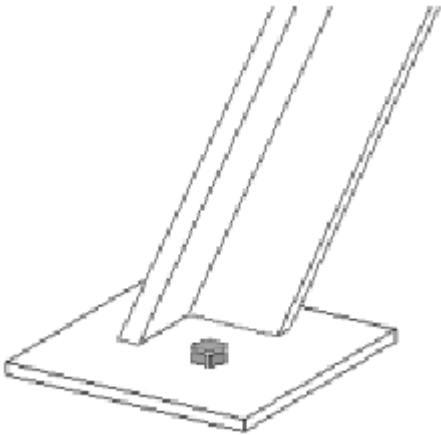
Sytuacja	Opis
	<p>Pozioma blacha podstawy połączona z nachylnym słupem wieży</p>

Przed rozpoczęciem

Utwórz słup lub belkę.

Kolejność wyboru

1. Wybierz element główny (słup lub belkę).
2. Wybierz pozycję.
 Detal zostanie utworzony automatycznie.

Klucz do identyfikacji elementów

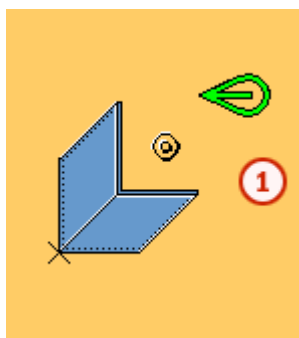

Liczba	Element
1	Blacha podstawy

Zakładka **Obraz**

Użyj zakładki **Obraz**, aby określić położenie blachy podstawy.

Wymiary

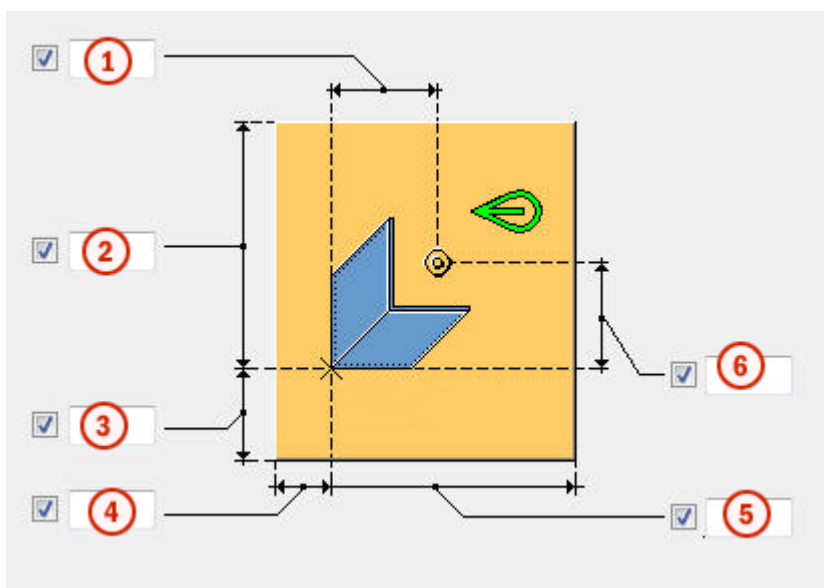

	Opis	Domyślnie
1	Odległość pozioma między punktem referencyjnym a śrubą.	150 mm
2	Odległość pionowa między punktem referencyjnym a górną krawędzią blachy podstawy.	300 mm
3	Odległość pionowa między punktem referencyjnym a dolną krawędzią blachy podstawy.	200 mm
4	Odległość pozioma między punktem referencyjnym a lewą krawędzią blachy podstawy.	200 mm
5	Odległość pozioma między punktem referencyjnym a prawą krawędzią blachy podstawy.	300 mm
6	Odległość pionowa między punktem referencyjnym a śrubą.	150 mm

Zakładka **Elementy**

Na zakładce **Elementy** można określić wymiary blachy podstawy.

Blacha

Opcja	Opis	Domyślnie
Blacha	Grubość, szerokość i wysokość blachy podstawy.	Grubość = 10 mm Szerokość = 250 mm Wysokość = 250 mm

Opcja	Opis	Domyślnie
Nr pozycji	Przedrostek i numer początkowy numeru pozycji elementu. Niektóre komponenty mają drugi wiersz pól, w którym można wprowadzić numer pozycji zespołu.	Domyślny numer początkowy elementu jest określony w ustawieniach Komponenty dostępnych po wybraniu menu Plik --> Ustawienia --> Opcje .
Materiał	Klasa materiału.	Domyślny materiał jest określony w polu Materiał elementu w ustawieniach Komponenty dostępnych po wybraniu menu Plik --> Ustawienia --> Opcje .
Nazwa	Ta nazwa będzie widoczna w rysunkach i raportach.	

Zakładka Parametry

Na zakładce **Parametry** można ustawić położenie punktu referencyjnego oraz położenia śrub.

Punkt referencyjny

Za pomocą punktu referencyjnego można zdefiniować wymiary blachy i położenia śrub. Punkt jest umieszczony przy kącie na końcu słupa.

Wskazany punkt znajduje się na górze (**P2**) lub na dole (**P1**) blachy podstawy.

Szczelina przy spawaniu

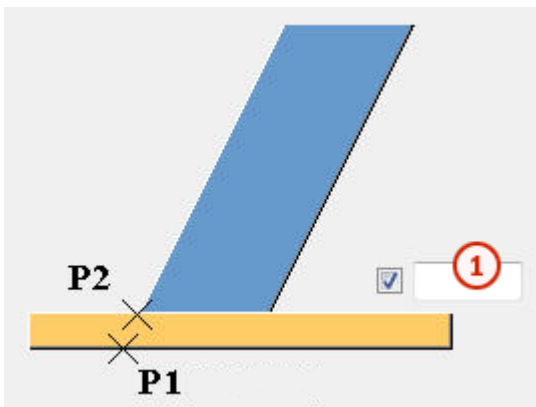

	Opis
1	Szczelina między blachą podstawy a słupem.

Używanie dodatkowych komponentów

Za pomocą dodatkowych komponentów systemowych lub użytkownika można modyfikować koniec słupa lub blachę podstawy. Można na przykład utworzyć specjalne blachy pomocnicze, przygotowania do spawania i otwory dostępne do spawania dla końca słupa.

W przypadku korzystania z dodatkowych komponentów systemowych lub użytkownika konieczne jest zarządzanie właściwościami końca słupa lub blachy podstawy w danym komponencie dodatkowym. Jeśli używa się kilku komponentów, może występować wiele spoin i cięć.

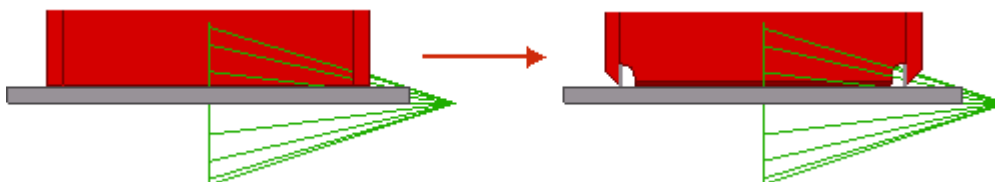

Opcja	Opis
Komponent	Pozwala zdefiniować komponent systemowy lub użytkownika przez wybranie go z katalogu komponentów.
Atrybuty	Pozwala wprowadzić nazwę pliku atrybutów dla wybranego komponentu.
Dane wejściowe	Pozwala określić, do których elementów zostanie zastosowany wybrany komponent. <ul style="list-style-type: none"> Domyślny jest takie same jak Podstawa + Słup.

Opcja	Opis
	<ul style="list-style-type: none"> Słup określa słup jako element główny. Tę opcję należy stosować do detali. Słup + Podstawa określa słup jako element główny, a blachę podstawy jako element podrzędny. Podstawa + Słup określa blachę podstawy jako element główny, a słup jako element podrzędny. Użycie opcji Podstawa powoduje ustawienie blachy podstawy jako elementu głównego.

Karta Śruby

Zakładka **Śruby** umożliwia sterowanie właściwościami śrub.

Wymiary grupy śrub

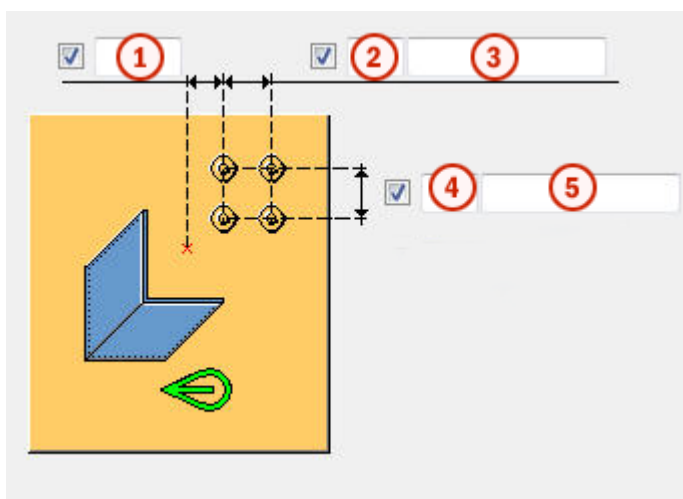

	Opis
1	Wymiary pozycji poziomej grupy śrub.
2	Liczba śrub poziomo.
3	Rozstaw śrub. Wartości rozstawu śrub należy oddzielać spacją. Należy wprowadzić wartość każdej odległości między śrubami. Na przykład w przypadku 3 śrub należy wprowadzić 2 wartości.
4	Liczba śrub pionowo.

	Opis
5	Rozstaw śrub. Wartości rozstawu śrub należy oddzielać spacją. Należy wprowadzić wartość każdej odległości między śrubami. Na przykład w przypadku 3 śrub należy wprowadzić 2 wartości.

Podstawowe właściwości śruby

Opcja	Opis	Domyślnie
Rozmiar śruby	Średnica śruby.	Dostępne rozmiary są zdefiniowane w katalogu zespołów śrub.
Norma śruby	Norma śruby używana w komponencie.	Dostępne normy są zdefiniowane w katalogu zespołów śrub.
Tolerancja	Odstęp między śrubą a otworem.	
Gwint w materiale	Umożliwia zdefiniowanie, czy gwint może się znajdować w elementach przykręcanych, gdy używane są śruby z trzonem. To ustawienie nie wywiera efektu, gdy używane są śruby z pełnym gwintem.	Tak
Budowa/Warsztat	Położenie, w którym należy przymocować śruby.	Budowa

Długość cięcia

Definiuje głębokość, do której Tekla Structures poszukuje przekrojów skręcanych elementów. Można w ten sposób ustalić, czy śruba będzie przechodzić przez jedną półkę czy przez dwie.

Otwory owalne

Istnieje możliwość zdefiniowania otworów owalnych, powiększonych lub gwintowanych.



Opcja	Opis	Domyślnie
1	Wymiar pionowy otworu owalnego.	0 — okrągły otwór.
2	Wymiar poziomy otworu owalnego lub naddatek dla otworów powiększonych.	0 — okrągły otwór.
Typ otworu	<p>Owalny tworzy otwory owalne.</p> <p>Powiększony tworzy otwory powiększone lub gwintowane.</p> <p>Brak otworu powoduje, że otwory nie są tworzone.</p>	
Obróć otwory	Gdy typ otworu jest ustawiony na Owalny , ta opcja obraca otwory owalne.	
Owalne otwory w	Elementy, w których są tworzone otwory owalne. Dostępne opcje zależą od komponentu.	

Zespół śrub

Zaznaczenie pól wyboru pozwala określić, które obiekty komponentu (śruba, podkładki i nakrętki) mają być używane w zespole śruby.

Aby utworzyć sam otwór, należy usunąć zaznaczenie wszystkich pól wyboru.

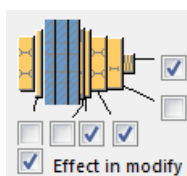







Aby zmienić zespół śruby w istniejącym komponentcie, należy zaznaczyć pole wyboru **Wynik modyfikacji** i kliknąć **Zmień**.

Zwiększenie długości śruby

Umożliwia zdefiniowanie, o ile ma zostać zwiększona długość śruby. Tej opcji można na przykład użyć, gdy malowanie wymaga zwiększenia długości śruby.



Rozmieszczanie śrub

Opcja	Opis
	Domyślnie Rozmieszczenie równoległe Można zmienić tę opcję za pomocą funkcji AutoDefault.
	Rozmieszczenie równoległe
	Typ rozmieszczenia na przemian 1
	Typ rozmieszczenia na przemian 2
	Typ rozmieszczenia na przemian 3
	Typ rozmieszczenia na przemian 4

Utwórz jako

Ta opcja umożliwia przełączanie między śrubami i komponentami użytkownika.

Wybierz komponent użytkownika z katalogu **Aplikacje i komponenty** i określ ustawienia niestandardowe, kierunek w górę, obrót i długość zakotwienia.

Zakładka Ogólne

Kliknij poniższe łącze, aby uzyskać więcej informacji:

Zakładka Ogólne

Zakładka Obliczenia

Kliknij poniższe łącze, aby uzyskać więcej informacji:

Zakładka Obliczenia

Spoiny

Kliknij poniższe łącze, aby uzyskać więcej informacji:

Blacha podstawy słupa rurowego (1066)

Komponent **Blacha podstawy słupa rurowego (1066)** pozwala utworzyć blachę podstawy kwadratowego lub okrągłego słupa osadzonego w betonie.

Utworzone obiekty

- Blacha podstawy
- Żebra
- Otwory przelotowe
- Śruby
- Spoiny

Zastosowania

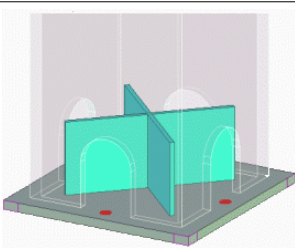
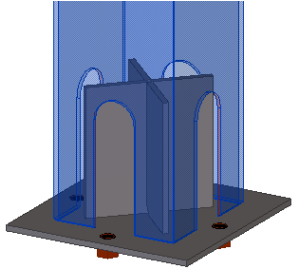
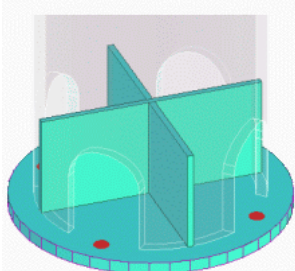
Sytuacja	Opis
	Blacha podstawy z kwadratowym słupem
	Blacha podstawy z kwadratowym słupem
	Blacha podstawy z okrągłym słupem

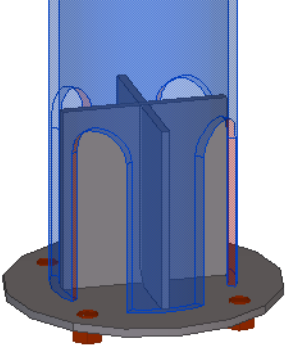
Sytuacja	Opis
	Blacha podstawy z okrągłym słupem

Przed rozpoczęciem

Utwórz słup.

Kolejność wyboru

1. Wybierz element główny (słup).
2. Wybierz pozycję.
 Detal zostanie utworzony automatycznie.

Klucz do identyfikacji elementów

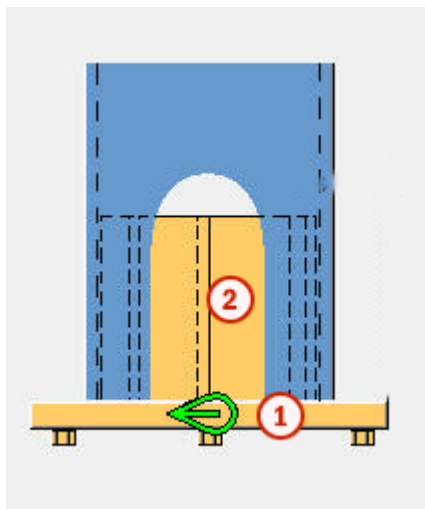

Liczba	Element
1	Blacha podstawy
2	Żebro

Zakładka **Obraz**

Użyj zakładki **Obraz**, aby określić położenie blachy podstawy.

Wymiary

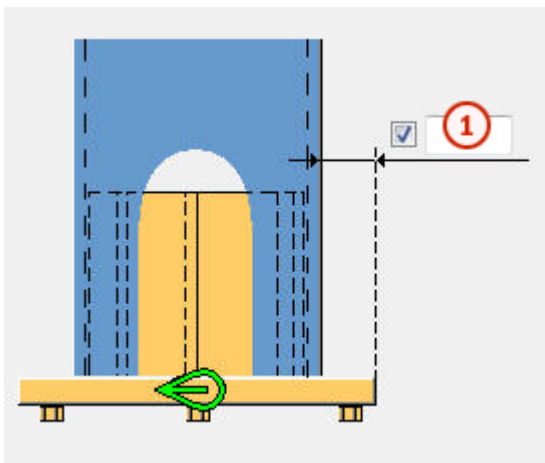

	Opis	Domyślnie
1	Odległość od krawędzi słupa do krawędzi blachy podstawy.	50 mm

Zakładka Elementy

Zakładka **Elementy** umożliwia określenie wymiarów blachy podstawy, długiego żebra i krótkiego żebra.

Blacha

Opcja	Opis	Domyślna
Blacha podstawy	Grubość blachy podstawy.	
Długie żebro	Grubość długiego żebra.	9 mm
Krótkie żebro	Grubość krótkiego żebra.	9 mm

Opcja	Opis	Domyślnie
Nr pozycji	Przedrostek i numer początkowy numeru pozycji elementu. Niektóre komponenty mają drugi wiersz pól, w którym można wprowadzić numer pozycji zespołu.	Domyślny numer początkowy elementu jest określony w ustawieniach Komponenty dostępnych po wybraniu menu Plik --> Ustawienia --> Opcje .
Materiał	Klasa materiału.	Domyślny materiał jest określony w polu Materiał elementu w ustawieniach

Opcja	Opis	Domyślnie
		Komponenty dostępnych po wybraniu menu Plik --> Ustawienia --> Opcje .
Nazwa	Ta nazwa będzie widoczna w rysunkach i raportach.	

Zakładka Parametry

Zakładka **Parametry** służy do kontroli blachy podstawy i wymiarów żebra.

Wymiary blachy podstawy i żeber

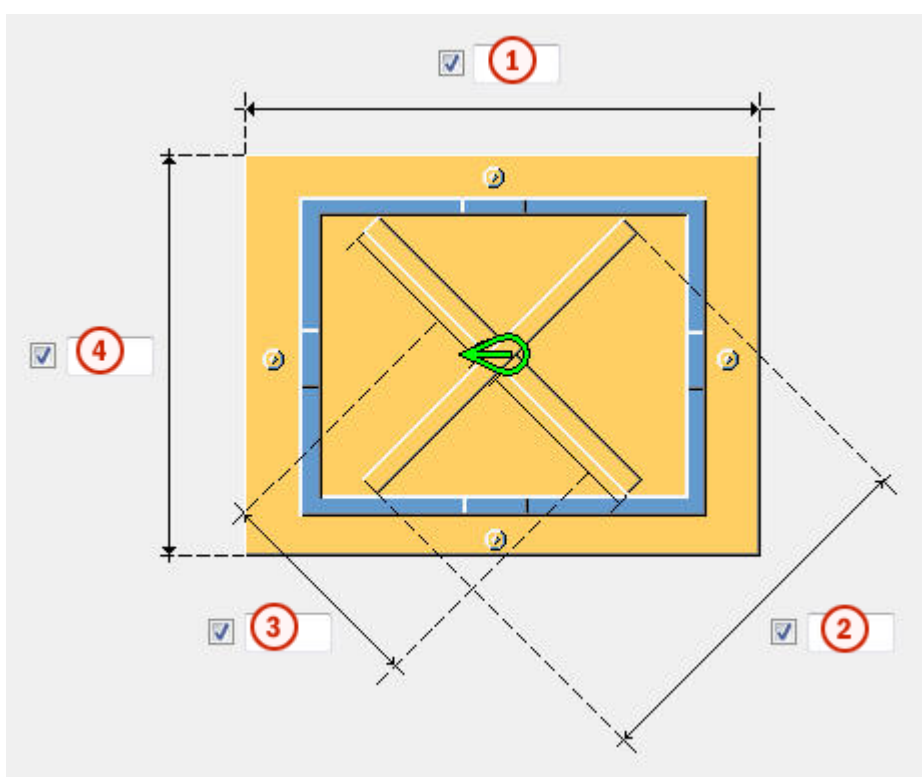

	Opis
1	Szerokość blachy podstawy.
2	Długość długiego żebra.
3	Długość krótkich żeber.
4	Wysokość blachy podstawy.

Tworzenie żebra

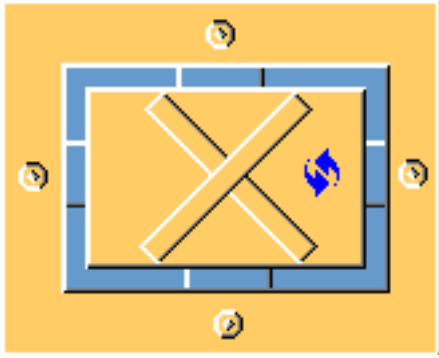
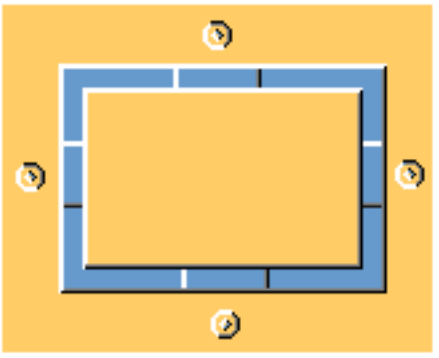
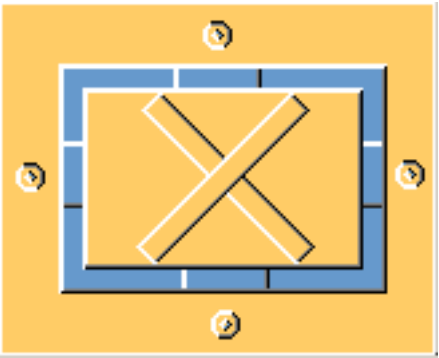
Opcja	Opis
	<p>Domyślna</p> <p>Nie są tworzone żadne żebra.</p> <p>Można zmienić tę opcję za pomocą funkcji Autodefaults.</p>
	<p>Nie są tworzone żadne żebra.</p>
	<p>Żebra zostają utworzone.</p>

Tworzenie blachy podstawy

Opcja	Opis
	<p>Domyślna</p> <p>Prostokątna blacha podstawy</p> <p>Można zmienić tę opcję za pomocą funkcji Autodefaults.</p>

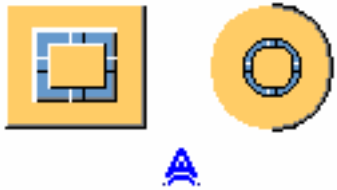
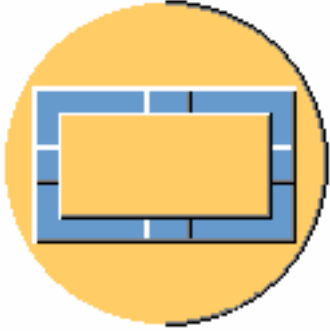
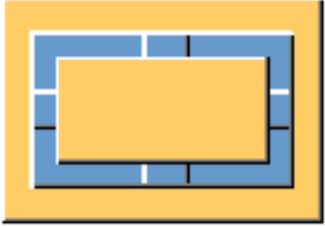
Opcja	Opis
	Automatycznie
	Okrągła blacha podstawy
	Prostokątna blacha podstawy

Zakładka Otwory przelotowe

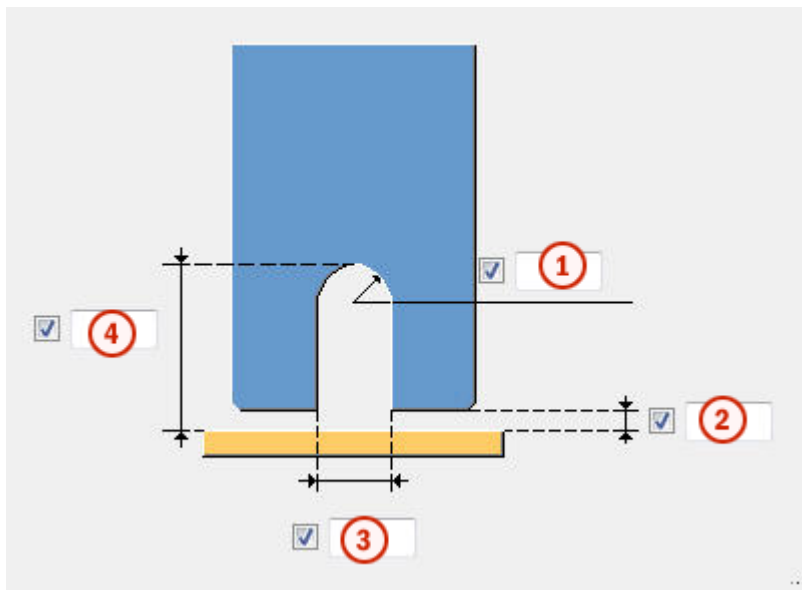

Na zakładce **Otwory przelotowe** można określić odległość między blachą podstawy a słupem.

Właściwości otworu przelotowego



	Opis
1	Zaokrąglenie otworu przelotowego słupa.
2	Szczelina przy spawaniu.
3	Szerokość otworu przelotowego słupa.
4	Wysokość otworu przelotowego słupa.

Tworzenie otworu przelotowego

Opcja	Opis
	<p>Domyślna</p> <p>Otwory przelotowe zostaną utworzone.</p> <p>Można zmienić tę opcję za pomocą funkcji Autodefaults.</p>
	<p>Otwory przelotowe nie zostaną utworzone.</p>

Opcja	Opis
	Otworky przelotowe zostaną utworzone.

Karta Śruby

Zakładka **Śruby** umożliwia sterowanie właściwościami śrub.

Pozycje śrub

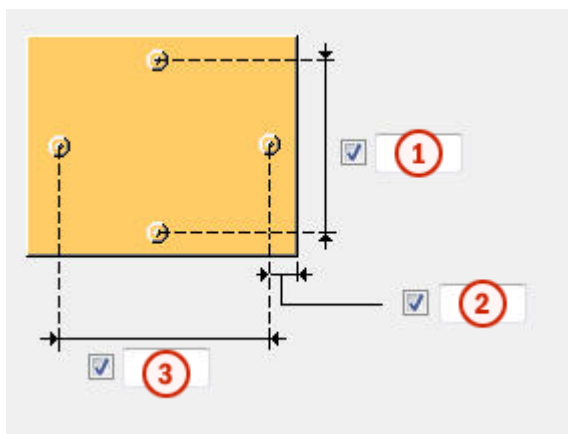

	Opis
1	Wymiar pionowego rozstawu śrub.
2	Odległość od krawędzi śruby. odległość od krawędzi to odległość od środka śruby do krawędzi elementu.
3	Wymiar poziomego rozstawu śrub.

Podstawowe właściwości śruby

Opcja	Opis	Domyślnie
Rozmiar śruby	Średnica śruby.	Dostępne rozmiary są zdefiniowane w katalogu zespołów śrub.
Norma śruby	Norma śruby używana w komponencie.	Dostępne normy są zdefiniowane w katalogu zespołów śrub.

Opcja	Opis	Domyślnie
Tolerancja	Odstęp między śrubą a otworem.	
Gwint w materiale	Umożliwia zdefiniowanie, czy gwint może się znajdować w elementach przykręcanych, gdy używane są śruby z trzonem. To ustawienie nie wywiera efektu, gdy używane są śruby z pełnym gwintem.	Tak
Budowa/Warsztat	Położenie, w którym należy przymocować śruby.	Budowa

Długość cięcia

Definiuje głębokość, do której Tekla Structures poszukuje przekrojów skręcanych elementów. Można w ten sposób ustalić, czy śruba będzie przechodzić przez jedną półkę czy przez dwie.

Otwory owalne

Istnieje możliwość zdefiniowania otworów owalnych, powiększonych lub gwintowanych.

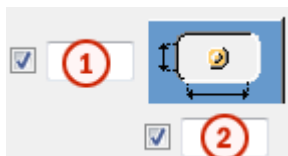

Opcja	Opis	Domyślnie
1	Wymiar pionowy otworu owalnego.	0 — okrągły otwór.
2	Wymiar poziomy otworu owalnego lub naddatek dla otworów powiększonych.	0 — okrągły otwór.
Typ otworu	Owalny tworzy otwory owalne. Powiększony tworzy otwory powiększone lub gwintowane. Brak otworu powoduje, że otwory nie są tworzone.	

Opcja	Opis	Domyślnie
Obróć otwory	Gdy typ otworu jest ustawiony na Owalny , ta opcja obraca otwory owalne.	
Owalne otwory w	Elementy, w których są tworzone otwory owalne. Dostępne opcje zależą od komponentu.	

Zespół śrub

Zaznaczenie pól wyboru pozwala określić, które obiekty komponentu (śruba, podkładki i nakrętki) mają być używane w zespole śruby.

Aby utworzyć sam otwór, należy usunąć zaznaczenie wszystkich pól wyboru.

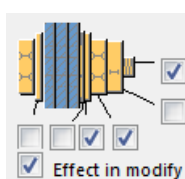

Aby zmienić zespół śruby w istniejącym komponentcie, należy zaznaczyć pole wyboru **Wynik modyfikacji** i kliknąć **Zmień**.

Zwiększenie długości śruby

Umożliwia zdefiniowanie, o ile ma zostać zwiększona długość śruby. Tej opcji można na przykład użyć, gdy malowanie wymaga zwiększenia długości śruby.



Utwórz jako

Ta opcja umożliwia przełączanie między śrubami i komponentami użytkownika.

Wybierz komponent użytkownika z katalogu **Aplikacje i komponenty** i określ ustawienia niestandardowe, kierunek w górę, obrót i długość zakotwienia.

Zakładka Wysokość żeber

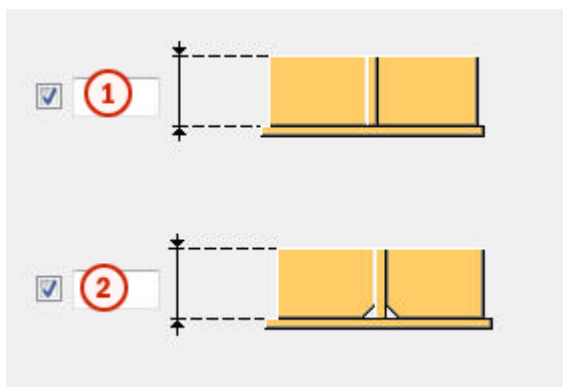

Użyj Zakładki **Wysokość żeber**, aby kontrolować wysokość krótkich i długich żeber.

Wysokość żeber

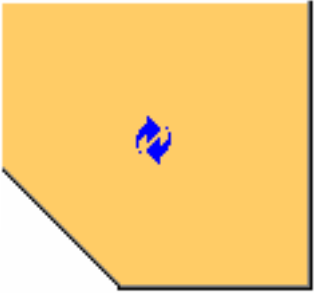

	Opis	Domyślna
1	Wysokość długiego żebra.	200 mm
2	Wysokość krótkich żeber.	200 mm

Fazowanie krótkiego żebra

Opcja	Opis
	Domyślna Utworzone zostanie fazowanie liniowe. Można zmienić tę opcję za pomocą funkcji Autodefaults.
	Fazowanie nie zostanie utworzone.
	Utworzone zostanie fazowanie liniowe.

Opcja	Opis
	Utworzone zostanie fazowanie łukowe.

Wymiary fazowania

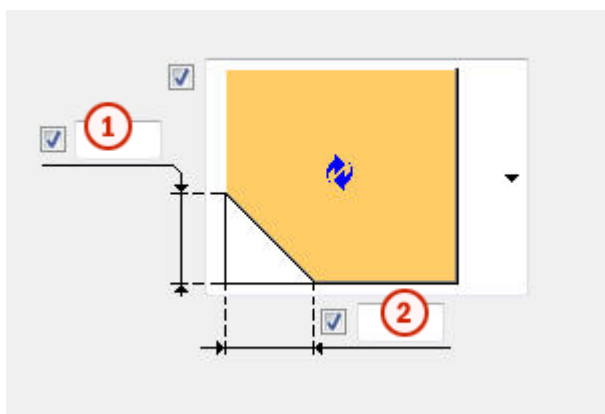

	Opis	Domyślna
1	Wysokość fazowania.	15 mm
2	Szerokość fazowania.	15 mm

Zakładka Ogólne

Kliknij poniższe łącze, aby uzyskać więcej informacji:

Zakładka Ogólne

Zakładka Obliczenia

Kliknij poniższe łącze, aby uzyskać więcej informacji:

Zakładka Obliczenia

Zakładka Spoiny

Kliknij poniższe łącze, aby uzyskać więcej informacji:

5.15 Komponenty elementów złożonych



W tej sekcji przedstawiono komponenty elementów złożonych dostępne w programie Tekla Structures.

Aby dowiedzieć się więcej, kliknij poniższe łącze:

- [Belki \(strona 2451\)](#)
- [Słupy \(strona 2467\)](#)
- [Ramy \(strona 2475\)](#)
- [Połączenia i detale \(strona 2481\)](#)
- [Właściwości komponentów zbieżnych \(strona 2511\)](#)

Belki

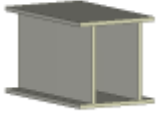
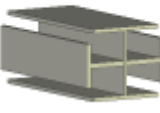
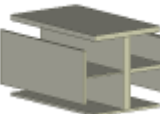
Za pomocą tych komponentów można automatycznie tworzyć zabudowane belki:

Komponent	Obraz	Opis
Profil skrzynkowy (S13) (strona 2452)		Pozwala utworzyć zabudowaną belkę za pomocą czterech zespawanych blach.
Profil krzyżowy (S32) (strona 2454)		Pozwala utworzyć zabudowaną belkę przy użyciu profilu I oraz dwóch profili T przyspawanych do środka profilu I.
Profil blachy krzyżowej (S33) (strona 2456)		Pozwala utworzyć zabudowaną belkę za pomocą siedmiu zespawanych ze sobą blach.
Belka zbieżna (S98) (strona 2458)		Pozwala utworzyć stożkową lub prostą belkę zabudowaną o kształcie I.

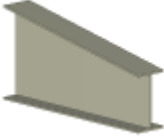
Komponent	Obraz	Opis
Belka zbieżna 2 (S45) (strona 2461)		Pozwala utworzyć stożkową lub prostą belkę zabudowaną o kształcie I. Blachy półki i środniczka mogą być połączone.
Przekrój zbieżny PEB (S94) (strona 2465)		Pozwala utworzyć prostą belkę zabudowaną lub zabudowany słup między dwoma wskazanymi punktami. Kształt może być prosty lub stożkowy.

Profil skrzynkowy (S13)

Komponent **Profil skrzynkowy (S13)** tworzy belkę zabudowaną za pomocą zamkniętego przekroju poprzecznego.

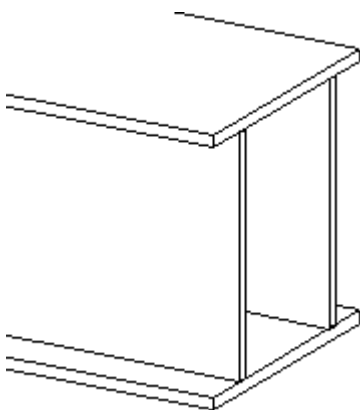

Zastosowanie

Proste belki złożone.

Nie używać w następujących przypadkach:

Zbieżne belki złożone.

Przed rozpoczęciem

Upewnij się, że dostępne są dwa punkty do zaznaczenia.

Kolejność wskazywania

1. Punkt początkowy belki.
2. Punkt końcowy belki.

Zakładka **Obraz**

Na zakładce **Obraz** można określić wymiary blachy.

Zakładka **Elementy**

Na zakładce **Elementy** można określić właściwości blachy.

Opcja	Opis	Domyślna
t, b, h	Umożliwia zdefiniowanie grubości, szerokości i wysokości elementu.	
Nr_Poz	Umożliwia zdefiniowanie przedrostka i numeru początkowego numeru pozycji elementu. W drugim wierszu należy wprowadzić numer pozycji zespołu.	Domyślny numer początkowy elementu jest określony w ustawieniach Komponenty dostępnych po wybraniu menu Plik --> Ustawienia --> Opcje .
Materiał	Umożliwia zdefiniowanie klasy materiału.	Domyślny materiał jest określony w polu Materiał elementu w ustawieniach Komponenty dostępnych po wybraniu menu Plik --> Ustawienia --> Opcje .

Zakładka **Parametry**

Na zakładce **Parametry** można określić nazwy, klasy i wykończenia elementów oraz położenie i długość belki.

Za pomocą poniższych pól można zmienić właściwości elementów oraz długość i położenie belek:

Pole	Opis
Nazwa	
Klasa	
Zakończ	
Przesuń koniec 1	Przesuwa koniec belki wybrany jako pierwszy. Wartości ujemne powodują skrócenie belki, a dodatnie — jej wydłużenie.
Przesuń koniec 2	Przesuwa koniec belki wybrany jako drugi. Wartości ujemne powodują

Pole	Opis
	skrócenie belki, a dodatnie — jej wydłużenie.
Pozycja w płaszczyźnie	Zobacz Pozycja pozioma elementu (strona 620) .
Offset pozycji w płaszczyźnie	
Obrót	Zobacz Obrót elementu (strona 616) .
Offset obrotu	
Pozycja w głębi	Zobacz Głębokość pozycji elementu (strona 617) .
Offset pozycji na głębokość	

Spoiny

Kliknij poniższe łącze, aby uzyskać więcej informacji:

Profil krzyżowy (S32)

Komponent **Profil krzyżowy (S32)** tworzy zabudowaną belkę przy użyciu profilu I oraz dwóch profili T przyspawanych do środka profilu I.

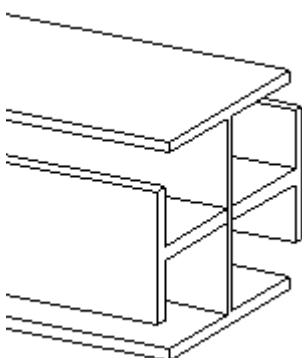

Zastosowanie

Proste belki złożone.

Nie używać w następujących przypadkach:

Zbieżne belki złożone.

Przed rozpoczęciem

Sprawdź, czy dostępne są dwa punkty do zaznaczenia.

Kolejność wyboru

1. Punkt początkowy belki.
2. Punkt końcowy belki.

Zakładka **Obraz**

Zakładka **Obraz** umożliwia określenie wymiarów profili.

Mimośrodowość pozwala dostosować położenie elementów poziomych względem elementów pionowych.

Domyślnie mimośrodowość wynosi zero. W związku z tym profile T lub blachy są połączone ze środkiem środka profilu I lub blachy pionowej.

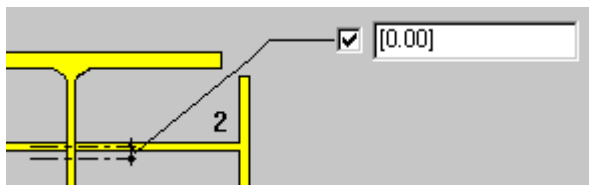

Zakładka **Elementy**

Na zakładce **Elementy** można określić właściwości blachy.

Opcja	Opis	Domyślna
t, b, h	Umożliwia zdefiniowanie grubości, szerokości i wysokości elementu.	
Nr_Poz	Umożliwia zdefiniowanie przedrostka i numeru początkowego numeru pozycji elementu. W drugim wierszu należy wprowadzić numer pozycji zespołu.	Domyślny numer początkowy elementu jest określony w ustawieniach Komponenty dostępnych po wybraniu menu Plik --> Ustawienia --> Opcje .
Materiał	Umożliwia zdefiniowanie klasy materiału.	Domyślny materiał jest określony w polu Materiał elementu w ustawieniach Komponenty dostępnych po wybraniu menu Plik --> Ustawienia --> Opcje .

Zakładka **Parametry**

Na zakładce **Parametry** można określić nazwy, klasy i wykończenia elementów oraz położenie i długość belki.

Za pomocą poniższych pól można zmienić właściwości elementów oraz długość i położenie belek:

Pole	Opis
Nazwa	
Klasa	
Zakończ	
Przesuń koniec 1	Przesuwa koniec belki wybrany jako pierwszy. Wartości ujemne powodują skrócenie belki, a dodatnie — jej wydłużenie.
Przesuń koniec 2	Przesuwa koniec belki wybrany jako drugi. Wartości ujemne powodują skrócenie belki, a dodatnie — jej wydłużenie.
Pozycja w płaszczyźnie	Zobacz Pozycja pozioma elementu (strona 620) .
Offset pozycji w płaszczyźnie	
Obrót	Zobacz Obrót elementu (strona 616) .
Offset obrotu	
Pozycja w głębi	Zobacz Głębokość pozycji elementu (strona 617) .
Offset pozycji na głębokość	

Spoiny

Kliknij poniższe łącze, aby uzyskać więcej informacji:

Profil blachy krzyżowej (S33)

Komponent **Profil blachy krzyżowej (S33)** tworzy belkę zabudowaną przy użyciu siedmiu zespawanych blach.

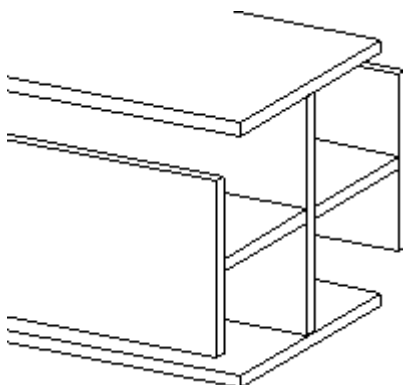

Zastosowanie

Proste belki złożone.

Nie używać w następujących przypadkach:

Zbieżne belki złożone.

Przed rozpoczęciem

Upewnij się, że dostępne są dwa punkty do zaznaczenia.

Kolejność wskazywania

1. Punkt początkowy belki.
2. Punkt końcowy belki.

Zakładka **Obraz**

Zakładka **Obraz** umożliwia określenie wymiarów blach.

Mimośrodowość pozwala dostosować położenie elementów poziomych względem elementów pionowych.

Domyślnie mimośrodowość wynosi zero. W związku z tym profile T lub blachy są połączone ze środkiem średnicy profilu I lub blachy pionowej.

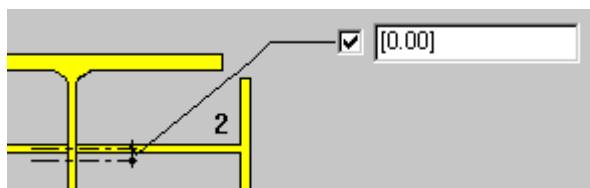

Zakładka **Elementy**

Na zakładce **Elementy** można określić właściwości blachy.

Opcja	Opis	Domyślna
t, b, h	Umożliwia zdefiniowanie grubości, szerokości i wysokości elementu.	
Nr_Poz	Umożliwia zdefiniowanie przedrostka i numeru początkowego numeru pozycji elementu. W drugim wierszu należy wprowadzić numer pozycji zespołu.	Domyślny numer początkowy elementu jest określony w ustawieniach Komponenty dostępnych po wybraniu menu Plik --> Ustawienia --> Opcje .
Materiał	Umożliwia zdefiniowanie klasy materiału.	Domyślny materiał jest określony w polu Materiał elementu w

Opcja	Opis	Domyślna
		ustawieniach Komponenty dostępnych po wybraniu menu Plik --> Ustawienia --> Opcje .

Zakładka Parametry

Na zakładce **Parametry** można określić nazwy, klasy i wykończenia elementów oraz położenie i długość belki.

Za pomocą poniższych pól można zmienić właściwości elementów oraz długość i położenie belek:

Pole	Opis
Nazwa	
Klasa	
Zakończ	
Przesuń koniec 1	Przesuwa koniec belki wybrany jako pierwszy. Wartości ujemne powodują skrócenie belki, a dodatnie — jej wydłużenie.
Przesuń koniec 2	Przesuwa koniec belki wybrany jako drugi. Wartości ujemne powodują skrócenie belki, a dodatnie — jej wydłużenie.
Pozycja w płaszczyźnie	Zobacz Pozycja pozioma elementu (strona 620) .
Offset pozycji w płaszczyźnie	
Obrót	Zobacz Obrót elementu (strona 616) .
Offset obrotu	
Pozycja w głębi	Zobacz Głębokość pozycji elementu (strona 617) .
Offset pozycji na głębokość	

Spoiny

Kliknij poniższe łącze, aby uzyskać więcej informacji:

Belka zbieżna (S98)

Komponent **Belka zbieżna (S98)** tworzy stożkową lub prostą belkę zabudowaną o kształcie I.

Utworzone elementy

- Blacha środkowa
- Blacha górnej półki
- Blacha dolnej półki

Zastosowanie

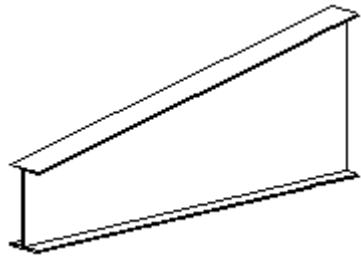
Sytuacja	Więcej informacji
	Pozwala utworzyć prostą belkę zabudowaną między dwoma wskazanymi punktami.

Przed rozpoczęciem

Upewnij się, że dostępne są dwa punkty do zaznaczenia.

Kolejność wyboru

1. Zaznacz punkt początkowy i końcowy, aby wyznaczyć długość belki:

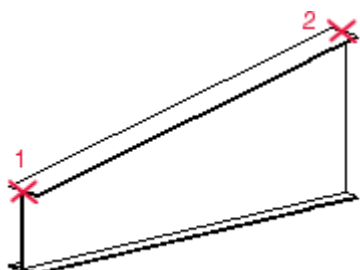

Zakładka **Obraz**

Zakładka **Obraz** umożliwia określenie wysokości środkownika lub całej belki, wartości przebiegu i wzniesienia nachylenia.

Wysokość środkownika lub całej belki, w zależności od opcji wybranej w polu **Typ wysokości** na zakładce **Parametry**.

Zakładka **Elementy**

Na zakładce **Elementy** można określić właściwości blach.



Opcja	Opis	Domyślna
t, b, h	Umożliwia zdefiniowanie grubości, szerokości i wysokości elementu.	

Opcja	Opis	Domyślna
Nr_Poz	Umożliwia zdefiniowanie przedrostka i numeru początkowego numeru pozycji elementu. W drugim wierszu należy wprowadzić numer pozycji zespołu.	Domyślny numer początkowy elementu jest określony w ustawieniach Komponenty dostępnych po wybraniu menu Plik --> Ustawienia --> Opcje .
Materiał	Umożliwia zdefiniowanie klasy materiału.	Domyślny materiał jest określony w polu Materiał elementu w ustawieniach Komponenty dostępnych po wybraniu menu Plik --> Ustawienia --> Opcje .
Nazwa	Umożliwia zdefiniowanie nazwy, która będzie widoczna na rysunkach i w raportach.	

Zakładka Parametry

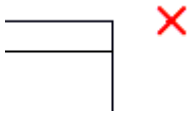
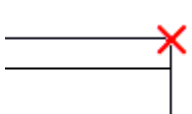
Zakładka **Parametry** umożliwia określenie typu wysokości, typu punktu odniesienia, typu cięcia, grubości blachy końcowej oraz położenia blachy środknika.

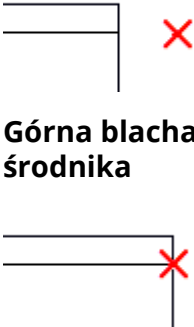
Właściwość	Opis
Typ wysokości	Dotyczy wartości wysokości wprowadzonych na zakładce Obraz .
Typ punktu referencyjnego	Położenie końca belki względem wskazanego punktu: Profil górny, koniec blachy końcowej  Profil górny, koniec blachy środknika  Górna blacha środknika, koniec blachy końcowej

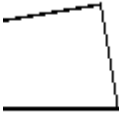
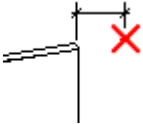
Właściwość	Opis
	 <p>Górna blacha środnika, koniec blachy środnika</p>
Typ cięcia	<p>Kształt końców belki:</p> <ul style="list-style-type: none"> • Pionowy w globalnym układzie współrzędnych  <ul style="list-style-type: none"> • Prostopadły do górnej półki  <ul style="list-style-type: none"> • W Z bieżącej płaszczyzny: zależy od położenia płaszczyzny roboczej
Położenie blachy środnika	<p>Pozwala dostosować położenie blachy środnika. Zobacz także Głębokość pozycji elementu (strona 617).</p>
Grubość blachy końcowej	<p>Odległość cofnięcia końców belki.</p> 

Spoiny

Kliknij poniższe łącze, aby uzyskać więcej informacji:

Belka zbieżna 2 (S45)

Komponent **Belka zbieżna 2 (S45)** tworzy belkę zabudowaną o kształcie I. Belka może być zbieżna lub prosta. Można ustawić wielkość połączonego materiału.

Utworzone elementy

- Blachy środka
- Blachy górnej półki
- Blachy dolnej półki

Zastosowanie

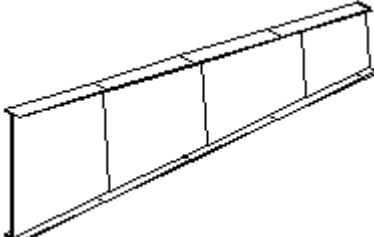
Sytuacja	Więcej informacji
	Prosta zabudowana belka z dwoma blachami półek i blachą środka.
	Złożona belka stożkowa z kilku połączonych blach. Wskazane punkty wyznaczają długość belki. Długość można dostosować na zakładce Obraz .

Przed rozpoczęciem

Upewnij się, że dostępne są dwa punkty do zaznaczenia.

Kolejność wskazywania

1. Zaznacz punkt początkowy i końcowy, aby wyznaczyć długość belki:

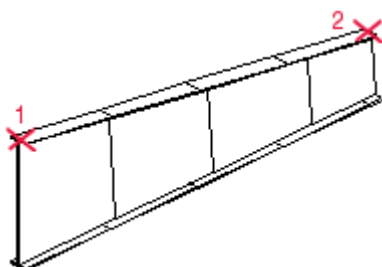

Zakładka Obraz

Zakładka **Obraz** umożliwia określenie wymiarów i położenia belki względem wskazanych punktów.

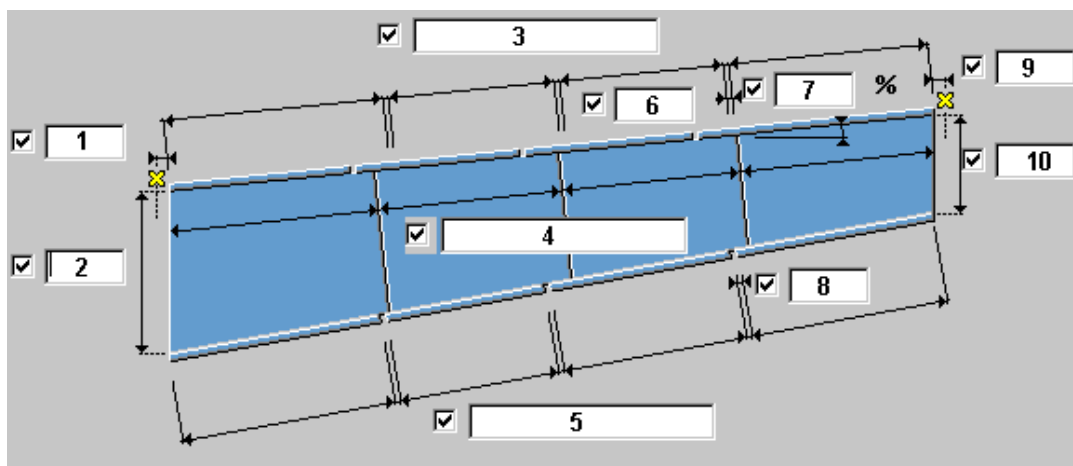



Pole	Opis	Więcej informacji
1	Odległość od pierwszego wskazanego punktu do końca belki. Wartość ujemna powoduje wydłużenie belki, a dodatnia — jej skrócenie.	
2	Głębokość belki przy pierwszym końcu.	<p>Wysokość środnika lub całej belki zależy od ustawienia opcji Pomiar głębokości (strona 2512).</p> 
3	Długość blach górnej półki.	<p>Na przykład aby uzyskać cztery metrowe odcinki, należy wprowadzić wartość 4*1000.</p> <p>Pozostawienie pustego pola spowoduje utworzenie półki lub środnika z pojedynczej blachy.</p>
4	Długość blach środnika.	
5	Długość dolnej półki.	
6	Szczelina między blachami górnej półki.	
7	Nachylenie belki względem poziomu.	Należy wprowadzić wartość procentową.

Pole	Opis	Więcej informacji
8	Szczelina między blachami dolnej półki.	
9	Odległość od ostatniego wskazanego punktu do końca belki. Wartość ujemna powoduje wydłużenie belki, a dodatnia — jej skrócenie.	
10	Głębokość belki przy drugim końcu.	<p>Wysokość środnika lub całej belki zależy od ustawienia opcji Pomiar głębokości (strona 2512).</p> 

Zobacz również

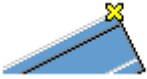
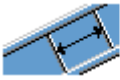
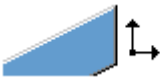
Za pomocą poniższych opcji można określić wymiary i położenie belki:

Opcja	Zobacz również
	Pozycja belki do wskazanego punktu (strona 2511)
	Orientacja blachy środnika (strona 2512)
	Wyrównanie końca belki (strona 2512)
	Pomiar głębokości (strona 2512)

Zakładka Elementy

Na zakładce **Elementy** można określić właściwości blachy.

Opcja	Opis	Domyślna
t, b, h	Umożliwia zdefiniowanie grubości, szerokości i wysokości elementu.	
Nr_Poz	Umożliwia zdefiniowanie przedrostka i numeru	Domyślny numer początkowy elementu jest określony w ustawieniach

Opcja	Opis	Domyślna
	początkowego numeru pozycji elementu. W drugim wierszu należy wprowadzić numer pozycji zespołu.	Komponenty dostępnych po wybraniu menu Plik --> Ustawienia --> Opcje .
Materiał	Umożliwia zdefiniowanie klasy materiału.	Domyślny materiał jest określony w polu Materiał elementu w ustawieniach Komponenty dostępnych po wybraniu menu Plik --> Ustawienia --> Opcje .
Nazwa	Umożliwia zdefiniowanie nazwy, która będzie widoczna na rysunkach i w raportach.	
Zakończ	Opisuje sposób obróbki powierzchni elementu.	

Spoiny

Kliknij poniższe łącze, aby uzyskać więcej informacji:

Przekrój zbieżny PEB (S94)

Komponent **Przekrój zbieżny PEB (S94)** tworzy prostą belkę zabudowaną lub zabudowany słup między dwoma wskazanymi punktami. Kształt może być prosty lub zbieżny.

Utworzone obiekty

- Blacha środnika
- Blachy półki (2)
- Spoiny

Zastosowania

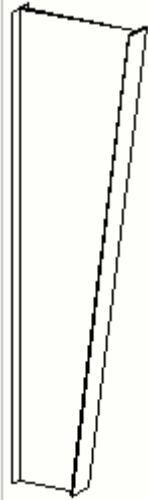
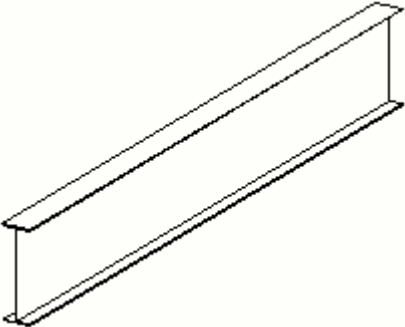
Sytuacja	Opis
	Zbieżny słup złożony.
	Prosta belka złożona.

Kolejność wyboru

1. Zaznacz punkt początkowy belki/słupa.
2. Zaznacz punkt końcowy belki/słupa.

Odległość między wskazanymi punktami wyznacza długość belki lub słupa. Inne wymiary można zmodyfikować w oknie dialogowym komponentu.

Zakładka **Obraz**

Zakładka **Obraz** umożliwia określenie obrotu i wymiarów.

Zakładka **Elementy**

Zakładka **Elementy** umożliwia określenie właściwości elementu.

Opcja	Opis	
t, b, h	Umożliwia zdefiniowanie grubości, szerokości i wysokości elementu.	

Opcja	Opis	
Nr_Poz	Umożliwia zdefiniowanie przedrostka i numeru początkowego numeru pozycji elementu. W drugim wierszu należy wprowadzić numer pozycji zespołu.	Domyślny numer początkowy elementu jest określony w ustawieniach Komponenty dostępnych po wybraniu menu Plik --> Ustawienia --> Opcje .
Materiał	Umożliwia zdefiniowanie klasy materiału.	Domyślny materiał jest określony w polu Materiał elementu w ustawieniach Komponenty dostępnych po wybraniu menu Plik --> Ustawienia --> Opcje .
Nazwa	Umożliwia zdefiniowanie nazwy, która będzie widoczna na rysunkach i w raportach.	
Klasa	Umożliwia wprowadzenie liczby, aby pogrupować elementy tworzone przez komponent. Domyślnie numer klasy wpływa na kolor, w którym element jest wyświetlany w widokach modelu.	

Spoiny

Kliknij poniższe łącze, aby uzyskać więcej informacji:

Słupy

Za pomocą tych komponentów można automatycznie tworzyć zabudowane słupy:

Komponent	Obraz	Opis
Słup zbieżny (S99) (strona 2468)		Pozwala utworzyć pojedynczy zabudowany słup, który może być prosty lub stożkowy.
Słup zbieżny 2 (S44) (strona 2471)		Pozwala utworzyć zabudowany słup, który może być prosty lub stożkowy. Blachy półki i środnika mogą być połączone.
Przekrój zbieżny PEB (S94) (strona 2465)		Pozwala utworzyć prostą belkę zabudowaną lub zabudowany słup między dwoma wskazanymi punktami. Kształt może być prosty lub stożkowy.

Słup zbieżny (S99)

Komponent **Słup zbieżny (S99)** tworzy pojedynczy zabudowany słup, który może być prosty lub stożkowy.

Utworzone elementy

- Blacha pionowa środnika
- Blacha pionowa zewnętrznej półki
- Nachylona blacha wewnętrznej półki
- Blacha górna
- Żebra półki (2)
- Żebra poziome (2)

Zastosowanie

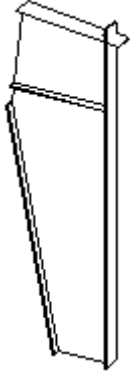
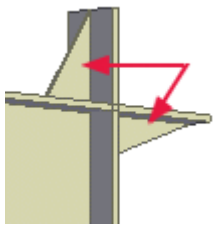
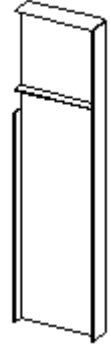
Sytuacja	Więcej informacji
	<p>Zbieżny słup złożony z usztywnionym narożnikiem.</p> <p>Żebra półki:</p> 
	<p>Prosty złożony słup.</p>

Przed rozpoczęciem

Upewnij się, że dostępny jest punkt do zaznaczenia.

Kolejność wskazywania

1. Zaznacz punkt określający położenie słupa:

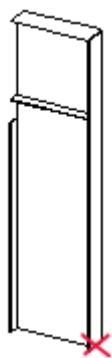

Zakładka **Obraz**

Na zakładce **Obraz** można określić wymiary słupa.

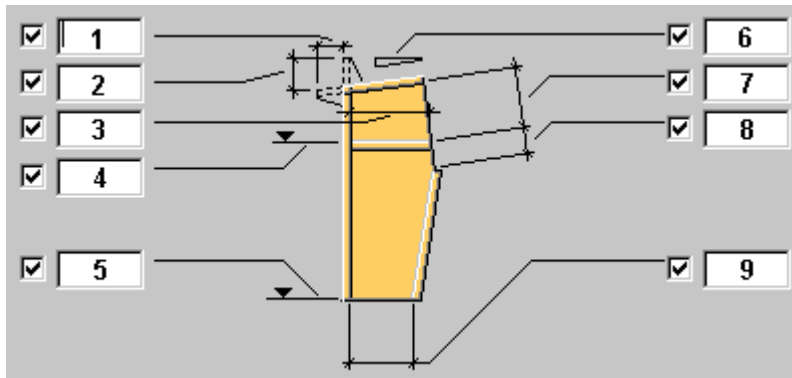

Pole	Opis
1	Dodatkowa długość blachy górnej.
2	Dodatkowa długość półki zewnętrznej.
3	Długość żebra poziomego.
4	Najwyższy poziom żebra poziomego.
5	Najniższy poziom słupa.
6	Nachylenie dachu wyrażone wartością procentową, na przykład 10.
7	Odległość od górnego narożnika do szczytu żebra.
8	Odległość od szczytu żebra do wewnętrznego narożnika blachy środka.
9	Szerokość blachy środka u dołu.

Zakładka Elementy

Na zakładce **Elementy** można określić właściwości blachy.

Opcja	Opis	Domyślna
t b h	Umożliwia zdefiniowanie grubości, szerokości i wysokości elementu.	
Nr_Poz	Umożliwia zdefiniowanie przedrostka i numeru początkowego numeru pozycji elementu. W drugim wierszu należy wprowadzić numer pozycji zespołu.	Domyślny numer początkowy elementu jest określony w ustawieniach Komponenty dostępnych po wybraniu menu Plik --> Ustawienia --> Opcje .
Materiał	Umożliwia zdefiniowanie klasy materiału.	Domyślny materiał jest określony w polu Materiał elementu w

Opcja	Opis	Domyślna
		ustawieniach Komponenty dostępnych po wybraniu menu Plik --> Ustawienia --> Opcje .
Nazwa	Umożliwia zdefiniowanie nazwy, która będzie widoczna na rysunkach i w raportach.	

Zakładka Parametry

Na zakładce **Parametry** można określić rozmiar, odległości i inne właściwości blachy.

Pole	Opis
Profil pasa zewn.	Wielkość profilu blach. Plik <code>std_flange_plates.dat</code> określa dostępne profile blach.
Profil pasa wewn.	
Profil blachy górnej	
Profil żebra poziomego	
Odl. połączenia pasa zewn.	Jeśli długość blachy przekracza jej długość maksymalną (określoną w pliku <code>std_flange_plates.dat</code>), Tekla Structures utworzy połączenie.
Odl. połączenia pasa wewn.	
Fazowanie żebra poziomego	Wymiar wewnętrznego fazowania żebra poziomego. (Wartość domyślna to 15).
Orientacja	Pozwala obrócić środek słupa względem płaszczyzny roboczej.

Spoiny

Kliknij poniższe łącze, aby uzyskać więcej informacji:



Słup zbieżny 2 (S44)

Komponent **Słup zbieżny 2 (S44)** tworzy spawany zabudowany słup, który może być stożkowy lub prosty. Można ustawić zbieżność i wielkość połączonego materiału.

Utworzone elementy

- Blachy środника
- Blachy górnej półki
- Blachy dolnej półki

Zastosowanie

Sytuacja	Przykład
	Prosty słup z dwoma blachami półek i blachą środnika.
	Bardziej złożony słup zbieżny z kilkoma blachami tworzącymi środnik oraz górną i dolną półkę.

Przed rozpoczęciem

Upewnij się, że dostępny jest punkt do zaznaczenia.

Kolejność wskazywania

1. Zaznacz pozycję słupa.

Zakładka Obraz

Zakładka **Obraz** umożliwia określenie wymiarów i położenia kolumny względem wskazanych punktów.

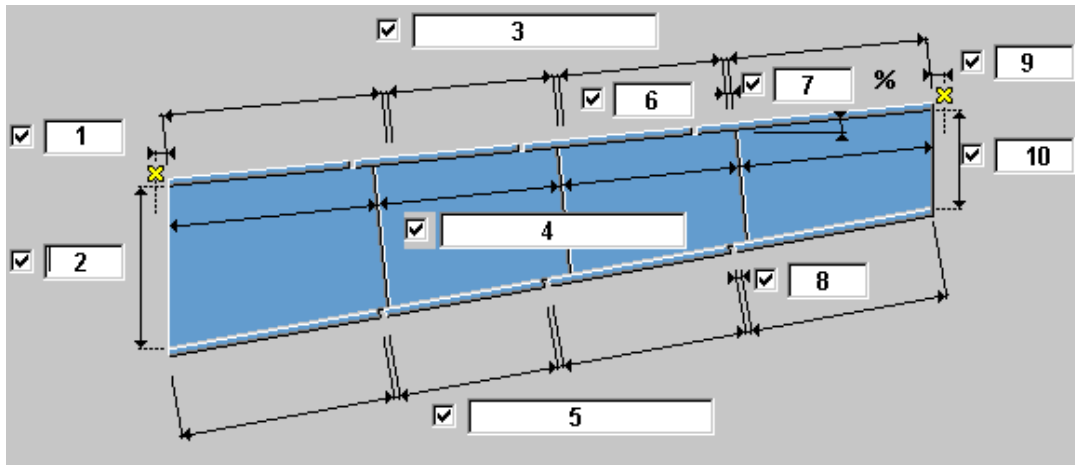



Pole	Opis	Więcej informacji
1	Odległość od pierwszego wskazanego punktu do końca belki. Wartość ujemna powoduje wydłużenie belki, a dodatnia — jej skrócenie.	
2	Głębokość belki przy pierwszym końcu.	Wysokość środnika lub całej belki zależy od ustawienia opcji Pomiar głębokości (strona 2512) . 
3	Długość blach górnej półki.	Na przykład aby uzyskać cztery metrowe odcinki, należy wprowadzić wartość 4*1000. Pozostawienie pustego pola spowoduje utworzenie półki lub środnika z pojedynczej blachy.
4	Długość blach środnika.	
5	Długość dolnej półki.	
6	Szczelina między blachami górnej półki.	
7	Nachylenie belki względem poziomu.	Należy wprowadzić wartość procentową.

Pole	Opis	Więcej informacji
8	Szczelina między blachami dolnej półki.	
9	Odległość od ostatniego wskazanego punktu do końca belki. Wartość ujemna powoduje wydłużenie belki, a dodatnia — jej skrócenie.	
10	Głębokość belki przy drugim końcu.	<p>Wysokość środnika lub całej belki zależy od ustawienia opcji Pomiar głębokości (strona 2512).</p> 

Zobacz również

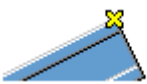
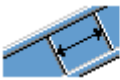
Za pomocą poniższych opcji można określić wymiary i położenie belki:

Opcja	Zobacz również
	Pozycja belki do wskazanego punktu (strona 2511)
	Orientacja blachy środnika (strona 2512)
	Wyrównanie końca belki (strona 2512)
	Pomiar głębokości (strona 2512)

Zakładka Elementy

Na zakładce **Elementy** można określić właściwości blachy.

Opcja	Opis	Domyślna
t, b, h	Umożliwia zdefiniowanie grubości, szerokości i wysokości elementu.	
Nr_Poz	Umożliwia zdefiniowanie przedrostka i numeru	Domyślny numer początkowy elementu jest określony w ustawieniach

Opcja	Opis	Domyślna
	początkowego numeru pozycji elementu. W drugim wierszu należy wprowadzić numer pozycji zespołu.	Komponenty dostępnych po wybraniu menu Plik --> Ustawienia --> Opcje .
Materiał	Umożliwia zdefiniowanie klasy materiału.	Domyślny materiał jest określony w polu Materiał elementu w ustawieniach Komponenty dostępnych po wybraniu menu Plik --> Ustawienia --> Opcje .
Nazwa	Umożliwia zdefiniowanie nazwy, która będzie widoczna na rysunkach i w raportach.	
Zakończ	Opisuje sposób obróbki powierzchni elementu.	

Spoiny

Kliknij poniższe łącze, aby uzyskać więcej informacji:

Ramy

Za pomocą poniższych komponentów można automatycznie tworzyć złożone ramy, belki i słupy:

Komponent	Obraz	Opis
Rama blachownicowa-zbieżna (S53) (strona 2476)		Pozwala utworzyć zabudowaną ramę lub jej części. Można ustawić zbieżność i wielkość połączonego materiału.
Rama PEB (S92) (strona 2479)		Pozwala utworzyć wstępnie skonstruowaną ramę konstrukcyjną do wybranego punktu. Ten komponent wykorzystuje inne komponenty do tworzenia

Komponent	Obraz	Opis
		zabudowanych słupów i rygli, blach podstawy, połączeń narożnych, połączeń wzdłużnych i połączenia końcami.

Rama blachownicowa-zbieżna (S53)



Komponent **Rama blachownicowa-zbieżna (S53)** tworzy zabudowaną ramkę lub jej elementy. Można ustawić zbieżność i wielkość połączonego materiału.

Utworzone elementy

- Zabudowane słupy z blachą podstawy i blachą końcową (2)
- Zabudowane belki z blachami końcowymi (2)
- Zabudowane belki z blachami końcowymi (2)

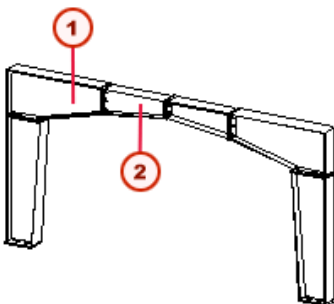
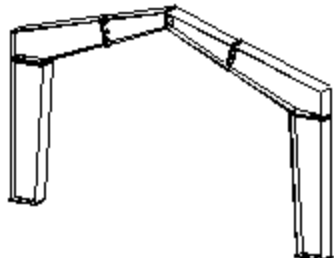
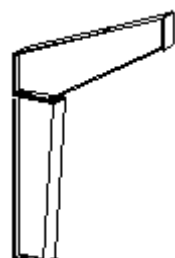
Zastosowanie

Sytuacja	Więcej informacji
	<p>Złożona rama.</p> <p>1 Belka 1</p> <p>2 Belka 2</p> <p>Ustaw następujące opcje:</p> <ul style="list-style-type: none"> • W ustawieniu Opcje ramy wybierz Słup i belki • W ustawieniu Symetria wybierz Tak
	<p>Nachylona rama złożona.</p> <p>Ustaw następujące opcje:</p> <ul style="list-style-type: none"> • W ustawieniu Opcje ramy wybierz Słup i belki • W ustawieniu Symetria wybierz Tak
	<p>Tylko połowa ramy.</p> <p>Ustaw następujące opcje:</p> <ul style="list-style-type: none"> • W ustawieniu Opcje ramy wybierz Słup i pierwsza belka • W ustawieniu Symetria wybierz Nie

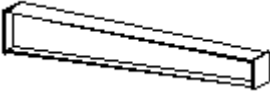
Sytuacja	Więcej informacji
	Złożony słup z blachą podstawy i blachą końcową. Ustaw następujące opcje: <ul style="list-style-type: none"> W ustawieniu Opcje ramy wybierz Słup W ustawieniu Symetria wybierz Nie
	Złożona belka (1) z blachami końcowymi. Ustaw następujące opcje: <ul style="list-style-type: none"> W ustawieniu Opcje ramy wybierz Pierwsza belka W ustawieniu Symetria wybierz Nie
	Złożona belka (2) z blachami końcowymi. Ustaw następujące opcje: <ul style="list-style-type: none"> W ustawieniu Opcje ramy wybierz Druga belka W ustawieniu Symetria wybierz Nie

Ograniczenia

Pozwala utworzyć ramę wyłącznie w kierunku x globalnego układu współrzędnych. Nie można użyć kierunku y.

Przed rozpoczęciem

Upewnij się, że dostępny jest punkt do zaznaczenia.

Kolejność wskazywania

- Zaznacz pozycję słupa.
- Program Tekla Structures utworzy ramę.

Zakładka **Obraz**

Zakładka **Obraz** umożliwia określenie wymiarów i położenia kolumny względem wskazanych punktów.

Zakładka **Elementy**

Na zakładce **Elementy** można określić właściwości blachy.

Opcja	Opis	Domyślna
t, b, h	Umożliwia zdefiniowanie grubości, szerokości i wysokości elementu.	

Opcja	Opis	Domyślna
Nr_Poz	Umożliwia zdefiniowanie przedrostka i numeru początkowego numeru pozycji elementu. W drugim wierszu należy wprowadzić numer pozycji zespołu.	Domyślny numer początkowy elementu jest określony w ustawieniach Komponenty dostępnych po wybraniu menu Plik --> Ustawienia --> Opcje .
Materiał	Umożliwia zdefiniowanie klasy materiału.	Domyślny materiał jest określony w polu Materiał elementu w ustawieniach Komponenty dostępnych po wybraniu menu Plik --> Ustawienia --> Opcje .
Nazwa	Umożliwia zdefiniowanie nazwy, która będzie widoczna na rysunkach i w raportach.	

Zakładka Słup

Na zakładce **Słup** można określić wymiary słupa.

Zakładka Słup 2

Na zakładce **Słup 2** można określić śruby blachy podstawy.

Zakładka Słup 3

Na zakładce **Słup 3** można określić śruby blachy końcowej między słupem a belką 1.

Zakładka Belka 1

Na zakładce **Belka 1** można określić wymiary belki 1.

Zakładka Belka 1_2

Na zakładce **Belka 1_2** można określić śrub blachy końcowej między belką 1 a belką 2.

Zakładka Belka 2

Na zakładce **Belka 2** można określić wymiary belki 2.

Zakładka Belka 2_2

Na zakładce **Belka 2_2** można określić śruby blachy końcowej przy użyciu naroża między belką 2 a belką 2.

Spoiny

Kliknij poniższe łącze, aby uzyskać więcej informacji:

Rama PEB (S92)

Komponent **Rama PEB (S92)** tworzy wstępnie skonstruowaną ramę konstrukcyjną do wybranego punktu. Ten komponent wykorzystuje inne komponenty do tworzenia zabudowanych słupów i rygli, blach podstawy, połączeń narożnych, połączeń wzdłużnych i połączenia końcami.

Utworzone obiekty

- Rygiel złożony (od 1 do 4 segmentów)
- Połączenie w szczycie
- Połączenia wzdłużne
- Połączenia narożne (2)
- Słupy złożone (od 1 do 4 segmentów)
- Detale blachy podstawy (2)

Zastosowania

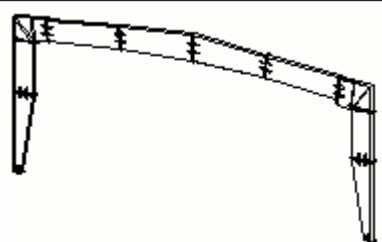
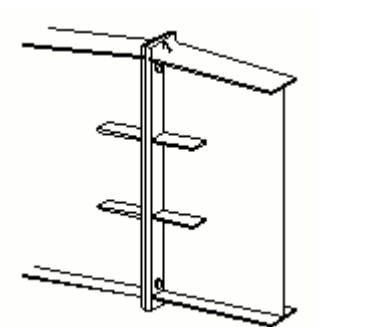
Sytuacja	Opis
	Rama składająca się z połączonych słupów i połączonych rygli.
	Połączenie końcami między dwoma ryglami u szczytu ramy bramowej.

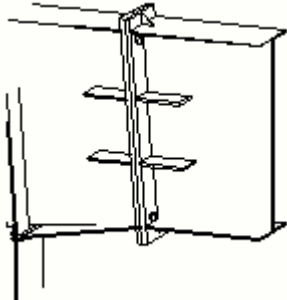
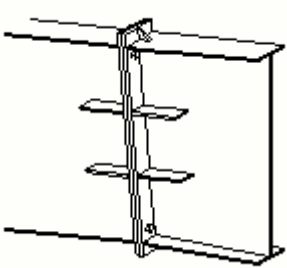
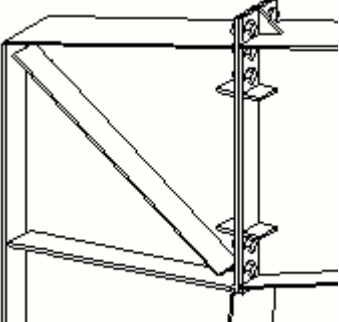
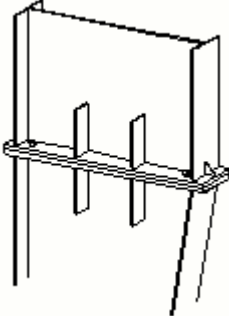
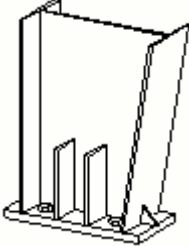
Sytuacja	Opis
	<p>Pierwsze połączenie między pierwszym i drugim segmentem ryglu.</p>
	<p>Drugie połączenie między drugim i trzecim segmentem krokwi.</p>
	<p>Połączenie narożne między drugim segmentem słupa i pierwszym segmentem ryglu.</p>
	<p>Połączenie słupa między jego pierwszym i drugim segmentem.</p>
	<p>Detal blachy podstawy słupa.</p>

Kolejność wyboru

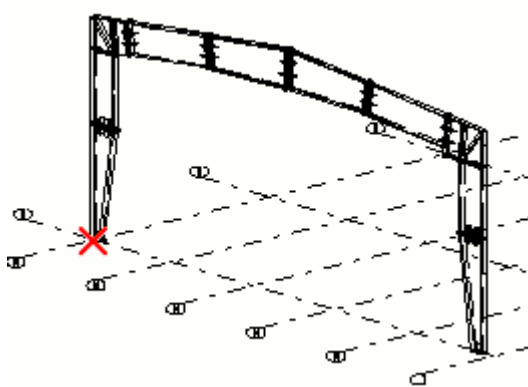

1. Zaznacz punkt do wstawienia ramy.

Zakładka **Obraz**



Na zakładce **Obraz** można określić wymiary ramy.

Zakładka **Parametry**

Zakładka **Parametry** umożliwia określanie właściwości.

Połączenia i detale

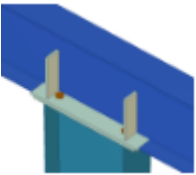
Za pomocą poniższych komponentów można automatycznie tworzyć połączenia i detale zabudowanych belek i słupów:

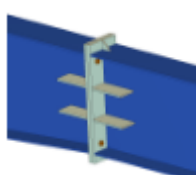
Komponent	Obraz	Opis
Belka zbieżna do słupa (197) (strona 2482)		Pozwala tworzyć połączenie między belką stożkową a słupem zbieżnym.
Słup zbieżny do belki (199) (strona 2484)		Pozwala tworzyć połączenie między belką stożkową a słupem zbieżnym.
Belka zbieżna do belki (200) (strona 2487)		Pozwala tworzyć połączenie między belkami zbieżnymi.

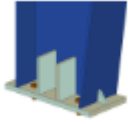
Komponent	Obraz	Opis
Blacha podstawy słupa zbieżnego (1068) (strona 2490)		Pozwala tworzyć detal blachy podstawy dla słupa zbieżnego.
Naroże ramy PEB (S93) (strona 2508)		Pozwala tworzyć połączenie narożne między rygłem a słupem. Połączenie blachy końcowej może być umieszczone poziomo, pionowo lub prostopadłe względem rygla.

Belka zbieżna do słupa (197)

Komponent **Belka zbieżna - słup zbieżny (197)** tworzy połączenie między belką zbieżną a słupem zbieżnym.

Utworzone elementy

- Blacha na górę słupa
- Żebra (2 lub 4)
- Blacha na półkę belki (opcjonalnie)

Zastosowanie

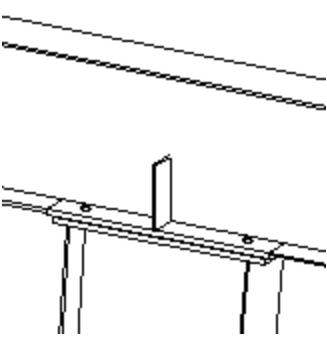
Sytuacja	Przykład
	Połączenie utworzone za pomocą dwóch żeber i półki oraz blach słupa. Blachy są połączone za pomocą czterech śrub, jednak można użyć dowolnej ich liczby.

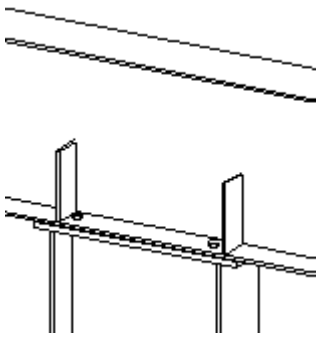
Sytuacja	Przykład
	<p>Połączenie utworzone za pomocą czterech żeber i blachy końcowej słupa. Nie jest tworzona odrębna blacha dla półki belki.</p>

Przed rozpoczęciem

- Utwórz belkę zbieżną.
- Utwórz słup zbieżny.

Kolejność wyboru

1. Wybierz półkę belki.
2. Wybierz środnik słupa.

Zakładka **Obraz**

Zakładka **Obraz** umożliwia określenie wymiarów blach końcowych i żeber oraz położenia żeber.

Zakładka **Elementy**



Zakładka **Elementy** umożliwia określenie właściwości blachy słupa, blachy belki i żeber.

Opcja	Opis	Domyślna
t, b, h	Umożliwia zdefiniowanie grubości, szerokości i wysokości elementu.	
Nr_Poz	Umożliwia zdefiniowanie przedrostka i numeru początkowego numeru pozycji elementu. W drugim wierszu należy wprowadzić numer pozycji zespołu.	Domyślny numer początkowy elementu jest określony w ustawieniach Komponenty dostępnych po wybraniu menu Plik --> Ustawienia --> Opcje .
Materiał	Umożliwia zdefiniowanie klasy materiału.	Domyślny materiał jest określony w polu Materiał elementu w ustawieniach Komponenty dostępnych po wybraniu

Opcja	Opis	Domyślna
		menu Plik --> Ustawienia --> Opcje .
Nazwa	Umożliwia zdefiniowanie nazwy, która będzie widoczna na rysunkach i w raportach.	

Zakładka Parametry

Zakładka **Parametry** umożliwia określenie, czy półka słupa ma być dopasowana.

Opcja	Opis
	Półka słupa wypoziomowana z blachą końcową.
	Półka słupa prostopadła do osi słupa.

Zakładka Śruby

Zakładka **Śruby** umożliwia określenie właściwości śrub.

Zakładka Ogólne

Kliknij poniższe łącze, aby uzyskać więcej informacji:

Zakładka Ogólne

Zakładka Obliczenia

Kliknij poniższe łącze, aby uzyskać więcej informacji:

Zakładka Obliczenia

Spoiny

Kliknij poniższe łącze, aby uzyskać więcej informacji:

Słup zbieżny do belki (199)

Komponent **Słup zbieżny - belka zbieżna (199)** tworzy połączenie między belką zbieżną a słupem zbieżnym. Wszystkie elementy są opcjonalne.

Aby pominąć element, ustaw dla jego grubości na zakładce **Elementy** wartość 0.

Utworzone elementy

- Blachy końcowe: na górze słupa i półce belki (opcjonalnie)
- Żebra środkika (8) (opcjonalnie)
- Trójkątne żebro półki belki (opcjonalnie)
- Trójkątne żebra półki (2) (opcjonalnie)
- Żebra środkika belki (2) (opcjonalnie)

Zastosowanie

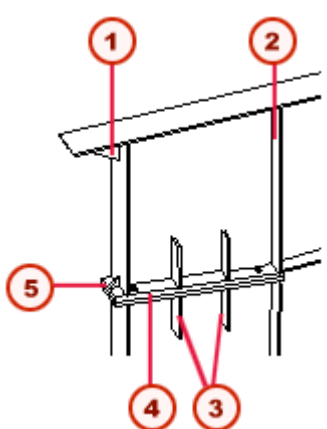
Sytuacja	Przykład
	<p>Połączenie utworzone przy użyciu wszystkich możliwych elementów.</p> <p>Blachy są połączone za pomocą czterech śrub, jednak można użyć dowolnej ich liczby.</p> <ul style="list-style-type: none">1 Żebro półki belki2 Żebra środkika belki3 Żebra środkika4 Blachy końcowe5 Żebra półki

Przed rozpoczęciem

- Utwórz belkę zbieżną.
- Utwórz słup zbieżny.

Kolejność wyboru

1. Wybierz środkik belki.
2. Wybierz środkik słupa.

Zakładka **Obraz**

Zakładka **Obraz** umożliwia określenie wymiarów blach końcowych i żeber oraz położenia żeber.

Zakładka **Elementy**



Zakładka **Elementy** umożliwia określenie właściwości blachy słupa, blachy belki i żeber.

Opcja	Opis	Domyślna
t, b, h	Umożliwia zdefiniowanie grubości, szerokości i wysokości elementu.	
Nr_Poz	Umożliwia zdefiniowanie przedrostka i numeru początkowego numeru pozycji elementu. W drugim wierszu należy wprowadzić numer pozycji zespołu.	Domyślny numer początkowy elementu jest określony w ustawieniach Komponenty dostępnych po wybraniu menu Plik --> Ustawienia --> Opcje .
Materiał	Umożliwia zdefiniowanie klasy materiału.	Domyślny materiał jest określony w polu Materiał elementu w ustawieniach Komponenty dostępnych po wybraniu menu Plik --> Ustawienia --> Opcje .
Nazwa	Umożliwia zdefiniowanie nazwy, która będzie widoczna na rysunkach i w raportach.	

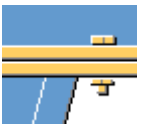

Zakładka Parametry

Na zakładce **Parametry** można określić, czy półka słupa i narożnik mają być dopasowane.

Półka słupa

Opcja	Opis
	Półka słupa wypoziomowana z blachą końcową.
	Półka słupa prostopadła do osi słupa.

Naroże

Opcja	Opis
	Narożnik jest dopasowany.
	Narożnik nie jest dopasowany.

Zakładka Śruby

Zakładka **Śruby** umożliwia określenie właściwości śrub, liczby śrub i odstępów.

Zakładka Ogólne

Kliknij poniższe łącze, aby uzyskać więcej informacji:

Zakładka Ogólne

Zakładka Obliczenia

Kliknij poniższe łącze, aby uzyskać więcej informacji:

Zakładka Obliczenia

Spoiny

Kliknij poniższe łącze, aby uzyskać więcej informacji:

Belka zbieżna do belki (200)

Komponent **Belka zbieżna - belka zbieżna (200)** utworzy połączenia między belkami zbieżnymi.

Aby pominąć element, ustaw dla jego grubości na zakładce **Elementy** wartość 0.

Utworzone elementy

- Blachy końcowe (2)
- Żebra półki (4) (opcjonalnie)
- Żebra środka (8) (opcjonalnie)

Zastosowanie

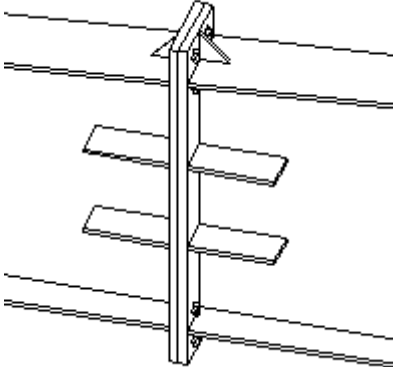
Sytuacja	Więcej informacji
	<p>Ten przykład został utworzony przy użyciu wszystkich żeber i blach końcowych.</p> <p>Blachy są połączone za pomocą ośmiu śrub, jednak można użyć dowolnej ich liczby.</p>

Przed rozpoczęciem

Utwórz następujące elementy:

- Belka zbieżna
- Inna belka zbieżna

Kolejność wyboru

1. Wybierz środek pierwszej belki.
2. Wybierz środek drugiej belki.

Zakładka **Obraz**

Zakładka **Obraz** umożliwia określenie wymiarów blach końcowych i żeber, położenie żeber oraz określenie, czy półka belki ma być dopasowana.

Półka belki

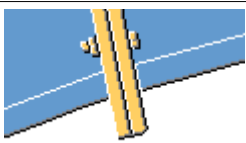
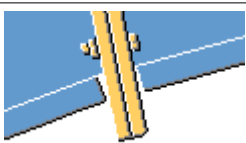
Opcja	Opis
	Półki belki wypoziomowane z blachami końcowymi.
	Półka belki prostopadła do osi belki.

Zakładka Elementy

Zakładka **Elementy** umożliwia określenie właściwości blach końcowych, żeber średnika oraz żebra pasa.

Opcja	Opis	Domyślna
t, b, h	Umożliwia zdefiniowanie grubości, szerokości i wysokości elementu.	
Nr_Poz	Umożliwia zdefiniowanie przedrostka i numeru początkowego numeru pozycji elementu. W drugim wierszu należy wprowadzić numer pozycji zespołu.	Domyślny numer początkowy elementu jest określony w ustawieniach Komponenty dostępnych po wybraniu menu Plik --> Ustawienia --> Opcje .
Materiał	Umożliwia zdefiniowanie klasy materiału.	Domyślny materiał jest określony w polu Materiał elementu w ustawieniach Komponenty dostępnych po wybraniu menu Plik --> Ustawienia --> Opcje .
Nazwa	Umożliwia zdefiniowanie nazwy, która będzie widoczna na rysunkach i w raportach.	

Zakładka Fazowanie

Zakładka **Fazowanie** umożliwia określenie żebra półki i żebra średnika.

Zakładka Śruby

Zakładka **Śruby** umożliwia określenie właściwości śrub, liczby śrub i odstępów.

Zakładka Ogólne

Kliknij poniższe łącze, aby uzyskać więcej informacji:

Zakładka Ogólne

Zakładka Obliczenia

Kliknij poniższe łącze, aby uzyskać więcej informacji:

Zakładka Obliczenia

Spoiny

Kliknij poniższe łącze, aby uzyskać więcej informacji:

Blacha podstawy słupa zbieżnego (1068)

Komponent **Blacha podstawy słupa zbieżnego (1068)** tworzy detal blachy podstawy dla słupa zbieżnego.

Utworzone elementy

- Blacha końcowa
- Żebra środkika (4)
- Żebra półki (2) (opcjonalnie)
- Pręty kotwiące
- Dodatkowe blachy łączące kotwy
- Śruby
- Spoiny

Zastosowanie

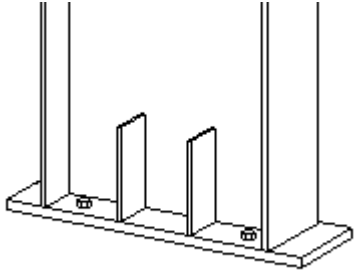
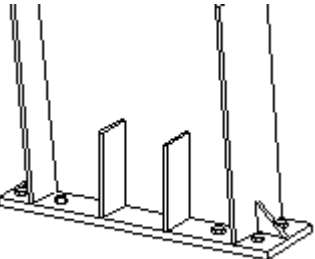
Sytuacja	Przykład
	Detal używa czterech żeberek środkika. Żebra pasa nie są tworzone. Blacha końcowa jest połączona za pomocą czterech śrub, jednak można użyć dowolnej ich liczby.
	Detal używa cztery żebra środkika i dwa żebra pasa.

Przed rozpoczęciem

Utwórz słup zbieżny.

Kolejność wyboru

1. Wybierz słup zbieżny.
2. Zaznacz punkt określający położenie blachy podstawy.

Klucz do identyfikacji elementów

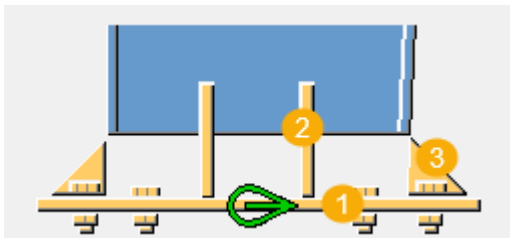

	Opis
1	Blacha końcowa
2	Żebro środnika
3	Żebro pasa

Zakładka **Obraz**



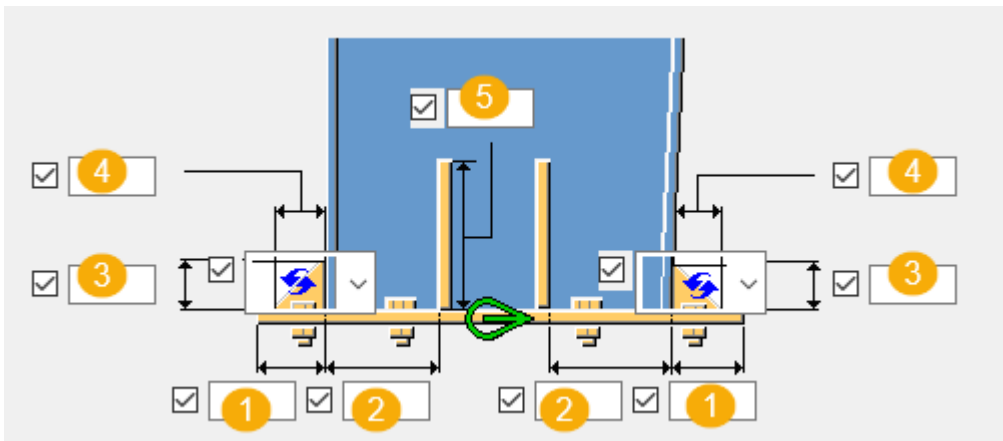

Zakładka **Obraz** umożliwia określenie wymiarów blachy podstawy i żebier, położenie żebier środników oraz czy pas słupa ma być dopasowany.

Wymiary

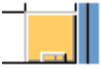

	Opis
1	Odległość między krawędzią blachy końcowej a pasa słupa.
2	Odległość krawędzi żebra środnika.
3	Wysokość żebra pasa.
4	Szerokość żebra pasa.
5	Wysokość żebra środnika.

Kształt żebra pasa

Opcja	Opis
	Domyślna Kształt linii Ustawienia AutoDefault mogą zmienić tą opcję.
	Kształt linii
	Kształt kwadratu
	Bez żebra

Cięcie pasa

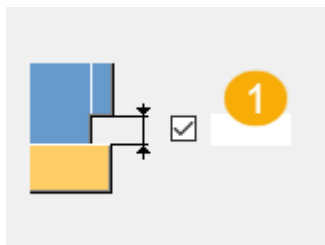



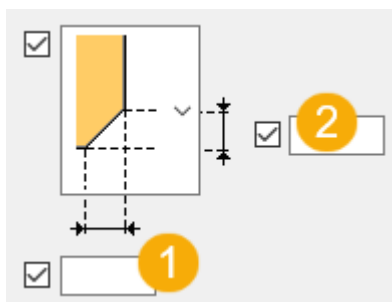

	Opis	Domyślnie
1	Definiuj cięcie pasa od krawędzi blachy podstawy.	2 mm

Wymiary fazowań żebra pasa





	Opis
1	Poziomy wymiar fazowania.
2	Pionowy wymiar fazowania.

Typ fazowania żebra pasa

Opcja	Opis
	Domyślna Bez fazowania Ustawienia AutoDefault mogą zmienić tą opcję.
	Bez fazowania
	Fazowanie liniowe
	Fazowanie łukiem wypukłym
	Fazowanie łukiem wklęsłym

Półka słupa

Opcja	Opis
	Półka słupa wypoziomowana z blachą podstawy.
	Półka słupa prostopadła do osi słupa.

Offset blachy końcowej

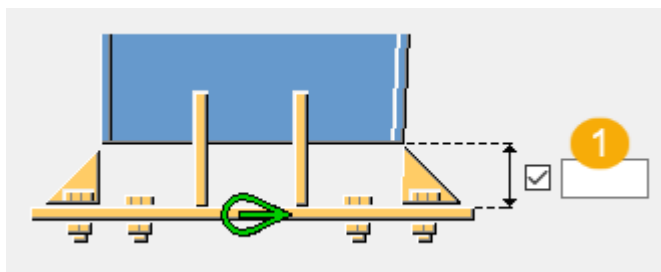

	Opis
1	Offset blachy końcowej od dolnej krawędzi elementu głównego.

Zakładka **Elementy**

Zakładka **Elementy** umożliwia określenie właściwości blach końcowych, żeber środnika oraz żeber pasa.

Elementy

Opcja	Opis
Blacha końcowa	Grubość i szerokość blachy końcowej.
Żebro środnika	Grubość, szerokość i wysokość żebra środnika.
Żebro pasa	Grubość żebra pasa.

Opcja	Opis	Domyślnie
Nr pozycji	Przedrostek i numer początkowy numeru pozycji elementu. Niektóre komponenty mają drugi wiersz pól, w którym można wprowadzić numer pozycji zespołu.	Domyślny numer początkowy elementu jest określony w ustawieniach Komponenty dostępnych po wybraniu menu Plik --> Ustawienia --> Opcje .
Materiał	Klasa materiału.	Domyślny materiał jest określony w polu Materiał elementu w ustawieniach Komponenty dostępnych po wybraniu menu Plik --> Ustawienia --> Opcje .
Nazwa	Ta nazwa będzie widoczna w rysunkach i raportach.	

Karta **Śruby**

Zakładka **Śruby** umożliwia określenie właściwości śrub, liczby śrub i odstępów.

Wymiary grupy śrub

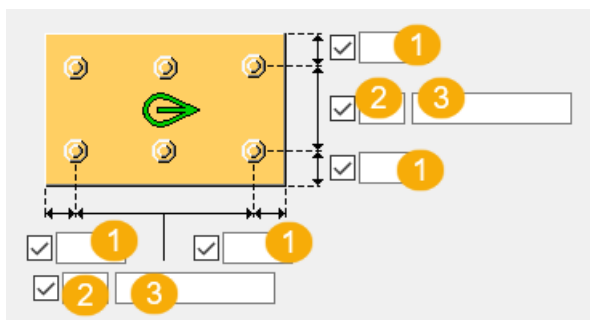

	Opis
1	Odległość od krawędzi śruby. odległość od krawędzi to odległość od środka śruby do krawędzi elementu.
2	Liczba śrub.
3	Rozstaw śrub. Wartości rozstawu śrub należy oddzielać spacją. Należy wprowadzić wartość każdej odległości między śrubami. Na przykład w przypadku 3 śrub należy wprowadzić 2 wartości.

Podstawowe właściwości śruby

Opcja	Opis	Domyślnie
Rozmiar śruby	Średnica śruby.	Dostępne rozmiary są zdefiniowane w katalogu zespołów śrub.
Norma śruby	Norma śruby używana w komponencie.	Dostępne normy są zdefiniowane w katalogu zespołów śrub.
Tolerancja	Odstęp między śrubą a otworem.	
Gwint w materiale	Umożliwia zdefiniowanie, czy gwint może się znajdować w elementach przykręcanych, gdy używane są śruby z trzonem. To ustawienie nie wywiera efektu, gdy używane są śruby z pełnym gwintem.	Tak

Opcja	Opis	Domyślnie
Budowa/Warsztat	Położenie, w którym należy przymocować śruby.	Budowa

Długość cięcia

Definiuje głębokość, do której Tekla Structures poszukuje przekrojów skręcanych elementów. Można w ten sposób ustalić, czy śruba będzie przechodzić przez jedną półkę czy przez dwie.

Otwory owalne

Istnieje możliwość zdefiniowania otworów owalnych, powiększonych lub gwintowanych.

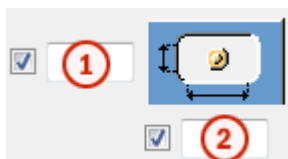

Opcja	Opis	Domyślnie
1	Wymiar pionowy otworu owalnego.	0 — okrągły otwór.
2	Wymiar poziomy otworu owalnego lub naddatek dla otworów powiększonych.	0 — okrągły otwór.
Typ otworu	Owalny tworzy otwory owalne. Powiększony tworzy otwory powiększone lub gwintowane. Brak otworu powoduje, że otwory nie są tworzone.	
Obróć otwory	Gdy typ otworu jest ustawiony na Owalny , ta opcja obraca otwory owalne.	
Owalne otwory w	Elementy, w których są tworzone otwory owalne. Dostępne opcje zależą od komponentu.	

Zespół śrub

Zaznaczenie pól wyboru pozwala określić, które obiekty komponentu (śruba, podkładki i nakrętki) mają być używane w zespole śruby.

Aby utworzyć sam otwór, należy usunąć zaznaczenie wszystkich pól wyboru.

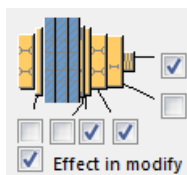

Aby zmienić zespół śruby w istniejącym komponencie, należy zaznaczyć pole wyboru **Wynik modyfikacji** i kliknąć **Zmień**.

Zwiększenie długości śruby

Umożliwia zdefiniowanie, o ile ma zostać zwiększona długość śruby. Tej opcji można na przykład użyć, gdy malowanie wymaga zwiększenia długości śruby.



Zakładka Parametry

Zakładka **Parametry** umożliwia określanie komponentu.

Używanie dodatkowych komponentów

Za pomocą dodatkowych komponentów systemowych lub komponentów użytkownika można modyfikować koniec słupa lub blachę podstawy. Można na przykład utworzyć specjalne blachy pomocnicze, przygotowania do spawania i otwory dostępne do spawania dla końca słupa.

W przypadku korzystania z dodatkowych komponentów systemowych lub użytkownika konieczne jest zarządzanie właściwościami końca słupa lub blachy podstawy w danym komponencie dodatkowym. Jeśli używa się kilku komponentów, może występować wiele spoin i cięć.

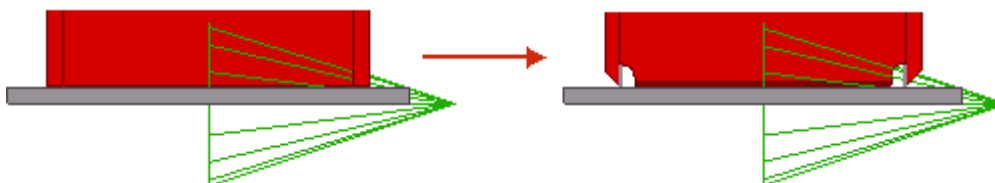

Opcja	Opis
Komponent	Pozwala zdefiniować komponent systemowy lub użytkownika przez wybranie go z katalogu komponentów.
Atrybuty	Pozwala wprowadzić nazwę pliku atrybutów dla wybranego komponentu.

Opcja	Opis
Dane wejściowe	<p>Pozwala określić, do których elementów zostanie zastosowany wybrany komponent.</p> <ul style="list-style-type: none"> Wartość Domyślny jest taka sama jak Podstawa + Słup. Słup określa słup jako element główny. Tę opcję należy stosować do detali. Słup + Podstawa określa słup jako element główny, a blachę podstawy jako element podrzędny. Podstawa + Słup określa blachę podstawy jako element główny, a słup jako element podrzędny. Użycie opcji Podstawa powoduje ustawienie blachy podstawy jako elementu głównego.

Zakładka Pręty kotwiące

Zakładka **Pręty kotwiące** umożliwia określenie właściwości pręta, nakrętki, podkładki, blachy zalewanej i zaprawy.

Wymiary pręta kotwiącego

Opcja	Opis
Profil pręta	<p>Profil pręta kotwiącego.</p> <p>Można dodać komentarz dotyczący elementu.</p>
Profil nakrętki	Profil nakrętki.
Profil podkładki	Profil podkładki.
Blacha podkładki	Grubość, szerokość i wysokość podkładki blachy.
Blacha zalewana	Grubość, szerokość i wysokość blachy zalewanej.
Zaprawa	<p>Grubość warstwy zaprawy.</p> <p>Zaprawa cementowa pomaga w modelowaniu słupów do szczytu elementów betonowych i prawidłowym umieszczaniu blachy podstawy. Ułatwia ona również</p>

Opcja	Opis
	wymiarowanie detalu na rysunkach GA. Domyślnie zaprawa cementowa nie jest tworzona. Określ, czy warstwa zaprawy ma być utworzona nad czy pod punktem tworzenia detalu. Wpłyne to również na podkładki z blachy.

Opcja	Opis	Domyślnie
Nr pozycji	Przedrostek i numer początkowy numeru pozycji elementu. Niektóre komponenty mają drugi wiersz pól, w którym można wprowadzić numer pozycji zespołu.	Domyślny numer początkowy elementu jest określony w ustawieniach Komponenty dostępnych po wybraniu menu Plik --> Ustawienia --> Opcje .
Materiał	Klasa materiału.	Domyślny materiał jest określony w polu Materiał elementu w ustawieniach Komponenty dostępnych po wybraniu menu Plik --> Ustawienia --> Opcje .
Nazwa	Ta nazwa będzie widoczna w rysunkach i raportach.	
Klasa	Numer klasy elementu.	

Blacha podstawy z

Określ, czy tworzyć blachę podstawy ze śrubami, prętami kotwiącym czy komponentem użytkownika.

Domyślnie blacha podstawy jest tworzona za pomocą komponentu **Śruby**.

Wymiary pręta kotwiącego

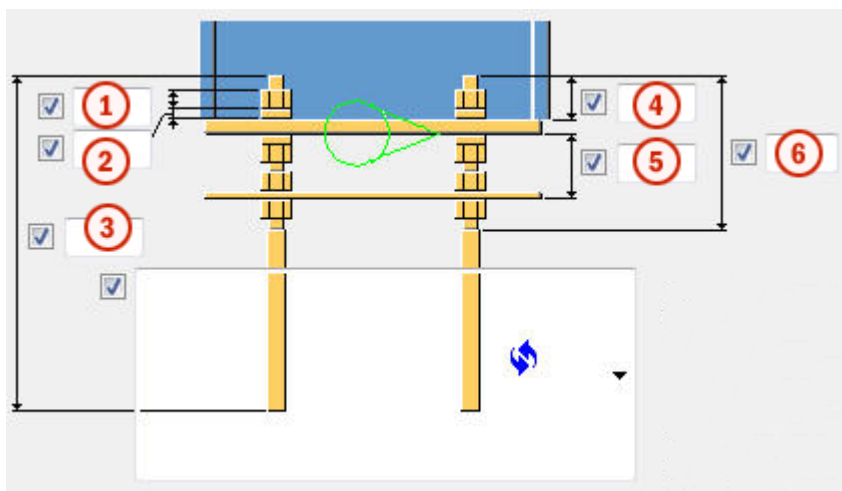



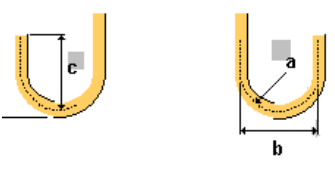
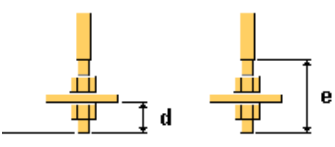

	Opis
1	Wielkość lub długość nakrętki.
2	Wielkość lub grubość podkładki.
3	Długość pręta kotwiącego.
4	Długość pręta kotwiącego nad blachą podstawy.
5	Odległość między blachą zalewaną a blachą podstawy.
6	Długość górnego gwintu.

Rodzaje kotew

Opcja	Opis	
	Domyślna Typ 1 Ustawienia AutoDefault mogą zmienić tą opcję.	
	Typ 1	
	a Promień haka b Szerokość haka	a = 2 * średnica pręta kotwiącego b = 1/5 długości pręta kotwiącego



Opcja	Opis	
	<p>a Promień haka</p> <p>b Szerokość haka</p> <p>c Wysokość haka</p>	<p>c = taka sama, jak szerokość haka</p>
	<p>d Długość pręta kotwiącego pod blachą dodatkową</p> <p>e Długość dolnego gwintu</p>	<p>d = 2 * wielkość nakrętki</p> <p>e = 4 * wielkość nakrętki plus grubość blachy dodatkowej</p>

Kierunek haka

Opcja	Opis
	<p>Domyślna</p> <p>Typ 1</p> <p>Ustawienia AutoDefault mogą zmienić tę opcję.</p>
	<p>Typ 1</p>
	<p>Typ 2</p>
	<p>Typ 3</p>
	<p>Typ 4</p>

Kierunek śrubowania

Kierunek śrubowania można zdefiniować, jeśli wcześniej utworzono blachę podstawy ze śrubami.

Opcja	Opis
	Domyślna Kierunek śrubowania 1 Ustawienia AutoDefault mogą zmienić tą opcję.
	Kierunek śrubowania 1
	Kierunek śrubowania 2

Tolerancja otworów blachy zalewanej

Opcja	Opis	Domyślna
Tolerancja otworów blachy zalewanej	Tolerancja otworów blachy zalewanej.	taka sama jak tolerancja śruby

Tolerancja otworu podkładki

Opcja	Opis
Utwórz otwór w podkładce	Domyślnie otwór w podkładce nie jest tworzony. Tolerancja otworu podkładki.

Utwórz zespół ze wszystkich kotew

Pozwala określić, czy w zespole kotew mają być uwzględnione kotwy. W zespole można uwzględnić również blachy poziomujące.

Utwórz

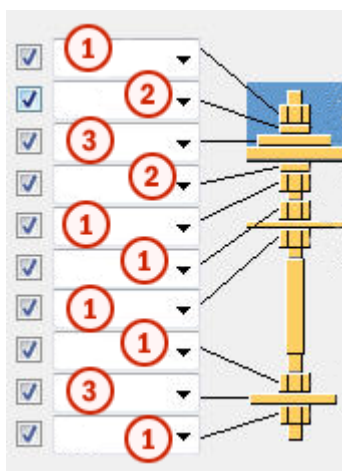

1	Tworzy profil nakrętki.
2	Tworzy profil podkładki.
3	Tworzy blachę podkładową.

Zespół pręta kotwiącego

Określ części pręta kotwiącego, które zostaną uwzględnione w zespole pręta kotwiącego.

Blachy podkładki można spawać nad i pod blachą podstawy.

Zakładka Dodatkowe blachy

Zakładka **Dodatkowe blachy** umożliwia określenie umieszczenia, obrotu oraz typu profili (profil dodatkowy 1) tworzonych u dołu każdego pręta kotwiącego, a także profili (profil dodatkowy 2) łączących rzędy kotew.

Wymiary elementu

Opcja	Opis
Profil dodatk. 1	Pozwala wybrać pierwszy dodatkowy profil z katalogu profili.
Profil dodatk. 2	Pozwala wybrać drugi dodatkowy profil z katalogu profili.

Opcja	Opis	Domyślnie
Nr_Poz	Przedrostek i numer początkowy numeru pozycji elementu. Niektóre komponenty mają drugi wiersz pól, w którym można wprowadzić numer pozycji zespołu.	Domyślny numer początkowy elementu jest określony w ustawieniach Komponenty dostępnych po wybraniu menu Plik --> Ustawienia --> Opcje .
Materiał	Klasa materiału.	Domyślny materiał jest określony w polu Materiał elementu w ustawieniach Komponenty dostępnych po wybraniu menu Plik --> Ustawienia --> Opcje .
Nazwa	Ta nazwa będzie widoczna w rysunkach i raportach.	
Klasa	Numer klasy elementu.	

Opcja	Opis	Domyślnie
Wykończenie	Opisuje sposób obróbki powierzchni elementu.	

Odległość krawędzi profilu dodatkowego 1

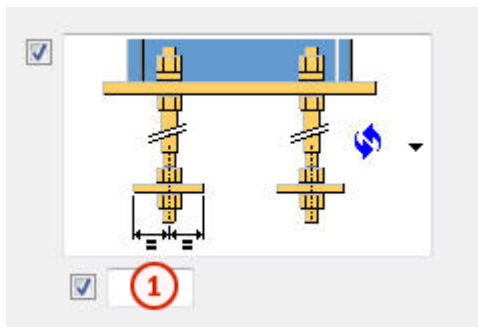

Opis	
1	Odległość krawędzi profilu dodatkowego 1.

Typ i kierunek profilu dodatkowego 1

Opcja	Opis
	Domyślna Typ 1 Ustawienia AutoDefault mogą zmienić tę opcję.
	Typ 1

Opcja	Opis
	Typ 2
	Typ 3

Odległość krawędzi profilu dodatkowego 2

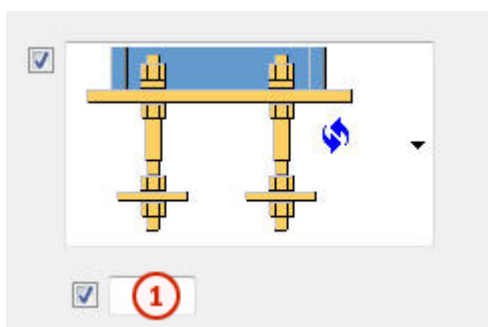

Opcja	Opis	Domyślnie
1	Odległość profilu dodatkowego 2 od osi pręta kotwiącego.	Połowa wielkości nakrętki lub średnicy pręta kotwiącego

Typ profilu dodatkowego 2

Opcja	Opis
	Domyślna Typ 1 Ustawienia AutoDefault mogą zmienić tą opcję.

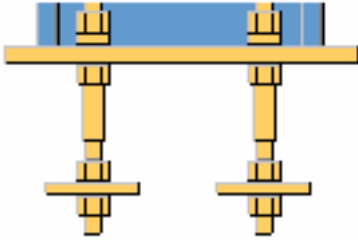
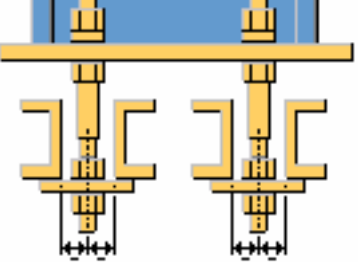
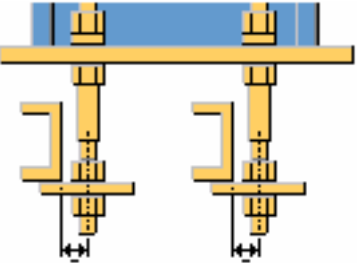
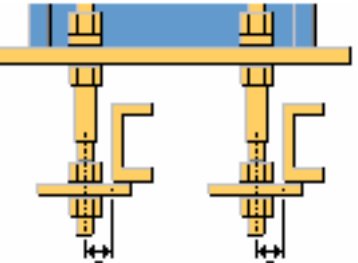
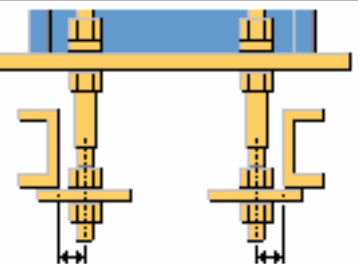
Opcja	Opis
	Typ 1
	Typ 2
	Typ 3
	Typ 4
	Typ 5

Opcja	Opis
	Typ 6

Długość profilu dodatkowego 2

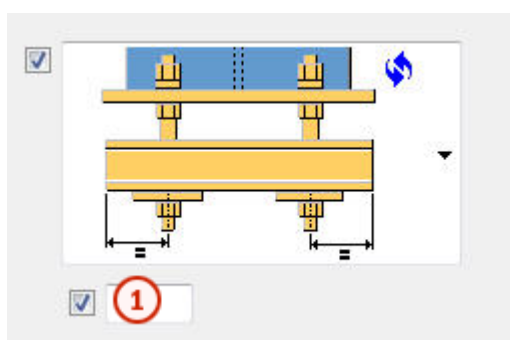

	Opis
1	Długość profilu dodatkowego 2 od osi pręta kotwiącego.

Kierunek profilu dodatkowego 2

Opcja	Opis
	Domyślna Typ 1 Ustawienia AutoDefault mogą zmienić tą opcję.
	Typ 1

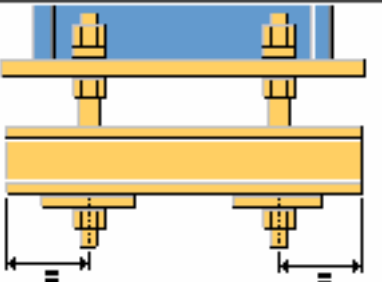
Opcja	Opis
	Typ 2

Właściwości profilu dodatkowego 1

Opcja	Opis	Domyślnie
Tolerancja otworu	Tolerancja otworu profilu dodatkowego 1.	Taka sama jak tolerancja śruby
Wysokość (profil okrągły)	Wysokość okrągłego profilu dodatkowego 1.	
Obrót profilu	Obrót profilu dodatkowego 1.	Przód

Obrót profilu dodatkowego 2

Opcja	Opis	Domyślna
Obrót profilu dodatkowego 2	Obrót profilu dodatkowego 2.	Przód

Zakładka Ogólne

Kliknij poniższe łącze, aby uzyskać więcej informacji:

Zakładka Ogólne

Zakładka Obliczenia

Kliknij poniższe łącze, aby uzyskać więcej informacji:

Zakładka Obliczenia

Spoiny

Kliknij poniższe łącze, aby uzyskać więcej informacji:

Naroże ramy PEB (S93)

Komponent **Naroże ramy PEB (S93)** tworzy połączenie narożne między ryglem a słupem. Połączenie blachy końcowej może być umieszczone poziomo, pionowo lub prostopadłe względem rygla.

Utworzone obiekty

- Blachy końcowe
- Żebro środkika
- Żebra półki (2)
- Żebra wewnętrzne (4)
- Żebra zewnętrzne (4)
- Żebra diagonalne lub blacha środkika
- Spoiny

Zastosowania

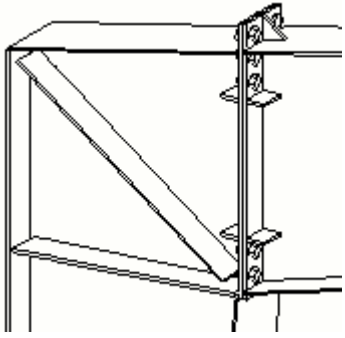
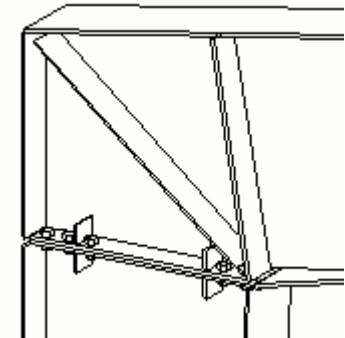
Sytuacja	Opis
	Pionowe połączenie narożne z trójkątnymi żebrami półki oraz żebrami wewnętrznymi i zewnętrznymi. Środek wzmocniony za pomocą żeber diagonalnych.
	Poziome połączenie narożne z żebrami wewnętrznymi i zewnętrznymi. Środek wzmocniony za pomocą żeber diagonalnych.

Kolejność wyboru

1. Wybierz słup.
2. Wybierz rygiel.
3. Kliknij środkowym przyciskiem myszy, aby utworzyć połączenie.

Zakładka **Obraz**

Zakładka **Obraz** umożliwia określenie wymiarów połączenia i typu połączenia.

Typ połączenia

Umożliwia wybranie sposobu tworzenia połączenia z komponentu **Typ połączenia**:

- **Poziomo**
- **Prostopadły**
- **Pionowo**

Zakładka **Elementy**

Zakładka **Elementy** umożliwia określenie właściwości blach i żeber.

Opcja	Opis	Domyślna
t, b, h	Umożliwia zdefiniowanie grubości, szerokości i wysokości elementu.	
Nr_Poz	Umożliwia zdefiniowanie przedrostka i numeru początkowego numeru pozycji elementu. W drugim wierszu należy wprowadzić numer pozycji zespołu.	Domyślny numer początkowy elementu jest określony w ustawieniach Komponenty dostępnych po wybraniu menu Plik --> Ustawienia --> Opcje .
Materiał	Umożliwia zdefiniowanie klasy materiału.	Domyślny materiał jest określony w polu Materiał elementu w ustawieniach Komponenty dostępnych po wybraniu menu Plik --> Ustawienia --> Opcje .
Nazwa	Umożliwia zdefiniowanie nazwy, która będzie widoczna na rysunkach i w raportach.	

Zakładka **Śruby**

Zakładka **Śruby** umożliwia określenie właściwości śrub, liczby śrub i odstępów.

Spoiny

Kliknij poniższe łącze, aby uzyskać więcej informacji:



Właściwości komponentów zbieżnych

Ta sekcja zawiera opis opcji, jakie mogą się pojawiać w oknach dialogowych wielu komponentów stożkowych. W poniższej tabeli kolumna **Opcja** przedstawia opcję domyślną. Aby wyświetlić wszystkie dostępne opcje, kliknij łącze w kolumnie **Zobacz również**.

Opcja	Opis	Zobacz również
	Położenie belki względem wskazanego punktu.	Pozycja belki do wskazanego punktu (strona 2511)
	Orientacja blach środka.	Orientacja blachy środka (strona 2512)
	Wyrównanie cięcia na końcu belki.	Wyrównanie końca belki (strona 2512)
	Sposób pomiaru głębokości belki.	Pomiar głębokości (strona 2512)
	Opcja dopasowania półek słupa zbieżnego (1068).	Dopasowanie słupa (1068) (strona 2513)
	Opcja dopasowania półek słupa zbieżnego (197).	Dopasowanie słupa (197) (strona 2513)
	Opcja dopasowania półek słupa zbieżnego (199).	Dopasowanie słupa (199) (strona 2513)
	Opcja dopasowania narożnika belki zbieżnej.	Dopasowanie narożne słupa (199) (strona 2514)
	Opcja dopasowania półek belek zbieżnych (200).	Dopasowanie słupa (200) (strona 2514)

Pozycja belki do wskazanego punktu

Za pomocą poniższych opcji można przesuwać belkę względem wskazanego punktu. Dla obu końców belki mogą być dostępne odrębne opcje:

Opcja	Opis
	Pozwala przesunąć belkę w taki sposób, aby punkt znajdował się u góry górnej półki.
	Pozwala przesunąć belkę w taki sposób, aby punkt znajdował się u dołu górnej półki.
	Pozwala przesunąć belkę w taki sposób, aby punkt znajdował się na środku przekroju poprzecznego belki.

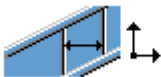

Orientacja blachy środknika

Za pomocą jednej z poniższych opcji można ustawić orientację blach środknika dla odcinków zabudowanych:

Opcja	Opis
	Wycięcie blach środknika prostopadłe do górnej półki.
	Pionowe wycięcie blach środknika.



Wyrównanie końca belki

Za pomocą jednej z poniższych opcji można wyciąć koniec belki:

Opcja	Opis
	Cięcie pionowe lub poziome.
	Cięcie prostopadłe do górnej półki.
	Cięcie wykonywane względem bieżącego położenia płaszczyzny roboczej.



Pomiar głębokości

Za pomocą jednej z poniższych opcji można określić głębokość belki:

Opcja	Opis
	Głębokość obliczona na podstawie zewnętrznych powierzchni górnej i dolnej półki.
	Głębokość będąca głębokością środka.



Dopasowanie słupa (1068)

Do określenia sposobu cięcia półki słupa w detalu [Błacha podstawy słupa zbieżnego \(1068\) \(strona 2490\)](#) służą następujące opcje:

Opcja	Opis
	Półka słupa wypoziomowana z blachą podstawy.
	Półka słupa prostopadła do osi słupa.



Dopasowanie słupa (197)

Ta opcja określa sposób cięcia półki słupa w połączeniu [Belka zbieżna \(S98\) \(strona 2458\)](#).

Opcja	Opis
	Półka słupa wypoziomowana z blachą końcową.
	Półka słupa prostopadła do osi słupa.

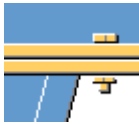

Dopasowanie słupa (199)

Ta opcja określa sposób cięcia półki słupa w połączeniu [Słup zbieżny do belki \(199\)](#) (strona 2484).

Opcja	Opis
	Półka słupa wypoziomowana z blachą końcową.
	Półka słupa prostopadła do osi słupa.

Dopasowanie narożne słupa (199)

Ta opcja określa sposób cięcia narożnika w połączeniu [Słup zbieżny do belki \(199\)](#) (strona 2484).

Opcja	Opis
	Narożnik jest dopasowany.
	Narożnik nie jest dopasowany.

Dopasowanie słupa (200)

Ta opcja określa sposób cięcia półki słupa w połączeniu [Belka zbieżna do belki \(200\)](#) (strona 2487).

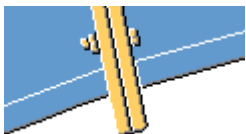
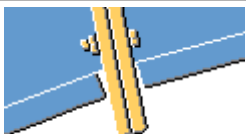
Opcja	Opis
	Półki belki wypoziomowane z blachami końcowymi.
	Półka belki prostopadła do osi belki.

5.16 Komponenty stężeń

Za pomocą komponentów stężeń można automatycznie tworzyć pełne połączenia stężeń. Elementy stężenia (takie jak blachy węzłowe i żebra) można łączyć z innymi komponentami, tworząc własne połączenia stężeń.

Zobacz również

[Proste połączenia na blachę węzłową \(strona 2517\)](#)

[Narożne połączenia stężeń \(strona 2648\)](#)

[Stężenia wiatrowe \(strona 2780\)](#)

[Elementy połączenia stężenia \(strona 2785\)](#)

Słownik elementów

Komponenty stężeń tworzą niektóre lub wszystkie z wymienionych poniżej elementów:

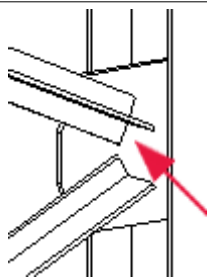
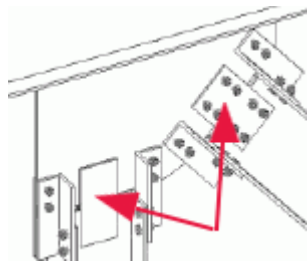
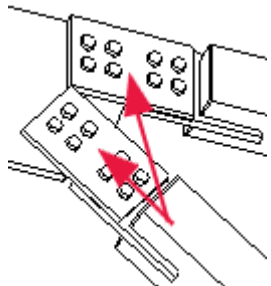
Element	Obraz
Blacha węzłowa	
Blacha łącząca	
Blacha przykrywająca	

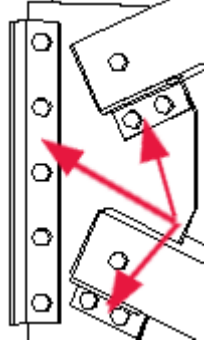
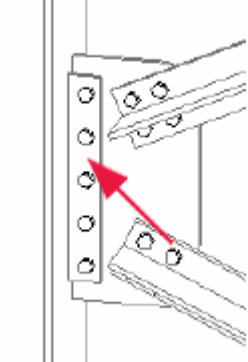
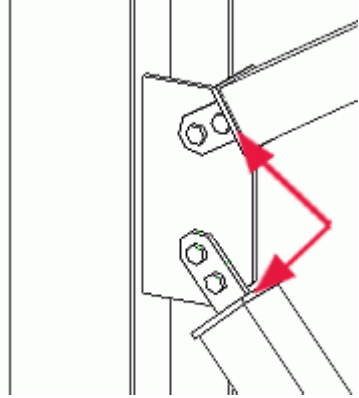

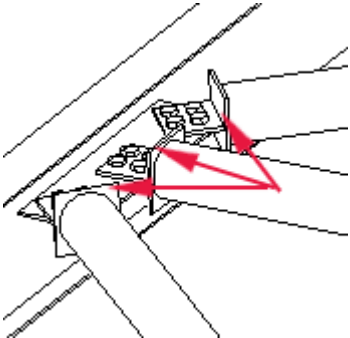
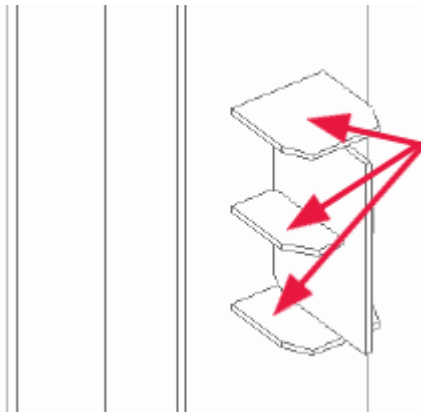

Element	Obraz
<p>Blacha wypustu <i>Blachę wypustu umieszcza się w stężeniu z kształtownika zamkniętego.</i></p>	
<p>Kątownik</p>	
<p>Blacha ścinana</p>	
<p>Blacha uszczelniająca <i>Blachy uszczelniające uszczelniają końce stężeń z kształtownika zamkniętego. W tym przykładzie są one używane w zestawieniu z fazowanymi blachami łączącymi.</i></p>	

Element	Obraz
<p>Teownik</p> <p>Teowniki tworzy się za pomocą profili T, wyciętych profili I lub dwóch blach. Teowniki uszczelniają stężenia z kształtowników zamkniętych i łączą je z innym elementem (np. blachą węzłową).</p>	
<p>Żebro</p>	

Proste połączenia na blachę węzłową

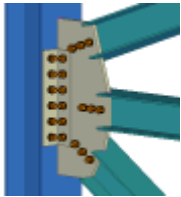
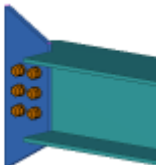
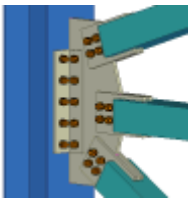
Proste połączenia na blachę węzłową automatycznie łączą stężenia z jednym elementem głównym przy użyciu blachy węzłowej. Stężenia są łączone z blachą węzłową bezpośrednio lub przy użyciu materiału łączącego. Tekla Structures zawiera następujące proste połączenia na blachę węzłową:

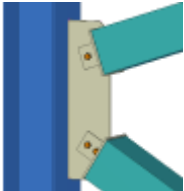
Komponent	Obraz	Opis
<p>Blacha węzłowa spawana (10) (strona 2519)</p>		<p>Umożliwia utworzenie połączeń spawanych stężeń do blachy węzłowej.</p>

Komponent	Obraz	Opis
Blacha węzłowa przykręcana (11) (strona 2528)		Umożliwia utworzenie połączeń śrubowych stężeń do blachy węzłowej. Opcjonalne połączenia kątownikiem lub blachy ścinane.
Blacha do stężenia (19) (strona 2554)		Umożliwia utworzenie połączeń śrubowych stężeń o profilu podwójnym do istniejącej blachy węzłowej.
Rura - blacha węzł. (20) (strona 1733)		Umożliwia utworzenie połączeń śrubowych stężeń do blachy węzłowej przy użyciu blach łączących i opcjonalnych blach wypustu. Stężenia są uszczelniane.
Przecięcie rur (22) (strona 2562)		Umożliwia utworzenie połączeń śrubowych stężeń do istniejącej blachy węzłowej przy użyciu blach łączących i opcjonalnych blach wypustu. Stężenia są uszczelniane.
Standardowe połączenie stężenia (67) (strona 2574)		Umożliwia utworzenie połączeń śrubowych 1 lub 2 stężeń do blachy węzłowej przy użyciu blach łączących. Stężenia z kształtowników zamkniętych są uszczelniane.
Blacha do stężenia z nakładkami (61) (strona 2582)		Umożliwia utworzenie połączeń śrubowych stężeń do istniejącej blachy węzłowej przy użyciu blach łączących i połączeń kątownikiem.

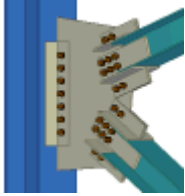
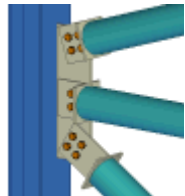
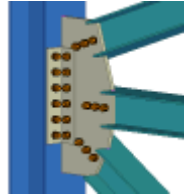
Komponent	Obraz	Opis
Węzeł krzyżowy (62) (strona 2595)		<p>Umożliwia utworzenie połączeń śrubowych stężeń do blachy węzłowej przy użyciu połączeń kątownikiem i blach łączących.</p> <p>Umożliwia utworzenie połączenia spawanego lub śrubowego blachy węzłowej do belki lub słupa.</p>
Stężenie portalowe (105) (strona 2618)		<p>Umożliwia utworzenie połączenia maksymalnie trzech stężeń z kształtowników zamkniętych z belką przy użyciu blachy węzłowej i teowników.</p>
Blacha węzłowa przykręcana (196) (strona 2627)		<p>Umożliwia utworzenie połączeń śrubowych stężeń do blachy węzłowej. Opcjonalne połączenia kątownikiem lub blachy ścinane.</p>

Blacha węzłowa spawana (10)

Blacha węzłowa spawana (10) umożliwia utworzenie połączenia od 1 do 10 stężeń z belką lub słupem przy użyciu blachy węzłowej przyspawanej do środniczka lub pasa belki bądź słupa. Stężenia są spawane do blachy węzłowej.

Utworzone obiekty

- Blacha węzłowa
- Blachy uszczelniające (stężenia z kształtownika zamkniętego)
- Żebra
- Spoiny
- Cięcia

Zastosowania

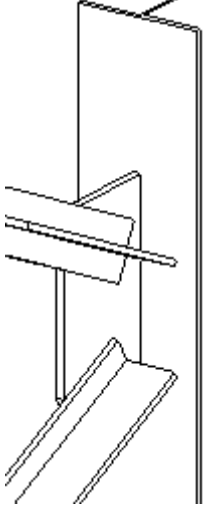
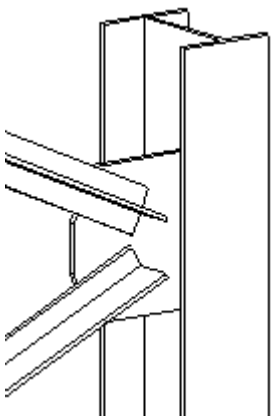
Sytuacja	Opis
	<p>Profil stężenia: T</p> <p>Blacha węłowa jest spawana do pasa słupa. Stężenia są spawane do blachy węłowej.</p>
	<p>Profil stężenia: T</p> <p>Blacha węłowa jest spawana do środka słupa. Stężenia są spawane do blachy węłowej.</p>

Przed rozpoczęciem

Utwórz belkę lub słup oraz od 1 do 10 stężeń.

Kolejność wyboru

1. Wybierz element główny (belkę lub słup).
2. Wybierz element podrzędny (pierwsze stężenie).
3. Wybierz drugi element podrzędny (drugie stężenie).
4. Wybierz kolejne elementy podrzędne (kolejne stężenia).
5. Kliknij środkowym przyciskiem myszy, aby utworzyć komponent.

Klucz do identyfikacji elementów

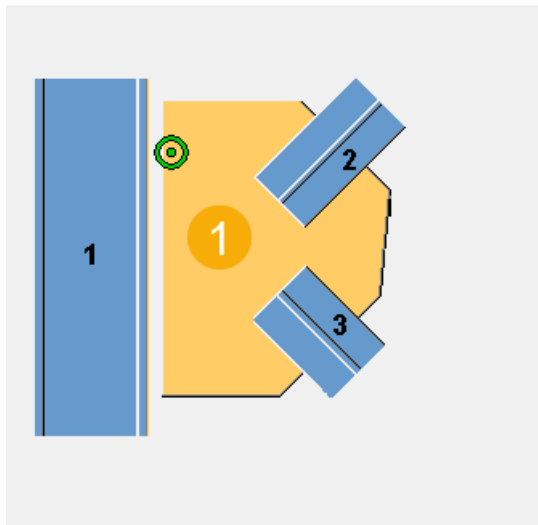

	Opis
1	Błacha węzłowa

UWAGA Tekla Structures używa do utworzenia tego komponentu wartości z pliku `joints.def`. Więcej informacji - zobacz .

Zakładka **Obraz**

Na zakładce **Obraz** można określić wymiary kontrolujące położenie oraz kształt blachy węzłowej.

Wymiary blachy węzłowej

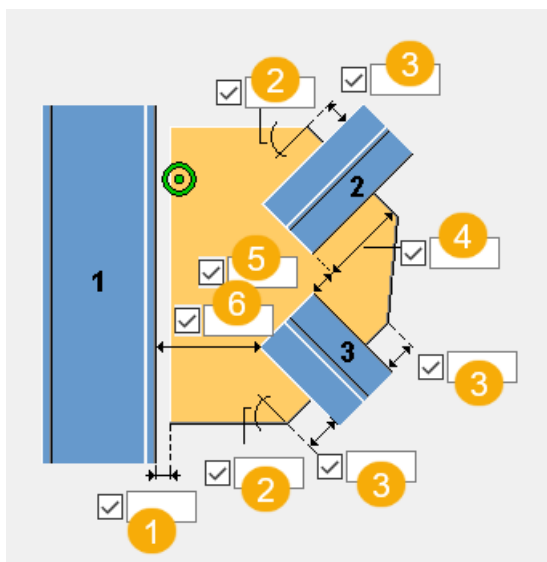

	Opis
1	Umożliwia zdefiniowanie odległości między krawędzią blachy węzłowej a elementem głównym.
2	Zdefiniuj kąt narożnika blachy węzłowej (w stopniach). Ta wartość wpływa na kształt blachy węzłowej.
3	Zdefiniuj długość krawędzi blachy węzłowej. Ta wartość wpływa na kształt blachy węzłowej.
4	Zdefiniuj długość stężenia na blasze węzłowej.
5	Umożliwia zdefiniowanie odległości między stężeniami.
6	Umożliwia zdefiniowanie odległości między elementem głównym a stężeniem.

Zakładka **Blacha węzłowa**

Zakładka **Blacha węzłowa** służy do definiowania właściwości blachy węzłowej.

Blacha węzłowa



Element	Opis
Blacha węzłowa	Grubość, szerokość i wysokość blachy węzłowej.

Opcja	Opis	Domyślnie
Nr pozycji	Przedrostek i numer początkowy numeru pozycji elementu. Niektóre komponenty mają drugi wiersz pól, w którym można wprowadzić numer pozycji zespołu.	Domyślny numer początkowy elementu jest określony w ustawieniach Komponenty dostępnych po wybraniu menu Plik --> Ustawienia --> Opcje .
Materiał	Klasa materiału.	Domyślny materiał jest określony w polu Materiał elementu w ustawieniach Komponenty dostępnych po wybraniu menu Plik --> Ustawienia --> Opcje .
Nazwa	Ta nazwa będzie widoczna w rysunkach i raportach.	

UWAGA W poniższych przykładach przedstawiono tylko niektóre spośród dostępnych opcji. Na zakładce **Blacha węzłowa** dostępne są dodatkowe opcje.

Kształt blachy węzłowej

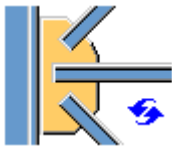
Po wybraniu opcji optymalizacji ciężaru blachy węzłowej można zdefiniować, czy kolejność wybierania stężeń wpływa na ich pozycję.

Opcja	Opis
	Domyślnie Można zmienić tę opcję za pomocą funkcji AutoDefault.
	Ta opcja umożliwia optymalizację ciężaru blachy węzłowej.

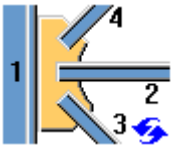
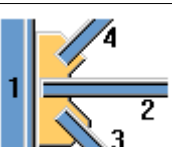

Pozycja podpory

Opcja	Opis
	Domyślnie Brak wpływu na pozycję stężenia. Można zmienić tę opcję za pomocą funkcji AutoDefault.
	Pierwsze wybrane stężenie jest umieszczane najbliżej elementu głównego.

Pozycja blachy węzłowej na stężeniu

Dostępne opcje umożliwiają zdefiniowanie umieszczenia blachy węzłowej na stężeniu. W razie potrzeby pozycję blachy węzłowej można dopasować precyzyjnie, przesuując ją w kierunkach z lub y.

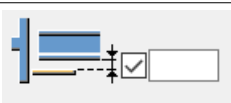
Opcja	Opis
	Domyślnie Blacha węzłowa jest umieszczona w środku stężenia. Można zmienić tę opcję za pomocą funkcji Autodefaults.

Opcja	Opis
	Blacha węzłowa jest umieszczona na górnej półce stężenia.
	Umożliwia zdefiniowanie zakresu przesunięcia blachy węzłowej w kierunku z.
	Umożliwia zdefiniowanie zakresu przesunięcia blachy węzłowej w kierunku y.

Fazowanie blachy węzłowej

Dostępne opcje umożliwiają zdefiniowanie typu i wymiarów fazowania blachy węzłowej.

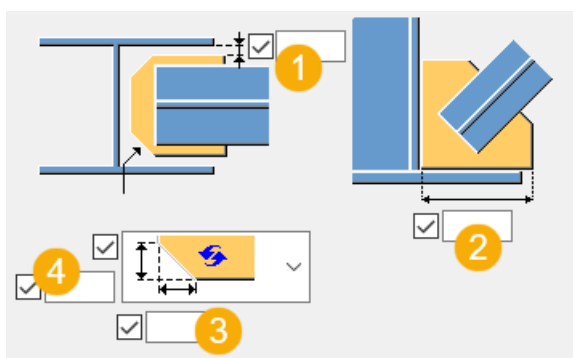

	Opis
1	Odległość między blachą węzłową a wewnętrznym pasem elementu głównego.
2	Odległość pozioma między krawędzią blachy węzłowej a pasem elementu głównego.
3	Wymiar poziomy fazowania.
4	Wymiar pionowy fazowania.

Wielkość cięcia

Jeżeli blacha węzłowa przebiega przez element główny, umożliwia zdefiniowanie wielkości cięcia utworzonego dla blachy węzłowej.

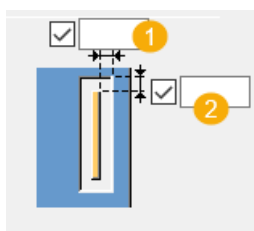

	Opis
1	Definiowanie poziomego rozmiaru cięcia.
2	Definiowanie pionowego rozmiaru cięcia.

Zakładka Połączenie stężenia

Należy użyć zakładki **Połączenie stężenia**, aby zdefiniować blachę uszczelniającą, podcięcie stężenia i właściwości otworu podłużnego.

Blacha uszczelniająca

Element	Opis
Blacha uszczelniająca	Grubość blachy uszczelniającej.

Opcja	Opis	Domyślnie
Nr pozycji	Przedrostek i numer początkowy numeru pozycji elementu. Niektóre komponenty mają drugi wiersz pól, w którym można wprowadzić numer pozycji zespołu.	Domyślny numer początkowy elementu jest określony w ustawieniach Komponenty dostępnych po wybraniu menu Plik --> Ustawienia --> Opcje .
Materiał	Klasa materiału.	Domyślny materiał jest określony w polu Materiał elementu w ustawieniach Komponenty dostępnych po wybraniu menu Plik --> Ustawienia --> Opcje .
Nazwa	Ta nazwa będzie widoczna w rysunkach i raportach.	

Podcięcie stężenia

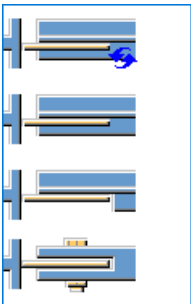
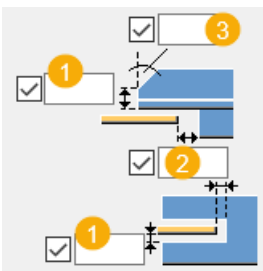
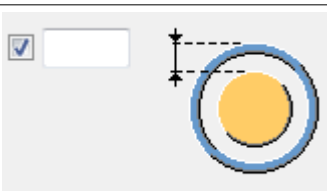
Opcja	Opis
	Określ, czy stężenie jest podcięte.
	<ol style="list-style-type: none"> 1. Wymiar pionowy nacięcia. 2. Wymiar poziomy nacięcia. 3. Kąt podcięcia.
	Zdefiniuj odległość blachy od zewnętrznej krawędzi stężenia.

Zakładka Żebra

Zakładka **Żebra** umożliwia określenie właściwości i wymiarów żebra.

Żebra

Element	Opis
Żebro 1, Żebro 2	Umożliwia zdefiniowanie grubości żebra.

Opcja	Opis	Domyślnie
Nr pozycji	<p>Przedrostek i numer początkowy numeru pozycji elementu.</p> <p>Niektóre komponenty mają drugi wiersz pól, w którym można wprowadzić numer pozycji zespołu.</p>	<p>Domyślny numer początkowy elementu jest określony w ustawieniach</p> <p>Komponenty dostępnych po wybraniu menu Plik --> Ustawienia --> Opcje .</p>
Materiał	Klasa materiału.	Domyślny materiał jest określony w polu

Opcja	Opis	Domyślnie
		Materiał elementu w ustawieniach Komponenty dostępnych po wybraniu menu Plik --> Ustawienia --> Opcje .
Nazwa	Ta nazwa będzie widoczna w rysunkach i raportach.	

Długość żebra

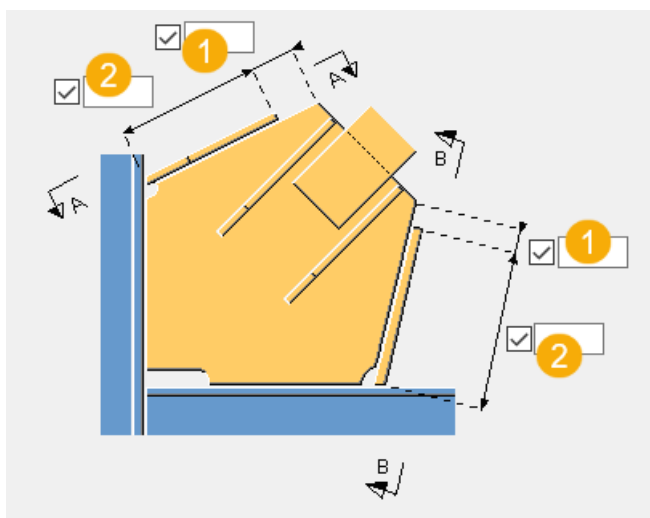

1	Odległość między krawędzią żebra a krawędzią blachy węzłowej.
2	Długość żebra.

Wymiary żebra

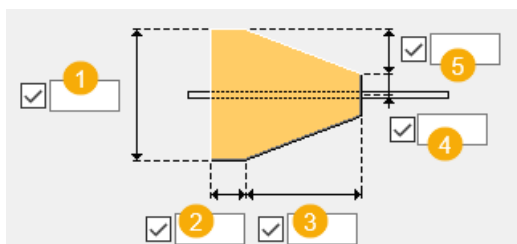

1	Szerokość żebra.
2	Długość podstawy żebra.

3	Długość elementu skośnego żebra.
4	Odległość od osi żebra.
5	Odległość pionowa między podstawą żebra a elementem skośnym.

Zakładka Ogólne

Kliknij poniższe łącze, aby uzyskać więcej informacji:

Zakładka Ogólne

Zakładka Projekt

Kliknij poniższe łącze, aby uzyskać więcej informacji:

Zakładka Projekt

Zakładka Obliczenia

Kliknij poniższe łącze, aby uzyskać więcej informacji:

Zakładka Obliczenia

Spoiny

Kliknij poniższe łącze, aby uzyskać więcej informacji:

Blacha węzłowa przykręcana (11)



Blacha węzłowa przykręcana (11) umożliwia utworzenie połączenia od 1 do 10 stężeń z belką lub słupem przy użyciu blachy węzłowej przykręcanej lub przyspawanej do belki lub słupa. Stężenia są przykręcane do blachy węzłowej. Połączenie kątownikami można utworzyć na krawędziach stężeń lub po każdej stronie.

Utworzone obiekty

- Blacha węzłowa
- Połączenia kątownikiem lub blachami ścinanymi (opcjonalnie) łączy blachę węzłową z belką lub słupem
- Połączenia kątownikiem (opcjonalnie) łączą stężenie z blachą węzłową
- Blachy łączące
- Blachy uszczelniające (stężenia z kształtownika zamkniętego)
- Żebra (opcjonalnie)
- Śruby

- Spoiny
- Cięcia

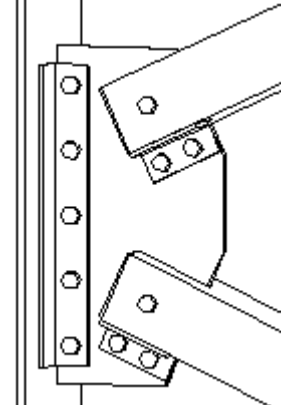
Zastosowania

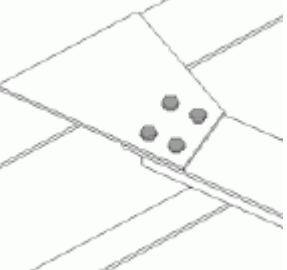
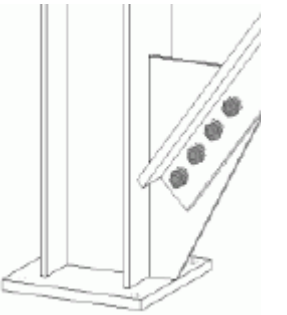
Sytuacja	Opis
	<p>Profil stężenia: RHS</p> <p>Blacha węzłowa jest przykręcona do pasa belki przy użyciu połączenia kątownikiem. Stężenia są ułożone wokół blachy węzłowej i przymocowane do niej za pomocą śrub i połączeń kątownikiem.</p>
	<p>Profil stężenia: Rura</p> <p>Blacha węzłowa jest przyspawana do środka belki. Stężenie jest podcięte wokół blachy węzłowej oraz przymocowane do niej.</p>
	<p>Profil stężenia: T</p> <p>Blacha węzłowa jest spawana do pasa belki. Stężenie jest przykręcone do blachy węzłowej.</p>
	<p>Profil stężenia: L</p> <p>Blacha węzłowa jest spawana do pasa słupa. Stężenie jest przykręcone do blachy węzłowej.</p>

Przed rozpoczęciem

Utwórz belkę lub słup oraz od 1 do 10 stężeń.

Kolejność wyboru

1. Wybierz element główny (belkę lub słup).
2. Wybierz element podrzędny (pierwsze stężenie).
3. Wybierz drugi element podrzędny (drugie stężenie).
4. Wybierz kolejne elementy podrzędne (kolejne stężenia).
5. Kliknij środkowym przyciskiem myszy, aby utworzyć komponent.

Klucz identyfikacji elementu

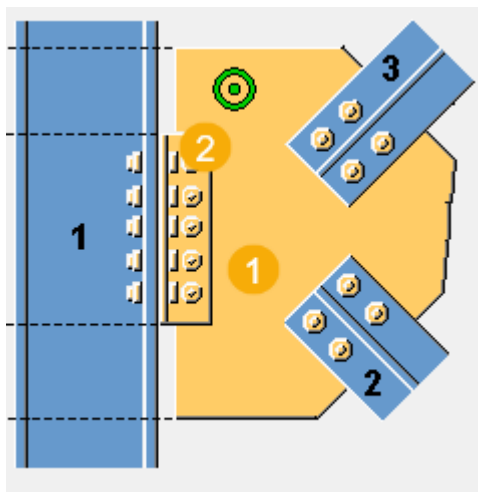

	Opis
1	Blacha węzłowa
2	Połączenie kątownikiem

UWAGA Tekla Structures używa do utworzenia tego komponentu wartości z pliku `joints.def`. Więcej informacji - zobacz .

Zakładka **Obraz**

Na zakładce **Obraz** można określić wymiary kontrolujące położenie oraz kształt blachy węzłowej.

Wymiary

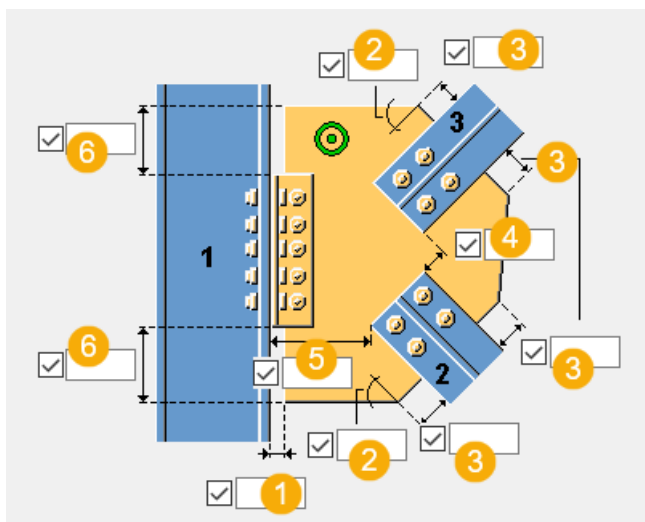



	Opis
1	Umożliwia zdefiniowanie odległości między krawędzią blachy wężłowej a elementem głównym.
2	Zdefiniuj kąt narożnika blachy wężłowej (w stopniach). Ta wartość wpływa na kształt blachy wężłowej.
3	Zdefiniuj długość krawędzi blachy wężłowej. Ta wartość wpływa na kształt blachy wężłowej.
4	Umożliwia zdefiniowanie odległości między stężeniami.
5	Umożliwia zdefiniowanie odległości między elementem głównym a stężeniem.
6	Zdefiniuj odległość między połączeniem kątownikiem lub krawędzią blachy łączącej a krawędzią blachy wężłowej.

UWAGA W poniższych przykładach przedstawiono tylko niektóre spośród dostępnych opcji. Na zakładce **Obraz** dostępne są dodatkowe opcje.



Położenie blachy wężłowej

Dostępne opcje umożliwiają zdefiniowanie położenia blachy wężłowej w przypadku korzystania z blachy podstawy.

Opcja	Opis
	Domyślnie Blacha wężłowa jest równoległa do elementu głównego. Można zmienić tę opcję za pomocą funkcji Autodefaults.

Opcja	Opis
	Blacha węzłowa jest równoległa do stężenia.

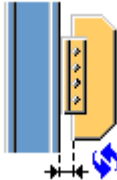
Wymiary blachy węzłowej

Opcja	Opis
	Domyślnie Blacha węzłowa nie przechodzi przez element główny. Zdefiniuj wymiar cięcia blachy węzłowej. Można zmienić tę opcję za pomocą funkcji AutoDefault.
	Blacha węzłowa nie przechodzi przez element główny. Zdefiniuj wymiar cięcia blachy węzłowej.
	Blacha węzłowa przechodzi przez element główny. Zdefiniuj wymiar rozszerzenia blachy węzłowej.

Zakładka Blacha węzłowa

Na zakładce **Blacha węzłowa** można określić właściwości, kształt i pozycję blachy węzłowej oraz właściwości i orientację połączenia kątownikiem.

Blachy



Opcja	Opis
Blacha węzłowa	Grubość, szerokość i wysokość blachy węzłowej.
Blachy łączące	Grubość i szerokość blachy łączącej.
Profil L	Wybierz profil połączenia kątownikiem z katalogu profili.

Opcja	Opis	Domyślnie
Nr_Poz	Przedrostek i numer początkowy numeru pozycji elementu. Niektóre komponenty mają drugi wiersz pól, w którym można wprowadzić numer pozycji zespołu.	Domyślny numer początkowy elementu jest określony w ustawieniach Komponenty dostępnych po wybraniu menu Plik --> Ustawienia --> Opcje .
Materiał	Klasa materiału.	Domyślny materiał jest określony w polu Materiał elementu w ustawieniach Komponenty dostępnych po wybraniu menu Plik --> Ustawienia --> Opcje .
Nazwa	Ta nazwa będzie widoczna w rysunkach i raportach.	
Wykończenie	Opisuje sposób obróbki powierzchni elementu.	

UWAGA W poniższych przykładach przedstawiono tylko niektóre spośród dostępnych opcji. Na zakładce **Blacha węzłowa** dostępne są dodatkowe opcje.

Połączenie blachy węzłowej



Dostępne opcje umożliwiają zdefiniowanie sposobu połączenia blachy węzłowej z elementem głównym.

Opcja	Opis
	Domyślnie Blacha węzłowa jest przyspawana bezpośrednio do elementu głównego. Można zmienić tę opcję za pomocą funkcji AutoDefault.
	Blacha węzłowa jest połączona z elementem głównym za pomocą kątowników. Wybierz stronę blachy węzłowej, z której tworzone są połączenia kątownikami.

Opcja	Opis
	<p>Blacha węzłowa jest połączona z elementem głównym za pomocą blachy łączącej.</p> <p>Wybierz stronę blachy węzłowej, z której tworzona jest blacha łącząca.</p>



Orientacja kątowników

Dostępne opcje umożliwiają zdefiniowanie umieszczenia połączenia kątownikiem na połączeniu.

Opcja	Opis
	<p>Domyślnie</p> <p>Kątownik jest umieszczony w połączeniu tak, że dłuższe ramię jest połączone z blachą węzłową.</p> <p>Można zmienić tę opcję za pomocą funkcji AutoDefault.</p>
	<p>Kątownik jest umieszczony w połączeniu tak, że dłuższe ramię jest połączone z elementem głównym.</p>

Kształt blachy węzłowej

Po wybraniu opcji optymalizacji ciężaru blachy węzłowej można zdefiniować, czy kolejność wybierania stężeń wpływa na ich pozycję.

Opcja	Opis
	<p>Domyślnie</p> <p>Można zmienić tę opcję za pomocą funkcji AutoDefault.</p>
	<p>Ta opcja umożliwia optymalizację ciężaru blachy węzłowej.</p>

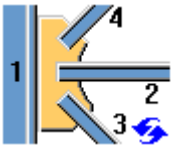

Pozycja podpory

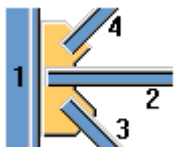
Opcja	Opis
	<p>Domyślnie</p> <p>Brak wpływu na pozycję stężenia.</p> <p>Można zmienić tę opcję za pomocą funkcji AutoDefault.</p>

Opcja	Opis
	Pierwsze wybrane stężenie jest umieszczane najbliżej elementu głównego.

Pozycja blachy węzłowej na stężeniu

Dostępne opcje umożliwiają zdefiniowanie umieszczenia blachy węzłowej na stężeniu. W razie potrzeby pozycję blachy węzłowej można dopasować precyzyjnie, przesuwaną ją w kierunkach z lub y.

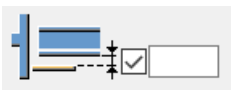
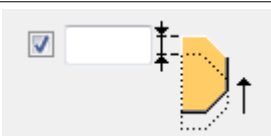
Opcja	Opis
	<p>Domyślnie</p> <p>Blacha węzłowa jest umieszczona w środku stężenia.</p> <p>Można zmienić tę opcję za pomocą funkcji Autodefaults.</p>
	Blacha węzłowa jest umieszczona na górnej półce stężenia.
	Umożliwia zdefiniowanie zakresu przesunięcia blachy węzłowej w kierunku z.
	Umożliwia zdefiniowanie zakresu przesunięcia blachy węzłowej w kierunku y.

Definiowanie położenia blachy węzłowej na belce lub słupie

Opcja	Opis
	<p>Wybierz położenie blachy węzłowej.</p> <p>Opcją domyślną jest umieszczenie równoległe do stężenia.</p>

Fazowanie blachy węzłowej

Zdefiniuj typ i wymiary fazowania blachy węzłowej oraz limit kąta dla równoległych stężeń.

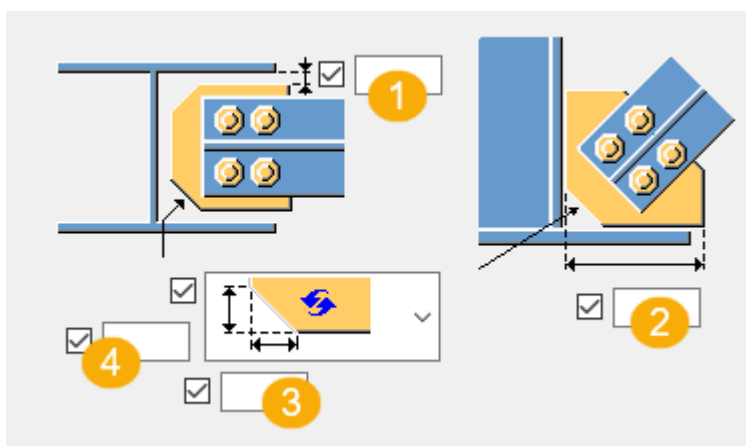

	Opis
1	Odległość między blachą łączącą a wewnętrznym pasem elementu głównego.

	Opis
2	Odległość pozioma między krawędzią blachy węzłowej a pasem elementu głównego.
3	Wymiar poziomy fazowania.
4	Wymiar pionowy fazowania.

Wielkość cięcia

Jeżeli blacha węzłowa przebiega przez element główny, umożliwia zdefiniowanie wielkości cięcia utworzonego dla blachy węzłowej.

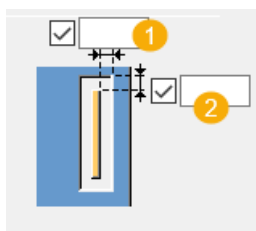

	Opis
1	Definiowanie poziomego rozmiaru cięcia.
2	Definiowanie pionowego rozmiaru cięcia.

Połączenie stężenia

Należy użyć zakładki **Połączenie stężenia**, aby zdefiniować blachę uszczelniającą, podcięcie stężenia i właściwości otworu podłużnego.



Blacha uszczelniająca

Element	Opis
Blacha uszczelniająca	Grubość blachy uszczelniającej.

Opcja	Opis	Domyślnie
Nr_Poz	Przedrostek i numer początkowy numeru pozycji elementu. Niektóre komponenty mają drugi wiersz pól, w którym można wprowadzić numer pozycji zespołu.	Domyślny numer początkowy elementu jest określony w ustawieniach Komponenty dostępnych po wybraniu menu Plik --> Ustawienia --> Opcje .
Materiał	Klasa materiału.	Domyślny materiał jest określony w polu Materiał elementu w ustawieniach Komponenty

Opcja	Opis	Domyślnie
		dostępnych po wybraniu menu Plik --> Ustawienia --> Opcje .
Nazwa	Ta nazwa będzie widoczna w rysunkach i raportach.	
Wykończenie	Opisuje sposób obróbki powierzchni elementu.	

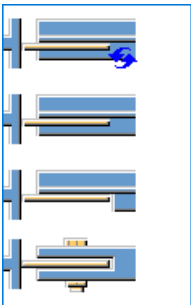
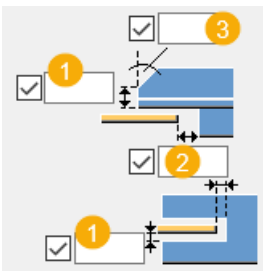
Podcięcie stężenia

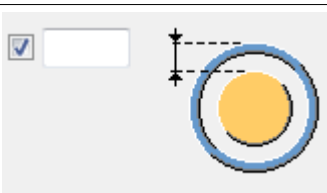
Opcja	Opis
	Określ, czy stężenie jest podcięte.
	<ol style="list-style-type: none"> 1. Wymiar pionowy nacięcia. 2. Wymiar poziomy nacięcia. 3. Kąt podcięcia.
	Wybierz kształt podcięcia stężenia. Zdefiniuj promień okrągłego kształtu.
	Zdefiniuj odległość blachy od zewnętrznej krawędzi stężenia.

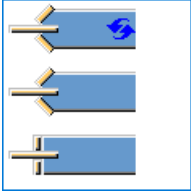
Opcja	Opis
	Wybierz, czy należy utworzyć cięcia skośne na krawędziach stężenia, czy też utworzyć kwadratowe zakończenie stężenia.

Zakładka Żebra

Zakładka **Żebra** umożliwia określenie właściwości i wymiarów żeber.

Elementy

Element	Opis
Żebro 1, Żebro 2	Grubość żebra.

Opcja	Opis	Domyślnie
Nr_Poz	Przedrostek i numer początkowy numeru pozycji elementu. Niektóre komponenty mają drugi wiersz pól, w którym można wprowadzić numer pozycji zespołu.	Domyślny numer początkowy elementu jest określony w ustawieniach Komponenty dostępnych po wybraniu menu Plik --> Ustawienia --> Opcje .
Materiał	Klasa materiału.	Domyślny materiał jest określony w polu Materiał elementu w ustawieniach Komponenty dostępnych po wybraniu menu Plik --> Ustawienia --> Opcje .
Nazwa	Ta nazwa będzie widoczna w rysunkach i raportach.	
Wykończenie	Opisuje sposób obróbki powierzchni elementu.	

Długość żebra

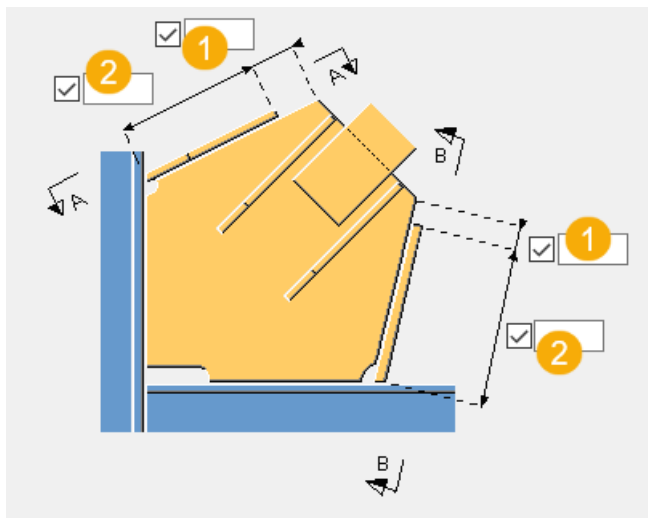

1	Zdefiniuj odległość między krawędzią żebra a krawędzią blachy węzłowej.
2	Umożliwia zdefiniowanie długości żebra.

Wymiary żebra

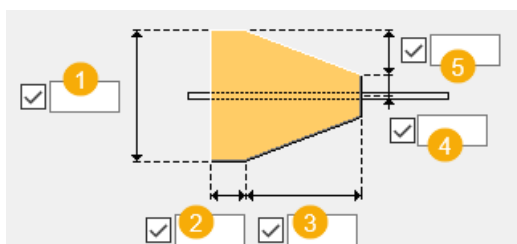

1	Zdefiniuj szerokość żebra.
2	Zdefiniuj długość podstawy żebra.
3	Zdefiniuj długość elementu skośnego żebra.
4	Zdefiniuj odległość od osi żebra.
5	Zdefiniuj odległość pionową między podstawą żebra a elementem skośnym.

Zakładka śrub blachy węzłowej

Na zakładce **Śruby blachy węzłowej** można określić właściwości grupy śrub łączących blachę węzłową z elementem głównym oraz połączenie kątownikiem.

Wymiary grupy śrub na blasze węzłowej

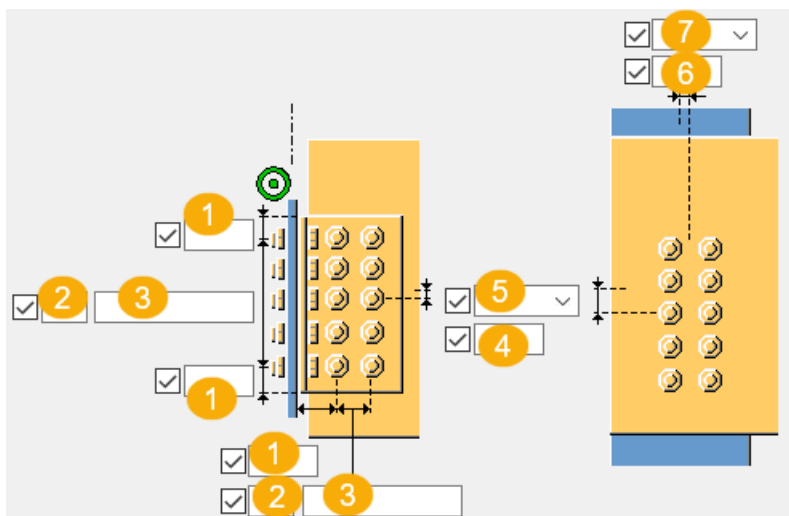

1	Odległość od krawędzi śruby. odległość od krawędzi to odległość od środka śruby do krawędzi elementu.
2	Liczba śrub.
3	Rozstaw śrub. Wartości rozstawu śrub należy oddzielać spacją. Należy wprowadzić wartość każdej odległości między śrubami. Na przykład w przypadku 3 śrub należy wprowadzić 2 wartości.
4	Wymiar pozycji pionowej grupy śrub.
5	Umożliwia wybranie sposobu mierzenia wymiarów pozycji pionowej grupy śrub.
6	Wymiary pozycji poziomej grupy śrub.
7	Umożliwia wybranie sposobu mierzenia wymiarów pozycji poziomej grupy śrub.

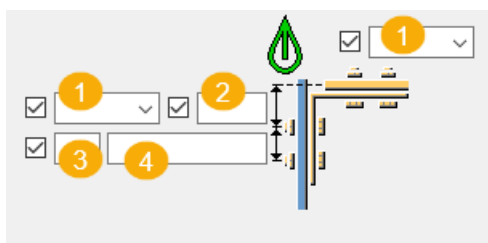

	Opis
1	Lokalizacja montażu śrub.

	Opis
2	Odległość od krawędzi śruby. odległość od krawędzi to odległość od środka śruby do krawędzi elementu.
3	Liczba śrub.
4	Rozstaw śrub. Wartości rozstawu śrub należy oddzielać spacją. Należy wprowadzić wartość każdej odległości między śrubami. Na przykład w przypadku 3 śrub należy wprowadzić 2 wartości.

Pozycja grupy śrub

Opcje pozycji poziomej i odsunięcia blachy węzłowej mają zastosowanie tylko w poniższej sytuacji, gdzie blacha węzłowa jest połączona z pasem słupa. W przypadku pozycji Środek odsunięcie grupy śrub oblicza się na przykład od osi słupa.

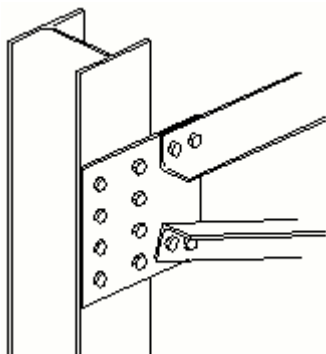





Opcje pozycji pionowej i odsunięcie blachy węzłowej mają zastosowanie do grupy śrub łączących blachę węzłową bezpośrednio z pasem, a także do grup śrub łączących blachę węzłową z połączeniem kątownikiem lub blachą łączącą.

UWAGA W poniższych przykładach przedstawiono tylko niektóre spośród dostępnych opcji. Na zakładce **Śruby blachy węzłowej** dostępne są dodatkowe opcje.

Typ mocowania połączenia kątownikiem



Dostępne opcje umożliwiają zdefiniowanie sposobu przymocowania połączenia kątownikiem do blachy węzłowej i do elementu głównego.

Opcja	Opis
	Domyślnie Obie części są śrubowane. Można zmienić tę opcję za pomocą funkcji AutoDefault.



Opcja	Opis
	Automatycznie Jeśli element główny jest profilem rurowym, połączenia kątownikami są spawane do elementu głównego i przykręcane do elementu podrzędnego. W przeciwnym razie połączenia kątownikami są przykręcane do obu elementów.
	Element główny jest przykręcany, a podrzędny spawany.
	Element główny jest spawany, a podrzędny przykręcany.
	Obie części są śrubowane.
	Oba elementy są spawane.



Śruby na blasze węzłowej

Dostępne opcje umożliwiają określenie, czy jeśli nie są używane połączenia kątownikami, blacha węzłowa jest połączona z elementem głównym za pomocą śrub.

Opcja	Opis
	Domyślnie W blasze węzłowej nie są tworzone śruby. Można zmienić tę opcję za pomocą funkcji Autodefaults.
	W blasze węzłowej są tworzone śruby.

Rozmieszczanie śrub

Opcja	Opis
	Domyślnie Rozmieszczenie równoległe Można zmienić tę opcję za pomocą funkcji AutoDefault.
	Rozmieszczenie równoległe
	Typ rozmieszczenia na przemian 1

Opcja	Opis
	Typ rozmieszczenia na przemian 2
	Typ rozmieszczenia na przemian 3
	Typ rozmieszczenia na przemian 4

Podstawowe właściwości śruby

Opcja	Opis	Domyślnie
Rozmiar śruby	Średnica śruby.	Dostępne rozmiary są zdefiniowane w katalogu zespołów śrub.
Norma śruby	Norma śruby używana w komponencie.	Dostępne normy są zdefiniowane w katalogu zespołów śrub.
Tolerancja	Odstęp między śrubą a otworem.	
Gwint w materiale	Umożliwia zdefiniowanie, czy gwint może się znajdować w elementach przykręcanych, gdy używane są śruby z trzonem. To ustawienie nie wywiera efektu, gdy używane są śruby z pełnym gwintem.	Tak

Otwory owalne

Istnieje możliwość zdefiniowania otworów owalnych, powiększonych lub gwintowanych.

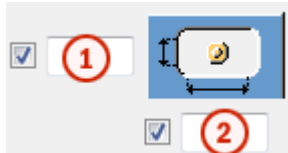

Opcja	Opis	Domyślnie
1	Wymiar pionowy otworu owalnego.	0 — okrągły otwór.

Opcja	Opis	Domyślnie
2	Wymiar poziomy otworu owalnego lub naddatek dla otworów powiększonych.	0 — okrągły otwór.
Typ otworu	Owalny tworzy otwory owalne. Powiększony tworzy otwory powiększone lub gwintowane. Brak otworu powoduje, że otwory nie są tworzone.	
Obróć otwory	Gdy typ otworu jest ustawiony na Owalny , ta opcja obraca otwory owalne.	
Owalne otwory w	Elementy, w których są tworzone otwory owalne. Dostępne opcje zależą od komponentu.	

Zespół śrub

Zaznaczenie pól wyboru pozwala określić, które obiekty komponentu (śruba, podkładki i nakrętki) mają być używane w zespole śruby.

Aby utworzyć sam otwór, należy usunąć zaznaczenie wszystkich pól wyboru.

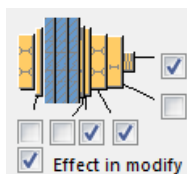



Aby zmienić zespół śruby w istniejącym komponentcie, należy zaznaczyć pole wyboru **Wynik modyfikacji** i kliknąć **Zmień**.

Zwiększenie długości śruby

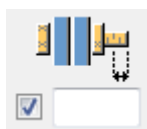
Umożliwia zdefiniowanie, o ile ma zostać zwiększona długość śruby. Tej opcji można na przykład użyć, gdy malowanie wymaga zwiększenia długości śruby.



Kierunek śrubowania

Opcja	Opis
	Domyślnie Kierunek śrubowania 1 Można zmienić tę opcję za pomocą funkcji AutoDefault.
	Kierunek śrubowania 1
	Kierunek śrubowania 2

Zakładka Śruby stężenia 1/Śruby stężenia 2/Śruby stężenia 3

Na zakładkach **Śruby stężenia 1**, **Śruby stężenia 2** i **Śruby stężenia 3** można określić śruby łączące pierwsze, drugie i trzecie i kolejne stężenia z blachą węzłową.

Wymiary grupy śrub

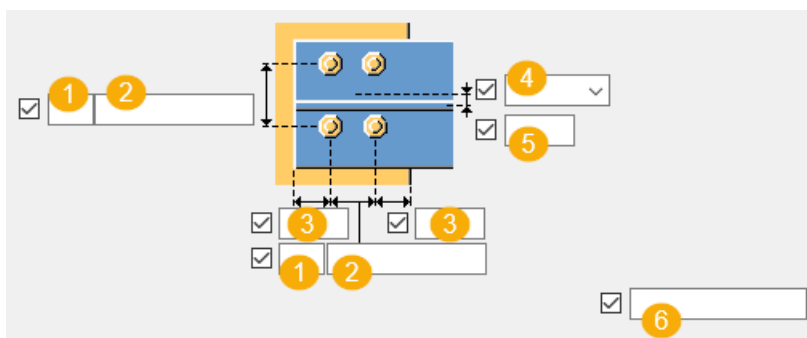
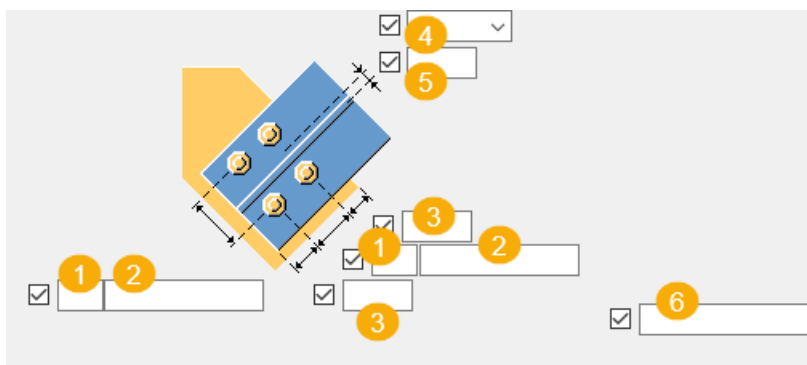

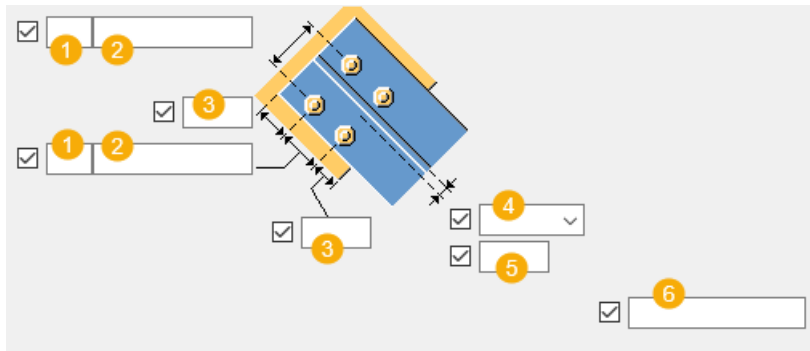





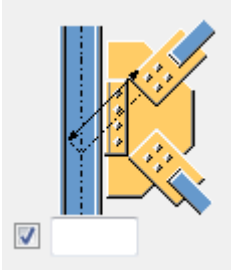
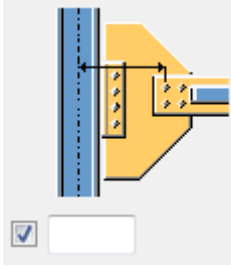
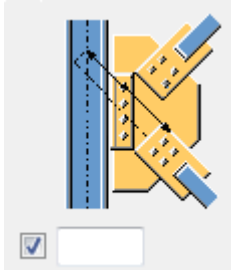

	Opis
1	Liczba śrub.
2	Rozstaw śrub. Wartości rozstawu śrub należy oddzielać spacją. Należy wprowadzić wartość każdej odległości między śrubami. Na przykład w przypadku 3 śrub należy wprowadzić 2 wartości.
3	Odległość od krawędzi śruby. odległość od krawędzi to odległość od środka śruby do krawędzi elementu.
4	Umożliwia wybranie sposobu mierzenia wymiarów pozycji pionowej grupy śrub.
5	Wymiar pozycji pionowej grupy śrub.
6	Umożliwia zdefiniowanie śrub, które mają być usunięte z grupy śrub. Wprowadzane numery śrub przeznaczonych do usunięcia należy oddzielać spacją. Numery śrub liczy się od lewej do prawej i od góry do dołu.

Odległość śruby

Dostępne opcje umożliwiają określenie minimalnej odległości między śrubami blachy łączącej a punktem przecięcia elementu głównego i osiami stężenia. Jeśli stężenie jest prostopadłe do elementu głównego, odległość jest mierzona od osi elementu głównego do najbliższych śrub.

Opcja	Opcja	Opcja
		

Rozmieszczanie śrub

Opcja	Opis
	Domyślnie Rozmieszczenie równoległe Można zmienić tę opcję za pomocą funkcji AutoDefault.
	Rozmieszczenie równoległe
	Typ rozmieszczenia na przemian 1
	Typ rozmieszczenia na przemian 2
	Typ rozmieszczenia na przemian 3
	Typ rozmieszczenia na przemian 4

Podstawowe właściwości śruby

Opcja	Opis	Domyślnie
Rozmiar śruby	Średnica śruby.	Dostępne rozmiary są zdefiniowane w katalogu zespołów śrub.
Norma śruby	Norma śruby używana w komponencie.	Dostępne normy są zdefiniowane w katalogu zespołów śrub.
Tolerancja	Odstęp między śrubą a otworem.	
Gwint w materiale	Umożliwia zdefiniowanie, czy gwint może się znajdować w elementach	Tak

Opcja	Opis	Domyślnie
	przykręcanych, gdy używane są śruby z trzonem. To ustawienie nie wywiera efektu, gdy używane są śruby z pełnym gwintem.	
Budowa/Warsztat	Położenie, w którym należy przymocować śruby.	Budowa

Otwory owalne

Istnieje możliwość zdefiniowania otworów owalnych, powiększonych lub gwintowanych.

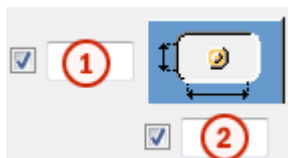

Opcja	Opis	Domyślnie
1	Wymiar pionowy otworu owalnego.	0 — okrągły otwór.
2	Wymiar poziomy otworu owalnego lub naddatek dla otworów powiększonych.	0 — okrągły otwór.
Typ otworu	Owalny tworzy otwory owalne. Powiększony tworzy otwory powiększone lub gwintowane. Brak otworu powoduje, że otwory nie są tworzone.	
Obróć otwory	Gdy typ otworu jest ustawiony na Owalny , ta opcja obraca otwory owalne.	
Owalne otwory w	Elementy, w których są tworzone otwory owalne. Dostępne opcje zależą od komponentu.	

Zespół śrub

Zaznaczenie pól wyboru pozwala określić, które obiekty komponentu (śruba, podkładki i nakrętki) mają być używane w zespole śruby.

Aby utworzyć sam otwór, należy usunąć zaznaczenie wszystkich pól wyboru.

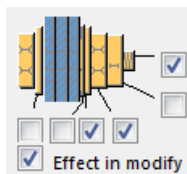

Aby zmienić zespół śruby w istniejącym komponencie, należy zaznaczyć pole wyboru **Wynik modyfikacji** i kliknąć **Zmień**.

Zwiększenie długości śruby

Umożliwia zdefiniowanie, o ile ma zostać zwiększona długość śruby. Tej opcji można na przykład użyć, gdy malowanie wymaga zwiększenia długości śruby.



Kierunek śrubowania

Opcja	Opis
	Domyślnie Kierunek śrubowania 1 Można zmienić tę opcję za pomocą funkcji AutoDefault.
	Kierunek śrubowania 1
	Kierunek śrubowania 2

Zakładka Śruby kątownika

Na zakładce **Śruby kątownika** można określić śruby łączące kątowniki.

Element

Opcja	Opis
Profil L	Wybierz profil połączenia kątownikiem z katalogu profili.

Opcja	Opis	Domyślnie
Nr_Poz	Przedrostek i numer początkowy numeru pozycji elementu. Niektóre komponenty mają drugi wiersz pól, w którym można wprowadzić numer pozycji zespołu.	Domyślny numer początkowy elementu jest określony w ustawieniach Komponenty dostępnych po wybraniu menu Plik --> Ustawienia --> Opcje .
Materiał	Klasa materiału.	Domyślny materiał jest określony w polu Materiał elementu w ustawieniach Komponenty dostępnych po wybraniu menu Plik --> Ustawienia --> Opcje .
Nazwa	Ta nazwa będzie widoczna w rysunkach i raportach.	
Wykończenie	Opisuje sposób obróbki powierzchni elementu.	

Podstawowe właściwości śruby

Opcja	Opis	Domyślnie
Rozmiar śruby	Średnica śruby.	Dostępne rozmiary są zdefiniowane w katalogu zespołów śrub.
Norma śruby	Norma śruby używana w komponentcie.	Dostępne normy są zdefiniowane w katalogu zespołów śrub.
Tolerancja	Odstęp między śrubą a otworem.	
Gwint w materiale	Umożliwia zdefiniowanie, czy gwint może się znajdować w elementach przykręcanych, gdy używane są śruby z trzonem. To ustawienie nie wywiera efektu, gdy używane są śruby z pełnym gwintem.	Tak

Opcja	Opis	Domyślnie
Budowa/Warsztat	Położenie, w którym należy przymocować śruby.	Budowa

Wymiary grupy śrub

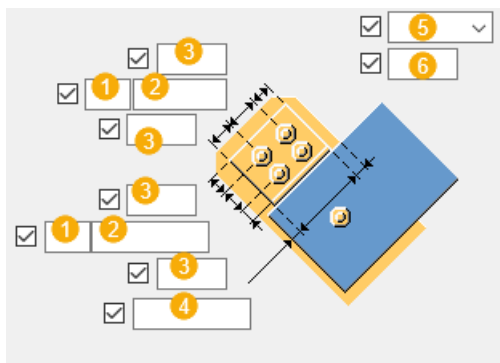

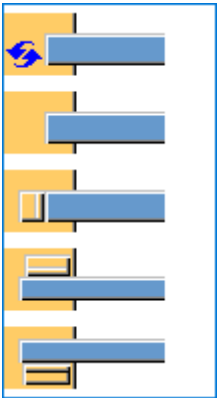

	Opis
1	Liczba śrub.
2	Rozstaw śrub. Wartości rozstawu śrub należy oddzielać spacją. Należy wprowadzić wartość każdej odległości między śrubami. Na przykład w przypadku 3 śrub należy wprowadzić 2 wartości.
3	Odległość od krawędzi śruby. odległość od krawędzi to odległość od środka śruby do krawędzi elementu.
4	Zdefiniuj odległość krawędzi między kątownikiem a stężeniem.
5	Umożliwia wybranie sposobu mierzenia wymiarów pozycji pionowej grupy śrub.
6	Wymiar pozycji pionowej grupy śrub.

Pozycja kątownika

Opcja	Opis
	Wybierz pozycję połączenia kątownikiem.

Kierunek śrubowania

Opcja	Opis
	Domyślnie Kierunek śrubowania 1 Można zmienić tę opcję za pomocą funkcji AutoDefault.
	Kierunek śrubowania 1
	Kierunek śrubowania 2

Zakładka Ogólne

Kliknij poniższe łącze, aby uzyskać więcej informacji:

Zakładka Ogólne

Zakładka Projekt

Kliknij poniższe łącze, aby uzyskać więcej informacji:

Zakładka Projekt

Zakładka Obliczenia

Kliknij poniższe łącze, aby uzyskać więcej informacji:

Zakładka Obliczenia

Spoiny

Kliknij poniższe łącze, aby uzyskać więcej informacji:

Blacha do stężenia (19)

Blacha do stężenia (19) umożliwia śrubowanie dowolnej liczby profili stężeń do istniejącej blachy węzłowej.

WSKAZÓWKA Aby utworzyć blachę węzłową, można użyć komponentu [Blacha węzł. standardowa \(1065\) \(strona 2220\)](#) lub polecenia blachy tworzącego blachę wieloboczną.

Utworzone obiekty

- Śruby
- Cięcia
- Spoiny

Zastosowania

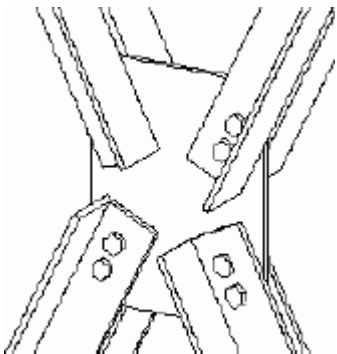
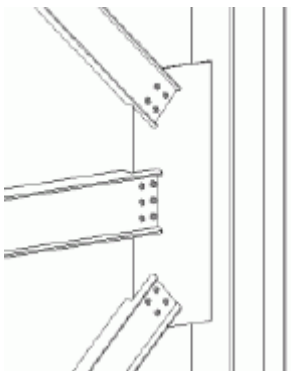
Sytuacja	Opis
	Profil stężenia: L Stężenia są przykręcane bezpośrednio do blachy węzłowej.
	Profil stężenia: W Stężenia są docięte wokół blachy węzłowej i przykręcane do blachy węzłowej.

Przed rozpoczęciem

Utwórz blachę węzłową oraz od 1 do 10 stężeń.

Kolejność wyboru

1. Wybierz element główny (blachę węzłową).
2. Wybierz element podrzędny (pierwsze stężenie).
3. Wybierz drugi element podrzędny (drugie stężenie).
4. Wybierz kolejne elementy podrzędne (kolejne stężenia).
5. Kliknij środkowym przyciskiem myszy, aby utworzyć komponent.

UWAGA Tekla Structures używa do utworzenia tego komponentu wartości z pliku `joints.def`. Więcej informacji - zobacz .

Zakładka Obraz

Na zakładce **Obraz** można określić wymiary cięcia pasa.

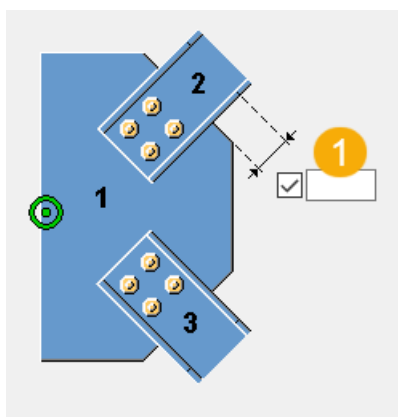

	Opis
1	Zdefiniuj długość cięcia pasa.

Zakładka Parametry

Użyj zakładki **Parametry**, aby wyciąć pas stężenia.

Opcja	Opis
Dopasuj podrzędny	Wybierz, czy jest zamontowany element podrzędny. Wybór Tak dopasuje element podrzędny zgodnie z odległością od śruby.

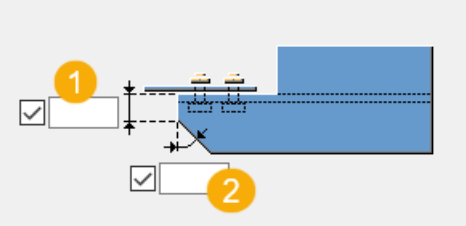
Opcja	Opis
<p>Cięcie pasów drugiej strony</p> 	<p>Określ, czy cięcie trójkątne ma być utworzone po przeciwnej stronie pasa.</p> <ol style="list-style-type: none"> 1. Wymiar cięcia pionowego. 2. Kąt cięcia.

Zakładka Śruby

Zakładka **Śruby** umożliwia zdefiniowanie wymiarów grupy śrub i właściwości śrub.

Wymiary grupy śrub

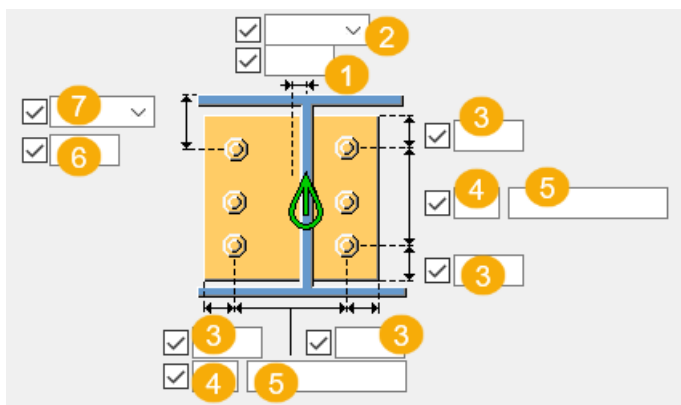

	Opis
1	Wymiary pozycji poziomej grupy śrub.

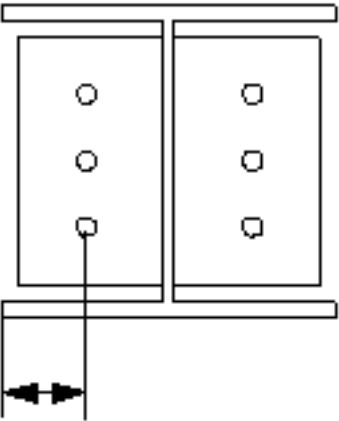
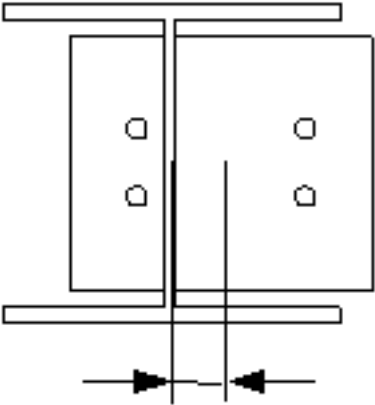
	Opis
2	<p>Umożliwia wybranie sposobu mierzenia wymiarów pozycji poziomej grupy śrub.</p> <ul style="list-style-type: none"> • Lewy: od lewej krawędzi elementu podrzędnego do śruby najbliższej lewej strony.  <ul style="list-style-type: none"> • Środek: od osi elementu podrzędnego do osi śrub. 

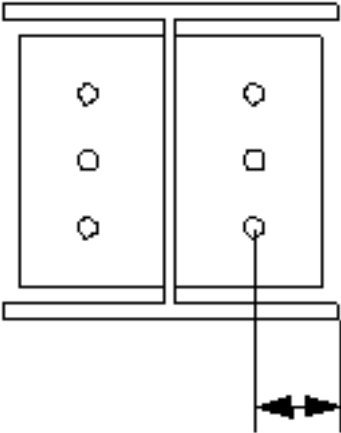
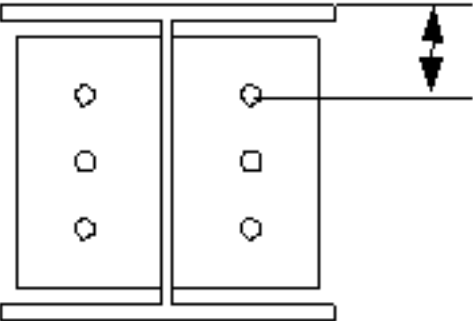
	Opis
	<ul style="list-style-type: none"> • Prawy: od prawej krawędzi elementu podrzędnego do śruby najbliższej prawej strony. 
3	Odległość od krawędzi śruby.
4	Liczba śrub.
5	Rozstaw śrub. Wartości rozstawu śrub należy oddzielać spacją. Należy wprowadzić wartość każdej odległości między śrubami. Na przykład w przypadku 3 śrub należy wprowadzić 2 wartości.
6	Wymiar pozycji pionowej grupy śrub.
7	<p>Umożliwia wybranie sposobu mierzenia wymiarów pozycji pionowej grupy śrub.</p> <ul style="list-style-type: none"> • Na górze: od górnej krawędzi elementu podrzędnego do śruby najbliższej góry. 

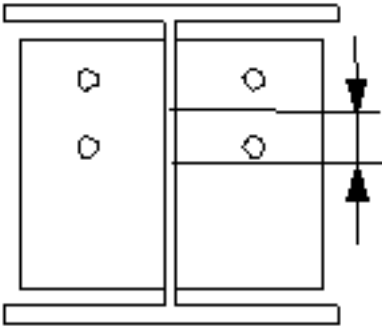
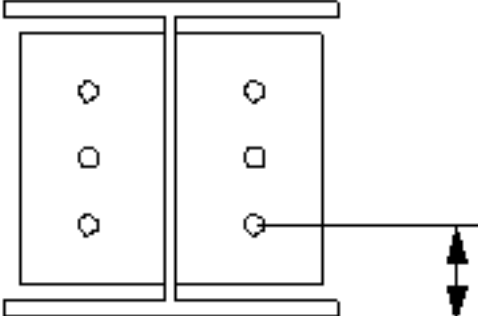
	Opis
	<ul style="list-style-type: none"> • Środek: od osi śrub do osi elementu podrzędnego.  <ul style="list-style-type: none"> • Poniżej: od dolnej krawędzi elementu podrzędnego do śruby najbliższej dołu. 

Podstawowe właściwości śruby

Opcja	Opis	Domyślnie
Rozmiar śruby	Średnica śruby.	Dostępne rozmiary są zdefiniowane w katalogu zespołów śrub.
Norma śruby	Norma śruby używana w komponencie.	Dostępne normy są zdefiniowane w katalogu zespołów śrub.
Tolerancja	Odstęp między śrubą a otworem.	
Gwint w materiale	Umożliwia zdefiniowanie, czy gwint może się znajdować w elementach przykręcanych, gdy	Tak

Opcja	Opis	Domyślnie
	używane są śruby z trzonem. To ustawienie nie wywiera efektu, gdy używane są śruby z pełnym gwintem.	
Budowa/Warsztat	Położenie, w którym należy przymocować śruby.	Budowa

Otwory owalne

Istnieje możliwość zdefiniowania otworów owalnych, powiększonych lub gwintowanych.

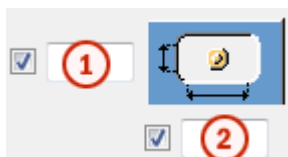

Opcja	Opis	Domyślnie
1	Wymiar pionowy otworu owalnego.	0 — okrągły otwór.
2	Wymiar poziomy otworu owalnego lub naddatek dla otworów powiększonych.	0 — okrągły otwór.
Typ otworu	Owalny tworzy otwory owalne. Powiększony tworzy otwory powiększone lub gwintowane. Brak otworu powoduje, że otwory nie są tworzone.	
Obróć otwory	Gdy typ otworu jest ustawiony na Owalny , ta opcja obraca otwory owalne.	
Owalne otwory w	Elementy, w których są tworzone otwory owalne. Dostępne opcje zależą od komponentu.	

Zespół śrub

Zaznaczenie pól wyboru pozwala określić, które obiekty komponentu (śruba, podkładki i nakrętki) mają być używane w zespole śruby.

Aby utworzyć sam otwór, należy usunąć zaznaczenie wszystkich pól wyboru.

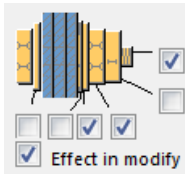

Aby zmienić zespół śruby w istniejącym komponencie, należy zaznaczyć pole wyboru **Wynik modyfikacji** i kliknąć **Zmień**.

Zwiększenie długości śruby

Umożliwia zdefiniowanie, o ile ma zostać zwiększona długość śruby. Tej opcji można na przykład użyć, gdy malowanie wymaga zwiększenia długości śruby.



Rozmieszczanie śrub

Opcja	Opis
	Domyślnie Rozmieszczenie równoległe Można zmienić tę opcję za pomocą funkcji AutoDefault.
	Rozmieszczenie równoległe
	Typ rozmieszczenia na przemian 1
	Typ rozmieszczenia na przemian 2
	Typ rozmieszczenia na przemian 3
	Typ rozmieszczenia na przemian 4

Zakładka Ogólne

Kliknij poniższe łącze, aby uzyskać więcej informacji:

Zakładka Ogólne

Zakładka Projekt

Kliknij poniższe łącze, aby uzyskać więcej informacji:

Zakładka Projekt

Zakładka Obliczenia

Kliknij poniższe łącze, aby uzyskać więcej informacji:

Karta Obliczenia

Spoiny

Kliknij poniższe łącze, aby uzyskać więcej informacji:

Przecięcie rur (22)

Przecięcie rur (22) umożliwia utworzenie połączeń śrubowych dowolnej liczby stężeń do blachy węzłowej w sposób bezpośredni lub przy użyciu blach łączących. Stężenia zamykane blachami końcowymi.

Aby utworzyć blachę węzłową, użyj komponentu [Blacha węzł. standardowa \(1065\) \(strona 2220\)](#) lub polecenia utworzenia blachy wielobocznej.

Utworzone obiekty

- Blachy łączące
- Blachy końcowe
- Blachy wypustu
- Blachy przykrywające
- Śruby
- Spoiny

Zastosowania

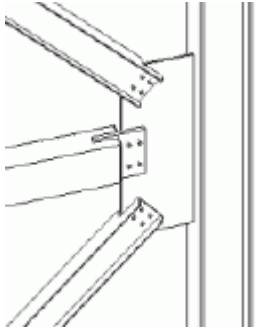
Sytuacja	Opis
	Profil stężenia: RHS, W Stężenie RHS jest przykręcone do blachy węzłowej przy użyciu blachy nakładki. Stężenia z profilu W są przykręcone bezpośrednio do blachy węzłowej.

Przed rozpoczęciem

Utwórz blachę węzłową oraz od 1 do 10 stężeń.

Kolejność wyboru

1. Wybierz element główny (blachę węzłową).
2. Wybierz element podrzędny (pierwsze stężenie).
3. Wybierz drugi element podrzędny (drugie stężenie).
4. Wybierz kolejne elementy podrzędne (kolejne stężenia).
5. Kliknij środkowym przyciskiem myszy, aby utworzyć połączenie.

UWAGA Tekla Structures używa do utworzenia tego komponentu wartości z pliku `joints.def`. Więcej informacji - zobacz .

Klucz do identyfikacji elementów

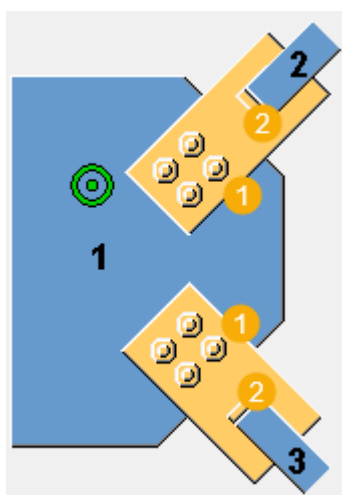

	Opis
1	Blacha łącząca
2	Blacha końcowa

Zakładka **Obraz**

Na zakładce **Obraz** można określić wymiary blachy i stężeń.

Wymiary

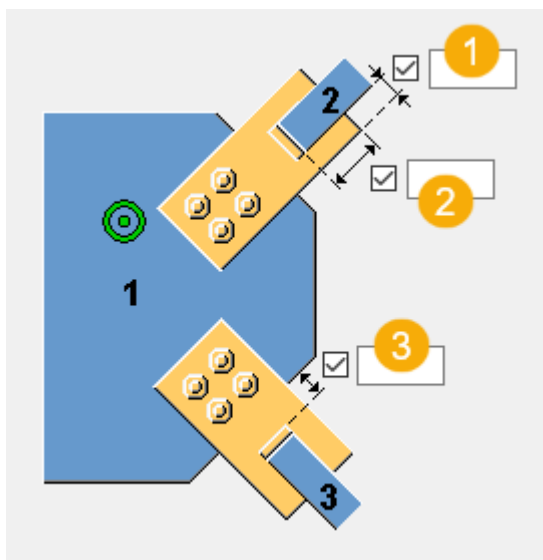

	Opis
1	Zdefiniuj długość krawędzi blachy łączącej.
2	Zdefiniuj długość stężenia na blasze łączącej.
3	Zdefiniuj odległość krawędzi blachy końcowej od blachy węzłowej.

Zakładka Połączenie stężenia

Na zakładce **Połączenia stężenia** można określić właściwości blachy łączącej, blachy końcowej, blachy nakładki i blachy przykrycia.

Połączenie stężenia





Opcja	Opis
Blacha łącząca	Grubość, szerokość i wysokość blachy łączącej.
Blachy końcowe	Grubość, szerokość i wysokość blachy końcowej.
Blacha nakładki	Grubość blachy nakładki.
Blacha przykrycia	Grubość, szerokość i wysokość blachy przykrywającej.

Opcja	Opis	Domyślnie
Nr_Poz	Przedrostek i numer początkowy numeru pozycji elementu. Niektóre komponenty mają drugi wiersz pól, w	Domyślny numer początkowy elementu jest określony w ustawieniach Komponenty

Opcja	Opis	Domyślnie
	którym można wprowadzić numer pozycji zespołu.	dostępnych po wybraniu menu Plik --> Ustawienia --> Opcje .
Materiał	Klasa materiału.	Domyślny materiał jest określony w polu Materiał elementu w ustawieniach Komponenty dostępnych po wybraniu menu Plik --> Ustawienia --> Opcje .
Nazwa	Ta nazwa będzie widoczna w rysunkach i raportach.	
Wykończenie	Opisuje sposób obróbki powierzchni elementu.	

Typy połączenia stężenia

Dostępne opcje umożliwiają zdefiniowanie sposobu połączenia stężenia z blachą łączącą.

Opcja	Opis
	Domyślna Stężenie jest spawane. Można zmienić tę opcję za pomocą funkcji Autodefaults.
	Stężenie jest spawane.
	Stężenie jest przykręcane.
	Stężenie jest spawane, a wokół nakrętek tworzone są nacięcia.
	Tworzone są blacha nakładki i blacha przykrywająca.

Cięcie w stężeniu

W razie potrzeby można utworzyć cięcie w stężeniu.

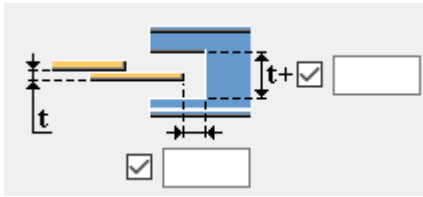

Umożliwia określenie szerokości cięcia w stężeniu, gdzie **t** to grubość blachy łączącej.

Umożliwia określenie długości cięcia w stężeniu od krawędzi blachy łączącej.

Odległość blachy węzłowej i połączenia



Umożliwia określenie odległości między blachą węzłową i blachy łączącą.

Okrągłe cięcie w stężeniu



W razie potrzeby można utworzyć okrągłe cięcie w stężeniu. Wprowadź wartość promienia.

UWAGA W poniższych przykładach przedstawiono tylko niektóre spośród dostępnych opcji. Na zakładce **Połączenie stężenia** dostępne są dodatkowe opcje.

Blacha łącząca



Dostępne opcje umożliwiają określenie, czy podczas łączenia blachy łączącej ze stężeniem wykonywane jest wycięcie stężenia czy cięcie blachy łączącej.

Opcja	Opis
	Domyślnie Stężenie jest podcięte. Można zmienić tę opcję za pomocą funkcji Autodefaults.
	Blacha łącząca jest cięta.
	Blacha łącząca jest cięta, ale element blachy łączącej utworzony wewnątrz stężenia nie jest usuwany.

Opcja	Opis
	W przypadku cięcia blachy łączącej można zdefiniować wielkość odstępu między nią stężeniem.

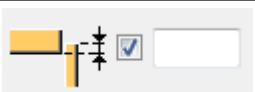
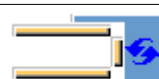

Liczba blach łączących

Dostępne opcje umożliwiają określenie, czy w celu połączenia stężenia z blachą węzłową używana jest jedna czy dwie blachy łączące.

Opcja	Opis
	Domyślnie Jedna blacha łącząca. Można zmienić tę opcję za pomocą funkcji Autodefaults.
	Dwie blachy łączące i środkowa blacha końcowa na końcach blach łączących.
	W przypadku tworzenia środkowej blachy końcowej można określić jej szerokość.
	Wybierz pozycję środkową blachy końcowej.

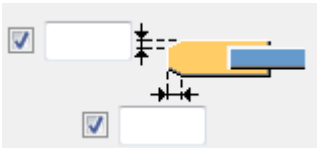

Fazowanie blachy łączącej

Dostępne opcje umożliwiają określenie, czy blacha łącząca jest fazowana.

Opcja	Opis
	Domyślnie Nie są tworzone fazowania. Można zmienić tę opcję za pomocą funkcji Autodefaults.
	Fazowania są tworzone.
	W przypadku tworzenia fazowań należy zdefiniować ich wymiary pionowe i poziome.

Blachy końcowe

W przypadku zamknięcia stężeń blachami końcowymi należy zdefiniować kształt i wymiary blach końcowych.

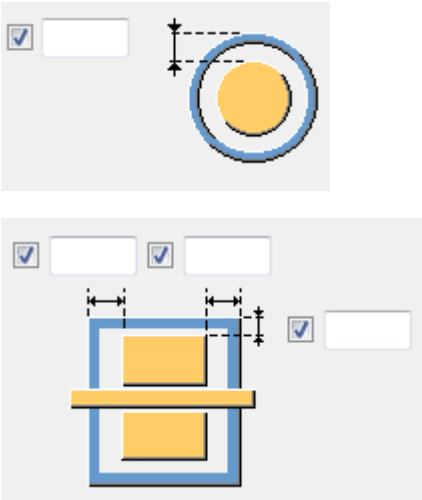
Opcja	Opis
	Domyślnie Kwadratowa blacha końcowa. Można zmienić tę opcję za pomocą funkcji AutoDefault.
	Okrągła blacha końcowa.
	Odległość krawędzi blachy końcowej od zewnętrznej krawędzi stężenia.

Fazowanie blachy końcowej

Umożliwia określenie typu fazowania blachy końcowej i wymiarów poziomych i pionowych.

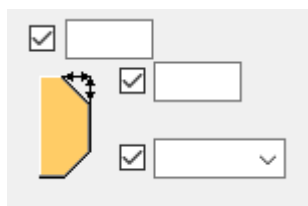

Zakładka śruby stężenia 1

Na zakładce **Śruby stężenia 1** można określić właściwości śrub łączących stężenia z blachą węzłową.

Wymiary grupy śrub

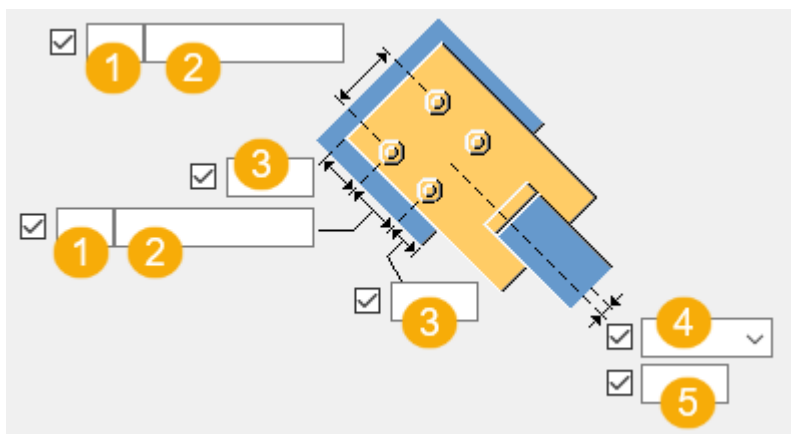

	Opis
1	Liczba śrub.
2	Rozstaw śrub. Wartości rozstawu śrub należy oddzielać spacją. Należy wprowadzić wartość każdej odległości między śrubami. Na przykład w przypadku 3 śrub należy wprowadzić 2 wartości.
3	Odległość od krawędzi śruby. odległość od krawędzi to odległość od środka śruby do krawędzi elementu.
4	Umożliwia wybranie sposobu mierzenia wymiarów pozycji pionowej grupy śrub.
5	Wymiar pozycji pionowej grupy śrub.

Podstawowe właściwości śruby

Opcja	Opis	Domyślnie
Rozmiar śruby	Średnica śruby.	Dostępne rozmiary są zdefiniowane w katalogu zespołów śrub.
Norma śruby	Norma śruby używana w komponencie.	Dostępne normy są zdefiniowane w katalogu zespołów śrub.
Tolerancja	Odstęp między śrubą a otworem.	
Gwint w materiale	Umożliwia zdefiniowanie, czy gwint może się znajdować w elementach przykręcanych, gdy	Tak

Opcja	Opis	Domyślnie
	używane są śruby z trzonem. To ustawienie nie wywiera efektu, gdy używane są śruby z pełnym gwintem.	
Budowa/Warsztat	Położenie, w którym należy przymocować śruby.	Budowa

Otwory owalne

Istnieje możliwość zdefiniowania otworów owalnych, powiększonych lub gwintowanych.

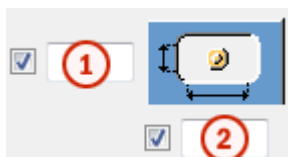

Opcja	Opis	Domyślnie
1	Wymiar pionowy otworu owalnego.	0 — okrągły otwór.
2	Wymiar poziomy otworu owalnego lub naddatek dla otworów powiększonych.	0 — okrągły otwór.
Typ otworu	Owalny tworzy otwory owalne. Powiększony tworzy otwory powiększone lub gwintowane. Brak otworu powoduje, że otwory nie są tworzone.	
Obróć otwory	Gdy typ otworu jest ustawiony na Owalny , ta opcja obraca otwory owalne.	
Owalne otwory w	Elementy, w których są tworzone otwory owalne. Dostępne opcje zależą od komponentu.	

Zespół śrub

Zaznaczenie pól wyboru pozwala określić, które obiekty komponentu (śruba, podkładki i nakrętki) mają być używane w zespole śruby.

Aby utworzyć sam otwór, należy usunąć zaznaczenie wszystkich pól wyboru.

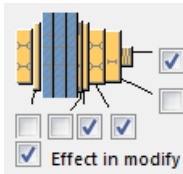

Aby zmienić zespół śruby w istniejącym komponencie, należy zaznaczyć pole wyboru **Wynik modyfikacji** i kliknąć **Zmień**.

Zwiększenie długości śruby

Umożliwia zdefiniowanie, o ile ma zostać zwiększona długość śruby. Tej opcji można na przykład użyć, gdy malowanie wymaga zwiększenia długości śruby.

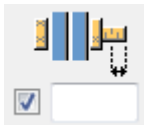

Rozmieszczanie śrub

Opcja	Opis
	Domyślnie Rozmieszczenie równoległe Można zmienić tę opcję za pomocą funkcji AutoDefault.
	Rozmieszczenie równoległe
	Typ rozmieszczenia na przemian 1
	Typ rozmieszczenia na przemian 2
	Typ rozmieszczenia na przemian 3
	Typ rozmieszczenia na przemian 4

Zakładka Blachy żeber

Na zakładce **Blachy żeber** można określić właściwości i pozycję blachy krzyżowej i blachy przykrycia.

Blachy

Opcja	Opis
Blacha krzyżowa	Grubość, szerokość i wysokość blachy krzyżowej.

Opcja	Opis
Blacha przykrycia	Grubość, szerokość i wysokość blachy przykrywającej.

Opcja	Opis	Domyślnie
Nr_Poz	Przedrostek i numer początkowy numeru pozycji elementu. Niektóre komponenty mają drugi wiersz pól, w którym można wprowadzić numer pozycji zespołu.	Domyślny numer początkowy elementu jest określony w ustawieniach Komponenty dostępnych po wybraniu menu Plik --> Ustawienia --> Opcje .
Materiał	Klasa materiału.	Domyślny materiał jest określony w polu Materiał elementu w ustawieniach Komponenty dostępnych po wybraniu menu Plik --> Ustawienia --> Opcje .
Nazwa	Ta nazwa będzie widoczna w rysunkach i raportach.	
Wykończenie	Opisuje sposób obróbki powierzchni elementu.	



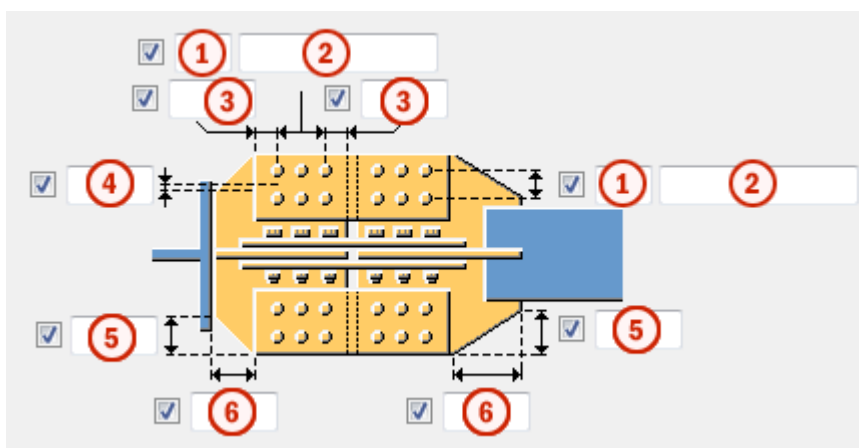

Wymiary grupy śrub



1	Liczba śrub.
----------	--------------

2	Rozstaw śrub. Wartości rozstawu śrub należy oddzielać spacją. Należy wprowadzić wartość każdej odległości między śrubami. Na przykład w przypadku 3 śrub należy wprowadzić 2 wartości.
3	Odległość od krawędzi śruby. odległość od krawędzi to odległość od środka śruby do krawędzi elementu.
4	Wymiary pozycji poziomej grupy śrub.
5	Wymiar pionowy fazowania.
6	Wymiar poziomy fazowania.

Pozycja blachy krzyżowej i blachy przykrycia

Opcja	Opis
	Domyślnie Blacha przykrycia jest tworzona po obu stronach blachy krzyżowej. Można zmienić tę opcję za pomocą funkcji Autodefaults.
	Blacha przykrycia jest tworzona po obu stronach blachy krzyżowej.
	Blacha przykrycia jest tworzona na dole blachy krzyżowej.
	Blacha przykrycia jest tworzona na górze blachy krzyżowej.

Zakładka Ogólne

Kliknij poniższe łącze, aby uzyskać więcej informacji:

Zakładka Ogólne

Zakładka Projekt

Kliknij poniższe łącze, aby uzyskać więcej informacji:

Zakładka Projekt

Zakładka Obliczenia

Kliknij poniższe łącze, aby uzyskać więcej informacji:

Zakładka Obliczenia

Spoiny

Kliknij poniższe łącze, aby uzyskać więcej informacji:

Standardowe połączenie stężenia (67)

Standardowe połączenie stężenia (67) umożliwia utworzenie połączenia 1 lub 2 stężeń z belką lub słupem przy użyciu blachy węzłowej lub blach łączących. Stężenia z profili zamkniętych i rurowych są zakończone blachą. Można zdefiniować różne właściwości dla połączeń górnego i dolnego stężenia.

Utworzone obiekty

- Blacha węzłowa
- Blachy łączące
- Blachy uszczelniające
- Śruby
- Spoiny

Zastosowania

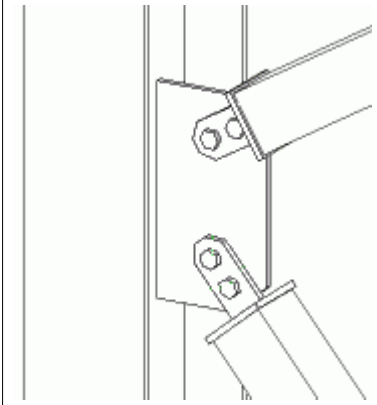
Sytuacja	Opis
	Profil stężenia: RHS Blacha węzłowa jest spawana do środka słupa. Stężenie jest przykręcone do blachy węzłowej przy użyciu fazowanych blach łączących.

Przed rozpoczęciem

Utwórz belkę lub słup oraz 1 lub 2 stężenia.

Kolejność wyboru

1. Wybierz element główny (belkę lub słup).

2. Wybierz element podrzędny (pierwsze stężenie).
3. Wybierz drugi element podrzędny (drugie stężenie).
4. Kliknij środkowym przyciskiem myszy, aby utworzyć komponent.

Klucz identyfikacji elementu

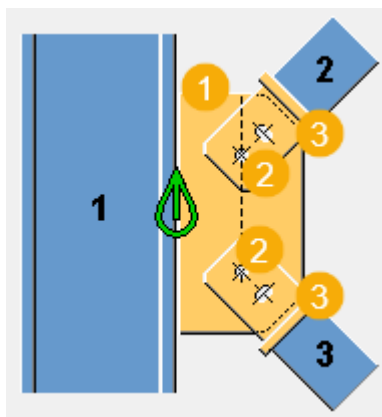

	Opis
1	Blacha węzłowa
2	Blacha łącząca
3	Blacha uszczelniająca

Zakładka Obraz

Użyj zakładki **Obraz**, aby zdefiniować wymiar krawędzi głównego elementu do grupy śrub.

Wymiary

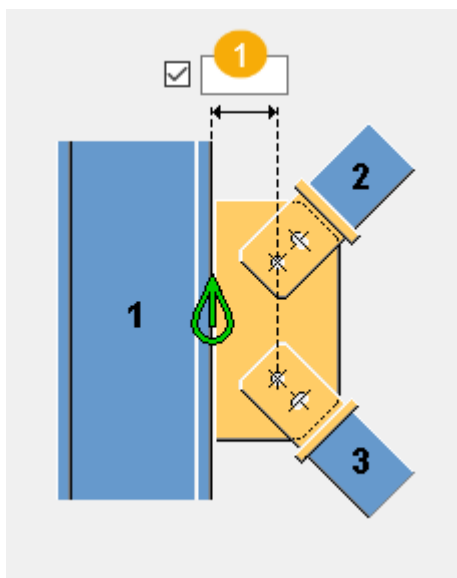

	Opis
1	Zdefiniuj wymiar krawędzi głównego elementu do grupy śrub.

Zakładka **Elementy**

Na zakładce **Elementy** można określić właściwości blachy. Można zdefiniować właściwości blachy dla obu stężeń.

Blachy

Opcja	Opis
Blacha łącząca	Grubość, szerokość i wysokość blachy łączącej.
Blacha uszczelniająca	Grubość, szerokość i wysokość blachy uszczelniającej.
Profil bl. uszczeln.	Wybierz profil blachy uszczelniającej z katalogu profili.

Opcja	Opis	Domyślnie
Nr pozycji	Przedrostek i numer początkowy numeru pozycji elementu. Niektóre komponenty mają drugi wiersz pól, w którym można wprowadzić numer pozycji zespołu.	Domyślny numer początkowy elementu jest określony w ustawieniach Komponenty dostępnych po wybraniu menu Plik --> Ustawienia --> Opcje .
Materiał	Klasa materiału.	Domyślny materiał jest określony w polu Materiał elementu w ustawieniach Komponenty dostępnych po wybraniu menu Plik --> Ustawienia --> Opcje .
Nazwa	Ta nazwa będzie widoczna w rysunkach i raportach.	

Zakładka **Parametry**

Zakładka **Parametry** służy do definiowania wymiarów fazowania blachy węzłowej.

Wymiary fazowania

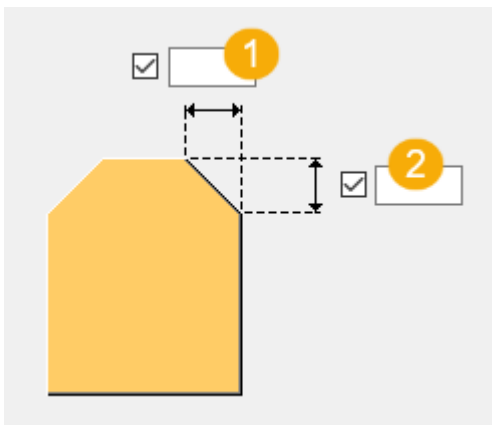

	Opis
1	Poziomy wymiar fazowania.
2	Pionowy wymiar fazowania.

Zakładka śruby stężenia 1

Zakładka **Śruby stężenia 1** służy do definiowania właściwości śrub dla pierwszego stężenia.

Wymiary grupy śrub

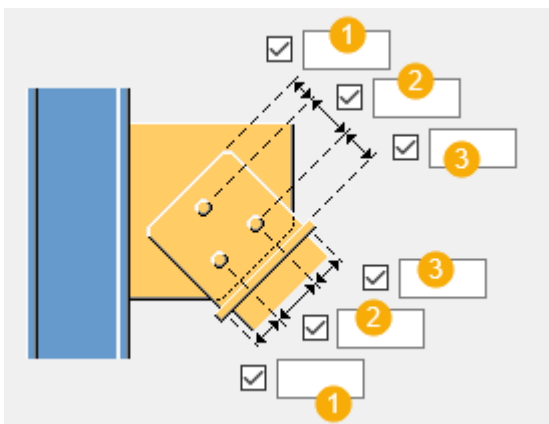

	Opis
1	Odległość od krawędzi śruby. odległość od krawędzi to odległość od środka śruby do krawędzi elementu.
2	Rozstaw śrub. Wartości rozstawu śrub należy oddzielać spacją. Należy wprowadzić wartość każdej odległości między śrubami. Na przykład w przypadku 3 śrub należy wprowadzić 2 wartości.

	Opis
3	Odległość od krawędzi śruby. odległość od krawędzi to odległość od środka śruby do krawędzi elementu.

Podstawowe właściwości śruby

Opcja	Opis	Domyślnie
Rozmiar śruby	Średnica śruby.	Dostępne rozmiary są zdefiniowane w katalogu zespołów śrub.
Norma śruby	Norma śruby używana w komponencie.	Dostępne normy są zdefiniowane w katalogu zespołów śrub.
Tolerancja	Odstęp między śrubą a otworem.	
Gwint w materiale	Umożliwia zdefiniowanie, czy gwint może się znajdować w elementach przykręcanych, gdy używane są śruby z trzonem. To ustawienie nie wywiera efektu, gdy używane są śruby z pełnym gwintem.	Tak
Budowa/Warsztat	Położenie, w którym należy przymocować śruby.	Budowa

Zespół śrub

Zaznaczenie pól wyboru pozwala określić, które obiekty komponentu (śruba, podkładki i nakrętki) mają być używane w zespole śruby.

Aby utworzyć sam otwór, należy usunąć zaznaczenie wszystkich pól wyboru.

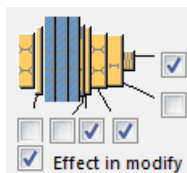

Aby zmienić zespół śruby w istniejącym komponencie, należy zaznaczyć pole wyboru **Wynik modyfikacji** i kliknąć **Zmień**.

Zwiększenie długości śruby

Umożliwia zdefiniowanie, o ile ma zostać zwiększona długość śruby. Tej opcji można na przykład użyć, gdy malowanie wymaga zwiększenia długości śruby.



Zakładka śruby stężenia 2

Zakładka **Śruby stężenia 2** służy do definiowania właściwości śrub dla drugiego stężenia.

Wymiary grupy śrub

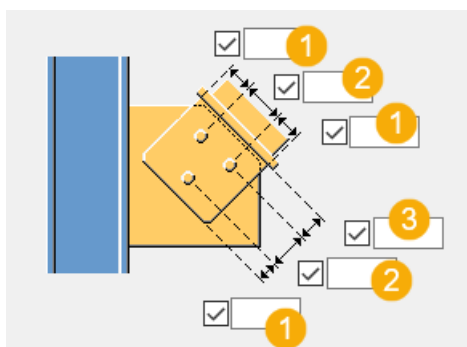

	Opis
1	Odległość od krawędzi śruby. odległość od krawędzi to odległość od środka śruby do krawędzi elementu.
2	Rozstaw śrub. Wartości rozstawu śrub należy oddzielać spacją. Należy wprowadzić wartość każdej odległości między śrubami. Na przykład w przypadku 3 śrub należy wprowadzić 2 wartości.
3	Odległość od krawędzi śruby. odległość od krawędzi to odległość od środka śruby do krawędzi elementu.

Podstawowe właściwości śruby

Opcja	Opis	Domyślnie
Rozmiar śruby	Średnica śruby.	Dostępne rozmiary są zdefiniowane w katalogu zespołów śrub.

Opcja	Opis	Domyślnie
Norma śruby	Norma śruby używana w komponencie.	Dostępne normy są zdefiniowane w katalogu zespołów śrub.
Tolerancja	Odstęp między śrubą a otworem.	
Gwint w materiale	Umożliwia zdefiniowanie, czy gwint może się znajdować w elementach przykręcanych, gdy używane są śruby z trzonem. To ustawienie nie wywiera efektu, gdy używane są śruby z pełnym gwintem.	Tak
Budowa/Warsztat	Położenie, w którym należy przymocować śruby.	Budowa

Zakładka Blacha węzłowa

Na zakładce **Blacha węzłowa** można określić wymiary i właściwości blachy węzłowej.

Blacha

Element	Opis
Blacha węzłowa	Grubość, szerokość i wysokość blachy węzłowej.

Opcja	Opis	Domyślnie
Nr pozycji	Przedrostek i numer początkowy numeru pozycji elementu. Niektóre komponenty mają drugi wiersz pól, w którym można wprowadzić numer pozycji zespołu.	Domyślny numer początkowy elementu jest określony w ustawieniach Komponenty dostępnych po wybraniu menu Plik --> Ustawienia --> Opcje .
Materiał	Klasa materiału.	Domyślny materiał jest określony w polu Materiał elementu w ustawieniach Komponenty

Opcja	Opis	Domyślnie
		dostępnych po wybraniu menu Plik --> Ustawienia --> Opcje .
Nazwa	Ta nazwa będzie widoczna w rysunkach i raportach.	

Wymiary blachy węzłowej

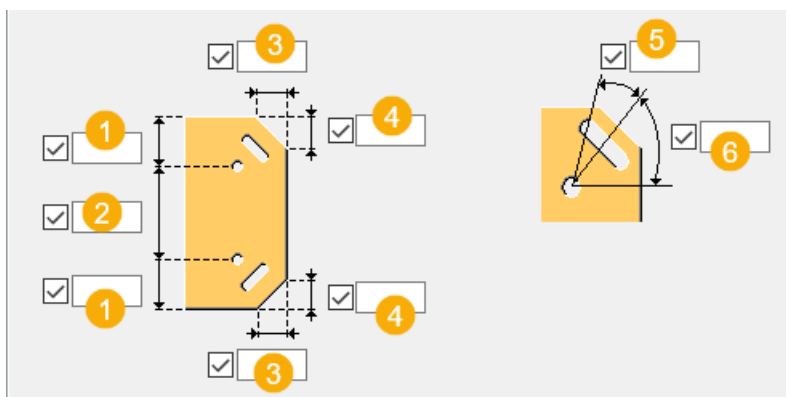

	Opis
1	Odległość od krawędzi śruby. odległość od krawędzi to odległość od środka śruby do krawędzi elementu.
2	Rozstaw śrub. Wartości rozstawu śrub należy oddzielać spacją. Należy wprowadzić wartość każdej odległości między śrubami. Na przykład w przypadku 3 śrub należy wprowadzić 2 wartości.
3	Poziomy wymiar fazowania.
4	Pionowy wymiar fazowania.
5	Górny kąt otworu podłużnego utworzonego w blasze węzłowej.
6	Dolny kąt otworu podłużnego utworzonego w blasze węzłowej.

Położenie blachy węzłowej

Wybierz położenie blachy węzłowej.

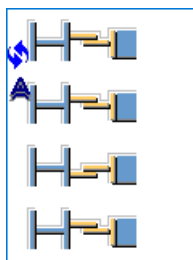

Zakładka Ogólne

Kliknij poniższe łącze, aby uzyskać więcej informacji:

Zakładka Ogólne

Zakładka Projekt

Kliknij poniższe łącze, aby uzyskać więcej informacji:

Zakładka Projekt

Zakładka Obliczenia

Kliknij poniższe łącze, aby uzyskać więcej informacji:

Zakładka Obliczenia

Spoiny

Kliknij poniższe łącze, aby uzyskać więcej informacji:

Blacha do stężenia z nakładkami (61)

Blacha do stężenia z nakładkami (61) umożliwia utworzenie połączeń śrubowych dowolnej liczby stężeń do istniejącej blachy węzłowej przy użyciu blach łączących i połączeń kątownikiem.

Utworzone obiekty

- Blachy łączące
- Połączenie kątownikami
- Blachy ścinane
- Podkładki z blachy
- Śruby
- Spoiny

Zastosowania

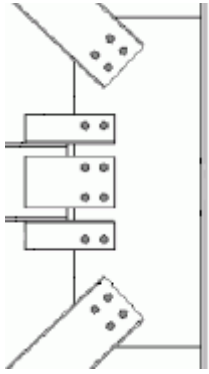
Sytuacja	Opis
	Profil stężenia: W Stężenia są przykręcane do blachy węzłowej przy użyciu połączeń kątownikiem i blach łączących.

Przed rozpoczęciem

Utwórz blachę węzłową oraz od 1 do 10 stężeń.

Kolejność wyboru

1. Wybierz element główny (blachę węzłową).
2. Wybierz element podrzędny (pierwsze stężenie).
3. Wybierz drugi element podrzędny (drugie stężenie).
4. Wybierz kolejny element podrzędny (trzecie stężenie).
5. Kliknij środkowym przyciskiem myszy, aby utworzyć komponent.

Klucz identyfikacji elementu

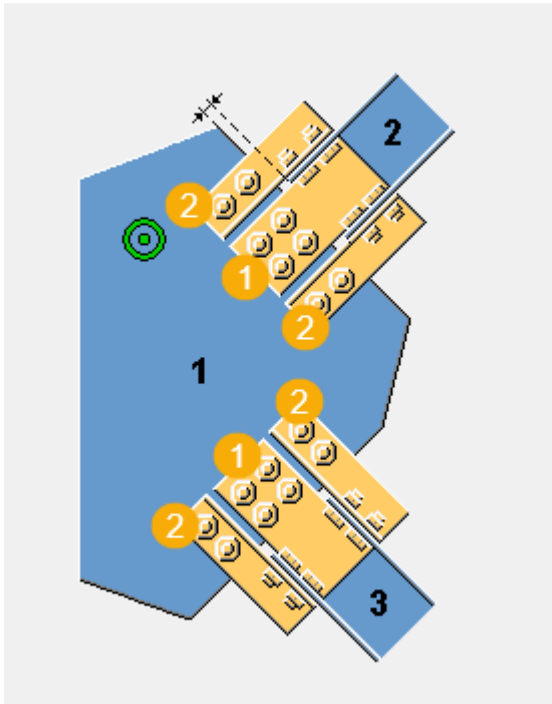

	Opis
1	Błacha łącząca
2	Połączenie kątownikiem

UWAGA Tekla Structures używa do utworzenia tego komponentu wartości z pliku `joints.def`. Więcej informacji - zobacz .

Zakładka **Obraz**

Zakładka **Obraz** służy do definiowania wymiaru luzu między blachą węzłową a stężeniem.

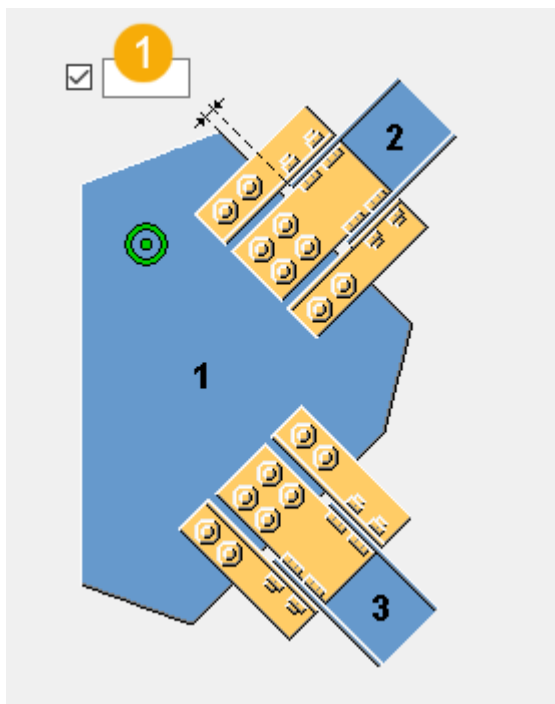

	Opis
1	Umożliwia zdefiniowanie wymiaru między blachą węzłową a stężeniem.

Zakładka Połączenie stężenia

Użyj zakładki **Połączenie stężenia**, aby zdefiniować właściwości blachy łączącej, połączenia kątownikiem i blachy wypełniającej. Wybierz, czy dla połączenia kąтового mają być używane profile podwójne.

Elementy

	Opis
Blacha łącząca	Grubość i szerokość blachy łączącej.
Profil blachy łączącej	Wybierz profil blachy łączącej z katalogu profili.
Górne połączenie kątownikiem	Wybierz profil połączenia kątownikiem z katalogu profili.
Dolne połączenie kątownikiem	Wybierz profil połączenia kątownikiem z katalogu profili.
Blacha wypełniająca	Grubość blachy wypełniającej.
Górna blacha ścinana	Grubość, szerokość i wysokość górnej blachy ścinanej.
Dolna blacha ścinana	Wysokość dolnej blachy ścinanej.

Opcja	Opis	Domyślnie
Nr pozycji	Przedrostek i numer początkowy numeru pozycji elementu. Niektóre komponenty mają drugi wiersz pól, w którym można wprowadzić numer pozycji zespołu.	Domyślny numer początkowy elementu jest określony w ustawieniach Komponenty dostępnych po wybraniu menu Plik --> Ustawienia --> Opcje .
Materiał	Klasa materiału.	Domyślny materiał jest określony w polu Materiał elementu w ustawieniach Komponenty dostępnych po wybraniu menu Plik --> Ustawienia --> Opcje .
Nazwa	Ta nazwa będzie widoczna w rysunkach i raportach.	

Tworzenie blachy

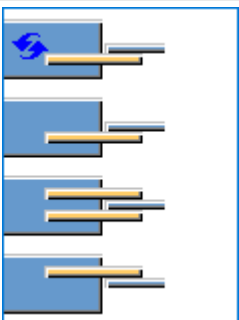
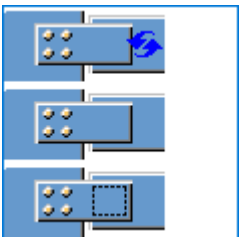
Opcja	Opis
	Wybierz, czy utworzono jedną lub dwie blachy łączące.
	Wybierz, czy między blachą łączącą a środkiem stężenia tworzyć blachę wypełniającą. Domyślnie blacha wypełniająca nie jest tworzona.

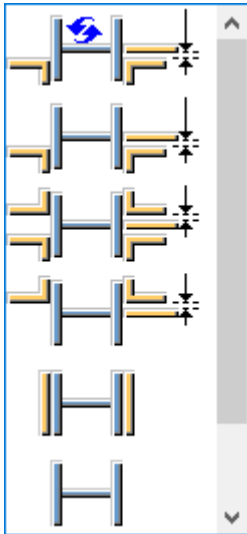

Tworzenie połączenia kątownikiem

Zdefiniuj, czy przymocować stężenia do blachy węzłowej za pomocą połączeń kątownikiem lub blach ścinanych oraz określ liczbę tworzonych połączeń kątownikiem. Opcją domyślną jest utworzenie dwóch połączeń kątownikiem pod środkiem stężenia.



Orientacja kątowników

Dostępne opcje umożliwiają zdefiniowanie umieszczenia połączenia kątownikiem na połączeniu.

Opcja	Opis
	<p>Domyślnie</p> <p>Kątownik jest umieszczony w połączeniu tak, że dłuższe ramię jest połączone z blachą węzłową.</p> <p>Można zmienić tę opcję za pomocą funkcji AutoDefault.</p>
	<p>Kątownik jest umieszczony w połączeniu tak, że dłuższe ramię jest połączone z elementem głównym.</p>

Typ połączenia

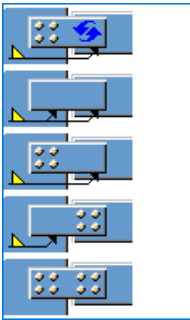
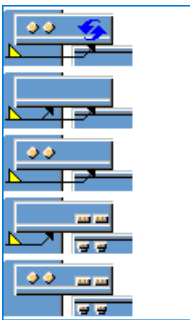
Opcja	Opis
	Wybierz typ połączenia (spoiny lub śruby) między blachą węzłową a blachą łączącą.
	Wybierz typ połączenia (spoiny lub śruby) między blachą węzłową a profilem L.

Wymiary luzu blachy łączącej

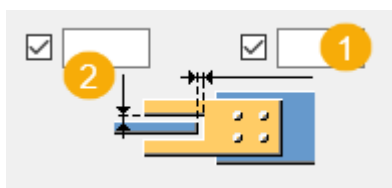

	Opis
1	Wymiar poziomego luzu
2	Wymiar pionowego luzu

Zakładka podkładki z blachy

Zakładka **Podkładki z blachy** służy do definiowania właściwości podkładek z blachy.

Blachy

Opcja	Opis
Podkładka z bl.-1 , Podkładka z bl.-2, Podkładka z bl.-3	Grubość, szerokość i wysokość podkładek z blachy.

Opcja	Opis	Domyślnie
Nr pozycji	Przedrostek i numer początkowy numeru pozycji elementu. Niektóre komponenty mają drugi wiersz pól, w którym można wprowadzić numer pozycji zespołu.	Domyślny numer początkowy elementu jest określony w ustawieniach Komponenty dostępnych po wybraniu menu Plik --> Ustawienia --> Opcje .
Materiał	Klasa materiału.	Domyślny materiał jest określony w polu Materiał elementu w ustawieniach Komponenty dostępnych po wybraniu menu Plik --> Ustawienia --> Opcje .
Nazwa	Ta nazwa będzie widoczna w rysunkach i raportach.	

Położenie i liczba podkładek z blachy

Można utworzyć podkładowe z blachy, podczas łączenia stężeń do blachy węzłowej przy użyciu połączeń kątownikiem.

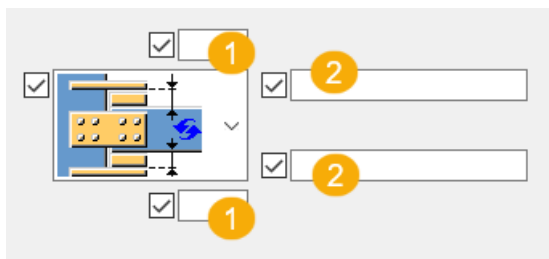

	De
1	Określ odległość między stężeniem a blachą łączącą.
2	Zdefiniuj, ile podkładek z blachy jest tworzonych na górnych i dolnych pasach. Wprowadź numery profili podkładek z blachy: 1, 2 lub 3. Są to liczby, które znajdują się w górnej części na zakładce Podkładki z blachy . Na przykład, jeśli chcesz utworzyć trzy podkładowe z blachy na górnym pasie i chcesz dwukrotnie użyć Podkładki z blachy 1 i raz Podkładki z blachy 2 , wprowadź 1 1 2. Pierwsza wprowadzona liczba to podkładka z blachy znajdująca się najbliższej pasa stężenia.

Zakładka Śruby stężenia

Na zakładce **Śruby stężenia** można określić właściwości śrub łączących stężenia z blachą węzłową.

Wymiary grupy śrub

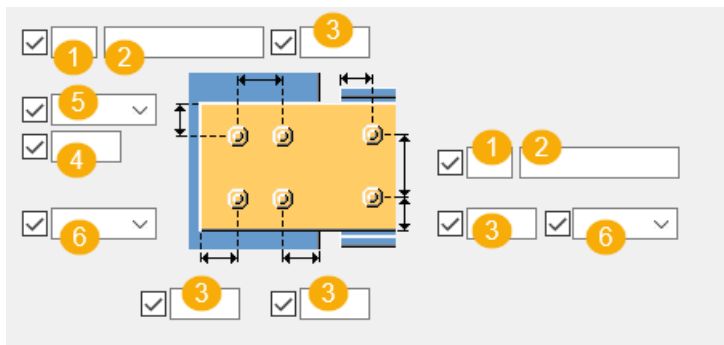

	Opis
1	Liczba śrub.
2	Rozstaw śrub. Wartości rozstawu śrub należy oddzielać spacją. Należy wprowadzić wartość każdej odległości między śrubami. Na przykład w przypadku 3 śrub należy wprowadzić 2 wartości.
3	Odległość od krawędzi śruby. odległość od krawędzi to odległość od środka śruby do krawędzi elementu.
4	Wymiar pozycji pionowej grupy śrub.
5	Umożliwia wybranie sposobu mierzenia wymiarów pozycji pionowej grupy śrub. <ul style="list-style-type: none">• Na górze: od górnej krawędzi elementu podrzędnego do śruby najbliższej góry.

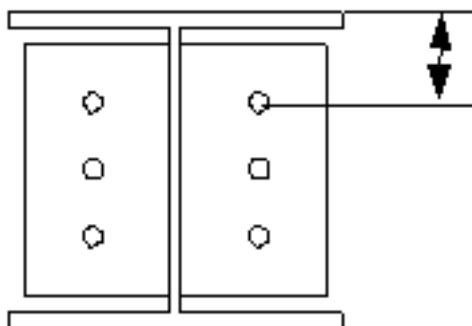

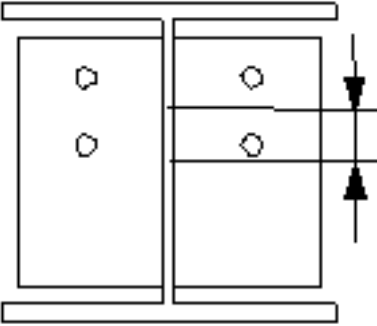
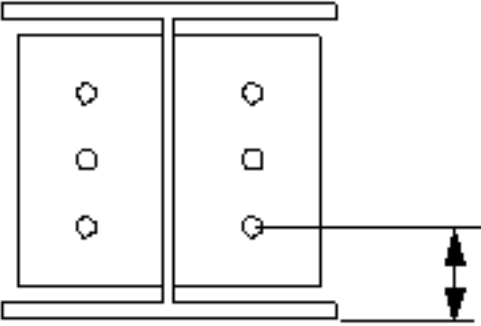
	Opis
	<ul style="list-style-type: none"> • Środek: od osi śrub do osi elementu podrzędnego.  <ul style="list-style-type: none"> • Poniżej: od dolnej krawędzi elementu podrzędnego do śruby najbliższej dołu. 
6	Umożliwia wybranie typu śruby.

Podstawowe właściwości śruby

Opcja	Opis	Domyślnie
Rozmiar śruby	Średnica śruby.	Dostępne rozmiary są zdefiniowane w katalogu zespołów śrub.
Norma śruby	Norma śruby używana w komponencie.	Dostępne normy są zdefiniowane w katalogu zespołów śrub.
Tolerancja	Odstęp między śrubą a otworem.	
Gwint w materiale	Umożliwia zdefiniowanie, czy gwint może się znajdować w elementach przykręcanych, gdy	Tak

Opcja	Opis	Domyślnie
	używane są śruby z trzonem. To ustawienie nie wywiera efektu, gdy używane są śruby z pełnym gwintem.	

Otworki owalne





Istnieje możliwość zdefiniowania otworów owalnych, powiększonych lub gwintowanych.



Opcja	Opis	Domyślnie
1	Wymiar pionowy otworu owalnego.	0 — okrągły otwór.
2	Wymiary poziomy otworu owalnego lub naddatek dla otworów powiększonych.	0 — okrągły otwór.
Typ otworu	Owalny tworzy otwory owalne. Powiększony tworzy otwory powiększone lub gwintowane. Brak otworu powoduje, że otwory nie są tworzone.	
Obróć otwory	Gdy typ otworu jest ustawiony na Owalny , ta opcja obraca otwory owalne.	
Owalne otwory w	Elementy, w których są tworzone otwory owalne. Dostępne opcje zależą od komponentu.	

Rozmieszczanie śrub

Opcja	Opis
	Domyślnie Rozmieszczenie równoległe Można zmienić tę opcję za pomocą funkcji AutoDefault.

Opcja	Opis
	Rozmieszczenie równoległe
	Typ rozmieszczenia na przemian 1
	Typ rozmieszczenia na przemian 2
	Typ rozmieszczenia na przemian 3
	Typ rozmieszczenia na przemian 4

Zespół śrub

Zaznaczenie pól wyboru pozwala określić, które obiekty komponentu (śruba, podkładki i nakrętki) mają być używane w zespole śruby.

Aby utworzyć sam otwór, należy usunąć zaznaczenie wszystkich pól wyboru.

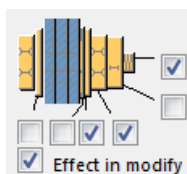

Aby zmienić zespół śruby w istniejącym komponente, należy zaznaczyć pole wyboru **Wynik modyfikacji** i kliknąć **Zmień**.

Zwiększenie długości śruby

Umożliwia zdefiniowanie, o ile ma zostać zwiększona długość śruby. Tej opcji można na przykład użyć, gdy malowanie wymaga zwiększenia długości śruby.

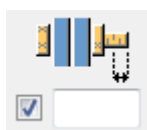

Zakładka Śruby kątownika

Na zakładce **Śruby kątownika** można określić śruby łączące kątowniki.

Wymiary grupy śrub

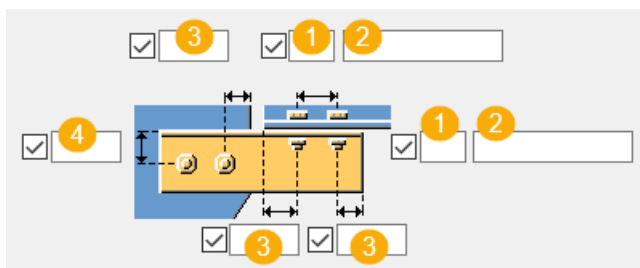

	Opis
1	Liczba śrub.
2	Rozstaw śrub. Wartości rozstawu śrub należy oddzielać spacją. Należy wprowadzić wartość każdej odległości między śrubami. Na przykład w przypadku 3 śrub należy wprowadzić 2 wartości.
3	Odległość od krawędzi śruby. odległość od krawędzi to odległość od środka śruby do krawędzi elementu.
4	Wymiar pozycji pionowej grupy śrub.

Pionowa pozycja śruby

Opcja	Opis
	Położenie śruby z krawędzi profilu L.
	Położenie śruby z osi elementu podrzędnego.

Podstawowe właściwości śruby

Opcja	Opis	Domyślnie
Rozmiar śruby	Średnica śruby.	Dostępne rozmiary są zdefiniowane w katalogu zespołów śrub.
Norma śruby	Norma śruby używana w komponencie.	Dostępne normy są zdefiniowane w katalogu zespołów śrub.
Tolerancja	Odstęp między śrubą a otworem.	
Gwint w materiale	Umożliwia zdefiniowanie, czy gwint może się znajdować w elementach	Tak

Opcja	Opis	Domyślnie
	<p>przykręcanych, gdy używane są śruby z trzonem.</p> <p>To ustawienie nie wywiera efektu, gdy używane są śruby z pełnym gwintem.</p>	

Zakładka Ogólne

Kliknij poniższe łącze, aby uzyskać więcej informacji:

Zakładka Ogólne

Zakładka Projekt

Kliknij poniższe łącze, aby uzyskać więcej informacji:

Zakładka Projekt

Zakładka Obliczenia

Kliknij poniższe łącze, aby uzyskać więcej informacji:

Zakładka Obliczenia

Spoiny

Kliknij poniższe łącze, aby uzyskać więcej informacji:

Twórz spoiny

Węzeł krzyżowy (62)

Węzeł krzyżowy łączy od 1 do 10 stężeń z belką lub słupem przy użyciu blachy węzłowej. Blacha węzłowa umożliwia utworzenie połączenia spawanego lub śrubowego do belki lub słupa. Stężenia są przykręcane do blachy węzłowej przy użyciu połączeń kątownikiem i blach łączących.

Utworzone obiekty

- Blacha węzłowa
- Połączenie kątownikami
- Blachy łączące
- Blachy wypełniające
- Podkładki z blachy
- Żebra

- Śruby
- Cięcia
- Spoiny

Zastosowania

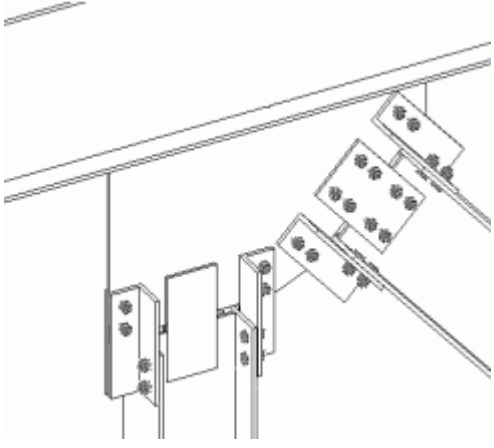
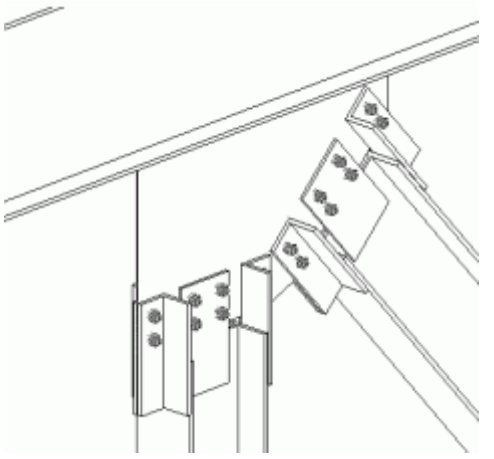
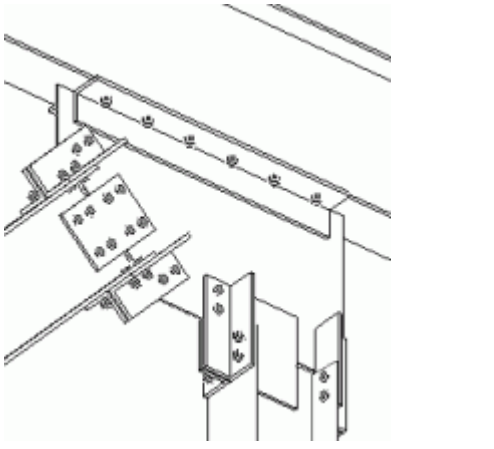
Sytuacja	Opis
	<p>Profil stężenia: W</p> <p>Blacha węłowa jest przyspawana do belki. Różne materiały połączeń są używane dla poszczególnych stężeń.</p>
	<p>Profil stężenia: W</p> <p>Blacha węłowa jest przyspawana do belki. Stężenia są przykręcane do blachy węłowej przy użyciu blach łączących i połączeń kątownikiem.</p>
	<p>Profil stężenia: W</p> <p>Blacha węłowa jest przyspawana do belki. Różne materiały połączeń są używane dla poszczególnych stężeń.</p>

Przed rozpoczęciem

Utwórz belkę lub słup oraz od 1 do 10 stężeń.

Kolejność wyboru

1. Wybierz element główny (belkę lub słup).
2. Wybierz element podrzędny (pierwsze stężenie).
3. Wybierz drugi element podrzędny (drugie stężenie).
4. Wybierz kolejne elementy podrzędne (kolejne stężenia).
5. Kliknij środkowym przyciskiem myszy, aby utworzyć komponent.

Klucz identyfikacji elementu

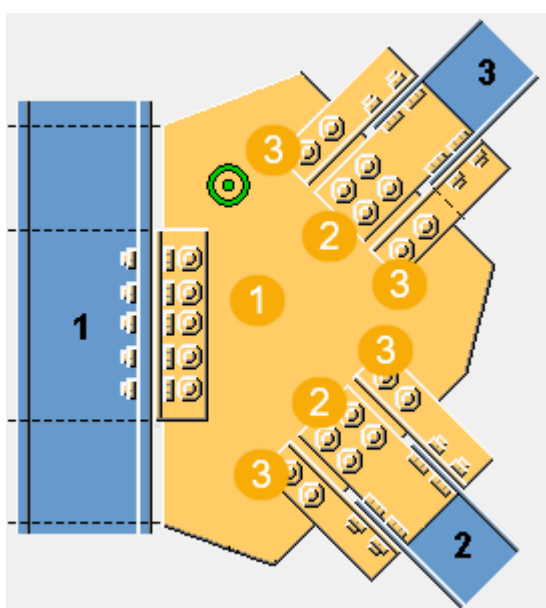

	Opis
1	Blacha węzłowa
2	Blacha łącząca
3	Połączenie kątownikiem

UWAGA Tekla Structures używa do utworzenia tego komponentu wartości z pliku `joints.def`. Więcej informacji - zobacz .

Zakładka Obraz

Na zakładce **Obraz** można określić wymiary kontrolujące położenie oraz kształt blachy węzłowej.

Wymiary

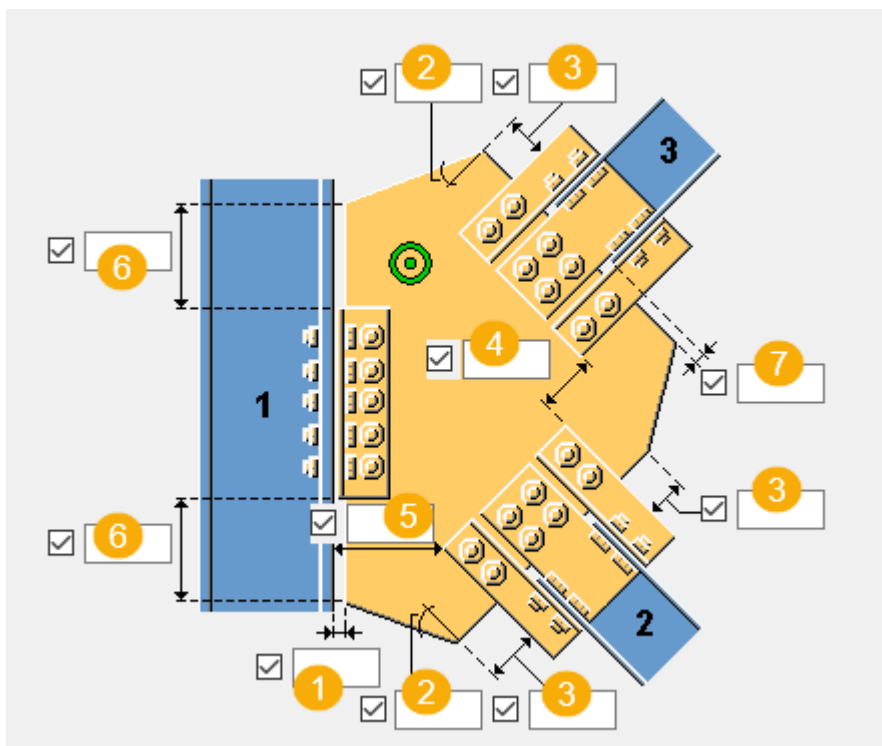



	Opis
1	Umożliwia zdefiniowanie odległości między krawędzią blachy węzłowej a elementem głównym.
2	Zdefiniuj kąt narożnika blachy węzłowej (w stopniach). Ta wartość wpływa na kształt blachy węzłowej.
3	Zdefiniuj długość krawędzi blachy węzłowej. Ta wartość wpływa na kształt blachy węzłowej.
4	Umożliwia zdefiniowanie odległości między stężeniami.
5	Umożliwia zdefiniowanie odległości między elementem głównym a stężeniem.
6	Zdefiniuj odległość między połączeniem kątownikiem lub krawędzią blachy łączącej a krawędzią blachy węzłowej.
7	Umożliwia zdefiniowanie odległości luzu między krawędzią blachy węzłowej a stężeniem.



UWAGA W poniższych przykładach przedstawiono tylko niektóre spośród dostępnych opcji. Na zakładce **Obraz** dostępne są dodatkowe opcje.

Położenie blachy węzłowej

Dostępne opcje umożliwiają zdefiniowanie położenia blachy węzłowej w przypadku korzystania z blachy podstawy.

Opcja	Opis
	Domyślnie Blacha węzłowa jest równoległa do elementu głównego. Można zmienić tę opcję za pomocą funkcji Autodefaults.
	Blacha węzłowa jest równoległa do stężenia.
	Blacha węzłowa jest równoległa do stężenia bez blachy podstawy.

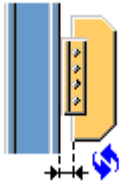
Wymiary blachy węzłowej

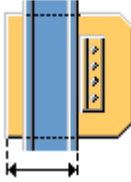
Opcja	Opis
	Domyślnie Blacha węzłowa nie przechodzi przez element główny. Zdefiniuj wymiar cięcia blachy węzłowej. Można zmienić tę opcję za pomocą funkcji AutoDefault.
	Blacha węzłowa nie przechodzi przez element główny. Zdefiniuj wymiar cięcia blachy węzłowej.
	Blacha węzłowa przechodzi przez element główny. Zdefiniuj wymiar rozszerzenia blachy węzłowej.

Zakładka Blacha węzłowa

Na zakładce **Blacha węzłowa** można określić właściwości, kształt i pozycję blachy węzłowej i blachy łączącej oraz właściwości i orientację połączenia kątownikiem.

Blachy

Opcja	Opis
Blacha węzłowa	Grubość, szerokość i wysokość blachy węzłowej.
Blachy łączące	Grubość i szerokość blachy łączącej.
Profil L	Wybierz profil połączenia kątownikiem z katalogu profili.



Opcja	Opis	Domyślnie
Nr pozycji	Przedrostek i numer początkowy numeru pozycji elementu. Niektóre komponenty mają drugi wiersz pól, w którym można wprowadzić numer pozycji zespołu.	Domyślny numer początkowy elementu jest określony w ustawieniach Komponenty dostępnych po wybraniu menu Plik --> Ustawienia --> Opcje .
Materiał	Klasa materiału.	Domyślny materiał jest określony w polu Materiał elementu w ustawieniach Komponenty dostępnych po wybraniu menu Plik --> Ustawienia --> Opcje .
Nazwa	Ta nazwa będzie widoczna w rysunkach i raportach.	

UWAGA W poniższych przykładach przedstawiono tylko niektóre spośród dostępnych opcji. Na zakładce **Blacha węzłowa** dostępne są dodatkowe opcje.

Połączenie blachy węzłowej



Dostępne opcje umożliwiają zdefiniowanie sposobu połączenia blachy węzłowej z elementem głównym.

Opcja	Opis
	Domyślnie Blacha węzłowa jest przyspawana bezpośrednio do elementu głównego. Można zmienić tę opcję za pomocą funkcji AutoDefault.

Opcja	Opis
	<p>Błacha węzłowa jest połączona z elementem głównym za pomocą kątowników.</p> <p>Wybierz stronę blachy węzłowej, z której tworzone są połączenia kątownikami.</p>
	<p>Błacha węzłowa jest połączona z elementem głównym za pomocą blachy łączącej.</p> <p>Wybierz stronę blachy węzłowej, z której tworzona jest blacha łącząca.</p>



Orientacja kątowników

Dostępne opcje umożliwiają zdefiniowanie umieszczenia połączenia kątownikiem na połączeniu.

Opcja	Opis
	<p>Domyślnie</p> <p>Kątownik jest umieszczony w połączeniu tak, że dłuższe ramię jest połączone z blachą węzłową.</p> <p>Można zmienić tę opcję za pomocą funkcji AutoDefault.</p>
	<p>Kątownik jest umieszczony w połączeniu tak, że dłuższe ramię jest połączone z elementem głównym.</p>

Kształt blachy węzłowej

Po wybraniu opcji optymalizacji ciężaru blachy węzłowej można zdefiniować, czy kolejność wybierania stężeń wpływa na ich pozycję.

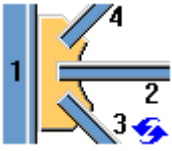
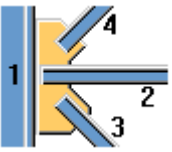

Opcja	Opis
	<p>Domyślnie</p> <p>Można zmienić tę opcję za pomocą funkcji AutoDefault.</p>
	<p>Ta opcja umożliwia optymalizację ciężaru blachy węzłowej.</p>

Pozycja podpory

Opcja	Opis
	Domyślnie Brak wpływu na pozycję stężenia. Można zmienić tę opcję za pomocą funkcji AutoDefault.
	Pierwsze wybrane stężenie jest umieszczane najbliżej elementu głównego.

Pozycja blachy węzłowej na stężeniu

Dostępne opcje umożliwiają zdefiniowanie umieszczenia blachy węzłowej na stężeniu. W razie potrzeby pozycję blachy węzłowej można dopasować precyzyjnie, przesuwaną ją w kierunkach z lub y.

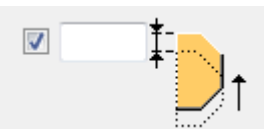
Opcja	Opis
	Domyślnie Blacha węzłowa jest umieszczona w środku stężenia. Można zmienić tę opcję za pomocą funkcji Autodefaults.
	Blacha węzłowa jest umieszczona na górnej półce stężenia.
	Umożliwia zdefiniowanie zakresu przesunięcia blachy węzłowej w kierunku z.
	Umożliwia zdefiniowanie zakresu przesunięcia blachy węzłowej w kierunku y.

Fazowanie blachy węzłowej

Zdefiniuj typ i wymiary fazowania blachy węzłowej oraz limit kąta dla równoległych stężeń.

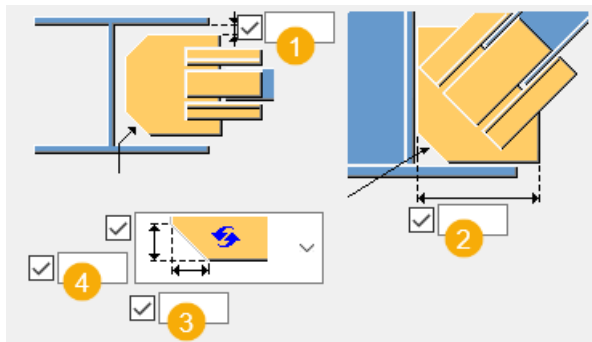

1	Odległość między blachą łączącą a wewnętrznym pasem elementu głównego.
2	Odległość pozioma między krawędzią blachy węłowej a pasem elementu głównego.
3	Wymiar poziomy fazowania.
4	Wymiar pionowy fazowania.

Wielkość cięcia

Jeżeli blacha węłowa przebiega przez element główny, umożliwia zdefiniowanie wielkości cięcia utworzonego dla blachy węłowej.

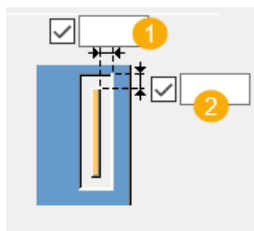

	Opis
1	Definiowanie poziomego rozmiaru cięcia.
2	Definiowanie pionowego rozmiaru cięcia.

Zakładka Połączenie stężenia

Użyj zakładki **Połączenie stężenia**, aby zdefiniować właściwości blachy łączącej, połączenia kątownikiem i blachy wypełniającej. Wybierz, czy dla połączenia kątownego mają być używane profile podwójne.

Elementy

Element	Opis
Blacha łącząca	Grubość i szerokość blachy łączącej.
Profil łączący	Umożliwia wybranie profilu z katalogu profili.

Element	Opis
Profil L1 do blachy węzłowej, Profil L2 do blachy węzłowej	Wybierz profil połączenia kątownikiem z katalogu profili.
Blacha wypełniająca	Grubość i wysokość blachy wypełniającej.
Blacha 1 do węzła	Grubość, szerokość i wysokość blachy.
Blacha 2 do węzła	Wysokość blachy.

Opcja	Opis	Domyślnie
Nr pozycji	<p>Przedrostek i numer początkowy numeru pozycji elementu.</p> <p>Niektóre komponenty mają drugi wiersz pól, w którym można wprowadzić numer pozycji zespołu.</p>	<p>Domyślny numer początkowy elementu jest określony w ustawieniach</p> <p>Komponenty dostępnych po wybraniu menu Plik --> Ustawienia --> Opcje .</p>
Materiał	Klasa materiału.	<p>Domyślny materiał jest określony w polu Materiał elementu w ustawieniach</p> <p>Komponenty dostępnych po wybraniu menu Plik --> Ustawienia --> Opcje .</p>
Nazwa	Ta nazwa będzie widoczna w rysunkach i raportach.	

Tworzenie blachy

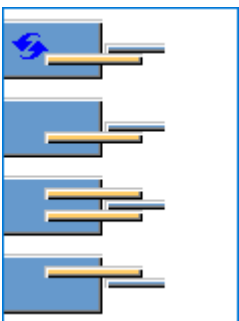
Opcja	Opis
	Wybierz, czy utworzono jedną lub dwie blachy łączące.

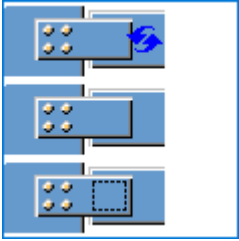
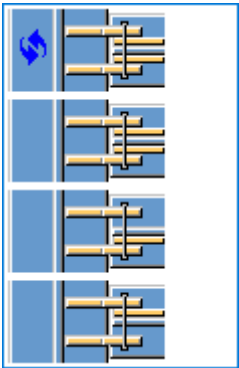
Opcja	Opis
	<p>Wybierz, czy między blachą łączącą a środkiem stężenia tworzyć blachę wypełniającą.</p> <p>Domyślnie blacha wypełniająca nie jest tworzona.</p>
	<p>Wybierz stronę tworzenia blachy wypełniającej.</p> <p>Tej opcji można użyć, gdy wybrano opcję utworzenia dwóch blach łączących.</p>

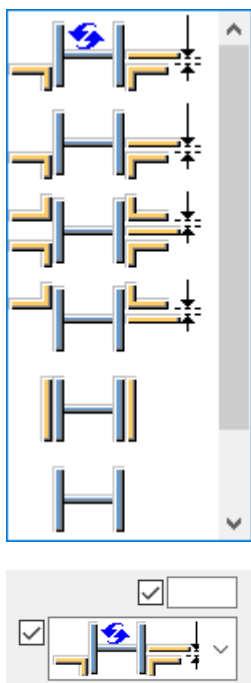

Tworzenie połączenia kątownikiem

Zdefiniuj, czy przymocować stężenia do blachy węzłowej za pomocą połączeń kątownikiem lub blach ścinanych oraz określ liczbę tworzonych połączeń kątownikiem. Opcją domyślną jest utworzenie dwóch połączeń kątownikiem pod środkiem stężenia.



Orientacja kątowników

Dostępne opcje umożliwiają zdefiniowanie umieszczenia połączenia kątownikiem na połączeniu.

Opcja	Opis
	Domyślnie Kątownik jest umieszczony w połączeniu tak, że dłuższe ramię jest połączone z blachą węzłową. Można zmienić tę opcję za pomocą funkcji AutoDefault.
	Kątownik jest umieszczony w połączeniu tak, że dłuższe ramię jest połączone z elementem głównym.

Typ połączenia

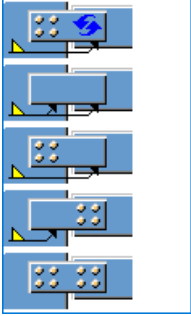
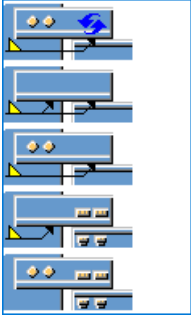
Opcja	Opis
	Wybierz typ połączenia (spoiny lub śruby) między blachą węzłową a blachą łączącą.
	Wybierz typ połączenia (spoiny lub śruby) między blachą węzłową a profilem L.

Wymiary luzu blachy łączącej

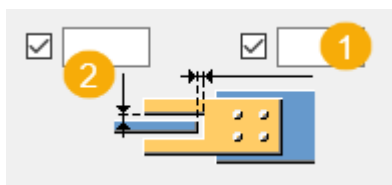

	Opis
1	Wymiar poziomego luzu
2	Wymiar pionowego luzu

Zakładka podkładki z blachy

Zakładka **Podkładki z blachy** służy do definiowania właściwości podkładek z blachy.

Blachy

Opcja	Opis
Podkładka z bl.-1 , Podkładka z bl.-2, Podkładka z bl.-3	Grubość, szerokość i wysokość podkładek z blachy.

Opcja	Opis	Domyślnie
Nr pozycji	Przedrostek i numer początkowy numeru pozycji elementu. Niektóre komponenty mają drugi wiersz pól, w którym można wprowadzić numer pozycji zespołu.	Domyślny numer początkowy elementu jest określony w ustawieniach Komponenty dostępnych po wybraniu menu Plik --> Ustawienia --> Opcje .
Materiał	Klasa materiału.	Domyślny materiał jest określony w polu Materiał elementu w ustawieniach Komponenty dostępnych po wybraniu menu Plik --> Ustawienia --> Opcje .
Nazwa	Ta nazwa będzie widoczna w rysunkach i raportach.	

Położenie i liczba podkładek z blachy

Można utworzyć podkładki z blachy, podczas łączenia stężeń do blachy węzłowej przy użyciu połączeń kątownikiem.

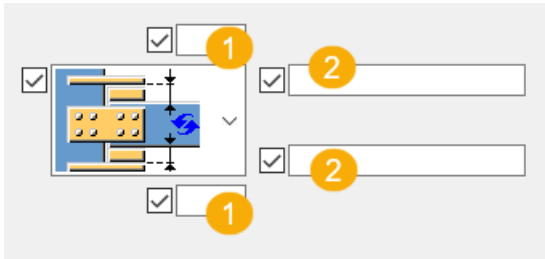

	Opis
1	Określ odległość między stężeniem a blachą łączącą.
2	Zdefiniuj, ile podkładek z blachy jest tworzonych na górnych i dolnych pasach. Wprowadź numery profili podkładek z blachy: 1, 2 lub 3. Są to liczby, które znajdują się w górnej części na zakładce Podkładki z blachy . Na przykład, jeśli chcesz utworzyć trzy podkładki z blachy na górnym pasie i chcesz dwukrotnie użyć Podkładki z blachy 1 i raz Podkładki z blachy 2 , wprowadź 1 1 2. Pierwsza wprowadzona liczba to podkładka z blachy znajdująca się najbliżej pasa stężenia.

Zakładka Połączenie węzłowe

Na zakładce **Połączenie blachy węzłowej** można określić właściwości grupy śrub łączących blachę węzłową z elementem głównym oraz połączenie kątownikiem.

Wymiary grupy śrub

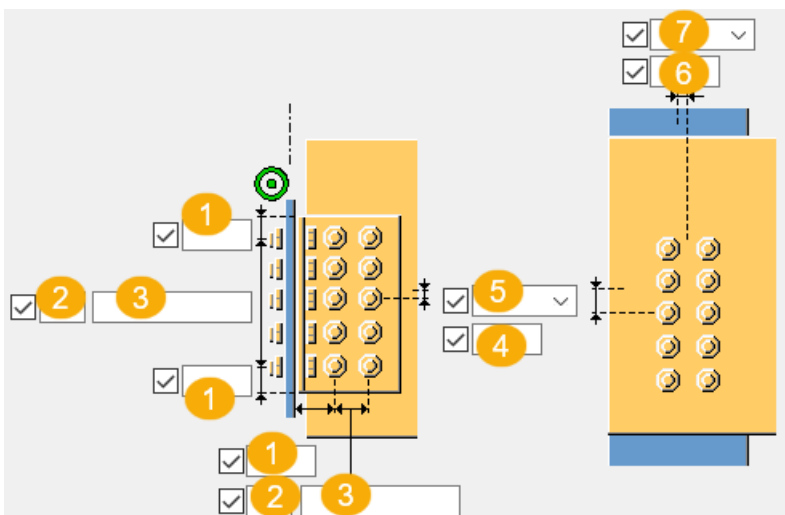



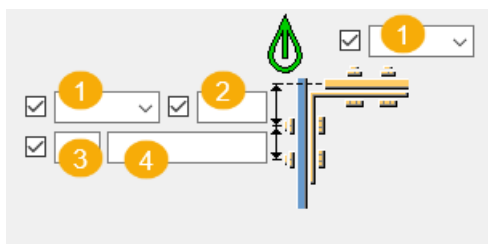

	Opis
1	Odległość od krawędzi śruby. odległość od krawędzi to odległość od środka śruby do krawędzi elementu.
2	Liczba śrub.
3	Rozstaw śrub. Wartości rozstawu śrub należy oddzielać spacją. Należy wprowadzić wartość każdej odległości między śrubami. Na przykład w przypadku 3 śrub należy wprowadzić 2 wartości.
4	Wymiar pozycji pionowej grupy śrub.
5	Umożliwia wybranie sposobu mierzenia wymiarów pozycji pionowej grupy śrub.
6	Wymiary pozycji poziomej grupy śrub.
7	Umożliwia wybranie sposobu mierzenia wymiarów pozycji poziomej grupy śrub.



	Opis
1	Lokalizacja montażu śrub.
2	Odległość od krawędzi śruby. odległość od krawędzi to odległość od środka śruby do krawędzi elementu.
3	Liczba śrub.
4	Rozstaw śrub. Wartości rozstawu śrub należy oddzielać spacją. Należy wprowadzić wartość każdej odległości między śrubami. Na przykład w przypadku 3 śrub należy wprowadzić 2 wartości.

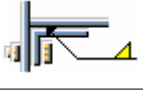

Typ mocowania połączenia kątownikiem

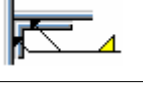
Dostępne opcje umożliwiają zdefiniowanie sposobu przymocowania połączenia kątownikiem do blachy węzłowej i do elementu głównego.

Opcja	Opis
	Domyślna Element główny jest przykręcany, a podrzędny spawany. Można zmienić tę opcję za pomocą funkcji Autodefaults.
	Automatycznie Jeśli element główny jest profilem rurowym, połączenia kątownikami są spawane do elementu głównego i przykręcane do elementu podrzędnego. W przeciwnym razie połączenia kątownikami są przykręcane do obu elementów.
	Element główny jest przykręcany, a podrzędny spawany.
	Element główny jest spawany, a podrzędny przykręcany.
	Obie części są śrubowane.
	Oba elementy są spawane.





Śruby na blasze węzłowej

Dostępne opcje umożliwiają określenie, czy jeśli nie są używane połączenia kątownikami, blacha węzłowa jest połączona z elementem głównym za pomocą śrub.

	Opis
	Domyślna W blasze węzłowej nie są tworzone śruby. Można zmienić tę opcję za pomocą funkcji Autodefaults.
	W blasze węzłowej są tworzone śruby.

Rozmieszczanie śrub

Opcja	Opis
	Domyślnie Rozmieszczenie równoległe Można zmienić tę opcję za pomocą funkcji AutoDefault.

Opcja	Opis
	Rozmieszczenie równoległe
	Typ rozmieszczenia na przemian 1
	Typ rozmieszczenia na przemian 2
	Typ rozmieszczenia na przemian 3
	Typ rozmieszczenia na przemian 4

Podstawowe właściwości śruby

Opcja	Opis	Domyślnie
Rozmiar śruby	Średnica śruby.	Dostępne rozmiary są zdefiniowane w katalogu zespołów śrub.
Norma śruby	Norma śruby używana w komponencie.	Dostępne normy są zdefiniowane w katalogu zespołów śrub.
Tolerancja	Odstęp między śrubą a otworem.	
Gwint w materiale	Umożliwia zdefiniowanie, czy gwint może się znajdować w elementach przykręcanych, gdy używane są śruby z trzonem. To ustawienie nie wywiera efektu, gdy używane są śruby z pełnym gwintem.	Tak

Otwory owalne

Istnieje możliwość zdefiniowania otworów owalnych, powiększonych lub gwintowanych.

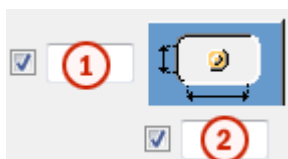

Opcja	Opis	Domyślnie
1	Wymiar pionowy otworu owalnego.	0 — okrągły otwór.
2	Wymiar poziomy otworu owalnego lub naddatek dla otworów powiększonych.	0 — okrągły otwór.
Typ otworu	Owalny tworzy otwory owalne. Powiększony tworzy otwory powiększone lub gwintowane. Brak otworu powoduje, że otwory nie są tworzone.	
Obróć otwory	Gdy typ otworu jest ustawiony na Owalny , ta opcja obraca otwory owalne.	
Owalne otwory w	Elementy, w których są tworzone otwory owalne. Dostępne opcje zależą od komponentu.	

Zespół śrub

Zaznaczenie pól wyboru pozwala określić, które obiekty komponentu (śruba, podkładki i nakrętki) mają być używane w zespole śruby.

Aby utworzyć sam otwór, należy usunąć zaznaczenie wszystkich pól wyboru.

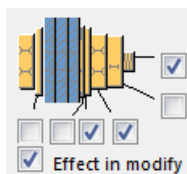

Aby zmienić zespół śruby w istniejącym komponentcie, należy zaznaczyć pole wyboru **Wynik modyfikacji** i kliknąć **Zmień**.

Zwiększenie długości śruby

Umożliwia zdefiniowanie, o ile ma zostać zwiększona długość śruby. Tej opcji można na przykład użyć, gdy malowanie wymaga zwiększenia długości śruby.

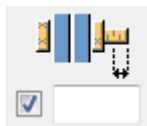

Zakładka Żebra

Zakładka **Żebra** umożliwia określenie właściwości i wymiarów żeber.

Elementy

Element	Opis
Żebro 1, Żebro 2	Grubość żebra.

Opcja	Opis	Domyślnie
Nr pozycji	Przedrostek i numer początkowy numeru pozycji elementu. Niektóre komponenty mają drugi wiersz pól, w którym można wprowadzić numer pozycji zespołu.	Domyślny numer początkowy elementu jest określony w ustawieniach Komponenty dostępnych po wybraniu menu Plik --> Ustawienia --> Opcje .
Materiał	Klasa materiału.	Domyślny materiał jest określony w polu Materiał elementu w ustawieniach Komponenty dostępnych po wybraniu menu Plik --> Ustawienia --> Opcje .
Nazwa	Ta nazwa będzie widoczna w rysunkach i raportach.	

Długość żebra

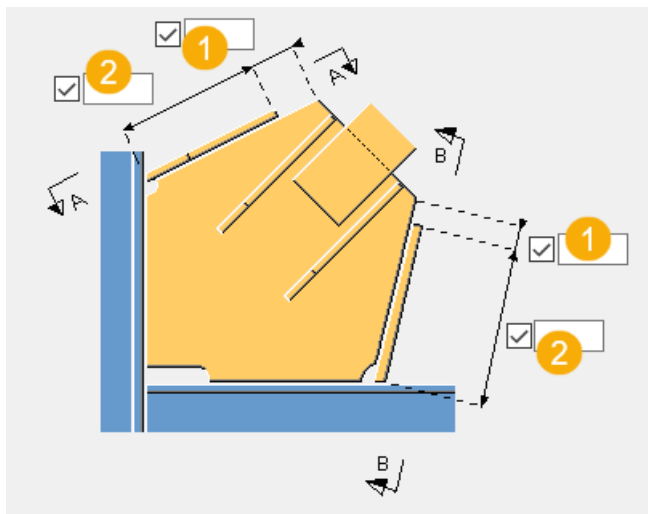

1	Zdefiniuj odległość między krawędzią żebra a krawędzią blachy węzłowej.
----------	-------------------------------------------------------------------------

2	Umożliwia zdefiniowanie długości żebra.

Wymiary żebra

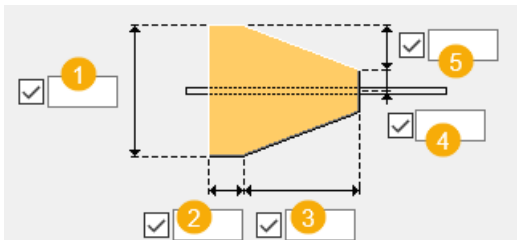

	Opis
1	Zdefiniuj szerokość żebra.
2	Zdefiniuj długość podstawy żebra.
3	Zdefiniuj długość elementu skośnego żebra.
4	Zdefiniuj odległość od osi żebra.
5	Zdefiniuj odległość pionową między podstawą żebra a elementem skośnym.

Zakładka Śruby stężenia 1/Śruby stężenia 2/Śruby stężenia 3

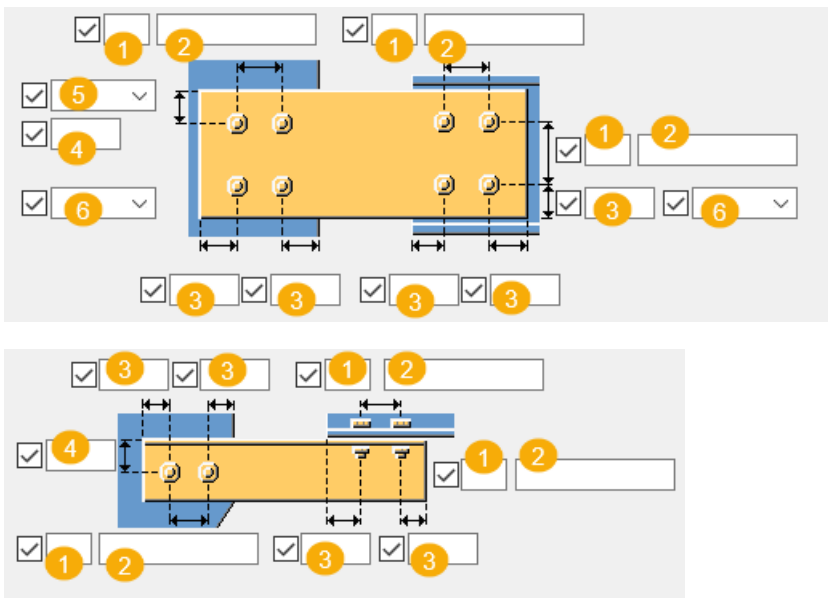

Na zakładkach **Śruby stężenia 1**, **Śruby stężenia 2** i **Śruby stężenia 3** można określić śruby łączące pierwsze, drugie i trzecie i kolejne stężenia z blachą węzłową.

Wymiary grupy śrub



	Opis
1	Liczba śrub.
2	Rozstaw śrub. Wartości rozstawu śrub należy oddzielać spacją. Należy wprowadzić wartość każdej odległości między śrubami. Na przykład w przypadku 3 śrub należy wprowadzić 2 wartości.
3	Odległość od krawędzi śruby. odległość od krawędzi to odległość od środka śruby do krawędzi elementu.
4	Wymiar pozycji pionowej grupy śrub.
5	Umożliwia wybranie sposobu mierzenia wymiarów pozycji pionowej grupy śrub.
6	Umożliwia wybranie typu śruby.

Pionowa pozycja śruby

Opcja	Opis
	Położenie śruby z krawędzi profilu L.
	Położenie śruby z osi elementu podrzędnego.

Odległość śruby

Dostępne opcje umożliwiają określenie minimalnej odległości między śrubami blachy łączącej a punktem przecięcia elementu głównego i osiami stężenia. Jeśli stężenie jest prostopadłe do elementu głównego, odległość jest mierzona od osi elementu głównego do najbliższych śrub.

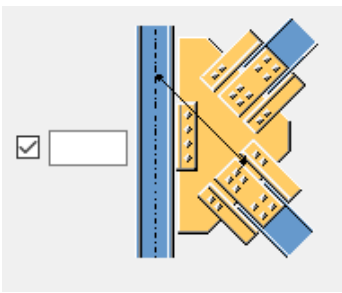
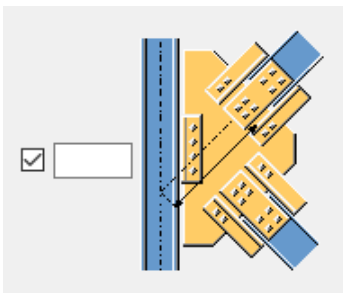
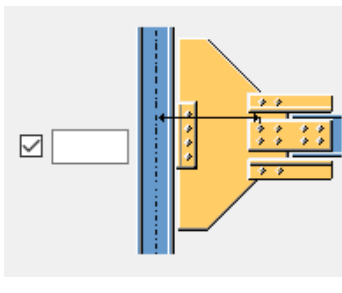
Opcja	Opcja	Opcja
		

Podstawowe właściwości śruby

Opcja	Opis	Domyślnie
Rozmiar śruby	Średnica śruby.	Dostępne rozmiary są zdefiniowane w katalogu zespołów śrub.
Norma śruby	Norma śruby używana w komponencie.	Dostępne normy są zdefiniowane w katalogu zespołów śrub.
Tolerancja	Odstęp między śrubą a otworem.	
Gwint w materiale	Umożliwia zdefiniowanie, czy gwint może się znajdować w elementach przykręcanych, gdy używane są śruby z trzonem. To ustawienie nie wywiera efektu, gdy używane są śruby z pełnym gwintem.	Tak

Otwory owalne



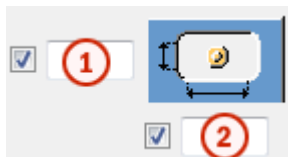



Istnieje możliwość zdefiniowania otworów owalnych, powiększonych lub gwintowanych.



Opcja	Opis	Domyślnie
1	Wymiar pionowy otworu owalnego.	0 — okrągły otwór.
2	Wymiar poziomy otworu owalnego lub naddatek dla otworów powiększonych.	0 — okrągły otwór.
Typ otworu	Owalny tworzy otwory owalne. Powiększony tworzy otwory powiększone lub gwintowane. Brak otworu powoduje, że otwory nie są tworzone.	

Opcja	Opis	Domyślnie
Obróć otwory	Gdy typ otworu jest ustawiony na Owalny , ta opcja obraca otwory owalne.	
Owalne otwory w	Elementy, w których są tworzone otwory owalne. Dostępne opcje zależą od komponentu.	

Rozmieszczanie śrub

Opcja	Opis
	Domyślnie Rozmieszczenie równoległe Można zmienić tę opcję za pomocą funkcji AutoDefault.
	Rozmieszczenie równoległe
	Typ rozmieszczenia na przemian 1
	Typ rozmieszczenia na przemian 2
	Typ rozmieszczenia na przemian 3
	Typ rozmieszczenia na przemian 4

Zakładka Ogólne

Kliknij poniższe łącze, aby uzyskać więcej informacji:

[Zakładka Ogólne](#)

Zakładka Projekt

Kliknij poniższe łącze, aby uzyskać więcej informacji:

[Zakładka Projekt](#)

Zakładka Obliczenia

Kliknij poniższe łącze, aby uzyskać więcej informacji:

[Zakładka Obliczenia](#)

Spoiny

Kliknij poniższe łącze, aby uzyskać więcej informacji:

Stężenie portalowe (105)

Stężenie portalowe (105) umożliwia utworzenie połączenia maksymalnie 3 stężeń rurowych z belką lub słupem przy użyciu blachy węzłowej i teowników.

Utworzone obiekty

- Blacha węzłowa
- Teowniki
- Śruby
- Spoiny

Zastosowania

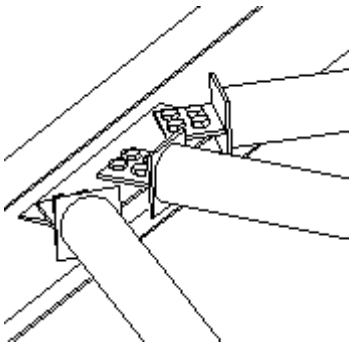
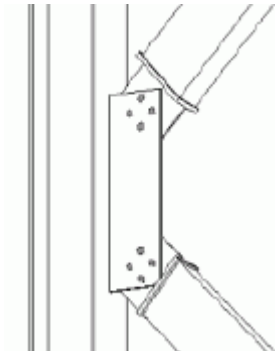
Sytuacja	Opis
	Profil stężenia: Rura Blacha węzłowa jest przyspawana do belki. Stężenia są przykręcone do blachy węzłowej za pomocą teowników.
	Profil stężenia: RHS Blacha węzłowa jest spawana do słupa. Stężenia są przykręcone do blachy węzłowej za pomocą teowników.

Ograniczenia

Stężenia muszą znajdować się w tej samej płaszczyźnie.

Przed rozpoczęciem

Utwórz belkę i maksymalnie trzy stężenia w tej samej płaszczyźnie.

Kolejność wyboru

1. Wybierz element główny (belkę lub słup).
2. Wybierz element podrzędny (pierwsze stężenie).
3. Wybierz drugi element podrzędny (drugie stężenie).
4. Wybierz kolejny element podrzędny (trzecie stężenie).
5. Kliknij środkowym przyciskiem myszy, aby utworzyć komponent.

Klucz identyfikacji elementu

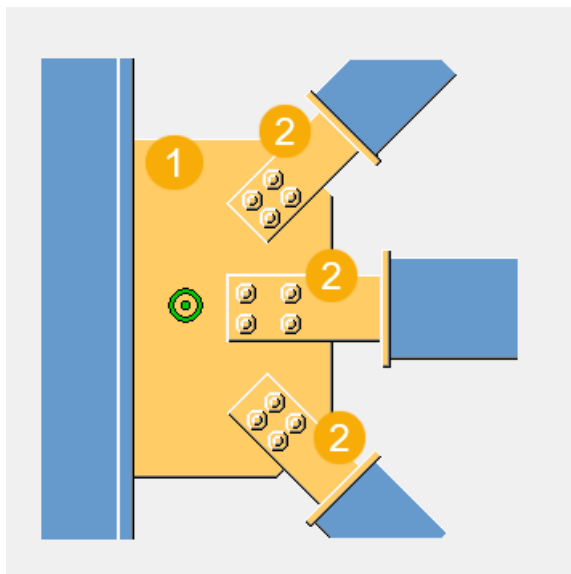

	Opis
1	Blacha węzłowa
2	Teownik

Zakładka **Obraz**

Na zakładce **Obraz** można określić wymiary teownika od krawędzi blachy węzłowej.

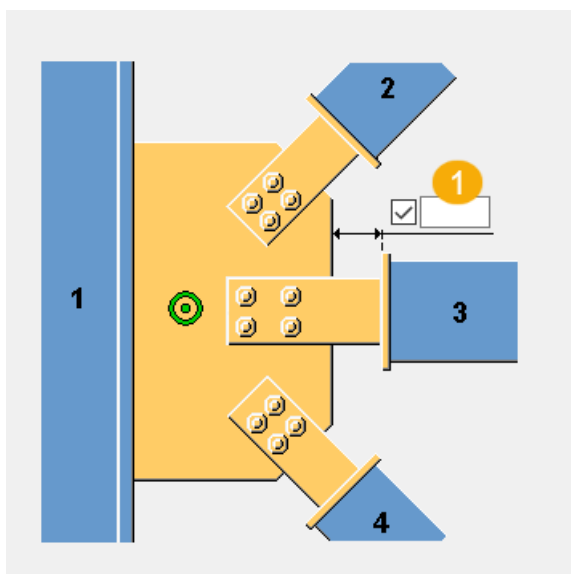

	Opis
1	Zdefiniuj wymiar teownika od krawędzi.

Zakładka Elementy

Zakładka **Elementy** służy do definiowania właściwości blachy węzłowej i teowników na zakończeniach stężeń. Teowniki można zdefiniować oddzielnie dla każdego stężenia.

Elementy

Opcja	Opis
Blacha węzłowa	Grubość, szerokość i wysokość blachy węzłowej.
Pas teownika	Aby w Tekla Structures utworzyć teownik za pomocą dwóch blach, pole Profil teownika na zakładce Elementy należy pozostawić puste. Konieczne jest wprowadzenie wymiarów grubości, szerokości i wysokości dla pasa i średnika teownika. Określ grubość, szerokość i wysokości pasa teownika.
Średnik teownika	Aby w Tekla Structures utworzyć teownik za pomocą dwóch blach, pole Profil teownika na zakładce Elementy należy pozostawić puste. Konieczne jest wprowadzenie wymiarów grubości, szerokości i wysokości dla pasa i średnika teownika. Określ grubość, szerokość i wysokości średnika teownika.

Opcja	Opis
Profil teownika	<p>Umożliwia wybranie profilu teownika z katalogu profili.</p> <p>Możesz użyć profilu T lub profilu I.</p> <p>Jeśli wybierzesz profil I, komponent utworzy teownik przez wycięcie profilu I. Należy określić miejsce wycięcia profilu I, używając opcji głębokość teownika na zakładce Parametry.</p>

Zakładka Parametry

Zakładka **Parametry** służy do definiowania wymiarów teownika, odstępów, położenia blachy węzłowej i fazowania.

Opcja	Opis
Min. kąt ucięcia (0-90 stopni)	Zdefiniuj minimalny kąt cięcia.
Definiuj spoiny dla wszystkich teowników	Wybierz, czy używać spoin dla każdego teownika.
Definiuj śruby dla każdego teownika	Wybierz, czy używać śrub dla każdego teownika.

Pozycja blachy węzłowej

Wybierz pozycję blachy węzłowej na stężeniu.

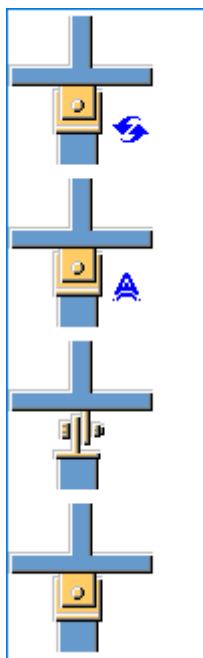

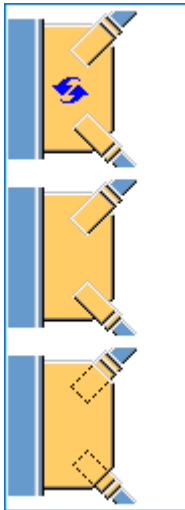

Pozycja teownika

Wybierz pozycję teownika na blasze węzłowej.



Fazowanie blachy węzłowej

Opcja	Opis
	Domyślnie Bez fazowania Można zmienić tę opcję za pomocą funkcji Autodefaults.
	Bez fazowania
	Fazowania są tworzone.

Wymiary teownika

Zdefiniuj wymiary teownika dla każdego stężenia.

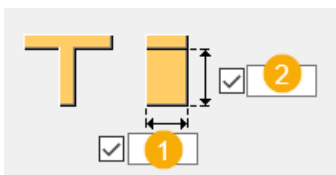

	Opis
1	Długość teownika
2	Głębokość teownika

Wyrównanie grupy śrub

Wybierz, czy grupy śrub są wyrównane.

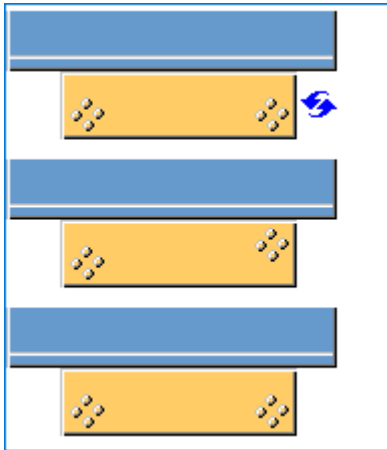

Pozycja blachy węzłowej na elemencie głównym

Opcja	Opis
	<p>Domyślna</p> <p>Blacha węzłowa jest ustawiona zgodnie z określonymi odległościami.</p> <p>Można zmienić tę opcję za pomocą funkcji Autodefaults.</p>
	<p>Blacha węzłowa jest ustawiona zgodnie z określonymi odległościami.</p>
	<p>Blacha węzłowa jest wyśrodkowana względem środka grupy śruby.</p>
	<p>Blacha węzłowa jest wyśrodkowana na środku początku połączenia.</p>

Zakładka Śruby 1/Śruby 2/Śruby 3

Użyj zakładek **Śruby 1**, **Śruby 2** i **Śruby 3**, aby określić śruby łączące pierwsze, drugie i trzecie stężenie z blachą węzłową.

Wymiary grupy śrub

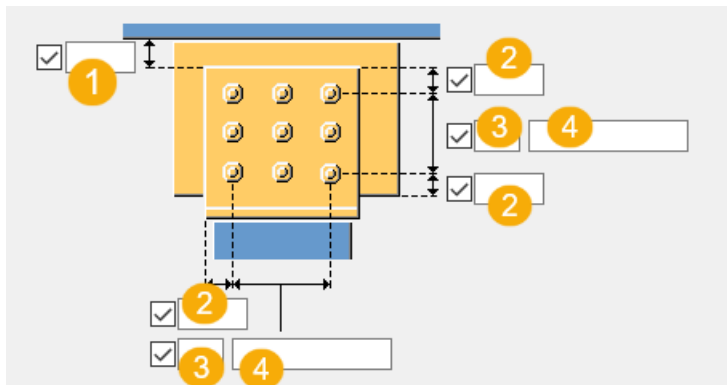

	Opis
1	Odległość krawędzi blachy od środka elementu głównego.
2	Odległość od krawędzi śruby. odległość od krawędzi to odległość od środka śruby do krawędzi elementu.
3	Liczba śrub.
4	Rozstaw śrub. Wartości rozstawu śrub należy oddzielać spacją. Należy wprowadzić wartość każdej odległości między śrubami. Na przykład w przypadku 3 śrub należy wprowadzić 2 wartości.

Podstawowe właściwości śruby

Opcja	Opis	Domyślnie
Rozmiar śruby	Średnica śruby.	Dostępne rozmiary są zdefiniowane w katalogu zespołów śrub.
Norma śruby	Norma śruby używana w komponencie.	Dostępne normy są zdefiniowane w katalogu zespołów śrub.
Tolerancja	Odstęp między śrubą a otworem.	
Gwint w materiale	Umożliwia zdefiniowanie, czy gwint może się znajdować w elementach przykręcanych, gdy	Tak

Opcja	Opis	Domyślnie
	używane są śruby z trzonem. To ustawienie nie wywiera efektu, gdy używane są śruby z pełnym gwintem.	
Budowa/Warsztat	Położenie, w którym należy przymocować śruby.	Budowa

Otwory owalne

Istnieje możliwość zdefiniowania otworów owalnych, powiększonych lub gwintowanych.

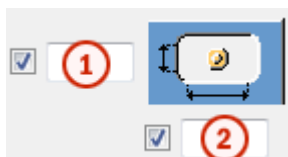

Opcja	Opis	Domyślnie
1	Wymiar pionowy otworu owalnego.	0 — okrągły otwór.
2	Wymiar poziomy otworu owalnego lub naddatek dla otworów powiększonych.	0 — okrągły otwór.
Typ otworu	Owalny tworzy otwory owalne. Powiększony tworzy otwory powiększone lub gwintowane. Brak otworu powoduje, że otwory nie są tworzone.	
Obróć otwory	Gdy typ otworu jest ustawiony na Owalny , ta opcja obraca otwory owalne.	
Owalne otwory w	Elementy, w których są tworzone otwory owalne. Dostępne opcje zależą od komponentu.	

Zespół śrub

Zaznaczenie pól wyboru pozwala określić, które obiekty komponentu (śruba, podkładki i nakrętki) mają być używane w zespole śruby.

Aby utworzyć sam otwór, należy usunąć zaznaczenie wszystkich pól wyboru.

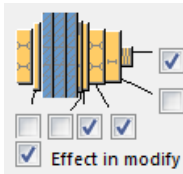

Aby zmienić zespół śruby w istniejącym komponencie, należy zaznaczyć pole wyboru **Wynik modyfikacji** i kliknąć **Zmień**.

Zwiększenie długości śruby

Umożliwia zdefiniowanie, o ile ma zostać zwiększona długość śruby. Tej opcji można na przykład użyć, gdy malowanie wymaga zwiększenia długości śruby.

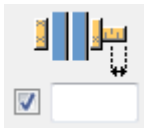

Rozmieszczanie śrub

Opcja	Opis
	Domyślnie Rozmieszczenie równoległe Można zmienić tę opcję za pomocą funkcji AutoDefault.
	Rozmieszczenie równoległe
	Typ rozmieszczenia na przemian 1
	Typ rozmieszczenia na przemian 2
	Typ rozmieszczenia na przemian 3
	Typ rozmieszczenia na przemian 4

Zakładka Ogólne

Kliknij poniższe łącze, aby uzyskać więcej informacji:

Zakładka Ogólne

Zakładka Projekt

Kliknij poniższe łącze, aby uzyskać więcej informacji:

Zakładka Projekt

Zakładka Obliczenia

Kliknij poniższe łącze, aby uzyskać więcej informacji:

Zakładka Obliczenia

Spoiny

Kliknij poniższe łącze, aby uzyskać więcej informacji:



Blacha węzłowa przykręcana (196)

Blacha węzłowa przykręcana (196) umożliwia utworzenie połączenia od 1 do 10 stężeń z belką lub słupem przy użyciu blachy węzłowej przykręcanej lub przyspawanej do belki lub słupa. Stężenia są przykręcane do blachy węzłowej. Połączenie kątownikami można utworzyć na krawędziach stężeń lub po każdej stronie.

Utworzone obiekty

- Blacha węzłowa
- Połączenia kątownikiem lub blachami ścinanymi (opcjonalnie) łączy blachę węzłową z belką lub słupem
- Połączenia kątownikiem (opcjonalnie) łączą stężenie z blachą węzłową
- Blachy łączące
- Blachy uszczelniające (stężenia z kształownika zamkniętego)
- Żebra (opcjonalnie)
- Śruby
- Spoiny
- Cięcia

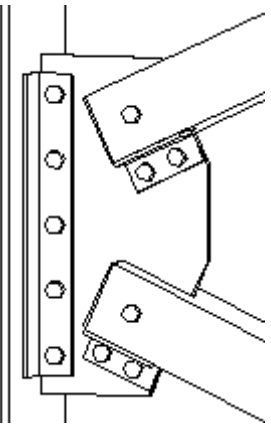
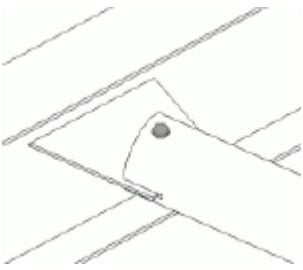
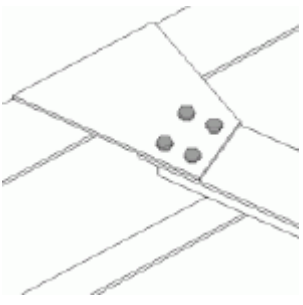
Zastosowania

Sytuacja	Opis
	<p>Profil stężenia: RHS</p> <p>Blacha węłowa jest przykręcona do pasa belki przy użyciu połączenia kątownikiem. Stężenia są ułożone wokół blachy węłowej i przymocowane do niej za pomocą śrub i połączeń kątownikiem.</p>
	<p>Profil stężenia: Rura</p> <p>Blacha węłowa jest przyspawana do środka belki. Stężenie jest podcięte wokół blachy węłowej oraz przymocowane do niej.</p>
	<p>Profil stężenia: T</p> <p>Blacha węłowa jest spawana do pasa belki. Stężenie jest przykręcone do blachy węłowej.</p>
	<p>Profil stężenia: L</p> <p>Blacha węłowa jest spawana do pasa słupa. Stężenie jest przykręcone do blachy węłowej.</p>

Przed rozpoczęciem

Utwórz belkę lub słup oraz od 1 do 10 stężeń.

Kolejność wyboru

1. Wybierz element główny (belkę lub słup).

2. Wybierz element podrzędny (pierwsze stężenie).
3. Wybierz drugi element podrzędny (drugie stężenie).
4. Wybierz kolejne elementy podrzędne (kolejne stężenia).
5. Kliknij środkowym przyciskiem myszy, aby utworzyć komponent.

Klucz identyfikacji elementu

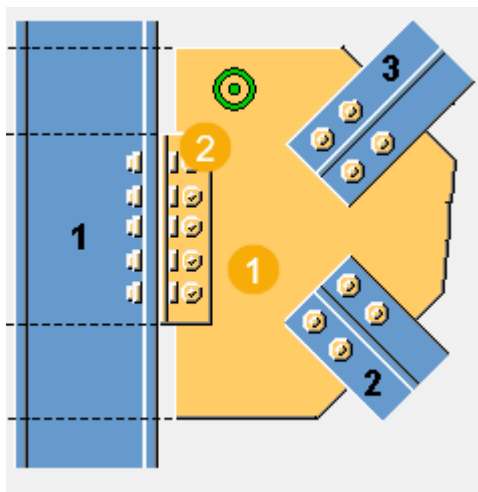

1	Blacha węzłowa
2	Połączenie kątownikiem

UWAGA Tekla Structures używa do utworzenia tego komponentu wartości z pliku `joints.def`. Więcej informacji - zobacz .

Zakładka **Obraz**

Na zakładce **Obraz** można określić wymiary kontrolujące położenie oraz kształt blachy węzłowej.

Wymiary

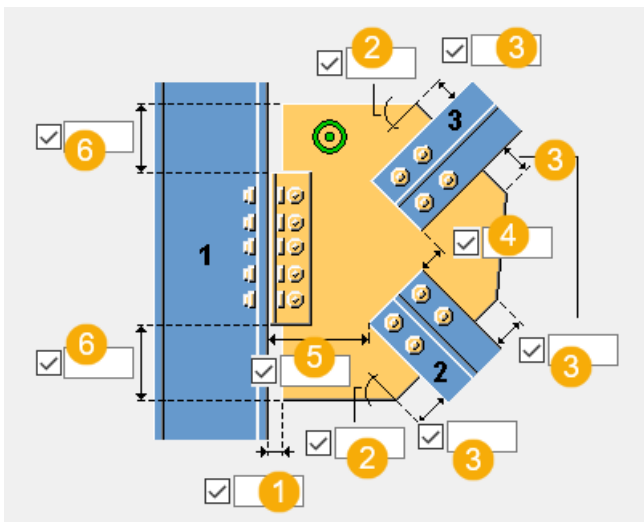



	Opis
1	Umożliwia zdefiniowanie odległości między krawędzią blachy węzłowej a elementem głównym.
2	Zdefiniuj kąt narożnika blachy węzłowej (w stopniach). Ta wartość wpływa na kształt blachy węzłowej.
3	Zdefiniuj długość krawędzi blachy węzłowej. Ta wartość wpływa na kształt blachy węzłowej.
4	Umożliwia zdefiniowanie odległości między stężeniami.
5	Umożliwia zdefiniowanie odległości między elementem głównym a stężeniem.
6	Zdefiniuj odległość między połączeniem kątownikiem lub krawędzią blachy łączącej a krawędzią blachy węzłowej.

UWAGA W poniższych przykładach przedstawiono tylko niektóre spośród dostępnych opcji. Na zakładce **Obraz** dostępne są dodatkowe opcje.

Położenie blachy węzłowej

Dostępne opcje umożliwiają zdefiniowanie położenia blachy węzłowej w przypadku korzystania z blachy podstawy.

Opcja	Opis
	Domyślna Blacha węzłowa jest równoległa do elementu głównego. Można zmienić tę opcję za pomocą funkcji Autodefaults.

Opcja	Opis
	Blacha węzłowa jest równoległa do stężenia.

Fazowanie blachy węzłowej

Zdefiniuj typ i wymiary fazowania blachy węzłowej oraz limit kąta dla równoległych stężeń.

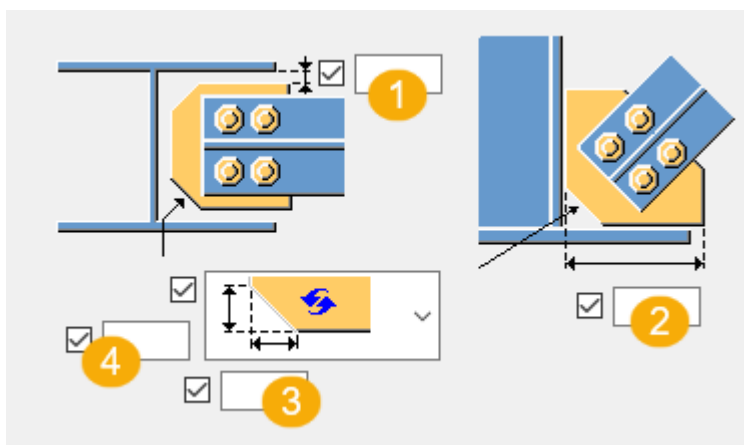

	Opis
1	Odległość między blachą łączącą a wewnętrznym pasem elementu głównego.
2	Odległość pozioma między krawędzią blachy węzłowej a pasem elementu głównego.
3	Wymiar poziomy fazowania.
4	Wymiar pionowy fazowania.

Wielkość cięcia

Jeżeli blacha węzłowa przebiega przez element główny, umożliwia zdefiniowanie wielkości cięcia utworzonego dla blachy węzłowej.

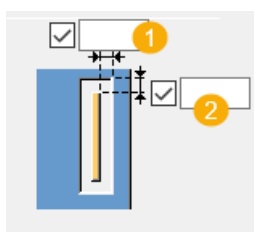

	Opis
1	Definiowanie poziomego rozmiaru cięcia.
2	Definiowanie pionowego rozmiaru cięcia.

Zakładka Blacha węzłowa

Na zakładce **Blacha węzłowa** można określić właściwości, kształt i pozycję blachy węzłowej, właściwości i orientację połączenia kątownikiem oraz limit kąta dla stężenia równoległego.

Blachy



Opcja	Opis
Blacha węzłowa	Grubość, szerokość i wysokość blachy węzłowej.
Blachy łączące	Grubość i szerokość blachy łączącej.
Profil L	Wybierz profil połączenia kątownikiem z katalogu profili.

Opcja	Opis	Domyślnie
Nr pozycji	Przedrostek i numer początkowy numeru pozycji elementu. Niektóre komponenty mają drugi wiersz pól, w którym można wprowadzić numer pozycji zespołu.	Domyślny numer początkowy elementu jest określony w ustawieniach Komponenty dostępnych po wybraniu menu Plik --> Ustawienia --> Opcje .
Materiał	Klasa materiału.	Domyślny materiał jest określony w polu Materiał elementu w ustawieniach Komponenty dostępnych po wybraniu menu Plik --> Ustawienia --> Opcje .
Nazwa	Ta nazwa będzie widoczna w rysunkach i raportach.	

UWAGA W poniższych przykładach przedstawiono tylko niektóre spośród dostępnych opcji. Na zakładce **Blacha węzłowa** dostępne są dodatkowe opcje.



Połączenie blachy węzłowej

Dostępne opcje umożliwiają zdefiniowanie sposobu połączenia blachy węzłowej z elementem głównym.

Opcja	Opis
	<p>Domyślnie</p> <p>Blacha węzłowa jest przyspawana bezpośrednio do elementu głównego.</p> <p>Można zmienić tę opcję za pomocą funkcji AutoDefault.</p>
	<p>Blacha węzłowa jest połączona z elementem głównym za pomocą kątowników.</p> <p>Wybierz stronę blachy węzłowej, z której tworzone są połączenia kątownikami.</p>
	<p>Blacha węzłowa jest połączona z elementem głównym za pomocą blachy łączącej.</p> <p>Wybierz stronę blachy węzłowej, z której tworzona jest blacha łącząca.</p>

Orientacja kątowników

Dostępne opcje umożliwiają zdefiniowanie umieszczenia połączenia kątownikiem na połączeniu.

Opcja	Opis
	<p>Domyślnie</p> <p>Kątownik jest umieszczony w połączeniu tak, że dłuższe ramię jest połączone z blachą węzłową.</p> <p>Można zmienić tę opcję za pomocą funkcji AutoDefault.</p>
	<p>Kątownik jest umieszczony w połączeniu tak, że dłuższe ramię jest połączone z elementem głównym.</p>

Kształt blachy węzłowej

Po wybraniu opcji optymalizacji ciężaru blachy węzłowej można zdefiniować, czy kolejność wybierania stężeń wpływa na ich pozycję.

Opcja	Opis
	<p>Domyślnie</p> <p>Można zmienić tę opcję za pomocą funkcji AutoDefault.</p>

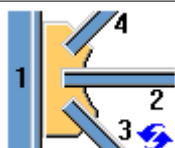
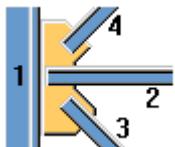

Opcja	Opis
	Ta opcja umożliwia optymalizację ciężaru blachy węzłowej.

Pozycja podpory

Opcja	Opis
	Domyślnie Brak wpływu na pozycję stężenia. Można zmienić tę opcję za pomocą funkcji AutoDefault.
	Pierwsze wybrane stężenie jest umieszczane najbliżej elementu głównego.

Pozycja blachy węzłowej na stężeniu

Dostępne opcje umożliwiają zdefiniowanie umieszczenia blachy węzłowej na stężeniu. W razie potrzeby pozycję blachy węzłowej można dopasować precyzyjnie, przesuwanając ją w kierunkach z lub y.

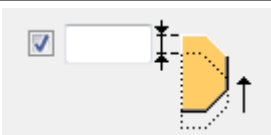
Opcja	Opis
	Domyślnie Blacha węzłowa jest umieszczona w środku stężenia. Można zmienić tę opcję za pomocą funkcji Autodefaults.
	Blacha węzłowa jest umieszczona na górnej półce stężenia.
	Umożliwia zdefiniowanie zakresu przesunięcia blachy węzłowej w kierunku z.
	Umożliwia zdefiniowanie zakresu przesunięcia blachy węzłowej w kierunku y.

Definiowanie położenia blachy węzłowej na belce lub słupie

Opcja	Opis
	<p>Wybierz położenie blachy węzłowej.</p> <p>Opcją domyślną jest umieszczenie równoległe do stężenia.</p>

Zakładka Połączenie stężenia

Należy użyć zakładki **Połączenie stężenia**, aby zdefiniować blachę uszczelniającą, podcięcie stężenia i właściwości otworu podłużnego.

Blacha uszczelniająca

Opcja	Opis
Blacha uszczelniająca	Grubość blachy uszczelniającej.

Opcja	Opis	Domyślnie
Nr pozycji	<p>Przedrostek i numer początkowy numeru pozycji elementu.</p> <p>Niektóre komponenty mają drugi wiersz pól, w którym można wprowadzić numer pozycji zespołu.</p>	<p>Domyślny numer początkowy elementu jest określony w ustawieniach</p> <p>Komponenty dostępnych po wybraniu menu Plik --> Ustawienia --> Opcje .</p>
Materiał	Klasa materiału.	Domyślny materiał jest określony w polu

Opcja	Opis	Domyślnie
		Materiał elementu w ustawieniach Komponenty dostępnych po wybraniu menu Plik --> Ustawienia --> Opcje .
Nazwa	Ta nazwa będzie widoczna w rysunkach i raportach.	

Podcięcie stężenia

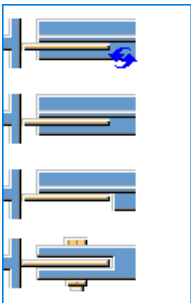
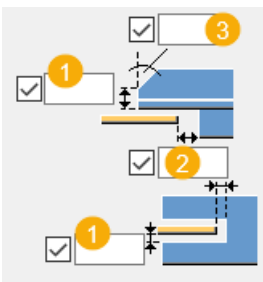
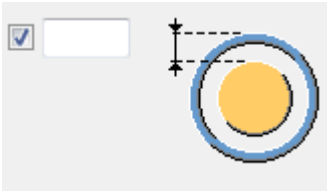
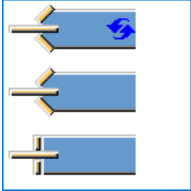
Opcja	Opis
	Określ, czy stężenie jest podcięte.
	<ol style="list-style-type: none"> 1. Wymiar pionowy nacięcia. 2. Wymiar poziomy nacięcia. 3. Kąt podcięcia.
	Zdefiniuj odległość blachy od zewnętrznej krawędzi stężenia.
	Wybierz, czy należy utworzyć cięcia skośne na krawędziach stężenia, czy też utworzyć kwadratowe zakończenie stężenia.

Zakładka śrub blachy węzłowej

Na zakładce **Śruby blachy węzłowej** można określić właściwości grupy śrub łączących blachę węzłową z elementem głównym oraz połączenie kątownikiem.

Wymiary grupy śrub

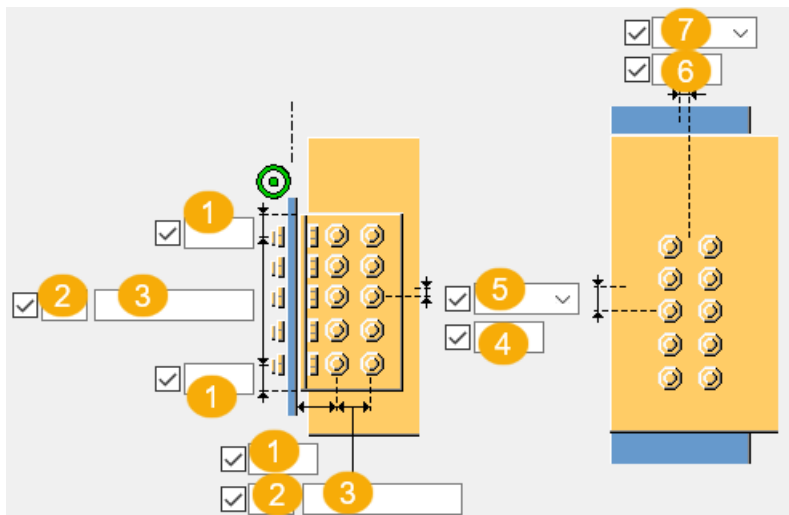

1	Odległość od krawędzi śruby. odległość od krawędzi to odległość od środka śruby do krawędzi elementu.
2	Liczba śrub.
3	Rozstaw śrub. Wartości rozstawu śrub należy oddzielać spacją. Należy wprowadzić wartość każdej odległości między śrubami. Na przykład w przypadku 3 śrub należy wprowadzić 2 wartości.
4	Wymiar pozycji pionowej grupy śrub.
5	Umożliwia wybranie sposobu mierzenia wymiarów pozycji pionowej grupy śrub.
6	Wymiary pozycji poziomej grupy śrub.
7	Umożliwia wybranie sposobu mierzenia wymiarów pozycji poziomej grupy śrub.

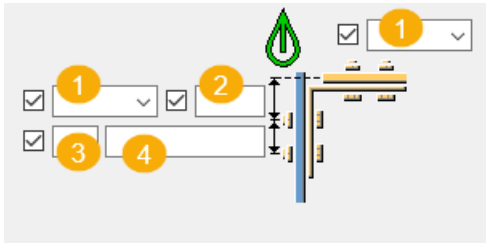

1	Lokalizacja montażu śrub.
2	Odległość od krawędzi śruby. odległość od krawędzi to odległość od środka śruby do krawędzi elementu.
3	Liczba śrub.
4	Rozstaw śrub. Wartości rozstawu śrub należy oddzielać spacją. Należy wprowadzić wartość każdej odległości między śrubami. Na przykład w przypadku 3 śrub należy wprowadzić 2 wartości.



Typ mocowania połączenia kątownikiem

Opcja	Opis
	Domyślnie Obie części są śrubowane. Można zmienić tę opcję za pomocą funkcji AutoDefault.
	Automatycznie Jeśli element główny jest profilem rurowym, połączenia kątownikami są spawane do elementu głównego i przykręcane do elementu podrzędnego. W przeciwnym razie połączenia kątownikami są przykręcane do obu elementów.
	Element główny jest przykręcany, a podrzędny spawany.
	Element główny jest spawany, a podrzędny przykręcany.
	Obie części są śrubowane.







Opcja	Opis
	Oba elementy są spawane.

Śruby na blasze węzłowej

Dostępne opcje umożliwiają określenie, czy jeśli nie są używane połączenia kątownikami, blacha węzłowa jest połączona z elementem głównym za pomocą śrub.

Opcja	Opis
	Domyślnie W blasze węzłowej nie są tworzone śruby. Można zmienić tę opcję za pomocą funkcji Autodefaults.
	W blasze węzłowej są tworzone śruby.

Rozmieszczanie śrub

Opcja	Opis
	Domyślnie Rozmieszczenie równoległe Można zmienić tę opcję za pomocą funkcji AutoDefault.
	Rozmieszczenie równoległe
	Typ rozmieszczenia na przemian 1
	Typ rozmieszczenia na przemian 2
	Typ rozmieszczenia na przemian 3
	Typ rozmieszczenia na przemian 4

Podstawowe właściwości śruby

Opcja	Opis	Domyślnie
Rozmiar śruby	Średnica śruby.	Dostępne rozmiary są zdefiniowane w katalogu zespołów śrub.
Norma śruby	Norma śruby używana w komponencie.	Dostępne normy są zdefiniowane w katalogu zespołów śrub.
Tolerancja	Odstęp między śrubą a otworem.	
Gwint w materiale	Umożliwia zdefiniowanie, czy gwint może się znajdować w elementach przykręcanych, gdy używane są śruby z trzonem. To ustawienie nie wywiera efektu, gdy używane są śruby z pełnym gwintem.	Tak

Otwory owalne

Istnieje możliwość zdefiniowania otworów owalnych, powiększonych lub gwintowanych.

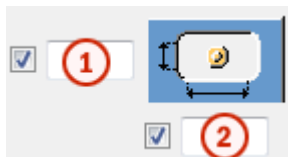

Opcja	Opis	Domyślnie
1	Wymiar pionowy otworu owalnego.	0 — okrągły otwór.
2	Wymiar poziomy otworu owalnego lub naddatek dla otworów powiększonych.	0 — okrągły otwór.
Typ otworu	Owalny tworzy otwory owalne. Powiększony tworzy otwory powiększone lub gwintowane. Brak otworu powoduje, że otwory nie są tworzone.	

Opcja	Opis	Domyślnie
Obróć otwory	Gdy typ otworu jest ustawiony na Owalny , ta opcja obraca otwory owalne.	
Owalne otwory w	Elementy, w których są tworzone otwory owalne. Dostępne opcje zależą od komponentu.	

Zespół śrub

Zaznaczenie pól wyboru pozwala określić, które obiekty komponentu (śruba, podkładki i nakrętki) mają być używane w zespole śruby.

Aby utworzyć sam otwór, należy usunąć zaznaczenie wszystkich pól wyboru.

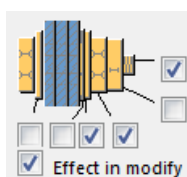

Aby zmienić zespół śruby w istniejącym komponentcie, należy zaznaczyć pole wyboru **Wynik modyfikacji** i kliknąć **Zmień**.

Zwiększenie długości śruby

Umożliwia zdefiniowanie, o ile ma zostać zwiększona długość śruby. Tej opcji można na przykład użyć, gdy malowanie wymaga zwiększenia długości śruby.



Zakładka Śruby stężenia 1/Śruby stężenia 2/Śruby stężenia 3

Na zakładkach **Śruby stężenia1**, **Śruby stężenia2** i **Śruby stężenia3** można określić śruby łączące pierwsze, drugie i trzecie i kolejne stężenia z blachą węzłową.

Wymiary grupy śrub

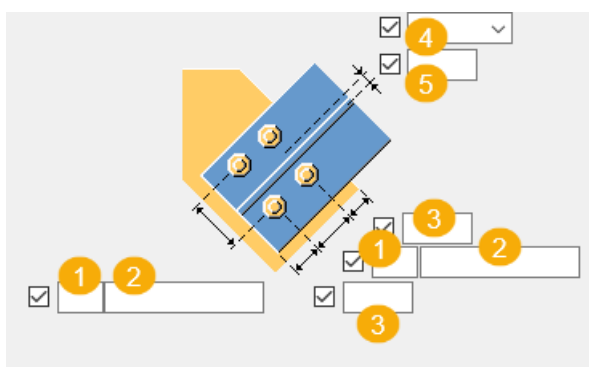
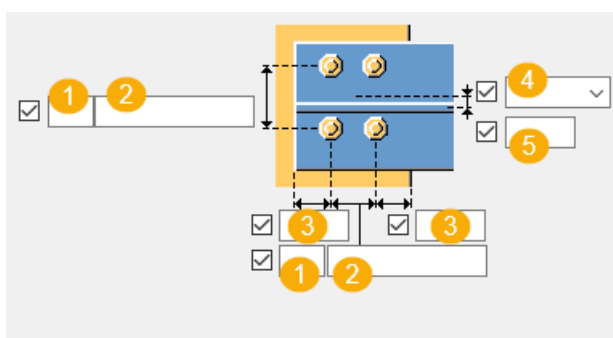
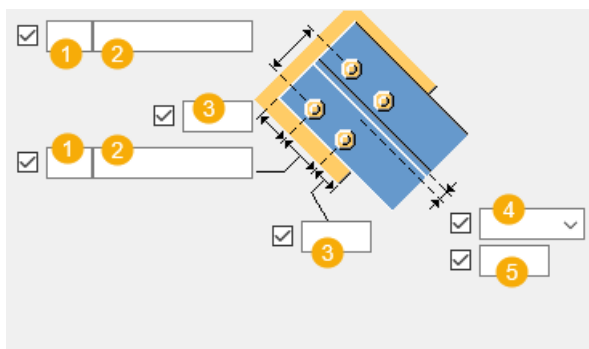

	Opis
1	Liczba śrub.
2	Rozstaw śrub. Wartości rozstawu śrub należy oddzielać spacją. Należy wprowadzić wartość każdej odległości między śrubami. Na przykład w przypadku 3 śrub należy wprowadzić 2 wartości.
3	Odległość od krawędzi śruby. odległość od krawędzi to odległość od środka śruby do krawędzi elementu.
4	Umożliwia wybranie sposobu mierzenia wymiarów pozycji pionowej grupy śrub.

	Opis
5	Wymiar pozycji pionowej grupy śrub.

Odległość śruby

Dostępne opcje umożliwiają określenie minimalnej odległości między śrubami blachy łączącej a punktem przecięcia elementu głównego i osiami stężenia. Jeśli stężenie jest prostopadłe do elementu głównego, odległość jest mierzona od osi elementu głównego do najbliższych śrub.

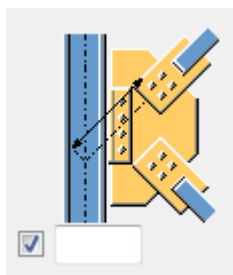

Atrybuty dla połączenia Przecięcie rur (22)

W przypadku elementów podrzędnych z rur **Blacha węzłowa przykręcana (196)** automatycznie usuwa obiekty łączące utworzone między blachą węzłową a elementem podrzędnym, a następnie używa połączenia **Przecięcie rur (22)** między blachą węzłową a elementem podrzędnym z rury.

Aby zdefiniować plik właściwości używane przez **Przecięcie rur (22)**, przejdź do zakładki **Śruby stężenia 2** i wprowadź nazwę pliku właściwości w polu **Właściwości przecięcia rur (22)**.

Rozmieszczanie śrub

Opcja	Opis
	Domyślnie Rozmieszczenie równoległe Można zmienić tę opcję za pomocą funkcji AutoDefault.
	Rozmieszczenie równoległe
	Typ rozmieszczenia na przemian 1
	Typ rozmieszczenia na przemian 2
	Typ rozmieszczenia na przemian 3
	Typ rozmieszczenia na przemian 4

Podstawowe właściwości śruby

Opcja	Opis	Domyślnie
Rozmiar śruby	Średnica śruby.	Dostępne rozmiary są zdefiniowane w katalogu zespołów śrub.
Norma śruby	Norma śruby używana w komponencie.	Dostępne normy są zdefiniowane w katalogu zespołów śrub.
Tolerancja	Odstęp między śrubą a otworem.	
Gwint w materiale	Umożliwia zdefiniowanie, czy gwint może się znajdować w elementach przykręcanych, gdy używane są śruby z trzonem. To ustawienie nie wywiera efektu, gdy używane są śruby z pełnym gwintem.	Tak
Budowa/Warsztat	Położenie, w którym należy przymocować śruby.	Budowa

Otwory owalne

Istnieje możliwość zdefiniowania otworów owalnych, powiększonych lub gwintowanych.

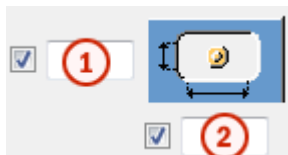

Opcja	Opis	Domyślnie
1	Wymiar pionowy otworu owalnego.	0 — okrągły otwór.
2	Wymiar poziomy otworu owalnego lub naddatek dla otworów powiększonych.	0 — okrągły otwór.

Opcja	Opis	Domyślnie
Typ otworu	Owalny tworzy otwory owalne. Powiększony tworzy otwory powiększone lub gwintowane. Brak otworu powoduje, że otwory nie są tworzone.	
Obróć otwory	Gdy typ otworu jest ustawiony na Owalny , ta opcja obraca otwory owalne.	
Owalne otwory w	Elementy, w których są tworzone otwory owalne. Dostępne opcje zależą od komponentu.	

Zakładka Śruby kątownika

Na zakładce **Śruby kątownika** można określić śruby łączące kątowniki.

Element

Opcja	Opis
Profil L	Wybierz profil połączenia kątownikiem z katalogu profili.

Opcja	Opis	Domyślnie
Nr pozycji	Przedrostek i numer początkowy numeru pozycji elementu. Niektóre komponenty mają drugi wiersz pól, w którym można wprowadzić numer pozycji zespołu.	Domyślny numer początkowy elementu jest określony w ustawieniach Komponenty dostępnych po wybraniu menu Plik --> Ustawienia --> Opcje .
Materiał	Klasa materiału.	Domyślny materiał jest określony w polu Materiał elementu w ustawieniach Komponenty dostępnych po wybraniu menu Plik --> Ustawienia --> Opcje .
Nazwa	Ta nazwa będzie widoczna w rysunkach i raportach.	

Podstawowe właściwości śruby

Opcja	Opis	Domyślnie
Rozmiar śruby	Średnica śruby.	Dostępne rozmiary są zdefiniowane w katalogu zespołów śrub.
Norma śruby	Norma śruby używana w komponencie.	Dostępne normy są zdefiniowane w katalogu zespołów śrub.
Tolerancja	Odstęp między śrubą a otworem.	
Gwint w materiale	Umożliwia zdefiniowanie, czy gwint może się znajdować w elementach przykręcanych, gdy używane są śruby z trzonem. To ustawienie nie wywiera efektu, gdy używane są śruby z pełnym gwintem.	Tak
Budowa/Warsztat	Położenie, w którym należy przymocować śruby.	Budowa

Wymiary grupy śrub

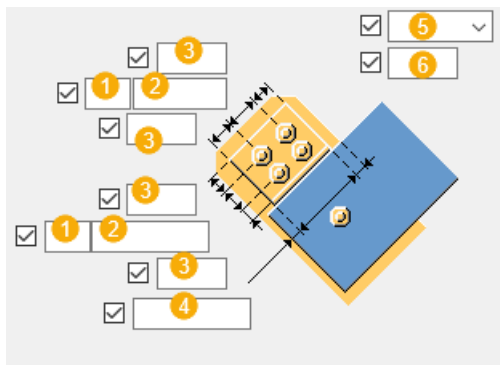

	Opis
1	Liczba śrub.
2	Rozstaw śrub. Wartości rozstawu śrub należy oddzielać spacją. Należy wprowadzić wartość każdej odległości między śrubami. Na przykład w przypadku 3 śrub należy wprowadzić 2 wartości.

	Opis
3	Odległość od krawędzi śruby. odległość od krawędzi to odległość od środka śruby do krawędzi elementu.
4	Zdefiniuj odległość krawędzi między kątownikiem a stężeniem.
5	Umożliwia wybranie sposobu mierzenia wymiarów pozycji pionowej grupy śrub.
6	Wymiar pozycji pionowej grupy śrub.

Pozycja kątownika

Opcja	Opis
	Wybierz pozycję połączenia kątownikiem.

Zakładka Ogólne

Kliknij poniższe łącze, aby uzyskać więcej informacji:

Zakładka Ogólne

Zakładka Projekt

Kliknij poniższe łącze, aby uzyskać więcej informacji:

Zakładka Projekt

Zakładka Obliczenia

Kliknij poniższe łącze, aby uzyskać więcej informacji:

Zakładka Obliczenia

Spoiny

Kliknij poniższe łącze, aby uzyskać więcej informacji:

Twórz spoiny

Narożne połączenia stężeń

Narożne połączenia stężeń umożliwiają automatyczne łączenie stężeń w miejscu zetknięcia się dwóch elementów w celu utworzenia narożnika, np.:

- Belka i słup
- Słup i blacha podstawy
- Belka i wydłużona blacha końcowa
- Dwie belki i słup

Tekla Structures zawiera następujące narożne połączenia stężeń:

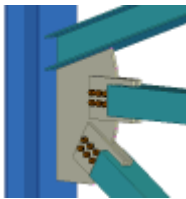
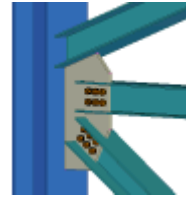
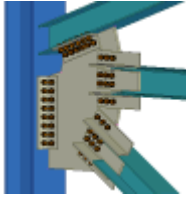
Komponent	Obraz	Opis
Blacha węzłowa narożna (56) (strona 2650)		Umożliwia utworzenie połączeń śrubowych stężeń do blachy węzłowej przy użyciu blach łączących i opcjonalnych blach wypustu. Stężenia z kształtowników zamkniętych są uszczelniane.
Połączenie śrubowane z narożną blachą węzłową (57) (strona 2667)		Umożliwia utworzenie połączeń śrubowych stężeń do blachy węzłowej. Umożliwia utworzenie połączenia spawanego blachy węzłowej do jednego lub obydwu elementów tworzących narożnik. Stężenia z kształtowników zamkniętych są uszczelniane.
Węzeł narożny z nakładkami(58) (strona 2682)		Umożliwia utworzenie połączeń śrubowych lub spawanych stężeń do blachy węzłowej. Opcja nasunięcia blachy węzłowej na trzeci element, zazwyczaj słup. Opcja połączenia blachy węzłowej z elementami głównymi przy użyciu materiału łączącego.

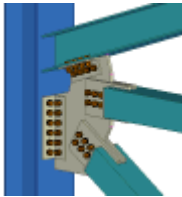
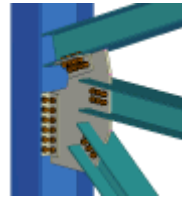
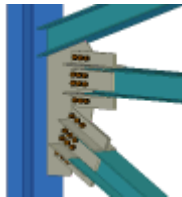
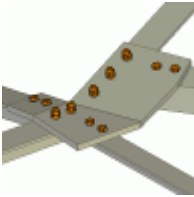
Komponent	Obraz	Opis
<p>Węzeł narożny dla rur (59) (strona 2710)</p>		<p>Umożliwia utworzenie połączeń śrubowych lub spawanych stężeń z kształtowników zamkniętych do blachy węzłowej. Opcja nasunięcia blachy węzłowej na trzeci element, zazwyczaj słup. Opcja połączenia blachy węzłowej z elementami głównymi przy użyciu materiału łączącego.</p>
<p>Blacha węzłowa poł. na śruby (60) (strona 2732)</p>		<p>Umożliwia utworzenie połączeń śrubowych lub spawanych stężeń do blachy węzłowej. Opcja użycia połączeń kątownikiem. Opcja nasunięcia blachy węzłowej na trzeci element, zazwyczaj słup. Opcja połączenia blachy węzłowej z elementami głównymi przy użyciu materiału łączącego.</p>
<p>Narożny węzeł śrubowany (63) (strona 2754)</p>		<p>Umożliwia utworzenie połączeń śrubowych stężeń do blachy węzłowej przy użyciu połączeń kątownikiem i blach łączących. Umożliwia utworzenie połączenia spawanego blachy węzłowej do jednego z elementów głównych.</p>
<p>Gięta blacha węzłowa (140) (strona 2775)</p>		<p>Umożliwia utworzenie połączeń stężeń znajdujących się w różnych płaszczyznach z co najmniej jedną belką lub słupem znajdującymi się w innych płaszczyznach. Tworzona jest blacha węzłowa zagięta wzdłuż dwóch różnych linii gięcia. Stężenia z kształtowników</p>

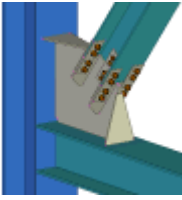
Komponent	Obraz	Opis
		zamkniętych są uszczelniane.
<p>Ciężkie stężenie (165) (strona 2778)</p>		<p>Umożliwia utworzenie połączenia śrubowego jednego stężenia do blachy węzłowej w miejscu zetknięcia dwóch elementów, aby utworzyć narożnik. Połączenie jest wzmocnione blachami żeber.</p>

Blacha węzłowa narożna (56)

Blacha węzłowa narożna - rura (56) łączy przy użyciu blachy węzłowej 1 do 10 stężeń z profili rurowych w narożu, w którym spotykają się dwa elementy. Stężenia są przykręcane do blachy węzłowej przy użyciu blachy łączącej lub blachy wypustu umieszczonej w stężeniu. Opcja tworzenia dodatkowych blach łączących. Stężenia zamykane blachami końcowymi.

Utworzone obiekty

- Blacha węzłowa
- Blachy łączące
- Blachy uszczelniające
- Blachy wypustu (opcjonalnie)
- Blachy przykrywające (opcjonalnie)
- Żebra
- śruby
- Spoiny

Zastosowania

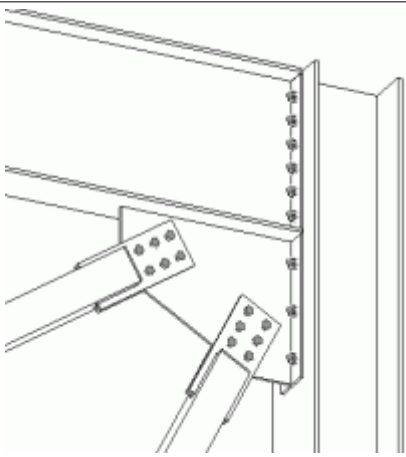
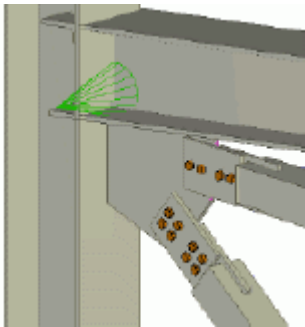
Sytuacja	Opis
	<p>Profil stężenia: RHS</p> <p>Typ obramowania: słup i wydłużona blacha końcowa</p> <p>Blacha węłowa jest przyspawana do wydłużonej blachy końcowej. Stężenia są przykręcone do blachy węłowej przy użyciu blach nakładki.</p>
	<p>Profil stężenia: RHS</p> <p>Typ obramowania: Słup i belka</p> <p>Blacha węłowa jest spawana do pasa słupa. Stężenia są przykręcone do blachy węłowej przy użyciu blach nakładki, łączących i przykrycia.</p>

Przed rozpoczęciem

Utwórz dwa elementy formujące narożnik oraz od 1 do 10 stężeń.

Kolejność wyboru

1. Wybierz element główny (pierwszy element, który tworzy naroże).
2. Wybierz element podrzędny (pierwsze stężenie).
3. Wybierz drugi element podrzędny (drugie stężenie).
4. Wybierz kolejne elementy podrzędne (kolejne stężenia).
5. Wybierz element podrzędny tworzący naroże (Tekla Structures połączy z nim blachę węłową).
6. Kliknij środkowym przyciskiem myszy, aby utworzyć połączenie.

UWAGA Tekla Structures używa do utworzenia tego komponentu wartości z pliku `joints.def`. Więcej informacji - zobacz .

Klucz do identyfikacji elementów

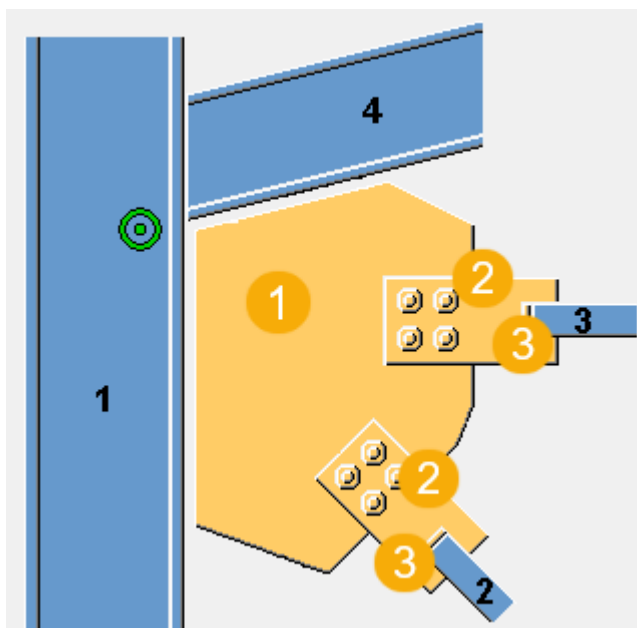

	Opis
1	Blacha węzłowa
2	Blacha łącząca
3	Blacha uszczelniająca

Karta Obraz

Na zakładce **Obraz** można określić położenie blachy węzłowej i kształt.

Wymiary

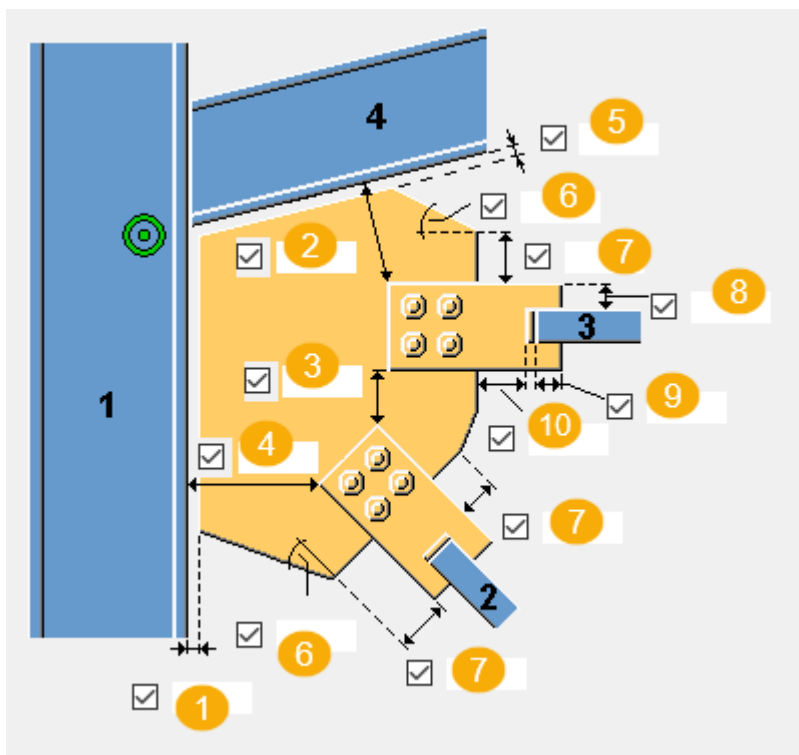

	Opis
1	Zdefiniuj odległość odstępu między krawędzią blachy węzłowej a elementem głównym (pierwszy element, który tworzy naroże).
2	Umożliwia zdefiniowanie odległości między krawędzią blachy łączącej a ostatnim elementem podrzędnym.
3	Pozwala określić odległość między blachami łączącymi.
4	Umożliwia zdefiniowanie odległości między krawędzią blachy łączącej a elementem głównym.
5	Zdefiniuj odległość odstępu między krawędzią blachy węzłowej a elementem podrzędnym (drugi element, który tworzy naroże).
6	Zdefiniuj kąt narożnika blachy węzłowej (w stopniach). Ta wartość wpływa na kształt blachy węzłowej.
7	Zdefiniuj długość krawędzi blachy węzłowej. Ta wartość wpływa na kształt blachy węzłowej.
8	Zdefiniuj długość krawędzi blachy łączącej.
9	Zdefiniuj długość stężenia na blasze łączącej.
10	Umożliwia określenie odległości między blachą uszczelniającą i blachą węzłową.

Karta Blacha węzłowa

Zakładka **Blacha węzłowa** służy do sterowania właściwościami blachy węzłowej.

Blacha węzłowa



Opcja	Opis
Blacha węzłowa	Grubość, szerokość i wysokość blachy węzłowej.

Opcja	Opis	Domyślnie
Nr_Poz	Przedrostek i numer początkowy numeru pozycji elementu. Niektóre komponenty mają drugi wiersz pól, w którym można wprowadzić numer pozycji zespołu.	Domyślny numer początkowy elementu jest określony w ustawieniach Komponenty dostępnych po wybraniu menu Plik --> Ustawienia --> Opcje .
Materiał	Klasa materiału.	Domyślny materiał jest określony w polu Materiał elementu w ustawieniach Komponenty dostępnych po wybraniu menu Plik --> Ustawienia --> Opcje .
Nazwa	Ta nazwa będzie widoczna w rysunkach i raportach.	
Wykończenie	Opisuje sposób obróbki powierzchni elementu.	

UWAGA W poniższych przykładach przedstawiono tylko niektóre spośród dostępnych opcji. Na zakładce **Blacha węzłowa** dostępne są dodatkowe opcje.

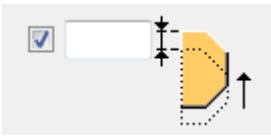

Pozycja blachy węzłowej na stężeniu

Dostępne opcje umożliwiają zdefiniowanie umieszczenia blachy węzłowej na stężeniu. W razie potrzeby pozycję blachy węzłowej można dopasować precyzyjnie, przesuując ją w kierunkach z lub y.

Opcja	Opis
	Domyślnie Blacha węzłowa jest umieszczona w środku stężenia. Można zmienić tę opcję za pomocą funkcji Autodefaults.
	Blacha węzłowa jest umieszczona na górnej półce stężenia.
	Umożliwia zdefiniowanie zakresu przesunięcia blachy węzłowej w kierunku z.
	Umożliwia zdefiniowanie zakresu przesunięcia blachy węzłowej w kierunku y.

Kształt blachy węzłowej

Po wybraniu opcji optymalizacji ciężaru blachy węzłowej można zdefiniować, czy kolejność wybierania stężeń wpływa na ich pozycję.

Opcja	Opis
	Domyślnie Można zmienić tę opcję za pomocą funkcji AutoDefault.
	Ta opcja umożliwia optymalizację ciężaru blachy węzłowej.

Pozycja podpory

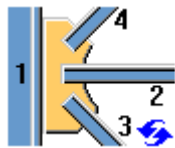
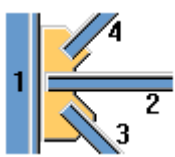
Opcja	Opis
	Domyślnie Brak wpływu na pozycję stężenia. Można zmienić tę opcję za pomocą funkcji AutoDefault.
	Pierwsze wybrane stężenie jest umieszczane najbliżej elementu głównego.

Kształt blachy węzłowej

Krawędź blachy węzłowej może być prostopadła do elementu głównego lub do elementu podrzędnego.

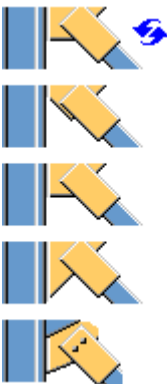



Opcja	Opis
	Wybierz kształt krawędzi blachy węzłowej między ostatnim i przedostatnim elementem podrzędnym.
	Wybierz kształt krawędzi blachy węzłowej między elementem głównym a pierwszym elementem podrzędnym.

Dopasowanie blachy węzłowej

Opcja	Opis
	Wybierz, czy blacha węzłowa ma być dopasowana do ostatniego wybranego elementu podrzędnego.

Spawanie blachy węzłowej

Spoina 1 służy do spawania elementu blachy węzłowej do elementu głównego, a spoina 4 służy do spawania blachy węzłowej do ostatniego elementu podrzędnego.

Opcja	Opis
	Domyślna Blacha węłowa jest przyspawana do elementu głównego. Ustawienia AutoDefault mogą zmienić tą opcję.
	Blacha węłowa jest przyspawana do elementu głównego.
	Blacha węłowa jest przyspawana do elementu podrzędnego.
	Blacha węłowa jest przyspawana do elementu głównego i elementu podrzędnego.

Zakładka Połączenie stężenia

Na zakładce **Połączenie stężenia** można określić właściwości blachy uszczelniającej, blachy nakładki i blachy przykrycia.

Blachy





Opcja	Opis
Blacha łącząca	Grubość, szerokość i wysokość blachy łączącej.
Blachy uszczelniające	Grubość, szerokość i wysokość blachy uszczelniającej.
Blacha nakładki	Grubość blachy nakładki.
Blacha przykrycia	Grubość, szerokość i wysokość blachy przykrywającej.

Opcja	Opis	Domyślnie
Nr_Poz	Przedrostek i numer początkowy numeru pozycji elementu. Niektóre komponenty mają drugi wiersz pól, w którym można wprowadzić numer pozycji zespołu.	Domyślny numer początkowy elementu jest określony w ustawieniach Komponenty dostępnych po wybraniu menu Plik --> Ustawienia --> Opcje .
Materiał	Klasa materiału.	Domyślny materiał jest określony w polu Materiał elementu w ustawieniach Komponenty

Opcja	Opis	Domyślnie
		dostępnych po wybraniu menu Plik --> Ustawienia --> Opcje .
Nazwa	Ta nazwa będzie widoczna w rysunkach i raportach.	
Wykończenie	Opisuje sposób obróbki powierzchni elementu.	

Typy połączenia stężenia

Dostępne opcje umożliwiają zdefiniowanie sposobu połączenia stężenia z blachą łączącą.

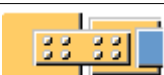
Opcja	Opis
	Domyślna Stężenie jest spawane. Ustawienia AutoDefault mogą zmienić tę opcję.
	Stężenie jest spawane.
	Stężenie jest przykręcane.
	Stężenie jest spawane, a wokół nakrętek tworzone są nacięcia.
	Tworzone są blacha nakładki i blacha przykrywająca.



Cięcie w stężeniu

Umożliwia określenie szerokości cięcia w stężeniu, gdzie **t** to grubość blachy łączącej.

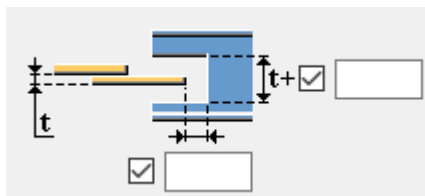
Umożliwia określenie długości cięcia w stężeniu od krawędzi blachy łączącej.







Okrągłe cięcie w stężeniu

Opcja	Opis
	Domyślna Cięcie pod kątem prostym Ustawienia AutoDefault mogą zmienić tą opcję.
	Cięcie pod kątem prostym
	Cięcie okrągłe Wprowadź wartość promienia.

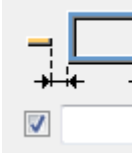

Blacha łącząca

Dostępne opcje umożliwiają określenie, czy podczas łączenia blachy łączącej ze stężeniem wykonywane jest wycięcie stężenia czy cięcie blachy łączącej.



Opcja	Opis
	Domyślna Stężenie jest podcięte. Ustawienia AutoDefault mogą zmienić tą opcję.
	Stężenie jest podcięte.
	Blacha łącząca jest cięta.
	Blacha łącząca jest cięta, ale element blachy łączącej utworzony wewnątrz stężenia nie jest usuwany.
	W przypadku cięcia blachy łączącej można zdefiniować wielkość odstępu między nią stężeniem.

Liczba blach łączących

Dostępne opcje umożliwiają określenie, czy w celu połączenia stężenia z blachą węzłową używana jest jedna czy dwie blachy łączące.

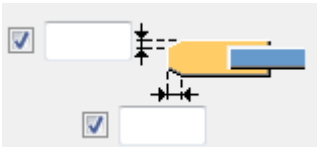

Opcja	Opis
	Domyślna Jedna blacha łącząca Ustawienia AutoDefault mogą zmienić tę opcję.
	Jedna blacha łącząca
	Dwie blachy łączące

Fazowanie blachy łączącej

Opcja	Opis
	Domyślnie Nie są tworzone fazowania. Ustawienia AutoDefault mogą zmienić tę opcję.
	Nie są tworzone fazowania.
	Fazowania są tworzone.
	W przypadku tworzenia fazowań należy zdefiniować ich wymiary pionowe i poziome.

Blachy końcowe

W przypadku zamknięcia stężeń blachami końcowymi należy zdefiniować kształt i wymiary blach końcowych.

Opcja	Opis
	Domyślna Kwadratowa blacha końcowa. Ustawienia AutoDefault mogą zmienić tę opcję.
	Kwadratowa blacha końcowa.

Opcja	Opis
	Okrągła blacha końcowa.

Odległość krawędzi blachy końcowej

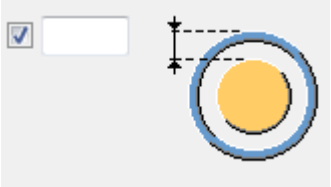
Opcja	Opis
	Odległość krawędzi blachy końcowej od zewnętrznej krawędzi stężenia.

Karta Żebra

Na zakładce **Żebra** można określić właściwości i wymiary żebra.

Żebra

Opcja	Opis
Żebro 1	Grubość żebra.
Żebro 2	

Opcja	Opis	Domyślnie
Nr_Poz	Przedrostek i numer początkowy numeru pozycji elementu. Niektóre komponenty mają drugi wiersz pól, w którym można wprowadzić numer pozycji zespołu.	Domyślny numer początkowy elementu jest określony w ustawieniach Komponenty dostępnych po wybraniu menu Plik --> Ustawienia --> Opcje .
Materiał	Klasa materiału.	Domyślny materiał jest określony w polu Materiał elementu w ustawieniach Komponenty dostępnych po wybraniu menu Plik --> Ustawienia --> Opcje .
Nazwa	Ta nazwa będzie widoczna w rysunkach i raportach.	

Opcja	Opis	Domyślnie
Wykończenie	Opisuje sposób obróbki powierzchni elementu.	

Długość żebra

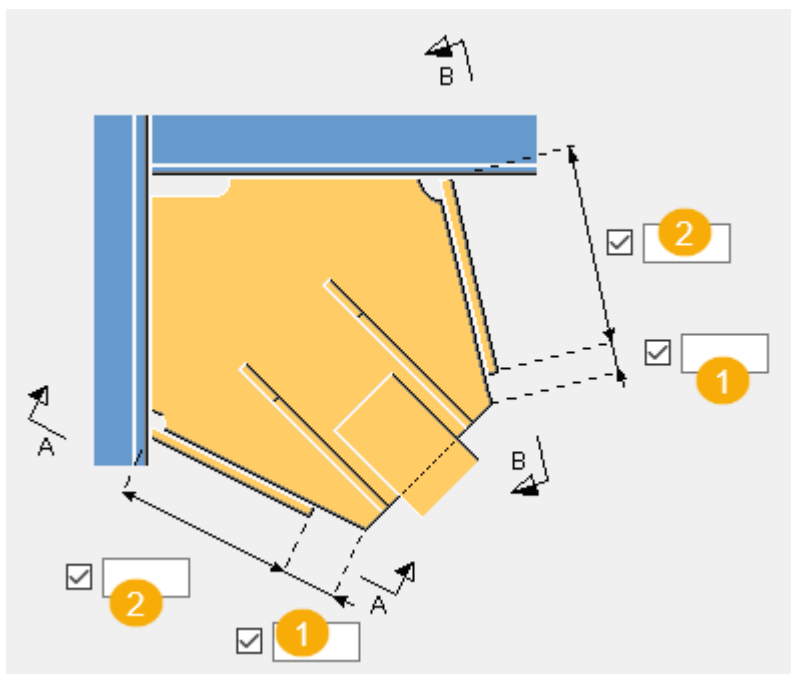

	Opis
1	Odległość między krawędzią żebra a krawędzią blachy węzłowej.
2	Długość żebra.

Wymiary żebra

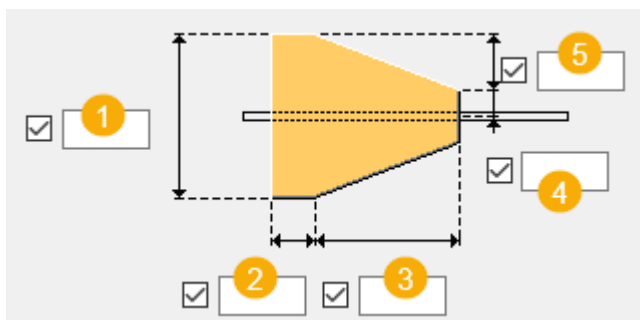

	Opis
1	Szerokość żebra.
2	Długość podstawy żebra.
3	Długość elementu skośnego żebra.

	Opis
4	Odległość od osi żebra.
5	Odległość pionowa między podstawą żebra a elementem skośnym.

Zakładka Śruby stężenia 1 / Śruby stężenia 2

Na zakładkach **Śruby stężenia1** i **Śruby stężenia2** można określić śruby łączące pierwsze i drugie stężenie z blachą węzłową.

Wymiary grupy śrub na blachach łączących

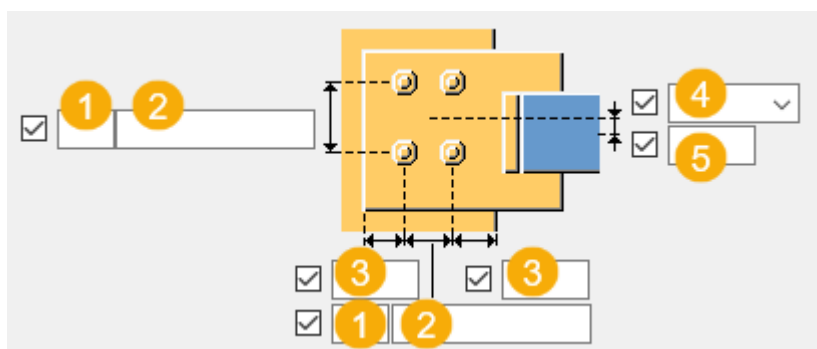
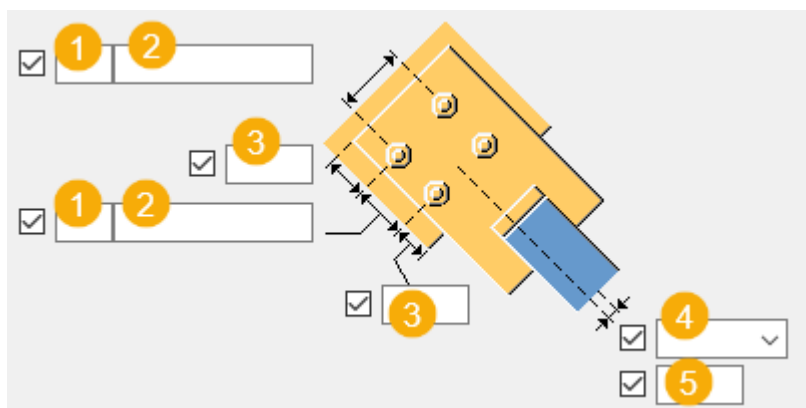

	Opis
1	Liczba śrub.
2	Rozstaw śrub. Wartości rozstawu śrub należy oddzielać spacją. Należy wprowadzić wartość każdej odległości między śrubami. Na przykład w przypadku 3 śrub należy wprowadzić 2 wartości.
3	Odległość od krawędzi śruby. odległość od krawędzi to odległość od środka śruby do krawędzi elementu.
4	Umożliwia wybranie sposobu mierzenia wymiarów pozycji pionowej grupy śrub.





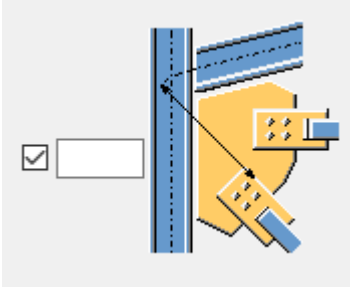
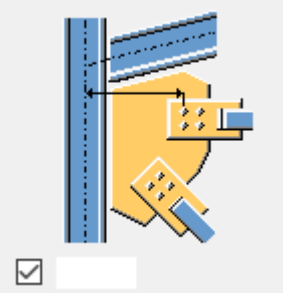

	Opis
5	Wymiar pozycji pionowej grupy śrub.

Odległość śruby

Dostępne opcje umożliwiają określenie minimalnej odległości między śrubami blachy łączącej a punktem przecięcia elementu głównego i osiami stężenia. Jeśli stężenie jest prostopadłe do elementu głównego, odległość jest mierzona od osi elementu głównego do najbliższych śrub.

Opcja	Opcja
	

Rozmieszczanie śrub

Opcja	Opis
	Domyślnie Rozmieszczenie równoległe Można zmienić tę opcję za pomocą funkcji AutoDefault.
	Rozmieszczenie równoległe
	Typ rozmieszczenia na przemian 1
	Typ rozmieszczenia na przemian 2
	Typ rozmieszczenia na przemian 3
	Typ rozmieszczenia na przemian 4

Podstawowe właściwości śruby

Opcja	Opis	Domyślnie
Rozmiar śruby	Średnica śruby.	Dostępne rozmiary są zdefiniowane w katalogu zespołów śrub.
Norma śruby	Norma śruby używana w komponencie.	Dostępne normy są zdefiniowane w katalogu zespołów śrub.
Tolerancja	Odstęp między śrubą a otworem.	
Gwint w materiale	Umożliwia zdefiniowanie, czy gwint może się znajdować w elementach przykręcanych, gdy używane są śruby z trzonem. To ustawienie nie wywiera efektu, gdy używane są śruby z pełnym gwintem.	Tak

Bok blachy węzłowej i typ śruby stężenia bocznego

Wybierz typ śruby w celu określenia położenia, do którego mają być dołączone śruby.

Otwory owalne

Istnieje możliwość zdefiniowania otworów owalnych, powiększonych lub gwintowanych.

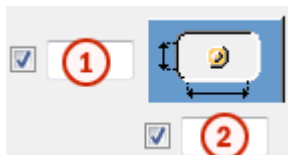

Opcja	Opis	Domyślnie
1	Wymiar pionowy otworu owalnego.	0 — okrągły otwór.
2	Wymiar poziomy otworu owalnego lub naddatek dla otworów powiększonych.	0 — okrągły otwór.

Opcja	Opis	Domyślnie
Typ otworu	Owalny tworzy otwory owalne. Powiększony tworzy otwory powiększone lub gwintowane. Brak otworu powoduje, że otwory nie są tworzone.	
Obróć otwory	Gdy typ otworu jest ustawiony na Owalny , ta opcja obraca otwory owalne.	
Owalne otwory w	Elementy, w których są tworzone otwory owalne. Dostępne opcje zależą od komponentu.	

Zespół śrub

Zaznaczenie pól wyboru pozwala określić, które obiekty komponentu (śruba, podkładki i nakrętki) mają być używane w zespole śruby.

Aby utworzyć sam otwór, należy usunąć zaznaczenie wszystkich pól wyboru.

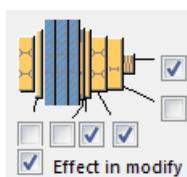

Aby zmienić zespół śruby w istniejącym komponentcie, należy zaznaczyć pole wyboru **Wynik modyfikacji** i kliknąć **Zmień**.

Zwiększenie długości śruby

Umożliwia zdefiniowanie, o ile ma zostać zwiększona długość śruby. Tej opcji można na przykład użyć, gdy malowanie wymaga zwiększenia długości śruby.



Karta Ogólne

Kliknij poniższe łącze, aby uzyskać więcej informacji:

Zakładka Ogólne

Zakładka Projekt

Kliknij poniższe łącze, aby uzyskać więcej informacji:

Zakładka Projekt

Zakładka Obliczenia

Kliknij poniższe łącze, aby uzyskać więcej informacji:

Karta Obliczenia

Spoiny

Kliknij poniższe łącze, aby uzyskać więcej informacji:

Połączenie śrubowane z narożną blachą węzłową (57)

Narożna blacha węzłowa śrubowana (57) łączy przy użyciu blachy węzłowej 1 do 10 stężeń z narożem, w którym stykają się dwa elementy. Powoduje zespojenie blachy węzłowej z pierwszym wybranym elementem tworzącym narożnik. Umożliwia utworzenie opcjonalnych połączeń kątownikiem na końcach stężeń lub po każdej stronie. Stężenia RHS lub rurowe są zamknięte.

Utworzone obiekty

- Blacha węzłowa
- połączenia kątownikiem (opcjonalnie)
- Żebra
- Śruby stężenia
- Śruby kątownika
- Spoiny

Zastosowania

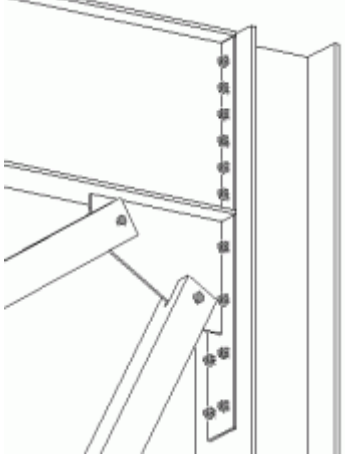
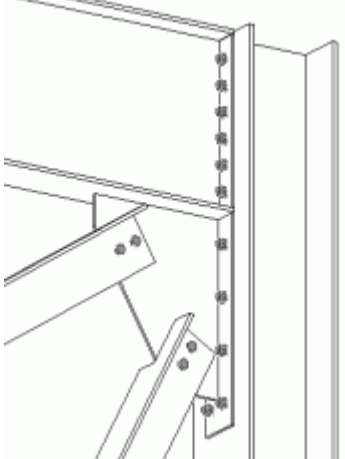
Sytuacja	Opis
	<p>Profil stężenia: RHS</p> <p>Typ obramowania: słup i wydłużona blacha końcowa</p> <p>Blacha węzłowa jest przyspawana do wydłużonej blachy końcowej. Stężenia są połączone sworzniowo do blachy węzłowej.</p>
	<p>Profil stężenia: T, L</p> <p>Typ obramowania: słup i wydłużona blacha końcowa</p> <p>Blacha węzłowa jest przyspawana do wydłużonej blachy końcowej. Stężenia są przykręcane do blachy węzłowej.</p>

Przed rozpoczęciem

Utwórz dwa elementy formujące naroże oraz od 1 do 10 stężeń.

Kolejność wyboru

1. Wybierz element główny (pierwszy element, który tworzy naroże).
Blacha węzłowa jest połączona z tym elementem.
2. Wybierz element podrzędny (pierwsze stężenie).
3. Wybierz drugi element podrzędny (drugie stężenie).
4. Wybierz kolejne elementy podrzędne (kolejne stężenia).
5. Wybierz element podrzędny tworzący naroże.
6. Kliknij środkowym przyciskiem myszy, aby utworzyć połączenie.

UWAGA Tekla Structures używa do utworzenia tego komponentu wartości z pliku `joints.def`. Więcej informacji - zobacz .

Klucz do identyfikacji elementów

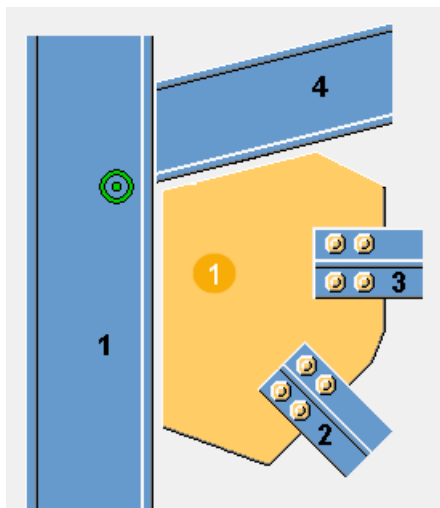

	Opis
1	Błacha węzłowa

Karta Obraz

Na zakładce **Obraz** można określić położenie blachy węzłowej i kształt.

Wymiary

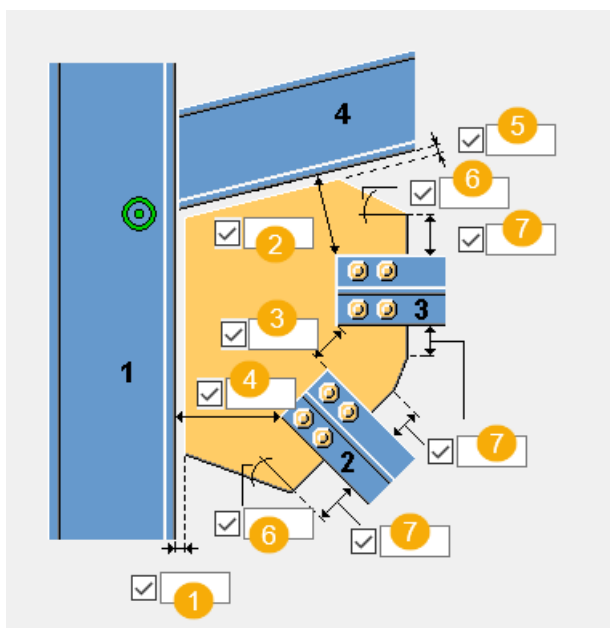

	Opis
1	Umożliwia zdefiniowanie odległości odstępu między krawędzią blachy węzłowej a elementem głównym (pierwszy element, który tworzy naroże).
2	Umożliwia zdefiniowanie odległości między krawędzią ostatniego elementu podrzędnego a krawędzią ostatniego stężenia.
3	Umożliwia zdefiniowanie odległości między stężeniami.
4	Umożliwia zdefiniowanie odległości między krawędzią pierwszego stężenia a krawędzią elementu głównego.
5	Zdefiniuj odległość odstępu między krawędzią blachy węzłowej a elementem podrzędnym (drugi element, który tworzy naroże).
6	Zdefiniuj kąt narożnika blachy węzłowej (w stopniach). Ta wartość wpływa na kształt blachy węzłowej.
7	Zdefiniuj długość krawędzi blachy węzłowej. Ta wartość wpływa na kształt blachy węzłowej.

Karta Blacha węzłowa

Zakładka **Blacha węzłowa** służy do sterowania właściwościami blachy węzłowej.

Blacha węzłowa

Opcja	Opis
Blacha węzłowa	Grubość, szerokość i wysokość blachy węzłowej.



Opcja	Opis	Domyślnie
Nr pozycji	Przedrostek i numer początkowy numeru pozycji elementu. Niektóre komponenty mają drugi wiersz pól, w którym można wprowadzić numer pozycji zespołu.	Domyślny numer początkowy elementu jest określony w ustawieniach Komponenty dostępnych po wybraniu menu Plik --> Ustawienia --> Opcje .
Materiał	Klasa materiału.	Domyślny materiał jest określony w polu Materiał elementu w ustawieniach Komponenty dostępnych po wybraniu

Opcja	Opis	Domyślnie
		menu Plik --> Ustawienia --> Opcje .
Nazwa	Ta nazwa będzie widoczna w rysunkach i raportach.	

UWAGA W poniższych przykładach przedstawiono tylko niektóre spośród dostępnych opcji. Na zakładce **Blacha węzłowa** dostępne są dodatkowe opcje.

Pozycja blachy węzłowej na stężeniu

Dostępne opcje umożliwiają zdefiniowanie umieszczenia blachy węzłowej na stężeniu. W razie potrzeby pozycję blachy węzłowej można dopasować precyzyjnie, przesuwanając ją w kierunkach z lub y.

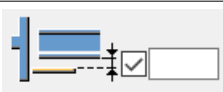
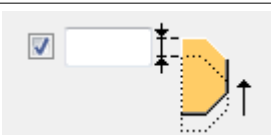
Opcja	Opis
	Domyślnie Blacha węzłowa jest umieszczona w środku stężenia. Można zmienić tę opcję za pomocą funkcji Autodefaults.
	Blacha węzłowa jest umieszczona na górnej półce stężenia.
	Umożliwia zdefiniowanie zakresu przesunięcia blachy węzłowej w kierunku z.
	Umożliwia zdefiniowanie zakresu przesunięcia blachy węzłowej w kierunku y.

Kształt blachy węzłowej

Po wybraniu opcji optymalizacji ciężaru blachy węzłowej można zdefiniować, czy kolejność wybierania stężeń wpływa na ich pozycję.

Opcja	Opis
	Domyślnie Można zmienić tę opcję za pomocą funkcji AutoDefault.

Opcja	Opis
	Ta opcja umożliwia optymalizację ciężaru blachy węzłowej.

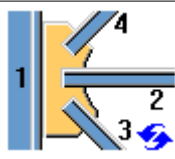
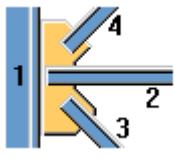

Pozycja podpory

Opcja	Opis
	Domyślnie Brak wpływu na pozycję stężenia. Można zmienić tę opcję za pomocą funkcji AutoDefault.
	Pierwsze wybrane stężenie jest umieszczane najbliżej elementu głównego.

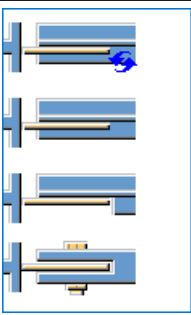
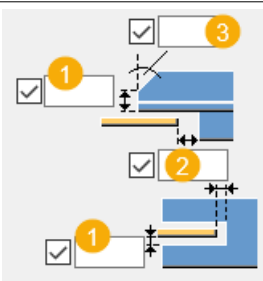
Podcięcie stężenia

Opcja	Opis
	Określ, czy stężenie jest podcięte.
	<ol style="list-style-type: none"> 1. Wymiar pionowy wycięcia 2. Wymiar poziomy nacięcia. 3. Kąt podcięcia.

Okrągłe cięcie w stężeniu

Opcja	Opis
	Domyślna Cięcie pod kątem prostym Ustawienia AutoDefault mogą zmienić tą opcję.
	Cięcie pod kątem prostym
	Cięcie okrągłe Wprowadź wartość promienia.

Kształt blachy węzłowej

Krawędź blachy węzłowej może być prostopadła do elementu głównego lub do elementu podrzędnego.

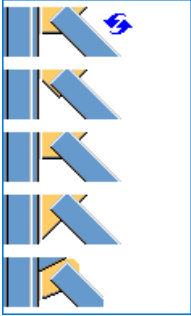
Opcja	Opis
	Wybierz kształt krawędzi blachy węzłowej między ostatnim i przedostatnim elementem podrzędnym.
	Wybierz kształt krawędzi blachy węzłowej między elementem głównym a pierwszym elementem podrzędnym.

Dopasowanie blachy węzłowej

Opcja	Opis
	Wybierz, czy blacha węzłowa ma być dopasowana do ostatniego wybranego elementu podrzędnego.

Spawanie blachy węzłowej

Opcja	Opis
	<p>Domyślna</p> <p>Blacha węzłowa jest przyspawana do elementu podrzędnego.</p> <p>Ustawienia AutoDefault mogą zmienić tę opcję.</p>
	Blacha węzłowa jest przyspawana do elementu podrzędnego.
	Blacha węzłowa jest przyspawana do elementu głównego.

Karta Żebra

Na zakładce **Żebra** można określić właściwości i wymiary żebra.

Żebra

Opcja	Opis
Żebro 1 Żebro 2	Grubość żebra.

Opcja	Opis	Domyślnie
Nr pozycji	<p>Przedrostek i numer początkowy numeru pozycji elementu.</p> <p>Niektóre komponenty mają drugi wiersz pól, w którym można wprowadzić numer pozycji zespołu.</p>	<p>Domyślny numer początkowy elementu jest określony w ustawieniach</p> <p>Komponenty dostępnych po wybraniu menu Plik --> Ustawienia --> Opcje .</p>
Materiał	Klasa materiału.	Domyślny materiał jest określony w polu

Opcja	Opis	Domyślnie
		Materiał elementu w ustawieniach Komponenty dostępnych po wybraniu menu Plik --> Ustawienia --> Opcje .
Nazwa	Ta nazwa będzie widoczna w rysunkach i raportach.	

Długość żebra

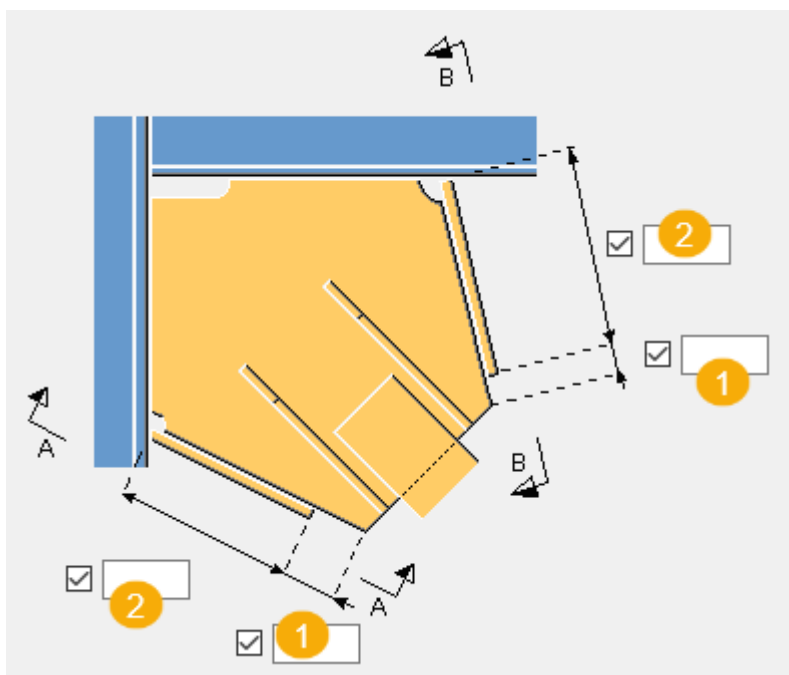

	Opis
1	Odległość między krawędzią żebra a krawędzią blachy węzłowej.
2	Długość żebra.

Wymiary żebra

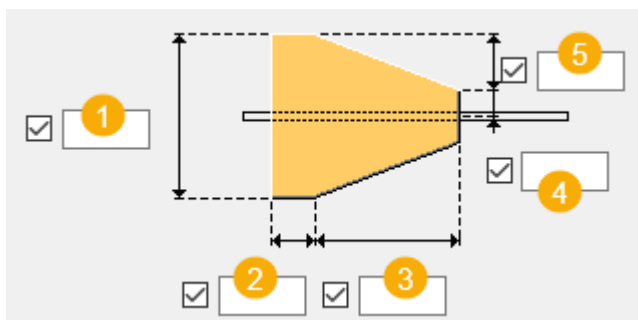

	Opis
1	Szerokość żebra.
2	Długość podstawy żebra.
3	Długość elementu skośnego żebra.
4	Odległość od osi żebra.
5	Odległość pionowa między podstawą żebra a elementem skośnym.

Zakładki Śruby stężenia 1 / Śruby stężenia 2

Na zakładkach **Śruby stężenia 1** i **Śruby stężenia 2** można określić śruby łączące pierwsze i kolejne stężenia z blachą węzłową.

Wymiary grupy śrub

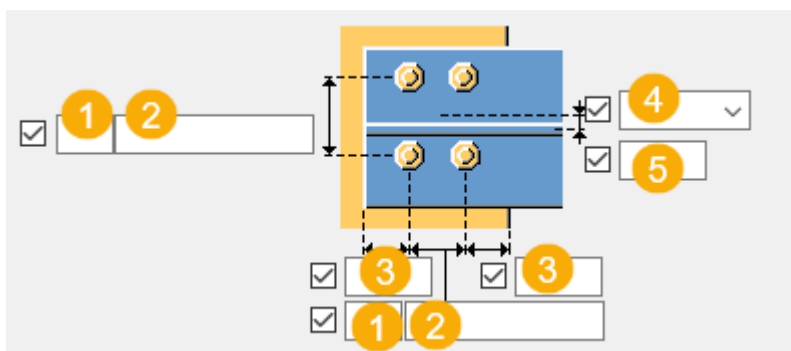
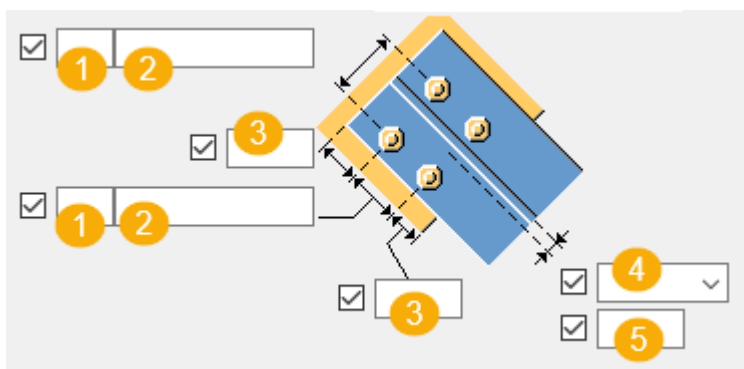

	Opis
1	Liczba śrub.
2	Rozstaw śrub. Wartości rozstawu śrub należy oddzielać spacją. Należy wprowadzić wartość każdej odległości między śrubami. Na przykład w przypadku 3 śrub należy wprowadzić 2 wartości.
3	Odległość od krawędzi śruby. odległość od krawędzi to odległość od środka śruby do krawędzi elementu.
4	Umożliwia wybranie sposobu mierzenia wymiarów pozycji pionowej grupy śrub.
5	Wymiar pozycji pionowej grupy śrub.

Odległość śruby

Dostępne opcje umożliwiają określenie minimalnej odległości między śrubami blachy łączącej a punktem przecięcia elementu głównego i osiami stężenia. Jeśli stężenie jest prostopadłe do elementu głównego, odległość jest mierzona od osi elementu głównego do najbliższych śrub.

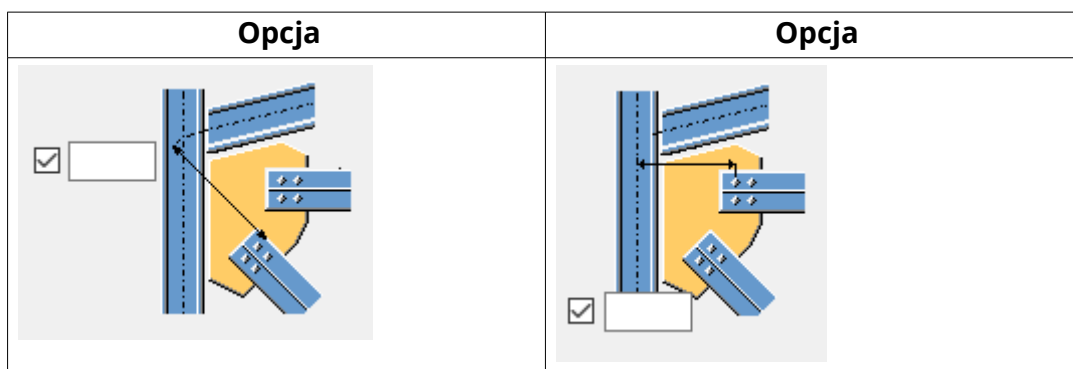

Podstawowe właściwości śruby

Opcja	Opis	Domyślnie
Rozmiar śruby	Średnica śruby.	Dostępne rozmiary są zdefiniowane w katalogu zespołów śrub.
Norma śruby	Norma śruby używana w komponencie.	Dostępne normy są zdefiniowane w katalogu zespołów śrub.
Tolerancja	Odstęp między śrubą a otworem.	
Gwint w materiale	Umożliwia zdefiniowanie, czy gwint może się znajdować w elementach przykręcanych, gdy	Tak

Opcja	Opis	Domyślnie
	używane są śruby z trzonem. To ustawienie nie wywiera efektu, gdy używane są śruby z pełnym gwintem.	

Otworki owalne

Istnieje możliwość zdefiniowania otworów owalnych, powiększonych lub gwintowanych.

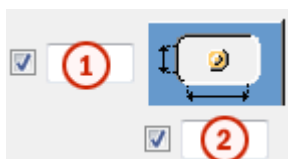

Opcja	Opis	Domyślnie
1	Wymiar pionowy otworu owalnego.	0 — okrągły otwór.
2	Wymiar poziomy otworu owalnego lub naddatek dla otworów powiększonych.	0 — okrągły otwór.
Typ otworu	Owalny tworzy otwory owalne. Powiększony tworzy otwory powiększone lub gwintowane. Brak otworu powoduje, że otwory nie są tworzone.	
Obróć otwory	Gdy typ otworu jest ustawiony na Owalny , ta opcja obraca otwory owalne.	
Owalne otwory w	Elementy, w których są tworzone otwory owalne. Dostępne opcje zależą od komponentu.	

Zespół śrub

Zaznaczenie pól wyboru pozwala określić, które obiekty komponentu (śruba, podkładki i nakrętki) mają być używane w zespole śruby.

Aby utworzyć sam otwór, należy usunąć zaznaczenie wszystkich pól wyboru.

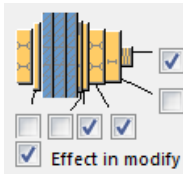

Aby zmienić zespół śruby w istniejącym komponencie, należy zaznaczyć pole wyboru **Wynik modyfikacji** i kliknąć **Zmień**.

Zwiększenie długości śruby

Umożliwia zdefiniowanie, o ile ma zostać zwiększona długość śruby. Tej opcji można na przykład użyć, gdy malowanie wymaga zwiększenia długości śruby.

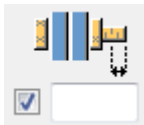

Rozmieszczanie śrub

Opcja	Opis
	Domyślnie Rozmieszczenie równoległe Można zmienić tę opcję za pomocą funkcji AutoDefault.
	Rozmieszczenie równoległe
	Typ rozmieszczenia na przemian 1
	Typ rozmieszczenia na przemian 2
	Typ rozmieszczenia na przemian 3
	Typ rozmieszczenia na przemian 4

Zakładka Śruby kątownika

Zakładka **Śruby kątownika** umożliwia zdefiniowanie kątownika i określenie śrub łączących kątownik z blachą węzłową.

Przedrostek

Przedrostek	Opis
Profil L	Wybierz profil połączenia kątownikiem z katalogu profili.

Opcja	Opis	Domyślnie
Nr pozycji	Przedrostek i numer początkowy numeru pozycji elementu. Niektóre komponenty mają drugi wiersz pól, w którym można wprowadzić numer pozycji zespołu.	Domyślny numer początkowy elementu jest określony w ustawieniach Komponenty dostępnych po wybraniu menu Plik --> Ustawienia --> Opcje .
Materiał	Klasa materiału.	Domyślny materiał jest określony w polu Materiał elementu w ustawieniach Komponenty dostępnych po wybraniu menu Plik --> Ustawienia --> Opcje .
Nazwa	Ta nazwa będzie widoczna w rysunkach i raportach.	

Podstawowe właściwości śruby

Opcja	Opis	Domyślnie
Rozmiar śruby	Średnica śruby.	Dostępne rozmiary są zdefiniowane w katalogu zespołów śrub.
Norma śruby	Norma śruby używana w komponencie.	Dostępne normy są zdefiniowane w katalogu zespołów śrub.
Tolerancja	Odstęp między śrubą a otworem.	
Gwint w materiale	Umożliwia zdefiniowanie, czy gwint może się znajdować w elementach przykręcanych, gdy używane są śruby z trzonem. To ustawienie nie wywiera efektu, gdy używane są śruby z pełnym gwintem.	Tak

Opcja	Opis	Domyślnie
Budowa/Warsztat	Położenie, w którym należy przymocować śruby.	Budowa

Wymiary grupy śrub

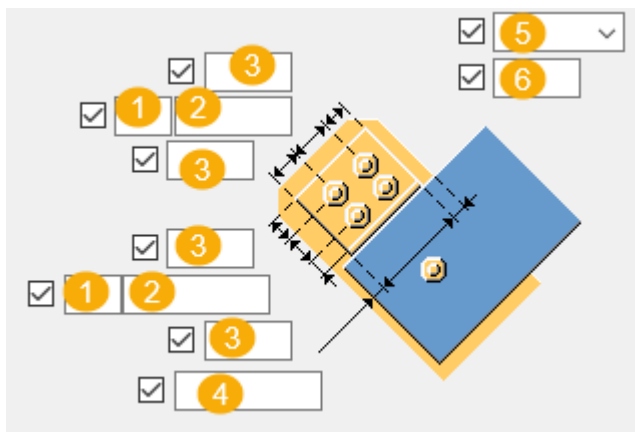

	Opis
1	Liczba śrub.
2	Rozstaw śrub. Wartości rozstawu śrub należy oddzielać spacją. Należy wprowadzić wartość każdej odległości między śrubami. Na przykład w przypadku 3 śrub należy wprowadzić 2 wartości.
3	Odległość od krawędzi śruby. odległość od krawędzi to odległość od środka śruby do krawędzi elementu.
4	Odległość krawędzi kątownika do krawędzi stężenia.
5	Umożliwia wybranie sposobu mierzenia wymiarów pozycji poziomej grupy śrub.
6	Wymiary pozycji poziomej grupy śrub.

Pozycja kątownika

Opcja	Opis
	Wybierz pozycję połączenia kątownikiem.

Karta Ogólne

Kliknij poniższe łącze, aby uzyskać więcej informacji:

Zakładka Ogólne

Zakładka Projekt

Kliknij poniższe łącze, aby uzyskać więcej informacji:

Zakładka Projekt

Zakładka Obliczenia

Kliknij poniższe łącze, aby uzyskać więcej informacji:

Karta Obliczenia

Spoiny

Kliknij poniższe łącze, aby uzyskać więcej informacji:

Węzeł narożny z nakładkami(58)

Blacha węzłowa z nakładkami (58) umożliwia utworzenie połączenia przy użyciu blachy węzłowej od 1 do 10 stężeń z narożem, w którym stykają się dwa lub trzy elementy, zazwyczaj dwie belki i słup. Blacha węzłowa może być nasunięta na trzeci element, zazwyczaj słup. Umożliwia przykręcenie lub przyspawanie środka stężenia do blachy węzłowej przy użyciu blach łączących, a także przykręcenie lub przyspawanie półki stężenia do blachy środka przy użyciu połączeń kątownikiem. Blacha węzłowa jest łączona z dwiema belkami bezpośrednio lub przy użyciu połączeń kątownikiem, blach ścinanych lub blach łączących. Profilem stężenia może być profil C lub W.

Utworzone obiekty

- Blacha węłowa
- Połączenie kątownikami
- Blachy ścinane
- Blachy łączące
- Podkładki z blachy
- śruby
- Cięcia
- Spoiny

Zastosowania

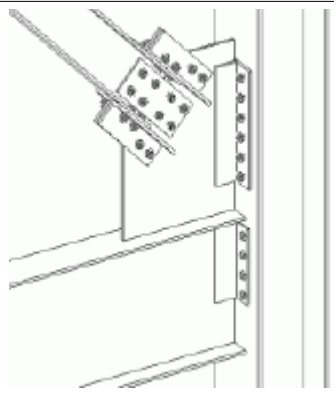
Sytuacja	Opis
	<p>Profil stężenia: W</p> <p>Typ obramowania: Belka i słup</p> <p>Blacha węłowa jest przykręcona do pasa słupa przy użyciu kątownika. Stężenia są przykręcane do blachy węłowej przy użyciu blachy łączącej i kątownika.</p>

Przed rozpoczęciem

Utwórz 2 lub 3 elementy formujące narożnik oraz od 1 do 10 stężeń.

UWAGA Tekla Structures używa do utworzenia tego komponentu wartości z pliku `joints.def`. Więcej informacji - zobacz .

Kolejność wyboru

1. Wybierz element główny (pierwszy element, który tworzy naroże).
2. Wybierz element podrzędny (pierwsze stężenie).
3. Wybierz drugi element podrzędny (drugie stężenie).
4. Wybierz kolejne elementy podrzędne (kolejne stężenia).
5. Wybierz element podrzędny tworzący naroże.
6. Jeśli to konieczne, zaznacz słup, aby owinąć blachę węłową wokół słupa w miejscu zetknięcia dwóch belek i słupa.
7. Kliknij środkowym przyciskiem myszy, aby utworzyć komponent.

Klucz do identyfikacji elementów

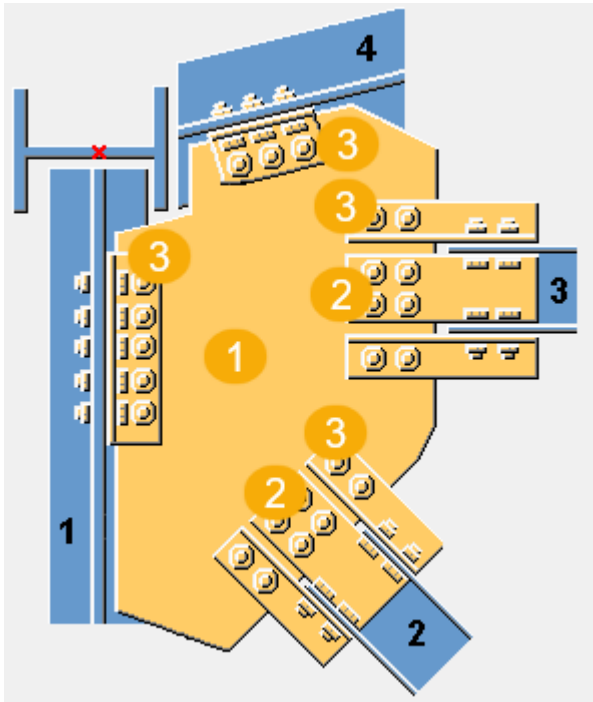

	Opis
1	Blacha węzłowa
2	Blacha łącząca
3	Połączenie kątownikiem

Karta Obraz

Zakładka **obraz** umożliwia zdefiniowanie kształtu blachy węzłowej, położenia stężeń i kątowników oraz położenia punktu węzłowego.

Wymiary

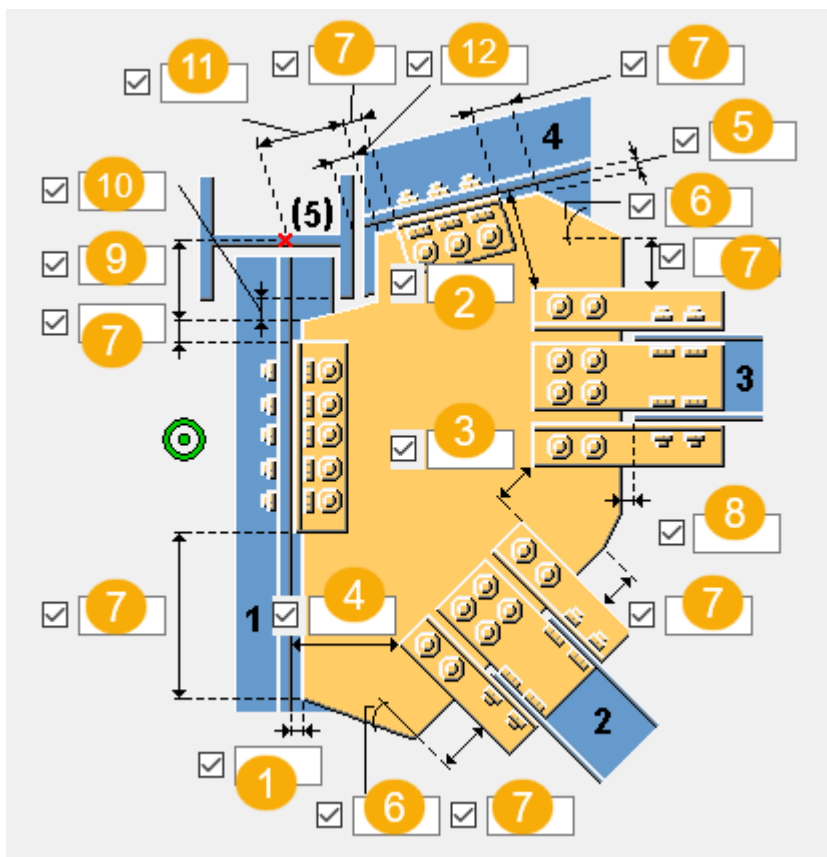

	Opis
1	Umożliwia zdefiniowanie odległości między krawędzią blachy węzłowej a elementem głównym.
2	Umożliwia zdefiniowanie odległości między krawędzią ostatniego elementu podrzędnego a krawędzią ostatniego stężenia.
3	Umożliwia zdefiniowanie odległości między stężeniami.
4	Umożliwia zdefiniowanie odległości między krawędzią pierwszego stężenia a krawędzią elementu głównego.
5	Zdefiniuj odległość odstępu między krawędzią blachy węzłowej a elementem podrzędnym (drugi element, który tworzy naroże).
6	Zdefiniuj kąt narożnika blachy węzłowej (w stopniach). Ta wartość wpływa na kształt blachy węzłowej.
7	Zdefiniuj długość krawędzi blachy węzłowej. Ta wartość wpływa na kształt blachy węzłowej.
8	Umożliwia zdefiniowanie odległości luzu między krawędzią blachy węzłowej a stężeniem.

	Opis
9	Umożliwia zdefiniowanie odległości krawędzi blachy węzłowej względem punktu węzłowego.
10	Umożliwia zdefiniowanie odległości krawędzi blachy węzłowej do pasa trzeciego elementu.
11	Umożliwia zdefiniowanie odległości kątownika względem punktu węzłowego.
12	Umożliwia zdefiniowanie odległości krawędzi kątownika do pasa trzeciego elementu.

Położenie punktu węzłowego

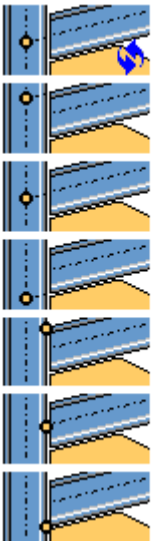
Opcja	Opis
	<p>Umożliwia wybranie położenia punktu węzłowego. Położeniem domyślnym jest punkt przecięcia dwóch elementów głównych.</p> <p>Tekla Structures wykorzystuje punkt węzłowy komponentu do obliczania wymiarów kontrolnych i wymiarów pozycji elementów na rysunkach.</p>

Karta Blacha węzłowa

Zakładka **Blacha węzłowa** służy do definiowania właściwości blachy węzłowej, blachy łączącej i kątowników.



Elementy

Opcja	Opis
Blacha węzłowa	Grubość, szerokość i wysokość blachy węzłowej.
Blachy łączące	Grubość i wysokość blach łączących.
Górne połączenie kątownikiem Dolne połączenie kątownikiem	Wybierz profil połączenia kątownikiem z katalogu profili.

Opcja	Opis	Domyślnie
Nr pozycji	<p>Przedrostek i numer początkowy numeru pozycji elementu.</p> <p>Niektóre komponenty mają drugi wiersz pól, w którym można wprowadzić numer pozycji zespołu.</p>	<p>Domyślny numer początkowy elementu jest określony w ustawieniach</p> <p>Komponenty dostępnych po wybraniu menu Plik --> Ustawienia --> Opcje .</p>
Materiał	Klasa materiału.	<p>Domyślny materiał jest określony w polu Materiał elementu w ustawieniach</p> <p>Komponenty dostępnych po wybraniu menu Plik --> Ustawienia --> Opcje .</p>
Nazwa	Ta nazwa będzie widoczna w rysunkach i raportach.	

Połączenie blachy węzłowej

Dostępne opcje umożliwiają zdefiniowanie sposobu połączenia blachy węzłowej z elementem głównym.

Opcja	Opis
	<p>Domyślnie</p> <p>Blacha węzłowa jest połączona z elementem głównym za pomocą połączenia kątownikiem.</p> <p>Można zmienić tę opcję za pomocą funkcji AutoDefault.</p>
	<p>Blacha węzłowa jest połączona z elementem głównym za pomocą kątowników.</p> <p>Wybierz stronę blachy węzłowej, z której tworzone są połączenia kątownikami.</p>
	<p>Blacha węzłowa jest połączona z elementem głównym za pomocą blachy łączącej.</p> <p>Wybierz stronę blachy węzłowej, z której tworzona jest blacha łącząca.</p>

Luz montażowy

Można zdefiniować szczelinę zarówno dla elementu głównego, jak i blach łączących ostatnie elementy podrzędne lub kątowniki.

Wymiary szczeliny

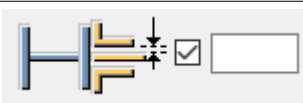
Opcja	Opis
	Umożliwia zdefiniowanie wymiarów odległości między blachą węzłową a blachami łączącymi lub kątownikami.

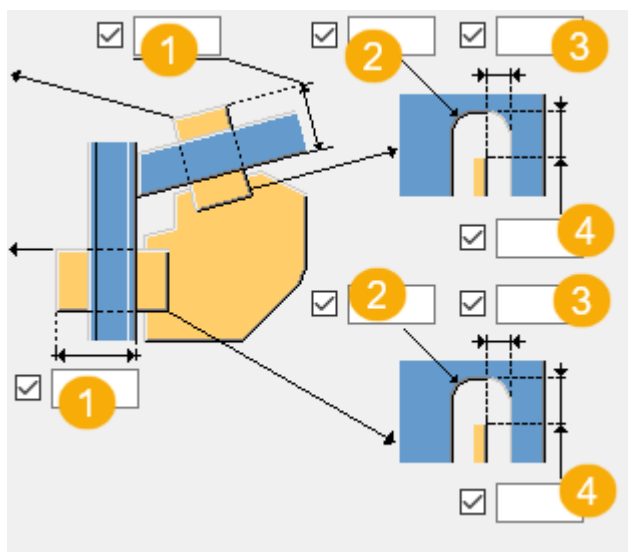

Wymiary cięcia przez blachę łączącą



	Opis
1	Długość cięcia przez blachę łączącą
2	Promień fazowania
3	Poziomy wymiar fazowania
4	Pionowy wymiar fazowania



Orientacja kątowników

Dostępne opcje umożliwiają zdefiniowanie umieszczenia połączenia kątownikiem na połączeniu.

Opcja	Opis
	Domyślnie Kątownik jest umieszczony w połączeniu tak, że dłuższe ramię jest połączone z blachą węzłową. Można zmienić tę opcję za pomocą funkcji AutoDefault.
	Kątownik jest umieszczony w połączeniu tak, że dłuższe ramię jest połączone z elementem głównym.



Kształt blachy węzłowej

Po wybraniu opcji optymalizacji ciężaru blachy węzłowej można zdefiniować, czy kolejność wybierania stężeń wpływa na ich pozycję.

Opcja	Opis
	Domyślnie Można zmienić tę opcję za pomocą funkcji AutoDefault.
	Ta opcja umożliwia optymalizację ciężaru blachy węzłowej.



Pozycja blachy węzłowej na stężeniu

Dostępne opcje umożliwiają zdefiniowanie umieszczenia blachy węzłowej na stężeniu. W razie potrzeby pozycję blachy węzłowej można dopasować precyzyjnie, przesuwanając ją w kierunkach z lub y.

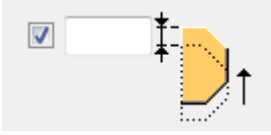



Opcja	Opis
	Domyślnie Blacha węzłowa jest umieszczona w środku stężenia. Można zmienić tę opcję za pomocą funkcji Autodefaults.
	Blacha węzłowa jest umieszczona na górnej półce stężenia.
	Umożliwia zdefiniowanie zakresu przesunięcia blachy węzłowej w kierunku z.



Opcja	Opis
	Umożliwia zdefiniowanie zakresu przesunięcia blachy węzłowej w kierunku y.

Kąt podcięcia

Opcja	Opis
	Domyślnie Podcięcie kwadratowe W przypadku kolizji blachy węzłowej ze słupem blacha węzłowa zostaje docięta, aby nasunąć ją na słup. Można zmienić tę opcję za pomocą funkcji AutoDefault.
	Podcięcie kwadratowe
	Podcięcie skośne

Typ fazowania podcięcia

Opcja	Opis
	Domyślnie Fazowanie skośne Można zmienić tę opcję za pomocą funkcji AutoDefault.
	Bez fazowania Krawędzie docięcia są równoległe do krawędzi blachy węzłowej.
	Fazowanie skośne
	Zaokrąglone fazowanie obliczone jako ćwiartka okręgu. Jako wymiar poziomy fazowania należy wprowadzić średnicę okręgu.

Opcja	Opis
	Zaokrąglone fazowanie obliczone jako trzy czwarte okręgu. Jako wymiar poziomy fazowania należy wprowadzić średnicę okręgu. Punkt środka okręgu wyznacza narożnik podcięcia.
	Narożnik blachy węzłowej jest ukośny.
	Bez podcinania ani fazowania narożnika blachy węzłowej.

Wymiary fazowania

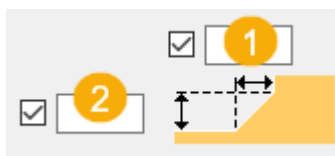

	Opis
1	Wymiar poziomy fazowania
2	Wymiar pionowy fazowania

Kształt blachy węzłowej

Krawędź blachy węzłowej może być prostopadła do elementu głównego lub do elementu podrzędnego.

Opcja	Opis
	Wybierz kształt krawędzi blachy węzłowej między ostatnim i przedostatnim elementem podrzędnym.

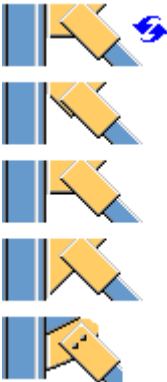
Opcja	Opis
	Wybierz kształt krawędzi blachy węzłowej między elementem głównym a pierwszym elementem podrzędnym.

Zakładka Połączenie stężenia

Na zakładce **Połączenie stężenia** można określić właściwości blach łączących, kątowników, blach wypełniających i blach ścinanych oraz profilu połączenia kątownikami.

Blachy

Opcja	Opis
Blacha łącząca	Grubość i szerokość blachy łączącej. Wybierz profil blachy łączącej.
Górne połączenie kątownikiem Dolne połączenie kątownikiem	Wybierz profil kątownika.
Blacha wypełniająca	Grubość, szerokość i wysokość blachy wypełniającej.
Górna blacha ścinana	Grubość, szerokość i wysokość górnej blachy ścinanej.
Dolna blacha ścinana	Wysokość dolnej blachy ścinanej.

Opcja	Opis	Domyślnie
Nr pozycji	Przedrostek i numer początkowy numeru pozycji elementu. Niektóre komponenty mają drugi wiersz pól, w którym można wprowadzić numer pozycji zespołu.	Domyślny numer początkowy elementu jest określony w ustawieniach Komponenty dostępnych po wybraniu menu Plik --> Ustawienia --> Opcje .
Materiał	Klasa materiału.	Domyślny materiał jest określony w polu Materiał elementu w ustawieniach

Opcja	Opis	Domyślnie
		Komponenty dostępnych po wybraniu menu Plik --> Ustawienia --> Opcje .
Nazwa	Ta nazwa będzie widoczna w rysunkach i raportach.	

Tworzenie blachy

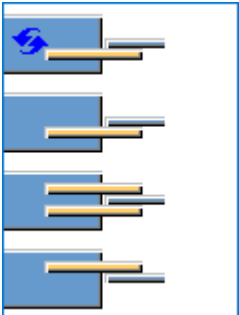
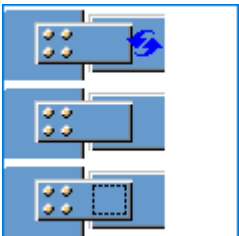

Opcja	Opis
	Wybierz, czy utworzono jedną lub dwie blachy łączące.
	Wybierz, czy między blachą łączącą a środkiem stężenia tworzyć blachę wypełniającą. Domyślnie blacha wypełniająca nie jest tworzona.

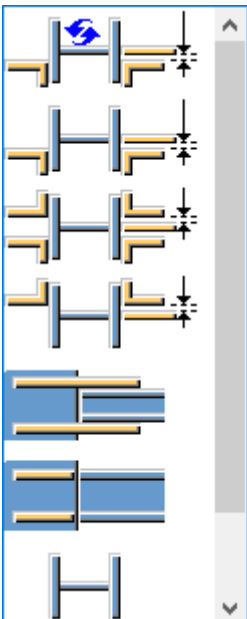
Tworzenie połączenia kątownikiem

Opcja	Opis
	<p>Zdefiniuj, czy przymocować stężenia do blachy węzłowej za pomocą połączeń kątownikiem lub blach ścinanych oraz określ liczbę tworzonych połączeń kątownikiem.</p> <p>Opcją domyślną jest utworzenie dwóch połączeń kątownikiem pod środkiem stężenia.</p>

Orientacja kątowników

Dostępne opcje umożliwiają zdefiniowanie umieszczenia połączenia kątownikiem na połączeniu.

Opcja	Opis
	<p>Domyślnie</p> <p>Kątownik jest umieszczony w połączeniu tak, że dłuższe ramię jest połączone z blachą węzłową.</p> <p>Można zmienić tę opcję za pomocą funkcji AutoDefault.</p>
	<p>Kątownik jest umieszczony w połączeniu tak, że dłuższe ramię jest połączone z elementem głównym.</p>

Typ połączenia

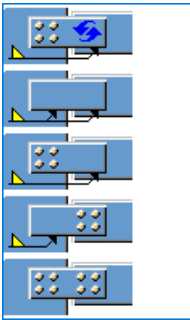
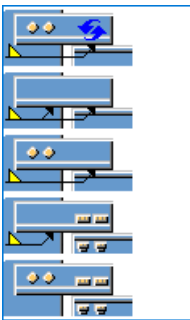
Opcja	Opis
	Wybierz typ połączenia (spoiny lub śruby) między blachą węzłową a blachą łączącą.
	Wybierz typ połączenia (spoiny lub śruby) między blachą węzłową a profilem L.

Wymiary luzu blachy łączącej

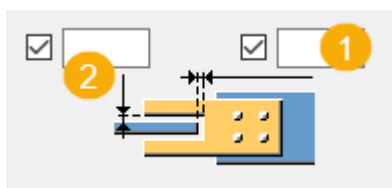

	Opis
1	Wymiar poziomego luzu
2	Wymiar pionowego luzu

Podkładki z blachy

Zakładka **Podkładki z blachy** służy do definiowania właściwości podkładek z blachy.

Blachy

Opcja	Opis
Podkładka z bl. 1	Grubość, szerokość i wysokość podkładek z blachy.
Podkładka z bl. 2	
Podkładka z bl. 3	

Opcja	Opis	Domyślnie
Nr pozycji	Przedrostek i numer początkowy numeru pozycji elementu. Niektóre komponenty mają drugi wiersz pól, w którym można wprowadzić numer pozycji zespołu.	Domyślny numer początkowy elementu jest określony w ustawieniach Komponenty dostępnych po wybraniu menu Plik --> Ustawienia --> Opcje .
Materiał	Klasa materiału.	Domyślny materiał jest określony w polu Materiał elementu w ustawieniach Komponenty dostępnych po wybraniu menu Plik --> Ustawienia --> Opcje .
Nazwa	Ta nazwa będzie widoczna w rysunkach i raportach.	

Położenie podkładki z blachy

Można utworzyć podkładki z blachy, podczas łączenia stężeń do blachy węzłowej przy użyciu połączeń kątownikiem.

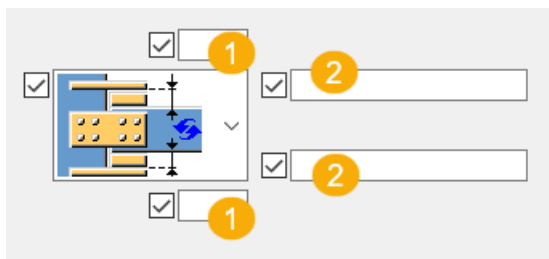

	Opis
1	Określ odległość między stężeniem a blachą łączącą.
2	Zdefiniuj, ile podkładek z blachy jest tworzonych na górnych i dolnych pasach. Wprowadź numery profili podkładek z blachy: 1, 2 lub 3. Są to liczby, które znajdują się w górnej części na zakładce Podkładki z blachy . Na przykład, jeśli chcesz utworzyć trzy podkładki z blachy na górnym pasie i chcesz dwukrotnie użyć Podkładki z blachy 1 i raz Podkładki z blachy 1 , wprowadź 1 1 2. Pierwsza wprowadzona liczba to podkładka z blachy znajdująca się najbliższej pasa stężenia.

Zakładka Śruby blachy węzłowej 1/Połączenie blachy węzłowej 2

Na zakładce **Połączenie blachy węzłowej 1** i **Połączenie blachy węzłowej 2** można określić właściwości grupy śrub łączących blachę węzłową z elementem głównym i elementem podrzędnym oraz sterować kątownikiem.

Wymiary grupy śrub

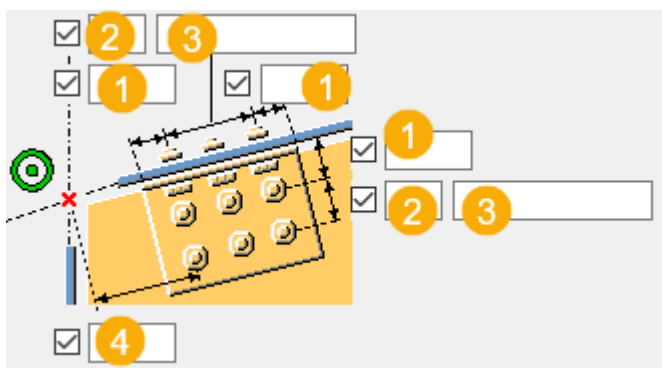
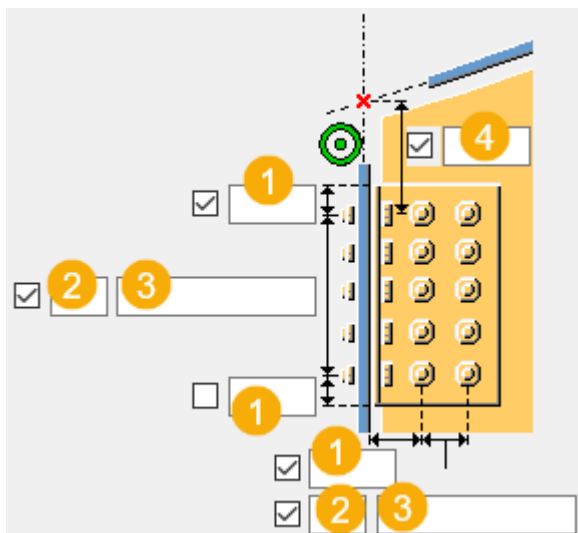

1	Odległość od krawędzi śruby. odległość od krawędzi to odległość od środka śruby do krawędzi elementu.
2	Liczba śrub.
3	Rozstaw śrub. Wartości rozstawu śrub należy oddzielać spacją. Należy wprowadzić wartość każdej odległości między śrubami. Na przykład w przypadku 3 śrub należy wprowadzić 2 wartości.

4	Wymiary grupy śrub pionowych względem punktu węzłowego. Punkt węzłowy jest punktem przecięcia między osiami elementu głównego i ostatniego elementu podrzędnego.
----------	---------------------------------------------------------------------------------------------------------------------------------------------------------------------

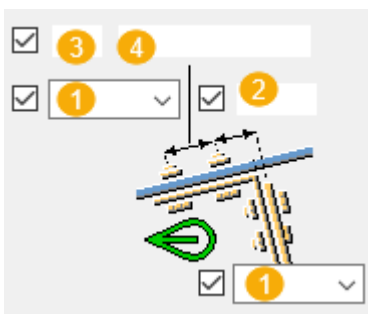
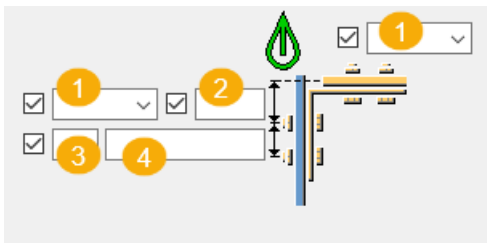

	Opis
1	Położenie, w którym należy przymocować śruby.
2	Odległość od krawędzi śruby. odległość od krawędzi to odległość od środka śruby do krawędzi elementu.
3	Liczba śrub.
4	Rozstaw śrub. Wartości rozstawu śrub należy oddzielać spacją. Należy wprowadzić wartość każdej odległości między śrubami. Na przykład w przypadku 3 śrub należy wprowadzić 2 wartości.

Podstawowe właściwości śruby

Opcja	Opis	Domyślnie
Rozmiar śruby	Średnica śruby.	Dostępne rozmiary są zdefiniowane w katalogu zespołów śrub.
Norma śruby	Norma śruby używana w komponencie.	Dostępne normy są zdefiniowane w katalogu zespołów śrub.
Tolerancja	Odstęp między śrubą a otworem.	

Opcja	Opis	Domyślnie
Gwint w materiale	Umożliwia zdefiniowanie, czy gwint może się znajdować w elementach przykręcanych, gdy używane są śruby z trzonem. To ustawienie nie wywiera efektu, gdy używane są śruby z pełnym gwintem.	Tak

Otwory owalne

Istnieje możliwość zdefiniowania otworów owalnych, powiększonych lub gwintowanych.

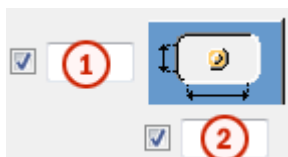

Opcja	Opis	Domyślnie
1	Wymiar pionowy otworu owalnego.	0 — okrągły otwór.
2	Wymiar poziomy otworu owalnego lub naddatek dla otworów powiększonych.	0 — okrągły otwór.
Typ otworu	Owalny tworzy otwory owalne. Powiększony tworzy otwory powiększone lub gwintowane. Brak otworu powoduje, że otwory nie są tworzone.	
Obróć otwory	Gdy typ otworu jest ustawiony na Owalny , ta opcja obraca otwory owalne.	
Owalne otwory w	Elementy, w których są tworzone otwory owalne. Dostępne opcje zależą od komponentu.	

Zespół śrub

Zaznaczenie pól wyboru pozwala określić, które obiekty komponentu (śruba, podkładki i nakrętki) mają być używane w zespole śruby.

Aby utworzyć sam otwór, należy usunąć zaznaczenie wszystkich pól wyboru.

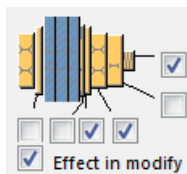

Aby zmienić zespół śruby w istniejącym komponencie, należy zaznaczyć pole wyboru **Wynik modyfikacji** i kliknąć **Zmień**.



Zwiększenie długości śruby

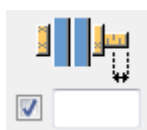

Umożliwia zdefiniowanie, o ile ma zostać zwiększona długość śruby. Tej opcji można na przykład użyć, gdy malowanie wymaga zwiększenia długości śruby.









Typ mocowania połączenia kątownikiem

Dostępne opcje umożliwiają zdefiniowanie sposobu przymocowania połączenia kątownikiem do blachy węzłowej i do elementu głównego.

Opcja	Opis
	<p>Domyślnie</p> <p>Jeśli element główny jest profilem rurowym, połączenia kątownikami są spawane do elementu głównego i przykręcane do elementu podrzędnego. W przeciwnym razie połączenia kątownikami są przykręcane do obu elementów.</p> <p>Można zmienić tę opcję za pomocą funkcji AutoDefault.</p>
	<p>Automatycznie</p> <p>Jeśli element główny jest profilem rurowym, połączenia kątownikami są spawane do elementu głównego i przykręcane do elementu podrzędnego. W przeciwnym razie połączenia kątownikami są przykręcane do obu elementów.</p>
	<p>Element główny jest przykręcany, a podrzędny — spawany.</p>

Opcja	Opis
	Element główny jest spawany, a podrzędny — przykręcany.
	Obie części są połączone śrubowo.
	Oba elementy są spawane.

Rozmieszczanie śrub

Opcja	Opis
	Domyślnie Rozmieszczenie równoległe Można zmienić tę opcję za pomocą funkcji AutoDefault.
	Rozmieszczenie równoległe
	Typ rozmieszczenia na przemian 1
	Typ rozmieszczenia na przemian 2
	Typ rozmieszczenia na przemian 3
	Typ rozmieszczenia na przemian 4

Zakładka Śruby stężenia 1 / Śruby stężenia 2

Na zakładce **Śruby stężenia 1** i **Śruby stężenia 2** można określić właściwości śrub łączących stężenia z blachą węzłową.

Wymiary grupy śrub

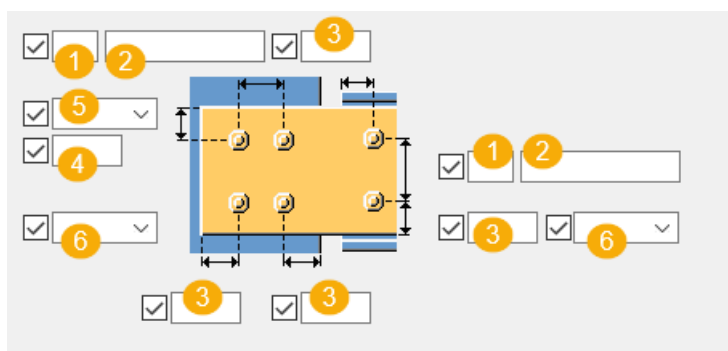

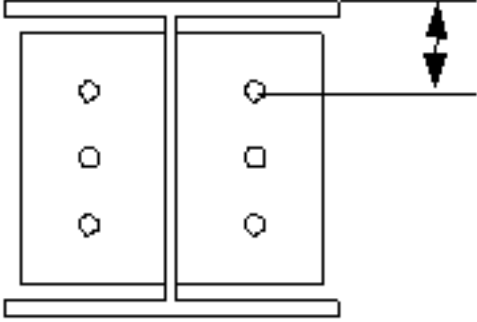
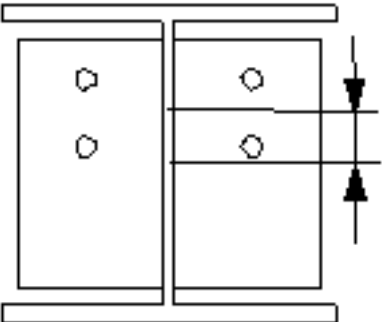
	Opcja
1	Liczba śrub.
2	Rozstaw śrub. Wartości rozstawu śrub należy oddzielać spacją. Należy wprowadzić wartość każdej odległości między śrubami. Na przykład w przypadku 3 śrub należy wprowadzić 2 wartości.
3	Odległość od krawędzi śruby. odległość od krawędzi to odległość od środka śruby do krawędzi elementu.
4	Wymiar pozycji pionowej grupy śrub.
5	<p>Umożliwia wybranie sposobu mierzenia wymiarów pozycji pionowej grupy śrub.</p> <ul style="list-style-type: none"> • Na górze: od górnej krawędzi elementu podrzędnego do śruby najbliższej góry.  <ul style="list-style-type: none"> • Środek: od osi śrub do osi elementu podrzędnego. 

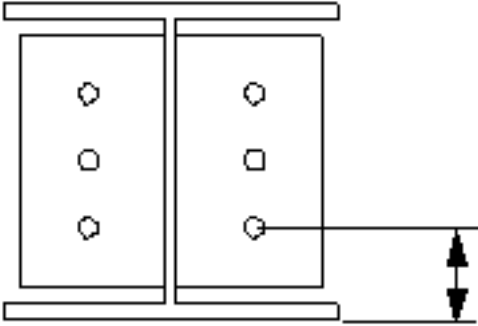
	Opcja
	<ul style="list-style-type: none"> Poniżej: od dolnej krawędzi elementu podrzędnego do śruby najbliższej dołu. 
6	Umożliwia wybranie typu śruby.

Wymiary grupy śrub kątownika

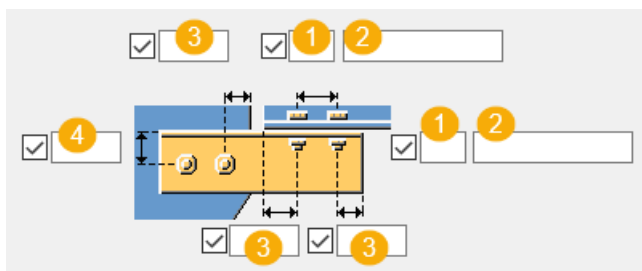



	Opcja
1	Liczba śrub.
2	Rozstaw śrub. Wartości rozstawu śrub należy oddzielać spacją. Należy wprowadzić wartość każdej odległości między śrubami. Na przykład w przypadku 3 śrub należy wprowadzić 2 wartości.
3	Odległość od krawędzi śruby. odległość od krawędzi to odległość od środka śruby do krawędzi elementu.
4	Wymiar pozycji pionowej grupy śrub.

Odległość śruby

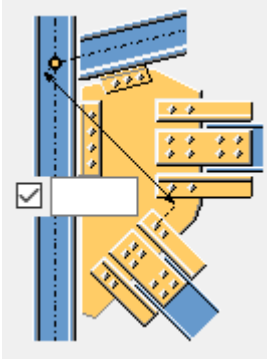
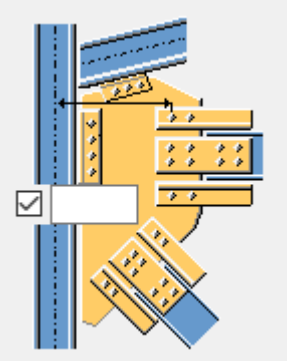
Dostępne opcje umożliwiają określenie minimalnej odległości między śrubami blachy łączącej a punktem przecięcia elementu głównego i osiami stężenia. Jeśli stężenie jest prostopadłe do elementu głównego, odległość jest mierzona od osi elementu głównego do najbliższych śrub.

Opcja	Opcja
	

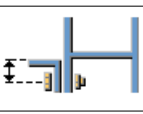
Pionowa pozycja śruby

Opcja	Opis
	Położenie śruby z krawędzi profilu L.
	Położenie śruby z osi elementu podrzędnego.

Przedłużenia kątownika

	Umożliwia wybranie, czy kątowniki mają być przedłużone oraz strony przedłużenia.
-------------------------------------------------------------------------------------	----------------------------------------------------------------------------------

Umożliwia zdefiniowanie wymiarów grupy śrub dla przedłużenia kątowników.

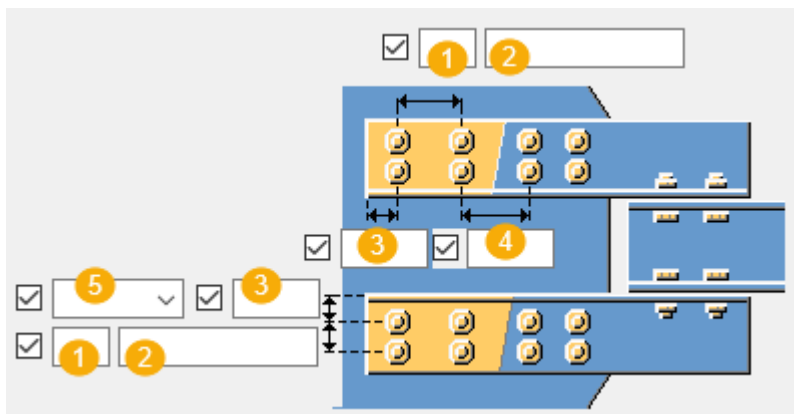

	Opis
1	Liczba śrub.
2	Rozstaw śrub. Wartości rozstawu śrub należy oddzielać spacją. Należy wprowadzić wartość każdej odległości między śrubami. Na przykład w przypadku 3 śrub należy wprowadzić 2 wartości.
3	Odległość od krawędzi śruby. odległość od krawędzi to odległość od środka śruby do krawędzi elementu.
4	Rozstaw śrub w przedłużeniu kątownika.
5	Lokalizacja montażu śrub.

Podstawowe właściwości śruby

Opcja	Opis	Domyślnie
Rozmiar śruby	Średnica śruby.	Dostępne rozmiary są zdefiniowane w katalogu zespołów śrub.
Norma śruby	Norma śruby używana w komponentach.	Dostępne normy są zdefiniowane w katalogu zespołów śrub.
Tolerancja	Odstęp między śrubą a otworem.	
Gwint w materiale	Umożliwia zdefiniowanie, czy gwint może się znajdować w elementach przykręcanych, gdy używane są śruby z trzonem. To ustawienie nie wywiera efektu, gdy	Tak

Opcja	Opis	Domyślnie
	używane są śruby z pełnym gwintem.	

Otwory owalne

Istnieje możliwość zdefiniowania otworów owalnych, powiększonych lub gwintowanych.

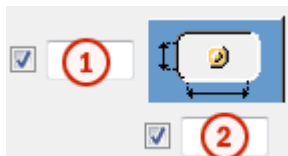

Opcja	Opis	Domyślnie
1	Wymiar pionowy otworu owalnego.	0 — okrągły otwór.
2	Wymiar poziomy otworu owalnego lub naddatek dla otworów powiększonych.	0 — okrągły otwór.
Typ otworu	Owalny tworzy otwory owalne. Powiększony tworzy otwory powiększone lub gwintowane. Brak otworu powoduje, że otwory nie są tworzone.	
Obróć otwory	Gdy typ otworu jest ustawiony na Owalny , ta opcja obraca otwory owalne.	
Owalne otwory w	Elementy, w których są tworzone otwory owalne. Dostępne opcje zależą od komponentu.	

Zespół śrub

Zaznaczenie pól wyboru pozwala określić, które obiekty komponentu (śruba, podkładki i nakrętki) mają być używane w zespole śruby.

Aby utworzyć sam otwór, należy usunąć zaznaczenie wszystkich pól wyboru.

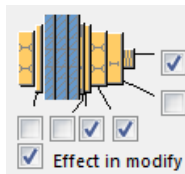

Aby zmienić zespół śruby w istniejącym komponencie, należy zaznaczyć pole wyboru **Wynik modyfikacji** i kliknąć **Zmień**.

Zwiększenie długości śruby

Umożliwia zdefiniowanie, o ile ma zostać zwiększona długość śruby. Tej opcji można na przykład użyć, gdy malowanie wymaga zwiększenia długości śruby.



Rozmieszczanie śrub

Opcja	Opis
	Domyślnie Rozmieszczenie równoległe Można zmienić tę opcję za pomocą funkcji AutoDefault.
	Rozmieszczenie równoległe
	Typ rozmieszczenia na przemian 1
	Typ rozmieszczenia na przemian 2
	Typ rozmieszczenia na przemian 3
	Typ rozmieszczenia na przemian 4

Zakładka Ścięcie belki





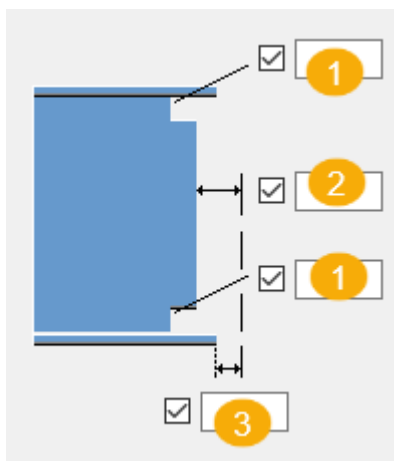



Zakładka **Ścięcie belki** umożliwia określenie otworów dostępnych do spawania, przygotowania końca belki oraz podcięcia w półce.

Wymiary otworu dostępowego do spawania









	Opcja
1	Wymiary górnego i dolnego otworu dostępowego do spawania.
2	Odstęp między środkiem elementu podrzędnego a elementem głównym.
3	Odstęp między dolną półką elementu podrzędnego a elementem głównym.





Otworki dostępowe do spawania

Opcja	Opcja	Opis
		Domyślna Okrągły otwór dostępowy do spawania Ustawienia AutoDefault mogą zmienić tą opcję.
		Okrągły otwór dostępowy do spawania
		Kwadratowy otwór dostępowy do spawania
		Otwór ukosowany dostępowy do spawania

Wycięcie półki

Opcja półki górnej	Opcja półki dolnej	Opis
		Domyślnie Półka nie jest cięta. Można zmienić tę opcję za pomocą funkcji AutoDefault.
		Półka nie jest cięta.
		Półka jest cięta.

Przygotowanie końca belki

Opcja	Opis
	Domyślnie Przygotowywana jest półka górna i dolna. Można zmienić tę opcję za pomocą funkcji AutoDefault.
	Automatycznie Przygotowywana jest półka górna i dolna.
	Koniec belki nie jest przygotowany.
	Przygotowywana jest półka górna i dolna.
	Półka górna jest przygotowana.
	Półka dolna jest przygotowana.

Karta Ogólne

Kliknij poniższe łącze, aby uzyskać więcej informacji:

Zakładka Ogólne

Zakładka Projekt

Kliknij poniższe łącze, aby uzyskać więcej informacji:

Zakładka Projekt

Zakładka Obliczenia

Kliknij poniższe łącze, aby uzyskać więcej informacji:

Karta Obliczenia

Spoiny

Kliknij poniższe łącze, aby uzyskać więcej informacji:

Twórz spoiny

Węzeł narożny dla rur (59)

Blacha węzłowa narożna dla rur (59) umożliwia utworzenie połączenia przy użyciu blachy węzłowej od 1 do 10 stężeń z narożem w miejscu, gdzie stykają się 2 lub 3 elementy. Blacha węzłowa może być nasunięta na trzeci element, zazwyczaj słup. Umożliwia przykręcenie lub przyspawanie środka stężenia do blachy węzłowej przy użyciu blach łączących, a także przykręcenie lub przyspawanie półki stężenia do blachy środka przy użyciu połączeń kątownikiem. Blacha węzłowa jest łączona z istniejącymi elementami bezpośrednio lub przy użyciu połączeń kątownikiem bądź blach łączących. Stężenia zamykane blachami końcowymi.

Utworzone obiekty

- Blacha węzłowa
- Blachy łączące (opcjonalnie)
- połączenia kątownikiem (opcjonalnie)
- Blachy uszczelniające
- Blachy wypustu
- Blacha przykrycia
- śruby
- Spoiny

Zastosowania

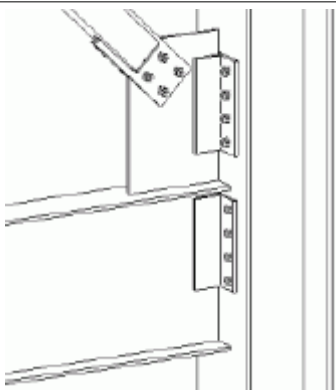
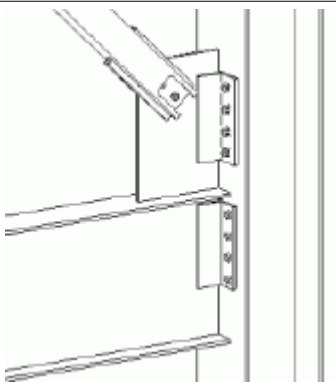
Sytuacja	Opis
	Profil stężenia: RHS Typ obramowania: Belka i słup Blacha węzłowa jest przykręcona do pasa słupa przy użyciu kątownika. Stężenia są przykręcone do blachy węzłowej przy użyciu blachy nakładki.
	Profil stężenia: RHS Typ obramowania: Belka i słup Blacha węzłowa jest przykręcona do pasa słupa przy użyciu kątownika. Stężenia są spawane do blachy łączącej. Końcówka stężenia jest nacięta w celu zmieszczenia śrub w połączeniu między blachą łączącą a blachą węzłową.

Przed rozpoczęciem

Utwórz 2 lub 3 elementy formujące narożnik oraz od 1 do 10 stężeń.

UWAGA Tekla Structures używa do utworzenia tego komponentu wartości z pliku `joints.def`. Więcej informacji - zobacz .

Kolejność wyboru

1. Wybierz element główny (pierwszy element, który tworzy naroże).
2. Wybierz element podrzędny (pierwsze stężenie).
3. Wybierz drugi element podrzędny (drugie stężenie).
4. Wybierz kolejne elementy podrzędne (kolejne stężenia).
5. Wybierz element podrzędny tworzący naroże (Tekla Structures połączy z nim blachę węzłową).
6. Jeśli to konieczne, zaznacz słup, aby owinąć blachę węzłową wokół słupa w miejscu zetknięcia dwóch belek i słupa.
7. Kliknij środkowym przyciskiem myszy, aby utworzyć połączenie.

Klucz do identyfikacji elementów

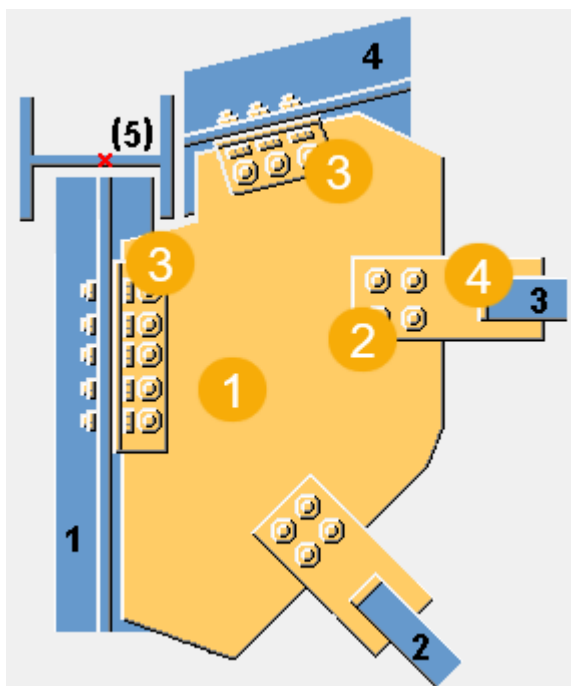

	Opis
1	Blacha węzłowa
2	Blacha łącząca
3	Połączenie kątownikiem
4	Blacha uszczelniająca

Karta Obraz

Zakładka **obraz** umożliwia zdefiniowanie kształtu blachy węzłowej, położenia stężeń i kątowników oraz położenia punktu węzłowego.

Wymiary

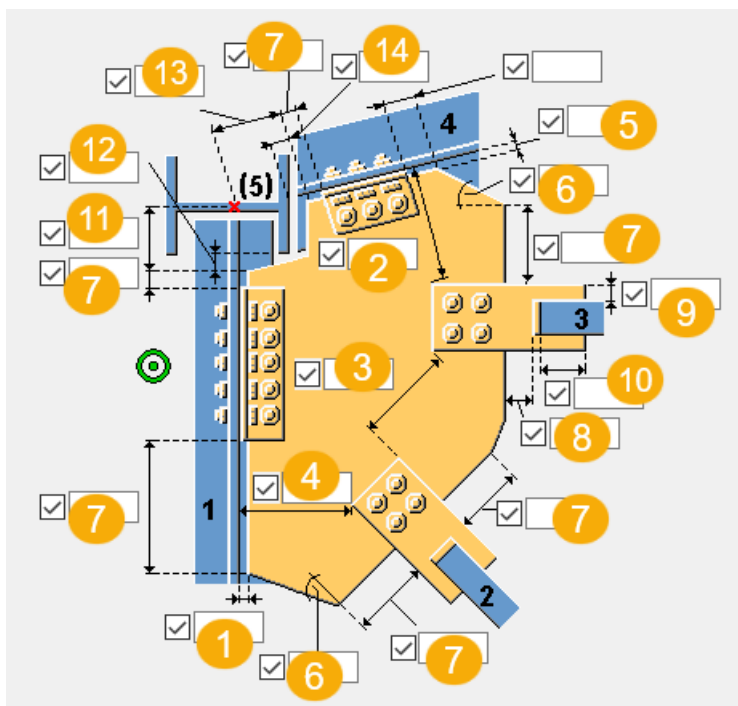

	Opis
1	Umożliwia zdefiniowanie odległości między krawędzią blachy węzłowej a elementem głównym.
2	Umożliwia zdefiniowanie odległości między krawędzią ostatniego elementu podrzędnego a krawędzią ostatniego stężenia.
3	Umożliwia zdefiniowanie odległości między stężeniami.
4	Umożliwia zdefiniowanie odległości między krawędzią pierwszego stężenia a krawędzią elementu głównego.
5	Zdefiniuj odległość odstępu między krawędzią blachy węzłowej a elementem podrzędnym (drugi element, który tworzy naroże).
6	Zdefiniuj kąt narożnika blachy węzłowej (w stopniach). Ta wartość wpływa na kształt blachy węzłowej.
7	Zdefiniuj długość krawędzi blachy węzłowej. Ta wartość wpływa na kształt blachy węzłowej.
8	Umożliwia zdefiniowanie odległości między krawędzią blachy węzłowej a blachą uszczelniającą.
9	Zdefiniuj długość krawędzi blachy łączącej.
10	Umożliwia zdefiniowanie wymiarów stężenia na blasze łączącej.

	Opis
11	Umożliwia zdefiniowanie odległości krawędzi blachy węzłowej względem punktu węzłowego.
12	Umożliwia zdefiniowanie odległości krawędzi blachy węzłowej do pasa trzeciego elementu.
13	Umożliwia zdefiniowanie odległości kątownika względem punktu węzłowego.
14	Umożliwia zdefiniowanie odległości krawędzi kątownika do pasa trzeciego elementu.

Położenie punktu węzłowego

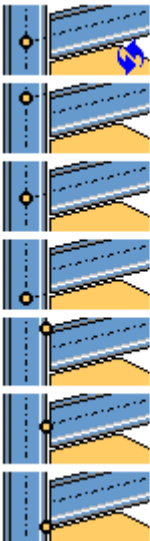
Opcja	Opis
	<p>Umożliwia wybranie położenia punktu węzłowego. Położeniem domyślnym jest punkt przecięcia dwóch elementów głównych.</p> <p>Tekla Structures wykorzystuje punkt węzłowy komponentu do obliczania wymiarów kontrolnych i wymiarów pozycji elementów na rysunkach.</p>

Karta Blacha węzłowa

Zakładka **Blacha węzłowa** służy do definiowania właściwości blachy węzłowej, blachy łączącej i kątownika.

Elementy



Opcja	Opis
Blacha węzłowa	Grubość, szerokość i wysokość blachy węzłowej.
Blachy łączące	Grubość i wysokość blach łączących.
Górne połączenie kątownikiem Dolne połączenie kątownikiem	Wybierz profil połączenia kątownikiem z katalogu profili.

Opcja	Opis	Domyślnie
Nr pozycji	<p>Przedrostek i numer początkowy numeru pozycji elementu.</p> <p>Niektóre komponenty mają drugi wiersz pól, w którym można wprowadzić numer pozycji zespołu.</p>	<p>Domyślny numer początkowy elementu jest określony w ustawieniach</p> <p>Komponenty dostępnych po wybraniu menu Plik --> Ustawienia --> Opcje .</p>
Materiał	Klasa materiału.	<p>Domyślny materiał jest określony w polu Materiał elementu w ustawieniach</p> <p>Komponenty dostępnych po wybraniu menu Plik --> Ustawienia --> Opcje .</p>
Nazwa	Ta nazwa będzie widoczna w rysunkach i raportach.	

UWAGA W poniższych przykładach przedstawiono tylko niektóre spośród dostępnych opcji. Na zakładce **Blacha węzłowa** dostępne są dodatkowe opcje.

Połączenie blachy węzłowej

Dostępne opcje umożliwiają zdefiniowanie sposobu połączenia blachy węzłowej z elementem głównym.

Opcja	Opis
	<p>Domyślnie</p> <p>Blacha węzłowa jest połączona z elementem głównym za pomocą połączenia kątownikiem.</p> <p>Można zmienić tę opcję za pomocą funkcji AutoDefault.</p>
	<p>Blacha węzłowa jest połączona z elementem głównym za pomocą kątowników.</p> <p>Wybierz stronę blachy węzłowej, z której tworzone są połączenia kątownikami.</p>

Opcja	Opis
	<p>Blacha węzłowa jest połączona z elementem głównym za pomocą blachy łączącej.</p> <p>Wybierz stronę blachy węzłowej, z której tworzona jest blacha łącząca.</p>

Wymiary cięcia przez blachę łączącą

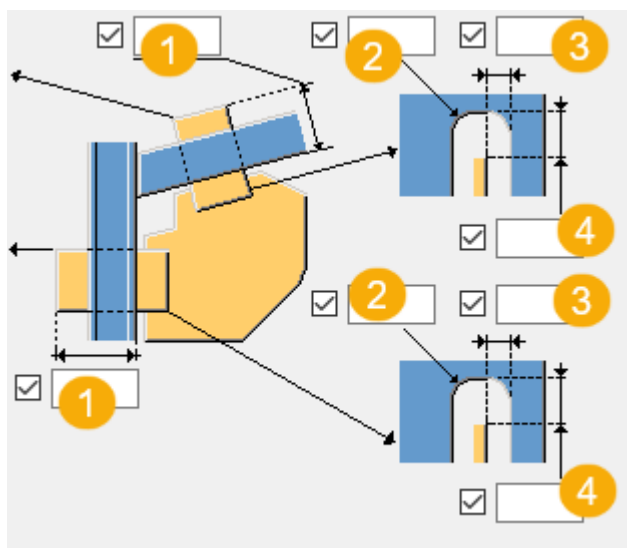

	Opis
1	Długość cięcia przez blachę łączącą
2	Promień fazowania
3	Poziomy wymiar fazowania
4	Pionowy wymiar fazowania

Orientacja kątowników

Dostępne opcje umożliwiają zdefiniowanie umieszczenia połączenia kątownikiem na połączeniu.

Opcja	Opis
	<p>Domyślnie</p> <p>Kątownik jest umieszczony w połączeniu tak, że dłuższe ramię jest połączone z blachą węzłową.</p> <p>Można zmienić tę opcję za pomocą funkcji AutoDefault.</p>



Opcja	Opis
	Kątownik jest umieszczony w połączeniu tak, że dłuższe ramię jest połączone z elementem głównym.

Luz montażowy

Można zdefiniować szczelinę zarówno dla elementu głównego, jak i blach łączących ostatnie elementy podrzędne lub kątowniki.



Kształt blachy węzłowej

Po wybraniu opcji optymalizacji ciężaru blachy węzłowej można zdefiniować, czy kolejność wybierania stężeń wpływa na ich pozycję.



Opcja	Opis
	Domyślnie Można zmienić tę opcję za pomocą funkcji AutoDefault.
	Ta opcja umożliwia optymalizację ciężaru blachy węzłowej.

Pozycja blachy węzłowej na stężeniu

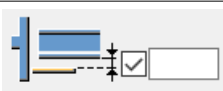
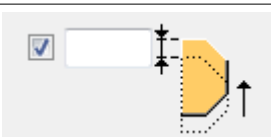





Dostępne opcje umożliwiają zdefiniowanie umieszczenia blachy węzłowej na stężeniu. W razie potrzeby pozycję blachy węzłowej można dopasować precyzyjnie, przesuwając ją w kierunkach z lub y.

Opcja	Opis
	Domyślnie Blacha węzłowa jest umieszczona w środku stężenia. Można zmienić tę opcję za pomocą funkcji Autodefaults.
	Blacha węzłowa jest umieszczona na górnej półce stężenia.
	Umożliwia zdefiniowanie zakresu przesunięcia blachy węzłowej w kierunku z.
	Umożliwia zdefiniowanie zakresu przesunięcia blachy węzłowej w kierunku y.

Kąt podcięcia

Opcja	Opis
	<p>Domyślnie</p> <p>Podcięcie kwadratowe</p> <p>W przypadku kolizji blachy węzłowej ze słupem blacha węzłowa zostaje docięta, aby nasunąć ją na słup.</p> <p>Można zmienić tę opcję za pomocą funkcji AutoDefault.</p>
	Podcięcie kwadratowe
	Podcięcie skośne

Typ fazowania podcięcia

Opcja	Opis
	<p>Domyślnie</p> <p>Fazowanie skośne</p> <p>Można zmienić tę opcję za pomocą funkcji AutoDefault.</p>
	<p>Bez fazowania</p> <p>Krawędzie docięcia są równoległe do krawędzi blachy węzłowej.</p>
	Fazowanie skośne
	<p>Zaokrąglone fazowanie obliczone jako ćwiartka okręgu.</p> <p>Jako wymiar poziomy fazowania należy wprowadzić średnicę okręgu.</p>
	<p>Zaokrąglone fazowanie obliczone jako trzy czwarte okręgu.</p> <p>Jako wymiar poziomy fazowania należy wprowadzić średnicę okręgu.</p> <p>Punkt środka okręgu wyznacza narożnik podcięcia.</p>
	Narożnik blachy węzłowej jest ukośny.

Opcja	Opis
	Bez podcinania ani fazowania narożnika blachy węzłowej.

Wymiary fazowania

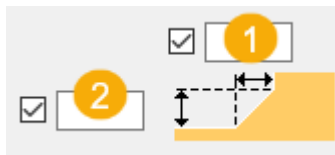

	Opis
1	Wymiar poziomy fazowania
2	Wymiar pionowy fazowania

Kształt blachy węzłowej

Krawędź blachy węzłowej może być prostopadła do elementu głównego lub do elementu podrzędnego.

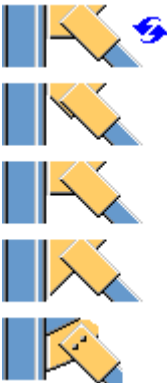
Opcja	Opis
	Wybierz kształt krawędzi blachy węzłowej między ostatnim i przedostatnim elementem podrzędnym.
	Wybierz kształt krawędzi blachy węzłowej między elementem głównym a pierwszym elementem podrzędnym.

Zakładka Połączenie stężenia

Na zakładce **Połączenie stężenia** można określić właściwości blachy łączącej, blachy osadzenia, blachy uszczelniającej i blachy przykrycia.





Elementy

Opcja	Opis
Blacha łącząca	Grubość, szerokość i wysokość blachy łączącej.
Blachy uszczelniające	Grubość i wysokość blach uszczelniających.
Blacha nakładki	Grubość, szerokość i wysokość blachy wypustu.
Blacha przykrycia	Grubość, szerokość i wysokość blachy przykrywającej.

Opcja	Opis	Domyślnie
Nr pozycji	Przedrostek i numer początkowy numeru pozycji elementu. Niektóre komponenty mają drugi wiersz pól, w którym można wprowadzić numer pozycji zespołu.	Domyślny numer początkowy elementu jest określony w ustawieniach Komponenty dostępnych po wybraniu menu Plik --> Ustawienia --> Opcje .
Materiał	Klasa materiału.	Domyślny materiał jest określony w polu Materiał elementu w ustawieniach Komponenty dostępnych po wybraniu menu Plik --> Ustawienia --> Opcje .
Nazwa	Ta nazwa będzie widoczna w rysunkach i raportach.	

Typy połączenia stężenia

Dostępne opcje umożliwiają zdefiniowanie sposobu połączenia stężenia z blachą łączącą.

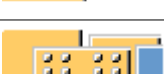
Opcja	Opis
	Domyślna Stężenie jest spawane. Ustawienia AutoDefault mogą zmienić tę opcję.
	Stężenie jest spawane.
	Stężenie jest przykręcane.
	Stężenie jest spawane, a wokół nakrętek tworzone są nacięcia.
	Tworzone są blacha nakładki i blacha przykrywająca.



Cięcie w stężeniu

Umożliwia określenie szerokości cięcia w stężeniu, gdzie **t** to grubość blachy łączącej.

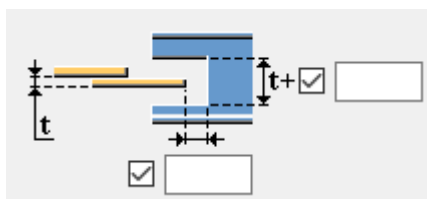
Umożliwia określenie długości cięcia w stężeniu od krawędzi blachy łączącej.





Okrągłe cięcie w stężeniu

Opcja	Opis
	Domyślna Cięcie pod kątem prostym Ustawienia AutoDefault mogą zmienić tę opcję.
	Cięcie pod kątem prostym
	Cięcie okrągłe Wprowadź wartość promienia.

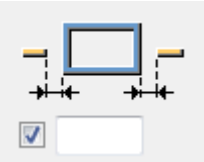

Blacha łącząca

Dostępne opcje umożliwiają określenie, czy podczas łączenia blachy łączącej ze stężeniem wykonywane jest wycięcie stężenia czy cięcie blachy łączącej.

Opcja	Opis
	Domyślna Stężenie jest podcięte. Ustawienia AutoDefault mogą zmienić tę opcję.
	Stężenie jest podcięte.
	Blacha łącząca jest cięta.
	W przypadku cięcia blachy łączącej można zdefiniować wielkość odstępu między nią stężeniem.



Liczba blach łączących

Dostępne opcje umożliwiają określenie, czy w celu połączenia stężenia z blachą węzłową używana jest jedna czy dwie blachy łączące.

Opcja	Opis
	Domyślna Jedna blacha łącząca. Ustawienia AutoDefault mogą zmienić tę opcję.
	Jedna blacha łącząca.
	Dwie blachy łączące

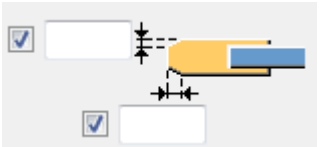

Fazowanie blachy łączącej

Opcja	Opis
	Domyślnie Nie są tworzone fazowania. Ustawienia AutoDefault mogą zmienić tę opcję.

Opcja	Opis
	Nie są tworzone fazowania.
	Fazowania są tworzone.
	W przypadku tworzenia fazowań należy zdefiniować ich wymiary pionowe i poziome.

Blachy końcowe

W przypadku zamknięcia stężeń blachami końcowymi należy zdefiniować kształt i wymiary blach końcowych.

Opcja	Opis
	Domyślna Kwadratowa blacha końcowa. Ustawienia AutoDefault mogą zmienić tą opcję.
	Kwadratowa blacha końcowa.
	Okrągła blacha końcowa.

Odległość krawędzi blachy końcowej

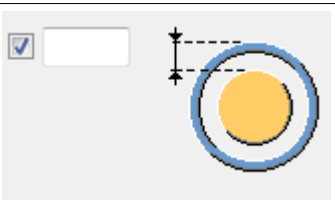
Opcja	Opis
	Odległość krawędzi blachy końcowej od zewnętrznej krawędzi stężenia.

Zakładka Połączenie blachy węzłowej 1/Połączenie blachy węzłowej 2

Na zakładce **Połączenie blachy węzłowej 1** i **Połączenie blachy węzłowej 2** można określić właściwości grupy śrub łączących blachę węzłową z elementem głównym i elementami podrzędnymi oraz sterować kątownikiem.

Wymiary grupy śrub

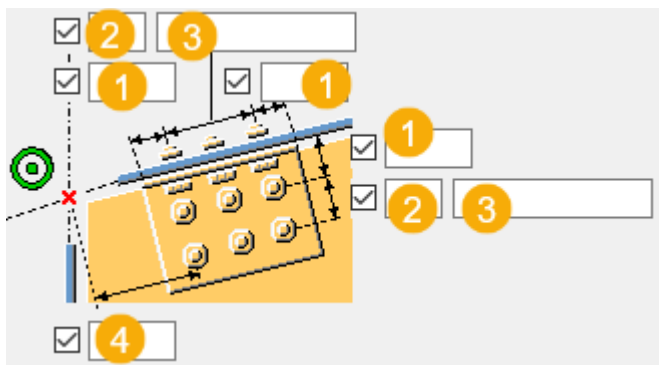
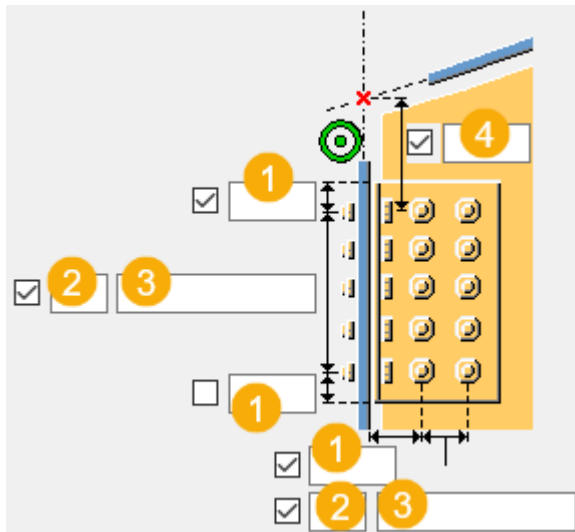

	Opis
1	Odległość od krawędzi śruby. odległość od krawędzi to odległość od środka śruby do krawędzi elementu.
2	Liczba śrub.
3	Rozstaw śrub. Wartości rozstawu śrub należy oddzielać spacją. Należy wprowadzić wartość każdej odległości między śrubami. Na przykład w przypadku 3 śrub należy wprowadzić 2 wartości.
4	Wymiary grupy śrub pionowych względem punktu węzłowego.

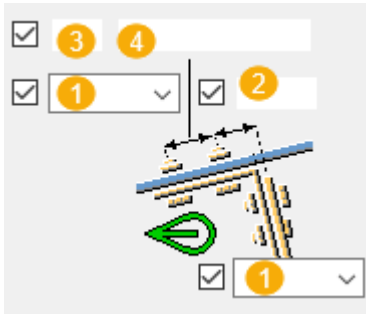
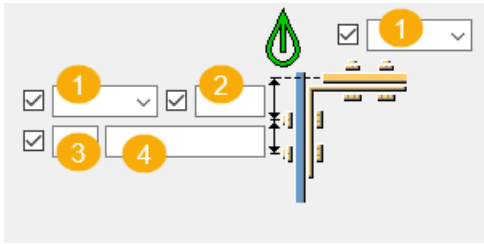

1	Lokalizacja montażu śrub.
2	Odległość od krawędzi śruby. odległość od krawędzi to odległość od środka śruby do krawędzi elementu.
3	Liczba śrub.
4	Rozstaw śrub. Wartości rozstawu śrub należy oddzielać spacją. Należy wprowadzić wartość każdej odległości między śrubami. Na przykład w przypadku 3 śrub należy wprowadzić 2 wartości.

Podstawowe właściwości śruby

Opcja	Opis	Domyślnie
Rozmiar śruby	Średnica śruby.	Dostępne rozmiary są zdefiniowane w katalogu zespołów śrub.
Norma śruby	Norma śruby używana w komponencie.	Dostępne normy są zdefiniowane w katalogu zespołów śrub.
Tolerancja	Odstęp między śrubą a otworem.	
Gwint w materiale	Umożliwia zdefiniowanie, czy gwint może się znajdować w elementach przykręcanych, gdy	Tak

Opcja	Opis	Domyślnie
	używane są śruby z trzonem. To ustawienie nie wywiera efektu, gdy używane są śruby z pełnym gwintem.	

Otworki owalne

Istnieje możliwość zdefiniowania otworów owalnych, powiększonych lub gwintowanych.

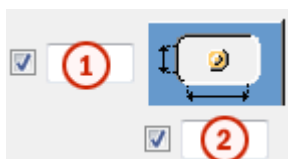

Opcja	Opis	Domyślnie
1	Wymiar pionowy otworu owalnego.	0 — okrągły otwór.
2	Wymiar poziomy otworu owalnego lub naddatek dla otworów powiększonych.	0 — okrągły otwór.
Typ otworu	Owalny tworzy otwory owalne. Powiększony tworzy otwory powiększone lub gwintowane. Brak otworu powoduje, że otwory nie są tworzone.	
Obróć otwory	Gdy typ otworu jest ustawiony na Owalny , ta opcja obraca otwory owalne.	
Owalne otwory w	Elementy, w których są tworzone otwory owalne. Dostępne opcje zależą od komponentu.	

Zespół śrub

Zaznaczenie pól wyboru pozwala określić, które obiekty komponentu (śruba, podkładki i nakrętki) mają być używane w zespole śruby.

Aby utworzyć sam otwór, należy usunąć zaznaczenie wszystkich pól wyboru.

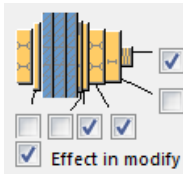

Aby zmienić zespół śruby w istniejącym komponencie, należy zaznaczyć pole wyboru **Wynik modyfikacji** i kliknąć **Zmień**.

Zwiększenie długości śruby



Umożliwia zdefiniowanie, o ile ma zostać zwiększona długość śruby. Tej opcji można na przykład użyć, gdy malowanie wymaga zwiększenia długości śruby.









Typ mocowania połączenia kątownikiem

Dostępne opcje umożliwiają zdefiniowanie sposobu przymocowania połączenia kątownikiem do blachy węzłowej i do elementu głównego.

Opcja	Opis
	Domyślnie Jeśli element główny jest profilem rurowym, połączenia kątownikami są spawane do elementu głównego i przykręcane do elementu podrzędnego. W przeciwnym razie połączenia kątownikami są przykręcane do obu elementów. Można zmienić tę opcję za pomocą funkcji AutoDefault.
	Automatycznie Jeśli element główny jest profilem rurowym, połączenia kątownikami są spawane do elementu głównego i przykręcane do elementu podrzędnego. W przeciwnym razie połączenia kątownikami są przykręcane do obu elementów.
	Element główny jest przykręcany, a podrzędny — spawany.
	Element główny jest spawany, a podrzędny — przykręcany.

Opcja	Opis
	Obie części są połączone śrubowo.
	Oba elementy są spawane.

Rozmieszczanie śrub

Opcja	Opis
	Domyślnie Rozmieszczenie równoległe Można zmienić tę opcję za pomocą funkcji AutoDefault.
	Rozmieszczenie równoległe
	Typ rozmieszczenia na przemian 1
	Typ rozmieszczenia na przemian 2
	Typ rozmieszczenia na przemian 3
	Typ rozmieszczenia na przemian 4

Zakładka Śruby stężenia 1 / Śruby stężenia 2

Na zakładkach **Śruby stężenia1** i **Śruby stężenia2** można określić śruby łączące pierwsze i drugie stężenie z blachą węzłową.

Wymiary grupy śrub na blachach łączących

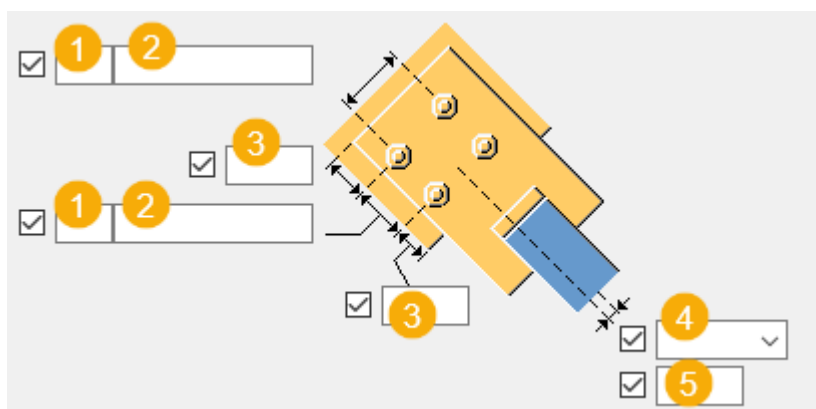

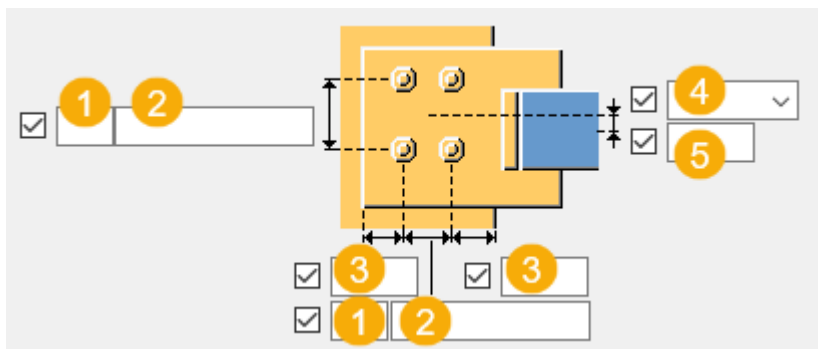







	Opis
1	Liczba śrub.
2	Rozstaw śrub. Wartości rozstawu śrub należy oddzielać spacją. Należy wprowadzić wartość każdej odległości między śrubami. Na przykład w przypadku 3 śrub należy wprowadzić 2 wartości.
3	Odległość od krawędzi śruby. odległość od krawędzi to odległość od środka śruby do krawędzi elementu.
4	Umożliwia wybranie sposobu mierzenia wymiarów pozycji pionowej grupy śrub.
5	Wymiar pozycji pionowej grupy śrub.

Odległość śruby

Dostępne opcje umożliwiają określenie minimalnej odległości między śrubami blachy łączącej a punktem przecięcia elementu głównego i osiami stężeń. Jeśli stężenie jest prostopadłe do elementu głównego, odległość jest mierzona od osi elementu głównego do najbliższych śrub.

Opcja	Opcja

Rozmieszczanie śrub

Opcja	Opis
	Domyślnie Rozmieszczenie równoległe Można zmienić tę opcję za pomocą funkcji AutoDefault.
	Rozmieszczenie równoległe
	Typ rozmieszczenia na przemian 1
	Typ rozmieszczenia na przemian 2
	Typ rozmieszczenia na przemian 3
	Typ rozmieszczenia na przemian 4

Podstawowe właściwości śruby

Opcja	Opis	Domyślnie
Rozmiar śruby	Średnica śruby.	Dostępne rozmiary są zdefiniowane w katalogu zespołów śrub.
Norma śruby	Norma śruby używana w komponencie.	Dostępne normy są zdefiniowane w katalogu zespołów śrub.
Tolerancja	Odstęp między śrubą a otworem.	
Gwint w materiale	Umożliwia zdefiniowanie, czy gwint może się znajdować w elementach przykręcanych, gdy używane są śruby z trzonem. To ustawienie nie wywiera efektu, gdy używane są śruby z pełnym gwintem.	Tak

Bok blachy węzłowej i typ śruby stężenia bocznego

Wybierz typ śruby w celu określenia położenia, do którego mają być dołączone śruby.

Otworki owalne

Istnieje możliwość zdefiniowania otworów owalnych, powiększonych lub gwintowanych.

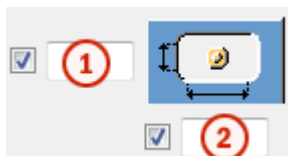

Opcja	Opis	Domyślnie
1	Wymiar pionowy otworu owalnego.	0 — okrągły otwór.
2	Wymiar poziomy otworu owalnego lub naddatek dla otworów powiększonych.	0 — okrągły otwór.
Typ otworu	Owalny tworzy otworki owalne. Powiększony tworzy otworki powiększone lub gwintowane. Brak otworu powoduje, że otworki nie są tworzone.	
Obróć otworki	Gdy typ otworu jest ustawiony na Owalny , ta opcja obraca otworki owalne.	
Owalne otworki w	Elementy, w których są tworzone otworki owalne. Dostępne opcje zależą od komponentu.	

Zespół śrub

Zaznaczenie pól wyboru pozwala określić, które obiekty komponentu (śruba, podkładki i nakrętki) mają być używane w zespole śruby.

Aby utworzyć sam otwór, należy usunąć zaznaczenie wszystkich pól wyboru.

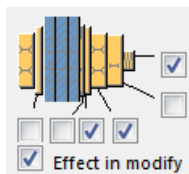

Aby zmienić zespół śruby w istniejącym komponentcie, należy zaznaczyć pole wyboru **Wynik modyfikacji** i kliknąć **Zmień**.

Zwiększenie długości śruby

Umożliwia zdefiniowanie, o ile ma zostać zwiększona długość śruby. Tej opcji można na przykład użyć, gdy malowanie wymaga zwiększenia długości śruby.



Karta Ogólne

Kliknij poniższe łącze, aby uzyskać więcej informacji:

Zakładka Ogólne

Zakładka Projekt

Kliknij poniższe łącze, aby uzyskać więcej informacji:

Zakładka Projekt

Zakładka Obliczenia

Kliknij poniższe łącze, aby uzyskać więcej informacji:

Karta Obliczenia

Spoiny

Kliknij poniższe łącze, aby uzyskać więcej informacji:

Blacha węłowa poł. na śruby (60)

Blacha węłowa z nakładkami wcinana (60) umożliwia utworzenie połączenia od 1 do 10 stężeń z blachą węłową w miejscu, gdzie 2 lub 3 elementy stykają się w celu utworzenia naroża przy użyciu kątowników i blach łączących. Blacha węłowa może być nasunięta na trzeci element, zazwyczaj słup. Blacha węłowa jest łączona z elementami przy użyciu kątowników lub blach łączących lub spawana bezpośrednio do pierwszego zaznaczonego elementu. Kątowniki można utworzyć na krawędziach stężeń lub po każdej stronie. Stężenia z kształtowników zamkniętych są uszczelniane. Stężenia mogą być wykonane z profili L, W, WT, RHS i rur.

Utworzone obiekty

- Blacha węłowa
- Blachy łączące
- połączenia kątownikiem (opcjonalnie)
- Blachy uszczelniające (stężenia z kształtownika zamkniętego)

- Spoiny

Zastosowania

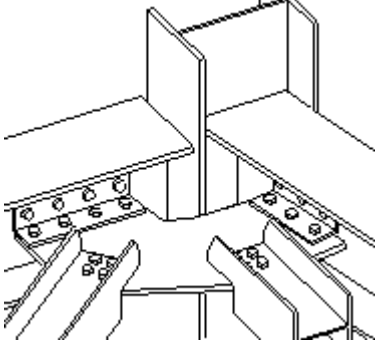
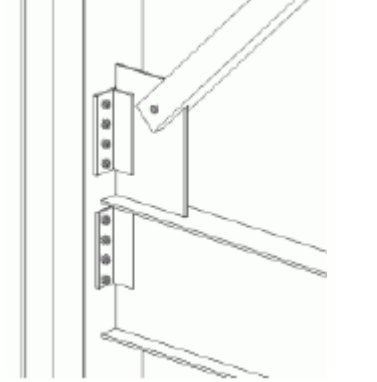
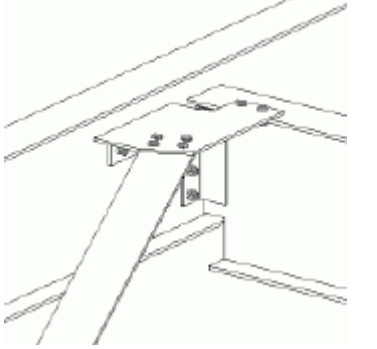
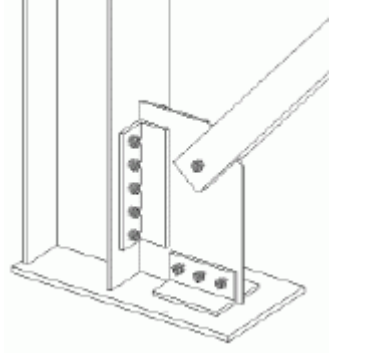
Sytuacja	Opis
	<p>Profil stężenia: W</p> <p>Profil naroża: słup i 2 belki</p> <p>Blacha węzłowa jest przykręcona do belek przy użyciu kątowników. Stężenia są nacięte i przykręcone do blachy węzłowej.</p>
	<p>Profil stężenia: RHS</p> <p>Profil naroża: Słup i belka</p> <p>Blacha węzłowa jest przykręcona do słupa przy użyciu kątowników. Stężenie jest połączone sworzniowo do blachy węzłowej.</p>
	<p>Profil stężenia: L</p> <p>Profil naroża: dwie belki o różnych poziomach</p> <p>Blacha węzłowa jest nacięta i przykręcona do obu belek przy użyciu kątowników. Stężenie jest przykręcone do blachy węzłowej.</p>
	<p>Profil stężenia: RHS</p> <p>Profil naroża: słup i blacha podstawy słupa</p> <p>Blacha węzłowa jest przykręcona do słupa i blachy podstawy przy użyciu kątowników. Stężenie jest połączone sworzniowo do blachy węzłowej.</p>

Przed rozpoczęciem

Utwórz 2 lub 3 elementy stykające się ze sobą w narożu oraz od 1 do 10 stężeń.

UWAGA Tekla Structures używa do utworzenia tego komponentu wartości z pliku `joints.def`. Więcej informacji - zobacz .

Kolejność wyboru

1. Wybierz element główny (pierwszy element, który tworzy naroże).
2. Wybierz element podrzędny (pierwsze stężenie).
3. Wybierz drugi element podrzędny (drugie stężenie).
4. Wybierz kolejne elementy podrzędne (kolejne stężenia).
5. Wybierz element podrzędny tworzący naroże.
6. Jeśli to konieczne, zaznacz słup, aby owinąć blachę węzłową wokół słupa w miejscu zetknięcia dwóch belek i słupa.
7. Kliknij środkowym przyciskiem myszy, aby utworzyć komponent.

Klucz do identyfikacji elementów

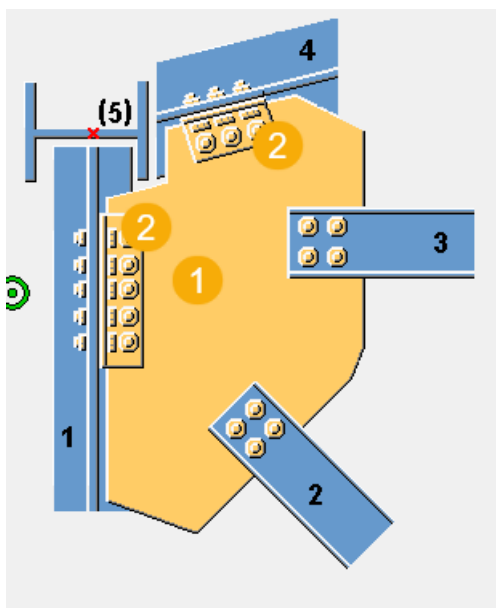

	Opis
1	Blacha węzłowa
2	Połączenie kątownikiem

Karta Obraz

Zakładka **obraz** umożliwia zdefiniowanie kształtu blachy węzłowej, położenia stężeń i kątowników oraz położenia punktu węzłowego.

Wymiary

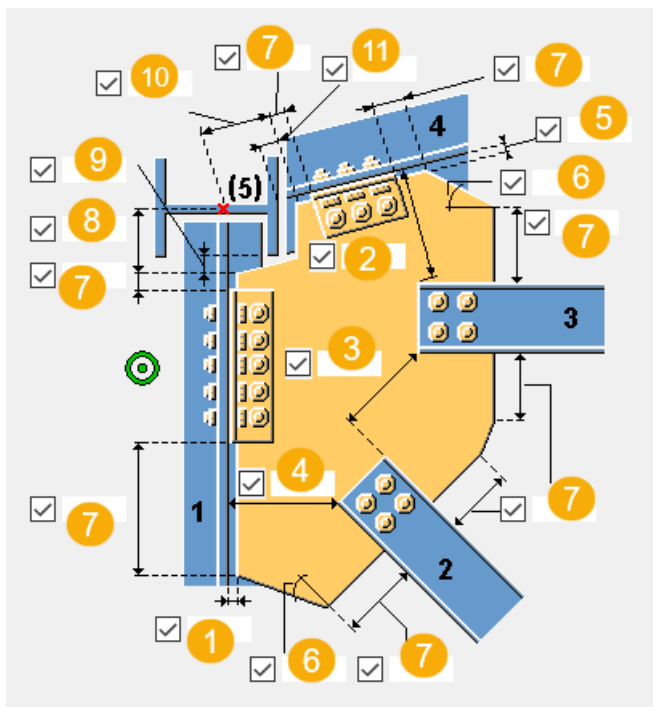

	Opis
1	Umożliwia zdefiniowanie odległości między krawędzią blachy węzłowej a elementem głównym.
2	Umożliwia zdefiniowanie odległości między krawędzią ostatniego elementu podrzędnego a krawędzią ostatniego stężenia.
3	Umożliwia zdefiniowanie odległości między stężeniami.
4	Umożliwia zdefiniowanie odległości między krawędzią pierwszego stężenia a krawędzią elementu głównego.
5	Zdefiniuj odległość odstępu między krawędzią blachy węzłowej a elementem podrzędnym (drugi element, który tworzy naroże).
6	Zdefiniuj kąt narożnika blachy węzłowej (w stopniach). Ta wartość wpływa na kształt blachy węzłowej.
7	Zdefiniuj długość krawędzi blachy węzłowej. Ta wartość wpływa na kształt blachy węzłowej.
8	Umożliwia zdefiniowanie odległości krawędzi blachy węzłowej względem punktu węzłowego.

	Opis
9	Umożliwia zdefiniowanie odległości krawędzi blachy węzłowej do pasa trzeciego elementu.
10	Umożliwia zdefiniowanie odległości kątownika względem punktu węzłowego.
11	Umożliwia zdefiniowanie odległości krawędzi kątownika do pasa trzeciego elementu.

Położenie punktu węzłowego

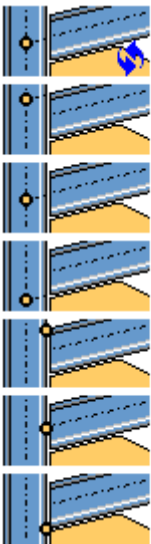
Opcja	Opis
	<p>Umożliwia wybranie położenia punktu węzłowego. Położeniem domyślnym jest punkt przecięcia dwóch elementów głównych.</p> <p>Tekla Structures wykorzystuje punkt węzłowy komponentu do obliczania wymiarów kontrolnych i wymiarów pozycji elementów na rysunkach.</p>

Karta Blacha węzłowa

Zakładka **Blacha węzłowa** służy do definiowania właściwości blachy węzłowej, blachy łączącej i kątownika.



Elementy

Opcja	Opis
Blacha węzłowa	Grubość, szerokość i wysokość blachy węzłowej.
Blachy łączące	Grubość i szerokość blach łączących.
Górne połączenie kątownikiem Dolne połączenie kątownikiem	Wybierz profil połączenia kątownikiem z katalogu profili.

Opcja	Opis	Domyślnie
Nr_Poz	Przedrostek i numer początkowy numeru pozycji elementu. Niektóre komponenty mają drugi wiersz pól, w którym można wprowadzić numer pozycji zespołu.	Domyślny numer początkowy elementu jest określony w ustawieniach Komponenty dostępnych po wybraniu menu Plik --> Ustawienia --> Opcje .
Materiał	Klasa materiału.	Domyślny materiał jest określony w polu Materiał elementu w ustawieniach Komponenty dostępnych po wybraniu menu Plik --> Ustawienia --> Opcje .
Nazwa	Ta nazwa będzie widoczna w rysunkach i raportach.	
Wykończenie	Opisuje sposób obróbki powierzchni elementu.	

Połączenie blachy węzłowej

Dostępne opcje umożliwiają zdefiniowanie sposobu połączenia blachy węzłowej z elementem głównym.

Opcja	Opis
	Domyślnie Blacha węzłowa jest połączona z elementem głównym za pomocą połączenia kątownikiem. Można zmienić tę opcję za pomocą funkcji AutoDefault.
	Blacha węzłowa jest połączona z elementem głównym za pomocą kątowników. Wybierz stronę blachy węzłowej, z której tworzone są połączenia kątownikami.

Opcja	Opis
	<p>Blacha węzłowa jest połączona z elementem głównym za pomocą blachy łączącej.</p> <p>Wybierz stronę blachy węzłowej, z której tworzona jest blacha łącząca.</p>

Wymiary cięcia przez blachę łączącą

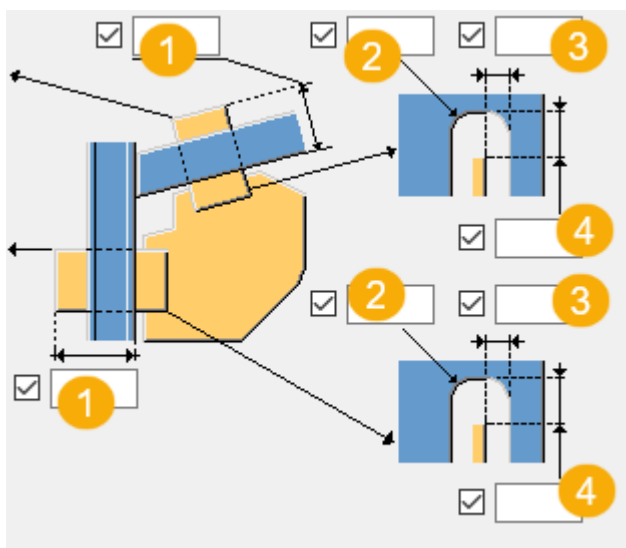

	Opis
1	Długość cięcia przez blachę łączącą
2	Promień fazowania
3	Poziomy wymiar fazowania
4	Pionowy wymiar fazowania

Orientacja kątowników

Dostępne opcje umożliwiają zdefiniowanie umieszczenia połączenia kątownikiem na połączeniu.

Opcja	Opis
	<p>Domyślnie</p> <p>Kątownik jest umieszczony w połączeniu tak, że dłuższe ramię jest połączone z blachą węzłową.</p> <p>Można zmienić tę opcję za pomocą funkcji AutoDefault.</p>



Opcja	Opis
	Kątownik jest umieszczony w połączeniu tak, że dłuższe ramię jest połączone z elementem głównym.

Luz montażowy

Można zdefiniować szczelinę zarówno dla elementu głównego, jak i blach łączących ostatnie elementy podrzędne lub kątowniki.



Kształt blachy węzłowej

Po wybraniu opcji optymalizacji ciężaru blachy węzłowej można zdefiniować, czy kolejność wybierania stężeń wpływa na ich pozycję.



Opcja	Opis
	Domyślnie Można zmienić tę opcję za pomocą funkcji AutoDefault.
	Ta opcja umożliwia optymalizację ciężaru blachy węzłowej.

Pozycja blachy węzłowej na stężeniu

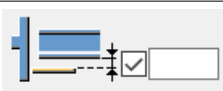
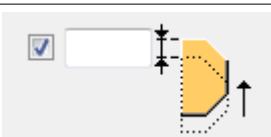





Dostępne opcje umożliwiają zdefiniowanie umieszczenia blachy węzłowej na stężeniu. W razie potrzeby pozycję blachy węzłowej można dopasować precyzyjnie, przesuwaną ją w kierunkach z lub y.

Opcja	Opis
	Domyślnie Blacha węzłowa jest umieszczona w środku stężenia. Można zmienić tę opcję za pomocą funkcji Autodefaults.
	Blacha węzłowa jest umieszczona na górnej półce stężenia.
	Umożliwia zdefiniowanie zakresu przesunięcia blachy węzłowej w kierunku z.
	Umożliwia zdefiniowanie zakresu przesunięcia blachy węzłowej w kierunku y.

Kąt podcięcia

Opcja	Opis
	<p>Domyślnie</p> <p>Podcięcie kwadratowe</p> <p>W przypadku kolizji blachy węzłowej ze słupem blacha węzłowa zostaje docięta, aby nasunąć ją na słup.</p> <p>Można zmienić tę opcję za pomocą funkcji AutoDefault.</p>
	Podcięcie kwadratowe
	Podcięcie skośne

Typ fazowania podcięcia

Opcja	Opis
	<p>Domyślnie</p> <p>Fazowanie skośne</p> <p>Można zmienić tę opcję za pomocą funkcji AutoDefault.</p>
	<p>Bez fazowania</p> <p>Krawędzie docięcia są równoległe do krawędzi blachy węzłowej.</p>
	Fazowanie skośne
	<p>Zaokrąglone fazowanie obliczone jako ćwiartka okręgu.</p> <p>Jako wymiar poziomy fazowania należy wprowadzić średnicę okręgu.</p>
	<p>Zaokrąglone fazowanie obliczone jako trzy czwarte okręgu.</p> <p>Jako wymiar poziomy fazowania należy wprowadzić średnicę okręgu.</p> <p>Punkt środka okręgu wyznacza narożnik podcięcia.</p>
	Narożnik blachy węzłowej jest ukośny.

Opcja	Opis
	Bez podcinania ani fazowania narożnika blachy węzłowej.

Wymiary fazowania

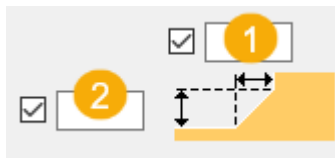

	Opis
1	Wymiar poziomy fazowania
2	Wymiar pionowy fazowania

Kształt blachy węzłowej

Krawędź blachy węzłowej może być prostopadła do elementu głównego lub do elementu podrzędnego.

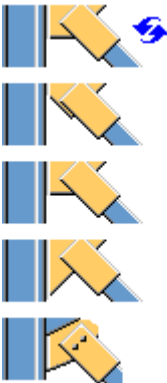
Opcja	Opis
	Wybierz kształt krawędzi blachy węzłowej między ostatnim i przedostatnim elementem podrzędnym.
	Wybierz kształt krawędzi blachy węzłowej między elementem głównym a pierwszym elementem podrzędnym.

Zakładka Połączenie stężenia

Należy użyć zakładki **Połączenie stężenia**, aby zdefiniować blachę uszczelniającą, podcięcie stężenia i właściwości otworu podłużnego.

Przedrostek

Opcja	Opis
Blacha uszczelniająca	Grubość blachy uszczelniającej.

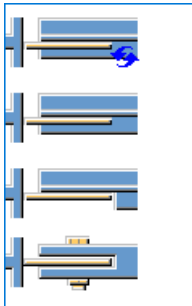

Opcja	Opis	Domyślnie
Nr pozycji	Przedrostek i numer początkowy numeru pozycji elementu. Niektóre komponenty mają drugi wiersz pól, w którym można wprowadzić numer pozycji zespołu.	Domyślny numer początkowy elementu jest określony w ustawieniach Komponenty dostępnych po wybraniu menu Plik --> Ustawienia --> Opcje .
Materiał	Klasa materiału.	Domyślny materiał jest określony w polu Materiał elementu w ustawieniach Komponenty dostępnych po wybraniu menu Plik --> Ustawienia --> Opcje .
Nazwa	Ta nazwa będzie widoczna w rysunkach i raportach.	

Podcięcie stężenia

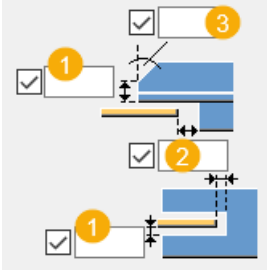
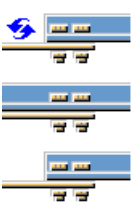
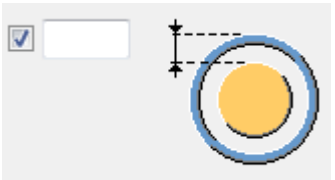
Opcja	Opis
	Określ, czy stężenie jest podcięte.

Opcja	Opis
	<ol style="list-style-type: none"> 1. Wymiar pionowy nacięcia. 2. Wymiar poziomy nacięcia. 3. Kąt podcięcia.
	<p>Umożliwia wybranie, czy elementy podrzędne (z wyjątkiem ostatniego elementu podrzędnego) mają być dopasowane.</p>
<input checked="" type="checkbox"/> 	<p>Odległość krawędzi blachy uszczelniającej od zewnętrznej krawędzi stężenia.</p>

Okrągłe cięcie w stężeniu

Opcja	Opis
	<p>Domyślna Cięcie pod kątem prostym Ustawienia AutoDefault mogą zmienić tą opcję.</p>
	<p>Cięcie pod kątem prostym</p>
	<p>Cięcie okrągłe Wprowadź wartość promienia.</p>

Zakładki Połączenie blachy węzłowej 1/Połączenie blachy węzłowej 2

Na zakładce **Połączenie blachy węzłowej 1** i **Połączenie blachy węzłowej 2** można określić właściwości grupy śrub łączących blachę węzłową z elementem głównym i elementami podrzędnymi oraz sterować kątownikiem.

Wymiary grupy śrub

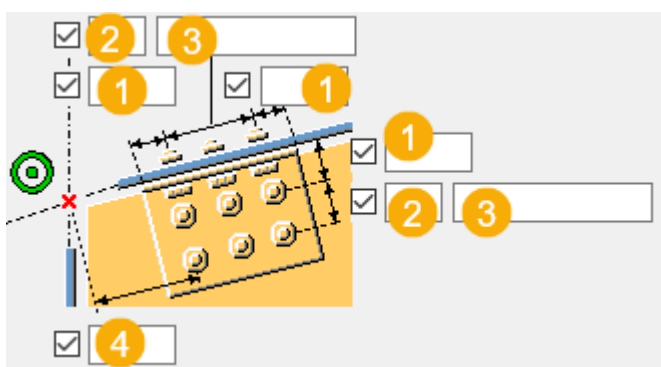
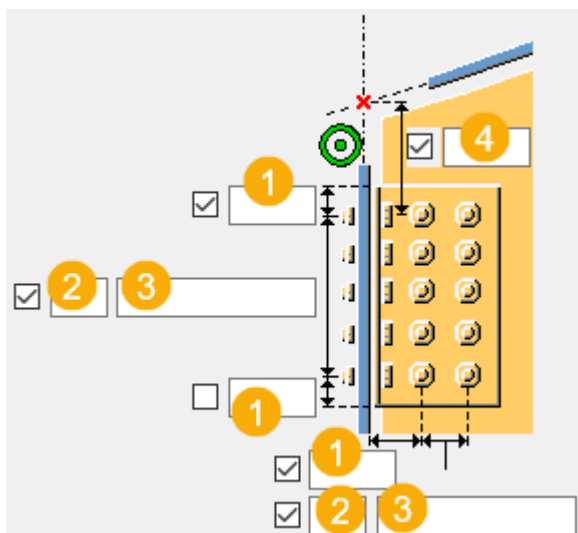

	Opis
1	Odległość od krawędzi śruby. odległość od krawędzi to odległość od środka śruby do krawędzi elementu.
2	Liczba śrub.
3	Rozstaw śrub. Wartości rozstawu śrub należy oddzielać spacją. Należy wprowadzić wartość każdej odległości między śrubami. Na przykład w przypadku 3 śrub należy wprowadzić 2 wartości.
4	Wymiary grupy śrub pionowych względem punktu węzłowego.

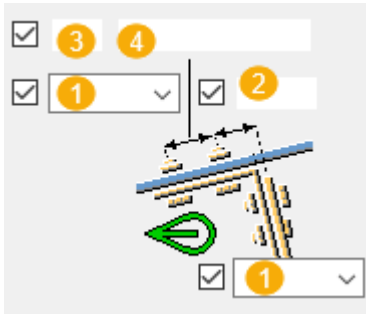
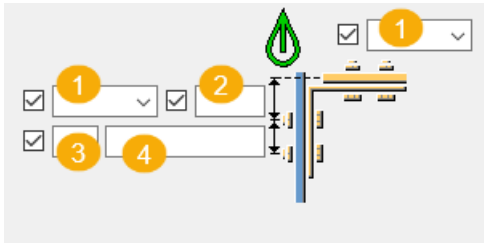

	Opis
1	Położenie, w którym należy przymocować śruby.
2	Odległość od krawędzi śruby. odległość od krawędzi to odległość od środka śruby do krawędzi elementu.
3	Liczba śrub.
4	Rozstaw śrub. Wartości rozstawu śrub należy oddzielać spacją. Należy wprowadzić wartość każdej odległości między śrubami. Na przykład w przypadku 3 śrub należy wprowadzić 2 wartości.

Podstawowe właściwości śruby

Opcja	Opis	Domyślnie
Rozmiar śruby	Średnica śruby.	Dostępne rozmiary są zdefiniowane w katalogu zespołów śrub.
Norma śruby	Norma śruby używana w komponencie.	Dostępne normy są zdefiniowane w katalogu zespołów śrub.
Tolerancja	Odstęp między śrubą a otworem.	
Gwint w materiale	Umożliwia zdefiniowanie, czy gwint może się znajdować w elementach przykręcanych, gdy	Tak

Opcja	Opis	Domyślnie
	używane są śruby z trzonem. To ustawienie nie wywiera efektu, gdy używane są śruby z pełnym gwintem.	

Otworki owalne

Istnieje możliwość zdefiniowania otworów owalnych, powiększonych lub gwintowanych.



Opcja	Opis	Domyślnie
1	Wymiar pionowy otworu owalnego.	0 — okrągły otwór.
2	Wymiary poziomy otworu owalnego lub naddatek dla otworów powiększonych.	0 — okrągły otwór.
Typ otworu	Owalny tworzy otwory owalne. Powiększony tworzy otwory powiększone lub gwintowane. Brak otworu powoduje, że otwory nie są tworzone.	
Obróć otwory	Gdy typ otworu jest ustawiony na Owalny , ta opcja obraca otwory owalne.	
Owalne otwory w	Elementy, w których są tworzone otwory owalne. Dostępne opcje zależą od komponentu.	

Zespół śrub

Zaznaczenie pól wyboru pozwala określić, które obiekty komponentu (śruba, podkładki i nakrętki) mają być używane w zespole śruby.

Aby utworzyć sam otwór, należy usunąć zaznaczenie wszystkich pól wyboru.

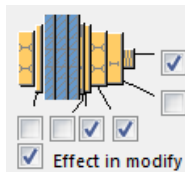

Aby zmienić zespół śruby w istniejącym komponencie, należy zaznaczyć pole wyboru **Wynik modyfikacji** i kliknąć **Zmień**.

Zwiększenie długości śruby



Umożliwia zdefiniowanie, o ile ma zostać zwiększona długość śruby. Tej opcji można na przykład użyć, gdy malowanie wymaga zwiększenia długości śruby.









Typ mocowania połączenia kątownikiem

Dostępne opcje umożliwiają zdefiniowanie sposobu przymocowania połączenia kątownikiem do blachy węzłowej i do elementu głównego.

Opcja	Opis
	Domyślnie Jeśli element główny jest profilem rurowym, połączenia kątownikami są spawane do elementu głównego i przykręcane do elementu podrzędnego. W przeciwnym razie połączenia kątownikami są przykręcane do obu elementów. Można zmienić tę opcję za pomocą funkcji AutoDefault.
	Automatycznie Jeśli element główny jest profilem rurowym, połączenia kątownikami są spawane do elementu głównego i przykręcane do elementu podrzędnego. W przeciwnym razie połączenia kątownikami są przykręcane do obu elementów.
	Element główny jest przykręcany, a podrzędny — spawany.
	Element główny jest spawany, a podrzędny — przykręcany.

Opcja	Opis
	Obie części są połączone śrubowo.
	Oba elementy są spawane.

Rozmieszczanie śrub

Opcja	Opis
	Domyślnie Rozmieszczenie równoległe Można zmienić tę opcję za pomocą funkcji AutoDefault.
	Rozmieszczenie równoległe
	Typ rozmieszczenia na przemian 1
	Typ rozmieszczenia na przemian 2
	Typ rozmieszczenia na przemian 3
	Typ rozmieszczenia na przemian 4

Zakładka Śruby stężenia 1 / Śruby stężenia 2

Na zakładkach **Śruby stężenia1** i **Śruby stężenia2** można określić śruby łączące pierwsze i drugie stężenie z blachą węzłową.

Wymiary grupy śrub

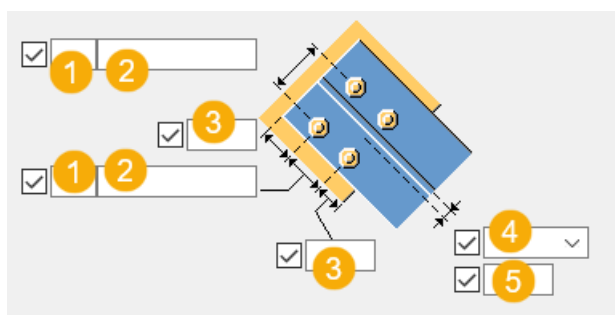

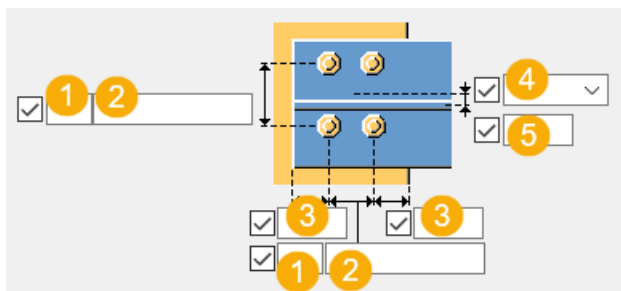

	Opis
1	Liczba śrub.
2	Rozstaw śrub. Wartości rozstawu śrub należy oddzielać spacją. Należy wprowadzić wartość każdej odległości między śrubami. Na przykład w przypadku 3 śrub należy wprowadzić 2 wartości.
3	Odległość od krawędzi śruby. odległość od krawędzi to odległość od środka śruby do krawędzi elementu.
4	Umożliwia wybranie sposobu mierzenia wymiarów pozycji pionowej grupy śrub.
5	Wymiar pozycji pionowej grupy śrub.

Odległość śruby

Dostępne opcje umożliwiają określenie minimalnej odległości między śrubami blachy łączącej a punktem przecięcia elementu głównego i osiami stężenia. Jeśli stężenie jest prostopadłe do elementu głównego, odległość jest mierzona od osi elementu głównego do najbliższych śrub.

Opcja	Opcja

Podstawowe właściwości śruby

Opcja	Opis	Domyślnie
Rozmiar śruby	Średnica śruby.	Dostępne rozmiary są zdefiniowane w katalogu zespołów śrub.

Opcja	Opis	Domyślnie
Norma śruby	Norma śruby używana w komponencie.	Dostępne normy są zdefiniowane w katalogu zespołów śrub.
Tolerancja	Odstęp między śrubą a otworem.	
Gwint w materiale	Umożliwia zdefiniowanie, czy gwint może się znajdować w elementach przykręcanych, gdy używane są śruby z trzonem. To ustawienie nie wywiera efektu, gdy używane są śruby z pełnym gwintem.	Tak
Budowa/Warsztat	Położenie, w którym należy przymocować śruby.	Budowa

Otworki owalne

Istnieje możliwość zdefiniowania otworów owalnych, powiększonych lub gwintowanych.

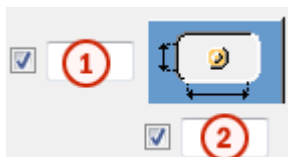

Opcja	Opis	Domyślnie
1	Wymiar pionowy otworu owalnego.	0 — okrągły otwór.
2	Wymiar poziomy otworu owalnego lub naddatek dla otworów powiększonych.	0 — okrągły otwór.
Typ otworu	Owalny tworzy otwory owalne. Powiększony tworzy otwory powiększone lub gwintowane. Brak otworu powoduje, że otwory nie są tworzone.	

Opcja	Opis	Domyślnie
Obróć otwory	Gdy typ otworu jest ustawiony na Owalny , ta opcja obraca otwory owalne.	
Owalne otwory w	Elementy, w których są tworzone otwory owalne. Dostępne opcje zależą od komponentu.	

Zespół śrub

Zaznaczenie pól wyboru pozwala określić, które obiekty komponentu (śruba, podkładki i nakrętki) mają być używane w zespole śruby.

Aby utworzyć sam otwór, należy usunąć zaznaczenie wszystkich pól wyboru.

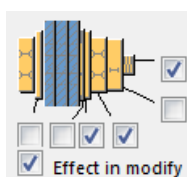

Aby zmienić zespół śruby w istniejącym komponentcie, należy zaznaczyć pole wyboru **Wynik modyfikacji** i kliknąć **Zmień**.



Zwiększenie długości śruby

Umożliwia zdefiniowanie, o ile ma zostać zwiększona długość śruby. Tej opcji można na przykład użyć, gdy malowanie wymaga zwiększenia długości śruby.



Rozmieszczanie śrub

Opcja	Opis
	Domyślnie Rozmieszczenie równoległe Można zmienić tę opcję za pomocą funkcji AutoDefault.
	Rozmieszczenie równoległe
	Typ rozmieszczenia na przemian 1
	Typ rozmieszczenia na przemian 2

Opcja	Opis
	Typ rozmieszczenia na przemian 3
	Typ rozmieszczenia na przemian 4

Zakładka Śruby kątownika

Na zakładce **Śruby kątownika** można określić śruby łączące kątowniki.

Przedrostek

Opcja	Opis
Profil L	Wybierz profil połączenia kątownikiem z katalogu profili.

Opcja	Opis	Domyślnie
Nr pozycji	Przedrostek i numer początkowy numeru pozycji elementu. Niektóre komponenty mają drugi wiersz pól, w którym można wprowadzić numer pozycji zespołu.	Domyślny numer początkowy elementu jest określony w ustawieniach Komponenty dostępnych po wybraniu menu Plik --> Ustawienia --> Opcje .
Materiał	Klasa materiału.	Domyślny materiał jest określony w polu Materiał elementu w ustawieniach Komponenty dostępnych po wybraniu menu Plik --> Ustawienia --> Opcje .
Nazwa	Ta nazwa będzie widoczna w rysunkach i raportach.	

Podstawowe właściwości śruby

Opcja	Opis	Domyślnie
Rozmiar śruby	Średnica śruby.	Dostępne rozmiary są zdefiniowane w katalogu zespołów śrub.

Opcja	Opis	Domyślnie
Norma śruby	Norma śruby używana w komponencie.	Dostępne normy są zdefiniowane w katalogu zespołów śrub.
Tolerancja	Odstęp między śrubą a otworem.	
Gwint w materiale	Umożliwia zdefiniowanie, czy gwint może się znajdować w elementach przykręcanych, gdy używane są śruby z trzonem. To ustawienie nie wywiera efektu, gdy używane są śruby z pełnym gwintem.	Tak
Budowa/Warsztat	Położenie, w którym należy przymocować śruby.	Budowa

Wymiary grupy śrub

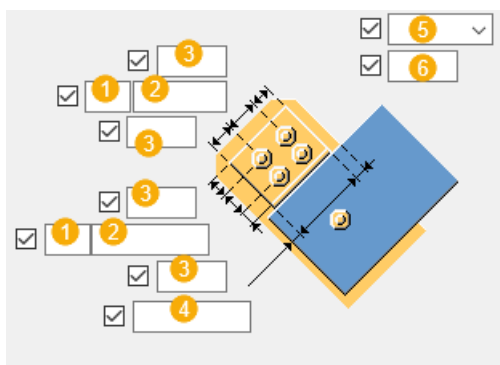

	Opis
1	Liczba śrub.
2	Rozstaw śrub. Wartości rozstawu śrub należy oddzielać spacją. Należy wprowadzić wartość każdej odległości między śrubami. Na przykład w przypadku 3 śrub należy wprowadzić 2 wartości.
3	Odległość od krawędzi śruby. odległość od krawędzi to odległość od środka śruby do krawędzi elementu.
4	Zdefiniuj odległość krawędzi między kątownikiem a stężeniem.

	Opis
5	Umożliwia wybranie sposobu mierzenia wymiarów pozycji pionowej grupy śrub.
6	Wymiar pozycji pionowej grupy śrub.

Pozycja kątownika

Opcja	Opis
	Wybierz pozycję połączenia kątownikiem.

Karta Ogólne

Kliknij poniższe łącze, aby uzyskać więcej informacji:

Zakładka Ogólne

Zakładka Projekt

Kliknij poniższe łącze, aby uzyskać więcej informacji:

Zakładka Projekt

Zakładka Obliczenia

Kliknij poniższe łącze, aby uzyskać więcej informacji:

Zakładka Obliczenia

Spoiny

Kliknij poniższe łącze, aby uzyskać więcej informacji:

Narożny węzeł śrubowany (63)

Narożna blacha z nakładkami (63) śrubuje przy użyciu połączeń kątownikiem lub blach łączących od 1 do 10 stężeń do blachy węzłowej w

miejscu formowania narożnika przez dwa elementy. Blacha węzłowa jest spawana do jednego z elementów tworzących narożnik.

Utworzone obiekty

- Blacha węzłowa
- Blacha łącząca między blachą węzłową a środkiem stężenia
- Blacha ścinana między blachą węzłową a półką stężenia
- Połączenie kątownikami
- Podkładki z blachy
- Żebra
- śruby
- Spoiny

Zastosowania

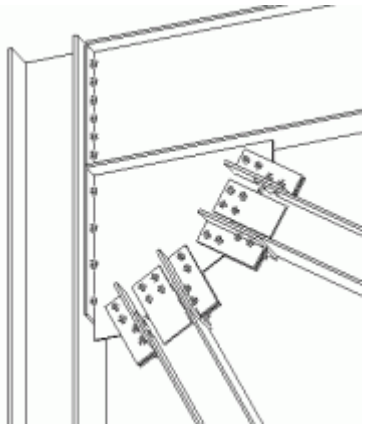
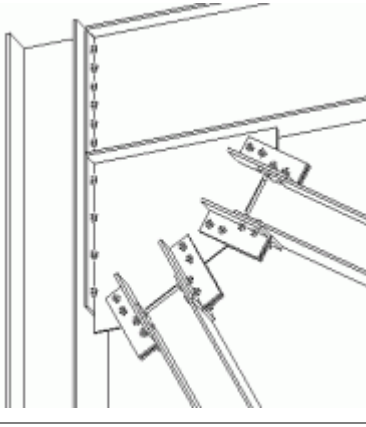
Sytuacja	Opis
	<p>Profil stężenia: W</p> <p>Blacha węzłowa jest przyspawana do wydłużonej blachy końcowej. Stężenia są przykręcone do blachy węzłowej za pomocą połączeń kątownikiem umieszczonych na półkach i blach łączących na środkach.</p>
	<p>Profil stężenia: W</p> <p>Blacha węzłowa jest przyspawana do wydłużonej blachy końcowej. Stężenia są przykręcane do blachy węzłowej przy użyciu połączeń kątownikami na półkach.</p>

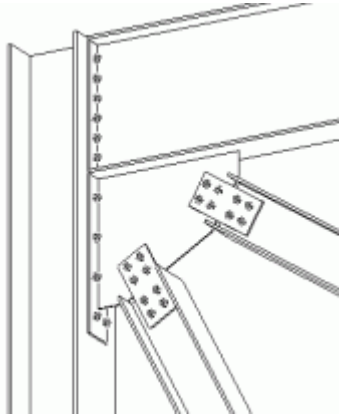
Sytuacja	Opis
	<p>Profil stężenia: W</p> <p>Blacha węłowa jest przyspawana do wydłużonej blachy końcowej. Stężenia są przykręcane do blachy węłowej przy użyciu blach łączących na środnikach.</p>

Przed rozpoczęciem

Utwórz dwa elementy formujące narożnik oraz od 1 do 10 stężeń.

UWAGA Tekla Structures używa do utworzenia tego komponentu wartości z pliku `joints.def`. Więcej informacji - zobacz .

Kolejność wyboru

1. Wybierz element główny (pierwszy element, który tworzy naroże).
2. Wybierz element podrzędny (pierwsze stężenie).
3. Wybierz drugi element podrzędny (drugie stężenie).
4. Wybierz kolejne elementy podrzędne (kolejne stężenia).
5. Wybierz element podrzędny tworzący naroże.
6. Kliknij środkowym przyciskiem myszy, aby utworzyć komponent.

Klucz do identyfikacji elementów

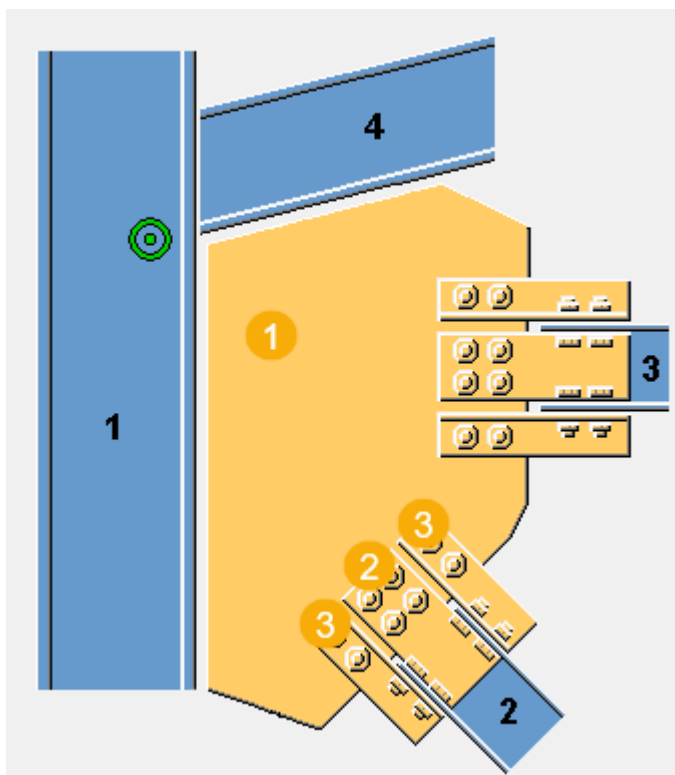

	Opis
1	Blacha węzłowa
2	Blacha łącząca
3	Połączenie kątownikiem

Zakładka **Obraz**

Na zakładce **Obraz** można określić wymiary kontrolujące położenie oraz kształt blachy węzłowej.

Wymiary

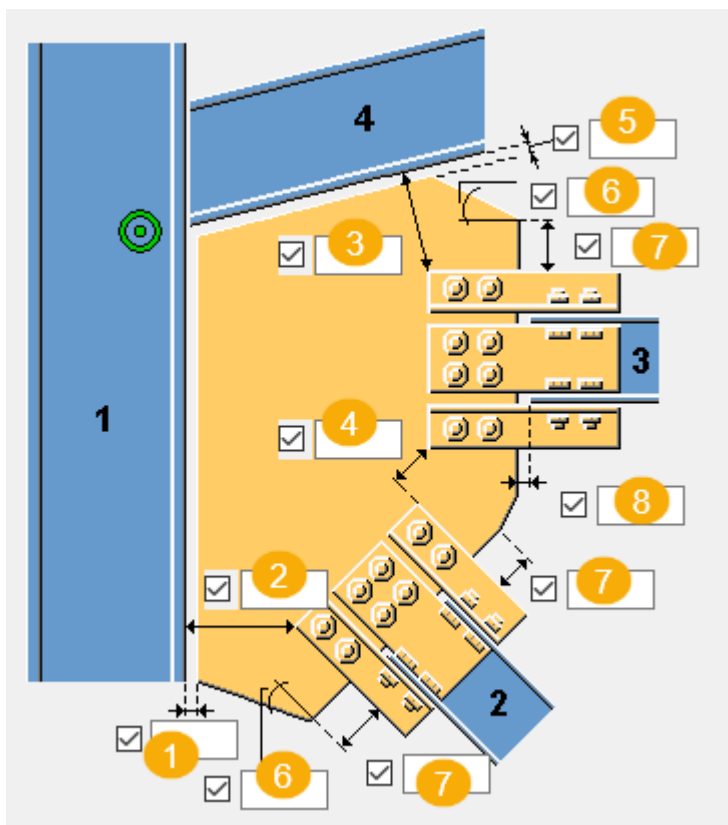

	Opis
1	Umożliwia zdefiniowanie odległości między krawędzią blachy węzłowej a elementem głównym.
2	Zdefiniuj odległość krawędzi między elementem głównym a kątownikiem.
3	Umożliwia zdefiniowanie odległości między krawędzią kątownika a ostatnim elementem podrzędnym.
4	Zdefiniuj odległość krawędzi między kątownikami.
5	Umożliwia zdefiniowanie odległości między krawędzią blachy węzłowej a elementem podrzędnym.
6	Zdefiniuj kąt narożnika blachy węzłowej (w stopniach). Ta wartość wpływa na kształt blachy węzłowej.
7	Zdefiniuj długość krawędzi blachy węzłowej. Ta wartość wpływa na kształt blachy węzłowej.
8	Umożliwia zdefiniowanie odległości między blachą węzłową a stężeniem.

Karta Blacha węzłowa

Zakładka **Blacha węzłowa** służy do sterowania właściwościami blachy węzłowej.

Blacha węzłowa



Opcja	Opis
Blacha węzłowa	Grubość, szerokość i wysokość blachy węzłowej.

Opcja	Opis	Domyślnie
Nr pozycji	Przedrostek i numer początkowy numeru pozycji elementu. Niektóre komponenty mają drugi wiersz pól, w którym można wprowadzić numer pozycji zespołu.	Domyślny numer początkowy elementu jest określony w ustawieniach Komponenty dostępnych po wybraniu menu Plik --> Ustawienia --> Opcje .
Materiał	Klasa materiału.	Domyślny materiał jest określony w polu Materiał elementu w ustawieniach Komponenty dostępnych po wybraniu menu Plik --> Ustawienia --> Opcje .
Nazwa	Ta nazwa będzie widoczna w rysunkach i raportach.	

UWAGA W poniższych przykładach przedstawiono tylko niektóre spośród dostępnych opcji. Na zakładce **Blacha węzłowa** dostępne są dodatkowe opcje.

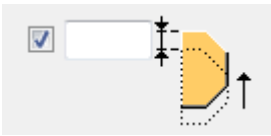

Pozycja blachy węzłowej na stężeniu

Dostępne opcje umożliwiają zdefiniowanie umieszczenia blachy węzłowej na stężeniu. W razie potrzeby pozycję blachy węzłowej można dopasować precyzyjnie, przesuwając ją w kierunkach z lub y.

Opcja	Opis
	Domyślnie Blacha węzłowa jest umieszczona w środku stężenia. Można zmienić tę opcję za pomocą funkcji Autodefaults.
	Blacha węzłowa jest umieszczona na górnej półce stężenia.
	Umożliwia zdefiniowanie zakresu przesunięcia blachy węzłowej w kierunku z.
	Umożliwia zdefiniowanie zakresu przesunięcia blachy węzłowej w kierunku y.

Kształt blachy węzłowej

Po wybraniu opcji optymalizacji ciężaru blachy węzłowej można zdefiniować, czy kolejność wybierania stężeń wpływa na ich pozycję.

Opcja	Opis
	Domyślnie Można zmienić tę opcję za pomocą funkcji AutoDefault.
	Ta opcja umożliwia optymalizację ciężaru blachy węzłowej.

Kształt blachy węzłowej

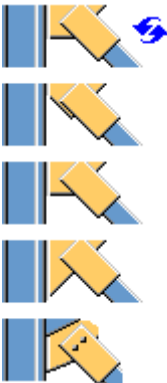

Krawędź blachy węzłowej może być prostopadła do elementu głównego lub do elementu podrzędnego.

Opcja	Opis
	Wybierz kształt krawędzi blachy węzłowej między ostatnim i przedostatnim elementem podrzędnym.
	Wybierz kształt krawędzi blachy węzłowej między elementem głównym a pierwszym elementem podrzędnym.

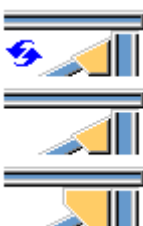
Dopasowanie blachy węzłowej

Opcja	Opis
	Wybierz, czy blacha węzłowa ma być dopasowana do ostatniego wybranego elementu podrzędnego.

Spawanie blachy węzłowej

Opcja	Opis
	<p>Domyślna</p> <p>Blacha węzłowa jest przyspawana do elementu głównego.</p> <p>Ustawienia AutoDefault mogą zmienić tą opcję.</p>
	Blacha węzłowa jest przyspawana do elementu głównego.

Opcja	Opis
	Blacha węzłowa jest przyspawana do elementu podrzędnego.

Zakładka Połączenie stężenia

Użyj zakładki **Połączenie stężenia**, aby sterować właściwościami blachy łączącej, kątownika, blachy wypełniającej i blachy ścinanej.

Blachy

Opcja	Opis
Blacha łącząca	Grubość i szerokość blachy łączącej. Wybierz profil blachy łączącej.
Górne połączenie kątownikiem Dolne połączenie kątownikiem	Wybierz profil kątownika.
Blacha wypełniająca	Grubość blachy wypełniającej.
Górna blacha ścinana	Grubość, szerokość i wysokość górnej blachy ścinanej.
Dolna blacha ścinana	Wysokość dolnej blachy ścinanej.

Opcja	Opis	Domyślnie
Nr pozycji	Przedrostek i numer początkowy numeru pozycji elementu. Niektóre komponenty mają drugi wiersz pól, w którym można wprowadzić numer pozycji zespołu.	Domyślny numer początkowy elementu jest określony w ustawieniach Komponenty dostępnym po wybraniu menu Plik --> Ustawienia --> Opcje .
Materiał	Klasa materiału.	Domyślny materiał jest określony w polu Materiał elementu w ustawieniach Komponenty dostępnym po wybraniu menu Plik --> Ustawienia --> Opcje .
Nazwa	Ta nazwa będzie widoczna w rysunkach i raportach.	

Tworzenie blachy

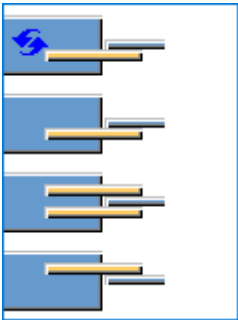
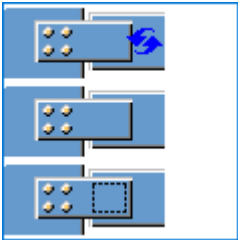
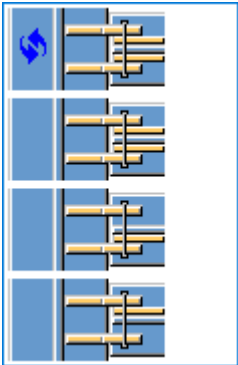
Opcja	Opis
	Wybierz, czy utworzono jedną lub dwie blachy łączące.
	Wybierz, czy między blachą łączącą a środkiem stężenia tworzyć blachę wypełniającą. Domyślnie blacha wypełniająca nie jest tworzona.
	Wybierz stronę tworzenia blachy wypełniającej. Tej opcji można użyć, gdy wybrano opcję utworzenia dwóch blach łączących.

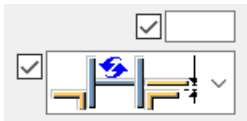
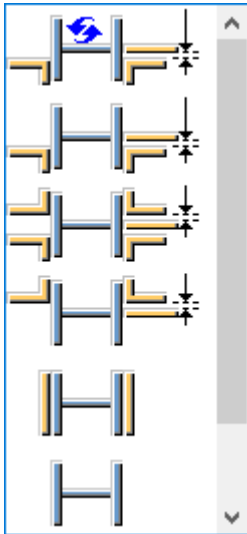

Tworzenie połączenia kątownikiem

Zdefiniuj, czy przymocować stężenia do blachy węzłowej za pomocą połączeń kątownikiem lub blach ścinanych oraz określ liczbę tworzonych połączeń kątownikiem. Opcją domyślną jest utworzenie dwóch połączeń kątownikiem pod środkiem stężenia.



Orientacja kątowników

Dostępne opcje umożliwiają zdefiniowanie umieszczenia połączenia kątownikiem na połączeniu.

Opcja	Opis
	<p>Domyślnie</p> <p>Kątownik jest umieszczony w połączeniu tak, że dłuższe ramię jest połączone z blachą węzłową.</p> <p>Można zmienić tę opcję za pomocą funkcji AutoDefault.</p>
	<p>Kątownik jest umieszczony w połączeniu tak, że dłuższe ramię jest połączone z elementem głównym.</p>

Typ połączenia

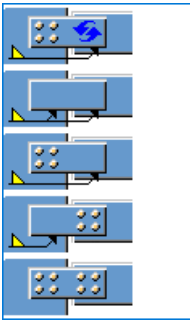
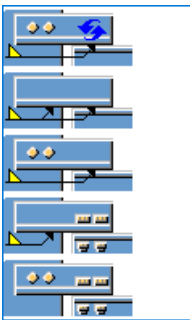
Opcja	Opis
	Wybierz typ połączenia (spoiny lub śruby) między blachą węzłową a blachą łączącą.
	Wybierz typ połączenia (spawane lub śrubowane) między blachą węzłową a kątownikiem.

Wymiary luzu blachy łączącej

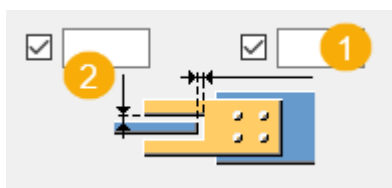

	Opis
1	Wymiar poziomego luzu
2	Wymiar pionowego luzu

Zakładka podkładki z blachy

Zakładka **Podkładki z blachy** służy do definiowania właściwości podkładek z blachy.

Blachy

Opcja	Opis
Podkładka z bl. 1	Grubość, szerokość i wysokość podkładki z blachy.
Podkładka z bl. 2	
Podkładka z bl. 2	

Opcja	Opis	Domyślnie
Nr pozycji	Przedrostek i numer początkowy numeru pozycji elementu. Niektóre komponenty mają drugi wiersz pól, w którym można wprowadzić numer pozycji zespołu.	Domyślny numer początkowy elementu jest określony w ustawieniach Komponenty dostępnych po wybraniu menu Plik --> Ustawienia --> Opcje .
Materiał	Klasa materiału.	Domyślny materiał jest określony w polu Materiał elementu w ustawieniach Komponenty dostępnych po wybraniu menu Plik --> Ustawienia --> Opcje .
Nazwa	Ta nazwa będzie widoczna w rysunkach i raportach.	

Położenie podkładki z blachy

Można utworzyć podkładki z blachy, podczas łączenia stężeń do blachy węzłowej przy użyciu połączeń kątownikiem.

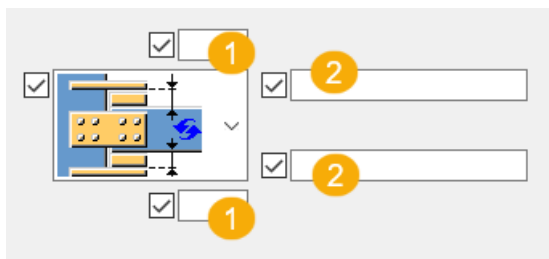

	Opis
1	Określ odległość między stężeniem a blachą łączącą.
2	Zdefiniuj, ile podkładek z blachy jest tworzonych na górnych i dolnych pasach. Wprowadź numery profili podkładek z blachy: 1, 2 lub 3. Są to liczby, które znajdują się w górnej części na zakładce Podkładki z blachy . Na przykład, jeśli chcesz utworzyć trzy podkładki z blachy na górnym pasie i chcesz dwukrotnie użyć Podkładki z blachy 1 i raz Podkładki z blachy 1 , wprowadź 1 1 2. Pierwsza wprowadzona liczba to podkładka z blachy znajdująca się najbliższej pasa stężenia.

Karta Żebra

Na zakładce **Żebra** można określić właściwości i wymiary żebra.

Żebra

Opcja	Opis
Żebro 1	Grubość żebra.
Żebro 2	

Opcja	Opis	Domyślnie
Nr pozycji	Przedrostek i numer początkowy numeru pozycji elementu. Niektóre komponenty mają drugi wiersz pól, w którym można wprowadzić numer pozycji zespołu.	Domyślny numer początkowy elementu jest określony w ustawieniach Komponenty menu Plik --> Ustawienia --> Opcje .
Materiał	Klasa materiału.	Domyślny materiał jest określony w polu Materiał elementu w ustawieniach Komponenty menu Plik --> Ustawienia --> Opcje .
Nazwa	Ta nazwa będzie widoczna w rysunkach i raportach.	

Długość żebra

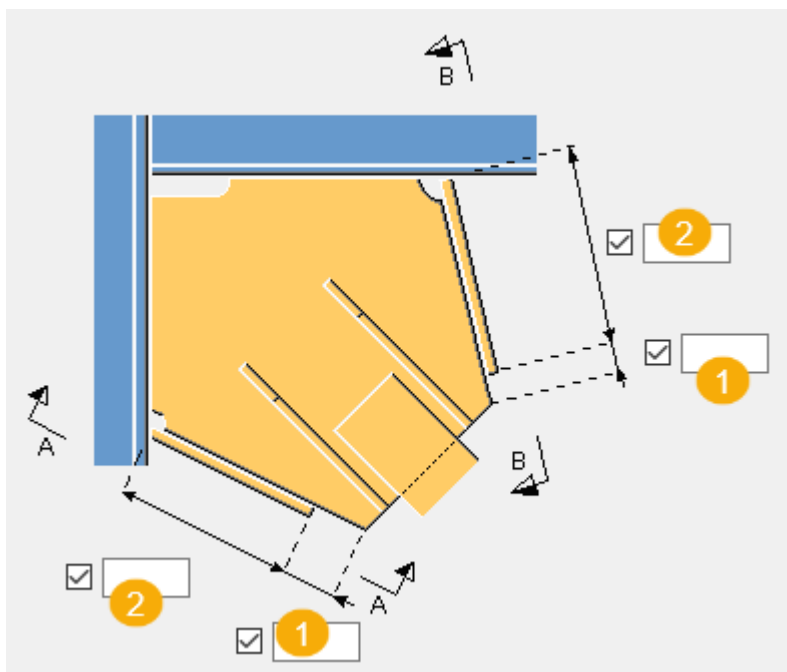

	Opis
1	Odległość między krawędzią żebra a krawędzią blachy węzłowej.
2	Długość żebra.

Wymiary żebra

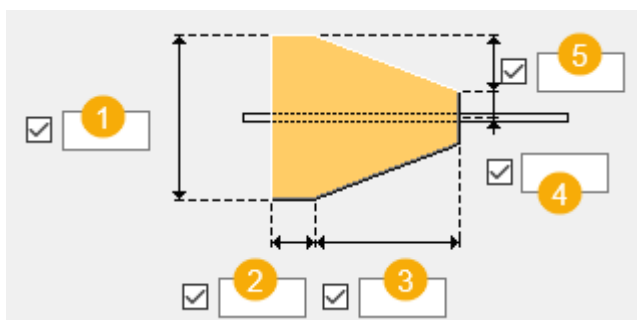

	Opis
1	Szerokość żebra.
2	Długość podstawy żebra.
3	Długość elementu skośnego żebra.
4	Odległość od osi żebra.
5	Odległość pionowa między podstawą żebra a elementem skośnym.

Zakładka Śruby stężenia 1 / Śruby stężenia 2

Na zakładkach **Śruby stężenia1** i **Śruby stężenia2** można określić śruby łączące pierwsze i drugie stężenie z blachą węglową.



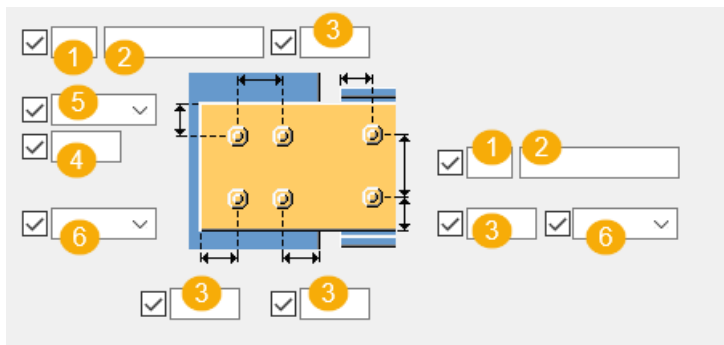

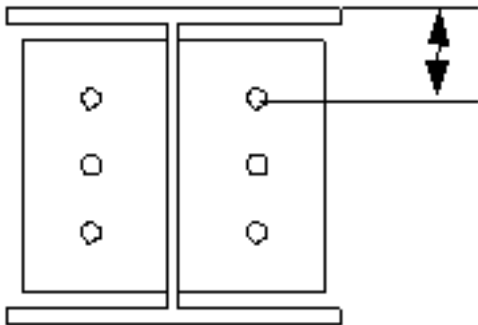
Wymiary grupy śrub

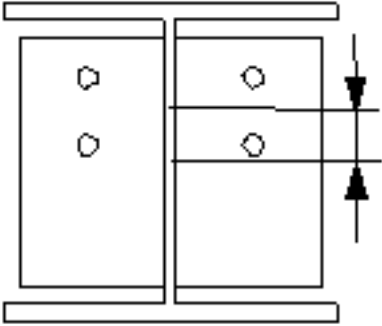
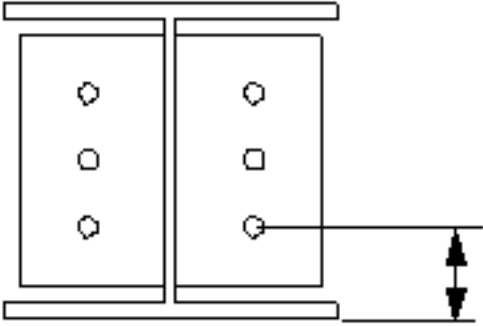

	Opis
1	Liczba śrub.
2	Rozstaw śrub. Wartości rozstawu śrub należy oddzielać spacją. Należy wprowadzić wartość każdej odległości między śrubami. Na przykład w przypadku 3 śrub należy wprowadzić 2 wartości.
3	Odległość od krawędzi śruby. odległość od krawędzi to odległość od środka śruby do krawędzi elementu.
4	Wymiar pozycji pionowej grupy śrub.
5	Umożliwia wybranie sposobu mierzenia wymiarów pozycji pionowej grupy śrub. <ul style="list-style-type: none">• Na górze: od górnej krawędzi elementu podrzędnego do śruby najbliższej góry. 

	Opis
	<ul style="list-style-type: none"> • Środek: od osi śrub do osi elementu podrzędnego.  <ul style="list-style-type: none"> • Poniżej: od dolnej krawędzi elementu podrzędnego do śruby najbliższej dołu. 
6	Umożliwia wybranie typu śruby.

Rozmieszczanie śrub

Opcja	Opis
	Domyślnie Rozmieszczenie równoległe Można zmienić tę opcję za pomocą funkcji AutoDefault.
	Rozmieszczenie równoległe
	Typ rozmieszczenia na przemian 1
	Typ rozmieszczenia na przemian 2
	Typ rozmieszczenia na przemian 3

Opcja	Opis
	Typ rozmieszczenia na przemian 4

Podstawowe właściwości śruby

Opcja	Opis	Domyślnie
Rozmiar śruby	Średnica śruby.	Dostępne rozmiary są zdefiniowane w katalogu zespołów śrub.
Norma śruby	Norma śruby używana w komponencie.	Dostępne normy są zdefiniowane w katalogu zespołów śrub.
Tolerancja	Odstęp między śrubą a otworem.	
Gwint w materiale	Umożliwia zdefiniowanie, czy gwint może się znajdować w elementach przykręcanych, gdy używane są śruby z trzonem. To ustawienie nie wywiera efektu, gdy używane są śruby z pełnym gwintem.	Tak

Otwory owalne

Istnieje możliwość zdefiniowania otworów owalnych, powiększonych lub gwintowanych.

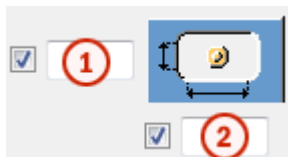

Opcja	Opis	Domyślnie
1	Wymiar pionowy otworu owalnego.	0 — okrągły otwór.
2	Wymiar poziomy otworu owalnego lub naddatek dla otworów powiększonych.	0 — okrągły otwór.

Opcja	Opis	Domyślnie
Typ otworu	Owalny tworzy otwory owalne. Powiększony tworzy otwory powiększone lub gwintowane. Brak otworu powoduje, że otwory nie są tworzone.	
Obróć otwory	Gdy typ otworu jest ustawiony na Owalny , ta opcja obraca otwory owalne.	
Owalne otwory w	Elementy, w których są tworzone otwory owalne. Dostępne opcje zależą od komponentu.	

Zespół śrub

Zaznaczenie pól wyboru pozwala określić, które obiekty komponentu (śruba, podkładki i nakrętki) mają być używane w zespole śruby.

Aby utworzyć sam otwór, należy usunąć zaznaczenie wszystkich pól wyboru.

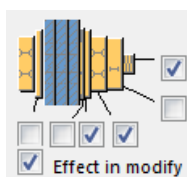

Aby zmienić zespół śruby w istniejącym komponente, należy zaznaczyć pole wyboru **Wynik modyfikacji** i kliknąć **Zmień**.

Zwiększenie długości śruby

Umożliwia zdefiniowanie, o ile ma zostać zwiększona długość śruby. Tej opcji można na przykład użyć, gdy malowanie wymaga zwiększenia długości śruby.



Zakładki Śruby kątownika 1 / Śruby kątownika 2

Na zakładkach **Śruby kątownika** można określić śruby łączące kątowniki.

Wymiary grupy śrub

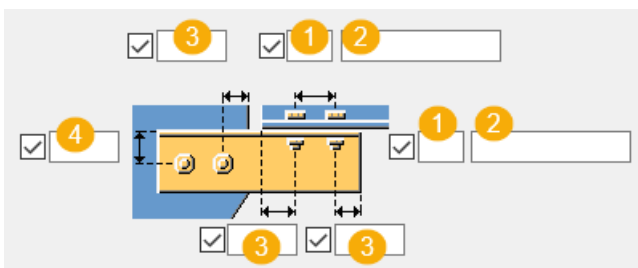

	Opis
1	Liczba śrub.
2	Rozstaw śrub. Wartości rozstawu śrub należy oddzielać spacją. Należy wprowadzić wartość każdej odległości między śrubami. Na przykład w przypadku 3 śrub należy wprowadzić 2 wartości.
3	Odległość od krawędzi śruby. odległość od krawędzi to odległość od środka śruby do krawędzi elementu.
4	Wymiar pozycji pionowej grupy śrub.

Odległość śruby

Dostępne opcje umożliwiają określenie minimalnej odległości między śrubami blachy łączącej a punktem przecięcia elementu głównego i osiami stężenia. Jeśli stężenie jest prostopadłe do elementu głównego, odległość jest mierzona od osi elementu głównego do najbliższych śrub.

Opcja	Opcja
<input checked="" type="checkbox"/> <input type="text"/> 	<input checked="" type="checkbox"/> <input type="text"/>

Pionowa pozycja śruby

Opcja	Opis
<input checked="" type="checkbox"/> <input type="text"/> 	Położenie śruby od krawędzi kątownika.

Opcja	Opis
	Położenie śruby z osi elementu podrzędnego.

Podstawowe właściwości śruby

Opcja	Opis	Domyślnie
Rozmiar śruby	Średnica śruby.	Dostępne rozmiary są zdefiniowane w katalogu zespołów śrub.
Norma śruby	Norma śruby używana w komponencie.	Dostępne normy są zdefiniowane w katalogu zespołów śrub.
Tolerancja	Odstęp między śrubą a otworem.	
Gwint w materiale	Umożliwia zdefiniowanie, czy gwint może się znajdować w elementach przykręcanych, gdy używane są śruby z trzonem. To ustawienie nie wywiera efektu, gdy używane są śruby z pełnym gwintem.	Tak

Otwory owalne

Istnieje możliwość zdefiniowania otworów owalnych, powiększonych lub gwintowanych.

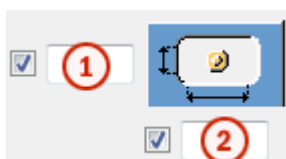

Opcja	Opis	Domyślnie
1	Wymiar pionowy otworu owalnego.	0 — okrągły otwór.
2	Wymiar poziomy otworu owalnego lub naddatek dla otworów powiększonych.	0 — okrągły otwór.

Opcja	Opis	Domyślnie
Typ otworu	<p>Owalny tworzy otwory owalne.</p> <p>Powiększony tworzy otwory powiększone lub gwintowane.</p> <p>Brak otworu powoduje, że otwory nie są tworzone.</p>	
Obróć otwory	Gdy typ otworu jest ustawiony na Owalny , ta opcja obraca otwory owalne.	
Owalne otwory w	Elementy, w których są tworzone otwory owalne. Dostępne opcje zależą od komponentu.	

Zakładka Ogólne

Kliknij poniższe łącze, aby uzyskać więcej informacji:

Zakładka Ogólne

Zakładka Projekt

Kliknij poniższe łącze, aby uzyskać więcej informacji:

Zakładka Projekt

Zakładka Obliczenia

Kliknij poniższe łącze, aby uzyskać więcej informacji:

Zakładka Obliczenia

Spoiny

Kliknij poniższe łącze, aby uzyskać więcej informacji:

Twórz spoiny

Gięta blacha węzłowa (140)

Umożliwia utworzenie połączeń stężeń znajdujących się w różnych płaszczyznach z co najmniej jedną belką lub jednym słupem na innych

płaszczyznach. Tworzona jest blacha węzłowa zagiętą wzdłuż dwóch linii gięcia. Stężenia o profilu rurowym lub zamkniętym jest uszczelniane.

Profile

Stężenia: L

Utworzone elementy

- Blacha węzłowa
- Blachy uszczelniające

Zastosowania

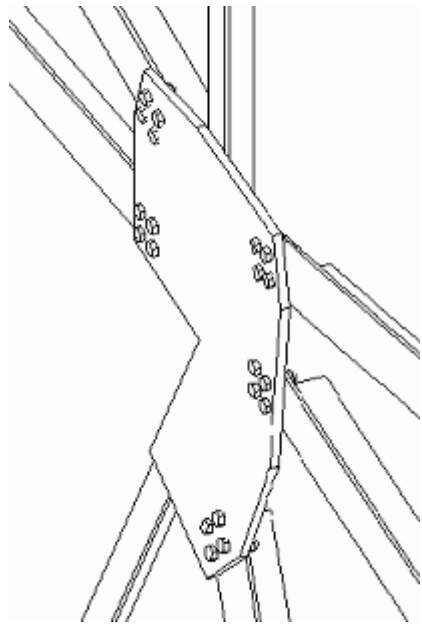
Sytuacja	Opis
	

Nie używać w następujących przypadkach:

Belki lub słupy znajdujące się w jednej płaszczyźnie.

Przed rozpoczęciem

Utwórz co najmniej jedną belkę i słup oraz od 1 do 10 stężeń.

Definiowanie właściwości

Do definiowania właściwości elementów utworzonych za pomocą tego komponentu służą następujące zakładki:

Zakładka	Zawartość	Zobacz również
Obraz	Wymiary definiujące kształt blachy węzłowej, szczelinę między	Modyfikowanie kształtu blachy węzłowej (strona 2790)

Zakładka	Zawartość	Zobacz również
	stężeniami, opcje cięcia końców stężeń.	
Blacha węzłowa	Właściwości blachy węzłowej, właściwości nacięć stężenia, opcje spawania. Opcja cięcia narożnika blachy węzłowej dla połączeń z jednym stężeniem.	Definiowanie właściwości blachy węzłowej (strona 2789) Definiowanie linii gięcia w połączeniach skośnych (140) (strona 2794)
Połączenie stężenia	Właściwości grupy śrub łączących blachę węzłową z pierwszą zaznaczoną belką lub pierwszym zaznaczonym słupem.	
Ogólne	Właściwości połączenia, grupy reguł Autodefaults i Autoconnection.	
Śruby stężenia 1	Właściwości grupy śrub dla śrub łączących pierwsze zaznaczone stężenie z blachą węzłową.	
Śruby stężenia 2 Śruby stężenia 3	Właściwości grupy śrub dla śrub łączących drugie zaznaczone stężenie i kolejne stężenia z blachą węzłową.	
Blachy	Opcje tworzenia blach wypełniających i przykręcenia stężeń zarówno do blachy węzłowej, jak i do pierwszej lub drugiej zaznaczonej belki bądź słupa.	
Obliczenia	Informacje używane przy obliczeniach konstrukcyjnych.	

Kolejność wyboru

1. Belka lub słup w pierwszej płaszczyźnie

2. Pierwsze stężenie
3. Drugie stężenie i kolejne w pierwszej płaszczyźnie
4. Stężenia w płaszczyznach 2 i 3
5. Belka lub słup w drugiej płaszczyźnie
6. Kliknij środkowym przyciskiem myszy, aby utworzyć komponent

Ciężkie stężenie (165)

Umożliwia utworzenie połączenia jednego stężenia z blachą węzłową w miejscu zetknięcia 2 elementów, aby utworzyć narożnik.

Profile

Słupy i belki: H, RHS, rura

Stężenia: W

Utworzone elementy

- Blacha węzłowa
- Blachy łączące
- Blachy żeber
- Blachy wypełniające
- Żebra

Zastosowania

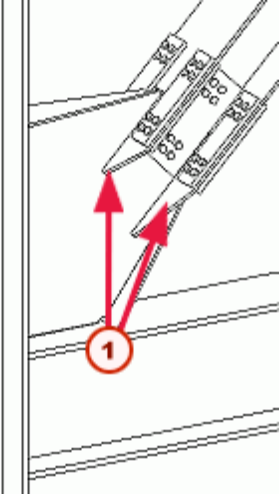
Sytuacja	Opis
	<p>Profil słupa lub belki: RHS, rura, I</p> <p>Profil stężenia: H</p> <p>Typ obramowania: Słup i belka</p> <p>Metoda łączenia:</p> <ul style="list-style-type: none"> • Słup przyspawany do blachy węzłowej • Środek stężenia przykręcony do blachy węzłowej przy użyciu blachy łączącej. <p>1 Blachy żeber</p>

Nie używać w następujących przypadkach:

Nachylone lub skośne belki

Przed rozpoczęciem

Utwórz 2 elementy formujące narożnik i jedno stężenie.

Definiowanie właściwości

Do definiowania właściwości elementów utworzonych za pomocą tego komponentu służą następujące zakładki:

Zakładka	Zawartość	Zobacz również
Obraz	Wymiary blachy węzłowej i blachy żebra, szczelina między blachą a stężeniem.	
Elementy	Właściwości żeber, blachy węzłowej, półki, środника, żebra, blachy wypełniającej półki i blachy wypełniającej środnika.	Definiowanie rozmiarów blach w pliku marketsizes.dat (165, Japonia) (strona 2802)
Blacha węzłowa	Fazowania blachy węzłowej, odstęp między blachą węzłową a stężeniem.	
Ogólne	Właściwości połączenia, grupy reguł Autodefaults i Autoconnection.	
Żebra	Wymiary definiujące rozmiar i położenie blach żeber, opcja utworzenia żeber o równej długości.	Definiowanie wymiarów blach żeber (165) (strona 2803)
Żebra	Wymiary blach żeber.	
Śruby środnika	Właściwości grupy śrub mocujących blachę łączącą środnika z blachą węzłową.	
Śruby półki	Właściwości grupy śrub dla śrub mocujących blachę łączącą półki z blachą węzłową.	
Obliczenia	Informacje używane przy obliczeniach konstrukcyjnych.	

Kolejność wyboru

1. Pierwszy element tworzący narożnik

2. Pierwsze stężenie
3. Druga i kolejne stężenia
4. Drugi element tworzący narożnik
5. Kliknij środkowym przyciskiem myszy, aby utworzyć komponent

Stężenia wiatrowe

Do automatycznego tworzenia wiatrownicy służą następujące komponenty:

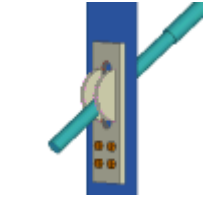
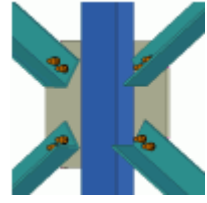
Komponent	Obraz	Opis
Stężenie wiatrowe (1) (strona 2780)		Umożliwia utworzenie połączenia jednego stężenia z belką lub słupem przy użyciu blachy łączącej, blach okrągłych, gwintowanego pręta i nakrętek.
Połączenie stężeń wiatrowych (110) (strona 2782)		Umożliwia utworzenie połączeń śrubowych stężeń do blachy węzłowej. Blacha węzłowa jest przykręcana lub spawana do elementu głównego. Stężenia mogą być: <ul style="list-style-type: none"> • umieszczone w tej samej płaszczyźnie roboczej co belka lub słup bądź na ukos; • umieszczone po tej samej stronie belki lub słupa bądź po obu stronach.

Stężenie wiatrowe (1)

Umożliwia utworzenie połączenia jednego stężenia z kształtownika zamkniętego z belką lub słupem przy użyciu blachy łączącej, gwintowanego pręta i nakrętek. Blachy okrągłe są spawane do blachy łączącej i przykręcane do belki lub słupa.

OSTRZEŻENIE Do utworzenia gwintowanego pręta w programie Tekla Structures służy polecenie **Detalowanie** --> **Dołącz element** . Oznacza to, że pręt i stężenie są traktowane jak pojedynczy element podczas korzystania z takich poleceń, jak **Usuń**, **Przesuń** lub **Kopiuj**.

Profile

Stężenie: RHS, rura

Utworzone elementy

- Blacha łącząca
- Blachy okrągłe (2)
- Blacha wypełniająca
- Gwintowany pręt
- Nakrętki na pręcie (2)

Zastosowania

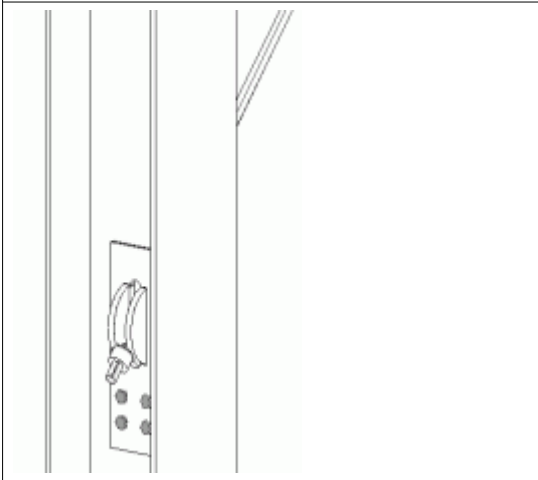
Sytuacja	Opis
	Profil słupa lub belki: H Profil stężenia: RHS

Przed rozpoczęciem

Utwórz belkę lub słup oraz jedno stężenie.

Definiowanie właściwości

Do definiowania właściwości elementów utworzonych za pomocą tego komponentu służą następujące zakładki:

Zakładka	Zawartość	Zobacz również
Obraz	Wymiary definiujące rozmiar i położenie blachy łączącej oraz blach okrągłych.	
Elementy	Właściwości wszystkich blach, nakrętek i podkładek.	Definiowanie grubości elementu (1) (strona 2805)
Połączenie stężenia	Właściwości otworu w belce lub słupie oraz	Definiowanie typu otworu (1) (strona 2805)

Zakładka	Zawartość	Zobacz również
	otworu owalnego w blasze łączącej, położenie blach okrągłych, wymiary pręta.	
Ogólne	Właściwości połączenia, grupy reguł Autodefaults i Autoconnection.	
Śruby	Właściwości grupy śrub mocujących blachę łączącą do belki lub słupa.	
Obliczenia	Informacje używane przy obliczeniach konstrukcyjnych.	

Kolejność wyboru

1. Belka lub słup
2. Stężenie

Połączenie stężeń wiatrowych (110)

Umożliwia połączenie 1 do 10 stężeń z belką lub słupem przez przykręcenie ich do blachy węzłowej, a następnie przyspawanie lub przykręcenie blachy węzłowej do belki lub słupa. Stężenia mogą być:

- umieszczone w tej samej płaszczyźnie roboczej co belka lub słup bądź na ukos;
- umieszczone po tej samej stronie belki lub słupa bądź po obu stronach.

Profile

Stężenia: L

Utworzone elementy

- Jedna blacha węzłowa, jeśli stężenia znajdują się po tej samej stronie belki lub słupa.

LUB

- Jedna blacha węzłowa z każdej strony belki lub słupa, jeśli stężenia znajdują się po przeciwnych stronach belki lub słupa. Blachy zostaną przyspawane w warsztacie, aby utworzyć giętą blachę węzłową.

Zastosowania

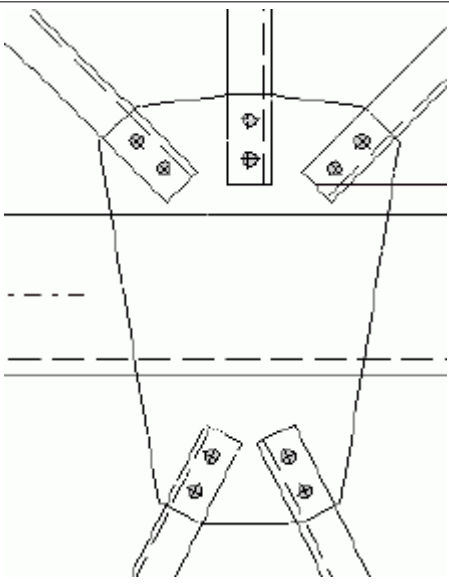
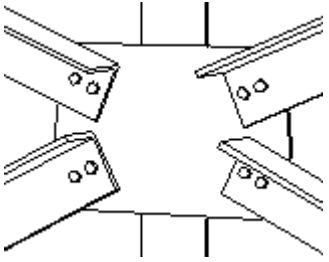
Sytuacja	Opis
	<p>Dwie blachy węzłowe (przyspawane w warsztacie, aby utworzyć blachę giętą)</p> <p>Profil stężenia: L</p> <p>Metoda łączenia:</p> <p>Stężenia przykręcone bezpośrednio do blachy węzłowej</p>
	<p>Profil słupa lub belki: L</p> <p>Profil stężenia: L</p> <p>Metoda łączenia:</p> <ul style="list-style-type: none"> • Słup przyspawany do blachy węzłowej • Środek stężeń przykręcony do blachy węzłowej. Brak żeber.

Przed rozpoczęciem

Utwórz belkę lub słup oraz od 1 do 10 stężeń.

Definiowanie właściwości

Do definiowania właściwości elementów utworzonych za pomocą tego komponentu służą następujące zakładki:

Zakładka	Zawartość	Zobacz również
Obraz	Wymiary definiujące kształt blachy węzłowej, szczeliny stężeń i opcje cięcia końców stężeń.	Modyfikowanie kształtu blachy węzłowej (strona 2790)

Zakładka	Zawartość	Zobacz również
Blacha węzłowa	Właściwości blachy węzłowej, właściwości nacięć stężenia, opcje spawania.	Modyfikowanie kształtu blachy węzłowej (strona 2790) Definiowanie typu blachy węzłowej (strona 2791) Definiowanie pozycji blachy węzłowej na stężeniu (strona 2793) Tworzenie blach wypustu (20, 22, 56) (strona 2796) Tworzenie otworu orientacyjnego w blasze węzłowej (110) (strona 2794) Wymiarowanie otworów na rysunkach (110, 140) (strona 2805)
Połączenie węzłowe	Właściwości grupy śrub łączących blachę węzłową z belką lub słupem.	
Ogólne	Właściwości połączenia, grupy reguł Autodefaults i Autoconnection.	
Śruby stężenia 1	Właściwości grupy śrub dla śrub łączących stężenia z górną blachą lub wyłącznie z blachą węzłową.	
Śruby stężenia 2	Właściwości grupy śrub dla śrub łączących stężenia z dolną blachą węzłową.	
Połączenie stężenia	Opcja tworzenia blach wypełniających między stężeniami a blachą węzłową, opcja przykręcenia stężeń do belki lub słupa, a także blachy węzłowej.	Obustronne stężenia skręcane (110) (strona 2798)



Zakładka	Zawartość	Zobacz również
Obliczenia	Informacje używane przy obliczeniach konstrukcyjnych.	

Kolejność wyboru

1. Belka lub słup
2. Pierwsze stężenie
3. Druga i kolejne stężenia
4. Kliknij środkowym przyciskiem myszy, aby utworzyć komponent

Elementy połączenia stężenia

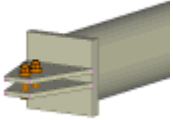
Za pomocą poniższych komponentów można utworzyć pojedyncze elementy stężenia, takie jak żebra i blachy węzłowe. Następnie można ich użyć do połączenia stężenia z dowolną liczbą elementów lub zastosować je w komponentach użytkownika.

Komponent	Obraz	Opis
Stężenie rurowe - punkty (S46) (strona 2786)		Umożliwia utworzenie stężenia rurowego między dwoma punktami przy użyciu rury ściśniętej między śrubami.
Węzeł stężenia rurowego - punkty (S47) (strona 2786)		Umożliwia utworzenie stężenia rurowego między dwoma wskazanymi punktami przy użyciu kształtownika zamkniętego okrągłego z 2 teownikami na każdym końcu.
Stężenie rurowe - śruby (S48) (strona 2787)		Umożliwia utworzenie stężenia rurowego przy użyciu rury ściśniętej między dwiema istniejącymi śrubami.

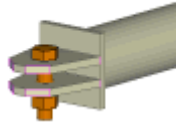
Komponent	Obraz	Opis
Węzeł stężenia rurowego - śruby (S49) (strona 2788)		Umożliwia utworzenie stężenia rurowego między dwiema śrubami, przy użyciu teowników na obu końcach.

Stężenie rurowe - punkty (S46)

Umożliwia utworzenie stężenia między dwoma wskazanymi punktami przy użyciu kształtownika zamkniętego okrągłego. Na obu końcach stężenia są tworzone grupy śrub.

OSTRZEŻENIE Nie można modyfikować pojedynczych obiektów utworzonych za pomocą tego komponentu.

Utworzone elementy

Stężenie rurowe

Przed rozpoczęciem

Utwórz 2 punkty.

OSTRZEŻENIE Aby skorygować obrót teowników, przed utworzeniem połączenia zmień płaszczyznę roboczą.

Definiowanie właściwości

Do definiowania właściwości elementów utworzonych za pomocą tego komponentu służą następujące zakładki:

Zakładka	Zawartość
Obraz	Wymiary definiujące położenie śrub.
Elementy	Właściwości stężenia rurowego.
Poz. rury	Opcje wpływające na położenie, płaszczyznę i klasę rury.
Śruby	Właściwości grupy śrub.

Kolejność wyboru

1. Punkt początkowy rury
2. Punkt końcowy rury
3. Kliknij środkowym przyciskiem myszy, aby utworzyć komponent

Węzeł stężenia rurowego - punkty (S47)

Umożliwia utworzenie stężenia między dwoma wskazanymi punktami przy użyciu kształtownika zamkniętego okrągłego z 2 teownikami na każdym końcu. Rura jest uszczelniana.

OSTRZEŻENIE Nie można modyfikować pojedynczych obiektów utworzonych za pomocą tego komponentu.

Utworzone elementy

- Rura
- Teowniki (4)
- Blacha końcowa (2)

Przed rozpoczęciem

Utwórz dwa punkty. Zobacz .

OSTRZEŻENIE Aby skorygować obrót teowników, przed utworzeniem połączenia zmień płaszczyznę roboczą.

Definiowanie właściwości

Do definiowania właściwości elementów utworzonych za pomocą tego komponentu służą następujące zakładki:

Zakładka	Zawartość
Obraz	
Elementy	Właściwości rury, blachy końcowej i teowników
Poz. rury	Opcje wpływające na położenie, płaszczyznę i klasę rury.
Śruby	Właściwości grupy śrub.

Kolejność wyboru

1. Punkt początkowy rury
2. Punkt końcowy rury
3. Kliknij środkowym przyciskiem myszy, aby utworzyć komponent

Stężenie rurowe - śruby (S48)

Umożliwia utworzenie stężenia przy użyciu ściśniętej rury między dwiema istniejącymi śrubami.

OSTRZEŻENIE Nie można modyfikować pojedynczych obiektów utworzonych za pomocą tego komponentu.

Utworzone elementy

Rura

Przed rozpoczęciem

Utwórz dwie śruby ręcznie lub za pomocą komponentu detalowania ([Blacha węzł. standardowa \(1065\) \(strona 2220\)](#)).

Definiowanie właściwości

Do definiowania właściwości elementów utworzonych za pomocą tego komponentu służą następujące zakładki:

Zakładka	Zawartość
Obraz	Wymiary definiujące wciśnięty koniec rury.
Elementy	Właściwości rury.
Parametry	Opcje wpływające na położenie, płaszczyznę i klasę rury.
Śruby	

Kolejność wyboru

1. Płaszczyzna robocza
2. Pierwsza śruba
3. Druga śruba
4. Kliknij środkowym przyciskiem myszy, aby utworzyć komponent

Węzeł stężenia rurowego - śruby (S49)

Umożliwia utworzenie stężenia za pomocą rury umieszczonej między dwiema śrubami, ze złożonym profilem T na obu końcach. Rura jest uszczelniana.

OSTRZEŻENIE Nie można modyfikować pojedynczych obiektów utworzonych za pomocą tego komponentu.

Utworzone elementy

- Rura

- Teowniki (2)
- Blacha końcowa

Przed rozpoczęciem

Utwórz 2 śruby w płaszczyźnie, w której ma być utworzone stężenie.

Definiowanie właściwości

Do definiowania właściwości elementów utworzonych za pomocą tego komponentu służą następujące zakładki:

Zakładka	Zawartość	Zobacz również
Obraz	Wymiary definiujące koniec rury i teowniki.	
Elementy	Właściwości rury, blachy końcowej i teowników.	
Parametry	Właściwości ogólne połączenia.	
Śruby	Właściwości śrub.	

Kolejność wyboru

1. Pierwsza śruba
2. Druga śruba
3. Kliknij środkowym przyciskiem myszy, aby utworzyć komponent

Definiowanie właściwości blachy węzłowej

W tej sekcji opisano sposób definiowania właściwości blachy węzłowej dla różnych komponentów stężenia.

Aby dowiedzieć się więcej, kliknij poniższe łącze:

- [Modyfikowanie kształtu blachy węzłowej \(strona 2790\)](#)
- [Definiowanie typu blachy węzłowej \(strona 2791\)](#)
- [Wybór materiału połączenia na blachę węzłową \(11\) \(strona 2791\)](#)
- [Definiowanie narożnych blach węzłowych \(58, 59, 60\) \(strona 2792\)](#)
- [Definiowanie położenia blachy węzłowej \(67\) \(strona 2793\)](#)
- [Definiowanie pozycji blachy węzłowej na stężeniu \(strona 2793\)](#)
- [Definiowanie położenia blachy węzłowej na belce lub słupie \(11\) \(strona 2793\)](#)
- [Definiowanie linii gięcia w połączeniach skośnych \(140\) \(strona 2794\)](#)
- [Określenie materiału połączenia blachy węzłowej \(11, 20, 62\) \(strona 2794\)](#)

- [Tworzenie otworu orientacyjnego w blasze węzłowej \(110\) \(strona 2794\)](#)

UWAGA Nie wszystkie okna dialogowe komponentów zawierają wszystkie właściwości wymienione w niniejszej sekcji.

Modyfikowanie kształtu blachy węzłowej

Aby zmienić kształt blachy węzłowej, należy zmienić jej wymiary. Komponenty stężenia automatycznie tworzą blachy węzłowe na podstawie wymiarów zawartych w pliku `joints.def`.

- Aby zmodyfikować wymiary blachy węzłowej jedynie dla wybranych połączeń, wprowadź nowe wymiary na zakładce **Obraz**.
- Aby zmodyfikować wymiary blachy węzłowej dla wszystkich połączeń tworzonych za pomocą tego komponentu, zmień wymiary w pliku `joints.def`. Tekla Structures używa wartości zawartych w pliku `joints.def` podczas tworzenia tego komponentu. Zobacz Określanie właściwości połączenia w pliku `joints.def`.

Korzystanie z okna dialogowego

Aby zmodyfikować kształt blachy węzłowej za pomocą okna dialogowego:

1. Przejdź do zakładki **Obraz** i wprowadź wartości w dowolnych z poniższych pól (obraz pochodzi z zakładki **Połączenie gwintowe na blachę w rogu (57)**):

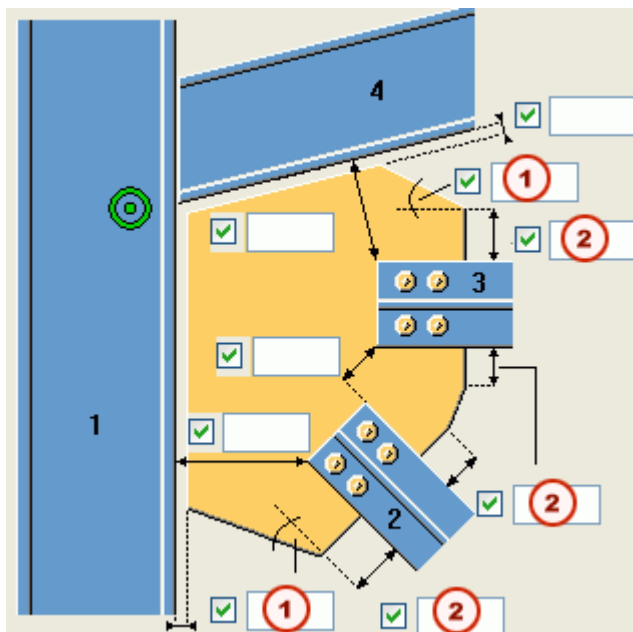

- 1 W tym miejscu należy wprowadzić kąt.
- 2 W tym miejscu należy wprowadzić wymiary.

2. Kliknij przycisk **Zastosuj**, aby wprowadzić zmiany w otwartych połączeniach.

Definiowanie typu blachy węzłowej

Aby zdefiniować typ używanej blachy węzłowej, przejdź do zakładki **Blacha węzłowa**. Opcja domyślna:



Optymalizacja ciężaru blachy

Aby zoptymalizować ciężar blachy, wybierz następującą opcję:



Kolejność zaznaczania wpływa na położenie stężenia

Opcjonalnie. Po wybraniu opcji optymalizacji ciężaru blachy można również wybrać wpływ kolejności zaznaczania na położenie stężeń. Opcją domyślną jest „Nie”:

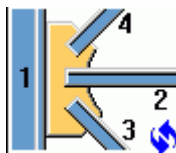

Aby umieszczać pierwsze zaznaczone stężenie najbliżej pierwszej zaznaczonej belki lub słupa, wybierz następującą opcję:

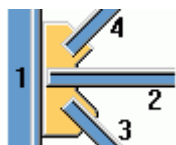

Wybór materiału połączenia na blachę węzłową (11)

Aby wybrać materiał połączenia, który ma być użyty do połączenia blachy węzłowej z belką lub słupem, przejdź do zakładki **Blacha węzłowa**. Opcją domyślną jest spawanie blachy węzłowej bezpośrednio do belki lub słupa:



Dostępne są również opcje użycia połączeń kątownikiem lub blach ścinanych.







Definiowanie narożnych blach węzłowych (58, 59, 60)

W przypadku konfliktu blachy węzłowej ze słupem program Tekla Structures nacina blachę węzłową, aby nasunąć ją na słup. Aby określić kąt nacięcia, przejdź do karty **Blacha węzłowa**. Wartość domyślna to:



Typ fazowania nacięcia

Aby określić typ fazowania nacięcia, przejdź do zakładki **Blacha węzłowa**. Dostępne opcje:

Opcja	Opis
	Bez fazowania. Krawędzie nacięcia równoległe do krawędzi blachy węzłowej.
	Domyślnie.
	Umożliwia utworzenie zaokrąglonego fazowania obliczonego jako ćwierć obrotu. Jako wymiar poziomy fazowania należy wprowadzić średnicę okręgu. Zobacz Definiowanie wymiarów fazowania.
	Umożliwia utworzenie zaokrąglonego fazowania obliczonego jako trzy czwarte obrotu. Jako wymiar poziomy fazowania należy wprowadzić średnicę okręgu. Zobacz Definiowanie wymiarów fazowania. Punkt środka okręgu wyznacza narożnik nacięcia.
	Umożliwia utworzenie ukośnego narożnika blachy węzłowej.
	Bez nacinania ani fazowania narożnika blachy węzłowej.

Definiowanie wymiarów fazowania

Aby zdefiniować rozmiar fazowania nacięcia lub średnicę okręgu używanego do obliczania zaokrąglonego fazowania, należy przejść na kartę **Blacha węzłowa** i wprowadzić następujące wymiary:



Definiowanie położenia blachy węzłowej (67)

Aby określić położenie blachy węzłowej względem środka belki lub słupa, przejdź do zakładki **Blacha węzłowa**. Położenie domyślne jest nad środkiem belki lub słupa:





Definiowanie pozycji blachy węzłowej na stężeniu

Aby wskazać położenie blachy węzłowej na stężeniu, przejdź do zakładki **Blacha węzłowa**. Opcją domyślną jest „Środek”:

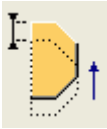

Precyzyjne ustawianie położenia

Aby precyzyjnie ustawić położenie blachy węzłowej, wprowadź wartości następujących właściwości:

Właściwość	Opis
	Umożliwia przesunięcie blachy węzłowej w kierunku y.
	Umożliwia przesunięcie blachy węzłowej w kierunku połączenia.

Definiowanie położenia blachy węzłowej na belce lub słupie (11)

Aby wskazać położenie blachy węzłowej na belce lub słupie, przejdź do zakładki **Blacha węzłowa**. Opcją domyślną jest umieszczenie równoległe do stężenia:



Definiowanie linii gięcia w połączeniach skośnych (140)

Aby zdefiniować linię gięcia w połączeniach skośnych, wprowadź poniższe wymiary na zakładce **Blacha węzłowa**.

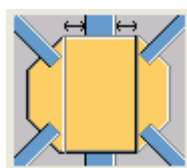

Określenie materiału połączenia blachy węzłowej (11, 20, 62)

Aby określić rodzaj materiału połączenia, który ma być użyty do połączenia blachy węzłowej z belką lub słupem, przejdź do zakładki **Blacha węzłowa**. Opcją domyślną jest połączenie blachy węzłowej bezpośrednio z półką belki lub słupa:



Można również wybrać zastosowanie połączeń kątownikiem lub blach mocujących uchwytu w różnych konfiguracjach.

Tworzenie otworu orientacyjnego w blasze węzłowej (110)

Jeśli połączenie jest montowane w warsztacie lub w trakcie budowy, konieczne może być utworzenie otworu orientacyjnego w blasze węzłowej, aby wskazać jej położenie. Aby utworzyć otwór orientacyjny w blasze węzłowej, przejdź do zakładki **Blacha węzłowa**:

Opcją domyślną jest brak otworu orientacyjnego:



Tworzenie otworu z lewej lub prawej strony blachy węzłowej:

- Wybierz jedną z opcji w polu listy.
- Wprowadź wymiary otworu:

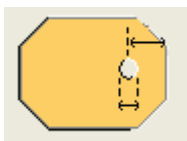



Definiowanie właściwości połączenia stężenia



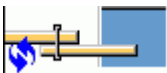

Aby dowiedzieć się więcej, kliknij poniższe łącze:

- [Definiowanie połączenia stężenia \(strona 2795\)](#)
- [Tworzenie blach wypustu \(20, 22, 56\) \(strona 2796\)](#)
- [Nacinanie półki stężenia \(11, 57\) \(strona 2796\)](#)
- [Nacinanie półki stężenia \(60\) \(strona 2797\)](#)
- [Nacinanie stężenia \(22, 59\) \(strona 2798\)](#)
- [Przycinanie stężeń \(60\) \(strona 2798\)](#)
- [Obustronne stężenia skręcane \(110\) \(strona 2798\)](#)
- [Używanie połączeń kątownikiem do łączenia stężeń \(11, 57\) \(strona 2799\)](#)
- [Tworzenie połączeń kątownikiem lub blach ścinanych \(58, 61, 62, 63\) \(strona 2800\)](#)

Definiowanie połączenia stężenia

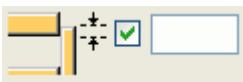
Kilka okien dialogowych komponentów zawiera kartę **Połączenie stężenia**, na której można określić opcje używane do łączenia stężenia z blachą węzłową. Poniżej opisano niektóre z opcji:

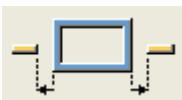
Opcja	Opis
Liczba blach łączących do użycia.	<p>Stężenie można połączyć z blachą węzłową za pomocą jednej lub dwóch blach łączących. Opcją domyślną jest jedna blacha:</p>  <p>W przypadku dwóch blach łączących program Tekla Structures utworzy blachę końcową na końcach blach łączących.</p> 

Opcja	Opis
	<p>Można określić szerokość blachy końcowej.</p> 
Naciąć stężenie czy wyciąć blachę łączącą?	<p>Opcją domyślną jest nacięcie stężenia:</p>  <p>W przypadku wybrania wycięcia blachy można określić odstęp między stężeniem a blachą:</p> 
Sposób połączenia stężenia z blachą łączącą.	<p>Opcją domyślną jest przyspawanie stężenia:</p>  <p>Można również przykręcić stężenie lub je przyspawać i naciąć wokół nakrętek łączących ją z blachą węzłową:</p> 

Tworzenie blach wypustu (20, 22, 56)

Aby połączyć stężenie z blachą węzłową za pomocą blachy wypustu i blachy kryjącej, przejdź do zakładki **Połączenie stężenia**.

Domyślnie blacha wypustu nie jest tworzona:



Aby utworzyć blachę wypustu, wybierz następującą opcję:



Nacinanie półki stężenia (11, 57)

Niektóre komponenty umożliwiają nacięcie półki stężenia. Wykonanie takiej operacji może być przydatne w następujących sytuacjach:

- Blacha węzłowa koliduje z półką stężenia.
- Konieczne jest utworzenie otworów owalnych w stężeniach z kształtownika zamkniętego, Zobacz Tworzenie otworów owalnych w stężeniach z kształtowników zamkniętych (11, 57).
- Konieczne jest połączenie kątownikiem stężenia z kształtownika zamkniętego, Zobacz [Używanie połączeń kątownikiem do łączenia stężeń \(11, 57\) \(strona 2799\)](#).

Aby naciąć półkę lub utworzyć otwór owalny, przejdź do zakładki **Blacha węzłowa**. Opcją domyślną jest brak nacięcia:



Tworzenie otworów owalnych w stężeniach z kształtowników zamkniętych (11, 57)

Aby utworzyć otwór owalny w stężeniu z kształtownika zamkniętego, przejdź do zakładki **Blacha węzłowa**:

1. Zdefiniuj położenie blachy węzłowej jako „Środek”. Jest to opcja domyślna. Zobacz [Definiowanie pozycji blachy węzłowej na stężeniu \(strona 2793\)](#).
2. Wybierz poniższą opcję, aby utworzyć otwór owalny w stężeniu i przymocować do niego za pomocą śruby blachę węzłową:



Nacinanie półki stężenia (60)

Niektóre komponenty umożliwiają nacięcie półki stężenia. Wykonanie takiej operacji może być przydatne w następujących sytuacjach:

- Blacha węzłowa koliduje z półką stężenia.
- Konieczne jest utworzenie otworów owalnych w stężeniach z kształtownika zamkniętego.

Aby naciąć półkę lub utworzyć otwór owalny, przejdź do zakładki **Połączenie stężenia**. Opcją domyślną jest brak nacięcia:



Tworzenie otworów owalnych w stężeniach z kształtowników zamkniętych (60)

Aby utworzyć otwór owalny w stężeniu z kształtownika zamkniętego, przejdź do zakładki **Połączenie stężenia**:

1. Zdefiniuj położenie blachy węzłowej jako „Środek”. Jest to opcja domyślna. Zobacz [Definiowanie pozycji blachy węzłowej na stężeniu \(strona 2793\)](#).
2. Wybierz poniższą opcję, aby utworzyć otwór owalny w stężeniu i przymocować do niego za pomocą śruby blachę węzłową:



Nacinanie stężenia (22, 59)

Aby zdefiniować głębokość nacięcia w stężeniu, przejdź do zakładki **Obraz**:

Głębokość nacięcia w stężeniu

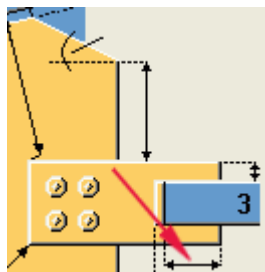

WSKAZÓWKA Aby uniknąć spenetrowania stężenia z kształtownika zamkniętego przez blachę łączącą, wprowadź wartość ujemną głębokości nacięcia.

Przycinanie stężeń (60)

Aby określić, czy stężenia mają być cięte, przejdź do zakładki **Połączenie stężenia**. Opcją domyślną jest przycinanie stężeń:



Obustronne stężenia skręcane (110)

Domyślnie stężenia są przykręcane do blachy węzłowej. Aby przykręcić stężenia również do pierwszej lub drugiej z zaznaczonych belek lub słupów, przejdź do zakładki **Połączenie stężenia**. Dostępne opcje:

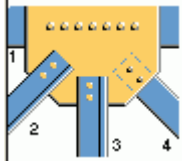
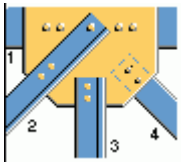
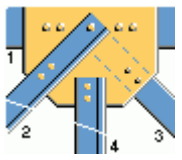
Opcja	Opis
	Stężenia są przykręcane wyłącznie do blachy węzłowej.
	Pierwsze zaznaczone stężenie zostanie przykręcone zarówno do blachy węzłowej, jak i do pierwszej zaznaczonej belki lub pierwszego zaznaczonego słupa.
	Pierwsze zaznaczone stężenie i kolejne będą przykręcane zarówno do blachy węzłowej, jak i do pierwszej zaznaczonej belki lub pierwszego zaznaczonego słupa.

Używanie połączeń kątownikiem do łączenia stężeń (11, 57)

Aby zamocować stężenia do blachy węzłowej za pomocą połączeń kątownikiem:

1. Najpierw utwórz otwór owalny w stężeniu. W tym celu przejdź do zakładki **Blacha węzłowa**. Opcja domyślna:



Tworzenie otworu owalnego w stężeniu:

- Zdefiniuj położenie blachy węzłowej jako „Środek”. Zobacz Definiowanie wymiarów fazowania.
- Wybierz poniższą opcję, aby utworzyć otwór owalny w stężeniu i przymocować blachę węzłową do stężenia za pomocą śruby:



- Przejdź do zakładki **Śruby połączenia kątownikiem**. Domyślnie połączenia kątownikiem nie są tworzone:



Tworzenie połączeń kątownikiem lub blach ścinanych (58, 61, 62, 63)

Aby przymocować stężenia do blachy węzłowej za pomocą połączeń kątownikiem lub blach ścinanych oraz określić liczbę tworzonych połączeń kątownikiem, przejdź do zakładki **Połączenie stężenia**. Opcją domyślną jest utworzenie dwóch połączeń kątownikiem pod środkiem stężenia:



Definiowanie właściwości mniejszej blachy

Podobnie jak w przypadku blach węzłowych, wiele komponentów stężenia tworzy *mniejsze blachy*, takie jak blachy łączące i wypełniającej oraz podkładki z blachy. W tej sekcji opisano sposób definiowania właściwości niektórych spośród takich mniejszych blach.

Aby dowiedzieć się więcej, kliknij poniższe łącze:

- [Definiowanie liczby blach łączących \(58, 61, 62, 63\) \(strona 2800\)](#)
- [Definiowanie szerokości blachy łączącej \(59\) \(strona 2800\)](#)
- [Tworzenie blach wypełniających \(58, 61, 62, 63\) \(strona 2801\)](#)
- [Tworzenie blach wypełniających \(165\) \(strona 2801\)](#)
- [Tworzenie podkładek z blachy \(58, 61, 62, 63\) \(strona 2802\)](#)
- [Definiowanie rozmiarów blach w pliku marketsizes.dat \(165, Japonia\) \(strona 2802\)](#)
- [Definiowanie wymiarów blach żeber \(165\) \(strona 2803\)](#)
- [Pomijanie blach żeber \(1065\) \(strona 2803\)](#)
- [Tworzenie blach żeber \(22, Japonia\) \(strona 2803\)](#)

Definiowanie liczby blach łączących (58, 61, 62, 63)

Aby zdefiniować położenie oraz liczbę blach łączących tworzonych między środkiem stężenia a blachą węzłową, przejdź do zakładki **Połączenie stężenia**. Opcją domyślną jest jedna blacha:



Definiowanie szerokości blachy łączącej (59)

Aby zdefiniować szerokość blachy łączącej, przejdź do zakładki **Obraz** i określ odległość od krawędzi stężenia do krawędzi blachy łączącej:

Wymiar ten definiuje szerokość blachy łączącej.

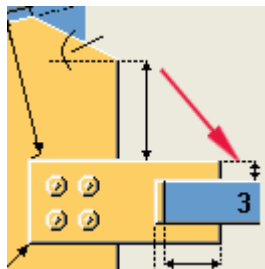

Tworzenie blach wypełniających (58, 61, 62, 63)

Aby utworzyć blachę wypełniającą między blachą łączącą a środkiem stężenia, przejdź do zakładki **Połączenie stężenia**. Opcją domyślną jest brak blachy wypełniającej:



Aby utworzyć blachę wypełniającą, wybierz następującą opcję:



Tworzenie blach wypełniających (165)

W razie potrzeby komponent **Ciężkie stężenie (165)** automatycznie utworzy blachy wypełniające między blachą łączącą a:

- półką stężenia
- środkiem stężenia

Grubość blach wypełniających zależy od odstępów między blachą łączącą a półką lub środkiem stężenia, zgodnie z następującymi zależnościami:

Odstęp (mm)	Grubość blachy wypełniającej półki	Blacha wypełniająca a środnika grubość blachy
1	Brak blach	Brak blach
2	2.3	1.6
3	3.2	1.6

Odstęp (mm)	Grubość blachy wypełniającej półki	Blacha wypełniająca a średnika grubość blachy
4	4.5	2.3
5	4.5	2.3
6	6.0	3.2
7	6.0	3.2
8	9.0	4.5
9	9.0	4.5
10	9	4.5

Tworzenie podkładek z blachy (58, 61, 62, 63)

Aby utworzyć i zdefiniować podkładki z blachy, przejdź do zakładki **Połączenie stężenia**. Dostępne opcje:

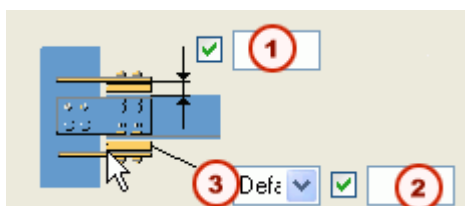

	Opis
1	Szczelina. Aby utworzyć podkładki z blachy, należy wprowadzić wartość co najmniej 1 mm.
2	Umożliwia wprowadzenie liczby tworzonych podkładek z blachy.
3	Aby pominąć podkładki z blachy, należy wybrać opcję Nie .

Definiowanie rozmiarów blach w pliku marketsizes.dat (165, Japonia)

W środowisku japońskim komponent **Blacha węzłowa — ciężkie stężenie (165)** przybiera domyślnie wartości grubości kilku blach z pliku `marketsizes.dat` znajdującego się w folderze `../profil/`. Plik ten zawiera listę standardowych grubości blach dostępnych w określonych gatunkach materiału. Plik ten można edytować za pomocą dowolnego standardowego edytora tekstu, takiego jak Notatnik.

UWAGA Aby zastąpić wartość domyślną dla dowolnej blachy, wprowadź wartość w polu **t** na zakładce **Elementy**.

Przykład

W tym przykładzie plik `marketsizes.dat` zawiera listę standardowych grubości blach dostępnych dla klasy materiału SS400. Wiersz `DEFAULT` zawiera listę grubości dostępnych we wszystkich innych klasach materiałów.

```
# Market size (thickness) table
# Specify the material as given in Tekla
Structures material database
# and after that the market sizes separated by
commas
SS400,1.6,2.3,3.2,4.5,6,9,12,16,19,22,25,28,32
,38
DEFAULT,6,9,12,16,19,22,25,28,32,38
marketsizes.dat file
```

Definiowanie wymiarów blach żeber (165)

Tekla Structures automatycznie oblicza poniższe wymiary na podstawie długości blachy żebra i właściwości grupy śrub.

Te wymiary zostaną obliczone automatycznie na podstawie długości blachy żebra i właściwości grupy śrub:

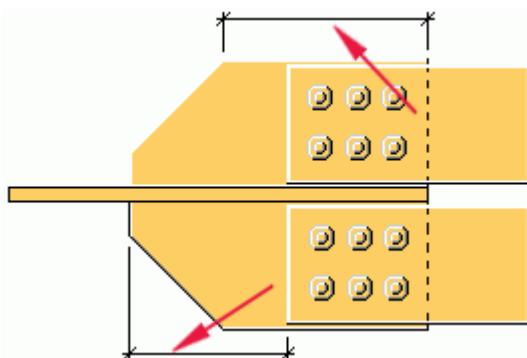

Aby zdefiniować pozostałe wymiary, przejdź do zakładki **Żebra**.

Pomijanie blach żeber (1065)

Ten komponent umożliwia automatyczne utworzenie blach żeber na każdym końcu blachy węzłowej. Aby pominąć jedną lub obie blachy żebra, przejdź do zakładki **Elementy** i usuń wartości wprowadzone w polach **Przednie żebro** lub **Tylne żebro**.

Tworzenie blach żeber (22, Japonia)

Aby utworzyć połączenie tego typu:

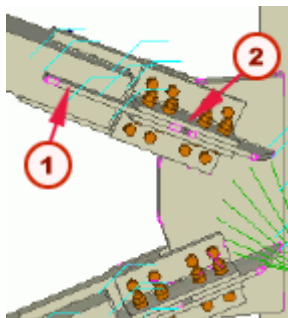

Opis	
1	Blacha poprzeczna
2	Blacha przykrywająca

Przejdź do zakładki **Blachy żeber** i wprowadź właściwości w polach **Blacha poprzeczna** i **Blacha przykrywająca**.

Definiowanie właściwości śruby i otworu

Aby dowiedzieć się więcej, kliknij poniższe łącze:

- [Właściwości śrub stężenia \(11, 57\) \(strona 2804\)](#)
- [Definiowanie grubości elementu \(1\) \(strona 2805\)](#)
- [Definiowanie typu otworu \(1\) \(strona 2805\)](#)
- [Wymiarowanie otworów na rysunkach \(110, 140\) \(strona 2805\)](#)
- [Położenie śrub blachy węzłowej \(11\) \(strona 2805\)](#)

Właściwości śrub stężenia (11, 57)

Aby zdefiniować minimalną odległość między śrubami blachy łączącej a punktem przecięcia słupa i osi stężenia, przejdź do zakładki **Śruby stężenia**:

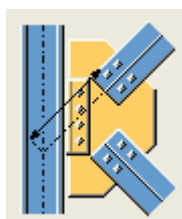

Odstęp jest mierzony równoległe do każdego stężenia. Jeśli stężenie jest prostopadłe do słupa, odstęp mierzy się od osi słupa do najbliższych śrub:

Definiowanie grubości elementu (1)

Aby zdefiniować grubość blachy wypełniającej, podkładki i nakrętek utworzonych za pomocą tego komponentu, przejdź do zakładki **Elementy** i wprowadź następujące wymiary:

Wprowadź grubość następujących elementów:

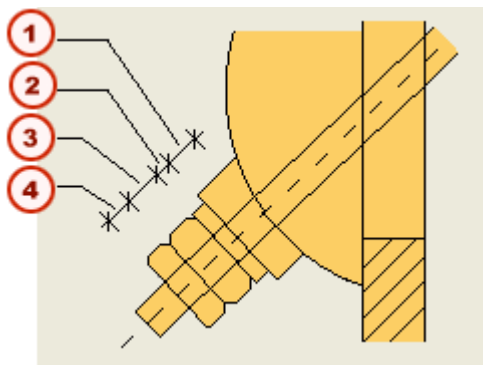

	Opis
1	Blacha wypełniająca
2	Podkładka
3	Nakrętka
4	Dodatkowa nakrętka

Definiowanie typu otworu (1)

Aby zdefiniować typ otworu na pręt do utworzenia w belce lub słupie, przejdź do zakładki **Połączenie stężenia** i wybierz jedną z opcji dostępnych w polu **Utwórz otwór w głównym**:

- **Cięcie elementu** — wycina otwór na pręt.
- **Śruba** — wycina otwór na śrubę.
- **Cięcie elementu + śruba** — wycina otwór na pręt i tworzy otwór na śrubę.

Wymiarowanie otworów na rysunkach (110, 140)

Jeśli komponent tworzy skośną blachę węzłową i otwór w blasze nie jest prostopadły do blachy węzłowej, wymiary otworu na rysunkach mogą być nieprawidłowe. Aby naprawić ten błąd, przejdź do zakładki **Blacha węzłowa** i ustaw w polu **Utwórz dodatkowe otwory na śruby w blasze węzłowej** opcję **Tak**. Spowoduje to utworzenie dodatkowego otworu na śrubę prostopadłego do blachy węzłowej.

Położenie śrub blachy węzłowej (11)

Aby znaleźć prawidłowe położenie dla grupy śrub blachy węzłowej, przejdź do zakładki **Śruba blachy węzłowej**. Dostępne opcje położenia to kierunek poziomy (1) i pionowy (2):

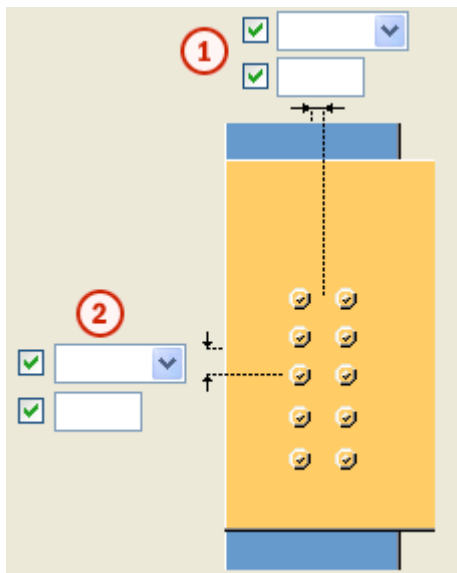

Pozycja pozioma

Opcje odsunięcia i pozycji blachy węzłowej (1) mają zastosowanie tylko w poniższej sytuacji, gdzie blacha węzłowa jest połączona z półką słupa. W przypadku pozycji **Środek** odsunięcie grupy śrub oblicza się na przykład od osi słupa.

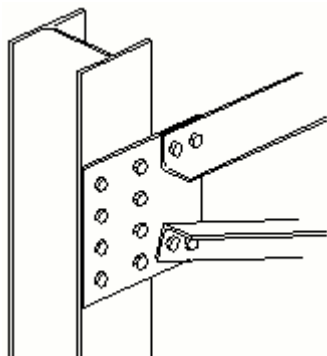

Pozycja pionowa

Opcje odsunięcia i pozycji pionowej blachy węzłowej (2) mają zastosowanie do grupy śrub łączących blachę węzłową bezpośrednio z półką, a także do grup śrub łączących blachę węzłową z połączeniem kątownikiem lub blachą łączącą.

Definiowanie pozostałych właściwości

Aby dowiedzieć się więcej, kliknij poniższe łącze:

- [Określanie położenia punktu roboczego \(58, 59, 60\) \(strona 2807\)](#)
- [Definiowanie teowników \(105\) \(strona 2807\)](#)

Określanie położenia punktu roboczego (58, 59, 60)

Tekla Structures wykorzystuje *punkt roboczy* komponentu do obliczania wymiarów kontrolnych i wymiarów pozycji elementów na rysunkach.

Aby zmienić położenie punktu roboczego, przejdź do zakładki **Obraz**. Położeniem domyślnym jest punkt przecięcia dwóch elementów głównych:

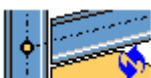

Definiowanie teowników (105)

Istnieje kilka sposobów tworzenia teowników na końcu stężeń:

- Na zakładce **Elementy** określ profil T, który ma być użyty.
- Na zakładce **Elementy** określ profil I, który ma być użyty. Komponent utworzy teownik przez wycięcie profilu I. W polu **Głębokość teownika** dostępnego na zakładce **Parametry** należy określić miejsce cięcia profilu I.
- Aby w programie Tekla Structures utworzyć teownik za pomocą dwóch blach, pole **Profil teownika** na zakładce **Elementy** należy pozostawić puste. Dla półki i średnika teownika trzeba wprowadzić wymiary **t, b** i **h**.

UWAGA Teowniki można zdefiniować osobno dla każdego stężenia.

5.17 Komponenty wieży

Za pomocą komponentów wieży można automatycznie tworzyć:

- Kompletne wieże i elementy wież, takie jak krawężniki i stężenie
- Połączenia stężenia z krawężnikiem słupa kratowego
- Połączenia stężeń

Zobacz również

[Elementy słupów kratowych \(strona 2808\)](#)



[Połączenia stężenia z krawężnikiem słupa kratowego \(strona 2815\)](#)

[Połączenia stężeń \(strona 2822\)](#)

[Narzędzia do edycji \(strona 2829\)](#)

Elementy słupów kratowych

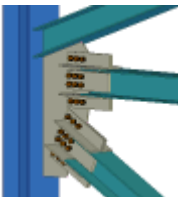
W programie Tekla Structures do automatycznego tworzenia kompletnej wieży lub elementów konstrukcyjnych, takich jak krawężniki lub stężenie, można użyć następujących komponentów:

Komponent	Ikona	Opis
Generowanie wieży (S43) (strona 2808)		Umożliwia utworzenie kompletnej wieży.
Krawężniki słupa kratowego (S63) (strona 2810)		Umożliwia utworzenie krawężników wieży.
Poprzeczniki słupa kratowego (S65) (strona 2812)		Umożliwia utworzenie ramion poprzecznych przy użyciu zagiętych klinów o profilu kątowym.
Przekątne słupa kratowego (S66) (strona 2813)		Umożliwia utworzenie paneli stężenia.

Generowanie wieży (S43)

Umożliwia utworzenie kompletnej wieży z kwadratową lub prostokątną podstawą.

Profile

Krawężniki wieży: L

Stężenie: L, płaski, U, podwójny

Utworzone elementy

- Krawężniki wieży (4)
- Panele stężenia (można zdefiniować liczbę)

Zastosowania

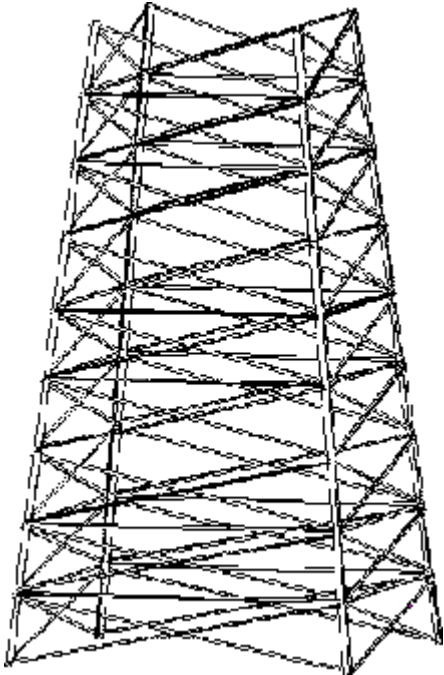
Sytuacja	Opis
	

Przed rozpoczęciem

Sprawdź aktualną płaszczyznę roboczą, ponieważ ma ona wpływ na położenie wieży. Więcej informacji zawiera sekcja [Umieszczanie słupa kratowego \(S43, S63\) \(strona 2834\)](#)

Definiowanie właściwości

Do definiowania właściwości elementów utworzonych za pomocą tego komponentu służą następujące zakładki w oknie dialogowym komponentu:

Zakładka	Zawartość	Zobacz również
Obraz	Liczba paneli stężenia, wymiary definiujące położenie stężeń poprzecznych na krawężnikach wieży.	Definiowanie paneli stężeń (S43, S66) (strona 2840)
Elementy	Właściwości części, profile krawężników i stężeń.	

Zakładka	Zawartość	Zobacz również
Parametry krawężników	Liczba profili w każdym krawężniku, długość segmentu, opcje rozmieszczenia profili	Definiowanie krawężników słupa kratowego (S63) (strona 2837)
Parametry wieży	Opcje definiujące typ tworzonego stężenia, numery klas stężenia.	Definiowanie paneli stężeń (S43, S66) (strona 2840)
Profile podwójne	Opcje stosowania profili podwójnych dla stężenia.	
Punkty modelu		Tworzenie punktów konstrukcyjnych (S43, S66) (strona 2835)
Połączenia	Komponenty łączące stężenia z krawężnikami wieży.	Definiowanie połączeń stężeń (S43, S66) (strona 2840)

Kolejność wyboru

Zaznacz punkt wskazujący położenie krawężnika wieży w lewym dolnym rogu podstawy wieży.

Krawężniki słupa kratowego (S63)

Umożliwia utworzenie czterech krawężników wieży przy użyciu profili kątowych. Krawężniki tworzą kwadratową lub prostokątną podstawę.

Utworzone elementy

Krawężniki (4)

Zastosowania

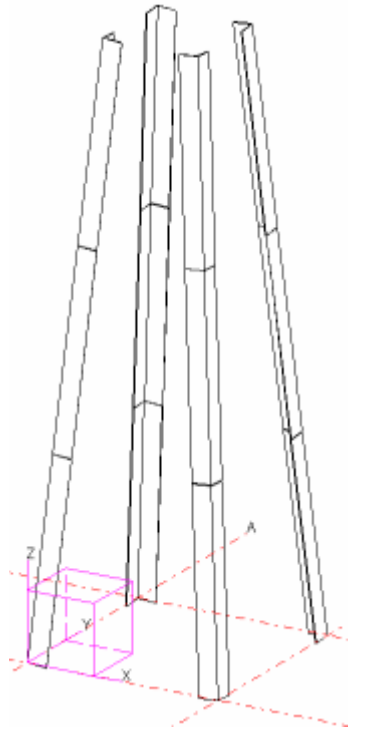
Sytuacja	Opis
	

Przed rozpoczęciem

Sprawdź aktualną płaszczyznę roboczą, ponieważ ma ona wpływ na położenie wieży. Więcej informacji zawiera sekcja [Umieszczanie słupa kratowego \(S43, S63\) \(strona 2834\)](#).

Definiowanie właściwości

Do definiowania właściwości elementów utworzonych za pomocą tego komponentu służą następujące zakładki w oknie dialogowym komponentu:

Zakładka	Zawartość	Zobacz również
Obraz	Właściwości profili kątowych, liczba profili w każdym krawężniku, długość segmentu, opcje rozmieszczenia profili.	Definiowanie krawężników słupa kratowego (S63) (strona 2837)
Elementy		Tworzenie pochylonych krawężników (S63) (strona 2838)
Parametry	Odstępy między profilami kątowymi	Układ profili kątowych (S63) (strona 2839)

Kolejność wyboru

Zaznacz punkt, aby wskazać lewy dolny narożnik wieży.

Poprzeczniki słupa kratowego (S65)

Umożliwia utworzenie ramion poprzecznych przy użyciu zagiętych klinów o profilu kątowym.

Utworzone elementy

Zagięte kliny o profilu kątowym

Zastosowania

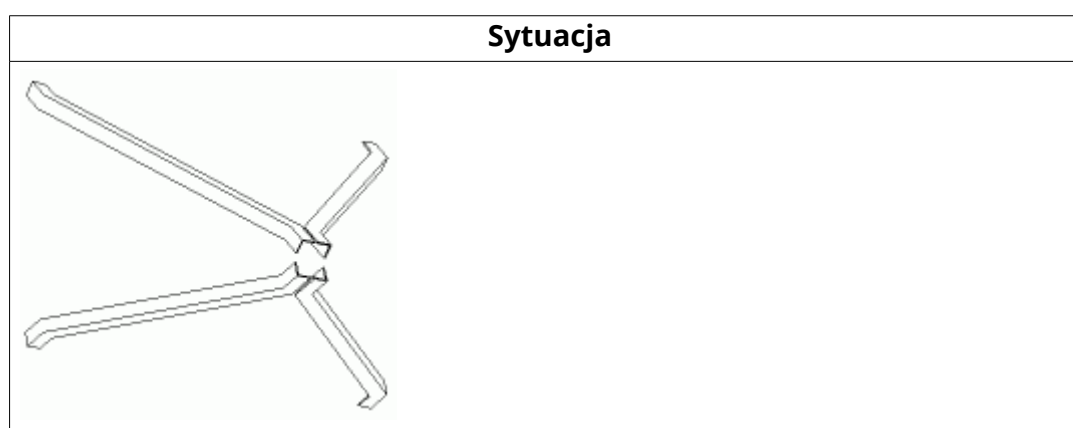

Nie używać w następujących przypadkach:

Ramiona krzyżowe o profilu podwójnym.

Przed rozpoczęciem

Utwórz 5 punktów. Piąty punkt musi się znajdować na środku układu, pionowo:

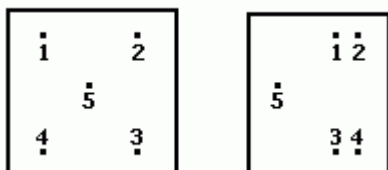

Definiowanie właściwości

Do definiowania właściwości elementów utworzonych za pomocą tego komponentu służą następujące zakładki w oknie dialogowym komponentu:

Zakładka	Zawartość	Zobacz również
Obraz	Wymiary definiujące kształt i rozmiar górnego i dolnego ramienia krzyżowego.	
Elementy	Właściwości elementów ramion krzyżowych.	
Parametry	Układ profili	Układ profili (S65) (strona 2839)

Kolejność wyboru

Kolejność wyboru zależy od położenia piątego punktu:

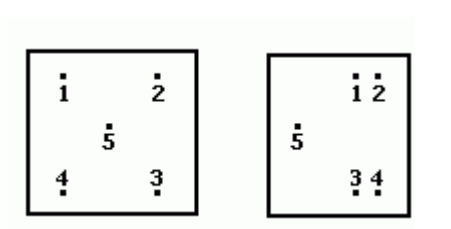

Przekątne słupa kratowego (S66)

Tworzenie paneli stężenia między 2 lub 4 istniejącymi słupami.

Profile

Stężenie: L, płaski, U, podwójny

Utworzone elementy

- Stężenia poziome
- Stężenia poprzeczne

Zastosowania

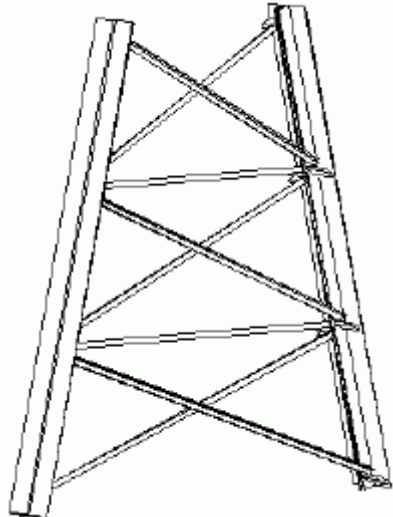
Sytuacja	Opis
	

Przed rozpoczęciem

Utwórz 2 lub 4 krawężniki wieży.

Definiowanie właściwości

Do definiowania właściwości elementów utworzonych za pomocą tego komponentu służą następujące zakładki w oknie dialogowym komponentu:

Zakładka	Zawartość	Zobacz również
Obraz	Wymiary definiujące położenie stężeń poprzecznych, liczba paneli usztywniających.	Definiowanie paneli stężeń (S43, S66) (strona 2840)
Elementy	Właściwości elementów stężeń poziomych i poprzecznych.	
Parametry	Opcje definiujące typ tworzonego stężenia.	Definiowanie paneli stężeń (S43, S66) (strona 2840)
Profile podwójne	Opcja utworzenia stężeń o profilu podwójnym, położenie profili podwójnych.	
Punkty modelu	Opcja utworzenia punktów konstrukcyjnych, właściwości punktów konstrukcyjnych.	Tworzenie punktów konstrukcyjnych (S43, S66) (strona 2835)

Zakładka	Zawartość	Zobacz również
Połączenia	Komponenty używane do połączenia stężeń z krawężnikami wieży.	Definiowanie połączeń stężeń (S43, S66) (strona 2840)

Kolejność wyboru

- Zaznaczaj krawężniki wieży w prawo, począwszy od lewego górnego krawężnika:

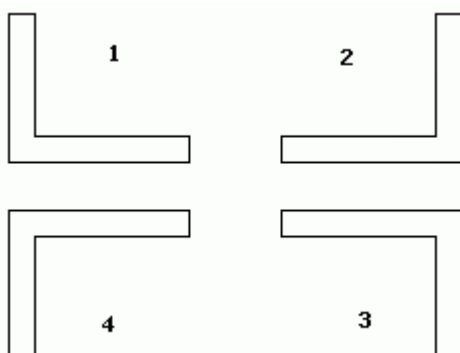

- Kliknij środkowym przyciskiem myszy, aby utworzyć komponent

Połączenia stężenia z krawężnikiem słupa kratowego

W programie Tekla Structures do połączenia jednego lub więcej stężeń z krawężnikami wieży służą następujące komponenty:

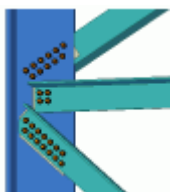
Komponent	Ikona	Opis
Słup kratowy - 1 przekątna (87) (strona 2816)		Umożliwia utworzenie połączenia śrubowego 1 stężenia poprzecznego do krawężnika wieży.
Słup kratowy - 2 przekątne (89) (strona 2817)		Umożliwia utworzenie połączeń śrubowych 2 stężeń poprzecznych do krawężnika wieży.
Krawężnik - 2 i 3 przekątne (177) (strona 2819)		Umożliwia utworzenie połączeń śrubowych 2 stężeń poprzecznych oraz 1 stężenia poziomego (opcjonalnie) do krawężnika wieży. Brak blachy węzłowej.

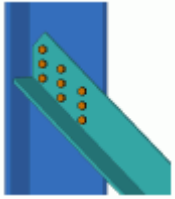
Komponent	Ikona	Opis
Krawężnik - 1 przekątna (178) (strona 2821)		Umożliwia utworzenie połączenia śrubowego 1 stężenia poprzecznego bezpośrednio do zewnętrznej lub wewnętrznej powierzchni krawężnika wieży. Brak blachy węzłowej.

Słup kratowy - 1 przekątna (87)

Umożliwia utworzenie połączenia śrubowego 1 stężenia poprzecznego do krawężnika wieży.

Profile

Stężenie i krawężnik wieży: L

Utworzone elementy

-

Zastosowania

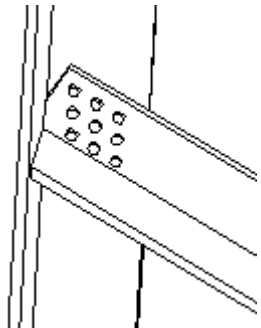
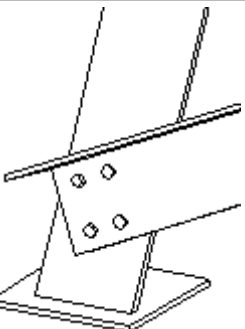
Sytuacja



Przed rozpoczęciem

Utwórz krawężnik wieży i stężenie.

Definiowanie właściwości

Do definiowania właściwości elementów utworzonych za pomocą tego komponentu służą następujące zakładki w oknie dialogowym komponentu:

Zakładka	Zawartość	Zobacz również
Obraz	Opcja utworzenia śrub, położenie śrub.	Informacje o liniach rozstawu śrub (strona 2846) Tworzenie śrub (89) (strona 2850)
Elementy	Opcja wycięcia pionowego ramienia stężenia, wymiary cięcia.	Przycinanie stężeń (87, 89) (strona 2841)
Śruby	Właściwości śrub	
Ogólne	Właściwości połączenia, grupy reguł Autodefaults i Autoconnection.	
Dodatkowe cięcia	Opcja wycięcia poziomego ramienia stężenia, wymiary cięcia.	
Kontrola		
Obliczenia	Informacje używane przy obliczeniach konstrukcyjnych	

Kolejność wyboru

1. Krawężnik wieży
2. Stężenie

Słup kratowy - 2 przekątne (89)

Umożliwia utworzenie połączeń śrubowych 2 stężeń poprzecznych do krawężnika wieży.

Utworzone elementy

-

Zastosowania

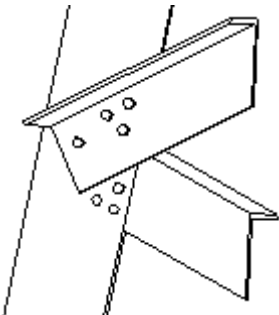
Sytuacja	Więcej informacji
	

Nie używać w następujących przypadkach:

Kolidujące stężenia.

Przed rozpoczęciem

Utwórz krawężnik wieży i 2 stężenia poprzeczne.

Definiowanie właściwości

Do definiowania właściwości komponentu służą następujące zakładki w oknie dialogowym komponentu:

Zakładka	Zawartość	Zobacz również
Obraz	Rozstawy śrub definiujące położenie śrub łączących wszystkie elementy.	Informacje o liniach rozstawu śrub (strona 2846) Tworzenie śrub (89) (strona 2850)
Obraz 2	Rozstawy śrub definiujące położenie śrub w grupach śrub łączących następujące elementy: <ul style="list-style-type: none">• pierwsze stężenie do krawężnika wieży,• drugie stężenie do krawężnika wieży.	
Elementy	Wymiary definiujące cięcia w ramionach pionowych stężeń poprzecznych.	Przycinanie stężeń (87, 89) (strona 2841)
Ogólne	Właściwości połączenia, grupy reguł Autodefaults i Autoconnection.	

Zakładka	Zawartość	Zobacz również
Cięcia d.1	Wymiary definiujące cięcia w ramieniu poziomym pierwszego zaznaczonego stężenia.	Przycinanie stężeń (87, 89) (strona 2841)
Cięcia d.2	Wymiary definiujące cięcia w ramieniu poziomym drugiego zaznaczonego stężenia.	
Śruby	Właściwości śrub.	
Kontrola		
Obliczenia	Informacje używane przy obliczeniach konstrukcyjnych	

Kolejność wyboru

1. Krawężnik wieży
2. Pierwsze stężenie
3. Drugie stężenie
4. Kliknij środkowym przyciskiem myszy, aby utworzyć komponent

Krawężnik - 2 i 3 przekątne (177)

Umożliwia utworzenie połączeń śrubowych 2 stężeń poprzecznych oraz 1 stężenia poziomego (opcjonalnie) do krawężnika wieży. Blacha węzłowa nie jest tworzona.

Profile

Krawężnik wieży i stężenia: L

Utworzone elementy

Blachy wypełniające (opcjonalnie)

Zastosowania

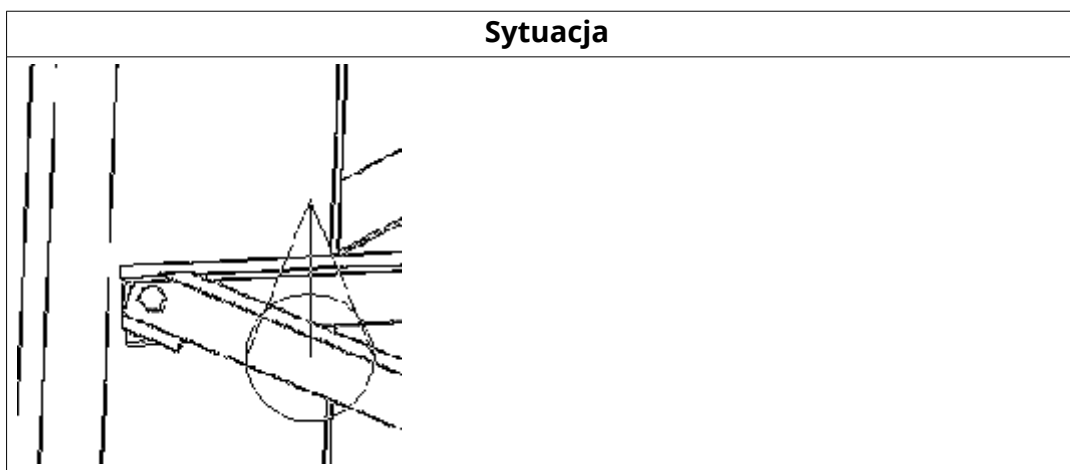

Przed rozpoczęciem

Utwórz następujące elementy

- Krawężnik wieży
- 1 stężenie poprzeczne po zewnętrznej stronie krawężnika wieży
- 1 stężenie poprzeczne po wewnętrznej stronie krawężnika wieży
- 1 stężenie poziome (opcjonalnie)

Definiowanie właściwości

Do definiowania właściwości elementów utworzonych za pomocą tego komponentu służą następujące zakładki w oknie dialogowym komponentu:

Zakładka	Zawartość	Zobacz również
Obraz	Odległości krawędzi, wymiary definiujące cięcie w stężeniu poprzecznym po wewnętrznej stronie krawężnika wieży oraz stężenie poziome.	Tworzenie własnych wartości domyślnych (177) (strona 2843)
Parametry	Odległości krawędzi definiujące położenie grup śrub.	Tworzenie własnych wartości domyślnych (177) (strona 2843)
Śruby	Właściwości śrub, wymiary definiujące położenie śrub, wzór śrub w grupach.	
Ogólne	Właściwości połączenia, grupy reguł Autodefaults i Autoconnection.	

Zakładka	Zawartość	Zobacz również
Blachy	Opcja utworzenia blach wypełniających, właściwości blach wypełniających.	Definiowanie blach wypełniających (177) (strona 2852)
Projekt	Opcja użycia UDL z funkcją Autodefaults, siły reakcyjne.	
Obliczenia	Informacje używane przy obliczeniach konstrukcyjnych	

Kolejność wyboru

1. Krawężnik wieży
2. Stężenie poprzeczne po wewnętrznej stronie krawężnika wieży
3. Stężenie poprzeczne po zewnętrznej stronie krawężnika wieży
4. Stężenie poprzeczne poziome (opcjonalnie)
5. Kliknij środkowym przyciskiem myszy, aby utworzyć komponent

Krawężnik - 1 przekątna (178)

Umożliwia utworzenie połączenia śrubowego 1 stężenia poprzecznego bezpośrednio do zewnętrznej lub wewnętrznej powierzchni krawężnika wieży.

Profile

Stężenie i krawężnik wieży: L

Utworzone elementy

-

Zastosowania

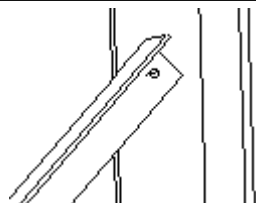
Sytuacja	Więcej informacji
	

Przed rozpoczęciem

Utwórz krawężnik wieży i stężenie poprzeczne.

Definiowanie właściwości



Do definiowania właściwości elementów utworzonych za pomocą tego komponentu służą następujące zakładki w oknie dialogowym komponentu:

Zakładka	Zawartość	Zobacz również
Obraz	Wymiary definiujące sposób przycięcia stężenia.	
Parametry	Linie rozstawu śrub definiujące położenie śrub.	Informacje o liniach rozstawu śrub (strona 2846)
Śruby	Liczba i właściwości śrub.	
Ogólne	Właściwości połączenia, grupy reguł Autodefaults i Autoconnection.	
Projekt	Opcja użycia UDL z funkcją Autodefaults, siły reakcyjne.	
Obliczenia	Informacje używane przy obliczeniach konstrukcyjnych	

Kolejność wyboru

1. Krawężnik wieży
2. Stężenie poprzeczne

Połączenia stężeń

Komponent	Ikona	Opis
Stężenie śrubowane, węzłowe (167) (strona 2823)		Połączenie na śruby 2 stężeń poprzecznych do 2 stężeń poziomych przy użyciu blachy węzłowej.
Stężenie śrubowane, mostowe (169) (strona 2824)		Połączenie na śruby 2 stężeń poziomych oraz 1 stężenia poprzecznego do blachy mostka lub profilu kątownego.
Stężenie śrubowane		Połączenie na śruby 1 stężenia poprzecznego do 1 lub 2 stężeń poziomych.

Komponent	Ikona	Opis
(181) (strona 2826)		
Śrubowana blacha stężenia (182) (strona 2828)		Połączenie na śruby 1 stężenia poprzecznego do 1 lub 2 stężeń poziomych przy użyciu blachy.

Stężenie śrubowane, węzłowe (167)

Połączenie na śruby 2 stężeń poprzecznych do 2 stężeń poziomych przy użyciu blachy węzłowej.

Utworzone elementy

Blacha węzłowa

Zastosowania

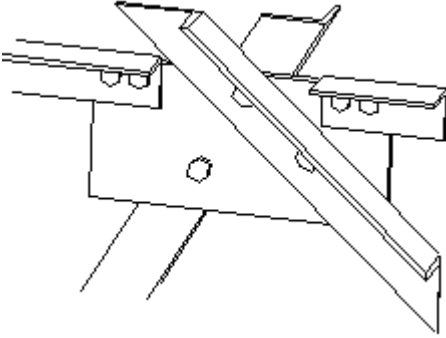
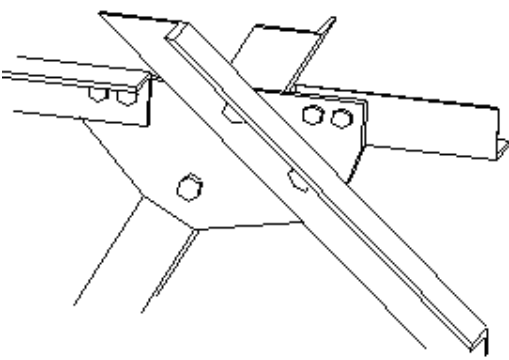
Sytuacja	Opis
	Prostokątna blacha węzłowa.
	stężenia łączą się z różnymi powierzchniami fazowanej blachy węzłowej.

Przed rozpoczęciem

Utwórz 2 stężenia poprzeczne i 2 stężenia poziome.

Definiowanie właściwości

Do definiowania właściwości elementów utworzonych za pomocą tego komponentu służą następujące zakładki w oknie dialogowym komponentu:

Zakładka	Zawartość	Zobacz również
Obraz	Wymiary definiujące położenia śrub.	Informacje o liniach rozstawu śrub (strona 2846)
Elementy	Właściwości blachy węzłowej.	
Parametry	Właściwości śrub w stężeniach poziomych, opcja fazowanej blachy węzłowej.	
Ogólne	Właściwości połączenia, grupy reguł Autodefaults i Autoconnection.	
Obliczenia	Informacje używane przy obliczeniach konstrukcyjnych	

Kolejność wyboru

1. Pierwsze stężenie poprzeczne
2. Drugie stężenie poprzeczne
3. Pierwsze stężenie poziome
4. Drugie stężenie poziome
5. Kliknij środkowym przyciskiem myszy, aby utworzyć komponent

Stężenie śrubowane, mostowe (169)

Połączenie na śruby 2 stężeń poziomych oraz 1 stężenia poprzecznego do blachy mostka lub profilu kątownego. Przecina stężenie poprzeczne.

Utworzone elementy

Blacha mostkowa lub profil kątowny

Zastosowania

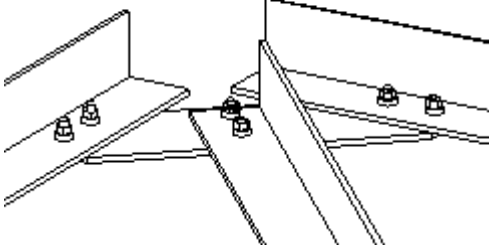
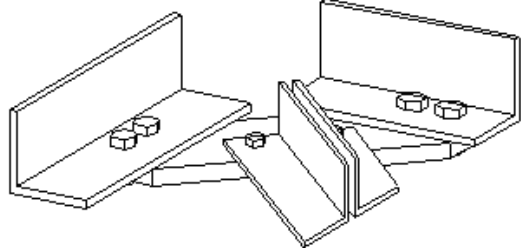
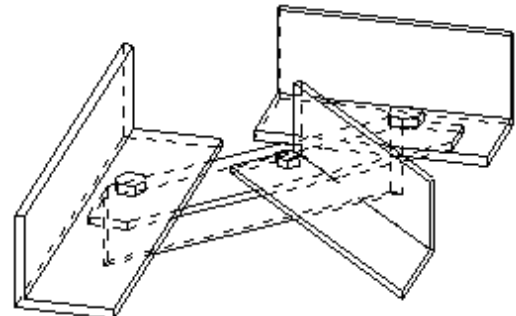
Sytuacja	Więcej informacji
	
	stężenia poprzeczne z profilem podwójnym
	Profil kątowy użyty jako mostek

Nie używać w następujących przypadkach:

stężenia na różnych płaszczyznach lub kolidujące stężenia.

UWAGA Narzędzie **Stężenie śrubowane, mostowe (69)** nie przecina stężeń poziomych.

Przed rozpoczęciem

Utwórz 2 stężenia poziome oraz 1 stężenie poprzeczne (profil pojedynczy lub podwójny).

Definiowanie właściwości

Do definiowania właściwości komponentu służą następujące zakładki w oknie dialogowym komponentu:

Zakładka	Zawartość
Obraz	Wymiary definiujące położenia śrub oraz prześwit między mostkiem a stężeniem poziomym.
Elementy	Właściwości elementu mostka.
Parametry	Właściwości śrub w stężeniach poziomych, opcje przycięcia mostka.

Kolejność wyboru

1. Pierwsze stężenie poziome
2. Drugie stężenie poziome
3. Stężenie poprzeczne
4. Jeśli stężenie poprzeczne jest profilem podwójnym, wybierz drugi profil.
5. Kliknij środkowym przyciskiem myszy, aby utworzyć komponent.

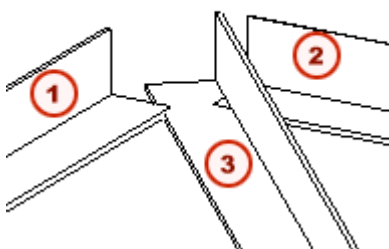

	Opis
1	Pierwsze stężenie poziome
2	Drugie stężenie poziome
3	Stężenie poprzeczne

Stężenie śrubowane (181)

Połączenie na śruby 1 stężenia poprzecznego do 1 lub 2 stężeń poziomych.

Utworzone elementy

-

Zastosowania

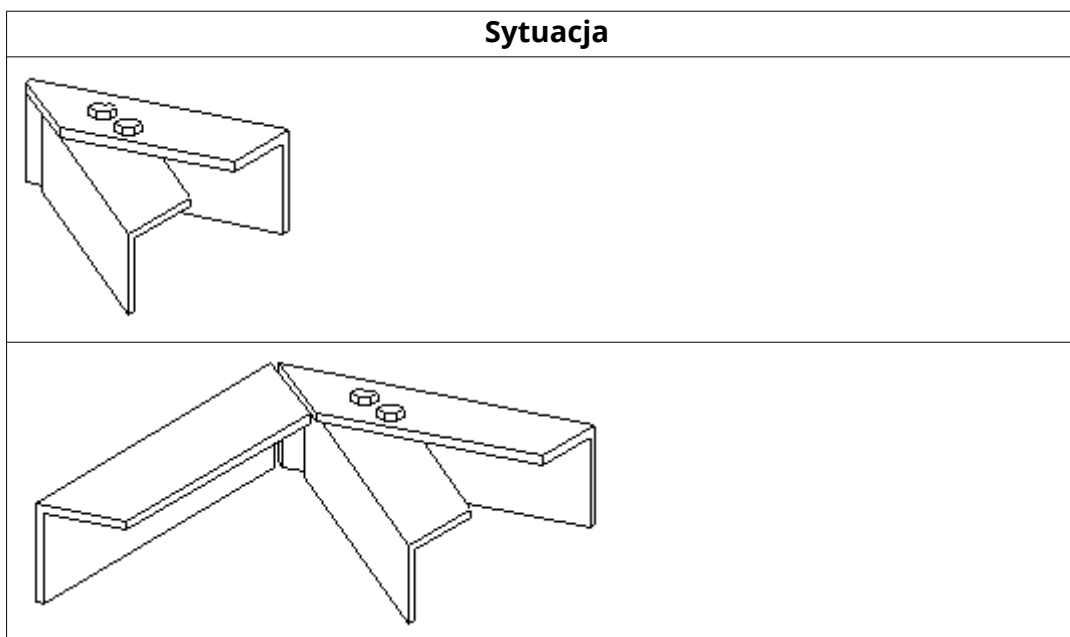

Nie używać w następujących przypadkach:

Stężenia nieznajdące się w tej samej płaszczyźnie.

Przed rozpoczęciem

Utwórz 1 stężenie poprzeczne oraz 1 lub 2 stężenia poziome. Stężenia mogą być belkami złożonymi.

Definiowanie właściwości

Do definiowania właściwości komponentu służą następujące zakładki w oknie dialogowym komponentu:

Zakładka	Zawartość	Zobacz również
Obraz	Wymiary definiujące położenia śrub. Szczelina między stężeniami.	Definiowanie linii rozstawu śrub (87) (strona 2848)
Parametry	Opcje śrub i wycięć stężeń poziomych.	Przycinanie stężeń (181, 182) (strona 2843)

Kolejność wyboru

1. Pierwsze stężenie poziome
2. Stężenie poprzeczne
3. Drugie stężenie poziome (opcjonalnie)

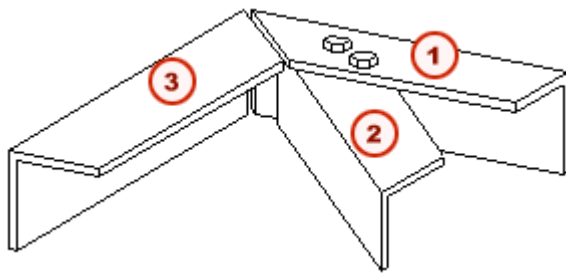

	Opis
1	Pierwsze stężenie poziome
2	Stężenie poprzeczne
3	Drugie stężenie poziome (opcjonalnie)

Śrubowana blacha stężenia (182)

Połączenie na śruby 1 stężenia poprzecznego do 1 lub 2 stężeń poziomych przy użyciu blachy. Łączy stężenie poprzeczne do wewnętrznej lub zewnętrznej powierzchni stężenia poziomej.

Utworzone elementy

- Blacha
- Blachy wypełniające

Zastosowania

Sytuacja

Nie używać w następujących przypadkach:

Stężenia nieznajdujące się w tej samej płaszczyźnie.

Przed rozpoczęciem

Utwórz 1 stężenie poprzeczne oraz 1 lub 2 stężenia poziome.

Definiowanie właściwości

Do definiowania właściwości elementów utworzonych za pomocą tego komponentu służą następujące zakładki w oknie dialogowym komponentu:

Zakładka	Zawartość	Zobacz również
Obraz	Wymiary definiujące położenia śrub, prześwit między stężeniami poziomymi.	Informacje o liniach rozstawu śrub (strona 2846) Przycinanie stężeń (181, 182) (strona 2843)
Elementy	Właściwości blachy i opcjonalnej blachy wypełniającej.	
Parametry	Kształt wycięcia w stężeniach, opcje śrub i opcje blach.	Definiowanie blach wypełniających (182) (strona 2854) Tworzenie śrub (182) (strona 2851)

Kolejność wyboru

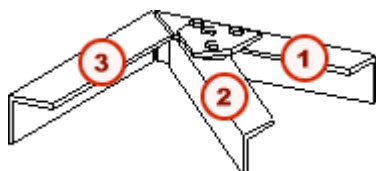

1. Stężenie poziome, do którego przykręca się stężenie poprzeczne
2. Stężenie poprzeczne
3. Drugie stężenie poziome (opcjonalnie)
4. Kliknij środkowym przyciskiem myszy, aby utworzyć komponent



	Opis
1	Stężenie poziome, do którego przykręca się stężenie poprzeczne
2	Stężenie poprzeczne
3	Drugie stężenie poziome (opcjonalnie)

Narzędzia do edycji

Do modyfikowania stężenia wieży służą następujące komponenty:

Komponent	Ikona	Opis
Otwórz/Zamknij końce kątownika (1050) (strona 2830)		Symuluje otwarcie lub zamknięcie jednego końca profilu kątownego.
Otwórz/Zamknij kątownik (1051) (strona 2832)		Symuluje otwarcie lub zamknięcie wewnętrznej części profilu kątownego.
Automatyczne pozycjonowanie (S67) (strona 2833)		Koryguje położenie stężeń połączonych z krawężnikiem wieży. Tnie stężenia.

Otwórz/Zamknij końce kątownika (1050)

Symuluje otwarcie lub zamknięcie jednego końca profilu kątownego przez wycinanie i gięcie profilu.

UWAGA Za pomocą tego komponentu można tworzyć rysunki detali, które wskazują, gdzie otwierać lub zamykać profile kątowne stosowane w stężeniu wieży. W warsztacie profil kątowny jest obrabiany, nie jest wycinany.

Utworzone elementy

-

Zastosowania

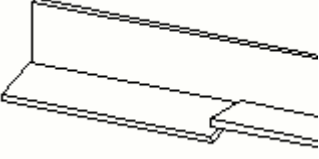
Sytuacja	Więcej informacji
	

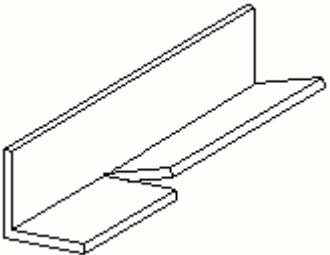
Sytuacja	Więcej informacji
	

Nie używać w następujących przypadkach:

Aby otworzyć lub zamknąć wewnętrzną część profilu kątownego, użyj [Otwórz/Zamknij kątownik \(1051\)](#) (strona 2832).

Przed rozpoczęciem

- Utwórz profil kątowny.
- Utwórz punkt, aby zlokalizować komponent.
- Ustaw płaszczyznę roboczą równoległą do zewnętrznej powierzchni ramienia zginanego profilu kątownego:

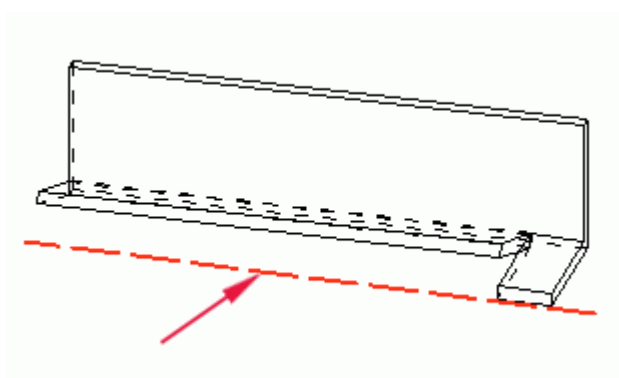

Definiowanie właściwości

Do definiowania właściwości obiektów tworzonych przez ten komponent służy następująca zakładka w oknie dialogowym **Otwórz/Zamknij ramiona kątownika (1050)**:

Zakładka	Zawartość	Więcej informacji
Parametry	Które ramię otworzyć lub zamknąć, położenie cięcia, kąt gięcia.	Korygowanie długości krawężnika do otwarcia lub zamknięcia (1050, 1051) (strona 2835)

Kolejność wyboru

1. Profil kątowy
2. Punkt na profilu kątowym

Otwórz/Zamknij kątownik (1051)

Symuluje otwarcie lub zamknięcie wewnętrznej części profilu kąтового przez wycinanie i gięcie profilu.

UWAGA Za pomocą tego komponentu można tworzyć rysunki detali, które wskazują, gdzie otwierać lub zamykać profile kątowe stosowane w stężeniu wieży. W warsztacie profil kątownika jest obrabiany, nie jest wycinany.

Utworzone elementy

-

Zastosowania

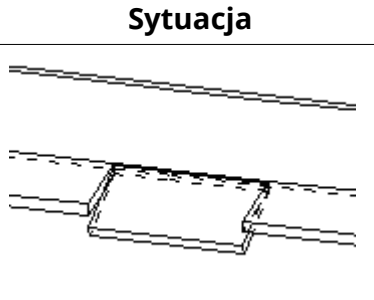
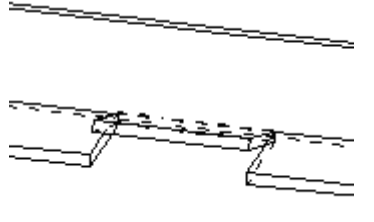
Sytuacja	Więcej informacji
	
	

Nie używać w następujących przypadkach:

Aby otworzyć lub zamknąć jeden koniec profilu kąтового, użyj [Otwórz/Zamknij końce kątownika \(1050\)](#) (strona 2830).

Przed rozpoczęciem

- Utwórz punkt, aby zlokalizować komponent.

- Ustaw płaszczyznę roboczą równoległą do zewnętrznej powierzchni ramienia zginanego profilu kątownego:

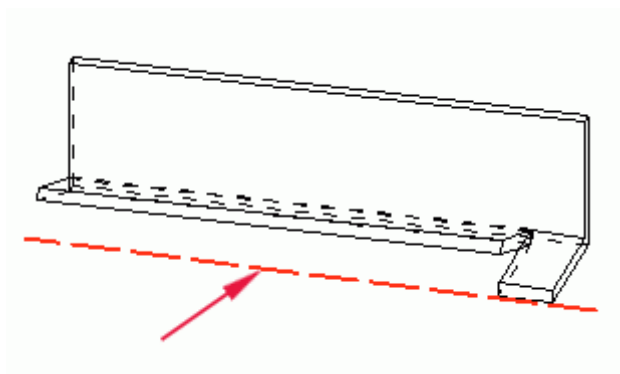

Definiowanie właściwości

Do definiowania właściwości komponentu służą następujące zakładki w oknie dialogowym komponentu:

Zakładka	Zawartość	Więcej informacji
Parametry	Które ramię otworzyć lub zamknąć, położenie cięcia, kąt gięcia.	Korygowanie długości krawężnika do otwarcia lub zamknięcia (1050, 1051) (strona 2835)

Kolejność wyboru

1. Profil kątowny
2. Punkt na profilu kątownym

Automatyczne pozycjonowanie (S67)

Koryguje położenie 1 lub 2 stężeń połączonych z krawężnikiem wieży. Tnie stężenia.

OSTRZEŻENIE Narzędzia **Automatyczne pozycjonowanie (S67)** należy użyć po zakończeniu wszystkich innych prac nad modelem. Zmiana modelu może spowodować zastąpienie korekt wprowadzonych za pomocą tego narzędzia.

Utworzone elementy

-

Przed rozpoczęciem

Utwórz 1 lub 2 stężenia i połącz je z krawężnikiem wieży.

Definiowanie właściwości

Do korygowania stężeń i utworzenia wycięć służy następująca zakładka w oknie dialogowym komponentu:

Zakładka	Zawartość	Zobacz również
Obraz		Przesuwanie i przycinanie stężeń (S67) (strona 2845)

Kolejność wyboru

1. Krawężnik wieży
2. Pierwsze stężenie
3. Drugie stężenie (opcjonalnie)
4. Kliknij środkowym przyciskiem myszy

Definiowanie właściwości ogólnych

Aby dowiedzieć się więcej, kliknij poniższe łącze:

- [Umieszczanie słupa kratowego \(S43, S63\) \(strona 2834\)](#)
- [Tworzenie punktów konstrukcyjnych \(S43, S66\) \(strona 2835\)](#)
- [Korygowanie długości krawężnika do otwarcia lub zamknięcia \(1050, 1051\) \(strona 2835\)](#)

Umieszczanie słupa kratowego (S43, S63)

Tekla Structures tworzy wieżę wzdłuż osi Z bieżącej płaszczyzny roboczej. Jeśli wieża ma prostokątną podstawę, najdłuższy bok podstawy biegnie równoległe do osi X:

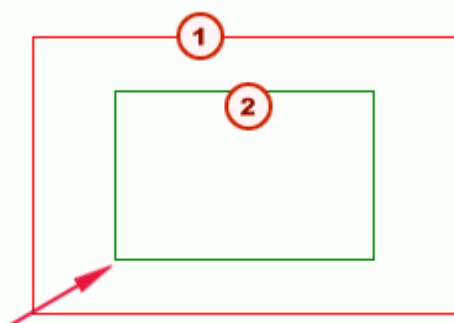

Opis	
1	Podstawa wieży
2	Szczyt wieży

Tworzenie punktów konstrukcyjnych (S43, S66)

Punkty konstrukcyjne to punkty, które można wybrać, aby dołączyć komponenty do części. Na przykład punkty konstrukcyjne można utworzyć na krawężnikach wieży w celu użycia do połączenia stężeń z krawężnikami.

Aby utworzyć punkty konstrukcyjne na krawężnikach wieży lub stężeniach, przejdź do zakładki **Punkty modelu**. Dla każdego rodzaju stężenia:

- Wybierz położenie punktów (1). Na przykład wybierz opcję **Przed**, aby utworzyć punkty na zewnętrznej powierzchni stężenia.
- Wprowadź odległość między punktami, a następnie liczbę punktów (2). Na przykład wprowadź 400*4, aby utworzyć 4 punkty rozstawione co 400 mm.

Korygowanie długości krawężnika do otwarcia lub zamknięcia (1050, 1051)

Aby skorygować długość krawężnika do otwarcia lub zamknięcia, przejdź do zakładki **Parametry** i wprowadź jeden z następujących wymiarów:

Pole	Opis
Długość zewnętrzna części do otwarcia/zamknięcia	Mierzona od punktu wskazanego w celu utworzenia komponentu w kierunku początku linii odniesienia części
Długość wewnętrzna części do otwarcia/zamknięcia	Mierzona od punktu wskazanego w celu utworzenia komponentu w kierunku końca linii odniesienia części

Definiowanie właściwości krawężników słupa kratowego

W tej sekcji opisano sposób definiowania właściwości krawężników wieży.

Aby dowiedzieć się więcej, kliknij poniższe łącze:

- [Definiowanie krawężników słupa kratowego \(S43\) \(strona 2836\)](#)
- [Definiowanie krawężników słupa kratowego \(S63\) \(strona 2837\)](#)
- [Układ profili \(S65\) \(strona 2839\)](#)

Definiowanie krawężników słupa kratowego (S43)

Krawężniki wieży są tworzone przy użyciu profili kątowych.

- [Tworzenie pochylonych krawężników \(S43\) \(strona 2836\)](#)
- [Rodzaj i liczba profili kątowych \(S43\) \(strona 2836\)](#)

Tworzenie pochylonych krawężników (S43)

Aby zdefiniować nachylenie krawężników wieży, przejdź do zakładki

Parametry krawężników i wprowadź wymiary X i Y podstawy i szczytu wieży:

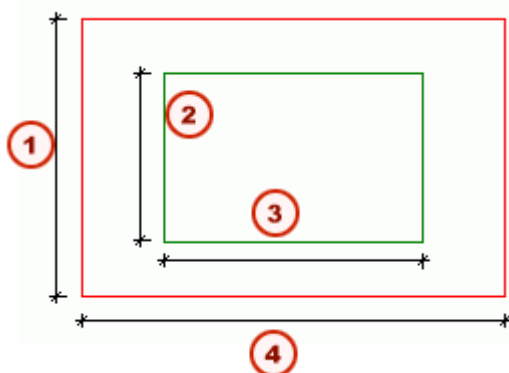

	Opis
1	Podstawa Y
2	Szczyt Y
3	Szczyt X
4	Podstawa X

Rodzaj i liczba profili kątowych (S43)

Aby określić profile kątowe używane w ramionach wieży:

1. Przejdź do zakładki **Elementy** i wprowadź używane profile w polach **Profil 1**, **Profil 2** itd. Można określić maksymalnie 8 rodzajów profili.

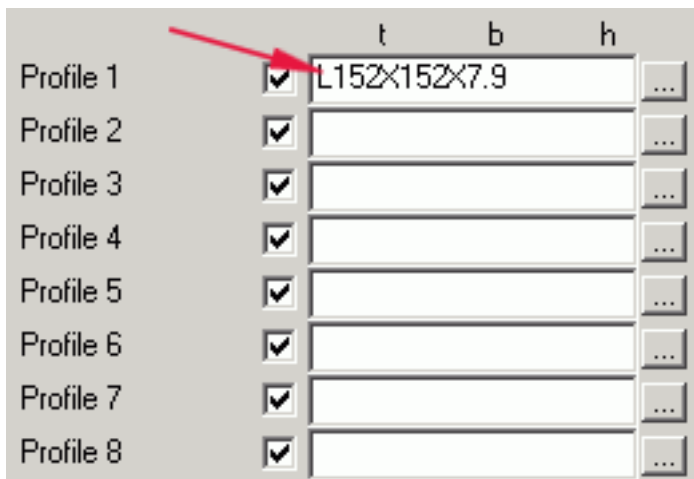

	t	b	h
Profile 1	<input checked="" type="checkbox"/>	L152X152X7.9	...
Profile 2	<input checked="" type="checkbox"/>		...
Profile 3	<input checked="" type="checkbox"/>		...
Profile 4	<input checked="" type="checkbox"/>		...
Profile 5	<input checked="" type="checkbox"/>		...
Profile 6	<input checked="" type="checkbox"/>		...
Profile 7	<input checked="" type="checkbox"/>		...
Profile 8	<input checked="" type="checkbox"/>		...

2. Przejdź do pola **Użyte profile** na zakładce **Parametry krawężników** i wprowadź liczbę każdego rodzaju profilu użytego w krawężnikach. Tutaj do utworzenia krawężnika wieży użyto 6 segmentów profilu 1:

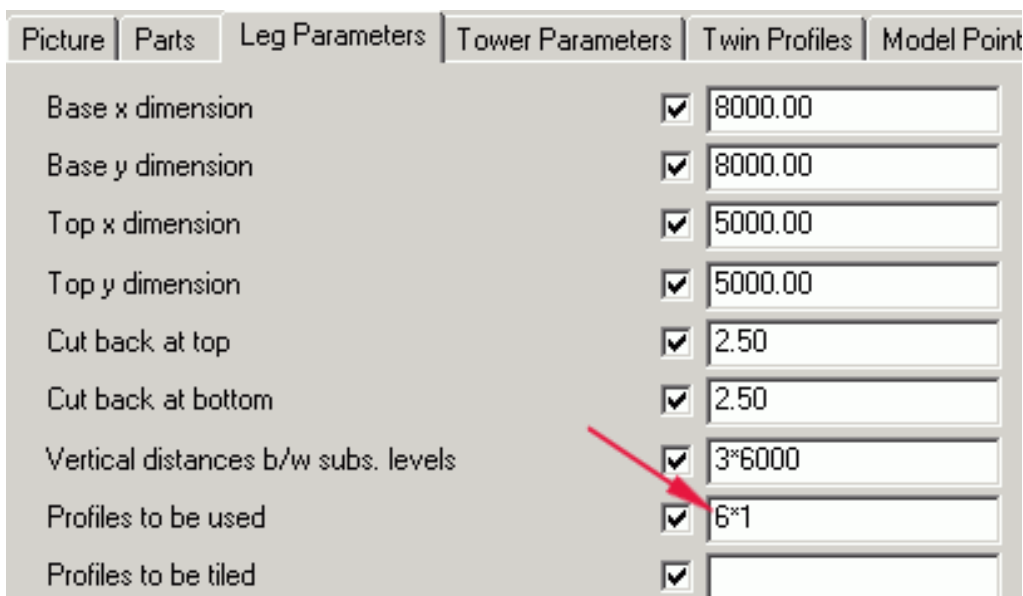

Picture	Parts	Leg Parameters	Tower Parameters	Twin Profiles	Model Point
Base x dimension	<input checked="" type="checkbox"/>	8000.00			
Base y dimension	<input checked="" type="checkbox"/>	8000.00			
Top x dimension	<input checked="" type="checkbox"/>	5000.00			
Top y dimension	<input checked="" type="checkbox"/>	5000.00			
Cut back at top	<input checked="" type="checkbox"/>	2.50			
Cut back at bottom	<input checked="" type="checkbox"/>	2.50			
Vertical distances b/w subs. levels	<input checked="" type="checkbox"/>	3*6000			
Profiles to be used	<input checked="" type="checkbox"/>	6*1			
Profiles to be tiled	<input checked="" type="checkbox"/>				

Definiowanie krawężników słupa kratowego (S63)

Krawężniki wieży są tworzone przy użyciu profili kątowych.

- [Rodzaj i liczba profili kątowych \(S63\) \(strona 2838\)](#)
- [Tworzenie pochylonych krawężników \(S63\) \(strona 2838\)](#)

- [Układ profili kątowych \(S63\) \(strona 2839\)](#)
- [Łączenie wzdłużne krawężników \(S63\) \(strona 2839\)](#)

Rodzaj i liczba profili kątowych (S63)

Aby zdefiniować rodzaj i liczbę używanych profili kątowych:

1. Przejdź do zakładki **Obraz**. Użyj pól od **1** do **8** w celu zdefiniowania używanych profili kątowych.
2. W polu **Profile elementów** wprowadź liczbę każdego rodzaju profilu, który ma zostać użyty w każdym krawężniku. Na przykład wprowadź 6*1, aby utworzyć krawężnika wieży składające się z 6 segmentów o typie profilu zdefiniowanym w polu **1**.
3. Na ilustracji wprowadź liczbę i długość segmentów, które tworzą każdy krawężnik. Wprowadź 6*6000, aby utworzyć krawężnika wieży za pomocą 6 segmentów o długości 6000 każdy:



4. Aby związać poszczególne segmenty krawężników, wprowadź liczbę segmentów do związania w polu **Elementy do związania**, licząc od dołu krawężnika. Na przykład wprowadź 3 5, aby związać segmenty 3 i 5.

Tworzenie pochylonych krawężników (S63)

Aby utworzyć nachylone krawężnika wieży, przejdź do ilustracji na zakładce **Elementy** i wprowadź wymiary X i Y podstawy oraz górnej części wieży:

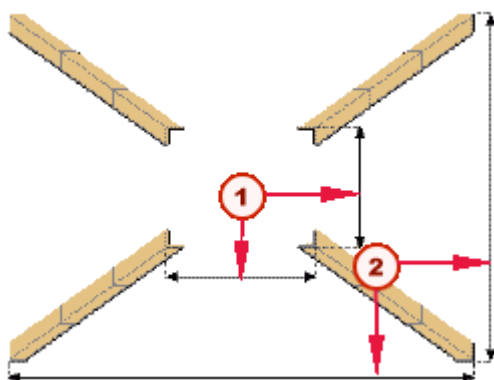

	Opis
1	Wymiary szczytu wieży
2	Wymiary podstawy wieży

Układ profili kątowych (S63)

Aby zdefiniować liczbę profili kątowych tworzących każdy krawężnik, w przekroju poprzecznym wykorzystaj opcje graficzne na zakładce **Elementy**. Opcją domyślną jest jeden profil kątowy:



Łączenie wzdłużne krawężników (S63)

Aby umożliwić łączenie wzdłużne krawężników wieży, przejdź do zakładki **Parametry** i ustaw odległość do obcięcia między profilami kątowymi:

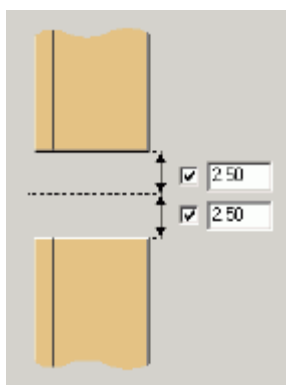

Układ profili (S65)

Dostępne opcje:

Opcja	Układ
Wewnętrzny	
Zewnętrzny	

Definiowanie właściwości stężeń słupa kratowego

W tej sekcji opisano sposób definiowania właściwości stężenia wieży.

Aby dowiedzieć się więcej, kliknij poniższe łącze:

- [Definiowanie paneli stężeń \(S43, S66\) \(strona 2840\)](#)
- [Definiowanie połączeń stężeń \(S43, S66\) \(strona 2840\)](#)
- [Przycinanie stężeń \(87, 89\) \(strona 2841\)](#)
- [Przycinanie stężeń \(177\) \(strona 2842\)](#)
- [Przycinanie stężeń \(181, 182\) \(strona 2843\)](#)
- [Tworzenie własnych wartości domyślnych \(177\) \(strona 2843\)](#)
- [Przesuwanie i przycinanie stężeń \(S67\) \(strona 2845\)](#)

Definiowanie paneli stężeń (S43, S66)

Aby zdefiniować liczbę paneli stężenia do utworzenia pomiędzy każdą parą krawężników wieży, wprowadź liczbę w polu **Liczba stężeń** na zakładce **Obraz**.

Aby zdefiniować układ paneli stężenia, przejdź do zakładki **Parametry wieży** i wybierz odpowiednią opcję na liście rozwijanej **Typ stężeń**. Układem domyślnym jest stężenie poprzeczne:



Można również tworzyć stężenie poprzeczne w różnych układach.

Definiowanie połączeń stężeń (S43, S66)

Aby określić komponenty używane do łączenia stężeń z krawężnikami wieży, przejdź do karty **Połączenia**. Można zastosować różne komponenty do połączenia lewych oraz prawych stężeń poprzecznych i poziomych.

OSTRZEŻENIE Nie można używać komponentów użytkownika do łączenia stężeń z krawężnikami wieży.

Aby zdefiniować każde połączenie, na zakładce **Połączenia**:

- Wybierz komponent z listy rozwijanej.

lub

- Aby wybrać komponent, którego nie ma na liście rozwijanej, wybierz opcję **Użytkownika** i wprowadź numer komponentu.

Można również użyć gotowego zestawu właściwości dla komponentu:

1. Wprowadź numer komponentu do użycia (1). Tutaj zastosowano komponent **Dociąganie (13)**.
2. Wskaż gotowy zestaw właściwości do użycia (2).



The image shows a software interface with two checked checkboxes. The first checkbox is next to a dropdown menu containing the text 'Other connection no.' and the value '13'. A red circle with the number '1' is placed next to the '13' value. The second checkbox is next to a dropdown menu containing the text 'standard'. A red circle with the number '2' is placed next to the 'standard' value.

Przycinanie stężeń (87, 89)

Aby zdefiniować wycięcia w ramionach stężeń, przejdź do:

- stężenia poziome: zakładka **Elementy**
- stężenia pionowe: zakładka **Dodatkowe cięcia (87)**, zakładka **Cięcia d.1** i **Cięcia d.2 (89)**.

Te strony zakładek zawierają opcje wycinania ramion stężeń i wymiary wycięcia. Poniżej przedstawiono opcje na zakładce **Elementy**:

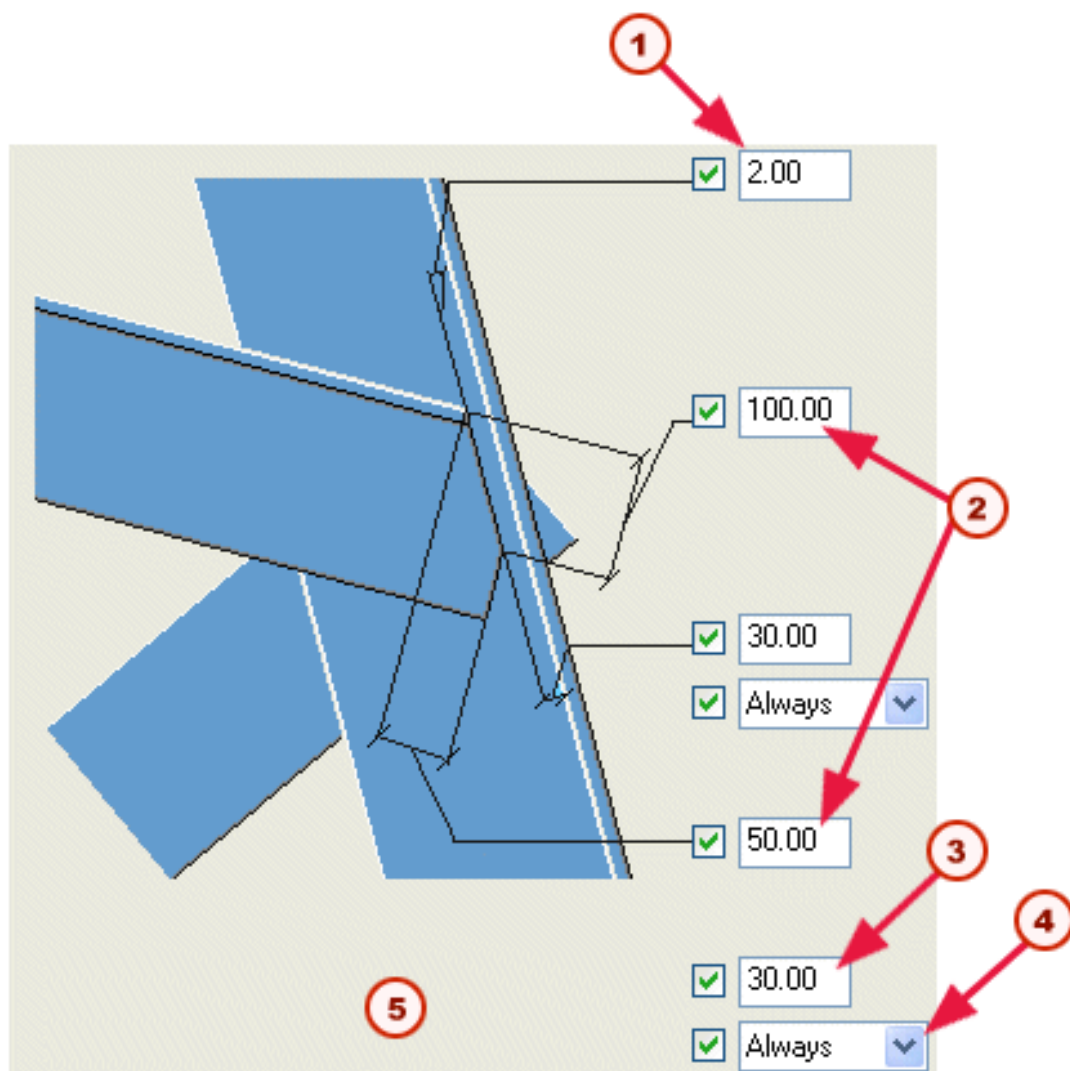

	Opis
1	Przyrostowa wartość kąta cięcia. Po wprowadzeniu wartości 2 rzeczywisty kąt może wynosić 2, 4, 8 itd.
2	Wymiary wycięcia
3	Odległość do pięty krawężnika wieży
4	Opcje cięcia
5	Odległość między głównym profilem ramienia a stężeniem 2

UWAGA Użyj opcji cięcia **Zawsze**, aby wyciąć stężenia i utworzyć prześwit do pięty krawężnika wieży. Ta opcja nadpisuje odległości krawędzi śrub na zakładce **Obraz**.

Przycinanie stężeń (177)

Krawężnik — 2 i 3 stężenia (177) automatycznie wycina stężenia na podstawie odległości od krawędzi śruby określonej dla każdego stężenia na zakładce **Obraz**.

Przycinanie stężeń (181, 182)

Tekla Structures automatycznie:

- ukośnie ścina koniec stężenia lub stężeń poziomych oraz
- wycina koniec stężenia poprzecznego w zależności od odległości od krawędzi śruby.

Aby określić te wymiary, przejdź do zakładki **Obraz**:

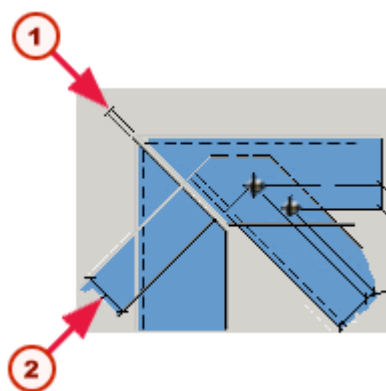

	Opis
1	Szczelina między stężeniami poziomymi
2	Odległość od krawędzi śruby

Aby zdefiniować kształt cięcia, użyj następujących pól:

- **Przejdź na kształt obróbki stężeń poziomych** na zakładce **Parametry** (181).
- **Przejdź na zarządzanie kształtem obróbki stężeń** na zakładce **Parametry** (182).

Tworzenie własnych wartości domyślnych (177)

Wartości domyślne wszystkich właściwości na zakładce **Parametry**, oprócz szczeliny, plus odległości od końca śruby w krzyżulcach można określić w plikach tekstowych o nazwie `tower_joint_clearance_N.txt`, gdzie N jest średnicą śruby. Na przykład `tower_joint_clearance_16.txt`, `tower_joint_clearance_24.txt` itd.

Plik ten można utworzyć w folderze bieżącego modelu lub folderze systemowym.

Jeśli plik tekstowy dla średnicy śruby nie zostanie znaleziony, połączenie obliczy własne wartości domyślne.

Formatem tego pliku tekstowego jest:

Format 1: <profil L> <C> <D1> <D2> <D3> <D4> <E> | <C> <D1> <D2> <D3> <D4> <E>

Format 2: <profil L> <C> <D1> <D2> <D3> <D4> <E>

Format 3: <profil L> <H> |

Format 4: <profil L> <H>

gdzie

- <profil L> = nazwa profilu L, np. L200*200*20, L200/15.
- <C> = odległość od krawędzi elementu do najbliższej śruby.
- <D1> = odległość od pięty elementu.
- <D2> = odległość od zewnętrznej granicy elementu.
- <D3> = odległość od pięty elementu, z dala od elementu.
- <D4> = odległość od wyciętego końca elementu, jeśli występuje.
- <E> = odległość między śrubami.
- <H> = patrz poniższa sekcja na temat formatów 3 i 4.
- = patrz poniższa sekcja na temat formatów 3 i 4.
- Pierwszy zestaw wartości w formacie 1 dotyczy pierwszego kołnierza (h) elementu, a drugi — drugiego kołnierza (b).
- W formacie 2 parametry h i b mają te same wartości.
- W formacie 3 pierwszy zestaw wartości <C> <D1>... <D4> <E> jest przypisany do wartości <H>, a drugi — do wartości .
- W formacie 4 oba zestawy wartości są przypisane do wartości <H>.

Należy zwrócić uwagę na następujące kwestie:

- Wiersze zaczynające się od „,” lub „ ” są pomijane.
- <profil L> musi się zaczynać na pierwszej pozycji w wierszu.
- Musi występować co najmniej jeden odstęp pomiędzy wartością <profil L> a pierwszą wartością.
- Komponent znajduje tylko pierwsze wystąpienie określonego profilu L.

Przykłady

L40*5 20

L50*50*5 25 | 25

L80*10 30 30 30 30 30 30

L200/15 40 45 40 40 40 35

L200/20 40 45 40 40 40 35

RSA45*45*5 20 25 20 20 20 20

RSA100*100*8 30 45 40 40 40 35

RSA75*150*15 30 35 30 30 30 25 | 35 40 35 35 35 30

RSA150*75*15 35 40 35 35 35 30 | 30 35 30 30 30 25

RSA200*200*20 40 45 40 40 40 35

Przesuwanie i przycinanie stężeń (S67)

Aby przesunąć końce stężeń:

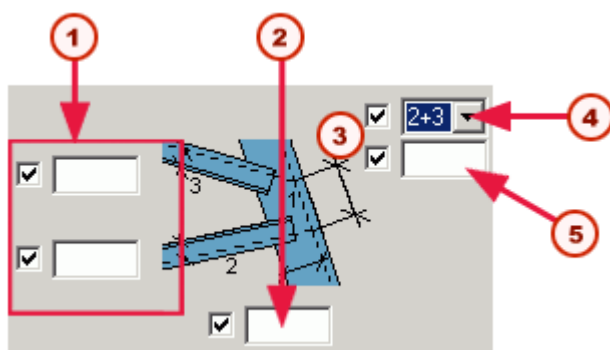

	Opis
1	Zdefiniuj linie rozstawu śrub dla stężeń.
2	Zdefiniuj linie rozstawu śrub krawężnika wieży.
3	Przesuń punkty.
4	Wskaż stężenia do przesunięcia.
5	Wprowadź odległość do przesunięcia punktów, w których przecinają się linie rozstawu.

Aby wyciąć stężenia:

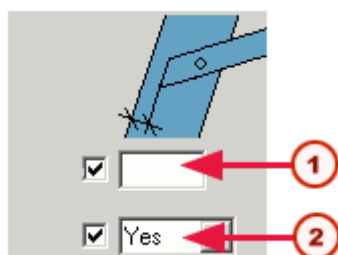

	Opis
1	Wprowadź odległość od końca stężeń do krawędzi krawężnika wieży.
2	Wybierz Tak , aby wyciąć stężenia.

Aby przesunąć grupy śrub:

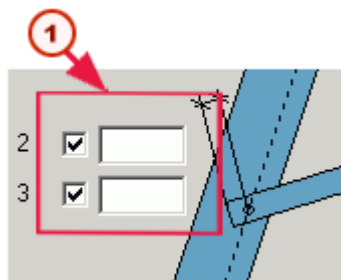

Opis	
1	Wprowadź odległość od pierwszej śruby w grupie do końca stężenia.

Definiowanie właściwości śrub

W tej sekcji opisano sposób definiowania właściwości ramion w komponentach wieży.

Aby dowiedzieć się więcej, kliknij poniższe łącze:

- [Informacje o liniach rozstawu śrub \(strona 2846\)](#)
- [Edycja domyślnych linii rozstawu \(strona 2849\)](#)
- [Tworzenie śrub \(87\) \(strona 2849\)](#)
- [Tworzenie śrub \(89\) \(strona 2850\)](#)
- [Tworzenie śrub \(178\) \(strona 2850\)](#)
- [Tworzenie śrub \(181\) \(strona 2851\)](#)
- [Tworzenie śrub \(182\) \(strona 2851\)](#)
- [Położenie śruby \(87, 89\) \(strona 2851\)](#)

Informacje o liniach rozstawu śrub

W kilku komponentach zastosowano linie rozstawu, których można użyć do wykonania następujących operacji:

- Zdefiniowanie położenia śrub na stężeniu
- Skorygowanie położenia poszczególnych śrub
- Usunięcie śrub

Linie rozstawu są na przykład używane w komponentcie **Krawężnik — 1 stężenie (178)**.

Linie rozstawu określają kilka wymiarów:

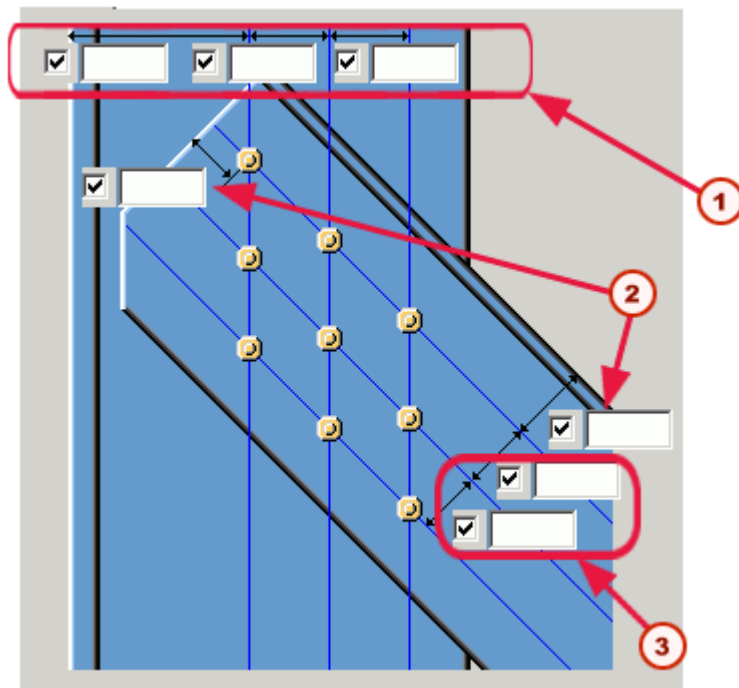

	Opis
1	Pozioma odległość między śrubami
2	Odległość od środka śruby do krawędzi stężenia
3	Pionowa odległość między śrubami

Aby użyć domyślnego zestawu linii rozstawu:

- Upewnij się, że plik `gauge_lines.dat` znajduje się w folderze profilu używanego środowiska.
- Wszystkie pola na zakładce **Parametry** pozostaw puste.

WSKAZÓWKA Aby dowiedzieć się, jak zmienić domyślne linie rozstawu, zobacz [Edycja domyślnych linii rozstawu \(strona 2849\)](#).

Komponenty używające pliku `plik gauge_lines.dat`

Następujące komponenty używają pliku `gauge_lines.dat`:

- **Generowanie słupów kratowych (S43)**
- **Przekątne słupa kratowego (S66)**
- **Automatyczne pozycjonowanie (S67)**
- **Przewiązki (S85)**
- **Połączenie stężeń wiatrowych (110)**
- **Gięta blacha węzłowa (140)**
- **Połączenie wzdłużne L (175)**

- **Równoległe profile L (176)**
- **Krawężnik - 1 przekątna (178)**

Zobacz również

[Położenie śruby \(87, 89\) \(strona 2851\)](#)

Definiowanie linii rozstawu śrub (87)

Aby zdefiniować linie rozstawu śrub dla komponentu **Słup kratowy - 1 przekątna (87)**, przejdź do zakładki **Obraz** i wprowadź następujące wymiary:

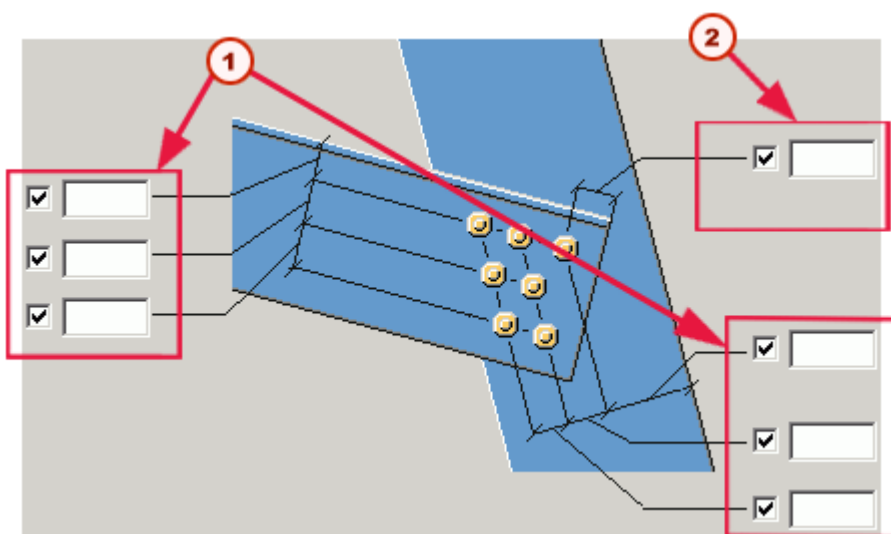

	Opis
1	Położenie linii rozstawu
2	Położenie linii rozstawu

Aby dowiedzieć się, jak tworzyć śruby, zobacz [Położenie śruby \(87, 89\) \(strona 2851\)](#).

Definiowanie linii rozstawu śrub (89)

Aby zdefiniować linie rozstawu śrub dla każdej grupy śrub w komponentcie **Słup kratowy - 2 przekątne (89)**, przejdź do następujących zakładek:

Grupa śrub	Zakładka
łączy wszystkie części	Obraz
łączy pierwsze i drugie zaznaczone stężenie dla krawężnika wieży	Obraz 2

Na przykład na zakładce **Obraz** wprowadź następujące wymiary:

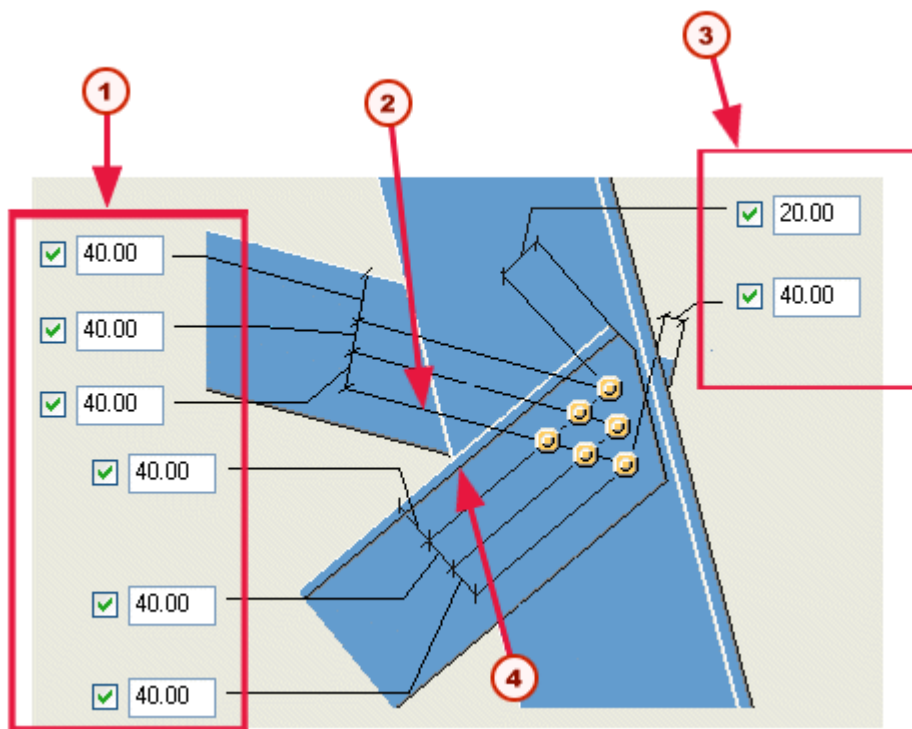

	Opis
1	Położenie linii rozstawu
2	Linia rozstawu 1 (drugie zaznaczone stężenie)
3	Odległości od krawędzi śrub
4	Linia rozstawu 1 (pierwsze zaznaczone stężenie)

Aby dowiedzieć się, jak tworzyć śruby, zobacz [Położenie śruby \(87, 89\)](#) (strona 2851).

Edycja domyślnych linii rozstawu

Aby zmienić domyślne linie rozstawu dla wszystkich używających je komponentów, zmodyfikuj plik `gauge_lines.dat` za pomocą dowolnego edytora tekstu (np. Notatnika). Plik znajduje się w folderze systemowym.

Tworzenie śrub (87)

Ten komponent tworzy pojedynczą grupę śrub łączącą stężenie z krawężnikiem wieży. Aby utworzyć śruby, należy:

- Zdefiniować linie rozstawu śrub i odległości od krawędzi. Zobacz [Informacje o liniach rozstawu śrub \(strona 2846\)](#).
- Utworzyć śruby i określić położenie poszczególnych śrub. Zobacz [Położenie śruby \(87, 89\)](#) (strona 2851).

OSTRZEŻENIE W tym narzędziu śruby domyślnie nie są tworzone. Dlatego należy zdefiniować śruby, które mają zostać użyte.

Tworzenie śrub (89)

Ten komponent tworzy kilka grup śrub:

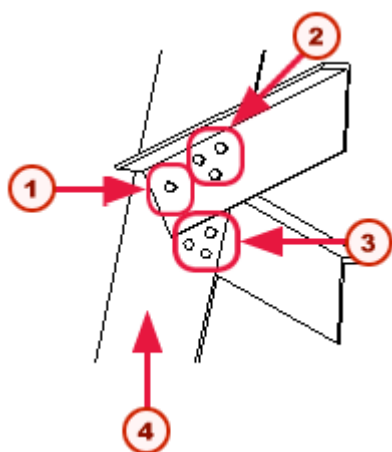

	Opis
1	Grupa śrub łącząca wszystkie części
2	Grupa śrub łącząca pierwsze zaznaczone stężenie do krawężnika wieży
3	Grupa śrub, która łączy drugie zaznaczone stężenie do krawężnika wieży. (tylko komponent 89)
4	Krawężnik wieży

Dla każdej grupy śrub należy:

- Zdefiniować linie rozstawu śrub i odległości od krawędzi. Zobacz [Informacje o liniach rozstawu śrub \(strona 2846\)](#).
- Utworzyć śruby i określić położenie poszczególnych śrub. Zobacz [Położenie śruby \(87, 89\) \(strona 2851\)](#).

OSTRZEŻENIE W tym narzędziu śruby domyślnie nie są tworzone. Dlatego należy zdefiniować śruby, które mają zostać użyte.

Tworzenie śrub (178)

Aby utworzyć śruby, przejdź do zakładki **Parametry** i zdefiniuj linie rozstawu śrub. Zobacz [Informacje o liniach rozstawu śrub \(strona 2846\)](#).

OSTRZEŻENIE W tym narzędziu śruby domyślnie nie są tworzone, dlatego należy zdefiniować śruby, które mają zostać użyte.

Tworzenie śrub (181)

Domyślnie ten komponent tworzy jedną śrubę na przecięciu głównych linii rozstawu śrub poziomej i stężenia poprzecznego. Aby utworzyć drugą śrubę:

1. Przejdź do zakładki **Obraz** i zdefiniuj rozstawy śrub głównych i podrzędnych dla stężeń:
2. Przejdź do zakładki **Parametry**. Wybierz jedną z opcji z listy rozwijanej **Przełącz na wspólne śruby**. Opcją domyślną jest **Brak**.

Tworzenie śrub (182)

W programie Tekla Structures domyślnie tworzone są następujące śruby:

- Jedna śruba na przecięciu głównych rozstawów śrub stężeń łącząca wszystkie stężenia z blachą.
Aby utworzyć drugą śrubę, przejdź do zakładki **Parametry**. Wybierz jedną z opcji z listy rozwijanej **Przełącz na wspólne śruby**. Opcją domyślną jest **Brak**.
- Śruba na głównej linii rozstawu śrub każdego stężenia, która łączy stężenie z blachą.

Położenie śruby (87, 89)

W celu utworzenia śrub w każdej grupie śrub należy użyć pól na dole stron zakładki **Obraz**:

Grupa śrub	Zakładka
łączy wszystkie części	Obraz
łączy pierwsze i drugie zaznaczone stężenie dla krawężnika wieży	Obraz 2

- Wprowadź 0, aby utworzyć śrubę na przecięciu linii rozstawu.
- Wprowadź 1 lub więcej, aby przesunąć śrubę wzdłuż linii rozstawu, z dala od końca stężenia, na pierwszym lub drugim zaznaczonym stężeniu poprzecznym:

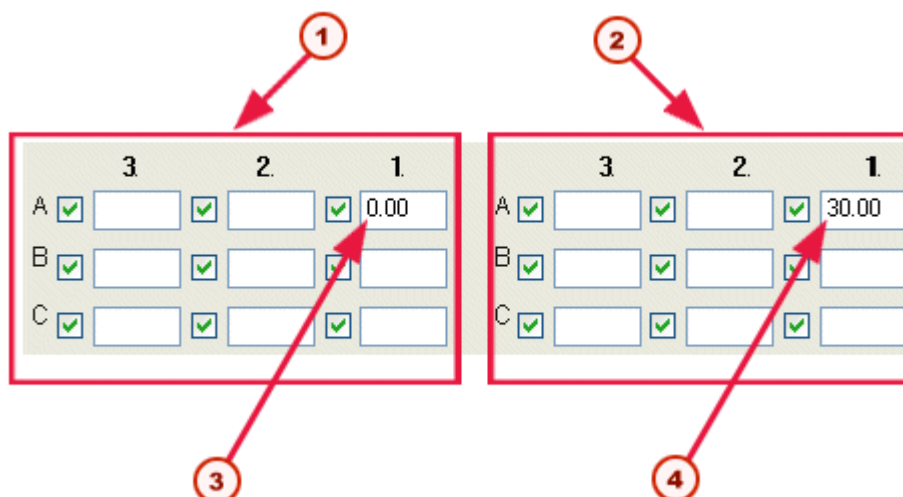

	Opis
1	Pierwsze zaznaczone stężenie
2	Drugie zaznaczone stężenie (tylko komponent 89)
3	Tworzy śrubę na przecięciu linii rozstawu
4	Przesuwa śrubę 30 mm wzdłuż linii rozstawu z dala od końca stężenia

WSKAZÓWKA Aby przesunąć śrubę w kierunku krawędzi stężenia, wprowadź liczbę ujemną, np. -10.

Definiowanie materiału połączenia

W tej sekcji opisano sposób definiowania właściwości materiału połączenia w komponentach wieży.

Aby dowiedzieć się więcej, kliknij poniższe łącze:

- [Definiowanie blach wypełniających \(177\) \(strona 2852\)](#)
- [Definiowanie blach wypełniających \(182\) \(strona 2854\)](#)

Definiowanie blach wypełniających (177)

W razie potrzeby opcja **Krawężnik — 2 i 3 stężenia (177)** automatycznie tworzy blachy wypełniające w odstępach między stężeniami oraz krawężnikiem wieży.

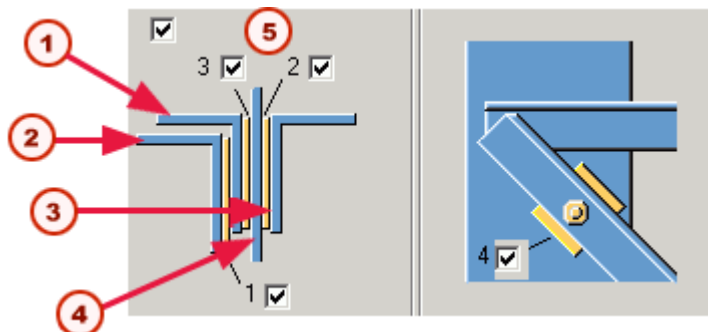

Opis	
	Blacha 1: Pomędzy pierwszym zaznaczonym stężeniem poprzecznym a stężeniem poziomym
	Blacha 2: Pomędzy drugim zaznaczonym stężeniem poprzecznym a krawężnikiem wieży
	Blacha 3: Pomędzy stężeniem poziomym a krawężnikiem wieży
	Blacha 4: Pomędzy pierwszym zaznaczonym stężeniem poziomym a krawężnikiem wieży
1	Stężenie poziome
2	Pierwsze zaznaczone stężenie poprzeczne
3	Drugie zaznaczone stężenie poprzeczne
4	Krawężnik wieży
5	Efekt modyfikacji

Aby określić właściwości każdej blachy wypełnienia, użyj pól na zakładce **Blachy**.

Aby usunąć blachę wypełniającą, przejdź do ilustracji i wyczyść pole wyboru obok:

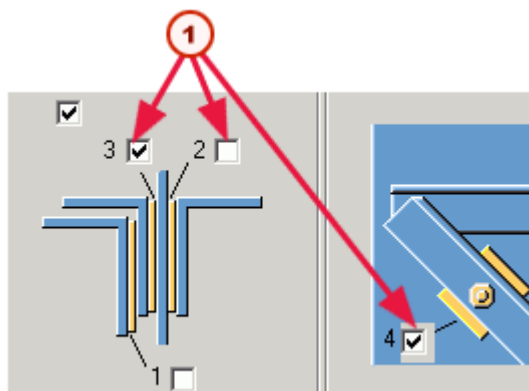

	Opis
1	Aby usunąć blachę, należy usunąć zaznaczenie pola wyboru. W tym przykładzie usuwamy blachy 1 i 2.

Definiowanie blach wypełniających (182)

Jeśli stężenie poprzeczne łączy się z częścią wewnętrzną stężenia poziomego, w programie Tekla Structures tworzona jest jedna lub więcej blach wypełniających w celu wypełnienia odstępu między stężeniem poprzecznym a blachą:

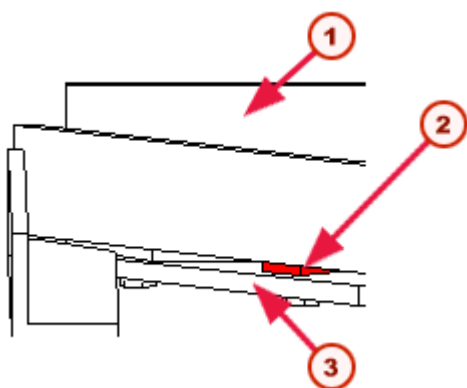

	Opis
1	Stężenie poprzeczne
2	Blacha wypełniająca
3	Blacha

Aby wymienić blachę wypełniającą z podkładką okrągłą lub kwadratową, przejdź do zakładki **Parametry** i wybierz odpowiednią opcję w polu listy **Przejdź na zarządzanie rodzajem blachy wypełniającej**.

5.18 Mapa połączeń

W tej sekcji przedstawiono przykładowe ilustracje różnych połączeń pogrupowanych zgodnie z ich użyciem.

Aby dowiedzieć się więcej, kliknij poniższe łącze:

- [Połączenia konstrukcyjne belek \(strona 2855\)](#)
- [Połączenia konstrukcyjne belki ze słupem \(strona 2873\)](#)
- [Splice connections \(strona 2895\)](#)
- [Połączenia dźwigarów \(strona 2902\)](#)

- [Element pionowy z belką \(strona 2905\)](#)
- [Połączenia stężeń \(strona 2909\)](#)
- [Połączenia spawane \(strona 2917\)](#)
- [Szczegóły \(strona 2921\)](#)

Połączenia konstrukcyjne belek

Blachy ścinane

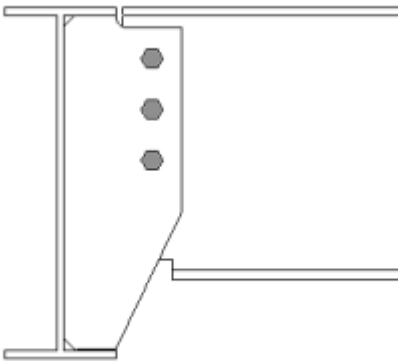
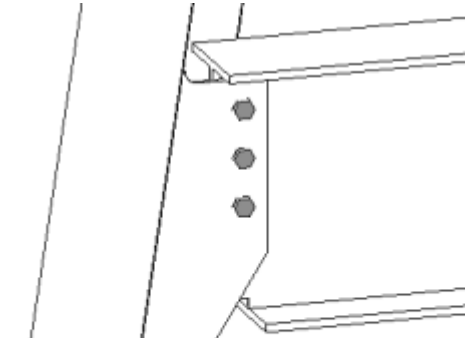
Przykład	Opis
	<p>Blacha ścinania o pełnej głębokości - podcięcie belki podrzędnej elementem głównym.</p> <p>Użyj komponentu Belka z żebrem (129).</p>
	<p>Blacha ścinania o pełnej głębokości - element podrzędny nachylony i/lub skośny.</p> <p>Użyj komponentu Belka z żebrem (129).</p>

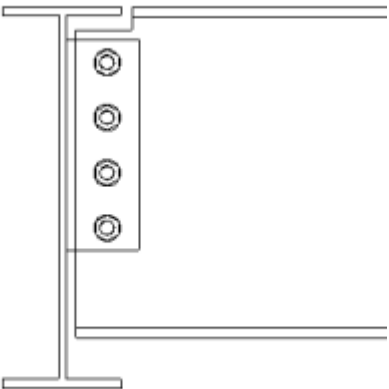
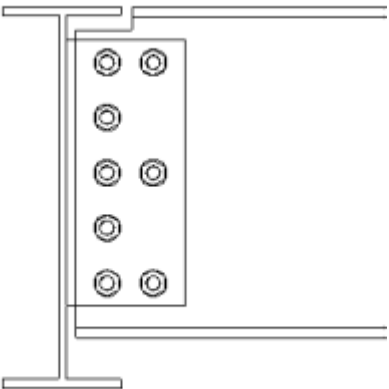
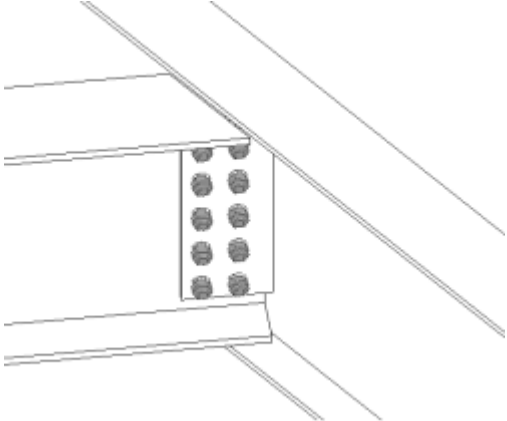
Przykład	Opis
	<p>Prosta blacha ścinana do belki. Użyj komponentu Blacha ścinana prosta (146).</p>
	<p>Prosta blacha ścinana do belki - opcja eliminacji śrub. Użyj komponentu Blacha ścinana prosta (146).</p>
	<p>Prosta blacha ścinana do belki - skośny element podrzędny. Użyj komponentu Blacha ścinana prosta (146).</p>

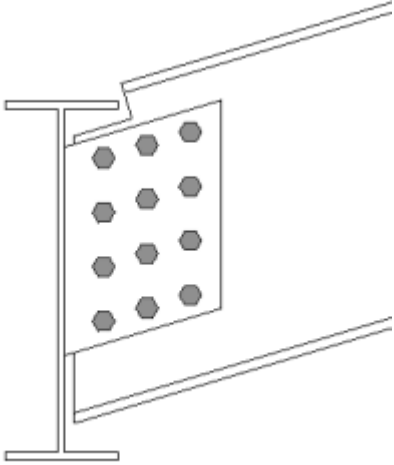
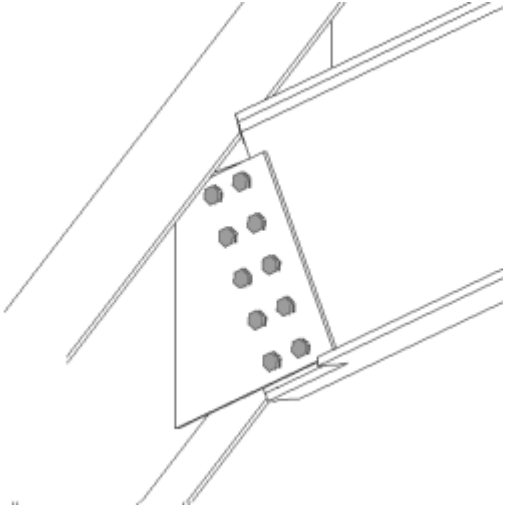
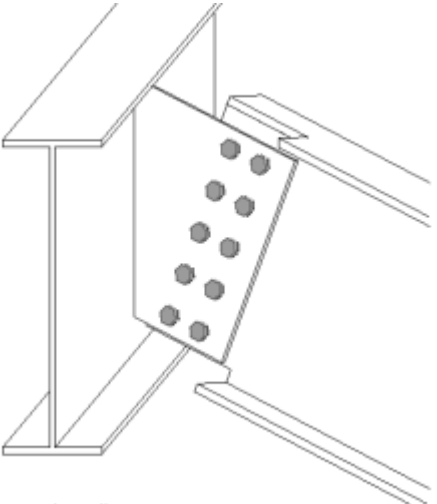
Przykład	Opis
	<p>Prosta blacha ścinana do belki - nachylony (i skośny) element podrzędny. Śruby i blacha zorientowane z elementem podrzędnym.</p> <p>Użyj komponentu Blacha ścinana prosta (146).</p>
	<p>Prosta blacha ścinana do belki - nachylony i skośny element podrzędny. Warunek przegięcia.</p> <p>Użyj komponentu Blacha ścinana prosta (146).</p>
	<p>Prosta blacha ścinana do belki - nachylony i skośny element podrzędny. Warunek przegięcia.</p> <p>Użyj komponentu Blacha ścinana prosta (146).</p>

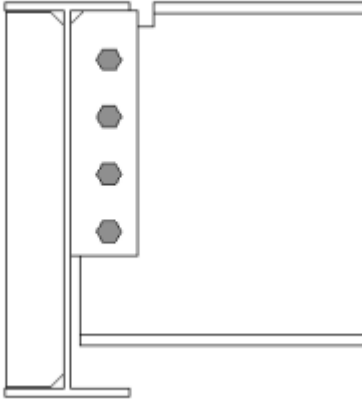
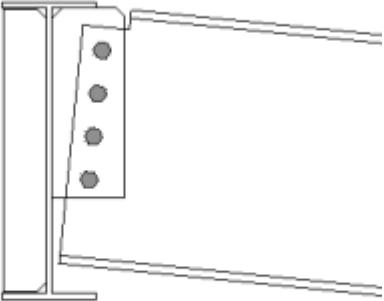
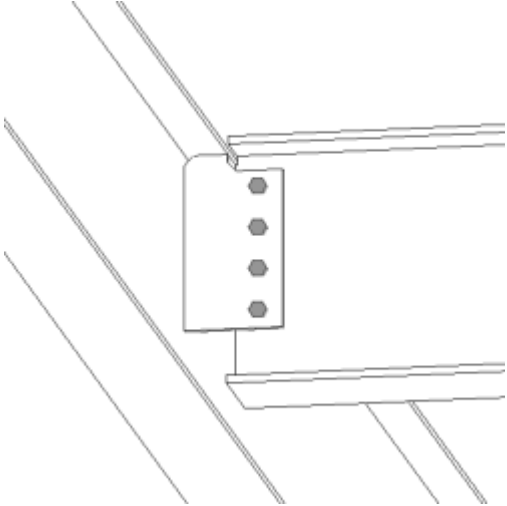
Przykład	Opis
	<p>Blacha ścinana o częściowej głębokości do górnej półki belki - kwadratowa lub skośna, opcja żebra.</p> <p>Użyj komponentu Spawana do półki górnej (147).</p>
	<p>Blacha ścinana o częściowej głębokości do górnej półki belki. Nachylona/kwadratowa lub skośna.</p> <p>Użyj komponentu Spawana do półki górnej (147).</p>
	<p>Blacha ścinania o częściowej głębokości do górnej półki belki, obróbka belki podrzędnej przed elementem głównym. Kwadratowa, nachylona, skośna.</p> <p>Użyj komponentu Spawana do półki górnej S (149).</p>

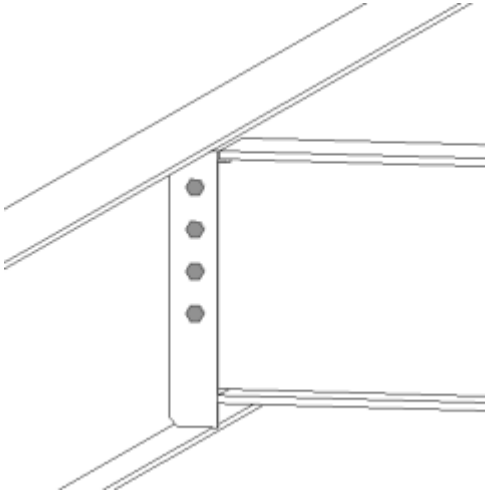
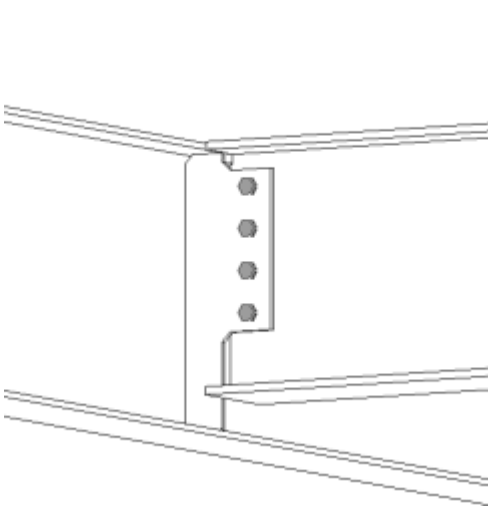
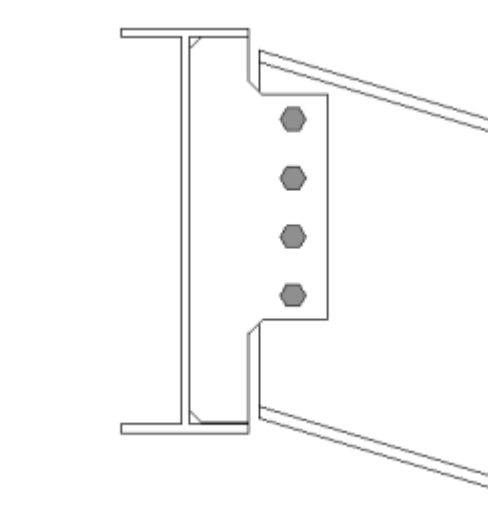
Przykład	Opis
	<p>Blacha ścinana na pełnej głębokości. Kwadratowa, nachylona, skośna.</p> <p>Użyj komponentu Pełna głębokość (184).</p>
	<p>Blacha ścinana na pełnej głębokości. Obróbka belki podrzędnej przed elementem głównym.</p> <p>Użyj komponentu Pełna głębokość S (185).</p>
	<p>Blacha ścinana na pełnej głębokości. Obróbka belki podrzędnej przed elementem głównym. Nachylony element podrzędny.</p> <p>Użyj komponentu Pełna głębokość S (185).</p>

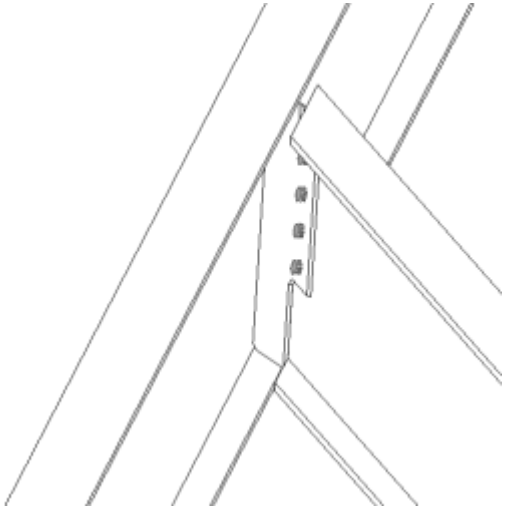
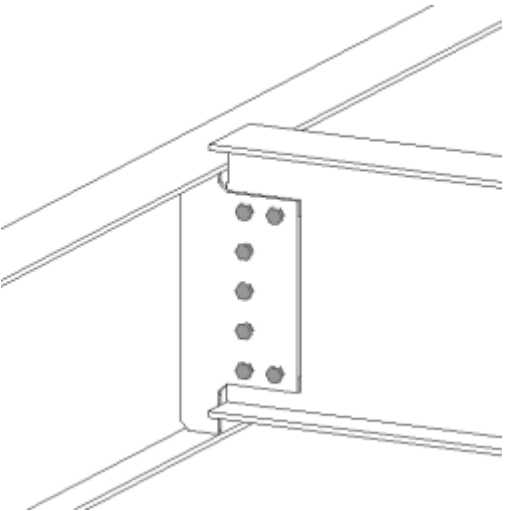
Przykład	Opis
	<p>Blacha ścinana na pełnej głębokości. Obróbka belki podrzędnej przed elementem głównym. Nachylony i skośny element podrzędny (naroże i przegięcie).</p> <p>Użyj komponentu Pełna głębokość S (185).</p>
	<p>Blacha ścinana na pełnej głębokości. Obróbka belki podrzędnej przed elementem głównym. Odsunięty element podrzędny. Opcja eliminacji śrub.</p> <p>Użyj komponentu Pełna głębokość S (185).</p>

Połączenia kątownikiem

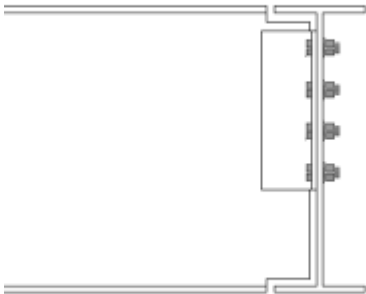
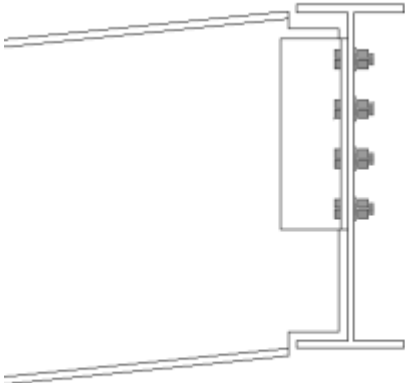
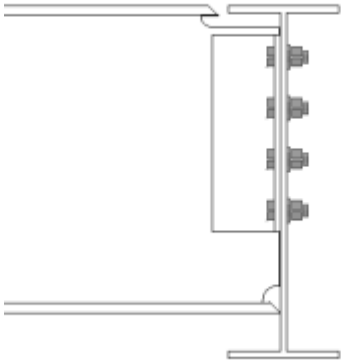
Przykład	Opis
	<p>Połączenie kątownikiem - klamra jednostronna/dwustronna.</p> <p>Użyj komponentu Połączenie kątownikiem (141).</p>
	<p>Połączenie kątownikiem - klamra jednostronna/dwustronna. Nachylony element podrzędny. Różne opcje nacinania.</p> <p>Użyj komponentu Połączenie kątownikiem (141).</p>
	<p>Połączenie kątownikiem - klamra jednostronna/dwustronna. Opcja przygotowania do spawania.</p> <p>Użyj komponentu Połączenie kątownikiem (141).</p>

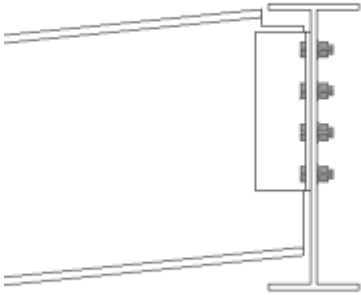
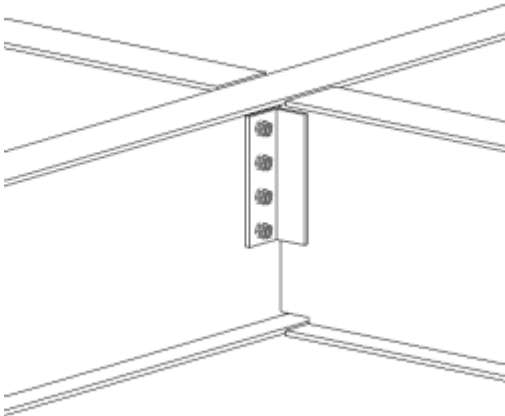
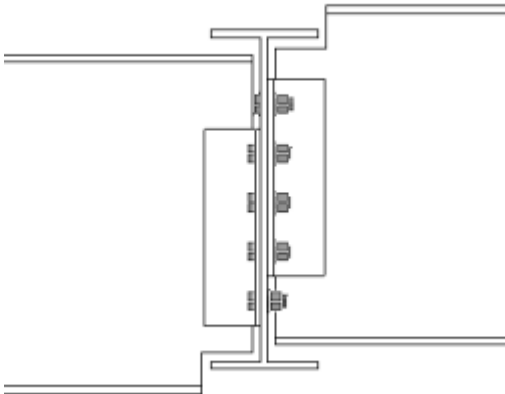
Przykład	Opis
	<p>Połączenie kątownikiem - klamra jednostronna/dwustronna. Nachylony element podrzędny.</p> <p>Użyj komponentu Połączenie kątownikiem (141).</p>
	<p>Połączenie kątownikiem - klamra jednostronna/dwustronna. Dwa elementy podrzędne. Opcje przykręcony/przykręcony, spawany/przykręcony, spawany/spawany.</p> <p>Użyj komponentu Dwustronne połączenie kątownikiem (143).</p>
	<p>Połączenie kątownikiem - klamra jednostronna/dwustronna. Dwa elementy podrzędne na różnych wysokościach.</p> <p>Użyj komponentu Dwustronne połączenie kątownikiem (143).</p>

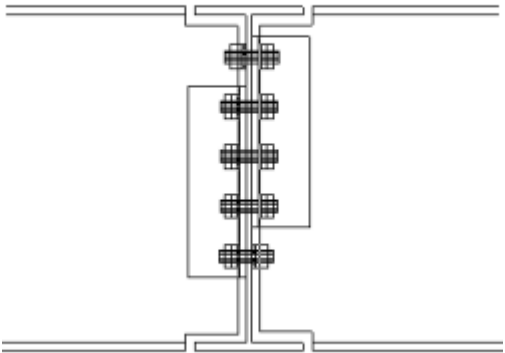
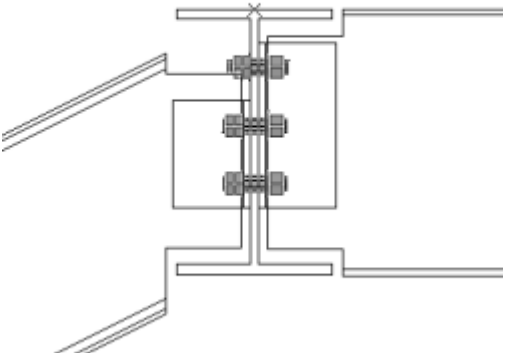
Przykład	Opis
	<p>Połączenie kątownikiem - klamra jednostronna/dwustronna. Dwa elementy podrzędne. Połączenie zabezpieczające.</p> <p>Użyj komponentu Dwustronne połączenie kątownikiem (143).</p>
	<p>Połączenie kątownikiem - klamra jednostronna/dwustronna. Dwa elementy podrzędne. Jeden nachylony.</p> <p>Użyj komponentu Dwustronne połączenie kątownikiem (143).</p>

Blachy końcowe

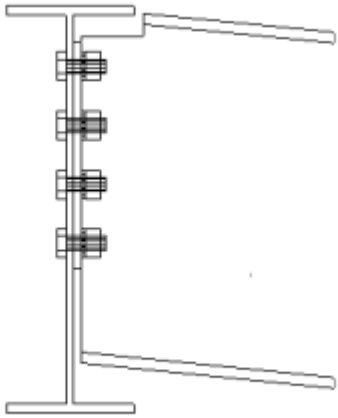
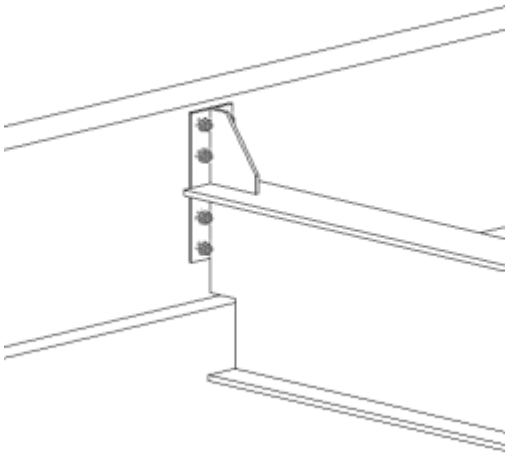
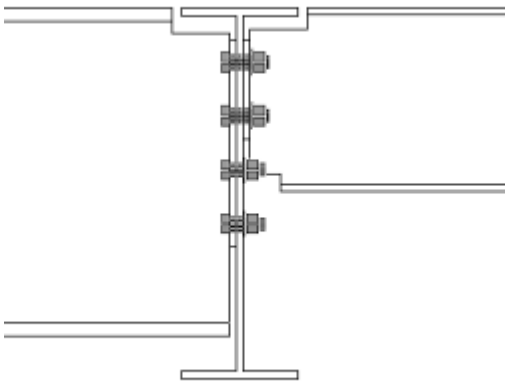
Przykład	Opis
	<p>Połączenie na blachę końcową - element podrzędny poziomy lub nachylony, kwadratowy lub skośny. Różne opcje nacinania.</p> <p>Użyj komponentu Blacha końcowa (144).</p>
	<p>Połączenie na blachę końcową - przedłużona blacha ze wstawkami lub bez.</p> <p>Użyj komponentu Blacha końcowa (144).</p>
	<p>Połączenie na blachę końcową - dwa elementy podrzędne. Automatyczne nacięcie na szczelinę dla śruby.</p> <p>Użyj komponentu Dwustronna blacha końcowa (142).</p>

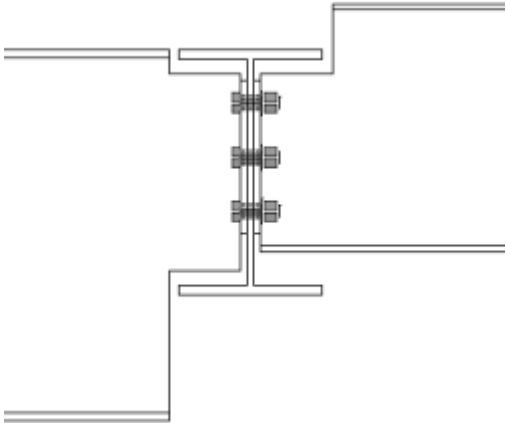
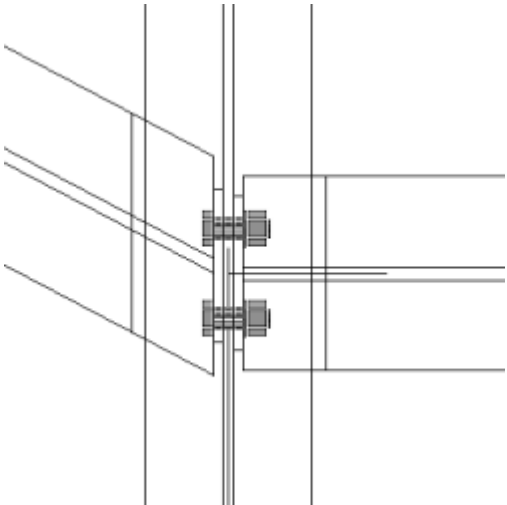
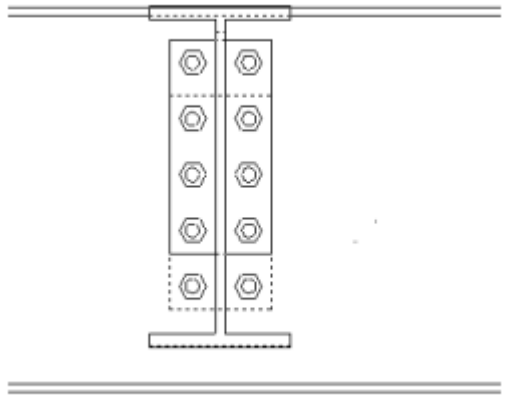
Przykład	Opis
	<p>Połączenie na blachę końcową - dwa elementy podrzędne na różnych wysokościach.</p> <p>Użyj komponentu Dwustronna blacha końcowa (142).</p>
	<p>Połączenie na blachę końcową - dwa elementy podrzędne. Nachylona i/lub skośna.</p> <p>Użyj komponentu Dwustronna blacha końcowa (142).</p>
	<p>Połączenie na blachę końcową - dwa elementy podrzędne. Połączenie zabezpieczające.</p> <p>Użyj komponentu Dwustronna blacha końcowa (142).</p>

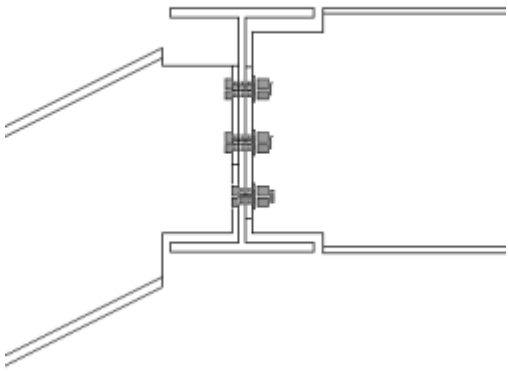
Przykład	Opis
	<p>Połączenie na blachę końcową - dwa elementy podrzędne. Pozioma i/lub nachylona.</p> <p>Użyj komponentu Dwustronna blacha końcowa (142).</p>

Blacha gięta

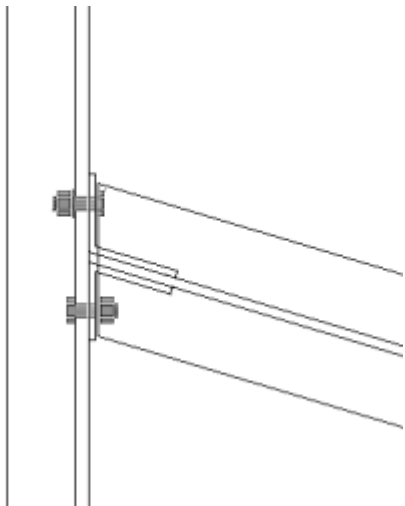
Przykład	Opis
	<p>Połączenie na blachę giętą - skośny lub kwadratowy element podrzędny, bliższa i dalsza strona blachy.</p> <p>Użyj komponentu Blacha gięta (190).</p>

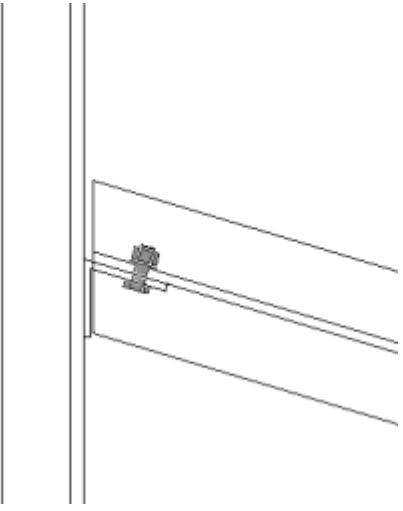
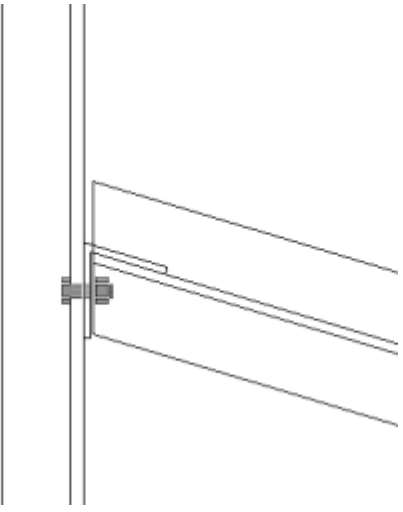
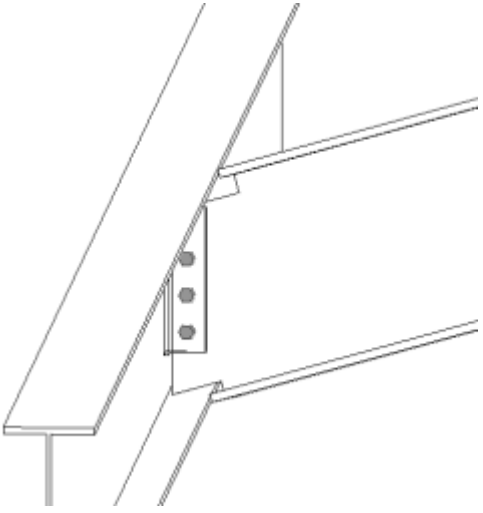
Przykład	Opis
	<p>Połączenie na blachę giętą - skośny lub kwadratowy element podrzędny, jedna strona blachy.</p> <p>Użyj komponentu Błacha gięta (190).</p>
	<p>Połączenie na blachę giętą - skośny lub kwadratowy element podrzędny, jedna strona blachy. Różne opcje umieszczenia blachy.</p> <p>Użyj komponentu Błacha gięta (190).</p>
	<p>Połączenie na blachę giętą - skośna i nachylona (naroże i kosz).</p> <p>Użyj komponentu Błacha gięta (190).</p>

Typ podparcia

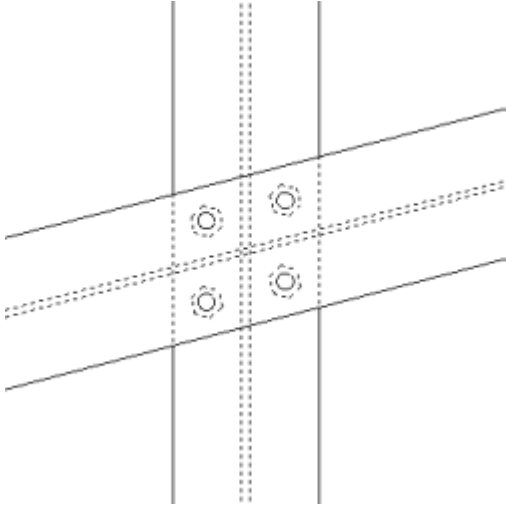
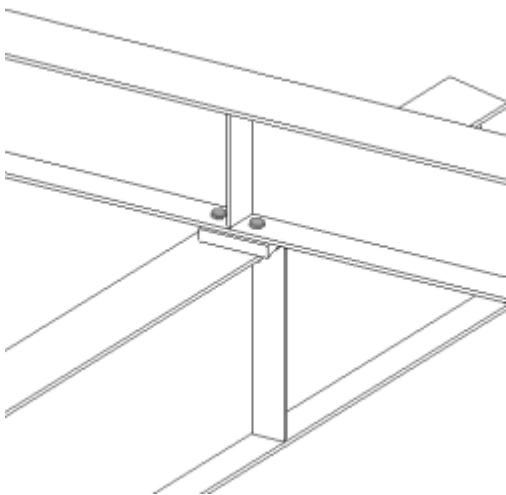
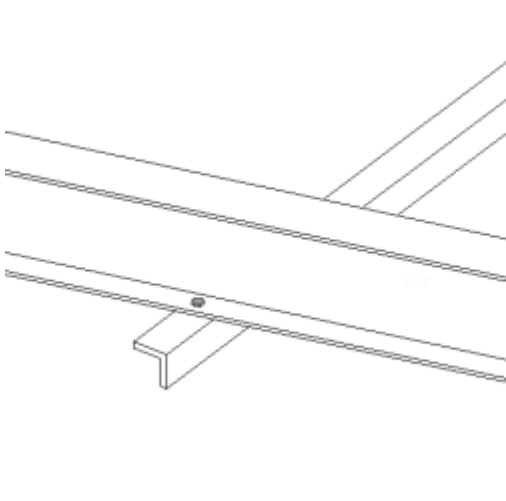
Przykład	Opis
	<p>Nośne połączenie belek. Opcje dla 1, 2, 3 lub 4 śrub.</p> <p>Użyj komponentu Osadzenie (30).</p>
	<p>Nośne połączenie belek. Opcja podkładki.</p> <p>Użyj komponentu Osadzenie (30).</p>
	<p>Nośne połączenie belek. Podpora stężenia.</p> <p>Użyj komponentu Osadzenie (30).</p>

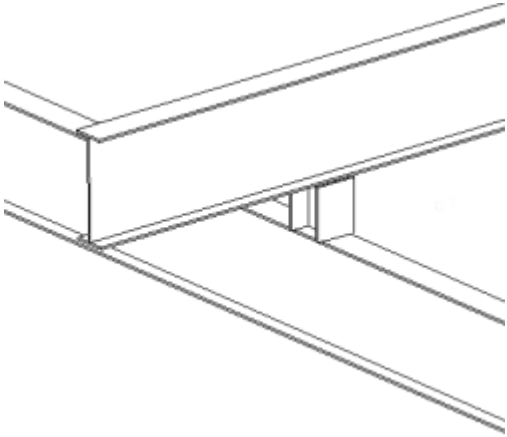
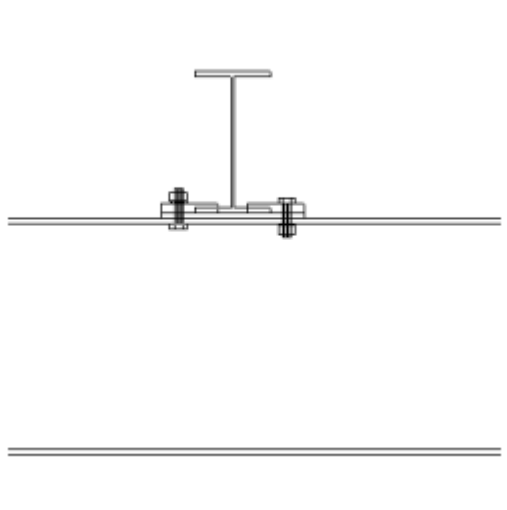
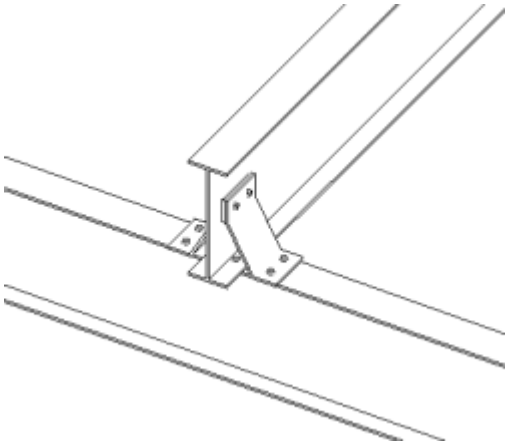
Przykład	Opis
	<p>Nośne połączenie belek ze słupem z króćcem. Warunki: kwadratowa, nachylona, skośna.</p> <p>Użyj komponentu Podpora na belce (4).</p>
	<p>Połączenie ułożenia belek typu zaciskowego.</p> <p>Użyj komponentu Osadzenie śrubowane (36).</p>
	<p>Nośne połączenie belek do jednej płatwi.</p> <p>Użyj komponentu Połączenia płatwi (93).</p>

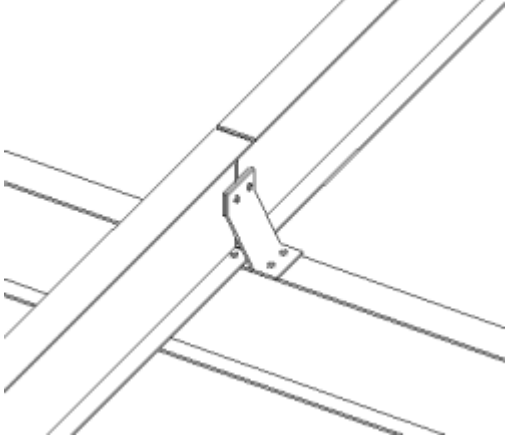
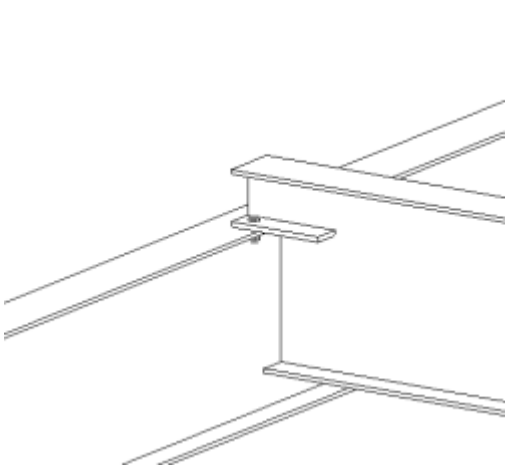
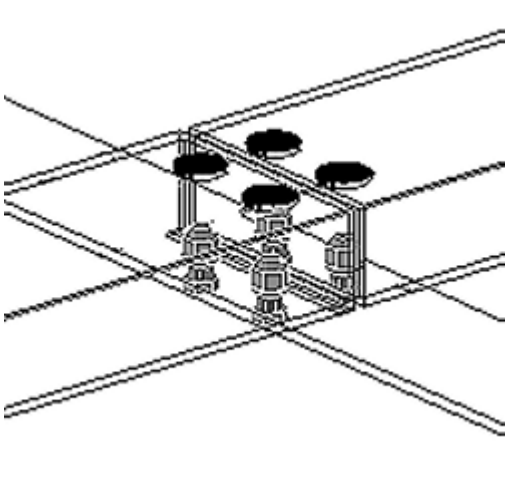
Przykład	Opis
	<p>Nośne połączenie belek do dwóch płatwi.</p> <p>Użyj komponentu Połączenia płatwi (93).</p>
	<p>Nośne połączenie belek z naciętym osadzeniem. Warunki: kwadratowa i skośna.</p> <p>Użyj komponentu Nacięte osadzenie (9).</p>
	<p>Nośne połączenie belek stalowych poręczy rurowych do elementu głównego. Opcje dostępu śruby przez podcięcie lub otwór.</p> <p>Użyj komponentu Rury na słupie (113).</p>

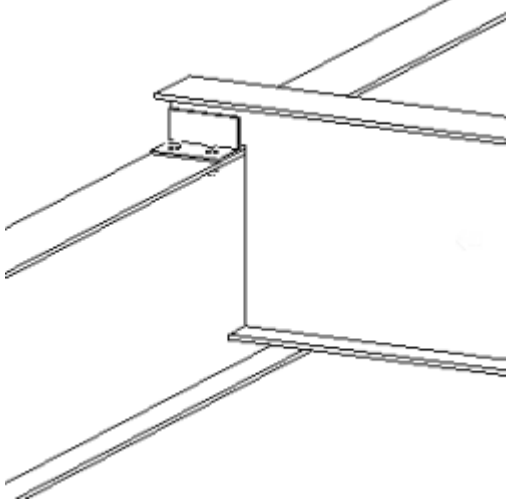
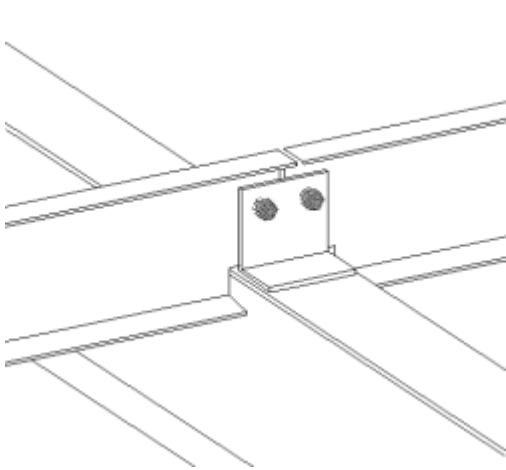
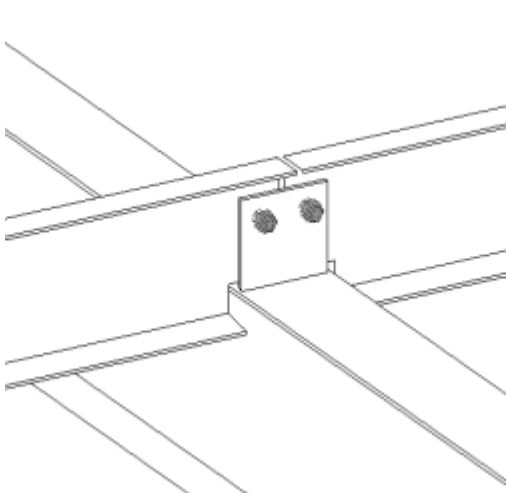
Przykład	Opis
	<p>Nośne połączenie belek z naciętym osadzeniem i kątownikiem.</p> <p>Użyj komponentu Połączenie rygli (70).</p>
	<p>Nośne połączenie belki rygla do dwóch elementów podrzędnych. Wymagane nacinanie.</p> <p>Użyj komponentu Połączenie rygli (70).</p>
	<p>Nośne połączenie belki rygla do dwóch elementów podrzędnych. Blacha. Wymagane nacinanie.</p> <p>Użyj komponentu Połączenie rygli (70).</p>

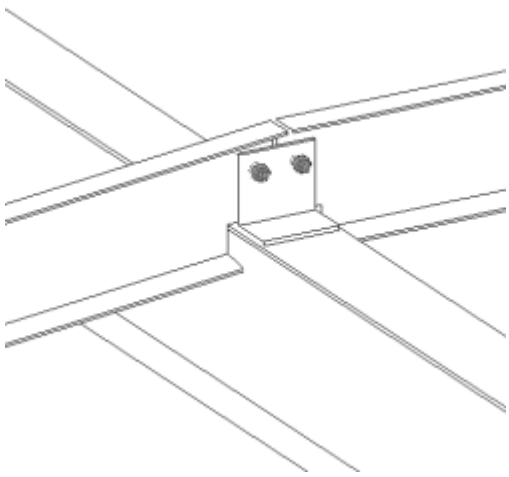
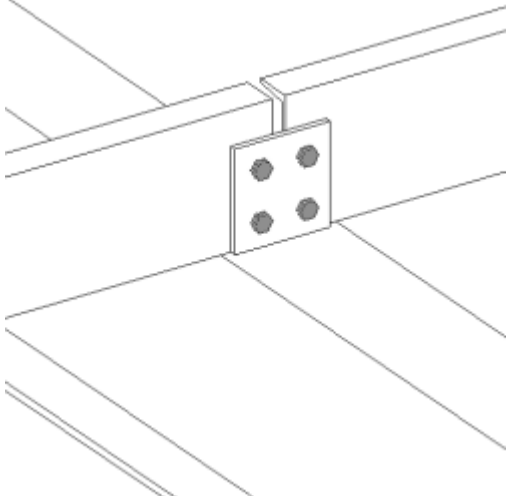
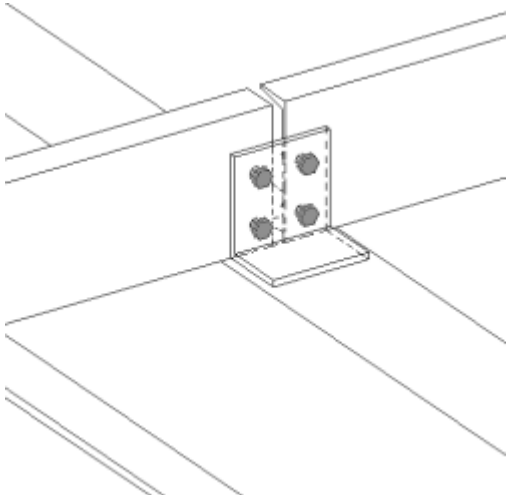
Przykład	Opis
	<p>Nośne połączenie belki rygla do dwóch elementów podrzędnych. Wymagane nachylone/poziome nacinanie.</p> <p>Użyj komponentu Połączenie rygli (70).</p>
	<p>Pełne nośne połączenie belki rygla do dwóch elementów podrzędnych. Blacha.</p> <p>Użyj komponentu Zimnogięte z zakładem (1).</p>
	<p>Pełne nośne połączenie belki rygla do dwóch elementów podrzędnych. Kąt.</p> <p>Użyj komponentu Zimnogięte z zakładem (1).</p>

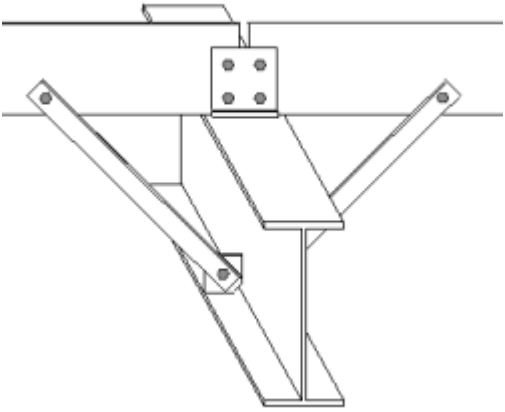
Przykład	Opis
	<p>Pełne nośne połączenie belki rygla do dwóch elementów podrzędnych. Opcja zastrzału.</p> <p>Użyj komponentu Zimnogięte z zakładem (1).</p>

Połączenia konstrukcyjne belki ze słupem

Blachy ścinane

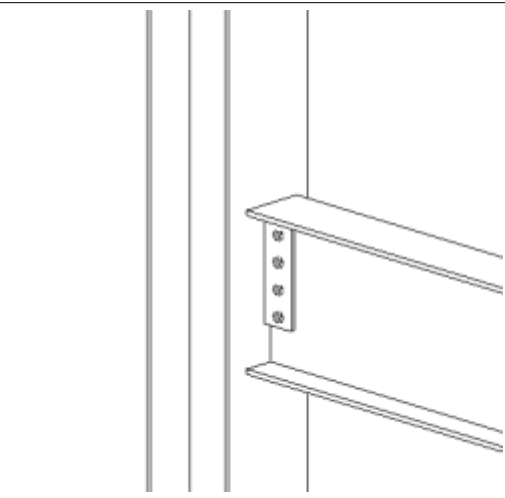
Przykład	Opis
	<p>Prosta blacha ścinana do półki słupa.</p> <p>Użyj komponentu Blacha ścinana prosta (146).</p>

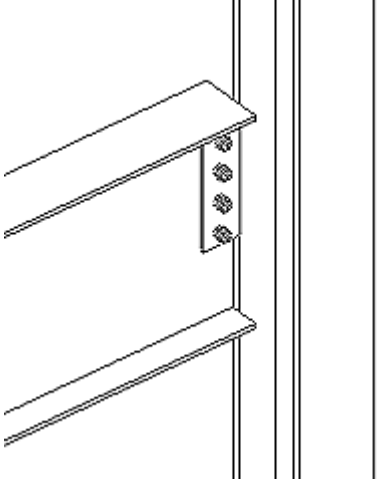
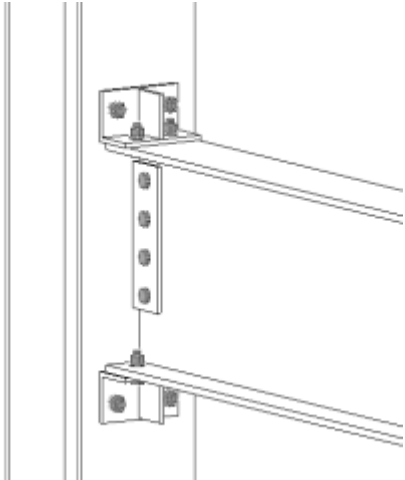
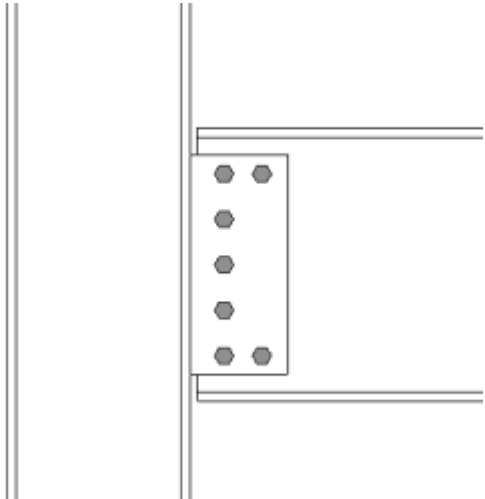
Przykład	Opis
	<p>Prosta blacha ścinana do krawędzi/półki słupa.</p> <p>Użyj komponentu Blacha ścinana prosta (146).</p>
	<p>Prosta blacha ścinana do półki słupa z opcjami kątowników osadzenia.</p> <p>Użyj komponentu Blacha ścinana prosta (146).</p>
	<p>Prosta blacha ścinana do półki słupa. Opcje eliminacji śrub.</p> <p>Użyj komponentu Blacha ścinana prosta (146).</p>

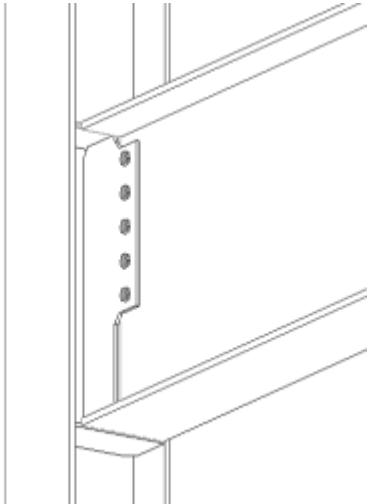
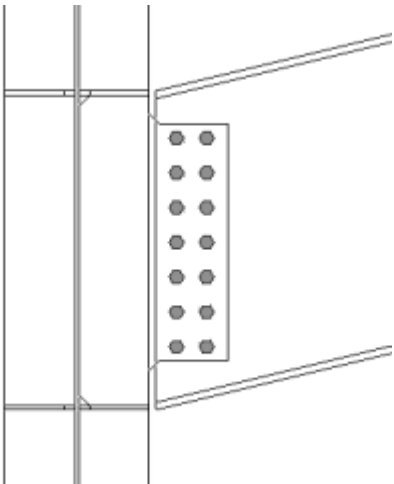
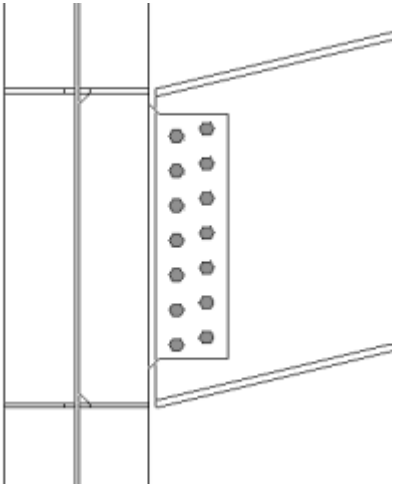
Przykład	Opis
	<p>Profilowana blacha ścinana z żebrami słuca.</p> <p>Użyj komponentu Słup z żebrami W (182).</p>
	<p>Profilowana blacha ścinana z żebrami słuca. Nachylony element podrzędny.</p> <p>Użyj komponentu Słup z żebrami W (182).</p>
	<p>Profilowana blacha ścinana z żebrami słuca. Śruby wyrównane z elementem podrzędnym.</p> <p>Użyj komponentu Słup z żebrami W (182).</p>

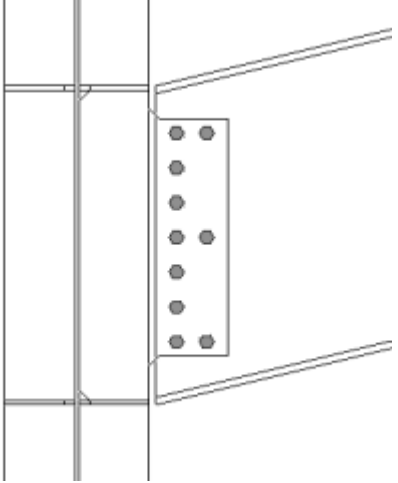
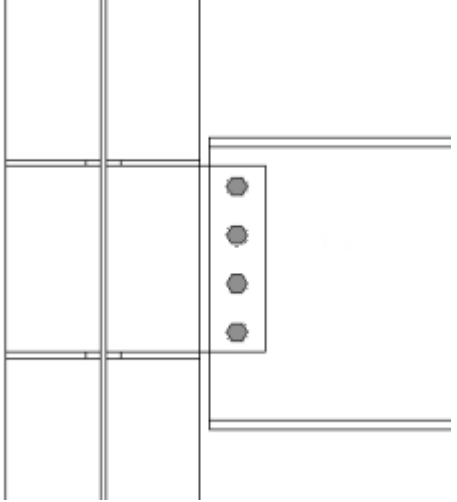
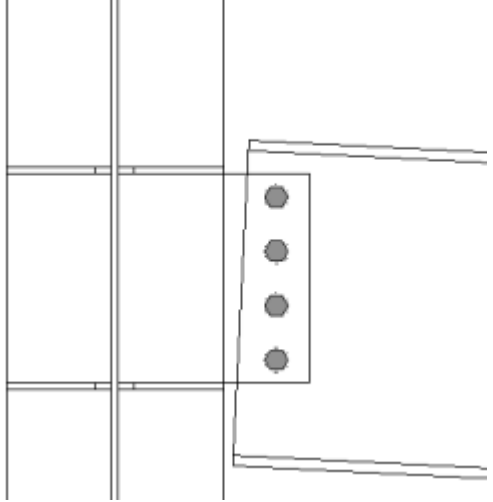
Przykład	Opis
	<p>Profilowana blacha ścinana z żebrami słupa. Opcja eliminacji śrub.</p> <p>Użyj komponentu Słup z żebrami W (182).</p>
	<p>Blacha ścinana z żebrami słupa.</p> <p>Użyj komponentu Słup z żebrami (186).</p>
	<p>Blacha ścinana z żebrami słupa. Nachylony element podrzędny.</p> <p>Użyj komponentu Słup z żebrami (186).</p>

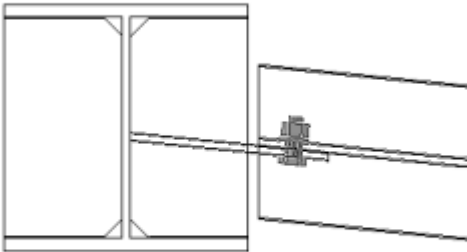
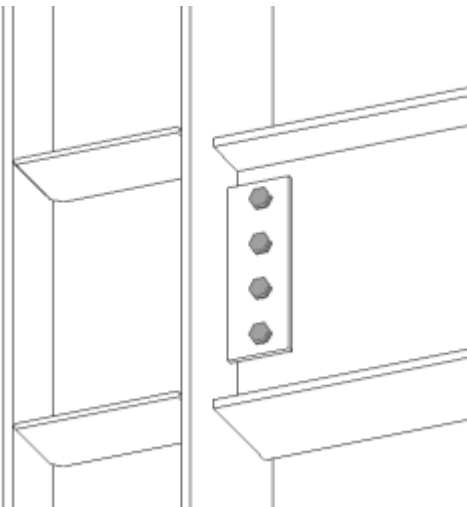
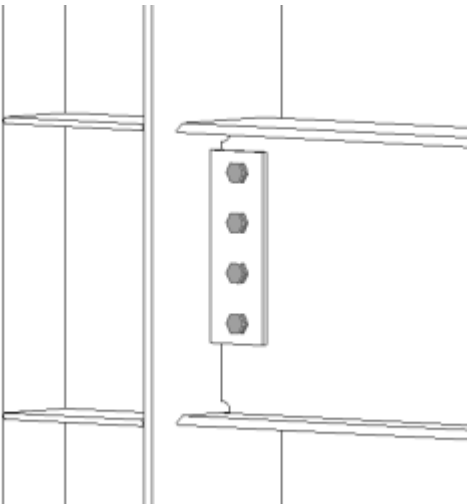
Przykład	Opis
	<p>Blacha ścinana z żebrami słupa. Skośny element podrzędny.</p> <p>Użyj komponentu Słup z żebrami (186).</p>
	<p>Blacha ścinana do półki słupa z żebrami.</p> <p>Użyj komponentu Słup z żebrami (188).</p>
	<p>Blacha ścinana do półki słupa z żebrami. Przygotowanie do spawania i otwory dostępne do spawania do połączenia na moment.</p> <p>Użyj komponentu Słup z żebrami (188).</p>

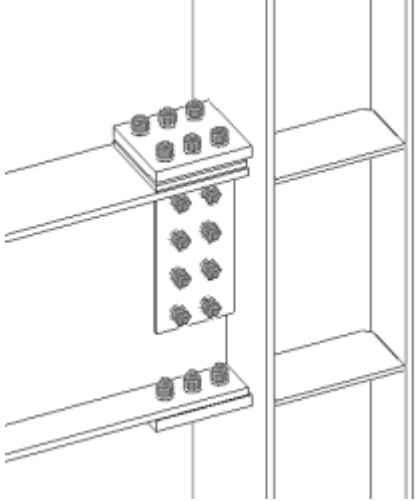
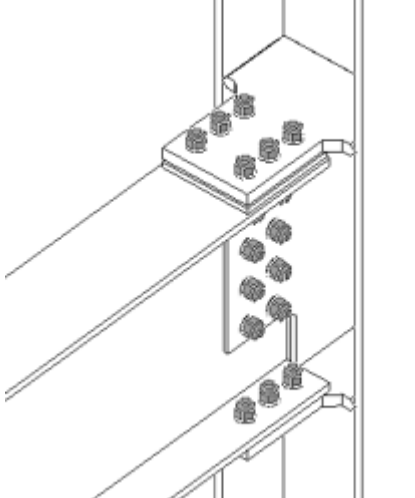
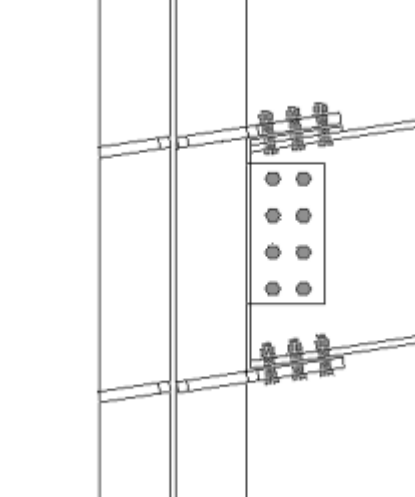
Przykład	Opis
	<p>Połączenie sztywne na śruby z półką słupa wzmocnioną żebrzem słupa.</p> <p>Użyj komponentu Połączenie sztywne na śruby (134).</p>
	<p>Połączenie sztywne na śruby ze środkiem słupa.</p> <p>Użyj komponentu Połączenie sztywne na śruby (134).</p>
	<p>Połączenie sztywne na śruby ze środkiem słupa. Nachylony element podrzędny.</p> <p>Użyj komponentu Połączenie sztywne na śruby (134).</p>

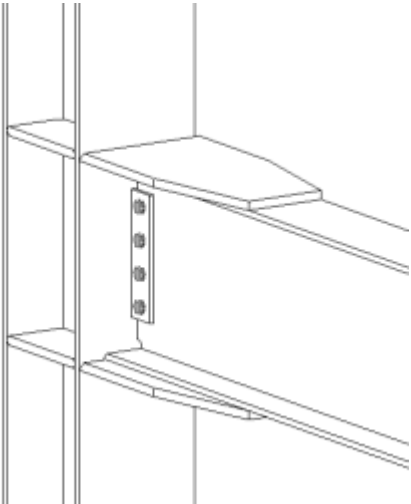
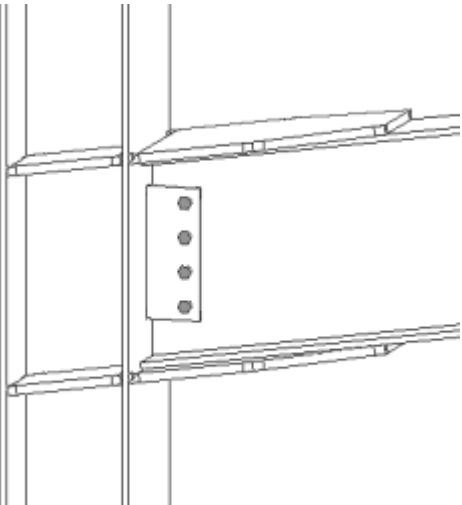
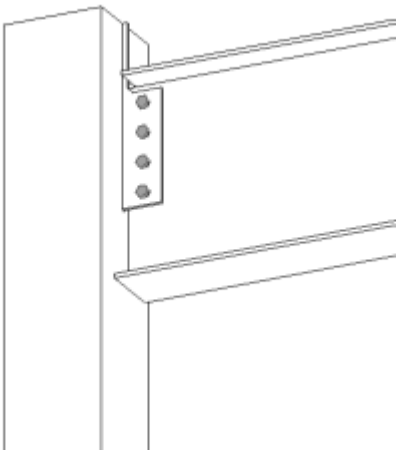
Przykład	Opis
	<p>Spawane połączenie sztywne na śruby z półką słupa. Przygotowanie do spawania belki i opcje otworu dostępowego do spawania.</p> <p>Użyj komponentu Połączenie sztywne (181).</p>
	<p>Spawane połączenie sztywne na śruby z półką słupa. Nachylone.</p> <p>Użyj komponentu Połączenie sztywne (181).</p>
	<p>Blacha ścinana przez słup rurowy.</p> <p>Użyj komponentu Blacha ścinana słupa rurowego (189).</p>

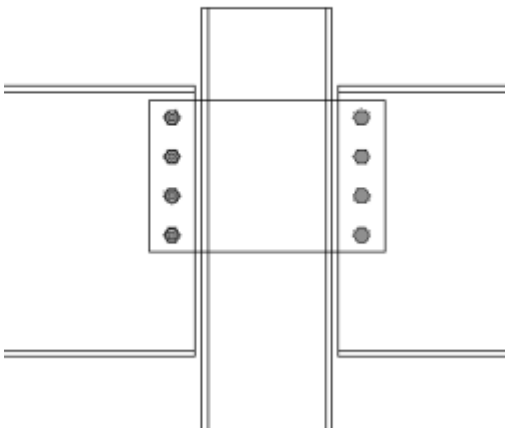
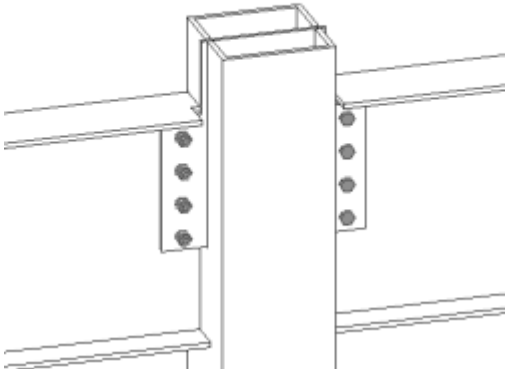
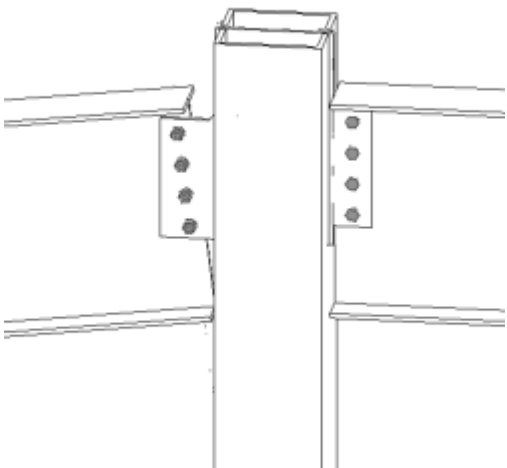
Przykład	Opis
	<p>Błacha ścinana przez słup rurowy. Dwa elementy podrzędne.</p> <p>Użyj komponentu Błacha ścinana słupa rurowego (189).</p>
	<p>Błacha ścinana przez słup rurowy. Dwa elementy podrzędne. Opcja blachy przedłużonej do góry słupa.</p> <p>Użyj komponentu Błacha ścinana słupa rurowego (189).</p>
	<p>Błacha ścinana przez słup rurowy. Dwa elementy podrzędne, poziome i/lub nachylone. Opcje wyrównania śrub.</p> <p>Użyj komponentu Błacha ścinana słupa rurowego (189).</p>

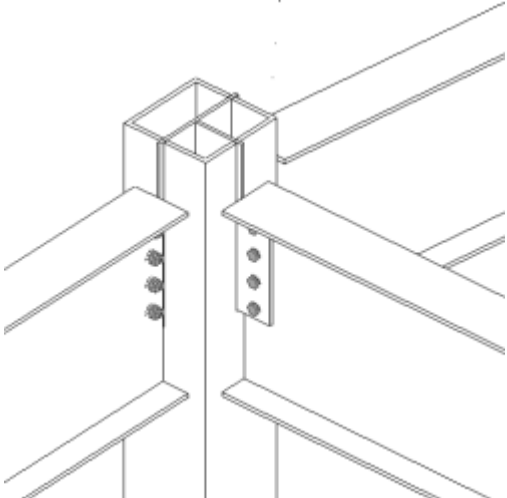
Przykład	Opis
	<p>Blacha ścinana przez słup rurowy. Trzecie połączenie element podrzędny/belka zastosowane do oryginalnych dwóch elementów podrzędnych.</p> <p>Użyj komponentu Blacha ścinana słupa rurowego (189).</p>

Połączenia kątownikiem

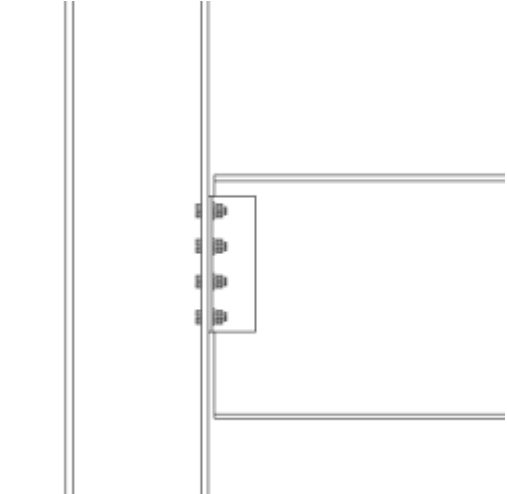
Przykład	Opis
	<p>Połączenie z półką lub środkiem słupa za pomocą połączenia kątownikiem. Klamra jednostronna/ dwustronna. Opcje połączenie spawane/na śruby, na śruby/na śruby, spawane/spawane.</p> <p>Użyj komponentu Połączenie kątownikiem (141).</p>

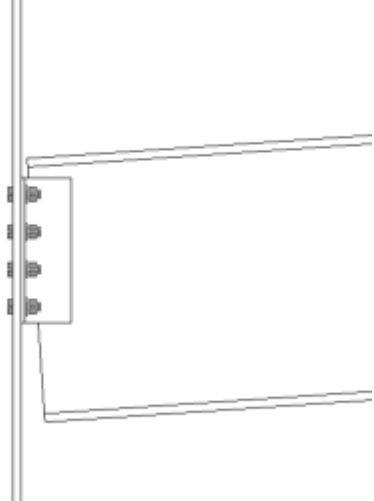
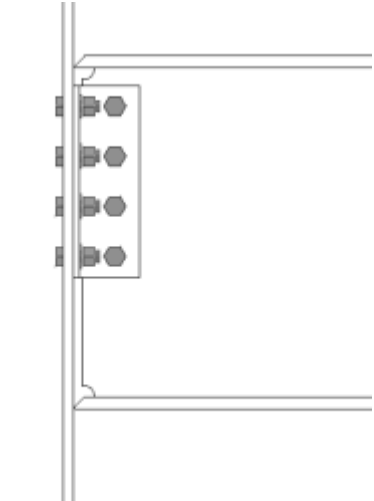
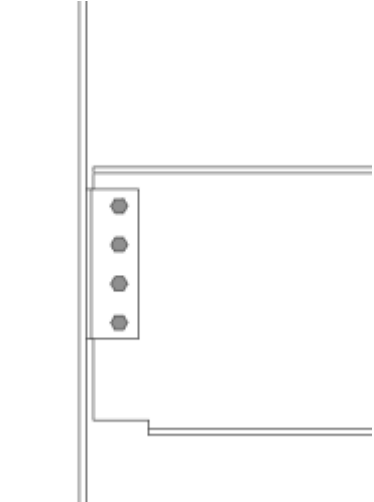
Przykład	Opis
	<p>Połączenie z półką lub środnikiem słupa za pomocą połączenia kątownikiem. Klamra jednostronna/ dwustronna. Nachylony element podrzędny. Opcje kwadratowego lub skośnego cięcia elementu podrzędnego.</p> <p>Użyj komponentu Połączenie kątownikiem (141).</p>
	<p>Połączenie z półką lub środnikiem słupa za pomocą połączenia kątownikiem. Klamra jednostronna/ dwustronna. Przygotowanie do spawania i otwory dostępne do spawania do połączenia na moment.</p> <p>Użyj komponentu Połączenie kątownikiem (141).</p>
	<p>Połączenie kątownikiem do noża słupa. Półka dolna zablokowana lub unieruchomiona taśmą na czas budowy.</p> <p>Użyj komponentu Połączenie kątownikiem (141).</p>

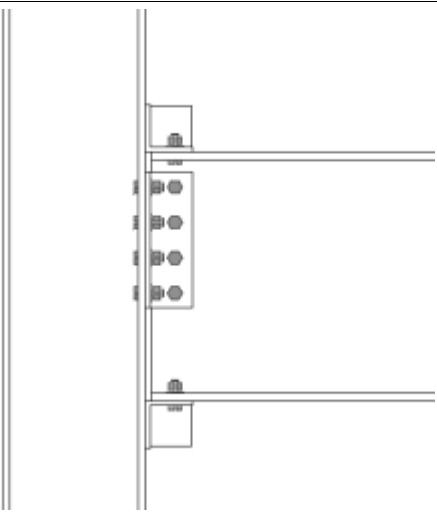
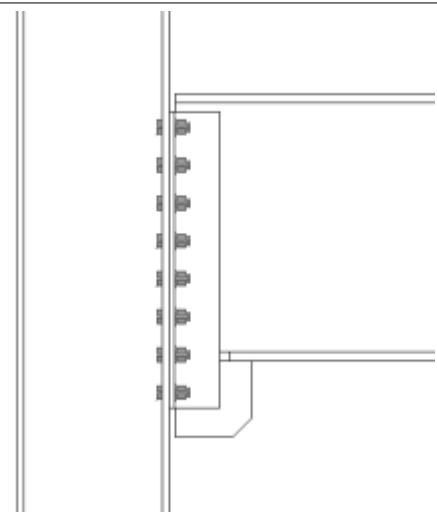
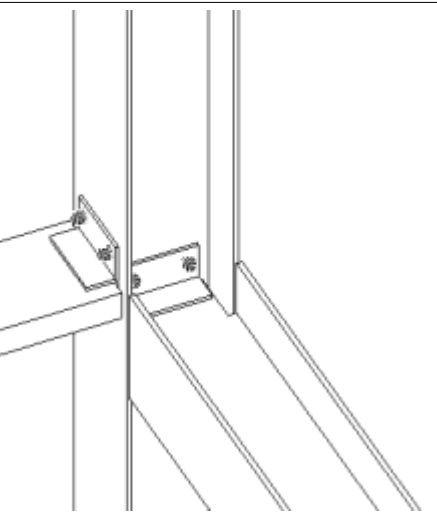
Przykład	Opis
	<p>Połączenie kątownikiem ze słupem. Opcja kątownika osadzenia. Górny/Dolny/Oba.</p> <p>Użyj komponentu Połączenie kątownikiem (141).</p>
	<p>Połączenie z półką lub środkiem słupa za pomocą połączenia kątownikiem. Klamra jednostronna/dwustronna. Opcja przedłużenia wstawki. Górny/Dolny/Oba.</p> <p>Użyj komponentu Połączenie kątownikiem (141).</p>
	<p>Połączenie z półką lub środkiem słupa za pomocą połączenia kątownikiem. Klamra jednostronna/dwustronna. Obrócony element podrzędny.</p> <p>Użyj komponentu Połączenie kątownikiem (141).</p>

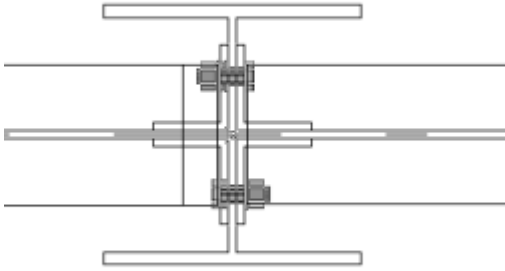
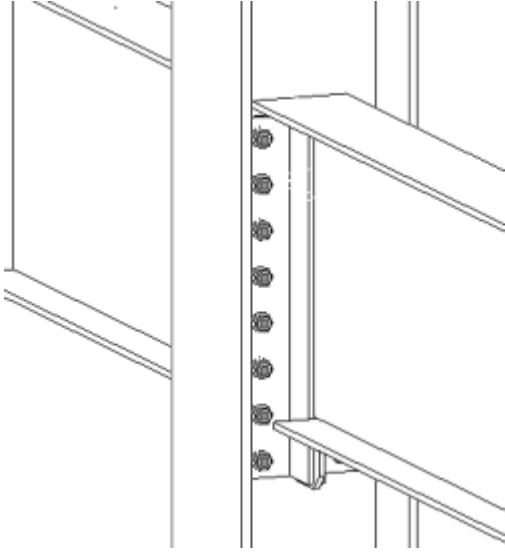
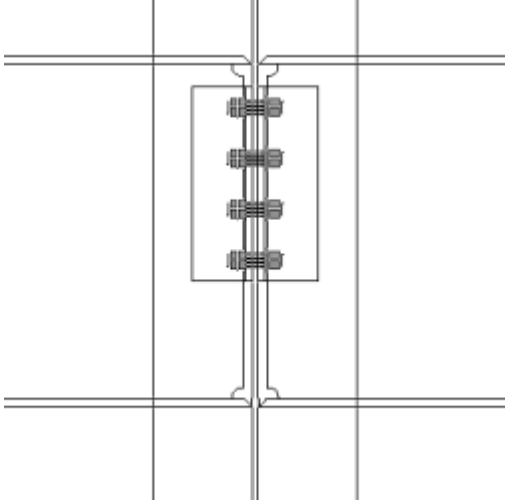
Przykład	Opis
	<p>Połączenie kątownikiem. Klamra jednostronna/dwustronna. Dwa elementy podrzędne. Opcje przykręcony/przykręcony, spawany/przykręcony, spawany/spawany.</p> <p>Użyj komponentu Dwustronne połączenie kątownikiem (143).</p>
	<p>Połączenie kątownikiem. Klamra jednostronna/dwustronna. Dwa elementy podrzędne. Opcja przedłużenia wstawki. Górny/Dolny/Oba.</p> <p>Użyj komponentu Dwustronne połączenie kątownikiem (143).</p>
	<p>Połączenie kątownikiem. Klamra jednostronna/dwustronna. Dwa elementy podrzędne. Przygotowanie do spawania i otwory dostępne do spawania do połączenia na moment.</p> <p>Użyj komponentu Dwustronne połączenie kątownikiem (143).</p>

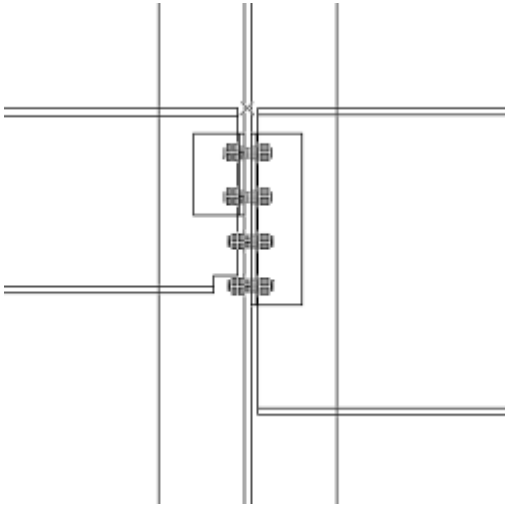
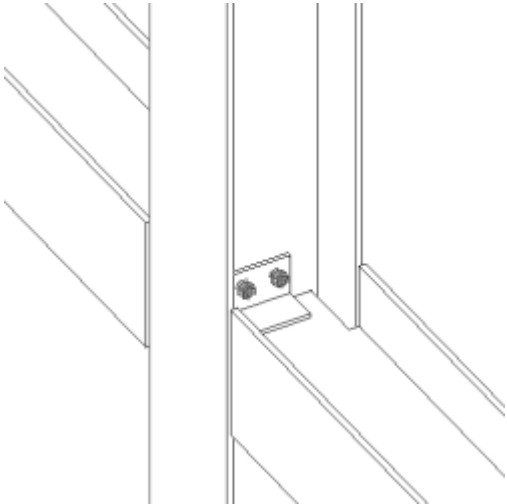
Przykład	Opis
	<p>Połączenie kątownikiem. Automatyczne nacinanie elementu podrzędnego w celu przygotowania szczeliny na śrubę.</p> <p>Użyj komponentu Dwustronne połączenie kątownikiem (143).</p>
	<p>Połączenie kątownikiem. Klamra jednostronna/dwustronna. Dwa elementy podrzędne obrócone.</p> <p>Użyj komponentu Dwustronne połączenie kątownikiem (143).</p>

Blachy końcowe

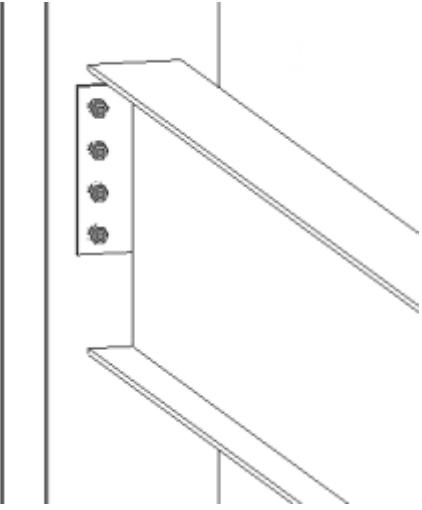
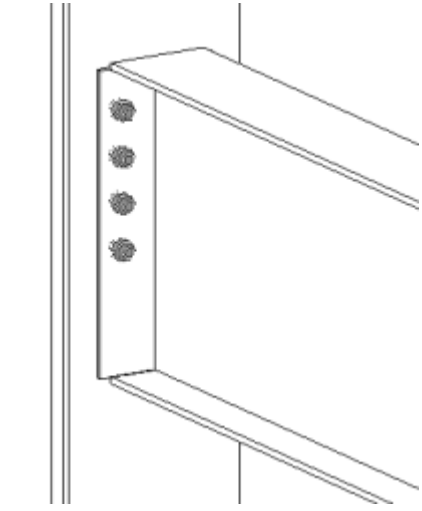
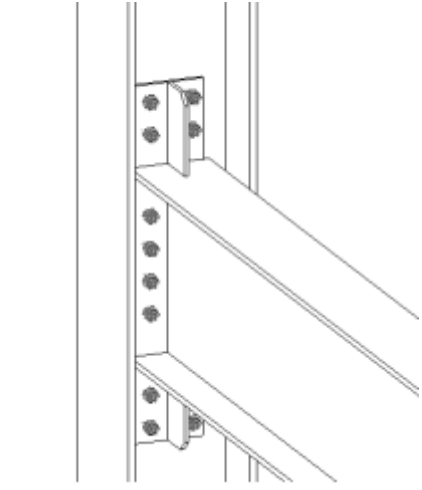
Przykład	Opis
	<p>Połączenie na blachę końcową z półką lub średnikiem słupa. Element podrzędny poziomy lub nachylony, kwadratowy lub skośny.</p> <p>Użyj komponentu Blacha końcowa (144).</p>
	<p>Połączenie na blachę końcową o pełnej głębokości z półką lub średnikiem słupa. Element podrzędny poziomy lub nachylony, kwadratowy lub skośny.</p> <p>Użyj komponentu Blacha końcowa (144).</p>
	<p>Połączenie na blachę końcową ze średnikiem słupa. Opcja przedłużonej blachy ze wstawkami.</p> <p>Użyj komponentu Blacha końcowa (144).</p>

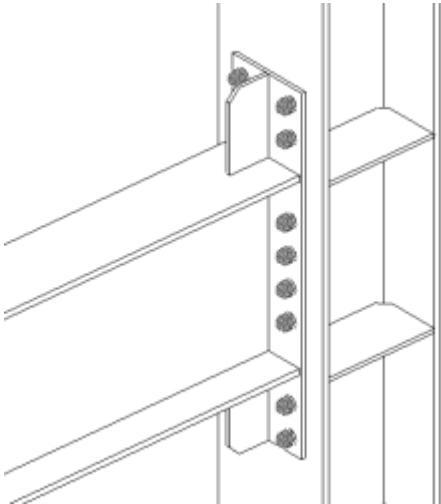
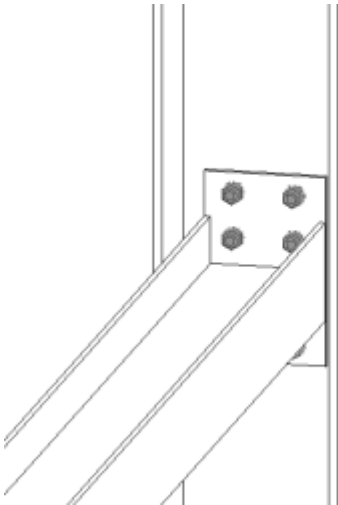
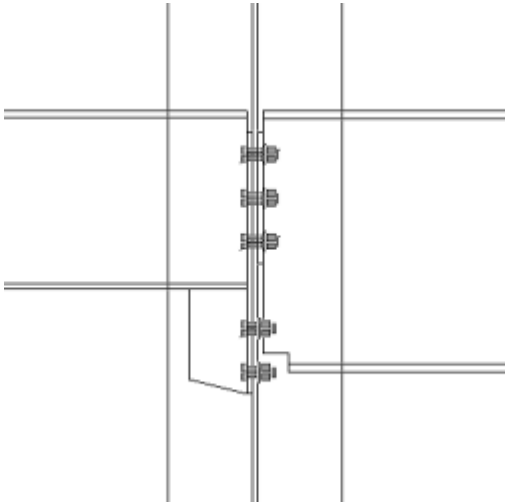
Przykład	Opis
	<p>Połączenie na blachę końcową z półką słupa. Opcja żebra słupa.</p> <p>Użyj komponentu Blacha końcowa (144).</p>
	<p>Połączenie na blachę końcową ze słupem. Obrócony element podrzędny.</p> <p>Użyj komponentu Blacha końcowa (144).</p>
	<p>Połączenie na blachę końcową. Dwa elementy podrzędne. Automatyczne nacinanie pod dostęp do śruby. Opcja wstawki.</p> <p>Użyj komponentu Dwustronna blacha końcowa (142).</p>

Blacha gięta

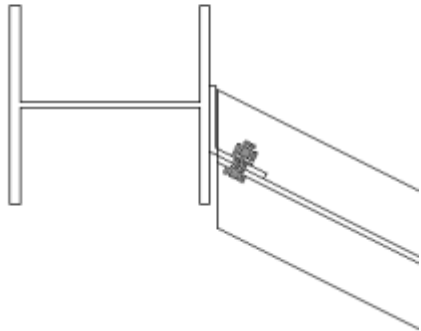
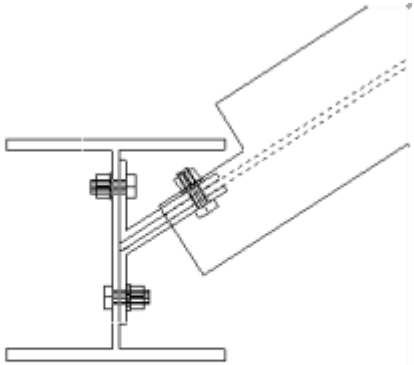
Przykład	Opis
	<p>Połączenie na blachę giętą z półką słupa. Skośny lub kwadratowy element podrzędny. Bliższa strona \dalsza strona\obie strony blachy.</p> <p>Użyj komponentu Blacha gięta (190).</p>
	<p>Połączenie na blachę giętą ze środkiem słupa. Skośny lub kwadratowy element podrzędny. Bliższa strona \dalsza strona\obie strony blachy.</p> <p>Użyj komponentu Blacha gięta (190).</p>

Teownik spawany

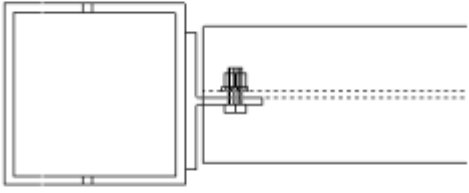
Przykład	Opis
	<p>Teownik spawany do słupa.</p> <p>Użyj komponentu Teownik spawany (32).</p>

Połączenie osadzone

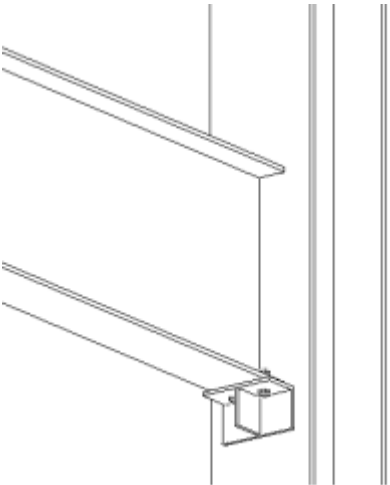
Przykład	Opis
	<p>Osadzenie belki z żebrami.</p> <p>Użyj komponentu Połączenie kątownikami (170).</p>

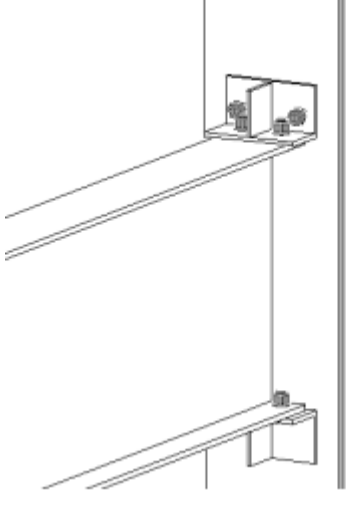
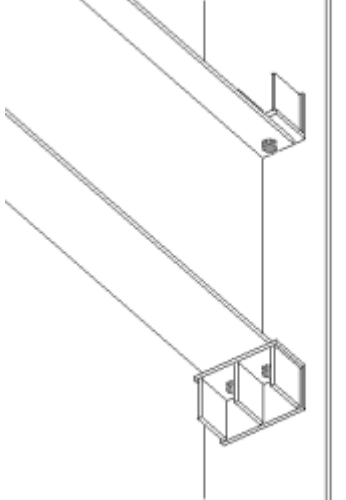
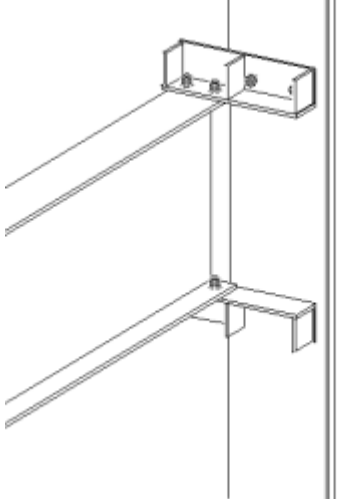
Przykład	Opis
	<p>Góra i dół osadzenia belki z żebrami. Różne opcje skręcania.</p> <p>Użyj komponentu Połączenie kątownikami (170).</p>
	<p>Osadzenie belki. Opcje żeber wielokrotnych.</p> <p>Użyj komponentu Połączenie kątownikami (170).</p>
	<p>Osadzenie belki. Odsunięty element podrzędny.</p> <p>Użyj komponentu Połączenie kątownikami (170).</p>

Blacha czołowa nośna

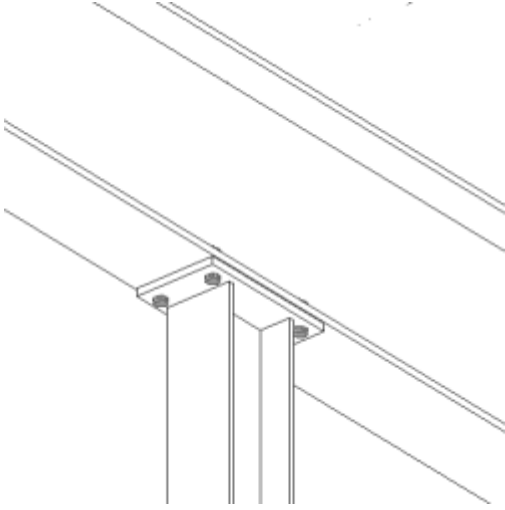
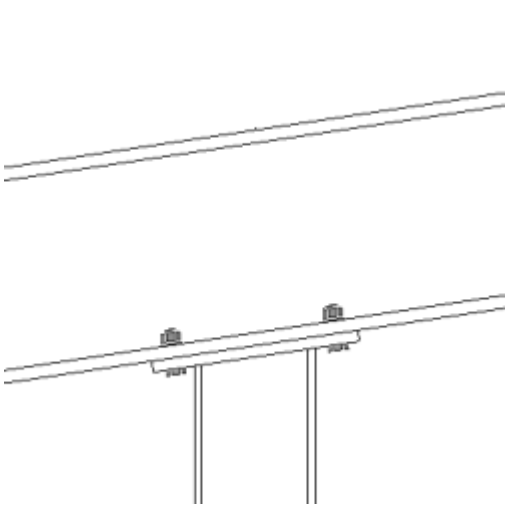
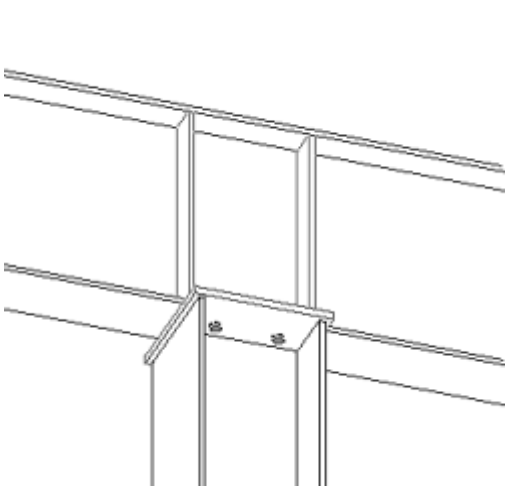
Przykład	Opis
	<p>Wspornik belki na słupie z blachą czołową.</p> <p>Użyj komponentu Połączenie blachy podstawy U.S. (71).</p>
	<p>Wspornik belki na słupie z blachą czołową. Nachylony element podrzędny.</p> <p>Użyj komponentu Połączenie blachy podstawy U.S. (71).</p>
	<p>Wspornik belki na słupie z blachą czołową. Opcja żebra belki.</p> <p>Użyj komponentu Połączenie blachy podstawy U.S. (71).</p>

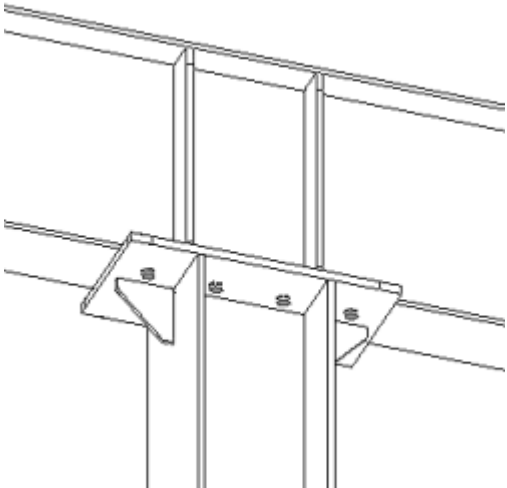
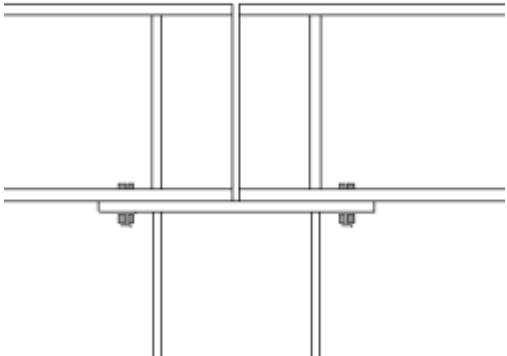
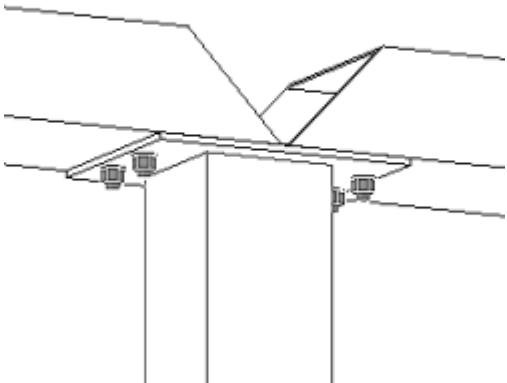
Przykład	Opis
	<p>Wspornik belki na słupie z blachą czołową. Opcja żebra słupa.</p> <p>Użyj komponentu Połączenie blachy podstawy U.S. (71).</p>
	<p>Dwie belki do blachy czołowej słupa. Opcje żebra belki.</p> <p>Użyj komponentu Osadzenie (39).</p>
	<p>Blacha czołowa słupa i belki. Stalowe szyny rurowe do elementu głównego. Opcje dostępu śruby przez podcięcie lub otwór.</p> <p>Użyj komponentu Osadzenie rury na słupie (100).</p>

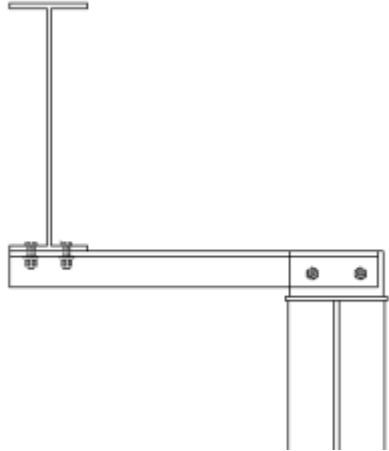
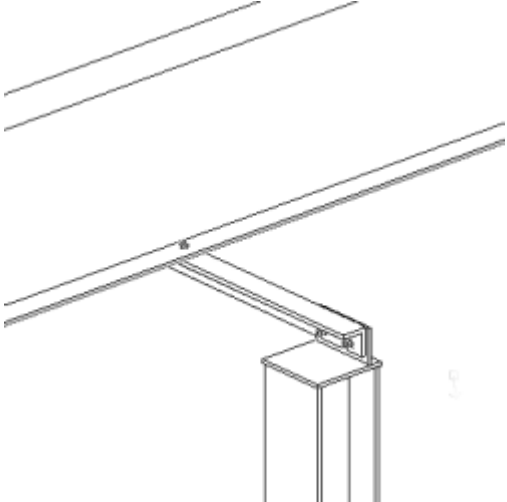
Przykład	Opis
	<p>Połączenie słupa wiatrowego i belki. Użyj komponentu Wspornik na słupie (5).</p>
	<p>Połączenie słupa wiatrowego i belki. Opcja odsunięcia blachy. Użyj komponentu Wspornik na słupie (5).</p>

Rygiel do słupa

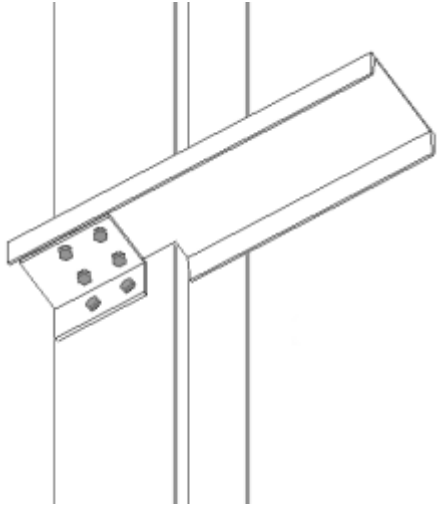
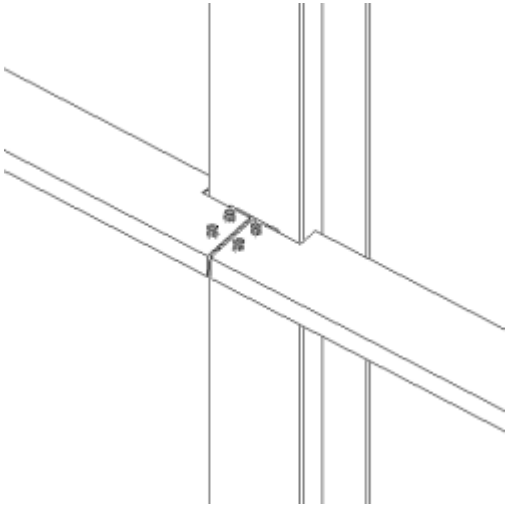
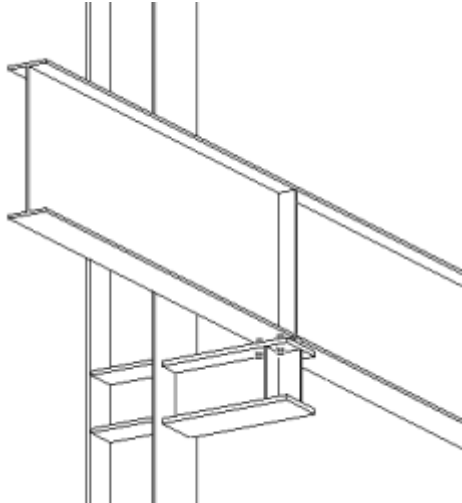
Przykład	Opis
	<p>Jeden rygiel ścienny do słupa. Połączenie kątownikiem.</p> <p>Użyj komponentu Połączenie rygli (70).</p>
	<p>Dwa rygle ścienne do słupa. Połączenie kątownikiem.</p> <p>Użyj komponentu Połączenie rygli (70).</p>
	<p>Połączenie wiązkowe belki i słupa. Opcje żebra elementu głównego i podrzędnego.</p> <p>Użyj komponentu Króciec (28).</p>

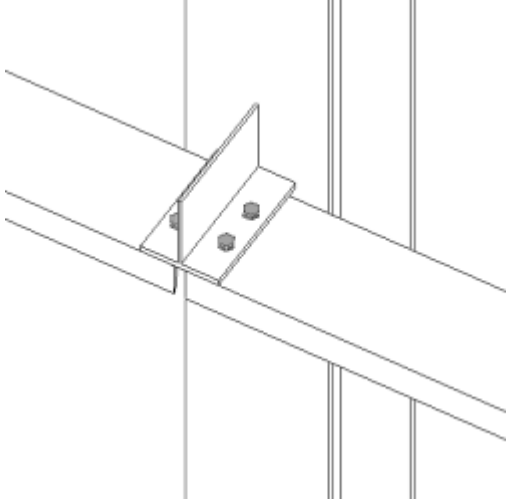
Przykład	Opis
	<p>Dwa rygle ścienne do słupa. Połączenie WT.</p> <p>Użyj komponentu Połączenie osadzenia 3 U.S. (74).</p>

Połączenia wzdłużne

Belka z belką

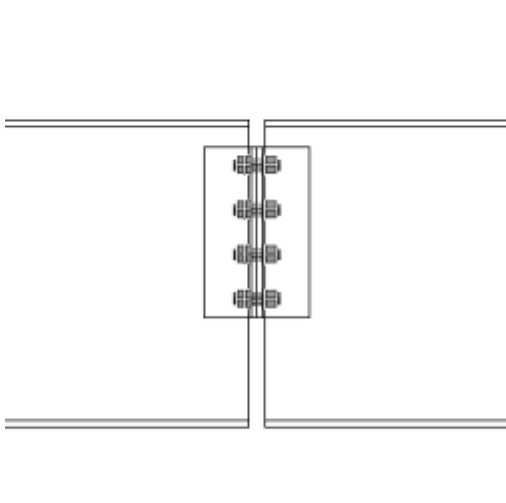
Przykład	Opis
	<p>Połączenie wzdłużne kątownikiem. Opcje przykręcony/przykręcony, spawany/przykręcony, spawany/ spawany.</p> <p>Użyj komponentu Dwustronne połączenie kątownikiem (143).</p>

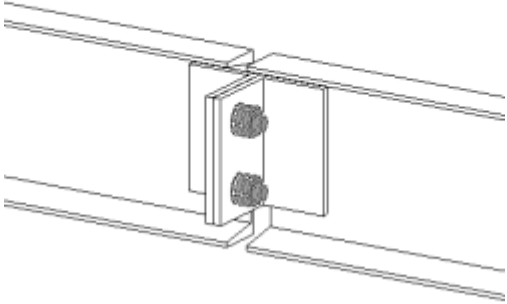
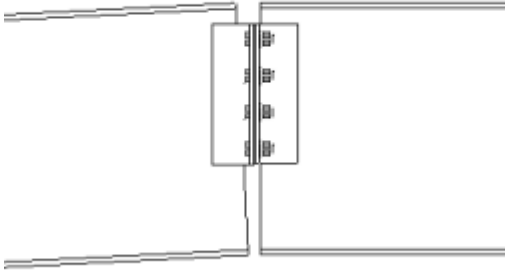
Przykład	Opis
	<p>Połączenie wzdłużne kątownikiem. Jednostronne. Opcje przykręcony/ przykręcony, spawany/przykręcony, spawany/spawany.</p> <p>Użyj komponentu Dwustronne połączenie kątownikiem (143).</p>
	<p>Połączenie wzdłużne kątownikiem. Belki w różnych płaszczyznach.</p> <p>Użyj komponentu Dwustronne połączenie kątownikiem (143).</p>

UWAGA Aby utworzyć połączenie wzdłużne kątownikiem, konieczne jest utworzenie „atrapę” elementu głównego do połączenia na śruby. Wiele elementów podrzędnych jest połączonych.

Utwórz „atrapę” blachy o grubości 1/8 cala i specjalnych właściwościach, tak aby można było ją odfiltrować podczas wykonywania rysunków. Użyj ustawień pokazanych poniżej na zakładce **Obraz**.

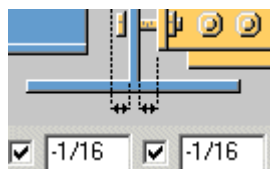

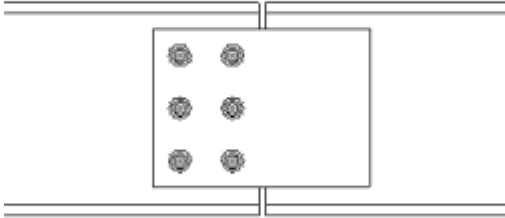
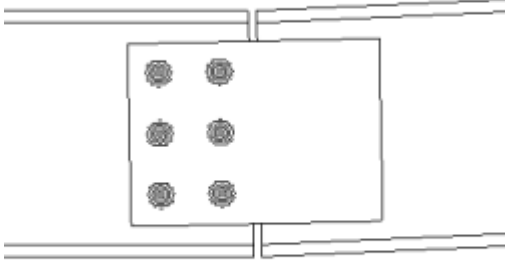
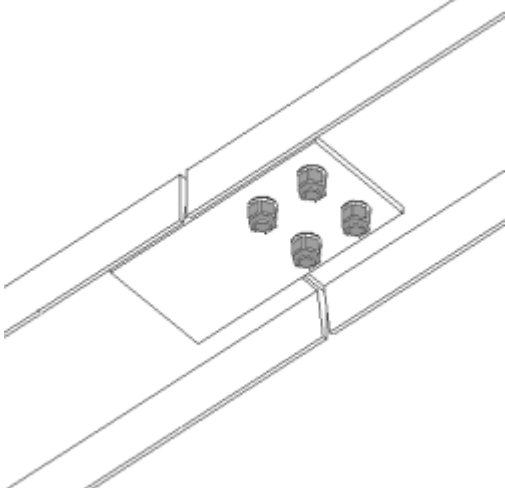
Przykład	Opis
	<p>Błacha łączenia żebrowego między belkami przyspawana do elementu głównego/przykręcana do elementu podrzędnego.</p> <p>Użyj komponentu Nakładka (33).</p>
	<p>Błacha łączenia żebrowego między belkami przyspawana do elementu głównego/przykręcana do elementu podrzędnego. Belki w różnych płaszczyznach.</p> <p>Użyj komponentu Nakładka (33).</p>
	<p>Błacha łączenia żebrowego między belkami przyspawana do elementu głównego/przykręcana do elementu podrzędnego. Obrócone elementy.</p> <p>Użyj komponentu Nakładka (33).</p>

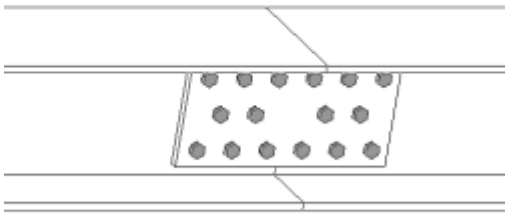
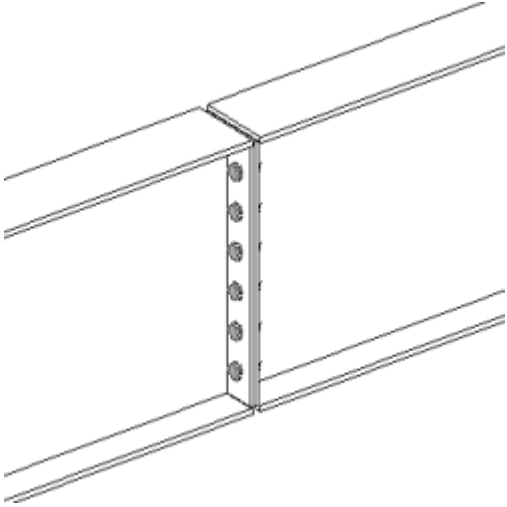
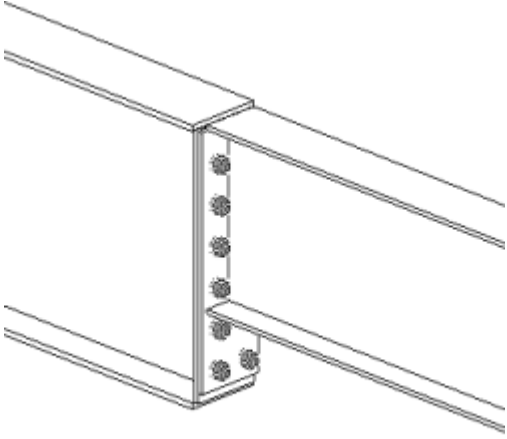
Przykład	Opis
	<p>Blacha łączenia żeberowego między belkami przyspawana do obu elementów. Oba elementy w tej samej płaszczyźnie.</p> <p>Użyj komponentu Połączenie wzdłużne słupa (42).</p>
	<p>Połączenie wzdłużne belek na blachę końcową.</p> <p>Użyj komponentu Blachy łączące (14).</p>
	<p>Połączenie wzdłużne belek na blachę końcową. Elementy o różnych głębokościach.</p> <p>Użyj komponentu Blachy łączące (14).</p>

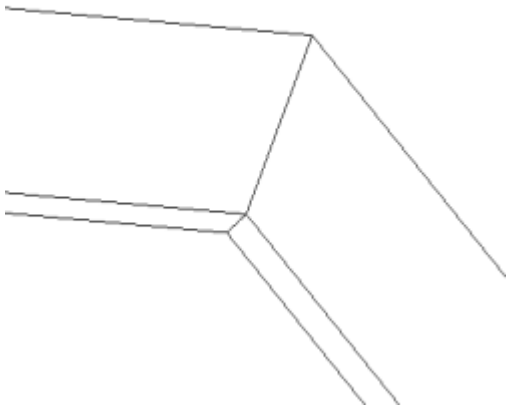
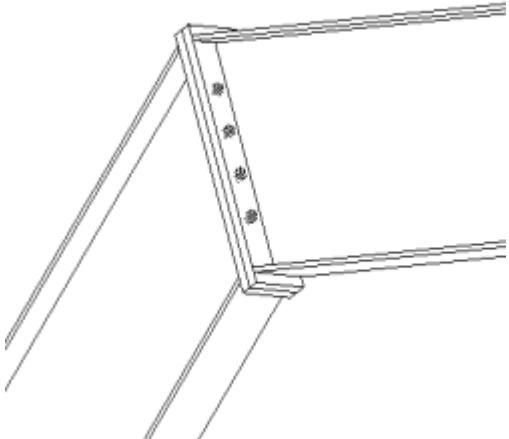
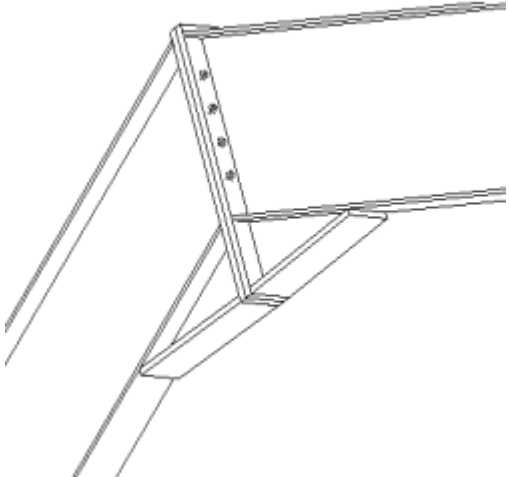
Przykład	Opis
	<p>Spawane połączenie wzdłużne belek. Podłużnica schodów do spocznika.</p> <p>Użyj komponentu Belki łączone pod kątem (41).</p> <p>Uwaga: Nie działa na bardzo małych nachyleniach ani na belkach w tej samej płaszczyźnie.</p>
	<p>Połączenie wzdłużne belek na blachę końcową i śruby.</p> <p>Użyj komponentu Belki łączone pod kątem (41).</p> <p>Uwaga: Nie działa na bardzo małych nachyleniach ani na belkach w tej samej płaszczyźnie.</p>
	<p>Połączenie wzdłużne belek na blachę końcową i śruby ze wstawką.</p> <p>Użyj komponentu Belki łączone pod kątem (41).</p> <p>Uwaga: Nie działa na bardzo małych nachyleniach ani na belkach w tej samej płaszczyźnie.</p>

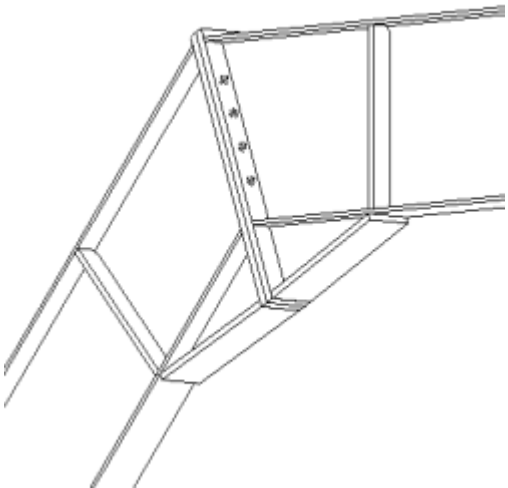
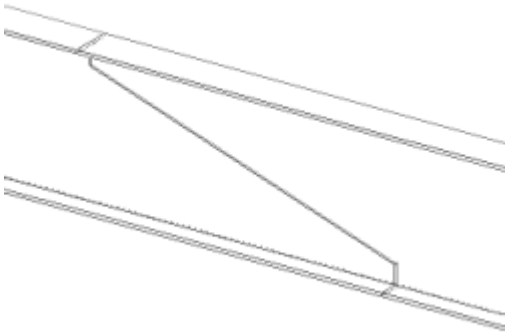
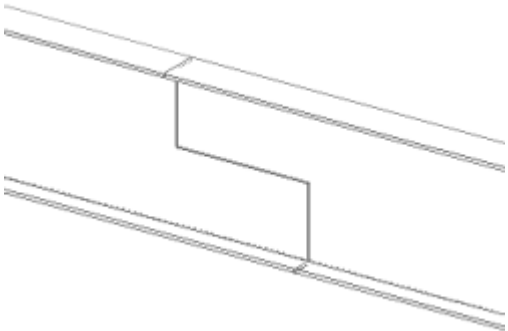
Przykład	Opis
	<p>Opcja połączenia wzdłużnego belek na blachę końcową i śruby z blachą usztywniającą wstawki.</p> <p>Użyj komponentu Belki łączone pod kątem (41).</p> <p>Uwaga: Nie działa na bardzo małych nachyleniach ani na belkach w tej samej płaszczyźnie.</p>
	<p>Spawane połączenie wzdłużne belek, cięcie „Z”.</p> <p>Użyj komponentu Morskie Z (192).</p>
	<p>Spawane połączenie wzdłużne belek, cięcie kwadratowe „Z”.</p> <p>Użyj komponentu Morskie Z (192).</p>

Połączenie wzdłużne słupów

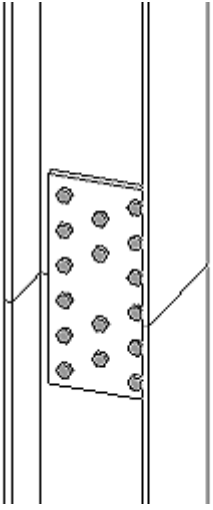
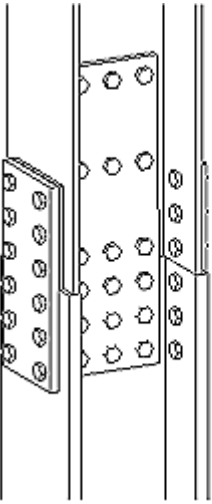
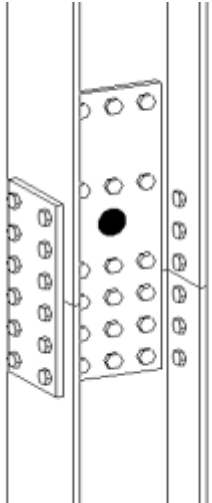
Przykład	Opis
	<p>Połączenie wzdłużne słupów. Przykręcone do obu elementów. Oba elementy w tej samej płaszczyźnie.</p> <p>Użyj komponentu Połączenie wzdłużne słupa (42).</p>
	<p>Połączenie wzdłużne słupów. Przykręcone do obu elementów. Podkładki z blachy dla różnych profili.</p> <p>Użyj komponentu Połączenie wzdłużne słupa (42).</p>
	<p>Połączenie wzdłużne słupów. Przykręcone do obu elementów. Opcja otworu transportowego.</p> <p>Użyj komponentu Połączenie wzdłużne słupa (42).</p>

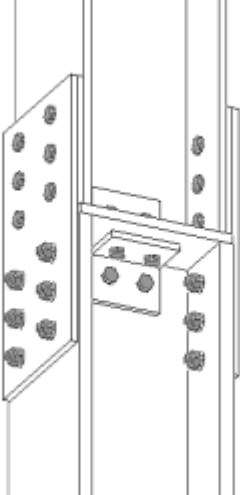
Przykład	Opis
	<p>Połączenie wzdłużne słupów z blachą dzielącą i kątownikami łączącymi.</p> <p>Użyj komponentu Styk słupa (132).</p>

Połączenia dźwigarów

Dźwigar do belki

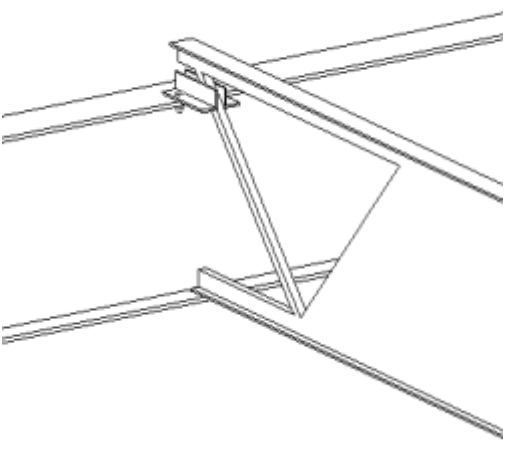
Przykład	Opis
	<p>Dźwigar nośny na belce.</p> <p>Użyj komponentu Dźwigar do belki, typ 1 (160).</p>

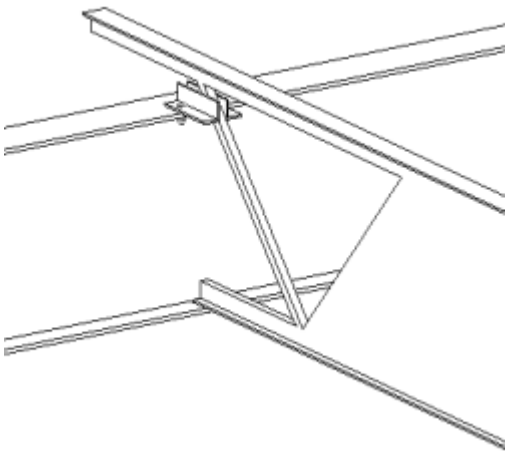
Przykład	Opis
	<p>Dźwigar nośny na belce. Opcja przedłużenia górnego pasa.</p> <p>Użyj komponentu Dźwigar do belki, typ 1 (160).</p>

Dźwigar do słupa

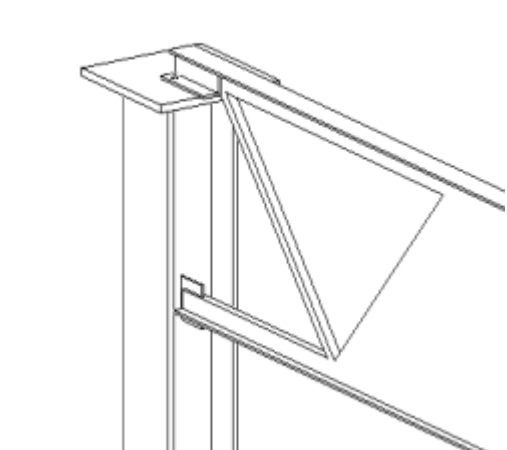
Przykład	Opis
	<p>Stropowa belka oporowa do słupa. Opcja blachy czołowej, paska stabilizatora lub połączenia kątownikiem. Dostępna również opcja przedłużenia górnego pasa.</p> <p>Użyj komponentu Dźwigar do słupa, typ 1 (161).</p>

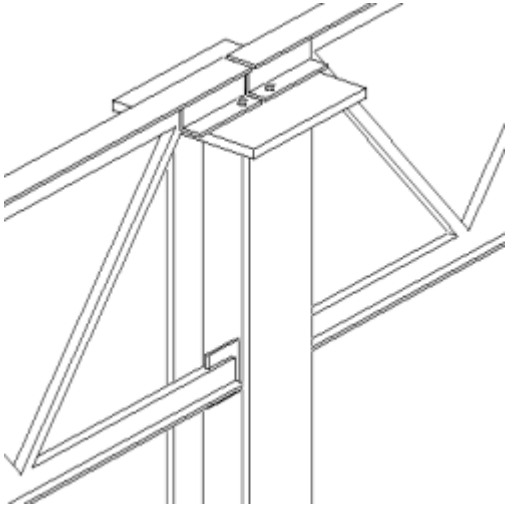
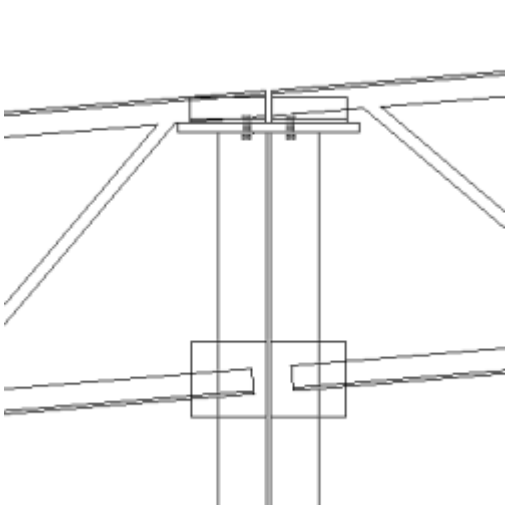
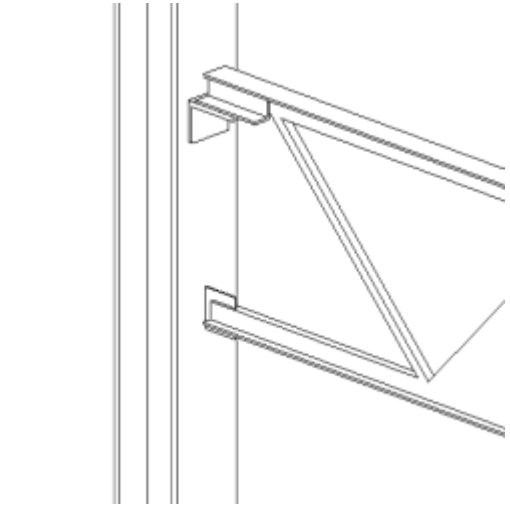
Przykład	Opis
	<p>Dwie stropowe belki oporowe do słupa. Opcja blachy czołowej, paska stabilizatora lub połączenia kątownikiem.</p> <p>Użyj komponentu 2-stronny dźwigar do słupa (162).</p>
	<p>Dwie stropowe belki oporowe do słupa. Blacha czołowa, blacha czołowa poziomo lub na nachyleniu belek stropowych.</p> <p>Użyj komponentu 2-stronny dźwigar do słupa (162).</p>
	<p>Łączenie legarów z boku słupa. Opcja pręta stabilizatora lub połączenia kątownikiem.</p> <p>Użyj komponentu Dźwigar do słupa, typ 2 (163).</p>

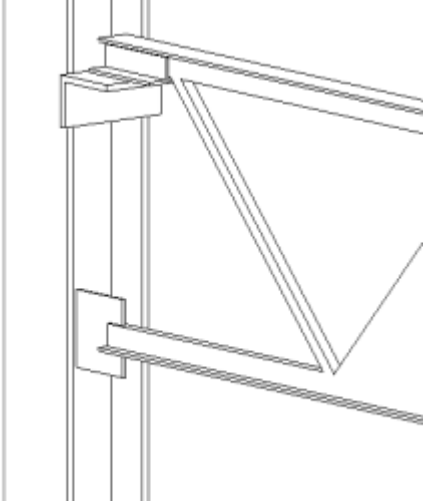
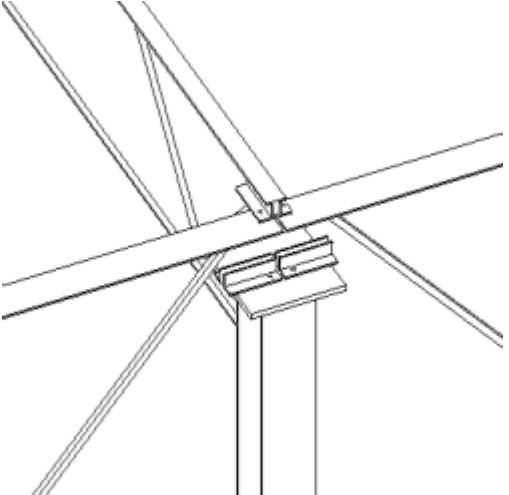
Przykład	Opis
	<p>Łączenie legarów z boku słupa. Kątownik osadzenia w poprzek brzegów pótek.</p> <p>Użyj komponentu Dźwigar do słupa, typ 2 (163).</p>
	<p>Łączenie legarów do belek legarów w słupie.</p> <p>Użyj komponentu Dźwigar do belki i słupa (164).</p>

Element pionowy z belką

Słupek i framuga drzwi z górną krawędzią belki

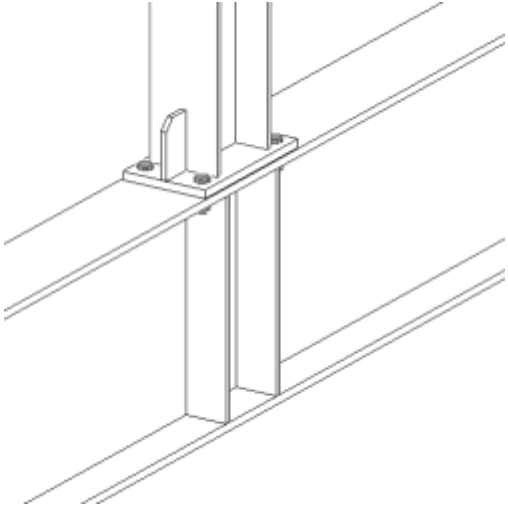
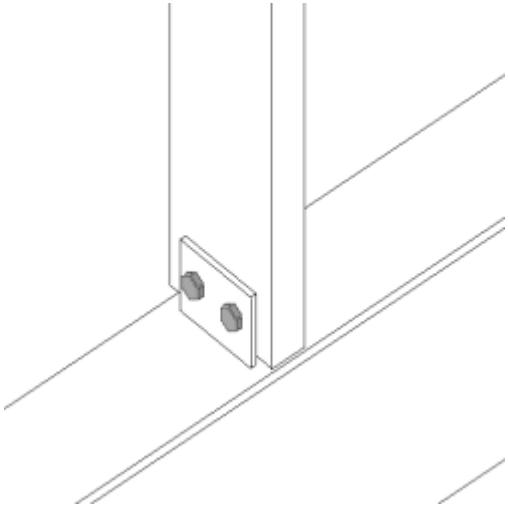
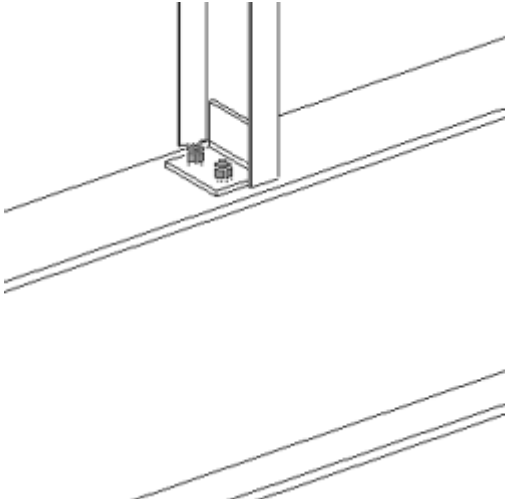
Przykład	Opis
	<p>Blacha podstawy słupka do górnej krawędzi belki. Opcje żebra elementu głównego i podrzędnego.</p> <p>Użyj komponentu Połączenie blachy podstawy U.S. (71).</p>
	<p>Prosta blacha ścinana do słupka lub kanał framugi.</p> <p>Użyj komponentu Blacha ścinana prosta (146).</p>
	<p>Połączenie kątownikiem do kanału framugi.</p> <p>Użyj komponentu Połączenie kątownikiem (141).</p>

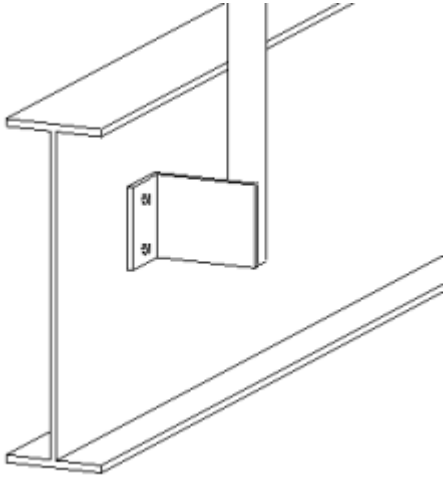
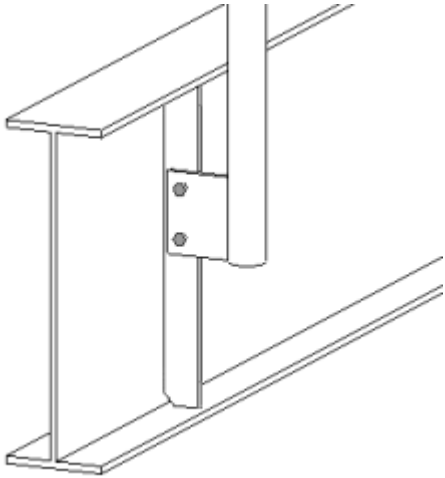
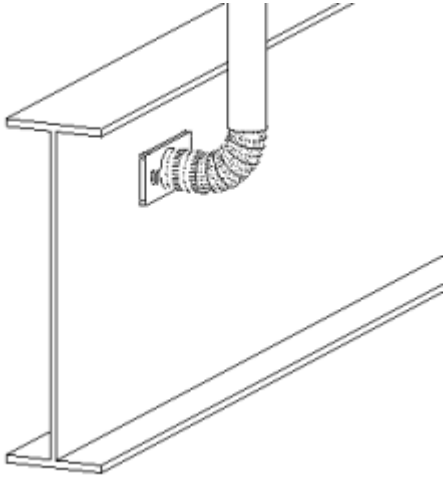
Przykład	Opis
	<p>Połączenie kątownikiem do słupka poręczy.</p> <p>Użyj komponentu Policzek - słupek - kątownik (68).</p>
	<p>Błacha łącząca słupek poręczy z żebrem belki.</p> <p>Użyj komponentu Policzek - słupek - żebro (69).</p>
	<p>Kołanko słupka poręczy do blachy łączącej.</p> <p>Użyj komponentu Słupek zakrzywiony (84).</p>

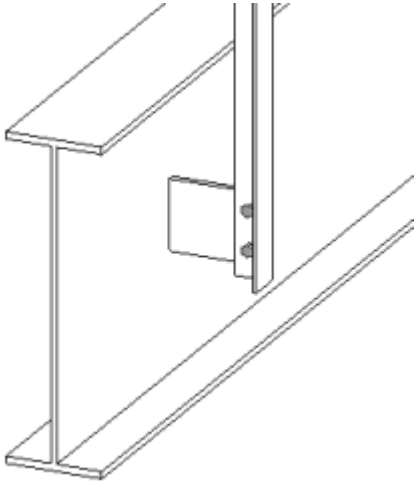
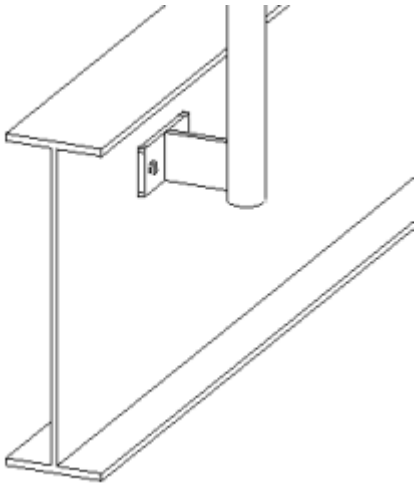
Przykład	Opis
	<p>Błacha ścinana do słupka poręczy. Użyj komponentu Profil boczny słupka (86).</p>
	<p>Zabudowane połączenie na blachę słupka poręczy. Użyj komponentu Błacha podwójna słupka (87).</p>

Wieszaki z dolną stroną belki

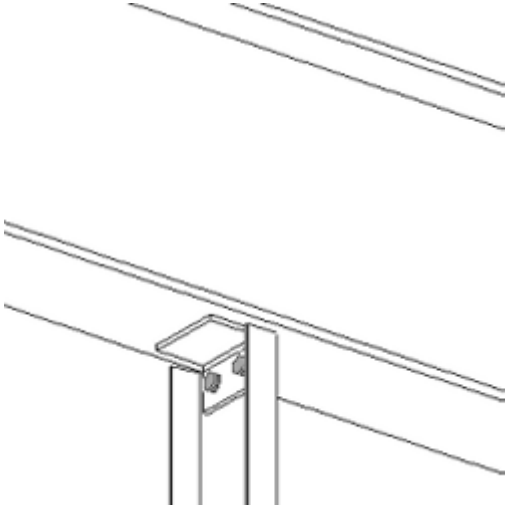
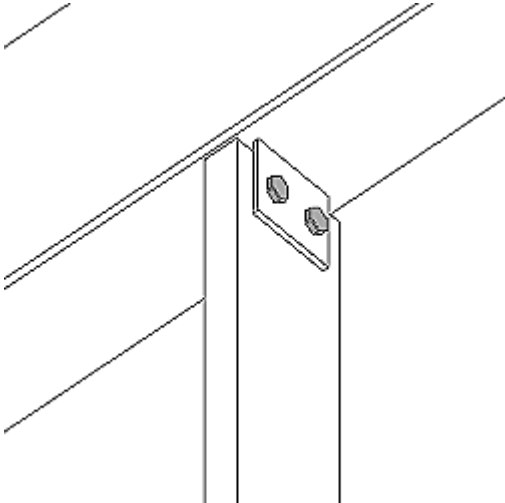
Przykład	Opis
	<p>Połączenia wieszaków kątownikiem. Użyj komponentu Połączenie kątownikiem (141).</p>
	<p>Proste połączenie wieszaka z blachy ścinanej. Użyj komponentu Blacha ścinana prosta (146).</p>

Połączenia stężeń

Proste połączenia na blachę węzłową

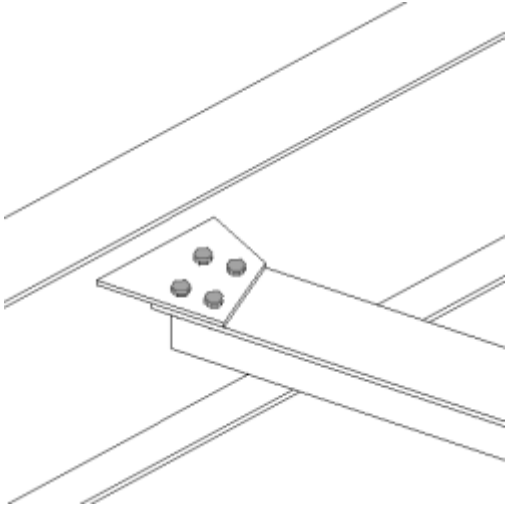
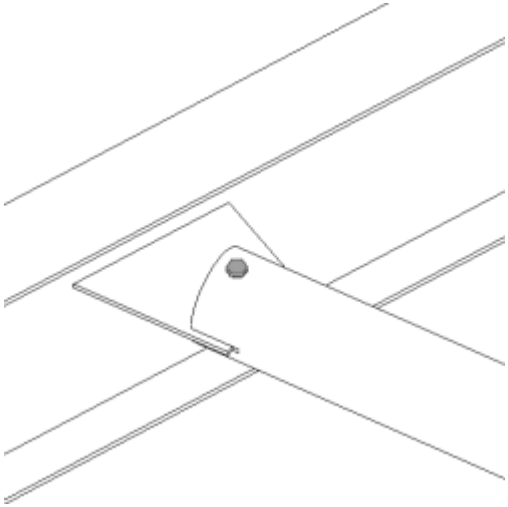
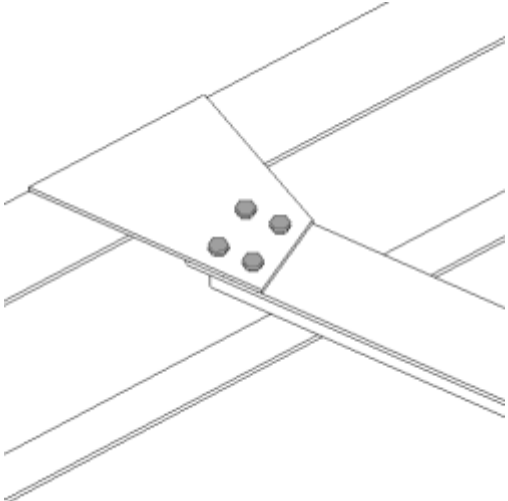
Przykład	Opis
	<p>Blacha węzłowa do jednego stężenia. Stężenie poziome i pionowe. Różne profile stężenia.</p> <p>Użyj komponentu Blacha węzłowa przykręcana (11).</p> <p>Wczytaj atrybut połączenia < Domyślne > i wybierz opcję Domyślne dla Grupy reguł w celu uzyskania najlepszych rezultatów.</p>
	<p>Blacha węzłowa do jednego stężenia. Stężenie poziome i pionowe. Opcja połączenia na sworznie stężenia z kształtownika zamkniętego okrągłego.</p> <p>Użyj komponentu Blacha węzłowa przykręcana (11).</p> <p>Wczytaj atrybut połączenia < Domyślne > i wybierz opcję Domyślne dla Grupy reguł w celu uzyskania najlepszych rezultatów.</p>
	<p>Blacha węzłowa do jednego stężenia. Stężenie i element główny na tym samym poziomie.</p> <p>Użyj komponentu Blacha węzłowa przykręcana (11).</p>

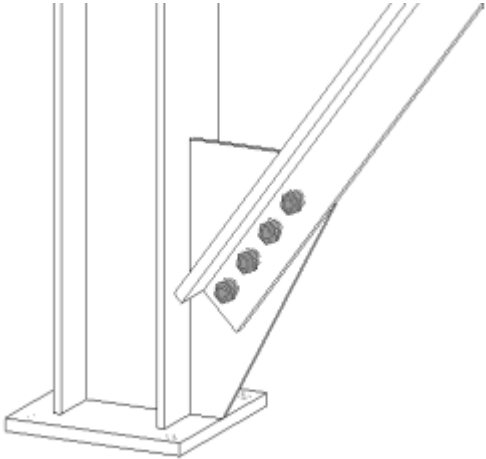
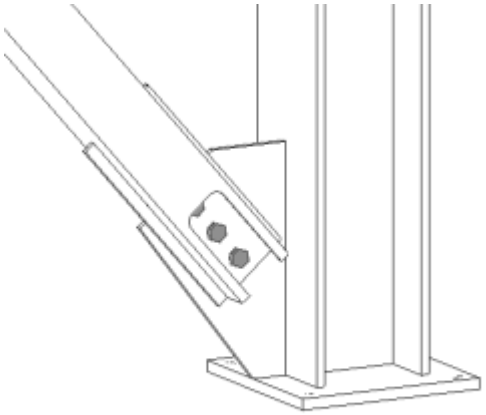
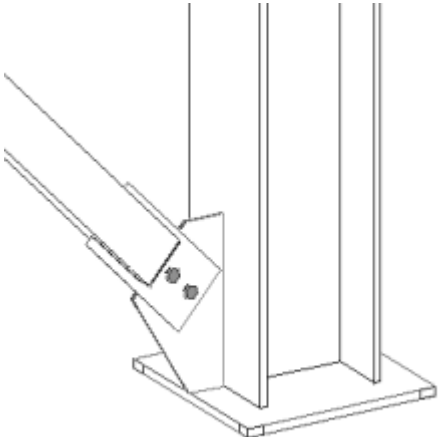
Przykład	Opis
	<p>Błacha węzłowa do jednego stężenia na blasze podstawy słupa.</p> <p>Użyj komponentu Błacha węzłowa przykręcana (11).</p>
	<p>Połączenie na blachę węzłową kształownika zamkniętego typu „ptasi dziób” z elementami podrzędnymi.</p> <p>Użyj komponentu Rura - blacha węzł. (20).</p>
	<p>Połączenie na blachę węzłową blachy wypustu kształownika zamkniętego z elementami podrzędnymi.</p> <p>Użyj komponentu Rura - blacha węzł. (20).</p>

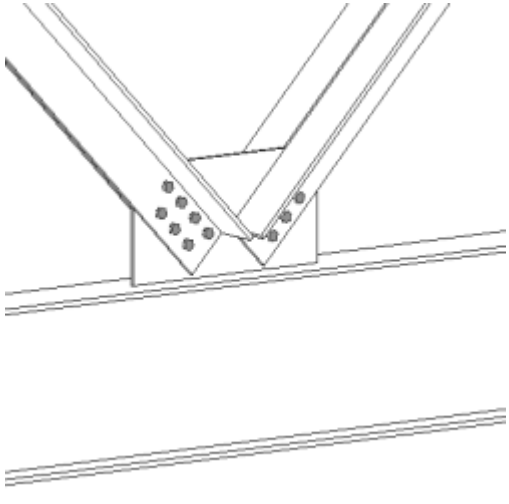
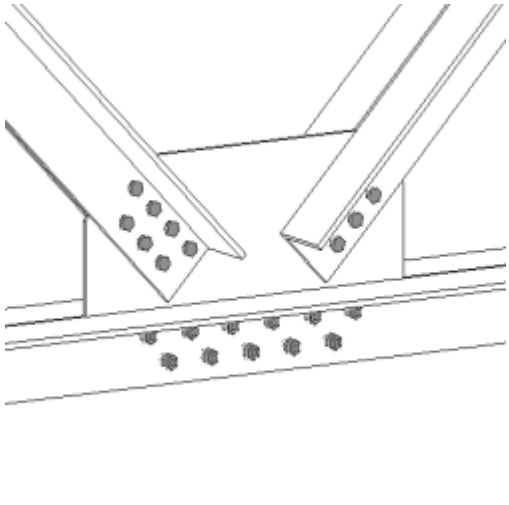
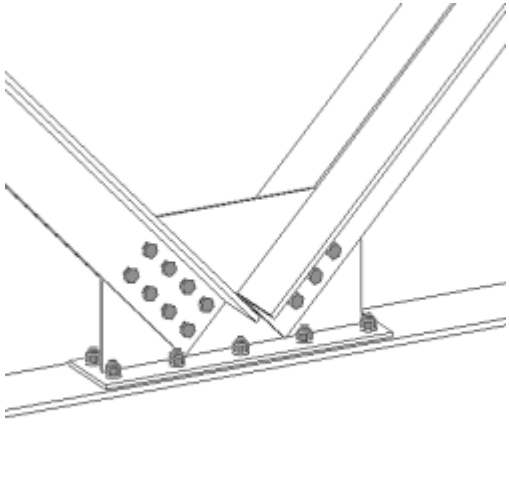
Przykład	Opis
	<p>Blacha węzłowa do stężenia o profilu podwójnym. Stężenie pionowe lub poziome. Wiele elementów stężenia.</p> <p>Użyj komponentu Blacha węzłowa przykręcana (11).</p>
	<p>Blacha węzłowa do stężenia o profilu podwójnym. Główny element profilu podwójnego. Połączenie z elementem głównym spawane lub na śruby.</p> <p>Użyj komponentu Blacha węzłowa przykręcana (11).</p>
	<p>Blacha węzłowa z blachą łączącą. Połączenie z elementem głównym na śruby.</p> <p>Użyj komponentu Blacha węzłowa przykręcana (11).</p>

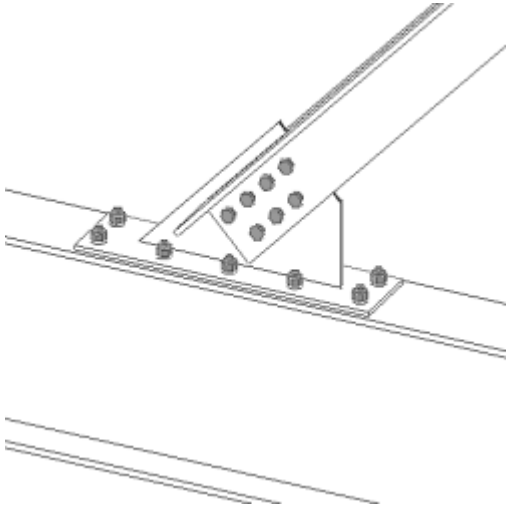
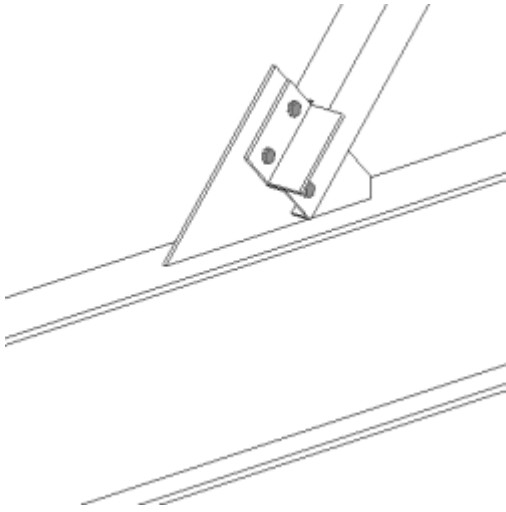
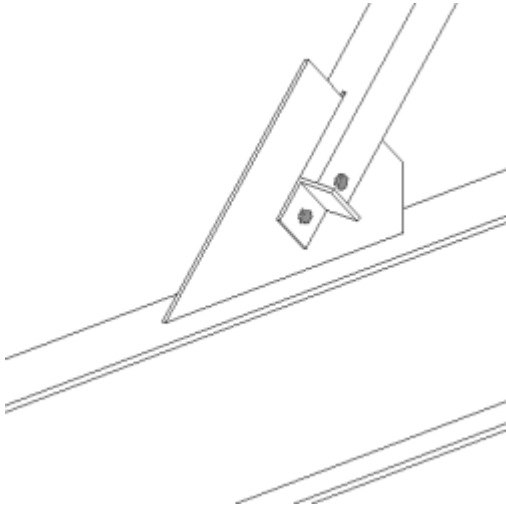
Przykład	Opis
	<p>Blacha węzłowa z blachą łączącą. Połączenie z elementem głównym na śruby. Różne opcje kształtu blachy węzłowej.</p> <p>Użyj komponentu Blacha węzłowa przykręcana (11).</p>
	<p>Blacha węzłowa do stężenia z kształtownika zamkniętego. Opcja połączenia na sworznie i kątownik rozciągany.</p> <p>Użyj komponentu Blacha węzłowa przykręcana (11).</p>
	<p>Blacha węzłowa do stężenia z kształtownika zamkniętego. Opcja połączenia na sworznie i kątownik rozciągany.</p> <p>Użyj komponentu Blacha węzłowa przykręcana (11).</p>

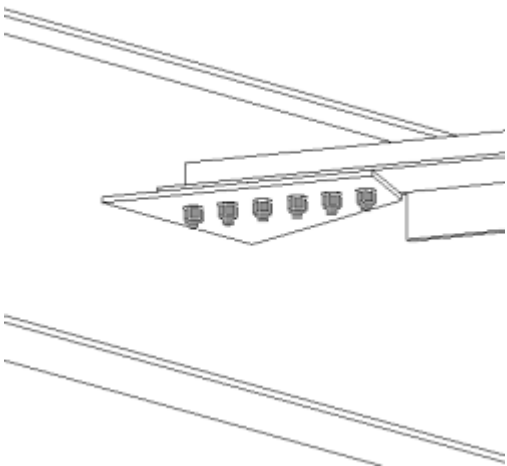
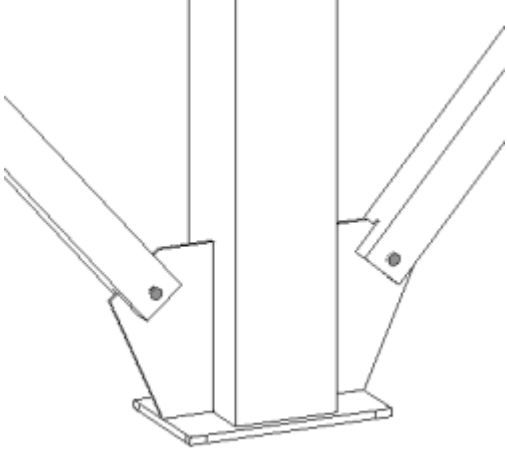
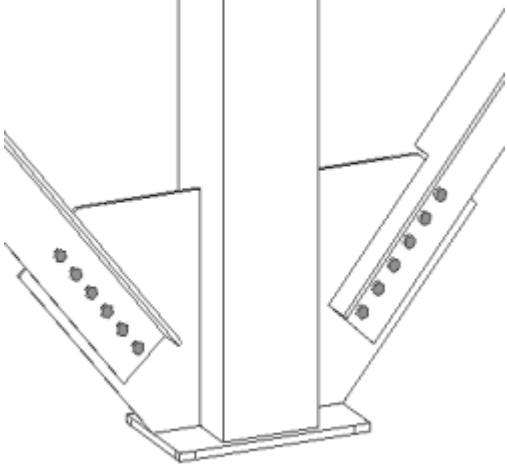
Przykład	Opis
	<p>Blacha węzłowa do stężenia z kształtownika WT. Opcja nacinania.</p> <p>Użyj komponentu Blacha węzłowa przykręcana (11).</p> <p>Wczytaj atrybut połączenia < Domyślne > i wybierz opcję Domyślne dla Grupy reguł w celu uzyskania najlepszych rezultatów.</p>
	<p>Blacha węzłowa przez słup z kształtownika zamkniętego do stężenia z kształtownika zamkniętego na blasze podstawy.</p> <p>Użyj komponentu Blacha węzłowa przykręcana (11).</p> <p>Wybierz słup, a następnie stężenia.</p>
	<p>Blacha węzłowa przez słup z kształtownika zamkniętego do stężenia z kształtownika WT na blasze podstawy.</p> <p>Użyj komponentu Blacha węzłowa przykręcana (11).</p> <p>Wybierz słup, a następnie stężenia.</p>

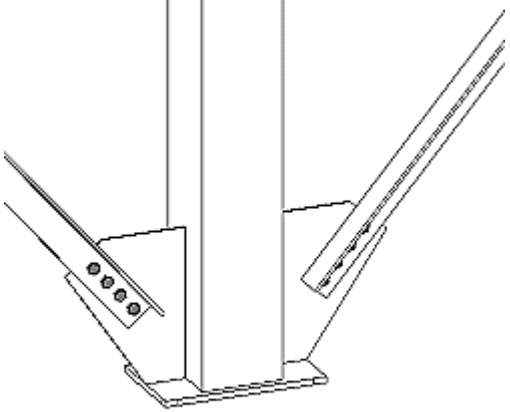
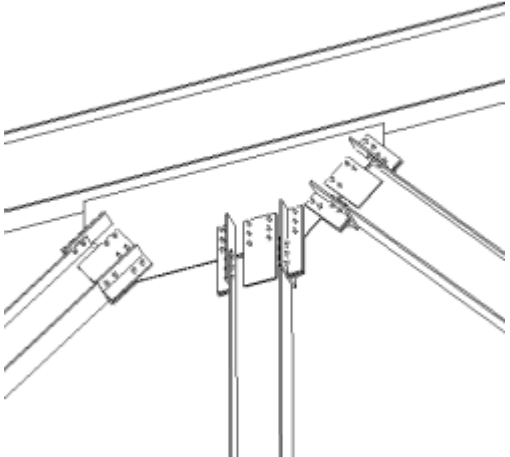
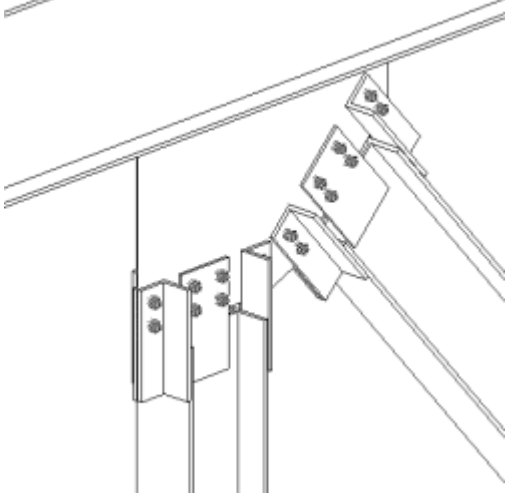
Przykład	Opis
	<p>Błacha węzłowa przez słup z kształtownika zamkniętego do stężenia kąтового na blasze podstawy. Profil pojedynczy lub podwójny.</p> <p>Użyj komponentu Błacha węzłowa przykręcana (11).</p> <p>Wybierz słup, a następnie stężenia.</p>
	<p>Stężenie z kształtownika W z blachą węzłową okalającą. Różne opcje połączenia stężeń. Połączenie spawane/na śruby, na śruby/na śruby.</p> <p>Użyj komponentu Węzeł krzyżowy (62).</p>
	<p>Stężenie z kształtownika W z blachą węzłową okalającą. Różne opcje połączenia stężeń. Połączenie spawane/na śruby, na śruby/na śruby.</p> <p>Użyj komponentu Węzeł krzyżowy (62).</p>

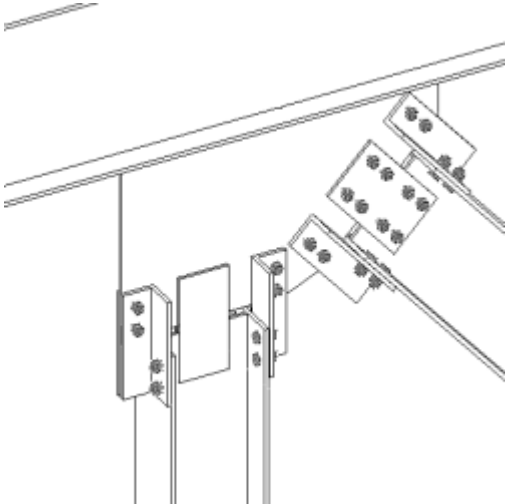
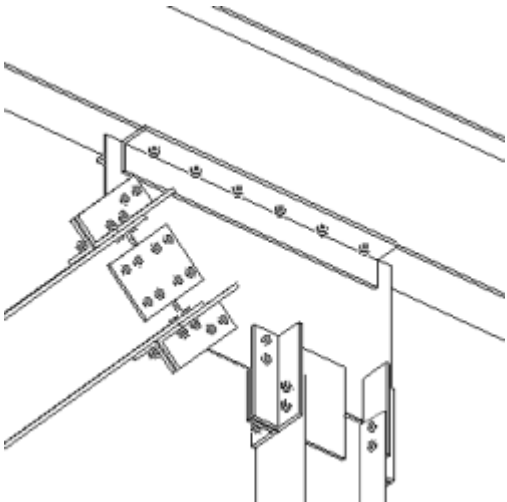
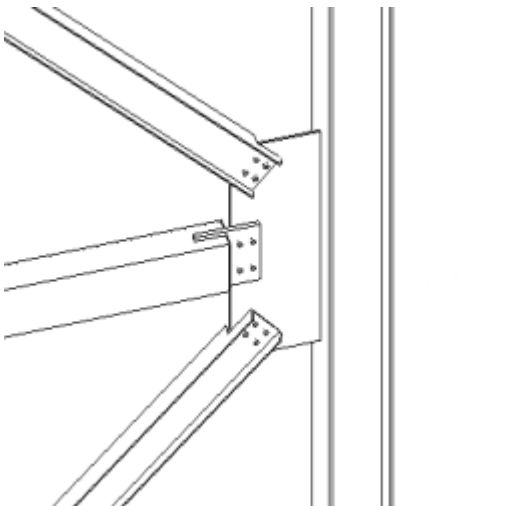
Przykład	Opis
	<p>Stężenie z kształtownika W z blachą węzłową okalającą. Różne opcje połączenia stężeń dla każdego stężenia.</p> <p>Użyj komponentu Węzeł krzyżowy (62).</p>
	<p>Stężenie z kształtownika W z blachą węzłową okalającą. Różne opcje połączenia na blachę węzłową.</p> <p>Użyj komponentu Węzeł krzyżowy (62).</p>
	<p>Połączenie na blachę wypustu kształtownika zamkniętego z istniejącą blachą węzłową.</p> <p>Użyj komponentu Przecięcie rur (22).</p>

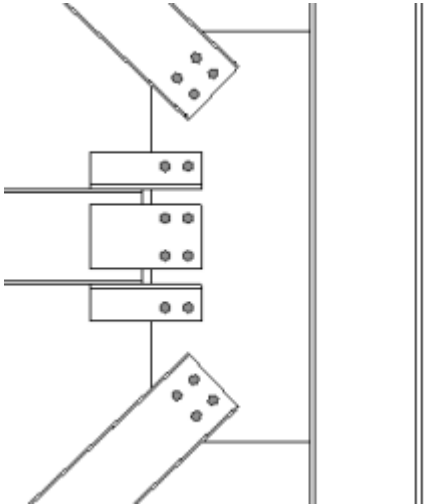
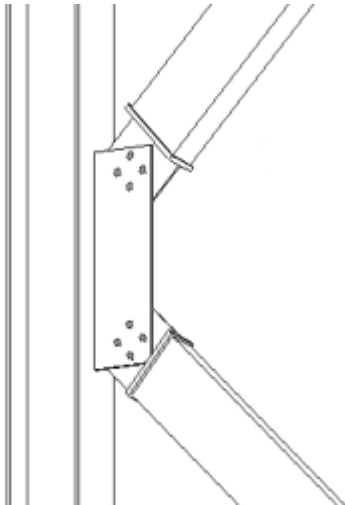
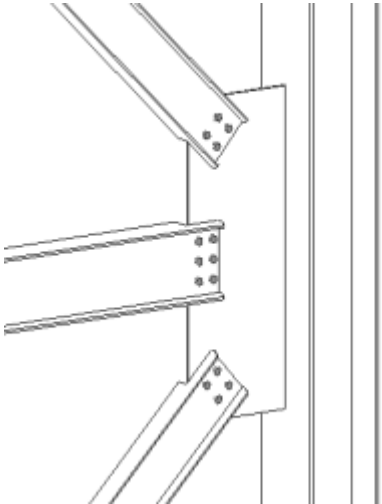
Przykład	Opis
	<p>Połączenie na blachę węzłową okalającą stężenia z kształtownika W z istniejącą blachą węzłową.</p> <p>Użyj komponentu Blacha do stężeń z nakładkami (61).</p>
	<p>Połączenie skrajne stężenia z kształtownikiem zamkniętym WT do istniejącej blachy węzłowej.</p> <p>Użyj komponentu Stężenie portalowe (105).</p>
	<p>Połączenie na śruby stężenia z istniejącą blachą węzłową.</p> <p>Użyj komponentu Blacha do stężeń (19).</p>

Połączenia spawane

Belka z belką

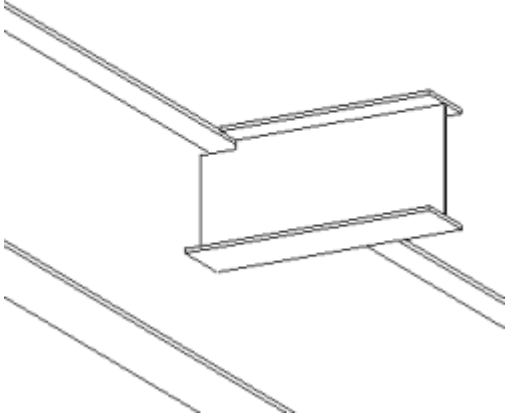
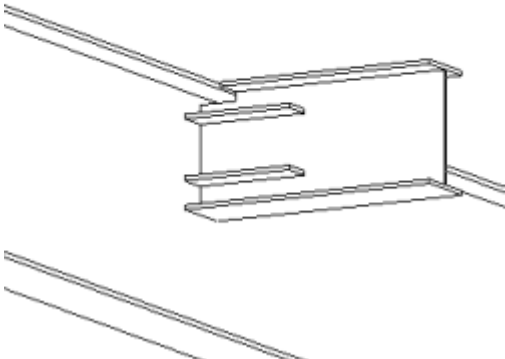
Przykład	Opis
	Połączenie spawane belek. Użyj komponentu Dopasowanie (13) .
	Połączenie spawane belek z żebrami poziomymi. Użyj komponentu Dopasowanie (13) .

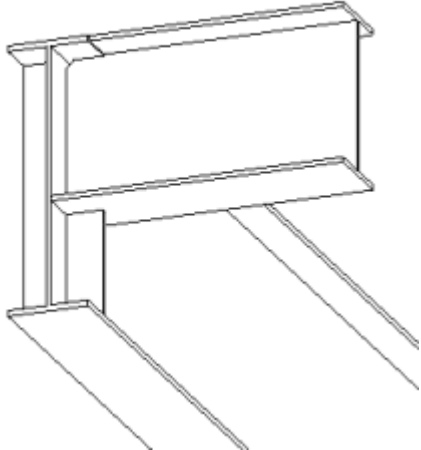
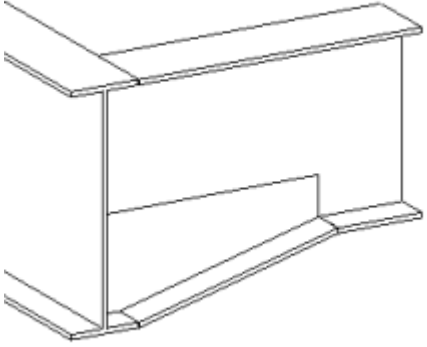
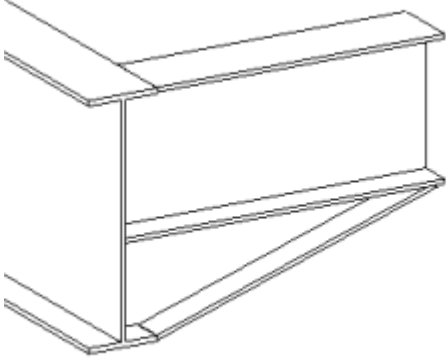
Przykład	Opis
	<p>Połączenie spawane belek z elementem głównym. Żebra pionowe.</p> <p>Użyj komponentu Połączenie spawane belek (123).</p>
	<p>Połączenie spawane belek ze wstawką.</p> <p>Użyj komponentu Morskie (194).</p>
	<p>Połączenie spawane belek ze wstawką. Różne opcje wstawki.</p> <p>Użyj komponentu Morskie (194).</p>

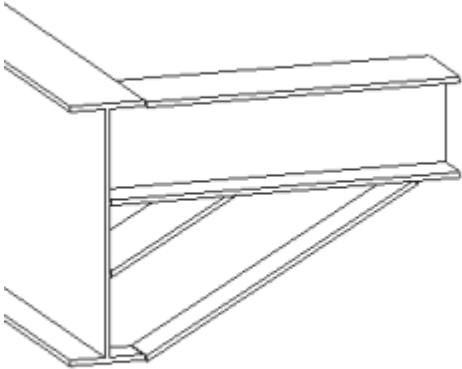
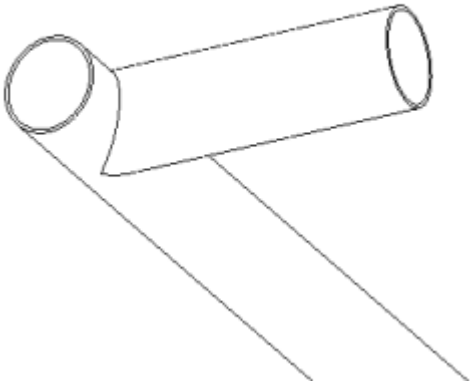
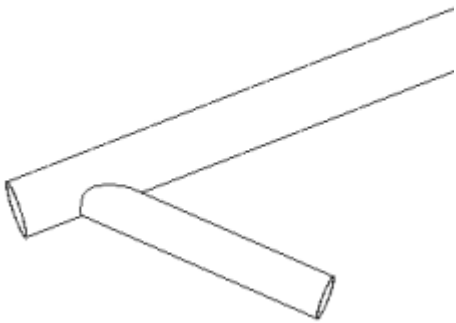
Przykład	Opis
	<p>Połączenie spawane belek ze wstawką. Różne opcje wstawki.</p> <p>Użyj komponentu Morskie (194).</p>
	<p>Połączenie spawane profili okrągłych.</p> <p>Użyj komponentu Połączenie rur (23).</p>
	<p>Połączenie spawane profili okrągłych. Różny rozmiar profilu i skośny element podrzędny.</p> <p>Użyj komponentu Połączenie rur (23).</p>

Belka do słupa

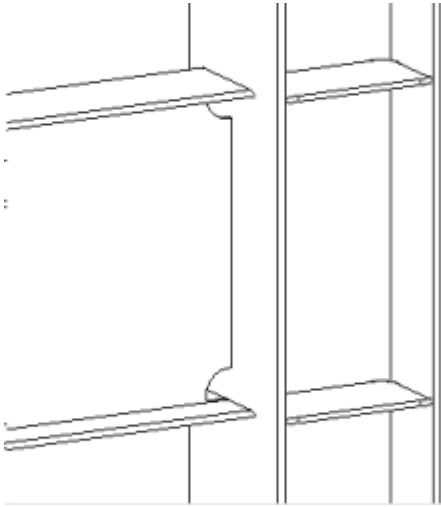
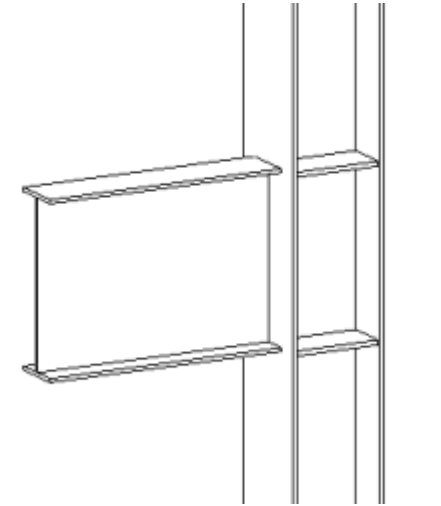
Przykład	Opis
	<p>Belka przyspawana do słupa z przygotowaniem do spawania i opcjonalnymi żebrami.</p> <p>Użyj komponentu Słup blachownicowy z żebrami (128).</p>
	<p>Połączenie spawane do słupa.</p> <p>Użyj komponentu Belka spawana do słupa (31).</p>

Szczegóły

Blachy podstawy

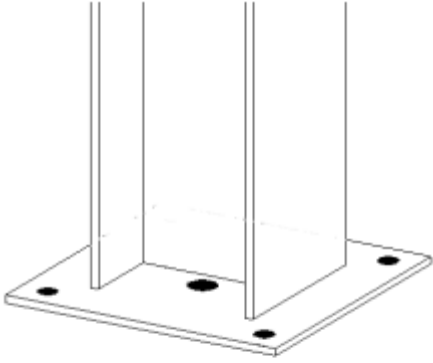
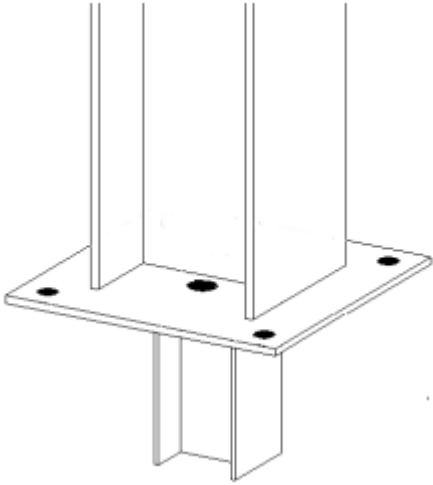
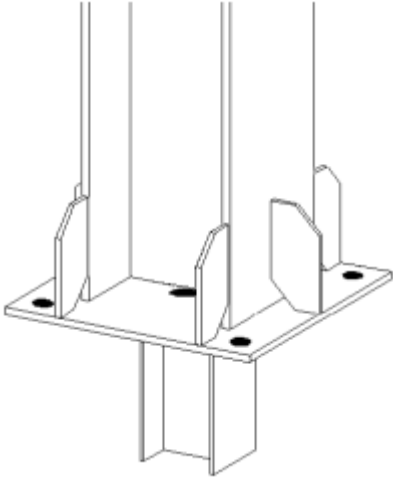
Przykład	Opis
	<p>Opcja blachy podstawy słupa z otworami dodatkowymi.</p> <p>Użyj komponentu Blacha podstawy U.S. (1047).</p>
	<p>Opcja blachy podstawy słupa z profilem kotwiącym.</p> <p>Użyj komponentu Blacha podstawy U.S. (1047).</p>
	<p>Opcja blachy podstawy słupa z żebrzem.</p> <p>Użyj komponentu Blacha podstawy U.S. (1047).</p>

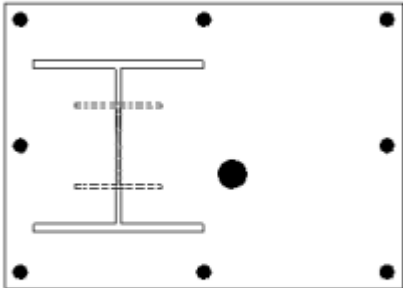
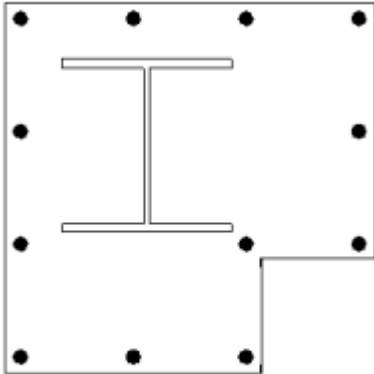
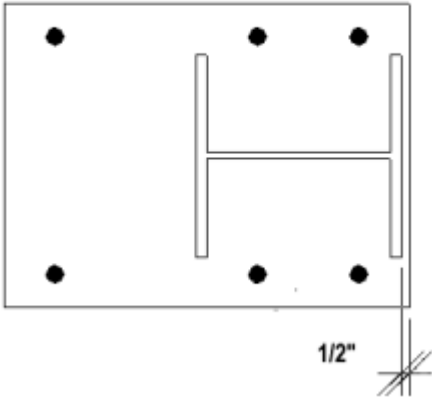
Przykład	Opis
	<p>Odsunięta blacha podstawa słupa (opcjonalny profil kotwiący i otwór dodatkowy).</p> <p>Użyj komponentu Blacha podstawy U.S. (1047).</p>
	<p>Opcja eliminacji śrub blachy podstawy słupa i fazowania wewnętrznego narożnika.</p> <p>Użyj komponentu Blacha podstawy U.S. (1047).</p>
	<p>Blacha podstawy słupa umieszczona od powierzchni półki.</p> <p>Użyj komponentu Blacha podstawy (1042).</p>

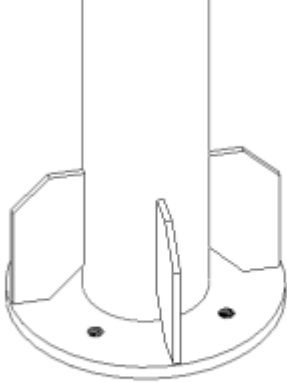
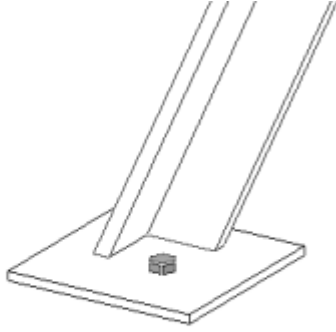
Przykład	Opis
	<p>Opcja okrągłej blachy podstawy z żebrem.</p> <p>Użyj komponentu Okrągłe blachy podstawy (1052).</p>
	<p>Pozioma blacha podstawy do nachylonego słupka.</p> <p>Użyj komponentu Blacha podstawy (1053).</p>

Żebra

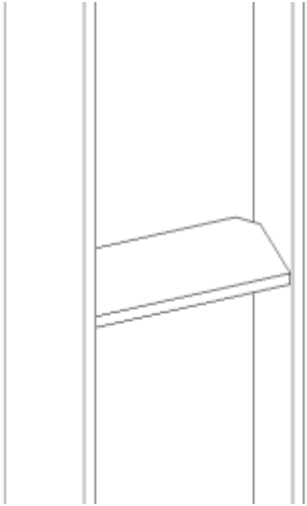
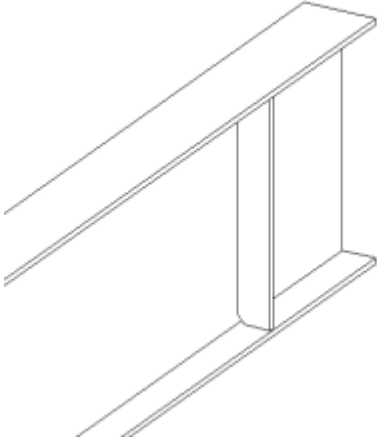
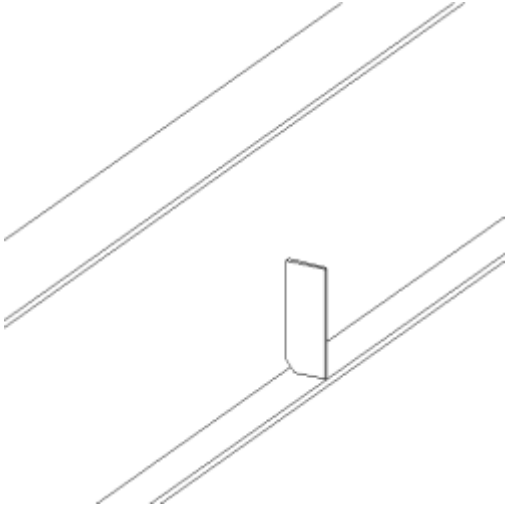
Przykład	Opis
	<p>Detal blachy żebra do słupa. Użyj komponentu Żebra (1003).</p>
	<p>Detal blachy żebra do belki. Użyj komponentu Żebra (1003).</p>
	<p>Detal blachy żebra o częściowej głębokości do belki. Użyj komponentu Żebra (1041).</p>

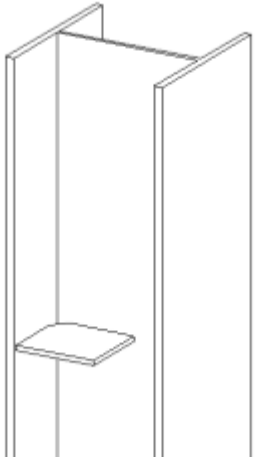
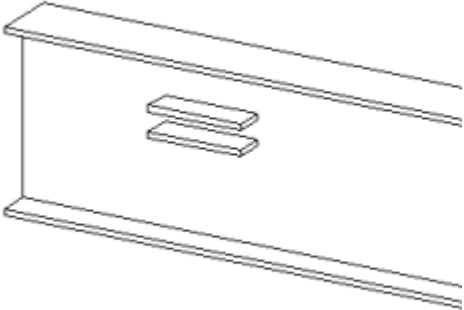
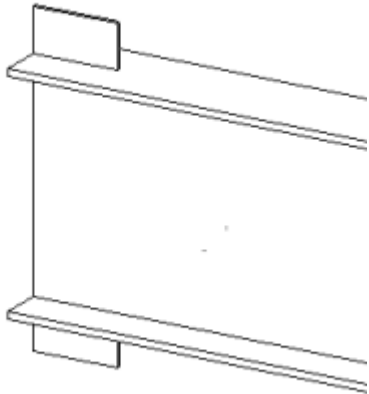
Przykład	Opis
	<p>Detal blachy usztywnienia o częściowej głębokości do słupa. Użyj komponentu Żebra (1041).</p>
	<p>Równoległe blachy usztywnienia. Użyj komponentu Żebro poziome (1017).</p>
	<p>Blachy usztywnienia półki. Użyj komponentu Żebra (1030).</p>

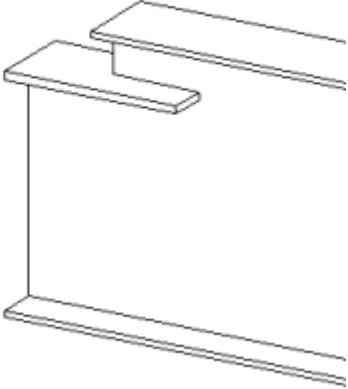
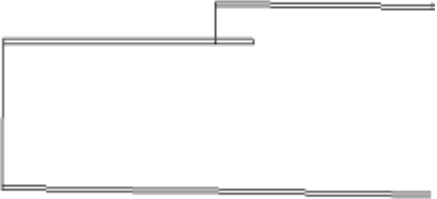
Przykład	Opis
	<p>Usztywnione nacięcie. Użyj komponentu Usztywnione nacięcie (1006).</p>
	<p>Usztywnione nacięcie. Nacięcie ukośnie do elementu. Użyj komponentu Usztywnione nacięcie (1006).</p>

Otwory i uchwyty do podnoszenia

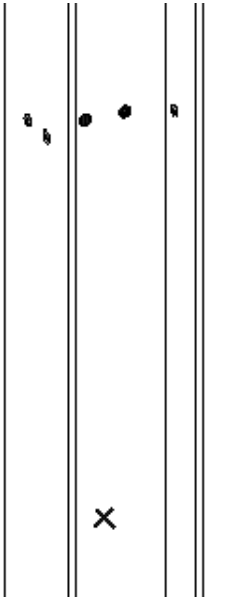
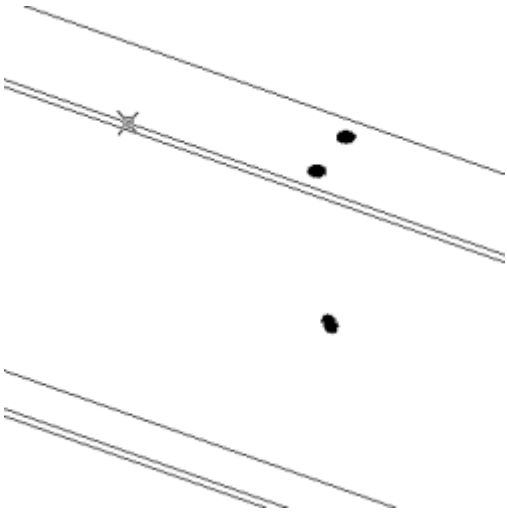
Przykład	
 The diagram shows three vertical columns. Each column consists of two parallel vertical lines. The middle column has two solid black dots positioned between the lines. A small 'x' symbol is located below the middle column, centered between the two lines.	Otwory w słupie. Użyj komponentu Uchwyt w słupie (1032) .
 The diagram shows two parallel diagonal beams sloping downwards from left to right. Each beam is represented by two parallel lines. There are three solid black dots: one is on the upper beam, one is between the two beams, and one is on the lower beam. A small 'x' symbol is located on the upper beam, between the two parallel lines.	Otwory w belce. Użyj komponentu Uchwyt w belce (1033) .

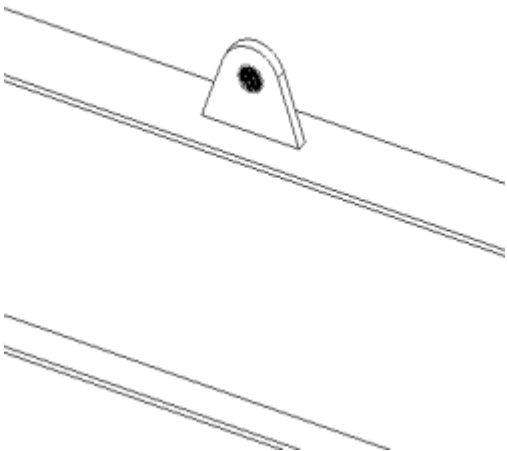
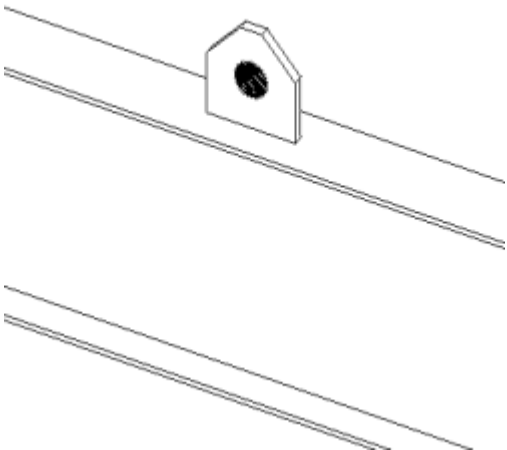
Przykład	
	<p>Ucho do podnoszenia do belki.</p> <p>Użyj komponentu Elementy podnośnikowe manipulacyjne (1031).</p>
	<p>Ucho do podnoszenia do fazowanej blachy belki.</p> <p>Użyj komponentu Elementy podnośnikowe manipulacyjne (1031).</p>

Detale osadzeń

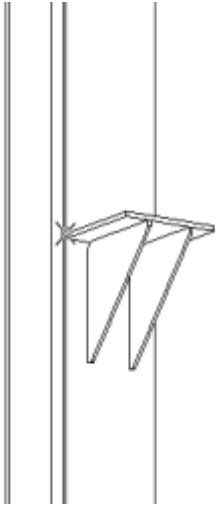
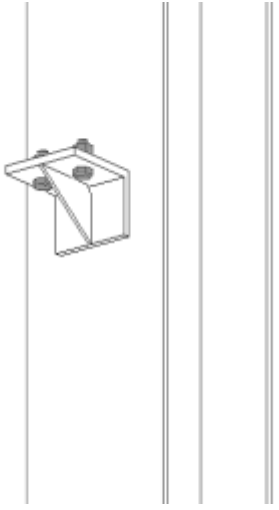
Przykład	Opis
	<p>Osadzenie blachy z żebrami. Użyj komponentu Króciec z blach (1013).</p>
	<p>Osadzenie kątowe z żebrzem. Użyj komponentu Połączenie kątownikami (1040).</p>
	<p>Osadzenie kątowe z żebrzem. Opcje przykręcania do elementu głównego i osadzenia przelotowego. Użyj komponentu U.S. detal osadzenia (1048).</p>

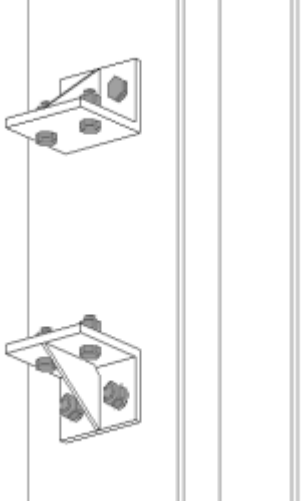
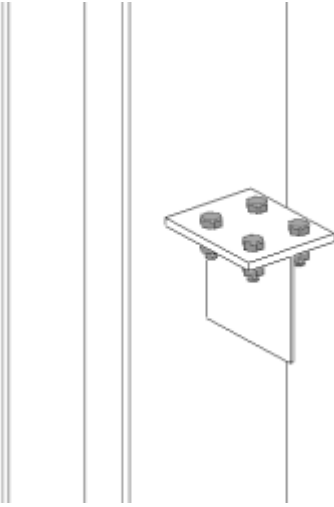
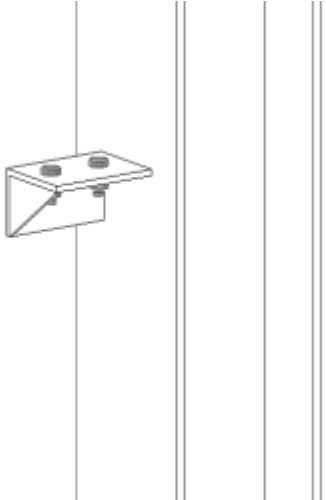
Przykład	Opis
	<p>Osadzenie kątowe z żebrą. Przykręcanie do elementu głównego w określonej odległości od siebie.</p> <p>Użyj komponentu U.S. detal osadzenia (1048).</p>
	<p>Szczegół osadzenia WT.</p> <p>Użyj komponentu U.S. detal osadzenia 2 (1049).</p>
	<p>Obrócone osadzenie kątowe. Dostępna opcja blachy żebra.</p> <p>Użyj komponentu U.S. detal osadzenia 2 (1049).</p>

Blacha czołowa i blacha nośna

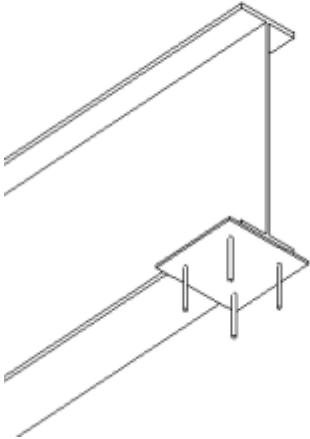
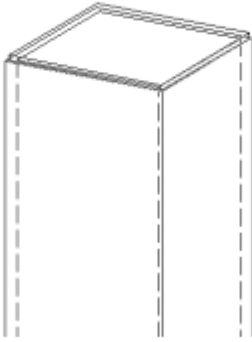
Przykład	Opis
	<p>Blacha nośna na końcu belki. Użyj komponentu Blacha nośna U.S. (1044).</p>
	<p>Blacha czołowa. Użyj komponentu Detal blachy końcowej (1002).</p>

Różne

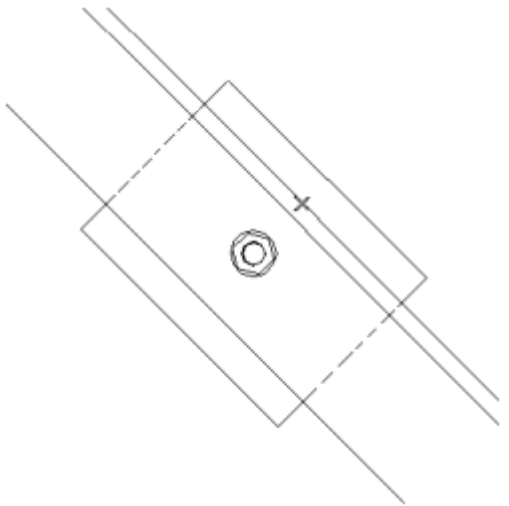
Przykład	Opis
	<p>Blacha dystansowa pomiędzy profilami podwójnymi. Połączenie spawane lub na śruby.</p> <p>Użyj komponentu Blacha łącząca profilu podwójnego (1046).</p>

5.19 Zastrzeżenie

© 2020 Trimble Solutions Corporation i jej licencjodawcy. Wszelkie prawa zastrzeżone.

Niniejsza Instrukcja obsługi oprogramowania została opracowana do użytku z Oprogramowaniem, do którego się odwołuje. Korzystanie z Oprogramowania i niniejszej Instrukcji obsługi oprogramowania reguluje Umowa licencyjna. Oprócz innych postanowień Umowa licencyjna określa pewne gwarancje dotyczące Oprogramowania i niniejszej Instrukcji, wyklucza inne gwarancje, ogranicza możliwe do uzyskania odszkodowania, definiuje dopuszczalne zastosowania Oprogramowania i określa, czy dana osoba jest uprawnionym użytkownikiem Oprogramowania. Wszelkie informacje zawarte w niniejszej instrukcji są dostarczane z gwarancją określoną w Umowie licencyjnej. Należy zapoznać się z Umową licencyjną, która zawiera ważne zobowiązania i stosowane ograniczenia oraz zastrzeżenia dotyczące praw użytkownika. Trimble nie gwarantuje, że tekst jest wolny od nieścisłości technicznych lub błędów typograficznych. Trimble zastrzega sobie prawo do wprowadzania zmian i uzupełnień do niniejszej instrukcji ze względu na zmiany w oprogramowaniu lub inne zmiany.

Ponadto niniejsza Instrukcja oprogramowania jest chroniona prawem autorskim i umowami międzynarodowymi. Nieautoryzowane kopiowanie, wyświetlanie, modyfikowanie lub rozpowszechnianie niniejszej instrukcji lub jakiegokolwiek jej części może skutkować surowymi karami cywilnymi i karnymi oraz będzie ścigane w pełnym zakresie dozwolonym przez prawo.

Tekla Structures, Tekla Model Sharing, Tekla PowerFab, Tekla Structural Designer, Tekla Tedds, Tekla Civil, Tekla Campus, Tekla Downloads, Tekla User Assistance, Tekla Discussion Forum, Tekla Warehouse i Tekla Developer Center

są znakami towarowymi lub zastrzeżonymi znakami towarowymi Trimble Solutions Corporation w Unii Europejskiej, Stanach Zjednoczonych i/lub innych krajach. Więcej informacji na temat znaków towarowych firmy Trimble Solutions: <http://www.tekla.com/tekla-trademarks>. Trimble jest zastrzeżonym znakiem towarowym lub znakiem towarowym firmy Trimble Inc. w Unii Europejskiej, Stanach Zjednoczonych i/lub innych krajach. Więcej informacji na temat znaków towarowych firmy Trimble: <http://www.trimble.com/trademarks.aspx>. Inne nazwy produktów i firm wymienione w niniejszej instrukcji są lub mogą być znakami towarowymi ich właścicieli. Odwołując się do produktu innej firmy lub marki, firma Trimble nie sugeruje powiązania z tą firmą ani wspierania przez nią oraz wyklucza wszelkie takie powiązania lub wsparcie, o ile wyraźnie nie zaznaczono inaczej.

Części tego oprogramowania:

EPM toolkit © 1995-2006 Jotne EPM Technology a.s., Oslo, Norwegia. Wszelkie prawa zastrzeżone.

Open Cascade Express Mesh © 2015 OPEN CASCADE S.A.S. Wszelkie prawa zastrzeżone.

PolyBoolean C++ Library © 2001–2012 Complex A5 Co. Ltd. Wszelkie prawa zastrzeżone.

FLY SDK — CAD SDK © 2012 VisualIntegrity™. Wszelkie prawa zastrzeżone.

Teigha © 2002–2016 Open Design Alliance. Wszelkie prawa zastrzeżone.

CADhatch.com © 2017. Wszelkie prawa zastrzeżone.

FlexNet Publisher © 2014 Flexera Software LLC. Wszelkie prawa zastrzeżone.

Ten produkt zawiera poufne i zastrzeżone technologie, informacje oraz prace twórcze należące do firmy Flexera Software LLC i jej potencjalnych licencjodawców. Wszelkie wykorzystanie, kopiowanie, publikowanie, rozpowszechnianie, wyświetlanie, modyfikowanie lub przesyłanie takiej technologii w całości lub w części w jakiegokolwiek formie lub w jakikolwiek sposób bez uprzedniej pisemnej zgody firmy Flexera Software LLC jest surowo zabronione. Z wyjątkiem przypadków wyraźnie określonych przez firmę Flexera Software LLC na piśmie posiadanie tej technologii nie może być interpretowane jako przyznanie licencji ani praw wynikających z jakichkolwiek praw własności intelektualnej firmy Flexera Software LLC — czy to poprzez nabycie praw, domniemanie lub w inny sposób.

Aby wyświetlić licencje na oprogramowanie open source innych firm, przejdź do Tekla Structures, kliknij **menu Plik** --> **Pomoc** --> **Tekla Structures - informacje** , a następnie kliknij opcję **Licencje innych firm**.

Elementy oprogramowania opisanego w niniejszej Instrukcji są chronione kilkoma patentami i ewentualnie złożonymi wnioskami patentowymi w Stanach Zjednoczonych i/lub innych krajach. Więcej informacji można znaleźć na stronie <http://www.tekla.com/tekla-patents>.

6 Opis komponentów betonowych

Ta sekcja zawiera informacje na temat używania komponentów betonowych dostarczanych z Tekla Structures.

Jeżeli wiadomo, które komponenty są potrzebne, można nacisnąć klawisz F1 w oknie dialogowym komponentu, aby szybko uzyskać dostęp do odpowiednich stron pomocy. Niektóre komponenty korzystają z zainstalowanych lokalnie plików pomocy w starszym formacie, które są dostępne tylko po naciśnięciu klawisza F1 w oknie dialogowym komponentu.

Więcej komponentów jest dostępnych do pobrania i zainstalowania w [Tekla Warehouse](#).

Można również modyfikować wiele istniejących komponentów i tworzyć własne komponenty użytkownika. Zobacz .

6.1 Detalowanie konstrukcji betonowej

W tym rozdziale przedstawiono narzędzia przeznaczone do detalowania konstrukcji betonowych dostępnych w Tekla Structures.

Aby dowiedzieć się więcej, kliknij poniższe łącze:

- [Połączenia osadzeń \(strona 2936\)](#)
- [Połączenia belek i słupów \(strona 2964\)](#)
- [Panele i ściany \(strona 3047\)](#)
- [Otwory \(strona 3306\)](#)
- [Stropy \(strona 3309\)](#)
- [Schody betonowe \(strona 3367\)](#)
- [Fundamenty \(strona 3422\)](#)

UWAGA Komponenty prefabrykowane można zastosować tylko do prefabrykowanych zespołów betonowych. Nie można ich zastosować do elementów monolitycznych.

Połączenia osadzeń

Tekla Structures udostępnia szereg połączeń osadzających, za pomocą których można łączyć betonowe słupy i belki przy użyciu śrub kotwiących. Dostępne są następujące narzędzia połączeń osadzających:

- [Osadzenie z kołkiem \(75\) \(strona 2936\)](#)
- [Osadzenie dwustronne z kołkiem \(76\) \(strona 2943\)](#)
- [Osadzenie z kołkiem na pasie \(77\) \(strona 2951\)](#)
- [Osadzenie dwustronne z kołkiem na pasie \(78\) \(strona 2957\)](#)

Osadzenie z kołkiem (75)

Osadzenie z kołkiem (75) łączy słup i belkę za pomocą śruby kotwiącej.

Utworzone elementy

- śruba kotwiąca
- Nakrętka
- Podkładka z blachy
- Blacha nośna
- Dopasowania dla belki i słupa
- Otwór pod śrubę
- Wspornik (opcjonalnie)
- Wnęka na nakrętkę i podkładkę z blachy (opcjonalnie)

Zastosowanie

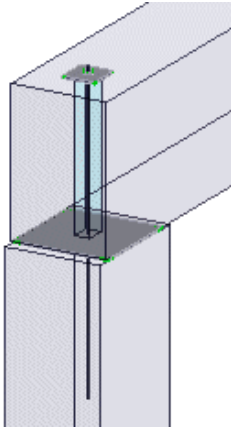
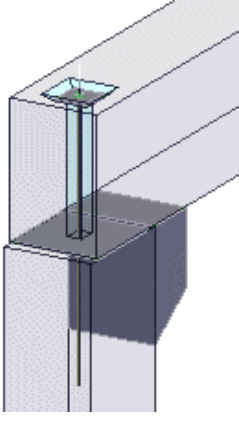
Sytuacja	Opis
	Łączy belkę i słup przy użyciu śruby kotwiącej. Podkładka z blachy i nakrętka wystają z belki.
	Łączy belkę i słup przy użyciu śruby kotwiącej i ukosowanego wspornika. Podkładka z blachy i nakrętka są wpuszczone w belkę.

Przed rozpoczęciem

Utwórz następujące elementy:

- Słup betonowy (o okrągłym lub prostokątnym profilu)
- Belka betonowa (o profilu prostokątnym, HI, I, L lub odwróconym profilu T)

Kolejność wyboru

1. Wybierz element główny (słup).
2. Wybierz element podrzędny (belkę).

Połączenie zostanie utworzone automatycznie po wybraniu drugiego elementu.

zakładka **Obraz**

Na zakładce **Obraz** można określić położenie śruby kotwiącej i blachy nośnej, wymiary otworu na śrubę, typ zaprawy i luz belki.

Otwór śruby

Wprowadź następujące wymiary otworu śruby:

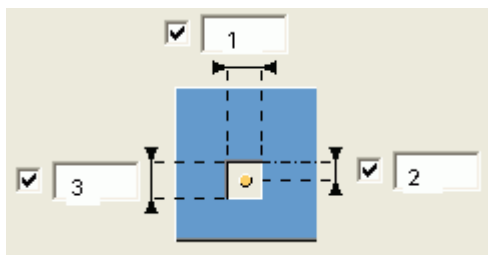

	Opis
1	Wymiar otworu w kierunku belki.
2	Odległość od osi belki do osi otworu i śruby.
3	Wymiar otworu w kierunku prostopadłym do belki.

Wybór kształtu otworu śruby:

Opcja	Opis
	Prostokątny Domyślna
	Okrągły

Belka i słup

Wybierz jedną z następujących opcji Tekla Structures, aby dopasować słup lub belkę:

Opcja	Opis
	Dopasowuje słup. Domyślna
	Dopasowuje belkę. Belka musi być nachylona.

Błacha nośna

Wybierz jedną z poniższych opcji, aby zdefiniować położenie blachy nośnej:

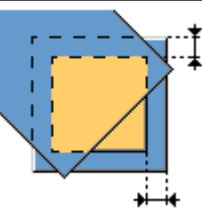
Opcja	Opis
	Kwadratowy z belką. Domyślna
	Kwadratowy ze słupem.
	Kwadratowy ze słupem. Wprowadź odległości od krawędzi słupa.

Zakładka Kołek

Zakładka **Kołek** umożliwia określenie właściwości kołka i zaprawy.



Kołek

Opcja	Opis
Profil	Wybierz profil kołka z katalogu profili.
Przedrostek, numer początkowy	Przedrostek i numer początkowy numeru pozycji elementu.
Materiał	Klasa materiału. Materiał domyślny jest zdefiniowany w polu Materiał elementu w ustawieniach Komponenty dostępnych po wybraniu kolejno menu Plik --> Ustawienia --> Opcje .
Nazwa	Ta nazwa będzie widoczna w rysunkach i raportach.
Wykończenie	Opisuje sposób obróbki powierzchni elementu.
Klasa	Umożliwia wprowadzenie liczby, aby pogrupować elementy tworzone

Opcja	Opis
	przez komponent. Domyślnie numer klasy wpływa na kolor, w którym element jest wyświetlany w widokach modelu.
Rozmiar	Średnica prętów.
Gatunek	Wytrzymałość stali stosowanej w prętach.
Liczba prętów	Aby utworzyć jeden pręt zbrojeniowy, wybierz opcję 1 kołek . Aby utworzyć dwa pręty zbrojeniowe, wybierz opcję 2 kołki . Następnie w polu Odstęp pręta zdefiniuj odległość między prętami.

Zaprawa

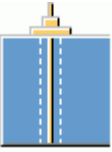
Wybierz jedną z następujących opcji, aby uwzględnić i zdefiniować zaprawę cementową:

Opcja	Opis
	Brak zaprawy cementowej. Domyślna
	Otwór śruby pokryty zaprawą cementową. Brak nakrętki lub podkładki z blachy.
	Otwór śruby pokryty zaprawą cementową. Śruba, podkładka z blachy i śruba kotwiąca wystają.

Nakrętka i podkładka z blachy

Wybierz jedną z następujących opcji, aby zdefiniować, czy nakrętka i podkładka z blachy mają być wpuszczone w belkę:

Opcja	Opis
	Nakrętka i podkładka z blachy na powierzchni belki. Domyślna

Opcja	Opis
	Nakrętka i podkładka z blachy wpuszczone w belkę.

W przypadku wybrania opcji wpuszczenia nakrętki i podkładki z blachy w belkę wprowadź poniższe wymiary w celu zdefiniowania wnęki:

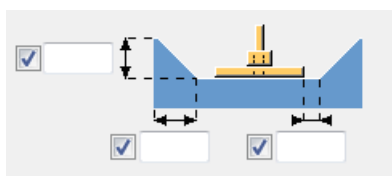

Zakładka Elementy

Zakładka **Elementy** umożliwia określenie właściwości blachy nośnej, otworu drenażowego, zaprawy, blachy śruby, nakrętki i rury.

Opcja	Opis
t, b, h	Umożliwia zdefiniowanie grubości, szerokości i wysokości elementu.
Nr pozycji	Określ przedrostek i numer początkowy numeru pozycji elementu.
Materiał	Określ klasę materiału.
Nazwa	Umożliwia zdefiniowanie nazwy elementu.
Klasa	Opcja Klasa umożliwia zgrupowanie elementów.
Zespół betonowy	Wybierz, aby dodać elementy do zespołu betonowego.

Nakrętka i blacha śruby

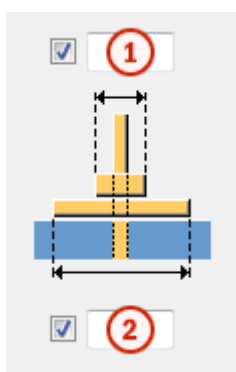

Pole	Opis
1	Szerokość nakrętki.
2	Szerokość blachy śruby.

Zakładka Wspornik

Zakładka **Wspornik** umożliwia utworzenie wspornika i określenie jego właściwości.

Wybierz, aby utworzyć wspornik z listy **Utwórz wspornik**.

Dostępne są następujące opcje fazowania wsporników:

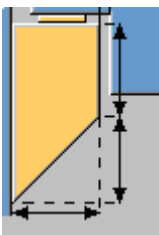
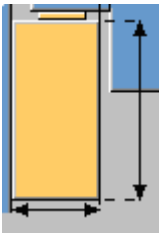
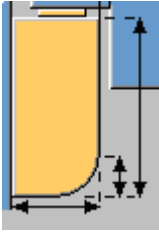
Opcja	Opis
	Ukośny Domyślna
	Prosty
	Zaokrąglenie

Określ rozmieszczenie prętów wspornika.

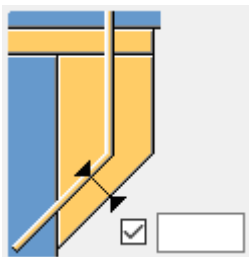

Opcja	Opis
t, b, h	Umożliwia zdefiniowanie grubości, szerokości i wysokości elementu.
Nr pozycji	Przedrostek i numer początkowy numeru pozycji elementu. Domyślny numer początkowy elementu jest określony w ustawieniach Komponenty dostępnych po wybraniu menu Plik --> Ustawienia --> Opcje .
Nazwa	Ta nazwa będzie widoczna w rysunkach i raportach.
Klasa	Numer klasy elementu.

Zakładka Ogólne

Kliknij poniższe łącze, aby uzyskać więcej informacji:

Zakładka Ogólne

Zakładka Obliczenia

Kliknij poniższe łącze, aby uzyskać więcej informacji:

Zakładka Obliczenia

Osadzenie dwustronne z kołkiem (76)

Osadzenie dwustronne z kołkiem (76) łączy słup i dwie belki przy użyciu śrub kotwiących.

Utworzone elementy

- Śruby kotwiące (2)
- Nakrętki (2)
- Podkładki z blachy (2)
- Blachy nośne (2)
- Dopasowania dla belki i słupa (2)
- Otwory pod śruby (2)
- Wsporniki (opcjonalnie) (2)
- Wnęki na nakrętkę i podkładkę z blachy (opcjonalnie) (2)

Zastosowanie

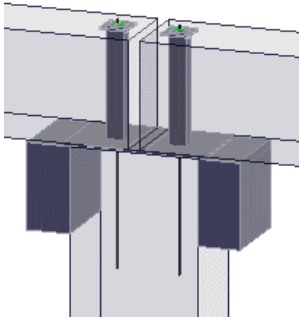
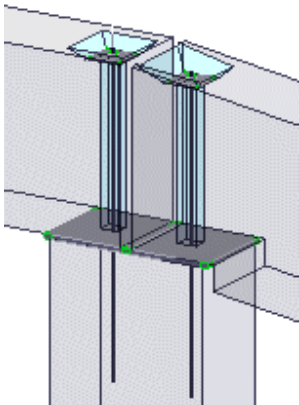
Opcja	Opis
	Łączy dwie belki ze słupem za pomocą śrub kotwiących i tworzy wsporniki. Nakrętki i podkładki z blach na powierzchni belek.
	Łączy dwie belki ze słupem za pomocą śrub kotwiących. Nakrętki i podkładki z blach są wpuszczone w belki. Druga belka jest nachylona i ścięta w celu utworzenia szczeliny między belką a słupem.

Przed rozpoczęciem

Utwórz następujące elementy:

- Słup betonowy (o okrągłym lub prostokątnym profilu)
- Dwie belki betonowe (o profilu prostokątnym, HI, I, L lub odwróconym profilu T)

Kolejność wyboru

1. Wybierz element główny (słup).
2. Wybierz element podrzędny (belkę).
3. Wybierz drugi element podrzędny (belkę).
4. Kliknij środkowym przyciskiem myszy, aby utworzyć połączenie.

zakładka **Obraz**

Na karcie **Obraz** można określić wymiary i położenie śrub kotwiących względem belki i blach nośnych.

Belka i słup

Wybierz jedną z poniższych opcji, aby zdefiniować sposób ścinania i profilowania zakończenia belek:

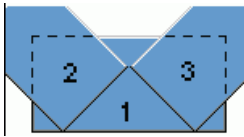
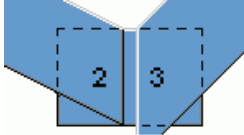
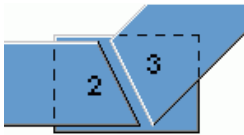
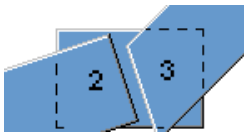
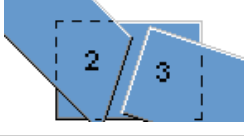

Legenda	Opcje
1 = słup 2 = pierwsza wybrana belka 3 = druga wybrana belka	
	
	
	
	

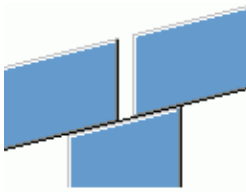
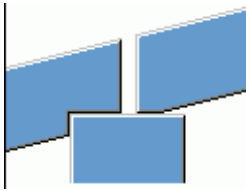
Wybierz jedną z poniższych opcji, aby dopasować belki lub słup:

Opcja	Opis
	Dopasowuje słup. Domyślna
	Dopasowuje belkę.

Blacha nośna

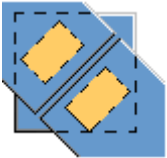
Wybierz jedną z poniższych opcji, aby zdefiniować położenie blachy nośnej:

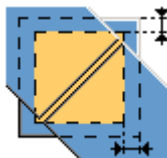
Opcja	Opis
	Kwadratowy z belką. Domyślna
	Kwadratowy ze słupem.
	Kwadratowy ze słupem. Wprowadź odległości od krawędzi słupa.

Zakładka Kołek

Karta **Kołek** umożliwia określenie właściwości kołka.

Opcja	Opis
Profil	Wybierz profil kołka z katalogu profili.
Przedrostek, numer początkowy	Przedrostek i numer początkowy numeru pozycji elementu.
Materiał	Klasa materiału. Materiał domyślny jest zdefiniowany w polu Materiał elementu w ustawieniach Komponenty dostępnych po wybraniu kolejno menu Plik --> Ustawienia --> Opcje .
Nazwa	Ta nazwa będzie widoczna w rysunkach i raportach.
Wykończenie	Opisuje sposób obróbki powierzchni elementu.
Klasa	Umożliwia wprowadzenie liczby, aby pogrupować elementy tworzone przez komponent. Domyślnie numer klasy wpływa na kolor, w którym element jest wyświetlany w widokach modelu.
Rozmiar	Średnica prętów.
Gatunek	Wytrzymałość stali stosowanej w prętach.

Opcja	Opis
Liczba prętów	Aby utworzyć jeden pręt zbrojeniowy, wybierz opcję 1 kołek . Aby utworzyć dwa pręty zbrojeniowe, wybierz opcję 2 kołki . Następnie w polu Odstęp pręta zdefiniuj odległość między prętami.

Zakładka Elementy

Karta **Elementy** umożliwia określenie właściwości blachy nośnej, otworu drenażowego, zaprawy, blachy śruby, nakrętki i rury.

Opcja	Opis
t, b, h	Umożliwia zdefiniowanie grubości, szerokości i wysokości elementu.
Nr pozycji	Określ przedrostek i numer początkowy numeru pozycji elementu.
Materiał	Określ klasę materiału.
Nazwa	Umożliwia zdefiniowanie nazwy elementu.
Klasa	Opcja Klasa umożliwia zgrupowanie elementów.

Zakładka Lewa belka/Prawa belka

Karta **Lewa belka / prawa belka** umożliwia określenie właściwości śruby kotwiącej, otworu na śrubę i wneki.

Najpierw należy wybrać lewą belkę, a następnie prawą.

Można utworzyć luz między belką a słupem, jeśli belka jest nachylona.

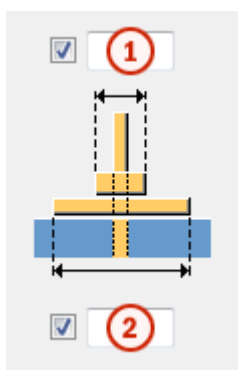

Nakrętka i blacha śruby



Pole	Opis
1	Szerokość nakrętki.
2	Szerokość blachy śruby.

Nakrętka i podkładka z blachy

Wybierz jedną z następujących opcji, aby zdefiniować, czy nakrętka i podkładka z blachy mają być wpuszczone w belkę:

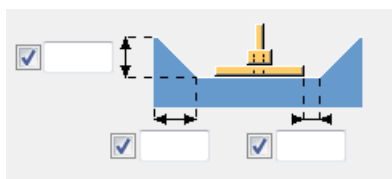

Opcja	Opis
	Nakrętka i podkładka z blachy na powierzchni belki. Domyślna
	Nakrętka i podkładka z blachy wpuszczone w belkę.

W przypadku wybrania opcji wpuszczenia nakrętki i podkładki z blachy w belkę wprowadź poniższe wymiary w celu zdefiniowania wnęki:



Zaprawa

Wybierz jedną z następujących opcji, aby uwzględnić i zdefiniować zaprawę cementową:

Opcja	Opis
	Brak zaprawy cementowej. Domyślna
	Otwór śruby pokryty zaprawą cementową. Brak nakrętki lub podkładki z blachy.
	Otwór śruby pokryty zaprawą cementową. Śruba, podkładka z blachy i śruba kotwiąca wystają.

Otwór śruby

Wprowadź następujące wymiary otworu śruby:

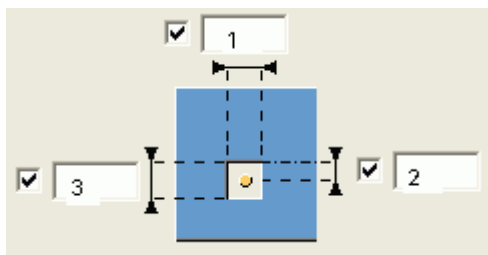

Pole	Opis
1	Wymiar otworu w kierunku belki.
2	Odległość od osi belki do osi otworu i śruby.
3	Wymiar otworu w kierunku prostopadłym do belki.

Wybór kształtu otworu śruby:

Opcja	Opis
	Prostokątny Domyślna
	Okrągły

Blacha nośna

Wybierz jedną z poniższych opcji, aby zdefiniować położenie blachy nośnej:

Opcja	Opis
	Kwadratowy z belką. Domyślna
	Kwadratowy ze słupem.

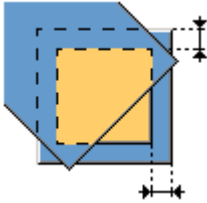
Opcja	Opis
	<p>Kwadratowy ze słupem.</p> <p>Wprowadź odległości od krawędzi słupa.</p>

Zakładka Lewy wspornik/Prawy wspornik

Karta **Lewy wspornik / prawy wspornik** umożliwia utworzenie wspornika i określenie jego właściwości.

Wybierz, aby utworzyć wspornik z listy **Utwórz wspornik**.

Dostępne są następujące opcje fazowania wsporników:

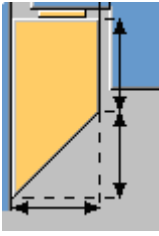
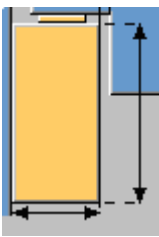
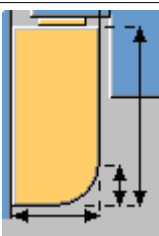
Opcja	Opis
	<p>Ukośny</p> <p>Domyślna</p>
	<p>Prosty</p>
	<p>Zaokrąglenie</p>

Określ rozmieszczenie prętów wspornika.

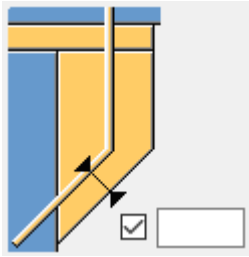

Opcja	Opis
t, b, h	Umożliwia zdefiniowanie grubości, szerokości i wysokości elementu.
Nr pozycji	Przedrostek i numer początkowy numeru pozycji elementu. Domyślny numer początkowy elementu jest określony w ustawieniach Komponenty dostępnych po wybraniu menu Plik --> Ustawienia --> Opcje .
Nazwa	Ta nazwa będzie widoczna w rysunkach i raportach.
Klasa	Numer klasy elementu.

Zakładka Ogólne

Kliknij poniższe łącze, aby uzyskać więcej informacji:

Zakładka Ogólne

Zakładka Obliczenia

Kliknij poniższe łącze, aby uzyskać więcej informacji:

Zakładka Obliczenia

Osadzenie z kołkiem na pasie (77)

Osadzenie z kołkiem na pasie (77) łączy pasy belki ze słupem przy użyciu śrub kotwiących oraz opcjonalnego wspornika.

Utworzone elementy

- Śruby kotwiące (2)
- Nakrętki (2)
- Podkładki z blachy (2)
- Blacha nośna (1)
- Dopasowania dla belki i słupa

- Otwory pod śruby (2)
- Wspornik (opcjonalnie)
- Wnęka na nakrętkę i podkładki z blach

Zastosowanie

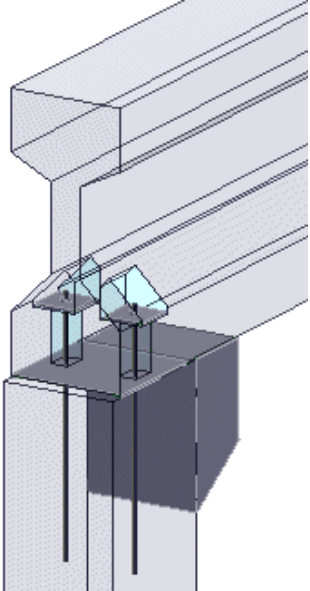
Sytuacja	Więcej informacji
	<p>Łączy półki belki ze słupem przy użyciu śrub kotwiących i ukosowanego wspornika. Nakrętki i podkładki z blach wpuszczone.</p>

Przed rozpoczęciem

Utwórz następujące elementy:

- Słup betonowy (o okrągłym lub prostokątnym profilu)
- Belka betonowa z półką (o profilu prostokątnym, HI, I, L lub odwróconym profilu T)

Kolejność wyboru

1. Wybierz element główny (słup).
2. Wybierz element podrzędny (belkę).

Połączenie zostanie utworzone automatycznie po wybraniu drugiego elementu.

zakładka **Obraz**

Na karcie **Obraz** można określić położenie i długość śruby kotwiącej, oraz wymiary i położenie otworu na śrubę.

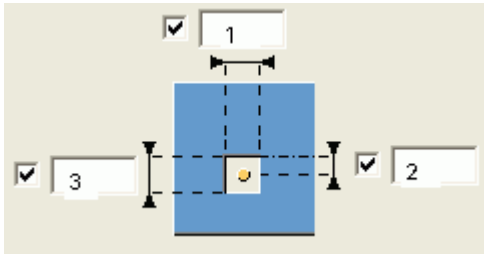

Otwór śruby

Wprowadź następujące wymiary otworu śruby:





	Opis
1	Wymiar otworu w kierunku belki.
2	Odległość od osi belki do osi otworu i śruby.
3	Wymiar otworu w kierunku prostopadłym do belki.

Wybór kształtu otworu śruby:

Opcja	Opis
	Prostokątny Domyślna
	Okrągły

Błacha nośna

Wybierz jedną z poniższych opcji, aby zdefiniować położenie blachy nośnej:

Opcja	Opis
	Kwadratowy z belką. Domyślna
	Kwadratowy ze słupem.

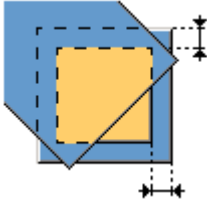
Opcja	Opis
	<p>Kwadratowy ze słupem.</p> <p>Wprowadź odległości od krawędzi słupa.</p>

Zakładka Kołek

Karta **Kołek** umożliwia określenie właściwości kołka.

Wybierz, aby utworzyć kołek jako pręt zbrojeniowy, profil wieloboczny lub komponent użytkownika z listy **Typ**.

Opcja	Opis
Profil	Wybierz profil kołka z katalogu profili.
Przedrostek, numer początkowy	Przedrostek i numer początkowy numeru pozycji elementu.
Materiał	<p>Klasa materiału.</p> <p>Materiał domyślny jest zdefiniowany w polu Materiał elementu w ustawieniach Komponenty dostępnych po wybraniu kolejno menu Plik --> Ustawienia --> Opcje .</p>
Nazwa	Ta nazwa będzie widoczna w rysunkach i raportach.
Wykończenie	Opisuje sposób obróbki powierzchni elementu.
Klasa	Umożliwia wprowadzenie liczby, aby pogrupować elementy tworzone przez komponent. Domyślnie numer klasy wpływa na kolor, w którym element jest wyświetlany w widokach modelu.
Rozmiar	Średnica prętów.
Gatunek	Wytrzymałość stali stosowanej w prętach.

Zakładka Elementy

Karta **Elementy** umożliwia określenie właściwości blachy nośnej, otworu drenażowego, nakrętki i wnąki.

Właściwości elementu

Opcja	Opis
t, b, h	Umożliwia zdefiniowanie grubości, szerokości i wysokości elementu.
Nr pozycji	Określ przedrostek i numer początkowy numeru pozycji elementu.
Materiał	Określ klasę materiału.
Nazwa	Umożliwia zdefiniowanie nazwy elementu.
Klasa	Opcja Klasa umożliwia zgrupowanie elementów.

Nakrętka i blacha śruby

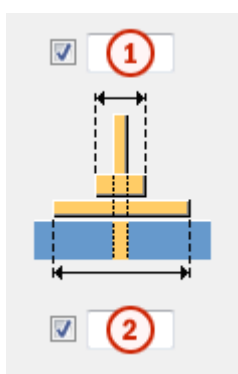

Pole	Opis
1	Szerokość nakrętki.
2	Szerokość blachy śruby.

Wnęki

Aby utworzyć wnękę w środku belki, wybierz opcję **Tak** z listy **Utwórz wnękę**. Wprowadź wymiary, aby zdefiniować wnękę:

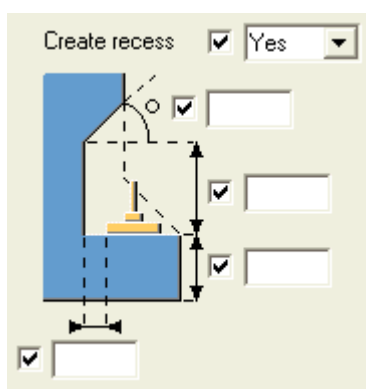

Karta Wspornik

Karta **Wspornik** umożliwia utworzenie wspornika i określenie jego właściwości.

Wybierz, aby utworzyć wspornik z listy **Utwórz wspornik**.

Dostępne są następujące opcje fazowania wsporników:

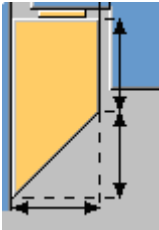
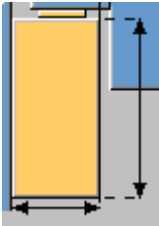
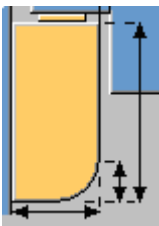
Opcja	Opis
	Ukośny Domyślna
	Prosty
	Zaokrąglenie

Określ rozmieszczenie prętów wspornika.

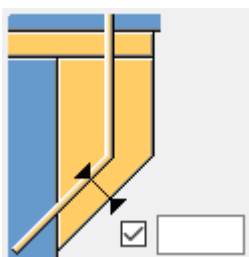

Opcja	Opis
t, b, h	Umożliwia zdefiniowanie grubości, szerokości i wysokości elementu.
Nr pozycji	Przedrostek i numer początkowy numeru pozycji elementu. Domyślny numer początkowy elementu jest określony w

Opcja	Opis
	ustawieniach Komponenty dostępnych po wybraniu menu Plik --> Ustawienia --> Opcje .
Nazwa	Ta nazwa będzie widoczna w rysunkach i raportach.
Klasa	Numer klasy elementu.

Zakładka Ogólne

Kliknij poniższe łącze, aby uzyskać więcej informacji:

Zakładka Ogólne

Zakładka Obliczenia

Kliknij poniższe łącze, aby uzyskać więcej informacji:

Zakładka Obliczenia

Osadzenie dwustronne z kołkiem na pasie (78)

Osadzenie dwustronne z kołkiem na pasie (78) łączy pasy dwóch belek ze słupem przy użyciu śrub kotwiących oraz opcjonalnego wspornika.

Utworzone elementy

- Śruby kotwiące (4)
- Nakrętki (4)
- Podkładki z blachy (4)
- Blacha nośna (2)
- Dopasowania dla belki i słupa
- Otwory pod śruby (4)
- Wsporniki (2) opcjonalnie
- Wnęki na nakrętkę i podkładkę z blachy (4)

Zastosowanie

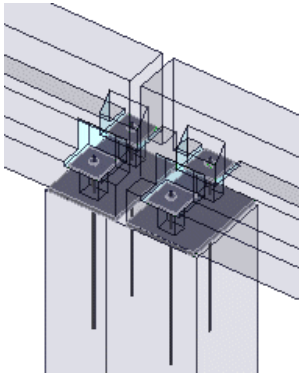
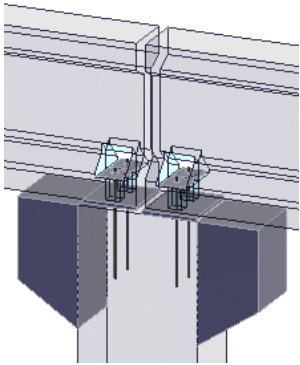
Sytuacja	Opis
	Łączy półki dwóch belek ze słupem przy użyciu śrub kotwiących.
	Łączy półki dwóch belek ze słupem przy użyciu śrub kotwiących i ukosowanych wsporników.

Przed rozpoczęciem

Utwórz następujące elementy:

- Słup betonowy (o okrągłym lub prostokątnym profilu)
- Belka betonowa z półką (o profilu prostokątnym, HI, I, L lub odwróconym profilu T)

Kolejność wyboru

1. Wybierz element główny (słup).
2. Wybierz element podrzędny (belkę).
3. Wybierz drugi element podrzędny (belkę).
4. Kliknij środkowym przyciskiem myszy, aby utworzyć połączenie.

zakładka **Obraz**

Za pomocą karty **Obraz** można określić wymiary i położenie śruby kotwiącej względem belki i blachy nośnej, długość śrub kotwiących i końce belki.

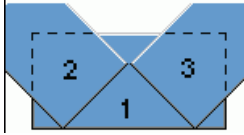
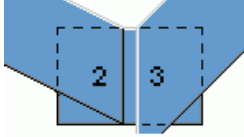
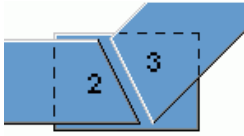
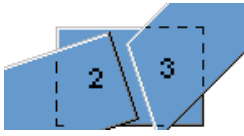
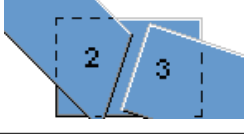

Belka i słup

Wybierz jedną z poniższych opcji, aby zdefiniować sposób ścinania i profilowania zakończenia belek:

Legenda	Opcje
1 = słup 2 = pierwsza wybrana belka 3 = druga wybrana belka	
	
	
	
	

Błacha nośna

Wybierz jedną z poniższych opcji, aby zdefiniować położenie blachy nośnej:

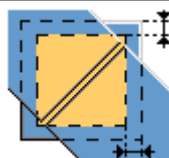
Opcja	Opis
	Kwadratowy z belką. Domyślna
	Kwadratowy ze słupem.
	Kwadratowy ze słupem. Wprowadź odległości od krawędzi słupa.

Zakładka Kołek

Karta **Kołek** umożliwia określenie właściwości kołka.

Wybierz, aby utworzyć kołek jako pręt zbrojeniowy, profil wieloboczny lub komponent użytkownika z listy **Typ**.

Opcja	Opis
Profil	Wybierz profil kołka z katalogu profili.
Przedrostek, numer początkowy	Przedrostek i numer początkowy numeru pozycji elementu.
Materiał	Klasa materiału. Materiał domyślny jest zdefiniowany w polu Materiał elementu w ustawieniach Komponenty dostępnych po wybraniu kolejno menu Plik --> Ustawienia --> Opcje .
Nazwa	Ta nazwa będzie widoczna w rysunkach i raportach.
Wykończenie	Opisuje sposób obróbki powierzchni elementu.
Klasa	Umożliwia wprowadzenie liczby, aby pogrupować elementy tworzone przez komponent. Domyślnie numer klasy wpływa na kolor, w którym element jest wyświetlany w widokach modelu.
Rozmiar	Średnica prętów.
Gatunek	Wytrzymałość stali stosowanej w prętach.

Zakładka Elementy

Karta **Elementy** umożliwia określenie właściwości blachy nośnej, otworu drenażowego, blacha nośnej i nakrętki.

Opcja	Opis
t, b, h	Umożliwia zdefiniowanie grubości, szerokości i wysokości elementu.
Nr pozycji	Określ przedrostek i numer początkowy numeru pozycji elementu.
Materiał	Określ klasę materiału.
Nazwa	Umożliwia zdefiniowanie nazwy elementu.
Klasa	Opcja Klasa umożliwia zgrupowanie elementów.

Zakładka Lewa belka/Prawa belka

Karta **Lewa belka / prawa belka** umożliwia określenie właściwości śruby kotwiącej, otworu na śrubę i wneki.

Najpierw należy wybrać lewą belkę, a następnie prawą.

Otwór śruby

Wprowadź następujące wymiary otworu śruby:

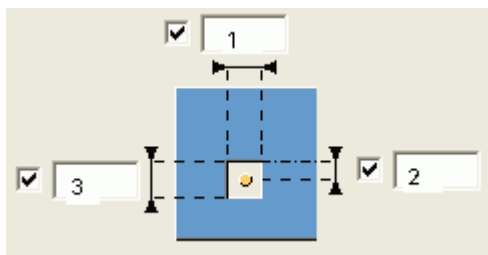

Pole	Opis
1	Wymiar otworu w kierunku belki.
2	Odległość od osi belki do osi otworu i śruby.
3	Wymiar otworu w kierunku prostopadłym do belki.

Wybór kształtu otworu śruby:

Opcja	Opis
	Prostokątny Domyślna
	Okrągły

Nakrętka i blacha śruby

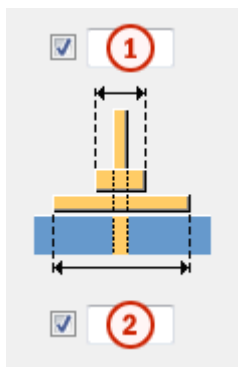

Pole	Opis
1	Szerokość nakrętki.
2	Szerokość blachy śruby.

Wnęki

Aby utworzyć wnękę w środku belki, wybierz opcję **Tak** z listy **Utwórz wnękę**. Wprowadź wymiary, aby zdefiniować wnękę:

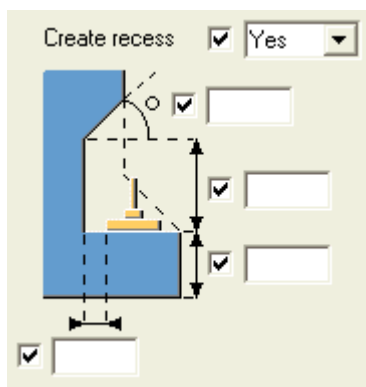

Zakładka Lewy wspornik/Prawy wspornik

Karta **Lewy wspornik / prawy wspornik** umożliwia utworzenie wspornika i określenie jego właściwości.

Wybierz, aby utworzyć wspornik z listy **Utwórz wspornik**.

Dostępne są następujące opcje fazowania wsporników:

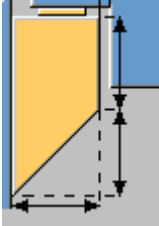
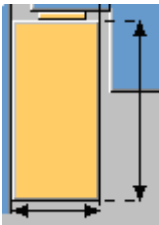
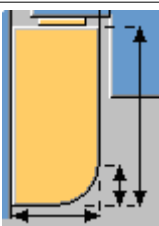
Opcja	Opis
	Ukośny Domyślna
	Prosty
	Zaokrąglenie

Określ rozmieszczenie prętów wspornika.

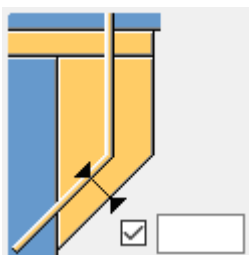

Opcja	Opis
t, b, h	Umożliwia zdefiniowanie grubości, szerokości i wysokości elementu.
Nr pozycji	Przedrostek i numer początkowy numeru pozycji elementu. Domyślny numer początkowy elementu jest określony w ustawieniach Komponenty dostępnych po wybraniu menu Plik --> Ustawienia --> Opcje .
Nazwa	Ta nazwa będzie widoczna w rysunkach i raportach.
Klasa	Numer klasy elementu.

Zakładka Ogólne

Kliknij poniższe łącze, aby uzyskać więcej informacji:

Zakładka Ogólne

Zakładka Obliczenia

Kliknij poniższe łącze, aby uzyskać więcej informacji:

Zakładka Obliczenia

Połączenia belek i słupów

W tym rozdziale przedstawiono komponenty, których można używać przy dopasowywaniu elementów betonowych.

Aby dowiedzieć się więcej, kliknij poniższe łącze:

- [Dopasowanie elementu podrzędnego \(13\) \(strona 2964\)](#)
- [Połączenie wspornika \(14\) \(strona 2966\)](#)
- [Słup - belka \(14\) \(strona 2979\)](#)
- [Wsporniki i wnęki \(82\) \(strona 2985\)](#)
- [Wspornik betonowy \(110\) \(strona 2991\)](#)
- [Wspornik betonowy \(111\) \(strona 3006\)](#)
- [Betonowa belka-belka \(112\) \(strona 3016\)](#)

Dopasowanie elementu podrzędnego (13)

Dopasowanie elementu podrzędnego (13) dopasowuje element podrzędny, na przykład w komponencie użytkownika, prostopadle do elementu głównego lub pod kątem.

Zastosowanie

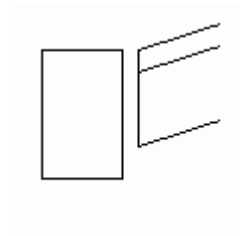
Sytuacja	Opis
	Element podrzędny jest dopasowywany prostopadle do elementu głównego.

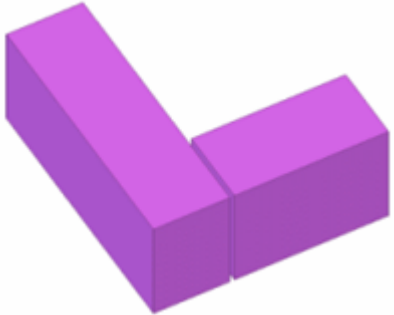
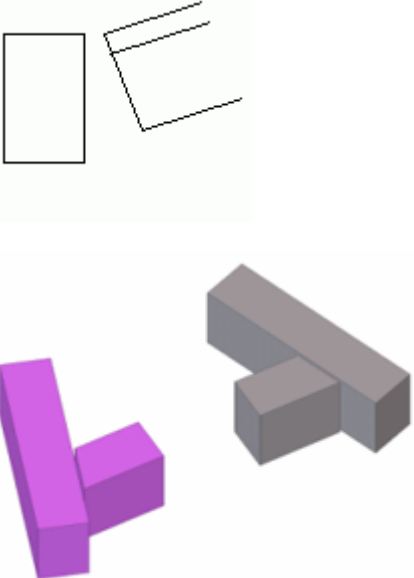
Sytuacja	Opis
	
	<p>Element podrzędny jest dopasowywany do elementu głównego pod kątem.</p>

Przed rozpoczęciem

Utwórz dwa elementy.

Kolejność wyboru

1. Wybierz element główny.
2. Wybierz element podrzędny.

zakładka **Obraz**

Zakładka **Obraz** umożliwia określenie kąta i odległości między elementami.

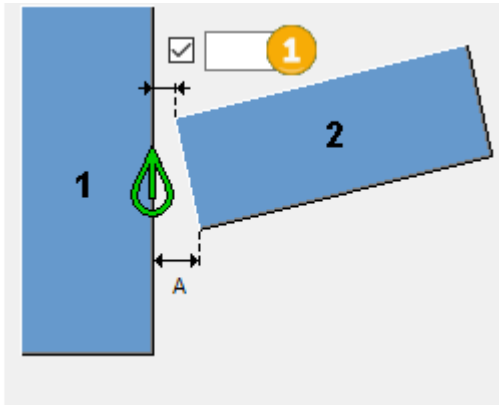

	Opis
1	Określ kąt między elementami. Jeśli kąt elementu powoduje powstanie szczeliny większej niż wynosi wartość A , element zostanie przycięty na końcu.

Zakładka Ogólne

Kliknij poniższe łącze, aby uzyskać więcej informacji:

Zakładka Ogólne

Zakładka Obliczenia

Kliknij poniższe łącze, aby uzyskać więcej informacji:

Zakładka Obliczenia

Połączenie wspornika (14)

Połączenie wspornika (14) umożliwia połączenie belki ze słupem przy użyciu prostego, ukosowanego lub zaokrąglonego wspornika oraz prętów zbrojeniowych lub blach mocujących.

Utworzone obiekty

- Wspornik
- Blacha nośna
- Otwory drenażowe w blasze nośnej (1 lub 2) (opcjonalnie)
- Pręty zbrojeniowe (1 lub 2) (opcjonalnie)
 - Podkładki z blachy dla prętów zbrojeniowych
 - Nakrętki dla prętów zbrojeniowych
 - Wnęki na podkładki i nakrętki

- Blachy mocujące (2) (opcjonalnie)
 - Wnęki na blachy mocujące

Zastosowania

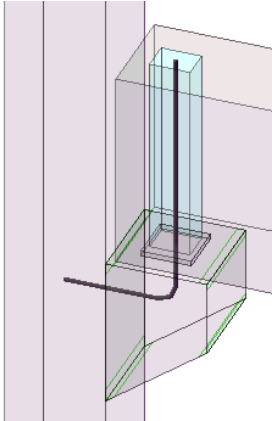
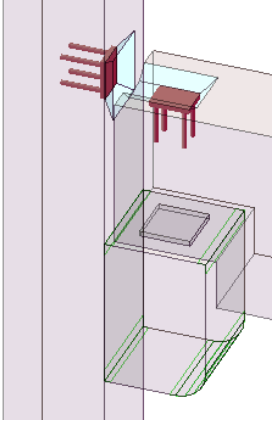
Sytuacja	Opis
	<p>Łączy belkę ze słupem przy użyciu pręta zbrojeniowego i ukosowanego wspornika.</p>
	<p>Łączy belkę ze słupem przy użyciu blach mocujących i zaokrąglonego wspornika.</p>

Kolejność wyboru

1. Wybierz element główny (słup).
2. Wybierz element podrzędny (belkę).

Połączenie zostanie utworzone automatycznie po wybraniu elementu podrzędnego.

Klucz do identyfikacji elementów

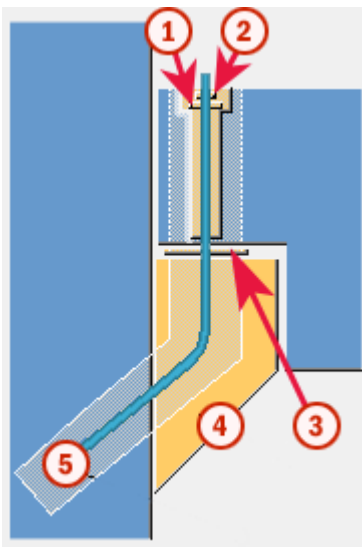

	Element
1	Blacha śruby
2	Nakrętka
3	Blacha nośna
4	Wspornik
5	Pręt zbrojeniowy

Przykład: Dodawanie połączenia wspornika przy użyciu komponentu **Połączenie wspornika (14)**

W tym przykładzie zostanie dodane połączenie wspornika między słupem a belką.

1. Kliknij przycisk **Aplikacje i komponenty**  w panelu bocznym, aby otworzyć katalog **Aplikacje i komponenty**.
2. W polu wyszukiwania wprowadź *wspornik*.
3. Wybierz **Połączenie wspornika (14)**.
4. Wybierz element główny (słup).
5. Wybierz element podrzędny (belkę).

Tekla Structures po wybraniu belki automatycznie doda połączenie wspornika między słupem a belką.

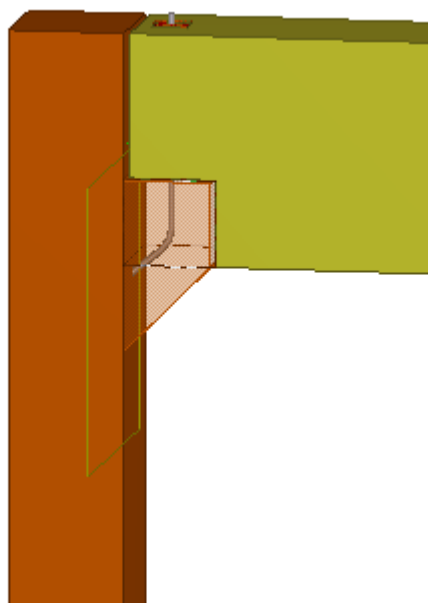

Zakładka **Obraz**

Zakładka **Obraz** umożliwia określenie wymiarów i kształtu wspornika, wymiarów i kształtu końca belki oraz fazowania bocznej powierzchni wspornika w komponencie **Połączenie wspornika (14)**.

Jeśli belka jest pochylą, dopasuj

Jeśli belka w połączeniu jest nachylona, należy określić, czy ma zostać ścięta belka, czy wspornik.

W przypadku ścięcia końca belki góra wspornika pozostaje pozioma. W przypadku ścięcia wspornika jego górna część będzie miała takie samo nachylenie jak belka.

Wymiary i kształt wspornika

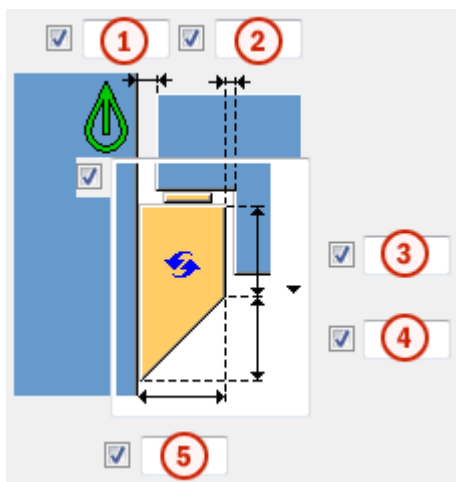

	Opis
1	Luz między słupem a belką.
2	Luz między wspornikiem a belką.
3	Wymiar pionowy wspornika.
4	Wymiar ukosu wspornika.
5	Szerokość wspornika.

Opcja	Opis
	<p>Domyślnie</p> <p>Wspornik ukosowany</p> <p>Funkcja AutoDefault może zmienić tą opcję.</p>
	<p>Wspornik ukosowany</p>

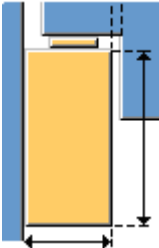
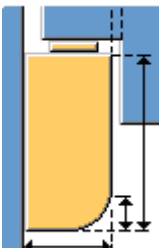
Opcja	Opis
	Wspornik prostokątny
	Wspornik zaokrąglony

Położenie wspornika

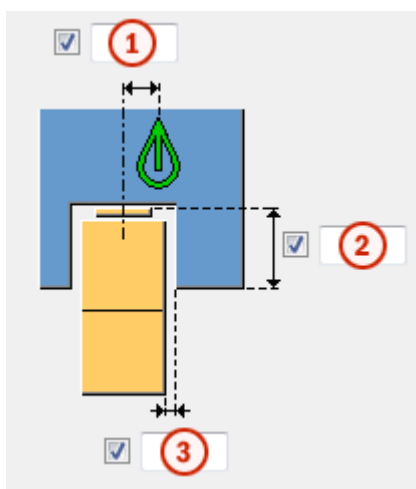

	Opis
1	Odsunięcie poziome wspornika.
2	Wysokość ścięcia belki.
3	Luz między wspornikiem a wydłużeniem belki.

Kształt końca belki

Można utworzyć prosty koniec belki lub dopasować go do słupa.

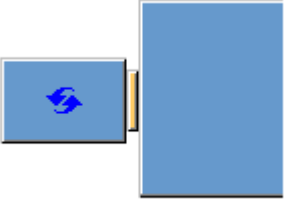
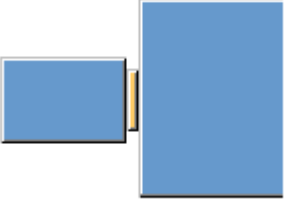
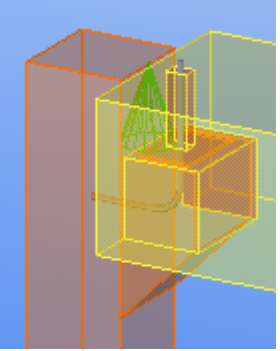
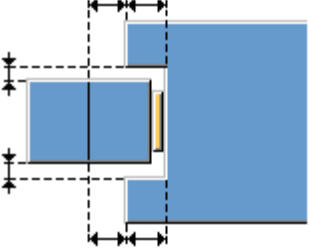
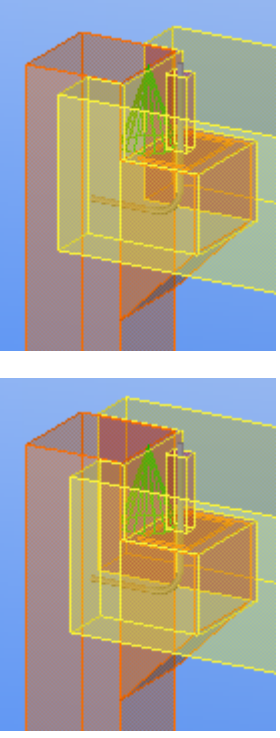
Opcja	Opis	Przykład
	<p>Domyślnie</p> <p>Prosty koniec belki</p> <p>Funkcja AutoDefault może zmienić tą opcję.</p>	
	<p>Prosty koniec belki</p>	
	<p>Koniec belki zostanie dopasowany do słupa na podstawie zdefiniowanych wymiarów.</p> <p>Belka może być wystawać po obu stronach słupa symetrycznie lub z zastosowaniem różnych wymiarów.</p>	

Grubość wspornika

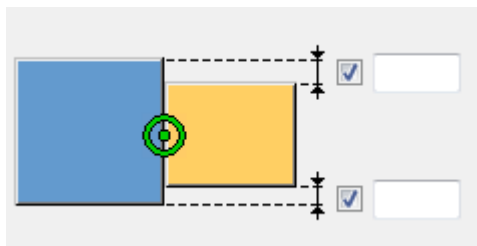

Umożliwia zdefiniowanie odległości od krawędzi słupów w celu ustawienia grubości wspornika.

Fazowanie boków wspornika

Pozwala określić, czy boki wspornika mają być fazowane. Domyślnie fazowania nie są tworzone.

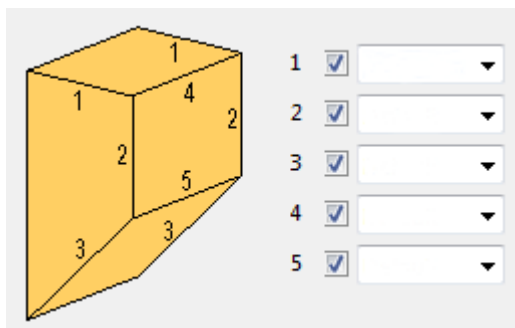

Zakładka Elementy

Na zakładce **Elementy** można określić właściwości i wymiary elementu wspornika w komponencie **Połączenie wspornika (14)**.

Elementy wspornika

Element	Opis
Blacha nośna	Grubość blachy nośnej.
Zespół betonowy	Określa, czy zespół betonowy zostanie utworzony.
Otwór drenażowy	Umożliwia określenie, czy w blasze nośnej mają zostać utworzone otwory

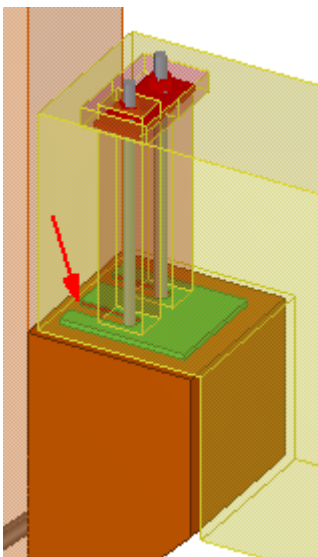
Element	Opis
	drenażowe dla każdego pręta zbrojeniowego. 
Podkładka z blachy	Grubość podkładki z blachy.
Nakrętka	Grubość nakrętki.

Opcja	Opis	Domyślnie
Nr pozycji	Przedrostek i numer początkowy numeru pozycji elementu. Niektóre komponenty mają drugi wiersz pól, w którym można wprowadzić numer pozycji zespołu.	Domyślny numer początkowy elementu jest zdefiniowany na zakładce Komponenty dostępnej po wybraniu menu Plik --> Ustawienia --> Opcje .
Materiał	Klasa materiału.	Materiał domyślny jest zdefiniowany w polu Materiał elementu na zakładce Komponenty dostępnej po wybraniu menu Plik --> Ustawienia --> Opcje .
Nazwa	Ta nazwa będzie widoczna w rysunkach i raportach.	

Wymiary blachy nośnej

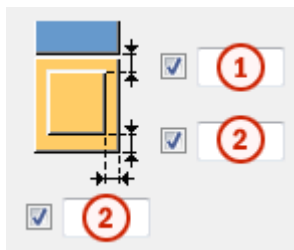

	Opis
1	Odległość blachy nośnej od krawędzi słupa.
2	Odległość blachy nośnej od krawędzi wspornika.

Wymiary blachy śruby i nakrętki

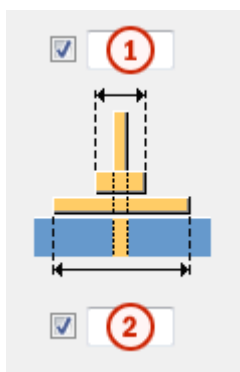

	Opis
1	Szerokość nakrętki.
2	Szerokość blachy śruby.

Zakładka Pręt zbrojeniowy

Zakładka **Pręt zbrojeniowy** umożliwia określenie właściwości pręta zbrojeniowego i blachy mocującej oraz wnęki dla podkładki i blachy mocującej w komponencie **Połączenie wspornika (14)**.

Właściwości pręta zbrojeniowego

Opcja	Opis
Gatunek	Wytrzymałość stali stosowanej dla prętów zbrojeniowych.
Rozmiar	Średnica pręta zbrojeniowego.
Promień gięcia	Wewnętrzny promień gięcia pręta.
Nazwa	Ta nazwa będzie używana w rysunkach i raportach Tekla Structures.

Opcja	Opis
Klasa	Pole Klasa umożliwia zgrupowanie zbrojenia. Można na przykład wyświetlać różne klasy zbrojenia w różnych kolorach.
Liczba prętów	Aby utworzyć jeden pręt zbrojeniowy, wybierz opcję 1 kołek . Aby utworzyć dwa pręty zbrojeniowe, wybierz opcję 2 kołki . Następnie w polu Odstęp pręta zdefiniuj odległość między prętami.

Długość pręta zbrojeniowego

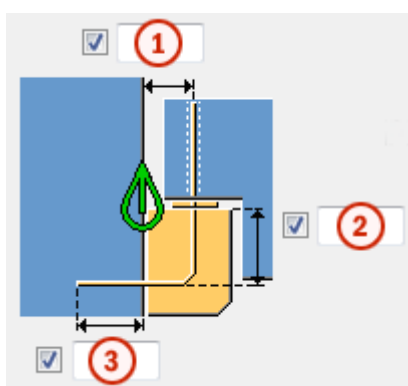

	Opis
1	Odległość między osią pręta zbrojeniowego a krawędzią słupa.
2	Długość w pionie pręta zbrojeniowego wewnątrz wspornika.
3	Długość pręta zbrojeniowego wewnątrz słupa.

Wnęka na podkładkę z blachy i nakrętkę

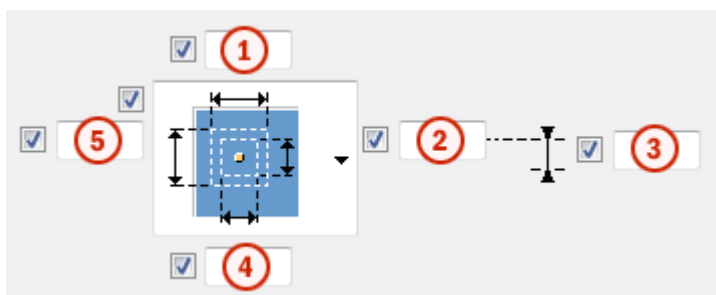

	Opis
1	Rozmiar wnęki na podkładkę z blachy w kierunku x.
5	Rozmiar wnęki na podkładkę z blachy w kierunku y.

	Opis
2	Rozmiar wnęki na nakrętkę w kierunku y.
4	Rozmiar wnęki na nakrętkę w kierunku x.
3	Odsunięcie pręta zbrojeniowego.

Dodatkowa długość pręta zbrojeniowego

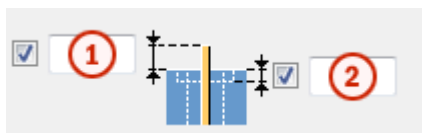

	Opis
1	Dodatkowa długość pręta zbrojeniowego.
2	Długość pręta zbrojeniowego wewnątrz wnęki.

Elementy łączące

Umożliwia zdefiniowanie elementów łączących belkę ze słupem.

Opcja	Opis
	<p>Domyślnie</p> <p>Jeden lub dwa pręty zbrojeniowe gięte pod takim samym kątem jak ukos wspornika.</p> <p>Opcja dostępna w przypadku wsporników ukosowanych.</p> <p>Funkcja AutoDefault może zmienić tą opcję.</p>
	<p>Jeden lub dwa pręty zbrojeniowe gięte pod takim samym kątem jak ukos wspornika.</p> <p>Opcja dostępna w przypadku wsporników ukosowanych.</p>
	<p>Jeden lub dwa pręty zbrojeniowe.</p> <p>Opcja domyślna w przypadku wsporników prostych i zaokrąglonych.</p>
	<p>Dwie blachy mocujące.</p> <p>Umożliwia użycie komponentów użytkownika jako blach mocujących.</p>

Wnęka na blachę mocującą

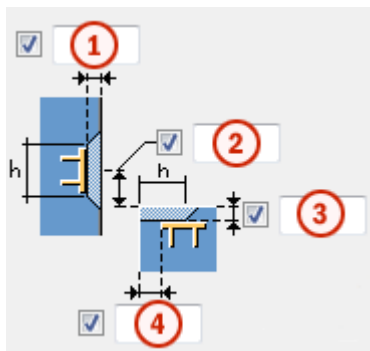

	Opis
1	Głębokość wnęki słupa.
2	Głębokość wnęki belki.
3	Odsunięcie równoległe wnęki słupa.
4	Odsunięcie równoległe wnęki belki.
Wnęka słupa	Wysokość i szerokość wnęki słupa i belki.
Wnęka belki	

Użycie komponentów użytkownika jako blach mocujących

Komponentów użytkownika można używać jako blach mocujących. Do określania blach mocujących przy słupie i belce służą **Komponent słupa** i **Komponent belki**.

1. Na liście **Elementy łączące** wybierz następującą opcję:



2. Na liście **Użytkownika** wybierz opcję **Tak**.

Column component		Beam component	
Custom	<input checked="" type="checkbox"/> Yes	Custom	<input checked="" type="checkbox"/> Yes
Component	<input checked="" type="checkbox"/> fastening_pl1 ...	Component	<input checked="" type="checkbox"/> fastening_pl2 ...
Custom settings	<input checked="" type="checkbox"/>	Custom settings	<input checked="" type="checkbox"/>
Up direction	<input checked="" type="checkbox"/> Auto	Up direction	<input checked="" type="checkbox"/> Auto
Rotation:	<input checked="" type="checkbox"/> Front	Rotation:	<input checked="" type="checkbox"/> Front

3. Kliknij ... obok pola **Komponent**, aby otworzyć okno dialogowe **Wybierz komponent**.
4. Wskaż komponent użytkownika, który chcesz ustawić jako blachę mocującą.

Wybrany komponent musi być elementem użytkownika i mieć co najmniej dwa punkty wstawienia.

5. Wybierz komponent i kliknij **OK**.
6. Aby użyć zapisane właściwości komponentu użytkownika, wprowadź nazwę zapisanego pliku właściwości w polu **Ustawienia użytkownika**.
7. Jeśli kierunek lub obrót blachy mocującej jest nieprawidłowy, wybierz inną opcję na liście **Kierunek w górę** lub **Obrót**.

Zakładka Ogólne

Kliknij poniższe łącze, aby uzyskać więcej informacji:

Zakładka Ogólne

Zakładka Obliczenia

Kliknij poniższe łącze, aby uzyskać więcej informacji:

Zakładka Obliczenia

Słup - belka (14)

Komponent **Słup - belka (14)** umożliwia utworzenie połączenia między betonowym słupem a betonową belką lub ścianą/panelem. Orientacja belki może być pozioma lub nachylona. Należy zwrócić uwagę, że połączenie działa tylko w przypadku elementów prefabrykowanych.

Utworzone obiekty

- Cięcia
- Dopasowania

Zastosowanie

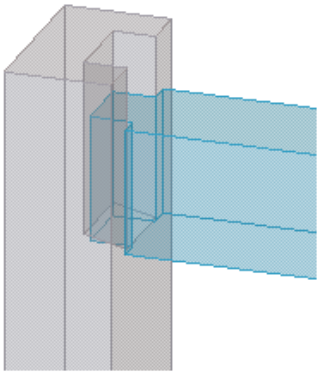
Opcja	Opis
	<p>Koniec belki spoczywa na słupie.</p>

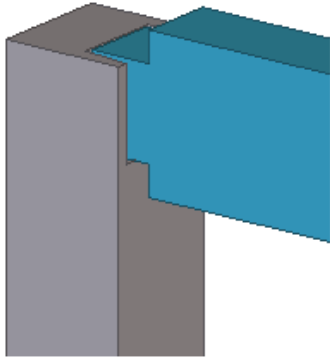
Opcja	Opis
	<p>Koniec belki spoczywa na słupie.</p>

Kolejność wyboru

1. Wybierz element główny (słup).
2. Wybierz element podrzędny (belkę/ścianę/panel).

zakładka **Obraz**

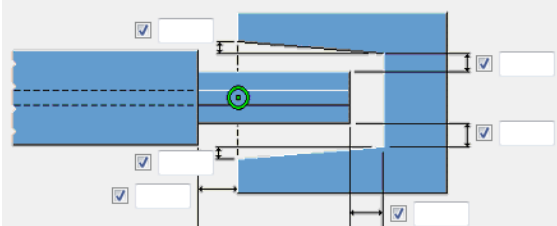

Zakładka **Obraz** umożliwia określenie kształtów i wymiarów wycięć słupa i belki.

Wymiary wycięcia

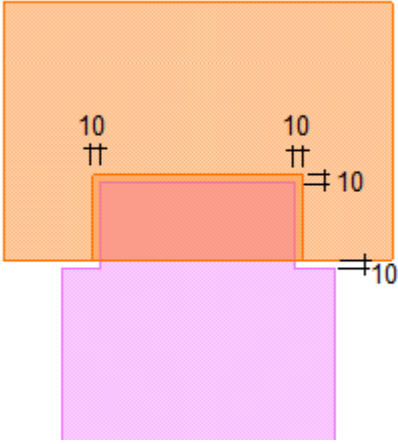
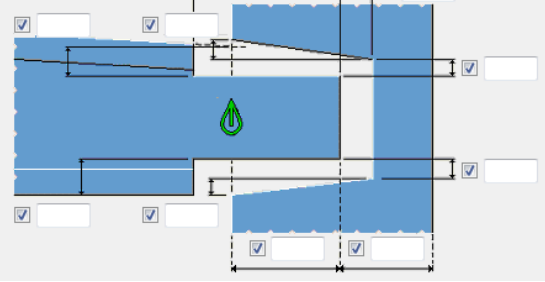
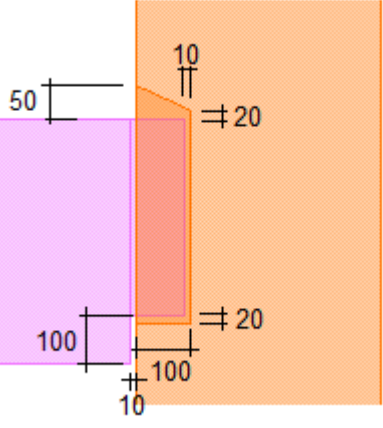
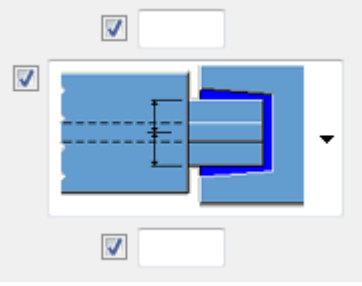
Opcja	Opis
	<p>Wycięcia elementu głównego i elementu podrzędnego w kierunku poziomym.</p> <p>Odstęp między słupem a belką można zdefiniować po obu stronach. W przypadku otworów stożkowych można zdefiniować stopień redukcji otworu.</p> <p>Przykład:</p>

Opcja	Opis
	
	<p>Wycięcia elementu głównego i elementu podrzędnego w kierunku pionowym.</p> <p>Odstęp między słupem a belką można zdefiniować po obu stronach. W przypadku otworów stożkowych można zdefiniować stopień redukcji otworu.</p> <p>Przykład:</p> 
	<p>Wybranie sposobu redukcji otworu.</p> <p>Dostępne ustawienia:</p> <ul style="list-style-type: none"> • Od osi belki • Od krawędzi belki

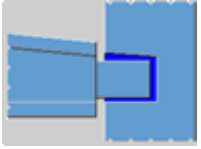
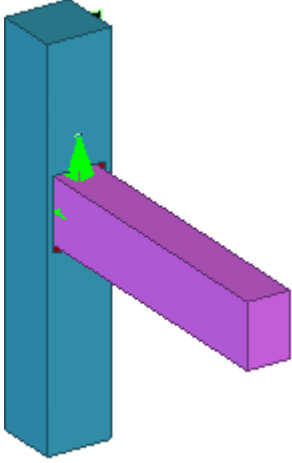
Kształt wycięcia

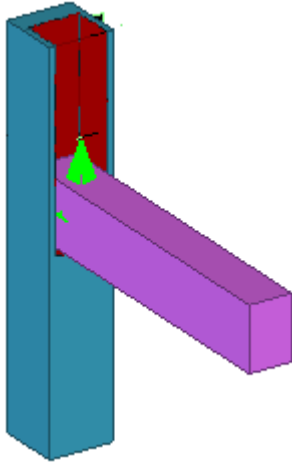
Opcja	Opis
 <p>A 2D cross-section diagram showing a blue rectangular element protruding from a grey concrete wall. A blue rectangular cutout is shown around the element, with a blue arrow pointing to the right, indicating the direction of the cut.</p>	<p>Cięcie wokół elementu podrzędnego</p>  <p>A 3D perspective view of a blue vertical rectangular column with a purple horizontal rectangular element protruding from its side. A green laser-like beam is shown cutting through the purple element, with a green cone of light at the cutting point.</p>
 <p>A 2D cross-section diagram showing a blue rectangular element protruding from a grey concrete wall. A blue rectangular cutout is shown around the element, extending up to the top of the wall. A blue arrow points to the right, indicating the direction of the cut.</p>	<p>Wycięcie do góry słupa</p>  <p>A 3D perspective view of a blue vertical rectangular column with a purple horizontal rectangular element protruding from its side. The top of the column is cut away, revealing a red interior. A green laser-like beam is shown cutting through the purple element, with a green cone of light at the cutting point.</p>

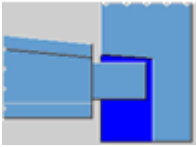
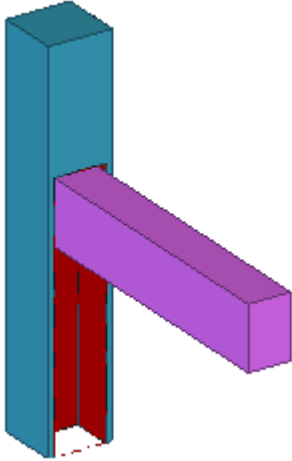
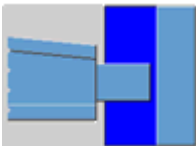
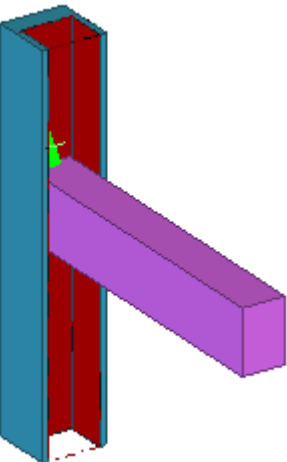
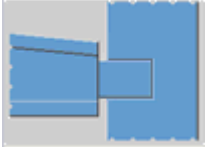
Opcja	Opis
	<p data-bbox="675 280 989 313">Wycięcie do dołu słupa</p> 
	<p data-bbox="675 840 1002 873">Pełne wycięcie pionowe</p> 
	<p data-bbox="675 1422 861 1456">Brak wycięcia</p>

Zakładka Słup

Zakładka **Słup** umożliwia określenie sposobu modyfikacji wierzchołka słupa.

Wydlużenie słupa

Określ przedłużenie słupa. Jeśli nie zostaną wprowadzone żadne wartości, słup zostanie przedłużony do pierwotnego górnego poziomu.

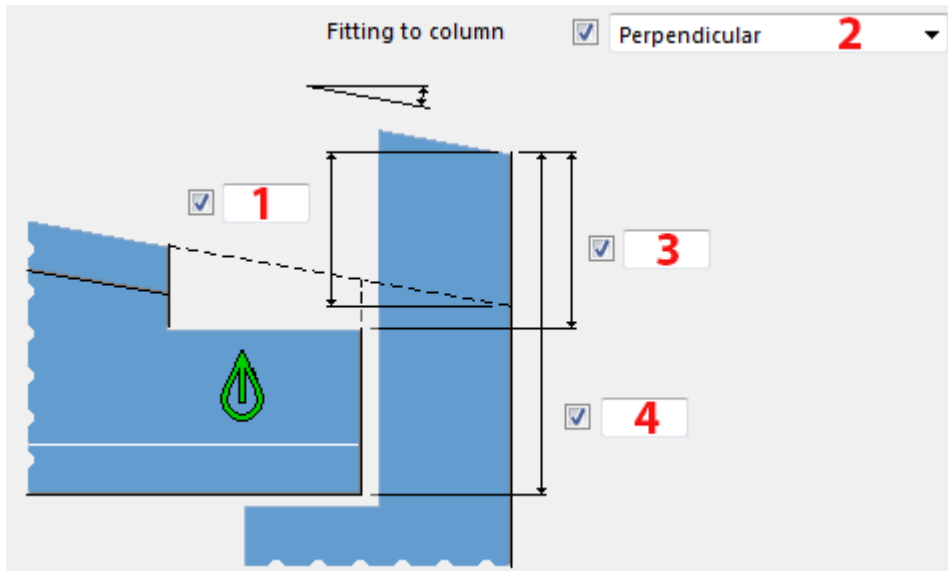

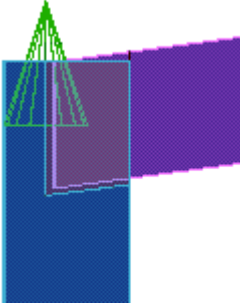
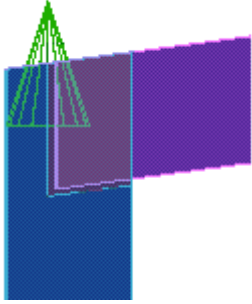
	Opis
1	<p>Wydłużenie słupa w kierunku pionowym od góry belki.</p> <p>Ten wymiar ma najwyższy priorytet spośród trzech wymiarów (1, 3, 4) służących do określania przedłużenia słupa.</p>
2	<p>Umożliwia określenie, czy wierzchołek słupa ma zostać prostopadły, czy równoległy do belki.</p> <p>Prostopadły:</p>  <p>Równoległe do góry belki:</p> 
3	Wydłużenie słupa w kierunku pionowym.

	Opis
4	Wydłużenie słupa w kierunku pionowym od spodu belki.

Zakładka Ogólne

Kliknij poniższe łącze, aby uzyskać więcej informacji:

Zakładka Ogólne

Zakładka Obliczenia

Kliknij poniższe łącze, aby uzyskać więcej informacji:

Zakładka Obliczenia

Wsporniki i wnęki (82)

Narzędzie **Wsporniki i wnęki (82)** dodaje elementy betonowe lub cięcia do elementu betonowego. Położenie, odsunięcie równoległe i obrót dodanych elementów lub cięć można zdefiniować na kilka sposobów.

Utworzone obiekty

Za pomocą komponentu można dodać do elementu betonowego maksymalnie cztery elementy lub cięcia. Dodane elementy można przyspawać do elementu głównego, dodać je jako elementy i zespoły betonowe lub podzespoły.

Zastosowanie

- Wycinanie szwów ze ścian betonowych
- Dodawanie betonowych bloków podporowych do betonowych słupów lub ścian

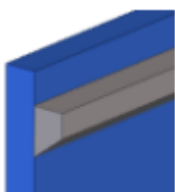

Kolejność wyboru

1. Wybierz element główny.

Element lub cięcie zostanie utworzone automatycznie.

Zakładka Element 1 / Element 2 / Element 3 / Element 4

Zakładki **Element 1**, **Element 2**, **Element 3** oraz **Element 4** umożliwiają utworzenie jednego dodatkowego elementu lub wycięcia do elementu betonowego.

Profil

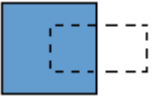
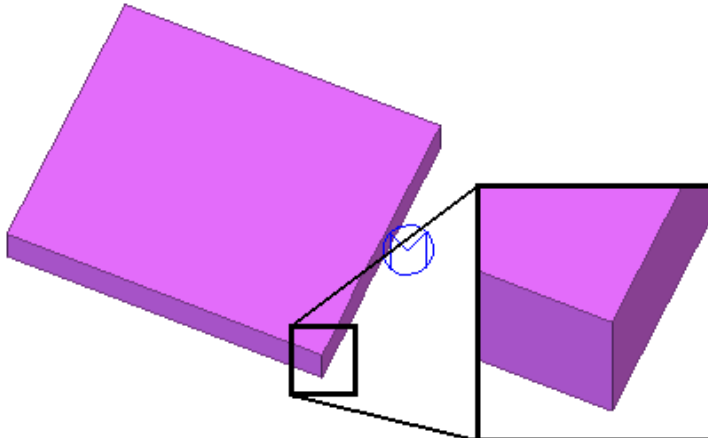
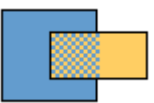
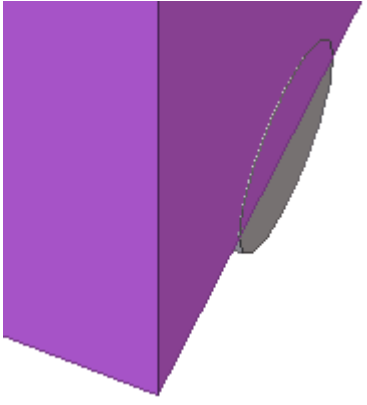

Umożliwia wybranie profilu, który ma zostać dodany do elementu betonowego lub użyty do wykonania cięcia.

Należy wybrać sposób połączenia dodanego elementu z elementem głównym.

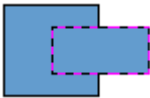
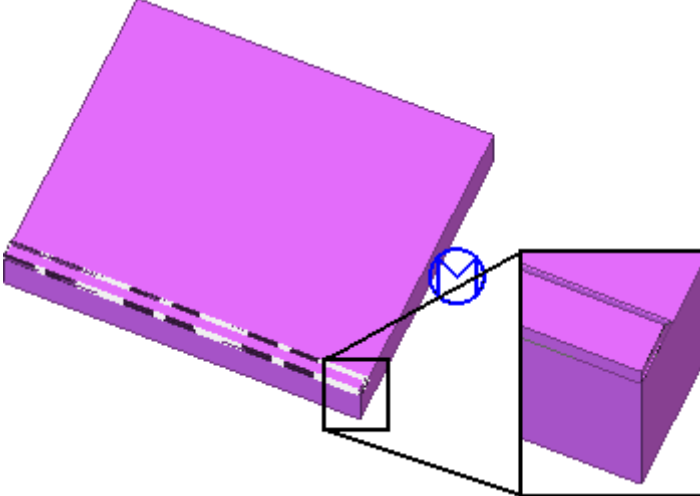
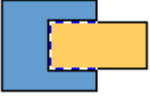
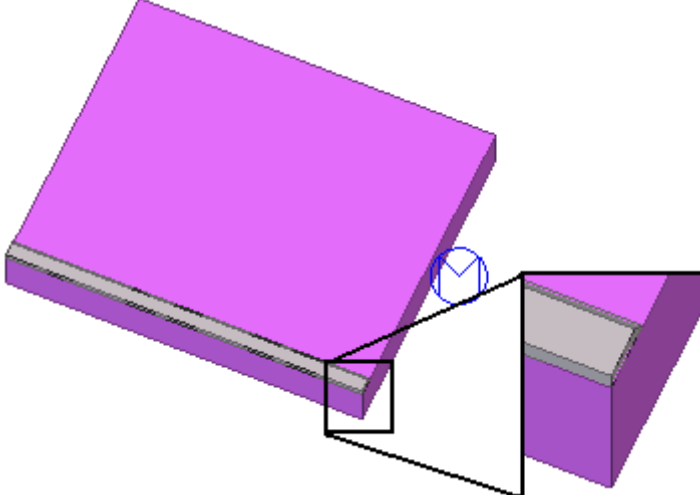
Opcja	Przykład
	<p data-bbox="662 470 1204 504">Nie zostanie utworzony żaden element.</p> 
	<p data-bbox="662 985 1061 1019">Zostanie utworzony element.</p> 

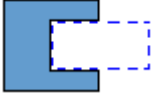
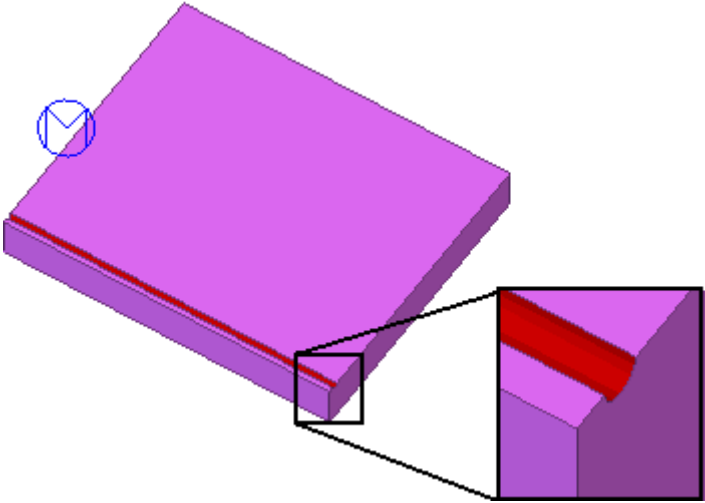
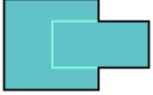
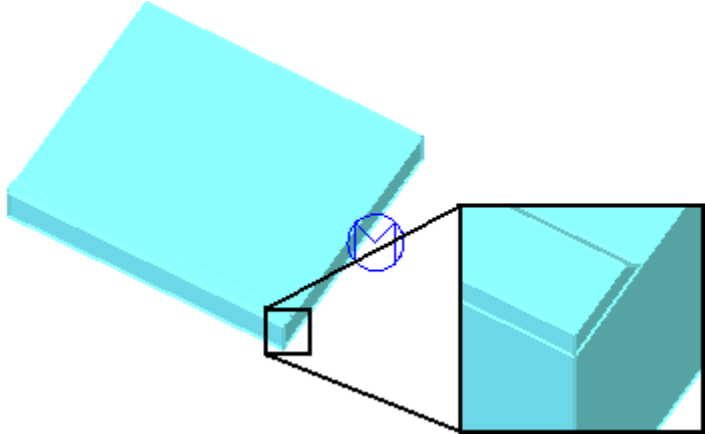
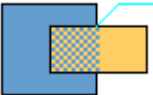
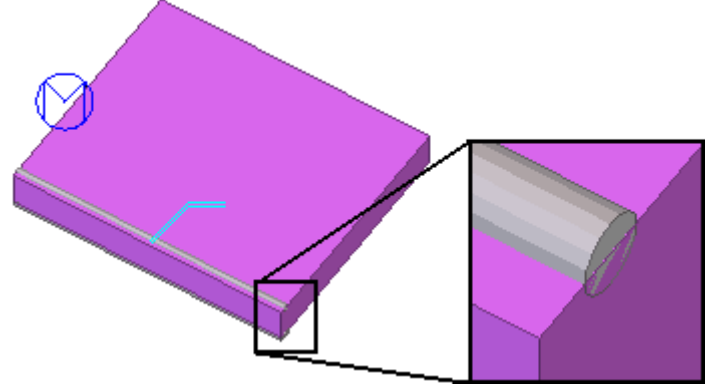
Opcja	Przykład
	<p data-bbox="662 280 1364 347">Zostanie utworzony element dodany do elementu głównego.</p> 
	<p data-bbox="662 884 1364 952">Zostanie utworzony element i wycięcie w elemencie głównym.</p> 

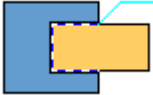
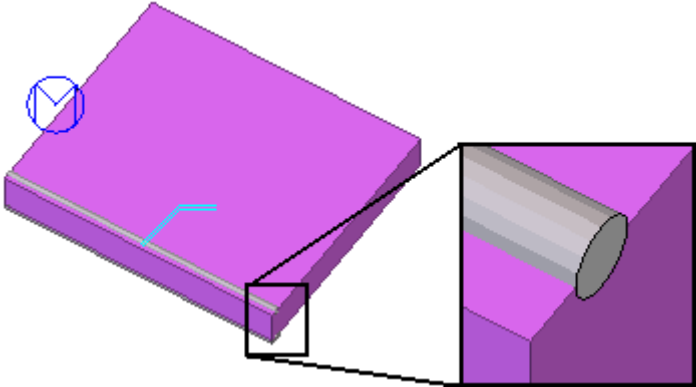
Opcja	Przykład
	<p data-bbox="662 277 1139 311">Element główny zostanie podcięty.</p> 
	<p data-bbox="662 848 1321 882">Zostanie utworzony element i zespół betonowy.</p> 
	<p data-bbox="662 1352 1289 1420">Zostanie utworzony element przyspawany do elementu głównego.</p> 

Opcja	Przykład
	<p>Zostanie utworzony element przyspawany do elementu głównego i element główny zostanie przycięty.</p> 
	<p>Zostanie utworzony element dodany jako podzespół.</p>
	<p>Zostanie utworzony element dodany jako podzespół i element główny zostanie przycięty.</p>

Offset

Umożliwia zdefiniowanie odsunięcia równoległego dodanego elementu od elementu głównego. Odsunięcie równoległe można ustawić również dla otworów.

Domyślnie dodawane elementy lub cięcia tworzy się między punktami końcowymi elementu betonowego.

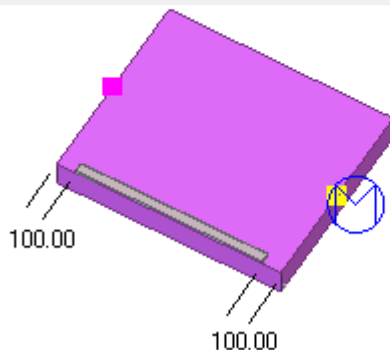
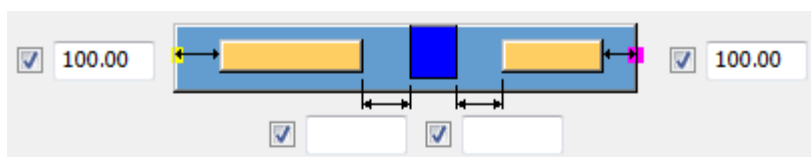

Układ współrzędnych

Na zakładce **Element 1** zaznacz **Użyj globalnej płaszczyzny xy**, aby umieścić wsporniki na globalnej płaszczyźnie XY lub **Użyj lokalnego**, aby umieścić wsporniki na lokalnej płaszczyźnie XY elementu.

Należy pamiętać, że ustawienie układu współrzędnych na zakładce **Element 1** wpływa także na wsporniki, które mają zostać utworzone na zakładkach **Element 2-4**.

Utwórz wspornik wokół słupa

Umożliwia określenie, czy wokół słupa ma zostać utworzony wspornik w kształcie rombu.

Jeśli zostanie utworzony wspornik, na zakładkach **Element 2, Element 3** lub **Element 4** nie można wprowadzać wartości.

Fazowania

Dodane elementy można fazować. Fazowania można definiować jako kąty lub wymiary.

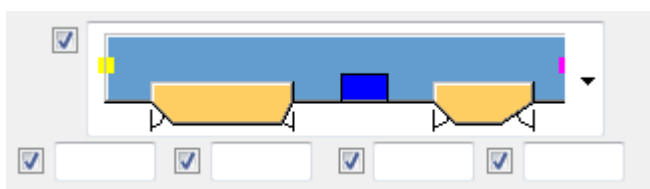

Umieszczanie elementów

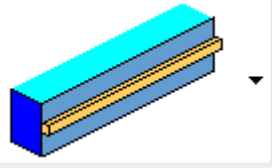
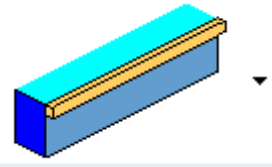
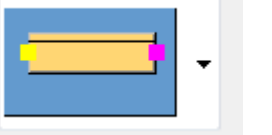
Opcja	Opis
	Umożliwia wybranie boku, gdzie mają zostać utworzone dodane elementy lub cięcia.
	Umożliwia wybranie wyrównania dodanych elementów lub cięć.
	Umożliwia zmianę punktów końcowych dodanych elementów lub cięć.

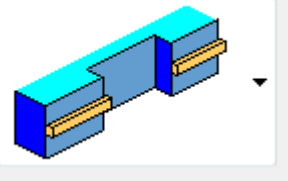
Opcja	Opis
<input checked="" type="checkbox"/> 	Umożliwia określenie, czy istniejące cięcia mają być brane pod uwagę podczas tworzenia dodawanych elementów.

Zakładka Element 2 / Element 3 / Element 4

Jednocześnie można dodawać lub wycinać wiele elementów. Służą do tego zakładki **Element 2**, **Element 3** i **Element 4**.

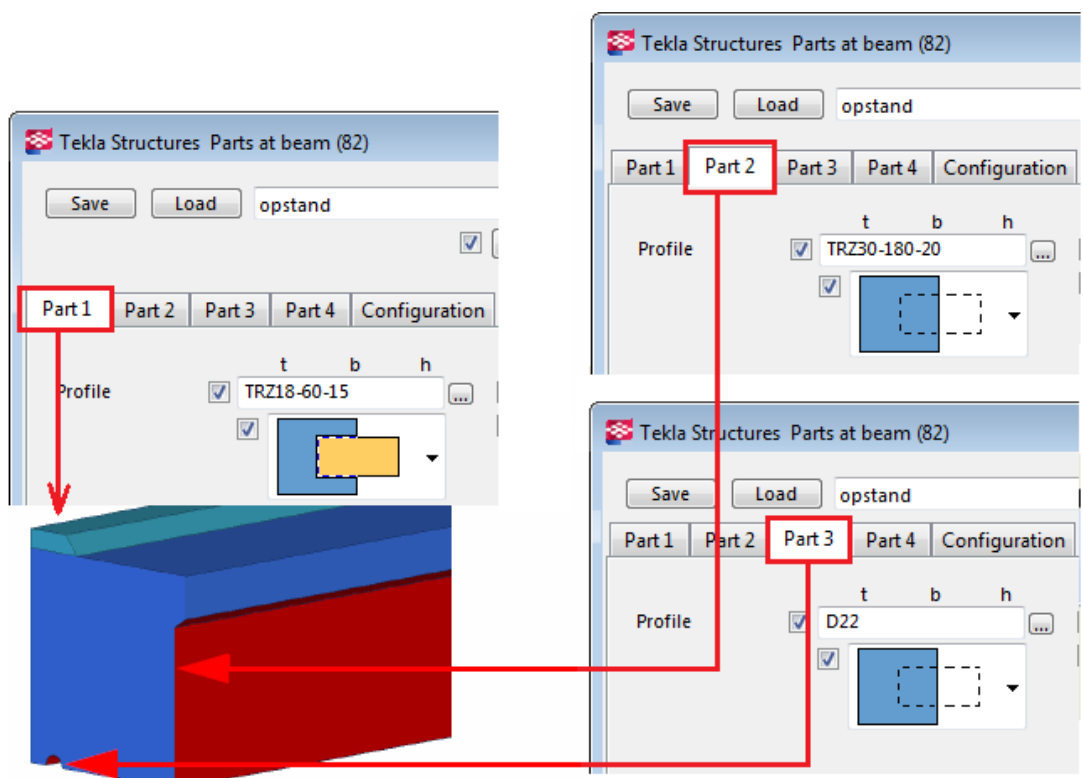

Zakładka Konfiguracja

Zakładka **Konfiguracja** umożliwia określenie odległości w materiale oraz określenie, czy dodatkowe informacje mają zostać wydrukowane.

Zakładka UDA

Na zakładce **Atrybuty użytkownika** można zdefiniować atrybuty użytkownika elementów.

Atrybuty zdefiniowane przez użytkownika (UDA), takie jak **Nazwa producenta**, **Nazwa**, **Typ**, **Nominacja**, **Numer artykułu** i **Komentarz**, umożliwiają dodawanie informacji do dodanych elementów lub cięć.

Wspornik betonowy (110)

Komponent **Wspornik betonowy (110)** umożliwia utworzenie połączenia między betonowym słupem a betonową belką lub ścianą/panelem. Belka będzie oparta na wsporniku przymocowanym do słupa.

Utworzone obiekty

- Wspornik
- Taśma neoprenowa
- Blacha stalowa między wspornikiem a belką
- Pręty kotwiące
- Rury
- Gniazda

Zastosowania

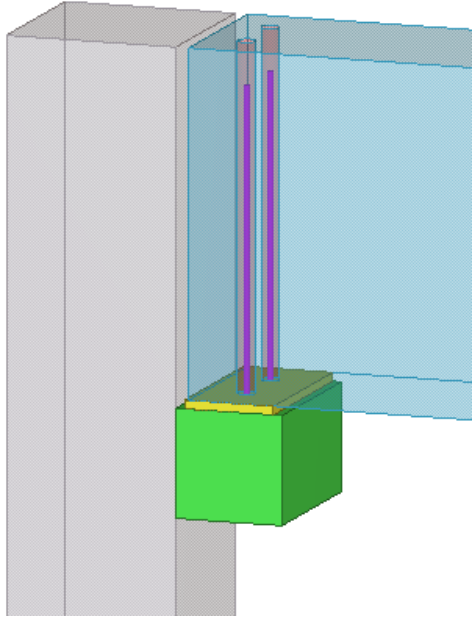
Sytuacja	Opis
	Połączenie wspornikiem między betonowym słupem a betonową belką.

Kolejność wyboru

1. Wybierz element główny (słup).
2. Wybierz element podrzędny (belkę).
Połączenie zostanie utworzone automatycznie po wybraniu elementu podrzędnego.

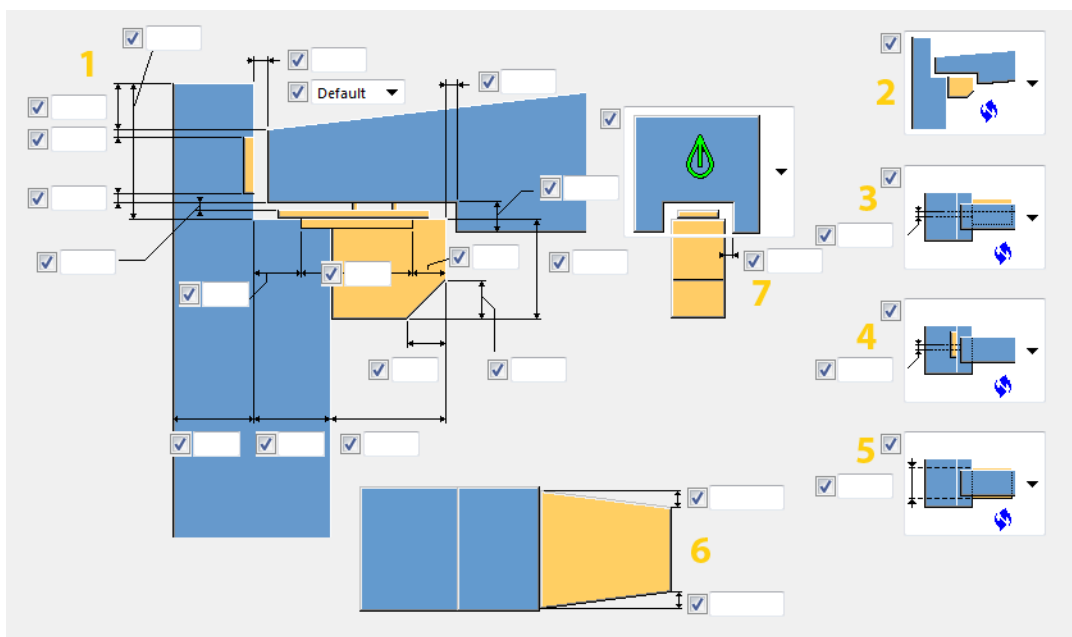

Zakładka **Obraz**

Zakładka **Obraz** umożliwia określenie kształtu i wymiarów wspornika oraz stalowych blach podporowych, i warstwy neoprenowej.



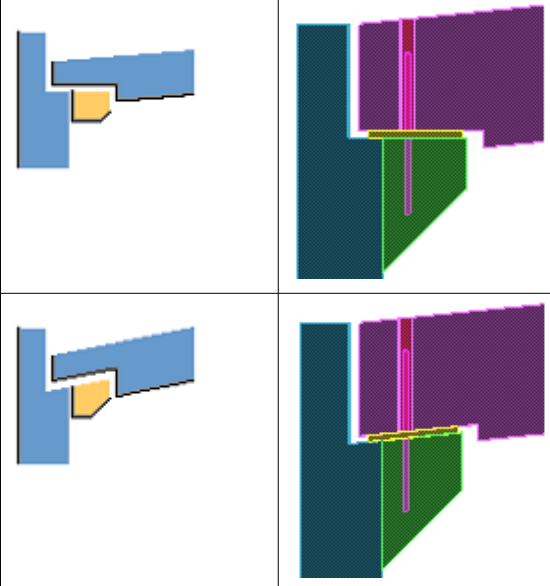

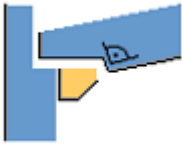
Opis	
1	Kształt i wymiary konsoli betonowej oraz elementów stalowych i neoprenowych.
2	Sposób modyfikowania kształtu belki podrzędnej w przypadku jej nachylenia.

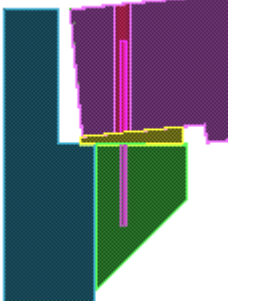

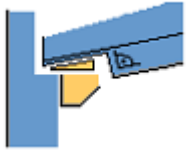
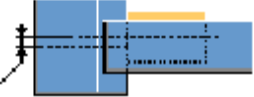
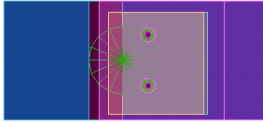
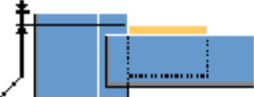
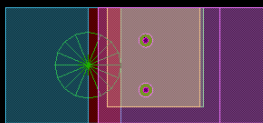
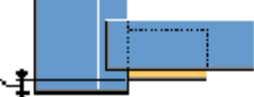
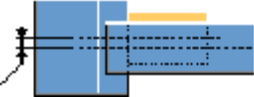
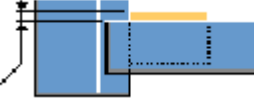
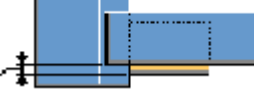
		Opis	
			
			
			
			
			

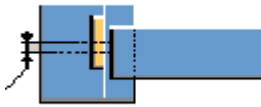
		Opis	
			
3	<p>Odsunięcie równoległe wspornika.</p> <p>Odniesienia można ustawić tak, aby stanowiły element główny lub podrzędny. Ponadto można zdefiniować odległość odsunięcia równoległego.</p>		<p>Odniesienie = oś słupa</p> <p>W przypadku nieokreślenia wartości wspornik zostanie umieszczony symetrycznie względem słupa.</p> 
			<p>Odniesienie = lewa strona słupa</p> 
			<p>Odniesienie = prawa strona słupa</p>
			<p>Odniesienie = oś belki</p>
			<p>Odniesienie = lewa strona belki</p>
			<p>Odniesienie = prawa strona belki</p>

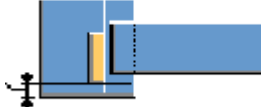
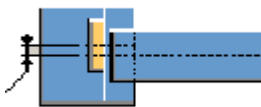
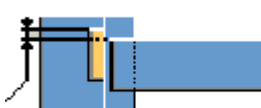
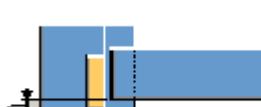
		Opis	
4	<p>Osunięcie równoległe blachy pionowej.</p> <p>Odniesienia można ustawić tak, aby stanowiły element główny lub podrzędny. Ponadto można zdefiniować odległość odsunięcia równoległego.</p>		Odniesienie = oś słupa
			Odniesienie = lewa strona słupa
			Odniesienie = prawa strona słupa
			Odniesienie = oś belki
			Odniesienie = lewa strona belki
			Odniesienie = prawa strona belki
5	<p>Zdefiniuj grubość konsoli.</p> <p>Wybierz, czy grubość konsoli ma pochodzić z elementu podrzędnego czy elementu głównego. Domyślnie grubość konsoli pochodzi z elementu podrzędnego.</p>		
6	Zbieżność wspornika.		

	Opis
7	Wybierz, czy wokół konsoli w elemencie podrzędnym ma być tworzone wycięcie. Zdefiniuj wymiar cięcia od krawędzi cięcia do krawędzi konsoli.

Zakładka Elementy

Zakładka **Elementy** umożliwia określenie właściwości wspornika, warstwy neoprenowej i opcjonalnych blach stalowych.

Opcja	Opis
Wspornik betonowy	Przedrostek i numer początkowy numeru pozycji elementu, materiał, nazwa, klasa i komentarz dla wspornika.
Wspornik do słupa	Umożliwia wybranie sposobu zamocowania wspornika do betonowego słupa. Wartością domyślną jest Część dodana . Opcja Brak działania oznacza, że wspornik będzie elementem luźnym, nieprzymocowanym do innego elementu w obrębie komponentu.
Utwórz wspornik jako	Umożliwia wybranie sposobu tworzenia wspornika. Wartością domyślną jest Blacha wieloboczna . Blacha wieloboczna = do utworzenia wspornika użyto polecenia Blacha wieloboczna . Belka = do utworzenia wspornika użyto polecenia Belka .
Neopren	Właściwości warstwy neoprenowej. Między belką a wspornikiem można utworzyć blachę neoprenową do pochłaniania wstrząsów i tłumienia hałasu. W przypadku zastosowania trapezowego bloku neoprenowego zdefiniowana grubość dotyczy strony słupa.
Neopren do	Umożliwia wybranie elementu do przymocowania warstwy neoprenowej i określenie sposobu mocowania. Wartością domyślną jest Belka i Spoina .
Otwory w neoprenie	Umożliwia wybranie sposobu tworzenia otworów w elemencie neoprenowym. Wartością domyślną jest Za pomocą śruby .
Średnica otworów w neoprenie	Określa średnicę otworów w elemencie neoprenowym.

Opcja	Opis
	Domyślnie wielkość otworu w elemencie neoprenowym odpowiada otworom we wsporniku. Aby zastąpić domyślną wielkość otworu, wprowadź wartość.
Blacha stalowa pozioma	Właściwości i rozmiar poziomej blachy stalowej. Blacha jest umieszczana pod elementem neoprenowym.
Blacha stalowa pionowa	Właściwości i rozmiar pionowej blachy stalowej. Blacha jest umieszczana po stronie wspornika.
Dodaj blachę stalową do słupa za pomocą	Umożliwia wybranie sposobu przymocowania blachy stalowej do słupa. Wartością domyślną jest Spoina .

Zakładka Połączenie

Zakładka **Połączenie** umożliwia określenie właściwości prętów kotwiących, nakrętek i podkładek oraz rur iniekcyjnych, a następnie wybranie sposobu połączenia tych elementów ze wspornikiem lub elementem głównym.

Opcja	Opis
Pręty kotwiące	Profil kotwy. Długość i liczbę kotew można określić na zakładce Pręty kotwiące .
Typ prętów zbrojeniowych	Umożliwia wybranie typu prętów zbrojeniowych.
Kotwy do	Umożliwia wybranie elementu do przymocowania kotew i określenie sposobu ich mocowania. Wartością domyślną jest Słup i Spoina .
Kotwy - wszystkie takie same L	Umożliwia określenie, czy kotwy mają mieć taką samą długość.
Przekrój dolny	Umożliwia wybranie profilu z katalogu profili.
Nakrętka	Profil nakrętki. Wysokość nakrętki można określić na zakładce Pręty kotwiące .
Podkładka	Profil podkładki. Dla każdej podkładki można zdefiniować kierunek i obrót. Grubość podkładki można określić na zakładce Pręty kotwiące .



Opcja	Opis
Spawaj podkładkę i nakrętkę do kotwy	Umożliwia wybranie, czy podkładki i nakrętki mają być przyspawane do kotew.
Góra rury	Rurowe osadzenie do utworzenia okrągłego otworu na kotwy. Góra rury rozpoczyna się na poziomie dolnym nakrętki.
Dół rury	Rurowe osadzenie do utworzenia okrągłego otworu na kotwy. Wysokość profilu rurowego można zmienić na zakładce Pręty kotwiące .
Rury wokół kotew do belki	Umożliwia wybranie sposobu przymocowania rur wokół kotew do belki. Wartością domyślną jest Spoina .
Rury - wszystkie takie same L	Umożliwia określenie, czy rury mają mieć taką samą długość.
Rury wyrównane z	Umożliwia określenie, czy rury są wyrównane do słupa, góry belki lub dołu belki.
Utwórz wycięcia wokół rur	Określ, czy cięcia są tworzone wokół rur.

Zakładka Parametry

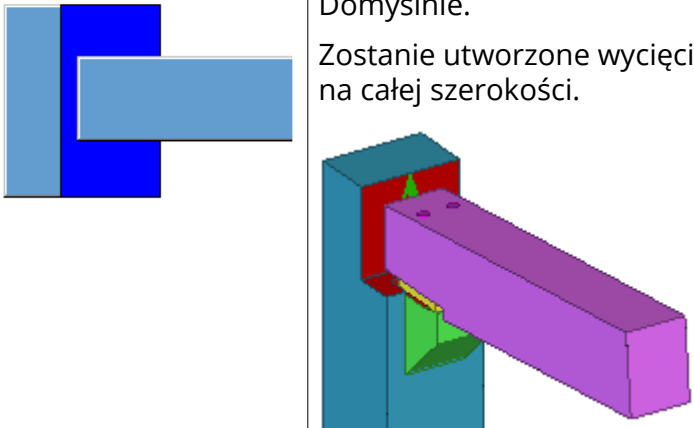
Zakładka **Parametry** umożliwia określenie sposobu cięcia (skośne/ kwadratowe) słupa i belki.

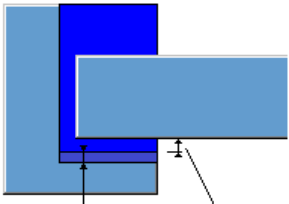
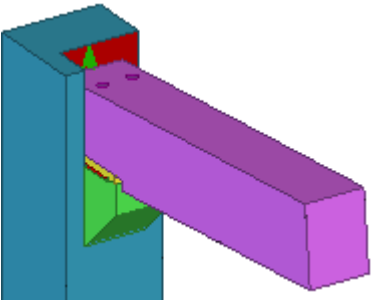
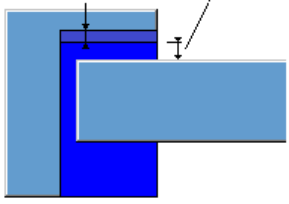
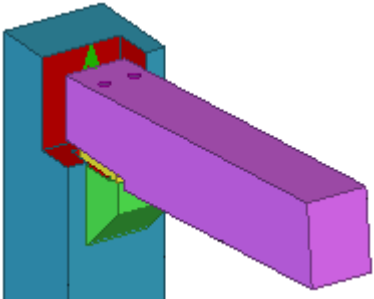
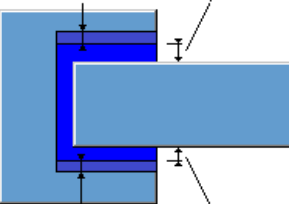
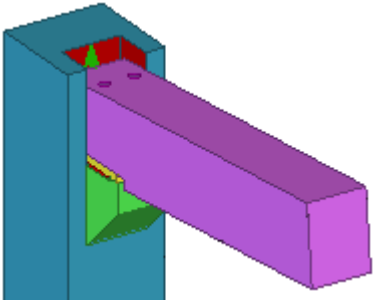
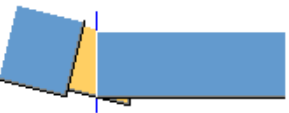
Opcja	Opis
Dopasowanie do słupa	Umożliwia wybranie sposobu dopasowania góry słupa. Wartością domyślną jest Prostopadły .
Wycięcie słupa	Domyślnie. Zostanie utworzone wycięcie na całej szerokości. 

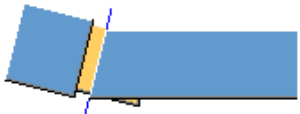
Opcja	Opis	
		<p>Lewostronne wycięcie słupa. Można ustawić szczelinę między słupem a belką.</p> 
		<p>Prawostronne wycięcie słupa. Można ustawić szczelinę między słupem a belką.</p> 
		<p>Obustronne wycięcie słupa. Odstęp między słupem a belką można ustawić po obu stronach.</p> 
<p>Wycięcie na końcu belki Tej opcji należy użyć, gdy belka i słup nie są wyrównane.</p>		<p>Kwadratowy koniec belki</p>

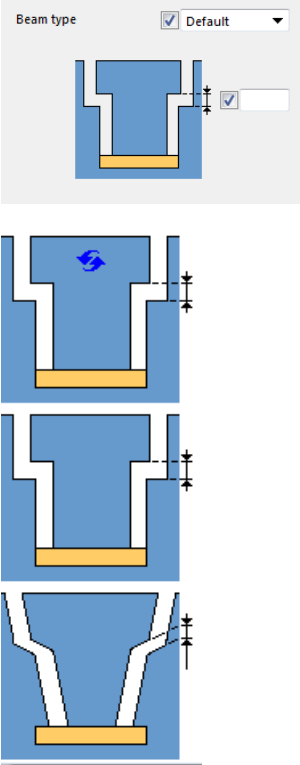
Opcja		Opis
		Skośny koniec belki (zgodnie z elementem głównym)
<p>Wycięcie u dołu belki</p> <p>Tej opcji należy użyć, gdy belka i słup nie są wyrównane.</p>		Kwadratowy dół belki
		Skośny dół belki (zgodnie z elementem głównym)
<p>Wycięcie słupa dla elementu podrzędnego w kształcie litery T</p>		<p>W polu Typ belki wybierz kształt elementu podrzędnego.</p> <ul style="list-style-type: none"> • Prostokątna - zawsze tworzy prostokątne wycięcie słupa. • Teownik - Tekla Structures sprawdza kształt belki i tworzy wycięcie słupa w kształcie litery T. • Automatycznie - Tekla Structures automatycznie sprawdza kształt elementu podrzędnego i tworzy wycięcie słupa prostokątne lub w kształcie litery T. <p>Automatycznie to wartość domyślna.</p> <p>W przypadku wycięć w kształcie litery T określ wymiar wycięcia między słupem a belką.</p>

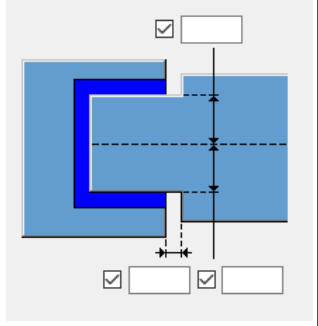



Opcja	Opis	
Szerokość elementu podrzędnego		Definiowanie maksymalnej szerokości elementu podrzędnego i przycinanie go na tę szerokość.
Cut extra secondary parts	Można znajdować i przycinać elementy podrzędne za pomocą wyszukiwania według klas i nazw.	

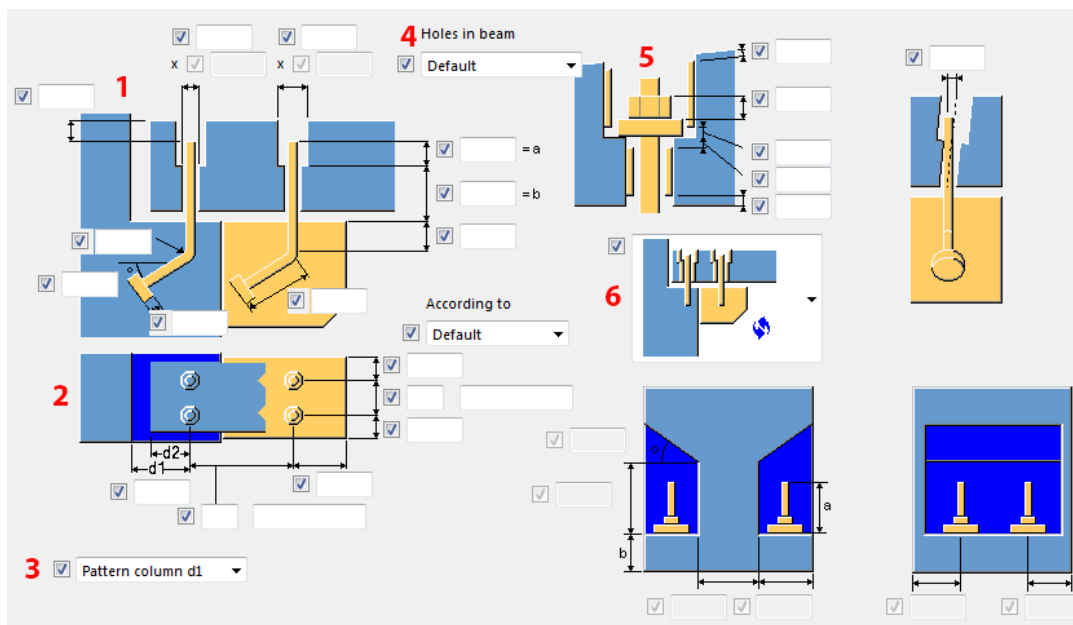

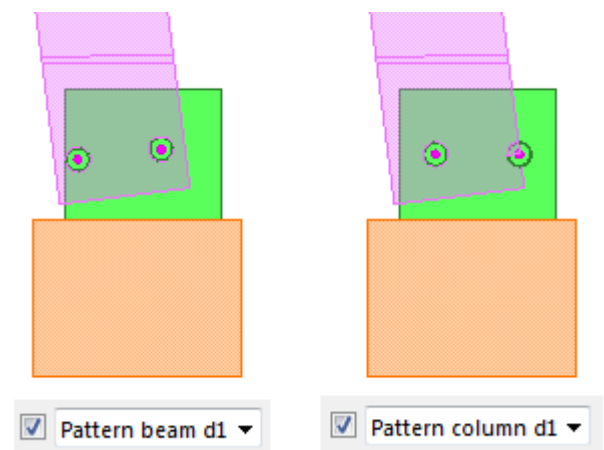

Zakładka Pręty kotwiące

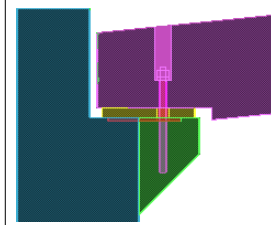
Zakładka **Pręty kotwiące** umożliwia określenie wymiarów i położenia prętów kotwiących.

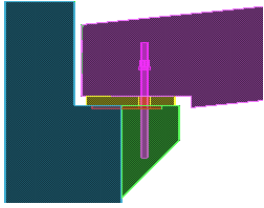

Opis	
1	Długość pręta kotwiącego, średnica otworu i odsunięcie u góry.
2	Liczba kotew, odległości i odległości od krawędzi.
3	Opcje rozłożenia kotew.

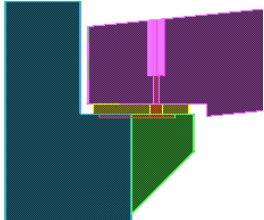
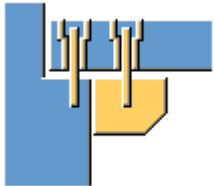
		Opis	
		<p>Ta opcja jest przydatna, gdy belka nie jest wyrównana względem słupa.</p> 	
4	<p>Umożliwia wybranie typu otworu w belce.</p> <p>Wartością domyślną jest Okrągły.</p> <p>W przypadku wybrania typu Okrągły zdefiniuj średnicę otworu w dwóch polach po lewej stronie.</p> <p>W przypadku wybrania typu Kwadrat określ wymiary kwadratowego wycięcia w czterech polach po lewej stronie.</p>		
5	<p>Wysokość profilu rurowego, nakrętki i podkładki.</p>		
6	<p>Kotwy i cięcia</p>		<p>Domyślnie.</p> <p>Zostaną utworzone pręty kotwiące. Zostaną utworzone otwory na kotwy.</p> 
			<p>Zostaną utworzone pręty kotwiące. Nie zostaną utworzone otwory.</p>

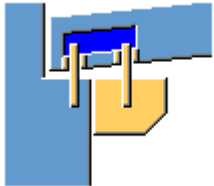
		Opis	
			
			Zostaną utworzone tylko otwory. Nie zostaną utworzone kotwy.
			
			Zostaną utworzone tylko kotwy. Nie zostaną utworzone otwory.
			Wycięcie w belce betonowej. Zostaną utworzone pręty kotwiące. Nie zostaną utworzone otwory.
			Wycięcie w belce betonowej (równoległe do belki). Zostaną utworzone pręty kotwiące. Nie zostaną utworzone otwory.

Offset rury

Zdefiniuj offsety profili rurowych w kierunkach X i Y.

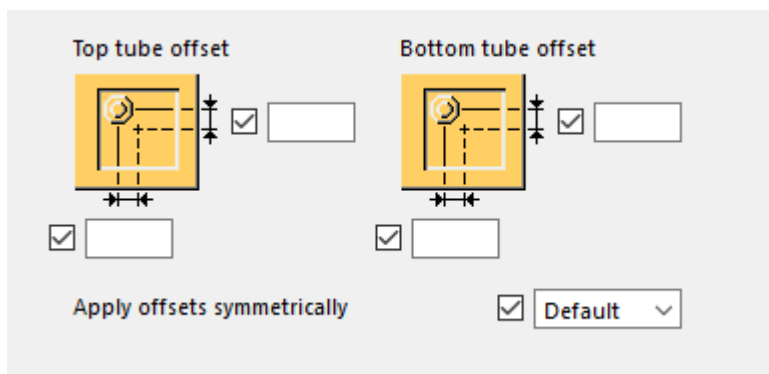

Zakładka Gniazdo

Zakładka **Gniazdo** umożliwia określenie, czy mają być tworzone kotwy gniazda, a także określenie sposobu ich połączenia oraz wymiarów i położenia kotew gniazd.

Po utworzeniu gniazda na zakładce **Gniazdo** pręty kotwiące na zakładce **Połączenie** zostaną automatycznie potraktowane jako gniazda.

Opcja	Opis
Utwórz gniazdo	Umożliwia określenie, czy mają być utworzone gniazda oraz jakie elementy mają zostać uwzględnione.
Połącz gniazdo z el. głównym za pomocą	Umożliwia wybranie sposobu połączenia gniazd z elementem głównym.
Połączenie pręt-łącznik	Umożliwia wybranie metody połączenia między prętem a profilem łączącym.
Typ prętów zbrojeniowych	Umożliwia wybranie typu pręta.
Obrót ramienia	Umożliwia wybranie kierunku pręta. Kąt można wprowadzić w polu po prawej stronie.
Ramiona symetrycznie	Wybierz, czy gniazda jako element użytkownika mają być tworzone symetrycznie.
Łącznik Kołek	Właściwości profilu łączącego i pręta.
Składnik nazwy elementu	Aby utworzyć gniazdo przy użyciu elementu użytkownika, wybierz opcję Element użytkownika na liście Utwórz gniazdo . Następnie wyszukaj komponent i umieść element użytkownika przy użyciu listy opcji.

Zakładka Ogólne

Kliknij poniższe łącze, aby uzyskać więcej informacji:

Zakładka Obliczenia

Kliknij poniższe łącze, aby uzyskać więcej informacji:

Wspornik betonowy (111)

Narzędzie **Wspornik betonowy (111)** umożliwia utworzenie połączenia między betonowym słupem a dwoma podrzędnymi belkami betonowymi. Belki będą spoczywać na wsporniku przymocowanym do słupa.

Utworzone obiekty

- Wspornik
- Taśma neoprenowa
- Blachy stalowe
- Pręty kotwiące
- Rury
- Gniazda

Zastosowania

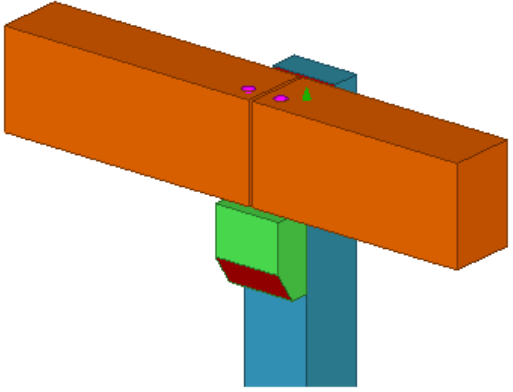
Sytuacja	Opis
 A 3D perspective illustration of a concrete support structure. It features a vertical blue column. A green and red support block is attached to the top of the column. Two orange horizontal beams are positioned above the support block, resting on it. Small colored dots (pink, green, red) are visible on the top surface of the support block where the beams meet.	Połączenie wspornikiem między betonowym słupem a dwoma betonowymi belkami.

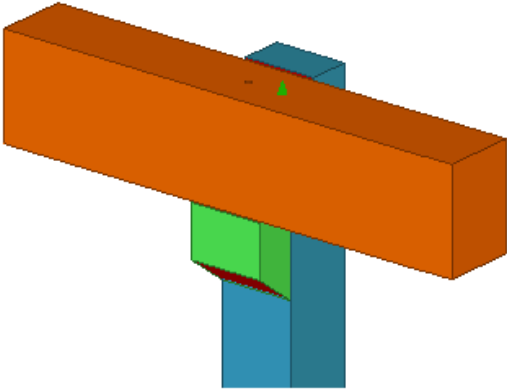
Sytuacja	Opis
	<p>Połączenie wspornikowe między betonowym słupem a jedną betonową belką.</p>

Kolejność wyboru

1. Wybierz element główny (słup).
2. Wybierz pierwszy element podrzędny (belkę).
3. Wybierz element podrzędny (belkę).
4. Kliknij środkowym przyciskiem myszy, aby utworzyć połączenie.

Zakładka **Obraz**

Zakładka **Obraz** umożliwia określenie kształtu i wymiarów wspornika oraz stalowych blach podporowych, i warstwy neoprenowej.

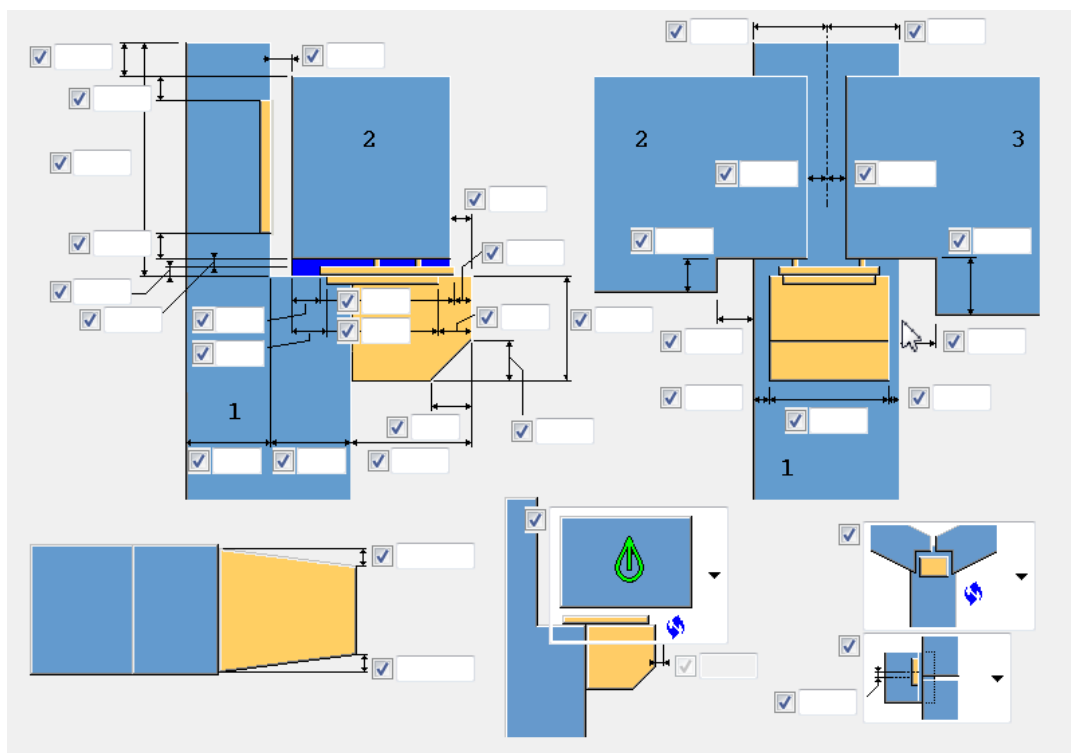

Zakładka Elementy

Zakładka **Elementy** umożliwia określenie właściwości wspornika, warstwy neoprenowej i opcjonalnych blach stalowych.

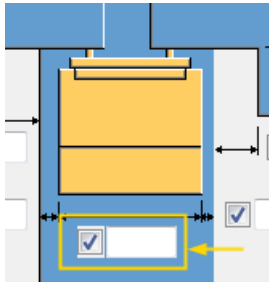
Opcja	Opis
Szer. wspornika	<p>Określ przedrostek i numer początkowy numeru pozycji, materiał, nazwę, klasę i komentarz dla elementu konsoli.</p> <p>Określ szerokość na zakładce Obraz.</p>  <p>Jeśli nie zostanie wprowadzona żadna wartość, szerokość będzie równa szerokości belki.</p>
Wspornik do słupa	<p>Umożliwia wybranie sposobu przymocowania wspornika do słupa.</p> <p>Wartością domyślną jest Część dodana.</p> <p>Opcja Brak działania oznacza, że wspornik będzie elementem luźnym, nieprzymocowanym do innego elementu w obrębie komponentu.</p>
Utwórz wspornik jako	<p>Umożliwia wybranie typu profilu wspornika.</p> <p>Wartością domyślną jest Blacha wieloboczna.</p> <p>Blacha wieloboczna = do utworzenia wspornika użyto polecenia Blacha wieloboczna.</p> <p>Belka = do utworzenia wspornika użyto polecenia Belka.</p>

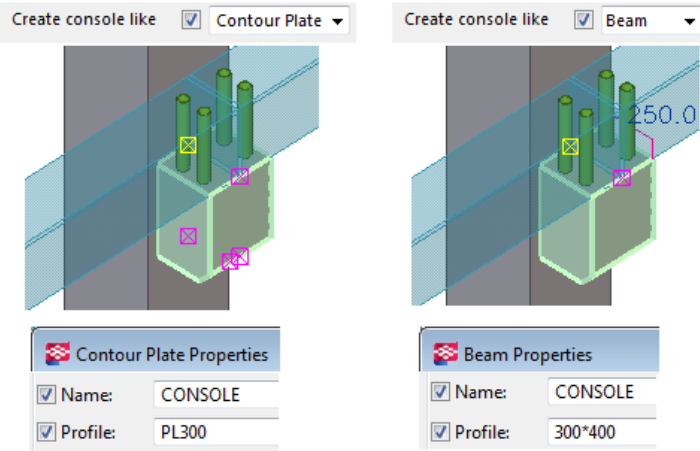
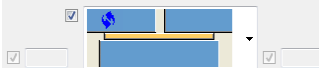
Opcja	Opis
	
Neopren	<p>Właściwości warstwy neoprenowej.</p> <p>Między belką a wspornikiem można utworzyć blachę neoprenową do pochłaniania wstrząsów i tłumienia hałasu.</p> <p>W przypadku zastosowania trapezowego bloku neoprenowego zdefiniowana grubość dotyczy strony słupa.</p>
Neopren do	<p>Umożliwia wybranie elementu do przymocowania warstwy neoprenowej i określenie sposobu mocowania.</p> <p>Wartością domyślną jest Belka i Spoina.</p>
Otwory w neoprenie	<p>Umożliwia wybranie sposobu tworzenia otworów w elemencie neoprenowym.</p> <p>Wartością domyślną jest Za pomocą śruby.</p>
Średnica otworów w neoprenie	<p>Określa średnicę otworów w elemencie neoprenowym.</p> <p>Domyślnie wielkość otworu w elemencie neoprenowym odpowiada otworom we wsporniku.</p> <p>Aby zastąpić domyślną wielkość otworu, wprowadź wartość.</p>
	<p>Umożliwia wybranie, czy warstwa neoprenowa ma zostać podzielona osobno dla każdej belki.</p>

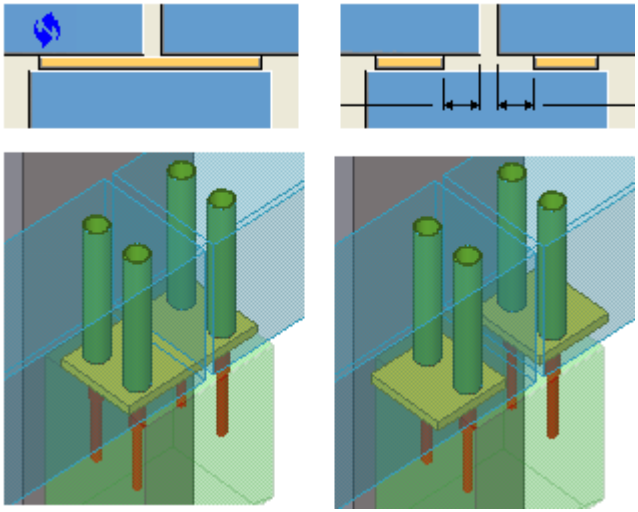
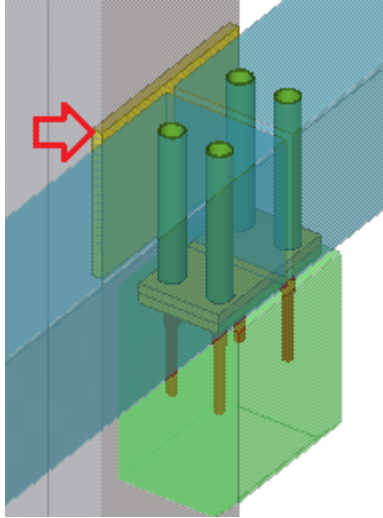
Opcja	Opis
	
Blacha stalowa pozioma	<p>Właściwości i rozmiar poziomej blachy stalowej.</p> <p>Blacha jest umieszczana pod elementem neoprenowym.</p>
Blacha stalowa pionowa	<p>Właściwości i rozmiar pionowej blachy stalowej.</p> <p>Blacha jest umieszczana po stronie wspornika.</p> 
Dodaj blachę stalową do słupa za pomocą	<p>Umożliwia wybranie sposobu przymocowania blachy stalowej do słupa.</p> <p>Wartością domyślną jest Spoina.</p>

Zakładka Kotwa

Zakładka **Kotwa** umożliwia określenie właściwości prętów kotwiących, nakrętek i podkładek oraz rur iniekcyjnych, a następnie wybranie sposobu połączenia tych elementów ze wspornikiem lub elementem głównym.





Opcja	Opis
Pręty kotwiące	Profil kotwy. Długość i liczbę kotew można określić na zakładce Pręty kotwiące .
Typ prętów zbrojeniowych	Umożliwia wybranie typu prętów zbrojeniowych.
Kotwy do	Umożliwia wybranie elementu do przymocowania kotew i określenie sposobu ich mocowania. Wartością domyślną jest Słup i Spoina .
Kotwy - wszystkie takie same L	Umożliwia określenie, czy kotwy mają mieć taką samą długość.
Przekrój dolny	Umożliwia wybranie profilu z katalogu profili.
Podkładka	Profil podkładki. Grubość podkładki można określić na zakładce Pręty kotwiące .
Nakrętka	Profil nakrętki. Wysokość nakrętki można określić na zakładce Pręty kotwiące .
Spawaj podkładkę i nakrętkę do kotwy	Umożliwia wybranie, czy podkładki i nakrętki mają być przyspawane do kotew.
Góra rury	Rurowe osadzenie do utworzenia okrągłego otworu na kotwy. Góra rury rozpoczyna się na poziomie dolnym nakrętki.
Dół rury	Rurowe osadzenie do utworzenia okrągłego otworu na kotwy. Wysokość profilu rurowego można zmienić na zakładce Pręty kotwiące .
Rury wokół kotew do belki	Umożliwia wybranie sposobu przymocowania rur wokół kotew do belki. Wartością domyślną jest Spoina .
Rury - wszystkie takie same L	Umożliwia określenie, czy rury mają mieć taką samą długość.
Rury wyrównane z	Umożliwia określenie, czy rury są wyrównane do słupa, góry belki lub dołu belki.
Utwórz wycięcia wokół rur	Określ, czy cięcia są tworzone wokół rur.

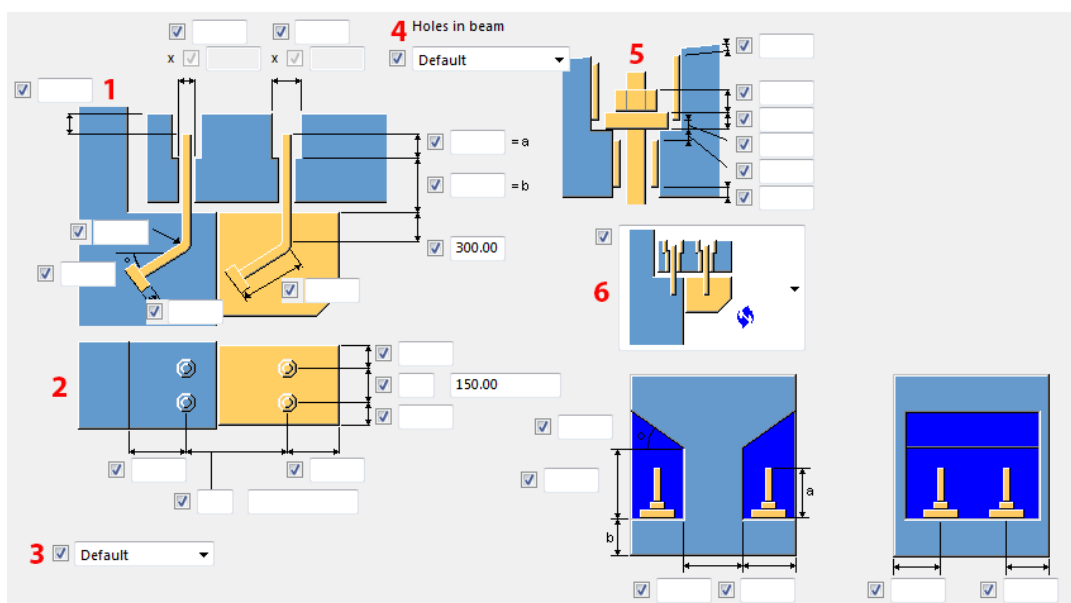

Zakładka Pręty kotwiące

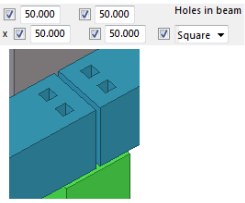
Zakładka **Pręty kotwiące** umożliwia określenie wymiarów i położenia prętów kotwiących.

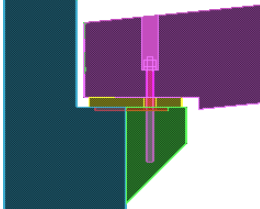
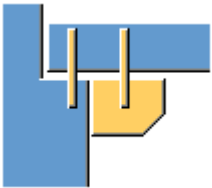
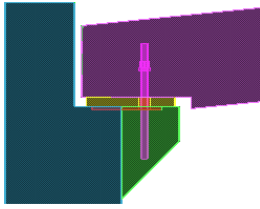

Opis	
1	Długość pręta kotwiącego, średnica otworu i odsunięcie u góry.
2	Liczba kotew, odległości i odległości od krawędzi.
3	<p>Opcje rozłożenia kotew.</p> <p>Ta opcja jest przydatna, gdy belka nie jest wyrównana względem słupa.</p> <div style="display: flex; justify-content: space-around; align-items: center;"> <div style="text-align: center;">  <p><input checked="" type="checkbox"/> Pattern beam d1 ▾</p> </div> <div style="text-align: center;">  <p><input checked="" type="checkbox"/> Pattern column d1 ▾</p> </div> </div>

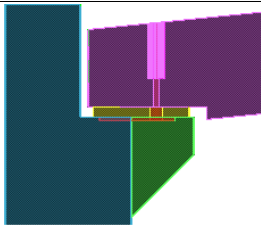
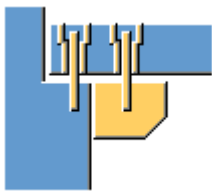
Opis		
4	<p>Umożliwia wybranie typu otworu w belce.</p> <p>Wartością domyślną jest Okragły.</p> <p>W przypadku wybrania typu Okragły zdefiniuj średnicę otworu w dwóch polach po lewej stronie.</p> <p>W przypadku wybrania typu Kwadrat określ wymiary kwadratowego wycięcia w czterech polach po lewej stronie.</p>	
5	Wysokość profilu rurowego, nakrętki i podkładki.	
6	Kotwy i cięcia	<p>Domyślnie.</p> <p>Zostaną utworzone pręty kotwiące. Zostaną utworzone otwory na kotwy.</p>   <p>Zostaną utworzone pręty kotwiące. Nie zostaną utworzone otwory.</p>   <p>Zostaną utworzone tylko otwory. Nie zostaną utworzone kotwy.</p> 

		Opis	
			
			Zostaną utworzone tylko kotwy. Nie zostaną utworzone otwory.
			Wycięcie w belce betonowej. Zostaną utworzone pręty kotwiące. Nie zostaną utworzone otwory.

Zakładka Belka 2 - kotwy

Zakładka **Belka 2 - kotwy** umożliwia określenie właściwości prętów kotwiących, nakrętek i podkładek, oraz rur iniekcyjnych dla drugiej belki podrzędnej. Domyślny profil prętów kotwiących utworzonych dla drugiej belki podrzędnej jest taki sam jak w przypadku kotew utworzonych na zakładce **Kotwa**.

Opcja	Opis
Pręty kotwiące	Profil kotwy. Długość i liczbę kotew można określić na zakładce Pręty kotwiące .
Typ zbrojenia	Umożliwia wybranie typu prętów zbrojeniowych.
Przekrój dolny	Umożliwia wybranie profilu z katalogu profili.
Nakrętka	Profil nakrętki. Wysokość nakrętki można określić na zakładce Pręty kotwiące .
Podkładka	Profil podkładki. Grubość podkładki można określić na zakładce Pręty kotwiące .

Opcja	Opis
Góra rury	<p>Profil rury.</p> <p>Rurowe osadzenie do utworzenia okrągłego otworu na kotwy.</p> <p>Góra rury rozpoczyna się na poziomie dolnym nakrętki.</p>
Dół rury	<p>Profil rury.</p> <p>Rurowe osadzenie do utworzenia okrągłego otworu na kotwy.</p> <p>Wysokość profilu rurowego można zmienić na zakładce Pręty kotwiące.</p>

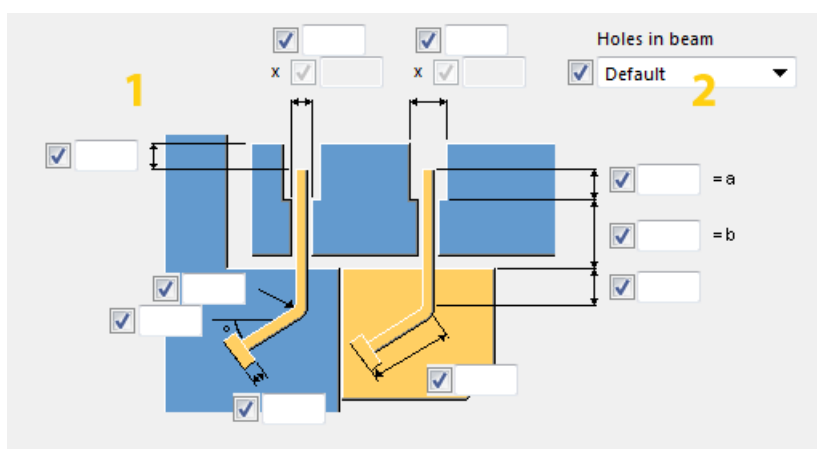

	Opis
1	Długość pręta kotwiącego, średnica otworu i odsunięcie u góry.
2	<p>Umożliwia wybranie typu otworu w belce.</p> <p>W przypadku wybrania typu Okrągły (uj. obj.) określ średnicę otworu w dwóch polach po lewej stronie. Okrągły (uj.obj.) jest wartością domyślną.</p> <p>W przypadku wybrania typu Okrągłe (wiercenie) określ średnicę otworu w dwóch polach po lewej stronie.</p> <p>W przypadku wybrania typu Kwadrat określ wymiary kwadratowego wycięcia w czterech polach po lewej stronie.</p>

Zakładka Gniazdo

Zakładka **Gniazdo** umożliwia określenie, czy mają być tworzone kotwy gniazda, a także określenie sposobu ich połączenia oraz wymiarów i położenia kotew gniazd.

Po utworzeniu gniazda na zakładce **Gniazdo** pręty kotwiące na zakładce **Kotwa** zostaną automatycznie potraktowane jako gniazda.

Opcja	Opis
Utwórz gniazdo	Umożliwia określenie, czy mają być utworzone gniazda oraz jakie elementy mają zostać uwzględnione.
Połącz gniazdo z el. głównym za pomocą	Umożliwia wybranie sposobu połączenia gniazd z elementem głównym.
Połączenie pręt-łącznik	Umożliwia wybranie metody połączenia między prętem a profilem łączącym.
Typ prętów zbrojeniowych	Umożliwia wybranie typu pręta.
Obrót ramienia	Umożliwia wybranie kierunku gniazd. Kąt można wprowadzić w polu po prawej stronie.
Profil łączący Pręt	Właściwości profilu łączącego i pręta.
Składnik nazwy elementu	Aby utworzyć gniazdo przy użyciu elementu użytkownika, wybierz opcję Element użytkownika na liście Utwórz gniazdo . Następnie wyszukaj komponent i umieść element użytkownika przy użyciu listy opcji.

Zakładka Ogólne

Kliknij poniższe łącze, aby uzyskać więcej informacji:

Zakładka Obliczenia

Kliknij poniższe łącze, aby uzyskać więcej informacji:

Betonowa belka-belka (112)

Narzędzie **Betonowa belka-belka (112)** umożliwia utworzenie połączenia między betonową belką a jedną lub dwoma podrzędnymi betonowymi belkami.

Utworzone obiekty

- Neopren
- Blachy stalowe
- Kotwy

- Rury
- Gniazda

Zastosowania

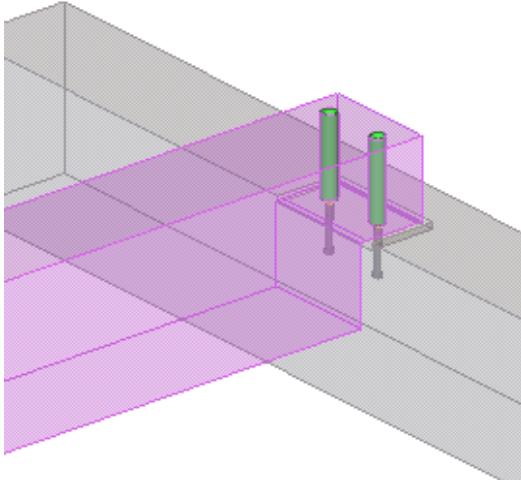
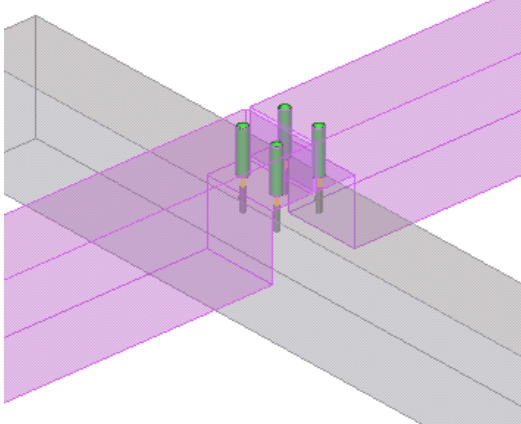
Sytuacja	Opis
	<p>Połączenie między dwoma betonowymi belkami.</p>
	<p>Połączenie między trzema betonowymi belkami.</p>

Kolejność wyboru

1. Wybierz element główny (belkę).
2. Wybierz jeden lub dwa elementy podrzędne (belki).
3. Kliknij środkowym przyciskiem myszy, aby utworzyć połączenie.

Klucz identyfikacji elementów

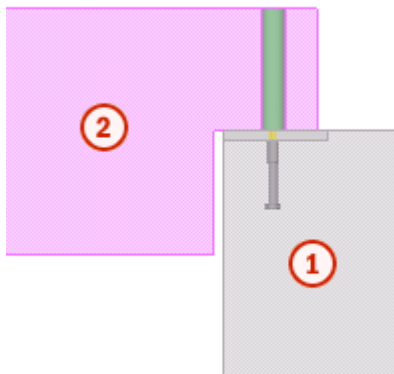

	Element
1	Belka
2	Belka

Zakładka **Obraz**

Używaj zakładki **Obraz** do kontrolowania wymiarów i kształtów elementów oraz wnek.

Wymiary

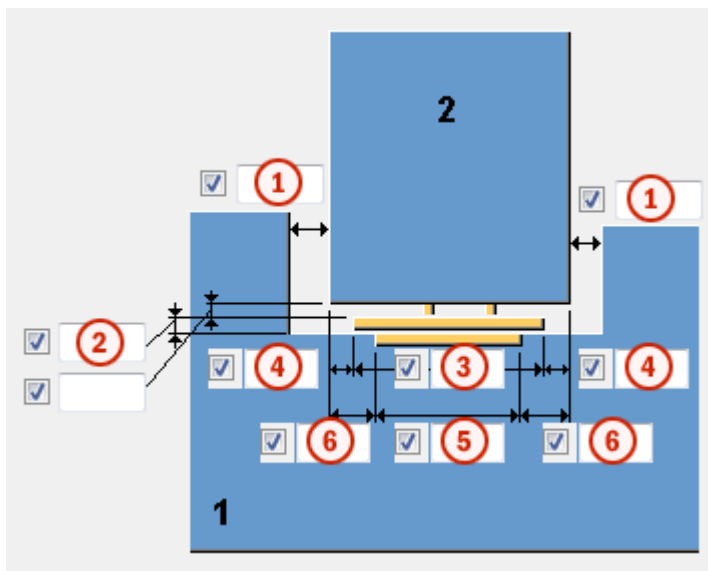

	Opis	Przykład
1	Umożliwia zdefiniowanie szczeliny między elementem głównym a elementem podrzędnym po lewej i po prawej stronie.	
2	Umożliwia zdefiniowanie pionowej szczeliny między elementem głównym a elementem podrzędnym.	
3	Umożliwia zdefiniowanie długości neoprenu.	

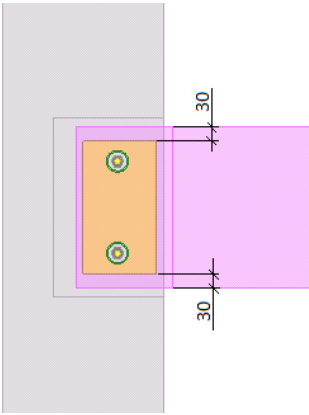
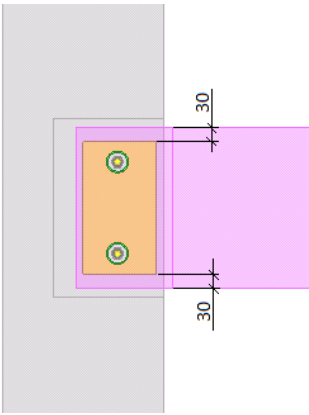
	Opis	Przykład
4	Umożliwia zdefiniowanie szczeliny między neoprenem a elementem podrzędnym po lewej i po prawej stronie.	
5	Umożliwia zdefiniowanie długości blachy stalowej.	
6	Umożliwia zdefiniowanie szczeliny między stalową blachą a elementem podrzędnym po lewej i po prawej stronie.	

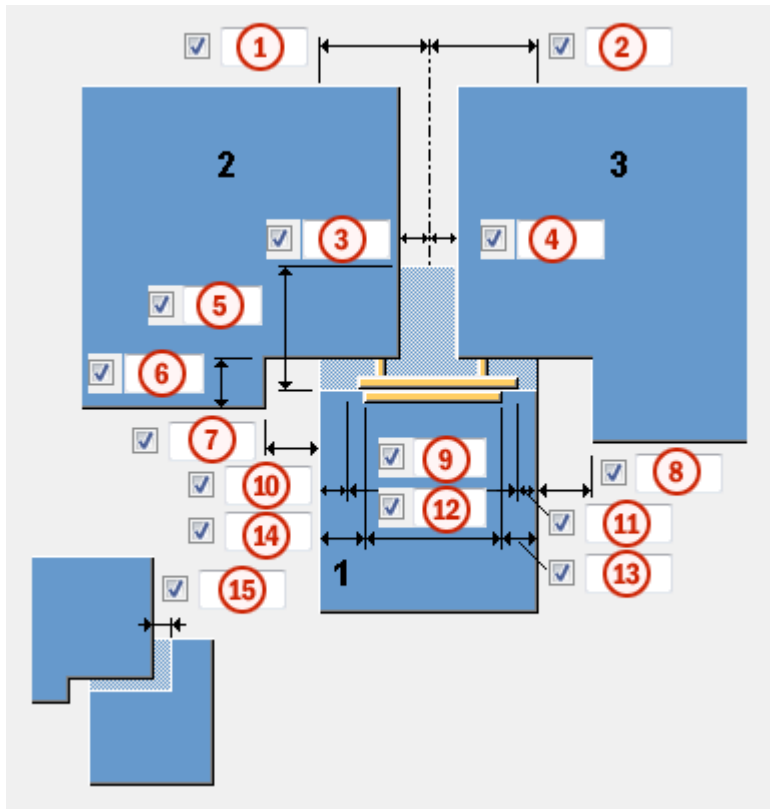

	Opis	Przykład
1	<p>Umożliwia zdefiniowanie odległości od osi elementów podrzędnych do zewnętrznego konturu elementu głównego po lewej stronie.</p>	

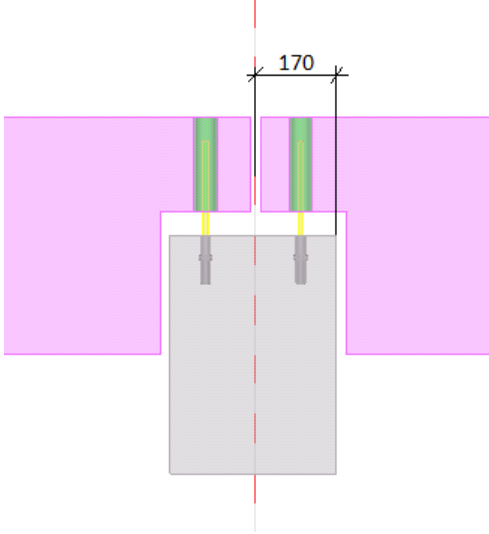
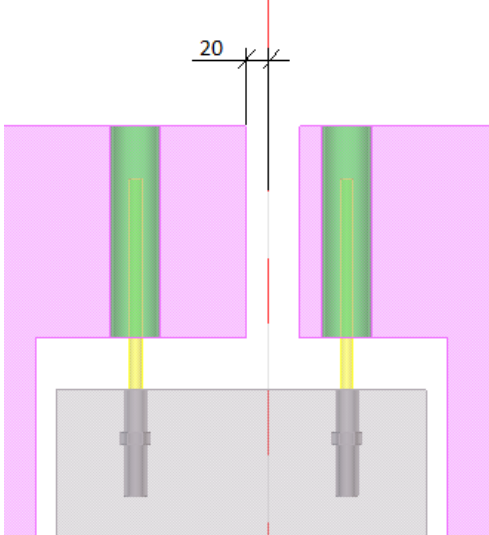
	Opis	Przykład
2	<p>Umożliwia zdefiniowanie odległości od osi elementów podrzędnych do zewnętrznego konturu elementu głównego po prawej stronie.</p>	 <p>Technical drawing showing two vertical elements (green) in a concrete structure. A dimension line indicates a distance of 170 units from the central axis to the outer edge of the right element.</p>
3	<p>Umożliwia zdefiniowanie odległości od krawędzi pierwszego elementu podrzędnego do osi.</p>	 <p>Technical drawing showing two vertical elements (green) in a concrete structure. A dimension line indicates a distance of 20 units from the left edge of the first element to the central axis.</p>

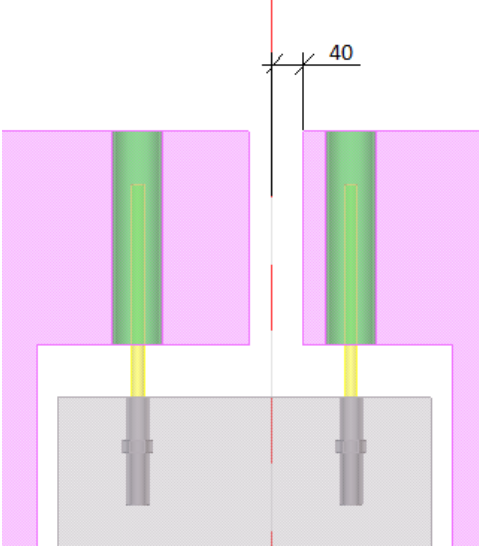
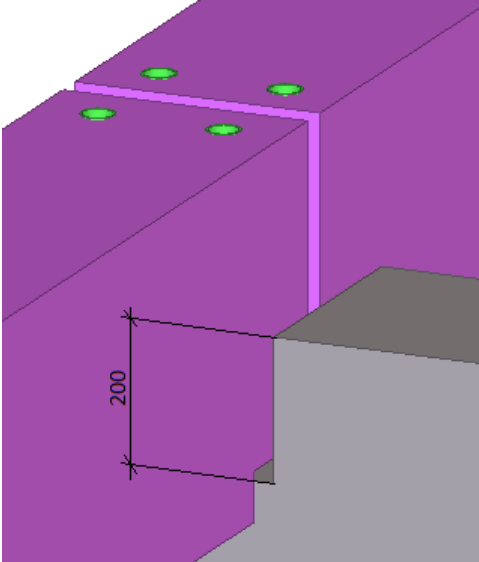
	Opis	Przykład
4	<p>Umożliwia zdefiniowanie odległości od krawędzi drugiego elementu podrzędnego do osi.</p>	
5	<p>Umożliwia zdefiniowanie głębokości wnęki w elemencie głównym.</p>	

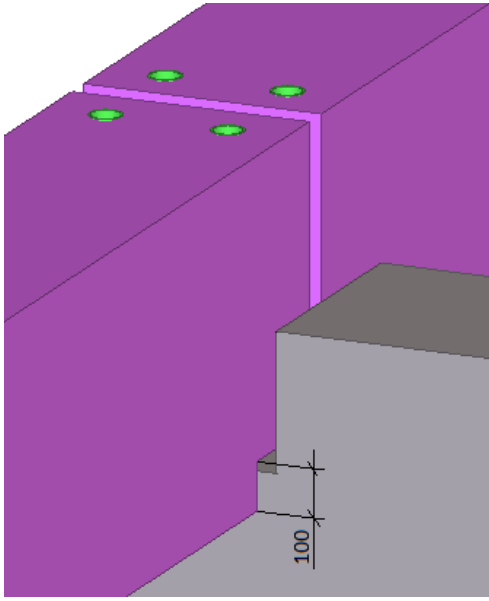
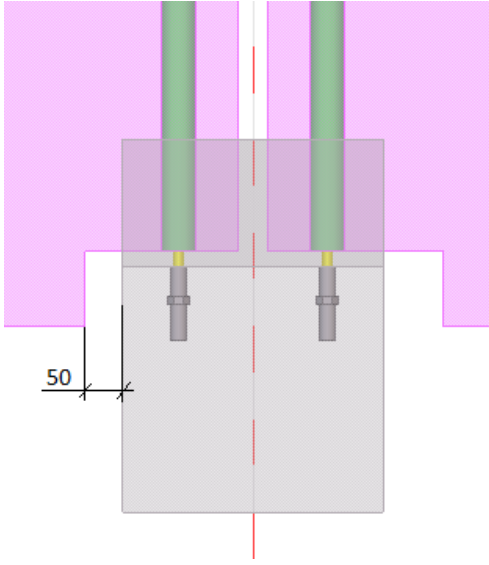
	Opis	Przykład
6	<p>Umożliwia zdefiniowanie głębokości wnęki w elemencie podrzędnym.</p>	
7	<p>Umożliwia zdefiniowanie szerokości wnęki w pierwszym elemencie podrzędnym.</p>	

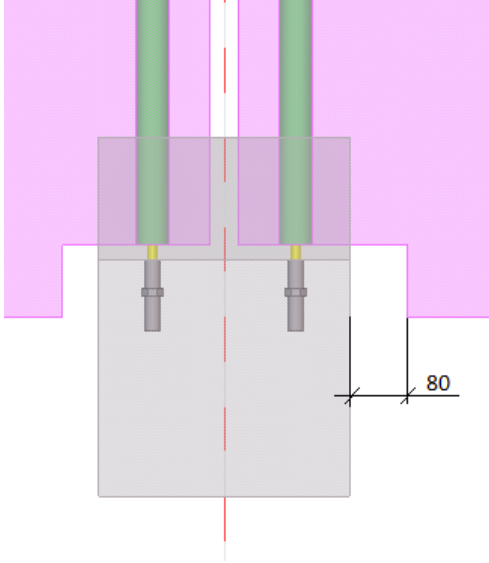
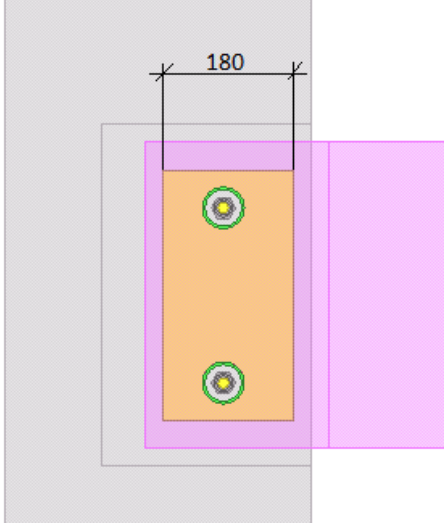
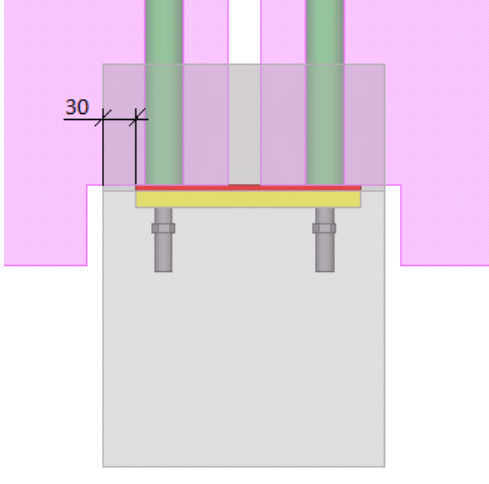

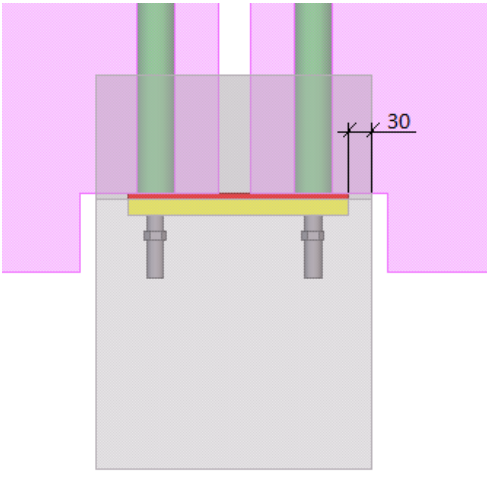
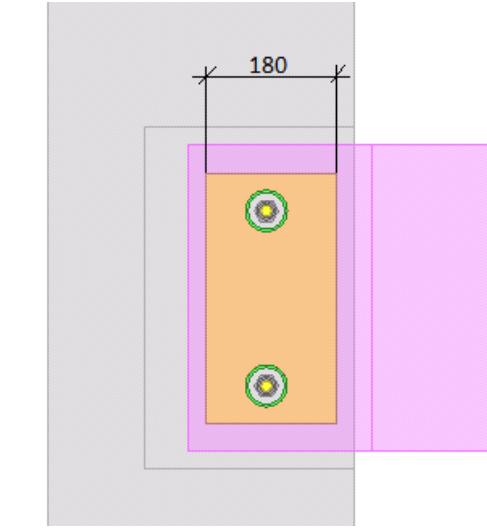
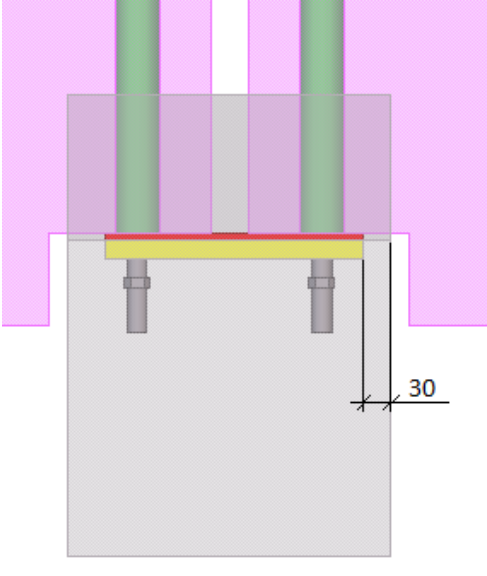
	Opis	Przykład
8	Umożliwia zdefiniowanie szerokości wnęki w drugim elemencie podrzędnym.	
9	Umożliwia zdefiniowanie szerokości neoprenu.	
10	Umożliwia zdefiniowanie odległości od krawędzi neoprenu do krawędzi elementu głównego.	

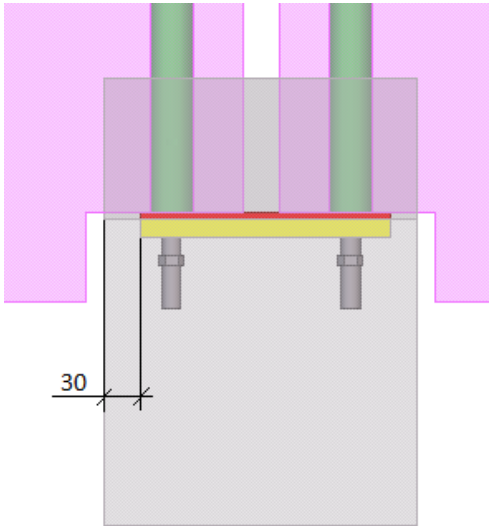
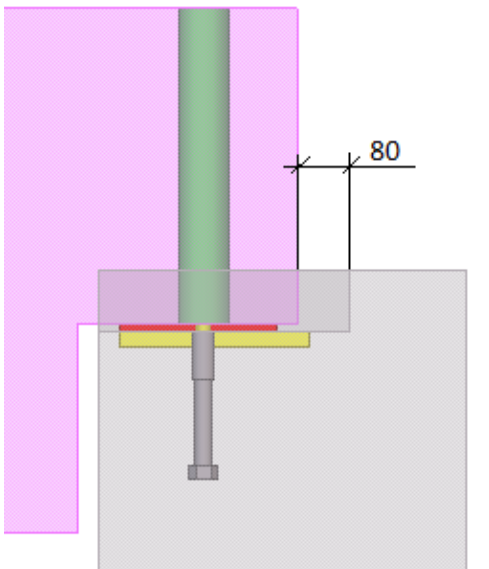
	Opis	Przykład
11	Umożliwia zdefiniowanie odległości od krawędzi neoprenu do krawędzi elementu głównego.	
12	Umożliwia zdefiniowanie szerokości blachy stalowej.	
13	Umożliwia zdefiniowanie odległości od krawędzi blachy stalowej do krawędzi elementu głównego.	

	Opis	Przykład
14	Umożliwia zdefiniowanie odległości od krawędzi neoprenu do krawędzi elementu głównego.	
15	Umożliwia zdefiniowanie odległości od krawędzi wnęki w elemencie głównym do krawędzi elementu podrzędnego.	

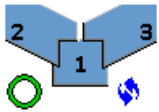
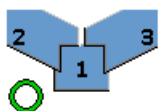
Dopasuj podrzędne prostopadle do

Opcja	Opis
	<p>Domyślna</p> <p>Elementy podrzędne są dopasowywane prostopadle do elementu głównego.</p> <p>Można zmienić tę opcję za pomocą funkcji AutoDefault.</p>
	<p>Elementy podrzędne są dopasowywane prostopadle do elementu głównego.</p>

Opcja	Opis
	Górna strona elementów podrzędnych jest dopasowywana prostopadle do elementów podrzędnych, a dolna strona elementów podrzędnych jest dopasowywana prostopadle do elementu głównego.
	Zarówno elementy podrzędne po górnej, jak i dolnej stronie są dopasowane prostopadle do elementów podrzędnych.

Zakładka Elementy

Używaj zakładki **Elementy** do kontrolowania właściwości neoprenu i blach stalowych oraz sposobów ich łączenia.

Neopren i blacha stalowa

Opcja	Opis
Neopren	Umożliwia określenie grubości, szerokości i wysokości neoprenu.
Blacha stalowa	Umożliwia określenie grubości, szerokości i wysokości blachy stalowej.

Opcja	Opis	Domyślnie
Nr_Poz	Przedrostek i numer początkowy numeru pozycji elementu. Niektóre komponenty mają drugi wiersz pól, w którym można wprowadzić numer pozycji zespołu.	Domyślny numer początkowy elementu jest określony w ustawieniach Komponenty dostępnych po wybraniu menu Plik --> Ustawienia --> Opcje .
Materiał	Klasa materiału.	Domyślny materiał jest określony w polu Materiał elementu w ustawieniach Komponenty dostępnych po wybraniu menu Plik --> Ustawienia --> Opcje .
Nazwa	Ta nazwa będzie widoczna w rysunkach i raportach.	
Klasa	Numer klasy elementu.	

Opcja	Opis	Domyślnie
Komentarz	Umożliwia dodanie komentarza do elementu.	

Właściwości neoprenu

Między elementem głównym a podrzędnym można zastosować blachę neoprenową do pochłaniania wstrząsów i tłumienia hałasu.

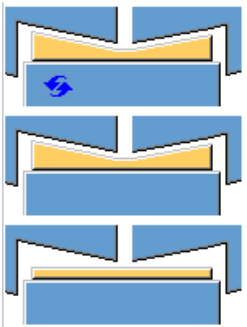
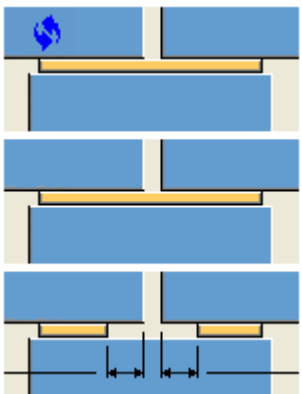
Opcja	Opis
Neopren do	Umożliwia zdefiniowanie elementu, z którym neopren będzie połączony. Neopren może być również elementem luźnym. Za pomocą drugiej listy definiuje się sposób połączenia neoprenu z elementem.
Otwory w neoprenie	Umożliwia zdefiniowanie sposobu tworzenia otworów w neoprenie.
Średnica otworów w neoprenie	Umożliwia zdefiniowanie średnicy otworów w neoprenie.
	Określ, czy neopren jest dopasowywany jako wypełnienie przestrzeni cięcia między elementem głównym a podrzędnym czy też jest tworzony w kształcie prostokątnym.
	Umożliwia określenie, czy neopren ma zostać utworzony jako pojedyncza blacha czy jako dwie blachy, a także określenie odległości między krawędzią neoprenu a krawędzią elementów podrzędnych.

Właściwości blachy stalowej

Między elementem głównym a elementem podrzędnym można zastosować jedną lub dwie dodatkowe blachy stalowe.

Opcja	Opis
Dodaj blachę stalową do elementu głównego według	Umożliwia zdefiniowanie sposobu połączenia blachy stalowej z elementem głównym.
Ujemna objętość wokół blachy stalowej	Umożliwia zdefiniowanie, czy wokół blachy stalowej ma zostać zastosowana ujemna objętość.

Zakładka Kotwy

Używaj zakładki **Kotwy** do kontrolowania właściwości kotew, nakrętek, podkładek oraz górnych i dolnych rur.

Opcja	Opis
Pręty kotwiące	Między elementem głównym a elementem podrzędnym można zastosować pręty kotwiące. Wybierz profil pręta kotwiącego z katalogu profili. W przypadku nadania opcji Typ zbrojenia wartości Pręt zbrojeniowy wybierz pręt zbrojeniowy z katalogu.
Nakrętka	Wybierz profil nakrętki z katalogu profili.
Podkładka	Wybierz profil podkładki z katalogu profili.
Góra rury, Dół rury	Rury można zastosować między elementem głównym a elementem podrzędnym. Wybierz profil z katalogu profili.

Opcja	Opis	Domyślnie
Nr_Poz	Przedrostek i numer początkowy numeru pozycji elementu. Niektóre komponenty mają drugi wiersz pól, w którym można wprowadzić numer pozycji zespołu.	Domyślny numer początkowy elementu jest określony w ustawieniach Komponenty dostępnych po wybraniu menu Plik --> Ustawienia --> Opcje .
Materiał	Klasa materiału.	Domyślny materiał jest określony w polu Materiał elementu w ustawieniach Komponenty dostępnych po wybraniu menu Plik --> Ustawienia --> Opcje .
Nazwa	Ta nazwa będzie widoczna w rysunkach i raportach.	

Opcja	Opis	Domyślnie
Klasa	Numer klasy elementu.	
Komentarz	Umożliwia dodanie komentarza do elementu.	

Kotwy

Typ prętów zbrojeniowych	Umożliwia zdefiniowanie typu prętów zbrojeniowych.
Kotwy do	Umożliwia określenie elementu, z jakim będą się łączyć kotwy. Kotwy mogą być również elementami luźnymi. Za pomocą drugiej listy definiuje się sposób połączenia kotew z elementem.
Kotwy - wszystkie takie same L	Umożliwia zdefiniowanie, czy kotwy mają mieć taką samą długość.
Przekrój dolny	Umożliwia zdefiniowanie typu profilu przekroju dolnego.
Kotwy tylko w podrzędnym	Umożliwia wybranie, czy kotwy mają być uwzględniane wyłącznie w elementach podrzędnych.

Podkładka

Umożliwia zdefiniowanie położenia uchwytów podkładek.

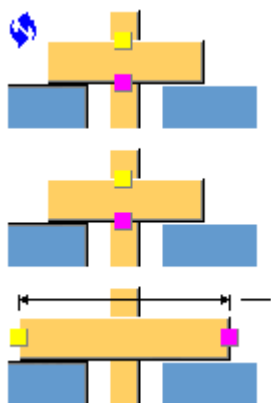

Podkładka z blachy

Umożliwia zdefiniowanie położenia uchwytów blachy.

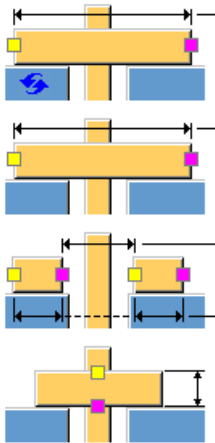

Umożliwia zdefiniowanie, czy podkładki i nakrętki mają być przyspawane do blach.

Góra rury i dół rury

Można dodać rurowy element osadzony w celu utworzenia okrągłego otworu na kotwy. Góra rury rozpoczyna się na poziomie dolnym nakrętki.

Opcja	Opis
Rury wokół kotew do belki	Umożliwia zdefiniowanie sposobu połączenia rur z belką.
Rurki - wszystkie takie same L	Umożliwia zdefiniowanie, czy rury będą mają mieć taką samą długość.
Rury wyrównane z	Wybierz, czy rury są wyrównane z elementem głównym czy z górą lub dołem elementu podrzędnego.
Utwórz wycięcia wokół rur	Określ, czy cięcia są tworzone wokół rur.

Zakładka Kotwy1

Zakładka **Kotwy1** służy do kontrolowania liczby, wymiarów i położenia kotew oraz wymiarów wnek w elementach głównym i podrzędnym.

Wymiary

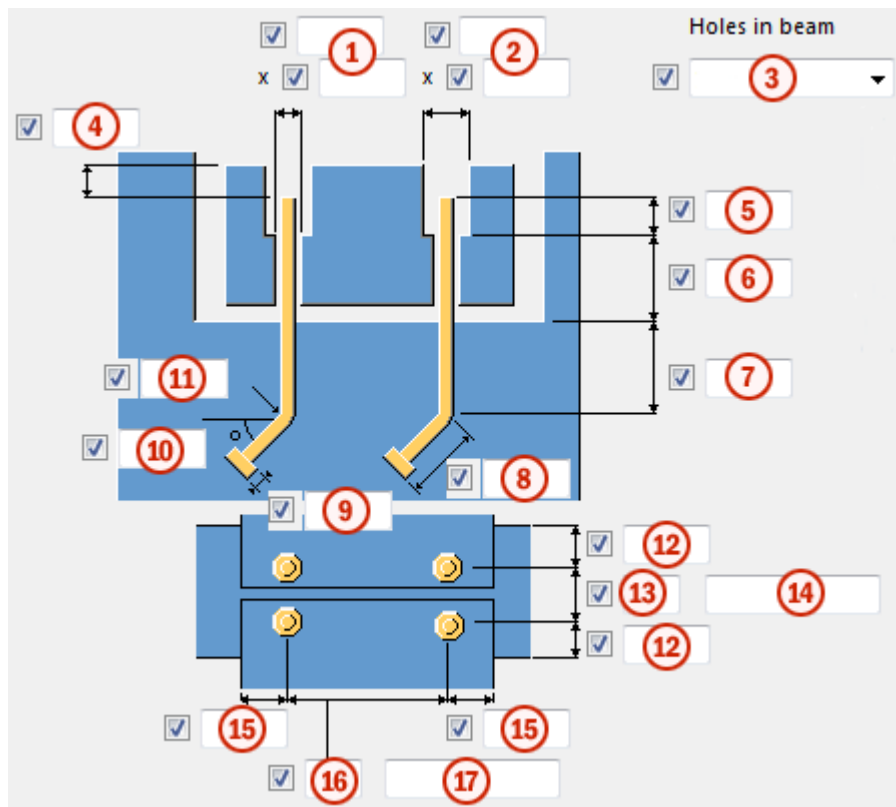

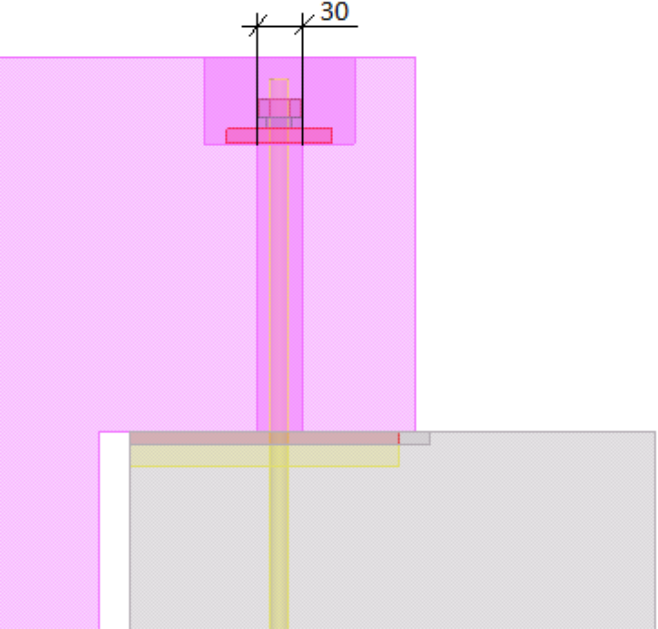
	Opis	Przykład
1	<p>Umożliwia zdefiniowanie wielkości otworów w belce.</p>	

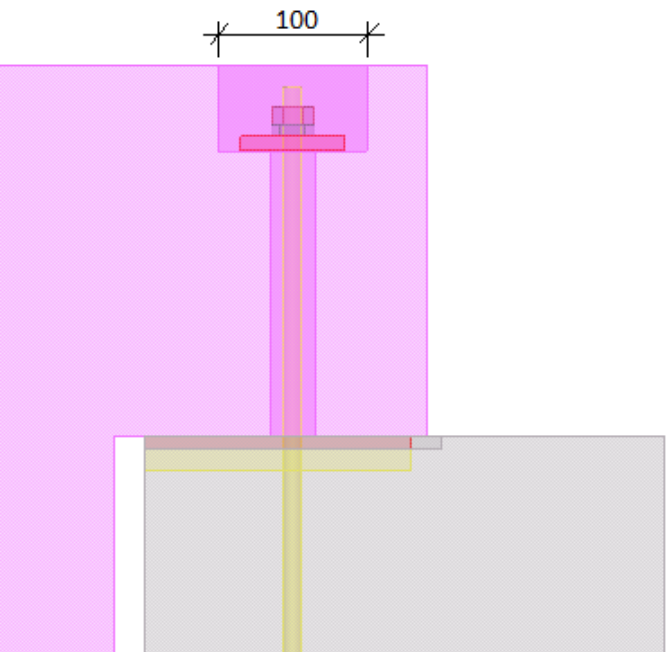
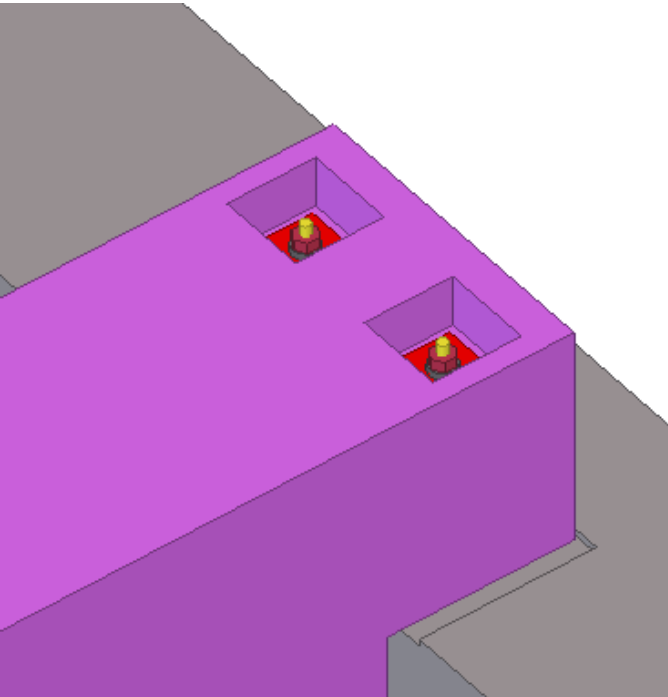
	Opis	Przykład
2	<p>Umożliwia zdefiniowanie wielkości wnek w belce w obydwu kierunkach.</p>	
3	<p>Umożliwia zdefiniowanie typu otworów w belce.</p>	

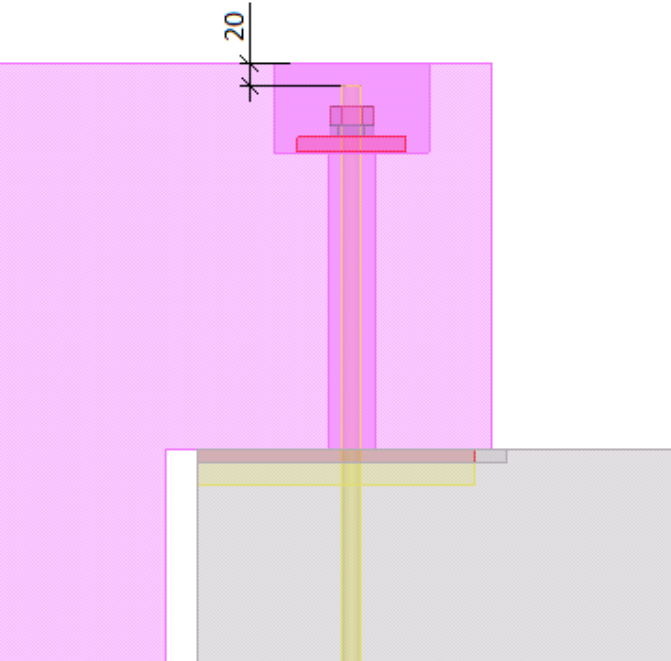
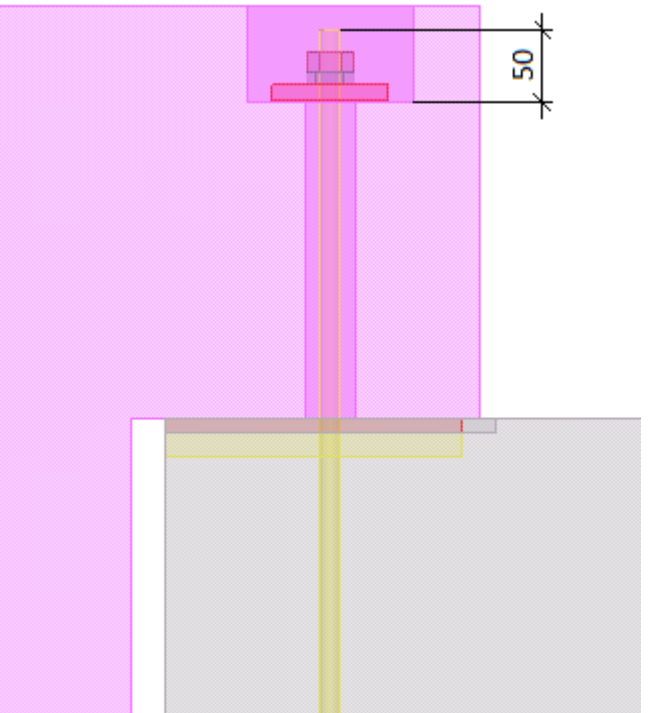
	Opis	Przykład
4	<p>Umożliwia zdefiniowanie odległości między górą kotwy a górą belki.</p>	
5	<p>Umożliwia zdefiniowanie odległości między dołem wnęki a górą kotwy.</p>	

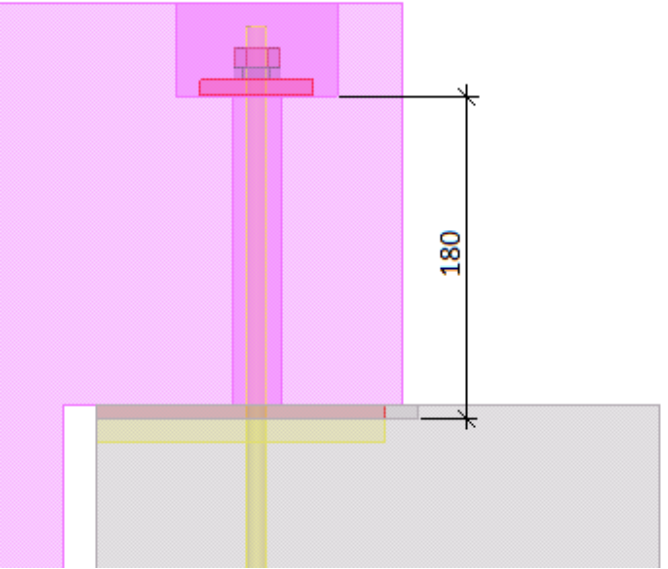
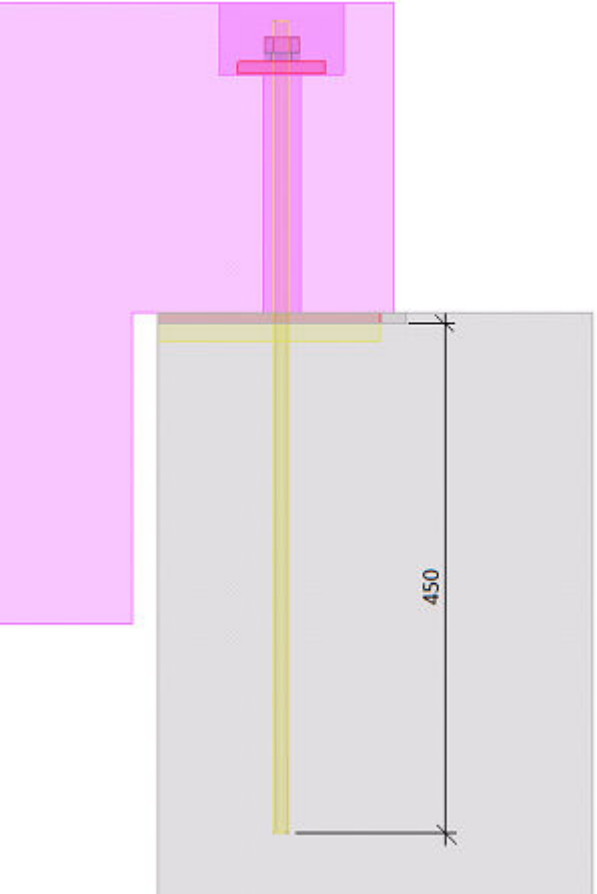
	Opis	Przykład
6	<p>Umożliwia zdefiniowanie odległości między dołem wnęki elementu głównego a dołem wnęki elementu podrzędnego.</p>	
7	<p>Umożliwia zdefiniowanie odległości od osi elementów podrzędnych do zewnętrznego konturu elementu głównego.</p>	

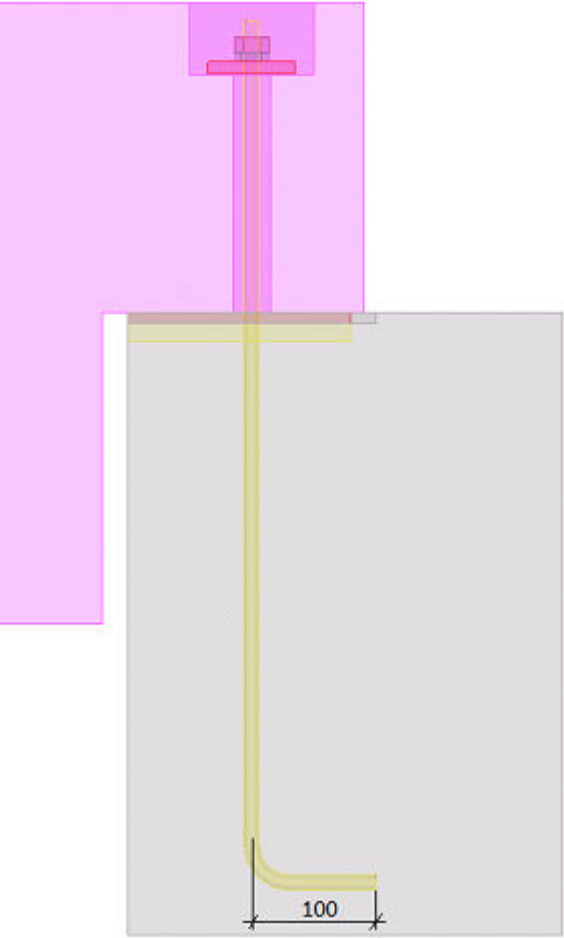
	Opis	Przykład
8	<p>Umożliwia zdefiniowanie szerokości haka kotwy.</p>	

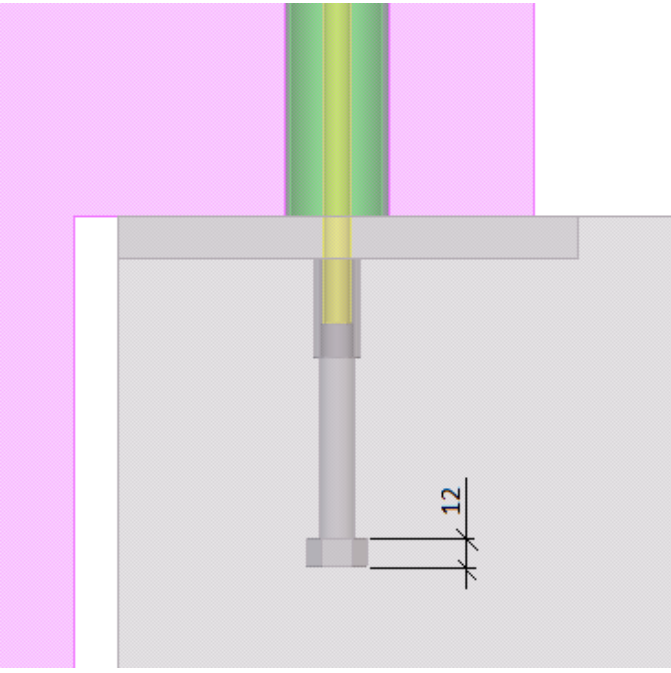
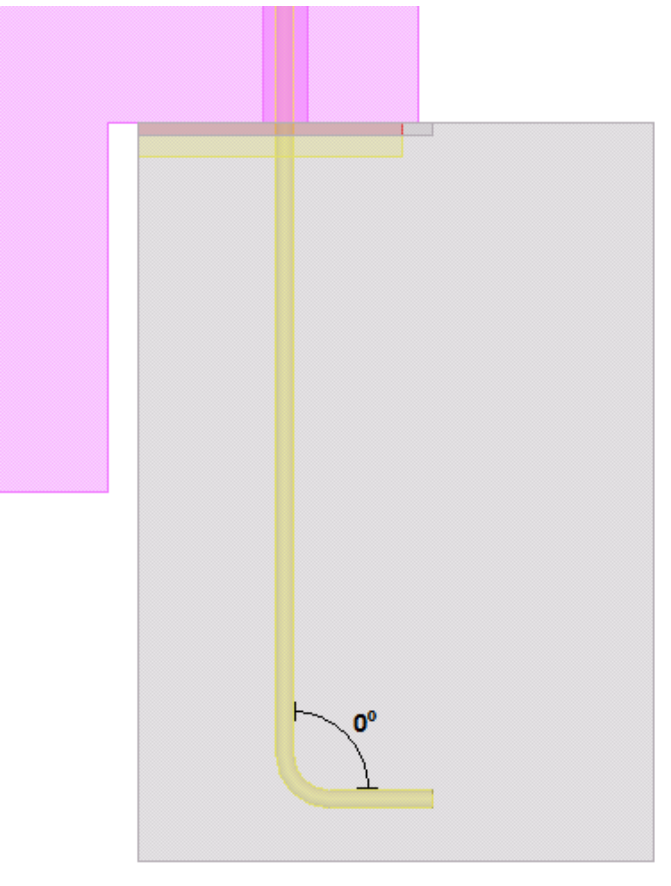
	Opis	Przykład
9	Umożliwia zdefiniowanie wysokości kotwy.	
10	Umożliwia zdefiniowanie kąta haka kotwy.	

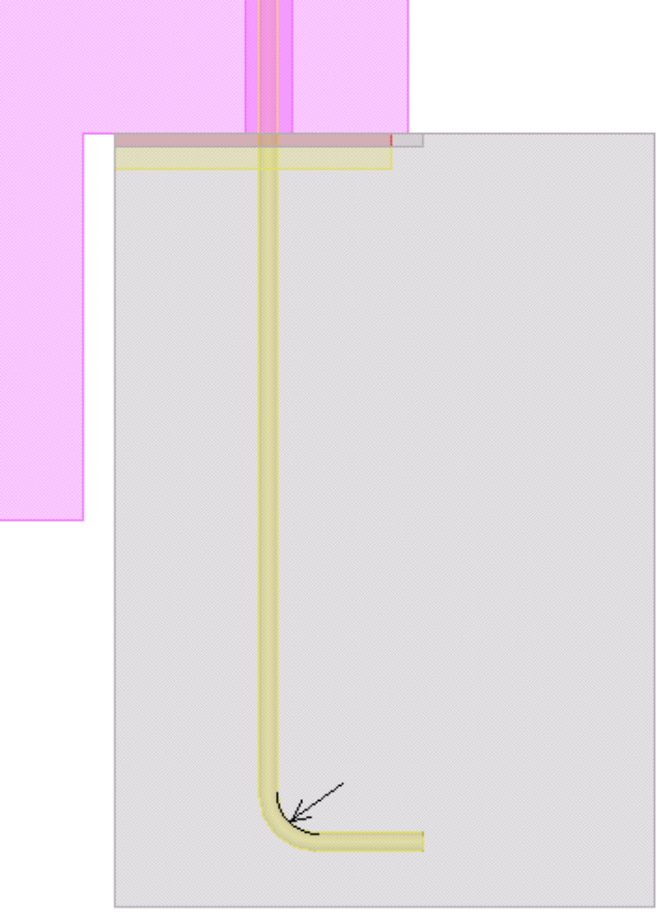
	Opis	Przykład
11	<p>Umożliwia zdefiniowanie promienia haka kotwy elementu głównego w kierunku pionowym.</p>	 <p>The diagram illustrates a vertical reinforcement bar (yellow) with a hook at the bottom. The bar is shown in a cross-section of a concrete structure (grey). A pink shaded area highlights the top part of the structure, and a white rectangular area highlights the hook. An arrow points to the radius of the hook at the bottom of the bar.</p>

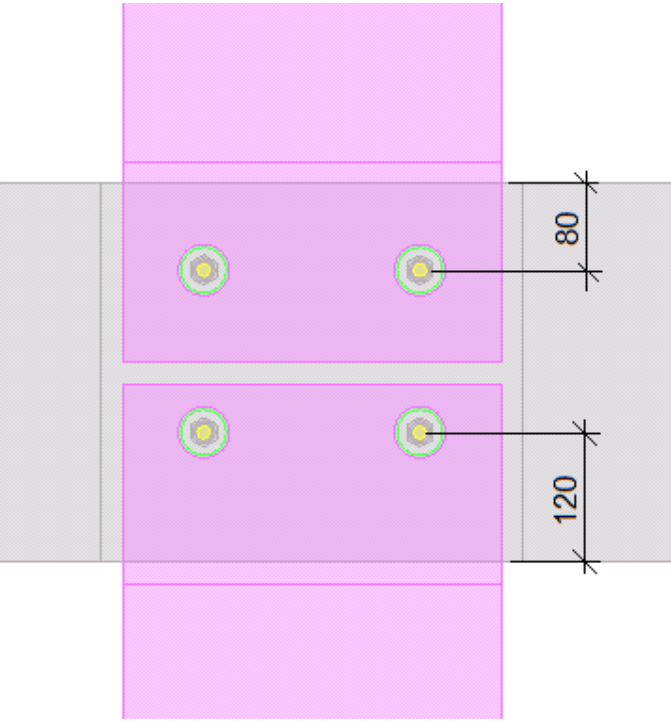
	Opis	Przykład
12	<p>Umożliwia zdefiniowanie odległości krawędzi kotwy od elementu głównego.</p>	 <p>The diagram illustrates a cross-section of a concrete slab with two rows of anchors. The anchors are represented by green circles with yellow centers. The distance from the right edge of the slab to the center of the anchors in the top row is 80 mm, and for the bottom row, it is 120 mm. The slab is shown in grey, and the anchors are highlighted in pink.</p>
13	<p>Umożliwia zdefiniowanie liczby kotew.</p>	
14	<p>Umożliwia zdefiniowanie odstępów kotew.</p> <p>Wartości odległości kotew należy oddzielić spacją. Należy wprowadzić wartość każdego odstępu między kotwami. Na przykład w przypadku 3 rzędów kotew należy wprowadzić 2 wartości.</p>	

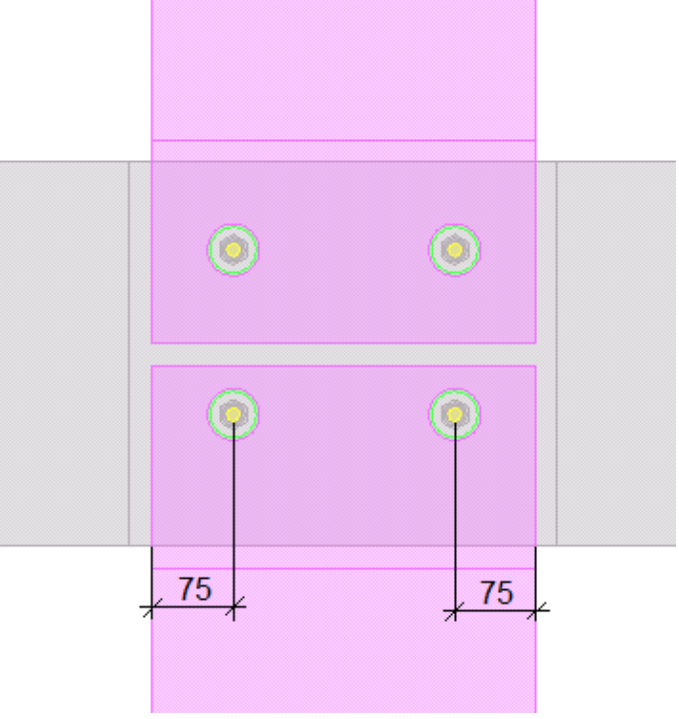
	Opis	Przykład
15	<p>Umożliwia zdefiniowanie odległości krawędzi kotwy od elementów podrzędnych.</p>	 <p>The diagram illustrates a cross-section of a concrete slab with two rows of anchors. The anchors are represented by yellow circles with green outlines. The distance from the edge of the slab to the center of each anchor in the bottom row is marked as 75. The slab is shown in a light purple color, and the anchors are shown in a darker purple color. The diagram is labeled 'Przykład' (Example).</p>
16	<p>Umożliwia zdefiniowanie liczby kotew.</p>	
17	<p>Umożliwia zdefiniowanie odstępów kotew.</p> <p>Wartości odległości kotew należy oddzielić spacją. Należy wprowadzić wartość każdego odstępu między kotwami. Na przykład w przypadku 3 rzędów kotew należy wprowadzić 2 wartości.</p>	

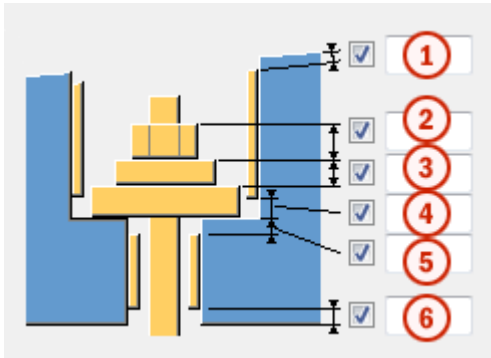

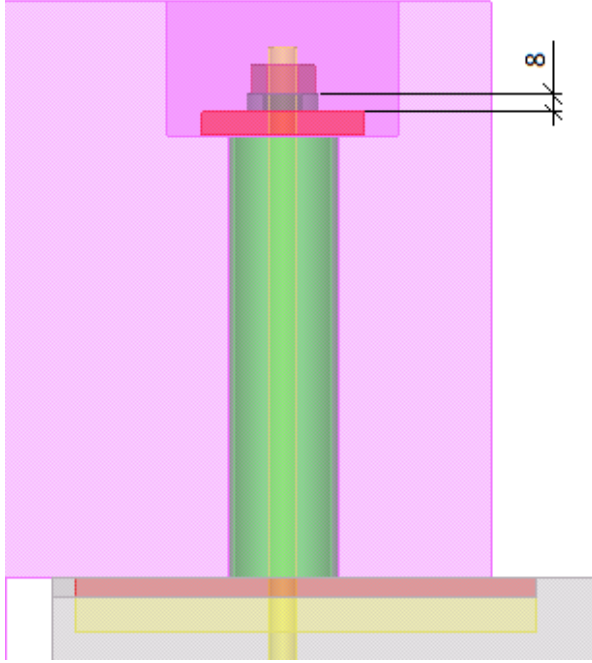
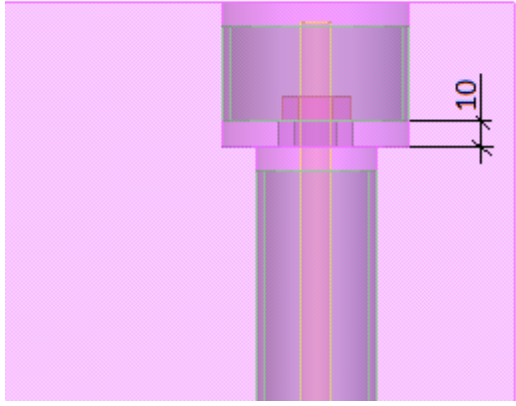
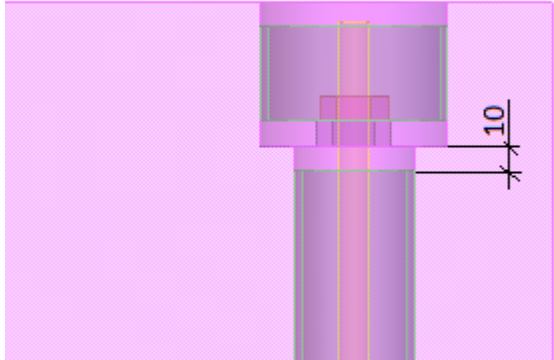

	Opis	Przykład
1	Umożliwia zdefiniowanie odległości między górną stroną górnej rury a górą elementu.	
2	Umożliwia zdefiniowanie wysokości nakrętki.	

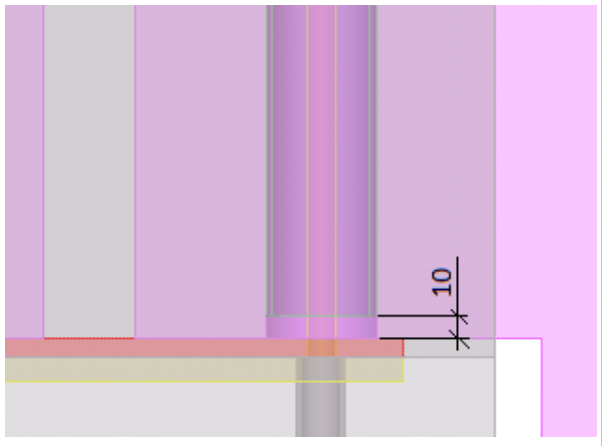
	Opis	Przykład
3	Umożliwia zdefiniowanie wysokości podkładki.	
4	Umożliwia zdefiniowanie odległości między dolną stroną górnej rury a dolną stroną wneki.	
5	Umożliwia zdefiniowanie odległości między górną stroną dolnej rury a dolną stroną wneki.	

	Opis	Przykład
6	Umożliwia zdefiniowanie odległości między dolną stroną dolnej rury a dolną stroną elementu.	

Wnęki

Umożliwia zdefiniowanie, czy kotwy i wnęki mają zostać utworzone.

Opcja	Opis
	Kotwy i wnęki
	Kotwy
	Wnęki

Na liście poniższej opcji wybierz, czy pozycja kotwy jest obliczana w układzie współrzędnych elementu głównego czy elementu podrzędnego.

Zakładka Gniazdo

Zakładka **Gniazdo** umożliwia określenie właściwości gniazd i sposób ich łączenia. Po utworzeniu gniazda na zakładce **Gniazdo** kotwy na zakładce **Kotwy** zostaną automatycznie potraktowane jako gniazda.

Gniazda

Opcja	Opis
Utwórz gniazdo	Umożliwia określenie, czy mają być utworzone gniazda oraz jakie elementy mają zostać uwzględnione.
Połącz gniazdo z el. głównym za pomocą	Umożliwia wybranie sposobu połączenia gniazd z elementem głównym.
Połączenie pręt-łącznik	Umożliwia wybranie sposobu połączenia łącznika prętowego.
Typ prętów zbrojeniowych	Umożliwia wybranie typu pręta.
Obrót ramienia	Umożliwia wybranie kierunku gniazd. Na drugiej liście można zdefiniować kąt gniazd.

Profil łączący, Pręt

Opcja	Opis
Profil połączenia	Wybierz profil z katalogu profili.
Pręt	Wybierz profil pręta z katalogu profili. W przypadku nadania opcji Typ zbrojenia wartości Pręt zbrojeniowy wybierz pręt zbrojeniowy z katalogu.

Opcja	Opis	Domyślnie
Nr_Poz	Przedrostek i numer początkowy numeru pozycji elementu. Niektóre komponenty mają drugi wiersz pól, w którym można wprowadzić numer pozycji zespołu.	Domyślny numer początkowy elementu jest określony w ustawieniach Komponenty dostępnych po wybraniu menu Plik --> Ustawienia --> Opcje .
Materiał	Klasa materiału.	Domyślny materiał jest określony w polu Materiał elementu w ustawieniach Komponenty dostępnych po wybraniu menu Plik --> Ustawienia --> Opcje .
Nazwa	Ta nazwa będzie widoczna w rysunkach i raportach.	

Opcja	Opis	Domyślnie
Klasa	Numer klasy elementu.	
Komentarz	Umożliwia dodanie komentarza do elementu.	

Komponent nazwy elementu

Opcja	Opis
Komponent nazwy elementu	W przypadku tworzenia gniazda przy użyciu komponentu użytkownika należy wyszukać komponent i wybrać położenie z listy opcji.

Zakładka Zbrojenie w głównym / Zakładka Zbrojenie w podrzędnym

Zakładki **Zbrojenie w głównym** i **Zbrojenie w podrzędnym** umożliwiają tworzenie prętów zbrojeniowych i strzemion w miejscu łączenia. Na zakładce **Zbrojenie w głównym** możesz utworzyć podłużne zbrojenie i strzemiona dla elementu głównego, a na zakładce **Zbrojenie w podrzędnym** możesz zdefiniować strzemiona elementu podrzędnego.

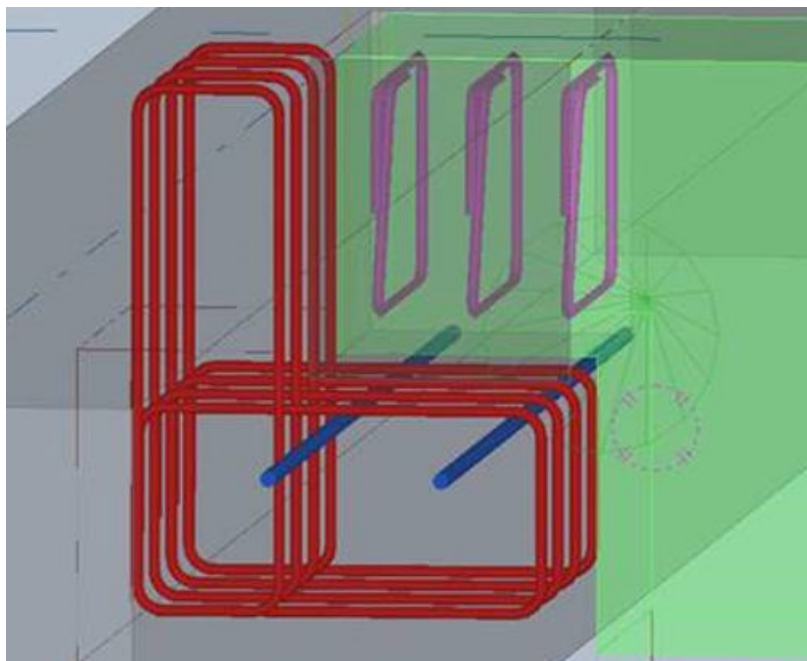

Zbrojenie w głównym

Umożliwia tworzenie zbrojeń elementu głównego poprzez definiowanie liczby prętów zbrojeniowych lub ustawienie rozstawu lub dokładnej odległości.

Skonfiguruj właściwości zbrojenia i zdefiniuj grubość otuliny i długość ramienia od krawędzi otworu.

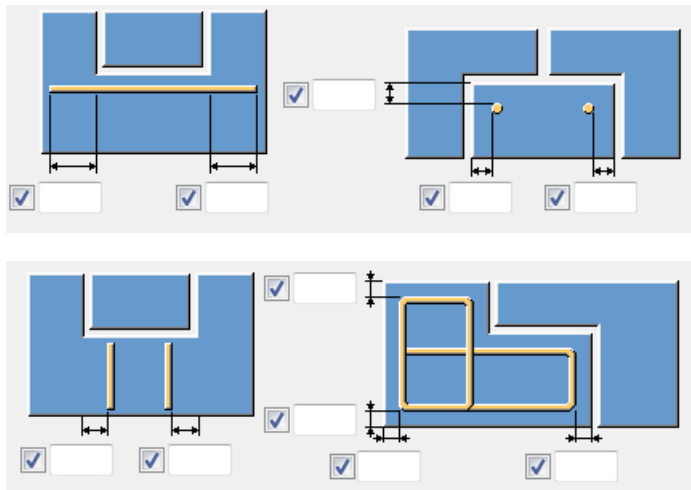

Zbrojenie w podrzędnym

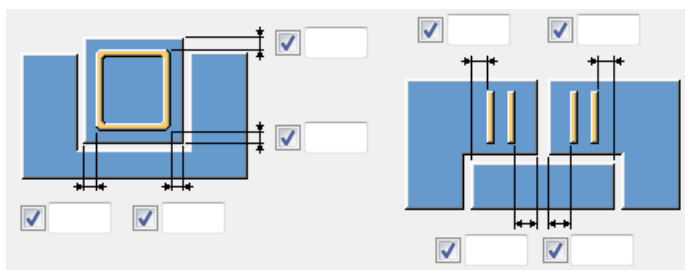

Zakładka Ogólne

Kliknij poniższe łącze, aby uzyskać więcej informacji:

Zakładka Ogólne

Zakładka Obliczenia

Kliknij poniższe łącze, aby uzyskać więcej informacji:

Zakładka Obliczenia

Panele i ściany

W tym rozdziale przedstawiono komponenty, których można używać do betonowych paneli i ścian.

Aby dowiedzieć się więcej, kliknij poniższe łącze:

- [Połączenie ściany ze ścianą \(strona 3048\)](#)
- [Detal styku rowka ściany \(strona 3055\)](#)
- [Kotwa \(10\) \(strona 3061\)](#)

- Połączenie ścian zębami (12) (strona 3075)
- Skrzynka elektryczna w ścianie (84) (strona 3084)
- Ściana podwójna i wielowarstwowa (strona 3098)
- Poziomy styk ściany warstwowej (strona 3127)
- Pionowy styk ściany warstwowej (strona 3135)
- Sandwich wall window (strona 3143)
- Narzędzia układu ścian (strona 3165)
- Linia detalowania geometrii (strona 3194)

Połączenie ściany ze ścianą

Wall to wall connection tworzy połączenie między dwiema ścianami prefabrykowanymi. Połączenie może zawierać wpust z dodatkowymi zębami ścinanymi lub bez nich. Ponadto w przypadku tego połączenia można tworzyć elementy osadzone lub haki z prętów zbrojeniowych, które będą pełniły funkcje łączników w ścianach.

Utworzone obiekty

- Wpust
- Zęby ścinane lub wgłębienia ścinane
- Pręty U
- Elementy osadzone
- Pręt długi

Zastosowanie

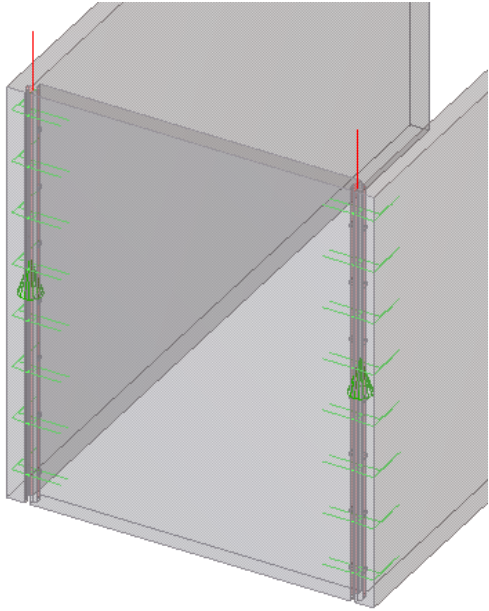
Sytuacja	Opis
	Połączenie ściany ze ścianą z wpustem, zębami ścinanymi, prętami U i luźnym prętym.

Kolejność wyboru

1. Wybierz pierwszą ścianę.
2. Wybierz drugą ścianę.

Połączenie zostanie utworzone automatycznie po wybraniu drugiej ściany.

Zakładka Kształt krawędzi

Zakładka **Edge shape** służy do wyboru typu położenia ścian

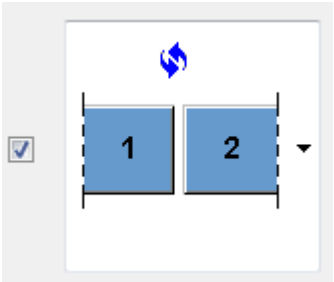

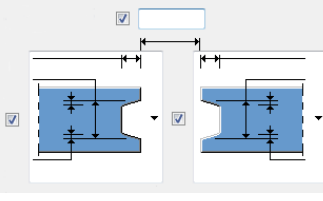
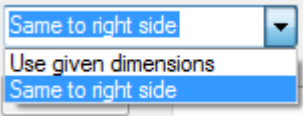
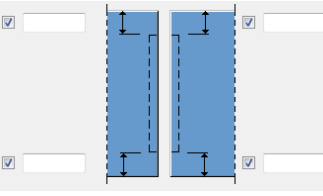
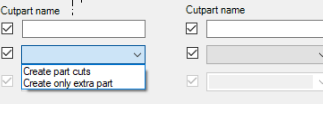
Opcja	Opis
	<p>Wybór typu położenia ścian.</p> <p>Opcje kształtu krawędzi ściany zależą od wybranego typu położenia ścian.</p> <p>Tego połączenia można użyć w trzech sytuacjach modelowania:</p> <ul style="list-style-type: none">• połączenie końców• połączenie narożne <p>W przypadku tej opcji pierwsza wybrana ściana zostanie dopasowana do uzyskania wyrównania z powierzchnią zewnętrzną drugiej wybranej ściany.</p> <ul style="list-style-type: none">• połączenie T

Opcja	Opis
	<p>Kształt krawędzi ściany.</p> <p>Wybierz kształt krawędzi każdej ściany.</p> <p>Dostosuj odstęp między dwoma ścianami.</p>
	<p>Wymiary krawędzi ściany.</p> <p>Opcja Use given dimensions umożliwia ustawienie kształtu krawędzi i wymiarów niezależnie dla obydwu ścian.</p> <p>Opcja Same to right side umożliwia nadanie obydwu ścianom takiego samego kształtu krawędzi.</p>
	<p>Punkt początkowy i końcowy wpustu.</p> <p>Umożliwia zdefiniowanie punktu początkowego i punktu końcowego wpustu. W przypadku braku definicji wartości lub wprowadzenia 0 wpust zostanie zastosowany na całej wysokości ściany.</p>
	<p>Wybierz tę opcję, jeśli chcesz utworzyć cięcia elementów lub tylko cięć elementów dodatkowych oraz określić nazwę cięcia. Tę opcję można ustawić osobno dla obu ścian. W przypadku właściwości cięć elementów dodatkowych wybierz zapisany plik ustawień.</p>

Zakładka Dodatkowe zęby

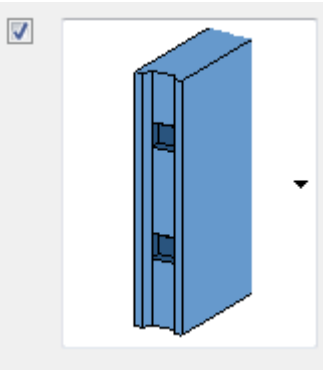
Zakładka **Extra teeth** służy do definiowania właściwości dodatkowych zębów ścinanych.

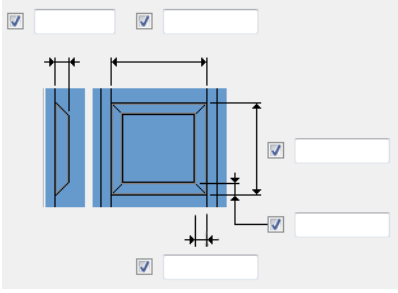
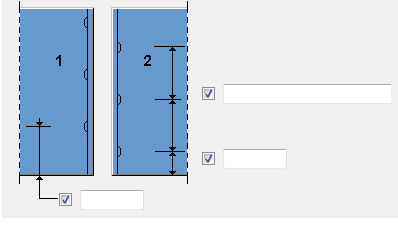
Opcja	Opis
	<p>Umożliwia określenie, czy mają zostać utworzone dodatkowe zęby ścinane lub wgłębienia ścinane.</p> <p>Zęby lub wgłębienia można również tworzyć w przypadku braku wpustu.</p>

Opcja	Opis
	Wymiary jednego zęba lub wgłębienia.
	<p>Położenie pierwszego zęba lub wgłębienia na pierwszej i drugiej ścianie oraz odstęp między zębami lub wgłębieniami.</p> <p>Można wprowadzić wiele rozstawów, na przykład 10*400, lub pojedynczą wartość. W przypadku wprowadzenia jednej wartości liczba zębów lub wgłębień jest obliczana automatycznie na podstawie wysokości połączenia.</p>
	Wybierz tę opcję, jeśli chcesz utworzyć cięcia elementów lub tylko cięć elementów dodatkowych oraz określić nazwę cięcia.

Zakładka Złączki

Zakładka **Connectors** służy do wyboru typu tworzonych łączników.

Typ łącznika

Zawartość zakładki **Connectors** zależy od typu wybranych łączników.

Opcja	Opis
	<p>Typ łącznika.</p> <ul style="list-style-type: none"> • Brak łączników. Zostanie utworzony tylko wgłębienie z zębami ścinanymi lub bez nich. • Łączniki zostaną utworzone przy użyciu wybranego elementu osadzonego (elementu użytkownika). • Łączniki zostaną utworzone przez dodanie haków z prętów zbrojeniowych. Uformowanie haka z

Opcja	Opis
	<p>pręta zbrojeniowego zależy od typu położenia ściany.</p> <p>Ponadto łącznik może też tworzyć co najmniej jeden długi pręt zbrojeniowy poprowadzony wzdłuż połączenia.</p>

Elementy osadzone i luźne pręty

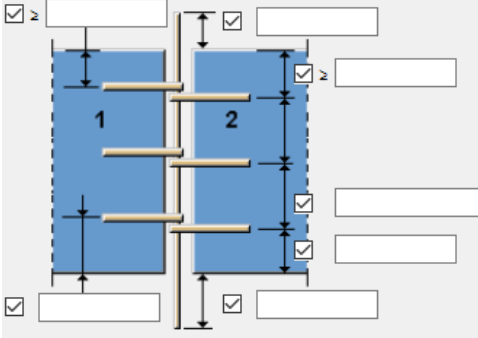
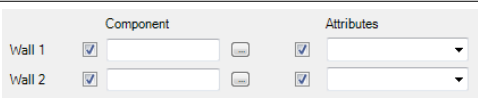
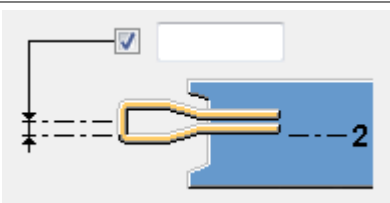
Opcja	Opis
	<p>Położenie pierwszego łącznika (elementu osadzonego) na pierwszej i drugiej ścianie, położenie ostatniego pręta/elementu osadzonego na górnej krawędzi ściany oraz odstęp między łącznikami.</p> <p>Można wprowadzić wiele rozstawów, na przykład 10*400, lub pojedynczą wartość, na przykład 300. W przypadku wprowadzenia jednej wartości liczba łączników jest obliczana automatycznie na podstawie wysokości połączenia.</p> <p>Można również zdefiniować wydłużenie luźnego długiego pręta.</p>
	<p>Umożliwia wybranie, które elementy osadzone (elementy użytkownika) mają zostać utworzone na poszczególnych ścianach.</p> <p>Jeśli element osadzony ma zapisane atrybuty, wybierz, które z nich mają zostać użyte.</p>
	<p>Offset elementu osadzonego.</p> <p>Domyślnie punkty wprowadzania elementu osadzonego znajdują się na środku ściany.</p>

Pręty U i luźne

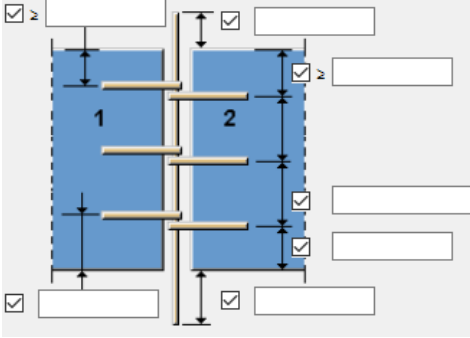
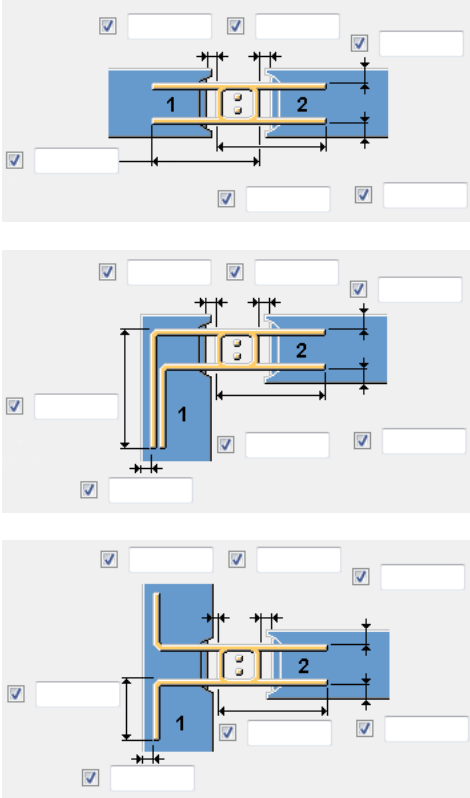
Opcja	Opis
	<p>Położenie pierwszego łącznika (haka z pręta zbrojeniowego) na pierwszej i drugiej ścianie oraz odstęp między łącznikami.</p> <p>Można wprowadzić wiele rozstawów, na przykład 10*400, lub pojedynczą wartość, na przykład 300. W przypadku wprowadzenia jednej wartości liczba łączników jest obliczana automatycznie na podstawie wysokości połączenia.</p> <p>Można również zdefiniować wydłużenie luźnego długiego pręta.</p>
	<p>Wymiary haka z pręta zbrojeniowego.</p> <p>Dostępne opcje wymiarów zależą od typu położenia ścian wybranego na zakładce Edge shape.</p> <p>Wiele wymiarów ma odpowiedniki na pierwszej i drugiej ścianie. Wystarczy wprowadzić jeden wymiar, a domyślnie wymiar odpowiednika otrzyma taką samą wartość.</p>
<p>Number of bars</p>	<p>Liczba luźnych prętów długich.</p> <p>Aby nie tworzyć luźnego pręta długiego, wprowadź wartość 0 w polu Number of bars.</p>

Właściwości pręta zbrojeniowego

Wprowadź właściwości pręta zbrojeniowego **Grade, Size, Name, Class, Prefix** i **Start Number**.

Ustawienia użytkownika

W razie potrzeby można utworzyć własny element osadzony (element użytkownika) i użyć go jako łącznik.

Podczas tworzenia elementu osadzonego należy się upewnić, że punkty wprowadzania są zdefiniowane w sposób zgodny z komponentem **Wall to wall connection**. Na poniższym rysunku przedstawiono przykładowe punkty wprowadzania.

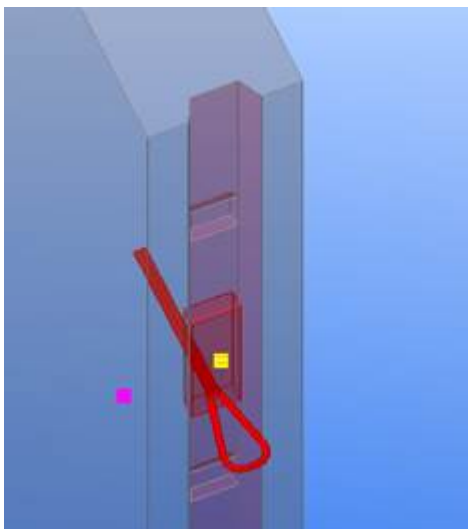

Zakładka Pogrubienie

Zakładka **Thickening** służy do tworzenia dodatkowego pogrubienia na jednej lub obu ścianach.

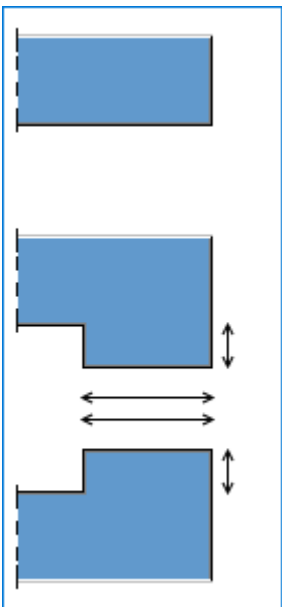
Opcja	Opis
	<p>Umożliwia wybranie strony ściany, na której zostanie utworzone pogrubienie. Ostateczne położenie dodatkowego pogrubienia zależy od danego przypadku położenia ścian (połączenie końców, połączenie naroża, połączenie T).</p> <p>Wprowadź nazwę i klasę dodatkowego pogrubienia. Pozostaw pole edycyjne puste, aby użyć nazwy i/lub klasy ściany.</p>

Detal styku rowka ściany

Narzędzie **Wall groove seam detail** umożliwia utworzenie wpustu z opcjonalnymi zębami ścinanymi na prefabrykowanej ścianie, płycie lub podobnym elemencie. Ponadto w przypadku tego połączenia można tworzyć elementy osadzone lub haki z prętów zbrojeniowych, które będą pełniły funkcje łączników w ścianach.

Utworzone obiekty

- Wpust
- Zęby ścinane lub wgłębienia ścinane
- Pręty U
- Elementy osadzone
- Pręt długi

Zastosowanie

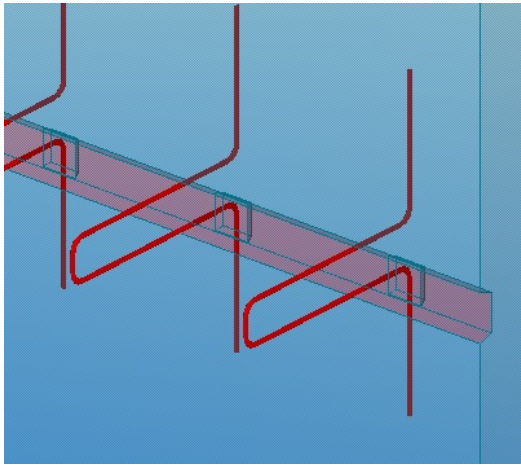
Sytuacja	Opis
	Wpust z zębami ścinanymi i prętami U.

Kolejność wyboru

1. Wybierz ścianę lub płytę.
2. Wybierz punkt początkowy wpustu.
3. Wybierz punkt końcowy wpustu.

Zakładka Kształt krawędzi

Zakładka **Edge shape** służy do wyboru orientacji wpustu.

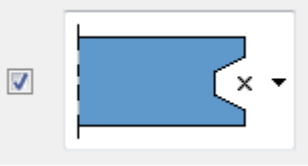
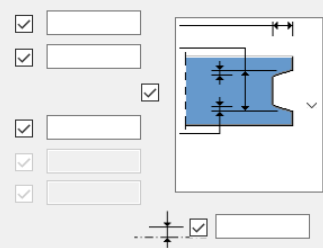
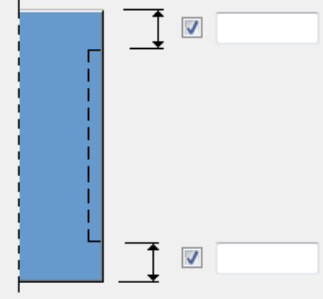
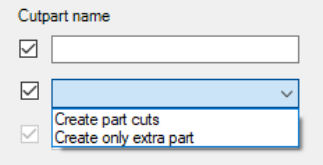
Opcja	Opis
	<p>Wybór orientacji wpustu.</p> <p>Umożliwia zdefiniowanie orientacji wpustu względem punktów wprowadzania.</p>
<p>Create fitting</p>	<p>Umożliwia wybranie, czy ma być tworzone dopasowanie końca elementu.</p>
	<p>Kształt krawędzi wpustu.</p>
	<p>Punkt początkowy i końcowy wpustu względem punktów wprowadzania.</p> <p>Umożliwia zdefiniowanie punktu początkowego i punktu końcowego wpustu. W przypadku braku definicji wartości lub wprowadzenia 0 wpust zostanie zastosowany na całej wysokości ściany.</p>
	<p>Wybierz tą opcję, jeśli chcesz utworzyć cięcia elementów lub tylko cięć elementów dodatkowych oraz określić nazwę cięcia. W przypadku właściwości cięć elementów dodatkowych wybierz zapisany plik ustawień.</p>

Zakładka Dodatkowe zęby

Zakładka **Extra teeth** służy do definiowania właściwości dodatkowych zębów ścinanych.

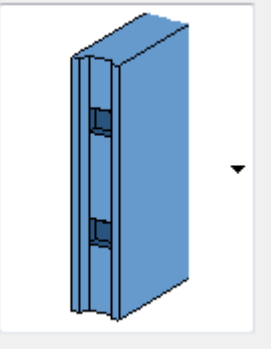
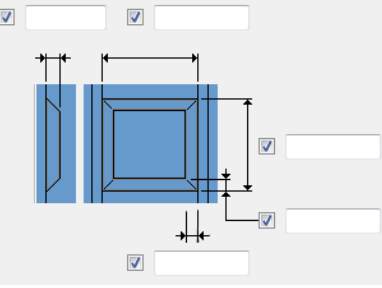
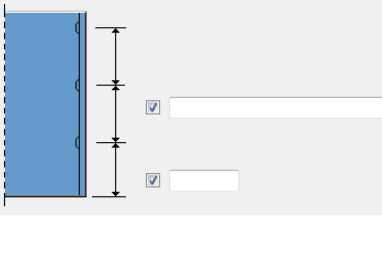
Opcja	Opis
<input checked="" type="checkbox"/> 	<p>Umożliwia określenie, czy mają zostać utworzone dodatkowe zęby ścinane lub wgłębienia ścinane.</p> <p>Zęby lub wgłębienia można również tworzyć w przypadku braku wpustu.</p>
<input checked="" type="checkbox"/> 	<p>Wymiary jednego zęba lub wgłębienia.</p>
	<p>Położenie pierwszego zęba lub wgłębienia we wpuszcie oraz odstęp między zębami lub wgłębieniami.</p> <p>Można wprowadzić wiele rozstawów, na przykład 10*400, lub pojedynczą wartość. W przypadku wprowadzenia pojedynczej wartości liczba zębów lub wgłębien jest obliczana automatycznie na podstawie wysokości detalu.</p>
<input checked="" type="checkbox"/> Create part cuts <input checked="" type="checkbox"/>	<p>Wybierz tę opcję, jeśli chcesz utworzyć cięcia elementów lub tylko cięć elementów dodatkowych oraz określić nazwę cięcia.</p>

Zakładka Złączki



Zakładka **Connectors** służy do wyboru typu łączników.

Typ łącznika

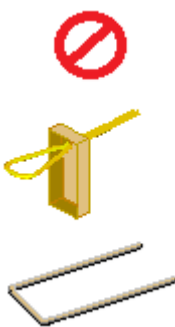
Zawartość zakładki **Connectors** zależy od typu wybranych łączników.

Opcja	Opis
	<p>Typ łącznika.</p> <ul style="list-style-type: none"> • Brak łączników. Zostanie utworzony tylko wgłębienie z zębami ścinanymi lub bez nich. • Łączniki zostaną utworzone przy użyciu wybranego elementu osadzonego (elementu użytkownika). • Łączniki zostaną utworzone przez dodanie haków z prętów zbrojeniowych. Uformowanie haka z pręta zbrojeniowego zależy od typu położenia. <p>Ponadto łącznik może też tworzyć co najmniej jeden długi pręt zbrojeniowy poprowadzony wzdłuż połączenia.</p>

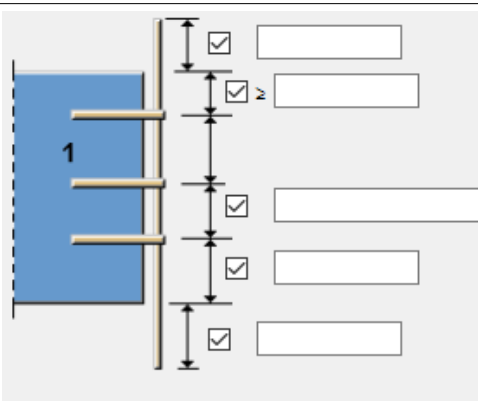
Elementy osadzone i luźne pręty

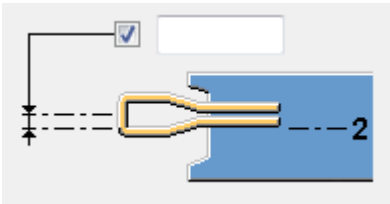
Opcja	Opis
	<p>Położenie pierwszego łącznika (elementu osadzonego) we wpuszczeniu, położenie ostatniego pręta/elementu osadzonego na górnej krawędzi ściany oraz odstęp między łącznikami.</p> <p>Można wprowadzić wiele rozstawów, na przykład 10*400, lub pojedynczą wartość, na przykład 300. W przypadku wprowadzenia jednej wartości liczba łączników jest obliczana automatycznie na podstawie wysokości detalu.</p> <p>Można również zdefiniować wydłużenie luźnego pręta długiego.</p>
	<p>Umożliwia wybranie elementów osadzonych (elementy użytkownika), które mają zostać utworzone w poszczególnych wpustach.</p> <p>Jeśli element osadzony ma zapisane atrybuty, wybierz, które z nich mają zostać użyte.</p>
	<p>Offset elementu osadzonego.</p> <p>Domyślnie punkty wprowadzania elementu osadzonego znajdują się w środku wpustu.</p>

Pręty U i luźne

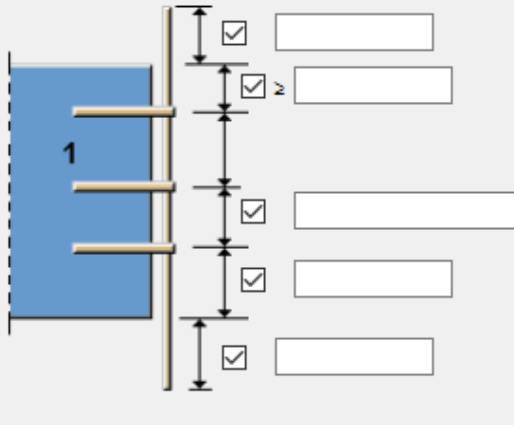
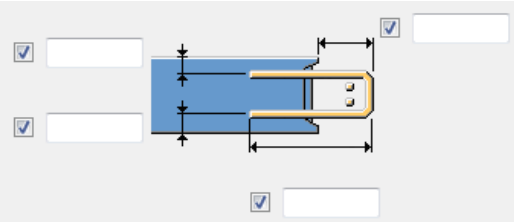
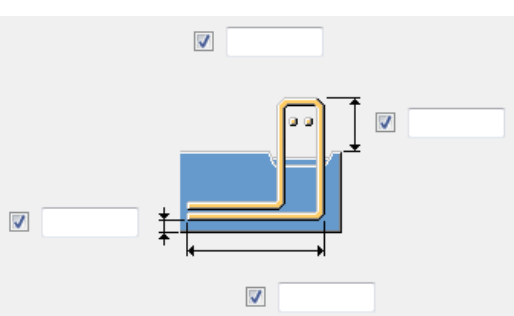
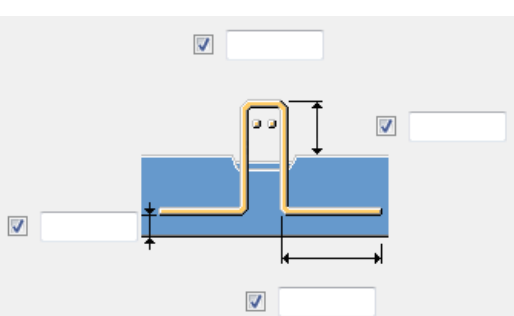
Opcja	Opis
	<p>Położenie pierwszego łącznika (haka z pręta zbrojeniowego) we wpuszcie oraz rozstaw łączników.</p> <p>Można wprowadzić wiele rozstawów, na przykład 10*400, lub pojedynczą wartość, na przykład 300. W przypadku wprowadzenia jednej wartości liczba łączników jest obliczana automatycznie na podstawie wysokości detalu.</p> <p>Można również zdefiniować wydłużenie luźnego długiego pręta.</p>
	<p>Wymiary haka z pręta zbrojeniowego.</p> <p>Dostępne opcje wymiarów zależą od orientacji wpustu wybranej na zakładce Edge shape.</p>
	
	
<p>Number of bars</p>	<p>Liczba luźnych prętów długich</p> <p>Aby nie tworzyć luźnego pręta długiego, wprowadź wartość 0 w polu Number of bars.</p>

Właściwości pręta zbrojeniowego

Wprowadź właściwości pręta zbrojeniowego **Grade, Size, Name, Class, Prefix** i **Start Number**.

Ustawienia użytkownika

W razie potrzeby można utworzyć własny element użytkownika (element osadzony) i użyć go jako łącznik.

Podczas tworzenia elementu osadzonego należy się upewnić, że punkty wprowadzania są zdefiniowane w sposób zgodny z komponentem **Wall groove seam detail**. Na poniższym rysunku przedstawiono przykładowe punkty wprowadzania.

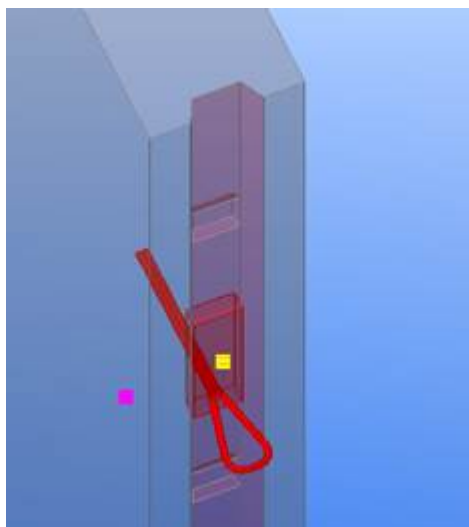

Zakładka Pogrubienie

Zakładka **Thickening** służy do tworzenia dodatkowego pogrubienia ściany.

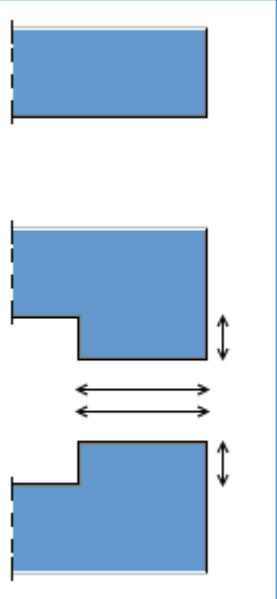
Opcja	Opis
	<p>Umożliwia wybranie strony ściany, na której zostanie utworzone pogrubienie. Ostateczne położenie dodatkowego pogrubienia zależy od danego przypadku położenia ścian (połączenie końców, połączenie naroża, połączenie T).</p> <p>Wprowadź nazwę i klasę dodatkowego pogrubienia. Pozostaw pole edycyjne puste, aby użyć nazwy i/lub klasy ściany.</p>

Kotwa (10)

Narzędzie **Kotwa (10)** łączy dwa prefabrykowane elementy betonowe, na przykład dwa panele lub słup z panelem. Prefabrykowane elementy betonowe są łączone za pomocą profili L oraz osadzonych profili łączących, które działają jak kotwy, na przykład kotwy śrubowe komponentów użytkownika lub szyny do wbetonowania. Kotwy śrubowe i szyny do wbetonowania mogą być jednostronne lub dwustronne. Ponadto między elementem głównym a elementami podrzędnymi można zdefiniować szwy.

Utworzone obiekty

- Kotwy (kotwy śrubowe lub szyny do wbetonowania)
- Profile L
- śruby

Zastosowanie

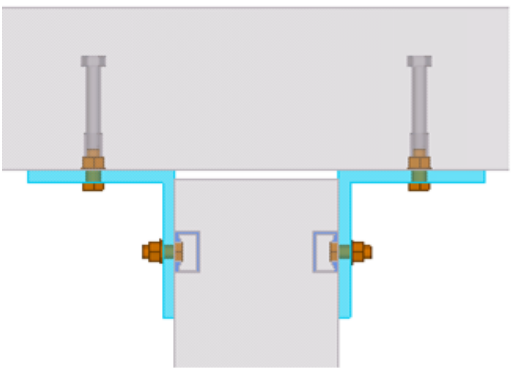
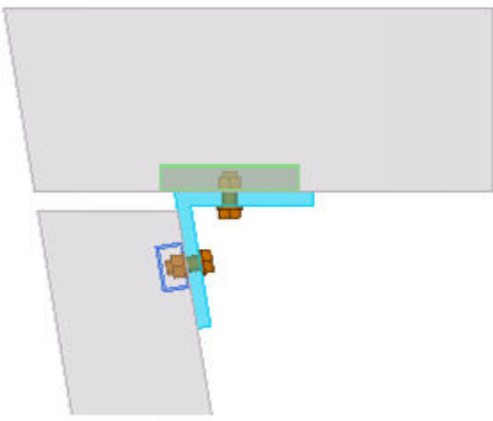
Sytuacja	Opis
 <p>The diagram illustrates a connection between two concrete slabs. A horizontal L-profile is embedded in the top slab, with two screw anchors (anchors) passing through it into the slab. A vertical L-profile is embedded in the bottom slab, with two screw anchors passing through it into the slab. The two L-profiles meet at a central point, forming a T-junction.</p>	Połączenie za pomocą profili L i kotew śrubowych.
 <p>The diagram illustrates a connection between two concrete slabs. A horizontal L-profile is embedded in the top slab, with a channel (channel) embedded in the concrete above it. A vertical L-profile is embedded in the bottom slab, with a channel (channel) embedded in the concrete below it. The two L-profiles meet at a central point, forming a T-junction.</p>	Połączenie za pomocą profilu L i szyny do wbetonowania.

Kolejność wyboru

1. Wybierz element główny (prefabrykowany panel betonowy lub słup).
2. Wybierz element podrzędny (prefabrykowany panel betonowy).
Połączenie zostanie utworzone automatycznie po wybraniu elementu podrzędnego.

zakładka **Obraz**

Zakładka **Obraz** umożliwia zdefiniowanie liczby kotew (kotwy śrubowe lub ceowniki do wbetonowania), odległości krawędzi i offsety elementu osadzonego blachy.

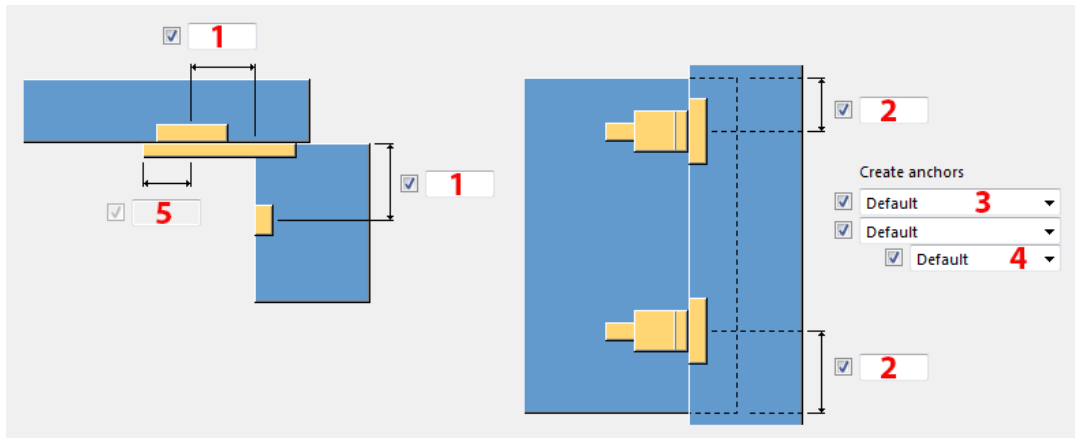

	Opis	Przykład
1	<p>Odsunięcie poziome kotew.</p> <p>Odsunięcie można zdefiniować osobno dla obydwu elementów betonowych.</p>	
2	<p>Odsunięcie pionowe kotew.</p> <p>Odsunięcie można zdefiniować po stronie górnej i dolnej.</p>	
3	<p>Umożliwia wybranie sposobu rozłożenia kotew.</p>	

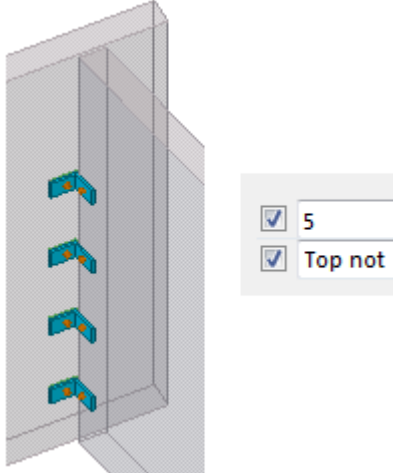
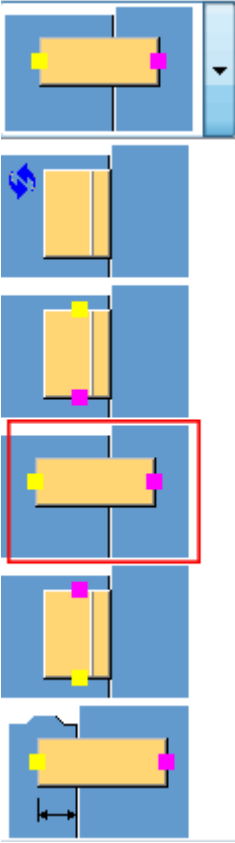
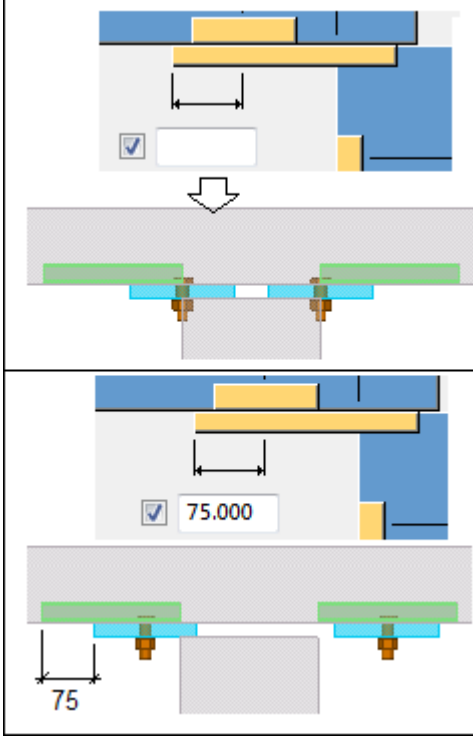

	Opis	Przykład
4	<p>Umożliwia wybranie kotew do pominięcia.</p>	
5	<p>Odchylenie poziome blachy łączącej od osi kotwy.</p> <p>Ta opcja jest dostępna jedynie w przypadku ustawienia na zakładce Poł. profil orientacji blachy łączącej w następujący sposób:</p> 	

Zakładka Kotwy

Zakładka **Kotwy** umożliwia zdefiniowanie właściwości, położenia i orientacji kotew (kotew śrubowych lub ceowników do wbetonowania).

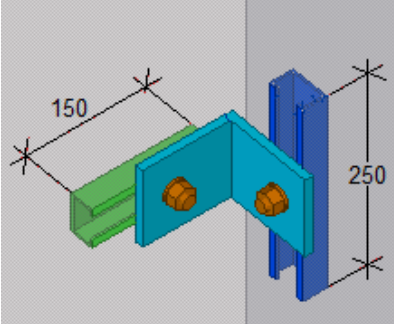
	Opis	Przykład
1	Właściwości zaczepu w elemencie głównym.	<p>Anchor panel Length of profile</p> <p><input checked="" type="checkbox"/> 150.000 <input checked="" type="checkbox"/></p>
2	Umożliwia wybranie, po której stronie elementu głównego mają być umieszczone kotwy.	

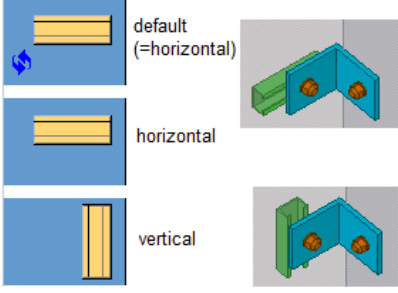
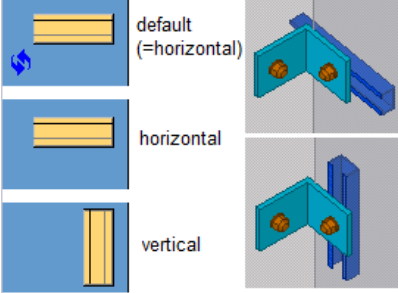
	Opis	Przykład
3	Umożliwia wybranie, czy jako kotwa ma zostać użyty profil z katalogu profili, czy element użytkownika z katalogu Aplikacje i komponenty .	
4	Właściwości zaczeputw w elemencie podrzędnyw.	<p>Anchor column Length of profile</p> <p><input checked="" type="checkbox"/> 250.000 <input checked="" type="checkbox"/></p> 
5	Umożliwia wybranie, po której stronie elementu podrzędnego mają być umieszczone kotwy.	
6	Umożliwia wybranie, czy jako kotwa ma zostać użyty profil z katalogu profili, czy element użytkownika z katalogu Aplikacje i komponenty .	
7	<p>Umożliwia wybranie metody łączenia kotwy.</p> <ul style="list-style-type: none"> • Domyślny (taka samo jak Spawać do elementu) • Spawać do elementu • Zespół betonowy do elementu • Nie dodawaj do elementu (kotwy śrubowe lub szyny do wbetonowania będą luźnymi elementami) • Podzespół 	
8	<p>Położenie i obrót kotew w betonowym elemencie głównym.</p> <p>Pola Pozycja w płaszczyźnie i Pozycja głębokości umożliwiają zdefiniowanie odchylenia.</p>	

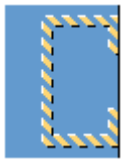
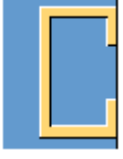
	Opis	Przykład
9	Orientacja kotew w elemencie głównym.	 <p>default (=horizontal)</p> <p>horizontal</p> <p>vertical</p>
10	Położenie i obrót kotew w betonowym elemencie podrzędnym. Pola Pozycja w płaszczyźnie i Pozycja głębokości umożliwiają zdefiniowanie odchylenia.	
11	Orientacja kotew w elemencie podrzędnym.	 <p>default (=horizontal)</p> <p>horizontal</p> <p>vertical</p>
12	Umożliwia wybranie metody wycinania kotew.	 <p>Domyślnie, brak cięcia</p>  <p>Brak cięcia</p>  <p>Kształt wycięcia jest dokładnym konturem profilu kotwy śrubowej lub szyny do wbetonowania</p>

	Opis	Przykład
		 <p data-bbox="970 465 1270 504">Wycięcie prostokątne</p>

zakładka Poł. profil

Zakładka **Poł. profil** umożliwia zdefiniowanie właściwości i położenia profilu łączącego L.

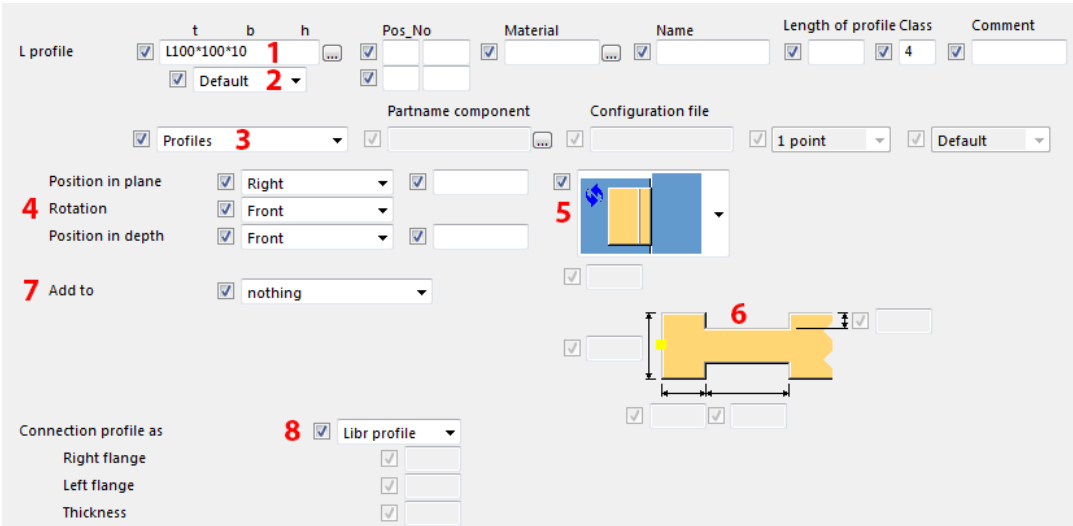

The screenshot shows the configuration interface for an L-profile. Key elements include:

- 1**: Profile dimensions (t, b, h) set to L100*100*10.
- 2**: Default selection for the profile.
- 3**: Profiles dropdown menu.
- 4**: Position in plane (Right), Rotation (Front), and Position in depth (Front) settings.
- 5**: 3D preview of the profile.
- 6**: 2D cross-section diagram of the profile with dimensions.
- 7**: Add to dropdown menu set to 'nothing'.
- 8**: Connection profile as 'Libr profile'.

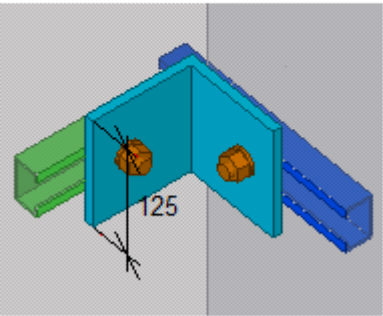
	Opis	Przykład
1	Właściwości profilu łączącego.	<p data-bbox="900 1328 1082 1355">Length of profile</p> <p data-bbox="900 1361 1034 1393">125.000</p> 

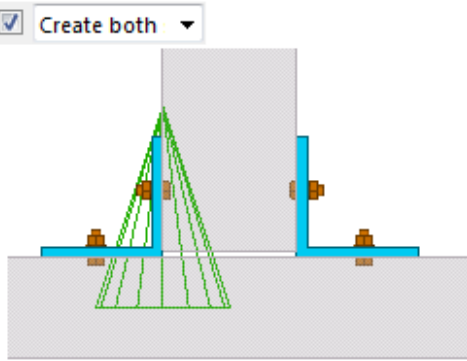
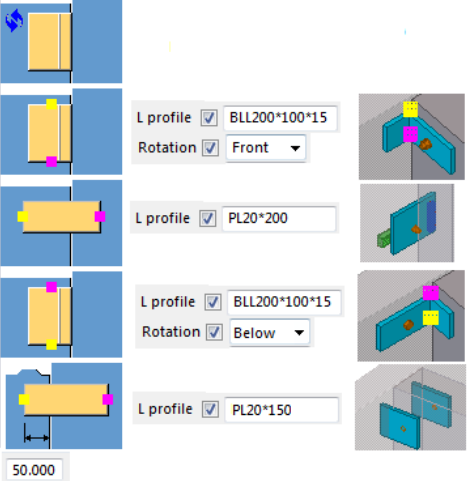
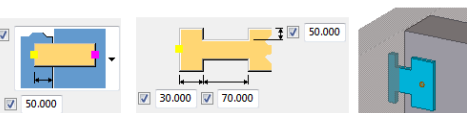
	Opis	Przykład
2	Umożliwia wybranie, po której stronie mają zostać utworzone profile łączące.	
3	Umożliwia wybranie, czy jako profil łączący ma zostać użyty profil z katalogu profili, czy element użytkownika z katalogu Aplikacje i komponenty .	
4	Położenie i obrót profili łączących. Pola Pozycja w płaszczyźnie i Pozycja głębokości umożliwiają zdefiniowanie odchylenia.	
5	Orientacja profilu łączącego.	
6	Cięcia profilu łączącego. Te opcje są dostępne jedynie w przypadku ustawienia na zakładce	

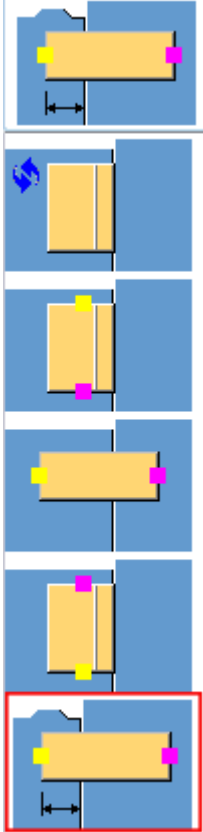
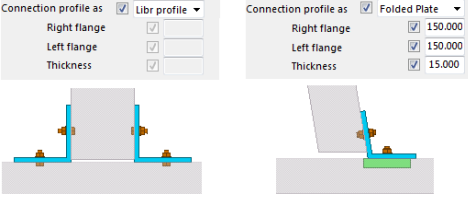
	Opis	Przykład
	<p>Poł. profil orientacji profilu łączącego w następujący sposób:</p> 	
7	<p>Umożliwia wybranie metody łączenia profilu łączącego.</p>	
8	<p>Umożliwia wybranie typu profilu łączącego.</p> <ul style="list-style-type: none"> • Profil z biblioteki (umożliwia zdefiniowanie profilu przy użyciu opcji profilu L). • Blacha gięta (umożliwia zdefiniowanie wymiarów przy użyciu poniższych opcji). 	

Zakładka Śruby

Zakładka **Śruby** umożliwia zdefiniowanie właściwości śrub i offsetów.

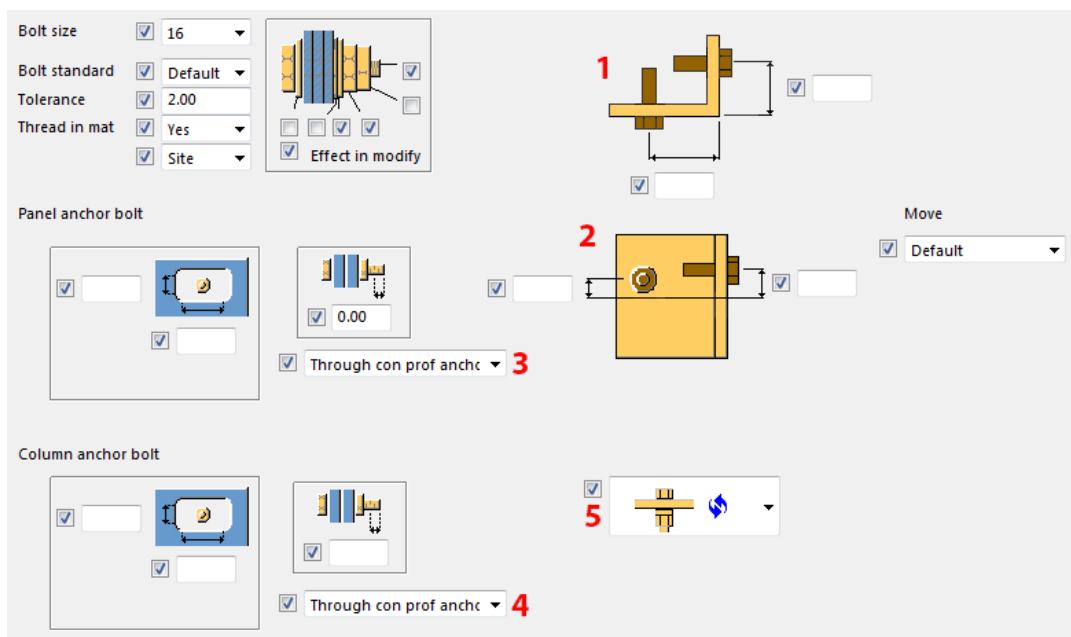

Opis	
1	Odległości poziome śrub od krawędzi profilu L. Wartością domyślną jest połowa szerokości kołnierza profilu L.
2	Pionowe odległości śrub. Punktem odniesienia jest oś profilu L. Wartością domyślną jest 0 mm.
3	Umożliwia wybranie sposobu dodawania śrub do elementu głównego.
4	Umożliwia wybranie sposobu dodawania śrub do elementu podrzędnego.
5	Kierunek śrubowania.

zakładka Cięcia

Zakładka **Cięcia** umożliwia zdefiniowanie cięć oraz styków w elemencie głównym i elementach podrzędnych.

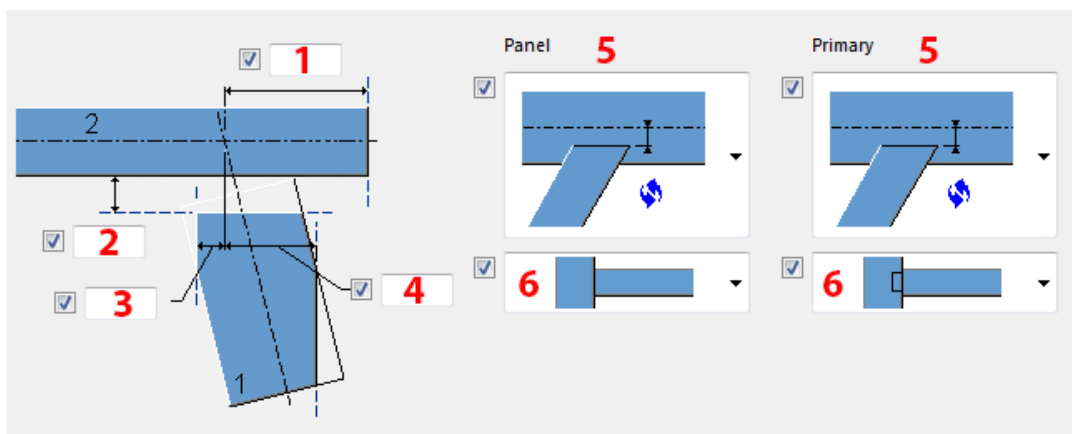

Ponadto element główny można wydłużyć. Możliwe jest również zwiększenie lub zmniejszenie grubości elementu podrzędnego.

Styk można utworzyć przez zdefiniowanie cięcia między elementem głównym a elementem podrzędnym.

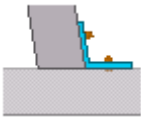
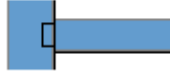
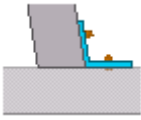

	Opis	Przykład
1	<p>Wydłużenie elementu głównego.</p> <p>Aby wydłużyć element, należy wprowadzić wartość. Należy również wybrać metodę cięcia z listy typów cięć. W przypadku wybrania opcji Bez cięcia element nie zostanie wydłużony.</p>	
2	<p>Szerokość styku.</p> <p>Punktem odniesienia jest oś profilu L. Wartością domyślną jest 0 mm.</p>	
3	<p>Cięcie lewostronne wzdłuż elementu podrzędnego.</p> <p>Punktem odniesienia jest oś elementu.</p> <p>Grubość elementu zmniejszy się.</p>	
4	<p>Cięcie prawostronne wzdłuż elementu podrzędnego.</p> <p>Punktem odniesienia jest oś elementu.</p> <p>Grubość elementu zmniejszy się.</p>	

	Opis	Przykład
5	Odniesienie dla cięcia dla elementu głównego i podrzędnego.	<div data-bbox="874 293 1098 461"> </div> <p data-bbox="863 501 1334 539">Blizsza strona elementu głównego</p> <div data-bbox="874 555 1126 734"> </div> <hr/> <div data-bbox="874 775 1098 949"> </div> <p data-bbox="863 981 1177 1019">Oś elementu głównego</p> <div data-bbox="882 1039 1139 1227"> </div> <hr/> <div data-bbox="874 1279 1098 1453"> </div> <p data-bbox="863 1485 1334 1523">Dalsza strona elementu głównego</p> <div data-bbox="877 1547 1112 1733"> </div>
6	Umożliwia wybranie typu cięcia.	<div data-bbox="869 1771 1034 1843"> </div> <p data-bbox="863 1872 1171 1910">Domyślnie, brak cięcia</p>

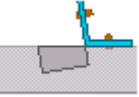
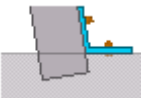
	Opis	Przykład
		 <p>Odniesieniem jest element główny. Element podrzędny zostanie dostosowany do elementu głównego za pomocą dopasowania.</p> 
		 <p>Odniesieniem jest element główny. Element podrzędny zostanie dostosowany do elementu głównego za pomocą cięcia liniowego.</p> 
		 <p>Odniesieniem jest element główny. Podobnie jak w przypadku poprzednich opcji, z tym że najdłuższy element panelu zostanie usunięty przy użyciu cięcia liniowego.</p> 
		<p>NO CUT</p> <p>Brak cięcia</p> 

Zakładka Domyślne

Zakładka **Domyślne** umożliwia zdefiniowanie odległości między elementami.

Zakładka Ogólne

Kliknij poniższe łącze, aby uzyskać więcej informacji:

Zakładka Ogólne

Zakładka Obliczenia

Kliknij poniższe łącze, aby uzyskać więcej informacji:

Zakładka Obliczenia

Połączenie ścian zębami (12)

Narzędzie **Połączenie ścian zębami (12)** łączy dwa prostopadłe panele betonowe przy użyciu połączenia na zęby. Liczbę zębów można ustawić. Do połączenia można dodać rury iniekcyjne i pręty łączące. Połączenie zostanie utworzone z zastosowaniem szwów lub bez nich.

Utworzone obiekty

- Połączenie na zęby (2 lub 3 zęby) między dwoma panelami
- Rury iniekcyjne
- Pręty łączące

Zastosowanie

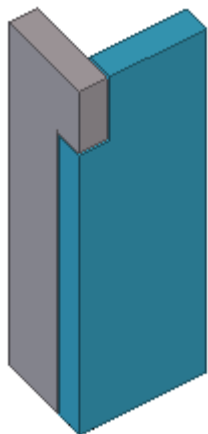
Sytuacja	Opis
	2-zębne połączenie między dwoma panelami. Wysokość zębów można zmodyfikować. Można też ustawić szczelinę między zębami.

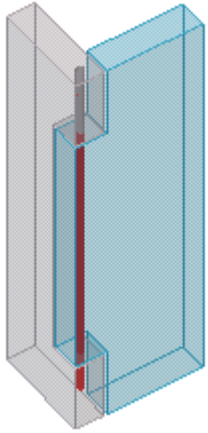
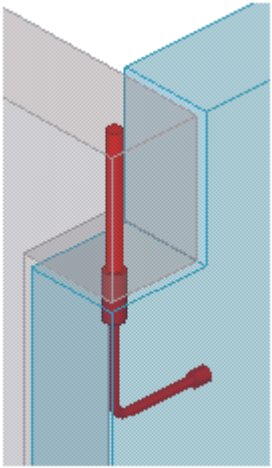
Sytuacja	Opis
	<p>3-zębne połączenie między dwoma panelami z zastosowaniem pręta łączącego.</p>
	<p>Połączenie na zęby między dwoma panelami z zastosowaniem pręta łączącego i gniazda.</p>

Kolejność wyboru

1. Wybierz element główny (panel betonowy).
2. Wybierz element podrzędny (panel betonowy).

Połączenie zostanie utworzone automatycznie po wybraniu elementu podrzędnego.

zakładka **Obraz**

Zakładka **Obraz** umożliwia zdefiniowanie liczby zębów, wysokości zębów i szerokości szwu. Narzędzie **Połączenie ścian zębami (12)** zawiera dwa główne typy połączeń: **A** (dwuzębne) i **B** (trzyzębne).

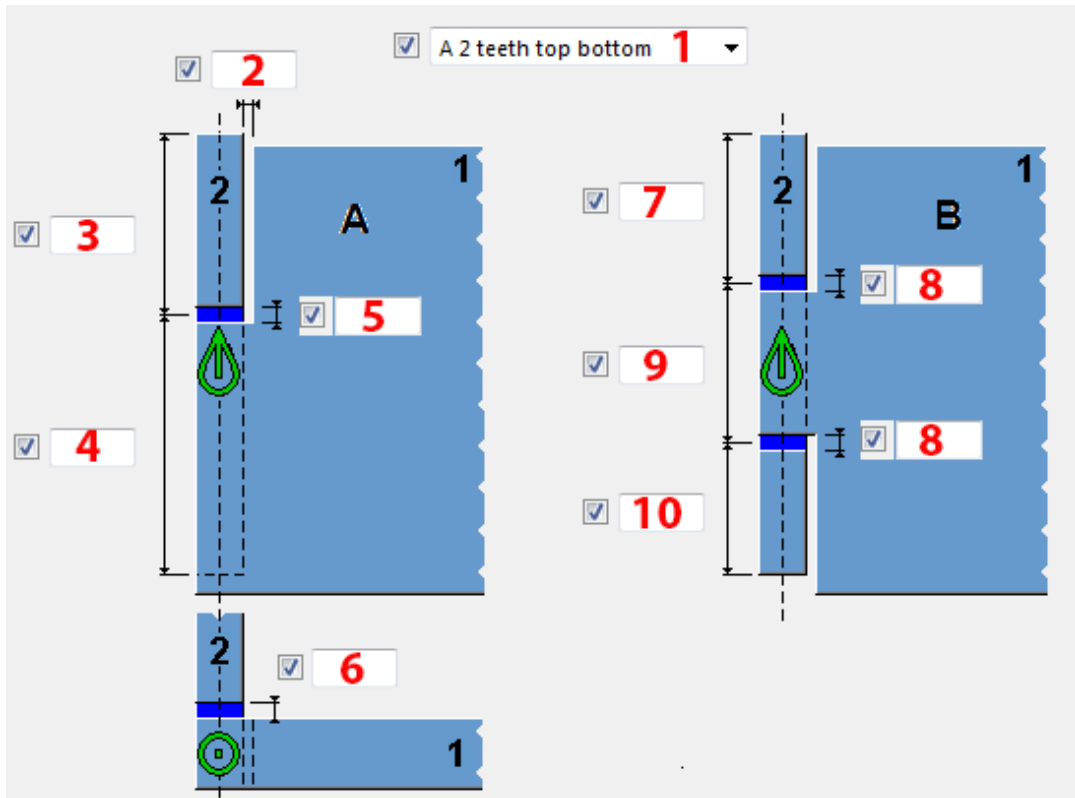

Opis	
1	<p>Umożliwia wybranie liczby i położenia zębów.</p> <p>Wartością domyślną jest A 2 zęby pod szczytem.</p>
2	Szerokość szwu poziomego w elemencie głównym. Dotyczy typu A (połączenie 2-zębne).
3	Wysokość zęba elementu podrzędnego. Odniesieniem jest środek szwu. Dotyczy typu A (połączenie 2-zębne).
4	Wysokość zęba elementu głównego. Odniesieniem jest środek szwu. Dotyczy typu A (połączenie 2-zębne). Ta wartość ma zastosowanie tylko wówczas, gdy wysokość zęba elementu podrzędnego (3) nie ma ustawionej wartości.
5	Szerokość szwu pionowego między zębami. Dotyczy typu A (połączenie 2-zębne).

Opis	
6	Szerokość szwu poziomego w elemencie głównym. Dotyczy typu A (połączenie 2-zębne).
7	<p>Wysokość zęba górnego. Dotyczy typu B (połączenie 3-zębne). Odniesieniem jest środek szwu.</p> <p>Jeśli to pole jest puste i zostaną zdefiniowane wysokości pośredniego i dolnego zęba, dla górnego zęba zostanie ustawiona pozostała odległość wysokości.</p> <p>W przypadku niezdefiniowania żadnej z wysokości zębów wszystkie trzy zęby otrzymają jednakową wysokość: $(\text{wysokość ściany} - \text{szerokość szwu}) / 3$</p> <p>Ta wartość ma najniższy priorytet spośród trzech wartości definiujących wysokość zębów.</p> <p>Przykład:</p> <p>Wysokość panelu wynosi 1500 mm. Zdefiniowane są wszystkie trzy wysokości zębów:</p> <ul style="list-style-type: none"> • Góra: 400 mm • Środkowy: 700 mm • Dół: 600 mm <p>Całkowita zdefiniowana wysokość zębów = 1800 mm. Wynik: ząb górny otrzymuje wysokość $1500 - 700 - 600 = 200$ mm</p>
8	Szerokość szwu pionowego między zębami. Dotyczy typu B (połączenie 3-zębne).
9	<p>Wysokość dolnego zęba.</p> <p>Odniesieniem jest środek szwu. Dotyczy typu B (połączenie 3-zębne).</p> <p>Jeśli to pole jest puste i zostaną zdefiniowane wysokości górnego i pośredniego zęba, dla dolnego zęba zostanie ustawiona pozostała odległość wysokości.</p>

Zakładka Elementy

Zakładka **Elementy** umożliwia zdefiniowanie właściwości i wymiarów rur iniekcyjnych i prętów łączących.

	t	b	h	Pos_No	Material	Name	Class	Comment
Injection tubes	<input checked="" type="checkbox"/>	<input checked="" type="checkbox"/>	<input type="text"/>	<input checked="" type="checkbox"/>	<input checked="" type="checkbox"/>	<input type="text"/>	<input checked="" type="checkbox"/>	<input checked="" type="checkbox"/>
	<input checked="" type="checkbox"/> No action 1							
Top tooth	<input checked="" type="checkbox"/>	<input type="text"/>		<input type="text"/>				
Middle tooth	<input checked="" type="checkbox"/>	<input type="text"/>		<input type="text"/>				
Bottom tooth	<input checked="" type="checkbox"/>	<input type="text"/>		<input type="text"/>				
Connection bar	<input checked="" type="checkbox"/>	<input type="text"/>	<input checked="" type="checkbox"/>	<input type="text"/>	<input checked="" type="checkbox"/>	<input type="text"/>	<input checked="" type="checkbox"/>	<input checked="" type="checkbox"/>
	<input checked="" type="checkbox"/> No action 2							
	<input checked="" type="checkbox"/>	<input type="text"/>	<input checked="" type="checkbox"/>	<input type="text"/>	<input checked="" type="checkbox"/>	<input type="text"/>	<input checked="" type="checkbox"/>	<input checked="" type="checkbox"/>
	<input checked="" type="checkbox"/>	<input type="text"/>	<input checked="" type="checkbox"/>	<input type="text"/>	<input checked="" type="checkbox"/>	<input type="text"/>	<input checked="" type="checkbox"/>	<input checked="" type="checkbox"/>
	<input checked="" type="checkbox"/>	<input type="text"/>	<input checked="" type="checkbox"/>	<input type="text"/>	<input checked="" type="checkbox"/>	<input type="text"/>	<input checked="" type="checkbox"/>	<input checked="" type="checkbox"/>
	<input checked="" type="checkbox"/>	<input type="text"/>	<input checked="" type="checkbox"/>	<input type="text"/>	<input checked="" type="checkbox"/>	<input type="text"/>	<input checked="" type="checkbox"/>	<input checked="" type="checkbox"/>
Tooth part cut name	<input checked="" type="checkbox"/>	<input type="text"/>						
Injection tubes part cut name	<input checked="" type="checkbox"/>	<input type="text"/>						

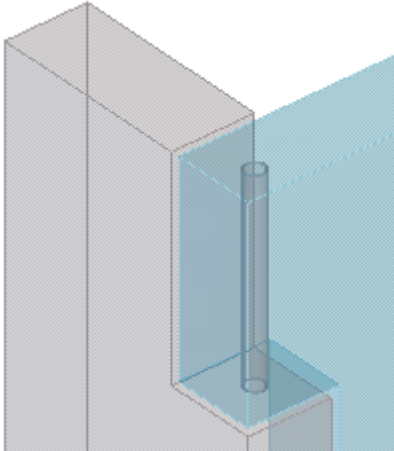
Opcja	Opis
Rury iniekcyjne	Właściwości rur iniekcyjnych. Umieszczenie rur iniekcyjnych można zdefiniować osobno dla górnego, pośredniego i dolnego zęba.
1	Umożliwia określenie, czy rura iniekcyjna ma zostać utworzona. Przykład:  Wartością domyślną jest Brak działania .
Górny ząb Pośredni ząb Dolny ząb	Umożliwia określenie, czy w zębie ma zostać utworzona rura iniekcyjna, a także wybranie metody łączenia. Wartością domyślną jest Cięcie elementu .

Opcja	Opis
Pręt łączący	Właściwości pręta łączącego. Przez zęby można poprowadzić jeden pręt łączący.
2	Umożliwia określenie, czy pręt łączący ma zostać utworzony, a także wybranie metody łączenia. Wartością domyślną jest Tak + spoina 1 .
3	Głębokość pręta łączącego od szczytu górnego zęba. Wartością domyślną jest 0 .
4	Głębokość rury iniekcyjnej od szczytu górnego zęba. Wartością domyślną jest 0 .
5	Głębokość pręta łączącego od szczytu dolnego zęba. Wartością domyślną jest wysokość górnego zęba + szerokość szwu . Jeśli zostaną zdefiniowane obydwie wartości w polach 5 i 7 , wartość z pola 7 zastąpi wartość wprowadzoną w polu 5 .
6	Głębokość rury iniekcyjnej od dołu dolnego zęba. Wartością domyślną jest 0 .
7	Głębokość pręta łączącego od dołu dolnego zęba. Jeśli zostaną zdefiniowane obydwie wartości w polach 5 i 7 , wartość z pola 7 zastąpi wartość wprowadzoną w polu 5 .

zakładka Podcięcie drug.

Zakładka **Cięcie drugorzędne** umożliwia zdefiniowanie sposobu cięcia betonowego panelu podrzędnego.

Domyślnie komponent tworzy połączenie 2-zębne.

Można też zdefiniować stałą wartość odsunięcia dla cięcia.

Jeśli betonowe panele nie są ustawione prostopadle, można zdefiniować sposób mocowania elementu podrzędnego do elementu głównego.

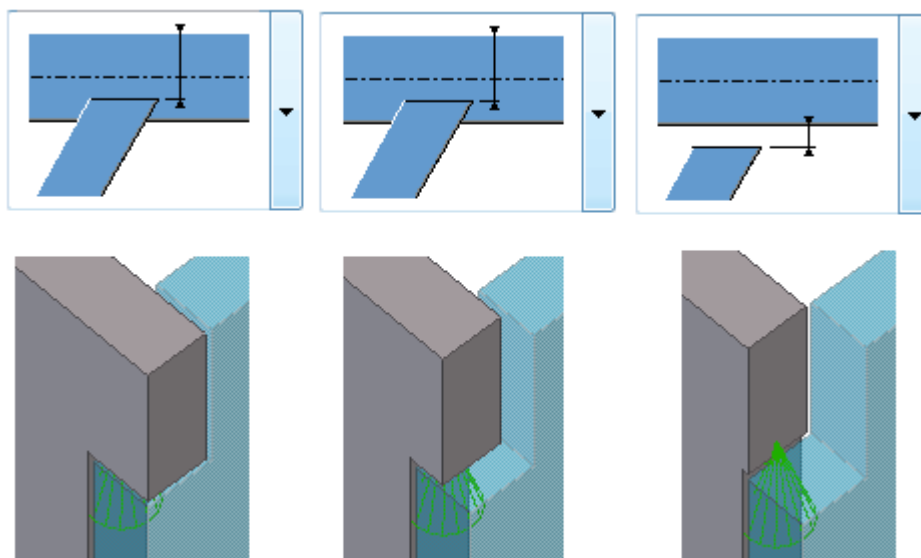

zakładka Podcięcie główn.

Zakładka **Cięcie głównego** umożliwia zdefiniowanie sposobu cięcia betonowego panelu głównego.

Można też zdefiniować stałą wartość odsunięcia dla cięcia.

Jeśli betonowe panele nie są ustawione prostopadle, można zdefiniować sposób mocowania elementu głównego do elementu podrzędnego.

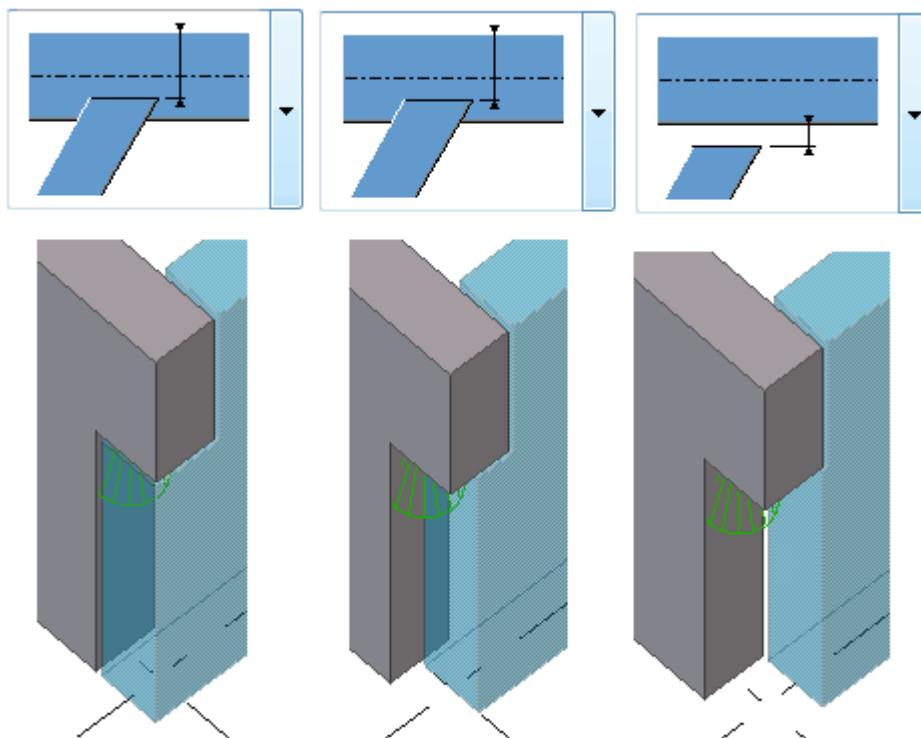

Zakładka Gniazdo

Zakładka **Gniazdo** umożliwia określenie, czy mają być tworzone kotwy gniazda, a także określenie sposobu ich połączenia oraz wymiarów i położenia kotew gniazd. Gniazda zostaną utworzone jedynie po uprzednim utworzeniu prętów łączących.

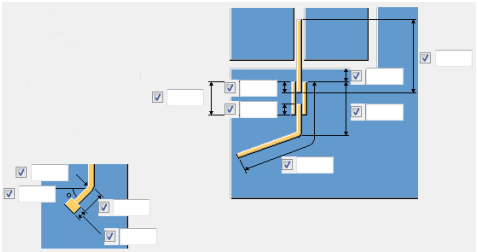
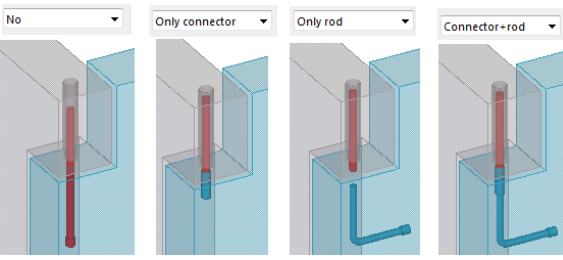
Opcja	Opis
	Wymiary kotwy gniazda, profilu pręta i profilu połączenia.
Utwórz gniazdo	Umożliwia określenie, czy mają być utworzone gniazda oraz jakie elementy mają zostać uwzględnione. Należy pamiętać, że gniazdo zostanie utworzone tylko w przypadku, gdy wcześniej utworzono pręt łączący na zakładce Elementy . W tych przykładach czerwony profil jest prętem łączącym: 
Połącz gniazdo	Umożliwia wybranie sposobu połączenia gniazd z elementem głównym. Wartością domyślną jest wg zespołu betonowego .
Połączenie pręt-łącznik	Umożliwia wybranie metody połączenia między prętem a profilem łączącym. Wartością domyślną jest Dodać łącznik do pręta .
Typ pręta	Umożliwia wybranie typu pręta. Wartością domyślną jest Polibelka .

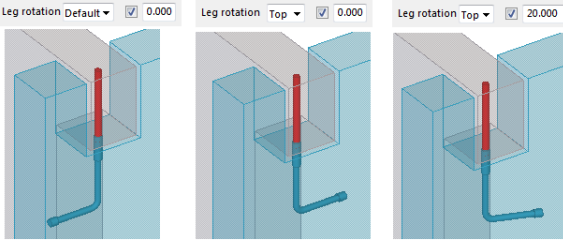
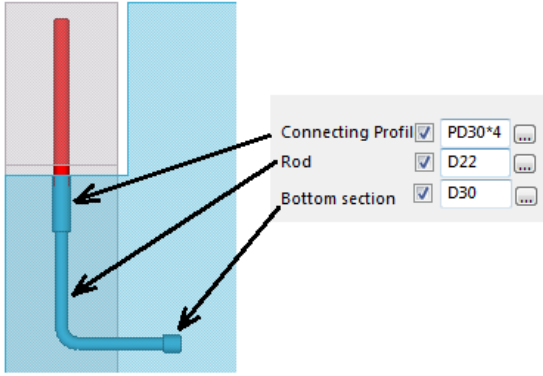
Opcja	Opis
<p>Obrót ramienia</p>	<p>Umożliwia wybranie kierunku pręta. Kąt można wprowadzić w polu po prawej stronie.</p> <p>Wartością domyślną jest Przód.</p> 
<p>Profil łączący Pręt Przekrój dolny</p>	<p>Właściwości profilu łączącego, pręta i przekroju dolnego.</p> <p>Należy pamiętać, że sekcja dolna jest automatycznie dodawana do pręta jako element.</p> <p>Przykład:</p> 
<p>Składnik nazwy elementu</p>	<p>Aby utworzyć gniazdo przy użyciu elementu użytkownika, wybierz opcję Element użytkownika na liście Utwórz gniazdo.</p> <p>Następnie wyszukaj komponent i umieść element użytkownika przy użyciu listy opcji.</p>

Zakładka Ogólne

Kliknij poniższe łącze, aby uzyskać więcej informacji:

Zakładka Obliczenia

Kliknij poniższe łącze, aby uzyskać więcej informacji:

Skrzynka elektryczna w ścianie (84)

Narzędzie **Skrzynka elektryczna w ścianie (84)** umożliwia utworzenie skrzynek elektrycznych w ścianach.

Utworzone obiekty

- Skrzynki elektryczne
- Rury

Zastosowania

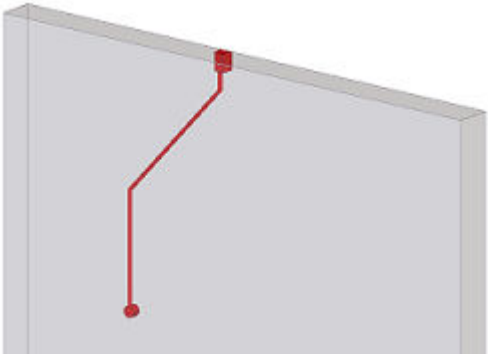
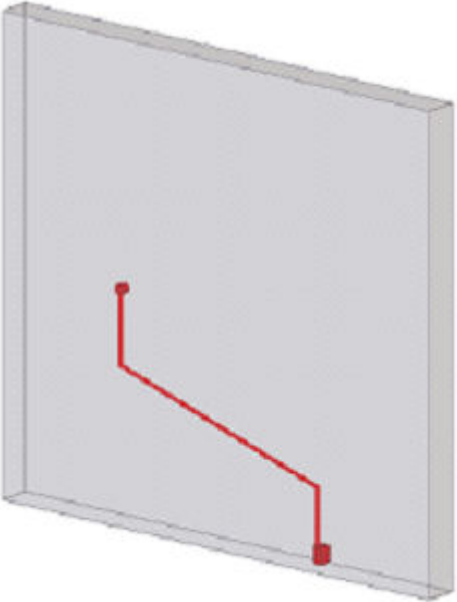
Sytuacja	Opis
	Skrzynka elektryczna w ścianie z połączeniem górnym.
	Skrzynka elektryczna w ścianie z połączeniem dolnym.

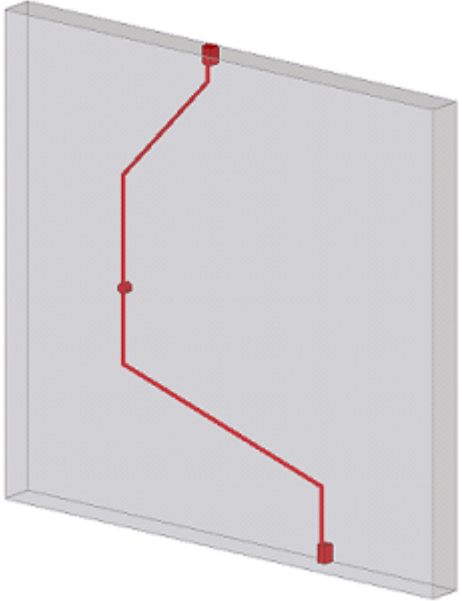
Sytuacja	Opis
 A 3D perspective diagram of a grey rectangular wall panel. A red line represents an electrical connection path. It starts at a red square terminal on the top edge, goes down, then left, then down again to a red dot, then right, then down to a red square terminal on the bottom edge.	Skrzynka elektryczna w ścianie z połączeniem górnym i dolnym.

Kolejność wyboru

1. Wybierz panel betonowy.
2. Wybierz położenie skrzynki elektrycznej.
3. Wybierz położenie połączenia górnego.
4. Wybierz położenie połączenia dolnego.

Skrzynka elektryczna i połączenia są tworzone automatycznie.

Klucz do identyfikacji elementów

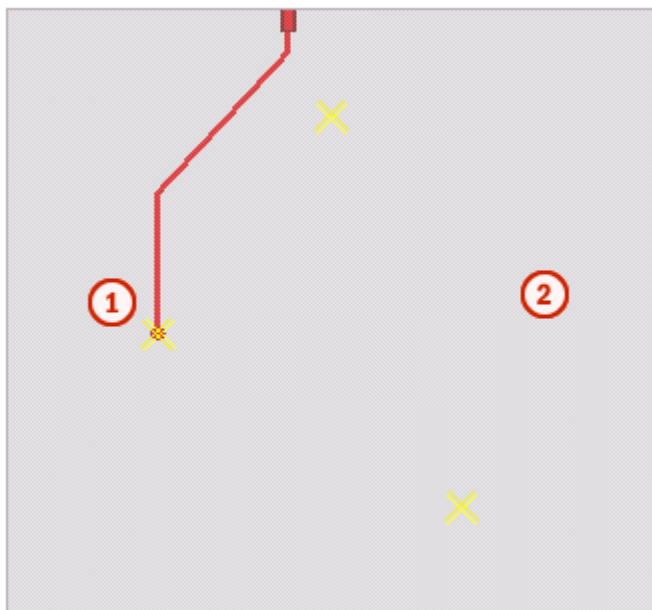

	Przedrostek
1	Skrzynka elektryczna
2	Panel

zakładka **Obraz**

Zakładka **Obraz** umożliwia określenie kształtu, liczby i położenia rur, a także położenia skrzynek elektrycznych.

Kierunek rury

Opcja	Opis
	Umożliwia wybranie kształtu rury w kierunku do góry.

Opcja	Opis
	Umożliwia wybranie kształtu rury w kierunku do dołu.
	Umożliwia wybranie kierunku rury względem punktu początkowego (żółtego) i punktu końcowego (różowego) ściany.
	Umożliwia wybranie liczby rur w kierunku do góry.
	Umożliwia wybranie liczby rur w kierunku do dołu.

Rury w betonie/ Elementy elektryczne w betonie

Umożliwia wybranie sposobu połączenia rur i elementów elektrycznych z elementem betonowym.

Opcja	Opis
Jako podzespół	Dodanie do elementu betonowego jako podzespołu.

Opcja	Opis
wg zespołu betonowego	Dodanie do elementu betonowego.
Spawy	Przyspawanie do elementu betonowego.
Nie	Nie łącz z elementem betonowym.

Położenia rur i skrzynki elektrycznej

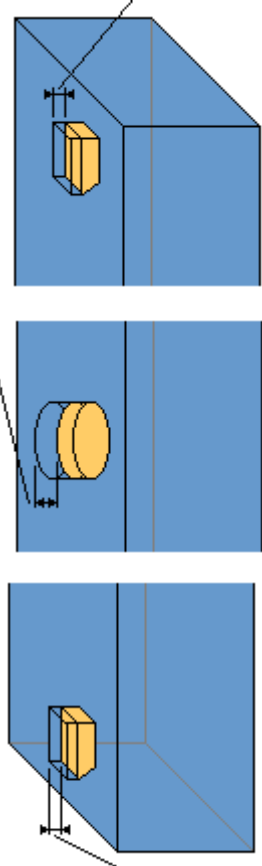
Opcja	Opis
	Umożliwia wybranie położenia połączenia górnego w elemencie betonowym.
	Umożliwia wybranie położenia skrzynki elektrycznej w elemencie betonowym.
	Umożliwia wybranie położenia połączenia dolnego w elemencie betonowym.

Zakładka Elementy

Zakładka **Elementy** umożliwia właściwości rur u góry i u dołu elementu betonowego oraz położenia punktów referencyjnych rur.

Góra rury / Dół rury

Opcja	Opis	Domyślna
t, b, h	Umożliwia zdefiniowanie grubości, szerokości i wysokości rury.	D19

Opcja	Opis	Domyślna
Nr pozycji	Określ przedrostek i numer początkowy numeru pozycji elementu.	ET 1
Materiał	Określ klasę materiału.	PVC
Nazwa	Umożliwia zdefiniowanie nazwy rury.	Rura E
Klasa	Umożliwia zdefiniowanie numeru klasy elementu dla rury.	2
Komentarz	Umożliwia dodanie komentarza do rury.	

Pierwszy punkt referencyjny

Umożliwia zdefiniowanie punktu referencyjnego dla rury. Punkt referencyjny określa położenie znaku elementu na rysunku.

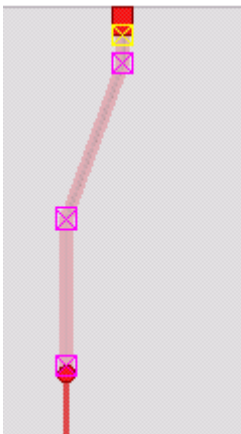
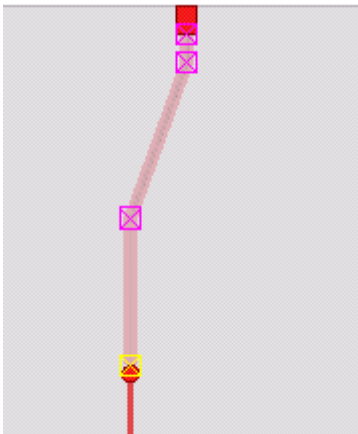
Opcja	Opis	Przykład
Na górze	Punkt początkowy zostaje umieszczony na górze rury.	
Na dole	Punkt początkowy zostaje umieszczony na dole rury.	

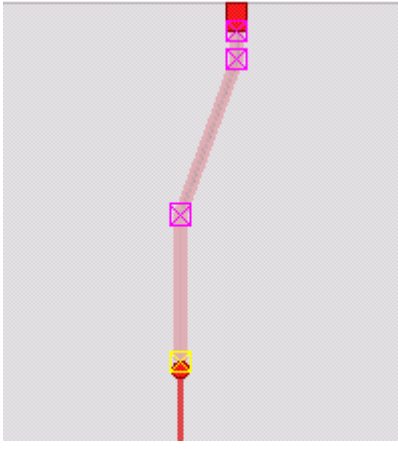
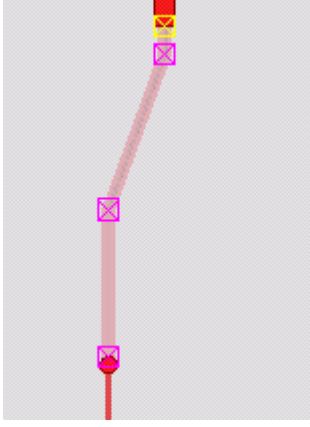
Opcja	Opis	Przykład
Przy najdłuższym segmencie	Punkt początkowy zostaje umieszczony przy najdłuższym segmencie rury.	
Przy najkrótszym segmencie	Punkt początkowy zostaje umieszczony przy najmniejszym segmencie rury.	

zakładka Skrzynka elektryczna

Zakładka **Skrzynka elektryczna** umożliwia określenie kształtu, liczby i wymiarów skrzynek elektrycznych, a także zdefiniowanie ewentualnego przyłącza (**Orurowanie**).

Skrzynka elektryczna / Rura

Opcja	Opis	Domyślnie
t, b, h	Grubość, szerokość i wysokość skrzynki elektrycznej i przyłącza (Orurowania).	D19
Nr pozycji	Przedrostek i numer początkowy numeru pozycji elementu.	ET 1
Materiał	Klasa materiału.	PVC
Nazwa	Nazwa skrzynki elektrycznej i przyłącza.	Rura E

Opcja	Opis	Domyślnie
Klasa	Numer klasy elementu skrzynki elektrycznej i przyłącza.	2
Komentarz	Umożliwia dodanie komentarza do skrzynki elektrycznej i przyłącza.	

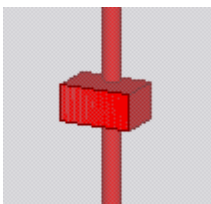
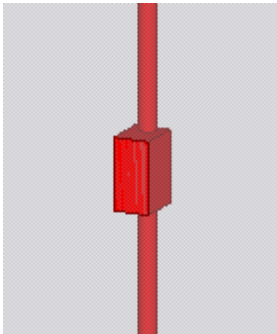
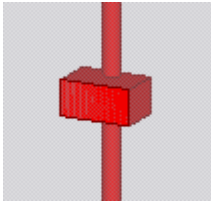
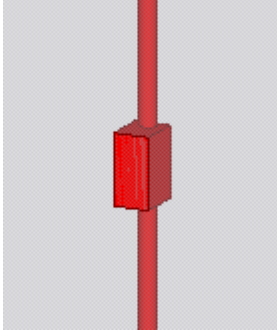

Obrót

Umożliwia określenie obrotu skrzynki elektrycznej i przyłącza.

Opcja	Przykład
Przód	
Góra	
Tył	
Poniżej	

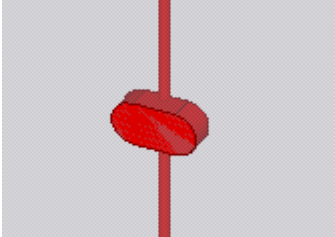
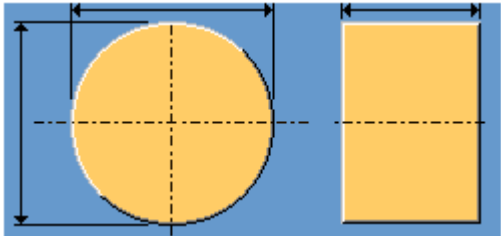
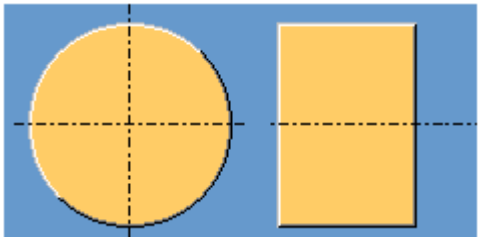
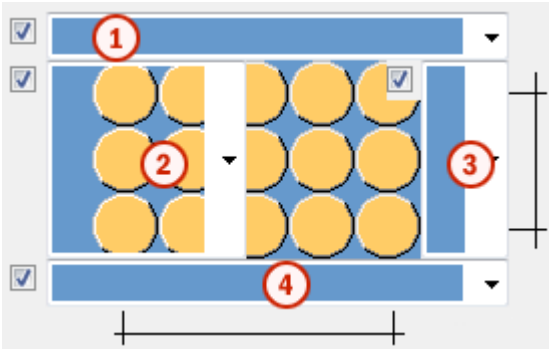
Kształt skrzynki elektrycznej

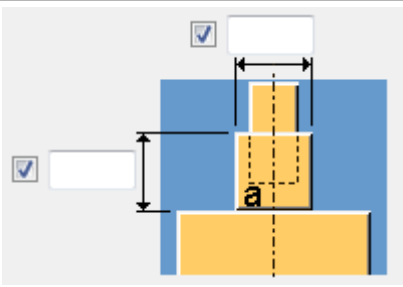
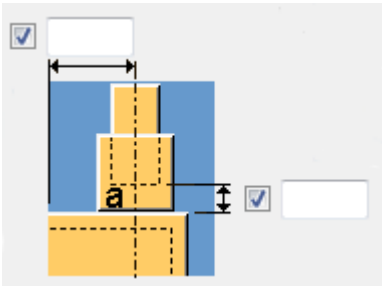
Opcja	Opis
<p>Profile / Element użytkownika Przykładowy element użytkownika:</p> 	<p>Można użyć profilu z katalogu profili lub wybrać komponent użytkownika z katalogu Aplikacje i komponenty.</p> <p>W przypadku użycia komponentu użytkownika należy wyszukać komponent i wybrać położenie z listy opcji.</p>
	<p>Umożliwia wybranie kształtu skrzynki elektrycznej i zdefiniowanie jej wymiarów.</p>
	<p>Umożliwia wybranie dodatkowego kształtu w celu utworzenia kilku różnych typów skrzynek elektrycznych.</p> <p>Ten kształt będzie widoczny na rysunkach i będzie wskazywał przód i tył skrzynki elektrycznej.</p>
<p>Numer =</p>	<p>Liczba skrzynek elektrycznych w kierunku poziomym lub pionowym.</p>
	
<p>1</p>	<p>Umożliwia wybranie górnych przyłączy do skrzynki elektrycznej.</p>
<p>2</p>	<p>Umożliwia wybranie przyłączy do skrzynki elektrycznej z lewej strony.</p>
<p>3</p>	<p>Umożliwia wybranie przyłączy do skrzynki elektrycznej z prawej strony.</p>

Opcja	Opis
4	Umożliwia wybranie dolnych przyłączy do skrzynki elektrycznej.
	Wymiary przyłączy.
	Położenia przyłączy.
	<p>Opcje dodawania skrzynki elektrycznej do elementu.</p> <ul style="list-style-type: none"> • Utwórz skrzynkę elektryczną • Utwórz skrzynkę elektryczną + wytnij skrzynkę elektryczną • Utwórz skrzynkę elektryczną + wytnij obszar graniczny

zakładka Połączenie górne / Połączenie dolne

Zakładki **Połączenie górne** i **Połączenie dolne** umożliwiają określenie kształtu i wymiarów górnej i dolnej skrzynki przyłączeniowej oraz zdefiniowanie ewentualnych przyłączy (**Orurowanie**).

Skrzynka górna / Skrzynka dolna / Orurowanie

Opcja	Opis
t, b, h	Grubość, szerokość i wysokość górnej i dolnej skrzynki przyłączeniowej i przyłącza (Orurowania).

Opcja	Opis
Poz_Nr.	Przedrostek i numer początkowy numeru pozycji elementu.
Materiał	Klasa materiału.
Nazwa	Nazwa skrzynki przyłączeniowej i przyłącza.
Klasa	Numer klasy elementu skrzynki przyłączeniowej i przyłącza.
Komentarz	Umożliwia dodanie komentarza do skrzynki przyłączeniowej i przyłącza.

Obrót

Umożliwia określenie obrotu przyłącza (**Orurowania**).

Kształt skrzynki przyłączeniowej

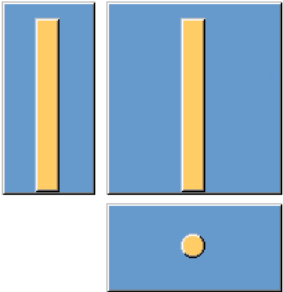
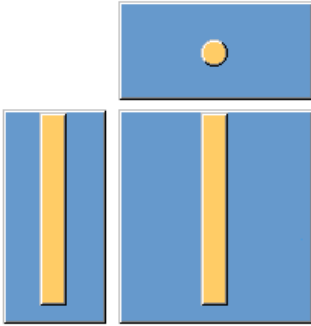
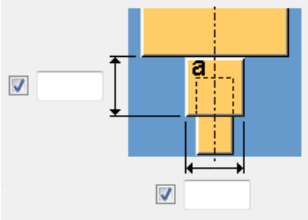
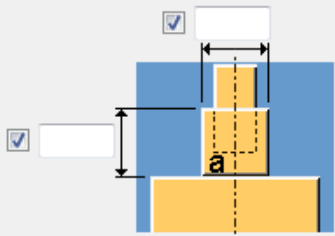
Połączenie górne	Połączenie dolne	Opis
Profile / Element użytkownika		Można użyć profilu z katalogu profili lub wybrać komponent użytkownika z katalogu Aplikacje i komponenty . W przypadku użycia komponentu użytkownika należy wyszukać komponent i wybrać położenie z listy opcji.
		Umożliwia wybranie kształtu skrzynki przyłączeniowej i zdefiniowanie jej wymiarów.
		Wymiary skrzynki przyłączeniowej.

Połączenie górne	Połączenie dolne	Opis
		Położenie przyłącza.
		<p>Opcje dodania skrzynki przyłączeniowej do elementu.</p> <ul style="list-style-type: none"> • Utwórz skrzynkę przyłączeniową • Utwórz skrzynkę przyłączeniową + wytnij skrzynkę przyłączeniową • Utwórz skrzynkę przyłączeniową + wytnij obszar graniczny
		Umożliwia wybranie przyłącza do skrzynki przyłączeniowej.
		Umożliwia wybranie liczby skrzynek przyłączeniowych.

Połącz

Umożliwia zdefiniowanie sposobu podłączania skrzynki przyłączeniowej.

Zakładka UDA

Na zakładce **Atrybuty użytkownika** można dodać informacje do atrybutów użytkownika elementów.

Opcja	Opis		
Przedrostek	Umożliwia wybranie elementu, do którego mają zostać zapisane informacje: Brak Góra rury Dół rury Rury Skrzynka elektryczna Połączenie górne Połączenie dolne Wszystkie		
Nazwa UDA	Umożliwia wprowadzenie nazwy atrybutu zdefiniowanego przez użytkownika. Aby na przykład dodać atrybut użytkownika komentarza, otwórz plik <code>objects.inp</code> w edytorze tekstowym i wyszukaj frazę <code>comment..</code> Zostanie wyświetlony następujący atrybut: <pre>attribute("comment", "j_comment", string, "%s", no, none, "0.0", "0.0")</pre> Pierwszy tekst umieszczony w cudzysłowie to nazwa atrybutu użytkownika, <code>comment</code> . We wprowadzanej nazwie uwzględniana jest wielkość liter.	Nazwa UDA: <ul style="list-style-type: none">commentfabricatorart_numbertyp	UDA: <ul style="list-style-type: none">KomentarzNazwa producentaNumer artykułuTyp
Type	Typ atrybutu zdefiniowanego przez użytkownika.	Wybierz typ String w przypadku tekstu, Integer w przypadku liczb, Float w przypadku liczb	

Opcja	Opis	
		dziesiętnych i Opcja w celu wybierania elementu z listy. Typ atrybutu UDA można znaleźć w pliku <code>objects.inp</code>
Wartość	Umożliwia wprowadzenie wartości, która zostanie zapisana w atrybucie zdefiniowanym przez użytkownika.	

Przykład

Part	UDA name	Type	Value
<input checked="" type="checkbox"/> Top conn	<input checked="" type="checkbox"/> art_number	<input checked="" type="checkbox"/> String	<input checked="" type="checkbox"/> EB_12345
<input checked="" type="checkbox"/> Electric box	<input checked="" type="checkbox"/>	<input checked="" type="checkbox"/> String	<input checked="" type="checkbox"/>
<input checked="" type="checkbox"/> Electric box	<input checked="" type="checkbox"/>	<input checked="" type="checkbox"/> String	<input checked="" type="checkbox"/>
<input checked="" type="checkbox"/> Electric box	<input checked="" type="checkbox"/>	<input checked="" type="checkbox"/> String	<input checked="" type="checkbox"/>
<input checked="" type="checkbox"/> Electric box	<input checked="" type="checkbox"/>	<input checked="" type="checkbox"/> String	<input checked="" type="checkbox"/>
<input checked="" type="checkbox"/> Electric box	<input checked="" type="checkbox"/>	<input checked="" type="checkbox"/> String	<input checked="" type="checkbox"/>
<input checked="" type="checkbox"/> Electric box	<input checked="" type="checkbox"/>	<input checked="" type="checkbox"/> String	<input checked="" type="checkbox"/>
<input checked="" type="checkbox"/> Electric box	<input checked="" type="checkbox"/>	<input checked="" type="checkbox"/> String	<input checked="" type="checkbox"/>
<input checked="" type="checkbox"/> Electric box	<input checked="" type="checkbox"/>	<input checked="" type="checkbox"/> String	<input checked="" type="checkbox"/>
<input checked="" type="checkbox"/> Electric box	<input checked="" type="checkbox"/>	<input checked="" type="checkbox"/> String	<input checked="" type="checkbox"/>
<input checked="" type="checkbox"/> Electric box	<input checked="" type="checkbox"/>	<input checked="" type="checkbox"/> String	<input checked="" type="checkbox"/>

Owner multi user	CC UDA	Calculation	Precast formslab	MAP coordinates	Unitechnik UDA	
Parameters	Status	End Conditions	Analysis	Userfields	IFC export	Numbering steel
Comment	<input checked="" type="checkbox"/>		<input type="text"/>			
Comment 2 (affects numbering)	<input checked="" type="checkbox"/>		<input type="text"/>			
Shorten	<input checked="" type="checkbox"/>		<input type="text"/>			
Camber	<input checked="" type="checkbox"/>		<input type="text"/>			
Preliminary mark	<input checked="" type="checkbox"/>		<input type="text"/>			
Preliminary assembly mark	<input checked="" type="checkbox"/>		<input type="text"/>			
Model number	<input checked="" type="checkbox"/>		<input type="text"/>			
Locked	<input checked="" type="checkbox"/>		<input type="text"/>			
Hold	<input checked="" type="checkbox"/>		<input type="text"/>			
User Phase (affects numbering)	<input checked="" type="checkbox"/>		<input type="text"/>			
Numbering Order	<input checked="" type="checkbox"/>		<input type="text"/>			
Control Number (Do not modify)	<input checked="" type="checkbox"/>		<input type="text"/>			
Control Number Status (Do not modify)	<input checked="" type="checkbox"/>		<input type="text"/>			
Fabricator name	<input checked="" type="checkbox"/>		<input type="text"/>			
Type	<input checked="" type="checkbox"/>		<input type="text"/>			
Nomination	<input checked="" type="checkbox"/>		<input type="text"/>			
Article number	<input checked="" type="checkbox"/>		<input type="text" value="EB_12345"/>			
Fixed drawing main view	<input checked="" type="checkbox"/>		<input type="text"/>			
Screw number	<input checked="" type="checkbox"/>		<input type="text"/>			
Drawing no. architect	<input checked="" type="checkbox"/>		<input type="text"/>			
Drawing no. engineer	<input checked="" type="checkbox"/>		<input type="text"/>			
Product code	<input checked="" type="checkbox"/>		<input type="text"/>			
Product description	<input checked="" type="checkbox"/>		<input type="text"/>			
Product weight	<input checked="" type="checkbox"/>		<input type="text"/>			
Product unit	<input checked="" type="checkbox"/>		<input type="text"/>			
Initial GUID	<input checked="" type="checkbox"/>		<input type="text"/>			

Ściana podwójna i wielowarstwowa

Komponent **Ściana podwójna i wielowarstwowa** tworzy prefabrykowaną ścianę betonową. Ściana składa się z powłoki wewnętrznej, folii, izolacji i powłoki zewnętrznej.

Utworzone obiekty

- Powłoka wewnętrzna
- Folia (opcjonalnie)
- Izolacja (opcjonalnie)
- Powłoka zewnętrzna (opcjonalnie)

Zastosowania

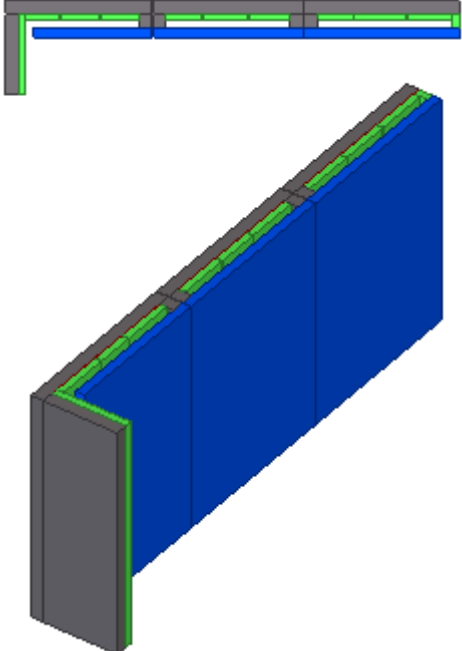
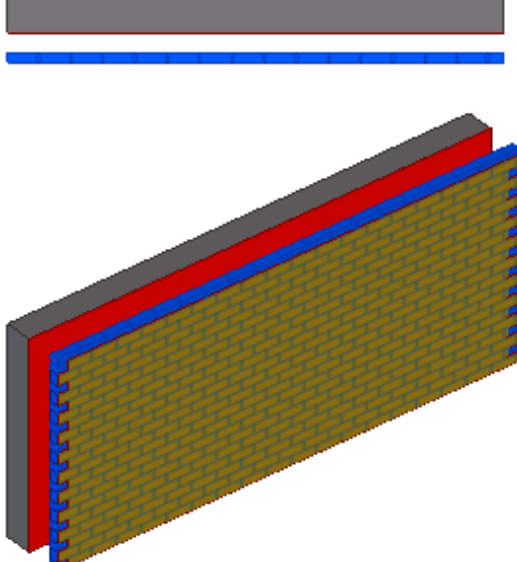
Sytuacja	Opis
 <p>The diagram illustrates a cross-section of a wall. It features a central concrete core (blue) with a separate plaster layer (green) applied to both the top and bottom surfaces. The plaster is shown as a distinct layer, not directly bonded to the concrete core.</p>	Ściana wielowarstwowa, powłoki podzielone.
 <p>The diagram illustrates a cross-section of a wall. It features a brick core (brown) with a plaster layer (red) applied to the top and bottom surfaces. The plaster is shown as a distinct layer, not directly bonded to the brick core.</p>	Ściana wielowarstwowa, ściana ceglana na powłoce zewnętrznej jako wykończenie powierzchni.

Kolejność wyboru

1. Wskaż pierwszy punkt.
2. Wskaż drugi punkt.

Ściana zostanie utworzona automatycznie po wybraniu drugiego punktu.

Klucz do identyfikacji elementów

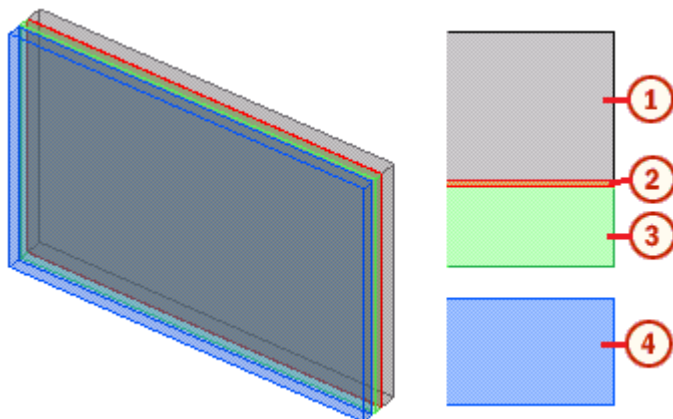

	Element
1	Powłoka wewnętrzna
2	Folia
3	Izolacja
4	Powłoka zewnętrzna

Zakładka Elementy

Zakładka **Elementy** umożliwia określenie wymiarów i położenia powłoki zewnętrznej, izolacji, folii i powłoki wewnętrznej ściany wielowarstwowej. Powłoka wewnętrzna jest zawsze tworzona.

Ustawienia numeracji

Wybranie z listy **Ustawienia numeracji** opcji **Włączone** powoduje wyświetlenie opcji **Przedrostek** i **Nr początkowy** dla wszystkich elementów.

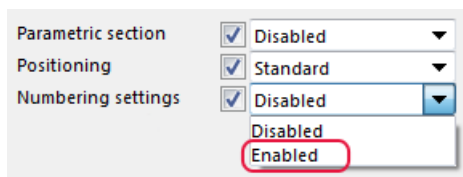

Powłoka wewnętrzna

Opcja	Opis	Domyślna
Grubość	Umożliwia zdefiniowanie grubości powłoki wewnętrznej.	150 mm

Folia

Opcja	Opis	Domyślna
Grubość	Umożliwia zdefiniowanie grubości folii.	1 mm
Utwórz folię	Umożliwia określenie, czy ma zostać utworzona folia.	Tak i podzespół

Izolacja

Opcja	Opis	Domyślna
Grubość	Umożliwia zdefiniowanie grubości izolacji.	50 mm
Utwórz izolację	Umożliwia określenie, czy ma zostać utworzona izolacja.	Tak i podzespół
Pasy krawędzi w przypadku podziału	Określ różne właściwości materiału i klasy dla części na krawędzi ściany.	

Powłoka zewnętrzna

Opcja	Opis	Domyślna
Grubość	Umożliwia zdefiniowanie grubości powłoki zewnętrznej.	1 mm
Utwórz powłokę zewnętrzną	Określ, czy ma zostać utworzona powłoka zewnętrzna.	Tak + zespół betonowy

Właściwości

Opcja	Opis	Domyślna
Nr pozycji	Przedrostek i numer początkowy numeru pozycji elementu. Niektóre komponenty mają drugi wiersz pól, w którym można wprowadzić numer pozycji zespołu.	Domyślny numer początkowy elementu jest określony w ustawieniach Komponenty dostępnych po wybraniu menu Plik --> Ustawienia --> Opcje .
Materiał	Klasa materiału.	Materiał domyślny jest zdefiniowany w polu Materiał elementu w

Opcja	Opis	Domyślna
		ustawieniach Komponenty dostępnych po wybraniu kolejno menu Plik --> Ustawienia --> Opcje .
Nazwa	Ta nazwa będzie widoczna w rysunkach i raportach.	
Klasa	Numer klasy elementu.	
Typ zespołu betonowego	Określa, czy typ konstrukcji części jest Prefabrykowany czy Wylewany na miejscu . Nadaj opcji Typ zespołu betonowego wartość Włączone , aby wyświetlać Typ zespołu betonowego dla części.	Prefabrykowany

Umieszczenie

Dostępne są dwie opcje umieszczania **Standard** lub **Zaawansowane**. W przypadku umieszczania zaawansowanego dostępnych jest więcej opcji dla szerokości ściany wielowarstwowej i położenia folii.

Szerokość ściany wielowarstwowej

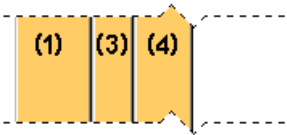
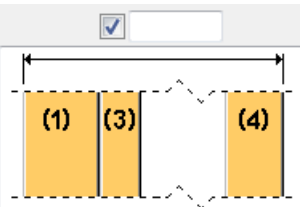
Opcja: Standard	Opis
	Brak szczelin między elementami. Grubość ściany wielowarstwowej stanowi sumę wszystkich utworzonych elementów.
	Umożliwia zdefiniowanie szerokości całkowitej ściany. Szczelina zostanie utworzona między powłoką zewnętrzną a izolacją.

Opcja: Zaawansowane	Opis
	<p>Umożliwia zdefiniowanie szerokości całkowitej ściany i szczelinę między powłoką wewnętrzną a izolacją.</p> <p>Kolejna szczelina zostanie utworzona między powłoką zewnętrzną a izolacją.</p>
	<p>Umożliwia zdefiniowanie szerokości całkowitej ściany i szczeliny między powłoką zewnętrzną a izolacją.</p> <p>Kolejna szczelina zostanie utworzona między powłoką wewnętrzną a izolacją.</p>
	<p>Umożliwia zdefiniowanie szerokości całkowitej ściany i szczeliny między powłoką wewnętrzną a izolacją.</p> <p>Między powłoką zewnętrzną a izolacją nie zostanie utworzona szczelina.</p>

Pozycja folii

Opcja	Opis
	<p>Domyślnie folia jest umieszczana po zewnętrznej stronie powłoki wewnętrznej.</p>

Opcja	Opis
	<p>Możliwe jest zdefiniowanie innej pozycji folii. W ustawieniu Umieszczanie należy wybrać opcję Zaawansowane.</p>

Odsunięcie punktu

Opcja	Opis
	<p>Umożliwia zdefiniowanie odsunięcia od zewnętrznej powierzchni powłoki wewnętrznej.</p>
	<p>Umożliwia zdefiniowanie odsunięcia od wewnętrznej powierzchni powłoki wewnętrznej.</p>
	<p>Umożliwia zdefiniowanie odsunięcia od środka ściany wielowarstwowej.</p>

Opcja	Opis
	Umożliwia zdefiniowanie odsunięcia od wewnętrznej powierzchni powłoki zewnętrznej.
	Umożliwia zdefiniowanie odsunięcia od zewnętrznej powierzchni powłoki zewnętrznej.

Profil parametryczny

Opcja	Opis
Przekrój parametryczny	Wybranie ustawienia Aktywny umożliwia zdefiniowanie przedrostka dla profili parametrycznych elementów wielowarstwowych.
Przedrostek profilu parametrycznego	<p>Umożliwia wybranie przedrostka profilu parametrycznego:</p> <ul style="list-style-type: none"> Położenie $h*b$ i Położenie $b*h$ - profile blach zostaną utworzone bez przedrostka. <p>Jeśli w polu Przekrój parametryczny wybrano opcję Wyłączony, elementy muszą mieć przedrostek $h*b$, na przykład 2000*100.</p> <ul style="list-style-type: none"> Położenie $PLh*b$ i Położenie $PLb*h$ - profile blach zostaną utworzone z przedrostkiem rozpoczynającym się od liter PL. Przekrój równoległy $h*b$ i Przekrój równoległy $b*h$ — wymagane jest wprowadzenie przedrostka profilu płyty parametrycznej.
Przedrostek przekroju równoległego	Umożliwia zdefiniowanie przedrostka profilu parametrycznego.

Profile notation		Example
Position h*b	⇒ no parametric prefix ⇒	<input checked="" type="checkbox"/> Shape 2000*100
Position b*h	⇒ no parametric prefix ⇒	<input checked="" type="checkbox"/> Shape 100*2000
Position PLh*b	⇒ PL prefix ⇒	<input checked="" type="checkbox"/> Shape PL2000*100
Position PLb*h	⇒ PL prefix ⇒	<input checked="" type="checkbox"/> Shape PL100*2000
Par. section h*b	⇒ <input checked="" type="checkbox"/> <input type="text" value="WOOD"/> ⇒	<input checked="" type="checkbox"/> Shape WOOD100*2000
Par. section b*h	⇒ <input checked="" type="checkbox"/> <input type="text" value="WOOD"/> ⇒	<input checked="" type="checkbox"/> Shape WOOD2000*100

Select Profile

Profile name: 2000*150

Filter: *

Plate profiles

- ANKER
- BL
- FL
- FLAT
- FOBI
- FOBU
- FPL
- GRATING
- HALF_
- ISO
- NEOPRENE
- PL
- PLAT
- PLT
- PS
- RST
- SHIMPL
- SQUARE
- ST
- STRIP
- TEARPL
- TEFLON
- WOOD

Type a parametric plate prefix

zakładka Przekrój pionowy

Zakładka **Przekrój pionowy** umożliwia sterowania właściwościami części na poziomie pionowym. Można zdefiniować poziom górny oraz poziom dolny. Poziomy można ustawić jako bezwzględne lub względne (przemieszczone) w odniesieniu do innych punktów w pionie.

Najwyższy poziom

Opcja	Opis
n1, n2, n3, n4	Umożliwia zdefiniowanie wysokości bezwzględnej górnego poziomu.
h1, h2, h3, h4	Umożliwia zdefiniowanie wysokości elementu od najniższej powierzchni.
d2, d3, d4	Umożliwia zdefiniowanie przemieszczenia w pionie względem przyległego elementu.

Podczas korzystania z poziomów względnych poziomy wszystkich innych elementów będą zależały od poziomu powłoki wewnętrznej.

	Inside Shell [1]	Foil [2]	Insulation [3]	Outside Shell [4]
Top level	<input checked="" type="checkbox"/> n1	<input checked="" type="checkbox"/> d2	<input checked="" type="checkbox"/> n3	<input checked="" type="checkbox"/> d4
	<input checked="" type="checkbox"/> 2000.000	<input checked="" type="checkbox"/> 50.000	<input checked="" type="checkbox"/> 1900.000	<input checked="" type="checkbox"/> 200.000

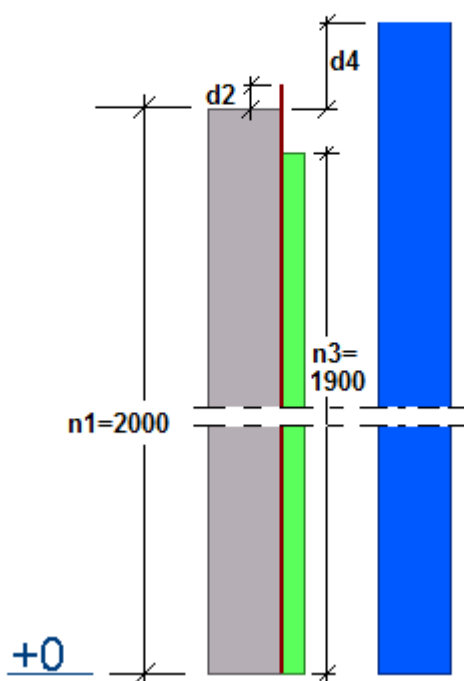

Dolny poziom

Opcja	Opis
m1, m2, m3, m4	Umożliwia zdefiniowanie wysokości bezwzględnej poziomu dolnego.
a1, a2, a3, a4	Umożliwia zdefiniowanie odsunięcia od punktu u dołu.

Opcja	Opis
b2, b3, b4	Umożliwia zdefiniowanie przemieszczenia w pionie względem przyległego elementu.

Podczas korzystania z poziomów względnych poziomy wszystkich innych elementów będą zależały od poziomu powłoki wewnętrznej.

	Inside Shell [1]	Foil [2]	Insulation [3]	Outside Shell [4]
Bottom level	<input checked="" type="checkbox"/> m1	<input checked="" type="checkbox"/> b2	<input checked="" type="checkbox"/> a3	<input checked="" type="checkbox"/> m4
	<input checked="" type="checkbox"/> -100.000	<input checked="" type="checkbox"/> -100.000	<input checked="" type="checkbox"/> 50.000	<input checked="" type="checkbox"/> 200.000

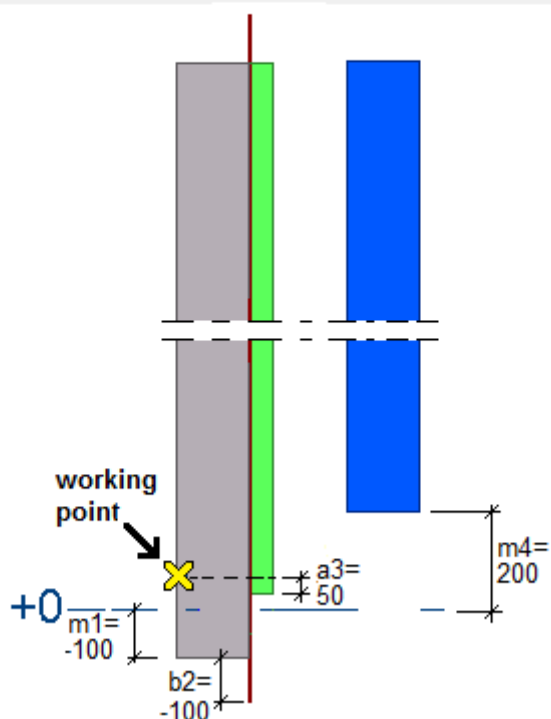

Pogrubienie wewnętrznej powłoki

Ta opcja umożliwia zdefiniowanie pogrubienia po górnej i dolnej stronie powłoki wewnętrznej.

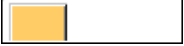
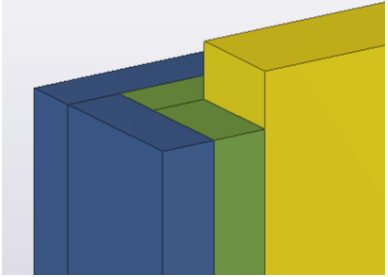
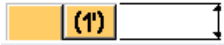
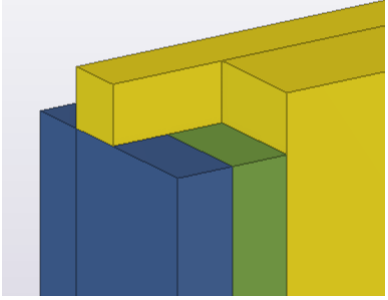
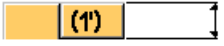
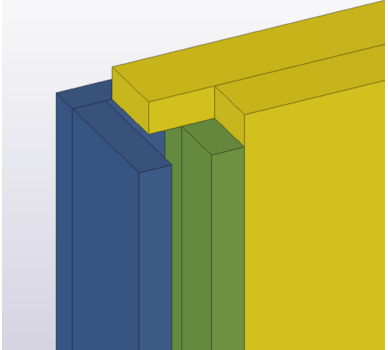
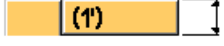
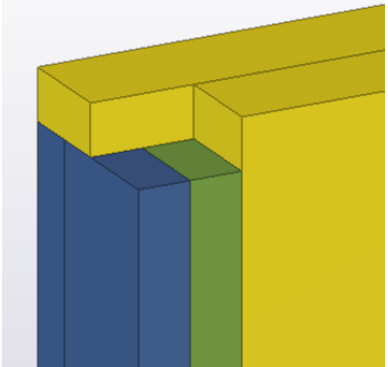
Opcja	Opis	Przykład
	<p>Powłoka wewnętrzna nie będzie pogrubiona.</p>	
	<p>Powłoka wewnętrzna zostanie pogrubiona w kierunku powierzchni zewnętrznej izolacji.</p> <p>Aby uniknąć kolizji, należy zdefiniować wysokość izolacji.</p>	
	<p>Powłoka wewnętrzna zostanie pogrubiona w kierunku wewnętrznej powierzchni powłoki zewnętrznej.</p>	
	<p>Powłoka wewnętrzna zostanie pogrubiona w kierunku zewnętrznej powierzchni powłoki zewnętrznej.</p> <p>Aby uniknąć kolizji, należy zdefiniować wysokość powłoki zewnętrznej.</p>	

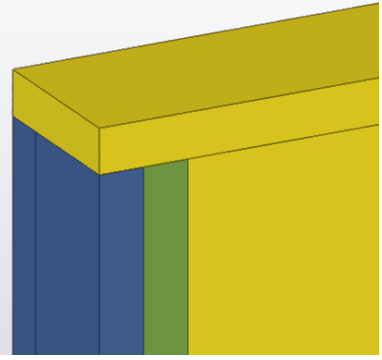
Opcja	Opis	Przykład
 (1)	Powłoki wewnętrzna pokrywa izolację i powłokę zewnętrzną.	

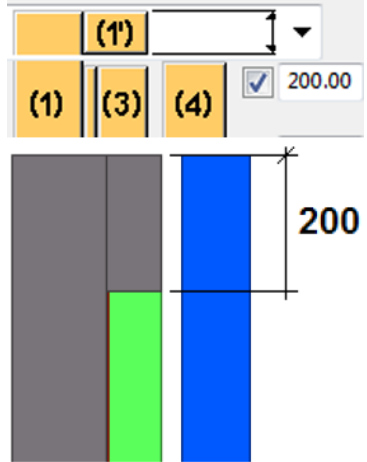
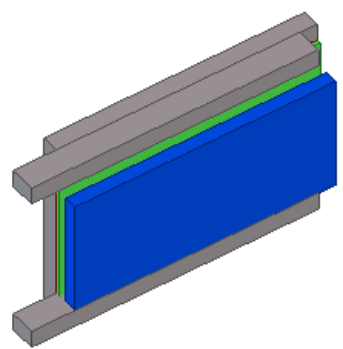
Opcja	Opis	Przykład
Grubość	Umożliwia zdefiniowanie grubości powłoki wewnętrznej. Jeśli pole jest puste, zostanie użyta grubość powłoki wewnętrznej zdefiniowana na zakładce Elementy .	
Pogrubianie elementów	Umożliwia wybranie sposobu dodawania górnego i dolnego elementu pogrubiającego do powłoki wewnętrznej.	
Opcje odsunięcia	Umożliwia wybranie opcji odsunięcia do pogrubiania elementów. Odsunięcie	

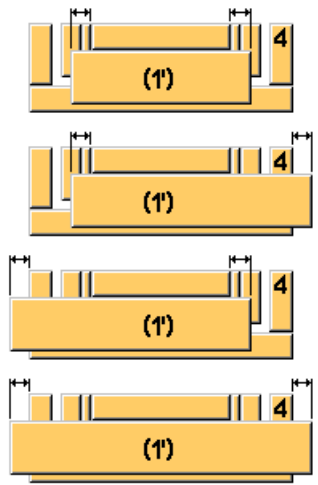
Opcja	Opis	Przykład
	<p>można zdefiniować dla obu końców ściany.</p> 	

zakładka Przekrój poziomy

Zakładka **Przekrój poziomy** umożliwia określenie końców ściany i określenie sposobu podziału elementów ścian w kierunku poziomym.

Zakończenie ściany

Opcje zakańczania ściany są takie same dla obu końców.

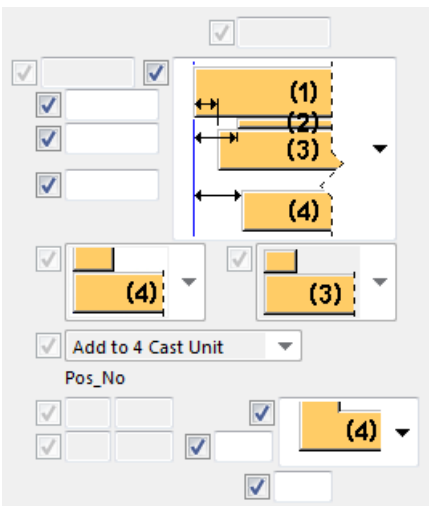
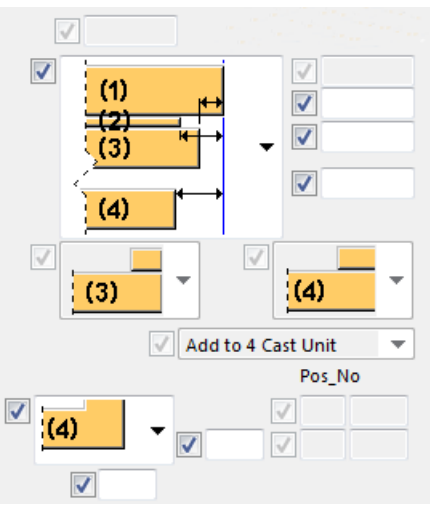
Pierwszy koniec ściany	Drugi koniec ściany
	

Odsunięcie końca ściany

Opcja	Opis	Przykład
	<p>Koniec powłoki wewnętrznej jest ustalony.</p> <p>Umożliwia zdefiniowanie odsunięcia dla zakończeń folii, izolacji i powłoki zewnętrznej.</p>	
	<p>Koniec izolacji jest ustalony.</p> <p>Umożliwia zdefiniowanie odsunięcia dla zakończeń powłoki wewnętrznej, folii i powłoki zewnętrznej.</p>	
	<p>Koniec powłoki zewnętrznej jest ustalony.</p> <p>Umożliwia zdefiniowanie odsunięcia dla zakończeń powłoki wewnętrznej, folii i izolacji.</p>	
	<p>Narożnik zwrócony do wewnątrz.</p> <p>W przypadku naroża powłoki zewnętrznej umożliwia zdefiniowanie odsunięcia od wewnętrznej powierzchni powłoki wewnętrznej. Izolacja jest poprowadzona wzdłuż powłoki wewnętrznej.</p>	
	<p>Narożnik zwrócony do wewnątrz.</p> <p>Umożliwia zdefiniowanie długości kąta powłoki zewnętrznej.</p>	

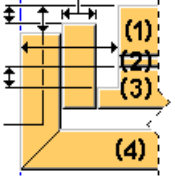
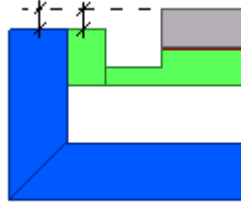
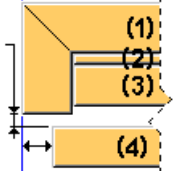
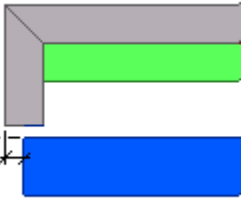
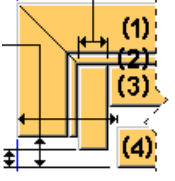
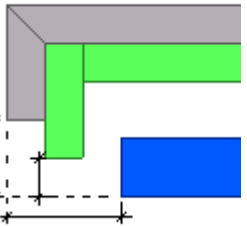
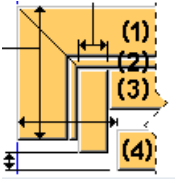
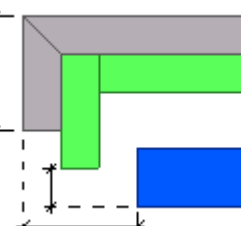
Opcja	Opis	Przykład
	<p>Narożnik zwrócony do wewnątrz.</p> <p>W przypadku naroża powłoki zewnętrznej umożliwia zdefiniowanie odsunięcia od wewnętrznej powierzchni powłoki wewnętrznej. Izolacja jest poprowadzona wzdłuż powłoki zewnętrznej.</p>	
	<p>Narożnik zwrócony na zewnątrz.</p> <p>Umożliwia zdefiniowanie odsunięcia poziomego powłoki zewnętrznej. Między izolacją a narożem powłoki wewnętrznej nie ma szczeliny.</p>	
	<p>Narożnik zwrócony na zewnątrz.</p> <p>Umożliwia zdefiniowanie odsunięcia poziomego powłoki zewnętrznej. W przypadku kąta powłoki wewnętrznej umożliwia zdefiniowanie odsunięcia od zewnętrznej powierzchni powłoki wewnętrznej.</p>	
	<p>Narożnik zwrócony na zewnątrz.</p> <p>Umożliwia zdefiniowanie odsunięcia poziomego powłoki zewnętrznej. W przypadku narożnika powłoki wewnętrznej umożliwia zdefiniowanie długości.</p>	

Opcja	Opis	Przykład
	<p>Powłoki ukosowane nie zostaną utworzone.</p> <p>Umożliwia zdefiniowanie odsunięcia w poziomie powłoki wewnętrznej, izolacji i powłoki zewnętrznej.</p>	

Kształt naroża

Opcja	Opis
	<p>Umożliwia wybranie kształtu naroża powłoki wewnętrznej.</p>
	<p>Umożliwia wybranie kształtu powłoki zewnętrznej.</p>

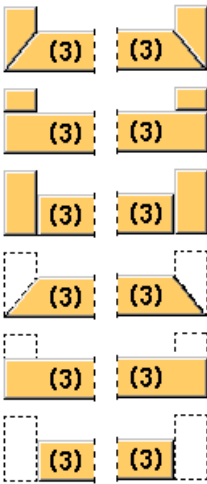
Opcja	Opis
	<p>Umożliwia wybranie kształtu naroża izolacji.</p>
<p>Dodaj naroże do powłoki głównej</p>	<p>Umożliwia dodanie naroża do powłoki. Dostępne opcje:</p> <ul style="list-style-type: none"> • Dodaj do zespołu betonowego 4 (4 = powłoka zewnętrzna) • Dodaj do podzespołu 4 • Dodaj do zespołu betonowego 1 (1 = powłoka wewnętrzna) • Dodaj do podzespołu 1

Fazowanie pionowe

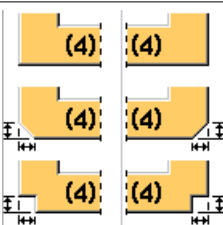
Opcja	Opis
	<p>Umożliwia zdefiniowanie, czy ma zostać utworzone fazowanie pionowe.</p> <p>Umożliwia zdefiniowanie poziomego i pionowego wymiaru fazowania, a także przedrostka i numeru początkowego elementu.</p>

Odsunięcie poziome

Aby móc użyć opcji, w opcji **Rozdziel widok z przodu** należy wybrać ustawienie **Włączone**.

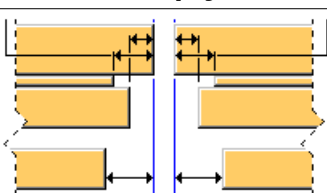
Opcja	Opis
	<p>Umożliwia zdefiniowanie odsunięcia poziomego folii, izolacji i powłoki zewnętrznej. Szczelinę</p>

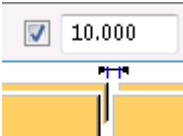
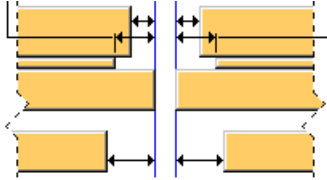
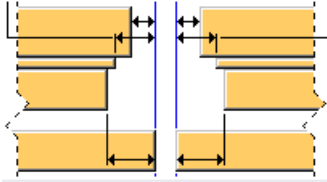
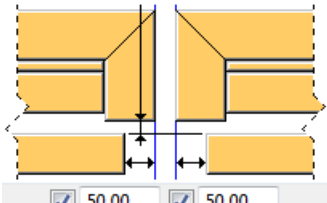
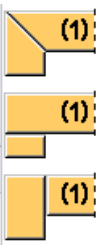
Opcja	Opis
	<p>główną między powłokami wewnętrznymi definiuje się w polu Podziel widok przodu.</p> 
	<p>Umożliwia zdefiniowanie odsunięcia poziomego powłoki wewnętrznej, folii i powłoki zewnętrznej. Szczelinę główną między elementami izolacji definiuje się w polu Podziel widok przodu.</p>
	<p>Umożliwia zdefiniowanie odsunięcia w poziomie powłoki wewnętrznej, folii i izolacji. Szczelinę główną między powłokami zewnętrznymi definiuje się w polu Podziel widok przodu.</p>
	<p>Umożliwia zdefiniowanie kąta 90-stopni dla powłoki wewnętrznej oraz odsunięcia pionowego w kierunku powłoki pod kątem od wewnętrznej powierzchni powłoki zewnętrznej. Szczelinę główną między powłokami wewnętrznymi definiuje się w polu Podziel widok przodu.</p> <p>Dodatkowe opcje przy tworzeniu kąta 90-stopni:</p> <ul style="list-style-type: none"> Możliwość zdefiniowania kształtów naroża powłoki wewnętrznej.  <ul style="list-style-type: none"> Możliwość zdefiniowania sposobu dodawania naroża do powłoki wewnętrznej. Możliwość zdefiniowania przedrostka i numeru początkowego elementu.

Odbicie lustrzane

Opcja	Opis
	Umożliwia zdefiniowanie odbicia lustrzanego ściany wielowarstwowej.

Rozdzielanie elementów

Aby rozdzielić elementy, w opcji **Rozdziel widok z przodu** należy wybrać ustawienie **Włączone**.

Opcja	Opis
	Elementy nie zostaną podzielone. Umożliwia zdefiniowanie odsunięcia poziomego dla obydwu końców ściany przy użyciu punktów jako punktów referencyjnych.
	Elementy zostaną podzielone. Umożliwia zdefiniowanie szerokości odcinka i liczby odcinków. Odsunięcie pierwszego końca stanowi odniesienie dla szerokości pierwszego odcinka przy pierwszym końcu ściany. Odsunięcie drugiego końca stanowi odniesienie dla szerokości ostatniego odcinka przy drugim końcu ściany.
	Elementy zostaną podzielone. Umożliwia zdefiniowanie szerokości odcinka i liczby odcinków. Odsunięcie pierwszego końca stanowi odniesienie dla szerokości pierwszego odcinka przy pierwszym końcu ściany. Punkt (2) stanowi odniesienie dla szerokości ostatniego odcinka przy drugim końcu ściany.
	Elementy zostaną podzielone. Umożliwia zdefiniowanie szerokości

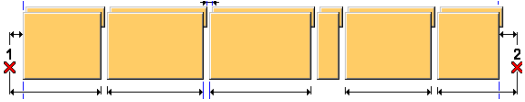
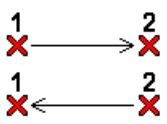

Opcja	Opis
	<p>odcinka i wprowadzenie liczby odcinków.</p> <p>Punkt (1) stanowi odniesienie dla odcinka początkowego przy pierwszym końcu ściany.</p> <p>Odsunięcie drugiego końca stanowi odniesienie dla szerokości ostatniego odcinka przy drugim końcu ściany.</p>
	<p>Elementy zostaną podzielone. Umożliwia zdefiniowanie szerokości odcinka i wprowadzenie liczby odcinków.</p> <p>Punkty (1, 2) stanowią odniesienia dla szerokości odcinków na obu końcach ściany.</p>
Opcja	Opis
	<p>Umożliwia zdefiniowanie kierunku poziomego.</p>

Zakładka Folia

Zakładka **Folia** umożliwia sterowanie pionowym i/lub poziomym podziałem folii.

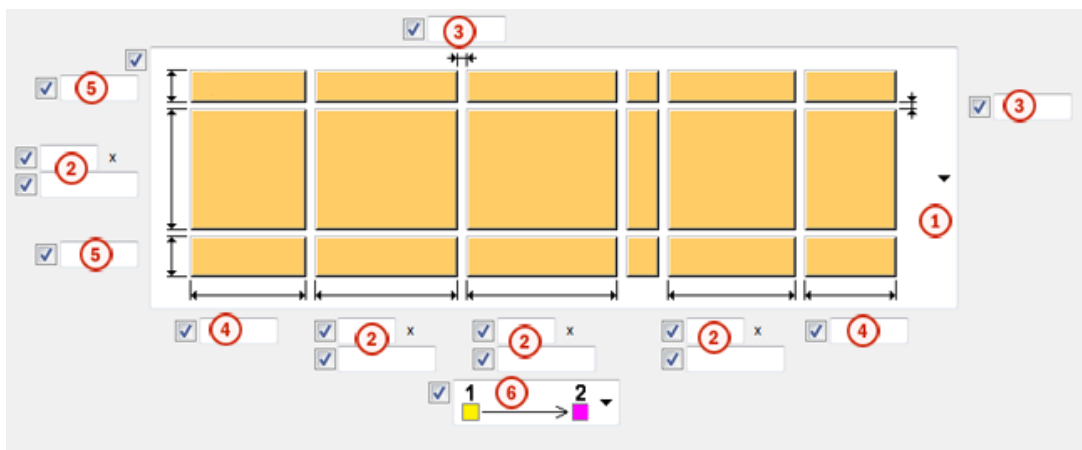
Wymiary

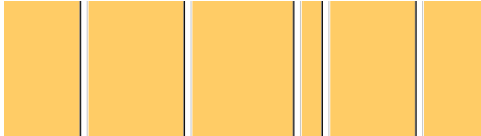
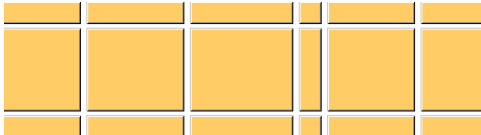

Opcja	Opis
1	<p>Umożliwia określenie, czy folia ma być dzielona:</p> <ul style="list-style-type: none"> • Folia nie jest dzielona.  • Folia jest dzielona w kierunku poziomym.  • Folia jest dzielona w kierunku pionowym.  • Folia jest dzielona w kierunku poziomym i pionowym. 
2	Umożliwia zdefiniowanie liczby i szerokości odcinków środkowych.
3	Umożliwia zdefiniowanie szczeliny między odcinkami.
4	Umożliwia zdefiniowanie szerokości pierwszego i ostatniego odcinka w kierunku poziomym.
5	Umożliwia zdefiniowanie wysokości górnego i dolnego odcinka w kierunku pionowym.

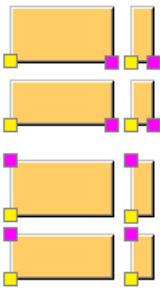



Opcja	Opis
6	<p>Umożliwia zdefiniowanie końca ściany, który będzie używany do rozkładania odcinków izolacji.</p> <p>1 → 2 1 ← 2</p>
Kierunek punktów	<p>Umożliwia zdefiniowanie kierunku punktów. Dostępne opcje to poziomy lub pionowy.</p>  <p>Ta opcja wpływa na sposób przedstawiania na rysunkach warsztatowych.</p>

zakładka Izolacja

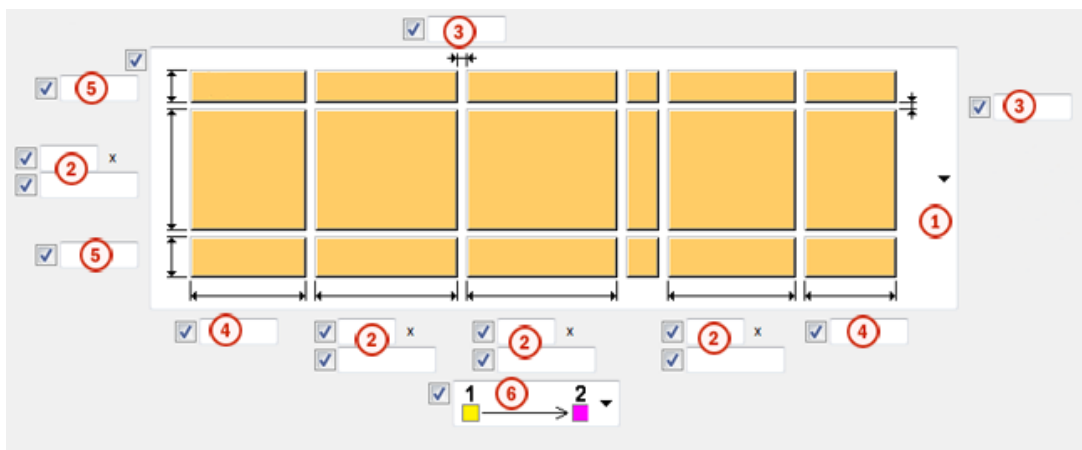
Zakładka **Izolacja** umożliwia sterowanie pionowym i/lub poziomym podziałem izolacji.

Wymiary

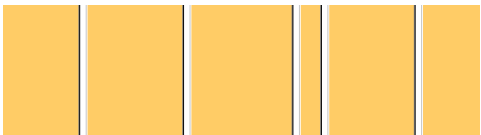

Opcja	Opis
1	<p>Umożliwia zdefiniowanie, czy izolacja ma zostać podzielona:</p> <ul style="list-style-type: none"> • Izolacja nie zostanie podzielona.  • Izolacja zostanie podzielona w kierunku poziomym.  • Izolacja zostanie podzielona w kierunku pionowym.  • Izolacja zostanie podzielona w kierunku poziomym i pionowym. 
2	Umożliwia zdefiniowanie liczby i szerokości odcinków środkowych.
3	Umożliwia zdefiniowanie szczeliny między odcinkami.
4	Umożliwia zdefiniowanie szerokości pierwszego i ostatniego odcinka w kierunku poziomym.
5	Umożliwia zdefiniowanie wysokości górnego i dolnego odcinka w kierunku pionowym.

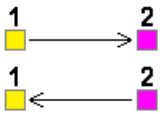
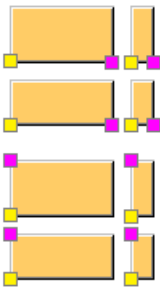
Opcja	Opis
6	<p>Umożliwia zdefiniowanie końca ściany, który będzie używany do rozkładania odcinków izolacji.</p> <p>  </p>
Kierunek punktów	<p>Umożliwia zdefiniowanie kierunku punktów. Dostępne opcje to poziomy lub pionowy.</p> <p>  </p> <p>Ta opcja wpływa na sposób przedstawiania na rysunkach warsztatowych.</p>



zakładka Zewnętrzna powłoka

Zakładka **Powłoka zewnętrzna** umożliwia określenie pionowego i/lub poziomego podziału powłoki zewnętrznej. Pozwala również zdefiniować fazowania i dodać powierzchnię ściany ceglanej.

Wymiary

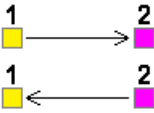

Opcja	Opis
	Umożliwia zdefiniowanie kierunku podziału.

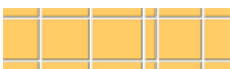
	Opis
1	<p>Umożliwia zdefiniowanie sposobu podziału powłoki zewnętrznej:</p> <ul style="list-style-type: none"> Powłoka zewnętrzna nie zostanie podzielona.  Powłoka zewnętrzna zostanie podzielona w kierunku poziomym.  Powłoka zewnętrzna zostanie podzielona w kierunku pionowym.  Powłoka zewnętrzna zostanie podzielona w kierunku poziomym i pionowym. 
2	Umożliwia zdefiniowanie liczby i szerokości odcinków środkowych.
3	Umożliwia zdefiniowanie szczeliny między odcinkami.
4	Umożliwia zdefiniowanie szerokości pierwszego i ostatniego odcinka w kierunku poziomym.
5	Umożliwia zdefiniowanie wysokości górnego i dolnego odcinka w kierunku pionowym.

Fazowanie

Opcja	Opis
Fazowanie pionowe	Umożliwia zdefiniowanie fazowania pionowego. Należy wybrać kształt

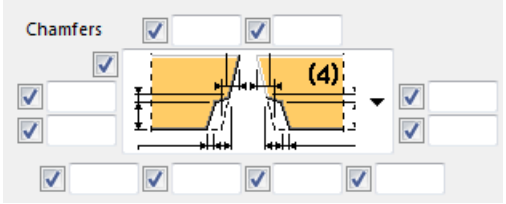
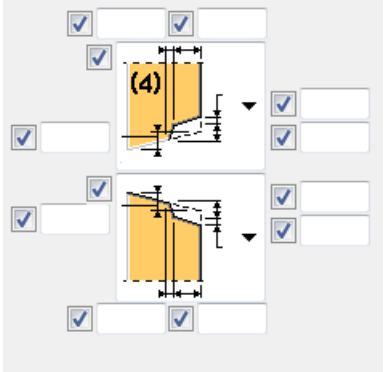
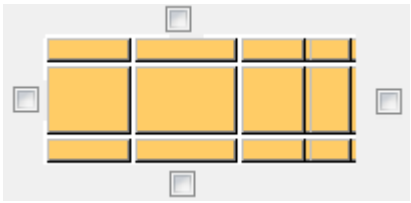
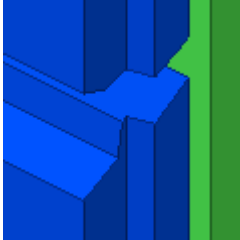
Opcja	Opis
	<p>fazowania z listy i zdefiniować jego wymiary.</p> 
<p>Fazowanie poziome</p>	<p>Umożliwia zdefiniowanie fazowania poziomego. Należy wybrać kształt fazowania z listy i zdefiniować jego wymiary.</p> 
<p>Strona fazowania</p>	<p>Umożliwia zdefiniowanie stron, po których ma zostać utworzone fazowanie.</p>  <p>Przykład:</p> 

Właściwości ściany ceglanej

Aby utworzyć ścianę ceglana, w opcji **Ściana ceglana** należy wybrać ustawienie **Włączone**.

Opcja	Opis	Przykład
	<p>Umożliwia wybranie typu ściany ceglanej dla powłoki zewnętrznej, a także zdefiniowanie wymiarów cegieł oraz wysokość i szerokość spoiny.</p>	
<p>Krawędzie ściany</p>	<p>Umożliwia zdefiniowanie, czy krawędzie ściany mają zostać utworzone jako luźne elementy czy dodane do zespołu.</p>	

Zakładka UDA

Zakładka **UDA** umożliwia określenie atrybutów użytkownika dla powłoki wewnętrznej, folii, izolacji i powłoki zewnętrznej. Dla każdego elementu można zdefiniować wiele atrybutów UDA. Atrybuty UDA mogą służyć jako filtry i można je wyświetlać na rysunkach i w raportach.

Opcja	Opis		
<p>Nazwa UDA</p>	<p>Umożliwia wprowadzenie nazwy atrybutu użytkownika.</p> <p>Aby na przykład dodać atrybut użytkownika komentarza, otwórz plik <code>objects.inp</code> w edytorze tekstowym i wyszukaj frazę <code>comment..</code> Zostanie wyświetlony następujący atrybut:</p> <pre>attribute("comment", "j_comment", string,</pre>	<p>Nazwa UDA:</p> <ul style="list-style-type: none"> • komentarz • fabricator • art_number • typ 	<p>UDA:</p> <ul style="list-style-type: none"> • Komentarz • Nazwa producenta • Numer artykułu • Typ

Opcja	Opis	
	"%s", no, none, "0.0", "0.0") Pierwszy tekst umieszczony w cudzysłowie to nazwa atrybutu użytkownika, comment. We wprowadzanej nazwie uwzględniana jest wielkość liter.	
Typ	Typ atrybutu użytkownika.	Należy wybrać typ łańcuch w przypadku tekstu, Liczba całkowita w przypadku liczb, Przestaw w przypadku liczb dziesiętnych i Opcja w celu wybierania elementu z listy. Typ atrybutu UDA można znaleźć w pliku <code>objects.inp</code>
Wartość	Umożliwia wprowadzenie wartości, która zostanie zapisana w atrybucie użytkownika.	

Przykład:

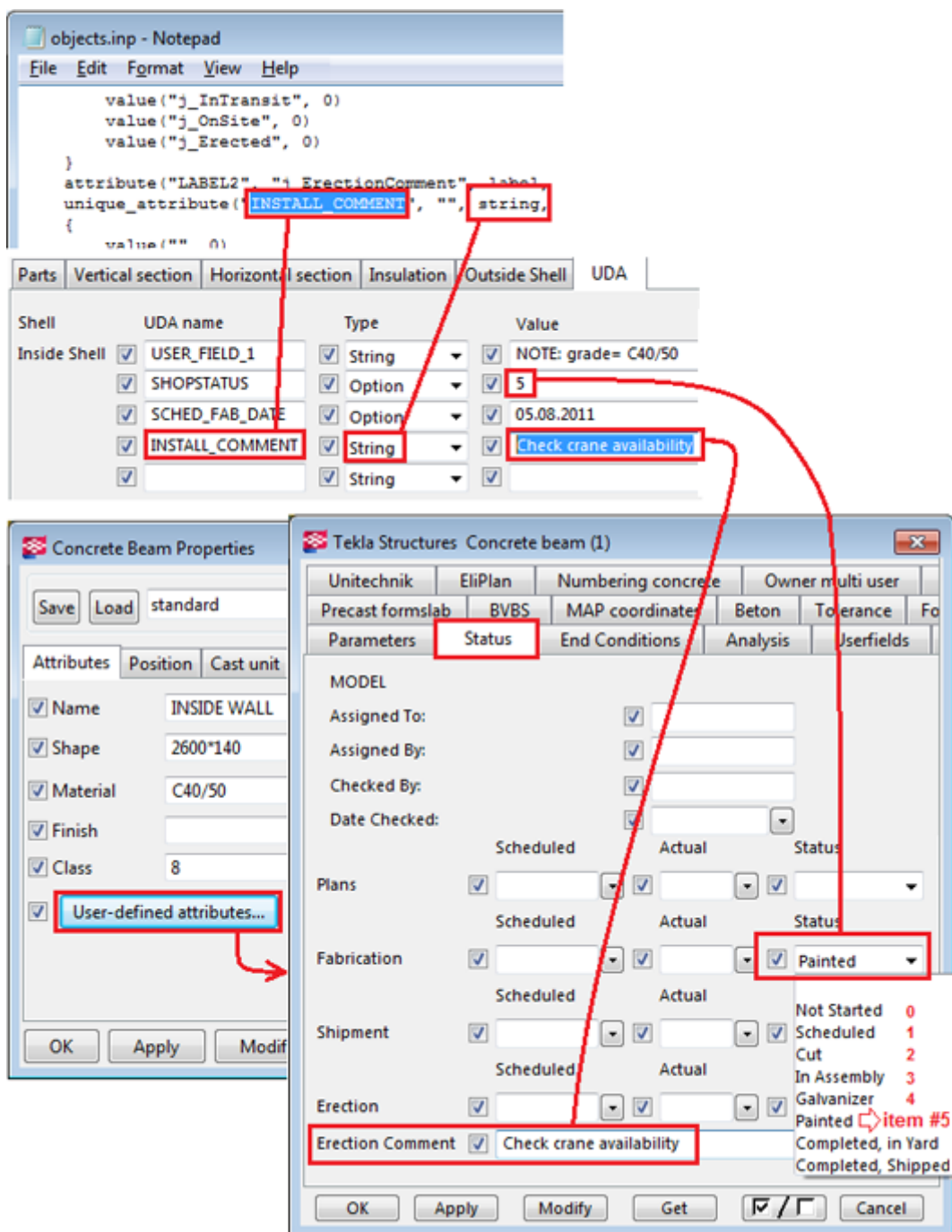

Poziomy styk ściany warstwowej

Narzędzie **Poziomy styk ściany warstwowej** umożliwia utworzenie poziomego styku między dwoma ścianami warstwowymi. Wymiary styku i podcięć można zdefiniować dla wszystkich warstw: warstwy wewnętrznej, folii, izolacji i warstwy zewnętrznej. Ponadto można zdefiniować warstwę dodatkowej folii.

Utworzone obiekty

- Szwy
- Podcięcia
- Folia
- Izolacja
- Warstwa dodatkowej folii

Zastosowania

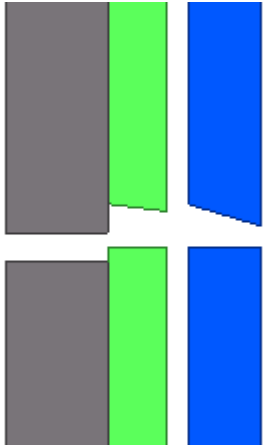
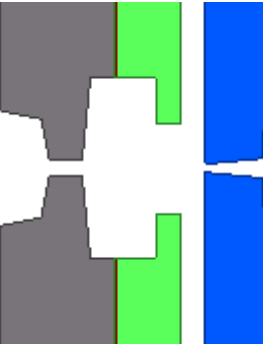
Sytuacja	Opis
	Styki między powłokami ściany wielowarstwowej.
	Styki z dodatkowymi podcięciami.

Przed rozpoczęciem

Aby móc wybrać niezbędne elementy, należy aktywować przełącznik **Wybierz**

obiekty w komponentach .

Kolejność wyboru

1. Wybierz powłokę wewnętrzną pierwszej ściany wielowarstwowej.
2. Wybierz powłokę wewnętrzną drugiej ściany wielowarstwowej.
Styk zostanie utworzony automatycznie po wybraniu elementu podrzędnego.

Klucz do identyfikacji elementów

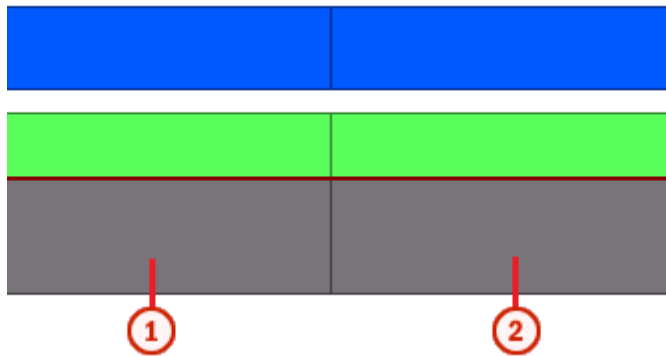

	Przedrostek
1	Element betonowy (ściana, słup, belka, płyta)
2	Punkt Można wybrać wiele punktów.

zakładka **Obraz**

Zakładka **Obraz** umożliwia określenie właściwości styku poziomego.

Umieszczanie styku

Styki można zdefiniować dla powłok wewnętrznych, izolacji i powłok zewnętrznych. Kąty pochylenia można zdefiniować dla powłok zewnętrznych.

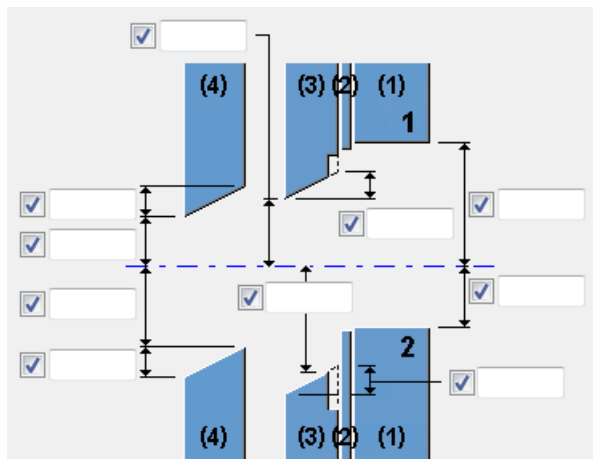

Umożliwia zdefiniowanie położenia styku między powłokami ściany wielowarstwowej. Linia środkowa biegnąca między ścianami zostanie użyta jako odniesienie przy obliczaniu położenia styku.

Przykład:

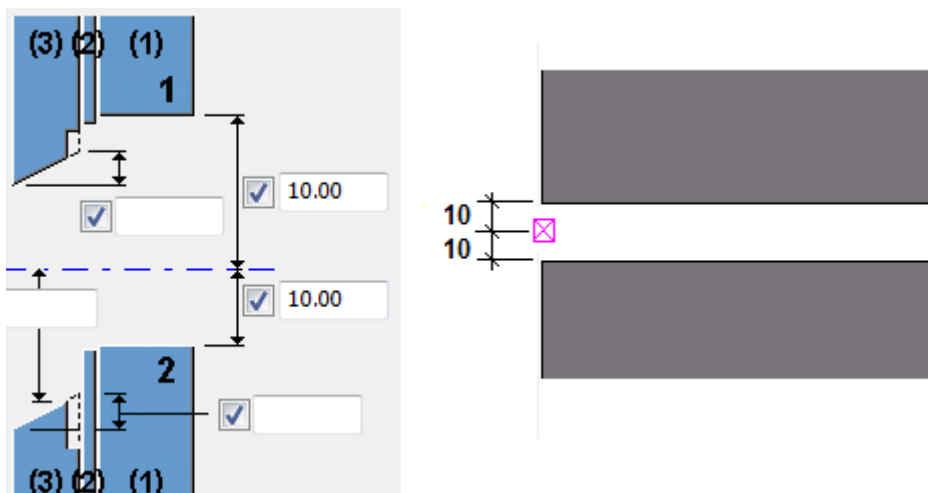

Klasy powłok

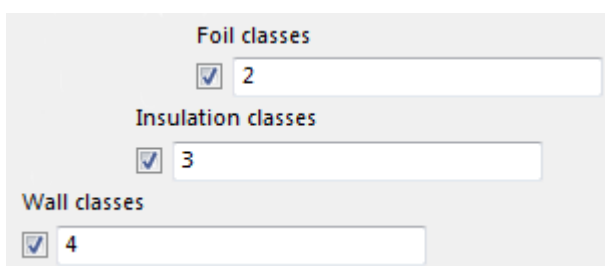

Istnieje możliwość zdefiniowania klas elementów, które mają zostać zastosowane do styków. Domyślnie komponent **Poziomy styk ściany wielowarstwowej** tworzy powłoki wewnętrzne klasy 1, folię klasy 2, izolację klasy 3 i powłoki zewnętrzne klasy 4. Za pomocą tych klas można dodawać styki.

Aby zapobiec utworzeniu styków między foliami, powłokami izolacyjnymi i powłokami zewnętrznymi, nie należy zaznaczać pola wyboru **Klasy izolacji**.

Podcięcia w izolacji

W warstwie izolacji można tworzyć podcięcia.

Opcja	Opis
	Brak podcięcia warstwy izolacji.

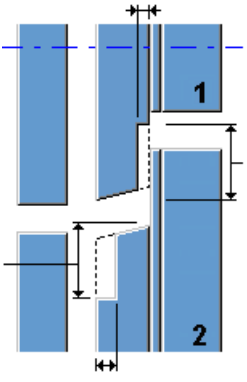
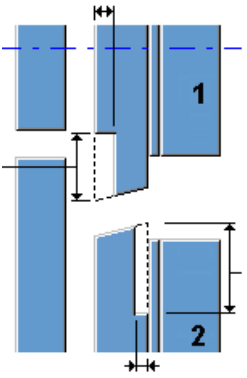
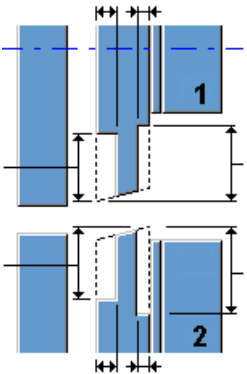
Opcja	Opis
	<p>Podcięcie jednostronne u góry i u dołu warstwy izolacji.</p> <p>Głębokość i szerokość podcięcia można zdefiniować.</p>
	<p>Podcięcie jednostronne z odbiciem lustrzanym u góry i dołu warstwy izolacji.</p> <p>Głębokość i szerokość podcięcia można zdefiniować.</p>
	<p>Podcięcia obustronne u góry i dołu warstwy izolacji.</p> <p>Głębokość i szerokość podcięcia można zdefiniować.</p>

Offset

Umożliwia zdefiniowanie odsunięcia styku.

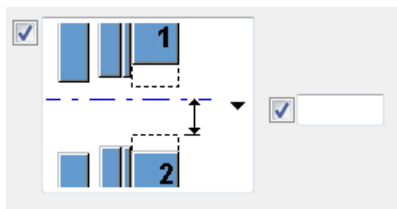

zakładka Podcięcia

Zakładka **Podcięcia** umożliwia zdefiniowanie podcięć w powłokach wewnętrznych, warstwach izolacji i powłokach zewnętrznych.

Strona podcięcia

Umożliwia wybranie strony ściany wielowarstwowej, po której zostaną zastosowane podcięcia. Podcięcia można zdefiniować osobno dla obu stron.

Dostępne ustawienia:

- **Górna strona**
- **Dolna strona**
- **Obie strony**

Typ połączenia

Po obu stronach można wybrać wspólne połączenie wpustu i wypustu.

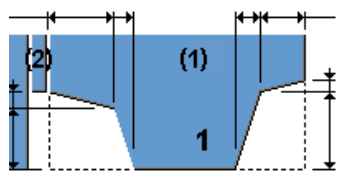
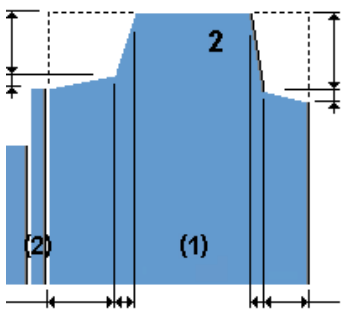
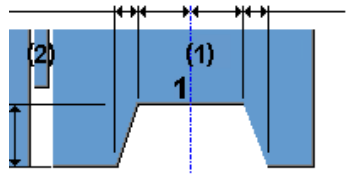
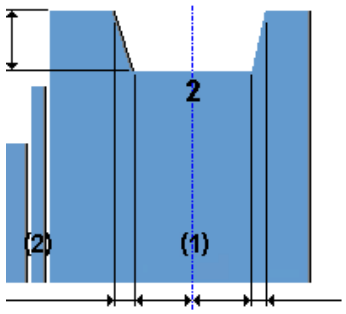
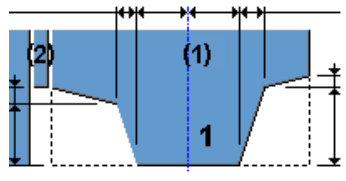
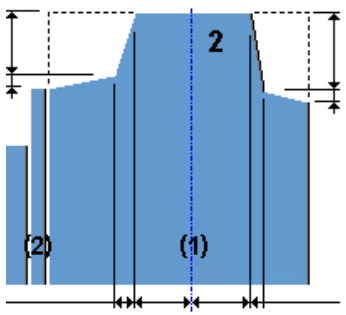
Opcja	Opcja	Opis
		Wspólne połączenie wpustu na podstawie zewnętrznej geometrii
		Wspólne połączenie wypustu, oparte na osi
		Wspólne połączenie wypustu, oparte na osi

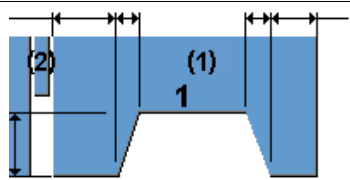
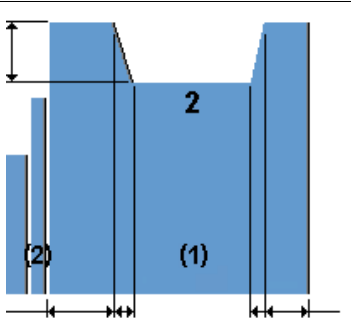
Opcja	Opcja	Opis
		Wspólne połączenie wypustu na podstawie zewnętrznej geometrii

W przypadku utworzenia jednego wspólnego wpustu i wypustu elementy mogą tworzyć zakład. Jest to określane na zakładce **Obraz** za pomocą wartości położenia styku. Wprowadzenie wartości ujemnych powoduje, że elementy znajdują się bliżej siebie.

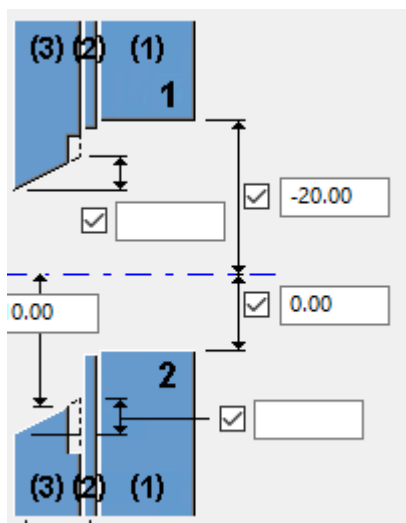

Zakładka Dodatkowe folie

Zakładka **Dodatkowe folie** umożliwia zdefiniowanie warstwy dodatkowej folii na styku.

Folia

Opcja	Opis	Domyślna
t	Umożliwia zdefiniowanie dodatkowej grubości folii.	1 mm
Nr pozycji	Przedrostek i numer początkowy numeru pozycji elementu.	Domyślny numer początkowy elementu jest określony w ustawieniach Komponenty dostępnych po wybraniu

Opcja	Opis	Domyślna
		menu Plik --> Ustawienia --> Opcje .
Materiał	Klasa materiału.	Materiał domyślny jest zdefiniowany w polu Materiał elementu w ustawieniach Komponenty dostępnych po wybraniu kolejno menu Plik --> Ustawienia --> Opcje .
Nazwa	Nazwa dodatkowej folii.	Folia
Klasa	Numer klasy elementu dla warstwy dodatkowej folii.	
Komentarz	Umożliwia dodanie komentarza do warstwy dodatkowej folii.	

Metoda łączenia

Opcja	Opis
Bez połączenia	Umożliwia wybranie sposobu przymocowania dodatkowej folii do ściany wielowarstwowej. <ul style="list-style-type: none"> • Bez połączenia (folia będzie luźnym elementem) • Spoina • Zespół betonowy • Jako podzespół
W powłoce wewnętrznej	Umożliwia wybranie profilu, z którym zostanie połączona dodatkowa folia. <ul style="list-style-type: none"> • W powłoce wewnętrznej • W powłoce wewnętrznej
Położenie h*b	Umożliwia wybranie przedrostka warstwy folii. <ul style="list-style-type: none"> • Położenie h*b i Położenie b*h — profil zostanie utworzony bez przedrostka. • Położenie PLh*b i Położenie PLb*h - profil zostanie utworzony z przedrostkiem PL. • Przekrój param. h*b i Przekrój param. b*h: należy wprowadzić przedrostek w poniższym polu.
Auto:	Umożliwia określenie obrotu warstwy folii. <ul style="list-style-type: none"> • Auto:

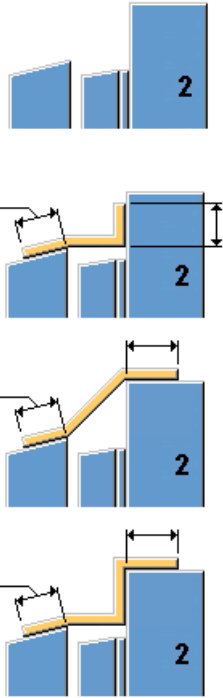
Opcja	Opis
	<ul style="list-style-type: none"> • Ponizej • Przód • Góra • Tył
Kształt folii	<p>Umożliwia zdefiniowanie kształtu dodatkowej folii.</p> 

Zakładka Ogólne

Kliknij poniższe łącze, aby uzyskać więcej informacji:

Zakładka Ogólne

Zakładka Obliczenia

Kliknij poniższe łącze, aby uzyskać więcej informacji:

Zakładka Obliczenia



Pionowy styk ściany warstwowej

Narzędzie **Pionowy styk ściany warstwowej** umożliwia utworzenie pionowego styku między dwoma ścianami warstwowymi. Wymiary styku i podcięć można zdefiniować dla wszystkich warstw: warstwy wewnętrznej, folii, izolacji i warstwy zewnętrznej.

Utworzone obiekty

- Styk
- Podcięcia
- Folia
- Izolacja

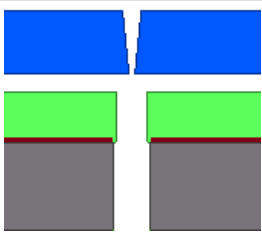
Zastosowania

Sytuacja	Opis
	Styki między powłokami ściany wielowarstwowej.
	Styki z dodatkowymi podcięciami.

Ograniczenia

Ten komponent można stosować tylko w przypadku równoległych ścian wielowarstwowych.

Przed rozpoczęciem

Aby móc wybrać niezbędne elementy, należy aktywować przełącznik **Wybierz**

obiekty w komponentach .

Kolejność wyboru

1. Wybierz powłokę wewnętrzną pierwszej ściany wielowarstwowej.
2. Wybierz powłokę wewnętrzną drugiej ściany wielowarstwowej.
Styk zostanie utworzony automatycznie po wybraniu elementu podrzędnego.

Klucz do identyfikacji elementów

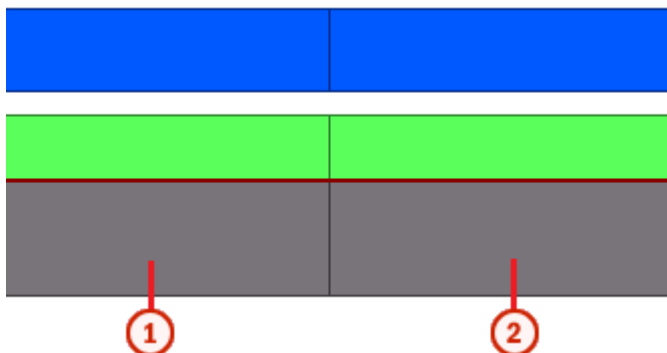

	Przedrostek
1	Powłoka wewnętrzna pierwszej ściany wielowarstwowej
2	Powłoka wewnętrzna drugiej ściany wielowarstwowej

zakładka **Obraz**

Zakładka **Obraz** umożliwia określenie właściwości styku pionowego.

Umieszczanie styku

Styki można zdefiniować dla powłok wewnętrznych, izolacji i powłok zewnętrznych. Kąty pochylenia można zdefiniować dla powłok zewnętrznych.

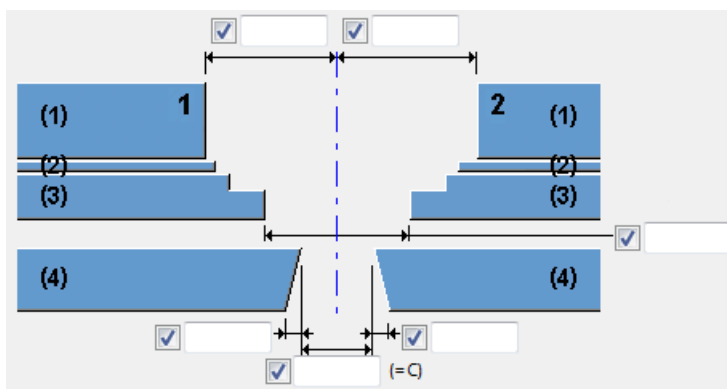

Umożliwia zdefiniowanie położenia styku między powłokami ściany wielowarstwowej. Linia środkowa biegnąca między ścianami zostanie użyta jako odniesienie przy obliczaniu położenia styku.

Przykład:

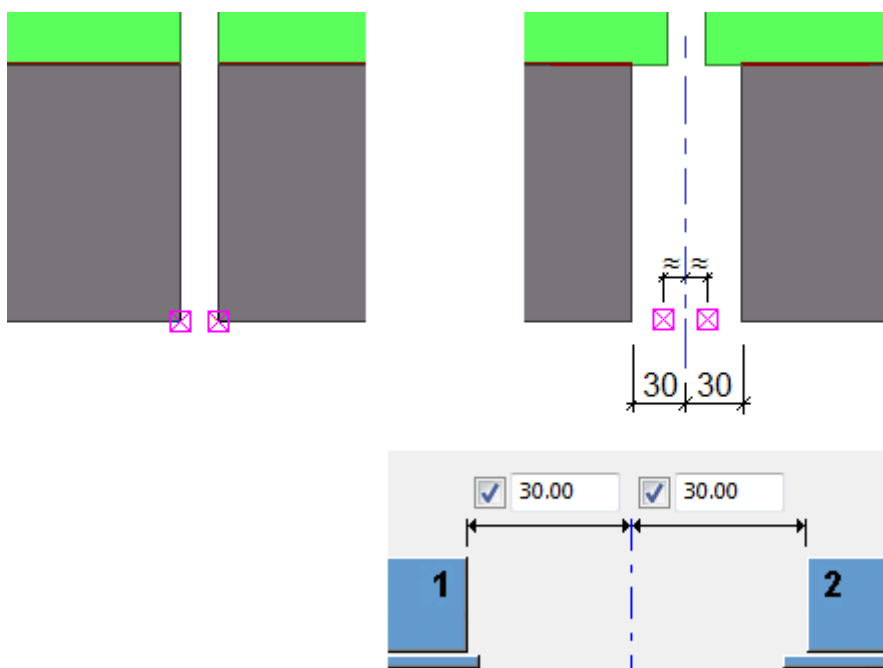

Klasy powłok

Foil classes	<input checked="" type="checkbox"/>	2
Insulation classes	<input checked="" type="checkbox"/>	3
Wall classes	<input checked="" type="checkbox"/>	4

Istnieje możliwość zdefiniowania klas elementów, które mają zostać zastosowane do styków. Domyślnie komponent **Pionowy styk ściany wielowarstwowej** tworzy powłoki wewnętrzne klasy 1, folię klasy 2, izolację klasy 3 i powłoki zewnętrzne klasy 4. Za pomocą tych klas można dodawać styki.

Aby na przykład zapobiec utworzeniu styków między foliami, powłokami izolacyjnymi i powłokami zewnętrznymi, nie należy zaznaczać pola wyboru **Klasy izolacji**.

Styki niesymetryczne

W warstwie izolacji można tworzyć podcięcia i/lub styki niesymetryczne.

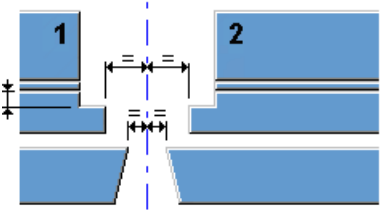
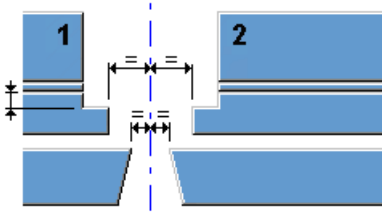
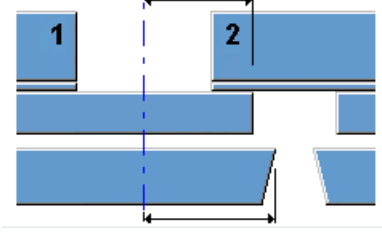
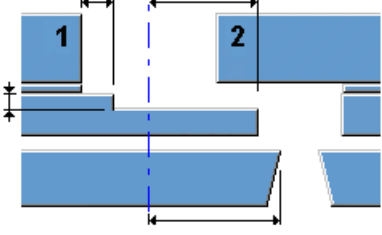
Opcja	Opis
	<p>Styki symetryczne. Brak podcięcia warstwy izolacji.</p>
	<p>Styki symetryczne. Można zdefiniować głębokość podcięcia dla warstwy izolacji.</p>
	<p>Szwy niesymetryczne warstwy izolacji i powłoki zewnętrznej. Brak podcięcia warstwy izolacji.</p>
	<p>Szwy niesymetryczne warstwy izolacji i powłoki zewnętrznej. Można zdefiniować głębokość podcięcia dla warstwy izolacji.</p>

Odsunięcie / Odbicie lustrzane

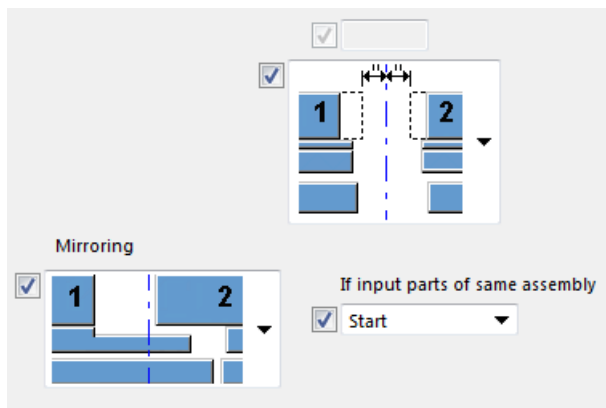

Umożliwia zdefiniowanie odsunięcia styku.

zakładka Podcięcia

Zakładka **Podcięcia** umożliwia zdefiniowanie podcięć w powłokach wewnętrznych, warstwach izolacji i powłokach zewnętrznych.

Strona podcięcia

Umożliwia wybranie strony ściany wielowarstwowej, po której zostaną zastosowane podcięcia.

- **Prawa strona**

Podcięcia będą równe po obu stronach, ale zostaną zastosowane wymiary podcięcia z prawej strony.

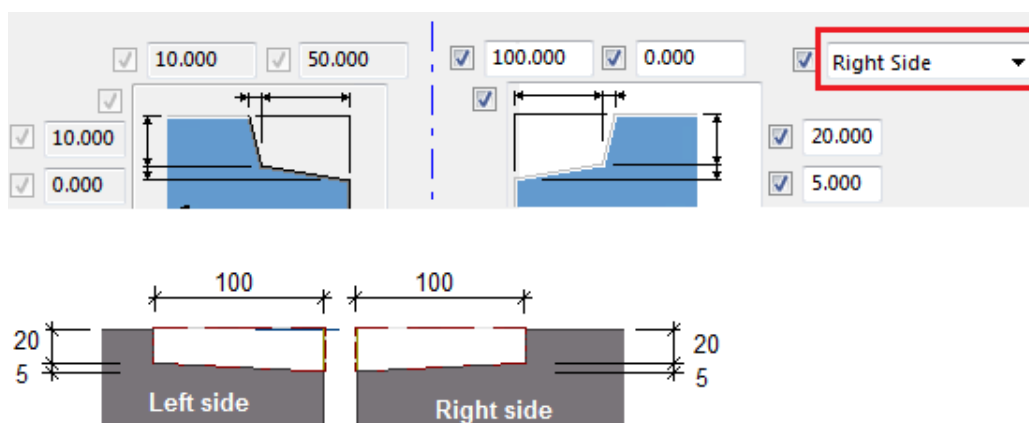

- **Lewa strona**

Podcięcia będą równe po obu stronach, ale zostaną zastosowane wymiary podcięcia z lewej strony.

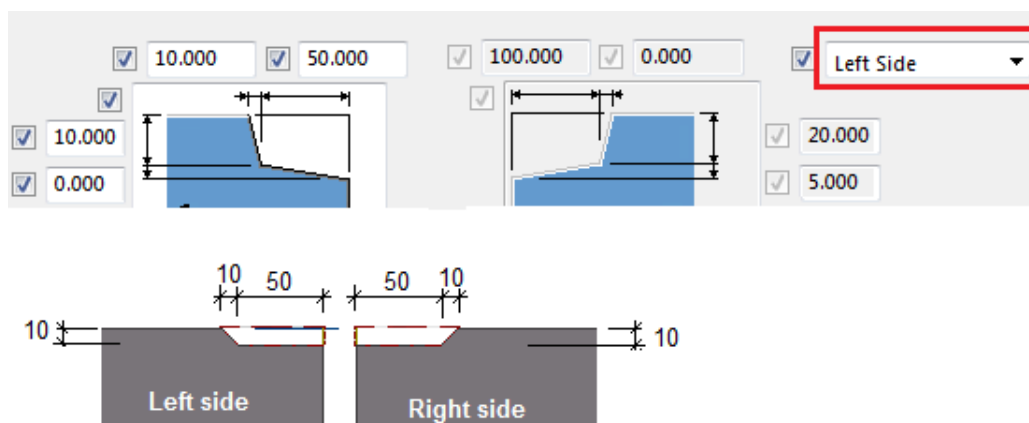

- **Obie strony**

Wymiary podcięcia można zdefiniować osobno dla obu stron.

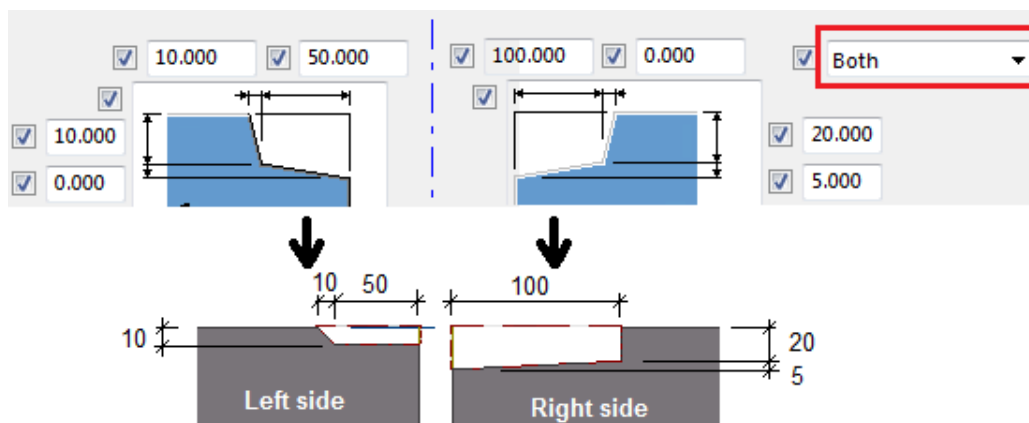

• **Obie strony, odbicie lustrzane**

Wymiary podcięcia można zdefiniować osobno dla obu stron, jednak strony będą swoimi odbiciami lustrzanymi.

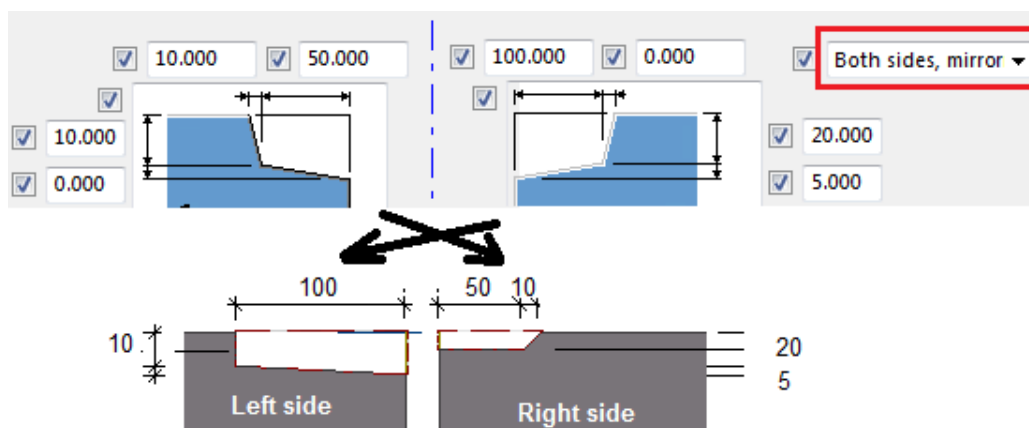

Typ połączenia

Po obu stronach można wybrać wspólne połączenie wpustu i wypustu.

Opcja	Opcja	Opis
		<p>Wspólne połączenie wpustu na podstawie zewnętrznej geometrii</p>

Opcja	Opcja	Opis
		Wspólne połączenie wypustu, oparte na osi
		Wspólne połączenie wypustu, oparte na osi
		Wspólne połączenie wypustu na podstawie zewnętrznej geometrii

Położenie podcięcia

Pionowe styki są zazwyczaj prowadzone od góry do dołu ściany wielowarstwowej. Należy zdefiniować odsunięcia styku po stronie górnej i dolnej. Odsunięcia zostaną zastosowane wyłącznie do powłoki wewnętrznej i powłoki zewnętrznej.

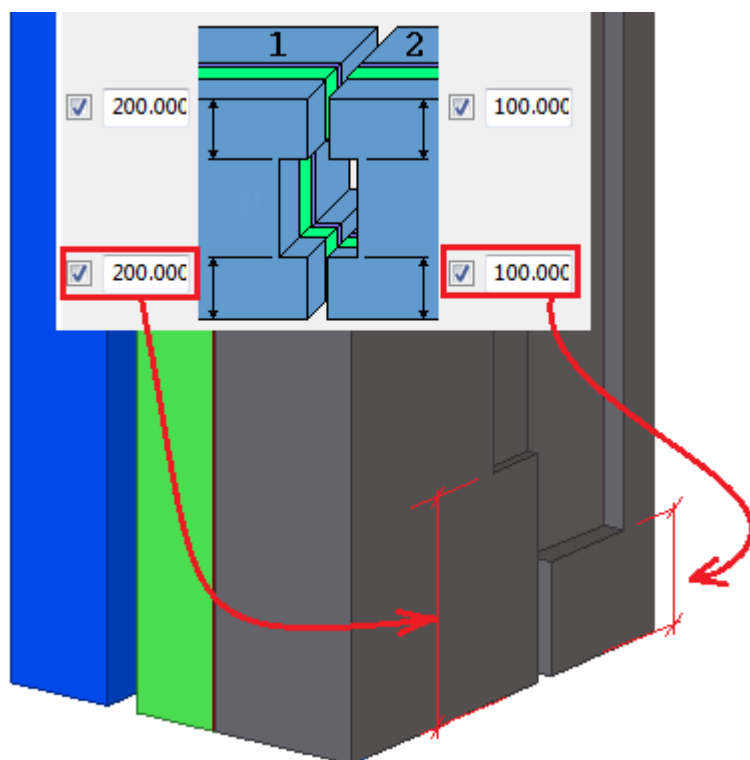

Zakładka Ogólne

Kliknij poniższe łącze, aby uzyskać więcej informacji:

Zakładka Ogólne

Zakładka Obliczenia

Kliknij poniższe łącze, aby uzyskać więcej informacji:

Zakładka Obliczenia

Okno ściany wielowarstwowej

Okno ściany wielowarstwowej tworzy prostokątny otwór okienny w ścianie wielowarstwowej albo otwór okienny i drzwiowy. Otwór zostaje utworzony przez cztery elementy (powłokę wewnętrzną, folię, izolację i powłokę zewnętrzną). Utworzenie folii jest opcjonalne. Można również utworzyć ramę, a także dodatkowe folie i dodatkowe elementy. Rama może być ramą drewnianą lub betonową obwiednią dodaną do powłoki wewnętrznej.

Utworzone obiekty

- Otwór prostokątny
- Drewniana rama lub betonowa obwiednia
- Dodatkowe folie

- Dodatkowe elementy

Zastosowania

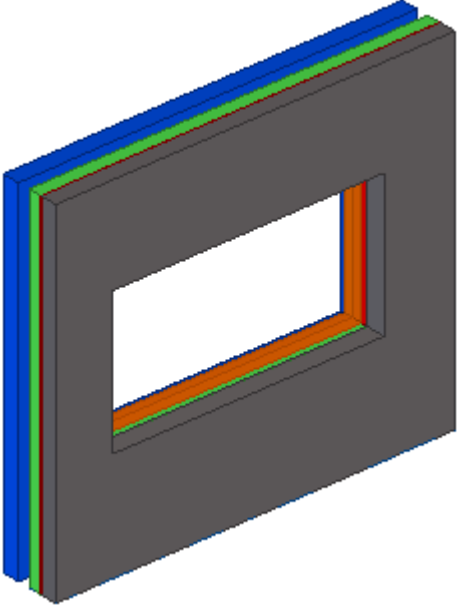
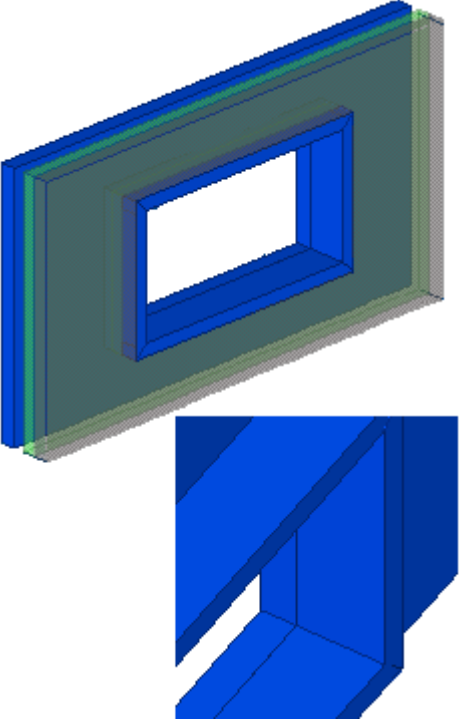
Sytuacja	Opis
	<p>Otwór w ścianie wielowarstwowej z zastosowaniem drewnianej ramy i warstw folii.</p>
	<p>Otwór w ścianie wielowarstwowej z zastosowaniem betonowej obwiedni w powłoce wewnętrznej.</p>

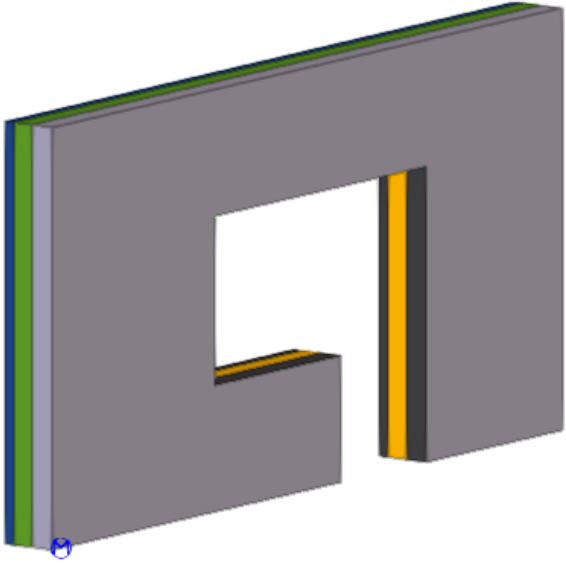
Sytuacja	Opis
	<p>Otwór w ścianie wielowarstwowej z zastosowaniem otworu drzwiowego.</p>

Kolejność wyboru

1. Wybierz powłokę wewnętrzną ściany wielowarstwowej.
2. Wskaż pierwszą pozycję.
3. Wskaż drugą pozycję.

Drugi punkt położenia jest potrzebny do zakończenia wstawienia także w przypadku wybrania opcji tylko jednego punktu wejściowego w oknie dialogowym komponencie. W tej sytuacji położenie drugiego punktu nie ma znaczenia.

Otwór zostanie utworzony automatycznie po wybraniu drugiej pozycji.

Klucz identyfikacji elementu

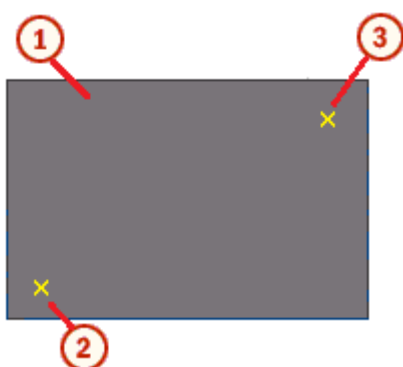

	Element
1	Element ściany wielowarstwowej
2	Pierwsza wskazana pozycja

	Element
3	Druga wskazana pozycja

Karta Obraz

Użyj zakładki **Obraz**, aby określić wymiary i elementy otworu.

Wymiary

Opcja	Wymiary
Utwórz Okno	
Utwórz Okno + drzwi Dla opcji Położenie drzwi wybierz wartość Prawa strona lub Lewa strona . Opcje na zakładce Detal boku drzwi i Detal spodu drzwi są dostępne w przypadku nadania opcji Utwórz wartości Okno + drzwi .	

Opcja	Opis
1	Wybierz punkty do wykonania otworu: <ul style="list-style-type: none"> • 2 punkty Wskaż dwa punkty do utworzenia otworu (punkty 2 i 3 na rysunku).

Opcja	Opis
	<ul style="list-style-type: none"> • Punkt 1 B H Wskaż dwa punkty, aby utworzyć otwór. Przy tej opcji punkt 2 pokazany na ilustracji jest punktem referencyjnym. Punkt 3 jest potrzebny jedynie do zakończenia wstawienia. Określ szerokość i wysokość otworu. • Punkt 2 B H Wskaż dwa punkty, aby utworzyć otwór. Przy tej opcji punkt 3 pokazany na ilustracji jest punktem referencyjnym. Określ szerokość i wysokość otworu. • 2 punkty H Wskaż dwa punkty do utworzenia otworu (punkty 2 i 3 na rysunku). Określ wysokość otworu.
2	Odsunięcie pionowe od punktu wstawienia. Gdy tworzysz Okno + drzwi , jest to pionowe przesunięcie okna.
3	Odsunięcie poziome od punktu wstawienia.
4	Szerokość otworu. Gdy tworzysz Okno + drzwi , jest to szerokość okna.
5	Wysokość okna.
6	Szerokość drzwi.
7	Odsunięcie pionowe drzwi.

Wybierz inne warstwy

Opcja	Opis
Izolacja, Ściana	Elementy, w których zostanie utworzony otwór. Aby utworzyć otwór na izolacji i elementach warstw zewnętrznej, podaj numery klas. W przypadku niewprowadzenia żadnych numerów otwór zostanie utworzony tylko w elemencie wybranym podczas zastosowania komponentu.
Elementy nie uwzględnione w zespole betonowym	Wybierz Tak , aby utworzyć otwór dla elementów, które nie należą do zespołu betonowego.
Folia	Można użyć opcji Okno ściany wielowarstwowej zarówno do paneli wielowarstwowych z folią, jak i paneli wielowarstwowych bez folii (domyślne). W przypadku

Opcja	Opis
	<p>panelu wielowarstwowego z folią, wybierz Tak i podaj numer klasy folii.</p> <p>Opcje kształtu ramy dostępne na zakładkach Detal dolny, Detal lewy, Detal prawy i Detal góry zależą od tego, czy utworzono folię.</p>

Zakładka **Detal dolny** / zakładka **Detal lewy** / zakładka **Detal prawy**

Użyj zakładki **Detal dolny**, zakładki **Detal lewy** i zakładki **Detal prawy**, aby określić rozmiar, położenie i kształt otworu, lewy bok, prawy bok, rozmiar ramy i właściwości. Na zakładce **Detal prawy** można określić, że detal prawy jest tworzony tak samo jak lewy.

Rama

Element	Opis	Domyślnie
Rama	Określ profil ramy, wybierając profil z katalogu profili.	50*50

Opcja	Opis
Nr_Poz	Przedrostek i numer początkowy numeru pozycji elementu. Można wprowadzić numer pozycji zespołu w drugim wierszu.
Materiał	Klasa materiału.
Nazwa	Ta nazwa będzie widoczna w rysunkach i raportach.
Klasa	Numer klasy elementu.

Kształt ramy

Opcje tworzenia ramy wewnętrznej i zewnętrznej są takie same niezależnie od tego, czy zostanie utworzona folia.

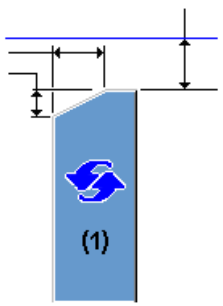
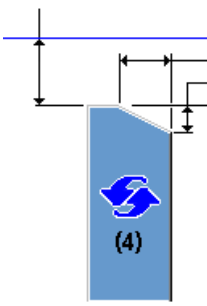
Wewnętrzna	Zewnętrzna	Opis
		<p>Domyślnie</p> <p>Nie zostanie utworzone cięcie ani przedłużenie.</p> <p>Funkcja AutoDefault może zmienić tę opcję.</p> <p>W zależności od rozmiaru ramy zostanie użyta jedna z trzech dostępnych opcji.</p>

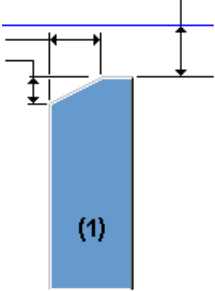
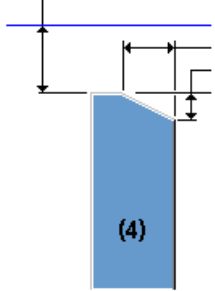
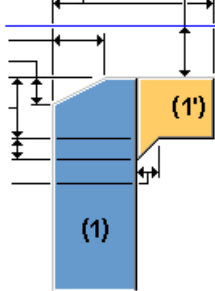
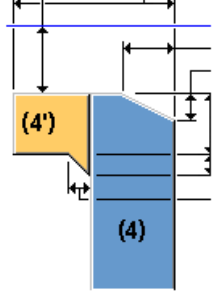
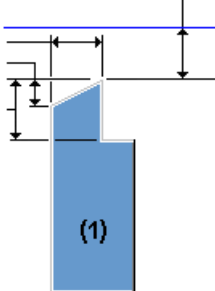
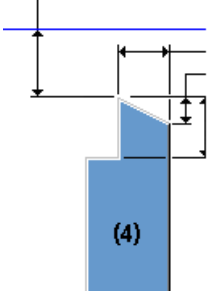
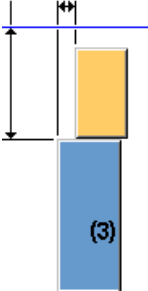
Wewnętrzna	Zewnętrzna	Opis
 <p>(1)</p>	 <p>(4)</p>	<p>Nie zostanie utworzone cięcie ani przedłużenie.</p>
 <p>(1)</p> <p>(1')</p>	 <p>(4)</p> <p>(4')</p>	<p>Zostanie utworzone przedłużenie. Jeśli rama jest węższa niż izolacja, zespół betonowy zostanie przedłużony w celu wypełnienia szczeliny.</p>
 <p>(1)</p>	 <p>(4)</p>	<p>Zostanie utworzone cięcie. Jeśli rama jest szersza od izolacji, zespół betonowy zostanie przycięty w celu jego dopasowania do ramy.</p>
Środek		Opis
 <p>(3)</p>		<p>Ta opcja jest dostępna, gdy opcja Folia na zakładce Obraz ma wartość Nie twórz. Rama zostanie utworzona.</p>

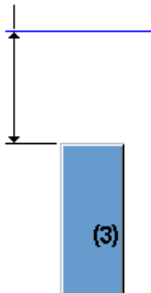
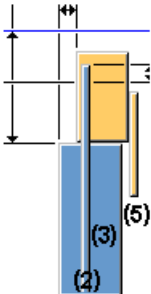
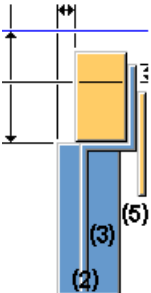
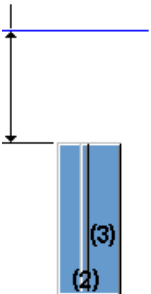
Środek	Opis
	<p>Ta opcja jest dostępna, gdy opcja Folia na zakładce Obraz ma wartość Nie twórz.</p> <p>Rama nie zostanie utworzona.</p>
	<p>Ta opcja jest dostępna w przypadku wybrania wartości Tak dla opcji Folia na zakładce Obraz.</p> <p>Rama zostanie utworzona.</p>
	<p>Ta opcja jest dostępna w przypadku wybrania wartości Tak dla opcji Folia na zakładce Obraz.</p> <p>Rama zostanie utworzona.</p>
	<p>Ta opcja jest dostępna w przypadku wybrania wartości Tak dla opcji Folia na zakładce Obraz.</p> <p>Rama nie zostanie utworzona.</p>

Dodatkowa wnęka

Określ pionowy i poziomy wymiar dodatkowej wnęki. Domyślnie wnęka nie jest tworzona.

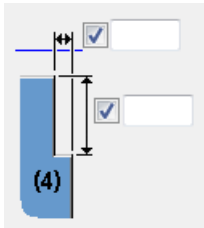

Cięcia naroży ramy

Opcja	Opis
	Nie zostaną wycięte naroża ramy.
	Określ wymiary poziomy i pionowy cięć naroży ramy.

Nachylenie ciągłe

Określ, czy krawędzie ramy są nachylone.

Opcja	Opis
	Wg długości
	Wg kąta

Można osobno określić długość lub kąt obu stron.

Domyślnie krawędzie ramy nie są nachylone.

Zakładka Detal góry

Użyj zakładka **Detal góry**, aby określić rozmiar, położenie, numer i kształt górnej strony otworu.

Element

Element	Opis	Domyślnie
Rama	Określ profil ramy, wybierając profil z katalogu profili.	50*50
Folia2	Folia2 to dodatkowa folia tworzona jedynie na górnej stronie. Określ grubość.	

Opcja	Opis
Nr_Poz	Przedrostek i numer początkowy numeru pozycji elementu. Można wprowadzić numer pozycji zespołu w drugim wierszu.
Materiał	Klasa materiału.
Nazwa	Ta nazwa będzie widoczna w rysunkach i raportach.
Klasa	Numer klasy elementu.

Kształt górnej ramy

Opcje tworzenia ramy wewnętrznej i zewnętrznej są takie same niezależnie od tego, czy zostanie utworzona folia.

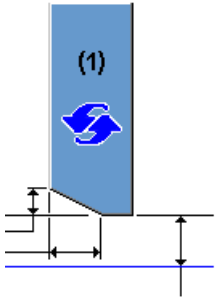
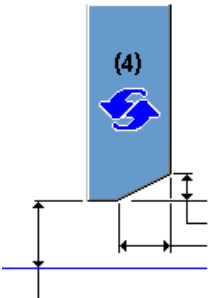
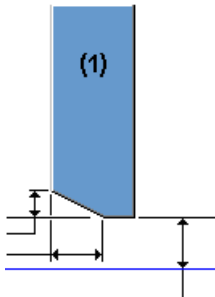
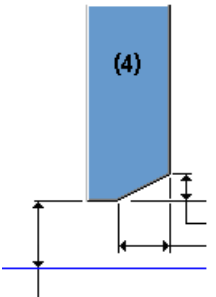
Wewnętrzna	Zewnętrzna	Opis
		Domyślnie Nie zostanie utworzone cięcie ani przedłużenie. Funkcja AutoDefault może zmienić tę opcję. W zależności od rozmiaru ramy zostanie użyta jedna z trzech dostępnych opcji.
		Nie zostanie utworzone cięcie ani przedłużenie.

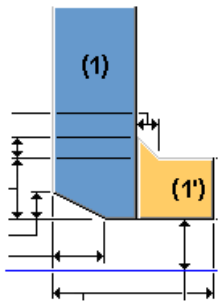
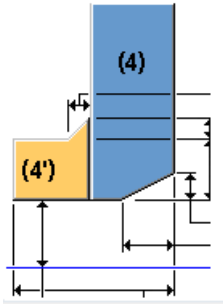
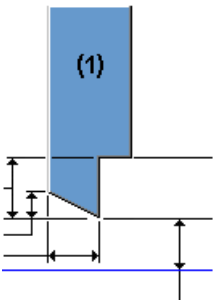
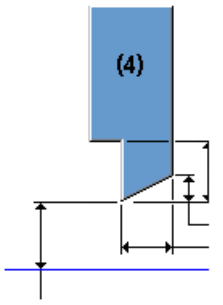
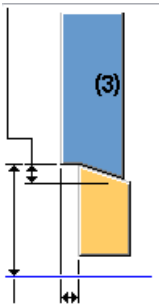
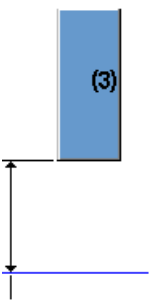
Wewnętrzna	Zewnętrzna	Opis
		<p>Zostanie utworzone przedłużenie.</p> <p>Jeśli rama jest węższa niż izolacja, zespół betonowy zostanie przedłużony w celu wypełnienia szczeliny.</p>
		<p>Zostanie utworzone cięcie.</p> <p>Jeśli rama jest szersza od izolacji, zespół betonowy zostanie przycięty w celu jego dopasowania do ramy.</p>
Środek		Opis
		<p>Ta opcja jest dostępna, gdy opcja Folia na zakładce Obraz ma wartość Nie twórz.</p> <p>Rama zostanie utworzona.</p>
		<p>Ta opcja jest dostępna, gdy opcja Folia na zakładce Obraz ma wartość Nie twórz.</p> <p>Rama nie zostanie utworzona.</p>

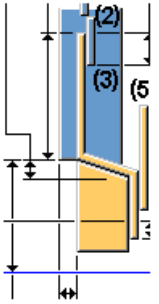
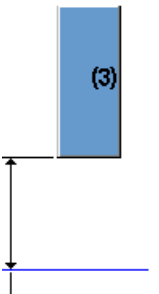
Środek	Opis
	<p>Ta opcja jest dostępna w przypadku wybrania wartości Tak dla opcji Folia na zakładce Obraz.</p> <p>Rama zostanie utworzona.</p>
	<p>Ta opcja jest dostępna w przypadku wybrania wartości Tak dla opcji Folia na zakładce Obraz.</p> <p>Rama nie zostanie utworzona.</p>

Dodatkowa wnęka

Określ pionowy i poziomy wymiar dodatkowej wnęki. Domyślnie wnęka nie jest tworzona.

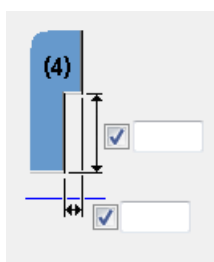

Cięcia naroży ramy

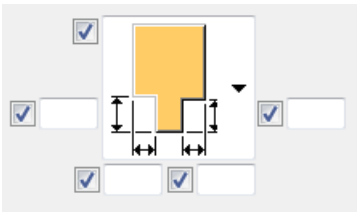
Opcja	Opis
	<p>Nie zostaną wycięte naroża ramy.</p>
	<p>Wymiar poziomy i pionowy cięć naroży ramy.</p>

Kapinos

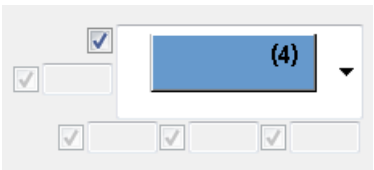
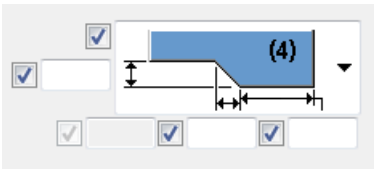
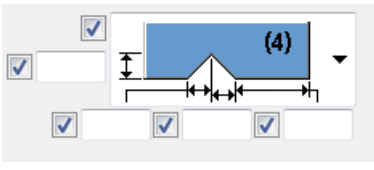
Opcja	Opis
	Kapinos nie zostanie utworzony.
	Kapinos zostanie utworzony. Umożliwia zdefiniowanie wymiarów korytka.
	Kapinos zostanie utworzony. Umożliwia zdefiniowanie wymiarów korytka. Do każdej opcji kształtu można utworzyć kapinos. Jeśli na przykład kształt ma skos, kapinos zostanie utworzony pod takim samym kątem jak skos.

Nachylenie ciągłe

Określ, czy krawędzie ramy są nachylone.

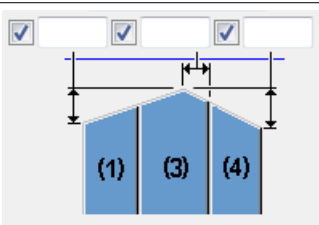
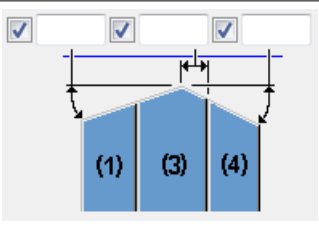
Opcja	Opis
	Wg długości
	Wg kąta

Można osobno określić długość lub kąt obu stron.

Domyślnie krawędzie ramy nie są nachylone.

Zakładka Dodatkowe folie

Użyj zakładki **Dodatkowe folie**, aby określić tworzenie dodatkowych folii na górnej, dolnej, prawej i lewej stronie otworu.

Element

Element	Opis	Domyślnie
Dodatkowa folia	Grubość folii.	50*50

Opcja	Opis
Nr_Poz	Przedrostek i numer początkowy numeru pozycji elementu. Można wprowadzić numer pozycji zespołu w drugim wierszu.
Materiał	Klasa materiału.
Nazwa	Ta nazwa będzie widoczna w rysunkach i raportach.
Klasa	Numer klasy elementu.



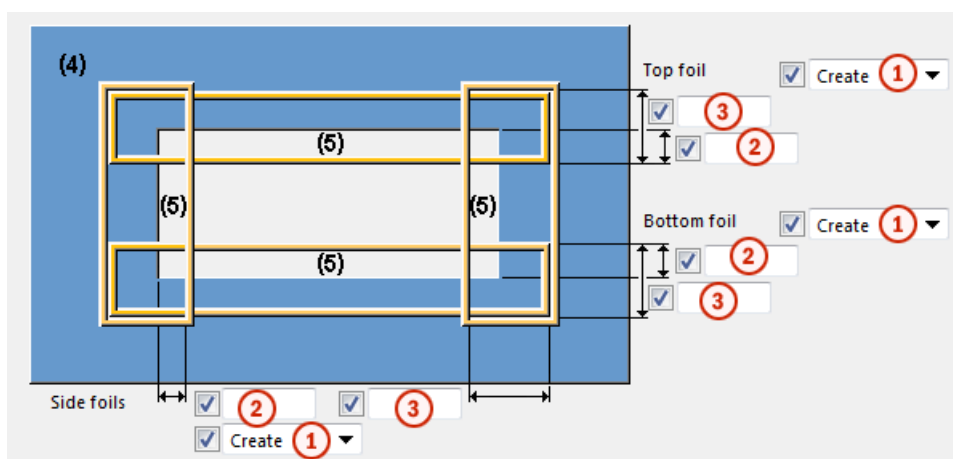

Wymiary dodatkowej folii



	Opis
1	Określ, czy mają zostać utworzone dodatkowe folie.
2	Określ odsunięcie wewnętrzne.
3	Określ szerokość folii.

Powłoki do cięcia

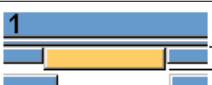
Opcja	Opis
	Wszystkie powłoki są cięte.

Opcja	Opis
	Brak cięcia powłoki wewnętrznej.
	Brak cięcia powłoki wewnętrznej i folii.
	Brak cięcia powłoki wewnętrznej i folii. Zostanie utworzone przedłużenie izolacji. Określ szerokość i klasę materiału przedłużenia izolacji.
	Powłoka zewnętrzna jest cięta.

Zakładka Dodatkowe elementy

Użyj zakładki **Dodatkowe elementy**, aby określić rozmiar, położenie, numer i wyrównanie dodatkowych elementów.

Elementy

Określ, czy mają zostać utworzone dodatkowe elementy lub elementy komponentu użytkownika.

Element	Opis	Domyślnie
Elementy	Określ profil dodatkowych elementów, wybierając profil z katalogu profili.	D5
Elementy komponentu użytkownika	Określ elementy komponentu użytkownika, wybierając komponent z katalogu Aplikacje i komponenty . Do określenia właściwości można użyć pliku konfiguracyjnego.	

Opcja	Opis
Nr_Poz	Przedrostek i numer początkowy numeru pozycji elementu. Można wprowadzić numer pozycji zespołu w drugim wierszu.
Materiał	Klasa materiału.

Opcja	Opis
Nazwa	Ta nazwa będzie widoczna w rysunkach i raportach.
Klasa	Numer klasy elementu.

Zdefiniuj odległości

Wybierz, czy odległości między elementami mają zostać określone przez wprowadzenie wymiarów odległości na tej zakładce czy przez użycie zewnętrznego pliku tekstowego. Zewnętrzny plik pozwala zautomatyzować proces tworzenia dodatkowych elementów, gdy rozmiary okien są różne.

Nazwą pliku zewnętrznego jest

`SandwichPanelWindowAdditionalParts.dat`. Plik znajduje się w folderze `..\Environments\Common\system`.

Na poniższym rysunku przedstawiono przykładowy standard lokalny dla tworzenia dodatkowych elementów. M oznacza moduł o długości 100 mm.

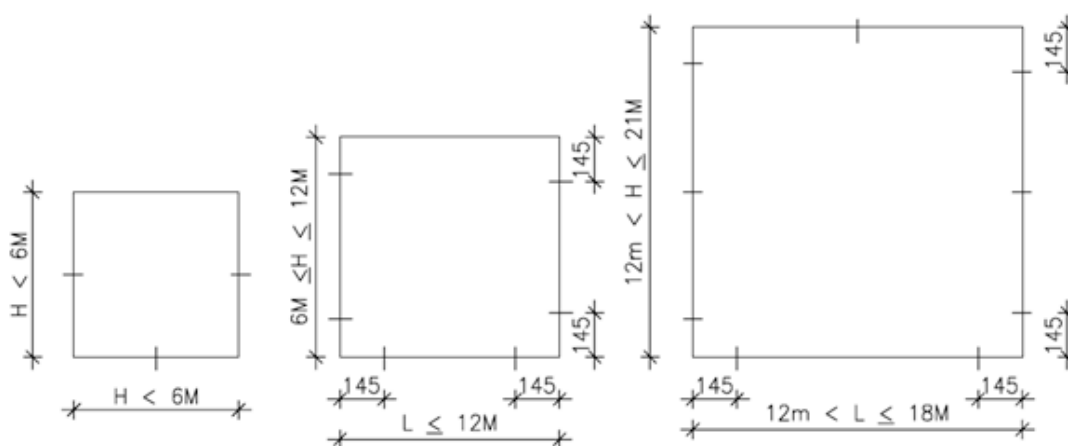

Zawartość pliku konfiguracyjnego

`SandwichPanelWindowAdditionalParts.dat` wraz ze specyfikacjami wymaganymi dla powyższego przykładu jest następująca:

```

BOTTOM;
0;599;1;1
600;1200;1;2;145
1201;1800;1;3;145
TOP;
1201;1800;1;1
LEFT;
0;599;1;1
600;1200;1;2;145
1201;2100;1;3;145
RIGHT;
0;599;1;1
600;1200;1;2;145
1201;2100;1;3;145

```

Słowa kluczowe `BOTTOM`, `TOP`, `LEFT` i `RIGHT` definiują stronę okna, do której zostaną zastosowane ustawienia.

Składnia w pliku jest następująca: `bmin; bmax; cm; nd; dmax; d1; d2; d3`.

bmin	Najmniejszy wymiar okna do zastosowania ustawienia.
bmax	Największy wymiar okna do zastosowania ustawienia.
cm	Metoda tworzenia: <ul style="list-style-type: none"> • 1 oznacza liczbę elementów dla nd. • 2 oznacza maksymalny odstęp dla nd.
nd	W zależności od metody tworzenia (cm): <ul style="list-style-type: none"> • Liczba elementów, gdy ustawienie cm to 1. • Maksymalny dopuszczalny odstęp między elementami, gdy ustawienie cm to 2.
d1	Odległość od punktu początkowego do pierwszego dodatkowego elementu (opcjonalnie).
d2	Odległość od pierwszego dodatkowego elementu do drugiego (opcjonalnie).
d3	Odległość od drugiego dodatkowego elementu do trzeciego (opcjonalnie).

Dodatkowe elementy są umieszczane symetrycznie, tak że odległości d1, d2 i d3 mają zastosowanie również od punktu końcowego. Jeśli odległości opcjonalne d1, d2 i d3 nie zostaną zdefiniowane, elementy są rozmieszczone w równych odległościach.

Na powyższym rysunku 0 ; 599 ; 1 ; 1 oznacza, że gdy szerokość okna będzie wynosiła co najmniej 0 i nie więcej niż 599, zostanie zastosowana metoda tworzenia według liczby elementów i utworzony zostanie 1 element.

600 ; 1200 ; 2 ; 300 ; 145 oznacza, że gdy szerokość okna wynosi co najmniej 600 i nie więcej niż 1200, zostanie zastosowana metoda tworzenia przy użyciu maksymalnego odstępu. Maksymalny dopuszczalny odstęp między dodatkowymi elementami wynosi 300 mm. Odległość pierwszego (i ostatniego) elementu wynosi 145 mm. Jeśli szerokość okna wynosi 1200, konieczne będą jeszcze trzy elementy $(1200 - 2 \times 145) / 300 = 3,03$. Zatem odstęp między dodatkowymi elementami będzie wynosił $(1200 - 2 \times 145) / 4 = 227,5$ mm.

Umieszczenie

Określ, czy umieszczenie dodatkowego elementu ma zostać takie samo z każdej strony czy różne.

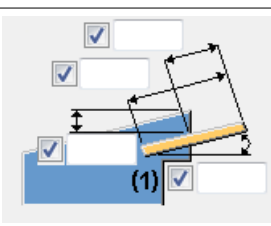
Opcja	Opis
	<p>Wymiary umieszczenia na dole, z lewej strony i z prawej strony.</p> <p>Jeśli umieszczenie dodatkowego elementu ma zostać takie samo z każdej strony, należy zdefiniować tylko wymiary dolne.</p>

Opcja	Opis
	Wymiary umieszczenia od górnej strony.

Opcje krawędzi drzwi

Opcje do kontrolowania krawędzi drzwi są dostępne, po wybraniu dla opcji **Utwórz** wartości **Okno + drzwi** na zakładce **Obraz** oraz opcji **Umieszczenie** wartości **Inne z każdej strony** na zakładce **Dodatkowe elementy**.

Opcja	Opis
Utwórz po stronie drzwi	Nie, To samo co na boku okna, To samo co na boku drzwi
Utwórz w detalu spodu	Nie, To samo co dolne

Zakładka Połączenia

Użyj zakładki **Połączenia**, aby określić sposób łączenia drewnianej ramy, elementów dodatkowych, dodatkowej folii i przedłużeń z powłokami.

Dodaj

Opcja	Opis
Rama drewniana do, Dodatkowe elementy, Dodatkowa folia do	<p>Umożliwiają wybranie elementu, z jakim będą się łączyć drewniana rama, dodatkowe elementy i dodatkowa folia.</p> <p>Ramę można utworzyć jako zespół. Aby dodać ramy okienne i drzwiowe do warstwy jako jeden podzespół, wybierz Podzespół dla opcji Rama drewniana do.</p> <p>Opcja Dodatkowa folia do jest wyświetlana w przypadku wybrania utworzenia folii na zakładce Obraz.</p>

Połączenia przedłużenia z odpowiadającymi im powłokami

Opcja	Opis
Przedłużenie powłoki wewnętrznej, Przedłużenie powłoki zewnętrznej, Przedłużenie powłoki izolacji, Przedłużenie folii	Umożliwia wybranie sposobu połączenia elementów przedłużenia z elementami głównymi. Opcja Przedłużenie folii jest wyświetlana w przypadku wybrania utworzenia folii na zakładce Obraz .

Połączenie krawędzi

Określ typ połączenia narożnika dla drewnianych ram.

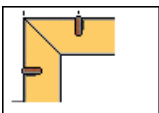
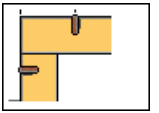
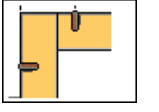
Opcja	Opis
	Cięcie obu ram pod kątem 45 stopni.
	Wydłużenie poziomych ram.
	Wydłużenie pionowych ram.

Zakładka **Detal boku drzwi** / zakładka **Detal spodu drzwi**

Użyj zakładki **Detal boku drzwi** i zakładki **Detal spodu drzwi**, aby określić rozmiar, położenie i kształt boku i dołu drzwi oraz rozmiar i właściwości ramy.

Tworzenie drzwi

Opcje na zakładce **Detal boku drzwi** i na zakładce **Detal spodu drzwi** są dostępne w przypadku nadania opcji **Utwórz** wartości **Okno + drzwi** na zakładce **Obraz**.

Opcje **To samo co**

- **To samo co** na zakładce **Detal boku drzwi**:

Określ detal krótkiego boku drzwi.

- **Brak**
- **To samo co na boku okna** powoduje przyjęcie ustawienia boku okna.
- **To samo co na boku drzwi** powoduje przyjęcie ustawienia boku drzwi.

Detal długiego boku drzwi będzie miał ustawienie odpowiedniego boku okna.

- **To samo co dolne** na zakładce **Detal spodu drzwi:**
Tak powoduje przyjęcie ustawienie spodu okna.

Rama

Element	Opis	Domyślnie
Rama	Określ profil ramy, wybierając profil z katalogu profili.	50*50

Opcja	Opis
Nr_Poz	Przedrostek i numer początkowy numeru pozycji elementu. Można wprowadzić numer pozycji zespołu w drugim wierszu.
Materiał	Klasa materiału.
Nazwa	Ta nazwa będzie widoczna w rysunkach i raportach.
Klasa	Numer klasy elementu.

Kształt ramy

Opcje tworzenia ramy wewnętrznej i zewnętrznej są takie same niezależnie od tego, czy zostanie utworzona folia.

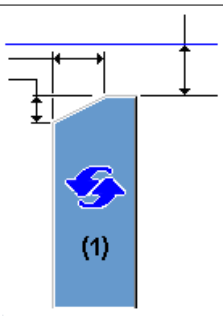
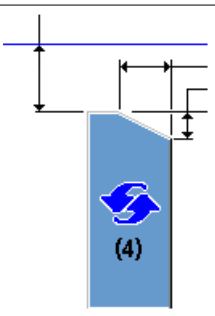
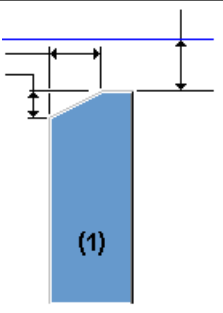
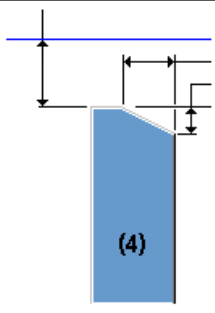
Wewnętrzna	Zewnętrzna	Opis
		Domyślnie Nie zostanie utworzone cięcie ani przedłużenie. Funkcja AutoDefault może zmienić tę opcję. W zależności od rozmiaru ramy zostanie użyta jedna z trzech dostępnych opcji.
		Nie zostanie utworzone cięcie ani przedłużenie.

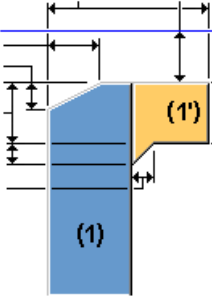
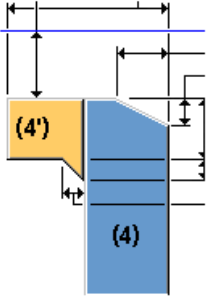
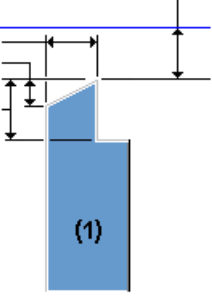
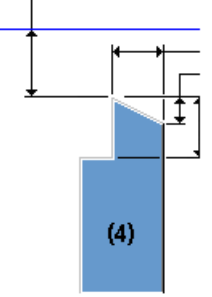
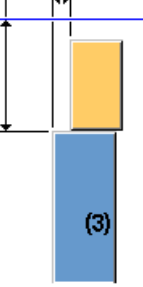
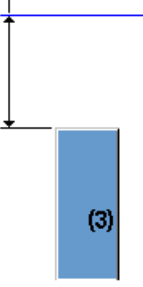
Wewnętrzna	Zewnętrzna	Opis
		<p>Zostanie utworzone przedłużenie.</p> <p>Jeśli rama jest węższa niż izolacja, zespół betonowy zostanie przedłużony w celu wypełnienia szczeliny.</p>
		<p>Zostanie utworzone cięcie.</p> <p>Jeśli rama jest szersza od izolacji, zespół betonowy zostanie przycięty w celu jego dopasowania do ramy.</p>
Środek		Opis
		<p>Ta opcja jest dostępna, gdy opcja Folia na zakładce Obraz ma wartość Nie twórz.</p> <p>Rama zostanie utworzona.</p>
		<p>Ta opcja jest dostępna, gdy opcja Folia na zakładce Obraz ma wartość Nie twórz.</p> <p>Rama nie zostanie utworzona.</p>

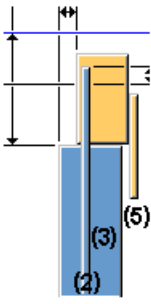
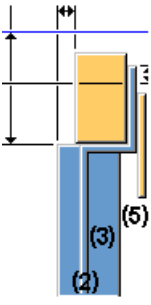
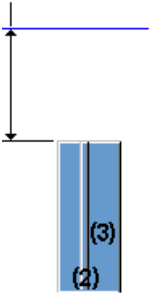
Środek	Opis
	<p>Ta opcja jest dostępna w przypadku wybrania wartości Tak dla opcji Folia na zakładce Obraz.</p> <p>Rama zostanie utworzona.</p>
	<p>Ta opcja jest dostępna w przypadku wybrania wartości Tak dla opcji Folia na zakładce Obraz.</p> <p>Rama zostanie utworzona.</p>
	<p>Ta opcja jest dostępna w przypadku wybrania wartości Tak dla opcji Folia na zakładce Obraz.</p> <p>Rama nie zostanie utworzona.</p>

Dodatkowa wnęka

Określ pionowy i poziomy wymiar dodatkowej wnęki. Domyślnie wnęka nie jest tworzona.

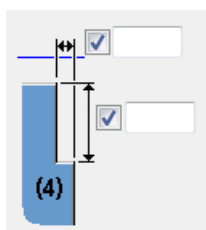

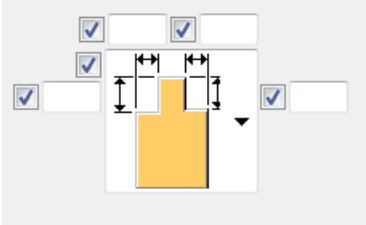

Cięcia naroży ramy

Opcja	Opis
	<p>Nie zostaną wycięte naroża ramy.</p>

Opcja	Opis
	Określ wymiary poziomy i pionowy cięć naroży ramy.

Przedłużenie bocznej ramy drzwi

Opcja	Opis
	Rama z boku drzwi jest tworzona jedynie do dolnego poziomego okna.
	Rama z boku drzwi jest przedłużana do górnego poziomego okna. Wpisz do pola długość przedłużenia.

Nachylenie ciągłe

Określ, czy krawędzie ramy są nachylone.

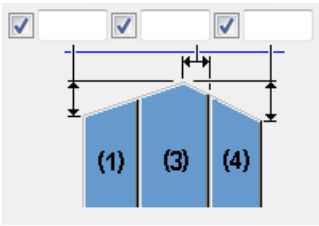
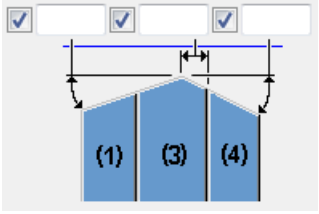
Opcja	Opis
	Wg długości
	Wg kąta

Można osobno określić długość lub kąt obu stron.

Domyślnie krawędzie ramy nie są nachylone.

Narzędzia układu ścian

Grupa narzędzi **Układ ścian** to zestaw komponentów, których można użyć do tworzenia i zmieniania wszystkich powszechnych typów ścian betonowych, takich jak pełne panele prefabrykowane od pojedynczych warstw, przez ściany podwójne, po wielowarstwowe, a także różnych konstrukcji ścian wylewanych

na budowie. Konstrukcja ściany może składać się z kilku warstw, na przykład warstw konstrukcyjnych, izolacji, pustki i wykończenia powierzchni. Możesz używać bezpośredniej zmiany, aby elastycznie zmieniać geometrię ścian, odsunięcia warstw, otwory i linie styku.

Układ ścian to główny komponent zestawu i jest używany do określania układu ścian. **Układ ścian** jest dostępny na zakładce **Beton**. Kliknij: **Panel** --> **Układ ścian** oraz w katalogu **Aplikacje i komponenty**.

Inne narzędzia **Układ ścian** są dostępne w katalogu **Aplikacje i komponenty**:

- **Układ ścian - Połączenia** służy do łączenia ścian ze sobą.
- **Układ ścian - łącznik T** łączy ze sobą ściany za pomocą połączeń T. **Układ ścian - łącznik T** tworzy również styk w miejscu połączenia.
- **Układ ścian - Otwory** umożliwia ustawienie wartości domyślnych otworów. Do tworzenia i modyfikowania otworów używaj zmiany bezpośredniej.
- **Układ ścian - Styki** umożliwia podział segmentu ściany na co najmniej dwa zespoły betonowe poprzez dodanie styków. Do tworzenia i modyfikowania styków używaj zmiany bezpośredniej.
- **Układ ścian - Podział na elementy** umożliwia podział ściany na elementy według długości, wysokości, liczby, ciężaru lub nośności dźwigu.
- Opcja **Układ ścian - Zamiana warstw** służy do zamiany kolejności wylewania warstw podwójnej ściany. Zamiana obejmuje tylko niektóre właściwości dwóch warstw, np. nazwę, klasę, ustawienia numeracji i wszystkie atrybuty UDA. Geometria warstw nie jest zamieniana. Jeśli jedna warstwa została utworzona za pomocą opcji tworzenia warstwy **Dodaj jako podzespół** (powłoka 2), a druga warstwa została zdefiniowana jako **Dodaj do zespołu betonowego** (powłoka 1), te właściwości również są zamieniane.

Układ ścian

Układ ścian umożliwia utworzenie pojedynczej ściany lub wielu prostych segmentów ścian. Ściana może być pełną ścianą jednowarstwową, ścianą podwójną lub wielowarstwową składającą się z dowolnej liczby warstw.

Proces projektowania przy użyciu grupy narzędzi **Układ ścian**

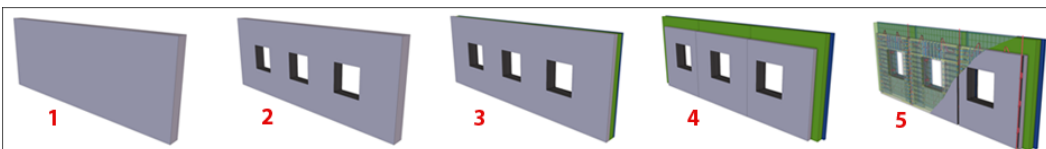

1. Możesz utworzyć kształt.
2. Możesz utworzyć kształt i utworzyć otwory.
3. Możesz utworzyć definicje typu ścian.

Proces projektowania przy użyciu grupy narzędzi Układ ścian

4. Możesz utworzyć elementy ściany i zdefiniować szczegółową geometrię ścian.
5. Możesz zdefiniować szczegółowe połączenia, otwory, elementy osadzone i zbrojenia.

Kolejność wyboru

1. Upewnij się, że przełącznik **Bezpośrednia zmiana**  jest aktywny.
2. Na karcie **Beton** kliknij **Panel** --> **Układ ścian**.
3. Wybierz odpowiednie polecenie na kontekstowym pasku narzędzi:

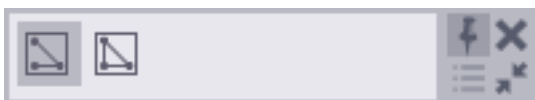

- Aby utworzyć co najmniej jeden prosty segment ściany, kliknij , a następnie wybierz co najmniej dwa punkty.

Pamiętaj, że możesz zakończyć tworzenie na pierwszym wskazanym punkcie, aby utworzyć zamkniętą konstrukcję ściany.

- Aby utworzyć układ ściany jako ścianę zamkniętą, kliknij , a następnie wybierz co najmniej dwa punkty.

Narzędzie **Układ ścian** automatycznie połączy pierwszy i ostatni wskazany punkt.

4. Kliknij środkowym przyciskiem myszy, aby utworzyć ścianę.

Zależnie od liczby wskazanych punktów i sposobu wskazywania w modelu zostanie utworzony co najmniej jeden prosty segment ściany albo ściana zamknięta. Każdy tworzony prosty segment jest osobnym wystąpieniem komponentu **Układ ścian**, który możesz osobno zmieniać. Jeśli utworzysz dwa lub więcej segmenty ścian, między każdym segmentem ściany zostanie dodany komponent **Układ ścian - Połączenia**.

Na poniższej ilustracji przedstawiono cztery segmenty ścian w kształcie otwartym między wskazanymi punktami 1–5 oraz trzy połączenia układu ścian w punktach 2, 3 i 4. Jeśli została przez utworzona ściana zamknięta, między punktami 5 a 1 będzie znajdował się piąty segment ściany.

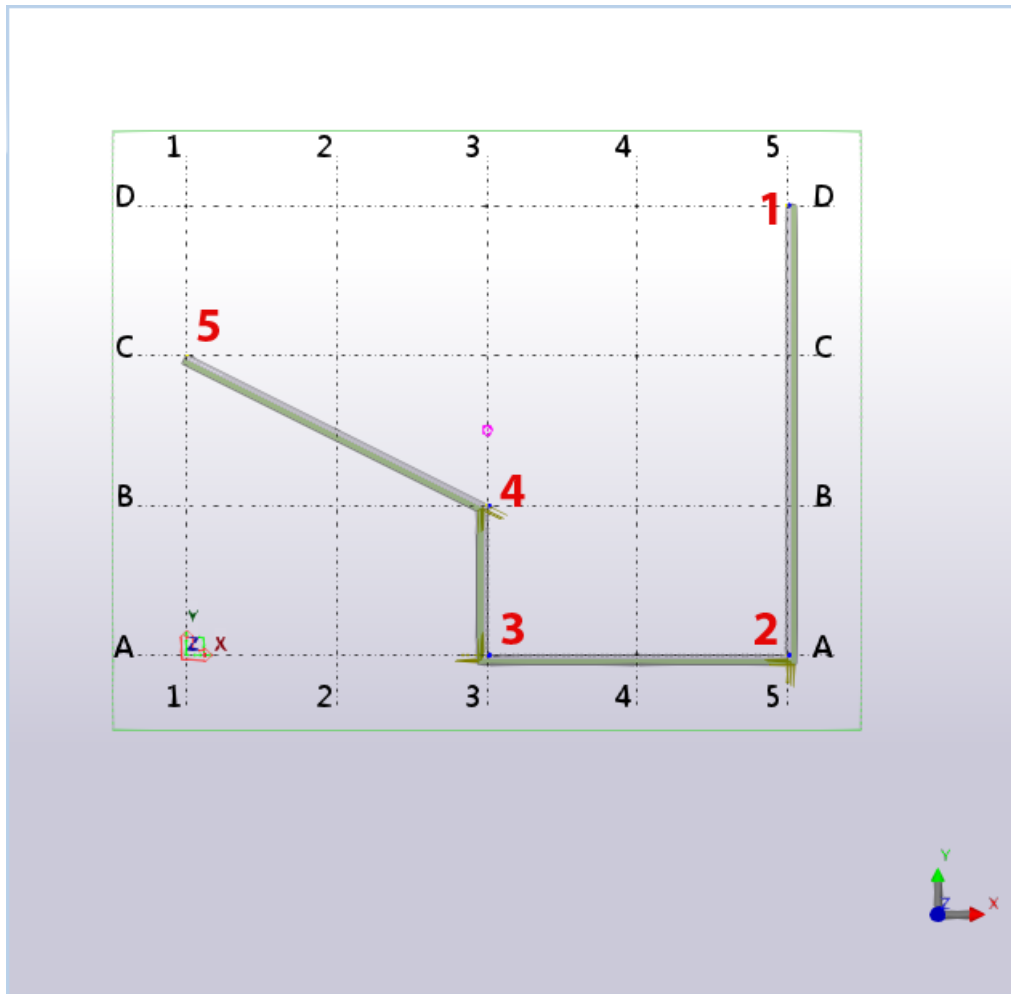

Kierunek modelowania układu ścian określa, która powierzchnia układu ścian jest wyświetlana w widoku z przodu na rysunku zespołu betonowego, gdy dla układu współrzędnych tego rysunku wybrane jest ustawienie **Ustalony**.

Na poniższej ilustracji górna płaszczyzna formy nie jest wyznaczona przez **Układ ścian**. Ilustracja przedstawia przykład ustawień ściany wielowarstwowej, których należy używać, jeśli zewnętrzna powłoka ma być wylewana na palecie, a wewnętrzna powłoka jest najwyższą powłoką w szalunku.

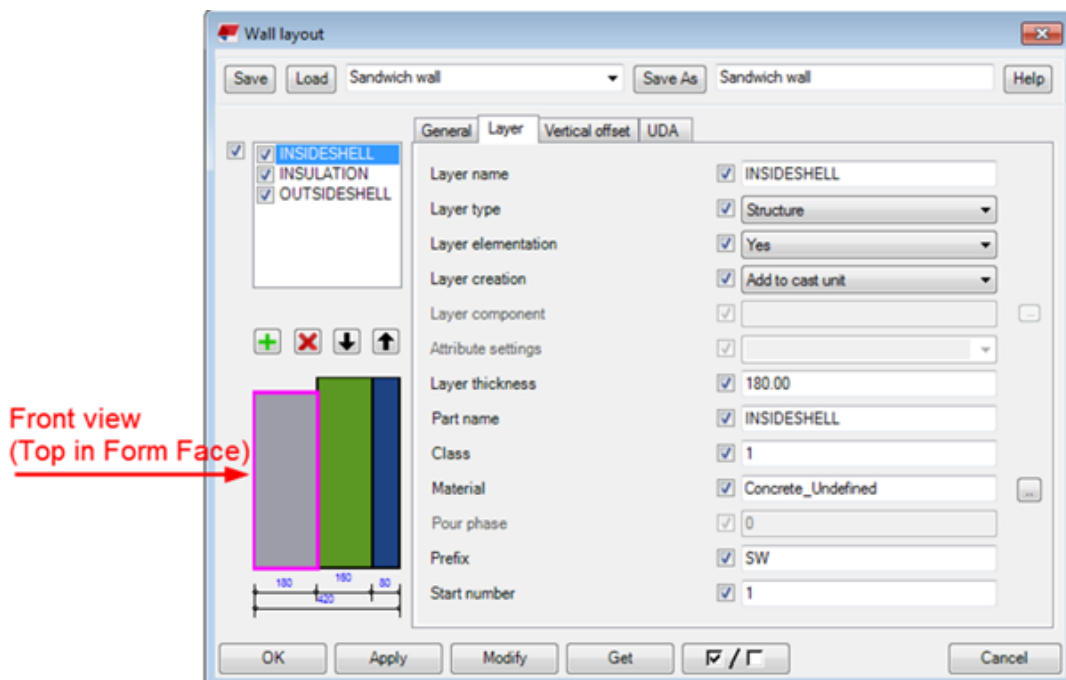

Górną płaszczyznę formy można też ustawić za pomocą komponentu **Układ ścian**. Ustaw w pliku `Walllayout.Udas.dat` właściwość górnej płaszczyzny formy, dodając do niego następujący wiersz:

```
option FixedMainView j_FixedDrawingMainView
```

Plik `Walllayout.Udas.dat` można umieścić w folderze modelu lub w dowolnym folderze systemowym.

Karta Ogólne

Zakładka **Ogólne** służy do definiowania podstawowych właściwości całego komponentu **Układ ścian**. Właściwości na wszystkich innych zakładkach zależą od warstwy i mają zastosowanie do aktualnie wybranej warstwy na liście warstw.





Opcja	Opis
H, Z1, Z0 	<p>Dostępne są cztery opcje definiowania wysokości i globalnych współrzędnych Z:</p> <ul style="list-style-type: none"> Definiowanie dolnego poziomu względem punktów tworzenia oraz opcja i wartości Pozycja w głębi. Definiowanie wysokości przy użyciu opcji H. Definiowanie dolnego poziomu ściany przy użyciu opcji Z0 (globalna współrzędna Z) oraz wysokości przy użyciu opcji H. Definiowanie górnego poziomu ściany przy użyciu opcji Z1 (globalna współrzędna Z) oraz wysokości przy użyciu opcji H.

Opcja	Opis
	<ul style="list-style-type: none"> Definiowanie dolnego poziomu ściany przy użyciu opcji Z0 (globalna współrzędna Z) i górnego poziomu ściany przy użyciu opcji Z1 (globalna współrzędna Z). <p>Do definiowania wysokości ścian prostokątnych możesz użyć opcji H. Wysokości nie będzie można zdefiniować przy użyciu tej opcji, jeśli zmienisz kształt ściany tak, aby nie była prostokątna. Zamiast tego użyj bezpośredniej zmiany.</p>
Grubość całkowita	<p>Wprowadź grubość całkowitą układu ścian: Grubość warstwy jest obliczana na podstawie grubości całkowitej.</p> <p>Używaj grubości całkowitej w przypadku ścian podwójnych, gdy grubość warstwy monolitycznej lub pustki często się zmienia. Oznacza to, że Układ ścian może dostosowywać grubość, tak aby grubość całkowita była zgodna ze zdefiniowaną.</p> <ul style="list-style-type: none"> Jeśli w układzie ściany nie ma zmieniających się warstw, możesz pozostawić opcję grubości całkowitej pustą. Grubość całkowita nie jest używana, jeśli nie ma zmiennych warstw. Jeśli istnieje więcej niż jedna elastyczna warstwa, grubość jest dzielona równo pomiędzy te warstwy.
Nazwa zespołu betonowego	Wprowadź nazwę zespołu betonowego.
Przedrostek	Wprowadź przedrostek zespołu betonowego.
Nr początkowy	Umożliwia wprowadzenie numeru początkowego zespołu betonowego.
Pozycja w płaszczyźnie	Umożliwia określenie położenia układu ścian w odniesieniu do linii między punktami wejściowymi. Jeśli to konieczne, wprowadź odległość odsunięcia.
Pozycja w głębi	Umożliwia zdefiniowanie położenia pionowego układu ścian w odniesieniu do linii między punktami wejściowymi. Jeśli to konieczne, wprowadź odległość odsunięcia.

Zakładka Warstwa

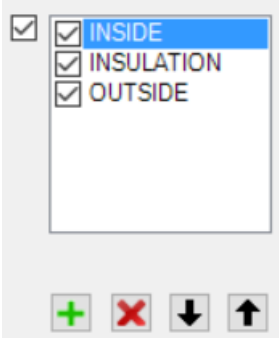
Zakładka **Warstwa** umożliwia zdefiniowanie właściwości pojedynczej warstwy. Wybierz warstwę na liście warstw lub na obrazie podglądu.

Lista warstw

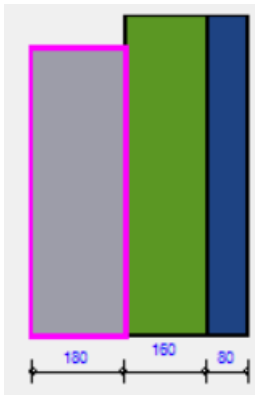
Warstwy	Opis	Przykład
	<p>Lista warstw zawiera warstwy ściany.</p> <p>Do kontrolowania liczby i kolejności warstw używaj przycisków:</p> <ul style="list-style-type: none"> • Kliknij , aby dodać nową warstwę. • Kliknij , aby usunąć wybraną warstwę. • Kliknij  , aby zmienić kolejność warstw przez przesunięcie zaznaczonej warstwy do góry lub w dół listy. <p>Użyj pola wyboru przed nazwą warstwy, aby kontrolować, czy właściwości wybranej warstwy mają być zmieniane.</p> <p>Użyj pola wyboru znajdującego się najbliżej lewej strony, aby kontrolować, czy liczba i kolejność warstw mają być zmieniane podczas zmieniania Układu ścian.</p>	<p>Na poniższym przykładowym rysunku pokazano podgląd warstw ściany. Obraz jest automatycznie aktualizowany przy zmianie typu warstwy. Wybrana warstwa jest zaznaczona ramką w kolorze magenta.</p> 

Właściwości warstwy

Opcja	Opis
Nazwa warstwy	<p>Umożliwia wprowadzenie nazwy warstwy. Ta nazwa jest wyświetlana na liście warstw.</p> <p>Nazwy warstw są również widoczne na kontekstowym pasku narzędzi w trakcie modyfikowania offsetów</p>

Opcja	Opis
	<p>brzegów ścian. Można wybrać warstwę do zmodyfikowania.</p> <p>Nazwy warstw nie są widoczne w raportach ani na rysunkach.</p>
Typ warstwy	<ul style="list-style-type: none"> • Konstrukcja: Zwykle ta opcja służy do tworzenia ścian jedno i dwuwarstwowych, a także betonowych warstw ścian wielowarstwowych. Tego typu należy użyć, aby zamiast pustki między warstwami ściany podwójnej utworzyć warstwę monolityczną. • Izolacja: Warstwa izolacji w ścianie wielowarstwowej. W komponencie Układ ścian - Podział na elementy (100 kg/m³) można wybrać różną gęstość ścian. • Pustka: Pustka między warstwami ścian podwójnych. Użyj tego typu, jeśli nie chcesz tworzyć żadnych elementów warstwy. • Folia: Zwykle bardzo cienka warstwa, która nie jest detalowana w narożnikach. • Powierzchnia: Wykończenie powierzchni górnej części warstwy konstrukcyjnej. Zwykle warstwa konstrukcyjna jest pierwsza i/lub ostatnia. • Komponent: Warstwa nie jest tworzona jako element. Zamiast tego dodawany jest komponent wybrany jako opcja Komponent warstwy.
Podział warstwy na elementy	<p>Umożliwia wybranie, czy warstwa jest dzielona na dwa elementy przy użyciu styków.</p>
Tworzenie warstwy	<p>Wybierz sposób tworzenia warstwy prefabrykowanego zespołu betonowego:</p> <ul style="list-style-type: none"> • Dodaj do zespołu betonowego: Wszystkie elementy warstwy są dodawane do pojedynczego głównego zespołu betonowego. • Dodaj jako podzespół: Element warstwy jest dodawany jako podzespół do głównego zespołu betonowego. • Nie dodawaj do zespołu betonowego: Element warstwy nie jest dodawany jako podzespół do głównego zespołu betonowego. Będzie samodzielnym zespołem lub zespołem betonowym. Ta opcja zmienia typ betonu z prefabrykatu na monolityczny.

Opcja	Opis
Komponent warstwy	<p>Umożliwia wybór komponentu po zmianie ustawienia typu warstwy na Komponent. Zamiast tworzenia warstwy jako elementu tworzony jest komponent.</p> <p>Niektóre właściwości komponentu można modyfikować we właściwościach elementu Układ ścian.</p> <p>Należy odpowiednio określić nazwy właściwości w komponencie:</p> <ul style="list-style-type: none"> • P_Height — wysokość warstwy (maksymalna wysokość elementu warstwy) • P_Thickness - Grubość warstwy • P_Name- Nazwa elementu warstwy • P_Class - Klasa elementu warstwy • P_Material - Materiał warstwy • P_Prefix - Przedrostek elementu warstwy • P_StartNo - Numer początkowy elementu warstwy <p>Punkty tworzenia komponentu znajdują się w tych samych położeniach jak przy tworzeniu warstwy jako elementu.</p> <p>Jeśli nazwy właściwości elementów użytkownika lub komponentu nie są takie same jak nazwy domyślne, można zdefiniować parametry w pliku <code>xxxxx.LayerComponentInfo.xml</code>, gdzie <code>xxxxx</code> to nazwa komponentu.</p> <p>W pliku tym można również określić mapowanie innych właściwości warstwy, tak aby wartości podane w pliku atrybutów zostały nadpisane właściwościami warstwy zdefiniowanymi w oknie dialogowym Układ ścian. Aby zapoznać się z przykładem pliku, zobacz sekcję Dostosuj układ ścian.</p>
Ustawienia atrybutów	<p>Umożliwia wybór pliku atrybutów dla komponentu warstwy.</p> <p>Jeśli potrzebujesz konkretnych właściwości komponentu warstwy, możesz je określić w oknie dialogowym komponentu i zapisać w postaci pliku atrybutów.</p>
Grubość warstwy	<p>Umożliwia wprowadzenie grubości warstwy.</p> <p>Możesz pozostawić pole grubości warstwy puste, aby pozwolić narzędziu Układ ścian na ustawienie grubości warstwy, tak aby całkowita grubość była prawidłowa i zgodna z wartością na zakładce Ogólne. Warstwa</p>

Opcja	Opis
	<p>puszki i warstwa monolityczna ściany podwójnej często mają elastyczną grubość.</p> 
Nazwa elementu, Klasa, Materiał, Faza sekcji wylewania, Wykończenie powierzchni, Przedrostek, Nr początkowy	<p>Opcje umożliwiające określenie nazwy, klasy, materiału, przedrostka i numeru początkowego elementu warstwy. Oprócz tego można określić fazę sekcji wylewania warstw monolitycznych. Po zmianie ustawienia typu warstwy na Powierzchnia można wybrać wykończenie powierzchni.</p>

Zakładka Odsunięcie pionowe

Zakładka **Odsunięcie pionowe** umożliwia zdefiniowanie odsuńnię pionowych każdej warstwy przy górnej i dolnej krawędzi poziomej układu ściany.

Należy pamiętać, że można określić odsuńnięcia przy dowolnej innej krawędzi, używając funkcji bezpośredniej zmiany i styków.

Opcja	Opis
Offset	Umożliwia określenie offsetu pionowego w każdej warstwie.
Nazwa komponentu	<p>Wybierz komponent w celu określenia offsetów.</p> <p>Możesz np. używać komponentu Linia detalowania geometrii do tworzenia pogrubień ścian wielowarstwowych. Można utworzyć różne ustawienia komponentu Linia detalowania geometrii i wybierać odpowiednie do danej sytuacji.</p>
Atrybuty komponentu	Wybierz odpowiednie ustawienia komponentu.

Do krawędzi układu ścian można też dodawać detalowanie. Wybierz układ ścian i uaktywnij edycję, klikając **Zmień offsety brzegu ściany** na kontekstowym pasku narzędzi. Wybierz krawędź układu ścian, do której chcesz dodać komponent. Wybierz komponent detalowania i ustawienia, których chcesz użyć, a następnie kliknij w celu potwierdzenia.

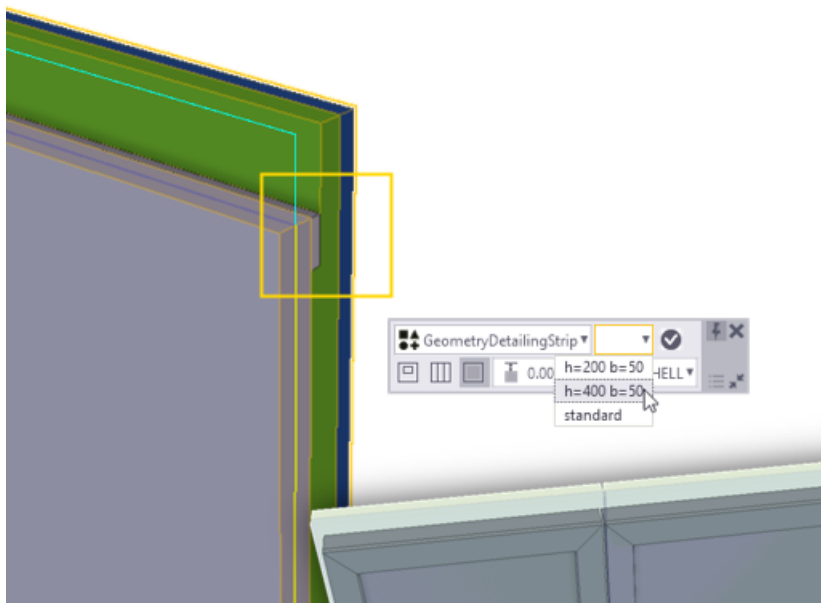

Karta UDA

Na zakładce **UDA** można zdefiniować atrybuty użytkownika każdego elementu warstwy w układzie ścian.

Należy pamiętać, że zawartość zakładki **UDA** może różnić się w zależności od środowiska Tekla Structures. Możesz dostosować zawartość zakładki **UDA**.

Zmiana układu ścian

Zmiana geometrii układu ścian

Do modyfikacji układu ścian można używać funkcji bezpośredniej zmiany.

Przed rozpoczęciem upewnij się, że przełącznik **Bezpośrednia zmiana**  jest aktywny. Wybierz układ ścian, aby wyświetlić kontekstowy pasek narzędzi. W celu zmodyfikowania układu ścian wybierz odpowiednie polecenie na pasku narzędzi.

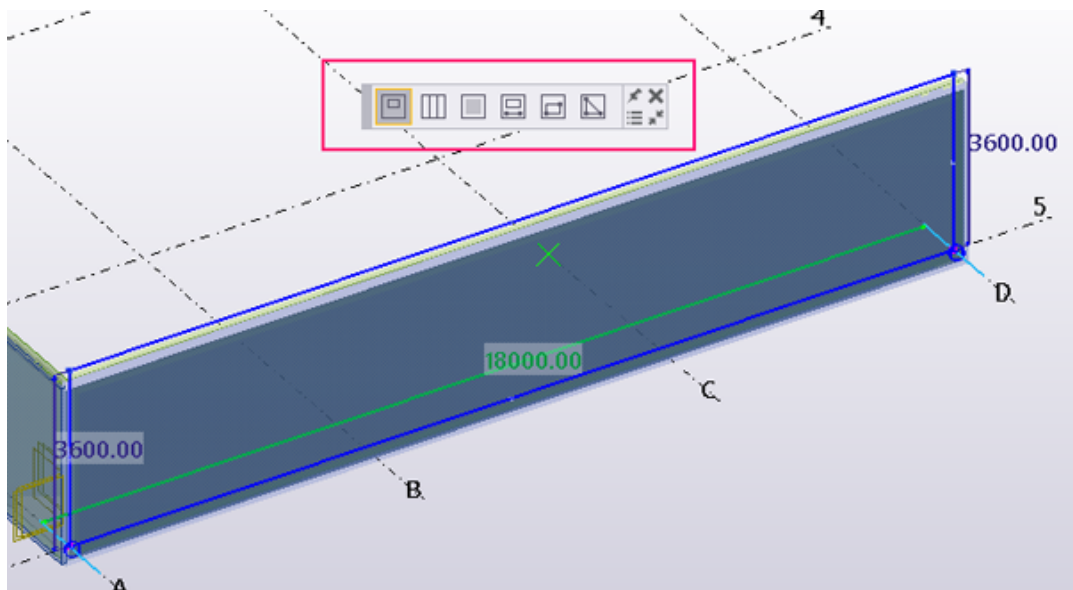

Aby zmienić zewnętrzne krawędzie układu ściany, należy przeciągnąć uchwyty krawędzi i narożników. Oprócz tego można wstawić wierzchołki, przeciągając uchwyty punktu środka krawędzi, a także usunąć wierzchołki, wybierając uchwyt narożnika lub krawędzi i naciskając klawisz **Delete**.

Oprócz standardowej modyfikacji wieloboku można przeciągnąć uchwyty linii specjalnych na końcach układu ścian, aby skrócić lub wydłużyć układ. Dodatkowo możesz przeciągnąć uchwyt linii prostopadłe do układu ściany, przytrzymując naciśnięty klawisz **Alt** podczas przeciągania.

Alternatywą dla przeciągania uchwytu linii jest przeciąganie grotu strzałki wymiaru. Jeśli wiesz, o ile chcesz skrócić lub wydłużyć układ ściany, wybierz grot strzałki wymiaru i wprowadź wartość zmiany wymiaru. Pamiętaj, że możesz użyć grotów strzałek wymiaru i uchwytów linii w widoku planu, natomiast zmiana wieloboku jest możliwa tylko w widokach przekroju i 3D.

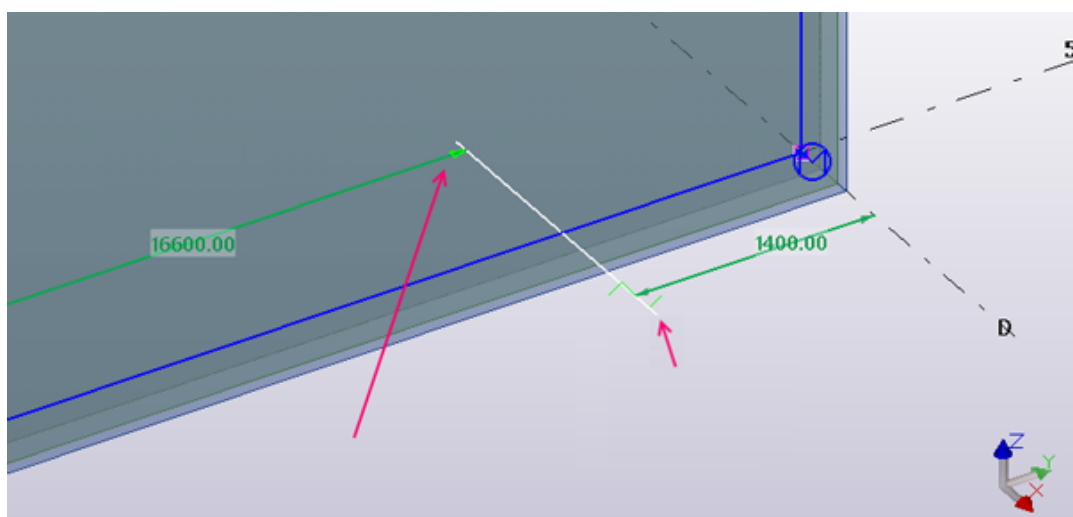

Zmiana odsunięcia przy krawędziach warstw

Aby zmienić offsety warstw przy zewnętrznych krawędziach układu ścian albo przy krawędziach otworów lub styków, użyj polecenia **Zmień offsety brzegu ściany** na kontekstowym pasku narzędzi. Z listy na pasku narzędzi wybierz warstwę, którą zmienisz.



Dostępne są trzy opcje zmiany odsunięcia przy danej krawędzi:

- Przeciągnięcie uchwyty linii przy krawędzi. Uchwyt linii można przeciągać tylko prostopadle do krawędzi.
- Przeciągnięcie grotu strzałki wymiaru i wprowadzenie wartości pomiaru.
- Wybór uchwyty linii i wprowadzenie nowej wartości odsunięcia.

Możesz zaznaczyć dwa lub więcej uchwyty linii, przytrzymując klawisz **Shift** podczas ich zaznaczania.

Dolne i górne odsunięcia przy zewnętrznych krawędziach można zmodyfikować w oknie dialogowym **Układ ścian**, a odsunięcia styku w oknie dialogowym **Układ ścian - styki**.

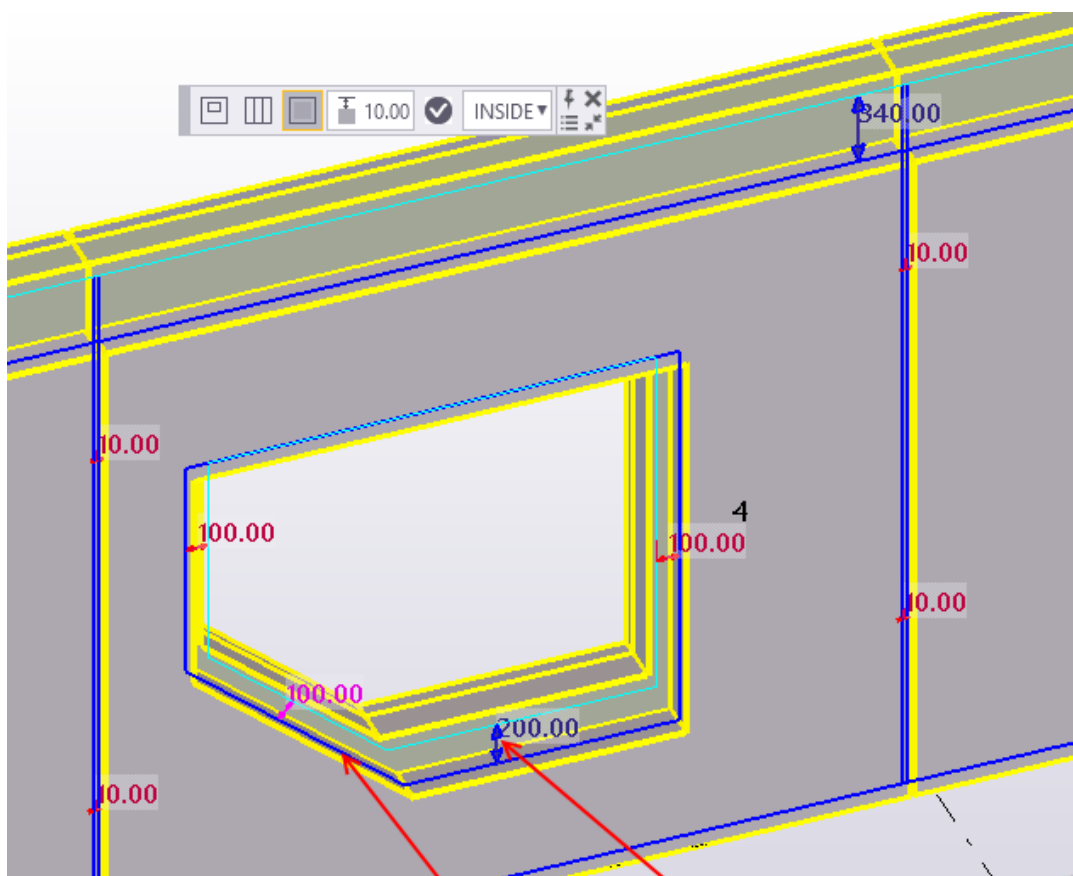

Możesz określić, że otwór nie będzie przecinać danej warstwy. Najpierw wybierz otwór. Na kontekstowym pasku narzędzi wybierz warstwę, a następnie polecenie **Nie twórz**.

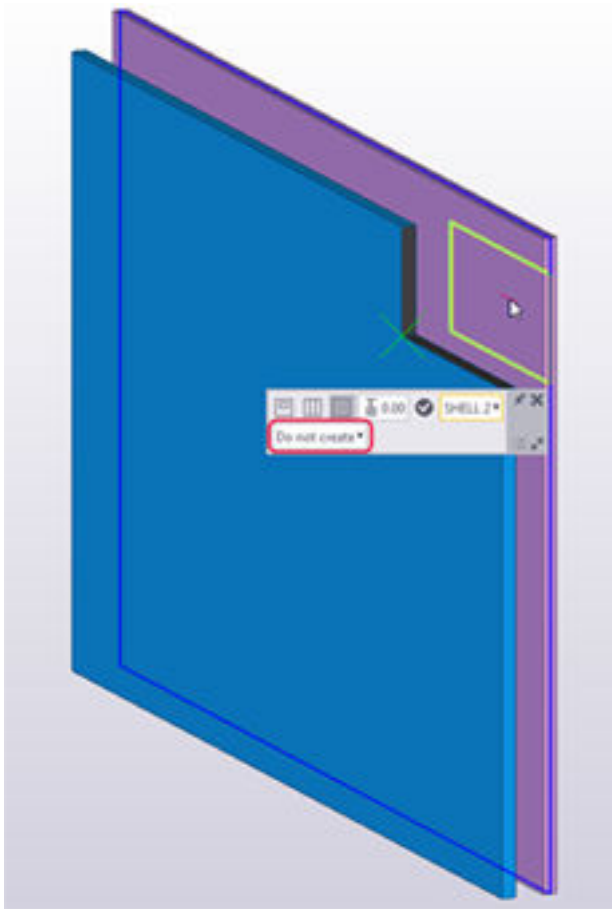

Układ ścian - Otwory

Do dodawania otworów do układów ścian można używać funkcji bezpośredniej zmiany. Przed rozpoczęciem upewnij się, że przełącznik

Bezpośrednia zmiana  jest aktywny.



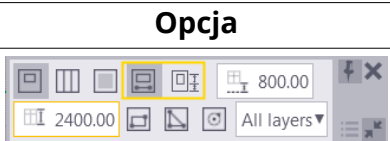

W celu dodania otworu wybierz układ ścian, a następnie odpowiednie polecenie bezpośredniej zmiany. Można tworzyć otwory prostokątne, wieloboczne i okrągłe.

UWAGA Do określania ustawień odnoszących się do otworów można używać narzędzia **Układ ścian - otwory** z katalogu **Aplikacje i komponenty**. Korzystając z komponentu otworu, można określić wymiary otworu i wybrać zastosowanie detalowania.

Dodawanie otworu do układu ścian

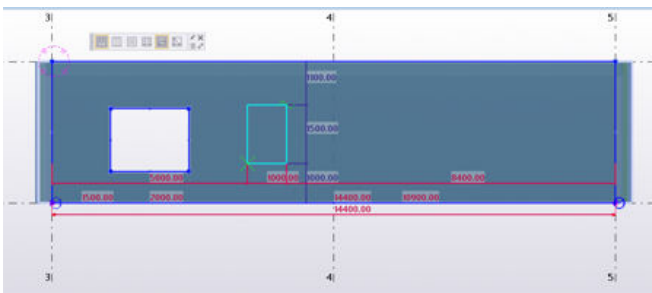
Opcja	Opis
	<p>Dodaj otwór poprzez wybór jego długości w ścianie. Dostępnych jest pięć różnych opcji wymiarów umożliwiającą wyznaczenie</p>

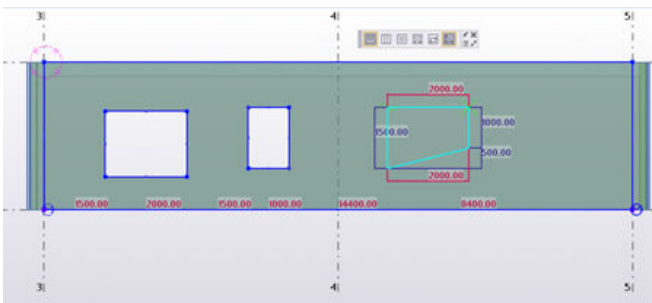
Opcja	Opis
	<p>dolnego i górnego poziomu otworu. Aby przełączać kolejne opcje w celu wyświetlenia tej, która jest potrzebna, kliknij przycisk wymiaru otworu .</p> <p>Pięć dostępnych opcji:</p> <ul style="list-style-type: none"> • Wprowadzenie odległości między dołem ściany a dołem otworu (w przykładzie jest to 800.00) oraz wysokości otworu (2400.00). Jeśli używane są wartości Pozycja na głębokość, dolna odległość jest mierzona od punktów tworzenia. • Wprowadzenie odległości między dołem ściany a dołem otworu oraz odległości między dołem ściany a górą otworu. Jeśli używane są wartości Pozycja na głębokość, dolna odległość jest mierzona od punktów tworzenia. • Wprowadzenie globalnej współrzędnej Z dolnego poziomu otworu oraz wysokości otworu. • Wprowadzenie wysokości otworu i globalnej współrzędnej Z górnego poziomu otworu. • Wprowadzenie globalnej współrzędnej Z dolnego poziomu otworu oraz globalnej współrzędnej Z górnego poziomu otworu. <p>Możesz używać rysunku architektonicznego jako modelu referencyjnego, na którym możesz wskazać szerokość i położenie otworu.</p> <p>Warstwę do wycięcia można wybrać na kontekstowym pasku narzędzi. Ułatwia to modelowanie różnych geometrii warstw w przypadku ścian o wielu warstwach. Opcja domyślna Wszystkie warstwy powoduje utworzenie otworu we wszystkich warstwach. Aby zmienić sposób tworzenia otworu w warstwie, kliknij polecenie Zmień offsety brzegu ściany. Wybierz warstwę i polecenie Utwórz albo Nie twórz.</p>

Opcja	Opis
	<p>Dodanie otworu prostokątnego poprzez wskazanie dwóch punktów.</p> 
	<p>Dodanie otworu wielobocznego poprzez wskazanie trzech lub więcej punktów.</p> 
	<p>Umożliwia dodanie okrągłego otworu poprzez wskazanie jego punktu środka i punktu promienia.</p> <p>Przy zmianie offsetów warstwy i krawędzi można ustawiać pojedynczy offset okrągłego otworu. Okrągłe otwory umożliwiają szybkie tworzenie rezerwacji na instalację HVAC.</p>

Zmiana otworu w układzie ściany

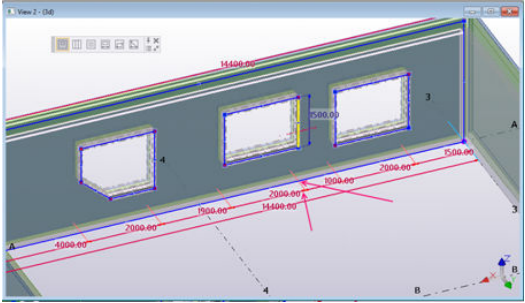
Opcja	Opis
<p>Zmień geometrię otworu</p> 	<p>Otwór możesz zmienić w taki sam sposób jak zewnętrzne krawędzie układu ściany, czyli używając odpowiedniego polecenia bezpośredniej zmiany. Możesz:</p> <ul style="list-style-type: none"> • Przeciągnąć krawędzie. • Przeciągnąć uchwyty narożnika. • Wstawić wierzchołki poprzez przeciągnięcie uchwytów punktu środka krawędzi.

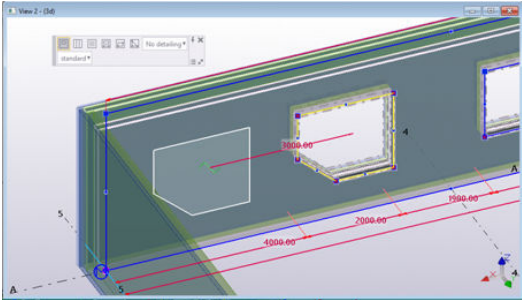
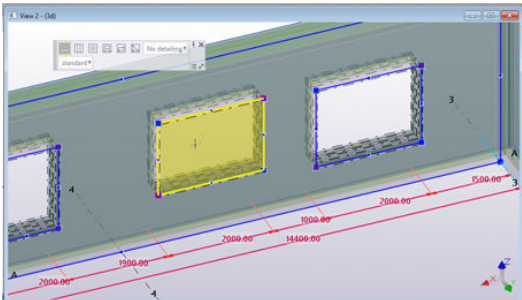
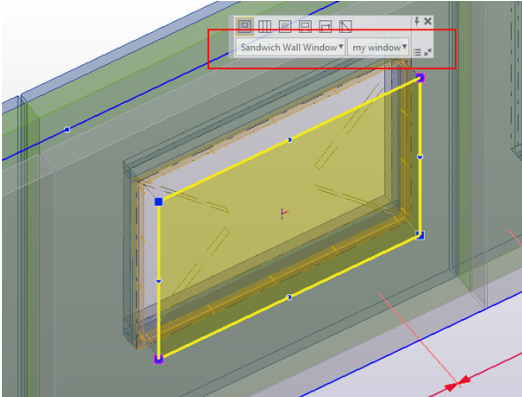
Opcja	Opis
	<ul style="list-style-type: none"> Usunąć wierzchołki, wybierając uchwyt narożnika lub krawędzi i naciskając klawisz Delete. <p>Oprócz tego możesz zmienić początek lub koniec otworu poprzez przeciągnięcie uchwytów linii lub użycie grotów strzałek wymiarów.</p>
<p>Przesuń i kopiuj otwór</p> 	<ol style="list-style-type: none"> Wybierz otwór poprzez wybór lica w otworze. Rozpocznij przeciąganie wybranego lica. Aby utworzyć kopię otworu, przytrzymaj klawisz Ctrl. <p>Aby przesunąć otwór bez zmieniania jego kształtu, przeciągnij uchwyt lica dożądanego położenia.</p>
<p>Usuń otwór</p> 	<p>Wybierz lico wewnątrz otworu i naciśnij klawisz Delete.</p>
<p>Zmień detalowanie otworu</p> 	<p>Otwór można utworzyć z detalowaniem lub bez niego. Aby wykonać detalowanie otworu, użyj komponentu otworu z katalogu Aplikacje i komponenty lub odpowiedniego komponentu użytkownika. Pamiętaj, że komponentu Okno ściany wielowarstwowej można używać tylko do otworów prostokątnych i takich, które łączą okno i drzwi o tej samej linii górnej krawędzi.</p> <p>Aby utworzyć otwór detalowany, wybierz otwór i kliknij dwukrotnie, aby utworzyć okno dialogowe Układ ścian - otwory.</p>

Opcja	Opis
	<p>1. W obszarze Zastosuj detalowanie wybierz Tak.</p> <p>2. W obszarze Nazwa komponentu wykonaj jedną z następujących czynności:</p> <ul style="list-style-type: none"> • Wybierz komponent z listy. Kliknij Edytuj, jeśli chcesz zmienić jakieś właściwości otworu. • Można np. zmienić nazwę komponentu i nazwy właściwości wymiarów okna oraz wyznaczyć punkty wprowadzania otworu. Jeśli zmienisz właściwości komponentu i nadasz mu nową nazwę, jego zmodyfikowana wersja zostanie dodana do listy Nazwa komponentu. • Jeśli chcesz użyć komponentu, który nie występuje na liście, kliknij Nowy, aby wybrać komponent z katalogu Aplikacje i komponenty. Możesz np. zastosować utworzony wcześniej komponent użytkownika. <p>Na zakładce Elementy wypełnienia można też dodawać do otworu elementy wypełnienia. Wybierz warstwę na przykładowej ilustracji w oknie dialogowym. Następnie określ, czy warstwa będzie przycięta przez utworzony dla niej element wypełnienia. Wybierz odpowiednie atrybuty elementu wypełnienia. Pamiętaj, że elementy wypełnienia korzystają z właściwości blachy wielobocznej w oknie dialogowym Atrybuty elementu wypełnienia.</p> <p>Ponadto na kontekstowym pasku narzędzi możesz uaktywnić detalowanie, wybierając komponent detalowania, którego chcesz użyć.</p>

Układ ścian - Styki

Podczas tworzenia układu ściany najpierw otrzymujesz prostą ścianę prefabrykowaną. **Układ ścian - Styki** umożliwia podział układu ściany na co najmniej dwa elementy ściany prefabrykowanej. W układzie ścian, warstwy tego układu, w przypadku których dla opcji **Podział warstwy na elementy** wybrano ustawienie **Tak** w oknie dialogowym **Układ ścian**, są podzielone.



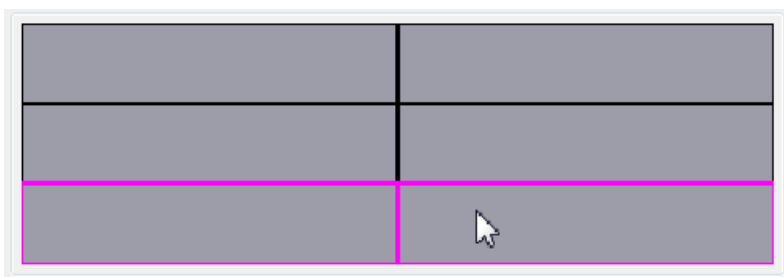

Dodawanie i zmiana styków układu ściany

Aby dodać lub zmienić styki, użyj polecenia **Zmień styk**  na kontekstowym pasku narzędzi. Polecenie **Zmień styk** powoduje otwarcie okna dialogowego **Układ ścian - styki**, w którym można określić właściwości styku każdej warstwy ściany z osobna.

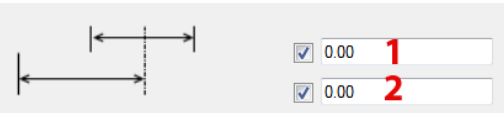
Wybierz warstwę na obrazie podglądu i zdefiniuj właściwości.

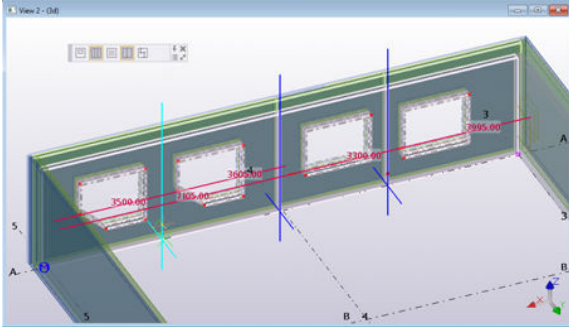

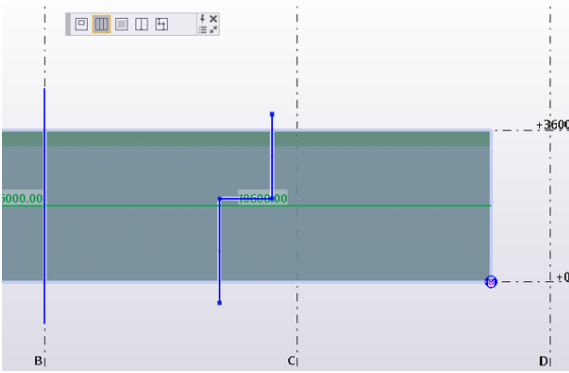
Opcja	Opis
 Diagrama przedstawia dwa elementy ściany z linią styku. Dwa pola tekstowe z przyciskami wyboru i liczbami 1 i 2 w czerwonym kolorze. <input checked="" type="checkbox"/> 0.00 1 <input checked="" type="checkbox"/> 0.00 2	<ol style="list-style-type: none">1. Umożliwia zdefiniowanie wymiaru szczeliny przy styku.2. Umożliwia zdefiniowanie odsunięcia szczeliny od pozycji wstawienia styku.
Utwórz komponent połączenia	Wybierz Tak , aby utworzyć połączenie między dwoma elementami warstwy na styku. Gdy wybierzesz Tak , możesz zdefiniować inne opcje komponentu.
Nazwa komponentu	Umożliwia wybór komponentu połączenia z katalogu Aplikacje i komponenty .
Atrybuty komponentu	Pozwala wybrać plik atrybutu dla połączenia.
Podstawowy element komponentu	Umożliwia wybranie, który element ściany jest pierwszym elementem wejściowym połączenia, styku lub innych komponentów utworzonych na styku.

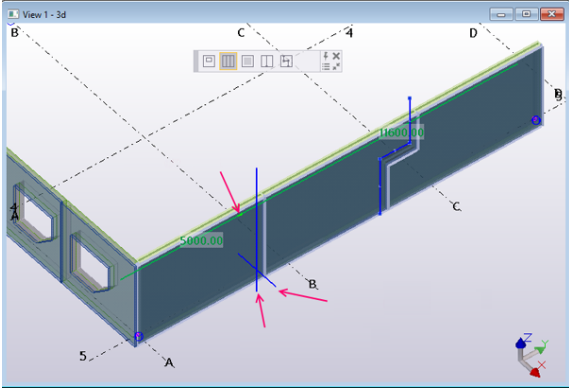
Opcja	Opis
<p>Dodaj styk pionowy</p> 	<p>Aby dodać styk pionowy, użyj polecenia Nowy styk . Wskaż punkt, aby utworzyć styk.</p> <p>Pamiętaj, że Nowy styk jest wybierany automatycznie, gdy użyjesz polecenia Zmień styk, a układ ściany nie zawiera jeszcze żadnych styków.</p>
<p>Dodaj styk wieloboczny</p> 	<p>Aby dodać styk wieloboczny, użyj polecenia Nowy styk wieloboczny . Aby utworzyć styk, wskaż dwa lub więcej punktów.</p> <p>Styki wieloboczne mogą zawierać pionowe, poziome i ukośne segmenty. Wydłuż początek i koniec styku wielobocznego, aby wyraźnie przecinał krawędzie ściany, którą dzieli.</p>
<p>Przesuń styk</p> 	<p>Przesuń styk pionowy poprzez przeciągnięcie styku.</p> <p>Oprócz tego styki pionowe można przesunąć poprzez przeciągnięcie uchwytu linii poziomej lub grotu strzałki wymiaru.</p> <p>Przesuwanie i zmienianie styku wielobocznego odbywa się w taki sam sposób jak w przypadku dowolnego innego obiektu wielobocznego.</p>
<p>Kopiuj styk</p>	<p>Kopiuj styk pionowy lub styk wieloboczny poprzez przytrzymanie klawisza Ctrl i przeciągnięcie styku.</p>
<p>Usuń styk</p>	<p>Usuń styk pionowy poprzez wybór uchwytu styku i naciśnięcie klawisza Delete.</p> <p>Umożliwia usunięcie styku wielobocznego poprzez usunięcie</p>

Opcja	Opis
	wszystkich segmentów styku wielobocznego.
Zmień właściwości styku	<ol style="list-style-type: none"> Wybierz styk pionowy lub segment styku wielobocznego. Gdy wybierzesz pierwszy styk, bieżące właściwości styku zostaną wczytane do okna dialogowego Układ ścian - styki. Wybierz co najmniej dwa styki. Przytrzymaj klawisz Shift, a następnie wybierz styki pionowe lub segmenty styku wielobocznego. Po wybraniu styków zmień właściwości w oknie dialogowym i kliknij polecenie Zmień.
Podziel układ ściany na wybranym styku	Aby podzielić układ ścian na osobne komponenty, należy skorzystać z polecenia Podziel układ ściany na wybranym styku  .







Układ ścian - Połączenia

Narzędzie **Układ ścian - Połączenia** umożliwia zastosowanie połączenia między dwoma układami ścian. **Układ ścian — Połączenia** dopasowuje elementy układu w narożnikach. Możesz kontrolować szczeliny w narożnikach, wydłużając lub skracając warstwy ścian oraz dodając połączenia między elementami połączonych warstw. Podczas używania komponentu połączenia w narożach **Układ ścian - Połączenia** może również dodawać połączenia między elementami warstwy.

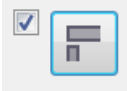
Należy pamiętać, że jeśli za jednym razem utworzono kilka układów ścian przy użyciu narzędzia **Układ ścian**, połączenia układu ścian są automatycznie dodawane między układami ścian. Gdy zmienisz typ ściany, Układ ścian - Połączenia jest aktualizowany automatycznie.

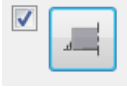
Jeśli utworzysz układ ściany i później dodasz do niego następny, możesz dodać połączenie między nimi za pomocą komponentu **Układ ścian - Połączenia** w katalogu **Aplikacje i komponenty**. Wybierz dwa układy ścian w celu utworzenia połączenia. Upewnij się, że wybierasz cały komponent układu ścian, a nie pojedynczy obiekt utworzony przez układ ścian. Połączenie jest tworzone po wybraniu drugiego układu ścian.

Właściwości komponentu Układ ścian - Połączenia



Opcja	Opis
  	<p>Umożliwia określenie sposobu dopasowania elementów warstwy.</p> <p>Kliknij przycisk trzy razy, aby przechodzić kolejno do trzech różnych opcji konfiguracji narożników.</p>
 	<p>Umożliwia określenie, czy końce panelu mają być prostokątne czy ukośne.</p> <p>Tej opcji można używać do konfigurowania typowych detali narożników ścian podwójnych.</p> <p>Ta opcja jest też stosowana w komponencie połączenia używanym między elementami warstwy.</p>
  	<p>Definiuj sposób modelowania elementów tworzących narożnik.</p> <p>Tę opcję można wybrać osobno na każdej warstwie.</p> <p>Po wybraniu tej opcji Układ ścian - połączenia tworzy dodatkowy element dodany do zespołu betonowego.</p> <p>Element narożnika jest tworzony przy użyciu (pierwszej) nazwy podanej w pliku systemowym <code>SandwichWallCornerPartNames.dat</code>.</p> <p>Kliknij przycisk trzy razy, aby przechodzić kolejno do trzech różnych opcji konfiguracji narożników.</p>
<p>Odsunięcie A</p>	<p>Pozwala określić szczelinę między dwoma elementami warstwy.</p> <p>Na obrazie podglądu pokazano położenie szczeliny. Położenie szczeliny zależy od konfiguracji narożnika.</p> <hr/> <p>WSKAZÓWKA Jeśli używasz komponentu połączenia, zastosuj w połączeniu użytkownika nazwę właściwości <code>FreeSpace</code>, aby sterować tą wartością</p>

Opcja	Opis
	<p>bezpośrednio za pomocą opcji Układ ścian - Połączenia.</p>
Odsunięcie B	<p>Umożliwia zdefiniowanie odsunięcia końca dłuższego elementu.</p> <p>Na obrazie podglądu pokazano położenie odsunięcia. Odsunięcie zależy od konfiguracji narożnika.</p> <hr/> <p>WSKAZÓWKA Jeśli używasz komponentu połączenia, zastosuj w połączeniu użytkownika nazwę właściwości <code>EndOffset</code>, aby sterować tą wartością bezpośrednio za pomocą opcji Układ ścian - Połączenia.</p>
Połączenie	<p>Wybierz komponent połączenia utworzony między dwoma elementami warstwy.</p> <p>Jeśli nie wybierzesz połączenia, zostaną dodane tylko dopasowania odpowiednio do odsunięć końca i szczeliny. Jeśli chcesz wyświetlić bieżące właściwości połączenia, wybierz połączenie układu ściany albo dwukrotnie kliknij dopasowanie utworzone przez połączenie.</p>
Atrybuty	<p>Jeśli dodano połączenie, wybierz dla niego plik atrybutu.</p>
Element główny połączenia	<p>Jeśli dodano połączenie, wskaż element główny połączenia.</p>

Układ ścian - łącznik T

Narzędzie **Układ ścian - łącznik T** umożliwia zastosowanie połączenia T między dwoma układami ścian. **Układ ścian - łącznik T** umożliwia utworzenie styku w miejscu połączenia. Pamiętaj, że jeśli usuniesz połączenie, styk nie zostanie automatycznie usunięty. Aby usunąć styk, zmień element główny.

Właściwości komponentu Układ ścian - łącznik T

Opcja	Opis
	<p>Umożliwia określenie sposobu dopasowania elementów układu ścian.</p> <p>Kliknij przycisk trzy razy, aby przechodzić kolejno do trzech różnych opcji konfiguracji narożników.</p> <p>Wybierz układ ścian na obrazie podglądu i określ właściwości połączenia.</p>
	<p>Umożliwia określenie, czy końce panelu mają być prostokątne czy ukośne.</p> <p>Ta opcja jest stosowana w komponencie połączenia używanym między elementami układu ścian.</p>
Dodaj styk	<p>Umożliwia dodanie styku. Ponadto można wybrać, czy pierwsza warstwa będzie dzielona na dwa elementy.</p> <p>Nie nie dzieli elementu pierwszej warstwy, ale tworzy cięcie dzielące element na dwa obiekty bryłowe.</p>
Offset styku	Należy wprowadzić offset styku.
Luz	<p>Umożliwia określenie wielkości szczeliny między układami ścian.</p> <p>Na obrazie podglądu pokazano położenie szczeliny. Położenie szczeliny zależy od konfiguracji narożnika.</p>
Utwórz komponent	Umożliwia wybór, czy użyć komponentu do połączenia układów ścian.
Nazwa komponentu	Umożliwia wybór komponentu połączenia, który zostanie utworzony między dwoma układami ścian.
Atrybuty komponentu	Jeśli dodano połączenie, wybierz dla niego plik atrybutu.
Podstawowy element komponentu	Jeśli dodano połączenie, wskaż element główny połączenia.

Układ ścian - Podział na elementy

Układ ścian - Podział na elementy automatycznie dodaje nowe styki, aby podzielić układ ściany na co najmniej dwa elementy ściany prefabrykowanej.

Podczas dodawania styków otwory są brane pod uwagę. Otwory mogą wpłynąć na ostateczne położenie styku, a ostateczna długość lub ciężar ściany prefabrykowanej są mniejsze niż wartość docelowa.

UWAGA Obliczenia ciężaru opierają się na geometrii układu ścian. Żadne inne dodatkowe elementy ścian nie są brane pod uwagę w obliczeniach. Gęstość używana do obliczania ciężaru to 2500 kg/m³ dla typu warstwy konstrukcyjnej i 100 kg/m³ dla warstwy izolacyjnej.

Opcja	Opis
Utwórz styk	<ul style="list-style-type: none"> • Wg długości: Wprowadź co najmniej jedną żądaną długość. Jeśli to nie możliwe, podziel ścianę przy użyciu pierwszej długości. Narzędzie Układ ścian - Podział na elementy spróbuje użyć następną wprowadzoną długość itd. • Wg liczby: Wprowadź liczbę ścian, które mają zostać utworzone. • Wg ciężaru: Wprowadź żądany ciężar elementu ściany. Układ ściany zostanie podzielony, tak aby ciężar ścian prefabrykowanych był jak najbardziej zbliżony do żądanego ciężaru. • Wg ciężaru udźwigu: Dzieli układ ściany, tak aby ciężar ścian prefabrykowanych był jak najbardziej zbliżony do maksymalnego udźwigu.
Maks. wysokość	<p>Należy wprowadzić maksymalną wysokość elementu ściany.</p> <p>Jeśli wprowadzona wartość jest mniejsza niż wysokość ściany, opcja Układ ścian - podział na elementy spowoduje najpierw utworzenie poziomych styków o danej wysokości i wybranych ustawieniach. Następnie spowoduje ona utworzenie pionowych styków z użyciem ustawień pionowych styków i pozostałych ustawień wybranych w oknie dialogowym.</p>
Minimalna długość	Wprowadź minimalną długość elementu ściany.
Długość maks.	Wprowadź maksymalną długość elementu ściany. Ta wartość jest używana ze wszystkimi metodami tworzenia.
Ciężar maks.	Wprowadź maksymalny ciężar elementu ściany. Ta wartość jest używana ze wszystkimi metodami tworzenia.
Maks. udźwig dźwigu	Wybierz dźwig używany do budowy. Po wybraniu dźwigu maksymalny ciężar ścian jest zawsze mniejszy niż udźwig dźwigu.

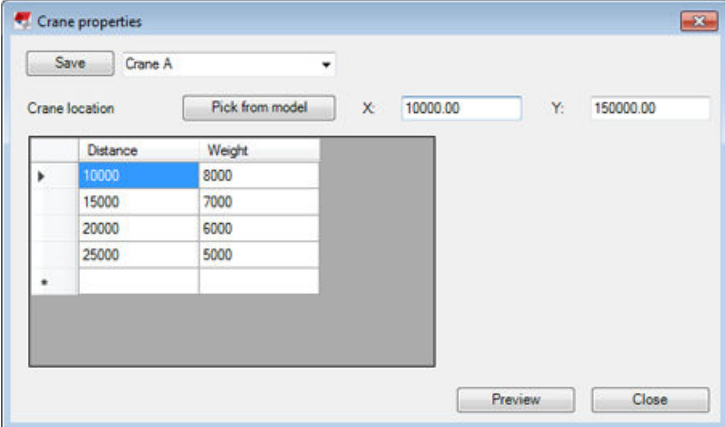
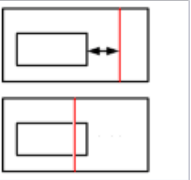
Opcja	Opis										
	<p>Aby określić konfigurację dźwigu, otwórz okno dialogowe Właściwości dźwigu, klikając przycisk  po prawej stronie:</p> <ol style="list-style-type: none"> 1. Wskaż położenie dźwigu w modelu albo wprowadź wartości X i Y. 2. Wprowadź dane udźwigu w tabeli. Wprowadzić odległość w kolejności od najmniejszej do największej. 3. Zapisz konfigurację dźwigu. <p>Podczas zapisywania konfiguracji dźwigu można użyć jego nazwy.</p> <p>Aby zmienić i sprawdzić istniejącą konfigurację dźwigu, wybierz ją z listy w oknie dialogowym Właściwości dźwigu. Aby zobaczyć położenie dźwigu na wykresie udźwigu w widoku modelu, kliknij opcję Podgląd.</p>  <table border="1" data-bbox="671 1070 1082 1227"> <thead> <tr> <th>Distance</th> <th>Weight</th> </tr> </thead> <tbody> <tr> <td>10000</td> <td>8000</td> </tr> <tr> <td>15000</td> <td>7000</td> </tr> <tr> <td>20000</td> <td>6000</td> </tr> <tr> <td>25000</td> <td>5000</td> </tr> </tbody> </table>	Distance	Weight	10000	8000	15000	7000	20000	6000	25000	5000
Distance	Weight										
10000	8000										
15000	7000										
20000	6000										
25000	5000										
<p>Unikaj otworów</p> 	<p>Umożliwia wybranie, czy styki mogą przecinać otwór. Jeśli styki nie mogą przecinać otworu, wprowadź minimalną odległość od otworu.</p>										

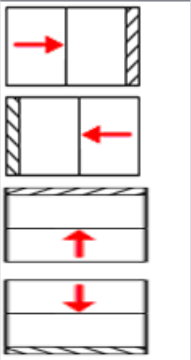
Opcja	Opis
<p>Kierunek rozkładu</p> 	<p>Umożliwia wybranie kierunku styków oraz początku i końca na układzie ściany.</p> <p>Możesz dodać zarówno styki poziome, jak i pionowe.</p>
<p>Ustawienia pionowych styków</p> <p>Ustawienia styku poziomego</p>	<p>Opcje te umożliwiają wybór atrybutów nowych styków.</p> <p>Upewnij się, że odsunięcia warstw zostały prawidłowo skonfigurowane, ponieważ mogą wpłynąć na ciężar i długość ściany.</p>
<p>Utwórz na wybranych ścianach</p>	<p>Aby wstawić styki, wybierz układ ścian i kliknij przycisk Utwórz na wybranych ścianach. Możesz wybrać jeden lub wiele układów ścian.</p>

Układ ścian - Zamiana warstw

Użyj narzędzia **Układ ścian - Zamiana warstw**, aby zamienić konstrukcyjne warstwy prefabrykowane pojedynczej ściany w układzie ściany, zwykle ściany podwójnej. Możesz zamienić porządek niektórych pojedynczych ścian w tej samej linii ścian, jeśli muszą być wylewane w innej kolejności.

Aby zamienić warstwy, wybierz **Układ ścian - zamiana warstw** w katalogu **Aplikacje i komponenty**, a następnie wybierz układ ścian i element ściany do zamiany.

Podczas używania narzędzia zamiany, w każdym położeniu narzędzia

wyświetlany jest trójkątny uchwyt . Uchwyty możesz przeciągać w celu zmiany ściany do zamiany. Aby zamienić inną ścianę w układzie, możesz skopiować narzędzie zamiany do innej lokalizacji, przytrzymując naciśnięty klawisz **Ctrl** podczas przeciągania.

Narzędzia zamiany można usunąć, wybierając uchwyty tego narzędzia i naciskając klawisz **Delete**.

Dostosowywanie układu ścian

Zawartość zakładki UDA

Zawartość zakładki **UDA** można dostosować przy użyciu pliku `WallLayout.Udas.dat`. Plik `WallLayout.Udas.dat` może się znajdować w

folderze modelu albo w innym folderze zdefiniowanym za pomocą opcji zaawansowanej `XS_FIRM`, `XS_PROJECT` lub `XS_SYSTEM`.

Pliku można używać do sterowania, które właściwości użytkownika tworzonych elementów warstwy mogą być używane w układzie ściany. Zalecamy używanie atrybutów użytkownika, które są zwykle wspólne dla wszystkich ścian prefabrykowanych w jednym układzie ściany.

Można określić, że wartości UDA warstwy nie będą zamieniane, kiedy używane jest narzędzie **Układ ścian - zamiana warstw**. Dodaj `NoSwap` na końcu wiersza (czwarte pole): `string comment j_comment NoSwap`.

Poniższy przykładowy plik zawiera pełny opis wszystkich ustawień i formatu pliku. Wiersze rozpoczynające się od „//” są wierszami komentarzy.

```
//
// Customized user defined attributes (UDA) for layer parts created by
// wall layout component
//
// Each row shall contain 2 or 3 fields separated by tab(s) or semicolon.
// Please note that all uda names shall be unique
//
// Field 1: The data type of the attribute. Valid values are 'distance',
// 'float', 'option',
// 'integer' and 'string' compatible with the actual user
// defined attributes as
// specified in objects.inp
// Field 2: UDA name. This is the name of the user defined attribute set
// for the layer part.
// Field 3: Label. This text is shown in the wall layout UDA tab page if
// the uda is not
// defined in objects.inp. Label can be a translatable label or
// any text or empty text.
// Field 4: 'NoSwap' if you do not want the 'Wall layout layer swapper'
// to swap the values.
//
string comment j_comment NoSwap
string USER_FIELD_1 j_user_field_1
string USER_FIELD_2 j_user_field_2
string USER_FIELD_3 j_user_field_3
string USER_FIELD_4 j_user_field_4
```

Komponent warstwy

Jeśli nazwy właściwości elementów użytkownika lub komponentu nie są takie same jak nazwy domyślne, można zdefiniować parametry w pliku `xxxxx.LayerComponentInfo.xml`, gdzie `xxxxx` to nazwa komponentu.

W pliku tym można również określić mapowanie innych właściwości warstwy, tak aby wartości podane w pliku atrybutów zostały nadpisane właściwościami warstwy zdefiniowanymi w oknie dialogowym **Układ ścian**.

Poniżej pokazano przykładowy plik.

```
<?xml version="1.0" encoding="utf-8"?>
<LayerComponentInfo xmlns:xsd="http://www.w3.org/2001/XMLSchema"
xmlns:xsi="http://www.w3.org/2001/XMLSchema-instance">
  <ComponentName>CMUWall</ComponentName>
  <!--Leave the property name empty if you don't want anything to be set
by Wall layout -->
  <HeightMaxProperty>WallHeight</HeightMaxProperty>
  <Height1Property></Height1Property>
```

```

<Height2Property></Height2Property>
<ThicknessProperty></ThicknessProperty>
<NameProperty>Name</NameProperty>
<ClassProperty></ClassProperty>
<MaterialProperty>Material</MaterialProperty>
<PrefixProperty>AsmPfx</PrefixProperty>
<StartNoProperty>AsmStNo</StartNoProperty>
<!--Do not specify anything for custom part position if you want to
control these with saved settings only.-->
<CustomPartPosition>
  <PlaneOffset>0</PlaneOffset>
  <DepthOffset>0</DepthOffset>
  <RotationOffset>0</RotationOffset>
  <Plane>LEFT</Plane>
  <Depth>BEHIND</Depth>
  <Rotation>FRONT</Rotation>
</CustomPartPosition>
</LayerComponentInfo>

```

Linia detalowania geometrii

Linia detalowania geometrii umożliwia modelowanie pogrubień krawędzi ścian, wzorów wnęki, wsporników ściany, imitacji połączeń i występow elewacji. Należy pamiętać, że ten komponent jest tylko do użytku dla prefabrykatów.

Linia detalowania geometrii umożliwia dodanie szczegółowej geometrii do dowolnego obiektu. Można utworzyć różne ustawienia komponentu **Linia detalowania geometrii** i wybierać odpowiednie do danej sytuacji.

Narzędzie stosuje nieregularne profile katalogu profili betonowych. Jeśli profile te nie zostaną znalezione w Twoim środowisku Tekla Structures, pobierz je do modelu z zawartości lokalnej [Tekla Warehouse](#).

Zastosowanie

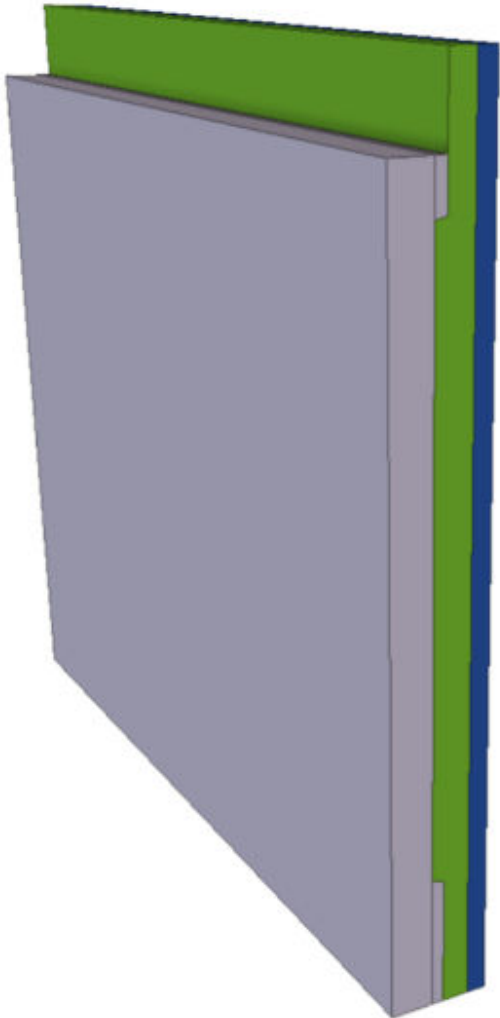
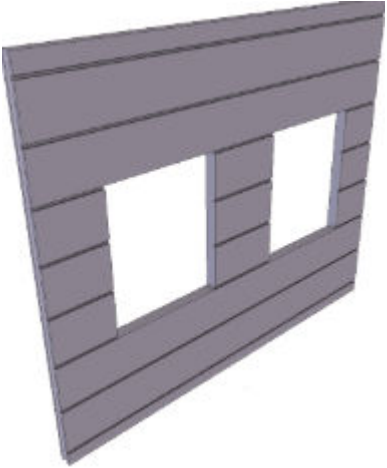
	<p>Pogrubienie ściany wielowarstwowej</p>
	<p>Wzory wnęki w ścianie</p>

Kolejność wyboru

1. Wybierz powierzchnię elementu.
2. Wskaż dwa lub więcej punktów, aby określić położenie.
3. Kliknij środkowym przyciskiem myszy, aby utworzyć linię geometrii.

Właściwości linii detalowania geometrii

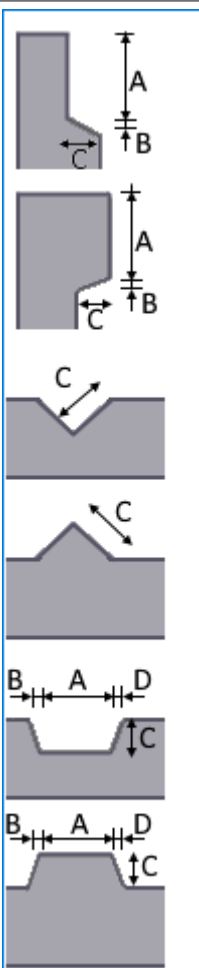
Opcja	Opis
	<p>Wybierz geometrię. Można tworzyć pogrubienia, wnąki i występy.</p> <p>Określ wymiary A, B, C i D wybranej opcji.</p>
<p>Dodaj do zespołu betonowego, Dołącz do elementu</p>	<p>Umożliwia wybranie sposobu dodawania geometrii do wybranego elementu: Dołącz do elementu lub Dodaj do zespołu betonowego.</p>
<p>Tylko cięcie, Cięcie i element, Tylko element</p>	<p>Umożliwia wybranie sposobu modelowania cięcia.</p>
<p>Użyj właściwości elementu głównego</p>	<p>Można kontrolować właściwości utworzonego elementu. Za pomocą opcji Użyj właściwości elementu głównego dodany element otrzymuje</p>

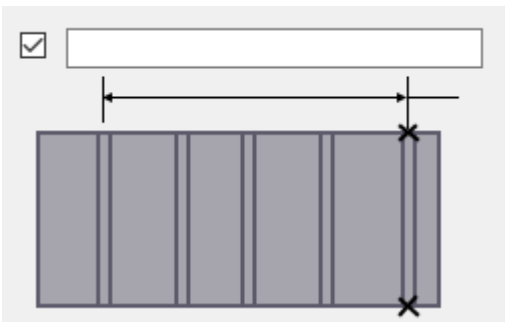
Opcja	Opis
	<p>właściwości elementu głównego. W przeciwnym razie można wybrać zapisane atrybuty standardowe belki betonowej.</p> <p>Należy pamiętać, że w przypadku późniejszej zmiany zapisanych właściwości należy zmienić linię detalowania geometrii, aby zaktualizować właściwości dodanego elementu.</p>
Środek. Lewa, Prawa	Wybierz położenie geometrii.
	Umożliwia zdefiniowanie offsetu linii od linii wejściowej.
	Określ rozstaw wnek i występów. Na przykład wprowadź 40*400, aby utworzyć 40 wnek z rozstawem 400, mierzonym od środka wneki.

Narzędzia wstawiania deskowania

W tej sekcji przedstawiono narzędzia wstawiania deskowania.

Aby dowiedzieć się więcej, kliknij poniższe łącze:

- [Narzędzia wstawiania deskowania - ściany](#)
- [Narzędzia wstawiania deskowania - ściany: konfiguracja](#)
- [Narzędzia wstawiania deskowania - płyty \(strona 3255\)](#)
- [Narzędzia wstawiania deskowania - płyty: konfiguracja \(strona 3262\)](#)

Narzędzia wstawiania deskowania - ściany

Narzędzia wstawiania deskowania - ściany to zestaw komponentów ułatwiających szczegółowe modelowanie różnych systemów deskowania paneli ściennych. Te komponenty to narzędzia wstawiania i dlatego konieczne są wszystkie odpowiednie produkty deskowania, takie jak panele ściienne, narożniki, zaciski i podesty dostępne w katalogu **Aplikacje i komponenty**.

Można użyć np. produktów deskowania dostarczonych przez dostawców deskowania z **Tekla Warehouse**. Ponadto **Narzędzia wstawiania deskowania - ściany** wymagają dodatkowych plików konfiguracyjnych zawierających niezbędne informacje o komponentach produktów deskowań. Pliki konfiguracyjne mogą się znajdować w katalogach produktów deskowań dostarczanych przez dostawców deskowania, ale można również tworzyć te pliki konfiguracyjne samodzielnie.

Narzędzia wstawiania deskowania - ściany zawierają narzędzia do wstawiania i zmiany następujących elementów deskowania:

- panele ścienne deskowania są zazwyczaj wyświetlane jako dwuwymiarowe rozkłady pokrywające określony obszar
- różne rodzaje warunków naroża
- rozkład ściągów między dwoma panelami deskowania
- rozkład zacisków, blokad lub wsporników na krawędzi łączącej dwa panele deskowania w celu połączenia deskowania
- dodatkowe zastrzały dla pojedynczego panelu deskowania
- rozkład podestów na górnej krawędzi paneli deskowania
- profile kompensacyjne wypełniające szczeliny między dwoma panelami deskowania

Jako że **Narzędzia wstawiania deskowania - ściany** składają się z zestawu narzędzi podrzędnych, które są łączone w jednym oknie dialogowym, każda zakładka jest pojedynczym narzędziem podrzędnym. **Narzędzia wstawiania deskowania - ściany** i narzędzia podrzędne są dostępne w katalogu **Aplikacje i komponenty**.

Większość ustawień w komponentach jest predefiniowanych. Można kontrolować różne ustawienia, wybierając odpowiednie opcje w oknie dialogowym. Te predefiniowane ustawienia są zorganizowane zgodnie z dostawcami deskowania i rodzinami produktów.

Jeśli jednak utworzysz własne pliki konfiguracyjne, zamiast wartości predefiniowanych możesz użyć wartości w plikach konfiguracyjnych.

Narzędzia wstawiania deskowania - ściany są dostępne w rolach **Concrete Contractor**, **General Contractor** i **Rebar Detailer** w środowisku **Default**.

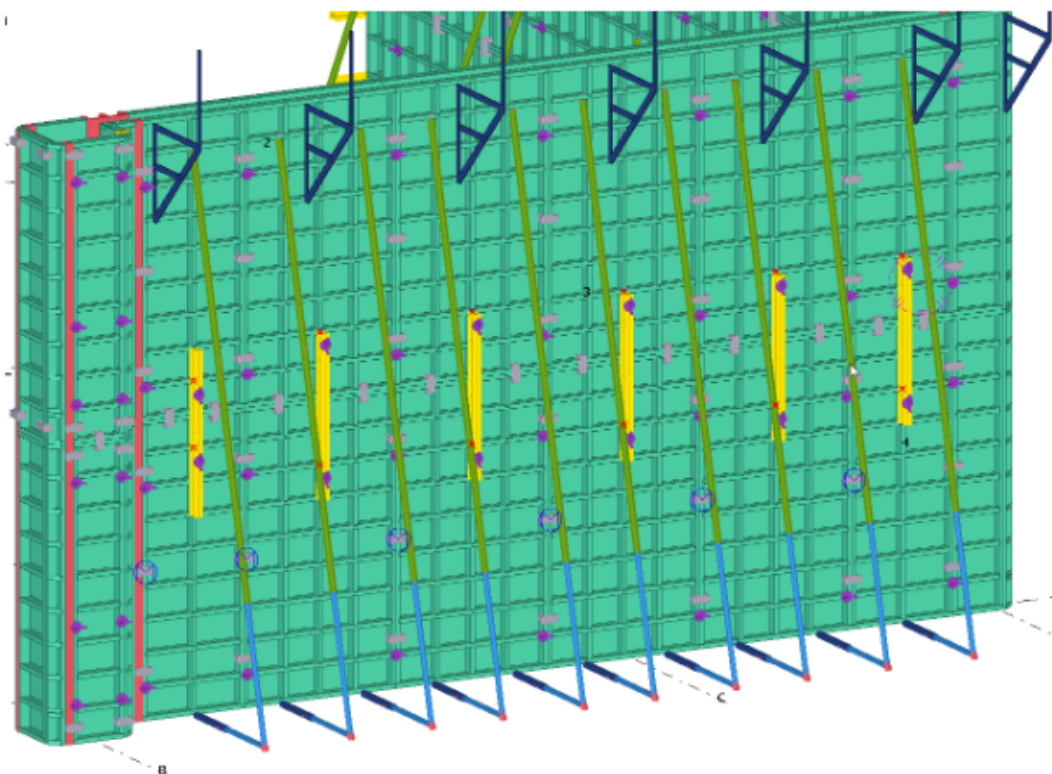

zakładka Panel

Zakładka **Panel** umożliwia modelowanie rozkładu paneli deskowania po jednej stronie lub po dwóch stronach ściany wylewanej na miejscu.

Rzeczywiste panele deskowania są elementami użytkownika. Oprócz elementów użytkownika niezbędne są dodatkowe dane dotyczące produktów z plików konfiguracyjnych.

1. Na zakładce **Panel** na liście **Dostawca deskowania** i **Rodzina produktu** wybierz odpowiednie opcje.

Opcje zależą od tego, które katalogi i konfiguracje narzędzi są używane.

2. Wybierz rozmiar panelu na liście **Panel deskowania** i ustaw inne właściwości panelu, takie jak układ, wysokość i położenie wypełnienia.
3. Kliknij **Zastosuj** i **Wstaw nowy**, aby rozpocząć wstawianie paneli ściennych.

Przesuń wskaźnik myszy na obiekty wylewane lub elementy betonowe, aby wybrać odpowiednie położenie.

4. Wybierz punkt początkowy i punkt końcowy panelu ściennego deskowania.

Wyświetla się podgląd, jak panele będą wyglądać po wstawieniu, a użytkownik może zdecydować, które panele mają zostać utworzone. Układ panelu można również zmienić później, stosując bezpośrednią zmianę.

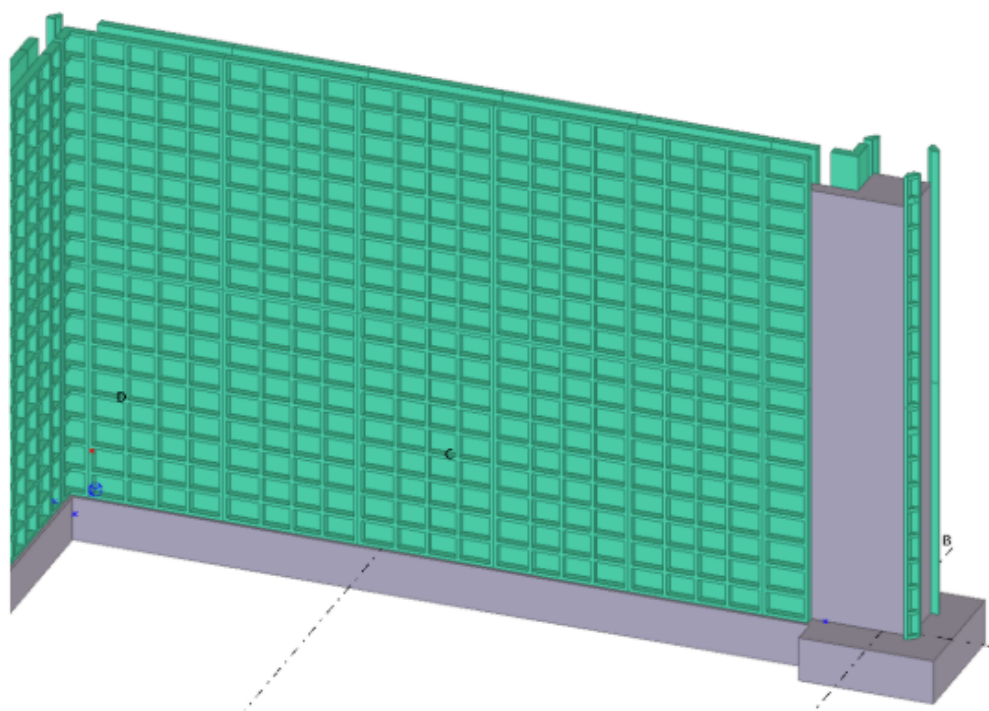

Opcja	Opis
Dostawca deskowania Rodzina produktu	Wybierz dostawcę deskowania i rodzinę produktu.
Deskowanie - panele	Wybierz wymiary panelu. Jeśli całkowita długość rozkładu paneli nie jest zgodna z szerokością panelu, mniejsze panele o tej samej wysokości są automatycznie umieszczane w rozkładzie w pobliżu położenia wypełnienia (początek/środek/koniec rozkładu).
Pomiń panele	Umożliwia wskazanie paneli, które mają być unikane podczas automatycznego wstawiania.
Układ panelu	Nadpisz domyślne szerokości panelu. Podczas wstawiania rozkładu po raz pierwszy należy pozostawić pustą wartość i zmienić szerokość paneli, stosując bezpośrednią zmianę.

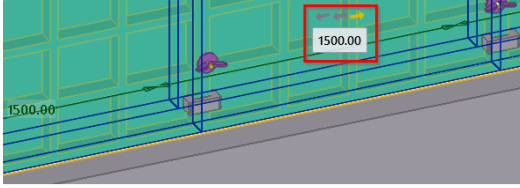
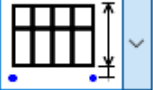
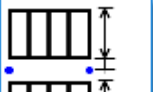
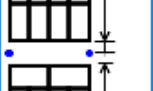
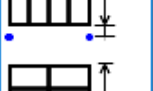
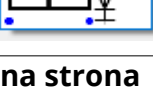
Opcja	Opis
	
<input checked="" type="checkbox"/>  <input checked="" type="checkbox"/> <input type="text"/> <input checked="" type="checkbox"/>  <input checked="" type="checkbox"/> <input type="text"/> <input type="checkbox"/>  <input type="checkbox"/> <input type="text"/> <input type="checkbox"/>  <input type="checkbox"/> <input type="text"/> <input type="checkbox"/>  <input type="checkbox"/> <input type="text"/>	<p>Umożliwia wybranie układu rozkładu paneli.</p> <p>Wprowadź offset od dołu ściany oraz całkowitą wysokość rozkładu paneli.</p>
<p>Jedna strona</p> <p>Dwie strony</p>	<p>Umożliwia wybranie, czy panele mają być tworzone po jednej stronie, czy po obu stronach ściany.</p> <p>Grubość ścian można zmieniać. Po wstawieniu ścian zastosowana grubość ściany zostanie nadpisana rzeczywistą grubością ściany.</p>
<p>Położenie wypełnienia</p>	<p>Za pomocą opcji Położenie wypełnienia można określić puste miejsce na wypełnienie.</p>
<p>Dodaj do sekcji wylewania</p>	<p>Umożliwia wybranie, czy panele i wszystkie akcesoria związane z panelami mają być dodawane do sekcji wylewania.</p>
<p>Wybierz nową sekcję wylewania...</p>	<p>Pierwsza sekcja wylewania jest określana automatycznie po wstawieniu paneli. Aby zmienić wybrane sekcje wylewania, kliknij przycisk Wybierz nową sekcję wylewania... i wybierz nową sekcję wylewania.</p> <p>Należy pamiętać, że jeśli zdecydujesz się przesunąć panele deskowania lub jeśli dodasz przerwy robocze sekcji wylewania, które zmieniają sekcje wylewania, brak automatycznego</p>

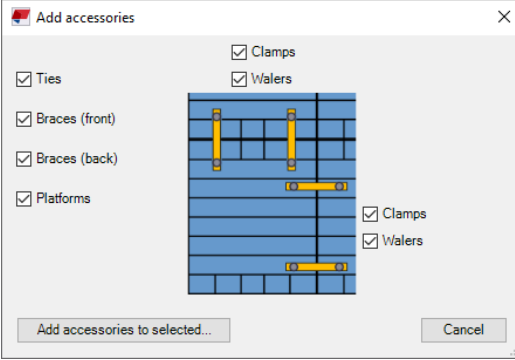
Opcja	Opis
	rozpoznawania nowych sekcji wylewania.
Wstaw nowe	Kliknij przycisk Wstaw nowe , aby rozpocząć wstawianie nowych rozkładów paneli deskowania.
Dodaj akcesoria do wybranych	<p>Automatycznie dodaj różne akcesoria do wybranych paneli.</p>  <p>Zaznacz pola wyboru obok akcesoriów, które chcesz dodać. Należy pamiętać, że w przypadku zacisków i rygli można oddzielnie kontrolować tworzenie na poziomych i/lub pionowych krawędziach.</p>

Zakładka Warunki

Warunek to zestaw komponentów deskowania, takich jak elementy użytkownika, elementy lub inne elementy specjalne, zaprojektowane dla specjalnych geometrii w ścianie. Warunki tworzą deskowania w miejscach specjalnych w ścianach, takich jak naroża L, T i X, zastawka czołowa na końcu ściany lub pilastry na końcach sekcji wylewania albo na środku ściany. Każdy typ geometrii specjalnej ma swój własny typ warunku.

Każdy warunek składa się z dwóch lub więcej podzespołów komponentów deskowania, w zależności od typu warunku. Na przykład narożnik L zawiera wewnętrzny zespół naroża **(1)** i zewnętrzny zespół naroża **(2)**. Po wstawieniu w modelu położenie tych zespołów jest sterowane za pomocą głównych punktów wstawienia oraz dwóch parametrów grubości ściany.

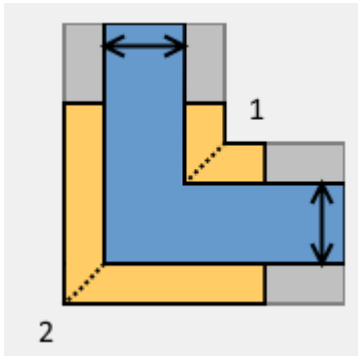

Zakładka **Warunki** umożliwia tworzenie warunku składającego się z dwóch lub więcej podzespołów komponentów deskowania.

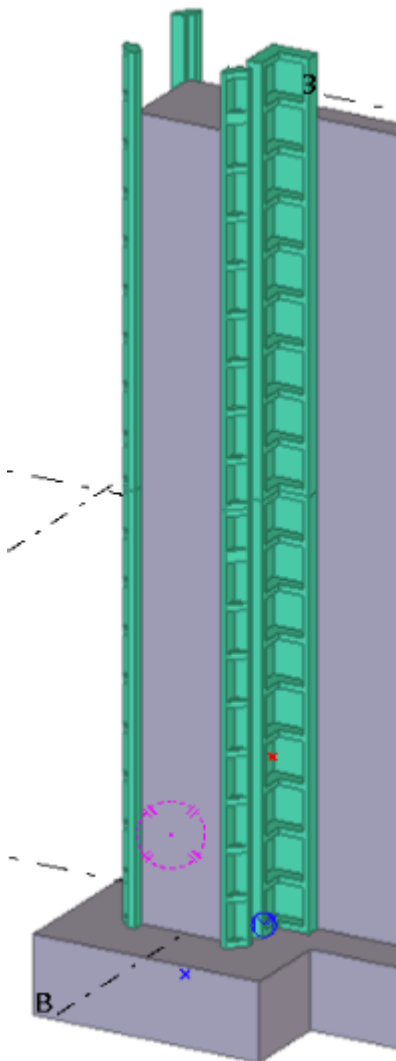

1. Na zakładce **Warunki** wybierz typ warunku, który ma zostać użyty, klikając ikonę warunku i ustaw wartości, które mają zostać zastosowane do wybranego warunku.

2. Kliknij **Zastosuj** i **Wstaw nowy**, aby rozpocząć wstawianie warunków.
3. Przesuń wskaźnik myszy na krawędzie naroża, krawędzie pilastru, końce sekcji wylewania lub elementów.

Narzędzia wstawiania deskowania - ściany automatycznie rozpoznaje typ warunku i właściwości grubości ściany.

Wyświetlane są dwie strzałki i podgląd elementów warunku, które mają zostać utworzone. Czerwona strzałka wskazuje pierwszy kierunek, a zielona strzałka wskazuje drugi kierunek.

W poniższym przykładzie dłuższy panel przechodzi równoległe do czerwonej strzałki, a krótszy panel będzie równoległy do zielonej strzałki. W zależności od przypadku można przełączać strzałki, przesuwaną mysz po drugiej stronie krawędzi.

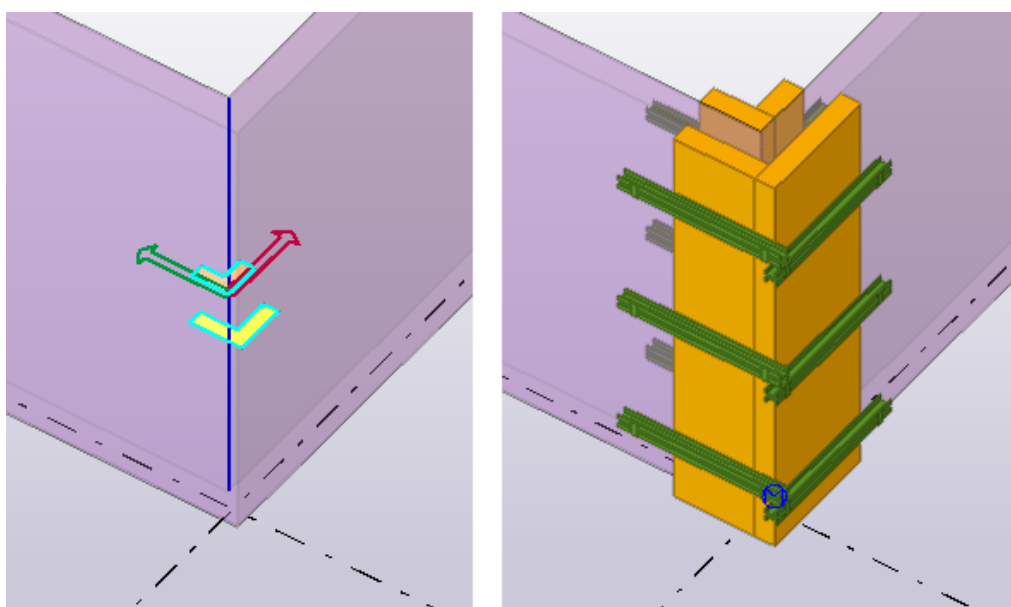

4. Kliknij, aby umieścić warunki.

W niektórych przypadkach narzędzie warunku może nie rozpoznać prawidłowo typu warunku. Na przykład, jeśli chcesz wstawić narożnik L do położenia, w którym druga strona ściany jest bardzo krótka, może się zdarzyć, że narzędzie warunku spróbuje wstawić pilaster narożny.

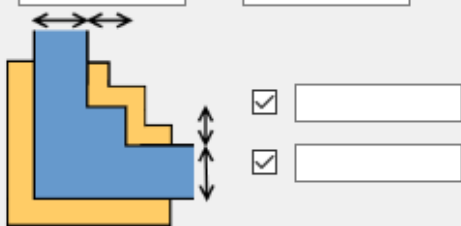
Opcja	Opis
<div style="display: flex; flex-direction: column; gap: 5px;"> <div><input checked="" type="checkbox"/> <input type="text" value="Height=2.70m"/></div> <div><input checked="" type="checkbox"/> <input type="text" value="Standard comer 500"/></div> <div><input checked="" type="checkbox"/> <input type="text" value="Standard Tee 500"/></div> <div><input checked="" type="checkbox"/> <input type="text" value="Standard Cross 500"/></div> <div><input checked="" type="checkbox"/> <input type="text" value="Standard Pilaster 500"/></div> <div><input checked="" type="checkbox"/> <input type="text" value="Standard Comer Pilaster 500"/></div> <div><input checked="" type="checkbox"/> <input type="text" value=""/></div> <div><input checked="" type="checkbox"/> <input type="text" value=""/></div> </div>	<p>Wybierz warunek do utworzenia. Wybór jest specyficzny dla każdego typu warunku.</p> <p>Kliknij ikonę warunku, aby wybrać typ warunku, który ma zostać użyty.</p>
<div style="display: flex; align-items: center; gap: 10px;"> <input checked="" type="checkbox"/> <input type="text"/> <input checked="" type="checkbox"/> <input type="text"/> </div>  <div style="display: flex; align-items: center; gap: 10px; margin-top: 10px;"> <input checked="" type="checkbox"/> <input type="text"/> <input checked="" type="checkbox"/> <input type="text"/> </div>	<p>Zmień wymiary określające położenie elementów podrzędnych względem punktu wstawienia.</p> <p>Po wstawieniu nowego warunku te wymiary są nadpisywane wartościami obliczonymi na podstawie rzeczywistego położenia wstawienia i typu warunku.</p>
Offset od dołu	Umożliwia zdefiniowanie pionowego offsetu dla warunku od dołu ściany.
Liczba wstawionych zakończeń	Aby wstawić dwa lub więcej pionowych warunków zakończeń, wprowadź liczbę warunków zakończeń.
Wysokość	Wysokość jednego zakończenia, gdy warunki są ułożone w stosie.
Lewy/prawy narożnik	<p>Umożliwia wybranie sposobu wstawiania warunków, jeśli używane jest wstawianie po lewej stronie.</p> <p>W przypadku wybrania opcji Obróć warunek zawsze przełącza czerwoną/zieloną oś na umieszczenie po prawej stronie.</p> <p>W przypadku wybrania opcji Lustro dozwolone będzie umieszczenie po lewej stronie.</p> <p>Umieszczenie po prawej stronie:</p>

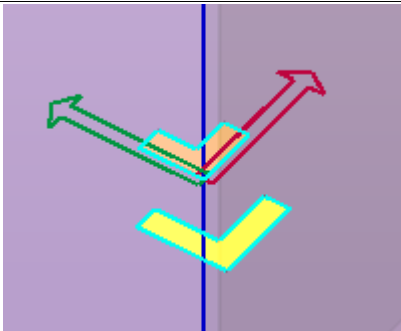
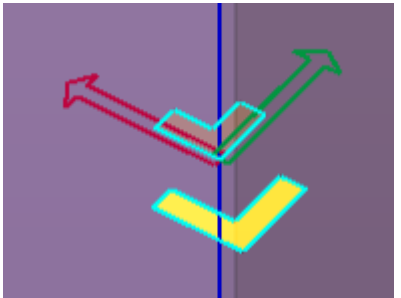





Opcja	Opis
	 <p>Umieszczenie po lewej stronie:</p> 
Konfiguracja profili kompensacyjnych	Umożliwia zdefiniowanie typu wypełnienia używanego podczas wstawiania warunku zawierającego wypełnienie.
Skonfiguruj	Otwórz okno dialogowe Ustawienia warunku , w którym można zmienić istniejące warunki lub zdefiniować nowe.

Definiowanie nowego warunku

Definiowanie nowego warunku ma dwa etapy. Najpierw należy utworzyć potrzebne podzespoły. Po udostępnieniu wszystkich niezbędnych podzespołów można zdefiniować nowy warunek, nadając mu nazwę i określając, które podzespoły będą używane w nowym warunku.

Aby zdefiniować nowy warunek lub zmienić istniejące definicje warunku, kliknij przycisk **Konfiguruj**. Zostanie otwarte okno dialogowe **Ustawienia warunku**, w którym można wykonać wymagane zmiany.

Opcja	Opis
Plik ustawień konfiguracji	<p>Warunki są zapisywane w zewnętrznych plikach danych (xxxx.FormworkTools.Conditions.csv).</p> <p>Wybierz plik, aby dodać, zmienić lub usunąć zdefiniowane warunki.</p>

Opcja	Opis
Zapisz Zapisz jako Nowy	<p>Kliknij Zapisz lub Zapisz jako, aby zapisać zmiany.</p> <p>Kliknij Nowy, aby utworzyć nowy pusty plik.</p>
Typ zakończenia	<p>Na liście wybierz typ warunku, który ma zostać zmieniony.</p> <p>Na liście znajdują się istniejące warunki, jeśli jakiegokolwiek istnieją. Jeśli istnieje co najmniej jeden warunek wybranego typu, można wybrać bieżący warunek na liście. Po wybraniu warunku wyświetlane są bieżące wartości definicji i można je ustawić lub zmienić po prawej stronie okna dialogowego.</p> <p>Kliknij , aby utworzyć nowy warunek.</p> <p>Aby skopiować wybrany warunek, kliknij .</p> <p>Aby usunąć warunek, kliknij .</p>
Dostawca deskowania Rodzina produktu Warunek	<p>Warunek zawiera właściwości dostawcy i rodziny. Warunki są dostępne tylko w przypadku dopasowania dostawcy i rodziny.</p> <p>Nazwy warunku muszą być niepowtarzalne. Przy podejmowaniu decyzji o konwencji nazewnictwa, należy zwrócić uwagę na to, aby nazwy były jak najbardziej opisowe.</p>
<p>1:  Generic_InsideComer_500_1 <input type="button" value="Test"/></p> <p>2:  Generic_OutsideComer_500_1 <input type="button" value="Test"/></p> <p>3:  Generic_Bulkhead_Tie_2700_1 <input type="button" value="Test"/></p>	<p>Warunek może mieć 2-5 warunki podrzędne, w zależności od typu warunku. Jeden warunek musi mieć co najmniej jeden zdefiniowany warunek podrzędny, jako że inaczej nie utworzy żadnych zmian.</p> <p>Aby otworzyć okno dialogowe kreatora podzespołu w celu utworzenia nowego podzespołu, kliknij .</p> <p>Kliknij przycisk Testuj, aby sprawdzić efekt jaki daje wybrany podzespół.</p>

Opcja	Opis
	<p>Aby przetestować podzespół, wskaż punkt w modelu. Narzędzie tworzy przykładową ścianę i warunki podrzędne z umieszczeniem po prawej i lewej stronie.</p> <p>Po wykonaniu testowania można usunąć obiekty modelu, które zostały utworzone do celów testowych.</p>
Całkowita wysokość układania	<p>Całkowita wysokość warunku może być obliczana automatycznie na podstawie wybranych warunków lub można nadać jej wysokość.</p> <p>Całkowita wysokość jest używana jako wartość rozstawu, gdy dwa lub więcej warunków jest wstawionych pionowo. Jeśli warunek zawiera elementy, które wystają i element ten pokrywa się z innym, może być konieczne ręczne podanie całkowitej wysokości.</p>
Lewy/prawy narożnik	<p>Przetestuj i sprawdź, jak opcje Lustro i Obróć wpływają na efekt zastosowania warunku.</p>
Sprawdź warunek	<p>Przetestuj i sprawdź efekt zastosowania całego warunku, łącznie ze wszystkimi warunkami podrzędnymi.</p> <p>Aby przetestować warunek, wybierz punkt w modelu. Narzędzie tworzy przykładową ścianę i dwa warunki z umieszczeniem po prawej i lewej stronie.</p> <p>Po wykonaniu testowania można usunąć obiekty modelu, które zostały utworzone do celów testowych.</p>

Tworzenie nowego podzespołu narożnika

Podzespoły narożnika są tworzone za pomocą **Kreatora podzespołu narożnika deskowania**.

Zazwyczaj podzespół narożnika zawiera produkty deskowania z jednej strony (wewnętrzna lub zewnętrzna) narożnika lub w pewnym narożniku w pilastrze.

Wynik kreatora jest zapisywany w pliku zewnętrznym z nazwą.

Aby otworzyć okno dialogowe, kliknij  w oknie dialogowym **Ustawienia warunku** dla warunku, który wymaga podzespołu narożnika. Można też wyszukać **Deskowanie - kreator podzespołu narożnika** w katalogu **Aplikacje i komponenty**.

Przed rozpoczęciem tworzenia podzespołów narożnika należy posiadać zewnętrzne lub wewnętrzne narożniki deskowania w modelu. Po utworzeniu narożnika deskowania można uruchomić kreator.

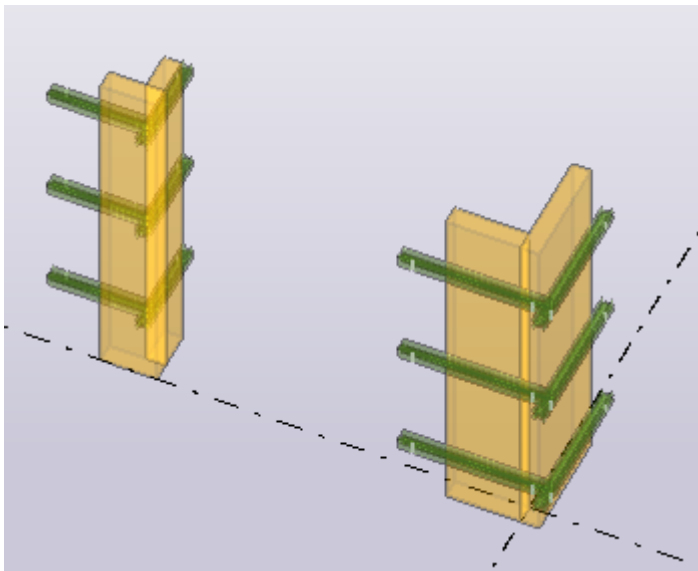

1. Wybierz pierwszy narożnik.

Ten punkt zostanie umieszczony dokładnie względem zewnętrznego lub wewnętrznego narożnika betonu w ścianie w końcowym położeniu. Należy pamiętać, że po wybraniu punktu Kreator automatycznie kontynuuje pracę. Aby ponownie wybrać nowy punkt, można powrócić.

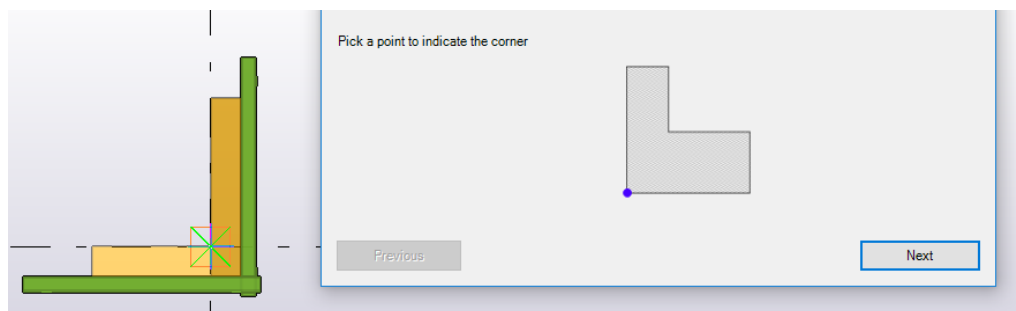

2. Wskaż punkt określający kierunek pierwszej ściany.
Zazwyczaj jest to czerwona strzałka przy umieszczeniu warunku.

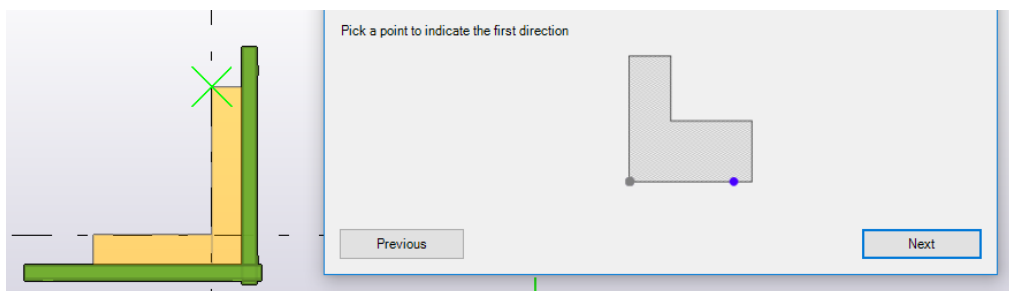

- Wybierz wszystkie elementy deskowania należące do pierwszej ściany.
W praktyce te elementy deskowania będą równoległe do pierwszej ściany podczas umieszczenia podzespołu danego warunku.

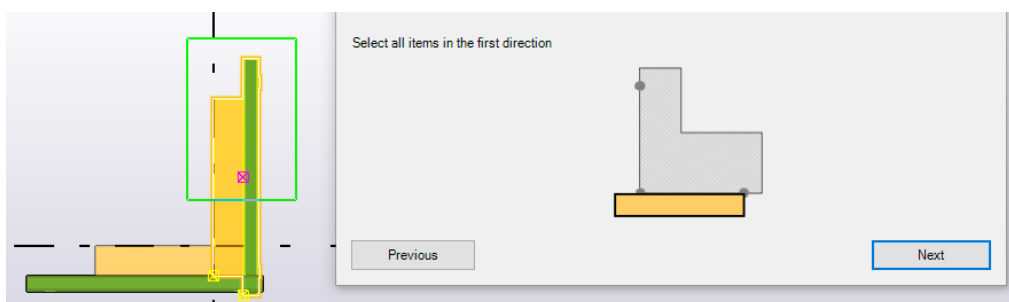

- Wskaż punkt określający kierunek drugiej ściany.
Jest to zazwyczaj zielona strzałka przy umieszczeniu warunku i prostopadła do pierwszej ściany.

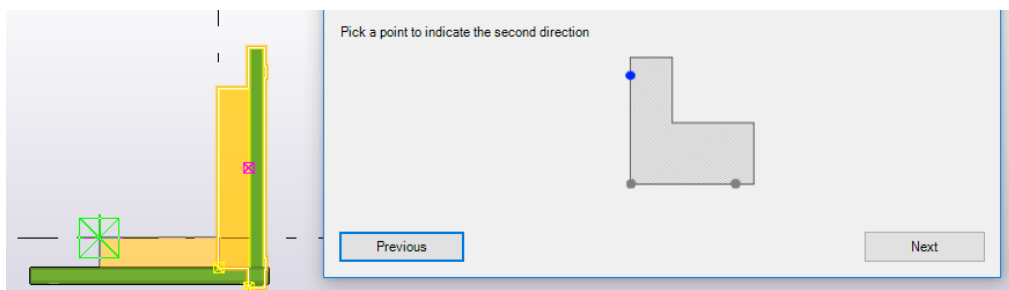

- Wybierz wszystkie elementy deskowania należące do drugiej ściany.
Zazwyczaj te elementy deskowania będą równoległe do drugiej ściany podczas umieszczenia podzespołu warunku.

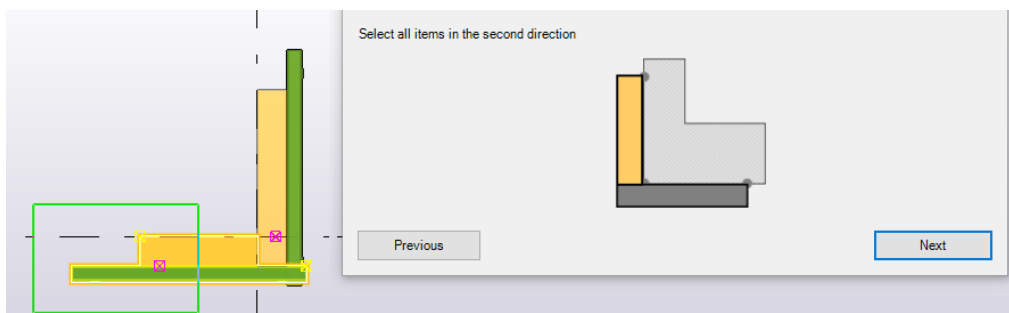

6. Wprowadź nazwę pliku, aby zapisać podzespół narożnika. Kliknij **Zakończ**, aby zamknąć kreator.

Give the name of this corner definition and click Finish to save the definition into the model folder

Previous Finish

Wszystkie podzespoły narożnika zostaną zapisane w folderze `Formwork tools` w folderze modelu.

Jeśli chcesz użyć warunków w innych modelach, możesz skopiować lub przenieść pliki ustawień warunku do dowolnego folderu systemowego. Aby mieć pewność, że warunki będą działać w innych modelach, wszystkie komponenty użytkownika, których dotyczą warunki, muszą znajdować się w katalogu **Aplikacje i komponenty**.

Tworzenie nowego podzespołu panelu

Podzespoły paneli są tworzone przy użyciu **Deskowanie - kreator podzespołu**.

Wynik kreatora jest zapisywany w pliku zewnętrznym z nazwą.

Aby otworzyć okno dialogowe, kliknij  w oknie dialogowym **Ustawienia warunku** dla warunku, który wymaga podzespołu panelu. Można też wyszukać **Deskowanie - kreator podzespołu** w katalogu **Aplikacje i komponenty**.

Przed rozpoczęciem tworzenia podzespołów panelu w modelu musi znajdować się panel deskowania i wszystkie niezbędne akcesoria. Po utworzeniu struktury deskowania można uruchomić kreator.

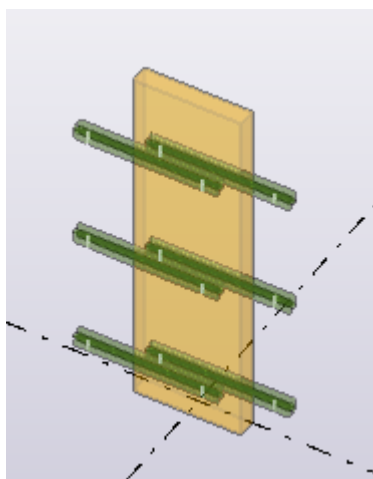

1. Wskaż punkt środkowy podzespołu panelu.

Ten punkt zostanie umieszczony dokładnie względem środka ściany betonowej w końcowym położeniu warunku. Należy pamiętać, że po wybraniu punktu Kreator automatycznie kontynuuje pracę. Aby ponownie wybrać nowy punkt, można powrócić.

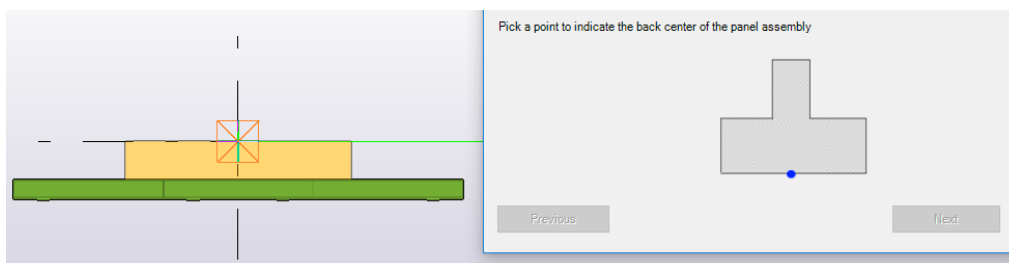

2. Wskaż punkt określający kierunek ściany.

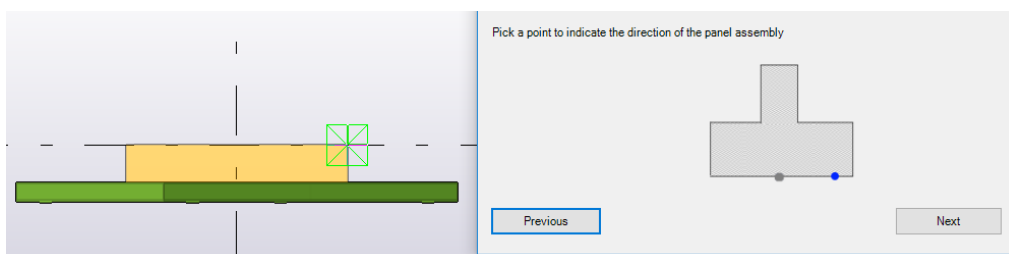

3. Wybierz wszystkie elementy deskowania należące do podzespołu panelu i kliknij **Dalej**.

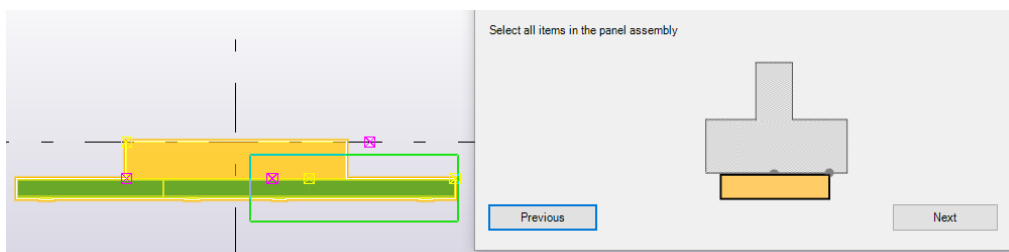

4. Wprowadź nazwę pliku, aby zapisać podzespół panelu. Kliknij **Zakończ**, aby zamknąć kreator.

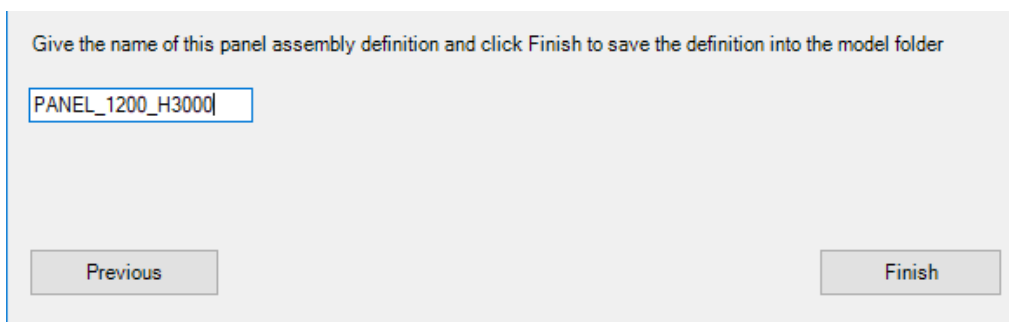

Wszystkie podzespoły panelu zostaną zapisane w folderze `Formwork tools` w folderze modelu.

Jeśli chcesz użyć warunków w innych modelach, możesz skopiować lub przenieść pliki ustawień warunku do dowolnego folderu systemowego. Aby mieć pewność, że warunki będą działać w innych modelach, wszystkie komponenty użytkownika, których dotyczą warunki, muszą znajdować się w katalogu **Aplikacje i komponenty**.

Zakładka Profile kompensacyjne

Zakładka **Profile kompensacyjne** umożliwia tworzenie elementów wypełnienia w celu wypełnienia szczelin między dwoma panelami deskowania.

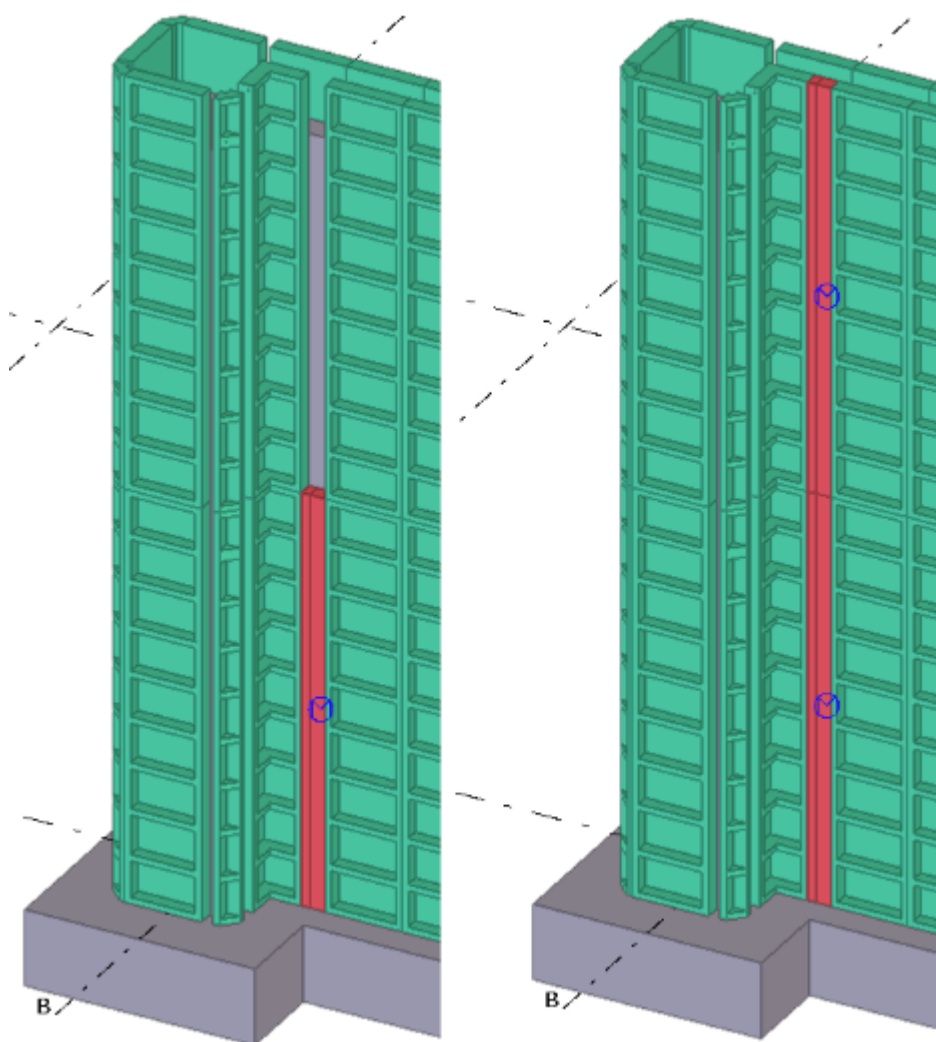

Należy pamiętać, że ta funkcja nie działa między warunkiem a panelem, co oznacza, że szczelina na końcu ściany nie może być wypełniona zgodnie z taką konfiguracją.

1. Na zakładce **Profile kompensacyjne** wybierz profil kompensacyjny z listy **Konfiguracja profilu kompensacyjnego** i ustaw inne właściwości profilu kompensacyjnego.
2. Kliknij **Zastosuj**, a następnie **Wybierz pojedynczy panel** albo **Wybierz dwa panele**, w zależności od tego, jak mają być wstawiane profile kompensacyjne.
 - Aby wstawić profil kompensacyjny, wybierając jeden panel, wybierz panel deskowania i punkt wskazujący położenie (lewa, prawa, górna, dolna strona panelu) i szerokość profilu kompensacyjnego.
 - Aby wstawić profil kompensacyjny, zaznaczając dwa sąsiednie panele, wybierz pierwszy panel deskowania, a następnie wybierz drugi panel deskowania.

Zakładka Ściąg

Na zakładce **Ściąg** można wstawić rozkład ściągów między dwoma panelami deskowania po przeciwnych stronach ściany.

1. Na zakładce **Ściąg** wybierz ściąg z listy **Typ ściągu** i ustaw inne właściwości ściągu.
2. Aby ręcznie dodać ściągi, ustaw **Rozkład ściągów** jako **Pojedynczy ściąg**, **Lewa strona** lub **Prawa strona**.
3. Kliknij **Zastosuj** i **Wstaw nowe**, aby rozpocząć wstawianie ściągów.
4. W modelu umieść wskaźnik myszy na panelu i wskaż punkty, w których chcesz dodać ściągi.
5. Alternatywnie, aby automatycznie dodawać ściągi, należy ustawić opcję **Rozkład ściągów** jako **Rozkład standardowy**. Wybierz panel, kliknij **Zastosuj** i **Dodaj do wybranych**. Ściąg są wstawiane automatycznie.
6. Jeśli chcesz zmienić ściągi:
 - a. Aby dopasować położenie ściągu, wybierz rozkład ściągu i przeciągnij uchwyt, aby przesunąć ściąg w żądane położenie.
 - b. Aby dodać nowe ściągi, należy zduplikować istniejące. Trzymając wciśnięty klawisz **Ctrl**, przeciągnij ściągi w nowe położenie.
 - c. Aby usunąć pojedyncze ściągi, wybierz ściąg i naciśnij klawisz **Delete**.
 - d. Aby zmienić właściwości, rozstaw i/lub odległości początkowe, zmień właściwości w oknie dialogowym i kliknij **Zmień**.

Zakładka Łączniki

Na zakładce **Łączniki** można wstawić liniowy rozkład łączników, zamków lub wsporników na krawędziach łączących między dwoma panelami deskowania,

aby połączyć deskowanie. Wstawianie łącznika działa w taki sam sposób jak wstawianie ściągu.

1. Na zakładce **Łączniki** wybierz łącznik z listy **Typ łącznika** i ustaw inne właściwości łącznika.
2. Aby ręcznie dodać łączniki, należy ustawić opcję **Rozkład łączników** na **Pojedynczy łącznik**. Za pomocą opcji **Rozkład niestandardowy** można ustawić offset i rozstaw.
3. Kliknij **Zastosuj** i **Wstaw nowe**, aby rozpocząć wstawianie łączników.
4. W modelu umieść wskaźnik myszy na panelu i wskaż punkty, w których chcesz dodać łączniki.
5. Alternatywnie, aby automatycznie dodawać łączniki, ustaw opcję **Rozkład łączników** na **Rozkład standardowy**. Wybierz panel, kliknij **Zastosuj** i **Dodaj do wybranych**.

Otwiera się okno dialogowe **Dodaj akcesoria**, w którym można wybrać akcesoria dodawane za pomocą łączników. Kliknij **Dodaj akcesoria do wybranych**. Łączniki i inne akcesoria są automatycznie wstawiane w wybranych panelach.

6. Jeśli chcesz zmienić łączniki:
 - a. Aby dopasować położenie łącznika, wybierz łącznik i przeciągnij uchwyt, aby przesunąć go w żądane położenie.
 - b. Aby dodać nowe łączniki, należy zduplikować istniejące. Trzymając wciśnięty klawisz **Ctrl**, przeciągnij łącznik w nowe położenie.
 - c. Aby usunąć poszczególne łączniki, wybierz łącznik i naciśnij klawisz **Delete**.
 - d. Aby zmienić właściwości, rozstaw i/lub odległości początkowe, zmień właściwości w oknie dialogowym i kliknij **Zmień**.

Zakładka Rygle

Zakładka **Rygle** umożliwia wstawianie rygli do deskowania paneli. Zazwyczaj rygiel służy do połączenia dwóch paneli jeden nad drugim, ale można go również umieścić w jednym panelu. Rygiel zazwyczaj składa się z belki rygla i dwóch zamków mocujących rygiel do panelu.

1. Na zakładce **Rygle** wybierz rygiel z listy **Typ rygla**, a następnie ustaw inne właściwości rygla.
2. Należy wprowadzić offset podłużny. Pozostaw pustą wartość, aby uzyskać belkę rygla pośrodku punktów wejściowych.
3. Kliknij **Zastosuj** i **Wstaw nowe**, aby rozpocząć wstawianie rygli.
4. W modelu umieść wskaźnik myszy na panelu i wybierz pierwszy predefiniowany punkt. To pierwszy punkt wejściowy belki rygla oraz położenie pierwszego zamka.

5. Przesuń wskaźnik myszy na następny panel i wybierz drugi predefiniowany punkt. To punkt końcowy belki rygła oraz położenie drugiego zamka.

Jeśli nie zostanie wprowadzona wartość offsetu podłużnego, belka rygła jest wyśrodkowywana między wskazanymi punktami. W innym przypadku belka rygła rozpoczyna się od danego offsetu względem pierwszego wskazanego punktu.

Alternatywnie, aby dodać regle automatycznie kliknij **Zastosuj** i **Dodaj do wybranych**. Otwiera się okno dialogowe **Dodaj akcesoria**, w którym można wybrać akcesoria dodawane wraz z ryglami. Kliknij **Dodaj akcesoria do wybranych**. Rygle i inne akcesoria są automatycznie wstawiane w wybranych panelach.

6. Jeśli chcesz zmienić rygle:
 - a. Aby dopasować położenie rygła, wybierz rygiel i przeciągnij uchwyt punktu, aby przesunąć rygiel dożądanego położenia.
Trzymając wciśnięty klawisz **Alt**, możesz przeciągnąć punkt do dowolnego miejsca, a nawet do innego panelu.
 - b. Aby zmienić offset podłużny, przeciągnij uchwyt punktu między wskazanymi punktami.
 - c. Aby dodać nowe rygle, trzymając wciśnięty klawisz **Ctrl**, przeciągnij uchwyt główny rygła do nowego położenia.

Zakładka Zastrzały

Na zakładce **Zastrzały** można wstawić dodatkowe stężenia dla pojedynczego panelu deskowania.

1. Na zakładce **Zastrzały** wybierz układ stężenia na liście **Rozkład zastrzałów** i ustaw inne właściwości zastrzałów.
Aby ręcznie dodać zastrzały, należy ustawić opcję **Rozkład zastrzałów** na **Pojedynczy zastrzał**. Za pomocą opcji **Rozkład niestandardowy** można ustawić offset i rozstaw.
2. Kliknij **Zastosuj** i **Wstaw nowe**, aby rozpocząć wstawianie zastrzałów.
3. W modelu umieść wskaźnik myszy na panelu i wskaż punkty, w których chcesz dodać zastrzały.
4. Alternatywnie, aby automatycznie dodać zastrzały, należy ustawić opcję **Rozkład zastrzałów** jako **Rozkład standardowy**. Wybierz panel, kliknij **Zastosuj** i **Dodaj do wybranych**. Otwiera się okno dialogowe **Dodaj akcesoria**, w którym można wybrać akcesoria dodawane wraz z zastrzałami. Kliknij **Dodaj akcesoria do wybranych**, a zastrzały i inne akcesoria są automatycznie wstawiane w wybranych panelach.

Zakładka Podesty

Zakładka **Podesty** umożliwia wstawienie rozkładu podestów na górnej krawędzi paneli deskowania.

1. Na zakładce **Podesty** wybierz typ podestu na liście **Typ podestu**, a następnie rozstaw i offset podestu.
2. Kliknij **Zastosuj i Wstaw nowe**, aby rozpocząć wstawianie podestów.
3. W modelu umieść wskaźnik myszy na panelu i wskaż punkty początkowe i końcowe, aby utworzyć liniowy rozkład podestów wzdłuż górnej krawędzi panelu.
4. Alternatywnie, aby automatycznie dodać podesty, wybierz panel i kliknij **Dodaj do wybranych**. Podesty są automatycznie dodawane do wybranych paneli.

Narzędzia wstawiania deskowania - ściany: konfiguracja

Można skonfigurować własne pliki konfiguracyjne dla **Narzędzi wstawiania deskowania - ściany**.

Konfigurację wykonuje się za pomocą plików rozdzielonych przecinkami (.csv), które można edytować za pomocą Microsoft Excel lub dowolnego standardowego edytora tekstu. Każdy odrębny komponent narzędzia podrzędnego deskowania ma własny plik konfiguracyjny.

Pliki konfiguracyjne mogą się znajdować w dowolnych folderach systemowych lub w folderze podrzędnym o nazwie `Formwork tools` w folderze bieżącego modelu.

Przykładowe pliki konfiguracyjne znajdują się w folderze `... \ProgramData \Trimble \Tekla Structures \<version> \Environments \common \system \CIP \Formwork`.

Pliki konfiguracyjne są zazwyczaj nazywane przez dostawcę deskowania i/lub rodziny produktu. Może to być dowolna liczba plików, a pliki są identyfikowane za pomocą określonego przyrostka. Każdy plik kontroluje jedno z narzędzi podrzędnych w komponencie. Pliki zawierają różną liczbę kolumn.

Używanie poniższych plików konfiguracyjnych do **Narzędzi wstawiania deskowania - ściany** w celu konfiguracji

- Deskowanie - panele: `xxxx.FormworkTools.Panels.csv`
- ściągi do narzędzia wstawiania ściąгов: `xxxx.FormworkTools.Ties.csv`
- podkładki ściąгов wstawione za pomocą narzędzia wstawiania ściąгов: `xxxx.FormworkTools.TieSpacers.csv`
- łączniki: `xxxx.FormworkTools.Clamps.csv`
- zastrzały: `xxxx.FormworkTools.Braces.csv`
- podesty: `xxxx.FormworkTools.Platforms.csv`
- rygle: `xxxx.FormworkTools.Walers.csv`

- warunki (narożniki, pilastry i zastawki czołowe):
xxxx.FormworkTools.Conditions.csv
- profile kompensacyjne: xxxx.FormworkTools.Fillers.csv

Nazwy kolumn są podane w wierszu nagłówka, czyli pierwszym wierszu, który nie jest wierszem komentarza. Przed wierszem nagłówka, który zawiera tytuły kolumn, można dodać następujący wiersz:

```
DISTANCE_UNIT=MM
```

Jeśli jednostka odległości jest definiowana przy użyciu powyższego ustawienia, wszystkie wartości odległości mogą być podawane w określonej jednostce jako wartości dziesiętne. Obsługiwane jednostki to: MM, DN, CM, M, INCH, FEET.

Konfigurowanie narzędzia wstawiania paneli

```
.FormworkTools.Panels.csv
```

Dodaj lub zmień jeden wiersz dla każdego panelu.

Konfiguracja wszystkich akcesoriów, które można dodawać do paneli, odbywa się w lokalnym układzie współrzędnych panelu. Początek panelu znajduje się w punkcie środkowym panelu.

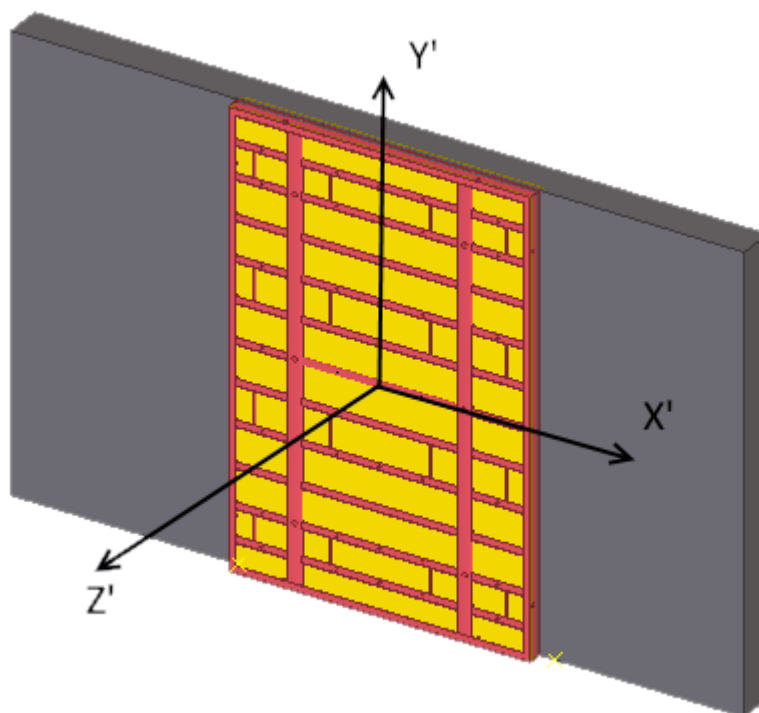

Definicja	Opis
Supplier	Nazwa dostawcy jest zwykle taka sama dla wszystkich wierszy. Nazwa jest wyświetlana na liście Dostawca deskowania .
Family	Nazwa rodziny wyświetlana na liście Rodzina produktu .
Name	Niepowtarzalna nazwa panelu, wyświetlana na liście Panel deskowania .
PanelName	Nazwa elementu użytkownika, który zostanie wstawiony do modelu.
PanelAttributes	Plik właściwości zapisany w oknie dialogowym komponentu, który ma być używany, gdy element użytkownika zostanie wstawiony do modelu.
PanelInputOrder	<p>Umożliwia zdefiniowanie orientacji paneli elementów użytkownika przez określenie położenia uchwytów początkowych i końcowych elementu użytkownika.</p> <p>Ustaw końcowe położenie punktów wejściowych w odniesieniu do domyślnych ogólnych punktów początkowych i końcowych.</p> <p>Możliwe wartości:</p> <ul style="list-style-type: none"> • <code>StartEnd</code>: domyślnie, jeśli nie określono żadnej innej wartości. • <code>EndStart</code>: powoduje odwrócenie domyślnych punktów początkowych/końcowych. • <code>CenterStart</code>: pierwszy punkt wejściowy znajduje się na środku punktu początkowego/końcowego, a drugi w punkcie początkowym. • <code>CenterEnd</code>: pierwszy punkt wejściowy znajduje się na środku punktu początkowego/końcowego, a drugi w punkcie końcowym. • <code>CenterLeft</code>: pierwszy punkt wejściowy znajduje się na środku

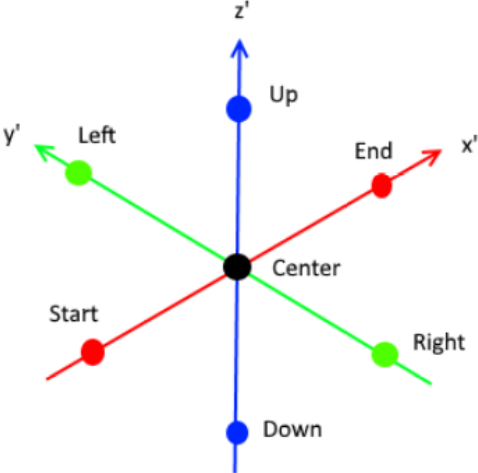
Definicja	Opis
	<p>punktu początkowego/końcowego, a drugi w punkcie po lewej stronie.</p> <ul style="list-style-type: none"> • <code>CenterRight</code>: pierwszy punkt wejściowy znajduje się na środku punktu początkowego/końcowego, a drugi w punkcie po prawej stronie. • <code>CenterUp</code>: pierwszy punkt wejściowy znajduje się na środku punktu początkowego/końcowego, a drugi punkt w górę od punktu środkowego. • <code>CenterDown</code>: pierwszy punkt wejściowy znajduje się na środku punktu początkowego/końcowego, a drugi punkt w dół od punktu środkowego. <p>Należy pamiętać, że jeśli plik <code>.csv</code> nie zawiera żadnej wartości, używana jest domyślna wartość <code>StartEnd</code>.</p> 
PanelPlanePosition	Poniższe wartości pozycji służą do definiowania pozycji, offsetu i obrotu elementu użytkownika względem

Definicja	Opis
	<p>punktów początkowych i końcowych elementów użytkownika.</p> <p>Pozycja na płaszczyźnie służy do wstawienia elementu użytkownika w widoku płaszczyzny.</p> <p>Dostępne opcje to MIDDLE, LEFT i RIGHT.</p>
PanelPlaneOffset	Offset na płaszczyźnie. Wartością domyślną jest 0.
PanelRotation	<p>Za pomocą opcji Obrót można wstawić element użytkownika w widoku płaszczyzny.</p> <p>Dostępne opcje to FRONT, TOP, BACK i BELOW.</p>
PanelRotationOffset	Offset obrotu w stopniach. Wartością domyślną jest 0.
PanelDepthPosition	<p>Pozycja na głębokość służy do wstawienia elementu użytkownika w widoku płaszczyzny.</p> <p>Dostępne są następujące opcje: MIDDLE, FRONT i BEHIND.</p>
PanelDepthOffset	Offset na głębokość. Wartością domyślną jest 0.
PanelStartOffset	<p>PanelStartOffset i PanelEndOffset zmienia położenie rzeczywistych uchwytów początkowych i końcowych elementu użytkownika.</p> <p>PanelStartOffset to offset rzeczywistego punktu początkowego od ogólnego punktu początkowego w lokalnym układzie współrzędnych. Należy nadać offset wartości x, y i z, które są rozdzielone spacją lub dwukropkiem, oraz ujęte w nawiasy (0 100 0). Jeśli nie podano wartości, zostanie użyty offset zero (0 0 0).</p>
PanelEndOffset	<p>PanelEndOffset to offset rzeczywistego punktu końcowego od ogólnego punktu końcowego w lokalnym układzie współrzędnych. Należy nadać offset wartości x, y i z, które są rozdzielone spacją lub</p>

Definicja	Opis
	dwukropkiem, oraz ujęte w nawiasy (0 100 0). Jeśli nie podano wartości, zostanie użyty offset zero (0 0 0).
HeightProperty	Nazwa właściwości wysokości w elemencie użytkownika. Jeśli wysokość jest stała, pole jest puste.
HeightValue	Wysokość panelu. Należy pamiętać, że wartość wysokości jest odczytywana z pliku .csv.
WidthProperty	Nazwa właściwości szerokości w elemencie użytkownika. Jeśli szerokość jest stała, pole jest puste.
WidthValue	Szerokość panelu. Należy pamiętać, że wartość szerokości jest odczytywana z pliku .csv.
ThicknessProperty	Nazwa właściwości grubości w elemencie użytkownika. Jeśli grubość jest stała, pole jest puste.
ThicknessValue	Grubość panelu. Należy pamiętać, że wartość grubości jest odczytywana z pliku .csv.
TieX	TieX określa lokalizacje x ściąгов. Wartości muszą być ujęte w nawiasy () i rozdzielone spacjami.
TieY	TieY określa lokalizacje y ściąгов. Wartości muszą być ujęte w nawiasy () i rozdzielone spacjami.
TiePickX TiePickY lub TiePickXY	Umożliwia zdefiniowanie możliwych lokalizacji x i y ściąгов podczas wstawiania i wybierania pojedynczych ściąгов. Można określić wartości x i y oddzielnie w dwóch polach wartości, aby zdefiniować siatkę położenia lub jeśli panele wymagają nieregularnego układu, można określić listę par wartości x i y. Należy zawsze określać wartości x i y w dwóch osobnych polach (TiePickX

Definicja	Opis
	<p>i TiePickY), czyli pary wartości w jednym polu (TiePickXY).</p> <p>Wartości muszą być ujęte w nawiasy () i rozdzielone spacjami.</p>
ClampX	ClampX określa położenia x łączników na poziomych górnych/dolnych krawędziach. Wartości muszą być ujęte w nawiasy () i rozdzielone spacjami.
ClampY	ClampY określa położenie y łączników na pionowych lewych/prawych krawędziach. Wartości muszą być ujęte w nawiasy () i rozdzielone spacjami.
ClampPickX ClampPickY lub ClampPickXY	<p>Umożliwia zdefiniowanie możliwych położeń x i y ściągów podczas wstawiania i wybierania pojedynczych ściągów. Można określić wartości x i y oddzielnie w dwóch polach wartości, aby zdefiniować siatkę położenia lub jeśli panele wymagają nieregularnego układu, można określić listę par wartości x i y.</p> <p>Należy zawsze określać wartości x i y w dwóch osobnych polach (ClampPickX i ClampPickY), czyli pary wartości w jednym polu (ClampPickXY).</p> <p>Wartości muszą być ujęte w nawiasy () i rozdzielone spacjami.</p>
BraceX BraceY lub BraceXY	<p>Umożliwia zdefiniowanie predefiniowanego wzoru dla zastrzałów. Można określić wartości x i y oddzielnie w dwóch polach wartości, aby zdefiniować siatkę położenia lub jeśli panele wymagają nieregularnego układu, można określić listę par wartości x i y.</p> <p>Należy zawsze określać wartości x i y w dwóch osobnych polach (BraceX i BraceY), czyli pary wartości w jednym polu (BraceXY).</p> <p>Wartości muszą być ujęte w nawiasy () i rozdzielone spacjami.</p>

Definicja	Opis
<p>BraceTiltedX BraceTiltedY lub BraceTiltedXY</p>	<p>Umożliwia zdefiniowanie predefiniowanego wzoru dla zastrzałów, gdy panel jest pochylony. Można określić wartości x i y oddzielnie w dwóch polach wartości, aby zdefiniować siatkę położenia lub jeśli panele wymagają nieregularnego układu, można określić listę par wartości x i y.</p> <p>Należy zawsze określać wartości x i y w dwóch osobnych polach (BraceTiltedX i BraceTiltedY), czyli pary wartości w jednym polu (BraceTiltedXY).</p> <p>Wartości muszą być ujęte w nawiasy () i rozdzielone spacjami.</p>
<p>BracePickX BracePickY lub BracePickXY</p>	<p>Umożliwia zdefiniowanie możliwych położzeń x i y zastrzałów podczas wstawiania i wskazywania jednego zastrzału w panelu. Można określić wartości x i y oddzielnie w dwóch polach wartości, aby zdefiniować siatkę położenia lub jeśli panele wymagają nieregularnego układu, można określić listę par wartości x i y.</p> <p>Należy zawsze określać wartości x i y w dwóch osobnych polach (BracePickX i BracePickY), czyli pary wartości w jednym polu (BracePickXY).</p> <p>Wartości muszą być ujęte w nawiasy () i rozdzielone spacjami.</p>
<p>BraceTiltedPickX BraceTiltedPickY lub BraceTiltedPickXY</p>	<p>Umożliwia zdefiniowanie możliwych położzeń x i y zastrzałów podczas wstawiania i wybierania jednego zastrzału w pochylonym panelu. Można określić wartości x i y oddzielnie w dwóch polach wartości, aby zdefiniować siatkę położenia lub jeśli panele wymagają nieregularnego układu, można określić listę par wartości x i y.</p> <p>Należy zawsze określać wartości x i y w dwóch osobnych polach</p>

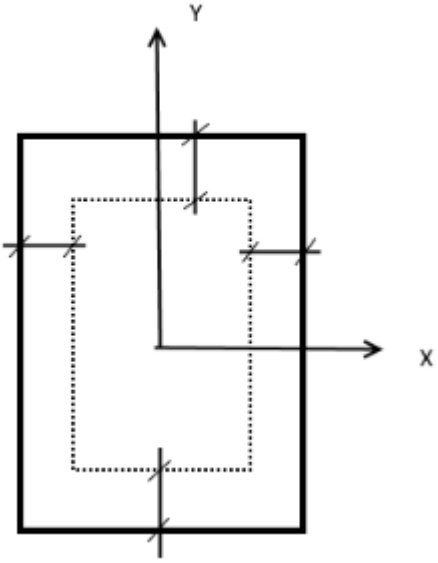
Definicja	Opis
	<p>(BraceTiltedPickX i BraceTiltedPickY), czyli pary wartości w jednym polu (BraceTiltedPickXY).</p> <p>Wartości muszą być ujęte w nawiasy () i rozdzielone spacjami.</p>
WalerEdgeOffset	<p>Offset punktu wejściowego rygla (= położenie łącznika 1 i/lub łącznika 2) z krawędzi panelu, gdy rygle są wstawiane automatycznie.</p> 
WalerX	<p>Położenia X używane do automatycznego wstawiania rygla w poziomych górnych/dolnych krawędziach. Położenie w pionie (y) jest definiowane przez WalerEdgeOffset od górnej/dolnej krawędzi. Wartości muszą być ujęte w nawiasy () i oddzielone przecinkami lub spacjami.</p>
WalerY	<p>Położenia Y używane do automatycznego wstawiania rygla w pionowej lewej/prawej krawędzi. Położenie w poziomie (x) jest określane przez WalerEdgeOffset od lewej/prawej krawędzi. Wartości muszą być ujęte w nawiasy () i oddzielone przecinkami lub spacjami.</p>

Definicja	Opis
WalerPickX	Umożliwia zdefiniowanie możliwych położeń x rygla podczas wstawiania i wskazywania pojedynczego rygla. Wartości muszą być ujęte w nawiasy () i oddzielone przecinkami lub spacjami.
WalerPickY	Umożliwia zdefiniowanie możliwych położeń y rygla podczas wstawiania i wskazywania pojedynczego rygla. Wartości muszą być ujęte w nawiasy () i oddzielone przecinkami lub spacjami.

Konfigurowanie narzędzia wstawiania ściągów

xxxx.FormworkTools.Ties.csv

Ogólny ściąg składa się z trzech komponentów użytkownika: śruba, która zazwyczaj przechodzi przez ścianę i dwa zamki po obu stronach deskowania.

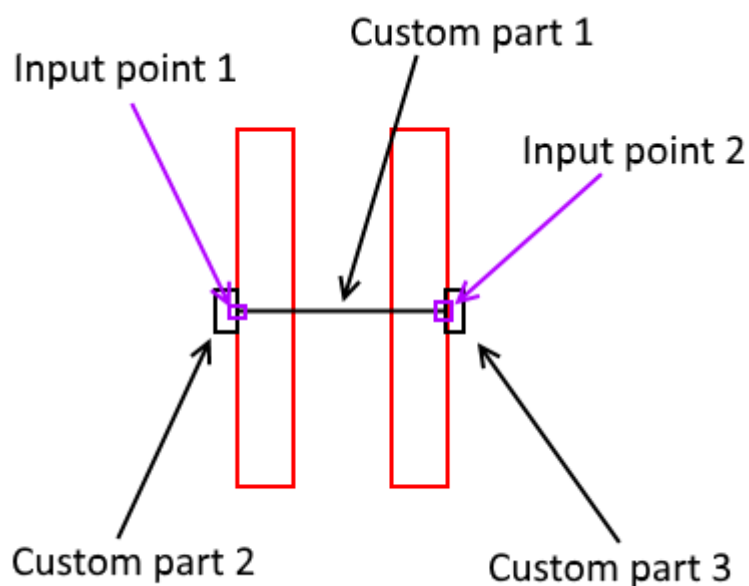

Dodaj lub zmień jeden wiersz dla każdego ściągu.

Definicja	Opis
Supplier	Nazwa dostawcy jest zwykle taka sama dla wszystkich wierszy. Nazwa jest wyświetlana na liście Dostawca deskowania.

Definicja	Opis
Family	Nazwa rodziny wyświetlana na liście Rodzina produktu.
Name	Nazwa ściągu wyświetlana na liście Typ ściągu. Ta nazwa może być niepowtarzalna albo wiele konfiguracji ściągu może mieć taką samą nazwę. Jeśli wiele konfiguracji ściągu ma taką samą nazwę, narzędzie automatycznie wybiera pierwszą odpowiednią opcję ściągu na podstawie grubości ściany.
MaxLength	Maksymalna długość ściągu mierzona od zewnętrznych powierzchni dwóch paneli deskowania po przeciwnych stronach.
LengthProperty	Jeśli element użytkownika ściągu jest parametryczny i ma parametr kontrolujący efektywną długość, jest to nazwa właściwości Długość.
Part1Name	Nazwa elementu użytkownika 1, który zostanie wstawiony do modelu (=bolt).
Part1Attributes	Plik właściwości zapisany w oknie dialogowym komponencie, który ma być używany, gdy element użytkownika jest wstawiony do modelu.
Part1PlanePosition	To Położenie w płaszczyźnie , gdy element użytkownika jest wstawiany w widoku powierzchni głównego panelu deskowania.
Part1PlaneOffset	To wartość opcji Offset w płaszczyźnie , gdy element użytkownika jest wstawiany w widoku powierzchni głównego panelu deskowania.
Part1Rotation	To Obrót , gdy element użytkownika jest wstawiany w widoku powierzchni głównego panelu deskowania.
Part1RotationOffset	To Offset obrotu , gdy element użytkownika jest wstawiany w widoku powierzchni głównego panelu deskowania.

Definicja	Opis
Part1DepthPosition	To Położenie na głębokość , gdy element użytkownika jest wstawiany w widoku powierzchni głównego panelu deskowania.
Part1DepthOffset	To Offset na głębokość , gdy element użytkownika jest wstawiany w widoku powierzchni głównego panelu deskowania.
Part1StartOffset	Offset pierwszego punktu wstawienia względem Punktu wejściowego 1 .
Part1EndOffset	Offset pierwszego punktu wstawienia względem Punktu wejściowego 2 .
Part2Name	Nazwa elementu użytkownika 2, który zazwyczaj jest zamkiem przedniej strony głównego panelu deskowania.
Part2Attributes	Plik właściwości zapisany w oknie dialogowym komponencie, który ma być używany, gdy element użytkownika zostanie wstawiony do modelu.
Part2StartOffset	Offset drugiego punktu wstawienia względem Punktu wejściowego 1 .
Part2EndOffset	Położenie drugiego punktu wstawienia względem Punktu wejściowego 2 .
Part2...	W przypadku elementu użytkownika 2 można określić te same pola, co w przypadku elementu użytkownika 1.
Part3Name	Nazwa elementu użytkownika 3, który zazwyczaj jest blokadą tylnej strony głównego panelu deskowania.
Part3Attributes	Plik właściwości zapisany w oknie dialogowym komponencie, który ma być używany, gdy element użytkownika zostanie wstawiony do modelu.
Part3StartOffset	Offset pierwszego punktu wstawienia względem Punktu wejściowego 2 .
Part3EndOffset	Położenie drugiego punktu wstawienia względem Punktu wejściowego 2 .

Definicja	Opis
Part3...	W przypadku elementu użytkownika 3 można określić te same pola, co w przypadku elementu użytkownika 1.

Konfigurowanie podkładek w narzędziu wstawiania ściągu

xxxx.FormworkTools.TieSpacers.csv

Ogólna podkładka ściągu składa się z trzech komponentów użytkownika: rura, która zazwyczaj przechodzi przez ścianę, oraz dwa opcjonalne stożki po każdej stronie ściany.

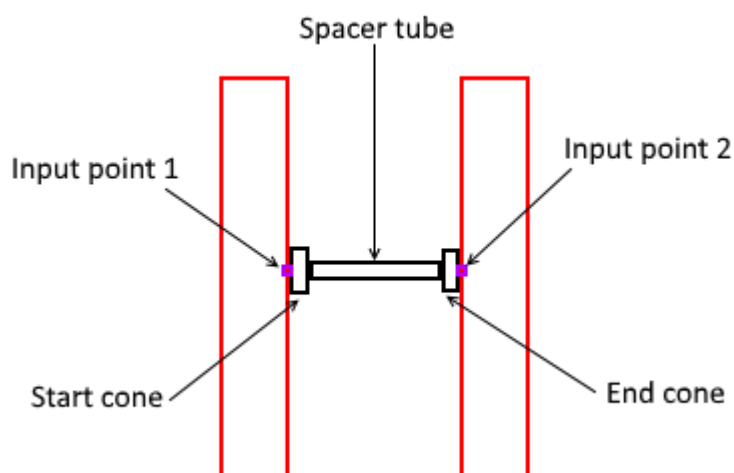

Dodaj lub zmień jeden wiersz dla każdej podkładki ściągu.

Definicja	Opis
Supplier	Nazwa dostawcy jest zwykle taka sama dla wszystkich wierszy. Nazwa jest wyświetlana na liście Dostawca deskowania.
Family	Nazwa rodziny wyświetlana na liście Rodzina produktu.
Name	Nazwa podkładki, która jest wyświetlana na liście Nazwa podkładki. Ta nazwa może być niepowtarzalna albo wiele konfiguracji podkładki ściągu może mieć taką samą nazwę. Jeśli wiele konfiguracji podkładki ściągu ma taką samą nazwę, narzędzie automatycznie wybiera pierwszą odpowiednią opcję

Definicja	Opis
	podkładki ściągu na podstawie grubości ściany.
MinLength	Minimalna możliwa długość rury mierzona od wewnętrznych powierzchni dwóch paneli deskowania po przeciwnych stronach.
MaxLength	Maksymalna możliwa długość rury mierzona od wewnętrznych powierzchni dwóch paneli deskowania po przeciwnych stronach.
LengthProperty	Jeśli element użytkownika podkładki ściągu jest parametryczny i ma parametr kontrolujący efektywną długość, jest to nazwa właściwości Długość .
SpacerTubeName	Nazwa elementu użytkownika (=tube).
SpacerTubeAttributes	Plik właściwości zapisany w oknie dialogowym komponencie, który ma być używany, gdy element użytkownika zostanie wstawiony do modelu.
SpacerTubePlanePosition	To Położenie w płaszczyźnie , gdy element użytkownika jest wstawiany w widoku powierzchni głównego panelu deskowania.
SpacerTubePlaneOffset	To Offset w płaszczyźnie , gdy element użytkownika jest wstawiany w widoku powierzchni głównego panelu deskowania.
SpacerTubeRotation	To Obrót , gdy element użytkownika jest wstawiany w widoku powierzchni głównego panelu deskowania.
SpacerTubeRotationOffset	To Offset obrotu , gdy element użytkownika jest wstawiany w widoku powierzchni głównego panelu deskowania.
SpacerTubeDepthPosition	To Położenie na głębokość , gdy element użytkownika jest wstawiany w widoku powierzchni głównego panelu deskowania.
SpacerTubeDepthOffset	To Offset na głębokość , gdy element użytkownika jest wstawiany w widoku

Definicja	Opis
	powierzchni głównego panelu deskowania.
SpacerTubeStartOffset	Offset pierwszego punktu wstawienia względem Punktu wejściowego 1.
SpacerTubeEndOffset	Offset pierwszego punktu wstawienia względem Punktu wejściowego 2.
StartConeName	Nazwa elementu użytkownika, który zazwyczaj jest stożkiem na przedniej stronie głównego panelu deskowania.
StartConeAttributes	Plik właściwości zapisany w oknie dialogowym komponencie, który ma być używany, gdy element użytkownika jest wstawiony do modelu.
StartConeStartOffset	Offset pierwszego punktu wstawienia względem Punktu wejściowego 1.
StartConeEndOffset	Położenie drugiego punktu wstawienia względem Punktu wejściowego 2.
StartCone...	W przypadku elementu użytkownika 2 można określić te same pola, co w przypadku elementu użytkownika 1.
EndConeName	Nazwa elementu użytkownika, który zazwyczaj jest stożkiem na tylnej stronie głównego panelu deskowania.
EndConeAttributes	Plik właściwości zapisany w oknie dialogowym komponencie, który ma być używany, gdy element użytkownika ma być wstawiony do modelu.
EndConeStartOffset	Offset pierwszego punktu wstawienia względem Punktu wejściowego 2.
EndConeEndOffset	Położenie drugiego punktu wstawienia względem Punktu wejściowego 2.
EndCone...	W przypadku elementu użytkownika 3 można określić te same pola, co w przypadku elementu użytkownika 1.

Konfigurowanie narzędzia wstawiania łączników

xxxx.FormworkTools.Clamps.csv

Ogólny łącznik zawiera jeden element użytkownika. Punkty wejściowe znajdują się na krawędziach dwóch paneli, a zatem w razie potrzeby łącznik może być parametryczny w rozstawie wypełnienia.

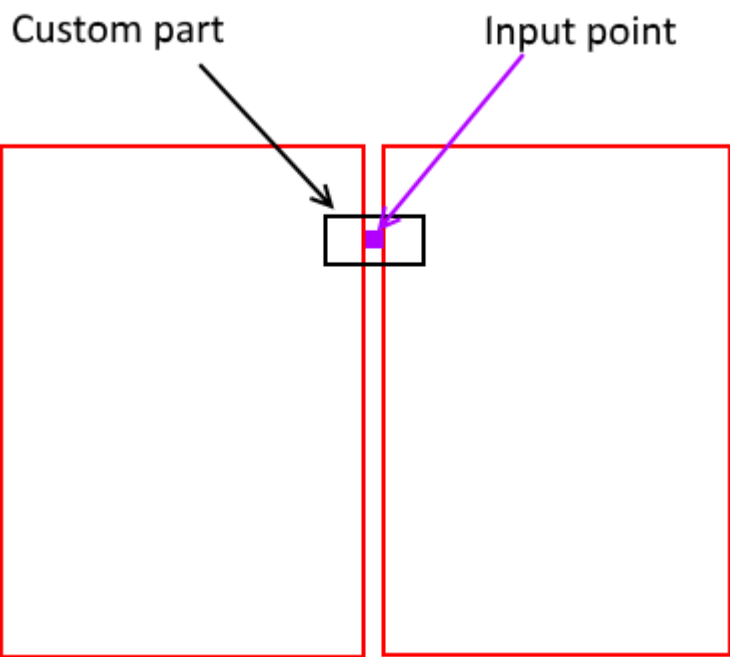

Należy pamiętać, że aby utworzyć wsporniki z kilkoma dodatkowymi śrubami lub zamkami, należy utworzyć nowy element użytkownika zawierający zarówno wspornik, jak i wszystkie niezbędne dopasowania:

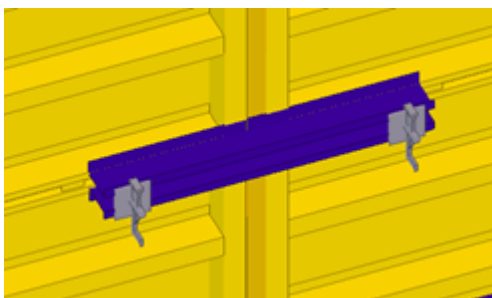

Definicja	Opis
Supplier	Nazwa dostawcy jest zwykle taka sama dla wszystkich wierszy. Nazwa jest wyświetlana na liście Dostawca deskowania.
Family	Nazwa rodziny wyświetlana na liście Rodzina produktu.

Definicja	Opis
Name	Niepowtarzalna nazwa łącznika.
CenterInput	Gdy YES pierwszy punkt wstawienia znajduje się na środku szwu dwóch paneli. Jeśli wartość to NO, punkty wstawienia mają offset od krawędzi paneli.
FillerGapProperty	Jeśli element użytkownika jest parametryczny, a parametr może dopasować szczelinę między dwoma panelami, jest to nazwa tego parametru. To pole jest puste, jeśli łącznik nie jest parametryczny.
MaxFillerGap	Ta wartość jest używana, gdy łączniki lub rygle są dodawane automatycznie wraz z wypełnieniem deskowania. Jeśli wolna przestrzeń (= szerokość wypełnienia) jest mniejsza niż podana wartość lub równa podanej wartości MaxFillerGap, zostaną wstawione łączniki. Jeśli wolna przestrzeń jest większa niż podana wartość MaxFillerGap, zostaną wstawione rygle.
Part1Name	Nazwa elementu użytkownika łącznika 1.
Part1Attributes	Plik właściwości zapisany w oknie dialogowym komponencie, który ma być używany, gdy element użytkownika jest wstawiony do modelu.
Part1PlanePosition	To Położenie w płaszczyźnie , gdy element użytkownika jest wstawiany w widoku powierzchni głównego panelu deskowania.
Part1PlaneOffset	To Offset w płaszczyźnie , gdy element użytkownika jest wstawiany w widoku powierzchni głównego panelu deskowania.
Part1Rotation	To Obrót , gdy element użytkownika jest wstawiany w widoku powierzchni głównego panelu deskowania.
Part1RotationOffset	To Offset obrotu , gdy element użytkownika jest wstawiany w widoku

Definicja	Opis
	powierzchni głównego panelu deskowania.
Part1DepthPosition	To Położenie na głębokość , gdy element użytkownika jest wstawiany w widoku powierzchni głównego panelu deskowania.
Part1DepthOffset	To Offset na głębokość , gdy element użytkownika jest wstawiany w widoku powierzchni głównego panelu deskowania.
Part1StartOffset	Offset pierwszego punktu wstawienia względem Punktu wejściowego 1 .
Part1EndOffset	Położenie drugiego punktu wstawienia względem Punktu wejściowego 2 .

Konfigurowanie narzędzia wstawiania zastrzałów

`xxxx.FormworkTools.Braces.csv`

Ogólny zastrzał może składać się z pięciu elementów użytkownika, które są wstawiane do modelu za pomocą trzech punktów wejściowych. Górne i dolne zastrzały można wybrać oddzielnie. W pliku konfiguracyjnym zastrzały górne i dolne są definiowane oddzielnie i mają własne wiersze.

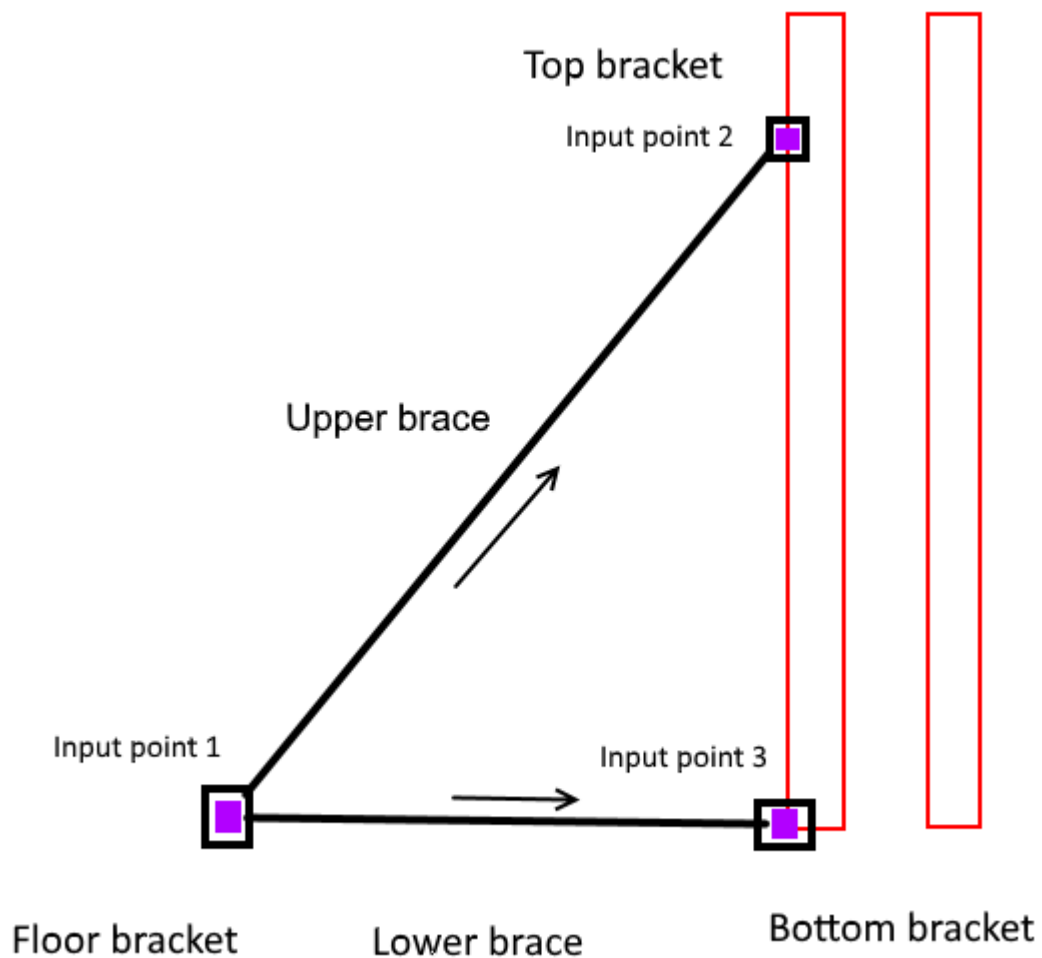

Definicja	Opis
Supplier	Nazwa dostawcy jest zwykle taka sama dla wszystkich wierszy. Nazwa jest wyświetlana na liście Dostawca deskowania.
Family	Nazwa rodziny wyświetlana na liście Rodzina produktu.
Name	Nazwa zastrzału jest wyświetlana na liście. Jeśli istnieje kilka wierszy o takiej samej nazwie, narzędzie automatycznie wybiera odpowiedni zastrzał na podstawie minimalnej i maksymalnej długości.
Type	Typ zastrzału. Dostępne są opcje <code>Upper</code> lub <code>Lower</code> .

Definicja	Opis
MinLength	Minimalna możliwa długość głównego zastrzału mierzona od Punktu wejściowego 1 do Punktu wejściowego 2 .
MaxLength	Maksymalna możliwa długość głównego zastrzału mierzona od Punktu wejściowego 1 do Punktu wejściowego 2 .
LengthProperty	Jeśli element użytkownika zastrzału jest parametryczny i ma parametr kontrolujący efektywną długość, jest to nazwa właściwości Długość . Po wstawieniu otrzyma rzeczywistą wartość długości między Punktem wejściowym 1 a Punktem wejściowym 2 .
BraceName	Nazwa elementu użytkownika dla górnego lub dolnego zastrzału, który zostanie wstawiony do modelu.
BraceAttributes	Plik właściwości zapisany w oknie dialogowym komponencie, który ma być używany, gdy element użytkownika jest wstawiony do modelu.
BracePlanePosition	Gdy element użytkownika jest wstawiany w widoku płaszczyzny, jest to Położenie w płaszczyźnie .
BracePlaneOffset	Gdy element użytkownika jest wstawiany w widoku płaszczyzny, jest to Offset w płaszczyźnie .
BraceRotation	Gdy element użytkownika jest wstawiany w widoku płaszczyzny, jest to Obrót .
BraceRotationOffset	Gdy element użytkownika jest wstawiany w widoku płaszczyzny, jest to Offset obrotu .
BraceDepthPosition	Gdy element użytkownika jest wstawiany w widoku płaszczyzny, jest to Położenie na głębokość .
BraceDepthOffset	Gdy element użytkownika jest wstawiany w widoku płaszczyzny, jest to Offset na głębokość .
BraceStartOffset	Offset pierwszego punktu wstawienia względem Punktu wejściowego 1 .

Definicja	Opis
BraceEndOffset	Offset pierwszego punktu wstawienia względem Punktu wejściowego 2 .
Bracket1Name	Nazwa elementu użytkownika dla górnego wspornika (górny zastrzał) lub dolnego wspornika (dolny zastrzał), który zostanie wstawiony do modelu.
Bracket1Attributes	Plik właściwości zapisany w oknie dialogowym komponencie, który ma być używany, gdy element użytkownika jest wstawiony do modelu.
Bracket1StartOffset	Offset pierwszego punktu wstawienia względem Punktu wejściowego 1 .
Bracket1EndOffset	Położenie drugiego punktu wstawienia względem Punktu wejściowego 3 .
Bracket1...	W przypadku elementu użytkownika 2 można określić te same pola, co w przypadku elementu użytkownika 1.
Bracket2Name	Nazwa elementu użytkownika dla wspornika podestu, który zostanie wstawiony do modelu. Jeśli zarówno górny, jak i dolny zastrzał posiada definicję wspornika, zostanie utworzony wspornik zdefiniowany dla dolnego zastrzału.
Bracket2Attributes	Plik właściwości zapisany w oknie dialogowym komponencie, który ma być używany, gdy element użytkownika zostanie wstawiony do modelu.
Bracket2StartOffset	Offset pierwszego punktu wstawienia względem Punktu wejściowego 2 .
Bracket2EndOffset	Położenie drugiego punktu wstawienia względem Punktu wejściowego 2 .
Bracket2...	W przypadku elementu użytkownika 3 można określić te same pola, co w przypadku elementu użytkownika 1.

Konfigurowanie narzędzia wstawiania podestu

xxxx.FormworkTools.Platforms.csv

Ogólny podest zawiera dwa elementy użytkownika, które są wstawiane w modelu jako liniowy rozkład elementów użytkownika.

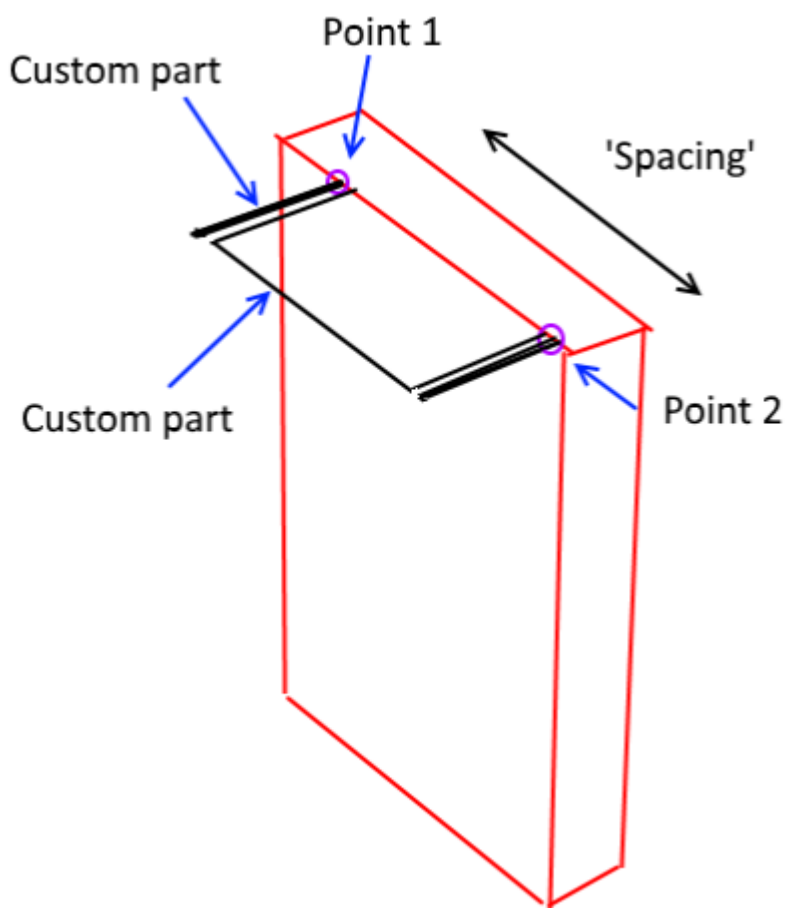

Definicja	Opis
Supplier	Nazwa dostawcy jest zwykle taka sama dla wszystkich wierszy. Nazwa jest wyświetlana na liście Dostawca deskowania .
Family	Nazwa rodziny wyświetlana na liście Rodzina produktu .
Name	Niepowtarzalna nazwa podestu.
Type	Typ podestu (A lub B). Długość rozkładu jest określana za pomocą punktów początkowych i końcowych podestu. Wstawienie

Definicja	Opis
	<p>elementu użytkownika można wykonać za pomocą dwóch metod:</p> <ul style="list-style-type: none"> • Typ A: długość jednego elementu użytkownika podestu jest stała, a elementy użytkownika są wstawiane po kolei. • Typ B: pierwszy element użytkownika jest wspornikiem, który jest wstawiany w punktach początkowych, pośrednich i końcowych rozkładu. Drugi element użytkownika zostanie wstawiony między głównymi elementami wspornika.
Length	Efektywna długość jednego elementu podestu.
Width	Szerokość podestu.
Spacing	Rozstaw między elementami użytkownika w rozkładzie.
Part1Name	Nazwa elementu użytkownika 1.
Part1Attributes	Plik właściwości zapisany w oknie dialogowym komponencie, który ma być używany, gdy element użytkownika jest wstawiony do modelu.
Part1PlanePosition	To Położenie w płaszczyźnie , gdy element użytkownika jest wstawiany w widoku powierzchni głównego panelu deskowania.
Part1PlaneOffset	To Offset w płaszczyźnie , gdy element użytkownika jest wstawiany w widoku powierzchni głównego panelu deskowania.
Part1Rotation	To Obrót , gdy element użytkownika jest wstawiany w widoku powierzchni głównego panelu deskowania.
Part1RotationOffset	To Offset obrotu , gdy element użytkownika jest wstawiany w widoku powierzchni głównego panelu deskowania.
Part1DepthPosition	To Położenie na głębokość , gdy element użytkownika jest wstawiany

Definicja	Opis
	w widoku powierzchni głównego panelu deskowania.
Part1DepthOffset	To Offset na głębokość , gdy element użytkownika jest wstawiany w widoku powierzchni głównego panelu deskowania.
Part1StartOffset	Offset pierwszego punktu wstawienia względem Punktu wejściowego 1 .
Part1EndOffset	Offset pierwszego punktu wstawienia względem Punktu wejściowego 1 .
Part2Name	Nazwa elementu użytkownika 2.
Part2Attributes	Plik właściwości zapisany w oknie dialogowym komponencie, który ma być używany, gdy element użytkownika jest wstawiony do modelu.
Part2StartOffset	Offset pierwszego punktu wstawienia względem Punktu wejściowego 1 .
Part2EndOffset	Położenie drugiego punktu wstawienia względem Punktu wejściowego 2 .
Part2...	W przypadku elementu użytkownika 2 można określić te same pola, co w przypadku elementu użytkownika 1.

Konfigurowanie narzędzia wstawiania rygla

xxxx.FormworkTools.Walers.csv

Ogólny rygiel składa się z trzech elementów użytkownika, belki rygla i dwóch łączników. Ogólne punkty wprowadzania znajdują się na zewnętrznej powierzchni panelu.

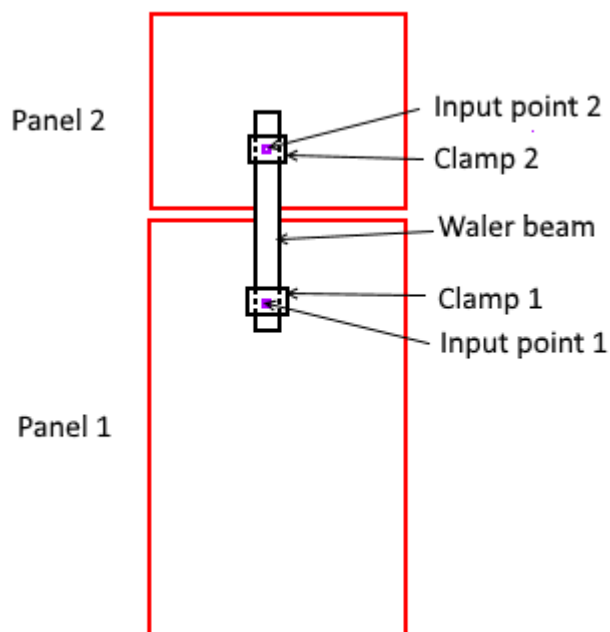

Definicja	Opis
Supplier	Nazwa dostawcy jest zwykle taka sama dla wszystkich wierszy. Nazwa jest wyświetlana na liście Dostawca deskowania.
Family	Nazwa rodziny wyświetlana na liście Rodzina produktu.
Name	Nazwa rygla, która jest wyświetlana na liście Typ rygla. Ta nazwa może być niepowtarzalna albo wiele konfiguracji rygla ściągu może mieć taką samą nazwę. Jeśli wiele konfiguracji rygla ma taką samą nazwę, narzędzie automatycznie wybiera najkrótszy rygiel na podstawie rzeczywistej długości mierzonej między punktami wejściowymi. Zazwyczaj można określić ten sam rygiel o niepowtarzalnej i wspólnej nazwie. W ten sposób można wybrać wspólną nazwę i pozwolić, aby system wybrał rygiel na podstawie długości wejściowej. Wybierając niepowtarzalną nazwę, można

Definicja	Opis
	wymusić zastosowanie określonej konfiguracji rygla.
MaxLength	Maksymalna możliwa efektywna długość rygla mierzona od pierwszego punktu wejściowego do drugiego punktu wejściowego (= położenia łączników), zazwyczaj nieznacznie mniejsza niż długość fizyczna.
MinLength	Minimalna długość rygla o zmiennej długości. W przypadku stałej długości rygli należy pozostawić pustą wartość lub nadać taką samą wartość jak w przypadku maksymalnej długości.
BeamName	Nazwa elementu użytkownika łącznika 1.
BeamAttributes	Plik właściwości zapisany w oknie dialogowym komponentu, który ma być używany, gdy element użytkownika jest wstawiony do modelu.
BeamPlanePosition	To Położenie w płaszczyźnie , gdy element użytkownika jest wstawiany w widoku powierzchni głównego panelu deskowania.
BeamPlaneOffset	To Offset w płaszczyźnie , gdy element użytkownika jest wstawiany w widoku powierzchni głównego panelu deskowania.
BeamRotation	To Obrót , gdy element użytkownika jest wstawiany w widoku powierzchni głównego panelu deskowania.
BeamRotationOffset	To Offset obrotu , gdy element użytkownika jest wstawiany w widoku powierzchni głównego panelu deskowania.
BeamDepthPosition	To Położenie na głębokość , gdy element użytkownika jest wstawiany w widoku powierzchni głównego panelu deskowania.
BeamDepthOffset	To Offset na głębokość , gdy element użytkownika jest wstawiany w widoku powierzchni głównego panelu deskowania.

Definicja	Opis
BeamStartOffset	Offset pierwszego punktu wstawienia względem Punktu wejściowego 1.
BeamEndOffset	Położenie drugiego punktu wstawienia względem Punktu wejściowego 2.
Clamp1Name	Nazwa łącznika 1 elementu użytkownika.
Clamp1Attributes	Plik właściwości zapisany w oknie dialogowym komponencie, który ma być używany, gdy element użytkownika zostanie wstawiony do modelu.
Clamp1StartOffset	Offset pierwszego punktu wstawienia względem Punktu wejściowego 1.
Clamp1EndOffset	Położenie drugiego punktu wstawienia względem Punktu wejściowego 2.
Clamp1...	W przypadku łącznika użytkownika 1 można określić te same pola, co dla elementu rygla użytkownika.
Clamp2Name	Nazwa łącznika elementu użytkownika 2.
Clamp2Attributes	Plik właściwości zapisany w oknie dialogowym komponencie, który ma być używany, gdy element użytkownika jest wstawiony do modelu.
Clamp2StartOffset	Offset pierwszego punktu wstawienia względem Punktu wejściowego 1.
Clamp2EndOffset	Położenie drugiego punktu wstawienia względem Punktu wejściowego 2.
Clamp2...	W przypadku łącznika użytkownika 2 można określić te same pola, co dla rygla i łącznika elementów użytkownika 1.

Konfigurowanie warunków dla narzędzia zakończeń

xxxx.FormworkTools.Conditions.csv

Warunek w kontekście narzędzi deskowania obejmuje narożniki L, T i X, pilastry, końce sekcji wylewania i słupy. Zakończenie jest podzielone na dwa lub więcej podzespółów w zależności od typu zakończenia

W przypadku ręcznego definiowania konfiguracji zakończenia:

1. Modelowanie pełnego zespołu zakończenia za pomocą elementów użytkownika, belki i/lub narzędzi profili kompensacyjnych.
2. Utwórz niezbędne podzespoły za pomocą dwóch kreatorów. Podziel zawartość kompletnego zakończenia na nazwane podzespoły. W przypadku wstawienia tych podzespołów do modelu, wynikowe położenie jest parametryczne w tym sensie, że położenie zależy od rzeczywistej geometrii konstrukcji betonowej.
3. Wstaw nową specyfikację zakończenia w pliku konfiguracyjnym zakończenia.

Narzędzie wstawiania zakończenia deskowania obsługuje następujące typy zakończeń:

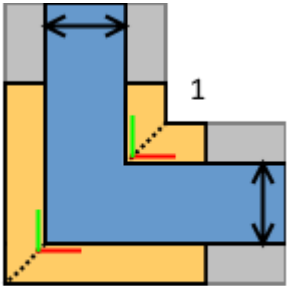
Definicja	Opis
L corner (L)	<p>W przypadku narożnika L można określić podzespół narożnika wewnętrznego (1) i podzespół narożnika zewnętrznego (2).</p>  <p>Podzespół narożnika jest definiowany za pomocą Kreatora podzespołu narożnika.</p> <p>Za pomocą kreatora można określić dwa zestawy elementów deskowania, które będą obracane zgodnie z łączącymi ścianami, gdy narożnik zostanie wstawiony w modelu. Dwa podzespoły narożnika 1 i 2 są wstawiane zgodnie z grubością ścian łączących.</p>

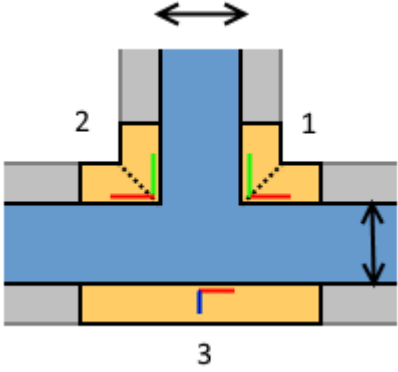
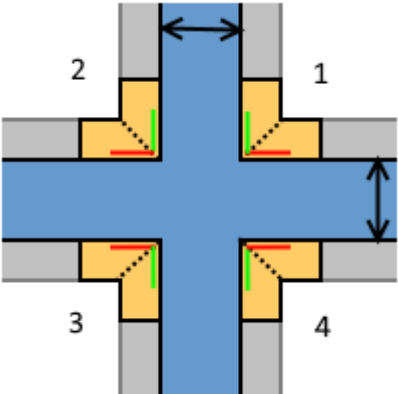
Definicja	Opis
T corner (T)	<p>W przypadku narożnika T można określić dwa wewnętrzne narożniki (1 + 2) i panel tylny (3).</p>  <p>Podzespół narożnika jest definiowany za pomocą Deskowanie - kreator podzespołu narożnika.</p> <p>Podzespół panelu tylnego jest definiowany za pomocą narzędzia Deskowanie - kreator podzespołu i zawiera jeden punkt wstawiania + kierunek.</p> <p>Po wstawieniu narożnika T w modelu punkt wstawienia podzespołu panelu znajduje się w miejscu przecięcia osi ściany łączącej i zewnętrznej powierzchni ściany poziomej.</p>
X corner (X)	<p>W przypadku narożnika X można określić cztery wewnętrzne narożniki (1-4).</p> 
Corner pilaster (CP)	<p>W przypadku pilastra narożnika można określić jeden wewnętrzny</p>

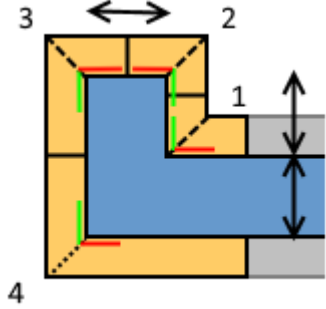
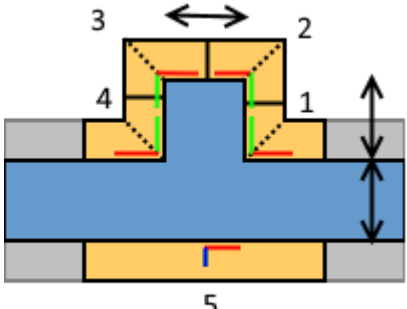
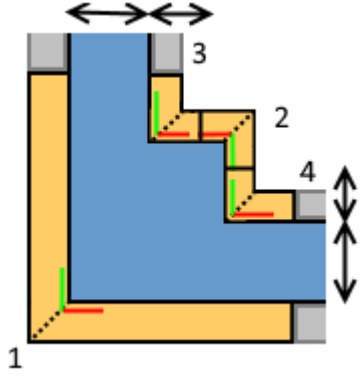
Definicja	Opis
	<p>podzespół narożnika (1) i trzy zewnętrzne podzespoły narożnika (2-4).</p> 
Pilaster (P)	<p>W przypadku pilastra można określić dwa wewnętrzne narożniki (1 i 4), dwa zewnętrzne narożniki (2 i 3) oraz panel tylny (5).</p> 
Pilaster inside corner (IP)	<p>W przypadku wewnętrznych pilastrów można określić jeden narożnik zewnętrzny (1) i trzy narożniki wewnętrzne (2-3).</p> 
Bulkhead (B)	<p>W przypadku zastawki czołowej można określić dwa narożniki</p>

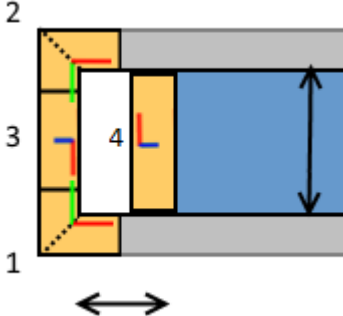
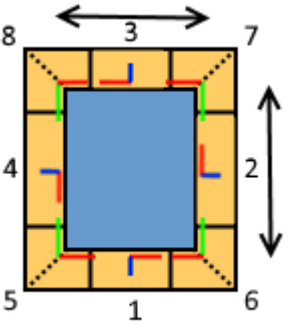
Definicja	Opis
	<p>zewnętrzne (1 i 2) oraz dwie panele środkowe (3 i 4). Panel 4 będzie znajdował się na końcu sekcji wylewania, a wszystkie pozostałe elementy podrzędne będą mieć offset według podanych wymiarów.</p> 
Column (COL)	<p>W przypadku słupa można określić cztery zespoły panelu i/lub cztery zespoły narożnika.</p> 

Tworzenie podzespołu narożnika

Podzespół narożnika jest blokiem konstrukcyjnym z jednej strony narożnika L lub dowolnego wewnętrznego narożnika w narożnikach T i X.

1. Najpierw, zamodeluj wszystkie potrzebne obiekty deskowania. Do modelowania można używać tylko belek i/lub elementów użytkownika, dlatego jeśli istnieją inne komponenty, należy je rozbić.
2. Określ, który obiekt powinien obracać się w pierwszym kierunku, a które obiekty mają być obracane przy użyciu drugiej krawędzi w narożniku, jeśli/gdy kąt narożnika się zmienia.
3. Uruchom narzędzie **Deskowanie - kreator podzespołu narożnika**.

- Wybierz punkt narożnika w sposób pokazany poniżej.

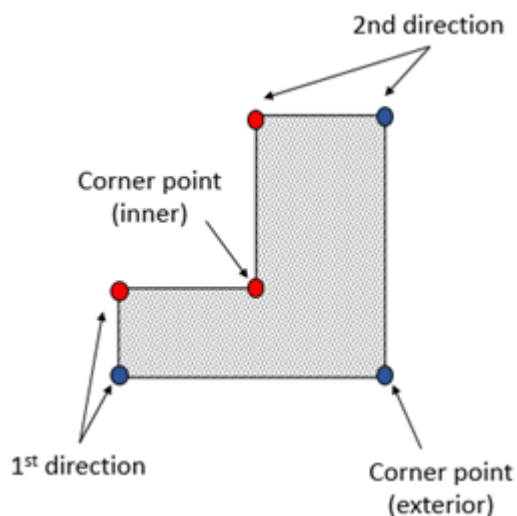

- Wskaż punkt, aby określić pierwszy kierunek.
- Wybierz elementy narożnika (elementy użytkownika i/lub belki) po pierwszej stronie narożnika.
- Wskaż punkt, aby określić drugi kierunek.
- Wybierz elementy narożnika (elementy użytkownika i/lub belki) po drugiej stronie narożnika.
- Wprowadź nazwę i kliknij **Wykończenie**, aby zapisać szczegółową połowę narożnika w zewnętrznym pliku.

Należy pamiętać, że kreator powinien zostać uruchomiony oddzielnie dla narożnika wewnętrznego (kropki w kolorze czerwonym) i narożnika zewnętrznego (kropki w kolorze niebieskim). Upewnij się, że nie dołączono tych samych obiektów dwa razy, co spowodowałoby zduplikowanie obiektów w modelu.

Tworzenie podzespołu panelu

Podzespół panelu jest blokiem konstrukcyjnym deskowania na tylnej stronie narożnika T i pilastrach.

- Najpierw należy wykonać modelowanie wszystkich wymaganych obiektów deskowania (elementy użytkownika i/lub belki).
- Uruchom narzędzie **Deskowanie - kreator podzespołu**.

- Wybierz punkt środkowy obiektu na tylnej stronie ściany, jak pokazano poniżej. Będzie on używany jako punkt wstawiania, gdy podzespół panelu zostanie wstawiony w rzeczywistym narożniku T.

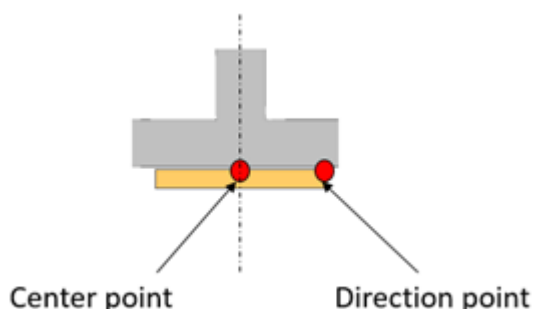

- Wskaż punkt, aby określić kierunek.
- Wybierz elementy deskowania (elementy użytkownika i/lub belki) tworzące podzespół panelu.
- Wprowadź nazwę i kliknij **Wykończenie**, aby zapisać szczegółowy panel i akcesoria w pliku zewnętrznym.

Kontrolowanie zachowania warunków za pomocą odbicia lustrzanego

Po zdefiniowaniu podzespół narożnika może być konieczne wstawienie narożnika po lewej stronie w położeniu po prawej stronie. W takim przypadku podzespół narożnika musi być przedstawiony w odbiciu lustrzanym. Przedstawienie elementów użytkownika lub elementów deskowania w odbiciu lustrzanym nie zawsze jest możliwe, zwłaszcza gdy element w żadnym kierunku nie jest symetryczny. Narzędzie wstawiania zakończenia może wykorzystywać cztery różne metody odbicia lustrzanego. Za pomocą pliku konfiguracyjnego `xxxxx.SubAssemblyItems.ini` można kontrolować, która metoda będzie używana w przypadku określonego podzespołu narożnika. Plik zawiera słowo kluczowe metody odbicia lustrzanego, a po słowie kluczowym można wprowadzić nazwy elementów lub etykiety częściowe nazw w celu identyfikacji wielu pasujących elementów.

Metoda odbicia lustrzanego	Opis
Move 	Metoda domyślna. Element użytkownika lub deskowania przesuwa się za pomocą offsetu mierzonego od linii odbicia lustrzanego do środka elementu użytkownika lub elementu deskowania.

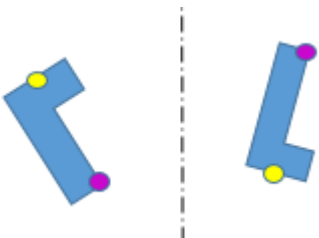
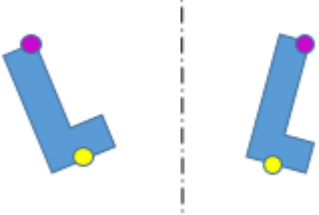
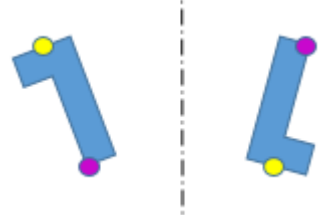
Metoda odbicia lustrzanego	Opis
<p>RotateAroundZ</p> 	<p>Punkty wejściowe są obracane o 180 stopni wokół punktu środkowego linii odbicia lustrzanego.</p>
<p>RotateAroundAxis</p> 	<p>Punkty wejściowe są najpierw obracane o 180 stopni wokół linii odbicia lustrzanego, a następnie element użytkownika jest obrócony o 180 stopni wokół osi wejściowej.</p>
<p>Mirror</p> 	<p>Położenia punktów wejściowych znajdują się w odbiciu lustrzanym, a następnie punkty początkowe i końcowe są zamieniane.</p>
<p>FlipLocalXY</p>	<p>Przesuwa się element użytkownika lub element deskowania, a lokalne osi x i y w środku zostają przerzucone (= obrócone wokół lokalnej z o 180 stopni).</p>
<p>FlipLocalXZ</p>	<p>Przesuwa się element użytkownika lub element specjalny, a lokalne osi x i z w środku zostają przerzucone (= obrócone wokół lokalnej y o 180 stopni).</p>
<p>FlipLocalYX</p>	<p>Przesuwa się element użytkownika lub element specjalny, a lokalne osi y i z w środku zostają przerzucone (= obrócone wokół lokalnej x o 180 stopni).</p>
<p>TurnUpSideDown</p>	<p>Przesuwa się element specjalny lub element użytkownika i wykonuje się odbicie lustrzane poprzez obrócenie komponentu pionowo w globalnym pionowym kierunku.</p>

Przykład zawartości w pliku konfiguracyjnym

xxxxx.SubAssemblyItems.ini.

```
// This file allows you to define how items and custom parts in corner
sub assemblies
// are handled when placing the right handed corner into left handed
situation or vice versa.
//
// By default items are just moved and no true mirroring happens. In
following lines you can specify
// the mirroring methods used for certain items or custom parts. You can
introduce full names or partial names.
//
// The possible methods are:
// #Mirror - input points are mirrored
// #RotateAroundAxis - input points are mirrored and the item/custom
part is rotated 180 degrees around the axis:
// #RotateAroundZ - input points are rotated 180 degrees around the
center point
// #FlipLocalXY - the item/custom part is moved and local X and Y axis's
at center are flipped (=rotated around local Z 180 degrees)
// #FlipLocalXZ - the item/custom part is moved and local X and Z axis's
at center are flipped (=rotated around local Y 180 degrees)
// #FlipLocalYZ - the item/custom part is moved and local Y and Z axis's
at center are flipped (=rotated around local X 180 degrees)
// #TurnUpSideDown - the item/custom part is moved and "mirroring" is
done by turning the component up-side.down
//
// Just list the names or partial names following the method keyword. Do
not change the key words.
//

#Mirror
_FIXING_BOLT

#RotateAroundAxis
DOKA-3D-583002000

#RotateAroundZ
_INSIDE
_OUTSIDE
_CORNER
_LEFT
_RIGHT

#FlipLocalXY

#FlipLocalXZ

#FlipLocalYX

#TurnUpSideDown
```

Konfigurowanie profili kompensacyjnych dla narzędzia wstawiania profili kompensacyjnych

xxxxx.FormworkTools.Fillers.csv

Za pomocą narzędzia wstawiania profili kompensacyjnych można utworzyć profile kompensacyjne, wstawiając drewniane belki lub belki ze sklejki i drewniane sworznie i/lub określone elementy użytkownika w modelu. Tworzenie tych obiektów modelu zależy od rzeczywistej przestrzeni do

wypełnienia. Podstawowa zasada tworzenia różnych elementów profili kompensacyjnych jest następująca:

- Jeśli przestrzeń, która ma być wypełniona, jest większa niż podana minimalna szerokość ze sklejki, narzędzie profili kompensacyjnych tworzy sklejkę (= blacha wieloboczna) i drewniane sworznie.
- Jeśli przestrzeń do wypełnienia jest mniejsza niż minimalna szerokość sklejki lub sklejka nie została określona, rzeczywista przestrzeń zostanie wypełniona przez co najmniej jedną drewnianą belkę lub elementy użytkownika. Celem jest wypełnienie rzeczywistej przestrzeni najpełniej, jak to możliwe. Preferowane są najdłuższe belki i/lub elementy użytkownika, a mniejsze elementy są tworzone tylko wtedy, gdy przestrzeń jest mniejsza niż wymiary większych elementów.

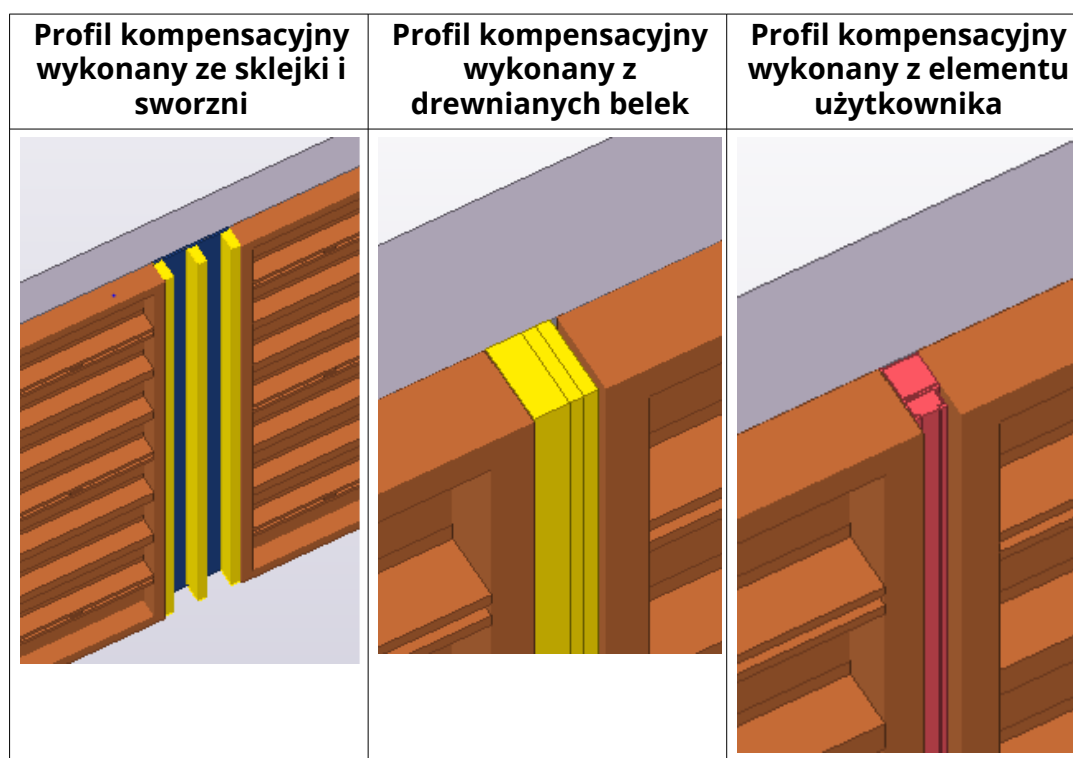

Aby skonfigurować narzędzie profili kompensacyjnych, można określić właściwości drewnianej belki, sklejki i ustawić dla od jednego do dziesięciu alternatywnych elementów użytkownika.

Definicja	Opis
Supplier	Nazwa dostawcy jest zwykle taka sama dla wszystkich wierszy. Nazwa jest wyświetlana na liście Dostawca deskowania.
Family	Nazwa rodziny wyświetlana na liście Rodzina produktu.

Definicja	Opis
Name	Unikalna nazwa profilu kompensacyjnego.
TimberWidths	Lista dostępnych szerokości drewnianych belek (10 20 50 100).
TimberDepth	Głębokość drewnianej belki.
TimberAssPrefix	Przedrostek zespołu.
TimberAssStartNo	Numer początkowy zespołu.
TimberPartPrefix	Przedrostek elementu.
TimberPartStartNo	Numer początkowy elementu.
TimberName	Nazwa drewnianej belki.
TimberClass	Klasa drewnianej belki.
TimberFinish	Wykończenie drewnianej belki.
TimberMaterial	Materiał drewnianej belki.
StudWidth	Szerokość drewnianego słupka.
StudDepth	Głębokość drewnianego słupka.
StudAssPrefix	Przedrostek zespołu.
StudAssStartNo	Numer początkowy zespołu.
StudPartPrefix	Przedrostek elementu.
StudPartStartNo	Numer początkowy elementu.
StudName	Nazwa drewnianego słupka.
StudClass	Klasa słupka.
StudFinish	Wykończenie słupka.
StudMaterial	Materiał słupka.
PlywoodWidth	Minimalna szerokość sklejki. Rzeczywista szerokość zależy od rzeczywistej przestrzeni do wypełnienia.
PlywoodThickness	Grubość sklejki.
PlywoodAssPrefix	Przedrostek zespołu.
PlywoodAssStartNo	Numer początkowy zespołu.
PlywoodPartPrefix	Przedrostek elementu.
PlywoodPartStartNo	Numer początkowy elementu.
PlywoodName	Nazwa elementu sklejki.
PlywoodClass	Klasa elementu sklejki.
PlywoodFinish	Wykończenie elementu sklejki.
PlywoodMaterial	Materiał elementu sklejki.
Part1Name	Nazwa elementu użytkownika 1.

Definicja	Opis
Part1Attributes	Plik właściwości zapisany w oknie dialogowym komponentu, który ma być używany, gdy element użytkownika jest wstawiony do modelu.
Part1PlanePosition	To Położenie w płaszczyźnie , gdy element użytkownika jest wstawiany w widoku powierzchni głównego panelu deskowania.
Part1PlaneOffset	To Offset w płaszczyźnie , gdy element użytkownika jest wstawiany w widoku powierzchni głównego panelu deskowania.
Part1Rotation	To Obrót , gdy element użytkownika jest wstawiany w widoku powierzchni głównego panelu deskowania.
Part1RotationOffset	To Offset obrotu , gdy element użytkownika jest wstawiany w widoku powierzchni głównego panelu deskowania.
Part1DepthPosition	To Położenie na głębokość , gdy element użytkownika jest wstawiany w widoku powierzchni głównego panelu deskowania.
Part1DepthOffset	To Offset na głębokość , gdy element użytkownika jest wstawiany w widoku powierzchni głównego panelu deskowania.
Part1StartOffset	Offset pierwszego punktu wstawienia względem Punktu wejściowego 1 .
Part1EndOffset	Offset pierwszego punktu wstawienia względem Punktu wejściowego 2 .
Part1Length	Długość elementu użytkownika, który jest również przestrzenią do wypełnienia, jeśli/gdy ten element użytkownika zostanie dodany do modelu.
Part1Height	Wysokość elementu użytkownika.
Part2... Part3... Part10...	Oprócz elementu użytkownika 1 można określić maksymalnie dziewięć innych elementów użytkownika. W praktyce co najmniej PartXLength musi mieć inną wartość dla wszystkich określonych elementów

Definicja	Opis
	użytkownika. Narzędzie wybiera element o najbardziej odpowiedniej długości, zależnie od rzeczywistej przestrzeni, która ma zostać wypełniona.

Narzędzia wstawiania deskowania - płyty

Narzędzia wstawiania deskowania - płyty to zestaw komponentów, które ułatwiają szczegółowe modelowanie typowych płyt deskowania. Te komponenty to narzędzia wstawiania, dlatego należy posiadać wszystkie odpowiednie produkty deskowania, takie jak panele, belki i podpory, które są dostępne w katalogu **Aplikacje i komponenty**.

Można użyć np. produktów deskowania dostarczonych przez dostawców deskowania z **Tekla Warehouse**. Ponadto **Narzędzia wstawiania deskowania - płyty** wymagają dodatkowych plików konfiguracyjnych zawierających niezbędne informacje o komponentach produktu deskowania. Pliki konfiguracyjne mogą się znajdować w katalogach produktów deskowań dostarczanych przez dostawców deskowania, ale można również tworzyć te pliki konfiguracyjne samodzielnie.

Narzędzia wstawiania deskowania - płyty zawierają narzędzia do wstawiania i zmiany następujących elementów deskowania:

- panele płyty deskowania są zazwyczaj wyświetlane jako dwuwymiarowe rozkłady obejmujące określony obszar
- kratownice poprzeczne i główne wspierające panele płyty
- podpory wspierające kratownice lub panele płyty bezpośrednio w zależności od systemu deskowania
- zastawki brzegowe na górze paneli płyty
- poręcze zabezpieczające na zewnętrznych krawędziach obszaru panelu płyty

Jako że **Narzędzia wstawiania deskowania - płyty** składają się z zestawu narzędzi podrzędnych, które są łączone w jednym oknie dialogowym, każda zakładka jest pojedynczym narzędziem podrzędnym. **Narzędzia wstawiania deskowania - płyty** i narzędzia podrzędne są dostępne w katalogu **Aplikacje i komponenty**.

Większość ustawień w komponentach jest predefiniowanych. Można kontrolować różne ustawienia, wybierając odpowiednie opcje w oknie dialogowym. Te predefiniowane ustawienia są zorganizowane zgodnie z dostawcami deskowania i rodzinami produktów.

Jeśli jednak utworzysz własne pliki konfiguracyjne, zamiast wartości predefiniowanych możesz użyć wartości w plikach konfiguracyjnych.

Narzędzia wstawiania deskowania - płyty są dostępne w rolach **Concrete Contractor**, **General Contractor** i **Rebar Detailer** w środowisku **Default**.

zakładka Panel

Zakładka **Panel** umożliwia modelowanie obszaru paneli deskowania dla płyt.

1. Na zakładce **Panel** na liście **Dostawca deskowania** i **Rodzina produktu** wybierz odpowiednie opcje.
Opcje zależą od tego, które katalogi i konfiguracje narzędzi są używane.
2. Na liście **Deskowanie - panele** można wybrać wymiary panelu i ustawić inne właściwości panelu.
3. Kliknij **Zastosuj** i **Wstaw nowe**, aby rozpocząć wstawianie paneli płyty.
4. Umieść wskaźnik myszy na górze płyty, aby określić powierzchnię dolną.
5. Wybierz płytę i wskaż co najmniej trzy punkty, aby określić obszar na powierzchni. Podczas wybierania punktów jest widoczny podgląd paneli.
Można też przytrzymać klawisz **Alt** i wybrać powierzchnię, aby utworzyć panele na całej powierzchni.
6. Aby zakończyć, kliknij środkowym przyciskiem myszy.
7. Jeśli trzeba zmienić panel, przeciągnij punkty narożnika.

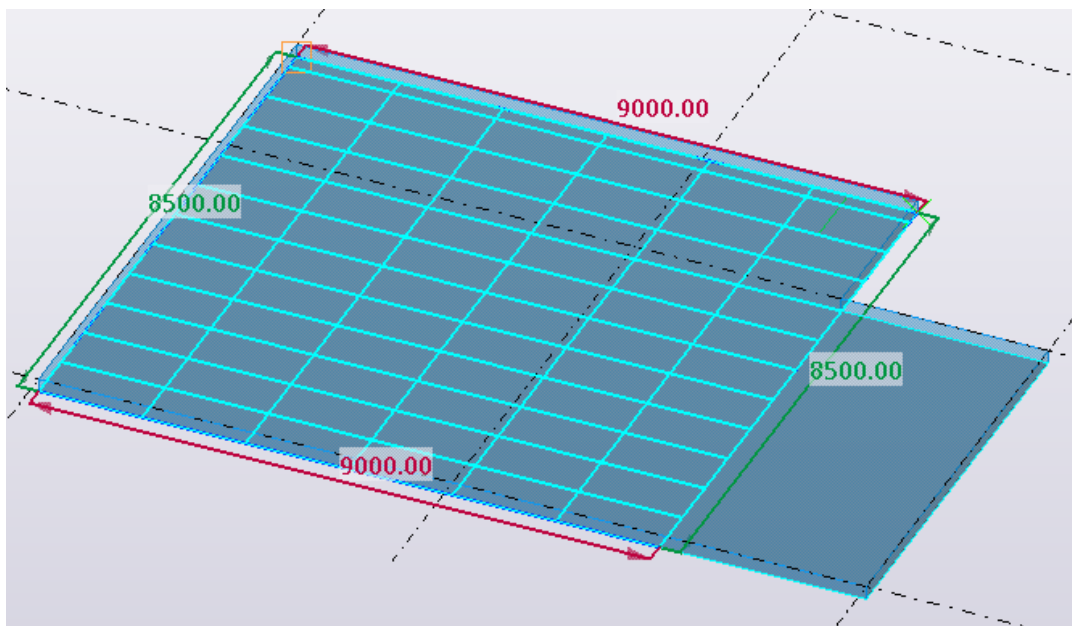

Zakładki Kratownice poprzeczne i Kratownice główne

Na zakładkach **Kratownice poprzeczne** i **Kratownice główne** można tworzyć kratownice poprzeczne i główne w dwóch kierunkach, albo tylko kratownice główne, albo nie stosować kratownic.

1. Na zakładce **Kratownice poprzeczne** lub **Kratownice główne** wybierz kratownicę z listy **Nazwa kratownicy**.
2. Wprowadź wartość **Zakładu**. W przypadku pozostawienia wartości pustej narzędzie automatycznie ustawi wartość.
3. Jeśli długość kratownicy nie jest określona, wprowadź **Długość** kratownicy. W przypadku kratownic o różnych długościach, należy użyć spacji jako separatora.
 - a. Aby jednocześnie utworzyć kratownice, wybierz obszar panelu oraz kliknij **Zastosuj i Dodaj do wybranych**.

Zostanie otwarte okno dialogowe **Dodaj podporę**.
 - b. Ustaw offset i rozstaw kratownicy.

Można również wybrać opcję tworzenia kratownic na krawędziach obszaru panelu oraz układu kratownicy na styku panelu.
 - c. Kliknij **Utwórz**.
 - a. Aby utworzyć pojedynczą linię kratownic, kliknij **Zastosuj i Wstaw nowe**.
 - b. Wskaż punkty kratownicy.
 - c. Aby zakończyć, kliknij środkowym przyciskiem myszy.

Zakładka Deskowanie

Zakładka **Deskowanie** umożliwia utworzenie podpór, podstaw podpory i głowic podpory.

1. Na zakładce **Deskowanie** wybierz nazwę podpory na liście **Nazwa podpory**, nazwę łba podpory na liście **Nazwa łba** oraz nazwę podstawy podpory na liście **Nazwa podstawy**.
2. Wprowadź całkowitą wysokość podpory.
 - Aby utworzyć wiele podpór, wybierz obszar panelu oraz kliknij **Zastosuj i Dodaj do wybranych**.

Utworzono podpory deskowania.
 - Aby utworzyć pojedynczą podporę, kliknij **Zastosuj i Wstaw nowe**.

Wybierz położenie podpory deskowania.

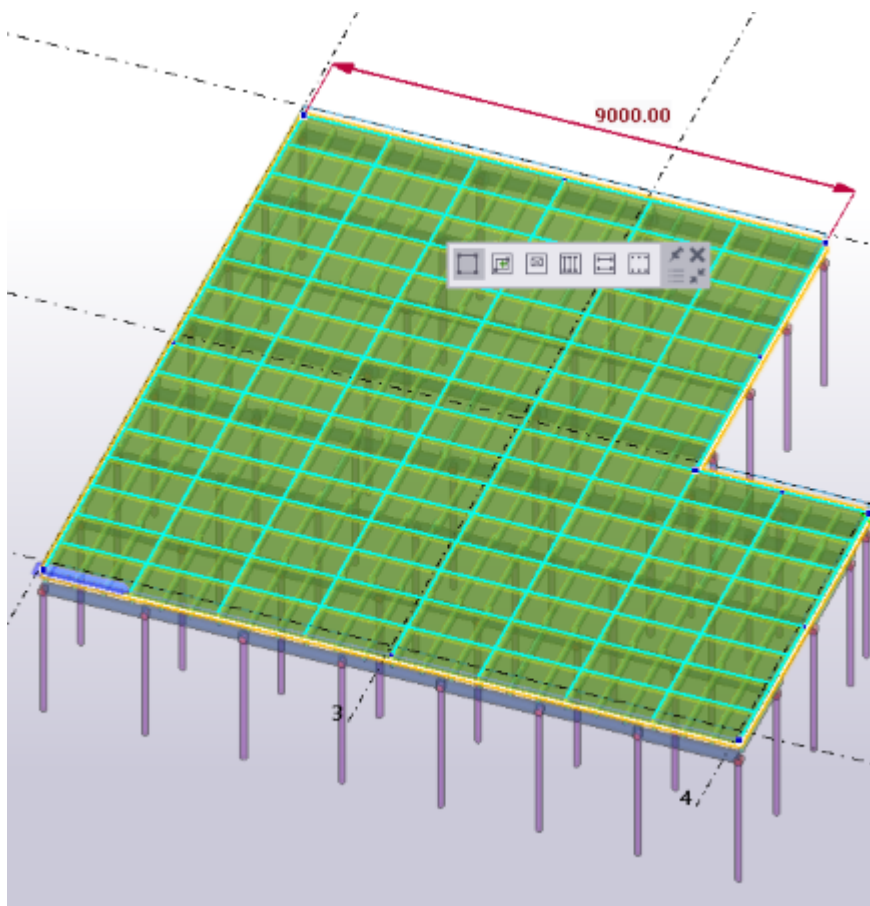

Zakładka Zastawki brzegowe

Zakładka **Części zamykające** umożliwia utworzenie części zamykających na panelu płyty.

1. Na zakładce **Zakładki brzegowe** wybierz nazwę zakładki brzegowej na liście **Nazwa zastawki brzegowej**.
2. Umożliwia wprowadzenie offsetu i rozstawu dla zastawek brzegowych.
3. Kliknij **Zastosuj** i **Wstaw nowe**, aby rozpocząć wstawianie zastawek brzegowych.
 - Jeśli panel nie został wybrany, najpierw wybierz panel płyty.
 - Jeśli panel płyty został już wybrany, nie trzeba wykonywać tego ponownie.
4. Wskaż punkt początkowy i końcowy zastawki brzegowej.
5. Aby zakończyć, kliknij środkowym przyciskiem myszy.

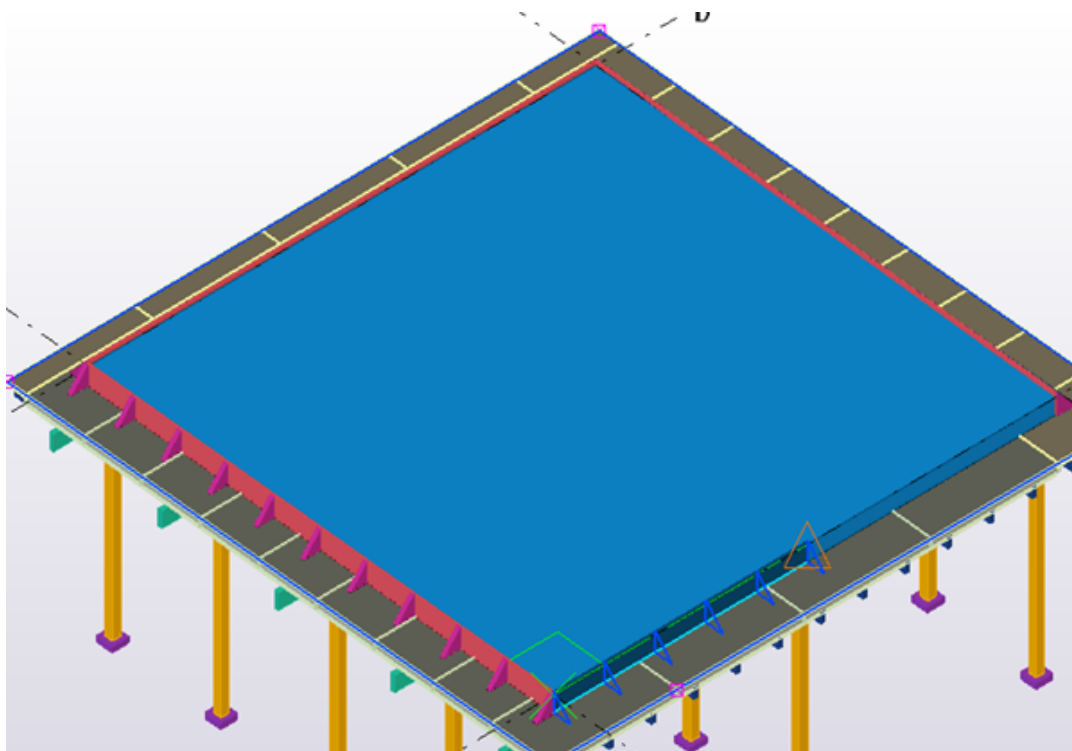

Zakładka Poręcz

Zakładka **Poręcz** umożliwia utworzenie poręczy wokół płyty.

1. Na zakładce **Poręcz** wybierz nazwę poręczy na liście **Nazwa poręczy**.
2. Wprowadź offset i rozstaw poręczy.
3. Kliknij **Zastosuj** i **Wstaw nowe**, aby rozpocząć wstawianie poręczy.
4.
 - Jeśli panel nie został wybrany, najpierw wybierz panel płyty.
W zależności od typu poręczy może być konieczne wybranie górnej powierzchni płyty, bocznej powierzchni ściany lub paneli płyty.
 - Jeśli panel płyty został już wybrany, nie trzeba wykonywać tego ponownie.
5. Wskaż punkt początkowy i końcowy poręczy.
6. Aby zakończyć wskazywanie, kliknij środkowym przyciskiem myszy.

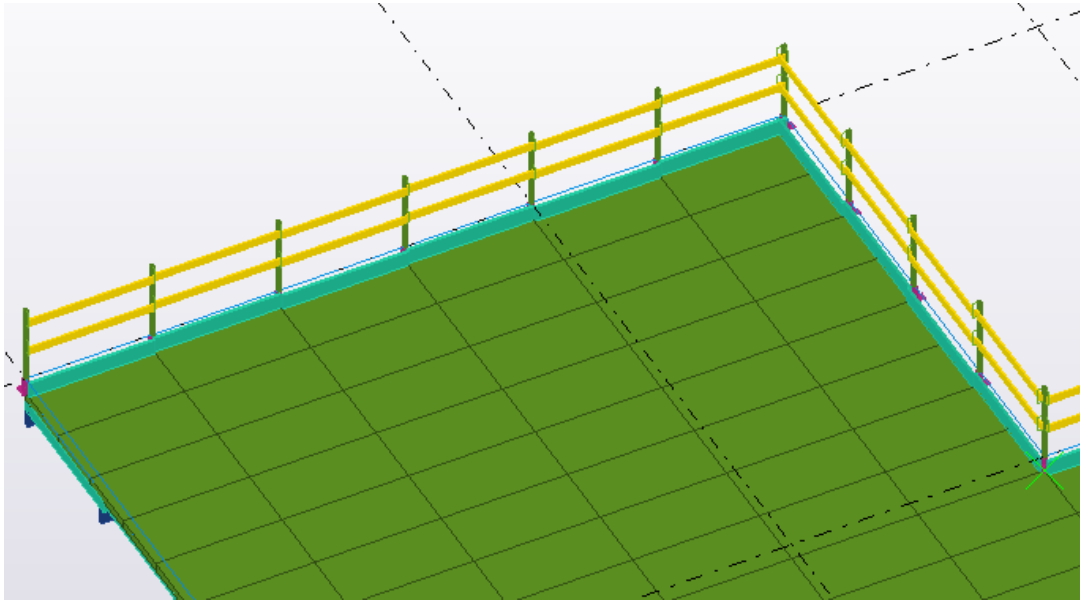







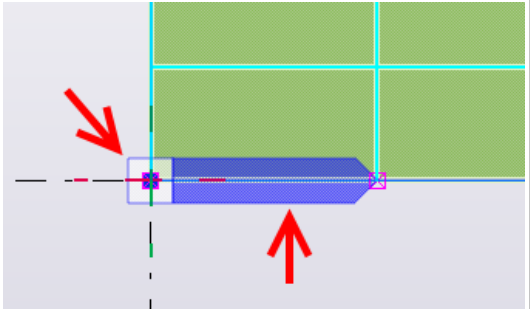

Kontekstowy pasek narzędzi panelu płyty deskowania

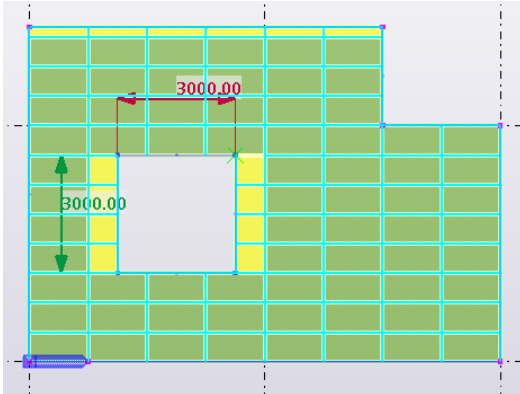
Po wybraniu panelu płyty pojawi się poniższy kontekstowy pasek narzędzi i można modyfikować elementy:

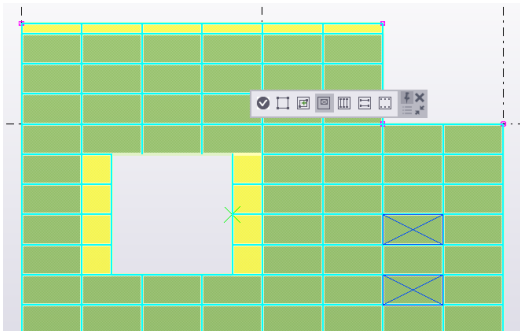

Opcja	Opis
	<p>Zmień granicę obszaru i otwory panelu. Przesuń krawędzie lub punkty przez przeciąganie lub wstaw nowe punkty przez przeciąganie punktów wstawienia na środku krawędzi.</p> <p>Oprócz tego można przesunąć punkt początkowy, który jest narożnikiem panelu, oraz kierunek panelu, przeciągając uchwyty.</p> 

Opcja	Opis
	<p data-bbox="850 280 1361 414">Dodaj nowe prostokątne otwory w obszarze panelu. Po dodaniu otworu prostokątnego można edytować otwór do dowolnego kształtu.</p> <p data-bbox="850 432 1361 678">Zazwyczaj otwory to większe obszary, w których panele nie są potrzebne. Aby zastąpić standardowy panel niektórymi specjalnymi elementami niewypełnionymi, należy użyć narzędzia usuwania pojedynczych paneli .</p> 
	<p data-bbox="850 1115 1361 1272">Usuń lub przywróć pojedyncze panele w obszarze. Wybierz panele, które mają zostać usunięte, a następnie kliknij .</p> <p data-bbox="850 1290 1361 1462">Wybierz wiele paneli, trzymając wciśnięty klawisz Shift podczas klikania paneli. Aby usunąć zaznaczenie paneli, naciśnij i przytrzymaj klawisz Ctrl.</p> 

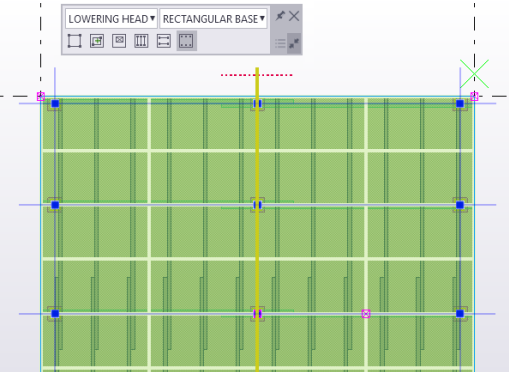
Opcja	Opis
	<p>Zmień kratownice poprzeczne.</p> <p>Aby zmienić pojedynczą linię kratownicy, wybierz linię w celu jej zmiany.</p>
	<p>Zmień kratownice główne.</p> <p>Aby zmienić pojedynczą linię kratownicy, wybierz linię w celu jej zmiany.</p>
	<p>Zmień podpory deskowania w obszarze panelu.</p> <p>Możesz</p> <ul style="list-style-type: none"> • przesunąć poszczególne elementy, przeciągając uchwyty. Aby utworzyć kopię elementu, przytrzymaj klawisz Ctrl. • przesunąć całą linię elementów, przeciągając uchwyty linii. Trzymając wciśnięty klawisz Ctrl, utwórz kopię wszystkich elementów w linii. • zmień łeb lub podstawę podpory deskowania we wszystkich wybranych punktach i/lub linii. <p>Należy pamiętać, że elementy tworzone dla linii kratownicy można przesuwać/kopiować tylko wzdłuż linii kratownicy.</p> 

Narzędzia wstawiania deskowania - płyty: konfiguracja

Można skonfigurować własne pliki konfiguracyjne dla **Narzędzia wstawiania deskowania - płyty**.

Konfigurację wykonuje się za pomocą plików rozdzielonych przecinkami (.csv), które można edytować za pomocą Microsoft Excel lub dowolnego standardowego edytora tekstu. Każdy odrębny komponent narzędzia podrzędnego deskowania ma własny plik konfiguracyjny.

Pliki konfiguracyjne mogą się znajdować w dowolnych folderach systemowych lub w folderze podrzędnym o nazwie `Formwork tools` w folderze bieżącego modelu.

Przykładowe pliki konfiguracyjne znajdują się w folderze `... \ProgramData \Trimble \Tekla Structures \<version> \Environments \common \system \CIP \Formwork`.

Pliki konfiguracyjne są zazwyczaj nazywane przez dostawcę deskowania i/lub rodziny produktu. Może to być dowolna liczba plików, a pliki są identyfikowane za pomocą określonego przyrostka. Każdy plik kontroluje jedno z narzędzi podrzędnych w komponencie. Pliki zawierają różną liczbę kolumn.

Używanie poniższych plików konfiguracyjnych dla **Narzędzia wstawiania deskowania - płyty** w celu konfiguracji

- panele płyty deskowania: `xxxx.FormworkTools.SlabPanels.csv`
- kratownice: `xxxx.FormworkTools.Girders.csv`
- elementy podpory dla podpór deskowania: `xxxx.FormworkTools.Props.csv`
- podstawy podpory dla podpór deskowania: `xxxx.FormworkTools.PropBases.csv`
- łby podpory dla podpór deskowania: `xxxx.FormworkTools.PropHeads.csv`
- zastawki brzegowe: `xxxx.FormworkTools.StopEnds.csv`
- poręcze zabezpieczające: `xxxx.FormworkTools.Railings.csv`

Nazwy kolumn są podane w wierszu nagłówka, czyli pierwszym wierszu, który nie jest wierszem komentarza. Przed wierszem nagłówka, który zawiera tytuły kolumn, można dodać następujący wiersz:

```
DISTANCE_UNIT=MM
```

Jeśli jednostka odległości jest definiowana przy użyciu powyższego ustawienia, wszystkie wartości odległości mogą być podawane w określonej jednostce jako wartości dziesiętne. Obsługiwane jednostki to: MM, DN, CM, M, INCH, FEET.

Konfigurowanie narzędzia wstawiania panelu płyty

```
.FormworkTools.SlabPanels.csv
```

Dodaj jeden wiersz dla każdego panelu. Określ kolumny w następujący sposób. W przypadku panelu płyty można określić jeden element użytkownika, który jest wstawiany, jeśli panel jest pełny, oraz właściwości elementów używanych do wstawiania elementu wypełnienia w położeniach, gdzie panel nie jest pełny.

Konfiguracja odbywa się w lokalnym układzie współrzędnych panelu. Początek panelu znajduje się w punkcie środkowym na górze panelu.

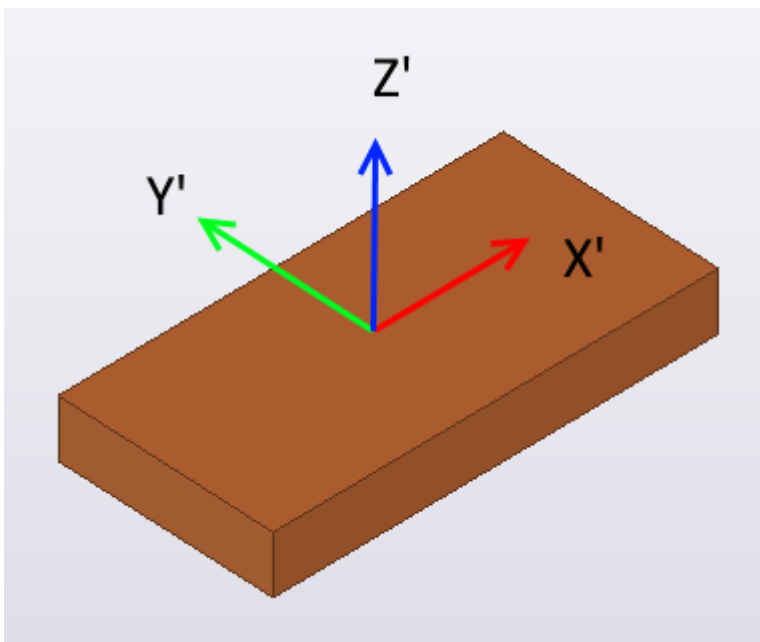

Rząd	Definicja
Supplier	Nazwa dostawcy jest zwykle taka sama dla wszystkich wierszy. Nazwa jest wyświetlana na liście Dostawca deskowania .
Family	Nazwa rodziny wyświetlana na liście Rodzina produktu .
Name	Niepowtarzalna nazwa panelu, wyświetlana na liście Panel deskowania .
PanelName	Nazwa elementu użytkownika, który zostanie wstawiony do modelu. Jest to element użytkownika, który zostanie użyty przez konfigurację panelu.
PanelAttributes	Plik właściwości zapisany w oknie dialogowym komponencie, który ma być użyty, gdy element użytkownika jest wstawiony do modelu.
PanelInputOrder	Umożliwia zdefiniowanie orientacji paneli elementów użytkownika przez określenie położenia uchwytów

Rząd	Definicja
	<p>początkowych i końcowych elementu użytkownika.</p> <p>Ustaw końcowe położenie punktów wejściowych w odniesieniu do domyślnych ogólnych punktów początkowych i końcowych.</p> <p>Możliwe wartości:</p> <ul style="list-style-type: none"> • <code>StartEnd</code>: domyślnie, jeśli nie określono żadnej innej wartości. • <code>EndStart</code>: powoduje odwrócenie domyślnych punktów początkowych/końcowych. • <code>CenterStart</code>: pierwszy punkt wejściowy znajduje się na środku punktu początkowego/końcowego, a drugi w punkcie początkowym. • <code>CenterEnd</code>: pierwszy punkt wejściowy znajduje się na środku punktu początkowego/końcowego, a drugi w punkcie końcowym. • <code>CenterLeft</code>: pierwszy punkt wejściowy znajduje się na środku punktu początkowego/końcowego, a drugi w punkcie po lewej stronie. • <code>CenterRight</code>: pierwszy punkt wejściowy znajduje się na środku punktu początkowego/końcowego, a drugi w punkcie po prawej stronie. • <code>CenterUp</code>: pierwszy punkt wejściowy znajduje się na środku punktu początkowego/końcowego, a drugi punkt w górę od punktu środkowego. • <code>CenterDown</code>: pierwszy punkt wejściowy znajduje się na środku punktu początkowego/końcowego, a drugi punkt w dół od punktu środkowego. <p>Należy pamiętać, że jeśli plik <code>.csv</code> nie zawiera żadnej wartości, używana jest domyślna wartość <code>StartEnd</code>.</p>

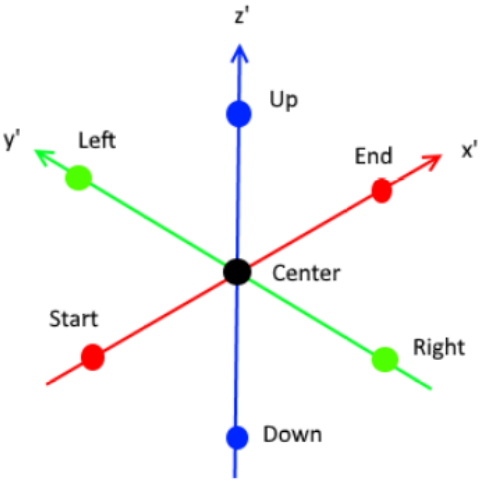
Rząd	Definicja
	
PanelPlanePosition	<p>Poniższe wartości pozycji służą do definiowania pozycji, offsetu i obrotu elementu użytkownika względem punktów początkowych i końcowych elementów użytkownika.</p> <p>Pozycja w płaszczyźnie służy do wstawienia elementu użytkownika w widoku płaszczyzny.</p> <p>Dostępne opcje to ŚRODEK, LEWY i PRAWY.</p>
PanelPlaneOffset	<p>Offset na płaszczyźnie. Wartością domyślną jest 0.</p>
PanelRotation	<p>Za pomocą opcji Obrót można wstawić element użytkownika w widoku płaszczyzny.</p> <p>Dostępne opcje to FRONT, TOP, BACK i BELOW.</p>
PanelRotationOffset	<p>Offset obrotu w stopniach. Wartością domyślną jest 0.</p>
PanelDepthPosition	<p>Pozycja w głębokość służy do wstawienia elementu użytkownika w widoku płaszczyzny.</p> <p>Dostępne są następujące opcje: MIDDLE, FRONT i BEHIND.</p>
PanelDepthOffset	<p>Offset na głębokość. Wartością domyślną jest 0.</p>
PanelStartOffset	<p>PanelStartOffset i PanelEndOffset zmienia położenie rzeczywistych uchwytów</p>

Rząd	Definicja
	<p>początkowych i końcowych elementu użytkownika.</p> <p><code>PanelStartOffset</code> to offset rzeczywistego punktu początkowego od ogólnego punktu początkowego w lokalnym układzie współrzędnych. Należy nadać offset wartości x, y i z, które są rozdzielone spacją lub dwukropkiem, oraz ujęte w nawiasy (0 100 0). Jeśli nie podano wartości, zostanie użyty offset zero (0 0 0).</p>
<code>PanelEndOffset</code>	<p><code>PanelEndOffset</code> to offset rzeczywistego punktu końcowego od ogólnego punktu końcowego w lokalnym układzie współrzędnych. Należy nadać offset wartości x, y i z, które są rozdzielone spacją lub dwukropkiem, oraz ujęte w nawiasy (0 100 0). Jeśli nie podano wartości, zostanie użyty offset zero (0 0 0).</p>
<code>LengthProperty</code>	<p>Nazwa właściwości długości w elemencie użytkownika. Jeśli długość jest ustalona, pole jest puste.</p>
<code>LengthValue</code>	<p>Długość panelu.</p> <p>Zauważ, że wartość długości jest odczytywana z pliku <code>.csv</code>.</p>
<code>WidthProperty</code>	<p>Nazwa właściwości szerokości w elemencie użytkownika. Jeśli szerokość jest stała, pole jest puste.</p>
<code>WidthValue</code>	<p>Szerokość panelu.</p> <p>Należy pamiętać, że wartość szerokości jest odczytywana z pliku <code>.csv</code>.</p>
<code>ThicknessProperty</code>	<p>Nazwa właściwości grubości w elemencie użytkownika. Jeśli grubość jest stała, pole jest puste.</p>
<code>ThicknessValue</code>	<p>Grubość panelu.</p> <p>Należy pamiętać, że wartość grubości jest odczytywana z pliku <code>.csv</code>.</p>
<code>CrossGirderX</code>	<p>Wartości kratownicy kontrolują domyślny rozstaw kratownic widoczny w oknie dialogowym Dodaj</p>

Rząd	Definicja
	podporę. Wartości z pliku <code>.csv</code> są pobierane ze środka panelu. <code>CrossGirderX</code> określa domyślne położenia x kratownic poprzecznych. Wartości muszą być ujęte w nawiasy () i rozdzielone spacjami.
<code>MainGirderY</code>	<code>MainGirderY</code> określa domyślne położenia y kratownic głównych. Wartości muszą być ujęte w nawiasy () i rozdzielone spacjami.
<code>PartName</code>	Poniższe właściwości elementu odnoszą się do właściwości zdefiniowanych elementów wypełnienia używanych w sytuacji, gdy elementy użytkownika nie mogą wypełnić całego obszaru płyty. Nazwa elementu panelu (blacha wieloboczna).
<code>PartClass</code>	Klasa elementu.
<code>PartFinish</code>	Wykończenie elementu.
<code>PartMaterial</code>	Materiał elementu.
<code>PartThickness</code>	Grubość elementu.
<code>PartAssPrefix</code>	Przedrostek zespołu.
<code>PartAssStartNo</code>	Numer początkowy zespołu.
<code>PartPartPrefix</code>	Przedrostek elementu.
<code>PartPartStartNo</code>	Numer początkowy elementu.

Konfigurowanie Narzędzia wstawiania deskowania - kratownice

`.xxxx.FormworkTools.Girders.csv`

W przypadku kratownicy można określić element użytkownika lub belkę wstawioną w modelu.

Ustawienia położenia są podane w lokalnym układzie współrzędnych kratownicy.

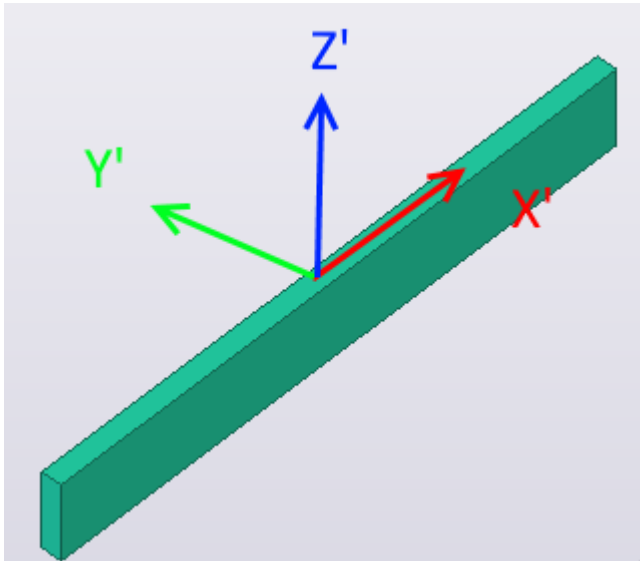

Rząd	Definicja
Supplier	Nazwa dostawcy jest zwykle taka sama dla wszystkich wierszy. Nazwa jest wyświetlana na liście Dostawca deskowania .
Family	Nazwa rodziny wyświetlana na liście Rodzina produktu .
Name	Nazwa kratownicy jest wyświetlana na liście Nazwa kratownicy . Ta nazwa może być niepowtarzalna lub można określić co najmniej dwie kratownice o takiej samej nazwie. Jeśli jedna nazwa kratownicy ma co najmniej dwie specyfikacje, narzędzie wstawiania może utworzyć linię zawierającą kratownice o zmiennej długości.
Type	Typ kratownicy. Typ określa listę, na której wyświetla się kratownica. Dostępne ustawienia: CROSS, MAIN i ANY.
Length	Długość (x) kratownicy. Zauważ, że wartość długości jest odczytywana z pliku .csv.
Width	Szerokość (y) kratownicy. Pamiętaj, że wartość jest odczytywana z pliku .csv.

Rząd	Definicja
Depth	Głębokość (z) kratownicy. Należy pamiętać, że wartość głębokości jest odczytywana z pliku <code>.csv</code> .
MinLength	Jeśli długości są różne, jest to minimalna długość kratownicy.
MaxLength	Jeśli długości są różne, jest to maksymalna długość kratownicy.
MinOverlap	Jeśli co najmniej dwie kratownice zostaną wstawione w jednej linii kratownicy, kratownice mogą się nakładać, aby uzyskać dokładne położenie początku i końca linii. Wartość <code>MinOverlap</code> określa minimalny zakład.
MaxOverlap	Jeśli co najmniej dwie kratownice zostaną wstawione w jednej linii kratownicy, kratownice mogą się nakładać, aby uzyskać dokładne położenie początku i końca linii. Wartość <code>MaxOverlap</code> określa maksymalny zakład. Jeśli kratownice nie mogą się nakładać, należy wprowadzić wartość 0.
InputPointLocation	Położenie głębokości punktów wejściowych kratownicy. Dostępne ustawienia: <ul style="list-style-type: none"> • <code>CrossGirderBottom</code> (tylko w przypadku kratownic głównych) • <code>SlabBottom</code> • <code>SlabTop</code>
GirderName	Nazwa elementu użytkownika, który zostanie wstawiony do modelu. Jest to element użytkownika, który zostanie użyty przez konfigurację kratownicy.
GirderAttributes	Plik właściwości zapisany w oknie dialogowym komponencie, który ma być użyty, gdy element użytkownika jest wstawiony do modelu.
GirderInputOrder	Umożliwia zdefiniowanie orientacji kratownic elementów użytkownika przez określenie położenia uchwytów

Rząd	Definicja
	<p>początkowych i końcowych elementu użytkownika.</p> <p>Ustaw końcowe położenie punktów wejściowych w odniesieniu do domyślnych ogólnych punktów początkowych i końcowych.</p> <p>Możliwe wartości:</p> <ul style="list-style-type: none"> • <code>StartEnd</code>: domyślnie, jeśli nie określono żadnej innej wartości. • <code>EndStart</code>: powoduje odwrócenie domyślnych punktów początkowych/końcowych. • <code>CenterStart</code>: pierwszy punkt wejściowy znajduje się na środku punktu początkowego/końcowego, a drugi w punkcie początkowym. • <code>CenterEnd</code>: pierwszy punkt wejściowy znajduje się na środku punktu początkowego/końcowego, a drugi w punkcie końcowym. • <code>CenterLeft</code>: pierwszy punkt wejściowy znajduje się na środku punktu początkowego/końcowego, a drugi w punkcie po lewej stronie. • <code>CenterRight</code>: pierwszy punkt wejściowy znajduje się na środku punktu początkowego/końcowego, a drugi w punkcie po prawej stronie. • <code>CenterUp</code>: pierwszy punkt wejściowy znajduje się na środku punktu początkowego/końcowego, a drugi punkt w górę od punktu środkowego. • <code>CenterDown</code>: pierwszy punkt wejściowy znajduje się na środku punktu początkowego/końcowego, a drugi punkt w dół od punktu środkowego. <p>Należy pamiętać, że jeśli plik <code>.csv</code> nie zawiera żadnej wartości, używana jest domyślna wartość <code>StartEnd</code>.</p>

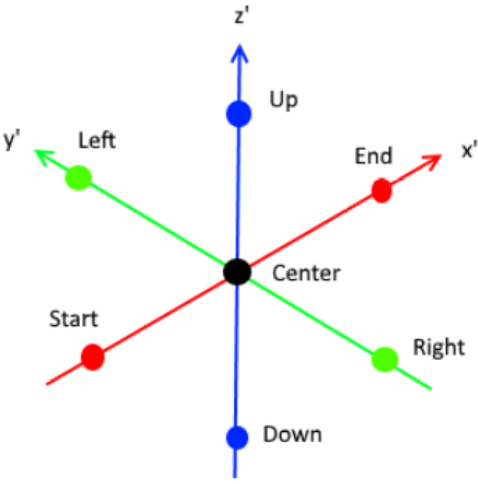
Rząd	Definicja
	
GirderPlanePosition	<p>Poniższe wartości pozycji służą do definiowania pozycji, offsetu i obrotu elementu użytkownika względem punktów początkowych i końcowych elementów użytkownika.</p> <p>Pozycja w płaszczyźnie służy do wstawienia elementu użytkownika w widoku płaszczyzny.</p> <p>Dostępne opcje to MIDDLE, LEFT i RIGHT.</p>
GirderPlaneOffset	<p>Offset na płaszczyźnie. Wartością domyślną jest 0.</p>
GirderRotation	<p>Za pomocą opcji Obrót można wstawić element użytkownika w widoku płaszczyzny.</p> <p>Dostępne opcje to FRONT, TOP, BACK i BELOW.</p>
GirderRotationOffset	<p>Offset obrotu w stopniach. Wartością domyślną jest 0.</p>
GirderDepthPosition	<p>Pozycja w głębokość służy do wstawienia elementu użytkownika w widoku płaszczyzny.</p> <p>Dostępne są następujące opcje: MIDDLE, FRONT i BEHIND.</p>
GirderDepthOffset	<p>Offset na głębokość. Wartością domyślną jest 0.</p>
GirderStartOffset	<p>GirderStartOffset i GirderEndOffset zmieniają położenie punktów rzeczywistych</p>

Rząd	Definicja
	uchwytów początkowych i końcowych elementu użytkownika. GirderStartOffset to offset rzeczywistego punktu początkowego od ogólnego punktu początkowego w lokalnym układzie współrzędnych. Należy nadać offset wartości x, y i z, które są rozdzielone spacją lub dwukropkiem, oraz ujęte w nawiasy (0 100 0). Jeśli nie podano wartości, zostanie użyty offset zero (0 0 0).
GirderEndOffset	GirderEndOffset to offset rzeczywistego punktu końcowego od ogólnego punktu końcowego w lokalnym układzie współrzędnych. Należy nadać offset wartości x, y i z, które są rozdzielone spacją lub dwukropkiem, oraz ujęte w nawiasy (0 100 0). Jeśli nie podano wartości, zostanie użyty offset zero (0 0 0).
GirderLengthProperty	Nazwa właściwości długości w elemencie użytkownika. Jeśli długość jest ustalona, pole jest puste.
GirderWidthProperty	Nazwa właściwości szerokości w elemencie użytkownika. Jeśli szerokość jest stała, pole jest puste.
GirderDepthProperty	Nazwa właściwości głębokości w elemencie użytkownika. Jeśli szerokość jest stała, pole jest puste.
BeamName	Nazwa elementu kratownicy (belki).
BeamProfile	Profil belki. Jeśli wartość jest pusta, belka nie zostanie utworzona.
BeamClass	Klasa elementu kratownicy.
BeamFinish	Wykończenie elementu kratownicy.
BeamMaterial	Materiał elementu kratownicy.
BeamThickness	Grubość elementu kratownicy.
BeamAssPrefix	Przedrostek zespołu.
BeamAssStartNo	Numer początkowy zespołu.
BeamPartPrefix	Przedrostek elementu.
BeamPartStartNo	Numer początkowy elementu.

Konfigurowanie narzędzia wstawiania deskowania - podpory

`xxxx.FormworkTools.Props.csv`

Dla podpory można określić element użytkownika wstawiony w modelu. Ponadto podpora deskowania może zawierać elementy podstawy i łba, ale są one skonfigurowane w osobnych plikach

(`xxxx.FormworkTools.PropBases.csv` i

`xxxx.FormworkTools.PropHeads.csv`).

Ustawienia położenia są podane w lokalnym układzie współrzędnych elementu.

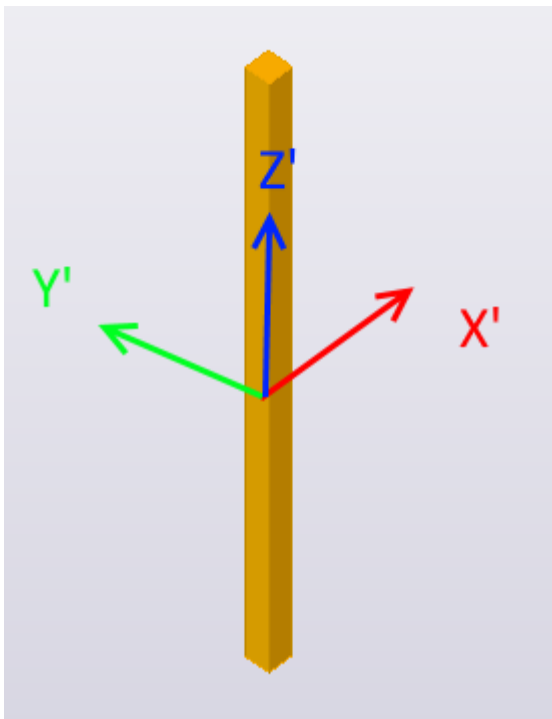

Rząd	Definicja
Supplier	Nazwa dostawcy jest zwykle taka sama dla wszystkich wierszy. Nazwa jest wyświetlana na liście Dostawca deskowania .
Family	Nazwa rodziny wyświetlana na liście Rodzina produktu .
Name	Nazwa podpory, która jest wyświetlana na liście Nazwa podpory . Ta nazwa może być niepowtarzalna lub można określić co najmniej dwie podpory o takiej samej nazwie. Jeśli jedna nazwa podpory ma co najmniej dwie specyfikacje, narzędzie wstawiania może wybrać

Rząd	Definicja
	odpowiednią podporę na podstawie efektywnej wysokości deskowania.
MinHeight	<p>Wysokość podpory od dołu podstawy podpory do dołu płyty betonowej.</p> <p>Jeśli długość jest różna, jest to minimalna długość. W przypadku podpory o stałej wysokości, MinHeight i MaxHeight są identyczne.</p>
MaxHeight	Jeśli długość jest różna, jest to maksymalna długość.
PropInputPoint	<p>Położenie pierwszego punktu wejściowego elementu użytkownika.</p> <p>Dostępne ustawienia:</p> <ul style="list-style-type: none"> • BaseBottom • BaseTop • HeadBottom • GirderBottom • GirderTop • SlabBottom

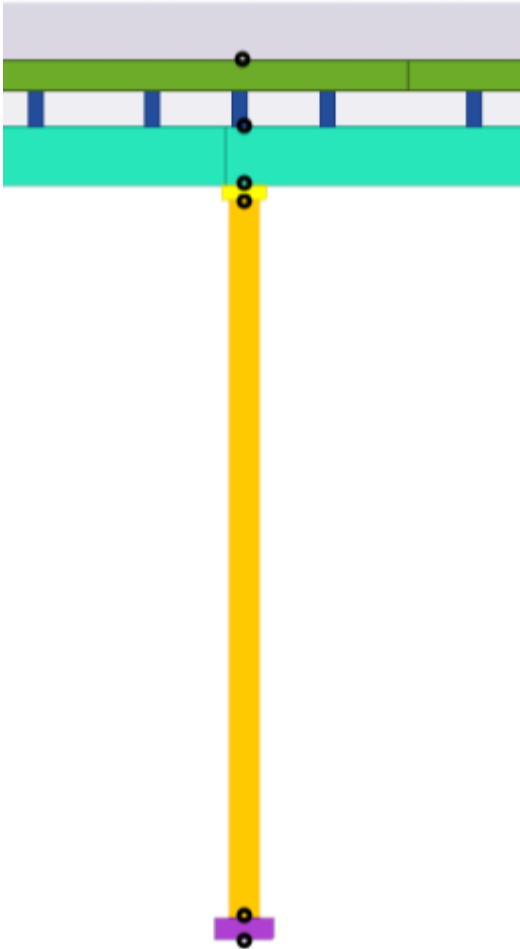
Rząd	Definicja
	
PropInputPoint2	<p>Położenie drugiego punktu wejściowego elementu użytkownika.</p> <p>W przypadku korzystania z wartości <code>None</code>, drugi punkt wejściowy jest obliczany jako offset <code>PropEndOffset</code> od pierwszego punktu wejściowego.</p>
PropHeightProperty	<p>Nazwa właściwości wysokości podpory w elemencie użytkownika.</p> <p>Wartość jest pusta, jeśli wysokość nie jest parametryczna.</p>
PropName	<p>Nazwa elementu użytkownika, który zostanie wstawiony do modelu.</p> <p>Jest to element użytkownika, który zostanie użyty przez konfigurację podpory.</p>

Rząd	Definicja
PropAttributes	Plik właściwości zapisany w oknie dialogowym komponentu, który ma być użyty, gdy element użytkownika jest wstawiony do modelu.
PropInputOrder	<p>Umożliwia zdefiniowanie orientacji podpory elementów użytkownika przez określenie położenia uchwytów początkowych i końcowych elementu użytkownika.</p> <p>Ustaw końcowe położenie punktów wejściowych w odniesieniu do domyślnych ogólnych punktów początkowych i końcowych.</p> <p>Możliwe wartości:</p> <ul style="list-style-type: none"> • <code>StartEnd</code>: domyślnie, jeśli nie określono żadnej innej wartości. • <code>EndStart</code>: powoduje odwrócenie domyślnych punktów początkowych/końcowych. • <code>CenterStart</code>: pierwszy punkt wejściowy znajduje się na środku punktu początkowego/końcowego, a drugi w punkcie początkowym. • <code>CenterEnd</code>: pierwszy punkt wejściowy znajduje się na środku punktu początkowego/końcowego, a drugi w punkcie końcowym. • <code>CenterLeft</code>: pierwszy punkt wejściowy znajduje się na środku punktu początkowego/końcowego, a drugi w punkcie po lewej stronie. • <code>CenterRight</code>: pierwszy punkt wejściowy znajduje się na środku punktu początkowego/końcowego, a drugi w punkcie po prawej stronie. • <code>CenterUp</code>: pierwszy punkt wejściowy znajduje się na środku punktu początkowego/końcowego, a drugi punkt w górę od punktu środkowego.

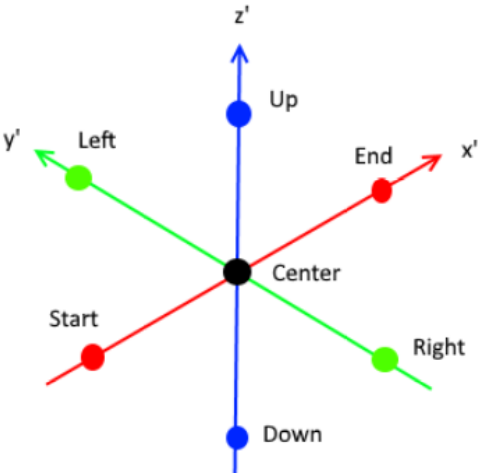
Rząd	Definicja
	<ul style="list-style-type: none"> CenterDown: pierwszy punkt wejściowy znajduje się na środku punktu początkowego/końcowego, a drugi punkt w dół od punktu środkowego. <p>Należy pamiętać, że jeśli plik <code>.csv</code> nie zawiera żadnej wartości, używana jest domyślna wartość <code>StartEnd</code>.</p> 
PropPlanePosition	<p>Poniższe wartości pozycji służą do definiowania pozycji, offsetu i obrotu elementu użytkownika względem punktów początkowych i końcowych elementów użytkownika.</p> <p>Pozycja w płaszczyźnie służy do wstawienia elementu użytkownika w widoku płaszczyzny.</p> <p>Dostępne opcje to MIDDLE, LEFT i RIGHT.</p>
PropPlaneOffset	<p>Offset na płaszczyźnie. Wartością domyślną jest 0.</p>
PropRotation	<p>Za pomocą opcji Obrót można wstawić element użytkownika w widoku płaszczyzny.</p> <p>Dostępne opcje to FRONT, TOP, BACK i BELOW.</p>
PropRotationOffset	<p>Offset obrotu w stopniach. Wartością domyślną jest 0.</p>

Rząd	Definicja
PropDepthPosition	<p>Pozycja w głębokość służy do wstawienia elementu użytkownika w widoku płaszczyzny.</p> <p>Dostępne są następujące opcje: MIDDLE, FRONT i BEHIND.</p>
PropDepthOffset	Offset na głębokość. Wartością domyślną jest 0.
PropStartOffset	<p>PropStartOffset i PropEndOffset zmieniają położenie punktów rzeczywistych uchwytów początkowych i końcowych elementu użytkownika.</p> <p>PropStartOffset to offset rzeczywistego punktu początkowego od ogólnego punktu początkowego w lokalnym układzie współrzędnych. Należy nadać offset wartości x, y i z, które są rozdzielone spacją lub dwukropkiem, oraz ujęte w nawiasy (0 100 0). Jeśli nie podano wartości, zostanie użyty offset zero (0 0 0).</p>
PropEndOffset	<p>PanelEndOffset to offset rzeczywistego punktu końcowego od ogólnego punktu końcowego w lokalnym układzie współrzędnych. Należy nadać offset wartości x, y i z, które są rozdzielone spacją lub dwukropkiem, oraz ujęte w nawiasy (0 100 0). Jeśli nie podano wartości, zostanie użyty offset zero (0 0 0).</p> <p>Jeśli wartość PropEndOffset nie zostanie podana lub zostanie użyta wartość None, PropEndOffset to offset od pierwszego punktu wejściowego do drugiego punktu wejściowego.</p>

Konfigurowanie elementów podstawy Narzędzia wstawiania deskowania - podpory

`xxxx.FormworkTools.PropBases.csv`

W przypadku podpory deskowania można określić dodatkowy element użytkownika, który zostanie wstawiony w modelu na dolnym końcu podpory.

Ustawienia położenia są podane w lokalnym układzie współrzędnych elementu.

Rząd	Definicja
Supplier	Nazwa dostawcy jest zwykle taka sama dla wszystkich wierszy. Nazwa jest wyświetlana na liście Dostawca deskowania .
Family	Nazwa rodziny wyświetlana na liście Rodzina produktu .
Name	Niepowtarzalna nazwa podstawy podpory jest wyświetlana na liście Nazwa podstawy .
PropInputPoint	Położenie pierwszego punktu wejściowego elementu użytkownika. Dostępne ustawienia: <ul style="list-style-type: none"> • BaseBottom • BaseTop • HeadBottom • GirderBottom • GirderTop • SlabBottom
PropOffset	Offset automatyczny (skrótowiec) podpory, jeśli jest tworzony element podstawy.
BaseName	Nazwa elementu użytkownika, który zostanie wstawiony do modelu.
BaseAttributes	Plik właściwości zapisany w oknie dialogowym komponencie, który ma być użyty, gdy element użytkownika jest wstawiony do modelu.
BaseInputPoint	Położenie pierwszego punktu wejściowego elementu użytkownika. Dostępne ustawienia: <ul style="list-style-type: none"> • BaseBottom • BaseTop • HeadBottom • GirderBottom • GirderTop • SlabBottom

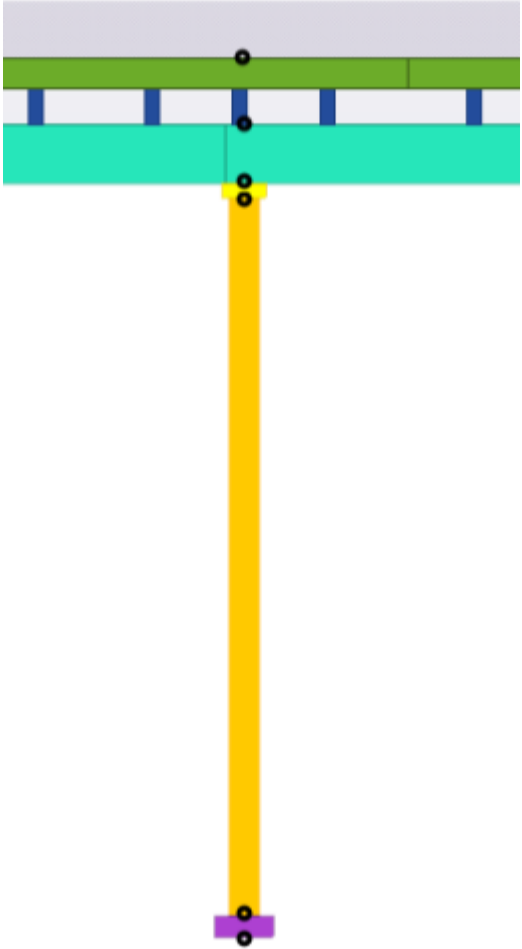
Rząd	Definicja
	<p>Drugi punkt wejściowy elementu użytkownika jest obliczany jako offset <code>BaseEndOffset</code> od pierwszego punktu wejściowego.</p> 
<p><code>PropInputOrder</code></p>	<p>Ustaw końcowe położenie punktów wejściowych w odniesieniu do domyślnych ogólnych punktów początkowych i końcowych.</p> <p>Możliwe wartości:</p> <ul style="list-style-type: none"> • <code>StartEnd</code>: domyślnie, jeśli nie określono żadnej innej wartości. • <code>EndStart</code>: powoduje odwrócenie domyślnych punktów początkowych/końcowych. • <code>CenterStart</code>: pierwszy punkt wejściowy znajduje się na środku

Rząd	Definicja
	<p>punktu początkowego/końcowego, a drugi w punkcie początkowym.</p> <ul style="list-style-type: none"> • CenterEnd: pierwszy punkt wejściowy znajduje się na środku punktu początkowego/końcowego, a drugi w punkcie końcowym. • CenterLeft: pierwszy punkt wejściowy znajduje się na środku punktu początkowego/końcowego, a drugi w punkcie po lewej stronie. • CenterRight: pierwszy punkt wejściowy znajduje się na środku punktu początkowego/końcowego, a drugi w punkcie po prawej stronie. • CenterUp: pierwszy punkt wejściowy znajduje się na środku punktu początkowego/końcowego, a drugi punkt w górę od punktu środkowego. • CenterDown: pierwszy punkt wejściowy znajduje się na środku punktu początkowego/końcowego, a drugi punkt w dół od punktu środkowego. <p>Należy pamiętać, że jeśli plik <code>.csv</code> nie zawiera żadnej wartości, używana jest domyślna wartość <code>StartEnd</code>.</p>

Rząd	Definicja
BasePlanePosition	<p>Poniższe wartości pozycji służą do definiowania pozycji, offsetu i obrotu elementu użytkownika względem punktów początkowych i końcowych elementów użytkownika.</p> <p>Pozycja w płaszczyźnie służy do wstawienia elementu użytkownika w widoku płaszczyzny.</p> <p>Dostępne opcje to MIDDLE, LEFT i RIGHT.</p>
BasePlaneOffset	<p>Offset na płaszczyźnie. Wartością domyślną jest 0.</p>
BaseRotation	<p>Za pomocą opcji Obrót można wstawić element użytkownika w widoku płaszczyzny.</p> <p>Dostępne opcje to FRONT, TOP, BACK i BELOW.</p>
BaseRotationOffset	<p>Offset obrotu w stopniach. Wartością domyślną jest 0.</p>
BaseDepthPosition	<p>Pozycja w głębokość służy do wstawienia elementu użytkownika w widoku płaszczyzny.</p> <p>Dostępne są następujące opcje: MIDDLE, FRONT i BEHIND.</p>
BaseDepthOffset	<p>Offset na głębokość. Wartością domyślną jest 0.</p>
BaseStartOffset	<p>BaseStartOffset to offset rzeczywistego punktu początkowego od ogólnego punktu początkowego w lokalnym układzie współrzędnych. Należy nadać offset wartości x, y i z, które są rozdzielone spacją lub dwukropkiem, oraz ujęte w nawiasy (0 100 0). Jeśli nie podano wartości, zostanie użyty offset zero (0 0 0).</p>
BaseEndOffset	<p>BaseEndOffset określa położenie drugiego punktu wejściowego elementu użytkownika względem pierwszego punktu wejściowego w lokalnym układzie współrzędnych. Należy nadać offset wartości x, y i z, które są rozdzielone spacją lub dwukropkiem, oraz ujęte w nawiasy (0</p>

Rząd	Definicja
	100 0). Jeśli nie podano wartości, zostanie użyty offset zerowy (100 0 0).

Konfigurowanie elementów łba Narzędzia wstawiania deskowania - podpory

xxxx.FormworkTools.PropHeads.csv

W przypadku podpory deskowania można określić dodatkowy element użytkownika, który zostanie wstawiony w modelu na górnym końcu podpory.

Ustawienia położenia są podane w lokalnym układzie współrzędnych elementu.

Rząd	Definicja
Supplier	Nazwa dostawcy jest zwykle taka sama dla wszystkich wierszy. Nazwa jest wyświetlana na liście Dostawca deskowania .
Family	Nazwa rodziny wyświetlana na liście Rodzina produktu .
Name	Niepowtarzalna nazwa łba podpory jest wyświetlana na liście Nazwa łba .
PropOffset	Offset automatyczny (skrótowiec) podpory, jeśli jest tworzony element łba.
AutoRotate	Umożliwia określenie, czy element łba ma być automatycznie obracany o 90 stopni wokół osi podstawy, gdy łeb znajduje się w obszarze zakładu dwóch kratownic. Aby obrócić łeb o 90 stopni, należy ustawić tę wartość na YES. Pamiętaj, że określa to obrót tylko wtedy, gdy w oknie dialogowym nie podano konkretnej wartości obrotu.
HeadName	Nazwa elementu użytkownika, który zostanie wstawiony do modelu.
HeadAttributes	Plik właściwości zapisany w oknie dialogowym komponencie, który ma być użyty, gdy element użytkownika jest wstawiony do modelu.
HeadInputPoint	Położenie pierwszego punktu wejściowego elementu użytkownika. Dostępne ustawienia: <ul style="list-style-type: none"> HeadBottom

Rząd	Definicja
	<ul style="list-style-type: none"> • HeadTop • HeadBottom • GirderBottom • GirderTop • SlabBottom <p>Drugi punkt wejściowy elementu użytkownika jest obliczany jako offset <code>HeadEndOffset</code> od pierwszego punktu wejściowego.</p> 
HeadInputOrder	<p>Ustaw końcowe położenie punktów wejściowych w odniesieniu do domyślnych ogólnych punktów początkowych i końcowych.</p> <p>Możliwe wartości:</p>

Rząd	Definicja
	<ul style="list-style-type: none"> • <code>StartEnd</code>: domyślnie, jeśli nie określono żadnej innej wartości. • <code>EndStart</code>: powoduje odwrócenie domyślnych punktów początkowych/końcowych. • <code>CenterStart</code>: pierwszy punkt wejściowy znajduje się na środku punktu początkowego/końcowego, a drugi w punkcie początkowym. • <code>CenterEnd</code>: pierwszy punkt wejściowy znajduje się na środku punktu początkowego/końcowego, a drugi w punkcie końcowym. • <code>CenterLeft</code>: pierwszy punkt wejściowy znajduje się na środku punktu początkowego/końcowego, a drugi w punkcie po lewej stronie. • <code>CenterRight</code>: pierwszy punkt wejściowy znajduje się na środku punktu początkowego/końcowego, a drugi w punkcie po prawej stronie. • <code>CenterUp</code>: pierwszy punkt wejściowy znajduje się na środku punktu początkowego/końcowego, a drugi punkt w górę od punktu środkowego. • <code>CenterDown</code>: pierwszy punkt wejściowy znajduje się na środku punktu początkowego/końcowego, a drugi punkt w dół od punktu środkowego. <p>Należy pamiętać, że jeśli plik <code>.csv</code> nie zawiera żadnej wartości, używana jest domyślna wartość <code>StartEnd</code>.</p>

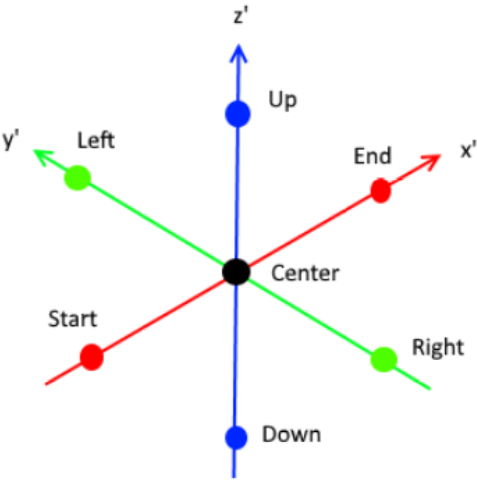
Rząd	Definicja
	
HeadPlanePosition	<p>Poniższe wartości pozycji służą do definiowania pozycji, offsetu i obrotu elementu użytkownika względem punktów początkowych i końcowych elementów użytkownika.</p> <p>Pozycja w płaszczyźnie służy do wstawienia elementu użytkownika w widoku płaszczyzny.</p> <p>Dostępne opcje to ŚRODEK, LEWY i PRAWY.</p>
HeadPlaneOffset	<p>Offset na płaszczyźnie. Wartością domyślną jest 0.</p>
HeadRotation	<p>Za pomocą opcji Obrót można wstawić element użytkownika w widoku płaszczyzny.</p> <p>Dostępne opcje to FRONT, TOP, BACK i BELOW.</p>
HeadRotationOffset	<p>Offset obrotu w stopniach. Wartością domyślną jest 0.</p>
HeadDepthPosition	<p>Pozycja w głębokość służy do wstawienia elementu użytkownika w widoku płaszczyzny.</p> <p>Dostępne są następujące opcje: MIDDLE, FRONT i BEHIND.</p>
HeadDepthOffset	<p>Offset na głębokość. Wartością domyślną jest 0.</p>
HeadStartOffset	<p>HeadStartOffset to offset rzeczywistego punktu początkowego od ogólnego punktu początkowego w</p>

Rząd	Definicja
	lokalnym układzie współrzędnych. Należy nadać offset wartości x, y i z, które są rozdzielone spacją lub dwukropkiem, oraz ujęte w nawiasy (0 100 0). Jeśli nie podano wartości, zostanie użyty offset zero (0 0 0).
HeadEndOffset	HeadEndOffset określa położenie drugiego punktu wejściowego elementu użytkownika względem pierwszego punktu wejściowego w lokalnym układzie współrzędnych. Należy nadać offset wartości x, y i z, które są rozdzielone spacją lub dwukropkiem, oraz ujęte w nawiasy (0 100 0). Jeśli nie podano wartości, zostanie użyty offset zerowy (100 0 0).

Konfigurowanie elementów użytkownika zastawki brzegowej Narzędzia wstawiania deskowania - zastawki brzegowe

`xxxx.FormworkTools.StopEnds.csv`

W przypadku zastawki brzegowej można określić dwa elementy użytkownika: zastawka i podpórka. Zastawka jest zazwyczaj głównym elementem formującym a podpórki są umieszczone w rozstawie w celu podparcia zastawki.

Ustawienia położenia są podane w lokalnym układzie współrzędnych zastawki brzegowej.

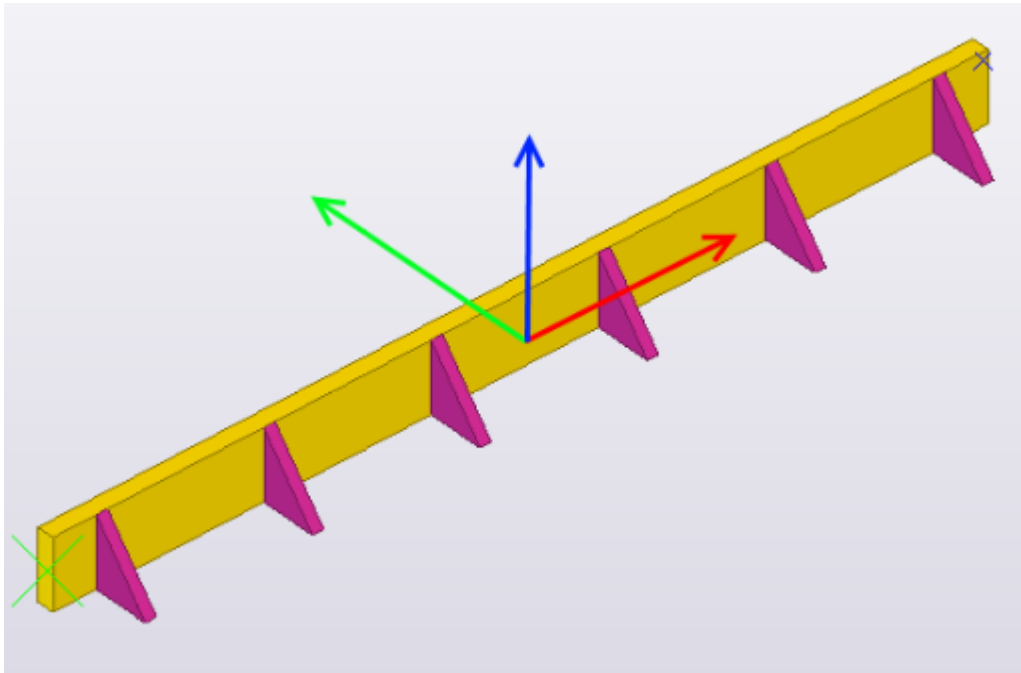

Rząd	Definicja
Supplier	Nazwa dostawcy jest zwykle taka sama dla wszystkich wierszy. Nazwa jest wyświetlana na liście Dostawca deskowania .
Family	Nazwa rodziny wyświetlana na liście Rodzina produktu .
Name	Niepowtarzalna nazwa zastawki brzegowej wyświetlana na liście Nazwa zastawki brzegowej .
MinLength	Minimalna długość elementu zastawki dla zastawki brzegowej.
MaxLength	Maksymalna długość elementu zastawki dla zastawki brzegowej.
Width	Całkowita szerokość zastawki brzegowej z uwzględnieniem podpórek.
Depth	Całkowita głębokość zastawki brzegowej.
AngleSpacing	Domyślny rozstaw elementów podpórek. Będzie zastosowana, jeśli nie określono wartości rozstawu.
SheetName	Nazwa elementu użytkownika, który zostanie wstawiony do modelu.

Rząd	Definicja
SheetAttributes	Plik właściwości zapisany w oknie dialogowym komponentu, który ma być użyty, gdy element użytkownika jest wstawiony do modelu.
SheetInputOrder	<p>Ustaw końcowe położenie punktów wejściowych w odniesieniu do domyślnych ogólnych punktów początkowych i końcowych.</p> <p>Możliwe wartości:</p> <ul style="list-style-type: none"> • StartEnd: domyślnie, jeśli nie określono żadnej innej wartości. • EndStart: powoduje odwrócenie domyślnych punktów początkowych/końcowych. • CenterStart: pierwszy punkt wejściowy znajduje się na środku punktu początkowego/końcowego, a drugi w punkcie początkowym. • CenterEnd: pierwszy punkt wejściowy znajduje się na środku punktu początkowego/końcowego, a drugi w punkcie końcowym. • CenterLeft: pierwszy punkt wejściowy znajduje się na środku punktu początkowego/końcowego, a drugi w punkcie po lewej stronie. • CenterRight: pierwszy punkt wejściowy znajduje się na środku punktu początkowego/końcowego, a drugi w punkcie po prawej stronie. • CenterUp: pierwszy punkt wejściowy znajduje się na środku punktu początkowego/końcowego, a drugi punkt w górę od punktu środkowego. • CenterDown: pierwszy punkt wejściowy znajduje się na środku punktu początkowego/końcowego, a drugi punkt w dół od punktu środkowego.

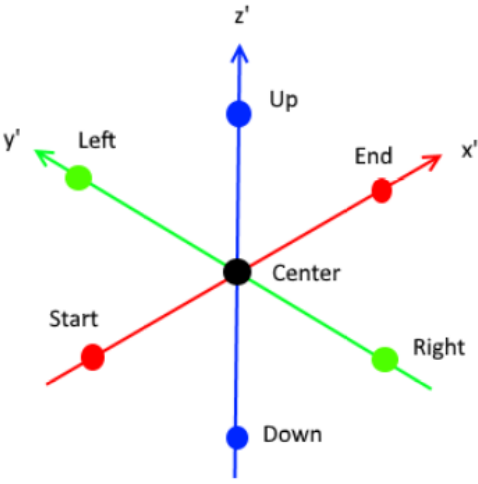
Rząd	Definicja
	<p>Należy pamiętać, że jeśli plik <code>.csv</code> nie zawiera żadnej wartości, używana jest domyślna wartość <code>StartEnd</code>.</p> 
SheetPlanePosition	<p>Poniższe wartości pozycji służą do definiowania pozycji, offsetu i obrotu elementu użytkownika względem punktów początkowych i końcowych elementów użytkownika.</p> <p>Pozycja w płaszczyźnie służy do wstawienia elementu użytkownika w widoku płaszczyzny.</p> <p>Dostępne opcje to MIDDLE, LEFT i RIGHT.</p>
SheetPlaneOffset	<p>Offset na płaszczyźnie. Wartością domyślną jest 0.</p>
SheetRotation	<p>Za pomocą opcji Obrót można wstawić element użytkownika w widoku płaszczyzny.</p> <p>Dostępne opcje to FRONT, TOP, BACK i BELOW.</p>
SheetRotationOffset	<p>Offset obrotu w stopniach. Wartością domyślną jest 0.</p>
SheetDepthPosition	<p>Pozycja w głębokość służy do wstawienia elementu użytkownika w widoku płaszczyzny.</p> <p>Dostępne są następujące opcje: MIDDLE, FRONT i BEHIND.</p>

Rząd	Definicja
SheetDepthOffset	Offset na głębokość. Wartością domyślną jest 0.
SheetStartOffset	SheetStartOffset to offset rzeczywistego punktu początkowego od ogólnego punktu początkowego w lokalnym układzie współrzędnych. Należy nadać offset wartości x, y i z, które są rozdzielone spacją lub dwukropkiem, oraz ujęte w nawiasy (0 100 0). Jeśli nie podano wartości, zostanie użyty offset zero (0 0 0).
SheetEndOffset	SheetEndOffset określa położenie drugiego punktu wejściowego elementu użytkownika względem pierwszego punktu wejściowego w lokalnym układzie współrzędnych. Należy nadać offset wartości x, y i z, które są rozdzielone spacją lub dwukropkiem, oraz ujęte w nawiasy (0 100 0). Jeśli nie podano wartości, zostanie użyty offset zerowy (100 0 0).
AngleName	Nazwa elementu użytkownika, który zostanie wstawiony do modelu.
AngleInputOrder	<p>Ustaw końcowe położenie punktów wejściowych w odniesieniu do domyślnych ogólnych punktów początkowych i końcowych.</p> <p>Możliwe wartości:</p> <ul style="list-style-type: none"> • StartEnd: domyślnie, jeśli nie określono żadnej innej wartości. • EndStart: powoduje odwrócenie domyślnych punktów początkowych/końcowych. • CenterStart: pierwszy punkt wejściowy znajduje się na środku punktu początkowego/końcowego, a drugi w punkcie początkowym. • CenterEnd: pierwszy punkt wejściowy znajduje się na środku punktu początkowego/końcowego, a drugi w punkcie końcowym. • CenterLeft: pierwszy punkt wejściowy znajduje się na środku

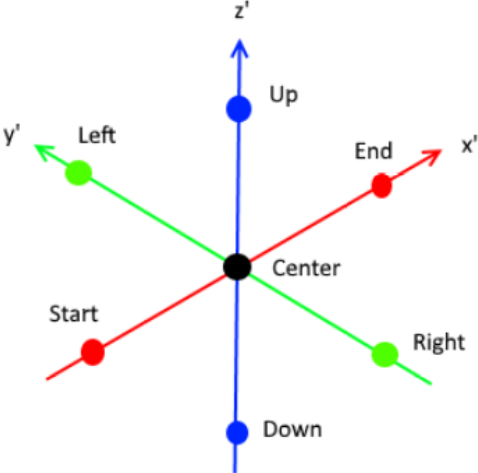
Rząd	Definicja
	<p>punktu początkowego/końcowego, a drugi w punkcie po lewej stronie.</p> <ul style="list-style-type: none"> • <code>CenterRight</code>: pierwszy punkt wejściowy znajduje się na środku punktu początkowego/końcowego, a drugi w punkcie po prawej stronie. • <code>CenterUp</code>: pierwszy punkt wejściowy znajduje się na środku punktu początkowego/końcowego, a drugi punkt w górę od punktu środkowego. • <code>CenterDown</code>: pierwszy punkt wejściowy znajduje się na środku punktu początkowego/końcowego, a drugi punkt w dół od punktu środkowego. <p>Należy pamiętać, że jeśli plik <code>.csv</code> nie zawiera żadnej wartości, używana jest domyślna wartość <code>StartEnd</code>.</p> 
AnglePlanePosition	Poniższe wartości pozycji służą do definiowania pozycji, offsetu i obrotu elementu użytkownika względem

Rząd	Definicja
	<p>punktów początkowych i końcowych elementów użytkownika.</p> <p>Pozycja w płaszczyźnie służy do wstawienia elementu użytkownika w widoku płaszczyzny.</p> <p>Dostępne opcje to MIDDLE, LEFT i RIGHT.</p>
AnglePlaneOffset	Offset na płaszczyźnie. Wartością domyślną jest 0.
AngleRotation	<p>Za pomocą opcji Obrót można wstawić element użytkownika w widoku płaszczyzny.</p> <p>Dostępne opcje to FRONT, TOP, BACK i BELOW.</p>
AngleRotationOffset	Offset obrotu w stopniach. Wartością domyślną jest 0.
AngleDepthPosition	<p>Pozycja w głębokość służy do wstawienia elementu użytkownika w widoku płaszczyzny.</p> <p>Dostępne są następujące opcje: MIDDLE, FRONT i BEHIND.</p>
AngleDepthOffset	Offset na głębokość. Wartością domyślną jest 0.
AngleStartOffset	AngleStartOffset to offset rzeczywistego punktu początkowego od ogólnego punktu początkowego w lokalnym układzie współrzędnych. Należy nadać offset wartości x, y i z, które są rozdzielone spacją lub dwukropkiem, oraz ujęte w nawiasy (0 100 0). Jeśli nie podano wartości, zostanie użyty offset zero (0 0 0).
AngleEndOffset	Offset określa położenie drugiego punktu wejściowego (elementu użytkownika) względem pierwszego punktu wejściowego w lokalnym układzie współrzędnych. Należy nadać offset wartości x, y i z, które są rozdzielone spacją lub dwukropkiem, oraz ujęte w nawiasy (0 100 0). Jeśli

Rząd	Definicja
	<p>nie podano wartości, zostanie użyty offset zerowy (100 0 0).</p> <p>AngleEndOffset określa położenie drugiego punktu wejściowego elementu użytkownika względem pierwszego punktu wejściowego w lokalnym układzie współrzędnych. Należy nadać offset wartości x, y i z, które są rozdzielone spacją lub dwukropkiem, oraz ujęte w nawiasy (0 100 0). Jeśli nie podano wartości, zostanie użyty offset zerowy (100 0 0).</p>

Konfigurowanie elementów użytkownika poręczy Narzędzia wstawiania deskowania - poręcz

`xxxx.FormworkTools.Railings.csv`

W przypadku poręczy można określić cztery elementy użytkownika. Elementy słupka i podstawy zostaną umieszczone wzdłuż linii wejściowej z określoną odległością początkową i rozstawem. Płyta podstawy i co najmniej jedna poręcz bezpieczeństwa są wstawiane między dwoma słupkami. Jeśli płyta podstawy i/lub poręcz bezpieczeństwa są dostatecznie długie w porównaniu z rozstawem słupków, mogą obejmować trzy lub więcej słupków.

Ustawienia położenia są podane w lokalnym układzie współrzędnych poręczy.

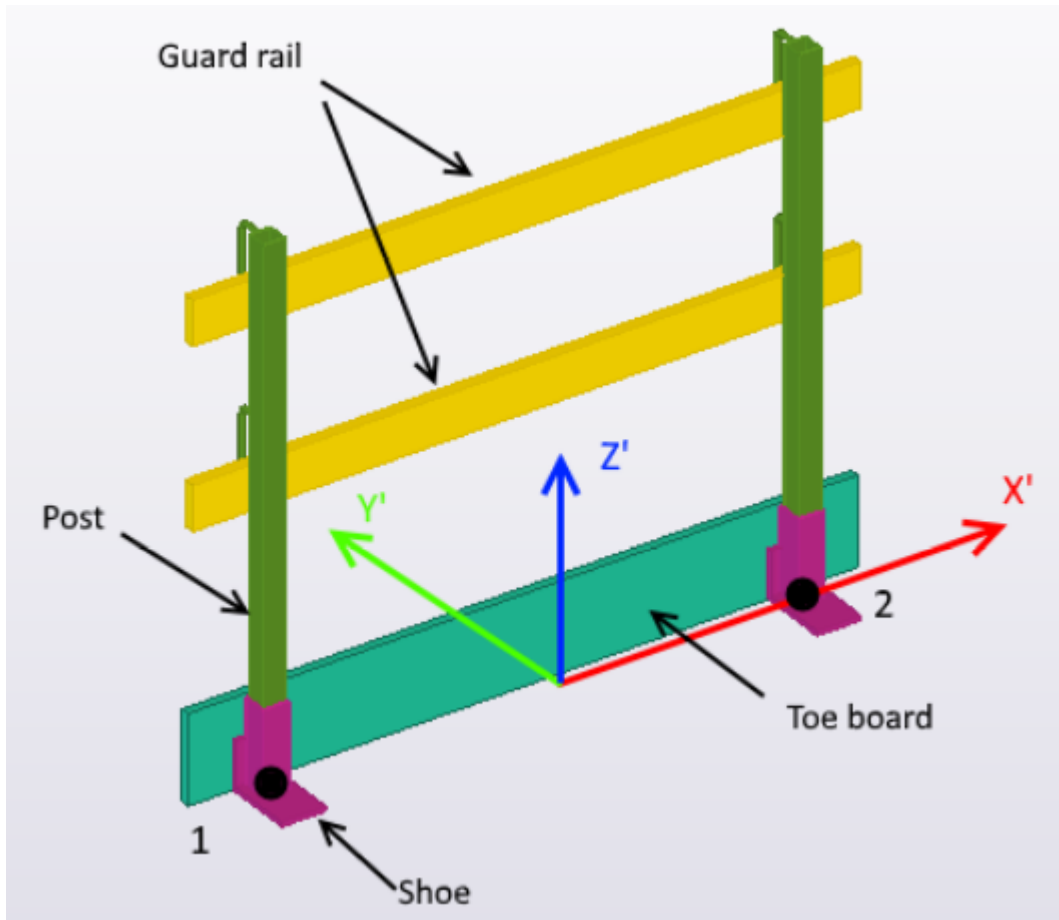

Rząd	Definicja
Supplier	Nazwa dostawcy jest zwykle taka sama dla wszystkich wierszy. Nazwa jest wyświetlana na liście Dostawca deskowania.
Family	Nazwa rodziny wyświetlana na liście Rodzina produktu.
Name	Nazwa typu poręczy, która jest pokazana na liście Nazwa poręczy. Można określić wiele poręczy o takiej samej nazwie, jeśli dla płyty podstawy i/lub poręczy bezpieczeństwa zastosowano dwa lub więcej wariantów o różnych długościach. Jeśli dla płyty podstawy i/lub poręczy bezpieczeństwa istnieją różne długości, narzędzie wstawiania automatycznie wybiera element na podstawie rozstawu słupków.

Rząd	Definicja
MasterInput	<p>Położenie pierwszego punktu wejściowego podczas wstawiania poręczy. Dostępne ustawienia:</p> <ul style="list-style-type: none"> • PanelTop: pierwszy element wejściowy to komponent panelu płyty, a poręcz jest dopasowana na górze paneli. • SlabTop: pierwszy element wejściowy to płyta lub górna powierzchnia sekcji wylewania. • SlabEdge: pierwszy element wejściowy to płyta lub górna powierzchnia sekcji wylewania, a położenie poręczy to najbliższa krawędź. • WallSide: pierwszy element wejściowy jest powierzchnią boczną ściany. Poręcz jest dopasowana na bocznej powierzchni ściany. <p>Zauważ, że jeśli plik .csv nie zawiera żadnej wartości, używana jest domyślna wartość PanelTop.</p>
MainOffset	<p>Wspólny offset wszystkich elementów (słupek, podstawa itd.). Offset jest wektorem z komponentami x, y, z podanymi w lokalnym układzie współrzędnych poręczy.</p>
PostSpacing	<p>Domyślny rozstaw między słupkami, jeśli nie określono rozstawu.</p>
PostSpacing	<p>Wysokość słupka.</p>
ToeBoardOverlap	<p>Minimalny zakład płyt podstawy.</p>
ToeBoardOverlapOffset	<p>Offset (x, y, z) płyt podstawy, gdy nakładają się na siebie.</p>
GuardOverlap	<p>Minimalny zakład poręczy zabezpieczających.</p>
GuardOverlapOffset	<p>Offset (x, y, z) poręczy zabezpieczających, gdy nakładają się na siebie.</p>
GuardPositions	<p>Poręcz może zawierać co najmniej jeden wiersz poręczy zabezpieczających. To ustawienie</p>

Rząd	Definicja
	umożliwia określenie położenia wysokości (z) elementów poręczy zabezpieczających mierzonych od linii wejściowej. Wiele wartości trzeba rozdzielić spacją lub dwukropkiem oraz ująć w nawiasy (450 650 850).
PostName	Nazwa elementu użytkownika, który zostanie wstawiony do modelu.
PostAttributes	Plik właściwości zapisany w oknie dialogowym komponencie, który ma być używany, gdy element użytkownika jest wstawiony do modelu.
PostPlanePosition	<p>Poniższe wartości pozycji służą do definiowania pozycji, offsetu i obrotu elementu użytkownika względem punktów początkowych i końcowych elementów użytkownika.</p> <p>Pozycja w płaszczyźnie służy do wstawienia elementu użytkownika w widoku płaszczyzny.</p> <p>Dostępne opcje to MIDDLE, LEFT i RIGHT.</p>
PostPlaneOffset	Offset na płaszczyźnie. Wartością domyślną jest 0.
PostRotation	<p>Za pomocą opcji Obrót można wstawić element użytkownika w widoku płaszczyzny.</p> <p>Dostępne opcje to FRONT, TOP, BACK i BELOW.</p>
PostRotationOffset	Offset obrotu w stopniach. Wartością domyślną jest 0.
PostDepthPosition	<p>Pozycja w głębokość służy do wstawienia elementu użytkownika w widoku płaszczyzny.</p> <p>Dostępne są następujące opcje: MIDDLE, FRONT i BEHIND.</p>
PostDepthOffset	Offset na głębokość. Wartością domyślną jest 0.
PostStartOffset	PostStartOffset to offset rzeczywistego punktu początkowego od ogólnego punktu początkowego w lokalnym układzie współrzędnych.

Rząd	Definicja
	Należy nadać offset wartości x, y i z, które są rozdzielone spacją lub dwukropkiem, oraz ujęte w nawiasy (0 100 0). Jeśli nie podano wartości, zostanie użyty offset zero (0 0 0).
PostEndOffset	PostEndOffset określa położenie drugiego punktu wejściowego elementu użytkownika względem pierwszego punktu wejściowego w lokalnym układzie współrzędnych. Należy nadać offset wartości x, y i z, które są rozdzielone spacją lub dwukropkiem, oraz ujęte w nawiasy (0 100 0). Jeśli nie podano wartości, zostanie użyty offset zerowy (100 0 0).
ShoeName	Nazwa elementu użytkownika, który zostanie wstawiony do modelu.
ShoeAttributes	Plik właściwości zapisany w oknie dialogowym komponencie, który ma być używany, gdy element użytkownika jest wstawiony do modelu.
ShoePlanePosition	<p>Poniższe wartości pozycji służą do definiowania pozycji, offsetu i obrotu elementu użytkownika względem punktów początkowych i końcowych elementów użytkownika.</p> <p>Pozycja w płaszczyźnie służy do wstawienia elementu użytkownika w widoku płaszczyzny.</p> <p>Dostępne opcje to ŚRODEK, LEWY i PRAWY.</p>
ShoePlaneOffset	Offset na płaszczyźnie. Wartością domyślną jest 0.
ShoeRotation	<p>Za pomocą opcji Obrót można wstawić element użytkownika w widoku płaszczyzny.</p> <p>Dostępne opcje to FRONT, TOP, BACK i BELOW.</p>
ShoeRotationOffset	Offset obrotu w stopniach. Wartością domyślną jest 0.

Rząd	Definicja
ShoeDepthPosition	<p>Pozycja w głębokość służy do wstawienia elementu użytkownika w widoku płaszczyzny.</p> <p>Dostępne są następujące opcje: MIDDLE, FRONT i BEHIND.</p>
ShoeDepthOffset	Offset na głębokość. Wartością domyślną jest 0.
ShoeStartOffset	<p>ShoeStartOffset to offset rzeczywistego punktu początkowego od ogólnego punktu początkowego w lokalnym układzie współrzędnych. Należy nadać offset wartości x, y i z, które są rozdzielone spacją lub dwukropkiem, oraz ujęte w nawiasy (0 100 0). Jeśli nie podano wartości, zostanie użyty offset zero (0 0 0).</p>
ShoeEndOffset	<p>ShoeEndOffset określa położenie drugiego punktu wejściowego elementu użytkownika względem pierwszego punktu wejściowego w lokalnym układzie współrzędnych. Należy nadać offset wartości x, y i z, które są rozdzielone spacją lub dwukropkiem, oraz ujęte w nawiasy (0 100 0). Jeśli nie podano wartości, zostanie użyty offset zerowy (100 0 0).</p>
ToeBoardName	Nazwa elementu użytkownika, który zostanie wstawiony do modelu.
ToeBoardAttributes	Plik właściwości zapisany w oknie dialogowym komponencie, który ma być używany, gdy element użytkownika jest wstawiony do modelu.
ToeBoardLength	Efektywna długość elementu podstawy płyty.
ToeBoardInputOrder	<p>Ustaw końcowe położenie punktów wejściowych w odniesieniu do domyślnych ogólnych punktów początkowych i końcowych.</p> <p>Możliwe wartości:</p> <ul style="list-style-type: none"> • StartEnd: domyślnie, jeśli nie określono żadnej innej wartości.

Rząd	Definicja
	<ul style="list-style-type: none"> • <code>EndStart</code>: powoduje odwrócenie domyślnych punktów początkowych/końcowych. • <code>CenterStart</code>: pierwszy punkt wejściowy znajduje się na środku punktu początkowego/końcowego, a drugi w punkcie początkowym. • <code>CenterEnd</code>: pierwszy punkt wejściowy znajduje się na środku punktu początkowego/końcowego, a drugi w punkcie końcowym. • <code>CenterLeft</code>: pierwszy punkt wejściowy znajduje się na środku punktu początkowego/końcowego, a drugi w punkcie po lewej stronie. • <code>CenterRight</code>: pierwszy punkt wejściowy znajduje się na środku punktu początkowego/końcowego, a drugi w punkcie po prawej stronie. • <code>CenterUp</code>: pierwszy punkt wejściowy znajduje się na środku punktu początkowego/końcowego, a drugi punkt w górę od punktu środkowego. • <code>CenterDown</code>: pierwszy punkt wejściowy znajduje się na środku punktu początkowego/końcowego, a drugi punkt w dół od punktu środkowego. <p>Należy pamiętać, że jeśli plik <code>.csv</code> nie zawiera żadnej wartości, używana jest domyślna wartość <code>StartEnd</code>.</p>

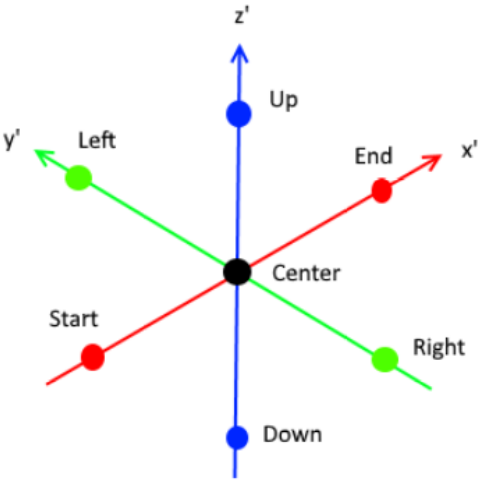
Rząd	Definicja
	
ToeBoardPlanePosition	<p>Poniższe wartości pozycji służą do definiowania pozycji, offsetu i obrotu elementu użytkownika względem punktów początkowych i końcowych elementów użytkownika.</p> <p>Pozycja w płaszczyźnie służy do wstawienia elementu użytkownika w widoku płaszczyzny.</p> <p>Dostępne opcje to ŚRODEK, LEWY i PRAWY.</p>
ToeBoardPlaneOffset	<p>Offset na płaszczyźnie. Wartością domyślną jest 0.</p>
ToeBoardRotation	<p>Za pomocą opcji Obrót można wstawić element użytkownika w widoku płaszczyzny.</p> <p>Dostępne opcje to FRONT, TOP, BACK i BELOW.</p>
ToeBoardRotationOffset	<p>Offset obrotu w stopniach. Wartością domyślną jest 0.</p>
ToeBoardDepthPosition	<p>Pozycja w głębokość służy do wstawienia elementu użytkownika w widoku płaszczyzny.</p> <p>Dostępne są następujące opcje: MIDDLE, FRONT i BEHIND.</p>
ToeBoardDepthOffset	<p>Offset na głębokość. Wartością domyślną jest 0.</p>
ToeBoardStartOffset	<p>ToeBoardStartOffset to offset rzeczywistego punktu początkowego od ogólnego punktu początkowego w</p>

Rząd	Definicja
	<p>lokalnym układzie współrzędnych. Należy nadać offset wartości x, y i z, które są rozdzielone spacją lub dwukropkiem, oraz ujęte w nawiasy (0 100 0). Jeśli nie podano wartości, zostanie użyty offset zero (0 0 0).</p>
ToeBoardEndOffset	<p>ToeBoardEndOffset określa położenie drugiego punktu wejściowego elementu użytkownika względem pierwszego punktu wejściowego w lokalnym układzie współrzędnych. Należy nadać offset wartości x, y i z, które są rozdzielone spacją lub dwukropkiem, oraz ujęte w nawiasy (0 100 0). Jeśli nie podano wartości, zostanie użyty offset zerowy (100 0 0).</p>
GuardRailName	<p>Nazwa elementu użytkownika, który zostanie wstawiony do modelu.</p>
GuardRailAttributes	<p>Plik właściwości zapisany w oknie dialogowym komponencie, który ma być użyty, gdy element użytkownika jest wstawiony do modelu.</p>
GuardRailLength	<p>Efektywna długość elementu poręczy zabezpieczającej.</p>
GuardRailInputOrder	<p>Ustaw końcowe położenie punktów wejściowych w odniesieniu do domyślnych ogólnych punktów początkowych i końcowych.</p> <p>Należy pamiętać, że ogólne punkty początkowy i końcowy znajdują się w lokalnym kierunku z na podstawie ustawienia.</p> <p>Możliwe wartości:</p> <ul style="list-style-type: none"> • StartEnd: domyślnie, jeśli nie określono żadnej innej wartości. • EndStart: powoduje odwrócenie domyślnych punktów początkowych/końcowych. • CenterStart: pierwszy punkt wejściowy znajduje się na środku punktu początkowego/końcowego, a drugi w punkcie początkowym.

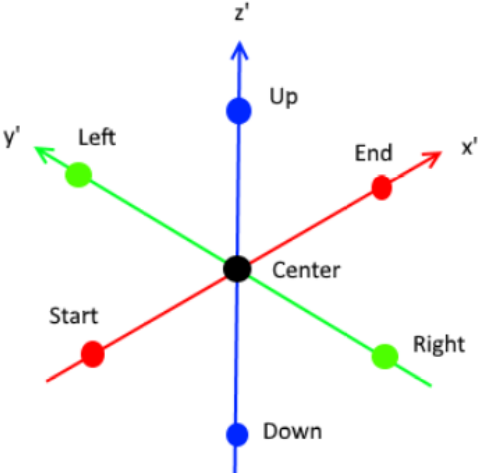
Rząd	Definicja
	<ul style="list-style-type: none"> • CenterEnd: pierwszy punkt wejściowy znajduje się na środku punktu początkowego/końcowego, a drugi w punkcie końcowym. • CenterLeft: pierwszy punkt wejściowy znajduje się na środku punktu początkowego/końcowego, a drugi w punkcie po lewej stronie. • CenterRight: pierwszy punkt wejściowy znajduje się na środku punktu początkowego/końcowego, a drugi w punkcie po prawej stronie. • CenterUp: pierwszy punkt wejściowy znajduje się na środku punktu początkowego/końcowego, a drugi punkt w górę od punktu środkowego. • CenterDown: pierwszy punkt wejściowy znajduje się na środku punktu początkowego/końcowego, a drugi punkt w dół od punktu środkowego. <p>Należy pamiętać, że jeśli plik <code>.csv</code> nie zawiera żadnej wartości, używana jest domyślna wartość <code>StartEnd</code>.</p> 
GuardRailPlanePosition	Poniższe wartości pozycji służą do definiowania pozycji, offsetu i obrotu elementu użytkownika względem

Rząd	Definicja
	<p>punktów początkowych i końcowych elementów użytkownika.</p> <p>Pozycja w płaszczyźnie służy do wstawienia elementu użytkownika w widoku płaszczyzny.</p> <p>Dostępne opcje to MIDDLE, LEFT i RIGHT.</p>
GuardRailPlaneOffset	<p>Offset na płaszczyźnie. Wartością domyślną jest 0.</p>
GuardRailRotation	<p>Za pomocą opcji Obrót można wstawić element użytkownika w widoku płaszczyzny.</p> <p>Dostępne opcje to FRONT, TOP, BACK i BELOW.</p>
GuardRailRotationOffset	<p>Offset obrotu w stopniach. Wartością domyślną jest 0.</p>
GuardRailDepthPosition	<p>Pozycja w głębokość służy do wstawienia elementu użytkownika w widoku płaszczyzny.</p> <p>Dostępne są następujące opcje: MIDDLE, FRONT i BEHIND.</p>
GuardRailDepthOffset	<p>Offset na głębokość. Wartością domyślną jest 0.</p>
GuardRailStartOffset	<p>GuardRailStartOffset to offset rzeczywistego punktu początkowego od ogólnego punktu początkowego w lokalnym układzie współrzędnych. Należy nadać offset wartości x, y i z, które są rozdzielone spacją lub dwukropkiem, oraz ujęte w nawiasy (0 100 0). Jeśli nie podano wartości, zostanie użyty offset zero (0 0 0).</p>
GuardRailEndOffset	<p>GuardRailEndOffset określa położenie drugiego punktu wejściowego elementu użytkownika względem pierwszego punktu wejściowego w lokalnym układzie współrzędnych. Należy nadać offset wartości x, y i z, które są rozdzielone spacją lub dwukropkiem, oraz ujęte w nawiasy (0 100 0). Jeśli nie podano wartości, zostanie użyty offset zerowy (100 0 0).</p>

Otwory

W tym rozdziale przedstawiono komponenty, których można używać do otworów w betonie.

Aby dowiedzieć się więcej, kliknij poniższe łącze:

- [Generowanie otworu \(32\) \(strona 3306\)](#)
- [Generowanie otworu wielobocznego \(33\) \(strona 3308\)](#)

Generowanie otworu (32)

Narzędzie **Generowanie otworu (32)** umożliwia utworzenie otworu w obiekcie lub podzielenie obiektu na dwie części, jeśli otwór przecina cały obiekt. Tego komponentu można używać na przykład w profilach spawanych, płytach lub panelach wygenerowanych komponentem.

Utworzone obiekty

- Cięcia

Zastosowania

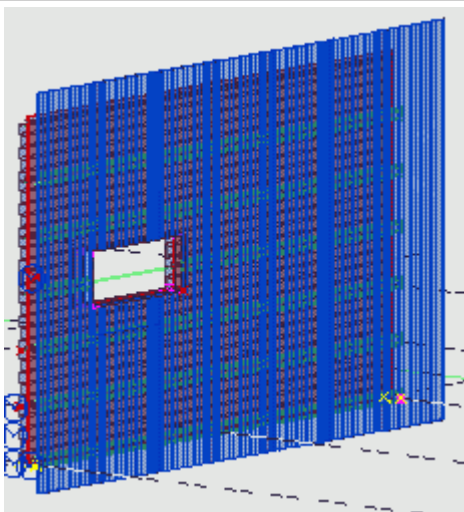
Sytuacja	Opis
	Otwór zostanie utworzony po wybraniu punktu.

Kolejność wyboru

1. Wybierz element lub obiekt utworzony za pomocą komponentu do wykonania cięcia.
2. Kliknij środkowym przyciskiem myszy.
3. Wybierz pozycję względem generowanego otworu.

Zakładka Parametry

Zakładka **Parametry** umożliwia kontrolowanie właściwości otworu.

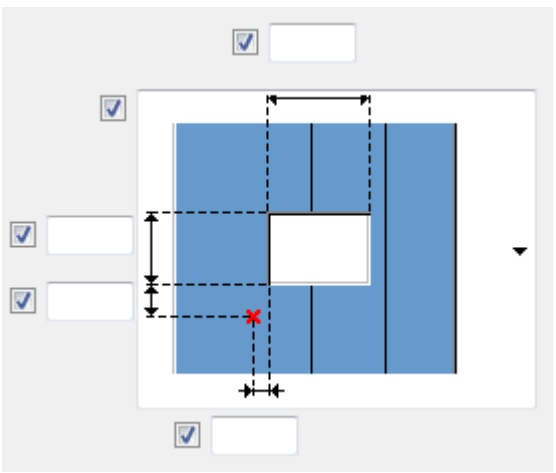
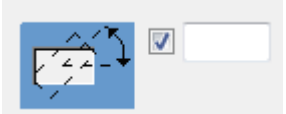
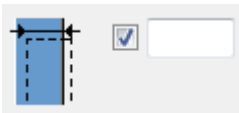
Opcja	Opis
	Umożliwia zdefiniowanie wymiarów otworu i położenia wybranego punktu. Dostępność wymiarów zależy od opcji wybranej w polu Cięcie elementu .
	Aby obrócić otwór, należy zdefiniować kąt obrotu.
	Umożliwia zdefiniowanie głębokości wnęki.
Cięcie elementu	Umożliwia wybranie typu otworu. Dostępne ustawienia: <ul style="list-style-type: none">• Prostokątny - tworzy otwór prostokątny na podstawie szerokości i wysokości.• Okrągły - tworzy okrągły otwór z zastosowaniem wysokości jako średnicy.• Profil - tworzy cięcie przy użyciu wybranego profilu.
Profil	W przypadku wybrania typu otworu Profil należy wybrać odpowiedni profil z Katalogu profili .
Układ współrzędnych	Umożliwia wybranie układu współrzędnych. Dostępne ustawienia: <ul style="list-style-type: none">• Użyj globalnej płaszczyzny xy - tworzy otwór zgodnie z globalnym układem współrzędnych.

Opcja	Opis
	<ul style="list-style-type: none"> Użyj lokalnego - tworzy otwór zgodnie z płaszczyzną roboczą. Jeśli element jest skośny lub nachylony, automatycznie zostanie użyta opcja Użyj lokalnego.
Nazwa elementu wycinającego	Umożliwia zdefiniowanie nazwy wycinającego elementu.
Obrócony	Umożliwia wybranie, czy cięcie ma zostać obrócone o 90 stopni w płaszczyźnie XY.

Generowanie otworu wielobocznego (33)

Narzędzie **Generowanie otworu wielobocznego (33)** umożliwia utworzenie w obiekcie otwór w kształcie wieloboku. Tego komponentu można używać na przykład w profilach spawanych, płytach lub panelach wygenerowanych komponentem.

Utworzone obiekty

- Cięcie

Zastosowania

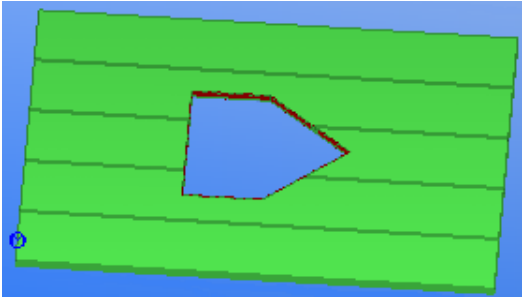
Sytuacja	Opis
	Otwór wieloboczny w płytach betonowych utworzony przez wybranie pięciu punktów.

Kolejność wyboru

Aby utworzyć otwór wieloboczny:

1. Wybierz element lub obiekt (komponent) do wykonania cięcia.

WSKAZÓWKA Za pomocą tego komponentu można ciąć inne komponenty, takie jak **Modelowanie płyt kondygnacji (66)**.

2. Aby zakończyć wybór, kliknij środkowym przyciskiem myszy.
3. Wybierz punkty wierzchołków otworu wielobocznego.

4. Aby zakończyć wybieranie, kliknij środkowym przyciskiem myszy.

Zakładka Parametry

Zakładka **Parametry** umożliwia kontrolowanie tworzonych wycięć.

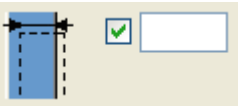
Pole	Opis
	Głębokość cięcia

Stropy

W tym rozdziale przedstawiono komponenty, których można używać do stropów betonowych.

Aby dowiedzieć się więcej, kliknij poniższe łącze:

- [Automatyczne rozpoznanie styku \(30\) \(strona 3309\)](#)
- [Aplikator styku \(strona 3311\)](#)
- [Modelowanie płyt kanałowych \(66\) \(strona 3313\)](#)
- [Ukośny drenaż płyty \(strona 3321\)](#)
- [Narzędzie do otworów w płycie kanałowej \(strona 3325\)](#)
- [Haki podnoszenia płyt kanałowych \(strona 3329\)](#)
- [Układ stropu \(strona 3333\) \(zalecane w przypadku modelowania stropu\)](#)
- [Narzędzie do płyt kanałowych \(strona 3362\)](#)

Automatyczne rozpoznanie styku (30)

Narzędzie **Automatyczne rozpoznanie krawędzi (30)** umożliwia dodanie wstępnie zdefiniowanych szwów użytkownika między elementami równoległymi, takimi jak płyty lub elementy ścienne. Jest ono przydatne podczas dodawania szwów do przechylonych stropów.

Zastosowanie

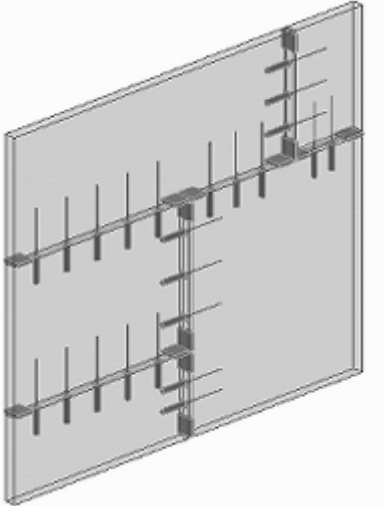
Sytuacja	Więcej informacji
	Umożliwia połączenie elementów za pomocą wstępnie zdefiniowanych szwów użytkownika.

Przed rozpoczęciem

Utwórz elementy równoległe, na przykład betonowe płyty lub ściany.

Utwórz szew użytkownika.

Kolejność wyboru

1. Wybierz element główny.
2. Wybierz elementy podrzędne. Kliknij środkowym przyciskiem myszy, aby utworzyć szwy między elementami.

Zakładka Parametry

Zakładka **Parametry** umożliwia określanie niektórych właściwości.

Właściwość	Opis
Nazwa szwu	Umożliwia wprowadzenie nazwy szwu lub jego wybranie za pomocą przycisku przeglądania (...) w oknie dialogowym Wybierz komponent .
Plik właściwości szwu	Umożliwia wprowadzenie nazwy pliku atrybutów szwu lub jego wybranie za pomocą przycisku przeglądania (...) (opcjonalnie).
Kierunek szwu	Umożliwia zmianę kierunku.
Kolejność wstawienia elementów szwu	Umożliwia zamianę elementu głównego i podrzędnego. Konieczna może być również zmiana parametru Kierunek szwu w górę .

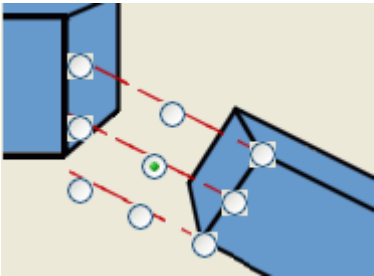
Właściwość	Opis
Kierunek szwu w górę	Umożliwia zdefiniowanie kierunku szwu.
Przelicz punkty szwu dla	<p>Umożliwia przeliczenie punktów szwu dla wszystkich elementów lub wyłącznie dla przechylonych elementów.</p> <ul style="list-style-type: none"> • Wszystkie elementy: opcja przeznaczona do całkowicie lub częściowo przechylonych podestów lub stropów. Ta opcja tworzy wszystkie punkty szwu w taki sam sposób, niezależnie od tego, czy płyta jest przechylona, czy nie. • Przechylone elementy: opcja przeznaczona do paneli ściennych oraz innych sytuacji, w których nie używa się deformacji, bądź sytuacji, w których opcja Wszystkie elementy nie dałażądanego rezultatu.
Pozycja przeliczonych punktów	<p>Umożliwia określenie położenia przeliczonych punktów szwu. Opcje w polu listy są takie same jak okręgi na poniższym rysunku.</p> 

Aplikator styku

Narzędzie **Aplikator szwu** umożliwia utworzenie szwu między dwoma płytami TT lub między płytą TT a ścianą lub wysoką belką. Belki TT również mogą być przechylone i/lub zdeformowane. Aby móc użyć narzędzia **Aplikator szwu**, wymagany jest szew użytkownika. Szew użytkownika można utworzyć w modelu lub go do niego zaimportować.

Utworzone obiekty

- Styki

Zastosowania

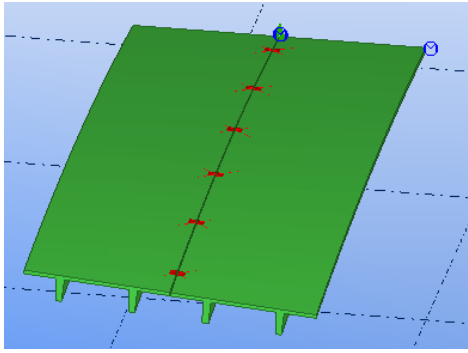
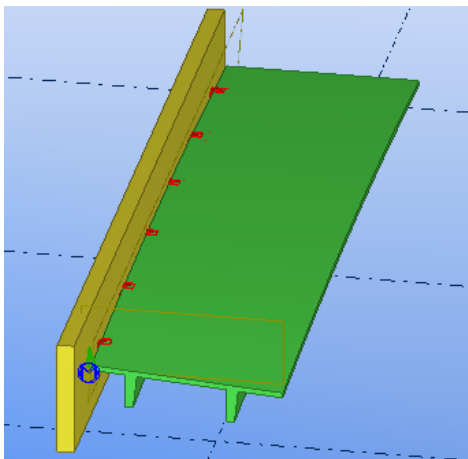
Sytuacja	Opis
	Dwie płyty o przekroju TT ze szwami
	Płyta o przekroju TT i ściana ze szwami

Przed rozpoczęciem

Utwórz szew użytkownika.

UWAGA Definiując szew użytkownika w **Edytorze komponentów użytkownika**, należy zaznaczyć pole wyboru **Udostępnij wielokrotne połączenia jednakowych elementów** na zakładce **Zaawansowane**.

Kolejność wyboru

1. Wybierz element główny.
2. Wybierz element podrzędny.

Styk zostanie utworzony automatycznie po wybraniu elementu podrzędnego.

Jeden z wybranych elementów musi być płytą o przekroju TT, a drugi może być płytą o przekroju TT, ścianą lub wysoką belką.

UWAGA Jeśli utworzenie szwu między wybranymi elementami nie jest możliwe, zamiast niego zostanie utworzona atrapa belki.

Pojawienie się belki wskazuje, że tworzenie szwu się nie powiodło.

Zakładka Parametry

Zakładka **Parametry** umożliwia kontrolowanie właściwości styku.

Opcja	Opis
Nazwa szwu	Umożliwia zdefiniowanie szwu użytkownika łączącego elementy przez jego wybranie z katalogu Aplikacje i komponenty .
Plik właściwości szwu	Umożliwia wybranie pliku atrybutów szwu użytkownika.
Kierunek szwu	Kierunek szwu względem elementu głównego i podrzędnego.
Kierunek szwu w górę	Obrót szwu.
Offset punktu początkowego	Odsunięcie punktu początkowego szwu od krawędzi płyty dwuteownikowej.
Offset punktu końcowego	Odsunięcie punktu końcowego szwu od krawędzi płyty dwuteownikowej.
Liczba kopii	Liczba szwów.
Odległość do pierwszego szwu	Odległość między krawędzią płyty dwuteownikowej a punktem początkowym pierwszego szwu.
Rozstawy:	Odstęp między szwami.
Kopiuj w równych odległościach (ignoruj rozstawy)	Umożliwia określenie, czy szwy mają zostać rozmieszczone w równych odległościach. W przypadku wybrania opcji Tak wartości wprowadzone w polu Wartości odległości zostaną zignorowane.

Modelowanie płyt kanałowych (66)

Modelowanie płyt kanałowych umożliwia tworzenie powierzchni płyt betonowych między dwoma określonymi liniami podparcia, na przykład między dwoma głównymi ramami. Linie podparcia mogą mieć kształt polilinii lub być pochylone.

Utworzone elementy

Płyty betonowe.

Obszary zastosowania

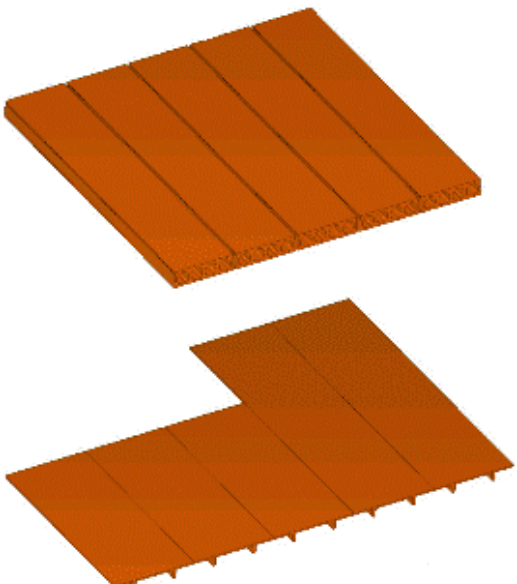
Sytuacja	Więcej informacji
	Powierzchnia płyty utworzona między dwoma liniami podparcia.

Przed rozpoczęciem

Utwórz dwie linie podparcia za pomocą co najmniej dwóch punktów.

Kolejność wskazywania

1. Wybierz punkty do zdefiniowania pierwszej linii podparcia. Aby zakończyć, kliknij środkowym przyciskiem myszy poza ostatnim wybranym punktem.
2. Wybierz punkty do zdefiniowania drugiej linii podparcia. Aby zakończyć, kliknij środkowym przyciskiem myszy poza ostatnim wybranym punktem.
3. Wybierz punkt, aby wskazać początek płyt.
4. Wybierz punkt, aby wskazać kierunek płyt.

Zakładka Parametry

Zakładka **Parametry** umożliwia określenie położenia płyty.

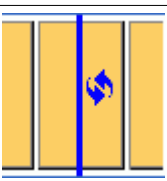
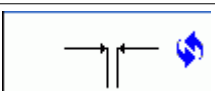
Właściwość	Opis
	Położenie płyty względem linii początkowej wybranej podczas tworzenia płyty. Dostępne opcje to środek profilu (domyślnie) lub środek szwu .
	Umożliwia wybranie odstępu między płytami i wprowadzenie odpowiedniego wymiaru. Dostępne

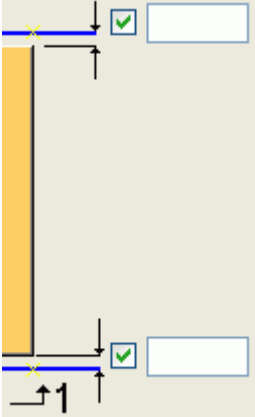
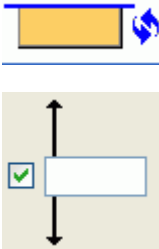
Właściwość	Opis
	<p>opcje to szew (domyślnie) lub środek do środka.</p> <p>W przypadku wybrania opcji szwu zostanie aktywowany dolny wymiar. Natomiast w przypadku wybrania opcji środek do środka zostanie aktywowany górny wymiar.</p>
	<p>Odsunięcia płyty od linii podparcia 1 i 2.</p>
	<p>Pozycja pionowa płyty.</p> <p>Dostępne opcje to: Góra (domyślnie), Środek lub Dół.</p> <p>Można wprowadzić wartość opcjonalnego odsunięcia.</p>
<p>Typ rzutowania</p>	<p>Umożliwia zdefiniowanie odstępu płyt na nachylonych płytach.</p>

Typ rzutowania

W polu **Typ rzutowania** można zdefiniować sposób obsługi odstępu płyt lub szwów na pochyłym panelu podłogowym. Dostępne opcje to: **Globalny** (domyślnie), **Linia podparcia 1**, **Linia podparcia 2** lub **Obie linie podparcia**.

- **Globalny:** środki płyt pozostają stałe, natomiast regulowane są odstępy szwów.

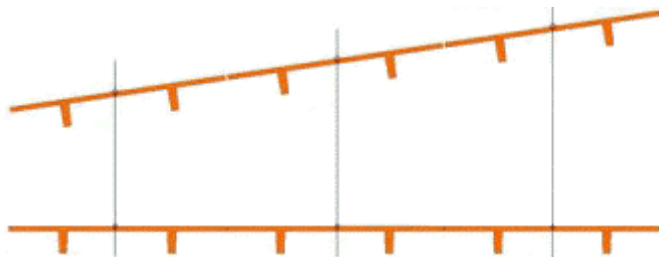

- **Linia podparcia 1:** odstępy szwów na linii podparcia 1 nie są dopasowane (przedstawiony efekt jest wyolbrzymiony):

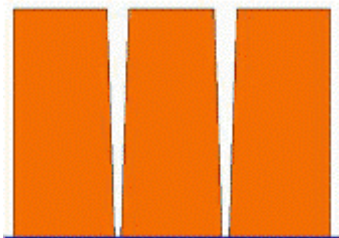

- **Linia podparcia 2:** odstępy szwów na linii podparcia 2 nie są dopasowane (przedstawiony efekt jest wyolbrzymiony):

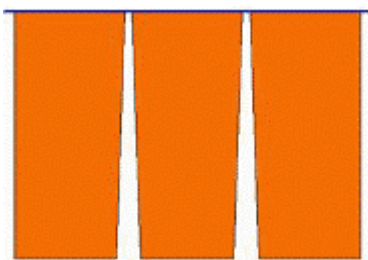

- **Obie linie podparcia:** odstęp szwów jest obliczany w średniej pozycji na płaszczyźnie między dwoma liniami podparcia.

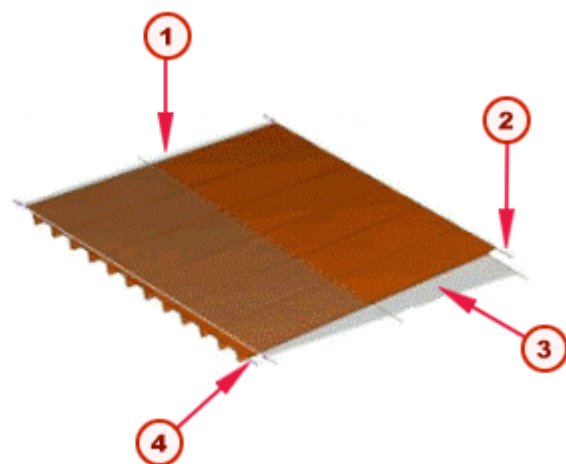

- ① Wzdłuż tej linii wartości parametru środek do środka i szerokości szwu odpowiadają dokładnie wartości wprowadzonej w oknie dialogowym.
- ② Linia podparcia 2
- ③ Płaszczyzna między linią podparcia 1 i 2
- ④ Linia podparcia 1

Zakładka Profile

Zakładka **Profile** umożliwia określenie właściwości profili płyty.

Lista indeksów

Lista indeksów umożliwia określenie różnych profili, szerokość szwu i różnych opcji cięcia dla konkretnych płyt lub szwów.

Wartości można wpisać pojedynczo lub w formie listy:

Index List	
<input checked="" type="checkbox"/>	1
<input checked="" type="checkbox"/>	3 5 9

Przykłady dotyczące płyt

Gdy punkt początku jest środkiem płyty:

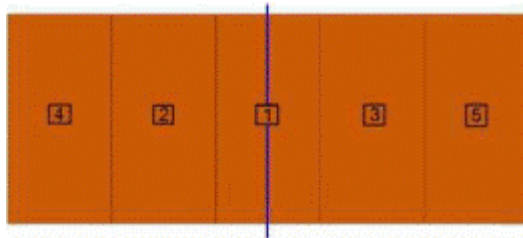

Gdy punkt początku jest środkiem szwu:



Przykłady dotyczące szwów

Gdy punkt początku jest środkiem płyty:

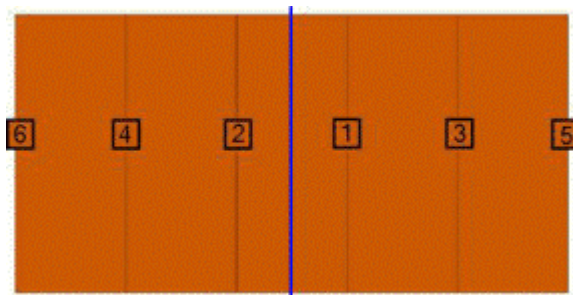

Gdy punkt początku jest środkiem szwu:

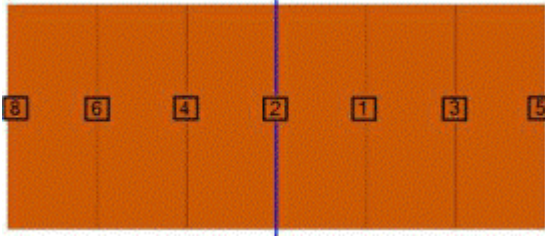

Typ dopasowania

Typ dopasowania umożliwia określenie typu wyrównania wybranej płyty. Dostępne ustawienia:

- **Domyślny** – zostanie użyty domyślny profil płyty.
- **Profil** – użyj konkretnego profilu płyty.
- **Przytnij lewą stronę** – przytnij lewą stronę profilu. Jeśli nie zdefiniowano profilu, zostanie użyty domyślny profil płyty.
- **Przytnij prawą stronę** – przytnij prawą stronę profilu. Jeśli nie zdefiniowano profilu, zostanie użyty domyślny profil płyty.
- **Przytnij obie strony** – przytnij obie strony profilu. Jeśli nie zdefiniowano profilu, zostanie użyty domyślny profil płyty.
- **Szerokość styku** – określ szerokość styku.

Szerokość Profilu/Styku

W zależności od wybranej opcji typu wyrównania umożliwia zdefiniowanie:

- szerokości domyślnego profilu płyty,
- szerokości określonego profilu,
- Szerokość styku.

Przykłady

W tych przykładach zaprezentowano sposób wykorzystania komponentu **Modelowanie płyt kondygnacji (66)**.

Przykład 1:

1. Wybierz 2 punkty (1, 2), aby zdefiniować linię podparcia 1.

2. Kliknij środkowym przyciskiem myszy, aby zakończyć.

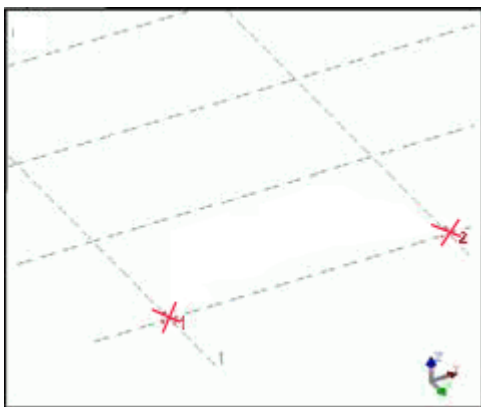

3. Wybierz 2 punkty, aby zdefiniować linię podparcia 2.
4. Kliknij środkowym przyciskiem myszy, aby zakończyć.

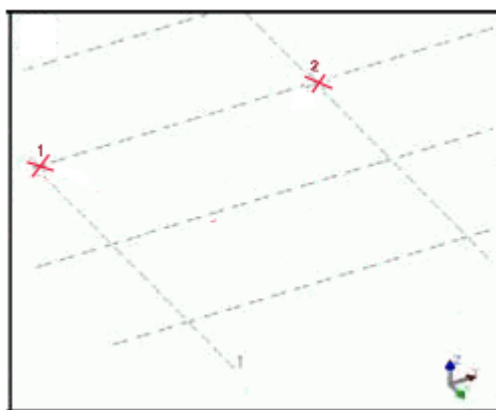

5. Wybierz punkt, aby wskazać początek płyty.
6. Wybierz punkt, aby wskazać kierunek płyty.

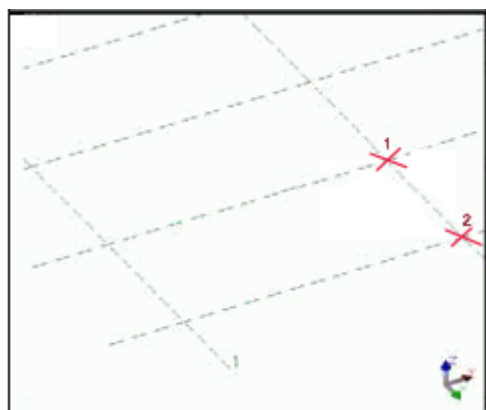

Tekla Structures utworzy płyty kondygnacji.

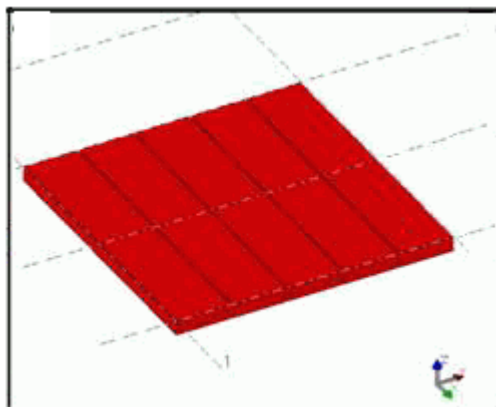

Przykład 2:

1. Wybierz 2 punkty, aby zdefiniować linię podparcia 1.
2. Kliknij środkowym przyciskiem myszy, aby zakończyć.

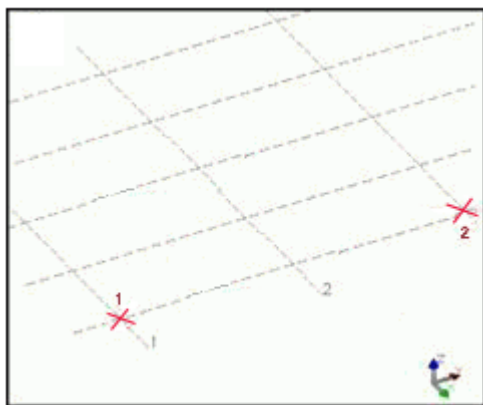

3. Wybierz 4 punkty, aby zdefiniować linię podparcia 2.

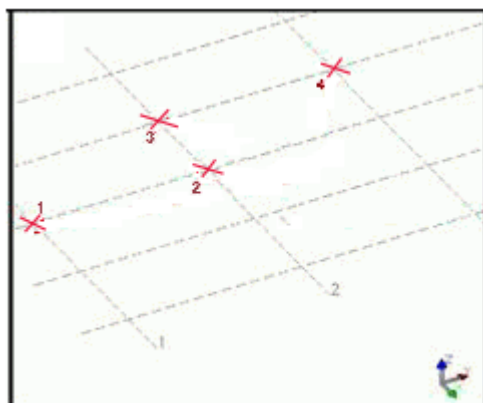

4. Kliknij środkowym przyciskiem myszy, aby zakończyć.
5. Wybierz punkt, aby wskazać początek płyty.

6. Wybierz punkt, aby wskazać kierunek płyty.

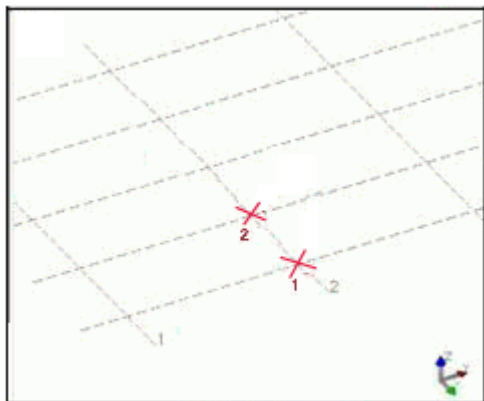

Tekla Structures utworzy płyty kondygnacji.

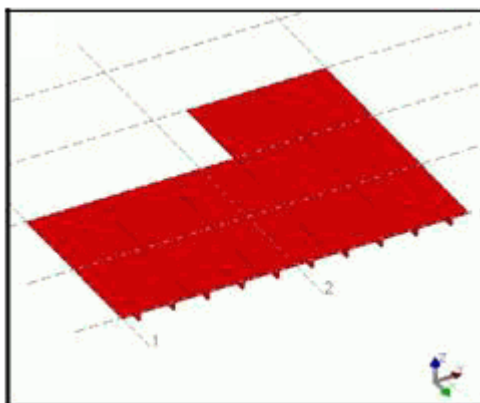

Ukośny drenaż płyty

Narzędzie **Ukośny drenaż płyty** umożliwia utworzenie warstwy wyrównującej betonowej płyty oraz otworu drenażowego.

Utworzone obiekty

- Otwór drenażowy

Zastosowania

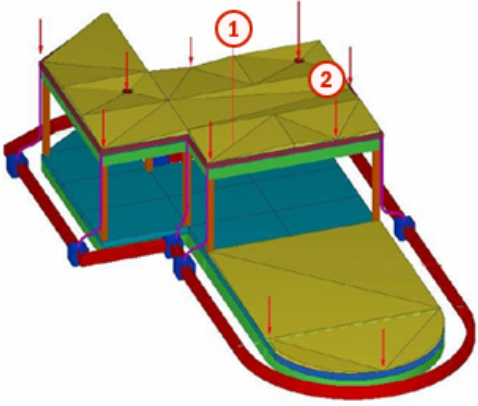
Sytuacja	Opis
	Utworzone otwory drenażowe z wgłębieniem 1 i narożem 2 .

Ograniczenia

Warstwa wyrównująca płyty nie dostosowuje się do fazowania płyty.
Fazowanie płyty i fazowanie warstwy wyrównującej należy definiować osobno.

Przed rozpoczęciem

Utwórz lub podziel płyty, tak aby na każdej płycie znajdował się jeden punkt drenażowy.

Kolejność wyboru

1. Wybierz element główny (płytę).
2. Wybierz punkt do utworzenia otworu drenażowego.
Otwór drenażowy zostanie utworzony automatycznie po wybraniu punktu.

Klucz do identyfikacji elementów

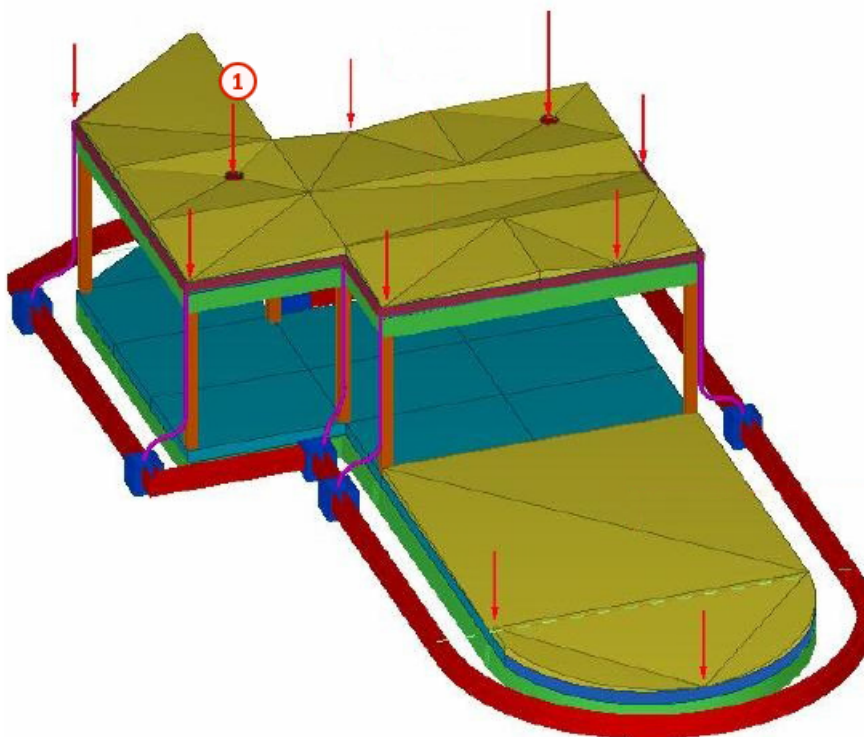



Element	
1	Otwór drenażowy

Zakładka Parametry

Zakładka **Parametry** umożliwia określenie typu, wymiarów i właściwości otworu drenażowego.

Typ otworu drenażowego

Opcja	Opis
	Otwór drenażowy nie zostanie utworzony.
	Zostanie utworzony prostokątny otwór drenażowy.
	Zostanie utworzony okrągły otwór drenażowy.

Wymiary otworu drenażowego

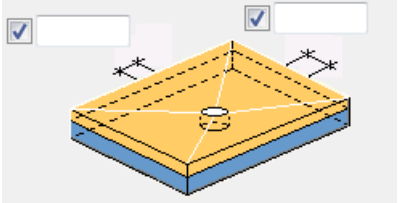
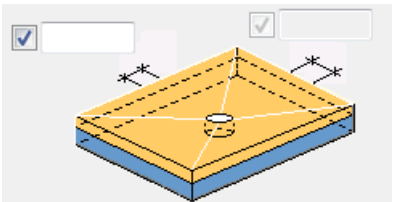
Opcja	Opis
	Umożliwia zdefiniowanie wymiarów boków prostokątnego otworu drenażowego.
	Umożliwia zdefiniowanie średnicy okrągłego otworu drenażowego.

Właściwości otworu drenażowego

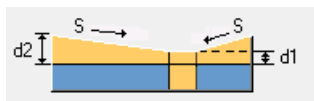

Opcja	Opis
Definiuj nachylenie płyty za pomocą	Umożliwia wybranie sposobu nachylenia płyty przez podanie kombinacji nachylenia (S) lub wartości procentowej nachylenia (S%) oraz grubości warstwy wyrównującej (d1, d2). Dostępne są opcje Nachylenie, d1 i d2 .
Nachylenie	Nachylenie warstwy wyrównującej, na przykład 0,01 (S) lub 2 (S%).
d1	Grubość warstwy wyrównującej w punkcie drenażowym lub przy otworze.
d2	Grubość warstwy wyrównującej na krawędzi płyty lub przy narożu.
Utwórz zespół betonowy	Umożliwia wybranie sposobu tworzenia zespołu betonowego: <ul style="list-style-type: none"> • Tak Warstwa wyrównująca stanowi część zespołu betonowego płyty.

Opcja	Opis
	<ul style="list-style-type: none"> Nie Każdy element warstwy wyrównującej tworzy zespół betonowy. Warstwa wyrównująca Warstwa wyrównująca stanowi odrębny zespół betonowy.
Materiał	Umożliwia zdefiniowanie materiału warstwy wyrównującej przez jego wybranie z katalogu materiałów.
Typ	Umożliwia wybranie, czy ma zostać utworzone wgłębienie lub naroże. W przypadku wybrania opcji Naroże będzie można wybrać tylko narożniki płyty.

Narzędzie do otworów w płycie kanałowej

Narzędzie do otworów w płycie kanałowej umożliwia utworzenie otworów i wnęk w płytach kanałowych. **Narzędzie do otworów w płycie kanałowej** współpracuje z pojedynczymi płytami kanałowymi lub ze stropami utworzonymi za pomocą narzędzia **Modelowanie płyt kondygnacji (66)**.

Utworzone obiekty

- Otwory i wnęki

Zastosowania

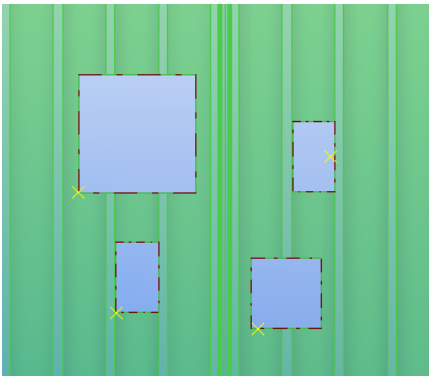
Sytuacja	Opis
	Płyta kanałowa z małymi i dużymi otworami

Ograniczenia

Narzędzie do otworów w płycie kanałowej oblicza położenie otworów na podstawie podanych wartości i danych profilu płyty. W razie potrzeby można

za pomocą zewnętrznego pliku konfiguracyjnego w formacie XML zastosować różne reguły do otworów i danych profilu płyty.

Można zdefiniować małe i duże otwory. Małe otwory są umieszczane na środku płyt kanałowych, tak aby nie doszło do przerwania środników. Duże otwory powodują przerwy w środnikach.

Przed rozpoczęciem

Utwórz płytę kanałową.

Kolejność wyboru

1. Wybierz element główny (płytę).
2. Wybierz pozycję otworu.

Właściwości Narzędzie do otworów w płytach kanałowych

Użyj **właściwości Narzędzia do otworów w płytach kanałowych** do określania właściwości otworów i wnęk.

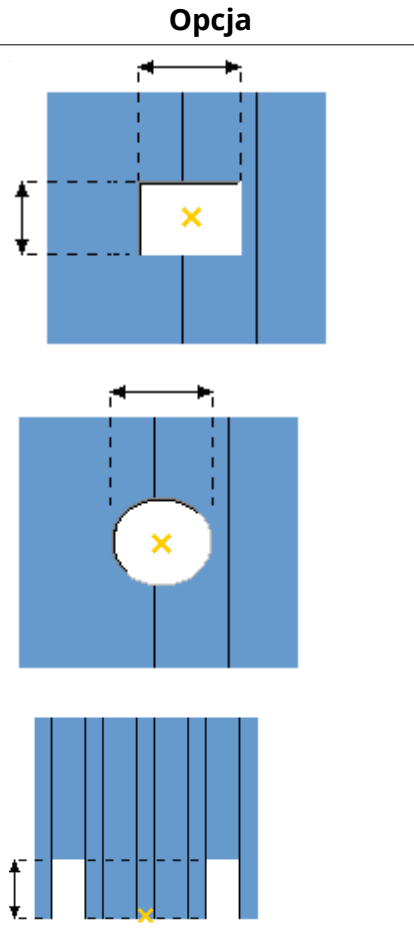
Opcja	Opis
	Wybierz kształt otworów i wnęk. <ul style="list-style-type: none">• Kwadratowy - na środku płyty• Okrągły - na środku płyty• Na jednym końcu płyty• Na obu końcach płyty

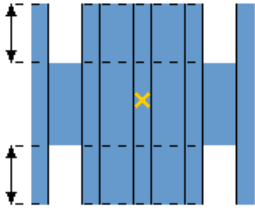
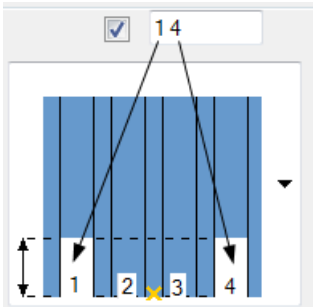
Opcja	Opis
	
<p>Pozycje otworów</p>	<p>W przypadku wybrania dodania otworów lub wnęk na jednym końcu płyty lub na obu jej końcach należy wprowadzić pozycję wycinanych otworów.</p> <p>Pozycje są numerowane od lewej do prawej, od początku elementu. Element jest wyświetlany od góry, w kierunku od początku do końca. Otwory i wnęki zostaną utworzone w tych samych pustych miejscach na końcu elementu.</p> 
<p>Rozmiar</p>	<p>Umożliwia zdefiniowanie wielkości otworu w kierunku podłużnym i poprzecznym lub określenie średnicy w przypadku otworu okrągłego.</p> <p>Od szerokości otworu zależy, czy jest on mały, czy duży.</p>
<p>Typ otworu</p>	<p>Umożliwia wybranie typu otworu.</p>
<p>Umieść dokładnie wg punktu</p>	<p>Umożliwia wybranie, czy otwór ma zostać utworzony dokładnie w wybranej pozycji.</p>
<p>Wyśrodkuj w strefie</p>	<p>Umożliwia wybranie sposobu wyśrodkowania otworu.</p> <ul style="list-style-type: none"> • Wg otworu: Otwór zostanie wyśrodkowany względem płyty kanałowej. • Wg środka: Otwór zostanie wycentrowany względem środka.

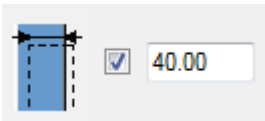
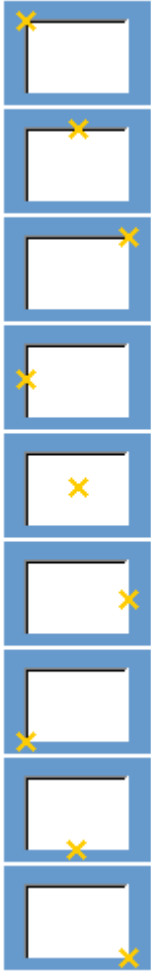
Opcja	Opis
Cięcie pełnej szerokości otworu	<p>Umożliwia wybranie, czy otwór ma zostać wycięty na podstawie minimalnej szerokości otworów, czy ich liczby.</p> <p>Aby użyć tej opcji, należy wyśrodkować otwór przez wybranie ustawienia Wg otworu w opcji Wyśrodkuj w strefie.</p>
Plik reguł (XML)	<p>Umożliwia wybranie zewnętrznego pliku XML zawierającego zdefiniowane profile płyt i otwory.</p>
Nazwa elementu wycinającego	<p>Umożliwia zdefiniowanie nazwy wycinającego elementu.</p>
	<p>Umożliwia zdefiniowanie głębokości wnęki.</p>
	<p>Umożliwia zdefiniowanie wyrównania otworu.</p>

Opcja	Opis
	Umożliwia wybranie, czy element po grubszej stronie otworu ma zostać usunięty.

Przykład pliku konfiguracyjnego

Za pomocą zewnętrznego pliku .xml można określać otwory i profile płyty.

Przykład

Przykładowy plik Zones.xml znajduje się w folderze ..\ProgramData\Trimble\Tekla Structures\<>version>\environments\common\system.

zones

```
<ZoneRules>
  <!--Profile element has name and NumberOfSmall attributes which define number of small
  zones in width direction. Profile name corresponds to TS profile name prefix that is P27, P32
  etc. despite actual profile can be "P27(265x1200)" for example-->
  <Profile Name="P27" NumberOfSmall="5">
    <!--SmallZone element describes its parameters and must be the only in each
    profile. -->
    <SmallZone Start="77" width="150" Interval="73" />
    <!--LargeZone element describes large zone (which breaks webs). There must be as
    many LargeZone elements as large zones supposed to be defined for a given
    profile. -->
    <LargeZone Start="325" width="550" />
    <LargeZone Start="775" width="425" />
    <LargeZone Start="0" width="425" />
  </Profile>
  <Profile Name="P32" NumberOfSmall="4">
    <SmallZone Start="90" width="180" Interval="95" />
    <LargeZone Start="375" width="450" />
    <LargeZone Start="675" width="525" />
    <LargeZone Start="0" width="525" />
  </Profile>
</ZoneRules>
```

Haki podnoszenia płyt kanałowych

Narzędzie **Haki tworzenia płyt kanałowych** umożliwia utworzenie haków do podnoszenia płyt kanałowych. Narzędzie **Haki podnoszenia płyt kanałowych** współpracuje z pojedynczymi płytami kanałowymi lub ze stropami utworzonymi za pomocą narzędzia **Modelowanie płyt kondygnacji (66)**.

Utworzone obiekty

- Kotwy transportowe

Zastosowania

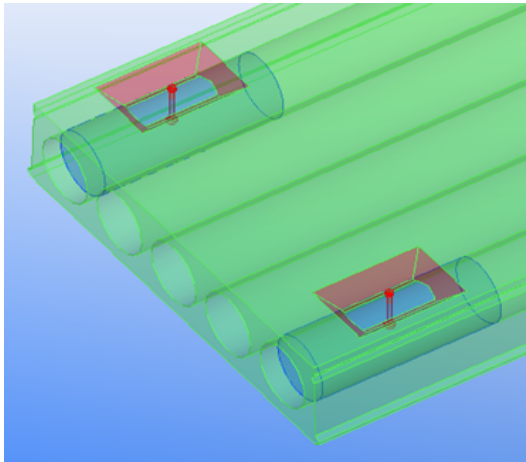
Sytuacja	Opis
	Płyty kanałowe z wnękami, wypełnienia płyt kanałowych i urządzenia podnoszące.

Ograniczenia

Niezbędne jest również urządzenie podnoszące. Urządzenie podnoszące można utworzyć jako element użytkownika lub zaimportować je do modelu. Można również użyć zewnętrznego pliku konfiguracyjnego w formacie XML, aby zdefiniować właściwości wnęki, urządzenia podnoszącego i płyty.

Przed rozpoczęciem

Utwórz płytę kanałową i urządzenie podnoszące.

Kolejność wyboru

- Wybierz element główny (płytę).
Zostaną utworzone wnęki i wypełnienia płyty kanałowej.

zakładka Ustawienia podstawowe

Zakładka **Ustawienia podstawowe** umożliwia określenie właściwości kotew transportowych i wypełnień płyt kanałowych.

Plik konfiguracyjny

Opcja	Opis
Plik konfiguracyjny	Umożliwia wybranie zewnętrznego pliku XML ze zdefiniowanymi właściwościami profili wnęki, urządzenia podnośnikowego, profili kanału, wypełnień oraz profili płyty.
Nadpisz	Umożliwia określenie, czy wartości na zakładkach Ustawienia podstawowe i Ustawienia urządzenia podnoszącego nadpisują właściwości zdefiniowane w zewnętrznym pliku XML.

Wymiary

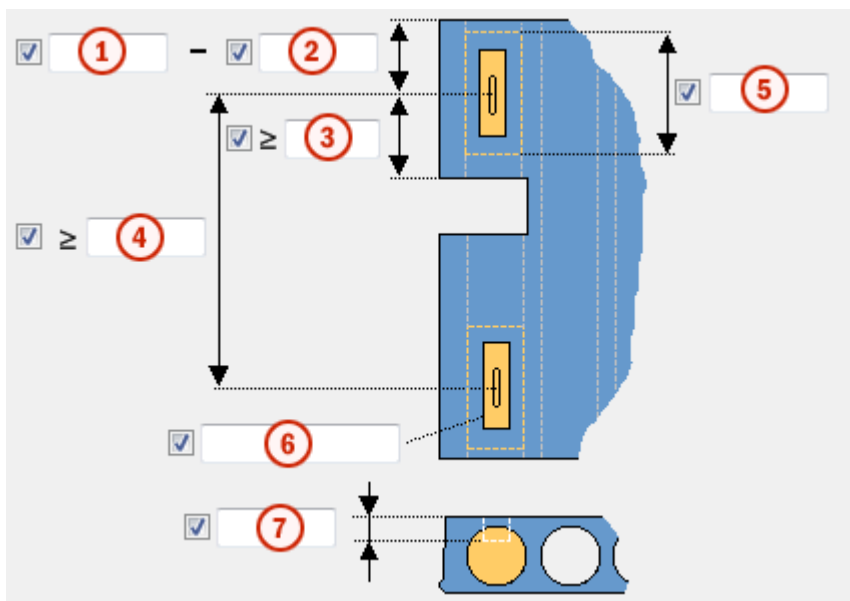

Opcja	Opis
1	Umożliwia zdefiniowanie minimalnej odległości między punktem wstawienia urządzenia podnoszącego a końcem płyty.
2	Umożliwia zdefiniowanie maksymalnej odległości między punktem wstawienia urządzenia podnoszącego a końcem płyty.
3	Umożliwia zdefiniowanie minimalnej odległości między punktem wstawienia urządzenia podnośnikowego a krawędzią otworu.
4	Umożliwia zdefiniowanie minimalnej odległości między dwoma punktami wstawienia urządzenia podnoszącego.
5	Umożliwia zdefiniowanie długości wypełnienia płyty kanałowej.
6	Umożliwia zdefiniowanie profilu wnęki.
7	Umożliwia zdefiniowanie głębokości wnęki.

Numery kanałów

Wybierz numery kanałów:

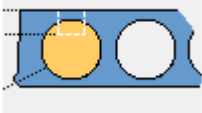
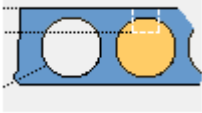
Opcja	Opis
	W pierwszym kanale Domyślna
	W drugim kanale

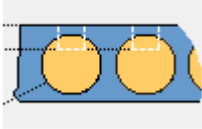
Opcja	Opis
	We wszystkich kanałach

Wypełnienie płyty kanałowej

Opcja	Opis
Użyj profilu automatycznego wypełnienia	Umożliwia określenie, czy ma zostać użyty profil automatycznego wypełnienia płyty kanałowej.
Profil	Umożliwia zdefiniowanie profilu wypełnienia płyty kanałowej.
Przedrostek	Przedrostek numeru pozycji elementu.
Numer początkowy	Numer początkowy numeru pozycji elementu.
Nazwa	Umożliwia zdefiniowanie nazwy podnośnika. Nazwa używana w rysunkach i raportach programu Tekla Structures.
Klasa	Opcja Klasa umożliwia zgrupowanie podnośników. Można na przykład wyświetlać różne klasy podnośników w różnych kolorach.

zakładka Ustawienia urządzenia podnoszącego

Zakładka **Ustawienia urządzenia podnoszącego** umożliwia określenie właściwości urządzenia podnoszącego.

Przesuń poszczególne kotwy transportowe w kierunku x lub y za pomocą bezpośredniej zmiany.

Zmień typ kotwy transportowej za pomocą kontekstowego paska narzędzi.

Właściwości

Opcja	Opis
Komponent podnośnika	Umożliwia zdefiniowanie elementu użytkownika reprezentującego rzeczywiste urządzenie podnoszące.
Zapisane właściwości	Umożliwia wybranie zapisanych właściwości do użycia w elemencie użytkownika reprezentującym urządzenie podnoszące.
Maksymalne obciążenie podnośnika	Umożliwia zdefiniowanie maksymalnego obciążenia urządzenia podnoszącego.

Opcja	Opis
Obrót	Umożliwia wybranie obrotu elementu użytkownika reprezentującego urządzenie podnoszące wokół jego osi.
Kąt	Umożliwia zdefiniowanie kąta obrotu elementu użytkownika reprezentującego urządzenie podnoszące.
Kierunek w górę	Umożliwia wybranie kierunku góry urządzenia podnoszącego względem lokalnego układu współrzędnych.
Offset	Umożliwia zdefiniowanie przesunięcia urządzenia podnoszącego w odpowiednich kierunkach względem lokalnego układu współrzędnych.

Przykład pliku konfiguracyjnego

Za pomocą zewnętrznego pliku XML można określić urządzenie podnoszące, zawiesia i właściwości płyty.

Przykład

Configuration file

```
<LiftingsConfiguration>
  </LiftingDevices>
  <Lifter Name="Lifter2" AttrFile="standard" MaxLoad="3000"
    RecessProfile="PRMD300*200-200*100"
    RecessDepth="60" UpDirection="+z"
    Rotation="0" offsetX="0" offsetY="0" offsetZ="0" />
  <Lifter Name="Lifter3" AttrFile="standard" MaxLoad="3000"
    RecessProfile="PRMD250*200-150*100" RecessDepth="50"
    UpDirection="+z" Rotation="0" offsetX="0" offsetY="0" offsetZ="0" />
</LiftingDevices>
<Profiles>
  <Profile Name="P27" MinEdgeDistance="200" MaxEdgeDistance="300"
    MinOpeningDistance="200" MinLiftersDistance="400"
    SideCoreDistance="0" CoreFillingLength="500"/>
  <Profile Name="P32" MinEdgeDistance="200" MaxEdgeDistance="300"
    MinOpeningDistance="200" MinLiftersDistance="400"
    SideCoreDistance="0" CoreFillingLength="500"/>
</Profiles>
</LiftingsConfiguration>
```

Układ stropu

Opcja **Układ stropu** umożliwia tworzenie stropów z prefabrykowanych płyt typu filigran, TT, płyt kanałowych i płyt pełnych. Strop może się składać z kilku warstw, takich jak prefabrykowane płyty, izolacja i warstwy wylewanego betonu. Opcja **Układ stropu** jest najbardziej przydatna w stropach wielobocznych, które zawierają jeden lub więcej otworów dzielących płytę na wiele części, oraz gdy szerokości płyt nie są jednakowe na całej powierzchni stropu. Stropy można modyfikować za pomocą funkcji bezpośredniej zmiany.

Utworzone obiekty

- Płyty
- Izolacja

- Warstwa wylewana

Zastosowania

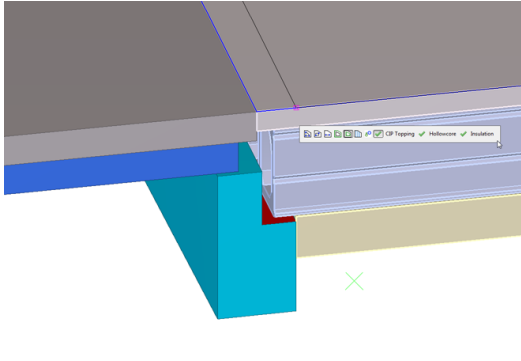
Sytuacja	Opis
	<p>Tworzenie konstrukcji stropów składających się z warstw, np. płyt kanałowych na dole, izolacji w środku i warstwy wylewanej u góry.</p>

Kolejność wyboru

1. Na zakładce **Beton** kliknij **Płyta** --> **Układ stropu** .
2. Wskaż punkty narożne stropu.

Można wskazać punkty na liniach siatki albo punkty referencyjne elementów podporowych. Odsunięcie można później zmienić.

Domyślny kierunek płyty prowadzi od punktu pierwszego (P1) do drugiego (P2). Ustawienie można potem zmienić.

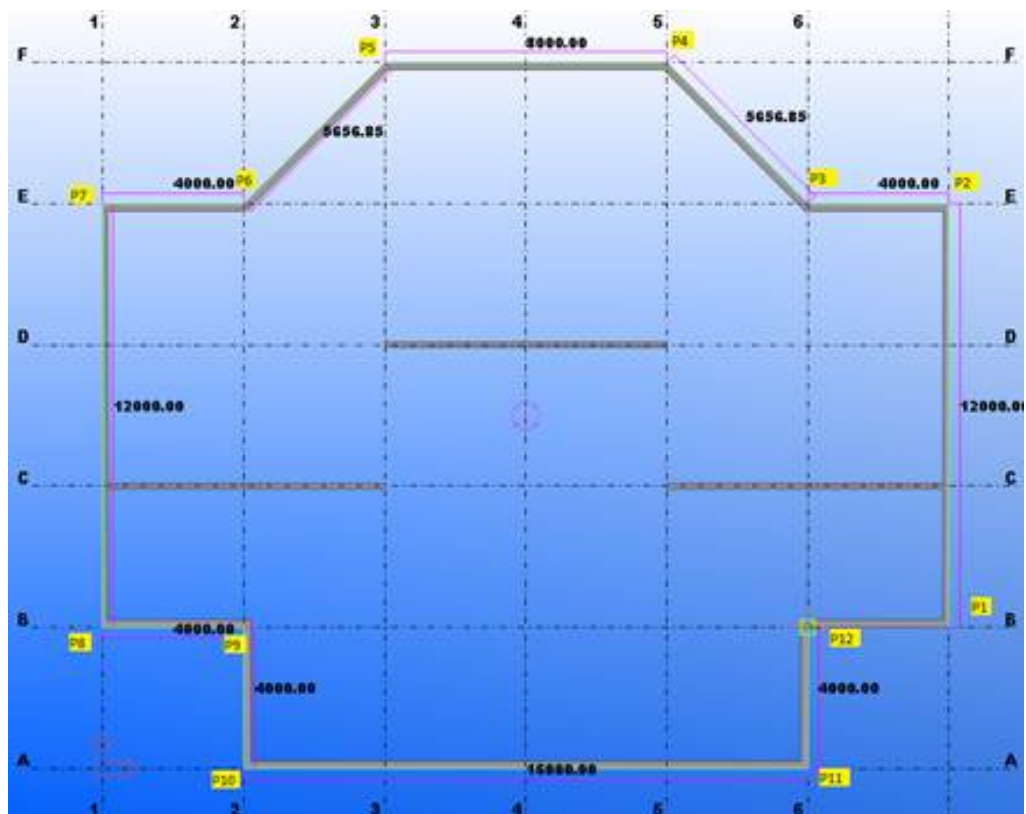



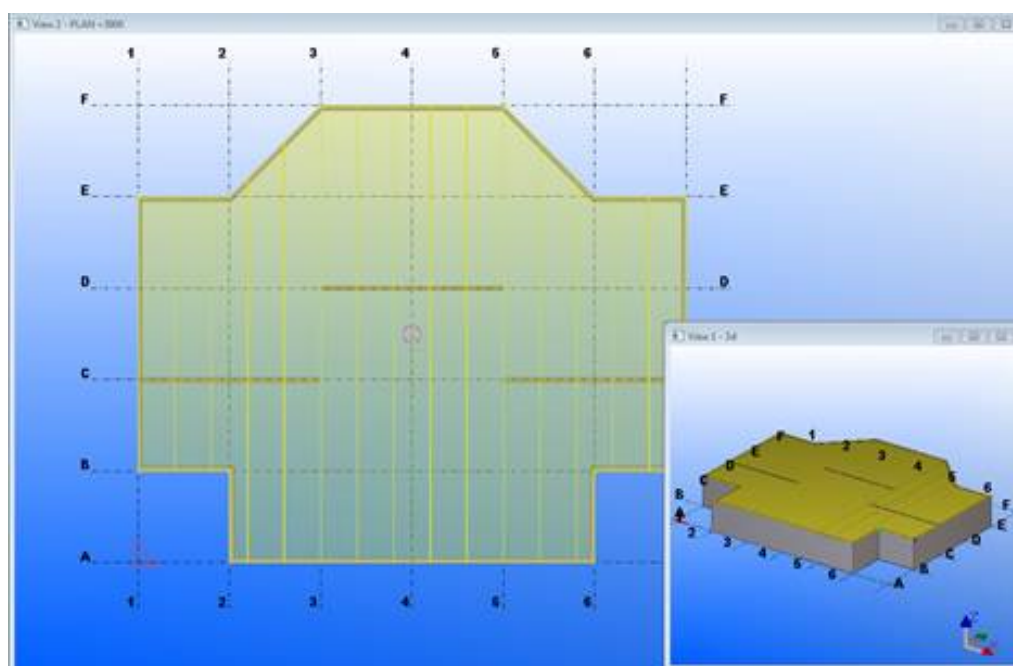

3. Kliknij środkowym przyciskiem myszy, aby utworzyć strop.

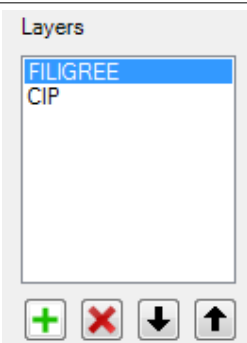

Zakładka Warstwa

Zakładka **Warstwa** umożliwia określanie typu i profilu warstwy oraz sposobu jej tworzenia.

Lista warstw

Warstwy	Opis
	<p>Lista warstw zawiera bieżące warstwy w stropie. Pierwszą jest warstwa górna, a ostatnią dolna. Na przykładowej ilustracji po lewej stronie warstwa FILIGREE jest górną, a CIP dolną.</p> <p>Dostępne przyciski pozwalają wykonać następujące czynności:</p> <ul style="list-style-type: none"> • Kliknij , aby dodać nową warstwę. • Kliknij , aby usunąć wybraną warstwę. • Kliknij , aby zmienić kolejność warstw przez przesunięcie zaznaczonej warstwy do góry lub w dół listy.

Właściwości warstwy

W celu zdefiniowania właściwości warstwy należy ją zaznaczyć na liście warstw.

Opcja	Opis
Nazwa warstwy	<p>Umożliwia wprowadzenie nazwy warstwy. Nazwa będzie wyświetlana na liście warstw. Pojawi się również na pasku narzędzi bezpośredniej zmiany w trakcie modyfikowania offsetów .</p> <p>Nazwa nie jest widoczna w modelu, a więc można wpisać dowolną stosowną nazwę.</p>
Typ warstwy	<p>Umożliwia wybranie typu warstwy. Warstwa Prefabrykowany jest warstwą główną, a elementy izolacyjne są dodawane do prefabrykatów. Elementy utworzone dla warstwy Wylewany na miejscu nie są dodawane do innego zespołu betonowego.</p>
Utwórz warstwę jako	<p>Umożliwia określenie sposobu tworzenia elementów warstw: jako elementy belki, elementy użytkownika lub pojedyncze elementy.</p>
Komponent warstwy Atrybuty komponentu	<p>Jeśli elementy warstwy są tworzone jako elementy użytkownika, można wybrać komponent i jego atrybuty.</p>

Opcja	Opis
Grubość lub profil warstwy	<p>Kiedy elementy warstwy są tworzone jako elementy belki lub pojedyncze elementy, można wybrać ich profil lub grubość.</p> <p>W profilach parametrycznych szerokość profilu można zastąpić tekstem [W]. W takim przypadku belka nigdy nie jest obcinana, a żadaną szerokość uzyskuje się przez ustawienie nazwy profilu odzwierciedlającej szerokość płyty.</p> <p>Profil może np. nazywać się BL80* [W].</p>
Obrót	Umożliwia określenie obrotu elementów warstwy.
Nazwa elementu Klasa Materiał Faza wylewania Przedrostek elementu, Nr początkowy Przedrostek zespołu betonowego, Nr początkowy	Umożliwia zdefiniowanie nazwy, klasy, materiału, przedrostku i numeru początkowego elementów warstw. Oprócz tego można zdefiniować fazę sekcji wylewania warstw monolitycznych.

Zakładka **Ogólne**

Zakładka **Ogólne** umożliwia określanie domyślnej szerokości elementów i szczelin, pozycji warstw na głębokości oraz kierunku wyrównywania płyt.

Wybierz, aby utworzyć płyty i elementy według ich szerokości lub liczby z listy rozwijanej **Domyślna szerokość elementu**. Dostępne ustawienia:

Opcja	Opis
Domyślna szerokość elementu	<p>Umożliwia wprowadzenie domyślnej szerokości płyt w głównej warstwie.</p> <p>Jeśli we właściwościach elementu płytowego zostanie określona szerokość jednej konkretnej płyty, wartość Domyślna szer. elementu nie ma zastosowania.</p>
Maks. szerokość elementu	Wprowadź maksymalną szerokość elementu.
Liczba elementów	Wprowadź liczbę elementów do utworzenia.

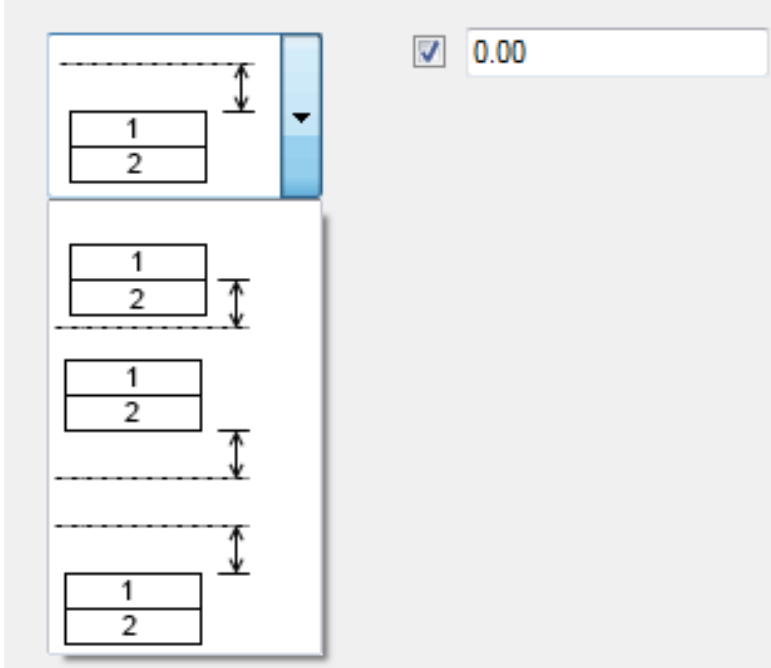
Opcja	Opis
Domyślna szer. szczeliny	<p>Umożliwia wprowadzenie domyślnej szerokości szczeliny styku w głównej warstwie.</p> <p>Jeśli zostanie zdefiniowana szerokości jednej konkretnej szczeliny, wartość Domyślna szerokość szczeliny nie ma zastosowania.</p>
Jednakowa szczelina dla wszystkich	<p>Ustaw szerokość szczeliny na pierwszej i na ostatniej krawędzi.</p> <p>Jednakowa szczelina dla wszystkich tworzy przerwy o szerokości połowy domyślnej szerokości szczeliny.</p> <p>Bez szczeliny na pierwszym i ostatnim nie tworzy szczelin.</p>
Pozycja na głębokość	<p>Umożliwia wybranie sposobu ustawienia warstw względem płaszczyzny punktów wprowadzania.</p> 

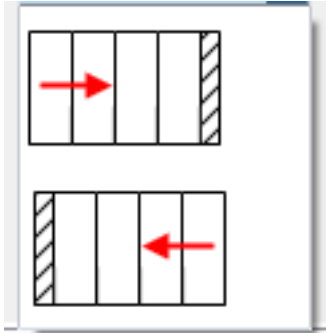
Opcja	Opis
Kierunek rozmieszczenia	<p>Umożliwia wybranie kierunku płyt. Domyślnie szerokość ostatniej płyty może się różnić od szerokości pozostałych płyt.</p> 

Zakładka Zaawansowane

Zakładka **Zaawansowane** umożliwia określanie kątów minimalnych oraz szerokości i długości płyt.

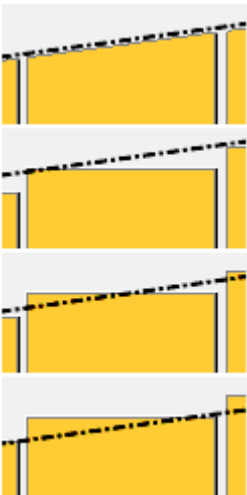
Opcja	Opis
Minimalny kąt końca Minimalny kąt początku	<p>Określa sposób modelowania końców płyt.</p> <p>Jeśli kąt krawędzi stropu jest mniejszy niż kąt minimalny, można wybrać na liście opcję pozwalającą wyprostować koniec płyty.</p> 

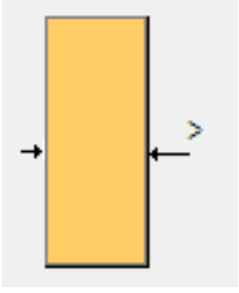
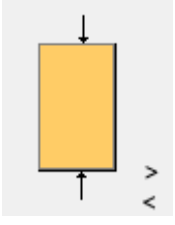
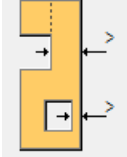
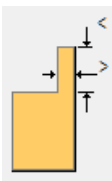
Opcja	Opis
	Minimalna szerokość płyty. Płyty węższe niż podana wartość minimalna nie zostaną utworzone.
	Minimalna długość płyty. Płyty krótsze niż podana wartość minimalna nie zostaną utworzone. Maksymalna długość płyty. Płyty dłuższe niż podana wartość maksymalna nie zostaną utworzone.
	Minimalna wymagana szerokość pojedynczego zwężenia po obu stronach płyty, gdy znajduje się w niej duży otwór. Jeśli oba zwężenia po bokach otworu są mniejsze od wyznaczonej szerokości, zostaną one całkowicie usunięte. Ponadto całkowita szerokość zwężeń musi być większa niż minimalna szerokość zwężenia środkowej strefy płyty. W przeciwnym razie płyta zostanie podzielona na dwie (szerokość faktycznego otworu jest identyczna z szerokością płyty).
	Minimalna długość i szerokość wypustu. Jeśli po obu stronach płyty występują wypusty, są one sprawdzane osobno i usuwane, jeśli szerokość któregoś z nich jest mniejsza niż wyznaczona minimalna szerokość wypustu.
Wyrównaj otwory wg dozwolonych szer.	Wybierz Tak , aby ponownie wyrównać krawędzie podłużne otwarcia/cięcia oraz dopasować je do dozwolonych stref szerokości. Wartością domyślną jest Nie .
Utwórz wycięcia	Wybierz, aby utworzyć wycięcia dla podcięć lub otworów. Wybór tworzenia wycięć nie wpływa na to, czy płyta jest podzielona.
Klasy lub nazwy elementów do wycięcia	Umożliwia utworzenie automatycznych cięć dla elementów przechodzących przez układ stropu. Wprowadź nazwy lub klasy elementów, które wymagają wycięć.

Dostosowanie dozwolonej szerokości i długości płyty

Można dostosować dozwoloną szerokość i długość płyty w pliku `FloorLayout.ini`. Plik może się znajdować w folderze modelu albo w innym folderze zdefiniowanym za pomocą opcji zaawansowanej `XS_FIRM`, `XS_PROJECT` lub `XS_SYSTEM`.

Jeśli plik zawiera jakiegokolwiek wartości dla profilu, te wartości zostają użyte i zastępują minimalne i maksymalne wartości wprowadzone w oknie dialogowym **Układ stropu**. W oknie dialogowym **Układ stropu** można zdefiniować szerokość płyty na zakładce **Ogólne** i długość płyty na zakładce **Zaawansowane**.

Przykład definicji w pliku `FloorLayout.ini`:

```
//
// Slab not listed below can have any width. Slab listed below can only
// have width inside the given range.
// User input values will be rounded down to the nearest allowed value.
//
//                               Zone 1           Zone 2           Zone 3
Zone 4           Zone 5           min. max.     min. max.     min. max.
// Slab widths   Profile
min. max.       min. max.
SLAB_WIDTH      P15 (150X1200)    345-435       485-575       625-715
765-855         905-995          1045-1135
SLAB_WIDTH      P18 (175X1200)    392-492       549-649       706-806
863-963         1020-1120
SLAB_WIDTH      P20 (200X1200)    270-370       450-560       640-750
830-930         1020-1120
SLAB_WIDTH      P27 (265X1200)    320-440       540-660       760-880
980-1110
SLAB_WIDTH      P32 (320X1200)    380-560       660-830       930-1110
SLAB_WIDTH      P32R (320X1200)   380-560       660-830       930-1110
SLAB_WIDTH      P37 (370X1200)    320-440       540-660       760-880
980-1120
SLAB_WIDTH      P40 (400X1200)    400-530       670-800       950-1080
SLAB_WIDTH      P50 (500X1200)    390-530       670-810       950-1080

/
// Min/max lengths by slab profile & width min/max
//
//           Profile           Width min/max           Length min/max
SLAB_LENGTH P15 (150X1200)    0-1200                 1000-8000
SLAB_LENGTH P18 (188X1200)    0-1200                 1000-9000
SLAB_LENGTH P27 (270X1200)    0-1200                 1000-12000
SLAB_LENGTH P32 (320X1200)    0-830                  1000-13000
SLAB_LENGTH P32 (320X1200)    830-1200              1000-14000
SLAB_LENGTH P32R (320X1200)   0-1200                 1000-14500
SLAB_LENGTH P37 (370X1200)    0-660                  1000-14000
SLAB_LENGTH P37 (370X1200)    660-1200              1000-15000
SLAB_LENGTH P40 (400X1200)    0-800                  1000-16000
SLAB_LENGTH P40 (400X1200)    800-1200              1000-17000
SLAB_LENGTH P50 (500X1200)    0-810                  1000-19000
SLAB_LENGTH P50 (500X1200)    810-1200              1000-20000
```

Domyślne odsunięcia

Zakładka **Domyślne odsunięcia** służy do wyznaczania domyślnych odsunięć poszczególnych warstw. Te domyślne odsunięcia będą używane, gdy nie podano konkretnej wartości w przypadku danej krawędzi.

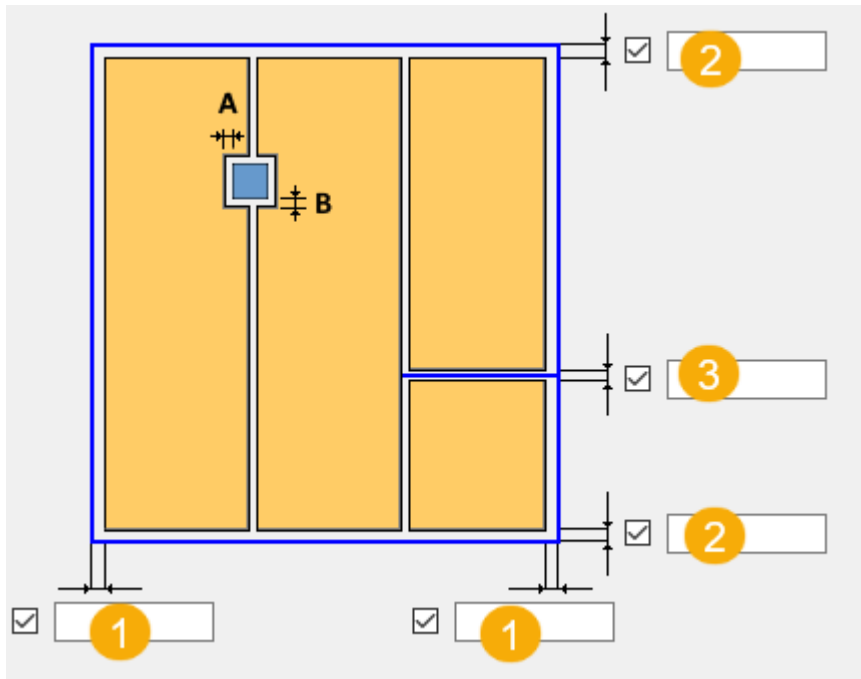

	Opis
1	Domyślne odsunięcie boczne. Odsunięcie to jest równoległe do kierunku elementów nośnych.
2	Domyślne odsunięcie końca. Wszystkie odsunięcia, które nie są odsunięciami bocznymi.
3	Domyślne odsunięcie linii podziału. Wartością domyślną jest 10. Jeśli wartość linii podziału wynosi 0, obiekty nie zostaną podzielone.
A B	Umożliwia zdefiniowanie offsetów automatycznie tworzonych wycięć. Dla każdej warstwy można zdefiniować osobny offset.

Zakładka Detalowanie

Zakładka **Detalowanie** umożliwia wybranie komponentów stosowanych do wszystkich płyt stropu.

Opcja	Opis
Nazwa komponentu	Umożliwia wybranie komponentu stosowanego do płyt w stropie.
Nazwa pliku atrybutów komponentu	Umożliwia wybranie ustawień stosowanych do wybranego komponentu. Na liście znajdują się wszystkie pliki dostępne dla wybranego komponentu.

Dodawanie komponentu do listy nazw komponentów

Domyślnie lista nazw komponentów jest pusta. Do listy można dodawać komponenty:

1. Na liście kliknij **Dodaj nowy**.
Zostanie wyświetlone okno dialogowe **Dane komponentu detalowania**.
2. Wprowadź odpowiednią nazwę w polu **Nazwa na liście rozwijanej**.
3. Kliknij , aby otworzyć katalog **Aplikacje i komponenty**.
4. Wybierz komponent i kliknij **OK**.
Nazwa lub numer komponentu zostaną dodane do pola **Nazwa komponentu**.
5. Kliknij **OK**.

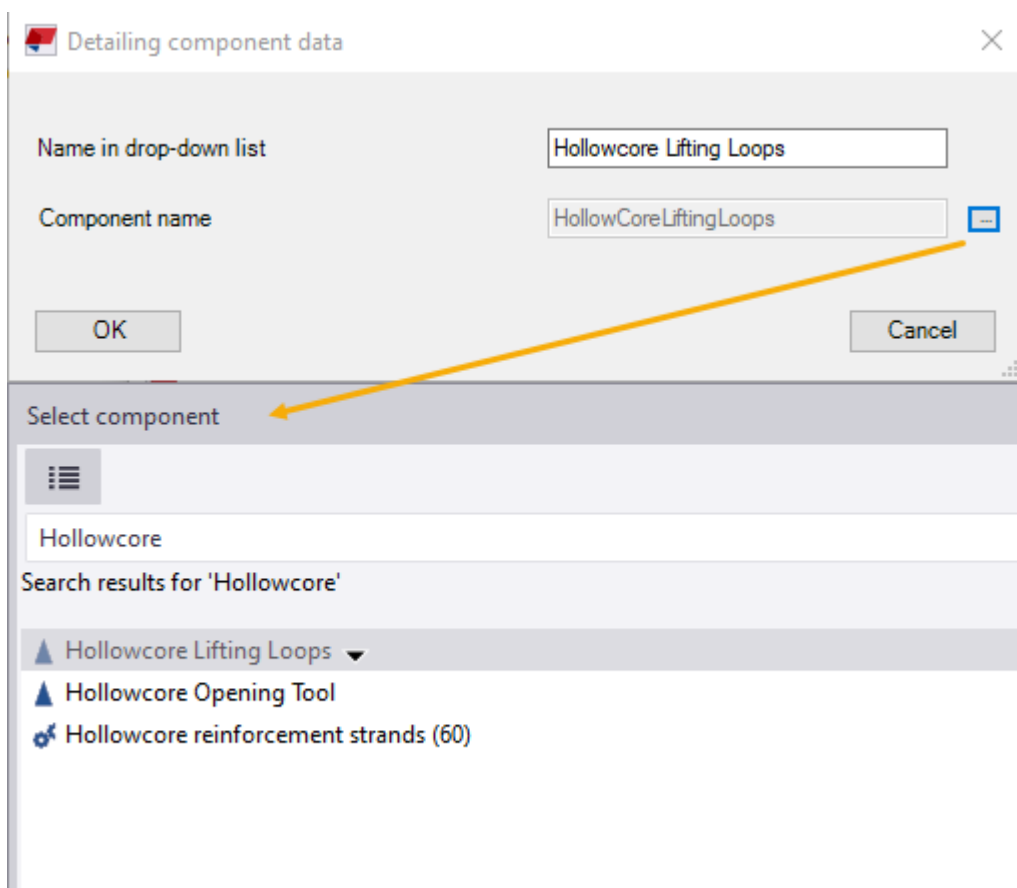

Po dodaniu potrzebnych komponentów ich nazwy będą wyświetlane na liście nazw komponentów, jak pokazano na poniższej przykładowej ilustracji. Wybierz komponent z listy:

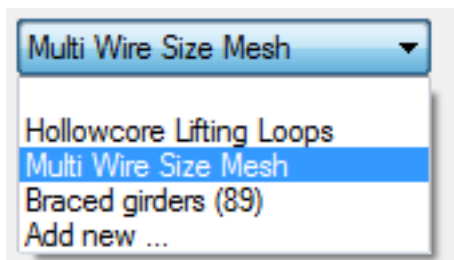

Lista jest przechowywana w folderze podrzędnym \attributes w folderze modelu.

Aby wstępnie określić listę, tak aby w każdym nowym modelu zawierała ulubione komponenty, należy skopiować plik `LayoutConfiguration.datx` z podfolderu \attributes w folderze modelu do dowolnego z folderów określonych przez opcję zaawansowaną `XS_FIRM`, `XS_PROJECT` lub `XS_SYSTEM`.

Zakładka Element wypełnienia

Zakładka **Element wypełnienia** umożliwia tworzenie elementów wypełnienia w pustych obszarach stropów utworzonych za pomocą komponentu **Układ stropu**. Puste obszary to przestrzenie utworzone wskutek odsunięć wokół zewnętrznych i wewnętrznych granic. Puste obszary mogą się też pojawić, gdy płyta jest zbyt wąska, aby można ją było utworzyć przy użyciu komponentu **Układ stropu**.

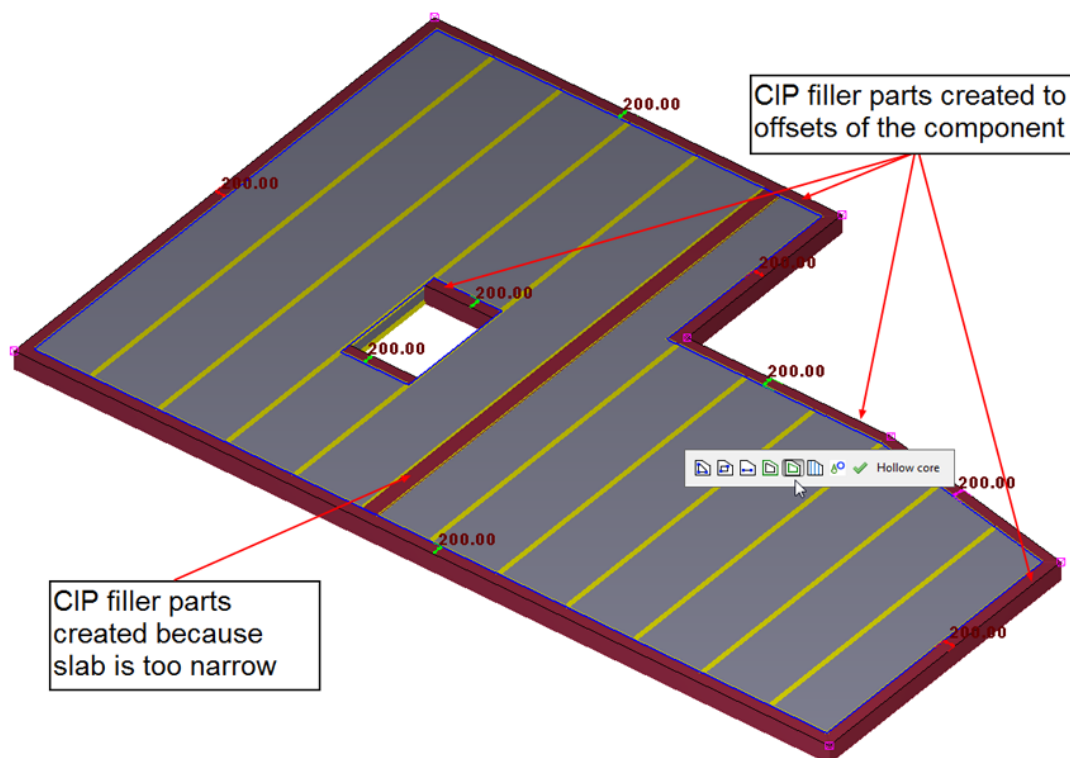

Można również utworzyć elementy wypełnienia, gdy:

- Dozwolona szerokość płyty jest mniejsza niż wymagana szerokość.
- Otwór jest większy niż wymagany, jako że posiada dozwolone strefy szerokości.
- Płyta jest podzielona na dwie części z powodu dużego otworu.
- Występ płyty nie jest tworzony, jako że jest zbyt wąska.

Właściwości elementu wypełnienia

Opcja	Opis
Utwórz elementy wypełnienia	Umożliwia wybranie, czy mają zostać utworzone elementy wypełnienia.
Minimalna szerokość	Minimalna szerokość elementu. Jeśli pusta przestrzeń jest mniejsza niż ta szerokość, element nie powstanie w tym miejscu.
Przedrostek zespołu betonowego Nr początkowy	Przedrostek zespołu betonowego elementu wypełnienia. Numer początkowy zespołu betonowego elementu wypełnienia.
Nazwa Klasa Materiał Wykończenie Faza sekcji wylewania	Umożliwia zdefiniowanie nazwy, klasy, materiału, wykończenia powierzchni i fazy wylewania elementów wypełnienia.
Wypełnij szczeliny styku	Umożliwia wybranie, czy szczeliny na styku mają być wypełnione.

Zakładka Użytkownika

Na zakładce **Użytkownika** można wprowadzać wartości atrybutów użytkownika dotyczących płyt.

Jeśli w oknie dialogowym właściwości elementu są skonfigurowane atrybuty użytkownika i chcesz użyć tych wartości, nie należy wprowadzać wartości w polach na zakładce **Użytkownika**.

Zawartość tej zakładki zależy od zainstalowanego środowiska. Poniżej opisano możliwości dostosowywania zawartości.

Dostosowywanie zakładki Użytkownika

Zawartość zakładki **Użytkownika** można dostosować przy użyciu pliku `floorlayout.objects.inp`. Należy pamiętać, że w pliku nie można tworzyć nowych atrybutów użytkownika. Atrybuty użytkownika wyświetlane na zakładce to istniejące atrybuty użytkownika zdefiniowane w pliku

objects.inp. Plik floorlayout.objects.inp ma taki sam format jak plik objects.inp.

Plik floorlayout.objects.inp może się znajdować w folderze modelu albo w innym folderze zdefiniowanym za pomocą opcji zaawansowanej XS_FIRM, XS_PROJECT lub XS_SYSTEM.

Poniżej pokazano przykładowy plik floorlayout.objects.inp:

```
part(0,"Part")
{
  tab_page("Parameters")
  {
    attribute("comment", "j_comment", string, "%s", no, none, "0.0",
"0.0")
    {
      value("", 0)
    }
    attribute("xs_shorten", "j_xs_shorten", distance, "%d", yes,
none, "0.0", "0.0")
    {
      value("0.0", 0)
    }
    attribute("USER_FIELD_1", "j_user_field_1", string, "%s", no,
none, "0.0", "0.0")
    {
      value("", 0)
    }
    attribute("USER_FIELD_2", "j_user_field_2", string, "%s", no,
none, "0.0", "0.0")
    {
      value("", 0)
    }
    attribute("USER_FIELD_3", "j_user_field_3", string, "%s", no,
none, "0.0", "0.0")
    {
      value("", 0)
    }
    attribute("USER_FIELD_4", "j_user_field_4", string, "%s", no,
none, "0.0", "0.0")
    {
      value("", 0)
    }
  }
}
```









Modyfikowanie stropu

Stropy można modyfikować za pomocą funkcji bezpośredniej zmiany. Przed

rozpoczęciem należy się upewnić, że przełącznik **Bezpośrednia zmiana**  jest aktywny. Pasek narzędzi bezpośredniej zmiany zostanie wyświetlony po wybraniu stropu.

W celu zmodyfikowania stropu należy kliknąć odpowiednie polecenie na pasku narzędzi.



Przycisk	Opis
	Umożliwia dodanie otworu wielobocznego.
	Umożliwia dodanie otworu prostokątnego.
	Umożliwia dodanie linii podziału rozdzielającej płytę na dwie płyty.
	Umożliwia zmodyfikowanie otworów lub zewnętrznej granicy stropu. To polecenie jest domyślnie aktywne. Umożliwia zdeformowanie stropu przez odsunięcie jednego lub więcej wierzchołków wieloboku zewnętrznej granicy od płaszczyzny.
	Umożliwia zmodyfikowanie offsetów na poziomie granic stropu.
	Umożliwia zmodyfikowanie układu stropu: <ul style="list-style-type: none"> • Umożliwia zmodyfikowanie szerokości lub profilu dowolnych płyt w stropie. • Umożliwia modyfikowanie strony cięcia, gdy płyta jest przycinana na mniejszą szerokość. • Umożliwia modyfikowanie szczelin między płytami. • Umożliwia modyfikowanie kierunku płyt. • Umożliwia modyfikowanie kolejności płyt, jeśli mają one różne szerokości lub profile.
	Umożliwia dodanie lub zmianę komponentów detalowania, które są stosowane tylko do niektórych płyt w układzie stropu. Komponenty detalowania są wymienione na zakładce Detalowanie . Korzystając z atrybutów układu stropu, można zastosować te same ustawienia komponentów detalowania do wszystkich płyt w układzie stropu.
	Kliknij polecenie Odśwież, aby ponownie uruchomić komponent. Jeśli na przykład istnieją nowe elementy, które powinny przycinać otwory wokół siebie, polecenie odświeżenia zapewnia prawidłowe wyświetlanie cięć.

Znane ograniczenia

Komponent **Układ stropu** nie jest przeznaczony do pracy ze stropami, których układ nie jest jedną płaszczyzną. Krawędzie można odsuwać od płaszczyzny tylko w celu zdeformowania stropu, a nie tworzenia stropów mających wiele płaszczyzn.

Na poniższej ilustracji pokazano przykład użycia komponentu **Układ stropu** do utworzenia kilku płaszczyzn. Takie użycie prefabrykowanych płyt powoduje nieprawidłowy efekt. Do tworzenia prefabrykowanych stropów mających kilka płaszczyzn należy używać wielu komponentów **Układ stropu**.

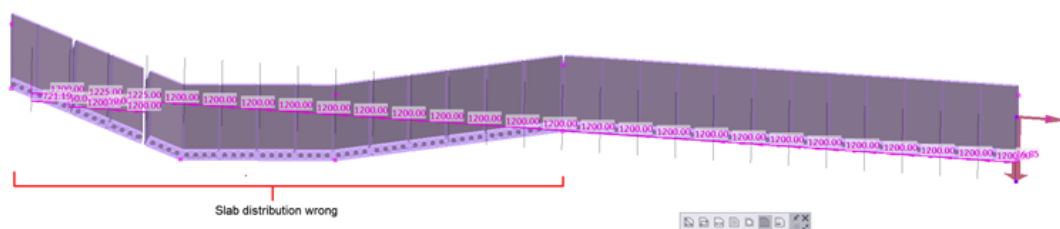

Dodawanie otworu wielobocznego

1. Kliknij .
2. Wskaż punkty narożne otworu.

Można wskazać punkty na liniach siatki albo punkty referencyjne elementów podporowych. Odsunięcie można później zmienić.

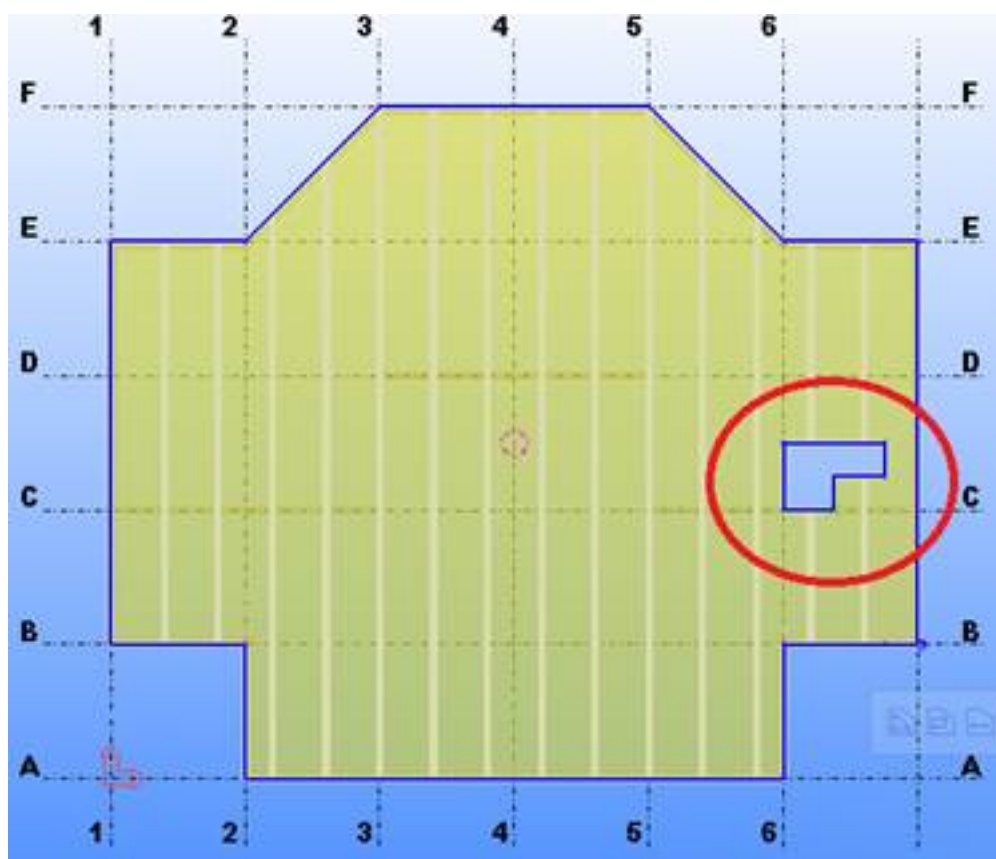

Dodawanie otworu prostokątnego

1. Kliknij .
2. Wskaż punkty narożne otworu.

Można wskazać punkty na liniach siatki albo punkty referencyjne elementów podporowych. Odsunięcie można później zmienić.

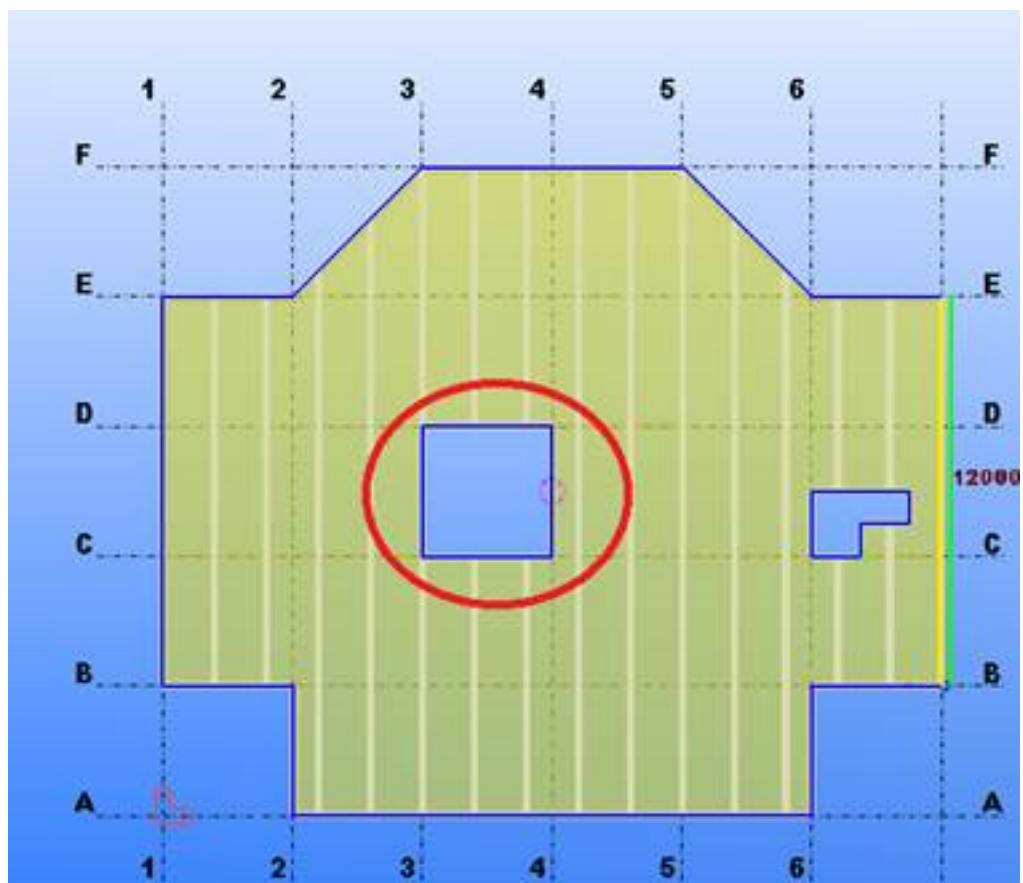

Dodawanie linii podziału rozdzielającej płytę na dwie części

1. Kliknij  .

2. Wskaż punkty końcowe linii podziału.

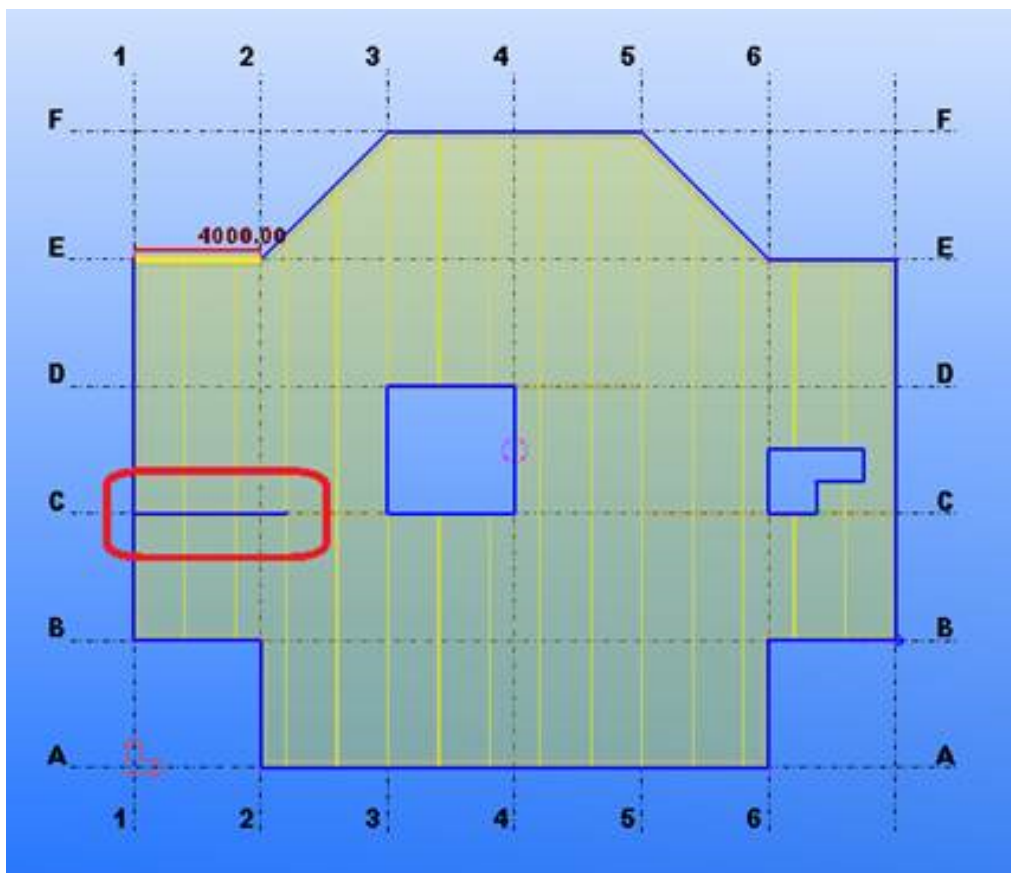

Modyfikowanie otworów i zewnętrznej granicy stropu

1. Przycisk  jest domyślnie aktywny.
Uchwyty zewnętrznej granicy oraz wszystkich otworów istniejących w stropie są widoczne.

2. Wykonaj jedną z następujących czynności:

- Aby przesunąć krawędź, przeciągnij jej linię. W trakcie przeciągania trzymaj wciśnięty lewy przycisk myszy.

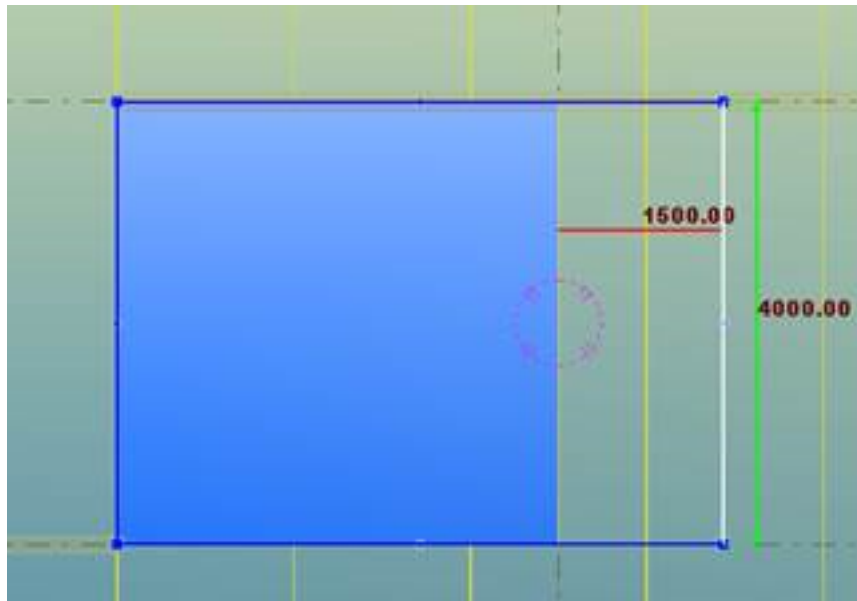

- Aby przesunąć punkt narożny, przeciągnij jego uchwyt.

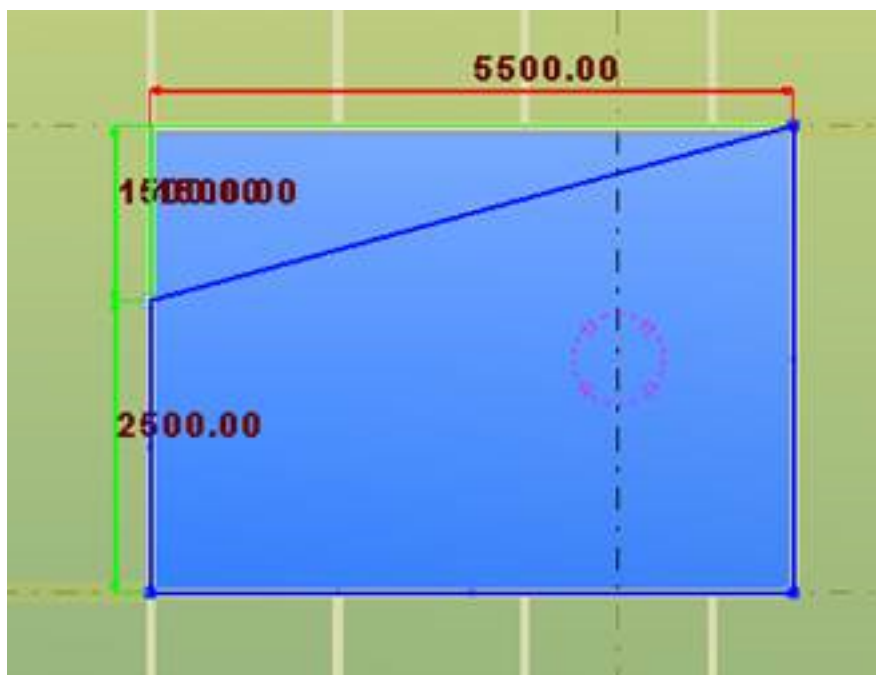

- Aby dodać nowe punkty do krawędzi, przeciągnij uchwyt na środku krawędzi.



- Aby usunąć punkt, zaznacz uchwyt w narożniku i naciśnij klawisz **Delete**.
- Aby zdeformować strop, odsuń wierzchołki zewnętrznej granicy w taki sposób, aby znalazły się na różnych płaszczyznach.

Normalnie przeciąganie uchwytu spowoduje przesuwanie się wierzchołków na płaszczyźnie stropu.

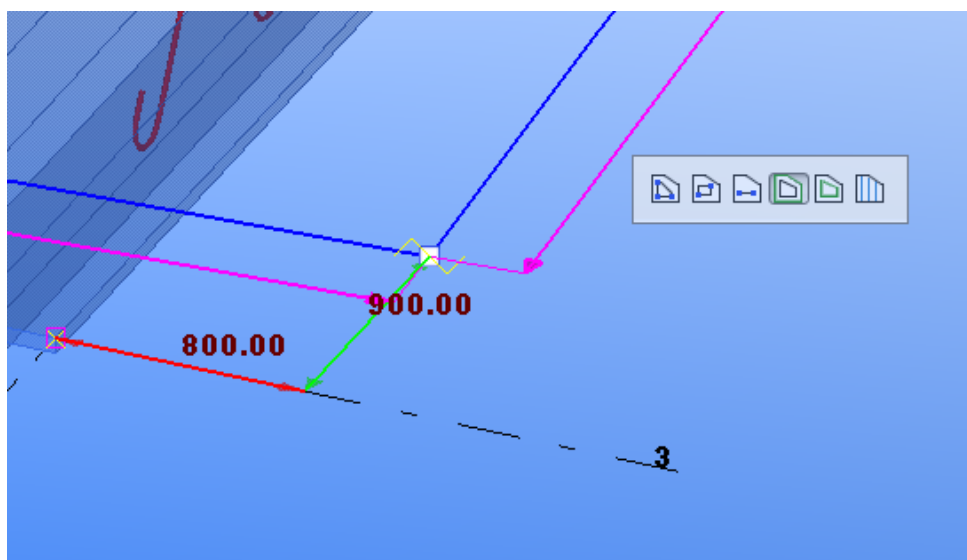

Jeśli w trakcie przeciągania będzie wciśnięty klawisz **Alt**, wierzchołek przesunie się prostopadle do płaszczyzny stropu.

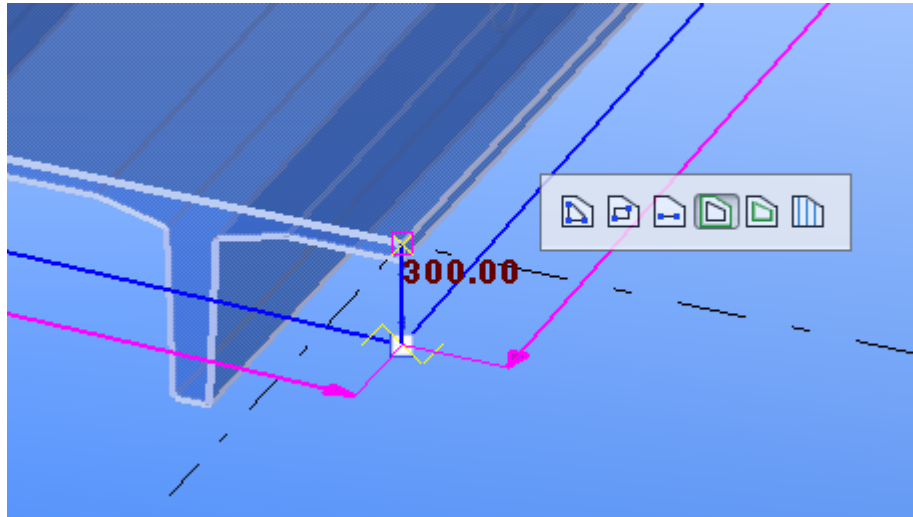

Jednoczesne przytrzymanie wciśniętych klawiszy **Alt** i **Shift** spowoduje przemieszczanie się wierzchołka w płaszczyźnie i pionie przez jego przyciągnięcie do punktów w modelu.

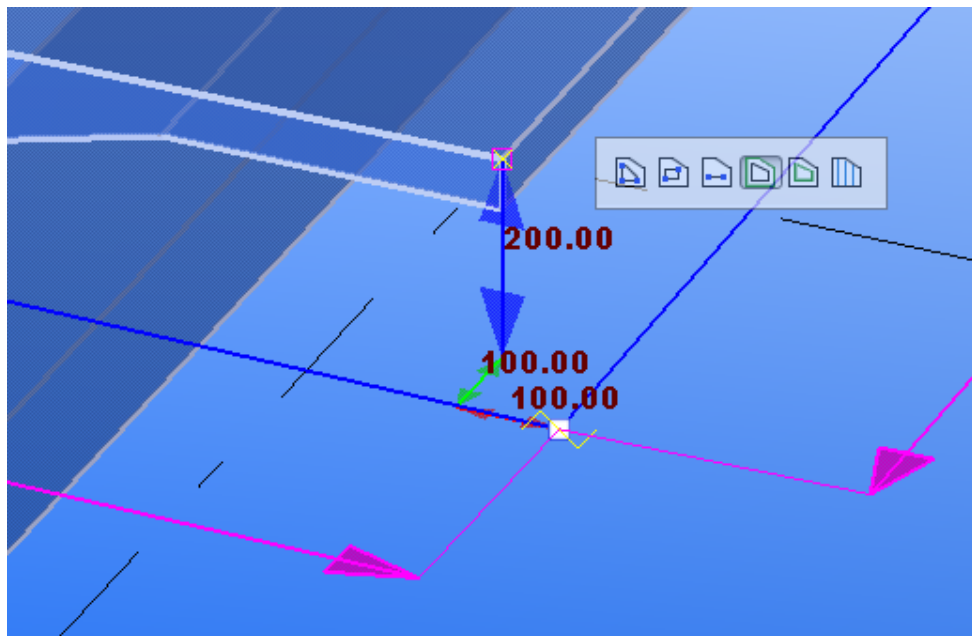

Modyfikowanie odsunięć granic stropu

1. Kliknij .

Zostaną wyświetlone uchwyty do modyfikowania odsunięć. Jeśli istnieją odsunięcia, zostaną również wyświetlone ich wartości.

2. Aby wyregulować odsunięcia, wykonaj jedną z następujących czynności:

- Przeciągnij linie odsunięć krawędzi.

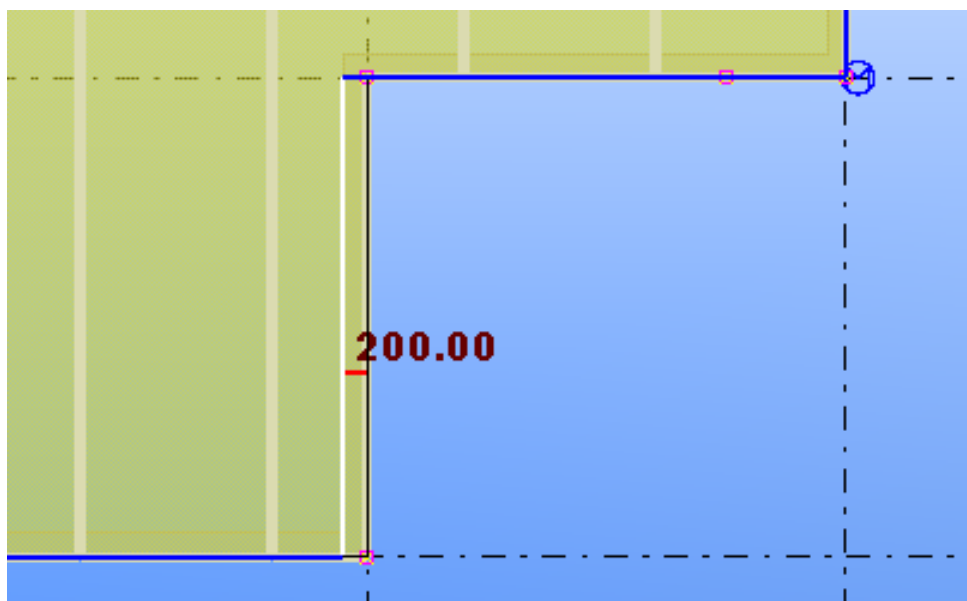

- Trzymając wciśnięty klawisz **Shift**, wybierz jedną lub więcej linii odsunięcia.

Po zaznaczeniu linii odsunięcia kliknij jedną z nich prawym przyciskiem myszy. W wyświetlonym pasku narzędzi wprowadź wartość odsunięcia, a następnie kliknij .



Należy pamiętać, że w przypadku używania polecenia odsunięcia pasek narzędzi bezpośredniej zmiany pokazuje warstwy układu stropu. Każda warstwa może mieć inne odsunięcia. Można wybrać warstwy do zmodyfikowania. Najprostszym rozwiązaniem jest zaznaczenie wszystkich warstw i ustawienie dla każdej z nich jednakowych odstępów.

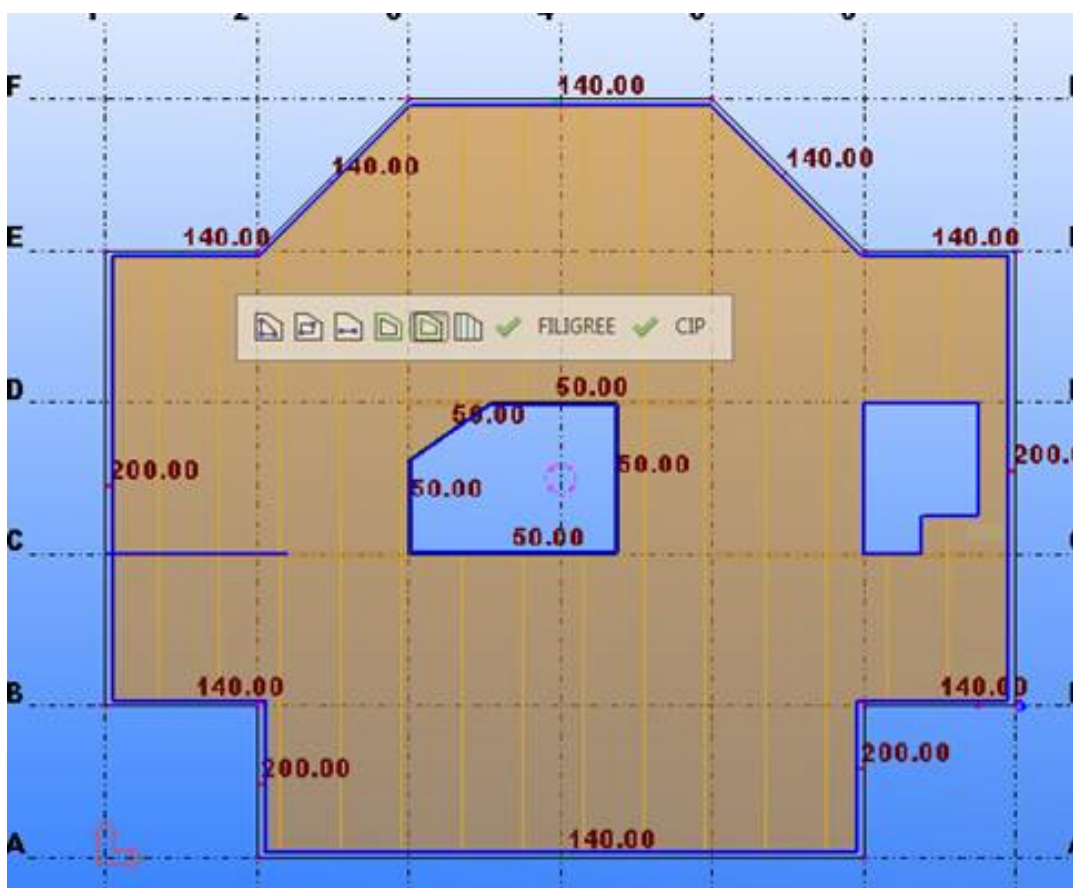
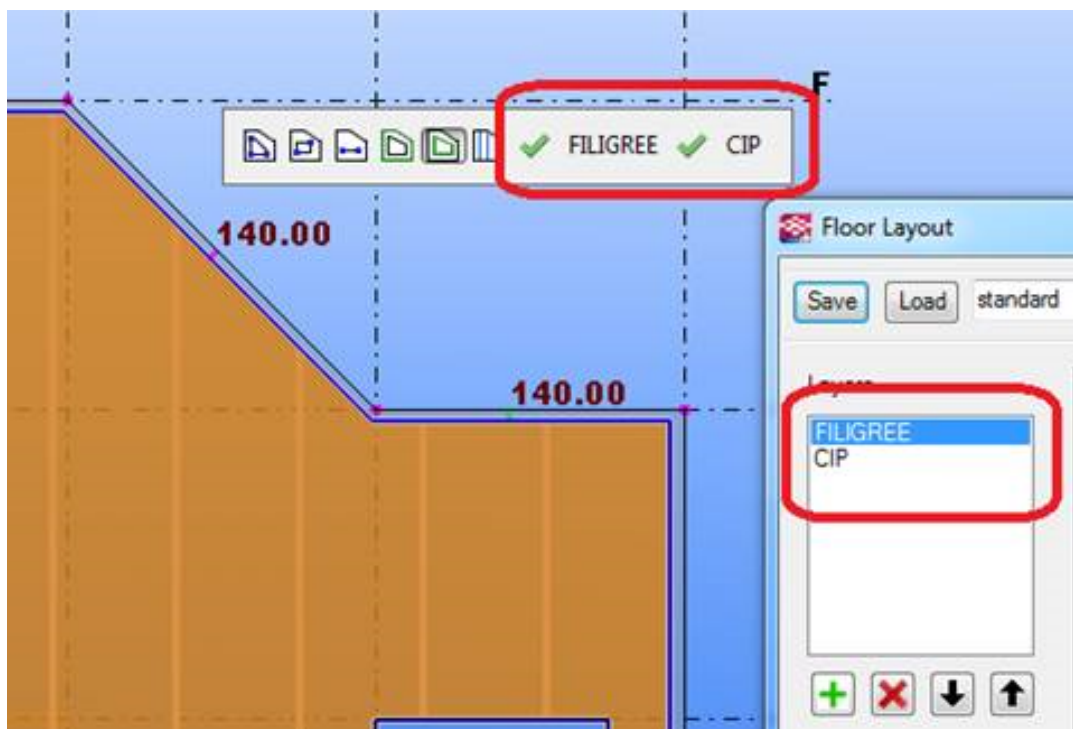

Modyfikowanie układu stropu

1. Kliknij .

Zostaną wyświetlone następujące elementy bezpośredniej zmiany:

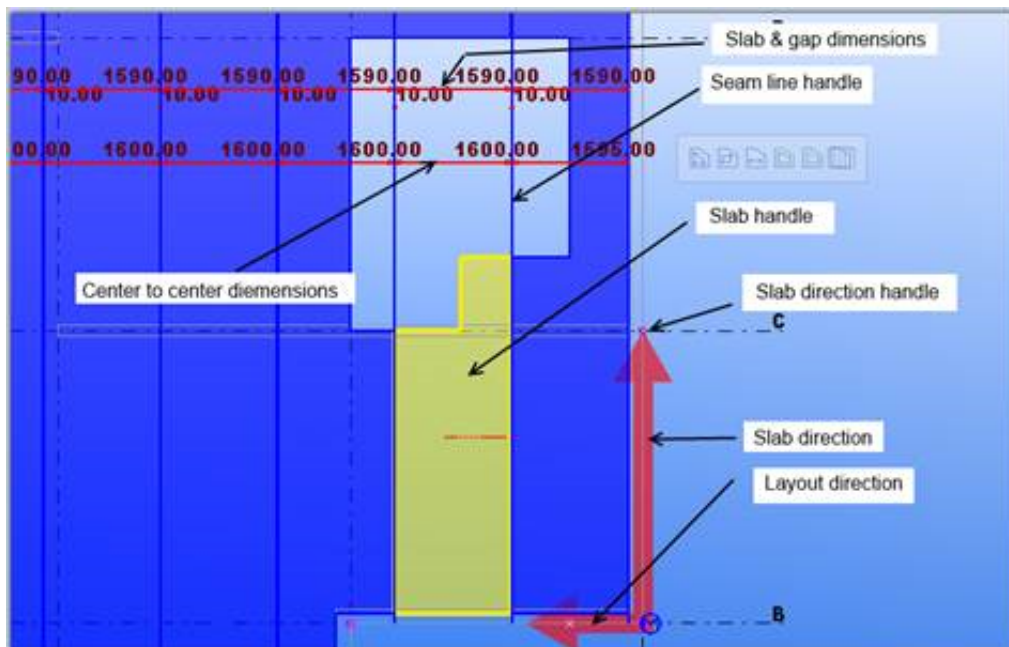

2. Aby zmodyfikować układ stropu, wykonaj jedną następujących czynności:
 - Aby zmodyfikować szerokość płyty, wykonaj jedną z następujących czynności:
 - Aby przesunąć wszystkie styki, zaznacz jeden z nich i zacznij przeciągać.
 - Aby dodać nowy styk, zaznacz styk i zacznij go przeciągać, trzymając wciśnięty klawisz **Ctrl**. Po zwolnieniu klawisza myszy nowy styk zostanie dodany w miejscu, gdzie zakończono przeciąganie.
 - Aby zmniejszyć płytę, zaznacz styk i zacznij go przeciągać, trzymając wciśnięty klawisz **Alt**. Płyta z prawej lub lewej strony zostanie pomniejszona, a wszystkie płyty po drugiej stronie przesuną się razem ze stykiem.

- Aby zmodyfikować profil, szerokość i stronę cięcia płyty, kliknij prawym przyciskiem myszy uchwyt płyty.

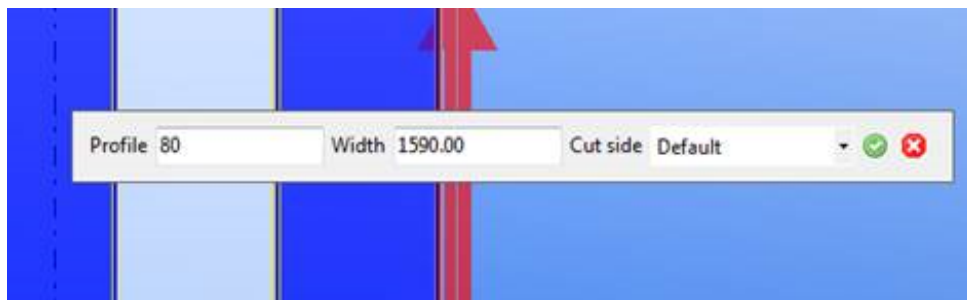

Jeśli profil płyty jest stały (nie parametryczny), a szerokość mniejsza niż pierwotna, płyta zostanie obcięta z jednej strony. Strona cięcia **Domyślnie** oznacza krawędź prowadzącą pierwszej płyty oraz krawędź wiodącą wszystkich pozostałych płyt, względem kierunku układu.

W celu jednoczesnego zmodyfikowania właściwości kilku płyt podczas ich zaznaczania należy trzymać wciśnięty klawisz **Shift**.

- Aby zmodyfikować szerokość szczeliny między płytami, wykonaj jedną z następujących czynności:
 - Przeciągnij koniec wymiaru szczeliny.
 - Kliknij prawym przyciskiem myszy uchwyt linii styku, wprowadź szerokość i kliknij .

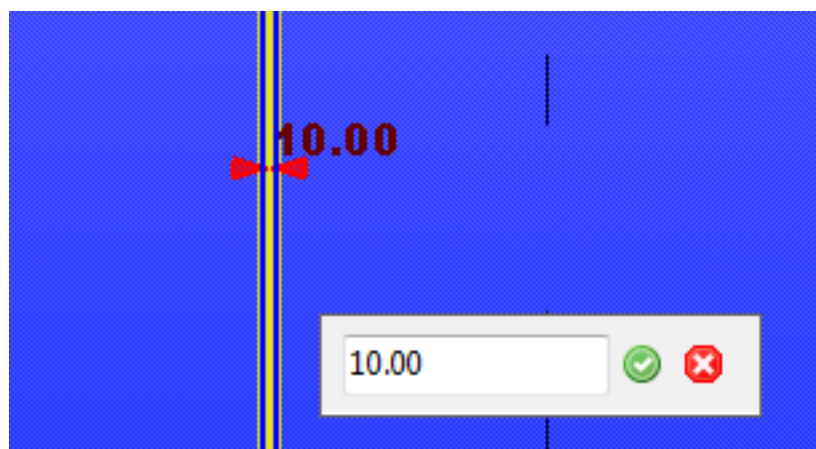

W celu jednoczesnego zmodyfikowania kilku szczelin podczas zaznaczania uchwytów linii styku należy trzymać wciśnięty klawisz **Shift**.

- Aby przenieść płytę lub zmienić kolejność płyt, odpowiednio przeciągnij uchwyty płyty.

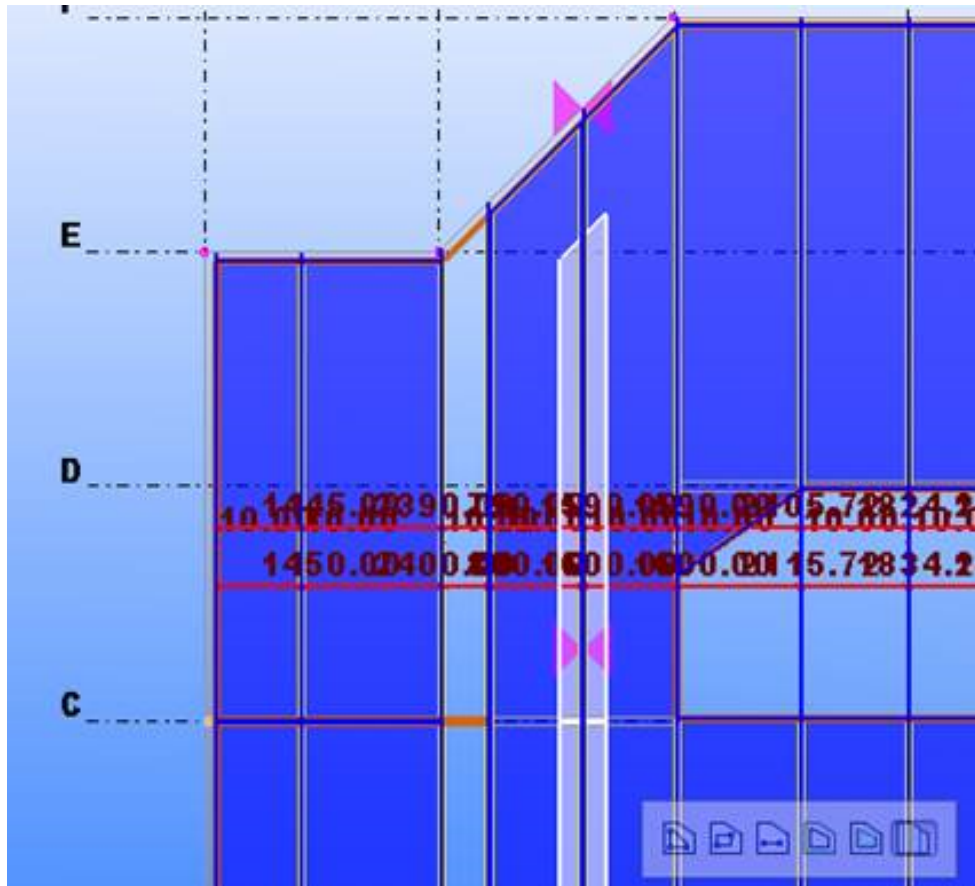

- Aby zmienić kierunek płyt, przeciągnij uchwyt kierunku płyty.

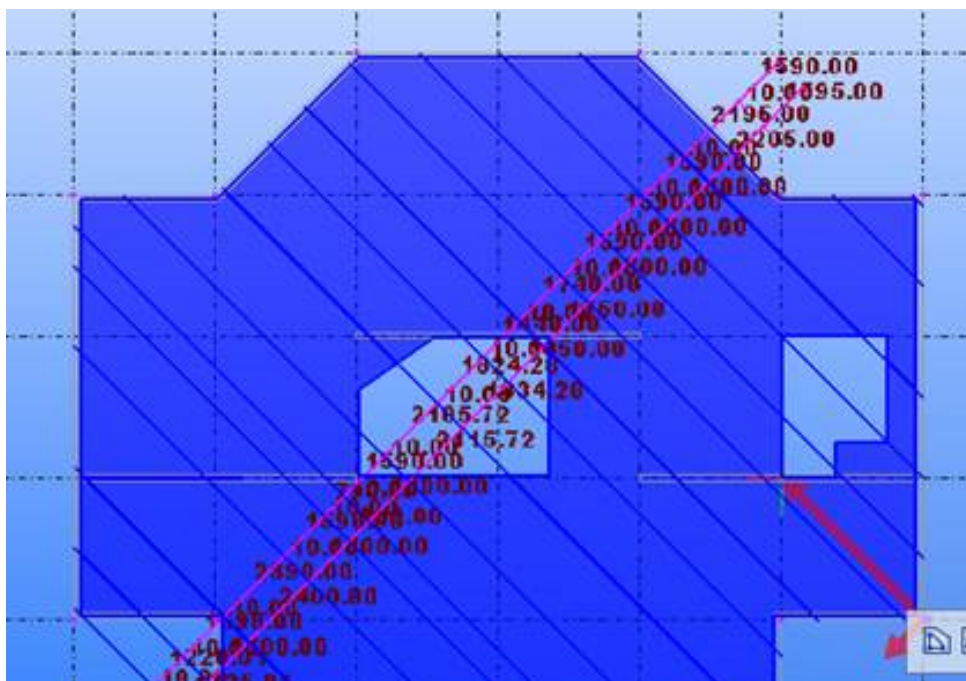

- Aby usunąć płytę z układu, zaznacz jeden z jej uchwytów i naciśnij klawisz **Delete**.

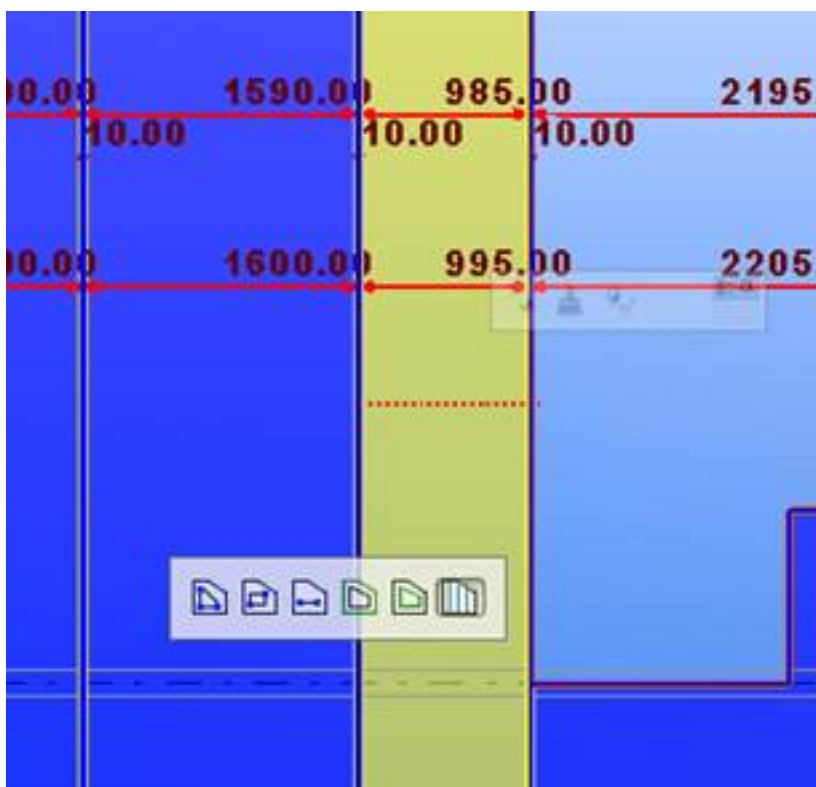

Dodawanie i modyfikowanie linii właściwości

Za pomocą linii właściwości można kontrolować właściwości i komponenty detalowania oddzielnych płyt w układzie stropu.

Linie właściwości

Teraz można określić linie właściwości, które mają określone właściwości i komponenty detalowania, a także stosować linie właściwości zgodnie z potrzebami w układzie stropu. Na przykład można zmienić profil i klasę pojedynczych płyt kanałowych. Należy pamiętać, że linie właściwości wpływają tylko na główne elementy warstwy.

Linie właściwości są dodawane jako linie w płaszczyźnie układu stropu. Linie właściwości wpływają na elementy, które się stykają. Można również ustawić linie właściwości w taki sposób, aby miały wpływ poprzez linię płyty.

Poniższy obraz przedstawia przykładową linię właściwości. Dwie płyty w układzie stropu mają inną klasę i profil ze względu na linię właściwości.

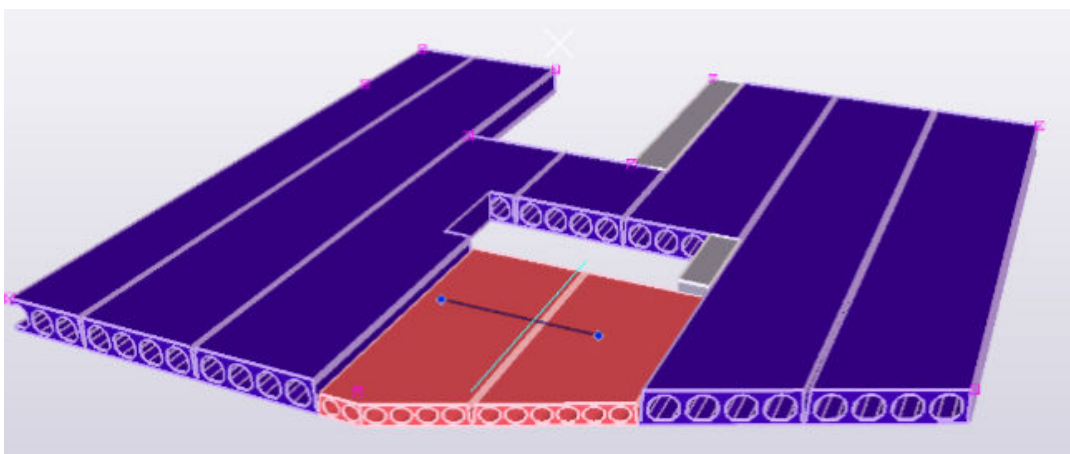

Aby utworzyć linię właściwości w układzie stropu:

1. Na kontekstowym pasku narzędzi **Układ stropu** kliknij , aby otworzyć okno dialogowe definiowania linii właściwości.
2. Na zakładce **Właściwości** określ poszczególne właściwości płyty.

Opcja	Opis
Rezultat w układzie	Umożliwia wybranie, na ile elementów w układzie stropu wpływa: <ul style="list-style-type: none">• Tylko dotknięte płyty: Linia właściwości wpływa tylko na elementy, z którymi się styka.• Wszystkie płyty w linii: Ma wpływ na wszystkie elementy płyty w linii, jeśli jedna linia płyty jest podzielona na co najmniej dwa oddzielne elementy.

Opcja	Opis
Grubość lub profil warstwy	Zmień grubość lub profil warstwy.
Pozycja na głębokość	Jeśli wysokość profilu jest inna, można dopasować wyrównanie w zależności od: <ul style="list-style-type: none"> • Dolna powierzchnia wyrównana do innych płyt. • Górna powierzchnia wyrównana do innych płyt.
Nazwa elementu Klasa Materiał Faza sekcji wylewania Przedrostek elementu Przedrostek zespołu betonowego Nr początkowy	Umożliwia zdefiniowanie nazwy, klasy, materiału, przedrostku i numeru początkowego elementów warstw. Oprócz tego można określić fazę sekcji wylewania warstw monolitycznych.

3. Na zakładce **Detalowanie** wybierz komponent detalowania, którego chcesz użyć.



Opcja	Opis
Nazwa komponentu	Wybierz komponent detalowania z listy. Lista komponentów detalowania zawiera komponenty dodane na zakładce Detalowanie w oknie dialogowym Układ stropu . Zawartość listy zależy od zainstalowanego środowiska. Inny sposób dodawania nowych komponentów do listy polega na użyciu opcji Dodaj nowy . Należy pamiętać, że można dodawać tylko komponenty detalowania z jednym elementem wejściowym.
Nazwa pliku atrybutów komponentu	Wybierz atrybuty komponentu detalowania, które mają być używane w płycie. Zawartość listy zależy od wybranego komponentu.



- Na zakładce **Użytkownika** można wprowadzać wartości atrybutów użytkownika dotyczące płyt.
Jeśli w oknie dialogowym właściwości elementu są skonfigurowane atrybuty użytkownika i chcesz użyć tych wartości, nie należy wprowadzać wartości w polach na zakładce **Użytkownika**.
- Wybierz punkty początkowe i końcowe linii właściwości w układzie stropu.

Zmiana linii właściwości

Można również stosować zapisane ustawienia atrybutów z kontekstowego paska narzędzi.



Przyciski  i  na pasku narzędzi należy stosować w następujący sposób:

	<p>Zmień komponent detalowania i/lub pliku atrybutów linii właściwości.</p> <p>Zaznacz linię właściwości, a następnie z listy wybierz nazwę komponentu i/lub plik atrybutów. Kliknij przycisk i wprowadź zmiany w wybranych liniach właściwości.</p> <p>Aby jednocześnie zaznaczyć kilka pasków, podczas ich klikania należy trzymać wciśnięty klawisz Shift.</p>
	<p>Usuń linię właściwości. Należy wybrać pasek do usunięcia.</p> <p>Aby jednocześnie zaznaczyć kilka pasków, podczas ich klikania należy trzymać wciśnięty klawisz Shift.</p>

Inny sposób dodania nowej linii właściwości polega na przeciągnięciu istniejącej linii przy wciśniętym klawiszu **Ctrl**.

Narzędzie do płyt kanałowych

Narzędzie do płyt kanałowych umożliwia utworzenie panelu podłogowego z opcjonalną izolacją.

Utworzone obiekty

- Płyty kanałowe

Zastosowania

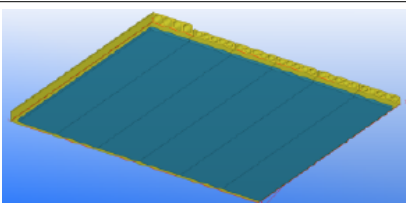
Sytuacja	Opis
	Płyty kondygnacji z izolacją

Kolejność wyboru

Muszą być zdefiniowane właściwości płyty.

1. Wybierz punkty konturu płyty kondygnacji.

Płyta kondygnacji zostanie automatycznie utworzona po zamknięciu wieloboku.

UWAGA Lista wybranych punktów konturu na zakładce **Obrys płyty** oraz lista płyt na zakładce **Lista płyt** są tworzone po utworzeniu płyt.

zakładka Właściwości płyty

Zakładka **Właściwości płyty** umożliwia określenie profilu, materiału i położenia płyt kanałowych.

Atrybuty płyty

Opcja	Opis
Profil	Umożliwia zdefiniowanie profilu przez jego wybranie z katalogu profili.
Nazwa	Umożliwia określenie nazwy płyty.
Materiał	Umożliwia zdefiniowanie klasy materiału przez jej wybranie z katalogu materiałów.
Klasa	Określ numer klasy elementu.
Przedrostek	Umożliwia zdefiniowanie przedrostka elementu.
Numer początkowy	Umożliwia zdefiniowanie numeru początkowego zespołu betonowego.

Opcja	Opis
Obetnij końce płyty	Umożliwia określenie, czy końce płyty mają zostać obcięte. W przypadku wybrania opcji Tak należy zdefiniować minimalny kąt końca dla płyt.
Obrót	Umożliwia wybranie opcji obrotu płyty.
Położenie pionowe	Umożliwia zdefiniowanie położenia przesunięcia w kierunku pionowym.
Offset	Umożliwia zdefiniowanie przesunięcia w kierunku pionowym.
Minimalny kąt końca	Umożliwia zdefiniowanie minimalnego kąta końca dla płyt. Jeśli linia, na której kończy się płyta, jest położona pod kątem większym niż zdefiniowany maksymalny kąt końca, element zostanie wyrównany do linii.

Dodatkowe atrybuty

Opcja	Opis
Klasa ekspozycji	Umożliwia określenie klasy ekspozycji płyty kanałowej. Klasa ekspozycji jest zapisywana jako atrybut zdefiniowany przez użytkownika.
Wytrzymałość względna	Umożliwia określenie wytrzymałości względnej płyty kanałowej. Wytrzymałość względna jest zapisywana jako atrybut zdefiniowany przez użytkownika.
Klasa odporności ogniowej	Umożliwia określenie klasy odporności ogniowej płyty kanałowej. Klasa odporności ogniowej jest zapisywana jako atrybut zdefiniowany przez użytkownika.
Atrybuty użytkownika	Atrybuty użytkownika są określone w pliku <code>FloorTool.ini</code> .

Kierunek płyty

Opcja	Opis
Kierunek płyty	Umożliwia zdefiniowanie kierunku płyty. W przypadku wybrania opcji Kąt należy zaznaczyć punkty w modelu w celu zdefiniowania nowego kierunku. Wybrany kąt jest przedstawiony w polu Kąt . W polu można

Opcja	Opis
	również bezpośrednio zdefiniować kąt obrotu płyt. Uwaga: zaznaczenie dwóch punktów nie zmienia lokalnego kierunku +X.

zakładka Izolacja

Zakładka **Izolacja** umożliwia określenie właściwości izolacji płyt kanałowych.

Najpierw należy określić, czy ma zostać utworzona izolacja. Izolacja jest tworzona oddzielnie dla każdej płyty.

Izolacja

Opcja	Opis
Nazwa	Umożliwia zdefiniowanie nazwy izolacji.
Materiał	Umożliwia zdefiniowanie klasy materiału przez jego wybranie z katalogu materiałów.
Grubość	Umożliwia zdefiniowanie grubości izolacji.
Klasa	Określ numer klasy elementu.
Odchylenie na początku/na końcu płyty	Umożliwia zdefiniowanie odchylenia między pozycjami początkową/kończącą płyty a odpowiednimi pozycjami w elementach izolacji.
Odchylenie lewe/prawe	Umożliwia zdefiniowanie odchylenia między płytą a izolacją dla skrajnej prawej i skrajnej lewej płyty.

zakładka Obrys płyty

Zakładka **Kontur rozkładu** umożliwia określenie współrzędnych wybranych punktów konturu i odsunięcia poziomego linii łączących punkty konturu. Jeśli na zakładce nie widać współrzędnych, należy kliknąć przycisk **Uzyskaj**.

Przed użyciem zakładki **Kontur rozkładu** należy utworzyć płyty kanałowe.

Właściwości obrysu płyty

Opcja	Opis
XY stała Z	Umożliwia zdefiniowanie współrzędnej Z dla wszystkich punktów konturu na tej samej określonej wysokości.
XYZ strop ze spadkiem	Umożliwia oddzielne zdefiniowanie stałej współrzędnej Z dla poszczególnych punktów konturu. Strop może mieć spadek.

Opcja	Opis
Metoda offsetu	Umożliwia zdefiniowanie metody offsetu.
Domyślny offset końca	Umożliwia zdefiniowanie domyślnego offsetu końca.
Domyślny offset boczny	Umożliwia zdefiniowanie domyślnego offsetu bocznego.

Tabela obrysu płyty

W tabeli znajdują się punkty konturu z ich współrzędnymi X, Y i Z. Współrzędną Z w tabeli można zmodyfikować wyłącznie w przypadku wybrania opcji **XYZ strop ze spadkiem**. **Offset poziomy** można zmodyfikować dla wszystkich wierszy tabeli.

W tabeli są również wyświetlone linie łączące punkty. Można zmodyfikować wyłącznie **Offset poziomy**. Wprowadzenie wartości dodatniej powoduje zwiększenie powierzchni płyty, a wprowadzenie wartości ujemnej jej zmniejszenie.

zakładka Lista płyt

Zakładka **Lista płyt** umożliwia wyświetlenie listy wszystkich utworzonych płyt kanałowych. Jeśli na zakładce nie widać listy płyt, należy kliknąć **Uzyskaj**.

Właściwości płyty

Opcja	Opis
Numer płyty	Pokazuje kolejność płyt kanałowych, zaczynając od pierwszego zaznaczonego punktu.
Szerokość	Pokazuje szerokość zwężonej płyty.
Strona zwężenia	Umożliwia zdefiniowanie, czy płyta ma być zwężona. Dostępne ustawienia: <ul style="list-style-type: none"> • brak zwężenia (domyślnie) • Prawa strona • Lewa strona
Typ	Umożliwia zdefiniowanie typu płyty. <ul style="list-style-type: none"> • Opcji Płyta należy użyć w przypadku normalnej płyty kanałowej. • Opcji PIP należy użyć w przypadku prefabrykowanych elementów wypełniających. • Opcji Szczelina należy użyć, jeśli między płytami jest pusta przestrzeń. Po wybraniu tej opcji nie trzeba definiować profilu.

Opcja	Opis
	<ul style="list-style-type: none"> Opcja CIP umożliwia utworzenie elementu betonowego przy użyciu szerokości określonej w kolumnie Szerokość. Do określenia zakresu dostępnych szerokości służy plik <code>FloorTool.ini</code>. <p>Płyty wymienione w pliku <code>FloorTool.ini</code> mogą mieć wyłącznie szerokości z tego zakresu. Płyty niezdefiniowane w pliku mogą mieć dowolną szerokość. Podana wartość jest zaokrąglana do najbliższej dozwolonej wartości.</p>
Profil	Umożliwia zdefiniowanie profilu przez jego wybranie z katalogu profili.

Na płytach można wykonywać operacje **Dodaj** i **Usuń**, a za pomocą przycisków z prawej strony również operacje przesuwania **W górę** i **W dół** na liście. Aby powrócić do wartości domyślnych można użyć opcji **Przywróć wartości domyślne**.

Schody betonowe

Tekla Structures zawiera następujące narzędzia umożliwiające tworzenie schodów betonowych i klatek schodowych:

- [Schody betonowe \(65\) \(strona 3367\)](#)
- [Szyby klatki schodowej i windy \(90\) \(strona 3383\)](#)
- [Zbrojone schody betonowe \(95\) \(strona 3386\)](#)

Schody betonowe (65)

Narzędzie **Schody betonowe (65)** umożliwia utworzenie prefabrykowanych schodów z opcjonalnymi spocznikami, obramowaniami, policzkami, profilami przeciwpoślizgowymi i profilami bortnic. Zawiera pięć różnych kształtów schodów oraz opcje tworzenia okrągłych i fazowanych krawędzi schodów.

Utworzone obiekty

- schody
- Spoczniki
- Obramowania
- Podłużnice
- Elementy przeciwpoślizgowe
- Bortnica

Zastosowania

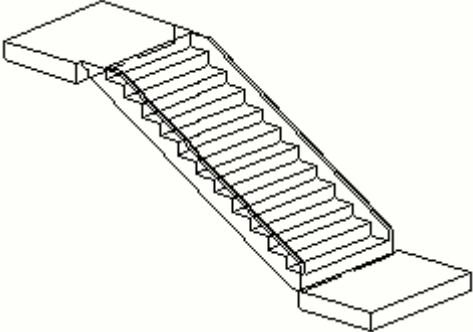
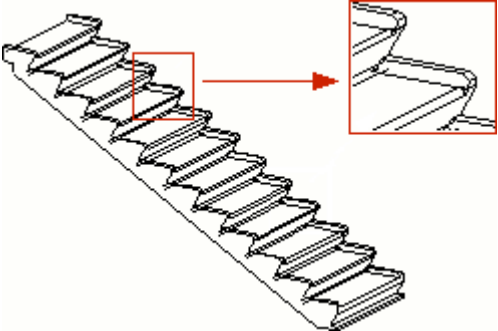
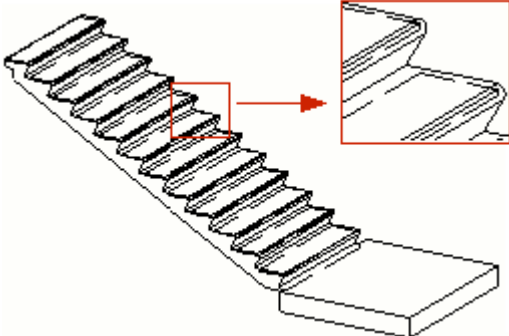
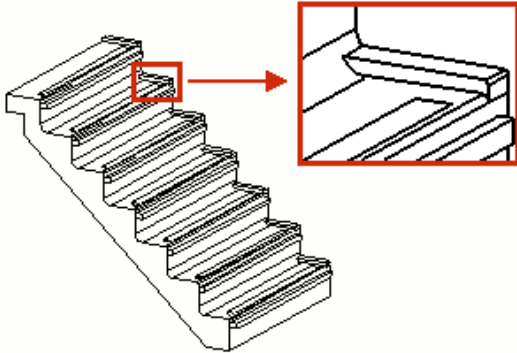
Sytuacja	Opis
	<p>Klatka schodowa zawierająca:</p> <ul style="list-style-type: none"> • stopnie prostokątne, • policzki po obu stronach, • górny i dolny spocznik
	<p>Klatka schodowa zawierająca:</p> <ul style="list-style-type: none"> • stopnie o fazowanych rogach, • obramowania po obu stronach.
	<p>Klatka schodowa zawierająca:</p> <ul style="list-style-type: none"> • stopnie o zaokrąglonych rogach, • profil przeciwpoślizgowy, • dolny spocznik
	<p>Klatka schodowa zawierająca:</p> <ul style="list-style-type: none"> • stopnie prostokątne, • stopnie o zaokrąglonych rogach, • obramowania po obu stronach. • profile przeciwpoślizgowy i bortnicy.

Kolejność wyboru

Kolejność zaznaczania zależy od wartości opcji **Metoda** wybranej na zakładce **Schody**.

Jeśli opcja **Metoda tworzenia** ma wartość **Domyślnie**:

1. Wybierz punkt początkowy schodów.
2. Wybierz drugi punkt, aby określić kierunek schodów.

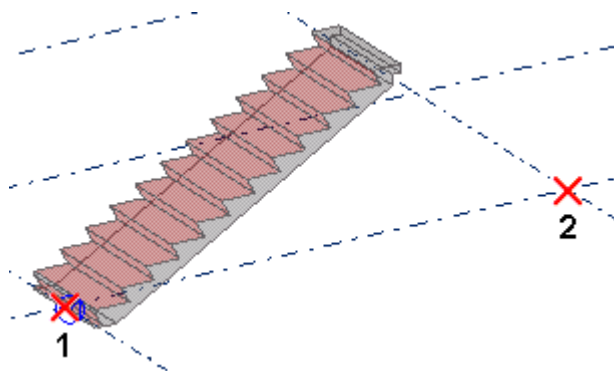

Schody zostaną utworzone automatycznie.

Klucz do identyfikacji elementów

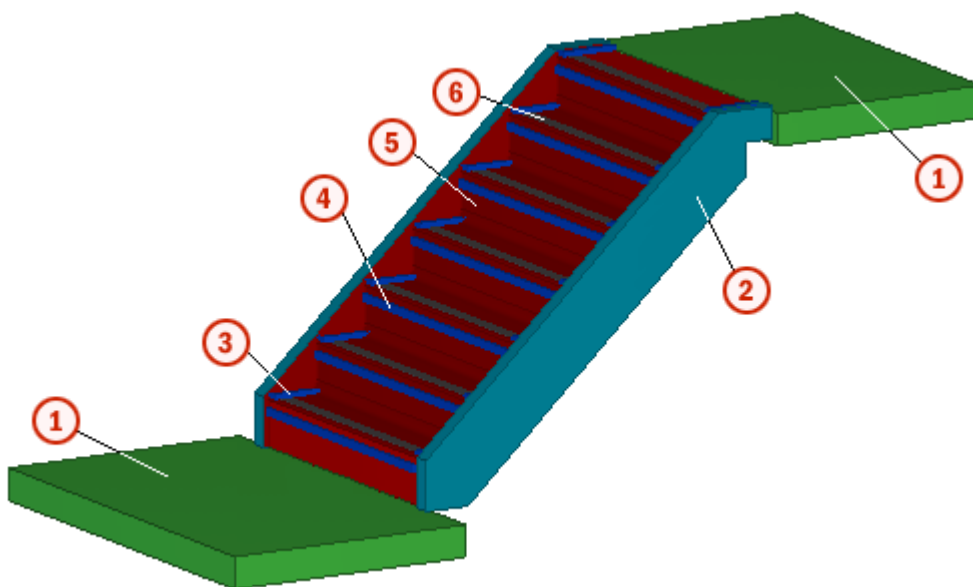

Przedrostek	
1	Spoczniki
2	Podłużnice
3	Obramowania
4	Bortnice
5	Stopnie

Przedrostek	
6	Elementy przeciwpoślizgowe

zakładka Schody

Zakładka **Schody** umożliwia zdefiniowanie sposobu tworzenia schodów i określenie wymiarów schodów.

Metoda tworzenia

Opcja	Opis
Metoda tworzenia	<p>Umożliwia wybranie metody tworzenia schodów. Opcja Metoda tworzenia określa, ile i które punkty trzeba zaznaczyć przy tworzeniu schodów.</p> <ul style="list-style-type: none"> • Domyślnie Liczba stopni jest obliczana automatycznie na podstawie odległości w pionie między dwoma punktami wprowadzania. • Jeden punkt - N i L i H: umożliwia określenie parametrów N, L i H (liczba, długość i wysokość stopni). • Dwa punkty - N i L: umożliwia określenie wartości parametrów N i L. Wysokość stopni jest obliczana automatycznie na podstawie odległości w pionie między dwoma punktami wprowadzania. • Dwa punkty - N i H: umożliwia określenie wartości parametrów N i H. Długość stopni jest obliczana automatycznie na podstawie odległości w poziomie między dwoma punktami wprowadzania. • Dwa punkty - L i H: umożliwia określenie wartości parametrów L i H. Liczba stopni jest obliczana automatycznie na podstawie

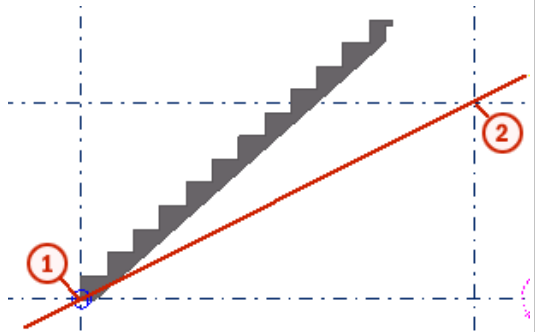
Opcja	Opis
	<p>odległości w pionie między dwoma punktami wprowadzania.</p> <ul style="list-style-type: none"> Dwa punkty - N: określ wartość parametru N. <p>Wysokość i długość stopni są obliczane automatycznie na podstawie odległości w poziomie i pionie między dwoma punktami wprowadzania. Długość górnego stopnia można zdefiniować samodzielnie.</p>
Liczba stopni, N	Umożliwia zdefiniowanie liczby stopni, jeśli nie wybrano opcji Dwa punkty - L i H .
Położenie	Umożliwia zdefiniowanie położenia klatki schodowej w poziomie względem linii łączącej wybrane punkty.
Odległość	Umożliwia wprowadzenie odległości, o jaką schody mają zostać przesunięte w kierunku poziomym od linii łączącej wybrane punkty. Na ten wymiar ma wpływ wartość opcji Położenie .
Obrót	<p>Umożliwia zdefiniowanie kąta między linią łączącą stopnie a linią łączącą wybrane punkty.</p> 
Typ zespołu betonowego	<p>Umożliwia wybranie typu elementu betonowego:</p> <ul style="list-style-type: none"> Prefabrykowany Monolityczny

Wymiary schodów

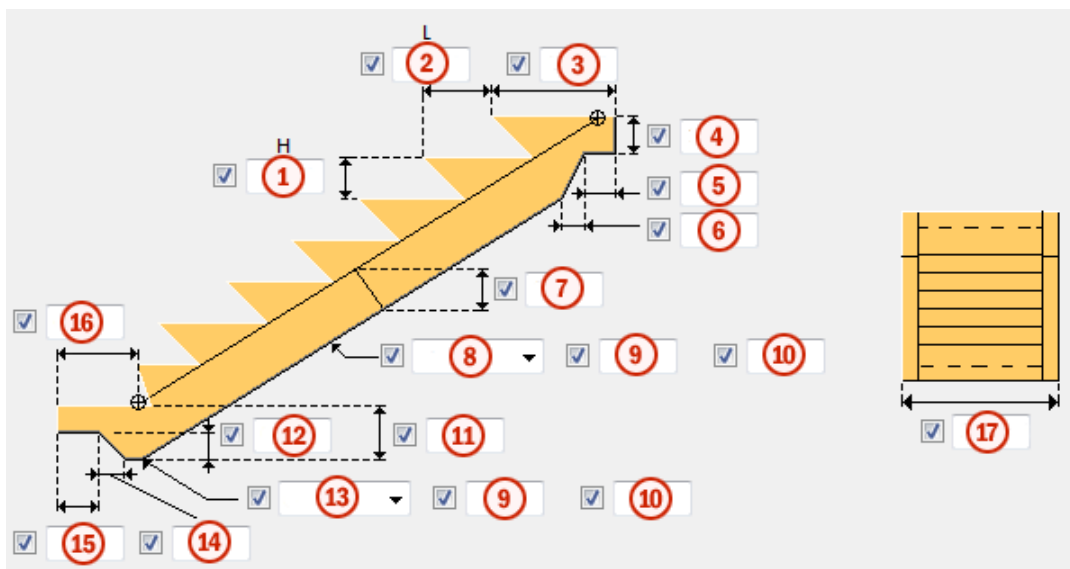

	Opis
1	Wysokość stopnia.
2	Szerokość stopnia.
3	Szerokość górnego stopnia.
4	Wysokość górnego stopnia.
5	Szerokość górnego wspornika.
6	Nachylenie spodu schodów do wspornika.
7	Grubość płyty.
8	Fazowanie spodu schodów.
9	Wartość fazowania lub promienia.
10	
11	Wysokość dolnego stopnia.
12	Wysokość stopy schodów.
13	Fazowanie spodu schodów.
14	Nachylenie noska stopy do podstawy stopy.
15	Długość dolnego cięcia.
16	Długość stopy schodów.
17	Szerokość biegu wraz z policzkami.

Utwórz stopę







Umożliwia zdefiniowanie, czy na dole schodów ma zostać utworzona stopa.

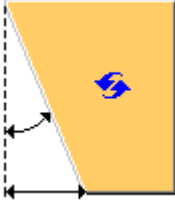
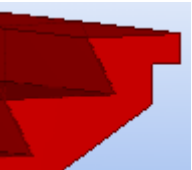

zakładka **Kształty stopni**

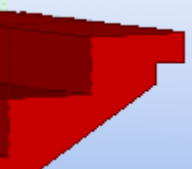
Zakładka **Kształty stopnia** umożliwia zdefiniowanie kształtu stopni.

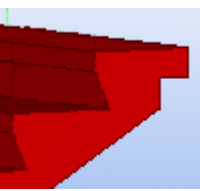
Wszystkie inne stopnie/Ostatni stopień przy stopie

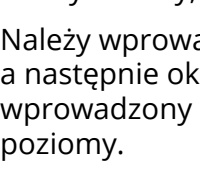
Umożliwia wybranie kształtu stopni. Kształt ostatniego stopnia na dole można określić, jeśli w ustawieniu **Ostatni stopień taki sam jak pozostałe stopnie** zostanie zaznaczona wartość **Nie**.

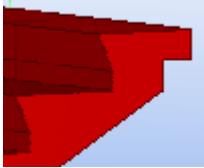
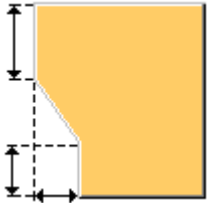
Opcja	Opis
	Domyślna Ukośny Na liście opcji kształtów stopni należy określić, czy zostanie wprowadzony wymiar, czy kąt. Funkcja AutoDefault może zmienić tą opcję. 
	Stopień równy 
	Górny równy, dolny ukośny Należy wprowadzić dwa wymiary. 
	Górny ukośny, dolny równy Należy wprowadzić wymiar pionowy, a następnie określić, czy zostanie wprowadzony kąt, czy wymiar poziomy. 

Opcja	Opis
	
	<p>Górny i dolny równe</p> <p>Należy wprowadzić wymiary pionowe, a następnie określić, czy zostanie wprowadzony kąt, czy wymiar poziomy.</p> 

na zewnątrz

Umożliwia wybranie kształtu przedniej krawędzi stopnia i wprowadzenie żądanych wymiarów.

- **Domyślnie**
- **Promień:** tworzy zaokrągloną krawędź.

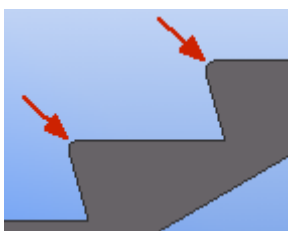

- **Fazowanie:** tworzy sfazowaną krawędź.
- **Nie:** tworzy kwadratową krawędź.

w

Umożliwia wybranie kształtu wewnętrznego narożnika stopnia i wprowadzenie żądanych wymiarów.

- **Domyślnie**
- **Promień:** tworzy zaokrąglony wewnętrzny narożnik.

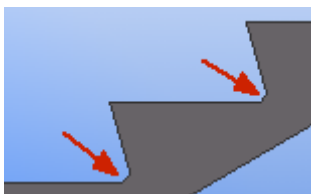

- **Fazowanie:** tworzy fazowany wewnętrzny narożnik.
- **Nie:** tworzy kwadratowy wewnętrzny narożnik.

zakładka Spoczniki

Na zakładce **Spoczniki** można utworzyć górne i/lub dolne spoczniki.

Wytwórz spocznik

Umożliwia określenie, czy ma zostać utworzone jeden lub dwa spoczniki albo czy schody nie mają zawierać spocznika.

Wymiary i przedłużenia spocznika

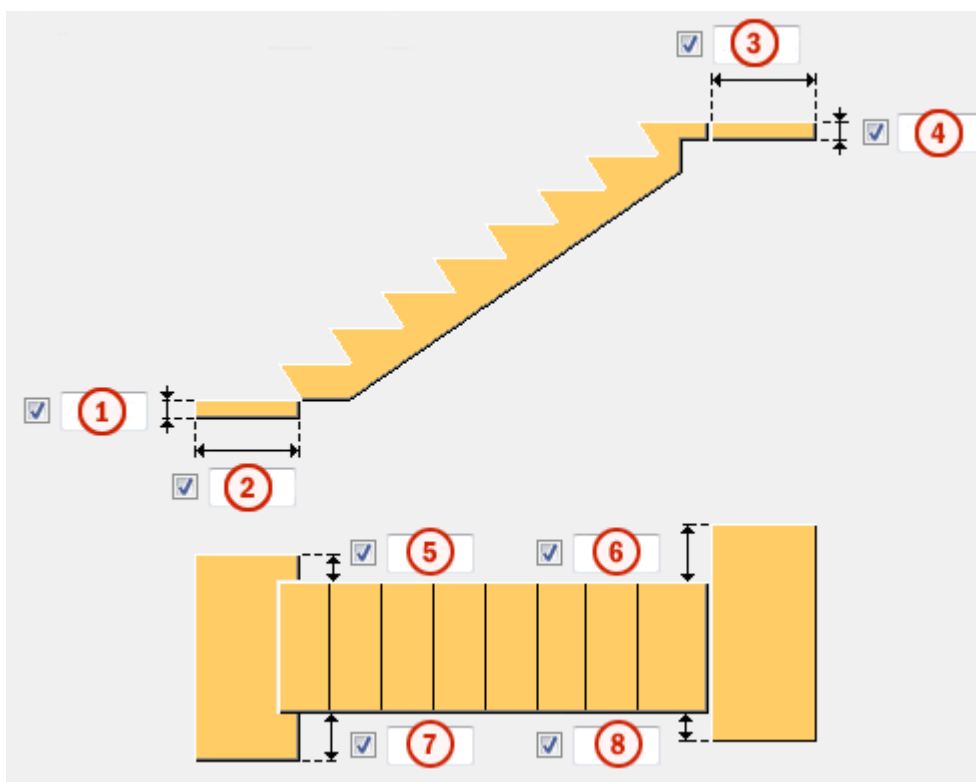

	Opis
1	Grubość dolnego spocznika.
2	Długość dolnego spocznika.
3	Długość górnego spocznika.
4	Grubość górnego spocznika.
5	Lewe i prawe przedłużenie dolnego spocznika.
7	
6	Lewe i prawe przedłużenie górnego spocznika.
8	

Zakładka Wierzchołki

Zakładka **Wierzchołki** służy do tworzenia poziomych i/lub pionowych wierzchołków po obu stronach lub tylko po drugiej stronie schodów.

Wymiary

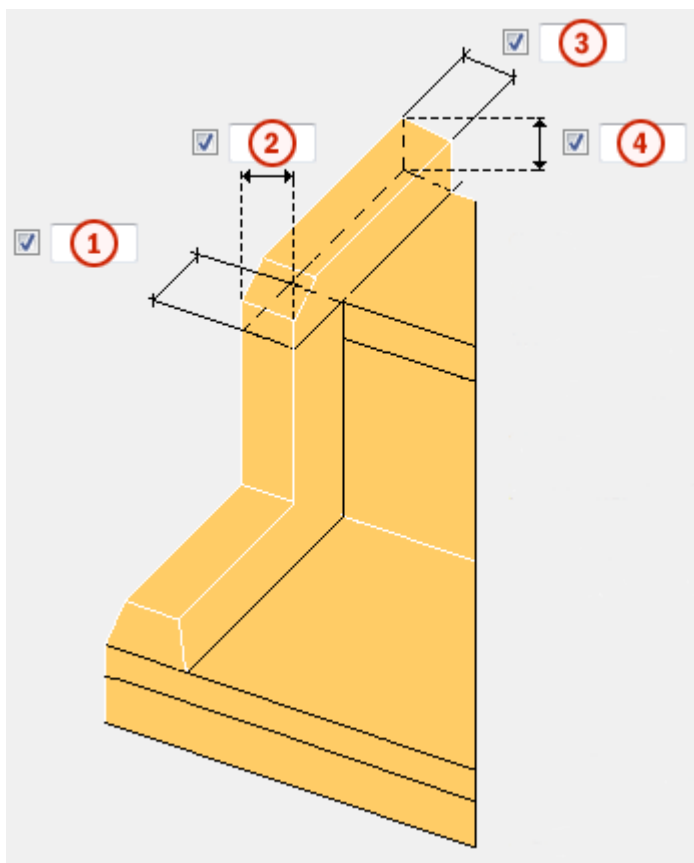

	Opis
1	Grubość pionowego wierzchołka.
2	Szerokość pionowego wierzchołka.
3	Szerokość poziomego wierzchołka.
4	Grubość/wysokość poziomego wierzchołka.

Poziome wierzchołki

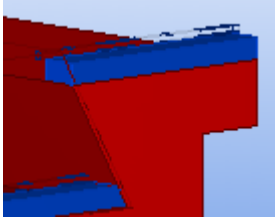
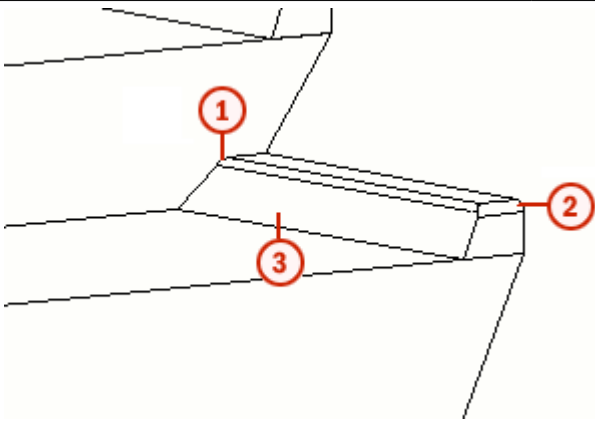
Przedrostek	Opis
<p>Utwórz</p>	<p>Umożliwia zdefiniowanie, czy mają zostać utworzone wierzchołki poziome.</p> 
<p>Utwórz w stopie</p>	<p>Umożliwia zdefiniowanie, czy w stopie schodów mają zostać utworzone poziome wierzchołki.</p> <p>Ta opcja działa tak samo jak opcja Utwórz.</p>
	
<p>Fazowanie wewnętrzne 1</p>	<p>Umożliwia wybranie rodzaju fazowania wewnętrznego i wprowadzenie żądanych wymiarów.</p>
<p>Fazowanie narożnika 2</p>	<p>Umożliwia wybranie rodzaju fazowania narożnika i wprowadzenie żądanych wymiarów.</p>
<p>Nachylenie 3</p>	<p>Umożliwia ustawienie nachylenia jako kąta lub wymiaru. Nachylenie spowoduje przechył wierzchołka.</p>
<p>Fazowanie narożnika stopy</p>	<p>Umożliwia zdefiniowanie, czy w stopie schodów mają zostać utworzone fazowania narożników.</p>

Wierzchołki na górze i w stopie

Umożliwia zdefiniowanie długości poziomego wierzchołka na górnym stopniu schodów oraz w stopie schodów. Jeśli stopa nie jest tworzona, pionowe wierzchołki dochodzą do najniższego poziomu schodów.

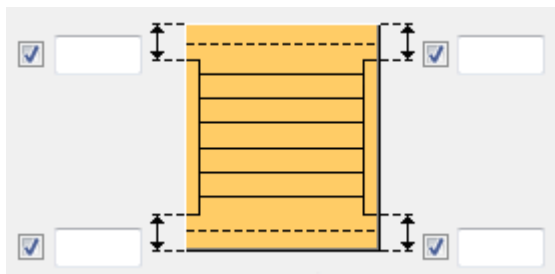

Wierzchołki pionowe

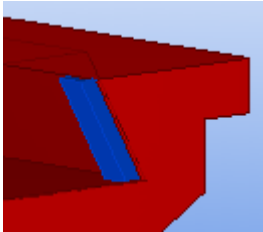

Przedrostek	Opis
Utwórz	Umożliwia zdefiniowanie, czy mają zostać utworzone wierzchołki pionowe. 
Nachylenie	Umożliwia ustawienie nachylenia jako kąta lub wymiaru. Nachylenie spowoduje przechył wierzchołka.

Zakładka Policzki

Zakładka **Policzki** służy do tworzenia policzków i wierzchołków po lewej, prawej stronie lub po obu stronach schodów.

Elementy

Przedrostek	Opis
Utwórz policzki	Umożliwia zdefiniowanie, czy mają zostać utworzone policzki.

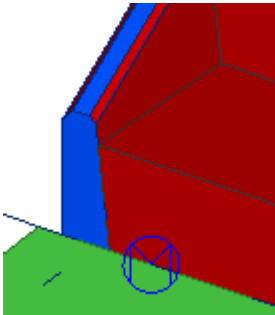
Przedrostek	Opis
Utwórz najwyższy wierzchołek	<p>Umożliwia wybranie opcji tworzenia wierzchołków na górze.</p> 
Utwórz niższy wierzchołek	<p>Umożliwia wybranie opcji tworzenia wierzchołków na dole.</p> 
Nachylenie	<p>Umożliwia pochylenie wewnętrznej powierzchni policzków.</p>  <p>Nachylenie można określić za pomocą kąta lub wymiaru.</p>
Fazowanie wewnętrzne	<p>Umożliwia zdefiniowanie, czy wewnętrzny wierzchołek policzków ma zostać fazowany.</p>
Fazowanie zewnętrzne	<p>Umożliwia zdefiniowanie, czy zewnętrzny wierzchołek policzków ma zostać fazowany.</p>
Wysokość policzka	<p>Umożliwia zdefiniowanie sposobu wyznaczania wysokości policzka.</p>

Wymiary

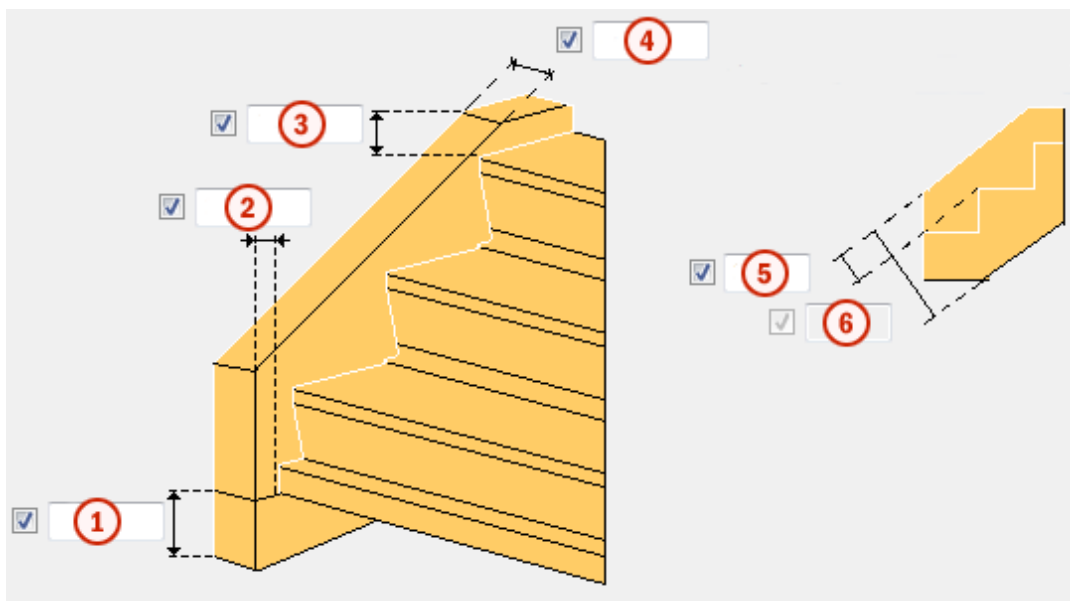

	Opis
1	Wysokość dolnego wierzchołka policzka.
2	Poziome odsunięcie dolnego wierzchołka od dolnego stopnia.
3	Wysokość górnego wierzchołka policzka.
4	Szerokość policzka.
5	Różnica wysokości będąca mierzona prostopadle odległością między krawędzią stopnia a krawędzią policzka. Ten wymiar można wprowadzić, jeśli opcja Wysokość policzka ma wartość Różne na wysokość .
6	Całkowita wysokość policzka. Ten wymiar można wprowadzić, jeśli opcja Wysokość policzka ma wartość Domyślnie lub Całkowita wysokość .

zakładka Płyta przeciwpoślizgowa / bortnica

Zakładki **Przeciwpoślizgowe** i **Nakładka ochronna** umożliwiają utworzenie powierzchni antypoślizgowych.

Elementy

Przedrostek	Opis
Tworzenie płyty antypoślizg. Tworzenie nakładki ochronnej	Umożliwia zdefiniowanie, czy mają zostać utworzone płyty antypoślizg. i/lub nakładki ochronne.

Przedrostek	Opis
Utwórz płyty przeciwpoślizg. w stopie	Umożliwia zdefiniowanie, czy w stopie schodów mają zostać utworzone płyty antypoślizg.
Utwórz wycinek	Umożliwia zdefiniowanie, czy w płycie antypoślizg. mają zostać utworzone wycinki. Domyślnie wycinki nie są tworzone.
Uwzględnij w elemencie betonowym	Umożliwia zdefiniowanie, czy w elemencie betonowym mają zostać uwzględnione płyty antypoślizg. i nakładki ochronne.
Profil	Umożliwia zdefiniowanie profilu płyty antypoślizg. lub profilu nakładki ochronnej przez jego wybranie z katalogu profili.
Obrót	Umożliwia wybranie opcji obracania profilu płyty antypoślizg. lub profilu nakładki ochronnej.

Położenie profilu płyty antypoślizg./nakładki ochronnej

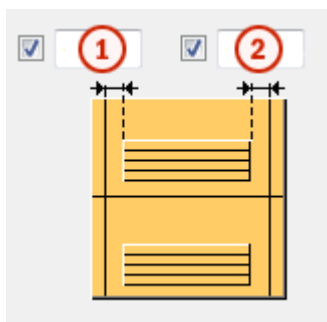

	Opis
1	Odległość profilu płyty antypoślizg. lub nakładki ochronnej od lewej krawędzi stopnia.
2	Odległość profilu płyty antypoślizg. lub nakładki ochronnej od prawej krawędzi stopnia.

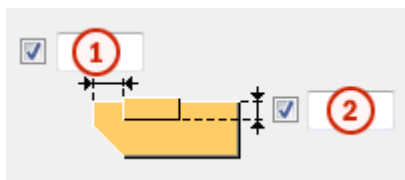

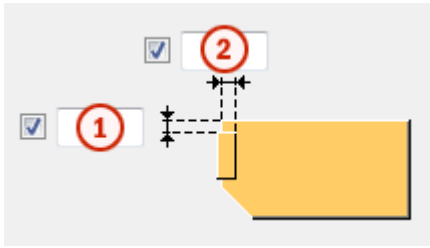

	Opis
1	Odległość od przedniej krawędzi stopnia.
2	Odległość profilu płyty antypoślizg. lub nakładki ochronnej.

Zakładka Atrybuty

Zakładka **Atrybuty** umożliwia określanie właściwości różnych elementów schodów.

Atrybuty elementów

Opcja	Opis	Domyślna
Nr pozycji	Przedrostek i Numer początkowy numeru pozycji elementu. Niektóre komponenty mają drugi wiersz pól, w którym można wprowadzić numer pozycji zespołu.	Domyślny numer początkowy elementu jest określony w ustawieniach Komponenty dostępnych po wybraniu menu Plik --> Ustawienia --> Opcje .
Materiał	Klasa materiału.	Materiał domyślny jest zdefiniowany w polu Materiał elementu w ustawieniach Komponenty dostępnych po wybraniu kolejno menu Plik --> Ustawienia --> Opcje .
Nazwa	Ta nazwa będzie widoczna w rysunkach i raportach.	
Klasa	Numer klasy elementu.	

Zakładka UDA

Na zakładce **UDA** można podać dodatkowe informacje na temat tworzonego elementu.

WSKAZÓWKA W atrybutach zdefiniowanych przez użytkownika jest uwzględniana wielkość liter. Należy sprawdzać poprawność pisowni atrybutów na podstawie pliku `objects.inp`.

Szyby klatki schodowej i windy (90)

Komponent **Szyb klatki schodowej i windy (90)** umożliwia utworzenie prostokątnej klatki schodowej lub szybu windy w celu przedstawienia tej konstrukcji na etapie projektowania.

Podczas detalowania konstrukcji klatki lub szybu można zastosować szwy, połączenia i zbrojenia. Do tworzenia schodów ten komponent wykorzystuje komponent [Schody betonowe \(65\)](#) (strona 3367).

Utworzone elementy

- Panele ścienne
- Spoczniki (opcjonalnie)
- Biegi schodów (opcjonalnie)
- Płyta stropowa (opcjonalnie)
- Otwory (opcjonalnie)

Obszary zastosowania

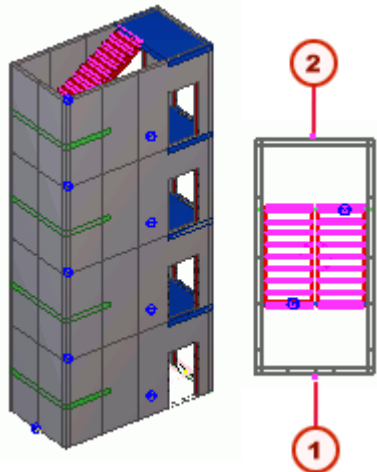
Sytuacja	Więcej informacji
	<p>Klatka schodowa obejmująca cztery kondygnacje utworzona przy użyciu domyślnych opcji.</p> <p>Jak widać, zaznaczone punkty i wymiary na karcie Schody i spoczniki decydują o długości klatki schodowej.</p> <p>Każda ściana składa się z jednego lub kilku prefabrykowanych betonowych paneli.</p> <p>1 Pierwszy wybrany punkt 2 Drugi wybrany punkt</p>

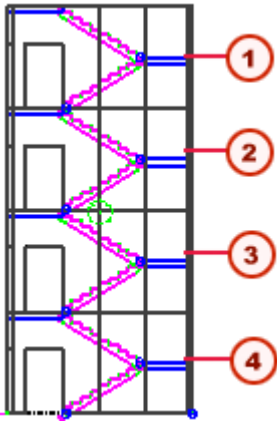
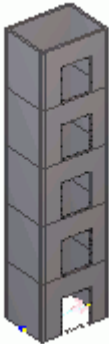
Sytuacja	Więcej informacji
	<p>Klatki schodowe zawsze zawierają pierwsze piętro i górne piętro. Liczbę dodatkowych pięter należy podać w polu Piętra na karcie Widok poziomy. Ta klatka schodowa ma 2 dodatkowe piętra, co daje łącznie 4 piętra.</p> <p>1 Górne piętro 2 Dodatkowe piętro 3 Dodatkowe piętro 4 1. piętro (parter)</p>
	<p>Szyb windy utworzony po wybraniu na karcie Schody i spoczniki dla wszystkich pięter opcji Szyb windy, pole Typ.</p>

Ograniczenia

Minimalna wysokość między piętrami wynosi 200 mm.

Kolejność wskazywania

1. Na karcie **Widok poziomy** zaznacz opcję **Położenie**. Domyślnie jest to środek ścian 3 i 4.

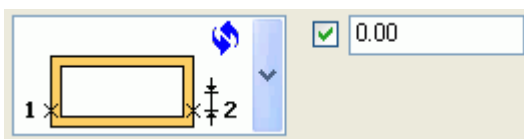

2. Wybierz punkt określający położenie ściany 3.
3. Wybierz punkt określający położenie ściany 4.

Zakładka Widok płaski

Zakładka **Widok płaski** umożliwia określenie właściwości klatki schodowej lub szybu windy.

Aby określić liczbę poziomów i wysokości pięter, należy wprowadzić wysokość poziomu podłogi na każdym piętrze w polu **Poziomy**. Na przykład:

0.00 3300.00 6600.00 9900.00 13200.00

Można również zdefiniować ujemne poziomy podłogi:

-6600.00 -3300.00 0.00 3300.00 6600.00

W celu zdefiniowania wielu pięter można również użyć mnożnika, jak pokazano w poniższym przykładzie z jednostkami brytyjskimi:

0' 15" 10' 9" 59/64

Tekla Structures W programie wartości te są również używane do obliczenia całkowitej wysokości klatki schodowej.

Aby utworzyć klatkę schodową lub szyb windy, należy wskazać dwa punkty w modelu. Następnie w polu **Położenie** określa się umiejscowienie klatki lub szybu względem tych punktów. Dostępne ustawienia:

- Środek (domyślnie)
- Lewy
- Prawy

Można wprowadzić odległość odsunięcia od wybranego położenia. W tym przypadku odsunięcie jest liczone od środka ściany.

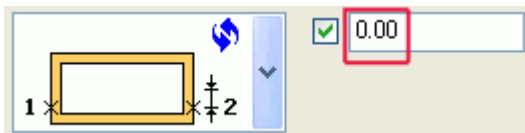

Aby ręcznie zdefiniować całkowitą długość i szerokość klatki schodowej lub szybu windy, należy wprowadzić następujące wartości:

L — długość całkowita

W — szerokość całkowita

Jeśli pola pozostaną puste, program Tekla Structures automatycznie oblicza te wymiary na podstawie wskazanych punktów:

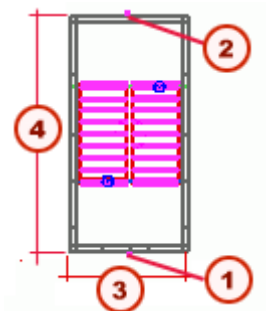

	Opis
1	Pierwszy wybrany punkt.
2	Drugi wybrany punkt.
3	Szerokość całkowita, W
4	Długość całkowita, L

UWAGA Wymiary zdefiniowane na karcie **Schody i spoczniki** mogą zastępować całkowitą długość lub szerokość obliczoną automatycznie albo wprowadzoną przez Ciebie ręcznie.

Zakładka Otwory

Zakładka **Otwory** umożliwia określenie wymiarów otworów dla każdego panelu ściennego oraz pierwszego, dodatkowych i górnego piętra.

Każda ściana może mieć jeden otwór albo w ogóle nie zawierać otworu.

Zakładka Schody i spoczniki

Zakładka **Schody i spoczniki** umożliwia określenie właściwości i wymiarów schodów i spoczników.

Wybierz, aby utworzyć szyb windy z listy **Typ**.

Zakładka Atrybuty

Zakładka **Atrybuty** umożliwia zdefiniowanie podstawowych właściwości elementów ścian, schodów i spoczników.

Możliwe jest także zapisanie właściwości z komponentu [Schody betonowe \(65\) \(strona 3367\)](#) dla pierwszego, dodatkowych i górnego biegu schodów.

Opcja	Opis
Nr pozycji	Aby zapewnić prawidłową numerację, należy zdefiniować Przedrostek i Numer początkowy numeru pozycji elementów schodów. W drugim wierszu należy wprowadzić numer pozycji zespołu elementów schodów.
Materiał	Określ klasę materiału.
Nazwa	Umożliwia określenie nazwy, która będzie widoczna na rysunkach i w raportach.
Klasa	Określ numer klasy elementu.

Zbrojone schody betonowe (95)

Narzędzie **Zbrojone schody betonowe (95)** umożliwia utworzenie zbrojonych schodów betonowych.

Utworzone obiekty

- Schody
- Spoczniki (opcjonalnie)
- Wierzchołki (opcjonalnie)
- Policzki (opcjonalnie)
- Płyty antypoślizg. (opcjonalnie)
- Pręty główne i strzemiona zbrojeń schodów (zakładki **Pręt A - Pręt L**) (opcjonalnie)
- Siatki w schodach i spocznikach (opcjonalnie)
- Siatka prętów (opcjonalnie)
- Pręty kotwiące (opcjonalnie)
- Pręty końcowe spoczników (opcjonalnie)

Zastosowania

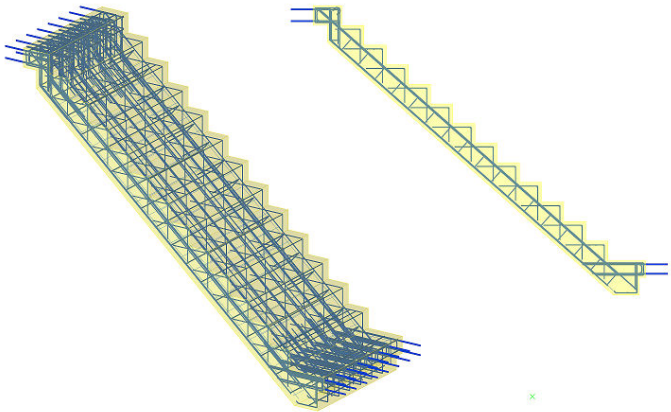
Sytuacja	Opis
	Zbrojone schody betonowe.

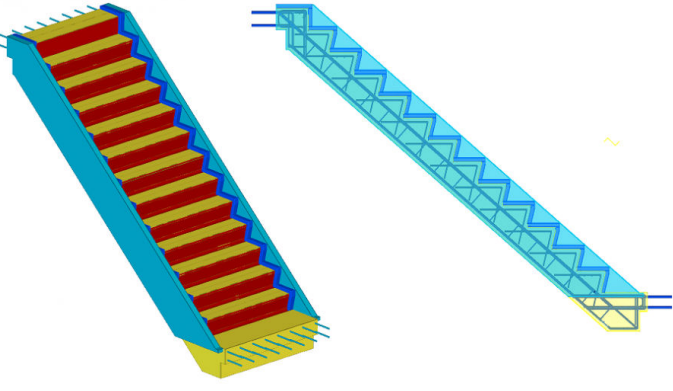
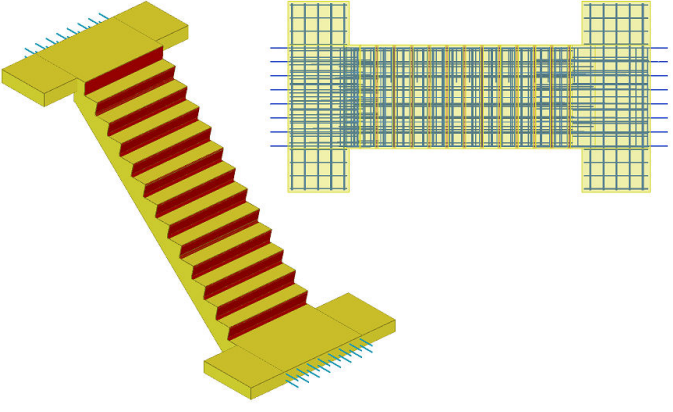
Sytuacja	Opis
	<p>Zbrojone schody betonowe z fazowanymi stopniami, wierzchołkami i policzkami.</p>
	<p>Zbrojone schody betonowe ze zbrojonymi spocznikami.</p>

Kolejność wyboru

1. Wybierz pierwszy punkt, który ma zostać punktem początkowym schodów.
2. Wybierz drugi punkt, aby wskazać kierunek schodów.
3. Wybierz elementy, które mają być cięte przez schody (opcjonalnie).
4. Kliknij środkowym przyciskiem myszy, aby utworzyć schody.

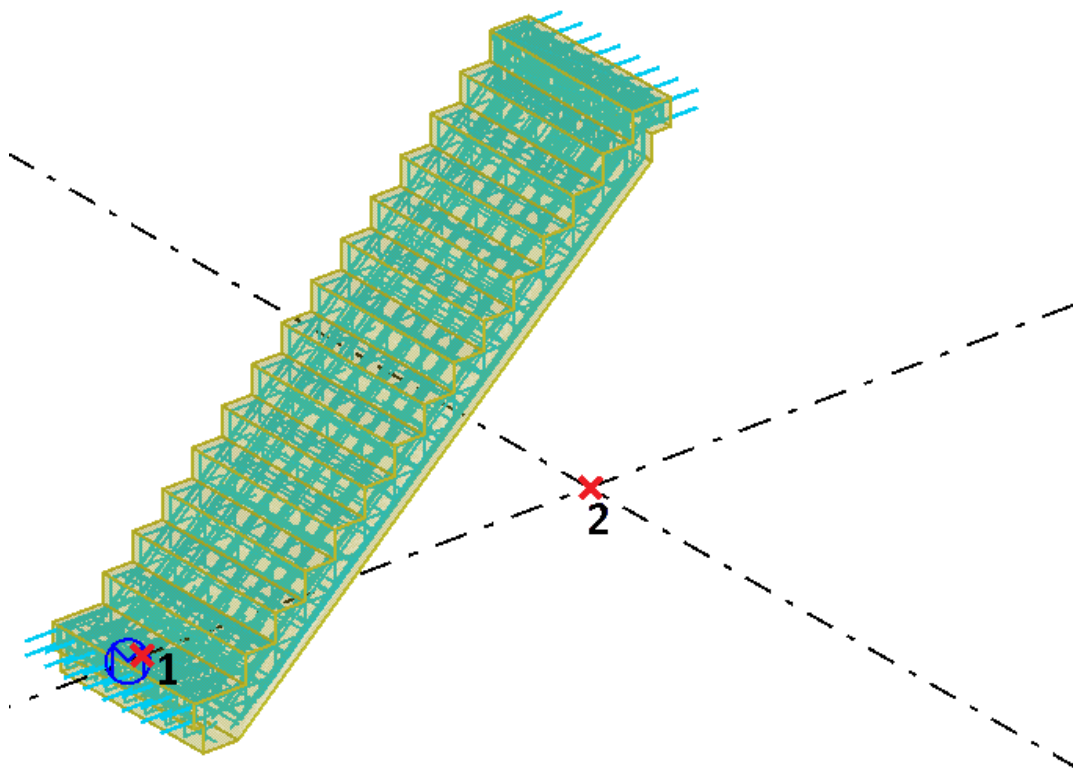

Zakładka Parametry

Zakładka **Parametry** służy do kontrolowania kształtu schodów, liczby stopni metody tworzenia stopni i ich szerokości.

Wymiary schodów

	Opis
	1 Wymiar poziomy obszaru stopni
	2 Wymiar pionowy obszaru stopni
	3 Długość stopnia
	4 Wysokość stopnia
	5 Opcje kształtu dolnej części biegu schodów
	6 Opcje kształtu górnej części biegu schodów
	7 Szerokość schodów

Położenie punktu początkowego

Umożliwia wybranie pozycji punktu początkowego kształtu wielobocznego.

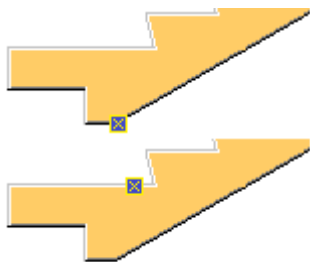

UWAGA Pozycja punktu początkowego wpływa na obszar graniczny zespołu betonowego. W związku z tym będzie mieć wpływ na orientację widoku rysunku i numerację.

Metoda tworzenia schodów

Opcja	Opis
Długość stopnia P1 P2	Umożliwia utworzenie schodów między punktami P1 i P2. Wymiary schodów są definiowane przez odległość między punktami P1 i P2 oraz długość stopnia.
Wysokość stopnia P1 P2	Umożliwia utworzenie schodów między punktami P1 i P2. Wymiary schodów są definiowane przez odległość między punktami P1 i P2 oraz wysokość stopnia.
Długość stopnia P1 wysokość stopnia N stopni	Umożliwia utworzenie schodów od punktu P1 do punktu P2. Wymiary schodów są definiowane przez położenie punktu P1 oraz wysokość, długość i liczbę stopni.
Długość stopnia P2 wysokość stopnia N stopni	Umożliwia utworzenie schodów od punktu P1 do punktu P2. Wymiary schodów są definiowane przez położenie punktu P2 oraz wysokość, długość i liczbę stopni.
Odległość pozioma i pionowa stopnia P1	Umożliwia utworzenie schodów od punktu P1 do punktu P2. Wymiary schodów są definiowane przez położenie punktu P1 oraz odległość stopnia w poziomie i pionie.
Odległość pozioma i pionowa stopnia P2	Umożliwia utworzenie schodów od punktu P1 do punktu P2. Wymiary schodów są definiowane przez położenie punktu P2 oraz odległość stopnia w poziomie i pionie.

Zakładka Elementy

Zakładka **Elementy** służy do kontrolowania materiału, nazwy, klasy, położenia, typu zespołu betonowego i fazowania stopnia.

Ustawienia fazowania stopni

Opcja	Opis
Środek dla wszystkich	Wszystkie stopnie będą fazowane zgodnie z ustawieniami w obszarze Stopnie środkowe .
Różny spód	Najniższy stopień jest fazowany zgodnie z ustawieniami w obszarze Pierwszy stopień na spodzie . Wszystkie pozostałe stopnie będą fazowane zgodnie z ustawieniami w obszarze Stopnie środkowe .
Różny wierzchołek	Najwyższy stopień jest fazowany zgodnie z ustawieniami w obszarze Ostatni górny stopień . Wszystkie pozostałe stopnie będą fazowane zgodnie z ustawieniami w obszarze Stopnie środkowe .
Różne spód i wierzchołek	Najniższy stopień jest fazowany zgodnie z ustawieniami w obszarze Pierwszy stopień na spodzie . Najwyższy stopień jest fazowany zgodnie z ustawieniami w obszarze Ostatni górny stopień . Wszystkie pozostałe stopnie będą fazowane zgodnie z ustawieniami w obszarze Stopnie środkowe .

Ustawienia fazowania stopni są takie same w obszarach **Pierwszy stopień na spodzie**, **Stopnie środkowe** i **Ostatni górny stopień**.

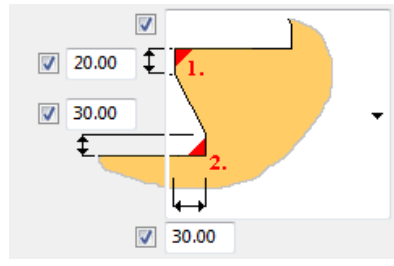
Opcja	Opis
	Rozmiar cięcia stopnia jest określony przez odległość.

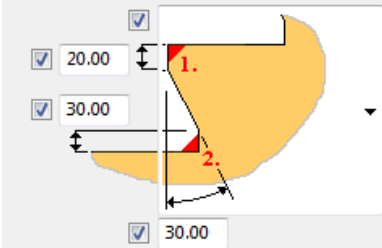
Opcja	Opis
	Rozmiar cięcia stopnia jest określony przez kąt.

Typy fazowań narożników

Fazowania narożników **1.** i **2.** mogą być definiowane przez opcję **Promień x** albo przez boki w ustawieniu **Fazowanie X/Y**.

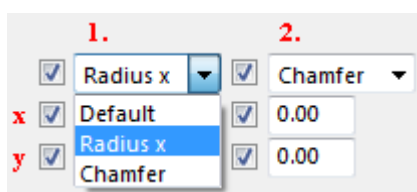

Utwórz końcowy poziom piętra

Wybierz, czy będzie tworzony końcowy poziom piętra. Końcowy poziom piętra jest definiowany przez wielobok utworzony z odsuniętego wieloboku schodów i wykorzystywany w rysunkach.

Zdefiniuj profil, właściwości i offset elementów dummy tworzonych w poszczególnych wierzchołkach wieloboku.

Zakładka Schody i spoczniki

Zakładka **Schody i spoczniki** służy do kontrolowania rozmiaru i typu dolnego i górnego spocznika.

Opcja cięcia dolnego spocznika

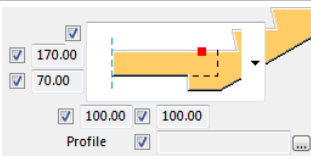
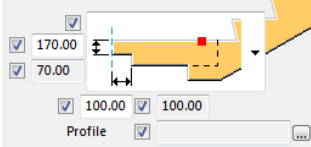
Opcja	Opis
	Dolny spocznika bez cięcia.
	Dolny spocznika z cięciem zdefiniowanym przez jego długość oraz jego odległość od górnej strony spocznika.

Opcja	Opis
	Dolny spocznik z cięciem zdefiniowanym przez długość spocznika oraz jego odległość od dolnej strony spocznika.
	Dolny spocznik z cięciem w kształcie litery L zdefiniowanym przez trzy wymiary spocznika oraz jego odległość od górnej strony spocznika.
	Dolny spocznika z cięciem zdefiniowanym przez profil i jego położenie w spoczniku.



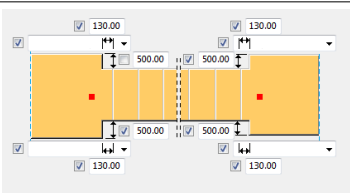
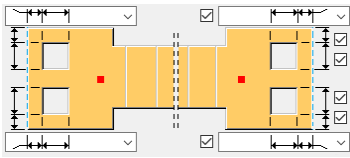
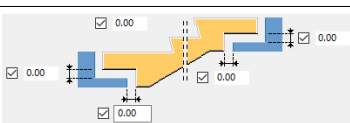

Opcja cięcia górnego spocznika

Opcja	Opis
	Górny spocznik bez cięcia.
	Górny spocznik z cięciem zdefiniowanym przez długość spocznika oraz jego odległość od górnej strony spocznika.
	Górny spocznik z cięciem zdefiniowanym przez długość spocznika oraz jego odległość od dolnej strony spocznika.
	Górny spocznika z cięciem w kształcie litery L zdefiniowanym przez trzy wymiary spocznika oraz jego odległość od górnej strony spocznika.
	Górny spocznik z cięciem zdefiniowanym przez profil i jego położenie w spoczniku.

Wymiarowanie i otwory spocznika

	Opis
	Do zdefiniowania wymiarów spoczników dolnego i górnego należy użyć ustawienia Widok z góry.
	Do zdefiniowania dwóch otworów spoczników dolnego i górnego należy użyć ustawienia Widok z góry. Następujące pręty uniemożliwiają tworzenie otworów: pręty kotwiące i pręty kotwiące Z, siatki prętów, pręty końcowe spocznika oraz pręty A, B, C, E, G, K.
	Umożliwia zdefiniowanie szczelin po bokach spoczników.

Wnęki i otwory

Opcja	Opis
	Brak otworu lub wnelki
	Otwór
	Wnelka na górnej powierzchni
	Wnelka na dolnej powierzchni

Zakładka Wierzchołki

Zakładka **Wierzchołki** służy do tworzenia poziomych i/lub pionowych wierzchołków po obu stronach lub tylko po jednej stronie schodów.

Wymiary

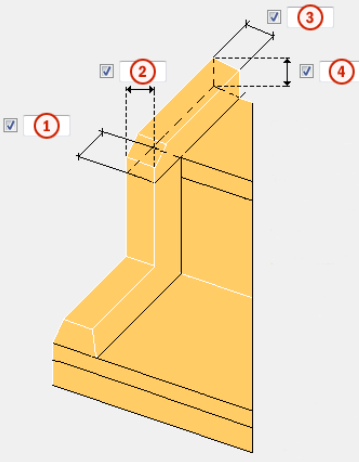
	Opis
	1 Grubość pionowego wierzchołka.
	2 Szerokość pionowego wierzchołka.
	3 Szerokość poziomego wierzchołka.
	4 Grubość/wysokość poziomego wierzchołka.

Poziome wierzchołki

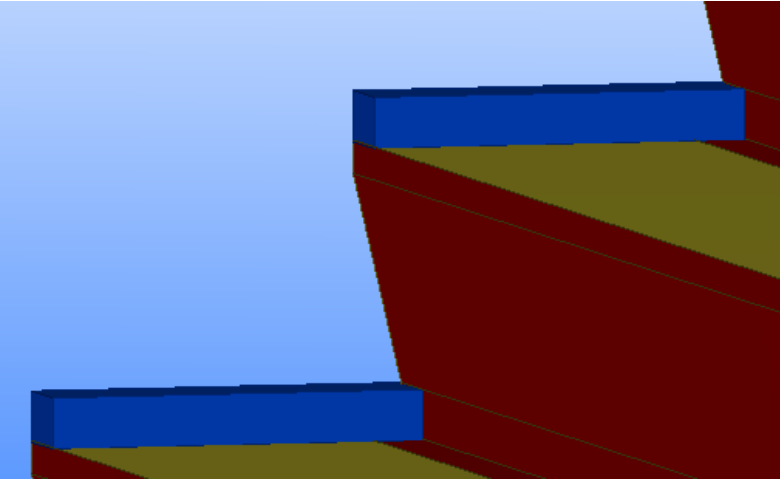
Opcja	Opis
Utwórz	<p>Umożliwia zdefiniowanie, czy mają zostać utworzone wierzchołki poziome.</p> 
Utwórz w stopie	<p>Umożliwia zdefiniowanie, czy w stopie schodów mają zostać utworzone poziome wierzchołki.</p> <p>Ta opcja działa tak samo jak opcja Utwórz.</p>

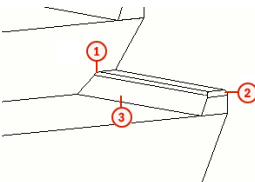
Opcja	Opis
Fazowanie 	<p>1 Fazowanie wewnętrzne: Umożliwia wybranie rodzaju fazowania wewnętrznego i wprowadzenie żądanych wymiarów.</p> <p>2 Fazowanie narożnika: Umożliwia wybranie rodzaju fazowania narożnika i wprowadzenie żądanych wymiarów.</p> <p>3 Nachylenie: Umożliwia ustawienie nachylenia jako kąta lub wymiaru. Nachylenie spowoduje przechył wierzchołka.</p>
Fazowanie narożnika stopy	Umożliwia zdefiniowanie, czy w stopie schodów mają zostać utworzone fazowania narożników.

Wierzchołki pionowe

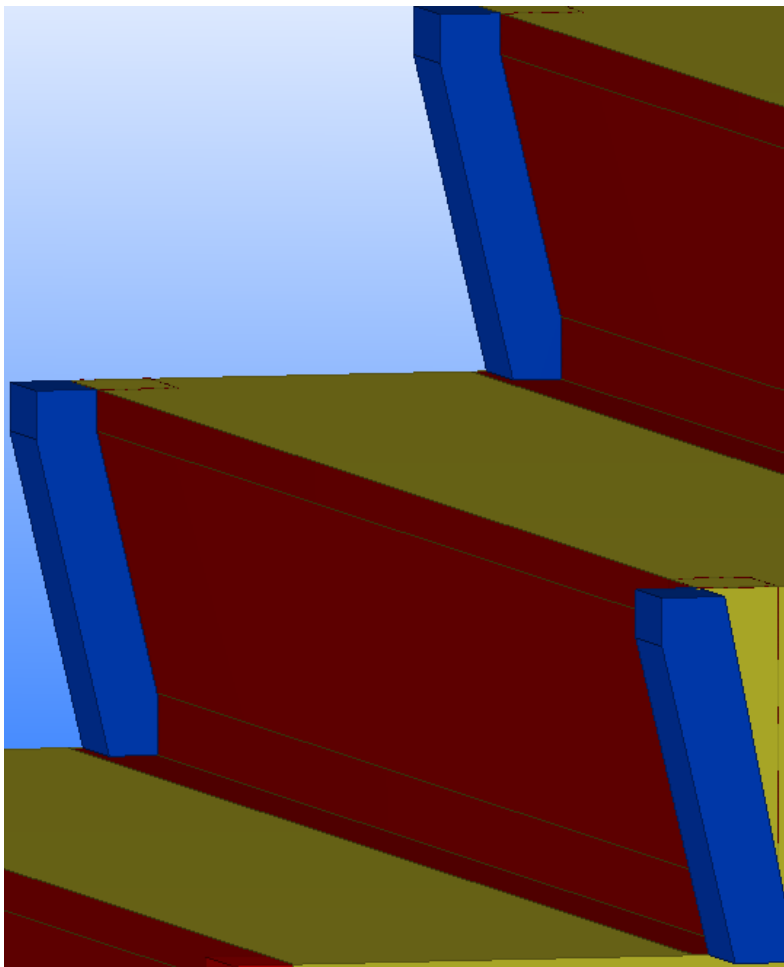
Opcja	Opis
Utwórz	<p>Umożliwia zdefiniowanie, czy mają zostać utworzone wierzchołki pionowe.</p> 

Opcja	Opis
Nachylenie	Umożliwia ustawienie nachylenia jako kąta lub wymiaru. Nachylenie spowoduje przechył wierzchołka.

Zakładka Policzki

Zakładka **Policzki** służy do tworzenia policzków i wierzchołków po lewej, prawej stronie lub po obu stronach schodów.

	Opis
	<ol style="list-style-type: none"> 1 Wysokość dolnego wierzchołka policzka. 2 Poziome odsunięcie dolnego wierzchołka od dolnego stopnia. 3 Wysokość górnego wierzchołka policzka. 4 Szerokość policzka.
Nachylenie	<p>Umożliwia pochylenie wewnętrznej powierzchni policzków.</p>  <p>Nachylenie można określić za pomocą kąta lub wymiaru.</p>
Fazowanie wewnętrzne	Umożliwia zdefiniowanie, czy wewnętrzny wierzchołek policzków ma zostać fazowany.
Fazowanie zewnętrzne	Umożliwia zdefiniowanie, czy zewnętrzny wierzchołek policzków ma zostać fazowany.

Wysokość policzka

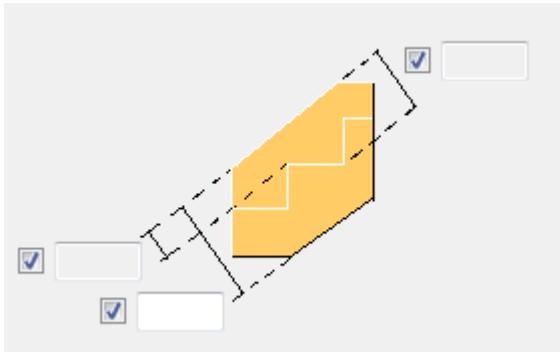

Wysokość policzka oparta na całkowitej wysokości albo odległości od wewnętrznego/zewnętrznego narożnika stopnia.

Zakładka Pręty podłużnicy

Na zakładce **Pręty podłużnicy** można utworzyć zbrojenie w policzkach.

Opcja	Opis
	<p>Umożliwia zdefiniowanie rozstawu prętów i grubości otuliny.</p>
<p>Utwórz</p>	<p>Wybierz, aby utworzyć grupę prętów.</p>

Opcja	Opis
Gatunek	Wytrzymałość stali stosowanej dla prętów zbrojeniowych.
Rozmiar	Średnica pręta zbrojeniowego.
Promień	Wewnętrzny promień gięcia pręta.
Przedrostek	Przedrostek numeru pozycji elementu.
Numer początkowy	Numer początkowy numeru pozycji elementu.
Klasa	Klasa umożliwia pogrupowanie zbrojenia.
Nazwa	Tekla Structures Ta nazwa będzie używana w rysunkach i raportach .

Zakładka Przeciwoślizgowe

Zakładka **Przeciwoślizgowe** służy do tworzenia antypoślizgowych powierzchni.

Opcja	Opis
Tworzenie przeciwoślizgowe go	Umożliwia zdefiniowanie, czy mają zostać utworzone profile przeciwoślizgowe.
Utwórz przeciwoślizgowe w stopie/na górze	Umożliwia zdefiniowanie, czy w stopie/na górze schodów mają być tworzone profile antypoślizgowe.
Utwórz wycinek	Umożliwia zdefiniowanie, czy w profilu antypoślizgowym mają zostać utworzone wycinki. Domyślnie wycinki nie są tworzone.
Uwzględnij w elemencie betonowym	Umożliwia zdefiniowanie, czy profile przeciwoślizgowe mają zostać uwzględnione w elemencie betonowym.
Profil	Umożliwia zdefiniowanie profilu przeciwoślizgowy przez jego wybranie z katalogu profili.
Obrót	Umożliwia wybranie opcji obracania profilu przeciwoślizgowego.

Zakładka Pręt A

Zakładka **Pręt A** umożliwia definiowanie geometrii, grubości otuliny betonowej, rozstawów prętów zbrojeniowych i właściwości tych prętów w grupie prętów zbrojeniowych schodów.

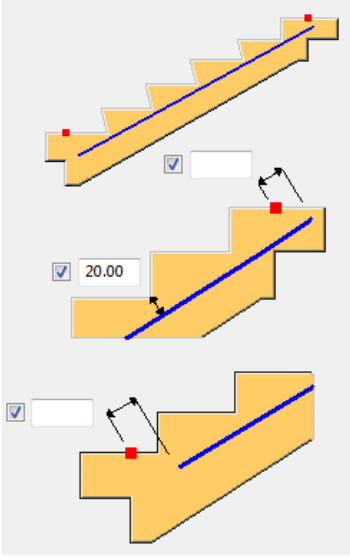
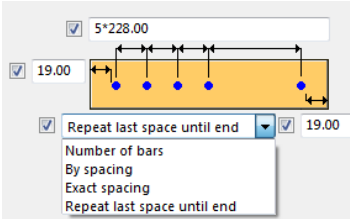
Opcja	Opis
	Geometria i grubość otuliny betonowej.
	Odstępy, liczba prętów i grubość otuliny betonowej grupy prętów zbrojeniowych.

Zakładka Pręt B

Zakładka Pręt B umożliwia definiowanie geometrii, grubości otuliny betonowej, rozstawów prętów zbrojeniowych i właściwości tych prętów w grupie prętów zbrojeniowych schodów.

Opcje zakończenia dołu prętem B

Umożliwia zdefiniowanie geometrii i grubości otuliny betonowej zakończenia dołu prętem B.

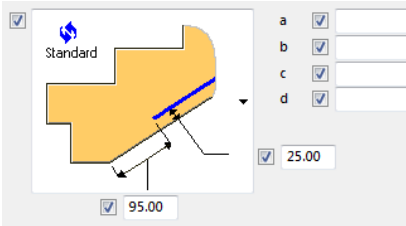
Opcja	Opis
	Proste zakończenie spodu prętem B.

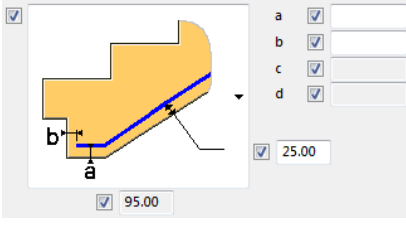
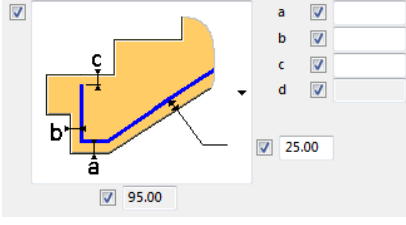
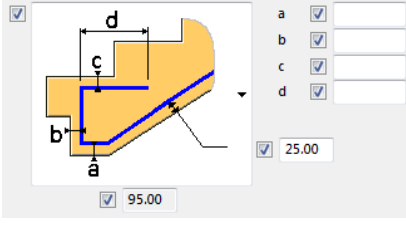
Opcja	Opis
	Zakończający pręt B wygięty raz w celu dopasowania do dolnej stopy schodów.
	Zakończający pręt B wygięty dwa razy w celu dopasowania do dolnej stopy schodów.
	Zakończający pręt B wygięty maksymalnie trzy razy w celu dopasowania do dolnej stopy schodów.

Opcje zakończenia wierzchu prętem B

Umożliwia zdefiniowanie geometrii i grubości otuliny betonowej zakończenia wierzchu prętem B.

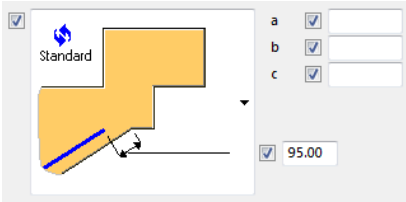
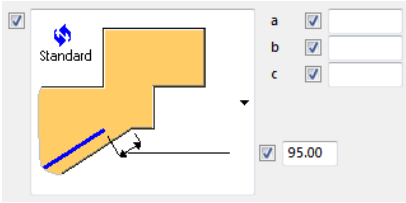
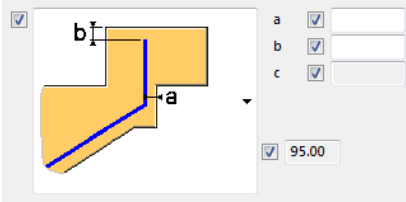
Opcja	Opis
	Proste zakończenie wierzchu prętem B.
	Zakończający pręt B wygięty raz w celu dopasowania do górnej geometrii schodów.
	Zakończający pręt B wygięty dwa razy w celu dopasowania do górnej geometrii schodów. Długość ostatniego segmentu jest wyznaczona przez grubość otuliny.

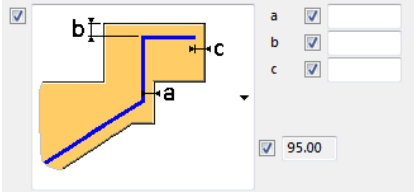
Opcja	Opis
	Zakończający pręt B wygięty dwa razy w celu dopasowania do górnej geometrii schodów.

Odstępy między prętami zbrojeniowymi

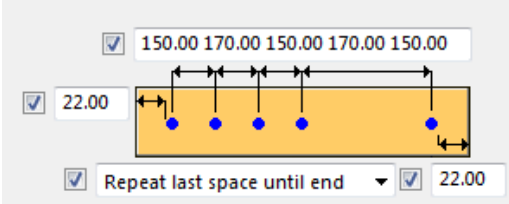
Opcja	Opis
	Odstępy, liczba prętów i grubość otuliny betonowej grupy prętów zbrojeniowych.

Zakładka Pręt C

Zakładka **Pręt C** umożliwia definiowanie geometrii, grubości otuliny betonowej, rozstawów prętów zbrojeniowych i właściwości tych prętów w grupie prętów zbrojeniowych schodów.

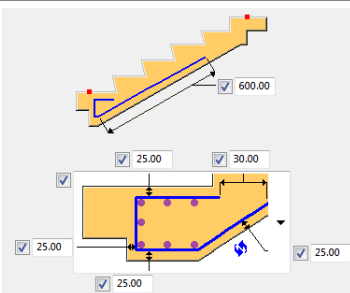
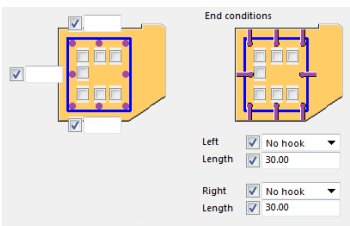
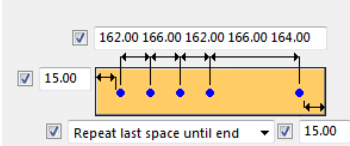
Opcja	Opis
	Geometria i grubość otuliny betonowej.
	Zdefiniuj jakie dodatkowe pręty boczne są tworzone, jakie są ich warunki końcowe oraz jaka otulina.
	Odstępy, liczba prętów i grubość otuliny betonowej grupy prętów zbrojeniowych.

Dodatkowe pręty I

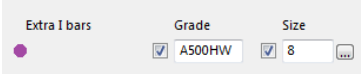
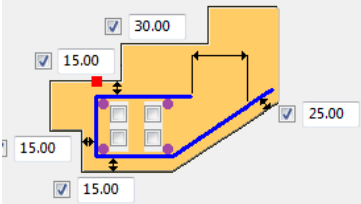
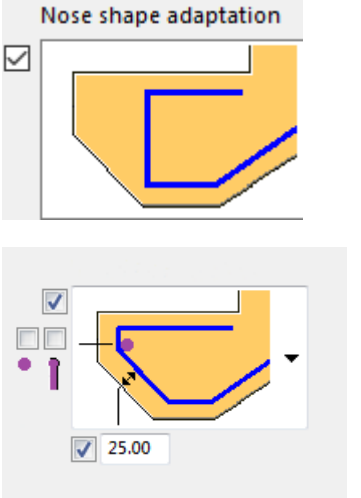
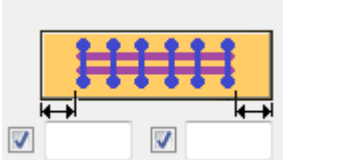
Opcja	Opis
	<p>Fioletowy kolor w oknie dialogowym reprezentuje dodatkowe pręty I.</p>
	<p>Umożliwia zdefiniowanie, czy mają zostać utworzone dodatkowe pręty I. Należy zaznaczyć pola wyboru obok fioletowych punktów.</p>
<p>Nose shape adaptation</p> <input checked="" type="checkbox"/> 	<p>Wybierz dostosowanie kształtu noska. Pierwsze pole wyboru (kropka po lewej stronie) tworzy dodatkowy pręt I, a drugie tworzy na nim hak.</p>
	<p>Grubość otuliny na prętach zbrojeniowych.</p>

Zakładka Pręt D

Zakładka **Pręt D** umożliwia definiowanie geometrii, grubości otuliny betonowej, rozstawów prętów zbrojeniowych i właściwości tych prętów w grupie prętów zbrojeniowych schodów.

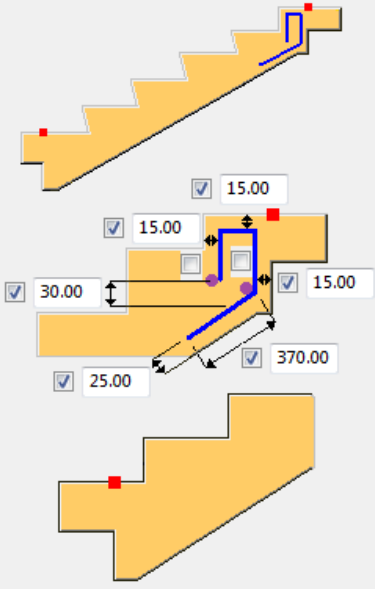
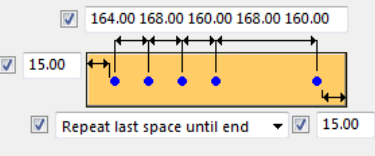
Opcja	Opis
	Geometria i grubość otuliny betonowej.
	Odstępy, liczba prętów i grubość otuliny betonowej grupy prętów zbrojeniowych.

Dodatkowe pręty I

Dodatkowe pręty I to proste pręty przecinające pręt D. Można utworzyć maksymalnie cztery dodatkowe pręty I.

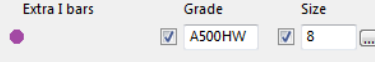
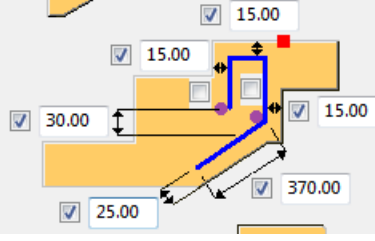
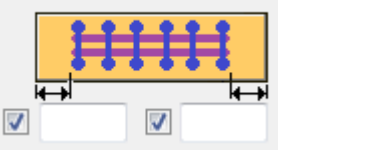
Opcja	Opis
	Fioletowy kolor w oknie dialogowym reprezentuje dodatkowe pręty I.
	Umożliwia zdefiniowanie, czy mają zostać utworzone dodatkowe pręty I. Należy zaznaczyć pola wyboru obok fioletowych punktów.
	Grubość otuliny na prętach zbrojeniowych.

Zakładka Pręt E

Zakładka Pręt E umożliwia definiowanie geometrii, grubości otuliny betonowej, rozstawów prętów zbrojeniowych i właściwości tych prętów w grupie prętów zbrojeniowych schodów.

Opcje tworzenia

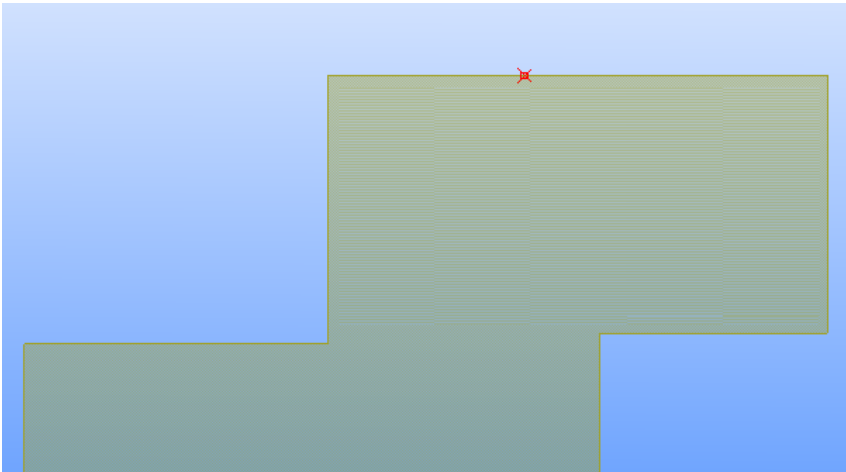
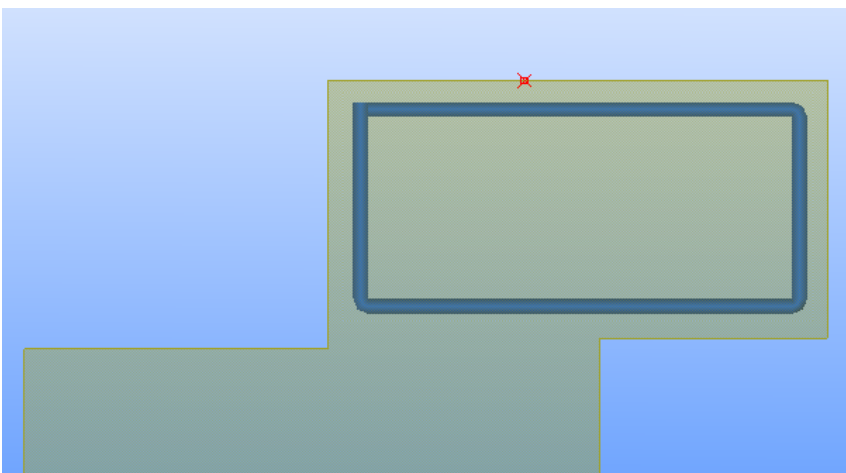
Opcja	Opis
Nie	Pręt nie zostanie utworzony. 
Strzemiona	Pręt zostanie utworzony jako strzemie. 

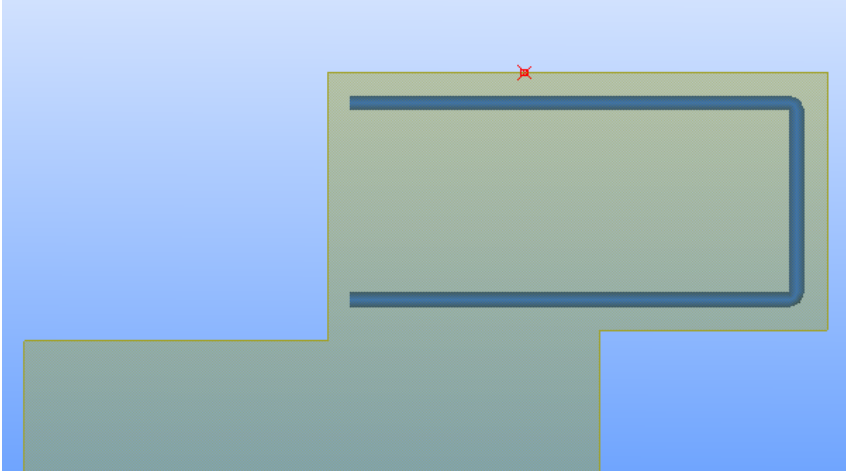
Opcja	Opis
Kołek	<p>Pręt zostanie utworzony jako kołek.</p> 

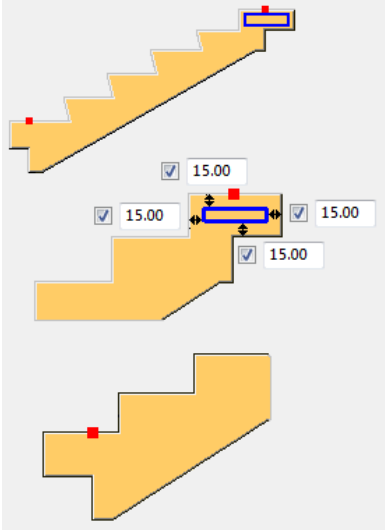
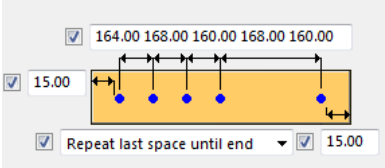
Opcja	Opis
	Geometria i grubość otuliny betonowej.
	Odstępy, liczba prętów i grubość otuliny betonowej grupy prętów zbrojeniowych.

Opcja	Opis
	Kształt strzemion.
Równoległe z nachyleniem stopnia	Tak Utwórz kształt równoległy z nachyleniem stopnia.
	Nie Utwórz jako prostokąt.

Dodatkowe pręty I

Dodatkowe pręty I to proste pręty przecinające pręt D. Można utworzyć maksymalnie cztery dodatkowe pręty I.

Opcja	Opis
	Fioletowy kolor w oknie dialogowym reprezentuje dodatkowe pręty I.
	Umożliwia zdefiniowanie, czy mają zostać utworzone dodatkowe pręty I. Należy zaznaczyć pola wyboru obok fioletowych punktów.
	Grubość otuliny na prętach zbrojeniowych.

Zakładka Pręt F

Zakładka **Pręt F** umożliwia definiowanie geometrii, grubości otuliny, rozstawu prętów zbrojeniowych i właściwości tych prętów w grupie prętów zbrojeniowych schodów.

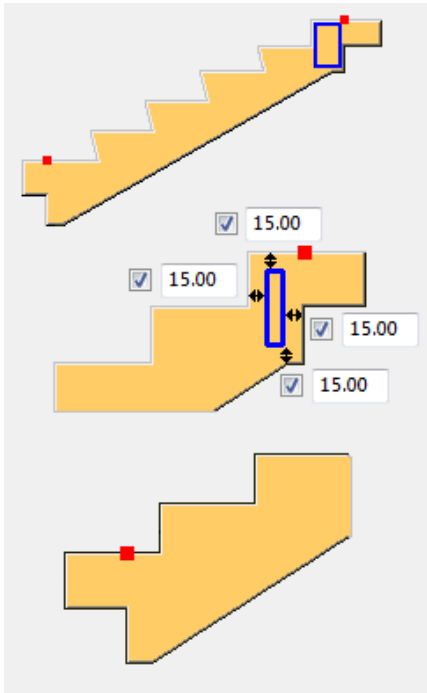
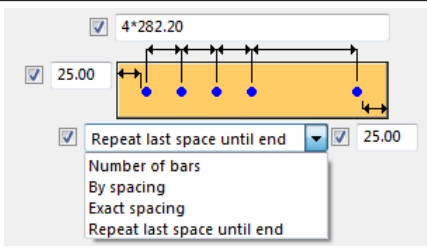
Opcja	Opis
	Geometria i grubość otuliny betonowej.
	Odstępy, liczba prętów i grubość otuliny betonowej grupy prętów zbrojeniowych.

Zakładka Pręt G

Zakładka **Pręt G** umożliwia definiowanie geometrii, grubości otuliny betonowej, rozstawów prętów zbrojeniowych i właściwości tych prętów w grupie prętów zbrojeniowych schodów.

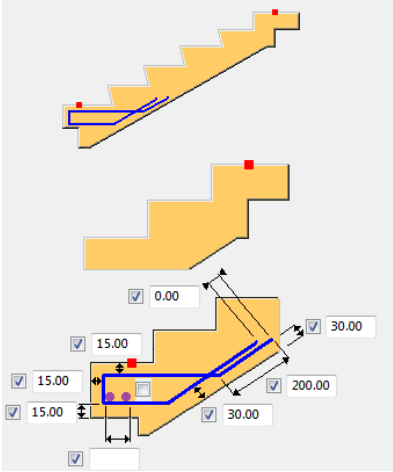
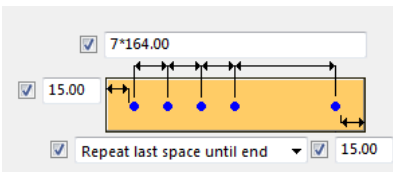
Opcja	Opis
	Geometria i grubość otuliny betonowej.
	Odstępy, liczba prętów i grubość otuliny betonowej grupy prętów zbrojeniowych.

Dodatkowe pręty I

Dodatkowe pręty I to proste pręty przecinające pręt G. Można utworzyć maksymalnie cztery dodatkowe pręty I.

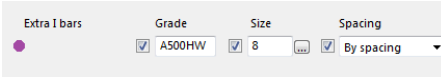
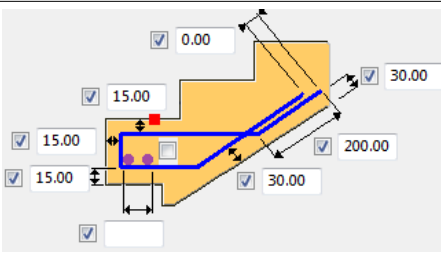
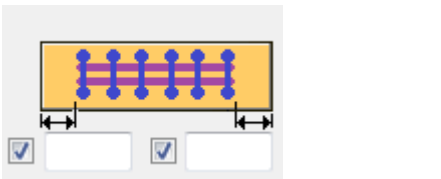
Opcja	Opis
	Fioletowy kolor w oknie dialogowym reprezentuje dodatkowe pręty I.
	Umożliwia zdefiniowanie, czy mają zostać utworzone dodatkowe pręty I. Należy zaznaczyć pola wyboru obok fioletowych punktów.
	Grubość otuliny na prętach zbrojeniowych.

Zakładka Pręt H

Zakładka **Pręt H** umożliwia definiowanie geometrii, grubości otuliny betonowej, rozstawów prętów zbrojeniowych i właściwości tych prętów w grupie prętów zbrojeniowych schodów.

Opcja tworzenia

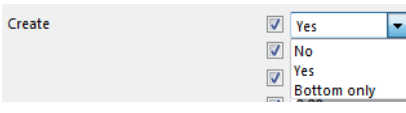
Opcja	Opis
	<ul style="list-style-type: none"> Pręt H nie zostanie utworzony. Pręt H zostanie utworzony. Zostanie utworzony tylko dolny pręt H w grupie prętów zbrojeniowych.

Opcja geometrii pręta H

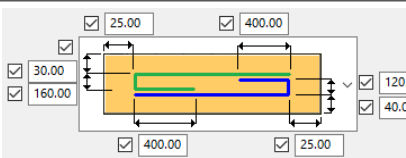
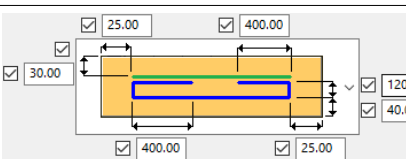
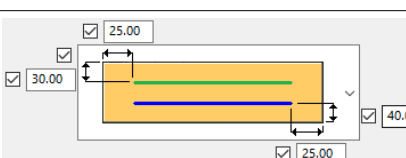
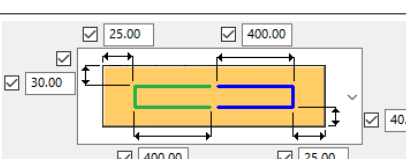
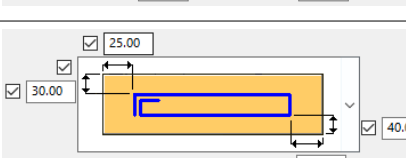
Opcja	Opis
	Dwie grupy zagiętych prętów zbrojeniowych. Umożliwia zdefiniowanie geometrii i grubości otuliny betonowej.
	Pręty w górnej grupie prętów zbrojeniowych są proste, pręty w grupie dolnej są zagięte po obu stronach. Umożliwia zdefiniowanie geometrii i grubości otuliny betonowej.
	Dwie grupy prostych prętów zbrojeniowych. Umożliwia zdefiniowanie geometrii i grubości otuliny betonowej.
	Dwie grupy prętów zbrojeniowych. Umożliwia zdefiniowanie geometrii i grubości otuliny betonowej.
	Jedna grupa prętów, gięta z jednej strony. Określ grubość otuliny i czy mają być tworzone haki.

Właściwości

Możesz określić różne właściwości dolnych i górnych prętów.

Opcja	Opis
Nazwa	Tekla Structures Ta nazwa będzie używana w rysunkach i raportach .
Klasa	Klasa umożliwia pogrupowanie zbrojenia.

Opcja	Opis
Przedrostek	Przedrostek numeru pozycji elementu.
Numer początkowy	Numer początkowy numeru pozycji elementu.

Zakładka Pręt I

Zakładka **Pręt I** umożliwia definiowanie geometrii, grubości otuliny betonowej, rozstawów prętów zbrojeniowych i właściwości tych prętów w grupie prętów zbrojeniowych schodów.

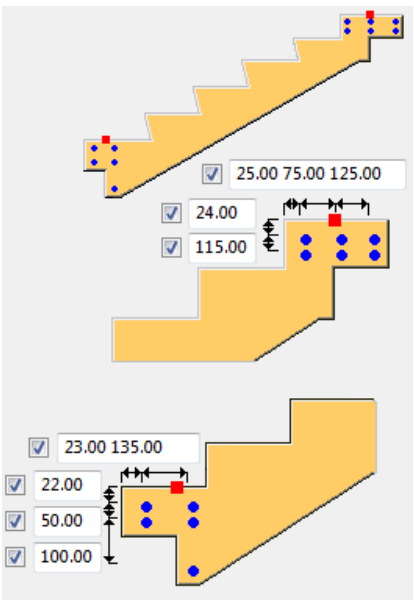
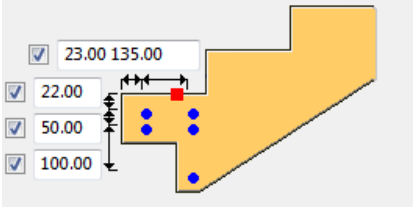
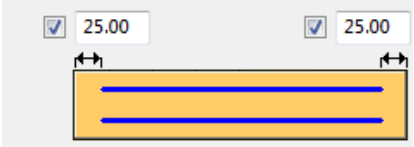
Opcja	Opis
	Umieszczenie, odstępy i grubość otuliny betonowej.
	
	Grubość otuliny betonowej na grupach prętów zbrojeniowych.

Zakładka Pręt J

Zakładka **Pręt J** umożliwia definiowanie geometrii, grubości otuliny betonowej, rozstawów prętów zbrojeniowych i właściwości tych prętów w grupie prętów zbrojeniowych schodów. Można utworzyć kilka grup prętów zbrojeniowych J. Każda grupa jest reprezentowana innym kolorem na zakładce **Pręt J**.

Opcje grup kolorów

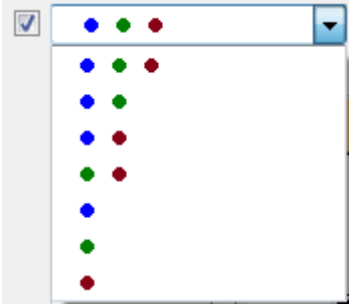
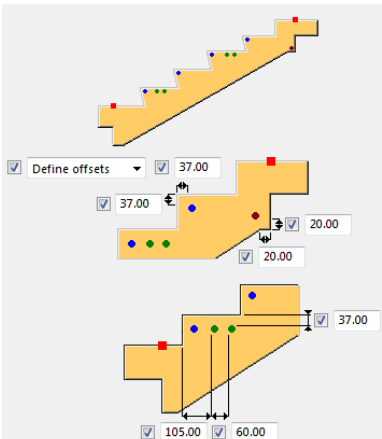
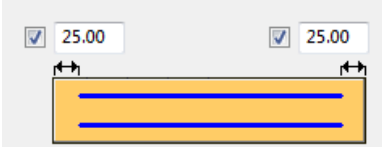
Opcja	Opis
	<p>Opcja grupy kolorów umożliwia określenie kombinacji tworzonych grup prętów zbrojeniowych J (niebieska, zielona, brązowa).</p>
	<p>Umieszczenie prętów i grubość otuliny betonowej na grupach prętów zbrojeniowych w oparciu o wyświetlany kolor.</p>
	<p>Grubość otuliny betonowej na wszystkich grupach prętów zbrojeniowych.</p>

Zakładka Pręt K

Zakładka **Pręt K** umożliwia definiowanie geometrii, grubości otuliny betonowej, rozstawów prętów zbrojeniowych i właściwości tych prętów w grupie prętów zbrojeniowych schodów.

Opcja	Opis
	Wybierz geometrię i zdefiniuj grubość otuliny.
	Odstępy, liczba prętów i grubość otuliny betonowej grupy prętów zbrojeniowych.

Dodatkowe pręty I

Dodatkowe pręty I to proste pręty przecinające pręt K. Można utworzyć maksymalnie trzy dodatkowe pręty I.

Opcja	Opis
	Fioletowy kolor w oknie dialogowym reprezentuje dodatkowe pręty I.
	Umożliwia zdefiniowanie, czy mają zostać utworzone dodatkowe pręty I, przez zaznaczenie pola wyboru obok fioletowych punktów.
	Grubość otuliny na prętach zbrojeniowych.

Zakładka Pręt L

Zakładka **Pręt L** umożliwia definiowanie geometrii, grubości otuliny betonowej, rozstawów prętów zbrojeniowych i właściwości tych prętów w grupy prętów zbrojeniowych schodów.

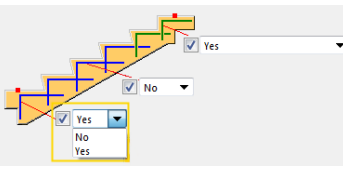
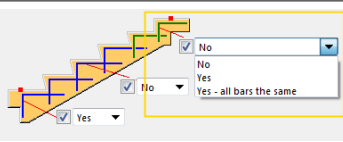
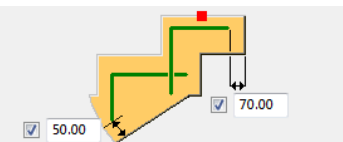
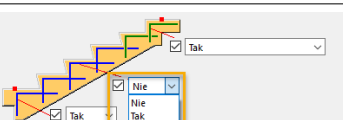
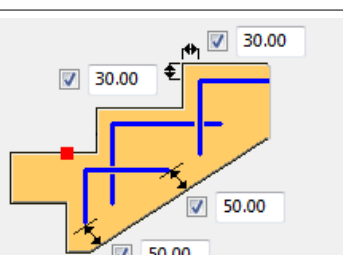
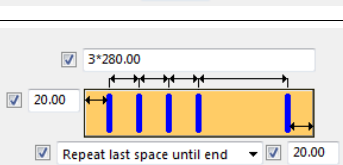
Opcja	Opis
	<p>Umożliwia zdefiniowanie, czy w stopie schodów ma zostać tworzona grupa prętów zbrojeniowych o kształcie litery L.</p>
	<p>Zdefiniuj, czy grupa prętów zbrojeniowych w kształcie litery L jest tworzona na górze schodów czy też wszystkie pręty są tworzone z taką samą geometrią.</p>
	<p>Umożliwia zdefiniowanie odsunięć grup prętów zbrojeniowych w dwóch górnych stopniach.</p>
	<p>Zdefiniuj, czy pręty zbrojeniowe są tworzone między górnym a dolnym stopniem.</p>
	<p>Umożliwia zdefiniowanie geometrii grup prętów zbrojeniowych we wszystkich stopniach poza dwoma górnymi.</p>
	<p>Odstępy, liczba prętów i grubość otuliny betonowej grupy prętów zbrojeniowych.</p>

Opcje geometrii pręta L

Opcje geometrii wpływają na środkowe i dolne stopnie.

Opcja	Opis
	<p>Grupy prętów zbrojeniowych w kształcie litery L.</p>

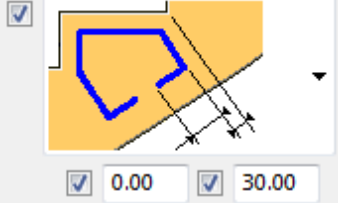
Opcja	Opis
	<p>Grupy prętów zbrojeniowych w kształcie litery L z hakami.</p>

Zakładka Obraz siatki

Zakładka **Obraz siatki** służy do definiowania siatek dolnych spoczników, schodów i górnych spoczników.

Widok z boku

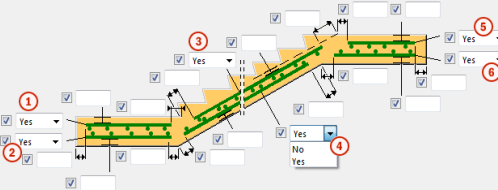

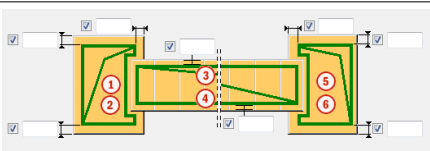

	Opis
	<p>1 Siatka spocznika dolnego (górną). Umożliwia zdefiniowanie odsunięć siatki i grubości jej otuliny.</p>
	<p>2 Siatka spocznika dolnego (dolna). Umożliwia zdefiniowanie odsunięć siatki i grubości jej otuliny.</p>
	<p>3 Siatka schodowa (górną). Umożliwia zdefiniowanie odsunięć siatki i grubości jej otuliny.</p>
	<p>4 Siatka schodowa (dolna). Umożliwia zdefiniowanie odsunięć siatki i grubości jej otuliny.</p>
	<p>5 Siatka spocznika górnego (górną). Umożliwia zdefiniowanie odsunięć siatki i grubości jej otuliny.</p>
	<p>6 Siatka spocznika górnego (dolna). Umożliwia zdefiniowanie odsunięć siatki i grubości jej otuliny.</p>

Widok z góry

	Opis
	1 Grubość otuliny na siatce dolnego spocznika (górnej).
	2 Grubość otuliny na siatce dolnego spocznika (dolnej).
	3 Grubość otuliny na siatce schodowej (górnej).
	4 Grubość otuliny na siatce schodowej (dolnej).
	5 Grubość otuliny na siatce górnego spocznika (górnej).
	6 Grubość otuliny na siatce górnego spocznika (dolnej).

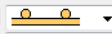
Zakładka Atrybuty siatki

Zakładka **Atrybuty siatki** powinna być używana z zakładką **Obraz siatki** do definiowania właściwości, położenia i typu tworzenia siatek dolnych spoczników, schodów i górnych spoczników.

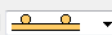
	Grade	Size	Spacing type	Spacing	Offset	Mesh pos
Bottom landing meshes						
Top primary bars	<input checked="" type="checkbox"/> A	<input checked="" type="checkbox"/> 10	<input checked="" type="checkbox"/> By spacing	<input checked="" type="checkbox"/> 150.00	<input checked="" type="checkbox"/>	<input checked="" type="checkbox"/> 
Top secondary bars	<input checked="" type="checkbox"/> A	<input checked="" type="checkbox"/> 8	<input checked="" type="checkbox"/> By spacing	<input checked="" type="checkbox"/> 150.00	<input checked="" type="checkbox"/>	Class <input checked="" type="checkbox"/> 4 <input checked="" type="checkbox"/> Bar group
Bottom primary bars	<input checked="" type="checkbox"/> A	<input checked="" type="checkbox"/> 8	<input checked="" type="checkbox"/> By spacing	<input checked="" type="checkbox"/> 150.00	<input checked="" type="checkbox"/>	<input checked="" type="checkbox"/> 
Bottom secondary bars	<input checked="" type="checkbox"/> A	<input checked="" type="checkbox"/> 8	<input checked="" type="checkbox"/> By spacing	<input checked="" type="checkbox"/> 150.00	<input checked="" type="checkbox"/>	Class <input checked="" type="checkbox"/> 4 <input checked="" type="checkbox"/> Bar group
Stair meshes						
Top primary bars	<input checked="" type="checkbox"/> A	<input checked="" type="checkbox"/> 8	<input checked="" type="checkbox"/> By spacing	<input checked="" type="checkbox"/> 150.00	<input checked="" type="checkbox"/>	<input checked="" type="checkbox"/> 
Top secondary bars	<input checked="" type="checkbox"/> A	<input checked="" type="checkbox"/> 8	<input checked="" type="checkbox"/> By spacing	<input checked="" type="checkbox"/> 150.00	<input checked="" type="checkbox"/>	Class <input checked="" type="checkbox"/> 4 <input checked="" type="checkbox"/> Bar group
Bottom primary bars	<input checked="" type="checkbox"/> A	<input checked="" type="checkbox"/> 8	<input checked="" type="checkbox"/> By spacing	<input checked="" type="checkbox"/> 150.00	<input checked="" type="checkbox"/>	<input checked="" type="checkbox"/> 
Bottom secondary bars	<input checked="" type="checkbox"/> A	<input checked="" type="checkbox"/> 8	<input checked="" type="checkbox"/> By spacing	<input checked="" type="checkbox"/> 150.00	<input checked="" type="checkbox"/>	Class <input checked="" type="checkbox"/> 4 <input checked="" type="checkbox"/> Bar group
Top landing meshes						
Top primary bars	<input checked="" type="checkbox"/> A	<input checked="" type="checkbox"/> 8	<input checked="" type="checkbox"/> By spacing	<input checked="" type="checkbox"/> 150.00	<input checked="" type="checkbox"/>	<input checked="" type="checkbox"/> 
Top secondary bars	<input checked="" type="checkbox"/> A	<input checked="" type="checkbox"/> 8	<input checked="" type="checkbox"/> By spacing	<input checked="" type="checkbox"/> 150.00	<input checked="" type="checkbox"/>	Class <input checked="" type="checkbox"/> 4 <input checked="" type="checkbox"/> Bar group
Bottom primary bars	<input checked="" type="checkbox"/> A	<input checked="" type="checkbox"/> 8	<input checked="" type="checkbox"/> By spacing	<input checked="" type="checkbox"/> 150.00	<input checked="" type="checkbox"/>	<input checked="" type="checkbox"/> 
Bottom secondary bars	<input checked="" type="checkbox"/> A	<input checked="" type="checkbox"/> 8	<input checked="" type="checkbox"/> By spacing	<input checked="" type="checkbox"/> 150.00	<input checked="" type="checkbox"/>	Class <input checked="" type="checkbox"/> 4 <input checked="" type="checkbox"/> Bar group

Położenie pręta poprzecznego

	Opis
	Pręty poprzeczne powyżej.

	Opis
	Pręty poprzeczne poniżej.

Typ tworzenia

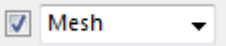
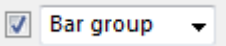
	Opis
	Siatka zostanie utworzona jako siatka zbrojeniowa.
	Siatka zostanie utworzona jako dwie niezależne grupy zbrojenia.

Zakładka Siatka prętów

Zakładki **Siatka prętów** należy używać do definiowania geometrii, grubości otuliny betonowej, rozstawienia prętów zbrojeniowych i właściwości prętów zbrojeniowych siatki prętów w przypadku górnego i dolnego spocznika. Można utworzyć maksymalnie trzy grupy prętów zbrojeniowych.

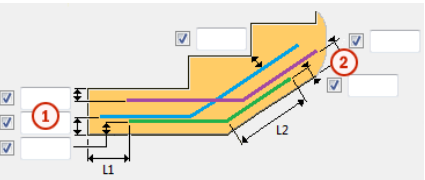
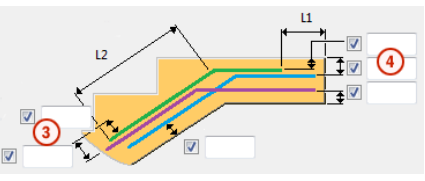
	Opis
	1 Grubości otulin na wszystkich grupach siatki prętów w dolnym spoczniku schodów. Zostaną użyte oznaczenia kolorami z okna dialogowego.
	2 Grubości pionowych otulin na wszystkich grupach siatki prętów w dolnym spoczniku schodów. Zostaną użyte oznaczenia kolorami z okna dialogowego.
	3 Grubości otulin na wszystkich grupach siatki prętów w górnym półpiętrze schodów. Zostaną użyte oznaczenia kolorami z okna dialogowego.
	4 Grubości pionowej otuliny na wszystkich grupach siatki prętów w górnym spoczniku schodów. Zostaną użyte oznaczenia kolorami z okna dialogowego.

Zakładka Dolne pręty kotwiące

Zakładka **Dolne pręty kotwiące** należy używać do definiowania geometrii, grubości otuliny betonowej, rozstawienia prętów zbrojeniowych i właściwości

prętów zbrojeniowych dla dolnych prętów kotwiących. Można utworzyć maksymalnie trzy grupy prętów zbrojeniowych.

Typ tworzenia

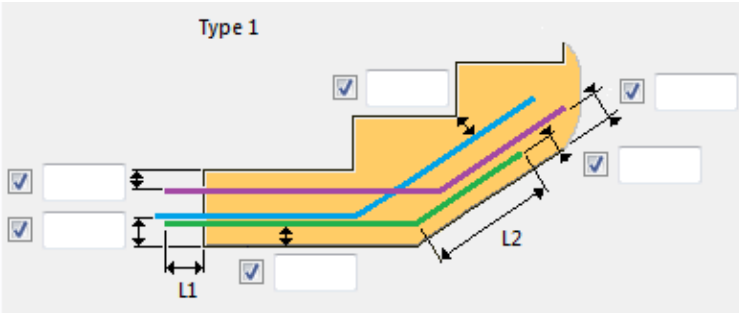
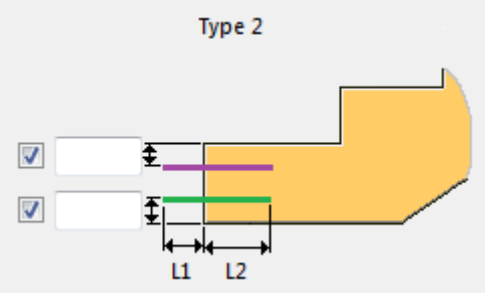
Opcja	Opis
Nie	Grupa prętów zbrojeniowych nie zostanie utworzona.
Typ 1	Zostanie utworzona grupa kotwiących prętów zbrojeniowych o kształcie litery L. 
Typ 2	Zostanie utworzona grupa zwykłych prostych kotwiących prętów zbrojeniowych. 

Zakładka Górne pręty kotwiące

Zakładka **Górne pręty kotwiące** należy używać do definiowania geometrii, grubości otuliny betonowej, rozstawienia prętów zbrojeniowych i właściwości prętów zbrojeniowych dla górnych prętów kotwiących. Można utworzyć maksymalnie trzy grupy prętów zbrojeniowych.

Typ tworzenia

Opcja	Opis
Nie	Grupa prętów zbrojeniowych nie zostanie utworzona.

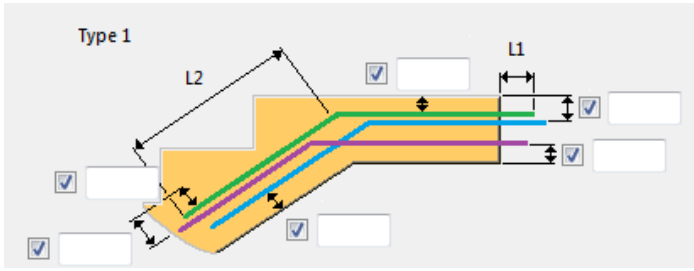
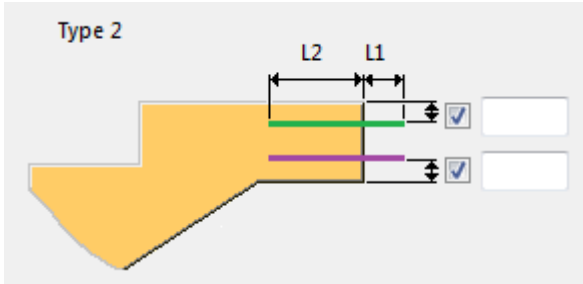
Opcja	Opis
Typ 1	Zostanie utworzona grupa kotwiących prętów zbrojeniowych o kształcie litery L. 
Typ 2	Zostanie utworzona grupa zwykłych prostych kotwiących prętów zbrojeniowych. 

Zakładka Pręty kotwiące Z

Zakładki **Pręty kotwiące Z** należy używać do definiowania geometrii, grubości otuliny betonowej, rozstawienia prętów zbrojeniowych i właściwości prętów zbrojeniowych dla prętów kotwiących Z. Można utworzyć maksymalnie trzy grupy prętów zbrojeniowych.

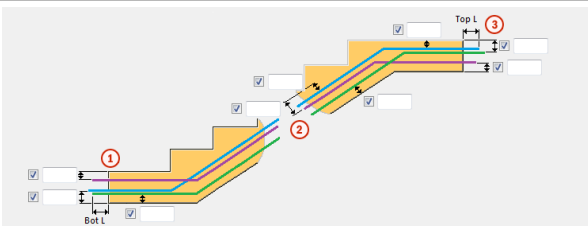
	Opis
	1 Grubości otulin na wszystkich grupach prętów Z w dolnym spoczniku schodów. Zostaną użyte oznaczenia kolorami z okna dialogowego.
	2 Grubości pionowych otulin na wszystkich grupach prętów Z w elemencie głównym schodów. Zostaną użyte oznaczenia kolorami z okna dialogowego.

		Opis
	3	Grubości otulin na wszystkich grupach prętów Z w górnym spoczniku schodów. Zostaną użyte oznaczenia kolorami z okna dialogowego.
	Spód L	Długość prętów kotwiących Z, które wychodzą z dolnego spocznika schodów.
	Wierzchołek L	Długość prętów kotwiących Z, które wychodzą z górnego spocznika schodów.

Zakładka Pręty końcowe spoczników

Zakładki **Pręty końcowe spoczników** należy używać do wzmacniania spoczników schodów i definiowania geometrii, grubości otuliny betonowej, rozstawienia prętów zbrojeniowych i właściwości prętów zbrojeniowych dla prętów końcowych spoczników.

Spód

Zbrojenie dolnego spocznika.

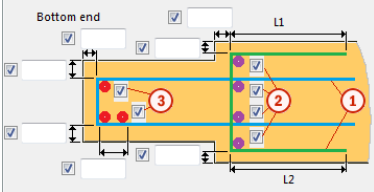
		Opis
	1	Pręty końcowe spoczników. Geometria w kształcie litery U naśladuje kształt spocznika na podstawie zdefiniowanej grubości otuliny. Oznaczenie kolorami na ilustracji: niebieski, zielony.
	2	Umożliwia zdefiniowanie, czy mają zostać utworzone dodatkowe pręty poprzeczne. Należy zaznaczyć pola wyboru obok fioletowych punktów.
	3	Umożliwia zdefiniowanie, czy mają zostać utworzone dodatkowe pręty poprzeczne. Należy zaznaczyć pola wyboru obok czerwonych punktów.

Wierzchołek

Zbrojenie górnego spocznika.

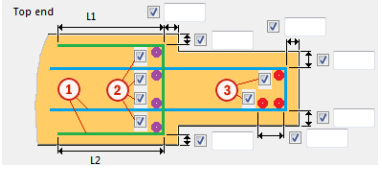
		Opis
	1	Pręty końcowe spoczników. Geometria w kształcie litery U naśladuje kształt spocznika na podstawie zdefiniowanej grubości otuliny. Oznaczenie kolorami na ilustracji: niebieski, zielony.
	2	Umożliwia zdefiniowanie, czy mają zostać utworzone dodatkowe pręty poprzeczne. Należy zaznaczyć pola wyboru obok fioletowych punktów.
	3	Umożliwia zdefiniowanie, czy mają zostać utworzone dodatkowe pręty poprzeczne. Należy zaznaczyć pola wyboru obok czerwonych punktów.

Grubość bocznej otuliny

Opcja	Opis
	Grubość bocznej otuliny wszystkich grupy prętów zbrojeniowych zdefiniowanych na zakładce Pręty końcowe spoczników .

Zakładka UDA

Na zakładce **UDA** można zdefiniować atrybuty użytkownika schodów. Można zdefiniować wiele różnych atrybutów użytkownika. Atrybuty UDA mogą służyć jako filtry i można je wyświetlać na rysunkach i w raportach.

Zakładka Konfiguracja

Zakładka **Konfiguracja** umożliwia zdefiniowanie domyślnej grubości otuliny i promieni gięcia wszystkich prętów zbrojeniowych tworzonych w narzędziu **Zbrojone schody betonowe (95)**.

Grubość otuliny na grupach prętów zbrojeniowych A-C

Umożliwia zdefiniowanie domyślnej grubości otuliny na grupach prętów zbrojeniowych A-C.

Opcja	Opis
Wartość	Domyślna grubość otuliny określona wartością.
Średnica zbrojenia	Domyślna grubość otuliny pomnożona przez średnicę pręta zbrojeniowego.

Standardowa grubość otuliny na prętach D-L

Umożliwia zdefiniowanie domyślnej grubości otuliny na grupach prętów zbrojeniowych D-L oraz na wszystkich pozostałych prętach zbrojeniowych, z wyjątkiem prętów w grupach A-C i siatkach.

Opcja	Opis
Wartość	Domyślna grubość otuliny określona wartością.
Średnica zbrojenia	Domyślna grubość otuliny pomnożona przez średnicę pręta zbrojeniowego.

Promień gięcia

Umożliwia zdefiniowanie domyślnego promienia gięcia dla wszystkich prętów zbrojeniowych.

Opcja	Opis
Rebar_database.inp	Domyślny promień gięcia określony przy użyciu pliku <code>rebar_database.inp</code> .
W stosunku do średnicy	Domyślny promień gięcia zależy od średnicy pręta zbrojeniowego.
Promień gięcia	Domyślny promień gięcia określony wartością.

Grubość otuliny siatki

Umożliwia zdefiniowanie domyślnej grubości otuliny dla siatek tworzonych w narzędziu **Zbrojone schody betonowe (95)**.

Fundamenty

W tej sekcji przedstawiono komponenty, których można używać w fundamentach betonowych.

Aby dowiedzieć się więcej, kliknij poniższe łącze:

- [Prefabrykowany blok fundamentowy \(1028\) \(strona 3422\)](#)
- [Fundament betonowy \(1030\) \(strona 3429\)](#)

Prefabrykowany blok fundamentowy (1028)

Narzędzie **Prefabrykowany blok fundamentowy (1028)** umożliwia utworzenie betonowego bloku fundamentowego. Blok można podzielić na trzy sekcje. Wszystkie trzy sekcje można wymiarować osobno.

Utworzone elementy

- Blok fundamentowy
- Element osadzony

- Regulator

Zastosowania

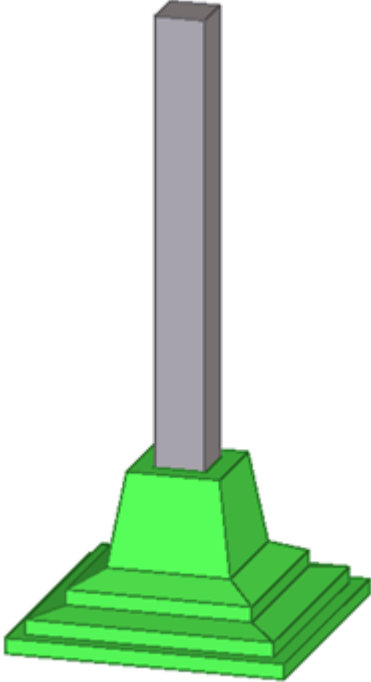
Sytuacja	Opis
	Prefabrykowany blok fundamentowy z trzema sekcjami.

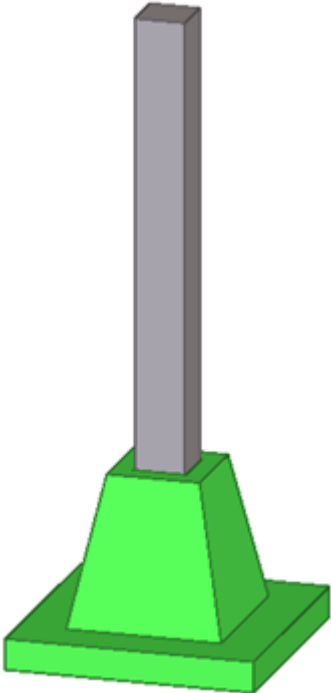
Sytuacja	Opis
	<p>Prefabrykowany blok fundamentowy z jedną sekcją.</p>

Kolejność wyboru

1. Wybierz element główny (betonowy słup).
2. Wskaż położenie.
 Detal zostanie utworzony automatycznie.

Zakładka **Obraz**

Zakładka **Obraz** umożliwia wymiarowanie bloku fundamentowego.

Blok można wymiarować w widokach z przodu i z boku.

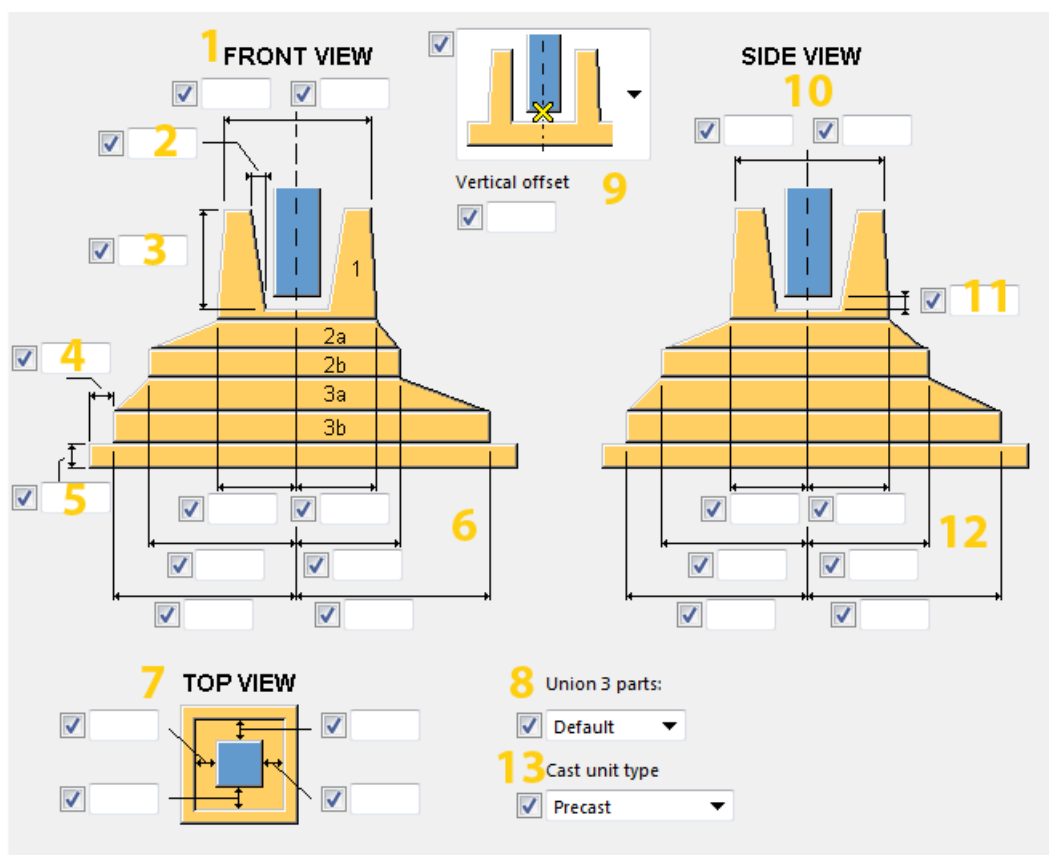

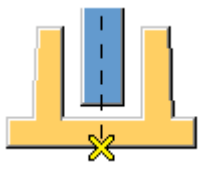
Opis		
1	Szerokość górnego pasa w sekcji 1 (w widoku z przodu).	
2	Szerokość nachylonego wycięcia na słup.	
3	Wysokość wycięcia na słup.	
4	Odsunięcie blachy znajdującej się pod blokiem. Odsunięcie jest określane względem bloku fundamentowego.	
5	Grubość blachy pod blokiem.	
6	Szerokość dolnego pasa w sekcji 1 (w widoku z przodu). Szerokość sekcji 2 i 3 (w widoku z przodu).	
7	Odległość między blokiem fundamentowym a bokami słupa.	
8	Umożliwia wybranie sposobu połączenia sekcji bloku fundamentowego.	
9		Punkt wstawienia komponentu znajduje się na dolnej stronie bloku fundamentowego.

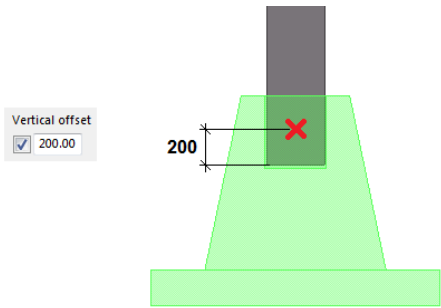
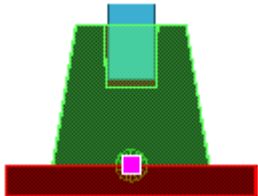
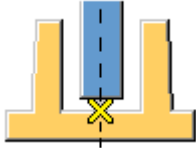
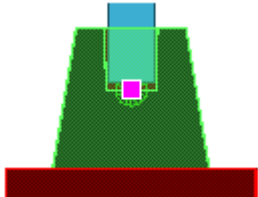
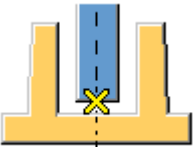
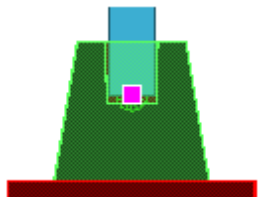
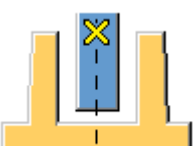
		Opis	
	<p>Dodatkowo można określić odsunięcie w pionie:</p> 		<p>Czerwony element (dodatkowa płyta pod blokiem) nie jest uwzględniany.</p> 
			<p>Punkt wstawienia komponentu znajduje się na dolnej stronie wycięcia na słup.</p> 
			<p>Punkt wstawienia komponentu znajduje się na dolnej stronie słupa.</p> 
			<p>Punkt wstawienia komponentu znajduje się na wierzchu bloku fundamentowego.</p>
10	Szerokość górnego pasa w sekcji 1 (w widoku z boku).		
11	Odległość od spodu słupa do bloku fundamentowego.		
12	Szerokość dolnego pasa w sekcji 1 (w widoku z boku). Szerokość sekcji 2 i 3 (w widoku z boku).		
13	Umożliwia wybranie typu elementu betonowego.		

Zakładka Elementy

Zakładka **Elementy** umożliwia określenie profili bloku fundamentowego, elementu osadzonego i regulatora oraz wymiarów elementu osadzonego.

	t	b	h	Pos_No	Material	Name	Class
1	<input checked="" type="checkbox"/>	<input type="text"/>	<input type="text"/>	<input checked="" type="checkbox"/>	<input checked="" type="checkbox"/>	<input type="text"/>	<input checked="" type="checkbox"/>
2	<input checked="" type="checkbox"/>	<input type="text"/>	<input type="text"/>	<input checked="" type="checkbox"/>	<input checked="" type="checkbox"/>	<input type="text"/>	<input checked="" type="checkbox"/>
3	<input checked="" type="checkbox"/>	<input type="text"/>	<input type="text"/>	<input checked="" type="checkbox"/>	<input checked="" type="checkbox"/>	<input type="text"/>	<input checked="" type="checkbox"/>
Regulator	<input checked="" type="checkbox"/>	<input type="text"/>	<input type="text"/>	<input checked="" type="checkbox"/>	<input checked="" type="checkbox"/>	<input type="text"/>	<input checked="" type="checkbox"/>
Inbedded case	<input checked="" type="checkbox"/>	<input type="text"/>	<input type="text"/>	<input checked="" type="checkbox"/>	<input checked="" type="checkbox"/>	<input type="text"/>	<input checked="" type="checkbox"/>
Plate under the block				<input checked="" type="checkbox"/>	<input checked="" type="checkbox"/>	<input type="text"/>	<input checked="" type="checkbox"/>
Cast unit prefix and startnumber				<input checked="" type="checkbox"/>	<input type="text"/>	<input checked="" type="checkbox"/>	<input type="text"/>

2 Regulator Default Inbedded case Default

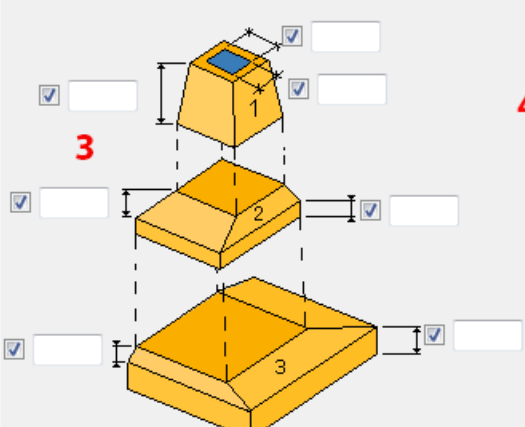
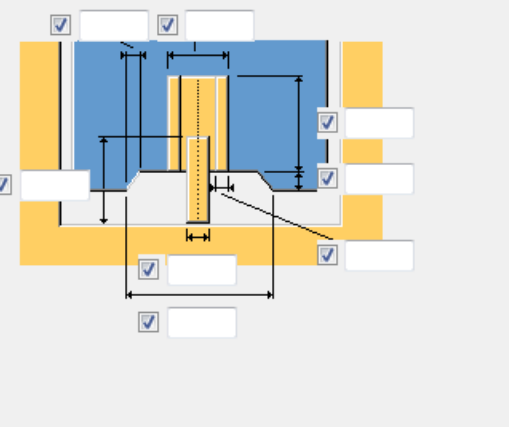



Opcja	Opis
1	Właściwości profili bloków fundamentowych, regulatora i elementów osadzonych. Jeśli nie zostanie wybrany materiał, w komponencie Prefabrykowany blok fundamentowy (1028) zostanie użyty taki sam materiał jak w przypadku słupa.
2	Umożliwia wybranie, czy mają zostać utworzone regulator i element osadzony, a także określenie sposobu ich połączenia z blokiem fundamentowym.
3	Wymiary trzech sekcji bloku fundamentowego. Dodatkowo można zdefiniować wycięcie na słup w górnej sekcji. W przypadku sekcji 2 i 3 można określić wysokość nachylonej płaszczyzny.
4	Wymiary elementu osadzonego.

Zakładka Rowki

Zakładka **Rowki** umożliwia określenie rowków.

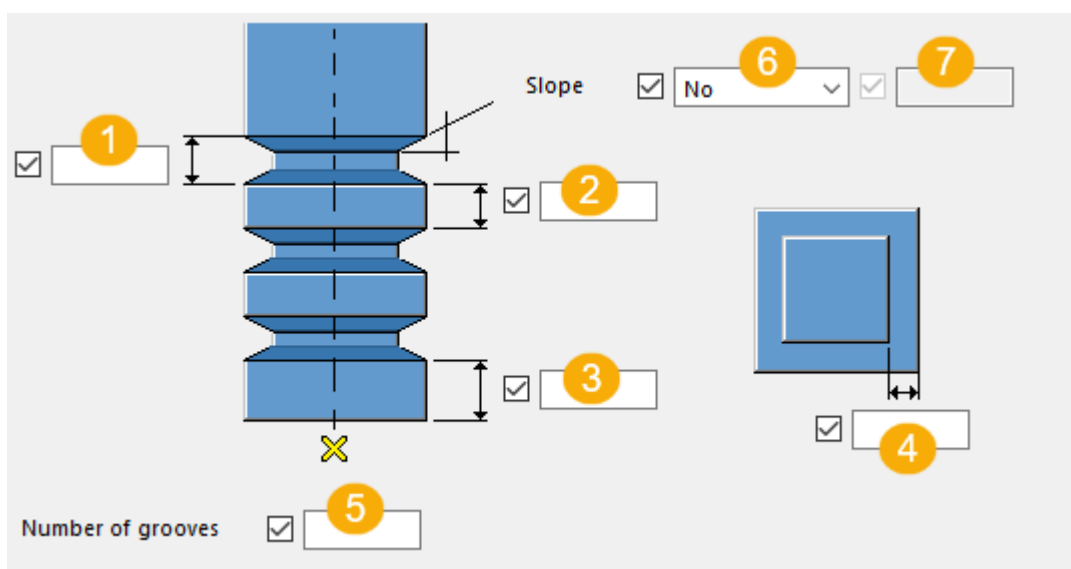
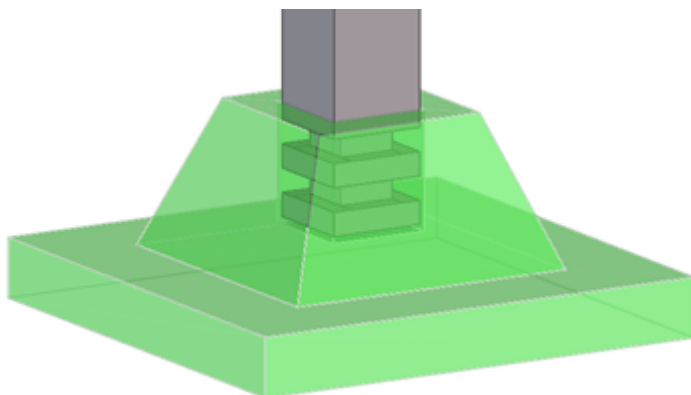
Przykład:



	Opis
1	Wysokość rowka.
2	Odległość między rowkami.
3	Pierwsza odległość związana ze spodem słupa.
4	Głębokość rowków.
5	Liczba rowków.
6	Wybierz, czy dla rowków ma być zdefiniowany kąt nachylenia, czy wymiar.
7	Zdefiniuj kąt nachylenia lub wartość wymiaru.

Zakładka Ogólne

Kliknij poniższe łącze, aby uzyskać więcej informacji:

Zakładka Obliczenia

Kliknij poniższe łącze, aby uzyskać więcej informacji:

Zakładka Obliczenia

Fundament betonowy (1030)

Narzędzie **Fundament betonowy (1030)** umożliwia utworzenie betonowej płyty fundamentowej na spodzie wybranego betonowego słupa.

Utworzone obiekty

- Betonowa płyta fundamentowa
- Rury iniekcyjne i węże iniekcyjne w betonowym słupie
- Maksymalnie 4 betonowe pale pod płytą fundamentową (opcjonalnie)
- Strzemiona do prętów zbrojeniowych

Zastosowania

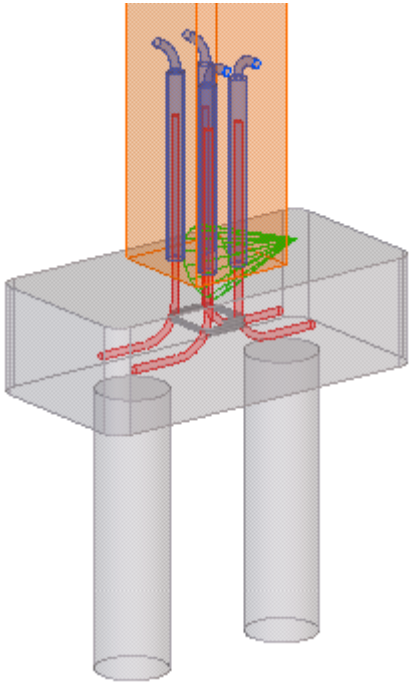
Sytuacja	Opis
	Betonowa płyta fundamentowa z fazowaniami, pale, rury iniekcyjne z łukowymi węzami iniekcyjnymi, pręty zbrojeniowe i strzemiona.

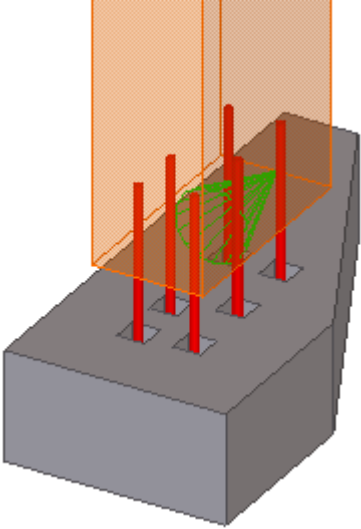
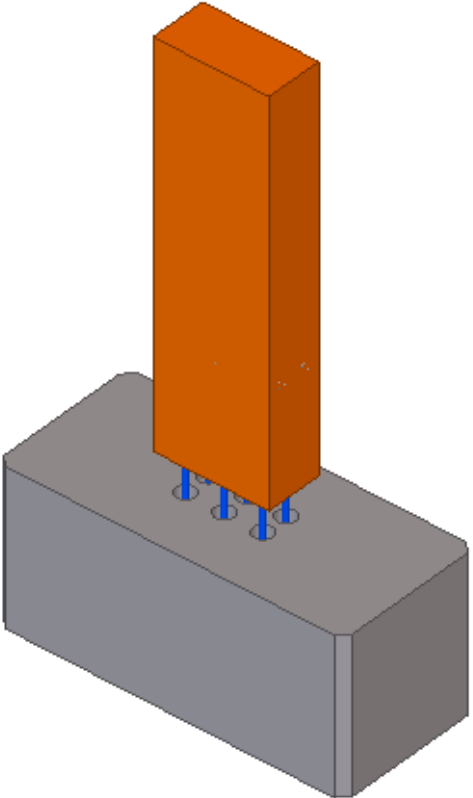
Sytuacja	Opis
	<p>Betonowa płyta fundamentowa z więcej niż 4 krawędziami, wnęki w płycie fundamentowej i wiele prętów zbrojeniowych.</p>
	<p>Betonowa płyta fundamentowa z wieloma prętami zbrojeniowymi.</p>

Kolejność wyboru

1. Wybierz słup betonowy.

2. Wskaż punkt.

Betonowa płyta fundamentowa zostanie utworzona automatycznie po wybraniu punktu.

Klucz do identyfikacji elementów

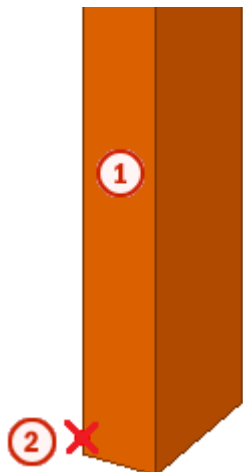

	Przedrostek
1	Słup betonowy
2	Punkt Punkt wyznacza nowy dolny poziom słupa.

zakładka Obraz

Użyj zakładki **Obraz** do określenia sposobu tworzenia wymiarów prętów zbrojeniowych i rur iniekcyjnych.

Wymiary

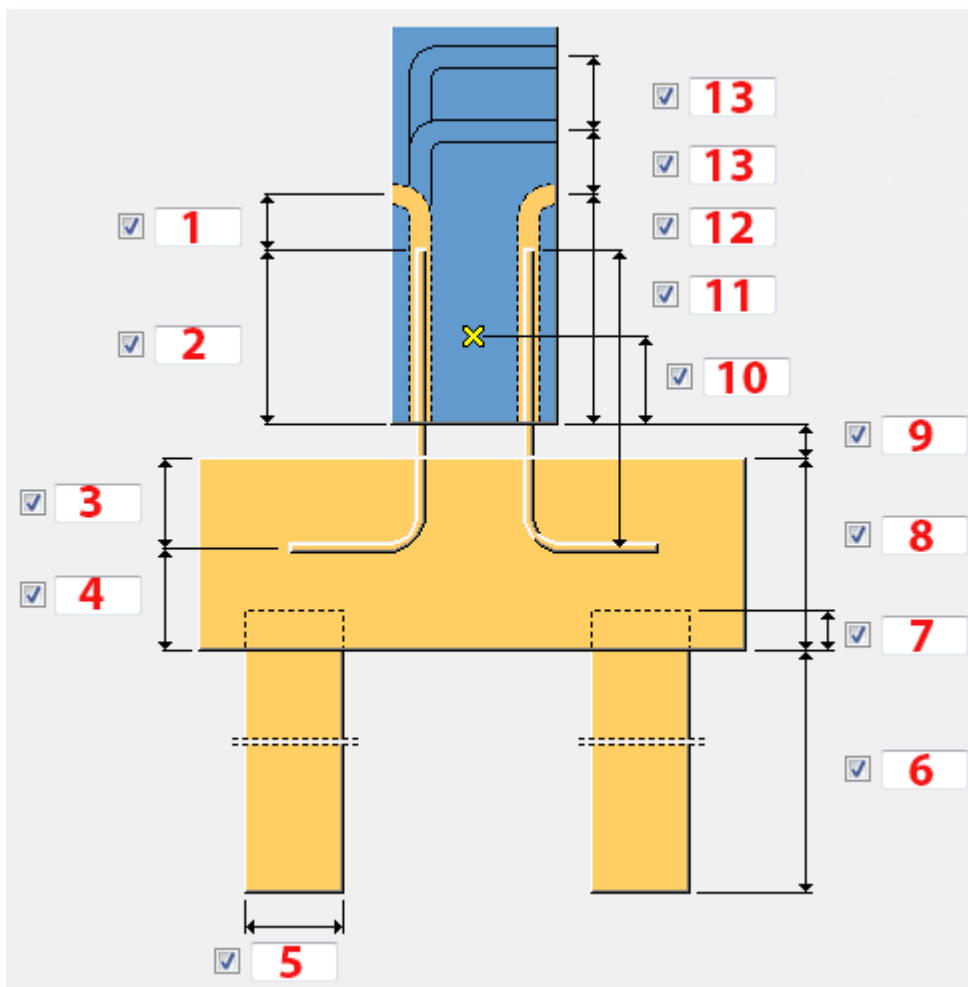

	Opis	Domyślnie
1	Długość przedłużenia rury iniekcyjnej od wierzchu pręta zbrojeniowego.	180 mm
2	Wysokość pręta zbrojeniowego w słupie.	400 mm
3	Grubość otuliny górnej i dolnej pręta zbrojeniowego.	0,5 * grubość płyty fundamentowej
4	Grubość otuliny dolnej jest używana tylko w razie niezdefiniowania grubości otuliny górnej.	
5	Grubość pała. Ta wartość jest zastępowana wartością grubości pała ustawioną na karcie Elementy .	300 mm
6	Odległość od spodu płyty fundamentowej do spodu słupa.	5000 mm

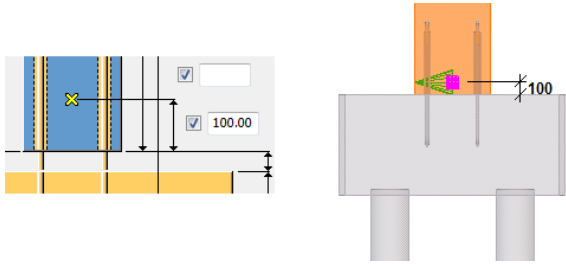
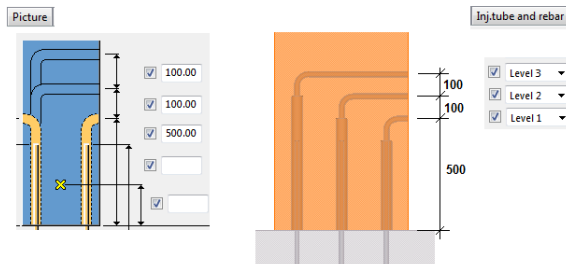
	Opis	Domyślnie
7	Głębokość pala w płycie fundamentowej.	50 mm
8	Grubość płyty fundamentowej.	800 mm
9	Odległość między słupem a płytą fundamentową.	0 mm
10	Odsunięcie pionowe od wybranego punktu. 	0 mm
11	Wysokość pręta zbrojeniowego.	800 mm 400 mm + 50% wysokości betonowej stopy
12	Wysokość rury iniekcyjnej 1.	500 mm
13	Wysokości rur iniekcyjnych 2 i 3. Odsunięcie pionowe rur iniekcyjnych, jeśli są one skierowane w tę samą stronę. Do zdefiniowania używanego poziomu służy karta Rura iniekcyjna i pręt zbrojeniowy . 	

Rury iniekcyjne

Umożliwia wybranie kształtu i wymiarów rur iniekcyjnych.

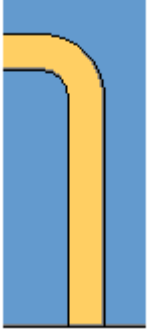
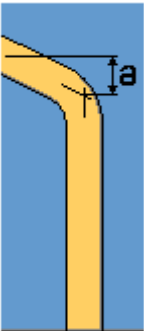
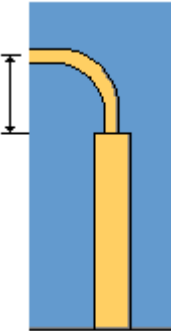
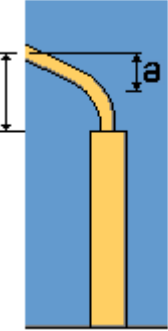
Opcja	Opis
	<p>Rura iniekcyjna jednoelementowa, z kolankiem 90 stopni.</p>
	<p>Rura iniekcyjna jednoelementowa. Wartość a umożliwia zdefiniowanie nachylenia rury.</p>
	<p>Rura iniekcyjna z wężem iniekcyjnym wygiętym pod kątem 90 stopni.</p>
	<p>Rura iniekcyjna i nachylony wąż iniekcyjny. Wartość a umożliwia zdefiniowanie nachylenia węża.</p>

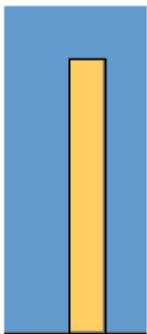
Opcja	Opis
	Prosta rura iniekcyjna. Nie zostanie utworzony otwór na rurę iniekcyjną.

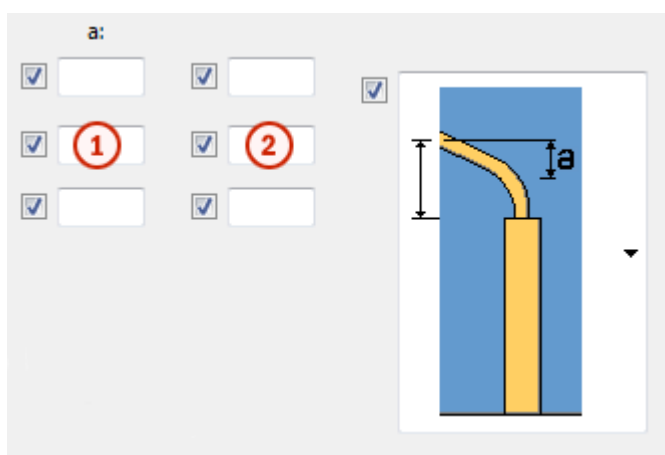

	Opis	Domyślnie
1	Umożliwia zdefiniowanie wysokości nachylonej rury iniekcyjnej lub kąta nachylenia węża.	30 mm
2	Umożliwia zdefiniowanie wysokości zakrzywionego węża iniekcyjnego.	0 mm

Długość haka pręta zbrojeniowego

Umożliwia zdefiniowanie długości haka pręta zbrojeniowego. Można także podać kąt zgięcia końca pręta.

Wartością domyślną jest $10 \cdot \text{średnica pręta zbrojeniowego}$.

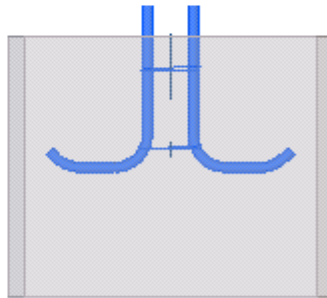
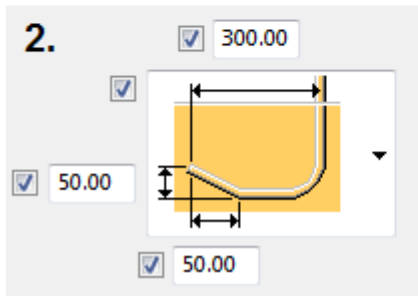
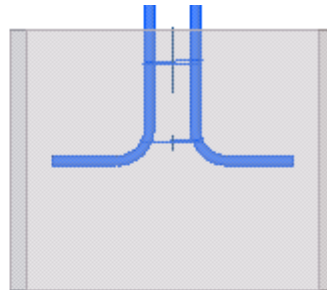
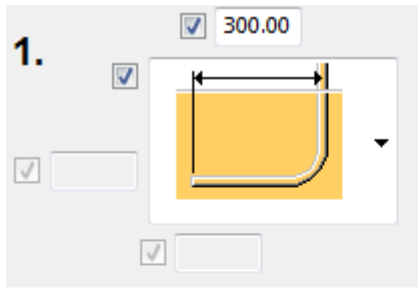

Zakładka Elementy

Zakładka **Elementy** umożliwia określenie właściwości profili płyty fundamentowej, pali fundamentowych, strzemion i rur iniekcyjnych.

Beton monolityczny, Pale

Umożliwia zdefiniowanie właściwości profili betonowej płyty fundamentowej i pali fundamentowych.

Jeśli na zakładce **Elementy** opcja grubości pala pozostanie niewypełniona, zamiast niej będzie używana wartość grubości pala zdefiniowana na karcie **Obraz** w połączeniu z wartością ustawienia **Przedrostek typu profilu pala (np. D)**.

Opcja	Opis
t, b, h	Grubość, szerokość i wysokość elementu.
Nr pozycji	Przedrostek i numer początkowy numeru pozycji elementu.
Materiał	Klasa materiału.
Nazwa	Ta nazwa będzie widoczna w rysunkach i raportach.
Klasa	Numer klasy elementu.
Komentarz	Umożliwia dodanie komentarza do elementu.

Pręty zbrojeniowe

Opcja	Opis
Typ prętów zbrojeniowych	Umożliwia wybranie typu profilu prętów zbrojeniowych. <ul style="list-style-type: none"> • Domyślnie: wartość z ustawienia Pręt zbrojeniowy • Profile zespolone: katalog profili • Pręt zbrojeniowy: katalog prętów zbrojeniowych
Pręty zbrojeniowe	Rozmiar prętów zbrojeniowych.
Promień	Promień haka pręta zbrojeniowego.
Pręty zbrojeniowe należą do	Umożliwia zdefiniowanie elementu, do którego należą pręty zbrojeniowe. <ul style="list-style-type: none"> • Domyślnie: wartość z ustawienia Kolumny • Monolityczny beton: pręty zbrojeniowe należą do betonowej płyty fundamentowej. • Słup: pręty zbrojeniowe należą do słupa. • Wolny element: pręty zbrojeniowe nie są połączone z jakimkolwiek elementem. • Sąsiedni: pręty zbrojeniowe należą do sąsiedniego elementu. Użyj nazwy lub klasy, aby znaleźć element.

Rury iniekcyjne i zakrzywienie

Opcja	Opis
Rury iniekcyjne	Rozmiar rur iniekcyjnych.
Krzywa	Rozmiar węży iniekcyjnych.
Numer artykułu	Numery katalogowe węża iniekcyjnego i rury iniekcyjnej. Wprowadzone wartości są zapisywane w atrybucie zdefiniowanym przez użytkownika dotyczącym elementu.
	Umożliwia zdefiniowanie sposobu połączenia węży iniekcyjnych z rurami iniekcyjnymi. <ul style="list-style-type: none"> • Domyślnie: węże iniekcyjne są luźnymi elementami.

Opcja	Opis
	<ul style="list-style-type: none"> • Uzyskaj element dodany: węże iniekcyjne są dodawane do rur iniekcyjnych. • Uzyskaj spoinę: węże iniekcyjne są spawane do rur iniekcyjnych. • Słup prefabrykowany: węże iniekcyjne są dodawane do słupa. • Spawaj do słupa: węże iniekcyjne są spawane do słupa.

Opcja	Opis
Przedrostek typu profilu pala (np. D)	<p>Domyślny przedrostek profilu parametrycznego dla pali.</p> <p>Ta wartość ma zastosowanie tylko wtedy, gdy ustawiono grubość pala na zakładce Obraz.</p> <p>Tę wartość można zastąpić, ustawiając grubość pala na zakładce Elementy.</p>
Przedrostek typu pręta zbrojeniowego (np. D)	Domyślny przedrostek profilu parametrycznego dla profili prętów zbrojeniowych.

zakładka Monolit

Zakładka **Monolit** umożliwia określenie kształtu oraz wymiarów betonowej płyty fundamentowej i wnęk.

Typ betonowej płyty fundamentowej

Opcja	Opis
Rodzaj bryły	Umożliwia wybranie typu prostokątnej płyty fundamentowej.
Kierunek monolitu	Umożliwia wybranie kierunku płyty fundamentowej.

Wymiary betonowej płyty fundamentowej

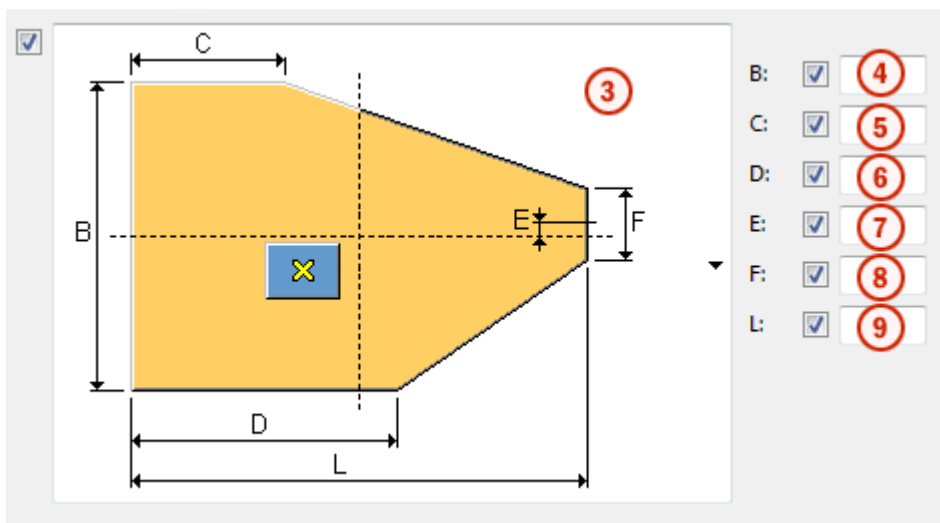
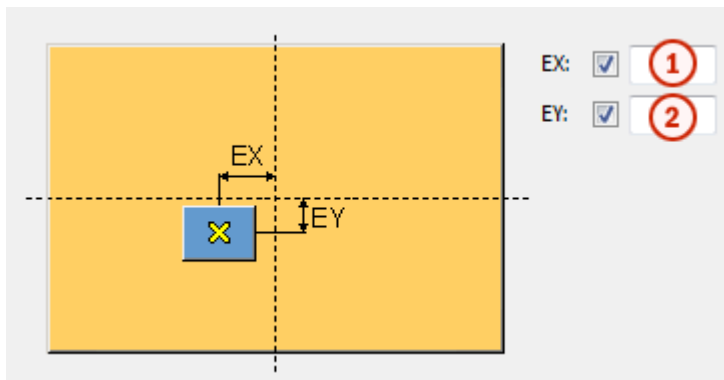

	Opis
1	Odsunięcie od słupa betonowego w kierunku x.
2	Odsunięcie od słupa betonowego w kierunku y.
3	Umożliwia wybranie kształtu płyty fundamentowej.
4	Szerokość płyty fundamentowej.
5	Długość prostej części płyty fundamentowej.
6	
7	Odsunięcie od osi płyty fundamentowej.
8	Szerokość prostej części płyty fundamentowej.
9	Długość płyty fundamentowej.

Wymiary wnęki

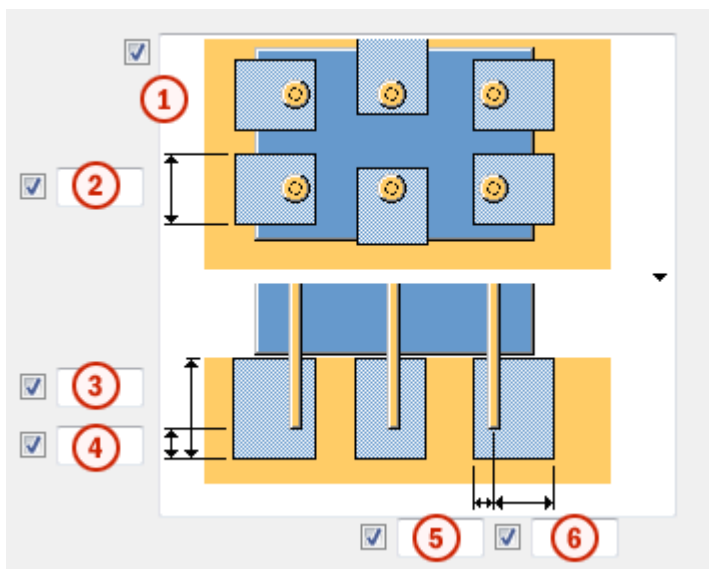

	Opis
1	Umożliwia wybranie typu wnęki.
2	Szerokość wnęki.
3	Głębokość wnęki.
4	Odległość między spodem pręta zbrojeniowego a spodem wnęki.
5	Odległość między osią pręta zbrojeniowego a osią wnęki.
6	Odległość między osią pręta zbrojeniowego a prawą stroną wnęki.

Opcja	Opis
Typ skosu monolitu prostokątnego	Rodzaj fazowania prostokątnej płyty fundamentowej.
Fazowanie X	Rozmiar fazowania w kierunku x.
Fazowanie Y	Rozmiar fazowania w kierunku y.

zakładka Pale

Użyj zakładki **Pale**, aby określić położenie pali fundamentowych.

Pozycje pali

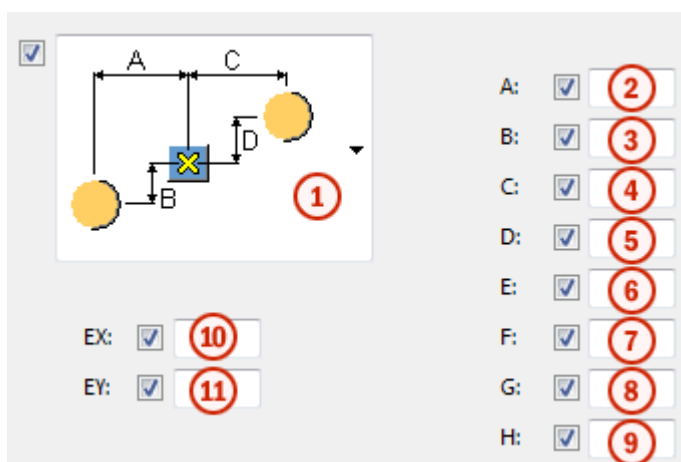

	Opis
1	Umożliwia wybranie położenia i odsunięcia pali.
2	Odległość między pierwszym palem a słupem w kierunku x.
4	Odległość między ostatnim palem a słupem w kierunku x.
6	Odległość między trzecim palem a słupem w kierunku x.
8	Odległość między czwartym palem a słupem w kierunku x.
3	Odległość między pierwszym palem a słupem w kierunku y.
5	Odległość między ostatnim palem a słupem w kierunku y.
7	Odległość między trzecim palem a słupem w kierunku y.
9	Odległość między czwartym palem a słupem w kierunku y.
10	Odsunięcie pala od słupa betonowego w kierunku x.
11	Odsunięcie pala od słupa betonowego w kierunku y.

Opcja	Opis
Kierunek pali	Umożliwia zdefiniowanie kierunku pali.
Połącz pale z monolitem	Umożliwia zdefiniowanie sposobu połączenia pali z płytą fundamentową.

zakładka Rura iniekcyjna i pręt zbrojeniowy

Zakładka **Rura iniekcyjna i pręt zbrojeniowy** umożliwia określenie sposobu tworzenia, liczby oraz położenia prętów zbrojeniowych i rur iniekcyjnych.

Opcja	Opis
Utwórz	Umożliwia wybranie tworzonych elementów.
Promień gięcia rur iniekcyjnych	Promień rur iniekcyjnych.

Właściwości rur iniekcyjnych

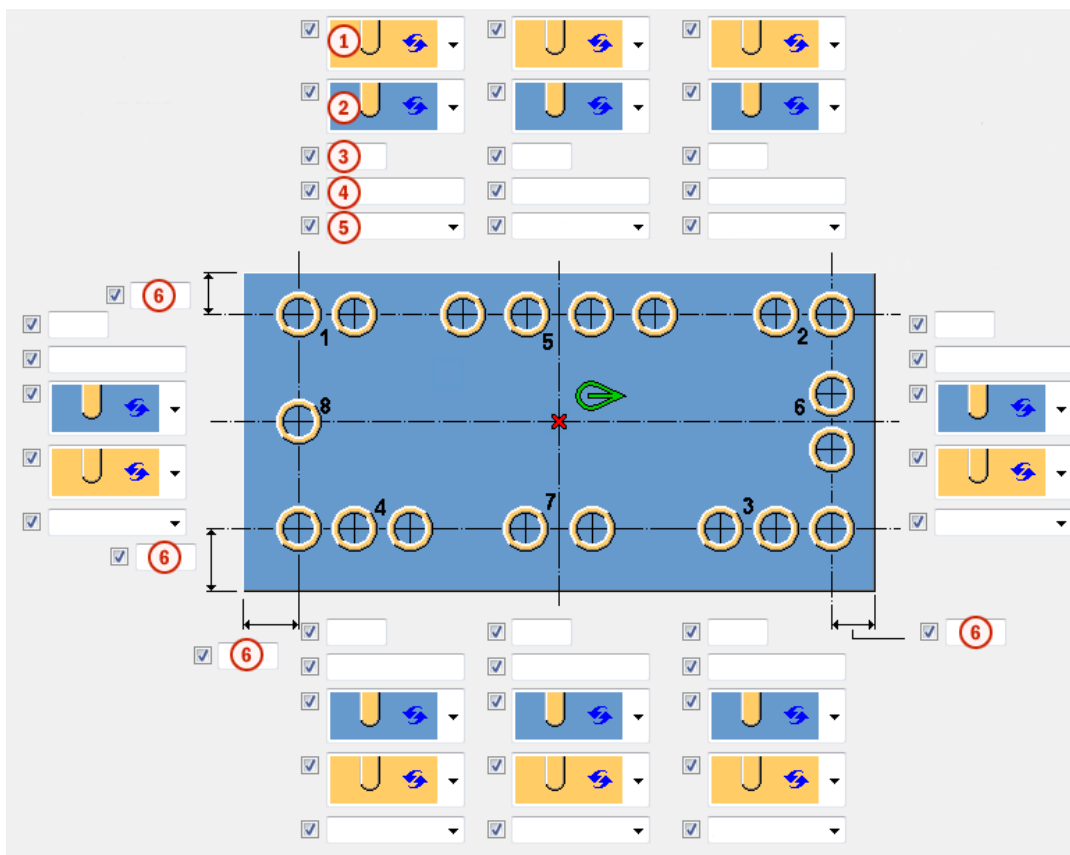

	Opis
1	Umożliwia wybranie kierunku zagiętych prętów.
2	Umożliwia wybranie kierunku węży iniekcyjnych.
3	Liczba rur iniekcyjnych.
4	Odległość między środkami rur iniekcyjnych.
5	Umożliwia zdefiniowanie poziomu zakrzywionych elementów iniekcyjnych. Przydatne, gdy elementy iniekcyjne są zwrócone w tym samym kierunku. Poziomy można zdefiniować na zakładce Obraz .

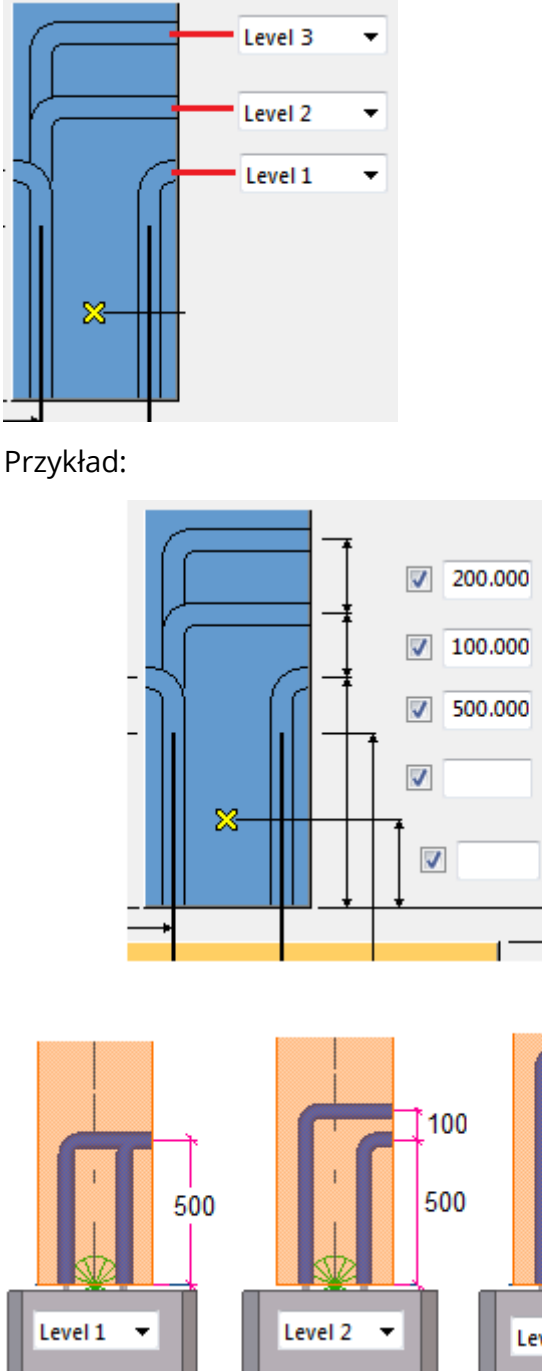
	Opis
	 <p>Przykład:</p>
6	<p>Umożliwia zdefiniowanie odległości między środkiem rury iniekcyjnej a zewnętrznym konturem fundamentu betonowego.</p>

Przykład

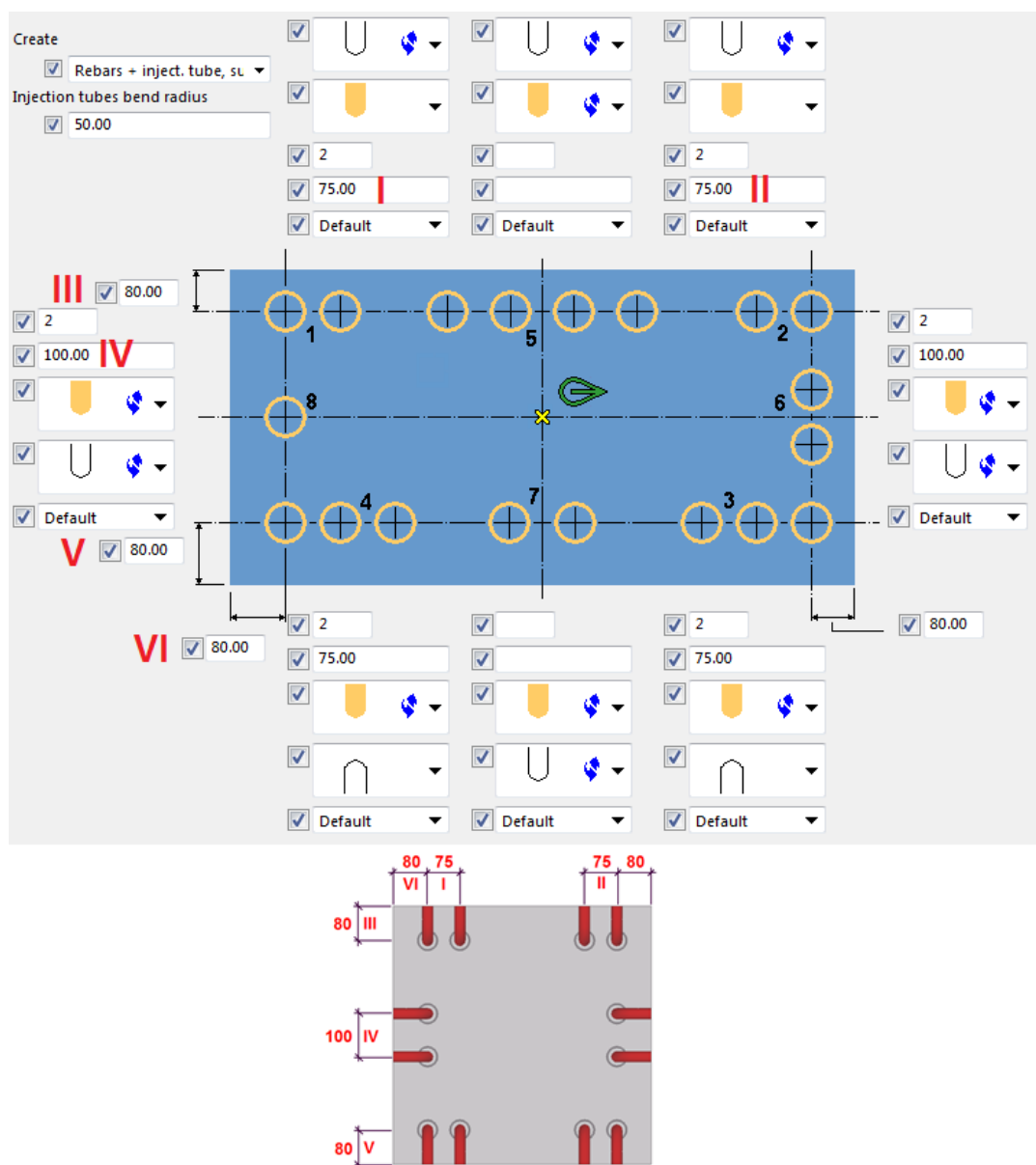

Zakładka Słup

Zakładka **Słup** umożliwia określenie wymiarów wycięcia słupa.

Wymiary słupa

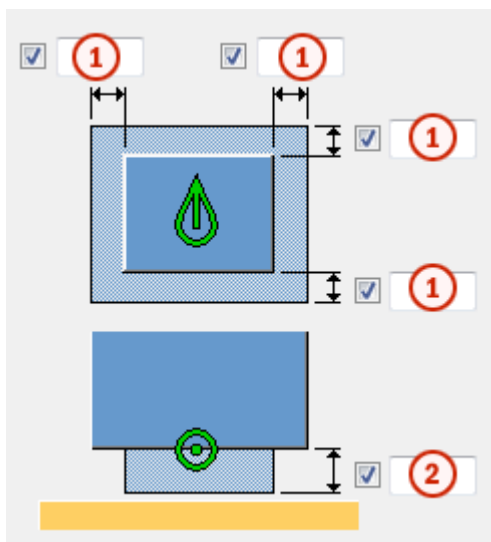

	Opis
1	Rozmiar wycięcia na słup.
2	Wysokość wycięcia na słup.

Zakładka Strzemiona

Na zakładce **Strzemiona** określ właściwości strzemion.

Właściwości strzemion

Opcja	Opis
<input checked="" type="checkbox"/>	<p>Umożliwia wybranie, czy mają zostać utworzone strzemiona.</p> <p>Umożliwia zdefiniowanie długości zakładów.</p>
Gatunek	Gatunek materiału strzemion.
Rozmiar	Rozmiar strzemion.
Warunki końcowe lewe	Hak punktu początkowego strzemion.
Warunki końcowe prawe	Hak punktu końcowego strzemion.
Długości zagięcia lewe	Długość haka punktu początkowego strzemiona.
Długości zagięcia prawe	Długość haka punktu końcowego strzemiona.

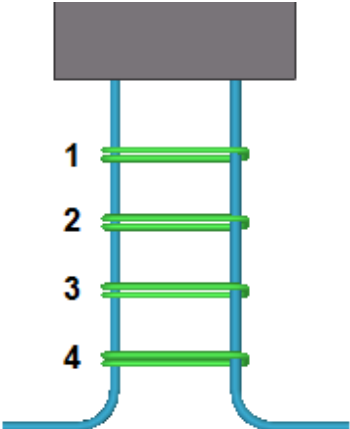
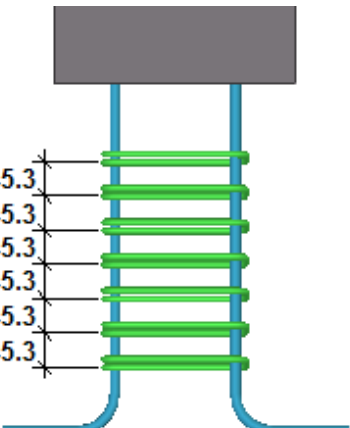
Opcja	Opis
<p>Metoda tworzenia</p>	<p>Metoda tworzenia strzemion.</p> <p>Liczba prętów umożliwia wprowadzenie liczby strzemion.</p> <div data-bbox="614 577 965 689"> <input checked="" type="checkbox"/> Number of bars: ▾ <input checked="" type="checkbox"/> 4 <input type="checkbox"/> <input type="text"/> </div>  <p>Przez dzielenie: umożliwia wprowadzenie odległości.</p> <div data-bbox="614 1093 965 1205"> <input checked="" type="checkbox"/> By spacing ▾ <input checked="" type="checkbox"/> <input type="text"/> <input checked="" type="checkbox"/> 50.00 </div> 
	<p>Umożliwia zdefiniowanie komentarza, nazwy, klasy, serii i numerów początkowe strzemion.</p>

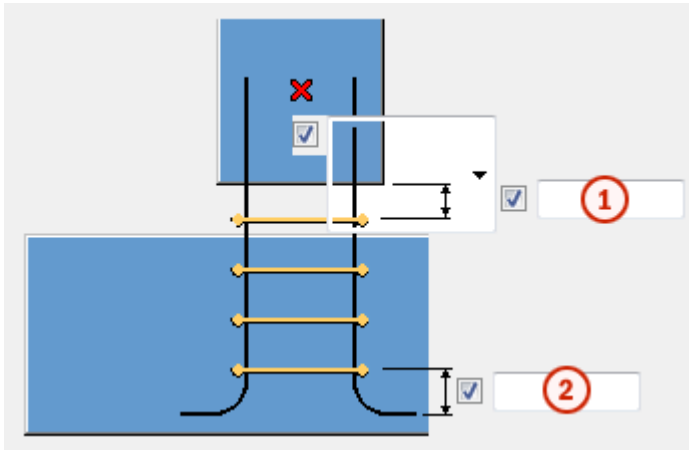

	Opis
1	Umożliwia wybranie punktu początkowego strzemion: od spodu słupa do pierwszego strzemiona lub od wierzchu pręta zbrojeniowego do pierwszego strzemiona.
2	Umożliwia zdefiniowanie odległości od spodu pręta zbrojeniowego do ostatniego strzemiona.

Przykład

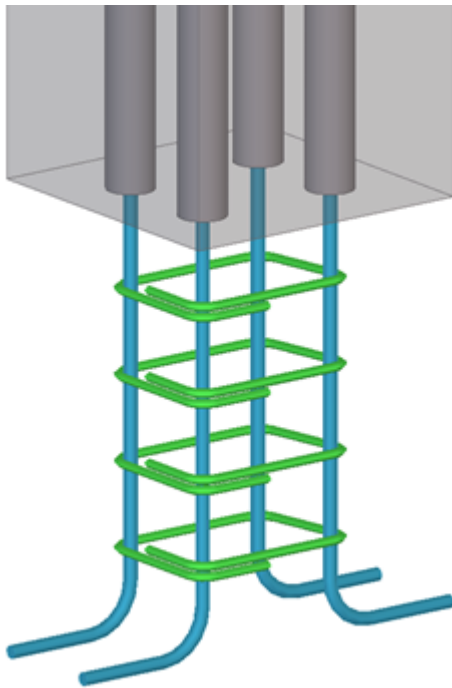

Zakładka Ogólne

Kliknij poniższe łącze, aby uzyskać więcej informacji:

Zakładka Ogólne

Zakładka Obliczenia

Kliknij poniższe łącze, aby uzyskać więcej informacji:

Zakładka Obliczenia

6.2 Zbrojenie

W tej sekcji przedstawiono komponenty, których można używać w zbrojeniach.

Zobacz również

[Zbrojenie fundamentów \(strona 3448\)](#)

[Zbrojenie belki, słupa i płyty \(strona 3473\)](#)

[Zaczepty \(strona 3694\)](#)

Zbrojenie fundamentów

Tekla Structures zawiera następujące komponenty, których można używać do automatycznego tworzenia zbrojeń fundamentów:

- [Zbrojenie ławy fundamentowej \(75\) \(strona 3448\)](#)
- [Zbrojenie głowicy pała \(76\) \(strona 3453\)](#)
- [Zbrojenie stopy fundamentowej \(77\) \(strona 3460\)](#)
- [Startery słupa \(86\) \(strona 3466\)](#)
- [Startery stopy \(87\) \(strona 3469\)](#)

Zbrojenie ławy fundamentowej (75)

Narzędzie **Zbrojenie ławy fundamentowej (75)** umożliwia utworzenie zbrojenia betonowej ławy fundamentowej.

Utworzone pręty

- Wzdłużne pręty powierzchni górnej i dolnej oraz boków stopy
- Strzemiona

Zastosowanie

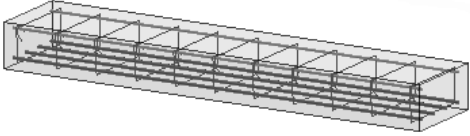
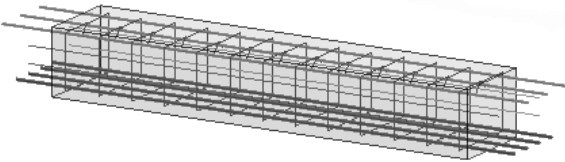
Sytuacja	Więcej informacji
Proste ławy fundamentowe o prostokątnym przekroju poprzecznym	
	Pręty główne całkowicie wewnątrz stopy, bez prętów bocznych, zakłady strzemion w narożnikach strzemion.
	Pręty główne wystające ze stopy, dwa pręty po obu stronach, zakłady strzemion na środku górnej powierzchni.

Nie używać w następujących przypadkach:

Dla stóp zawierających:

- nieregularne przekroje poprzeczne,
- skośne lub ucięte narożniki.

Przed rozpoczęciem

- Utwórz betonową ławę fundamentową.
- Oblicz potrzebną powierzchnię zbrojenia.

Kolejność wyboru

1. Wybierz betonową ławę fundamentową.

zakładka **Obraz**

Zakładka **Obraz** umożliwia określenie grubości otuliny i offset strzemion.

Grubość otuliny

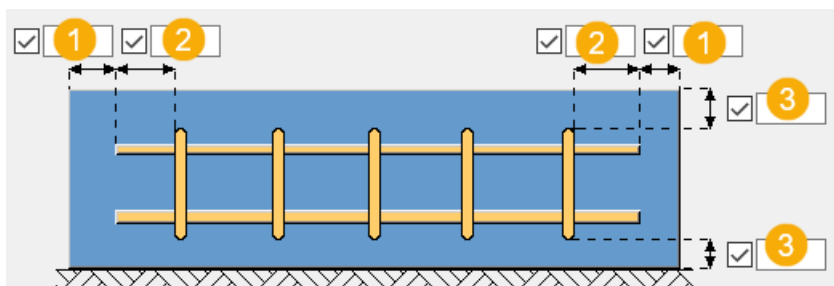

	Opis
1	Grubość otuliny (końce)
2	Offset strzemion
3	Grubość otuliny (górna i dolna)

Zakładka Pręty główne

Zakładka **Pręty główne** umożliwia zdefiniowanie właściwości górnego, dolnego, lewego i prawego pręta.

Długość wiązania prętów głównych

Długości zakotwień określają, na ile pręty główne wchodzą w sąsiednie konstrukcje na końcach ław fundamentowych. Pole **Długość zakotwienia 1** jest przeznaczone dla pierwszego końca stopy (z żółtym uchwytem), a pole **Długość zakotwienia 2** dla drugiego końca (z fioletowym uchwytem).

Długości wiązań można zdefiniować osobno dla następujących elementów:

- Pręty górne
- Pręty dolne
- Pręty po lewej stronie stopy
- Pręty po prawej stronie stopy









Zakładka Strzemiona

Na zakładce **Strzemiona** określ właściwości strzemion i typ rozstawu.

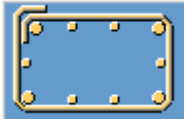
Typ gięcia

Wybierz położenie zakładu strzemion w ławie fundamentowej.

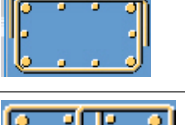
	Opcja
Pośrodku	

	Opcja
	
W rogu	 
W kształcie U	  
W kształcie U W przypadku wybrania pierwszych dwóch opcji należy wprowadzić długość zakładu na obrazie Poprzeczny .	  
Strzemiona podwójne	
Poprzeczne pręty proste	

Wymiary strzemion

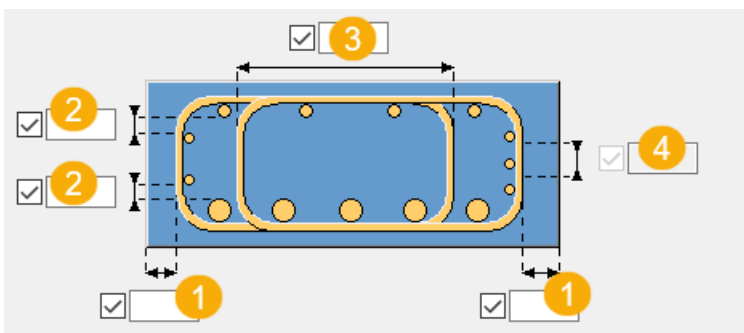

	Opis
1	Grubość otuliny (boki)
2	Odległość zewnętrzna między prętami głównymi i zewnętrznymi prętami bocznymi
3	Długość zakładu podwójnego strzemienia
4	Długość zakładu podwójnych prętów U

Kierunek gięcia

	Opcja
1	
2	
3	
4	

Kształt końca strzemion czteroczętych

W przypadku wybrania strzemion czteroczętych można wybrać kształty końca prętów z listy.

Opcja	Przykłady
135 stopni Domyślna	

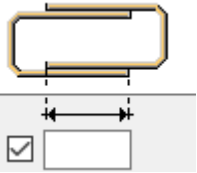
Opcja	Przykłady
90 stopni	
Z zakładem W przypadku wybrania opcji zakładu można wprowadzić długość zakładu.	

Zakładka Atrybuty

Zakładka **Atrybuty** umożliwia zdefiniowanie właściwości numeracji prętów i strzemion.

Opcja	Opis
Przedrostek	Przedrostek numeru pozycji elementu.
Numer początkowy	Numer początkowy numeru pozycji elementu.
Nazwa	Nazwa używana w rysunkach i raportach programu Tekla Structures.
Klasa	Klasa umożliwia pogrupowanie zbrojenia. Na przykład różne klasy zbrojeń mogą być wyświetlane w różnych kolorach.

Zbrojenie głowicy pala (76)

Narzędzie **Zbrojenie głowicy pala (76)** umożliwia utworzenie zbrojenia betonowej głowicy pala.

Utworzone pręty

- Pręty w dwóch kierunkach przy górnej i dolnej powierzchni głowicy pala
- Pręty na zakład

Zastosowanie

Sytuacja	Więcej informacji
	Pręty dolne skoncentrowane nad palami, pręty górne pod słupem. Dwa pręty na zakład.
	Pręty rozłożone równomiernie na powierzchniach dolnej i górnej. Brak prętów na zakład.
Stopy prostokątne z uciętymi narożnikami lub bez nich, stopy skośne po jednej lub obu stronach	Kształty stopy fundamentowej i oczepu pala
Pręty na górnej i/lub dolnej powierzchni stopy	
Proste lub zagięte końce prętów	

Kształty stopy fundamentowej i oczepu pala

Narzędzie **Zbrojenie głowicy pala (76)** umożliwia utworzenie zbrojenia dla następujących kształtów fundamentów:

Kształt	Opis
	Prostokątny
	Skośny z dwóch stron

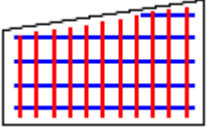
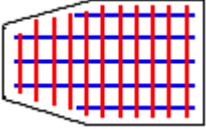
Kształt	Opis
	Skośny z jednej strony
	Prostokątny z uciętymi narożnikami

Przed rozpoczęciem

- Utwórz betonowy oczep pala.
- Oblicz potrzebną powierzchnię zbrojenia.

Kolejność wyboru

1. Wybierz betonową głowicę pala.
2. Wybierz pale i/lub słupy.
3. Aby zakończyć, kliknij środkowym przyciskiem myszy.

zakładka **Obraz**

Zakładka **Obraz** umożliwia określenie grubości otuliny i kierunku pręta głównego.

Wprowadź grubości otuliny:

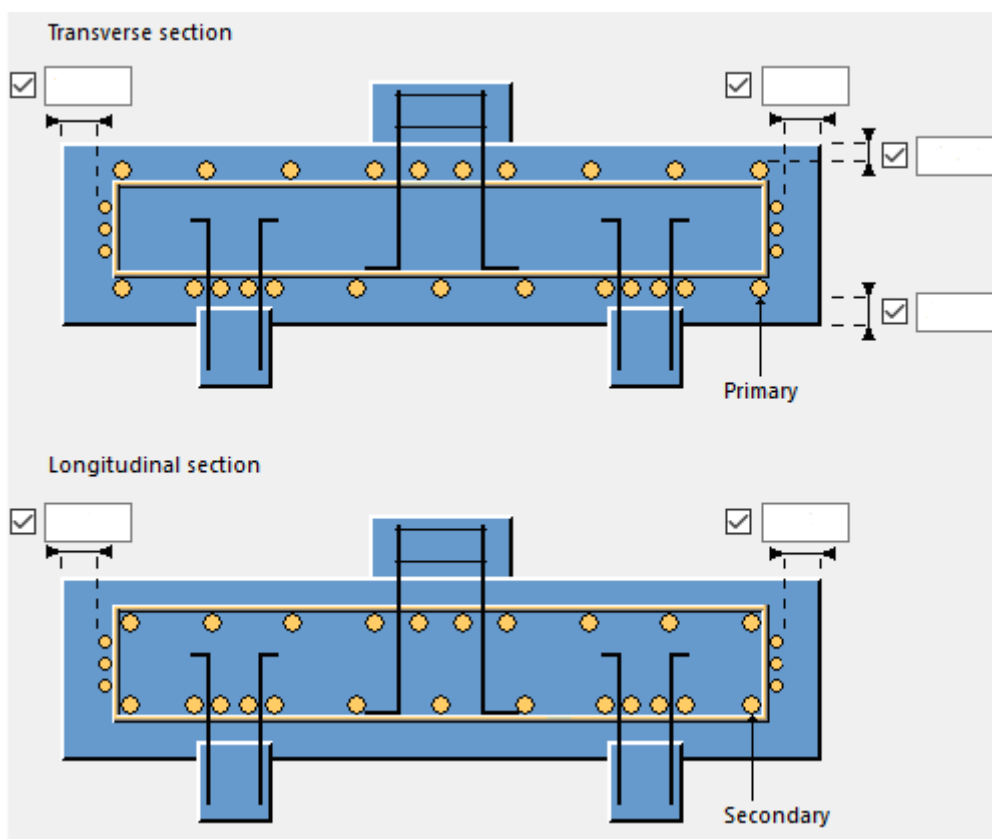

Wybierz kierunek pręta głównego jako **Równoległy do dłuższego wymiaru** lub **Równoległy do krótszego wymiaru**.

Główne/podrzędne pręty górne i Główne/podrzędne pręty dolne

Do określania właściwości prętów służą zakładki **Główne/podrzędne pręty górne** i **Główne/podrzędne pręty dolne**.

Właściwości pręta

Opcja	Opis
Gatunek	Wytrzymałość stali stosowanej dla prętów. To pole współpracuje z polem Rozmiar .
Rozmiar	Średnica pręta zbrojeniowego. Naciśnięcie przycisku ... po prawej

Opcja	Opis
	<p>stronie pola powoduje otwarcie okna dialogowego Wybierz zbrojenie.</p> <p>W oknie dialogowym można wybrać gatunek materiału i przypisaną średnicę.</p> <hr/> <p>UWAGA Wybranie rozmiaru powoduje zastąpienie wartości w polu Gatunek.</p>
Warunki końcowe lewe/prawe	<p>Określa kształt końca pręta zbrojeniowego.</p> <p>Wartością domyślną jest Prosty.</p>
Długości gięcia lewe/prawe	Określa długość lewego/prawego przedłużenia końca.
Metoda tworzenia	<p>Liczba prętów</p> <p>Zostanie utworzona stała liczba prętów. Rozstaw prętów jest obliczany automatycznie.</p> <hr/> <p>Wg rozstawu</p> <p>Pole towarzyszące staje się aktywne. Wprowadzona wartość to stały rozstaw prętów zbrojeniowych. Liczba prętów zbrojeniowych jest obliczana automatycznie.</p>

Oczepy pali

Zbrojenie głowicy pala należy zdefiniować za pomocą następujących właściwości:

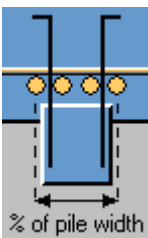
Pole	Opis
Do szeregu pali/słupów	Wybranie opcji Tak powoduje skoncentrowanie prętów głównych nad palami i pod słupami.
% z szerokości pala/słupa 	<p>Obszar skoncentrowania prętów będzie wyrażony jako procent szerokości pala lub słupa.</p> <p>Jeśli na przykład pal ma promień lub średnicę 500 mm, wprowadzenie w polu % z szerokości pala wartości 120 spowoduje, że pręty zostaną</p>

Pole	Opis
	skoncentrowane w obszarze o szerokości 600 mm nad palem.
Dzielenie pręta (%)	Odsetek prętów skoncentrowanych nad palem lub pod słupem.
Dzielenie pręta (liczba prętów)	Liczba prętów skoncentrowanych nad palem lub pod słupem.

Zakładka Pręty obwodowe

Zakładka **Pręty obwodowe** umożliwia tworzenie i definiowanie prętów obwodowych.

Pręty na zakład to pręty zbrojeniowe biegnące dokoła przy bokach stopy fundamentowej.

W stopie można utworzyć maksymalnie sześć różnych grup prętów na zakład. Każda grupa może zawierać różne wartości następujących parametrów:

- gatunek,
- Wielkość pręta
- Liczba prętów
- Odstępy
- Kształt
- Wymiary

Aby utworzyć pręty na zakład w stopie:

1. W polu listy **Opcja pręta na zakład** wybierz **Tak**, co spowoduje utworzenie prętów na zakład.
2. Wprowadź właściwości w każdej grupie prętów na zakład:

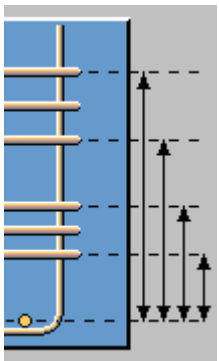
Właściwość	Opis
	<p>Liczba, odstępy i położenie grup prętów na zakład.</p> <p>Tekla Structures wykorzystuje informacje tylko z niektórych pól, w następującej kolejności:</p> <ol style="list-style-type: none"> 1. Liczba prętów i Odstępy 2. Liczba prętów, Początek i Koniec 3. Odstępy, Początek i Koniec

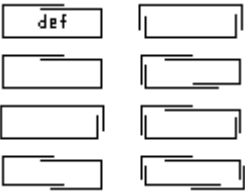
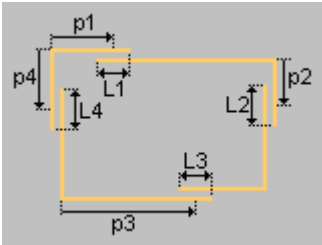
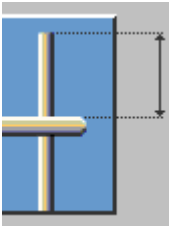
Właściwość	Opis
Type	Liczba i położenie zakładów. Dostępne ustawienia: 
Orientacja	Dostępne są następujące opcje: Domyślnie, Przód i Tył.
p1...p4 L1...L4	Dokładne położenia i długości zakładów prętów na zakład. Położenia mierzy się od narożnika pręta do punktów środkowych zakładów. 
	Położenie najwyższego pręta na zakład mierzone od końca prętów głównych. Wartość wpisana w tym miejscu zastępuje położenie określone w polu Koniec .

Zakładka Atrybuty

Zakładka **Atrybuty** umożliwia zdefiniowanie właściwości numeracji prętów.

Opcja	Opis
Przedrostek	Przedrostek numeru pozycji pręta.
Numer początkowy	Numer początkowy numeru pozycji pręta.
Nazwa	Tekla Structures Ta nazwa będzie używana w rysunkach i raportach .

Opcja	Opis
Klasa	Klasa umożliwia pogrupowanie zbrojenia. Na przykład różne klasy zbrojenia mogą być wyświetlane w różnych kolorach.

Zbrojenie stopy fundamentowej (77)

Narzędzie **Zbrojenie stopy fundamentowej (77)** umożliwia utworzenie zbrojenia betonowej stopy fundamentowej.

Utworzone pręty

- Pręty w dwóch kierunkach przy dolnej powierzchni stopy fundamentowej
- Pręty na zakład

Zastosowanie

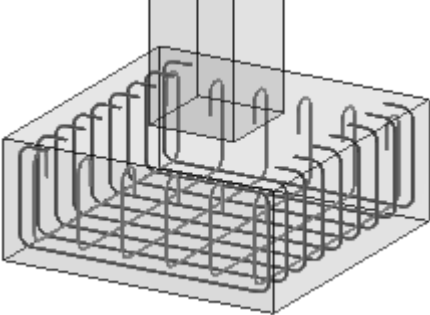
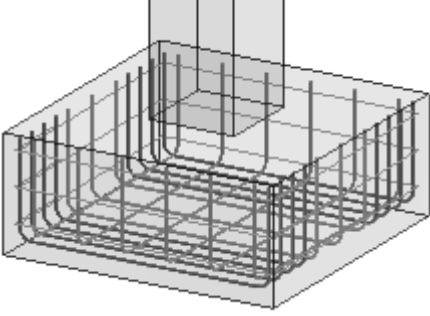
Sytuacja	Więcej informacji
	Stopa prostokątna, haki zgięte o 90 stopni przy końcach prętów głównych i o 180 stopni przy końcach prętów drugorzędnych, brak prętów na zakład.
	Stopa prostokątna, trzy strefy prętów głównych o różnych odstępach, proste końce prętów, trzy pręty na zakład.

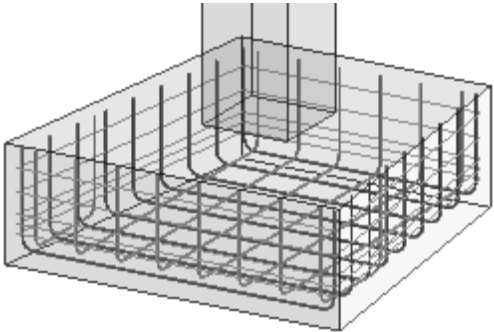
Sytuacja	Więcej informacji
	Stopa skośna po dwóch stronach, dwie grupy prętów na zakład o różnych odstępach.
Stopy prostokątne z uciętymi narożnikami lub bez nich, stopy skośne po jednej lub obu stronach	Kształty stopy fundamentowej i oczepu pala

Kształty stopy fundamentowej i oczepu pala

Narzędzie **Stopa fundamentowa (77)** umożliwia utworzenie zbrojenia dla następujących kształtów fundamentów:

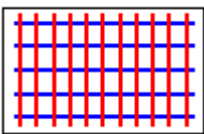
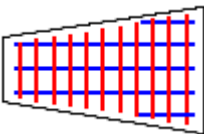
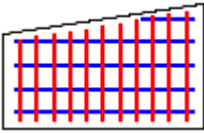
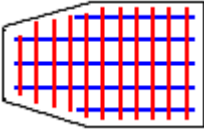
Kształt	Opis
	Prostokątny
	Skośny z dwóch stron
	Skośny z jednej strony
	Prostokątny z uciętymi narożnikami

Przed rozpoczęciem

- Utwórz betonową stopę fundamentową.
- Oblicz potrzebną powierzchnię zbrojenia.

Kolejność wyboru

1. Wybierz betonową stopę fundamentową.

Dodawanie zbrojenia stopy fundamentowej przy użyciu Zbrojenia stopy fundamentowej (77)

1. Utwórz stopę fundamentową.
2. Kliknij przycisk **Aplikacje i komponenty**  w panelu bocznym, aby otworzyć katalog **Aplikacje i komponenty**.
3. W polu wyszukiwania wprowadź stopy fundamentowej.
4. Wybierz **Zbrojenie stopy fundamentowej (77)**.
5. Wybierz stopę fundamentową.

Tekla Structures Program wstawi do stopy fundamentowej pręt obwodowy i zbrojenie dolne.

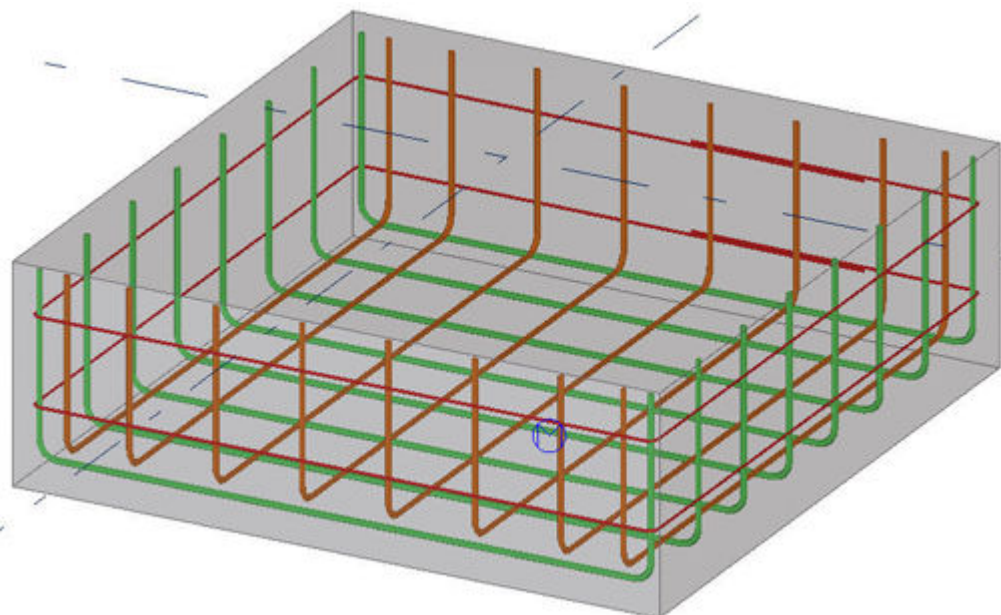

Karta Obraz

Zakładka **Obraz** umożliwia określenie grubości otuliny.

Umożliwia wprowadzenie grubości otuliny w płaszczyźnie i z płaszczyzny.

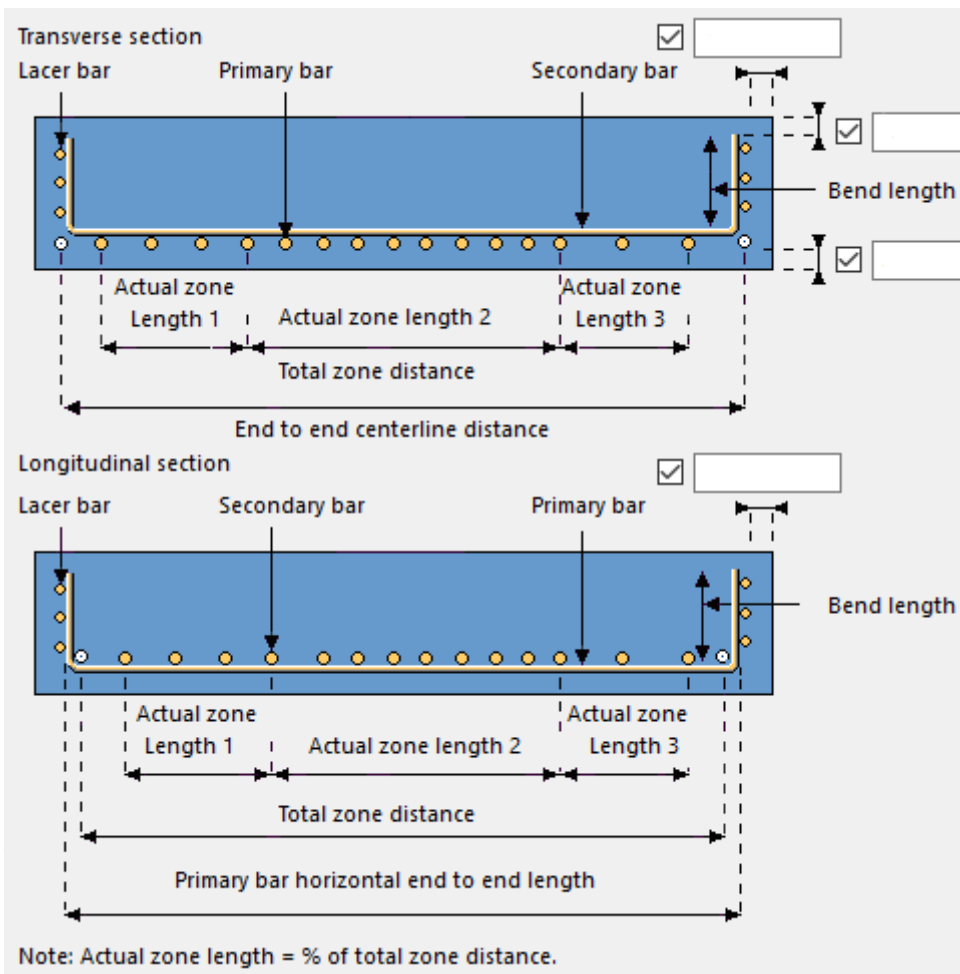
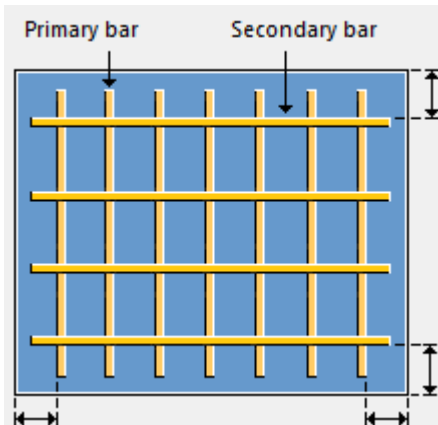

Wyrównanie siatki

Opcja	Opis
Siatka kwadratowa	Ustaw wyrównanie prętów podrzędnych utworzonej siatki prostopadłej do prętów głównych.
Siatka wyrównana po obu stronach	Wyrównaj pręty główne i podrzędne do krawędzi skośnych.

Zakładka Pręty główne/drugorzędne

Zakładki **Pręty główne/drugorzędne** umożliwiają określanie właściwości pręta.

Stopy fundamentowe

W stopach fundamentowych główne pręty zbrojeniowe można rozmieszczać w następujących układach:

- Jedna strefa prętów o takich samych właściwościach
- Trzy strefy prętów o różnych właściwościach

Opcje można skonfigurować osobno dla prętów głównych i drugorzędnych. Wybierz opcję z pola listy **Rozmieszczenie**.

Haki

Wybierz, aby utworzyć haki z pól **Lewy hak końcowy** i **Prawy hak końcowy**.

Haki można utworzyć jako haki użytkownika z listy rozwijanej.

Zakładka Pręt obwodowy

Zakładka **Pręt obwodowy** umożliwi określenie pręta obwodowego.

Pręty na zakład to pręty zbrojeniowe biegnące dokoła przy bokach stopy fundamentowej.



W stopie można utworzyć maksymalnie sześć różnych grup prętów na zakład. Każda grupa może zawierać różne wartości następujących parametrów:

- gatunek,
- Wielkość pręta
- Liczba prętów
- Odstępy
- Kształt
- Wymiary

Aby utworzyć pręty na zakład w stopie:

1. Otwórz okno dialogowe właściwości zbrojenia stopy i kliknij zakładkę **Pręty na zakład**.

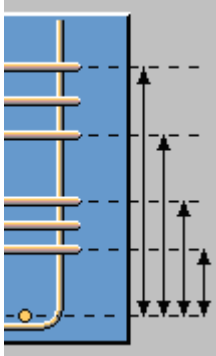
2. W polu listy **Opcja pręta na zakład** wybierz **Tak**, co spowoduje utworzenie prętów na zakład.
3. Wprowadź właściwości w każdej grupie prętów na zakład:

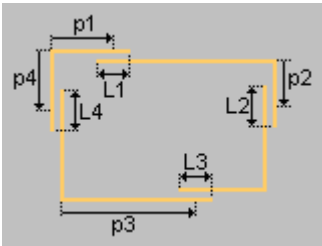
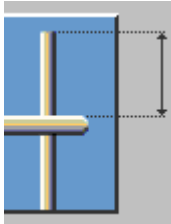
Właściwość	Opis
	<p>Liczba, odstępy i położenie grup prętów na zakład.</p> <p>Tekla Structures wykorzystuje informacje tylko z niektórych pól, w następującej kolejności:</p> <ol style="list-style-type: none"> 1. Liczba prętów i Odstępy 2. Liczba prętów, Początek i Koniec 3. Odstępy, Początek i Koniec
<p>Type</p>	<p>Liczba i położenie zakładów. Dostępne ustawienia:</p> 
<p>Orientacja</p>	<p>Dostępne są następujące opcje: Domyślnie, Przód i Tył.</p>
<p>p1...p4 L1...L4</p>	<p>Dokładne położenia i długości zakładów prętów na zakład. Położenia mierzy się od narożnika pręta do punktów środkowych zakładów.</p> 
	<p>Położenie najwyższego pręta na zakład mierzone od końca prętów głównych.</p> <p>Wartość wpisana w tym miejscu zastępuje położenie określone w polu Koniec.</p>

Zakładka Atrybuty

Zakładka **Atrybuty** umożliwia zdefiniowanie właściwości numeracji.

Pole	Opis
Przedrostek	Przedrostek numeru pozycji elementu.
Numer początkowy	Numer początkowy numeru pozycji elementu.
Nazwa	Tekla Structures Ta nazwa będzie używana w rysunkach i raportach .
Klasa	Opcja Klasa umożliwia zgrupowanie zbrojenia. Na przykład różne klasy zbrojenia mogą być wyświetlane w różnych kolorach.

Startery słupa (86)

Narzędzie **Startery słupa (86)** tworzy startery w stopie i cokół słupa. Pręty początkowe mogą przechodzić przez cokół albo wchodzić od razu do słupa. Pręty początkowe mogą mieć kształt prostokątny lub okrągły.

Utworzone pręty

- Pręty początkowe (proste lub w kształcie litery L)
- Strzemiona (opcjonalnie)

Zastosowanie

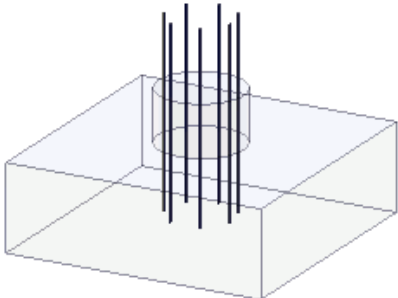
Sytuacja	Więcej informacji
	Narzędzie Pręty początkowe dla słupa (86) umożliwia utworzenie prętów początkowych prostych lub w kształcie litery L, które przechodzą przez prostokątny lub okrągły cokół. Pręty mogą zawierać strzemiona.

Przed rozpoczęciem

- Utwórz stopę.
- Oblicz potrzebną powierzchnię zbrojenia.



Kolejność wyboru

1. Stopa
2. Cokół

zakładka **Obraz**

Na zakładce **Obraz** możesz określić wymiary i położenia prętów, rozstaw prętów, typ strzemion oraz grubość otuliny.

Wybierz kształt starterów:

Opcja	Opis
	Startery w kształcie litery L. Określ długość pręta.
	Proste startery.
	Startery w kształcie litery L. Określ grubości otuliny.

Wybierz kształt góry starterów:

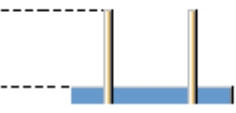
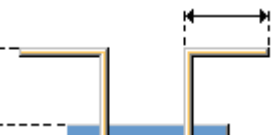
Opcja	Opis
	Góra starterów jest prosta. Domyślna
	Góra starterów jest wygięta. Określ długości części zgiętej.

Opcja	Opis
Liczba strzemion/rozstaw	Określ liczbę strzemion i ich rozstaw. Kolejne wartości odstępów należy oddzielać spacją. Wprowadź wartości poszczególnych odstępów między prętami. Na przykład w przypadku 3 prętów należy wprowadzić 2 wartości.
Utwórz pręty narożne	Wybierz, aby utworzyć pręty narożne. Wartość domyślna to Tak .

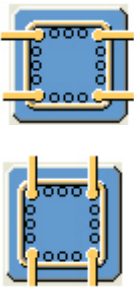
Opcja	Opis
	Wybierz rozmieszczenie prętów narożnych.
Gatunek	Określ gatunek pręta zbrojeniowego.
Rozmiar	Określ rozmiar pręta zbrojeniowego.
Promień gięcia	Określ promień gięcia pręta zbrojeniowego.

Strzemiona

Do definiowania zakładów strzemion w stopach służą następujące opcje:

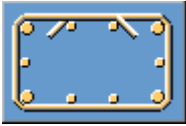
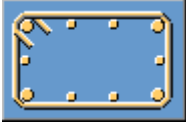
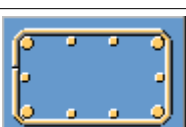
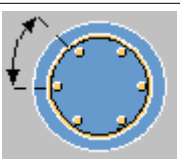
Opcja	Opis
	Zakłady z boku strzemion Haki zagięte o 45 stopni na końcach prętów
	Zakłady w narożnikach strzemion Haki zagięte o 135 stopni na końcach prętów
	Zakłady w narożnikach strzemion Haki zagięte o 90 stopni na końcach prętów
	Jeśli pręty początkowe są okrągłe, należy określić kąt pokrycia strzemion.

Zakładka Parametry

Zakładka **Parametry** umożliwia zdefiniowanie właściwości numeracji prętów.

Opcja	Opis
Przedrostek	Przedrostek numeru pozycji elementu.

Opcja	Opis
Numer początkowy	Numer początkowy numeru pozycji elementu.
Nazwa	Tekla Structures Ta nazwa będzie używana w rysunkach i raportach .
Klasa	Klasa umożliwia pogrupowanie zbrojenia. Na przykład różne klasy zbrojenia mogą być wyświetlane w różnych kolorach.

Startery stopy (87)

Narzędzie **Startery stopy (87)** tworzy startery w stopie słupa. Pręty początkowe mogą przechodzić przez cokół albo wchodzić od razu do słupa. Pręty początkowe mogą mieć kształt prostokątny lub okrągły.

Utworzone pręty

- Pręty początkowe (proste lub w kształcie litery L)
- Strzemiona (opcjonalnie)

Zastosowanie

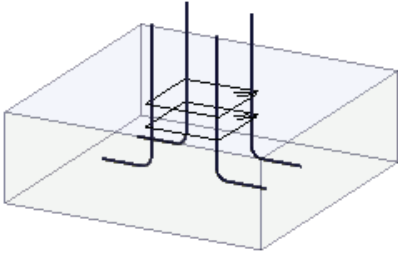
Sytuacja	Więcej informacji
	<p>Narzędzie Pręty początkowe dla stopy (87) umożliwia wstawianie prostokątnych lub okrągłych prętów początkowych do stopy. Pręty mogą być proste lub w kształcie litery L i zawierać strzemiona.</p>

Przed rozpoczęciem

- Utwórz stopę.
- Oblicz potrzebną powierzchnię zbrojenia.



Kolejność wyboru

1. Stopa

zakładka Obraz

Na zakładce **Obraz** możesz określić wymiary i położenia prętów, liczbę i rozstaw prętów oraz grubość otuliny.

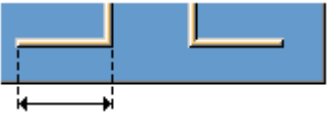
Wybierz kształt starterów:

Opcja	Opis
	Startery w kształcie litery L. Określ długość pręta.
	Proste startery.
	Startery w kształcie litery L. Określ grubości otuliny.

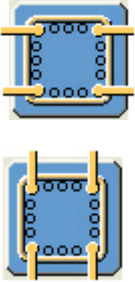
Opcja	Opis
Liczba strzemion/rozstaw	Określ liczbę strzemion i ich rozstaw. Kolejne wartości odstępów należy oddzielać spacją. Wprowadź wartości poszczególnych odstępów między prętami. Na przykład w przypadku 3 prętów należy wprowadzić 2 wartości.
Utwórz pręty narożne	Wybierz, aby utworzyć pręty narożne. Wartość domyślna to Tak .
	Wybierz rozmieszczenie prętów narożnych.
Gatunek	Określ gatunek pręta zbrojeniowego.
Rozmiar	Określ rozmiar pręta zbrojeniowego.
Promień gięcia	Określ promień gięcia pręta zbrojeniowego.

Zakładka Nakładka dolna

Zakładka **Nakładka dolna** umożliwia określenie grubości otuliny grup prętów.

Wybierz, aby ustawić grubość dolnej pokrywy z listy **Identyczne dla wszystkich**:

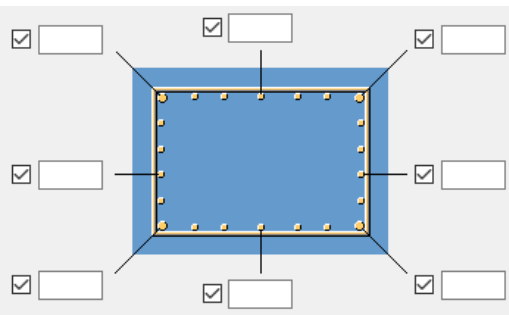
Opcja	Opis
Tak	Określa tę samą grubość dolnej pokrywy dla wszystkich prętów narożnych i bocznych.
Nie	<p>Wprowadź osobną grubość dolnej pokrywy poszczególnych grup prętów.</p>  <p>The diagram shows a blue rectangular area representing a reinforcement layout. It features a central grid of yellow bars. Surrounding this grid are two layers of bars: an inner layer of corner bars and an outer layer of side bars. Each bar is connected to a small white checkbox with a checkmark, indicating that individual thickness settings can be applied to different groups of bars.</p>

Zakładka Położenie

Zakładka **Położenie** umożliwia zdefiniowanie położenia i typu strzemiön startera.

Położenie pręta początkowego

Należy wprowadzić odległość od środka grupy prętów do środka stopy, w dwóch kierunkach:

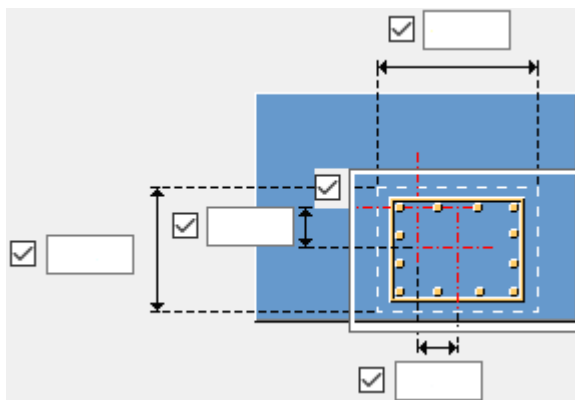

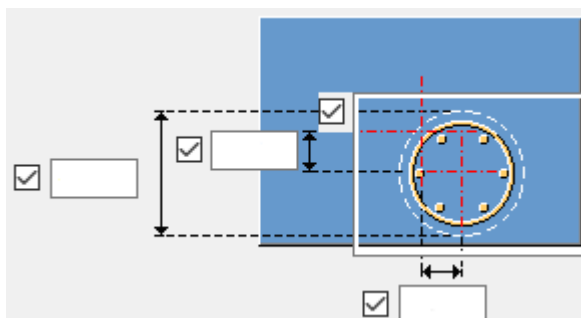

Strzemiona

Do definiowania zakładów strzemion w stopach służą następujące opcje:

Opcja	Opis
	Zakłady z boku strzemion Haki zagięte o 45 stopni na końcach prętów Domyślna
	Zakłady w narożnikach strzemion Haki zagięte o 135 stopni na końcach prętów
	Zakłady w narożnikach strzemion Haki zagięte o 90 stopni na końcach prętów
	Jeśli pręty początkowe są okrągłe, należy określić kąt pokrycia strzemion.

Zakładka Parametry

Zakładka **Parametry** umożliwia zdefiniowanie właściwości numeracji prętów.

Opcja	Opis
Przedrostek	Przedrostek numeru pozycji elementu.
Numer początkowy	Numer początkowy numeru pozycji elementu.
Nazwa	Tekla Structures Ta nazwa będzie używana w rysunkach i raportach .

Opcja	Opis
Klasa	<p>Klasa umożliwia pogrupowanie zbrojenia.</p> <p>Na przykład różne klasy zbrojenia mogą być wyświetlane w różnych kolorach.</p>

Zbrojenie belki, słupa i płyty

Tekla Structures zawiera następujące komponenty, których można używać do automatycznego tworzenia zbrojeń belek, słupów i płyt:

- [Menedżer detalowania \(strona 3474\)](#)
- [Siatka prętów / Siatka prętów wg obszaru \(strona 3476\)](#)
- [Narzędzia łączenia i zakotwień prętów \(strona 3487\)](#)
- [Pręty płyty \(18\) \(strona 3501\)](#)
- [Narzędzie zbrojenia płyt \(strona 3504\)](#)
- [Zbrojenie belki \(63\) \(strona 3508\)](#)
- [Strzemiona \(67\) \(strona 3514\)](#)
- [Zbrojenie podłużne \(70\) \(strona 3520\)](#)
- [Zbrojenie końca belki \(79\) \(strona 3523\)](#)
- [Zbrojenie konsoli \(81\) \(strona 3528\)](#)
- [Zbrojenie słupa okrągłego \(82\) \(strona 3534\)](#)
- [Zbrojenie słupa prostokątnego \(83\) \(strona 3543\)](#)
- [Zbrojenie otworów płyt i ścian \(84\) \(strona 3558\)](#)
- [Tworzenie i zbrojenie otworu \(85\) \(strona 3563\)](#)
- [Kratownica \(88\) \(strona 3567\)](#)
- [Kratownica \(89\) \(strona 3587\)](#)
- [Szyk siatek zbrojeniowych na powierzchni \(89\) / Szyk siatek zbrojeniowych \(91\) \(strona 3607\)](#)
- [Zbrojenie powierzchni prostokątnej \(94\) \(strona 3612\)](#)
- [Zbrojenie paneli ściennych / Zbrojenie krawędzi i otworu ściany warstwowej \(strona 3627\)](#)
- [Siatka z drutu o różnych rozstawach \(strona 3638\)](#)
- [Osadzone kotwy \(8\) \(strona 3642\)](#)
- [Element osadzony \(1008\) \(strona 3682\)](#)
- [Zbrojenie belki ciągłej \(strona 3692\)](#)

Menedżer detalowania

Menedżer detalowania służy do stosowania komponentów detalowania w dowolnej konstrukcji. Za pomocą narzędzia **Menedżer detalowania** można zdefiniować reguły pozwalające na zastosowanie wielu komponentów za jednym razem w celu detalowania konstrukcji zespołu betonowego lub całego modelu.

Do definiowania reguł detalowania można używać filtrów wyboru w celu automatyzacji powtarzalnych zadań detalowania. Przy użyciu narzędzia **Menedżer detalowania** możesz dodać własne detale, rozszerzenia, komponenty systemowe.

Dostępne są trzy opcje:

- Użycie narzędzia **Menedżer detalowania**, aby element pełnił rolę elementu wejściowego. Wszystkie elementy w zespole betonowym są badane i detalowane przez ustawione reguły.
- Użycie narzędzia **Menedżer detalowania**, aby zespół betonowy pełnił rolę elementu wejściowego. Wszystkie elementy w zespole betonowym są badane i detalowane przez ustawione reguły.
- Użycie narzędzia **Menedżer detalowania**, aby komponent pełnił funkcję elementu wejściowego, co dotyczy na przykład narzędzi, takich jak **Układ piętra** lub **Układ ścian**, w których to samo narzędzie tworzy wiele elementów. Wszystkie elementy w komponencie są badane i detalowane przez ustawione reguły.

Na poniższym obrazie przedstawiono przykład użycia narzędzia **Menedżer detalowania**. W przykładzie, komponent **Siatka prętów** jest tworzony na zewnętrznej powłoce zespołu betonowego, ponieważ wybrano filtr klasy 4 oraz istnieje zdefiniowany filtr wyboru obiektów klasy 4.

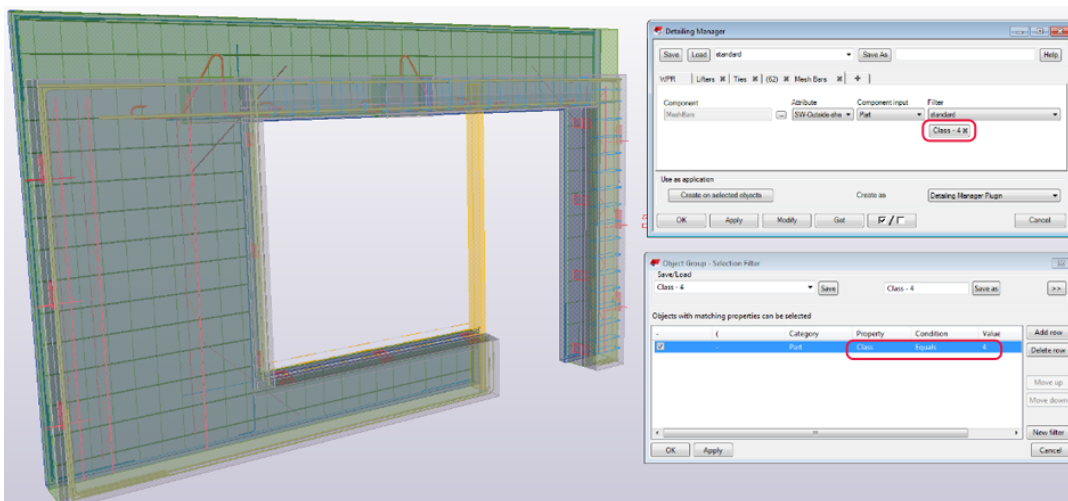

Właściwości

Opcja	Opis
Reguła	<p>Do określania ustawień detalowania są używane reguły.</p> <p>Maksymalna liczba reguł to 25. Aby dodać nową regułę, kliknij . Aby zmienić nazwę reguły, kliknij dwukrotnie jej zakładkę.</p> <p>Można usunąć zawartość z zakładki reguły, klikając dwukrotnie zakładkę reguły i wybierając polecenie Wyczyść.</p> <p>Zakładki reguł można usuwać, klikając dwukrotnie zakładkę reguły i wybierając polecenie:</p> <ul style="list-style-type: none"> • Zamknij, aby usunąć wybraną kartę. • Zamknij inne zakładki, aby usunąć zakładki inne niż wybrana. • Zamknij wszystkie zakładki, aby usunąć wszystkie zakładki. Menedżer detalowania dodaje nową pustą zakładkę reguły. <p>Reguły można również usuwać, klikając  na zakładce reguły.</p>
Komponent	<p>Kliknij , aby wybrać komponent, który ma być używany do detalowania konstrukcji.</p> <p>Dwukrotnie kliknij komponent w katalogu Aplikacje i komponenty, aby dodać go do pola Komponent.</p>
Atrybut	<p>Umożliwia wybranie pliku atrybutu dla komponentu. Jeśli nie wybierzesz pliku, zostanie użyty plik standardowy.</p>
Wejście komponentu	<p>Umożliwia zdefiniowanie metody tworzenia wybranych komponentów:</p> <ul style="list-style-type: none"> • Element: wybierz element, do którego tworzysz komponent. • Element + jeden punkt: Umożliwia wybranie elementu i jednego dodatkowego punktu elementu. Przy użyciu tej opcji Menedżer detalowania umieszcza w tym punkcie środek obszaru granicznego obiektu. <p>Tych ustawień należy używać z detalami komponentu użytkownika.</p> <ul style="list-style-type: none"> • Element + dwa punkty: Umożliwia wybranie elementu i dwóch dodatkowych punktów elementu. Gdy ta opcja zostanie wybrana

Opcja	Opis
	Menedżer detalowania używa początkowego i końcowego punktu elementu jako punktów wstawiania.
Filtr	Wybierz które elementy wewnątrz wybranego zespołu betonowego lub komponentu otrzymają wybrany komponent. Dostępne filtry wyboru są wymienione na liście filtrów. Możesz także utworzyć nowe filtry wyboru. Możesz użyć pięciu filtrów wyboru jeśli chcesz utworzyć część wspólną filtrów,
Utwórz na wybranych obiektach	Menedżer detalowania jest tworzony w wybranych elementach, zespołach betonowych lub komponentach. Zostaną użyte ustawienia reguł, które są obecnie skonfigurowane w oknie dialogowym Menedżer detalowania .
Utwórz jako	<ul style="list-style-type: none"> • Plugin Menedżera detalowania: Komponenty są wstawiane jako dodatki Menedżera detalowania, a nie jako osobne komponenty. Wybierz tę opcję, jeśli używasz komponentu jako obiektu wejściowego. • Oddzielne komponenty: Gdy to ustawienie zostanie wybrane, wstawiane komponenty nie mają żadnego połączenia z Menedżerem detalowania.

Siatka prętów / Siatka prętów wg obszaru

Komponenty **Siatka prętów** i **Siatka prętów wg obszaru** umożliwiają tworzenie zbrojenia betonowych płyt lub ścian.

Utworzone obiekty

- Pręty główne
- Pręty poprzeczne

Zastosowanie

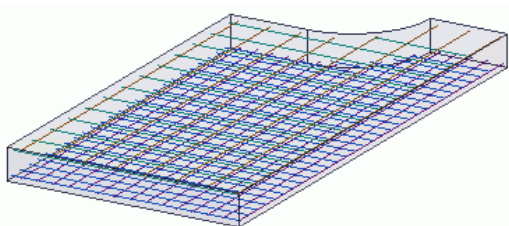
Sytuacja	Opis
	Zbrojenie dolnej i/lub górnej powierzchni elementu betonowego.

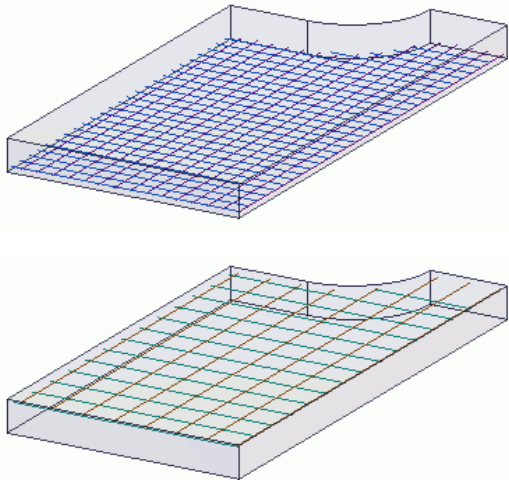

Sytuacja	Opis
	

Kolejność wyboru

Komponent	Aby utworzyć siatkę prętów
Siatka prętów	<ol style="list-style-type: none"> Wybierz płytę betonową. Zbrojenie zostanie utworzone automatycznie.
Siatka prętów wg obszaru	<ol style="list-style-type: none"> Wybierz płytę betonową. Wybierz zbiór punktów, aby zdefiniować wielokąt roboczy. Zbrojenie zostanie utworzone automatycznie.

Zakładka **Obraz**

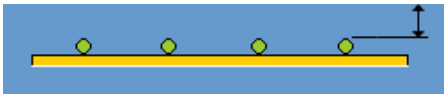
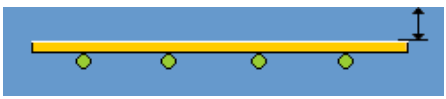
Na zakładce **Obraz** określ sposób tworzenia prętów górnych i dolnych.

Opcja	Opis	
Utwórz pręty		Zostaną utworzone górne pręty, a pręty główne będą umieszczone nad drugorzędnymi
		Zostaną utworzone górne pręty, a pręty drugorzędne będą umieszczone nad głównymi.
		Nie zostaną utworzone pręty.

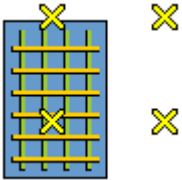
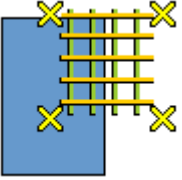
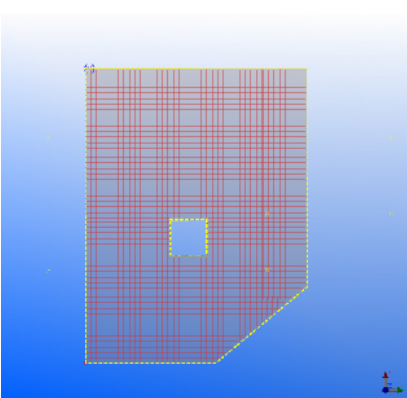
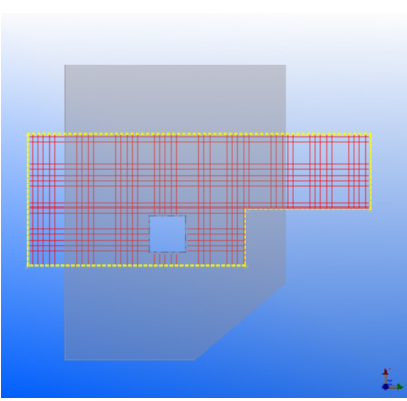
Opcja	Opis
	<p>Te same opcje są dostępne również dla prętów dolnych.</p> <p>Wartość podana w tym polu określa grubość górnej/dolnej warstwy kryjącej.</p> <p>Jeśli chcesz utworzyć pręty tylko w środku płyty, wybierz opcję Brak prętów dla górnych lub dolnych prętów, a następnie wybierz Tak na liście Umieść na środku, która zostanie wyświetlona.</p>
<p>Obwód siatki</p>	<p>Ta opcja jest dostępna tylko w komponencie Siatka prętów wg obszaru.</p> <p>Umożliwia wybranie obrysu, według którego ma zostać utworzona siatka.</p> <p>W opisywanych przykładach siatki są tworzone przez wskazanie tych samych punktów, ale różnych obwodów siatki.</p> <div data-bbox="496 808 954 1032">  <p>Element</p> </div> <div data-bbox="496 1267 954 1718">  <p>Wielobok</p> </div> <div data-bbox="962 808 1380 1256"> <p>Element, na przykład:</p>  </div> <div data-bbox="962 1267 1380 1718"> <p>Wielobok, na przykład:</p>  </div>

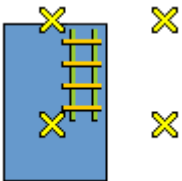
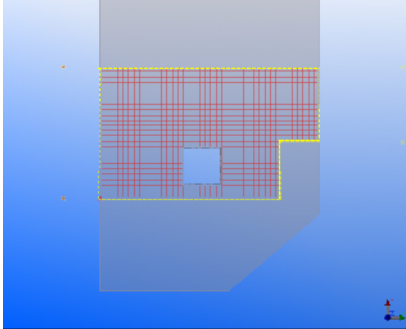
Opcja	Opis	
	 <p data-bbox="507 483 783 517">Wielobok + element</p>	<p data-bbox="965 277 1289 344">Wielobok + element, na przykład:</p> 
To samo co dolne	<p data-bbox="507 770 1372 837">Określ, czy górne pręty mają zostać utworzone przy użyciu tych samych właściwości jak w przypadku dolnych.</p> <p data-bbox="507 853 1225 920">Jeśli zostanie wybrana opcja Nie, należy wprowadzić właściwości górnych prętów.</p>	
Typ pręta	<p data-bbox="507 934 1326 1001">Umożliwia określenie, czy pręty mają zostać utworzone jako grupa prętów, czy jako siatka.</p> <p data-bbox="507 1016 1310 1084">W zależności od wybranej opcji mogą być dostępne pewne inne ustawienia i opcje. Przykład:</p> <ul data-bbox="507 1099 1372 1644" style="list-style-type: none"> <li data-bbox="507 1106 1372 1442">• Jeśli wybierzesz opcję Grupa prętów: <ul data-bbox="555 1151 1326 1442" style="list-style-type: none"> <li data-bbox="555 1158 1326 1308">• Możesz przesuwać, kopiować i usuwać pręty w trybie bezpośredniej zmiany. Aby przesunąć pręt, przeciągnij go do nowego położenia. Aby skopiować pręt, przeciągnij pręt, przytrzymując wciśnięty klawisz Ctrl. Aby usunąć pręt, wybierz go i naciśnij Delete. <li data-bbox="555 1458 1372 1554">• Na zakładce Grupowanie prętów można użyć siatki, minimalnej długości oraz ustawień Zachowanie prętów przy cięciach i Detalowanie. <li data-bbox="507 1576 1326 1644">• Jeśli wybierzesz opcję Siatka, pręty są zawsze przycinane podczas cięcia w elemencie betonowym. 	
Rozmiar	<p data-bbox="507 1659 995 1693">Umożliwia wybranie średnicy pręta.</p> <p data-bbox="507 1709 1353 1776">Rozmiar można ustawić osobno dla górnych i dolnych prętów głównych oraz drugorzędnych (rozdzielczych).</p>	
Gatunek	<p data-bbox="507 1794 1362 1827">Umożliwia określenie wytrzymałości stali używanej dla prętów.</p> <p data-bbox="507 1843 1353 1910">Gatunek można ustawić osobno dla górnych i dolnych prętów głównych oraz drugorzędnych.</p>	

Opcja	Opis
Typ rozstawu	<p>Umożliwia określenie, czy rozstaw ma bazować na liczbie prętów czy na wartościach rozstawu.</p> <ul style="list-style-type: none"> • Wg rozstawu: wprowadza odległość między prętami w polu Rozstaw. • Liczba prętów: wprowadza liczbę prętów w polu Liczba prętów. • Rozstaw dokładny: wyszczególnia odległości między prętami w polu Rozstaw. Przykład: 200, 200, 50, 50, 50, 100 lub 2*200, 3*50, 100
Rozstaw	<p>Odległości między prętami.</p> <p>Tekla Structures oblicza liczbę prętów.</p> <p>Rozstaw można ustawić osobno dla górnych i dolnych prętów głównych oraz drugorzędnych.</p>
Liczba prętów	<p>Liczba prętów.</p> <p>Tekla Structures oblicza odległość między prętami.</p> <p>Liczbę prętów można ustawić osobno dla górnych i dolnych prętów głównych oraz drugorzędnych.</p>
Kierunek prętów głównych	<p>Kierunek prętów głównych. Umożliwia zmianę kierunku prętów.</p> <p>W przypadku wybrania opcji Auto pręty główne będą tworzone wzdłuż dwóch najdłuższych równoległych boków płyty. Jeśli nie ma równoległych boków, pręty zostaną utworzone wzdłuż kierunku x płyty.</p>
Kierunek w górę	<p>Wybierz strony płyty, które mają być uważane za górną i dolną.</p> <p>W przypadku wybrania opcji Auto pręty zostaną utworzone po stronie o największym polu powierzchni.</p>



Zakładka **Detalowanie**

Zakładka **Detalowanie** umożliwia określenie sposobu rozłożenia prętów.

Pręty, które są tworzone jako grupy prętów, mogą zostać rozłożone **Wg siatki** lub **Bez siatki**.

Użycie siatki ułatwia precyzyjnie umieszczanie prętów wyłącznie w ustalonych odstępach. Gdy jest włączona bezpośrednia zmiana, podczas przesuwania lub kopiowania prętów grupy prętów będą one przyciągane do siatki.

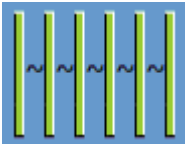
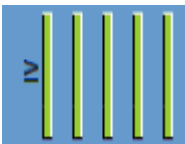
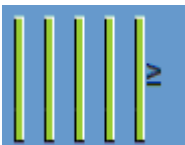
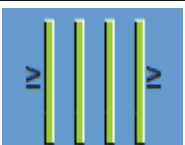
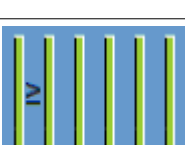
Detalowanie bez siatki

Opcja	Opis
Odstępy między prętami	<p>Wybierz sposób pomiaru odległości między prętami.</p> <ul style="list-style-type: none"> • Od środka pręta • Od krawędzi pręta <p>Określ, czy odległości mają być takie same, czy różne dla prętów górnych i dolnych. Użycie różnych odległości umożliwia umieszczenie prętów górnych i dolnych na przykład w taki sposób, że ich haki nie kolidują.</p>
Dopasowanie	<p>Umożliwia określenie sposobu rozłożenia prętów.</p> <p>Te same opcje są dostępne dla prętów głównych i drugorzędnych.</p>
	Równy rozkład wg docelowego rozstawu.
	Rozstaw dokładny ze zmiennym pierwszym rozstawem bez pierwszego pręta.
	Rozstaw dokładny ze zmiennym ostatnim rozstawem bez ostatniego pręta.
	Rozstaw dokładny ze zmiennym pierwszym i ostatnim rozstawem bez pierwszego i ostatniego pręta.
	Rozstaw dokładny ze zmiennym pierwszym rozstawem.
	Rozstaw dokładny ze zmiennym ostatnim rozstawem.

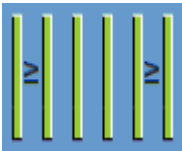
Opcja	Opis
	Rozstaw dokładny ze zmiennym pierwszym i ostatnim rozstawem.

Detalowanie wg siatki

Te same opcje są dostępne dla prętów podłużnych i poprzecznych.

Opcja	Opis
Min. przewis	Minimalne przedłużenie prętów podłużnych lub poprzecznych poza zewnętrzne pręty drugiego kierunku. Minimalne przedłużenie może być ustawione oddzielnie dla początku i końca prętów.
Min. rozstaw	Minimalna odległość między prętami.
Rozmiar siatki podłużnej Rozmiar siatki poprzecznej	Określa interwały położenia, do których pręty grupy prętów są przyciągane podczas przesuwania lub kopiowania w trybie bezpośredniej zmiany.

Inne opcje detalowania

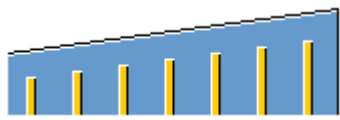

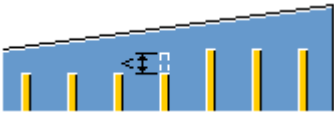

Opcja	Opis
Minimalna długość tworzonego pręta głównego Minimalna długość tworzonego pręta podrzędnego	Pręty krótsze niż podana wartość nie będą tworzone w grupach prętów.
Grupowanie prętów	Umożliwia określenie, czy pręty zbieżne mają być grupowane w grupach prętów. W przypadku grupowania należy określić sposób postępowania z prętami wzdłuż zbieżnej krawędzi.
	Pręty zbieżne są traktowane normalnie.

Opcja	Opis
	 <p data-bbox="963 282 1326 450">Zostanie utworzona jak największa możliwa liczba prętów o takiej samej długości na zbieżnej krawędzi.</p> <p data-bbox="963 465 1353 562">Wprowadzona wartość jest maksymalnym dozwolonym skróceniem pręta.</p>
<p data-bbox="308 577 491 674">Zachowanie prętów przy cięciach</p>	<p data-bbox="536 577 1362 645">Umożliwia wybranie sposobu postępowania z prętami obok otworów.</p> <ul data-bbox="536 663 1380 1547" style="list-style-type: none"> <li data-bbox="536 663 1380 819">• Przycinanie prętów: Umożliwia określenie, czy pręty mają być przycinane i które cięcia mają być ignorowane. W grupach prętów można ignorować wycięcia zależnie od nazwy elementu, klasy elementu lub filtra wyboru. W przypadku wybrania opcji Tak, ale ignoruj wycięcia według filtra na liście Filtr wyboru są wyświetlane tylko filtry wyboru, których jedna reguła zawiera typ obiektu 11 (cięcie wieloboczne), a inne reguły są określane przy użyciu kategorii Szablon. <li data-bbox="536 1021 1380 1279">• Ignoruj otwory mniejsze niż: Minimalna długość cięcia (w kierunku prętów), którym pręty będą przycinane. Mniejsze wartości będą ignorowane. To ustawienie dotyczy tylko prętów, które są tworzone jako grupy prętów. Pręty, które mają zostać utworzone jako siatka, są zawsze przycinane podczas cięcia w elemencie betonowym. <li data-bbox="536 1301 1380 1402">• Grubość otuliny w otworach: Odległość między punktem końcowym/początkowym pręta a krawędzią otworu. <li data-bbox="536 1424 1380 1547">• Utwórz wycięcia wokół wybranych elementów: Wybierz, czy pręty są przycinane przez elementy kolidujące z elementem zbrojonym. Elementy tnące są definiowane przez filtr wyboru.

Karta Warunki końcowe prętów

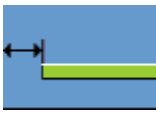
Zakładka **Warunki końcowe prętów** umożliwia określenie grubości otuliny i haków pręta.

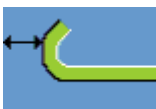
Opcja	Opis
<p data-bbox="308 1803 464 1899">Grubość otuliny na bokach</p>	<ul data-bbox="505 1803 1321 1870" style="list-style-type: none"> <li data-bbox="505 1803 1321 1870">• Inne z każdej strony: Każdy koniec grupy prętów może mieć inną odległość od krawędzi elementu.

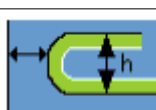
Opcja	Opis	
	<ul style="list-style-type: none"> Jednakowe ze wszystkich stron: Wszystkie końce grup prętów mają taką samą odległość od krawędzi elementu. 	
Użyj warunków końcowych prętów wokół otworów	Wybierz, czy takie same warunki końcowe prętów są używane wokół otworów na krawędziach elementu.	
Warunki końcowe		Tworzy prosty fragment bez haka na wybranym końcu pręta.
		Umożliwia utworzenie na wybranym końcu pręta haka zagiętego o 90°.
		Tworzy hak zagięty o 135° na wybranym końcu pręta.
		Tworzy hak zagięty o 180° na wybranym końcu pręta.
		Tworzy hak zagięty pod dowolnym kątem na wybranym końcu pręta.
		Tworzy podwójnie zagięty hak na wybranym końcu pręta.
Promień gięcia	Promień zagięcia na końcach prętów	
Długość gięcia	Długość zagięcia na końcach prętów	

Zakładka Połączenie

Zakładka **Połączenie** umożliwia określenie sposobu łączenia prętów zbrojeniowych.

Opcja	Opis
Łączenie prętów	Umożliwia określenie, czy pręty zbrojeniowe mają być połączone.

Opcja	Opis
Producent	Wybierz producenta zbrojenia. Maksymalne długości prętów i zakładów zostaną wyświetlone w postaci listy uporządkowanej według gatunków i rozmiarów prętów. Jeśli to potrzebne, możesz zmodyfikować definicje połączeń w pliku MeshBarsSplicing_Manufacturers.dat. Domyślny plik możesz też skopiować z folderu ..\ProgramData\Trimble\Tekla Structures\ <version>\environments\common\system, edytować go, a następnie zapisać w folderze projektu lub folderze firmowym.</version>
Maksymalna długość prętów	Maksymalną długość pręta, po osiągnięciu której pręty będą łączone.
Długość zakładu	Długość połączenia na zakład.
Połączenie w tym samym przekroju	Umożliwia określenie liczby prętów zbrojeniowych, które można połączyć w jednym położeniu. <ul style="list-style-type: none"> 1/1 = wszystkie pręty zbrojeniowe będą łączone w tym samym przekroju poprzecznym. 1/2 = co drugi pręt zbrojeniowy będzie łączony w tym samym przekroju poprzecznym. 1/3 = co trzeci pręt zbrojeniowy będzie łączony w tym samym przekroju poprzecznym. 1/4 = co czwarty pręt zbrojeniowy będzie łączony w tym samym przekroju poprzecznym.
Symetria połączenia	Umożliwia określenie symetrii stosowanej przy połączeniu prętów zbrojeniowych. <ul style="list-style-type: none"> Niesymetryczny: wzorzec łączenia pręta zbrojeniowego nie jest symetryczny, a nierówna długość występuje tylko po jednej stronie. Symetryczny z różnymi długościami po bokach: wzorzec łączenia pręta zbrojeniowego jest symetryczny, z nierównymi długościami po bokach. Symetryczny z różną długością na środku: Wzorzec łączenia pręta zbrojeniowego jest symetryczny, z nierówną długością na środku.
Offset połączenia	Odsunięcie punktu środka połączenia od punktu, w którym pręty zbrojeniowe się pierwotnie stykały.
Minimalna odległość podziału	Minimalna odległość podłużna między dwoma połączeniami kolejnych prętów.

Opcja	Opis
Typ połączenia	Umożliwia określenie typu połączenia.
Pozycja pręta	Umożliwia określenie, czy zachodzące pręty są ustawione jeden nad drugim, czy równoległe.

Zakładka Atrybuty

Zakładka **Atrybuty** umożliwia określenie właściwości grupy prętów lub siatki oraz atrybutów użytkownika.

Właściwości

Opcja	Opis
Nazwa	Nazwa grupy prętów lub siatki.
Przedrostek	Przedrostek numeru pozycji grupy prętów lub siatki.
Nr początkowy	Numer początkowy pozycji grupy prętów lub siatki.
Klasa	Klasa grupy prętów lub siatki. W przypadku tworzenia siatki uwzględniana jest tylko klasa prętów głównych.

Atrybuty użytkownika dla prętów zbrojeniowych

Atrybuty użytkownika są predefiniowane w pliku `MeshBars.Udas.dat`.

Opcja	Opis
Wszystkie takie same	Wybierz Tak , aby użyć atrybutów użytkownika dla wszystkich prętów zbrojeniowych. Wybierz Nie , aby zdefiniować atrybuty użytkownika oddzielnie dla wszystkich prętów zbrojeniowych.
Pręty górne Pręty dolne	Wprowadź wartość atrybutów użytkownika dla górnych i dolnych prętów zbrojeniowych.

Dostosowanie zakładki Atrybuty

Zawartość sekcji atrybutów użytkownika można dostosować na zakładce **Atrybuty**, używając pliku `MeshBars.Udas.dat`. Plik może znajdować się w dowolnym folderze ustawionym w opcjach zaawansowanych `XS_FIRM`, `XS_PROJECT` lub `XS_SYSTEM` i w folderze modelu.

Za pomocą pliku można ustawić właściwości użytkownika tworzonego zbrojenia, które mają zostać użyte w narzędziach **Siatka prętów** i **Siatka prętów wg obszaru**. Zaleca się, aby używać tylko tych atrybutów użytkownika, które są zazwyczaj stosowane dla wszystkich zbrojeń.

Poniższy przykładowy plik zawiera pełny opis wszystkich ustawień i formatu pliku. Wiersze rozpoczynające się od „//” są wierszami komentarzy.

```

//
// Customized user defined attributes (UDA) for layer parts created by
Mesh Bars component
//
// Each row shall contain 2 or 3 fields separated by tab(s) or semicolon.
// Please note that all uda names shall be unique
//
// Field 1: The data type of the attribute. Valid values are 'distance',
'float', 'option', 'integer' and 'string'
//          compatible with the actual user defined attributes as
specified in objects.inp
// Field 2: UDA name. This is the name of the user defined attribute.
// Field 3: Label. This text is shown in the attributes dialog. It can be
a translatable label (albl_) or any text.
//
string          comment          j_comment
string          USER_FIELD_1    j_user_field_1
string          USER_FIELD_2    j_user_field_2
string          USER_FIELD_3    j_user_field_3
string          USER_FIELD_4    j_user_field_4

```

Narzędzia łączenia i zakotwień prętów

Narzędzia łączenia i zakotwień prętów to zbiór czterech komponentów, które pomagają modelować i zarządzać

- łącznikami prętów zbrojeniowych spajającymi dwa pręty,
- zakotwieniami prętów (montowanymi na wolnych końcach prętów).

Grupa **Narzędzia łączenia i zakotwień prętów** zawiera następujące komponenty:

- Łącznik pręta zbrojeniowego
- Kotwa na końcu pręta zbrojeniowego
- Rozdziel pręt zbrojeniowy i dodaj łącznik
- Dopasowanie końców zbrojenia

Ponadto można zarządzać atrybutami UDA w narzędziach **Łącznika pręta i kotwa na końcu pręta** za pomocą komponentu **Aktualizuj atrybuty pręta zbrojeniowego**.

Wszystkie łączniki i kotwy na końcach są automatycznie dodawane do nadrzędnego elementu pręta zbrojeniowego. W efekcie są dodawane do podzespołu elementu betonowego, co umożliwia ich wyświetlanie w raportach i rysunkach.

Czasami pręty zbrojeniowe mogą wychodzić poza beton. Zdarza się tak w przypadku prętów zbrojeniowych modelowanych przy użyciu dwóch punktów (proste pręty oraz proste pręty z hakami). Jeśli pręty zbrojeniowe wychodzą poza beton, należy zmienić grubość warstwy kryjącej na ujemną lub dodatnią, zależnie od żądanego efektu.

Dwa szablony raportów — `Rebar Extra Fabrication Length.rpt` i `Rebar Thread Length.rpt` — służą do wykonywania zapytań o parametry **Długość gwintowania** i **Dodatkowa długość produkcyjna** prętów zbrojeniowych w zestawieniach materiałowych i ilościowych.

Łącznik pręta zbrojeniowego

Łącznik prętów umożliwia utworzenie połączeń prętów zbrojeniowych lub siatek zbrojeniowych, których końce stykają się i są do siebie równoległe.

Utworzone obiekty

- Elementy okrągłe

Elementy są tworzone pomiędzy dwoma obiektami zbrojenia.

Zastosowanie

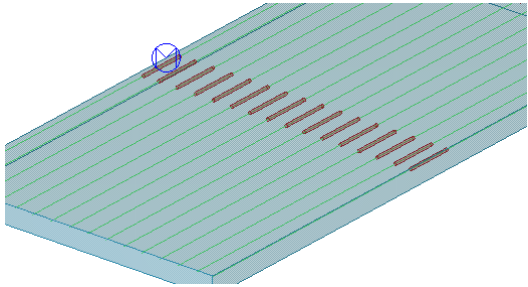
Sytuacja	Opis
	Łączniki z podzielonymi prętami zbrojeniowymi.

Przed rozpoczęciem

Łączniki można tworzyć między prętami zbrojeniowymi lub siatkami zbrojeniowymi. Wybrane obiekty zbrojenia mogą być różnego typu, a nawet zawierać różną liczbę prętów. Jedyne wymóg jest taki, że co najmniej dwa końce prętów muszą się stykać i być do siebie równoległe. W przypadku zestawów prętów łączniki można tworzyć jedynie między podzielonymi prętami w tym konkretnym zestawie prętów.

Kolejność wyboru

Pręty zbrojeniowe lub siatki zbrojeniowe	<ol style="list-style-type: none">1. Wybierz główne pręty zbrojeniowe.2. Wybierz podrzędne pręty zbrojeniowe.
Zestawy prętów	<ol style="list-style-type: none">1. Wybierz zestaw prętów.2. Określ położenie linii podziału, wskazując dwa punkty. Ta linia podziału stanie się obiektem bazowym dla łączników.3. Wskaż punkt. Ten punkt określa stronę głównych prętów zbrojeniowych. Jest to konieczne, jeśli zastosowano różne właściwości dla prętów głównych i podrzędnych. <p>lub</p>

	<ol style="list-style-type: none"> 1. Wybierz istniejącą linię podziału w zestawie prętów. 2. Wskaż punkt. <p>Ten punkt określa stronę głównych prętów zbrojeniowych. Jest to konieczne, jeśli zastosowano różne właściwości dla prętów głównych i podrzędnych.</p>
--	---------------------------------------------------------------------------------------------------------------------------------------------------------------------------------------------------------------------------------------------------------------------------------------------

Łączniki zostaną utworzone w każdym położeniu, gdzie:

- końce prętów są wystarczająco równoległe do siebie (kąt < 5 stopni), oraz
- szczelina wzdłuż końca pręta jest mniejsza niż długość łącznika, oraz
- odsunięcie prostopadłe do ramion końców prętów jest mniejsze niż średnica prętów.

Jeśli położenie między końcami zaznaczonych prętów nie jest na całym odcinku prawidłowe i równoległe, komponent tworzy atrapę identyfikującą nieudane wstawienie łącznika.

Zakładka Parametry

Zakładka **Parametry** umożliwia określanie właściwości łącznika.

Opcja	Opis
Użyj ręcznie wprowadzonych wartości	Umożliwia wprowadzenie wartości właściwości łącznika.
Użyj automatycznego pliku z atrybutami	<p>Wartości z automatycznego pliku z atrybutami zastąpią istniejące wartości komponentów łączników.</p> <p>Zazwyczaj automatyczny plik z atrybutami zawiera co najmniej jedną wartość atrybutu przeznaczoną dla określonych wielkości prętów.</p> <p>Pliki z atrybutami można pobrać z usługi Tekla Warehouse.</p> <p>Aby uzyskać więcej informacji o strukturze plików atrybutów automatycznych, zobacz Dostosowywanie plików atrybutów, mapowań elementów i atrybutów zdefiniowanych przez użytkownika (UDA).</p>

Opcja	Opis
Użyj komponentu użytkownika	<p>Wybranie opcji Tak powoduje utworzenie łącznika jako elementu użytkownika.</p> <p>Wybranie opcji Nie powoduje utworzenie łącznika jako zwykłego elementu.</p>

Opcja	Opis
Nazwa	Umożliwia wpisanie nazwy komponentu użytkownika lub jego wybranie z katalogu Aplikacje i komponenty . Wybrany komponent musi być elementem użytkownika.
Atrybut	Umożliwia nadanie nazwy plikowi atrybutów komponentu użytkownika. Element użytkownika reprezentujący łącznik zostanie utworzony przy użyciu wprowadzonych tutaj zapisanych atrybutów.
Punkty wprowadzania	Kolejność punktów początkowego i końcowego w komponencie użytkownika.

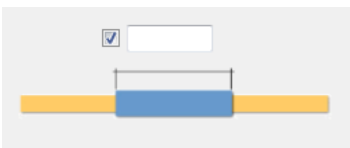
Opcja	Opis
Serie numeracji	Przedrostek i numer początkowy numeru pozycji elementu łącznika.
Atrybuty	Nazwy, średnice, materiały, wykończenia i klasy elementów łącznika.
	Łączna długość (od końca do końca) łącznika. W przypadku użycia elementu użytkownika jest to długość między jego punktami początkowym i końcowym. Jest to również maksymalny odstęp między końcami pręta. Jeśli odstęp przekracza długość łącznika, nie można wstawić łącznika.

Podczas tworzenia łączników jako elementów użytkownika właściwości w sekcjach **Serie numeracji** i **Atrybuty** mogą być wypełniane wartościami ustawień elementów użytkownika, o ile tylko właściwości są odpowiednio nazwane.

Zakładka Atrybuty

Na zakładce **Atrybuty** można zdefiniować atrybuty użytkownika (UDA).

Opcja	Opis
Długość gwintu	Wartość jest zapisywana w atrybucie UDA pręta zbrojeniowego. Te pola umożliwiają sprawdzanie, które pręty mają gwinty i jakie są wartości tych gwintów, tak aby można je było wyświetlać w rysunkach i raportach.

Opcja	Opis
Dodatkowa długość produkcyjna	Ta wartość jest zapisywana w atrybucie UDA pręta zbrojeniowego. Ta wartość nie wpływa na długość pręta zbrojeniowego. Aby uzyskać poprawną długość, należy dodać tę wartość w rysunkach i raportach.
Metoda Type Produkt Norma	Atrybuty UDA zapisywane w prętach zbrojeniowych. Można określić metodę zakańczania prętów zbrojeniowych i typ łącznika, a także dodać nazwę i kod produktu dla celów sprawozdawczych. Używana nazwa atrybutu zależy od tego, na którym końcu pręta zbrojeniowego utworzono łącznik.

UWAGA Opisane powyżej atrybuty zdefiniowane przez użytkownika mają wpływ na numerację. Pręty zbrojeniowe z różnymi wartościami atrybutów otrzymują różne znaki elementów.

Kotwa na końcu pręta zbrojeniowego

Narzędzie **Kotwa na końcu pręta** umożliwia utworzenie kotwy na końcach prętów zbrojeniowych lub siatek zbrojeniowych.

Utworzone obiekty

- Elementy okrągłe
Elementy są tworzone na końcach prętów zbrojeniowych.

Zastosowanie

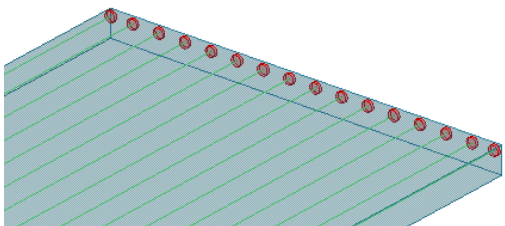
Sytuacja	Opis
	Pręty zbrojeniowe z kotwami na końcach.

Kolejność wyboru

Pręty zbrojeniowe lub siatki zbrojeniowe	<ol style="list-style-type: none"> 1. Wybierz pręty zbrojeniowe. 2. Zaznacz punkt w pobliżu końca pręta, gdzie chcesz utworzyć kotwy końcowe.
Pręty zestawu prętów	<ol style="list-style-type: none"> 1. Wybierz zestaw prętów.

	<p>2. Określ położenie, gdzie należy dodać modyfikator detalu końca, wskazując dwa punkty.</p> <p>Ten modyfikator detalu końca stanie się obiektem bazowym dla kotew końcowych.</p> <p>lub</p> <p>1. Wybierz istniejący modyfikator detalu końca w zestawie prętów.</p>
--	-------------------------------------------------------------------------------------------------------------------------------------------------------------------------------------------------------------------------------------------------------------------------

Zakładka Parametry

Zakładka **Parametry** umożliwia określanie właściwości kotwy na końcu.

Opcja	Opis
Użyj ręcznie wprowadzonych wartości	Umożliwia wprowadzenie wartości właściwości kotew końcowych.
Użyj automatycznego pliku z atrybutami	<p>Wartości z automatycznego pliku z atrybutami zastąpią istniejące wartości komponentów kotew końcowych.</p> <p>Zazwyczaj automatyczny plik z atrybutami zawiera co najmniej jedną wartość atrybutu przeznaczoną dla określonych wielkości prętów.</p> <p>Pliki z atrybutami można pobrać z usługi Tekla Warehouse.</p> <p>Aby uzyskać więcej informacji o strukturze plików atrybutów automatycznych, zobacz Dostosowywanie plików atrybutów, mapowań elementów i atrybutów zdefiniowanych przez użytkownika (UDA).</p>

Opcja	Opis
Użyj komponentu użytkownika	<p>Wybranie opcji Tak powoduje utworzenie kotwy końcowej jako element użytkownika.</p> <p>Wybranie opcji Nie powoduje utworzenie kotwy końcowej jako zwykłego elementu.</p>
Nazwa	<p>Umożliwia wpisanie nazwy komponentu użytkownika lub jego wybranie z katalogu Aplikacje i komponenty.</p> <p>Wybrany komponent musi być elementem użytkownika.</p>

Opcja	Opis
Atrybut	Umożliwia nadanie nazwy plikowi atrybutów komponentu użytkownika. Element użytkownika reprezentujący kotwę końcową zostanie utworzony przy użyciu wprowadzonych tutaj zapisanych atrybutów.
Punkty wprowadzania	Kolejność punktów początkowego i końcowego w komponentie użytkownika.

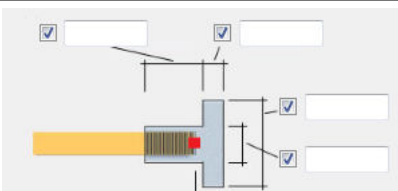
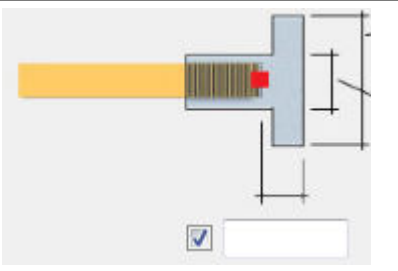
Opcja	Opis
Serie numeracji	Przedrostek i numer początkowy numeru pozycji elementu kotwy końcowej.
Atrybuty	Nazwy, średnice, materiały, wykończenia i klasy elementów kotew końcowych.
	Wymiary kotwy końcowej. W przypadku użycia elementu użytkownika należy za pomocą tych wartości zdefiniować długość między jego punktami początkowym i końcowym.
	Odsunięcie najdalszego punktu łącznika mierzone od fizycznego końca pręta zbrojeniowego. Za pomocą tego komponentu nie można określić cech końca pręta zbrojeniowego. Należy się upewnić, że otulina betonowa na końcu pręta zbrojeniowego jest co najmniej równa temu odsunięciu powiększonemu o minimalną wymaganą otulinę.

Podczas tworzenia kotew końcowych jako elementów użytkownika właściwości w sekcjach **Serie numeracji** i **Atrybuty** mogą być wypełniane wartościami ustawień elementów użytkownika, o ile tylko właściwości są odpowiednio nazwane. Na przykład zobacz **Dostosowywanie plików atrybutów, mapowań elementów i atrybutów zdefiniowanych przez użytkownika (UDA)**.

Zakładka Atrybuty

Na zakładce **Atrybuty** można zdefiniować atrybuty użytkownika (UDA).

Opcja	Opis
Długość gwintu	Wartość jest zapisywana w atrybucie UDA pręta zbrojeniowego. Te pola umożliwiają sprawdzanie, które pręty mają gwinty i jakie są wartości tych gwintów, tak aby można je było wyświetlać w rysunkach i raportach.
Dodatkowa długość produkcyjna	Ta wartość jest zapisywana w atrybucie UDA pręta zbrojeniowego. Ta wartość nie wpływa na długość pręta zbrojeniowego. Aby uzyskać poprawną długość, należy dodać tę wartość w rysunkach i raportach.
Metoda Type Produkt Norma	Atrybuty UDA zapisywane w prętach zbrojeniowych. Można określić metodę zakańczania prętów zbrojeniowych i typ łącznika, a także dodać nazwę i kod produktu dla celów sprawozdawczych. Używana nazwa atrybutu zależy od tego, na którym końcu pręta zbrojeniowego utworzono łącznik.

UWAGA Opisane powyżej atrybuty zdefiniowane przez użytkownika mają wpływ na numerację. Pręty zbrojeniowe z różnymi wartościami atrybutów otrzymują różne znaki elementów.

Rozdziel pręt zbrojeniowy i dodaj łącznik

Narzędzie **Rozdziel pręt zbrojeniowy i dodaj łącznik** umożliwia rozbicie grupy prętów zbrojeniowych i dodanie łączników w kierunku wybranych punktów.

Utworzone obiekty

- Elementy okrągłe

Te elementy wstawia się między dwie grupy prętów zbrojeniowych.

Zastosowanie

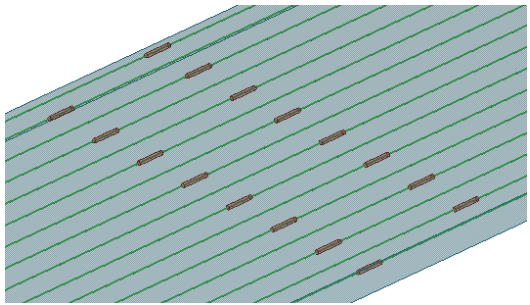
Sytuacja	Opis
	Łączniki uporządkowane na przemian z podzielonymi prętami zbrojeniowymi.

Kolejność wyboru

1. Kliknij dwukrotnie opcję **Rozdziel pręt zbrojeniowy i dodaj łącznik**, aby utworzyć okno właściwości komponentu.
2. Kliknij opcję **Rozdziel pręt zbrojeniowy łącznikiem**.
3. Wybierz pręt zbrojeniowy lub grupę prętów do podzielenia.
4. Wybierz pierwszy punkt podziału.
5. Wybierz drugi punkt podziału.
Ten punkt definiuje linię, na której nastąpi podział pręta zbrojeniowego lub grupy prętów oraz wstawienie łączników.
6. Wybierz trzeci punkt.
Ten punkt definiuje stronę głównego pręta zbrojeniowego lub grupy prętów. Jest to konieczne, jeśli zastosowano różne właściwości do pierwszego i drugiego pręta lub grupy.
7. Powtórz czynności opisane w punktach 3–6 lub naciśnij klawisz **Esc**, aby anulować zaznaczanie.

Zakładka Parametry

Zakładka **Parametry** umożliwia określanie właściwości łącznika.

Opcja	Opis
Użyj ręcznie wprowadzonych wartości	Umożliwia wprowadzenie wartości właściwości łącznika.
Użyj automatycznego pliku z atrybutami	Wartości z automatycznego pliku z atrybutami zastąpią istniejące wartości komponentów łączników. Zazwyczaj automatyczny plik z atrybutami zawiera co najmniej jedną wartość atrybutu przeznaczoną dla określonych wielkości prętów. Pliki z atrybutami można pobrać z usługi Tekla Warehouse . Aby uzyskać więcej informacji o strukturze plików atrybutów automatycznych, zobacz Dostosowywanie plików atrybutów, mapowań elementów i atrybutów zdefiniowanych przez użytkownika (UDA) .

Opcja	Opis
Użyj komponentu użytkownika	Wybranie opcji Tak powoduje utworzenie łącznika jako elementu użytkownika. Wybranie opcji Nie powoduje utworzenie łącznika jako zwykłego elementu.

Opcja	Opis
Nazwa	Umożliwia wpisanie nazwy komponentu użytkownika lub jego wybranie z katalogu Aplikacje i komponenty . Wybrany komponent musi być elementem użytkownika.
Atrybut	Umożliwia nadanie nazwy plikowi atrybutów komponentu użytkownika. Element użytkownika reprezentujący łącznik zostanie utworzony przy użyciu wprowadzonych tutaj zapisanych atrybutów.
Punkty wprowadzania	Kolejność punktów początkowego i końcowego w komponencie użytkownika.

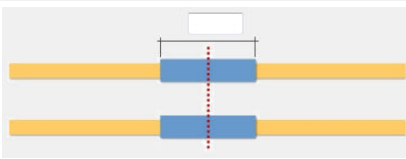
Opcja	Opis
Serie numeracji	Przedrostek i numer początkowy numeru pozycji elementu łącznika.
Atrybuty	Nazwy, średnice, materiały, wykończenia i klasy elementów łącznika.
Typ rozłożony	<ul style="list-style-type: none"> • Brak Łączniki zostaną rozmieszczone wzdłuż dwóch wybranych punktów. • Lewy Łączniki zostaną rozmieszczone z lewej strony dwóch wybranych punktów. • Prawy Łączniki zostaną rozmieszczone z prawej strony dwóch wybranych punktów. • Środkowy Łączniki zostaną rozmieszczone po obu stronach wybranych punktów.
	<p>Łączna długość (od końca do końca) łącznika.</p> <p>W przypadku użycia elementu użytkownika jest to długość między jego punktami początkowym i końcowym.</p> <p>Jest to również maksymalny odstęp między końcami pręta. Jeśli odstęp przekracza długość łącznika, nie można wstawić łącznika.</p>

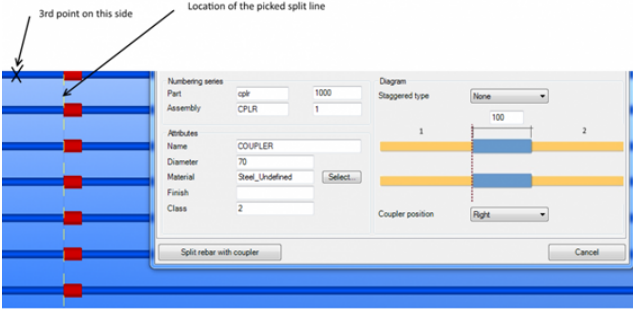
Opcja	Opis
<p>Numer łącznika</p>	<p>Położenie łączników względem wybranej linii podziału.</p> <p>W przypadku wybrania opcji Lewy lub Prawy rzeczywiste położenie z lewej lub prawej strony zależy od trzeciego punktu wprowadzania, który określa stronę pierwszego pręta.</p> <p>Ta opcja jest dostępna tylko w przypadku, gdy nie zastosowano uporządkowania na przemian.</p> <p>Przykład:</p> 

Podczas tworzenia łączników jako elementów użytkownika właściwości w sekcjach **Serie numeracji** i **Atrybuty** mogą być wypełniane wartościami ustawień elementów użytkownika, o ile tylko właściwości są odpowiednio nazwane. Na przykład zobacz **Dostosowywanie plików atrybutów, mapowań elementów i atrybutów zdefiniowanych przez użytkownika (UDA)**.

Zakładka Atrybuty

Na zakładce **Atrybuty** można zdefiniować atrybuty użytkownika (UDA).

Opcja	Opis
<p>Długość gwintu</p>	<p>Wartość jest zapisywana w atrybucie UDA pręta zbrojeniowego.</p> <p>Te pola umożliwiają sprawdzanie, które pręty mają gwinty i jakie są wartości tych gwintów, tak aby można je było wyświetlać w rysunkach i raportach.</p>
<p>Dodatkowa długość produkcyjna</p>	<p>Ta wartość jest zapisywana w atrybucie UDA pręta zbrojeniowego.</p> <p>Ta wartość nie wpływa na długość pręta zbrojeniowego. Aby uzyskać poprawną długość, należy dodać tę wartość w rysunkach i raportach.</p>

Opcja	Opis
Metoda	Atrybuty UDA zapisywane w prętach zbrojeniowych.
Type	Można określić metodę zakańczania prętów zbrojeniowych i typ łącznika, a także dodać nazwę i kod produktu dla celów sprawozdawczych.
Produkt	
Norma	Używana nazwa atrybutu zależy od tego, na którym końcu pręta zbrojeniowego utworzono łącznik.

UWAGA Opisane powyżej atrybuty zdefiniowane przez użytkownika mają wpływ na numerację. Pręty zbrojeniowe z różnymi wartościami atrybutów otrzymują różne znaki elementów.

Dopasowanie końców pręta zbrojeniowego

Narzędzie **Dopasowanie końców pręta zbrojeniowego** umożliwi regulację odległości między końcami dwóch prętów zbrojeniowych.

Zastosowanie

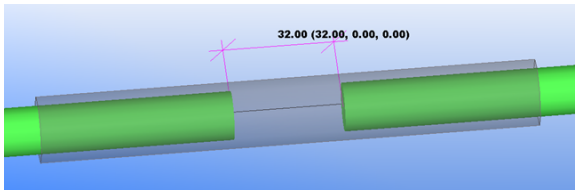
Sytuacja	Opis
	Odległość między końcami prętów zbrojeniowych.

Kolejność wyboru

1. Wybierz łączniki, które chcesz zmodyfikować.
2. Zmień właściwości.
3. Kliknij przycisk **Zastosuj do wybranych łączników**.

LUB

1. Zmień właściwości.
2. Kliknij przycisk **Wybierz pręty**.
3. Wybierz pręty zbrojeniowe, których końce mają zostać dostosowane zgodnie z ustawioną wartością szczeliny.

Zakładka Łącznik prętów / Kotwa na końcu pręta

Opcja	Opis
Uzyskaj wolny odstęp z automatycznego pliku z atrybutami	Opcję Tak należy wybrać, aby używać odstępu określonego w automatycznym pliku z atrybutami łączników. W przypadku wybrania opcji Tak będą dopasowywane tylko

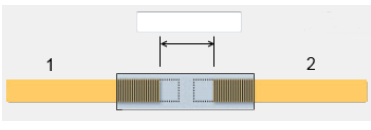
Opcja	Opis
	<p>komponenty łączników z włączoną opcją Użyj automatycznego pliku z atrybutami.</p> <p>Zobacz Dostosowywanie plików atrybutów, mapowań elementów i atrybutów zdefiniowanych przez użytkownika (UDA).</p> <p>Opcja Nie umożliwia ręczne wprowadzenie wolnego odstępu.</p>
	<p>Szczelina, gdy w opcji Uzyskaj wolny odstęp z automatycznego pliku z atrybutami ustawiono wartość Nie.</p>
Dopasuj oba pręty	<p>Umożliwia wybranie, które pręty zbrojeniowe mają zostać zmodyfikowane.</p>
Zastosuj do wybranych łączników	<p>Należy wybrać łączniki, które mają zostać zmodyfikowane, a następnie kliknąć przycisk Zastosuj do wybranych łączników, aby pręty zostały wyregulowane zgodnie z ustawioną wartością szczeliny.</p>
Wybierz pręty	<p>Kliknij przycisk Wybierz pręty i zaznacz pręty zbrojeniowe, których końce chcesz wyregulować zgodnie z ustawioną wartością szczeliny.</p> <p>Końce prętów zbrojeniowych muszą się znajdować blisko siebie.</p>

Aktualizuj atrybuty pręta zbrojeniowego

Narzędzie **Aktualizuj atrybuty pręta zbrojeniowego** umożliwia zarządzanie atrybutami zdefiniowanymi przez użytkownika (UDA) dotyczącymi łączników i elementami końcowych kotew tworzonych przez komponenty z grupy **Łącznik pręta i narzędzia kotwiące**. Dzięki narzędziu **Aktualizuj atrybuty pręta zbrojeniowego** można sprawdzić aktualne wartości wybranych lub wszystkich prętów zbrojeniowych.

Jeśli do prętów zbrojeniowych dodano komponenty w postaci łącznika lub kotew końcowych, wartości UDA są kontrolowane przez łączniki lub kotwy oraz ich właściwości. Po usunięciu łącznika lub kotwy końcowej atrybuty UDA definiowane przez te komponenty nie są automatycznie czyszczone. Do wyczyszczenia nieaktualnych wartości atrybutów służy opcja **Aktualizuj atrybuty pręta zbrojeniowego**.

Opcja	Opis
Wybrane	<p>Wartości wszystkich atrybutów UDA łączników i kotew końcowych wybranych prętów zbrojeniowych w modelu.</p>

Opcja	Opis
Wszystkie	Wartości wszystkich atrybutów UDA łączników i kotew końcowych wszystkich prętów zbrojeniowych w modelu.
Aktualizuj	<p>Usuwa wartości wszystkich atrybutów UDA łączników i kotew końcowych wszystkich prętów zbrojeniowych w wybranych wierszach.</p> <p>Usuwane są tylko przestarzałe atrybuty UDA łączników pręta zbrojeniowego.</p> <p>Aby jednocześnie zaznaczyć kilka wierszy, podczas ich klikania należy trzymać wciśnięty klawisz Ctrl lub Shift.</p>
Aktualizuj (tylko faza)	Aktualizuje wartości fazy elementów łącznika i elementów na końcu pręta, aby wartości fazy były takie same jak wartości fazy odpowiedniego zbrojenia.
Pokazuj jedynie pręt z atrybutami	<p>To pole wyboru należy zaznaczyć, jeśli mają być wyświetlane tylko pręty zbrojeniowe zawierające wartości w atrybutach UDA swoich łączników lub kotew końcowych.</p> <p>Po zaznaczeniu tego pola wyboru należy kliknąć przycisk Wybrane lub Wszystkie, aby odświeżyć tabelę.</p>

Dostosowywanie plików atrybutów, mapowań elementów i atrybutów zdefiniowanych przez użytkownika (UDA)

Automatyczne pliki z atrybutami

Pliki tabeli atrybutów to pliki tekstowe, które mogą się znajdować w dowolnym folderze systemowym lub folderze modelu. Można utworzyć dowolną liczbę plików tabeli atrybutów. Istnieją inne tabele atrybutów dla komponentów kotew końcowych (jeden wejściowy pręt zbrojeniowy), a inne dla komponentów łączników (dwa wejściowe pręty zbrojeniowe). Pliki tabel atrybutów mają następujące rozszerzenia:

- `.couplers.csv` w przypadku komponentów **Łączniki prętów** oraz **Podziel pręt i dodaj łącznik**;
- `.anchors.csv` w przypadku komponentu **Kotwienie prętów**.

Tabela atrybutów zawiera wiersz nagłówka z nazwami kolumn oraz jeden lub więcej wierszy z wartościami atrybutów. Kolumny są kolumnami selektorów lub atrybutów.

Nazwy kolumn selektora to `Primary.Size`, `Primary.Grade`, `Secondary.Size` i `Secondary.Grade`.

Kolumny atrybutów zawierają wartości atrybutów o nazwach podanych w wierszu nagłówka. Wartości atrybutów komponentów podane w wierszu tabeli

są używane wtedy, gdy wartości wejściowe komponentu (główny + podrzędny w przypadku komponentu **Łączniki prętów** i podrzędny w przypadku komponentu **Kotwienie prętów**) pasują do wartości w selektorach.

Pliki z atrybutami można pobrać z usługi [Tekla Warehouse](#).

Mapowania elementów użytkownika

Podczas tworzenia łączników lub kotew końcowych jako elementów użytkownika właściwości w sekcjach **Serie numeracji** i **Atrybuty** mogą być wypełniane wartościami ustawień elementów użytkownika, o ile tylko właściwości są odpowiednio nazwane. Poniższe przykłady ilustrują przyporządkowanie między właściwościami **Serie numeracji** i **Atrybuty** a właściwościami elementów użytkownika.

The screenshot shows a configuration window with two main sections: "Numbering series" and "Attributes".

Numbering series:

- Part: P7_Part_Pre, StartPart
- Assembly: P6_Ass_Pre, StartAssembly

Attributes:

- Name: P2_Name
- Diameter: P1_Profile
- Material: P3_Material, Select...
- Finish: P5_Finish
- Class: P4_Class

Atrybuty zdefiniowane przez użytkownika (UDA)

Można dostosowywać zawartość karty **Atrybuty** oraz atrybutów UDA w komponentach należących do grupy **Łącznik pręta i narzędzia kotwiące**.

Atrybuty użytkownika są zdefiniowane w pliku tekstowym o nazwie `RebarCoupler.Udas.dat`, który znajduje się w folderze `...\ProgramData\Trimble\Tekla Structures\<version>\Environments\Common\system`. Plik można umieścić w dowolnym innym folderze systemowym albo folderze firmowym. Plik nie jest wczytywany z folderu modelu.

Plik `RebarCoupler.Udas.dat` określa jedynie, które atrybuty UDA są wyświetlane na karcie **Atrybuty**. W przypadku modyfikowania zawartości pliku należy uwzględnić w nim tylko istniejące atrybuty UDA. Aby utworzyć nowe atrybuty UDA, należy je prawidłowo zdefiniować.

UWAGA Atrybuty UDA wpływają na numerację, jeżeli znacznik numeracji specjalnej atrybutu UDA (`special_flag`) ma wartość `yes` w pliku `objects_couplers.inp`. Pręty zbrojeniowe z różnymi wartościami atrybutów UDA otrzymują wówczas różne numery elementów.

Pręty płyty (18)

Narzędzie **Pręty płyty** tworzy zbrojenie płyty betonowej.

UWAGA Alternatywnie można za pomocą komponentów **Siatka prętów** i **Siatka prętów wg obszaru** utworzyć zbrojenia betonowych płyt lub ścian.

Zobacz [Siatka prętów / Siatka prętów wg obszaru \(strona 3476\)](#).

Utworzone pręty

- Pręty główne płyty
- Pręty poprzeczne płyty

Zastosowanie

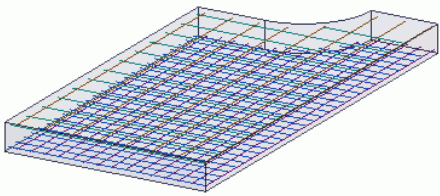
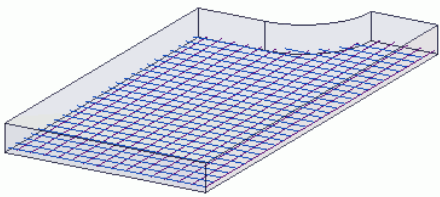
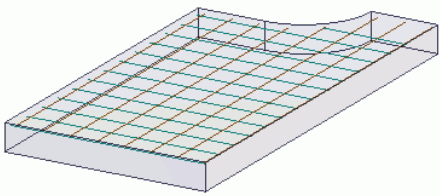
Sytuacja	Więcej informacji
	Narzędzie Pręty płaskie (18) umożliwia utworzenie zbrojenia dolnej i/lub górnej powierzchni płyty.
	
	

Przed rozpoczęciem

- Utwórz płytę betonową.
- Oblicz potrzebną powierzchnię zbrojenia.

Kolejność wyboru

1. wybierz płytę betonową.

zakładka **Obraz**

Na zakładce **Obraz** można określić grubość otuliny betonowej, tworzone pręty (dolne i/lub górne), kierunek pręta głównego oraz określenie strony górnej i dolnej.

Pole	Opis
Wytwórz pręty	Umożliwia zdefiniowanie powierzchni, na których mają zostać utworzone pręty. Dostępne ustawienia: <ul style="list-style-type: none"> • Obie strony • Dolna strona • Górna strona
Kierunek pręta głównego	Kierunek prętów głównych. Umożliwia zmianę kierunku prętów. Dostępne opcje: <ul style="list-style-type: none"> • Użyj kierunku x dla płyty • Użyj kierunku y dla płyty • Użyj globalnego kierunku x • Użyj globalnego kierunku y
Kierunek w górę	Umożliwia zdefiniowanie stron płyt, które mają być uważane za górną i dolną.

Zakładka Pręty dolne / Pręty górne

Na zakładkach **Pręty dolne** i **Pręty górne** można określić gatunek, rozmiar, odstępy i sposób tworzenia prętów dolnych/górnych, grubość otuliny betonowej na stronach płyty, położenie prętów poprzecznych względem prętów głównych, haki końcowe i długości zagięć

Pole	Opis
Typ generowania pręta	Określa, czy Tekla Structures ma traktować pręty jako grupę, czy jako siatkę.
Umieszczenie pręta poprzecznego	Umożliwia zdefiniowanie, czy pręty poprzeczne mają zostać umieszczone nad prętami głównymi, czy pod nimi.
Warunki końcowe	Kąty zagięcia haków na końcach prętów. Dostępne opcje to: Równy , 90, 135 i 180 stopni.
Długości zagięcia	Długości zagięcia na końcach prętów.

Zakładka Atrybuty

Zakładka **Atrybuty** umożliwia zdefiniowanie właściwości numeracji, nazwy i klasy prętów.

Opcja	Opis
Przedrostek	Przedrostek numeru pozycji elementu.

Opcja	Opis
Numer początkowy	Numer początkowy numeru pozycji elementu.
Nazwa	Tekla Structures Ta nazwa będzie używana w rysunkach i raportach .
Klasa	Klasa umożliwia pogrupowanie zbrojenia. Na przykład różne klasy zbrojenia mogą być wyświetlane w różnych kolorach.

Narzędzie zbrojenia płyt

Narzędzie zbrojenia płyt umożliwia utworzenie zbrojenia betonowych płyt o nieregularnym kształcie. Zbrojenie powstaje w formie grupy prętów zbrojeniowych. Istnieje również możliwość dzielenia prętów zbrojeniowych.

Utworzone obiekty

- Zbrojenie

Zastosowania

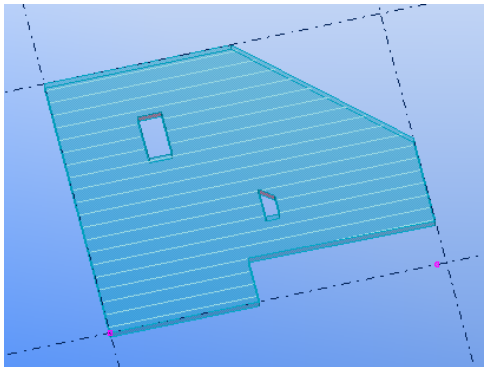
Sytuacja	Opis
	Płyta ze zbrojeniem

Przed rozpoczęciem

Utwórz płytę.

Kolejność wyboru

1. Wybierz element główny (płytę).
2. Wybierz punkty określające kierunek prętów zbrojeniowych.
3. Jeśli dla obszaru do zazbrojenia wybrano opcję **Według wielokąta**, wybierz punkty wielokąta wyznaczające ten obszar.

Zakładka Parametry

Na zakładce **Parametry** można określić właściwości zbrojenia, grubość otuliny oraz rozstaw i powierzchnię pręta zbrojeniowego.

Pręty zbrojeniowe

Opcja	Opis
Przedrostek	Umożliwia określenie przedrostka numeru pozycji elementu.
Numer początkowy	Umożliwia określenie numeru początkowego numeru pozycji elementu.
Nazwa	Umożliwia zdefiniowanie nazwy prętów zbrojeniowych. Tekła Structures Ta nazwa będzie używana w rysunkach i raportach programu .
Rozmiar	Umożliwia zdefiniowanie średnicy pręta zbrojeniowego.
Gatunek	Umożliwia zdefiniowanie wytrzymałości stali używanej na pręty zbrojeniowe.
Klasa	Opcja Klasa umożliwia zgrupowanie zbrojeń. Na przykład różne klasy zbrojenia mogą być wyświetlane w różnych kolorach.

Grubość otuliny

Opcja	Opis
Grubość otuliny	Umożliwia zdefiniowanie grubości otuliny betonowej po różnych stronach płyty.
Głębokość	Umożliwia zdefiniowanie otuliny betonowej od strony wierzchu lub spodu płyty.
Wartość głębokości	Umożliwia zdefiniowanie głębokości dla grubości otuliny betonowej.

Odstępy i powierzchnia

Opcja	Opis
Sposób rozstawienia	Umożliwia zdefiniowanie metody rozstawienia prętów zbrojeniowych.
Liczba prętów	Umożliwia zdefiniowanie liczby prętów w zbrojeniu.
Odstępy	Umożliwia zdefiniowanie odstępu między prętami zbrojeniowymi.
Wyrównanie	Umożliwia zdefiniowanie sposobu umieszczenia prętów zbrojeniowych w płycie. Umiejscowienie zależy od szerokości płyty i grubości warstwy kryjącej po bokach.

Opcja	Opis
	<ul style="list-style-type: none"> • Docelowe odległości prętów zbrojeniowych: pręty zbrojeniowe zostaną umieszczone w równych odstępach. • Dokładne odstępy: pokrycie z lewej/prawej strony: pręty zbrojeniowe zostaną umieszczone począwszy od lewej/prawej strony. • Dokładne odstępy: wycentrowane (oba pokrycia): pręty zbrojeniowe zostaną wycentrowane i umieszczone w równej odległości od boków.
Powierzchnia do zbrojenia	<p>Umożliwia zdefiniowanie powierzchni płyty do zazbrojenia.</p> <ul style="list-style-type: none"> • Według obwodu elementu: pręty zbrojeniowe zostaną utworzone na całej powierzchni płyty. • Według wielokąta: pręty zbrojeniowe zostaną utworzone na powierzchni płyty wyznaczonej przez wybrany kształt wielokątny.

Zakładka Zaawansowane

Zakładka **Zaawansowane** umożliwia określenie właściwości haków końcowych prętów zbrojenia, łączenia i otworów.

Końce pręta

Opcja	Opis
Początek/Koniec	<p>Umożliwia zdefiniowanie haków do użycia na końcach prętów zbrojeniowych.</p> <p>W przypadku wybrania opcji Hak użytkownika można zdefiniować Kąt, Promień i Długość haka użytkownika.</p>
Kąt	Umożliwia zdefiniowanie kąta haka przez wprowadzenie wartości z zakresu od -180 do +180 stopni.
Promień	Umożliwia zdefiniowanie wewnętrznego promienia gięcia haka.
Długość	Umożliwia zdefiniowanie długości prostego odcinka haka.

Połączenie

Opcja	Opis
Łączenie prętów	Umożliwia zdefiniowanie, czy pręty zbrojeniowe mają zostać połączone.

Opcja	Opis
Maksymalna długość pręta	Umożliwia zdefiniowanie maksymalnej długości pręta, po osiągnięciu której pręty mają zostać połączone.
Połączenie w tym samym przekroju poprzecznym	<p>Umożliwia zdefiniowanie liczby prętów zbrojeniowych, które można połączyć w jednym położeniu.</p> <ul style="list-style-type: none"> • 1/1 = wszystkie pręty zbrojeniowe będą łączone w tym samym przekroju poprzecznym. • 1/2 = co drugi pręt zbrojeniowy będzie łączony w tym samym przekroju poprzecznym. • 1/3 = co trzeci pręt zbrojeniowy będzie łączony w tym samym przekroju poprzecznym. • 1/4 = co czwarty pręt zbrojeniowy będzie łączony w tym samym przekroju poprzecznym.
Symetria połączenia	<p>Umożliwia zdefiniowanie symetrii stosowanej przy połączeniu prętów zbrojeniowych.</p> <ul style="list-style-type: none"> • Niesymetryczny: wzorzec łączenia pręta zbrojeniowego nie jest symetryczny, a nierówna długość występuje tylko po jednej stronie. • Symetryczny z różnymi długościami po bokach: wzorzec łączenia pręta zbrojeniowego jest symetryczny, z nierównymi długościami po bokach. • Symetryczny z różną długością na środku: wzorzec łączenia pręta zbrojeniowego jest symetryczny, z nierówną długością na środku.
Odchylenie połączenia	Umożliwia zdefiniowanie odsunięcia punktu środka połączenia od punktu, w którym pręty zbrojeniowe się pierwotnie stykały.
Minimalna odległość podziału	Umożliwia zdefiniowanie minimalnej odległości wzdłużnej między dwoma łączeniami kolejnych prętów.
Typ połączenia	Umożliwia zdefiniowanie typu połączenia.
Długość zakładu	Umożliwia zdefiniowanie długości połączenia na zakład.

Otworki

Opcja	Opis
Przycinanie prętów w otworze	Umożliwia zdefiniowanie, czy pręty zbrojeniowe mają być cięte w otworach płyty.
Grubość powłoki na otworki	Umożliwia zdefiniowanie grubości otuliny betonowej po bokach otworów.
Minimalny rozmiar dużego otworu	Umożliwia zdefiniowanie minimalnego rozmiaru, przy którym otwór zostanie uznany za duży. To pole jest dostępne jedynie w przypadku wybrania w opcji Przycinanie prętów w otworze ustawienia Tylko w dużym otworze .

Zbrojenie belki (63)

Narzędzie **Zbrojenie belki (63)** umożliwia utworzenie zbrojenia betonowej belki.

Utworzone pręty

- Podłużne pręty główne
- Pręty narożne i boczne
- Główne strzemiona
- Strzemiona do jednej lub dwóch półek

Zastosowanie

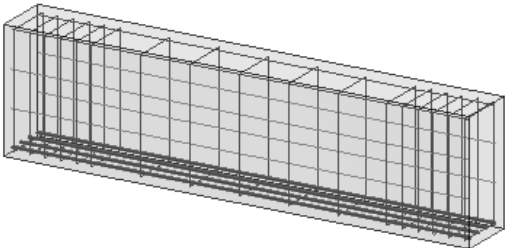
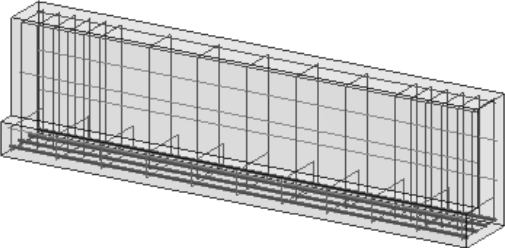
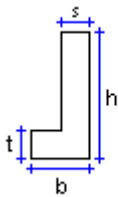
Sytuacja	Więcej informacji
	Belki prostokątne
	Belki w kształcie litery L (profile RCL) 

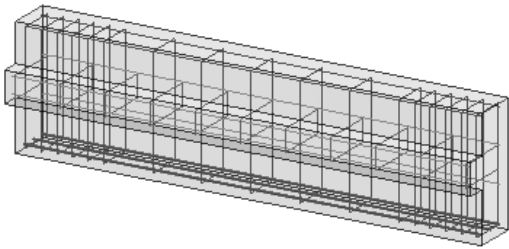
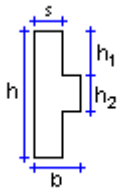
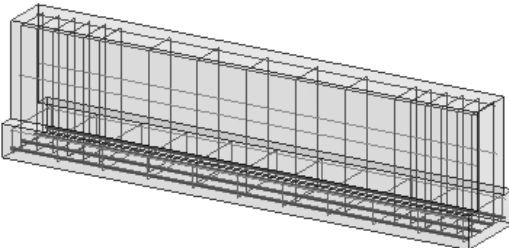
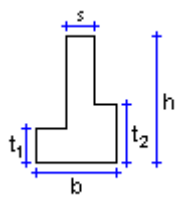
Sytuacja	Więcej informacji
	<p>Profile RCX</p> 
	<p>Odwrócone belki T (profile RCDL)</p> 

Przed rozpoczęciem

- Utwórz belkę betonową.
- Oblicz potrzebną powierzchnię zbrojenia.

Kolejność wyboru

1. Wybierz belkę betonową.
Zbrojenie zostaje utworzone automatycznie po wybraniu belki.

Zakładka Parametry

Zakładka **Parametry** służy do definiowania grubości otuliny, liczby, rozmiaru i położenia prętów oraz rozmiaru strzemion.

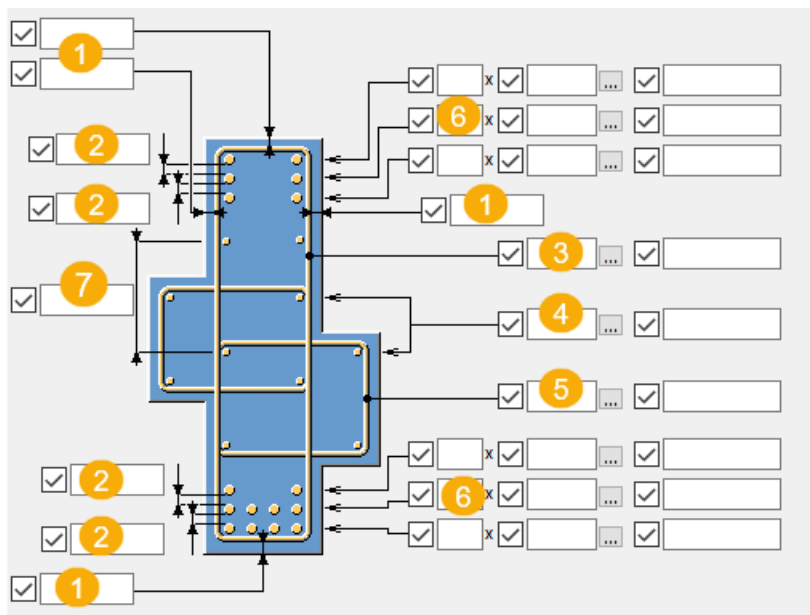

	Opis
1	Grubość otuliny
2	Odległość między prętami
3	Rozmiar strzemion głównych
4	Rozmiar prętów narożnych i bocznych
5	Rozmiar strzemion półek
6	Liczba i rozmiary prętów głównych
7	Rozstaw paska bocznego, na podstawie maksymalnego rozstawu docelowego

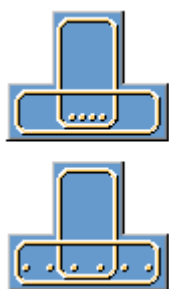

Główne pręty dolne

Wybierz sposób umiejscowienia głównych prętów dolnych: wewnątrz głównych strzemion lub rozłożone do półki. Można wybrać położenie, gdy główne pręty dolne mają taką samą wysokość jak co najmniej jedna z półek.







Umieszczenie prętów górnych i dolnych



Umożliwia wybranie poziomego rozmieszczenia prętów górnych i dolnych. Można też wybrać umieszczanie prętów począwszy od naroża lub w równych odstępach.

Opcja	Opis
	Z równym rozstawem
	Od rogu



Kierunek gięcia

Opcja	Opis
	Typ 1
	Typ 2
	Typ 3
	Typ 4

Kształt strzemion

Opcja	Opis
	90 stopni
	135 stopni
	Z zakładem

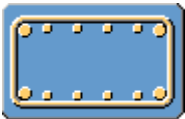
Dodatkowe łącza

Opcja	Opis
	Brak dodatkowych łącza.
	Utwórz dodatkowe łącza wewnętrzne.
	Utwórz dodatkowe łącza.





Umożliwia wybranie, czy łącza mają być tworzone zawsze, czy w zależności od rozmiaru profilu z listy **Utwórz łącza**.

W przypadku wybrania opcji **Jeśli rozmiar profilu >** wprowadź minimalną długość profilu.

Zakładka Haki

Zakładka **Haki** umożliwia tworzenie haków i definiowanie ich właściwości.

Umożliwia zdefiniowanie typu haka i otuliny końca pręta oddzielnie dla rzędu początkowego i końcowego.

Opcja	Opis
	Bez haków
	Standardowy hak 90 stopni
	Standardowy hak 135 stopni
	Standardowy hak 180 stopni
	Hak użytkownika

Jeśli wybierzesz hak standardowy, wówczas w parametrach **Kąt**, **Promień** i **Długość** będą używane wymiary predefiniowane.

Opcja	Opis
Kąt	Wpisz wartość z zakresu od -180 do +180 stopni.
Promień	Wprowadź wewnętrzny promienia gięcia haka.
Długość	Wprowadź długość odcinka prostego.

Zakładka Rozstaw strzemion

Zakładka **Rozstaw strzemion** służy do definiowania, czy strzemiona są tworzone jako jedna grupa, czy jako oddzielne grupy, oraz do definiowania rozstawu strzemienia.

Rozstaw strzemion

Zdefiniuj odległości od końców elementu do pierwszych strzemion.

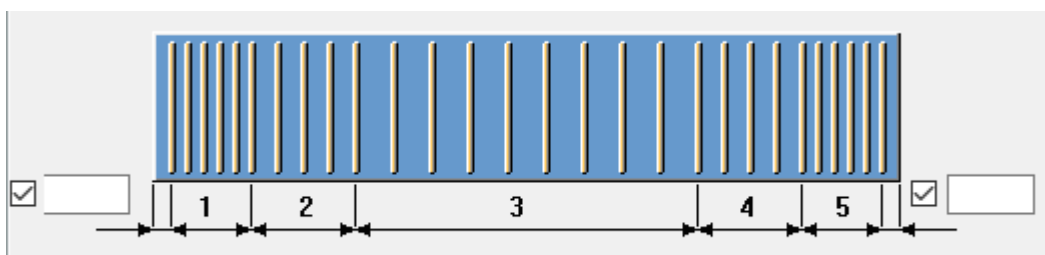

Opcja	Opis
N	Liczba strzemion.
Rozstaw	Umożliwia zdefiniowanie rozstawu strzemion. Kolejne wartości odstępów należy oddzielać spacją. Wprowadź wartości poszczególnych odstępów między strzemionami. Na przykład, jeżeli są 3 strzemiona, wprowadź 2 wartości.

Typ rozstawu głównych strzemion oraz Typ rozstawu strzemion półki

Umożliwia określenie sposobu rozłożenia głównych strzemion i strzemion półki wzdłuż długości belki.

Opcja	Opis
Docelowy	Tekla Structures tworzy równe rozstawy prętów, tak aby wartość rozstawu była jak najbliższa określonej wartości. Jest to opcja domyślna.
Dokładny	Pierwszy i ostatni rozstaw strefy zostaną dostosowane, tak aby wyrównać rozkład prętów. Rozstaw na środku każdej strefy będzie odpowiadał dokładnie podanej wartości.

Zakładka Zaawansowane

Zakładka **Zaawansowane** umożliwia zdefiniowanie właściwości nazw i numeracji prętów i strzemion.

Opcja	Opis
Nazwa	Tekla Structures Ta nazwa będzie używana w rysunkach i raportach .
Klasa	Klasa umożliwia pogrupowanie zbrojenia. Na przykład różne klasy zbrojenia mogą być wyświetlane w różnych kolorach.
Przedrostek	Przedrostek numeru pozycji pręta.
Numer początkowy	Numer początkowy numeru pozycji pręta.

Strzemiona (67)

Narzędzie **Strzemiona (67)** tworzy zbrojenie w postaci strzemion dla belki, panelu lub płyty prostokątnej.

Utworzone zbrojenie

- Główne strzemiona
- Haki (opcjonalnie)

Zastosowania

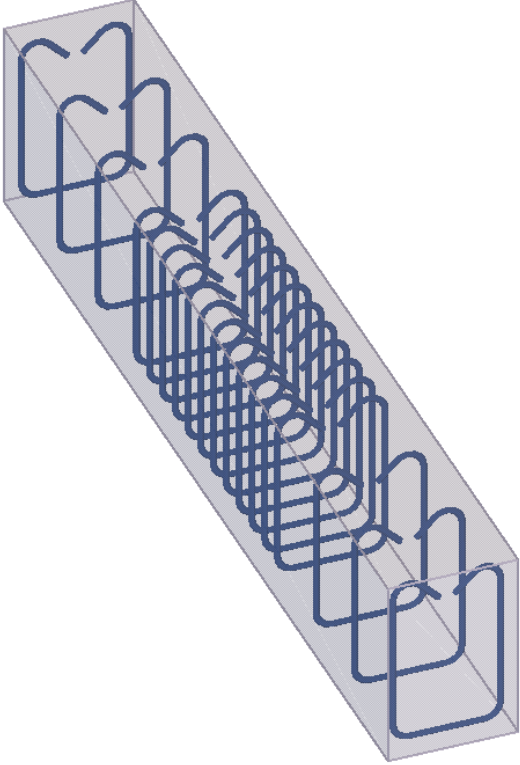
Sytuacja	Więcej informacji
	Belka betonowa z głównymi strzemionami.

Przed rozpoczęciem

- Utwórz element betonowy.
- Oblicz potrzebną powierzchnię zbrojenia.

Zakładka Parametry

Zakładka **Parametry** umożliwia określanie właściwości strzemion.

Pręt zbrojeniowy

Opcja	Opis
Przedrostek	Przedrostek numeru pozycji elementu.
Numer początkowy	Numer początkowy numeru pozycji elementu.
Nazwa	Tekla Structures Ta nazwa będzie używana w rysunkach i raportach .

Opcja	Opis
Rozmiar	Średnica pręta zbrojeniowego.
Gatunek	Wytrzymałość stali stosowanej dla prętów zbrojeniowych.
Promień gięcia	<p>Wewnętrzny promień gięcia pręta.</p> <p>Dla każdego gięcia pręta można wprowadzić osobną wartość. Wartości należy rozdzielić spacjami.</p> <p>Promień gięcia jest zgodny ze stosowaną w projekcie normą. Pręty główne, strzemiona, pętle i haki zwykle mają minimalne wewnętrzne promieni gięcia, które są proporcjonalne do średnicy pręta zbrojeniowego. Rzeczywisty promień gięcia jest zwykle wybierany w taki sposób, aby pasował do rozmiaru wałków w maszynie do gięcia prętów.</p>
Klasa	<p>Klasa umożliwia pogrupowanie zbrojenia.</p> <p>Na przykład różne klasy zbrojenia mogą być wyświetlane w różnych kolorach.</p>

Typ haka

Umożliwia zdefiniowanie typu haka oddzielnie dla początku i końca elementu.
Dostępne ustawienia:

Opcja	Opis
—	Bez haków
└	Standardowy hak 90 stopni
↙	Standardowy hak 135 stopni
═	Standardowy hak 180 stopni
↙	Hak użytkownika

Jeśli wybierzesz hak standardowy, wówczas w parametrach **Kąt**, **Promień** i **Długość** będą używane wymiary predefiniowane.

Opcja	Opis
Kąt	Wpisz wartość z zakresu od -180 do +180 stopni.

Opcja	Opis
Promień	Wprowadź wewnętrzny promienia gięcia haka.
Długość	Wprowadź długość odcinka prostego.
Kształt strzemienia	Umożliwia wybranie kształtu strzemion. Dostępne opcje to Otwarty, Zamknięty i Spiralny .
Liczba obrotów, N*	W przypadku wybrania kształtu strzemiona Spiralny wprowadź liczbę obrotów strzemienia spiralnego.

Grubość otuliny

Określ, czy grubość otuliny po obu stronach jest taka sama, z listy **Otulina**.

W przypadku wybrania po każdej stronie innej otuliny należy wprowadzić oddzielne grubości otuliny.

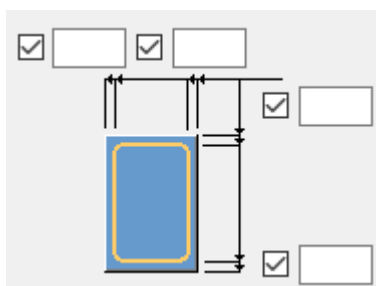

Obrót



Obróć wielobok kształtu pręta zbrojeniowego z pól **Pierwsze strzemie** i **Drugie strzemie**. Możesz obrócić wielobok w każdym położeniu parzystym lub nieparzystym.

Zakładka Rozstaw strzemion

Zakładka **Rozstaw strzemion** umożliwia określenie rozstawu strzemion.

Możliwe jest określenie sześciu stref rozkładu.

Opcja	Opis
Symetryczne	Określ, czy takie same właściwości rozstawu i łączenia są stosowane na początku i końcu elementu.
N	Liczba strzemion.
Rozstaw	Umożliwia zdefiniowanie rozstawu strzemion. Kolejne wartości odstępów należy oddzielać spacją. Wprowadź wartości poszczególnych odstępów między

Opcja	Opis
	strzemionami. Na przykład, jeżeli są 3 strzemiona, wprowadź 2 wartości.
Łączenie	Wybierz, aby mieć pojedyncze lub podwójne strzemiona główne. Pojedyncze strzemiona:  Łączone strzemiona: 
Min. rozmiar otworu	Określ limit rozmiaru otworów.
Typ rozstawu strzemion	<p>Adresat</p> <p>Tekla Structures tworzy równe rozstawy prętów, tak aby wartość rozstawu była jak najbliższa określonej wartości. Jest to opcja domyślna.</p> <p>Dokładny</p> <p>Pierwszy i ostatni odstęp strefy zostaną dostosowane, tak aby wyrównać rozłożenie prętów. Rozstaw na środku każdej strefy będzie odpowiadał dokładnie podanej wartości.</p>

Zakładka Otwory i wnęki

Zakładka **Otwory i wnęki** służy do definiowania sposobu tworzenia zbrojenia wokół otworów.

Zachowanie pręta przy otworach i wnękach

Wybierz sposób tworzenia prętów obok otworów i wnęk.

Opcja	Opis
Przycinanie prętów	<p>Umożliwia określenie, czy pręty mają być przycinane i które cięcia mają być ignorowane.</p> <p>Można wybrać ignorowanie wycięć według nazwy lub klasy elementu. Jeśli ignorujesz wycięcia według nazwy, zdefiniuj nazwę. Jeśli ignorujesz wycięcia według klasy, zdefiniuj klasę.</p>

Grubość otuliny

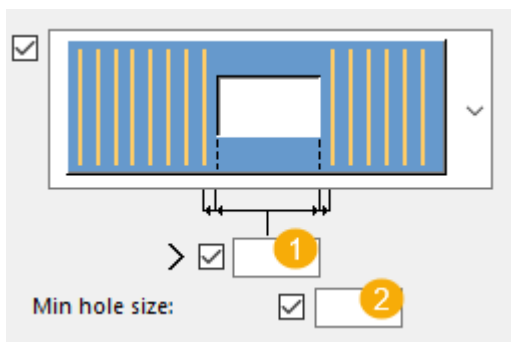

	Opis
1	Zdefiniuj grubość otuliny otworu w celu kontroli umieszczenia pierwszego strzemienia o pełnej wysokości.
2	Zdefiniuj minimalny rozmiar otworu.

Zbrojenie wokół otworu

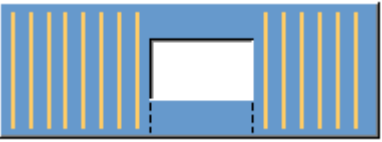
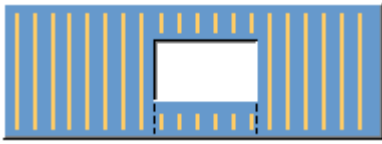
Opcja	Opis
	Brak zbrojenia wokół otworu.
	Zbrojenie zostaje utworzone wokół otworu.

Pozycja zbrojenia

W przypadku utworzenia zbrojenia wokół otworu, należy wybrać sposób umiejscowieniu zbrojenia.

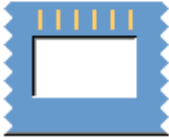
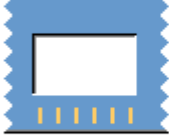
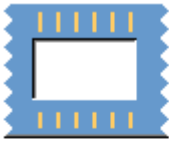

Zbrojenie podłużne (70)

Narzędzie **Zbrojenie podłużne (70)** umożliwia tworzenie podłużnych prętów zbrojeniowych do elementów betonowych.

Utworzone obiekty

- Pręty główne
- Haki (opcjonalnie)

Zastosowanie

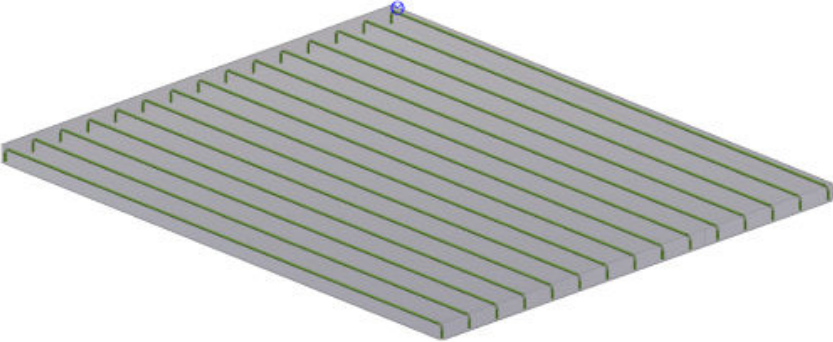
Sytuacja	Opis
	Płyta betonowa z podłużnymi prętami głównymi i standardowymi hakami.

Przed rozpoczęciem

- Utwórz element betonowy.
- Oblicz potrzebną powierzchnię zbrojenia.

Kolejność wyboru

1. Wybierz element betonowy.

Zakładka Parametry

Zakładka **Parametry** umożliwia zdefiniowanie właściwości i rozstawu prętów podłużnych.

Właściwości

Opcja	Opis
Przedrostek	Przedrostek numeru pozycji elementu.
Nr początkowy	Numer początkowy numeru pozycji elementu.
Nazwa	Tekla Structures Ta nazwa będzie używana w rysunkach i raportach .
Rozmiar	Średnica pręta zbrojeniowego.
Gatunek	Wytrzymałość stali stosowanej dla prętów zbrojeniowych.
Klasa	Klasa umożliwia pogrupowanie zbrojenia. Na przykład różne klasy zbrojenia mogą być wyświetlane w różnych kolorach.

Grubość otuliny betonowej

Jeśli element ma cięcie, należy wprowadzić grubości otuliny w pozycjach cięcia.

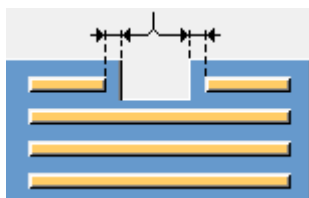

Umożliwia wprowadzenie grubości otuliny w płaszczyźnie i z płaszczyzny.

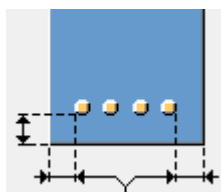

Wprowadź grubość otuliny na początku i końcu prętów.

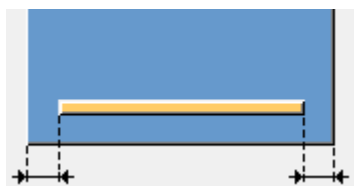

Odstępy

Opcja	Opis
Rozstaw	Określ rozstaw prętów zbrojeniowych. Kolejne wartości odstępów należy oddzielać spacją. Wprowadź wartości poszczególnych odstępów między prętami. Na przykład w przypadku 3 prętów należy wprowadzić 2 wartości.
Liczba prętów	Umożliwia wprowadzenie liczby prętów zbrojeniowych.

Wybierz położenie prętów z listy. Domyślnie pręty znajdują się po obu stronach.

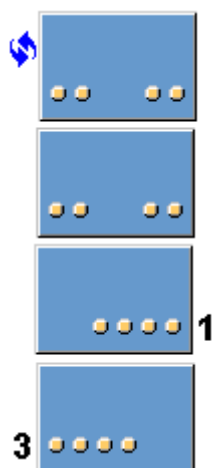

Zakładka Haki

Zakładka **Haki** umożliwia tworzenie haków i definiowanie ich właściwości.

Typ haka

Umożliwia zdefiniowanie typu haka oddzielnie dla początku i końca elementu.
Dostępne ustawienia:

Opcja	Opis
—	Bez haków
└	Standardowy hak 90 stopni
∟	Standardowy hak 135 stopni
—	Standardowy hak 180 stopni
└	Hak użytkownika

Jeśli wybierzesz hak standardowy, wówczas w parametrach **Kąt**, **Promień** i **Długość** będą używane wymiary predefiniowane.

Opcja	Opis
Kąt	Wpisz wartość z zakresu od -180 do +180 stopni.
Promień	Wprowadź wewnętrzny promienia gięcia haka.
Długość	Wprowadź długość odcinka prostego.

Wybierz kierunek haków z listy **Kierunek**.

Wybierz, aby utworzyć haki na rozdzielone pręty z listy **Haki na rozdzielone pręty**.

Zbrojenie końca belki (79)

Narzędzie **Zbrojenie końca belki (79)** tworzy zbrojenie końca belki betonowej lub ławy fundamentowej.

Utworzone pręty

- Poziome pręty U (typu 1 i 2)
- Pionowe pręty U (typu 3A i 3B)
- Pręt pochyły (typu 4)
- Strzemiona (typu 5A i 5B)

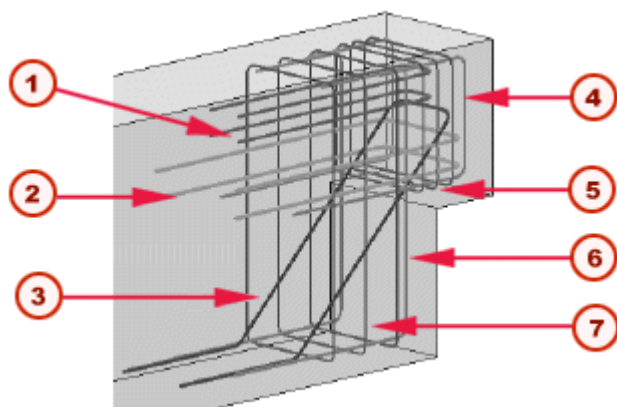

	Opis
1	Poziome pręty U (typu 2)
2	Poziome pręty U (typu 1)
3	Pręt pochyły (typu 4)
4	Pionowe pręty U (typu 3A)
5	Strzemiona (typu 5A)

	Opis
6	Pionowe pręty U (typu 3B)
7	Strzemiona (typu 5B)

Zastosowanie

Sytuacja	Więcej informacji
Belki standardowe	Umożliwia użycie prętów 3A i 5A na końcu belki.
Belki wspornikowe	
Belki z otworem na śrubę kotwiącą w obszarze nacięcia	
Belki i ławy fundamentowe o prostokątnym przekroju poprzecznym	

Nie używać w następujących przypadkach:

Elementy o nieregularnych przekrojach poprzecznych.

Przed rozpoczęciem

- Utwórz betonową belkę lub ławę fundamentową.
- Oblicz potrzebną powierzchnię zbrojenia.

Kolejność wskazywania

1. Wybierz betonową belkę lub ławę fundamentową.
2. Wybierz pozycję.

zakładka **Obraz**

Na zakładce **Obraz** można określić grubość otuliny, odległości od powierzchni betonu do prętów i kąt pręta 4.

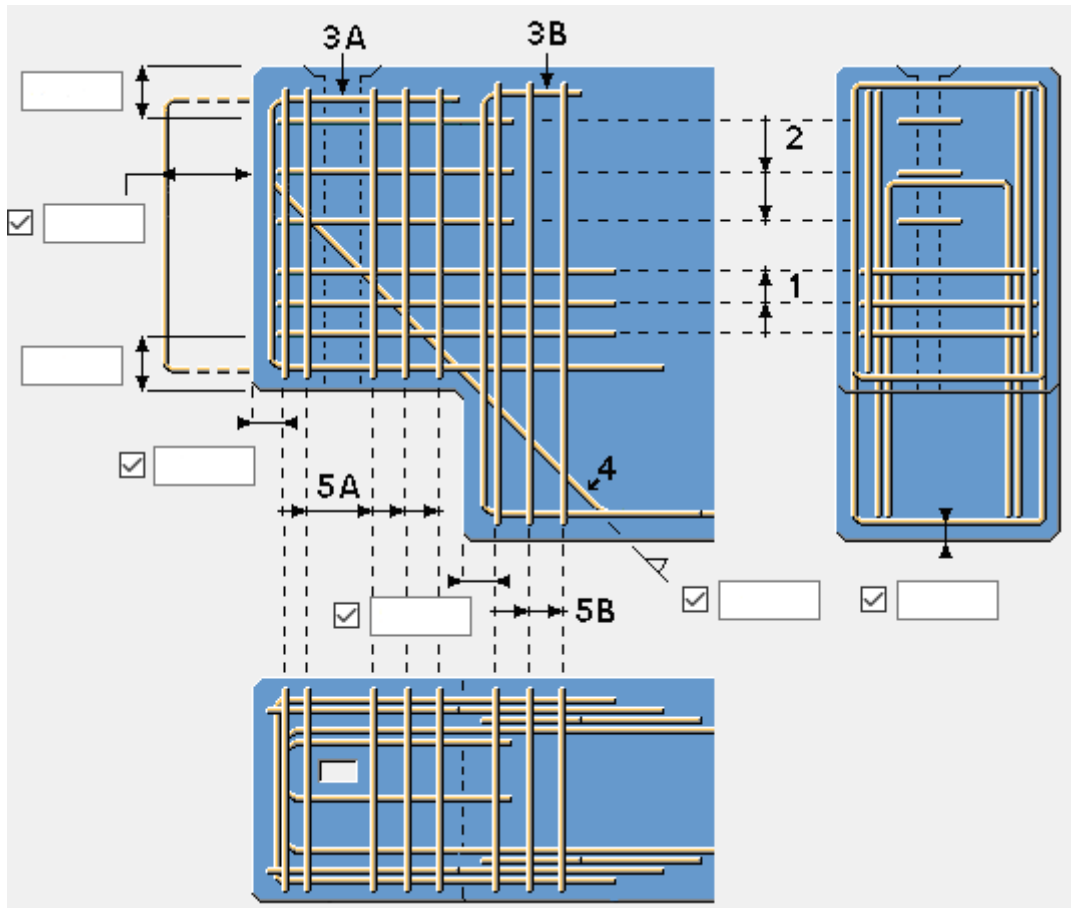



Zakładka Pręty

Na zakładce **Pręty** można określić, które pręty mają zostać utworzone, wymiary prętów i łączenie prętów 3A i 3B.

Poziome pręty U 1 i 2

Następujące opcje umożliwiają utworzenie prętów w dolnej powierzchni końca belki, w płaszczyznach poziomych (pręt typu 1):

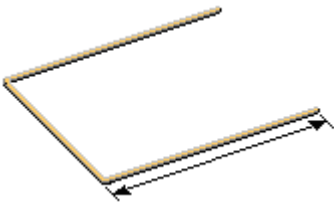
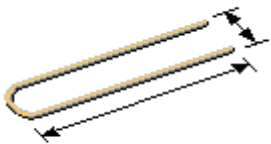
Opcja	Opis
	<p>Dwa pręty na każdej płaszczyźnie. Jeden na środku końca belki, a drugi rozciągający się na boki belki.</p>

Opcja	Opis
	Jeden pręt na każdej płaszczyźnie, rozciągający się na boki belki.
	Jeden pręt na każdej płaszczyźnie, na środku końca belki.
	Dwa identyczne, pokrywające się pręty na każdej płaszczyźnie.

Aby utworzyć pręty w górnej powierzchni końca belki, wokół otworu, wprowadź wymiary dla pręta 2.

Pionowe pręty U 3A i 3B

Aby utworzyć pionowe pręty U, należy wprowadzić wymiary następujących parametrów:

- Pręt 3A: nacinana powierzchnia belki.
- Pręt 3B: wyższa część belki.

Łączenie prętów 3

Pionowe pręty U (pręty typu 3) można utworzyć z dwóch prętów połączonych ze sobą. W tym celu należy użyć poniższego pola listy dostępnego na karcie **Pręty**:

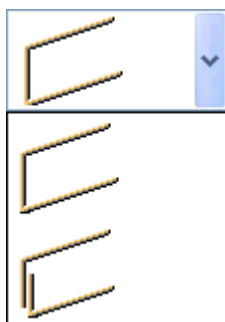

Po wybraniu łączenia prętów można wybrać typ połączenia:

Opcja	Opis
Zachodzi górny	Tworzy połączenie na zakład nad poziomą osią końca belki.
Zachodzi dolny	Tworzy połączenie na zakład pod poziomą osią końca belki.
Zachodzą oba	Tworzy połączenie wycentrowane względem poziomej osi końca belki.
Łącznik	Tworzy łącznik.
Połączenie spawane	Tworzy połączenie spawane.

W przypadku połączeń na zakład można zdefiniować długość zakładu **L** i określić, czy pręty mają zostać umieszczone jeden na drugim, czy równolegle.

W przypadku wszystkich typów połączeń można zdefiniować odsunięcie punktu środka połączenia od osi poziomej końca belki.

Strzemiona 5A i 5B

Aby utworzyć strzemiona na końcach belki, należy wprowadzić następujące wymiary:

- Pręt 5A: nacinana powierzchnia belki.
- Pręt 5B: wyższa część belki.

Zakładka Grupy

Zakładka **Grupy** umożliwia zdefiniowanie właściwości grupowania prętów.

Wprowadź liczbę i rozstaw prętów w poszczególnych grupach typów prętów. Jeśli odległości się różnią, należy wprowadzić każdą wartość pojedynczo.

Zakładka Atrybuty

Zakładka **Atrybuty** umożliwia zdefiniowanie właściwości prętów.

Opcja	Opis
Gatunek	Wytrzymałość stali stosowanej dla prętów zbrojeniowych.
Rozmiar	Średnica pręta zbrojeniowego.
Przedrostek	Przedrostek numeru pozycji elementu.
Numer początkowy	Numer początkowy numeru pozycji elementu.
Nazwa	Umożliwia zdefiniowanie nazwy prętów zbrojeniowych. Tekla Structures Ta nazwa będzie używana w rysunkach i raportach .

Opcja	Opis
Klasa	Klasa umożliwia pogrupowanie zbrojenia. Na przykład różne klasy zbrojenia mogą być wyświetlane w różnych kolorach.



Zbrojenie konsoli (81)



Narzędzie **Wzmocnienie wspornika (81)** umożliwia utworzenie zbrojenia jednego lub dwóch wsporników słupa betonowego. Dwa wsporniki muszą mieć taki sam poziom górny, taką samą grubość i położenie poziome.

Utworzone obiekty

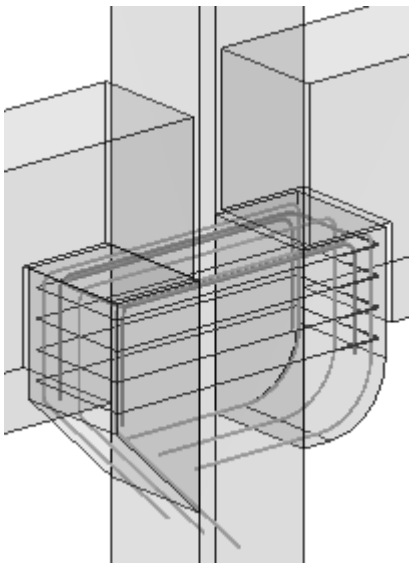
- Pręty główne
- Strzemiona
- Dodatkowe pręty

Zastosowania

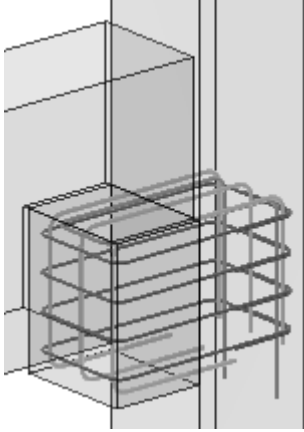
Sytuacja	Opis
	<p>Dwa wsporniki, ukośne i zaokrąglone, o takim samym poziomie górnym, położeniu poziomym i takiej samej grubości.</p> <p>Dwa dodatkowe przecinające się pręty.</p> 

Sytuacja	Opis
	<p data-bbox="847 282 1166 360">Jeden prosty wspornik. Jeden dodatkowy pręt.</p> 

Ograniczenia

Nie należy używać narzędzia **Wzmocnienie wspornika (81)** w przypadku dwóch różnych wsporników.

Przed rozpoczęciem

- Utwórz słup i belki betonowe.
- Utwórz wsporniki. Do tworzenia wsporników należy użyć narzędzia **Połączenie wspornika (14)** albo połączenie osadzenia.

Kolejność wyboru

1. Wybierz element główny (betonowy słup).
2. Wybierz elementy podrzędne (co najmniej jeden wspornik).
3. Kliknij środkowym przyciskiem myszy, aby utworzyć zbrojenie.

Zakładka Pręty główne

Zakładka **Pręty główne** umożliwia określenie długości pręta głównego, grubości otuliny betonowej, odstępów prętów zbrojeniowych oraz ich właściwości.

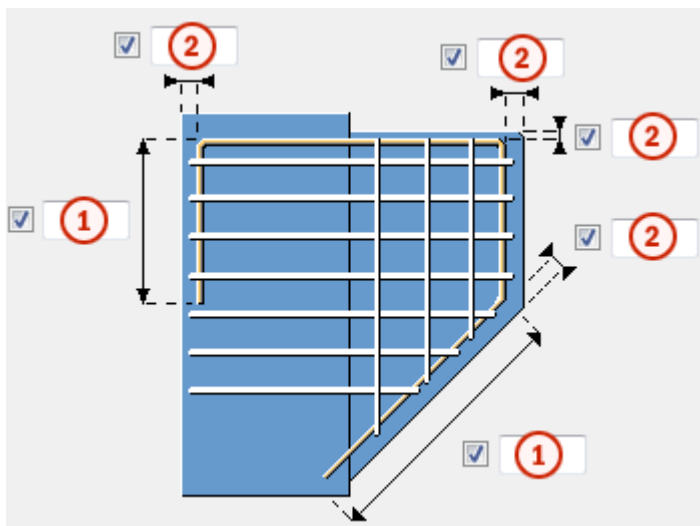

Opis	
1	Długość pręta głównego.
2	Odległość od powierzchni betonu do pręta głównego.

Opcja	Opis
Gatunek	Wytrzymałość stali używanej do produkcji prętów zbrojeniowych.
Rozmiar	Średnica pręta zbrojeniowego.
Nazwa	Umożliwia zdefiniowanie nazwy prętów głównych. Nazwa używana w rysunkach i raportach programu Tekla Structures.
Klasa	Klasa umożliwia pogrupowanie zbrojenia. Na przykład różne klasy zbrojeń mogą być wyświetlane w różnych kolorach.
Przedrostek	Przedrostek numeru pozycji elementu.
Numer początkowy	Numer początkowy numeru pozycji elementu.

Grubość otuliny

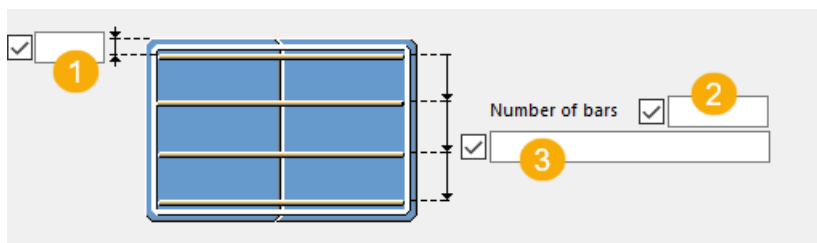

	Opis
1	Grubość otuliny betonowej.
2	Liczba prętów tworzących wzmocnienie.
3	Odstęp między prętami zbrojeniowymi.

Zakładki Strzemiona / Strzemiona poprzeczne / Strzemiona ukośne

Zakładki **Strzemiona**, **Strzemiona poprzeczne** i **Strzemiona ukośne** umożliwiają określenie sposobu tworzenia strzemion, typu strzemion, grubości otuliny, rozstawu prętów zbrojeniowych oraz ich właściwości.

Strzemiona

Umożliwia zdefiniowanie odległości od powierzchni betonu do strzemion.

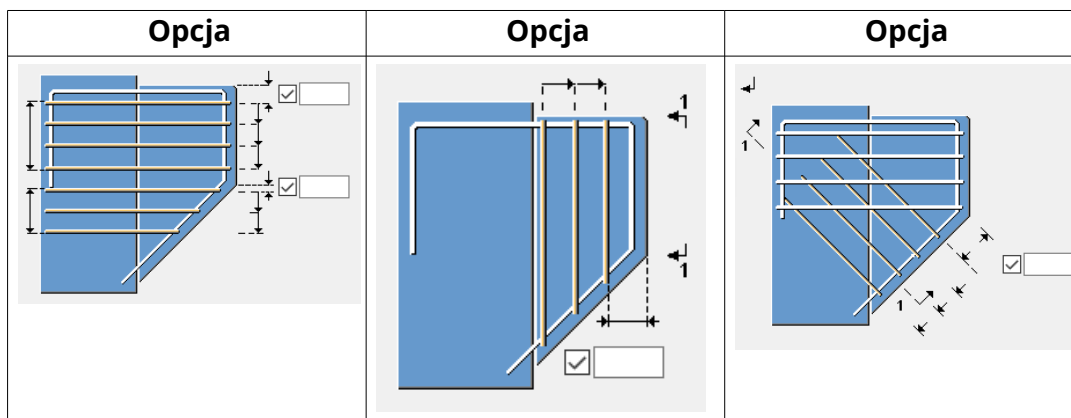

Grubość otuliny betonowej

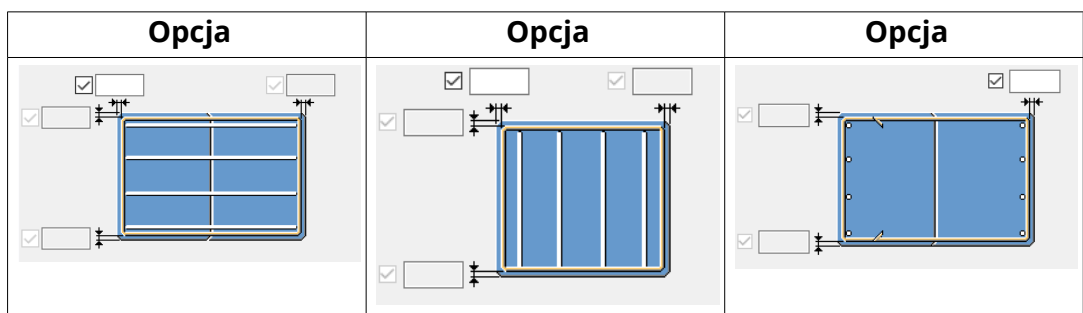

Umożliwia zdefiniowanie grubości otuliny. Można wybrać taką samą otulinę z każdej strony.



Opcja	Opis
Liczba prętów	Umożliwia zdefiniowanie liczby prętów tworzących wzmocnienie.
Rozstawy:	Umożliwia zdefiniowanie odstępu między prętami zbrojowymi.
Strzemiona poprzeczne w słupie	Wybierz, czy słup jest zbrojony strzemionami poprzecznymi.
Nazwa	Umożliwia zdefiniowanie nazwy strzemion. Nazwa używana w rysunkach i raportach programu Tekla Structures.
Rozmiar	Średnica pręta zbrojeniowego.
Gatunek	Wytrzymałość stali używanej do produkcji prętów zbrojowych.
Klasa	Klasa umożliwia pogrupowanie zbrojenia. Na przykład różne klasy zbrojeń mogą być wyświetlane w różnych kolorach.
Przedrostek	Przedrostek numeru pozycji elementu.
Numer początkowy	Numer początkowy numeru pozycji elementu.

Typ strzemienia





Opcja	Opis
	<p>Strzemię składa się z zagiętego pojedynczego pręta zbrojeniowego.</p> <p>Umożliwia zdefiniowanie długości haka.</p> <p>Wartości domyślne (dla standardowego 90-stopniowego haka strzemienia) są odczytywane z pliku <code>rebar_database.inp</code>.</p> <p>Umożliwia wybranie pozycji pokrycia odpowiednią dla typu strzemienia.</p>

Opcja	Opis
	Strzemię składa się z dwóch pokrywających się prętów U ułożonych naprzeciw siebie. Umożliwia zdefiniowanie minimalnej i maksymalnej długości pokrycia.
	Strzemię składa się z dwóch prętów U z zakładem. Umożliwia zdefiniowanie minimalnej i maksymalnej długości pokrycia.

zakładka Dodatkowe pręty

Zakładka **Dodatkowe pręty** umożliwia określenie sposobu tworzenia dodatkowych prętów we wspornikach, ustawienie grubości otuliny betonowej oraz właściwości dodatkowych prętów.

Dodatkowe pręty

Opcja	Opis
	Brak dodatkowych prętów.
	Jeden dodatkowy pręt.
	Dwa dodatkowe pręty równoległe względem siebie.
	Dwa dodatkowe przecinające się pręty.
	Dwie pary dodatkowych prętów przecinających się ze sobą.

Strzemiona i grubość otuliny

Zdefiniuj odległość od powierzchni betonu do strzemion i dodatkowy wymiar pręta.

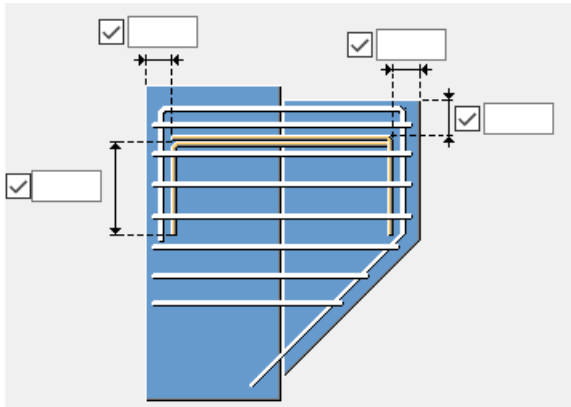

Umożliwia zdefiniowanie grubości otuliny.

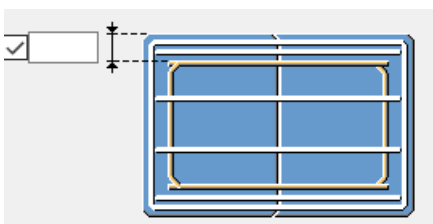

Opcja	Opis
Gatunek	Wytrzymałość stali używanej do produkcji prętów zbrojeniowych.
Rozmiar	Średnica pręta zbrojeniowego.
Nazwa	Umożliwia zdefiniowanie nazwy dodatkowych prętów. Nazwa używana w rysunkach i raportach programu Tekla Structures.
Klasa	Klasa umożliwia pogrupowanie zbrojenia. Na przykład różne klasy zbrojeń mogą być wyświetlane w różnych kolorach.
Przedrostek	Przedrostek numeru pozycji elementu.
Numer początkowy	Numer początkowy numeru pozycji elementu.

Zbrojenie słupa okrągłego (82)

Narzędzie modelowania **Zbrojenie słupa okrągłego (82)** umożliwia utworzenie zbrojenia słupa betonowego o kołowym przekroju poprzecznym.

Utworzone obiekty

- Podłużne pręty główne (6):
- Strzemiona
- Zbrojenie końca słupa

Zastosowania

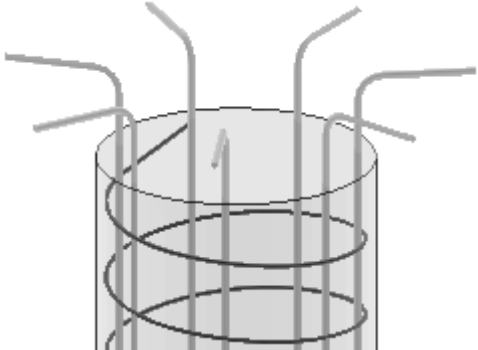
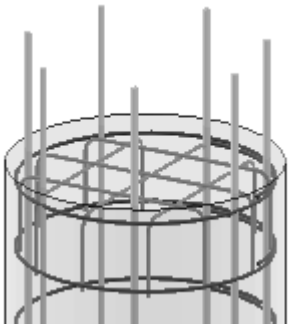
Sytuacja	Opis
	Okrągły słup betonowy z pętami głównymi wygiętymi poza słup. Ciągłe spiralne strzemie.
	Okrągły słup betonowy z prostymi prętami głównymi wystającymi ze słupa lub całkowicie wpuszczonymi w słup. Odrębne strzemiona. Góra słupa jest zbrojona.

Ograniczenia

To narzędzie nie nadaje się do słupów prostokątnych.

Kolejność wyboru

1. Wybierz element główny (słup).
Komponent zostanie utworzony automatycznie po wybraniu elementu.

Klucz do identyfikacji elementów

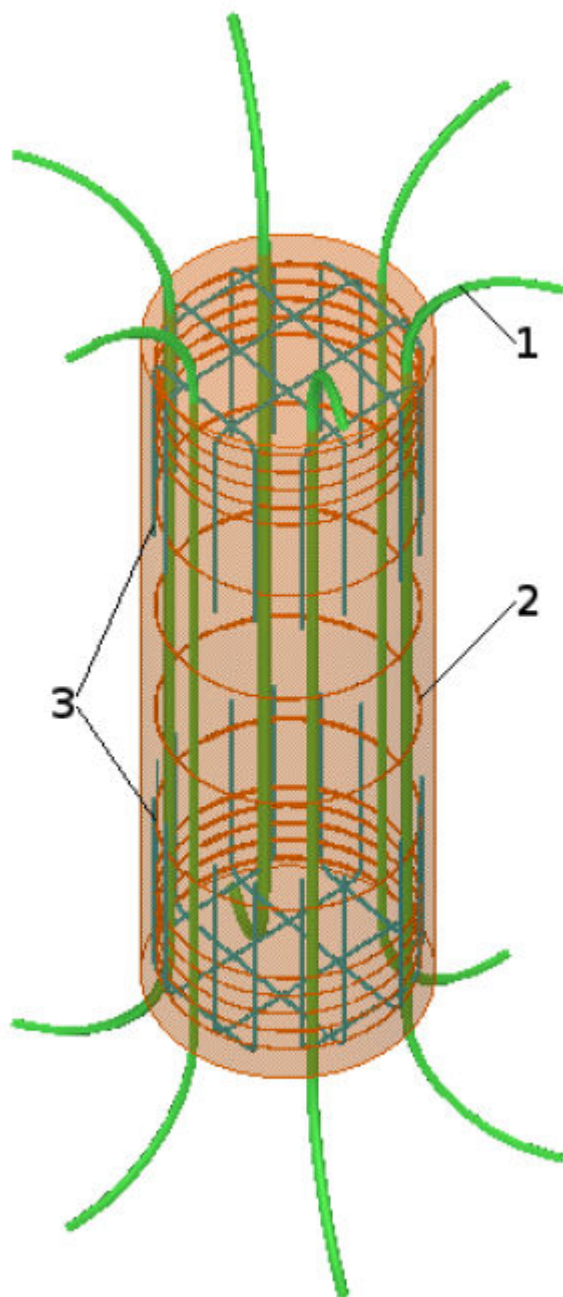

	Element
1	Pręty główne
2	Strzemiona
3	Zbrojenie końca słupa

Zakładka Pręty główne

Zakładka **Pręty główne** umożliwia określenie długości pionowych i poziomych przedłużeń prętów głównych u góry i u dołu słupa, grubości otuliny nad strzemionami oraz odgięcia prętów głównych.

Właściwości pręta głównego

Opcja	Opis
Liczba prętów	Liczba prętów głównych.
Obrót	Obrót prętów głównych.
Klasa	Wytrzymałość stali używanej dla prętów zbrojeniowych.
Wielkość	Średnica prętów głównych.
Promień gięcia	Promień gięcia prętów głównych.
Klasa	Klasa umożliwia pogrupowanie zbrojenia. Przykładowo różne klasy zbrojenia mogą być wyświetlane w różnych kolorach.
Nazwa	Nazwa prętów głównych. Ta nazwa będzie używana w rysunkach i raportach Tekla Structures.
Przedrostek	Przedrostek numeru pozycji elementu.
Numer początkowy	Numer początkowy numeru pozycji elementu.

Haki na górze/na dole

Opcja	Opis
Type	Wybierz kąt haka.
Długość	Długość haka.
Promień gięcia	Promień gięcia haka.

Odgięcie

Można tworzyć odgięte pręty zbrojeniowe zarówno u góry, jak i u dołu słupa. Wpisz wymiary odległości pionowe i nachylone.

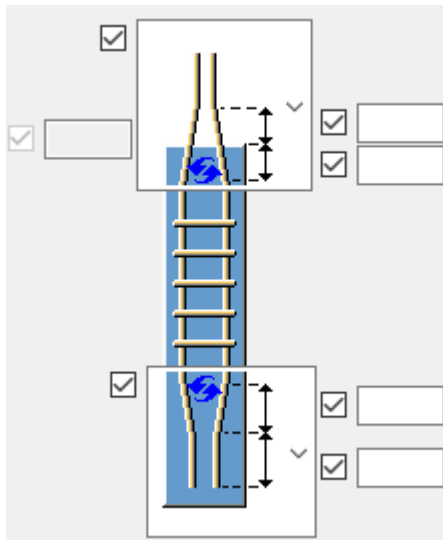

Wprowadź wymiary poziome górnego i dolnego obróconego pręta jako odległość między środkami prętów lub jako zewnętrzną odległość prętów:



zakładka Strzemiona

Zakładka **Strzemiona** umożliwia kontrolę grubości otuliny nad strzemionami na górze i na dole słupa, odległości między strzemionami, liczby strzemion lub zakładów w każdej grupie strzemion, typów strzemion i ich kształtów.

Wymiary strzemion

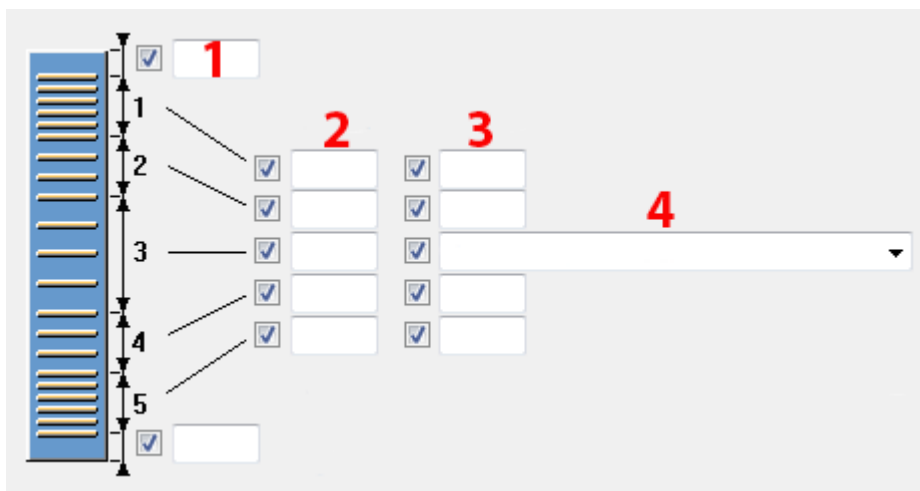

1. Grubość otuliny nad strzemionami na górze i na dole słupa. Domyślna grubość otuliny wynosi 50 mm.
Grupa 1 jest górną grupą strzemion, 5 jest dolną grupą strzemion. Grupa 3 jest zawsze tworzona.
2. Odległości między strzemionami w każdej grupie strzemion.
3. Liczba strzemion w każdej grupie strzemion.
4. Umożliwia wybranie sposobu rozmieszczenia strzemion.
 - **Dokładna odległość, dostosowywana na końcach:** W Tekla Structures zostanie zastosowana dokładnie wprowadzona wartość odstępu oraz zostanie wyrównany rozkład strzemion na końcach słupa.
 - **Odległość docelowa:** Tekla Structures utworzy strzemiona w równych odstępach i podejmie próbę zastosowania określonej wartości odstępów.

Typy strzemion

Opcja	Opis
	Oddzielne strzemiona
	Pojedyncze ciągłe spiralne strzemie
	Odrębne strzemiona spiralne

Opcja	Opis
	Pojedyncze strzemię ciągłe

Kształt strzemienia

Wybierz kształt strzemienia z listy.



Zakład strzemienia

Wybierz kąt lub długość zakładu strzemienia. Opcja nie jest dostępna, jeżeli zostały utworzone strzemiona spiralne.

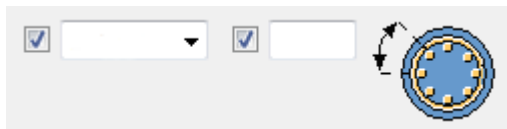

Maksymalny kąt zakładu może wynieść 180 stopni.

Długość zakładu może być wyrażona w milimetrach lub calach.

zakładka Atrybuty strzemienia

Zakładka **Atrybuty strzemienia** pozwala kontrolować gatunek, rozmiar, klasę, nazwę i właściwości numerowania strzemion.

Właściwości strzemion

Opcja	Opis
Klasa	Wytrzymałość stali używanej dla prętów zbrojeniowych.
Rozmiar	Średnica strzemion.

Opcja	Opis
Nazwa	Nazwa strzemion. Ta nazwa będzie używana w rysunkach i raportach Tekla Structures.
Klasa	Opcja Klasa umożliwia zgrupowanie zbrojenia. Przykładowo różne klasy zbrojenia mogą być wyświetlane w różnych kolorach.
Przedrostek	Przedrostek numeru pozycji elementu.
Numer początkowy	Numer początkowy numeru pozycji elementu.

zakładka **Góra**

Zakładka **Góra** pozwala kontrolować grubość otuliny zbrojenia górnego, ich liczbę, rozstaw i obrót.

Zbrojenie góry słupa

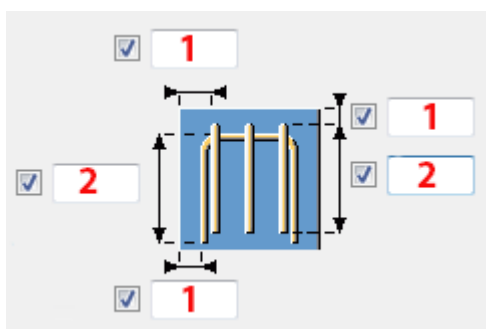

1. Umożliwia zdefiniowanie grubości otuliny.
2. Umożliwia zdefiniowanie długości ostatniego segmentu.

Obrót górnego zbrojenia słupa

Umożliwia wybranie sposobu obracania zbrojenia w górnej części słupów.



Właściwości górnego zbrojenia słupa

Opcja	Opis
Liczba prętów	Liczba prętów górnych.
Klasa	Wytrzymałość stali używanej dla prętów zbrojeniowych.
Rozmiar	Średnica prętów górnych.

Opcja	Opis
Klasa	Opcja Klasa umożliwia zgrupowanie zbrojenia. Przykładowo różne klasy zbrojenia mogą być wyświetlane w różnych kolorach.
Nazwa	Nazwa prętów górnych. Ta nazwa będzie używana w rysunkach i raportach Tekla Structures.
Przedrostek	Przedrostek numeru pozycji elementu.
Numer początkowy	Numer początkowy numeru pozycji elementu.

zakładka Dół

Zakładka **Dół** pozwala kontrolować grubość otuliny zbrojenia dolnego, ich liczbę, rozstaw i obrót.

Dolne zbrojenie słupa

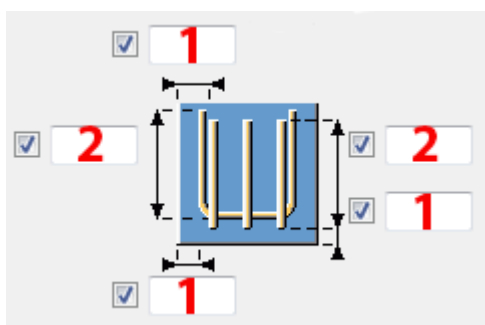

1. Umożliwia zdefiniowanie grubości otuliny.
2. Umożliwia zdefiniowanie długości ostatniego segmentu.

Obrót dolnego zbrojenia słupa

Umożliwia wybranie sposobu obracania zbrojenia w dolnej części słupów.



Właściwości dolnego zbrojenia słupa

Opcja	Opis
Liczba prętów	Liczba prętów dolnych.
Klasa	Wytrzymałość stali używanej dla prętów zbrojeniowych.
Rozmiar	Średnica pręta zbrojeniowego.

Opcja	Opis
Klasa	Opcja Klasa umożliwia zgrupowanie zbrojenia. Przykładowo różne klasy zbrojenia mogą być wyświetlane w różnych kolorach.
Nazwa	Nazwa prętów dolnych. Ta nazwa będzie używana w rysunkach i raportach Tekla Structures.
Przedrostek	Przedrostek numeru pozycji elementu.
Numer początkowy	Numer początkowy numeru pozycji elementu.

zakładka Zaawansowane (pręty główne)

Zakładka **Zaawansowane (główne pręty)** umożliwia kontrolę przedłużeń pręta głównego oddzielnie dla każdego pręta.

Rozszerzenia

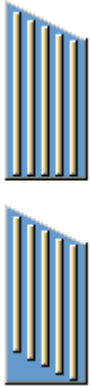
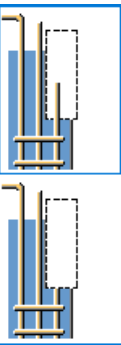
Opcja	Opis
	<p>W polu Indeks pręta wpisz numer pręta, dla którego jest definiowane przedłużenie. Określ rozmiar, odległość od krawędzi słupa oraz długość każdego przedłużenia.</p> <p>Wybierz, czy pręty główne mają być zbieżne lub przesunięte zgodnie z powierzchnią górną, jeżeli górna część słupa jest ukośna.</p>
	<p>Wybierz, czy pręty będą przycinane podczas cięcia w słupie.</p>

Grupowanie prętów

Wybierz, aby utworzyć pręty jako grupę prętów lub jako pojedyncze pręty z listy **Metoda tworzenia**.

Zbrojenie słupa prostokątnego (83)

Narzędzie **Zbrojenie słupa prostokątnego (83)** umożliwia utworzenie zbrojenia słupa betonowego o prostokątnym przekroju poprzecznym.

Utworzone obiekty

- Podłużne pręty główne: pręty narożne (4), pręty boczne
- Strzemiona
- Pręty łączące
- Zbrojenie zakończenia słupa

Zastosowania

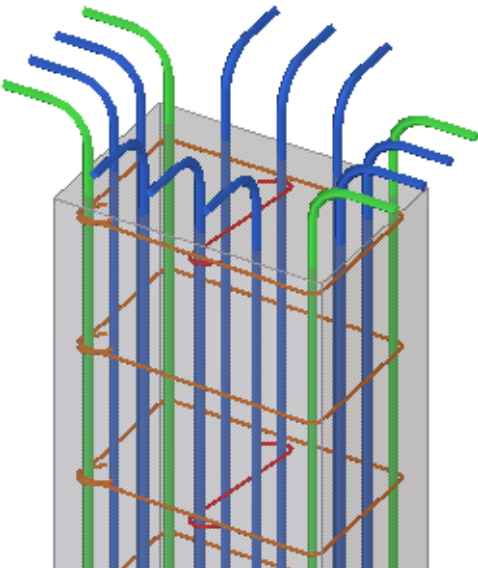
Sytuacja	Opis
	Prostokątny słup betonowy z pętami narożnymi i prętami bocznymi wygiętymi poza słup. Pręty boczne na dłuższych bokach. Pręty łączące wiążą pręty boczne przy każdym strzemieniu podrzędny.

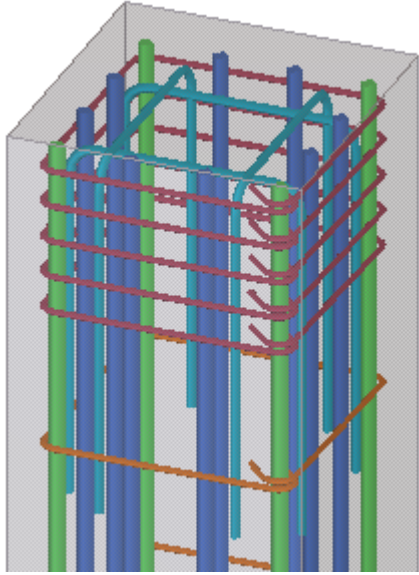
Sytuacja	Opis
	<p>Prostokątny słup betonowy z prostymi prętami narożnymi i bocznymi całkowicie wpuszczonymi w słup. Zazbrojone zakończenie słupa.</p>

Ograniczenia

To narzędzie nie nadaje się do słupów okrągłych.

Kolejność wyboru

1. Wybierz element główny (słup).
Komponent zostanie utworzony automatycznie po wybraniu elementu.

Klucz identyfikacji elementu

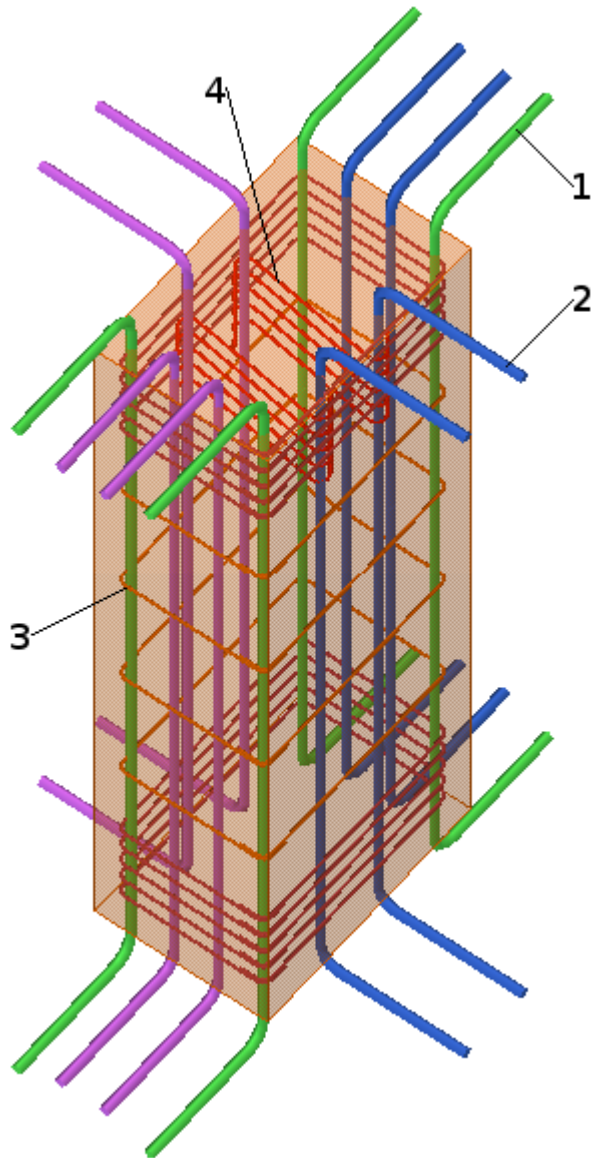

	Element
1	Pręty narożne
2	Pręty boczne
3	Strzemiona
4	Pręty łączące

Zakładka Pręty główne

Na zakładce **Pręty główne** określ właściwości pręta narożnego, opcje symetrii, obrót i grubość otuliny.

Podstawowe właściwości pręta narożnego

Umożliwia zdefiniowanie gatunku, rozmiaru i promienia gięcia prętów narożnych. Dobór aktywnych ustawień zależy od wybranej opcji symetrii.

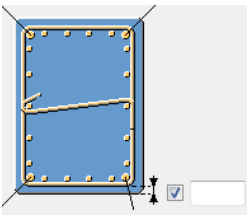
Opcja	Opis
Gatunek	Wytrzymałość stali używanej do produkcji prętów zbrojeniowych.
Rozmiar	Średnica pręta zbrojeniowego.
Promień gięcia	Umożliwia zdefiniowanie promienia gięcia prętów narożnych.
	Umożliwia zdefiniowanie grubości otuliny. Umożliwia wybranie, czy grubość jest taka sama ze wszystkich stron.

Opcje symetrii



Ten element umożliwia wybranie opcji symetrii. Użyj warunków symetrii, aby określić, które pręty narożne mają mieć takie same właściwości gatunku, rozmiaru i promienia gięcia. Pręty narożne o takich samych właściwościach są symetryczne.

Obrót

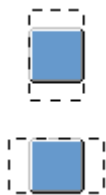

W przypadku słupów kwadratowych można wybrać prostopadłe boki słupa, jeśli boki wymagają zastosowania różnego zbrojenia. Całe zbrojenie w słupie kwadratowym można obrócić o 90 stopni.



Właściwości dodatkowych prętów narożnych

Opcja	Opis
Klasa	Klasa umożliwia pogrupowanie zbrojenia. Na przykład różne klasy zbrojeń mogą być wyświetlane w różnych kolorach.
Nazwa	Umożliwia zdefiniowanie nazwy prętów głównych. Nazwa używana w rysunkach i raportach programu Tekla Structures.
Przedrostek	Przedrostek numeru pozycji elementu.
Nr początkowy	Numer początkowy numeru pozycji elementu.

Zakładka Końce pręta

Na zakładce **Końce pręta** określ długość pionowych i poziomych przedłużeń prętów narożnych i bocznych oraz ich odgięcie.

Tworzenie prętów	Umożliwia wybranie, czy przedłużenia prętów narożnych i bocznych mają zostać utworzone symetrycznie po obu stronach słupa. W przypadku wybrania opcji Niesymetryczny można wprowadzić odrębne wartości przedłużenia dla przeciwległych boków słupa.
Przedłużenie pionowe	Umożliwia zdefiniowanie długości przedłużenia pionowego prętów narożnych i bocznych poza słup. Aktywne ustawienia zależą od opcji Tworzenie prętów: Symetryczny lub Niesymetryczny .
Przedłużenie poziome	Umożliwia zdefiniowanie długości przedłużenia poziomego prętów narożnych i bocznych. Aktywne ustawienia zależą od opcji Tworzenie prętów: Symetryczny lub Niesymetryczny .
Pręty narożne Pręty boczne 1 Pręty boczne 2	Wybierz typ haka i zdefiniuj długość haka i promień gięcia.
Kierunek pręta narożnego górnego Kierunek dolnego pręta narożnego	Umożliwia wybranie kierunku prętów narożnych.

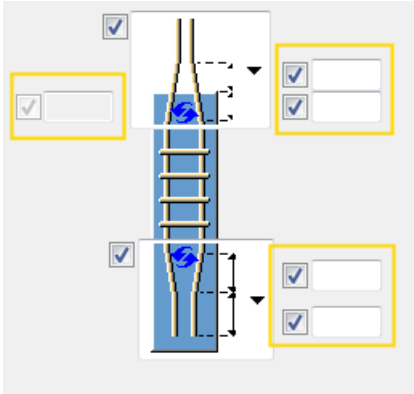
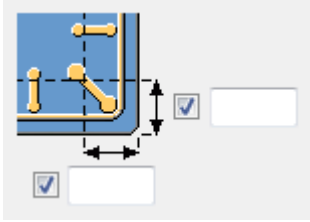
<p>Odgęcie</p>	<p>Można tworzyć odgięte pręty zbrojeniowe zarówno u góry, jak i u dołu słupa.</p> <p>Aby aktywować opcje odgięcia,</p>  <p>wyberz  na listach Kierunek pręta narożnego górnego i Kierunek dolnego pręta narożnego. Zdefiniuj wymiary obróconych prętów.</p>  <p>Aby obrócone pręty zbrojeniowe zostały utworzone poprawnie, promień gięcia nie może być zbyt duży.</p>
<p>Wymiary krawędzi</p>	<p>Umożliwia zdefiniowanie odległości krawędzi od naroża słupa do punktu początku odgięcia</p>  <p>Wybierz odgięcie od krawędzi lub osi zbrojenia:</p>

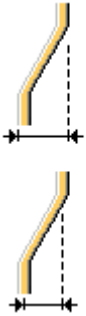
	 <p>Zdefiniuj odgięcie oddzielnie dla prętów narożnych i bocznych.</p>

Zakładka Pręty boczne

Na zakładce **Pręty boczne** określ liczbę prętów bocznych, ich rozstaw i umieszczenie, opcje symetrii oraz właściwości.

Liczba prętów bocznych





Umożliwia zdefiniowanie liczby i rozstawu prętów bocznych. Można zdefiniować dwa zestawy prętów bocznych po każdej stronie słupa.

Pręty boczne można też definiować osobno dla każdego boku słupa.

Dobór aktywnych ustawień zależy od wybranej opcji symetrii.

Umieszczanie prętów bocznych

Umożliwia wybranie poziomego i pionowego rozmieszczenia prętów bocznych. Można też wybrać umieszczanie prętów począwszy od naroża lub w równych odstępach.

 	Odległość między prętami narożnymi a bocznymi.
 	Odległość między prętami bocznymi.

Opcje symetrii



Ten element umożliwia wybranie opcji symetrii. W oparciu o warunki symetrii można określić, które pręty boczne są symetryczne, a które korzystają z tych samych właściwości.

Właściwości pręta bocznego

Opcja	Opis
Gatunek	Umożliwia zdefiniowanie wytrzymałości stali używanej na pręty zbrojeniowe.
Rozmiar	Umożliwia zdefiniowanie średnicy pręta zbrojeniowego.
Promień gięcia	Umożliwia zdefiniowanie promienia gięcia prętów bocznych.
Klasa	Opcja Klasa umożliwia grupowanie zbrojenia. Na przykład różne klasy zbrojenia mogą być wyświetlane w różnych kolorach.
Nazwa	Umożliwia zdefiniowanie nazwy prętów bocznych. Ta nazwa będzie używana w rysunkach i raportach Tekla Structures.
Przedrostek	Umożliwia zdefiniowanie przedrostka numeru pozycji elementu.
Nr początkowy	Umożliwia określenie numeru początkowego numeru pozycji elementu.

Zakładka Strzemiona

Na zakładce **Strzemiona** określ właściwości strzemion.

Wymiary strzemion

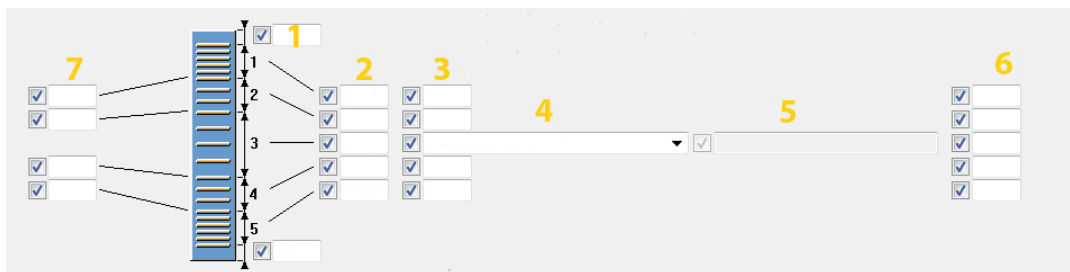

1	Umożliwia zdefiniowanie grubości otuliny strzemion w górnej i dolnej części słupa. Domyślna grubość otuliny wynosi 50 mm. Grupa 1 jest górną grupą strzemion, 5 jest dolną grupą strzemion. Grupa 3 jest zawsze tworzona.
2	Umożliwia zdefiniowanie rozstawu strzemion w każdej grupie.
3	Umożliwia zdefiniowanie liczby strzemion w każdej grupie.
4	Umożliwia wybranie sposobu rozmieszczenia strzemion.
5	W przypadku wybrania opcji Lista odległości należy wprowadzić różne wartości rozstawu dla grup.
6	Umożliwia zdefiniowanie grubości otuliny dla każdej grupy strzemion.
7	Umożliwia zdefiniowanie odstępu między grupami strzemion.

Utwórz strzemiona

Wybierz, czy strzemiona mają być tworzone jako pojedyncze pręty zbrojeniowe, grupy prętów czy grupy prętów spiralnych.



Zamknięcie prętów zbrojeniowych w narożach strzemion

Umożliwia wybranie sposobu zachodzenia prętów zbrojeniowych w narożach strzemion. Dostępne opcje to haki 135 stopni lub haki 90 stopni na końcach pręta lub zachodzące na siebie pręty w kształcie litery U.



W przypadku prętów w kształcie litery U można określić długość zakładu.

Ignoruj wycięcia

Jeśli w słupie jest wgłębienie lub otwór, podczas tworzenia strzemion można zignorować cięcia na górze i na dole słupa.

Właściwości strzemion

Opcja	Opis
Gatunek	Umożliwia zdefiniowanie wytrzymałości stali używanej na pręty zbrojeniowe.
Rozmiar	Umożliwia zdefiniowanie średnicy pręta zbrojeniowego.
Nazwa	Umożliwia zdefiniowanie nazwy strzemion. Ta nazwa będzie używana w rysunkach i raportach Tekla Structures.
Klasa	Opcja Klasa umożliwia zgrupowanie zbrojenia. Na przykład różne klasy zbrojenia mogą być wyświetlane w różnych kolorach.
Przedrostek	Umożliwia zdefiniowanie przedrostka numeru pozycji elementu.
Nr początkowy	Umożliwia określenie numeru początkowego numeru pozycji elementu.
Długość zakładu	Zdefiniuj długość zakładu prętów w kształcie litery U.

Zakładka Pręty łączące

Na zakładce **Pręty łączące** określ pręty pośrednie wiążące wszystkie pręty boczne.

W przypadku słupów prostokątnych o bardzo dużych przekrojach pręty boczne mogą znajdować się daleko od narożników strzemion. Trzeba będzie utworzyć pręty pośrednie, aby związać wszystkie pręty boczne oraz uniemożliwić ich wyboczenie podczas ściskania.

Pręty łączące tworzone są dla każdej grupy strzemion.

UWAGA Pręty łączące tworzy się między **Prętami bocznymi 1** lub **Prętami bocznymi 2**, które są symetryczne.

W przypadku **Prętów bocznych 2** pręty łączące tworzy się tylko wtedy, gdy nie tworzy się **Prętów bocznych 1**.





Utwórz jako jedną grupę

Umożliwia wybranie, czy wszystkie strzemiona mają być tworzone jako jedna grupa.

Właściwości prętów łączących

Opcja	Opis
Gatunek	Umożliwia zdefiniowanie wytrzymałości stali używanej na pręty zbrojeniowe.
Rozmiar	Umożliwia zdefiniowanie średnicy pręta zbrojeniowego.
Nazwa	Umożliwia zdefiniowanie nazwy strzemion. Ta nazwa będzie używana w rysunkach i raportach Tekla Structures.
Klasa	Opcja Klasa umożliwia zgrupowanie zbrojenia. Na przykład różne klasy zbrojenia mogą być wyświetlane w różnych kolorach.
Przedrostek	Umożliwia zdefiniowanie przedrostka numeru pozycji elementu.
Numer początkowy	Umożliwia określenie numeru początkowego numeru pozycji elementu.

Rozstaw prętów łączących

	Rozstawy są takie same jak rozstaw strzemion.
	Rozstawy stanowią dwukrotność rozstawu strzemion (pręty łączące na co drugim strzemieniu).
	Tak samo jak wyżej, ale dla naprzemiennych strzemion.
	Pręty łączące nie zostaną utworzone.

Typ pręta łączącego

Umożliwia wybranie typu pręta łączącego.



Układ prętów łączących

Umożliwia wybranie, czy pręty łączące są ułożone w jednym kierunku czy krzyżowo.



Orientacja haka

Umożliwia wybranie orientacji haka dla obu stron.

Zamknięte strzemiiona jak pręty łączące

Umożliwia wybranie, czy jako pręty łączące mają być używane zamknięte strzemiiona.



W przypadku wybrania zamkniętych strzemion należy wybrać typ zakładu prętów w narożnikach strzemion.

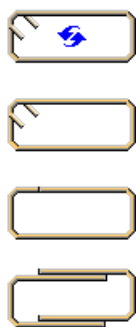

Strefa bez prętów łączących

Umożliwia zdefiniowanie długości strefy, w której pręty łączące nie są tworzone. W tej strefie strzemiona wiążą pręty boczne. Odległość jest mierzona od narożnika strzemienia.

W przypadku wybrania zamkniętych strzemion można określić odległość od narożnika zamkniętych strzemion.

Zakładki Góra / Dół

Na zakładkach **Góra** i **Dół** określ otulinę górnego i dolnego zbrojenia oraz liczbę, rozstaw i obrót prętów.

Liczba i rozstaw prętów

Umożliwia zdefiniowanie liczby i rozstawu prętów górnych i dolnych.

Można zdefiniować liczbę prętów poprzecznych w obu kierunkach.

Górne / dolne zbrojenie słupa

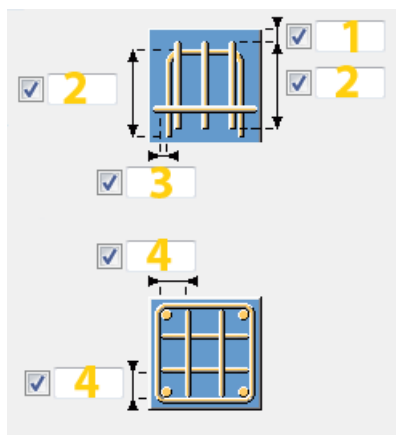



	Opis
1	Zdefiniuj grubość otuliny na górze/dole słupa.
2	Zdefiniuj długość ramion pręta.
3	Zdefiniuj grubość otuliny na bokach słupa.

	Opis
4	Zdefiniuj odległość od krawędzi słupa do krawędzi pierwszego pręta w grupie.

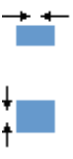

Umieszczenie prętów górnych i dolnych

Umożliwia wybranie poziomego i pionowego rozmieszczenia prętów górnych i dolnych. Można też wybrać umieszczanie prętów począwszy od naroża lub w równych odstępach.

	Odległość między prętami narożnymi a bocznymi.
	Odległość między prętami bocznymi.

Obrót

Umożliwia wybranie sposobu obracania zbrojenia w górnej lub dolnej części słupów.

	Brak obrotu. Pręty poprzeczne będą prostopadłe do dłuższego boku słupa.
	Kąt obrotu równy 90 stopni. Pręty poprzeczne będą równoległe do dłuższego boku słupa.

Właściwości górnego i dolnego zbrojenia

Opcja	Opis
Gatunek	Umożliwia zdefiniowanie wytrzymałości stali używanej na pręty zbrojeniowe.
Rozmiar	Umożliwia zdefiniowanie średnicy pręta zbrojeniowego.
Promień gięcia	Umożliwia zdefiniowanie promienia gięcia prętów górnych i dolnych.
Klasa	Opcja Klasa umożliwia grupowanie zbrojenia. Na przykład różne klasy zbrojenia mogą być wyświetlane w różnych kolorach.

Opcja	Opis
Nazwa	Umożliwia zdefiniowanie nazwy prętów górnych i dolnych. Ta nazwa będzie używana w rysunkach i raportach Tekla Structures.
Przedrostek	Umożliwia zdefiniowanie przedrostka numeru pozycji elementu.
Nr początkowy	Umożliwia określenie numeru początkowego numeru pozycji elementu.

Zbrojenie otworów płyt i ścian (84)

Narzędzie **Zbrojenie otworów płyt i ścian (84)** tworzy otwór w płycie lub ścianie betonowej i zbrojenie wokół otworu.

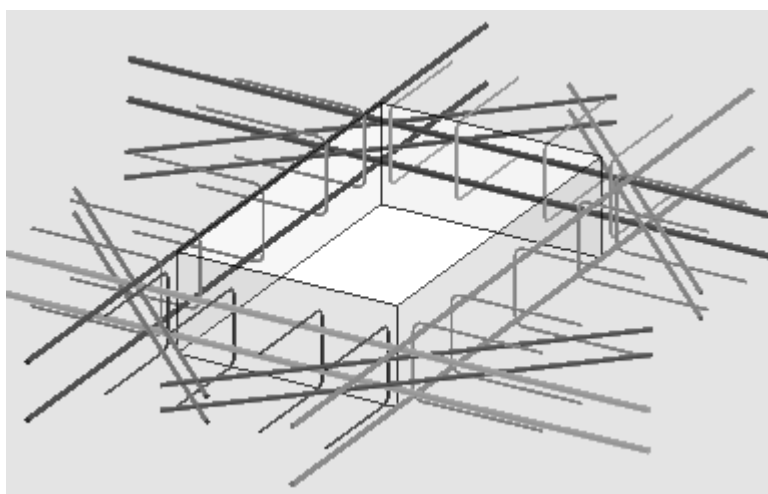

Utworzone pręty

- Proste pręty wzdłuż krawędzi otworów
- Pręty przekątne blisko narożników otworów
- Pręty skrajne U

Zastosowanie

Sytuacja	Więcej informacji
Prostokątne lub okrągłe otwory w płytach i ścianach betonowych	

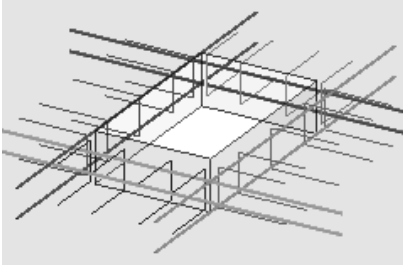
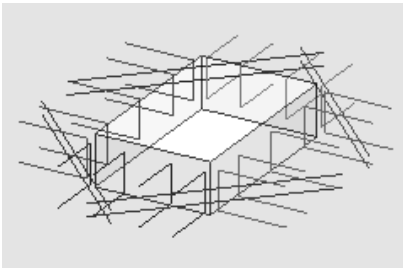
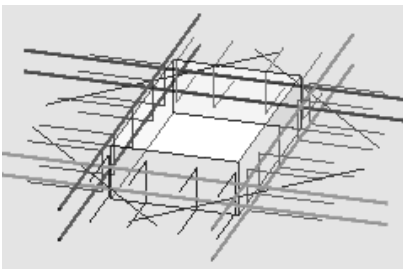
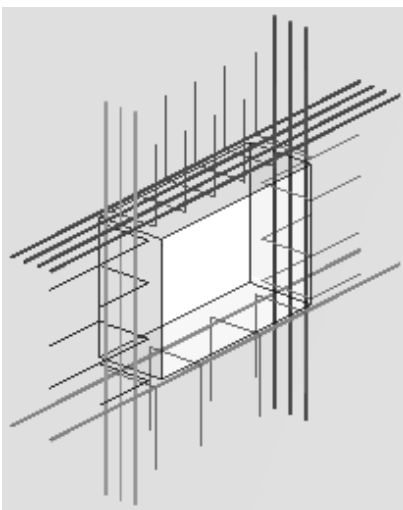
Sytuacja	Więcej informacji
	<p>Tylko pręty proste i skrajne bez prętów przekątnych.</p>
	<p>Tylko pręty przekątne i skrajne bez prętów prostych.</p>
	<p>Otwór obrócony od kierunku płyty. Jeden pręt przekątny na każdym rogu.</p>
	<p>Inna liczba prętów po każdej stronie otworu w ścianie. Brak prętów przekątnych.</p>

Przed rozpoczęciem

- Utwórz płytę lub ścianę betonową.
- Oblicz potrzebną powierzchnię zbrojenia.

Kolejność wyboru

1. Wybierz środek otworu.

2. Wybierz płytę lub ścianę betonową.



zakładka **Obraz**

Na zakładce **Obraz** możesz utworzyć otwór, wymiary otwory i pręta oraz grubość otuliny.

Otwór

Wybierz, aby utworzyć otwór i zazbroić go lub utworzyć zbrojenie w istniejącym otworze z listy **Utwórz**.

Wybierz kształt otworu:

Opcja	Opis
	Prostokątny
	Okrągły

Wybierz punkt obrotu offsetów otworów:

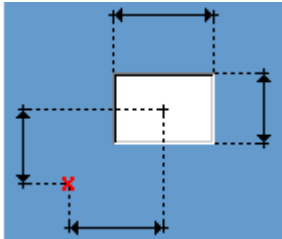
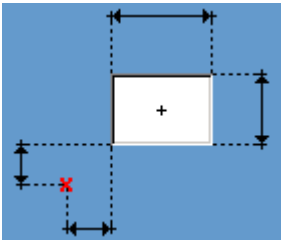
Opcja	Opis
	Środek otworu
	Narożnik otworu

Wprowadź kąt obrotu otworu.



Otulina betonowa

Wprowadź grubość pokryć prętów krawędzi:

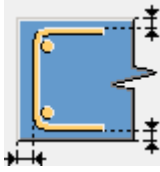

Zakładka Pręty poziome i pionowe

Na zakładce **Pręty poziome i pionowe** można określić, które pręty znajdują się najbliżej powierzchni betonu, i właściwości grup prętów wzdłuż boków otworu.

Kierunek płyty lub ściany określa kierunek otworu oraz to, które pręty są z lewej i z prawej strony oraz powyżej i poniżej otworu.

Opcja	Opis
Gatunek	Wytrzymałość stali stosowanej dla prętów zbrojeniowych.
Rozmiar	Średnica pręta zbrojeniowego.
Przedrostek	Przedrostek numeru pozycji elementu.
Numer początkowy	Numer początkowy numeru pozycji elementu.
Nazwa	Umożliwia zdefiniowanie nazwy prętów zbrojeniowych. Tekla Structures Ta nazwa będzie używana w rysunkach i raportach .
Klasa	Klasa umożliwia pogrupowanie zbrojenia. Na przykład różne klasy zbrojenia mogą być wyświetlane w różnych kolorach.

zakładka Dodatkowe pręty

Zakładka **Dodatkowe pręty** umożliwia utworzenie dodatkowych prętów i określenie ich właściwości.

Wprowadź długość dodatkowych prętów od narożnika otworu.

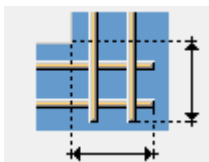

Wprowadź offsety dodatkowych prętów od prętów poziomych i pionowych.

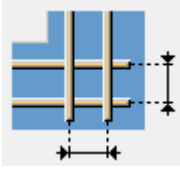

Opcja	Opis
Gatunek	Wytrzymałość stali stosowanej dla prętów zbrojeniowych.
Rozmiar	Średnica pręta zbrojeniowego.
Przedrostek	Przedrostek numeru pozycji elementu.
Numer początkowy	Numer początkowy numeru pozycji elementu.
Nazwa	Tekla Structures Ta nazwa będzie używana w rysunkach i raportach .
Klasa	Klasa umożliwia pogrupowanie zbrojenia. Na przykład różne klasy zbrojenia mogą być wyświetlane w różnych kolorach.

Zakładka Pręty krawędzi

Zakładka **Pręty krawędzi** umożliwia określenie właściwości grup prętów po każdej stronie.

Kierunek płyty lub ściany określa kierunek otworu oraz to, które pręty są z lewej i z prawej strony oraz powyżej i poniżej otworu.

Opcja	Opis
Gatunek	Wytrzymałość stali stosowanej dla prętów.
Rozmiar	Średnica pręta zbrojeniowego.
Przedrostek	Przedrostek numeru pozycji elementu.
Numer początkowy	Numer początkowy numeru pozycji elementu.
Nazwa	Tekla Structures Ta nazwa będzie używana w rysunkach i raportach .

Opcja	Opis
Klasa	Klasa umożliwia pogrupowanie zbrojenia. Na przykład różne klasy zbrojenia mogą być wyświetlane w różnych kolorach.

Zakładka **Pręty diagonalne**

Zakładka **Pręty diagonalne** umożliwia określenie właściwości grup prętów na każdym narożniku otworu.

Kierunek płyty lub ściany określa kierunek otworu oraz to, które pręty są z lewej i z prawej strony oraz powyżej i poniżej otworu.

Opcja	Opis
Gatunek	Wytrzymałość stali stosowanej dla prętów zbrojeniowych.
Rozmiar	Średnica pręta zbrojeniowego.
Przedrostek	Przedrostek numeru pozycji elementu.
Numer początkowy	Numer początkowy numeru pozycji elementu.
Nazwa	Tekla Structures Ta nazwa będzie używana w rysunkach i raportach .
Klasa	Klasa umożliwia pogrupowanie zbrojenia. Na przykład różne klasy zbrojenia mogą być wyświetlane w różnych kolorach.

Tworzenie i zbrojenie otworu (85)

Narzędzie **Tworzenie i zbrojenie otworu (85)** tworzy otwór w elemencie betonowym i zbrojenie wokół otworu.

Utworzone pręty

- Proste pręty na krawędziach otworów
- Strzemiona
- Pręty w kształcie Z

Zastosowanie

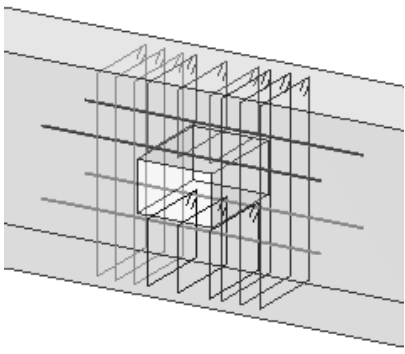
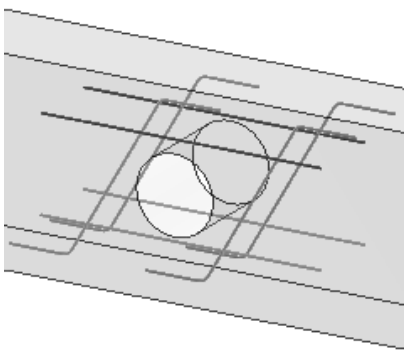
Sytuacja	Więcej informacji
	Prostokątny otwór, strzemiona po każdej stronie otworu, bez prętów w kształcie Z.
	Okrągły otwór, pręty w kształcie Z, bez strzemion wokół otworu.
Betonowe belki lub słupy	
Otwory okrągłe lub prostokątne	Tylko otwór. Brak dodatkowego zbrojenia wokół niego.
Z prętami w kształcie Z lub strzemionami albo bez nich	

Nie używać w następujących przypadkach:

Części o zaokrąglonych lub nieregularnych przekrojach poprzecznych.

Przed rozpoczęciem

- Utwórz element betonowy.
- Oblicz potrzebną powierzchnię zbrojenia.

Kolejność wyboru



1. Wybierz środek otworu.
2. Wybierz element betonowy.

zakładka **Obraz**

Na zakładce **Obraz** możesz określić właściwości otwory, wymiary i położenia prętów, grubość otuliny oraz kąt prętów w kształcie Z.

Otwory

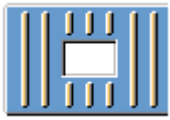
Do tworzenia otworów i dodatkowego zbrojenia służą następujące opcje:

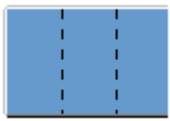

Opcja	Opis
	Tworzy otwór i dodatkowe zbrojenie wokół niego.
	Tworzy tylko otwór bez zbrojenia.

Do określania kierunku otworów służą następujące opcje:



Opcja	Opis
	Otwór wzdłuż lokalnego kierunku Y elementu.
	Otwór wzdłuż lokalnego kierunku Z elementu.

Pręty w kształcie Z

Do określania prętów w kształcie Z wokół okrągłych otworów służą następujące opcje:

Opcja	Opis
	Otulina betonowa mierzona w kierunku promienia otworu.
	Otulina betonowa mierzona od rogu obszaru granicznego wokół otworu.

Do określenia kierunku prętów w kształcie Z służą następujące opcje:

Opcja	Opis
	
	

Zakładka Pręty

Zakładka **Pręty** umożliwia definiowanie właściwości prętów.



Opcja	Opis
Gatunek	Wytrzymałość stali stosowanej dla prętów zbrojeniowych.
Rozmiar	Średnica pręta zbrojeniowego.
Nazwa	Tekla Structures Ta nazwa będzie używana w rysunkach i raportach .
Klasa	Klasa umożliwia pogrupowanie zbrojenia. Na przykład różne klasy zbrojenia mogą być wyświetlane w różnych kolorach.
Przedrostek	Przedrostek numeru pozycji elementu.
Numer początkowy	Numer początkowy numeru pozycji elementu.

Zakładka Strzemiona



Zakładka **Strzemiona** umożliwia definiowanie właściwości i dodatkowych ustawień strzemion.

Strzemiona

Do określenia strzemion wokół otworów służą następujące opcje:

Opcja	Opis
	Pojedyncze strzemiona
	Wiązki strzemion

Haki

Opcja	Opis
	Haki 135 stopni
	Haki 90 stopni

Kratownica (88)

Narzędzie **Kratownica (88)** umożliwia utworzenie dźwigarów z kratownic w elementach z prefabrykatów betonowych, takich jak w płyta cienka lub panel ściany wielowarstwowej. Kratownice są umieszczane w elemencie betonowym oraz działają jako część zbrojenia i połączenie między betonem prefabrykowanym a monolitycznym.

Utworzone obiekty

Kratownice składają się z następujących elementów:

- Dwa dolne pręty zbrojeniowe
- Jeden lub dwa górne pręty zbrojeniowe
- Dwa łączące pręty zbrojeniowe

Zamiast korzystać z prętów zbrojeniowych do tworzenia dźwigarów można użyć profili i blach.

Zastosowania

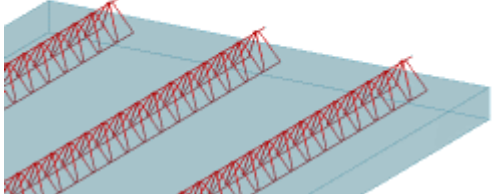
Sytuacja	Opis
	Kratownice są utworzone w prefabrykowanej płycie betonowej.

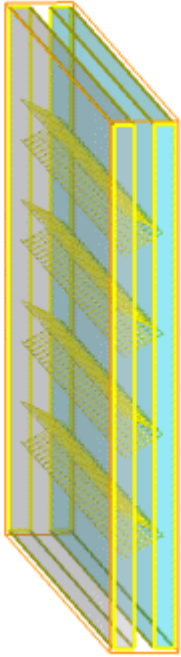
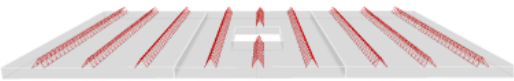
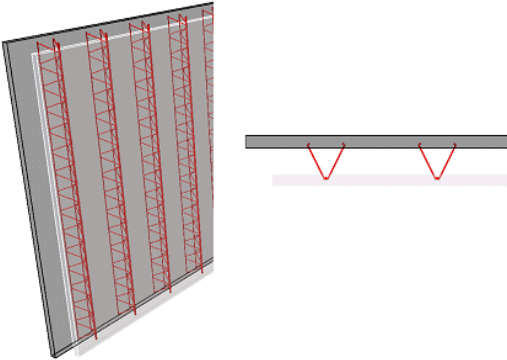
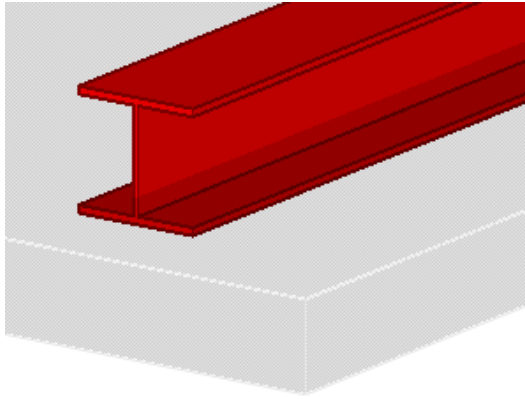
Sytuacja	Opis
	<p>Kratownice są utworzone w prefabrykowanej ścianie warstwowej betonowej.</p>
	<p>Kratownice są utworzone w stropie z szerokich płyt z otworem.</p>
	<p>Kratownice stropu są utworzone w pustce ściany warstwowej.</p>
	<p>Profil jako kratownica.</p>

Kolejność wyboru

- Wybierz element betonowy.
Kratownice zostaną utworzone automatycznie.

Klucz do identyfikacji elementów

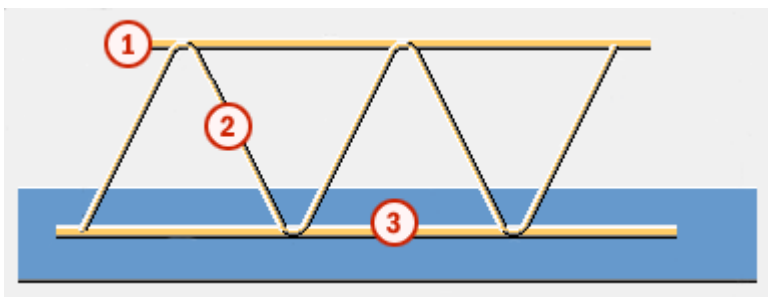

	Element
1	Górny pręt zbrojeniowy
2	Łączący pręt zbrojeniowy
3	Dolny pręt zbrojeniowy

Zakładka Obraz

Użyj zakładki **Obraz** do określenia sposobu tworzenia, kształtu i wymiarów prętów zbrojeniowych.

Wymiary i kształt pręta zbrojeniowego

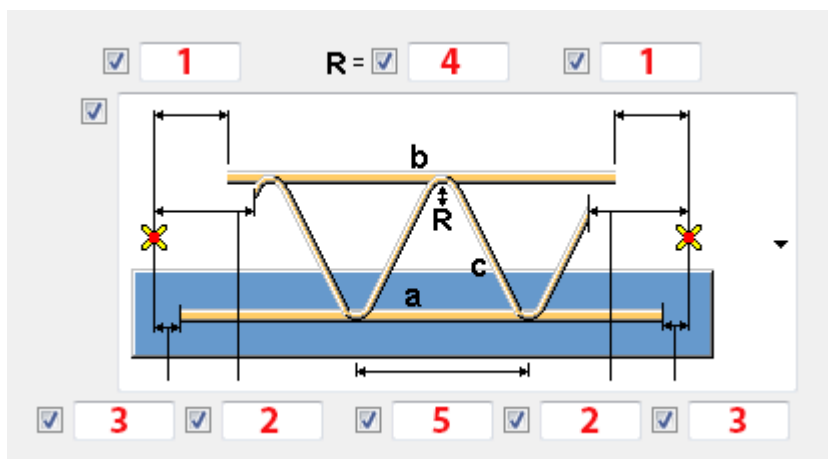

	Opis
1	Odległość pomiędzy końcem górnego pręta zbrojeniowego a końcem elementu.
2	Odległość pomiędzy końcem łączącego pręta zbrojeniowego a końcem elementu.

	Opis
3	Odległość pomiędzy końcem dolnego pręta zbrojeniowego a końcem elementu.
4	Promień łączącego pręta zbrojeniowego.
5	Odległość między zagięciami.

Umożliwia określenie odległości między dolnymi prętami zbrojeniowymi oraz odległości między górnymi a dolnymi prętami zbrojeniowymi.

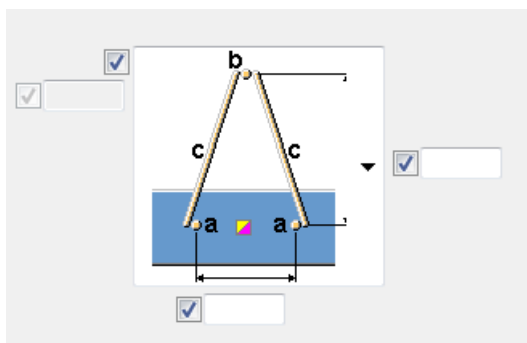

Jeśli zostaną dodane dwa pręty zbrojeniowe u góry, można określić odległość tych prętów zbrojeniowych od górnej powierzchni łączących prętów zbrojeniowych.

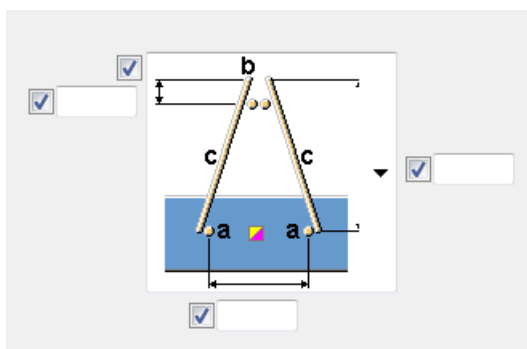

Przykłady

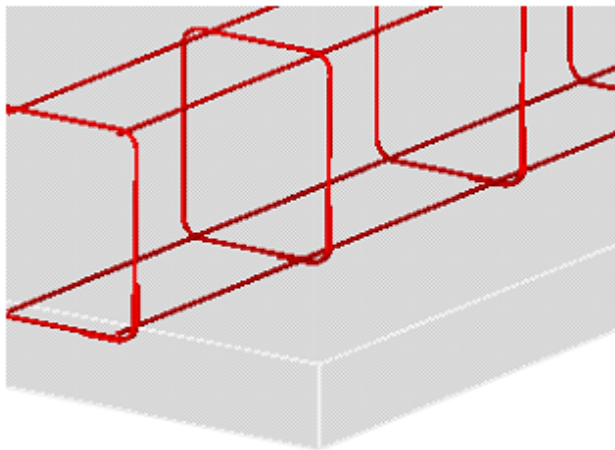
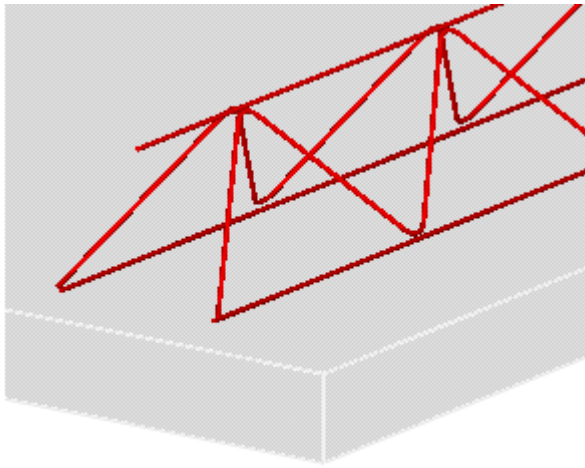
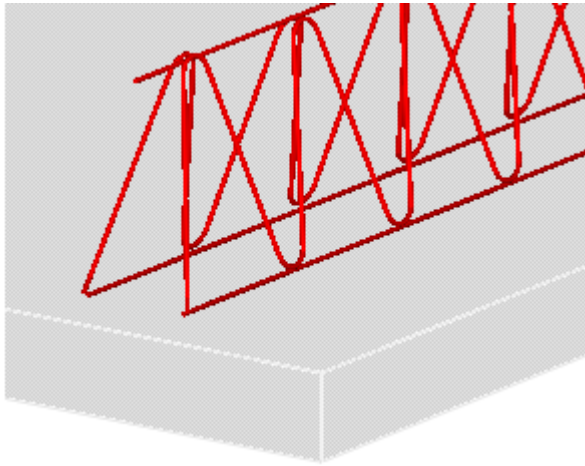

Przykłady

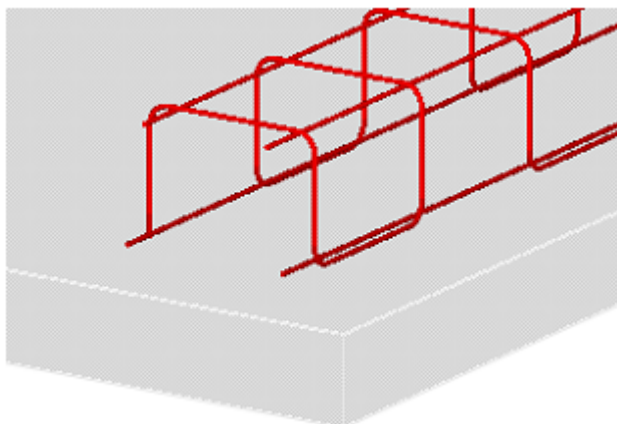

Tworzenie kratownicy

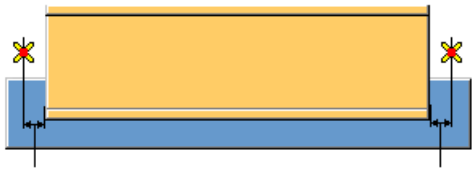
Opcja	Opis
Utwórz	Umożliwia wybranie typu dolnych, górnych i łączących prętów zbrojeniowych (pręt a, b, c): <ul style="list-style-type: none">• Pręt zbrojeniowy• Pręt stalowy• Nie (pręt zbrojeniowy nie zostanie utworzony.)
Profil	Wybór profilu jest aktywowany po wybraniu następujących opcji dźwigara:  <p>Określ przedrostek i numer początkowy numeru pozycji elementu, a także materiał, nazwę, komentarz i klasę.</p>

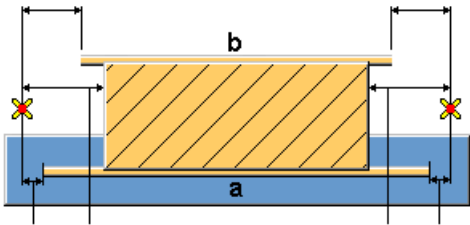
Opcja	Opis
Blacha	<p>Tworzenie blachy jest aktywowane po wybraniu następujących opcji kratownicy:</p>  <p>Określ przedrostek i numer początkowy numeru pozycji elementu, a także materiał, nazwę, komentarz i klasę.</p>
Dodaj jako	<p>Wybierz metodę używaną do łączenia kratownicy z zespołem betonowym:</p> <p>Podzespół, Spawana, Nie</p>

Właściwości pręta zbrojeniowego

Umożliwia określenie właściwości górnych, dolnych i łączących prętów zbrojeniowych.

Opcja	Opis
Rozmiar	Rozmiar pręta zbrojeniowego.
Gatunek/Materiał	Gatunek pręta zbrojeniowego.
Nazwa Przedrostek Nr początkowy Komentarz Klasa	Nazwa, przedrostek i numer początkowy numeru pozycji elementu, a także komentarz i klasa pręta zbrojeniowego.

Zakładka Elementy

Użyj zakładki **Elementy**, aby określić położenie i liczbę dźwigarów.

Orientacja płaszczyzny roboczej



Opcja	Opis
Pozycja płaszczyzny roboczej	To ustawienie umożliwia określenie, do której strony elementu wejściowego zostaną utworzone dźwigary. Opcja Model umożliwia utworzenie ich zgodnie z bieżącą płaszczyzną roboczą w modelu. <ul style="list-style-type: none"> • Płaszczyzna XY elementu • Płaszczyzna YZ elementu • Płaszczyzna ZX elementu • Model
	Opcje Pozycja w płaszczyźnie , Obrót i Pozycja w głębi umożliwiają określenie orientacji dźwigara na płaszczyźnie roboczej.

Położenie kratownicy w kierunku Z

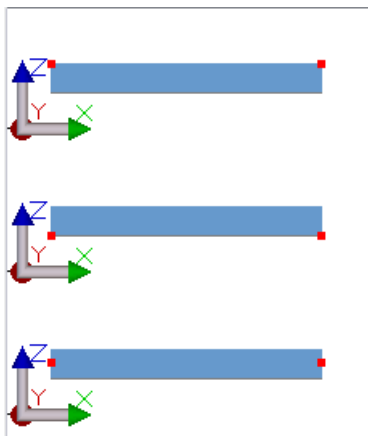



Umożliwia wybranie sposobu umieszczenia kratownic w kierunku Z.

Przykłady

Position in plane	<input checked="" type="checkbox"/> Right	<input checked="" type="checkbox"/>	
Rotation	<input checked="" type="checkbox"/> Front	<input checked="" type="checkbox"/>	
Position in depth	<input checked="" type="checkbox"/> Front	<input checked="" type="checkbox"/>	-30.000

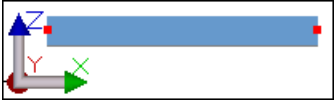
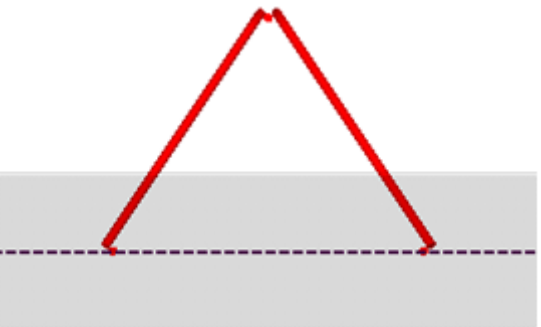
Przykłady

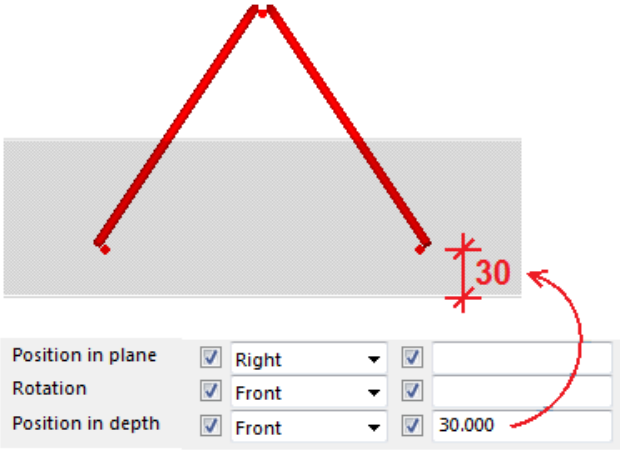
																
	 <div style="margin-top: 10px;"> <table border="1" style="width: 100%; border-collapse: collapse;"> <tr> <td>Position in plane</td> <td><input checked="" type="checkbox"/></td> <td>Right</td> <td><input checked="" type="checkbox"/></td> <td><input type="text"/></td> </tr> <tr> <td>Rotation</td> <td><input checked="" type="checkbox"/></td> <td>Front</td> <td><input checked="" type="checkbox"/></td> <td><input type="text"/></td> </tr> <tr> <td>Position in depth</td> <td><input checked="" type="checkbox"/></td> <td>Front</td> <td><input checked="" type="checkbox"/></td> <td>30.000</td> </tr> </table> </div>	Position in plane	<input checked="" type="checkbox"/>	Right	<input checked="" type="checkbox"/>	<input type="text"/>	Rotation	<input checked="" type="checkbox"/>	Front	<input checked="" type="checkbox"/>	<input type="text"/>	Position in depth	<input checked="" type="checkbox"/>	Front	<input checked="" type="checkbox"/>	30.000
Position in plane	<input checked="" type="checkbox"/>	Right	<input checked="" type="checkbox"/>	<input type="text"/>												
Rotation	<input checked="" type="checkbox"/>	Front	<input checked="" type="checkbox"/>	<input type="text"/>												
Position in depth	<input checked="" type="checkbox"/>	Front	<input checked="" type="checkbox"/>	30.000												

Geometria

Multiple L factor

Geometry type 

Opcja	Opis
Czynnik wielokrotnego L	Umożliwia zdefiniowanie dokładności zaokrąglania długości kratownic. Wartością domyślną jest 1.0. W przypadku wartości domyślnej w długości kratownic nie ma miejsc po przecinku.
Geometria	Umożliwia wybranie geometrii łączących prętów zbrojeniowych. Przykłady:

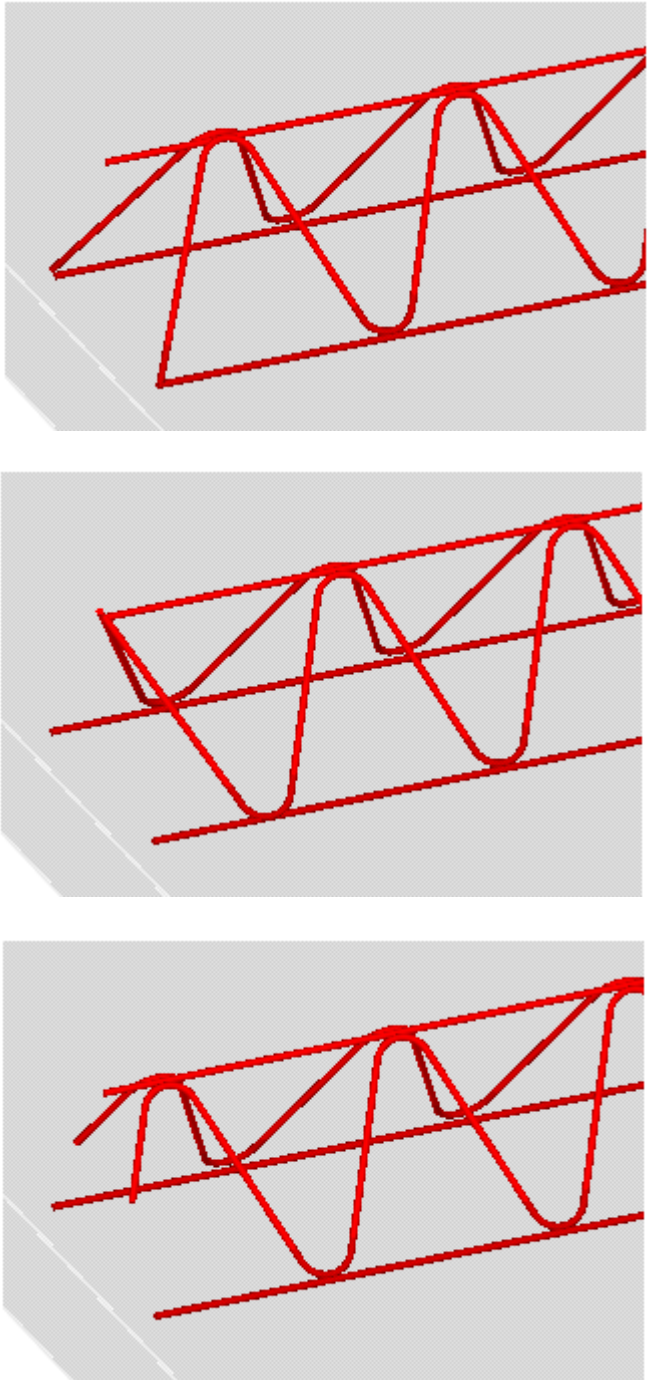
Opcja	Opis
	 <p>The image displays three 3D perspective views of a red reinforcement cage for a concrete beam. Each view shows a different arrangement of longitudinal and transverse bars, illustrating different reinforcement options. The beams are shown in a perspective view, with the reinforcement bars highlighted in red against a grey background. The top view shows the longitudinal bars and the transverse bars connecting them. The middle view shows the longitudinal bars and the transverse bars connecting them. The bottom view shows the longitudinal bars and the transverse bars connecting them.</p>

Położenie kratownicy w kierunku Y

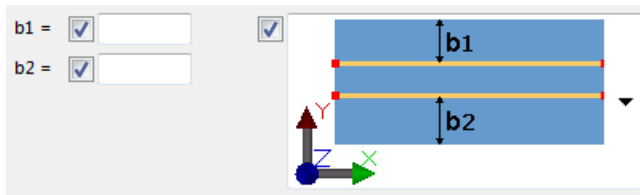

Umożliwia wybranie sposobu umieszczenia kratownicy w kierunku Y.

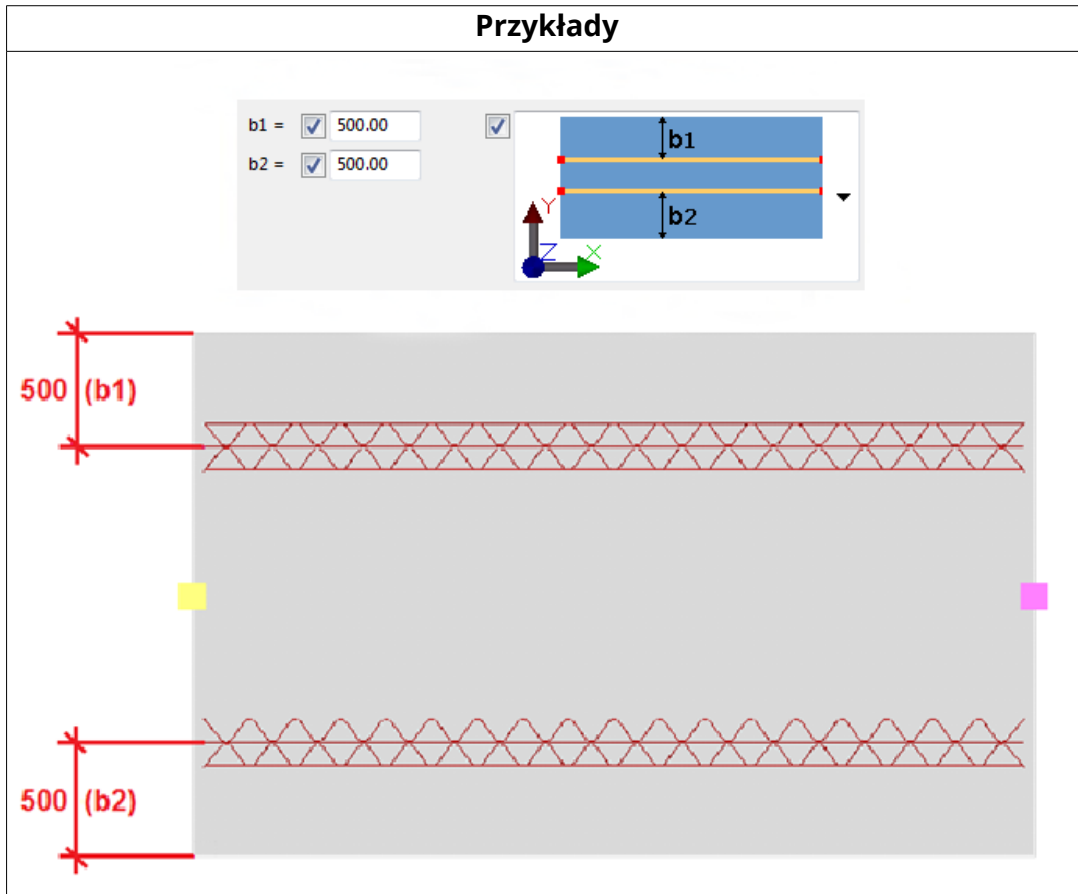

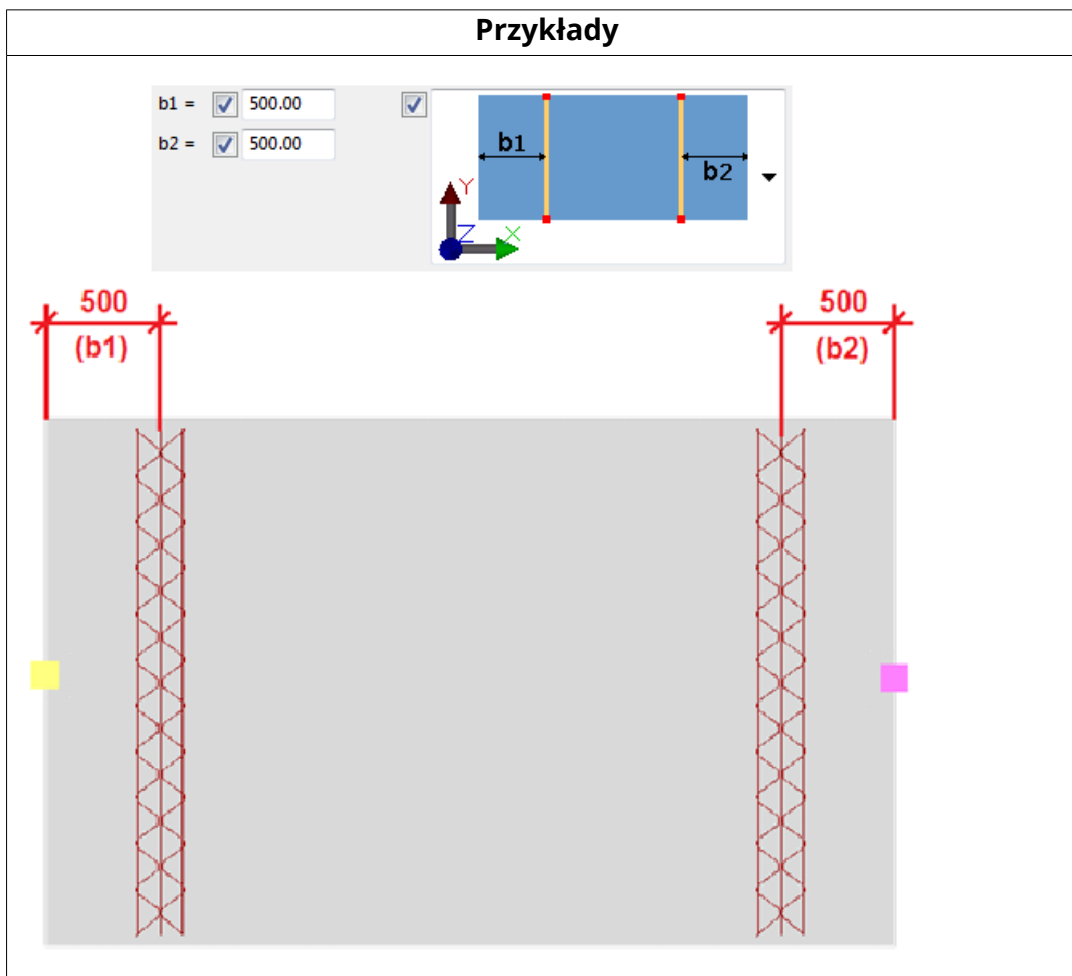

Dodatkowe kratownice

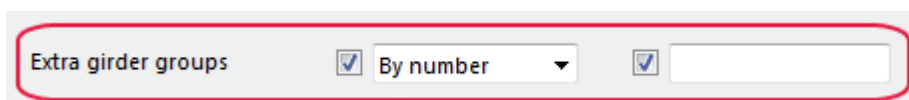

Umożliwia wybranie, czy mają zostać utworzone dodatkowe grupy kratownic.

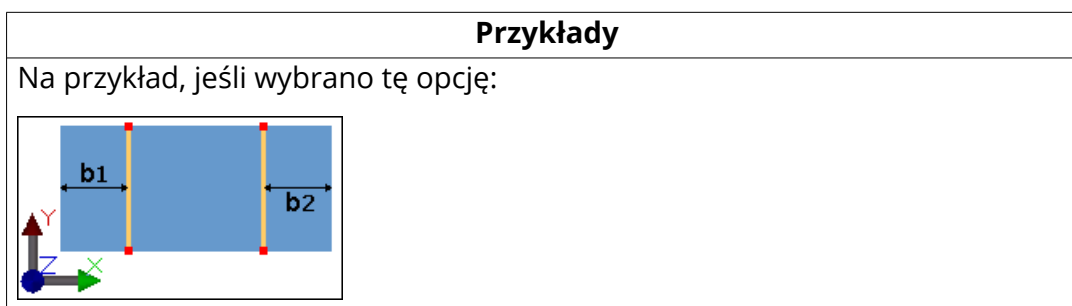

Przykłady

Opcja **Dodatkowe grupy kratownic** jest ustawiana na **Żadne**: między 2 istniejącymi kratownicami nie zostaną utworzone dodatkowe grupy kratownic.



Przykłady

Opcja **Dodatkowe grupy kratownic** jest ustawiana na **Za pomocą numeru:** na podstawie wprowadzonej liczby zostaną utworzone dodatkowe grupy kratownic. Odległości między grupami są podzielone równo.

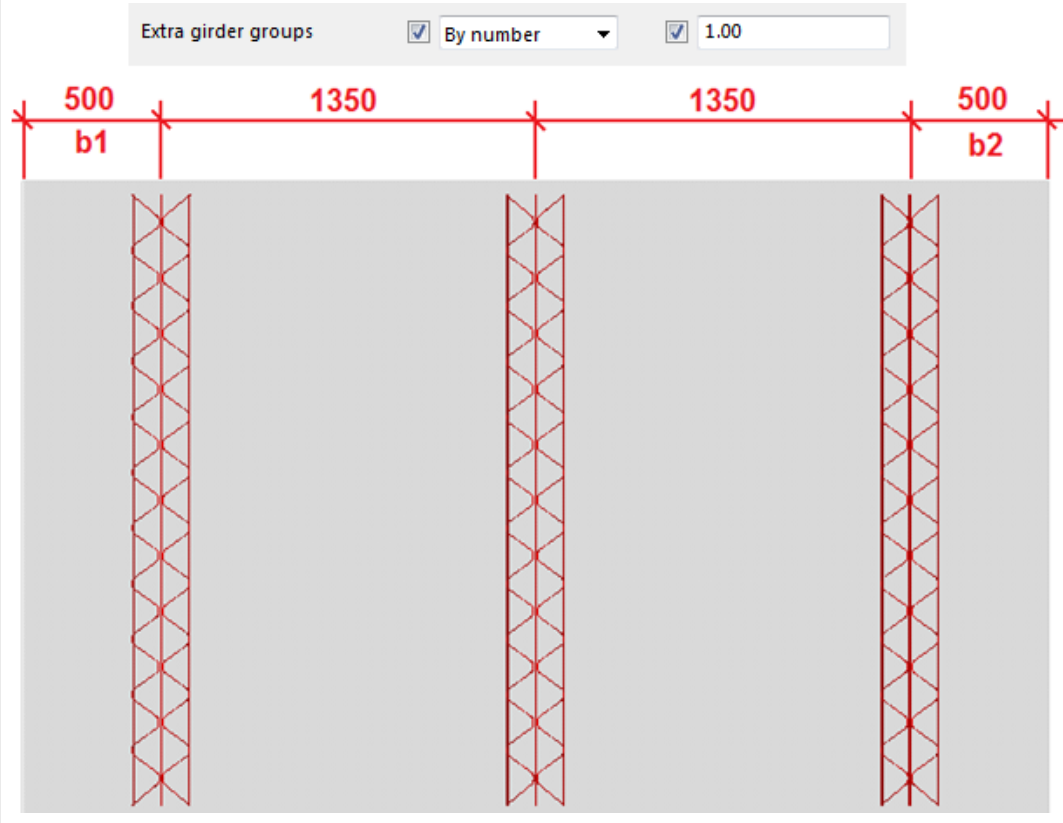

Przykłady

Opcja **Dodatkowe grupy kratownic** jest ustawiana na **Za pomocą odległości**: liczba dodatkowych grup kratownic zależy od zdefiniowanej odległości. Odległości między grupami kratownic są podzielone równo.



Grupa kratownic

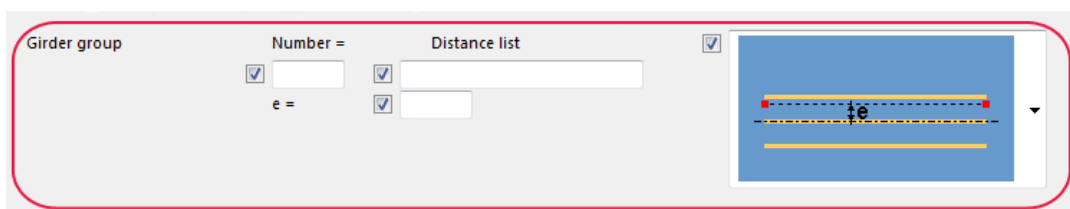

Umożliwia zdefiniowanie, czy z istniejących kratownic mają zostać utworzone dodatkowe kratownice.

Liczba oznacza liczbę kratownic w grupie prętów.

Lista odległości jest odległością pomiędzy kratownicami w grupie prętów.

e = jest położeniem kratownic względem linii odniesienia.

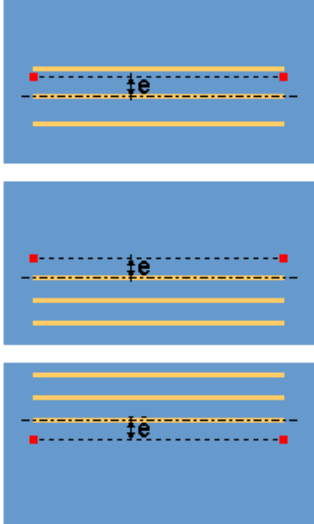
Opcja	Opis
	<ul style="list-style-type: none"> • Grupa prętów zostanie umieszczona pośrodku linii odniesienia. • Grupa prętów zostanie umieszczona po prawej stronie linii odniesienia. • Grupa prętów zostanie umieszczona po lewej stronie linii odniesienia.

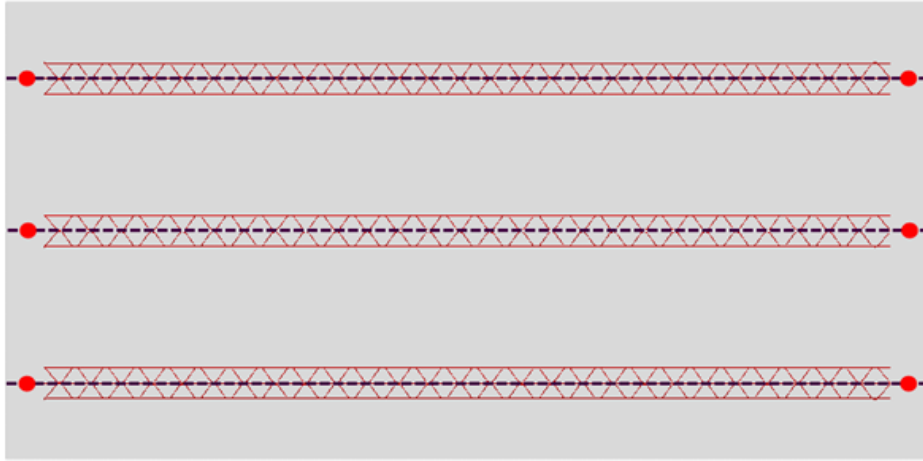
Przykłady	
Istniejące kratownice	

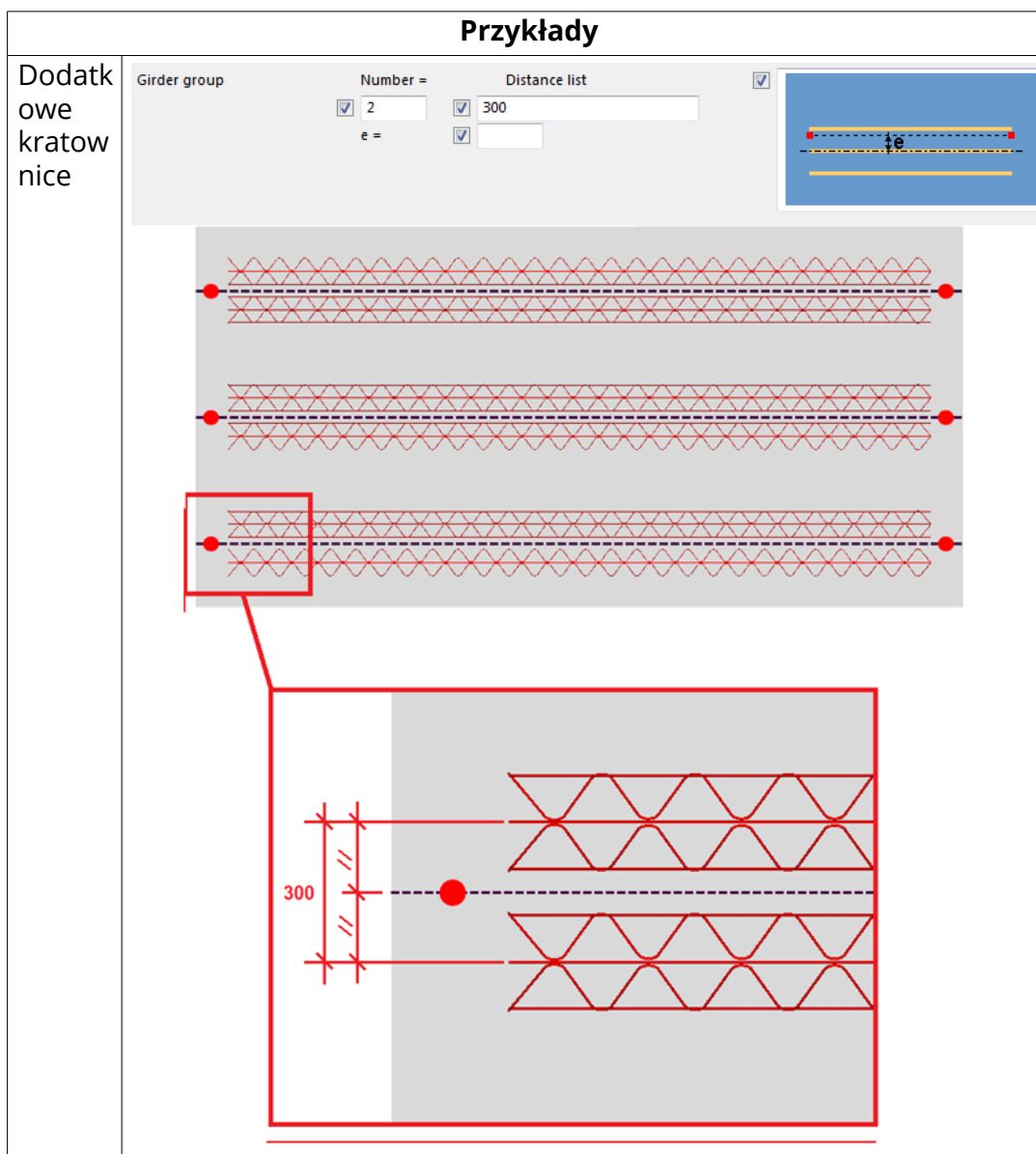

Zakładka Geometria

Użyj zakładki **Geometria**, aby określić, jak otwory i długość elementu wpływają na tworzenie dźwigara.

Opcja	Opis
Zawsze utwórz kratownice	<p>Umożliwia wybranie, czy kratownice mają być zawsze tworzone.</p> <p>W przypadku wybrania opcji Tak kratownice są utworzone nawet wtedy, gdy kratownica jest całkowicie umieszczona na zewnątrz elementu betonowego.</p>

Opcja	Opis
Otwory	Umożliwia wybranie, czy kratownice mają być tworzone w otworach.
Długość	Umożliwia wybranie sposobu dopasowania kratownic do kształtu elementu.
Minimalna długość	Umożliwia zdefiniowanie minimalnej długości kratownicy.
Maksymalna długość	Umożliwia zdefiniowanie maksymalnej długości kratownicy. Kratownica jest dzielona po osiągnięciu maksymalnej długości.

Przykłady minimalnej długości

Brak określonej minimalnej długości:

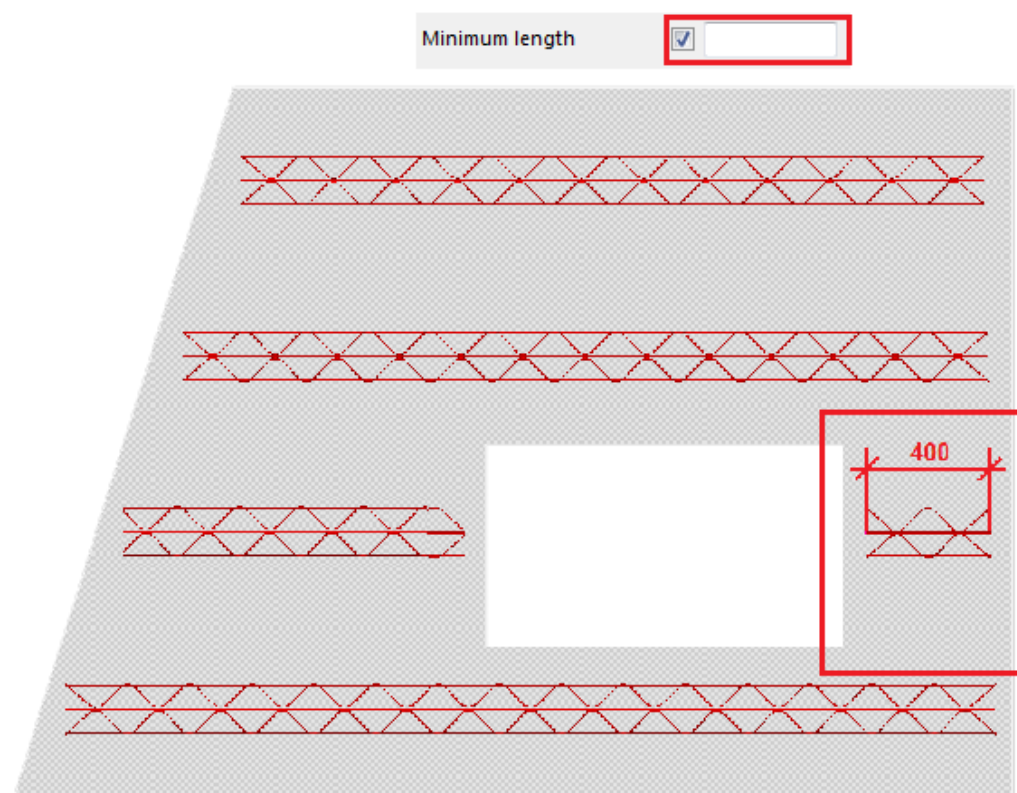

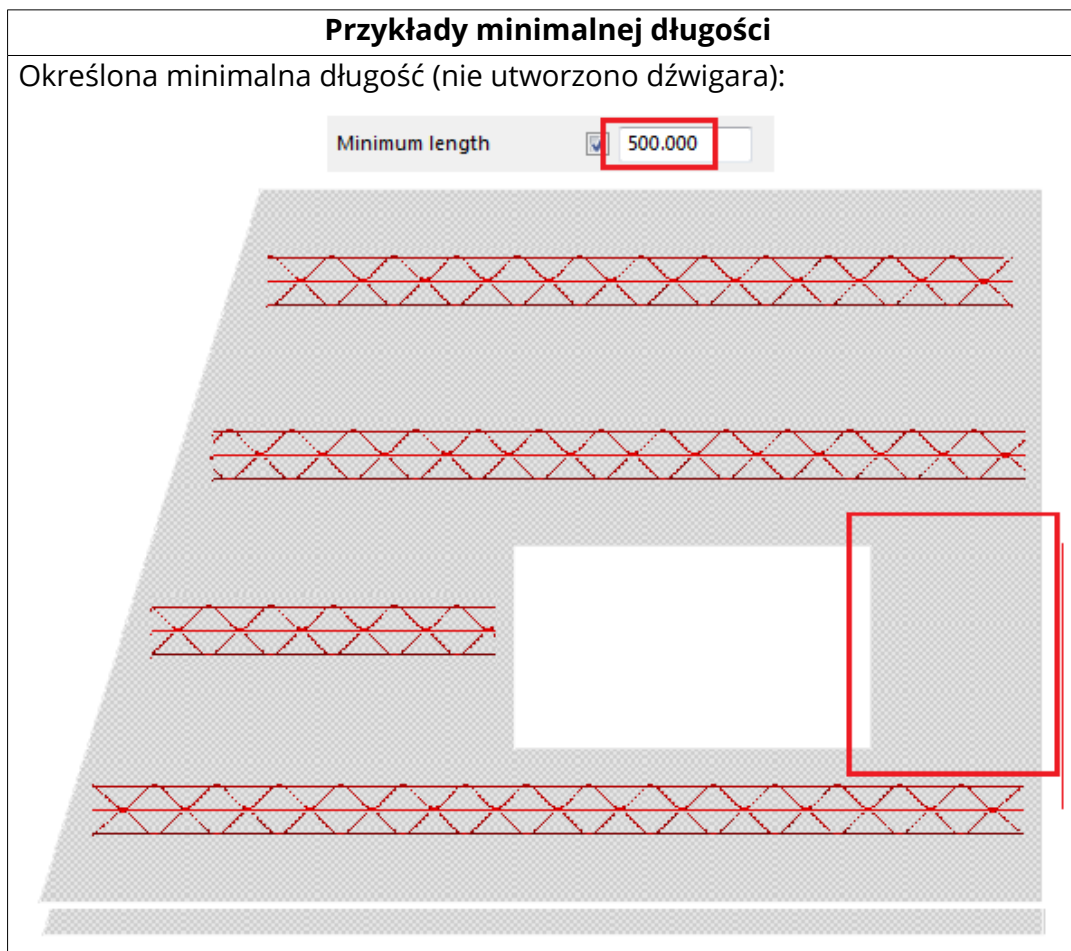

Zakładka Podwójna ściana

Zakładka **Podwójna ściana** umożliwia wybranie sposobu, w jaki drugi element betonowy wpływa na kratownice w komponencie **Kratownica (88)**.

Znajdź podrzędny element betonowy

Umożliwia określenie, czy drugi element betonowy ma wpływać na tworzenie dźwigarów. Do zdefiniowania klasy drugiej ściany służy pole **Klasa**.

Należy wybrać pierwszą ścianę. Kratownica zostanie utworzona, jeśli druga ściana odpowiada zdefiniowanej klasie. Można również wprowadzić serię klas. Tej metody tworzenia można używać w połączeniu z opcjami określonymi dla otworów na zakładce **Geometria**.

W poniższym przykładzie pokazano pustą ścianę, w której przypadku wewnętrzne i zewnętrzne powłoki mają inną geometrię.

Przykłady
<p>Ściana z pustką, w której przypadku wewnętrzne i zewnętrzne powłoki mają inną geometrię.</p> <p>Wyszukaj drugi element betonowy = Nie</p>

Przykłady

Look up sec concrete element



No

Class

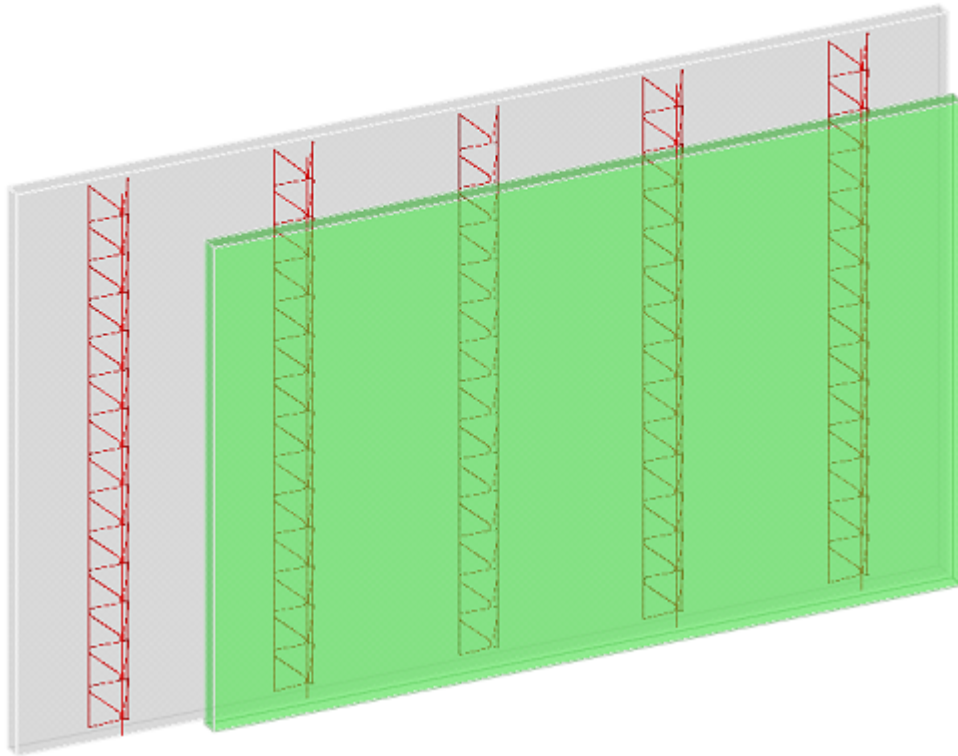

Ściana z pustką, w której przypadku wewnętrzne i zewnętrzne powłoki mają inną geometrię.

Wyszukaj drugi element betonowy = Tak

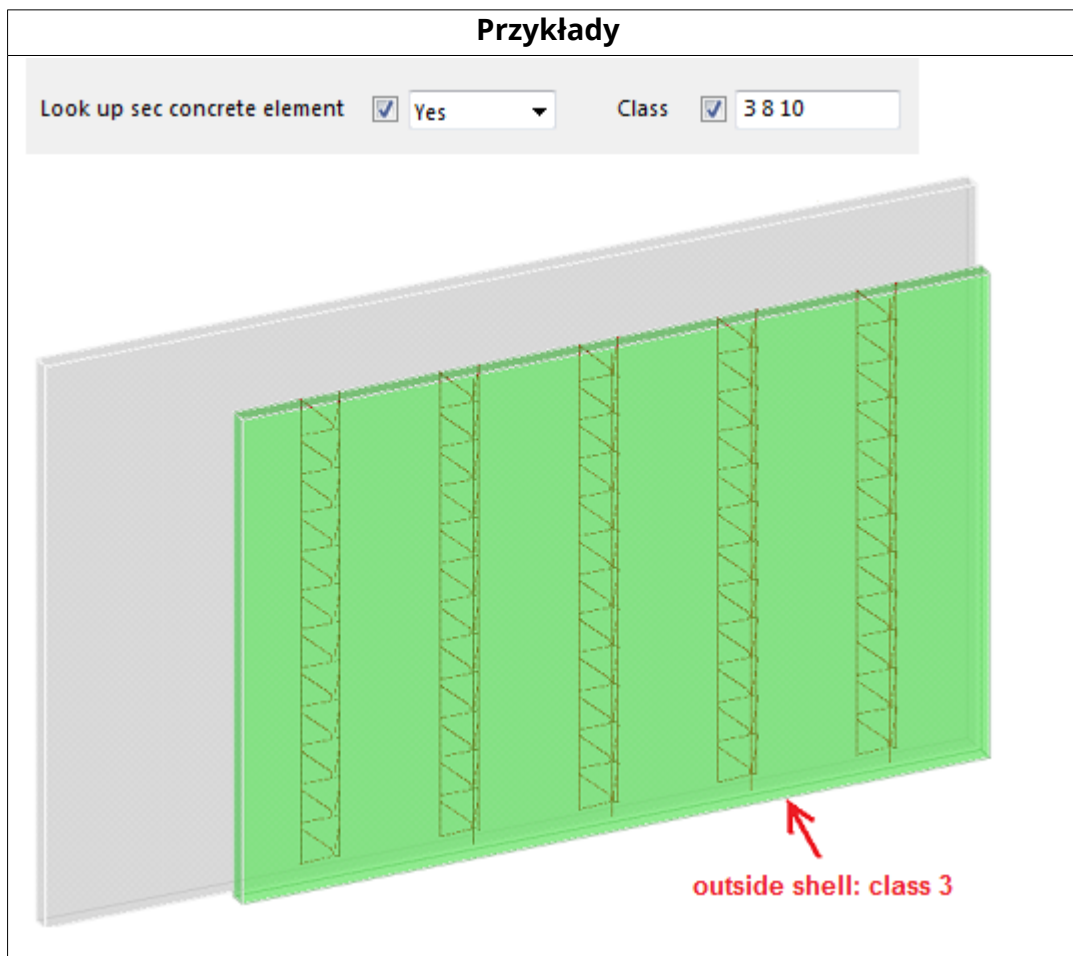

Zakładka UDA

Można określić atrybuty UDA.

Type	<input checked="" type="checkbox"/>	<input type="text"/>
Article number	<input checked="" type="checkbox"/>	<input type="text"/>
Fabricator name	<input checked="" type="checkbox"/>	<input type="text"/>
Weight per unit length	<input checked="" type="checkbox"/>	<input type="text"/>

Kratownica (89)

Narzędzie **Kratownica (89)** umożliwia utworzenie dźwigarów z kratownic między wybranymi elementami w elementach z prefabrykatów betonowych, takich jak w płyta cienka lub panel ściany wielowarstwowej. Kratownice są umieszczane w elemencie betonowym oraz działają jako część zbrojenia i połączenie między betonem prefabrykowanym a monolitycznym.

Utworzone obiekty

Kratownice składają się z następujących elementów:

- Dwa dolne pręty zbrojeniowe
- Jeden lub dwa górne pręty zbrojeniowe
- Dwa łączące pręty zbrojeniowe

Zamiast korzystać z prętów zbrojeniowych do tworzenia dźwigarów można użyć profili i blach.

Zastosowania

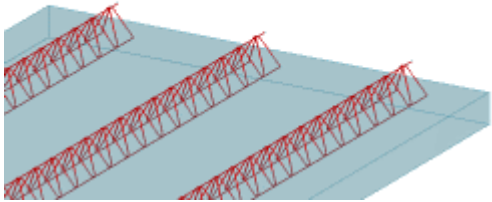
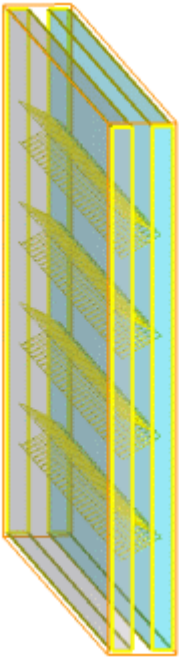
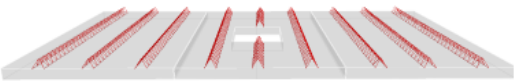
Sytuacja	Opis
	<p>Kratownice są utworzone w prefabrykowanej płycie betonowej.</p>
	<p>Kratownice są utworzone w prefabrykowanej ścianie warstwowej betonowej.</p>
	<p>Kratownice są utworzone w stropie z szerokich płyt z otworem.</p>

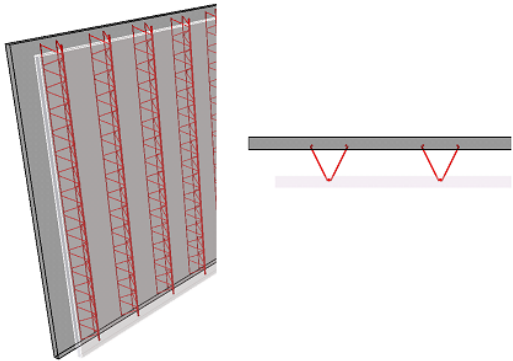
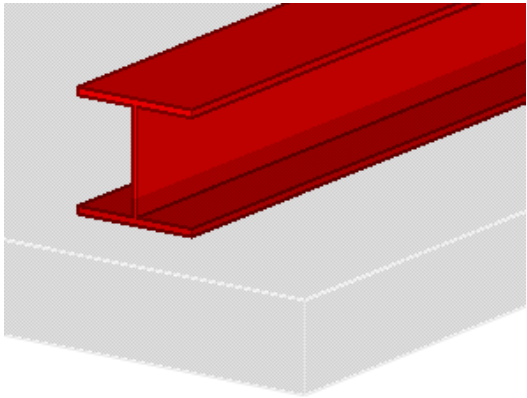
Sytuacja	Opis
	<p>Kratownice stropu są utworzone w pustce ściany warstwowej.</p>
	<p>Profil jako kratownica.</p>

Kolejność wyboru

1. Wybierz element betonowy.
2. Wybierz punkt początkowy kratownicy.
3. Wybierz punkt końcowy kratownicy.

Klucz do identyfikacji elementów

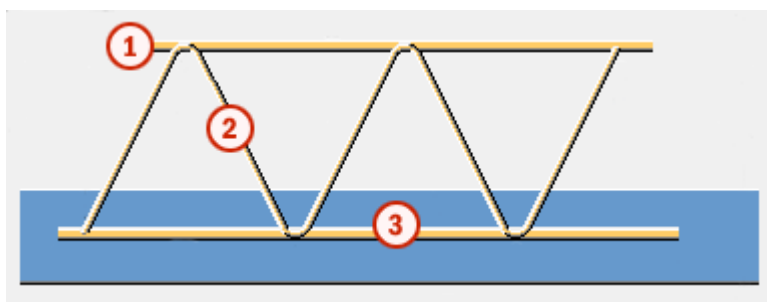

	Element
1	Górny pręt zbrojeniowy
2	Łączący pręt zbrojeniowy
3	Dolny pręt zbrojeniowy

Zakładka Obraz

Użyj zakładki **Obraz** do określenia sposobu tworzenia, kształtu i wymiarów prętów zbrojeniowych.

Wymiary i kształt pręta zbrojeniowego

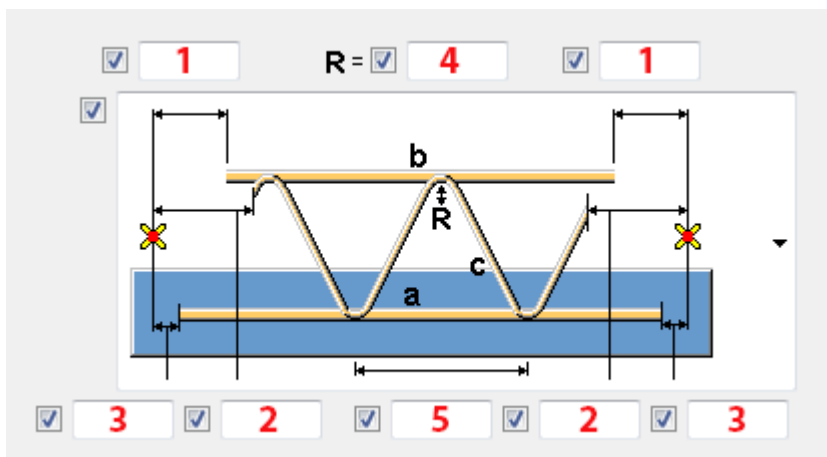

	Opis
1	Odległość pomiędzy końcem górnego pręta zbrojeniowego a wybranym punktem.
2	Odległość pomiędzy końcem łączącego pręta zbrojeniowego a wybranym punktem.
3	Odległość pomiędzy końcem dolnego pręta zbrojeniowego a wybranym punktem.
4	Promień łączącego pręta zbrojeniowego.
5	Odległość między zagięciami.

Umożliwia określenie odległości między dolnymi prętami zbrojowymi oraz odległości między górnymi a dolnymi prętami zbrojowymi.

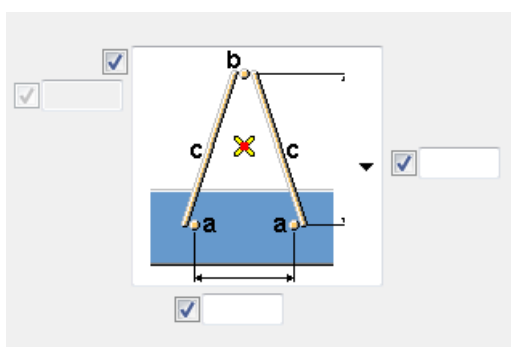

Jeśli zostaną dodane dwa pręty zbrojeniowe u góry, można określić odległość tych prętów zbrojowych od górnej powierzchni łączących prętów zbrojeniowych.

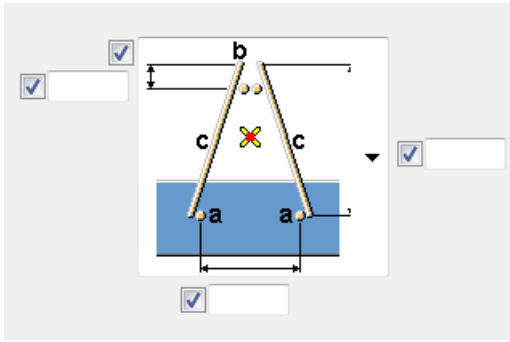

Przykłady

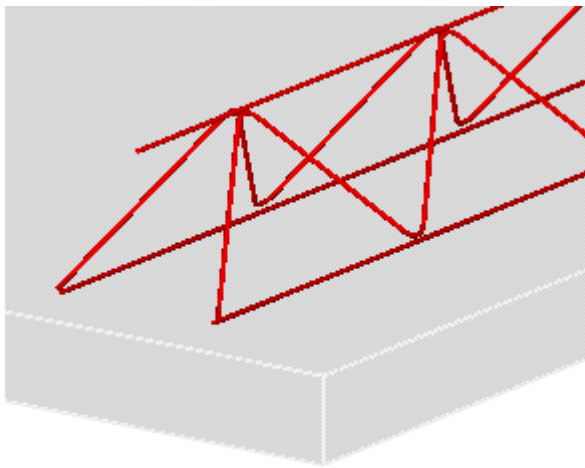
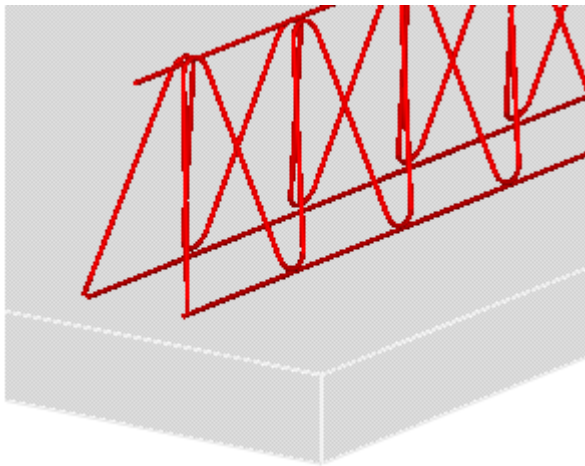

Przykłady

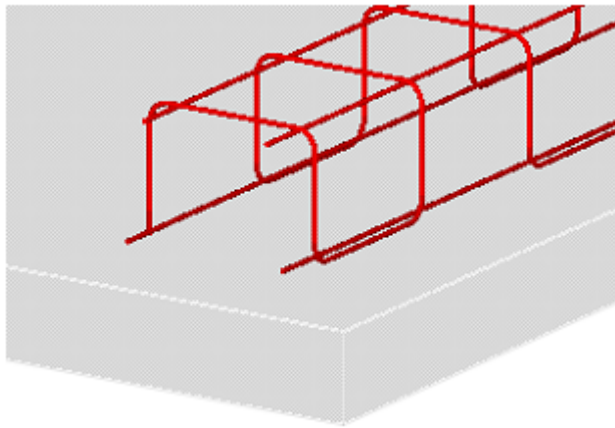
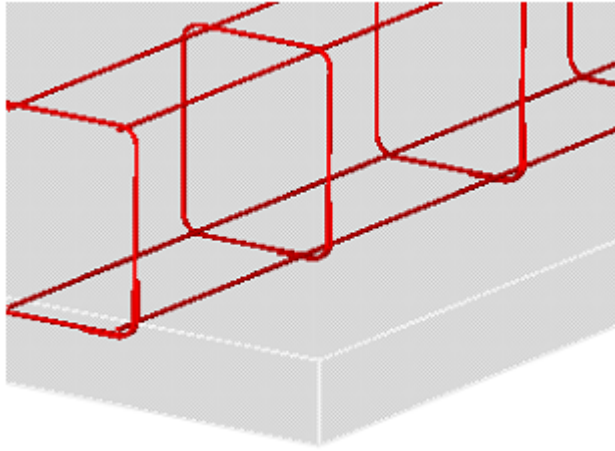

Tworzenie kratownicy

Opcja	Opis
Utwórz	Umożliwia wybranie typu dolnych, górnych i łączących prętów zbrojeniowych (pręt a, b, c): <ul style="list-style-type: none">• Pręt zbrojeniowy• Pręt stalowy• Nie (pręt zbrojeniowy nie zostanie utworzony.)

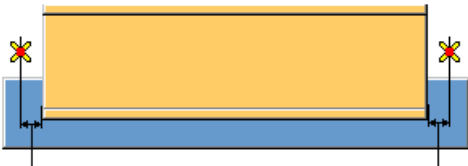
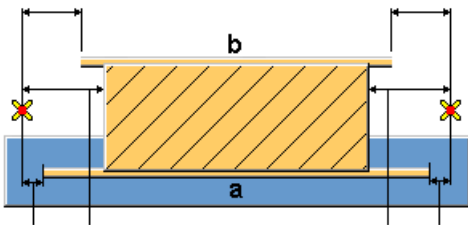
Opcja	Opis
Profil	<p>Wybór profilu jest aktywowany po wybraniu następujących opcji dźwigara:</p>  <p>Określ przedrostek i numer początkowy numeru pozycji elementu, a także materiał, nazwę, komentarz i klasę.</p>
Blacha	<p>Tworzenie blachy jest aktywowane po wybraniu następujących opcji kratownicy:</p>  <p>Określ przedrostek i numer początkowy numeru pozycji elementu, a także materiał, nazwę, komentarz i klasę.</p>
Dodaj jako	<p>Wybierz metodę używaną do łączenia kratownicy z zespołem betonowym:</p> <p>Podzespół, Spawana, Nie</p>

Właściwości pręta zbrojeniowego

Umożliwia określenie właściwości górnych, dolnych i łączących prętów zbrojeniowych.

Opcja	Opis
Rozmiar	Rozmiar pręta zbrojeniowego.
Gatunek/ Materiał	Gatunek pręta zbrojeniowego.
Nazwa Przedrostek Nr początkowy Komentarz Klasa	Nazwa, przedrostek i numer początkowy numeru pozycji elementu, a także komentarz i klasa pręta zbrojeniowego.

Zakładka Elementy

Użyj zakładki **Elementy**, aby określić położenie i liczbę dźwigarów.

Orientacja płaszczyzny roboczej

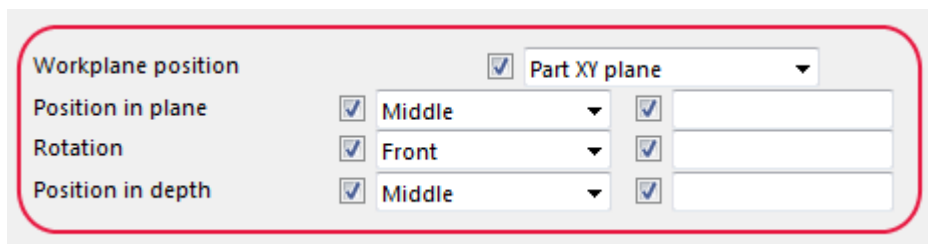

Opcja	Opis
Pozycja płaszczyzny roboczej	To ustawienie umożliwia określenie, do której strony elementu wejściowego zostaną utworzone dźwigary. Opcja Model umożliwia utworzenie ich zgodnie z bieżącą płaszczyzną roboczą w modelu. <ul style="list-style-type: none">• Płaszczyzna XY elementu• Płaszczyzna YZ elementu• Płaszczyzna ZX elementu• Model
	Opcje Pozycja w płaszczyźnie , Obrót i Pozycja w głębi umożliwiają określenie orientacji dźwigara na płaszczyźnie roboczej.

Położenie kratownicy w kierunku Z

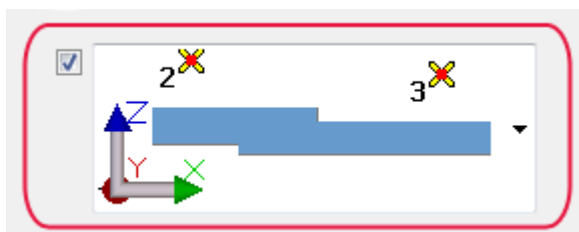

Umożliwia wybranie sposobu umieszczenia kratownic w kierunku Z.

Przykład

Kratownice są umieszczane względem wybranych punktów. Kratownice są powiązane z górną stroną elementu.

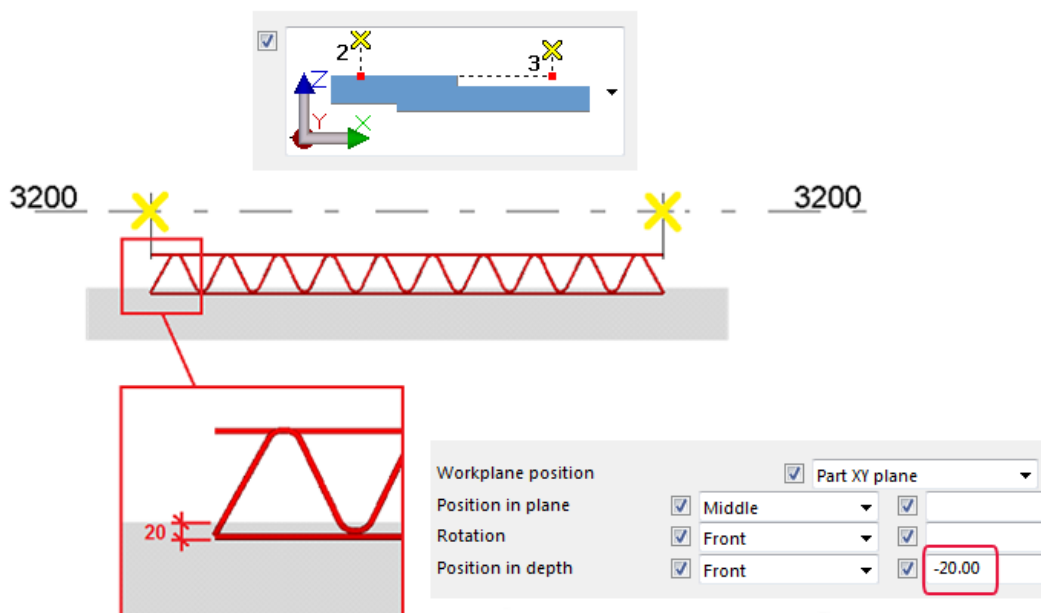

Geometria

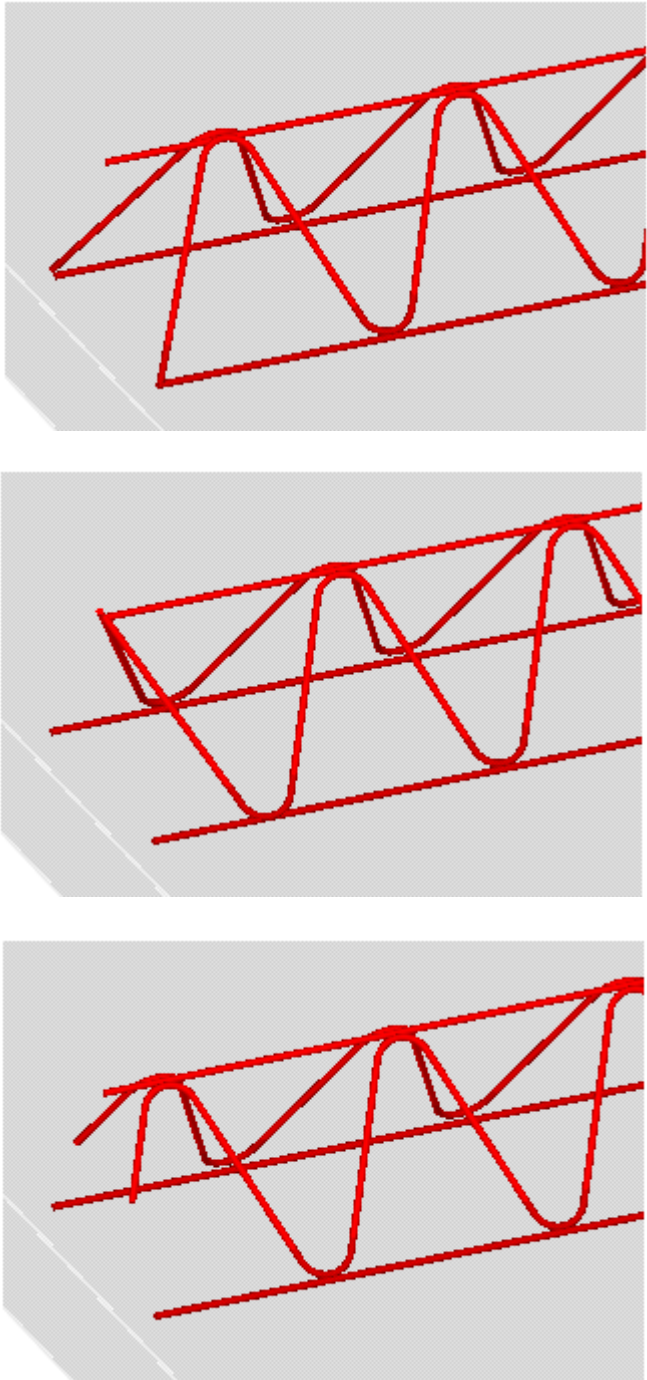

Opcja	Opis
Czynnik wielokrotnego L	Umożliwia zdefiniowanie dokładności zaokrąglania długości kratownic. Wartością domyślną jest 1.0. W przypadku wartości domyślnej w długości kratownic nie ma miejsc po przecinku.
Geometria	Umożliwia wybranie geometrii łączących prętów zbrojeniowych. Przykłady:

Opcja	Opis
	 <p>The image displays three distinct reinforcement configurations for a concrete beam, shown in 3D perspective. Each configuration consists of a set of longitudinal bars (top and bottom) and a set of transverse bars (stirrups) that connect them. The top bars are consistently placed at the top of the beam, while the bottom bars vary in their vertical position and spacing. The transverse bars are arranged in a series of overlapping loops, providing lateral confinement and shear resistance. The three options represent different design choices for the reinforcement layout, such as varying the number of longitudinal bars or the spacing of the stirrups.</p>

Położenie kratownicy w kierunku Y

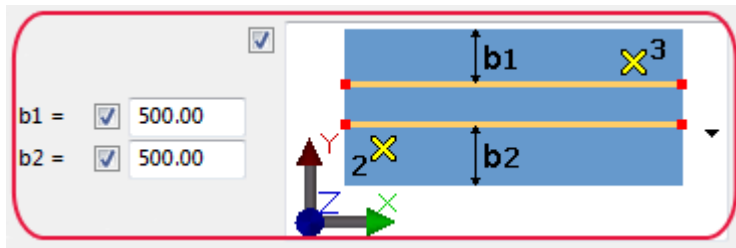

Umożliwia wybranie sposobu umieszczenia kratownicy w kierunku Y.

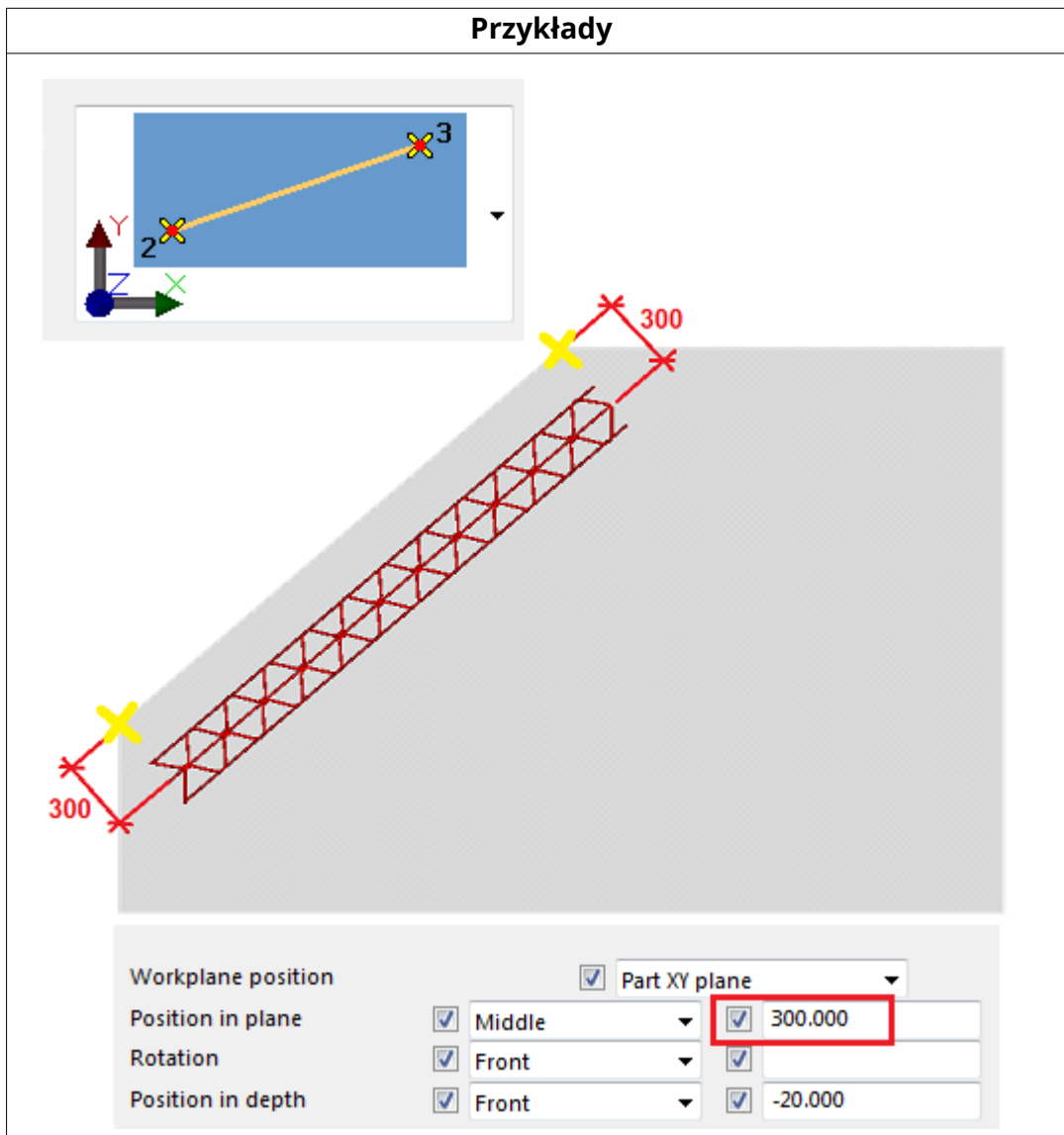

Przykłady

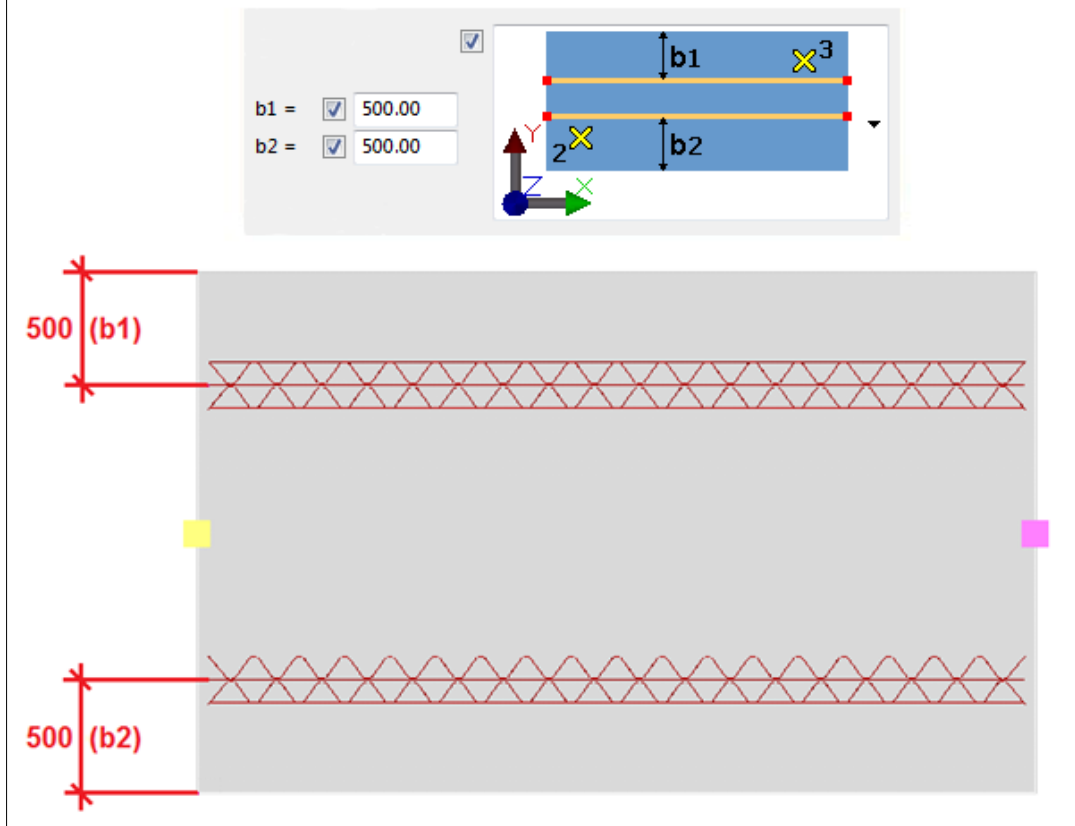

Dodatkowe kratownice

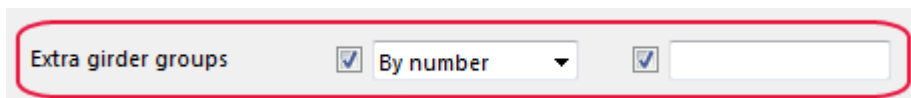

Umożliwia wybranie, czy mają zostać utworzone dodatkowe grupy kratownic.

Przykłady

Na przykład, jeśli wybrano tę opcję:

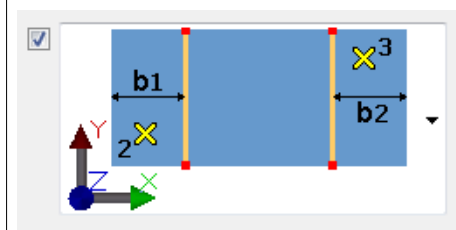

Przykłady

Opcja **Dodatkowe grupy kratownic** jest ustawiana na **Brak**: między 2 istniejącymi wzmocnionymi kratownicami nie zostaną utworzone dodatkowe grupy kratownic.



Przykłady

Opcja **Dodatkowe grupy kratownic** jest ustawiana na **Za pomocą numeru:** na podstawie wprowadzonej liczby zostaną utworzone dodatkowe grupy kratownic. Odległości między grupami są podzielone równo.

Extra girder groups



By number



1.00

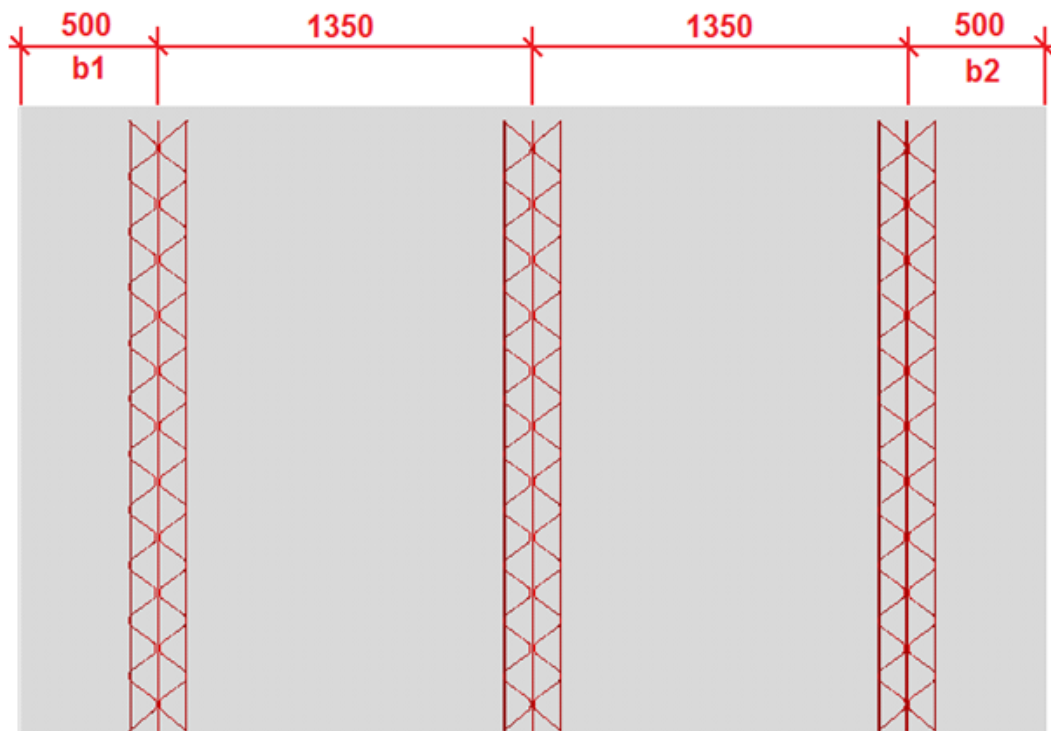

Przykłady

Opcja **Dodatkowe grupy kratownic** jest ustawiana na **Za pomocą odległości**: liczba dodatkowych grup kratownic zależy od zdefiniowanej odległości. Odległości między grupami kratownic są podzielone równo.



Grupa kratownic

Girder group Number = Distance list

e =

Umożliwia zdefiniowanie, czy z istniejących kratownic mają zostać utworzone dodatkowe kratownice.

Numer oznacza liczbę kratownic w grupie prętów.

Lista odległości jest odległością pomiędzy kratownicami w grupie prętów.

e = jest położeniem kratownic względem linii odniesienia.

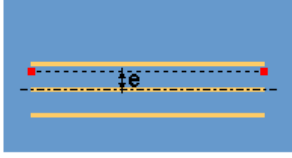
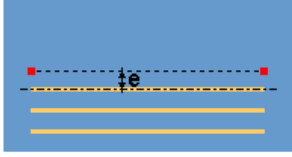
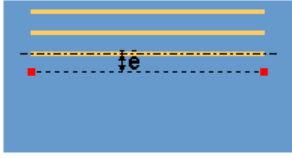
Opcja	Opis
  	<ul style="list-style-type: none"> • Grupa prętów zostanie umieszczona pośrodku linii odniesienia. • Grupa prętów zostanie umieszczona po prawej stronie linii odniesienia. • Grupa prętów zostanie umieszczona po lewej stronie linii odniesienia.

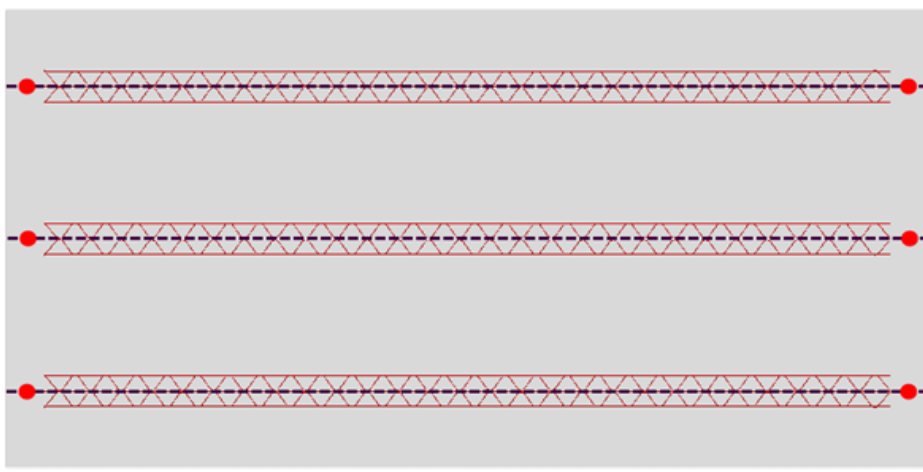
Przykłady	
Istniejące kratownice	

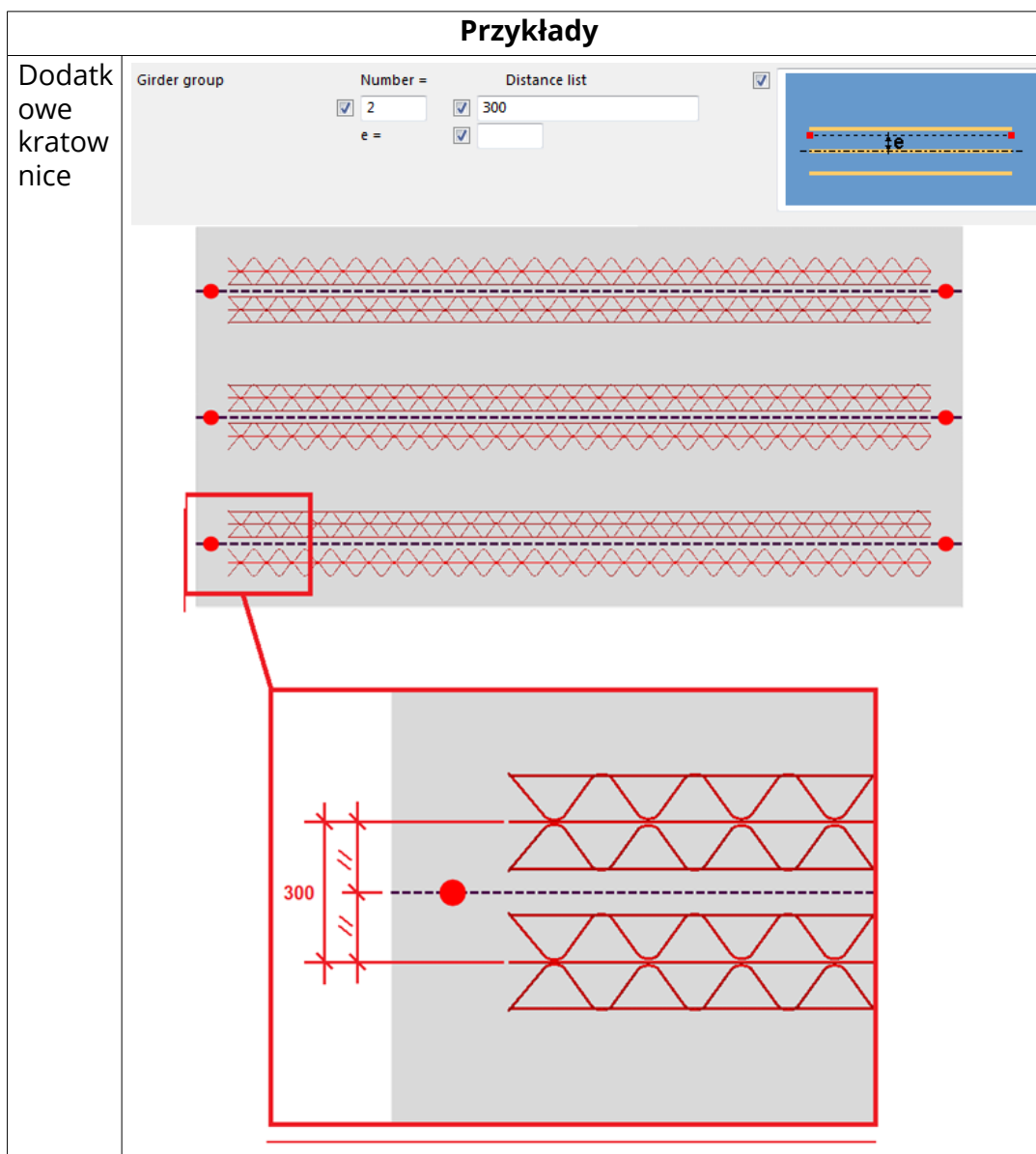

Zakładka Geometria

Użyj zakładki **Geometria**, aby określić, jak otwory i długość elementu wpływają na tworzenie dźwigara.

Opcja	Opis
Zawsze utwórz kratownicę	<p>Umożliwia wybranie, czy kratownice mają być zawsze tworzone.</p> <p>W przypadku wybrania opcji Tak kratownice są utworzone nawet wtedy, gdy kratownica jest całkowicie umieszczony na zewnątrz elementu betonowego.</p>

Opcja	Opis
Otwory	Umożliwia wybranie, czy kratownice mają być tworzone w otworach.
Długość	Umożliwia wybranie sposobu dopasowania kratownic do kształtu elementu.
Minimalna długość	Umożliwia zdefiniowanie minimalnej długości kratownicy.
Maksymalna długość	Umożliwia zdefiniowanie maksymalnej długości kratownicy. Kratownica jest dzielona po osiągnięciu maksymalnej długości.

Przykłady minimalnej długości

Brak określonej minimalnej długości:

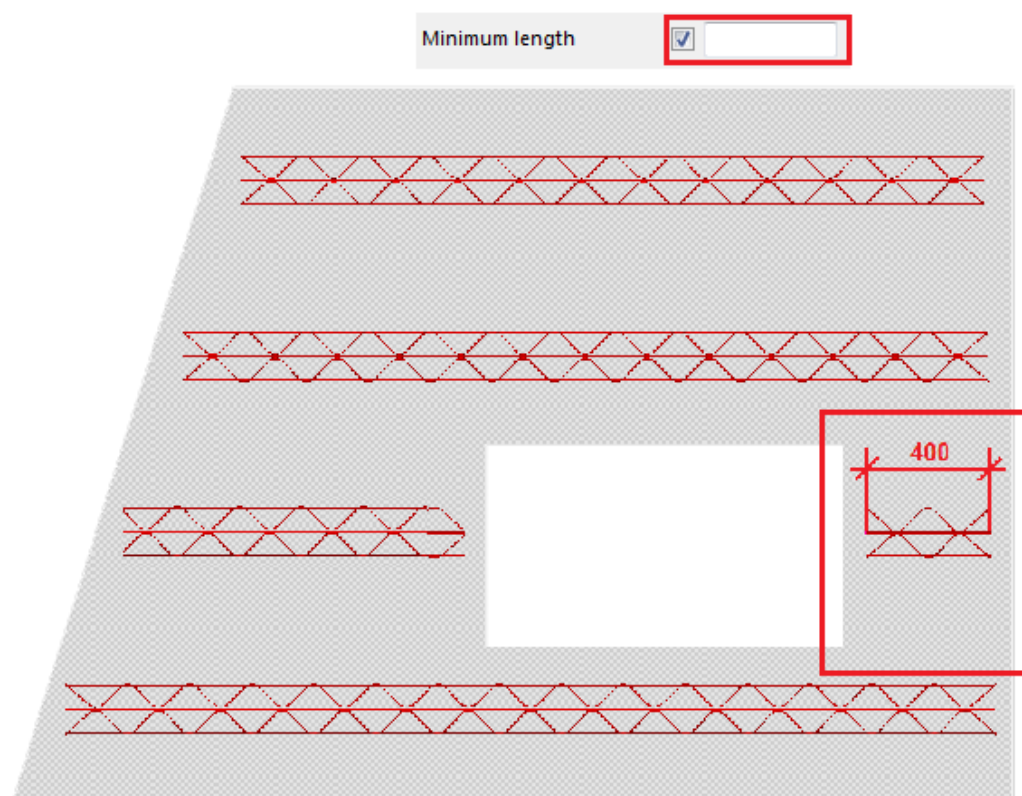

Przykłady minimalnej długości

Określona minimalna długość (nie utworzono dźwigara):

Minimum length

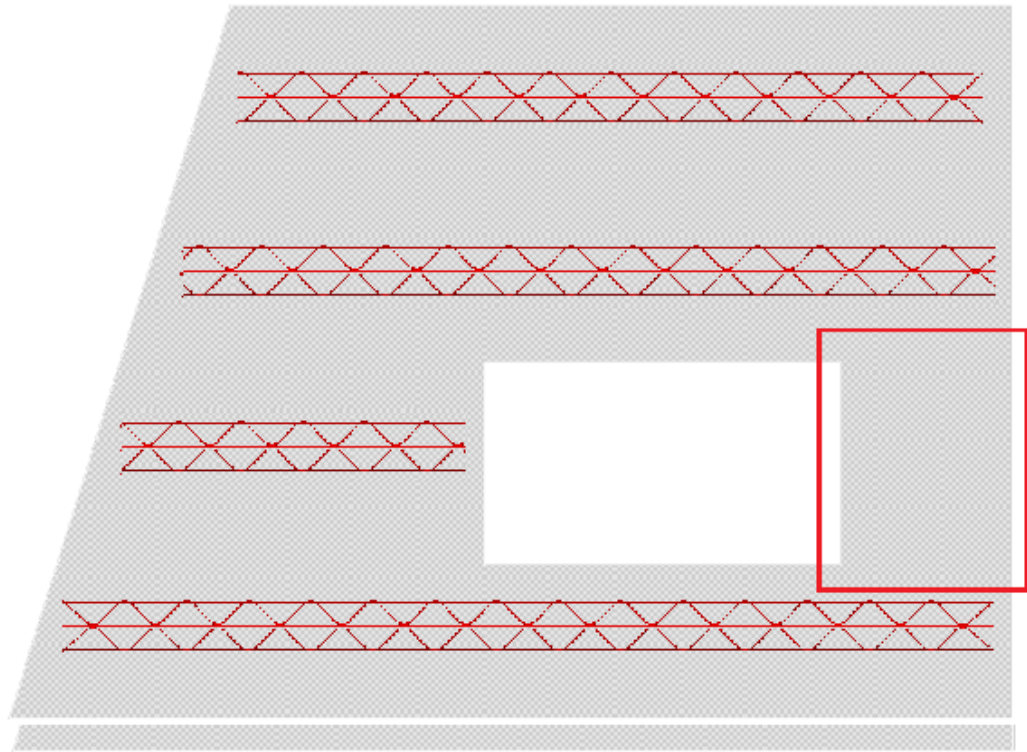

Podwójna ściana

Użyj zakładki **Podwójna ściana**, aby określić sposób, w jaki drugi element betonowy wpływa na kratownice.

Znajdź podrzędny element betonowy

Umożliwia określenie, czy drugi element betonowy ma wpływać na tworzenie kratownic. Do zdefiniowania klasy drugiej ściany służy pole **Klasa**.

Należy wybrać pierwszą ścianę. Kratownica zostanie utworzona, jeśli druga ściana odpowiada zdefiniowanej klasie. Można również wprowadzić serię klas. Tej metody tworzenia można używać w połączeniu z opcjami określonymi dla otworów na zakładce **Geometria**.

W poniższym przykładzie pokazano ścianę z pustką, w której przypadku wewnętrzne i zewnętrzne powłoki mają inną geometrię.

Przykłady

Ściana z pustką, w której przypadku wewnętrzne i zewnętrzne powłoki mają inną geometrię.

Wyszukaj drugi element betonowy = Nie

Przykłady

Look up sec concrete element



No

Class

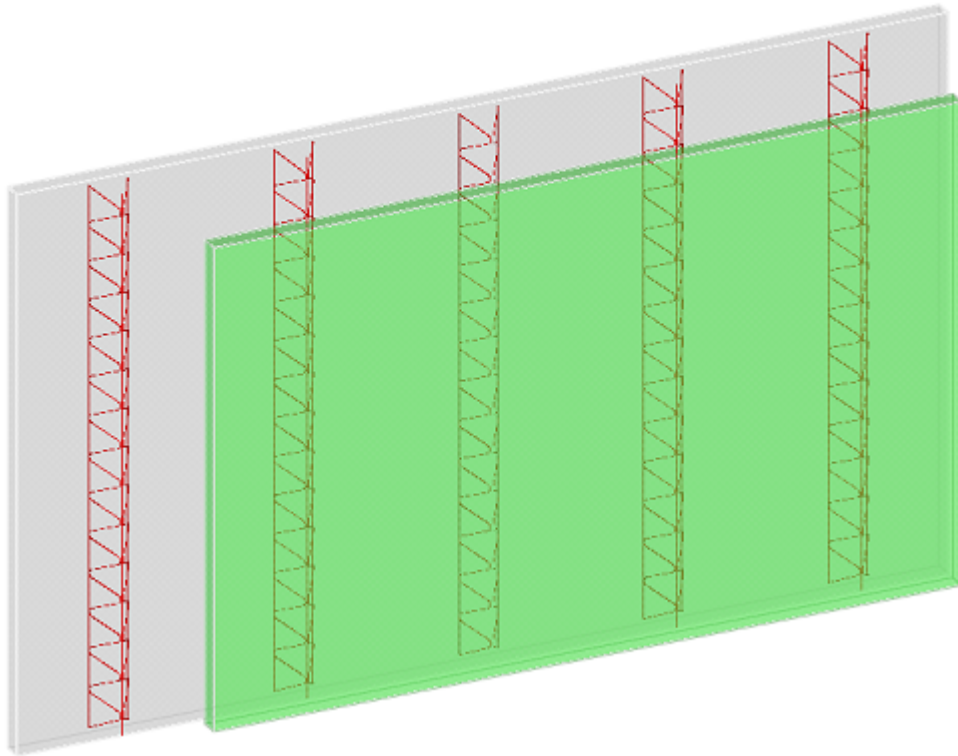

Ściana z pustką, w której przypadku wewnętrzne i zewnętrzne powłoki mają inną geometrię.

Wyszukaj drugi element betonowy = Tak

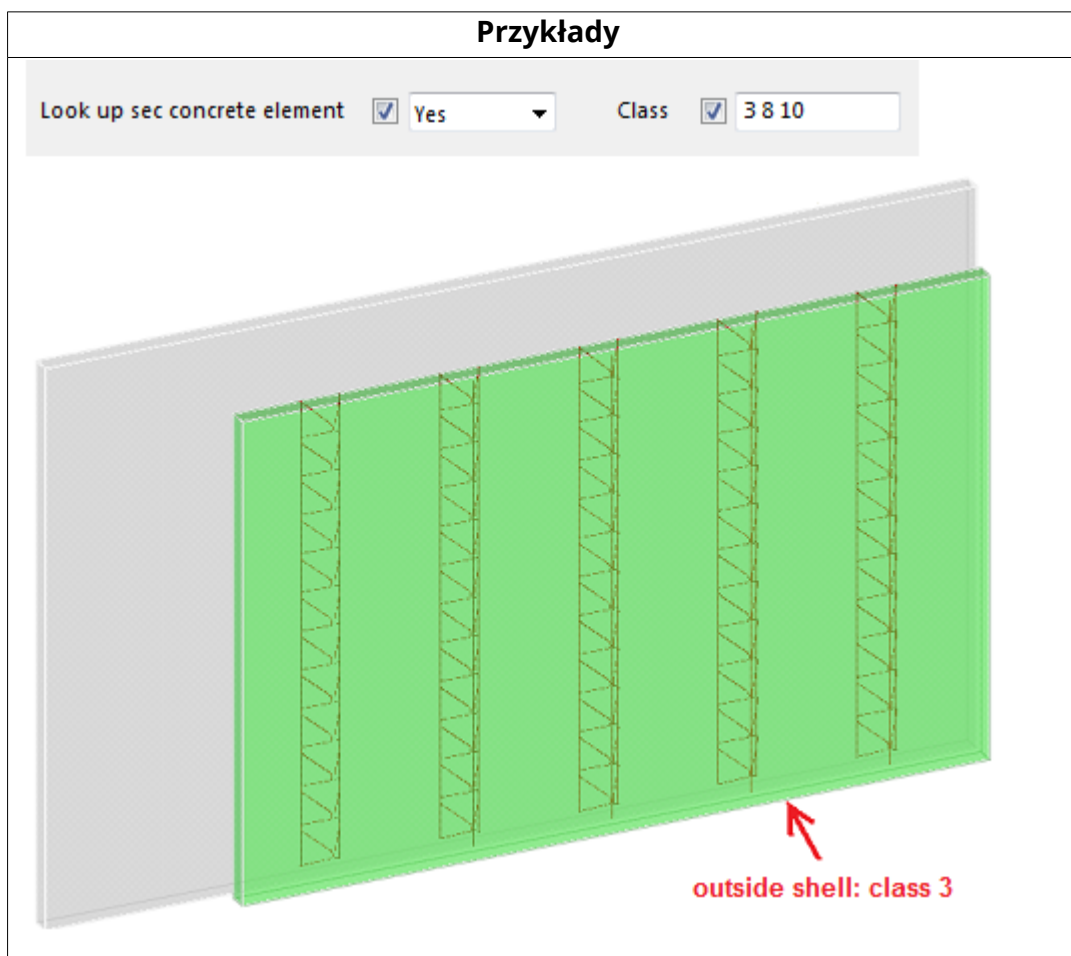

Zakładka UDA

Można określić atrybuty UDA.

Type	<input checked="" type="checkbox"/>	<input type="text"/>
Article number	<input checked="" type="checkbox"/>	<input type="text"/>
Fabricator name	<input checked="" type="checkbox"/>	<input type="text"/>
Weight per unit length	<input checked="" type="checkbox"/>	<input type="text"/>

Szyk siatek zbrojeniowych na powierzchni (89) / Szyk siatek zbrojeniowych (91)

Komponenty **Szyk siatek zbrojeniowych na powierzchni (89) / Szyk siatek zbrojeniowych (91)** tworzą siatki zbrojeniowe dla całego elementu betonowego lub zdefiniowanego obszaru wielobocznego. **Szyk siatek zbrojeniowych (91)** jest szczególnie przydatny w przypadku prefabrykowanych paneli i płyt stropowych.

Utworzone obiekty

- Siatki zbrojeniowe

Zastosowania

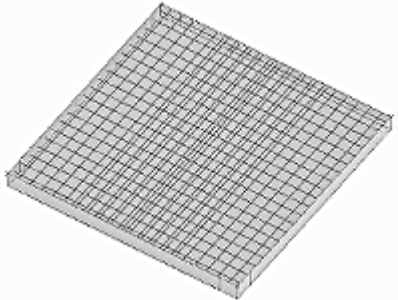
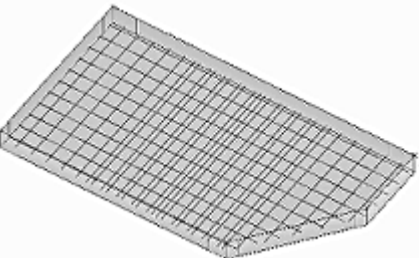
Sytuacja	Opis
	Szyk założonych na siebie siatek prostokątnych.
	Szyk siatek w zdefiniowanym obszarze wielobocznym. Siatki przycięte do rozmiaru zdefiniowanego obszaru.

Przed rozpoczęciem

- Utwórz element betonowy.
- Ustaw płaszczyznę roboczą równoległą do płaszczyzny, w której chcesz utworzyć szyk siatek.

Kolejność wyboru

Komponent	Utwórz siatkę zbrojeniową
Szyk siatek zbrojeniowych na powierzchni (89)	<ol style="list-style-type: none">1. Aby dołączyć szyk siatki zbrojeniowej:<ul style="list-style-type: none">• do całego elementu, wybierz punkt początkowy siatki.• do wybranego obszaru, wybierz punkty określające wielokątny kształt siatki.2. Kliknij środkowym przyciskiem myszy, aby utworzyć szyk siatki zbrojeniowej.
Szyk siatek zbrojeniowych (91)	<ol style="list-style-type: none">1. Wybierz element. Szyk siatek zbrojeniowych jest tworzony automatycznie podczas wybierania elementu.

Zakładka **Obraz**

Zakładka **Obraz** służy do definiowania katalogowego typu siatki, grubości otuliny i położenia, generowania siatki, cięć i obwodu siatki.

Typ siatki

Wybierz katalogowy typ siatki z katalogu siatek.

Grubość otuliny

Umożliwia zdefiniowanie położenia siatki oraz wartości **Grubość otuliny na płaszczyźnie** i **Grubość otuliny z płaszczyzny**.

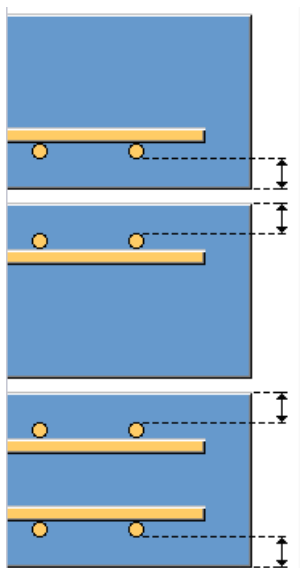

Zdefiniuj położenie pręta poprzecznego na górze i na dole.

Generowanie siatki

Opcja	Opis
Kierunek generowania	Aby obrócić kierunek generowania siatki wokół punktu wyrównania, należy wprowadzić kąt.
Kierunek spodniej warstwy	Wybranie opcji Przeciwny niż wierzchniej warstwy umożliwia uzyskanie odbicia lustrzanego dolnej warstwy.
Przytnij według cięcia elementu nadrzędnego	W przypadku wybrania ustawienia Tak siatka zostanie przecięta cięciami wykonanymi w elemencie nadrzędnym.
Okrojenie od zewnątrz	W przypadku wybrania ustawienia Tak siatki zostaną przycięte w sposób dopasowany do elementu lub wybranego obszaru.

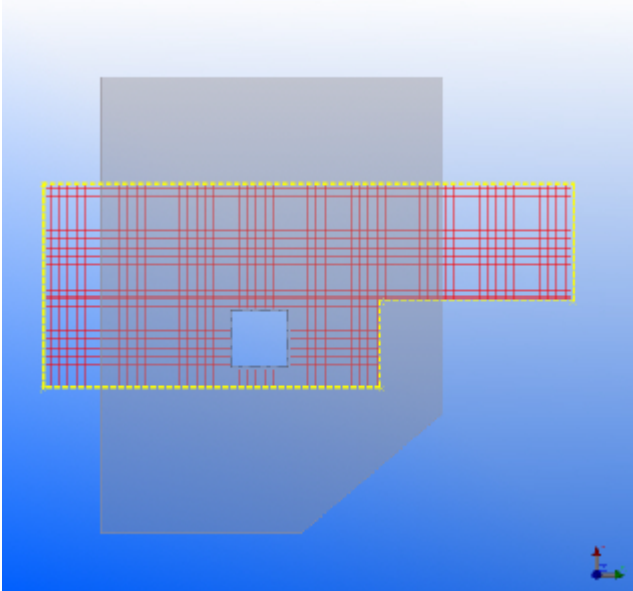
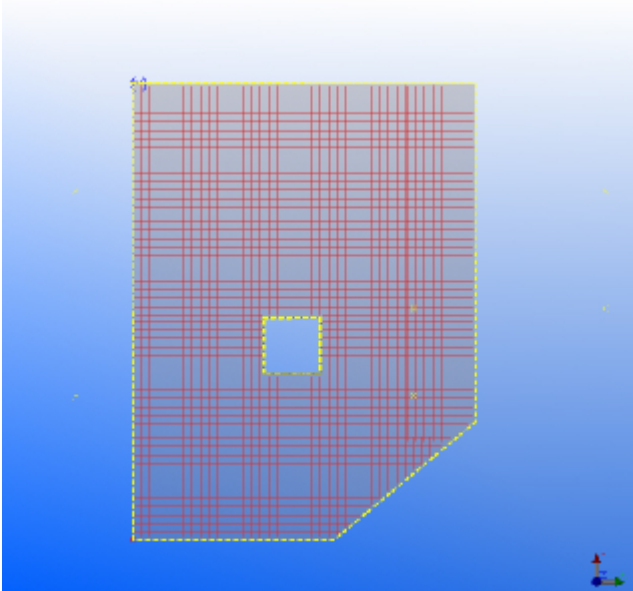
Opcja	Opis
Obwód siatki	<p>Umożliwia wybranie obrysu, według którego ma zostać utworzona siatka.</p> <p>W poniższych przykładach siatki są tworzone przez zaznaczenie tych samych punktów, ale z różnymi obwodami siatki.</p>
	<p>Przykład: Wielobok</p> 
	<p>Przykład: Element</p> 

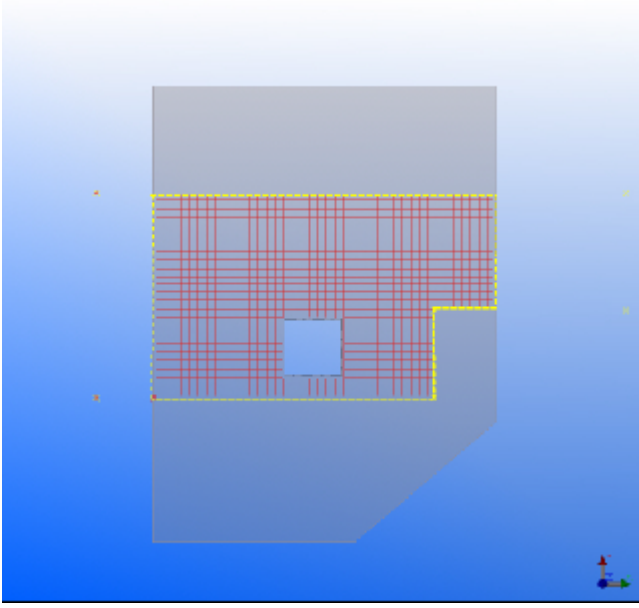
Opcja	Opis
	<p>Przykład: Wielobok + element</p> 
Otulina dla otworu	Umożliwia zdefiniowanie otuliny dla otworu.

Punkt początkowy tworzenia

Wprowadź indeks punktu początkowego tworzenia wieloboku.

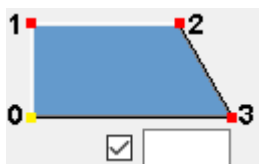

Zakładka Zakład

Na zakładce **Zakład** można zdefiniować minimalny i maksymalny zakład w kierunkach podłużnym i poprzecznym oraz ustawić odsunięcie siatki.

Opcja	Opis
Zakład	Umożliwia zdefiniowanie minimalnego i maksymalnego zakładu wzdłuż Dłuższego boku i Krótszego boku siatki.
Odsunięcie siatki	Umożliwia zdefiniowanie sposobu umieszczenia siatek.

Opcja	Opis
Odsunięcie początku siatki	<p>Umożliwia zdefiniowanie początkowego odsunięcia pierwszej siatki zbrojeniowej. Długość pierwszej siatki jest dzielona przez wybraną wartość.</p> <p>Na przykład jeśli jako Odsunięcie początku siatki zostanie wybrana wartość 1/4, długość pierwszej siatki jest dzielona przez cztery.</p> <p>Jeśli wybrano opcję Określone, opcja Początkowa długość odsunięcia stanie się widoczna i będzie można wprowadzić odsunięcie pierwszej siatki.</p>

Zakładka Atrybuty

Na zakładce **Atrybuty** zdefiniuj właściwości numerowania, nazwę i klasę siatek zbrojeniowych.

Zbrojenie powierzchni prostokątnej (94)

Narzędzie **Zbrojenie obszaru prostokątnego (94)** tworzy zbrojenie obszaru prostokątnego. Wybierz element, w którym znajduje się zbrojenie, i wskaż dwa punkty, aby utworzyć zbrojenie. Element określa grubość obszaru zbrojenia, a dwa punkty określają geometrię i położenie obszaru zbrojenia.

Utworzone obiekty

- Podłużne pręty główne: pręty narożne (4), pręty boczne
- Strzemiona
- Pręty łączące
- Pręty górne i dolne

Zastosowanie

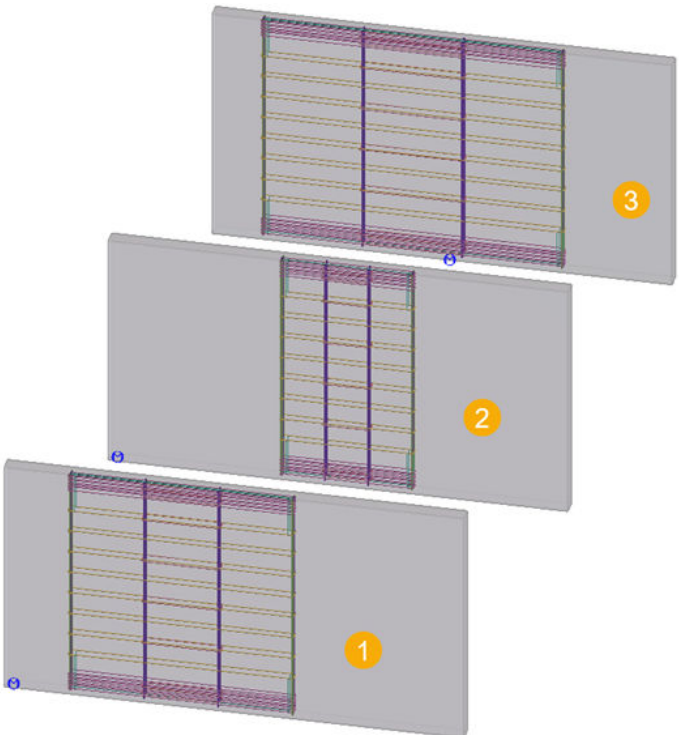
Sytuacja	Opis
	<p>Betonowy panel ścienny z narożnikami i prętami bocznymi wewnątrz ściany. Uzbrojone końce górne i dolne. Pręty łączące wiążą pręty boczne przy każdym strzemienu podrzędnym.</p> <p>1 Brak obrotu 2 Obrót w płaszczyźnie 3 Obrót poza płaszczyznę</p>

Kolejność wyboru

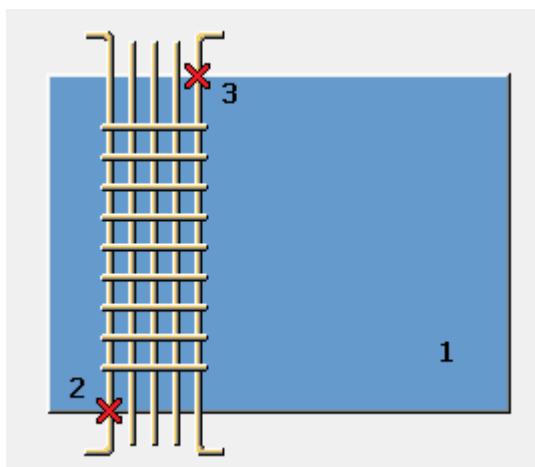

1. Wybierz element.
2. Wskaż pierwszy punkt.
3. Wskaż drugi punkt.

Wskazanie punktów (2 i 3) określa obszar, w którym umieszczane jest zbrojenie.

Zbrojenie zostanie utworzone automatycznie po wskazaniu drugiego punktu.

Klucz identyfikacji elementu

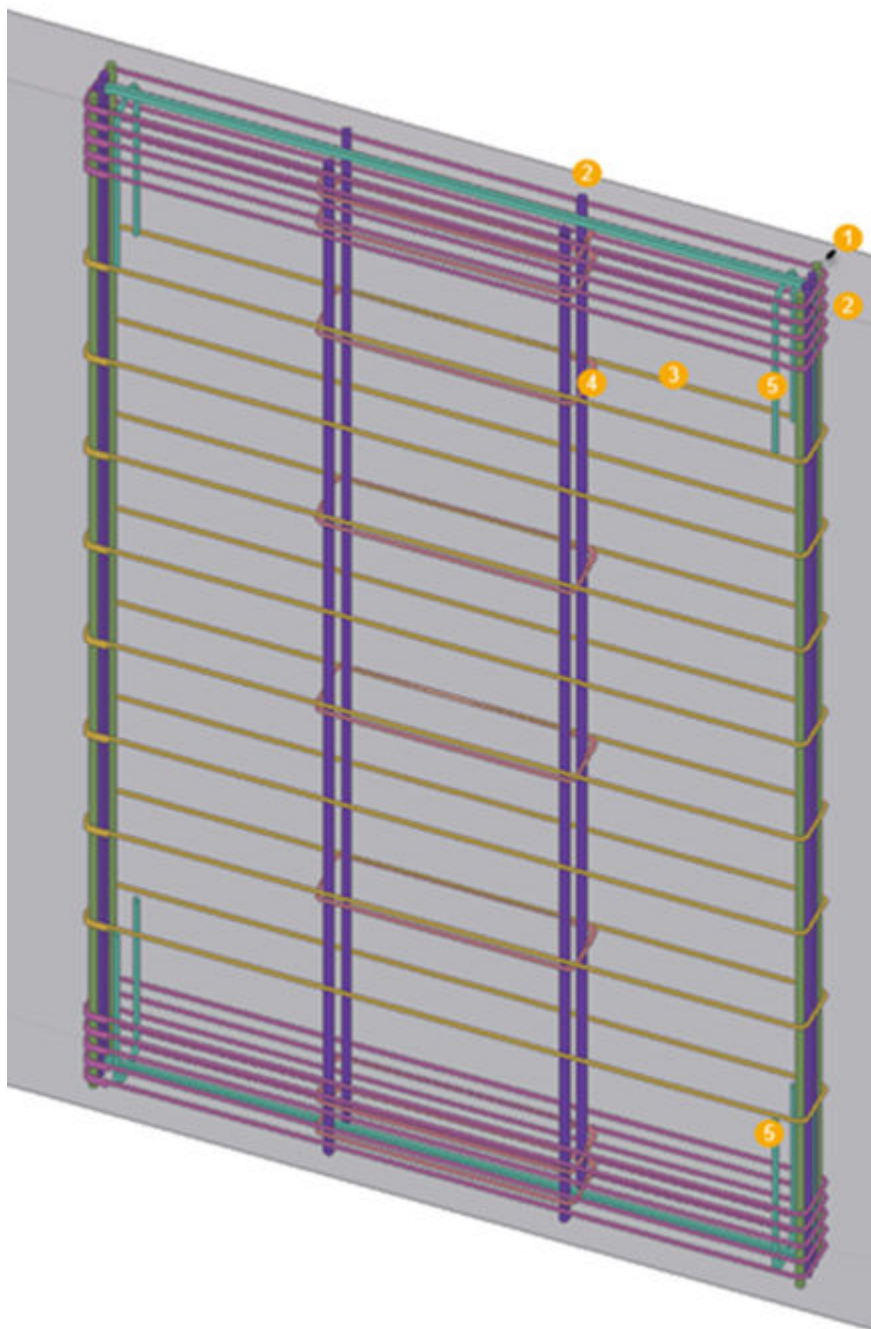

Przedrostek	
1	Pręty narożne
2	Pręty boczne
3	Strzemia
4	Pręty łączące

	Przedrostek
5	Pręty górne/dolne

zakładka **Obraz**

Zakładka **Obraz** umożliwia wybranie położenia zbrojenia oraz ustawienie jego kierunku.

Obszar prostokątny

Wybierz sposób przedłużania zbrojenia na ścianie.

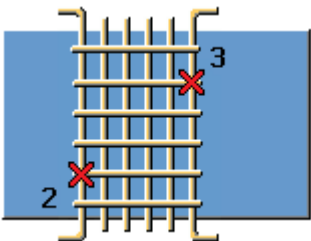
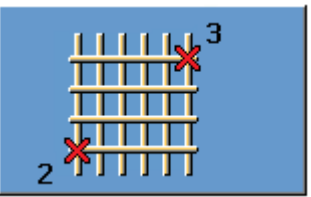
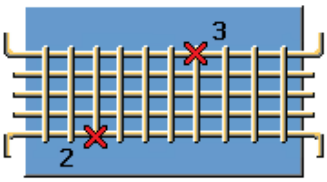
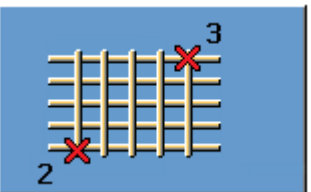
Opcja	Opis
	Pole zbrojenia słupa
	Zbrojenie powierzchni z prętami pionowymi
	Pole zbrojenia belki
	Zbrojenie powierzchni z prętami poziomymi

Obrót

Narzędzie **Zbrojenie powierzchni prostokątnej (94)** jest oparte na geometrii standardowego panelu. Użycie komponentu na płytach lub belkach w niektórych płaszczyznach może wpłynąć na geometrię zbrojenia. Za pomocą opcji **W płaszczyźnie** lub **Poza płaszczyzną** można dostosować zbrojenie do właściwego zachowania.

Wybierz kierunek zbrojenia w różnych sytuacjach obrotu i geometrii elementu:

- **Nie**
- **W płaszczyźnie**
- **Poza płaszczyzną**

Zakładka Pręty główne

Na zakładce **Pręty główne** określ właściwości pręta narożnego, opcje symetrii, obrót i grubość otuliny.

Podstawowe właściwości pręta narożnego

Umożliwia zdefiniowanie gatunku, rozmiaru i promienia gięcia prętów narożnych. Dobór aktywnych ustawień zależy od wybranej opcji symetrii.

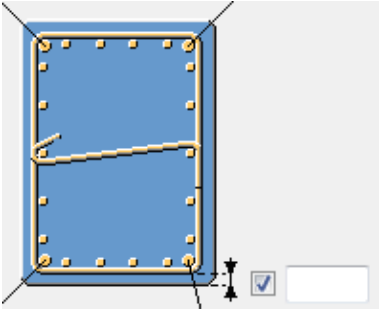
Opcja	Opis
Gatunek	Umożliwia zdefiniowanie wytrzymałości stali używanej na pręty zbrojeniowe.
Rozmiar	Umożliwia zdefiniowanie średnicy pręta zbrojeniowego.
Promień gięcia	Umożliwia zdefiniowanie promienia gięcia prętów narożnych.
	Umożliwia zdefiniowanie grubości otuliny. Umożliwia wybranie, czy grubość jest taka sama ze wszystkich stron.

Opcje symetrii



Ten element umożliwia wybranie opcji symetrii. Użyj warunków symetrii, aby określić, które pręty narożne mają mieć takie same właściwości gatunku, rozmiaru i promienia gięcia. Pręty narożne o takich samych właściwościach są symetryczne.

Obrót

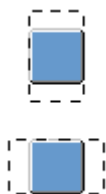

W przypadku kwadratowych elementów zbrojonych można wybrać prostopadłe boki, jeśli boki wymagają zastosowania różnego zbrojenia. Całe zbrojenie można obrócić o 90 stopni.

Właściwości dodatkowych prętów narożnych

Opcja	Opis
Klasa	Opcja Klasa umożliwia zgrupowanie zbrojenia. Na przykład różne klasy zbrojenia mogą być wyświetlane w różnych kolorach.
Nazwa	Umożliwia zdefiniowanie nazwy prętów głównych. Ta nazwa będzie używana w rysunkach i raportach Tekla Structures.
Przedrostek	Umożliwia zdefiniowanie przedrostka numeru pozycji elementu.
Numer początkowy	Umożliwia określenie numeru początkowego numeru pozycji elementu.

Haki na górze/na dole

Opcja	Opis
Type	Wybierz kąt haka.
Długość	Długość haka.
Promień gięcia	Promień gięcia haka.

Zakładka Końce pręta

Na zakładce **Końce pręta** określ długość pionowych i poziomych przedłużeń prętów narożnych i bocznych oraz ich odgięcie.

Opcja	Opis
Tworzenie prętów	Umożliwia wybranie, czy przedłużenia prętów narożnych i bocznych mają zostać utworzone symetrycznie po obu stronach prostokątnego zbrojenia. W przypadku wybrania opcji Niesymetryczny można wprowadzić odrębne wartości

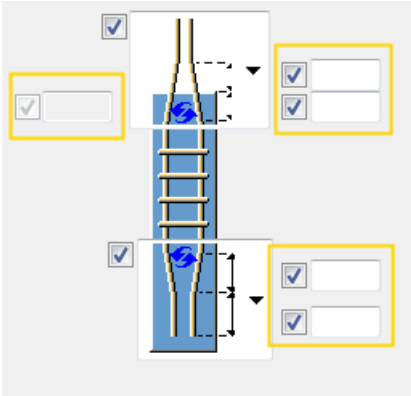
Opcja	Opis
	przedłużenia dla przeciwległych boków zbrojenia.
Przedłużenie pionowe	<p>Umożliwia zdefiniowanie długości przedłużenia pionowego prętów narożnych i bocznych poza element zbrojony.</p> <p>Aktywne ustawienia zależą od opcji Tworzenie prętów: Symetryczny lub Niesymetryczny.</p>
Przedłużenie poziome	<p>Umożliwia zdefiniowanie długości przedłużenia poziomego prętów narożnych i bocznych.</p> <p>Aktywne ustawienia zależą od opcji Tworzenie prętów: Symetryczny lub Niesymetryczny.</p>
Kierunek pręta narożnego górnego Kierunek dolnego pręta narożnego	Umożliwia wybranie kierunku prętów narożnych.
Odgięcie	<p>Możesz tworzyć odgięte pręty zbrojeniowe zarówno u góry, jak i u dołu zbrojenia.</p> <p>Aby aktywować opcje odgięcia, wybierz</p>  <p>na listach Kierunek pręta narożnego górnego i Kierunek dolnego pręta narożnego. Zdefiniuj wymiary obróconych prętów.</p>  <p>Aby obrócone pręty zbrojeniowe zostały utworzone poprawnie, promień gięcia nie może być zbyt duży.</p>

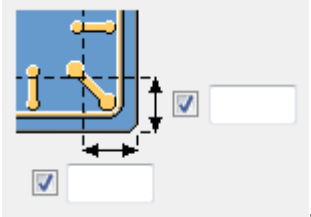
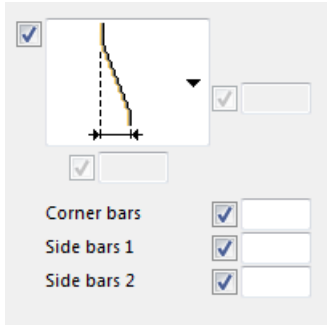
Opcja	Opis
Wymiary krawędzi	<p>Umożliwia zdefiniowanie odległości krawędzi od naroża elementu zbrojonego do punktu</p>  <p>początku odgięcia</p> <p>Zdefiniuj odgięcie oddzielnie dla prętów narożnych i bocznych.</p> 

Zakładka Pręty boczne

Na zakładce **Pręty boczne** określ liczbę prętów bocznych, ich rozstaw i umieszczenie, opcje symetrii oraz właściwości.

Liczba prętów bocznych



Umożliwia zdefiniowanie liczby i rozstawu prętów bocznych. Można zdefiniować dwa zestawy prętów bocznych po każdej stronie prostokątnego zbrojenia.

Pręty boczne można też definiować osobno dla każdego boku.

Dobór aktywnych ustawień zależy od wybranej opcji symetrii.

Umieszczanie prętów bocznych

Umożliwia wybranie poziomego i pionowego rozmieszczenia prętów bocznych. Można też wybrać umieszczenie prętów począwszy od naroża lub w równych odstępach.

	Odległość między prętami narożnymi a bocznymi.
	Odległość między prętami bocznymi.



Opcje symetrii



Ten element umożliwia wybranie opcji symetrii. W oparciu o warunki symetrii można określić, które pręty boczne są symetryczne, a które korzystają z tych samych właściwości.

Właściwości pręta bocznego

Opcja	Opis
Gatunek	Umożliwia zdefiniowanie wytrzymałości stali używanej na pręty zbrojeniowe.
Rozmiar	Umożliwia zdefiniowanie średnicy pręta zbrojeniowego.
Promień gięcia	Umożliwia zdefiniowanie promienia gięcia prętów bocznych.
Klasa	Opcja Klasa umożliwia grupowanie zbrojenia. Na przykład różne klasy zbrojenia mogą być wyświetlane w różnych kolorach.
Nazwa	Umożliwia zdefiniowanie nazwy prętów bocznych. Tekła Structures Ta nazwa będzie używana w rysunkach i raportach .
Przedrostek	Umożliwia zdefiniowanie przedrostka numeru pozycji elementu.
Nr początkowy	Umożliwia określenie numeru początkowego numeru pozycji elementu.

Zakładka Strzemiona

Na zakładce **Strzemiona** określ właściwości strzemion.

Wymiary strzemion

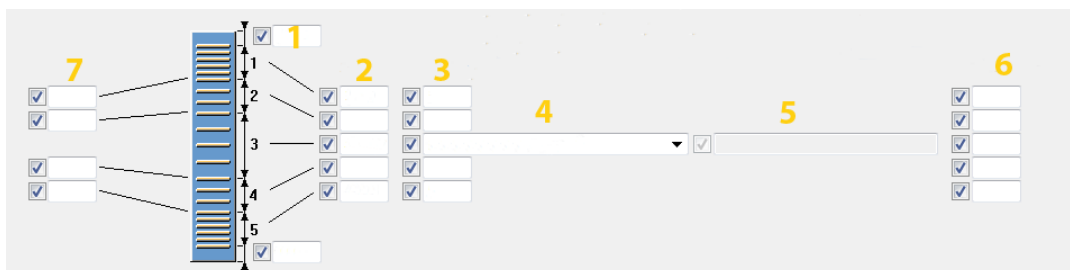

	Opis
1	Umożliwia zdefiniowanie grubości otuliny strzemion w górnej i dolnej części prostokątnego zbrojenia. Domyślna grubość otuliny wynosi 50 mm. Grupa 1 jest górną grupą strzemion, 5 jest dolną grupą strzemion. Grupa 3 jest zawsze tworzona.
2	Umożliwia zdefiniowanie rozstawu strzemion w każdej grupie.
3	Umożliwia zdefiniowanie liczby strzemion w każdej grupie.
4	Umożliwia wybranie sposobu rozmieszczenia strzemion.
5	W przypadku wybrania opcji Lista odległości należy wprowadzić różne wartości rozstawu dla grup.
6	Umożliwia zdefiniowanie grubości otuliny dla każdej grupy strzemion.
7	Umożliwia zdefiniowanie odstępu między grupami strzemion.

Utwórz strzemiona

Wybierz, czy strzemiona mają być tworzone jako pojedyncze pręty zbrojeniowe, grupy prętów czy grupy prętów spiralnych.



Zamknięcie prętów zbrojeniowych w narożach strzemion

Umożliwia wybranie sposobu zachodzenia prętów zbrojeniowych w narożach strzemion. Dostępne opcje to haki 135 stopni lub haki 90 stopni na końcach pręta lub zachodzące na siebie pręty w kształcie litery U.



W przypadku prętów w kształcie litery U można określić długość zakładu.

Ignoruj wycięcia

Jeśli w elemencie zbrojonym jest wgłębienie lub otwór, podczas tworzenia strzemion można zignorować cięcia na górze i na dole elementu.

Właściwości strzemion

Opcja	Opis
Gatunek	Umożliwia zdefiniowanie wytrzymałości stali używanej na pręty zbrojeniowe.
Rozmiar	Umożliwia zdefiniowanie średnicy pręta zbrojeniowego.
Nazwa	Umożliwia zdefiniowanie nazwy strzemion. Tekła Structures Ta nazwa będzie używana w rysunkach i raportach .
Klasa	Opcja Klasa umożliwia zgrupowanie zbrojenia. Na przykład różne klasy zbrojenia mogą być wyświetlane w różnych kolorach.
Przedrostek	Umożliwia zdefiniowanie przedrostka numeru pozycji elementu.
Nr początkowy	Umożliwia określenie numeru początkowego numeru pozycji elementu.
Długość zakładu	Zdefiniuj długość zakładu prętów w kształcie litery U.

Zakładka Pręty łączące

Na zakładce **Pręty łączące** określ pręty pośrednie wiążące wszystkie pręty boczne.

Pręty łączące tworzone są dla każdej grupy strzemion.

UWAGA Pręty łączące tworzy się między **Prętami bocznymi 1** lub **Prętami bocznymi 2**, które są symetryczne.

W przypadku **Prętów bocznych 2** pręty łączące tworzy się tylko wtedy, gdy nie tworzy się **Prętów bocznych 1**.





Utwórz jako jedną grupę

Umożliwia wybranie, czy wszystkie strzemiona mają być tworzone jako jedna grupa.

Właściwości prętów łączących

Opcja	Opis
Gatunek	Umożliwia zdefiniowanie wytrzymałości stali używanej na pręty zbrojeniowe.
Rozmiar	Umożliwia zdefiniowanie średnicy pręta zbrojeniowego.
Nazwa	Umożliwia zdefiniowanie nazwy strzemion. Tekła Structures Ta nazwa będzie używana w rysunkach i raportach .
Klasa	Opcja Klasa umożliwia zgrupowanie zbrojenia. Na przykład różne klasy zbrojenia mogą być wyświetlane w różnych kolorach.
Przedrostek	Umożliwia zdefiniowanie przedrostka numeru pozycji elementu.
Numer początkowy	Umożliwia określenie numeru początkowego numeru pozycji elementu.

Rozstaw prętów łączących

Opcja	Opis
	Rozstawy są takie same jak rozstaw strzemion.
	Rozstawy stanowią dwukrotność rozstawu strzemion (pręty łączące na co drugim strzemieniu).
	Tak samo jak wyżej, ale dla naprzemiennych strzemion.
	Pręty łączące nie zostaną utworzone.

Typ pręta łączącego

Umożliwia wybranie typu pręta łączącego.

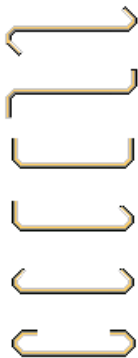

Układ prętów łączących

Umożliwia wybranie, czy pręty łączące są ułożone w jednym kierunku czy krzyżowo.



Orientacja haka

Umożliwia wybranie orientacji haka dla obu stron.

Zamknięte strzemiona jak pręty łączące

Umożliwia wybranie, czy jako pręty łączące mają być używane zamknięte strzemiona.

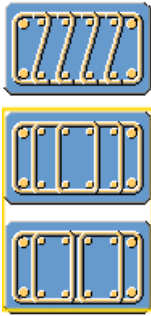

W przypadku wybrania zamkniętych strzemion należy wybrać typ zakładu prętów w narożnikach strzemion.

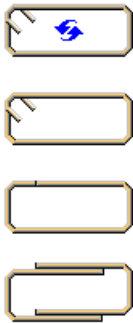

Strefa bez prętów łączących

Umożliwia zdefiniowanie długości strefy, w której pręty łączące nie są tworzone. W tej strefie strzemiona wiążą pręty boczne. Odległość jest mierzona od narożnika strzemienia.

W przypadku wybrania zamkniętych strzemion można określić odległość od narożnika zamkniętych strzemion.

Zakładki Góra / Dół

Na zakładkach **Góra** i **Dół** określ otulinę górnego i dolnego zbrojenia oraz liczbę, rozstaw i obrót prętów.

Liczba i rozstaw prętów

Umożliwia zdefiniowanie liczby i rozstawu prętów górnych i dolnych.

Można zdefiniować liczbę prętów poprzecznych w obu kierunkach.

Górne / dolne zbrojenie

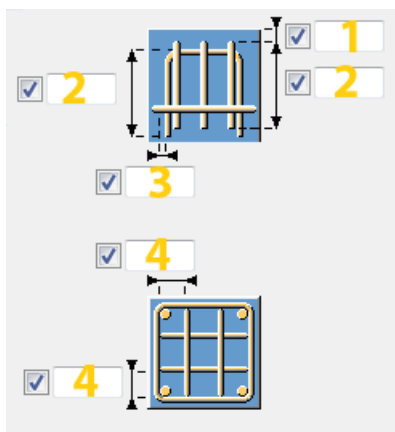

	Opis
1	Określ grubość otuliny na górze/dole prostokątnego zbrojenia.
2	Zdefiniuj długość ramion pręta.
3	Określ grubość otuliny na bokach prostokątnego zbrojenia.
4	Określ odległość od krawędzi prostokątnego zbrojenia do krawędzi pierwszego pręta w grupie.



Umieszczenie prętów górnych i dolnych

Umożliwia wybranie poziomego i pionowego rozmieszczenia prętów górnych i dolnych. Można też wybrać umieszczanie prętów począwszy od naroża lub w równych odstępach.

Opcja	Opis
	Odległość między prętami narożnymi a bocznymi.
	Odległość między prętami bocznymi.

Obrót

Umożliwia wybranie sposobu obracania zbrojenia w górnej lub dolnej części.

Opcja	Opis
	Brak obrotu. Pręty poprzeczne będą prostopadłe do dłuższego boku prostokątnego zbrojenia.
	Kąt obrotu równy 90 stopni. Pręty poprzeczne będą równoległe do dłuższego boku prostokątnego zbrojenia.

Właściwości górnego i dolnego zbrojenia

Opcja	Opis
Gatunek	Umożliwia zdefiniowanie wytrzymałości stali używanej na pręty zbrojeniowe.
Rozmiar	Umożliwia zdefiniowanie średnicy pręta zbrojeniowego.
Klasa	Opcja Klasa umożliwia zgrupowanie zbrojenia. Na przykład różne klasy zbrojenia mogą być wyświetlane w różnych kolorach.
Nazwa	Umożliwia zdefiniowanie nazwy prętów górnych i dolnych. Tekła Structures Ta nazwa będzie używana w rysunkach i raportach .
Przedrostek	Umożliwia zdefiniowanie przedrostka numeru pozycji elementu.
Numer początkowy	Umożliwia określenie numeru początkowego numeru pozycji elementu.

Zbrojenie paneli ściennych / Zbrojenie krawędzi i otworu ściany warstwowej

Narzędzie **Zbrojenie paneli ściennych** umożliwia detalowanie pojedynczych prefabrykowanych paneli ściennych. Obejmuje zbrojenie krawędzi paneli, wokół otworów, siatki dla całego panelu oraz dodatkowych prętów, na przykład z połączeniem stopy ściany. Polecenie **Zbrojenie krawędzi i otworu ściany warstwowej** służy do detalowania podwójnych ścian poprzez połączenie ze sobą dwóch paneli. Obejmuje zbrojenie na krawędziach paneli oraz wokół otworów.

Utworzony obiekt

- Zbrojenie
- Strzemiona
- Siatka (dla pojedynczych paneli)

Zastosowania

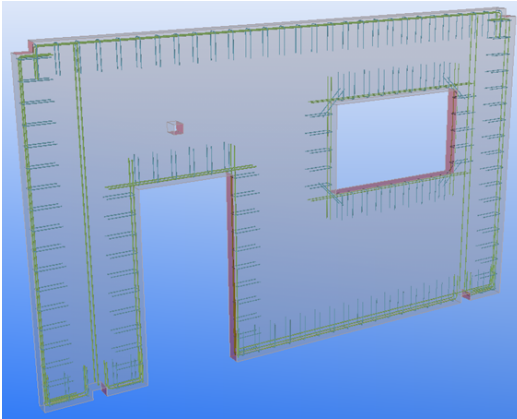
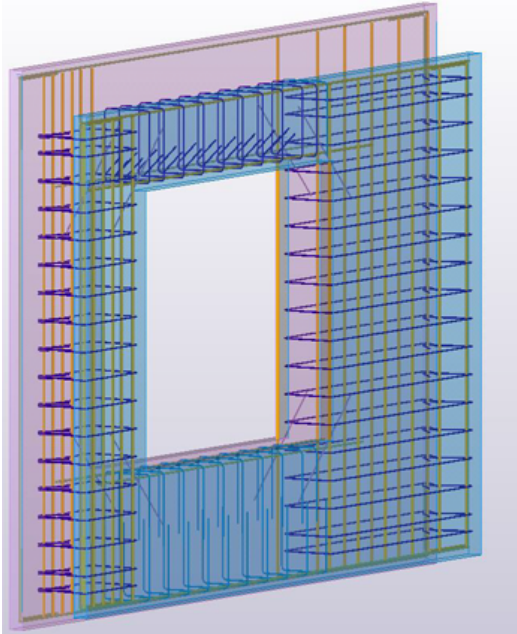
Sytuacja	Opis
	<p>Zbrojenie paneli ściennych z otworami i zbrojeniem na krawędziach paneli oraz wokół otworów.</p>
	<p>Podwójna ściana z otworem i zbrojeniem wokół otworu. Zbrojenie okala obie powłoki. Wszystkie pręty zbrojeniowe, które łączą powłoki (pręty U i strzemiona) są połączone z powłoką wybraną podczas tworzenia. Wszystkie pręty zbrojeniowe słupa, belki i koła, są połączone z wybraną powłoką, która stanowiła wprowadzone dane.</p>



Kolejność wyboru

1. Wybierz element betonowy do zbrojenia.
Zbrojenie zostanie utworzone automatycznie.

Zakładka **Obraz**

Zakładka **Obraz** umożliwia określenie sposobu zbrojenia narożników panelu ściennego.

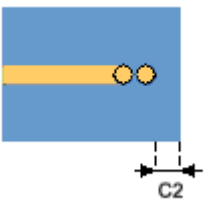
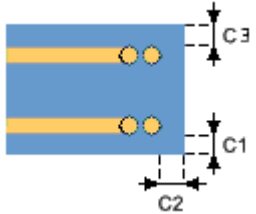

Opcja	Opis
<p>Zbrojenie narożnika</p>	<p>Umożliwia wybranie sposobu zbrojenia narożników oraz</p> 

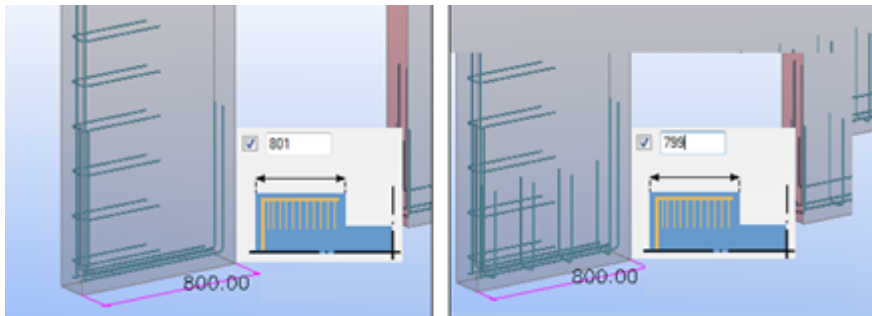
Opcja	Opis	
	przesunięcia pręta po obu stronach narożnika.	  
Minimalna odległość rozcięcia	Wycięcia mniejsze od tej wartości są ignorowane, a pręty zbrojeniowe nie są ucinane.	
Liczba prętów zbrojeniowych		Umożliwia utworzenie jednej warstwy zbrojenia.
		Umożliwia utworzenie dwóch warstw zbrojenia.
Grubość otuliny	Odległość od krawędzi panelu ściennego do boku skrajnego pręta.	
Minimalna wysokość drzwi	Wycięcia większe od tej wartości uznaje się za otwory drzwiowe, w związku z czym nie są tworzone dodatkowe zbrojenia, potrzebne na przykład w połączeniach stóp.	
Min. długość pręta	Pręty krawędzi krótsze niż podana wartość nie będą tworzone.	
Priorytet tworzenia strzemion	Umożliwia wybranie, czy na górze mają być poziome, czy pionowe pręty zbrojeniowe.	

Opcja	Opis
Minimalna długość krawędzi	<p>Strzemiona krawędziowe nie są tworzone, gdy wymiar jest mniejszy od zdefiniowanej wartości minimalnej.</p> 

Zakładka Zbrojenie

Zakładka **Zbrojenie** umożliwia utworzenie prętów zbrojeniowych wokół krawędzi paneli ściennych.



Opcja	Opis
Typ zbrojenia krawędzi paneli ściennych	 <p>Umożliwia utworzenie normalnego zbrojenia.</p>
	 <p>Umożliwia utworzenie zbrojenia U.</p>

Opcja	Opis	
		Nie jest tworzone zbrojenie.
		Tworzy strzemiona.
Siatka	<p>Umożliwia wybranie, czy siatka ma zostać tworzona dla całego panelu.</p> <p>W przypadku tworzenia siatki można określić jej właściwości lub użyć ustawień użytkownika.</p> <p>Siatkę można utworzyć za pomocą komponentu Siatka prętów.</p> <p>Ta opcja jest dostępna w komponencie Zbrojenie paneli ściennych.</p>	
Utwórz zbrojenie krawędzi	<p>Wybierz, czy zbrojenie jest tworzone przy krawędziach.</p> <p>Jeśli wybierzesz opcję Tak, zdefiniuj właściwości poziomych i pionowych prętów zbrojeniowych.</p> <p>Ta opcja jest dostępna w obszarze Zbrojenie krawędzi i otworu ściany warstwowej.</p>	
Poziome pręty zbrojeniowe	<p>Umożliwia zdefiniowanie właściwości poziomych prętów zbrojeniowych dla krawędzi paneli ściennych.</p> <p>Należy pamiętać, że poziome pręty mają trzy zestawy właściwości zależne od długości pręta.</p> <p>Jeśli na przykład długość pręta głównego jest mniejsza niż 3000, używane są opcje po lewej stronie, jeśli zawiera się pomiędzy 3000 a 6000 – używane są opcje środkowe, a jeśli jest większa niż 6000 – używane są opcje po prawej stronie.</p>	

Opcja	Opis																				
	<div style="border: 1px solid gray; padding: 5px;"> <p>Horizontal reinforcing bars</p> <table style="width: 100%; border-collapse: collapse;"> <tr> <td style="width: 33%;"></td> <td style="width: 33%; text-align: center;">L <= <input checked="" type="checkbox"/> 3000.00</td> <td style="width: 33%; text-align: center;">< L <= <input checked="" type="checkbox"/> 6000.00</td> <td style="width: 33%; text-align: center;">< L</td> </tr> <tr> <td>Size</td> <td><input checked="" type="checkbox"/> 8 <input style="font-size: 8px; border: none; background: none; border: 1px solid gray;" type="button" value="..."/></td> <td><input checked="" type="checkbox"/> 10 <input style="font-size: 8px; border: none; background: none; border: 1px solid gray;" type="button" value="..."/></td> <td><input checked="" type="checkbox"/> 10 <input style="font-size: 8px; border: none; background: none; border: 1px solid gray;" type="button" value="..."/></td> </tr> <tr> <td>Grade</td> <td><input checked="" type="checkbox"/> A</td> <td><input checked="" type="checkbox"/> A</td> <td><input checked="" type="checkbox"/> A</td> </tr> <tr> <td>Bending radius</td> <td><input checked="" type="checkbox"/> 16.00</td> <td><input checked="" type="checkbox"/> 20.00</td> <td><input checked="" type="checkbox"/> 20.00</td> </tr> <tr> <td>Splice length</td> <td><input checked="" type="checkbox"/> <input style="width: 40px;" type="text"/></td> <td><input checked="" type="checkbox"/> <input style="width: 40px;" type="text"/></td> <td><input checked="" type="checkbox"/> <input style="width: 40px;" type="text"/></td> </tr> </table> </div>		L <= <input checked="" type="checkbox"/> 3000.00	< L <= <input checked="" type="checkbox"/> 6000.00	< L	Size	<input checked="" type="checkbox"/> 8 <input style="font-size: 8px; border: none; background: none; border: 1px solid gray;" type="button" value="..."/>	<input checked="" type="checkbox"/> 10 <input style="font-size: 8px; border: none; background: none; border: 1px solid gray;" type="button" value="..."/>	<input checked="" type="checkbox"/> 10 <input style="font-size: 8px; border: none; background: none; border: 1px solid gray;" type="button" value="..."/>	Grade	<input checked="" type="checkbox"/> A	<input checked="" type="checkbox"/> A	<input checked="" type="checkbox"/> A	Bending radius	<input checked="" type="checkbox"/> 16.00	<input checked="" type="checkbox"/> 20.00	<input checked="" type="checkbox"/> 20.00	Splice length	<input checked="" type="checkbox"/> <input style="width: 40px;" type="text"/>	<input checked="" type="checkbox"/> <input style="width: 40px;" type="text"/>	<input checked="" type="checkbox"/> <input style="width: 40px;" type="text"/>
	L <= <input checked="" type="checkbox"/> 3000.00	< L <= <input checked="" type="checkbox"/> 6000.00	< L																		
Size	<input checked="" type="checkbox"/> 8 <input style="font-size: 8px; border: none; background: none; border: 1px solid gray;" type="button" value="..."/>	<input checked="" type="checkbox"/> 10 <input style="font-size: 8px; border: none; background: none; border: 1px solid gray;" type="button" value="..."/>	<input checked="" type="checkbox"/> 10 <input style="font-size: 8px; border: none; background: none; border: 1px solid gray;" type="button" value="..."/>																		
Grade	<input checked="" type="checkbox"/> A	<input checked="" type="checkbox"/> A	<input checked="" type="checkbox"/> A																		
Bending radius	<input checked="" type="checkbox"/> 16.00	<input checked="" type="checkbox"/> 20.00	<input checked="" type="checkbox"/> 20.00																		
Splice length	<input checked="" type="checkbox"/> <input style="width: 40px;" type="text"/>	<input checked="" type="checkbox"/> <input style="width: 40px;" type="text"/>	<input checked="" type="checkbox"/> <input style="width: 40px;" type="text"/>																		
Pionowe pręty zbrojeniowe	<p>Umożliwia zdefiniowanie właściwości pionowych prętów zbrojeniowych dla krawędzi paneli ściennych.</p> <p>Należy pamiętać, że pionowe pręty mają dwa zestawy właściwości zależne od długości pręta.</p>																				
Zbrojenie U	<p>Umożliwia zdefiniowanie właściwości pręta zbrojeniowego U.</p> <p>Każda strona panelu ściennego ma oddzielny zestaw właściwości pręta zbrojeniowego U.</p>																				

Zakładka Otwór



Zakładka **Otwór** umożliwia tworzenie prętów zbrojeniowych wokół otworów okiennych i drzwiowych w panelu ściennym.

Opcja	Opis
Typ zbrojenia otworu	Może być ustawiony dla wszystkich czterech krawędzi otworu.
	Umożliwia utworzenie normalnego zbrojenia.
	Umożliwia utworzenie zbrojenia U.
	Nie jest tworzone zbrojenie.

Opcja	Opis	
		Tworzy strzemiona.
Poziome pręty zbrojenio e	<p>Umożliwia zdefiniowanie właściwości poziomego pręta zbrojeniowego.</p> <p>Należy pamiętać, że poziome pręty mają oddzielne zestawy właściwości dla prętów górnego i dolnego.</p>	
Pionowe pręty zbrojenio e	<p>Umożliwia zdefiniowanie właściwości pionowego pręta zbrojeniowego.</p>	
Zbrojenie U	<p>Umożliwia zdefiniowanie właściwości pręta zbrojeniowego U.</p> <p>Każda strona otworu ma oddzielny zestaw właściwości pręta zbrojeniowego U.</p>	

Zakładka Drzwi



Zakładka **Drzwi** umożliwia zdefiniowanie zbrojenia drzwi.

Opcja	Opis	
Typ zbrojenia drzwi	Może być ustawiony dla wszystkich trzech krawędzi.	
		Umożliwia utworzenie normalnego zbrojenia.
		Umożliwia utworzenie zbrojenia U.
		Nie jest tworzone zbrojenie.

Opcja	Opis	
		Tworzy strzemiona.
Poziome pręty zbrojenio e	Umożliwia zdefiniowanie właściwości poziomego pręta zbrojeniowego.	
Pionowe pręty zbrojenio e	Umożliwia zdefiniowanie właściwości pionowego pręta zbrojeniowego.	
Zbrojenie U	Umożliwia zdefiniowanie właściwości pręta zbrojeniowego U. Każda strona drzwi ma oddzielny zestaw właściwości pręta zbrojeniowego U.	

Karta Nacięcie

Na zakładce **Podcięcie** można określić zbrojenie podcięcia.

Opcja	Opis	
Typ zbrojenia podcięcia	Można ustawić dla dwóch krawędzi.	
		Umożliwia utworzenie normalnego zbrojenia.
		Umożliwia utworzenie zbrojenia U.
		Nie jest tworzone zbrojenie.

Opcja	Opis	
		Tworzy strzemiona.
Poziome pręty zbrojeniowe	Umożliwia zdefiniowanie właściwości poziomego pręta zbrojeniowego.	
Pionowe pręty zbrojeniowe	Umożliwia zdefiniowanie właściwości pionowego pręta zbrojeniowego.	
Zbrojenie U	Umożliwia zdefiniowanie właściwości pręta zbrojeniowego U. Każda strona podcięcia ma oddzielny zestaw właściwości pręta zbrojeniowego U.	

Zakładka Przekątne

Zakładka **Przekątne** umożliwia utworzenie ustawionych po przekątnej prętów zbrojeniowych w narożnikach otworów.

Opcja	Opis
Twórz przekątne	Umożliwia wybranie, czy mają zostać utworzone przekątne pręty zbrojeniowe.
Liczba przekątnych	Liczba przekątnych prętów zbrojeniowych.
Rozmiar	Umożliwia wybranie średnicy pręta.
Gatunek	Umożliwia określenie wytrzymałości stali używanej dla prętów.
Promień gięcia	Umożliwia zdefiniowanie promienia gięcia prętów.
L1 i L2	L1 + L2: długość przekątnych prętów zbrojeniowych.
C	Odległość pomiędzy przekątnym prętem zbrojeniowym a narożnikiem otworu.

Zakładka Słup

Użyj zakładki **Słup**, aby utworzyć zbrojenie słupa.

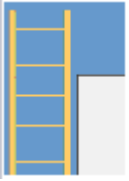
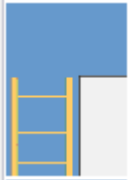
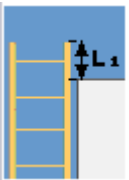
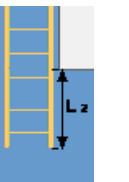
Opcja	Opis	
Zbrojenie słupa		Zbrojenie słupa jest tak wysokie jak element.
		Zbrojenie słupa nie sięga powyżej górnej krawędzi otworu.
		Zbrojenie słupa ma w przybliżeniu wartość L wyższą niż krawędź otworu.
		Zbrojenie słupa ma w przybliżeniu wartość L niższą niż krawędź otworu.
Właściwość i zbrojenia słupa	<p>Umożliwia wybranie, czy mają zostać utworzone pręty zbrojeniowe słupa.</p> <ul style="list-style-type: none"> • Minimalna wysokość słupa H: wycięcia i otwory mniejsze od wartości minimalnej nie są brane pod uwagę podczas tworzenia słupa. • Maksymalna szerokość słupa B: jeśli szerokość pomiędzy dwoma otworami, wycięciami lub krawędziami jest większa niż wartość maksymalna, zbrojenie słupa nie zostanie utworzone. • Wysokość odsunięcia słupa L1: odległość pomiędzy końcem zbrojenia słupa a krawędzią otworu. • Wysokość odsunięcia słupa L2: taka sama jak L1, lecz dla dolnej części zbrojenia słupa. 	
Główne pręty zbrojeniowe	<p>Umożliwia zdefiniowanie właściwości głównego pręta zbrojeniowego.</p> <p>Należy pamiętać, że główne pręty mają trzy zestawy właściwości zależne od szerokości słupa.</p>	
Typ strzemienia	<p>Umożliwia wybranie typu strzemienia.</p>	

Opcja	Opis
Strzemiona zbrojenio e	Umożliwia zdefiniowanie właściwości strzemion. Należy pamiętać, że strzemiona mają trzy zestawy właściwości zależne od szerokości słupa.

Zakładka Belka

Zakładka **Belka** umożliwia utworzenie zbrojenia belek nad otworem.

Opcja	Opis
Właściwości zbrojenia belki	Umożliwia wybranie, czy mają zostać utworzone pręty zbrojeniowe belki. <ul style="list-style-type: none"> • Maksymalna wysokość belki: odległość od górnej krawędzi ściany do górnej krawędzi otworu. Jeśli wysokość jest większa od maksymalnej, zbrojenie belki nie zostanie utworzone. • Minimalna długość belki: odległość pomiędzy bokami otworu. Jeśli szerokość otworu jest mniejsza od minimalnej, zbrojenie belki nie zostanie utworzone.
Góra	Umożliwia zdefiniowanie właściwości górnego zbrojenia belki. Należy pamiętać, że pręty zbrojeniowe mają dwa zestawy właściwości zależne od długości belki.
Dół	Umożliwia zdefiniowanie właściwości dolnego zbrojenia belki. Należy pamiętać, że pręty zbrojeniowe mają dwa zestawy właściwości zależne od długości belki.
Typ strzemienia	Umożliwia wybranie typu strzemienia.
Strzemiona zbrojenio we	Umożliwia zdefiniowanie właściwości strzemion. Należy pamiętać, że strzemiona mają dwa zestawy właściwości zależne od długości belki.

Zakładka Dodatkowe

Zakładka **Dodatkowe** umożliwia utworzenie dodatkowych poziomych i pionowych prętów zbrojeniowych. Ta zakładka jest dostępna w komponencie **Zbrojenie paneli ściennych**.

Opcja	Opis
Dodatkowe pręty zbrojenio we	Umożliwia wybranie, czy mają zostać utworzone dodatkowe pręty zbrojeniowe. Umożliwia zdefiniowanie właściwości dodatkowego pręta zbrojeniowego.

Zakładka Atrybuty

Zakładka **Atrybuty** umożliwia kontrolowanie właściwości prętów zbrojeniowych tworzonych elementów.

Opcja	Opis
Przedrostek	Umożliwia określenie przedrostka numeru pozycji elementu.
Numer początkowy	Umożliwia określenie numeru początkowego numeru pozycji elementu.
Nazwa	Umożliwia zdefiniowanie nazwy elementu. Ta nazwa będzie używana w rysunkach i raportach Tekla Structures.
Klasa	Określ numer klasy elementu.

Siatka z drutu o różnych rozstawach

Narzędzie **Siatka z drutu o różnych rozstawach** umożliwia utworzenie siatek zbrojeniowych o wielu rozmiarach prętów. Utworzona siatka zbrojeniowa jest optymalizowana pod kątem urządzenia spawalniczego do siatek. **Siatkę z drutu o różnych rozstawach** można stosować do płyt i paneli ściennych. Płyty i panele ścienne mogą mieć dowolny kształt wielokąta z dowolną liczbą otworów. Pręty zbrojeniowe w siatce mogą mieć różne wielkości, a odstępy między nimi mogą być różne.

Utworzone obiekty

- Siatki zbrojeniowe

Zastosowania

Sytuacja	Opis
	Trzy strefy podłużnych prętów zbrojeniowych

Przed rozpoczęciem

Utwórz płytę wielokątną lub panel ścienny z dowolną liczbą otworów. Wprowadź wartości stref w celu określenia szerokości powierzchni do zazbrojenia w kierunku wzdłużnym i poprzecznym. Każdy kierunek można podzielić na pięć stref.

Kolejność wyboru

1. Wybierz element główny (płytę lub panel ścienny).

Siatka zbrojeniowa zostanie utworzona automatycznie.

zakładka Parametry kraty

Na zakładce **Parametry siatki** można sterować tworzeniem siatki i grubością otuliny.

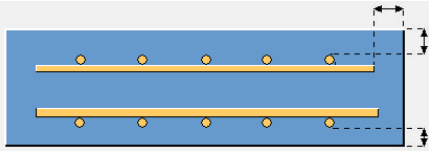
Opcja	Opis
	Umożliwia zdefiniowanie grubości otuliny.
Utwórz pręty zbrojeniowe	Umożliwia zdefiniowanie strony płyty lub panelu ściennego, po której mają zostać utworzone pręty zbrojeniowe.
Kierunek wzdłużny	Umożliwia zdefiniowanie, czy jako kierunek wzdłużny podczas tworzenia prętów zbrojeniowych ma zostać użyty kierunek X, czy Y. Domyślnie kierunek X jest kierunkiem wzdłużnym.

Zakładka Pręty podłużne/poprzeczne

Zakładki **Pręty podłużne** lub **Pręty poprzeczne** umożliwiają utworzenie siatki w kierunku podłużnym lub poprzecznym oraz stref zbrojenia.

Opcja	Opis
Rozmiary drutów	Umożliwia zdefiniowanie rozmiarów prętów zbrojeniowych używanych we wzorze. Rozmiary należy rozdzielić spacjami.
Min. przewis	Umożliwia zdefiniowanie minimalnej długości przedłużenia pręta zbrojeniowego.
Maks. przewis	Umożliwia zdefiniowanie maksymalnej długości przedłużenia pręta zbrojeniowego.
Min. odstęp	Umożliwia zdefiniowanie minimalnego odstępu między prętami zbrojeniowymi. Wartość musi być podzielna przez rozmiar siatki. Na przykład jeśli wartość w polu Min. odstęp wynosi 150, wartość w polu Maks. odległości

Opcja	Opis
	wynosi 300, a wartość w polu Rozmiar siatki to 50, odstępów wynoszą 150, 200, 250 i 300.
Maks. odległości	<p>Umożliwia zdefiniowanie maksymalnego odstępów między prętami zbrojeniowymi.</p> <p>Wartość musi być podzielna przez rozmiar siatki.</p> <p>Na przykład jeśli wartość w polu Min. odstęp wynosi 150, wartość w polu Maks. odległości wynosi 300, a wartość w polu Rozmiar siatki to 50, odstępów wynoszą 150, 200, 250 i 300.</p>
Rozmiar rozstawu	<p>Umożliwia zdefiniowanie rozmiaru rozstawu siatki zbrojeniowej.</p> <p>Na przykład jeśli wartość w polu Min. odstęp wynosi 150, wartość w polu Maks. odległości wynosi 300, a wartość w polu Rozmiar siatki to 50, odstępów wynoszą 150, 200, 250 i 300.</p> <p>Ta wartość zależy od maszyny spawalniczej.</p>
Min. długość drutu	Umożliwia zdefiniowanie minimalnej długości pręta zbrojeniowego.
Min. liczba punktów spawania	Umożliwia zdefiniowanie minimalnej liczby przecięć prętów zbrojeniowych.
Szerokość wzorca do wypełnienia	<p>Umożliwia zdefiniowanie szerokości wzorca wypełnianego siatką.</p> <p>Ta wartość jest używana, gdy szerokość strefy jest większa niż dana wartość.</p>
Typ wartości szerokości strefy	Umożliwia zdefiniowanie szerokości strefy zazbrojenia jako wartość procentową całej szerokości płyty lub panelu ściennego albo jako rzeczywistą długość.
Szerokość, Szerokość rzeczywista, Obszar siatki wg długości	Umożliwia zdefiniowanie szerokości siatki zbrojeniowej, szerokości rzeczywistej i powierzchni przypadającej na długość w każdej strefie.
Wczytaj wzorzec z pliku	<p>Umożliwia wybranie zewnętrznego pliku tekstowego, w którym zdefiniowano wzory podłużnych i poprzecznych prętów zbrojeniowych.</p> <p>W przypadku korzystania z zewnętrznego pliku wzorów funkcja Siatka z drutu o różnych rozstawach próbuje ustalić wzór z odpowiednim obszarem na wartość długości</p>

Opcja	Opis
	dla każdej strefy i zastosować te wartości do stref.

Zakładka Atrybuty

Zakładka **Atrybuty** umożliwia określenie właściwości zbrojenia w kierunkach podłużnym i poprzecznym.

Opcja	Opis
Przedrostek	Umożliwia określenie przedrostka numeru pozycji elementu.
Numer początkowy	Umożliwia zdefiniowanie numeru początkowego numeru pozycji elementu.
Gatunek	Umożliwia zdefiniowanie wytrzymałości stali używanej na pręty zbrojeniowe.
Nazwa	Umożliwia zdefiniowanie nazwy wzdłużnych i poprzecznych prętów zbrojeniowych. Tekla Structures Ta nazwa będzie używana w rysunkach i raportach programu .
Klasa	Opcja Klasa umożliwia zgrupowanie wzdłużnych i poprzecznych prętów zbrojeniowych. Na przykład wzdłużne i poprzeczne pręty zbrojeniowe o różnych klasach można wyświetlić w różnych kolorach.

Plik konfiguracyjny do wzorów prętów zbrojeniowych

Wzory podłużnych i poprzecznych prętów zbrojeniowych można określić przy użyciu zewnętrznego pliku tekstowego.

Każdy wzór zaczyna się od wiersza **Wzór**, po którym następuje, na przykład, nazwa wzoru. Każda para **Wielkość pręta** i **Odstępy** znajduje się w oddzielnym wierszu. Wartości **Wielkość pręta** i **Odstępy** oddziela się spacją.

Plik ma następujący format:

```
< Pattern > < Name >
<Bar Size> <Spacing>
<Bar Size> <Spacing>
.....
<Bar Size> <Spacing>
```

Przykłady

Wzór 1

10 200

10 200

8 100

8 300

10 400

Wzór 2

10 200

10 200

8 100

8 100

Osadzone kotwy (8)

Komponent **Osadzone kotwy (8)** umożliwia utworzenie jednego lub więcej elementów osadzonych w elemencie betonowym.

Utworzone obiekty

- Elementy osadzone
- Elementy pogrubienia
- Pręty zbrojeniowe
- Pręty mocujące
- Kable dźwigu

Zastosowania

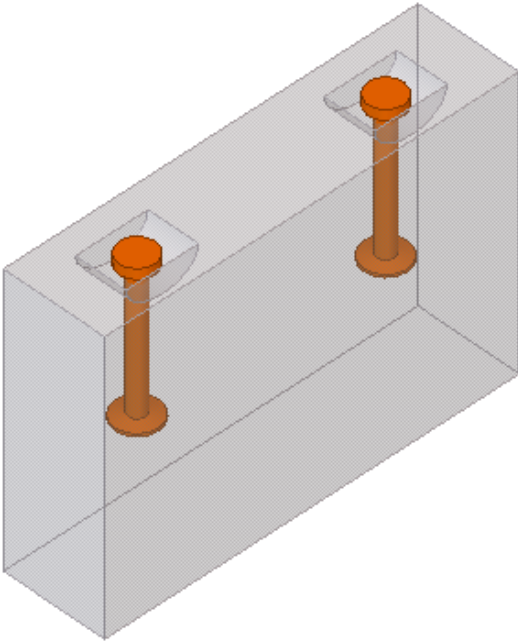
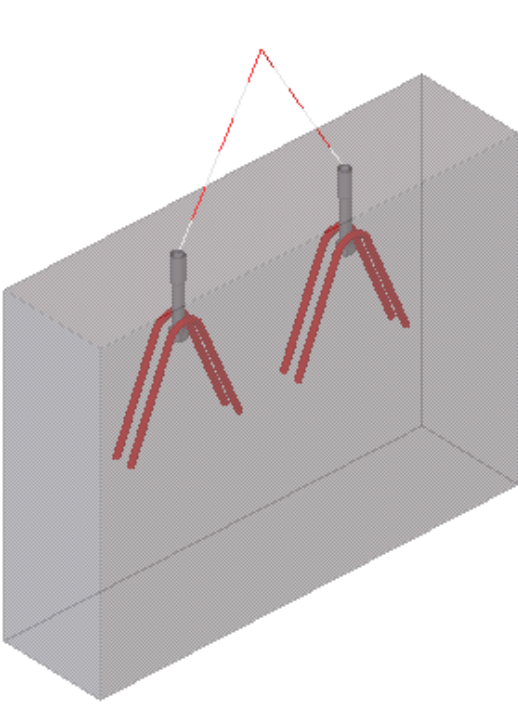
Sytuacja	Opis
 A 3D perspective diagram of a grey concrete slab. Two orange anchors are embedded in the slab. Each anchor consists of a vertical stem with a circular base and a square-shaped cap on top. The anchors are positioned at different depths and locations within the slab.	Dwie kotwy użytkownika.
 A 3D perspective diagram of a grey concrete slab. Two anchors are embedded in the slab. Each anchor has a vertical stem with a circular base. From the base of each stem, three red reinforcement bars extend downwards and outwards. Two red cables are attached to the top of the stems, forming a triangular shape above the slab.	Kotwy, które są elementami użytkownika, pręty mocujące i kable dźwigu.

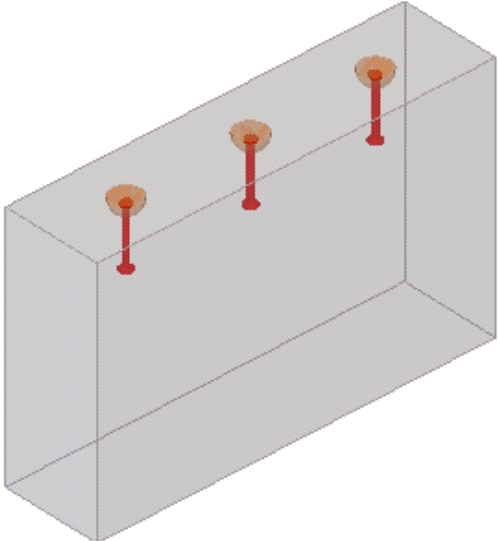
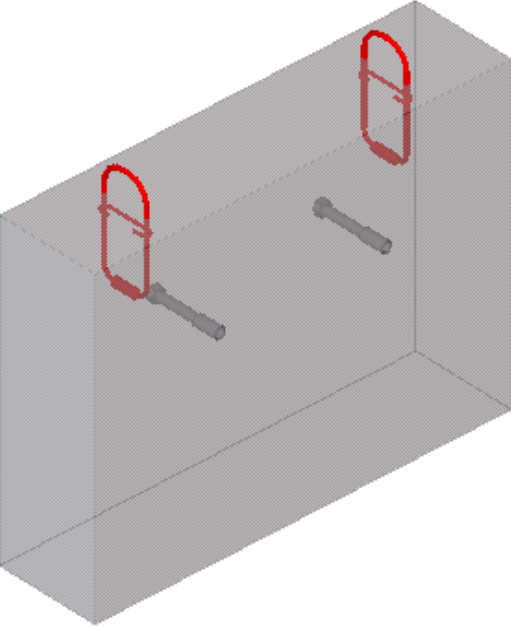
Sytuacja	Opis
	<p>Osadzone kotwy podnośnikowe, które są elementami użytkownika.</p>
	<p>Osadzone obręcze z liny stalowej do podnoszenia, które są elementami użytkownika.</p> <p>Kotwy regulacyjne są w przedniej części. Komponent jest stosowany dwukrotnie.</p>

Kolejność wyboru

1. Wybierz element betonowy.
2. Wskaż jeden punkt w celu umieszczenia elementu osadzonego.
Można także wybrać wiele punktów w zależności od sposobu podzielenia elementów osadzonych.
3. Kliknij środkowym przyciskiem myszy, aby utworzyć elementy osadzone.

Klucz do identyfikacji elementów

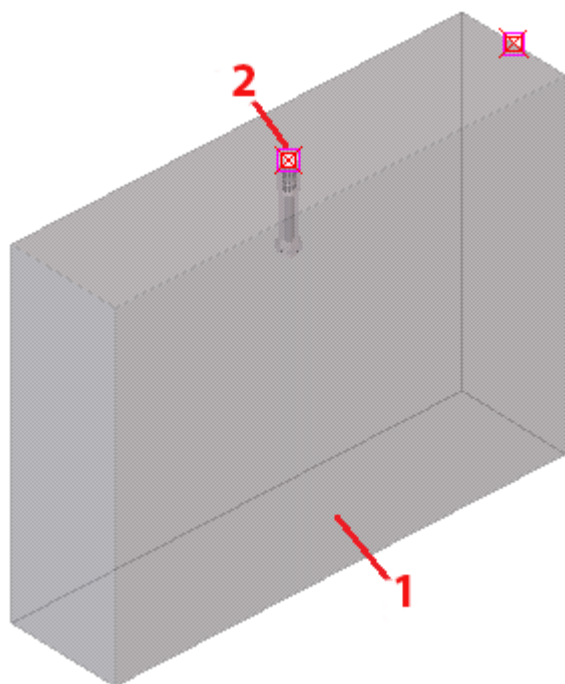

	Element
1	Element betonowy (ściana, słup, belka, płyta)
2	Punkt Można wybrać wiele punktów.

Zakładka Punkt wejściowy

Zakładka **Punkt wejściowy** umożliwia określanie elementów użytkownika używanych w elementach osadzonych, punktów wskazanych do umieszczania elementów osadzonych i właściwości kierunku komponentu.

Kolejność wskazywania punktów

Umożliwia określenie metody rozkładu elementów osadzonych. Położenie elementów osadzonych można również dostosować na karcie **Punkt wejściowy**.

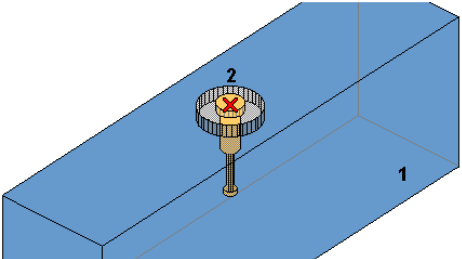
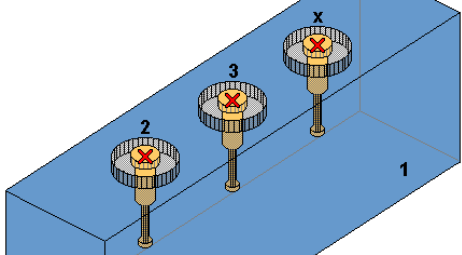
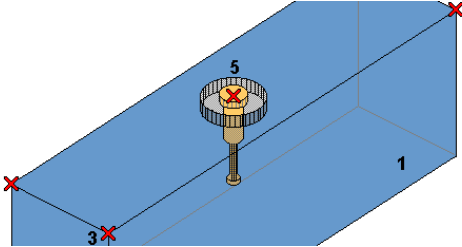
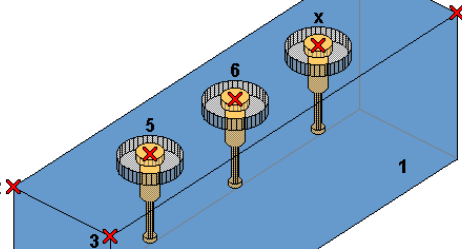
Opcja	Opis
	<p>Umożliwia wybranie elementu betonowego i wskazanie jednego punktu położenia dla kotwy.</p>
	<p>Umożliwia wybranie elementu betonowego i wskazanie wielu punktów położenia dla kotew.</p>
	<p>Umożliwia wybranie elementu betonowego i wskazanie trzech punktów w celu określenia płaszczyzny. Należy wskazać punkt w celu umieszczenia elementu osadzonego.</p>
	<p>Umożliwia wybranie elementu betonowego i wskazanie trzech punktów w celu określenia płaszczyzny. Należy wybrać wiele punktów w celu umieszczenia elementów osadzonych.</p>

Kierunek w górę

Umożliwia określenie sposobu obracania elementów osadzonych.

Ta opcja nie jest dostępna, gdy wybrano opcję płaszczyzny trzypunktowej na liście **Kolejność wskazywania punktów**.

Można użyć kierunków globalnych +X, -X, +Y, -Y, +Z, -Z.

Ewentualnie można użyć kierunków lokalnych +X, -X, +Y, -Y, +Z, -Z w celu zdefiniowania określonej płaszczyzny typowego elementu (płyty, ściany, belki słupa) w kształcie sześciangu.

-X
lokalny:

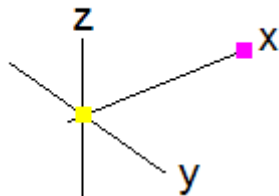
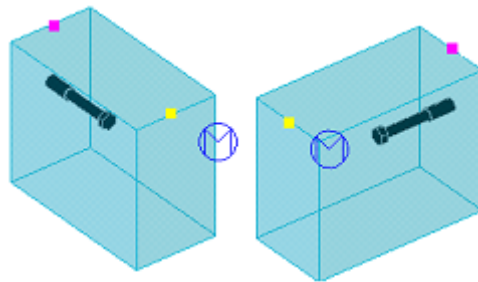

+X
globalny:

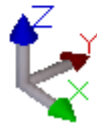
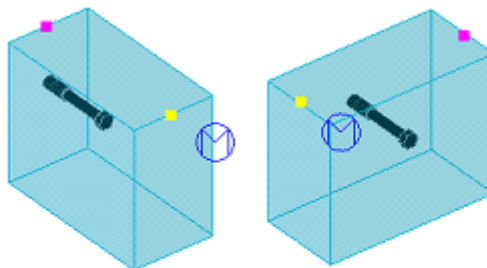

Posługiwanie się elementami osadzonymi

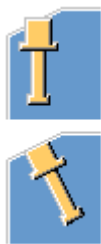

Umożliwia określenie, czy element osadzony ma być traktowany jako detal, czy jako narzędzie do modelowania.

Ogólnie rzecz biorąc, w celu umieszczania elementów osadzonych detal korzysta z kształtu elementu głównego, a narzędzie do modelowania korzysta ze wskazanych punktów.

Odsunięcie elementu osadzonego

Umożliwia określenie odsunięcia elementów osadzonych w kierunku X i/lub Y na podstawie wskazanych punktów pozycji.

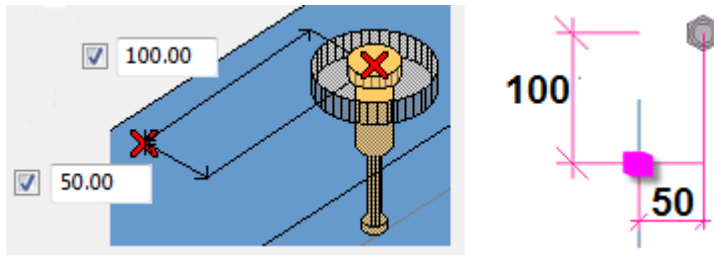

Typ kotwy

Wybierz typ kotew z listy rozwijanej **Typ kotwy**. Dostępne ustawienia:

- **Kotwa utworzona z elementu górnego i dolnego**
- **Element komponentu**
- **Detal komponentu**
- **Wykończenie powierzchni**
- **Element komponentu i detal komponentu**
- **Element komponentu oraz górny i dolny element**
- **Detal komponentu oraz element górny i dolny**

Element użytkownika

Wybór elementu użytkownika z katalogu **Aplikacje i komponenty** do użycia jako elementu osadzonego.

- Określ nazwę komponentu użytkownika, który ma zostać użyty w elementach osadzonych. Jeśli elementy osadzone są określone na zakładce **Obraz**, to pole należy pozostawić puste.
- Określ nazwę pliku konfiguracyjnego komponentu użytkownika.
- Wybierz, czy w elementach osadzonych muszą być używane elementy użytkownika.

Jeśli zostanie wybrana wartość **Nie**, należy określić kształt elementów osadzonych na zakładce **Obraz**.

Jeśli zostanie wybrana wartość **Tak**, należy określić metodę połączenia. Użyj opcji **Tak i podzespół**, aby element osadzony został dodany do elementu głównego jako podzespół.

- Wybierz sposób obracania elementów osadzonych. Domyślny kierunek to **Punkt 2 +x**.

- Określ sposób obracania elementów osadzonych wokół punktu położenia.

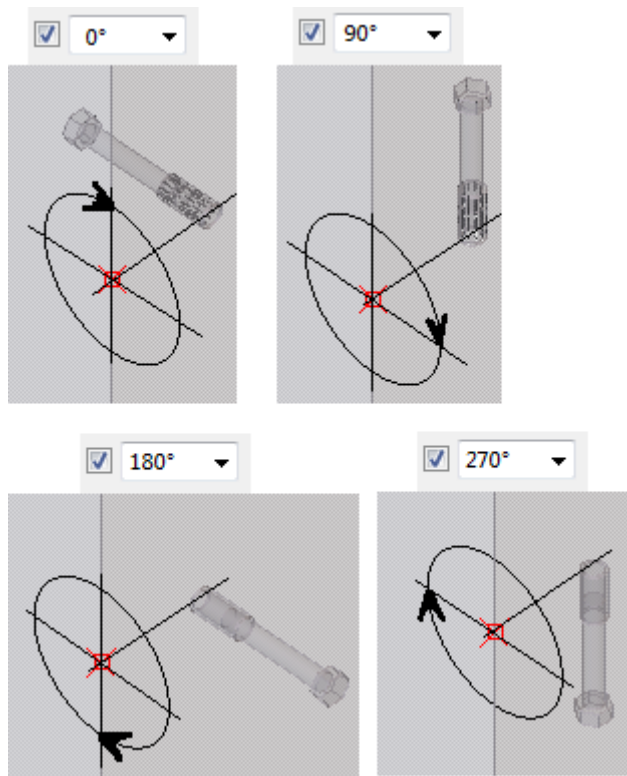

Przykłady umieszczania

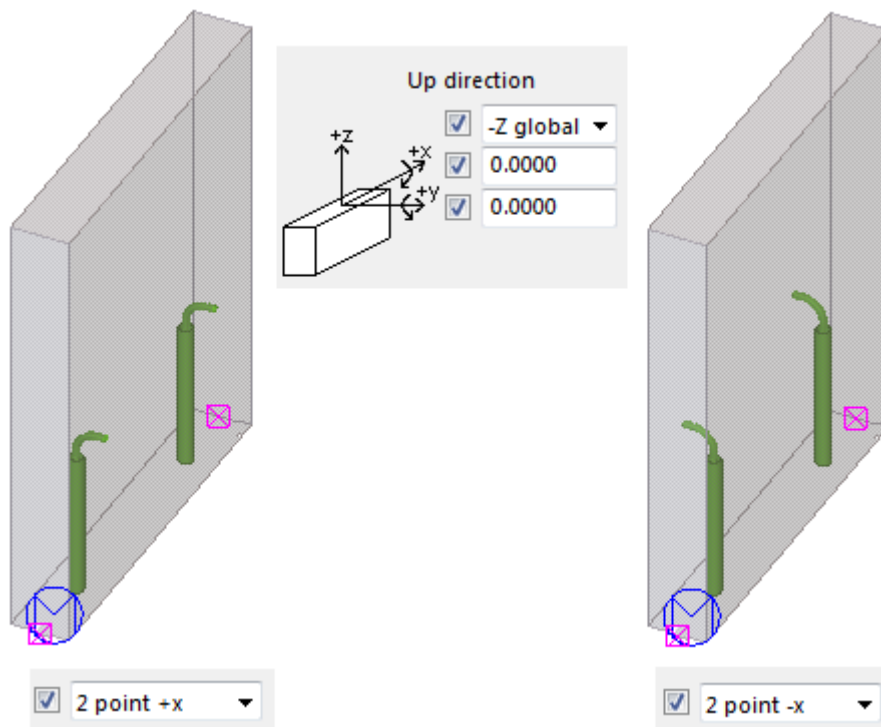

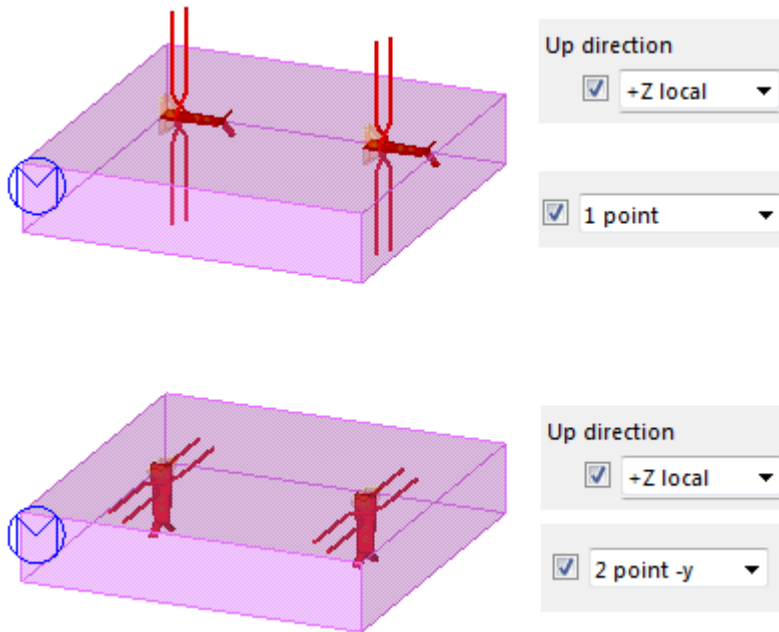

Zakładka Umieszczenie

Zakładka **Umieszczenie** umożliwia określenie sposobu umieszczania elementów osadzonych, kątów kabli dźwigu i właściwości współczynnika bezpieczeństwa oraz określenie kotew transportowych.

Można określić kolejność wskazywania punktów, system podnoszenia i wymiary elementu osadzonego zarówno w kierunku linii odniesienia, jak i przekroju poprzecznego.

Kolejność wskazywania punktów

Umożliwia wybranie metody rozkładu elementów osadzonych.

Wartości należy wprowadzić w polach **a** i **b** po prawej stronie.

Opcja	Opis
	Element osadzony zostanie umieszczony w wybranym punkcie położenia.
	Element osadzony zostanie umieszczony w środku ciężkości (COG) w kierunku długości elementu.
	Wiele elementów osadzonych. Należy zdefiniować wymiary a i b . Odniesienie = COG

Opcja	Opis
	Należy zdefiniować wymiary a i b . Odniesienie = COG Jeśli elementy osadzone mogą zostać umieszczone na zewnątrz elementu, to używana jest wartość d .
	Umożliwia zdefiniowanie wymiarów a i b jako wartości procentowych długości elementu. Odniesienie = COG
	Umożliwia zdefiniowanie wymiaru a jako wartości procentowej długości elementu. Odniesienie = COG
	Umożliwia zdefiniowanie wymiaru a . Prawy element osadzony zostanie obliczony od środka ciężkości.
	Umożliwia zdefiniowanie wymiaru a jako wartości procentowej całkowitej długości elementu. Odniesienie = COG
	Element osadzony zostanie umieszczony w środku elementu.
	Należy zdefiniować wymiary a i b . Odniesienie = środek elementu
	Umożliwia zdefiniowanie wymiarów a i b jako wartości procentowych długości elementu. Odniesienie = środek elementu
	Należy zdefiniować wymiary a i b . Odległości są mierzone od elementów osadzonych do końców elementów.

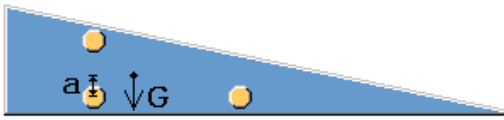
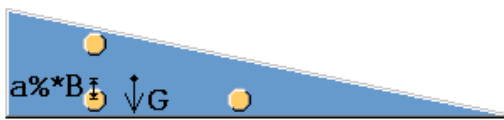
Opcja	Opis
	<p>Umożliwia zdefiniowanie wymiarów a i b jako wartości procentowych długości elementu.</p> <p>Odległości są mierzone od elementów osadzonych do końców elementów.</p>
	<p>Trzy elementy osadzone w płycie trójkątnej.</p> <p>Umożliwia zdefiniowanie odległości pionowej a od środka ciężkości.</p>
	<p>Trzy elementy osadzone w płycie trójkątnej.</p> <p>Umożliwia określenie odległości pionowej a od środka ciężkości jako procentu szerokości b.</p>

System podnoszenia

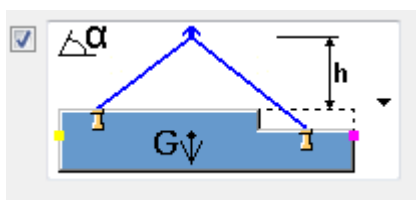

Umożliwia określenie systemu lin dźwigu do podnoszenia.

Wymiary

Opcja	Opis
a	Umożliwia określenie wymiaru elementu osadzonego a .
b	Umożliwia określenie wymiaru elementu osadzonego b .
c	Umożliwia określenie odległości c .
d	Umożliwia określenie odległości kotwicy od krawędzi elementu.
h	Umożliwia określenie wysokości liny dźwigu.
α	Umożliwia określenie kąta α liny dźwigu.
β	Umożliwia określenie kąta β liny.
Zaokrąglenie	Umożliwia określenie wartości zaokrąglenia odległości zakotwiczenia.

Dodatkowe elementy osadzone

Umożliwia określenie dodatkowych elementów osadzonych. Do zdefiniowania odległości służą pola po lewej i prawej stronie. Można wprowadzić wiele odległości. Do rozdzielenia wartości służy spacja.

Pole środkowe służy do zdefiniowania liczby dodatkowych elementów osadzonych.

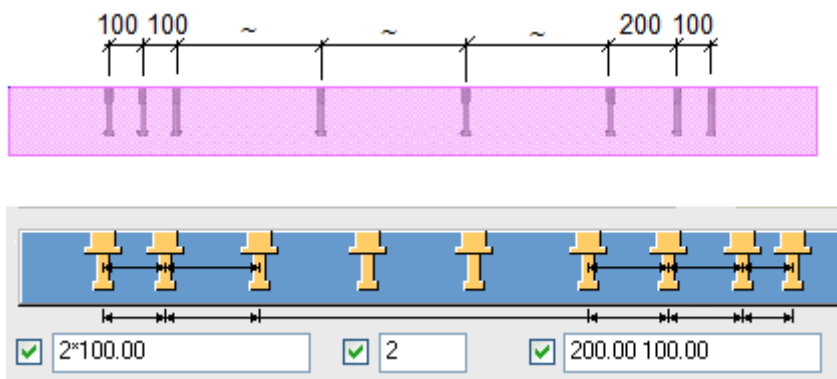

Odbicie lustrzane

Selected part
 No mirror
 Both anchors

- Umożliwia zdefiniowanie środka ciężkości (COG) wybranych elementów, zespołu lub zespołu bez elementów stalowych. Zespół bez elementów stalowych uwzględnia w obliczeniach elementy betonowe oraz inne pozostałe.
- Umożliwia wybranie, czy ma zostać wykonane odbicie lustrzane elementów osadzonych.

Odbicie lustrzane jest przydatne w przypadku asymetrycznych elementów osadzonych stanowiących elementy użytkownika. Można je wykonywać zarówno w kierunku linii odniesienia, jak i w kierunku przekroju.

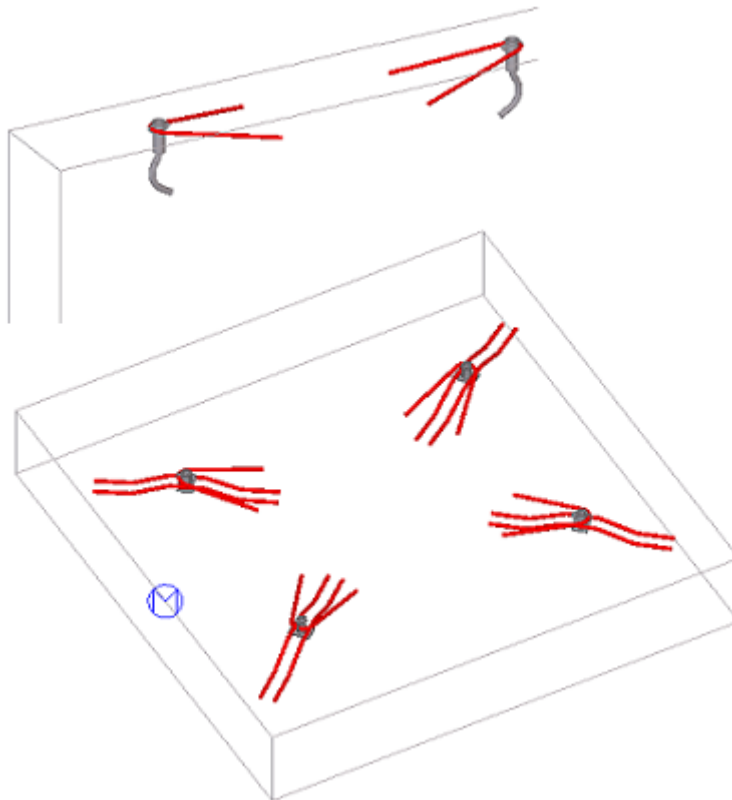

- Umożliwia wybranie, czy mają zostać utworzone obie kotwy, czy też tylko lewa lub prawa kotwa.

Plik konfiguracyjny Lift.dat

Do obliczenia udźwignięć kotew podnośnikowych można użyć pliku konfiguracyjnego.

Nadaj opcji **Wybierz plik konfiguracji** wartość **Tak**, a następnie określ pełną ścieżkę pliku konfiguracyjnego. Plikiem domyślnym jest `lift.dat` w folderze `profil`.

Plik konfiguracyjny `lift.dat` zawiera listę wszystkich kotew podnośnikowych użytkownika należących do domyślnej instalacji Tekla Structures. Kotwy są sortowane według producenta i typu, nazwy komponentu oraz udźwignięcia. Można dodać więcej komponentów użytkownika do listy w pliku konfiguracyjnym. Plik ten można otworzyć w dowolnym edytorze tekstu, np. Notatniku.

```

lift.dat - Kladblok
File Edit Format View Help
//Type  Type-client      Name CuCoPa      Lift-force ^ (kg)
//-----
// PFEIFER-Plaatstaalanker
1  PFEIFER-Plaatanker  pfeifer_HP-Rd12_0-5T      500
1  PFEIFER-Plaatanker  pfeifer_HP-Rd16_1-2T      1200
1  PFEIFER-Plaatanker  pfeifer_HP-Rd20_2-0T      2000
1  PFEIFER-Plaatanker  pfeifer_HP-Rd24_2-5T      2500
1  PFEIFER-Plaatanker  pfeifer_HP-Rd30_4-0T      4000
1  PFEIFER-Plaatanker  pfeifer_HP-Rd36_6-3T      6300
// PFEIFER-Golfanker
2  PFEIFER-Golfanker  pfeifer_HA-Rd12_0-5T      500
2  PFEIFER-Golfanker  pfeifer_HA-Rd16_1-2T      1200
2  PFEIFER-Golfanker  pfeifer_HA-Rd20_2-0T      2000
2  PFEIFER-Golfanker  pfeifer_HA-Rd24_2-5T      2500
2  PFEIFER-Golfanker  pfeifer_HA-Rd30_4-0T      4000
2  PFEIFER-Golfanker  pfeifer_HA-Rd36_6-3T      6300
2  PFEIFER-Golfanker  pfeifer_HA-Rd42_8-0T      8000
2  PFEIFER-Golfanker  pfeifer_HA-Rd52_12-5T     12500
2  PFEIFER-Golfanker  pfeifer_HA-Rd56_15-0T     15000
2  PFEIFER-Golfanker  pfeifer_HA-Rd60_20-0T     12500
// PFEIFER - Hijsslussen
3  PFEIFER-Hijslus    pfeifer_BS_0-8T          800
3  PFEIFER-Hijslus    pfeifer_BS_1-2T          1200
3  PFEIFER-Hijslus    pfeifer_BS_1-6T          1600
3  PFEIFER-Hijslus    pfeifer_BS_2-0T          2000
3  PFEIFER-Hijslus    pfeifer_BS_2-5T          2500
3  PFEIFER-Hijslus    pfeifer_BS_4-0T          4000
3  PFEIFER-Hijslus    pfeifer_BS_5-2T          5200
3  PFEIFER-Hijslus    pfeifer_BS_6-3T          6300
3  PFEIFER-Hijslus    pfeifer_BS_8-0T          8000

```

- **Type**
Grupy, w których można wybrać kotwy podnośnikowe.
- **Type client**
Opis typów.
- **Name CuCoPa**
Nazwa elementu komponentu użytkownika zgodna z nazwą podaną w katalogu **Aplikacje i komponenty**.
- **Lift force (kg)**
Udźwig w kilogramach.
- **Dir**
Kierunek. Kierunek komponentu podczas tworzenia elementu komponentu użytkownika.

- **Attribute file**

Link do pliku konfiguracyjnego.

Typ kotwy można wybrać z listy. Pierwsza opcja odpowiada pierwszemu typowi (1) w pliku konfiguracyjnym `lift.dat`.

Ostatnia opcja na liście to **Wszystkie typy i lista preferencyjna użytkownika**. Ta opcja powoduje przeprowadzenie wyszukiwania we wszystkich grupach. Preferencje można określić w **Lista preferowanych typów**. Należy rozpocząć od grupy o najwyższym poziomie preferencji, oddzielając kolejne grupy spacją.

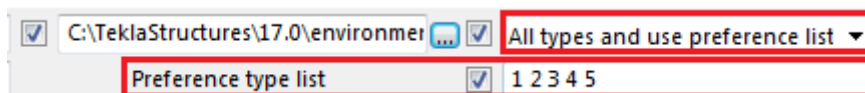

Niektórzy producenci oferują kotwy podnośnikowe o takim samym udźwigu, ale o różnych długościach zakotwienia. Korzystając z kolejności w pliku konfiguracyjnym, można zdefiniować, która kotwa ma zostać wybrana. Pierwsza znaleziona kotwa o odpowiednim udźwigu = 1, druga znaleziona kotwa = 2 itd.

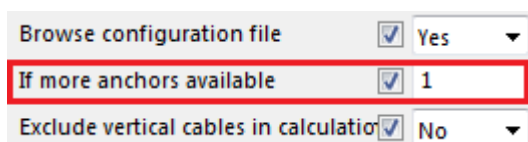

UWAGA Jeśli do użycia wybrano element użytkownika, należy sprawdzić, czy odpowiednie elementy użytkownika są dostępne w modelu. Nazwy elementów użytkownika nie mogą zawierać spacji, gdyż w przeciwnym razie nie zostaną odczytane z pliku konfiguracyjnego `lift.dat`.

Wsp. bezpieczeństwa

Umożliwia określenie współczynnika bezpieczeństwa. Ciężar do podniesienia jest mnożony przez ten współczynnik przy obliczaniu kotew.

Safety factor 1.50

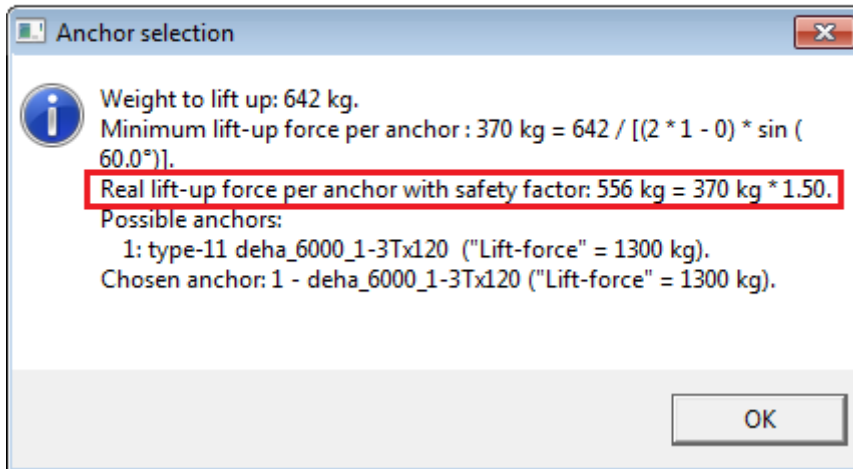

Kratownica

Wybierz, aby przesunąć kotwy do najbliższej kratownicy od **Przesuń do najbliższej kratownicy**.

Wprowadź odległości **Maks. przesunięcie** i **Offset wstawienia** kotew.

Określ właściwości **Klasa** i **Nazwa** pręta górnego kratownicy.

Zakładka Umieszczenie górne

Zakładka **Umieszczenie górne** umożliwia określenie offsetu elementów osadzonych oraz sposobu pokazywania okna informacyjnego komunikatów i lin dźwigu.

Odsunięcie

Umożliwia określenie odsunięć elementów osadzonych na obu końcach elementu betonowego. Element osadzony, który znajduje się dokładnie pośrodku elementu betonowego, pozostanie w tym położeniu i nie zostanie odsunięty.

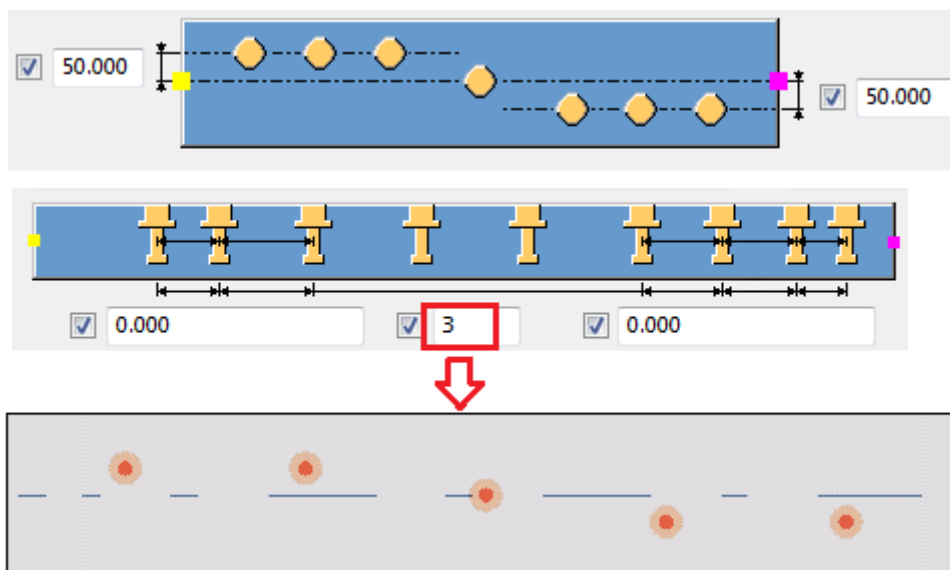

Pokaż okna informacyjne komunikatów

Umożliwia określenie, czy mają być pokazywane okna komunikatów z wynikami obliczeń elementów osadzonych. W oknie komunikatu wyświetlane są informacje o ciężarze do podniesienia, rzeczywistym podnoszonym ciężarze ze współczynnikiem bezpieczeństwa oraz wybranej kotwie.

Okno komunikatu pojawia się tylko wtedy, gdy opcji **Wybierz plik konfiguracji** nadano wartość **Tak** na zakładce **Umieszczenie**.

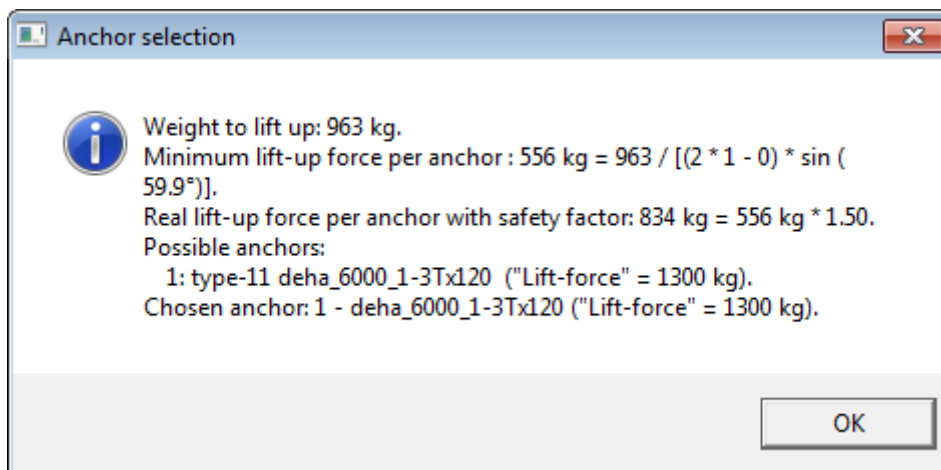

Pokaż kable dźwigu

Umożliwia określenie, czy mają być widoczne liny dźwigu. W przypadku nadania wartości **Tak** liny dźwigu będą pokazywane jako linie konstrukcyjne lub profile z kątem α określonym na zakładce **Umieszczenie**.

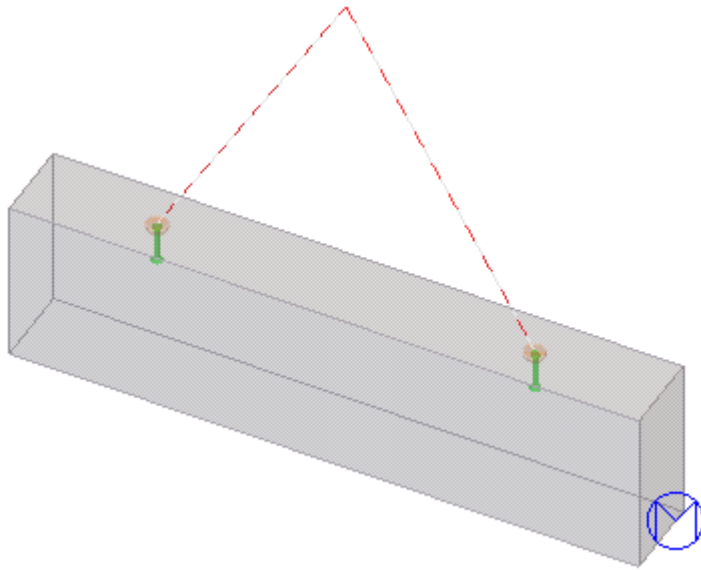

Zakładka Pogrubienie

Zakładka **Pogrubienie** umożliwia określenie pogrubienia warstwy betonu. Pogrubienie jest szczególnie przydatne w przypadku ścian wielowarstwowych, których powłoki są pogrubiane przy kotwach transportowych.

W poniższym przykładzie dodano pogrubienie z dodatkową warstwą izolacyjną.

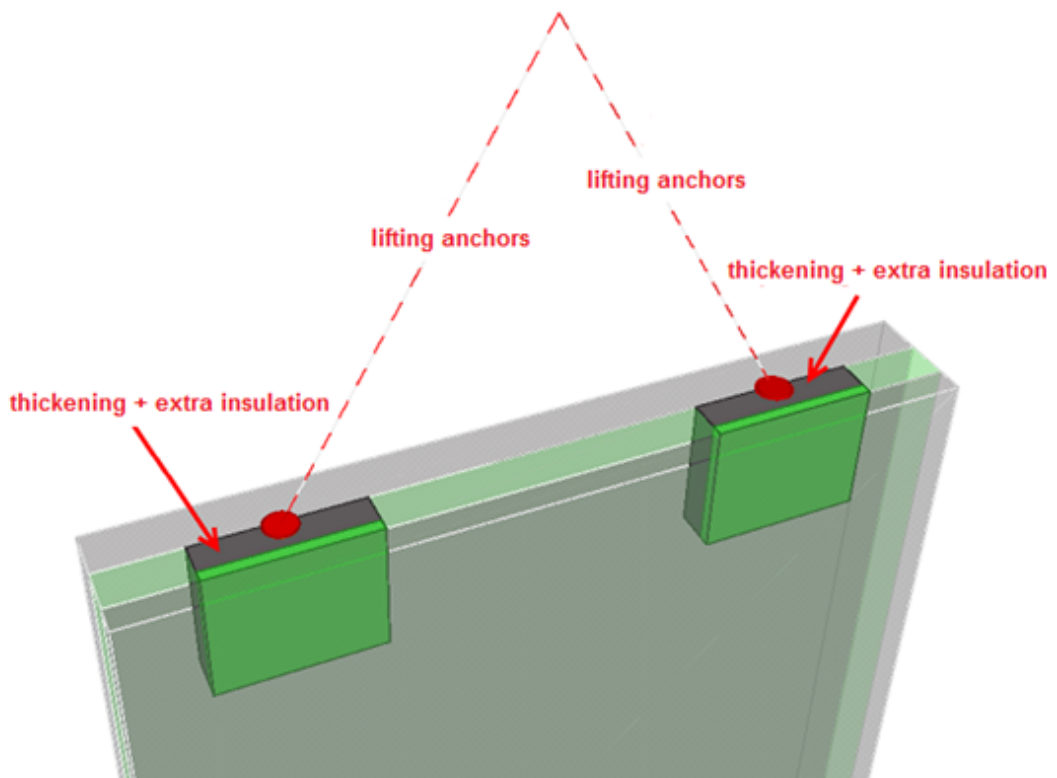

Opcje pogrubiania

Umożliwia wybranie strony, do której ma zostać zastosowane pogrubienie. Można również określić grubość.

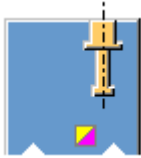
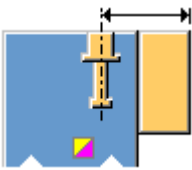
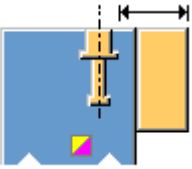
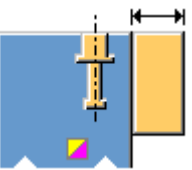
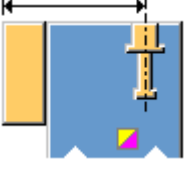
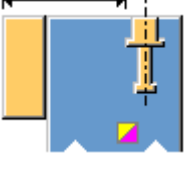
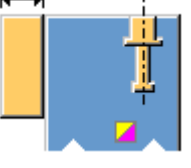
Opcja	Opis
	Brak pogrubiania.
	Pogrubienie po prawej stronie. Grubość zostanie zdefiniowana od środka elementu osadzonego.
	Pogrubienie po prawej stronie. Grubość zostanie zdefiniowana od boku elementu osadzonego.
	Pogrubienie po prawej stronie. Grubość zostanie zdefiniowana od boku powłoki.
	Pogrubienie po lewej stronie. Grubość zostanie zdefiniowana od środka elementu osadzonego.
	Pogrubienie po lewej stronie. Grubość zostanie zdefiniowana od boku elementu osadzonego.
	Pogrubienie po lewej stronie. Grubość zostanie zdefiniowana od boku powłoki.

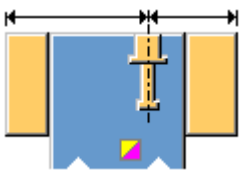
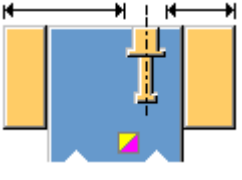
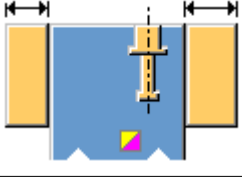
Opcja	Opis
	Pogrubienie po obu stronach. Grubość zostanie zdefiniowana od środka elementu osadzonego.
	Pogrubienie po obu stronach. Grubość zostanie zdefiniowana od boku elementu osadzonego.
	Pogrubienie po obu stronach. Grubość zostanie zdefiniowana od boku powłoki.

Szerokość i wysokość pogrubienia

Umożliwia wybranie odniesienia pogrubienia elementu, a także zdefiniowanie szerokości i wysokości pogrubienia.

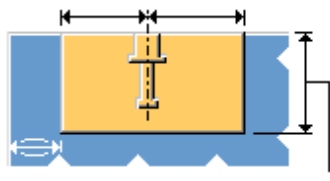
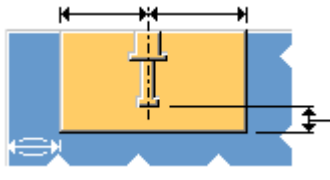
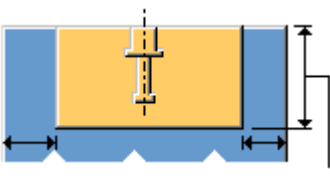
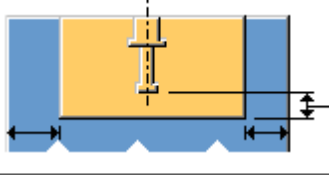
Opcja	Opis
	Szerokość zostanie zdefiniowana od środka elementu osadzonego. Wysokość zostanie zdefiniowana od górnej strony betonu.
	Szerokość zostanie zdefiniowana od środka elementu osadzonego. Wysokość zostanie zdefiniowana od dolnej strony betonu.
	Szerokość zostanie określona od boku warstwy betonu. Wysokość zostanie zdefiniowana od górnej strony warstwy betonu.
	Szerokość zostanie określona od boku warstwy betonu. Wysokość zostanie określona od dolnej strony elementu osadzonego.

Widok z boku

Ta opcja umożliwia scalenie wielu pogrubień elementów w jedno, jeśli odległość między pogrubieniami jest nie większa niż określona wartość.

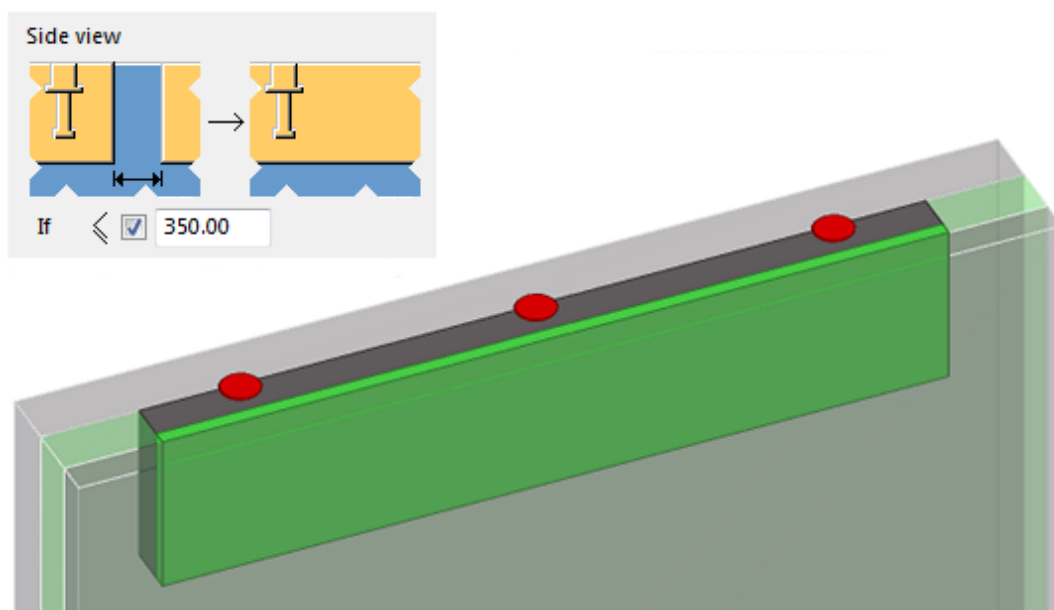
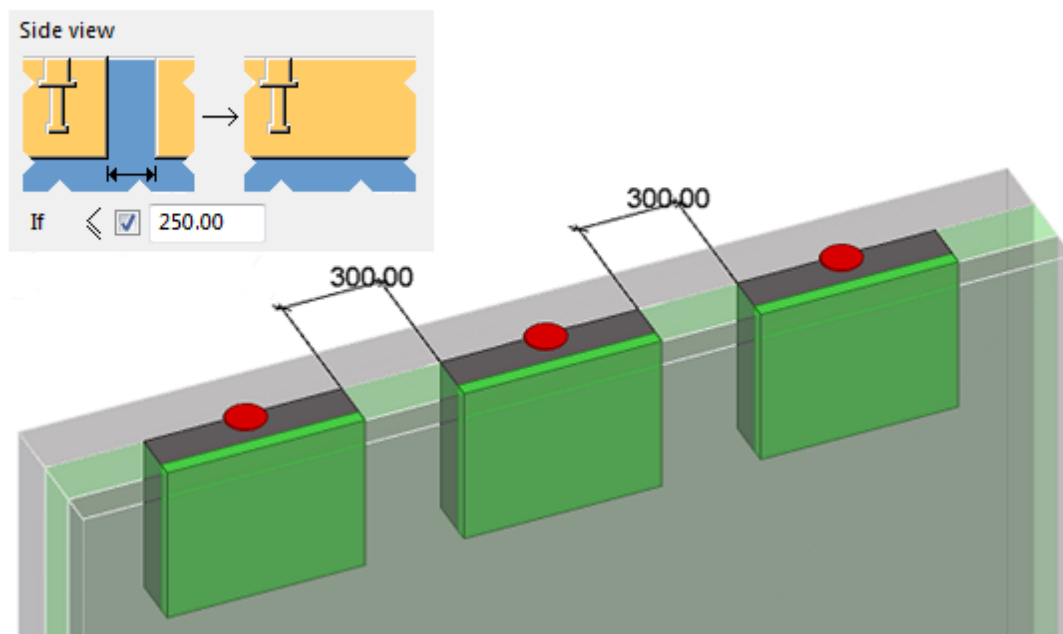

Pogrubienie elementu

Umożliwia wybranie sposobu połączenia pogrubienia z powłoką. Umożliwia określenie właściwości pogrubiania.

Dodatkowa izolacja

Umożliwia wybranie sposobu dodania izolacji do pogrubienia elementu.

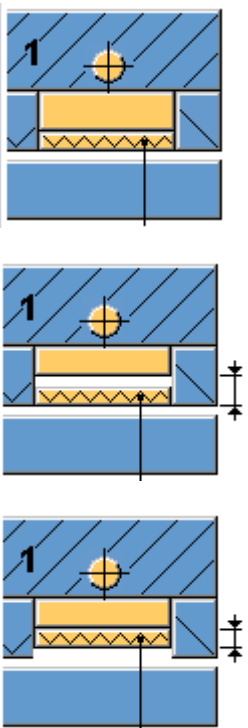
Opcja	Opis
Klasy izolacji	Umożliwia określenie klasy izolacji używanej w warstwie betonowej. Jeśli numer określonej klasy odpowiada klasie izolacji modelu, izolacja zostanie przecięta w miejscu pogrubienia.
Klasy folii	Umożliwia określenie klasy izolacji używanej w ścianie wielowarstwowej. Jeśli numer określonej klasy odpowiada klasie izolacji, izolacja zostanie przecięta w miejscu pogrubienia
Utwórz dodatkową izolację	Umożliwia wybranie, czy ma zostać utworzona dodatkowa warstwa izolacyjna.
	Umożliwia zdefiniowanie grubości izolacji.

Dodatkowe opcje dla elementu izolacji

Opcja	Opis
Element dodatkowej izolacji	Umożliwia wybranie, czy element izolacji ma zostać dodany oraz w jaki sposób.

Opcja	Opis
Do	Umożliwia wybranie elementu, do którego ma zostać dodany element izolacji.

Zakładka **Obraz**

Zakładka **Obraz** umożliwia określenie wymiarów elementu osadzonego, metody połączenia i obrotu.

Wymiary elementu osadzonego

Umożliwia określenie, czy element osadzony ma znajdować się we wnęce. Można określić wymiary wnęki, odległość od płaszczyzny wnęki do górnej części elementu osadzonego i wybrać kształt wycięcia.

Należy wybrać kształt wycięcia.

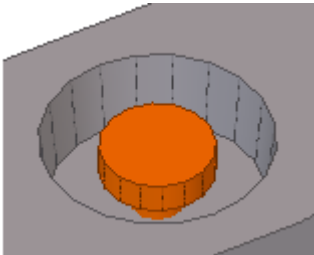
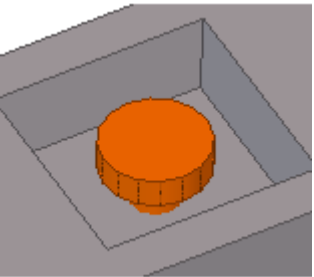
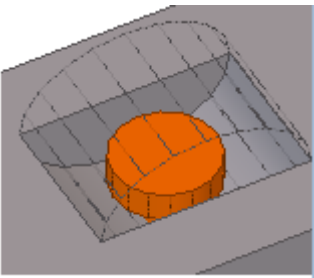
Opcja	Przykład
Okrąg	
Kwadrat	
Półksiężyc X	

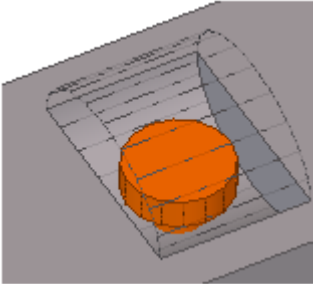
Opcja	Przykład
Półksiężyc Y	

Jako ujemna objętość

Umożliwia wybranie, czy profile wycięcia mają być traktowane jako puste wycięcia, czy jako wycięcia z elementem deskowania.



Element górny/Element dolny

Umożliwia ustawienie klasy elementu i obrotu. Każda opcja powoduje obrót elementu osadzonego o 90 stopni w kierunku przeciwnym do ruchu wskazówek zegara. Można zdefiniować także stały kąt obrotu.

Umieszczenie

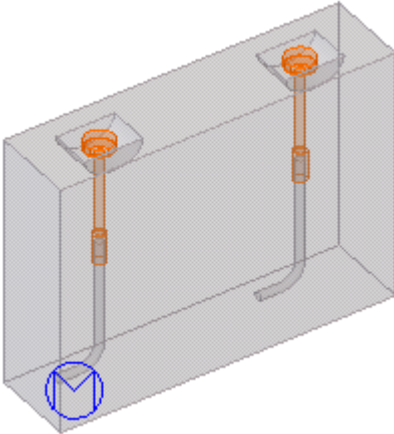
Umożliwia wybranie sposobu umieszczenia elementu górnego i dolnego elementu osadzonego.

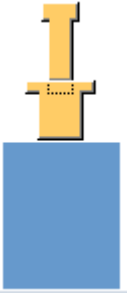
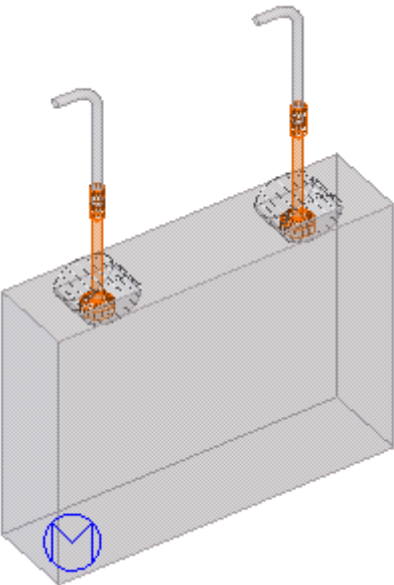
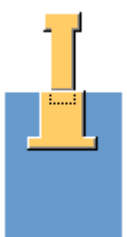
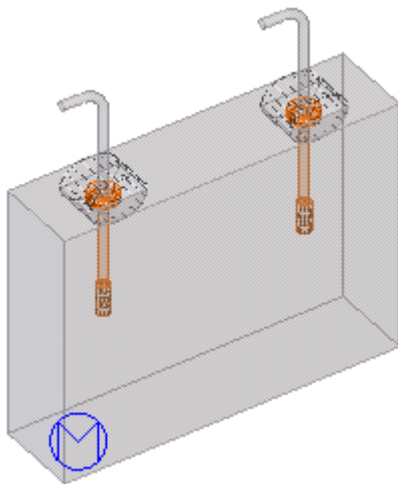
Opcja	Przykład
	

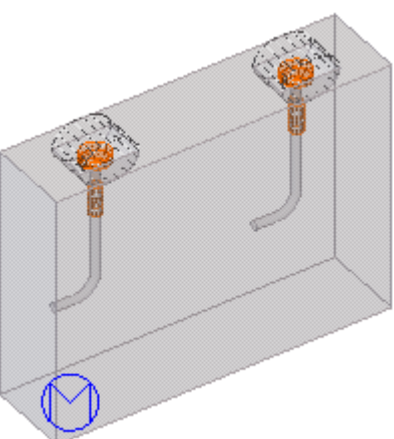
Opcja	Przykład
	
	
	

Przykład kotwy umieszczonej w górnej części elementu betonowego.

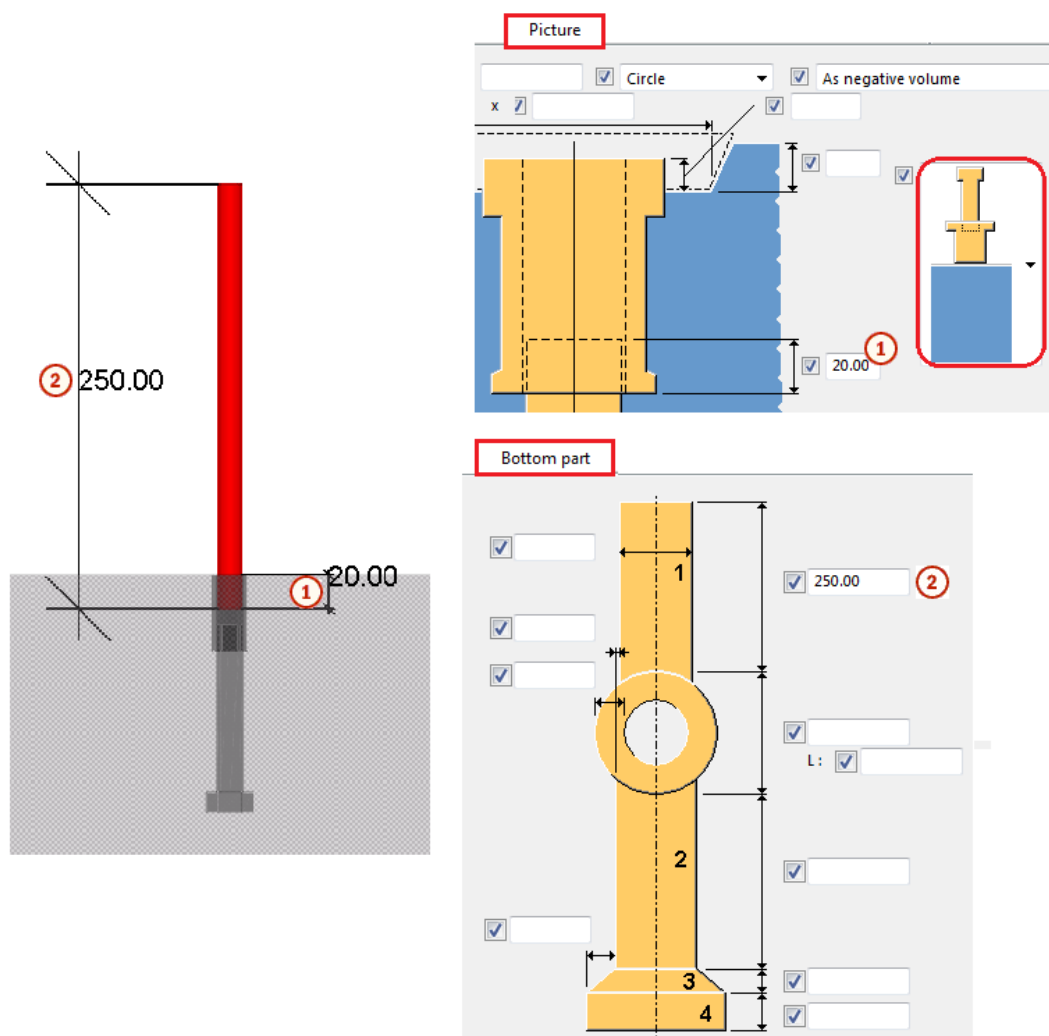

Utwórz element górny

Umożliwia wybranie, czy ma zostać utworzony element górny elementu osadzonego, a jeśli ta opcja ma wartość **Tak**, umożliwia także wybranie sposobu jego połączenia z elementem betonowym.

Utwórz element dolny

Umożliwia wybranie, czy ma zostać utworzony element dolny elementu osadzonego, a jeśli ta opcja ma wartość **Tak**, umożliwia także wybranie sposobu jego połączenia z elementem betonowym.

Zakładka Element górny

Zakładka **Element górny** umożliwia określenie elementu górnego elementu osadzonego.

Wymiary elementu górnego

Pola średnicy i wysokości umożliwiają określenie kształtu elementu górnego elementu osadzonego. Główne średnice elementów 1, 2, 3, 4 i 5 można także określić na zakładce **Elementy**.

Przykłady

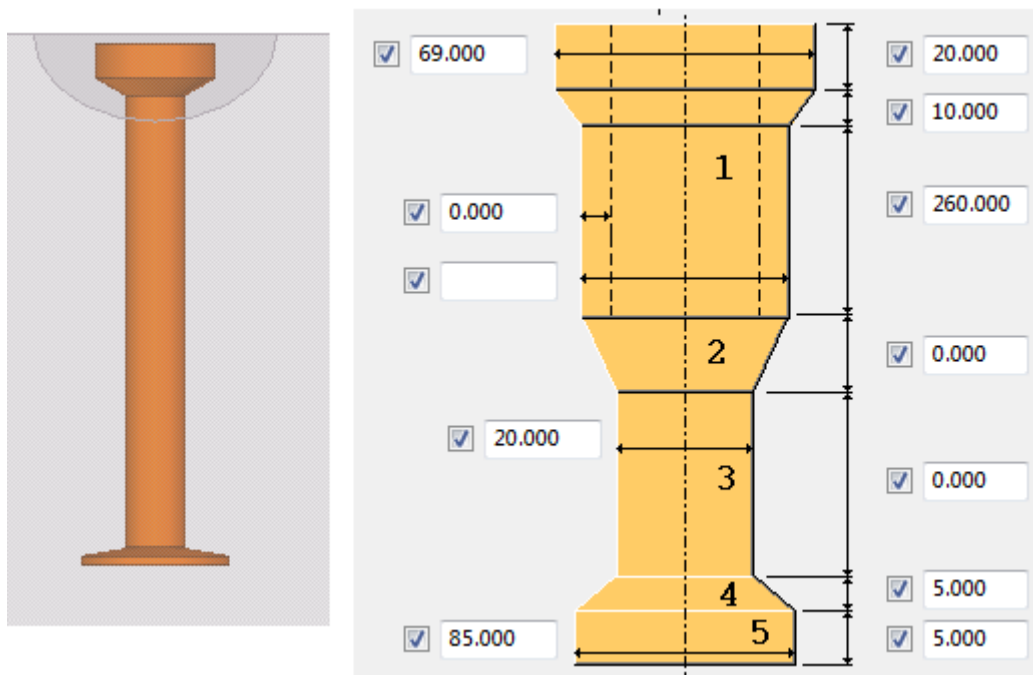

Element górny elementu osadzonego określony na zakładce **Element górny**, element dolny elementu osadzonego określony na zakładce **Element dolny**.

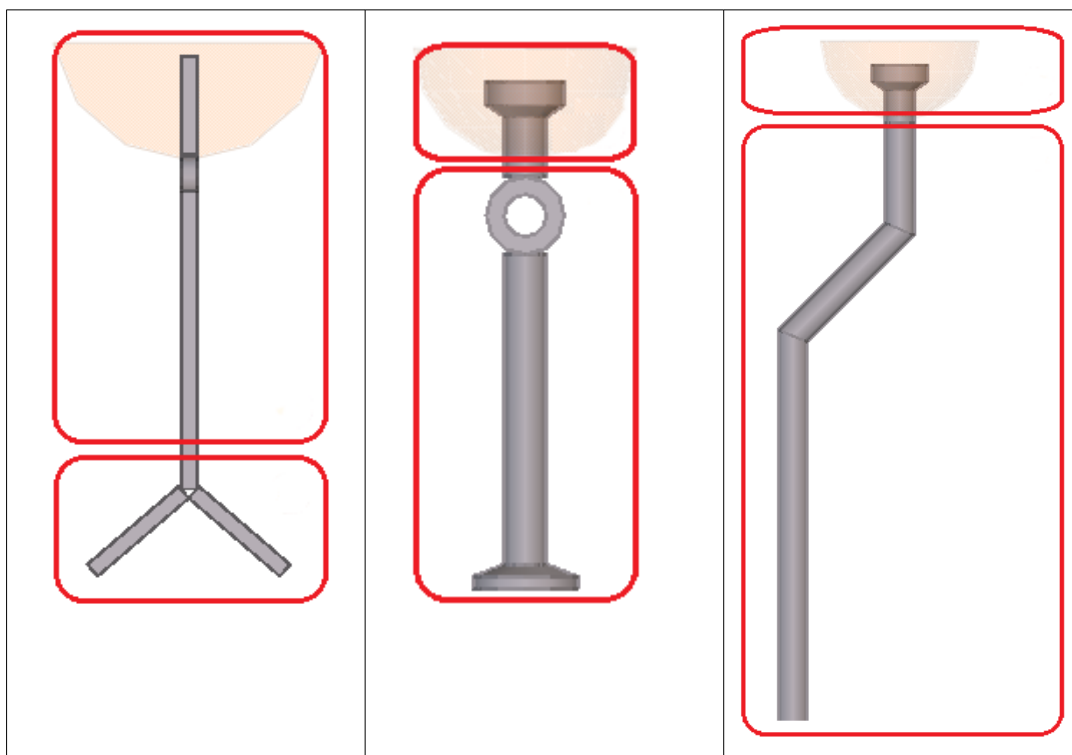

Zakładka Element dolny

Zakładka **Element dolny** umożliwia określenie elementu dolnego elementu osadzonego.

Wymiary elementu dolnego

Pola średnicy i wysokości umożliwiają określenie kształtu elementu dolnego elementu osadzonego. Główne średnice elementów 1, 2, 3, 4 i 5 można także określić na zakładce **Elementy**.

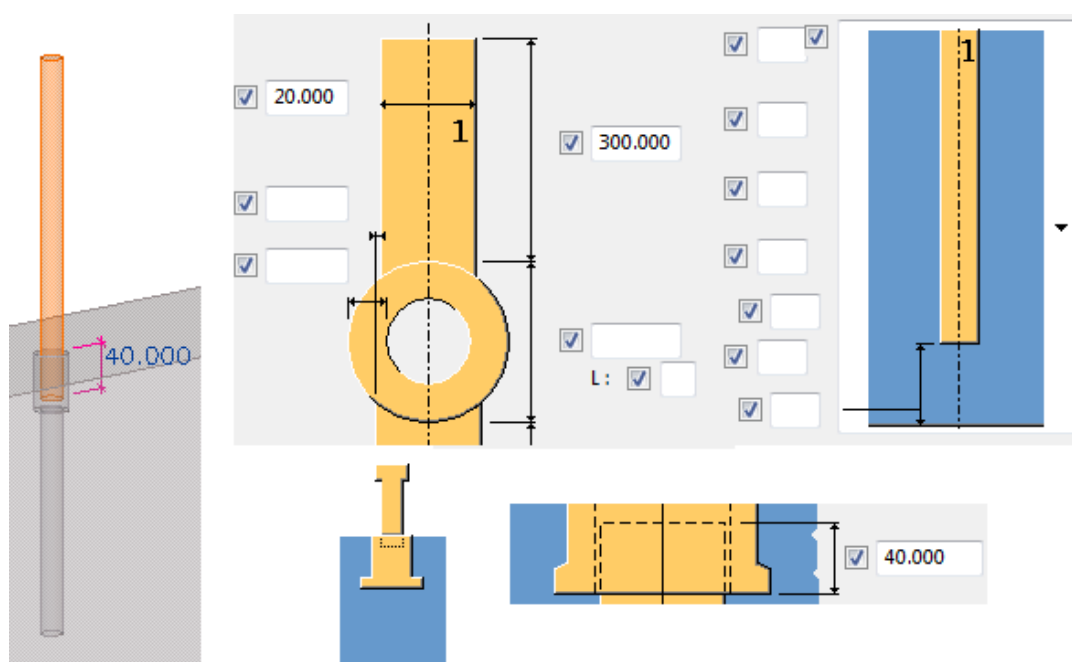
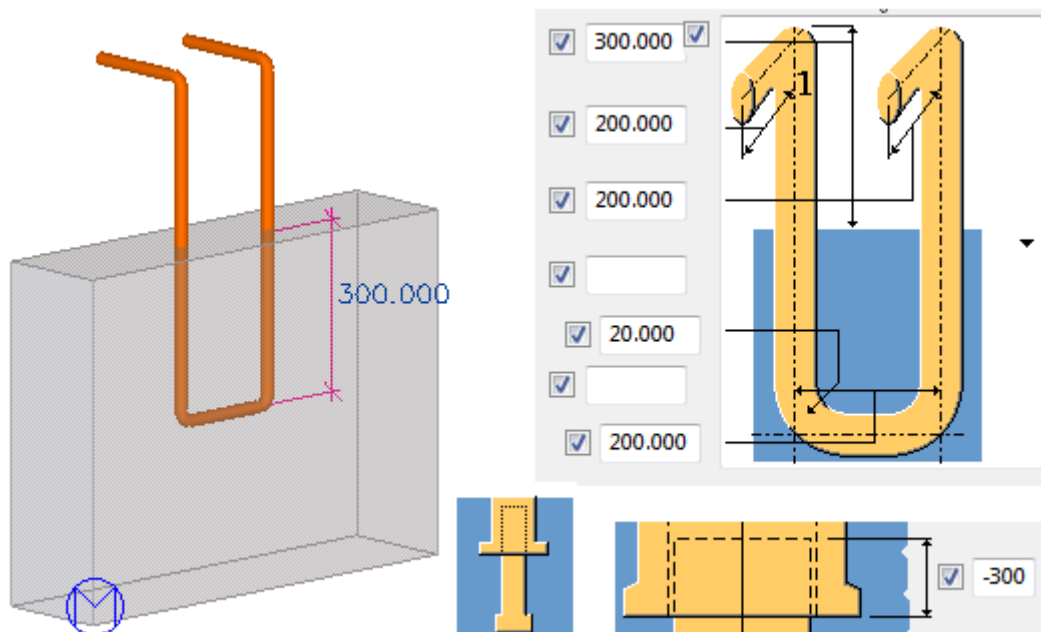

Zakładka Elementy

Zakładka **Elementy** umożliwia określenie właściwości elementu górnego i dolnego elementu osadzonego i właściwości elementu deskowania.

Właściwości elementu

Górny i dolny element są zbudowane z wielu profili. Istnieje możliwość zdefiniowania profili dla każdego przekroju.

Można zdefiniować właściwości dla elementu górnego, dolnego i elementu deskowania. W przypadku nieokreślenia właściwości profilu zostaną użyte długości i średnice określone na zakładkach **Element górny** i **Element dolny**.

Opcja	Opis
t, b, h	Grubość, szerokość i wysokość elementu.
Nr_Poz	Przedrostek i numer początkowy numeru pozycji elementu.
Materiał	Klasa materiału.
Nazwa	Nazwa elementu.
Komentarz	Umożliwia dodanie komentarza do elementu.

Można określić atrybuty UDA dla elementu górnego i dolnego.

Fabricator name DEHA 6000

Type socket anchor

Nomination

Article number 12345-568

Beam Properties

Save Load standard

Attributes Position Deforming

Numbering series

Prefix:

Part P

Assembly MLO

Attributes

Name: ANCHOR

Profile: D34

Material: S235JR

Finish:

Class: 13

User-defined attributes...

Tekla Structures Beam (1)

Owner multi user CC UDA Calculation Precast form

Parameters Status End Conditions Analysis

Comment

Comment 2 (affects numbering)

Shorten

Camber

Preliminary mark

Preliminary assembly mark

Model number

Locked

Hold

User Phase (affects numbering)

Numbering Order

Control Number (Do not modify)

Control Number Status (Do not modify)

Fabricator name DEHA 6000

Type socket anchor

Nomination

Article number 12345-568

Zakładka Pręt zbrojeniowy

Zakładka **Pręt zbrojeniowy** umożliwia określenie dodatkowych prętów zbrojeniowych dla elementów osadzonych.

Można określić kształt pręta zbrojeniowego, właściwości haka oraz właściwości profilu pręta zbrojeniowego w dwóch kierunkach.

Przykład

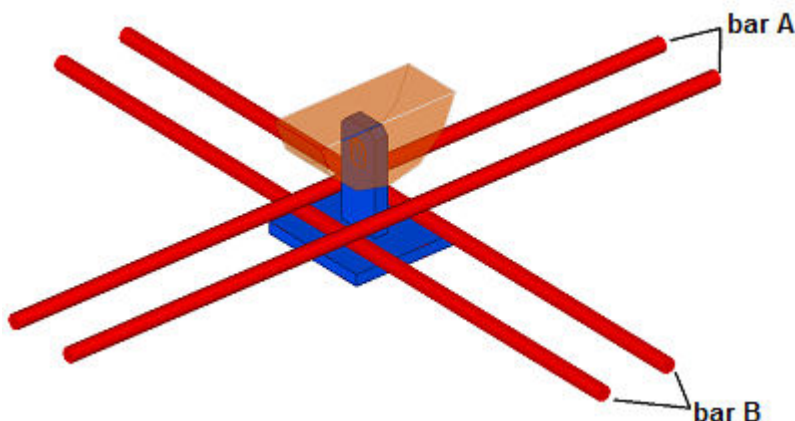

Gatunek, Rozmiar

Opcje **Gatunek** i **Rozmiar** działają razem. Kliknij przycisk ... obok pola **Rozmiar**, aby otworzyć katalog prętów zbrojeniowych oraz wybrać gatunek i rozmiar dla **pręt A** i **pręt B**.

Warunki końca lewe/Warunki końca prawe

Umożliwia wybranie kształtu pręta zbrojeniowego.

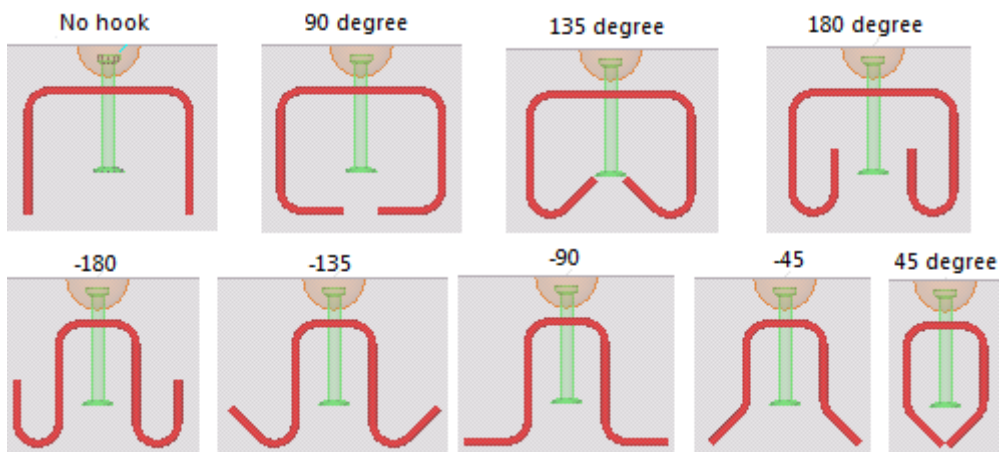

Długości gięcia lewe/Długości gięcia prawe, Promień gięcia

Umożliwia określenie długości gięcia dla haków i promienia gięcia.

Obrót

Umożliwia wybranie sposobu obrotu prętów zbrojeniowych i określenie kąta obrotu.

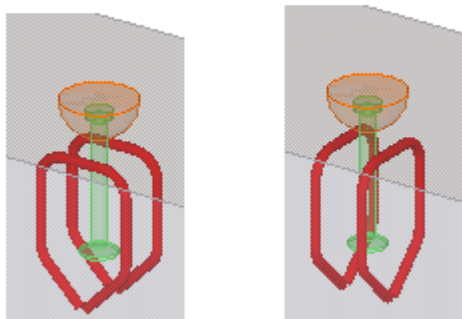

Wymiary

Umożliwia określenie wymiarów pręta zbrojeniowego i liczby prętów.

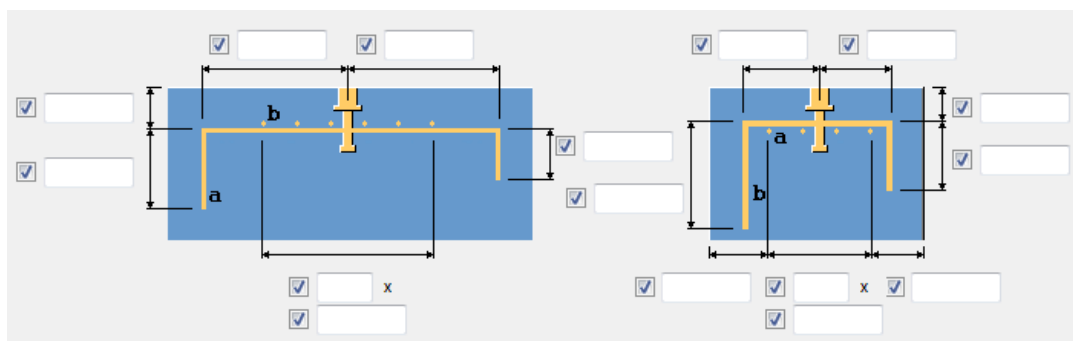

Zakładka Pręty mocujące

Zakładka **Pręty mocujące** umożliwia określenie dodatkowych prętów zbrojeniowych dla osadzeń.

Można określić kształt pręta zbrojeniowego, właściwości haka i właściwości profilu pręta zbrojeniowego.

Przykład

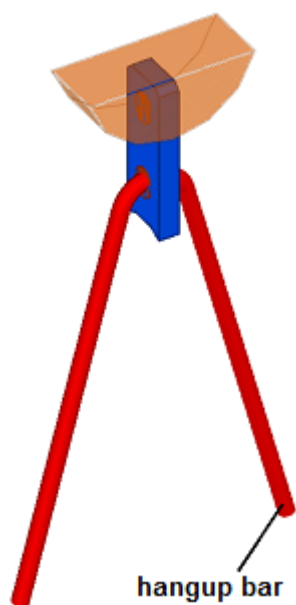

Gatunek, Rozmiar

Opcje **Gatunek** i **Rozmiar** działają razem. Kliknij przycisk ... obok pola **Rozmiar**, aby otworzyć katalog prętów zbrojeniowych oraz wybrać gatunek i rozmiar.

Warunki końca lewe/Warunki końca prawe

Umożliwia wybranie kształtu pręta zbrojeniowego.

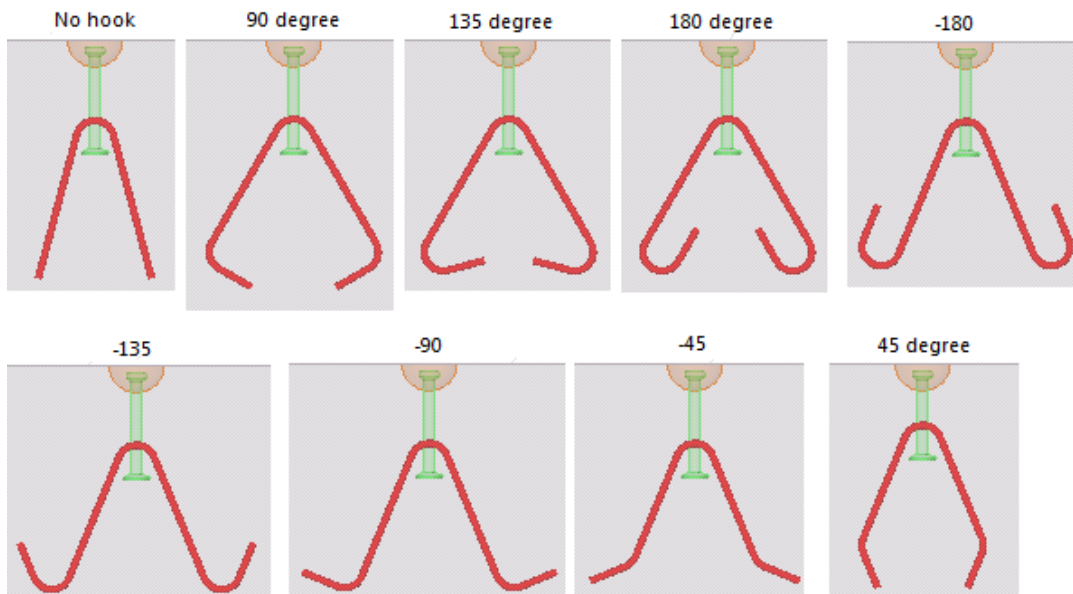

Długości gięcia lewe/Długości gięcia prawe, Promień gięcia

Umożliwia określenie długości gięcia dla haków i promienia gięcia.

Obrót

Umożliwia wybranie sposobu obrotu prętów mocujących i określenie kąta obrotu.

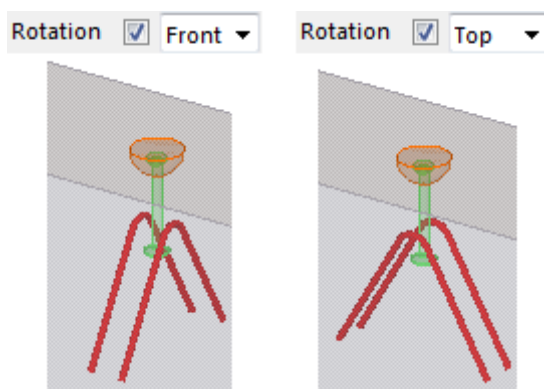

Wymiary

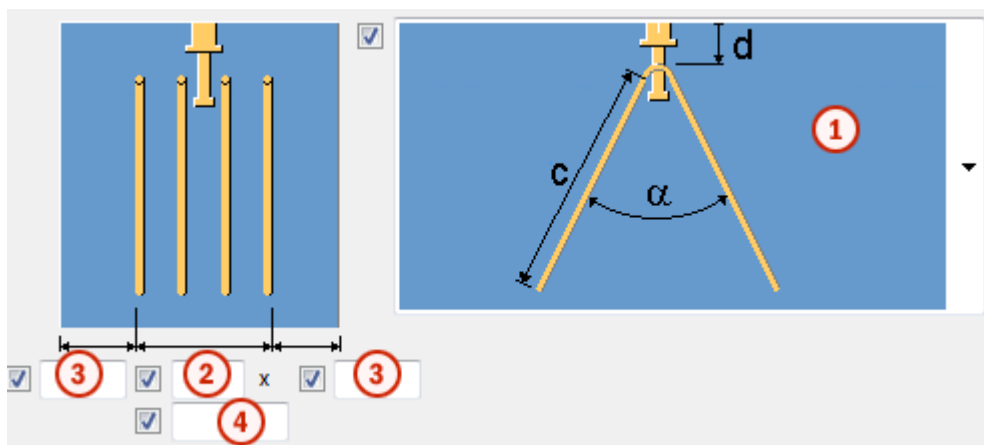

Opcja	Opis	Domyślnie
1	Umożliwia wybranie sposobu umieszczania mocujących prętów zbrojeniowych. Wartości a , b , c , d , e , f oraz kątów alpha i beta umożliwiają określenie wymiarów mocujących prętów zbrojeniowych.	
2	Umożliwia określenie liczby mocujących prętów zbrojeniowych.	0
3	Umożliwia zdefiniowanie grubości otuliny.	
4	Umożliwia określenie odległości między mocującymi prętami zbrojeniowymi.	100 mm

Zakładka Poziomy pręt

Zakładka **Poziomy pręt** umożliwia określenie dodatkowych poziomych prętów zbrojeniowych dla osadzeń.

Można określić kształt pręta zbrojeniowego, właściwości haka i właściwości profilu pręta zbrojeniowego.

Przykład

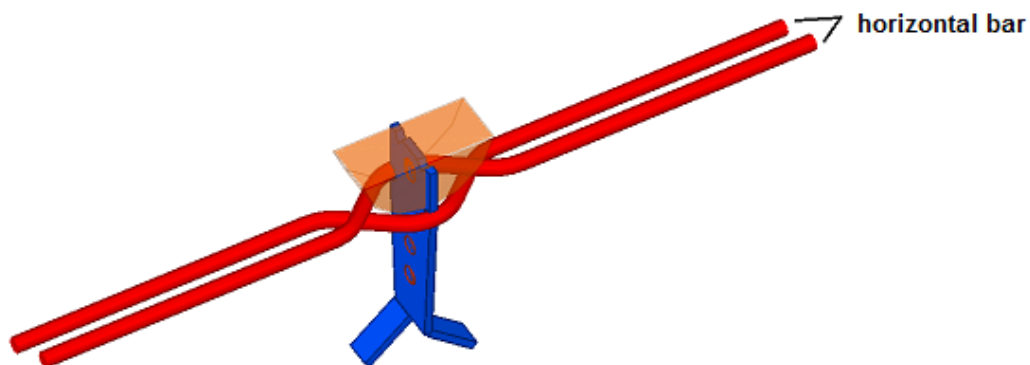

Gatunek, Rozmiar

Opcje **Gatunek** i **Rozmiar** działają razem. Kliknij przycisk ... obok pola **Rozmiar**, aby otworzyć katalog prętów zbrojeniowych oraz wybrać gatunek i rozmiar.

Warunki końca lewe/Warunki końca prawe

Umożliwia wybranie kształtu pręta zbrojeniowego.

Długości gięcia lewe/Długości gięcia prawe, Promień gięcia

Umożliwia określenie długości gięcia dla haków i promienia gięcia.

Obrót

Umożliwia wybranie sposobu obrotu poziomych prętów zbrojeniowych i określenie kąta obrotu.

Widok z boku

Umożliwia utworzenie nachylonych poziomych prętów zbrojeniowych. Należy określić liczbę prętów i odległość między nimi. Wartość **d** służy do określenia grubości otuliny dla górnej strony, a wartość **f** — długości pręta zbrojeniowego.

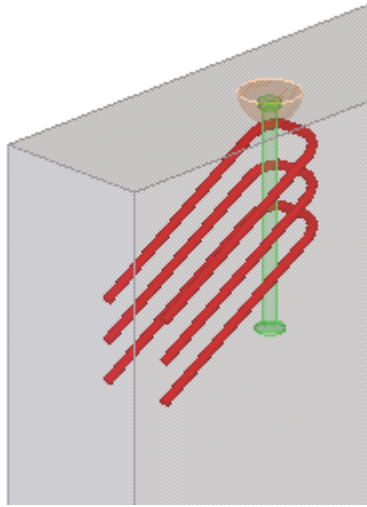

Widok z góry

Umożliwia wybranie kształtu pręta zbrojeniowego.

Wartości **a**, **b**, **c**, **d**, **e**, **f** oraz kąt **α** umożliwiają określenie wymiarów poziomych prętów zbrojeniowych.

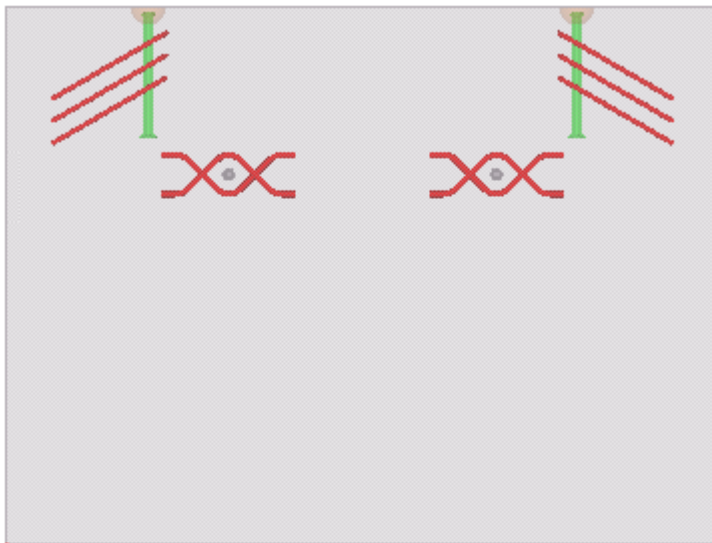
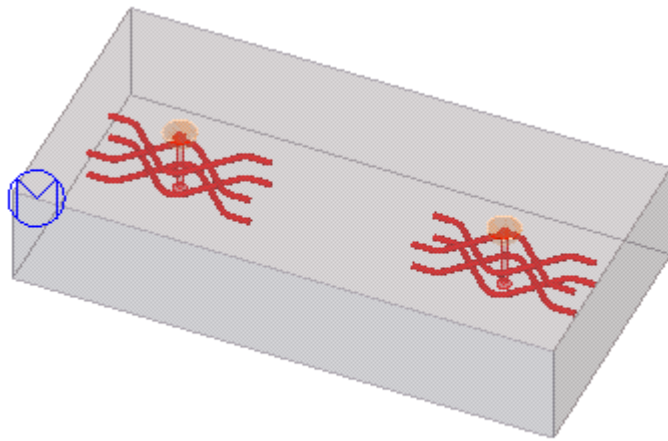

Zakładka Dodatkowy pręt

Zakładka **Dodatkowy pręt** umożliwia określenie prętów zbrojeniowych U dla osadzeń.

Można określić kształt pręta zbrojeniowego, właściwości haka oraz właściwości profilu pręta zbrojeniowego w dwóch kierunkach.

Przykład

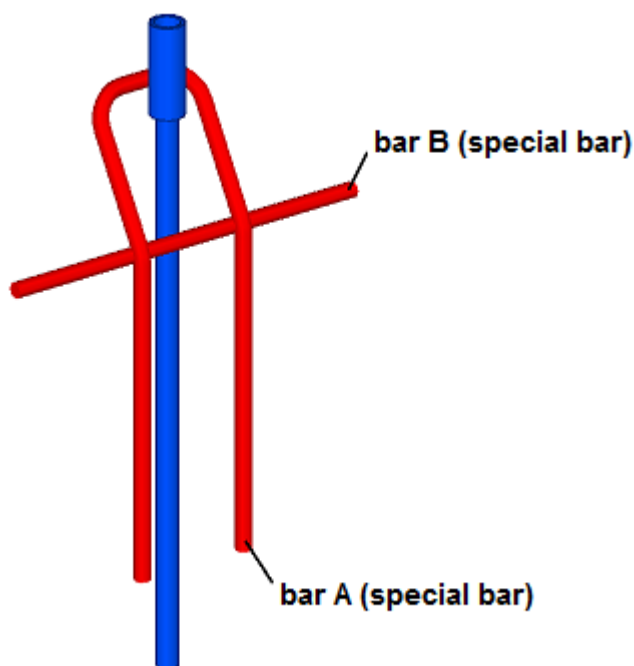

Gatunek, Rozmiar

Opcje **Gatunek** i **Rozmiar** działają razem. Kliknij przycisk ... obok pola **Rozmiar**, aby otworzyć katalog prętów zbrojeniowych oraz wybrać gatunek i rozmiar dla **pręt A** i **pręt B**.

Warunki końca lewe/Warunki końca prawe

Umożliwia wybranie kształtu pręta zbrojeniowego.

Długości gięcia lewe/Długości gięcia prawe, Promień gięcia

Umożliwia określenie długości gięcia dla haków i promienia gięcia.

Obrót

Umożliwia wybranie sposobu obrotu prętów zbrojeniowych U i określenie kąta obrotu.

Kształt

Umożliwia wybranie kształtu pręta zbrojeniowego.

Właściwości **a, b, c, d, e, f** oraz kąty **α** umożliwiają określenie wymiarów prętów zbrojeniowych w kształcie litery U.

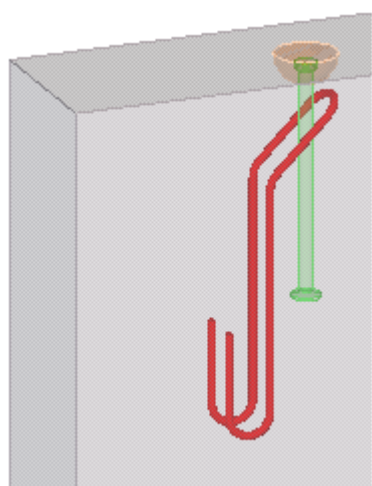
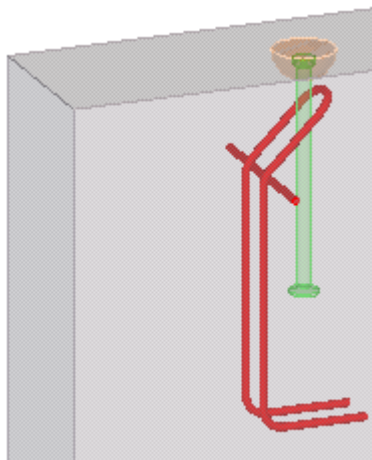

Zakładka Zaawansowane

Zakładka **Zaawansowane** umożliwia określenie atrybutów UDA oraz właściwości prętów zbrojeniowych, prętów mocujących, prętów niestandardowych i prętów poziomych.

Właściwości pręta zbrojeniowego

Opcja	Opis
Komentarz	Umożliwia dodanie komentarza dotyczącego prętów zbrojeniowych.
Nazwa	Umożliwia określenie nazwy, która będzie widoczna na rysunkach i w raportach.
Klasa	Umożliwia określenie numeru klasy dla prętów zbrojeniowych.
Seria	Umożliwia określenie przedrostka numeru pozycji pręta.

Opcja	Opis
Nr początkowy	Umożliwia określenie numeru początkowego numeru pozycji pręta.

	Comment	Name	Class	Serie	Start number
Reinforcing bar	<input checked="" type="checkbox"/>	<input type="text"/>	<input checked="" type="checkbox"/>	<input type="text"/>	<input checked="" type="checkbox"/>
Hangup bars	<input checked="" type="checkbox"/>	<input type="text"/>	<input checked="" type="checkbox"/>	<input type="text"/>	<input checked="" type="checkbox"/>
Horizontal bar	<input checked="" type="checkbox"/>	<input type="text"/>	<input checked="" type="checkbox"/>	<input type="text"/>	<input checked="" type="checkbox"/>
Special bar	<input checked="" type="checkbox"/> manually	<input checked="" type="checkbox"/> SPECIAL BAR	<input checked="" type="checkbox"/> 12	<input checked="" type="checkbox"/> X	<input checked="" type="checkbox"/> 3000

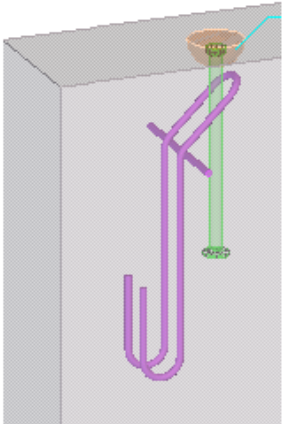

Reinforcing Bar Properties

Save Load standard Save as standard

General Group

Reinforcing bar

Prefix: X Start No.: 3000

Name: SPECIAL BAR

Size: 8

Grade: B500 Select...

Bending radius: 20.000

Class: 12

User-defined attributes...

OK Apply

Tekla Structures Reinforcing bar (1)

Parameters

Comment manually

Element osadzony (1008)

Narzędzie **Element osadzony (1008)** umożliwia utworzenie jednego lub więcej elementów osadzonych w elementach betonowych. Można utworzyć wiele elementów osadzonych, które będą używane jako kotwy podnośnikowe z jednym punktem wstawienia.

Utworzone obiekty

- Elementy osadzone
- Pręty zbrojeniowe

Zastosowanie

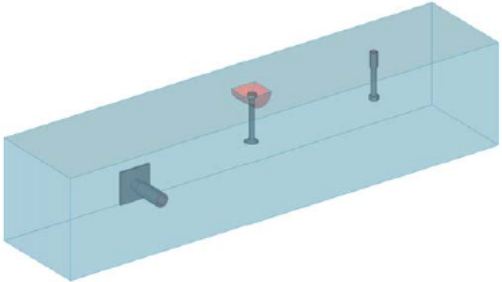
Sytuacja	Opis
	Elementy osadzone

Kolejność wyboru

1. Wybierz element betonowy.
2. Wybierz jeden punkt na powierzchni elementu, na której chcesz wstawić element osadzony.

Detal zostanie utworzony automatycznie po wybraniu punktu.

zakładka **Obraz**

Zakładka **Obraz** umożliwia określenie wymiarów elementu osadzonego, metody połączenia i obrotu.

Wymiary elementu osadzonego

Umożliwia określenie, czy element osadzony ma znajdować się we wnęce. Można zdefiniować wymiary wnęki, odległość od płaszczyzny wnęki do górnej części elementu osadzonego, wybrać kształt wycinka, a także określić, czy wycinki mają być traktowane jako puste wycinki, czy też jako wycinki z elementem deskowania.

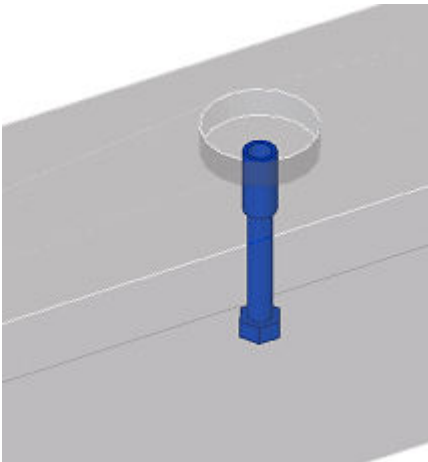
Opcja	Przykład
Okrąg	

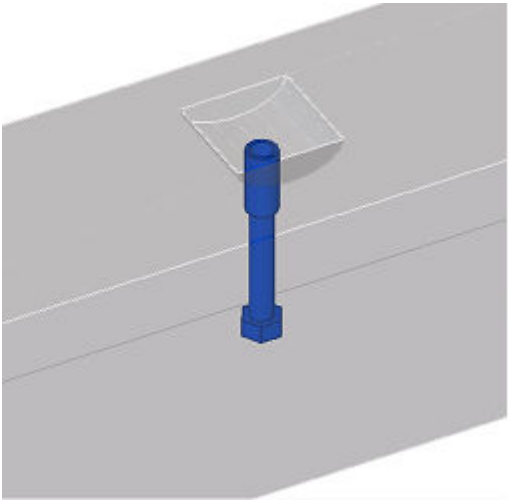
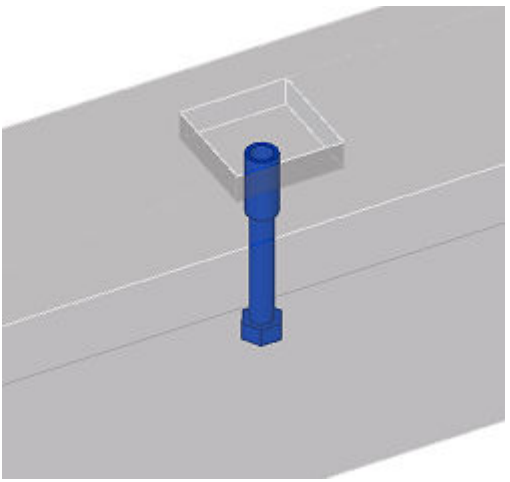
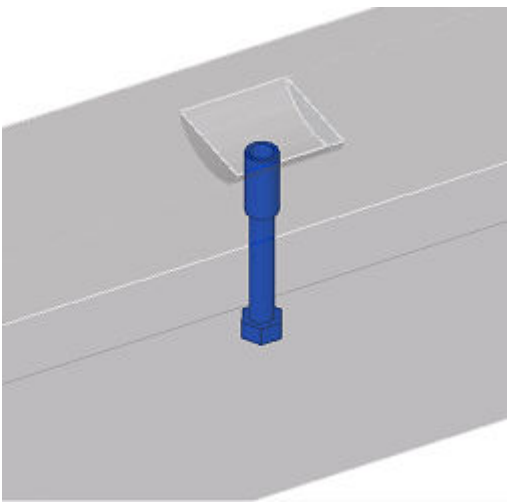
Opcja	Przykład
Półkula X	
Kwadrat	
Półkula Y	

Element górny / Element dolny

Umożliwia ustawienie klasy elementu i obrotu. Każda opcja powoduje obrót elementu osadzonego o 90 stopni w kierunku przeciwnym do ruchu wskazówek zegara. Można zdefiniować także stały kąt obrotu.

Jak połączyć element górny z elementem betonowym

Umożliwia określenie, czy ma zostać utworzony element górny elementu osadzonego, a jeśli ta opcja ma wartość **Tak**, umożliwia także wybranie sposobu jego połączenia z elementem betonowym.

Jak połączyć element dolny

Umożliwia określenie, czy ma zostać utworzony element dolny elementu osadzonego, a jeśli opcja ta ma wartość **Tak**, umożliwia także wybranie sposobu jego połączenia z elementem betonowym.

Wybór elementu użytkownika z katalogu Aplikacje i komponenty.

Wybierz z katalogu **Aplikacje i komponenty** element użytkownika, który ma zostać użyty jako element osadzony. Użyj opcji **Tak i podzespół**, aby element osadzony został dodany do elementu głównego jako podzespół. Kierunkiem domyślnym jest **Punkt 2 +x**.

Zakładka Element górny

Zakładka **Element górny** umożliwia określenie elementu górnego elementu osadzonego.

Wymiary elementu górnego

Pola średnicy i wysokości umożliwiają określenie kształtu elementu górnego elementu osadzonego. Główne średnice elementów **1, 2, 3, 4 i 5** można także zdefiniować na zakładce **Elementy**.

Przykłady

Element górny elementu osadzonego jest zdefiniowany na zakładce **Element górny**, a element dolny elementu osadzonego — na zakładce **Element dolny**.

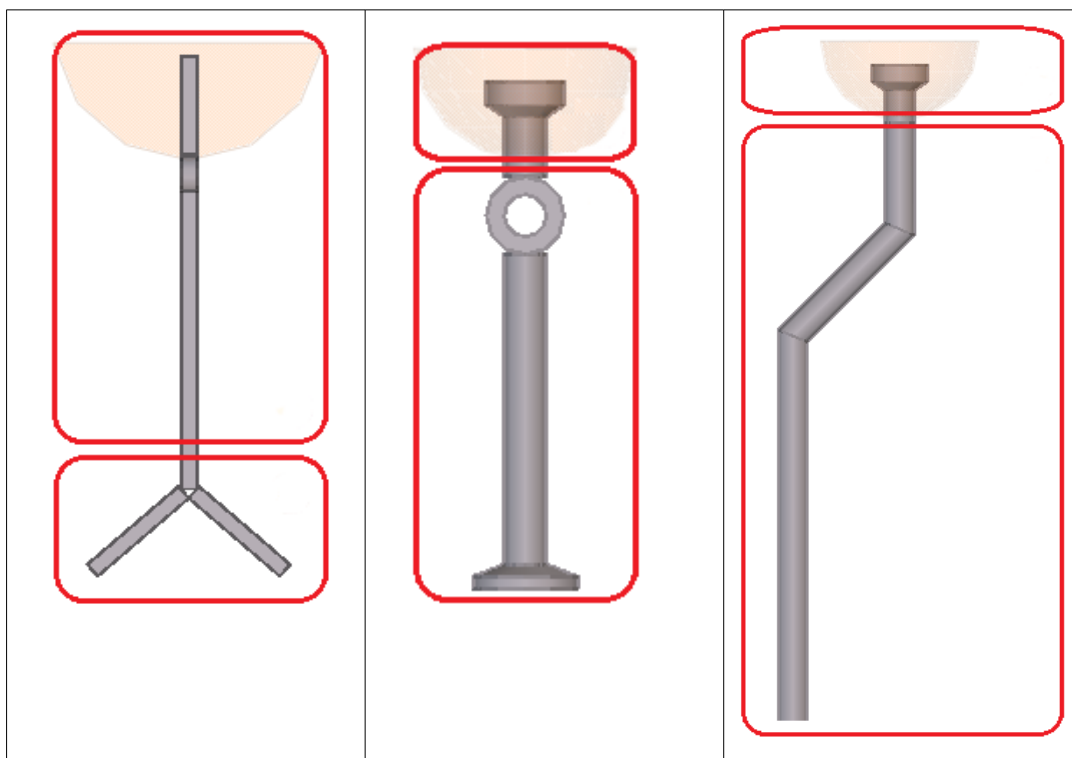

Zakładka Element dolny

Zakładka **Element dolny** umożliwia określenie dolnego elementu osadzenia.

Wymiary elementu dolnego

Pola średnicy i wysokości umożliwiają określenie kształtu elementu dolnego elementu osadzonego. Główne średnice elementów **1, 2, 3, 4 i 5** można także zdefiniować na zakładce **Elementy**.

Przykłady znajdują się w opisie zakładki **Element górny**.

Zakładka Elementy

Zakładka **Elementy** umożliwia zdefiniowanie profili elementu górnego i dolnego elementu osadzonego oraz właściwości elementu deskowania.

Właściwości elementu

Górny i dolny element są zbudowane z wielu profili. Istnieje możliwość zdefiniowania profili dla każdego przekroju.

Można zdefiniować właściwości dla elementu górnego, dolnego i elementu deskowania. W przypadku nieokreślenia właściwości profilu zostaną użyte długości i średnice zdefiniowane na zakładkach **Element górny** i **Element dolny**.

Opcja	Opis
t, b, h	Umożliwia zdefiniowanie grubości, szerokości i wysokości elementu.
Nr pozycji	Określ przedrostek i numer początkowy numeru pozycji elementu.
Materiał	Określ klasę materiału.
Nazwa	Umożliwia zdefiniowanie nazwy elementu.
Komentarz	Umożliwia dodanie komentarza do elementu.

Można określić atrybuty UDA dla elementu górnego i dolnego.

Zakładka Umieszczenie



Zakładka **Umieszczenie** umożliwia zdefiniowanie umieszczenia, położenia i rozłożenia elementów osadzonych.



Umieszczenie

Umożliwia wybranie sposobu umieszczenia elementu górnego i dolnego elementu osadzonego.

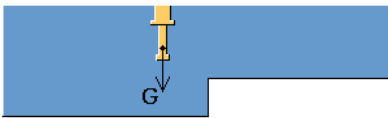
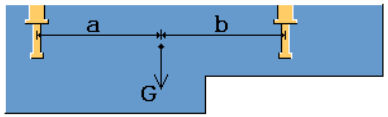
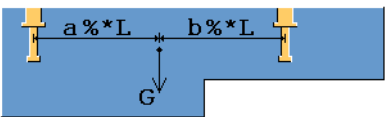
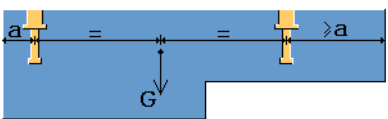
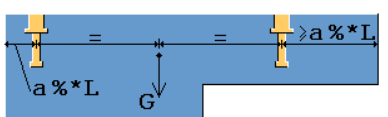
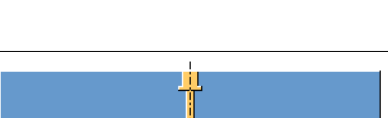
Umieszczenie

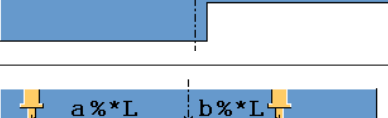
Umożliwia zdefiniowanie typu umieszczenia elementu osadzonego. W zależności od punktów wstawienia komponentu możliwe jest utworzenie wielu elementów osadzonych.

Opcja	Opis
	Element osadzony zostanie umieszczony w wybranym punkcie położenia.
	Element osadzony zostanie umieszczony w środku ciężkości (COG) w kierunku długości elementu.
	Wiele elementów osadzonych. Należy zdefiniować wymiary a i b . Referencje = COG
	Umożliwia zdefiniowanie wymiarów a i b jako wartości procentowych długości elementu. Referencje = COG
	Element osadzony jest umieszczany po środku elementu, wzdłuż elementu betonowego.
	Wiele elementów osadzonych. Umożliwia zdefiniowanie wymiaru a jako wartości procentowej całkowitej długości elementu. Odniesienie = COG
	Element osadzony zostanie umieszczony w środku elementu.
	Należy zdefiniować wymiary a i b . Odniesienie = środek elementu
	Umożliwia zdefiniowanie wymiarów a i b jako wartości procentowych długości elementu. Odniesienie = środek elementu

Opcja	Opis
	<p>Należy zdefiniować wymiary a i b.</p> <p>Odległości są mierzone od elementów osadzonych do końców elementów.</p>
	<p>Umożliwia zdefiniowanie wymiarów a i b jako wartości procentowych długości elementu.</p> <p>Odległości są mierzone od elementów osadzonych do końcówek elementów.</p>

Wymiary

Umożliwia zdefiniowanie wymiarów elementu osadzonego **a** i **b**.

Środek ciężkości

Umożliwia zdefiniowanie środka ciężkości elementów betonowych dla elementów osadzonych.

Liczba kotew dodatkowych

Odległość odstępu między wieloma elementami osadzonymi.

Zakładka Pręt zbrojeniowy

Zakładka **Pręt zbrojeniowy** umożliwia zdefiniowanie dodatkowych prętów zbrojeniowych dla elementów osadzonych.

Można zdefiniować właściwości kształtu pręta zbrojeniowego oraz właściwości profilu pręta zbrojeniowego w dwóch kierunkach.

Można zdefiniować liczbę prętów zbrojeniowych, a także ich kształt, wymiary i grubość warstwy kryjącej.

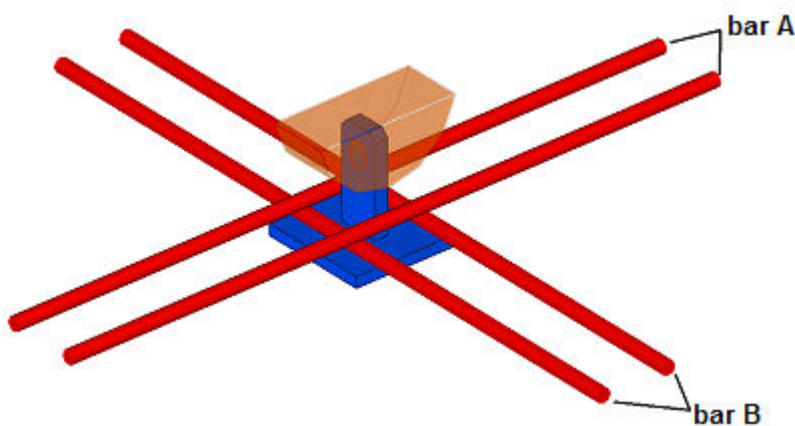

Zakładka Zaawansowane

Zakładka **Zaawansowane** umożliwia zdefiniowanie właściwości prętów zbrojeniowych A i B.

Właściwości pręta zbrojeniowego

Opcja	Opis
Komentarz	Umożliwia dodanie komentarza dotyczącego prętów zbrojeniowych.
Nazwa	Umożliwia określenie nazwy, która będzie widoczna na rysunkach i w raportach.
Klasa	Umożliwia określenie numeru klasy elementu dla prętów zbrojeniowych.
Seria	Umożliwia zdefiniowanie przedrostka numeru pozycji elementu.
Numer początkowy	Umożliwia określenie numeru początkowego numeru pozycji elementu.

Śruby

Kliknięcie przycisku **Śruby** umożliwia otwarcie okna dialogowego **Śruby**, w którym można zdefiniować dodatkowe elementy osadzone oraz odsunięcia elementów osadzonych.

Narzędzie Element osadzony (1008) korzysta tylko z opcji **Odległość pozioma** i **Odległość pionowa** — inne opcje nie są uwzględniane.

Przykład

Na poniższym przykładzie do umieszczania śrub wykorzystano stałe wymiary od krawędzi elementów zdefiniowane na zakładce **Umieszczenie**. Dodatkowe elementy osadzone są zdefiniowane w oknie dialogowym **Śruby**.

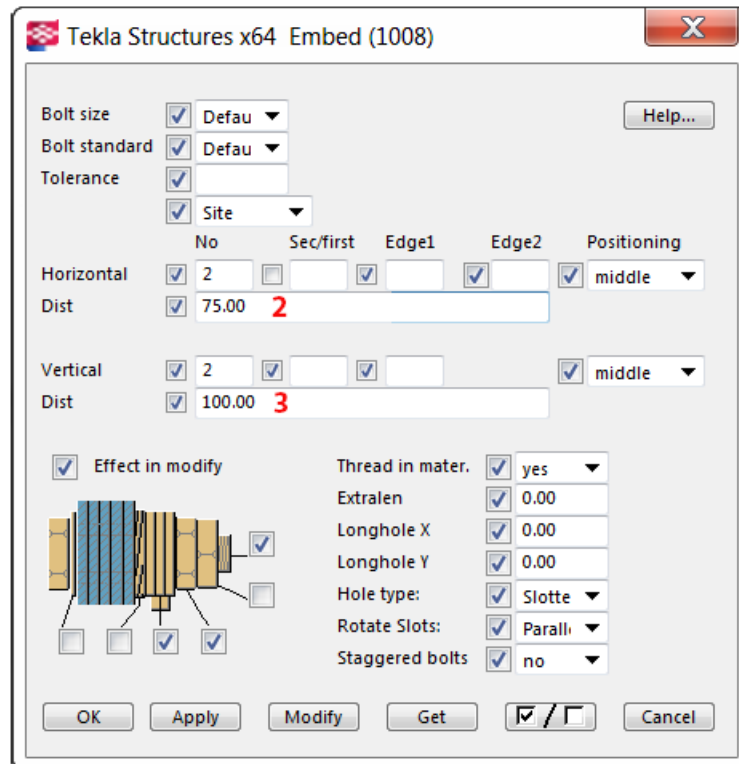
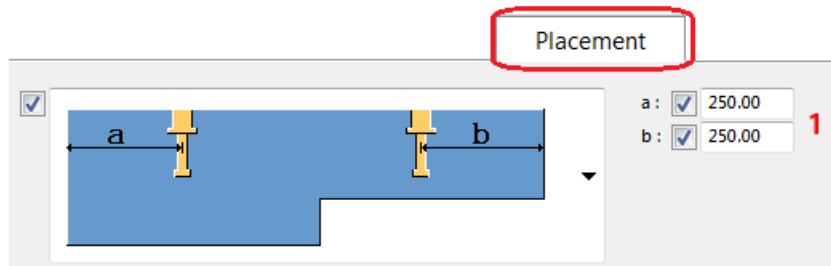

Można także skorzystać z opcji **Drugi/pierwszy** i **Umieszczanie** w celu zdefiniowania odległości od krawędzi belki.

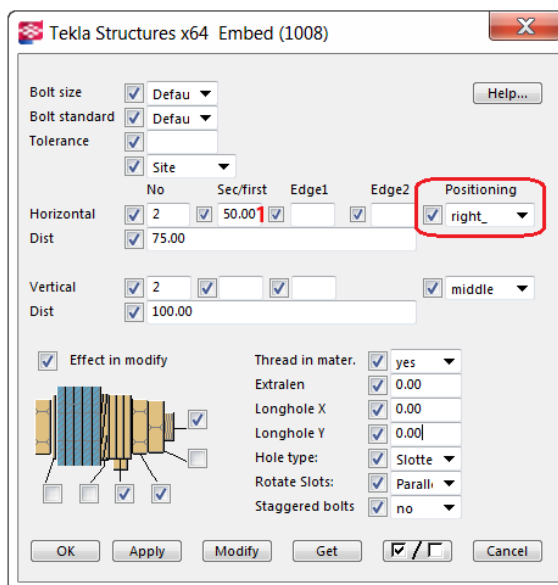

Zakładka Ogólne

Kliknij poniższe łącze, aby uzyskać więcej informacji:

Zakładka Ogólne

Zakładka Obliczenia

Kliknij poniższe łącze, aby uzyskać więcej informacji:

Zakładka Obliczenia

Zbrojenie belki ciągłej

Zbrojenie belki ciągłej można utworzyć przy użyciu makra **ContinuousBeamReinforcement**. Powoduje ono utworzenie głównych prętów górnych i dolnych, strzemion, dopasowań oraz dodatkowych prętów górnych i dolnych przy użyciu komponentów systemowych. Narzędzie **Strzemiona wzdłuż (70)** umożliwia utworzenie głównych i dodatkowych

prętów górnych i dolnych, **Strzemiona (67)** — utworzenie strzemion, a **Dopasowanie el. drugorzędno (13)** — utworzenie dopasowań.

Aby utworzyć zbrojenie belki ciągłej:

1. Kliknij przycisk **Aplikacje i komponenty**  w panelu bocznym, aby otworzyć katalog **Aplikacje i komponenty**.
2. Kliknij strzałkę obok pozycji **Aplikacje**, aby otworzyć listę aplikacji.
3. Kliknij dwukrotnie makro **ContinuousBeamReinforcement**.
4. Wybierz belki i kliknij przycisk **Dalej**.
5. Wybierz słupy i kliknij przycisk **Dalej**.
6. W razie potrzeby zmodyfikuj właściwości zbrojenia i kliknij przycisk **Zakończ**.

Zbrojenia zostaną utworzone.

Ograniczenia

Aby operacja tworzenia zbrojenia się powiodła, belki muszą być wyrównane.

Przykład

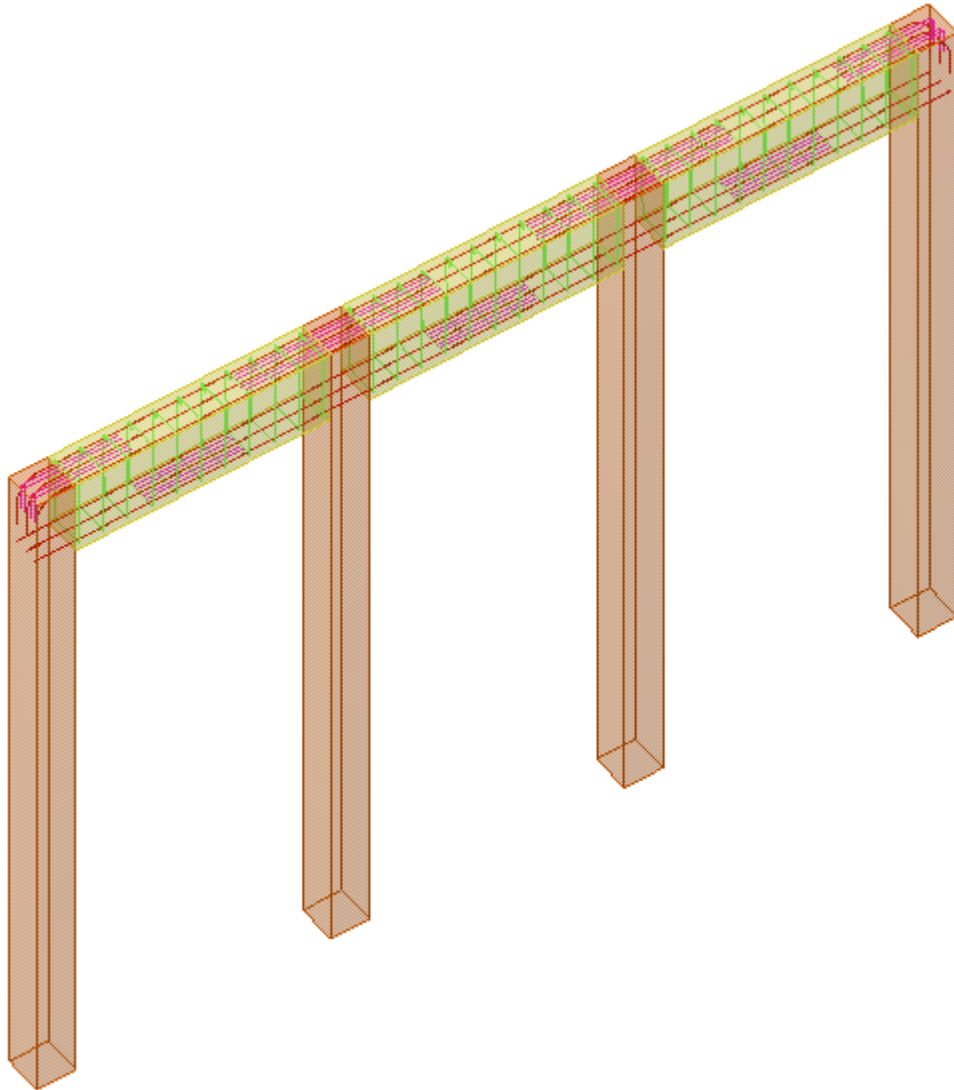

Zaczepty

W tej sekcji przedstawiono komponenty, których można używać przy podnoszeniu.

Aby dowiedzieć się więcej, kliknij poniższe łącze:

- [Zaczepty \(80\) \(strona 3694\)](#)

Zaczep (80)

Narzędzie **Kotwa transportowa (80)** tworzy dwie kotwy transportowe (lub grupy kotew) dla elementu betonowego i umieszcza je symetrycznie po obu stronach środka ciężkości elementu.

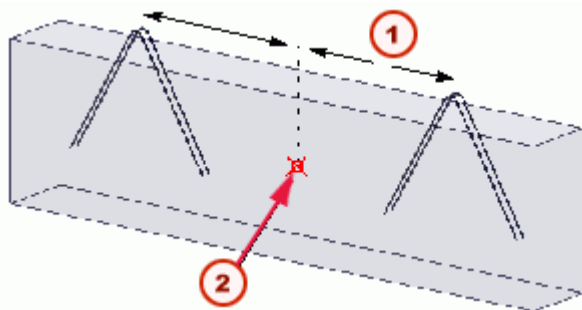

	Opis
1	30% długości elementu (domyślnie)
2	Środek ciężkości

Utworzone obiekty

- Kotwy podnośnikowe (2 lub więcej)
- Wnęki na kotwy (opcjonalne)

Zastosowanie

Sytuacja		Więcej informacji
		Kotwa prosta z ramionami prostymi (Typ A w pliku właściwości kotwy, patrz Właściwości kotwy z pliku)
		Kotwa prosta z ramionami w kształcie litery L (typ D)

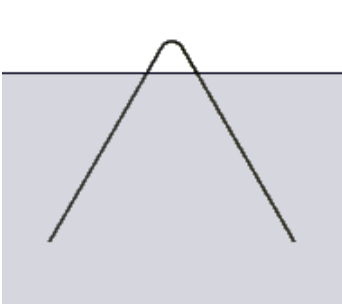
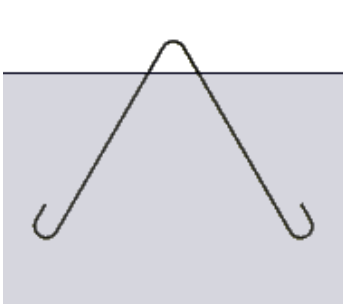
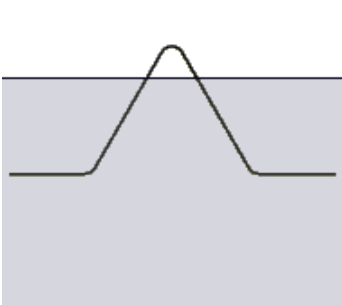
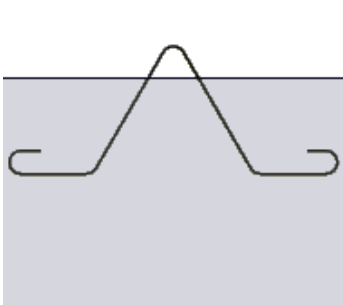
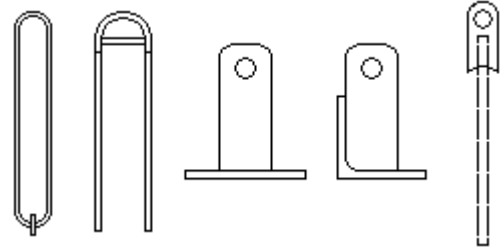
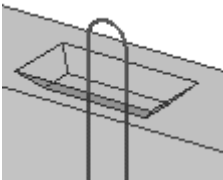
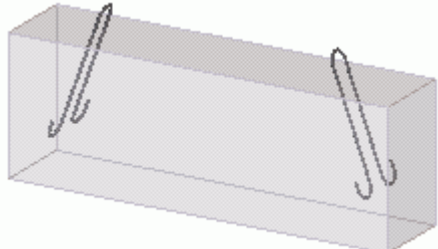
Sytuacja		Więcej informacji
		Kotwa kątowa z ramionami prostymi (typ B)
		Kotwa kątowa z ramionami w kształcie litery L (typ C)
		Komponenty użytkownika jako kotwy
		Kotwy we wnękach elementu.
		Skośne i/lub obrócone kotwy

Przed rozpoczęciem

Utwórz element betonowy.

Kolejność wyboru

1. Element betonowy.

zakładka **Obraz**

Na zakładce **Obraz** możesz określić właściwości kotwy, użyć niestandardowych komponentów jako kotew, utworzyć wnękę i określić wymiary wnęki.

Właściwości zaczepu

Dostępne są następujące właściwości kotw podnośnikowych:

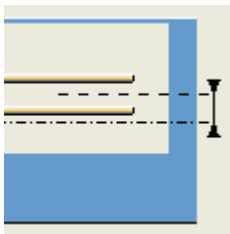
Opcja	Opis
Utwórz kotwy	Umożliwia wybranie sposobu tworzenia kotew.
Wymiary kotwy	Dostępne ustawienia: <ul style="list-style-type: none">• Użyj wartości z okna dialogowego• Wybierz z pliku, zobacz Właściwości kotwy z pliku. Należy wprowadzić różne wymiary dla różnych typów kotew.
Odległość od	Ustaw rozkład kotew od środka ciężkości lub końca elementu. Można ustawić odległość albo według długości, albo według procentu długości.
	Odległość między kotwą (lub grupą kotew) a środkiem ciężkości elementu. Domyślnie jest to 30% długości elementu.
	Odległość między kotwą (lub grupą) a osią elementu.
Liczba prętów/odstępy	Liczba kotew w grupie i odstępy między kotwami. Jeśli odległości należy wprowadzić każdą wartość pojedynczo.
Komponent	Patrz Komponent użytkownika jako kotwa transportowa .
Komponent	
Ustawienia użytkownika	
Kierunek w górę	

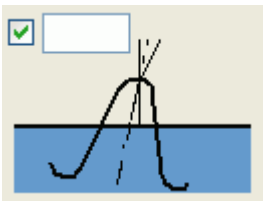
Opcja	Opis
	Ta opcja umożliwia określenie, czy kotwy mają się znajdować we elemencie.
	Kąt pochylenia kotew w kierunku poziomym. Głowice kotew są p skośnie względem środka ciężkości elementu.
Obróć kotwę	Ta opcja umożliwia obrócenie kotew. Dostępne opcje: <ul style="list-style-type: none"> • Nie: kotwy równoległe do elementu. • Tak: kotwy prostopadłe do elementu.
Gatunek	Wytrzymałość stali stosowanej dla kotwy.
Rozmiar	Średnica pręta kotwiącego.
Nazwa	Ta nazwa będzie widoczna w rysunkach i raportach.
Przedrostek, numer początkowy	Przedrostek i numer początkowy numeru pozycji elementu.
Klasa	Numer klasy elementu.

Bok

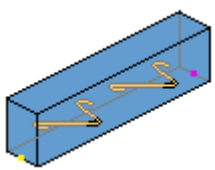
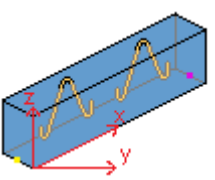
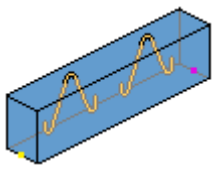

Wybierz stronę elementu, po której program Tekla Structures utworzy kotwy:

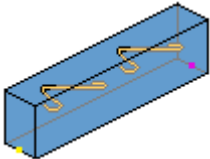
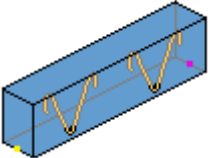
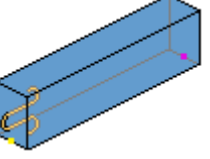
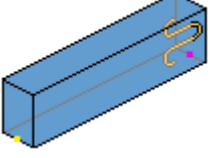
Opcja	Opis
	Przód
 	Góra Domyślna

Opcja	Opis
	Tył
	Poniżej
	Początek
	Koniec

Wnęki

Wybierz jedną z następujących opcji, aby określić, czy kotwy podnośnikowe mają być umieszczone we wnęce elementu betonowego:

Opcja	Opis
	Kotwy na powierzchni elementu. Domyślna
	Kotwy we wnękach elementu.

Jeśli kotwy mają zostać umieszczone we wnękach elementu, kształt i wymiary wnęk należy zdefiniować w następujących polach:

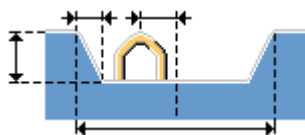

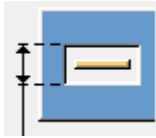

Komponent użytkownika jako kotwa transportowa

Aby użyć komponentów użytkownika jako kotw podnośnikowych:

1. W polu listy **Użytkownika** wybierz opcję **Tak**.
2. Kliknij ... obok pola **Komponent**, aby otworzyć okno dialogowe **Wybierz komponent**.
3. Wskaż komponent użytkownika, którego chcesz użyć jako śrubę podnośnikową.

Wybrany komponent musi być elementem użytkownika i mieć dwa lub trzy punkty wprowadzania.

Komponent należy utworzyć tak, by pierwszy i drugi punkt wprowadzania były położone na powierzchni betonowej wzdłuż osi wzdłużnej elementu betonowego.

WSKAZÓWKA Więcej informacji Aby uzyskać więcej informacji na temat tworzenia elementów użytkownika, które można użyć jako kotwy transportowe, zapoznaj się z sekcją [Tworzenie standardowych elementów osadzonych do globalnego użytku](#).

4. Wybierz komponent i kliknij **OK**.
5. Aby użyć zapisane właściwości komponentu użytkownika, wprowadź nazwę zapisanego pliku właściwości w polu **Ustawienia użytkownika**.
6. Jeśli położenie kotwy nie jest prawidłowe, wybierz inną opcję kotwy w polu listy **Kierunek w górę**.

Właściwości zaczepu z pliku

Właściwości kotwy transportowej można zdefiniować, wprowadzając wartości w oknie dialogowym. Można też utworzyć plik zawierający właściwości kotwy, które mają być użyte. Plik można utworzyć w standardowym edytorze tekstu i zapisać go jako `LiftingAnchors.dat` w folderze modelu.

Aby użyć Właściwości zaczepu zdefiniowanych w pliku:

1. W oknie dialogowym **Zaczep (80)** kliknij opcję **Wybierz z pliku** w polu listy **Wymiary kotwy**.
2. Kliknij przycisk ..., aby wskazać plik.

Przykład

Dla każdej kotwy podnośnikowej utwórz wiersz w pliku. Wprowadź następujące właściwości, oddzielając je spacjami:

- Udźwig kotwy [kN] łącznie ze współczynnikiem bezpieczeństwa i współczynnikiem materiałowym
- Typ [A, B, C lub D], zobacz tabela **Zastosowania**.
- Gatunek [znaki]
- Rozmiar [znaki]
- Długość kotwienia 1 [mm]
- Długość kotwienia 2 [mm]
- Wymiar kotwy wystający poza element [mm]
- Wymiar kotwy penetrujący element [mm]
- Promień gięcia [mm]
- Długość haka [mm] (0 = brak haka)
- Kąt odcinka 1 [stopnie]
- Kąt odcinka 2 [stopnie]

Poniżej znajduje się przykład pliku kotwy transportowej (Tekla Structures ignoruje komentarze zawarte w /* */):

LiftingAnchors.dat

10	B	A500HW	10	400	400	100	0	30	75	30	30	/*		*/
20	B	A500HW	12	600	600	150	0	36	100	30	30	/*		*/
30	B	A500HW	16	900	900	200	0	80	150	30	30	/*		*/
10	B	A500HW	10	400	400	100	0	30	0	30	30	/*		*/
20	B	A500HW	12	600	600	150	0	36	0	30	30	/*		*/
30	B	A500HW	16	900	900	200	0	80	0	30	30	/*		*/
10	C	A500HW	10	400	400	100	200	30	75	30	30	/*		*/
20	C	A500HW	12	600	600	150	300	36	100	30	30	/*		*/
30	C	A500HW	16	900	900	200	500	80	150	30	30	/*		*/
10	C	A500HW	10	400	400	100	200	30	0	30	30	/*		*/
20	C	A500HW	12	600	600	150	300	36	0	30	30	/*		*/
30	C	A500HW	16	900	900	200	500	80	0	30	30	/*		*/



Tekla Structures użyje pierwszej kotwy w pliku, która:

1. Ma kształt i typ zdefiniowane w polach listy graficznej w oknie dialogowym **Zaczepek (80)**.
2. Wraz z innymi identycznymi kotwami może przenieść ciężar elementu. Całkowita liczba kotew jest dwukrotnie większa od liczby określonej w polu **Liczba prętów**.

6.3 Object Missing

This object is not available in the repository.

Indeks

etykieta D wymiaru..... 152
sekcje wylewania
 elementy znaku..... 735

3

3D
 obracanie widoków.....670
 widoki rysunku..... 670

A

adaptacyjność.....64
aktywowane licencje.....651
aktywowanie licencji..... 651
analiza i projektowanie
 ustawienia..... 768
antialiasing.....482
aplikacje
 foldery.....74
arkusz
 położenie na ekranie..... 214
atrybuty poziomu..... 517,596
atrybuty szablonu..... 502
atrybuty tabelki..... 502
atrybuty zdefiniowane przez użytkownika
 w znakach.....725
AutoConnection
 tolerancja..... 84
 UDL..... 84
 łączenie elementów wbudowanych.... 125
autozapis
 folder..... 86

B

belka ciągła
 zbrojenie..... 3692
belki I (betonowe)..... 810

belki I (stalowe).....810
belki nieregularne (betonowe)..... 810
belki podłużnicowe (betonowe)..... 810
belki spiralne
 atrybuty szablonu..... 558
blacha gięta
 atrybuty szablonu..... 555
blacha węzłowa podwójnie gięta (140).. 2775
Blacha węzłowa — ciężkie stężenie (165)....
2778
blachy gięte.....810
bloki oddzielające symbol w znaku..... 733
BS.....325

C

cale
 symbol w wymiarach..... 66
 symbole w spoinach..... 67
 wyłączanie.....389
cc.....730,732
CIMsteel
 hasło..... 115
 nazwa bazy danych..... 115
 plik express..... 116
 ścieżka bazy danych.....115
ciężar kraty.....730
ciężar pręta..... 730
CNC....
119,120,226,229,231,232,233,234,235,316,
393
company.ini..... 121
czcionka
 dla raportów..... 352
 dla symbolu przekroju.....135
 dla wymiaru..... 151
 do formatu DXF.....238
 domyślna wielkość czcionki..... 139
 domyślnie.....138
 tekstu siatki.....263
 w znakach.....299

części analityczne
właściwości..... 787
częściowe współczynniki bezpieczeństwa....
777

D

detalowanie konstrukcji betonowej..... 2935
dezaktywowanie licencji.....651
dokładność..... 64,684
elementy..... 432
profile..... 432
w modelowaniu.....432
Dolny poziom zespołu
globalny..... 510
Dolny poziom
globalny..... 517
drukowanie
do pliku..... 206,207
okno dialogowe..... 379
przypominanie wartości w oknie
dialogowym.....379
tytuł rysunku.....462
DWG
importowanie..... 236,278
DXF
rozmiar pliku.....268
wysokość tekstu..... 238
długość 727
długość kraty zbrojeniowej..... 732
długość pręta..... 730
długość szczeliny729
długość śruby..... 729

E

ekstremum, wyświetlanie granic widoku.495
Element monolityczny.....3692
elementy stężenia
stężenie rurowe - punkty (S48).....2787
węzeł stężenia rurowego - punkty (S47)
.....2786
węzeł stężenia rurowego - śruby (S49)....
2788
elementy znaku
sekcje wylewania..... 735
elementy

przedstawienie..... 206
skrącanie w widokach..... 408,409
słownik..... 2515
tworzenie za pomocą komponentów
stężeń..... 2515
ustawienia położenia.....614
w scalonych znakach zbrojenia..... 733
w znakach.....725
w znakach elementów.....727
w znakach etykiet widoków..... 736
w znakach etykiet widoku detalu..... 736
w znakach etykiet widoku przekroju.. 736
w znakach połączeń.....734
w znakach siatek zbrojeniowych.....732
w znakach sąsiednich siatek
zbrojeniowych..... 732
w znakach wykończenia powierzchni.735
w znakach zbrojenia..... 730
w znakach śrub.....729
wymiary..... 706
właściwości..... 737
właściwości analizy..... 787
etykiety siatki
na rysunkach..... 765
etykiety widoków
elementy znaku..... 736
nazwa.....736
etykiety wymiarów.....687
etykieta D..... 152

F

fazowania krawędzi..... 737
fazowanie
dokładność..... 107,134
dokładność długości..... 108
filtrowanie
separator.....255
folder docelowy.....316
folder firmowy.....255
format c/c.....107
format GOL.....259
format rozstawu.....106
format wymiaru..... 684
FS.....325

G			
Generator obciążenia wiatrem (28)			
właściwości.....	773		
górnny poziom.....	595,596		
globalny.....	596		
Górnny poziom zespołu			
globalny.....	513		
granice widoku			
wyświetlanie w innych widokach.....	495		
grupowanie			
wymiały.....	702		
grupy obciążeń			
właściwości.....	768		
grupy obiektów			
w wymiarowaniu.....	706		
grupy prętów zbrojeniowych			
liczba widocznych prętów			
zbrojeniowych.....	572		
I			
ilość prętów.....	730		
importowanie DWG.....	278		
importowanie			
Pliki DWG.....	236		
inne.....	810		
internal shape.....	586		
J			
jednostki.....	684		
konwertowanie.....	128,129		
języki wielobajtowe.....	435		
K			
karta graficzna			
zastępowanie.....	482		
kierunek przedniej strony.....	727		
klasa.....	727		
klasa analityczna.....	798		
klasa kraty.....	730		
klasa materiału.....	730		
klasa pręta.....	730		
kolor tła.....	86		
kolor			
tło.....	86		
kolory			
na rysunkach.....	458		
obiekty wylewane.....	352		
przerwy robocze.....	350		
według typu analizy.....	798		
kombinacja obciążeń			
typy.....	778		
ustawienia.....	776		
współczynniki.....	777		
właściwości.....	776		
komponenty betonowe.....	2935		
komponenty stalowe.....	844		
komponenty stężeń			
narożne połączenia stężeń.....	2648		
proste połączenia na blachę węzłową....	2517		
komponenty wieży			
modyfikowanie stężenia.....	2829		
połączenia stężenia z krawężnikiem			
słupa kratowego.....	2815		
połączenia stężeń.....	2822		
tworzenie krawężników.....	2810		
tworzenie paneli stężenia.....	2813		
tworzenie ramion krzyżowych.....	2812		
tworzenie wieży.....	2808		
komponenty			
strona 10.....	436		
strona 9.....	436		
koniec.....	727		
kontrola kolizji			
pręty zbrojeniowe.....	117		
krawędzie wyokrąglenia.....	737		
Krawężnik - 1 przekątna (178).....	2821		
Krawężnik - 2 i 3 przekątne (177)	2819		
krawężniki wieży			
tworzenie.....	2810		
kreskowanie			
na rysunkach.....	188		
krótka nazwa śruby.....	729		
kształt kraty.....	730		
kształt pręta.....	730		
kąt.....	764		
L			
licencje			

aktywowanie.....	651
dezaktywowanie.....	651
Informacje o narzędziu Tekla License Borrow Tool.....	653
ustawianie domyślnej licencji dla roli użytkownika.....	139
licowanie (NS/FS)	727
liczba prętów.....	730
liczba widocznych prętów zbrojeniowych.....	572
liczba śrub	729
limit czasu.....	257
linie.....	764
linie odniesienia	
na rysunkach.....	205
typy.....	715
LMTTOOLS	
opcje.....	655
zakładka Server Status.....	655
zakładka Service/License File.....	655
zakładka Start/Stop/Reread.....	655
zakładka System Settings.....	655
zakładka Utilities.....	655

M

maksymalna długość linii odnośnika.....	706
MarkDimensionFormat.dim 509,516,595,596	
maska tła.....	723
materiał.....	729
materiał	727
Menedżer kształtów prętów zbrojeniowych	484
minimalizowanie widoków.....	690
MIS.....	316
modele analityczne	
właściwości.....	780
modele referencyjne	
referencyjna pamięć podręczna.....	377
modelowanie	
większa dokładność.....	432
monolityczne.....	3692

N

Narzędzie Tekla License Administration Tool	
opcje.....	651

nazwa.....	727
nazwa pręta.....	730
nazwa siatki.....	730
NC....	
1 2 0,226,229,231,232,233,234,235,316,393	
nie zdeformowany.....	670
norma modelowania obciążeń	
opcje.....	776
norma śruby.....	729
NS.....	325
numeracja	
ustawienia.....	623,625
numery kontrolne	
ustawienia.....	625
numery spoin	
wyświetlanie.....	720
numery złożone.....	319,467,468
dostępne znaki.....	488,489
format.....	78,103,336
kolejność.....	438
liczba znaków.....	314,315
liczbowe.....	471
przedrostek modelu.....	317,467
tytuł widoku.....	319

O

obciążenia liniowe	
właściwości.....	771
obciążenia powierzchniowe	
właściwości.....	771
obciążenia punktowe	
właściwości.....	770
obciążenia równomierne	
właściwości.....	772
obciążenia temperaturą	
właściwości.....	773
obciążenia wiatrem	
właściwości.....	773
obciążenia	
właściwości.....	770
właściwości panelu obciążenia.....	774
obiekty budowlane.....	670
obiekty graficzne.....	764
obiekty szkicu.....	764
obiekty wylewane	
kolory.....	352
obliczanie długości polibelki.....	99,473

obliczenia powierzchni	
z uwzględnieniem zaokrągleń.....	535
ściany wielowarstwowe.....	535
obracanie	
elementy.....	616
obszary analityczne	
właściwości krawędzi.....	807
właściwości położenia.....	807
ochrona obszarów.....	459
odfiltrowywanie typów śrub w rysunkach....	329
odległość między grupami.....	733
odległość pomiędzy środkami.....	727,729
odsunięcie do przodu.....	690
odsunięcie równoległe.....	621
odsunięcie równoległe końców.....	621
odsunięcie.....	764
odsunięcie do przodu.....	690
okręgi.....	764
opcje zaawansowane.....	51
otwory i wnęki	
pokazywanie w widokach.....	670
otwory	
wymiar otworu podłużnego.....	190
otwór	
zmaksymalizowane rysunki.....	332
oś analityczna	
opcje elementów.....	802

P

panel obciążenia.....	774
panele.....	810
panele stężenia	
tworzenie.....	2813
pełna nazwa śruby.....	729
plany zakotwień.....	670
pliki NC	
błąd.....	119
opcje kształtu wewnętrznego.....	226
zaokrąglenia naroża karbu.....	226
podzespoły	
wymiarowanie.....	703
polilinie.....	764
pomijanie typów śrub w rysunkach.....	329
Pomoc	
położenie.....	267
pozycja elementu	727

pozycja elementu	
na płaszczyźnie roboczej.....	615
pozycja zbrojenia.....	730
pozycja zespołu	727
położenie arkusza rysunku na ekranie....	214
położenie osi elementu.....	802
położenie pionowe.....	618
położenie poziome.....	620
położenie	
głębokość.....	617
obrót.....	616
odsunięcie równoległe końców.....	621
pionowe.....	618
poziome.....	620
ustawienia położenia elementu.....	614
połączenia osadzeń.....	2936
połączenia stężeń	
blacha węzłowa podwójnie gięta (140)....	2775
Blacha węzłowa — ciężkie stężenie (165)	
.....	2778
połączenie stężeń wiatrowych (110).2782	
prosta blacha węzłowa.....	2517
stężenie wiatrowe (1).....	2780
połączenia sztywne	
właściwości.....	805
połączenia	
blacha węzłowa podwójnie gięta (140)....	2775
Blacha węzłowa — ciężkie stężenie (165)	
.....	2778
błąd.....	734
grupa.....	734
kod DSTV.....	734
liczba.....	734
nazwa.....	734
numer uruchomienia.....	734
osadzenie (beton).....	2936
początek.....	572
połączenie stężeń wiatrowych (110).2782	
stężenie do krawężnika wieży.....	2815
stężenie wiatrowe (1).....	2780
znaki.....	734
połączenie stężeń wiatrowych (110).....	2782
połączenie wspornika (14).....	2966
product_finishes.dat.....	745
profil	727
profile belek spawanych.....	810

profile C.....	810
profile HQ.....	810
profile I.....	810
profile kapeluszowe.....	810
profile I.....	810
profile parametryczne	
dostępne w Tekla Structures.....	810
predefiniowane.....	810
profile T.....	810
profile T (betonowe).....	810
profile U.....	810
profile walcowane na zimno.....	810
profile wzmocnień	
przedstawianie na rysunkach.....	221
profile Z.....	810
profile zamknięte.....	810
profile	
dokładność.....	432
parametryczne.....	810
predefiniowane.....	810
prostokąty.....	764
przeciąganie	
widoki rysunku.....	110
przedrostek bloku.....	733
przedrostek średnicy.....	93
przedstawienie	
elementy.....	206
przekroje okrągłe.....	810
przekroje prostokątne.....	810
przerwy robocze	
kolory.....	350
symbol.....	351
właściwości.....	757
przesuwanie	
widoki na ekranie.....	311
przyciąganie	
do punktów końcowych.....	198
pręty analityczne	
właściwości położenia.....	806
pręty zbrojeniowe	
długość i ciężar.....	484
kontrola kolizji.....	117
symbole linii wymiaru.....	360
właściwości.....	747
punkty odniesienia	
rozmiar.....	213
punkty	
tworzenie w wieży (S43, S66).....	2835

płaskowniki.....	112
oznaczenie.....	465
tolerancja.....	257
tolerancja grubości.....	257
ustawianie przedrostka.....	256

R

ramiona krzyżowe	
tworzenie.....	2812
ramka ograniczająca, wyświetlanie granic	
widoku.....	495
raporty	
tytuły.....	767
ustawienia.....	767
RebarShapeRules.xml.....	484
rebar_config.inp.....	750
rejestr błędów aplikacji.....	73
role	
ustawianie domyślnej roli użytkownika....	139
rozmiar bufora brył.....	431
rozstaw osi śrub.....	727,729
rozszerzenie widoku na sąsiednie elementy	
.....	496
rozwinęty.....	670
rury okrągłe.....	810
rury prostokątne.....	810
rysunki pojedynczych elementów	
wymiarowanie.....	698
rysunki zbiorcze	
tytuł widoku.....	76,259
rysunki zespołu betonowego	
wymiarowanie.....	698
rysunki zespołu	
wymiarowanie.....	698
rysunki zestawcze	
wymiany.....	705
rysunki	
ustawienia.....	661
zmaksymalizowany otwór.....	332

S

scalanie	
wymiany.....	690
schody betonowe	

informacje.....	3367	symbol zmiany punktu wymiaru.....	272
SDNF.....	392,393	symbol znaku północy.....	324
sekcje wylewania.....	243	na rysunkach GA.....	260
na rysunkach.....	757	na rysunkach zestawczych.....	260
właściwości na rysunkach.....	757	skala.....	324
siatka prętów.....	3476	skala na rysunkach GA.....	260
siatka prętów wg obszaru.....	3476	ukryty.....	267
siatka zbrojeniowa		symbole spoin.....	65
właściwości.....	747	symbole.....	725
siatka		linie wymiaru pręta zbrojeniowego....	360
właściwości.....	747	umieszczanie.....	760
siatki		szablony	
etykiety na rysunkach.....	765	w znakach.....	725
wymiar ogólny.....	262	szczegółowe ustawienia poziomu obiektów	
właściwości na rysunkach.....	765	670
siły.....	55	szerokość kraty zbrojeniowej.....	732
sklepienie	727	szerokość linii.....	88
skrącanie.....	670	szkice pręta.....	365
elementy w widoku.....	408,409	szkice prętów.....	730,750
składowe oznaczeń śrub		sąsiednie elementy	
rozmiar.....	94,402,425	rozszerzenia widoków.....	496
składowe znaku otworu podłużnego		rozszerzenie widoku.....	670
rozmiar.....	406,429	właściwości.....	737
spawane profile zamknięte.....	810	Słup kratowy - 1 przekątna (87).....	2816
spoin		Słup kratowy - 2 przekątna (89).....	2817
długość linii odniesienia.....	315	słup	
spoiny		pionowo w rysunkach.....	485
całe w znakach spawów.....	474	słupy	
minimalna długość krawędzi.....	498	kąt tekstu znaków.....	169
numeracja.....	625		
widoczność znaków spoin modelu na			
rysunkach.....	720		
wygląd znaku spoiny modelu.....	720		
właściwości spoin modelu.....	762		
właściwości znaków na rysunkach.....	717		
statystyki serwera licencyjnego.....	651		
strzałki			
linie wymiaru pręta zbrojeniowego....	360		
w obiektach szkicu.....	764		
stężenie rurowe - punkty (S48).....	2787		
Stężenie rurowe - punkty (S64).....	2786		
stężenie wiatrowe (1).....	2780		
stężenie wieży			
modyfikowanie.....	2829		
Stężenie śrubowane, węzłowe (167).....	2823		
surfacing.htc.....	745		
symbol strony połączenia.....	124,258		
symbol zmiany.....	272		

T

tablice liczb całkowitych.....	142
Tekla License Borrow Tool	
informacje o licencji.....	653
opcje i ustawienia.....	653
teksty.....	725
umieszczanie.....	760
w znakach.....	725
tolerancja.....	64
treść znaku pojedynczego elementu.....	733
tryb przyciągania.....	287
bezwzględny.....	287
globalne.....	288
względne.....	288
typ analizy.....	798
typ zespołu.....	729
typy	

linii odniesienia.....	715
wymiary.....	680
tytuły w raportach.....	767

U

UDA, zobacz Atrybuty zdefiniowane przez użytkownika.....	725
umieszczanie	
symbole.....	760
teksty.....	760
uwagi powiązane.....	760
wymiary.....	760
znaki.....	760
umieszczenie	
Utwierdzenie.....	110
uprawnione licencje.....	651
ustawienia firmowe.....	121
ustawienia numeracji.....	623
ustawienia poziome obiektów.....	670
ustawienia regionalne.....	435
ustawienia specyficzne dla użytkownika.....	485
ustawienia zbrojenia na rysunkach.....	750
ustawienia	
elementy znaku połączenia.....	734
elementy znaku przekroju i detalu.....	736
elementy znaku wykończenia powierzchni.....	735
elementy znaku śruby.....	729
format wymiaru.....	684
Narzędzie Tekla License Administration Tool.....	651
obiekty szkicu.....	764
opcje widoczności znaków spoin.....	720
raporty.....	767
rysunki.....	661
scalone znaki zbrojenia.....	733
składowe znaku.....	725
składowe znaku elementu.....	727
składowe znaku siatki zbrojeniowej... 732	
składowe znaku sąsiedniego zbrojenia.... 730	
składowe znaku zbrojenia.....	730
typy linii odniesienia.....	715
ustawienia numeracji.....	623,625
ustawienia położenia elementu.....	614
ustawienia zbrojenia na rysunkach....	750
wspólne elementy w oznaczeniach....	725

wygląd znaku.....	708
właściwości analizy i projektu.....	768
właściwości części analitycznych.....	787
właściwości elementu i elementu sąsiedniego.....	737
właściwości etykiety wymiaru.....	687
właściwości grupowania wymiarów....	702
właściwości grupy obciążeń.....	768
właściwości kombinacji obciążeń.....	776
właściwości krawędzi obszaru analitycznego.....	807
właściwości modelu analitycznego....	780
właściwości obciążenia.....	770
właściwości obciążenia liniowego.....	771
właściwości obciążenia powierzchniowego.....	771
właściwości obciążenia punktowego..	770
właściwości obciążenia równomiernego	772
właściwości obciążenia temperaturą..	773
właściwości obciążenia wiatrem.....	773
właściwości panelu obciążenia.....	774
właściwości pozycjonowania.....	716
właściwości położenia obszaru analitycznego.....	807
właściwości położenia pręta analitycznego.....	806
właściwości rysowania znaku spoiny..	717
właściwości siatki i wymiarowania ogólnego.....	705
właściwości siatki na rysunkach.....	765
właściwości sztywnego połączenia....	805
właściwości umieszczenia.....	760
właściwości widoczności wykończenia powierzchni i zawartości.....	744
właściwości widoku rysunku.....	670
właściwości wyglądu wymiaru.....	685
właściwości wymiarowania.....	679
właściwości wymiarowania elementu.... 698,706	
właściwości wymiarowania podzespołów	703
właściwości wymiarowania pozycji....	695
właściwości wymiarowania zbrojenia..	704
właściwości wymiarowania śruby.....	700
właściwości wymiaru.....	679,680,690
właściwości wzoru kreskowania wykończenia powierzchni.....	745

właściwości węzła analitycznego.....	803
właściwości zbrojenia.....	627
właściwości znaku.....	708
właściwości znaku poziomym.....	723
właściwości znaku wymiaru.....	687
właściwości śrub.....	743
zawartość znaku.....	708
zbrojenie i siatka.....	747
znaki etykiet widoku, przekroju i detalu	736
Utwierdzenie.....	110
uwagi powiązane umieszczanie.....	760
ułamki piętrowe.....	433

W

wartości projektowe.....	55
wewnętrzny typ gięcia.....	586
widoczność.....	737
znaków spoin modelu.....	720
widok podstawowy pozycja pionowa.....	89
pozycja pozioma.....	89
szerokość.....	90
wysokość.....	89
widok — ramka ograniczająca, wyświetlanie granic widoku	495
widoki detali.....	495
elementy znaku etykiety widoku.....	736
nazwa.....	736
widoki końca.....	670
widoki lustrzane.....	670
widoki modelu zastępowanie karty graficznej.....	482
widoki przekrojów obrót.....	386
widoki przekroju.....	495,670
elementy znaku etykiety.....	736
nazwa.....	736
właściwości.....	677
widoki rysunku drukowanie ramek.....	341
eksportowanie ramek.....	341
widoki rysunku z dołu.....	670
widoki rysunku z góry.....	670
widoki rysunku z przodu.....	670
widoki rysunku z tyłu.....	670

widoki rysunku 3D.....	670
dół.....	670
górze.....	670
koniec.....	670
przeciąganie.....	110
przekrój.....	670
przód.....	670
skala.....	670
symbole etykiety widoku.....	670
tył.....	670
układ współrzędnych.....	670
ustawienia.....	670
widoczność sąsiedniego elementu....	496
wizualizowanie widoków detali.....	495
wizualizowanie widoków przekrojów.	495
właściwości widoku przekroju.....	677
znaki kierunku.....	670
widoki elementy znaku etykiety.....	736
nazwa.....	736
nazwa rysunku.....	736
nazwa rysunku źródłowego.....	736
skala.....	736
wielkość.....	727
wielkość kraty.....	732
wielkość otworu.....	729
wielokąty.....	764
wiersze szablony.....	461
wiersze szablonów.....	461
wieża tworzenie.....	2808
wpuszczony.....	729
współczynniki redukcyjne.....	777
wygląd.....	737
znaków.....	708
znaków spoin modelu na rysunkach..	720
wykończenie powierzchni klasa.....	735
kod.....	735
materiał.....	735
nazwa.....	735
znaki.....	735
wykończenie powierzchni wzory kreskowania.....	745
właściwości.....	744
wymiarowanie	

właściwości.....	679
wymiary bezwzględne.....	680
wymiary kątowe	680
wymiary siatki.....	705
wymiary wysokościowe.....	680
wymiary względne.....	680
wymiary	
bezwzględne.....	680
Bezwzględny US.....	680
dokładność.....	680,684
etykiety.....	152,687
format wymiaru.....	684
formaty.....	680
grupowanie.....	680,702
jednostki.....	680,684
kolor linii wymiarowej.....	490
kolor tekstu.....	491
kąt.....	680
linie odsyłacza.....	680
metoda tworzenia.....	670
minimalizowanie widoków.....	690
nieprzezroczysty.....	685
odsunięcie do przodu.....	690
podzespoły.....	703
poziom.....	680
pozycjonowanie.....	706
przesunięcie początku linii odsyłacza.....	150
przezroczysty.....	685
rozmiar strzałki.....	685
rozpoznawalna odległość.....	690
rysunki zestawcze.....	705
strzałka linii.....	685
typ.....	690
typy.....	680
umieszczanie.....	680,760
wygląd.....	685
wymiary elementu.....	706
względne.....	680
właściwości.....	679,680,698
właściwości pozycji.....	695
zamykanie.....	690
zbrojenia.....	704
znaki.....	687
zwykłe.....	680
łączenie.....	690
śruby.....	700
wypełnij.....	737
wypukłość.....	764

wysokości	
punkt zerowy.....	670
wysokość szczeliny.....	729
wyświetlanie ekstremum, wyświetlanie	
granic widoku.....	495
wzory kreskowania	
wykończenie powierzchni.....	745
węzeł stężenia rurowego - punkty (S47).....	2786
węzeł stężenia rurowego - śruby (S49).....	2788
węzły analityczne	
właściwości.....	803
Właściwości komponentów zbieżnych.....	2511
właściwości pozycjonowania	
znaki etykiet widoków.....	716
znaki przekroju.....	716
właściwości spoin.....	762
właściwości	
części analityczne.....	787
elementy.....	737
kombinacja obciążeń.....	776
modele analityczne.....	780
obciążenia.....	770
siatki.....	747
siatki na rysunkach.....	765
wykończenie powierzchni.....	744
zbrojenie.....	747
znaki.....	708
śruby.....	743

X

XS_USE_OLD_PLOT_DIALOG.....	206
-----------------------------	-----

Z

zawartość.....	737
znaków.....	725
zbrojenie	
belka ciągła.....	3692
fundamenty.....	3448
haki.....	365
sprawdzanie kształtu.....	365
symbole linii wymiaru.....	360
wymiary.....	704
właściwości.....	747
zespoły	
numerowanie wolnych elementów....	457

środowiska.....	136
śruby w rysunkach	
odfiltrowywanie typów śrub.....	329
pomijanie typów śrub.....	329
śruby	
przedstawienie osi śrub.....	97
wymiarowanie.....	700
właściwości.....	743
znaki.....	93,94