

Tekla Structures 2020

Riferimenti

Aprile 2020

Indice

1	Riferimento delle opzioni avanzate.....	51
1.1	Opzioni avanzate - A.....	52
	XS_AD_ANALYSIS_PLANES_ENABLED.....	52
	XS_AD_CURVED_BEAM_SPLIT_ACCURACY_MM	52
	XS_AD_DRAW_BAR_DIAMETER_MM.....	53
	XS_AD_DRAW_NODE_SCALE.....	53
	XS_AD_ELEMENT_ANGLE_CHECK_ANGLE_DIFF_LIMIT	54
	XS_AD_ENVIRONMENT.....	54
	XS_AD_GET_MOMENT_CONNECTION_STATUS.....	55
	XS_AD_GET_RESULTS_DESIGN_VALUES.....	55
	XS_AD_GET_RESULTS_FORCES.....	56
	XS_AD_LOAD_COMBINATION_METHOD.....	56
	XS_AD_MEMBER_NUMBER_VISUALIZATION	56
	XS_AD_MEMBER_RESULT_DISP_DIVISION_COUNT.....	57
	XS_AD_MEMBER_RESULT_DIVISION_COUNT.....	57
	XS_AD_MEMBER_RESULT_GRID_SIZE.....	58
	XS_AD_MEMBER_RESULT_MIN_DISTANCE.....	58
	XS_AD_MEMBER_TYPE_VISUALIZATION	58
	XS_AD_NEAR_NODES_WARNING_LIMIT.....	59
	XS_AD_NODE_NUMBER_BY_Z.....	59
	XS_AD_NODE_NUMBER_VISUALIZATION.....	59
	XS_AD_OPTIMISATION_DISABLED	60
	XS_AD_OPTIMISATION_NO_WEIGHT_SORT.....	60
	XS_AD_OPTIMISATION_RECURSE_CATALOG	61
	XS_AD_RESULT_DATABASE_ENABLED.....	61
	XS_AD_RIGID_DIAPHRAGM_VISUALIZATION.....	61
	XS_AD_SHORT_MEMBER_WARNING_LIMIT.....	62
	XS_AD_SHORT_RIGIDLINK_WARNING_LIMIT.....	62
	XS_AD_SOLID_AXIAL_EXPAND_MM.....	63
	XS_AD_SOLID_SECONDARY_EXPAND_MM.....	63
	XS_AD_SUPPORT_VISUALIZATION	63
	XS_AD_USE_HIGH_ACCURACY.....	64
	XS_ADAPTIVE_OBJECTS.....	64
	XS_ADD_SNAPPING_SYMBOL_TO_CIRCLES.....	65
	XS_ADJUST_GRID_LABELS	65
	XS_AISC_WELD_MARK	65
	XS_ALLOW_DRAWING_TO_MANY_MULTI_DRAWINGS	66
	XS_ALLOW_INCH_MARK_IN_DIMENSIONS	67
	XS_ALLOW_INCH_MARK_IN_WELD_SYMBOLS	67
	XS_ALLOW_REBARS_ON_TOP_OF_EACH_OTHER.....	67
	XS_ALLOW_REINFORCING_LOCKED_PARTS.....	68
	XS_ALLOW_SHEAR_PLATE_CLASH_FLANGE	68
	XS_ALWAYS_CONFIRM_SAVE_WHEN_CLOSING_DRAWING	68
	XS_ALWAYS_CONFIRM_SAVE_WHEN_EXIT.....	68
	XS_ANCHOR_BOLT_PLAN_ADDITIONAL_PARTS_FILTER	69
	XS_ANCHOR_BOLT_PLAN_BASEPLATE_FILTER	70

XS_ANCHOR_BOLT_PLAN_BOLT_FILTER.....	71
XS_ANCHOR_BOLT_PLAN_COLUMN_FILTER	71
XS_ANCHOR_BOLT_PLAN_DRAWING_TOLERANCE	71
XS_ANCHOR_BOLT_PLAN_USE_VIEW_COORDSYS_FOR_BOLT_DIMENSIONS	72
XS_ANGLE_DEGREE_SIGN.....	72
XS_ANGLE_DIMENSION_SYMBOL_SIZE_FACTOR	72
XS_ANGLE_TEXT_IN_UNFOLDING_BENDING_LINE_DIMENSIONING	73
APPL_ERROR_LOG.....	74
XS_APPLICATIONS	74
XS_APPLICATIONS_PATH.....	75
XS_ARC_WIDTH_OF_CLOUD	75
XS_ASCII_IMPORT_CREATES_CONSTRUCTION_LINES	76
XS_ASSEMBLY_DRAWING_VIEW_TITLE	76
XS_ASSEMBLY_FAMILY_POSITION_NUMBER_FORMAT_STRING	77
XS_ASSEMBLY_MULTI_NUMBER_FORMAT_STRING	79
XS_ASSEMBLY_POSITION_CODE_3D	80
XS_ASSEMBLY_POSITION_CODE_TOLERANCE	81
XS_ASSEMBLY_POSITION_NEW_FORMAT.....	81
XS_ASSEMBLY_POSITION_NUMBER_FORMAT_STRING	81
XS_ASSOCIATIVE_CHANGE_HIGHLIGHT_SIZE	83
XS_ASSOCIATIVE_CHANGE_HIGHLIGHT_SYMBOL	83
XS_ATTRIBUTE_FILE_EXCLUDE_LIST	83
XS_AUTOCONNECTION_TOLERANCE	84
XS_AUTOCONNECTION_USE_UDL	84
XS_AUTODEFAULT_UDL_PERCENT	85
XS_AUTOMATIC_NEW_MODEL_NAME.....	85
XS_AUTOMATIC_USER_FEEDBACK_SAVING_INTERVAL.....	85
XS_AUTOMATIC_USER_FEEDBACK_SENDING_INTERVAL.....	86
XS_AUTOSAVE_DIRECTORY	86
1.2 Opzioni avanzate - B.....	87
XS_BACKGROUND_COLOR1.....	87
XS_BACKGROUND_COLOR2.....	87
XS_BACKGROUND_COLOR3.....	88
XS_BACKGROUND_COLOR4.....	88
XS_BASE_LINE_WIDTH	88
XS_BASE_LINE_WIDTH_AFFECTS_SCREEN	89
XS_BASICVIEW_HEIGHT	89
XS_BASICVIEW_POSITION_X	90
XS_BASICVIEW_POSITION_Y	90
XS_BASICVIEW_WIDTH.....	90
XS_BEVEL_DIMENSIONS_FOR_PROFILES_ONLY.....	91
XSBIN	91
XS_BLACK_DRAWING_BACKGROUND	92
XS_BOLT_DUPLICATE_IGNORE.....	92
XS_BOLT_DUPLICATE_TOLERANCE.....	93
XS_BOLT_LENGTH_EPSILON	93
XS_BOLT_MARK_DIAMETER_PREFIX	93
XS_BOLT_MARK_IS_ALWAYS_VISIBLE.....	94
XS_BOLT_MARK_IS_ALWAYS_VISIBLE_IN_GA	94
XS_BOLT_MARK_STRING_FOR_SIZE	95
XS_BOLT_MARK_STRING_FOR_SIZE_IN_GA	96
XS_BOLT_POSITION_TO_MIN_AND_MAX_POINT	97
XS_BOLT_REPRESENTATION_SYMBOL_AXIS_POSITION_AS_EXACT_SOLID.....	98
XS_BOLT_REPRESENTATION_USE_POSITIVE_CUT_LENGTH.....	99
XS_BOLTS_PERPENDICULAR_TO_PART_PLANE_IN_NC	99

1.3	Opzioni avanzate - C.....	100
	XS_CALCULATE_POLYBEAM_LENGTH_ALONG_REFERENCE_LINE	100
	XS_CALCULATE_POUR_UNITS_ON_SHARING.....	101
	XS_CAST_UNIT_FAMILY_POSITION_NUMBER_FORMAT_STRING	101
	XS_CAST_UNIT_MULTI_NUMBER_FORMAT_STRING	103
	XS_CAST_UNIT_POSITION_NUMBER_FORMAT_STRING	104
	XS_CENTER_LINE_TYPE.....	106
	XS_CENTER_TO_CENTER_DISTANCE_IN_ONE_PART_STRING	107
	XS_CENTER_TO_CENTER_DISTANCE_IN_TWO_PARTS_STRING	107
	XS_CHAMFER_ACCURACY_FACTOR	108
	XS_CHAMFER_DISPLAY_LENGTH_FACTOR	109
	XS_CHANGE_DRAGGED_DIMENSIONS_TO_FIXED	109
	XS_CHANGE_DRAGGED_MARKS_TO_FIXED	110
	XS_CHANGE_DRAGGED_NOTES_TO_FIXED	110
	XS_CHANGE_DRAGGED_TEXTS_TO_FIXED	110
	XS_CHANGE_DRAGGED_VIEWS_TO_FIXED	111
	XS_CHANGE_MARK_ASTERISK_TO	111
	XS_CHANGE_WORKAREA_WHEN_MODIFYING_VIEW_DEPTH	112
	XS_CHECK_BOLT_EDGE_DISTANCE_ALWAYS.....	112
	XS_CHECK_FLAT_LENGTH_ALSO	112
	XS_CHECK_TRIANGLE_TEXT_SIZE	113
	XS_CHORD_TOLERANCE_FOR_SMALL_TUBE_SEGMENTS.....	113
	XS_CHORD_TOLERANCE_FOR_TUBE_SEGMENTS.....	114
	XS_CHORD_TOLERANCE_SMALL_TUBE_SIZE_LIMIT.....	115
	XS_CIS_DEP1_DATABASE_NAME	115
	XS_CIS_DEP1_DATABASE_PASSW	116
	XS_CIS_DEP1_DATABASE_PATH	116
	XS_CIS_DEP1_EXPRESS_FILE	116
	XS_CLASH_CHECK_BETWEEN_PARTS.....	117
	XS_CLASH_CHECK_BETWEEN_REFERENCES.....	117
	XS_CLASH_CHECK_BETWEEN_REINFORCING_BARS.....	117
	XS_CLASH_CHECK_INSIDE_REFERENCE_MODELS.....	118
	XS_CLEAR_MODEL_HISTORY	118
	XS_CLONING_TEMPLATE_DIRECTORY	119
	XS_CLOUD_SHARING_PROXY.....	119
	XS_CNC_CUT_PLANE_HEIGHT	120
	XS_CNC_HOLE_DIAMETER_ROUNDING	120
	XS_COLLECT_MODEL_HISTORY.....	121
	XS_COMBINED_BOLT_DIM_CHARACTER	121
	XS_COMPANY_SETTINGS_DIRECTORY.....	122
	XS_COMPLEX_PART_MEMBERS_DO_NOT_HAVE_TO_BE_MAIN_PARTS	122
	XS_COMPONENT_CATALOG_ALLOW_SYSTEM_EDIT.....	122
	XS_COMPONENT_CATALOG_DO_REPORT_LEGACY_FILE_ISSUES.....	123
	XS_COMPONENT_CATALOG_COMPACT_THUMBNAIL_SIZE.....	123
	XS_COMPONENT_CATALOG_THUMBNAIL_SIZE.....	123
	XS_CONCRETE_PART_NUMBERING_PREFIX	124
	XS_CONCRETE_PART_NUMBERING_START_NUMBER	124
	XS_CONNECTING_SIDE_MARK_SYMBOL	124
	XS_CONNECT_CONNECTION_PARTS_IN_AUTOCONNECTION.....	125
	XS_CONNECT_PLATE_PROFILES_IN_AUTOCONNECTION	125
	XS_CONNECT_UPLOAD_MODEL_FOLDER.....	125
	XS_CONSIDER_NEIGHBOUR_PARTS_IN_HIDDEN	126
	XS_CONSIDER_REBAR_HOOK_LOCATION_IN_CAST_UNIT_NUMBERING	127
	XS_CONSIDER_REBAR_NAME_IN_NUMBERING	127
	XS_CONTOUR_PLATE_POINT_ON_SAME_LINE_LIMIT.....	128

	XS_CONTOUR_PLATE_POINT_ON_SAME_LINE_LIMIT_FOR_CLOSE_POINTS.....	128
	XS_CONVERSION_ARBITRARY_PROFILE_MAPPING_BY_NAME_MUST_MATCH_DIMENSIONS.....	129
	XS_CONVERT_OLD_FORCE_UNITS_TO_SI_FROM	129
	XS_CONVERT_OLD_MOMENT_UNITS_TO_SI_FROM	129
	XS_COPY_REVISIONS_IN_AUTOMATIC_CLONING.....	130
	XS_COUNT_ALL_PARTS_IN_NSFS_REPEATED_PART_MARK	130
	XS_COUNT_BOTH_PARTS_IN_NSFS_PART_MARK	131
	XS_CREATE_ALSO_BIG_HTML_REPORT_PICTURES.....	131
	XS_CREATE_DRAWING_PREVIEW_AUTOMATICALLY.....	132
	XS_CREATE_MISSING_MARKS_IN_INTELLIGENT_CLONING.....	132
	XS_CREATE_ROUND_HOLE_DIMENSIONS	132
	XS_CREATE_CONNECTION_WHEN_COPYING_DRAWING_VIEWS	133
	XS_DRAWING_CREATE_SNAPSHOT_ON_DRAWING_CREATION.....	134
	XS_CREATE_VIEW_FROM_MODEL_OLD_WAY	134
	XS_CS_CHAMFER_DIVIDE_ANGLE	135
	XS_CURVED_AXIS_PLACE	135
	XS_CUSTOM_COMPONENT_DECIMALS.....	136
	XS_CUT_SYMBOL_FONT	136
	XS_CYCLIC_SOLVER_MAX_LOOPS	136
1.4	Opzioni avanzate - D.....	137
	DAK_BMPPATH	137
	XSDATADIR.....	137
	XS_DEFAULT_BREP_PATH.....	138
	XS_DEFAULT_ENVIRONMENT.....	138
	XS_DEFAULT_FONT	139
	XS_DEFAULT_FONT_SIZE	140
	XS_DEFAULT_HEIGHT_FOR_CALCULATED_DRAWING_SIZE.....	140
	XS_DEFAULT_LICENSE.....	140
	XS_DEFAULT_MODEL_TEMPLATE.....	141
	XS_DEFAULT_ROLE.....	142
	XS_DEFAULT_WIDTH_FOR_CALCULATED_DRAWING_SIZE.....	142
	XS_DELETE_UNNECESSARY_DG_FILES.....	142
	XS_DELETE_UNNECESSARY_DG_FILES_SAFETY_PERIOD.....	143
	XS_DELETE_UNNECESSARY_INT_ARRAYS.....	143
	XS_DELETE_UNNECESSARY_REFMODEL_FILES_SAFETY_PERIOD	144
	XS_DETAIL_BOUNDARY_RADIUS	144
	XS_DETAIL_MARK_REFERENCE_SYMBOL.....	145
	XS_DETAIL_SYMBOL_REFERENCE	145
	XS_DETAIL_VIEW_REFERENCE	146
	XS_DGN_EXPORT_PART_AS	147
	XS_DGN_EXPORT_USE_LOCAL_ID	147
	XS_DIALOG_ENABLE_STATE.....	148
	XS_DIMENSION_ALL_BOLT_GROUPS_SEPARATELY.....	148
	XS_DIMENSION_DECIMAL_SEPARATOR	149
	XS_DIMENSION_DIGIT_GROUPING_CHARACTER	150
	XS_DIMENSION_DIGIT_GROUPING_COUNT	150
	XS_DIMENSION_EXTENSION_LINE_AWAY_FACTOR	151
	XS_DIMENSION_EXTENSION_LINE_ORIGIN_OFFSET	151
	XS_DIMENSION_EXTENSION_LINE_TOWARD_FACTOR	152
	XS_DIMENSION_FONT	152
	XS_DIMENSION_GROUPING_COUNT_SEPARATOR.....	153
	XS_DIMENSION_LINE_TEXT_EPS	153
	XS_DIMENSION_MARK_CONNECTOR.....	153
	XS_DIMENSION_MARK_CREATE_MIDDLE_TAG_ALWAYS.....	154

XS_DIMENSION_MARK_MULTIPLIER.....	154
XS_DIMENSION_PART_MARK_CONTENT_IN_ASSEMBLY	155
XS_DIMENSION_PART_MARK_CONTENT_IN_SINGLE	156
XS_DIMENSION_PART_MARK_CONTENT_STRICT_POSITION.....	157
XS_DIMENSION_PLATE_SIDE_MARK_SYMBOL_CENTER	157
XS_DIMENSION_PLATE_SIDE_MARK_SYMBOL_LEFT	157
XS_DIMENSION_PLATE_SIDE_MARK_SYMBOL_RIGHT	158
XS_DIMENSION_SKEWED_BOLTS_IN_PART_PLANE_IN_SINGLE_DRAWINGS	158
XS_DIR	158
XS_DISABLE_ADVANCED_OPTIONS	159
XS_DISABLE_ANALYSIS_AND_DESIGN.....	159
XS_DISABLE_CANCEL_DIALOG_FOR_SAVE_NUMBERING_SAVE.....	160
XS_DISABLE_CIS2.....	160
XS_DISABLE_CLASSIFIER_FOR_MODIFIED_PARTS	160
XS_DISABLE_DRAWING_PLOT_DATE	161
XS_DISABLE_PARTIAL_REFRESH	161
XS_DISABLE_REBAR_MODELING.....	162
XS_DISABLE_TEMPLATE_DOUBLE_CLICK.....	162
XS_DISABLE_VIEW_CENTERING_ASSEMBLY	162
XS_DISABLE_VIEW_CENTERING_GA	163
XS_DISABLE_VIEW_CENTERING_MULTI	163
XS_DISABLE_VIEW_CENTERING_SINGLE	163
XS_DISPLAY_DIMENSIONS_WHEN_CREATING_OBJECTS.....	164
XS_DISPLAY_DIMENSIONS_WHEN_SELECTING_OBJECTS.....	164
XS_DISPLAY_DIMENSIONS_WHEN_SELECTING_REBARS.....	165
XS_DISPLAY_FILLET_EDGES.....	166
XS_DISPLAY_ZERO_INCHES	167
XS_DISTANT_OBJECT_FINDER_TOLERANCE.....	168
XS_DO_NOT_CLIP_NATIVE_OBJECTS_WITH_CLIP_PLANE.....	168
XS_DO_NOT_CREATE_ASSEMBLY_DRAWINGS_FOR_CONCRETE_PARTS	168
XS_DO_NOT_CREATE_ASSEMBLY_DRAWINGS_FOR_LOOSE_PARTS.....	169
XS_DO_NOT_CREATE_BOLT_MARKS_IN_ALL_INCLUDED_SINGLE_VIEWS.....	169
XS_DO_NOT_CREATE_PART_MARKS_IN_ALL_INCLUDED_SINGLE_VIEWS.....	169
XS_DO_NOT_CREATE_PROFILE_DIMENSIONS_FOR_CONCRETE	170
XS_DO_NOT_DISPLAY_CHAMFERS	170
XS_DO_NOT_DRAW_COLUMN_MARKS_AT_45_DEGREES_IN_GA_DRAWING	170
XS_DO_NOT_EXTEND_DIMENSION_LINES_THROUGH_ALL_HOLES	172
XS_DO_NOT_PLOT_DIMENSION_POINT_CIRCLES	172
XS_DO_NOT_OVERWRITE_PLUGIN_INP_FILE.....	172
XS_DO_NOT_REMOVE_END_ABSOLUTE_DIMENSIONS	173
XS_DO_NOT_USE_FOLDED_GUSSET_PLATE	174
XS_DO_NOT_USE_GLOBAL_PLATE_SIDE	174
XS_DONT_SHOW_POLYBEAM_MID_EDGES	175
XS_DRAW_ALL_SECTION_EDGES_IN_DRAWINGS.....	176
XS_DRAW_ANGLE_AND_RADIUS_INFO_IN_UNFOLDING	176
XS_DRAW_BENDING_END_LINE_DIMENSIONS_IN_UNFOLDING.....	177
XS_DRAW_BENDING_END_LINES_IN_UNFOLDING.....	177
XS_DRAW_BENDING_LINE_DIMENSIONS_IN_UNFOLDING	178
XS_DRAW_BOLT_HIDDEN_LINES	178
XS_DRAW_BOLT_HIDDEN_LINES_IN_ASSEMBLY_DRAWINGS	180
XS_DRAW_BOLT_HIDDEN_LINES_IN_GA_DRAWINGS	180
XS_DRAW_BOLT_HIDDEN_LINES_IN_SINGLE_DRAWINGS	181
XS_DRAW_BOLT_OWN_HIDDEN_LINES	182
XS_DRAW_BOLT_OWN_HIDDEN_LINES_IN_ASSEMBLY_DRAWINGS	182
XS_DRAW_BOLT_OWN_HIDDEN_LINES_IN_GA_DRAWINGS	183

XS_DRAW_BOLT_OWN_HIDDEN_LINES_IN_SINGLE_DRAWINGS	183
XS_DRAW_BOLTS_PERPENDICULAR_TO_PART_IN_SINGLE_DRAWINGS	184
XS_DRAW_BOLTS_THROUGH_NEIGHBOUR_PARTS	184
XS_DRAW_CAST_PHASE_INTERNAL_LINES	186
XS_DRAW_CAST_UNIT_INTERNAL_LINES	187
XS_DRAW_CHAMFERS_HANDLES	187
XS_DRAW_CROSS_AXIS	188
XS_DRAW_CUT_FACES_WITH_OBJECT_COLOR.....	189
XS_DRAW_HIDDEN_FACES	189
XS_DRAW_HORIZONTAL_VIEW_SHORTENING_SYMBOLS_TO_PARTS.....	190
XS_DRAW_INSIDE_ANGLE_IN_UNFOLDING	191
XS_DRAW_LONG_HOLE_DIMENSIONS	191
XS_DRAW_MESH_OUTLINE_SYMBOL_FROM_BOTTOM_LEFT_TO_TOP_RIGHT.....	191
XS_DRAW_REBAR_HIDDEN_FACES.....	192
XS_DRAW_REBAR_SELF_INTERSECTING_LEGS_WITH_OFFSET.....	193
XS_DRAW_ROOT_OPENING_EVEN_WHEN_ZERO.....	195
XS_DRAW_SHORT_LEADER_LINES_OF_PART_MARKS	195
XS_DRAW_SHORT_LEADER_LINES_OF_PART_MARKS_MINIMUM_LENGTH.....	196
XS_DRAW_SKEWED_ELEVATIONS	196
XS_DRAW_VERTICAL_VIEW_SHORTENING_SYMBOLS_TO_PARTS.....	196
XS_DRAWING_ALLOW_NEW_SECTIONS_IN_REDIMENSIONING.....	197
XS_DRAWING_ALLOW_SNAPPING_TO_DISTANT_POINTS.....	198
XS_DRAWING_ASSEMBLY_HATCH_SCHEMA	198
XS_DRAWING_CAST_UNIT_HATCH_SCHEMA	199
XS_DRAWING_CHANGE_HIGHLIGHT_COLOR	199
XS_DRAWING_CLONING_IGNORE_CHECK.....	200
XS_DRAWING_COMBINE_ADDED_DIMENSIONS.....	201
XS_DRAWING_CUT_VIEW_COMPARISON_CRITERIA	201
XS_DRAWING_FILTER_UDAS_WITHOUT_TYPE_CHECK.....	202
XS_DRAWING_GA_HATCH_SCHEMA	202
XS_DRAWING_GRID_LABEL_FRAME_FIXED_WIDTH.....	202
XS_DRAWING_GRID_LABEL_FRAME_LINE_WIDTH_FACTOR	203
XS_DRAWING_HISTORY_LOG_TYPE	204
XS_DRAWING_IGNORE_ZERO_LEVELS_IN_PART_MARKS	205
XS_DRAWING_PART_REFERENCE_LINE_TYPE	205
XS_DRAWING_PART_SYMBOL_REPRESENTATION_TYPE.....	206
XS_DRAWING_PLOT_FILE_DIRECTORY	206
XS_DRAWING_PLOT_FILE_NAME	207
XS_DRAWING_PLOT_FILE_NAME_A	208
XS_DRAWING_PLOT_FILE_NAME_W	209
XS_DRAWING_PLOT_FILE_NAME_G	210
XS_DRAWING_PLOT_FILE_NAME_M	211
XS_DRAWING_PLOT_FILE_NAME_C	212
XS_DRAWING_POINT_SCALE	213
XS_DRAWING_SCALE_SEPARATOR_CHAR	214
XS_DRAWING_SHEET_HEIGHT	214
XS_DRAWING_SHEET_POSITION_X	214
XS_DRAWING_SHEET_POSITION_Y	215
XS_DRAWING_SHEET_WIDTH	216
XS_DRAWING_SINGLE_PART_HATCH_SCHEMA	216
XS_DRAWING_SNAPSHOT_CREATION.....	216
XS_DRAWING_SOLID_MERGE_TOLERANCE.....	217
XS_DRAWING_STUD_REPRESENTATION.....	218
XS_DRAWING_TEMPLATES_LIBRARY	219
XS_DRAWING_UDAS_MODIFY_ALL_DRAWING_TYPES	220

XS_DRAWING_UPDATE_VIEW_PLACING	220
XS_DRAWING_USE_WORKSHOP_FORM	
_FOR_DOUBLE_PARTS_IN_SINGLE_PART_DRAWINGS.....	221
XS_DRAWING_VIEW_DIRECTION_MARK_SYMBOL_FRONT	222
XS_DRAWING_VIEW_DIRECTION_MARK_SYMBOL_TOP	223
XS_DRAWING_VIEW_DIRECTION_MARK_SYMBOL_BACK	224
XS_DRAWING_VIEW_DIRECTION_MARK_SYMBOL_BOTTOM	224
XS_DRAWING_VIEW_REFERENCE_SYMBOL	225
XS_DRIVER	225
XS_DSTV_CREATE_AK_BLOCK_FOR_ALL_PLATES.....	225
XS_DSTV_CREATE_AK_BLOCK_FOR_ALL_PROFILES.....	226
XS_DSTV_CREATE_NOTCH_ONLY_ON_BEAM_CORNERS.....	226
XS_DSTV_DO_NOT_UNFOLD_POLYBEAM_PLATES.....	229
XS_DSTV_LIST_NET_WEIGHT.....	229
XS_DSTV_LIST_SEPARATOR	229
XS_DSTV_NET_LENGTH	230
XS_DSTV_NO_SAWING_ANGLES_FOR_PLATES_NEEDED.....	230
XS_DSTV_NUMBER_OF_PARTS_BY_SELECTION.....	231
XS_DSTV_PLATE_PROFILE_WITH_WIDTH.....	231
XS_DSTV_PRINT_NET_AND_GROSS_LENGTH	232
XS_DSTV_REAL_WIDTH_INTO_HEADER_PROFILE_FOR_PLATES.....	233
XS_DSTV_USE_COUNTERSUNK_HOLES.....	233
XS_DSTV_USE_EQUAL_ACCURACY_FOR_PLATE_PROFILE_AND_WIDTH.....	233
XS_DSTV_USE_ONE_VERTEX_SHARP_INNER_CORNER	234
XS_DSTV_USE_REAL_DIMENSIONS_IN_HEADER.....	234
XS_DSTV_WRITE_BEHIND_FACE_FOR_PLATE	235
XS_DUPLICATE_CHECK_LIMIT_FOR_COPY_AND_MOVE.....	235
XS_DWG_EXPORT_UPDATE_TS_LINework_OPTION	236
XS_DWG_IMPORT_IGNORE_UNITS	236
XS_DXF_FONT_CONVERSION_FILE.....	237
XS_DXF_FONT_NAME	238
XS_DXF_TEXT_HEIGHT_FACTOR	238
XS_DXF_TEXT_WIDTH_FACTOR	238
DXK_FONTPATH	239
DXK_SYMBOLPATH	239
1.5 Opzioni avanzate - E.....	240
XS_ENABLE_FAST_CUSTOM_PROPERTY_LOADING.....	240
XS_ENABLE_INNER_CONTOURS_IN_CUT_PARTS	241
XS_ENABLE_MIDDLE_BUTTON_DOUBLE_CLICK_ZOOM_ORIGINAL.....	242
XS_ENABLE_PHASE_OPTION_IN_NUMBERING.....	242
XS_ENABLE_POUR_MANAGEMENT.....	243
XS_ENABLE_PRECAST_CONTINUOUS_CONCRETE.....	244
XS_ENABLE_PULLOUT_PLACEHOLDERS	245
XS_ENABLE_REBAR_MARK_LEADER_LINE_BASE_POINT_OPTIMIZATION.....	246
XS_EQUAL_SHAPE_DIMENSIONS_TO_BOTH_ENDS_LIMIT	246
XS_ERASE_Uda_VALUE_WITH_ATTRIBUTE_IMPORT_NULL_AND_BLANK.....	246
XS_EXCLUDED_PARTS_IN_ORIENTATIONAL_NUMBERING.....	247
XS_EXPORT_CODEPAGE.....	247
XS_EXPORT_DGN_COORDINATE_SCALE	249
XS_EXPORT_DGN_FILENAME	250
XS_EXPORT_DGN_INCLUDE_CUTS	250
XS_EXPORT_DGN_INCLUDE_INNER_CONTOUR	250
XS_EXPORT_DGN_ROUND_SEGMENTS	251
XS_EXPORT_DGN_USE_CLASS_AS_COLOR	251
XS_EXPORT_DGN_USE_VOLUMETRIC	251

	XS_EXPORT_DRAWING_TRY_TO_KEEP_LOCATION.....	252
	XS_EXPORT_FILLMODE.....	252
	XS_EXPORT_LINE_TYPE_DEFINITION_FILE.....	253
	XS_EXPORT_STEEL2000_PRIMARY_IDS	254
	XS_EXTENSION_DIRECTORY.....	254
	XS_EXTERNAL_EXCEL_DESIGN_PATH	254
1.6	Opzioni avanzate - F.....	254
	XS_FILTER_SEPARATOR_CHAR	255
	XS_FIRM	255
	XS_FIX_FRAME_OF_FIXED_MODELVIEW.....	256
	XS_FLAT_PREFIX	256
	XS_FLAT_THICKNESS_TOLERANCE	257
	XS_FLAT_TOLERANCE	257
	FLEXLM_TIMEOUT.....	257
	XS_FRACTION_HEIGHT_FACTOR	258
	XS_FS_POSTFIX_FOR_MERGED_PART_MARK	258
1.7	Opzioni avanzate - G.....	258
	XS_GA_CONNECTING_SIDE_MARK_SYMBOL.....	258
	XS_GA_DRAWING_VIEW_TITLE	259
	XS_GAGE_OF_OUTSTANDING_LEG_STRING	259
	XS_GA_HIDDEN_NORTH_MARK_SYMBOL	260
	XS_GA_NORTH_MARK_SCALE	260
	XS_GA_NORTH_MARK_SYMBOL	261
	XS_GA_OMITTED_DIAMETER_TYPE	261
	XS_GET_ASSEMBLY_LEVELS_FROM_ASSEMBLY_MAIN_PART.....	261
	XS_GET_CAST_UNIT_LEVELS_FROM_CAST_UNIT_MAIN_PART.....	262
	XS_GOL_SYMMETRY_DISTANCE.....	262
	XS_GRID_DIMENSION_OVERALL_LENGTH	262
	XS_GRID_COLOR_FOR_WORK_PLANE	263
	XS_GRID_PLANES_VISIBLE_WITH_USERPLANES.....	263
	XS_GRID_TEXT_FONT	263
1.8	Opzioni avanzate - H.....	264
	XS_HANDLE_SCALE	264
	XS_HATCH_OVERLAPPING_FACES_IN_DX.....	264
	XS_HATCH_PATTERN_LINE_LIMIT	265
	XS_HATCH_SCALE_LIMIT.....	265
	XS_HATCH_SEGMENT_BUFFER_SIZE	265
	XS_HATCH_SPECIAL_COLOR_ACI.....	266
	XS_HATCH_SPECIAL_COLOR_R	266
	XS_HATCH_SPECIAL_COLOR_G	267
	XS_HATCH_SPECIAL_COLOR_B	267
	XS_HELP_PATH.....	267
	XS_HIDDEN_LINES_CHECK_TOLERANCE	267
	XS_HIDDEN_NORTH_MARK_SYMBOL	268
	XS_HIDDEN_REMOVE_DOUBLE_LINES	268
	XS_HIDDEN_USE_BOLT_PLANES	268
	XS_HIDE_OTHER_PARTS_IN_ASSEMBLY_AND_CAST_UNIT_VIEWS.....	270
	XS_HIDE_WORKAREA.....	271
	XS_HIGHLIGHT_ASSOCIATIVE_DIMENSION_CHANGES	272
	XS_HIGHLIGHT_MARK_CONTENT_CHANGES	272
	XS_HOLE_MARK_STRING_FOR_SIZE	273
	XS_HOLE_MARK_STRING_FOR_SIZE_IN_GA	274
1.9	Opzioni avanzate - I.....	275
	XS_IGNORE_CUT_VALUE_IN_TEMPLATE.....	275

	XS_IGNORE_CROSSBAR_LOCATION_IN_REBAR_MESH_NUMBERING.....	275
	XS_IGNORE_SUBASSEMBLY_HIERARCHY_IN_DIMENSIONING.....	276
	XS_IMPERIAL	276
	XS_IMPERIAL_DATE	277
	XS_IMPERIAL_INPUT	277
	XS_IMPERIAL_TIME	277
	XS_IMPERIAL_TRIANGLES	278
	XS_IMPORT_DWG_TEXT_AS_POLYGON	278
	XS_IMPORT_MODEL_LOG	278
	XS_INCH_SIGN_ALWAYS	278
	XS_INCLUDE_DWG_ATTRIBUTES_IN_REPORTS_AND_INQUIRE.....	279
	XS_INHERIT_CONCRETE_PART_NUMBERING_SETTINGS_FROM_CAST_UNIT.....	279
	XS_INP	280
	XS_INTELLIGENCE_DO_NOT_REMOVE_OBSOLETE_VIEWS	280
	XS_INTELLIGENCE_DO_NOT_REMOVE_OBSOLETE_VIEWS_IN_GA	280
	XS_INTELLIGENCE_MAX_PART_COUNT.....	281
	XS_INTELLIGENCE_MAX_PLANE_COUNT.....	281
	XS_INTELLIGENCE_MAX_RULE_COUNT.....	281
	XS_INTELLIGENT_CLONING_ADD_DIMENSIONS.....	282
	XS_INTELLIGENT_DRAWING_ALLOWED	282
	XS_INTELLIGENT_DRAWING_ALLOWED_IN_GA	283
	XS_INTELLIGENT_MESSAGES_ALLOWED	283
	XS_INTELLIGENT_UPDATE_ADD_DIMENSIONS.....	284
	XS_INVALID_POUR_BREAK_COLOR.....	284
	XS_I_PROFILE_CENTER	284
	XS_ISO_LEG_LENGTH_AS_WELDSIZE.....	285
1.10	Opzioni avanzate - J.....	285
	XS_JOINT_NUMBER_FORMAT	286
	XS_JOINTS_USE_NOTCH1	286
1.11	Opzioni avanzate - K.....	286
	XS_KEEP_AUTOSAVE_FILES_ON_EXIT_WHEN_NOT_SAVING	287
	XS_KEYIN_ABSOLUTE_PREFIX	287
	XS_KEYIN_DEFAULT_MODE.....	287
	XS_KEYIN_GLOBAL_PREFIX	288
	XS_KEYIN_RELATIVE_PREFIX	288
	XS_KNOCK_OFF_DIMENSION_PRECISION.....	289
1.12	Opzioni avanzate - L.....	289
	XS_LANGUAGE.....	289
	XS_LEADER_LINE_TO_DRAGGED_DIMENSION_TEXT.....	290
	XS_LINE_WIDTH	290
	XS_LICENSE_SERVER_HOST.....	290
	XS_LOAD_MODELING_CODE.....	291
	XS_LOG_FILE_NAME	291
	XS_LOG_LEVEL.....	291
	XS_LOG_TIMER.....	292
	XS_LOGPATH	292
	XS_LONGHOLE_MARK_STRING_FOR_SIZE	293
	XS_LONGHOLE_MARK_STRING_FOR_SIZE_IN_GA	294
1.13	Opzioni avanzate - M.....	295
	XS_MACRO_DIRECTORY	295
	XS_MACRO_ENABLE_TIMESTAMP	296
	XS_MACRO_LOG	296
	XS_MACRO_REFERENCES	297
	XS_MAGNETIC_PLANE_OFFSET.....	297

XS_MARK_ALL_BOLT_GROUPS_SEPARATELY	297
XS_MARK_ELEMENT_SPACE_FACTOR	298
XS_MARK_FONT	299
XS_MARK_INTELLIGENT_POST_FREEPLACE_NEARBY.....	299
XS_MARK_LEADER_LINE_ARROW_HEIGHT	300
XS_MARK_LEADER_LINE_ARROW_LENGTH	300
XS_MARK_LEADER_LINE_EXTENSION_LENGTH	300
XS_MARK_LEADER_LINE_LENGTH_FOR_PERPENDICULAR.....	301
XS_MARK_LEADER_LINE_POSITION_TYPE_FOR_NO_FRAME	301
XS_MARK_LEADER_LINE_POSITION_TYPE_FOR_RECTANGULAR_FRAME	303
XS_MARK_LINE_SPACE_FACTOR	305
XS_MARK_PLACING_ANGLE_CLOSE_TO_45_DEGREES.....	306
XS_MARK_TEXT_FRAME_BOX_HEIGHT_FACTOR	306
XS_MATERIAL_SYMBOL_REPRESENTATION_FILE	306
XS_MAX_ANGLE_BETWEEN_SKEWED_END_PLATE_AND_BEAM_END	307
XS_MAX_ANGLE_TOLERANCE_BETWEEN_COMPLEX_MAIN_PARTS	307
XS_MAX_AUTOMATIC_RADIUS_DIMENSION	308
XS_MAX_DECIMALS_IN_PROFILE_NAME	308
XS_MAX_DEVIATION_FOR_CURVED_PART_EDGES.....	308
XS_MAX_FRACTIONS_IN_MODEL_DIMENSION	309
XS_MAXIMUM_NUMBER_OF_PLANES_TO_NAME.....	309
XS_MAX_MERGE_DISTANCE_IN_HORIZONTAL	309
XS_MAX_MERGE_DISTANCE_IN_VERTICAL	310
XS_MAX_SPACE_BETWEEN_COMPLEX_ASSEMBLY_PARALLEL_PARTS	310
XS_MDIBASICVIEWPARENT	311
XS_MDIVIEWPARENT	311
XS_MDIZOOMPARENT	312
XS_MESSAGES	312
XS_MESSAGES_PATH.....	313
XS_MIN_DISTANCE_FOR_CONNECTING_SIDE_MARK.....	313
XS_MIN_MERGE_PART_COUNT	314
XS_MIN_NUMBER_OF_ASSEMBLY_MULTI_CHARACTERS	315
XS_MIN_NUMBER_OF_PART_MULTI_CHARACTERS	315
XS_MIN_WELD_LINE_LENGTH.....	316
XS_MIS_FILE_DIRECTORY	316
XS_MIS_SEQUENCE.....	316
XS_MODEL_BACKUP_DIRECTORY.....	317
XS_MODEL_IMPORT_LOCK_OBJECTS.....	317
XS_MODEL_PREFIX_INFLUENCES_MULTI_NUMBERING_FOR	318
XS_MODEL_TEMPLATE_DIRECTORY.....	318
XS_MULTIDRAWING_KEEP_OBSOLETE_DRAWINGS.....	318
XS_MULTIDRAWING_REMOVE_VIEW_LABEL_GAP	319
XS_MULTI_DRAWING_VIEW_PLACING_TRIAL_NUMBER.....	319
XS_MULTI_DRAWING_VIEW_TITLE.....	319
XS_MULTI_NUMBERING_INCLUDE_ASSEMBLY_PARTS.....	320
XS_MULTIPLIER_SEPARATOR_FOR_MERGED_PART_MARK	320
XS_MULTIUUSER_SAVE_REOPEN_DISABLE_COMPACTION.....	320
1.14 Opzioni avanzate - N.....	321
XS_MARK_INTELLIGENT_PLACING.....	321
XS_NEIGHBOUR_PART_SKEW_LIMIT	321
XS_NO_AUTO_DISPLAY_VIEWS	322
XS_NO_BOLT_ANGLE_DIMENSIONS	322
XS_NO_CHAMFERS_IN_EXACT_MODE	322
XS_NO_END_VIEWS_TO_INCLUDED_SINGLE_DRAWINGS	323
XS_NO_RELATIVE_SHAPE_DIMENSIONS	323

	XS_NO_UNFOLDING_LINES_TO_DRAWINGS.....	324
	XS_NO_SINGLE_PART_DRAWINGS_FOR	324
	XS_NORTH_MARK_SCALE	324
	XS_NORTH_MARK_SYMBOL	324
	XS_NSFS_POSTFIX_FOR_MERGED_PART_MARK	325
	XS_NSFS_TEXT_POSITION_IN_PART_MARK	325
	XS_NS_POSTFIX_FOR_MERGED_PART_MARK	327
	XS_NUMBERING_RESULTS_DIALOG_DISPLAY_TIME.....	327
1.15	Opzioni avanzate - O.....	327
	XS_OBJECT_SELECTION_CONFIRMATION.....	327
	XS_OBJECTLOCK_DEFAULT.....	328
	XS_OMIT_MARKS_OF_HIDDEN_PARTS_IN_GA_DRAWINGS	328
	XS_OMIT_MARKS_OF_PARTS_OUT_OF_VIEW_PLANE_LIMIT_ANGLE	328
	XS_OMITTED_BOLT_ASSEMBLY_TYPE	329
	XS_OMITTED_BOLT_TYPE	329
	XS_OMITTED_DIAMETER_TYPE	330
	XS_OMITTED_PART_NAME_IN_AUTOCONNECTION	330
	XS_OMITTED_WELD_TYPE	331
	XS_OPEN_DRAWINGS_MAXIMIZED.....	332
	XS_ORIENTATION_MARK_DIRECTION	332
	XS_ORIENTATION_MARK_MOVE_DIST_FOR_BEAMS	332
	XS_ORIENTATION_MARK_MOVE_DIST_FOR_BEAMS_IN_GA	333
	XS_ORIENTATION_MARK_MOVE_DIST_FOR_COLUMNS	333
	XS_ORIENTATION_MARK_MOVE_DIST_FOR_COLUMNS_IN_GA	333
1.16	Opzioni avanzate - P.....	334
	XS_PARAMETRIC_PROFILE_SEPARATOR	334
	XS_PART_DIMENSION_PLANES_TABLE	335
	XS_PART_MERGE_MAX_DISTANCE	335
	XS_PART_MULTI_NUMBER_FORMAT_STRING	336
	XS_PART_POSITION_NUMBER_FORMAT_STRING	337
	XS_PART_POSITION_TO_EDGE_NEAREST_TO_NEIGHBOUR	338
	XS_PART_POSITION_TO_LEADING_EDGE	339
	XS_PART_POSITION_TO_LEADING_EDGE_IN_COLUMNS_ALSO	339
	XS_PIXEL_TOLERANCE.....	340
	XS_PLATE_ROUNDING_DECIMALS	340
	XS_PLOT_ORIGIN_MOVE_X	340
	XS_PLOT_ORIGIN_MOVE_Y	341
	XS_PLOT_VIEW_FRAMES.....	341
	PML_ASSEMBLY_MARKS_IN_USE	342
	PML_CARDINAL_POINT_NOT_IN_USE	342
	XS_PML_EXPORT_INCLUDE_GLOBAL_ID	342
	XS_PML_EXPORT_USE_ADDITIONAL_CUT_DIST	343
	XS_POINT_CLOUD_CACHE_FOLDER.....	343
	XS_POINT_CLOUDS_WEB_CACHE.....	343
	XS_POLYBEAM_CHORD_TOLERANCE.....	343
	XS_POLYBEAM_MAX_ANGLE_BETWEEN_CS.....	344
	XS_POLYBEAM_CURVATURE_TOLERANCE.....	344
	XS_POLYGON_CUT_EXTRA_THICKNESS	345
	XS_POLYGON_PERPENDICULAR_EDGE_PREFERENCE_FACTOR	345
	XS_POLYGON_SQUARE_CORNER_PREFERENCE_FACTOR	347
	XS_POP_MARK_COLOR.....	349
	XS_POP_MARK_HEIGHT.....	349
	XS_POP_MARK_SYMBOL.....	350
	XS_POSITION_DIMENSIONS_FOR_HOLES_IN_SINGLE_SECONDARY_PARTS_IN_	
	ASSEMBLY_DRAWING.....	350

XS_POUR_BREAK_COLOR.....	351
XS_POUR_BREAK_SYMBOL.....	351
XS_POUR_OBJECT_COLOR.....	352
XS_PRINT_MULTISHEET_BORDER	352
XS_PRINT_REPORT_FONT	352
XS_PRINT_REPORT_LINE_WIDTH_LANDSCAPE	353
XS_PRINT_REPORT_LINE_WIDTH_PORTRAIT	353
XS_PRINT_REPORT_PAGE_HEIGHT_LANDSCAPE	354
XS_PRINT_REPORT_PAGE_HEIGHT_PORTRAIT	354
XS_PRODUCT_IDENTIFIER.....	354
XS_PROFDB	355
XS_PROFILE_ANALYSIS_CHECK_ALL	356
XS_PROFILE_ANALYSIS_VALUE_DIFF_LIMIT	356
XS_PROFILE_DISPLAY_INCH_MARK_AFTER_FRACTIONS_IN_REPORTS	357
XS_PROJECT	357
XS_PROTECT_SYMBOLS	358
1.17 Opzioni avanzate - R.....	358
XS_RADIUS_TEXT_IN_UNFOLDING_BENDING_LINE_DIMENSIONING	358
XSR_BOLT_LENGTH_USE_ONLY_INCHES	359
XS_REBAR_BEND_MARK_SYMBOL_MIN_SIZE	359
XS_REBAR_COMBINE_BENDINGS_IN_EVALUATOR.....	360
XS_REBAR_DIMENSION_LINE_SYMBOL.....	361
XS_REBAR_END_SYMBOL_MIN_SIZE	361
XS_REBAR_MARK_LEADER_LINE_BASE_POINT_SEARCH_STEP_LENGTH	363
XS_REBAR_MARK_LEADER_LINE_BASE_POINT_SEARCH_TOLERANCE	363
XS_REBAR_MINIMUM_LEG_DEVIATION.....	363
XS_REBAR_POSITION_NUMBER_FORMAT_STRING.....	364
XS_REBAR_PULLOUT_ANGLE_TEXT_FRAME	365
XS_REBAR_PULLOUT_ANGLE_TEXT_UNDERLINE.....	365
XS_REBAR_RECOGNITION_HOOKS_CONSIDERATION.....	366
XS_REBAR_REVERSE_END_SYMBOLS	366
XS_REBARSET_BUFFER_SIZE.....	367
XS_REBARSET_COLOR_BARGROUPS.....	368
XS_REBARSET_CREATION_ANGLE_TOLERANCE_FOR_CROSSING_REBARS.....	368
XS_REBARSET_CREATION_ANGLE_TOLERANCE_FOR_LONGITUDINAL_REBARS.....	369
XS_REBARSET_ENABLE_BAR_GROUPING_WHEN_SPACING_DIFFERS.....	369
XS_REBARSET_REBAR_LAYER_FORMAT_STRING.....	370
XS_REBARSET_SHOW_END_DETAIL_MODIFIERS.....	370
XS_REBARSET_SHOW_GUIDELINES.....	371
XS_REBARSET_SHOW_LEG_FACES.....	372
XS_REBARSET_SHOW_MODIFIERS_CREATED_BY_COMPONENTS.....	372
XS_REBARSET_SHOW_PROPERTY_MODIFIERS.....	373
XS_REBARSET_SHOW_SPLITTERS.....	373
XS_REBARSET_TAPERED_GROUP_POSITION_NUMBER_FORMAT_STRING.....	374
XS_REBARSET_TAPERED_REBAR_POSITION_NUMBER_FORMAT_STRING.....	375
XS_REBARSET_USE_GROUP_NUMBER_FOR_BARS_IN_TAPERED_GROUPS.....	377
XS_REBAR_USE_ALWAYS_METHOD_A_FOR_90_DEGREE_HOOK_DIMENSIONS	377
XS_RECREATE_MARKS_IN_INTELLIGENT_CLONING.....	377
XS_RECREATE_UNMODIFIED_DRAWINGS	378
XS_REFERENCE_CACHE.....	378
XS_REFERENCE_MODEL_KEEP_VERSIONS_COUNT.....	379
XS_REFERENCE_USE_RENDERED_CLIPPING	379
XS_REFRESH_ALSO_LOCKED_REFERENCE_MODELS.....	380
XS_REMEMBER_LAST_PLOT_DIALOG_VALUES.....	380
XS_REMOVE_VOID_FROM_BOLT_MATERIAL_THICKNESS.....	381

XS_RENDERED_CURSOR_LINE_WIDTH	381
XS_RENDERED_FIELD_OF_VIEW.....	382
XS_RENDERED_GL_FOG_END_VALUE.....	383
XS_RENDERED_GL_FOG_START_VALUE.....	384
XS_RENDERED_PIXEL_TOLERANCE_SCALE	384
XS_REPORT_BOLTS_WITH_SUPPORTING_MEMBER	385
XS_REPORT_OUTPUT_DIRECTORY	386
XS_RESTORE_ENABLES.....	387
XS_ROTATE_CUT_VIEWS	387
XS_RUN_AT_STARTUP.....	388
XS_RUNPATH	388
XSR_USE_NO_FEET_SEPARATOR	389
XSR_USE_NO_FEET_SYMBOL	389
XSR_USE_NO_INCH_SYMBOL	390
XSR_USE_ZERO_FEET_VALUE	390
XSR_USE_ZERO_INCH_FOR_FRACTIONS	391
XSR_USE_ZERO_INCH_VALUE	391
1.18 Opzioni avanzate - S.....	391
XS_SAVE_WITH_COMMENT.....	391
XS_SCALE_COPIED_OR_MOVED_OBJECTS_IN_DRAWINGS	392
XS_SCALE_MARKS_TO_FIT_LIMIT	392
XS_SCREW_DIAMOND_WITHOUT_PHI	392
XS_SDNF_CONVERT_PL_PROFILE_TO_PLATE	393
XS_SDNF_EXPORT_INCLUDE_GLOBAL_ID	393
XS_SDNF_IMPORT_MIRROR_SWAP_OFFSETS.....	393
XS_SDNF_IMPORT_STORE_MEMBER_NUMBER	394
XS_SECONDARY_PART_HARDSTAMP	394
XS_SECTION_LINE_COLOR	395
XS_SECTION_SYMBOL_LEFT_ARROW_SYMBOL	396
XS_SECTION_SYMBOL_REFERENCE	397
XS_SECTION_SYMBOL_RIGHT_ARROW_SYMBOL	398
XS_SECTION_VIEW_REFERENCE	398
XS_SET_FIXEDMAINVIEW_UA_TO_AFFECT_NUMBERING.....	399
XS_SET_HATCH_ORIGIN_INTO_VIEW_ORIGIN.....	400
XS_SET_MAX_POINT_CLOUD_POINT_COUNT.....	401
XS_SHARING_INFO_URL.....	401
XS_SHARING_JOIN_SHOW_AVAILABLE_UPDATES.....	401
XS_SHARING_READIN_SHOW_AVAILABLE_VERSIONS.....	402
XS_SHARING_READIN_SHOW_CHANGEMANAGER.....	402
XS_SHARING_READIN_SHOW_CHANGEMANAGER_CONFLICTSONLY.....	403
XS_SHARING_TEMP.....	403
XS_SHOP_BOLT_MARK_STRING_FOR_SIZE	403
XS_SHOP_BOLT_MARK_STRING_FOR_SIZE_IN_GA	404
XS_SHOP_HOLE_MARK_STRING_FOR_SIZE	405
XS_SHOP_HOLE_MARK_STRING_FOR_SIZE_IN_GA	406
XS_SHOP_LONGHOLE_MARK_STRING_FOR_SIZE	408
XS_SHOP_LONGHOLE_MARK_STRING_FOR_SIZE_IN_GA	409
XS_SHORTENING_SYMBOL_COLOR.....	410
XS_SHORTENING_SYMBOL_LINE_TYPE.....	410
XS_SHORTENING_SYMBOL_WITH_ZIGZAG.....	411
XS_SHOW_HARDWARE_DASHED_LINE_IN_PIXEL_SCALE.....	411
XSR_SHOW_INCH_MARK_IN_PROFILE_NAMES	412
XS_SHOW_NOTIFICATION_REPORT.....	413
XS_SHOW_PERFORM_NUMBERING_MESSAGE.....	413
XS_SHOW_PROGRESS_BAR_FOR_PROJECT_STATUS_VISUALIZATION.....	414

XS_SHOW_REVISION_MARK_ON_DRAWING_LIST	414
XS_SHOW_SHADOW_FOR_ORTHO_IN_DX.....	415
XS_SHOW_SHADOW_FOR_PERSPECTIVE_IN_DX.....	415
XS_SHOW_SITE_STUDS_IN_ASSEMBLY_DRAWINGS	415
XS_SHOW_STUDS_IN_WORKSHOP_DRAWINGS	416
XS_SHOW_TEMPLATE_LOG_MESSAGES	416
XS_SINGLE_CENTERED_SCREW	416
XS_SINGLE_CLOSE_DIMENSIONS	417
XS_SINGLE_CLOSE_SHORT_DIMENSIONS	417
XS_SINGLE_COMBINE_DISTANCE	417
XS_SINGLE_COMBINE_MIN_DISTANCE	418
XS_SINGLE_COMBINE_WAY	418
XS_SINGLE_DIMENSION_TYPE	419
XS_SINGLE_DRAW_PART_AS	419
XS_SINGLE_EXCLUDE	420
XS_SINGLE_FORWARD_OFFSET	420
XS_SINGLE_NO_RELATIVE_SHAPE_DIMENSIONS	421
XS_SINGLE_NO_SHORTEN	421
XS_SINGLE_ORIENTATION_MARK	421
XS_SINGLE_PART_DRAWING_VIEW_TITLE	422
XS_SINGLE_PART_EXTREMA	422
XS_SINGLE_PART_SHAPE	423
XS_SINGLE_SCALE.....	423
XS_SINGLE_SCREW_INTERNAL	424
XS_SINGLE_SCREW_POSITIONS	424
XS_SINGLE_USE_WORKING_POINTS	424
XS_SINGLE_X_DIMENSION_TYPE	425
XS_SITE_BOLT_MARK_STRING_FOR_SIZE	426
XS_SITE_BOLT_MARK_STRING_FOR_SIZE_IN_GA	427
XS_SITE_HOLE_MARK_STRING_FOR_SIZE	428
XS_SITE_HOLE_MARK_STRING_FOR_SIZE_IN_GA	429
XS_SITE_LONGHOLE_MARK_STRING_FOR_SIZE	430
XS_SITE_LONGHOLE_MARK_STRING_FOR_SIZE_IN_GA	431
XS_SNAPSHOT_DIRECTORY	432
XS_SOLID_BUFFER_SIZE	432
XS_SOLID_USE_HIGHER_ACCURACY	433
XS_STACKED_FRACTION_TYPE	434
XS_STANDARD_GUSSET_WIDTH_TOLERANCE	434
XS_STANDARD_STIFFENER_WIDTH_TOLERANCE	435
XS_STD_LOCALE.....	435
XS_STD_PART_MODEL	436
XS_STEEL1_TS_PAGE_9_EXTENSION.....	437
XS_STEEL1_TS_PAGE_10_EXTENSION.....	437
XS_STORE_MULTIPLE_BAK_FILES.....	438
XS_SUPERSCRIPT_HEIGHT_FACTOR	438
XS_SUPERSCRIPT_USED_IN_DRAWING_TEXTS.....	439
XS_SWITCH_MULTI_NUMBERS_FOR	439
XS_SWITCH_POS_NUMBERS_FOR	439
SYMEDHOME	440
XS_SYSTEM	440
1.19 Opzioni avanzate - T.....	441
TEMPLATE_FONT_CONVERSION_FILE	441
XS_TEMPLATE_DIRECTORY	442
XS_TEMPLATE_DIRECTORY_SYSTEM	442
XS_TEMPLATE_MARK_SUB_DIRECTORY.....	443

XS_TEXT_ORIENTATION_EPSILON.....	443
XS_THICKNESS_PARAMETER_IS_CROSS_SECTION_THICKNESS.....	444
XS_TPLED_INI	445
XS_TRY_TO_KEEP_LOCATION_IN_FREEPLACING	445
XS_TUBE_UNWRAP_LIMIT_THICKNESS	445
XS_TUBE_UNWRAP_PAPER_THICKNESS	446
XS_TUBE_UNWRAP_USE_PLATE_PROFILE_TYPE_IN_NC	447
XS_TUBE_UNWRAP_WITH_CUT_HOLES	447
1.20 Opzioni avanzate - U.....	448
XS_UEL_IMPORT_FOLDER.....	448
XS_UNDERLINE_AFTER_POSITION_NUMBER_IN_HARDSTAMP.....	449
XS_UNFOLDING_ANGLE_DIM_FORMAT	449
XS_UNFOLDING_DONT_USE_NEUTRAL_AXIS_FOR_RADIUS.....	450
XS_UNFOLDING_ANGLE_DIM_PRECISION	450
XS_UNFOLDING_PLANE_EPSILON	451
XS_UNIQUE_NUMBERS	451
XS_UNIQUE_ASSEMBLY_NUMBERS.....	451
XS_UPDATE_MARK_PLACING_IN_DRAWING	452
XS_UPDATE_MARKS_IN_FROZEN_DRAWINGS	453
XS_UPLOAD_SHARED_MODEL_TO_CONNECT.....	453
XS_UPSIDE_DOWN_TEXT_ALLOWED	453
XS_USABSOLUTE_TO_RELATIVE_LIMIT	455
XS_USABSOLUTE2_TO_RELATIVE_LENGTH_FACTOR	455
XS_USE_ANTI_ALIASING_IN_DX	455
XS_USE_ASSEMBLY_EXTREMA_IN_MARK_PLACING.....	456
XS_USE_ASSEMBLY_NUMBER_FOR	458
XS_USE_BOLT_DISTANCE_IN_NOTCH_CALCULATIONS	459
XS_USE_COLOR_DRAWINGS	459
XS_USE_CONVEX_PROTECT_AREA.....	459
XS_USE_CROSS_FOR_OPENING_SYMBOL.....	460
XS_USE_DASHED_HIDDEN_LINES.....	461
XS_USE_DRAWING_NAME_AS_PLOT_FILE_NAME	461
XS_USE_DYNAMIC_ROW_WIDTH_IN_TEMPLATES.....	462
XS_USE_DRAWING_NAME_AS_PLOT_TITLE	464
XS_USE_EIGHT_COLORS_IN_MODELING_VIEWS	464
XS_USE_EXACT_SOLID_FOR_CLASH_CHECK.....	464
XS_USE_EXISTING_SINGLE_PART_DRAWINGS_IN_ASSEMBLY_DRAWINGS.....	465
XS_USE_EXISTING_SINGLE_PART_DRAWINGS_SCALE.....	465
XS_USE_FLAT_DESIGNATION	466
XS_USE_LINECLIP	466
XS_USE_LONG_POINTS_IN_DIMENSIONING.....	467
XS_USE_MODEL_PREFIX_IN_MULTI_NUMBERS_FOR	468
XS_USE_MULTI_NUMBERING_FOR	468
XS_USE_MULTI_NUMBERING_WHEN_COPYING_DRAWING_VIEWS	470
XS_USE_NEW_PLATE_DESIGNATION	470
XS_USE_NEW_WELD_PLACING	471
XS_USE_NEW_USNOTCH	471
XS_USE_NUMBER_SELECTED_FOR_DRAWING_CREATION_AND_UPDATE.....	472
XS_USE_NUMERIC_MULTI_NUMBERS_FOR	472
XS_USE_OLD_DRAWING_CREATION_SETTINGS.....	473
XS_USE_OLD_DRAWING_EXPORT.....	473
XS_USE_OLD_DRAWING_LIST_DIALOG.....	473
XS_USE_OLD_PLOT_DIALOG.....	474
XS_USE_OLD_POLYBEAM_LENGTH_CALCULATION	474
XS_USE_ONLY_INCHES_IN_SHEET_SIZES	475

	XS_USE_ONLY_INCHES_IN_WELD_LENGTH	475
	XS_USE_ONLY_NOMINAL_REBAR_DIAMETER	476
	XS_USE_OPENING_SYMBOL_IN_BORDER_HOLES.....	477
	XS_USE_OPENING_SYMBOL_IN_CORNER_HOLES.....	478
	XS_USE_PLATE_SIDE_POSITIONING	479
	XS_USE_POINT_AS_SEPARATOR_IN_PROFILE_NAME	479
	XS_USE_RECESS_SYMBOL_FOR_BORDER_AND_CORNER_RECESSES.....	479
	XS_USE_REPAIR_NUMBERING_INSTEAD_OF_NUMBERING.....	480
	XS_USE_ROUND_MAIN_PART_COORDINATES_FOR_SECONDARY_PART_ANGLE.....	481
	XS_USE_SCREW_POINT_ELEVATION_DIM.....	481
	XS_USE_SMALLER_GUSSET_PLATE	482
	XS_USE_SMART_PAN	482
	XS_USE_SMOOTH_LINES	483
	XS_USE_SOFTWARE_RENDERING	483
	XS_USE_SPECIAL_FILLER_PLATE_THICKNESS	483
	XS_USE_TUBE_INNER_LENGTH_IN_DIMENSIONING	484
	XS_USE_UP_DOWN_SIGN_INDICATOR_FOR_ANGLE_IN_UNFOLDING.....	484
	XS_USE_USABSOLUTE_ARROW_TYPE_FOR_ABSOLUTE_DIMENSIONS.....	485
	XS_USE_USER_DEFINED_REBAR_LENGTH_AND_WEIGHT.....	485
	XS_USE_USER_DEFINED_REBARSHAPERULES.....	485
	XS_USE_VERTICAL_PLACING_FOR_COLUMNS_IN	486
	XSUSERDATADIR.....	486
	XS_USER_DEFINED_BOLT_SYMBOL_TABLE	487
	XS_USER_DEFINED_PARAMETRIC_PROFILE_SEPARATORS	487
	XS_USER_SETTINGS_DIRECTORY.....	488
1.21	Opzioni avanzate - V.....	488
	XS_VALID_CHARS_FOR_ASSEMBLY_FAMILY_POSITION_NUMBERS	488
	XS_VALID_CHARS_FOR_ASSEMBLY_FAMILY_QUALIFIER	488
	XS_VALID_CHARS_FOR_ASSEMBLY_MULTI_NUMBERS	489
	XS_VALID_CHARS_FOR_ASSEMBLY_POSITION_NUMBERS	489
	XS_VALID_CHARS_FOR_PART_MULTI_NUMBERS	490
	XS_VALID_CHARS_FOR_PART_POSITION_NUMBERS	490
	XS_VALID_CHARS_FOR_REBAR_SUB_ID_WITH_LETTERS.....	491
	XS_VIEW_DIM_LINE_COLOR	491
	XS_VIEW_DIM_TEXT_COLOR	492
	XS_VIEW_FAST_BOLT_COLOR.....	492
	XS_VIEW_FREE_MEASURE_PLANE.....	493
	XS_VIEW_HEIGHT	493
	XS_VIEW_PART_LABEL_COLOR	494
	XS_VIEW_POSITION_X	494
	XS_VIEW_POSITION_Y	494
	XS_VIEW_TITLE_FONT	495
	XS_VIEW_WIDTH	495
	XS_VISUALIZE_VIEW_IN_ANOTHER_VIEWS.....	495
	XS_VISUALIZE_VIEW_IN_FATHER_VIEW_ONLY.....	496
	XS_VISUALIZE_VIEW_NEIGHBOUR_PART_EXTENSION.....	496
1.22	Opzioni avanzate - W.....	497
	XS_WARP_MAX_ANGLE_BETWEEN_CS.....	497
	XS_WARP_MAX_DEVIATION.....	497
	XS_WELD_FILTER_TYPE.....	498
	XS_WELD_FONT.....	498
	XS_WELDING_LENGTH_TOLERANCE.....	498
	XS_WELDING_TOUCH_TOLERANCE.....	499
	XS_WELD_LENGTH_CC_SEPARATOR_CHAR.....	499
	XS_WELD_NUMBER_FORMAT	499

	XS_WORKING_POINTS_VALID_ALSO_OUTSIDE_PART.....	500
	XS_ZERO_POINT_SYMBOL_OLD_WAY.....	500
1.23	Opzioni avanzate - Z.....	500
	XS_ZOOM_STEP_RATIO.....	500
	XS_ZOOM_STEP_RATIO_IN_MOUSEWHEEL_MODE.....	501
	XS_ZOOM_STEP_RATIO_IN_SCROLL_MODE.....	501
2	Attributi template nei template di disegni e report.....	502
2.1	Attributi template - A	502
	ACN	502
	ACTIVE_DESIGN_CODE.....	502
	ADDED_TO_POUR_UNIT.....	503
	ADDRESS.....	503
	ALIAS_NAME1 ... 3.....	503
	ANALYSIS_MODEL_NAME.....	504
	ANG_S, ANG_T, ANG_U, ANG_V	504
	ANG_U_MAX, ANG_U_MIN, ANG_V_MAX, ANG_V_MIN.....	504
	APPROVED_BY.....	504
	AREA	505
	AREA_FORM_TOP, AREA_FORM_BOTTOM, AREA_FORM_SIDE.....	505
	AREA_GROSS	506
	AREA_NET.....	506
	AREA_PER_TONS.....	506
	AREA_PGX, AREA NGX, AREA_PGY, AREA_NGY, AREA_PGZ, AREA_NGZ.....	506
	AREA_PLAN.....	507
	AREA_PROJECTION_GXY_GROSS, AREA_PROJECTION_GXZ_GROSS, AREA_PROJECTION_GYZ_GROSS.....	507
	AREA_PROJECTION_GXY_NET, AREA_PROJECTION_GXZ_NET, AREA_PROJECTION_GYZ_NET.....	508
	AREA_PROJECTION_XY_GROSS, AREA_PROJECTION_XZ_GROSS, AREA_PROJECTION_YZ_GROSS.....	508
	AREA_PROJECTION_XY_NET, AREA_PROJECTION_XZ_NET, AREA_PROJECTION_YZ_NET.....	508
	AREA_PX, AREA_NX, AREA_PY, AREA_NY, AREA_PZ, AREA_NZ.....	508
	ASSEMBLY.LOCK_PERMISSION.....	509
	ASSEMBLY.OBJECT_LOCKED.....	509
	ASSEMBLY.OWNER_ORGANIZATION.....	509
	ASSEMBLY_BOTTOM_LEVEL.....	510
	ASSEMBLY_BOTTOM_LEVEL_GLOBAL.....	510
	ASSEMBLY_BOTTOM_LEVEL_GLOBAL_UNFORMATTED.....	510
	ASSEMBLY_BOTTOM_LEVEL_UNFORMATTED	510
	ASSEMBLY_DEFAULT_PREFIX.....	511
	ASSEMBLY_PLWEIGHT.....	511
	ASSEMBLY_POS.....	511
	ASSEMBLY_POSITION_CODE.....	511
	ASSEMBLY_PREFIX.....	513
	ASSEMBLY_SERIAL_NUMBER.....	513
	ASSEMBLY_START_NUMBER.....	513
	ASSEMBLY_TOP_LEVEL.....	513
	ASSEMBLY_TOP_LEVEL_GLOBAL.....	514
	ASSEMBLY_TOP_LEVEL_GLOBAL_UNFORMATTED.....	514
	ASSEMBLY_TOP_LEVEL_UNFORMATTED.....	514
	ATTACHED_TO	514
	axial1, axial2.....	515

2.2	Attributi template - B	515
	BOLT_COUNTERSUNK.....	515
	BOLT_EDGE_DISTANCE.....	515
	BOLT_EDGE_DISTANCE_MIN.....	515
	BOLT_FULL_NAME.....	515
	BOLT_MATERIAL_LENGTH.....	516
	BOLT_NPARTS.....	516
	BOLT_SHORT_NAME.....	516
	BOLT_STANDARD	516
	BOLT_THREAD_LENGTH.....	516
	BOTTOM_LEVEL	516
	BOTTOM_LEVEL_GLOBAL.....	517
	BOTTOM_LEVEL_GLOBAL_UNFORMATTED.....	517
	BOTTOM_LEVEL_UNFORMATTED	517
	BOUNDING_BOX_xxx.....	518
	BUILDER.....	518
2.3	Attributi template - C	518
	controfreccia.....	518
	CANTILEVER.....	518
	CAST_UNIT_BOTTOM_LEVEL	519
	CAST_UNIT_HEIGHT_ONLY_CONCRETE_PARTS.....	519
	CAST_UNIT_HEIGHT_ONLY_PARTS.....	519
	CAST_UNIT_HEIGHT_TOTAL.....	519
	CAST_UNIT_LENGTH_ONLY_CONCRETE_PARTS.....	519
	CAST_UNIT_LENGTH_ONLY_PARTS.....	520
	CAST_UNIT_LENGTH_TOTAL.....	520
	CAST_UNIT_POS.....	520
	CAST_UNIT_POSITION_CODE	520
	CAST_UNIT_PREFIX.....	520
	CAST_UNIT_REBAR_WEIGHT.....	520
	CAST_UNIT_SERIAL_NUMBER.....	520
	CAST_UNIT_TOP_LEVEL	521
	CAST_UNIT_TYPE.....	521
	CAST_UNIT_VERTICAL_POSITION_CODE.....	521
	CAST_UNIT_WIDTH_ONLY_CONCRETE_PARTS.....	521
	CAST_UNIT_WIDTH_ONLY_PARTS.....	521
	CAST_UNIT_WIDTH_TOTAL.....	522
	CATALOG_NAME.....	522
	CC.....	522
	CC_CROSS.....	522
	CC_EXACT.....	522
	CC_EXACT_CROSS.....	522
	CC_EXACT_LONG.....	522
	CC_LONG.....	523
	CC_MAX.....	523
	CC_MAX_CROSS.....	523
	CC_MAX_LONG.....	523
	CC_MIN.....	523
	CC_MIN_CROSS.....	523
	CC_MIN_LONG.....	523
	CHANGES.....	524
	CHECKED_BY.....	524
	CHECKED_DATE.....	524
	CLASS.....	525
	CLASS_ATTR.....	525

	CODE	525
	COG_X, COG_Y, COG_Z.....	525
	comment	526
	CONCRETE_COVER_FROM_PLANE.....	526
	CONCRETE_COVER_ON_PLANE.....	526
	CONCRETE_COVER_START, CONCRETE_COVER_END.....	526
	CONN_CODE_END1, CONN_CODE_END2.....	527
	CONNECTED_ASSEMBLIES.....	527
	CONNECTED_PARTS.....	527
	CONNECTION_CODE.....	528
	CONNECTION_DSTV.....	528
	CONNECTION_ERROR.....	528
	CONNECTION_GROUP.....	528
	CONNECTION_NUMBER.....	528
	CONNECTION_RUNNING_NUMBER.....	528
	CONTENTTYPE	529
	COUNTRY	529
	COVER_AREA.....	529
	CRANK_xxx.....	529
	CREATED_BY.....	530
	CROSS_SECTION_AREA.....	530
	CURRENT_PHASE.....	531
	CURVED_SEGMENTS.....	531
	CUSTOM.ELEMENT_WEIGHT.....	531
	CUSTOM.HC_xxx.....	531
	CUSTOM.MESH_xxx.....	532
	CUSTOM.REBAR_SHAPE_COUPLERS.....	533
	CUSTOM.WALL_xxx.....	535
2.4	Attributi template - D	536
	DATE	537
	DATE_APPROVED.....	537
	DATE_CHECKED.....	537
	DATE_CREATE	537
	DATE_END.....	537
	DATE_ISSUE.....	538
	DATE_LAST.....	538
	DATE_MODIFY	538
	DATE_PLOT	538
	DATE_START.....	538
	DELIVERY.....	539
	DESCRIZIONE.....	539
	DESIGNER.....	539
	DesignGroup.....	539
	DIAMETER.....	539
	DIAMETER_1, DIAMETER_2.....	540
	DIAMETER_X.....	540
	DIAMETER_Y.....	540
	DIM_A ... DIM_G, DIM_H1, DIM_H2, DIM_I, DIM_J, DIM_K1, DIM_K2, DIM_O, DIM_R, DIM_R_ALL, DIM_TD, DIM_X, DIM_Y	540
	DIM_A_MAX ... DIM_G_MAX, DIM_H1_MAX, DIM_H2_MAX, DIM_I_MAX, DIM_J_MAX, DIM_K1_MAX, DIM_K2_MAX, DIM_O_MAX, DIM_R_MAX, DIM_TD_MAX, DIM_X_MAX, DIM_Y_MAX	541
	DIM_A_MIN ... DIM_G_MIN, DIM_H1_MIN, DIM_H2_MIN, DIM_I_MIN, DIM_J_MIN, DIM_K1_MIN, DIM_K2_MIN, DIM_O_MIN, DIM_R_MIN, DIM_TD_MIN, DIM_X_MIN, DIM_Y_MIN	541

	DRAWING_USERFIELD_1 ... 8.....	541
	DR_DEFAULT_HOLE_SIZE	541
	DR_DEFAULT_WELD_SIZE	542
	DR_PART_POS.....	542
2.5	Attributi template - E	542
	ECCENTRICITY_X, ECCENTRICITY_Y.....	542
	EDGE_FOLD, EDGE_FOLD_1, EDGE_FOLD_2.....	543
	END_X, END_Y, END_Z.....	543
	END1_ANGLE_Z.....	543
	END1_ANGLE_Y.....	543
	END2_ANGLE_Z.....	543
	END2_ANGLE_Y.....	544
	END1_CODE, END2_CODE.....	544
	END1_SKEW, END2_SKEW.....	544
	ERECTIONSTATUS.....	544
	EXTRA_LENGTH.....	544
2.6	Attributi template - F	544
	costruttore.....	545
	FATHER_ID.....	545
	FINISH.....	545
	FLANGE_LENGTH_B.....	545
	FLANGE_LENGTH_U.....	545
	FLANGE_SLOPE_RATIO.....	545
	FLANGE_THICKNESS.....	546
	FLANGE_THICKNESS_1, FLANGE_THICKNESS_2	546
	FLANGE_THICKNESS_B.....	546
	FLANGE_THICKNESS_U.....	546
	FLANGE_WIDTH.....	547
	FLANGE_WIDTH_1, FLANGE_WIDTH_2.....	547
	FLANGE_WIDTH_B.....	547
	FLANGE_WIDTH_U.....	547
	FOLD_ANGLE.....	547
2.7	Attributi template - G	547
	GROUP_POS.....	548
	GROUP_TYPE.....	548
	GRADE.....	548
	GUID.....	548
2.8	Attributi template - H	548
	HAS_CONNECTIONS.....	549
	HAS_HOLES.....	549
	HEAD_DIAMETER.....	549
	HEAD_THICKNESS.....	549
	HEAD_TYPE.....	549
	HEIGHT.....	550
	HEIGHT_1 ... 4.....	550
	HIERARCHY_LEVEL.....	550
	HISTORY.....	551
	HOLE.DIAMETER.....	551
	HOLE_TOLERANCE.....	552
	HOOK_START, HOOK_END.....	552
	HOOK_START_ANGLE, HOOK_END_ANGLE.....	552
	HOOK_START_LENGTH, HOOK_END_LENGTH.....	552
	HOOK_START_RADIUS, HOOK_END_RADIUS.....	552

2.9	Attributi template - I	552
	ID	552
	IFC_BUILDING.....	553
	IFC_BUILDING_STOREY.....	553
	IFC_ENTITY.....	553
	IFC_SITE.....	553
	INFO1, INFO2.....	553
	INNER_DIAMETER.....	554
	INSTALL_ACTUAL.....	554
	INSTALL_PLAN.....	554
	IS_BENT_PLATE.....	554
	IS_CONCEPTUAL.....	554
	IS_CURVED.....	554
	IS_FROZEN.....	555
	IS_ISSUED.....	555
	IS_ITEM.....	556
	IS_LOCKED.....	556
	IS_LOFTED_PART.....	557
	IS_POLYBEAM.....	557
	IS_POUR_BREAK_VALID.....	557
	IS_READY_FOR_ISSUE.....	557
	IS_REBARSET_BAR.....	558
	IS_SPIRAL_BEAM.....	558
2.10	Attributi template - L	558
	LAP_xxx.....	558
	LAST.....	559
	LAST_APPROVED_BY.....	559
	LAST_CHECKED_BY.....	559
	LAST_CREATED_BY.....	559
	LAST_DATE_APPROVED.....	559
	LAST_DATE_CHECKED.....	560
	LAST_DATE_CREATE.....	560
	LAST_DELIVERY.....	560
	LAST_DESCRIPTION.....	560
	LAST_INFO1.....	560
	LAST_INFO2.....	560
	LAST_MARK.....	560
	LAST_TEXT1...3.....	561
	LAYER.....	561
	LAYER_NUMBER.....	561
	LAYER_PREFIX.....	561
	LEG_LENGTH_START, LEG_LENGTH_END.....	562
	LENGTH.....	562
	LENGTH_GROSS.....	563
	LENGTH_MAX	563
	LENGTH_MIN	563
	LOCATION	563
	LOCKED_BY.....	563
	LONG_HOLE_X	564
	LONG_HOLE_Y	564
	LOT_NUMBER.....	564
	LOT_NAME.....	564
2.11	Attributi template - M	564
	MAIN_PART.....	564

	MAJOR_AXIS_LENGTH_1 ... 2.....	565
	MARK.....	565
	MATERIAL.....	565
	MATERIAL_TYPE	565
	MESH_POS	566
	MINOR_AXIS_LENGTH_1 ... 2.....	566
	MODEL.....	566
	MODEL_PATH.....	566
	MODEL_TOTAL.....	566
	MODULUS_OF_ELASTICITY.....	566
	MOMENT_OF_INERTIA_X.....	567
	MOMENT_OF_INERTIA_Y.....	567
	moment1, moment2.....	567
	MORTAR_VOLUME.....	567
2.12	Attributi template - N	567
	NAME.....	567
	NAME_BASE.....	569
	NEUTRAL_AXIS_LOCATION_ELASTIC_X.....	569
	NEUTRAL_AXIS_LOCATION_ELASTIC_Y.....	569
	NEUTRAL_AXIS_LOCATION_PLASTIC_X.....	569
	NEUTRAL_AXIS_LOCATION_PLASTIC_Y.....	569
	NORMALIZED_WARPING_CONSTANT.....	569
	NUMBER, NUMBER#1, NUMBER #2.....	570
	NUMBER_IN_DRAWING.....	570
	NUMBER_IN_PHASE(X).....	570
	NUMBER_OF_BARS_IN_GROUP.....	571
	NUMBER_OF_TILE_TYPES.....	571
	NUMBER_VISIBLE.....	571
2.13	Attributi template - O	571
	OBJECT.....	571
	OBJECT_DESCRIPTION	571
	OBJECT_LOCKED.....	572
	ORIGIN_X, ORIGIN_Y, ORIGIN_Z.....	573
	OBJECT_TYPE.....	573
	OWNER.....	574
2.14	Attributi template - P	574
	PAGE.....	574
	PART_POS.....	574
	PART_PREFIX	574
	PART_SERIAL_NUMBER.....	574
	PART_START_NUMBER.....	575
	PCS.....	575
	PERIMETER.....	575
	PHASE.....	575
	PLASTIC_MODULUS_X.....	575
	PLASTIC_MODULUS_Y	576
	PLATE_DENSITY.....	576
	PLATE_THICKNESS.....	576
	PLOTFILE	576
	POISSONS_RATIO.....	576
	POLAR_RADIUS_OF_GYRATION.....	577
	POSTAL_BOX	577
	POSTAL_CODE	577
	PRELIM_MARK	577

PROFILE.....	577
PROFILE_DENSITY.....	578
PROFILE_TYPE	578
PROFILE_WEIGHT	579
PROFILE_WEIGHT_NET	579
PROJECT_COMMENT.....	580
PROJECT_USERFIELD_1 .. 8.....	580
2.15 Attributi template - R	580
RADIUS.....	580
RADIUS_OF_GYRATION_X.....	580
RADIUS_OF_GYRATION_Y.....	580
READY_FOR_ISSUE_BY.....	581
REBAR_MESH_LEFT_OVERHANG_CROSS.....	581
REBAR_MESH_LEFT_OVERHANG_LONG.....	581
REBAR_MESH_RIGHT_OVERHANG_CROSS.....	581
REBAR_MESH_RIGHT_OVERHANG_LONG.....	582
REBAR_POS	582
REFERENCE_ASSEMBLY.....	582
REFERENCE_MODEL.....	584
REFERENCE_MODEL_OBJECT.....	584
REGION.....	584
ROUNDING_RADIUS, ROUNDING_RADIUS_1 .. 2.....	585
ROW_IN_PAGE.....	585
2.16 Attributi template - S	585
SCALE1...5.....	585
SCHED_FAB_DATE.....	585
SCREW_HOLE_DIAMETER_X.....	586
SCREW_HOLE_DIAMETER_Y.....	586
SECTION_MODULUS_X, SECTION_MODULUS_Y.....	586
SHAPE.....	586
SHAPE_INTERNAL	586
SHEAR_CENTER_LOCATION.....	586
shear1, shear2.....	587
SHOP_ISSUE.....	587
SHOPSTATUS.....	587
SIMILAR_TO_MAIN_PART.....	587
SITE_WORKSHOP.....	587
SIZE.....	588
SORT_OF_E_x_Cw_PER_G_x_J.....	588
SPIRAL_ROTATION_ANGLE	588
SPIRAL_ROTATION_AXIS_xxx	588
SPIRAL_TOTAL_RISE	589
SPIRAL_TWIST_END	589
SPIRAL_TWIST_START	589
SUPPLEMENT_PART_WEIGHT	589
START_X.....	590
START_Y	590
START_Z	590
STATICAL_MOMENT_Qf.....	590
STATICAL_MOMENT_Qw.....	590
STIFFENER_DIMENSION	590
STIFFENER_DIMENSION_1 .. 3.....	591
STRAND_DEBONDED_STRANDS_1..5.....	591
STRAND_DEBOND_LEN_FROM_END_1..5.....	591
STRAND_DEBOND_LEN_FROM_START_1..5.....	591

	STRAND_DEBOND_LEN_MIDDLE_TO_END_1...5.....	592
	STRAND_DEBOND_LEN_MIDDLE_TO_START_1...5.....	592
	STRAND_N_PATTERN.....	592
	STRAND_N_STRAND.....	592
	STRAND_POS.....	592
	STRAND_PULL_FORCE.....	592
	STRAND_UNBONDED.....	592
	SUB_ID.....	593
	SUB_ID_LAST.....	593
	SUB_ID_WITH_LETTERS.....	593
	SUBTYPE.....	593
	SURFACING_NAME	594
2.17	Attributi template - T	594
	TANGENT_OF_PRINCIPAL_AXIS_ANGLE.....	594
	TEXT1...3.....	594
	THERMAL_DILATATION.....	594
	THICKNESS.....	594
	THREAD_IN_MATERIAL.....	595
	TILE_NUMBER.....	595
	TILE_VOLUME	595
	TIME.....	595
	TITLE.....	595
	TITLE1...3.....	595
	TOP_LEVEL	595
	TOP_LEVEL_GLOBAL.....	596
	TOP_LEVEL_GLOBAL_UNFORMATTED.....	596
	TOP_LEVEL_UNFORMATTED	596
	TORSIONAL_CONSTANT.....	597
	TOWN	597
	TIPO	597
	TYPE1.....	598
	TYPE2.....	598
	TYPE3.....	598
	TYPE4.....	599
2.18	Attributi template - U	599
	USAGE.....	599
	USAGE_VALUE.....	599
	USER_PHASE.....	599
	USER_FIELD_1 ..._8	600
2.19	Attributi template - V	600
	VOLUME.....	600
	VOLUME_GROSS.....	600
	VOLUME_NET.....	600
	VOLUME_NET_ONLY_CONCRETE_PARTS.....	600
	VOLUME_ONLY_CONCRETE_PARTS.....	600
	VOLUME_ONLY_POUR_OBJECT.....	601
2.20	Attributi template - W	601
	WARPING_CONSTANT.....	601
	WARPING_STATICAL_MOMENT.....	601
	WEB_HEIGHT	601
	WEB_LENGTH.....	601
	WEB_THICKNESS.....	602
	WEB_THICKNESS_1, WEB_THICKNESS_2.....	602
	WEB_WIDTH.....	602

WEIGHT.....	602
WEIGHT_GROSS.....	603
WEIGHT_M.....	603
WEIGHT_MAX	603
WEIGHT_MIN	604
WEIGHT_NET	604
WEIGHT_NET_ONLY_CONCRETE_PARTS.....	605
WEIGHT_ONLY_CONCRETE_PARTS.....	605
WEIGHT_ONLY_POUR_OBJECT.....	605
WEIGHT_ONLY_REBARS.....	605
WEIGHT_PER_UNIT_LENGTH.....	605
WEIGHT_TOTAL.....	606
WEIGHT_TOTAL_IN_GROUP.....	606
WELD_ACTUAL_LENGTH1, WELD_ACTUAL_LENGTH2.....	606
WELD_ADDITIONAL_SIZE1, WELD_ADDITIONAL_SIZE2.....	606
WELD_ANGLE1, WELD_ANGLE2.....	606
WELD_ASSEMBLYTYPE.....	607
WELD_DEFAULT.....	607
WELD_CROSSSECTION_AREA1, WELD_CROSSSECTION_AREA2.....	607
WELD_EDGE_AROUND.....	607
WELD_EFFECTIVE_THROAT, WELD_EFFECTIVE_THROAT2.....	607
WELD_ELECTRODE_CLASSIFICATION.....	607
WELD_ELECTRODE_COEFFICIENT.....	608
WELD_ELECTRODE_STRENGTH.....	608
WELD_ERRORLIST.....	608
WELD_FATHER_CODE.....	608
WELD_FATHER_NUMBER.....	608
WELD_FILLTYPE1, WELD_FILLTYPE2.....	609
WELD_FINISH1, WELD_FINISH2.....	609
WELD_INCREMENT_AMOUNT1, WELD_INCREMENT_AMOUNT2.....	609
WELD_INTERMITTENT_TYPE.....	609
WELD_LENGTH1 ... 2.....	609
WELD_NDT_INSPECTION.....	609
WELD_NUMBER.....	610
WELD_PERIOD1 ... 2.....	610
WELD_POSITION.....	610
WELD_POSITION_X.....	610
WELD_POSITION_Y.....	610
WELD_POSITION_Z.....	610
WELD_PROCESS_TYPE.....	611
WELD_ROOT_FACE_THICKNESS, WELD_ROOT_FACE_THICKNESS2.....	611
WELD_ROOT_OPENING, WELD_ROOT_OPENING2.....	611
WELD_SIZE1, WELD_SIZE2.....	611
WELD_SIZE_PREFIX_ABOVE.....	611
WELD_SIZE_PREFIX_BELOW.....	611
WELD_TEXT.....	611
WELD_TYPE1, WELD_TYPE2.....	612
WELD_VOLUME.....	612
WIDTH.....	612
WIDTH_1, WIDTH_2.....	612
2.21 Attributi template - X	612
xs_shorten.....	613
3 Riferimento per le impostazioni	614

3.1	Impostazioni di modellazione.....	614
	Impostazioni della posizione della parte.....	614
	Posizione della parte sul piano di lavoro.....	615
	Rotazione parte.....	616
	Profondità posizione parte.....	617
	Posizione verticale parte.....	619
	Posizione orizzontale parte.....	620
	Offset finali della parte.....	622
	Impostazioni marcatura.....	623
	Impostazioni di marcatura generali.....	623
	Impostazioni di marcatura della saldatura.....	625
	Impostazioni delle marche di controllo.....	626
	Impostazioni dell'armatura.....	627
	Proprietà gruppo barre e barre d'armatura.....	627
	Proprietà armatura rete.....	630
	Proprietà dei set di barre d'armatura.....	634
	Proprietà trefoli d'armatura.....	649
3.2	Impostazioni degli strumenti di licenza	651
	Opzioni e impostazioni di Tekla License Administration Tool.....	651
	Opzioni e impostazioni di Tekla License Borrow Tool.....	653
	Opzioni e impostazioni di LMTOOLS utilizzate nelle licenze di Tekla.....	655
3.3	Riferimento delle proprietà disegno.....	661
	Proprietà disegno progetto/montaggio.....	662
	Proprietà del disegno di officina, assemblaggio e unità di getto.....	666
	Proprietà layout.....	668
	Proprietà vista in disegni	670
	Proprietà delle viste sezione.....	676
	Proprietà delle quote e di quotatura.....	678
	Proprietà quota - scheda Generale.....	679
	Proprietà quota - Unità, precisione e formato.....	682
	Proprietà quota - scheda Aspetto.....	684
	Proprietà quota - schede Marche ed Etichette.....	685
	Proprietà quotatura - scheda Generale (quotatura integrata).....	689
	Proprietà quotatura - scheda Posizione quote (quotatura integrata).....	693
	Proprietà quotatura - scheda Dimensioni della parte (quotatura integrata).....	696
	Proprietà quotatura - scheda Quote bulloni (quotatura integrata).....	698
	Proprietà quotatura - scheda Raggruppamento quote (quotatura integrata)	700
	Proprietà quotatura - scheda Sotto-assemblaggi (quotatura integrata).....	701
	Scheda Proprietà quotatura - Quote armature (quotatura integrata).....	702
	Proprietà quotatura - scheda Griglia (disegni di progetto/montaggio).....	702
	Proprietà quotatura - scheda Parti (disegni di progetto/montaggio).....	703
	Proprietà marche.....	705
	Proprietà marche - scheda Contenuto, Generale, Unione e Aspetto.....	706
	Tipi di linee guida.....	712
	Proprietà di posizionamento delle marche dell'etichetta della vista, di sezione e di dettaglio.....	713
	Proprietà marca di saldatura del disegno.....	714
	Proprietà di visibilità e aspetto delle marche di saldatura del modello nei disegni....	717
	Proprietà della marca di livello.....	721
	Contenuti marca.....	722
	Elementi comuni nelle marche.....	723
	Elementi della marca della parte.....	724
	Elementi della marca del bullone.....	726

	Elementi della marca d'armatura e d'armatura adiacente.....	728
	Elementi marca d'armatura e rete d'armatura adiacente.....	729
	Elementi nelle marche d'armatura unite.....	730
	Gli elementi della marca della connessione.....	731
	Elementi della marca oggetto getto	732
	Elementi della marca del rivestimento.....	732
	Elementi di sezione e marca dettaglio.....	733
	Elementi della marca dell'etichetta della vista, della vista di sezione e della vista di dettaglio.....	734
	Proprietà della parte e della parte adiacente nei disegni.....	735
	Proprietà dei contenuti e dell'aspetto dei bulloni nei disegni.....	740
	Visibilità del trattamento superficiale e proprietà dei contenuti nei disegni.....	742
	Proprietà della serie di retinatura del trattamento superficiale (surfacing.htc).....	743
	Proprietà d'armatura e della rete d'armatura adiacente nei disegni.....	745
	Impostazioni armatura per i disegni (rebar_config.inp)	748
	Proprietà di oggetti getto e interruzioni getto nei disegni.....	754
	Proprietà di posizionamento per marche, quote, note, testi e i simboli.....	757
	Proprietà della saldatura del modello nei disegni.....	759
	Proprietà degli oggetti di traccia del disegno.....	761
	Proprietà griglia.....	763
3.4	Impostazioni report.....	764
3.5	Impostazioni di analisi e progetto.....	765
	Proprietà gruppo carichi.....	765
	Proprietà di carico.....	767
	Proprietà carico puntuale.....	767
	Proprietà carico lineare.....	768
	Proprietà carico di superficie.....	768
	Proprietà carico distribuito.....	769
	Proprietà carico termico.....	770
	Proprietà carico da vento.....	770
	Impostazioni del carico a pannello.....	771
	Proprietà combinazione di carico.....	773
	Opzioni di Codice di modellazione carichi.....	773
	Fattori della combinazione di carico.....	774
	Tipi di combinazione di carico.....	775
	Proprietà del modello di calcolo.....	776
	Proprietà delle parti di analisi.....	783
	Opzioni e colori per la classe di analisi.....	794
	Opzioni asse di analisi.....	798
	Analisi - Proprietà nodo.....	799
	Analisi proprietà connessione rigida.....	801
	Proprietà posizione barre di analisi.....	802
	Proprietà analisi profilo area.....	803
	Proprietà analisi bordo area.....	803
4	Profili parametrici predefiniti disponibili in Tekla Structures.....	805
4.1	Profili I.....	805
4.2	Travi I (acciaio).....	806
4.3	Profili L.....	806
4.4	Profili Z.....	807
4.5	Profili U.....	808

4.6	Profili C.....	808
4.7	Profili T.....	809
4.8	Profili scatolari saldati.....	809
4.9	Profili travi saldate.....	809
4.10	Profili scatolari.....	812
4.11	Profili WQ.....	813
4.12	Sezioni rettangolari.....	813
4.13	Sezioni circolari.....	814
4.14	Sezioni cave rettangolari.....	814
4.15	Sezioni cave circolari.....	815
4.16	Profili laminati a freddo.....	815
4.17	Piatti piegati.....	818
4.18	Profili hat.....	825
4.19	Travi I (calcestruzzo).....	826
4.20	Travi maestre (calcestruzzo).....	826
4.21	Profili T (calcestruzzo).....	827
4.22	Travi irregolari (calcestruzzo).....	829
4.23	Pannelli.....	832
4.24	Sezioni trasversali variabili.....	835
4.25	Altro.....	837
5	Riferimento per i componenti in acciaio	839
5.1	Connessioni del piatto di taglio.....	839
	Piastra di accoppiamento saldata (43).....	840
	Scheda Immagine.....	841
	Scheda Parti.....	842
	Scheda Parametri.....	843
	Scheda Bulloni.....	846
	Scheda Intaglio.....	850
	Scheda Generale.....	855
	Scheda Progetto.....	855
	Scheda Analisi.....	856
	Saldature.....	856
	Piastra di accoppiamento (103)	856
	Scheda Immagine.....	857
	Scheda Parti.....	859
	Scheda Intaglio.....	860
	Scheda Bulloni.....	865
	Scheda Generale.....	869
	Scheda Progetto.....	869
	Scheda Analisi.....	869
	Saldature.....	869
	Piastra di collegamento a due lati (118).....	869
	Scheda Immagine.....	871
	Scheda Parti.....	873
	Scheda Intaglio.....	874
	Scheda Bulloni.....	876
	Scheda Generale.....	880

Scheda Progetto.....	881
Scheda Analisi.....	881
Saldature.....	881
Colonna con piastra di accoppiamento (131)	881
Scheda Immagine.....	882
Scheda Piatti.....	885
Scheda Irrigidimenti (Stiffeners).....	889
Scheda Bulloni.....	894
Scheda Intaglio.....	899
Scheda Generale.....	904
Scheda Progetto.....	904
Scheda Analisi.....	904
Saldature.....	904
Connessione a momento bullonata (134).....	905
Scheda Immagine.....	906
Scheda Piatto di taglio.....	908
Scheda Piatto di flangia.....	912
Scheda Irrigidimenti (Stiffeners).....	915
Scheda Bulloni di taglio.....	920
Scheda Bulloni flangia.....	924
Scheda Piatto laterale.....	928
Scheda Generale.....	932
Scheda Tipo di Progetto.....	932
Scheda Analisi.....	932
Saldature.....	932
Piastra di accoppiamento semplice (146).....	932
Scheda Immagine.....	936
Scheda Piatti.....	940
Scheda Irrigidimenti.....	945
Scheda Montante.....	948
Scheda Intaglio.....	950
Scheda Bulloni.....	956
Scheda Taglio trave.....	962
Scheda Box Angolare.....	967
Scheda BoxPBolts.....	974
Scheda BoxSBolts.....	977
Scheda Generale.....	979
Scheda Tipo di Progetto.....	979
Scheda Analisi.....	979
Saldature.....	979
Saldata alla flangia superiore (147).....	979
Scheda Immagine.....	981
Scheda Piatti.....	984
Scheda Irrigidimenti (Stiffeners).....	987
Scheda Rinforzo.....	989
Scheda Intaglio.....	991
Scheda Bulloni.....	997
Scheda Taglio trave.....	1001
Scheda Generale.....	1006
Scheda Progetto.....	1006
Scheda Analisi.....	1007
Saldature.....	1007
Saldata a flangia superiore S (149).....	1007
Scheda Immagine.....	1009
Scheda Piatti.....	1011

Scheda Irrigidimenti (Stiffeners).....	1015
Scheda Rinforzo.....	1018
Scheda Intaglio.....	1020
Scheda Bulloni.....	1025
Scheda Taglio trave.....	1030
Scheda Generale.....	1035
Scheda Progetto.....	1035
Scheda Analisi.....	1035
Saldature.....	1035
Connessione a momento (181).....	1035
Scheda Immagine.....	1037
Scheda Piatti.....	1039
Scheda Irrigidimenti (Stiffeners).....	1041
Scheda Intaglio.....	1046
Scheda Bulloni.....	1051
Scheda Taglio trave.....	1056
Scheda Piatti doppi.....	1059
Scheda Generale.....	1062
Scheda Tipo di Progetto.....	1062
Scheda Analisi.....	1062
Saldature.....	1062
Completa penetrazione (184).....	1063
Scheda Immagine.....	1064
Scheda Piatti.....	1067
Scheda Irrigidimenti.....	1070
Scheda Rinforzo.....	1073
Scheda Intaglio.....	1076
Scheda Bulloni.....	1081
Scheda Taglio trave.....	1086
Scheda Generale.....	1091
Scheda Progetto.....	1091
Scheda Analisi.....	1091
Scheda Saldature.....	1091
Piatto taglio a piena altezza Tipo S (185).....	1092
Scheda Immagine.....	1094
Scheda Piatti.....	1097
Scheda Irrigidimenti.....	1103
Scheda Rinforzo.....	1106
Scheda Intaglio.....	1108
Scheda Bulloni.....	1114
Scheda Taglio trave.....	1119
Scheda Generale.....	1124
Scheda Progetto.....	1124
Scheda Analisi.....	1124
Saldature.....	1124
JP Completa penetrazione speciale (185).....	1124
Scheda Immagine.....	1126
Scheda Piatti.....	1130
Scheda Irrigidimenti (Stiffeners).....	1132
Scheda Bulloni.....	1135
Scheda Generale.....	1139
Scheda Progetto.....	1140
Scheda Analisi.....	1140
Saldature.....	1140
Colonna tubolare con piatto di taglio (189).....	1140

	Scheda Immagine.....	1142
	Scheda Piatti.....	1144
	Schede Bull.1°Sec. e Bull.2°Sec.....	1149
	Scheda Generale.....	1152
	Scheda Progetto.....	1153
	Scheda Analisi.....	1153
	Saldature.....	1153
5.2	Connessioni angolari.....	1153
	Angolari (116)	1153
	Scheda Immagine.....	1155
	Scheda Parti.....	1156
	Scheda Intaglio.....	1157
	Scheda Bulloni.....	1160
	Scheda Generale.....	1165
	Scheda Progetto.....	1165
	Scheda Analisi.....	1165
	Saldature.....	1165
	Angolari su due lati (117).....	1165
	Scheda Immagine.....	1167
	Scheda Parti.....	1168
	Scheda Intaglio.....	1169
	Scheda Bulloni.....	1172
	Scheda Generale.....	1176
	Scheda Progetto.....	1176
	Scheda Analisi.....	1176
	Angolari (141).....	1177
	Scheda Immagine.....	1180
	Scheda Parti.....	1183
	Scheda Irrigidimenti.....	1187
	Scheda Rinforzo.....	1192
	Scheda Intaglio.....	1194
	Scheda Bulloni.....	1199
	Scheda Rondelle piatto.....	1206
	Scheda Taglio trave.....	1208
	Scheda Box Angolare.....	1213
	Scheda BoxPBolts.....	1220
	Scheda BoxSBolts.....	1223
	Scheda Generale.....	1225
	Scheda Tipo di Progetto.....	1225
	Scheda Analisi.....	1226
	Saldature.....	1226
	Angolari su due lati (143)	1226
	Scheda Immagine.....	1230
	Scheda Parti.....	1233
	Scheda Rinforzo.....	1239
	Scheda Intaglio.....	1241
	Scheda Bulloni.....	1246
	Scheda Impostazioni bulloni.....	1250
	Scheda Rondelle piatto.....	1253
	Scheda Box Angolare.....	1255
	Scheda BoxPBolts.....	1262
	Scheda BoxSBolts.....	1265
	Scheda Taglio trave.....	1267
	Scheda Generale.....	1272
	Scheda Tipo di Progetto.....	1272

	Scheda Analisi.....	1273
	Saldature.....	1273
5.3	Connessioni piatto piegato.....	1273
	Piatto piegato (190).....	1273
	Scheda Immagine.....	1276
	Scheda Piatti.....	1278
	Scheda Irrigidimenti (Stiffeners).....	1281
	Scheda Rinforzo.....	1286
	Scheda Intaglio.....	1287
	Scheda Bulloni.....	1292
	Scheda Taglio trave.....	1298
	Scheda Generale.....	1303
	Scheda Progetto.....	1303
	Scheda Analisi.....	1303
	Saldature.....	1303
5.4	Connessioni e dettagli dei piatti d'estremità.....	1303
	Colonna - 2 travi (14).....	1304
	Scheda Immagine.....	1305
	Scheda Bulloni 1 - 2.....	1308
	Schede Bulloni 3/Bulloni 4.....	1313
	Scheda Generale.....	1317
	Scheda Analisi.....	1317
	Saldature.....	1318
	Piatto d'estremità a due lati (24).....	1318
	Scheda Immagine.....	1320
	Scheda Parti.....	1320
	Scheda Parametri.....	1322
	Scheda Intaglio.....	1324
	Scheda Bulloni.....	1325
	Scheda Generale.....	1330
	Scheda Progetto.....	1331
	Scheda Analisi.....	1331
	Saldature.....	1331
	Piatto d'estremità (29).....	1331
	Scheda Immagine.....	1334
	Scheda Parti.....	1334
	Scheda Parametri.....	1338
	Scheda Bulloni.....	1341
	Scheda Intaglio.....	1346
	Scheda Generale.....	1347
	Scheda Progetto.....	1347
	Scheda Analisi.....	1347
	Saldature.....	1347
	Trave a gomito (41).....	1348
	Scheda Immagine.....	1349
	Scheda Parti.....	1350
	Scheda Parametri.....	1351
	Scheda Bulloni.....	1353
	Scheda Smussi.....	1358
	Scheda Fori.....	1359
	Scheda Generale.....	1360
	Scheda Progetto.....	1360
	Scheda Analisi.....	1360
	Saldature.....	1361
	Giunto Colonna (42).....	1361

Scheda Immagine.....	1362
Scheda Parte.....	1363
Scheda Parametri.....	1363
Scheda Bulloni d'anima.....	1365
Scheda Bulloni flangia.....	1368
Scheda Generale.....	1369
Scheda Progetto.....	1370
Scheda Analisi.....	1370
Piatto d'estremità (101)	1370
Scheda Immagine.....	1371
Scheda Piatto d'estremità.....	1371
Scheda Intaglio.....	1372
Scheda Bulloni.....	1375
Scheda Generale.....	1380
Scheda Progetto.....	1381
Scheda Analisi.....	1381
Saldature.....	1381
Piatto d'estremità con piatti di flangia di compensazione (111).....	1381
Scheda Immagine.....	1382
Scheda Parti.....	1383
Scheda Intaglio.....	1384
Scheda Bulloni.....	1387
Scheda Generale.....	1392
Scheda Progetto.....	1393
Scheda Analisi.....	1393
Saldature.....	1393
Piatto d'estremità a due lati con piatti di flangia di compensazione (112).....	1393
Scheda Immagine.....	1394
Scheda Parti.....	1395
Scheda Intaglio.....	1397
Scheda Bulloni.....	1400
Scheda Generale.....	1405
Scheda Progetto.....	1405
Scheda Analisi.....	1405
Saldature.....	1405
Piatto d'estremità a due lati (115)	1405
Scheda Immagine.....	1407
Scheda Piatti d'estremità.....	1408
Scheda Intaglio.....	1409
Scheda Bulloni.....	1412
Scheda Generale.....	1417
Scheda Progetto.....	1418
Scheda Analisi.....	1418
Saldature.....	1418
Stub Connection (119).....	1418
Scheda Immagine.....	1420
Scheda Parti.....	1421
Scheda Parametri.....	1422
Scheda Bulloni.....	1424
Scheda Generale.....	1429
Scheda Analisi.....	1429
Saldature.....	1429
Piatto d'estremità a due lati (142).....	1429
Scheda Immagine.....	1432
Scheda Piatti 1.....	1434

	Scheda Piatti 2.....	1440
	Scheda Rinforzo.....	1445
	Scheda Intaglio.....	1447
	Scheda Bulloni.....	1452
	Scheda Fori.....	1458
	Scheda Generale.....	1461
	Scheda Tipo di Progetto.....	1461
	Scheda Analisi.....	1461
	Saldature.....	1461
	Piatto d'estremità (144).....	1461
	Esempio: aggiunta di un piatto d'estremità utilizzando un piatto d'estremità (144)	
	1464
	Scheda Immagine.....	1465
	Scheda Piatti.....	1466
	Scheda Irrigidimenti.....	1470
	Scheda Rinforzo.....	1474
	Scheda Intaglio.....	1477
	Scheda Bulloni.....	1482
	Scheda Fori.....	1488
	Scheda Box Angolare.....	1490
	Scheda Generale.....	1493
	Scheda Tipo di Progetto.....	1493
	Scheda Analisi.....	1493
	Saldature.....	1494
	Dettaglio piatto d'estremità (1002)	1494
	Scheda Immagine	1494
	Scheda Parti.....	1495
	Scheda Generale.....	1496
	Scheda Analisi.....	1496
	Saldature.....	1496
5.5	Connessioni saldate.....	1496
	Offshore (9).....	1497
	Scheda Immagine 1.....	1499
	Scheda Immagine 2.....	1500
	Scheda Descrizione saldatura.....	1501
	Scheda Generale.....	1503
	Scheda Analisi.....	1503
	Saldature.....	1503
	Adattamento (13)	1503
	Scheda Immagine.....	1505
	Scheda Parti.....	1506
	Scheda Generale.....	1507
	Scheda Progetto.....	1507
	Scheda Analisi.....	1507
	Saldature.....	1507
	Tubo circolare (23)	1507
	Scheda Immagine.....	1508
	Scheda Parametri.....	1510
	Scheda Generale.....	1510
	Scheda Progetto.....	1510
	Scheda Analisi.....	1510
	Saldature.....	1510
	Colonna saldata (31).....	1510
	Scheda Immagine.....	1512
	Scheda Parti.....	1513

Scheda Generale.....	1514
Scheda Progetto.....	1514
Scheda Analisi.....	1514
Saldature.....	1515
Preparazione saldatura (44).....	1515
Scheda Immagine.....	1516
Scheda Parametri.....	1517
Scheda Generale.....	1517
Scheda Progetto.....	1517
Scheda Analisi.....	1517
Saldature.....	1517
Nuovo taglio (49).....	1518
Scheda Immagine.....	1518
Scheda Parti.....	1520
Scheda Parametri	1521
Scheda Generale.....	1522
Scheda Progetto.....	1522
Scheda Analisi.....	1523
Saldature.....	1523
Colonna saldata con irrigidimenti (128).....	1523
Scheda Immagine.....	1524
Scheda Irrigidimenti (Stiffeners).....	1525
Scheda Taglio trave.....	1530
Scheda Intaglio.....	1534
Scheda Piatto laterale.....	1540
Scheda Generale.....	1543
Scheda Progetto.....	1543
Scheda Analisi.....	1543
Saldature.....	1543
Prep. trave (183).....	1543
Scheda Immagine.....	1545
Scheda Intaglio.....	1546
Scheda Taglio trave.....	1551
Scheda Piatto laterale.....	1555
Scheda Generale.....	1559
Scheda Progetto.....	1559
Scheda Analisi.....	1559
Saldature.....	1559
Dettaglio piatto di testa.....	1559
Scheda Immagine.....	1561
Scheda Parti.....	1563
Scheda Generale.....	1564
Saldature.....	1564
Piatto laterale tubo.....	1565
Scheda Immagine.....	1566
Scheda Parti.....	1571
Scheda Generale.....	1571
Scheda Analisi.....	1571
Saldature.....	1572
Piatto ad anello.....	1572
Scheda Immagine.....	1573
Scheda Parti.....	1581
Scheda Smussi.....	1582
Scheda Generale.....	1582
Saldature.....	1582

5.6	Connessioni con appoggio.....	1583
	Appoggio (39)	1583
	Scheda Immagine	1584
	Scheda Parti	1585
	Scheda Parametri.....	1586
	Scheda Bulloni	1587
	Scheda Fori.....	1593
	Scheda Generale.....	1595
	Scheda Progetto.....	1595
	Scheda Analisi.....	1595
	Saldature.....	1596
	Appoggio con profili angolari (170).....	1596
	Scheda Immagine.....	1598
	Scheda Parti.....	1600
	Scheda Parametri.....	1601
	Scheda Bull.P.....	1607
	Scheda BulloniS.....	1611
	Scheda SBoltsDown.....	1613
	Scheda Intaglio.....	1616
	Scheda Irrigidimenti (Stiffeners).....	1621
	Scheda Generale.....	1624
	Scheda Progetto.....	1624
	Scheda Analisi.....	1624
	Saldature.....	1624
5.7	Connessioni di apertura.....	1625
	Crea foro intorno alla parte (92).....	1625
	Scheda Immagine.....	1626
	Scheda Parametri.....	1628
	Scheda Generale.....	1629
	Scheda Progetto.....	1630
	Scheda Analisi.....	1630
	Foro barra d'armatura.....	1630
	Scheda Parametri.....	1631
	Scheda Avanzato.....	1633
	Scantonatura (76).....	1634
	Scheda Intaglio.....	1634
	Scheda Parametri.....	1638
	Scheda Generale.....	1638
	Scheda Analisi.....	1638
5.8	Controvento.....	1638
	Tensionatore (7).....	1639
	Scheda Piatto.....	1640
	Scheda Biforcazione.....	1643
	Scheda Parametri.....	1644
	Scheda Bulloni.....	1646
	Scheda Tensionatore.....	1649
	Scheda Tenditori extra.....	1654
	Scheda UDA.....	1657
	Scheda Generale.....	1657
	Scheda Analisi.....	1657
	Saldature.....	1658
	Controvento di trazione (13).....	1658
	Scheda Immagine.....	1659
	Scheda Livelli.....	1661

	Scheda Parti.....	1663
	Scheda Nodi.....	1666
	Scheda Dir. nodi.....	1668
	Scheda Generale.....	1668
	Scheda Analisi.....	1668
	Controvento di trazione e barra di compressione (13).....	1668
	Scheda Immagine.....	1671
	Scheda Parti.....	1675
	Scheda Barra di compressione.....	1678
	Scheda Nodi.....	1680
	Scheda Dir. nodi.....	1681
	Scheda UDA.....	1682
	Tenditore controvento.....	1682
	Scheda Immagine.....	1683
	Scheda Tenditore.....	1684
	Scheda Connessione.....	1687
	Scheda Bulloni.....	1688
	Connessione tenditore (126).....	1690
	Scheda Immagine.....	1691
	Scheda Parti.....	1692
	Scheda Parametri.....	1692
	Scheda Generale.....	1694
	Scheda Progetto.....	1694
	Scheda Analisi.....	1694
	Generazione di arcarecci (50).....	1694
	Scheda Immagine.....	1696
	Scheda Parti.....	1702
	Scheda Nodi.....	1706
	Scheda UDA.....	1707
	Piastra + T.....	1708
	Scheda Immagine.....	1709
	Scheda Piastra.....	1712
	Scheda Connessione controvento.....	1715
	Scheda Bulloni.....	1716
	Schede saldatura parte principale/taglio a T.....	1719
	Scheda Generale.....	1719
	Scheda Progetto.....	1719
	Scheda Analisi.....	1720
5.9	Tubi.....	1720
	Tube splice (6).....	1720
	Scheda Immagine.....	1721
	Scheda Parti.....	1723
	Scheda Bulloni.....	1724
	Scheda Piatti d'estremità.....	1727
	Scheda Generale.....	1728
	Scheda Progetto.....	1728
	Scheda Analisi.....	1728
	Saldature.....	1728
	Tubo con piastra (20).....	1728
	Scheda Immagine.....	1732
	Scheda Piastra.....	1734
	Scheda Conn controvent.....	1739
	Scheda Irrigidimenti.....	1744
	Scheda Conn a Piastra.....	1747
	Scheda Bull.Controv1/Bull.Controv2/Bull.Controv3.....	1752

	Scheda Piatto Incroc.....	1756
	Scheda Generale.....	1758
	Scheda Progetto.....	1758
	Scheda Analisi.....	1758
	Saldature.....	1758
	Tubo schiacciato bullonato (102).....	1758
	Scheda Immagine.....	1760
	Scheda Parti.....	1762
	Scheda Irrigidimenti (Stiffeners).....	1765
	Scheda Bulloni.....	1768
	Scheda Generale.....	1771
	Scheda Analisi.....	1771
	Saldature.....	1771
	Tubo schiacciato (103).....	1772
	Scheda Immagine.....	1772
	Scheda Parti.....	1775
	Scheda Parametri.....	1776
	Scheda Generale.....	1778
	Scheda Analisi.....	1778
	Saldature.....	1778
	Tubo-Smusso.....	1779
	Scheda Parametri.....	1780
	Scheda Saldatura.....	1781
	Scheda Generale.....	1781
	Scheda Analisi.....	1781
	Tubo-Sella trasversale.....	1781
	Scheda Parametri.....	1782
	Scheda Saldatura.....	1783
	Scheda Generale.....	1783
	Scheda Analisi.....	1783
	Tubo-Sella obliqua+Foro.....	1783
	Scheda Parametri.....	1784
	Scheda Saldature.....	1786
	Scheda Generale.....	1786
	Scheda Analisi.....	1786
	Tubo-Sella+Foro.....	1786
	Scheda Parametri.....	1787
	Scheda Saldatura.....	1790
	Scheda Generale.....	1790
	Scheda Analisi.....	1790
	Tubo-Foro asolato.....	1790
	Scheda Parametri.....	1791
	Scheda Saldature.....	1792
	Scheda Generale.....	1792
	Scheda Analisi.....	1792
5.10	Funzione piastra.....	1792
	Da rettangolo a cerchio (17).....	1792
	Scheda Immagine.....	1794
	Scheda Parti.....	1796
	Scheda Parametri.....	1797
	Saldature.....	1799
	Generazione triangoli (19).....	1799
	Scheda Immagine.....	1802
	Scheda Parametri.....	1802
	Scheda Piatto.....	1807

	Scheda Profilo.....	1808
	Scheda Smussi.....	1808
	Superficie spianata (21).....	1809
	Scheda Piatti.....	1811
	Scheda Piatto grande.....	1812
	Scheda Parametri.....	1815
	Scheda UDA.....	1815
	Scheda Rettangolo di ingombro.....	1815
5.11	Telai.....	1818
	Capriata (S78).....	1818
	Scheda Immagine.....	1820
	Scheda Parti.....	1823
	Scheda Parametri.....	1825
	Scheda Piatto di testa.....	1828
	Forma dell'apertura.....	1829
	Scheda Immagine.....	1831
	Scheda Parti.....	1835
	Scheda Conessioni.....	1838
	Scheda Saldature.....	1838
5.12	Scale.....	1838
	Scale (S71).....	1839
	Scheda Immagine.....	1841
	Scheda Impost.scale.....	1847
	Scheda Gradini.....	1850
	Scheda Supporto.....	1854
	Saldature.....	1859
	Scala Tipo 1 (S72).....	1859
	Scheda Immagine.....	1862
	Scheda Impost.scale.....	1869
	Scheda Bulloni.....	1871
	Scheda Pan in legno.....	1873
	Saldature.....	1874
	Scala Polybeam (S73).....	1875
	Scheda Immagine.....	1877
	Scheda Impost.scale.....	1884
	Scheda Bulloni.....	1886
	Scheda Scala Polybeam.....	1889
	Saldature.....	1890
	Corrimano 1 (74).....	1890
	Scheda Immagine.....	1892
	Scheda Parti.....	1892
	Scheda Bulloni.....	1893
	Scheda Generale.....	1895
	Scheda Analisi.....	1895
	Saldature.....	1895
	Scala Tipo 3 (S74).....	1896
	Scheda Immagine.....	1898
	Scheda Impost.scale.....	1905
	Scheda Pan Z.....	1907
	Scheda Supporto orizzontale.....	1913
	Scheda Supporto verticale.....	1922
	Scheda Supporto piatto piegato.....	1931
	Saldature.....	1934
	Montanti (S76).....	1934
	Scheda Immagine.....	1935

Scheda Parti.....	1938
Scheda Parametri.....	1939
Parapetti (S77)	1940
Scheda Immagine.....	1943
Scheda Parametri.....	1946
Scheda Corrimano.....	1953
Scheda Guide Centrali.....	1958
Scheda Elementi verticali.....	1965
Scheda Pannelli.....	1969
Scheda Curvature.....	1971
Saldature.....	1973
Parapetti a travi mult. (S84).....	1973
Scheda Immagine.....	1974
Scheda Parti.....	1976
Scheda Parametri.....	1976
Saldature.....	1978
Cosciale a C (127).....	1978
Scheda Immagine.....	1980
Scheda Parti.....	1982
Scheda Parametri.....	1983
Scheda Bulloni.....	1984
Scheda Generale.....	1986
Scheda Analisi.....	1986
Saldature.....	1986
Dettaglio Base Scala (1038).....	1986
Scheda Immagine.....	1988
Scheda Parti.....	1990
Scheda Bulloni.....	1991
Scheda Generale.....	1993
Scheda Analisi.....	1993
Saldature.....	1993
Dettaglio Base Scala (1039).....	1994
Scheda Immagine.....	1995
Scheda Parti.....	1996
Scheda Bulloni.....	1997
Scheda Generale.....	2000
Scheda Analisi.....	2000
Saldature.....	2000
Dettaglio Base Scala (1043).....	2000
Scheda Immagine.....	2002
Scheda Parti.....	2003
Scheda Parametri.....	2004
Scheda Bull.P.....	2005
Scheda BulloniS.....	2009
Scheda Generale.....	2011
Scheda Analisi.....	2011
Saldature.....	2011
Scala (S35).....	2011
Scheda Immagine.....	2013
Scheda Parti.....	2014
Scheda Parametri.....	2016
Scala marina.....	2020
Scheda Immagine.....	2025
Scheda Parti.....	2031
Scheda Pianerottolo.....	2032

	Scheda Gradini.....	2034
	Scheda Guide.....	2036
	Scheda Dettagli B.....	2037
	Scheda Saldature.....	2040
	Corrimano a parete.....	2041
	Scheda Generale.....	2042
	Scheda Estremità.....	2045
	Scheda Gomiti.....	2049
	Scheda Sostegni.....	2050
	Scheda Bulloni.....	2053
	Scheda Parti.....	2056
	Scheda Saldature.....	2057
5.13	Irrigidimenti e piastre	2057
	Trave con irrigidimento (129).....	2058
	Scheda Immagine.....	2060
	Scheda Piatti.....	2063
	Scheda Irrigidimenti (Stiffeners).....	2068
	Scheda Bulloni.....	2071
	Scheda Intaglio.....	2075
	Scheda Rinforzo.....	2081
	Scheda Generale.....	2083
	Scheda Progetto.....	2083
	Scheda Analisi.....	2083
	Saldature.....	2083
	Irrigidimenti Piastra (171).....	2083
	Scheda Immagine.....	2085
	Scheda Parti.....	2086
	Scheda Smusso.....	2086
	Scheda Generale.....	2087
	Scheda Analisi.....	2087
	Saldature.....	2087
	Colonna con irrigidimenti W (182).....	2087
	Scheda Immagine.....	2090
	Scheda Piatti.....	2091
	Scheda Irrigidimenti (Stiffeners).....	2095
	Rinforzo.....	2100
	Scheda Intaglio.....	2102
	Scheda Bulloni.....	2107
	Scheda Taglio trave.....	2112
	Piatto laterale.....	2117
	Scheda Generale.....	2120
	Scheda Tipo di Progetto.....	2120
	Scheda Analisi.....	2120
	Saldature.....	2121
	Colonna con irrigidimenti (186)	2121
	Esempio: aggiunta di una connessione da trave a colonna utilizzando la connessione Colonna con irrigidimenti (186).....	2123
	Scheda Immagine.....	2124
	Scheda Piatti.....	2126
	Scheda Irrigidimenti.....	2130
	Scheda Rinforzo.....	2135
	Scheda Intaglio.....	2136
	Scheda Bulloni.....	2141
	Scheda Piatto laterale.....	2146
	Scheda Generale.....	2150

	Scheda Progetto.....	2150
	Scheda Analisi.....	2150
	Saldature.....	2150
	Colonna con irrigidimenti S (187).....	2150
	Scheda Immagine.....	2152
	Scheda Piatti.....	2154
	Scheda Irrigidimenti (Stiffeners).....	2158
	Scheda Rinforzo.....	2163
	Scheda Intaglio.....	2165
	Scheda Bulloni.....	2170
	Scheda Piatto laterale.....	2175
	Scheda Generale.....	2179
	Scheda Progetto.....	2179
	Scheda Analisi.....	2179
	Saldature.....	2179
	Colonna con irrigidimenti (188).....	2179
	Scheda Immagine.....	2181
	Scheda Piatti.....	2183
	Scheda Irrigidimenti (Stiffeners).....	2187
	Scheda Rinforzo.....	2192
	Scheda Intaglio.....	2194
	Scheda Bulloni.....	2199
	Scheda Taglio trave.....	2204
	Scheda Piatto laterale.....	2208
	Scheda Generale.....	2212
	Scheda Progetto.....	2212
	Scheda Analisi.....	2212
	Saldature.....	2212
	Irrigidimenti (1003)	2212
	Scheda Immagine	2213
	Scheda Parti	2214
	Scheda Parametri	2215
	Scheda Generale.....	2216
	Scheda Progetto.....	2216
	Scheda Analisi.....	2216
	Saldature.....	2216
	Piastra standard (1065).....	2217
	Scheda Immagine.....	2218
	Scheda Parti.....	2219
	Scheda Parametri.....	2220
	Scheda Bulloni.....	2220
	Scheda Generale.....	2222
	Scheda Analisi.....	2222
5.14	Piastre di base.....	2222
	Collegamento piastra di base U.S. (71)	2222
	Scheda Immagine.....	2225
	Scheda Parti.....	2227
	Scheda Parametri.....	2228
	Scheda Irrigidimenti.....	2232
	Scheda Irrigid. Trave.....	2233
	Scheda Bulloni.....	2239
	Scheda Generale.....	2245
	Scheda Progetto.....	2245
	Scheda Analisi.....	2245
	Saldature.....	2245

Piatti di unione arrotondati (124).....	2245
Scheda Immagine.....	2247
Scheda Parti.....	2247
Scheda Parametri.....	2248
Scheda Bulloni.....	2251
Scheda Generale.....	2253
Scheda Progetto.....	2253
Scheda Analisi.....	2253
Saldature.....	2253
Piastra di base (1004).....	2253
Esempio: Aggiunta di una piastra di base e di barre di ancoraggio utilizzando	
Piastra di base (1004).....	2256
Scheda Immagine.....	2257
Scheda Parti.....	2258
Scheda Parametri.....	2261
Scheda Bulloni.....	2263
Scheda Barre di ancoraggio.....	2269
Scheda Piatti aggiuntivi.....	2273
Scheda Generale.....	2279
Scheda Analisi.....	2279
Saldature.....	2279
Piastra di base irrigidita (1014).....	2279
Scheda Immagine.....	2282
Scheda Parti.....	2283
Scheda Parametri.....	2287
Bulloni.....	2289
Irrigidimenti.....	2294
Scheda Barre di ancoraggio.....	2298
Scheda Piatti aggiuntivi.....	2303
Scheda Generale.....	2309
Scheda Analisi.....	2309
Saldature.....	2309
Piastra di base irrig. anima (1016).....	2309
Scheda Immagine.....	2311
Scheda Parti.....	2313
Scheda Parametri.....	2315
Scheda Bulloni.....	2316
Scheda Irrigidimenti (Stiffeners).....	2321
Scheda Barre di ancoraggio.....	2323
Scheda Piatti aggiuntivi.....	2328
Scheda Generale.....	2333
Scheda Analisi.....	2333
Saldature.....	2333
Piastra di Base Semplice 2 (1031).....	2333
Scheda Immagine.....	2334
Scheda Parti.....	2335
Scheda Parametri.....	2336
Scheda Bulloni.....	2339
Scheda Irrigidimenti (Stiffeners).....	2346
Scheda Fori di Riempimento.....	2348
Scheda Generale.....	2349
Scheda Analisi.....	2349
Saldature.....	2349
Piastra di base (1042)	2349
Scheda Immagine.....	2351

Scheda Parti.....	2352
Scheda Parametri.....	2353
Scheda Barre di ancoraggio.....	2359
Scheda Piatti aggiuntivi.....	2364
Scheda Bulloni.....	2370
Scheda Generale.....	2375
Scheda Analisi.....	2375
Saldature.....	2375
Piastra di base U.S. (1047)	2375
Scheda Immagine.....	2378
Scheda Parti.....	2380
Scheda Parametri.....	2384
Scheda Bulloni.....	2388
Scheda Irrigidimenti.....	2394
Scheda Barre di ancoraggio.....	2395
Scheda Piatti aggiuntivi.....	2400
Scheda Generale.....	2405
Scheda Analisi.....	2405
Saldature.....	2405
Piastra base circolare (1052).....	2405
Scheda Immagine.....	2407
Scheda Parti.....	2408
Scheda Parametri.....	2409
Scheda Bulloni.....	2413
Scheda Barre di ancoraggio.....	2416
Scheda Piatti aggiuntivi.....	2421
Scheda Generale.....	2425
Scheda Analisi.....	2425
Saldature.....	2425
Piastra di base (1053).....	2425
Scheda Immagine.....	2426
Scheda Parti.....	2427
Scheda Parametri.....	2428
Scheda Bulloni.....	2430
Scheda Generale.....	2433
Scheda Analisi.....	2433
Saldature.....	2433
Box Colonna Piastra di Base (1066).....	2433
Scheda Immagine.....	2435
Scheda Parti.....	2436
Schede Parametri.....	2436
Scheda Fori di scarico.....	2439
Scheda Bulloni.....	2440
Scheda Altezza nervatura.....	2443
Scheda Generale.....	2445
Scheda Analisi.....	2445
Scheda Saldature.....	2445
5.15 Componenti composti.....	2445
Travi	2446
Trave a cassone (S13).....	2447
Profilo trasversale (S32).....	2449
Profilo piatto trasversale (S33).....	2451
Trave rastremata (S98).....	2453
Trave rastremata 2 (S45).....	2456
Sezione rastremata PEB (S94).....	2460

Colonne	2463
Colonna rastremata (S99).....	2463
Colonna rastremata 2 (S44).....	2467
Strutture	2470
Tapered frame comonor (S53).....	2471
Struttura PEB (S92).....	2474
Conessioni e details	2476
Trave rastremata a colonna (197).....	2477
Colonna rastremata a trave (199).....	2479
Trave rastremata a trave (200).....	2482
Piastra di base colonna rastremata (1068).....	2485
Giunzione a gomito PEB (S93).....	2503
Proprietà del componente rastremato.....	2506
Posizione trave nel punto selezionato.....	2507
Orientamento del piatto d'anima.....	2507
Allineamento degli estremi della trave.....	2508
Misura della profondità.....	2508
Opzione adattamento della colonna (1068).....	2508
Opzione adattamento della colonna (197).....	2509
Opzione adattamento della colonna (199).....	2509
Opzione adattamento angoli (199).....	2509
Opzione adattamento colonna (200).....	2510
5.16 Componenti di controventatura.....	2510
Glossario delle parti.....	2511
Conessioni piatto piastra semplice	2513
Piastra saldata (10).....	2515
Piastra bullonata (11).....	2523
Controventi incrociati (19).....	2549
Tube crossing (22).....	2557
Nodo Controv.Std (67).....	2569
Incrocio flangiato (61).....	2577
Incrocio con piastra (62).....	2590
Controventatura Portale (105).....	2613
Piastra bullonata (196).....	2623
Conessioni di controventatura d'angolo	2643
Piastra tubolare d'angolo (56).....	2645
Piastra imbullonata d'angolo (57).....	2662
Piastra flangiata (58).....	2677
Piastra flangiata su tubo (59).....	2704
Incrocio con piastra flangiata (60).....	2726
Piastra in angolo flangiata (63).....	2748
Bent gusset (140)	2769
Heavy brace (165)	2772
Conessioni controvento.....	2774
Windbracing (1)	2774
Nodo Controvento (110)	2776
Elementi di collegamento di controvento.....	2779
Crushed tube in points (S46)	2780
Gusset tube in points (S47)	2781
Crushed tube in bolts (S48)	2781
Gusset tube in bolts (S49)	2782
Definire le proprietà della piastra fazzoletto.....	2783
Modificare la forma dei piatti di rinforzo	2784
Definire il tipo di piastra fazzoletto.....	2785
Selezionare il materiale per la connessione della piastra fazzoletto (11).....	2785

Definire le piastre fazzoletto avvolgenti (58, 59, 60).....	2786
Definire la posizione della piastra fazzoletto (67).....	2787
Definire la posizione della piastra fazzoletto su controvento.....	2787
Definire la posizione della piastra fazzoletto su trave o colonna (11).....	2787
Definire la linea di piegatura nelle connessioni inclinate (140).....	2788
Specificare il materiale per la connessione della piastra fazzoletto (11, 20, 62)..	2788
Creare un foro di orientamento nella piastra fazzoletto (110).....	2788
Definire le proprietà della connessione dei controventi.....	2789
Definire la connessione dei controventi.....	2789
Creazione piatti di articolazione (20, 22, 56).....	2790
Intagliare la flangia del controvento (11, 57).....	2790
Intagliare la flangia del controvento (60).....	2791
Intagliare il controvento (22, 59).....	2792
Controventi di taglio (60).....	2792
Controventi a doppia bullonatura (110).....	2792
Utilizzare i clip angle per connettere i controventi (11, 57).....	2793
Creare clip angle o sezioni di taglio (58, 61, 62, 63).....	2793
Definire le proprietà dei piatti minori.....	2794
Definire il numero di piatti di connessione (58, 61, 62, 63).....	2794
Definire la larghezza del piatto di connessione (59).....	2794
Creare piatti di riempimento (58, 61, 62, 63).....	2795
Creare piatti di riempimento (165).....	2795
Creazione dei piatti spessore (58, 61, 62, 63).....	2796
Definire spessore piatti in marketsizes.dat (165, Japan).....	2796
Definire le quotature dei piatti di nervatura (165).....	2797
Omettere i piatti d'irrigidimento (1065).....	2797
Creazione dei piatti di nervatura (22, Giappone).....	2797
Definire le proprietà di bulloni e fori.....	2798
Proprietà dei bulloni controventati (11, 57).....	2798
Definizione dello spessore della parte (1).....	2798
Definire il tipo di foro (1).....	2799
Quotatura dei fori nei disegni (110, 140).....	2799
Posizione dei bulloni della piastra (11).....	2800
Definizione di altre proprietà.....	2801
Specificare la posizione del punto schema (58, 59, 60).....	2801
Definire le T (105).....	2801
5.17 Componenti torre.....	2801
Elementi della torre.....	2802
Realizzazione Tower (S43).....	2802
Elementi della torre (S63).....	2804
Transmission tower cross arm (S65)	2806
Tower diagonal (S66)	2807
Controvento per connessioni alla gamba della torre.....	2809
Tower 1 diagonal (87)	2810
Tower 2 diagonal (89)	2811
Ala - Diagonali 2 & 3 (177)	2813
Leg - 1 diagonal (178)	2815
Connessioni da controvento a controvento.....	2816
Bolted gusset brace (167)	2817
Controvento ponte bullonato (169).....	2818
Controvento Bullonato (181).....	2820
Piastra Bullonata Controvento (182).....	2822
Strumenti di modifica.....	2824
Open/Close angle ends (1050).....	2824
Angolare Aperto/Chiuso (1051).....	2826

	Posizionamento automatico (S67).....	2827
	Definire le proprietà generali.....	2828
	Posizione della torre (S43, S63).....	2828
	Creazione di punti di costruzione (S43, S66).....	2829
	Regolare la lunghezza della gamba da aprire o chiudere (1050, 1051).....	2829
	Definire le proprietà delle gambe della torre.....	2830
	Definire le gambe della torre (S43).....	2830
	Definire le gambe della torre (S63).....	2831
	Layout dei profili (S65).....	2834
	Definire le proprietà di controventatura della torre.....	2834
	Definire i pannelli di controventatura (S43, S66).....	2835
	Definire le connessioni dei controventi (S43, S66).....	2835
	Controventi di taglio (87, 89).....	2836
	Tagliare i controventi (177).....	2837
	Controventi di taglio (181, 182).....	2837
	Creare i propri valori di default (177).....	2838
	Spostamento di taglio di controventi (S67).....	2839
	Definire le proprietà dei bulloni.....	2840
	Informazioni sulle linee di calibro bulloni.....	2841
	Modificare le linee di calibro dei bulloni.....	2844
	Creare i bulloni (87).....	2844
	Creazione di bulloni (89).....	2844
	Creare i bulloni (178).....	2845
	Creare i bulloni (181).....	2845
	Creare i bulloni (182).....	2846
	Posizione bulloni (87, 89).....	2846
	Definire il materiale delle connessioni.....	2847
	Definizione dei piatti di riempimento (177).....	2847
	Definizione dei piatti di riempimento (182).....	2848
5.18	Mappa connessioni.....	2849
	Connessioni strutturali da trave a trave.....	2849
	Piatti di taglio.....	2850
	Angolari.....	2855
	Piatti d'estremità.....	2858
	Piatto piegato.....	2861
	Tipo di appoggio.....	2862
	Connessioni strutturali da trave a colonna.....	2868
	Piatti di taglio.....	2868
	Angolari.....	2876
	Piatti d'estremità.....	2880
	Piatto piegato.....	2882
	T saldato.....	2883
	Connessione con appoggio.....	2883
	Piatto di testa tipo di appoggio.....	2885
	Travetto a colonna.....	2888
	Connessioni a giunto.....	2889
	Da trave a trave.....	2889
	Giunto colonna.....	2895
	Connessioni putrelle.....	2896
	Da putrella a trave.....	2896
	Da putrella a colonna.....	2897
	Elemento verticale a trave.....	2899
	Montante e stipite porta a parte superiore della trave.....	2900
	Ganci da sotto la trave.....	2903
	Connessioni di controventatura.....	2903

	Connessioni piatto piastra semplice.....	2904
	Connessioni saldate.....	2912
	Da trave a trave.....	2912
	Colonna trave.....	2915
	Dettagli.....	2915
	Piastre di base.....	2916
	Irrigidimenti.....	2919
	Fori Manlock e dadi di sollevamento.....	2922
	Dettagli appoggio.....	2924
	Piatto di testa e piatto di appoggio.....	2926
	Miscellanee.....	2927
5.19	Esclusione di responsabilità.....	2927
6	Riferimento per i componenti in calcestruzzo	2929
6.1	Detailing cemento armato.....	2929
	Connessioni seating.....	2930
	Appoggio con spinotto (75).....	2930
	Doppio appoggio con spinotto (76).....	2937
	Appoggio con spinotto alla flangia (77).....	2945
	Doppio appoggio con spinotto alla flangia (78).....	2951
	Connessioni di travi e colonne.....	2958
	Adattamento (13).....	2958
	Connessione mensola (14)	2960
	Colonna - trave (14).....	2973
	Mensole e incavi (82).....	2979
	Mensola in calcestruzzo (110).....	2986
	Mensola in calcestruzzo (111).....	3000
	Calcestruzzo trave-trave (112).....	3011
	Pannelli e muri.....	3043
	Nodo da parete a parete.....	3043
	Giunto parete con scanalatura.....	3050
	Ancoraggio (10).....	3056
	Dente parete-parete (12).....	3071
	Scatola elettrica a parete (84).....	3080
	Muro doppio e pannello sandwich.....	3095
	Giunto orizzontale pannello sandwich.....	3123
	Giunto verticale pannello sandwich.....	3131
	Finestra pannello sandwich.....	3139
	Strumenti Layout parete.....	3162
	Lavorazione geometria trave.....	3190
	Strumenti di posizionamento cassaforma.....	3194
	Strumenti di posizionamento cassaforma - Pareti.....	3194
	Strumenti di posizionamento cassaforma - Pareti: configurazione.....	3215
	Strumenti di posizionamento cassaforma - Solette.....	3253
	Strumenti di posizionamento cassaforma - Solette: configurazione.....	3262
	Aperture.....	3304
	Generazione Fori (32).....	3304
	Generazione foro poligono (33).....	3306
	Piani.....	3307
	Riconoscimento automatico del giunto (30).....	3308
	Applicatore giunti.....	3310
	Modeling of floor bay (66).....	3312
	Soletta in pendenza di drenaggio.....	3320
	Strumento di apertura alveolare.....	3324

	Serie di ganci di sollevamento alveolare.....	3328
	Layout piano.....	3332
	Strumento per piani.....	3362
	Scale in calcestruzzo.....	3366
	Scale in calcestruzzo (65).....	3366
	Stairwells and elevator shafts (90).....	3382
	Scala in calcestruzzo armato (95).....	3386
	Fondazioni.....	3421
	Blocco fond. prefabbricato (1028).....	3421
	Fondazione in calcestruzzo (1030).....	3427
6.2	Armatura.....	3446
	Armature di fondazione.....	3447
	Armatura trave di fondazione (75).....	3447
	Armatura testa palo (76).....	3452
	Armatura plinto di fondazione (77).....	3458
	Barre di ripresa per pilastro (86).....	3464
	Barre di ripresa da fondazione (87).....	3467
	Armatura trave, colonna e soletta.....	3471
	Gestione lavorazioni.....	3472
	Barre rete elettr./Barre rete elettr. per area.....	3474
	Strumenti di accoppiamento e ancoraggio delle barre d'armatura.....	3485
	Barre soletta (18).....	3501
	Strumento armatura soletta.....	3503
	Armatura trave (63).....	3507
	Staffe di armatura (67).....	3512
	Armatura longitudinale (70).....	3518
	Rinforzo d'estremità (79).....	3521
	Armatura mensola (81).....	3526
	Armatura colonna circolare (82).....	3532
	Armatura colonna rettangolare (83).....	3542
	Rinforzo del foro per solette e pareti (84).....	3555
	Hole creation and reinforcement (85).....	3561
	Trave controventata (88).....	3565
	Trave controventata (89).....	3585
	Serie di reti d'armatura nell'area (89)/Matrice rete d'armatura (91).....	3605
	Armatura area rettangolare (94).....	3610
	Armatura pannello a parete/Armatura forometria e bordo doppio muro.....	3625
	Rete a dimensioni cavo multiple.....	3635
	Ancoraggi incorporati (8).....	3639
	Inserito (1008).....	3679
	Armatura trave continua.....	3689
	Sollevamento.....	3691
	Lifting anchor (80).....	3692
6.3	Object Missing.....	3699

1

Riferimento delle opzioni avanzate

Le opzioni avanzate consentono di personalizzare la propria versione di Tekla Structures. Ad esempio, impostano vari nomi di file e posizioni, definiscono i simboli utilizzati nei disegni, cambiano le modalità di marcatura e così via.

Verifica e modifica dei valori delle opzioni avanzate

La maggior parte delle opzioni avanzate è disponibile nell'interfaccia utente. Per accedere alle opzioni, cliccare sul **menu File** --> **Impostazioni** e nell'area **Impostazioni** selezionare **Opzioni avanzate**.

Alcune opzioni avanzate non sono visualizzate nella finestra di dialogo **Opzioni Avanzate** e possono essere impostate solo nei file di inizializzazione; ciò è riportato nella documentazione delle opzioni per i casi specifici.

I valori di default forniti per le opzioni avanzate nella documentazione sono per l'ambiente di default. I valori possono essere diversi negli ambienti localizzati. Se si desidera modificare le impostazioni di default utilizzate nei propri progetti, aggiungere le opzioni avanzate in un file di inizializzazione situato in una cartella progetto o azienda. Le impostazioni nei file di inizializzazione non modificano le selezioni esistenti nei modelli. Sono utilizzati quando si crea un nuovo modello e si aggiungono i valori per le opzioni che non hanno valori precedenti nel modello.

Per elencare tutti i valori delle opzioni avanzate impostati nel modello corrente, compresi quelli impostati nei file di inizializzazione, cliccare sul pulsante **Scrivi su file** nella parte inferiore della finestra di dialogo **Opzioni avanzate**.

Ricerca della documentazione per le opzioni avanzate

Per visualizzare la documentazione per le opzioni avanzate visualizzate nella finestra di dialogo **Opzioni avanzate**, selezionare un'opzione avanzata nella finestra di dialogo e premere F1 sulla tastiera. Viene visualizzata la pagina corretta dell' Aiuto relativa all'opzione e spesso sono fornite ulteriori

informazioni anche per le opzioni che hanno una breve descrizione direttamente nella finestra di dialogo.

Nella documentazione le opzioni avanzate sono elencate in ordine alfabetico (vedere l'elenco allegato), trascurando le lettere iniziali XS. Ad esempio, in **A** è possibile trovare l'opzione avanzata `XS_AISC_WELD_MARK`, in **B** `XS_BACKGROUND_COLOR`, e così via. Le opzioni avanzate che iniziano con XSR sono elencate in **R**.

SUGGERIMENTO Utilizzare l'[Advanced options search tool](#) per trovare la documentazione in base al nome dell'opzione avanzata.

1.1 Opzioni avanzate - A

XS_AD_ANALYSIS_PLANES_ENABLED

Categoria: Analisi & Progetto

Impostare questa opzione avanzata su `FALSE` per tornare al metodo di creazione del modello di analisi utilizzato in Tekla Structures 2017i e versioni precedenti.

Il valore di default è `TRUE`.

Se si modifica il valore, Tekla Structures ricrea i modelli di analisi.

Questa opzione avanzata è specifica del modello e l'impostazione viene salvata nel database delle opzioni.

XS_AD_CURVED_BEAM_SPLIT_ACCURACY_MM

Categoria

Analysis & Design

Utilizzare per impostare la distanza massima tra un elemento curvo e un segmento diritto. Immettere il valore in millimetri. Il valore predefinito è 25.0 mm.

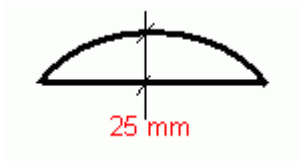

Questa opzione avanzata è specifica del modello e l'impostazione viene salvata nel database delle opzioni.

XS_AD_DRAW_BAR_DIAMETER_MM

Categoria: Analisi & Progetto

Utilizzare questa opzione avanzata per definire il diametro delle parti di analisi quando le parti di analisi vengono visualizzate nelle viste del modello. Immettere il valore in millimetri. Il valore di default è 70 mm.

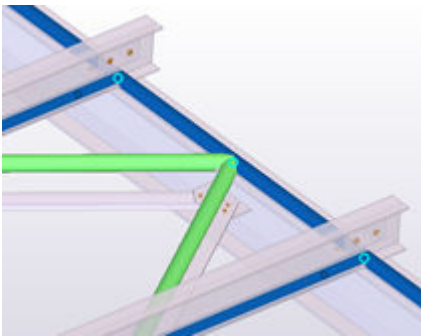

Questa opzione avanzata è specifica dell'utente e l'impostazione viene salvata in `options.bin` nella cartella dell'utente. Ridisegnare le viste del modello dopo aver modificato il valore per attivare la nuova impostazione.

Si veda anche

[XS_AD_DRAW_NODE_SCALE](#) (pagina 53)

XS_AD_DRAW_NODE_SCALE

Categoria: Analisi & Progetto

Utilizzare questa opzione avanzata per ridimensionare i nodi di analisi quando i nodi di analisi vengono visualizzati nelle viste del modello. Il valore di default è 1.

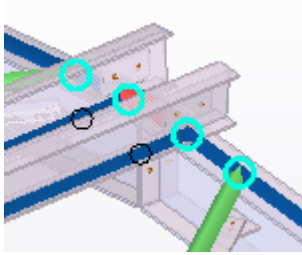

Questa opzione avanzata è specifica dell'utente e l'impostazione viene salvata in `options.bin` nella cartella dell'utente. Ridisegnare le viste del modello dopo aver modificato il valore per attivare la nuova impostazione.

Si veda anche

[XS_AD_DRAW_BAR_DIAMETER_MM](#) (pagina 53)

XS_AD_ELEMENT_ANGLE_CHECK_ANGLE_DIFF_LIMIT

Categoria

Analysis & Design

Utilizzare per impostare un angolo limite tra parte fisica ed elemento del modello di calcolo, per verificare la validità del modello di calcolo. Quando l'angolo è maggiore del limite, viene visualizzato un messaggio e viene aggiunto un avviso nel log. Differenze minime negli angoli sono in genere presenti, ad esempio, nel modello di calcolo di una biella. Il valore predefinito è 10.0.

Questa opzione avanzata è specifica del modello e l'impostazione viene salvata nel database delle opzioni.

XS_AD_ENVIRONMENT

Categoria

Analysis & Design

Questa opzione avanzata viene utilizzata nell'integrazione di analisi e progetto per impostare l'ambiente, ad esempio il catalogo sezioni trasversali. Il valore predefinito è `Europe`.

I possibili valori dipendono dall'applicazione analisi utilizzata. Questa opzione avanzata non viene utilizzata per alcune applicazioni.

Questa opzione avanzata è specifica del modello e l'impostazione viene salvata nel database delle opzioni.

XS_AD_GET_MOMENT_CONNECTION_STATUS

Categoria

Calcolo e progetto

Utilizzare per specificare su quale valore (**Si** o **No**) è impostata l'opzione **Simboli di connessione momento** quando il comando **Acquisisci risultati** viene utilizzato nel modello di analisi. L'opzione **Simboli di connessione momento** è disponibile nella scheda **Condizioni estremità** nella finestra di dialogo delle proprietà della parte definite dall'utente e definisce se i simboli di connessione momento sono visualizzati nei disegni.

Impostare l'opzione avanzata su uno dei seguenti valori:

- yz : se le rotazioni r_y e r_z sono fisse nel modello di analisi, viene utilizzato il valore **Si**, altrimenti viene utilizzato **No**.
- xyz : se tutte le rotazioni sono fisse nel modello di analisi, viene utilizzato il valore **Si**, altrimenti viene utilizzato **No**.
- z : se la rotazione r_z è fissa nel modello di analisi, viene utilizzato il valore **Si**, altrimenti viene utilizzato **No**.
- L'opzione avanzata non è impostata: Viene utilizzato il valore impostato manualmente nell'opzione **Simboli di connessione momento**.

Il valore predefinito è yz .

Questa opzione avanzata è specifica del modello e l'impostazione viene salvata nel database delle opzioni.

XS_AD_GET_RESULTS_DESIGN_VALUES

Categoria

Questa opzione avanzata deve essere impostata in un file di inizializzazione (.ini).

Imposta questa opzione avanzata su `TRUE` per importare i valori progettuali di acciaio e calcestruzzo dal Robot a Tekla Structures durante l'utilizzo del comando **Acquisisci risultati** o **Acquisisci risultati per selezionati** nella finestra di dialogo **Modelli di Analisi & Progetto**. Il valore di default è `TRUE`. Se non si desidera importare i valori progettuali, impostare questa opzione avanzata su `FALSE`.

Si veda anche

[XS_AD_GET_RESULTS_FORCES \(pagina 56\)](#)

XS_AD_GET_RESULTS_FORCES

Categoria

Questa opzione avanzata deve essere impostata in un file di inizializzazione (.ini).

Imposta questa opzione avanzata su `TRUE` per importare le forze dal Robot a Tekla Structures durante l'utilizzo del comando **Acquisisci risultati** o **Acquisisci risultati per selezionati** nella finestra di dialogo **Modelli di Analisi & Progetto**. Il valore di default è `FALSE`.

Si veda anche

[XS_AD_GET_RESULTS_DESIGN_VALUES \(pagina 55\)](#)

XS_AD_LOAD_COMBINATION_METHOD

Categoria: Analisi & Progetto

Utilizzare questa opzione avanzata per definire se viene creata una combinazione di carico anziché un carico ripetuto nell'esportazione STAAD.Pro di Tekla Structures.

Impostare `0` per utilizzare `REPEAT LOAD` oppure impostare su `1` per utilizzare `LOAD COMBINATION`.

Il valore di default è `0`.

Questa opzione avanzata è specifica del modello e l'impostazione viene salvata nel database delle opzioni.

XS_AD_MEMBER_NUMBER_VISUALIZATION

Categoria

Analysis & Design

Utilizzare per visualizzare o nascondere i numeri degli elementi quando si visualizza il modello di calcolo in una vista del modello. L'impostazione predefinita è `TRUE`, che consente di visualizzare i numeri. Per nascondere i numeri, impostare l'opzione su `FALSE`.

Questa opzione avanzata è specifica del modello e l'impostazione viene salvata nel database delle opzioni.

XS_AD_MEMBER_RESULT_DISP_DIVISION_COUNT

Categoria

Analysis & Design

Utilizzare per definire i punti degli elementi di analisi i cui risultati vengono salvati nel database `analysis_results.db5`. Questa opzione avanzata definisce la quantità di parti in cui viene suddiviso l'elemento per l'analisi.

Immettere un valore intero. Il valore predefinito è 0, tramite cui non viene salvato alcun risultato degli spostamenti.

Questa opzione avanzata è specifica del modello e l'impostazione viene salvata nel database delle opzioni.

Esempio

Per salvare solo gli spostamenti delle estremità degli elementi, impostare `XS_AD_MEMBER_RESULT_DISP_DIVISION_COUNT` su 1.

Per salvare tre risultati di spostamenti intermedi, oltre agli spostamenti d'estremità, impostare `XS_AD_MEMBER_RESULT_DISP_DIVISION_COUNT` su 4.

Si veda anche

[XS_AD_MEMBER_RESULT_MIN_DISTANCE](#) (pagina 58)

[XS_AD_MEMBER_RESULT_DIVISION_COUNT](#) (pagina 57)

XS_AD_MEMBER_RESULT_DIVISION_COUNT

Categoria

Analysis & Design

Utilizzare per definire i punti degli elementi di analisi i cui risultati vengono salvati nel database `analysis_results.db5`. Questa opzione avanzata definisce la quantità di parti in cui viene suddiviso l'elemento per l'analisi.

Il valore predefinito è 1 che prevede il salvataggio solo dei risultati delle estremità degli elementi.

Questa opzione avanzata è specifica del modello e l'impostazione viene salvata nel database delle opzioni.

Esempio

Per salvare i risultati di tre punti intermedi (quartili) su ciascun elemento, oltre ai risultati delle estremità, impostare

`XS_AD_MEMBER_RESULT_DIVISION_COUNT` su 4.

Si veda anche

[XS_AD_MEMBER_RESULT_MIN_DISTANCE](#) (pagina 58)

[XS_AD_MEMBER_RESULT_DISP_DIVISION_COUNT](#) (pagina 56)

XS_AD_MEMBER_RESULT_GRID_SIZE

Categoria

Analysis & Design

Utilizzare per definire la spaziatura della griglia per i risultati dell'analisi di piatti, solette e pannelli. Immettere il valore in millimetri. Il valore predefinito è 500.

Questa opzione avanzata è specifica del modello e l'impostazione viene salvata nel database delle opzioni.

XS_AD_MEMBER_RESULT_MIN_DISTANCE

Categoria

Analysis & Design

Utilizzare per definire la distanza minima tra i punti dei risultati dell'analisi in oggetti di analisi. Immettere il valore in millimetri. Il valore predefinito è 500.

Questa opzione avanzata è specifica del modello e l'impostazione viene salvata nel database delle opzioni.

Si veda anche

[XS_AD_MEMBER_RESULT_DIVISION_COUNT](#) (pagina 57)

[XS_AD_MEMBER_RESULT_DISP_DIVISION_COUNT](#) (pagina 56)

XS_AD_MEMBER_TYPE_VISUALIZATION

Categoria: Analisi & Progetto

Utilizzare i colori per mostrare i diversi tipi di parti di analisi durante la visualizzazione del modello di analisi in una vista di modello. L'impostazione di default è `TRUE`, che mostra le parti di analisi utilizzando i colori della [classe di analisi \(pagina 794\)](#). Un'impostazione di `FALSE` mostra gli oggetti del piatto utilizzando i colori della classe di analisi e il blu per le altre parti di analisi.

Questa opzione avanzata è specifica del modello e l'impostazione viene salvata nel database delle opzioni.

XS_AD_NEAR_NODES_WARNING_LIMIT

Categoria

Analisi & Progetto

Utilizzare questa opzione avanzata per essere avvisati quando i nodi del modello di calcolo sono più vicini del valore limite.

Immettere il valore limite in millimetri. Il valore di default è 0, pertanto Tekla Structures non mostra avvisi.

Questa opzione avanzata è specifica del modello e l'impostazione viene salvata nel database delle opzioni.

Esempio

Affinché Tekla Structures visualizzi un avviso relativo ai nodi del modello di calcolo distanti meno di 5 mm, impostare

`XS_AD_NEAR_NODES_WARNING_LIMIT` su 5.

Si veda anche

[XS_AD_SHORT_MEMBER_WARNING_LIMIT \(pagina 62\)](#)

[XS_AD_SHORT_RIGIDLINK_WARNING_LIMIT \(pagina 62\)](#)

XS_AD_NODE_NUMBER_BY_Z

Categoria: Analisi & Progetto

Se si imposta questa opzione avanzata su `TRUE`, il numero iniziale di un nuovo nodo di analisi viene impostato in base alla coordinata z globale del nodo. Ad esempio:

- Se z è minore di 1000.0, il numero iniziale del nodo è 0.
- Se z è compreso tra 1000.0 e 1999.0, il numero iniziale del nodo è 1000.
- Se z è compreso tra 2000.0 e 2999.0, il numero iniziale del nodo è 2000.

Al nodo viene assegnato il primo numero disponibile dopo il numero iniziale.

Il valore predefinito è `FALSE`.

XS_AD_NODE_NUMBER_VISUALIZATION

Categoria

Analysis & Design

Utilizzare per visualizzare o nascondere i numeri dei nodi quando si visualizza il modello di calcolo in una vista del modello. L'impostazione predefinita è `TRUE`, che consente di visualizzare i numeri.

Questa opzione avanzata è specifica del modello e l'impostazione viene salvata nel database delle opzioni.

XS_AD_OPTIMISATION_DISABLED

Categoria

Analysis & Design

Utilizzare per verificare i valori di analisi del catalogo profili. Per attivare l'ottimizzazione della progettazione, utilizzare il valore `FALSE`. Per disattivare l'ottimizzazione della progettazione, utilizzare il valore `TRUE`. Il valore di default è `FALSE`.

Questa opzione avanzata è specifica del modello e l'impostazione viene salvata nel database delle opzioni.

Si veda anche

[XS_PROFILE_ANALYSIS_CHECK_ALL \(pagina 355\)](#)

XS_AD_OPTIMISATION_NO_WEIGHT_SORT

Categoria

Analysis & Design

Quando viene estratto un gruppo di sezioni di ottimizzazione dal catalogo profili, per impostazione predefinita il gruppo viene ordinato in base al peso delle sezioni (area di sezione). Impostare questa opzione avanzata su `TRUE` per disabilitare questo ordinamento e applicare lo stesso ordine delle sezioni di quello utilizzato nel catalogo profili.

Se si utilizza il valore `FALSE`, il gruppo viene ordinato in base al peso delle sezioni. Il valore di default è `FALSE`.

Questa opzione avanzata è specifica del modello e l'impostazione viene salvata nel database delle opzioni.

XS_AD_OPTIMISATION_RECURSE_CATALOG

Categoria

Analysis & Design

Impostare questa opzione avanzata su `TRUE` per fare in modo che in Tekla Structures vengano ignorate le regole del catalogo profili per l'ottimizzazione delle dimensioni delle parti in acciaio e venga eseguita la ricerca nell'intero catalogo profili. Se si desidera tenere in considerazione le regole, impostarla su `FALSE`. Il valore di default è `TRUE`.

Questa opzione avanzata è specifica del modello e l'impostazione viene salvata nel database delle opzioni.

XS_AD_RESULT_DATABASE_ENABLED

Categoria

Analysis & Design

Utilizzare per definire se il database dei risultati dell'analisi `analysis_results.db5` viene creato o meno. L'impostazione predefinita è `TRUE`, che prevede la creazione del database dei risultati dell'analisi.

Se si decide di non creare il database dei risultati di analisi, impostare questa opzione avanzata su `FALSE`. In questo modo l'utilizzo dei modelli di grandi dimensioni con diverse combinazioni di carico risulta più veloce e utilizza una quantità minore di memoria.

Questa opzione avanzata è specifica del modello e l'impostazione viene salvata nel database delle opzioni.

XS_AD_RIGID_DIAPHRAGM_VISUALIZATION

Categoria

Calcolo e progetto

Stabilisce se nella visualizzazione di diaframmi rigidi vengono disegnati tratteggi aggiuntivi.

Questa opzione avanzata è specifica del modello e l'impostazione viene salvata nel database delle opzioni.

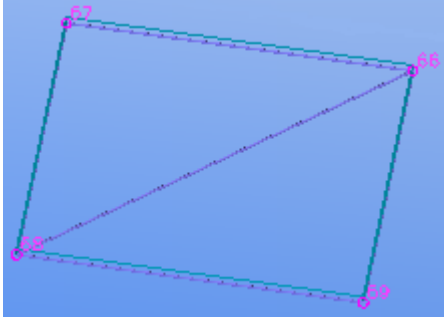
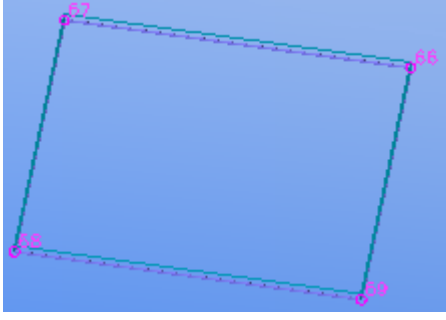
L'opzione avanzata è impostata su	Aspetto
TRUE (valore predefinito)	
FALSE	

XS_AD_SHORT_MEMBER_WARNING_LIMIT

Categoria

Analysis & Design

Utilizzare questa opzione avanzata per attivare un avviso quando un elemento di analisi è più corto del limite.

Immettere la lunghezza in millimetri. Il valore predefinito è 50. Se il limite è impostato su 0, non viene eseguito alcun controllo.

Questa opzione avanzata è specifica del modello e l'impostazione viene salvata nel database delle opzioni.

XS_AD_SHORT_RIGIDLINK_WARNING_LIMIT

Categoria

Analysis & Design

Utilizzare questa opzione avanzata per attivare un avviso quando un collegamento rigido di analisi è più corto del limite. Immettere la lunghezza in

millimetri. Il valore predefinito è 10. Se il limite è impostato su 0, non viene eseguito alcun controllo.

Questa opzione avanzata è specifica del modello e l'impostazione viene salvata nel database delle opzioni.

XS_AD_SOLID_AXIAL_EXPAND_MM

Categoria: Analisi & Progetto

Opzione utilizzata nella creazione di modelli di calcolo durante la verifica dell'eventuale interferenza tra le parti. Le parti vengono espanse in direzione assiale in base alla distanza specificata per creare interferenze anche quando vi è una piccola distanza tra le parti. Il valore predefinito è 25.

Questa opzione avanzata è specifica del modello e l'impostazione viene salvata nel database delle opzioni.

Si veda anche

[XS_AD_SOLID_SECONDARY_EXPAND_MM \(pagina 63\)](#)

XS_AD_SOLID_SECONDARY_EXPAND_MM

Categoria: Analisi & Progetto

Utilizzato nella creazione di modelli di analisi per verificare se le parti sono in conflitto e se devono essere collegate al modello di analisi. Le parti secondarie vengono espanse in tutte le direzioni in base alla distanza specificata per creare interferenze anche quando vi è distanza tra le parti. Il valore di default è 75.

Questa opzione avanzata è specifica del modello e l'impostazione viene salvata nel database delle opzioni.

Si veda anche

[XS_AD_SOLID_AXIAL_EXPAND_MM \(pagina 63\)](#)

XS_AD_SUPPORT_VISUALIZATION

Categoria

Analysis & Design

Utilizzare per visualizzare o nascondere le condizioni di vincolo durante la visualizzazione di un modello di analisi in una vista di modello. L'impostazione predefinita è `TRUE`, che visualizza le condizioni di vincolo.

Questa opzione avanzata è specifica del modello e l'impostazione viene salvata nel database delle opzioni.

XS_AD_USE_HIGH_ACCURACY

Categoria

Analysis & Design

Impostare questa opzione avanzata su `FALSE` per consentire maggiore tolleranza nella creazione del modello di calcolo. In alcune situazioni questo porterà a un modello di calcolo più adatto. Se non si desidera consentire maggiore tolleranza nella creazione della modalità di analisi, impostare questa opzione avanzata su `TRUE`. Il valore di default è `FALSE`.

Questa opzione avanzata è specifica del modello e l'impostazione viene salvata nel database delle opzioni.

XS_ADAPTIVE_OBJECTS

Categoria

Proprietà di modellazione

Utilizzare per definire il metodo di adattabilità da utilizzare. Le opzioni sono:

- `ENABLED`: è utilizzato il nuovo metodo di adattabilità
- `ENABLED_OLD`: è utilizzato il vecchio metodo di adattabilità
- `DISABLED`: l'adattabilità è disattivata

Il valore predefinito è `ENABLED`.

Questa opzione avanzata è specifica del modello e l'impostazione viene salvata nel database delle opzioni.

Si veda anche

XS_ADD_SNAPPING_SYMBOL_TO_CIRCLES

Categoria: Proprietà disegni

Impostare questa opzione avanzata su `TRUE` affinché il punto di snap venga posizionato al centro dei cerchi quando si esegue lo snap al centro cerchi creati nel modello utilizzando i tagli con poligono. Potrebbe essere necessario eseguire lo snap al centro dei cerchi quando, ad esempio, occorre creare le quote. Il valore di default è `FALSE`.

Se si modifica il valore, è necessario aprire nuovamente il disegno.

Questa opzione avanzata è specifica del modello e l'impostazione viene salvata nel database delle opzioni.

XS_ADJUST_GRID_LABELS

Categoria

Vista modello

Impostare questa opzione avanzata su `FALSE` per disabilitare lo spostamento dinamico delle etichette della griglia quando si esegue l'ingrandimento e per mantenere le etichette ancorate all'estremità della linea della griglia. Il valore predefinito è `TRUE` e le etichette delle linee della griglia vengono mantenute visibili. Quando si utilizzano griglie di dimensioni molto grandi, la visibilità continua delle etichette della griglia può rallentare Tekla Structures. Dopo avere modificato l'impostazione dell'opzione avanzata, chiudere e riaprire la vista per implementare la modifica.

XS_AISC_WELD_MARK

Categoria: Saldature

Impostare questa opzione avanzata su `TRUE` per creare le marche di saldatura AISC, per utilizzare la lunghezza del lato come quotatura di default della dimensione della saldatura a cordone d'angolo e per creare la saldatura lato freccia utilizzando le proprietà della saldatura al di sotto della linea.

Impostare questa opzione avanzata su `FALSE` per creare marche di saldatura ISO, per utilizzare lo spessore gola come quotatura di default della dimensione saldatura d'angolo e per creare la saldatura lato freccia utilizzando le proprietà della saldatura sopra la linea. `FALSE` è il valore di default.

Questa opzione avanzata ha effetto anche sulla spaziatura delle saldature a tratti:

- `TRUE` utilizza il valore **Passo** immesso nelle proprietà di saldatura come passo da centro a centro delle saldature.
- `FALSE` utilizza il valore **Passo** immesso nelle proprietà di saldatura come passo tra le saldature.

Una marca di saldatura AISC di una saldatura a tratti sfalsata con il passo dopo un trattino:

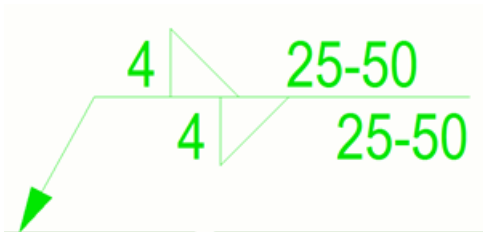

Una marca di saldatura ISO di una saldatura a tratti sfalsata con il passo tra parentesi:

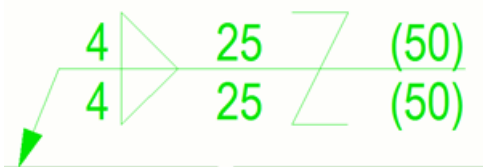

Questa opzione avanzata è specifica del modello e l'impostazione viene salvata nel database delle opzioni.

NOTA L'opzione avanzata `XS_AISC_WELD_MARK` viene fornita con i file della cartella modello. Se è necessario inviare il modello a un'altra parte, inviare il modello completo con tutti i file (non solo il file di database modelli * .db1) per assicurarsi che la dimensione della sezione trasversale della saldatura rimanga invariata. Se il valore per questa opzione avanzata viene modificato, la dimensione effettiva della sezione trasversale della saldatura cambierà di conseguenza.

XS_ALLOW_DRAWING_TO_MANY_MULTI_DRAWINGS

Categoria

Marcatura

Impostare questa opzione avanzata su `TRUE` per consentire l'inserimento degli stessi disegni in più disegni composti.

Se si desidera che il disegno venga incluso in un solo disegno composto, impostare questo valore su `FALSE` (default).

Questa opzione avanzata è specifica del modello e l'impostazione viene salvata nel database delle opzioni.

XS_ALLOW_INCH_MARK_IN_DIMENSIONS

Categoria

Quotare: generale

Impostare su `TRUE` per fare in modo che in Tekla Structures venga incluso il simbolo di pollice nelle quote. Il valore di default è `TRUE`. Se non si desidera consentire i segni di pollice, impostare questa opzione avanzata su `FALSE`.

Questa opzione avanzata è specifica per ciascun ruolo. Quando si utilizza il tipo **SYSTEM(ROLE)**, viene adottato il valore di default. Quando è utilizzato il tipo **MODEL(ROLE)** o **DRAWING(ROLE)**, è possibile modificare il valore, che sarà quindi uguale per tutti gli utenti nel modello corrente.

XS_ALLOW_INCH_MARK_IN_WELD_SYMBOLS

Categoria: Unità imperiali

Impostare questa opzione avanzata su `TRUE` per fare in modo che in Tekla Structures venga incluso il simbolo di pollice (") nei simboli di saldatura. Se non si desidera includere il simbolo di pollice, impostarla su `FALSE` (default).

Questa opzione avanzata è specifica del modello e l'impostazione viene salvata nel database delle opzioni.

XS_ALLOW_REBARS_ON_TOP_OF_EACH_OTHER

Categoria

Lavorazione Calcestruzzo

Se si imposta questa opzione avanzata su `TRUE`, le barre d'armatura possono essere disegnate l'una sopra l'altra. In tal caso, **Visibilità delle barre d'armatura nel gruppo** è stata impostata su **barra al centro del gruppo o personalizzata** e sono disponibili due gruppi di barre d'armatura uno sopra l'altro, ad esempio sulla superficie superiore e su quella inferiore di una lastra. Il valore di default è `FALSE`. Questa opzione avanzata è specifica del modello e l'impostazione viene salvata nel database delle opzioni.

XS_ALLOW_REINFORCING_LOCKED_PARTS

Questa opzione avanzata deve essere impostata in un file di inizializzazione (.ini).

Impostare su `TRUE` per creare, modificare o eliminare l'armatura nelle parti bloccate. Ciò è utile, ad esempio, quando parti diverse di un progetto sono responsabili della modellazione delle parti in calcestruzzo e della modellazione dell'armatura e quando è necessario evitare la modifica delle parti.

XS_ALLOW_SHEAR_PLATE_CLASH_FLANGE

Categoria

Componenti

Impostare questa opzione avanzata su `TRUE` (default) per omettere la tolleranza predefinita di 0,3 mm tra la sezione di taglio e l'anima della parte secondaria per i componenti della sezione di taglio. Per utilizzare la tolleranza, impostarla su `FALSE`.

Questa opzione avanzata è specifica del modello e l'impostazione viene salvata nel database delle opzioni.

XS_ALWAYS_CONFIRM_SAVE_WHEN_CLOSING_DRAWING

Categoria

Proprietà disegni

Impostare questa opzione avanzata su `TRUE` per visualizzare sempre il messaggio di conferma "Salvare il disegno corrente?".

Il valore di default è `FALSE`. Di conseguenza, se si chiude un disegno senza apportare modifiche, in Tekla Structures non viene richiesto se salvare il disegno per impostazione predefinita.

Questa opzione avanzata è specifica dell'utente e l'impostazione viene salvata in `options.bin` nella cartella dell'utente. Riavviare Tekla Structures per attivare il nuovo valore.

XS_ALWAYS_CONFIRM_SAVE_WHEN_EXIT

Categoria

Proprietà di modellazione

Utilizzare per stabilire se Tekla Structures richiede di salvare il modello quando viene chiuso senza che siano state apportate modifiche.

Se questa opzione avanzata è impostata su `TRUE` (valore predefinito), in Tekla Structures viene sempre richiesto se salvare il modello quando lo si chiude.

Se questa opzione avanzata è impostata su `FALSE`, in Tekla Structures non viene richiesto se salvare il modello se non sono state apportate modifiche dopo l'ultimo salvataggio.

Questa opzione avanzata è specifica dell'utente e l'impostazione viene salvata in `options.bin` nella cartella dell'utente. Riavviare Tekla Structures per attivare il nuovo valore.

XS_ANCHOR_BOLT_PLAN_ADDITIONAL_PARTS_FILTER

Categoria Proprietà disegni

Utilizzare per aggiungere parti in genere non incluse in un assemblaggio colonne a una piastra di ancoraggio tirafondi, quali barre di ancoraggio o piastre di livellamento. Definire innanzitutto un filtro per il disegno di progetto/montaggio, quindi specificare il nome del filtro come valore per questa opzione avanzata.

Questa opzione avanzata è specifica del modello e l'impostazione viene salvata nel database delle opzioni.

Nel seguente esempio le barre di ancoraggio e le piastre a terra saranno rese visibili in una pianta di ancoraggio tirafondi.

1. Passare al menu **File** e cliccare su **Impostazioni** --> **Opzioni avanzate** --> **Proprietà disegni** .
2. Immettere il nome del filtro del disegno di progetto/montaggio per l'opzione avanzata `XS_ANCHOR_BOLT_PLAN_ADDITIONAL_PARTS_FILTER` . In questo esempio verrà utilizzato il nome `SHOW_IN_ABPLAN` (predefinito).
3. Nella scheda **Disegni & Reports** cliccare su **Proprietà disegni** > **Disegno di progetto/montaggio**.
4. Nella finestra di dialogo delle proprietà del disegno di progetto/montaggio, cliccare su **Filtro**.
5. Cliccare su **Aggiungi riga**.
6. Selezionare **Parte** per la **Categoria**, **Nome** per la **Proprietà**, **Uguale** per la **Condizione** e immettere `*ANCHOR*LEVEL` nella casella **Valore**.
7. Immettere il nome del filtro di disegno, `SHOW_IN_ABPLAN`, nella casella **Salva come** e cliccare su **Salva come**.
8. Cliccare su **Annulla** per chiudere la finestra di dialogo.

Quando si crea una pianta di ancoraggio tirafondi, le barre di ancoraggio e le piastre a terra sono mostrate nel disegno. Nel seguente disegno il nome della barra di ancoraggio è "ANCHOR ROD", mentre il nome della piastra a terra è "LEVELING PLATE".

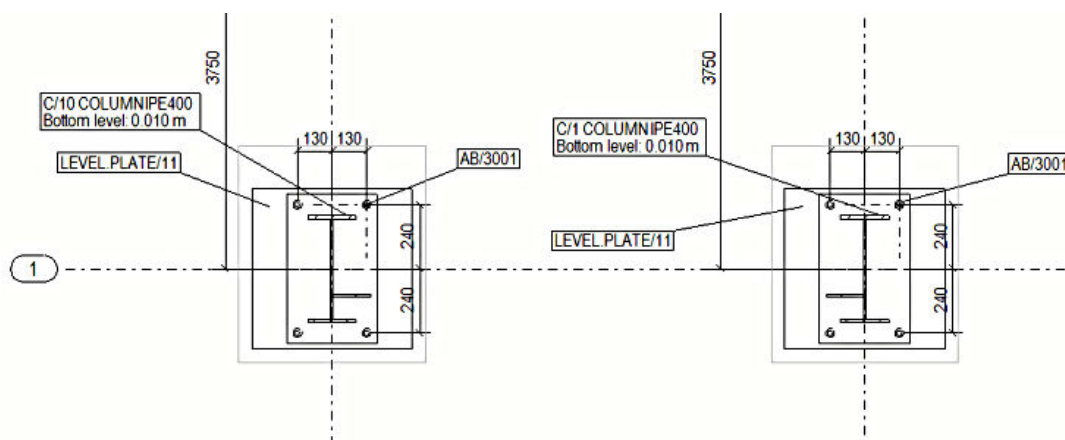

XS_ANCHOR_BOLT_PLAN_BASEPLATE_FILTER

Categoria

Proprietà disegni

Utilizzare un filtro del disegno di progetto/montaggio per limitare il numero di oggetti visibili per determinare le parti da includere nella pianta di ancoraggio tirafondi. Creare prima il filtro della piastra di base, quindi immetterne il nome come valore per l'opzione avanzata. Tekla Structures mostrerà nella pianta di ancoraggio tirafondi le piastre di base definite dal filtro di disegno.

Se questa opzione avanzata è impostata, la piastra di base è una parte che soddisfa le regole seguenti:

- La parte appartiene allo stesso assemblaggio della colonna, che rappresenta la parte principale dell'assemblaggio.
- La parte supera il filtro di disegno specificato da XS_ANCHOR_BOLT_PLAN_BASEPLATE_FILTER.

In presenza di più parti che soddisfano le regole nell'assemblaggio della colonna, la parte più in basso viene considerata la piastra di base.

Questa opzione avanzata è specifica del modello e l'impostazione viene salvata nel database delle opzioni.

Esempio

XS_ANCHOR_BOLT_PLAN_BASEPLATE_FILTER =<il nome del filtro di disegno per le piastre di base>

XS_ANCHOR_BOLT_PLAN_BOLT_FILTER

Categoria

Proprietà disegni

Utilizzare un filtro del disegno di progetto/montaggio per limitare il numero di oggetti visibili in un disegno e per determinare le parti da includere nella pianta di ancoraggio tirafondi. Creare prima il filtro dei bulloni per il disegno di progetto/montaggio, quindi immetterne il nome come valore per questa opzione avanzata. Tekla Structures mostrerà nella pianta di ancoraggio tirafondi i bulloni inclusi nel filtro di disegno.

Questa opzione avanzata è specifica del modello e l'impostazione viene salvata nel database delle opzioni.

Esempio

```
XS_ANCHOR_BOLT_PLAN_BOLT_FILTER=<il nome del filtro di disegno per i bulloni>
```

XS_ANCHOR_BOLT_PLAN_COLUMN_FILTER

Categoria

Proprietà disegni

Utilizzare un filtro della vista disegni di progetto/montaggio per limitare il numero di oggetti visibili e determinare le parti da includere nella pianta di ancoraggio tirafondi. Creare prima un filtro delle colonne per i disegni di progetto/montaggio, quindi immetterne il nome come valore per questa opzione avanzata. Tekla Structures non mostrerà nella pianta di ancoraggio tirafondi le colonne incluse nel filtro.

Questa opzione avanzata è specifica del modello e l'impostazione viene salvata nel database delle opzioni.

Esempio

```
XS_ANCHOR_BOLT_PLAN_COLUMN_FILTER=<il nome del filtro di disegno per le colonne>
```

XS_ANCHOR_BOLT_PLAN_DRAWING_TOLERANCE

Categoria

Proprietà disegni

Utilizzare per specificare la distanza di un assemblaggio dal piano della vista affinché l'assemblaggio venga incluso nella pianta di ancoraggio tirafondi. Immettere la distanza in millimetri. Il valore predefinito è 200.

Questa opzione avanzata è specifica del modello e l'impostazione viene salvata nel database delle opzioni.

XS_ANCHOR_BOLT_PLAN_USE_VIEW_COORDSYS_FOR_BOLT_DIMENSIONS

Categoria

Proprietà disegni

Utilizzare per selezionare la direzione delle quote nelle piante di ancoraggio tirafondi. Se questa opzione è impostata su `TRUE`, le quote della vista di dettaglio delle piante di ancoraggio tirafondi vengono create utilizzando il sistema di coordinate della vista principale. Per impostazione predefinita, questa opzione avanzata è impostata su `FALSE`, ovvero le quote delle viste di dettaglio delle piante di ancoraggio tirafondi vengono create in base al sistema di coordinate della piastra di base.

Questa opzione avanzata è specifica del modello e l'impostazione viene salvata nel database delle opzioni.

XS_ANGLE_DEGREE_SIGN

Categoria

Proprietà disegni

Utilizzare per visualizzare correttamente il simbolo dei gradi nelle lingue asiatiche. Per impostazione predefinita, il valore è `unicode:176`. Il valore può essere modificato a seconda del carattere desiderato. Per aggiungere il simbolo dei gradi in una lingua asiatica, copiare il simbolo da un file di testo e incollarlo direttamente nel campo del valore. Non utilizzare un valore in formato Unicode.

Questa opzione avanzata è specifica del modello e l'impostazione viene salvata nel database delle opzioni.

XS_ANGLE_DIMENSION_SYMBOL_SIZE_FACTOR

Categoria

Quotare: generale

Utilizzare per definire la dimensione dei simboli di angolo.

Questa opzione avanzata è specifica del modello e l'impostazione viene salvata nel database delle opzioni.

Valore 1



Valore 3
(predefinito)

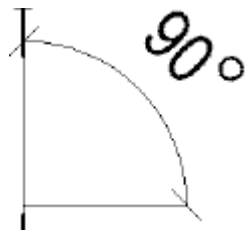

Valore 5

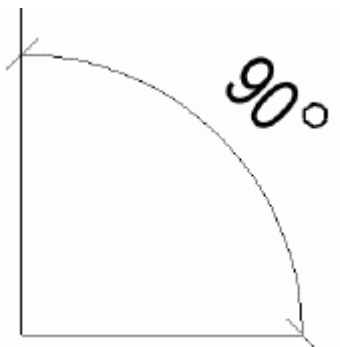

NOTA Impostando questa opzione avanzata viene disattivata l'opzione avanzata `XS_CHECK_TRIANGLE_TEXT_SIZE`.

Si veda anche

[XS_CHECK_TRIANGLE_TEXT_SIZE \(pagina 113\)](#)

XS_ANGLE_TEXT_IN_UNFOLDING_BENDING_LINE_DIMENSIONING

Categoria: Quotatura: spianati

Utilizzare per impostare il prefisso per gli angoli degli spianati. Questa impostazione interessa i disegni di prefabbricazione che mostrano le parti piegate come spianate. Immettere un testo, ad esempio, A=. Di default, non è presente alcun testo prefisso.

Questa opzione avanzata è specifica del modello e l'impostazione viene salvata nel database delle opzioni.

Si veda anche

APPL_ERROR_LOG

Questa opzione avanzata deve essere impostata in un file di inizializzazione (.ini).

Questa opzione avanzata è specifica del sistema e viene letta da `teklastructures.ini`. In genere, non è necessario modificare le impostazioni specifiche del sistema. Non modificare tali impostazioni se non si è un amministratore.

Questa opzione avanzata indica il prefisso dei file di log degli errori dell'applicazione.

Esempio

Se si immette `set APPL_ERROR_LOG=TeklaStructures`, per impostazione predefinita in Tekla Structures vengono creati almeno i file di log seguenti nella cartella `C:\TeklaStructuresModels\`:

- `TeklaStructures_%USERNAME%.log`: dati del log raccolti durante l'esecuzione del programma
- `TeklaStructures_%USERNAME%.err`: errori raccolti durante l'esecuzione del programma

XS_APPLICATIONS

Categoria

Questa opzione avanzata deve essere impostata in un file di inizializzazione (.ini).

Questa opzione avanzata è specifica del sistema e viene letta da `teklastructures.ini`. In genere, non è necessario modificare le impostazioni specifiche del sistema. Non modificare tali impostazioni se non si è un amministratore.

Questa opzione avanzata definisce la cartella che contiene le applicazioni degli strumenti di connessione, dettaglio e lavorazione.

Si consiglia di utilizzare [XS_APPLICATIONS_PATH \(pagina 74\)](#) che consente di definire più cartelle.

Esempio

```
set XS_APPLICATIONS=%XS_DIR%\applications\
```

XS_APPLICATIONS_PATH

Questa opzione avanzata deve essere impostata in un file di inizializzazione (.ini).

Questa opzione avanzata è specifica del sistema e viene letta da `teklastructures.ini`. In genere, non è necessario modificare le impostazioni specifiche del sistema. Non modificare tali impostazioni se non si è un amministratore.

Questa opzione avanzata definisce le cartelle che contengono i componenti di connessione, dettaglio e lavorazione.

Esempio

```
set XS_APPLICATIONS_PATH=%XS_APPLICATIONS%;%XSDATADIR
%environments\common\Extensions\applications\
```

L'ordine di posizionamento degli elementi influisce sulla modalità di utilizzo delle applicazioni e delle impostazioni dell'applicazione. Tekla Structures legge prima i primi elementi.

XS_ARC_WIDTH_OF_CLOUD

Categoria

Proprietà disegni

Utilizzare per controllare la larghezza degli archi delle nuvole sulla tavola (impostazione predefinita 10 mm). È possibile utilizzare l'utilità **Nuvola** per evidenziare le modifiche nei disegni.

Questa opzione avanzata è specifica del modello e l'impostazione viene salvata nel database delle opzioni.

Esempio

L'opzione avanzata è impostata su	Esempio dell'aspetto nel disegno
1	

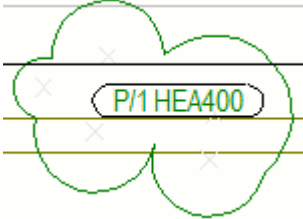
L'opzione avanzata è impostata su	Esempio dell'aspetto nel disegno
10	

XS_ASCII_IMPORT_CREATES_CONSTRUCTION_LINES

Categoria

Importazioni

Impostare questa opzione avanzata su `TRUE` affinché Tekla Structures disegni solo le linee di costruzione tra i punti degli oggetti in un file ASCII importato. Se non si desidera utilizzare questa impostazione, impostarla su `FALSE` (default).

Questa opzione avanzata è specifica del modello e l'impostazione viene salvata nel database delle opzioni.

XS_ASSEMBLY_DRAWING_VIEW_TITLE

Categoria

Proprietà disegni

Utilizzare per definire un titolo per le viste di un disegno di assemblaggio in un **disegno composto**. Le opzioni sono:

- PART_NAME
- PART_MATERIAL
- PART_POS, ASSEMBLY_POS
- MODEL_NUMBER
- LENGTH, PROFILE
- LENGTH
- BASE_NAME
- NAME

Questa opzione avanzata è specifica per ciascun ruolo. Quando si utilizza il tipo **SYSTEM(ROLE)**, viene adottato il valore di default. Quando è utilizzato il

tipo **MODEL(ROLE)** o **DRAWING(ROLE)**, è possibile modificare il valore, che sarà quindi uguale per tutti gli utenti nel modello corrente.

XS_ASSEMBLY_FAMILY_POSITION_NUMBER_FORMAT_STRING

Categoria

Marcatura

Utilizzare per definire il contenuto della marcatura di famiglia di assemblaggi. Ad esempio, anziché DT1-1, DT1-2, è possibile definire la marcatura come DT1-A, DT1-B.

Per ottenere questo risultato, impostare l'opzione avanzata come indicato di seguito:

```
XS_ASSEMBLY_FAMILY_POSITION_NUMBER_FORMAT_STRING=
%ASSEMBLY_PREFIX%%ASSEMBLY_FAMILY_NUMBER%-
%ASSEMBLY_FAMILY_QUALIFIER_WITH_LETTERS%
```

Questa opzione avanzata è specifica del modello e l'impostazione viene salvata nel database delle opzioni.

Utilizzare le opzioni seguenti per definire il contenuto delle marche di posizione di famiglia. Utilizzare tutte le opzioni desiderate e racchiudere ciascuna tra simboli di percentuale (%).

Opzione	Descrizione
%ASSEMBLY_PREFIX%	Prefisso assemblaggio, definito nelle proprietà della parte nel pannello proprietà.
%ASSEMBLY_POS%	La marcatura dell'assemblaggio in esecuzione, partendo dal numero partenza definito nelle proprietà della parte nel pannello proprietà.
%ASSEMBLY_FAMILY_NUMBER%	Marcatura di famiglia degli assemblaggi, definito dal numero partenza (nelle proprietà della parte nel pannello proprietà) e dalla posizione finale in tale serie di marcatura.
%ASSEMBLY_FAMILY_NUMBER_WITH_LETTERS%	Marcatura di famiglia dell'assemblaggio con lettere. Le lettere incluse automaticamente sono comprese tra A e Z. Se sono necessarie altre lettere, Tekla Structures impiega una seconda o

Opzione	Descrizione
	<p>perfino una terza lettera, ad esempio AA o AAA.</p> <p>È inoltre possibile definire le lettere valide con l'opzione avanzata XS_VALID_CHARS_FOR_ASSEMBLY_FAMILY_POSITION_NUMBERS.</p>
%ASSEMBLY_FAMILY_QUALIFIER%	<p>Qualificatore famiglia assemblaggio, definito dai criteri di marcatura della famiglia forniti nella finestra di dialogo Impostazione marcatura.</p>
%ASSEMBLY_FAMILY_QUALIFIER_WITH_LETTERS%	<p>Qualificatore di famiglia di assemblaggi con lettere. Le lettere incluse automaticamente sono comprese tra A e Z. Se sono necessarie altre lettere, Tekla Structures impiega una seconda o perfino una terza lettera, ad esempio AA o AAA.</p> <p>È inoltre possibile definire le lettere valide con l'opzione avanzata XS_VALID_CHARS_FOR_ASSEMBLY_FAMILY_QUALIFIER.</p>
%UDA: [uda_name]%	<p>Attributo utente dell'assemblaggio o della parte principale dell'assemblaggio. L'attributo verrà utilizzato se definito per l'assemblaggio. In caso contrario, verrà utilizzato l'attributo della parte principale. È inoltre possibile stabilire che venga utilizzato solo l'attributo utente della parte principale, ad esempio %UDA:MAINPART.USER_FIELD_1%.</p>
%TPL: [tpl_name]%	<p>Attributo di template dell'assemblaggio o della parte principale dell'assemblaggio, ad esempio % TPL: PROJECT.NUMBER% .</p>

Numero di caratteri

È possibile definire il numero di caratteri aggiungendo un punto e il numero richiesto alla fine di ciascuna opzione. Ad esempio, %ASSEMBLY_FAMILY_QUALIFIER_WITH_LETTERS.3% includerà tre lettere per ciascun assemblaggio, iniziando da AAA.

Esempio

Se si imposta l'opzione avanzata su

```
XS_ASSEMBLY_FAMILY_POSITION_NUMBER_FORMAT_STRING=  
%ASSEMBLY_PREFIX%/%ASSEMBLY_FAMILY_NUMBER.3%-  
%ASSEMBLY_FAMILY_QUALIFIER.3%
```

Il risultato sarà

A/001-001.

Si veda anche

[ASSEMBLY_POS](#) (pagina 511)

[XS_VALID_CHARS_FOR_ASSEMBLY_FAMILY_POSITION_NUMBERS](#) (pagina 488)

[XS_VALID_CHARS_FOR_ASSEMBLY_FAMILY_QUALIFIER](#) (pagina 488)

[Attributi template nei template di disegni e report](#) (pagina 502)

XS_ASSEMBLY_MULTI_NUMBER_FORMAT_STRING

Categoria: Marcatura

Utilizzare per basare le marche di assemblaggio sulle marche del disegno. Utilizzare gli attributi seguenti per definire il contenuto delle marche di assemblaggio. Utilizzare tutti gli attributi necessari e racchiudere ciascun attributo tra simboli di percentuale (%).

Le opzioni disponibili sono:

Opzione	Descrizione
%ASSEMBLY_MULTI_DRAWING_NUMBER%	Nome Multidrawing.
%ASSEMBLY_MULTI_DRAWING_POS%	Posizione del disegno di assemblaggio all'interno del multidrawing.
%ASSEMBLY_PREFIX%	Prefisso dell'assemblaggio nel modello.
%ASSEMBLY_POS%	Marca di posizione assemblaggio nel modello.
Campi template	Immettere TPL: seguito dal nome di qualsiasi campo di template pertinente. Racchiudere ogni nome tra simboli di percentuale (%). Ad esempio, %TPL:PROJECT.NUMBER% NOTA: nessun campo di template che inizia con DRAWING funziona per questa opzione avanzata, ad esempio DRAWING.TITLE1. Se si utilizza uno di questi campi nel valore, Tekla

Opzione	Descrizione
	Structures sostituisce l'intera stringa del valore con il valore di default.
Attributi utente definiti nel file <code>objects.inp</code>	Immettere UDA: seguito dal nome di qualsiasi attributo utente pertinente, esattamente come appare nel file <code>objects.inp</code> . Ad esempio, <code>%UDA:MY_INFO_1%</code>

Questa opzione avanzata è specifica del modello e l'impostazione viene salvata nel database delle opzioni.

Esempio

Per convertire le marche multiple di assemblaggio nel formato nome disegno composto + prefisso parte + posizione nel disegno composto, impostare l'opzione avanzata come segue:

```
%ASSEMBLY_MULTI_DRAWING_NUMBER%%ASSEMBLY_PREFIX%
%ASSEMBLY_MULTI_DRAWING_POS%
```

Ciò creerà la marca di assemblaggio 10B1, dove:

- 10 è il numero disegno
- B è il prefisso di assemblaggio
- 1 indica che è il primo assemblaggio sul foglio.

Si veda anche

[XS_USE_MULTI_NUMBERING_FOR](#) (pagina 468)

[XS_PART_MULTI_NUMBER_FORMAT_STRING](#) (pagina 335)

[XS_CAST_UNIT_MULTI_NUMBER_FORMAT_STRING](#) (pagina 103)

XS_ASSEMBLY_POSITION_CODE_3D

Categoria

Templates e simboli

Impostare su `TRUE` per includere l'orientamento Z nei codici di posizione dell'assemblaggio.

Il valore di default è `FALSE`.

Questa opzione avanzata è specifica del modello e l'impostazione viene salvata nel database delle opzioni.

XS_ASSEMBLY_POSITION_CODE_TOLERANCE

Categoria

Templates e simboli

Distanza di tolleranza da utilizzare per identificare il codice di posizione della griglia per l'assemblaggio. Il valore predefinito è 500.0.

Questa opzione avanzata è specifica del modello e l'impostazione viene salvata nel database delle opzioni.

XS_ASSEMBLY_POSITION_NEW_FORMAT

Categoria

Template e simboli

Utilizzare per definire la modalità di visualizzazione del codice di posizione degli assemblaggi nei report. Impostare su `TRUE` per utilizzare un formato come `B1/C2` anziché `B-C/1-2`. Il valore predefinito è `FALSE`.

Questa opzione avanzata è specifica del modello e l'impostazione viene salvata nel database delle opzioni.

XS_ASSEMBLY_POSITION_NUMBER_FORMAT_STRING

Categoria: Marcatura

Utilizzare per definire i contenuti della marca di posizione dell'assemblaggio.

NOTA Non modificare l'opzione avanzata dopo avere creato disegni di prefabbricati, assemblaggi o unità di getto, se si utilizza la clonazione. I disegni potrebbero separarsi parzialmente dalla parte che rappresentano, ed essere quindi contrassegnati come eliminati oppure essere clonati dopo la marcatura successiva.

NOTA Le opzioni avanzate

`XS_ASSEMBLY_POSITION_NUMBER_FORMAT_STRING` e [XS_PART_POSITION_NUMBER_FORMAT_STRING \(pagina 336\)](#) sostituiscono l'opzione avanzata [XS_SWITCH_POS_NUMBERS_FOR \(pagina 439\)](#). `XS_SWITCH_POS_NUMBERS_FOR` non ha alcun impatto sui numeri di posizione assemblaggio e/o parte se si utilizza `XS_ASSEMBLY_POSITION_NUMBER_FORMAT_STRING` e/o `XS_PART_POSITION_NUMBER_FORMAT_STRING`.

Le opzioni sono:

Opzione	Descrizione
%ASSEMBLY_PREFIX%	Prefisso assemblaggio, definito nella finestra di dialogo delle proprietà delle parti.
%ASSEMBLY_POS%	Il numero di posizione assemblaggio in esecuzione, partendo dal numero partenza definito nella finestra di dialogo delle proprietà parti.
%ASSEMBLY_POS_WITH_LETTERS%	Come sopra, ma con le lettere. Di default, vengono utilizzate le lettere dalla A alla Z, ma è anche possibile definire lettere valide con l'opzione avanzata XS_VALID_CHARS_FOR_ASSEMBLY_POSITION_NUMBERS.
%UDA: [uda_name] %	Attributo utente dell'assemblaggio o della parte principale dell'assemblaggio. L'attributo verrà utilizzato se definito per l'assemblaggio. In caso contrario, verrà utilizzato l'attributo della parte principale. È inoltre possibile stabilire che venga utilizzato solo l'attributo utente della parte principale, ad esempio %UDA:MAINPART.USER_FIELD_1%.
%TPL: [tpl_name] %	Attributo di template dell'assemblaggio o della parte principale dell'assemblaggio, ad esempio % TPL: PROJECT.NUMBER% .

Questa opzione avanzata è specifica del modello e l'impostazione viene salvata nel database delle opzioni.

Numero di caratteri nel numero di posizione dell'assemblaggio

È possibile definire il numero di caratteri aggiungendo un punto e il numero richiesto alla fine delle opzioni %ASSEMBLY_POS_WITH_LETTERS% e %ASSEMBLY_POS%. Ad esempio, %ASSEMBLY_POS_WITH_LETTERS.3% includerà tre lettere per ciascun assemblaggio, iniziando da AAA.

Esempio

Se si imposta l'opzione avanzata su %ASSEMBLY_PREFIX%/ %ASSEMBLY_POS.3%, il risultato sarà A/001.

Si veda anche

[ASSEMBLY_POS](#) (pagina 511)

[XS_VALID_CHARS_FOR_ASSEMBLY_POSITION_NUMBERS](#) (pagina 489)

XS_ASSOCIATIVE_CHANGE_HIGHLIGHT_SIZE

Categoria

Quotatura: Generale

Utilizzare per definire l'altezza del simbolo di modifica intorno ai punti. Il valore predefinito è 7.

Questa opzione avanzata è specifica del modello e l'impostazione viene salvata nel database delle opzioni.

Vedere anche

[XS_HIGHLIGHT_ASSOCIATIVE_DIMENSION_CHANGES](#) (pagina 272)

XS_ASSOCIATIVE_CHANGE_HIGHLIGHT_SYMBOL

Categoria

Quotatura: Generale

Utilizzare per definire il simbolo di modifica dell'associatività utilizzato. Il valore predefinito è `AssociativityAnchor@1` (nuvola).

Questa opzione avanzata è specifica del modello e l'impostazione viene salvata nel database delle opzioni.

Vedere anche

[XS_HIGHLIGHT_ASSOCIATIVE_DIMENSION_CHANGES](#) (pagina 272)

XS_ATTRIBUTE_FILE_EXCLUDE_LIST

Categoria

Posizione file

Utilizzare questa opzione avanzata per escludere i report o i file di attributi dall'interfaccia utente. Per questa opzione avanzata sono disponibili stringhe di controllo che consentono di controllare l'accesso ai report o ai file di attributi. Se una stringa di controllo è presente in un punto qualunque del nome di un report o di un file di attributi, il report o il file non è più disponibile. È possibile immettere diverse stringhe di controllo, i cui valori fanno

distinzione tra maiuscole e minuscole. Utilizzare il punto e virgola (;) come separatore.

Il valore di default è

```
TS_Report_Inquire;dgn_attribute_info;import_revision
```

- Immettere il nome file o una parte del nome file che si desidera escludere dall'interfaccia utente come valore dell'opzione avanzata. Ad esempio, se si imposta l'opzione avanzata su `_eng;_det` vengono rimossi tutti i file di attributi che comprendono la stringa `_eng` o `_det` nel nome dall'interfaccia utente.
- Immettere il nome o una parte del nome del report che si desidera escludere dalla finestra di dialogo **Crea report**. Se, ad esempio, si imposta l'opzione avanzata su `_Part`, il report `ts_Report_Inquire_Part.rpt` viene nascosto nella finestra di dialogo.

Esempio:

```
PROJ1_;PROJ2_;_TeamA;Team_Detailing
```

Questa opzione avanzata è specifica per ciascun ruolo. Quando si utilizza il tipo **SYSTEM(ROLE)**, viene adottato il valore di default. Quando è utilizzato il tipo **MODEL(ROLE)** o **DRAWING(ROLE)**, è possibile modificare il valore, che sarà quindi uguale per tutti gli utenti nel modello corrente.

XS_AUTOCONNECTION_TOLERANCE

Categoria: Componenti

Utilizzare per impostare le dimensioni dell'area in cui tramite Tekla Structures vengono cercate le parti da collegare tramite **AutoConnection**. Immettere un valore in millimetri, ad esempio 500. Il valore di default è 0, ovvero la connessione viene creata solo tra le parti in collisione o adiacenti.

Questa opzione avanzata è specifica del modello e l'impostazione viene salvata nel database delle opzioni.

XS_AUTOCONNECTION_USE_UDL

Categoria

Componenti

Impostare questa opzione avanzata su `TRUE` per attivare il calcolo UDL in **AutoConnection**. Questa opzione consente di calcolare la massima forza di taglio consentita. Il valore di default è `FALSE`.

Questa opzione avanzata è specifica del modello e l'impostazione viene salvata nel database delle opzioni.

XS_AUTODEFAULT_UDL_PERCENT

Categoria

Componenti

Utilizzare per impostare una percentuale predefinita per il calcolo UDL. Il valore predefinito è 50.

In **AutoDefaults** Tekla Structures utilizza la percentuale nelle proprietà delle connessioni. Se non viene specificata una percentuale, Tekla Structures utilizza questo valore.

In **AutoConnection** viene utilizzata solo la percentuale predefinita. Per attivare il calcolo UDL, utilizzare l'opzione avanzata

`XS_AUTOCONNECTION_USE_UDL`.

Questa opzione avanzata è specifica del modello e l'impostazione viene salvata nel database delle opzioni.

Si veda anche

[XS_AUTOCONNECTION_USE_UDL \(pagina 84\)](#)

XS_AUTOMATIC_NEW_MODEL_NAME

Categoria

Proprietà di modellazione

Impostare questa opzione avanzata su `TRUE` (valore predefinito) per fare in modo che in Tekla Structures venga suggerito automaticamente un nome per un nuovo modello nella finestra di dialogo **Nuovo**. Il nome suggerito è `New model XX`, in cui `XX` è un numero in sequenza.

Se si imposta questa opzione avanzata su `FALSE`, il nome non viene suggerito.

Questa opzione avanzata è specifica dell'utente e l'impostazione viene salvata in `options.bin` nella cartella dell'utente. Riavviare Tekla Structures per attivare il nuovo valore.

XS_AUTOMATIC_USER_FEEDBACK_SAVING_INTERVAL

Categoria

Proprietà di modellazione

Immettere un numero intero per definire l'intervallo di salvataggio delle informazioni sulle statistiche di utilizzo. Per intervallo di salvataggio si intende il numero di comandi o interazioni osservato dalla raccolta dati prima del

salvataggio dei dati nel file. Il valore dell'opzione avanzata corrisponde al numero di righe nel file di log. Il valore di default è 100.

Il file di log viene denominato `UserFeedbackLog.txt` e salvato nella cartella `TeklaStructuresModels`.

Si veda anche

[XS_AUTOMATIC_USER_FEEDBACK_SENDING_INTERVAL \(pagina 86\)](#)

XS_AUTOMATIC_USER_FEEDBACK_SENDING_INTERVAL

Categoria

Proprietà di modellazione

Immettere un numero intero per definire l'intervallo di invio delle informazioni sulle statistiche di utilizzo. Il valore dell'opzione avanzata corrisponde al numero di righe nel file di log. Il valore di default è 10000.

Il file di log viene denominato `UserFeedbackLog.txt` e salvato nella cartella `TeklaStructuresModels`.

Questa opzione avanzata è specifica dell'utente e l'impostazione viene salvata in `options.bin` nella cartella dell'utente. Riavviare Tekla Structures per attivare il nuovo valore.

Si veda anche

[XS_AUTOMATIC_USER_FEEDBACK_SAVING_INTERVAL \(pagina 85\)](#)

XS_AUTOSAVE_DIRECTORY

Categoria

Posizione File

Immettere il percorso della cartella che contiene i file salvati automaticamente in Tekla Structures. Il valore di default è `%XS_RUNPATH%\autosave\`

Se non si definisce alcun percorso, in Tekla Structures i file salvati automaticamente vengono inseriti nella cartella del modello corrente.

Questa opzione avanzata è specifica dell'utente e l'impostazione viene salvata in `options.bin` nella cartella dell'utente. Riavviare Tekla Structures per attivare il nuovo valore.

1.2 Opzioni avanzate - B

XS_BACKGROUND_COLOR1

Categoria: Vista del modello

Per definire un colore di sfondo sfumato nelle viste del modello, utilizzare le opzioni avanzate [XS_BACKGROUND_COLOR1 \(pagina 87\)](#), [XS_BACKGROUND_COLOR2 \(pagina 87\)](#), [XS_BACKGROUND_COLOR3 \(pagina 87\)](#) e [XS_BACKGROUND_COLOR4 \(pagina 88\)](#). Queste opzioni avanzate consentono di controllare separatamente il colore di ogni angolo in una vista del modello.

Questa opzione avanzata controlla l'angolo superiore sinistro della vista del modello.

Definire il colore utilizzando i valori RGB (Red, Green, Blue). La scala è compresa tra 0 e 1 e i numeri sono separati da spazi. Per utilizzare lo sfondo in tinta unita tradizionale, impostare lo stesso valore per tutte e quattro le opzioni avanzate dei colori di sfondo. Riaprire la vista per rendere effettiva la modifica.

Il valore di default è 1.0 1.0 1.0. Per utilizzare il colore di sfondo di default, lasciare la casella vuota.

Questa opzione avanzata è specifica dell'utente e l'impostazione viene salvata in `options.bin` nella cartella dell'utente.

Esempio

- Utilizzare 0.0 0.0 0.0 per impostare uno sfondo nero.
- Utilizzare 1.0 1.0 1.0 per impostare uno sfondo bianco.

XS_BACKGROUND_COLOR2

Categoria: Vista del modello

Vedere [XS_BACKGROUND_COLOR1 \(pagina 87\)](#).

Questa opzione avanzata controlla l'angolo superiore destro della vista del modello.

Il valore di default è 1.0 1.0 1.0. Per utilizzare il colore di sfondo di default, lasciare la casella vuota.

XS_BACKGROUND_COLOR3

Categoria: Vista del modello

Vedere [XS_BACKGROUND_COLOR1 \(pagina 87\)](#).

Questa opzione avanzata controlla l'angolo inferiore sinistro della vista del modello.

Il valore di default è 0.80 0.79 0.85. Per utilizzare il colore di sfondo di default, lasciare la casella vuota.

XS_BACKGROUND_COLOR4

Categoria: Vista del modello

Vedere [XS_BACKGROUND_COLOR1 \(pagina 87\)](#).

Questa opzione avanzata controlla l'angolo inferiore destro della vista del modello.

Il valore di default è 0.80 0.79 0.85. Per utilizzare il colore di sfondo di default, lasciare la casella vuota.

XS_BASE_LINE_WIDTH

Categoria

Plottaggio

Utilizzare questa opzione avanzata per specificare la larghezza della linea di base per i disegni stampati. Immettere un valore decimale in millimetri. Il valore di default è 0.01. Lo spessore di linea finale in un disegno stampato è la larghezza della linea di base moltiplicata per lo spessore della penna nella finestra di dialogo **Stampa Disegni** (o nella precedente stampa, nella finestra di dialogo **Colore**). Ad esempio, 25 restituirà uno spessore di 0,25 mm.

SUGGERIMENTO Per controllare la precisione dello spessore di linea, utilizzare un valore piccolo per la variabile XS_BASE_LINE_WIDTH e un numero grande di spessore penna.

Questa opzione avanzata influisce anche sulle linee sullo schermo, se si imposta XS_BASE_LINE_WIDTH_AFFECTS_SCREEN su TRUE.

Questa opzione avanzata è specifica del modello e l'impostazione viene salvata nel database delle opzioni.

Si veda anche

[XS_BASE_LINE_WIDTH_AFFECTS_SCREEN](#) (pagina 89)

XS_BASE_LINE_WIDTH_AFFECTS_SCREEN

Categoria

Plottaggio

Impostare questa opzione avanzata su `TRUE` se si desidera che `XS_BASE_LINE_WIDTH` influisca sulla larghezza delle linee disegnate sullo schermo.

Immettere `FALSE` se non si desidera che `XS_BASE_LINE_WIDTH` influisca sulla larghezza delle linee sullo schermo.

Il valore di default è `TRUE`.

Questa opzione avanzata è specifica del modello e l'impostazione viene salvata nel database delle opzioni.

Si veda anche

[XS_BASE_LINE_WIDTH](#) (pagina 88)

XS_BASICVIEW_HEIGHT

Categoria

Vista modello

Utilizzare per definire l'altezza delle finestre delle viste principali. Immettere l'altezza in pixel. Il valore predefinito è 375.

Questa opzione avanzata è specifica dell'utente e l'impostazione viene salvata in `options.bin` nella cartella dell'utente. Riavviare Tekla Structures per attivare il nuovo valore.

Esempio

```
XS_BASICVIEW_HEIGHT=570
```

Si veda anche

[XS_BASICVIEW_POSITION_X](#) (pagina 89)

XS_BASICVIEW_POSITION_X

Categoria

Vista modello

Utilizzare per controllare la posizione orizzontale delle finestre delle viste principali sullo schermo. Immettere il valore in pixel. Il valore predefinito è 100.

Se è impostata l'opzione avanzata `XS_MDIBASICVIEWPARENT`, l'origine della posizione è l'angolo superiore sinistro dell'area client. In caso contrario, l'origine è l'angolo superiore sinistro dell'intera finestra di Tekla Structures. Lo spostamento di una barra degli strumenti influisce anche sulle dimensioni dell'area client, poiché i menu e le barre degli strumenti non ne fanno parte.

Questa opzione avanzata è specifica dell'utente e l'impostazione viene salvata in `options.bin` nella cartella dell'utente. Riavviare Tekla Structures per attivare il nuovo valore.

Si veda anche

[XS_MDIBASICVIEWPARENT \(pagina 311\)](#)

XS_BASICVIEW_POSITION_Y

Categoria

Vista modello

Utilizzare per controllare la posizione verticale delle finestre delle viste principali sullo schermo. Immettere il valore in pixel. Il valore predefinito è 20.

Questa opzione avanzata è specifica dell'utente e l'impostazione viene salvata in `options.bin` nella cartella dell'utente. Riavviare Tekla Structures per attivare il nuovo valore.

Si veda anche

[XS_BASICVIEW_POSITION_X \(pagina 89\)](#)

XS_BASICVIEW_WIDTH

Categoria

Vista del Modello

Utilizzare per definire la larghezza delle finestre delle viste principali. Immettere la larghezza in pixel, ad esempio 570. Il valore predefinito è 375.

Questa opzione avanzata è specifica dell'utente e l'impostazione viene salvata in `options.bin` nella cartella dell'utente. Riavviare Tekla Structures per attivare il nuovo valore.

Si veda anche

[XS_BASICVIEW_POSITION_X \(pagina 89\)](#)

XS_BEVEL_DIMENSIONS_FOR_PROFILES_ONLY

Categoria

Quotatura: Parti

Utilizzare per stabilire se mostrare le dimensioni di smusso solo per i profili.

Se si imposta l'opzione avanzata su `TRUE`, le quote di smusso sono mostrate solo per i profili

Se si imposta l'opzione avanzata su `FALSE` (valore predefinito), le quote di smusso vengono sempre visualizzate.

Questa opzione avanzata è specifica del modello e l'impostazione viene salvata nel database delle opzioni.

XSBIN

Categoria

Questa opzione avanzata deve essere impostata in un file di inizializzazione (.ini).

Questa opzione avanzata è specifica del sistema e viene letta da `teklastructures.ini`. In genere, non è necessario modificare le impostazioni specifiche del sistema. Non modificare tali impostazioni se non si è un amministratore.

Questa opzione avanzata definisce il percorso della cartella `bin` di Tekla Structures.

Esempio

```
set XSBIN=%XS_DIR%\nt\bin\
```

XS_BLACK_DRAWING_BACKGROUND

Categoria

Vista disegno

Impostare su `TRUE` per scegliere uno sfondo nero e linee colorate nei disegni. Se si desidera specificare uno sfondo bianco e linee nere, immettere `FALSE` (valore predefinito).

NOTA Questa opzione avanzata è specifica dell'utente e l'impostazione viene salvata in `options.bin` nella cartella dell'utente. Riavviare Tekla Structures per attivare il nuovo valore. L'opzione interessa solo la modalità **Colore** e non la modalità **Bianco e Nero** o **Scala di Grigi**.

Si veda anche

[XS_USE_COLOR_DRAWINGS \(pagina 459\)](#)

XS_BOLT_DUPLICATE_IGNORE

Categoria: Marcatura

Utilizzare questa opzione avanzata per definire se i fori dei bulloni duplicati nella stessa posizione, o entro una [tolleranza \(pagina 93\)](#), in una parte vengono ignorati nella marcatura della parte, nei disegni e nei file NC.

Il valore di default è `FALSE`.

Se questa opzione avanzata è impostata su `TRUE`, i fori dei bulloni duplicati vengono ignorati nella marcatura della parte, nei disegni e nei file NC.

È possibile utilizzare questa opzione avanzata quando solo alcuni e possibilmente un diverso gruppo di fori in parti altrimenti identiche saranno utilizzati per la bullonatura in cantiere. In questo modo le parti identiche possono essere utilizzate in condizioni diverse nella struttura.

La dimensione dei fori duplicati non viene presa in considerazione, solo la posizione, quindi i fori di dimensioni diverse sono considerati duplicati se si trovano nella stessa posizione.

Se sono presenti fori sovrapposti entro la tolleranza, viene preso in considerazione il foro senza un bullone e il foro creato da un bullone effettivo viene ignorato.

NOTA Non è consigliabile modificare questa opzione avanzata durante un progetto, ma se lo si fa, è necessario eseguire la marcatura completa.

Questa opzione avanzata è specifica del modello e l'impostazione viene salvata nel database delle opzioni.

Si veda anche

[XS_BOLT_DUPLICATE_TOLERANCE \(pagina 93\)](#)

XS_BOLT_DUPLICATE_TOLERANCE

Categoria: Marcatura

Quando [XS_BOLT_DUPLICATE_IGNORE \(pagina 92\)](#) è impostato su `TRUE`, utilizzare `XS_BOLT_DUPLICATE_TOLERANCE` per impostare la tolleranza di posizione che definisce quali fori dei bulloni vengono considerati duplicati e quindi ignorati nella marcatura della parte.

Il valore di default per la tolleranza è di 3 mm.

NOTA Non è consigliabile modificare questa opzione avanzata durante un progetto, ma se lo si fa, è necessario eseguire la marcatura completa.

Questa opzione avanzata è specifica del modello e l'impostazione viene salvata nel database delle opzioni.

XS_BOLT_LENGTH_EPSILON

Categoria

Proprietà di modellazione

Utilizzare per arrotondare la lunghezza dei bulloni.

In Tekla Structures la lunghezza dei bulloni viene calcolata utilizzando lo spessore del materiale. Per evitare diverse lunghezze dei bulloni quando lo spessore del materiale differisce solo leggermente, impostare questa opzione avanzata su un valore positivo o negativo. Questo valore viene moltiplicato per due e il risultato viene sottratto dallo spessore del materiale nel calcolo della lunghezza dei bulloni. Immettere il valore in millimetri (tutti gli ambienti). I valori tipici sono compresi tra 0.001 e 0.5. Il valore predefinito è 0.001.

Questa opzione avanzata è specifica del modello e l'impostazione viene salvata nel database delle opzioni.

Si veda anche

XS_BOLT_MARK_DIAMETER_PREFIX

Categoria

Marche: bulloni

Utilizzare questa opzione avanzata per specificare un prefisso per il diametro nella marca bulloni. I valori possibili sono `NONE` o una stringa qualsiasi.

Questa opzione avanzata è specifica del modello e l'impostazione viene salvata nel database delle opzioni.

Esempio

Per un gruppo di bulloni formati da tre diametri di 20mm:

- Se non si specifica alcun valore, il risultato è
3*M20
- Se si imposta `XS_BOLT_MARK_DIAMETER_PREFIX` su `NONE`, il risultato è
3*20
- Se si imposta `XS_BOLT_MARK_DIAMETER_PREFIX` su `D`, il risultato è
3*D20

XS_BOLT_MARK_IS_ALWAYS_VISIBLE

Categoria

Marcare: Bulloni

Impostare questa opzione avanzata su `TRUE` per visualizzare le marche di bulloni nascosti dalle viste da altri oggetti. Le marche di bulloni sono visualizzate con contorni e linee guida continue. Se si imposta su `FALSE` (default), le marche dei bulloni nascosti vengono visualizzate con contorni e linee guida tratteggiate. Questa opzione avanzata viene applicata a tutti i tipi di disegni.

Questa opzione avanzata è specifica del modello e l'impostazione viene salvata nel database delle opzioni.

XS_BOLT_MARK_IS_ALWAYS_VISIBLE_IN_GA

Categoria

Marche: bulloni

Impostare questa opzione avanzata su `TRUE` per visualizzare le marche di bulloni nascosti dalle viste da altri oggetti. Le marche di bulloni sono visualizzate con contorni e linee guida continue. Se si imposta su `FALSE` (default), le marche dei bulloni nascosti vengono visualizzate con contorni e linee guida tratteggiate. Questa opzione avanzata interessa solo i disegni di progetto/montaggio.

NOTA Se l'opzione avanzata `XS_BOLT_MARK_IS_ALWAYS_VISIBLE` è stata impostata su `TRUE`, le marche di bulloni vengono sempre visualizzate con linee continue anche se si imposta `XS_BOLT_MARK_IS_ALWAYS_VISIBLE_IN_GA` su `FALSE`.

Questa opzione avanzata è specifica del modello e l'impostazione viene salvata nel database delle opzioni.

XS_BOLT_MARK_STRING_FOR_SIZE

Categoria

Marche: bulloni

Utilizzare per definire il contenuto dell'elemento **Dimensioni** nelle marche bulloni. Per aggiungere, ad esempio, il numero di bulloni e il diametro del foro nella marca, immettere `%BOLT_NUMBER%*D%HOLE.DIAMETER%`.

Questa opzione avanzata viene utilizzata solo quando è presente un bullone e il foro è normale.

Le opzioni avanzate `XS_SHOP_BOLT_MARK_STRING_FOR_SIZE` e `XS_SITE_BOLT_MARK_STRING_FOR_SIZE` hanno precedenza su questa impostazione.

È possibile utilizzare qualsiasi combinazione di testo e delle opzioni seguenti come valore per questa opzione avanzata: Racchiudere ciascuna opzione tra simboli di percentuale.

Se si definisce questa impostazione avanzata in un file .ini, utilizzare i doppi segni di percentuale doppi attorno al contenuto `%%BOLT_NUMBER%%*D%HOLE.DIAMETER%%`.

Per utilizzare caratteri speciali, inserire una barra rovesciata (\) seguita da un numero ASCII. È possibile utilizzare le opzioni in qualsiasi ordine e fare calcoli.

- BOLT_NUMBER
- DIAMETER
- LENGTH
- HOLE.DIAMETER
- LONG_HOLE_X
- LONG_HOLE_Y
- LONGHOLE_MIN (valore minore tra le quote del foro asolato)
- LONGHOLE_MAX (valore maggiore tra le quote del foro asolato)
- BOLT_STANDARD

- BOLT_MATERIAL
- BOLT_ASSEMBLY_TYPE
- BOLT_COUNTERSUNK
- BOLT_SHORT_NAME
- BOLT_FULL_NAME

Questa opzione avanzata è specifica del modello e l'impostazione viene salvata nel database delle opzioni.

Si veda anche

[XS_SITE_BOLT_MARK_STRING_FOR_SIZE \(pagina 426\)](#)

[XS_SHOP_BOLT_MARK_STRING_FOR_SIZE \(pagina 403\)](#)

XS_BOLT_MARK_STRING_FOR_SIZE_IN_GA

Categoria

Marche: bulloni

Utilizzare per definire il contenuto dell'elemento dimensioni nelle marche bulloni in disegni di progetto/montaggio. Se non è stata impostata l'opzione avanzata `XS_SHOP_BOLT_MARK_STRING_FOR_SIZE_IN_GA` o `XS_SITE_BOLT_MARK_STRING_FOR_SIZE_IN_GA`, viene utilizzata questa opzione avanzata.

Questa opzione avanzata viene utilizzata solo quando è presente un bullone e il foro è normale.

È possibile utilizzare qualsiasi combinazione di testo e delle opzioni seguenti come valore per questa opzione avanzata: Racchiudere ciascuna opzione tra simboli di percentuale.

Se si definisce questa impostazione avanzata in un file. ini, utilizzare i doppi segni di percentuale doppi attorno al contenuto `%%BOLT_NUMBER%%*D%%HOLE.DIAMETER%%`.

Per utilizzare caratteri speciali, inserire una barra rovesciata (\) seguita da un numero ASCII. È possibile utilizzare le opzioni in qualsiasi ordine e fare calcoli.

- BOLT_NUMBER
- DIAMETER
- LENGTH
- HOLE.DIAMETER
- LONG_HOLE_X
- LONG_HOLE_Y

- LONGHOLE_MIN (valore minore tra le quote del foro asolato)
- LONGHOLE_MAX (valore maggiore tra le quote del foro asolato)
- BOLT_STANDARD
- BOLT_MATERIAL
- BOLT_ASSEMBLY_TYPE
- BOLT_COUNTERSUNK
- BOLT_SHORT_NAME
- BOLT_FULL_NAME

Questa opzione avanzata è specifica del modello e l'impostazione viene salvata nel database delle opzioni.

Si veda anche

[XS_SHOP_BOLT_MARK_STRING_FOR_SIZE_IN_GA \(pagina 404\)](#)

[XS_SITE_BOLT_MARK_STRING_FOR_SIZE_IN_GA \(pagina 427\)](#)

XS_BOLT_POSITION_TO_MIN_AND_MAX_POINT

Categoria

Quotare: bulloni

Impostare questa opzione avanzata su `TRUE` per creare quote di posizione minime e massime per i bulloni. Se non si desidera creare quote di posizione massime e minime per i bulloni, impostarla su `FALSE` (default).

Questa opzione avanzata è specifica del modello e l'impostazione viene salvata nel database delle opzioni.

Negli esempi seguenti viene illustrata una quota dei bulloni massima di 40:

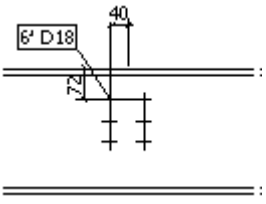
Impostazione	Esempio
Prima di impostare l'opzione avanzata.	

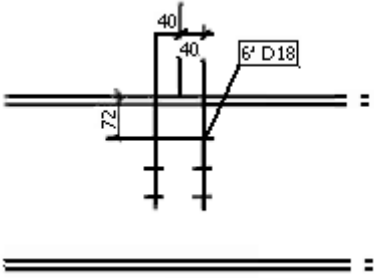
Impostazione	Esempio
Dopo aver impostato l'opzione avanzata su <code>TRUE</code> .	

Si veda anche

XS_BOLT_REPRESENTATION_SYMBOL_AXIS_POSITION_AS_EXACT_SOLID

Categoria

Proprietà disegni

Se si imposta l'opzione avanzata

`XS_BOLT_REPRESENTATION_SYMBOL_AXIS_POSITION_AS_EXACT_SOLID` su `TRUE`, tutte le rappresentazioni dell'asse del bullone impostate su **Simbolo** sono presentate nella stessa posizione che occuperebbero con **Solido esatto**.

Il valore di default è `TRUE`.

Questa opzione avanzata è specifica del modello e l'impostazione viene salvata nel database delle opzioni.

Rappresentazione **Simbolo** quando l'opzione avanzata è impostata su `FALSE`:

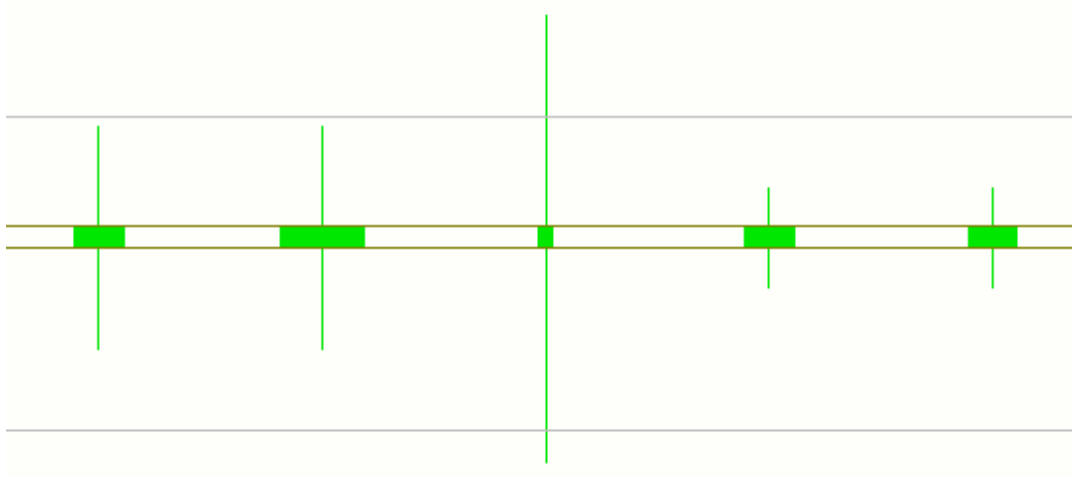

Rappresentazione **Simbolo** quando l'opzione avanzata è impostata su `TRUE`:

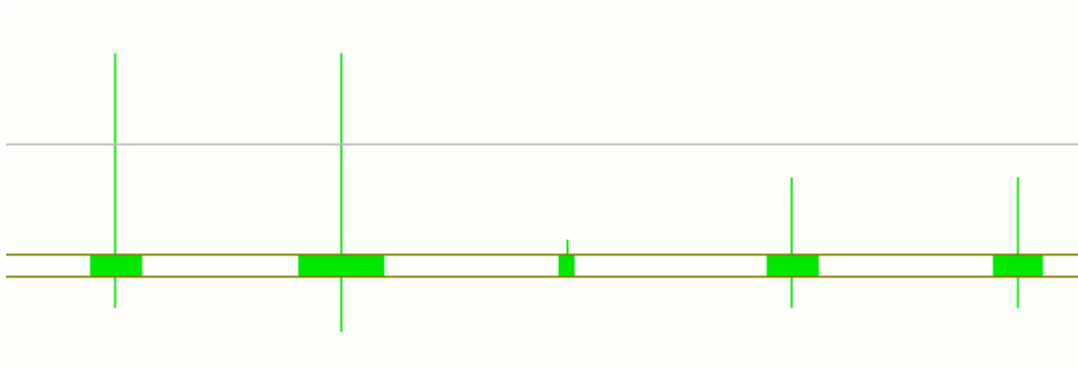

Si veda anche

XS_BOLT_REPRESENTATION_USE_POSITIVE_CUT_LENGTH

Categoria

Proprietà disegni

Impostare questa opzione avanzata su `TRUE` per creare fori dei bulloni nel disegno anziché tratteggi quando la lunghezza di taglio è negativa. `FALSE` è il valore predefinito.



Questa opzione avanzata è specifica del modello e l'impostazione viene salvata nel database delle opzioni.

XS_BOLTS_PERPENDICULAR_TO_PART_PLANE_IN_NC

Categoria

CNC

Impostare questa opzione avanzata su `TRUE` (default) per quotare i bulloni perpendicolarmente al piano della parte nei file NC. Se non si desidera quotare i bulloni, impostarla su `FALSE`.

Questa opzione avanzata è specifica del modello e l'impostazione viene salvata nel database delle opzioni.

1.3 Opzioni avanzate - C

XS_CALCULATE_POLYBEAM_LENGTH_ALONG_REFERENCE_LINE

Categoria

Quotare: spianati

Utilizzare questa opzione avanzata per calcolare la lunghezza della polybeam lungo la linea di riferimento anziché lungo la linea centrale. Di default, in Tekla Structures la lunghezza della polybeam viene misurata lungo la linea centrale della trave, indipendentemente dai valori dell'impostazione **Posizione in piano** per la trave.

Impostare questa opzione avanzata su `TRUE` per calcolare la lunghezza della polybeam lungo la linea di riferimento. Impostarla su `FALSE` (default) per calcolare la lunghezza lungo la linea centrale.

Quando viene impostata questa opzione avanzata, Tekla Structures ignora tutti i parametri di spianamento definiti nel file `unfold_corner_ratios.inp`. Tuttavia, questa opzione avanzata interessa solo le polybeam con sezioni diritte. La lunghezza delle polybeam con smussi curvi è sempre controllata con `unfold_corner_ratios.inp`.

Questa opzione avanzata è specifica del modello e l'impostazione viene salvata nel database delle opzioni.

NOTA L'opzione linea centrale è sempre un'alternativa sicura, perchè altre modifiche non hanno impatto su di essa. Per esempio, se si calcola la lunghezza utilizzando la linea di riferimento e si sono utilizzati degli offset per muovere la trave, il risultato potrebbe non essere la lunghezza reale della trave.

NOTA Quando [XS_USE_OLD_POLYBEAM_LENGTH_CALCULATION \(pagina 474\)](#) è impostata su `TRUE`, questa opzione avanzata non viene utilizzata, anche se le due opzioni possono produrre gli stessi risultati nella maggior parte dei casi. Per ottenere risultati affidabili, specialmente per la lunghezza netta, si consiglia di non impostare `XS_USE_OLD_POLYBEAM_LENGTH_CALCULATION` su `TRUE`.

Si veda anche

XS_CALCULATE_POUR_UNITS_ON_SHARING

Categoria: Multi-user

Di default, questa opzione avanzata è impostata su `TRUE`, ovvero le entità gettate vengono calcolate e aggiornate automaticamente nei modelli condivisi al termine della lettura e della scrittura.

Se questa impostazione avanzata è impostata su `FALSE`, ciascun utente deve eseguire il comando **Calcola entità gettate** nella propria versione locale del modello condiviso per aggiornare le entità gettate.

Questa opzione avanzata è specifica del modello e l'impostazione viene salvata nel database delle opzioni.

XS_CAST_UNIT_FAMILY_POSITION_NUMBER_FORMAT_STRING

Categoria

Marcatura

Utilizzare per definire i contenuti della marca di posizione di famiglia di entità gettate. Ad esempio, anziché DT1-1, DT1-2, è possibile definire la marcatura come DT1-A, DT1-B.

Per ottenere questo risultato, impostare l'opzione avanzata come indicato di seguito:

```
%CAST_UNIT_PREFIX%%CAST_UNIT_FAMILY_NUMBER%-  
%CAST_UNIT_FAMILY_QUALIFIER_WITH_LETTERS%
```

Utilizzare le opzioni seguenti per definire il contenuto delle marche di posizione di famiglia. Utilizzare tutte le opzioni desiderate e racchiudere ciascuna tra simboli di percentuale (%).

Opzione	Descrizione
<code>%CAST_UNIT_PREFIX%</code>	Prefisso unità di getto, definito nelle proprietà della parte nel pannello proprietà.
<code>%CAST_UNIT_POS%</code>	La marcatura dell'unità di getto in esecuzione, partendo dal numero partenza definito nelle proprietà della parte nel pannello proprietà.
<code>%CAST_UNIT_FAMILY_NUMBER%</code>	Marcatura di famiglia dell'unità di getto, definito dal numero partenza (nelle proprietà della parte nel pannello proprietà) e dalla posizione finale in tale serie di marcatura.

Opzione	Descrizione
%CAST_UNIT_FAMILY_NUMBER_WITH_LETTERS%	<p>Marca famiglia entità gettate con lettere. Le lettere incluse automaticamente sono comprese tra A e Z. Se sono necessarie altre lettere, Tekla Structures impiega una seconda o perfino una terza lettera, ad esempio AA o AAA.</p> <p>È inoltre possibile definire le lettere valide con l'opzione avanzata XS_VALID_CHARS_FOR_ASSEMBLY_FAMILY_POSITION_NUMBERS.</p>
%CAST_UNIT_FAMILY_QUALIFIER%	<p>Qualificatore famiglia entità gettate, definito dai criteri di marcatura della famiglia forniti nella finestra di dialogo Impostazione marcatura.</p>
%CAST_UNIT_FAMILY_QUALIFIER_WITH_LETTERS%	<p>Qualificatore famiglia entità gettate con lettere. Le lettere incluse automaticamente sono comprese tra A e Z. Se sono necessarie altre lettere, Tekla Structures impiega una seconda o perfino una terza lettera, ad esempio AA o AAA.</p> <p>È inoltre possibile definire le lettere valide con l'opzione avanzata XS_VALID_CHARS_FOR_ASSEMBLY_FAMILY_QUALIFIER.</p>
%UDA: [uda_name]%	<p>Attributo utente dell'entità gettata o della parte principale dell'entità gettata. L'attributo verrà utilizzato se definito per l'entità gettata. In caso contrario, verrà utilizzato l'attributo della parte principale. È inoltre possibile stabilire che venga utilizzato solo l'attributo utente della parte principale, ad esempio %UDA:MAINPART.USER_FIELD_1%.</p>
%TPL: [tpl_name]%	<p>Attributo di template dell'entità gettata o della parte principale dell'entità gettata, ad esempio %TPL:PROJECT.NUMBER%.</p>

Questa opzione avanzata è specifica del modello e l'impostazione viene salvata nel database delle opzioni.

Numero di caratteri

È possibile definire il numero di caratteri aggiungendo un punto e il numero richiesto alla fine di ciascuna opzione. Ad esempio,

`%CAST_UNIT_FAMILY_QUALIFIER_WITH_LETTERS.3%` includerà tre lettere per ciascuna entità gettata, iniziando da AAA.

Esempio

Se si imposta l'opzione avanzata su

```
%CAST_UNIT_PREFIX%/%CAST_UNIT_FAMILY_NUMBER.3%-  
%CAST_UNIT_FAMILY_QUALIFIER.3%
```

Il risultato sarà

A/001-001.

Si veda anche

[CAST_UNIT_POS \(pagina 520\)](#)

[XS_VALID_CHARS_FOR_ASSEMBLY_FAMILY_QUALIFIER \(pagina 488\)](#)

[XS_VALID_CHARS_FOR_ASSEMBLY_FAMILY_POSITION_NUMBERS \(pagina 488\)](#)

XS_CAST_UNIT_MULTI_NUMBER_FORMAT_STRING

Categoria: Marcatura

Utilizzare per basare le marche delle entità gettate sulle marche del disegno. Utilizzare gli attributi seguenti per definire il contenuto delle marche delle entità gettate. Utilizzare tutti gli attributi necessari e racchiudere ciascun attributo tra simboli di percentuale (%).

Gli attributi disponibili sono:

Passa	Descrizione
<code>%CAST_UNIT_MULTI_DRAWING_NUMBER%</code>	Nome disegno composto.
<code>%CAST_UNIT_MULTI_DRAWING_POS%</code>	Posizione del disegno di entità gettate all'interno del disegno composto.
<code>%CAST_UNIT_PREFIX%</code>	Prefisso entità gettate nel modello.
<code>%CAST_UNIT_POS%</code>	Marca di posizione entità gettate nel modello.
Campi template	Immettere <code>TPL</code> : seguito dal nome di qualsiasi campo di template pertinente. Racchiudere ogni nome

Passa	Descrizione
	tra simboli di percentuale (%). Ad esempio, %TPL:PROJECT.NUMBER% NOTA: nessun campo di template che inizia con DRAWING funziona per questa opzione avanzata, ad esempio DRAWING.TITLE1. Se si utilizza uno di questi campi nel valore, Tekla Structures sostituisce l'intera stringa del valore con il valore di default.
Attributi utente definiti nel file <code>objects.inp</code>	Immettere UDA: seguito dal nome di qualsiasi attributo utente pertinente, esattamente come appare nel file <code>objects.inp</code> . Ad esempio, %UDA:MY_INFO_1%

Questa opzione avanzata è specifica del modello e l'impostazione viene salvata nel database delle opzioni.

Esempio

Per convertire le marche multiple di entità gettate nel formato nome disegno composto + prefisso parte + posizione nel disegno composto, impostare l'opzione avanzata come segue:

```
%CAST_UNIT_MULTI_DRAWING_NUMBER%%CAST_UNIT_PREFIX%
%CAST_UNIT_MULTI_DRAWING_POS%
```

Verrà creata la marca dell'entità gettata 10B1, dove:

- 10 è la marca del disegno
- B è il prefisso dell'entità gettata
- 1 indica che si tratta della prima entità gettata nel foglio.

Si veda anche

[XS_USE_MULTI_NUMBERING_FOR](#) (pagina 468)

[XS_PART_MULTI_NUMBER_FORMAT_STRING](#) (pagina 335)

[XS_ASSEMBLY_MULTI_NUMBER_FORMAT_STRING](#) (pagina 79)

XS_CAST_UNIT_POSITION_NUMBER_FORMAT_STRING

Categoria: Marcatura

Utilizzare per definire i contenuti della marca di posizione dell'entità gettata.

NOTA Non modificare l'opzione avanzata dopo avere creato disegni di prefabbricati, assemblaggi o unità di getto, se si utilizza la clonazione. I disegni potrebbero separarsi parzialmente dalla parte che rappresentano, ed essere quindi contrassegnati come eliminati oppure essere clonati dopo la marcatura successiva.

Le opzioni sono:

Opzione	Descrizione
<code>%CAST_UNIT_PREFIX%</code>	Prefisso entità gettate, definito nella finestra di dialogo delle proprietà delle parti.
<code>%CAST_UNIT_POS%</code>	La marca di posizione dell'entità gettata in esecuzione, partendo dalla marca iniziale definita nella finestra di dialogo delle proprietà parti.
<code>%CAST_UNIT_POS_WITH_LETTERS%</code>	Come sopra, ma con le lettere. Per impostazione predefinita, vengono utilizzate le lettere dalla A alla Z, ma è anche possibile definire lettere valide con l'opzione avanzata <code>XS_VALID_CHARS_FOR_ASSEMBLY_POSITION_NUMBERS</code> .
<code>%UDA: [uda_name]%</code>	Attributo utente dell'entità gettata o della parte principale dell'entità gettata. L'attributo verrà utilizzato se definito per l'entità gettata. In caso contrario, verrà utilizzato l'attributo della parte principale. È inoltre possibile stabilire che venga utilizzato solo l'attributo utente della parte principale, ad esempio <code>%UDA:MAINPART.USER_FIELD_1%</code> .
<code>%TPL: [tpl_name]%</code>	Attributo di template dell'entità gettata o della parte principale dell'entità gettata, ad esempio <code>%TPL:PROJECT.NUMBER%</code> .

Questa opzione avanzata è specifica del modello e l'impostazione viene salvata nel database delle opzioni.

Numero di caratteri

È possibile definire il numero di caratteri aggiungendo un punto e il numero richiesto alla fine delle opzioni `%CAST_UNIT_POS%` e `%CAST_UNIT_POS_WITH_LETTERS%`. Ad esempio,

%CAST_UNIT_POS_WITH_LETTERS.3% includerà tre lettere per ciascuna entità gettata, iniziando da AAA.

Esempio

Se si imposta l'opzione avanzata su %CAST_UNIT_PREFIX%/ %CAST_UNIT_POS.3%, il risultato sarà A/001.

Si veda anche

[CAST_UNIT_POS \(pagina 520\)](#)

XS_CENTER_LINE_TYPE

Categoria: Proprietà disegni

Proprietà disegni

Utilizzare questa opzione avanzata per modificare il tipo di linea delle linee centrali della parte nei disegni. Immettere un valore intero compreso tra 1 e 7. Per visualizzare la modifica al tipo di linea centrale, chiudere e riaprire il disegno.

È possibile scegliere se visualizzare la linea centrale in [Proprietà della parte \(pagina 734\)](#).



Valore	Descrizione
1	Linea continua
2 - 7	Linee punteggiate. Il valore di default è 4 (linea tratto-punto).

Se si immette un valore inferiore a 1 o superiore a 7, Tekla Structures utilizza il valore di default 4.

SUGGERIMENTO Per verificare l'aspetto dei tipi di linea, utilizzare le opzioni **Linee nascoste > Tipo** nella scheda **Aspetto** in **Proprietà della parte**.

Per una lista dei tipi di linea di default, vedere .

Questa opzione avanzata è specifica del modello e l'impostazione viene salvata nel database delle opzioni.

XS_CENTER_TO_CENTER_DISTANCE_IN_ONE_PART_STRING

Categoria

Marche: bulloni

Imposta il formato dell'elemento **Distanza centro - centro** nelle marche bulloni quando i bulloni si trovano nella stessa parte, ad esempio nella flangia di una colonna o di una trave. Utilizzare per definire le informazioni di calibro nella marca bulloni come indicato di seguito:

- Utilizzare l'attributo %VALUE% per il valore numerico di un calibro.
- È possibile aggiungere testo e l'opzione in qualsiasi ordine, ad esempio %VALUE% GAGE O GAGE %VALUE%.
- Se l'attributo %VALUE% è mancante, in Tekla Structures viene aggiunta la distanza centro-centro alla fine della stringa.
- Se questa opzione avanzata non è impostata, viene utilizzato solo %VALUE%.
- Se in Tekla Structures non è possibile calcolare il calibro, nella marca non viene aggiunto nulla.
- Il valore predefinito è GAGE = %VALUE% .

Questa opzione avanzata è specifica del modello e l'impostazione viene salvata nel database delle opzioni.

Esempio

Nella flangia di una trave è presente un gruppo di bulloni simmetrico. Il valore per il calibro è 10.

Nella finestra di dialogo Opzioni avanzate	Nella marca bulloni
GAGE = %VALUE%	GAGE = 10

XS_CENTER_TO_CENTER_DISTANCE_IN_TWO_PARTS_STRING

Categoria

Marche: bulloni

Imposta il formato dell'elemento **Distanza centro - centro** nelle marche bulloni in cui sono presenti due parti.

Il valore predefinito è C/C = %VALUE%.

Questa opzione avanzata è specifica del modello e l'impostazione viene salvata nel database delle opzioni.

Esempio

In due angolari è presente un gruppo di bulloni simmetrico. La distanza centro-centro è 10.

Nella finestra di dialogo Opzioni avanzate	Nella marca bulloni
c/c = %VALUE%	c/c = 10

Si veda anche

[XS_CENTER_TO_CENTER_DISTANCE_IN_ONE_PART_STRING](#) (pagina 107)

XS_CHAMFER_ACCURACY_FACTOR

Categoria: Velocità e precisione

Utilizzare questa opzione avanzata per definire il numero di punti utilizzati per gli smussi. Utilizzare valori inferiori per aumentare il numero di punti utilizzati per costruire lo smusso, rendendo così lo smusso curvo più omogeneo. Utilizzare valori maggiori per ridurre il numero di punti utilizzati per costruire lo smusso, rendendo così lo smusso curvo meno omogeneo.

Il valore predefinito è 4.0.

Riavviare Tekla Structures dopo aver modificato il valore per attivare la nuova impostazione.

Nell'esempio riportato di seguito il valore è 16.

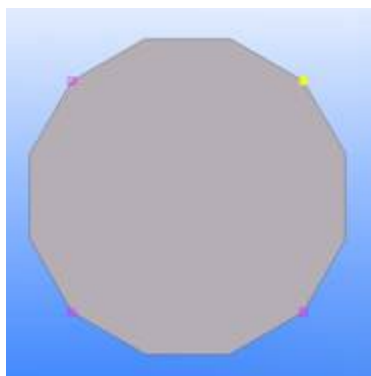

Nell'esempio riportato di seguito il valore è 1.

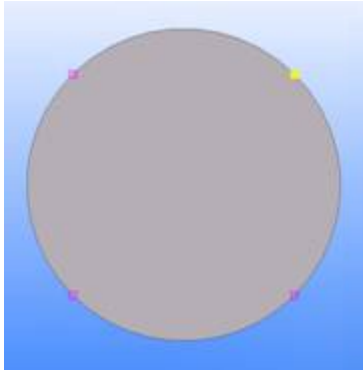

Il valore minimo è 0.1.

Per ulteriori informazioni, cliccare sul collegamento di seguito:

[Round chamfers does not appear round in model](#)

[Chamfer accuracy for polybeams and contour plates](#)

XS_CHAMFER_DISPLAY_LENGTH_FACTOR

Categoria

Vista del modello

Utilizzare per regolare la lunghezza dello smusso. In Tekla Structures la lunghezza dello smusso del piatto viene calcolata dalla lunghezza laterale del piatto tramite la formula seguente: $XS_CHAMFER_DISPLAY_LENGTH_FACTOR * plate\ side\ length$. Per impostazione predefinita, questo fattore è 0.08.

Questa opzione avanzata è specifica dell'utente e l'impostazione viene salvata in `options.bin` nella cartella dell'utente. Riavviare Tekla Structures per attivare il nuovo valore.

XS_CHANGE_DRAGGED_DIMENSIONS_TO_FIXED

Categoria

Proprietà disegni

Utilizzare per definire se le quote sono associate a un posizionamento fisso quando vengono trascinate dalle posizioni originali. Quando questa opzione è impostata su `TRUE`, per il posizionamento delle quote viene utilizzata la routine di posizionamento fisso invece del posizionamento libero. `FALSE` consente di mantenere il posizionamento libero.

Il valore di default è `TRUE`.

Questa opzione avanzata è specifica dell'utente e l'impostazione viene salvata in `options.bin` nella cartella dell'utente. Riavviare Tekla Structures per attivare il nuovo valore.

XS_CHANGE_DRAGGED_MARKS_TO_FIXED

Categoria

Proprietà disegni

Utilizzare per definire se le marche di parti, bulloni e armature prevedono un posizionamento fisso quando vengono trascinate dalle posizioni originali. Se si imposta su `TRUE` per il posizionamento delle marche viene utilizzata una routine di posizionamento fisso invece del posizionamento libero.

Il valore di default è `TRUE`.

Questa opzione avanzata è specifica dell'utente e l'impostazione viene salvata in `options.bin` nella cartella dell'utente. Riavviare Tekla Structures per attivare il nuovo valore.

XS_CHANGE_DRAGGED_NOTES_TO_FIXED

Categoria

Proprietà disegni

Utilizzare per definire se le note associative prevedono un posizionamento fisso quando vengono trascinate dalle posizioni originali. Quando questa opzione è impostata su `TRUE`, per il posizionamento delle note associative viene utilizzata la routine di posizionamento fisso invece del posizionamento libero. `FALSE` consente di mantenere il posizionamento libero.

Il valore di default è `TRUE`.

Questa opzione avanzata è specifica dell'utente e l'impostazione viene salvata in `options.bin` nella cartella dell'utente. Riavviare Tekla Structures per attivare il nuovo valore.

XS_CHANGE_DRAGGED_TEXTS_TO_FIXED

Categoria

Proprietà disegni

Utilizzare per definire se i testi sono associati a un posizionamento fisso quando vengono trascinati dalle posizioni originali. Quando questa opzione è impostata su `TRUE`, per il posizionamento del testo viene utilizzata la routine di posizionamento fisso invece del posizionamento libero. Il valore di default è `TRUE`.

Questa opzione avanzata è specifica dell'utente e l'impostazione viene salvata in `options.bin` nella cartella dell'utente. Riavviare Tekla Structures per attivare il nuovo valore.

XS_CHANGE_DRAGGED_VIEWS_TO_FIXED

Categoria

Proprietà disegno

Utilizzare per definire se le viste sono associate a un posizionamento fisso quando vengono trascinate dalle posizioni originali. Quando questa opzione è impostata su `TRUE`, per il posizionamento delle viste viene utilizzata la routine di posizionamento fisso invece del posizionamento libero. Se si imposta questa opzione avanzata su `FALSE`, il posizionamento fisso non viene utilizzato. Il valore di default è `TRUE`.

Questa opzione avanzata è specifica dell'utente e l'impostazione viene salvata in `options.bin` nella cartella dell'utente. Riavviare Tekla Structures per attivare il nuovo valore.

XS_CHANGE_MARK_ASTERISK_TO

Categoria

Marche: parti

Utilizzare per specificare un simbolo con cui sostituire il carattere asterisco (*) nelle marche bulloni e gli elementi dimensioni delle marche parti. Il valore predefinito è l'asterisco (*).

Questa opzione avanzata è specifica del modello e l'impostazione viene salvata nel database delle opzioni.

NOTA Non è possibile utilizzare questa opzione avanzata per modificare il carattere asterisco nelle stringhe del profilo (ad esempio, PL10*100).

Esempio

`XS_CHANGE_MARK_ASTERISK_TO=X`

XS_CHANGE_WORKAREA_WHEN_MODIFYING_VIEW_DEPTH

Categoria

Vista del modello

Semplifica l'utilizzo dei file di riferimento. Gli oggetti quali parti e file di riferimento all'esterno dell'area di lavoro non sono visibili, neanche quando si trovano all'interno dell'intervallo di profondità della vista.

Impostare su `TRUE` (valore predefinito) per regolare automaticamente l'area di lavoro quando si modifica la profondità della vista.

XS_CHECK_BOLT_EDGE_DISTANCE_ALWAYS

Categoria

Proprietà di modellazione

Utilizzare questa opzione avanzata per specificare se verificare la distanza dal bordo dei bulloni. Impostare su `TRUE` per verificare sempre la distanza dal bordo dei bulloni e su `FALSE` per verificarla solo quando sono presenti bulloni nell'oggetto (la verifica non viene eseguita se è presente un solo foro).

Il valore di default è `TRUE`.

Questa opzione avanzata è specifica dell'utente e l'impostazione viene salvata in `options.bin` nella cartella dell'utente. Riavviare Tekla Structures per attivare il nuovo valore.

XS_CHECK_FLAT_LENGTH_ALSO

Categoria

Gestione piatto

Impostare questa opzione avanzata su `TRUE` (default) per controllare la lunghezza e la larghezza del piatto, quindi confrontarle con le possibili quote per le barre piatte in `fltprops.inp`.

Se si imposta questa opzione avanzata su `FALSE`, Tekla Structures controlla solo la larghezza del piatto.

Questa opzione avanzata è specifica del modello e l'impostazione viene salvata nel database delle opzioni.

Si veda anche

XS_CHECK_TRIANGLE_TEXT_SIZE

Categoria

Quotare: generale

Impostare questa opzione avanzata su `TRUE` per ridimensionare il triangolo in modo da contenere il testo nelle quote degli smussi. Il valore di default è `FALSE`.

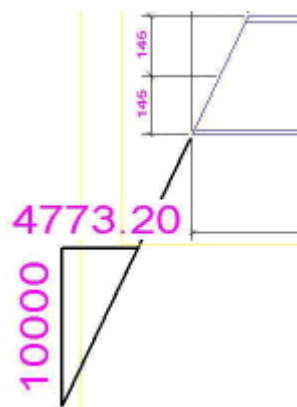

Questa opzione avanzata è specifica del modello e l'impostazione viene salvata nel database delle opzioni.

Per definire le dimensioni del simbolo di angolo, utilizzare l'opzione avanzata `XS_ANGLE_DIMENSION_SYMBOL_SIZE_FACTOR`.

NOTA L'utilizzo dell'opzione avanzata `XS_ANGLE_DIMENSION_SYMBOL_SIZE_FACTOR` disattiva l'opzione avanzata `XS_CHECK_TRIANGLE_TEXT_SIZE`.

Si veda anche

[XS_ANGLE_DIMENSION_SYMBOL_SIZE_FACTOR \(pagina 72\)](#)

XS_CHORD_TOLERANCE_FOR_SMALL_TUBE_SEGMENTS

Categoria

Velocità e precisione

Utilizzare questa opzione avanzata per definire la tolleranza del segmento per tubi rotondi di dimensioni minori o uguali al limite impostato dall'opzione avanzata `XS_CHORD_TOLERANCE_SMALL_TUBE_SIZE_LIMIT`. Immettere il valore in millimetri. Il valore predefinito è `1.0`.

Riaprire il modello per attivare il nuovo valore.

NOTA Non modificare le impostazioni di tolleranza del segmento durante un progetto. La modifica delle impostazioni ricrea automaticamente le sezioni tubolari nel modello quando si riavvia Tekla Structures, di conseguenza gli oggetti solidi sono leggermente diversi, con possibile influenza sulla marcatura.

Si veda anche

[XS_CHORD_TOLERANCE_SMALL_TUBE_SIZE_LIMIT](#) (pagina 115)

[XS_CHORD_TOLERANCE_FOR_TUBE_SEGMENTS](#) (pagina 114)

XS_CHORD_TOLERANCE_FOR_TUBE_SEGMENTS

Categoria

Velocità e precisione

Utilizzare questa opzione avanzata per definire la tolleranza del segmento per tubi rotondi di dimensioni maggiori del limite impostato dall'opzione avanzata `XS_CHORD_TOLERANCE_SMALL_TUBE_SIZE_LIMIT`. Immettere il valore in millimetri. Il valore predefinito è 1.0.

Riaprire il modello per attivare il nuovo valore.

Tolleranza segmento

La *tolleranza della corda* è la differenza massima tra un segmento dritto utilizzato per visualizzare una sezione tubolare nelle viste del modello e la sezione tubolare vera e propria:

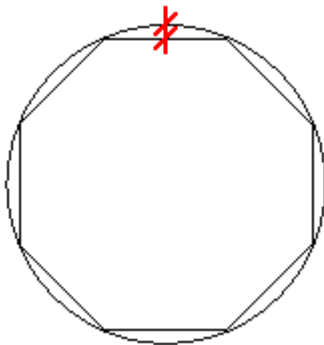

NOTA Non modificare le impostazioni di tolleranza del segmento durante un progetto. La modifica delle impostazioni ricrea automaticamente le sezioni tubolari nel modello quando si riavvia Tekla Structures, di conseguenza gli oggetti solidi sono leggermente diversi, con possibile influenza sulla marcatura.

Si veda anche

[XS_CHORD_TOLERANCE_SMALL_TUBE_SIZE_LIMIT](#) (pagina 115)

[XS_CHORD_TOLERANCE_FOR_SMALL_TUBE_SEGMENTS](#) (pagina 113)

XS_CHORD_TOLERANCE_SMALL_TUBE_SIZE_LIMIT

Categoria

Velocità e precisione

Utilizzare questa opzione avanzata per definire il limite che stabilisce se un tubo viene considerato piccolo quando si calcola la tolleranza del segmento. Il valore viene confrontato con il diametro del profilo. Immettere il valore in millimetri. Il valore predefinito è 50.0.

Riaprire il modello per attivare il nuovo valore.

NOTA Non modificare le impostazioni di tolleranza del segmento durante un progetto. La modifica delle impostazioni ricrea automaticamente le sezioni tubolari nel modello quando si riavvia Tekla Structures, di conseguenza gli oggetti solidi sono leggermente diversi, con possibile influenza sulla marcatura.

Si veda anche

[XS_CHORD_TOLERANCE_FOR_TUBE_SEGMENTS](#) (pagina 114)

[XS_CHORD_TOLERANCE_FOR_SMALL_TUBE_SEGMENTS](#) (pagina 113)

XS_CIS_DEP1_DATABASE_NAME

Categoria

Esporta

Utilizzare per definire il nome del database temporaneo utilizzato nei trasferimenti di CIMsteel.

Questa opzione avanzata è specifica del sistema e viene letta dai file di ambiente. In genere, non è necessario modificare le impostazioni specifiche del sistema. Non modificare tali impostazioni se non si è un amministratore.

XS_CIS_DEP1_DATABASE_PASSW

Categoria

Esporta

Utilizzare per definire la password per il database temporaneo utilizzato nei trasferimenti di CIMsteel.

Questa opzione avanzata è specifica del sistema e viene letta dai file di ambiente. In genere, non è necessario modificare le impostazioni specifiche del sistema. Non modificare tali impostazioni se non si è un amministratore.

XS_CIS_DEP1_DATABASE_PATH

Categoria

Esporta

Utilizzare per definire un percorso per il database temporaneo che Tekla Structures crea durante la conversione di un modello dal/al formato CIMsteel STEP.

Questa opzione avanzata è specifica del sistema e viene letta dai file di ambiente. In genere, non è necessario modificare le impostazioni specifiche del sistema. Non modificare tali impostazioni se non si è un amministratore.

XS_CIS_DEP1_EXPRESS_FILE

Categoria

Questa opzione avanzata deve essere impostata in un file di inizializzazione (.ini).

Utilizzare questa opzione avanzata per specificare il nome del file `EXPRESS` all'interno della cartella di sistema. Il file `EXPRESS` descrive il modello di prodotto logico CIMsteel DEP1. Viene utilizzato per la conversione di un modello di Tekla Structures al/dal formato CIMsteel DEP1 STEP.

Questa opzione avanzata è specifica dell'utente e l'impostazione viene salvata in `options.bin` nella cartella dell'utente. Riavviare Tekla Structures per attivare il nuovo valore.

XS_CLASH_CHECK_BETWEEN_PARTS

Categoria

Proprietà di modellazione

Impostare su `FALSE` per rilevare solo le interferenze tra gli oggetti di Tekla Structures e gli oggetti del modello di riferimento e su `TRUE` per rilevare le interferenze anche tra gli oggetti di Tekla Structures. Il valore predefinito è `TRUE`.

Si veda anche

[XS_CLASH_CHECK_BETWEEN_REFERENCES](#) (pagina 117)

[XS_CLASH_CHECK_INSIDE_REFERENCE_MODELS](#) (pagina 118)

[XS_CLASH_CHECK_BETWEEN_REINFORCING_BARS](#) (pagina 117)

XS_CLASH_CHECK_BETWEEN_REFERENCES

Categoria

Proprietà di modellazione

Utilizzare per definire se Tekla Structures deve eseguire il controllo interferenze anche tra i modelli di riferimento.

Impostare su `TRUE` se si desidera eseguire il controllo interferenze anche tra due modelli di riferimento. Il valore di default è `FALSE`.

Questa opzione avanzata è specifica per ciascun ruolo. Quando si utilizza il tipo **SYSTEM(ROLE)**, viene adottato il valore di default. Quando è utilizzato il tipo **MODEL(ROLE)** o **DRAWING(ROLE)**, è possibile modificare il valore, che sarà quindi uguale per tutti gli utenti nel modello corrente.

Si veda anche

[XS_CLASH_CHECK_BETWEEN_PARTS](#) (pagina 116)

[XS_CLASH_CHECK_INSIDE_REFERENCE_MODELS](#) (pagina 118)

[XS_CLASH_CHECK_BETWEEN_REINFORCING_BARS](#) (pagina 117)

XS_CLASH_CHECK_BETWEEN_REINFORCING_BARS

Categoria

Proprietà di modellazione

Impostare questa opzione avanzata su `TRUE` per rilevare le interferenze tra le barre d'armatura di Tekla Structures e tra le barre d'armatura e altri oggetti di Tekla Structures (parti in acciaio, bulloni, inserti e oggetti di riferimento). Impostare su `FALSE` per rilevare le interferenze tra le barre d'armatura e altri oggetti di Tekla Structures, eccetto tra le barre d'armatura. Il valore di default è `TRUE`.

Questa opzione avanzata è specifica del modello e l'impostazione viene salvata nel database delle opzioni.

Si veda anche

[XS_CLASH_CHECK_BETWEEN_PARTS \(pagina 116\)](#)

[XS_CLASH_CHECK_BETWEEN_REFERENCES \(pagina 117\)](#)

[XS_CLASH_CHECK_INSIDE_REFERENCE_MODELS \(pagina 118\)](#)

XS_CLASH_CHECK_INSIDE_REFERENCE_MODELS

Categoria

Proprietà di modellazione

Utilizzare questa opzione avanzata per definire se le interferenze interne vengono verificate nei modelli di riferimento.

Il valore predefinito `FALSE` indica che le interferenze tra gli oggetti modello riferimento all'interno di un modello di riferimento vengono ignorate. Le interferenze tra gli oggetti modello riferimento appartenenti a modelli diversi vengono rilevate. Il valore predefinito `TRUE` indica che le interferenze tra gli oggetti modello riferimento all'interno di un modello di riferimento vengono verificate.

Si noti che questa opzione avanzata viene presa in considerazione solo se l'opzione `XS_CLASH_CHECK_BETWEEN_REFERENCES` è impostata su `TRUE`.

Si veda anche

[XS_CLASH_CHECK_BETWEEN_REFERENCES \(pagina 117\)](#)

XS_CLEAR_MODEL_HISTORY

Categoria

Velocità e precisione

Se si utilizzano i file di log storici del modello, impostare questa opzione avanzata su `TRUE` per cancellare i dati storici dal file di log ogni volta che si apre e si salva il modello. Il valore di default è `FALSE`.

Questa opzione avanzata è specifica del sistema e viene letta dai file di ambiente. In genere, non è necessario modificare le impostazioni specifiche del sistema. Non modificare tali impostazioni se non si è un amministratore.

Si veda anche

[XS_COLLECT_MODEL_HISTORY \(pagina 121\)](#)

XS_CLONING_TEMPLATE_DIRECTORY

Categoria: Posizione file

Immettere un percorso della cartella che contiene i template di clonazione utilizzati dal **Catalogo disegni principali**. È possibile disporre di più percorsi separati da punto e virgola. Di default, questa opzione avanzata è impostata su `%XSDATADIR%\environments\common\cloning_templates`.

Questa opzione avanzata è specifica dell'utente e l'impostazione viene salvata in `options.bin` nella cartella dell'utente. Riavviare Tekla Structures per attivare il nuovo valore.

Si veda anche

XS_CLOUD_SHARING_PROXY

NOTA Si consiglia di impostare questa opzione avanzata nel menu **File --> Condivisione --> Impostazioni di condivisione --> Cache di condivisione modello Tekla** .

Utilizzare questa opzione avanzata per impostare un server di cache utilizzato con il servizio di condivisione Tekla Model Sharing.

Se necessario, l'opzione avanzata può essere impostata nei file di inizializzazione. Impostare `XS_CLOUD_SHARING_PROXY` sul nome di `server;porta` nei file di inizializzazione.

Questa opzione avanzata è specifica dell'utente.

XS_CNC_CUT_PLANE_HEIGHT

Categoria

CNC

Impostare questa opzione avanzata su un valore compreso tra 0.3 e 1.0 se viene visualizzato il messaggio di avviso seguente nel file `dstv_nc.log` per alcuni file NC:

```
Error: Can't find intersection between solid and nc plane.  
Please try to adjust XS_CNC_CUT_PLANE_HEIGHT (0.3 .. 1.0)
```

Questi messaggi di avviso possono venire visualizzati quando si creano file NC per le parti della cartella. Questi file NC non sono corretti. Ad esempio, i contorni esterni della parte possono essere completamente assenti nel file NC. È possibile notare questo particolare se si visualizza un file DXF creato dal file NC.

Procedere come segue per utilizzare questa opzione avanzata:

1. Impostare questa opzione avanzata utilizzando un valore superiore a 0.3. Iniziare prima con un valore inferiore. Il valore predefinito interno è 0.3.
2. Creare file NC per la parte che causa problemi.
3. Verificare il file `dstv_nc.log` e, se vengono ancora visualizzati messaggi di avviso per questa parte, ripetere i passaggi da 1 a 4 con un altro valore.
4. Dopo avere creato i file NC senza che vengano visualizzati messaggi di errore in `dstv_nc.log`, rimuovere l'opzione avanzata dal file `user.ini`, poiché questa opzione avanzata può causare problemi ad altre parti.

Questa opzione avanzata è specifica del modello e l'impostazione viene salvata nel database delle opzioni.

XS_CNC_HOLE_DIAMETER_ROUNDING

Categoria

CNC

Definisce il fattore di arrotondamento dei fori per i file NC. I file NC hanno una precisione di 0.01mm.

Utilizzare per arrotondare diametri di bulloni con differenze molto piccole allo stesso valore. Potrebbe essere necessario utilizzare diametri differenti poiché i bulloni possono avere valori di tolleranza differenti in un modello Tekla Structures. È possibile inserire più decimali nei valori della tolleranza dei bulloni nelle finestre di dialogo dei componenti, quindi in quella dei bulloni generale.

Il processo di arrotondamento viene utilizzato solo quando si creano i file NC.

Impostare il coefficiente di arrotondamento sullo stesso valore (in mm) della tolleranza di foratura dello strumento della macchina. Il valore predefinito è 0.00001.

Tekla Structures divide il diametro originale del foro per il fattore di arrotondamento, poi arrotonda il risultato al numero intero più vicino, quindi lo moltiplica per il fattore di arrotondamento. Come risultato, i diametri dei bulloni con una differenza molto piccola ora vengono arrotondati allo stesso valore.

Questa opzione avanzata è specifica del modello e l'impostazione viene salvata nel database delle opzioni.

Esempio

In questo esempio il fattore di arrotondamento è 1.5875 (1/16 di pollice), che produce i risultati seguenti:

- Diametro 26.99 mm (1" 1/16 dal box di dialogo delle macro) => $26.99/1.5875 \Rightarrow 17.00 \Rightarrow 17 \Rightarrow 17*1.5875 \Rightarrow 26.99$ mm
- Diametro 27.00 mm (1" 1/16 dal box di dialogo dei bulloni) => $27.00/1.5875 \Rightarrow 17.01 \Rightarrow 17 \Rightarrow 17*1.5875 \Rightarrow 26.99$ mm

XS_COLLECT_MODEL_HISTORY

Categoria

Velocità e precisione

Tekla Structures è in grado di raccogliere i dati storici del modello in diversi oggetti, ad esempio le parti nella finestra di dialogo Informazioni oggetto, le barre d'armatura, i componenti nei report e così via. Impostare questa opzione avanzata su `TRUE` (default) per raccogliere i dati. Se non si desidera raccogliere lo storico del modello, impostarla su `FALSE`.

Questa opzione avanzata è specifica del modello e l'impostazione viene salvata nel database delle opzioni.

Si veda anche

[XS_CLEAR_MODEL_HISTORY](#) (pagina 118)

XS_COMBINED_BOLT_DIM_CHARACTER

Categoria

Quotare: bulloni

Utilizzare per impostare il carattere nelle quote dei bulloni. Il valore predefinito è l'asterisco (*).

Questa opzione avanzata è specifica del modello e l'impostazione viene salvata nel database delle opzioni.

XS_COMPANY_SETTINGS_DIRECTORY

Categoria

Questa opzione avanzata deve essere impostata in un file di inizializzazione (.ini).

Utilizzare questa opzione avanzata per definire una cartella in cui si trova il file di inizializzazione `company.ini`. Il file contiene impostazioni a livello aziendale. È possibile definire la cartella, ad esempio in un file `options.ini` memorizzato nella cartella del modello, dell'azienda o del progetto.

XS_COMPLEX_PART_MEMBERS_DO_NOT_HAVE_TO_BE_MAIN_PARTS

Categoria

Quotare: parti

Utilizzare nella quotatura di parti/assemblaggi complessi in modo che Tekla Structures quoti le parti diverse da quelle principali da sole. Il valore di default è `FALSE`.

Questa opzione avanzata è specifica per ciascun ruolo. Quando si utilizza il tipo **SYSTEM(ROLE)**, viene adottato il valore di default. Quando è utilizzato il tipo **MODEL(ROLE)** o **DRAWING(ROLE)**, è possibile modificare il valore, che sarà quindi uguale per tutti gli utenti nel modello corrente.

XS_COMPONENT_CATALOG_ALLOW_SYSTEM_EDIT

Categoria: Proprietà di modellazione

Impostare questa opzione avanzata su `TRUE` per poter modificare i file di definizione del catalogo **Applicazioni e componenti**, che si trovano nelle cartelle `XS_SYSTEM`.

In genere, non è necessario modificare le impostazioni specifiche del sistema. Non modificare tali impostazioni se non si è un amministratore.

XS_COMPONENT_CATALOG_DO_REPORT_LEGACY_FILE_ISSUES

Categoria

Questa opzione avanzata deve essere impostata in un file di inizializzazione (.ini).

Questa opzione avanzata è specifica del sistema e viene letta da `teklastructures.ini`. In genere, non è necessario modificare le impostazioni specifiche del sistema. Non modificare tali impostazioni se non si è un amministratore.

Impostare l'opzione avanzata su `TRUE` per consentire la segnalazione dei problemi del catalogo componenti nel log messaggi nel catalogo **Applicazioni e componenti**.

Riavviare Tekla Structures dopo aver modificato il valore per attivare la nuova impostazione.

XS_COMPONENT_CATALOG_COMPACT_THUMBNAIL_SIZE

Categoria: Proprietà di modellazione

Utilizzare per regolare la dimensione delle miniature tra 16 e 96 pixel nella vista compatta. Il valore di default è 40.

Questa opzione avanzata è specifica dell'utente e l'impostazione viene salvata in `options.bin` nella cartella dell'utente. Riavviare Tekla Structures per attivare il nuovo valore.

Si veda anche

[XS_COMPONENT_CATALOG_THUMBNAIL_SIZE \(pagina 123\)](#)

XS_COMPONENT_CATALOG_THUMBNAIL_SIZE

Categoria: Proprietà di modellazione

Utilizzare per regolare la dimensione delle miniature tra 16 e 96 pixel nella vista normale. Il valore di default è 96 pixel.

Questa opzione avanzata è specifica dell'utente e l'impostazione viene salvata in `options.bin` nella cartella dell'utente. Riavviare Tekla Structures per attivare il nuovo valore.

Si veda anche

[XS_COMPONENT_CATALOG_COMPACT_THUMBNAIL_SIZE \(pagina 123\)](#)

XS_CONCRETE_PART_NUMBERING_PREFIX

Categoria

Marcatura

Utilizzare per definire un prefisso di marcatura per le parti in calcestruzzo. Il valore predefinito è `Concrete`.

Questa opzione avanzata è specifica del modello e l'impostazione viene salvata nel database delle opzioni.

Si veda anche

[XS_CONCRETE_PART_NUMBERING_START_NUMBER \(pagina 124\)](#)

XS_CONCRETE_PART_NUMBERING_START_NUMBER

Categoria

Marcatura

Utilizzare per definire il numero di partenza per le parti in calcestruzzo. Il valore predefinito è 1.

Questa opzione avanzata è specifica del modello e l'impostazione viene salvata nel database delle opzioni.

Si veda anche

[XS_CONCRETE_PART_NUMBERING_PREFIX \(pagina 124\)](#)

XS_CONNECTING_SIDE_MARK_SYMBOL

Categoria

Marche: parti

Utilizzare per modificare il simbolo per una marca laterale di collegamento nei disegni di officina, entità gettate e assemblaggio. Di default, il simbolo della marca laterale è il numero 34 nel file dei simboli. Per modificare il simbolo, impostare questa opzione avanzata sul numero di un simbolo diverso.

Nei disegni di progetto/montaggio, utilizzare [XS_GA_CONNECTING_SIDE_MARK_SYMBOL \(pagina 258\)](#).

Questa opzione avanzata è specifica del modello e l'impostazione viene salvata nel database delle opzioni.

XS_CONNECT_CONNECTION_PARTS_IN_AUTOCONNECTION

Categoria: Componenti

Impostare questa opzione avanzata su `FALSE` (default) se non si desidera collegare le parti create tramite la connessione in Autoconnection. Se si imposta su `TRUE`, le parti create tramite la connessione vengono collegate in Autoconnection.

Questa opzione avanzata è specifica del modello e l'impostazione viene salvata nel database delle opzioni.

Si veda anche

XS_CONNECT_PLATE_PROFILES_IN_AUTOCONNECTION

Categoria

Componenti

Impostare su `TRUE` per abilitare la funzione **AutoConnection** per gli elementi costruiti. Se si imposta questa opzione avanzata su `FALSE`, in Tekla Structures i piatti non vengono considerati elementi quando si utilizza AutoConnection. Il valore di default è `TRUE`.

Questa opzione avanzata è specifica del modello e l'impostazione viene salvata nel database delle opzioni.

XS_CONNECT_UPLOAD_MODEL_FOLDER

Categoria

Posizioni file

Utilizzare questa opzione avanzata per definire una cartella progetto Trimble Connect in cui il modello Tekla Structures corrente viene caricato come modello di riferimento `.tekla` di sola lettura. Il modello di riferimento `.tekla` funziona come controparte del modello Tekla Structures nel progetto Trimble Connect collegato. Il caricamento del modello Tekla Structures come modello

di riferimento `.tekla` consente di utilizzare i `ToDo` e altri comandi di Trimble Connect con il modello.

Immettere un percorso per la cartella nel progetto di Trimble Connect collegato in cui si desidera caricare il modello Tekla Structures corrente. Di default, la cartella è `Structural\Tekla models`.

Se si lavora con un modello condiviso con Tekla Model Sharing, utilizzare l'opzione avanzata ([pagina 453](#)) per definire quando il modello condiviso verrà caricato nella cartella progetto Trimble Connect.

Questa opzione avanzata è specifica del modello e l'impostazione viene salvata nel database delle opzioni.

XS_CONSIDER_NEIGHBOUR_PARTS_IN_HIDDEN

Categoria

Proprietà disegni

Impostare questa opzione avanzata su `TRUE` (default) per disegnare le parti dietro alle parti adiacenti utilizzando linee nascoste. Se si desidera visualizzare le parti dietro le parti adiacenti tramite un tipo di linea visibile, impostare questa opzione avanzata su `FALSE`.

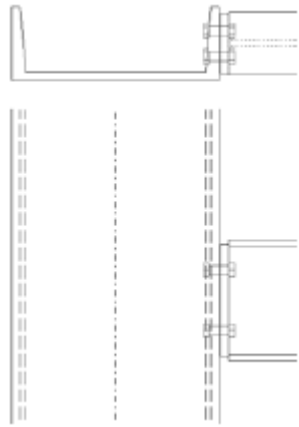
Impostazione	Esempio dell'aspetto nel disegno
Impostare su <code>TRUE</code> (default). Le parti dietro le parti adiacenti vengono disegnate con linee nascoste.	 The image shows a technical drawing of a mechanical assembly. It consists of two main views: a top view and a side view. In the top view, a horizontal component is connected to a vertical component. Hidden lines are shown as dashed lines, indicating parts that are obscured by other parts. In the side view, the vertical component is shown with hidden lines for parts that are behind other parts of the assembly.

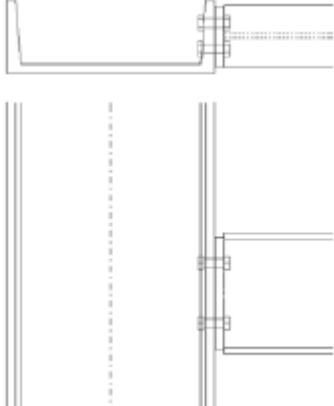
Impostazione	Esempio dell'aspetto nel disegno
Impostare su <code>FALSE</code> . Le parti dietro le parti adiacenti vengono disegnate con il tipo di linea visibile.	

Questa opzione avanzata è specifica del modello e l'impostazione viene salvata nel database delle opzioni.

XS_CONSIDER_REBAR_HOOK_LOCATION_IN_CAST_UNIT_NUMBERING

Questa opzione avanzata deve essere impostata in un file di inizializzazione (.ini).

Utilizzare questa opzione avanzata per definire se la posizione dei ganci della barra d'armatura viene presa in considerazione o meno nella marcatura delle unità di getto.

Il valore di default è `FALSE`.

Quando questa opzione avanzata viene impostata su `TRUE`, alle unità di getto che sarebbero altrimenti identiche verranno assegnati numeri diversi se i ganci nelle barre altrimenti identiche indicano direzioni diverse o se, ad esempio, i ganci delle staffe sono in spigoli diversi.

Riavviare Tekla Structures dopo aver modificato il valore per attivare la nuova impostazione.

XS_CONSIDER_REBAR_NAME_IN_NUMBERING

Categoria

Specifiche calcestruzzo

Impostare su `FALSE` per fare in modo che in Tekla Structures vengano considerati solo i nomi delle parti per la marcatura e non i nomi delle barre d'armatura. Il valore di default è `FALSE`.

Questa opzione avanzata è specifica del modello e l'impostazione viene salvata nel database delle opzioni.

XS_CONTOUR_PLATE_POINT_ON_SAME_LINE_LIMIT

Categoria

Proprietà di modellazione

Pulisce i punti del profilo del piatto contorno forniti dai componenti di sistema nei casi in cui i punti si trovano su una linea quasi dritta se i punti (centrali) forniti deviano dalla linea al massimo di tanto quanto il valore di questa opzione avanzata. Il punto è quindi così vicino alla linea tra il punto precedente e quello successivo da risultare ridondante e da poter essere rimosso. Immettere un valore decimale. Il valore predefinito è 1.0 mm.

Questa opzione avanzata è specifica del modello e l'impostazione viene salvata nel database delle opzioni.

Si veda anche

[XS_CONTOUR_PLATE_POINT_ON_SAME_LINE_LIMIT_FOR_CLOSE_POINTS](#)
(pagina 128)

XS_CONTOUR_PLATE_POINT_ON_SAME_LINE_LIMIT_FOR_CLOSE_POINTS

Categoria

Proprietà di modellazione

Pulisce i punti del profilo del piatto contorno forniti dai componenti di sistema nei casi in cui i punti si trovano su una linea quasi dritta se i punti (centrali) forniti deviano dalla linea al massimo di tanto quanto il valore di questa opzione avanzata. Il punto è quindi così vicino alla linea tra il punto precedente e quello successivo da risultare ridondante e da poter essere rimosso. Questa opzione avanzata viene utilizzata se le distanze dei punti delle sezioni tra due punti consecutivi sono minori di 10.0 mm. Il valore predefinito per questa opzione avanzata è 0.1 mm.

Questa opzione avanzata è specifica del modello e l'impostazione viene salvata nel database delle opzioni.

Si veda anche

[XS_CONTOUR_PLATE_POINT_ON_SAME_LINE_LIMIT](#) (pagina 128)

XS_CONVERSION_ARBITRARY_PROFILE_MAPPING_BY_NAME_MUST_MATCH_DIMENSIONS

Categoria: Proprietà di modellazione

Impostare questa opzione avanzata su `TRUE` per richiedere che le dimensioni corrispondano alla mappatura profilo arbitraria durante la mappatura del nome profilo al nome profilo nella conversione di oggetti IFC. `FALSE` è il valore di default.

Questa opzione avanzata è specifica del modello e l'impostazione viene salvata nel database delle opzioni.

XS_CONVERT_OLD_FORCE_UNITS_TO_SI_FROM

Categoria

Componenti

Utilizzare per definire come convertire le tabelle degli attributi di parti e connessioni quando si apre un catalogo di Tekla Structures precedente alla versione 7.0.

Si possono utilizzare le seguenti unità: kg/T/N/daN/kN/lbf/kip, oppure un valore numerico.

Questa opzione avanzata è specifica del modello e l'impostazione viene salvata nel database delle opzioni.

Esempio

Per convertire le unità di forza da kip a SI, impostare questa opzione avanzata su `kip`.

XS_CONVERT_OLD_MOMENT_UNITS_TO_SI_FROM

Categoria

Questa opzione avanzata deve essere impostata in un file di inizializzazione (.ini).

Utilizzare per definire come convertire le tabelle degli attributi di parti e connessioni quando si apre un catalogo di Tekla Structures precedente alla versione 7.0.

Si possono utilizzare le unità seguenti: kgm/Tm/Nm/daNm/kNm/lbf-in/lbf-ft/kip-in/kip-ft, oppure un valore numerico.

Esempio

Per convertire le unità di momento da kip-ft a SI, impostare questa opzione avanzata su `kip-ft`.

XS_COPY_REVISIONS_IN_AUTOMATIC_CLONING

Categoria

Proprietà disegni

Impostare l'opzione avanzata

`XS_COPY_REVISIONS_IN_AUTOMATIC_CLONING` su `TRUE` per copiare le revisioni e gli attributi utente nei disegni clonati automaticamente. `TRUE` è il valore predefinito.

Questa opzione avanzata è specifica del modello e l'impostazione viene salvata nel database delle opzioni.

XS_COUNT_ALL_PARTS_IN_NSFS_REPEATED_PART_MARK

Categoria

Marche: parti

Utilizzare questa opzione avanzata per determinare come visualizzare la quantità di parti con marche parti unite. Impostare questa opzione avanzata su `TRUE` per conteggiare tutte le parti. Per impostazione predefinita, questa opzione avanzata è impostata su `FALSE`.

Questa opzione avanzata è specifica per ciascun ruolo. Quando si utilizza il tipo **SYSTEM(ROLE)**, viene adottato il valore di default. Quando è utilizzato il tipo **MODEL(ROLE)** o **DRAWING(ROLE)**, è possibile modificare il valore, che sarà quindi uguale per tutti gli utenti nel modello corrente.

Esempio

Quando ci sono quattro o più irrigidimenti uguali su entrambi i lati dell'anima di una trave, la marca risulta

- 4x1002BS se `XS_COUNT_ALL_PARTS_IN_NSFS_REPEATED_PART_MARK` è impostata su `TRUE`.

- **2x1002BS** se `XS_COUNT_ALL_PARTS_IN_NSFS_REPEATED_PART_MARK` è impostata su `FALSE`.

Si veda anche

[XS_COUNT_BOTH_PARTS_IN_NSFS_PART_MARK](#) (pagina 131)

XS_COUNT_BOTH_PARTS_IN_NSFS_PART_MARK

Categoria

Marche: parti

Utilizzare questa opzione avanzata per determinare come visualizzare la quantità di parti con marche parti unite. Impostare questa opzione avanzata su `TRUE` per conteggiare entrambe le parti. Se non si desidera utilizzare questa impostazione, impostarla su `FALSE` (default).

Questa opzione avanzata è specifica per ciascun ruolo. Quando si utilizza il tipo **SYSTEM(ROLE)**, viene adottato il valore di default. Quando è utilizzato il tipo **MODEL(ROLE)** o **DRAWING(ROLE)**, è possibile modificare il valore, che sarà quindi uguale per tutti gli utenti nel modello corrente.

Esempio

Quando ci sono quattro o più irrigidimenti uguali su entrambi i lati dell'anima di una trave, la marca risulta

- **2x1002BS** se `XS_COUNT_BOTH_PARTS_IN_NSFS_PART_MARK=TRUE`.
- **1002BS** se `XS_COUNT_BOTH_PARTS_IN_NSFS_PART_MARK=FALSE`.

Si veda anche

[XS_COUNT_ALL_PARTS_IN_NSFS_REPEATED_PART_MARK](#) (pagina 130)

XS_CREATE_ALSO_BIG_HTML_REPORT_PICTURES

Categoria

Lavorazione del calcestruzzo

Impostare su `TRUE` per creare una serie di immagini aggiuntiva nella cartella dei report. Le dimensioni delle immagini sono tre volte maggiori rispetto a quelle nel report HTML. Il valore predefinito è `FALSE`.

Questa opzione avanzata è specifica dell'utente e l'impostazione viene salvata in `options.bin` nella cartella dell'utente. Riavviare Tekla Structures per attivare il nuovo valore.

XS_CREATE_DRAWING_PREVIEW_AUTOMATICALLY

Categoria

Proprietà disegni

Impostare questa opzione avanzata su `TRUE` per eseguire un'istantanea del disegno ogni volta che il disegno viene salvato. L'istantanea viene salvata nella cartella `\drawing` all'interno della cartella del modello corrente. L'istantanea viene utilizzata come immagine di anteprima predefinita per il disegno nel **Catalogo disegni principale**. Se si imposta questa opzione avanzata su `FALSE`, l'istantanea non viene scattata. Il valore di default è `FALSE`.

Questa opzione avanzata è specifica dell'utente e l'impostazione viene salvata in `options.bin` nella cartella dell'utente. Riavviare Tekla Structures per attivare il nuovo valore.

XS_CREATE_MISSING_MARKS_IN_INTELLIGENT_CLONING

Categoria

Marcare: generale

Utilizzare per creare tutte le marche in un disegno clonato in cui sono state aggiunte parti nuove.

Per creare le marche, impostare l'opzione avanzata su `TRUE`. Il valore predefinito è `FALSE`.

Questa opzione avanzata è specifica del modello e l'impostazione viene salvata nel database delle opzioni.

Si veda anche

XS_CREATE_ROUND_HOLE_DIMENSIONS

Categoria

Quotatura: Parti

Immettere `TRUE` (valore predefinito) per quotare il punto centrale dei fori rotondi nei disegni.

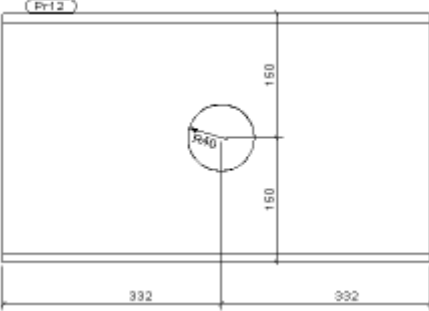
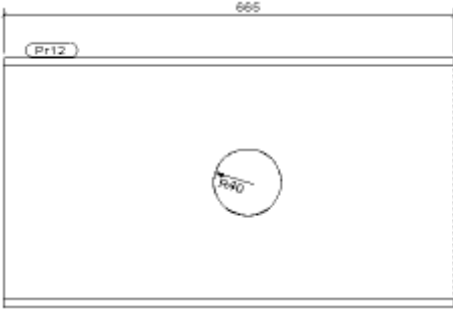
Impostazione	Esempio dell'aspetto nei disegni
TRUE	
FALSE	

È possibile ottenere la quota automatico nel centro del foro solo se il profilo della parte di taglio è rotondo.

Questa opzione avanzata non si applica alle quote automatiche dei disegni di progetto/montaggio.

Questa opzione avanzata è specifica del modello e l'impostazione viene salvata nel database delle opzioni.

XS_CREATE_CONNECTION_WHEN_COPYING_DRAWING_VIEWS

Categoria

Proprietà disegni

Impostare su **TRUE** per collegare le viste copiate al disegno originale. Di conseguenza, quando si elimina un disegno da cui è stata copiata una vista, ad esempio, in Tekla Structures viene eliminata anche la vista copiata. Il valore predefinito è **FALSE**.

Questa opzione avanzata è specifica per ciascun ruolo. Quando si utilizza il tipo **SYSTEM(ROLE)**, viene adottato il valore di default. Quando è utilizzato il tipo **MODEL(ROLE)** o **DRAWING(ROLE)**, è possibile modificare il valore, che sarà quindi uguale per tutti gli utenti nel modello corrente.

Collegamenti utili

Per ulteriori informazioni su come utilizzare

`XS_CREATE_CONNECTION_WHEN_COPYING_DRAWING_VIEWS`, vedere il seguente articolo di supporto in Tekla User Assistance: [Qual è la funzione dell'opzione XS_CREATE_CONNECTION_WHEN_COPYING_DRAWING_VIEWS?](#)

XS_DRAWING_CREATE_SNAPSHOT_ON_DRAWING_CREATION

Categoria: Proprietà disegni

Impostare questa opzione avanzata su `TRUE` per creare un'istantanea di un disegno mentre si crea il disegno. Se si imposta questa opzione su `TRUE`, non è più necessario aprire un disegno per salvarlo, in modo da creare l'istantanea. Il valore di default è `FALSE`.

Questa opzione avanzata è specifica del modello e l'impostazione viene salvata nel database delle opzioni.

XS_CREATE_VIEW_FROM_MODEL_OLD_WAY

Categoria

Vista disegno

Utilizzare questa opzione avanzata per specificare quali valori sono utilizzati da Tekla Structures per le estremità delle viste nei disegni di progetto/montaggio. Questa opzione interessa soltanto le viste create dal modello.

Se si imposta questa opzione avanzata su `FALSE` (default), i valori per i contorni delle viste del disegno si basano sulle coordinate x e y dell'area di lavoro corrente di una vista del modello.

Quando questa opzione avanzata è impostata su `TRUE`, i valori dei contorni delle viste del disegno si basano sull'intera vista del modello, indipendentemente dalle impostazioni dell'area di lavoro.

In entrambi i casi la profondità della vista è basata sui valori della profondità di visualizzazione del modello.

Questa opzione avanzata è specifica del modello e l'impostazione viene salvata nel database delle opzioni.

XS_CS_CHAMFER_DIVIDE_ANGLE

Categoria: Velocità e precisione

Utilizzare questa opzione avanzata per modificare gli angoli che dividono lo smusso di una sezione trasversale. Il valore predefinito è 30.0 gradi.

NOTA Un valore molto piccolo indurrà gli arrotondamenti del profilo a non essere visibili.

L'utilizzo di questa opzione avanzata influisce sul raggio di arrotondamento per le parti caratterizzate da un livello elevato di precisione (ad esempio, le parti nei disegni e nell'esportazione DWG).

Esempio

XS_CS_CHAMFER_DIVIDE_ANGLE=10.0

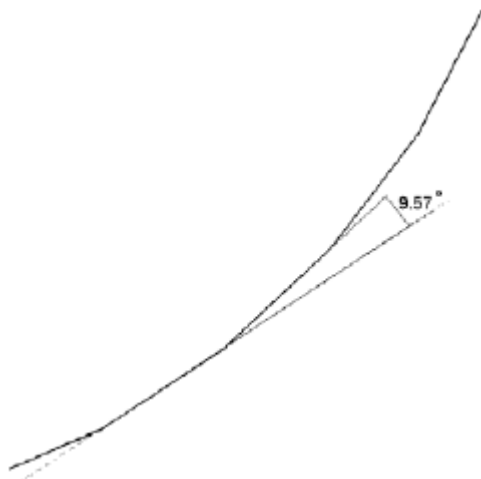

Si veda anche

[XS_SOLID_USE_HIGHER_ACCURACY](#) (pagina 433)

XS_CURVED_AXIS_PLACE

Categoria

Profili

Per impostazione predefinita, Tekla Structures calcola la lunghezza delle parti curve insieme all'asse centrale. Utilizzare questa opzione avanzata per definire la posizione di questo asse come rapporto.

In Tekla Structures la posizione dell'asse viene calcolata tramite la formula $h=H/2,0*\text{coefficiente}$. Il valore predefinito è zero (0). Definire il coefficiente

come 1,0 per calcolare la lunghezza lungo la flangia superiore. Definire il coefficiente come -1,0 per determinare la lunghezza lungo la flangia inferiore. Questo valore è usato nei report e nei template dei disegni.

XS_CUSTOM_COMPONENT_DECIMALS

Categoria

Velocità e precisione

Utilizzare questa opzione avanzata per modificare il numero di decimali per i componenti personalizzati. Questa impostazione funziona solo con le variabili parametriche il cui **Tipo valore** è **Testo**. Gli altri tipi di parametri seguono le impostazioni di precisione normali.

Il valore di default è 3.

XS_CUT_SYMBOL_FONT

Categoria

Proprietà disegni

Utilizzare per definire il carattere per il testo dei simboli di taglio. Il valore predefinito è Arial. Se non si imposta alcun carattere, in Tekla Structures viene utilizzato il carattere predefinito specificato per XS_DEFAULT_FONT.

Questa opzione avanzata è specifica del modello e l'impostazione viene salvata nel database delle opzioni.

Si veda anche

[XS_DEFAULT_FONT \(pagina 139\)](#)

XS_CYCLIC_SOLVER_MAX_LOOPS

Categoria

Proprietà di modellazione

Utilizzare per definire quanti cicli Tekla Structures deve effettuare per risolvere le dipendenze nei componenti personalizzati. Inserire un numero per il totale di cicli. Il valore di default è 2.

Questa opzione avanzata è specifica del modello e l'impostazione viene salvata nel database delle opzioni.

1.4 Opzioni avanzate - D

DAK_BMPPATH

Questa opzione avanzata deve essere impostata in un file di inizializzazione (.ini).

Questa opzione avanzata è specifica del sistema e viene letta da `teklastructures.ini`. In genere, non è necessario modificare le impostazioni specifiche del sistema. Non modificare tali impostazioni se non si è un amministratore.

Utilizzare per indicare la cartella contenente i file bitmap utilizzati in

- componenti personalizzati
- attributi definiti dall'utente (file `objects.inp`)
- catalogo profili
- alcuni componenti di sistema

È possibile utilizzare liste dei percorsi delle cartelle separate da punto e virgola. Vedere l'esempio riportato di seguito. Di default, questa opzione avanzata viene definita nel file `teklastructures.ini` e indica la cartella `..\ProgramData\Trimble\Tekla Structures\<version>\Bitmaps`

Per utilizzare un'altra cartella, aggiungere `DAK_BMPPATH` al file `options.ini` nella cartella del modello con il nuovo percorso che indica la cartella in cui si trovano le proprie bitmap.

Esempio

```
DAK_BMPPATH=%XSDATADIR%\Bitmaps\
```

```
DAK_BMPPATH=%XSDATADIR%\Bitmaps\;H:\Tekla\bitmap\
```

XSDATADIR

Categoria

Questa opzione avanzata deve essere impostata in un file di inizializzazione (.ini).

Questa opzione avanzata è specifica del sistema e viene letta da `teklastructures.ini`. Può anche essere impostata localmente. Fare riferimento al file ini di ambiente (`env_<environment_name>.ini`). In

genere, non è necessario modificare le impostazioni specifiche del sistema. Non modificare tali impostazioni se non si è un amministratore.

L'opzione `XSDATADIR` viene definita nel file `teklastructures.ini`. L'opzione indica un percorso in cui vengono installati i file e le cartelle dell'ambiente.

Esempio

Di default, questa opzione avanzata viene impostata nel modo seguente: `set XSDATADIR=C:\ProgramData\Trimble\Tekla Structures\<version>\`

XS_DEFAULT_BREP_PATH

Questa opzione avanzata deve essere impostata in un file di inizializzazione (.ini).

Utilizzare per definire la posizione delle forme di default disponibili nella finestra di dialogo **Catalogo sagome** quando si crea un nuovo modello. Per impostazione predefinita, questa opzione avanzata è impostata per puntare all'ambiente `common` e i file di definizione delle forme predefinite sono letti dalle cartelle `\Shapes` e `\ShapeGeometries` nella cartella `\profil`.

Le sagome utilizzate da questa posizione durante la creazione degli elementi in un modello vengono copiate nella cartella modello.

Esempio

Per fare leggere a Tekla Structures le sagome di default dell'ambiente imperiale tedesco, impostare questa opzione avanzata come segue:

```
set XS_DEFAULT_BREP_PATH=%XSDATADIR%\environments\germany\
```

oppure

```
set XS_DEFAULT_BREP_PATH=C:\ProgramData\Trimble\Tekla Structures\<version>\environments\germany\
```

XS_DEFAULT_ENVIRONMENT

Questa opzione avanzata deve essere impostata in un file di inizializzazione (.ini).

Utilizzare insieme a [XS_DEFAULT_LICENSE \(pagina 140\)](#) e [XS_DEFAULT_ROLE \(pagina 142\)](#) per ignorare la finestra di accesso. Impostare queste opzioni avanzate in un file di inizializzazione separato e indicare tale file utilizzando il parametro `-I` (i maiuscola) nello shortcut Tekla Structures. Il parametro è

utilizzato per indicare un file che deve essere letto **prima** degli altri file di inizializzazione.

AVVERTENZA Se nel proprio ambiente vengono utilizzati i ruoli, per il corretto funzionamento dell'avvio, è necessario impostare sia `XS_DEFAULT_ENVIRONMENT` che `XS_DEFAULT_ROLE`. `XS_DEFAULT_LICENSE` è un'opzione facoltativa.

Esempio

```
set XS_DEFAULT_ENVIRONMENT=C:\ProgramData\Trimble\Tekla Structures\<<version>\Environments\germany\env_Germany.ini
```

XS_DEFAULT_FONT

Categoria: Vista modello

Utilizzare per specificare il carattere di default nel modello e nei disegni, ad esempio per la creazione di griglie, quote e testi delle marche. Immettere il nome di qualsiasi carattere Windows, ad esempio Arial Narrow. Il valore di default è Segoe UI semibold.

Se una delle opzioni avanzate non è impostata o se nei disegni è necessaria la conversione dei caratteri, in Tekla Structures viene utilizzato `XS_DEFAULT_FONT`:

- `XS_CUT_SYMBOL_FONT`
- `XS_DIMENSION_FONT`
- `XS_GRID_TEXT_FONT`
- `XS_MARK_FONT`
- `XS_VIEW_TITLE_FONT`
- `XS_WELD_FONT`

Se, ad esempio, per `XS_MARK_FONT` non è impostato alcun valore e si apre un vecchio modello con una versione più recente di Tekla Structures, viene utilizzata l'opzione `XS_DEFAULT_FONT` per convertire le marche nel nuovo database di modelli.

Questa opzione avanzata è specifica dell'utente e l'impostazione viene salvata in `options.bin` nella cartella dell'utente. Riavviare Tekla Structures per attivare il nuovo valore.

Si veda anche

[XS_DEFAULT_FONT_SIZE](#) (pagina 140)

[XS_CUT_SYMBOL_FONT](#) (pagina 136)

[XS_DIMENSION_FONT](#) (pagina 152)

[XS_GRID_TEXT_FONT](#) (pagina 263)

[XS_MARK_FONT](#) (pagina 299)

[XS_VIEW_TITLE_FONT](#) (pagina 495)

[XS_WELD_FONT](#) (pagina 498)

XS_DEFAULT_FONT_SIZE

Categoria

Vista modello

Utilizzare per impostare la dimensione del carattere predefinito per la modellazione. Il valore predefinito è 12.

Questa opzione avanzata è specifica dell'utente e l'impostazione viene salvata in `options.bin` nella cartella dell'utente. Riavviare Tekla Structures per attivare il nuovo valore.

XS_DEFAULT_HEIGHT_FOR_CALCULATED_DRAWING_SIZE

Categoria

Proprietà disegni

Utilizzare per modificare l'altezza predefinita per le dimensioni del disegno calcolate. Immettere il valore in millimetri. Il valore di default è 287.

Questa opzione avanzata è specifica del modello e l'impostazione viene salvata nel database delle opzioni.

Si veda anche

XS_DEFAULT_LICENSE

Questa opzione avanzata deve essere impostata in un file di inizializzazione (.ini).

Utilizzare per impostare la licenza predefinita per un ruolo di utente. L'opzione avanzata può essere utilizzata in un file di inizializzazione specifico per un ruolo (`role_*.ini`) per impostare la licenza predefinita per un ruolo selezionato oppure in un file di inizializzazione separato insieme a

XS_DEFAULT_ROLE e XS_DEFAULT_ENVIRONMENT per ignorare la finestra di accesso.

AVVERTENZA Se i ruoli vengono utilizzati nell'ambiente, XS_DEFAULT_ENVIRONMENT e XS_DEFAULT_ROLE devono essere entrambi impostati per l'avvio per funzionare in modo corretto. XS_DEFAULT_LICENSE deve essere impostato se sono disponibili più tipi di licenza.

I valori possibili sono:

- FULL
- TeklaStructures_Primary
- STEEL_DETAILING
- REBAR_DETAILING
- PRECAST_CONCRETE_DETAILING
- CONSTRUCTION_MODELING
- DRAFTER
- ENGINEERING
- PROJECT_VIEWER
- PRODUCTION_PLANNER
- EDUCATIONAL
- DEVELOPER

XS_DEFAULT_MODEL_TEMPLATE

Categoria

Questa opzione avanzata deve essere impostata in un file di inizializzazione (.ini).

Utilizzare per definire il modello prototipo utilizzato come default in **menu File** --> **Nuovo** quando si crea un nuovo modello.

Definire un valore per l'opzione avanzata nei file di inizializzazione dei ruoli, disponibili nelle proprie cartelle di ambiente. Memorizzare il modello prototipo di default nella cartella definita dall'opzione avanzata [XS_MODEL_TEMPLATE_DIRECTORY \(pagina 318\)](#).

Se questa opzione avanzata non è impostata, in **menu File** --> **Nuovo** viene visualizzato l'ultimo modello prototipo utilizzato.

Esempio

```
set XS_DEFAULT_MODEL_TEMPLATE=EngineeringTemplate
```

XS_DEFAULT_ROLE

Questa opzione avanzata deve essere impostata in un file di inizializzazione (.ini).

Utilizzare insieme a [XS_DEFAULT_LICENSE \(pagina 140\)](#) e [XS_DEFAULT_ENVIRONMENT \(pagina 138\)](#) per ignorare la finestra di accesso. Impostare queste opzioni avanzate in un file di inizializzazione separato e indicare tale file utilizzando il parametro -I (i maiuscola) nello shortcut Tekla Structures. Il parametro è utilizzato per indicare un file che deve essere letto **prima** degli altri file di inizializzazione.

AVVERTENZA Se nel proprio ambiente vengono utilizzati i ruoli, per il corretto funzionamento dell'avvio, è necessario impostare sia XS_DEFAULT_ENVIRONMENT che XS_DEFAULT_ROLE. XS_DEFAULT_LICENSE è un'opzione facoltativa.

Esempio

```
set XS_DEFAULT_ROLE=C:\ProgramData\Trimble\Tekla Structures  
\<version>\Environments\USA\Role_Imperial_Steel_Detailing.ini
```

XS_DEFAULT_WIDTH_FOR_CALCULATED_DRAWING_SIZE

Categoria

Proprietà disegni

Utilizzare per modificare la larghezza predefinita per le dimensioni calcolate del disegno. Immettere il valore in millimetri. Il valore di default è 410.

Questa opzione avanzata è specifica del modello e l'impostazione viene salvata nel database delle opzioni.

Si veda anche

XS_DELETE_UNNECESSARY_DG_FILES

Categoria

Proprietà disegni

Impostare l'opzione avanzata su TRUE (default) per eliminare i file di disegno non necessari. Se non si desidera utilizzare questa impostazione, impostarla

su `FALSE`. Questa opzione avanzata consente di eliminare i file dg più vecchi di sette giorni e corrisponde al valore di default per l'opzione avanzata `XS_DELETE_UNNECESSARY_DG_FILES_SAFETY_PERIOD`.

Questa opzione avanzata è specifica del modello e l'impostazione viene salvata nel database delle opzioni.

Si veda anche

[XS_DELETE_UNNECESSARY_DG_FILES_SAFETY_PERIOD \(pagina 143\)](#)

XS_DELETE_UNNECESSARY_DG_FILES_SAFETY_PERIOD

Categoria

Proprietà disegni

Definisce l'intervallo di tempo al termine del quale i file di disegno non necessari vengono eliminati . Immettere l'intervallo di tempo richiesto in giorni. Per impostazione predefinita, l'opzione avanzata è impostata su 7.

AVVERTENZA Si consiglia di non modificare il valore di questa opzione avanzata a meno che l'utente non sia un esperto di Tekla Structures .

Questa opzione avanzata è specifica del modello e l'impostazione viene salvata nel database delle opzioni.

Si veda anche

[XS_DELETE_UNNECESSARY_DG_FILES \(pagina 142\)](#)

XS_DELETE_UNNECESSARY_INT_ARRAYS

Categoria: Velocità e precisione

Impostare su `TRUE` affinché vengano eliminate anche gli array di interi quando si utilizza il menu **File** e si clicca su **Controlla e ripara** --> **Ripara modello** . Il valore di default è `FALSE`.

Creare una copia di backup del modello prima di utilizzare questa opzione avanzata.

AVVERTENZA Questa impostazione riduce in alcuni casi la dimensione del modello, tuttavia deve essere utilizzata con cautela. Se si esegue la riparazione del database con questa opzione avanzata attiva, tutte gli array di interi e double non più

utilizzati vengono eliminati dal database. Se un utente inizia a utilizzare gli array di interi in una nuova posizione nel database, deve conoscere questa funzionalità e aggiornarla in modo che tali riferimenti vengono rilevati e non vada persa alcuna informazione.

XS_DELETE_UNNECESSARY_REFMODEL_FILES_SAFETY_PERIOD

Categoria : Multi-user

Definisce l'intervallo di tempo al termine del quale i file del modello di riferimento non necessari vengono eliminati. Immettere l'intervallo di tempo richiesto in giorni. Di default, l'opzione avanzata è impostata su 7. Per utilizzare questa opzione avanzata, è necessario impostare l'opzione avanzata [XS_REFERENCE_MODEL_KEEP_VERSIONS_COUNT](#) (pagina 379) per eliminare i modelli di riferimento non necessari.

- Nel modello multi-user, i file vengono conservati fino al termine del periodo di sicurezza.
- Nel modello condiviso, i file vengono conservati finché non viene effettuata la scrittura.

AVVERTENZA Si consiglia di non modificare il valore di questa opzione avanzata a meno che l'utente non sia un esperto di Tekla Structures.

Questa opzione avanzata non ha alcun effetto sui modelli condivisi.

Questa opzione avanzata è specifica del modello e l'impostazione viene salvata nel database delle opzioni.

XS_DETAIL_BOUNDARY_RADIUS

Categoria

Proprietà disegni

Utilizzare per definire una dimensione fissa per i contorni dettaglio a forma di cerchio nelle viste dettagliate.

Immettere un valore numerico in millimetri per il raggio. Per impostazione predefinita, non viene impostata alcuna dimensione.

Questa opzione avanzata è specifica del modello e l'impostazione viene salvata nel database delle opzioni.

XS_DETAIL_MARK_REFERENCE_SYMBOL

Categoria

Proprietà disegni

Se l'opzione **Simbolo** è stata impostata su **Personalizzato** nella scheda **Marca dettaglio** della finestra di dialogo **Proprietà simbolo di dettaglio**, Tekla Structures utilizza per questa opzione avanzata il valore impostato dall'utente. Ad esempio, se è stato immesso `xsteel@3`, Tekla Structures utilizza il simbolo numero 3 nel file dei simboli `xsteel.sym`.

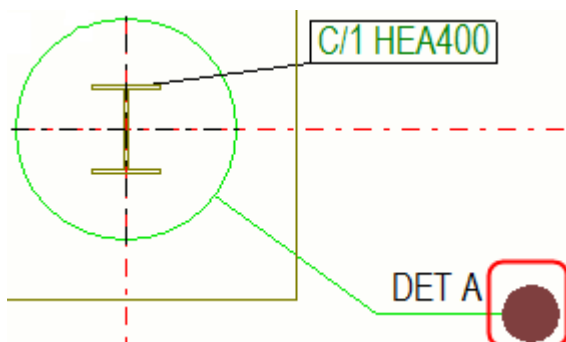

Questa opzione avanzata è specifica del modello e l'impostazione viene salvata nel database delle opzioni.

Si veda anche

XS_DETAIL_SYMBOL_REFERENCE

Categoria

Proprietà disegni

Imposta il testo di riferimento per i simboli che indicano un dettaglio da un altro disegno. Il testo può includere:

- testo libero
- attributi utente
- attributi template

Nella finestra di dialogo **Opzioni avanzate**, racchiudere tra singoli caratteri % gli attributi utente e di modello. `%DRAWING_TITLE%` è il valore predefinito. Con `%TITLE%` si ottiene lo stesso risultato. Con questa opzione avanzata il nome del disegno viene immesso nella finestra di dialogo delle proprietà del disegno. Se si immette `TITLE1 - TITLE3`, Tekla Structures recupera il titolo

del disegno dalla finestra di dialogo delle proprietà del disegno. È inoltre possibile utilizzare il formato DR_TITLE1 - DR_TITLE3.

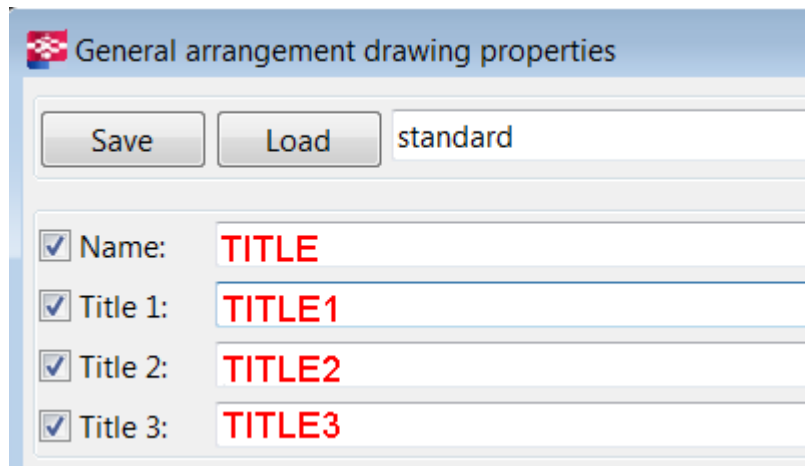

Questa opzione avanzata è specifica del modello e l'impostazione viene salvata nel database delle opzioni.

XS_DETAIL_VIEW_REFERENCE

Categoria

Proprietà disegni

Imposta il testo di riferimento per le etichette delle viste di dettaglio. È possibile immettere testo libero, attributi utente e attributi di modello.

Racchiudere tra singoli caratteri % gli attributi utente e di modello.

%DRAWING_TITLE% è il valore predefinito. Con %TITLE% si ottiene lo stesso risultato. Con questa opzione avanzata il nome del disegno viene immesso nella finestra di dialogo delle proprietà del disegno. Se si immette TITLE1 - TITLE3, Tekla Structures recupera il titolo del disegno dalla finestra di dialogo delle proprietà del disegno. È inoltre possibile utilizzare il formato DR_TITLE1 - DR_TITLE3.

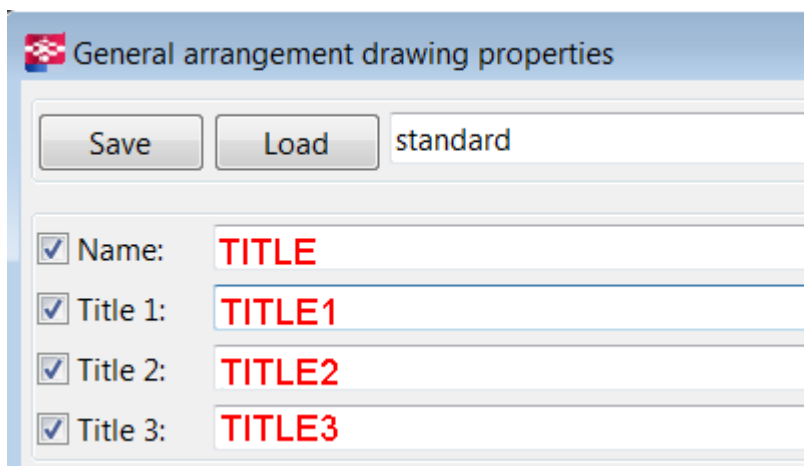

Questa opzione avanzata è specifica del modello e l'impostazione viene salvata nel database delle opzioni.

Si veda anche

[XS_DETAIL_SYMBOL_REFERENCE](#) (pagina 145)

XS_DGN_EXPORT_PART_AS

Categoria

Questa opzione avanzata deve essere impostata in un file di inizializzazione (.ini).

Utilizzare per semplificare la modalità di esportazione degli oggetti solidi nel formato DGN in Tekla Structures.

- Impostare su `CELL` per esportare gli oggetti solidi come celle contenenti le facce dei solidi come forme DGN.
- Impostare su `SOLID` per esportare oggetti solidi come solidi DGN definiti tramite elementi di contorno.

Il valore predefinito è `CELL`.

XS_DGN_EXPORT_USE_LOCAL_ID

Categoria

Esportazione

Impostare questa opzione avanzata su `TRUE` per consentire l'utilizzo di numeri ID locali nell'esportazione 3D DGN. Ogni parte esportata riceve un numero ID

univoco che inizia da 1. L'ID viene salvato come attributo utente e lo stesso ID verrà utilizzato nelle esportazioni successive. Il valore di default è `TRUE`.

Questa opzione avanzata è specifica del modello e l'impostazione viene salvata nel database delle opzioni.

XS_DIALOG_ENABLE_STATE

Questa opzione avanzata deve essere impostata in un file di inizializzazione (.ini).

Utilizzare questa opzione avanzata per cancellare le selezioni dalle caselle di controllo delle finestre di dialogo. `TRUE` è il valore predefinito.

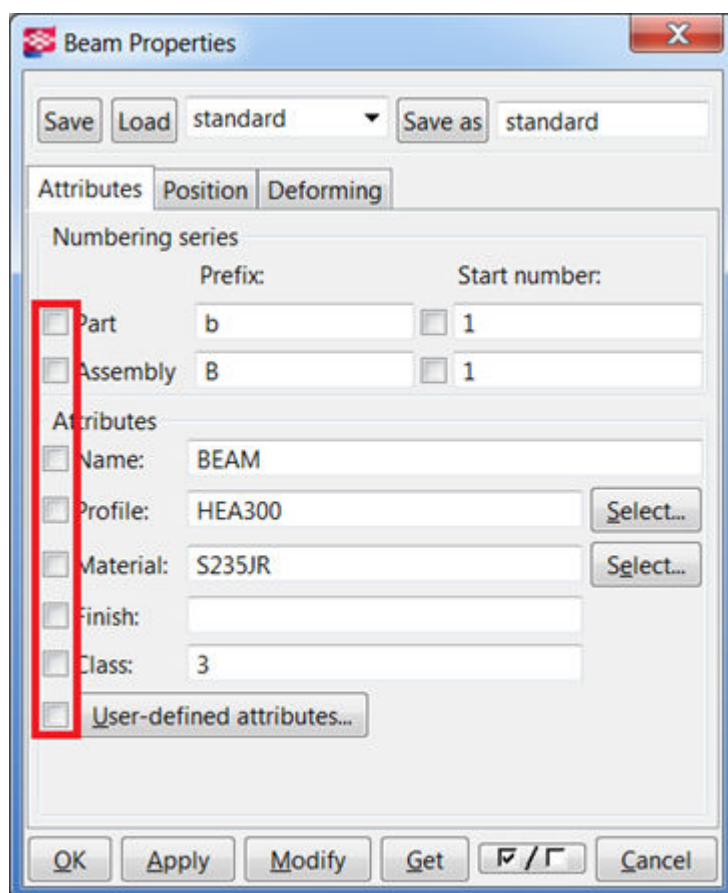

XS_DIMENSION_ALL_BOLT_GROUPS_SEPARATELY

Categoria

Quotare: bulloni

Impostare questa opzione avanzata su `TRUE` per evitare che Tekla Structures combini le quote dei gruppi di bulloni. Per combinare le quote dei gruppi di bulloni, impostarla su `FALSE` (impostazione di default).

Questa opzione avanzata è specifica del modello e l'impostazione viene salvata nel database delle opzioni.

XS_DIMENSION_DECIMAL_SEPARATOR

Categoria

Quotatura: Generale

Utilizzare per definire il carattere da impostare come separatore decimale nelle quote e nelle marche di livello. Il valore predefinito è il punto (.).

`XS_DIMENSION_DECIMAL_SEPARATOR = <separator character>`.

Questa opzione avanzata è specifica del modello e l'impostazione viene salvata nel database delle opzioni.

NOTA Con questa opzione avanzata è possibile modificare i separatori negli oggetti di quota solo nei disegni, non nelle marche parti o nei template.

Esempio

Nel seguente esempio la marca di quota contiene una virgola quando le impostazioni della quota nella finestra di dialogo **Proprietà quota** sono come segue e l'opzione avanzata è impostata su

`XS_DIMENSION_DECIMAL_SEPARATOR=,`

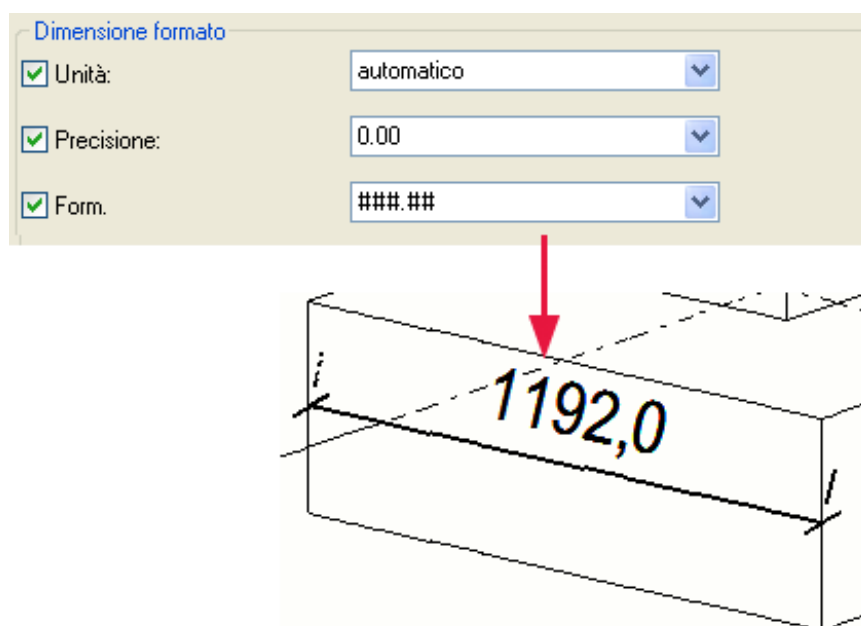

Nel seguente esempio il separatore era prima un punto, quindi è stato modificato in una virgola.

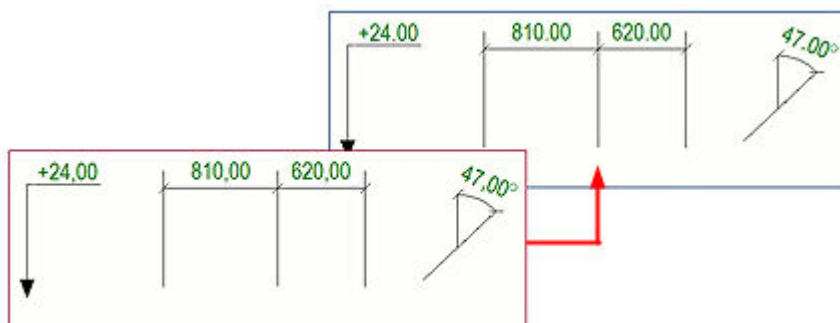

XS_DIMENSION_DIGIT_GROUPING_CHARACTER

Categoria

Quotare: generale

Utilizzare per specificare il carattere separatore per i valori delle quote con molte cifre. Se si immette una virgola (,), il valore 154321 diventa 154,321. Se non si specifica alcun carattere, in Tekla Structures viene utilizzato uno spazio nelle quote quando si imposta il raggruppamento su **Sì** in **Proprietà quota > Generale > Utilizza raggruppamento**. Di default, non viene impostato alcun valore.

Questa opzione avanzata è specifica del modello e l'impostazione viene salvata nel database delle opzioni.

Si veda anche

[XS_DIMENSION_DIGIT_GROUPING_COUNT \(pagina 150\)](#)

[Proprietà delle quote e di quotatura \(pagina 678\)](#)

XS_DIMENSION_DIGIT_GROUPING_COUNT

Categoria

Quotare: generale

Utilizzare per specificare il numero di cifre dopo il quale inserire un carattere separatore nei valori delle quote. Se si imposta questa opzione avanzata su 3 (valore predefinito), 154321 diventa 154 321.

Questa opzione avanzata è specifica del modello e l'impostazione viene salvata nel database delle opzioni.

Si veda anche

[XS_DIMENSION_DIGIT_GROUPING_CHARACTER](#) (pagina 150)

[Proprietà delle quote e di quotatura](#) (pagina 678)

XS_DIMENSION_EXTENSION_LINE_AWAY_FACTOR

Categoria

Quotare: generale

Utilizzare per regolare la lunghezza delle linee di estensione delle quote rivolte verso il lato opposto ai punti di quota. Definire la lunghezza come fattore per le dimensioni del testo di quota. L'impostazione predefinita è 1.0 (altezza testo * 1.0).

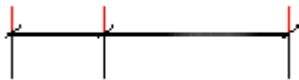

Questa opzione è utilizzata solo quando l'opzione **Linee estensione corte** è impostata su **Sì** o **Solo sulle linee griglia** nella finestra di dialogo **Proprietà quota**.

Questa opzione avanzata è specifica del modello e l'impostazione viene salvata nel database delle opzioni.

Si veda anche

[XS_DIMENSION_EXTENSION_LINE_TOWARD_FACTOR](#) (pagina 152)

XS_DIMENSION_EXTENSION_LINE_ORIGIN_OFFSET

Categoria

Quotare: generale

Utilizzare per specificare la distanza tra l'origine della linea di estensione e l'inizio della linea di estensione (offset dell'origine della linea di estensione). Il valore predefinito è 1.

Questa opzione avanzata è specifica del modello e l'impostazione viene salvata nel database delle opzioni.

Nell'esempio seguente viene definito l'offset dell'origine della linea di estensione:

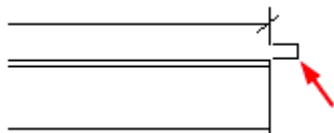

XS_DIMENSION_EXTENSION_LINE_TOWARD_FACTOR

Categoria

Quotare: generale

Utilizzare per regolare la lunghezza delle linee di estensione della quota rivolte verso i punti di quota. Definire la lunghezza come fattore per le dimensioni del testo di quota. L'impostazione predefinita è 1.5 (altezza testo * 1.5).

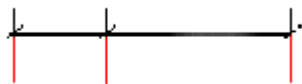

Questa opzione è utilizzata solo quando l'opzione **Breve linea di estensione** è impostata su **Sì** o **Solo sulle linee griglia** nella finestra di dialogo **Proprietà quota**.

Questa opzione avanzata è specifica del modello e l'impostazione viene salvata nel database delle opzioni.

Si veda anche

Setting the dimension extension line length

[XS_DIMENSION_EXTENSION_LINE_AWAY_FACTOR \(pagina 151\)](#)

XS_DIMENSION_FONT

Categoria

Proprietà disegni

Utilizzare per specificare il carattere per il testo della quota. Il valore predefinito è Arial. Se non si imposta alcun carattere, in Tekla Structures viene utilizzato il carattere predefinito specificato per XS_DEFAULT_FONT.

Questa opzione avanzata è specifica del modello e l'impostazione viene salvata nel database delle opzioni.

Si veda anche

[XS_DEFAULT_FONT \(pagina 139\)](#)

XS_DIMENSION_GROUPING_COUNT_SEPARATOR

Categoria

Quotatura: Generale

Utilizzare per definire il simbolo visualizzato tra la quantità e il testo automatico nelle quote raggruppate. Il valore predefinito è x.

Questa opzione avanzata è specifica del modello e l'impostazione viene salvata nel database delle opzioni.

L'opzione avanzata XS_DIMENSION_GROUPING_COUNT_SEPARATOR è destinata alle quote raggruppate definite nelle [impostazioni di quota integrate \(pagina 700\)](#). Per altre marche di quota, utilizzare l'opzione avanzata XS_DIMENSION_MARK_MULTIPLIER ([pagina 154](#)).

Si veda anche

XS_DIMENSION_LINE_TEXT_EPS

Questa opzione avanzata è stata rimossa, pertanto utilizzare l'opzione avanzata XS_TEXT_ORIENTATION_EPSILON ([pagina 443](#)).

XS_DIMENSION_MARK_CONNECTOR

Categoria

Quotatura: Generale

Utilizzare questa opzione avanzata per modificare il carattere utilizzato nelle etichette di quota quando l'etichetta di quota visualizza le proprietà dei diversi oggetti quotati, ad esempio delle diverse posizioni delle parti, e viene utilizzata una sola linea di quota. Di default, viene utilizzato il segno più.

Questa opzione avanzata è specifica del modello e l'impostazione viene salvata nel database delle opzioni.

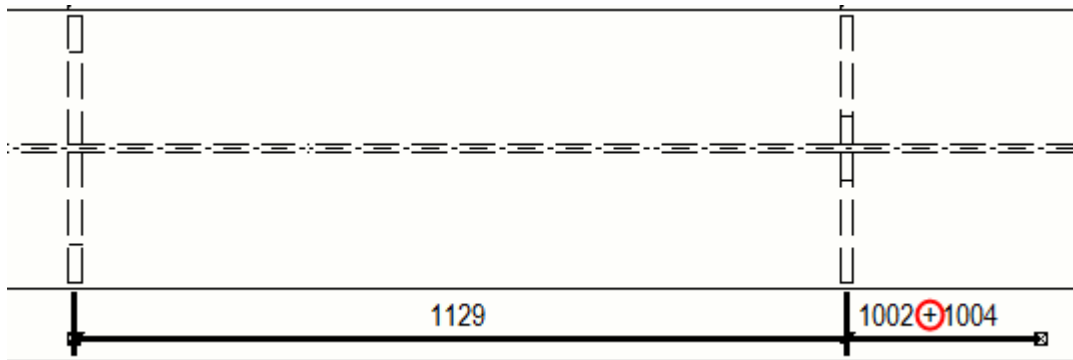

Si veda anche

Aggiunta di etichette alle quote

XS_DIMENSION_MARK_CREATE_MIDDLE_TAG_ALWAYS

Questa opzione avanzata deve essere impostata in un file di inizializzazione (.ini).

Da Tekla Structures versione 2017, la funzionalità etichetta di quota centrale è stata estesa per visualizzare di default le informazioni dell'oggetto anche quando le parti iniziale e finale della quota indicano oggetti differenti. Nelle versioni precedenti, il contenuto dell'etichetta centrale veniva visualizzato solo quando le parti iniziale e finale indicavano lo stesso oggetto. La funzionalità precedente può essere utilizzata impostando questa opzione avanzata su FALSE.

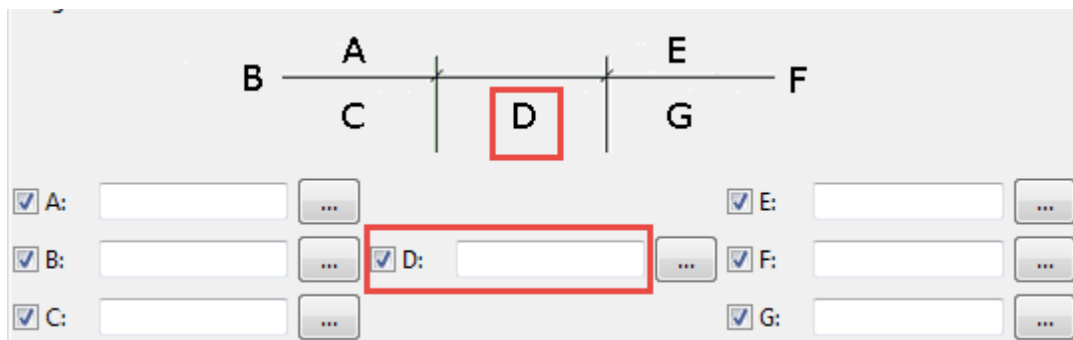

XS_DIMENSION_MARK_MULTIPLIER

Categoria

Quotare: generale

Utilizzare questa opzione avanzata per modificare il segno di moltiplicazione quando diverse parti presentano lo stesso contenuto marca, ad esempio, HEA400 + 2 x HEA300. Questa opzione produce effetti solo se è stata selezionata la casella **Inserisci numero della parte nell'etichetta** nella finestra di dialogo **Proprietà quota**. x rappresenta il valore predefinito.

Questa opzione avanzata è specifica del modello e l'impostazione viene salvata nel database delle opzioni.

XS_DIMENSION_PART_MARK_CONTENT_IN_ASSEMBLY

Categoria

Quotatura: parti

Utilizzare per definire il contenuto della marca della parte accanto all'etichetta della linea di quota nei disegni degli assemblaggi. Fornire qualsiasi combinazione di opzioni.

Le opzioni disponibili sono:

- PROFILE
- MATERIAL
- SIZE
- LENGTH
- COMMENT
- WPDIST (distanza tra i punti di lavoro)
- GR_L (lunghezza lorda della parte)

SUGGERIMENTO Per visualizzare il contenuto delle marche parti nello stesso ordine degli attributi, impostare XS_DIMENSION_PART_MARK_CONTENT_STRICT_POSITION su TRUE.

Questa opzione avanzata è specifica dei ruoli. Quando si modifica il valore, l'opzione passa da specifica del sistema a specifica del modello e il relativo valore è lo stesso per tutti gli utenti nel modello corrente.

Esempio

```
XS_DIMENSION_PART_MARK_CONTENT_IN_ASSEMBLY=PROFILE_AND_LENGTH  
.  
XS_DIMENSION_PART_MARK_CONTENT_IN_ASSEMBLY=PROFILE_AND_GR_L
```

Si veda anche

[XS_DIMENSION_PART_MARK_CONTENT_IN_SINGLE](#) (pagina 156)

[XS_DIMENSION_PART_MARK_CONTENT_STRICT_POSITION](#) (pagina 156)

XS_DIMENSION_PART_MARK_CONTENT_IN_SINGLE

Categoria

Quotare: parti

Utilizzare per definire il contenuto della marca della parte accanto all'etichetta della linea di quota nei disegni di parti singole. Fornire qualsiasi combinazione di opzioni.

Le opzioni disponibili sono:

- PROFILE
- MATERIAL
- SIZE
- LENGTH
- COMMENT
- WPDIST (distanza tra i punti di lavoro)
- GR_L (lunghezza lorda della parte)

SUGGERIMENTO Per visualizzare il contenuto delle marche parti nello stesso ordine degli attributi, impostare
`XS_DIMENSION_PART_MARK_CONTENT_STRICT_POSITION`
SU TRUE.

Questa opzione avanzata è specifica del modello e l'impostazione viene salvata nel database delle opzioni.

Esempio

```
XS_DIMENSION_PART_MARK_CONTENT_IN_SINGLE=PROFILE_AND_MATERIAL
```

```
XS_DIMENSION_PART_MARK_CONTENT_IN_SINGLE=PROFILE_AND_GR_L
```

Si veda anche

[XS_DIMENSION_PART_MARK_CONTENT_IN_ASSEMBLY](#) (pagina 155)

[XS_DIMENSION_PART_MARK_CONTENT_STRICT_POSITION](#) (pagina 156)

XS_DIMENSION_PART_MARK_CONTENT_STRICT_POSITION

Categoria

Quotatura: Parti

Utilizzare per controllare l'ordine degli attributi in

`XS_DIMENSION_PART_MARK_CONTENT_IN_ASSEMBLY` e

`XS_DIMENSION_PART_MARK_CONTENT_IN_SINGLE`, quindi l'ordine del contenuto delle marche parti nei disegni di assemblaggio e singoli.

Quando questa opzione è impostata su `TRUE`, è possibile selezionare liberamente l'ordine degli attributi in

`XS_DIMENSION_PART_MARK_CONTENT_IN_ASSEMBLY` e

`XS_DIMENSION_PART_MARK_CONTENT_IN_SINGLE`, e il contenuto delle marche parti segue l'ordine degli attributi. Il valore di default è `FALSE`.

Questa opzione avanzata è specifica del modello e l'impostazione viene salvata nel database delle opzioni.

Si veda anche

[XS_DIMENSION_PART_MARK_CONTENT_IN_ASSEMBLY \(pagina 155\)](#)

[XS_DIMENSION_PART_MARK_CONTENT_IN_SINGLE \(pagina 156\)](#)

XS_DIMENSION_PLATE_SIDE_MARK_SYMBOL_CENTER

Categoria

Quotatura: Generale

Utilizzare questa opzione avanzata per definire il simbolo utilizzato in Tekla Structures nelle quote lato piatto centrali. Il valore predefinito è 1. In Tekla Structures vengono utilizzati i simboli definiti nel file `dimension_marks.sym`, che si trova in genere nella cartella `..\Tekla Structures\<version>\environments\common\symbols\`.

Questa opzione avanzata è specifica del modello e l'impostazione viene salvata nel database delle opzioni.

XS_DIMENSION_PLATE_SIDE_MARK_SYMBOL_LEFT

Categoria

Quotare: generale

Utilizzare questa opzione avanzata per definire il simbolo utilizzato in Tekla Structures nelle quote lato piatto di sinistra. Il valore predefinito è 0. In Tekla Structures vengono utilizzati i simboli definiti nel file `dimension_marks.sym`,

che si trova in genere nella cartella `..\Tekla Structures\<>version>\environments\common\symbols\`.

Questa opzione avanzata è specifica del modello e l'impostazione viene salvata nel database delle opzioni.

XS_DIMENSION_PLATE_SIDE_MARK_SYMBOL_RIGHT

Categoria

Quotare: generale

Utilizzare questa opzione avanzata per definire il simbolo utilizzato in Tekla Structures nelle quote lato piatto di destra. Il valore predefinito è 2. In Tekla Structures vengono utilizzati i simboli definiti nel file `dimension_marks.sym`, che si trova in genere nella cartella `..\Tekla Structures\<>version>\environments\common\symbols\`.

Questa opzione avanzata è specifica del modello e l'impostazione viene salvata nel database delle opzioni.

XS_DIMENSION_SKEWED_BOLTS_IN_PART_PLANE_IN_SINGLE_DRAWINGS

Categoria

Quotare: bulloni

Impostare questa opzione avanzata su `TRUE` per quotare i bulloni perpendicolarmente al piano della parte nei disegni di officina. Se non si desidera utilizzare questa impostazione, impostarla su `FALSE`. Il valore di default è `TRUE`.

Questa opzione avanzata è specifica del modello e l'impostazione viene salvata nel database delle opzioni.

XS_DIR

Categoria

Questa opzione avanzata deve essere impostata in un file di inizializzazione (.ini).

Questa opzione avanzata indica la cartella per i file di dati, di origine e binari di Tekla Structures.

Questa opzione avanzata è specifica del sistema e viene letta da `teklastructures.ini`. In genere, non è necessario modificare le impostazioni specifiche del sistema. Non modificare tali impostazioni se non si è un amministratore.

XS_DISABLE_ADVANCED_OPTIONS

Categoria

Questa opzione avanzata deve essere impostata in un file di inizializzazione (.ini).

È possibile disattivare la finestra di dialogo **Opzioni avanzate** per consentire la modifica delle opzioni avanzate solo nei file di inizializzazione.

Per disattivare la finestra di dialogo, impostare questa opzione avanzata su `TRUE`. Se non si desidera disattivare la finestra di dialogo, impostarla su `FALSE`. Il valore di default è `FALSE`.

Si veda anche

XS_DISABLE_ANALYSIS_AND_DESIGN

Categoria

Calcolo & progetto

Impostare su `TRUE` per disattivare i seguenti strumenti di calcolo e progetto dall'interfaccia utente di Tekla Structures:

- Il seguente comando del menu **Analisi** e le relative icone della barra degli strumenti **Carichi e Calcolo**:
 - **Modelli di Calcolo e Progetto**
- Le seguenti schede delle finestre di dialogo delle proprietà delle parti:
 - **Analisi**
 - **Carichi**
 - **Composte**
 - **Passo**
 - **Svincoli estremo iniziale**
 - **Svincoli estremo finale**

- **Progetto**
- Le due schede **Analisi** nelle finestre di dialogo degli attributi definiti dall'utente delle parti

Il valore di default è `FALSE`.

Questa opzione avanzata è specifica dell'utente e l'impostazione viene salvata in `options.bin` nella cartella dell'utente. Riavviare Tekla Structures per attivare il nuovo valore.

XS_DISABLE_CANCEL_DIALOG_FOR_SAVE_NUMBERING_SAVE

Categoria

Marcatura

Utilizzare per ripristinare la vecchia funzionalità di marcatura che non consente di annullare la marcatura prima del secondo salvataggio. Il valore di default è `FALSE`.

Questa opzione avanzata è specifica del modello e l'impostazione viene salvata nel database delle opzioni.

XS_DISABLE_CIS2

Categoria: Analisi e progetto

Utilizzare per mostrare o nascondere il comando **CIMSteel**.

Per nascondere il comando **CIMSteel** nei menu **Esporta** e **Importa** del menu **File**, impostare l'opzione avanzata `XS_DISABLE_CIS2` su `TRUE`. Il valore di default è `FALSE`.

Questa opzione avanzata è specifica dell'utente e l'impostazione viene salvata in `options.bin` nella cartella dell'utente. Riavviare Tekla Structures per attivare il nuovo valore.

XS_DISABLE_CLASSIFIER_FOR_MODIFIED_PARTS

Categoria

Proprietà di disegno

Utilizzare per disabilitare la verifica delle impostazioni di livello oggetto dettagliate per le parti modificate. Quando si modificano le proprietà delle parti in un modello dopo avere definito impostazioni di livello oggetto dettagliate, la presentazione delle parti e il contenuto delle marche vengono

aggiornati nei disegni di progetto/montaggio, a meno che questa opzione avanzata non sia stata impostata su `TRUE`.

Per disattivare il controllo delle parti modificate, impostare l'opzione avanzata su `TRUE`.

Per abilitare la verifica delle parti modificate, impostare l'opzione avanzata su `FALSE`. Il valore di default è `FALSE`.

NOTA I disegni non vengono aggiornati se la modifica non influisce sulla marcatura.

Questa opzione avanzata è specifica dell'utente e l'impostazione viene salvata in `options.bin` nella cartella dell'utente. Riavviare Tekla Structures per attivare il nuovo valore.

XS_DISABLE_DRAWING_PLOT_DATE

Categoria

Proprietà di disegno

Impostare questa opzione avanzata su `TRUE` per disabilitare le informazioni sulla data di stampa nei disegni. La disabilitazione della data di stampa consente di evitare i possibili conflitti quando si lavora con modelli multiutente in situazioni in cui un utente modifica i disegni mentre un altro utente stampa gli stessi disegni. Impostare su `FALSE` per aggiungere le informazioni sulla data di stampa.

Per impostazione predefinita, l'opzione avanzata è impostata su `TRUE`.

Questa opzione avanzata è specifica del modello e l'impostazione viene salvata nel database delle opzioni.

XS_DISABLE_PARTIAL_REFRESH

Categoria

Vista modello

Impostare questa opzione avanzata su `TRUE` per disattivare l'aggiornamento parziale delle finestre OpenGL. Questa opzione avanzata è per le schede grafiche ATI meno recenti. Se non si desidera disattivare l'aggiornamento parziale, impostare l'opzione avanzata su `FALSE`.

Questa opzione avanzata è specifica dell'utente e l'impostazione viene salvata in `options.bin` nella cartella dell'utente. Riavviare Tekla Structures per attivare il nuovo valore.

XS_DISABLE_REBAR_MODELING

Categoria

Analysis & Design

Se si imposta questa opzione avanzata su `TRUE`, in Tekla Structures viene rimosso il modulo di modellazione delle barre d'armatura anche se si dispone di una licenza per tale modulo. La licenza è sempre inclusa, tranne che nella configurazione del Visualizzatore. Il valore predefinito è `FALSE`.

Questa opzione avanzata è specifica dell'utente e l'impostazione viene salvata in `options.bin` nella cartella dell'utente. Riavviare Tekla Structures per attivare il nuovo valore.

XS_DISABLE_TEMPLATE_DOUBLE_CLICK

Categoria: Proprietà disegni

Di default, è consentito modificare i template disegni e i layout tabella. È possibile impedire la modifica di template e layout tabella impostando l'opzione avanzata `XS_DISABLE_TEMPLATE_DOUBLE_CLICK` su `TRUE`. In tal caso:

- Non è possibile avviare la modifica di template e layout tabella cliccando due volte su un template in un disegno. Verrà invece visualizzata la finestra di dialogo **Proprietà disegni**.
- Non è possibile avviare la modifica di template o layout tabella cliccando con il pulsante destro del mouse su un template in un disegno e selezionando i comandi corrispondenti.

Questa opzione avanzata è specifica dell'utente e l'impostazione viene salvata in `options.bin` nella cartella dell'utente. Riavviare Tekla Structures per attivare il nuovo valore.

XS_DISABLE_VIEW_CENTERING_ASSEMBLY

Categoria

Vista disegno

Utilizzare per allineare a sinistra e/o in alto le viste dei disegni di assemblaggio. È possibile utilizzare i valori `HOR` (allinea a sinistra), `VER` (allinea in alto), `TRUE`

(allinea a sinistra e allinea in alto), o `FALSE` (nessun allineamento). Omettendo il valore viene fornito lo stesso risultato di `FALSE`.

Questa opzione avanzata è specifica del modello e l'impostazione viene salvata nel database delle opzioni.

XS_DISABLE_VIEW_CENTERING_GA

Categoria

Vista disegno

Utilizzare per allineare a sinistra o in alto le viste dei disegni di progetto/montaggio. È possibile utilizzare i valori `HOR` (allineamento a sinistra), `VER` (allineamento in alto) o entrambi. Per la creazione di viste centrate, non impostare questa opzione avanzata.

Questa opzione avanzata è specifica del modello e l'impostazione viene salvata nel database delle opzioni.

XS_DISABLE_VIEW_CENTERING_MULTI

Categoria

Vista disegno

Utilizzare per allineare a sinistra o in alto le viste dei disegni composti. È possibile utilizzare i valori `HOR` (allineamento a sinistra), `VER` (allineamento in alto) o entrambi.

Questa opzione avanzata è specifica del modello e l'impostazione viene salvata nel database delle opzioni.

XS_DISABLE_VIEW_CENTERING_SINGLE

Categoria

Vista disegno

Utilizzare per allineare a sinistra o in alto le viste dei disegni di officina. È possibile utilizzare i valori `HOR` (allineamento a sinistra), `VER` (allineamento in alto) o entrambi.

Questa opzione avanzata è specifica del modello e l'impostazione viene salvata nel database delle opzioni.

XS_DISPLAY_DIMENSIONS_WHEN_CREATING_OBJECTS

Categoria

Vista modello

Utilizzare per definire se le quote e le linee di quota sono visualizzate quando vengono creati oggetti del modello.

Se questa opzione è impostata su `TRUE` (valore predefinito), in Tekla Structures vengono visualizzate le quote e le linee di quota.

Le quote e le linee di quota sono visualizzate quando si crea un nuovo oggetto del modello e si seleziona il punto iniziale e i punti intermedio o di riferimento per l'oggetto.

Se si imposta questa opzione avanzata su `FALSE`, le quote non vengono visualizzate.

Questa opzione avanzata è specifica dell'utente e l'impostazione viene salvata in `options.bin` nella cartella dell'utente. Riavviare Tekla Structures per attivare il nuovo valore.

XS_DISPLAY_DIMENSIONS_WHEN_SELECTING_OBJECTS

Categoria: Vista del modello

Utilizzare per definire se le quote e le linee di quota sono visualizzate quando si seleziona una colonna o una trave.

Quando questa opzione avanzata viene impostata su `TRUE` (default), in Tekla Structures vengono visualizzate le quote e le linee di quota.

Le quote e le linee di quota sono visualizzate quando si seleziona un singolo oggetto oppure se si selezionano più oggetti. Le quote non sono visualizzate quando un comando è in esecuzione o se si selezionano più oggetti tramite la selezione di un'area.

Quando questa opzione avanzata viene impostata su `FALSE`, le quote e le linee di quota non vengono visualizzate.

Questa opzione avanzata è specifica dell'utente e l'impostazione viene salvata in `options.bin` nella cartella dell'utente. Riavviare Tekla Structures per attivare il nuovo valore.

NOTA Quando la modifica diretta è attivata, le quote degli oggetti e le linee di quota standard sono sempre nascoste, indipendentemente da queste impostazioni. Sono visualizzate solo le quote della modifica diretta. In questo modo, è più facile rilevare le quote che possono essere modificate.

Si veda anche

[XS_DISPLAY_DIMENSIONS_WHEN_SELECTING_REBARS](#) (pagina 165)

[XS_DISPLAY_DIMENSIONS_WHEN_CREATING_OBJECTS](#) (pagina 163)

XS_DISPLAY_DIMENSIONS_WHEN_SELECTING_REBARS

Categoria: Vista del modello

Utilizzare per definire se le quote e le linee di quota sono visualizzate quando si seleziona una barra d'armatura, un gruppo di barre o un set di barre d'armatura.

Quando questa opzione avanzata è impostata su `TRUE` (default), in Tekla Structures vengono visualizzate le quote dei segmenti, la lunghezza totale della barra (Σ) e le linee di quota. Per i gruppi di barre, inclusi i set di barre d'armatura, vengono visualizzate le quote della prima barra e dell'ultima barra. Se si selezionano le singole barre nei set di barre d'armatura, vengono visualizzate le quote di tutte le barre dei set di barre d'armatura selezionati. Le quote non vengono visualizzate per le barre curve o circolari o per ganci.

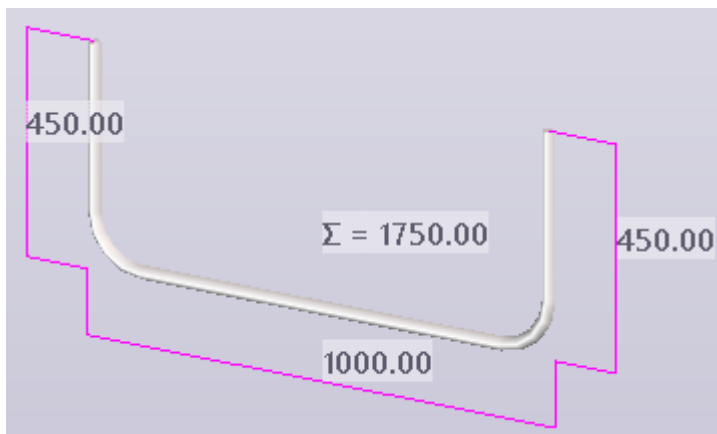

Per le singole barre d'armatura e i gruppi di barre, queste quote sono visualizzate solo quando la modifica diretta è disattivata. Quando la modifica diretta è attivata, queste quote vengono sempre nascoste e vengono visualizzate le quote della modifica diretta. In questo modo, è più facile rilevare le quote che possono essere modificate.

Le quote e le linee di quota sono visualizzate quando si seleziona un singolo oggetto oppure se si selezionano più oggetti. Le quote non sono visualizzate quando un comando è in esecuzione o se si selezionano più oggetti tramite la selezione di un'area.

Quando questa opzione avanzata è impostata su `FALSE`, le quote e le linee di quota non vengono visualizzate.

Questa opzione avanzata è specifica dell'utente e l'impostazione viene salvata in `options.bin` nella cartella dell'utente.

SUGGERIMENTO Per alternare velocemente i valori `TRUE` e `FALSE`, passare alla scheda **Calcestruzzo** sulla ribbon e cliccare su **Opzioni di visualizzazione barre d'armatura** --> **Visibilità quote barra d'armatura** oppure utilizzare lo shortcut da tastiera **Alt+6**.

Si veda anche

[XS_DISPLAY_DIMENSIONS_WHEN_SELECTING_OBJECTS](#) (pagina 164)

XS_DISPLAY_FILLET_EDGES

Categoria: Vista modello

Utilizzare questa opzione avanzata per mostrare o nascondere i bordi del raccordo nelle viste del modello. Il valore di default è `TRUE`, che mostra i bordi del raccordo. Se non si desidera visualizzare i bordi del raccordo, impostare questa opzione avanzata su `FALSE`.

NOTA Questa opzione avanzata non funziona nelle viste DirectX. Nelle viste DirectX, i bordi di raccordo non sono mai visualizzati.

I bordi del raccordo sono le linee che definiscono il confine tra le facce piate e quelle curve nel modello. Gli esempi degli oggetti del modello contenenti i bordi del raccordo sono profili con raccordi curvi, solette o piatti di contorno con smussi curvi e polybeam curve.

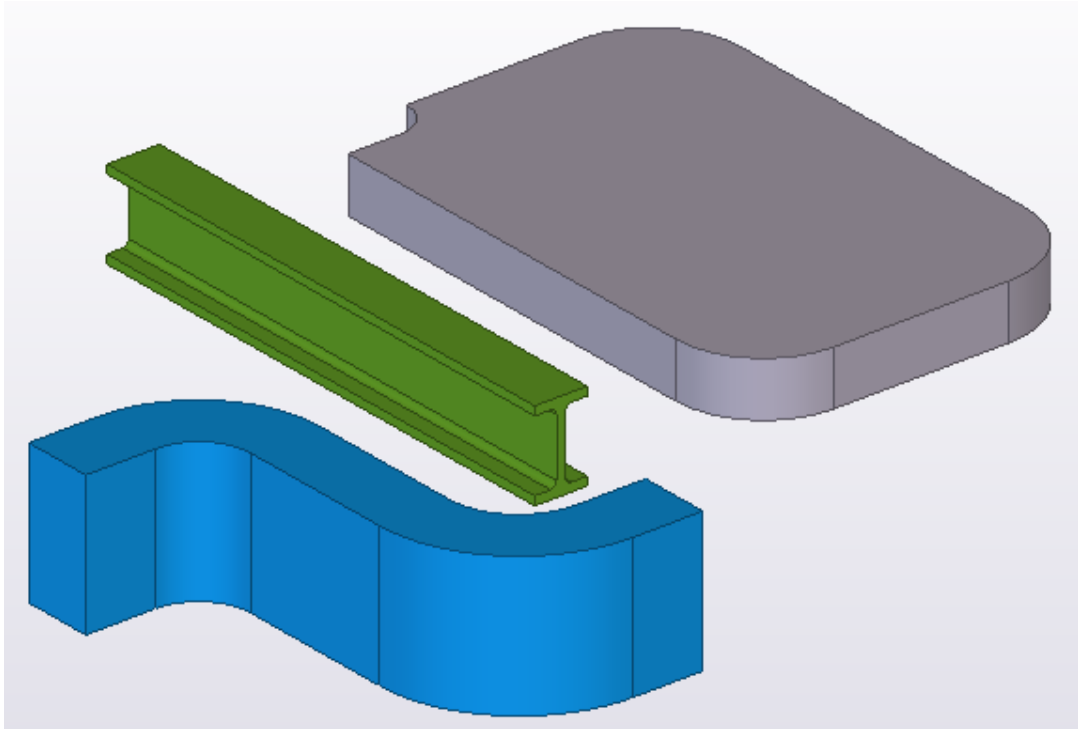

I bordi del raccordo in determinati profili sono visualizzati nelle viste del modello solo quando le parti sono mostrate con elevata precisione.

Questa opzione avanzata è specifica dell'utente e l'impostazione viene salvata in `options.bin` nella cartella dell'utente. Riaprire il modello per attivare il nuovo valore.

Si veda anche

[XS_SOLID_USE_HIGHER_ACCURACY \(pagina 433\)](#)

XS_DISPLAY_ZERO_INCHES

Categoria: Unità imperiali

Impostare questa opzione avanzata su `TRUE` per visualizzare zero pollici. Il valore di default è `FALSE`.

L'utilizzo di questa opzione avanzata influisce sui risultati ottenuti con lo strumento Informazioni e sulle quote nel modello e nei disegni.

Esempio:

`TRUE`: 2'-0"

`FALSE`: 2'

Questa opzione avanzata è specifica del modello e l'impostazione viene salvata nel database delle opzioni.

XS_DISTANT_OBJECT_FINDER_TOLERANCE

Categoria

Vista del modello

Utilizzare per impostare la distanza minima dalla parte più vicina per la segnalazione di oggetti distanti. L'oggetto deve trovarsi all'esterno della distanza per essere elencato dallo strumento **Trova Oggetti Distanti**.

La distanza viene misurata dalla parte più vicina. Inserire il valore in metri. Il valore predefinito è 100.

Questa opzione avanzata è specifica del modello e l'impostazione viene salvata nel database delle opzioni.

Si veda anche

XS_DO_NOT_CLIP_NATIVE_OBJECTS_WITH_CLIP_PLANE

Categoria: Vista del modello

Impostare questa opzione avanzata su `TRUE` per tagliare solo le nuvole di punti e i modelli di riferimento con il comando **Piano di clip**. Gli oggetti nativi di Tekla Structures non vengono tagliati. `FALSE` è il valore di default.

Ridisegnare le viste del modello dopo la modifica il valore.

Questa opzione avanzata è specifica dell'utente e l'impostazione viene salvata in `options.bin` nella cartella dell'utente.

XS_DO_NOT_CREATE_ASSEMBLY_DRAWINGS_FOR_CONCRETE_PARTS

Categoria

Proprietà disegni

Utilizzare per controllare la creazione di disegni di officina e di assemblaggio da parti in calcestruzzo.

Per consentire la creazione dei disegni, impostare l'opzione avanzata su `FALSE`.

Per disabilitare la creazione dei disegni, impostare l'opzione avanzata su `TRUE` (valore predefinito).

Questa opzione avanzata è specifica del modello e l'impostazione viene salvata nel database delle opzioni.

XS_DO_NOT_CREATE_ASSEMBLY_DRAWINGS_FOR_LOOSE_PARTS

Categoria

Proprietà disegni

Utilizzare questa opzione avanzata per definire se creare disegni di assemblaggio per gli assemblaggi che contengono solo una parte.

Quando si imposta questa opzione avanzata su `TRUE`, in Tekla Structures non vengono creati disegni di assemblaggio per assemblaggi di singole parti. Il valore predefinito è `FALSE`.

Questa opzione avanzata è specifica dell'utente e l'impostazione viene salvata in `options.bin` nella cartella dell'utente. Riavviare Tekla Structures per attivare il nuovo valore.

XS_DO_NOT_CREATE_BOLT_MARKS_IN_ALL_INCLUDED_SINGLE_VIEWS

Categoria

Vista parte singola nel disegno di assemblaggi

Utilizzare per evitare la creazione di marche di bulloni nelle viste singole incluse.

Immettere `TRUE` per escludere le marche dei bulloni, `FALSE` per creare marche di bulloni. Il valore predefinito è `FALSE`.

Questa opzione avanzata è specifica dell'utente e l'impostazione viene salvata in `options.bin` nella cartella dell'utente. Riavviare Tekla Structures per attivare il nuovo valore.

XS_DO_NOT_CREATE_PART_MARKS_IN_ALL_INCLUDED_SINGLE_VIEWS

Categoria

Vista parte singola nel disegno di assemblaggi

Utilizzare per evitare la creazione di marche parti nelle viste di prefabbricazione incluse.

Immettere `TRUE` per escludere le marche parti e `FALSE` per creare le marche parti. Il valore predefinito è `FALSE`.

Questa opzione avanzata è specifica dell'utente e l'impostazione viene salvata in `options.bin` nella cartella dell'utente. Riavviare Tekla Structures per attivare il nuovo valore.

XS_DO_NOT_CREATE_PROFILE_DIMENSIONS_FOR_CONCRETE

Contenuti

Proprietà disegni

Impostare questa opzione avanzata su `TRUE` per evitare che in Tekla Structures vengano visualizzate automaticamente le quote di profilo delle parti in calcestruzzo nei disegni di entità gettate. Se non si desidera visualizzare le quote di profilo, impostarla su `FALSE`.

Questa opzione avanzata è specifica del modello e l'impostazione viene salvata nel database delle opzioni.

XS_DO_NOT_DISPLAY_CHAMFERS

Categoria: Vista del modello

Impostare questa opzione avanzata su `TRUE` per disegnare piatti poligonali senza linee di smusso. Se non si desidera visualizzare le linee di smusso, impostare questa opzione avanzata su `FALSE`. Il valore di default è `FALSE`.

Questa opzione avanzata è compatibile con [XS_DRAW_CHAMFERS_HANDLES \(pagina 187\)](#) impostato su `CHAMFERS` o su `CHAMFERS_AND_HANDLES`.

Questa opzione avanzata è specifica dell'utente e l'impostazione viene salvata in `options.bin` nella cartella dell'utente. Riavviare Tekla Structures per attivare il nuovo valore.

XS_DO_NOT_DRAW_COLUMN_MARKS_AT_45_DEGREES_IN_GA_DRAWING

Categoria

Marche: parti

Di default, in Tekla Structures i testi delle marche della colonna vengono collocati nelle viste piane dei disegni di progetto/montaggio a un angolo di 45 gradi rispetto alla posizione della colonna. Per collocare le marche orizzontalmente, impostare questa opzione avanzata su `TRUE`. Se si imposta questa opzione avanzata su `FALSE`, i testi delle marche vengono posizionati a un angolo di 45 gradi. Il valore di default è `TRUE`.

Questa opzione avanzata è specifica del modello e l'impostazione viene salvata nel database delle opzioni.

Esempio

Nel seguente esempio l'opzione avanzata è stata impostata su `TRUE`.

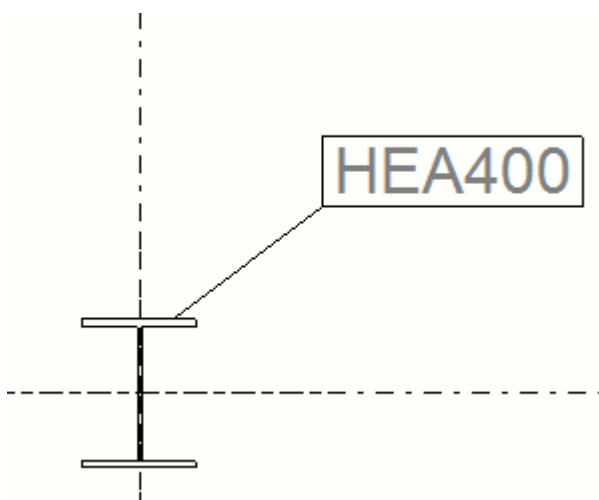

Nel seguente esempio l'opzione avanzata è stata impostata su `FALSE`.

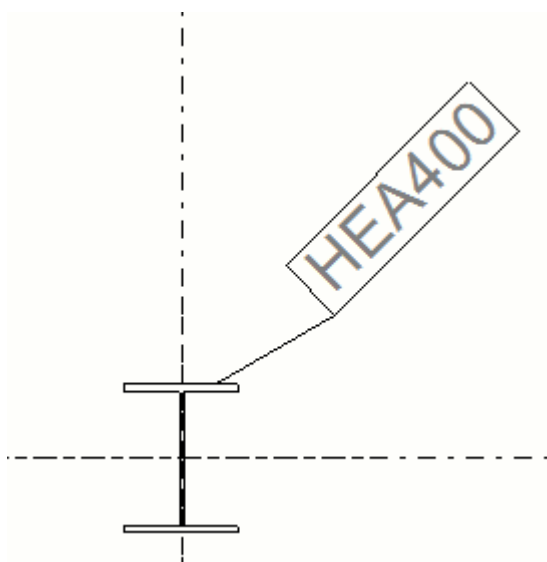

XS_DO_NOT_EXTEND_DIMENSION_LINES_THROUGH_ALL_HOLES

Categoria

Quotatura: bulloni

Impostare questa opzione avanzata su `TRUE` (default) per evitare che le linee di quota si estendano per tutti i fori in un gruppo di bulloni. Se si desidera estendere le linee di quota, impostare questa opzione avanzata su `FALSE`.

Questa opzione avanzata è specifica del modello e l'impostazione viene salvata nel database delle opzioni.

XS_DO_NOT_PLOT_DIMENSION_POINT_CIRCLES

Categoria: Quotatura: Generale

Impostare su `TRUE` per evitare che in Tekla Structures vengano stampati i simboli di non validità dei punti di quota rossi quando si stampa da **Gestione documenti**. I simboli di non validità dei punti di quota vengono sempre stampati se il disegno è aperto. Il valore di default è `FALSE`.

Questa opzione avanzata è specifica dell'utente e l'impostazione viene salvata in `options.bin` nella cartella dell'utente. Riavviare Tekla Structures per attivare il nuovo valore.

XS_DO_NOT_OVERWRITE_PLUGIN_INP_FILE

Categoria

Questa opzione avanzata deve essere impostata in un file di inizializzazione (.ini).

Con le impostazioni standard, Tekla Structures sovrascrive le impostazioni del profilo gradino e le sostituisce con i valori predefiniti ogni volta che viene avviato Tekla Structures. Per evitare che Tekla Structures perda le impostazioni del profilo gradino, impostare l'opzione avanzata `XS_DO_NOT_OVERWRITE_PLUGIN_INP_FILE` su `TRUE` nel file `teklastructures.ini`.

Se si utilizzano profili gradino del catalogo, `XS_DO_NOT_OVERWRITE_PLUGIN_INP_FILE` è stato impostato su `TRUE` e si aggiorna Tekla Structures, procedere come segue:

1. Impostare `XS_DO_NOT_OVERWRITE_PLUGIN_INP_FILE` su `FALSE` nel file `teklastructures.ini`.
2. Aggiornare Tekla Structures.

3. Avviare Tekla Structures.
4. Impostare `XS_DO_NOT_OVERWRITE_PLUGIN_INP_FILE` su `TRUE` nel file `teklastructures.ini`.
5. Avviare `Steps.exe`.
6. Riavviare Tekla Structures.

Si veda anche

[Scala marina \(pagina 2020\)](#)

XS_DO_NOT_REMOVE_END_ABSOLUTE_DIMENSIONS

Categoria

Quotare: parti

Quando si utilizzano le quote assolute, in Tekla Structures viene rimossa l'ultima quota verticale assoluta. Per evitare che ciò si verifichi, impostare questa opzione avanzata su `TRUE` (default). Se non si desidera utilizzare questa impostazione, impostare l'opzione avanzata su `FALSE`.

`XS_DO_NOT_REMOVE_END_ABSOLUTE_DIMENSIONS` funziona solo quando il tipo di quotatura è **Quote integrate**.

Questa opzione avanzata è specifica del modello e l'impostazione viene salvata nel database delle opzioni.

Impostazione	Esempio dell'aspetto nei disegni
TRUE	

Impostazione	Esempio dell'aspetto nei disegni
FALSE	

XS_DO_NOT_USE_FOLDED_GUSSET_PLATE

Questa opzione avanzata deve essere impostata in un file di inizializzazione (.ini).

Impostare questa opzione avanzata su `TRUE` per utilizzare le parti aggiunte in modo da creare piatti piegati nelle connessioni a piastra. Se si imposta su `FALSE`, Tekla Structures crea piastre fazzoletto piegate utilizzando il comando **Polybeam** anziché il comando **Unione di parti**.

XS_DO_NOT_USE_GLOBAL_PLATE_SIDE

Categoria

Componenti

Di default, le connessioni 141, 146, 147, 149, 181, 184, 185, 186 e 187 creano tutte piatti di taglio sullo stesso lato della parte principale, se questa presenta più connessioni (posizionamento globale). Impostare questa opzione avanzata su `TRUE` per posizionare ciascun piatto di taglio in base all'estremità della parte principale più vicina alla connessione creata (posizionamento locale). Il valore di default è `FALSE`.

Questa opzione avanzata è specifica del modello e l'impostazione viene salvata nel database delle opzioni.

XS_DONT_SHOW_POLYBEAM_MID_EDGES

Categoria

Proprietà disegni

Impostare questa opzione avanzata su `TRUE` per nascondere le linee di piegatura e curvatura della polybeam nei disegni. Se viene impostata su `FALSE` (default), le linee di piegatura e curvatura della polybeam nei disegni vengono visualizzate.

Questa opzione avanzata è specifica dell'utente e l'impostazione viene salvata in `options.bin` nella cartella dell'utente. Riavviare Tekla Structures per attivare il nuovo valore.

Esempio

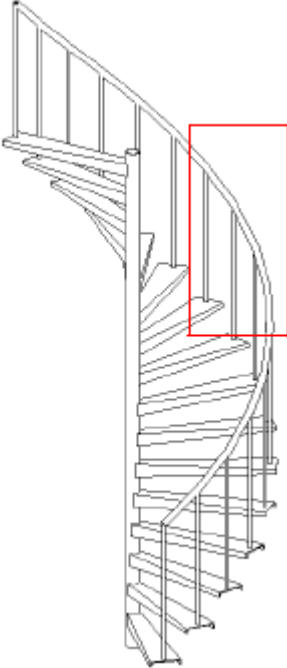
L'opzione avanzata è impostata su	Esempio	Descrizione
TRUE		Le linee di piegatura e curvatura della polybeam non vengono visualizzate nel corrimano.

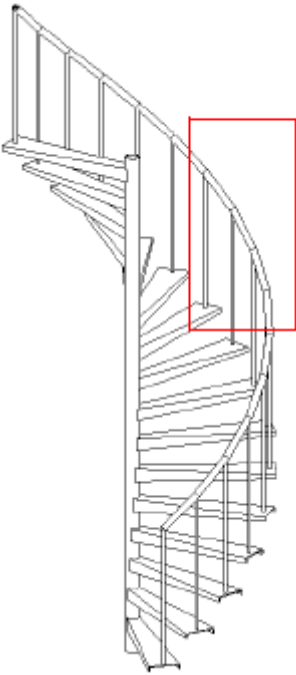
L'opzione avanzata è impostata su	Esempio	Descrizione
FALSE		Le linee di piegatura e curvatura della polybeam vengono visualizzate nel corrimano.

XS_DRAW_ALL_SECTION_EDGES_IN_DRAWINGS

Categoria

Proprietà disegni

Impostare questa opzione avanzata su `TRUE` per disegnare i bordi di una parte di taglio nel disegno e su `FALSE` per lasciare i bordi aperti. Il valore predefinito è `TRUE`.

Questa opzione avanzata è specifica del modello e l'impostazione viene salvata nel database delle opzioni.

Si veda anche

[XS_SECTION_LINE_COLOR \(pagina 394\)](#)

XS_DRAW_ANGLE_AND_RADIUS_INFO_IN_UNFOLDING

Categoria

Quotare: spianati

Impostare questa opzione avanzata su `TRUE` per visualizzare le informazioni relative ad angolo e raggio nella linea di quota. Il valore predefinito per questa opzione avanzata prevede la visualizzazione delle informazioni. Per nascondere questa informazioni, impostarla su `FALSE`.

Questa opzione avanzata è specifica del modello e l'impostazione viene salvata nel database delle opzioni.

Si veda anche

XS_DRAW_BENDING_END_LINE_DIMENSIONS_IN_UNFOLDING

Categoria: Quotare: spianati

Impostare questa opzione avanzata su `TRUE` per creare quote linee di estremità piegatura durante la creazione dei disegni di officina di sviluppo. Il valore di default è `FALSE`.

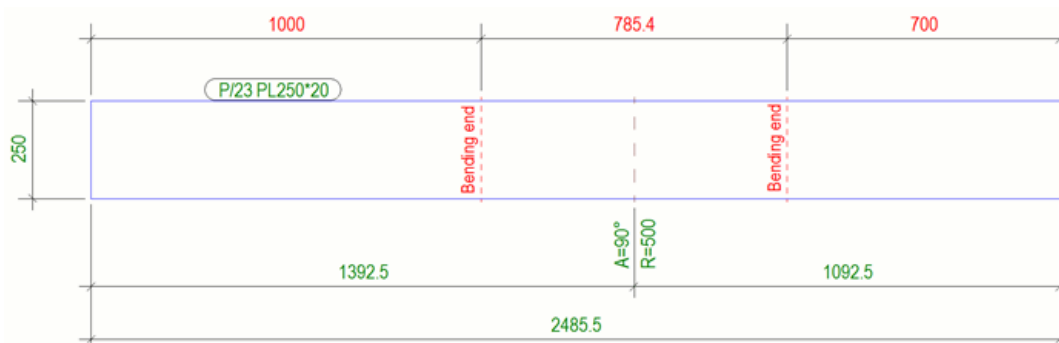

Vengono create due diverse quote se l'opzione avanzata `XS_DRAW_BENDING_LINE_DIMENSIONS_IN_UNFOLDING` è impostata `TRUE`.

Questa opzione avanzata è specifica del modello e l'impostazione viene salvata nel database delle opzioni.

Si veda anche

[XS_DRAW_BENDING_END_LINES_IN_UNFOLDING \(pagina 177\)](#)

XS_DRAW_BENDING_END_LINES_IN_UNFOLDING

Categoria: Quotare: spianati

Impostare questa opzione avanzata su `TRUE` per disegnare le linee di estremità piegatura durante la creazione del disegno di officina di sviluppo di un piatto piegato o di una polybeam. Per le polybeam, le linee vengono

disegnate solo se la polybeam ha smussi di forma circolare. Il valore di default è FALSE.

Questa opzione avanzata è specifica del modello e l'impostazione viene salvata nel database delle opzioni.

Si veda anche

[XS_DRAW_BENDING_END_LINE_DIMENSIONS_IN_UNFOLDING](#) (pagina 177)

XS_DRAW_BENDING_LINE_DIMENSIONS_IN_UNFOLDING

Categoria

Quotare: spianati

Impostare questa opzione avanzata su TRUE per creare quote delle linee di piegatura in un disegno.

Se non si desidera creare tali quote, impostare questa opzione avanzata su FALSE. Il valore di default è TRUE.

Questa opzione avanzata è specifica del modello e l'impostazione viene salvata nel database delle opzioni.

Si veda anche

XS_DRAW_BOLT_HIDDEN_LINES

Categoria: Proprietà disegni

Utilizzare le seguenti opzioni avanzate per visualizzare o nascondere i bulloni nascosti dalla vista di altre parti, nei disegni di officina, assemblaggio e di progetto/montaggio. Di seguito sono riportati i valori predefiniti:

- XS_DRAW_BOLT_HIDDEN_LINES_IN_SINGLE_DRAWINGS=AS_PART
- XS_DRAW_BOLT_HIDDEN_LINES_IN_ASSEMBLY_DRAWINGS=AS_PART
- XS_DRAW_BOLT_HIDDEN_LINES_IN_GA_DRAWINGS=FALSE

I valori possibili sono:

- AS_PART: utilizza le impostazioni di visibilità delle linee nascoste della parte.
- TRUE: visualizza sempre i bulloni nascosti.
- FALSE: non visualizza i bulloni nascosti.

NOTA Tekla Structures imposta la modalità di visualizzazione delle linee nascoste dei bulloni quando i bulloni vengono aggiunti a un disegno, in genere durante la creazione del disegno o di una vista del disegno. Non è possibile modificare successivamente l'impostazione delle linee nascoste dei bulloni.

Un metodo per modificare l'impostazione in un vecchio disegno è creare una nuova vista del disegno utilizzando le impostazioni desiderate delle linee nascoste dei bulloni.

Esempio

Gli esempi riportati di seguito illustrano la modalità di utilizzo delle opzioni avanzate con le impostazioni delle proprietà di disegno.

Per	Operazione da eseguire
Impostare le linee nascoste in modo che siano sempre invisibili nei disegni di assemblaggio	<ol style="list-style-type: none"> 1. Nella finestra di dialogo Proprietà disegno di assemblaggio cliccare su Bulloni. 2. Nella scheda Contenuto selezionare solido dalla lista Solido/Simbolo. 3. Fare click su OK. 4. Cliccare su menu File --> Impostazioni --> Opzioni avanzate --> Proprietà disegni e impostare XS_DRAW_BOLT_HIDDEN_LINES_IN_ASSEMBLY_DRAWINGS SU FALSE. 5. Creare il disegno.
Impostare le linee nascoste in modo che siano visibili quando le proprietà delle parti dei disegni di assemblaggio lo consentono	<ol style="list-style-type: none"> 1. Nella finestra di dialogo Proprietà disegno di assemblaggio cliccare su Bulloni. 2. Nella scheda Contenuto selezionare solido dalla lista Solido/Simbolo. 3. Fare click su OK. 4. Cliccare su Parte nella finestra di dialogo delle proprietà del disegno. 5. Nella scheda Contenuto rimuovere il segno di spunta dalla casella di controllo Linee nascoste attivato/disattivato. 6. Cliccare su menu File --> Impostazioni --> Opzioni avanzate --> Proprietà disegni e impostare XS_DRAW_BOLT_HIDDEN_LINES_IN_ASSEMBLY_DRAWINGS SU AS_PART. 7. Creare il disegno.

Si veda anche

[XS_DRAW_BOLT_OWN_HIDDEN_LINES](#) (pagina 182)

XS_DRAW_BOLT_HIDDEN_LINES_IN_ASSEMBLY_DRAWINGS

Categoria

Proprietà disegni

Utilizzare questa opzione avanzata per visualizzare o nascondere i bulloni nascosti dalla vista da altre parti nei disegni di assemblaggio.

I valori possibili sono:

- `AS_PART`: utilizza le impostazioni di visibilità delle linee nascoste della parte.
- `TRUE`: visualizza sempre i bulloni nascosti.
- `FALSE`: non visualizza i bulloni nascosti.

Il valore predefinito è `AS_PART`.

NOTA Questa impostazione ha effetto solo sui bulloni con rappresentazione di solidi o solidi esatti. I bulloni con la rappresentazione dei simboli sono sempre visibili. La modifica dell'opzione avanzata non influisce sui disegni esistenti, tuttavia è necessario ricrearli.

Questa opzione avanzata è specifica per ciascun ruolo. Quando si utilizza il tipo **SYSTEM(ROLE)**, viene adottato il valore di default. Quando è utilizzato il tipo **MODEL(ROLE)** o **DRAWING(ROLE)**, è possibile modificare il valore, che sarà quindi uguale per tutti gli utenti nel modello corrente.

Si veda anche

[XS_DRAW_BOLT_HIDDEN_LINES](#) (pagina 178).

XS_DRAW_BOLT_HIDDEN_LINES_IN_GA_DRAWINGS

Categoria

Proprietà disegni

Utilizzare questa opzione avanzata per visualizzare o nascondere i bulloni nascosti dalla vista da altre parti nei disegni di progetto/montaggio.

I valori possibili sono:

- `AS_PART`: utilizza le impostazioni di visibilità delle linee nascoste della parte.

- `TRUE`: visualizza sempre i bulloni nascosti.
- `FALSE`: non visualizza i bulloni nascosti.

Il valore predefinito è `FALSE`.

NOTA Questa impostazione ha effetto solo sui bulloni con rappresentazione di solidi o solidi esatti. I bulloni con la rappresentazione dei simboli sono sempre visibili. La modifica dell'opzione avanzata non influisce sui disegni esistenti, tuttavia è necessario ricrearli.

Questa opzione avanzata è specifica per ciascun ruolo. Quando si utilizza il tipo **SYSTEM(ROLE)**, viene adottato il valore di default. Quando è utilizzato il tipo **MODEL(ROLE)** o **DRAWING(ROLE)**, è possibile modificare il valore, che sarà quindi uguale per tutti gli utenti nel modello corrente.

Si veda anche

[XS_DRAW_BOLT_HIDDEN_LINES \(pagina 178\)](#).

XS_DRAW_BOLT_HIDDEN_LINES_IN_SINGLE_DRAWINGS

Categoria

Proprietà disegni

Utilizzare questa opzione avanzata per visualizzare o nascondere i bulloni nascosti dalla vista da altre parti nei disegni di officina.

I valori possibili sono:

- `AS_PART`: utilizza le impostazioni di visibilità delle linee nascoste della parte.
- `TRUE`: visualizza sempre i bulloni nascosti.
- `FALSE`: non visualizza i bulloni nascosti.

Il valore predefinito è `AS_PART`.

NOTA Questa impostazione ha effetto solo sui bulloni con rappresentazione di solidi o solidi esatti. I bulloni con la rappresentazione dei simboli sono sempre visibili. La modifica dell'opzione avanzata non influisce sui disegni esistenti, tuttavia è necessario ricrearli.

Questa opzione avanzata è specifica del modello e l'impostazione viene salvata nel database delle opzioni.

Si veda anche

[XS_DRAW_BOLT_HIDDEN_LINES \(pagina 178\)](#).

XS_DRAW_BOLT_OWN_HIDDEN_LINES

Categoria

Proprietà disegni

Utilizzare le seguenti opzioni avanzate per visualizzare o nascondere le linee nascoste personalizzate nei bulloni nei disegni di officina, assemblaggio e di progetto/montaggio. Le *linee nascoste personalizzate* sono le linee della rappresentazione dell'oggetto coperte dall'oggetto stesso.

Di seguito sono riportati i valori predefiniti:

- XS_DRAW_BOLT_OWN_HIDDEN_LINES_IN_SINGLE_DRAWINGS=AS_PART
- XS_DRAW_BOLT_OWN_HIDDEN_LINES_IN_ASSEMBLY_DRAWINGS=AS_PART
- XS_DRAW_BOLT_OWN_HIDDEN_LINES_IN_GA_DRAWINGS=FALSE

Valori possibili sono:

- AS_PART: utilizzato per le impostazioni di visibilità delle linee nascoste della parte.
- TRUE: visualizza sempre le linee nascoste dei bulloni.
- FALSE: non visualizza le linee nascoste dei bulloni.

Si veda anche

[XS_DRAW_BOLT_HIDDEN_LINES \(pagina 178\)](#)

XS_DRAW_BOLT_OWN_HIDDEN_LINES_IN_ASSEMBLY_DRAWINGS

Categoria

Proprietà disegni

Per mostrare o nascondere le linee nascoste dei bulloni in base alle impostazioni personalizzate delle linee nascoste della parte che nasconde i bulloni, immettere AS_PART. Per visualizzare sempre le linee nascoste dei bulloni nascosti, immettere TRUE. Per non visualizzare mai le linee nascoste, immettere FALSE. Il valore di default è AS_PART.

Questa opzione avanzata è specifica per ciascun ruolo. Quando si utilizza il tipo **SYSTEM(ROLE)**, viene adottato il valore di default. Quando è utilizzato il tipo **MODEL(ROLE)** o **DRAWING(ROLE)**, è possibile modificare il valore, che sarà quindi uguale per tutti gli utenti nel modello corrente.

Si veda anche

[XS_DRAW_BOLT_OWN_HIDDEN_LINES \(pagina 182\)](#)

XS_DRAW_BOLT_OWN_HIDDEN_LINES_IN_GA_DRAWINGS

Categoria

Proprietà disegni

Per mostrare o nascondere le linee nascoste dei bulloni in base alle impostazioni personalizzate delle linee nascoste della parte che nasconde i bulloni, immettere `AS_PART`. Per visualizzare sempre le linee nascoste dei bulloni nascosti, immettere `TRUE`. Per non visualizzare mai le linee nascoste dei bulloni nascosti, immettere `FALSE`. Il valore di default è `FALSE`.

NOTA Questa impostazione ha effetto solo sui bulloni con rappresentazione di solidi o solidi esatti. I bulloni con la rappresentazione dei simboli sono sempre visibili. La modifica dell'opzione avanzata non influisce sui disegni esistenti, tuttavia è necessario ricrearli.

Questa opzione avanzata è specifica per ciascun ruolo. Quando si utilizza il tipo **SYSTEM(ROLE)**, viene adottato il valore di default. Quando è utilizzato il tipo **MODEL(ROLE)** o **DRAWING(ROLE)**, è possibile modificare il valore, che sarà quindi uguale per tutti gli utenti nel modello corrente.

Si veda anche

[XS_DRAW_BOLT_OWN_HIDDEN_LINES \(pagina 182\)](#)

XS_DRAW_BOLT_OWN_HIDDEN_LINES_IN_SINGLE_DRAWINGS

Categoria

Proprietà disegni

Per mostrare o nascondere le linee nascoste dei bulloni in base alle impostazioni personalizzate delle linee nascoste della parte che nasconde i bulloni, immettere `AS_PART`. Per visualizzare sempre le linee nascoste dei bulloni nascosti, immettere `TRUE`. Per non visualizzare mai le linee nascoste dei bulloni nascosti, immettere `FALSE`. Il valore di default è `AS_PART`.

NOTA Questa impostazione ha effetto solo sui bulloni con rappresentazione di solidi o solidi esatti. I bulloni con la rappresentazione dei simboli sono sempre visibili. La modifica dell'opzione avanzata non influisce sui disegni esistenti, tuttavia è necessario ricrearli.

Questa opzione avanzata è specifica del modello e l'impostazione viene salvata nel database delle opzioni.

Si veda anche

[XS_DRAW_BOLT_OWN_HIDDEN_LINES \(pagina 182\)](#)

XS_DRAW_BOLTS_PERPENDICULAR_TO_PART_IN_SINGLE_DRAWINGS

Categoria

Quotare: bulloni

Impostare questa opzione avanzata su `TRUE` per disegnare i bulloni perpendicolarmente al piano della parte nei disegni di officina. Se non si desidera utilizzare questa impostazione, impostarla su `FALSE`. Questa opzione interessa solo i tipi di simbolo di bullone **Simbolo** e **Simbolo3**.

Questa opzione avanzata è specifica del modello e l'impostazione viene salvata nel database delle opzioni.

XS_DRAW_BOLTS_THROUGH_NEIGHBOUR_PARTS

Categoria

Proprietà disegni

Impostare questa opzione avanzata su `TRUE` per disegnare le parti bullonate che coincidono con le parti adiacenti. Se non si desidera disegnare i bulloni, impostarla su `FALSE`. Il valore di default è `FALSE`.

Questa opzione avanzata è specifica del modello e l'impostazione viene salvata nel database delle opzioni.

Il seguente esempio mostra l'aspetto del disegno quando questa opzione avanzata viene impostata su `FALSE`.

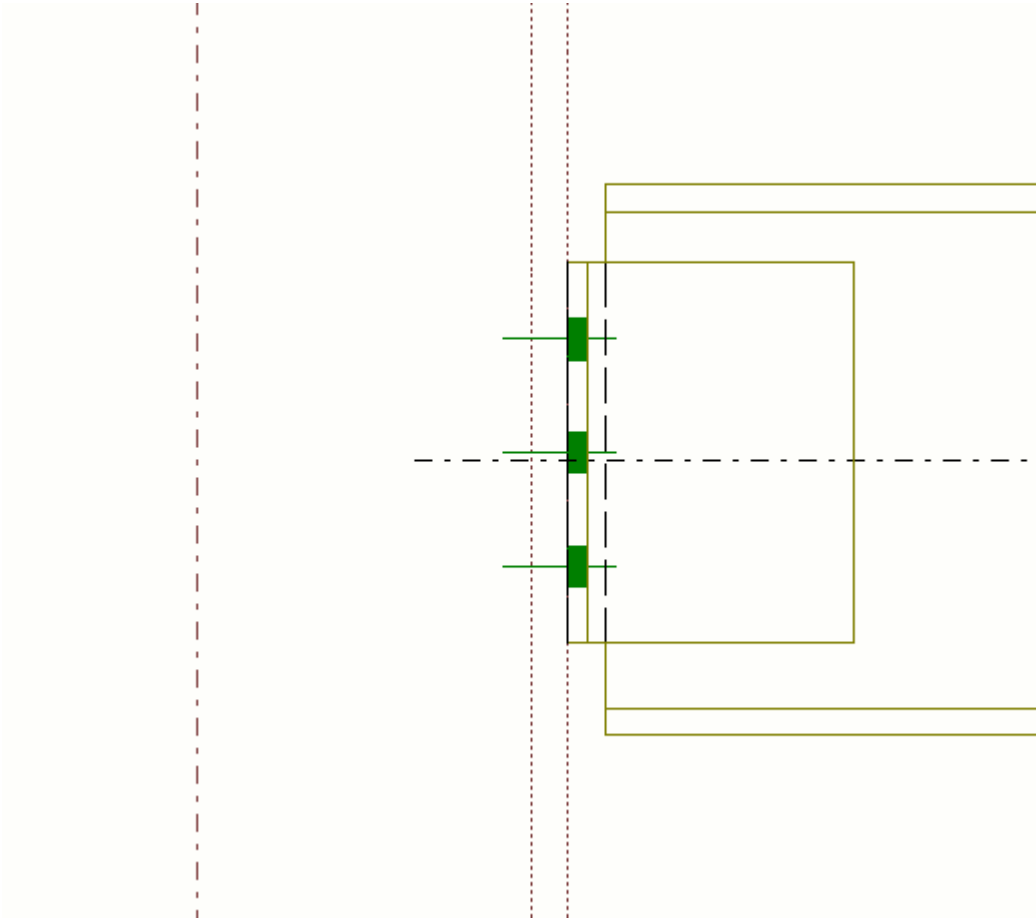

Nel seguente esempio l'opzione avanzata è stata impostata su `TRUE`.

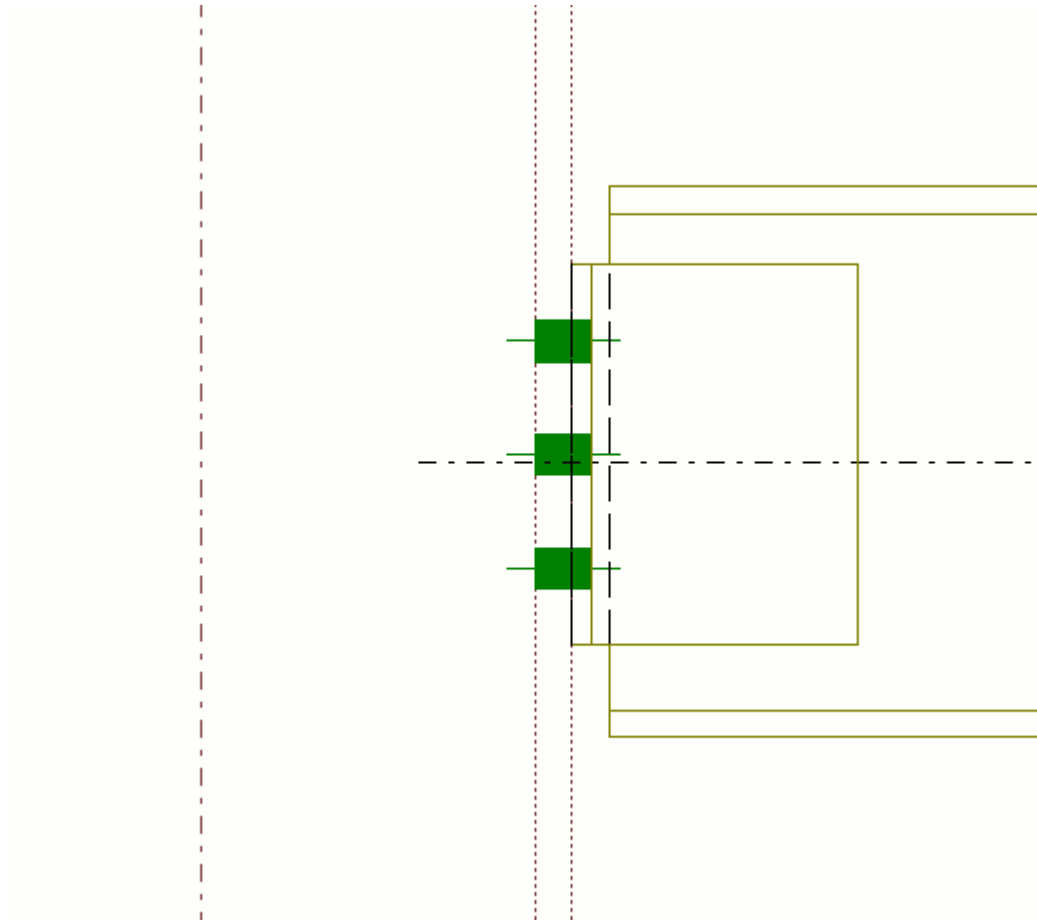

XS_DRAW_CAST_PHASE_INTERNAL_LINES

Categoria: Lavorazione Calcestruzzo

Utilizzare per visualizzare o nascondere nei disegni le linee dei bordi delle unità di getto in calcestruzzo (prefabbricato). Impostare su `TRUE` (default) per visualizzare le linee dei bordi sovrapposte tra le unità di getto adiacenti che si trovano nella stessa fase.

NOTA Se si lavora con parti in calcestruzzo in opera e `XS_ENABLE_POUR_MANAGEMENT` è impostato su `TRUE`, le opzioni avanzate `XS_DRAW_CAST_UNIT_INTERNAL_LINES` e `XS_DRAW_CAST_PHASE_INTERNAL_LINES` non hanno effetto.

Se `XS_ENABLE_POUR_MANAGEMENT` è impostato su `FALSE`, le parti in calcestruzzo in opera e quelle prefabbricate sono trattate allo stesso modo e sono influenzate dalle opzioni avanzate

XS_DRAW_CAST_UNIT_INTERNAL_LINES e
XS_DRAW_CAST_PHASE_INTERNAL_LINES.

Questa opzione avanzata è specifica per ciascun ruolo. Quando si utilizza il tipo **SYSTEM(ROLE)**, viene adottato il valore di default. Quando è utilizzato il tipo **MODEL(ROLE)** o **DRAWING(ROLE)**, è possibile modificare il valore, che sarà quindi uguale per tutti gli utenti nel modello corrente.

Si veda anche

[XS_DRAW_CAST_UNIT_INTERNAL_LINES \(pagina 187\)](#)

XS_DRAW_CAST_UNIT_INTERNAL_LINES

Categoria: Lavorazione Calcestruzzo

Utilizzare per visualizzare o nascondere le linee delle parti in calcestruzzo all'interno delle entità gettate (prefabbricate) nei disegni. Impostare su **TRUE** per visualizzare le linee delle parti sovrapposte all'interno delle entità gettate.

Il valore di default è **FALSE**.

NOTA Se si lavora con parti in calcestruzzo in opera e **XS_ENABLE_POUR_MANAGEMENT** è impostato su **TRUE**, le opzioni avanzate **XS_DRAW_CAST_UNIT_INTERNAL_LINES** e **XS_DRAW_CAST_PHASE_INTERNAL_LINES** non hanno effetto.

Se **XS_ENABLE_POUR_MANAGEMENT** è impostato su **FALSE**, le parti in calcestruzzo in opera e quelle prefabbricate sono trattate allo stesso modo e sono influenzate dalle opzioni avanzate

XS_DRAW_CAST_UNIT_INTERNAL_LINES e
XS_DRAW_CAST_PHASE_INTERNAL_LINES.

Questa opzione avanzata è specifica del modello e l'impostazione viene salvata nel database delle opzioni.

Si veda anche

[XS_DRAW_CAST_PHASE_INTERNAL_LINES \(pagina 186\)](#)

XS_DRAW_CHAMFERS_HANDLES

Categoria: Vista modello

Nasconde o mostra maniglie e smussi dei piatti a contorno e delle lastre in cemento. Le opzioni sono:

- **HANDLES:** le maniglie vengono visualizzate. Semplifica la selezione delle maniglie. Questo è il valore predefinito.

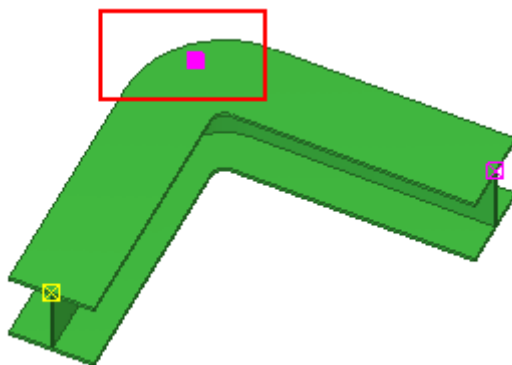

- **CHAMFERS:** gli smussi vengono visualizzati. Utilizzare questa opzione, ad esempio, per controllare lo stato degli smussi della polybeam.

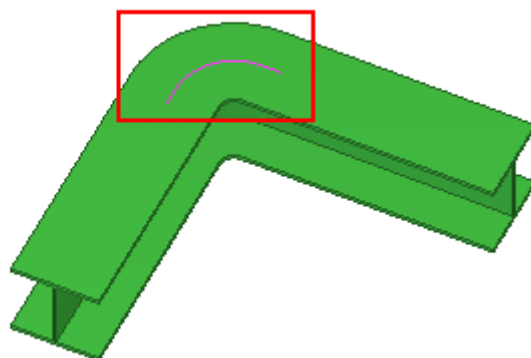

- **CHAMFERS_AND_HANDLES:** vengono visualizzati sia gli smussi sia le maniglie.

Si veda anche

[XS_DO_NOT_DISPLAY_CHAMFERS](#) (pagina 170)

XS_DRAW_CROSS_AXIS

Categoria

Proprietà disegni

Impostare su **N** affinché Tekla Structures nasconda l'asse incrociato nelle sezioni trasversali delle travi.

Non impostare alcun valore per visualizzare l'asse incrociato nelle sezioni trasversali delle travi.

Questa opzione avanzata è specifica del modello e l'impostazione viene salvata nel database delle opzioni.

XS_DRAW_CUT_FACES_WITH_OBJECT_COLOR

Categoria: Vista del modello

Impostare su `FALSE` (default) per visualizzare le facce di taglio in grigio e su `TRUE` per visualizzare le facce di taglio con lo stesso colore delle altre facce dell'oggetto.

Ridisegnare la vista del modello dopo la modifica del valore affinché la modifica diventi effettiva.

Questa opzione avanzata è specifica dell'utente e l'impostazione viene salvata in `options.bin` nella cartella dell'utente.

XS_DRAW_HIDDEN_FACES

Categoria: Proprietà disegni

Impostare questa opzione avanzata su `TRUE` per disegnare facce delle parti nascoste nei disegni. Il valore di default è `FALSE`. Questa opzione avanzata nasconde le retinature sulle facce delle parti nascoste, ad esempio.

Questa opzione avanzata è specifica del modello e l'impostazione viene salvata nel database delle opzioni.

Esempio di utilizzo del valore `TRUE`:

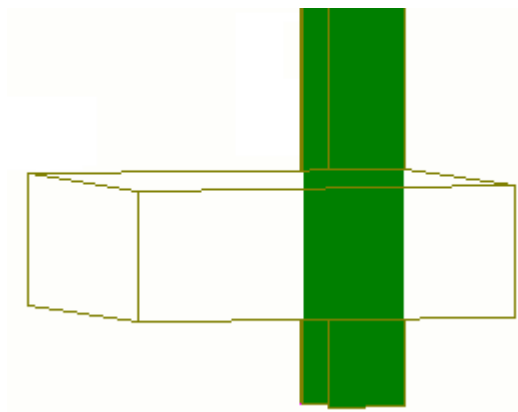

Esempio di utilizzo del valore `FALSE`:

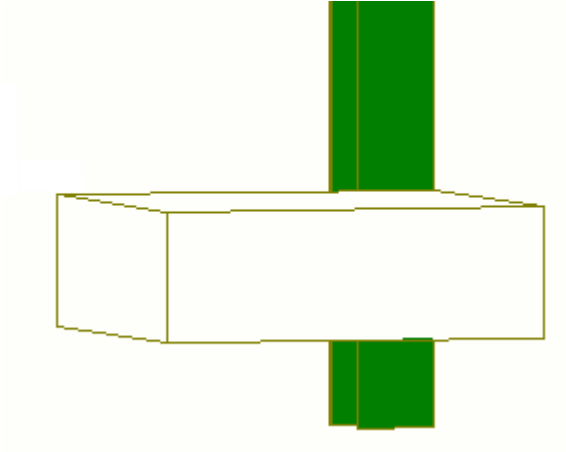

SUGGERIMENTO Per nascondere le facce delle barre d'armatura, utilizzare l'opzione avanzata [XS_DRAW_REBAR_HIDDEN_FACES](#) (pagina 192).

XS_DRAW_HORIZONTAL_VIEW_SHORTENING_SYMBOLS_TO_PARTS

Categoria

Proprietà disegni

Impostare su `TRUE` per visualizzare automaticamente i simboli di accorciamento delle viste orizzontali. Il valore di default è `FALSE`.

Questa opzione avanzata è specifica per ciascun ruolo. Quando si utilizza il tipo **SYSTEM(ROLE)**, viene adottato il valore di default. Quando è utilizzato il tipo **MODEL(ROLE)** o **DRAWING(ROLE)**, è possibile modificare il valore, che sarà quindi uguale per tutti gli utenti nel modello corrente.

Limitazioni

- I simboli di accorciamento non sono visualizzati nei disegni di progetto e montaggio.
- I simboli di accorciamento non sono visualizzati nelle sezioni di canale o nelle sezioni cave rettangolari.

Si veda anche

[XS_DRAW_VERTICAL_VIEW_SHORTENING_SYMBOLS_TO_PARTS](#) (pagina 196)

[XS_SHORTENING_SYMBOL_WITH_ZIGZAG](#) (pagina 411)

[XS_SHORTENING_SYMBOL_COLOR \(pagina 410\)](#)

[XS_SHORTENING_SYMBOL_LINE_TYPE \(pagina 410\)](#)

XS_DRAW_INSIDE_ANGLE_IN_UNFOLDING

Categoria

Quotare: spianati

Impostare questa opzione avanzata su `TRUE` per visualizzare l'angolo interno anziché l'angolo esterno. Se questa opzione avanzata è impostata su `FALSE` (default), viene visualizzato l'angolo esterno.

Questa opzione avanzata è specifica del modello e l'impostazione viene salvata nel database delle opzioni.

Si veda anche

XS_DRAW_LONG_HOLE_DIMENSIONS

Categoria

Quotare: bulloni

Impostare questa opzione avanzata su `TRUE` per quotare i fori asolati rispetto ai punti centrali della curva. Se si imposta questa opzione avanzata su `FALSE` (default), i fori asolati vengono quotati rispetto ai punti centrali dei fori.

Questa opzione avanzata è specifica del modello e l'impostazione viene salvata nel database delle opzioni.

XS_DRAW_MESH_OUTLINE_SYMBOL _FROM_BOTTOM_LEFT_TO_TOP_RIGHT

Categoria

Lavorazione del calcestruzzo

Utilizzare per definire la rappresentazione dei contorni delle reti d'armatura nei disegni. Quando si imposta questa opzione avanzata su `TRUE` (valore predefinito), il simbolo di rappresentazione dei contorni della rete si estende sempre dal lato inferiore sinistro al lato superiore destro.

Questa opzione avanzata è specifica del modello e l'impostazione viene salvata nel database delle opzioni.

XS_DRAW_REBAR_HIDDEN_FACES

Categoria: Proprietà disegni

Utilizzare questa opzione avanzata per controllare la visualizzazione delle facce nascoste delle barre d'armatura nei disegni. Per visualizzare le facce nascoste delle barre d'armatura, impostare questa opzione avanzata su `TRUE`. `FALSE` è il valore di default.

Questa opzione avanzata è specifica del modello e l'impostazione viene salvata nel database delle opzioni.

Nella prima immagine riportata di seguito, `XS_DRAW_REBAR_HIDDEN_FACES` è stato impostato su `TRUE`.

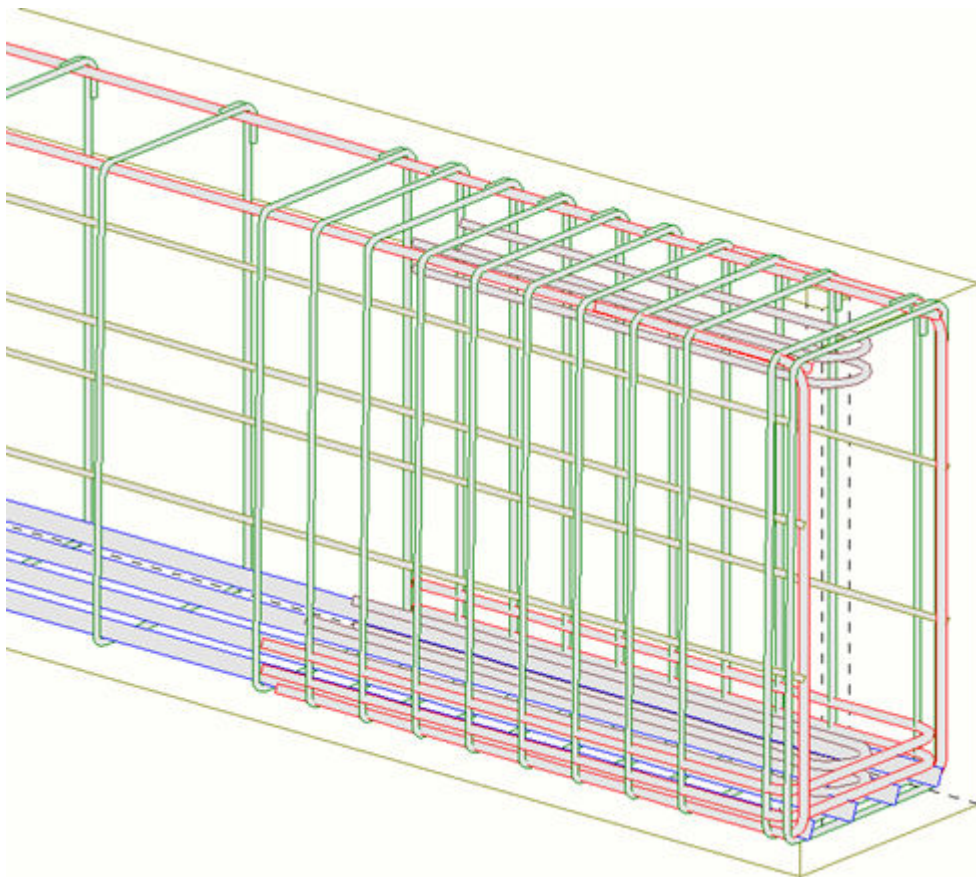

Nell'immagine riportata di seguito, `XS_DRAW_REBAR_HIDDEN_FACES` è stato impostato su `FALSE`.

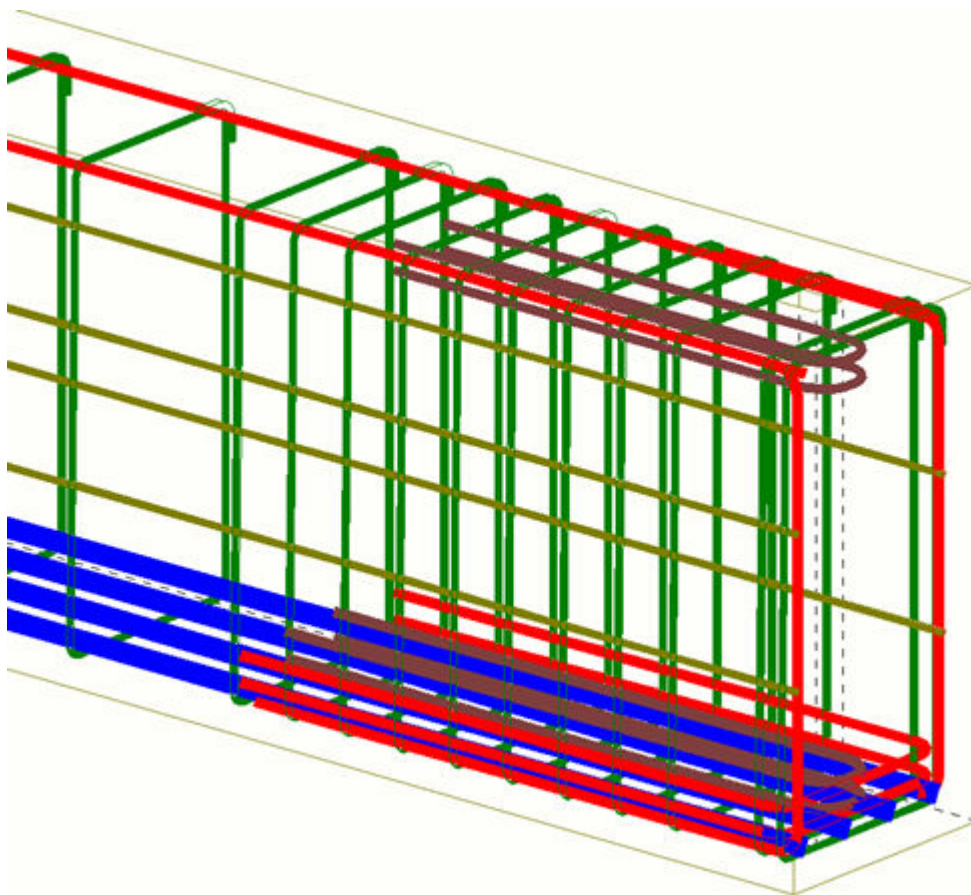

Questa opzione avanzata è specifica del modello e l'impostazione viene salvata nel database delle opzioni.

Si veda anche

[XS_DRAW_HIDDEN_FACES \(pagina 189\)](#)

XS_DRAW_REBAR_SELF_INTERSECTING_LEGS_WITH_OFFSET

Categoria: Proprietà disegni

Se impostata su `TRUE`, questa opzione avanzata visualizza le barre d'armatura nei disegni con sovrapposizione in tutte le rappresentazioni. `FALSE` non ha alcun impatto sulla rappresentazione della **linea piena**. Il valore di default è `FALSE`.

Questa opzione avanzata è specifica del modello e l'impostazione viene salvata nel database delle opzioni.

`XS_DRAW_REBAR_SELF_INTERSECTING_LEGS_WITH_OFFSET` impostato su `TRUE`:

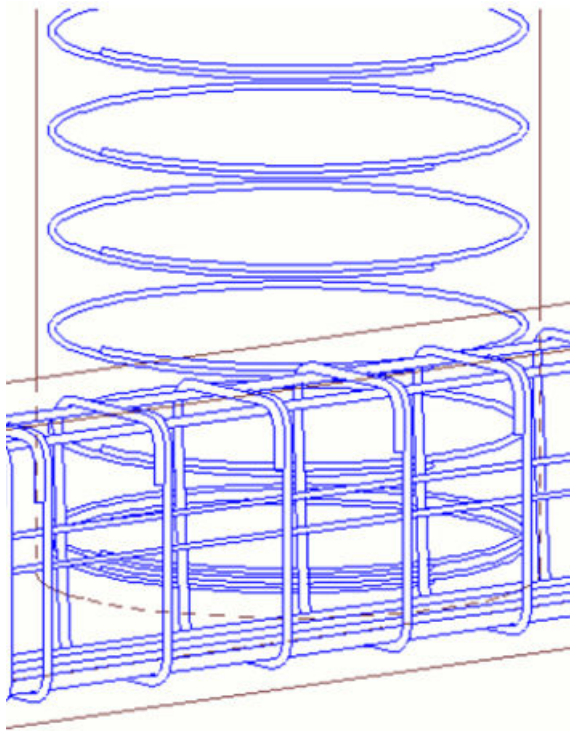

`XS_DRAW_REBAR_SELF_INTERSECTING_LEGS_WITH_OFFSET` impostato su FALSE:

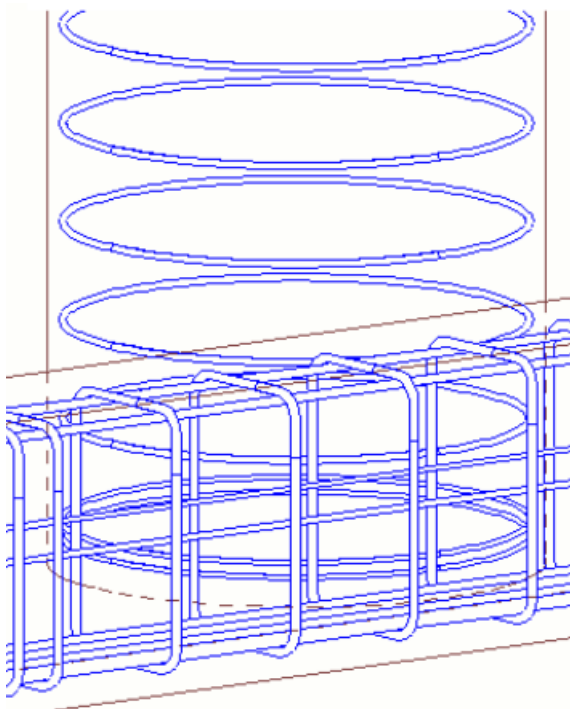

Si veda anche

[Proprietà d'armatura e della rete d'armatura adiacente nei disegni \(pagina 745\)](#)

XS_DRAW_ROOT_OPENING_EVEN_WHEN_ZERO

Categoria

Saldature

Impostare questa opzione avanzata su `TRUE` per visualizzare le distanze dei lembi uguali a zero. Il valore predefinito è `TRUE`. Se si imposta questa opzione avanzata su `FALSE`, le distanze dei lembi uguali a zero non vengono visualizzate.

Questa opzione avanzata è specifica per ciascun ruolo. Quando si utilizza il tipo **SYSTEM(ROLE)**, viene adottato il valore di default. Quando è utilizzato il tipo **MODEL(ROLE)** o **DRAWING(ROLE)**, è possibile modificare il valore, che sarà quindi uguale per tutti gli utenti nel modello corrente.

XS_DRAW_SHORT_LEADER_LINES_OF_PART_MARKS

Categoria

Marche: parti

Utilizzare questa opzione avanzata per definire se una linea guida è disegnata quando la linea guida è più breve del valore definito con l'opzione avanzata `XS_DRAW_SHORT_LEADER_LINES_OF_PART_MARKS_MINIMUM_LENGTH`. Quando si imposta questa opzione su `FALSE`, la linea guida non viene disegnata. Impostare su `TRUE` (valore predefinito) per disegnare sempre le linee guida nelle marche delle parti.

Questa opzione avanzata è specifica del modello e l'impostazione viene salvata nel database delle opzioni.

Si veda anche

[XS_DRAW_SHORT_LEADER_LINES_OF_PART_MARKS_MINIMUM_LENGTH \(pagina 195\)](#)

XS_DRAW_SHORT_LEADER_LINES _OF_PART_MARKS_MINIMUM_LENGTH

Categoria

Marcare: Parti

Utilizzare questa opzione avanzata per definire la lunghezza minima di una linea guida disegnata in Tekla Structures. Se la linea guida è più corta della lunghezza minima e l'opzione avanzata

`XS_DRAW_SHORT_LEADER_LINES_OF_PART_MARKS` è impostata su `FALSE`, la linea guida non viene disegnata. Il valore predefinito è `0.0`. Se l'opzione avanzata

`XS_DRAW_SHORT_LEADER_LINES_OF_PART_MARKS_MINIMUM_LENGTH` è impostata su `TRUE`, le linee guida delle marche parti vengono sempre disegnate.

Questa opzione avanzata è specifica del modello e l'impostazione viene salvata nel database delle opzioni.

Si veda anche

[XS_DRAW_SHORT_LEADER_LINES_OF_PART_MARKS \(pagina 195\)](#)

XS_DRAW_SKEWED_ELEVATIONS

Categoria

Quotare: parti

Impostare questa opzione avanzata su `TRUE` per visualizzare le quote di elevazione inclinate.

Se si imposta su `FALSE` (default), le quote di elevazione inclinate non vengono visualizzate nei disegni.

Questa opzione avanzata è specifica del modello e l'impostazione viene salvata nel database delle opzioni.

Si veda anche

XS_DRAW_VERTICAL_VIEW_SHORTENING_SYMBOLS_TO PARTS

Categoria

Proprietà disegni

Impostare questa opzione avanzata su **TRUE** per visualizzare automaticamente i simboli di accorciamento delle viste verticali. Il valore di default è **FALSE**.

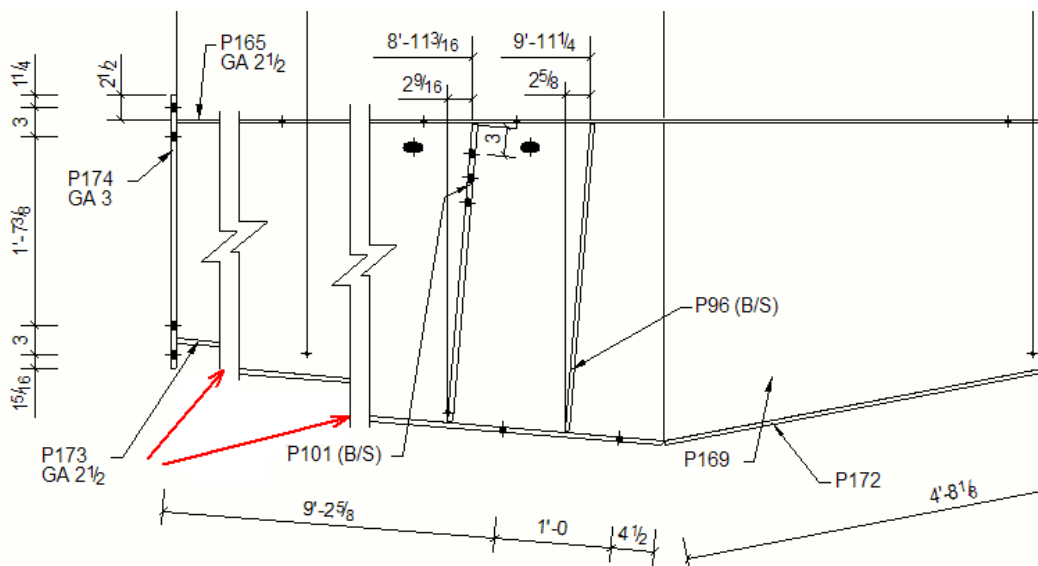

Questa opzione avanzata è specifica per ciascun ruolo. Quando si utilizza il tipo **SYSTEM(ROLE)**, viene adottato il valore di default. Quando è utilizzato il tipo **MODEL(ROLE)** o **DRAWING(ROLE)**, è possibile modificare il valore, che sarà quindi uguale per tutti gli utenti nel modello corrente.

Limitazioni

- I simboli di accorciamento non sono visualizzati nei disegni di progetto e montaggio.
- I simboli di accorciamento non sono visualizzati nelle sezioni di canale o nelle sezioni cave rettangolari.

Si veda anche

[XS_DRAW_HORIZONTAL_VIEW_SHORTENING_SYMBOLS_TO_PARTS](#) (pagina 190)

[XS_SHORTENING_SYMBOL_WITH_ZIGZAG](#) (pagina 411)

[XS_SHORTENING_SYMBOL_COLOR](#) (pagina 410)

[XS_SHORTENING_SYMBOL_LINE_TYPE](#) (pagina 410)

XS_DRAWING_ALLOW_NEW_SECTIONS_IN_REDIMENSIONING

Categoria

Proprietà disegni

Utilizzare per definire se durante il ridimensionamento dei disegni esistenti vengono create nuove viste o sezioni. Il valore predefinito è `FALSE`, che indica che non viene creata alcuna vista o sezione.

Questa opzione avanzata è specifica per ciascun ruolo. Quando si utilizza il tipo **SYSTEM(ROLE)**, viene adottato il valore di default. Quando è utilizzato il tipo **MODEL(ROLE)** o **DRAWING(ROLE)**, è possibile modificare il valore, che sarà quindi uguale per tutti gli utenti nel modello corrente.

XS_DRAWING_ALLOW_SNAPPING_TO_DISTANT_POINTS

Categoria

Proprietà disegni

Impostare questa opzione avanzata su `TRUE` per consentire lo snap ai punti finali dell'oggetto in un disegno anche se il cursore non è vicino a un punto finale. Ciò significa che anche se il cursore si trova in un punto qualunque sull'oggetto, verrà eseguito lo snap ai punti finali dell'oggetto. Se non si desidera consentire questo comportamento, impostare questa opzione avanzata su `FALSE`. In questo modo, lo snap verrà eseguito solo ai punti di snap vicini al cursore.

Il valore di default è `FALSE`.

Questa opzione avanzata è specifica dell'utente e l'impostazione viene salvata in `options.bin` nella cartella dell'utente. Riavviare Tekla Structures per attivare il nuovo valore.

XS_DRAWING_ASSEMBLY_HATCH_SCHEMA

Categoria

Retinatura

Utilizzare per indicare il nome del file di schema da utilizzare per i disegni di assemblaggi.

Esempio

Per utilizzare il file dello schema predefinito, immettere `assembly.htc`.

Questa opzione avanzata è specifica del modello e l'impostazione viene salvata nel database delle opzioni.

XS_DRAWING_CAST_UNIT_HATCH_SCHEMA

Categoria

Retinatura

Utilizzare per determinare il nome del file di schema utilizzato per i disegni di entità gettate.

Questa opzione avanzata è specifica del modello e l'impostazione viene salvata nel database delle opzioni.

Esempio

Per utilizzare il file dello schema predefinito, immettere `cast_unit.htc`.

XS_DRAWING_CHANGE_HIGHLIGHT_COLOR

Categoria



Proprietà di disegno





Utilizzare per modificare il colore di evidenziazione dei simboli di modifica automatici. Le opzioni di colore sono RED, DARK RED, ORANGE, DARK YELLOW, GREEN, DARK GREEN, BLUE, DARK BLUE, BLACK, GREY, DARK GREY, CYAN, DARK CYAN e MAGENTA. È inoltre possibile immettere i colori come valori numerici.

NOTA Se si utilizza il colore predefinito (magenta), i simboli vengono visualizzati sullo schermo ma non appaiono sui disegni stampati.

Questa opzione avanzata è specifica del modello e l'impostazione viene salvata nel database delle opzioni.

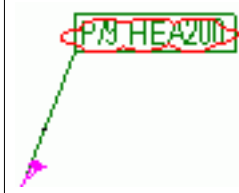
Esempio

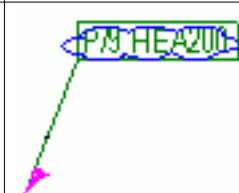
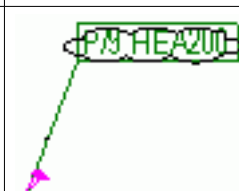
Impostare l'opzione avanzata su	Colore sullo schermo	Colore nei disegni stampati
190 (valore predefinito)		non visibile
MAGENTA		magenta

Impostare l'opzione avanzata su	Colore sullo schermo	Colore nei disegni stampati
RED		rosso
GREEN		verde
BLUE		blu
BLACK		nero
GREY		grigio

XS_DRAWING_CLONING_IGNORE_CHECK

Categoria: Proprietà disegni

Impostare su `TRUE` affinché Tekla Structures cloni un disegno anche se tutte le parti del disegno originale sono state modificate e la marca di posizione è la stessa del disegno originale. Il valore predefinito è `FALSE`.

Questa opzione avanzata è specifica del modello e l'impostazione viene salvata nel database delle opzioni.

Esempio

In **Gestione documenti** è presente il disegno A[A.1]. Viene eseguita la marcatura nel modello, in modo che l'assemblaggio A.1 cambi in A.2. In

Gestione documenti il disegno A[A.1] è contrassegnato da una x e dal messaggio di stato "Tutte le parti cancellate". Dopodiché, viene nuovamente eseguita la marcatura del modello, in modo che l'assemblaggio nel modello cambi da A.2 in A.1. Per eseguire la clonazione, impostare l'opzione avanzata `XS_DRAWING_CLONING_IGNORE_CHECK` su `TRUE`, selezionare il disegno A[A.1] (contrassegnato da x) da **Gestione documenti** e l'assemblaggio A.1 dal modello e cliccare su **Clona**.

XS_DRAWING_COMBINE_ADDED_DIMENSIONS

Categoria

Proprietà disegni

Utilizzare per controllare se le quote aggiunte vengono unite alle quote esistenti nei disegni aggiornati o clonati. Se impostata su `FALSE`, le quote aggiunte non vengono unite alle quote esistenti. Il valore predefinito è `TRUE`.

Questa opzione avanzata è specifica del modello e l'impostazione viene salvata nel database delle opzioni.

XS_DRAWING_CUT_VIEW_COMPARISON_CRITERIA

Categoria

Vista disegno

Utilizzare per specificare i criteri utilizzati quando si confrontano le viste di sezione. Se le viste di sezione erano diverse, rimanevano comunque visibili e ricevevano una marca di sezione univoca. Per impostazione predefinita, le viste di sezione sono confrontate in base ai contorni (`EXTREMA`) e all'orientamento delle parti nella vista (`ORIENTATION`). L'opzione avanzata può contenere una combinazione delle seguenti opzioni separate da una virgola:

- `POSITION` confronta le marche di posizione di tutte le parti nella vista (comprese le parti non quotate).
- `EXTREMA` confronta i contorni delle parti nella vista.
- `ORIENTATION` confronta l'orientamento delle parti nella vista.
- `SHOWALL` considera tutte le viste di sezione in modo diverso e le visualizza con marche di sezione univoche.
- `EXACT` utilizza regole più rigide nel confronto delle viste di sezione. Utilizzare in combinazione con le opzioni `EXTREMA` o `ORIENTATION`.

Questa opzione avanzata è specifica per ciascun ruolo. Quando si utilizza il tipo **SYSTEM(ROLE)**, viene adottato il valore di default. Quando è utilizzato il

tipo **MODEL(ROLE)** o **DRAWING(ROLE)**, è possibile modificare il valore, che sarà quindi uguale per tutti gli utenti nel modello corrente.

Si veda anche

[XS_DRAWING_CUT_VIEW_COMPARISON_CRITERIA](#) (pagina 201)

XS_DRAWING_FILTER_UDAS_WITHOUT_TYPE_CHECK

Categoria

Proprietà disegni

Impostare questa opzione avanzata su `FALSE` (valore predefinito) per utilizzare solo gli attributi utente definiti per l'oggetto in `object.inp` nei filtri delle viste del disegno.

Questa opzione avanzata è specifica del modello e l'impostazione viene salvata nel database delle opzioni.

XS_DRAWING_GA_HATCH_SCHEMA

Categoria

Retinatura

Utilizzare per determinare il nome del file di schema utilizzato per i disegni di progetto/montaggio.

Questa opzione avanzata è specifica del modello e l'impostazione viene salvata nel database delle opzioni.

Esempio

Per utilizzare il file dello schema predefinito, immettere `general.htc`.

XS_DRAWING_GRID_LABEL_FRAME_FIXED_WIDTH

Categoria

Proprietà disegni

Utilizzare per specificare una dimensione fissa per le strutture delle etichette della griglia. Ciò è utile, ad esempio, quando le cornici delle etichette della griglia devono avere tutte la stessa dimensione indipendentemente dalla presenza di una o due cifre nell'etichetta. Se questa opzione avanzata è impostata su zero (0), la larghezza delle cornici delle etichette della griglia

dipende dalla larghezza dell'etichetta. Immettere il valore desiderato in millimetri.

È consigliabile utilizzare la larghezza fissa 18 per 5 caratteri (XX.XX) quando l'altezza del testo è 3/16. Modificare la larghezza fissa in 14 per 4 caratteri (XX.X), in 12 per 3 caratteri (X.X) e in 10 per 2 caratteri (XX). Se si utilizza una lunghezza del testo diversa da 3/16, è necessario modificare di conseguenza i valori di larghezza fissa. Questa opzione avanzata sostituisce il calcolo automatico della larghezza della cornice per le etichette della griglia.

Se questa opzione avanzata non è impostata, in Tekla Structures le cornici delle etichette della griglia vengono regolate in base al testo all'interno di ciascuna struttura.

Esempio di etichette della griglia quando la dimensione dell'etichetta non è fissa:

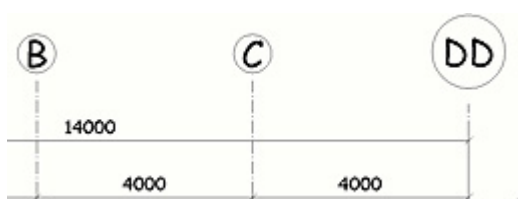

Esempio di etichette della griglia quando la dimensione dell'etichetta è fissa:

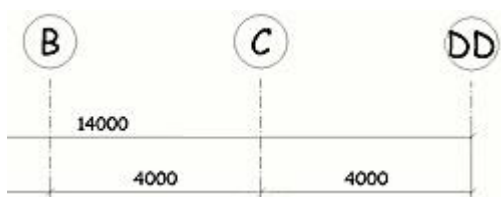

Questa opzione avanzata è specifica per ciascun ruolo. Quando si utilizza il tipo **SYSTEM(ROLE)**, viene adottato il valore di default. Quando è utilizzato il tipo **MODEL(ROLE)** o **DRAWING(ROLE)**, è possibile modificare il valore, che sarà quindi uguale per tutti gli utenti nel modello corrente.

XS_DRAWING_GRID_LABEL_FRAME_LINE_WIDTH_FACTOR

Categoria

Proprietà di disegno

Utilizzare per modificare lo spessore della struttura dell'etichetta della griglia nei disegni. È consigliabile evidenziare le strutture delle etichette della griglia, in modo che vengano visualizzate con una linea più spessa rispetto al resto della griglia.

Esempio

```
XS_DRAWING_GRID_LABEL_FRAME_LINE_WIDTH_FACTOR=1
```

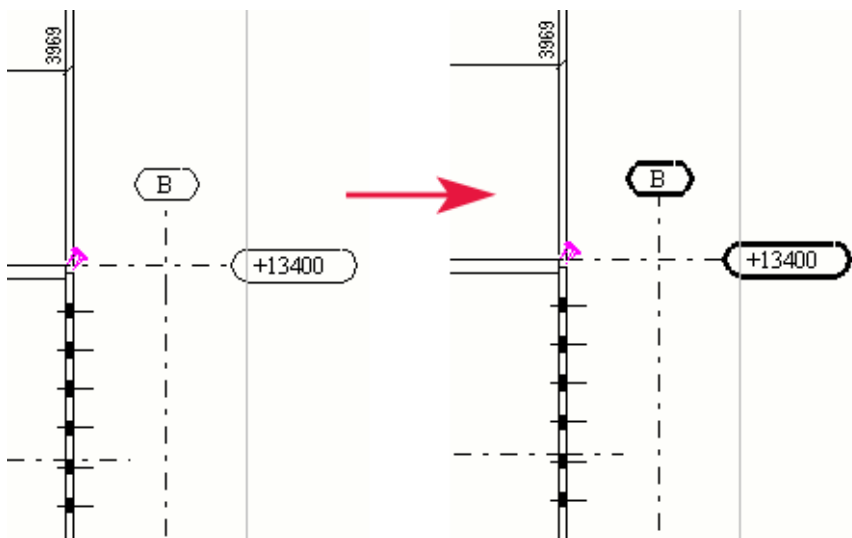

NOTA Ogni colore presenta un determinato spessore della linea. Lo spessore della cornice delle etichette della griglia sui disegni stampati in bianco e nero dipende dal colore definito per l'etichetta della griglia nelle proprietà della griglia e dal valore di questa opzione avanzata. .

Questa opzione avanzata è specifica del modello e l'impostazione viene salvata nel database delle opzioni.

XS_DRAWING_HISTORY_LOG_TYPE

Categoria

Proprietà disegni

Utilizzare per definire i contenuti del file di log storico dei disegni `drawing_history.log`. È possibile utilizzare le seguenti opzioni singolarmente o in qualsiasi combinazione.

- ALL
- NEW
- DELETED (valore predefinito)
- MODIFIED

Esempio

Separare le opzioni utilizzando il carattere `_`, ad esempio `NEW_DELETED`.

Questa opzione avanzata è specifica del modello e l'impostazione viene salvata nel database delle opzioni.

XS_DRAWING_IGNORE_ZERO_LEVELS_IN_PART_MARKS

Categoria

Marche: parti

Utilizzare per controllare se i livelli zero (+0.000) vengono visualizzati o nascosti nelle marche parti. Per impostazione predefinita, l'opzione avanzata è impostata su `FALSE`, in modo che i livelli zero vengano visualizzati nelle marche parti. Impostare su `TRUE` per nascondere i livelli zero nelle marche parti.

È possibile utilizzare questa opzione avanzata, ad esempio, per nascondere le marche laterali di connessione alla distanza specificata dal piano della vista.

SUGGERIMENTO Per elencare le informazioni sui livelli nelle marche parti, passare alla finestra di dialogo **Proprietà marca parte** e inserire l'elemento **Attributo utente**, quindi immettere uno dei seguenti attributi di template:

- `ASSEMBLY_BOTTOM_LEVEL`
- `ASSEMBLY_TOP_LEVEL`
- `CAST_UNIT_BOTTOM_LEVEL`
- `CAST_UNIT_TOP_LEVEL`

Questa opzione avanzata è specifica per ciascun ruolo. Quando si utilizza il tipo **SYSTEM(ROLE)**, viene adottato il valore di default. Quando è utilizzato il tipo **MODEL(ROLE)** o **DRAWING(ROLE)**, è possibile modificare il valore, che sarà quindi uguale per tutti gli utenti nel modello corrente.

Si veda anche

XS_DRAWING_PART_REFERENCE_LINE_TYPE

Categoria:Proprietà disegni

Utilizzare per impostare il tipo di linea di riferimento nei disegni. Si possono utilizzare le seguenti opzioni:

- `POINT_LINE` crea una linea tra i punti di creazione della parte.
- `DEFINITION_LINE` crea una linea tra i punti di definizione della parte (punti di creazione + offset estremità).
- `CORNER_REFERENCE_LINE` crea una linea tra i punti degli angoli della parte.

POINT_LINE	DEFINITION_LINE	CORNER_REFERENCE_LINE

Questa opzione avanzata è specifica del modello e l'impostazione viene salvata nel database delle opzioni.

XS_DRAWING_PART_SYMBOL_REPRESENTATION_TYPE

Categoria

Proprietà disegni

Utilizzare questa opzione avanzata per regolare la rappresentazione dei simboli delle parti nei disegni. Il valore 0 (default) significa tramite linea di riferimento, mentre il valore 1 significa tramite linea centrale. Ciò influisce sulle opzioni di rappresentazione delle parti **Simbolo** e **Simbolo con profilo parziale** nella finestra di dialogo delle proprietà delle parti.

Questa opzione avanzata è specifica del modello e l'impostazione viene salvata nel database delle opzioni.

Si veda anche

XS_DRAWING_PLOT_FILE_DIRECTORY

Categoria Stampa

Utilizzare questa opzione avanzata per definire la cartella dove il **Catalogo stampanti** crea i file di stampa, se il campo del nome del file è vuoto nella finestra di dialogo **Stampa Disegni**. Di default, viene utilizzato `.\PlotFiles`.

Catalogo stampanti viene utilizzato solo quando l'opzione avanzata `XS_USE_OLD_PLOT_DIALOG` viene impostata su TRUE nel menu **File** --> **Impostazioni** --> **Opzioni avanzate** --> **Stampa** .

Questa opzione avanzata definisce anche la cartella in cui l'esportazione dei disegni DWG/DXF crea i file dwg/dxf se il campo posizione file è vuoto nella finestra di dialogo **Esporta disegni in DWG/DXF**. Di default, viene utilizzato .\

NOTA Questa opzione avanzata sovrascrive la cartella definita in **Catalogo stampanti** e nella nuova finestra di dialogo **Esporta disegni in DWG/DXF**.

XS_DRAWING_PLOT_FILE_NAME

Questa opzione avanzata deve essere impostata in un file di inizializzazione (.ini).

Utilizzare questa opzione avanzata per definire i nomi dei file di stampa per i disegni, se il nome file è assente nella finestra di dialogo **Stampa Disegni**. Questa opzione avanzata viene utilizzata come opzione sostitutiva se non è stato immesso alcun valore per alcune delle opzioni avanzate seguenti:

XS_DRAWING_PLOT_FILE_NAME_A, XS_DRAWING_PLOT_FILE_NAME_C,
XS_DRAWING_PLOT_FILE_NAME_G, XS_DRAWING_PLOT_FILE_NAME_W O
XS_DRAWING_PLOT_FILE_NAME_M.

Immettere qualsiasi combinazione di testo e opzioni:

NAME

NAME . -

NAME .

DRAWING_NAME

DRAWING_NAME .

DRAWING_NAME . -

REVISION

DRAWING_REVISION

REV_MARK

REVISION_MARK

DRAWING_REVISION_MARK

REV

TITLE

DRAWING_TITLE

UDA:<attributo utente di disegno>

TPL:<attributo template>

<variable>?- <text>

Il punto interrogativo (?) può essere utilizzato per le interrogazioni se è stata impostata una <variabile> e, in caso contrario, verrà stampato il <testo> dopo il punto interrogativo fino all'ultimo %. Vedere il secondo esempio di seguito.

Questa opzione avanzata è specifica del modello e l'impostazione viene salvata nel database delle opzioni.

Esempi

```
%DRAWING_NAME.% - %DRAWING_TITLE%%DRAWING_REVISION? - Rev %  
%REVISION_MARK%
```

```
%NAME% - %TITLE%%UDA:DRAWING_USERFIELD_1? - %  
%UDA:DRAWING_USERFIELD_1%%DRAWING_REVISION? - Rev%  
%DRAWING_REVISION%
```

Se si definisce %DRAWING_NAME.% - %DRAWING_TITLE%
%DRAWING_REVISION? - Rev %%REVISION_MARK%, verrà creato un file .pdf denominato P1 - PLATE - Rev A.pdf da un disegno di officina ad esempio in

DRAWING_NAME. = P1, questa è la posizione della parte senza punteggiatura.

DRAWING_TITLE = PLATE, questo è il nome immesso nella casella **Nome** delle proprietà del disegno.

DRAWING_REVISION = vuoto, se non vi sono revisioni, o un valore numerico 1, 2, 3, ecc. in base alla revisione selezionata in **N. rev.** nella finestra di dialogo **Gestione revisione**. Il valore effettivo non viene scritto nel nome file di stampa, ma nel testo dopo il punto interrogativo (?).

- Rev è il testo da stampare, se DRAWING_REVISION restituisce un valore. Se DRAWING_REVISION non restituisce un valore, il testo - Rev non verrà stampato. In questo caso, neanche il nome file di stampa avrà REVISION_MARK poiché il disegno non è stato rivisto.

REVISION_MARK = A, perché A è stato definito come marca di revisione nella finestra di dialogo **Gestione revisione**.

Si veda anche

XS_DRAWING_PLOT_FILE_NAME_A

Categoria

Stampa

Utilizzare per definire i nomi dei file di stampa per i disegni di assemblaggio.

Immettere qualsiasi combinazione di testo e opzioni:

NAME

NAME.-
 NAME.
 DRAWING_NAME
 DRAWING_NAME.
 DRAWING_NAME.-
 REVISION
 DRAWING_REVISION
 REV_MARK
 REVISION_MARK
 DRAWING_REVISION_MARK
 REV
 TITLE
 DRAWING_TITLE
 UDA:<attributo utente di disegno>
 TPL:<attributo template>
 <variable>?- <text>

Il punto interrogativo (?) può essere utilizzato per le interrogazioni se è stata impostata una <variabile> e, in caso contrario, verrà stampato il <texto> dopo il punto interrogativo. Vedere il secondo esempio di seguito.

Questa opzione avanzata è specifica per ciascun ruolo. Quando si utilizza il tipo **SYSTEM(ROLE)**, viene adottato il valore di default. Quando è utilizzato il tipo **MODEL(ROLE)** o **DRAWING(ROLE)**, è possibile modificare il valore, che sarà quindi uguale per tutti gli utenti nel modello corrente.

Esempio

```

%DRAWING_NAME.% - %DRAWING_TITLE%%DRAWING_REVISION? - Rev %
%REVISION_MARK%

%NAME% - %TITLE%%UDA:DRAWING_USERFIELD_1? - %
%UDA:DRAWING_USERFIELD_1%%DRAWING_REVISION? - Rev%
%DRAWING_REVISION%
  
```

Si veda anche

XS_DRAWING_PLOT_FILE_NAME_W

Categoria

Stampa

Utilizzare per definire i nomi dei file di stampa per i disegni di officina.
Immettere qualsiasi combinazione di testo e opzioni: NAME, NAME . -, NAME .,
DRAWING_NAME, DRAWING_NAME ., DRAWING_NAME . -, REVISION,
DRAWING_REVISION, REV_MARK, REVISION_MARK, DRAWING_REVISION_MARK,
REV, TITLE, DRAWING_TITLE, UDA:<drawing user-defined attribute>,
TPL:<template attribute>,<variable>?- <text>

Il punto interrogativo (?) può essere utilizzato per le interrogazioni se è stata impostata una <variabile> e, in caso contrario, verrà stampato il <texto> dopo il punto interrogativo. Vedere il secondo esempio di seguito.

Questa opzione avanzata è specifica per ciascun ruolo. Quando si utilizza il tipo **SYSTEM(ROLE)**, viene adottato il valore di default. Quando è utilizzato il tipo **MODEL(ROLE)** o **DRAWING(ROLE)**, è possibile modificare il valore, che sarà quindi uguale per tutti gli utenti nel modello corrente.

Esempi

```
%DRAWING_NAME.% - %DRAWING_TITLE%%DRAWING_REVISION? - Rev %  
%REVISION_MARK%
```

```
%NAME% - %TITLE%%UDA:DRAWING_USERFIELD_1? - %  
%UDA:DRAWING_USERFIELD_1%%DRAWING_REVISION? - Rev%  
%DRAWING_REVISION%
```

Si veda anche

XS_DRAWING_PLOT_FILE_NAME_G

Categoria

Stampa

Utilizzare per definire i nomi file di stampa per i disegni di progetto/
montaggio.

Immettere qualsiasi combinazione di testo e opzioni:

NAME

NAME . -

NAME .

DRAWING_NAME

DRAWING_NAME .

DRAWING_NAME . -

REVISION

DRAWING_REVISION

REV_MARK

REVISION_MARK
DRAWING_REVISION_MARK
REV
TITLE
DRAWING_TITLE
UDA:<attributo utente di disegno>
TPL:<attributo template>
<variable>?- <text>

Il punto interrogativo (?) può essere utilizzato per le interrogazioni se è stata impostata una <variabile> e, in caso contrario, verrà stampato il <texto> dopo il punto interrogativo. Vedere il secondo esempio di seguito.

Questa opzione avanzata è specifica per ciascun ruolo. Quando si utilizza il tipo **SYSTEM(ROLE)**, viene adottato il valore di default. Quando è utilizzato il tipo **MODEL(ROLE)** o **DRAWING(ROLE)**, è possibile modificare il valore, che sarà quindi uguale per tutti gli utenti nel modello corrente.

Esempio

```
%DRAWING_NAME.% - %DRAWING_TITLE%%DRAWING_REVISION? - Rev %  
%REVISION_MARK%  
  
%NAME% - %TITLE%%UDA:DRAWING_USERFIELD_1? - %  
%UDA:DRAWING_USERFIELD_1%%DRAWING_REVISION? - Rev%  
%DRAWING_REVISION%
```

Si veda anche

XS_DRAWING_PLOT_FILE_NAME_M

Categoria

Stampa

Utilizzare per definire i nomi dei file di stampa per i disegni composti.

Immettere qualsiasi combinazione di testo e opzioni:

```
NAME  
NAME . -  
NAME .  
  
DRAWING_NAME  
DRAWING_NAME .  
DRAWING_NAME . -
```

REVISION
DRAWING_REVISION
REV_MARK
REVISION_MARK
DRAWING_REVISION_MARK
REV
TITLE
DRAWING_TITLE
UDA:<attributo utente di disegno>
TPL:<attributo template>
<variable>?- <text>

Il punto interrogativo (?) può essere utilizzato per le interrogazioni se è stata impostata una <variabile> e, in caso contrario, verrà stampato il <texto> dopo il punto interrogativo. Vedere il secondo esempio di seguito.

Questa opzione avanzata è specifica per ciascun ruolo. Quando si utilizza il tipo **SYSTEM(ROLE)**, viene adottato il valore di default. Quando è utilizzato il tipo **MODEL(ROLE)** o **DRAWING(ROLE)**, è possibile modificare il valore, che sarà quindi uguale per tutti gli utenti nel modello corrente.

Esempio

```
%DRAWING_NAME.% - %DRAWING_TITLE%%DRAWING_REVISION? - Rev %  
%REVISION_MARK%  
  
%NAME% - %TITLE%%UDA:DRAWING_USERFIELD_1? - %  
%UDA:DRAWING_USERFIELD_1%%DRAWING_REVISION? - Rev%  
%DRAWING_REVISION%
```

Si veda anche

XS_DRAWING_PLOT_FILE_NAME_C

Categoria

Stampa

Utilizzare per definire i nomi dei file di stampa per i disegni di unità di getto.

Immettere qualsiasi combinazione di testo e opzioni:

NAME
NAME . -
NAME .

DRAWING_NAME
DRAWING_NAME.
DRAWING_NAME.-
REVISION
DRAWING_REVISION
REV_MARK
REVISION_MARK
DRAWING_REVISION_MARK
REV
TITLE
DRAWING_TITLE
UDA:<attributo utente di disegno>
TPL:<attributo template>
<variable>?- <text>

Il punto interrogativo (?) può essere utilizzato per le interrogazioni se è stata impostata una <variabile> e, in caso contrario, verrà stampato il <texto> dopo il punto interrogativo. Vedere il secondo esempio di seguito.

Questa opzione avanzata è specifica per ciascun ruolo. Quando si utilizza il tipo **SYSTEM(ROLE)**, viene adottato il valore di default. Quando è utilizzato il tipo **MODEL(ROLE)** o **DRAWING(ROLE)**, è possibile modificare il valore, che sarà quindi uguale per tutti gli utenti nel modello corrente.

Esempio

```
%DRAWING_NAME.% - %DRAWING_TITLE%%DRAWING_REVISION? - Rev %  
%REVISION_MARK%  
  
%NAME% - %TITLE%%UDA:DRAWING_USERFIELD_1? - %  
%UDA:DRAWING_USERFIELD_1%%DRAWING_REVISION? - Rev%  
%DRAWING_REVISION%
```

Si veda anche

XS_DRAWING_POINT_SCALE

Categoria

Proprietà disegni

Utilizzare per scalare i punti utilizzati in Tekla Structures per creare linee di riferimento. Immettere la scala come valore decimale. Il valore predefinito è 0.5.

Questa opzione avanzata è specifica del modello e l'impostazione viene salvata nel database delle opzioni.

XS_DRAWING_SCALE_SEPARATOR_CHAR

Categoria

Proprietà disegni

Definisce il carattere separatore utilizzato nelle scale del disegno. Il carattere predefinito sono i due punti (:).

Questa opzione avanzata è specifica del modello e l'impostazione viene salvata nel database delle opzioni.

XS_DRAWING_SHEET_HEIGHT

Categoria

Vista disegno

Utilizzare per definire l'altezza predefinita di un foglio del disegno. Il valore predefinito è 800.

Questa opzione avanzata è specifica dell'utente e l'impostazione viene salvata in `options.bin` nella cartella dell'utente. Riavviare Tekla Structures per attivare il nuovo valore.

Si veda anche

[XS_DRAWING_SHEET_POSITION_X \(pagina 214\)](#)

XS_DRAWING_SHEET_POSITION_X

Categoria

Vista disegno

Utilizzare per definire la posizione iniziale del foglio del disegno. Si tratta di un'opzione utile quando si utilizza uno schermo doppio. Il valore predefinito è 0.

È possibile impostare questa opzione come descritto di seguito:

```
XS_DRAWING_SHEET_POSITION_X=50XS_DRAWING_SHEET_POSITION_Y=50XS_DRAWING_SHE  
ET_HEIGHT=600XS_DRAWING_SHEET_WIDTH=900
```

X e Y sono le coordinate dell'angolo superiore sinistro della vista del disegno, misurate dall'angolo superiore sinistro della finestra client MDI (area grigio scuro nella finestra di Tekla Structures).

Questa opzione avanzata è specifica dell'utente e l'impostazione viene salvata in `options.bin` nella cartella dell'utente. Riavviare Tekla Structures per attivare il nuovo valore.

Si veda anche

[XS_DRAWING_SHEET_POSITION_Y](#) (pagina 215)

[XS_DRAWING_SHEET_HEIGHT](#) (pagina 214)

[XS_DRAWING_SHEET_WIDTH](#) (pagina 215)

XS_DRAWING_SHEET_POSITION_Y

Categoria

Vista disegno

Utilizzare per definire la posizione iniziale del foglio del disegno. Si tratta di un'opzione utile quando si utilizza uno schermo doppio. Il valore predefinito è 0.

È possibile impostare questa opzione come descritto di seguito:

```
XS_DRAWING_SHEET_POSITION_X=50 XS_DRAWING_SHEET_POSITION_Y=50  
XS_DRAWING_SHEET_HEIGHT=600 XS_DRAWING_SHEET_WIDTH=900
```

X e Y sono le coordinate dell'angolo superiore sinistro della vista del disegno, misurate dall'angolo superiore sinistro della finestra client MDI (area grigio scuro nella finestra di Tekla Structures).

Questa opzione avanzata è specifica dell'utente e l'impostazione viene salvata in `options.bin` nella cartella dell'utente. Riavviare Tekla Structures per attivare il nuovo valore.

Si veda anche

[XS_DRAWING_SHEET_POSITION_X](#) (pagina 214)

[XS_DRAWING_SHEET_HEIGHT](#) (pagina 214)

[XS_DRAWING_SHEET_WIDTH](#) (pagina 215)

XS_DRAWING_SHEET_WIDTH

Categoria

Vista disegno

Utilizzare per definire la larghezza predefinita di un foglio del disegno. Il valore predefinito è 1000.

Questa opzione avanzata è specifica dell'utente e l'impostazione viene salvata in `options.bin` nella cartella dell'utente. Riavviare Tekla Structures per attivare il nuovo valore.

Si veda anche

[XS_DRAWING_SHEET_POSITION_X](#) (pagina 214)

[XS_DRAWING_SHEET_POSITION_Y](#) (pagina 215)

[XS_DRAWING_SHEET_HEIGHT](#) (pagina 214)

XS_DRAWING_SINGLE_PART_HATCH_SCHEMA

Categoria

Retinatura

Utilizzare per determinare il nome del file di schema utilizzato per i disegni di singole parti.

Questa opzione avanzata è specifica del modello e l'impostazione viene salvata nel database delle opzioni.

Esempio

Per utilizzare il file dello schema predefinito, immettere `single.htc`.

XS_DRAWING_SNAPSHOT_CREATION

Categoria

Proprietà disegni

Se si imposta questa opzione avanzata su `FALSE`, le istantanee non vengono create automaticamente quando si salva un disegno. Il valore di default è `TRUE`, ovvero le istantanee vengono create automaticamente quando si salva un disegno.

Questa opzione avanzata è specifica del modello e l'impostazione viene salvata nel database delle opzioni.

XS_DRAWING_SOLID_MERGE_TOLERANCE

Categoria

Vista disegno

Utilizzare per definire il limite che stabilisce se alcuni oggetti in un'entità gettata vengono uniti nella vista del disegno. Immettere il valore in millimetri. Il valore predefinito è 6.0.

Questa opzione avanzata è specifica per ciascun ruolo. Quando si utilizza il tipo **SYSTEM(ROLE)**, viene adottato il valore di default. Quando è utilizzato il tipo **MODEL(ROLE)** o **DRAWING(ROLE)**, è possibile modificare il valore, che sarà quindi uguale per tutti gli utenti nel modello corrente.

Esempio

L'esempio che segue mostra il risultato del processo di unione delle parti.

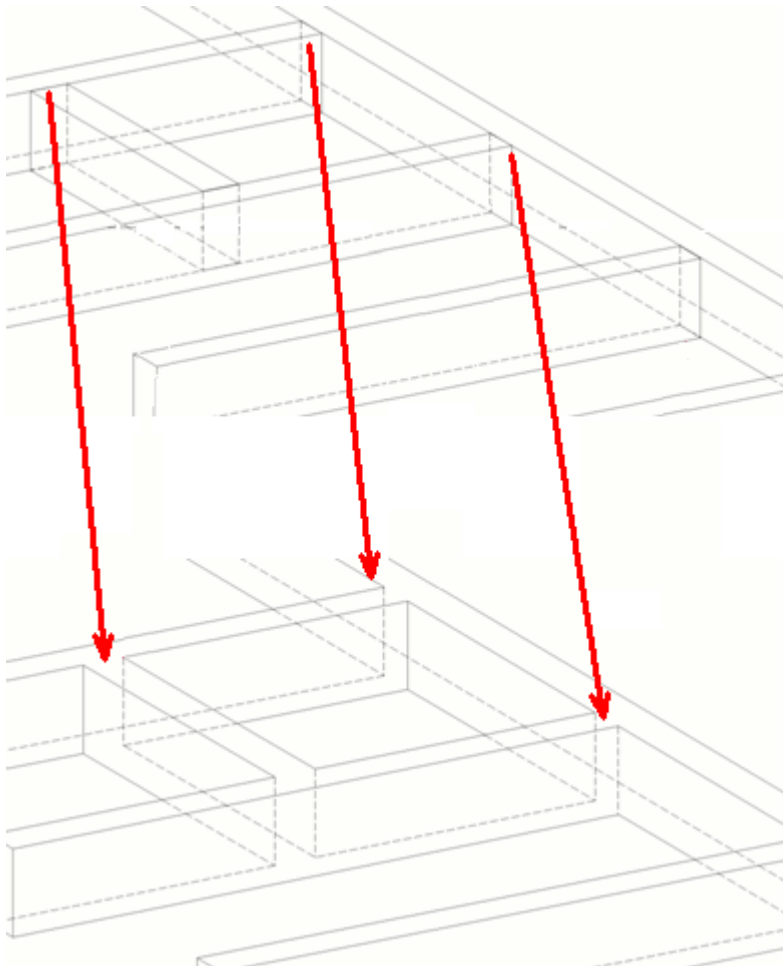

Nell'esempio che segue vengono rimossi i segmenti non necessari delle parti curve che si trovano l'una sull'altra.

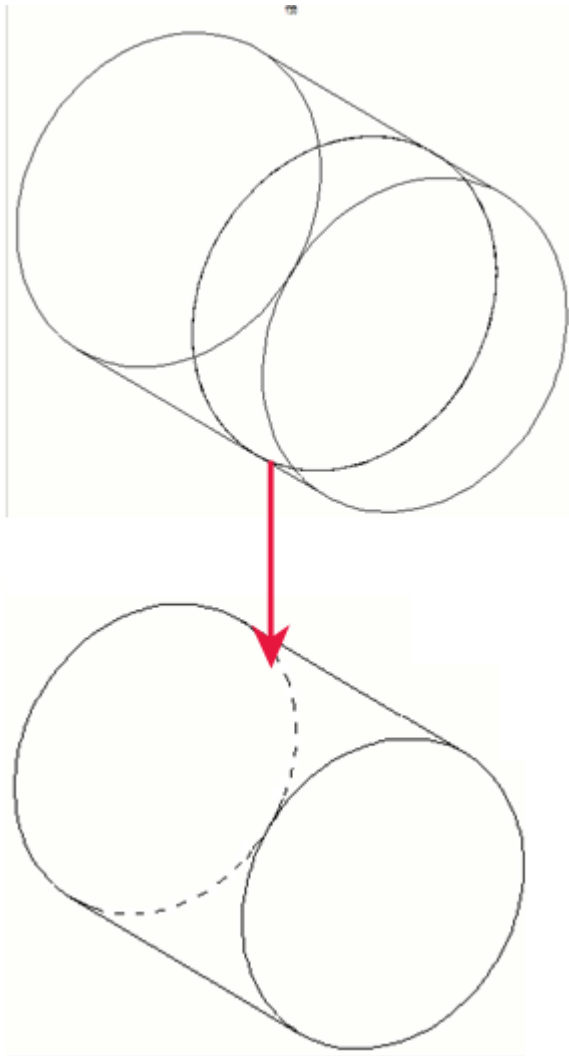

XS_DRAWING_STUD_REPRESENTATION

Categoria

Proprietà disegni

Utilizzare questa opzione avanzata per definire diverse opzioni di rappresentazione per bulloni e pioli.

Impostare l'opzione avanzata su `SOLID` (valore predefinito) per disegnare i pioli come oggetti solidi indipendentemente dall'impostazione di rappresentazione dei bulloni e su `AS_BOLT` per disegnare i pioli in base alle impostazioni della finestra di dialogo **Proprietà bulloni**.

Questa opzione avanzata è specifica dei ruoli. Quando si modifica il valore, l'opzione passa da specifica del sistema a specifica del modello e il relativo valore è lo stesso per tutti gli utenti nel modello corrente.

XS_DRAWING_TEMPLATES_LIBRARY

Categoria: Proprietà disegni

Viene definita la posizione della libreria di template dei disegni impostando questa opzione avanzata in modo che indichi la cartella dei modelli contenente i disegni di template.

Questa opzione avanzata è specifica del modello e l'impostazione viene salvata nel database delle opzioni. .

Esempio

```
set XS_DRAWING_TEMPLATES_LIBRARY=C:\TeklaStructuresModels
\CloningTemplate
```

(dove CloningTemplate è il nome del modello).

Per utilizzare una libreria dei template di clonazione e il template di clonazione:

1. Aprire il file `user.ini` situato nella cartella `..\Tekla Structures \<version>\nt\bin` in un editor di testo.
2. Impostare l'opzione avanzata `XS_DRAWING_TEMPLATES_LIBRARY` per indicare la cartella dei modelli contenente i template di clonazione (libreria di template):

```
set XS_DRAWING_TEMPLATES_LIBRARY=%XS_RUNPATH%
\DrawingLibrary
```

Ad esempio:

```
set XS_DRAWING_TEMPLATES_LIBRARY=C:\TeklaStructuresModels
\CloningTemplate
```

(dove CloningTemplate è il nome del modello).

3. Per aprire la finestra di dialogo **Clona Disegno**, cliccare su **Clona** in **Gestione documenti**.
4. Utilizzare le opzioni **Clonazione di oggetti e azioni in corso** per definire gli oggetti di disegno da clonare e le azioni per ciascun oggetto clonato.
5. Selezionare l'opzione **Clona da > Altro modello**. È possibile notare che la cartella CloningTemplate è visualizzata nella casella.
6. Fare click sul pulsante **Scegli disegno**.
7. Nella finestra di dialogo **Modello disegni** selezionare il template di clonazione.
8. Lasciare la lista aperta e clonare il disegno cliccando su **Clona selezione**.

XS_DRAWING_UDAS_MODIFY_ALL_DRAWING_TYPES

Categoria: Proprietà disegni

Utilizzare per modificare contemporaneamente gli attributi utente di tutti i disegni selezionati in **Gestione documenti**, anche se i disegni sono di tipo diverso.

- Per consentire la modifica degli attributi utente per tutti i tipi di disegni contemporaneamente, impostare l'opzione avanzata su `TRUE`. `TRUE` è il valore predefinito.
- Per consentire la modifica degli attributi utente solo per un tipo di disegno per volta, impostare l'opzione avanzata su `FALSE`.

Questa opzione avanzata è specifica dell'utente e l'impostazione viene salvata in `options.bin` nella cartella dell'utente. Riavviare Tekla Structures per attivare il nuovo valore.

XS_DRAWING_UPDATE_VIEW_PLACING

Categoria

Proprietà disegni

Utilizzare per controllare la modalità di funzionamento del posizionamento delle viste. Se le viste non rientrano nello schermo una volta eseguita la scalatura, Tekla Structures aumenta la dimensione del foglio utilizzando le proprietà di layout se il dimensionamento automatico è abilitato (**Layout --> Dimensione disegno --> Modo di definizione dimensione --> Dimensionamento automatico**). Utilizzare questa opzione avanzata insieme a [XS_INTELLIGENT_DRAWING_ALLOWED](#) (pagina 282).

Questa opzione avanzata è specifica del modello e l'impostazione viene salvata nel database delle opzioni.

Valore	Descrizione
<code>TRUE</code>	Aggiorna il posizionamento della vista. Non influisce sulla scala o sulla dimensione del foglio. Si tratta del valore predefinito.
<code>TRUE, SCALE</code>	Aggiorna il posizionamento della vista e scala la vista se questa non rientra nel foglio. Tekla Structures riduce le viste utilizzando le scale nelle proprietà di layout.
<code>TRUE, SHEET</code>	Aggiorna la vista e aumenta la dimensione del foglio se la vista non rientra nel foglio.
<code>TRUE, SHEET, SCALE</code>	Aggiorna la vista, scala la vista e aumenta la dimensione del foglio, se necessario.

Valore	Descrizione
TRUE, CLONING_ONLY	Aggiorna il posizionamento della vista. Non interessa la scala o la dimensione del foglio. Il posizionamento delle viste viene aggiornato solo durante la clonazione e non durante l'aggiornamento. CLONING_ONLY è il valore predefinito.
TRUE, SCALE, CLONING_ONLY	Aggiorna il posizionamento della vista e scala la vista se questa non rientra nel foglio. Tekla Structures riduce le viste utilizzando le scale nelle proprietà di layout. Il posizionamento delle viste viene aggiornato solo durante la clonazione e non nel corso dell'aggiornamento.
TRUE, SHEET, CLONING_ONLY	Aggiorna il posizionamento delle viste e aumenta la dimensione del foglio se la vista non rientra nel foglio. Il posizionamento delle viste viene aggiornato solo durante la clonazione e non nel corso dell'aggiornamento.
TRUE, SHEET, SCALE, CLONING_ONLY	Aggiorna il posizionamento delle viste, scala la vista e aumenta la dimensione del foglio, se necessario. Il posizionamento delle viste viene aggiornato solo durante la clonazione e non nel corso dell'aggiornamento.
FALSE	Non aggiorna il posizionamento della vista o modifica la scala della vista o la dimensione del foglio.

XS_DRAWING_USE_WORKSHOP_FORM _FOR_DOUBLE_PARTS_IN_SINGLE_PART_DRAWINGS

Categoria

Proprietà disegni

Impostare questa opzione avanzata su **TRUE** per visualizzare sempre i profili di rinforzo da officina come parti doppie nei disegni di officina. **TRUE** è il valore di default. Per visualizzare i profili di rinforzo utilizzando la rappresentazione delle parti selezionata nella finestra di dialogo delle proprietà delle parti, impostare questa opzione avanzata su **FALSE**. Questa impostazione interessa solo la rappresentazione delle parti, non la quotatura o altre proprietà delle parti.

Di default, un rinforzo (traduzioni verificate in `drawing.a11`) ha diversi calcoli della lunghezza e utilizza rappresentazioni delle parti diverse nei disegni rispetto a una trave. La routine di calcolo consente di controllare il nome delle parti e, quando viene individuato il nome "HAUNCH" o le relative traduzioni, viene utilizzato il calcolo del rinforzo.

È possibile aggiungere altri nomi per i profili di rinforzo nel file `drawing.a11` all'interno della cartella `\messages`. Utilizzare le stringhe `drawing_haunch_2` o `drawing_haunch_3`.

Di seguito è riportato un esempio della rappresentazione da officina.

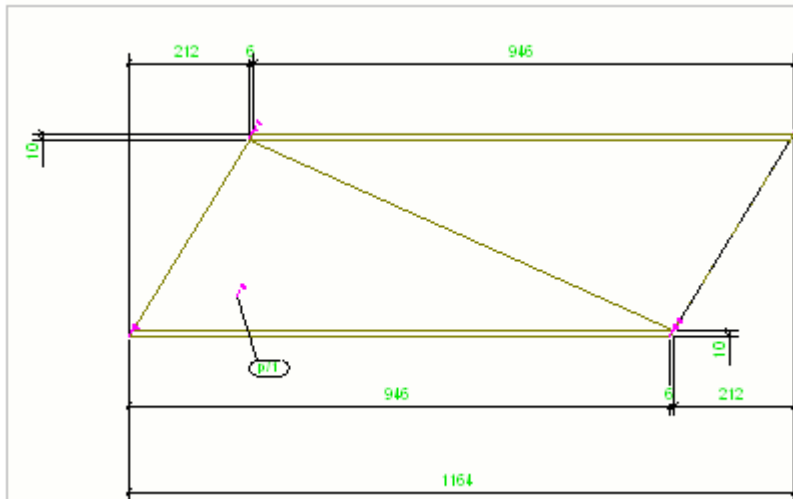

Di seguito è riportato un esempio della rappresentazione dei contorni.

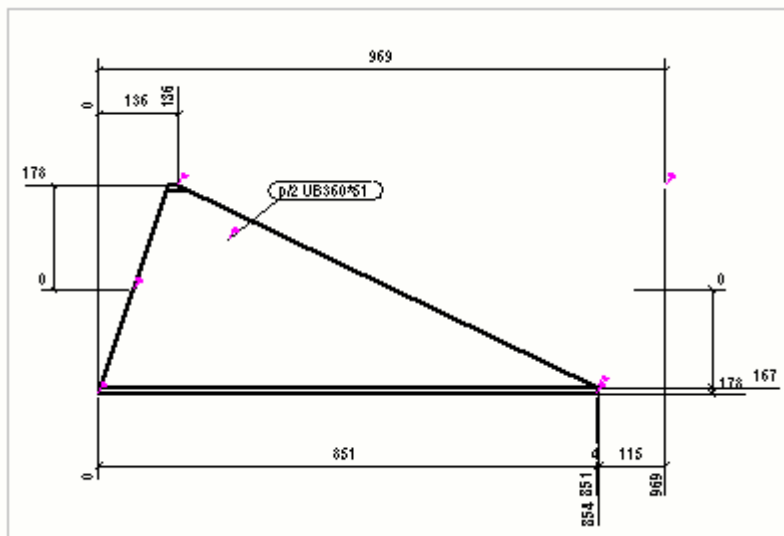

Questa opzione avanzata è specifica del modello e l'impostazione viene salvata nel database delle opzioni.

XS_DRAWING_VIEW_DIRECTION_MARK_SYMBOL_FRONT

Categoria

Proprietà disegni

Utilizzare le seguenti opzioni avanzate per definire il simbolo freccia utilizzato nelle marche di direzione di sezione e vista finale, per ciascun tipo di vista di base (anteriore, superiore, posteriore, inferiore):

- XS_DRAWING_VIEW_DIRECTION_MARK_SYMBOL_FRONT
- XS_DRAWING_VIEW_DIRECTION_MARK_SYMBOL_TOP
- XS_DRAWING_VIEW_DIRECTION_MARK_SYMBOL_BACK
- XS_DRAWING_VIEW_DIRECTION_MARK_SYMBOL_BOTTOM

Per impostazione predefinita, Tekla Structures utilizza il simbolo N. 66  nel file `xsteel.sym` (generalmente memorizzato nella cartella `\environments\common\symbols\`).

Questa opzione avanzata è specifica dell'utente e l'impostazione viene salvata in `options.bin` nella cartella dell'utente. Riavviare Tekla Structures per attivare il nuovo valore.

Si veda anche

[Proprietà delle viste sezione \(pagina 676\)](#)

XS_DRAWING_VIEW_DIRECTION_MARK_SYMBOL_TOP

Categoria: Proprietà disegni

Utilizzare le seguenti opzioni avanzate per definire il simbolo freccia utilizzato nelle marche di direzione di sezione e vista d'estremità, per ciascun tipo di vista di base (anteriore, superiore, posteriore, inferiore):

- XS_DRAWING_VIEW_DIRECTION_MARK_SYMBOL_FRONT
- XS_DRAWING_VIEW_DIRECTION_MARK_SYMBOL_TOP
- XS_DRAWING_VIEW_DIRECTION_MARK_SYMBOL_BACK
- XS_DRAWING_VIEW_DIRECTION_MARK_SYMBOL_BOTTOM

Di default, Tekla Structures utilizza il simbolo n. 66  nel file `xsteel.sym` (in genere situato nella cartella `\environments\common\symbols\`).

Questa opzione avanzata è specifica dell'utente e l'impostazione viene salvata in `options.bin` nella cartella dell'utente. Riavviare Tekla Structures per attivare il nuovo valore.

Si veda anche

[Proprietà delle viste sezione \(pagina 676\)](#)

XS_DRAWING_VIEW_DIRECTION_MARK_SYMBOL_BACK

Categoria: Proprietà disegni

Utilizzare le seguenti opzioni avanzate per definire il simbolo freccia utilizzato nelle marche di direzione di sezione e vista d'estremità, per ciascun tipo di vista di base (anteriore, superiore, posteriore, inferiore):

- XS_DRAWING_VIEW_DIRECTION_MARK_SYMBOL_FRONT
- XS_DRAWING_VIEW_DIRECTION_MARK_SYMBOL_TOP
- XS_DRAWING_VIEW_DIRECTION_MARK_SYMBOL_BACK
- XS_DRAWING_VIEW_DIRECTION_MARK_SYMBOL_BOTTOM

Di default, Tekla Structures utilizza il simbolo n. 66  nel file `xsteel.sym` (in genere situato nella cartella `\environments\common\symbols\`).

Questa opzione avanzata è specifica dell'utente e l'impostazione viene salvata in `options.bin` nella cartella dell'utente. Riavviare Tekla Structures per attivare il nuovo valore.

Si veda anche

[Proprietà delle viste sezione \(pagina 676\)](#)

XS_DRAWING_VIEW_DIRECTION_MARK_SYMBOL_BOTTOM

Categoria: Proprietà disegni

Utilizzare le seguenti opzioni avanzate per definire il simbolo freccia utilizzato nelle marche di direzione di sezione e vista d'estremità, per ciascun tipo di vista di base (anteriore, superiore, posteriore, inferiore):

- XS_DRAWING_VIEW_DIRECTION_MARK_SYMBOL_FRONT
- XS_DRAWING_VIEW_DIRECTION_MARK_SYMBOL_TOP
- XS_DRAWING_VIEW_DIRECTION_MARK_SYMBOL_BACK
- XS_DRAWING_VIEW_DIRECTION_MARK_SYMBOL_BOTTOM

Di default, Tekla Structures utilizza il simbolo n. 66  nel file `xsteel.sym` (in genere situato nella cartella `\environments\common\symbols\`).

Questa opzione avanzata è specifica dell'utente e l'impostazione viene salvata in `options.bin` nella cartella dell'utente. Riavviare Tekla Structures per attivare il nuovo valore.

Si veda anche

[Proprietà delle viste sezione \(pagina 676\)](#)

XS_DRAWING_VIEW_REFERENCE_SYMBOL

Categoria

Proprietà disegni

Utilizzare per definire il simbolo visualizzato nelle viste del disegno dopo avere selezionato l'opzione **Personalizzato** nella lista **Simbolo** nella finestra di dialogo **Dettaglio** o **Proprietà simbolo sezione** o nelle finestre di dialogo delle proprietà della vista di altre viste del disegno. Se, ad esempio, si immette `xsteel@3`, in Tekla Structures viene utilizzato il simbolo numero 3 nel file dei simboli `xsteel.sym`.

Questa opzione avanzata è specifica del modello e l'impostazione viene salvata nel database delle opzioni.

XS_DRIVER

Categoria: Posizione file

Le definizioni del dispositivo di stampa create in **Printer Catalog** (**File menu** --> **Printing** --> **Printer catalog**) si trovano nel file `plotdev.bin`. Questo file si trova nella cartella sistema definita per l'opzione avanzata `XS_SYSTEM`.

Le definizioni nella cartella di sistema sono accessibili a tutti gli utenti. È inoltre possibile salvare le definizioni di stampa nella cartella del modello corrente o nelle cartelle azienda e progetto, nonché in una cartella indicata da questa opzione avanzata. Tekla Structures cerca prima `plotdev.bin` nelle cartelle modello, progetto e azienda, quindi nella cartella indicata dall'opzione avanzata `XS_DRIVER`.

Questa opzione avanzata è specifica del sistema e viene letta dai file di ambiente. In genere, non è necessario modificare le impostazioni specifiche del sistema. Non modificare tali impostazioni se non si è un amministratore.

XS_DSTV_CREATE_AK_BLOCK_FOR_ALL_PLATES

Categoria: CNC

Impostare `TRUE` (impostazione di default) per creare blocchi AK nei file DSTV anche per piatti rettangolari, file NC combinati e liste di parti.

Quando si imposta l'opzione avanzata su `FALSE`, Tekla Structures verifica se deve essere creato un blocco AK per il piatto e crea il blocco AK quando necessario.

Lo standard DSTV non richiede la creazione di blocchi AK se la parte è completamente descritta dalla relativa lunghezza, dalle quote e dai tagli inclinati nei dati di intestazione. Questa opzione avanzata consente di creare blocchi AK per i piatti anche se i dati di intestazione coprono già tutte le informazioni del piatto.

Questa opzione avanzata è specifica del modello e l'impostazione viene salvata nel database delle opzioni.

XS_DSTV_CREATE_AK_BLOCK_FOR_ALL_PROFILES

Categoria

CNC

Quando si imposta l'opzione avanzata su `TRUE`, Tekla Structures crea blocchi AK nei file DSTV per tutti i profili, i file NC combinati e le liste di parti. Il valore di default è `TRUE`.

Quando si imposta l'opzione avanzata su `FALSE`, Tekla Structures verifica se deve essere creato un blocco AK per la parte e crea il blocco AK quando necessario.

Lo standard DSTV non richiede la creazione di blocchi AK se il profilo è completamente descritto dalla relativa lunghezza, dalle quote e dai tagli inclinati nei dati di intestazione. Questa opzione avanzata consente di creare blocchi AK per i profili anche se i dati di intestazione coprono già tutte le informazioni del profilo.

Questa opzione avanzata è specifica del modello e l'impostazione viene salvata nel database delle opzioni.

XS_DSTV_CREATE_NOTCH_ONLY_ON_BEAM_CORNERS

Categoria: CNC

Utilizzare questa opzione avanzata per controllare l'arrotondamento degli angoli di taglio. Il valore predefinito è `FALSE`.

Questa opzione avanzata è specifica del modello e l'impostazione viene salvata nel database delle opzioni.

Esempi

Nell'esempio seguente vengono descritti i concetti di intagli, angoli di taglio, arrotondamenti degli angoli di taglio e angoli dello trave:

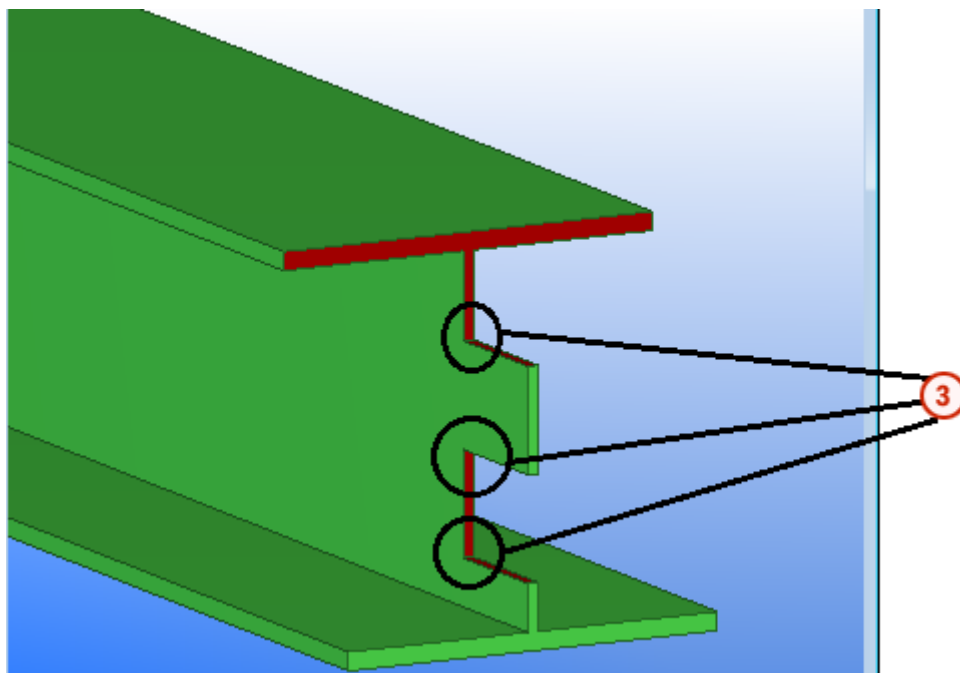
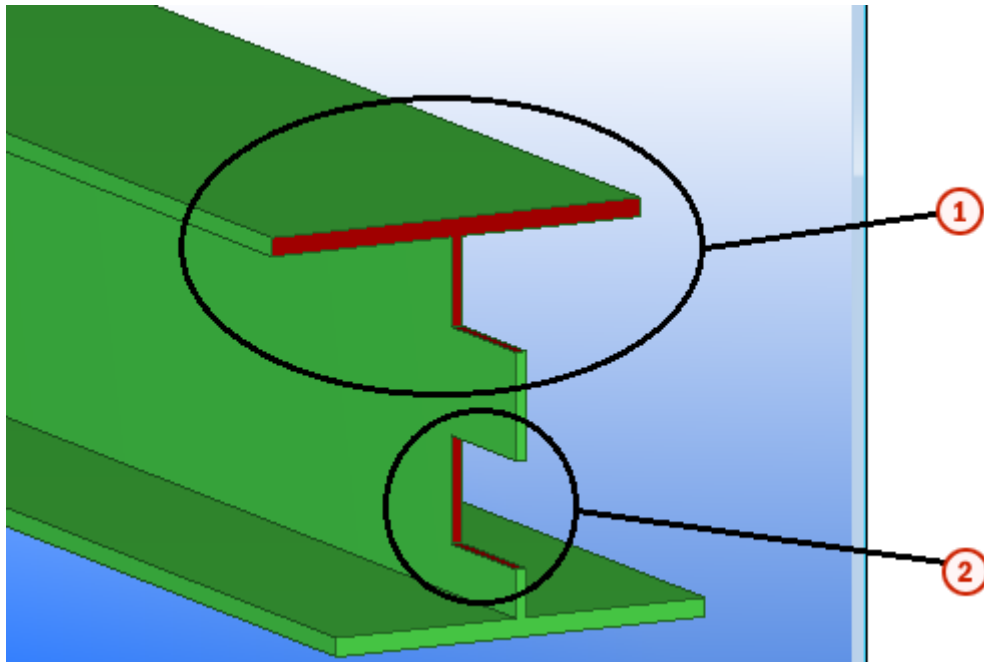

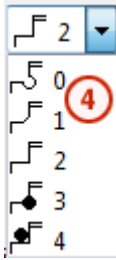

1. L'intaglio si trova a livello dell'angolo della trave
2. L'intaglio non si trova a livello dell'angolo della trave
3. Tre intagli, gli altri angoli sono di tipo standard
4. Opzioni della forma interna degli angoli di taglio (o arrotondamento angolo di taglio) nella finestra di dialogo **Impostazioni file NC**

Nella tabella di seguito viene mostrato come l'impostazione `XS_DSTV_CREATE_NOTCH_ONLY_ON_BEAM_CORNERS` (TRUE/FALSE) e l'impostazione **Sagoma degli angoli interni** influiscono sul file NC.

	<code>XS_DSTV_CREATE_NOTCH_ONLY_ON_BEAM_CORNERS</code> impostato su FALSE	<code>XS_DSTV_CREATE_NOTCH_ONLY_ON_BEAM_CORNERS</code> impostato su TRUE
Sagoma degli angoli interni = 0		
Sagoma degli angoli interni = 1		

XS_DSTV_DO_NOT_UNFOLD_POLYBEAM_PLATES

Categoria

Categoria: CNC

Impostare questa opzione avanzata su `TRUE` se non si desidera spianare i piatti polybeam quando si creano file DSTV. Di conseguenza, i piatti polybeam verranno gestiti come "tagliati in una forma" anziché come "piegati in una forma", indipendentemente dal metodo di modellazione. Per il corretto funzionamento di questa opzione avanzata, il piatto polybeam deve giacere sul piano XY del materiale.

Se si imposta questa opzione avanzata su `FALSE`, in Tekla Structures la geometria spianata dei piatti polybeam viene scritta nei file DSTV. Il valore di default è `FALSE`.

Questa opzione avanzata è specifica del modello e l'impostazione viene salvata nel database delle opzioni.

XS_DSTV_LIST_NET_WEIGHT

Categoria: CNC

Quando si imposta `XS_DSTV_LIST_NET_WEIGHT` su `TRUE`, il peso netto viene utilizzato nell'esportazione della lista MIS. Se si imposta questa opzione su `FALSE`, viene utilizzato il peso lordo. `FALSE` è il valore di default.

Questa opzione avanzata è specifica del modello e l'impostazione viene salvata nel database delle opzioni.

XS_DSTV_LIST_SEPARATOR

Categoria

CNC

Utilizzare per definire il separatore usato nelle liste DSTV. Di default il separatore è il carattere `#`.

Questa opzione avanzata è specifica del modello e l'impostazione viene salvata nel database delle opzioni.

XS_DSTV_NET_LENGTH

Categoria

CNC

Impostare questa opzione avanzata su `TRUE` per fare in modo che i tagli influiscano sulla lunghezza della parte nell'intestazione del file NC. Impostare questa opzione avanzata su `FALSE` affinché solo gli adattamenti influiscano sulla lunghezza.

L'utilizzo di questa opzione avanzata interessa anche i valori MIS, come KISS e EJE.

Questa opzione avanzata è specifica del modello e l'impostazione viene salvata nel database delle opzioni.

Per utenti esperti

Il blocco AK del file NC contiene sempre la lunghezza netta corretta. Utilizzando questa opzione avanzata, viene scritta la lunghezza netta anziché il blocco di intestazione. Alcune macchine NC ottengono le informazioni sulla lunghezza dall'intestazione o dal blocco AK. chiedere informazioni all'officina se non si è certi del metodo da utilizzare.

NOTA L'utilizzo di questa opzione avanzata può danneggiare le macchine da taglio se la parte contiene tagli e adattamenti e la lunghezza maggiore non è al bordo della parte (la macchina tenta di iniziare a tagliare al centro della parte):



Si veda anche

[XS_DSTV_PRINT_NET_AND_GROSS_LENGTH \(pagina 232\)](#)

XS_DSTV_NO_SAWING_ANGLES_FOR_PLATES_NEEDED

Categoria

CNC

Con questa variabile è possibile definire se è necessario specificare o meno gli angoli di inclinazione nel file NC per i piatti. `TRUE` non scrive gli angoli di inclinazione nell'intestazione del file. Se si desidera specificare gli angoli di inclinazione, impostare l'opzione avanzata su `FALSE`. Il valore di default è `TRUE`.

Questa opzione avanzata è specifica del modello e l'impostazione viene salvata nel database delle opzioni.

Di seguito è riportato un esempio:

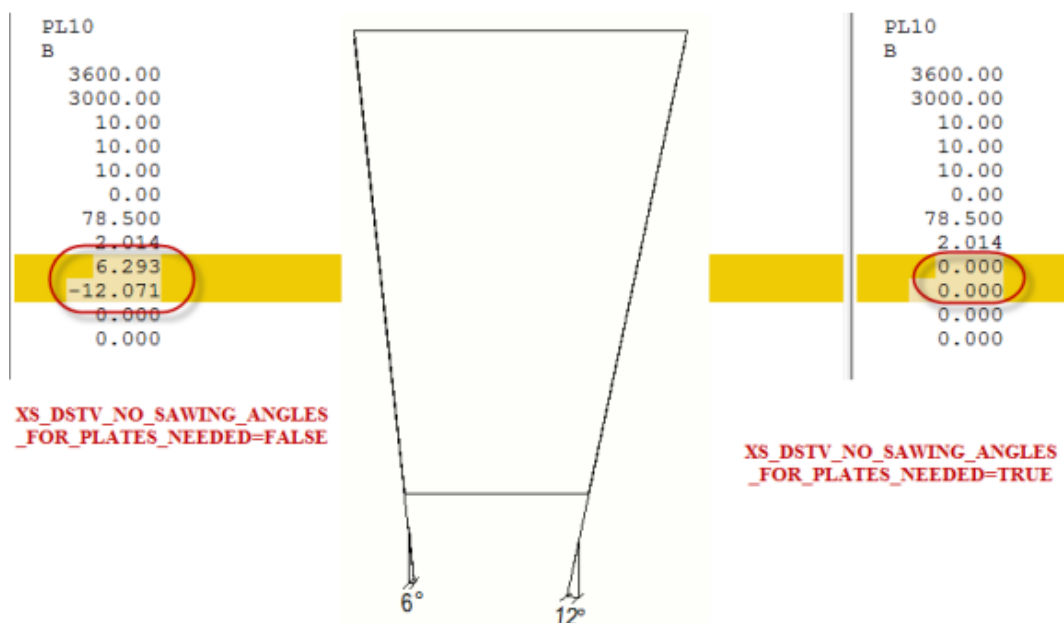

XS_DSTV_NUMBER_OF_PARTS_BY_SELECTION

Categoria

CNC

Utilizzare per aggiungere il numero di parti nell'intestazione di un file NC in base alle parti selezionate nel modello.

Quando si imposta questa opzione avanzata su **TRUE** e si seleziona l'opzione **Crea per le parti selezionate** nella finestra di dialogo **File NC**, il numero di parti nell'intestazione del file NC corrisponde al numero di parti selezionate.

Il valore di default è **FALSE**.

Questa opzione avanzata è specifica del modello e l'impostazione viene salvata nel database delle opzioni.

XS_DSTV_PLATE_PROFILE_WITH_WIDTH

Categoria

CNC

Impostare questa opzione avanzata su `TRUE` perché nell'intestazione del file DSTV vengano scritti sia lo spessore del piatto sia la larghezza del profilo del piatto. Impostare questa opzione avanzata su `FALSE` perché nell'intestazione del file DSTV venga scritto solo lo spessore del piatto. Il valore di default è `FALSE`.

Questa opzione avanzata è specifica del modello e l'impostazione viene salvata nel database delle opzioni.

XS_DSTV_PRINT_NET_AND_GROSS_LENGTH

Categoria

CNC

Impostare questa opzione avanzata su `TRUE` per inserire due valori di lunghezza nei file NC DSTV.

- Lunghezza lorda
- Lunghezza netta

Se non si desidera utilizzare questa impostazione, impostare questa opzione avanzata su `FALSE`. `FALSE` è il valore di default.



① Lunghezza lorda

② Lunghezza netta

Questa opzione avanzata è specifica del modello e l'impostazione viene salvata nel database delle opzioni.

NOTA È possibile invertire le posizioni delle lunghezze netta e lorda nel file NC se è impostata l'opzione avanzata `XS_CHECK_FLAT_LENGTH_ALSO`. Tekla Structures può quindi utilizzare il valore di lunghezza rilevato nel file `fltprops.inp`.

Si veda anche

[XS_DSTV_NET_LENGTH \(pagina 229\)](#)

Adattamenti e tagli con linea nei file NC

[XS_CHECK_FLAT_LENGTH_ALSO \(pagina 112\)](#)

XS_DSTV_REAL_WIDTH_INTO_HEADER_PROFILE_FOR_PLATES

Categoria

CNC

Impostare su `TRUE` per riportare la larghezza del piatto reale anziché la larghezza del piatto nominale nelle informazioni di intestazione dei file DSTV. Il valore di default è `FALSE`.

Di seguito è riportato un esempio della differenza tra la larghezza del piatto reale e quella nominale: un utente modella la trave di un piatto utilizzando il profilo `PL200*10`, ma poi utilizza i tagli tra parti o con linee per creare un taglio di 5 mm lungo il piatto, ad esempio per creare un'apertura principale per una saldatura, in modo che il risultato finale sia un piatto di soli 195 mm di larghezza. In tal caso, la lunghezza del piatto reale sarà 195 mm e quella nominale 200 mm.

Questa opzione avanzata è specifica del modello e l'impostazione viene salvata nel database delle opzioni.

Si veda anche

XS_DSTV_USE_COUNTERSUNK_HOLES

Categoria: CNC

Se si imposta `XS_DSTV_USE_COUNTERSUNK_HOLES` su `FALSE` nel **menu File --> Impostazioni --> Opzioni avanzate --> CNC**, Tekla Structures non creerà fori CSK nell'esportazione DSTV. Il valore di default è `TRUE`.

Questa opzione avanzata è specifica del modello e l'impostazione viene salvata nel database delle opzioni.

XS_DSTV_USE_EQUAL_ACCURACY_FOR_PLATE_PROFILE_AND_WIDTH

Categoria

CNC

Impostare questa opzione avanzata su `TRUE` se si desidera arrotondare al millimetro più vicino il valore della larghezza del profilo del piatto, il valore

della larghezza del piatto nell'intestazione e nei valori della coordinata y nei blocchi AK e IK. Il valore di default è `FALSE`.

Questa opzione avanzata è specifica del modello e l'impostazione viene salvata nel database delle opzioni.

XS_DSTV_USE_ONE_VERTEX_SHARP_INNER_CORNER

Categoria

CNC

Impostare questa opzione avanzata su `TRUE` se non è necessario aggiungere altri punti vertice nel blocco AK del file DSTV, ad esempio quando non si definisce il raggio di arrotondamento nelle impostazioni NC. Di default, questa opzione avanzata è impostata su `FALSE`, ovvero vengono aggiunti altri punti vertice.

Questa opzione avanzata è specifica del modello e l'impostazione viene salvata nel database delle opzioni.

Esempio

Risultati nel file DSTV seguente quando l'opzione avanzata è impostata su `TRUE`:

AK							
v	0.00s	0.00	0.00	0.00	0.00	0.00	0.00
4000.00	0.00	0.00	0.00	0.00	0.00	0.00	0.00
4000.00	200.00	0.00	0.00	0.00	0.00	0.00	0.00
123.88	200.00	0.00	-14.03	9.00	0.00	0.00	0.00
123.88	150.00w	0.00	0.00	0.00	0.00	0.00	0.00
0.00	150.00	0.00	0.00	0.00	0.00	0.00	0.00
0.00	0.00	0.00	0.00	0.00	0.00	0.00	0.00

Risultati nel file DSTV seguente quando l'opzione avanzata è impostata su `FALSE`.

AK							
v	0.00s	0.00	0.00	0.00	0.00	0.00	0.00
4000.00	0.00	0.00	0.00	0.00	0.00	0.00	0.00
4000.00	200.00	0.00	0.00	0.00	0.00	0.00	0.00
123.88	200.00	0.00	-14.03	9.00	0.00	0.00	0.00
123.88	150.00	0.00	0.00	0.00	0.00	0.00	0.00
125.00	150.00w	0.00	0.00	0.00	0.00	0.00	0.00
0.00	150.00	0.00	0.00	0.00	0.00	0.00	0.00
0.00	0.00	0.00	0.00	0.00	0.00	0.00	0.00

XS_DSTV_USE_REAL_DIMENSIONS_IN_HEADER

Categoria

CNC

Impostare su `TRUE` affinché i valori dei rettangoli di delimitazione di altezza e larghezza vengano scritti nei dati di intestazione dei profili nel file NC. Il valore di default è `FALSE`.

Questa opzione avanzata è specifica del modello e l'impostazione viene salvata nel database delle opzioni.

Si veda anche

XS_DSTV_WRITE_BEHIND_FACE_FOR_PLATE

Categoria

CNC

Impostare su `TRUE` per scrivere i contorni (AK + IK) per le superfici anteriore (v) e posteriore (h) dei piatti nei file NC DSTV. Impostare su `FALSE` per fare in modo che in Tekla Structures venga scritta solo la superficie anteriore dei profili dei piatti. Il valore di default è `FALSE`.

Questa opzione avanzata è specifica dell'utente e l'impostazione viene salvata in `options.bin` nella cartella dell'utente. Riavviare Tekla Structures per attivare il nuovo valore.

XS_DUPLICATE_CHECK_LIMIT_FOR_COPY_AND_MOVE

Categoria

Proprietà di modellazione

Utilizzare per definire il numero massimo di oggetti controllati alla ricerca di eventuali duplicati durante la copia o lo spostamento di oggetti.

Se la selezione contiene troppi oggetti, in Tekla Structures non viene effettuata la verifica dei duplicati. Immettere un valore intero. Il valore predefinito è `100`.

Questa opzione avanzata è specifica dell'utente e l'impostazione viene salvata in `options.bin` nella cartella dell'utente. Riavviare Tekla Structures per attivare il nuovo valore.

Si veda anche

XS_DWG_EXPORT_UPDATE_TS_LINEWORK_OPTION

Categoria: Esportazione

The setting **Aggiorna solo linee di Tekla Structures** is only shown in the **Esporta disegni in DWG/DXF** dialog box if you have set the new advanced option `XS_DWG_EXPORT_UPDATE_TS_LINEWORK_OPTION` to `TRUE`. **Aggiorna solo linee di Tekla Structures** updates the Tekla Structures drawing content only and keeps other content that is created in a CAD software intact at the same file. Blocks (groups), created by Tekla Structures will be updated. Note that you need to have the same drawing exported already, and the layer setup and the layer template must be the same as during the previous export. All CAD lines that were added previously will stay in the file and only Tekla Structures content will get updated, unless editing was done in CAD blocks editor. The default value is `FALSE`.

Questa impostazione è specifica dell'utente e viene salvata in `options.bin` nella cartella dell'utente.

Se si modifica il contenuto di un blocco (oggetto CAD) e si seleziona l'opzione **Aggiorna solo linee di Tekla Structures**, l'intero blocco verrà ri-scritto e le modifiche apportate in CAD non verranno mantenute. Per mantenere le modifiche in CAD, è necessario esplodere un blocco prima di modificarlo.

Ad esempio, può essere necessario utilizzare questa opzione se sono stati aggiunti blocchi dei titoli di disegno in CAD dopo la prima esportazione del disegno da Tekla Structures e si desidera mantenere tali tabelle invariate e aggiornare solo gli oggetti esportati da Tekla Structures.

Per ulteriori informazioni sull'esportazione DWG, vedere .

XS_DWG_IMPORT_IGNORE_UNITS

Categoria

Questa opzione avanzata deve essere impostata in un file di inizializzazione (.ini).

Se un file di riferimento DWG viene creato con impostazioni imperiali, esso importerà in Tekla Structures in scala troppo larga. È possibile utilizzare questa opzione avanzata per evitare che si verifichi questo problema.

Se si desidera che tutte le coordinate siano in metri, impostare questa opzione avanzata su `TRUE`. Se si desidera ottenere l'unità dal file DWG in base alla misurazione e alle definizioni `$insunit` nell'intestazione del file, non impostare alcun valore. Di default, questa opzione avanzata non viene impostata su alcun valore.

XS_DXF_FONT_CONVERSION_FILE

Categoria

Stampa

Utilizzare questa opzione avanzata per specificare un file di conversione caratteri per la stampa e l'esportazione in DWG e DXF dei disegni di Tekla Structures. Il file di conversione dei caratteri definisce quale file di caratteri sarà collegato allo stile AutoCAD creato, nonché fattori di correzione opzionali dell'altezza e della larghezza dei caratteri. È possibile utilizzare i file di caratteri True Type e AutoCAD .SHX .

Se viene fornito solo il nome del file di conversione dei caratteri, il file viene letto dalla cartella del modello. Per utilizzare un file di conversione caratteri da un'altra posizione, specificare il nome del file con il percorso relativo o completo. Se l'opzione XS_DXF_FONT_CONVERSION_FILE non è impostata, in Tekla Structures viene utilizzato il file di conversione caratteri predefinito (dxf_fonts.cnv) dalla cartella specificata da DXK_FONTPATH. L'opzione DXK_FONTPATH viene definita in teklastructures.ini.

Se il file di conversione dei caratteri non viene rilevato o non contiene una mappatura per un determinato carattere, viene impiegato il nome del carattere utilizzato in Tekla Structures per formare il nome dello stile di testo in AutoCAD. Gli spazi sono sostituiti da segni di sottolineatura e le lettere minuscole sono sostituite da lettere maiuscole. Ad esempio, il nome del carattere Arial Narrow in Tekla Structures diventerà uno stile denominato ARIAL_NARROW in AutoCAD.

Oltre ai fattori di correzione di altezza e larghezza specifici dei caratteri definiti nel file di conversione dei caratteri, vi sono variabili generiche XS_DXF_TEXT_HEIGHT_FACTOR e XS_DXF_TEXT_WIDTH_FACTOR relative a tutti i testi esportati indipendentemente dal carattere. Se vengono utilizzati sia i fattori specifici dei caratteri e le variabili generiche, questi vengono moltiplicati.

sintassi utilizzata nella mappatura dei caratteri:

```
Nome carattere in Tekla Structures = Nome file caratteri in  
AutoCAD [* fattore di correzione larghezza [* fattore di  
correzione altezza]]
```

Esempi delle mappature dei caratteri in un file .cnv:

```
Arial Narrow = ARIALN.TTF
```

```
Arial Narrow Bold Italic = ARIALNBI.TTF * 0.5 * 1.0
```

-
- NOTA** • I nomi nel file di conversione dei caratteri rilevano la distinzione tra maiuscole e minuscole.
- Il file di conversione dei caratteri è utilizzato solo per i disegni nella stampa e nell'esportazione DWG e DXF e non influisce

sull'importazione DWG e DXF dei disegni o sull'importazione o esportazione dei modelli.

Si veda anche

[DXK_FONTPATH \(pagina 239\)](#)

[XS_DXF_TEXT_HEIGHT_FACTOR \(pagina 238\)](#)

[XS_DXF_TEXT_WIDTH_FACTOR \(pagina 238\)](#)

XS_DXF_FONT_NAME

Categoria

Stampa

Utilizzare per specificare un carattere diverso da quello di default per i file DXF 2D. Di default, questa opzione avanzata non viene impostata su alcun valore.

Questa opzione avanzata è specifica del modello e l'impostazione viene salvata nel database delle opzioni.

XS_DXF_TEXT_HEIGHT_FACTOR

Categoria

Stampa

Utilizzare per impostare un fattore di scala per l'altezza del testo 2D DXF. Immettere il fattore come valore decimale. Il valore predefinito è 1.0.

Questa opzione avanzata è specifica del modello e l'impostazione viene salvata nel database delle opzioni.

XS_DXF_TEXT_WIDTH_FACTOR

Categoria

Stampa

Utilizzare per impostare il fattore di scala per la larghezza del testo 2D DXF. Immettere il fattore come valore decimale. Il valore predefinito è 1.0.

Questa opzione avanzata è specifica del modello e l'impostazione viene salvata nel database delle opzioni.

DXK_FONTPATH

Categoria

Questa opzione avanzata deve essere impostata in un file di inizializzazione (.ini).

Questa opzione avanzata è specifica del sistema e viene letta da `teklastructures.ini`. Può anche essere impostata localmente. Fare riferimento al file ini di ambiente (`env_<environment_name>.ini`). In genere, non è necessario modificare le impostazioni specifiche del sistema. Non modificare tali impostazioni se non si è un amministratore.

Utilizzare per indicare la cartella contenente i caratteri grafici di Tekla Structures. Nell'editor di template, ad esempio, vengono utilizzati caratteri grafici. L'opzione `DXK_FONTPATH` viene definita nel file `teklastructures.ini`.

Terminare il percorso sempre con un backslash.

Esempio

```
set DXK_FONTPATH=%XSDATADIR%\environments\common\fonts\
```

Si veda anche

DXK_SYMBOLPATH

Questa opzione avanzata deve essere impostata in un file di inizializzazione (.ini).

Questa opzione avanzata è specifica del sistema e viene letta da `teklastructures.ini`. Può anche essere impostata localmente. Fare riferimento al file ini di ambiente (`env_<environment_name>.ini`). In genere, non è necessario modificare le impostazioni specifiche del sistema. Non modificare tali impostazioni se non si è un amministratore.

Questa opzione avanzata indica una o diverse cartelle contenenti librerie di simboli di Tekla Structures. Queste cartelle contengono inoltre i file DWG utilizzati nelle maniglie e nei simboli di snap. L'ordine delle cartelle in `DXK_SYMBOLPATH` è importante: se sono presenti file duplicati, viene utilizzato il primo rilevato. Tutti i file vengono letti da tutte le cartelle definite.

L'opzione `DXK_SYMBOLPATH` viene definita nel file di inizializzazione dell'ambiente `env_<environment_name>.ini`, che si trova in `..\Trimble\Tekla Structures\<version>\<environments>\<your_environment>`

e nel file di inizializzazione di Tekla Structures `teklastructures.ini`, che si trova nella cartella `..\Tekla Structures\<version>\nt\bin\`.

Separare i diversi percorsi delle cartelle con un punto e virgola (;). Aggiungere sempre un carattere di barra rovesciata alla fine di ogni percorso di cartella.

Esempio

Esempio con una cartella:

```
DXK_SYMBOLPATH=C:\ProgramData\Trimble\Tekla Structures
\<version>\environments\common\symbols\
```

Esempio con diverse cartelle:

```
DXK_SYMBOLPATH=%XS_FIRM%;%XSDATADIR%\environments\uk\General
\symbols\;%XSDATADIR%\environments\common\symbols\
```

Nell'ultimo esempio, in Tekla Structures vengono innanzitutto controllati i file dei simboli personali nella cartella azienda (FIRM), quindi i file dei simboli nella cartella dei simboli dell'ambiente UK e infine i file dei simboli nella cartella dei simboli dell'ambiente comune. Se è presente un file duplicato, viene utilizzato il primo rilevato in Tekla Structures.

Utilizzo di una cartella azienda per le immagini e i simboli

È possibile definire una cartella in cui Tekla Structures cerca sempre le immagini e i simboli. Quando si archiviano immagini e simboli in questa cartella, non è necessario spostarli da una cartella all'altra quando si installa una nuova versione di Tekla Structures. L'installazione di una nuova versione non comporta la sostituzione dei file nella cartella azienda (FIRM). Per ulteriori informazioni sulla definizione della cartella azienda (FIRM) per le immagini e i simboli, vedere .

1.5 Opzioni avanzate - E

XS_ENABLE_FAST_CUSTOM_PROPERTY_LOADING

Questa opzione avanzata deve essere impostata nei file di avvio .ini.

Per disattivare la funzionalità per il caricamento delle proprietà personalizzate dalla cartella delle estensioni `..\common\extensions\custom\properties\`, impostare l'opzione avanzata

`XS_ENABLE_FAST_CUSTOM_PROPERTY_LOADING` su `FALSE` in un file di avvio `.ini` utilizzando il comando seguente:

```
set XS_ENABLE_FAST_CUSTOM_PROPERTY_LOADING=FALSE
```

In tal caso, le proprietà personalizzate vengono caricate da tutte le cartelle e sottocartelle in `..common\extensions` e dalle posizioni definite in `XS_EXTENSION_DIRECTORY`. Ciò può provocare problemi di prestazioni ed errori di caricamento quando vengono utilizzate le proprietà personalizzate.

Caricando le proprietà personalizzate da `..common\extensions\custom\properties\`, il processo di caricamento viene accelerato e vengono risolti i problemi di caricamento causati da altri componenti software nelle altre cartelle di estensione.

XS_ENABLE_INNER_CONTOURS_IN_CUT_PARTS

Categoria

Velocità e precisione

Impostare questa opzione avanzata su `TRUE` per fare in modo che in Tekla Structures venga creato un taglio della parte in base alle superfici interna ed esterna della parte di taglio.

Quando l'opzione avanzata non è impostata su `FALSE`, in Tekla Structures viene creato un taglio in base alla superficie esterna della parte di taglio. Questo è il valore predefinito.

Questa opzione avanzata è specifica del modello e l'impostazione viene salvata nel database delle opzioni.

Esempio

Di seguito si può vedere una trave tagliata con un tubo circolare.

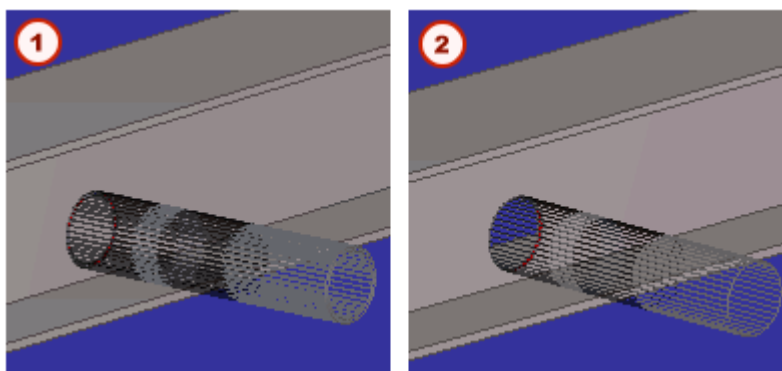

- 1** Opzione avanzata impostata su `TRUE`
- 2** Opzione avanzata impostata su `FALSE`

XS_ENABLE_MIDDLE_BUTTON_DOUBLE_CLICK_ZOOM_ORIGINAL

Categoria

Questa opzione avanzata deve essere impostata in un file di inizializzazione (.ini).

Se questa opzione avanzata viene impostata su `TRUE` e si clicca due volte sul tasto centrale del mouse, Tekla Structures il disegno aperto viene riportato alle sue dimensioni originali.

Esempio

```
XS_ENABLE_MIDDLE_BUTTON_DOUBLE_CLICK_ZOOM_ORIGINAL=TRUE
```

XS_ENABLE_PHASE_OPTION_IN_NUMBERING

Categoria: Marcatura

Quando questa opzione avanzata è impostata su `FALSE` (ovvero il valore di default), la casella di controllo **Fase assemblaggio** è disattivata nella finestra di dialogo **Marcatura**. Ciò significa che la modifica della fase di un oggetto non influisce sulla marcatura o sugli avvisi di modifica dell'attivazione.

Se questa opzione avanzata è impostata su `TRUE`, la casella di controllo **Fase assemblaggio** è attivata nella finestra di dialogo **Marcatura**. Questa è l'impostazione consigliata per gli utenti di Tekla Model Sharing.

Se si seleziona la casella di controllo **Fase assemblaggio**, nella marcatura viene confrontata solo la fase assemblaggio di ciascun assemblaggio. Ciò significa che gli oggetti altrimenti identici con una fase di assemblaggio diversa ricevono lo stesso numero posizione della parte.

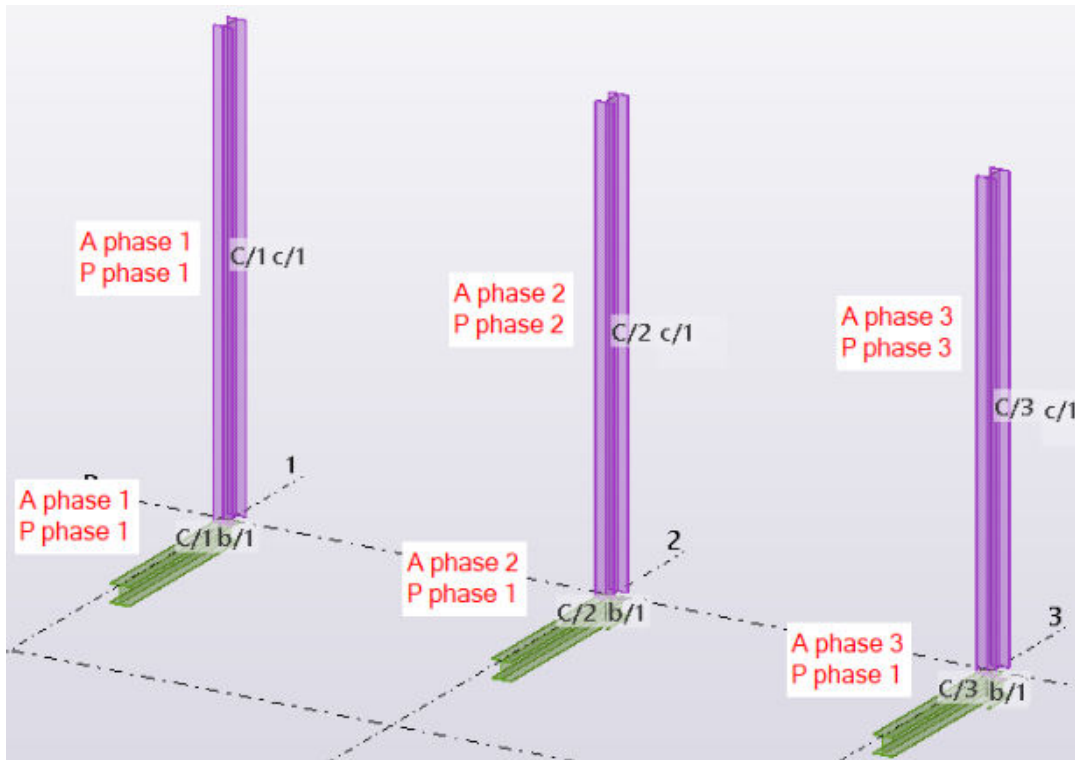

Nota: anche se **non** si seleziona la casella di controllo **Fase assemblaggio**, ma si modifica la fase di un oggetto quando

`XS_ENABLE_PHASE_OPTION_IN_NUMBERING` è impostato su `TRUE`:

- Un punto interrogativo (?) viene aggiunto al numero posizione dell'oggetto per indicare che è necessaria la marcatura.
- Dopo avere eseguito nuovamente la marcatura, **Gestione documenti** indica che i disegni devono essere aggiornati.
- Nei modelli condivisi, la lista **Modifiche** mostra le parti e gli assemblaggi modificati.

Ciò si verifica anche se si utilizza la configurazione Project Viewer.

Questa opzione avanzata è specifica del modello e l'impostazione viene salvata nel database delle opzioni.

Si veda anche

[Impostazioni di marcatura generali \(pagina 623\)](#)

XS_ENABLE_POUR_MANAGEMENT

Categoria: Lavorazione del calcestruzzo

Impostare questa opzione avanzata su `TRUE` per attivare la gestione getti nel modello attualmente aperto e mostrare le strutture in calcestruzzo gettato in

opera come continue. I comandi per visualizzare e creare gli oggetti getto e le interruzioni getto nel modello e nei disegni sono disponibili solo quando è attivata la gestione getti.

Il valore di default per i nuovi modelli nel ruolo **Concrete contractor** è `TRUE`. In altri ruoli standard, il valore di default per i nuovi modelli è `FALSE`.

Questa opzione avanzata è specifica del modello e l'impostazione viene salvata nel database delle opzioni.

AVVERTENZA Se la gestione dei getti è attivata nel modello, non disattivarla utilizzando `XS_ENABLE_POUR_MANAGEMENT`, specialmente nel corso del progetto. Ciò può causare problemi se sono presenti disegni contenenti oggetti getto e se il modello viene condiviso. Gli oggetti getto e le interruzioni getto nel modello e nei disegni possono diventare non validi ed è possibile perdere il lavoro di modellazione dei getti.

XS_ENABLE_PRECAST_CONTINUOUS_CONCRETE

Questa opzione avanzata deve essere impostata in un file di inizializzazione (.ini).

Impostare questa opzione avanzata su `TRUE` per visualizzare le strutture in calcestruzzo prefabbricate come viste modello continue. La visualizzazione di strutture in calcestruzzo prefabbricate come continue significa che, all'interno di ciascuna unità di getto, le parti in calcestruzzo con lo stesso tipo di materiale e il tipo di unità di getto **Prefabbricato** vengono visualizzate come unite, in modo che i contorni delle parti tra parti in contatto o sovrapposte non siano visibili.

È inoltre necessario impostare [XS_ENABLE_POUR_MANAGEMENT \(pagina 243\)](#) su `TRUE` nella finestra di dialogo **Opzioni Avanzate**.

Il valore di default di `XS_ENABLE_PRECAST_CONTINUOUS_CONCRETE` è `FALSE`, ovvero i contorni delle parti in calcestruzzo prefabbricate all'interno di ciascuna unità di getto sono visibili.

Riavviare Tekla Structures dopo aver modificato il valore per attivare la nuova impostazione.

Quando `XS_ENABLE_PRECAST_CONTINUOUS_CONCRETE` è impostato su `TRUE`, è possibile regolare il modo in cui le strutture in calcestruzzo prefabbricate vengono visualizzate in ciascuna vista modello utilizzando le seguenti impostazioni di visualizzazione delle strutture in calcestruzzo gettato in opera in **Proprietà vista --> Visualizza**:

- Assicurarsi che **Gettato in opera** sia impostato su **Parti**.
- Nella lista **Parti gettate in opera** selezionare **Fuse** o **Separate** per nascondere o visualizzare i contorni delle parti in contatto o sovrapposte.

XS_ENABLE_PULLOUT_PLACEHOLDERS

Categoria: Lavorazione del calcestruzzo

Impostare questa opzione avanzata su `TRUE` per aggiungere i riferimenti segmenti anziché le dimensioni nelle immagini sviluppo ferro. Questa opzione avanzata consente di aggiungere l'opzione **Riferimento segmenti** nella finestra di dialogo **Immagine sviluppo ferro**.

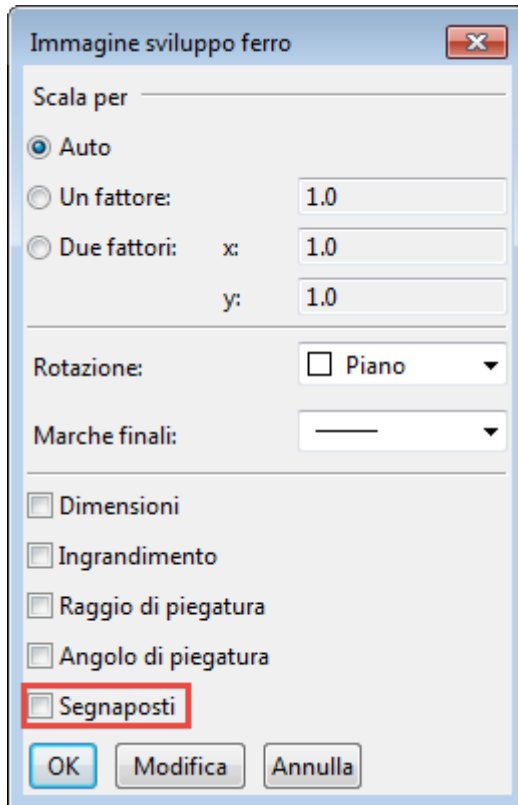

Il seguente esempio illustra in che modo vengono utilizzati i riferimenti segmenti:

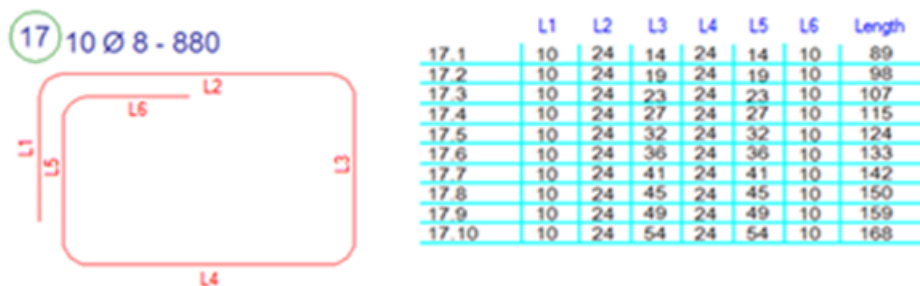

Questa opzione avanzata è specifica del modello e l'impostazione viene salvata nel database delle opzioni.

XS_ENABLE_REBAR_MARK_LEADER_LINE_BASE_POINT_OPTIMIZATION

Categoria

Concrete Detailing

Utilizzare per selezionare una posizione ottimale per il punto base della linea guida della marca della barra d'armatura. Se questa opzione è impostata su **TRUE**, in Tekla Structures viene selezionata una posizione ottimale per il punto base. Il punto base indica solo una barra d'armatura. Il valore di default è **TRUE**.

Questa opzione avanzata è specifica del modello e l'impostazione viene salvata nel database delle opzioni.

XS_EQUAL_SHAPE_DIMENSIONS_TO_BOTH_ENDS_LIMIT

Categoria

Quotare: parti

Le quote di sagoma vengono automaticamente visualizzate su entrambe le estremità di una trave, anche se le quote sono identiche. È possibile modificare questa impostazione immettendo un valore in millimetri per questa opzione avanzata.

Questa opzione avanzata è specifica per ciascun ruolo. Quando si utilizza il tipo **SYSTEM(ROLE)**, viene adottato il valore di default. Quando è utilizzato il tipo **MODEL(ROLE)** o **DRAWING(ROLE)**, è possibile modificare il valore, che sarà quindi uguale per tutti gli utenti nel modello corrente.

Esempio

Se si imposta questa opzione avanzata su 300 e una parte è più corta di 300 mm in una direzione, Tekla Structures visualizza solo la quota nella direzione più lunga. Utilizzare i millimetri in tutti gli ambienti.

XS_ERASE_UA_VALUE_WITH_ATTRIBUTE_IMPORT_NULL_AND_BLANK

Categoria

Questa opzione avanzata deve essere impostata in un file di inizializzazione (.ini).

Impostare su `TRUE` per cancellare i valori degli attributi utente selezionati nell'importazione degli attributi.

Per selezionare i valori degli attributi utente da cancellare, immettere uno qualsiasi dei seguenti valori alla fine del file da importare, nello stesso ordine di immissione degli attributi utente nel file:

- `NULL`
- `null`
- Nessun valore (due delimitatori consecutivi)

Esempio

Se il contenuto del file di input è il seguente:

```
ID; USER_FIELD_1; USER_FIELD_2; USER_FIELD_3; USER_FIELD_4;  
12345;NULL;null;;4
```

Il risultato sarà:

I valori attributi utente per 1-3 sono cancellati nell'importazione degli attributi. L'attributo utente per 4 ha il valore 4 nell'importazione degli attributi.

NOTA Quando si utilizza questa funzione, spazio e tabulazione non sono consigliati come delimitatori nel file di input.

XS_EXCLUDED_PARTS_IN_ORIENTATIONAL_NUMBERING

Categoria: Marcatura

L'opzione avanzata `XS_EXCLUDED_PARTS_IN_ORIENTATIONAL_NUMBERING` può essere utilizzata insieme all'impostazione di marcatura di orientamento. Le parti simili saranno marcate nello stesso modo anche se il relativo orientamento è diverso e l'impostazione di orientamento è stata selezionata nella finestra di dialogo **Impostazione marcatura**. È possibile immettere i nomi parte desiderati separati da spazi. Anche i caratteri jolly sono consentiti. Questa opzione avanzata è specifica del modello e l'impostazione viene salvata nel database delle opzioni.

XS_EXPORT_CODEPAGE

Categoria

Esportazione

In Tekla Structures viene automaticamente impostata la pagina di codice in modo che i file esportati vengano visualizzati correttamente. Se non è

possibile trovare la pagina di codice corretta, questa viene impostata su `ansi_1252` per impostazione predefinita. È possibile impostare manualmente la pagina di codice utilizzando questa opzione avanzata, che sostituisce la selezione automatica della pagina di codice in esportazione. Di default, questa opzione avanzata non viene impostata su alcun valore.

Questa opzione avanzata è specifica dell'utente e l'impostazione viene salvata in `options.bin` nella cartella dell'utente. Riavviare Tekla Structures per attivare il nuovo valore.

Per impostare l'opzione avanzata sulla pagina di codice necessaria, utilizzare uno dei valori seguenti:

- `ascii`
- `iso8859-1`
- `iso8859-2`
- `iso8859-3`
- `iso8859-4`
- `iso8859-5`
- `iso8859-6`
- `iso8859-7`
- `iso8859-8`
- `iso8859-9`
- `dos437`
- `dos850`
- `dos852`
- `dos855`
- `dos857`
- `dos860`
- `dos861`
- `dos863`
- `dos864`
- `dos865`
- `dos869`
- `dos932`
- `mac-roman`
- `big5`
- `ksc5601`

- johab
- dos866
- ansi_1250
- ansi_1251
- ansi_1252
- gb2312
- ansi_1253
- ansi_1254
- ansi_1255
- ansi_1256
- ansi_1257
- ansi_874
- ansi_932
- ansi_936
- ansi_949
- ansi_950
- ansi_1361
- ansi_1200
- ansi_1258

XS_EXPORT_DGN_COORDINATE_SCALE

Categoria

Esportazione

Utilizzare questa opzione avanzata per impostare la scala di coordinate da utilizzare nelle esportazioni DGN.

La scala di coordinate DGN non scala effettivamente il modello, ma ne modifica la precisione. Se si imposta questa opzione avanzata su 100, la precisione è pari a 1/100 mm.

Questa opzione avanzata è specifica del modello e l'impostazione viene salvata nel database delle opzioni.

XS_EXPORT_DGN_FILENAME

Categoria

Questa opzione avanzata deve essere impostata in un file di inizializzazione (.ini).

Questa opzione avanzata è stata rimossa.

Utilizzare per indicare il nome del file in uscita nelle esportazioni DGN. Il valore di default è `model.dgn`.

XS_EXPORT_DGN_INCLUDE_CUTS

Categoria

Esportazione

Utilizzare questa opzione avanzata per definire i tagli da includere nelle esportazioni DGN. È possibile utilizzare i valori seguenti:

Valore	Utilizzare per
FALSE	Escludere tutti i tagli.
TRUE	Comprendere tutti i tagli (valori di default).
CLASH	Includere tutti i tagli ma omettere le estremità dei tagli dei fori.
CLASH_NOR MAL_PLATE S	Opzione identica a TRUE per i piatti contorno e a CLASH per tutte le altre parti.

Questa opzione avanzata è specifica del modello e l'impostazione viene salvata nel database delle opzioni.

XS_EXPORT_DGN_INCLUDE_INNER_CONTOUR

Categoria

Esportazione

Utilizzare per includere o escludere i contorni interni dei tubi nelle esportazione DGN. Le opzioni sono:

- TRUE per includere i contorni interni (impostazione predefinita)
- FALSE (default) per escludere i contorni interni

Questa opzione avanzata è specifica del modello e l'impostazione viene salvata nel database delle opzioni.

XS_EXPORT_DGN_ROUND_SEGMENTS

Categoria

Esporta

Utilizzare per definire il numero di segmenti utilizzati in Tekla Structures per visualizzare i tubi rotondi. In Tekla Structures viene utilizzato questo valore per tubi di grandi dimensioni, maggiori di 100 mm, e l'80% di questo valore per tubi di piccole dimensioni. Il valore predefinito è 40.

Questa opzione avanzata è specifica del modello e l'impostazione viene salvata nel database delle opzioni.

XS_EXPORT_DGN_USE_CLASS_AS_COLOR

Categoria

Esporta

Impostare il colore per le parti esportate in base alla classe della parte (come **Colore per classe** nel modello).

Di default, l'esportazione utilizza i colori correnti della vista di Tekla Structures (`FALSE`). Impostare questa opzione avanzata su `TRUE` se si ha definito un'impostazione relativa ai colori diversa da **Colore per classe** nella finestra di dialogo **Rappresentazione oggetto**, ma si desidera comunque esportare tramite **Colore per classe**.

Questa opzione avanzata è specifica del modello e l'impostazione viene salvata nel database delle opzioni.

XS_EXPORT_DGN_USE_VOLUMETRIC

Categoria

Esportazione

Impostare questa opzione avanzata su `TRUE` per definire i piatti con profilo tipo o poligonale con attributo 92 del tipo DGN (0x05C nell'intestazione della cella DGN) e tutte le altre travi con attributo 91 del tipo DGN (0x05B nell'intestazione della cella DGN) nell'esportazione DGN. Se si imposta questa opzione su `FALSE`, tutte le travi vengono impostate con attributo tipo 91 nell'esportazione DGN. Il valore di default è `FALSE`.

Quando questa opzione avanzata viene impostata su `TRUE`, la mappatura per Microstation avviene con successo e il report attributi in Tekla Structures è corretto.

Questa opzione avanzata è specifica del modello e l'impostazione viene salvata nel database delle opzioni.

XS_EXPORT_DRAWING_TRY_TO_KEEP_LOCATION

Se si imposta l'opzione avanzata

`XS_EXPORT_DRAWING_TRY_TO_KEEP_LOCATION` su `TRUE` (valore di default), Tekla Structures tenta di mantenere l'origine DWG nella stessa posizione nell'esportazione dell'origine della vista disegno. Questa operazione può essere eseguita solo nelle viste piane e nelle viste di elevazione. Se il disegno presenta più viste piane o di elevazione, Tekla Structures posiziona l'origine DWG nell'angolo inferiore sinistro del bordo del disegno.

Se questa opzione avanzata viene impostata su `FALSE`, l'origine (0,0) viene impostata sull'angolo inferiore sinistro del bordo del disegno.

Questa opzione avanzata è specifica del sistema e viene letta da `teklastructures.ini`. In genere, non è necessario modificare le impostazioni specifiche del sistema. Non modificare tali impostazioni se non si è un amministratore.

Per ulteriori informazioni sull'esportazione dei disegni, vedere .



XS_EXPORT_FILLMODE



Categoria

Esportazione

Utilizzare per controllare la modalità di esportazione dei riempimenti nei formati DWG e DXF.

Questa opzione avanzata è specifica del modello e l'impostazione viene salvata nel database delle opzioni.

Valore	Descrizione	Aspetto nel file DWG/DXF esportato	Aspetto in Tekla Structures
HATCH	I riempimenti sono disegnati come retinature nel file DWG/DXF esportato. Si		

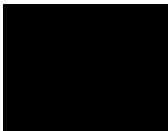
Valore	Descrizione	Aspetto nel file DWG/DXF esportato	Aspetto in Tekla Structures
	tratta del valore predefinito.		
BORDER	Solo le linee dei bordi dei riempimenti sono disegnati nel file DWG/DXF esportato.		
FILL	I riempimenti sono disegnati come triangoli riempiti nel file DWG/DXF esportato.		
NONE	I riempimenti non vengono disegnati nel file DWG/DXF esportato.		

XS_EXPORT_LINE_TYPE_DEFINITION_FILE

Categoria

Esportazione

Specifica il nome del file di definizione del tipo di linea che contiene le definizioni del tipo di linea e che viene utilizzato per la mappatura del tipo di linea.

L'estensione del nome file di definizione dei tipi di linea è `.lin`. Per impostazione predefinita, l'opzione avanzata è impostata per indicare il file `TeklaStructures.lin`.

Questa opzione avanzata è specifica dell'utente e l'impostazione viene salvata in `options.bin` nella cartella dell'utente. Riavviare Tekla Structures per attivare il nuovo valore.

Si veda anche

XS_EXPORT_STEEL2000_PRIMARY_IDS

Categoria

Proprietà disegni

Impostare su `TRUE` per fare in modo che in Tekla Structures vengano inclusi gli ID della parte principale nei file di esportazione MIS. Gli ID vengono visualizzati in righe separate nel file. Il valore di default è `FALSE`.

Questa opzione avanzata è specifica del modello e l'impostazione viene salvata nel database delle opzioni.

XS_EXTENSION_DIRECTORY

Questa opzione avanzata deve essere impostata in un file di inizializzazione (.ini).

Utilizzare l'opzione avanzata `XS_EXTENSION_DIRECTORY` per definire cartelle di installazione aggiuntive per le estensioni o strumenti per i clienti sviluppati insieme a Open API.

Prima delle cartelle di installazione aggiuntive, nell'installazione veniva utilizzata la cartella di default `%XSDATADIR%\environments\common\extensions`.

XS_EXTERNAL_EXCEL_DESIGN_PATH

Questa opzione avanzata deve essere impostata in un file di inizializzazione (.ini).

Questa opzione avanzata è specifica del sistema e viene letta da `teklastructures.ini`. Può anche essere impostata localmente. Fare riferimento al file ini di ambiente (`env_<environment_name>.ini`). In genere, non è necessario modificare le impostazioni specifiche del sistema. Non modificare tali impostazioni se non si è un amministratore.

Indica la posizione del foglio di calcolo di Excel utilizzato per la progettazione delle connessioni. Se si desidera modificare la posizione, impostare l'opzione avanzata nel file `user.ini`.

1.6 Opzioni avanzate - F

XS_FILTER_SEPARATOR_CHAR

Categoria

Proprietà di modellazione

Immettere il separatore da utilizzare tra le stringhe di filtro, ad esempio nel filtro della vista. È possibile utilizzare qualsiasi carattere. Per impostazione predefinita, in Tekla Structures viene utilizzato uno spazio.

Esempio

Per utilizzare il punto e virgola come separatore, impostare questa opzione avanzata come segue:

```
XS_FILTER_SEPARATOR_CHAR=;
```

Questa opzione avanzata è specifica del modello e l'impostazione viene salvata nel database delle opzioni.

XS_FIRM

Categoria

Posizioni file

NOTA Questa opzione avanzata è specifica del sistema e destinata solo agli amministratori.

Impostare le opzioni avanzate `XS_PROJECT` e `XS_FIRM` insieme a `XS_SYSTEM` per indicare le cartelle nelle quali Tekla Structures cerca i file delle proprietà. Tekla Structures salva sempre le proprietà nella cartella di `model\attributes` corrente. È quindi possibile copiarli o spostarli nella cartella `XS_FIRM` o `XS_PROJECT` se sono necessarie le stesse impostazioni in altri modelli. È inoltre possibile creare sotto-cartelle definite dall'utente nelle cartelle `XS_FIRM` e `XS_PROJECT` e copiare o spostare i file delle proprietà dalla cartella `model\attributes` in queste sottocartelle.

Per i modelli condivisi, è possibile utilizzare una sottocartella in un progetto Trimble Connect come cartella azienda. Per ulteriori informazioni, vedere .

È possibile definire solo un percorso, non una lista di percorsi.

AVVERTENZA La modifica del valore di un'opzione avanzata nei file `.ini` situati all'esterno della cartella del modello non influisce sui modelli esistenti. È possibile aggiornare le opzioni avanzate solo nella finestra di dialogo **Opzioni avanzate** o nel file `options.ini` situato nella cartella modello, e non da un file `options.ini` che si trova nelle cartelle definite per le opzioni

avanzate `XS_FIRM` o `XS_PROJECT`. I file `.ini` sono letti anche quando si apre un modello esistente, tuttavia vengono inserite solo le nuove opzioni avanzate che non sono presenti in `options_model.db` o `options_drawings.db`, ad esempio le opzioni che non sono ancora incluse nella finestra di dialogo **Opzioni avanzate** ma sono state aggiunte nel software.

Si veda anche

XS_FIX_FRAME_OF_FIXED_MODELVIEW

Categoria

Proprietà disegni

Questa opzione avanzata impedisce la modifica della dimensione e della posizione della vista, specialmente nei disegni di progetto/montaggio.

Impostare su `TRUE` per correggere le cornici delle viste la cui opzione **Posizionamento** è impostata su **Fisso** in **Proprietà vista**. Il valore predefinito è `FALSE`.

Questa opzione avanzata è specifica del modello e l'impostazione viene salvata nel database delle opzioni.

XS_FLAT_PREFIX

Categoria

Gestione piatto

Utilizzare questa opzione avanzata per impostare il prefisso della barra piatta per l'uscita, i report e le marche. Se in Tekla Structures viene trovata una barra piatta corrispondente nel file `fltprops.inp`, il nome del piatto sarà costituito dal prefisso immesso qui, seguito dalla larghezza X dello spessore, ad esempio `FLAT5X100`. Il valore predefinito è `FLAT`.

Per impostazione predefinita, i profili `PL` e `PLT` ottengono il prefisso `FL` o `FLT` se viene rilevato un piatto corrispondente in `fltprops.inp`.

Questa opzione avanzata è specifica per ciascun ruolo. Quando si utilizza il tipo **SYSTEM(ROLE)**, viene adottato il valore di default. Quando è utilizzato il tipo **MODEL(ROLE)** o **DRAWING(ROLE)**, è possibile modificare il valore, che sarà quindi uguale per tutti gli utenti nel modello corrente.

NOTA Nel sistema imperiale se `XS_FLAT_PREFIX` non è incluso in `profitab.inp` come profilo simile a PL (nome profilo parametrico valido), il profilo viene visualizzato con unità metriche.

XS_FLAT_THICKNESS_TOLERANCE

Categoria

Gestione piatto

Utilizzare per impostare la tolleranza di controllo per le barre piatte. In Tekla Structures questo valore viene utilizzato per controllare lo spessore del piatto e determinare se convertirlo in barra piatta. Immettere un valore decimale. Il valore predefinito è 0.1 mm.

Questa opzione avanzata è specifica del modello e l'impostazione viene salvata nel database delle opzioni.

XS_FLAT_TOLERANCE

Categoria

Gestione piatto

In Tekla Structures questo valore viene utilizzato per controllare la larghezza del piatto e determinare se convertirlo in barra piatta. Immettere un valore decimale. Il valore predefinito è 0.1 mm.

Questa opzione avanzata è specifica del modello e l'impostazione viene salvata nel database delle opzioni.

FLEXLM_TIMEOUT

Categoria

Questa opzione avanzata deve essere impostata in un file di inizializzazione (.ini).

Si tratta di una variabile d'ambiente di Windows utilizzata da Tekla Structures. Questa variabile riduce il ritardo nell'avvio di Tekla Structures. Immettere il valore in microsecondi. Per Tekla Structures, il valore massimo di questa variabile è 100 000.

Esempio

```
set FLEXLM_TIMEOUT=100000
```

XS_FRACTION_HEIGHT_FACTOR

Categoria

Unità imperiali

Utilizzare questa opzione avanzata per controllare l'altezza totale delle frazioni. Il valore di default nel ruolo imperiale dell'ambiente statunitense è 1.3.

Questa opzione avanzata è specifica del modello e l'impostazione viene salvata nel database delle opzioni.

XS_FS_POSTFIX_FOR_MERGED_PART_MARK

Categoria

Marche: parti

Utilizzare per definire il suffisso lato lontano nelle marche parti unite. Il suffisso è visibile per parti identiche sul lato lontano. Il valore predefinito è FS.

Questa opzione avanzata è specifica del modello e l'impostazione viene salvata nel database delle opzioni.

Si veda anche

1.7 Opzioni avanzate - G

XS_GA_CONNECTING_SIDE_MARK_SYMBOL

Questa opzione avanzata deve essere impostata in un file di inizializzazione (.ini).

Utilizzare per modificare il simbolo di una marca laterale di collegamento nei disegni di progetto/montaggio. Di default, il simbolo della marca laterale è il

numero 34 nel file dei simboli. Per modificare il simbolo, impostare questa opzione avanzata sul numero di un simbolo diverso.

Riavviare Tekla Structures dopo aver modificato il valore per attivare la nuova impostazione.

Si veda anche

[XS_CONNECTING_SIDE_MARK_SYMBOL](#) (pagina 124)

XS_GA_DRAWING_VIEW_TITLE

Categoria

Proprietà disegni

Utilizzare per definire un titolo per la vista di un disegno di progetto/montaggio in un disegno composto. Per impostazione predefinita, il valore viene definito come indicato di seguito:

Drawing %DRAWING_BASE_NAME%.

Questa opzione avanzata è specifica del modello e l'impostazione viene salvata nel database delle opzioni.

XS_GAGE_OF_OUTSTANDING_LEG_STRING

Categoria

Marche: bulloni

Utilizzare per visualizzare le informazioni sul calibro del piede supplementare (GOL) nelle marche bulloni (elemento **Calibro del piede supplementare**) nei modi indicati di seguito:

- Se nella stringa non è presente alcun attributo %VALUE%, in Tekla Structures viene aggiunto il valore di calibro del piede supplementare alla fine della stringa.
- È possibile immettere qualsiasi combinazione di testo insieme all'opzione %VALUE%. Ad esempio, %VALUE% GOL o GOL%VALUE%.
- Se non si imposta questa opzione avanzata, in Tekla Structures viene utilizzato solo %VALUE%.
- Se in Tekla Structures non è possibile calcolare il valore, alla marca non viene aggiunto nulla.
- Il valore predefinito è GOL%VALUE%.

Questa opzione avanzata è specifica del modello e l'impostazione viene salvata nel database delle opzioni.

Esempio

Qui, il valore per il gage of outstanding leg è 5½.

Nella finestra di dialogo Opzioni avanzate	Nella marca bulloni
%VALUE% GOL	5½ GOL
GOSL %VALUE%	GOSL 5½
GOL =	GOL = 5½
	5½

XS_GA_HIDDEN_NORTH_MARK_SYMBOL

Categoria

Marche: parti

Per impostazione predefinita, il simbolo delle marche del nord nascoste nei disegni di progetto/montaggio è il numero 32 nel file dei simboli. Per modificare il simbolo, impostare questa opzione avanzata sul numero di un simbolo diverso.

Si veda anche

Visualizzazione delle marche di direzione (marche del Nord)

XS_GA_NORTH_MARK_SCALE

Categoria

Marche: parti

Per impostazione predefinita, in Tekla Structures le marche del nord vengono disegnate nei disegni di progetto/montaggio utilizzando una scala 1:1. Utilizzare questa opzione avanzata per specificare una scala diversa. È inoltre possibile creare un simbolo di dimensioni maggiori per le marche del nord utilizzando l'Editor Simboli.

Questa opzione avanzata è specifica del modello e l'impostazione viene salvata nel database delle opzioni.

XS_GA_NORTH_MARK_SYMBOL

Categoria

Marcatura: parti

Di default, il simbolo delle marche del Nord nei disegni di progetto/montaggio è il numero 32 nel file dei simboli. Per modificare il simbolo, impostare questa opzione avanzata sul numero di un simbolo diverso.

Questa opzione avanzata è specifica del modello e l'impostazione viene salvata nel database delle opzioni.

Si veda anche

Visualizzazione delle marche di direzione (marche del Nord)

XS_GA_OMITTED_DIAMETER_TYPE

Categoria

Marcare: parti

Utilizzare per omettere le marche per tipi di diametri specifici nei disegni di progetto/montaggio. Le opzioni sono `HOLE` o `BOLT`.

Questa opzione avanzata è specifica del modello e l'impostazione viene salvata nel database delle opzioni.

Si veda anche

[XS_OMITTED_BOLT_TYPE \(pagina 329\)](#)

XS_GET_ASSEMBLY_LEVELS_FROM_ASSEMBLY_MAIN_PART

Categoria

Marche: parti

Impostare questa opzione avanzata su `TRUE` per ottenere i livelli di assemblaggio dalla parte principale dell'assemblaggio. Impostarla su `FALSE` per ottenere i livelli dall'intero assemblaggio. Il valore di default è `FALSE`.

Questa opzione avanzata è specifica del modello e l'impostazione viene salvata nel database delle opzioni.

XS_GET_CAST_UNIT_LEVELS_FROM_CAST_UNIT_MAIN_PART

Categoria

Marche: parti

Impostare questa opzione avanzata su `TRUE` per ottenere i livelli di entità gettate dalla parte principale dell'entità gettata. Impostarla su `FALSE` per ottenere i livelli dall'intera entità gettata. Il valore di default è `FALSE`.

Questa opzione avanzata è specifica del modello e l'impostazione viene salvata nel database delle opzioni.

XS_GOL_SYMMETRY_DISTANCE

Marche: bulloni

Calibro del piede supplementare (GOL) è la distanza da centro a centro dei fori tra due angoli in genere collegati sull'anima della trave/colonna. È uguale al calibro degli angoli del piede più lo spessore dell'anima. Il piede supplementare è il piede dell'angolo perpendicolare alla visualizzazione del foglio dall'anima. Utilizzare questa opzione avanzata per impostare la tolleranza nella verifica della simmetria delle parti quando si calcola il calibro del piede supplementare. Il valore predefinito è 0.01.

Questa opzione avanzata è specifica del modello e l'impostazione viene salvata nel database delle opzioni.

Si veda anche

[Elementi della marca del bullone \(pagina 726\)](#)

XS_GRID_DIMENSION_OVERALL_LENGTH

Categoria

Quotare: generale

Imposta una lunghezza per aggiungere una linea di quota estesa per l'intera griglia accanto alle quote della griglia esistente. Il valore predefinito è 1.

Questa opzione avanzata è specifica dell'utente e l'impostazione viene salvata in `options.bin` nella cartella dell'utente. Riavviare Tekla Structures per attivare il nuovo valore.

XS_GRID_COLOR_FOR_WORK_PLANE

Categoria: Vista del modello

Utilizzare per modificare il colore della griglia del piano di lavoro nel modello. Definire il colore della griglia con i valori RGB:

`<value for red> <value for green> <value for blue>`.

Separare ogni valore con uno spazio. Definire i valori su una scala da 0 a 1. I valori predefiniti sono `0.7 0.0 0.3`.

Riaprire la vista modello per attivare il nuovo valore.

Questa opzione avanzata è specifica dell'utente e l'impostazione viene salvata in `options.bin` nella cartella dell'utente.

XS_GRID_PLANES_VISIBLE_WITH_USERPLANES

Categoria

Vista modello

Utilizzare per mostrare o nascondere i piani griglia.

Impostare su `TRUE` per visualizzare i piani della griglia. Impostare su `FALSE` (valore predefinito) per nascondere i piani della griglia.

Riaprire la vista per rendere effettiva la modifica.

NOTA I piani della griglia possono essere visualizzati solo se i piani di costruzione sono visibili. Per visualizzare i piani di costruzione, selezionare la casella di controllo **Piani di costruzione** nella finestra di dialogo **Visualizza**.

XS_GRID_TEXT_FONT

Categoria

Proprietà disegni

Utilizzare per impostare il carattere per il testo della griglia. Il valore predefinito è Arial. Se non si imposta alcun carattere, in Tekla Structures viene utilizzato il carattere predefinito specificato per `XS_DEFAULT_FONT`.

Questa opzione avanzata è specifica del modello e l'impostazione viene salvata nel database delle opzioni.

Si veda anche

[XS_DEFAULT_FONT](#) (pagina 139)

1.8 Opzioni avanzate - H

XS_HANDLE_SCALE

Categoria: Vista modello

Utilizzare per modificare la dimensione delle maniglie nelle viste del modello. Immettere un valore decimale.

- Il valore predefinito è 1.3.
- Un valore maggiore di 1.3 aumenta le dimensioni della maniglie e ne semplifica la visualizzazione.
- Un valore minore di 1.3 riduce le dimensioni delle maniglie.

Chiudere e riaprire la vista modello per implementare la modifica.

Questa opzione avanzata è specifica dell'utente e l'impostazione viene salvata in `options.bin` nella cartella dell'utente.

XS_HATCH_OVERLAPPING_FACES_IN_DX

Categoria: Vista del modello

Utilizzare questa opzione avanzata per controllare se la retinatura viene visualizzata per le superfici sovrapposte nelle viste del modello di rendering DirectX.

Di default, questa opzione avanzata è impostata su `TRUE`.

Se si modifica il valore, è necessario riaprire la vista per attivare il nuovo valore.

XS_HATCH_PATTERN_LINE_LIMIT

Categoria: Retinatura

Impostare questa opzione avanzata su un valore numerico per controllare il numero massimo di segmenti di linea creati dallo schema di retinatura. Il valore di default è 0, ovvero non vi è limite.

Questa opzione avanzata è specifica del modello e l'impostazione viene salvata nel database delle opzioni.

XS_HATCH_SCALE_LIMIT

Categoria

Retinatura

Definisce le dimensioni più piccole possibili del motivo di retinatura. Se la scala di un singolo motivo di retinatura è di dimensioni inferiori rispetto al valore definito, il motivo viene modificato in una superficie continua. Il valore predefinito è 0.001.

Questa opzione avanzata è specifica del modello e l'impostazione viene salvata nel database delle opzioni.

XS_HATCH_SEGMENT_BUFFER_SIZE

Categoria

Retinatura

Tekla Structures include un buffer di retinatura per accelerare l'apertura dei disegni contenenti la retinatura. Questa opzione avanzata definisce le dimensioni del buffer.

Il valore predefinito è 1000000. Se si utilizzano retinature estremamente complesse, è possibile ottenere prestazioni migliori con un valore maggiore. Per retinature di piccole dimensioni, utilizzare un valore minore.

Questa opzione avanzata è specifica per ciascun ruolo. Quando si utilizza il tipo **SYSTEM(ROLE)**, viene adottato il valore di default. Quando è utilizzato il tipo **MODEL(ROLE)** o **DRAWING(ROLE)**, è possibile modificare il valore, che sarà quindi uguale per tutti gli utenti nel modello corrente.

XS_HATCH_SPECIAL_COLOR_ACI

Categoria

Esportazione

Utilizzare questa opzione avanzata per impostare l'indice di colore Autocad per il colore **Speciale** delle retinature nell'esportazione di disegni. Il valore predefinito è 120.

Questa opzione avanzata è specifica del modello e l'impostazione viene salvata nel database delle opzioni.

Si veda anche

XS_HATCH_SPECIAL_COLOR_R

Categoria

Utilizzare per definire un colore di retinatura non convertito in nero durante la stampa. Questo colore verrà stampato a colori o in scala di grigi, a seconda delle impostazioni della stampante selezionate. Il colore di retinatura viene definito tramite i valori RGB (Red, Green, Blue) su una scala compresa tra 0 e 255. Il valore predefinito per tutte le opzioni avanzate correlate è 230. **Definire il colore di sfondo utilizzando le seguenti opzioni avanzate:**

set to

XS_HATCH_SPECIAL_COLOR_R

214 set to

XS_HATCH_SPECIAL_COLOR_G 214

set XS_HATCH_SPECIAL_COLOR_B to

214

Minori sono i valori, più scura apparirà l'ombreggiatura. Questa opzione avanzata è specifica del modello e l'impostazione viene salvata nel database delle opzioni.

Si veda anche

XS_HATCH_SPECIAL_COLOR_G

Categoria

Retinatura

Vedere [XS_HATCH_SPECIAL_COLOR_R \(pagina 266\)](#)

XS_HATCH_SPECIAL_COLOR_B

Categoria

Retinatura

Vedere [XS_HATCH_SPECIAL_COLOR_R \(pagina 266\)](#)

XS_HELP_PATH

Categoria

Questa opzione avanzata è disponibile solo nei file

`lang_<CurrentLanguage>.ini.`

Questa opzione avanzata specifica la posizione dei file dell'Aiuto in formato `chm` (Aiuto HTML compilato da Microsoft). Questi file dell'Aiuto sono utilizzati per alcuni componenti.

Questa opzione avanzata è specifica del sistema e viene letta dai file di ambiente. In genere, non è necessario modificare le impostazioni specifiche del sistema. Non modificare tali impostazioni se non si è un amministratore.

Esempio

```
set XS_HELP_PATH=%XSDATADIR%\help\enu
```

XS_HIDDEN_LINES_CHECK_TOLERANCE

Categoria

Proprietà disegni

Definisce la distanza entro la quale Tekla Structures considera le linee della parte all'interno delle entità gettate come linee in sovrapposizione. Il valore predefinito è `0.01`.

Questa opzione avanzata è specifica del modello e l'impostazione viene salvata nel database delle opzioni.

XS_HIDDEN_NORTH_MARK_SYMBOL

Categoria

Marcare: parti

Per impostazione predefinita, il simbolo della marca del nord nascosta è il numero 32 nel file dei simboli. Per modificare il simbolo, impostare questa opzione avanzata sul numero di un simbolo diverso.

Questa opzione avanzata è specifica del modello e l'impostazione viene salvata nel database delle opzioni.

Si veda anche

Visualizzazione delle marche di direzione (marche del Nord)

XS_HIDDEN_REMOVE_DOUBLE_LINES

Categoria

Proprietà disegni

Affinché Tekla Structures disegni linee doppie durante la visualizzazione dei modelli con la rappresentazione **Esatto** e la creazione di disegni e file DXF 2D impostare questa opzione avanzata su `FALSE`.

Il valore predefinito è `TRUE`, che indica che in Tekla Structures non vengono disegnate linee doppie, per ridurre le dimensioni dei file.

Questa opzione avanzata è specifica del modello e l'impostazione viene salvata nel database delle opzioni.

XS_HIDDEN_USE_BOLT_PLANES

Categoria

Categoria Proprietà disegni

Impostare questa opzione avanzata su `TRUE` per nascondere le linee dietro a un dado di bullone (con rappresentazione della parte impostata su **Esatto**). Per visualizzare le linee, impostarla su `FALSE` (default).

Questa opzione avanzata è specifica dell'utente e l'impostazione viene salvata in `options.bin` nella cartella dell'utente. Riavviare Tekla Structures per attivare il nuovo valore.

`TRUE:`

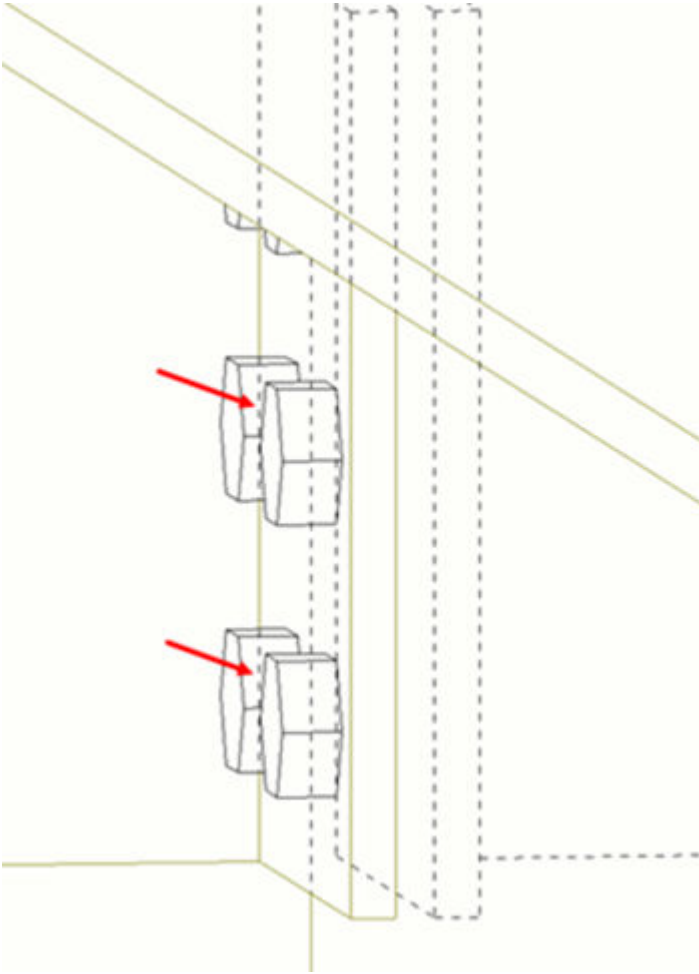

FALSE:

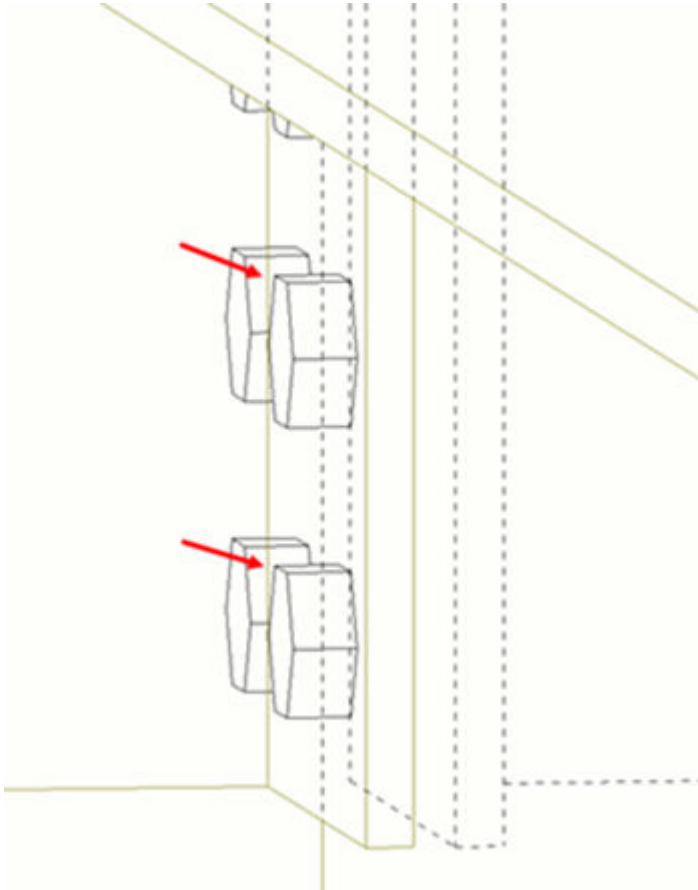

XS_HIDE_OTHER_PARTS_IN_ASSEMBLY_AND_CAST_UNIT_VIEWS

Categoria

Vista modello

Definisce se le parti che non appartengono ad assemblaggi e a entità gettate vengono visualizzate o nascoste nelle viste di assemblaggi e di entità gettate. Il valore predefinito `TRUE` consente di nascondere le parti che non appartengono all'entità gettata o all'assemblaggio selezionato. Se si imposta questa opzione avanzata su `FALSE`, le parti non vengono nascoste.

Questa opzione avanzata è specifica dell'utente e l'impostazione viene salvata in `options.bin` nella cartella dell'utente. Riavviare Tekla Structures per attivare il nuovo valore.

XS_HIDE_WORKAREA

Categoria: Vista modello

Impostare questa opzione avanzata su `TRUE` per nascondere l'area di lavoro o su `FALSE` per visualizzarla nelle viste del modello. Il valore di default è `FALSE`. Ridisegnare le viste per rendere effettiva la modifica.

Questa opzione avanzata è specifica dell'utente e l'impostazione viene salvata in `options.bin` nella cartella dell'utente. Riavviare Tekla Structures per attivare il nuovo valore.

Esempio

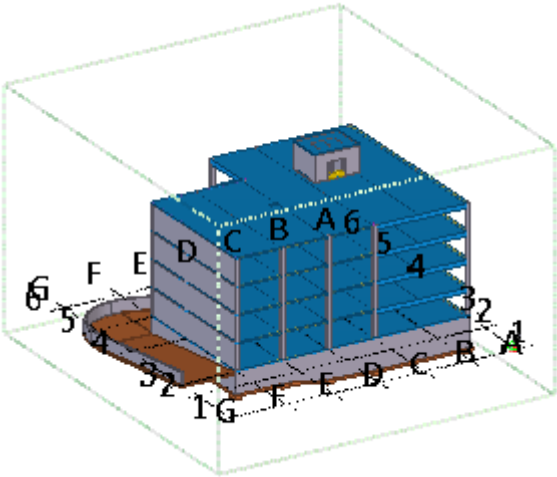
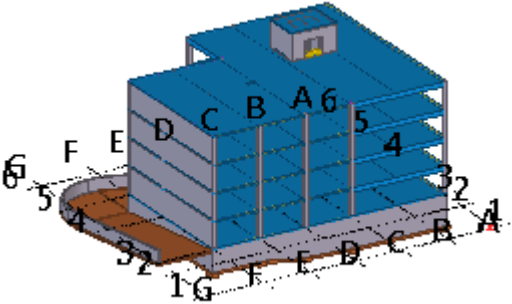
Impostazione	Aspetto nel modello
FALSE	 A 3D perspective view of a building model. The model is blue and grey, with a grid of axes labeled A through G and 1 through 6. A green wireframe box, representing the work area, is visible around the model.
TRUE	 A 3D perspective view of the same building model as above. The green wireframe box is hidden, showing only the model and its axes.

SUGGERIMENTO Per nascondere temporaneamente il riquadro verde dell'area di lavoro, tenere premuti contemporaneamente i tasti **Ctrl** e **Shift**, cliccare con il pulsante destro del mouse e selezionare **Ridisegna vista**. Per rendere di nuovo visibile il riquadro, cliccare di nuovo con il pulsante destro del mouse e selezionare **Ridisegna vista**.

XS_HIGHLIGHT_ASSOCIATIVE_DIMENSION_CHANGES

Categoria

Quotatura: Generale

Utilizzare per definire se il testo di dimensione modificato e i punti di dimensione spostati vengono evidenziati nei disegni associati.

Quando questa opzione è impostata su `TRUE` (valore predefinito), in Tekla Structures viene evidenziato il testo delle quote modificato e i punti di quota spostati nei disegni associativi aggiornati.

Tekla Structures evidenzia le modifiche come segue:

- Un simbolo di modifica (per impostazione predefinita una nuvola) viene disegnato intorno al vecchio punto, al nuovo punto e ai valori di quota. Il simbolo viene visualizzato solo quando si seleziona la quota.
- Una freccia viene disegnata dal vecchio punto a quello nuovo.

Questa opzione avanzata è specifica dell'utente e l'impostazione viene salvata in `options.bin` nella cartella dell'utente. Riavviare Tekla Structures per attivare il nuovo valore.

Si veda anche

[XS_HIGHLIGHT_MARK_CONTENT_CHANGES](#) (pagina 272)

[XS_ASSOCIATIVE_CHANGE_HIGHLIGHT_SYMBOL](#) (pagina 83)

[XS_ASSOCIATIVE_CHANGE_HIGHLIGHT_SIZE](#) (pagina 83)

XS_HIGHLIGHT_MARK_CONTENT_CHANGES

Categoria

Marcare: Generale

Utilizzare per definire se i contenuti delle marche modificati vengono evidenziati nei disegni associati.

Quando questa opzione è impostata su `TRUE` (valore predefinito), in Tekla Structures vengono evidenziati i contenuti delle marche modificati nei disegni associativi aggiornati disegnando un simbolo di modifica (per impostazione predefinita una nuvola) intorno al contenuto delle marca modificato.

Questa opzione avanzata è specifica dell'utente e l'impostazione viene salvata in `options.bin` nella cartella dell'utente. Riavviare Tekla Structures per attivare il nuovo valore.

Si veda anche

[XS_HIGHLIGHT_ASSOCIATIVE_DIMENSION_CHANGES](#) (pagina 272)

[XS_ASSOCIATIVE_CHANGE_HIGHLIGHT_SYMBOL](#) (pagina 83)

[XS_ASSOCIATIVE_CHANGE_HIGHLIGHT_SIZE](#) (pagina 83)

XS_HOLE_MARK_STRING_FOR_SIZE

Categoria

Marche: bulloni

Utilizzare per definire il contenuto dell'elemento **Dimensioni** nelle marche fori. Il valore predefinito è `%BOLT_NUMBER%*D%HOLE.DIAMETER%`.

Questa opzione avanzata viene utilizzata solo quando è presente un foro e nessun bullone (e il foro è normale).

Le opzioni avanzate `XS_SHOP_HOLE_MARK_STRING_FOR_SIZE` e `XS_SITE_HOLE_MARK_STRING_FOR_SIZE` sostituiscono questa impostazione.

È possibile utilizzare qualsiasi combinazione di testo e delle opzioni seguenti come valore per questa opzione avanzata: Racchiudere ciascuna opzione tra simboli di percentuale.

Se si definisce questa impostazione avanzata in un file .ini, utilizzare i doppi segni di percentuale doppi attorno al contenuto `%%BOLT_NUMBER%%*D%HOLE.DIAMETER%%`.

Per utilizzare caratteri speciali, inserire una barra rovesciata (\) seguita da un numero ASCII. È possibile utilizzare le opzioni in qualsiasi ordine e fare calcoli.

- BOLT_NUMBER
- DIAMETER
- LENGTH
- HOLE.DIAMETER
- LONG_HOLE_X
- LONG_HOLE_Y
- LONGHOLE_MIN (valore minore tra le quote del foro asolato)
- LONGHOLE_MAX (valore maggiore tra le quote del foro asolato)
- BOLT_STANDARD
- BOLT_MATERIAL
- BOLT_ASSEMBLY_TYPE
- BOLT_COUNTERSUNK

- BOLT_SHORT_NAME
- BOLT_FULL_NAME

Questa opzione avanzata è specifica del modello e l'impostazione viene salvata nel database delle opzioni.

Si veda anche

[XS_SITE_HOLE_MARK_STRING_FOR_SIZE \(pagina 428\)](#)

[XS_SHOP_HOLE_MARK_STRING_FOR_SIZE \(pagina 405\)](#)

XS_HOLE_MARK_STRING_FOR_SIZE_IN_GA

Categoria

Marche: bulloni

Utilizzare per definire il contenuto dell'elemento dimensioni nelle marche bulloni in disegni di progetto/montaggio. Se non è stata impostata l'opzione avanzata `XS_SHOP_HOLE_MARK_STRING_FOR_SIZE_IN_GA` o `XS_SITE_HOLE_MARK_STRING_FOR_SIZE_IN_GA`, viene utilizzata questa opzione avanzata.

Questa opzione avanzata viene utilizzata solo quando è presente un foro e nessun bullone (e il foro è normale).

È possibile utilizzare qualsiasi combinazione di testo e delle opzioni seguenti come valore per questa opzione avanzata: Racchiudere ciascuna opzione tra simboli di percentuale.

Se si definisce questa impostazione avanzata in un file .ini, utilizzare i doppi segni di percentuale doppi attorno al contenuto `%%BOLT_NUMBER%%*D%%HOLE.DIAMETER%%`.

Per utilizzare caratteri speciali, inserire una barra rovesciata (\) seguita da un numero ASCII. È possibile utilizzare le opzioni in qualsiasi ordine e fare calcoli.

- BOLT_NUMBER
- DIAMETER
- LENGTH
- HOLE.DIAMETER
- LONG_HOLE_X
- LONG_HOLE_Y
- LONGHOLE_MIN (valore minore tra le quote del foro asolato)
- LONGHOLE_MAX (valore maggiore tra le quote del foro asolato)
- BOLT_STANDARD

- BOLT_MATERIAL
- BOLT_ASSEMBLY_TYPE
- BOLT_COUNTERSUNK
- BOLT_SHORT_NAME
- BOLT_FULL_NAME

Questa opzione avanzata è specifica del modello e l'impostazione viene salvata nel database delle opzioni.

Si veda anche

[XS_SHOP_HOLE_MARK_STRING_FOR_SIZE_IN_GA \(pagina 406\)](#)

[XS_SITE_HOLE_MARK_STRING_FOR_SIZE_IN_GA \(pagina 429\)](#)

1.9 Opzioni avanzate - I

XS_IGNORE_CUT_VALUE_IN_TEMPLATE

Questa opzione avanzata deve essere impostata in un file di inizializzazione (.ini).

Di default, quando un campo valore di output template dell'Editor template non rientra in una cella, tre asterischi (***) indicano che il valore è stato tagliato. Ad esempio, quando un template ha una lunghezza del campo valore limitata a 10 caratteri e il valore di output è pari o superiore a 11 caratteri, *** sarà visualizzato alla fine del valore.

Se non si desidera visualizzare gli asterischi, impostare

`XS_IGNORE_CUT_VALUE_IN_TEMPLATE` su `TRUE`.

XS_IGNORE_CROSSBAR_LOCATION_IN_REBAR_MESH_NUMBERING

Categoria: Marcatura

Utilizzare questa opzione avanzata per definire se la posizione delle barre trasversali (ad esempio sopra o sotto le barre principali) viene ignorata nella marcatura delle reti d'armatura.

Il valore di default è `FALSE`.

Se `XS_IGNORE_CROSSBAR_LOCATION_IN_REBAR_MESH_NUMBERING` è impostato su `FALSE`, la posizione delle barre trasversali influisce sulla marcatura e alle reti altrimenti identiche vengono assegnate marche diverse se le barre trasversali sono su lati diversi delle barre principali.

Se `XS_IGNORE_CROSSBAR_LOCATION_IN_REBAR_MESH_NUMBERING` è impostato su `TRUE`, le barre trasversali possono essere su entrambi i lati delle barre principali e alle reti altrimenti identiche viene comunque assegnata la stessa marca.

Questa opzione avanzata è specifica del modello e l'impostazione viene salvata nel database delle opzioni.

NOTA Si sconsiglia di modificare questa impostazione durante un progetto. In tal caso, è necessario effettuare la marcatura completa (**File --> Controlla e ripara --> Controlla e ripara marcatura: tutte**).

XS_IGNORE_SUBASSEMBLY_HIERARCHY_IN_DIMENSIONING

Categoria

Quotatura: Parti

Utilizzare per definire se le parti dei sotto-assemblaggi devono essere quotate come parti secondarie dell'assemblaggio principale.

Quando questa opzione è impostata su `TRUE`, in Tekla Structures, vengono ignorati i sotto-assemblaggi e le parti all'interno dei sotto-assemblaggi vengono quotate come se facessero parte dell'assemblaggio principale. Il valore di default è `FALSE`.

Questa opzione avanzata è specifica del modello e l'impostazione viene salvata nel database delle opzioni.

XS_IMPERIAL

Categoria

Unità imperiali

Impostare questa opzione avanzata su `TRUE` perché l'output venga restituito solo in unità imperiali. Se non si desidera utilizzare questa impostazione, impostarla su `FALSE` (default).

Ciò influirà solo sui seguenti elementi di marca bulloni:

- Gage of outstanding leg (GOL)

- Distanza Centro-Centro

Questa opzione avanzata è specifica del modello e l'impostazione viene salvata nel database delle opzioni.

XS_IMPERIAL_DATE

Categoria

Unità imperiali

Impostare questa opzione avanzata su `TRUE` per utilizzare il formato di data `mm/gg/aaaa`. Impostarla su `FALSE` (default) per utilizzare il formato di data `gg.mm.aaaa`.

Questa opzione avanzata è specifica dell'utente e l'impostazione viene salvata in `options.bin` nella cartella dell'utente. Riavviare Tekla Structures per attivare il nuovo valore.

XS_IMPERIAL_INPUT

Categoria

Unità imperiali

Impostare questa opzione avanzata su `TRUE` per consentire l'immissione solo in unità imperiali. Per disattivare l'opzione avanzata, impostarla su `FALSE` (default).

Questa opzione avanzata è specifica del modello e l'impostazione viene salvata nel database delle opzioni.

XS_IMPERIAL_TIME

Categoria

Unità imperiali

Impostare questa opzione avanzata su `TRUE` per utilizzare il formato di ora `hh:mm:ss am/pm`.

Impostarla su `FALSE` per utilizzare il formato di ora `hh:mm:ss`.

Questa opzione avanzata è specifica dell'utente e l'impostazione viene salvata in `options.bin` nella cartella dell'utente. Riavviare Tekla Structures per attivare il nuovo valore.

XS_IMPERIAL_TRIANGLES

Categoria

Unità imperiali

Impostare questa opzione avanzata su `TRUE` per visualizzare anche i rapporti dei triangoli in pollici.

Il valore di default è `FALSE`.

Questa opzione avanzata è specifica del modello e l'impostazione viene salvata nel database delle opzioni.

XS_IMPORT_DWG_TEXT_AS_POLYGON

Categoria: Proprietà disegni

Questa opzione avanzata può essere utilizzata quando si aggiungono i file DWG ai disegni. In caso di problemi con i caratteri nei file DWG, impostare questa opzione avanzata su `TRUE` e Tekla Structures importerà i caratteri come poligoni anziché come caratteri. Di default, questa opzione è impostata su `FALSE`.

Questa opzione avanzata è specifica dell'utente e l'impostazione viene salvata in `options.bin` nella cartella dell'utente.

XS_IMPORT_MODEL_LOG

Categoria

Importazione

Impostare su `TRUE` per creare un log ogni volta che si utilizza un modello di importazione.

Impostare su `APPEND` per aggiungere una voce di log al log precedente.

Questa opzione avanzata è specifica dell'utente e l'impostazione viene salvata in `options.bin` nella cartella dell'utente. Riavviare Tekla Structures per attivare il nuovo valore.

XS_INCH_SIGN_ALWAYS

Categoria

Unità imperiali

Di default, in Tekla Structures non viene inserito il simbolo di pollice (") nelle quote che contengono solo pollici. Impostare questa opzione avanzata su `TRUE` per visualizzare i simboli dei pollici in tutte le quote. Il valore di default è `FALSE`.

Questa opzione avanzata è specifica del modello e l'impostazione viene salvata nel database delle opzioni.

XS_INCLUDE_DWG_ATTRIBUTES_IN_REPORTS_AND_INQUIRE

Categoria

Velocità e precisione

Attributi specifici per DWG sono ora disponibili in report e informazioni solo se questa opzione avanzata è impostata su `TRUE`. Per impostazione predefinita, questa opzione avanzata è impostata su `FALSE`.

Questa opzione avanzata è specifica del modello e l'impostazione viene salvata nel database delle opzioni.

XS_INHERIT_CONCRETE_PART_NUMBERING_SETTINGS_FROM_CAST_UNIT

Categoria: Marcatura

Utilizzare questa opzione avanzata per definire se configurare la marcatura delle parti in calcestruzzo in base alle impostazioni di marcatura dell'entità gettata. Se si imposta questa opzione avanzata su `TRUE` (valore predefinito), il prefisso marca della parte per le parti in calcestruzzo include il prefisso dell'entità gettata e il numero di partenza. Se si imposta l'opzione avanzata su `FALSE`, il prefisso dell'entità gettata e il numero di partenza non sono inclusi.

Ad esempio, il prefisso dell'entità gettata è `C` e il numero di partenza è `100`. Quando l'opzione avanzata è impostata su `TRUE`, il prefisso della parte in calcestruzzo è `Concrete_C-100`. Quando l'opzione avanzata è impostata su `FALSE`, il prefisso è solo `Concrete`.

Questa impostazione interessa le seguenti parti in calcestruzzo: travi o plinti di fondazione, travi e colonne in calcestruzzo, pareti e solette in calcestruzzo e polybeam in calcestruzzo.

Questa opzione avanzata è specifica del modello e l'impostazione viene salvata nel database delle opzioni.

Si veda anche

[XS_CONCRETE_PART_NUMBERING_PREFIX \(pagina 124\)](#)

[XS_CONCRETE_PART_NUMBERING_START_NUMBER \(pagina 124\)](#)

XS_INP

Questa opzione avanzata è specifica del sistema e viene letta da `teklastructures.ini`. Può anche essere impostata localmente. Fare riferimento al file ini di ambiente (`env_<environment_name>.ini`). In genere, non è necessario modificare le impostazioni specifiche del sistema. Non modificare tali impostazioni se non si è un amministratore.

Molti file di sistema vengono letti da questa cartella, come le definizioni per i profili parametrici (`.clb`), le configurazioni degli insiemi di proprietà IFC (`.xml`), le mappature del tipo di linea (`.lin`), le definizioni UDA globali (`objects.inp`) e i diritti di accesso (`privileges.inp`).

La posizione di default è `XSDATADIR%\environments\common\inp\`. È possibile utilizzare liste dei percorsi delle cartelle separate da punto e virgola.

XS_INTELLIGENCE_DO_NOT_REMOVE_OBSOLETE_VIEWS

Categoria

Proprietà disegni

Immettere `TRUE` nel campo **Valore** per evitare l'eliminazione delle viste dei disegni quando vengono rimossi gli oggetti associati dal modello. `FALSE` è il valore predefinito.

Questa opzione avanzata è specifica per ciascun ruolo. Quando si utilizza il tipo **SYSTEM(ROLE)**, viene adottato il valore di default. Quando è utilizzato il tipo **MODEL(ROLE)** o **DRAWING(ROLE)**, è possibile modificare il valore, che sarà quindi uguale per tutti gli utenti nel modello corrente.

Per i disegni di progetto/montaggio, utilizzare l'opzione avanzata `XS_INTELLIGENCE_DO_NOT_REMOVE_OBSOLETE_VIEWS_IN_GA`.

Si veda anche

[XS_INTELLIGENCE_DO_NOT_REMOVE_OBSOLETE_VIEWS_IN_GA \(pagina 280\)](#)

XS_INTELLIGENCE_DO_NOT_REMOVE_OBSOLETE_VIEWS_IN_GA

Categoria

Proprietà disegni

Immettere `TRUE` (valore predefinito) per evitare l'eliminazione delle viste dei disegni quando vengono rimossi gli oggetti associati dal modello.

Questa opzione avanzata è specifica per ciascun ruolo. Quando si utilizza il tipo **SYSTEM(ROLE)**, viene adottato il valore di default. Quando è utilizzato il tipo **MODEL(ROLE)** o **DRAWING(ROLE)**, è possibile modificare il valore, che sarà quindi uguale per tutti gli utenti nel modello corrente.

Si veda anche

[XS_INTELLIGENCE_DO_NOT_REMOVE_OBSOLETE_VIEWS](#) (pagina 280)

XS_INTELLIGENCE_MAX_PART_COUNT

Categoria

Proprietà disegni

Immettere un numero intero per definire il numero di parti da considerare per la ricerca di oggetti associati. Per impostazione predefinita, l'opzione avanzata è impostata su 20.

Questa opzione avanzata è specifica del modello e l'impostazione viene salvata nel database delle opzioni.

XS_INTELLIGENCE_MAX_PLANE_COUNT

Categoria

Proprietà disegni

Immettere un numero intero per definire il numero di piani da considerare per la ricerca di oggetti associati. Per impostazione predefinita, l'opzione avanzata è impostata su 1000.

Questa opzione avanzata è specifica del modello e l'impostazione viene salvata nel database delle opzioni.

XS_INTELLIGENCE_MAX_RULE_COUNT

Categoria

Proprietà disegni

Utilizzare per ridurre il numero di regole associative utilizzate per un punto di misurazione. È in genere sufficiente un valore inferiore, ad esempio 10 (predefinito). Un valore inferiore può anche aumentare le prestazioni e ridurre le dimensioni del database.

Questa opzione avanzata controlla anche il numero massimo di regole visualizzate nella lista di regole di associatività quote.

Questa opzione avanzata è specifica per ciascun ruolo. Quando si utilizza il tipo **SYSTEM(ROLE)**, viene adottato il valore di default. Quando è utilizzato il tipo **MODEL(ROLE)** o **DRAWING(ROLE)**, è possibile modificare il valore, che sarà quindi uguale per tutti gli utenti nel modello corrente.

AVVERTENZA Utilizzare questa opzione avanzata solo nei casi in cui sono presenti problemi relativi alle prestazioni dei disegni associativi. L'utilizzo di questa opzione avanzata può causare la perdita di associatività in alcuni casi in cui gli oggetti vengono eliminati dal modello.

XS_INTELLIGENT_CLONING_ADD_DIMENSIONS

Categoria

Proprietà disegni

Impostare su `TRUE` per creare le quote per le parti aggiuntive utilizzando la quotatura automatica durante la clonazione e su `FALSE` per evitare che questa operazione venga eseguita. Il valore predefinito è `TRUE`.

Questa opzione avanzata è specifica del modello e l'impostazione viene salvata nel database delle opzioni.

XS_INTELLIGENT_DRAWING_ALLOWED

Categoria

Proprietà disegni

Cancellare il valore o impostarlo su `FALSE` per evitare che in Tekla Structures vengano automaticamente spostate quote, marche e così via in base alle modifiche del modello. `TRUE` è il valore predefinito.

Questa opzione avanzata è specifica del modello e l'impostazione viene salvata nel database delle opzioni.

Per controllare il funzionamento del posizionamento della vista del disegno quando il modello viene modificato, impostare questa opzione avanzata su `TRUE` e utilizzarla insieme all'opzione avanzata `XS_DRAWING_UPDATE_VIEW_PLACING`.

NOTA Questa impostazione interessa tutti i disegni. Per evitare che in Tekla Structures vengano automaticamente aggiornati i disegni di progetto/

montaggio, utilizzare l'opzione avanzata
`XS_INTELLIGENT_DRAWING_ALLOWED_IN_GA`.

Si veda anche

[XS_INTELLIGENT_DRAWING_ALLOWED_IN_GA](#) (pagina 283)

[XS_DRAWING_UPDATE_VIEW_PLACING](#) (pagina 220)

XS_INTELLIGENT_DRAWING_ALLOWED_IN_GA

Categoria

Proprietà disegni

Cancellare il valore o impostare l'opzione avanzata su `FALSE` per evitare che in Tekla Structures vengano automaticamente spostate quote, marche e così via in base alle modifiche del modello.

Questa opzione avanzata è specifica del modello e l'impostazione viene salvata nel database delle opzioni.

NOTA Questa impostazione interessa solo i disegni di progetto/montaggio. Per evitare che in Tekla Structures vengano aggiornati automaticamente tutti i tipi di disegni, utilizzare l'opzione avanzata `XS_INTELLIGENT_DRAWING_ALLOWED`.

Si veda anche

[XS_INTELLIGENT_DRAWING_ALLOWED](#) (pagina 282)

XS_INTELLIGENT_MESSAGES_ALLOWED

Categoria

Proprietà disegni

Impostare questa opzione avanzata su `TRUE` per visualizzare un messaggio quando viene aperto un disegno se un oggetto del modello a cui sono collegati uno o più oggetti del disegno viene eliminato dal modello.

Se non si desidera visualizzare il messaggio, impostare questa opzione avanzata su `FALSE` (default).

Questa opzione avanzata è specifica dell'utente e l'impostazione viene salvata in `options.bin` nella cartella dell'utente. Riavviare Tekla Structures per attivare il nuovo valore.

XS_INTELLIGENT_UPDATE_ADD_DIMENSIONS

Categoria

Proprietà disegni

Impostare su `TRUE` per aggiungere le dimensioni per nuovi bulloni, parti e barre d'armatura quando si aggiornano i disegni e su `FALSE` per evitare che questa operazione venga eseguita. Il valore predefinito è `TRUE`.

Questa opzione avanzata è specifica del modello e l'impostazione viene salvata nel database delle opzioni.

XS_INVALID_POUR_BREAK_COLOR

Questa opzione avanzata deve essere impostata in un file di inizializzazione (.ini).

Utilizzare questa opzione avanzata per modificare il colore delle interruzioni getto non valide nelle viste del modello. Per indicare il colore immettere il numero come valore utilizzando i numeri di classe nelle proprietà della parte nel pannello proprietà. Ad esempio, se si imposta questa opzione avanzata su 6, Tekla Structures colorerà di giallo tutte le interruzioni getto non valide. Il valore di default è 58 (rosso).

Si veda anche

[IS_POUR_BREAK_VALID \(pagina 557\)](#)

XS_I_PROFILE_CENTER

Categoria

Quotare: parti

Impostare su `NONE` per evitare che in Tekla Structures venga utilizzata la linea centrale dei profili I per quotare le viste frontali. Per impostazione predefinita, non viene impostato alcun valore.

Questa opzione avanzata è specifica del modello e l'impostazione viene salvata nel database delle opzioni.

Si veda anche

XS_ISO_LEG_LENGTH_AS_WELDSIZE

Categoria: Saldature

Quando [XS_AISC_WELD_MARK \(pagina 65\)](#) è impostato su FALSE, impostare XS_ISO_LEG_LENGTH_AS_WELDSIZE su:

- TRUE per utilizzare la dimensione della saldatura come lunghezza segmento (z) delle saldature d'angolo.
- FALSE per utilizzare la dimensione della saldatura come spessore gola (a) delle saldature d'angolo.

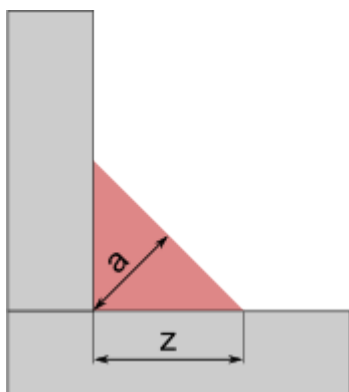

NOTA Il prefisso di saldatura sovrascrive l'impostazione dell'opzione avanzata XS_ISO_LEG_LENGTH_AS_WELDSIZE. Se il prefisso di una saldatura è stato impostato su a, la dimensione della saldatura determina lo spessore gola di progetto. Quando il prefisso di saldatura è z, la dimensione della saldatura determina la lunghezza del segmento.

Se l'ultimo carattere del prefisso di saldatura è s, Tekla Structures crea l'oggetto di saldatura solido in modo che a sia uguale alla dimensione della saldatura.

Questa opzione avanzata è specifica del modello e l'impostazione viene salvata nel database delle opzioni.

Dopo avere modificato questa impostazione, modificare le saldature esistenti o le relative proprietà per attivare la nuova impostazione e per aggiornare i solidi di saldatura.

1.10 Opzioni avanzate - J

XS_JOINT_NUMBER_FORMAT

Categoria

Marcare: generale

Le marche di connessione sono visibili nei disegni quando si imposta il campo **Marca connessione** su **Numero** nella finestra di dialogo **Proprietà della marca della connessione**. Utilizzare questa opzione avanzata per definire il formato della marca di connessione. Ad esempio, è possibile utilizzarla per definire il testo del prefisso.

Questa opzione avanzata è specifica del modello e l'impostazione viene salvata nel database delle opzioni.

Esempio

In `XS_JOINT_NUMBER_FORMAT=J%3.3d`:

- `J` è il prefisso.
La parte rimanente della stringa definisce il formato della marca.
- Il primo numero definisce la larghezza del campo minore.
- Il secondo numero definisce la quantità minima dei numeri da mostrare.
- `%` e `d` (valore intero) indicano il formato.

XS_JOINTS_USE_NOTCH1

Categoria

Componenti

Impostare su 1 perché le connessioni utilizzino routine di taglio standard. Questo è il valore predefinito.

Impostare su 0 affinché le connessioni utilizzino routine di taglio semplici.

Questa opzione avanzata è specifica del modello e l'impostazione viene salvata nel database delle opzioni.

1.11 Opzioni avanzate - K

XS_KEEP_AUTOSAVE_FILES_ON_EXIT_WHEN_NOT_SAVING

Categoria

Proprietà di modellazione

Quando si chiude un modello in Tekla Structures, i file salvati automaticamente vengono eliminati per risparmiare spazio su disco. Se questa opzione avanzata è impostata su `TRUE`, tali file non vengono eliminati in Tekla Structures, anche se si chiude Tekla Structures senza salvare il modello. Il valore di default è `TRUE`.

Questa opzione avanzata è specifica dell'utente e l'impostazione viene salvata in `options.bin` nella cartella dell'utente. Riavviare Tekla Structures per attivare il nuovo valore.

XS_KEYIN_ABSOLUTE_PREFIX

Categoria: Proprietà di modellazione

Consente di definire il carattere utilizzato nello snap assoluto. Immettere un carattere ASCII valido. Il valore di default è \$.

Se Tekla Structures è stata configurata per l'utilizzo dello snap assoluto di default tramite l'opzione avanzata `XS_KEYIN_DEFAULT_MODE`, non è necessario utilizzare un carattere di snap per lo snap assoluto.

Questa opzione avanzata è specifica dell'utente e l'impostazione viene salvata in `options.bin` nella cartella dell'utente. Riavviare Tekla Structures per attivare il nuovo valore.

Si veda anche

[XS_KEYIN_DEFAULT_MODE \(pagina 287\)](#)

[XS_KEYIN_RELATIVE_PREFIX \(pagina 288\)](#)

[XS_KEYIN_GLOBAL_PREFIX \(pagina 288\)](#)

XS_KEYIN_DEFAULT_MODE

Categoria: Proprietà di modellazione

Consente di definire la modalità di snap utilizzata di default in Tekla Structures. Impostare su `RELATIVE` (valore di default), `ABSOLUTE` o `GLOBAL`.

In modalità di snap relativo, le coordinate inserite nella finestra di dialogo **Inserisci una localizzazione numerica** come tale senza alcun prefisso sono relative all'ultima posizione selezionata.

In modalità di snap assoluto, le coordinate sono basate sull'origine del piano di lavoro.

In modalità di snap globale, le coordinate sono basate sull'origine globale e sulle direzioni x e y globali.

Questa opzione avanzata è specifica dell'utente e l'impostazione viene salvata in `options.bin` nella cartella dell'utente. Riavviare Tekla Structures per attivare il nuovo valore.

Si veda anche

[XS_KEYIN_RELATIVE_PREFIX](#) (pagina 288)

[XS_KEYIN_ABSOLUTE_PREFIX](#) (pagina 287)

[XS_KEYIN_GLOBAL_PREFIX](#) (pagina 288)

XS_KEYIN_GLOBAL_PREFIX

Categoria: Proprietà di modellazione

Consente di definire il carattere utilizzato nello snap globale. Il valore di default è `!`.

Se Tekla Structures è stata configurata per l'utilizzo dello snap globale di default tramite l'opzione avanzata `XS_KEYIN_DEFAULT_MODE`, non è necessario utilizzare un carattere di snap per lo snap globale.

Questa opzione avanzata è specifica dell'utente e l'impostazione viene salvata in `options.bin` nella cartella dell'utente. Riavviare Tekla Structures per attivare il nuovo valore.

Si veda anche

[XS_KEYIN_DEFAULT_MODE](#) (pagina 287)

[XS_KEYIN_RELATIVE_PREFIX](#) (pagina 288)

[XS_KEYIN_ABSOLUTE_PREFIX](#) (pagina 287)

XS_KEYIN_RELATIVE_PREFIX

Categoria: Proprietà di modellazione

Consente di definire il carattere utilizzato nello snap relativo. Immettere un carattere ASCII valido. Il valore di default è `@`.

Se Tekla Structures è stata configurata per l'utilizzo dello snap relativo di default tramite l'opzione avanzata `XS_KEYIN_DEFAULT_MODE`, non è necessario utilizzare un carattere di snap per lo snap relativo.

Questa opzione avanzata è specifica dell'utente e l'impostazione viene salvata in `options.bin` nella cartella dell'utente. Riavviare Tekla Structures per attivare il nuovo valore.

Si veda anche

[XS_KEYIN_DEFAULT_MODE \(pagina 287\)](#)

[XS_KEYIN_ABSOLUTE_PREFIX \(pagina 287\)](#)

[XS_KEYIN_GLOBAL_PREFIX \(pagina 288\)](#)

XS_KNOCK_OFF_DIMENSION_PRECISION

Categoria

Quotatura: Generale

Impostare questa opzione avanzata su 16 o 32 per impostare la precisione delle dimensioni punti schema su 1/16 o 1/32. Altrimenti verrà utilizzata la precisione impostata nella finestra di dialogo per la quotatura del livello del disegno. Il valore predefinito è zero. Gli altri valori vengono ignorati e la precisione delle dimensioni punti schema sarà la stessa utilizzata per le altre dimensioni.

1.12 Opzioni avanzate - L

XS_LANGUAGE

Questa opzione avanzata deve essere impostata in un file di inizializzazione (.ini).

Questa opzione avanzata è specifica del sistema e viene letta dai file di ambiente. In genere, non è necessario modificare le impostazioni specifiche del sistema. Non modificare tali impostazioni se non si è un amministratore.

Questa opzione avanzata imposta la lingua di default di Tekla Structures. La lingua di default viene visualizzata per la prima volta quando si apre il menu **File** e si clicca su **Impostazioni** --> **Cambia lingua** .

XS_LEADER_LINE_TO_DRAGGED_DIMENSION_TEXT

Categoria: Quotatura: Generale

Quando si imposta questa opzione avanzata su `TRUE`, viene disegnata una linea guida se un testo di quota viene trascinato lontano dalla linea di quota. Quando si imposta questa opzione su `FALSE`, la linea guida non viene disegnata. Il valore di default è `TRUE`.

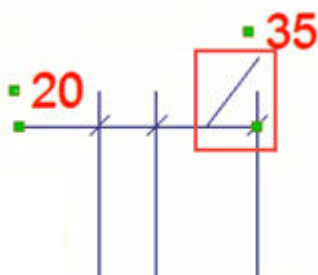

Questa opzione avanzata è specifica del modello e l'impostazione viene salvata nel database delle opzioni.

XS_LINE_WIDTH

Categoria

Vista modello

Utilizzare per modificare la larghezza delle linee nelle viste del modello. Immettere il valore in pixel.

Questa opzione avanzata è specifica del modello e l'impostazione viene salvata nel database delle opzioni.

XS_LICENSE_SERVER_HOST

Questa opzione avanzata deve essere impostata in un file di inizializzazione (.ini).

Con questa opzione avanzata, l'amministratore può predefinire il server licenze per l'utente, in modo che l'utente non debba immettere la porta e il nome host del server licenze nella finestra di dialogo delle licenze al primo avvio del software Tekla Structures.

È possibile aggiungere questa opzione avanzata in un file personalizzato `.ini` e utilizzarlo nei comandi brevi di avvio per avviare `teklastructures.exe` con l'inizializzazione personalizzata, ad esempio.

Immettere il valore dell'opzione avanzata in uno dei seguenti formati:

port@host

port@ip-address

XS_LOAD_MODELING_CODE

Questa opzione avanzata deve essere impostata in un file di inizializzazione (.ini). Per ulteriori informazioni sui file di inizializzazione, vedere .

Utilizzare questa opzione avanzata per definire l'insieme di tipi di gruppi di carico. Le combinazioni di carico vengono generate in base alle regole specifiche del codice di modellazione carichi. Il valore predefinito è `EuroCode`.

I valori possibili sono: `EuroCode`, `AISC`, `UBC`, `IBC`, `ACI`, `BS`, `CM66 (F)` e `BAEL91 (F)`.

Esempio

```
set XS_LOAD_MODELING_CODE=EuroCode
```

XS_LOG_FILE_NAME

Categoria

Questa opzione avanzata deve essere impostata in un file di inizializzazione (.ini).

Questa opzione avanzata è specifica del sistema e viene letta dai file di ambiente. In genere, non è necessario modificare le impostazioni specifiche del sistema. Non modificare tali impostazioni se non si è un amministratore.

Questa opzione avanzata definisce il nome del file di log di Tekla Structures. Il valore predefinito è `TeklaStructures.log`.

Si veda anche

XS_LOG_LEVEL

Categoria: Velocità e precisione

Utilizzare questa opzione avanzata per specificare i messaggi scritti da Tekla Structures nei file di log. Impostare il livello dell'uscita log su una delle seguenti opzioni:

- `DEBUG`: tutti i messaggi di log vengono scritti

- `INFO`: tutti i messaggi di log tranne quelli di debug vengono scritti
- `WARNING`: tutti i messaggi di log tranne i messaggi di debug e informazioni vengono scritti
- `ERROR`: vengono scritti solo i messaggi di errore e di conferma

Il valore di default è `INFO`. Tutti i valori diversi da quelli indicati precedentemente comportano il livello di log `INFO`.

Questa opzione avanzata è specifica del sistema e viene letta da `teklastructures.ini`. In genere, non è necessario modificare le impostazioni specifiche del sistema. Non modificare tali impostazioni se non si è un amministratore.

XS_LOG_TIMER

Categoria: Velocità e precisione

Impostare questa opzione avanzata su `TRUE` per salvare gli orari di scaricamento e apertura nel log storico sessione. Il valore di default è `FALSE`. Utilizzando questa opzione avanzata è possibile ottenere una rapida panoramica delle prestazioni direttamente dal log.

Esempi di voci di log:

Plug-in caricati in 1233 ms.

Finestre di dialogo del plug-in caricate in 1235 ms.

Apertura modello...

File `.inp` caricati in 355 ms.

Db modello letto in 3467 ms.

Struttura di ricerca inizializzata in 10400 ms.

Modello aperto in 354258743 ms.

Questa opzione avanzata è specifica del sistema e viene letta dai file di ambiente. In genere, non è necessario modificare le impostazioni specifiche del sistema. Non modificare tali impostazioni se non si è un amministratore.

XS_LOGPATH

Categoria

Questa opzione avanzata deve essere impostata in un file di inizializzazione (.ini).

Questa opzione avanzata punta alla cartella che contiene il file di log di Tekla Structures.

Questa opzione avanzata è specifica del sistema e viene letta dai file di ambiente. In genere, non è necessario modificare le impostazioni specifiche del sistema. Non modificare tali impostazioni se non si è un amministratore.

XS_LONGHOLE_MARK_STRING_FOR_SIZE

Categoria

Marche: bulloni

Utilizzare per definire il contenuto dell'elemento **Dimensioni** nelle marche fori asolati. Immettere, ad esempio, `%BOLT_NUMBER%*D%HOLE.DIAMETER% (%HOLE.DIAMETER+LONG_HOLE_X%x%HOLE.DIAMETER+LONG_HOLE_Y%)`.

Questa opzione avanzata viene utilizzata solo quando è presente un'asola.

Le opzioni avanzate `XS_SHOP_LONGHOLE_MARK_STRING_FOR_SIZE` e `XS_SITE_LONGHOLE_MARK_STRING_FOR_SIZE` sostituiscono questa impostazione.

È possibile utilizzare qualsiasi combinazione di testo e delle opzioni seguenti come valore per questa opzione avanzata: Racchiudere ciascuna opzione tra simboli di percentuale.

Se si definisce questa impostazione avanzata in un file .ini, utilizzare i doppi segni di percentuale doppi attorno al contenuto `%%BOLT_NUMBER%%*D% %HOLE.DIAMETER%%`.

Per utilizzare caratteri speciali, inserire una barra rovesciata (\) seguita da un numero ASCII. È possibile utilizzare le opzioni in qualsiasi ordine e fare calcoli.

- BOLT_NUMBER
- DIAMETER
- LENGTH
- HOLE.DIAMETER
- LONG_HOLE_X
- LONG_HOLE_Y
- LONGHOLE_MIN (valore minore tra le quote del foro asolato)
- LONGHOLE_MAX (valore maggiore tra le quote del foro asolato)
- BOLT_STANDARD
- BOLT_MATERIAL
- BOLT_ASSEMBLY_TYPE
- BOLT_COUNTERSUNK

- BOLT_SHORT_NAME
- BOLT_FULL_NAME

Questa opzione avanzata è specifica del modello e l'impostazione viene salvata nel database delle opzioni.

Si veda anche

[XS_SITE_LONGHOLE_MARK_STRING_FOR_SIZE \(pagina 430\)](#)

[XS_SHOP_LONGHOLE_MARK_STRING_FOR_SIZE \(pagina 407\)](#)

XS_LONGHOLE_MARK_STRING_FOR_SIZE_IN_GA

Categoria

Marche: bulloni

Utilizzare per definire il contenuto dell'elemento dimensioni nelle marche fori lunghi nei disegni di progetto/montaggio. Se non è stata impostata l'opzione avanzata `XS_SHOP_LONGHOLE_MARK_STRING_FOR_SIZE_IN_GA` o `XS_SITE_LONGHOLE_MARK_STRING_FOR_SIZE_IN_GA`, viene utilizzata questa opzione avanzata.

Questa opzione avanzata viene utilizzata solo quando è presente un'asola.

È possibile utilizzare qualsiasi combinazione di testo e delle opzioni seguenti come valore per questa opzione avanzata: Racchiudere ciascuna opzione tra simboli di percentuale.

Se si definisce questa impostazione avanzata in un file .ini, utilizzare i doppi segni di percentuale doppi attorno al contenuto `%%BOLT_NUMBER%%*D%%HOLE.DIAMETER%%`.

Per utilizzare caratteri speciali, inserire una barra rovesciata (\) seguita da un numero ASCII. È possibile utilizzare le opzioni in qualsiasi ordine e fare calcoli.

- BOLT_NUMBER
- DIAMETER
- LENGTH
- HOLE.DIAMETER
- LONG_HOLE_X
- LONG_HOLE_Y
- LONGHOLE_MIN (valore minore tra le quote del foro asolato)
- LONGHOLE_MAX (valore maggiore tra le quote del foro asolato)
- BOLT_STANDARD

- BOLT_MATERIAL
- BOLT_ASSEMBLY_TYPE
- BOLT_COUNTERSUNK
- BOLT_SHORT_NAME
- BOLT_FULL_NAME

Questa opzione avanzata è specifica del modello e l'impostazione viene salvata nel database delle opzioni.

Si veda anche

[XS_SHOP_LONGHOLE_MARK_STRING_FOR_SIZE_IN_GA \(pagina 408\)](#)

[XS_SITE_LONGHOLE_MARK_STRING_FOR_SIZE_IN_GA \(pagina 431\)](#)

1.13 Opzioni avanzate - M

XS_MACRO_DIRECTORY

Categoria: Posizioni file

Specifica una cartella globale e una locale per i file di macro registrati. I file di macro solitamente sono correlati alla lingua e all'ambiente, pertanto non funzioneranno in altri ambienti o con altre lingue. Questa opzione avanzata è specifica del sistema.

Utilizzare un punto e virgola (;) come separatore. Non definire più di due cartelle di macro.

Definire prima la cartella globale, quindi la cartella locale, ad esempio:

```
set XS_MACRO_DIRECTORY=%XSDATADIR%environments\common\macros;%XSDATADIR%environments\uk\General\user-macros
```

Di default, questa opzione avanzata è impostata su `..\ProgramData\Trimble\Tekla Structures\<version>\environments\common\macros`.

NOTA Non modificare la cartella globale. Se necessario, è possibile modificare la cartella locale.

Quando si clicca sul pulsante **Accedi a funzioni avanzate** in **Applicazioni e componenti**, è possibile scegliere se creare una macro locale o globale selezionando **Nuova macro --> Locale** o **> Globale**. L'opzione **Locale** non viene visualizzata se non è stata specificata la cartella.

NOTA La cartella di macro deve contenere le sottocartelle `modeling` e `drawings`.

XS_MACRO_ENABLE_TIMESTAMP

Categoria

Categoria: Proprietà di modellazione

Impostare questa opzione avanzata su `TRUE` per esaminare il tempo impiegato sulle diverse operazioni durante la registrazione di macro. Questa opzione avanzata è specifica del sistema.

Il valore di default è `FALSE`. Se si modifica il valore, è necessario riaprire il modello per attivare la nuova impostazione.

Gli indicatori orari sono nel file `.cs` della macro in questione, che si trova nella cartella `../environments/common/macros`. La macro viene salvata nelle cartelle `drawings` o `modeling` in base alla modalità in cui è stata registrata la macro.

```
// Generated by Tekla.Technology.Akit.ScriptBuilder

namespace Tekla.Technology.Akit.UserScript
{
    public class Script
    {
        public static void Run(Tekla.Technology.Akit.IScript akit)
        {
            akit.PushButton("RecordPB", "MacroSelector"); // 2012-12-05T09:15:14
            akit.ValueChange("ElementCatalogDialog", "txtFldSearch", "144"); // 2012-12-05T09:15:19
            akit.PushButton("butSearchButton", "ElementCatalogDialog"); // 2012-12-05T09:15:19
        }
    }
}
```

XS_MACRO_LOG

Categoria

Questa opzione avanzata deve essere impostata in un file di inizializzazione (.ini).

Per impostazione predefinita, l'output macro Tekla Structures viene visualizzato nella finestra del terminale. Impostare questa opzione avanzata su un nome file per salvare questo output in un file.

Questa opzione avanzata è specifica dell'utente e l'impostazione viene salvata in `options.bin` nella cartella dell'utente. Riavviare Tekla Structures per attivare il nuovo valore.

XS_MACRO_REFERENCES

Categoria

Proprietà di modellazione

Questa opzione avanzata definisce un percorso di una libreria aggiuntiva utilizzata per la compilazione di una macro. Il percorso predefinito è `;System.Windows.Forms;Tekla.Technology.Scripting;Tekla.Structures;Tekla.Structures.Model;Tekla.Structures.Drawing;MacroSelector;System.Drawing;System.Data;System.Xml;Tekla.DataSharing.CacheServiceClient;Tekla.DataSharing.SharedPublic`.

Questa opzione avanzata è specifica del sistema.

XS_MAGNETIC_PLANE_OFFSET

Categoria

Componenti

Utilizzare per regolare la distanza magnetica dei piani magnetici. Per impostazione predefinita, la distanza è 0.2 mm.

L'impostazione di questa opzione avanzata non interessa le linee di costruzione magnetiche.

Questa opzione avanzata è specifica del modello e l'impostazione viene salvata nel database delle opzioni.

XS_MARK_ALL_BOLT_GROUPS_SEPARATELY

Categoria

Marcare: Bulloni

Impostare questa opzione avanzata su `TRUE` per evitare che Tekla Structures combini le marche dei gruppi di bulloni. Di default, in Tekla Structures le marche di gruppi di bulloni vengono combinate (`FALSE`).

Questa opzione avanzata è specifica del modello e l'impostazione viene salvata nel database delle opzioni.

Esempio

Nell'immagine seguente questa opzione avanzata è impostata su `TRUE`.

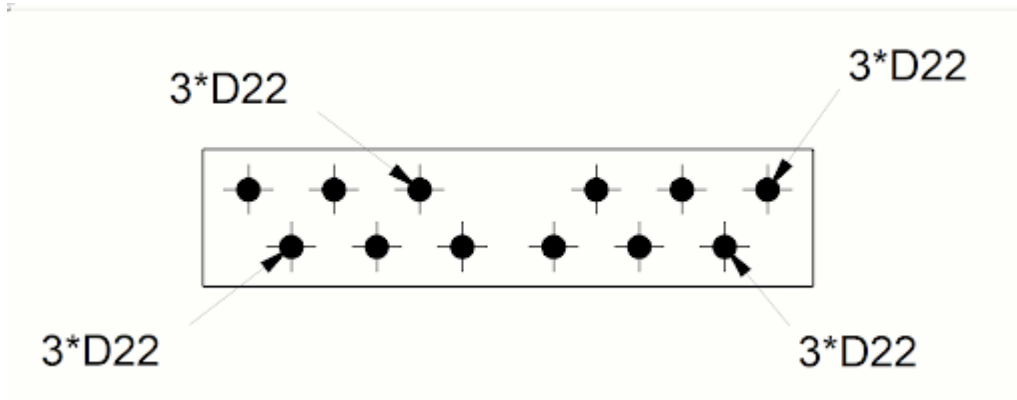

Nell'immagine di seguito, è utilizzato FALSE.

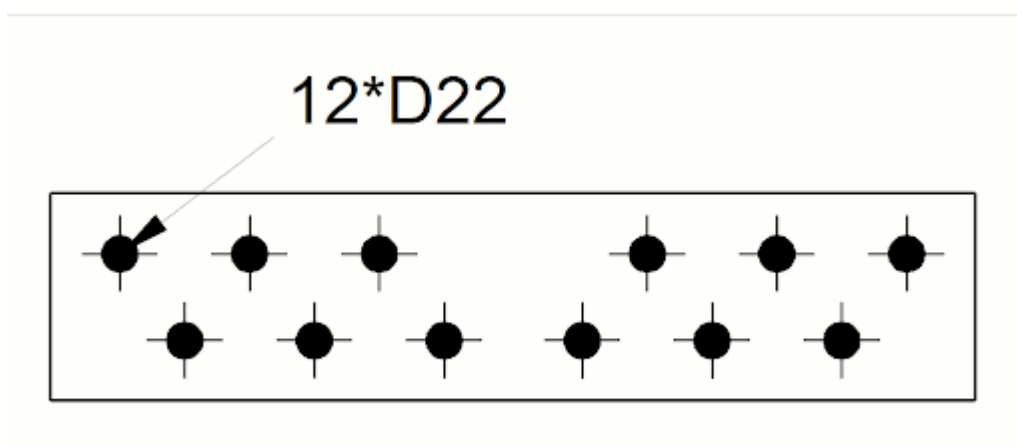

XS_MARK_ELEMENT_SPACE_FACTOR

Categoria

Marcare: generale

Per impostazione predefinita, in Tekla Structures viene lasciato uno spazio pari a $0.3 \times$ altezza testo tra gli elementi delle marche. Utilizzare questa opzione avanzata per modificare il valore predefinito.

Questa opzione avanzata è specifica del modello e l'impostazione viene salvata nel database delle opzioni.

Esempio

Nell'esempio seguente il valore predefinito 0.3 è stato modificato in 1.



XS_MARK_FONT

Categoria

Proprietà disegni

È possibile impostare il carattere del testo delle marche (per marche parti e così via) assegnando il nome del carattere a questa opzione avanzata. Il valore predefinito è Arial. Se non viene specificato alcun carattere, in Tekla Structures viene utilizzato il carattere predefinito impostato per `XS_DEFAULT_FONT`.

Questa opzione avanzata è specifica del modello e l'impostazione viene salvata nel database delle opzioni.

Si veda anche

[XS_DEFAULT_FONT \(pagina 139\)](#)

XS_MARK_INTELLIGENT_POST_FREEPLACE_NEARBY

Categoria: Marcare: generale

Se si imposta l'opzione avanzata `XS_MARK_INTELLIGENT_POST_FREEPLACE_NEARBY` su `TRUE` (default), Tekla Structures prima posiziona le marche nei disegni evitando l'incrocio delle linee guida, quindi esegue il comando di posizionamento nelle vicinanze per garantire che le posizioni delle marche seguano le impostazioni di protezione. Se si imposta questa opzione avanzata su `FALSE`, viene eseguito il controllo delle marche che si incrociano, ma il comando di posizionamento nelle vicinanze non viene eseguito, pertanto alcune delle impostazioni di protezione potrebbero non essere seguite.

Si noti che è necessario impostare l'opzione avanzata `XS_TRY_TO_KEEP_LOCATION_IN_FREEPLACING` su `TRUE` (valore di default) affinché l'opzione avanzata `XS_MARK_INTELLIGENT_POST_FREEPLACE_NEARBY` funzioni.

Questa opzione avanzata è specifica del modello e l'impostazione viene salvata nel database delle opzioni.

Si veda anche

[Proprietà di posizionamento per marche, quote, note, testi e i simboli \(pagina 757\)](#)

[XS_MARK_INTELLIGENT_PLACING \(pagina 321\)](#)

[XS_TRY_TO_KEEP_LOCATION_IN_FREEPLACING \(pagina 445\)](#)

XS_MARK_LEADER_LINE_ARROW_HEIGHT

Categoria

Marcare: generale

Altezza della testa della freccia nella linea guida della marca. 1 è il valore predefinito. L'altezza della freccia delle linee AutoCAD standard, ad esempio, è 0.67.

Questa opzione avanzata è specifica per ciascun ruolo. Quando si utilizza il tipo **SYSTEM(ROLE)**, viene adottato il valore di default. Quando è utilizzato il tipo **MODEL(ROLE)** o **DRAWING(ROLE)**, è possibile modificare il valore, che sarà quindi uguale per tutti gli utenti nel modello corrente.

XS_MARK_LEADER_LINE_ARROW_LENGTH

Categoria

Marche: generale

Lunghezza della testa della freccia nella linea guida della marca. Il valore predefinito è 2.5.

Questa opzione avanzata è specifica per ciascun ruolo. Quando si utilizza il tipo **SYSTEM(ROLE)**, viene adottato il valore di default. Quando è utilizzato il tipo **MODEL(ROLE)** o **DRAWING(ROLE)**, è possibile modificare il valore, che sarà quindi uguale per tutti gli utenti nel modello corrente.

XS_MARK_LEADER_LINE_EXTENSION_LENGTH

Categoria

Marcare: Generale

Utilizzare per definire la lunghezza dell'estensione della linea guida. L'estensione viene posizionata prima dell'inizio di una stringa di testo. Definire la lunghezza in millimetri. Il valore predefinito è 0.

Questa opzione avanzata è specifica per ciascun ruolo. Quando si utilizza il tipo **SYSTEM(ROLE)**, viene adottato il valore di default. Quando è utilizzato il tipo **MODEL(ROLE)** o **DRAWING(ROLE)**, è possibile modificare il valore, che sarà quindi uguale per tutti gli utenti nel modello corrente.

Si veda anche

XS_MARK_LEADER_LINE_LENGTH_FOR_PERPENDICULAR

Categoria: Marcare: generale

Utilizzare questa opzione avanzata per controllare la lunghezza delle linee guida perpendicolari delle marche del gruppo di barre d'armatura. Il valore di default è 0.

Questa opzione avanzata è specifica per ciascun ruolo. Quando si utilizza il tipo **SYSTEM(ROLE)**, viene adottato il valore di default. Quando è utilizzato il tipo **MODEL(ROLE)** o **DRAWING(ROLE)**, è possibile modificare il valore, che sarà quindi uguale per tutti gli utenti nel modello corrente.

Si veda anche

[Proprietà marche - scheda Contenuto, Generale, Unione e Aspetto \(pagina 705\)](#)

XS_MARK_LEADER_LINE_POSITION_TYPE_FOR_NO_FRAME

Categoria

Marcare: generale

Utilizzare per definire la posizione per una linea guida che punta a una marca:

- senza un bordo della marca (bordo della marca eliminato dalla pagina **Generale** della finestra di dialogo delle proprietà della marca)
- senza un bordo della marca ma con un bordo dell'elemento della marca (bordo della marca eliminato dalla pagina **Generale** e bordo dell'elemento selezionato sulla pagina **Contenuto** della finestra di dialogo delle proprietà della marca).

Il valore predefinito è 0.

SUGGERIMENTO È possibile mantenere il valore predefinito 0 per l'opzione avanzata `XS_MARK_LEADER_LINE_EXTENSION_LENGTH`

quando si utilizza

XS_MARK_LEADER_LINE_POSITION_TYPE_FOR_NO_FRAME.

Questa opzione avanzata è specifica per ciascun ruolo. Quando si utilizza il tipo **SYSTEM(ROLE)**, viene adottato il valore di default. Quando è utilizzato il tipo **MODEL(ROLE)** o **DRAWING(ROLE)**, è possibile modificare il valore, che sarà quindi uguale per tutti gli utenti nel modello corrente.

Esempio

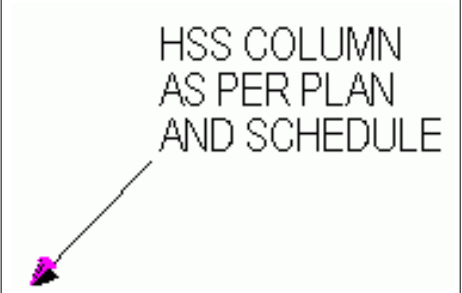
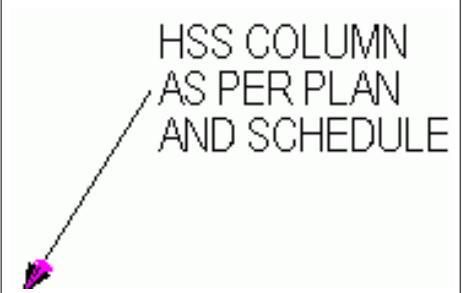
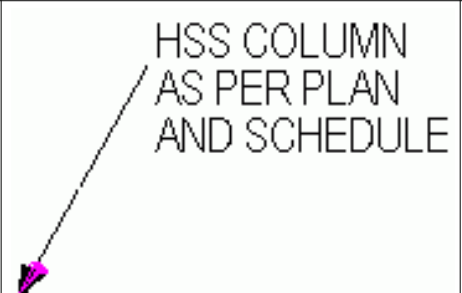
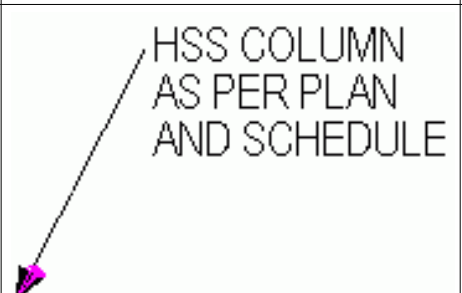
Posizione	Aspetto	Impostare l'opzione avanzata su
Angolo più vicino.	 <p>HSS COLUMN AS PER PLAN AND SCHEDULE</p>	0
Al centro dell'area di testo.	 <p>HSS COLUMN AS PER PLAN AND SCHEDULE</p>	1
A 1/3 dalla parte superiore dell'area di testo.	 <p>HSS COLUMN AS PER PLAN AND SCHEDULE</p>	2
A metà della prima riga di testo.	 <p>HSS COLUMN AS PER PLAN AND SCHEDULE</p>	3

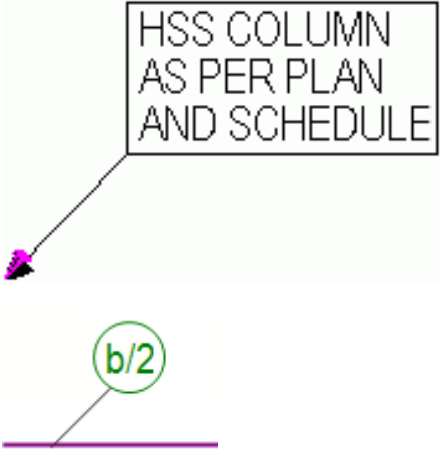
Posizione	Aspetto	Impostare l'opzione avanzata su
<p>La linea guida si collega alla cornice intorno all'elemento della marca (non alla cornice intorno all'intera marca). Il bordo della marca è stato eliminato nelle proprietà della marca.</p> <p><input type="text" value="123"/></p>		4

Si veda anche

[XS_MARK_LEADER_LINE_POSITION_TYPE_FOR_RECTANGULAR_FRAME](#)
(pagina 303)

[XS_MARK_LEADER_LINE_EXTENSION_LENGTH](#) (pagina 300)

XS_MARK_LEADER_LINE_POSITION_TYPE_FOR_RECTANGULAR_FRAME

Categoria

Marcare: generale

Utilizzare per definire la posizione della linea guida per una linea guida con una struttura rettangolare. Il valore predefinito è 0.

Questa opzione avanzata è specifica del modello e l'impostazione viene salvata nel database delle opzioni.

Esempio

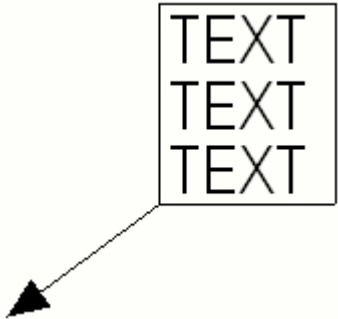
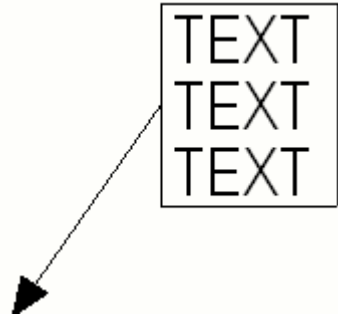
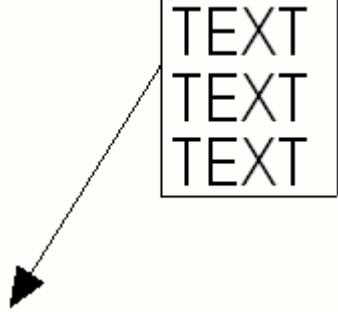
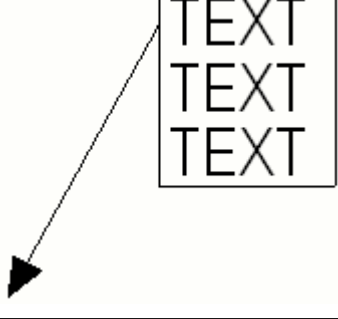
Posizione	Aspetto	Impostare l'opzione avanzata su
Nell'angolo più vicino.		0
Al centro dell'area di testo.		1
1/3 dalla parte superiore dell'area di testo.		2
Al centro della prima riga dell'area di testo.		3

Si veda anche

[XS_MARK_LEADER_LINE_POSITION_TYPE_FOR_NO_FRAME](#) (pagina 301)

XS_MARK_LINE_SPACE_FACTOR

Categoria

Marcare: generale

Per impostazione predefinita, Tekla Structures lascia lo spazio $0.3 \times$ altezza di testo tra le linee nelle marche a più linee, ad esempio, marche di parti, bulloni e connessione. Utilizzare questa opzione avanzata per modificare il valore predefinito.

Questa opzione avanzata è specifica del modello e l'impostazione viene salvata nel database delle opzioni.

Nell'esempio riportato di seguito, il valore è stato modificato da 0,3 a 1.

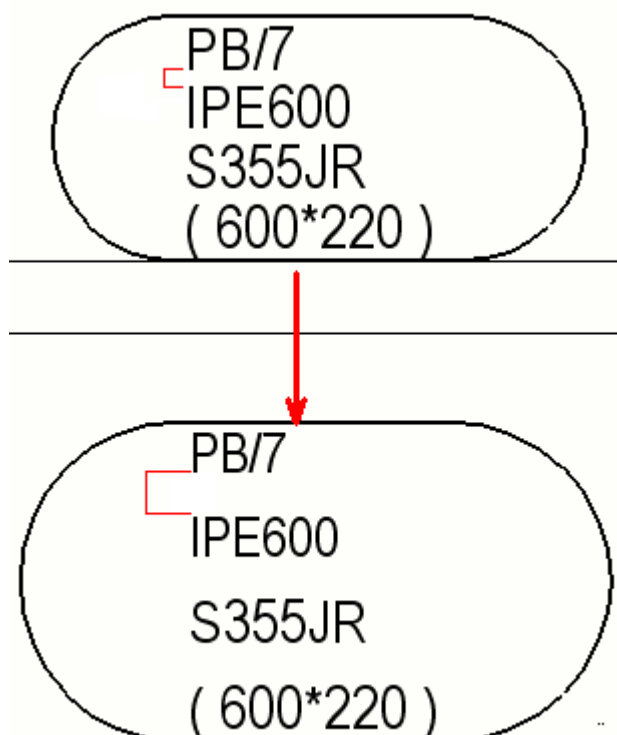

XS_MARK_PLACING_ANGLE_CLOSE_TO_45_DEGREES

Categoria: Marcare: generale

Per collocare le marche con linee guida in un angolo di 45 gradi, se consentito dalle impostazioni di protezione, assicurarsi che l'opzione avanzata `XS_MARK_PLACING_ANGLE_CLOSE_TO_45_DEGREES` sia impostata su `TRUE`. `TRUE` è il valore di default.

Questa opzione avanzata è specifica del modello e l'impostazione viene salvata nel database delle opzioni.

Si veda anche

[XS_MARK_INTELLIGENT_PLACING](#) (pagina 321)

XS_MARK_TEXT_FRAME_BOX_HEIGHT_FACTOR

Categoria

Marcare: Generale

Per impostazione predefinita, Tekla Structures lascia uno spazio di $0.5 \times$ altezza testo tra il testo e la cornice intorno al testo. Utilizzare questa opzione avanzata per modificare il valore predefinito.

Questa opzione avanzata è specifica del modello e l'impostazione viene salvata nel database delle opzioni.

Nell'esempio riportato di seguito, il valore è stato modificato da 0,5 a 2.

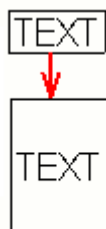

XS_MATERIAL_SYMBOL_REPRESENTATION_FILE

Categoria

Proprietà disegni

Immettere il percorso della cartella e il nome del file contenente i simboli dei materiali definiti dall'utente, ad esempio `material_symbol_table.txt`.

Questa opzione avanzata è specifica del modello e l'impostazione viene salvata nel database delle opzioni.

Si veda anche

XS_MAX_ANGLE_BETWEEN_SKEWED_END_PLATE_AND_BEAM_END

Categoria

Proprietà disegni

Utilizzare per produrre viste di sezione e quote di end plate minimamente inclinati. Un end plate può essere pendente o inclinato anche con un piccolo angolo non necessario per il taglio dell'estremità del pezzo principale. Se l'end plate non deve essere quotato nelle viste di sezione, occorre impostare un limite per questo angolo.

Tekla Structures dimensiona qualsiasi piatto d'estremità inclinato di un valore minore di questo nelle viste di sezione. Le dimensioni di angoli maggiori non vengono visualizzate nella vista di sezione. Impostare l'angolo tra il piatto d'estremità inclinato e la trave in gradi. L'angolo predefinito è 0.

Questa opzione avanzata è specifica per ciascun ruolo. Quando si utilizza il tipo **SYSTEM(ROLE)**, viene adottato il valore di default. Quando è utilizzato il tipo **MODEL(ROLE)** o **DRAWING(ROLE)**, è possibile modificare il valore, che sarà quindi uguale per tutti gli utenti nel modello corrente.

XS_MAX_ANGLE_TOLERANCE_BETWEEN_COMPLEX_MAIN_PARTS

Categoria

Quotare: parti

Utilizzare per definire l'intervallo angolare massimo (0...1) all'interno del quale le parti non parallele verranno quotate come una in Tekla Structures. Il valore predefinito è 0.01.

Questa opzione avanzata è specifica per ciascun ruolo. Quando si utilizza il tipo **SYSTEM(ROLE)**, viene adottato il valore di default. Quando è utilizzato il tipo **MODEL(ROLE)** o **DRAWING(ROLE)**, è possibile modificare il valore, che sarà quindi uguale per tutti gli utenti nel modello corrente.

XS_MAX_AUTOMATIC_RADIUS_DIMENSION

Categoria

Quotare: parti

Definisce il raggio massimo quando si utilizza il raggio automatico nei disegni di officina. Il valore predefinito è 5000. Tekla Structures visualizzerà i raggi inferiori al valore immesso nei disegni.

Questa opzione avanzata è specifica del modello e l'impostazione viene salvata nel database delle opzioni.

XS_MAX_DECIMALS_IN_PROFILE_NAME

Categoria

Profili

Utilizzare questa opzione avanzata per controllare il numero di decimali nei nomi dei profili nelle intestazioni di file NC. Il valore di default è 1.

NOTA Questa opzione avanzata interessa solo i piatti creati direttamente nel modello. L'opzione avanzata [XS_PLATE_ROUNDING_DECIMALS \(pagina 340\)](#) interessa i piatti creati dai componenti.

Questa opzione avanzata può essere utilizzata con i piatti solo se si imposta l'opzione avanzata [XS_USE_NEW_PLATE_DESIGNATION \(pagina 470\)](#) su `TRUE` nella pagina **Funzione piastra** della finestra di dialogo **Opzioni avanzate**.

XS_MAX_DEVIATION_FOR_CURVED_PART_EDGES

Categoria

Lavorazione del calcestruzzo

Quando si applica la controfrecchia a una parte, Tekla Structures calcola i vertici di tutte le parti affinché siano nell'arco del cerchio, tuttavia tutti i bordi di passaggio tra i due vertici sono approssimazioni dell'arco. Utilizzare questa opzione avanzata per limitare la distanza massima dalla quale il bordo può deviare dall'arco.

Definire il valore in millimetri. Il valore predefinito è 2.0. Il valore minimo è 0.1.

Questa opzione avanzata è specifica del modello e l'impostazione viene salvata nel database delle opzioni.

Si veda anche

[XS_WARP_MAX_ANGLE_BETWEEN_CS](#) (pagina 497)

XS_MAX_FRACTIONS_IN_MODEL_DIMENSION

Categoria

Unità imperiali

Definisce la precisione di misurazione nei modelli nel ruolo imperiale dell'ambiente statunitense. Ad esempio, questa precisione influisce sulle misurazioni del sistema imperiali mostrate con lo strumento **Misura**. È possibile immettere qualsiasi marca, tuttavia si consiglia di utilizzare numeri come 8, 16, 32, 64, 128 e 256. Il valore di default è 16.

Questa opzione avanzata è specifica per ciascun ruolo. Quando si utilizza il tipo **SYSTEM(ROLE)**, viene adottato il valore di default. Quando è utilizzato il tipo **MODEL(ROLE)** o **DRAWING(ROLE)**, è possibile modificare il valore, che sarà quindi uguale per tutti gli utenti nel modello corrente.

Esempio

Per utilizzare la precisione 1/32, impostare questa opzione avanzata su 32.

XS_MAXIMUM_NUMBER_OF_PLANES_TO_NAME

Categoria

Proprietà di modellazione

Utilizzare per definire la quantità di piani che vengono denominati da Tekla Structures quando i piani vengono utilizzati, ad esempio, per definire le variabili di distanza. Il valore predefinito è 400.

Quando viene raggiunto il numero massimo di piani, Tekla Structures interrompe la denominazione dei piani e utilizza il nome **Piano indefinito** per il resto dei piani.

Questa opzione avanzata è specifica del modello e l'impostazione viene salvata nel database delle opzioni.

XS_MAX_MERGE_DISTANCE_IN_HORIZONTAL

Categoria

Marche: parti

Definisce la distanza orizzontale massima entro cui armature identiche ottengono marche unite. Questa opzione avanzata interessa solo l'unione di marche di barre d'armatura che puntano a singole barre d'armatura e non di marche che puntano a un gruppo di barre d'armatura né di marche incluse all'interno di un gruppo di barre d'armatura. Il valore predefinito è 600 mm.

Questa opzione avanzata è specifica del modello e l'impostazione viene salvata nel database delle opzioni.

Si veda anche

[XS_MAX_MERGE_DISTANCE_IN_VERTICAL \(pagina 310\)](#)

XS_MAX_MERGE_DISTANCE_IN_VERTICAL

Categoria

Marche: parti

Definisce la distanza verticale massima entro cui armature identiche ottengono marche unite. Questa opzione avanzata interessa solo l'unione di marche di barre d'armatura che puntano a singole barre d'armatura e non di marche che puntano a un gruppo di barre d'armatura né di marche incluse all'interno di un gruppo di barre d'armatura. Il valore predefinito è 600 mm.

Questa opzione avanzata è specifica del modello e l'impostazione viene salvata nel database delle opzioni.

Si veda anche

[XS_MAX_MERGE_DISTANCE_IN_HORIZONTAL \(pagina 309\)](#)

XS_MAX_SPACE_BETWEEN_COMPLEX_ASSEMBLY_PARALLEL_PARTS

Categoria

Quotare: parti

Utilizzare per definire la distanza massima consentita tra parti parallele in modo che vengano quotate come una in Tekla Structures. Il valore predefinito è 1000.

Questa opzione avanzata è specifica per ciascun ruolo. Quando si utilizza il tipo **SYSTEM(ROLE)**, viene adottato il valore di default. Quando è utilizzato il tipo **MODEL(ROLE)** o **DRAWING(ROLE)**, è possibile modificare il valore, che sarà quindi uguale per tutti gli utenti nel modello corrente.

XS_MDIBASICVIEWPARENT

Categoria

Vista modello

Impostare questa opzione avanzata su `TRUE` (default) per consentire lo spostamento delle finestre delle viste di connessione o di default all'interno della finestra di Tekla Structures.

Impostare questa opzione avanzata su `FALSE` per consentire lo spostamento delle finestre delle viste di connessione o di default in qualsiasi punto sul desktop di Windows.

Questa opzione avanzata è specifica dell'utente e l'impostazione viene salvata in `options.bin` nella cartella dell'utente. Riavviare Tekla Structures per attivare il nuovo valore.

Si veda anche

[XS_MDIVIEWPARENT \(pagina 311\)](#)

XS_MDIVIEWPARENT

Categoria

Vista modello

Impostare questa opzione avanzata su `TRUE` per consentire lo spostamento delle finestre delle viste solo all'interno della finestra di Tekla Structures.

Impostare questa opzione avanzata su `FALSE` per consentire lo spostamento delle finestre delle viste in qualsiasi punto sul desktop di Windows. In questo modo, è possibile disporre di maggiore spazio di lavoro sullo schermo, poiché le finestre passano in primo piano quando si fa clic su di esse e le finestre di dialogo aperte rimangono dietro alle viste. Consente inoltre di ingrandire le finestre di Tekla Structures a schermo intero sul desktop.

Il valore di default è `TRUE`.

Questa opzione avanzata è specifica dell'utente e l'impostazione viene salvata in `options.bin` nella cartella dell'utente. Riavviare Tekla Structures per attivare il nuovo valore.

NOTA Questa opzione avanzata interessa solo le finestre dei disegni. Utilizzare le opzioni avanzate `XS_MDIZOOMPARENT` e `XS_MDIBASICVIEWPARENT` per controllare le viste di connessione e predefinite e le viste di zoom.

Si veda anche

[XS_MDIZOOMPARENT \(pagina 312\)](#)

[XS_MDIBASICVIEWPARENT \(pagina 311\)](#)

XS_MDIZOOMPARENT

Categoria

Vista modello

Impostare questa opzione avanzata su `TRUE` per consentire lo spostamento delle finestre di zoom all'interno della finestra di Tekla Structures.

Impostare questa opzione avanzata su `FALSE` (default) per consentire lo spostamento delle finestre di zoom delle viste in qualsiasi punto sul desktop di Windows.

Questa opzione avanzata è specifica dell'utente e l'impostazione viene salvata in `options.bin` nella cartella dell'utente. Riavviare Tekla Structures per attivare il nuovo valore.

XS_MESSAGES

Categoria

Questa opzione avanzata deve essere impostata in un file di inizializzazione (.ini).

Utilizzare per definire la posizione dei file di messaggio. Tutti i file di messaggio hanno l'estensione nome file `ail`.

Questa opzione avanzata è specifica del sistema e viene letta da `teklastructures.ini`. In genere, non è necessario modificare le impostazioni specifiche del sistema. Non modificare tali impostazioni se non si è un amministratore.

Si consiglia di utilizzare [XS_MESSAGES_PATH \(pagina 312\)](#) che consente di definire più posizioni dei file di messaggio.

Si veda anche

XS_MESSAGES_PATH

Questa opzione avanzata deve essere impostata in un file di inizializzazione (.ini).

Utilizzare per definire le posizioni dei file di messaggio di estensione. Tutti i file di messaggio hanno l'estensione nome file `ail`.

Questa opzione avanzata è specifica del sistema e viene letta da `teklastructures.ini`. In genere, non è necessario modificare le impostazioni specifiche del sistema. Non modificare tali impostazioni se non si è un amministratore.

XS_MIN_DISTANCE_FOR_CONNECTING_SIDE_MARK

Categoria

Marcatura: Generale

Utilizzare questa opzione avanzata per impostare la distanza minima tra la parte di collegamento e la parte principale, in modo che quando la distanza è superiore al valore immesso, in Tekla Structures venga disegnata una marca laterale di collegamento per mostrare che è presente una parte più lontana dalla parte principale collegata alla parte stessa. Quando la distanza è inferiore rispetto al valore immesso, non viene disegnata alcuna marca. Il valore di default è 300 mm.

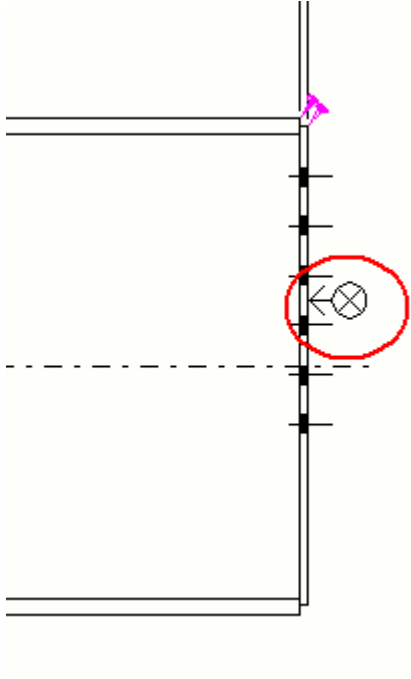

Questa opzione avanzata è specifica del modello e l'impostazione viene salvata nel database delle opzioni.

Si veda anche

XS_MIN_MERGE_PART_COUNT

Categoria

Marche: parti

Utilizzare per definire il numero minimo di parti identiche di cui unire le marche. Il valore predefinito è 2.

Questa opzione avanzata è specifica del modello e l'impostazione viene salvata nel database delle opzioni.

Si veda anche

XS_MIN_NUMBER_OF_ASSEMBLY_MULTI_CHARACTERS

Categoria: Marcatura

Utilizzare per impostare il numero minimo di caratteri nella marcatura multipla di assemblaggi.

Questa opzione avanzata è specifica del modello e l'impostazione viene salvata nel database delle opzioni.

Esempio

Se si imposta questa opzione avanzata su 3, il formato della marca multipla è 101AAA.

Si veda anche

[XS_USE_MULTI_NUMBERING_FOR](#) (pagina 468)

[XS_VALID_CHARS_FOR_ASSEMBLY_MULTI_NUMBERS](#) (pagina 489)

[XS_ASSEMBLY_MULTI_NUMBER_FORMAT_STRING](#) (pagina 79)

[XS_MIN_NUMBER_OF_PART_MULTI_CHARACTERS](#) (pagina 315)

XS_MIN_NUMBER_OF_PART_MULTI_CHARACTERS

Categoria: Marcatura

Utilizzare per definire il numero minimo di caratteri nella marcatura multipla delle parti.

Questa opzione avanzata è specifica del modello e l'impostazione viene salvata nel database delle opzioni.

Esempio

Se si imposta questa opzione avanzata su 3, il formato di marcatura multipla è 101aaa.

Si veda anche

[XS_USE_MULTI_NUMBERING_FOR](#) (pagina 468)

[XS_VALID_CHARS_FOR_PART_MULTI_NUMBERS](#) (pagina 490)

[XS_PART_MULTI_NUMBER_FORMAT_STRING](#) (pagina 335)

[XS_MIN_NUMBER_OF_ASSEMBLY_MULTI_CHARACTERS](#) (pagina 314)

XS_MIN_WELD_LINE_LENGTH

Categoria: Saldature

Definisce la lunghezza minima della linea di riferimento della marca di saldatura. Se simboli e altri dati superano la lunghezza minima della linea di riferimento della marca di saldatura, questa si estende fino a contenere tutti i simboli e i dati. Immettere il valore in millimetri.

Questa opzione avanzata è specifica del modello e l'impostazione viene salvata nel database delle opzioni.

XS_MIS_FILE_DIRECTORY

Categoria: CNC

Punta alla cartella dove vengono creati i file NC e MIS. Di default corrisponde alla cartella del modello corrente.

Questa opzione avanzata è specifica del modello e l'impostazione viene salvata nel database delle opzioni.

Nella seguente tabella viene mostrata la posizione in cui sono creati i file NC con i diversi valori immessi nella casella **Posizione file** della finestra di dialogo **Impostazioni file NC** e XS_MIS_FILE_DIRECTORY è impostato su C:\NC:

Percorso nella posizione file	I file NC vengono creati in
vuoto	C:\NC\ModelName
.\	C:\NC\ModelName
.\MyFiles	C:\NC\ModelName\MyFiles

XS_MIS_SEQUENCE

Categoria

Esporta

Utilizzare per attivare la sequenza nelle esportazioni MIS dei tipi di file EJE e KISS.

Definire la proprietà della parte utilizzata come informazioni di sequenza. Le opzioni sono:

- CLASS

- PHASE_NUMBER (valore predefinito)
- PHASE_NAME
- UDA:USER_PHASE

NOTA Le lunghezze massime per i campi delle informazioni di sequenza sono rispettivamente 10 e 4 caratteri nei tipi di file KISS ed EJE. Non assegnare nomi lunghi ai nomi di fase o alle fasi utente se si utilizzano queste informazioni come sequenza MIS.

Questa opzione avanzata è specifica dell'utente e l'impostazione viene salvata in `options.bin` nella cartella dell'utente. Riavviare Tekla Structures per attivare il nuovo valore.

XS_MODEL_BACKUP_DIRECTORY

Categoria: Posizioni file

Immettere il percorso della cartella che contiene le copie di backup dei file del modello di Tekla Structures. Il valore di default è `..\TeklaStructuresModels\backup\`.

La cartella di backup non può essere posizionata direttamente nella cartella modello effettiva, poiché causerebbe un ciclo infinito. Se si definisce la cartella di backup affinché sia posizionata nella cartella del modello, Tekla Structures ignorerà il percorso e utilizzerà la cartella di default.

Questa opzione avanzata è specifica dell'utente e l'impostazione viene salvata in `options.bin` nella cartella dell'utente. Riavviare Tekla Structures per attivare il nuovo valore.

XS_MODEL_IMPORT_LOCK_OBJECTS

Categoria: Importazione

Impostare questa opzione avanzata su `TRUE` per bloccare tutti gli oggetti importati. In tal caso, l'attributo utente **Bloccato** è impostato automaticamente su **Sì** nella finestra di dialogo degli attributi utente degli oggetti importati. `TRUE` è il valore di default.

Questa opzione avanzata è specifica del modello e l'impostazione viene salvata nel database delle opzioni.

XS_MODEL_PREFIX_INFLUENCES_MULTI_NUMBERING_FOR

Categoria: Marcatura

Utilizzare per definire se i prefissi delle marche parti e di assemblaggio influiscono sulla marcatura di parti e assemblaggi nei disegni composti. Le opzioni sono `NONE`, `ASSEMBLIES`, `PARTS` e `ASSEMBLIES_AND_PARTS`. Di default, il campo del valore è vuoto.

Questa opzione avanzata è specifica del modello e l'impostazione viene salvata nel database delle opzioni.

Si veda anche

[XS_USE_MULTI_NUMBERING_FOR](#) (pagina 468)

[XS_USE_MODEL_PREFIX_IN_MULTI_NUMBERS_FOR](#) (pagina 468)

XS_MODEL_TEMPLATE_DIRECTORY

Categoria: Posizioni dei file

Immettere il percorso della cartella in cui vengono salvati i modelli prototipo in Tekla Structures. Immettere solo un percorso cartella. Solo i template salvati in questa cartella sono elencati nella lista **Modello prototipo** della finestra di dialogo **Nuovo**.

È ad esempio possibile impostare questa opzione avanzata in modo da indicare lo stesso percorso di [XS_FIRM](#) (pagina 255).

Di default, la cartella del modello prototipo viene salvata nella cartella ambiente in `..ProgramData\Trimble\Tekla Structures\<version>\environments\<your environment>`. La posizione esatta della cartella può variare in base al proprio ambiente e ruolo.

Questa opzione avanzata è specifica dell'utente e l'impostazione viene salvata in `options.bin` nella cartella dell'utente. Riavviare Tekla Structures per attivare il nuovo valore.

XS_MULTIDRAWING_KEEP_OBSOLETE_DRAWINGS

Categoria

Proprietà disegni

Utilizzare questa opzione avanzata per controllare le viste e le marcature multiple degli assemblaggi eliminati nei disegni composti. Impostare questa opzione avanzata su `TRUE` per conservare le viste delle parti e degli assemblaggi eliminati e per riservare le marcature multiple delle parti e degli assemblaggi eliminati. Impostare su `FALSE` per riutilizzare le marcature

multiple degli assemblaggi eliminati e per eliminare le viste. Il valore predefinito è `FALSE`.

Questa opzione avanzata è specifica del modello e l'impostazione viene salvata nel database delle opzioni.

XS_MULTIDRAWING_REMOVE_VIEW_LABEL_GAP

Categoria

Proprietà disegni

Impostare questa opzione avanzata su `TRUE` per rimuovere lo spazio non necessario tra l'etichetta della vista del disegno e la vista del disegno nei disegni composti. Se non si desidera utilizzare questa impostazione, utilizzare `FALSE` (default).

Questa opzione avanzata è specifica del modello e l'impostazione viene salvata nel database delle opzioni.

XS_MULTI_DRAWING_VIEW_PLACING_TRIAL_NUMBER

Categoria

Questa opzione avanzata deve essere impostata in un file di inizializzazione (.ini).

Utilizzare per definire il numero di tentativi di collocare le viste dei disegni in un disegno composto. Inserire un numero intero tra 1 e 500. Per impostazione predefinita, l'opzione avanzata è impostata su 500.

XS_MULTI_DRAWING_VIEW_TITLE

Categoria

Proprietà disegni

Utilizzare per definire un titolo per una vista in un disegno composto. È possibile utilizzare interruttori e stringhe arbitrarie (`BASE_NAME` e `NAME`) per definire il titolo.

Di default, il titolo viene definito come indicato di seguito:

Disegno %DRAWING_BASE_NAME%

Questa opzione avanzata è specifica del modello e l'impostazione viene salvata nel database delle opzioni.

XS_MULTI_NUMBERING_INCLUDE_ASSEMBLY_PARTS

Categoria: Marcatura

Impostare questa opzione avanzata su `TRUE` per includere parti singole nella marcatura multipla. Se questa opzione avanzata è impostata su `FALSE`, la marcatura multipla viene eseguita sulle parti singole solo se queste sono incluse in un disegno di assemblaggio.

Il valore predefinito è `FALSE`.

Questa opzione avanzata è specifica del modello e l'impostazione viene salvata nel database delle opzioni.

Si veda anche

[XS_USE_MULTI_NUMBERING_FOR](#) (pagina 468)

XS_MULTIMPLIER_SEPARATOR_FOR_MERGED_PART_MARK

Categoria

Marche: parti

Utilizzare per definire il separatore nelle marche parti unite. Il valore predefinito è `x`.

Questa opzione avanzata è specifica del modello e l'impostazione viene salvata nel database delle opzioni.

Si veda anche

XS_MULTUSER_SAVE_REOPEN_DISABLE_COMPACTION

Questa opzione avanzata deve essere impostata in un file di inizializzazione (.ini). Si consiglia di utilizzare il file `options.ini` nella cartella modello.

Utilizzare questa opzione avanzata solo se viene visualizzato spesso l'errore `Impossibile completare il comando. Riavviare Tekla Structures e riprovare.` durante il salvataggio di un modello multi-user. Impostare il valore su `TRUE` per evitare errori e riaprire il modello. Il valore di default è `FALSE`.

1.14 Opzioni avanzate - N

XS_MARK_INTELLIGENT_PLACING

Categoria: Marcare: generale

Le marche sono collocate automaticamente in base all'algoritmo di posizionamento delle marche se l'opzione avanzata `XS_MARK_INTELLIGENT_PLACING` è impostata su `TRUE` (default). L'algoritmo di posizionamento delle marche prova a evitare l'incrocio delle linee guida e posiziona inoltre le marche in modo più chiaro.

Se si selezionano tutti e quattro i punti di spigolo nella finestra di dialogo **Posizione marca parte**, sarà utilizzato il posizionamento automatico delle marche e Tekla Structures tenta di trovare il quarto più vicino con spazio vuoto.

Il nuovo algoritmo si applica a tutte le marche e le note associative, ad eccezione delle marche di saldatura.

Se `XS_MARK_INTELLIGENT_PLACING` è impostato su `FALSE`, è comunque possibile disporre le marche e le note utilizzando i seguenti comandi:

- È possibile disporre le marche e le note selezionate, in modo da evitare di utilizzare il comando **Disponi marche** sulla ribbon. Il risultato varia anche in base alle impostazioni di protezione definite e ai margini di ricerca.
- Con un altro comando **Allinea marche --> Allinea marche automaticamente** sulla ribbon, è possibile allineare le marche e le note associative selezionate adiacenti accumulando le marche e disponendole uniformemente.
- È inoltre possibile allineare le marche selezionate intorno a un punto utilizzando il comando **Allinea marche --> Allinea in un punto**. Questo comando tenta di evitare le linee guida trasversali.
- Questi comandi possono inoltre essere avviati da **Avvio rapido**.

Questa opzione avanzata è specifica del modello e l'impostazione viene salvata nel database delle opzioni.

Si veda anche

[Proprietà di posizionamento per marche, quote, note, testi e i simboli \(pagina 757\)](#)

XS_NEIGHBOUR_PART_SKEW_LIMIT

Categoria

Proprietà disegni

In Tekla Structures le parti adiacenti vengono considerate parti oblique se il prodotto della moltiplicazione dei vettori (asse della parte) e (uno degli assi di coordinate) è minore di `1-XS_NEIGHBOUR_PART_SKEW_LIMIT`. Immettere il limite come valore a virgola mobile, ad esempio `0.1` (default).

Questa opzione avanzata è specifica del modello e l'impostazione viene salvata nel database delle opzioni.

`X_S_NO_AUTO_DISPLAY_VIEWS`

Categoria

Vista modello

Impostare questa opzione avanzata su `TRUE` per evitare la visualizzazione automatica delle viste all'avvio di Tekla Structures. Impostarla su `FALSE` (default) per visualizzare le viste automaticamente.

Questa opzione avanzata è specifica dell'utente e l'impostazione viene salvata in `options.bin` nella cartella dell'utente. Riavviare Tekla Structures per attivare il nuovo valore.

`X_S_NO_BOLT_ANGLE_DIMENSIONS`

Categoria

Quotare: bulloni

Per creare quote angolari per i bulloni, impostare questa opzione avanzata su `FALSE`. Per non creare quote angolari per i bulloni, selezionare `TRUE` (default).

Questa opzione avanzata è specifica del modello e l'impostazione viene salvata nel database delle opzioni.

`X_S_NO_CHAMFERS_IN_EXACT_MODE`

Categoria

Vista modello

Impostare questa opzione avanzata su `TRUE` per evitare la creazione di smussi in Tekla Structures quando si utilizza la modalità esatta. Per creare gli smussi nella modalità esatta, impostarla su `FALSE`.

Per impostazione predefinita, gli smussi vengono creati. Questa opzione avanzata interessa solo le viste wire frame.

Questa opzione avanzata è specifica dell'utente e l'impostazione viene salvata in `options.bin` nella cartella dell'utente. Riavviare Tekla Structures per attivare il nuovo valore.

XS_NO_END_VIEWS_TO_INCLUDED_SINGLE_DRAWINGS

Categoria

Vista di prefabbricazione nel disegno di assemblaggio

Impostare questa opzione avanzata su `TRUE` (default) per evitare che Tekla Structures crei viste finali quando si crea un disegno di assemblaggi e si sceglie di includere disegni di prefabbricazione. Se non si desidera utilizzare questa impostazione, impostarla su `FALSE`.

Se non si immette alcun valore, in Tekla Structures vengono create viste d'estremità in base alle proprietà dei disegni di prefabbricazione.

Questa opzione avanzata è specifica del modello e l'impostazione viene salvata nel database delle opzioni.

XS_NO_RELATIVE_SHAPE_DIMENSIONS

Categoria

Quotare: parti

Impostare questa opzione avanzata su `TRUE` per fare in modo che le quote di sagome siano identiche al tipo di quota selezionato.

Per impostazione predefinita, le quote automatiche di sagome sono sempre relative, indipendentemente dal tipo di quota selezionato.

Questa opzione avanzata non influisce sui disegni di officina. Per modificare i disegni di officina, utilizzare l'opzione avanzata

`XS_SINGLE_NO_RELATIVE_SHAPE_DIMENSIONS`.

Questa opzione avanzata è specifica del modello e l'impostazione viene salvata nel database delle opzioni.

Si veda anche

[XS_SINGLE_NO_RELATIVE_SHAPE_DIMENSIONS \(pagina 421\)](#)

XS_NO_UNFOLDING_LINES_TO_DRAWINGS

Categoria

Quotatura: Estendere

Utilizzare per definire se le linee di estensione sono visualizzate nei disegni. Quando si imposta l'opzione avanzata su `TRUE`, le linee di estensione non sono visualizzate. Il valore predefinito è `FALSE`.

Questa opzione avanzata è specifica del modello e l'impostazione viene salvata nel database delle opzioni.

XS_NO_SINGLE_PART_DRAWINGS_FOR

Categoria

Vista di prefabbricazione nel disegno di assemblaggio

Impostare nel modo seguente per evitare che Tekla Structures produca disegni di officina per gli assemblaggi che contengono una sola parte:

```
XS_NO_SINGLE_PART_DRAWINGS_FOR=LOOSE_PARTS
```

Questa opzione avanzata è specifica del modello e l'impostazione viene salvata nel database delle opzioni.

XS_NORTH_MARK_SCALE

Categoria

Marche: parti

Utilizzare questa opzione avanzata per definire la scala del simbolo del Nord. Per impostazione predefinita, i simboli del Nord sono caratterizzati da una scala di 1:1. È inoltre possibile creare un simbolo di dimensioni maggiori per le marche del Nord nell'Editor dei simboli.

Questa opzione avanzata è specifica del modello e l'impostazione viene salvata nel database delle opzioni.

XS_NORTH_MARK_SYMBOL

Categoria: Marcatura: parti

Di default, il simbolo del nord è il numero 32 nel file dei simboli `xsteel.sym`. Utilizzare questa opzione avanzata per modificare il simbolo.



Questa opzione avanzata è specifica del modello e l'impostazione viene salvata nel database delle opzioni.

Si veda anche

Visualizzazione delle marche di direzione (marche del Nord)

XS_NSFS_POSTFIX_FOR_MERGED_PART_MARK

Categoria

Marche: parti

Utilizzare per definire il suffisso nelle marche parti unite. Il suffisso è visibile per parti identiche su entrambi i lati di una parte principale. Il valore predefinito è BS.

Questa opzione avanzata è specifica del modello e l'impostazione viene salvata nel database delle opzioni.

Si veda anche

XS_NSFS_TEXT_POSITION_IN_PART_MARK

Categoria

Marcare: parti

Definisce l'elemento seguito dal testo NS, FS o BS nelle marche parti unite.

Il valore predefinito è 23, che indica che il testo si trova dopo la posizione della parte. Se non è possibile trovare nella marca il tipo definito dall'opzione avanzata, il testo si trova alla fine della marca. Per forzare la visualizzazione del testo sempre alla fine della marca, utilizzare -1.

Questa opzione avanzata è specifica del modello e l'impostazione viene salvata nel database delle opzioni.

Per ulteriori informazioni sull'unione automatica delle marche delle parti, vedere .

Nella lista seguente vengono presentati i valori interi e gli elementi corrispondenti nella marca:

TEXT = 1

LINE FEED = 2

SYMBOL = 3

FRAME START = 4

FRAME END = 5

MATERIAL = 10

USER DEFINED ATTRIBUTE = 16

ASSEMBLY_POSITION = 22

PART_POSITION = 23

PROFILE = 24

NAME = 25

LENGTH = 26

CAMBER = 27

SIZE = 28

FITTINGS (NS/FS) = 29

CLASS = 38

BACK_SPACE = 46

GAGE OF OUTSTANDING LEG = 48

CENTER TO CENTER DISTANCE = 49

FACE_DIRECTION = 57

END OF Mark = -1

Esempio

`XS_NSFS_TEXT_POSITION_IN_PART_MARK=22`

Il valore 22 significa dopo la posizione di assemblaggio.

NOTA Il testo NS, FS o BS stesso proviene da due posizioni separate a seconda che le marche siano o meno unite. Per le marche normali, il testo proviene da un file denominato `by_number.ail` (NS: `by_number_msg_no_675`, FS: `by_number_msg_no_676`). Per le marche unite, il testo proviene dalle opzioni avanzate seguenti:

- BS: `XS_GET_NSFS_POSTFIX_FOR_MERGED_PART_MARK`
 - NS: `XS_GET_NS_POSTFIX_FOR_MERGED_PART_MARK`
 - FS: `XS_GET_FS_POSTFIX_FOR_MERGED_PART_MARK`
-

XS_NS_POSTFIX_FOR_MERGED_PART_MARK

Categoria

Marche: parti

Utilizzare per definire il suffisso lato vicino nelle marche parti unite. Il suffisso è visibile per parti identiche sul lato vicino. Il valore predefinito è NS.

Questa opzione avanzata è specifica del modello e l'impostazione viene salvata nel database delle opzioni.

Si veda anche

XS_NUMBERING_RESULTS_DIALOG_DISPLAY_TIME

Categoria

Marcatura

Utilizzare per impostare l'intervallo di tempo in cui in Tekla Structures viene eseguito il secondo salvataggio durante la marcatura quando è stata selezionata l'opzione **Sincronizza con il modello principale (salva-marca-salva)** nella finestra di dialogo **Impostazioni marcatura**.

Inserire il tempo richiesto in secondi. Per impostazione predefinita, l'opzione avanzata è impostata su 1500.

Questa opzione avanzata è specifica del modello e l'impostazione viene salvata nel database delle opzioni.

Vedere anche

1.15 Opzioni avanzate - O

XS_OBJECT_SELECTION_CONFIRMATION

Categoria

Proprietà di modellazione

Immettere il tempo in millisecondi dopo il quale in Tekla Structures viene richiesto di annullare la selezione dell'oggetto. È possibile annullare il processo di selezione dell'oggetto se la selezione richiede più tempo di quello definito.

Il valore predefinito è 5000.

Questa opzione avanzata è specifica dell'utente e l'impostazione viene salvata in `options.bin` nella cartella dell'utente. Riavviare Tekla Structures per attivare il nuovo valore.

XS_OBJECTLOCK_DEFAULT

Categoria

Proprietà di modellazione

Impostare lo stato di blocco di default per i nuovi assemblaggi o le nuove entità gettate al momento della creazione. Inoltre, quando si inizia a condividere il modello in Tekla Model Sharing, lo stato di blocco di default viene impostato per tutti gli assemblaggi e le entità gettate che ancora non hanno alcun stato di blocco. Lo stato bloccato viene visualizzato nel valore **Bloccato** della finestra di dialogo **Blocco degli oggetti**. Le opzioni del valore sono ORGANIZZAZIONE O NO.

Questa opzione avanzata è specifica del sistema.

XS_OMIT_MARKS_OF_HIDDEN_PARTS_IN_GA_DRAWINGS

Categoria

Marche: parti

Impostare questa opzione avanzata su `TRUE` per nascondere le marche di parti nascoste da altre parti nelle viste nei disegni di progetto/montaggio. Il valore di default è `FALSE`.

Se su uno dei lati di una trave sono presenti irrigidimenti, uno di questi verrà nascosto dalla trave davanti ad esso. Impostare questa opzione avanzata su `TRUE` per evitare che in Tekla Structures venga visualizzata la marca della parte nascosta.

Questa opzione avanzata è specifica del modello e l'impostazione viene salvata nel database delle opzioni.

XS_OMIT_MARKS_OF_PARTS_OUT_OF_VIEW_PLANE_LIMIT_ANGLE

Categoria

Marche: generale

Utilizzare per nascondere le marche parti per parti all'esterno del piano della vista corrente definendo il limite per l'inclusione come angolo. Il valore predefinito è 20.0.

È inoltre necessario impostare l'opzione **Parti fuori dal piano della vista** nella finestra di dialogo **Proprietà marca parte** del livello vista su **Non visibile** per nascondere parti dalle viste che si trovano all'esterno dell'angolo specificato qui.

Questa opzione avanzata è specifica del modello e l'impostazione viene salvata nel database delle opzioni.

Si veda anche

[Proprietà marche - scheda Contenuto, Generale, Unione e Aspetto \(pagina 705\)](#)

XS_OMITTED_BOLT_ASSEMBLY_TYPE

Categoria: Marcare: bulloni

Utilizzare questa opzione avanzata per escludere il tipo specificato di marche bulloni quando **Ignora dimensione** è impostata su un valore nelle proprietà delle marche bullone del disegno. Le opzioni sono:

- SITE (valore predefinito)
- SHOP
- SITE_AND_SHOP.

Il valore di default `SITE` consente di escludere solo le marche bulloni di cantiere per i bulloni che soddisfano il valore **Ignora dimensione**, mentre nei disegni vengono visualizzate le marche bulloni di officina di tutte le dimensioni.

Questa opzione avanzata è specifica del modello e l'impostazione viene salvata nel database delle opzioni.

Si veda anche

[XS_OMITTED_BOLT_TYPE \(pagina 329\)](#)

XS_OMITTED_BOLT_TYPE

Categoria: Marcatura: Bulloni

Utilizzare questa opzione avanzata per definire gli standard bullone da escludere dai disegni quando una dimensione è stata definita per l'impostazione **Ignora dimensione** nelle proprietà delle marche bullone del disegno. Immettere il nome dello standard bullone, ad esempio 7990. È inoltre

possibile utilizzare caratteri jolly, come * o ?. Di default, non è specificato alcun valore, ovvero nessun standard viene omissso.

Esempio: Innanzitutto definire un valore in **Ignora dimensione**. Per escludere tutte le marche dei bulloni di tale dimensione e le marche dei bulloni degli standard bullone A325N, A325X e A325SC, impostare questa opzione avanzata su A325*.

Questa opzione avanzata è specifica del modello e l'impostazione viene salvata nel database delle opzioni.

Si veda anche

[XS_OMITTED_BOLT_ASSEMBLY_TYPE](#) (pagina 329)

[XS_OMITTED_DIAMETER_TYPE](#) (pagina 330)

[XS_GA_OMITTED_DIAMETER_TYPE](#) (pagina 261)

XS_OMITTED_DIAMETER_TYPE

Categoria

Marche: bulloni

Utilizzare per definire il tipo di diametro bullone delle marche da escludere nei disegni. Le opzioni sono FORI o BULLONI.

Questa opzione avanzata è utilizzata insieme all'impostazione delle proprietà delle marche bullone del disegno **Ignora dimensione**. Ad esempio, per escludere tutte le marche dei bulloni con un diametro del foro di 22, immettere 22 come valore per **Ignora dimensione** e impostare questa opzione avanzata su FORI.

Questa opzione avanzata è specifica del modello e l'impostazione viene salvata nel database delle opzioni.

Si veda anche

[XS_OMITTED_BOLT_TYPE](#) (pagina 329)

XS_OMITTED_PART_NAME_IN_AUTOCONNECTION

Categoria

Componenti

Utilizzare per escludere tipi di parte specifici quando si utilizza la funzione AutoConnection. AutoConnection non è in grado di gestire le connessioni controvento se sono selezionate quantità elevate di parti.

Questa opzione avanzata è specifica del modello e l'impostazione viene salvata nel database delle opzioni.

Esempio

Se si desidera utilizzare questa opzione avanzata per escludere parti con controventatura, impostarla su `brace`. In Tekla Structures non vengono selezionate le parti il cui nome contiene la stringa "brace".

SUGGERIMENTO A tale scopo, è inoltre possibile impostare la funzione **Filtro di selezione** per selezionare tutte le parti, ad eccezione di quelle denominate "brace*".

XS_OMITTED_WELD_TYPE

Categoria

Saldature

Utilizzare per definire i tipi di saldatura da omettere nei disegni. Immettere il numero del tipo di saldatura che si desidera omettere. Il valore di default è 10 (saldatura d'angolo). Per ulteriori informazioni sui tipi di saldatura e i numeri corrispondenti, vedere Lista dei tipi di saldature.

Oltre a questa opzione avanzata, sono disponibili altre due impostazioni utilizzate in Tekla Structures per determinare le saldature, illustrate nel disegno: `XS_WELD_FILTER_TYPE` indica se in Tekla Structures le saldature devono essere filtrate esattamente (`EXACT`) o con le stesse dimensioni o con dimensioni minori (`MIN`) del valore specificato nella casella **Limite dimensione saldatura** nelle proprietà dell'oggetto o della marca a livello di vista disegno. In Tekla Structures vengono sempre visualizzate le saldature dotate di testo di riferimento.

Questa opzione avanzata è specifica del modello e l'impostazione viene salvata nel database delle opzioni.

Esempio

Se si imposta `XS_OMITTED_WELD_TYPE` su 10, `XS_WELD_FILTER_TYPE` su `EXACT` e **Limite dimensione saldatura** su 5, in Tekla Structures vengono visualizzate tutte le saldature ad eccezione di quelle di 5 mm e di quelle di tipo saldatura d'angolo (10). Se in questo caso non si imposta `XS_WELD_FILTER_TYPE`, in Tekla Structures vengono visualizzate tutte le saldature maggiori di 5 mm ad eccezione delle saldature d'angolo.

Si veda anche

[XS_WELD_FILTER_TYPE](#) (pagina 497)

XS_OPEN_DRAWINGS_MAXIMIZED

Categoria

Vista disegno

Impostare su `TRUE` per ottimizzare i disegni al momento dell'apertura. Il valore predefinito è `FALSE`.

Questa opzione avanzata è specifica dell'utente e l'impostazione viene salvata in `options.bin` nella cartella dell'utente. Riavviare Tekla Structures per attivare il nuovo valore.

XS_ORIENTATION_MARK_DIRECTION

Categoria

Marking: parts

Utilizzare per definire la direzione delle marche di direzione. Le opzioni sono `NORTH-EAST`, `NORTH-WEST`, `SOUTH-EAST` e `SOUTH-WEST`. `NORTH-EAST` è il valore predefinito.

Questa opzione avanzata è specifica del modello e l'impostazione viene salvata nel database delle opzioni.

Si veda anche

Visualizzazione delle marche di direzione (marche del Nord)

[XS_NORTH_MARK_SYMBOL](#) (pagina 324)

XS_ORIENTATION_MARK_MOVE_DIST_FOR_BEAMS

Categoria

Marcare: parti

Utilizzare per indicare la posizione delle marche di orientamento per le travi. Immettere un valore che indichi la distanza dall'estremità della parte alla marca di orientamento. Il valore predefinito è 300.0 mm. È possibile immettere qualsiasi valore nell'intervallo compreso tra 1.0 e 3000.0.

Questa opzione avanzata è specifica del modello e l'impostazione viene salvata nel database delle opzioni.

Si veda anche

XS_ORIENTATION_MARK_MOVE_DIST_FOR_BEAMS_IN_GA

Categoria

Marche: parti

Indica la posizione delle marche di direzione delle travi in disegni di progetto/montaggio. Immettere un valore che indichi la distanza dall'estremità della parte alla marca di direzione. Il valore predefinito è 300.0 mm.

Questa opzione avanzata è specifica del modello e l'impostazione viene salvata nel database delle opzioni.

Si veda anche

[XS_ORIENTATION_MARK_MOVE_DIST_FOR_BEAMS \(pagina 332\)](#)

XS_ORIENTATION_MARK_MOVE_DIST_FOR_COLUMNS

Categoria

Marchatura: parti

Utilizzare per definire il posizionamento delle marche di direzione per le colonne. Il valore assegnato a questa opzione avanzata corrisponde alla distanza dall'estremità della parte alla marca di direzione. Il valore predefinito per le colonne è 300.0 mm. I valori possibili sono compresi tra 1.0 e 3000.0.

Questa opzione avanzata è specifica per ciascun ruolo. Quando si utilizza il tipo **SYSTEM(ROLE)**, viene adottato il valore di default. Quando è utilizzato il tipo **MODEL(ROLE)** o **DRAWING(ROLE)**, è possibile modificare il valore, che sarà quindi uguale per tutti gli utenti nel modello corrente.

Si veda anche

XS_ORIENTATION_MARK_MOVE_DIST_FOR_COLUMNS_IN_GA

Categoria

Marche: parti

Definisce la posizione delle marche di direzione delle colonne in disegni di progetto/montaggio. Il valore assegnato a questa opzione avanzata

corrisponde alla distanza dall'estremità della parte alla marca di direzione. Il valore predefinito è 300.0 mm.

Questa opzione avanzata è specifica per ciascun ruolo. Quando si utilizza il tipo **SYSTEM(ROLE)**, viene adottato il valore di default. Quando è utilizzato il tipo **MODEL(ROLE)** o **DRAWING(ROLE)**, è possibile modificare il valore, che sarà quindi uguale per tutti gli utenti nel modello corrente.

Si veda anche

[XS_ORIENTATION_MARK_MOVE_DIST_FOR_COLUMNS](#) (pagina 333)

1.16 Opzioni avanzate - P

XS_PARAMETRIC_PROFILE_SEPARATOR

Categoria

Profili

Utilizzare questa opzione avanzata per definire un carattere aggiuntivo con cui separare le dimensioni nel nome dei profili parametrici. In Tekla Structures vengono sempre riconosciuti i caratteri separatori standard X, *, - e /. Il valore predefinito è l'asterisco (*).

Ad esempio, quando si richiedono informazioni su una parte con un profilo tracciato, il carattere specificato da questa opzione avanzata viene utilizzato come separatore.

Esempio

```
XS_PARAMETRIC_PROFILE_SEPARATOR=E
```

Nomi di profilo validi con questa impostazione:

1. PL500*800
2. PL500X800
3. PL500E800

Inoltre, è valida qualsiasi combinazione dei seguenti valori:

```
ProfileName500*500-500*500E500 (deve essere definito il profilo ProfileName ).
```

Limitazioni

- Solo un carattere è accettato come valore per questa opzione avanzata.
- Non è possibile utilizzare barre (/) nel sistema imperiale statunitense.

Si veda anche

[XS_USER_DEFINED_PARAMETRIC_PROFILE_SEPARATORS](#) (pagina 487)

XS_PART_DIMENSION_PLANES_TABLE

Categoria

Quotare: parti

Utilizzare per indicare il percorso della tabella piani quote delle parti personalizzate dall'utente. In questa tabella sono definiti i piani in cui vengono create le quote. Ad esempio, nel caso in cui si desideri che in Tekla Structures vengano quotate le barre circolari al centro del profilo anziché dalla linea di riferimento.

È inoltre possibile utilizzare un nome file come valore. Se il valore è un nome file, Tekla Structures cerca il file nelle cartelle di modello, progetto, ditta e profili (nell'ordine indicato).

Questa è una opzione avanzata specifica del sistema.

Esempio

```
XS_PART_DIMENSION_PLANES_TABLE=%XS_PROFDB%  
\dim_planes_table.txt
```

Si veda anche

XS_PART_MERGE_MAX_DISTANCE

Categoria

Marche: parti

Utilizzare per definire la distanza massima entro cui parti identiche ottengono marche unite. Le unità sono in millimetri. Il valore predefinito è 1200.

Questa opzione avanzata è specifica per ciascun ruolo. Quando si utilizza il tipo **SYSTEM(ROLE)**, viene adottato il valore di default. Quando è utilizzato il tipo **MODEL(ROLE)** o **DRAWING(ROLE)**, è possibile modificare il valore, che sarà quindi uguale per tutti gli utenti nel modello corrente.

Si veda anche

XS_PART_MULTI_NUMBER_FORMAT_STRING

Categoria: Marcatura

Utilizzare per definire marche multiple per parti singole. Utilizzare le opzioni seguenti per definire il contenuto delle marche parti. Utilizzare tutti gli attributi necessari e racchiudere ciascun attributo tra simboli di percentuale (%).

Le opzioni disponibili sono:

Opzione	Descrizione
%PART_MULTI_DRAWING_NUMBER%	Nome disegno multi.
%PART_MULTI_DRAWING_POS%	Posizione del disegno di officina all'interno del disegno multi.
%PART_PREFIX%	Prefisso della parte nel modello.
%PART_POS%	Marca di posizione della parte nel modello.
Template fields	Immettere TPL: seguito dal nome di qualsiasi campo di template pertinente. Racchiudere ogni nome tra simboli di percentuale (%). Ad esempio, %TPL:PROJECT.NUMBER%
Attributi utente definiti nel file <code>objects.inp</code>	Immettere UDA: seguito dal nome di qualsiasi attributo utente pertinente, esattamente come appare nel file <code>objects.inp</code> . Ad esempio, %UDA:MY_INFO_1%

Questa opzione avanzata è specifica del modello e l'impostazione viene salvata nel database delle opzioni.

Esempio

Per convertire le marche multiple delle parti nel formato prefisso parte + posizione nel disegno composto + nome disegno composto, impostare l'opzione avanzata come segue:

```
%PART_PREFIX%%PART_MULTI_DRAWING_POS%  
%PART_MULTI_DRAWING_NUMBER%
```

Si veda anche

[XS_USE_MULTI_NUMBERING_FOR](#) (pagina 468)

[XS_ASSEMBLY_MULTI_NUMBER_FORMAT_STRING](#) (pagina 79)

[XS_CAST_UNIT_MULTI_NUMBER_FORMAT_STRING](#) (pagina 103)

XS_PART_POSITION_NUMBER_FORMAT_STRING

Categoria: Marcatura

Utilizzare affinché Tekla Structures utilizzi solo lettere nelle marche delle parti.

NOTA Le opzioni avanzate [XS_ASSEMBLY_POSITION_NUMBER_FORMAT_STRING \(pagina 81\)](#) e [XS_PART_POSITION_NUMBER_FORMAT_STRING](#) sostituiscono l'opzione avanzata [XS_SWITCH_POS_NUMBERS_FOR \(pagina 439\)](#). [XS_SWITCH_POS_NUMBERS_FOR](#) non ha alcun impatto sui numeri di posizione assemblaggio e/o parte se si utilizza [XS_ASSEMBLY_POSITION_NUMBER_FORMAT_STRING](#) e/o [XS_PART_POSITION_NUMBER_FORMAT_STRING](#).

Immettere qualsiasi combinazione delle opzioni seguenti:

Opzione	Descrizione
%PART_PREFIX%	Prefisso della parte, definito nelle proprietà della parte nel pannello proprietà.
%PART_POS%	Marcatura della parte, definito dal numero partenza (dalle proprietà della parte nel pannello proprietà) e dalla posizione finale in tale serie di marcatura.
%PART_POS_WITH_LETTERS%	Come sopra, ma con le lettere. Di default, vengono utilizzate le lettere dalla A alla Z, ma è anche possibile definire lettere valide con l'opzione avanzata XS_VALID_CHARS_FOR_PART_POSITION_NUMBERS .

L'attributo di marca/lettera di posizione può anche includere un suffisso che definisce il numero minimo di cifre (o lettere), ad esempio: %PART_POS.3%. Questo esempio produce una prima marca di parte 001, una seconda marca di parte 002 e così via.

Questa opzione avanzata è specifica del modello e l'impostazione viene salvata nel database delle opzioni.

Si veda anche

[XS_VALID_CHARS_FOR_PART_POSITION_NUMBERS \(pagina 490\)](#)

XS_PART_POSITION_TO_EDGE_NEAREST_TO_NEIGHBOUR

Categoria

Quotatura: Parti

Impostare questa opzione avanzata su `TRUE` per quotare la posizione delle parti al bordo più vicino alla parte adiacente. Il valore predefinito è `FALSE`.

Nell'immagine riportata di seguito, le parti adiacenti nel modello sono blu e vengono visualizzati i punti di creazione del piatto.

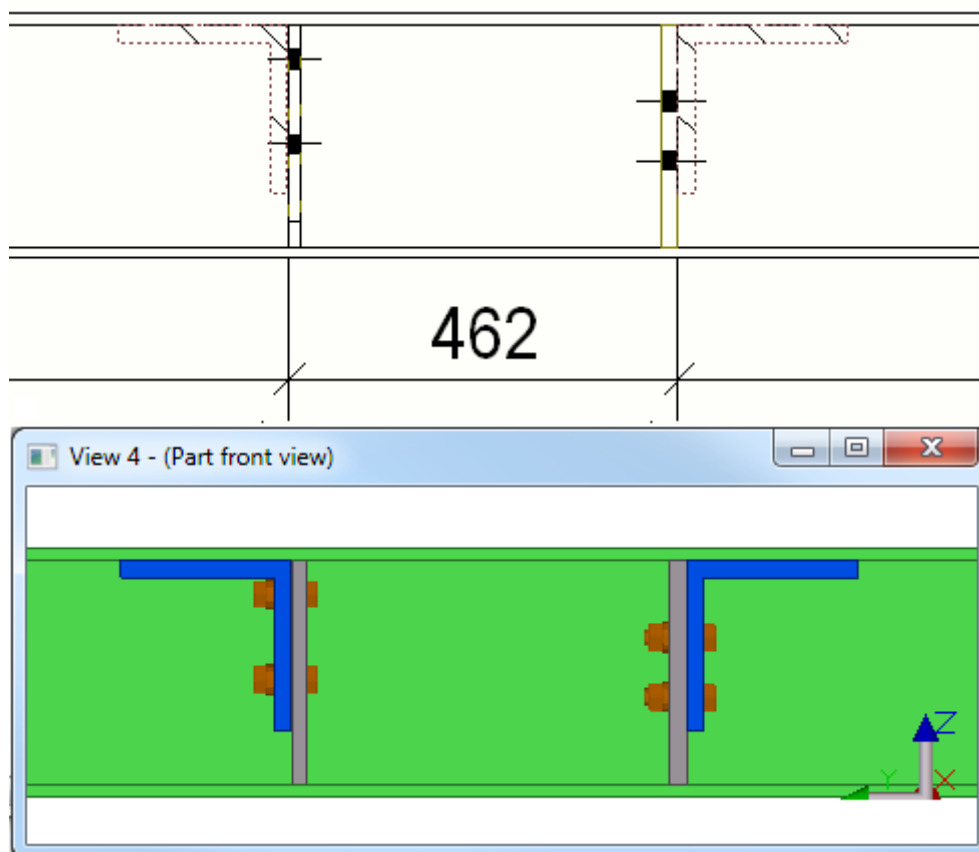

Per ulteriori informazioni su come utilizzare le opzioni avanzate quando si aggiungono quote ai piatti, vedere .

Questa opzione avanzata è specifica per ciascun ruolo. Quando si utilizza il tipo **SYSTEM(ROLE)**, viene adottato il valore di default. Quando è utilizzato il tipo **MODEL(ROLE)** o **DRAWING(ROLE)**, è possibile modificare il valore, che sarà quindi uguale per tutti gli utenti nel modello corrente.

XS_PART_POSITION_TO_LEADING_EDGE

Categoria

Quotare: parti

Impostare questa opzione avanzata su `TRUE` (valore predefinito) per quotare la posizione delle travi rispetto al bordo principale. Se non si desidera utilizzare questa impostazione, impostarla su `FALSE`. Affinché questa opzione avanzata diventi effettiva, disabilitare l'opzione avanzata `XS_USE_PLATE_SIDE_POSITIONING`.

Per gli assemblaggi di colonne, è necessario impostare anche l'opzione avanzata `XS_PART_POSITION_TO_LEADING_EDGE_IN_COLUMNS_ALSO` su `TRUE`.

Per ulteriori informazioni su come utilizzare le opzioni avanzate quando si aggiungono quote ai piatti, vedere Aggiunta di quote ai piatti.

Questa opzione avanzata è specifica del modello e l'impostazione viene salvata nel database delle opzioni.

Si veda anche

[XS_PART_POSITION_TO_LEADING_EDGE_IN_COLUMNS_ALSO](#) (pagina 339)

[XS_USE_PLATE_SIDE_POSITIONING](#) (pagina 478)

XS_PART_POSITION_TO_LEADING_EDGE_IN_COLUMNS_ALSO

Categoria

Quotatura: Parti

Per quotare la posizione delle parti rispetto al bordo principale per gli assemblaggi di colonne, impostare questa opzione avanzata su `TRUE`. Se non si desidera utilizzare questa impostazione, impostarla su `FALSE`. Il valore di default è `TRUE`.

È inoltre necessario impostare l'opzione avanzata [XS_PART_POSITION_TO_LEADING_EDGE](#) (pagina 338) su `TRUE`.

Per ulteriori informazioni su come utilizzare le opzioni avanzate quando si aggiungono quote ai piatti, vedere Aggiunta di quote ai piatti.

Questa opzione avanzata è specifica del modello e l'impostazione viene salvata nel database delle opzioni.

XS_PIXEL_TOLERANCE

Categoria

Vista modello

Utilizzare per definire la zona di snap degli oggetti. Ciascun oggetto ha una zona di snap, che definisce il grado di prossimità della selezione necessario per centrare una posizione. Quando si esegue la selezione all'interno della zona di snap di un oggetto, in Tekla Structures viene eseguito lo snap automatico al punto di selezione più vicino sull'oggetto. Immettere il valore in pixel. Il valore predefinito è 10.

Questa opzione avanzata è specifica dell'utente e l'impostazione viene salvata in `options.bin` nella cartella dell'utente. Riavviare Tekla Structures per attivare il nuovo valore.

XS_PLATE_ROUNDING_DECIMALS

Categoria

Gestione piatto

Utilizzare per definire il numero massimo di decimali nel nome del profilo del piatto creato dai **componenti**. Il valore di default è 1.

Si noti che gli zeri superflui vengono sempre omessi, ad esempio 10.501:

- con 2 decimali è 10,5
- con 3 decimali è 10,501

Questa opzione avanzata è specifica del modello e l'impostazione viene salvata nel database delle opzioni.

L'opzione avanzata `XS_MAX_DECIMALS_IN_PROFILE_NAME` controlla i decimali dei piatti modellati direttamente nel modello.

Si veda anche

[XS_MAX_DECIMALS_IN_PROFILE_NAME \(pagina 308\)](#)

XS_PLOT_ORIGIN_MOVE_X

Categoria

Questa opzione avanzata deve essere impostata in un file di inizializzazione (.ini).

Esegue l'offset dell'origine di stampa nella direzione x. Utilizzare se un disegno non si adatta al foglio o viene stampato in una posizione errata. Immettere un valore intero in millimetri. Questa opzione avanzata interessa tutte le stampanti. Di default, questa opzione avanzata non viene impostata su alcun valore.

NOTA Se si impostano queste opzioni avanzate nei file di inizializzazione, la finestra di dialogo **Catalogo stampanti** non ha più la priorità.

Si veda anche

[XS_PLOT_ORIGIN_MOVE_Y \(pagina 341\)](#)

XS_PLOT_ORIGIN_MOVE_Y

Categoria

Questa opzione avanzata deve essere impostata in un file di inizializzazione (.ini).

Esegue l'offset dell'origine di stampa nella direzione y. Utilizzare se un disegno non si adatta al foglio o viene stampato in una posizione errata. Immettere un valore intero in millimetri. Questa opzione avanzata interessa tutte le stampanti. Di default, questa opzione avanzata non viene impostata su alcun valore.

NOTA Se si impostano queste opzioni avanzate nei file di inizializzazione, la finestra di dialogo **Catalogo stampanti** non ha più la priorità.

Si veda anche

[XS_PLOT_ORIGIN_MOVE_X \(pagina 340\)](#)

XS_PLOT_VIEW_FRAMES

Categoria

Stampa

Per visualizzare le strutture della vista nei disegni stampati ed esportati, impostare `XS_PLOT_VIEW_FRAMES` su `TRUE`. `FALSE` è il valore predefinito.

Questa opzione avanzata è specifica del modello e l'impostazione viene salvata nel database delle opzioni.

PML_ASSEMBLY_MARKS_IN_USE

Categoria

Esportazione

Impostare questa opzione avanzata su `TRUE` affinché in Tekla Structures vengano utilizzate le marche di assemblaggio nelle esportazioni PML. Di default, questa opzione avanzata è impostata su `FALSE`, ovvero Tekla Structures utilizza le marche delle parti.

Questa opzione avanzata è specifica del modello e l'impostazione viene salvata nel database delle opzioni.

PML_CARDINAL_POINT_NOT_IN_USE

Categoria

Esportazione

Impostare questa opzione avanzata su `TRUE` per evitare che in Tekla Structures vengano utilizzati i punti cardinali nelle esportazioni PML. Ciò significa che tutte le parti verranno definite in base alle rispettive linee centrali e la posizione delle parti può variare rispetto a quella indicata nel modello di Tekla Structures. Di default, questa opzione avanzata è impostata su `FALSE`, ovvero i punti cardinali vengono utilizzati nell'esportazione PML. Il valore di default è `FALSE`.

XS_PML_EXPORT_INCLUDE_GLOBAL_ID

Categoria

Esportazione

Impostare questa opzione avanzata su `TRUE` per ripristinare il numero ID di FrameWorksPlus nelle esportazioni PML. Se non si desidera esportare il numero ID, impostarla su `FALSE`. Il valore di default è `FALSE`.

Questa opzione avanzata è specifica del modello e l'impostazione viene salvata nel database delle opzioni.

Si veda anche

[XS_SDNF_IMPORT_STORE_MEMBER_NUMBER \(pagina 394\)](#)

Esportazione in CAD

XS_PML_EXPORT_USE_ADDITIONAL_CUT_DIST

Categoria

Esporta

In alcune versioni precedenti di Tekla Structures è stato aggiunto 1 mm di lunghezza alle estremità delle parti adattate nelle esportazioni PML. Impostare questa opzione avanzata su `TRUE` per forzare l'aggiunta della lunghezza anche nelle versioni recenti. Il valore predefinito è `FALSE`.

Questa opzione avanzata è specifica del modello e l'impostazione viene salvata nel database delle opzioni.

XS_POINT_CLOUD_CACHE_FOLDER

Categoria: Posizione file

Utilizzare questa opzione avanzata per definire la cartella in cui vengono memorizzati i dati della nuvola di punti. Di default, la cartella è `%LocalAppData%\Trimble\Tekla Structures\PointClouds`, ad esempio `C:\Users\\AppData\Local\Trimble\Tekla Structures\PointClouds`.

Questa opzione avanzata è specifica dell'utente e l'impostazione viene salvata in `options.bin` nella cartella dell'utente. Riavviare Tekla Structures per attivare il nuovo valore.

XS_POINT_CLOUDS_WEB_CACHE

Categoria: Posizione file

Utilizzare questa opzione avanzata per definire la cache di streaming web della nuvola di punti. Di default, la cartella è `%LocalAppData%\Trimble\Trimble Connect\Import`, ad esempio `C:\Users\\AppData\Local\Trimble\Trimble Connect\Import`.

XS_POLYBEAM_CHORD_TOLERANCE

Categoria: Velocità e precisione

Utilizzare questa opzione avanzata per definire la tolleranza del segmento per i segmenti polybeam curvi. Immettere il valore in millimetri. Il valore di default è `1.0`.

Riaprire il modello per attivare il nuovo valore.

NOTA Non modificare le impostazioni di tolleranza del segmento durante un progetto. Quando si riapre il modello, le modifiche ricreano automaticamente polybeam curve, con conseguente creazione di oggetti solidi leggermente diversi, che possono influire, ad esempio, sulla marcatura o sulle coperture in calcestruzzo dei set di barre d'armatura.

L'opzione avanzata `XS_POLYBEAM_MAX_ANGLE_BETWEEN_CS` funziona come fattore di limitazione di `XS_POLYBEAM_CHORD_TOLERANCE`.

Questa opzione avanzata è specifica del modello e l'impostazione viene salvata nel database delle opzioni.

Si veda anche

[XS_POLYBEAM_MAX_ANGLE_BETWEEN_CS \(pagina 344\)](#)

[XS_CHORD_TOLERANCE_FOR_TUBE_SEGMENTS \(pagina 114\)](#)

XS_POLYBEAM_MAX_ANGLE_BETWEEN_CS

Categoria

Velocità e precisione

Utilizzare questa opzione avanzata per definire l'angolo massimo tra le sezioni trasversali adiacenti nelle sezioni polybeam curve. Immettere il valore in gradi. Il valore di default è 30.0.

Questa opzione avanzata è specifica del modello e l'impostazione viene salvata nel database delle opzioni.

XS_POLYBEAM_CURVATURE_TOLERANCE

Categoria

Proprietà di modellazione

Utilizzare per definire la tolleranza utilizzata per rilevare la curvatura tra tre punti in una polybeam. Il valore predefinito è $2.0e-6$.

Questa opzione avanzata definisce la differenza nella produzione di punti tra due vettori di unità costituiti da due maniglie con smussi di tipo arco polybeam consecutive. Se la produzione di punti differisce per meno di questo valore, la curva è considerata una linea retta e lo smusso di tipo arco viene omissso.

In genere, è necessario modificare il valore predefinito solo se si lavora con polybeam lunghe, sottili o molto complesse. Modificare il valore predefinito nelle seguenti situazioni:

- Se la polybeam è solo leggermente curvata e nel modello ha l'aspetto di una polybeam diritta, è necessario assegnare un valore inferiore, ad esempio $2.0e-10$. Un valore più grande rende diritte le polybeam caratterizzate solo da una leggera curvatura.
- Se il valore è eccessivamente piccolo (inferiore al valore predefinito per le polybeam semplici), potrebbero verificarsi problemi relativi alle prestazioni.
- Se la tolleranza è impostata su un valore troppo piccolo ($< e-11$), la polybeam può rompersi.

XS_POLYGON_CUT_EXTRA_THICKNESS

Categoria

Proprietà di modellazione

Utilizzare questa opzione avanzata per definire la profondità di taglio di un taglio poligonale, ad esempio per lo spessore del taglio di un rivestimento. Il valore predefinito per lo spessore del taglio è 5.0 mm.

XS_POLYGON_PERPENDICULAR_EDGE_PREFERENCE_FACTOR

Categoria

Gestione piatto

Questa opzione avanzata viene utilizzata per modificare artificialmente il lato di un piatto da considerare come il "più lungo".

Il lato più lungo dei piatti poligonali è sempre rivolto verso il basso nei disegni, e ciò può influire sui piatti con bordi perpendicolari.

Queste informazioni possono quindi essere utilizzate, ad esempio, per modificare la rotazione di un piatto nei disegni o per scegliere il lato di un piatto da considerare come "Lunghezza" e "Altezza".

Questa opzione avanzata viene utilizzata per i piatti con lati perpendicolari nei disegni. Questa opzione avanzata ruota i piatti se è presente un bordo perpendicolare a quello corrente e se tale bordo non è un bordo adiacente.

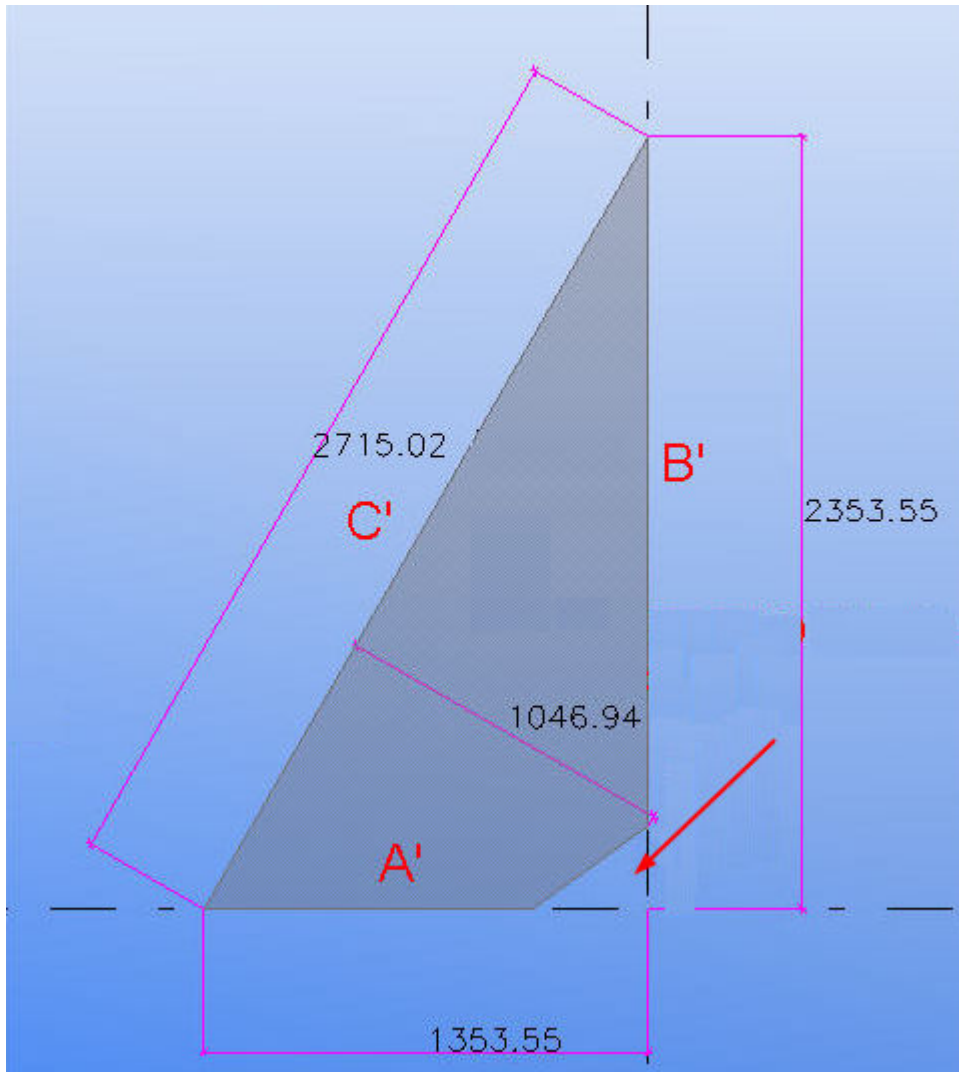

Il valore predefinito è 1.5.

Se nell'esempio precedente si imposta

`XS_POLYGON_PERPENDICULAR_EDGE_PREFERENCE_FACTOR` su 1, tutti i lati vengono moltiplicati per 1 e la finestra viene disegnata in base al lato più lungo. Il risultato è Lunghezza = 2715.02, Larghezza = 1046.94.

Se questa opzione avanzata è impostata su 10, i bordi degli angoli perpendicolari A' e B' vengono moltiplicati per 10. Se il risultato è maggiore del lato C' più lungo, la finestra viene disegnata utilizzando i lati A' e B'. Il risultato è Lunghezza = 2353.55, Larghezza = 1353.55.

Questa opzione avanzata è specifica del modello e l'impostazione viene salvata nel database delle opzioni.

Si veda anche

[XS_POLYGON_SQUARE_CORNER_PREFERENCE_FACTOR](#) (pagina 347)

XS_POLYGON_SQUARE_CORNER_PREFERENCE_FACTOR

Categoria

Gestione piatto

Questa opzione avanzata viene utilizzata per modificare artificialmente il lato di un piatto da considerare come il "più lungo".

Nei disegni questa opzione avanzata viene utilizzata anche per controllare la rotazione di piatti con angoli retti. Il lato più lungo dei piatti poligonali è sempre rivolto verso il basso nei disegni, e ciò può influire sui piatti con angoli retti, come illustrato di seguito:

Queste informazioni possono quindi essere utilizzate, ad esempio, per modificare la rotazione di un piatto nei disegni o per scegliere il lato di un piatto da considerare come "Lunghezza" e "Altezza".

Questa opzione avanzata viene utilizzata per i piatti con due bordi consecutivi perpendicolari uno all'altro. Quando questa opzione avanzata è impostata su un fattore, Tekla Structures viene moltiplica per questo fattore la lunghezza del lato accanto all'angolo destro, rendendolo il lato più lungo. Nei report questo lato verrà quindi considerato "Lunghezza" e la distanza perpendicolare corrispondente verrà considerata "Larghezza".

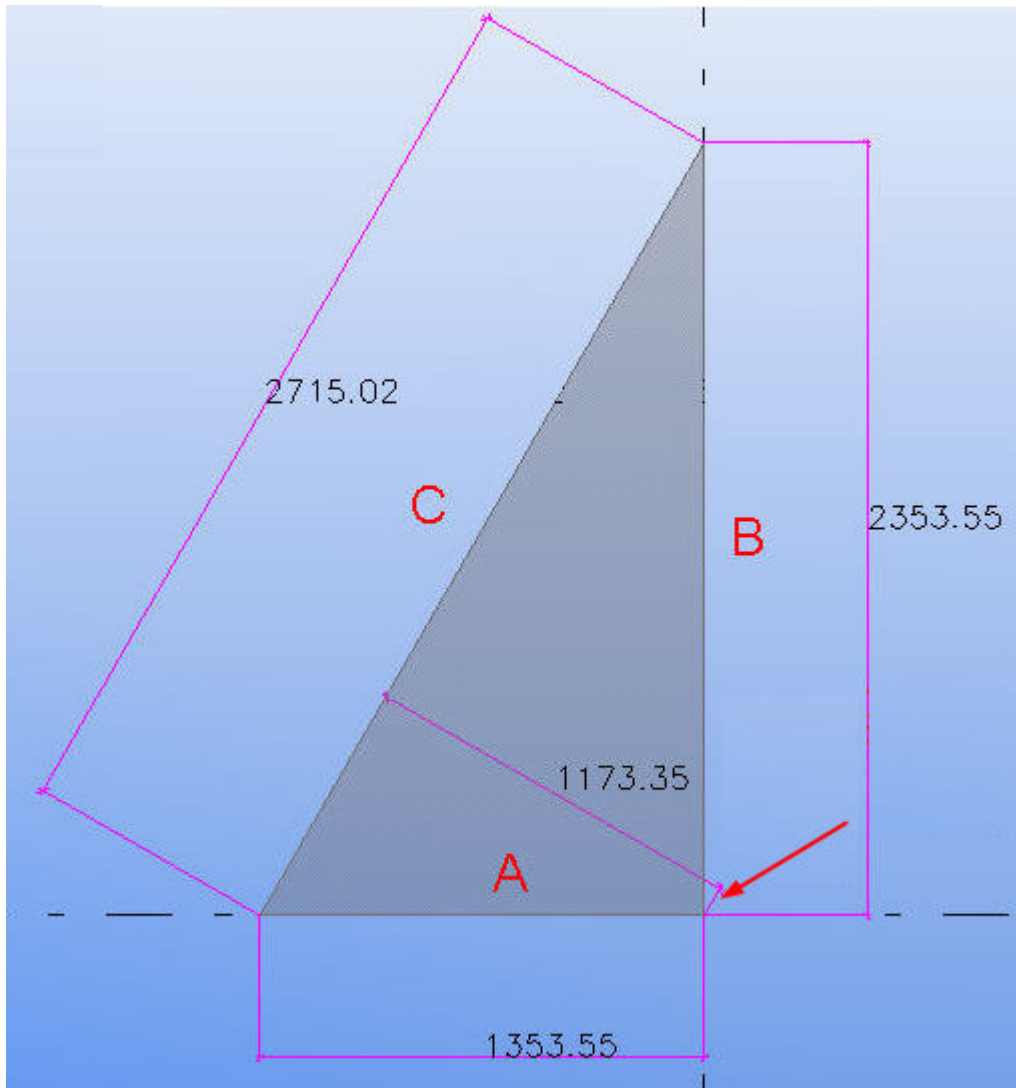

In Tekla Structures vengono ancora utilizzate e visualizzate le dimensioni reali del piatto.

Se nell'esempio precedente si imposta

`XS_POLYGON_SQUARE_CORNER_PREFERENCE_FACTOR` su 1, tutti i lati vengono moltiplicati per 1 e la finestra viene disegnata in base al lato più lungo. Il risultato è Lunghezza = 2715.02, Larghezza = 1173.35.

Se questa opzione avanzata è impostata su 10, solo i bordi degli angoli quadrati A' e B' vengono moltiplicati per 10. Se il risultato è maggiore del lato C più lungo, la finestra viene disegnata utilizzando i lati A e B. Il risultato sarà Lunghezza = 2353.55, Larghezza = 1353.55.

Il valore predefinito per questa opzione avanzata è 2.0.

Questa opzione avanzata è specifica del modello e l'impostazione viene salvata nel database delle opzioni.

Si veda anche

[XS_POLYGON_PERPENDICULAR_EDGE_PREFERENCE_FACTOR \(pagina 345\)](#)

XS_POP_MARK_COLOR

Categoria

Proprietà disegni

Utilizzare per definire il colore di un simbolo di pop mark personalizzato visualizzato in un disegno. Immettere un valore intero. Il valore predefinito è 1 (bianco). Altri valori possibili sono:

Valore	Colore delle pop-mark
0	Nero
2	Rosso
3	Verde
4	Blu
5	Ciano
6	Giallo
7	Magenta

Questa opzione avanzata è specifica del modello e l'impostazione viene salvata nel database delle opzioni.

Si veda anche

[XS_POP_MARK_SYMBOL \(pagina 350\)](#)

[XS_POP_MARK_HEIGHT \(pagina 349\)](#)

XS_POP_MARK_HEIGHT

Categoria

Proprietà disegni

Utilizzare per definire l'altezza di un simbolo di pop mark personalizzato visualizzato in un disegno. Immettere un valore decimale in millimetri. Il valore predefinito è 2.0.

Questa opzione avanzata è specifica del modello e l'impostazione viene salvata nel database delle opzioni.

Si veda anche

[XS_POP_MARK_SYMBOL](#) (pagina 350)

[XS_POP_MARK_COLOR](#) (pagina 349)

XS_POP_MARK_SYMBOL

Categoria

Proprietà disegni

Utilizzare per definire il simbolo personalizzato del pop-mark da utilizzare per i pop-mark nei disegni. Il valore di default è `xsteel@0`, ovvero si utilizza il numero del simbolo 0 nel file del simbolo `xsteel`.



Questa opzione avanzata è specifica del modello e l'impostazione viene salvata nel database delle opzioni.

Si veda anche

[XS_POP_MARK_HEIGHT](#) (pagina 349)

[XS_POP_MARK_COLOR](#) (pagina 349)

XS_POSITION_DIMENSIONS_FOR_HOLES _IN_SINGLE_SECONDARY_PARTS_IN_ASSEMBLY_DRAWING

Categoria

Quotare: bulloni

Per creare quote di posizione per i fori nelle parti secondarie nelle viste di officina nel disegno di assemblaggio, impostare questa opzione avanzata su `TRUE`. Per non creare quote di posizione per i fori, impostarla su `FALSE`. Il valore di default è `TRUE`.

Questa opzione avanzata è specifica del modello e l'impostazione viene salvata nel database delle opzioni.

XS_POUR_BREAK_COLOR

Categoria: Lavorazione Calcestruzzo

Utilizzare questa opzione avanzata per modificare il colore delle interruzioni getto nelle viste del modello. Per indicare il colore immettere il numero come valore utilizzando i numeri di classe nel pannello proprietà della parte. Ad esempio, se si imposta questa opzione avanzata su 6, Tekla Structures colorerà di giallo tutte le interruzioni getto. Il valore di default è 59.

Nei modelli IFC esportati le interruzioni getto sono nere.

Questa opzione avanzata è specifica dell'utente e l'impostazione viene salvata in `options.bin` nella cartella dell'utente. Riavviare Tekla Structures per attivare il nuovo valore.

Si veda anche

[XS_POUR_OBJECT_COLOR](#) (pagina 352)

[XS_INVALID_POUR_BREAK_COLOR](#) (pagina 284)

XS_POUR_BREAK_SYMBOL

Categoria

Proprietà disegni

Le interruzioni di getto nei disegni sono rappresentate da un simbolo. Vedere l'immagine seguente. La scala del simbolo e lo spazio fra i simboli seguono automaticamente la scala della vista del disegno.

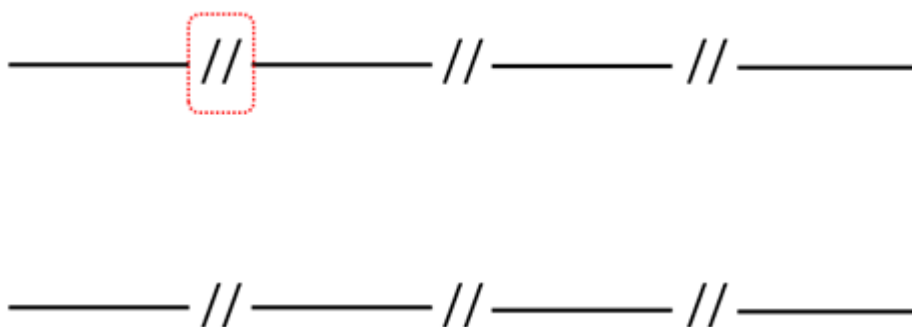

Se si desidera modificare il simbolo delle interruzioni di getto, immettere un nuovo valore per questa opzione avanzata. Il valore predefinito è `PourBreaks@0`. Il valore del simbolo inizia con il nome file della libreria dei simboli e termina con il numero del simbolo. La libreria di default può contenere molti simboli delle interruzioni di getto diversi. Se si desidera utilizzare un file dei simboli non presente nelle cartelle di ambiente, immettere

il percorso completo alla posizione del file dei simboli e il nome del file dei simboli.

Questa opzione avanzata è specifica del modello e l'impostazione viene salvata nel database delle opzioni.

XS_POUR_OBJECT_COLOR

Categoria: Lavorazione Calcestruzzo

Utilizzare questa opzione avanzata per modificare il colore di default degli oggetti nelle viste del modello. Per indicare il colore immettere il numero come valore utilizzando i numeri di classe nel pannello proprietà della parte. Ad esempio, se si imposta questa opzione avanzata su 6, Tekla Structures colorerà di giallo tutti gli oggetti getto.

Questa opzione avanzata è specifica dell'utente e l'impostazione viene salvata in `options.bin` nella cartella dell'utente. Riavviare Tekla Structures per attivare il nuovo valore.

Si veda anche

[XS_POUR_BREAK_COLOR \(pagina 350\)](#)

XS_PRINT_MULTISHEET_BORDER

Categoria

Proprietà disegni

Utilizzare per definire i bordi esclusi dai fogli più piccoli quando si stampa un disegno su più fogli di piccole dimensioni.

Ad esempio, per lasciare un bordo orizzontale di 3 mm e uno verticale di 5 mm, impostare l'opzione avanzata su 3,5.

XS_PRINT_REPORT_FONT

Categoria

Template e simboli

Definisce il carattere per i report stampati. In Tekla Structures viene utilizzata questa opzione avanzata se non si specifica un altro carattere per i report stampati nella finestra di dialogo **Stampa**. Il valore predefinito è `Arial`

`Narrow`. Se non si immette alcun carattere, in Tekla Structures viene utilizzato il carattere predefinito specificato per `XS_DEFAULT_FONT`.

Questa opzione avanzata è specifica dell'utente e l'impostazione viene salvata in `options.bin` nella cartella dell'utente. Riavviare Tekla Structures per attivare il nuovo valore.

XS_PRINT_REPORT_LINE_WIDTH_LANDSCAPE

Categoria

Templates e simboli

Utilizzare per specificare il numero di caratteri per riga nei report stampati con orientamento orizzontale. Il valore predefinito è 132.

Questa opzione avanzata è specifica del modello e l'impostazione viene salvata nel database delle opzioni.

Si veda anche

[XS_PRINT_REPORT_LINE_WIDTH_PORTRAIT](#) (pagina 353)

[XS_PRINT_REPORT_PAGE_HEIGHT_LANDSCAPE](#) (pagina 353)

[XS_PRINT_REPORT_PAGE_HEIGHT_PORTRAIT](#) (pagina 354)

XS_PRINT_REPORT_LINE_WIDTH_PORTRAIT

Categoria

Templates e simboli

Utilizzare per specificare il numero di caratteri per riga nei report stampati con orientamento verticale. Il valore predefinito è 80.

Questa opzione avanzata è specifica del modello e l'impostazione viene salvata nel database delle opzioni.

Si veda anche

[XS_PRINT_REPORT_LINE_WIDTH_LANDSCAPE](#) (pagina 353)

[XS_PRINT_REPORT_PAGE_HEIGHT_LANDSCAPE](#) (pagina 353)

[XS_PRINT_REPORT_PAGE_HEIGHT_PORTRAIT](#) (pagina 354)

XS_PRINT_REPORT_PAGE_HEIGHT_LANDSCAPE

Categoria

Templates e simboli

Utilizzare per specificare il numero di righe nei report stampati con orientamento orizzontale. Il valore predefinito è 42.

Questa opzione avanzata è specifica del modello e l'impostazione viene salvata nel database delle opzioni.

Si veda anche

[XS_PRINT_REPORT_LINE_WIDTH_LANDSCAPE \(pagina 353\)](#)

[XS_PRINT_REPORT_LINE_WIDTH_PORTRAIT \(pagina 353\)](#)

[XS_PRINT_REPORT_PAGE_HEIGHT_PORTRAIT \(pagina 354\)](#)

XS_PRINT_REPORT_PAGE_HEIGHT_PORTRAIT

Categoria

Templates e simboli

Utilizzare per specificare il numero di righe nei report stampati con orientamento verticale. Il valore predefinito è 62.

Questa opzione avanzata è specifica del modello e l'impostazione viene salvata nel database delle opzioni.

Si veda anche

[XS_PRINT_REPORT_LINE_WIDTH_LANDSCAPE \(pagina 353\)](#)

[XS_PRINT_REPORT_LINE_WIDTH_PORTRAIT \(pagina 353\)](#)

[XS_PRINT_REPORT_PAGE_HEIGHT_LANDSCAPE \(pagina 353\)](#)

XS_PRODUCT_IDENTIFIER

Categoria: Vista disegno

Per rendere più chiaro con quale software un progetto è stato modellato (XSteel precedente, altri sistemi di lavorazioni o Tekla Structures) e consolidare il marchio del prodotto Tekla Structures, è possibile aggiungere il nome del prodotto Tekla Structures sul lato di ogni disegno. Il nome del prodotto

consentirà di promuovere l'immagine della propria azienda poiché utilizza tecnologie e tecniche all'avanguardia.

È possibile utilizzare i valori seguenti per modificare la posizione dell'identificatore del prodotto o per disattivarlo: Offset DX e DY, FALSE e TRUE (valore di default).

- Se non si desidera utilizzare l'identificatore del prodotto, impostare questa opzione avanzata su FALSE .
- Per spostarlo, immettere i valori separati da una virgola (,) sia per le direzioni Y che X.

Ad esempio, $-5, 10$ sposterà 5 pixel di testo a sinistra e 10 pixel in alto.

Questa opzione avanzata è specifica del modello e l'impostazione viene salvata nel database delle opzioni.

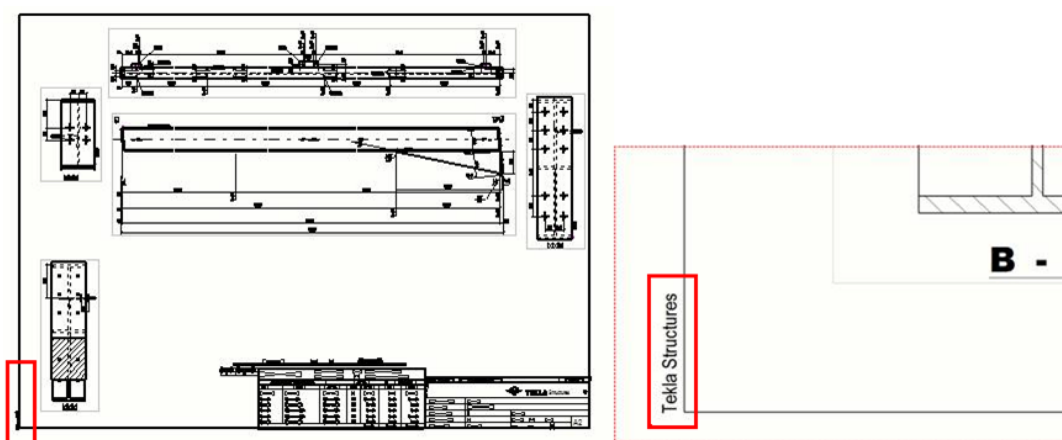

XS_PROFDB

Categoria

Posizione File

Utilizzare per indicare la cartella dei profili in cui Tekla Structures cerca i cataloghi dei profili, dei materiali, dei dispositivi e dei bulloni.

Poiché è possibile memorizzare più cataloghi in posizioni diverse, è importante saper identificare il catalogo utilizzato.

Questa è una opzione avanzata specifica del sistema.

Si veda anche

XS_PROFILE_ANALYSIS_CHECK_ALL

Categoria: Analisi e Progetto

Nella finestra di dialogo **Modifica catalogo profili** è possibile immettere i valori dell'analisi per ciascun profilo. Quando si esegue l'analisi strutturale, le applicazioni analisi che utilizzano il collegamento COM calcolano i valori di analisi e li confrontano con i valori nel catalogo profili di Tekla Structures. Se l'applicazione analisi rileva valori nel catalogo profili, li utilizza.

Per controllare il catalogo profili per i valori di analisi per tutti i profili, immettere `TRUE` per le seguenti opzioni avanzate prima di eseguire l'analisi:

- `XS_PROFILE_ANALYSIS_CHECK_ALL`
- `XS_AD_OPTIMISATION_DISABLED`

Il valore di default è `FALSE`.

Questa opzione avanzata è specifica dell'utente e l'impostazione viene salvata in `options.bin` nella cartella dell'utente. Riavviare Tekla Structures per attivare il nuovo valore.

Se il valore del catalogo profili è notevolmente diverso da quello calcolato dall'applicazione di analisi, Tekla Structures inserisce un'avviso nel file di log di analisi. Utilizzare l'opzione avanzata

`XS_PROFILE_ANALYSIS_VALUE_DIFF_LIMIT` per definire il limite di avviso.

Si veda anche

[XS_PROFILE_ANALYSIS_VALUE_DIFF_LIMIT](#) (pagina 356)

[XS_AD_OPTIMISATION_DISABLED](#) (pagina 60)

XS_PROFILE_ANALYSIS_VALUE_DIFF_LIMIT

Categoria

Analysis & Design

Imposta il limite di avviso sotto forma di percentuale durante il controllo dei valori di analisi del catalogo profili. Il valore di default è 5.5 (%).

Questa opzione avanzata è specifica dell'utente e l'impostazione viene salvata in `options.bin` nella cartella dell'utente. Riavviare Tekla Structures per attivare il nuovo valore.

Si veda anche

[XS_PROFILE_ANALYSIS_CHECK_ALL](#) (pagina 355)

XS_PROFILE_DISPLAY_INCH_MARK_AFTER_FRACTIONS_IN_REPORTS

Categoria

Unità imperiali

Utilizzare per definire la posizione del simbolo delle inches nella lunghezza dei profili nei report.

Per visualizzare la marca dei pollici dopo le frazioni (ad esempio, PL1"X18 1/2"), inserire `TRUE`. Per visualizzare la marca dei pollici prima delle frazioni (ad esempio, PL1"X18"1/2), inserire `FALSE`.

Per impostazione predefinita, il simbolo dei pollici viene visualizzato dopo le frazioni (`TRUE`).

Questa opzione avanzata è specifica dell'utente e l'impostazione viene salvata in `options.bin` nella cartella dell'utente. Riavviare Tekla Structures per attivare il nuovo valore.

Si veda anche

[XSR_SHOW_INCH_MARK_IN_PROFILE_NAMES](#) (pagina 412)

XS_PROJECT

Categoria

Posizioni file

NOTA Questa opzione avanzata è destinata solo agli amministratori.

Impostare le opzioni avanzate `XS_PROJECT` e `XS_FIRM` insieme a `XS_SYSTEM`, per indicare le cartelle nelle quali Tekla Structures cerca i file delle proprietà. Tekla Structures salva sempre le proprietà nella cartella di `model\attributes` corrente. È quindi possibile copiarli o spostarli nelle cartelle `XS_FIRM` o `XS_PROJECT` se sono necessarie le stesse impostazioni in altri modelli. È inoltre possibile creare sotto-cartelle definite dall'utente nelle cartelle `XS_FIRM` e `XS_PROJECT` e copiare o spostare i file delle proprietà dalla cartella `model\attributes` in queste sottocartelle.

Per i modelli condivisi, è possibile utilizzare una sottocartella in un progetto Trimble Connect come cartella progetto. Per ulteriori informazioni, vedere -

Questa opzione avanzata è specifica del modello e l'impostazione viene salvata nel database delle opzioni.

AVVERTENZA La modifica del valore di un'opzione avanzata nei file `.ini` situati all'esterno della cartella del modello non influisce sui modelli esistenti. È possibile aggiornare le opzioni avanzate

solo nella finestra di dialogo **Opzioni avanzate** o nel file `options.ini` situato nella cartella modello, e non da un file `options.ini` che si trova nelle cartelle definite per le opzioni avanzate `XS_FIRM` o `XS_PROJECT`. I file `.ini` sono letti anche quando si apre un modello esistente, tuttavia vengono inserite solo le nuove opzioni avanzate che non sono presenti in `options_model.db` o `options_drawings.db`, ad esempio le opzioni che non sono ancora incluse nella finestra di dialogo **Opzioni avanzate** ma sono state aggiunte nel software.

Si veda anche

XS_PROTECT_SYMBOLS

Categoria

Proprietà disegni

Impostare questa opzione avanzata su `TRUE` per evitare che in Tekla Structures vengano disegnati oggetti al di sopra dei simboli. Se si imposta su `FALSE`, i simboli non sono protetti. Il valore di default è `FALSE`.

Questa opzione avanzata è specifica del modello e l'impostazione viene salvata nel database delle opzioni.

1.17 Opzioni avanzate - R

XS_RADIUS_TEXT_IN_UNFOLDING_BENDING_LINE_DIMENSIONING

Categoria: Quotatura: spianare

Utilizzare per impostare il prefisso per i raggi. Immettere un testo, ad esempio, `R=`. Di default, non è presente alcun prefisso per il raggio nella quotatura delle linee di piegatura

Questa opzione avanzata è specifica del modello e l'impostazione viene salvata nel database delle opzioni.

XSR_BOLT_LENGTH_USE_ONLY_INCHES

Categoria

Templates e simboli

Impostare questa opzione avanzata su `TRUE` per evitare che l'opzione avanzata `XSR_USE_ZERO_FEET_VALUE` influisca sulla lunghezza dei bulloni nelle marche di bulloni. Se si desidera che `XSR_USE_ZERO_FEET_VALUE` influisca sulla lunghezza dei bulloni nelle marche di bulloni, impostarla su `FALSE`. Il valore di default è `FALSE`.

Questa opzione avanzata è specifica del modello e l'impostazione viene salvata nel database delle opzioni.

Si veda anche

[XSR_USE_ZERO_FEET_VALUE \(pagina 390\)](#)

XS_REBAR_BEND_MARK_SYMBOL_MIN_SIZE

Categoria

Specifiche calcestruzzo

Utilizzare per aumentare le dimensioni dei simboli di piegatura delle barre d'armatura nei disegni (nelle unità dei disegni) per visualizzarli più chiaramente. Il valore predefinito è 1.

Il valore impostato per questa opzione avanzata viene moltiplicato per la scala della vista. Se il valore risultante è maggiore della dimensione predefinita (diametro della barra d'armatura), verrà utilizzato come dimensione del simbolo. In caso contrario, viene utilizzato il valore predefinito. Pertanto, per rendere il simbolo il più piccolo possibile, non impostare alcun valore o utilizzare zero (0).

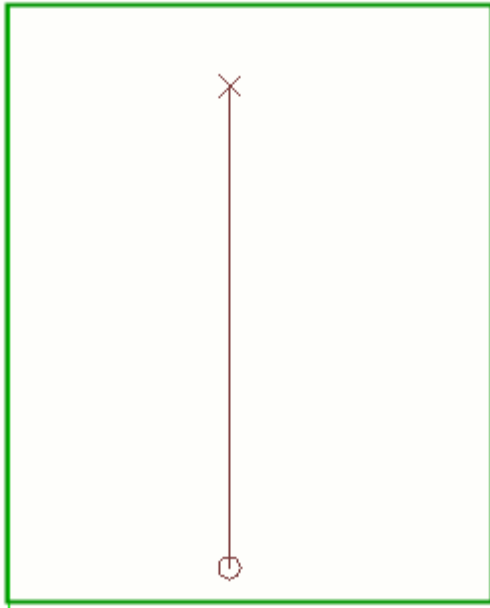

Questa opzione avanzata può essere utilizzata insieme all'opzione avanzata `XS_REBAR_END_SYMBOL_MIN_SIZE`, che viene impiegata per aumentare le dimensioni dei simboli di fine delle barre d'armatura.

Questa opzione avanzata è specifica del modello e l'impostazione viene salvata nel database delle opzioni.

Si veda anche

[XS_REBAR_END_SYMBOL_MIN_SIZE \(pagina 361\)](#)

XS_REBAR_COMBINE_BENDINGS_IN_EVALUATOR

Categoria: Lavorazione Calcestruzzo

Utilizzare questa opzione avanzata per controllare la modalità di gestione di più piegature sequenziali nelle barre d'armatura in **Gestione sagome armatura**.

Quando questa opzione avanzata è impostata su `TRUE` (ovvero il valore di default), più piegature sequenziali che formano un arco vengono combinate in una o più piegature (90 gradi o meno) con il raggio dell'arco. In questo modo è possibile definire le sagome di piegatura delle barre contenenti una piegatura del raggio grande indipendentemente dal numero di singole piegature visualizzate nella geometria della barra originale.

Quando l'opzione avanzata è impostata su `TRUE`, è possibile utilizzare l'impostazione **Tolleranza curva** in **Gestione sagome armatura** per definire se le piegature vengono combinate.

Se si imposta l'opzione avanzata su `FALSE` o se **Tolleranza curva** è impostata su 0, le piegature non vengono combinate, ma vengono visualizzate come piegature multiple.

Questa opzione avanzata è specifica del modello e l'impostazione viene salvata nel database delle opzioni.

XS_REBAR_DIMENSION_LINE_SYMBOL

Categoria

Questa opzione avanzata deve essere impostata in un file di inizializzazione (.ini). Aggiungere questa opzione avanzata nel file `options.ini` nella cartella del modello.

Utilizzare questa opzione avanzata per modificare il simbolo delle linee di quota (di distribuzione) del gruppo di barre d'armatura. È possibile creare la linea di quota cliccando con il tasto destro del mouse sul gruppo di barre d'armatura e selezionando **Crea linea di quota**. Il valore di default è `xsteel@16`, dove `xsteel` è il nome del file del simbolo e 16 è il numero sequenziale del simbolo.

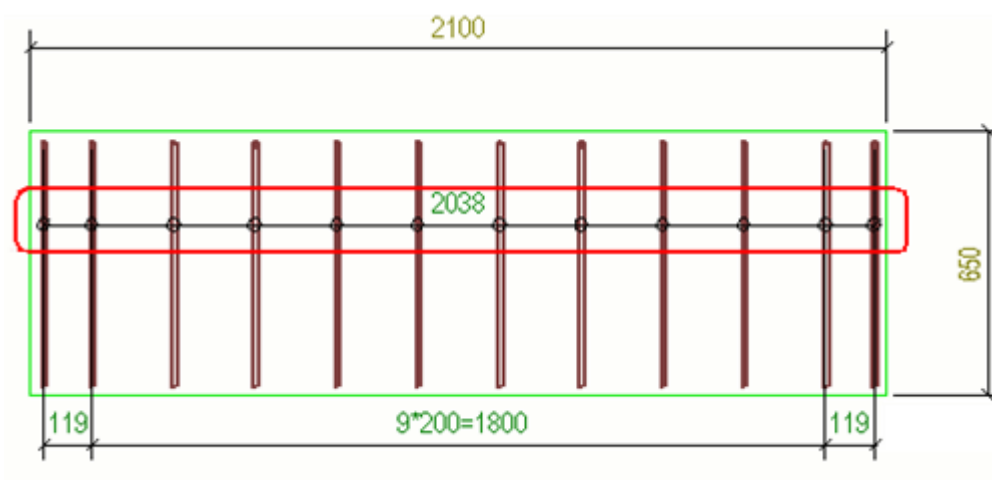

Si veda anche

XS_REBAR_END_SYMBOL_MIN_SIZE

Categoria

Specifiche calcestruzzo

Utilizzare per aumentare le dimensioni dei simboli di fine delle barre d'armatura nei disegni (nelle unità dei disegni) per visualizzarli più chiaramente. È utile per i simboli di 45 o 135 gradi. Il valore predefinito è 2.

Il valore impostato per questa opzione avanzata viene moltiplicato per la scala della vista. Se il valore risultante è maggiore della dimensione predefinita (diametro della barra d'armatura), verrà utilizzato come dimensione del simbolo. In caso contrario, viene utilizzato il valore predefinito. Pertanto, per rendere il simbolo il più piccolo possibile, non impostare alcun valore o utilizzare zero (0).

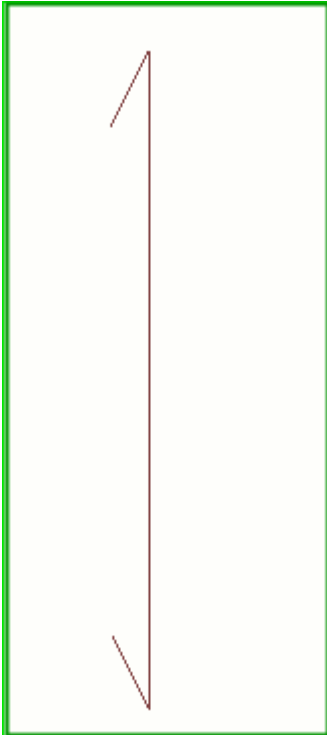

Questa opzione avanzata può essere utilizzata insieme all'opzione avanzata `XS_REBAR_BEND_MARK_SYMBOL_MIN_SIZE`, che viene impiegata per aumentare le dimensioni dei simboli di piegatura delle barre d'armatura.

Questa opzione avanzata è specifica del modello e l'impostazione viene salvata nel database delle opzioni.

Si veda anche

[XS_REBAR_REVERSE_END_SYMBOLS](#) (pagina 366)

[XS_REBAR_BEND_MARK_SYMBOL_MIN_SIZE](#) (pagina 359)

XS_REBAR_MARK_LEADER_LINE_BASE_POINT_SEARCH_STEP_LENGTH

Categoria

Detailing cemento armato

Utilizzare per definire la lunghezza di passo durante la ricerca di una posizione ottimale per il punto di base della linea guida della marca d'armatura lungo la barra d'armatura. Immettere il valore in millimetri utilizzando cifre decimali. Il valore di default è 20.0.

Questa opzione avanzata è specifica del modello e l'impostazione viene salvata nel database delle opzioni.

XS_REBAR_MARK_LEADER_LINE_BASE_POINT_SEARCH_TOLERANCE

Categoria

Concrete Detailing

Utilizzare per definire la distanza delle altre barre d'armatura dal punto di base in modo che in Tekla Structures sia possibile posizionare il punto di base. Immettere il valore in millimetri utilizzando cifre decimali. Il valore predefinito è 10.0.

Questa opzione avanzata è specifica del modello e l'impostazione viene salvata nel database delle opzioni.

XS_REBAR_MINIMUM_LEG_DEVIATION

Categoria: Lavorazione Calcestruzzo

Utilizzare questa opzione avanzata per definire se le impostazioni di arrotondamento vengono applicate o meno a determinati segmenti delle barre d'armatura.

Tekla Structures confronta ogni segmento della barra con una linea retta. Se la deviazione di un segmento dalla linea è inferiore al valore di questa opzione avanzata, il segmento viene considerato parte di un segmento curvo della barra e la lunghezza del segmento non viene arrotondata.

Se la deviazione è maggiore del valore di questa opzione avanzata, Tekla Structures considera il segmento come un segmento diritto della barra, quindi arrotonda la lunghezza del segmento in base alle impostazioni di arrotondamento.

Immettere il valore in millimetri. Il valore di default è 10.

Questa opzione avanzata è specifica del modello e l'impostazione viene salvata nel database delle opzioni.

XS_REBAR_POSITION_NUMBER_FORMAT_STRING

Categoria: Marcatura

Utilizzare per definire il contenuto delle marche di posizione delle barre d'armatura. È inoltre possibile modificare o rimuovere il separatore e determinare la quantità di numeri utilizzati per rappresentare la marca di posizione delle barre d'armatura. Se si modifica il valore, è necessario marcare nuovamente il modello.

Utilizzare le opzioni seguenti o una loro combinazione:

Opzione	Descrizione
%PART_PREFIX%	Il prefisso della marca della parte che contiene la barra d'armatura.
%PART_START_NUMBER%	Il numero di partenza del numero di posizione della parte che contiene la barra d'armatura.
%REBAR_PREFIX%	Il prefisso del numero di posizione della barra d'armatura.
%REBAR_SERIAL_NUMBER%	Il numero di posizione senza prefisso della barra d'armatura.
%REBAR_POS%	Non è più utilizzato. Utilizzare invece %REBAR_SERIAL_NUMBER%.
%REBAR_SIZE%	Dimensione della barra d'armatura con il prefisso dimensione possibile. Ad esempio, negli ambienti statunitensi il prefisso dimensione è #.
%REBAR_SIZE_NUMBER%	Dimensione della barra d'armatura senza prefisso dimensione.
%CAST_UNIT_PREFIX%	Il prefisso del numero di posizione dell'entità gettata che contiene la barra d'armatura.
%CAST_UNIT_START_NUMBER%	Il numero di partenza del numero di posizione dell'entità gettata che contiene la barra d'armatura.

Questa opzione avanzata è specifica del modello e l'impostazione viene salvata nel database delle opzioni.

Esempio

Il campo **Prefisso** nella finestra di dialogo **Proprietà barra d'armatura** è impostato su R, **N. di partenza** è impostato su 1 e **Dimensioni** è impostato su n. 6.

- Se si imposta l'opzione avanzata su `%REBAR_SIZE%%REBAR_PREFIX%REBAR_SERIAL_NUMBER.3%`, il risultato per la prima barra d'armatura sarà #6R001.
- Se si imposta l'opzione avanzata su `%REBAR_SIZE_NUMBER%REBAR_PREFIX%REBAR_SERIAL_NUMBER.3%` e si marca il modello, il risultato per la prima barra d'armatura sarà 6R001.

XS_REBAR_PULLOUT_ANGLE_TEXT_FRAME

Categoria

Concrete Detailing

Utilizzare per disattivare la cornice di testo attorno al testo dell'angolo nell'esplosivo delle armature. Per impostazione predefinita, questa opzione avanzata è impostata su `FALSE` e non viene disegnata alcuna cornice. Se si imposta questa opzione avanzata su `TRUE`, la cornice viene disegnata.

Se `XS_REBAR_PULLOUT_ANGLE_TEXT_UNDERLINE` è stata impostata su `TRUE`, l'opzione avanzata `XS_REBAR_PULLOUT_ANGLE_TEXT_FRAME` viene ignorata.

Questa opzione avanzata è specifica del modello e l'impostazione viene salvata nel database delle opzioni.

Si veda anche

[XS_REBAR_PULLOUT_ANGLE_TEXT_UNDERLINE \(pagina 365\)](#)

XS_REBAR_PULLOUT_ANGLE_TEXT_UNDERLINE

Categoria

Concrete detailing

Impostare questa opzione avanzata su `TRUE` per disegnare una linea sotto il testo dell'angolo negli sviluppi. Se si imposta su `TRUE`, l'opzione avanzata `XS_REBAR_PULLOUT_ANGLE_TEXT_FRAME` viene ignorata. Di default, questa opzione avanzata è impostata su `FALSE` e non viene disegnata alcuna sottolineatura.

Questa opzione avanzata è specifica del modello e l'impostazione viene salvata nel database delle opzioni.

Si veda anche

[XS_REBAR_PULLOUT_ANGLE_TEXT_FRAME](#) (pagina 365)

XS_REBAR_RECOGNITION_HOOKS_CONSIDERATION

Categoria

Concrete Detailing

Impostare su `FALSE` per fare in modo che Tekla Structures ignori i ganci durante il controllo delle sagome delle barre d'armatura e che Tekla Structures assegni lo stesso tipo di piegatura alle barre con o senza ganci.

Impostare su `TRUE` per fare in modo che Tekla Structures prenda in considerazione i ganci e per considerare diverse le barre con o senza ganci, o eventualmente con ganci diversi.

Il valore predefinito è `TRUE`.

Questa opzione avanzata è specifica del modello e l'impostazione viene salvata nel database delle opzioni.

Si veda anche

XS_REBAR_REVERSE_END_SYMBOLS

Categoria: Lavorazione del calcestruzzo

Utilizzare per indirizzare i simboli di fine delle barre d'armatura in una direzione diversa. Se questa opzione avanzata è impostata su `TRUE`, il simbolo di fine è disegnato a un angolo di 135 gradi (utilizzato comunemente in Norvegia). Se si utilizza la visualizzazione linea singola e nessun simbolo sulla estremità diritta, utilizzare il valore `TRUEANDEXTEND`. Se si utilizza `TRUE` per questi tipi di barre d'armatura, saranno disegnati troppo brevi. Il valore di default è `FALSE`.

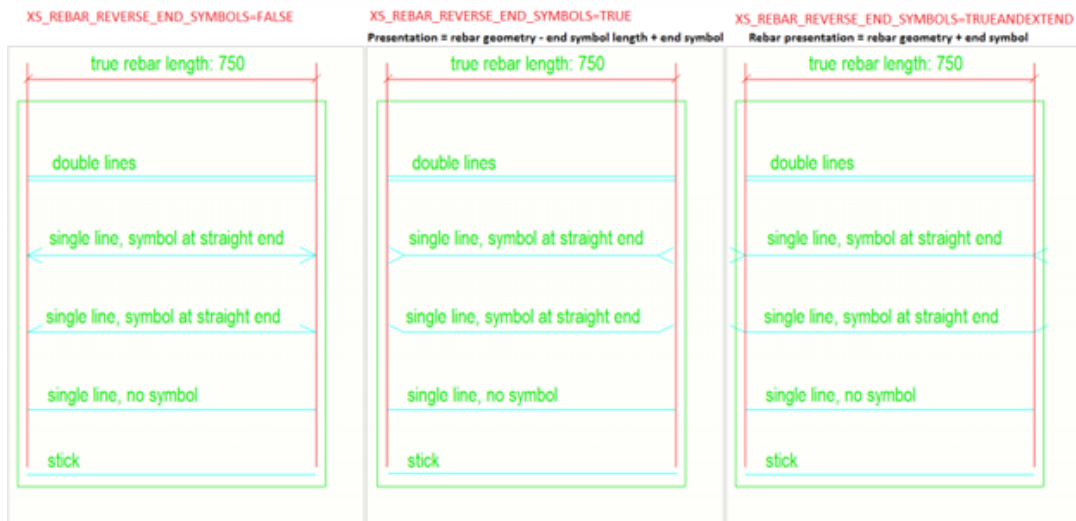

Questa opzione avanzata è specifica per ciascun ruolo. Quando si utilizza il tipo **SYSTEM(ROLE)**, viene adottato il valore di default. Quando è utilizzato il tipo **MODEL(ROLE)** o **DRAWING(ROLE)**, è possibile modificare il valore, che sarà quindi uguale per tutti gli utenti nel modello corrente.

Si veda anche

[XS_REBAR_END_SYMBOL_MIN_SIZE](#) (pagina 361)

[Proprietà d'armatura e della rete d'armatura adiacente nei disegni](#) (pagina 745)

XS_REBARSET_BUFFER_SIZE

Categoria: Velocità e precisione

Questa opzione avanzata definisce la dimensione della cache di memoria utilizzata per memorizzare le barre dei set di barre d'armatura. Quando si aumenta la dimensione, è possibile tenere in memoria più barre del set di barre d'armatura. Ciò significa che le barre del set di barre d'armatura non vengono rigenerate così frequentemente, il che migliorerà le prestazioni. Per prestazioni ottimali, la dimensione deve essere maggiore o uguale al numero di barre del set di barre d'armatura nel modello.

Questa opzione avanzata è specifica dell'utente e l'impostazione viene salvata in `options.bin` nella cartella dell'utente. Riavviare Tekla Structures per attivare il nuovo valore.

XS_REBARSET_COLOR_BARGROUPS

Categoria: Lavorazione Calcestruzzo

Impostare questa opzione avanzata su `TRUE` per visualizzare i gruppi di barre all'interno di un set di barre d'armatura utilizzando colori diversi nelle viste modello. Ad esempio:

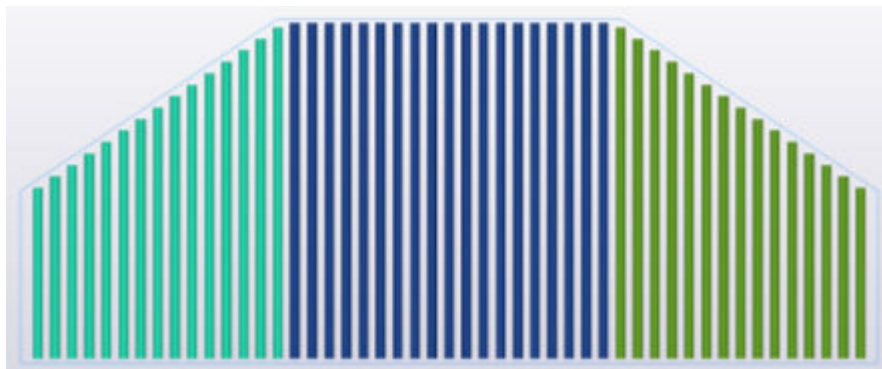

Quando si imposta questa opzione avanzata su `TRUE`, le barre d'armatura nei set di barre d'armatura non vengono colorate per classe.

Il valore di default è `FALSE`.

Questa opzione avanzata è specifica del modello e l'impostazione viene salvata nel database delle opzioni.

Dopo avere modificato l'impostazione di questa opzione avanzata nella finestra di dialogo **Opzioni Avanzate**, ridisegnare le viste del modello.

SUGGERIMENTO Per alternare velocemente i valori `TRUE` e `FALSE`, passare alla scheda **Calcestruzzo** sulla ribbon e cliccare su **Opzioni di visualizzazione barre d'armatura --> Colora gruppi barre d'armatura** o utilizzare lo shortcut da tastiera **Alt +7**.

XS_REBARSET_CREATION_ANGLE_TOLERANCE_FOR_CROSSING_REBARS

Categoria: Lavorazione Calcestruzzo

Utilizzare questa opzione avanzata per definire la tolleranza per l'angolo tra le facce delle parti consecutive quando vengono create le barre dei set di barre d'armatura. Se l'angolo tra una faccia della parte e l'estensione della faccia della parte precedente è inferiore al valore di questa opzione avanzata, viene creata una faccia segmento del set di barre d'armatura sulla faccia della parte.

Questa opzione avanzata si applica ai set di barre d'armatura quando vengono creati utilizzando il comando **Crea barre d'armatura trasversali**. Il valore di default è 45 (gradi).

Questa opzione avanzata è specifica del modello e l'impostazione viene salvata nel database delle opzioni.

Si veda anche

[XS_REBARSET_CREATION_ANGLE_TOLERANCE_FOR_LONGITUDINAL_REBARS](#)
(pagina 369)

XS_REBARSET_CREATION_ANGLE_TOLERANCE_FOR_LONGITUDINAL_REBARS

Categoria: Lavorazione Calcestruzzo

Utilizzare questa opzione avanzata per definire la tolleranza per l'angolo tra le facce delle parti consecutive quando vengono create le barre dei set di barre d'armatura. Se l'angolo tra una faccia della parte e l'estensione della faccia della parte precedente è inferiore al valore di questa opzione avanzata, viene creata una faccia segmento del set di barre d'armatura sulla faccia della parte.

Questa opzione avanzata si applica ai set di barre d'armatura quando vengono creati utilizzando il comando **Crea barre d'armatura longitudinali**. Il valore di default è 45 (gradi).

Questa opzione avanzata è specifica del modello e l'impostazione viene salvata nel database delle opzioni.

Si veda anche

[XS_REBARSET_CREATION_ANGLE_TOLERANCE_FOR_CROSSING_REBARS](#)
(pagina 368)

XS_REBARSET_ENABLE_BAR_GROUPING_WHEN_SPACING_DIFFERS

Categoria: Lavorazione Calcestruzzo

Utilizzare questa opzione avanzata per definire se il passo influisce sul modo in cui le barre d'armatura vengono raggruppate nei set di barre d'armatura. Questa opzione avanzata si applica solo ai gruppi di barre d'armatura di tipo **Normale**. I gruppi di barre rastremate adiacenti con passo diverso non vengono raggruppati.

Il valore di default è `TRUE`, ovvero barre simili nelle zone passo adiacenti in un set di barre d'armatura vengono raggruppate anche quando il passo è diverso.

Se questa opzione avanzata è impostata su `FALSE`, ogni zona passo in un set di barre d'armatura crea automaticamente un gruppo separato.

Questa opzione avanzata è specifica del modello e l'impostazione viene salvata nel database delle opzioni.

Dopo avere modificato l'impostazione di questa opzione avanzata, è necessario aggiornare i set di barre d'armatura esistenti nel modello. Cliccare su **Calcestruzzo --> Set di barre d'armatura --> Rigenera set di barre d'armatura** per attivare la nuova impostazione.

XS_REBARSET_REBAR_LAYER_FORMAT_STRING

Categoria: Lavorazione Calcestruzzo

Utilizzare questa opzione avanzata per definire il contenuto dell'attributo template `LAYER` (pagina 561).

Il valore di default `%LAYER_PREFIX%%LAYER_NUMBER%`, ad esempio T2 per il secondo layer delle barre superiori.

Questa opzione avanzata è specifica del modello e l'impostazione viene salvata nel database delle opzioni.

Si veda anche

[LAYER_PREFIX](#) (pagina 561)

[LAYER_NUMBER](#) (pagina 561)

XS_REBARSET_SHOW_END_DETAIL_MODIFIERS

Categoria: Lavorazione Calcestruzzo

Impostare questa opzione avanzata su `TRUE` per visualizzare i modificatori dettaglio estremità set di barre d'armatura quando si selezionano le barre dei set di barre d'armatura nel modello.

Se questa opzione avanzata è impostata su `FALSE`, i modificatori dettaglio estremità non vengono visualizzati quando si selezionano le barre dei set di barre d'armatura.

Il valore di default è `TRUE`.

Questa opzione avanzata è specifica del modello e l'impostazione viene salvata nel database delle opzioni.

SUGGERIMENTO Per alternare velocemente i valori `TRUE` e `FALSE`, passare alla scheda **Calcestruzzo** sulla ribbon e cliccare su **Opzioni di visualizzazione barre d'armatura --> Visibilità**

modificatore dettaglio estremità oppure utilizzare lo shortcut da tastiera **Alt+5**.

Si veda anche

[XS_REBARSET_SHOW_PROPERTY_MODIFIERS](#) (pagina 372)

[XS_REBARSET_SHOW_SPLITTERS](#) (pagina 373)

[XS_REBARSET_SHOW_GUIDELINES](#) (pagina 371)

[XS_REBARSET_SHOW_MODIFIERS_CREATED_BY_COMPONENTS](#) (pagina 372)

XS_REBARSET_SHOW_GUIDELINES

Categoria: Lavorazione Calcestruzzo

Impostare questa opzione avanzata su `TRUE` per visualizzare le linee guida del set di barre d'armatura quando si selezionano le barre del set di barre d'armatura nel modello.

Se questa opzione avanzata è impostata su `FALSE`, le linee guida del set di barre d'armatura non vengono visualizzate quando si selezionano le barre dei set di barre d'armatura.

Il valore di default è `TRUE`.

Questa opzione avanzata è specifica del modello e l'impostazione viene salvata nel database delle opzioni.

SUGGERIMENTO Per alternare velocemente i valori `TRUE` e `FALSE`, passare alla scheda **Calcestruzzo** sulla ribbon e cliccare su **Opzioni di visualizzazione barre d'armatura --> Visibilità linea guida** oppure utilizzare lo shortcut da tastiera **Alt+2**.

Si veda anche

[XS_REBARSET_SHOW_PROPERTY_MODIFIERS](#) (pagina 372)

[XS_REBARSET_SHOW_END_DETAIL_MODIFIERS](#) (pagina 370)

[XS_REBARSET_SHOW_SPLITTERS](#) (pagina 373)

[XS_REBARSET_SHOW_MODIFIERS_CREATED_BY_COMPONENTS](#) (pagina 372)

XS_REBARSET_SHOW_LEGACES

Categoria: Lavorazione Calcestruzzo

Impostare questa opzione avanzata su `TRUE` per visualizzare i piani dei segmenti del set di barre d'armatura quando si selezionano le barre del set di barre d'armatura nel modello.

Se questa opzione avanzata è impostata su `FALSE`, i piani segmento non vengono visualizzati quando si selezionano le barre dei set di barre d'armatura.

Il valore di default è `FALSE`.

Questa opzione avanzata è specifica del modello e l'impostazione viene salvata nel database delle opzioni.

SUGGERIMENTO Per alternare velocemente i valori `TRUE` e `FALSE`, passare alla scheda **Calcestruzzo** sulla ribbon e cliccare su **Opzioni di visualizzazione barre d'armatura --> Visibilità piano segmento** oppure utilizzare lo shortcut da tastiera **Alt+1**.

XS_REBARSET_SHOW_MODIFIERS_CREATED_BY_COMPONENTS

Categoria: Lavorazione Calcestruzzo

Utilizzare questa opzione avanzata per controllare se i modificatori del set di barre d'armatura creati dai componenti vengono visualizzati o nascosti nelle viste modello quando si selezionano le barre dei set di barre d'armatura.

Il valore di default è `FALSE`, ovvero i modificatori sono nascosti.

Se si espone una componente con modificatori, i modificatori verranno visualizzati anche se questa opzione avanzata è impostata su `FALSE`.

Questa opzione avanzata non influisce sulle viste componente personalizzato.

Questa opzione avanzata è specifica del modello e l'impostazione viene salvata nel database delle opzioni.

XS_REBARSET_SHOW_PROPERTY_MODIFIERS

Categoria: Lavorazione Calcestruzzo

Impostare questa opzione avanzata su `TRUE` per visualizzare i modificatori proprietà set di barre d'armatura quando si selezionano le barre dei set di barre d'armatura nel modello.

Se questa opzione avanzata è impostata su `FALSE`, i modificatori proprietà non vengono visualizzati quando si selezionano le barre dei set di barre d'armatura.

Il valore di default è `TRUE`.

Questa opzione avanzata è specifica del modello e l'impostazione viene salvata nel database delle opzioni.

SUGGERIMENTO Per alternare velocemente i valori `TRUE` e `FALSE`, passare alla scheda **Calcestruzzo** sulla ribbon e cliccare su **Opzioni di visualizzazione barre d'armatura --> Visibilità modificatore proprietà** oppure utilizzare lo shortcut da tastiera **Alt+3**.

Si veda anche

[XS_REBARSET_SHOW_END_DETAIL_MODIFIERS \(pagina 370\)](#)

[XS_REBARSET_SHOW_SPLITTERS \(pagina 373\)](#)

[XS_REBARSET_SHOW_GUIDELINES \(pagina 371\)](#)

[XS_REBARSET_SHOW_MODIFIERS_CREATED_BY_COMPONENTS \(pagina 372\)](#)

XS_REBARSET_SHOW_SPLITTERS

Categoria: Lavorazione Calcestruzzo

Impostare questa opzione avanzata su `TRUE` per visualizzare i divisori del set di barre d'armatura quando si selezionano le barre del set di barre d'armatura nel modello.

Se questa opzione avanzata è impostata su `FALSE`, i divisori non vengono visualizzati quando si selezionano le barre dei set di barre d'armatura.

Il valore di default è `TRUE`.

Questa opzione avanzata è specifica del modello e l'impostazione viene salvata nel database delle opzioni.

SUGGERIMENTO Per alternare velocemente i valori `TRUE` e `FALSE`, passare alla scheda **Calcestruzzo** sulla ribbon e cliccare su **Opzioni**

**di visualizzazione barre d'armatura --> Visibilità
divisore** oppure utilizzare lo shortcut da tastiera **Alt+4**.

Si veda anche

[XS_REBARSET_SHOW_PROPERTY_MODIFIERS \(pagina 372\)](#)

[XS_REBARSET_SHOW_END_DETAIL_MODIFIERS \(pagina 370\)](#)

[XS_REBARSET_SHOW_GUIDELINES \(pagina 371\)](#)

[XS_REBARSET_SHOW_MODIFIERS_CREATED_BY_COMPONENTS \(pagina 372\)](#)

XS_REBARSET_TAPERED_GROUP_POSITION_NUMBER_ FORMAT_STRING

Categoria: Marcatura

Utilizzare questa opzione avanzata per definire il contenuto della marcatura dell'armatura ([GROUP_POS \(pagina 548\)](#)) nei gruppi di barre rastremate all'interno dei set di barre d'armatura. È inoltre possibile modificare o rimuovere il separatore e determinare la quantità di numeri utilizzati per rappresentare la marcatura. Se si modifica il valore, è necessario marcare nuovamente il modello.

Utilizzare le opzioni seguenti o una loro combinazione:

Opzione	Descrizione
%PART_PREFIX%	Il prefisso della marca della parte che contiene la barra d'armatura.
%PART_START_NUMBER%	Il numero partenza della marcatura della parte che contiene la barra d'armatura.
%REBAR_PREFIX%	Il prefisso della marcatura della barra d'armatura.
%REBAR_SERIAL_NUMBER%	La marcatura senza prefisso della barra d'armatura.
%REBAR_POS%	Non è più utilizzato. Utilizzare invece %REBAR_SERIAL_NUMBER%.
%REBAR_SIZE%	Dimensione della barra d'armatura con il prefisso di dimensione possibile. Ad esempio, negli ambienti statunitensi il prefisso dimensione è #.
%REBAR_SIZE_NUMBER%	Dimensione della barra d'armatura senza prefisso di dimensione.
%CAST_UNIT_PREFIX%	Il prefisso della marcatura dell'unità di getto che contiene la barra d'armatura.

Opzione	Descrizione
%CAST_UNIT_START_NUMBER%	Il numero partenza della marcatura dell'unità di getto che contiene la barra d'armatura.

Il valore di default è %REBAR_PREFIX%%REBAR_SERIAL_NUMBER%.

Questa opzione avanzata è specifica del modello e l'impostazione viene salvata nel database delle opzioni.

Esempio

Prefisso nelle proprietà del set di barre d'armatura è impostato su R, **Numero partenza** è impostato su 1 e **Dimensione** è impostato su #6.

- Se si imposta l'opzione avanzata su %REBAR_SIZE%%REBAR_PREFIX%%REBAR_SERIAL_NUMBER.3%, il risultato per la prima barra d'armatura sarà #6R001.
- Se si imposta l'opzione avanzata su %REBAR_SIZE_NUMBER%%REBAR_PREFIX%%REBAR_SERIAL_NUMBER.3% e si marca il modello, il risultato per la prima barra d'armatura sarà 6R001.

Si veda anche

[XS_REBARSET_TAPERED_REBAR_POSITION_NUMBER_FORMAT_STRING](#)
(pagina 375)

XS_REBARSET_TAPERED_REBAR_POSITION_NUMBER_FORMAT_STRING

Categoria: Marcatura

Utilizzare questa opzione avanzata per definire il contenuto della marcatura dell'armatura ([REBAR_POS \(pagina 582\)](#)) delle singole barre nei gruppi di barre rastremate all'interno dei set di barre d'armatura. È inoltre possibile modificare o rimuovere il separatore e determinare la quantità di numeri utilizzati per rappresentare la marcatura. Se si modifica il valore, è necessario marcare nuovamente il modello.

Utilizzare le opzioni seguenti o una loro combinazione:

Opzione	Descrizione
%PART_PREFIX%	Il prefisso della marca della parte che contiene la barra d'armatura.
%PART_START_NUMBER%	Il numero partenza della marcatura della parte che contiene la barra d'armatura.
%REBAR_PREFIX%	Il prefisso della marcatura della barra d'armatura.

Opzione	Descrizione
%REBAR_SERIAL_NUMBER%	La marcatura senza prefisso della barra d'armatura.
%REBAR_POS%	Non è più utilizzato. Utilizzare invece %REBAR_SERIAL_NUMBER%.
%REBAR_SIZE%	Dimensione della barra d'armatura con il prefisso di dimensione possibile. Ad esempio, negli ambienti statunitensi il prefisso dimensione è #.
%REBAR_SIZE_NUMBER%	Dimensione della barra d'armatura senza prefisso di dimensione.
%CAST_UNIT_PREFIX%	Il prefisso della marcatura dell'unità di getto che contiene la barra d'armatura.
%CAST_UNIT_START_NUMBER%	Il numero partenza della marcatura dell'unità di getto che contiene la barra d'armatura.
%SUB_ID%	Il numero di indice corrente della barra d'armatura in un gruppo di barre rastremate all'interno di un set di barre d'armatura.
%SUB_ID_WITH_LETTERS%	Come sopra, ma con le lettere. Di default, vengono utilizzate le lettere dalla A alla Z, ma è anche possibile definire lettere valide con l'opzione avanzata XS_VALID_CHARS_FOR_REBAR_SUB_ID_WITH_LETTERS (pagina 491).

Il valore di default è %REBAR_PREFIX%%REBAR_SERIAL_NUMBER%.%SUB_ID%.

Questa opzione avanzata è specifica del modello e l'impostazione viene salvata nel database delle opzioni.

Esempio

Prefisso nelle proprietà del set di barre d'armatura è impostato su R, **Numero partenza** è impostato su 1 e **Dimensione** è impostato su #6.

- Se si imposta l'opzione avanzata su %REBAR_SIZE%%REBAR_PREFIX%%REBAR_SERIAL_NUMBER.3%, il risultato per la prima barra d'armatura sarà #6R001.
- Se si imposta l'opzione avanzata su %REBAR_SIZE_NUMBER%%REBAR_PREFIX%%REBAR_SERIAL_NUMBER.3% e si marca il modello, il risultato per la prima barra d'armatura sarà 6R001.

Si veda anche

[XS_REBARSET_TAPERED_GROUP_POSITION_NUMBER_FORMAT_STRING](#) (pagina 374)

XS_REBARSET_USE_GROUP_NUMBER_FOR_BARS_IN_TAPERED_GROUPS

Categoria: Marcatura

Utilizzare questa opzione avanzata per definire se le barre d'armatura nei gruppi di barre rastremate all'interno dei set di barre d'armatura vengono marcate utilizzando le relative marche del gruppo o come singole barre.

Il valore di default è `TRUE`, ovvero ciascun barra in un gruppo di barre rastremate viene marcata utilizzando la marca del gruppo.

Se questa opzione avanzata è impostata su `FALSE`, le barre nei gruppi di barre rastremate sono marcate come singole barre.

Questa opzione avanzata è specifica del modello e l'impostazione viene salvata nel database delle opzioni.

Si veda anche

[XS_REBARSET_TAPERED_GROUP_POSITION_NUMBER_FORMAT_STRING](#)
(pagina 374)

[XS_REBARSET_TAPERED_REBAR_POSITION_NUMBER_FORMAT_STRING](#)
(pagina 375)

XS_REBAR_USE_ALWAYS_METHOD_A_FOR_90_DEGREE_HOOK_DIMENSIONS

Categoria

Questa opzione avanzata deve essere impostata in un file di inizializzazione (.ini).

Quando l'impostazione è su `TRUE`, le proprietà del gancio **SHLB/EHLB** avranno gli stessi valori delle proprietà **SHLA/EHLA** nel caso l'angolo del gancio sia circa 95 gradi o meno.

XS_RECREATE_MARKS_IN_INTELLIGENT_CLONING

Categoria

Marcare: Generale

Impostare questa opzione avanzata su `ALL` per ricreare tutte le marche durante la clonazione intelligente. Se non si imposta alcun valore, le marche non vengono ricreate. Di default, non viene impostato alcun valore.

Questa opzione avanzata è specifica del modello e l'impostazione viene salvata nel database delle opzioni.

XS_RECREATE_UNMODIFIED_DRAWINGS

Categoria: Proprietà disegni

Utilizzare per definire se i disegni vengono ricreati quando si aggiorna un disegno di assemblaggio, officina o unità di getto non modificato. I disegni vengono ricreati automaticamente a meno che non siano stati modificati e salvati o siano stati emessi utilizzando la funzionalità **Emissione** in **Gestione documenti**.

- Per evitare la ricreazione dei disegni non modificati, impostare l'opzione avanzata su `FALSE`.
- Per consentire la ricreazione dei disegni non modificati, impostare l'opzione avanzata su `TRUE`. Questo è il valore predefinito.

Questa opzione avanzata è specifica dell'utente e l'impostazione viene salvata in `options.bin` nella cartella dell'utente. Riavviare Tekla Structures per attivare il nuovo valore.

XS_REFERENCE_CACHE

Categoria

Posizioni dei file

Utilizzare per definire la posizione predefinita del file di cache creato dal file di origine quando si carica un modello di riferimento per la prima volta. Per impostazione predefinita, l'opzione avanzata è impostata su

`C:\TeklaStructuresModels\RefCacheFolders`. È inoltre possibile sostituire il percorso con `XS_RUNPATH`, come indicato di seguito:

`%XS_RUNPATH%\RefCacheFolders`.

-
- SUGGERIMENTO** • Talvolta può essere necessario modificare la posizione predefinita del file di cache quando si lavora con modelli multi-utente per ridurre il traffico di rete e l'utilizzo del disco nel server e velocizzare l'operazione della cache (se l'unità locale è più veloce di quella del server).

- Quando si utilizzano versioni diverse di Tekla Structures per progetti diversi e si verificano problemi con i modelli di riferimento, svuotare la cartella in cui è stata creata la cache di riferimento. Il file di cache viene ricreato alla successiva apertura del modello di riferimento.

Questa opzione avanzata è specifica dell'utente e l'impostazione viene salvata in `options.bin` nella cartella dell'utente. Riavviare Tekla Structures per attivare il nuovo valore.

XS_REFERENCE_MODEL_KEEP_VERSIONS_COUNT

Categoria: Proprietà di modellazione

Utilizzare l'opzione avanzata `XS_REFERENCE_MODEL_KEEP_VERSIONS_COUNT` per cancellare automaticamente le precedenti revisioni del modello di riferimento. La cancellazione viene eseguita durante l'aggiornamento del file di riferimento. Utilizzare

`XS_DELETE_UNNECESSARY_REFMODEL_FILES_SAFETY_PERIOD`

([pagina 144](#)) per impostare l'intervallo di tempo per l'eliminazione. Tekla Structures elimina i modelli di riferimento importati ma che non più utilizzati, oltre che non visualizzati nella lista **Modelli di riferimento**. I dati relativi a questi modelli di riferimento vengono eliminati dall'archivio dati corrente nella cartella `<current model>\datastorage\ref`. Il modello di riferimento importato originale non viene eliminato dalla relativa cartella effettiva, ad esempio, da `.\Reference models`.

È possibile utilizzare i valori seguenti:

- 0: La cancellazione è disattivata. Questo è il valore predefinito.
- Qualsiasi numero positivo.

Ad esempio, immettere il valore 3 per conservare le due precedenti revisioni del modello di riferimento, oltre alla versione corrente.

Questa opzione avanzata è specifica del modello e l'impostazione viene salvata nel database delle opzioni.

XS_REFERENCE_USE_RENDERED_CLIPPING

Categoria

Import

Impostare su `TRUE` affinché in Tekla Structures venga visualizzata solo la linea centrale degli oggetti di riferimento all'esterno dell'area di lavoro nelle viste modello. Ciò può risultare utile, ad esempio, quando si visualizzano strutture DGN cilindriche, come le tubazioni. Se non si desidera visualizzare solo la linea centrale, impostarla su `FALSE`. Il valore di default è `TRUE`.

Tekla Structures mostra quindi gli oggetti come segue:

- Gli oggetti completamente all'interno dell'area di lavoro vengono renderizzati.
- Gli oggetti completamente all'esterno dell'area di lavoro vengono nascosti.
- Gli oggetti parzialmente all'interno dell'area di lavoro vengono renderizzati al suo interno e visualizzati in wire frame all'esterno dell'area di lavoro.

Questa opzione avanzata è specifica dell'utente e l'impostazione viene salvata in `options.bin` nella cartella dell'utente. Riavviare Tekla Structures per attivare il nuovo valore.

XS_REFRESH_ALSO_LOCKED_REFERENCE_MODELS

Categoria: Importazione

Impostare l'opzione avanzata

`XS_REFRESH_ALSO_LOCKED_REFERENCE_MODELS` su `TRUE` per aggiornare i

modelli di riferimento bloccati con il pulsante **Aggiorna** . Di default, questa opzione avanzata è impostata su `FALSE`.

Questa opzione avanzata è specifica del sistema.

XS_REMEMBER_LAST_PLOT_DIALOG_VALUES

Categoria

Questa opzione avanzata deve essere impostata in un file di inizializzazione (.ini).

Se si imposta questa opzione avanzata su `TRUE`, in Tekla Structures vengono memorizzate e utilizzate le ultime impostazioni specificate nella finestra di dialogo **Stampa disegni** alla successiva apertura della finestra di dialogo. Se non si desidera utilizzare questa impostazione, immettere `false`. Il valore di default è `TRUE`.

XS_REMOVE_VOID_FROM_BOLT_MATERIAL_THICKNESS

Categoria: Proprietà di modellazione

Impostare questa opzione avanzata su `TRUE` per cancellare la distanza tra due spessori del materiale imbullonato, che comporta una lunghezza minore dei bulloni. Ciò è richiesto, ad esempio, dai costruttori di tralicci. Il valore di default è `FALSE`.

Nel seguente esempio l'opzione avanzata è stata impostata su `TRUE`. Il valore "X" sarà rimosso dalla lunghezza del bullone.

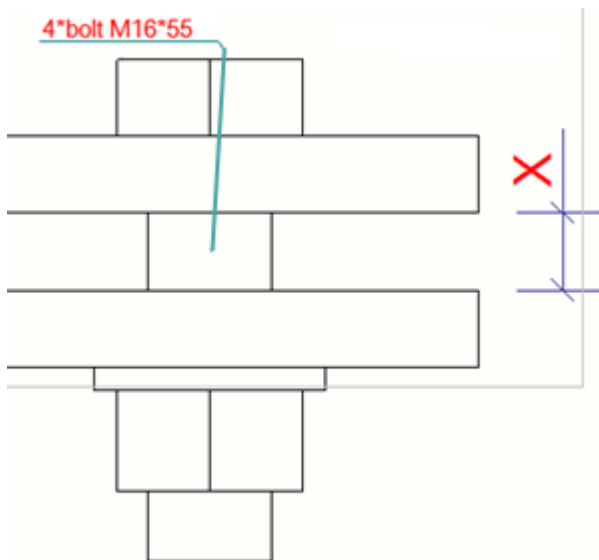

Questa opzione avanzata è specifica del modello e l'impostazione viene salvata nel database delle opzioni.

XS_RENDERED_CURSOR_LINE_WIDTH

Categoria

Vista modello

Utilizzare per impostare la larghezza della linea del cursore nelle viste modello.

- I valori possibili sono 1, 2 o 4. Qualsiasi altro valore viene gestito come 1.
- Il valore predefinito è 2.

Questa opzione avanzata è specifica dell'utente e l'impostazione viene salvata in `options.bin` nella cartella dell'utente. Riavviare Tekla Structures per attivare il nuovo valore.

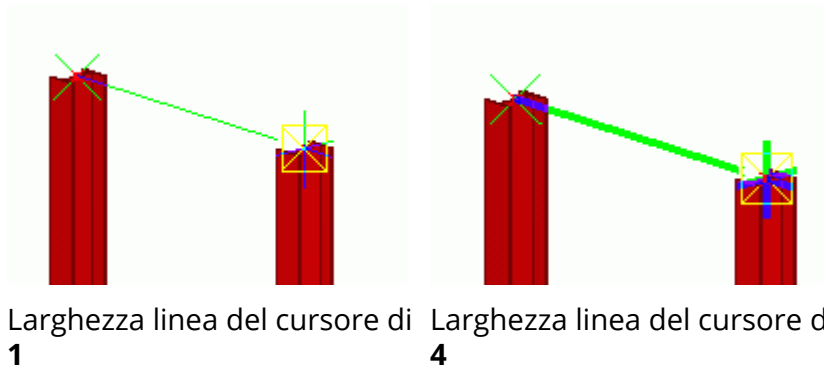

XS_RENDERED_FIELD_OF_VIEW

Categoria

Vista modello

Utilizzare per regolare l'impostazione del campo visuale nelle viste prospettiche. Ciò può risultare utile, ad esempio, quando si utilizza il comando **Vola** in uno spazio limitato. Maggiore è il valore, maggiore sarà la distanza tra le parti.

Il valore predefinito è 60.0.

Questa opzione avanzata è specifica dell'utente e l'impostazione viene salvata in `options.bin` nella cartella dell'utente. Riavviare Tekla Structures per attivare il nuovo valore.

Esempio

Campo visuale	Esempio
60.0	

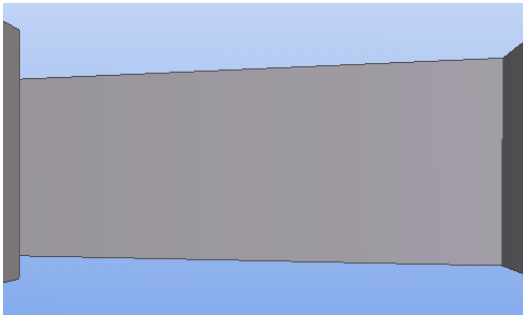
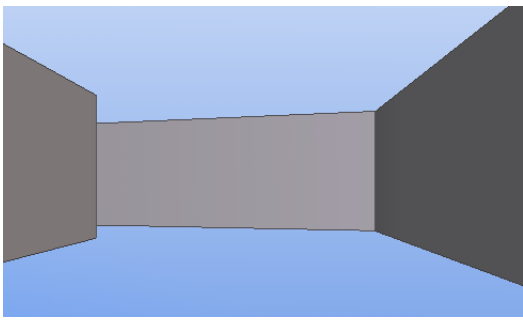
Campo visuale	Esempio
90.0	
120.0	

XS_RENDERED_GL_FOG_END_VALUE

Categoria

Vista modello

Questa opzione avanzata funziona solo nelle viste che utilizzano il rendering OpenGL.

Nelle viste del modello gli oggetti distanti appaiono progressivamente più scuri rispetto a quelli vicini. Utilizzare le opzioni avanzate

`XS_RENDERED_GL_FOG_START_VALUE` e `XS_RENDERED_GL_FOG_END_VALUE` per controllare la tonalità degli oggetti.

Utilizzare valori compresi tra 0.0 e 1.0 per controllare la tonalità degli oggetti. Incrementando il valore, gli oggetti distanti appariranno più scuri. Il valore 0 disabilita l'effetto nebbia. Il valore predefinito per `XS_RENDERED_GL_FOG_END_VALUE` è 0.

Questa opzione avanzata è specifica dell'utente e l'impostazione viene salvata in `options.bin` nella cartella dell'utente. Riavviare Tekla Structures per attivare il nuovo valore.

Si veda anche

[XS_RENDERED_GL_FOG_START_VALUE \(pagina 384\)](#)

XS_RENDERED_GL_FOG_START_VALUE

Categoria

Vista modello

Nota: questa opzione avanzata funziona solo se si utilizza il rendering OpenGL predefinito al posto del rendering DirectX.

Nelle viste del modello gli oggetti distanti appaiono progressivamente più scuri rispetto a quelli vicini. Utilizzare le opzioni avanzate

`XS_RENDERED_GL_FOG_START_VALUE` e `XS_RENDERED_GL_FOG_END_VALUE` per controllare la tonalità degli oggetti.

Utilizzare valori compresi tra 0.0 e 1.0 per controllare la tonalità degli oggetti. Incrementando il valore, gli oggetti distanti appariranno più scuri. Il valore 0 disabilita l'effetto nebbia. Il valore predefinito per `XS_RENDERED_GL_FOG_START_VALUE` è 0.

Questa opzione avanzata è specifica dell'utente e l'impostazione viene salvata in `options.bin` nella cartella dell'utente. Riavviare Tekla Structures per attivare il nuovo valore.

Si veda anche

[XS_RENDERED_GL_FOG_END_VALUE \(pagina 383\)](#)

XS_RENDERED_PIXEL_TOLERANCE_SCALE

Categoria

Vista modello

Tekla Structures utilizza la tolleranza dei pixel per differenziare le operazioni di selezione e trascinamento del mouse durante lo zoom. Utilizzare questa opzione avanzata per definire la tolleranza dei pixel.

Il valore predefinito è 0.7. Se il mouse si sposta meno del valore specificato mentre è premuto il pulsante sinistro del mouse, il movimento viene trattato come click.

Questa è una opzione avanzata specifica del sistema.

XS_REPORT_BOLTS_WITH_SUPPORTING_MEMBER

Categoria: Template e simboli

È possibile impostare i bulloni d'officina sull'elemento di supporto in report e KSS impostando l'opzione avanzata

XS_REPORT_BOLTS_WITH_SUPPORTING_MEMBER su TRUE. Con questa opzione avanzata è possibile mostrare i bulloni di cantiere nella BOM dell'elemento di supporto. Il valore di default è FALSE.

Nella seguente BOM di esempio l'opzione avanzata è stata impostata su TRUE:



Nella seguente BOM di esempio l'opzione avanzata è stata impostata su FALSE:



Nel seguente esempio di file KSS l'opzione avanzata è stata impostata su TRUE:

```
MIS_list_TRUE.kss - Notepad
File Edit Format View Help
KISS,1.0,Tekla Structures
H,PROJ-NUM,PROJ-NAME,,11/28/16,09:44,F
*
D,B1,,B1,B1,1,W,21X44,A992,13265.15,,BEAM
L,Holes,8,20.64,9.53,Round
S,1,1
*
D,C1,,C1,C1,1,W,16X89,A992,6686.55,,COLUMN
L,weld,1,18/9.60,6.35,W10
L,weld,2,304.80,4.76,W10
D,C1,,C1,BP2,1,PL,3/4X26,A36,660.40,,PLATE
L,Holes,4,26.99,0.00,Round
S,1,1
D,C1,,C1,p7,1,FL,3/8X3-1/2,A36,304.80,,PLATE
L,Holes,4,20.64,9.53,Slotted
D,C1,,C1,,4,HS,3/4X2,A325,50.80,,Field
*
D,C2,,C2,C2,1,W,16X89,A992,6686.55,,COLUMN
L,weld,1,18/9.60,6.35,W10
L,weld,2,304.80,4.76,W10
D,C2,,C2,BP2,1,PL,3/4X26,A36,660.40,,PLATE
L,Holes,4,26.99,0.00,Round
S,1,1
D,C2,,C2,p7,1,FL,3/8X3-1/2,A36,304.80,,PLATE
L,Holes,4,20.64,9.53,Slotted
D,C2,,C2,,4,HS,3/4X2,A325,50.80,,Field
```

Nel seguente esempio di file KSS l'opzione avanzata è stata impostata su FALSE:

```
MIS_list_FALSE.kss - Notepad
File Edit Format View Help
KISS,1.0,Tekla Structures
H,PROJ-NUM,PROJ-NAME,,11/28/16,09:40,F
*
D,B1,,B1,B1,1,w,21X44,A992,13265.15,,BEAM
L,Holes,8,20.64,9.53,Round
D,B1,,B1,,8,HS,3/4X2,A325,50.80,,Field
S,1,1
*
D,C1,,C1,C1,1,w,16X89,A992,6686.55,,COLUMN
L,weld,1,1879.60,6.35,w10
L,weld,2,304.80,4.76,w10
D,C1,,C1,BP2,1,PL,3/4X26,A36,660.40,,PLATE
L,Holes,4,26.99,0.00,Round
S,1,1
D,C1,,C1,p7,1,FL,3/8X3-1/2,A36,304.80,,PLATE
L,Holes,4,20.64,9.52,Slotted
*
D,C2,,C2,C2,1,w,16X89,A992,6686.55,,COLUMN
L,weld,1,1879.60,6.35,w10
L,weld,2,304.80,4.76,w10
D,C2,,C2,BP2,1,PL,3/4X26,A36,660.40,,PLATE
L,Holes,4,26.99,0.00,Round
S,1,1
D,C2,,C2,p7,1,FL,3/8X3-1/2,A36,304.80,,PLATE
L,Holes,4,20.64,9.53,Slotted
```

Questa opzione avanzata è specifica dell'utente e l'impostazione viene salvata in `options.bin` nella cartella dell'utente. Riavviare Tekla Structures per attivare il nuovo valore.

XS_REPORT_OUTPUT_DIRECTORY

Categoria

Posizione file

Punta alla cartella in cui vengono salvati i report in Tekla Structures. Se il percorso completo è incluso nel campo del nome file del report, questa impostazione viene ignorata in Tekla Structures. Il valore predefinito è `.\Reports`.

XS_RESTORE_ENABLES

Categoria

Questa opzione avanzata deve essere impostata in un file di inizializzazione (.ini).

Impostare questa opzione avanzata su `TRUE` per poter salvare e caricare i valori delle caselle di controllo nelle finestre di dialogo. `FALSE` è il valore predefinito.

XS_ROTATE_CUT_VIEWS

Categoria

Vista disegno

Utilizzare per specificare la rotazione delle viste di sezione.

L'impostazione `BY_SYMBOL_MAIN_VIEW` (predefinita) utilizza l'orientamento della vista che contiene il simbolo di sezione. L'impostazione si applica solo alle viste di sezione create automaticamente in Tekla Structures. Alle viste create manualmente viene applicata la stessa rotazione della vista da cui vengono create.

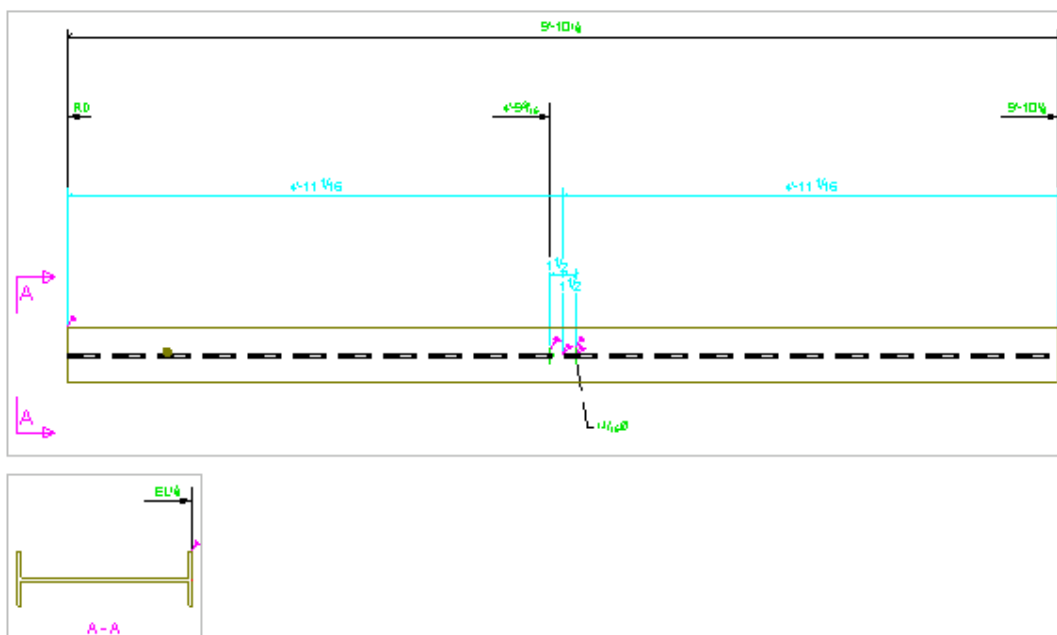

L'impostazione `BY_MAIN_VIEW` utilizza lo stesso orientamento della vista principale.

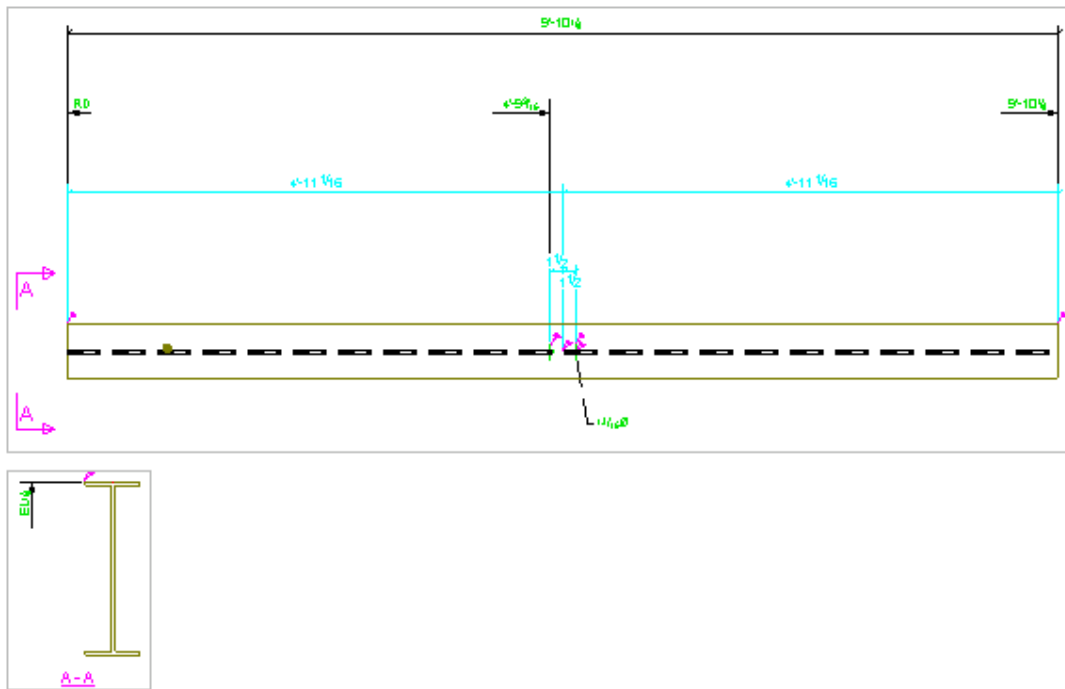

Questa opzione avanzata è specifica del modello e l'impostazione viene salvata nel database delle opzioni.

XS_RUN_AT_STARTUP

Categoria: Posizioni dei file

In Tekla Structures vengono automaticamente avviati tutti i file eseguibili (.exe) che si trovano nelle cartelle definite per questa opzione avanzata. È possibile immettere più cartelle separate da un punto e virgola (;). Di default, questa opzione avanzata è impostata su `..\Tekla Structures\<version>\nt\bin\applications\Tekla\ApplicationStartup`.

Questa opzione avanzata è specifica dell'utente e l'impostazione viene salvata in `options.bin` nella cartella dell'utente. Riavviare Tekla Structures per attivare il nuovo valore.

XS_RUNPATH

Categoria

Questa opzione avanzata deve essere impostata in un file di inizializzazione (.ini).

Questa opzione avanzata è specifica del sistema e viene letta da `teklastructures.ini`. In genere, non è necessario modificare le impostazioni specifiche del sistema. Non modificare tali impostazioni se non si è un amministratore.

Questa opzione avanzata indica la cartella predefinita in cui viene eseguita la ricerca di modelli in Tekla Structures. Quando si apre la finestra di dialogo **Nuovo**, la cartella dei modelli predefinita viene visualizzata nella lista **Salva in**.

NOTA Questa opzione avanzata non influisce sulla finestra di dialogo **Apri**.

Questa opzione avanzata è specifica del modello e l'impostazione viene salvata nel database delle opzioni.

Esempio

```
set XS_RUNPATH=C:\TeklaStructuresModels\
```

XSR_USE_NO_FEET_SEPARATOR

Categoria

Templates e simboli

Impostare questa opzione avanzata su `TRUE` per utilizzare uno spazio anziché il separatore piede nelle tabelle e nei report dei disegni, ad esempio 2 4"1/4. Per utilizzare il separatore piede, utilizzare il valore `FALSE`. Il valore di default è `FALSE`.

È inoltre necessario impostare `XSR_USE_NO_FEET_SYMBOL`.

Questa opzione avanzata è specifica del modello e l'impostazione viene salvata nel database delle opzioni.

Si veda anche

[XSR_USE_NO_FEET_SYMBOL \(pagina 389\)](#)

XSR_USE_NO_FEET_SYMBOL

Categoria

Templates e simboli

Impostare questa opzione avanzata su `TRUE` per omettere il simbolo di piede nelle tabelle e nei report dei disegni, ad esempio 2-4"1/4. Se non si desidera

omettere il simbolo di piede, utilizzare il valore `FALSE`. Il valore di default è `FALSE`.

Questa opzione avanzata è specifica del modello e l'impostazione viene salvata nel database delle opzioni.

XSR_USE_NO_INCH_SYMBOL

Categoria

Templates e simboli

Impostare questa opzione avanzata su `TRUE` per omettere il simbolo di pollice nelle tabelle e nei report dei disegni, ad esempio 2-4 ¼. Se non si desidera omettere il simbolo di pollice, utilizzare il valore `FALSE`. Il valore di default è `FALSE`.

È inoltre necessario impostare `XSR_USE_NO_FEET_SYMBOL` e `XSR_USE_NO_FEET_SEPARATOR`.

Questa opzione avanzata è specifica del modello e l'impostazione viene salvata nel database delle opzioni.

Si veda anche

[XSR_USE_NO_FEET_SEPARATOR \(pagina 389\)](#)

[XSR_USE_NO_FEET_SYMBOL \(pagina 389\)](#)

XSR_USE_ZERO_FEET_VALUE

Categoria

Templates e simboli

Impostare questa opzione avanzata su `TRUE` per fare in modo che in Tekla Structures vengano visualizzati zero piedi per valori minori di un piede, ad esempio 0'-6"3/4. Se non si desidera visualizzare i valori di zero piedi, utilizzare il valore `FALSE`. Il valore di default è `FALSE`.

NOTA L'impostazione di questa opzione avanzata ha effetto anche su:

- Valori della lunghezza nelle marche delle parti e dei bulloni
- Valori della lunghezza nei template (attributo di template `LENGTH`)

Questa opzione avanzata è specifica del modello e l'impostazione viene salvata nel database delle opzioni.

Si veda anche

[XSR_BOLT_LENGTH_USE_ONLY_INCHES](#) (pagina 358)

XSR_USE_ZERO_INCH_FOR_FRACTIONS

Categoria

Templates e simboli

Impostare questa opzione avanzata su `TRUE` per visualizzare zero pollici per valori che contengono solo frazioni, ad esempio 2'-3/4 o 0"1/4. Se non si desidera applicare questa impostazione, utilizzare il valore `FALSE`. Il valore di default è `FALSE`.

Questa opzione avanzata è specifica del modello e l'impostazione viene salvata nel database delle opzioni.

XSR_USE_ZERO_INCH_VALUE

Categoria

Templates e simboli

Impostare questa opzione avanzata su `TRUE` per visualizzare zero pollici per valori che contengono solo piedi e frazioni, ad esempio 2'-0"3/4 o 1/4. Se non si desidera applicare questa impostazione, utilizzare il valore `FALSE`. Il valore di default è `FALSE`.

Questa opzione avanzata è specifica del modello e l'impostazione viene salvata nel database delle opzioni.

1.18 Opzioni avanzate - S

XS_SAVE_WITH_COMMENT

Categoria

Multi-user

Impostare questa opzione avanzata su `TRUE` (valore predefinito) per consentire il salvataggio dei commenti di revisione del modello in modelli multiutente.

XS_SCALE_COPIED_OR_MOVED_OBJECTS_IN_DRAWINGS

Categoria

Proprietà di disegno

Utilizzare per definire la scala degli oggetti copiati o spostati tra le viste dei disegni con scale diverse.

- Per scalare gli oggetti in base alle scale delle viste, impostare l'opzione avanzata su `TRUE`.
- Per mantenere costanti le dimensioni degli oggetti, impostare l'opzione avanzata su `FALSE` (valore predefinito).

Questa opzione avanzata è specifica del modello e l'impostazione viene salvata nel database delle opzioni.

XS_SCALE_MARKS_TO_FIT_LIMIT

Categoria

Marche: parti

Tekla Structures adatta le marche delle parti vicino alla parte alle quali appartengono scalando l'altezza del testo. Impostare la scala minima con questa opzione avanzata.

Il valore predefinito è 1.0. Di conseguenza, se non si imposta l'opzione avanzata, in Tekla Structures le marche non vengono scalate. In Tekla Structures viene scalata l'altezza del testo in incrementi, in modo che il tentativo iniziale sia una scala di 0.9. Se la marca non si adatta, Tekla Structures scala la marca di 0.8 e così via.

Si noti che il tipo di linea guida delle marche delle parti deve essere **Tenta lungo la parte** o **Sempre lungo la parte**.

Questa opzione avanzata è specifica del modello e l'impostazione viene salvata nel database delle opzioni.

Esempio

```
XS_SCALE_MARKS_TO_FIT_LIMIT=0.5
```

XS_SCREW_DIAMOND_WITHOUT_PHI

Categoria

Marche: bulloni

Impostare questa opzione avanzata su `TRUE` per evitare che in Tekla Structures venga inserito un simbolo phi all'esterno del bordo delle marche di bulloni (solo tipo rombo). Il valore di default è `FALSE`.

Questa opzione avanzata è specifica del modello e l'impostazione viene salvata nel database delle opzioni.

XS_SDNF_CONVERT_PL_PROFILE_TO_PLATE

Categoria

Esporta

Impostare questa opzione avanzata su `TRUE` per fare in modo che nelle esportazioni SDNF i profili piatti (PL) vengano convertiti in piatti contorno. Questa opzione funziona con le versioni 2.0 e 3.0 di SDNF. Se non si desidera utilizzare questa impostazione, impostarla su `FALSE`. Il valore di default è `TRUE`.

Questa opzione avanzata è specifica del modello e l'impostazione viene salvata nel database delle opzioni.

XS_SDNF_EXPORT_INCLUDE_GLOBAL_ID

Categoria

Esportazione

Impostare questa opzione avanzata su `TRUE` per ripristinare il numero ID di FrameWorksPlus nelle esportazioni SDNF. Il valore di default è `FALSE`.

Questa opzione avanzata è relativa solo all'esportazione SDNF versione 2.0 SDNF e non all'esportazione versione 3.0.

Questa opzione avanzata è specifica del modello e l'impostazione viene salvata nel database delle opzioni.

Si veda anche

[XS_SDNF_IMPORT_STORE_MEMBER_NUMBER \(pagina 394\)](#)

XS_SDNF_IMPORT_MIRROR_SWAP_OFFSETS

Categoria

Importa

Impostare questa opzione avanzata su `TRUE` per scambiare gli offset dei punti finali con gli offset dei punti iniziali e viceversa quando una parte importata è

già specchiata nel software SDNF. Se si imposta questa opzione avanzata su `FALSE`, gli offset dei punti finali e dei punti iniziali non vengono scambiati. Il valore di default è `TRUE`.

Questa opzione avanzata è specifica dell'utente e l'impostazione viene salvata in `options.bin` nella cartella dell'utente. Riavviare Tekla Structures per attivare il nuovo valore.

XS_SDNF_IMPORT_STORE_MEMBER_NUMBER

Categoria

Importazione

Impostare questa opzione avanzata su `TRUE` per fare in modo che in Tekla Structures venga memorizzato il numero ID di FrameWorksPlus ID nelle importazioni SDNF. In Tekla Structures il numero ID viene memorizzato nell'attributo utente `SDNF_MEMBER_NUMBER`. Se non si desidera utilizzare questa impostazione, impostare l'opzione su `FALSE`. Il valore di default è `TRUE`.

Questa opzione avanzata è specifica del modello e l'impostazione viene salvata nel database delle opzioni.

Per informazioni sull'esportazione del numero ID, fare click sui collegamenti seguenti.

Si veda anche

[XS_SDNF_EXPORT_INCLUDE_GLOBAL_ID \(pagina 393\)](#)

[XS_PML_EXPORT_INCLUDE_GLOBAL_ID \(pagina 342\)](#)

XS_SECONDARY_PART_HARDSTAMP

Categoria

CNC

Impostare su `TRUE` per includere le punzonature per le parti principali e per qualsiasi tipo di parti secondarie nei file DSTV. Impostare su `FALSE` per creare punzonature solo per le parti principali. Il valore di default è `FALSE`.

Questa opzione avanzata è specifica del modello e l'impostazione viene salvata nel database delle opzioni.

XS_SECTION_LINE_COLOR

Categoria: Retinatura

Utilizzare per aggiungere linee extra in colori diversi intorno alla retinatura automatica nelle viste sezione. Immettere il valore numerico del colore. Per informazioni sui colori e i relativi valori numerici, vedere di seguito.

	= 152
	= 153
	= 160
	= 161
	= 162
	= 163
	= 164
	= 165
	= 154
	= 155
	= 156
	= 157
	= 158
	= 159
	= 130
	= 131
	= 132
	= 133

Nell'immagine precedente, l'opzione avanzata è stata impostata su 0:



Nell'esempio seguente, viene utilizzato il valore 160:

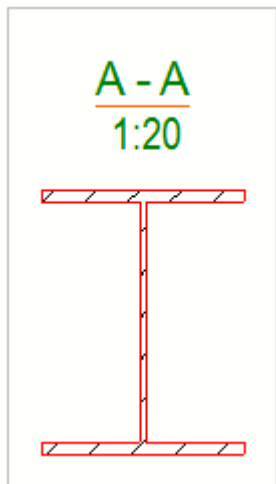

Questa opzione avanzata è specifica del modello e l'impostazione viene salvata nel database delle opzioni.

NOTA Per visualizzare le linee intorno alla retinatura e aggiungere altre linee di colori diversi, può essere necessario impostare l'opzione avanzata `XS_DRAW_ALL_SECTION_EDGES_IN_DRAWINGS` su `TRUE` nei file di inizializzazione.

Si veda anche

[XS_DRAW_ALL_SECTION_EDGES_IN_DRAWINGS \(pagina 176\)](#)

XS_SECTION_SYMBOL_LEFT_ARROW_SYMBOL

Categoria

Proprietà disegni

Utilizzare per definire il simbolo a forma di freccia personalizzato utilizzato da Tekla Structures nei simboli di taglio all'estremità sinistra delle sezioni. Per utilizzare un simbolo a forma di freccia personalizzato, selezionare **Personalizzato** dalla lista **Simbolo di sinistra** nella finestra di dialogo **Proprietà simbolo sezione**.

Di default, in Tekla Structures viene utilizzato il simbolo numero 1  nel file `sections.sym`, che si trova in genere nella cartella `\environments\common\symbols\`. Se si desidera modificare il simbolo, immettere innanzitutto il nome del file dei simboli, quindi il carattere @, quindi il numero del simbolo, ad esempio `sections@1`.

Questa opzione avanzata è specifica del modello e l'impostazione viene salvata nel database delle opzioni.

Si veda anche

[XS_SECTION_SYMBOL_RIGHT_ARROW_SYMBOL](#) (pagina 397)

XS_SECTION_SYMBOL_REFERENCE

Categoria

Proprietà disegni

Imposta il testo di riferimento per i simboli che indicano una sezione in un altro disegno. Il testo può includere:

- testo libero
- attributi utente
- attributi template

Nella finestra di dialogo **Opzioni avanzate**, racchiudere tra singoli caratteri % gli attributi utente e di modello. %DRAWING_TITLE% è il valore predefinito. Con %TITLE% si ottiene lo stesso risultato. Con questa opzione avanzata il nome del disegno viene immesso nella finestra di dialogo delle proprietà del disegno. Se si immette TITLE1 - TITLE3, Tekla Structures recupera il titolo del disegno dalla finestra di dialogo delle proprietà del disegno. È inoltre possibile utilizzare il formato DR_TITLE1 - DR_TITLE3.

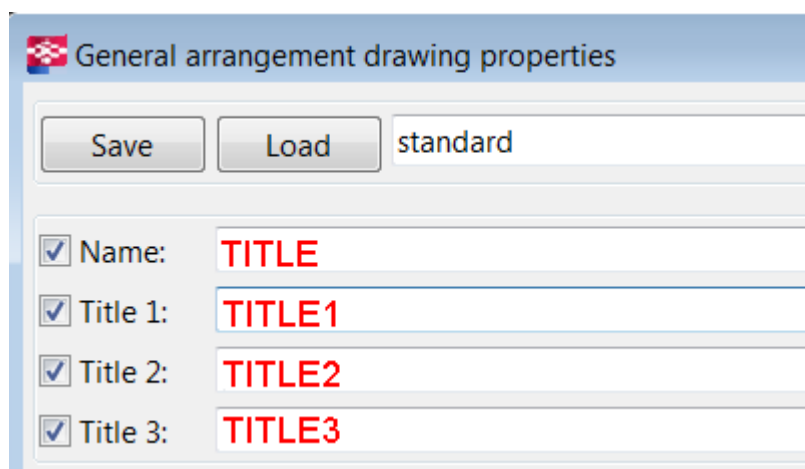

Questa opzione avanzata è specifica del modello e l'impostazione viene salvata nel database delle opzioni.

XS_SECTION_SYMBOL_RIGHT_ARROW_SYMBOL

Categoria

Proprietà disegni

Utilizzare per definire il simbolo a forma di freccia personalizzato utilizzato da Tekla Structures nei simboli di taglio all'estremità destra delle sezioni. Per utilizzare un simbolo a forma di freccia personalizzato, selezionare **Personalizzato** dalla lista **Simbolo di destra** nella finestra di dialogo **Proprietà simbolo sezione**

Di default, in Tekla Structures viene utilizzato il simbolo numero 0  nel file `sections.sym`, che si trova in genere nella cartella `\environments\common\symbols\`. Immettere innanzitutto il nome del file dei simboli, quindi il carattere @, quindi il numero del simbolo, ad esempio `sections@0`.

Questa opzione avanzata è specifica del modello e l'impostazione viene salvata nel database delle opzioni.

Si veda anche

[XS_SECTION_SYMBOL_LEFT_ARROW_SYMBOL \(pagina 396\)](#)

XS_SECTION_VIEW_REFERENCE

Categoria

Proprietà disegni

Imposta il testo di riferimento per le etichette delle viste sezione. Il testo può includere:

- testo libero
- attributi utente
- attributi modello

Nella finestra di dialogo **Opzioni avanzate**, racchiudere tra singoli caratteri % gli attributi utente e di modello. `%DRAWING_TITLE%` è il valore predefinito. Con `%TITLE%` si ottiene lo stesso risultato. Con questa opzione avanzata il nome del disegno viene immesso nella finestra di dialogo delle proprietà del disegno. Se si immette `TITLE1 - TITLE3`, Tekla Structures recupera il titolo del disegno dalla finestra di dialogo delle proprietà del disegno. È inoltre possibile utilizzare il formato `DR_TITLE1 - DR_TITLE3`.

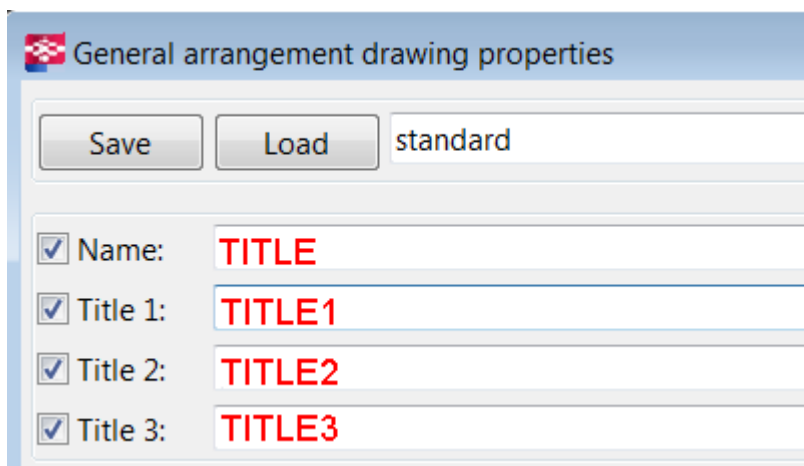

Questa opzione avanzata è specifica del modello e l'impostazione viene salvata nel database delle opzioni.

Si veda anche

[XS_SECTION_SYMBOL_REFERENCE \(pagina 397\)](#)

XS_SET_FIXEDMAINVIEW_UDA_TO_AFFECT_NUMBERING

Categoria: Marcatura

Per attivare **Mostra faccia lato getto** per il materiale non in calcestruzzo, utilizzare l'opzione avanzata

`XS_SET_FIXEDMAINVIEW_UDA_TO_AFFECT_NUMBERING`. Le opzioni consentite sono `STEEL`, `TIMBER` e `MISC`. È inoltre possibile combinare le opzioni, utilizzare una virgola (,) come separatore.

Questa opzione avanzata influisce sulla marcatura. Se per le parti sono selezionate opzioni diverse per **Vista principale disegno fissata**, ad essere vengono assegnati numeri di posizione dell'assemblaggio diversi.

Per visualizzare la faccia lato getto nei disegni e impostare la vista da utilizzata nei disegni come vista principale (anteriore), accedere alle proprietà definite dall'utente di una parte non in calcestruzzo e selezionare **Vista principale disegno fissata**. Le opzioni sono **Superiore, Posteriore, Inferiore, Inizio, Fine e Anteriore**.

Questa opzione avanzata è specifica del modello e l'impostazione viene salvata nel database delle opzioni.

XS_SET_HATCH_ORIGIN_INTO_VIEW_ORIGIN

Categoria: Retinatura

Le retinature vengono disegnate in modo omogeneo tra le parti e impostate sull'origine, se si imposta l'opzione avanzata

`XS_SET_HATCH_ORIGIN_INTO_VIEW_ORIGIN` su `TRUE` e la scalatura e la rotazione delle retinature su zero (0). Il valore di default è `FALSE`.

Per le retinature automatiche, scala e rotazione sono impostate nel file `.htc`, ad esempio `CONCRETE,0,hardware_LINES,,120`, dove il valore 0 (o vuoto) imposta la scala e la rotazione automatiche su falso.

Per le retinature manuali, scala e rotazione sono impostate nella scheda **Riempimento** delle proprietà delle parti o nelle finestre di dialogo delle proprietà di sagoma, in cui è necessario impostare l'opzione **Scala** su **Personale** e selezionare la casella di controllo **Mantieni rapporto tra x e y**.

Nell'esempio riportato di seguito, alle parti che appartengono alla stessa entità gettata la retinatura viene applicata in modo omogeneo.

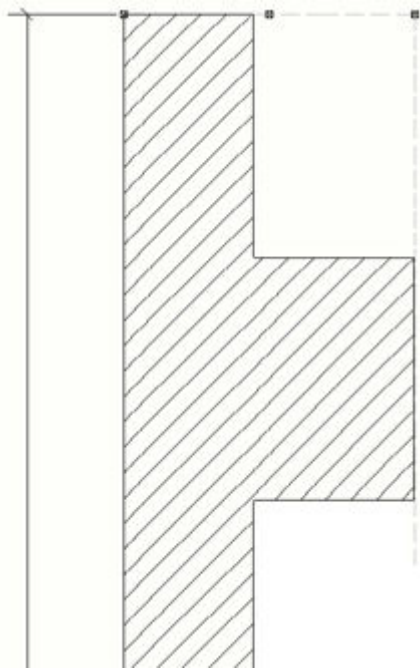

Questa opzione avanzata è specifica del modello e l'impostazione viene salvata nel database delle opzioni.

XS_SET_MAX_POINT_CLOUD_POINT_COUNT

Categoria: Vista del modello

Utilizzare questa opzione avanzata per impostare il valore massimo di default per i punti in una vista nelle nuvole di punti. Il valore di default è 10 000 000 (10 milioni).

Se si riscontrano problemi di velocità, impostare un conteggio più ridotto. Quando il conteggio è più ridotto, la nuvola di punti appare meno densa. Se si utilizza un valore più elevato, la nuvola di punti densa può fornire un aspetto più superficiale a causa della minore distanza tra i punti.

Questa opzione avanzata è specifica del sistema e viene letta dai file di ambiente. In genere, non è necessario modificare le impostazioni specifiche del sistema. Non modificare tali impostazioni se non si è un amministratore.

Riavviare Tekla Structures dopo aver modificato il valore per attivare la nuova impostazione.

XS_SHARING_INFO_URL

Categoria: Multi-user

Utilizzare questa opzione avanzata per impostare l'indirizzo del server di gestione Tekla Model Sharing.

Questa opzione avanzata è specifica del sistema. In genere, non è necessario modificare le impostazioni specifiche del sistema. Non modificare tali impostazioni se non si è un amministratore.

XS_SHARING_JOIN_SHOW_AVAILABLE_UPDATES

NOTA Si consiglia di impostare questa opzione avanzata nel menu **File --> Condivisione --> Impostazioni di condivisione**. Selezionare l'opzione **Mostra aggiornamenti disponibili durante l'unione del modello**.

Utilizzare questa opzione avanzata per visualizzare una lista di tutte le linee di base e gli aggiornamenti disponibili a cui collegarsi in Tekla Model Sharing. La lista viene visualizzata quando un utente si collega a un modello.

Se necessario, l'opzione avanzata può essere impostata nei file di inizializzazione. Per abilitare la lista, impostare

`XS_SHARING_JOIN_SHOW_AVAILABLE_UPDATES` su `TRUE` nei file di inizializzazione.

Questa opzione avanzata è specifica dell'utente.

XS_SHARING_READIN_SHOW_AVAILABLE_VERSIONS

NOTA Si consiglia di impostare questa opzione avanzata nel menu **File --> Condivisione --> Impostazioni di condivisione**. Selezionare l'opzione **Mostra aggiornamenti disponibili durante la lettura delle modifiche**.

Utilizzare questa opzione avanzata per visualizzare una lista degli aggiornamenti disponibili quando un utente legge le modifiche al modello in Tekla Model Sharing.

Se necessario, l'opzione avanzata può essere impostata nei file di inizializzazione. Per abilitare la lista, impostare

`XS_SHARING_READIN_SHOW_AVAILABLE_VERSIONS` su `TRUE` nei file di inizializzazione.

Questa opzione avanzata è specifica dell'utente.

XS_SHARING_READIN_SHOW_CHANGEMANAGER

NOTA Si consiglia di impostare questa opzione avanzata nel menu **File --> Condivisione --> Impostazioni di condivisione**. Selezionare l'opzione **Mostra modifiche dopo acquisizione**.

Utilizzare questa opzione avanzata per visualizzare nel riquadro inferiore una lista delle modifiche al modello, dopo che queste sono state acquisite in Tekla Model Sharing.

Se necessario, l'opzione avanzata può essere impostata nei file di

inizializzazione. Impostare `XS_SHARING_READIN_SHOW_CHANGEMANAGER` su `TRUE` nei file di inizializzazione.

Questa opzione avanzata viene specificata dall'utente.

XS_SHARING_READIN_SHOW_CHANGEMANAGER_CONFLICTSONLY

NOTA Si consiglia di impostare questa opzione avanzata nel menu **File** --> **Condivisione** --> **Impostazioni di condivisione** . Selezionare le opzioni **Mostra modifiche dopo acquisizione** e **Solo se sono presenti conflitti**.

Utilizzare questa opzione avanzata per visualizzare nel riquadro inferiore una lista delle modifiche al modello, dopo che queste sono state acquisite in Tekla Model Sharing e quando ci sono conflitti.

Se necessario, l'opzione avanzata può essere impostata nei file di inizializzazione. Impostare `XS_SHARING_READIN_SHOW_CHANGEMANAGER` e `XS_SHARING_READIN_SHOW_CHANGEMANAGER_CONFLICTSONLY` su `TRUE` nei file di inizializzazione.

Questa opzione avanzata viene specificata dall'utente.

XS_SHARING_TEMP

Categoria: Multi-user

Utilizzare questa opzione avanzata per definire la cartella temporanea per la gestione dei pacchetti Tekla Model Sharing. L'impostazione di default è la cartella temporanea di Windows.

Questa opzione avanzata è specifica dell'utente e l'impostazione viene salvata in `options.bin` nella cartella dell'utente. Riavviare Tekla Structures per attivare il nuovo valore.

XS_SHOP_BOLT_MARK_STRING_FOR_SIZE

Categoria

Marche: bulloni

Utilizzare per definire il contenuto dell'elemento **Dimensioni** nelle marche bulloni (officina). Il valore predefinito è `%BOLT_NUMBER%*D%HOLE.DIAMETER% - M%DIAMETER%x%LENGTH%`.

Questa opzione avanzata viene utilizzata solo quando è presente un bullone e il foro è normale.

È possibile utilizzare qualsiasi combinazione di testo e delle opzioni seguenti come valore per questa opzione avanzata: Racchiudere ciascuna opzione tra simboli di percentuale.

Se si definisce questa impostazione avanzata in un file. ini, utilizzare i doppi segni di percentuale doppi attorno al contenuto %%BOLT_NUMBER%%*D%%HOLE.DIAMETER%%.

Per utilizzare caratteri speciali, inserire una barra rovesciata (\) seguita da un numero ASCII. È possibile utilizzare le opzioni in qualsiasi ordine e fare calcoli.

- BOLT_NUMBER
- DIAMETER
- LENGTH
- HOLE.DIAMETER
- LONG_HOLE_X
- LONG_HOLE_Y
- LONGHOLE_MIN (valore minore tra le quote del foro asolato)
- LONGHOLE_MAX (valore maggiore tra le quote del foro asolato)
- BOLT_STANDARD
- BOLT_MATERIAL
- BOLT_ASSEMBLY_TYPE
- BOLT_COUNTERSUNK
- BOLT_SHORT_NAME
- BOLT_FULL_NAME

Questa opzione avanzata è specifica del modello e l'impostazione viene salvata nel database delle opzioni.

Si veda anche

XS_SHOP_BOLT_MARK_STRING_FOR_SIZE_IN_GA

Categoria

Marche: bulloni

Utilizzare per definire il contenuto dell'elemento dimensioni nelle marche dei bulloni d'officina nei disegni di progetto/montaggio.

Questa opzione avanzata viene utilizzata solo quando è presente un bullone e il foro è normale.

È possibile utilizzare qualsiasi combinazione di testo e delle opzioni seguenti come valore per questa opzione avanzata: Racchiudere ciascuna opzione tra simboli di percentuale.

Se si definisce questa impostazione avanzata in un file. ini, utilizzare i doppi segni di percentuale doppi attorno al contenuto %%BOLT_NUMBER%%*D%%HOLE.DIAMETER%%.

Per utilizzare caratteri speciali, inserire una barra rovesciata (\) seguita da un numero ASCII. È possibile utilizzare le opzioni in qualsiasi ordine e fare calcoli.

- BOLT_NUMBER
- DIAMETER
- LENGTH
- HOLE.DIAMETER
- LONG_HOLE_X
- LONG_HOLE_Y
- LONGHOLE_MIN (valore minore tra le quote del foro asolato)
- LONGHOLE_MAX (valore maggiore tra le quote del foro asolato)
- BOLT_STANDARD
- BOLT_MATERIAL
- BOLT_ASSEMBLY_TYPE
- BOLT_COUNTERSUNK
- BOLT_SHORT_NAME
- BOLT_FULL_NAME

Questa opzione avanzata è specifica del modello e l'impostazione viene salvata nel database delle opzioni.

Si veda anche

[XS_SHOP_HOLE_MARK_STRING_FOR_SIZE_IN_GA \(pagina 406\)](#)

[XS_SHOP_LONGHOLE_MARK_STRING_FOR_SIZE_IN_GA \(pagina 408\)](#)

XS_SHOP_HOLE_MARK_STRING_FOR_SIZE

Categoria

Marche: bulloni

Utilizzare per definire il contenuto dell'elemento **Dimensioni** nelle marche fori (officina). Per visualizzare, ad esempio, il numero di bulloni e il diametro del foro, immettere `%BOLT_NUMBER%*D%HOLE.DIAMETER%`.

Questa opzione avanzata viene utilizzata solo quando è presente un foro e nessun bullone (e il foro è normale).

È possibile utilizzare qualsiasi combinazione di testo e delle opzioni seguenti come valore per questa opzione avanzata: Racchiudere ciascuna opzione tra simboli di percentuale.

Se si definisce questa impostazione avanzata in un file .ini, utilizzare i doppi segni di percentuale doppi attorno al contenuto `%%BOLT_NUMBER%%*D%HOLE.DIAMETER%%`.

Per utilizzare caratteri speciali, inserire una barra rovesciata (\) seguita da un numero ASCII. È possibile utilizzare le opzioni in qualsiasi ordine e fare calcoli.

- BOLT_NUMBER
- DIAMETER
- LENGTH
- HOLE.DIAMETER
- LONG_HOLE_X
- LONG_HOLE_Y
- LONGHOLE_MIN (valore minore tra le quote del foro asolato)
- LONGHOLE_MAX (valore maggiore tra le quote del foro asolato)
- BOLT_STANDARD
- BOLT_MATERIAL
- BOLT_ASSEMBLY_TYPE
- BOLT_COUNTERSUNK
- BOLT_SHORT_NAME
- BOLT_FULL_NAME

Questa opzione avanzata è specifica del modello e l'impostazione viene salvata nel database delle opzioni.

Si veda anche

XS_SHOP_HOLE_MARK_STRING_FOR_SIZE_IN_GA

Categoria

Marche: bulloni

Utilizzare per definire il contenuto dell'elemento dimensioni nelle marche dei fori per i bulloni d'officina nei disegni di progetto/montaggio.

Questa opzione avanzata viene utilizzata solo quando è presente un foro e nessun bullone (e il foro è normale).

È possibile utilizzare qualsiasi combinazione di testo e delle opzioni seguenti come valore per questa opzione avanzata: Racchiudere ciascuna opzione tra simboli di percentuale.

Se si definisce questa impostazione avanzata in un file .ini, utilizzare i doppi segni di percentuale doppi attorno al contenuto %%BOLT_NUMBER%%*D%%
%HOLE.DIAMETER%%.

Per utilizzare caratteri speciali, inserire una barra rovesciata (\) seguita da un numero ASCII. È possibile utilizzare le opzioni in qualsiasi ordine e fare calcoli.

- BOLT_NUMBER
- DIAMETER
- LENGTH
- HOLE.DIAMETER
- LONG_HOLE_X
- LONG_HOLE_Y
- LONGHOLE_MIN (valore minore tra le quote del foro asolato)
- LONGHOLE_MAX (valore maggiore tra le quote del foro asolato)
- BOLT_STANDARD
- BOLT_MATERIAL
- BOLT_ASSEMBLY_TYPE
- BOLT_COUNTERSUNK
- BOLT_SHORT_NAME
- BOLT_FULL_NAME

Questa opzione avanzata è specifica del modello e l'impostazione viene salvata nel database delle opzioni.

Si veda anche

[XS_SHOP_BOLT_MARK_STRING_FOR_SIZE_IN_GA \(pagina 404\)](#)

[XS_SHOP_LONGHOLE_MARK_STRING_FOR_SIZE_IN_GA \(pagina 408\)](#)

XS_SHOP_LONGHOLE_MARK_STRING_FOR_SIZE

Categoria

Marche: bulloni

Utilizzare per definire il contenuto dell'elemento **Dimensioni** nelle marche fori asolati (officina). Il valore predefinito è %BOLT_NUMBER%*D%HOLE.DIAMETER% (%HOLE.DIAMETER+LONG_HOLE_X%x%HOLE.DIAMETER+LONG_HOLE_Y%) - M %DIAMETER%x%LENGTH%.

Questa opzione avanzata viene utilizzata solo quando è presente un'asola.

È possibile utilizzare qualsiasi combinazione di testo e delle opzioni seguenti come valore per questa opzione avanzata: Racchiudere ciascuna opzione tra simboli di percentuale.

Se si definisce questa impostazione avanzata in un file .ini, utilizzare i doppi segni di percentuale doppi attorno al contenuto %%BOLT_NUMBER%%*D% %HOLE.DIAMETER%%.

Per utilizzare caratteri speciali, inserire una barra rovesciata (\) seguita da un numero ASCII. È possibile utilizzare le opzioni in qualsiasi ordine e fare calcoli.

- BOLT_NUMBER
- DIAMETER
- LENGTH
- HOLE.DIAMETER
- LONG_HOLE_X
- LONG_HOLE_Y
- LONGHOLE_MIN (valore minore tra le quote del foro asolato)
- LONGHOLE_MAX (valore maggiore tra le quote del foro asolato)
- BOLT_STANDARD
- BOLT_MATERIAL
- BOLT_ASSEMBLY_TYPE
- BOLT_COUNTERSUNK
- BOLT_SHORT_NAME
- BOLT_FULL_NAME

Questa opzione avanzata è specifica del modello e l'impostazione viene salvata nel database delle opzioni.

Si veda anche

XS_SHOP_LONGHOLE_MARK_STRING_FOR_SIZE_IN_GA

Categoria

Marche: bulloni

Utilizzare per definire il contenuto dell'elemento dimensioni nelle marche delle asole per i bulloni d'officina nei disegni di progetto/montaggio.

Questa opzione avanzata viene utilizzata solo quando è presente un'asola.

È possibile utilizzare qualsiasi combinazione di testo e delle opzioni seguenti come valore per questa opzione avanzata: Racchiudere ciascuna opzione tra simboli di percentuale.

Se si definisce questa impostazione avanzata in un file .ini, utilizzare i doppi segni di percentuale doppi attorno al contenuto %%BOLT_NUMBER%%*D%%HOLE.DIAMETER%%.

Per utilizzare caratteri speciali, inserire una barra rovesciata (\) seguita da un numero ASCII. È possibile utilizzare le opzioni in qualsiasi ordine e fare calcoli.

- BOLT_NUMBER
- DIAMETER
- LENGTH
- HOLE.DIAMETER
- LONG_HOLE_X
- LONG_HOLE_Y
- LONGHOLE_MIN (valore minore tra le quote del foro asolato)
- LONGHOLE_MAX (valore maggiore tra le quote del foro asolato)
- BOLT_STANDARD
- BOLT_MATERIAL
- BOLT_ASSEMBLY_TYPE
- BOLT_COUNTERSUNK
- BOLT_SHORT_NAME
- BOLT_FULL_NAME

Questa opzione avanzata è specifica del modello e l'impostazione viene salvata nel database delle opzioni.

Si veda anche

XS_SHORTENING_SYMBOL_COLOR

Categoria

Proprietà disegni

Utilizzare questa opzione avanzata per impostare il colore del simbolo di accorciamento delle viste. Inserire un valore intero. Il colore predefinito è lo stesso del colore della parte. Di seguito sono riportati i numeri interi per i diversi colori.

	153
	160
	161
	162
	163
	164
	165
	154
	155
	156
	157
	158
	159

Questa opzione avanzata è specifica del modello e l'impostazione viene salvata nel database delle opzioni.





Si veda anche

XS_SHORTENING_SYMBOL_LINE_TYPE

Categoria

Proprietà disegni

Utilizzare questa opzione avanzata per impostare il tipo di linea del simbolo di accorciamento delle viste. Inserire un valore intero. Il tipo di linea predefinito è una linea continua. Di seguito sono riportati i valore dei numeri interi per i diversi tipi di linea.

	1
	2
	3
	4
	5
	6
	7

Questa opzione avanzata è specifica del modello e l'impostazione viene salvata nel database delle opzioni.

Si veda anche

XS_SHORTENING_SYMBOL_WITH_ZIGZAG

Categoria

Proprietà disegni

Utilizzare questa opzione avanzata per impostare la forma della linea del simbolo di accorciamento. Se non si desidera utilizzare una linea a zigzag, impostare questa opzione avanzata su `FALSE`. `TRUE` è il valore predefinito.

Questa opzione avanzata è specifica del modello e l'impostazione viene salvata nel database delle opzioni.

SUGGERIMENTO È inoltre possibile controllare l'aspetto del simbolo di accorciamento delle viste con le opzioni avanzate [XS_SHORTENING_SYMBOL_COLOR](#) (pagina 409) e [XS_SHORTENING_SYMBOL_LINE_TYPE](#) (pagina 410).

Per utilizzare un simbolo di accorciamento delle viste anziché l'area vuota, impostare le opzioni avanzate [XS_DRAW_VERTICAL_VIEW_SHORTENING_SYMBOLS_TO_PARTS](#) (pagina 196) e [XS_DRAW_HORIZONTAL_VIEW_SHORTENING_SYMBOLS_TO_PARTS](#) (pagina 190) su `TRUE`.

Si veda anche

XS_SHOW_HARDWARE_DASHED_LINE_IN_PIXEL_SCALE

Categoria: Proprietà disegni

Impostare `XS_SHOW_HARDWARE_DASHED_LINE_IN_PIXEL_SCALE` su `FALSE` per attivare la funzionalità, dove la scala delle linee tratteggiate di sistema è la stessa dei disegni stampati ed esportati e le linee tratteggiate di sistema funzionano allo stesso modo delle linee personalizzate.

I tipi di linee tratteggiate di sistema sono scalate in pixel di default (`TRUE`), pertanto hanno lo stesso aspetto in tutti i livelli di zoom.

Le linee tratteggiate di sistema sono le prime coppie di linee della lista di linee:

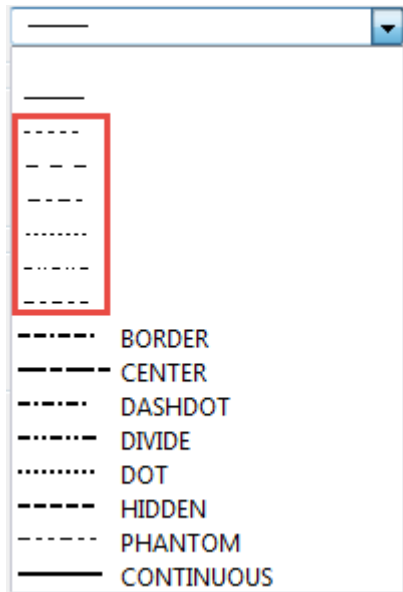

Questa opzione avanzata è specifica dell'utente e l'impostazione viene salvata in `options.bin` nella cartella dell'utente. Riavviare Tekla Structures per attivare il nuovo valore.

XSR_SHOW_INCH_MARK_IN_PROFILE_NAMES

Categoria

Template e simboli

Utilizzare per visualizzare o nascondere il simbolo di pollice nel nome del profilo in report e template. Quando si imposta questa opzione avanzata su `TRUE`, l'aspetto del profilo è il seguente: PL2 1/2"X20". Quando si imposta questa opzione avanzata su `FALSE`, l'aspetto del profilo è il seguente: PL2 1/2X20. Il valore di default è `TRUE`.

Questa opzione avanzata è specifica del modello e l'impostazione viene salvata nel database delle opzioni.

Si veda anche

[XS_PROFILE_DISPLAY_INCH_MARK_AFTER_FRACTIONS_IN_REPORTS](#)
(pagina 356)

XS_SHOW_NOTIFICATION_REPORT

Categoria: Proprietà di modellazione

Impostare su `TRUE` per eseguire e visualizzare un report di notifica dall'intero modello quando si apre un modello.

È, ad esempio, possibile utilizzare il report di notifica per:

- Elencare le assegnazioni per tutti gli oggetti (disegni, parti e assemblaggi).
- Creare report del numero di assemblaggi presenti nel modello, del numero dei disegni di assemblaggio creati e, tra questi, di quanti sono stati approvati e quanti sono stati emessi per la produzione.

Il template dei report utilizzato è denominato `notification_report` ed è possibile modificarlo nell'editor `template`. I report di notifica riportano qualsiasi elemento richiesto, non solo le assegnazioni. È necessario modificare il template dei report per riportare gli elementi necessari. Ad esempio, alcuni ambienti non hanno tutti gli attributi disponibili, come `ASSIGNED_TO` o `ASSIGNED_BY`, per parti e assemblaggi.

Se non si desidera visualizzare il report di notifica all'apertura di un modello, impostare l'opzione avanzata su `FALSE`, che corrisponde al valore predefinito.

Questa opzione avanzata è specifica del modello e l'impostazione viene salvata nel database delle opzioni.

Esempio di una lista di assegnazioni del disegno:

```
-----  
PROJECT NEWS!!!!  
  
This is an automatic newflash for project participants  
  
This message is shown when anyone opens the model or runs "notification_report" report template  
-----  
NOTIFICATION OF ASSIGNMENTS CONTRACT NO: 1 Page: 1  
Objects assigned to user1 Date: 07.11.2016  
-----  
Object Name Assigned to Assigned by Comment  
-----  
A Drawing [A.1] PLATE user1 user2 OK  
A Drawing [C.2] COLUMN user1 user2 OK  
-----  
0 assemblies, 0 parts and 2 drawings have been assigned to  
-----
```

XS_SHOW_PERFORM_NUMBERING_MESSAGE

Categoria

Marcatura

Utilizzare per visualizzare o nascondere il pulsante **Avvia marcatura** nel messaggio di avviso visualizzato in Tekla Structures quando si tenta di creare un disegno senza marcatura o quando la marcatura non è aggiornata.

- Per impostazione predefinita, l'opzione avanzata è impostata su `TRUE` e viene visualizzato il pulsante di marcatura.
- Per nascondere il pulsante, impostare questa opzione avanzata su `FALSE`.

Per i modelli in modalità multi-user è opportuno lasciare nascosto il pulsante di marcatura poiché la marcatura non necessaria o non pianificata di grandi modelli potrebbe richiedere molto tempo oppure causare errori. Ciò può verificarsi se la casella di controllo **Sincronizza con il modello principale (salva-marca-salva)** non è selezionata nella finestra di dialogo **Impostazione marcatura**.

Questa opzione avanzata è specifica del modello e l'impostazione viene salvata nel database delle opzioni.

XS_SHOW_PROGRESS_BAR_FOR_PROJECT_STATUS_VISUALIZATION

Categoria

Vista modello

Utilizzare per definire se la barra di avanzamento relativa alla visualizzazione dello stato progetto deve essere visualizzata o meno.

Per visualizzare la barra di avanzamento, impostare questa opzione avanzata su `TRUE` (valore predefinito). Se non si desidera visualizzare la barra di avanzamento, impostare questa opzione avanzata su `FALSE`.

Questa opzione avanzata è specifica dell'utente e l'impostazione viene salvata in `options.bin` nella cartella dell'utente. Riavviare Tekla Structures per attivare il nuovo valore.

XS_SHOW_REVISION_MARK_ON_DRAWING_LIST

Categoria: Proprietà disegni

Impostare questa opzione avanzata su `TRUE` per consentire a Tekla Structures di includere la **Marca di revisione** in **Gestione documenti** anziché il **Numero revisione**. Il valore di default è `FALSE`. Ciò significa che viene visualizzato il numero revisione.

Questa opzione avanzata è specifica dell'utente e l'impostazione viene salvata in `options.bin` nella cartella dell'utente. Riavviare Tekla Structures per attivare il nuovo valore.

XS_SHOW_SHADOW_FOR_ORTHO_IN_DX

Categoria: **Vista del modello**

Utilizzare questa opzione avanzata per controllare se le ombre vengono visualizzate nelle viste del modello di rendering DirectX quando la proiezione ortogonale è attiva. Le ombre sono più evidenti nella proiezione prospettica che in quella ortogonale.

Di default, questa opzione avanzata è impostata su `FALSE`.

Se si modifica il valore, è necessario riaprire la vista per attivare il nuovo valore.

XS_SHOW_SHADOW_FOR_PERSPECTIVE_IN_DX

Categoria: **Vista del modello**

Utilizzare questa opzione avanzata per controllare se le ombre vengono visualizzate nelle viste del modello di rendering DirectX quando la proiezione prospettica è attiva. Le ombre sono più evidenti nella proiezione prospettica che in quella ortogonale.

Di default, questa opzione avanzata è impostata su `TRUE`.

Se si modifica il valore, è necessario riaprire la vista per attivare il nuovo valore.

XS_SHOW_SITE_STUDS_IN_ASSEMBLY_DRAWINGS

Categoria

Proprietà disegni

Impostare questa opzione avanzata su `TRUE` (valore predefinito) per visualizzare i pioli di cantiere nei disegni di assemblaggio. Se si imposta questa opzione su `FALSE`, i pioli non vengono visualizzati.

Questa opzione avanzata è specifica del modello e l'impostazione viene salvata nel database delle opzioni.

XS_SHOW_STUDS_IN_WORKSHOP_DRAWINGS

Categoria

Proprietà disegni

Impostare questa opzione avanzata su `TRUE` per visualizzare i pioli di officina nei disegni di officina. Il valore predefinito è `FALSE`.

Questa opzione avanzata è specifica del modello e l'impostazione viene salvata nel database delle opzioni.

XS_SHOW_TEMPLATE_LOG_MESSAGES

Categoria

Templates e simboli

Impostare questa opzione avanzata su `TRUE` per mostrare o nascondere i messaggi di errore relativi agli attributi di template nel file di log. Impostarla su `FALSE` per nascondere questi messaggi. Per impostazione predefinita, questa opzione avanzata è impostata su `FALSE`.

Questa opzione avanzata è specifica dell'utente e l'impostazione viene salvata in `options.bin` nella cartella dell'utente. Riavviare Tekla Structures per attivare il nuovo valore.

XS_SINGLE_CENTERED_SCREW

Categoria

Vista di prefabbricazione nel disegno di assemblaggio

Utilizzare per controllare la quotatura di bulloni posizionati centralmente nelle viste di prefabbricazione incluse nei disegni di assemblaggio. I valori possibili sono:

- 0 = Esegue la quotatura dei bulloni centrati.
- 5 = Esegue la quotatura dei bulloni sulle linee centrali della parte principale.
- 6 = Sostituisce l'impostazione **Dimensioni interne del bullone della parte sec** per i bulloni centrati. Questa opzione si applica solo ai bulloni posizionati centralmente sulla parte.

Questa opzione avanzata è specifica del modello e l'impostazione viene salvata nel database delle opzioni.

Si veda anche

XS_SINGLE_CLOSE_DIMENSIONS

Categoria

Vista di prefabbricazione nel disegno di assemblaggio

Utilizzare per chiudere le quote nelle viste di prefabbricazione incluse in un disegno di assemblaggio.

- 0 = Le quote non vengono chiuse
- 1 = Le quote nella direzione x vengono chiuse, mentre le altre vengono lasciate aperte. Questo è il valore predefinito.
- 2= Vengono chiuse tutte le quote

Questa opzione avanzata è specifica del modello e l'impostazione viene salvata nel database delle opzioni.

Si veda anche

XS_SINGLE_CLOSE_SHORT_DIMENSIONS

Categoria

Vista di prefabbricazione nel disegno di assemblaggio

Utilizzare per chiudere le quote corte nelle viste di prefabbricazione incluse nei disegni di assemblaggio. Il valore predefinito è 1. Se non si desidera chiudere le quote corte, immettere 0.

Questa opzione avanzata è specifica del modello e l'impostazione viene salvata nel database delle opzioni.

Si veda anche

XS_SINGLE_COMBINE_DISTANCE

Categoria

Vista di prefabbricazione nel disegno di assemblaggio

Utilizzare per impostare una distanza per la combinazione di quote nelle viste di prefabbricazione incluse nei disegni di assemblaggio. Immettere un valore decimale, ad esempio 400.0.

Di default, questa opzione avanzata non viene impostata su alcun valore.

Questa opzione avanzata è specifica del modello e l'impostazione viene salvata nel database delle opzioni.

Si veda anche

XS_SINGLE_COMBINE_MIN_DISTANCE

Categoria

Vista di prefabbricazione nel disegno di assemblaggio

Utilizzare per impostare una distanza minima per la combinazione di quote nelle viste di prefabbricazione incluse nei disegni di assemblaggio. Immettere un valore decimale, ad esempio 200.0.

Di default, questa opzione avanzata non viene impostata su alcun valore.

Questa opzione avanzata è specifica del modello e l'impostazione viene salvata nel database delle opzioni.

Si veda anche

XS_SINGLE_COMBINE_WAY

Categoria

Vista di prefabbricazione nel disegno di assemblaggio

Utilizzare per combinare quote nelle viste di prefabbricazione incluse nei disegni di assemblaggio. Le opzioni corrispondono all'ordine di combinazione nella scheda Generale della finestra di dialogo **Proprietà quotatura**. Di default, questa opzione avanzata non viene impostata su alcun valore.

- L'opzione 0 evita la combinazione delle quote.
- L'opzione 1 combina le quote di posizione della parte con le quote interne della parte, e le quote interne del gruppo di bulloni con le distanze dal bordo dei bulloni. Le quote di posizione dei bulloni non vengono combinate con le quote interne dei bulloni.
- L'opzione 2 combina la quota di posizione della parte con le quote interne della parte e le quote interne del gruppo bulloni. Le quote interne dei bulloni vengono combinate con le quote di posizione dei bulloni. Le distanze dal bordo vengono visualizzate separatamente.
- L'opzione 3 combina le quote interne dei bulloni e le quote di posizione nella stessa linea di quota.
- L'opzione 4 combina le quote di posizione del gruppo di bulloni con le quote di posizione della parte. Con questa opzione non vengono combinate le quote interne della parte e dei bulloni, bensì le quote interne dei bulloni con le distanze dal bordo dei bulloni.

- L'opzione 5 combina le quote interne e le quote di posizione dei gruppi di bulloni nei casi in cui sono presenti diversi gruppi di bulloni.
- L'opzione 4.5 utilizza una combinazione dell'opzione 5 per la parte principale e una combinazione dell'opzione 4 per le parti secondarie.

Questa opzione avanzata è specifica del modello e l'impostazione viene salvata nel database delle opzioni.

Si veda anche

XS_SINGLE_DIMENSION_TYPE

Categoria

Vista di prefabbricazione nel disegno di assemblaggio

Utilizzare per impostare un tipo di quota per le viste di prefabbricazione comprese nei disegni di assemblaggio. Le opzioni sono:

- 1= Relative, quote da punto a punto. Questo è il valore predefinito.
- 2= Assolute, quote da un punto iniziale comune.
- 3= Relative e assolute, combinazione di quote da punto a punto e da un punto iniziale comune.
- 4 = Assolute US, quote da un punto iniziale comune, che includono una marca di quota corrente (RD).
- 16 = Assolute US 2, simili alle quote assolute US, ma le quote corte vengono modificate in relative.
- 35 = Assolute più quote relative corte, simili alle quote assolute, ma le quote corte vengono modificate in relative. Denominate anche quote assolute interne. Questa opzione consente di visualizzare entrambe le quote, ma non le quote relative in caso di quote lunghe. Questa opzione consente di visualizzare le quote assolute all'interno delle linee di quota.
- 99 = Assolute più tutte le quote relative sopra le assolute, simili alle quote relative e assolute, ma le quote relative vengono posizionate sopra quelle assolute.

Questa opzione avanzata è specifica del modello e l'impostazione viene salvata nel database delle opzioni.

XS_SINGLE_DRAW_PART_AS

Categoria

Vista di prefabbricazione nel disegno di assemblaggio

Utilizzare per definire come appaiono le parti (il loro tipo di rappresentazione) nelle viste di prefabbricazione comprese nei disegni di assemblaggio. Le opzioni sono:

- 1 (valore predefinito) solido
- 4 solido di officina (tubi circolari aperti)
- 2 simbolo della forma

Questa opzione avanzata è specifica del modello e l'impostazione viene salvata nel database delle opzioni.

XS_SINGLE_EXCLUDE

Categoria

Vista parte singola nei disegni degli assemblaggi

Utilizzare per escludere le viste di prefabbricazione dai disegni di assemblaggio. Le opzioni sono:

- `NONE` include tutte le viste di prefabbricazione.
- `MAIN_SHAFT` include le viste di prefabbricazione di tutte le parti, eccetto le parti principali dell'assemblaggio.
- `ALL_SHAFTS` include le viste di prefabbricazione di tutte le parti, ad eccezione di quelle con un altro oggetto saldato ad esse (ad esempio, le parti principali).
- Il valore `AUTO` (predefinito) include le viste di prefabbricazione di tutte le parti, ad eccezione della parte principale più lunga nell'assemblaggio.
- `ALL_BUT_MAIN_PART` include le viste di prefabbricazione solo delle parti principali dell'assemblaggio.
- `STANDARD` include le viste di prefabbricazione di tutte le parti, ad eccezione delle parti standard. È possibile aggiungere `STANDARD` dopo qualsiasi valore esistente, ad esempio `MAIN_SHAFT_AND_STANDARD` crea un disegno di officina da tutte le parti, tranne la parte principale o le parti standard.

Questa opzione avanzata è specifica del modello e l'impostazione viene salvata nel database delle opzioni.

Si veda anche

XS_SINGLE_FORWARD_OFFSET

Categoria

Vista di prefabbricazione nel disegno di assemblaggio

Utilizzare per impostare la distanza utilizzata in Tekla Structures per cercare il punto di base di una quota nelle viste di prefabbricazione incluse in un disegno di assemblaggio. Se Tekla Structures non trova un punto di base (angolo) entro la distanza di ricerca offset esterno definita, usa un punto angolare. Immettere un valore decimale, ad esempio 250.0.

Questa opzione avanzata è specifica del modello e l'impostazione viene salvata nel database delle opzioni.

Si veda anche

XS_SINGLE_NO_RELATIVE_SHAPE_DIMENSIONS

Categoria

Quotatura: parti

Impostare questa opzione avanzata su `TRUE` (default) per fare in modo che le quote di sagome siano identiche al tipo di quota selezionato. Se non si desidera utilizzare questa impostazione, impostarla su `FALSE`.

Questa opzione avanzata è specifica del modello e l'impostazione viene salvata nel database delle opzioni.

Si veda anche

[XS_NO_RELATIVE_SHAPE_DIMENSIONS \(pagina 323\)](#)

XS_SINGLE_NO_SHORTEN

Categoria

Vista di prefabbricazione nel disegno di assemblaggio

Impostare questa opzione avanzata su `TRUE` per visualizzare viste di officina nei disegni senza accorciare le parti. Il valore di default è `FALSE`.

Questa opzione avanzata è specifica del modello e l'impostazione viene salvata nel database delle opzioni.

XS_SINGLE_ORIENTATION_MARK

Categoria: Vista di officina nel disegno di assemblaggio

È possibile visualizzare i simboli di orientamento nelle viste di prefabbricazione comprese nei disegni di assemblaggio. Per mostrare i simboli di orientamento nelle viste di prefabbricazione:

1. Cliccare su **menu File --> Impostazioni --> Opzioni avanzate** e aprire la categoria **Vista di officina nel disegno di assemblaggio**.
2. Inserire il valore `TRUE`.
3. Nelle proprietà del disegno di assemblaggio cliccare su **Layout** e aprire la scheda **Altro**.
4. Impostare l'opzione **Proprietà del singolo elemento** su **Proprietà correnti**. Tekla Structures utilizza le impostazioni delle marche di orientamento dalle proprietà del disegno di officina corrente. Se si selezionano altri attributi, la visibilità dei simboli di orientamento viene impostata in base al file di attributi selezionato.

Il valore predefinito è `FALSE`.

Questa opzione avanzata è specifica del modello e l'impostazione viene salvata nel database delle opzioni.

XS_SINGLE_PART_DRAWING_VIEW_TITLE

Categoria

Proprietà disegni

Utilizzare per definire un titolo per le viste dei disegni di officina nei disegni composti. È possibile utilizzare una delle seguenti opzioni per definire il titolo:

- `PART_NAME`
- `PART_MATERIAL`
- `PART_POS`
- `ASSEMBLY_POS`
- `MODEL_NUMBER`
- `LENGTH, PROFILE`
- `LENGTH`
- `BASE_NAME`
- `NAME`

Questa opzione avanzata è specifica del modello e l'impostazione viene salvata nel database delle opzioni.

XS_SINGLE_PART_EXTREMA

Categoria

Vista di prefabbricazione nel disegno di assemblaggio

Utilizzare per visualizzare le quote totali nelle viste di prefabbricazione incluse nei disegni di assemblaggio. Immettere uno dei valori seguenti:

- 0 = Nessuna
- 2 = 1 volta
- 3 = Tutte

Questa opzione avanzata è specifica del modello e l'impostazione viene salvata nel database delle opzioni.

XS_SINGLE_PART_SHAPE

Categoria

Vista di prefabbricazione nel disegno di assemblaggio

Utilizzare per mostrare o nascondere le quote della sagoma nelle viste di prefabbricazione.

Impostare su 1 (valore predefinito) per visualizzare le quote della sagoma nelle viste di prefabbricazione.

Impostare su 0 per nascondere le dimensioni della sagoma nelle viste di prefabbricazione.

Tekla Structures crea automaticamente le quote del raggio per gli smussi curvi nei disegni di officina quando si utilizzano le quote della sagoma.

Questa opzione avanzata è specifica del modello e l'impostazione viene salvata nel database delle opzioni.

XS_SINGLE_SCALE

Categoria

Vista di prefabbricazione nel disegno di assemblaggio

Utilizzare per impostare la scala delle viste di officina incluse nei disegni di assemblaggio. Immettere un valore decimale. Di default, questa opzione avanzata non viene impostata su alcun valore.

Questa opzione avanzata è specifica del modello e l'impostazione viene salvata nel database delle opzioni.

Esempio

Per fare in modo che in Tekla Structures venga utilizzata la scala 1/10, immettere 10.0.

Questa opzione avanzata è correlata all'opzione avanzata

[XS_USE_EXISTING_SINGLE_PART_DRAWINGS_SCALE](#) (pagina 465).

XS_SINGLE_SCREW_INTERNAL

Categoria

Vista di prefabbricazione nel disegno di assemblaggio

Utilizzare per visualizzare o nascondere quote interne dei bulloni nelle viste di prefabbricazione incluse nei disegni di assemblaggio.

Impostare su 1 per mostrare le dimensioni interne dei bulloni.

Impostare su 0 per nascondere le dimensioni interne dei bulloni.

Di default, questa opzione avanzata non viene impostata su alcun valore.

Questa opzione avanzata è specifica del modello e l'impostazione viene salvata nel database delle opzioni.

Si veda anche

[Proprietà quotatura - scheda Quote bulloni \(quotatura integrata\) \(pagina 698\)](#)

XS_SINGLE_SCREW_POSITIONS

Categoria

Vista di prefabbricazione nel disegno di assemblaggio

Utilizzare per includere le quote di posizione per i bulloni nelle viste di prefabbricazione incluse nei disegni di assemblaggio. Immettere uno dei valori seguenti:

- 0 = Disattivata
- 1 = Attivata

Questa opzione avanzata è specifica del modello e l'impostazione viene salvata nel database delle opzioni.

Si veda anche

XS_SINGLE_USE_WORKING_POINTS

Categoria

Vista di prefabbricazione nel disegno di assemblaggio

Utilizzare per includere le quote dai punti di lavoro nelle viste di prefabbricazione incluse nei disegni di assemblaggio. Immettere uno dei valori seguenti:

- 0= Nessuno (valore predefinito)
- 1 = Parte principale
- 2 = Punti di lavoro
- 3 = Entrambi

Questa opzione avanzata è specifica del modello e l'impostazione viene salvata nel database delle opzioni.

XS_SINGLE_X_DIMENSION_TYPE

Categoria

Vista di prefabbricazione nel disegno di assemblaggio

Utilizzare per impostare il tipo di quota per le viste di prefabbricazione incluse nei disegni di assemblaggio. Si tratta di quote altrimenti simili alle quote lineari impostate con l'opzione avanzata `XS_SINGLE_X_DIMENSION_TYPE`, ma sostituiscono l'impostazione di linearità per le quote orizzontali.

- 0 = In Tekla Structures vengono utilizzate le impostazioni delle quote lineari
- 1= Relative, quote da punto a punto. Questo è il valore predefinito.
- 2= Assolute, quote da un punto iniziale comune.
- 3= Relative e assolute, combinazione di quote da punto a punto e da un punto iniziale comune.
- 4 = Assolute US, quote da un punto iniziale comune, che includono una marca di quota corrente (RD).
- 16 = Assolute US 2, simili alle quote assolute US, ma le quote corte vengono modificate in relative.
- 35 = Assolute più quote relative corte, simili alle quote assolute, ma le quote corte vengono modificate in relative. Denominate anche quote assolute interne. Questa opzione consente di visualizzare entrambe le quote, ma non le quote relative in caso di quote lunghe. Questa opzione consente di visualizzare le quote assolute all'interno delle linee di quota.
- 99 = Assolute più tutte le quote relative sopra le assolute, simili alle quote relative e assolute, ma le quote relative vengono posizionate sopra quelle assolute.

Questa opzione avanzata è specifica del modello e l'impostazione viene salvata nel database delle opzioni.

XS_SITE_BOLT_MARK_STRING_FOR_SIZE

Categoria

Marche: bulloni

Utilizzare per definire il contenuto dell'elemento **Dimensioni** nelle marche bulloni (cantiere). Il valore predefinito è %BOLT_NUMBER%*D%HOLE.DIAMETER%.

Questa opzione avanzata viene utilizzata solo quando è presente un bullone e il foro è normale.

È possibile utilizzare qualsiasi combinazione di testo e delle opzioni seguenti come valore per questa opzione avanzata: Racchiudere ciascuna opzione tra simboli di percentuale.

Se si definisce questa impostazione avanzata in un file. ini, utilizzare i doppi segni di percentuale doppi attorno al contenuto %%BOLT_NUMBER%%*D%HOLE.DIAMETER%%.

Per utilizzare caratteri speciali, inserire una barra rovesciata (\) seguita da un numero ASCII. È possibile utilizzare le opzioni in qualsiasi ordine e fare calcoli.

- BOLT_NUMBER
- DIAMETER
- LENGTH
- HOLE.DIAMETER
- LONG_HOLE_X
- LONG_HOLE_Y
- LONGHOLE_MIN (valore minore tra le quote del foro asolato)
- LONGHOLE_MAX (valore maggiore tra le quote del foro asolato)
- BOLT_STANDARD
- BOLT_MATERIAL
- BOLT_ASSEMBLY_TYPE
- BOLT_COUNTERSUNK
- BOLT_SHORT_NAME
- BOLT_FULL_NAME

Questa opzione avanzata è specifica del modello e l'impostazione viene salvata nel database delle opzioni.

Si veda anche

XS_SITE_BOLT_MARK_STRING_FOR_SIZE_IN_GA

Categoria

Marche: bulloni

Utilizzare per definire il contenuto dell'elemento dimensioni nelle marche dei bulloni d'officina nei disegni di progetto/montaggio.

Questa opzione avanzata viene utilizzata solo quando è presente un bullone e il foro è normale.

È possibile utilizzare qualsiasi combinazione di testo e delle opzioni seguenti come valore per questa opzione avanzata: Racchiudere ciascuna opzione tra simboli di percentuale.

Se si definisce questa impostazione avanzata in un file. ini, utilizzare i doppi segni di percentuale doppi attorno al contenuto %%BOLT_NUMBER%%*D%%HOLE.DIAMETER%%.

Per utilizzare caratteri speciali, inserire una barra rovesciata (\) seguita da un numero ASCII. È possibile utilizzare le opzioni in qualsiasi ordine e fare calcoli.

- BOLT_NUMBER
- DIAMETER
- LENGTH
- HOLE.DIAMETER
- LONG_HOLE_X
- LONG_HOLE_Y
- LONGHOLE_MIN (valore minore tra le quote del foro asolato)
- LONGHOLE_MAX (valore maggiore tra le quote del foro asolato)
- BOLT_STANDARD
- BOLT_MATERIAL
- BOLT_ASSEMBLY_TYPE
- BOLT_COUNTERSUNK
- BOLT_SHORT_NAME
- BOLT_FULL_NAME

Questa opzione avanzata è specifica del modello e l'impostazione viene salvata nel database delle opzioni.

Si veda anche

[XS_SITE_HOLE_MARK_STRING_FOR_SIZE_IN_GA \(pagina 429\)](#)

[XS_SITE_LONGHOLE_MARK_STRING_FOR_SIZE_IN_GA \(pagina 431\)](#)

XS_SITE_HOLE_MARK_STRING_FOR_SIZE

Categoria

Marche: bulloni

Utilizzare per definire il contenuto dell'elemento **Dimensioni** nelle marche fori (cantiere). Per visualizzare, ad esempio, il numero di bulloni e il diametro del foro nella marca, immettere `%BOLT_NUMBER%*D%HOLE.DIAMETER%`.

Questa opzione avanzata viene utilizzata solo quando è presente un foro e nessun bullone (e il foro è normale).

È possibile utilizzare qualsiasi combinazione di testo e delle opzioni seguenti come valore per questa opzione avanzata: Racchiudere ciascuna opzione tra simboli di percentuale.

Se si definisce questa impostazione avanzata in un file .ini, utilizzare i doppi segni di percentuale doppi attorno al contenuto `%%BOLT_NUMBER%%*D%HOLE.DIAMETER%%`.

Per utilizzare caratteri speciali, inserire una barra rovesciata (\) seguita da un numero ASCII. È possibile utilizzare le opzioni in qualsiasi ordine e fare calcoli.

- BOLT_NUMBER
- DIAMETER
- LENGTH
- HOLE.DIAMETER
- LONG_HOLE_X
- LONG_HOLE_Y
- LONGHOLE_MIN (valore minore tra le quote del foro asolato)
- LONGHOLE_MAX (valore maggiore tra le quote del foro asolato)
- BOLT_STANDARD
- BOLT_MATERIAL
- BOLT_ASSEMBLY_TYPE
- BOLT_COUNTERSUNK
- BOLT_SHORT_NAME
- BOLT_FULL_NAME

Questa opzione avanzata è specifica del modello e l'impostazione viene salvata nel database delle opzioni.

Si veda anche

XS_SITE_HOLE_MARK_STRING_FOR_SIZE_IN_GA

Categoria

Marche: bulloni

Utilizzare per definire il contenuto dell'elemento dimensioni nelle marche fori dei bulloni d'officina nei disegni di progetto/montaggio.

Questa opzione avanzata viene utilizzata solo quando è presente un foro e nessun bullone (e il foro è normale).

È possibile utilizzare qualsiasi combinazione di testo e delle opzioni seguenti come valore per questa opzione avanzata: Racchiudere ciascuna opzione tra simboli di percentuale.

Se si definisce questa impostazione avanzata in un file. ini, utilizzare i doppi segni di percentuale doppi attorno al contenuto %%BOLT_NUMBER%%*D%%HOLE.DIAMETER%%.

Per utilizzare caratteri speciali, inserire una barra rovesciata (\) seguita da un numero ASCII. È possibile utilizzare le opzioni in qualsiasi ordine e fare calcoli.

- BOLT_NUMBER
- DIAMETER
- LENGTH
- HOLE.DIAMETER
- LONG_HOLE_X
- LONG_HOLE_Y
- LONGHOLE_MIN (valore minore tra le quote del foro asolato)
- LONGHOLE_MAX (valore maggiore tra le quote del foro asolato)
- BOLT_STANDARD
- BOLT_MATERIAL
- BOLT_ASSEMBLY_TYPE
- BOLT_COUNTERSUNK
- BOLT_SHORT_NAME
- BOLT_FULL_NAME

Questa opzione avanzata è specifica del modello e l'impostazione viene salvata nel database delle opzioni.

Si veda anche

[XS_SITE_BOLT_MARK_STRING_FOR_SIZE_IN_GA \(pagina 427\)](#)

[XS_SITE_LONGHOLE_MARK_STRING_FOR_SIZE_IN_GA \(pagina 431\)](#)

XS_SITE_LONGHOLE_MARK_STRING_FOR_SIZE

Categoria

Marche: bulloni

Utilizzare per definire il contenuto dell'elemento **Dimensioni** nelle marche fori asolati (cantiere). Il valore predefinito è %BOLT_NUMBER%*D%HOLE.DIAMETER% (%HOLE.DIAMETER+LONG_HOLE_X%x%HOLE.DIAMETER+LONG_HOLE_Y%).

Questa opzione avanzata viene utilizzata solo quando è presente un'asola.

È possibile utilizzare qualsiasi combinazione di testo e delle opzioni seguenti come valore per questa opzione avanzata: Racchiudere ciascuna opzione tra simboli di percentuale.

Se si definisce questa impostazione avanzata in un file .ini, utilizzare i doppi segni di percentuale doppi attorno al contenuto %%BOLT_NUMBER%%*D%HOLE.DIAMETER%%.

Per utilizzare caratteri speciali, inserire una barra rovesciata (\) seguita da un numero ASCII. È possibile utilizzare le opzioni in qualsiasi ordine e fare calcoli.

- BOLT_NUMBER
- DIAMETER
- LENGTH
- HOLE.DIAMETER
- LONG_HOLE_X
- LONG_HOLE_Y
- LONGHOLE_MIN (valore minore tra le quote del foro asolato)
- LONGHOLE_MAX (valore maggiore tra le quote del foro asolato)
- BOLT_STANDARD
- BOLT_MATERIAL
- BOLT_ASSEMBLY_TYPE
- BOLT_COUNTERSUNK
- BOLT_SHORT_NAME
- BOLT_FULL_NAME

Questa opzione avanzata è specifica del modello e l'impostazione viene salvata nel database delle opzioni.

Si veda anche

XS_SITE_LONGHOLE_MARK_STRING_FOR_SIZE_IN_GA

Categoria

Marche: bulloni

Utilizzare per definire il contenuto dell'elemento dimensioni nelle marche fori lunghi dei bulloni d'officina nei disegni di progetto/montaggio.

Questa opzione avanzata viene utilizzata solo quando è presente un'asola.

È possibile utilizzare qualsiasi combinazione di testo e delle opzioni seguenti come valore per questa opzione avanzata: Racchiudere ciascuna opzione tra simboli di percentuale.

Se si definisce questa impostazione avanzata in un file. ini, utilizzare i doppi segni di percentuale doppi attorno al contenuto %%BOLT_NUMBER%%*D%%HOLE.DIAMETER%%.

Per utilizzare caratteri speciali, inserire una barra rovesciata (\) seguita da un numero ASCII. È possibile utilizzare le opzioni in qualsiasi ordine e fare calcoli.

- BOLT_NUMBER
- DIAMETER
- LENGTH
- HOLE.DIAMETER
- LONG_HOLE_X
- LONG_HOLE_Y
- LONGHOLE_MIN (valore minore tra le quote del foro asolato)
- LONGHOLE_MAX (valore maggiore tra le quote del foro asolato)
- BOLT_STANDARD
- BOLT_MATERIAL
- BOLT_ASSEMBLY_TYPE
- BOLT_COUNTERSUNK
- BOLT_SHORT_NAME
- BOLT_FULL_NAME

Questa opzione avanzata è specifica del modello e l'impostazione viene salvata nel database delle opzioni.

Si veda anche

[XS_SITE_HOLE_MARK_STRING_FOR_SIZE_IN_GA \(pagina 429\)](#)

[XS_SITE_BOLT_MARK_STRING_FOR_SIZE_IN_GA \(pagina 427\)](#)

XS_SNAPSHOT_DIRECTORY

Categoria: Posizione file

Utilizzare questa opzione avanzata per definire la cartella in cui Tekla Structures memorizza gli screenshot quando si passa alla scheda **Vista (Vista nei disegni)** e si clicca su **Screenshot --> Screenshot** . Se non si definisce alcun percorso, Tekla Structures memorizza gli screenshot nella cartella del modello corrente. Il valore di default è `.\screenshots\`.

Se la cartella definita non esiste, Tekla Structures la crea automaticamente quando si esegue un'istantanea.

Questa opzione avanzata è specifica dell'utente e l'impostazione viene salvata in `options.bin` nella cartella dell'utente. Riavviare Tekla Structures per attivare il nuovo valore.

Esempio

```
c:\temp\
```

XS_SOLID_BUFFER_SIZE

Categoria: Velocità e precisione

Utilizzare questa opzione avanzata per definire le dimensioni di buffer degli oggetti solidi. L'impostazione delle dimensioni del buffer varia in base all'ambiente.

Tekla Structures crea un buffer nella RAM di sistema per memorizzare la rappresentazione solida delle parti create durante alcuni processi. Ad esempio, Tekla Structures crea oggetti solidi durante la marcatura di un modello. Quando il buffer è pieno, Tekla Structures ne cancella il contenuto per poter continuare ad utilizzarlo.

Quando la dimensione del buffer viene aumentata, Tekla Structures mantiene più oggetti solidi in memoria e non deve ricrearli frequentemente. Aumentando questo valore, viene incrementata anche la memoria utilizzata dai processi. Riducendo questo valore, vengono ridotti i requisiti di memoria, ma anche le prestazioni poiché Tekla Structures deve ricreare gli oggetti solidi più spesso.

Per ottimizzare la dimensione del buffer degli oggetti solidi è opportuno provare varie impostazioni. Ricordarsi che l'apertura delle finestre di Tekla Structures richiede una certa quantità di RAM e che anche altri programmi utilizzano la RAM per vari processi.

Per ottenere prestazioni ottimali con i modelli di grandi dimensioni in condizioni di memoria limitata, impostare la dimensione di cache dei solidi su

un valore compreso tra 0.2 e 5 moltiplicato per il numero di parti nel modello. Per conoscere il numero di parti nel modello, passare alla scheda **Modifica** e cliccare su **Informazioni** --> **Dimensione modello** .

Nei sistemi a 64 bit non è in genere necessario modificare il valore predefinito. Se la dimensione della memoria è ampia, mantenere la dimensione del buffer almeno della stessa ampiezza del numero di parti del modello.

Questa opzione avanzata è specifica dell'utente e l'impostazione viene salvata in `options.bin` nella cartella dell'utente. Riavviare Tekla Structures per attivare il nuovo valore.

XS_SOLID_USE_HIGHER_ACCURACY

Questa opzione avanzata deve essere impostata in un file di inizializzazione (.ini).

NOTA Questa opzione avanzata aumenta il numero di facce negli oggetti solidi, rallentando Tekla Structures. Si consiglia di utilizzare questa opzione avanzata solo quando necessario.

Dopo avere impostato questa opzione avanzata su `TRUE` nel file `options.ini` nella cartella del modello:

- Dopo avere impostato la rappresentazione della parte su **Esatto** nella finestra di dialogo **Visualizza**, le parti vengono visualizzate con gli arrotondamenti. Anche i poligoni di saldatura includono gli arrotondamenti dei profili.
- Quando l'opzione avanzata [XS_DISPLAY_FILLET_EDGES \(pagina 166\)](#) è impostata su `TRUE`, le linee sono visualizzate tra gli arrotondamenti ed i segmenti dritti delle parti.
- Volume parte, area e peso netto sono più vicini ai valori di produzione effettivi.

Impostare questa opzione avanzata su `TRUE` nel file `options.ini` nella cartella del modello. Il valore di default è `FALSE`.

Limitazioni

- Non attivare questa opzione avanzata quando si creano file NC/DSTV, poiché potrebbero verificarsi imprecisioni nei dati esportati.
- Non attivare questa opzione avanzata quando si creano disegni di officina e di assemblaggio, poiché potrebbe comportare la creazione di linee di quota non necessarie.
- Nei componenti, alcuni irrigidimenti potrebbero intersecarsi nelle flange di travi o colonne.

- Alcune distanze dal bordo dei bulloni non vengono calcolate correttamente.

Si veda anche

[XS_CS_CHAMFER_DIVIDE_ANGLE](#) (pagina 134)

XS_STACKED_FRACTION_TYPE

Categoria

Quotare: generale

Utilizzare per definire l'aspetto delle frazioni. Possono essere utilizzate nei disegni, nel testo, nelle marche ecc., ma non nei template. Le opzioni sono (da sinistra a destra nell'illustrazione):

1/16 $\frac{1}{16}$ 1/16 1₁₆

- NOT_STACKED
- DASH
- SLASH
- WITHOUT_SLASH

Se non si desidera utilizzare frazioni sovrapposte, impostare questa opzione avanzata su NOT_STACKED, (valore predefinito) o utilizzare una barra rovesciata (\) prima della barra (/) nel testo, ad esempio 1 \ /16.

Questa opzione avanzata è specifica del modello e l'impostazione viene salvata nel database delle opzioni.

XS_STANDARD_GUSSET_WIDTH_TOLERANCE

Categoria

Componenti

Utilizzare per definire la tolleranza tra le larghezze effettive e standard delle piastre fazzoletto create tramite strumenti di modellazione o connessioni. In Tekla Structures viene utilizzato un file di piastra standard per definire la larghezza di piastra predefinita, incluso il valore di tolleranza. Immettere un valore in millimetri, ad esempio 1.0.

Di seguito sono riportati i componenti che utilizzano questa opzione avanzata:

- **Piastra saldata (10)**

- **Piastra bullonata (11)**
- **Tubo con piastra (20)**
- **Piastra tubolare d'angolo (56)**
- **Piastra imbullonata d'angolo (57)**
- **Piastra flangiata (58)**
- **Piastra flangiata su tubo (59)**
- **Incrocio con piastra flangiata (60)**
- **Incrocio con piastra (62)**
- **Piastra in angolo flangiata (63)**

Questa opzione avanzata è specifica del modello e l'impostazione viene salvata nel database delle opzioni.

XS_STANDARD_STIFFENER_WIDTH_TOLERANCE

Categoria: Componenti

Utilizzare per definire la tolleranza tra la larghezza effettiva e la larghezza standard dei piatti d'irrigidimento creati tramite **Piastra di accoppiamento irrigidita (17)**, **Rinforzo (40)**, **Trave con irrigidimento (129)**, **Colonna con piastra di accoppiamento (131)**, **Connessione a momento bullonata (134)**, **Tronchetto trave su trave (135)**, **Angolari (141)**, **Piatto piegato (151)**, **Connessione a momento (181)**, **Colonna con irrigidimenti W (182)**, **Colonna con irrigidimenti (186)**, **Colonna con irrigidimenti S (187)**, **Stiffeners (1003)**, **Piastra di base irrig. anima (1016)** e **Irrigidimenti multipli (1064)**.

Immettere il valore in millimetri. Non utilizzare il valore 0. Di default, l'opzione avanzata è impostata su 10.

Questa opzione avanzata è specifica del modello e l'impostazione viene salvata nel database delle opzioni.

XS_STD_LOCALE

Categoria

Questa opzione avanzata è specifica del sistema e deve essere impostata nei file lang_<CurrentLanguage>.ini.

Utilizzare questa opzione avanzata per aprire i disegni quando si utilizza Tekla Structures in inglese in un sistema operativo Windows con impostazioni internazionali multibyte. Impostarla su uno dei valori seguenti nel file

teklastructures.ini, a seconda delle impostazioni internazionali del sistema operativo:

- set XS_STD_LOCALE=japanese
- set XS_STD_LOCALE=chinese-traditional
- set XS_STD_LOCALE=chinese-simplified
- set XS_STD_LOCALE=russian_us.1251
- set XS_STD_LOCALE=korean_korea.949

Se si imposta XS_STD_LOCALE su qualsiasi altro valore o non si imposta alcun valore, viene utilizzata automaticamente l'impostazione internazionale inglese.

NOTA Per ulteriori informazioni sulle impostazioni internazionali, vedere <https://msdn.microsoft.com/en-us/library/ms903928.aspx>.

XS_STD_PART_MODEL

Categoria

Marcature

Per utilizzare parti standard nella marcatura, immettere il percorso della cartella del modello delle parti standard. Un modello di parti standard contiene solo parti standard con prefissi di parte specifici. Durante la marcatura in Tekla Structures, tutte le parti nel modello corrente vengono confrontate con il modello delle parti standard. La marcatura applica tutte le marche di posizione delle parti (solo il prefisso delle parti) presenti nel modello delle parti standard a tutte le parti identiche presenti nel modello corrente. Per non utilizzare parti standard, non impostare alcun valore.

Questa opzione avanzata è specifica del modello e l'impostazione viene salvata nel database delle opzioni.

Esempio

```
XS_STD_PART_MODEL=C:\TeklaStructuresModels\StandardParts\
```

Si veda anche

[Impostazioni di marcatura generali \(pagina 623\)](#)

XS_STEEL1_TS_PAGE_9_EXTENSION

Categoria

Questa opzione avanzata deve essere impostata in un file di inizializzazione (.ini).

Utilizzata per individuare il contenuto di pagina 9 dei componenti. Per impostazione predefinita, vengono utilizzate le impostazioni componenti standard. Nel sistema imperiale statunitense, ad esempio, è possibile utilizzare il valore `_usimp`.

XS_STEEL1_TS_PAGE_10_EXTENSION

Categoria

Questa opzione avanzata deve essere impostata in un file di inizializzazione (.ini).

Utilizzata per localizzare il contenuto della pagina 10 dei componenti (gradini del catalogo nei componenti scale). Di default, vengono utilizzate le impostazioni dei componenti standard.

I profili dei gradini derivano dal file `steps.dat`, che è specifico dell'ambiente. Per ottenere un profilo visibile nella lista catalogo gradini/profilo gradini nella finestra di dialogo del componente **Scale**, i nomi dei profili devono essere elencati anche nel file `.inp` specifico dell'ambiente nella cartella `\TeklaStructures\\applications\steel1`. Esistono file diversi per ciascun ambiente: `ts_page_10_australasia.inp`, `ts_page_10_austria.inp`, `ts_page_10_china.inp` e così via. Ad esempio, nell'ambiente statunitense è possibile utilizzare il valore `_usimp` per questa opzione avanzata.

Componenti scale interessati e opzioni:

- **Scale (S71):** Scheda Impost.scale: Catalogo gradini
- **Scale (S82):** Scheda Parametri: Profilo Gradino

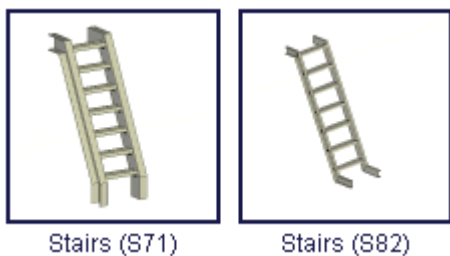

Per Scale S71, il **Tipo di gradino** deve essere impostato su **Catalogo gradini**, per poter selezionare il profilo gradino dalla lista **Catalogo gradini**.

XS_STORE_MULTIPLE_BAK_FILES

Categoria

Posizioni dei file

Impostare questa opzione avanzata su `TRUE` per memorizzare più versioni della copia di backup del database di modelli. Il valore predefinito è `FALSE`.

Una nuova copia del file di backup `.bak` viene creata ad ogni salvataggio del modello. Il nome di ciascun file di backup include la data e l'ora di creazione del file. I file obsoleti o non necessari devono essere eliminati manualmente.

XS_SUPERSCRIPT_HEIGHT_FACTOR

Categoria

Quotatura: Generale

Utilizzare questa opzione avanzata per impostare il fattore di scala per l'altezza del testo degli apici utilizzati nelle quote. Il valore predefinito è `0.7`.

Questa opzione avanzata è specifica del modello e l'impostazione viene salvata nel database delle opzioni.

Esempi

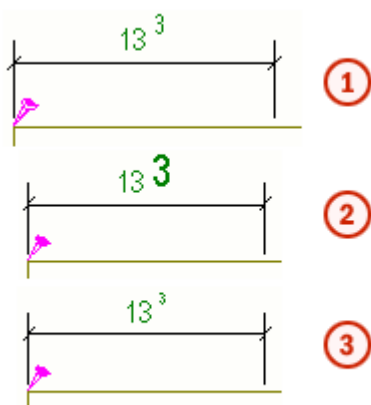

Numero di esempio	L'opzione avanzata è impostata su
①	0.7
②	1.5

Numero di esempio	L'opzione avanzata è impostata su
3	0.5

XS_SUPERSCRIPT_USED_IN_DRAWING_TEXTS

Categoria

Quotatura: Generale

Impostare su `TRUE` per attivare la visualizzazione del superscript nei testi dei disegni e su `FALSE` per disattivarla. Il valore predefinito è `TRUE`.

Questa opzione avanzata è specifica del modello e l'impostazione viene salvata nel database delle opzioni.

XS_SWITCH_MULTI_NUMBERS_FOR

Categoria: Marcatura

Utilizzare per definire l'ordine in cui le marche dei disegni composti e le marche parti o di assemblaggio appaiono nelle marche multiple. Le opzioni sono: `NONE`, `ASSEMBLIES`, `PARTS` e `ASSEMBLIES_AND_PARTS`. Il valore predefinito è `ASSEMBLIES_AND_PARTS`.

Questa opzione avanzata è specifica del modello e l'impostazione viene salvata nel database delle opzioni.

Esempio

Se questa opzione avanzata è impostata su `PARTS`, la presentazione delle marche multiple per le parti è 101a e non a101.

Si veda anche

[XS_USE_MULTI_NUMBERING_FOR](#) (pagina 468)

XS_SWITCH_POS_NUMBERS_FOR

Categoria

Marcatura

Modifica il prefisso definito per le marche parti e/o di assemblaggio di Tekla Structures in un suffisso A1, ad esempio, viene modificato in 1A. Le opzioni

sono NONE, PARTS, ASSEMBLIES e ASSEMBLIES_AND_PARTS. Il valore di default è ASSEMBLIES_AND_PARTS.

NOTA Le opzioni avanzate [XS_ASSEMBLY_POSITION_NUMBER_FORMAT_STRING \(pagina 81\)](#) e [XS_PART_POSITION_NUMBER_FORMAT_STRING \(pagina 336\)](#) sostituiscono l'opzione avanzata XS_SWITCH_POS_NUMBERS_FOR. XS_SWITCH_POS_NUMBERS_FOR non ha alcun impatto sui numeri di posizione assemblaggio e/o parte se si utilizza XS_ASSEMBLY_POSITION_NUMBER_FORMAT_STRING e/o XS_PART_POSITION_NUMBER_FORMAT_STRING.

Questa opzione avanzata è specifica del modello e l'impostazione viene salvata nel database delle opzioni.

SYMEDHOME

Categoria

Templates e simboli

Punta alla posizione del file messaggi dell'Editor Simboli. Il valore predefinito è %XSBIN%.

Questa opzione avanzata è specifica del sistema e viene letta dai file di ambiente. In genere, non è necessario modificare le impostazioni specifiche del sistema. Non modificare tali impostazioni se non si è un amministratore.

XS_SYSTEM

Categoria: Posizioni file

NOTA Questa opzione avanzata è destinata solo agli amministratori.

Indica la posizione della cartella di sistema di Tekla Structures. La cartella di sistema viene utilizzata per memorizzare i file che definiscono le impostazioni di default, tra cui, ad esempio i file standard, di dati (.dat), di proprietà, di disegno, di template e di report.

Definizione di più cartelle di sistema

È possibile specificare più cartelle di sistema e in questo modo definire impostazioni specifiche per ciascun ruolo. Utilizzare le opzioni di ruolo definite nel file `env_<environment>.ini` per indicare i ruoli quando si specificano le cartelle di sistema in XS_SYSTEM. Ad esempio, XS_STEEL (\Steel), XS_CONCRETE (\Concrete), XS_ENGINEERING (\Engineering) e XS_PRECAST (\Precast) puntano alle cartelle che contengono le impostazioni

specifiche di tale ruolo. Di seguito è riportato un possibile esempio di opzione del ruolo acciaio nel file `env_<environment>.ini`:

```
set XS_STEEL=%XSDATADIR%\environments\Steel\master_drawings\;%XSDATADIR%\environments\Steel\model_filters\;%XSDATADIR%\environments\Steel\model_settings\
```

Per specificare più cartelle di sistema in `XS_SYSTEM`, immettere le opzioni che indicano le opzioni dei ruoli e separarle con punti e virgola.

Esempio

```
set XS_SYSTEM=%XS_STEEL%;%XS_ENGINEERING%;%XS_CONTRACTOR%;%XS_GENERAL%;%XSDATADIR%\environments\common\system\
```

Tekla Structures effettua la ricerca nelle cartelle da destra a sinistra. Se sono presenti file con nomi identici in più cartelle, verrà utilizzato quello letto per ultimo. Nell'esempio sopra, verranno utilizzati i file trovati in `XS_STEEL` invece dei file con nomi identici in `common\system\` o in qualsiasi altra cartella citata prima dell'ultima cartella.

L'opzione avanzata è specifica del sistema e non è possibile modificarla.

1.19 Opzioni avanzate - T

TEMPLATE_FONT_CONVERSION_FILE

Categoria Templates e simboli

Punti alla posizione del file di conversione dei caratteri del sistema Tekla Structures (caratteri dell'Editor template) `template_fonts.cnv`. Di default, il percorso è `%DXK_FONTPATH%\template_fonts.cnv`, ad esempio `C:\ProgramData\Trimble\Tekla Structures\<version>\environments\common\fonts\template_fonts.cnv`. Questo file è utilizzato per la mappatura dei caratteri di sistema di Tekla Structures (`fixfont`, `romsim`, `romsim8`, `romco`) ai caratteri di Windows nell'esportazione DWG/DXF.

Sintassi: `<Template Editor font>= windows font [* width correction factor]`

Ad esempio: `romco = Times New Roman * 0.5`

È disponibile un altro file di conversione, `dxmf_fonts.cnv`, che converte i caratteri True Type in caratteri SHX. Per ulteriori informazioni, vedere .

Questa opzione avanzata è specifica del sistema e viene letta dai file di ambiente. In genere, non è necessario modificare le impostazioni specifiche del sistema. Non modificare tali impostazioni se non si è un amministratore.

XS_TEMPLATE_DIRECTORY

Categoria: Posizioni file

Indica la posizione della cartella contenente i file di template (*.tpl) e report (*.rpt).

Questa opzione avanzata è specifica del modello e l'impostazione viene salvata nel database delle opzioni.

È possibile utilizzare liste dei percorsi delle cartelle separate da punto e virgola.

XS_TEMPLATE_DIRECTORY_SYSTEM

Categoria

Questa opzione avanzata deve essere impostata in un file di inizializzazione (.ini).

Questa opzione avanzata è specifica del sistema e viene letta dai file di ambiente. In genere, non è necessario modificare le impostazioni specifiche del sistema. Non modificare tali impostazioni se non si è un amministratore.

Questa opzione avanzata viene utilizzata nei file di inizializzazione dell'ambiente `env_<environment_name>.ini` per definire la posizione di template (*.tpl) e report (*.rpt). È possibile utilizzare liste dei percorsi delle cartelle separate da punto e virgola.

Utenti diversi dagli amministratori possono definire cartelle locali tramite le opzioni avanzate `XS_FIRM`, `XS_PROJECT` e `XS_TEMPLATE_DIRECTORY`.

Esempio

```
set XS_TEMPLATE_DIRECTORY_SYSTEM=%XSDATADIR%\environments\uk\general\template\
```

Si veda anche

[XS_TEMPLATE_DIRECTORY \(pagina 442\)](#)

[XS_FIRM \(pagina 255\)](#)

[XS_PROJECT \(pagina 357\)](#)

XS_TEMPLATE_MARK_SUB_DIRECTORY

Categoria

Posizioni dei file

Utilizzare questa opzione avanzata per modificare il nome della sottocartella in cui Tekla Structures cerca i template utilizzati nelle marche. Quando si aggiunge un template in una marca, i template disponibili sono visualizzati nella finestra di dialogo **Contenuto marca - template**.

`mark` è il valore predefinito per questa opzione avanzata. È possibile creare un'altra cartella con un altro nome e salvare al suo interno i template delle marche, quindi immettere il nome della cartella come valore per questa opzione avanzata.

Questa opzione avanzata è specifica del modello e l'impostazione viene salvata nel database delle opzioni.

Esempio

Esempio di utilizzo di un'altra cartella:

```
XS_TEMPLATE_MARK_SUB_DIRECTORY=my_mark_tpl
```

In questo esempio, i template delle marche saranno cercati nelle cartelle di seguito nel seguente ordine:

```
%XS_TEMPLATE_DIRECTORY%\ my_mark_tpl
```

```
ModelDir\my_mark_tpl
```

```
%XS_PROJECT%\ my_mark_tpl
```

```
%XS_FIRM%\ my_mark_tpl
```

```
%XS_TEMPLATE_DIRECTORY_SYSTEM%\ my_mark_tpl
```

```
%XS_SYSTEM%\ my_mark_tpl
```

Si veda anche

XS_TEXT_ORIENTATION_EPSILON

Categoria

Proprietà disegni

Utilizzare per definire il punto in cui il testo o il testo di quota posizionato quasi verticalmente viene ruotato in modo da trovarsi nella posizione opposta.

L'impostazione predefinita è 0.1, ovvero 5,72958 gradi. Ad esempio, per ruotare il testo di 100 gradi (o 10 su 90), impostare questa opzione avanzata su .175.

Questa opzione avanzata è specifica del modello e l'impostazione viene salvata nel database delle opzioni.

Esempio

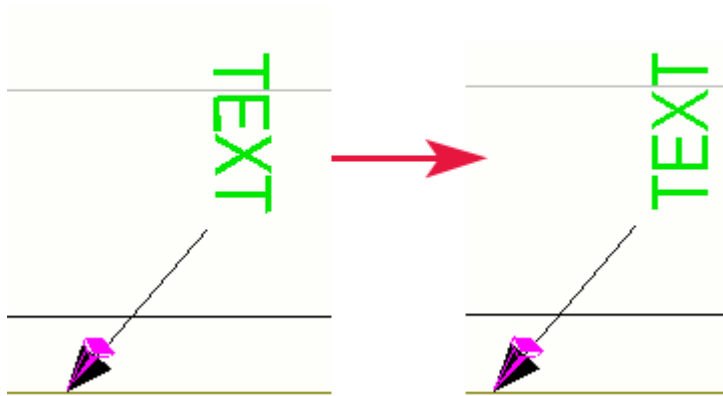

Si veda anche

XS_THICKNESS_PARAMETER_IS_CROSS_SECTION_THICKNESS

Categoria

Profili

Utilizzare per definire il metodo di misurazione dello spessore delle parti (flange, piatti, pareti e così via). Quando l'impostazione è `FALSE`, il parametro dello spessore del profilo definisce lo spessore effettivo. Quando l'impostazione è `TRUE`, il parametro dello spessore definisce lo spessore della sezione trasversale (che non corrisponde allo spessore effettivo se la parte è inclinata).

Il valore predefinito è `FALSE`. È consigliabile utilizzare questo valore.

La modifica è relativa ai seguenti tipi di profili:

- SPD
- EPD
- I
- RHS

- PD
- P

XS_TPLED_INI

Categoria

Posizione File

Definisce la posizione del file `tpled.ini`.

Questa è una opzione avanzata specifica del sistema.

Esempio

```
..\ProgramData\Trimble\Tekla Structures\<>version>\  
\environments\default\template\settings\  

```

XS_TRY_TO_KEEP_LOCATION_IN_FREEPLACING

Categoria

Proprietà disegni

Utilizzare per regolare la funzionalità del comando **Organizza Oggetti Disegno** nei disegni.

Questa opzione avanzata è impostata su `TRUE` per impostazione predefinita; ciò significa che il comando **Organizza Oggetti disegno** cerca di trovare per l'oggetto selezionato una nuova posizione, che sia quanto più vicino possibile alla posizione corrente. Se la posizione corrente è libera, l'oggetto non viene spostato.

Quando questa opzione avanzata è impostata su `FALSE`, il comando **Organizza Oggetti Disegno** funziona allo stesso modo del comando **Ignora la Posizione Corrente**.

Questa opzione avanzata è specifica del modello e l'impostazione viene salvata nel database delle opzioni.

XS_TUBE_UNWRAP_LIMIT_THICKNESS

Categoria

Proprietà disegni

Utilizzare questa opzione avanzata per definire il modo in cui vengono disegnati i tubi in Tekla Structures.

Impostare su un valore decimale. In Tekla Structures vengono disegnate singolarmente le superfici interna ed esterna dei tubi più spessi di questo valore.

Questa opzione avanzata è specifica del modello e l'impostazione viene salvata nel database delle opzioni.

NOTA Se l'opzione avanzata `XS_TUBE_UNWRAP_WITH_CUT_HOLES` è impostata su `TRUE`, questa opzione avanzata non ha effetto.

Si veda anche

[XS_TUBE_UNWRAP_WITH_CUT_HOLES \(pagina 447\)](#)

XS_TUBE_UNWRAP_PAPER_THICKNESS

Categoria

Proprietà disegni

Questa opzione avanzata allunga i tubi spianati in base al fattore di moltiplicazione seguente:

fattore = $1.0 + 2 * XS_TUBE_UNWRAP_PAPER_THICKNESS / \text{diametro}$

Il valore predefinito è 0.0.

NOTA Se l'opzione avanzata `XS_TUBE_UNWRAP_WITH_CUT_HOLES` è impostata su `TRUE`, questa opzione avanzata non ha effetto.

Questa opzione avanzata è specifica del modello e l'impostazione viene salvata nel database delle opzioni.

Esempio

Tubolare d=219

Quando si imposta l'opzione avanzata su 0, la lunghezza spianata del tubo ($1.0 * \text{PI} * \text{diametro}$) = 688.

Quando l'opzione avanzata è impostata su 10, la lunghezza del tubo spianato = fattore * diametro * PI = $(1.0 + 2 * 10 / 219) * 219 * 3.14 = 751$

Si veda anche

[XS_TUBE_UNWRAP_WITH_CUT_HOLES \(pagina 447\)](#)

XS_TUBE_UNWRAP_USE_PLATE_PROFILE_TYPE_IN_NC

Categoria

CNC

Per utilizzare il profilo del piatto di tipo B nei dati di intestazione del file NC per tubi rotondi spianati, impostare questa opzione avanzata su `TRUE`. Per utilizzare RO per i tubi rotondi, impostare l'opzione su `FALSE`. Il valore di default è `TRUE`.

Questa opzione avanzata funziona solo per i tubi dritti, non per i tubi di polybeam.

Questa opzione avanzata è specifica del modello e l'impostazione viene salvata nel database delle opzioni.

AVVERTENZA Utilizzare questa opzione avanzata solo se è stata impostata l'opzione avanzata `XS_TUBE_UNWRAP_WITH_CUT_HOLES` su `TRUE`.

Si veda anche

[XS_TUBE_UNWRAP_WITH_CUT_HOLES \(pagina 447\)](#)

XS_TUBE_UNWRAP_WITH_CUT_HOLES

Categoria

Proprietà disegni

Impostare `TRUE` per includere i fori di taglio nei disegni di officina o nei file NC dei profili CHS (circular hollow section) spianati.

Per impostazione predefinita, l'opzione avanzata è impostata su `TRUE`. Se si imposta su `FALSE`, viene applicato il metodo per gli spianati esistente.

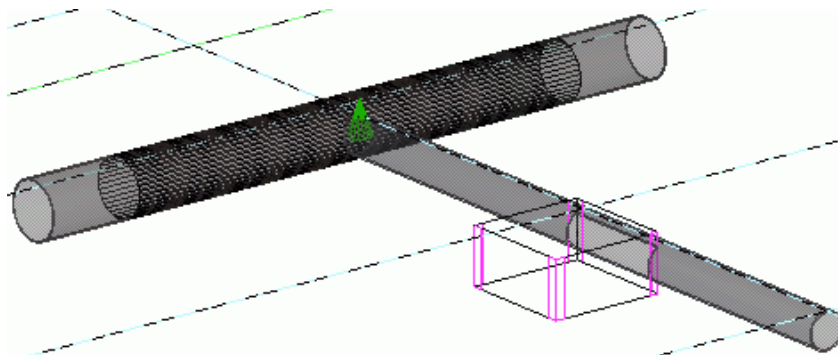

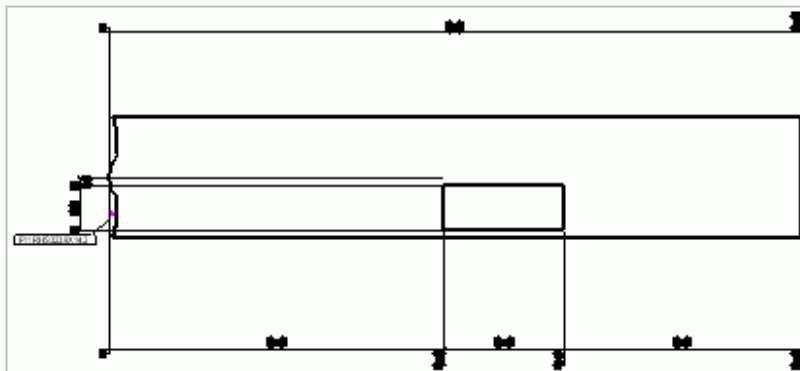

Questa opzione avanzata è specifica del modello e l'impostazione viene salvata nel database delle opzioni.

NOTA Se si imposta questa opzione avanzata su `TRUE`, le opzioni avanzate `XS_TUBE_UNWRAP_LIMIT_THICKNESS` e `XS_TUBE_UNWRAP_PAPER_THICKNESS` non hanno effetto.

Si noti inoltre che l'utilizzo dell'opzione avanzata non influisce sui profili dei tubi conici.

Si veda anche

[XS_TUBE_UNWRAP_LIMIT_THICKNESS \(pagina 445\)](#)

[XS_TUBE_UNWRAP_PAPER_THICKNESS \(pagina 446\)](#)

[XS_TUBE_UNWRAP_USE_PLATE_PROFILE_TYPE_IN_NC \(pagina 446\)](#)

1.20 Opzioni avanzate - U

XS_UEL_IMPORT_FOLDER

Questa opzione avanzata deve essere impostata in un file di inizializzazione (.ini). È specifica del sistema.

È possibile raccogliere tutti i file `.uel` esportati dai componenti personalizzati e i profili tracciati nelle cartelle, quindi importarli automaticamente nei nuovi modelli. Utilizzare questa opzione avanzata per indicare le cartelle contenenti i file `.uel`. È comunque necessario esportare manualmente i componenti personalizzati e i profili tracciati desiderati in queste cartelle.

È possibile indicare più cartelle se le cartelle vengono separate con punto e virgola. Ad esempio:

```
set XS_UEL_IMPORT_FOLDER=%XSDATADIR%\environments\default
\components_sketches\;%XSDATADIR%\environments\common\components_sketches
\concrete\;%XSDATADIR%\environments\common\components_sketches\steel
\;%XSDATADIR%\environments\common\components_sketches\
```

Quando è impostata questa opzione avanzata (preferibilmente nel file `user.ini`), e si crea un nuovo modello, Tekla Structures importa automaticamente i file `.uel` nel modello.

NOTA Per utilizzare i componenti personalizzati e i profili tracciati correlati in uso nei modelli esistenti, importare i file `.uel` attraverso il catalogo **Applicazioni e componenti**. Se i file `.uel` contengono solo profili tracciati, importarli attraverso il catalogo profili.

XS_UNDERLINE_AFTER_POSITION_NUMBER_IN_HARDSTAMP

Categoria

CNC

Impostare l'opzione avanzata su `TRUE` per inserire un carattere di sottolineatura (`_`) dopo la posizione della parte (senza una posizione dell'assemblaggio) nella punzonatura.

Il valore di default è `FALSE`.

Questa opzione avanzata è specifica del modello e l'impostazione viene salvata nel database delle opzioni.

XS_UNFOLDING_ANGLE_DIM_FORMAT

Categoria

Quotare: spianati

Utilizzare per definire il formato del testo dell'angolo immettendo un valore intero compreso tra 0 e 7. Il valore predefinito è 1. Immettere uno dei valori seguenti:

- 0 = ###
- 1 = ###[.#]
- 2 = ###.#
- 3 = ###[.##]
- 4 = ###.##
- 5 = ###[.###]
- 6 = ###.###

- 7 = ### #/#

Questa opzione avanzata è specifica del modello e l'impostazione viene salvata nel database delle opzioni.

XS_UNFOLDING_DONT_USE_NEUTRAL_AXIS_FOR_RADIUS

Categoria

Quotare: spianati

Impostare questa opzione avanzata su `FALSE` per utilizzare l'asse neutro della parte per calcolare il raggio di piegatura nelle viste spianate. Impostare questa opzione avanzata su `TRUE` per calcolare il raggio di piegatura dalla superficie interna della parte. Il valore di default è `TRUE`. Questa opzione avanzata interessa solo le polybeam curve.

Questa opzione avanzata è specifica del modello e l'impostazione viene salvata nel database delle opzioni.

Questa opzione avanzata non funziona se [XS_USE_OLD_POLYBEAM_LENGTH_CALCULATION \(pagina 474\)](#) è impostato su `TRUE`.

NOTA L'impostazione in `unfold_corner_ratios.inp` si sovrappone a questa opzione avanzata.

XS_UNFOLDING_ANGLE_DIM_PRECISION

Categoria

Quotare: spianati

Utilizzare per definire la precisione del testo dell'angolo. Immettere un valore intero compreso tra 1 e 10. Il valore predefinito è 10. Immettere uno dei valori seguenti:

- 1 = 0.00
- 2 = 0.50
- 3 = 0.33
- 4 = 0.25
- 5 = 1/8
- 6 = 1/16
- 7 = 1/32

- 8 = 1/10
- 9 = 1/100
- 10 = 1/1000

I valori compresi tra 1 e 4 vengono utilizzati per definire la precisione con arrotondamento. Con una precisione di 0.33, ad esempio, la quota effettiva 50.40 viene visualizzata come 50.33. I valori compresi tra 5 e 7 vengono utilizzati solo per le unità di misura imperiali. I valori compresi tra 8 e 10 vengono utilizzati per definire la precisione senza arrotondamento.

Questa opzione avanzata è specifica del modello e l'impostazione viene salvata nel database delle opzioni.

XS_UNFOLDING_PLANE_EPSILON

Categoria

Quotatura: Spianati

Utilizzare per specificare il limite per controllare se tutti i punti delle sezioni si trovano sullo stesso piano. Se i punti si trovano sullo stesso piano, la parte può essere spianata. Immettere il valore in millimetri. Il valore predefinito è 0.01 mm.

Questa opzione avanzata è specifica del modello e l'impostazione viene salvata nel database delle opzioni.

XS_UNIQUE_NUMBERS

Categoria

Marcature

Impostare questa opzione avanzata su `TRUE` per fare in modo che in Tekla Structures vengano create marche di posizione univoche per tutte le parti durante la marcatura, anche se sono uguali. Il valore di default è `FALSE`.

Si veda anche

[XS_UNIQUE_ASSEMBLY_NUMBERS \(pagina 451\)](#)

XS_UNIQUE_ASSEMBLY_NUMBERS

Categoria

Marcatura

Impostare su `TRUE` affinché Tekla Structures crei marche di posizione univoche per tutti gli assemblaggi durante la marcatura, anche se sono identici.

Il valore di default è `FALSE`.

Le parti continuano ad essere marcate come in precedenza.

Questa opzione avanzata è specifica del modello e l'impostazione viene salvata nel database delle opzioni.

Si veda anche

[XS_UNIQUE_NUMBERS \(pagina 451\)](#)

XS_UPDATE_MARK_PLACING_IN_DRAWING

Categoria

Marche: parti

Aggiorna la posizione delle marche aggiornate in tipi di disegno specifici. Utilizzare le lettere incluse nella tabella seguente per specificare i tipi di disegno.

Lettera	Tipo di disegno
W	Disegni di officina
A	Disegni di Assemblaggio
M	Disegni composti
G	Disegni di General arrangement
C	Disegni di entità gettate

Il valore predefinito è `AMW`, che indica che la posizione delle marche viene aggiornata nei disegni di assemblaggio, nei disegni composti e nei disegni di officina.

Questa opzione avanzata è specifica del modello e l'impostazione viene salvata nel database delle opzioni.

Esempio

Per aggiornare la posizione delle marche di parte aggiornate nei disegni di officina, di assemblaggio, multi, e di general arrangement:

```
XS_UPDATE_MARK_PLACING_IN_DRAWING=WAMG
```

XS_UPDATE_MARKS_IN_FROZEN_DRAWINGS

Categoria

Marche: generale

Impostare questa opzione avanzata su `TRUE` per aggiornare automaticamente le marche nei disegni congelati e creare nuove marche in seguito all'aggiunta di nuove parti. Se si imposta su `FALSE`, Tekla Structures aggiorna solo parti e bulloni. Il valore di default è `TRUE`.

Questa opzione avanzata è specifica del modello e l'impostazione viene salvata nel database delle opzioni.

XS_UPLOAD_SHARED_MODEL_TO_CONNECT

Categoria

Multi-user

Utilizzare questa opzione avanzata per scegliere quando un modello Tekla Structures condiviso con Tekla Model Sharing viene caricato in una cartella nella cartella Trimble Connect collegata. Il modello condiviso verrà caricato in questa cartella come modello di riferimento `.tekla` di sola lettura che è possibile utilizzare in Tekla Structures e Trimble Connect.

Le opzioni sono:

- `BASELINE` (impostazione di default) = Il modello condiviso viene caricato automaticamente nella cartella progetto Trimble Connect impostata ogni volta che un utente crea nuovi dati di base.
- `WRITEOUT` = Il modello condiviso viene caricato automaticamente nella cartella progetto Trimble Connect impostata dopo ogni scrittura riuscita.
- `<NO VALUE>` = Il modello condiviso non viene mai caricato nella cartella progetto Trimble Connect impostata.

Il percorso della cartella progetto Trimble Connect è impostato con l'opzione avanzata [XS_CONNECT_UPLOAD_MODEL_FOLDER](#) (pagina 125).

Questa opzione avanzata è specifica del modello e l'impostazione viene salvata nel database delle opzioni.

XS_UPSIDE_DOWN_TEXT_ALLOWED

Categoria: Lavorazione Calcestruzzo

Impostare questa opzione avanzata su `TRUE` affinché la direzione di lettura del testo indichi la direzione di installazione della parte. Se sono presenti parti asimmetriche simili con orientamento diverso, alcune marche delle parti

possono essere posizionate capovolte. Quando si imposta l'opzione avanzata su `FALSE` (default), nessuna delle marche delle parti viene creata capovolta, pertanto la direzione di lettura del testo non indica la direzione di installazione. Se si imposta su

- `CONCRETE`, sono capovolti solo i testi e le marche in calcestruzzo
- `STEEL`, sono capovolti solo i testi e le marche in acciaio
- `TIMBER`, sono capovolti solo i testi e le marche in legno

È inoltre possibile utilizzare combinazioni di valori separate da una virgola, ad esempio, `CONCRETE, STEEL`.

Esempio dell'orientamento della marca quando l'opzione avanzata è impostata su `TRUE`.

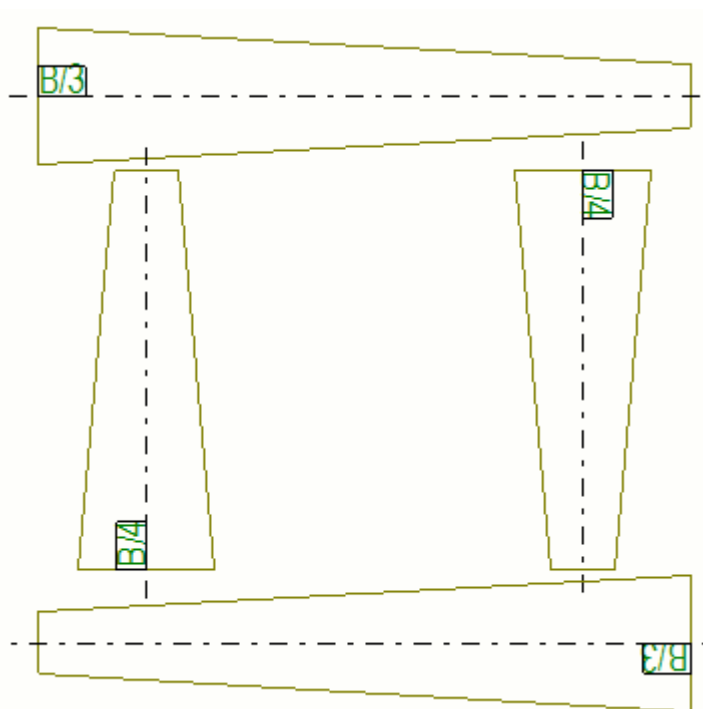

Questa opzione avanzata è specifica per ciascun ruolo. Quando si utilizza il tipo **SYSTEM(ROLE)**, viene adottato il valore di default. Quando è utilizzato il tipo **MODEL(ROLE)** o **DRAWING(ROLE)**, è possibile modificare il valore, che sarà quindi uguale per tutti gli utenti nel modello corrente.

Per ulteriori informazioni sull'indicazione dell'orientamento, ad esempio, delle parti con le marche, vedere .

XS_USABSOLUTE_TO_RELATIVE_LIMIT

Categoria

Quotare: generale

Utilizzare per controllare la distanza entro cui la prima e l'ultima linea di quota assoluta US appare come relativa. Di default, questa opzione avanzata non viene impostata su alcun valore.

Esempio

```
XS_USABSOLUTE_TO_RELATIVE_LIMIT=1000
```

In questo esempio Tekla Structures modificherà la prima e l'ultima linea di quota inferiori a 1000 mm in dimensioni relative. Le linee di quota maggiori o uguali a 1000 mm rimarranno dimensioni assolute US.

Questa opzione avanzata è specifica del modello e l'impostazione viene salvata nel database delle opzioni.

XS_USABSOLUTE2_TO_RELATIVE_LENGTH_FACTOR

Categoria

Quotare: generale

In Tekla Structures viene moltiplicato lo spazio richiesto dal testo della quota assoluta US 2 per questo valore. Se il risultato è maggiore della quota effettiva, in Tekla Structures il tipo di quota viene modificato in relativo. Il valore predefinito è 1.5.

Questa opzione avanzata è specifica del modello e l'impostazione viene salvata nel database delle opzioni.

XS_USE_ANTI_ALIASING_IN_DX

Categoria: Vista del modello

Utilizzare questa opzione avanzata per controllare se l'antialiasing viene utilizzato nelle viste del modello di rendering DirectX. L'antialiasing rende le linee di bordo più lisce, ma con schermi a bassa risoluzione può rendere le linee più spesse.

Di default, questa opzione avanzata è impostata su `TRUE`.

XS_USE_ASSEMBLY_EXTREMA_IN_MARK_PLACING

Categoria - Marcatura: Generale

Utilizzare questa opzione avanzata per posizionare le marche delle parti sull'assemblaggio anziché sopra la parte principale. Creare prima un filtro della vista del disegno e immettere il nome del filtro come valore. Questa opzione avanzata può essere utilizzata solo per parti principali di assemblaggi o entità gettate, non per le parti secondarie.

Nell'esempio riportato di seguito i nomi delle parti vengono utilizzati come criteri di filtro.

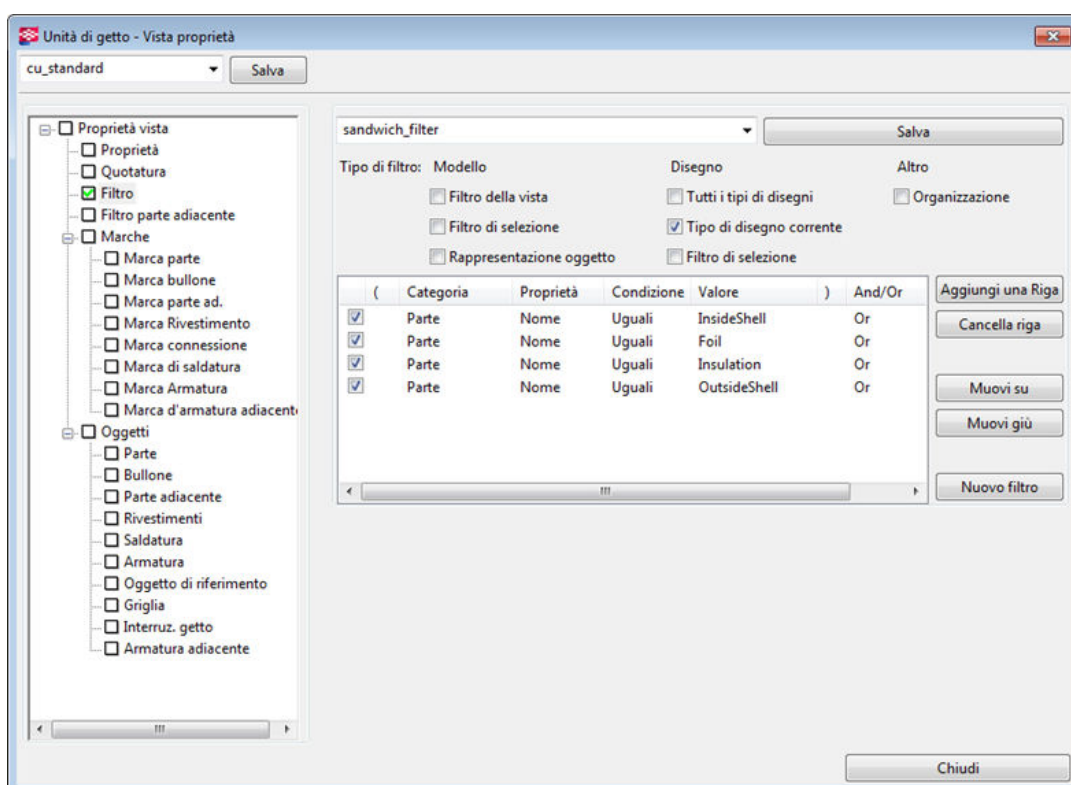

Quando si ricrea il disegno, la posizione della marca cambia da:

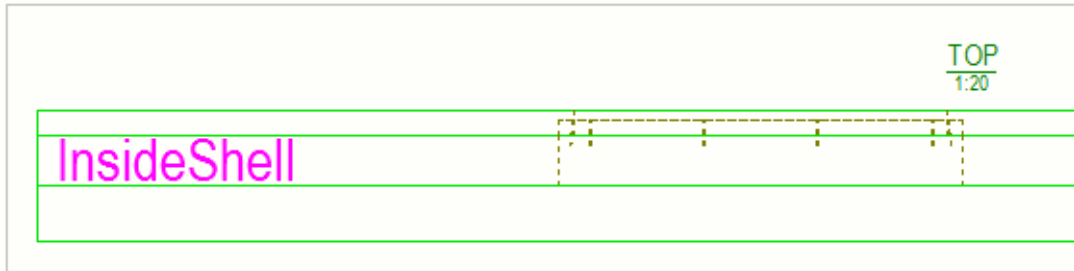
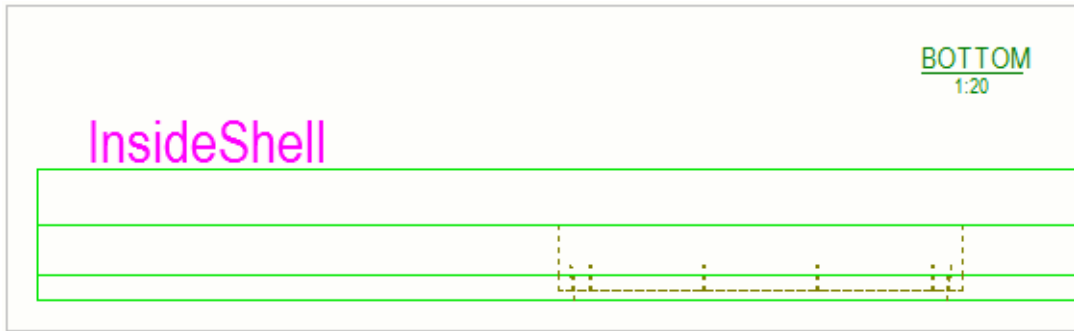

a:

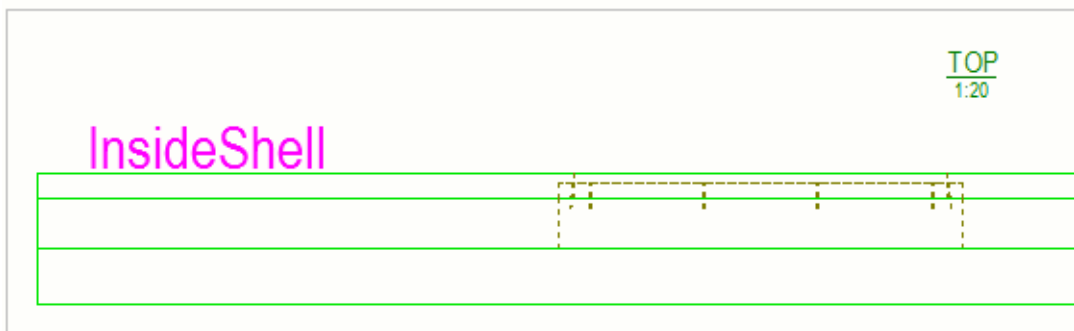
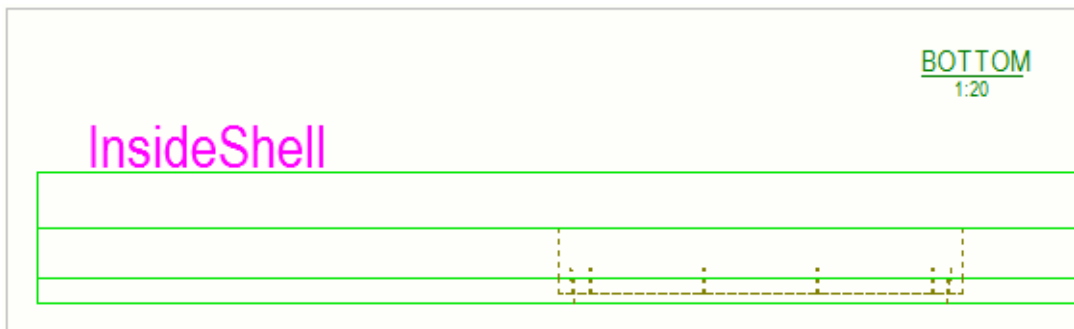

I tipi di posizionamento marca supportati sono mostrati di seguito.

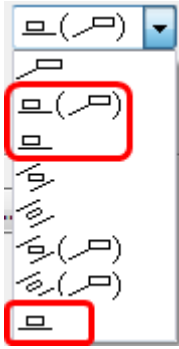

XS_USE_ASSEMBLY_NUMBER_FOR

Categoria: Marcatatura

Utilizzare questa opzione avanzata se si desidera che la marca di assemblaggio/entità gettate sia anche la marca della parte principale per l'assemblaggio/entità gettate corrispondente. Utilizzare una delle opzioni seguenti:

- Lasciare questa opzione vuota per ogni parte dell'assemblaggio per ottenere una marca parte, senza considerare se l'assemblaggio include solo una parte principale o più parti. Cliccare sul collegamento per visualizzare un esempio di [un'unica parte](#) o di [più parti](#).
- Impostare su `MAIN_PART` per assegnare sempre la marca di assemblaggio o entità gettate alla parte principale di un assemblaggio o un'entità gettata. Tutte le altre parti, se presenti, utilizzeranno la marca parte. Cliccare sul collegamento per visualizzare un esempio di [un'unica parte](#) o di [più parti](#).
- Impostare su `LOOSE_PART` per assegnare la marca di assemblaggio o entità gettate alla parte principale di un assemblaggio o un'entità gettata che non contiene altre parti. Se l'assemblaggio o l'entità gettata ha più parti, la parte principale otterrà una marca parte. Cliccare sul collegamento per visualizzare un esempio di [un'unica parte](#) o di [più parti](#).

Il prefisso di assemblaggio sostituisce il prefisso della parte.

NOTA Non utilizzare lo stesso prefisso per le parti e gli assemblaggi.

Questa opzione avanzata è specifica per ciascun ruolo. Quando si utilizza il tipo **SYSTEM(ROLE)**, viene adottato il valore di default. Quando è utilizzato il tipo **MODEL(ROLE)** o **DRAWING(ROLE)**, è possibile modificare il valore, che sarà quindi uguale per tutti gli utenti nel modello corrente.

XS_USE_BOLT_DISTANCE_IN_NOTCH_CALCULATIONS

Questa opzione avanzata deve essere impostata in un file di inizializzazione (.ini).

Impostare questa opzione avanzata su `TRUE` per utilizzare il calcolo automatico dell'altezza di taglio in base alla distanza bullone. Questa impostazione interessa le connessioni 129 e 184.

XS_USE_COLOR_DRAWINGS

Categoria

Vista disegno

Modifica la modalità di colore di default nei disegni all'avvio di Tekla Structures. Se si imposta questa opzione avanzata su `FALSE` o se non si imposta alcun valore, i disegni sono in bianco e nero. Impostare l'opzione su `GRAY` per disegni in scala di grigi. Impostarla su un altro colore qualsiasi, ad esempio, `COLOR`, `TRUE` o `1` per utilizzare i colori nei disegni. Il valore di default è `TRUE`.

Questa opzione avanzata è specifica dell'utente e l'impostazione viene salvata in `options.bin` nella cartella dell'utente. Riavviare Tekla Structures per attivare il nuovo valore.

Si veda anche

XS_USE_CONVEX_PROTECT_AREA

Categoria

Proprietà disegni

Impostare questa opzione avanzata su `TRUE` affinché l'area di protezione venga calcolata automaticamente in modo più preciso lungo le facce delle parti, perché le marche parti possano essere posizionate all'interno del profilo anche per sezioni circolari cave. Per proteggere l'area coperta dall'oggetto, immettere `FALSE`. Il valore di default è `TRUE`.

Questa opzione avanzata è specifica del modello e l'impostazione viene salvata nel database delle opzioni.

Si veda anche

XS_USE_CROSS_FOR_OPENING_SYMBOL





Categoria



Proprietà disegni

Utilizzare XS_USE_CROSS_FOR_OPENING_SYMBOL per selezionare la modalità di visualizzazione di aperture/incavi e i simboli da utilizzare.

Il valore predefinito è TRUE, che indica che una croce viene utilizzata come simbolo di apertura/incavo.

Questa opzione avanzata è specifica del modello e l'impostazione viene salvata nel database delle opzioni.

Valore	Descrizione
TRUE Questo è il valore predefinito.	<p>Le croci sono utilizzate come simboli per le aperture come segue:</p>  <p>Se l'incavo si trova sul lato anteriore della parte, il relativo simbolo e le linee di contorno sono mostrati sotto forma di linee senza interruzioni come segue:</p>  <p>Se l'incavo si trova sul lato posteriore della parte, il relativo simbolo e le linee di contorno sono mostrati sotto forma di linee tratteggiate come segue:</p> 
FALSE	<p>Le ombre sono utilizzate come simboli per le aperture come segue:</p>  <p>Se l'incavo si trova sul lato anteriore della parte, non è presente alcun simbolo di incavo e le linee di contorno sono mostrati sotto forma di linee senza interruzioni come segue:</p>

Valore	Descrizione
	 <p data-bbox="502 414 1236 548">Se l'incavo si trova sul lato posteriore della parte, non è presente alcun simbolo di rientro e le linee di contorno sono mostrate sotto forma di linee tratteggiate come segue:</p> 

XS_USE_DASHED_HIDDEN_LINES

Categoria: Vista modello

Utilizzare questa opzione avanzata per controllare se le linee nascoste della parte sono visibili nelle viste del modello con rendering DirectX. Il valore di default è `TRUE`.

Quando `XS_USE_DASHED_HIDDEN_LINES` è impostato su `TRUE`, Tekla Structures mostra nelle viste del modello trasparenti con rendering DirectX le linee di bordo della parte che sono nascoste dietro un'altra parte. Inoltre, le prestazioni di Tekla Structures migliorano.

Quando `XS_USE_DASHED_HIDDEN_LINES` è impostato su `FALSE`, Tekla Structures non mostra le linee nascoste e l'effetto sulle prestazioni viene rimosso.

Riavviare Tekla Structures per attivare il nuovo valore.

XS_USE_DRAWING_NAME_AS_PLOT_FILE_NAME

Categoria

Questa opzione avanzata deve essere impostata in un file di inizializzazione (.ini).

Impostare questa opzione avanzata su `TRUE` per evitare che in Tekla Structures il punto nel nome del disegno venga convertito in carattere underscore nel nome del file di plottaggio durante la stampa, ad esempio B.1 in B_1. Il valore di default è `FALSE`.

XS_USE_DYNAMIC_ROW_WIDTH_IN_TEMPLATES

Categoria

Questa opzione avanzata è disponibile solo nei file di inizializzazione.

Questa opzione avanzata non funziona nei modelli di report.

Impostare questa opzione avanzata su `TRUE` per adattare la larghezza delle righe dei template in modo dinamico in base al contenuto, ad esempio disegnando bordi in base alle diverse dimensioni dei disegni. Il contenuto deve essere sempre posizionato a destra. Se si imposta questa opzione avanzata su `FALSE`, l'adattamento automatico delle righe dei template non viene utilizzato.

Il valore di default è `FALSE`.

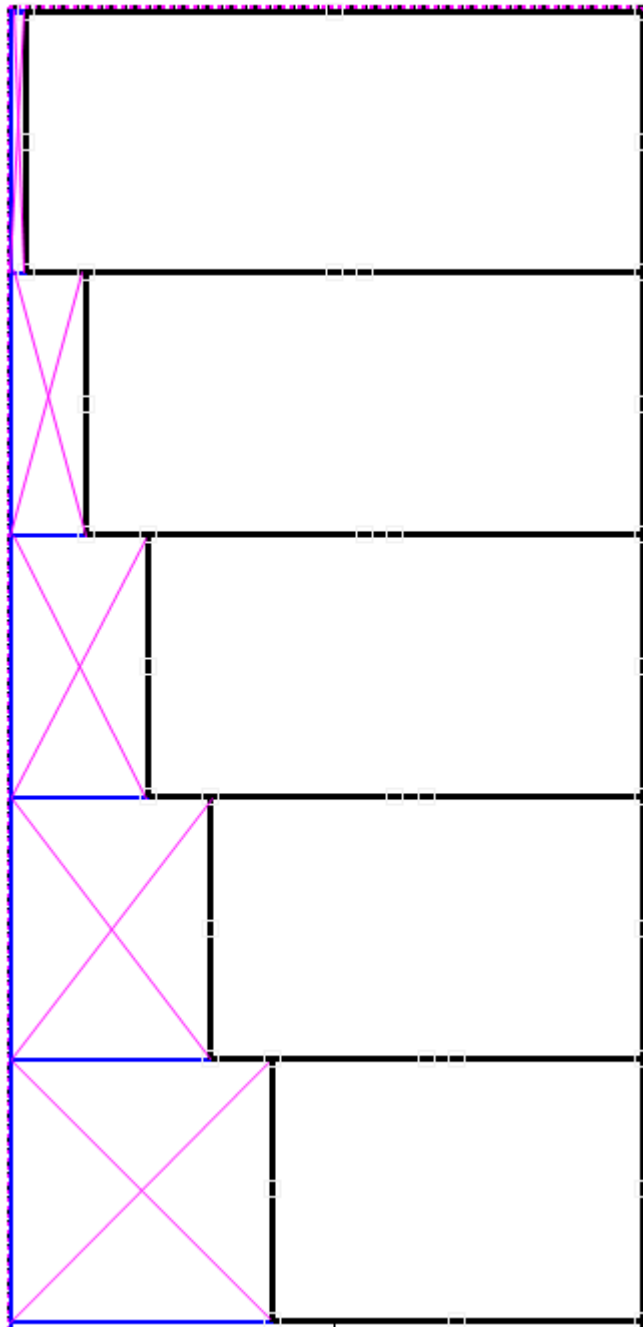

NOTA Questa funzionalità non è disponibile nei template delle marche parti di disegno.

XS_USE_DRAWING_NAME_AS_PLOT_TITLE

Categoria

Stampa

Impostare questa opzione avanzata su `TRUE` se si desidera utilizzare il nome del disegno come titolo di stampa, ad esempio quando si stampa in un file `.pdf` o in una stampante di Windows. Per utilizzare il titolo di stampa Tekla Structures generale, come "Disegno Tekla Structures - A [T.100]", impostarla su `FALSE`. Il valore di default è `TRUE`.

Di conseguenza, la finestra di dialogo della stampante di Windows e il nome del file PDF conterranno il nome del file di stampa del disegno definito con le opzioni avanzate elencate di seguito.

Questa opzione avanzata è specifica dell'utente e l'impostazione viene salvata in `options.bin` nella cartella dell'utente. Riavviare Tekla Structures per attivare il nuovo valore.

Si veda anche

[XS_DRAWING_PLOT_FILE_NAME_A](#) (pagina 208)

[XS_DRAWING_PLOT_FILE_NAME_C](#) (pagina 212)

[XS_DRAWING_PLOT_FILE_NAME_W](#) (pagina 209)

[XS_DRAWING_PLOT_FILE_NAME_G](#) (pagina 210)

[XS_DRAWING_PLOT_FILE_NAME_M](#) (pagina 211)

XS_USE_EIGHT_COLORS_IN_MODELING_VIEWS

Impostare questa opzione avanzata nel file `user.ini` situato in `..\Users\<user>\AppData\Local\Trimble\Tekla Structures\<version>\UserSettings`.

Impostare su `TRUE` per disabilitare colori aggiuntivi nelle viste del modello. Il valore di default è `FALSE`.

XS_USE_EXACT_SOLID_FOR_CLASH_CHECK

Categoria

Velocità e precisione

Se si imposta questa opzione avanzata su `FALSE` (valore predefinito), nella verifica delle interferenze viene utilizzato il livello di precisione dei solidi normale. Se è necessario utilizzare il livello di precisione dei solidi elevato per

la verifica delle interferenze, impostare questa opzione avanzata su `TRUE`. Questa opzione avanzata è specifica del modello.

AVVERTENZA Utilizzando il livello di precisione elevato, ovvero impostando questa opzione avanzata su `TRUE`, il processo di verifica delle interferenze rallenta, mentre aumenta il rischio di errori dei solidi.

XS_USE_EXISTING_SINGLE_PART_DRAWINGS_IN_ASSEMBLY_DRAWINGS

Categoria

Vista parte singola nel disegno di assemblaggi

È inoltre possibile specificare se creare nuove viste o utilizzare le viste dei disegni di officina esistenti nei disegni di assemblaggio. Quando questa opzione avanzata è impostata su `TRUE`, nei disegni di assemblaggio verranno utilizzate le viste dei disegni di officina esistenti. Se l'impostazione è impostata su `FALSE` o non sono presenti disegni di officina esistenti per una parte specifica, verrà creata una nuova vista in base all'impostazione **Proprietà officina (Proprietà disegno di assemblaggio --> Layout --> Altro)**. Il valore di default è `FALSE`.

NOTA Questa impostazione funziona solo con i disegni di assemblaggio e non con i disegni composti.

Questa opzione avanzata è specifica del modello e l'impostazione viene salvata nel database delle opzioni.

XS_USE_EXISTING_SINGLE_PART_DRAWINGS_SCALE

Categoria: Vista di officina nel disegno di assemblaggio

Se non si desidera mantenere la scala del disegno di officina esistente incluso in un disegno di assemblaggio, impostare l'opzione avanzata `XS_USE_EXISTING_SINGLE_PART_DRAWINGS_SCALE` su `FALSE`. Quando si esegue questa operazione, la scala del disegno di officina incluso seguirà la scala del disegno di assemblaggio oppure l'opzione avanzata `XS_SINGLE_SCALE` ([pagina 423](#)), se impostata.

Tekla Structures mantiene la scala originale in un disegno di officina all'interno di un disegno di assemblaggio quando si imposta il layout per includere i disegni di officina e l'opzione

`XS_USE_EXISTING_SINGLE_PART_DRAWINGS_IN_ASSEMBLY_DRAWINGS` (pagina 465) è impostata su `TRUE`.

Questa opzione avanzata è specifica del modello e l'impostazione viene salvata nel database delle opzioni.

XS_USE_FLAT_DESIGNATION

Categoria

Gestione piatto

Impostare questa opzione avanzata su `TRUE` per utilizzare la designazione della barra piatta. Per disattivare l'opzione avanzata, impostarla su `FALSE`. Il valore di default è `FALSE`.

Questa opzione avanzata è specifica del modello e l'impostazione viene salvata nel database delle opzioni.

Si veda anche

XS_USE_LINECLIP

Categoria: Stampa

Impostare questa opzione avanzata su `TRUE` per tagliare le linee continue sugli oggetti nelle stampe del disegno (formato cartaceo o `.pdf`). Impostare su `FALSE` per visualizzare linee continue, ad esempio, per estendere la linea sul testo o le marche del disegno. Il valore di default è `TRUE`.

`XS_USE_LINECLIP` è impostato su `TRUE`:

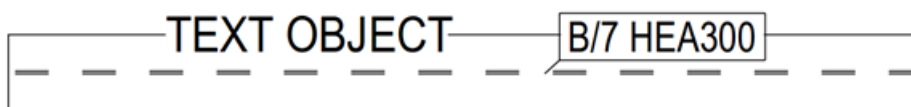

`XS_USE_LINECLIP` è impostato su `FALSE`:

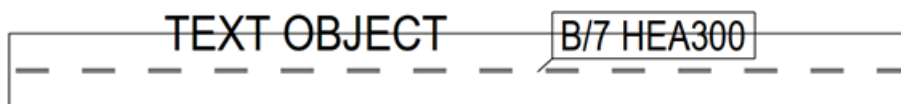

Questa impostazione ha effetto solo sui disegni stampati utilizzando la funzionalità di stampa precedente (`XS_USE_OLD_PLOT_DIALOG=TRUE`) e non corrisponde completamente con gli elementi visualizzati nei disegni di Tekla

Structures. Se `XS_USE_OLD_PLOT_DIALOG` è impostato su `FALSE` (default), `XS_USE_LINECLIP` non ha attualmente alcun effetto e linee vengono tagliate allo stesso modo nei disegni e nelle stampe.

Di seguito viene mostrato in che modo è visualizzata attualmente la linea di taglio nei disegni:



Di seguito viene illustrata la stampa:

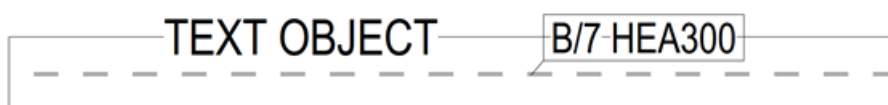

Questa opzione avanzata è specifica per ciascun ruolo. Quando si utilizza il tipo **SYSTEM(ROLE)**, viene adottato il valore di default. Quando è utilizzato il tipo **MODEL(ROLE)** o **DRAWING(ROLE)**, è possibile modificare il valore, che sarà quindi uguale per tutti gli utenti nel modello corrente.

XS_USE_LONG_POINTS_IN_DIMENSIONING

Categoria

Quotatura: Parti

Talvolta può essere necessario quotare le parti nei disegni di assemblaggio o di singole parti, in modo che smussi o intagli non vengano presi in considerazione, ad esempio, per stimare lo spazio necessario per il trasporto.

Se si imposta questa opzione avanzata su `TRUE`, le quote complessive vengono calcolate rispetto ai punti lunghi. Se si imposta l'opzione su `FALSE`, le quote complessive vengono calcolate rispetto ai punti di testa. `FALSE` è il valore predefinito.

Questa opzione avanzata è specifica per ciascun ruolo. Quando si utilizza il tipo **SYSTEM(ROLE)**, viene adottato il valore di default. Quando è utilizzato il tipo **MODEL(ROLE)** o **DRAWING(ROLE)**, è possibile modificare il valore, che sarà quindi uguale per tutti gli utenti nel modello corrente.

Esempio

Nel seguente esempio, la quota superiore (rossa) mostra il risultato quando l'opzione avanzata è impostata su `TRUE`, e la quota inferiore indica il risultato quando è impostata su `FALSE` (verde).

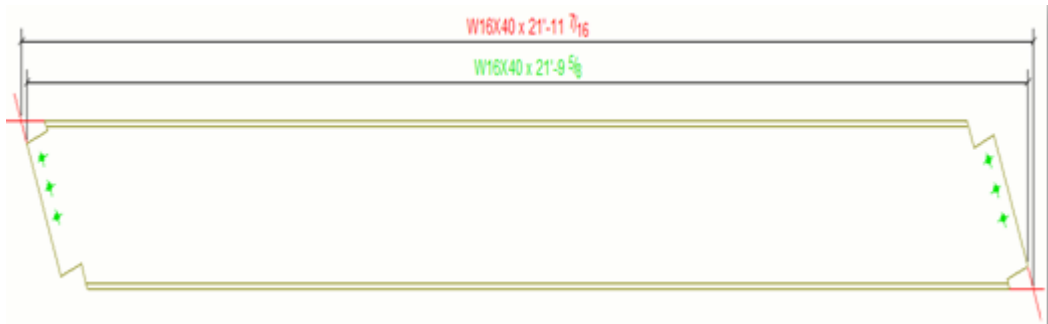

AVVERTENZA L'utilizzo di questa opzione avanzata non influisce sulla lunghezza della parte in BOM, report o CNC.

XS_USE_MODEL_PREFIX_IN_MULTI_NUMBERS_FOR

Categoria: Marcatura

Utilizzare per consentire l'utilizzo dei prefissi impiegati nella marcatura di parti e assemblaggi nelle marche dei disegni composti. Immettere una qualsiasi delle opzioni seguenti: NONE, ASSEMBLIES, PARTS e ASSEMBLIES_AND_PARTS. Il valore predefinito è ASSEMBLIES_AND_PARTS.

Questa opzione avanzata è specifica del modello e l'impostazione viene salvata nel database delle opzioni.

Esempio

Se questa opzione avanzata viene impostata su PARTS, le marche multiple per le parti appaiono come 101Pa.

Si veda anche

[XS_USE_MULTI_NUMBERING_FOR](#) (pagina 468)

[XS_MODEL_PREFIX_INFLUENCES_MULTI_NUMBERING_FOR](#) (pagina 317)

XS_USE_MULTI_NUMBERING_FOR

Categoria: Marcatura

Utilizzare per definire se la marcatura multipla influisce sugli assemblaggi, sulle parti, o su entrambe. La marcatura di parti ed assemblaggi deve essere basata sulle marche dei disegni per utilizzare la marcatura multipla.

Le opzioni sono:

- NONE: la marcatura multipla non verrà eseguita né per gli assemblaggi né per le parti, anche se sono collegati a disegni composti.

- **ASSEMBLIES:** la marcatura multipla sarà eseguita per gli assemblaggi, ma non per le parti. Questa è l'impostazione di default per l'acciaio nel sistema imperiale statunitense.
- **PARTS:** la marcatura multipla verrà eseguita solo per le parti. Questa impostazione è comune se si crea un solo disegno per foglio per gli assemblaggi, ma sui fogli vengono inseriti più disegni delle parti, raggruppati per piatti, angolari e così via.
- **ASSEMBLIES_AND_PARTS:** la marcatura multipla sarà eseguita sia per gli assemblaggi che per le parti, ma in base al flusso di lavoro e altre impostazioni.

Il valore predefinito è **ASSEMBLIES_AND_PARTS**.

AVVERTENZA Non modificare il valore durante un progetto.

Questa opzione avanzata è specifica del modello e l'impostazione viene salvata nel database delle opzioni.

Si veda anche

[XS_MULTI_NUMBERING_INCLUDE_ASSEMBLY_PARTS](#) (pagina 320)

[XS_USE_MULTI_NUMBERING_WHEN_COPYING_DRAWING_VIEWS](#) (pagina 469)

[XS_USE_NUMERIC_MULTI_NUMBERS_FOR](#) (pagina 472)

[XS_MODEL_PREFIX_INFLUENCES_MULTI_NUMBERING_FOR](#) (pagina 317)

[XS_USE_MODEL_PREFIX_IN_MULTI_NUMBERS_FOR](#) (pagina 468)

[XS_SWITCH_MULTI_NUMBERS_FOR](#) (pagina 439)

[XS_PART_MULTI_NUMBER_FORMAT_STRING](#) (pagina 335)

[XS_ASSEMBLY_MULTI_NUMBER_FORMAT_STRING](#) (pagina 79)

[XS_CAST_UNIT_MULTI_NUMBER_FORMAT_STRING](#) (pagina 103)

[XS_VALID_CHARS_FOR_PART_MULTI_NUMBERS](#) (pagina 490)

[XS_VALID_CHARS_FOR_ASSEMBLY_MULTI_NUMBERS](#) (pagina 489)

[XS_MIN_NUMBER_OF_PART_MULTI_CHARACTERS](#) (pagina 315)

[XS_MIN_NUMBER_OF_ASSEMBLY_MULTI_CHARACTERS](#) (pagina 314)

XS_USE_MULTI_NUMBERING_WHEN_COPYING_DRAWING_VIEWS

Categoria: Marcatura

Impostare questa opzione avanzata su `TRUE` per utilizzare la marcatura multipla per la copia delle viste del disegno. Se non si desidera utilizzare la marcatura multipla, impostare su `FALSE`. Il valore di default è `FALSE`.

Questa opzione avanzata è specifica dell'utente e l'impostazione viene salvata in `options.bin` nella cartella dell'utente. Riavviare Tekla Structures per attivare il nuovo valore.

Si veda anche

[XS_USE_MULTI_NUMBERING_FOR](#) (pagina 468)

XS_USE_NEW_PLATE_DESIGNATION

Categoria

Gestione piatto

Utilizzare questa opzione avanzata per determinare se la larghezza e la lunghezza vengono invertite nelle parti se la larghezza è maggiore della lunghezza. Le opzioni sono:

- L'opzione non viene utilizzata: non impostare alcun valore o impostarlo su `FALSE`.
- L'opzione è utilizzata solo per parti in acciaio: impostare il valore su `FOR_STEEL_PARTS_ONLY`.
- L'opzione viene utilizzata per tutte le parti: impostare il valore su `TRUE`. Questa opzione è utilizzata anche se il valore è impostato su qualsiasi altra opzione che non corrisponde alle altre opzioni precedenti.

Questa opzione avanzata è specifica per ciascun ruolo. Quando si utilizza il tipo **SYSTEM(ROLE)**, viene adottato il valore di default. Quando è utilizzato il tipo **MODEL(ROLE)** o **DRAWING(ROLE)**, è possibile modificare il valore, che sarà quindi uguale per tutti gli utenti nel modello corrente.

Esempio

Una trave con profilo BL15*240 e la distanza tra le estremità della trave viene cambiata in 215 mm:

- Se viene utilizzato `XS_USE_NEW_PLATE_DESIGNATION`, la lunghezza della trave è fissa su 240 e il profilo della trave cambia in BL15*215.
- Se `XS_USE_NEW_PLATE_DESIGNATION` non viene utilizzato, la lunghezza della trave è 215 e il profilo rimane BL15*240.

XS_USE_NEW_WELD_PLACING

Categoria

Saldature

Se le saldature sono state rese visibili nel disegno, questa opzione avanzata ha effetto sulla vista del disegno (anteriore, posteriore, superiore o inferiore) quando Tekla Structures disegna le saldature.

- Quando l'opzione avanzata è impostata su `TRUE`, in Tekla Structures le saldature vengono disegnate nella vista dotata della migliore visibilità nella **parte secondaria** (default).
- Quando l'opzione avanzata è impostata su `FALSE`, in Tekla Structures la vista viene selezionata in base alla **parte principale**.

Questa opzione avanzata è specifica del modello e l'impostazione viene salvata nel database delle opzioni.

Si veda anche

XS_USE_NEW_USNOTCH

Categoria

Componenti

Utilizzare per indicare se posizionare il taglio orizzontale di una scantonatura al di sopra o al di sotto della flangia della trave principale. Il valore predefinito è `TRUE`. Se non si desidera utilizzare la scantonatura in stile US, impostare questa opzione avanzata su `FALSE`.

Utilizzata con le seguenti opzioni di taglio:

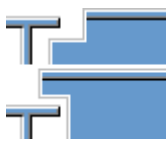

Questa opzione avanzata è specifica del modello e l'impostazione viene salvata nel database delle opzioni.

XS_USE_NUMBER_SELECTED_FOR_DRAWING_CREATION_AND_UPDATE

Categoria: Marcatura

Se la marcatura non è aggiornata quando si crea un disegno, Tekla Structures chiede di marcare il modello.

Impostare questa opzione avanzata su `TRUE` per marcare solo gli assemblaggi e le parti che presentano la stessa serie di marcatura della parte selezionata (o della parte principale del disegno selezionato).

Quando si imposta `TRUE`, questa opzione avanzata restituisce lo stesso risultato di quando si clicca su **Disegni & reports** --> **Marca le serie di oggetti selezionati** . `TRUE` è il valore di default.

Se si imposta questa opzione avanzata su `FALSE`, in Tekla Structures viene marcato l'intero modello, come quando si clicca su **Disegni & reports** --> **Marcatura** --> **Marca gli oggetti modificati** .

Questa opzione avanzata è specifica del modello e l'impostazione viene salvata nel database delle opzioni.

XS_USE_NUMERIC_MULTI_NUMBERS_FOR

Categoria: Marcatura

Utilizzare per definire quali oggetti hanno marche multiple numeriche. Le opzioni disponibili sono:

- `ASSEMBLIES`
- `PARTS`
- `ASSEMBLIES_AND_PARTS`
- `NONE`

Questa opzione avanzata è specifica del modello e l'impostazione viene salvata nel database delle opzioni.

Esempio

Se si imposta questa opzione avanzata su `PARTS`, Tekla Structures visualizza la multimarca parte, ad esempio 101/1, anziché 101/a.

Si veda anche

[XS_USE_MULTI_NUMBERING_FOR](#) (pagina 468)

XS_USE_OLD_DRAWING_CREATION_SETTINGS

Questa opzione avanzata deve essere impostata in un file di inizializzazione (.ini).

Impostare l'opzione avanzata `XS_USE_OLD_DRAWING_CREATION_SETTINGS` su `TRUE` per utilizzare la vecchia funzionalità di disegno e le vecchie finestre di dialogo delle proprietà delle viste del disegno e le finestre di dialogo secondarie. In questo vecchio approccio, le proprietà dell'oggetto del disegno possono essere definite sia a livello di disegno sia a livello della vista, come nel nuovo approccio a livello della vista. Le regole di quotatura a livello della vista non sono supportate.

Di default, questa opzione avanzata non è utilizzata.

Dove modificare il valore dipende dalle dimensioni del progetto o dell'azienda e dal livello necessario per unificare determinate impostazioni a livello di impresa. È possibile impostare questa opzione avanzata su `TRUE`, ad esempio, nel file `options.ini` nella cartella del modello corrente, nel file `company.ini` della propria azienda, nel file `role.ini` della propria azienda oppure nel file `options.ini` delle cartelle di progetto.

Trimble Solutions non offre più supporto per le funzionalità e le finestre di dialogo precedenti. Ciò significa, in pratica, che le nuove funzioni, come le presentazioni personalizzate o le proprietà a livello vista automatiche, non sono disponibili nelle finestre di dialogo precedenti.

XS_USE_OLD_DRAWING_EXPORT

Questa opzione avanzata deve essere impostata in un file di inizializzazione (.ini).

Per utilizzare l'esportazione DWG/DXF precedente, impostare l'opzione avanzata `XS_USE_OLD_DRAWING_EXPORT` su `TRUE` in un file `.ini`. Di default, questa opzione avanzata è impostata su `FALSE`.

Per istruzioni su come utilizzare l'esportazione precedente, vedere .

XS_USE_OLD_DRAWING_LIST_DIALOG

Categoria: Proprietà disegni

Gestione documenti è attivato di default anziché **Elenco disegni**. Tutti i comandi e i pulsanti per l'avvio di **Elenco disegni** nelle versioni precedenti di Tekla Structures dalla versione 2018i in avanti consentiranno di avviare **Gestione documenti**. Se si desidera abilitare l'**Elenco disegni** precedente,

impostare questa opzione avanzata su `TRUE`. In tal caso, **Gestione documenti** sarà disattivato.

Questa opzione avanzata è specifica dell'utente e l'impostazione viene salvata in `options.bin` nella cartella dell'utente.

Per ulteriori informazioni su **Gestione documenti**, vedere .

Per ulteriori informazioni su **Elenco disegni**, vedere .

XS_USE_OLD_PLOT_DIALOG

Categoria

Stampa

Impostare questa opzione avanzata su `TRUE` per utilizzare **Catalogo stampanti** e le istanze della stampante di Tekla Structures nella stampa.

Il valore predefinito è `FALSE`.

Questa opzione avanzata è specifica dell'utente e l'impostazione viene salvata in `options.bin` nella cartella dell'utente. Riavviare Tekla Structures per attivare il nuovo valore.

XS_USE_OLD_POLYBEAM_LENGTH_CALCULATION

Categoria

Quotare: spianati

Impostare questa opzione avanzata su `TRUE` per calcolare la lunghezza della polybeam tramite il metodo legacy, in cui le lunghezze delle parti diritte vengono aggiunte insieme, senza tenere conto degli spianati. Se si imposta su `FALSE` (default) e si utilizza il nuovo metodo, la lunghezza della polybeam viene definita spianando prima la polybeam, quindi calcolandone la lunghezza. Questo metodo di calcolo fornisce un valore più preciso per la lunghezza della polybeam.

Questa opzione avanzata è specifica del modello e l'impostazione viene salvata nel database delle opzioni.

NOTA L'utilizzo di questa opzione avanzata non è consigliato, perché la lunghezza potrebbe non essere riportata correttamente in tutti i casi, in particolare per le polybeam con smussi curvi.

NOTA Quando si attiva questa opzione avanzata, altri metodi per calcolare la lunghezza della polybeam non sono utilizzati da Tekla Structures, ad

esempio,
`XS_CALCULATE_POLYBEAM_LENGTH_ALONG_REFERENCE_LINE`,
`XS_DONT_USE_NEUTRAL_AXIS_FOR_RADIUS` o le impostazioni dei
parametri di spianamento nel file `unfold_corner_ratios.inp`.

Si veda anche

[XS_CALCULATE_POLYBEAM_LENGTH_ALONG_REFERENCE_LINE](#) (pagina 100)

XS_USE_ONLY_INCHES_IN_SHEET_SIZES

Categoria

Unità imperiali

Impostare questa opzione avanzata su `TRUE` per visualizzare i formati dei fogli nei layout e nelle liste disegni in pollici. Per visualizzare i formati dei fogli in piedi e pollici, impostarla su `FALSE` (default).

Affinché questa opzione avanzata funzioni, impostare le opzioni avanzate `XS_IMPERIAL` e `XS_IMPERIAL_INPUT` su `TRUE`.

Questa opzione avanzata è specifica del modello e l'impostazione viene salvata nel database delle opzioni.

XS_USE_ONLY_INCHES_IN_WELD_LENGTH

Categoria

Quotare: generale

Impostare questa opzione avanzata su `TRUE` per visualizzare i pollici solo nei simboli di lunghezza delle saldature. Se non si desidera utilizzare questa impostazione, impostare l'opzione avanzata su `FALSE`. Questa opzione avanzata funziona solo quando vengono utilizzate le unità imperiali. Il valore di default è `TRUE`.

Quando si visualizzano solo i pollici, ad esempio il valore di 1 piede 2 pollici viene mostrato come 14 pollici.

Questa opzione avanzata è specifica dell'utente e l'impostazione viene salvata in `options.bin` nella cartella dell'utente. Riavviare Tekla Structures per attivare il nuovo valore.

XS_USE_ONLY_NOMINAL_REBAR_DIAMETER

Categoria

Specifiche calcestruzzo

Il diametro nominale è il diametro utilizzato per calcolare l'area della sezione trasversale della barra d'armatura. Il diametro effettivo tiene conto anche delle nervature e indica il diametro del foro minore in cui si adatta la barra.

I valori utilizzati per il diametro nominale ed effettivo sono definiti in `rebar_database.inp`, che si trova nelle cartelle di ambiente in `\<environment>\profil`.

Impostare l'opzione avanzata su `TRUE` per utilizzare il diametro nominale. Per utilizzare il diametro effettivo, impostare questa opzione avanzata su `FALSE`. Il valore di default è `FALSE`.

Quando l'opzione avanzata è impostata su `FALSE` e si apre un modello creato precedentemente alla versione 18 di Tekla Structures, la linea centrale delle barre d'armatura rimane in posizione e il copriferro viene ridotto. Tutte le quote di piegatura della barra d'armatura aumentano. Per risolvere questo problema, impostare l'opzione avanzata su `TRUE` o modificare i copriferro di tutte le barre d'armatura impostando il valore corretto.

Quando le barre rinforzate sono esportate in Unitech, è possibile selezionare sia diametri nominali che effettivi per l'esportazione. Per altre esportazioni (ad esempio BVBS), nelle definizioni esportate viene sempre utilizzato il diametro nominale, indipendentemente da questa opzione avanzata.

AVVERTENZA Non modificare questa opzione durante un progetto.

Con la modifica dell'opzione avanzata cambiano anche le barre d'armatura modellate. Ciò significa che se verrà utilizzato il diametro effettivo, la barra d'armatura sembra più spessa nel modello. Per adattarsi alla barra d'armatura più spessa, Tekla Structures modifica automaticamente anche lo spessore del copriferro. Quando si modifica l'opzione, i valori del copriferro cambiano al successivo avvio di Tekla Structures.

Questa opzione avanzata è specifica per ciascun ruolo. Quando si utilizza il tipo **SYSTEM(ROLE)**, viene adottato il valore di default. Quando è utilizzato il tipo **MODEL(ROLE)** o **DRAWING(ROLE)**, è possibile modificare il valore, che sarà quindi uguale per tutti gli utenti nel modello corrente.

XS_USE_OPENING_SYMBOL_IN_BORDER_HOLES

Categoria

Proprietà disegni

Utilizzare XS_USE_OPENING_SYMBOL_IN_BORDER_HOLES per scegliere se utilizzare un simbolo di apertura nelle aperture situate nei bordi della parte.

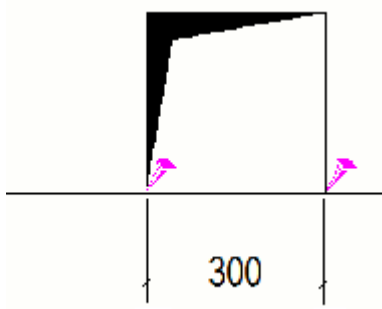
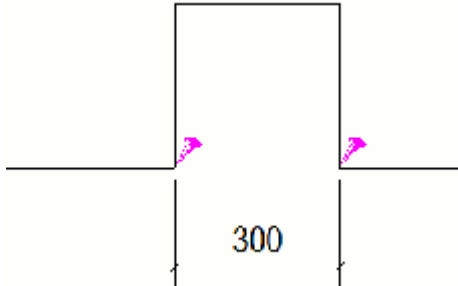
Valore	Descrizione
TRUE	<p>Il simbolo di apertura è utilizzato per le aperture situate sul bordo della parte. Il simbolo utilizzato varia in base all'impostazione dell'opzione avanzata XS_USE_CROSS_FOR_OPENING_SYMBOL</p>  <p>The diagram shows a rectangular hole in a part. The hole is shaded black. A cross symbol is placed at the bottom-left corner of the hole. The width of the hole is indicated as 300 units by a dimension line below it. A pink arrow points to the cross symbol.</p>
FALSE Questo è il valore predefinito.	<p>Non è utilizzato alcun simbolo di apertura per le aperture situate sul bordo della parte.</p>  <p>The diagram shows a rectangular hole in a part. The hole is white. No symbols are present at the corners. The width of the hole is indicated as 300 units by a dimension line below it. A pink arrow points to the bottom-left corner of the hole.</p>

Questa opzione avanzata è specifica del modello e l'impostazione viene salvata nel database delle opzioni.

Si veda anche

[XS_USE_CROSS_FOR_OPENING_SYMBOL \(pagina 459\)](#)

XS_USE_OPENING_SYMBOL_IN_CORNER_HOLES

Categoria

Proprietà disegni

Utilizzare XS_USE_OPENING_SYMBOL_IN_CORNER_HOLES per scegliere se utilizzare il simbolo di apertura nelle aperture situate sugli angoli della parte.

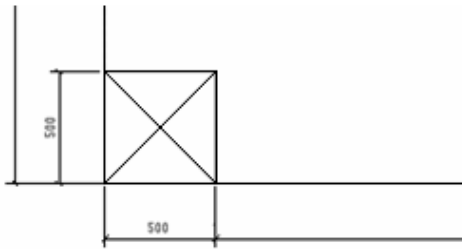
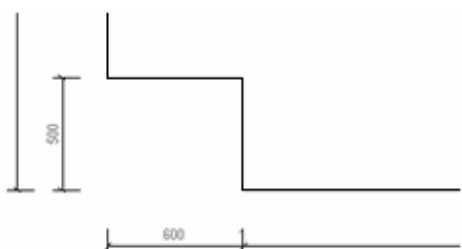
Valore	Descrizione
TRUE	<p>Il simbolo di apertura è utilizzato per le aperture situate nell'angolo della parte. Il simbolo utilizzato varia in base all'impostazione dell'opzione avanzata XS_USE_CROSS_FOR_OPENING_SYMBOL.</p> 
FALSE Questo è il valore predefinito.	<p>Non è utilizzato alcun simbolo di apertura per le aperture situate nell'angolo della parte.</p> 

Questa opzione avanzata è specifica del modello e l'impostazione viene salvata nel database delle opzioni.

Si veda anche

[XS_USE_CROSS_FOR_OPENING_SYMBOL](#) (pagina 459)

XS_USE_PLATE_SIDE_POSITIONING

Categoria

Quotatura: parti

Impostare questa opzione avanzata su `TRUE` per rendere la quota di posizione dei piatti dipendente dalla posizione dei piatti nel modello. Quando un piatto è posizionato al di sotto del piano di lavoro, in Tekla Structures la quota di posizione viene aggiunta sulla superficie superiore del piatto. Il valore di default è `FALSE`.

Questa opzione avanzata è specifica del modello e l'impostazione viene salvata nel database delle opzioni.

XS_USE_POINT_AS_SEPARATOR_IN_PROFILE_NAME

Categoria

Profili

Impostare questa opzione avanzata su `TRUE` per utilizzare il punto (.) come separatore nei nomi dei profili parametrici anziché come separatore decimale. In questo modo, aumenta il numero di separatori disponibili nel sistema imperiale statunitense. Il valore predefinito è `FALSE`.

Questa opzione avanzata è specifica del modello e l'impostazione viene salvata nel database delle opzioni.



XS_USE_RECESS_SYMBOL_FOR_BORDER_AND_CORNER_RECESSES

Categoria: Proprietà disegni

Utilizzare `XS_USE_RECESS_SYMBOL_FOR_BORDER_AND_CORNER_RECESSES` per scegliere se utilizzare il simbolo dell'incavo negli incavi di angoli e bordi. Il valore di default è `TRUE`.

Questa opzione avanzata è specifica del modello e l'impostazione viene salvata nel database delle opzioni.

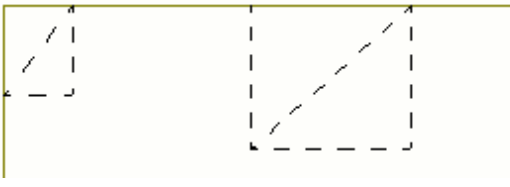
Valore	Descrizione
<code>TRUE</code>	Il simbolo dell'incavo viene utilizzato negli incavi situati sul bordo o nell'angolo della parte. Il simbolo utilizzato varia in base all'impostazione dell'opzione avanzata

Valore	Descrizione
	XS_USE_CROSS_FOR_OPENING_SYMBOL 
FALSE	Nessun simbolo dell'incavo viene utilizzato per gli incavi sui bordi o negli angoli della parte. 

Si veda anche

[XS_USE_CROSS_FOR_OPENING_SYMBOL](#) (pagina 459)

[XS_USE_OPENING_SYMBOL_IN_BORDER_HOLES](#) (pagina 476)

[XS_USE_OPENING_SYMBOL_IN_CORNER_HOLES](#) (pagina 478)

XS_USE_REPAIR_NUMBERING_INSTEAD_OF_NUMBERING

Categoria: Marcatura

Se questa opzione avanzata viene impostata su `TRUE`, Tekla Structures ripara automaticamente la marcatura anziché solo la marcatura corrente.

Quando questa opzione avanzata viene impostata su `TRUE`:

- Il comando **Marca gli oggetti modificati** consente di eseguire la stessa operazione del comando **Controlla e ripara Marcatura: Tutte**
- Il comando **Marca le serie di oggetti selezionati** consente di eseguire la stessa operazione del comando **Controlla e ripara Marcatura: Serie di oggetti selezionati**

Il valore di default è `FALSE`.

Questa opzione avanzata è specifica del modello e l'impostazione viene salvata nel database delle opzioni.

XS_USE_ROUND_MAIN_PART_COORDINATES_FOR_SECONDARY_PART_ANGLE

Categoria

Quotatura: Parti

Impostare su **TRUE** affinché le quote oblique e la quota d'angolo della parte secondaria utilizzino una delle direzioni della parte principale se il profilo della parte principale è rotondo o tubolare rotondo. Il valore di default è **TRUE**.

Questa opzione avanzata è specifica del modello e l'impostazione viene salvata nel database delle opzioni.

XS_USE_SCREW_POINT_ELEVATION_DIM

Categoria

Quotatura: bulloni

Impostare questa opzione avanzata su **TRUE** per visualizzare le quote in elevazione di una colonna fino ai punti di lavoro di una parte adiacente. Se si imposta su **FALSE**, le dimensioni in elevazione vengono visualizzate alle estremità della colonna. Il valore di default è **FALSE**.

Questa opzione avanzata è specifica del modello e l'impostazione viene salvata nel database delle opzioni.

Esempio

Esempio in cui il valore è **TRUE**:

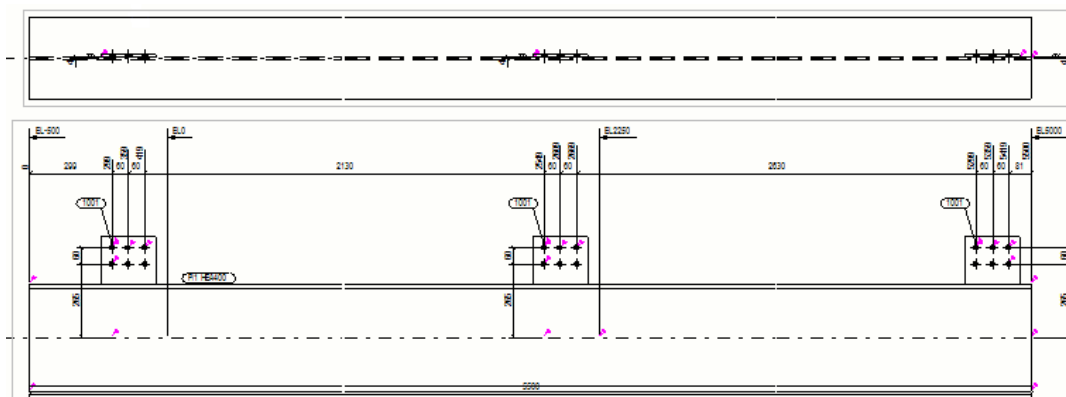

Esempio in cui il valore è `FALSE`:

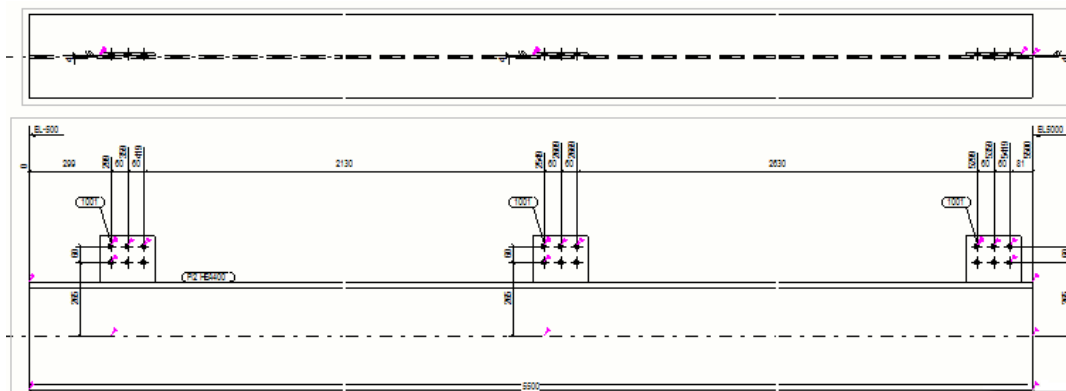

XS_USE_SMALLER_GUSSET_PLATE

Categoria

Componenti

Impostare questa opzione avanzata su `TRUE` per ridurre al minimo la dimensione dei piatti rettangolari creati tramite connessioni a piastra. È possibile creare piatti di dimensioni inferiori utilizzando un controvento singolo e bulloni secondari quotati rispetto al centro della parte secondaria. In Tekla Structures viene generato un piatto triangolare quando la parte principale si trova tra diagonali. Il valore di default è `FALSE`.

Questa opzione avanzata è specifica del modello e l'impostazione viene salvata nel database delle opzioni.

XS_USE_SMART_PAN

Categoria: Vista disegno

Impostare questa opzione avanzata su `TRUE` per attivare zoom e panning ottimizzati nei disegni. Questa opzione avanzata di default è impostata su `FALSE`, poiché l'utilizzo dell'ottimizzazione talvolta restituisce un effetto scacchiera indesiderato.

Questa opzione avanzata è specifica dell'utente e l'impostazione viene salvata in `options.bin` nella cartella dell'utente. Riavviare Tekla Structures per attivare il nuovo valore.

Riavviare Tekla Structures dopo aver modificato il valore per attivare la nuova impostazione.

XS_USE_SMOOTH_LINES

Categoria

Vista del modello

Impostare questa opzione avanzata su `TRUE` per utilizzare l'anti-alias per ridurre al minimo i bordi dentellati nelle viste del modello. Prima di utilizzare questa opzione avanzata, verificare che la scheda video in uso supporti l'anti-aliasing. Questa opzione avanzata è supportata solo per il rendering OpenGL.

Il valore di default è `FALSE`.

Questa opzione avanzata è specifica dell'utente e l'impostazione viene salvata in `options.bin` nella cartella dell'utente. Riavviare Tekla Structures per attivare il nuovo valore.

XS_USE_SOFTWARE_RENDERING

Categoria

Vista del modello

Impostare questa opzione avanzata su `TRUE` per ignorare la scheda grafica in uso nelle viste del modello. Utilizzare questa opzione avanzata in caso di problemi di visualizzazione, ad esempio se le linee non vengono disegnate correttamente. Il valore di default è `FALSE`.

Questa opzione avanzata è specifica dell'utente e l'impostazione viene salvata in `options.bin` nella cartella dell'utente. Riavviare Tekla Structures per attivare il nuovo valore.

XS_USE_SPECIAL_FILLER_PLATE_THICKNESS

Categoria

Profili

Impostare questa opzione avanzata su `TRUE` affinché lo spessore del piatto di spessoramento sia conforme agli standard giapponesi. Il valore di default è `FALSE`.

Questa opzione avanzata è specifica del modello e l'impostazione viene salvata nel database delle opzioni.

XS_USE_TUBE_INNER_LENGTH_IN_DIMENSIONING

Categoria

Quotare: parti

Impostare su `TRUE` per quotare la lunghezza complessiva dei profili tubolari lungo la superficie interna anziché lungo la superficie esterna. Il valore di default è `FALSE`.

Questa opzione avanzata è specifica del modello e l'impostazione viene salvata nel database delle opzioni.

XS_USE_UP_DOWN_SIGN_INDICATOR_FOR_ANGLE_IN_UNFOLDING

Categoria: Quotare: spianati

Impostare questa opzione avanzata su `TRUE` per visualizzare il testo su e giù anziché i valori positivi e negativi dell'angolare nei disegni di officina spiegati per le quote angolari. Il valore di default è `FALSE`.

Impostando questa opzione avanzata su `TRUE`, il testo specificato per l'opzione avanzata `XS_ANGLE_TEXT_IN_UNFOLDING_BENDING_LINE_DIMENSIONING` verrà omesso.

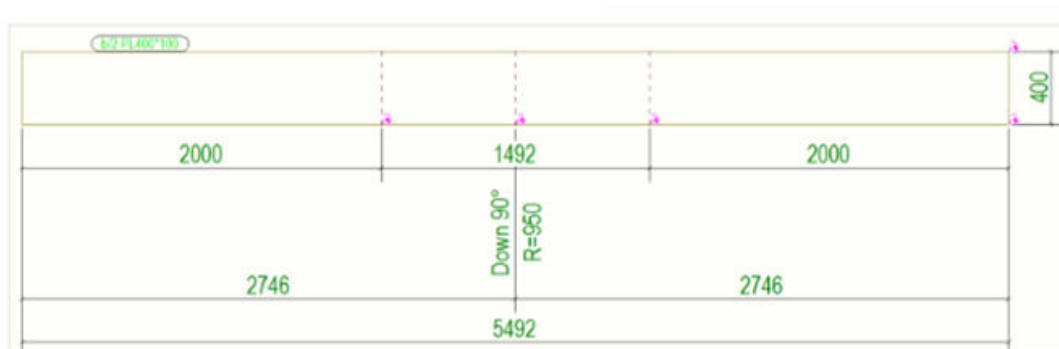

Questa opzione avanzata è specifica del modello e l'impostazione viene salvata nel database delle opzioni.

Si veda anche

[XS_DRAW_BENDING_END_LINE_DIMENSIONS_IN_UNFOLDING](#) (pagina 177)

[XS_DRAW_BENDING_END_LINES_IN_UNFOLDING](#) (pagina 177)

XS_USE_USABSOLUTE_ARROW_TYPE_FOR_ABSOLUTE_DIMENSIONS

Categoria

Quotatura: Generale

Impostare questa opzione avanzata su `TRUE` per utilizzare la forma freccia assoluta US anche per le quote assolute normali. `FALSE` è il valore predefinito.

È possibile selezionare la forma della freccia dalla lista **Dimensioni assolute US** nella scheda **Aspetto** della finestra di dialogo delle proprietà di quotatura.

Questa opzione avanzata è specifica del modello e l'impostazione viene salvata nel database delle opzioni.

XS_USE_USER_DEFINED_REBAR_LENGTH_AND_WEIGHT

Categoria

Concrete detailing

Impostare questa opzione avanzata su `TRUE` per calcolare la lunghezza e il peso delle barre d'armatura in **Rebar Shape Manager** utilizzando le formule nei campi `L` e `WEIGHT`.

Se si imposta questa opzione avanzata su `FALSE`, la lunghezza e il peso vengono calcolati automaticamente in base all'asse centrale delle barre d'armatura. Il valore di default è `FALSE`.

Per leggere la lunghezza e il peso da **Rebar Shape Manager**, è inoltre necessario impostare `XS_USE_USER_DEFINED_REBARSHAPERULES` su `TRUE`.

NOTA Questa impostazione ha effetto solo sui report. Se si imposta questa opzione avanzata su `TRUE` e non sono state ancora definite le formule per la lunghezza e il peso in **Rebar Shape Manager**, nei report sono indicati solo valori pari a zero (0).

Questa opzione avanzata è specifica del modello e l'impostazione viene salvata nel database delle opzioni.

Si veda anche

[XS_USE_USER_DEFINED_REBARSHAPERULES \(pagina 485\)](#)

XS_USE_USER_DEFINED_REBARSHAPERULES

Categoria

Concrete Detailing

Utilizzare questa opzione avanzata per definire se le sagome di piegatura delle barre d'armatura vengono riconosciute in base alle definizioni delle sagome di piegatura create con **Rebar Shape Manager** e salvate nel file `RebarShapeRules.xml`.

Questa opzione avanzata è impostata su `TRUE` per impostazione predefinita, a indicare che il riconoscimento delle sagome di piegatura utilizza le sagome delle barre d'armatura salvate nel file `RebarShapeRules.xml`.

Se si imposta questa opzione avanzata su `FALSE`, le definizioni di **Rebar Shape Manager** non vengono utilizzate e, al loro posto, sono utilizzate le definizioni in `rebar_schedule_config.inp`. Si consiglia di impostare questa opzione avanzata su `TRUE` e utilizzare **Rebar Shape Manager**.

Questa opzione avanzata è specifica del modello e l'impostazione viene salvata nel database delle opzioni.

XS_USE_VERTICAL_PLACING_FOR_COLUMNS_IN

Categoria: Proprietà disegni

Utilizzare per posizionare le colonne verticalmente in un disegno di officina, assemblaggio e unità di getto. Utilizzare le seguenti opzioni per specificare i tipi di disegni in cui le colonne devono essere posizionate verticalmente:

- `ASSEMBLY_DRAWINGS` - nei disegni di assemblaggio e nei disegni di unità di getto
- `SINGLE_PART_DRAWINGS` - solo nei disegni di officina
- `ASSEMBLY_AND_SINGLE_PART_DRAWINGS` - nei disegni di officina, assemblaggio e unità di getto

Questa opzione avanzata è specifica del modello e l'impostazione viene salvata nel database delle opzioni.

XSUSERDATADIR

Categoria

Questa opzione avanzata deve essere impostata in un file di inizializzazione (.ini).

Questa opzione avanzata è specifica del sistema e viene letta da `teklastructures.ini`. In genere, non è necessario modificare le impostazioni specifiche del sistema. Non modificare tali impostazioni se non si è un amministratore.

Esempio

```
set XSUSERDATADIR=%LOCALAPPDATA%\Tekla Structures\  
<version number>. Ciò significa, ad esempio in Windows 7, C:\Users\  
<user>\AppData\Local\Trimble\Tekla Structures\  
<version>\UserSettings.
```

XS_USER_DEFINED_BOLT_SYMBOL_TABLE

Categoria

Marcare: bulloni

Definisce la posizione del file della tabella dei simboli di bulloni definito dall'utente. Immettere, ad esempio, `bolt_symbol_table.txt`.

Questa opzione avanzata è specifica del modello e l'impostazione viene salvata nel database delle opzioni.

Si veda anche

XS_USER_DEFINED_PARAMETRIC_PROFILE_SEPARATORS

Categoria

Profili

Utilizzare questa opzione avanzata per definire separatori aggiuntivi con cui separare le dimensioni nei nomi dei profili parametrici. I separatori possono essere costituiti da più caratteri.

Separare i valori con una virgola, ad esempio `GA, ABC`.

AVVERTENZA Seguire queste regole per la denominazione:

- Utilizzare lettere maiuscole nei nomi dei separatori.
- Non immettere cifre, virgole o caratteri speciali nei nomi dei separatori.
- Non iniziare nomi di separatori con un trattino (-) o un punto (.).
- Non iniziare nomi di separatori con virgolette singole o doppie (" , /) se si utilizzano unità imperiali.

Oltre a questi caratteri, Tekla Structures riconosce sempre i caratteri separatori standard X, *, -, / e anche il carattere definito dall'opzione avanzata [XS_PARAMETRIC_PROFILE_SEPARATOR \(pagina 334\)](#).

XS_USER_SETTINGS_DIRECTORY

Categoria

Questa opzione avanzata deve essere impostata in un file di inizializzazione (.ini). È specifica del sistema.

Questa opzione avanzata è impostata come variabile d'ambiente Windows nelle proprietà di sistema di Windows.

Il percorso della cartella che contiene i file `user.ini` e `options.bin`.

Il valore predefinito è `%XSUSERDATADIR%\UserSettings\`.

Si veda anche

[XSUSERDATADIR \(pagina 486\)](#)

1.21 Opzioni avanzate - V

XS_VALID_CHARS_FOR_ASSEMBLY_FAMILY_POSITION_NUMBERS

Categoria

Marcature

Specifica le lettere valide per le marche di posizione di famiglia di assemblaggi. In questa opzione avanzata è necessario specificare tutte le lettere valide. Per impostazione predefinita, sono valide le lettere dalla A alla Z.

Potrebbe essere necessario, ad esempio, non utilizzare la lettera D, in quanto può essere confusa con la lettera O o il numero 0. In questo caso, è necessario immettere le lettere dalla A alla Z, ma omettendo la lettera D.

Questa opzione avanzata è specifica del modello e l'impostazione viene salvata nel database delle opzioni.

Si veda anche

[XS_ASSEMBLY_FAMILY_POSITION_NUMBER_FORMAT_STRING \(pagina 77\)](#)

XS_VALID_CHARS_FOR_ASSEMBLY_FAMILY_QUALIFIER

Categoria

Marcature

Specifica le lettere valide per il qualificatore delle marche di famiglia di assemblaggi. In questa opzione avanzata è necessario specificare tutte le lettere valide. Per impostazione predefinita, sono valide le lettere dalla A alla Z.

Potrebbe essere necessario, ad esempio, non utilizzare la lettera D, in quanto può essere confusa con la lettera O o con il numero 0. In questo caso, è necessario immettere le lettere dalla A alla Z, ma omettendo la lettera D.

Questa opzione avanzata è specifica del modello e l'impostazione viene salvata nel database delle opzioni.

Esempio

```
XS_VALID_CHARS_FOR_ASSEMBLY_FAMILY_QUALIFIER=GHJKL
```

Si veda anche

[XS_ASSEMBLY_FAMILY_POSITION_NUMBER_FORMAT_STRING \(pagina 77\)](#)

XS_VALID_CHARS_FOR_ASSEMBLY_MULTI_NUMBERS

Categoria: Marcatura

Utilizzare per specificare le lettere valide per le marche multiple di assemblaggio. In questa opzione avanzata è necessario specificare tutte le lettere valide. Per impostazione predefinita, sono valide le lettere dalla A alla Z.

Questa opzione avanzata è specifica del modello e l'impostazione viene salvata nel database delle opzioni.

Esempio

```
XS_VALID_CHARS_FOR_ASSEMBLY_MULTI_NUMBERS=ABEG
```

Si veda anche

[XS_USE_MULTI_NUMBERING_FOR \(pagina 468\)](#)

[XS_ASSEMBLY_MULTI_NUMBER_FORMAT_STRING \(pagina 79\)](#)

[XS_MIN_NUMBER_OF_ASSEMBLY_MULTI_CHARACTERS \(pagina 314\)](#)

[XS_VALID_CHARS_FOR_PART_MULTI_NUMBERS \(pagina 490\)](#)

XS_VALID_CHARS_FOR_ASSEMBLY_POSITION_NUMBERS

Categoria

Marcature

Specifica i caratteri validi per le marche di posizione degli assemblaggi. Immettere tutte le lettere valide, ad esempio ABEG. Per impostazione predefinita, sono valide le lettere dalla A alla Z.

Questa opzione avanzata è specifica del modello e l'impostazione viene salvata nel database delle opzioni.

Si veda anche

[XS_ASSEMBLY_POSITION_NUMBER_FORMAT_STRING \(pagina 81\)](#)

XS_VALID_CHARS_FOR_PART_MULTI_NUMBERS

Categoria: Marcatura

Utilizzare per specificare le lettere valide per le marche multiple delle parti. In questa opzione avanzata è necessario specificare tutte le lettere valide. Per impostazione predefinita, sono valide le lettere dalla a alla z.

Questa opzione avanzata è specifica del modello e l'impostazione viene salvata nel database delle opzioni.

Esempio

```
XS_VALID_CHARS_FOR_PART_MULTI_NUMBERS=abeg
```

Si veda anche

[XS_USE_MULTI_NUMBERING_FOR \(pagina 468\)](#)

[XS_PART_MULTI_NUMBER_FORMAT_STRING \(pagina 335\)](#)

[XS_MIN_NUMBER_OF_PART_MULTI_CHARACTERS \(pagina 315\)](#)

[XS_VALID_CHARS_FOR_ASSEMBLY_MULTI_NUMBERS \(pagina 489\)](#)

XS_VALID_CHARS_FOR_PART_POSITION_NUMBERS

Categoria

Marcature

Utilizzare per specificare i caratteri validi per le marche di posizione delle parti. Immettere tutte le lettere valide. Ad esempio, ABEG. Per impostazione predefinita, sono valide le lettere dalla A alla Z.

Questa opzione avanzata è specifica del modello e l'impostazione viene salvata nel database delle opzioni.

Si veda anche

[XS_PART_POSITION_NUMBER_FORMAT_STRING \(pagina 336\)](#)

XS_VALID_CHARS_FOR_REBAR_SUB_ID_WITH_LETTERS

Categoria: Marcatura

Utilizzare questa opzione avanzata per specificare le lettere valide per gli identificatori delle barre d'armatura quando sono visualizzate da [SUB_ID_WITH_LETTERS \(pagina 593\)](#). Immettere tutte le lettere valide, ad esempio ABEG. Di default, sono valide le lettere dalla A alla Z.

Questa opzione avanzata è specifica del modello e l'impostazione viene salvata nel database delle opzioni.

Si veda anche

[XS_REBARSET_TAPERED_REBAR_POSITION_NUMBER_FORMAT_STRING \(pagina 375\)](#)

XS_VIEW_DIM_LINE_COLOR

Categoria

Vista modello

Utilizzare per modificare il colore della linea di quota nelle viste del modello. Definire il colore utilizzando i valori RGB:

`<value for red> <value for green> <value for blue>.`

Separare ogni valore con uno spazio. Definire i valori su una scala da 0 a 1. I valori predefiniti sono 1.0 0.0 1.0.

Questa opzione avanzata è specifica dell'utente e l'impostazione viene salvata in `options.bin` nella cartella dell'utente. Riavviare Tekla Structures per attivare il nuovo valore.

Esempio

Valore RGB	Colore
1.0 1.0 1.0	Bianco
1.0 0.0 0.0	Rosso
0.0 1.0 0.0	Verde
0.0 0.0 1.0	Blu
1.0 1.0 0.0	Giallo

XS_VIEW_DIM_TEXT_COLOR

Categoria

Vista modello

Utilizzare per modificare il colore del testo della quota nelle viste del modello. Definire il colore utilizzando i valori RGB:

```
<value for red> <value for green> <value for blue>.
```

Separare ogni valore con uno spazio. Definire i valori su una scala da 0 a 1. I valori predefiniti sono 0.0 0.0 0.0.

Questa opzione avanzata è specifica dell'utente e l'impostazione viene salvata in `options.bin` nella cartella dell'utente. Riavviare Tekla Structures per attivare il nuovo valore.

Esempio

Valore RGB	Colore
1.0 1.0 1.0	Bianco
1.0 0.0 0.0	Rosso
0.0 1.0 0.0	Verde
0.0 0.0 1.0	Blu
1.0 1.0 0.0	Giallo

XS_VIEW_FAST_BOLT_COLOR

Categoria

Vista del modello

Utilizzare per definire il colore dei bulloni nelle viste del modello quando si specifica l'opzione di rappresentazione **Rapido**. Definire il colore utilizzando i valori RGB (Red, Green, Blue). La scala è compresa tra 0 e 1. Separare ogni numero con uno spazio. Il colore di default è il bianco 1.0 1.0 1.0.

Questa opzione avanzata è specifica dell'utente e l'impostazione viene salvata in `options.bin` nella cartella dell'utente. Riavviare Tekla Structures per attivare il nuovo valore.

Esempio

Per modificare il colore in nero, immettere 0.0 0.0 0.0.

XS_VIEW_FREE_MEASURE_PLANE

Categoria

Vista modello

Utilizzare per definire il piano in cui sono visualizzati i risultati della misurazione libera. È possibile visualizzare le distanze nel sistema di coordinate locale e/o globale.

I valori possibili sono VIEW, WORK e BOTH. Il valore predefinito è VIEW.

NOTA Se si imposta l'opzione avanzata su BOTH, quando i valori sono identici viene visualizzato un solo valore.

Esempio

Nel seguente esempio l'opzione avanzata è stata impostata su BOTH:

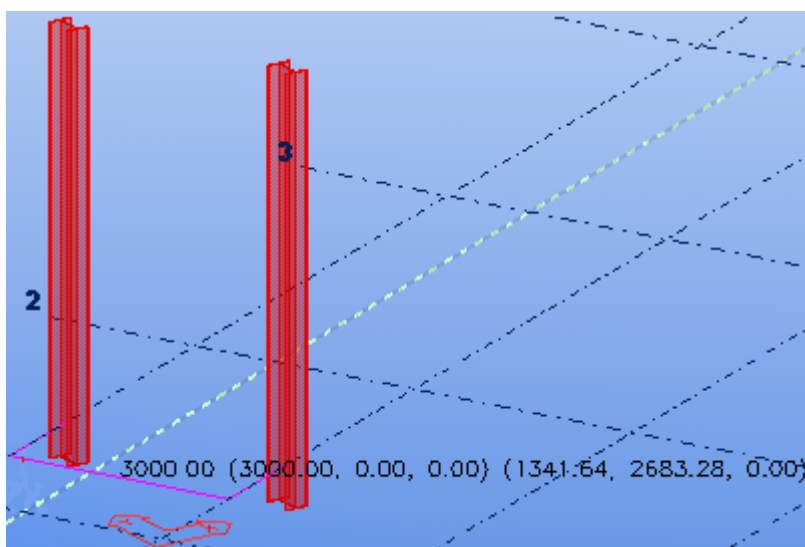

XS_VIEW_HEIGHT

Impostare questa opzione avanzata nel file `user.ini` situato in `..\Users\<user>\AppData\Local\Trimble\Tekla Structures\<version>\UserSettings`.

Utilizzare per definire l'altezza di default delle viste del modello. Immettere il valore in pixel.

Si veda anche

[XS_VIEW_WIDTH \(pagina 495\)](#)

XS_VIEW_PART_LABEL_COLOR

Categoria

Vista modello

Utilizzare per modificare il colore dell'etichetta della parte nelle viste del modello. Definire il colore utilizzando i valori RGB:

`<value for red> <value for green> <value for blue>`.

Separare ogni valore con uno spazio. Definire i valori su una scala da 0 a 1. Il valore di default è nero `0.0 0.0 0.0`.

Questa opzione avanzata è specifica dell'utente e l'impostazione viene salvata in `options.bin` nella cartella dell'utente. Riavviare Tekla Structures per attivare il nuovo valore.

Esempio

Valore RGB	Colore
<code>1.0 1.0 1.0</code>	Bianco
<code>1.0 0.0 0.0</code>	Rosso
<code>0.0 1.0 0.0</code>	Verde
<code>0.0 0.0 1.0</code>	Blu
<code>1.0 1.0 0.0</code>	Giallo

XS_VIEW_POSITION_X

Categoria

Vista modello

Utilizzare per definire la posizione orizzontale predefinita delle finestre delle viste. L'origine è l'angolo superiore sinistro della finestra client o di Tekla Structures. Immettere la posizione in pixel. Il valore predefinito è 10.

Questa opzione avanzata è specifica dell'utente e l'impostazione viene salvata in `options.bin` nella cartella dell'utente. Riavviare Tekla Structures per attivare il nuovo valore.

XS_VIEW_POSITION_Y

Categoria

Vista del modello

Utilizzare per definire la posizione verticale predefinita delle finestre delle viste. L'origine è l'angolo superiore sinistro della finestra client o di Tekla Structures. Immettere la posizione in pixel. Il valore predefinito è 10.

Questa opzione avanzata è specifica dell'utente e l'impostazione viene salvata in `options.bin` nella cartella dell'utente. Riavviare Tekla Structures per attivare il nuovo valore.

XS_VIEW_TITLE_FONT

Categoria

Vista disegno

Utilizzare per specificare il carattere per le marche di direzione delle viste. Il valore predefinito è Arial. Se questa opzione avanzata non è impostata, in Tekla Structures viene utilizzato il carattere specificato per `XS_DEFAULT_FONT`.

SUGGERIMENTO Per modificare il carattere dell'etichetta della vista, selezionare **Proprietà vista** --> **Contenuto marca** e modificare il carattere.

Si veda anche

[XS_DEFAULT_FONT \(pagina 139\)](#)

XS_VIEW_WIDTH

Impostare questa opzione avanzata nel file `user.ini` situato in `..\Users\<user>\AppData\Local\Trimble\Tekla Structures\<version>\UserSettings`.

Utilizzare per definire la larghezza di default delle viste del modello. Immettere il valore in pixel.

Si veda anche

[XS_VIEW_HEIGHT \(pagina 493\)](#)

XS_VISUALIZE_VIEW_IN_ANOTHER_VIEWS

Categoria

Vista disegno

Impostare questa opzione su `TRUE` se si desidera evidenziare il contorno della vista selezionata in una vista differente. Se non si desidera evidenziare il

contorno in una vista differente, impostare questa opzione avanzata su `FALSE`. Il valore di default è `TRUE`.

Questa opzione avanzata è specifica dell'utente e l'impostazione viene salvata in `options.bin` nella cartella dell'utente. Riavviare Tekla Structures per attivare il nuovo valore.

XS_VISUALIZE_VIEW_IN_FATHER_VIEW_ONLY

Categoria

Vista disegno

Impostare questa opzione avanzata su `TRUE` per visualizzare le caselle di delimitazione della vista sezione e della vista di dettaglio solo nella vista in cui è situata la marca della sezione o del dettaglio. Se si imposta questa opzione avanzata su `FALSE`, le caselle di delimitazione vengono visualizzate in tutte le viste possibili e la casella di delimitazione si adatta fino a un certo punto all'interno della vista. Il valore di default è `TRUE`.

Questa opzione avanzata è specifica dell'utente e l'impostazione viene salvata in `options.bin` nella cartella dell'utente. Riavviare Tekla Structures per attivare il nuovo valore.

Si veda anche

[XS_VISUALIZE_VIEW_IN_ANOTHER_VIEWS \(pagina 495\)](#)

XS_VISUALIZE_VIEW_NEIGHBOUR_PART_EXTENSION

Categoria

Vista disegno

Impostare questa opzione avanzata su `TRUE` per visualizzare le estensioni delle parti adiacenti nelle viste disegno. Se si imposta questa opzione avanzata su `FALSE`, le estensioni delle parti adiacenti non vengono mostrate. Il valore di default è `TRUE`.

Quando si seleziona una vista, l'estensione della vista per le parti adiacenti viene visualizzata anche in altre viste.

NOTA Se le parti adiacenti sono nascoste poiché l'opzione **Parti adiacenti** è stata impostata su **Nessuno** nella finestra di dialogo **Proprietà parte**

adiacente, le estensioni delle parti adiacenti non vengono visualizzate neanche se si imposta questa opzione avanzata su `TRUE`.

Questa opzione avanzata è specifica dell'utente e l'impostazione viene salvata in `options.bin` nella cartella dell'utente. Riavviare Tekla Structures per attivare il nuovo valore.

Si veda anche

1.22 Opzioni avanzate - W

XS_WARP_MAX_ANGLE_BETWEEN_CS

Categoria

Specifiche calcestruzzo

Utilizzare per definire il massimo angolo tra parti poligonali adiacenti della sagoma deformata.

Immettere il valore in gradi. I risultati ottimali si ottengono utilizzando valori compresi tra 0.5 e 10.0. Il valore predefinito è 0.5.

Questa opzione avanzata è specifica del modello e l'impostazione viene salvata nel database delle opzioni.

XS_WARP_MAX_DEVIATION

Categoria

Specifiche calcestruzzo

Utilizzare per definire la differenza massima tra la sagoma deformata reale e quella poligonale nel modello.

Immettere il valore in millimetri. I risultati ottimali si ottengono utilizzando valori compresi tra 5.0 e 100.0. Il valore predefinito è 10.0.

Questa opzione avanzata è specifica del modello e l'impostazione viene salvata nel database delle opzioni.

XS_WELD_FILTER_TYPE

Categoria

Saldature

Utilizzare per definire come Tekla Structures filtra i tipi di saldatura.

- **EXACT:** In Tekla Structures vengono filtrate le saldature uguali alla dimensione predefinita nella finestra di dialogo **Proprietà saldatura**.
- **MIN:** In Tekla Structures vengono filtrate tutte le saldature uguali o minori della dimensione predefinita nella finestra di dialogo **Proprietà saldatura**. Questo è il valore predefinito.

Questa opzione avanzata è specifica del modello e l'impostazione viene salvata nel database delle opzioni.

Si veda anche

[Proprietà di visibilità e aspetto delle marche di saldatura del modello nei disegni \(pagina 717\)](#)

XS_WELD_FONT

Categoria

Proprietà disegni

Utilizzare per specificare il carattere per il testo di saldatura. Il valore predefinito è Arial. Se questa opzione avanzata non è impostata, in Tekla Structures viene utilizzato il carattere predefinito specificato per

`XS_DEFAULT_FONT`.

Si veda anche

[XS_DEFAULT_FONT \(pagina 139\)](#)

XS_WELDING_LENGTH_TOLERANCE

Categoria

Saldature

Utilizzare per specificare la lunghezza minima del bordo considerata in Tekla Structures per la ricerca di una posizione per una saldatura. Il valore predefinito è 30 mm.

Questa opzione avanzata è specifica del modello e l'impostazione viene salvata nel database delle opzioni.

XS_WELDING_TOUCH_TOLERANCE

Categoria

Saldature

Utilizzare per definire la distanza massima possibile tra due parti saldate tra loro. Il valore di è 30 mm.

Questa opzione avanzata è specifica del modello e l'impostazione viene salvata nel database delle opzioni.

XS_WELD_LENGTH_CC_SEPARATOR_CHAR

Categoria: Saldature

Utilizzare questa opzione avanzata per impostare il carattere separatore utilizzato nella marca di saldatura tra la lunghezza della saldatura e il passo (spaziatura da centro a centro) dei segmenti di saldatura. Immettere @ per definire il carattere separatore in base allo standard AISC (3@12). Immettere - per definire il carattere separatore in base allo standard ISO (100-300). Il valore di default è -.

Questa opzione avanzata è specifica del modello e l'impostazione viene salvata nel database delle opzioni.

Si veda anche

[Proprietà marca di saldatura del disegno \(pagina 714\)](#)

XS_WELD_NUMBER_FORMAT

Categoria

Marcare: generale

Utilizzare per definire il formato della marca di saldatura.

Questa opzione avanzata è specifica del modello e l'impostazione viene salvata nel database delle opzioni.

Esempio

In `XS_WELD_NUMBER_FORMAT=W%3.3d`:

- `w` è il prefisso. La parte rimanente della stringa definisce il formato della marca.
- Il primo numero definisce la larghezza minima del campo.
- Il secondo numero definisce la quantità minima di numeri da visualizzare.

- % e d (valore intero) indicano il formato.

Si veda anche

[XS_JOINT_NUMBER_FORMAT](#) (pagina 285)

XS_WORKING_POINTS_VALID_ALSO_OUTSIDE_PART

Categoria

Quotare: parti

Impostare questa opzione avanzata su `TRUE` per disegnare anche le quote di riferimento per i punti esterni ai punti d'estremità delle parti. Il valore di default è `FALSE`.

Questa opzione avanzata è specifica del modello e l'impostazione viene salvata nel database delle opzioni.

XS_ZERO_POINT_SYMBOL_OLD_WAY

Categoria

Quotatura: generale

Impostare questa opzione avanzata su `TRUE` per utilizzare le marche RD contenenti un cerchio anziché il testo RD per indicare il punto zero delle quote quando si utilizzano i tipi Dimensione assoluta US. Per impostazione predefinita, le marche RD contengono il testo RD. Il valore di default è `FALSE`.

Questa opzione avanzata è specifica del modello e l'impostazione viene salvata nel database delle opzioni.

1.23 Opzioni avanzate - Z

XS_ZOOM_STEP_RATIO

Categoria

Vista modello

Utilizzare per configurare i comandi **Zoom in** e **Zoom out**. Il valore predefinito è 0.25. Aumentare questo valore per ingrandire ancora di più con un singolo click del mouse.

Questa opzione avanzata è specifica dell'utente e l'impostazione viene salvata in `options.bin` nella cartella dell'utente. Riavviare Tekla Structures per attivare il nuovo valore.

XS_ZOOM_STEP_RATIO_IN_MOUSEWHEEL_MODE

Categoria

Vista modello

Impostare la progressione di zoom quando si utilizza lo scorrimento con il pulsante centrale del mouse. Immettere un valore decimale. Aumentare il valore per ingrandire ancora di più con un singolo clic del mouse. Il valore di default è 0.05

Questa opzione avanzata è specifica dell'utente e l'impostazione viene salvata in `options.bin` nella cartella dell'utente. Riavviare Tekla Structures per attivare il nuovo valore.

XS_ZOOM_STEP_RATIO_IN_SCROLL_MODE

Categoria

Vista modello

Impostare la progressione di zoom quando si scorre e si tiene premuta la rotellina del mouse. Immettere un valore decimale. Aumentare il valore per ingrandire ancora di più con un singolo click del mouse. Il valore predefinito è 0.01.

Questa opzione avanzata è specifica dell'utente e l'impostazione viene salvata in `options.bin` nella cartella dell'utente. Riavviare Tekla Structures per attivare il nuovo valore.

2

Attributi template nei template di disegni e report

Nei template di disegni e report è possibile utilizzare gli attributi template. Quando si apre un disegno o si crea un report, Tekla Structures utilizza gli attributi e le formule per calcolare e visualizzare le informazioni dal database di modelli. Può essere incluso, ad esempio, il peso dell'assemblaggio o l'area di copertura.

Gli attributi template disponibili in una definizione della riga del template dipendono dal tipo di contenuto della riga. I tipi di contenuto sono tipi di oggetti nel database dei prodotti.

Le descrizioni degli attributi template sono elencate in ordine alfabetico. Cliccare sulla lettera nell'indice per visualizzare tutti gli attributi che iniziano con tale lettera.

2.1 Attributi template - A

ACN

Mostra le marche di controllo.

Per ulteriori informazioni sulle marche di controllo, vedere e .

ACTIVE_DESIGN_CODE

Visualizza la corrente normativa di progetto dei materiali.

ADDED_TO_POUR_UNIT

Mostra se un oggetto viene aggiunto a un'entità gettata e come è stato aggiunto.

Utilizzare con i seguenti tipi di contenuto:

- ASSEMBLY
- BOLT
- CAST_UNIT (solo prefabbricato, non unità di getto gettate in opera)
- MESH
- REBAR
- SINGLE_REBAR
- SINGLE_STRAND
- STRAND
- STUD

I valori possibili sono:

- 0: L'oggetto non viene aggiunto ad alcuna entità gettata o è stato modificato dopo che le entità gettate sono state calcolate l'ultima volta.
- 1: L'oggetto è stato aggiunto manualmente all'entità gettata utilizzando il comando **Aggiungi all'entità gettata**.
- 2: L'oggetto è stato aggiunto automaticamente all'entità gettata utilizzando il comando **Calcola entità gettate**.

ADDRESS

Mostra l'indirizzo immesso nelle **Proprietà progetto** nel **menu File --> Proprietà progetto** .

ALIAS_NAME1 ... 3

Nome dell'alias del materiale.

Utilizzare per gli attributi del materiale delle parti e della parte principale nei tipi di contenuto `ASSEMBLY` e `PART`.

ANALYSIS_MODEL_NAME

Mostra il nome del modello di analisi nel quale è incluso il collegamento rigido.

Utilizzare con il tipo di contenuto ANALYSIS_RIGID_LINK.

ANG_S, ANG_T, ANG_U, ANG_V

Mostra gli angoli di piegatura delle barre d'armatura in base alle mappature nel file `rebar_schedule_config.inp`, che si trova nella cartella `..\ProgramData\Trimble\Tekla Structures\<version>\environments\<environment>\system`. Tali mappature per impostazione predefinita sono specifiche dell'ambiente. È possibile modificarle in base alle specifiche esigenze aziendali o di progetto.

Si veda anche

[ANG_U_MAX, ANG_U_MIN, ANG_V_MAX, ANG_V_MIN \(pagina 504\)](#)

[DIM_A ... DIM_G, DIM_H1, DIM_H2, DIM_I, DIM_J, DIM_K1, DIM_K2, DIM_O, DIM_R, DIM_R_ALL, DIM_TD, DIM_X, DIM_Y \(pagina 540\)](#)

ANG_U_MAX, ANG_U_MIN, ANG_V_MAX, ANG_V_MIN

Visualizza l'angolo di piegatura minimo e massimo delle barre o delle meshes d'armatura nelle sezioni trasversali rastremate. Si veda l'esempio di seguito:

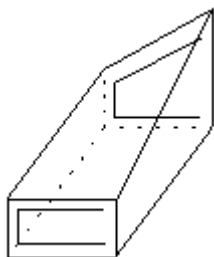

APPROVED_BY

Le informazioni relative ad **Approvato da** della revisione nella finestra di dialogo **Gestione revisione**.

AREA

Sono mostrate le seguenti informazioni:

- Per i profili del catalogo dei tipi di piatto, i profili parametri e i profili dei cataloghi con la proprietà **Area verniciabile** non definita, viene mostrata l'area netta totale di tutte le superfici.
- Per gli altri tipi di profili dei cataloghi con la proprietà **Area verniciabile** non definita, viene mostrata l'area di superficie totale lorda.

L'area viene calcolata utilizzando la lunghezza estrema e l'area di copertura profilo per metro (valore definito nel catalogo profili). L'area trasversale sulle estremità dei profili, i tagli e gli adattamenti non vengono presi in considerazione.

Si veda anche

[AREA_GROSS \(pagina 506\)](#)

[AREA_NET \(pagina 506\)](#)

AREA_FORM_TOP, AREA_FORM_BOTTOM, AREA_FORM_SIDE

Mostra l'area delle facce in cui il vettore normale punta nelle seguenti direzioni:

- parte superiore della forma (AREA_FORM_TOP)
- parte inferiore della forma (AREA_FORM_BOTTOM)
- parti laterali della forma (AREA_FORM_SIDE)

Per gli assemblaggi e le unità di getto, la direzione locale verso l'alto della parte principale determina le direzioni verso l'alto/il basso/i lati della forma. Le facce inclinate meno di 5 gradi vengono calcolate nelle aree superiore e inferiore. Le facce con inclinazione di \Rightarrow 85 gradi vengono contate nelle aree laterali. Le facce che si trovano esattamente a 45 gradi dagli assi principali globale e locale non sono contate in alcuna direzione.

Gli inserti in acciaio vengono ignorati durante il calcolo dei valori di AREA_FORM_... delle unità di getto.

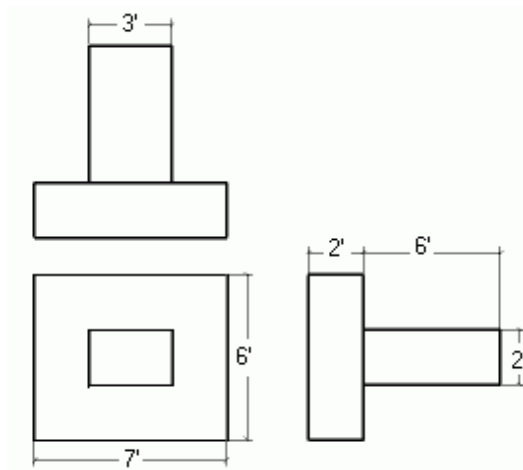

$$\begin{aligned} \text{AREA_FORM_TOP} &= 42 \text{ piedi } 2 \\ \text{AREA_FORM_BOTTOM} &= 42 \text{ piedi } 2 \\ \text{AREA_FORM_SIDE} &= 2 * (2 * 7 + 3 * 6) + \\ & 2 * (2 * 6 + 2 * 6) = \\ & 64 + 48 = 112 \\ & \text{sq.ft.} \end{aligned}$$

AREA_GROSS

Per i profili in questo campo è visualizzato lo stesso risultato presente in [AREA \(pagina 504\)](#). Per i piatti viene mostrata l'area quadrata (lunghezza estrema moltiplicata per larghezza estrema) necessaria per includere l'intero piatto. Per altri oggetti viene mostrato zero.

AREA_NET

Per le parti questo campo mostra la superficie netta che forma l'area attuale della parte costruita. Per altri oggetti mostra uno zero.

AREA_PER_TONS

Mostra AREA/WEIGHT x 1000.

AREA_PGX, AREA NGX, AREA_PGY, AREA_NGY, AREA_PGZ, AREA_NGZ

Visualizza l'area delle facce le cui normali seguono le direzioni positive o negative degli assi globali:

Attributo	Direzione
AREA_PGX	Direzione positiva dell'asse X globale
AREA NGX	Direzione negativa dell'asse X globale

Attributo	Direzione
AREA_PGY	Direzione positiva dell'asse Y globale
AREA_NGY	Direzione negativa dell'asse Y globale
AREA_PGZ	Direzione positiva dell'asse Z globale
AREA_NGZ	Direzione negativa dell'asse Z globale

Anche le facce le cui normali si trovano posizionate con un angolo minore di 45 gradi rispetto a quello globale verranno comprese nell'area. Le facce con angolo precisamente a 45 gradi non verranno inserite in nessuna direzione globale.

AREA_PLAN

Per le parti questo campo mostra l'area totale superiore (perpendicolare all'asse Z globale).

Tipo di contenuto ASSEMBLAGGI

- Mostra l'area totale superiore (perpendicolare all'asse Z globale) delle parti comprese in un assemblaggio.

AREA_PROJECTION_GXY_GROSS, AREA_PROJECTION_GXZ_GROSS, AREA_PROJECTION_GYZ_GROSS

Mostra l'area della proiezione di una parte, di un assemblaggio, oppure di un'entità gettate sui seguenti piano globali:

- Piano XY
- Piano XZ
- Piano YZ

Restrizioni

- Le aree vengono calcolate sempre come nette (nel calcolo vengono considerati anche i fori) anche quando viene richiesto il lordo.
- Le facce sovrapposte vengono considerate come doppie.

AREA_PROJECTION_GXY_NET, AREA_PROJECTION_GXZ_NET, AREA_PROJECTION_GYZ_NET

Mostra l'area netta della proiezione di una parte, di un assemblaggio, oppure di un'entità gettate sui seguenti piano globali:

- Piano XY
- Piano XZ
- Piano YZ

AREA_PROJECTION_XY_GROSS, AREA_PROJECTION_XZ_GROSS, AREA_PROJECTION_YZ_GROSS

Mostra l'area della proiezione di una parte, di un assemblaggio, oppure di un'entità gettate sui suoi piano locali:

- Piano XY
- Piano XZ
- Piano YZ

AREA_PROJECTION_XY_NET, AREA_PROJECTION_XZ_NET, AREA_PROJECTION_YZ_NET

Mostra l'area netta della proiezione di una parte, di un assemblaggio, oppure di un'entità gettate sui suoi piano locali:

- Piano XY
- Piano XZ
- Piano YZ

AREA_PX, AREA_NX, AREA_PY, AREA_NY, AREA_PZ, AREA_NZ

Visualizza l'area delle facce le cui normali seguono le direzioni positive o negative degli assi locali:

Attributo	Direzione
AREA_PX	Direzione positiva dell'asse X locale
AREA_NX	Direzione negativa dell'asse X locale
AREA_PY	Direzione positiva dell'asse Y locale
AREA_NY	Direzione negativa dell'asse Y locale

Attributo	Direzione
AREA_PZ	Direzione positiva dell'asse Z locale
AREA_NZ	Direzione negativa dell'asse Z locale

ASSEMBLY.LOCK_PERMISSION

Mostra il permesso effettivo per l'assemblaggio. Le opzioni disponibili sono **TUTTI** o **NESSUNO**.

Si veda anche

[ASSEMBLY.OBJECT_LOCKED](#) (pagina 509)

[ASSEMBLY.OWNER_ORGANIZATION](#) (pagina 509)

ASSEMBLY.OBJECT_LOCKED

Mostra il valore del blocco degli oggetti. Le opzioni del valore sono **Sì**, **No** e **Organizzazione**.

Lo stato di blocco degli oggetti può essere modificato nella finestra di dialogo **Blocco degli oggetti**.

Si veda anche

[ASSEMBLY.OWNER_ORGANIZATION](#) (pagina 509)

[ASSEMBLY.LOCK_PERMISSION](#) (pagina 509)

ASSEMBLY.OWNER_ORGANIZATION

Mostra il nome dell'organizzazione a cui appartiene il blocco di assemblaggi. L'organizzazione si basa sull'account Windows.

Si veda anche

[ASSEMBLY.OBJECT_LOCKED](#) (pagina 509)

[ASSEMBLY.LOCK_PERMISSION](#) (pagina 509)

ASSEMBLY_BOTTOM_LEVEL

Mostra il livello inferiore di un assemblaggio. Al livello inferiore viene assegnata l'unità e la precisione dal file `MarkDimensionFormat.dim`.

È possibile utilizzare questo attributo come attributo utente anche nelle marche di parti e nelle note associative.

NOTA Questo attributo restituisce il valore come testo e non è quindi possibile utilizzare delle formule. Utilizzare invece [ASSEMBLY_BOTTOM_LEVEL_UNFORMATTED](#) (pagina 510).

Vedere anche

[XS_DRAWING_IGNORE_ZERO_LEVELS_IN_PART_MARKS](#) (pagina 205)

ASSEMBLY_BOTTOM_LEVEL_GLOBAL

Mostra il livello inferiore di un assemblaggio tramite l'asse globale. Al livello inferiore viene assegnata l'unità e la precisione dal file `MarkDimensionFormat.dim`.

È possibile utilizzare questo attributo come gli attributi utente e nelle marche delle parti e nelle note associative e anche nei report e template.

Si veda anche

ASSEMBLY_BOTTOM_LEVEL_GLOBAL_UNFORMATTED

Mostra il livello inferiore di un assemblaggio dall'asse globale. Il livello non formattato restituisce i livelli inferiori sotto forma di lunghezza in `mm`, pertanto è possibile formattarli e includerli nelle formule dei template.

È possibile utilizzare questo attributo come attributo utente anche nelle marche di parti e nelle note associative.

ASSEMBLY_BOTTOM_LEVEL_UNFORMATTED

Mostra il livello inferiore non formattato di un assemblaggio. Il livello non formattato restituisce i livelli inferiori sotto forma di lunghezza in `mm`, pertanto è possibile formattarli e includerli nelle formule dei template.

È possibile utilizzare questo attributo come attributo utente anche nelle marche di parti e nelle note associative.

NOTA A differenza dell'attributo `BOTTOM_LEVEL`, l'attributo `BOTTOM_LEVEL_UNFORMATTED` non può essere formattato attraverso il file `MarkDimensionFormat.dim`.

Si veda anche

ASSEMBLY_DEFAULT_PREFIX

Mostra il valore predefinito per il prefisso di assemblaggio definito nella finestra di dialogo delle proprietà delle parti.

ASSEMBLY_PLWEIGHT

Mostra il peso dei piatti collegati ad un assemblaggio. Per altri oggetti mostra uno zero.

ASSEMBLY_POS

Mostra la marca di posizione dell'assemblaggio. Per le parti mostra la marca di posizione dell'assemblaggio che contiene la parte. Per i bulloni il campo risulta vuoto.

ASSEMBLY_POSITION_CODE

Mostra il codice di posizione assemblaggio. Il codice identifica la posizione della griglia. La posizione degli oggetti viene calcolata in base alla griglia più vicina.

Assemblaggio	Codice
A/1	<A/2
A/2	A-B/1
A/3	<A-B/1-2
A/4	A/2
A/6	A-B/1-2
A/7	B/2

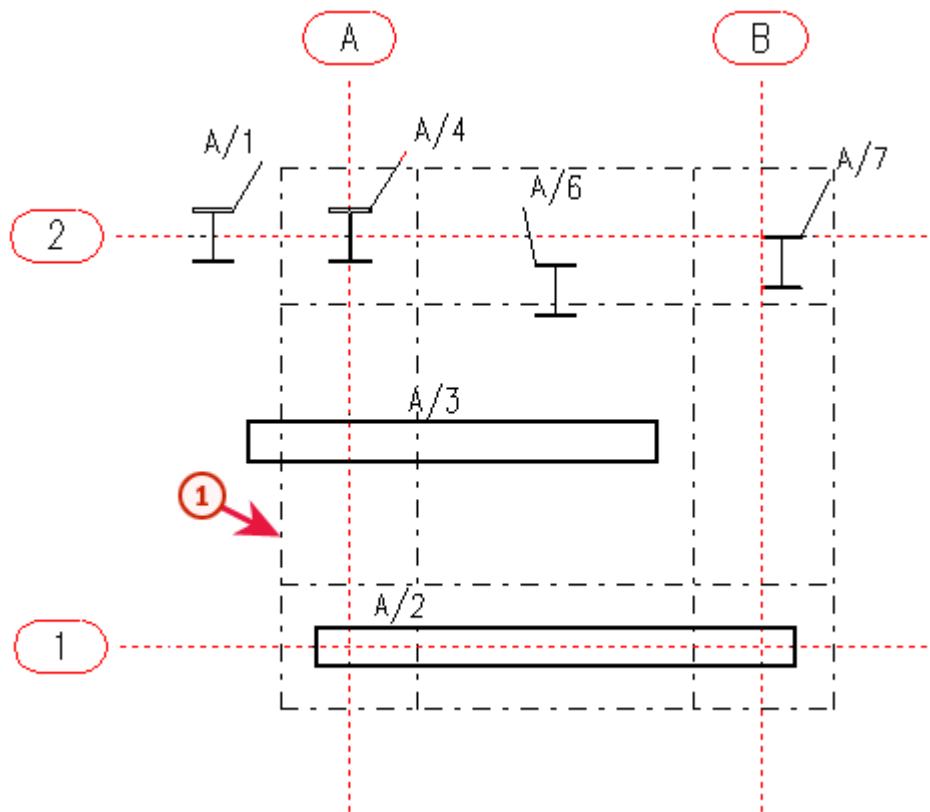

1 TOLERANCE LINE

Il codice di posizione è costituito dalle etichette della linea griglia nelle direzioni x e y (in alternativa nella direzione z). Se un assemblaggio inizia o termina all'esterno della prima o dell'ultima linea griglia, nel codice di posizione viene incluso un carattere < o >. Ad esempio, se un assemblaggio inizia all'esterno della linea griglia A, questo campo mostra:

<A/2

Se un assemblaggio si trova compreso entro la distanza di tolleranza (di default 500 mm) della linea di griglia A, il codice di posizione sarà l'etichetta della linea di griglia: A.

Se l'assemblaggio è parzialmente oppure interamente all'esterno della distanza di tolleranza, il codice sarà una combinazione delle etichette griglia: A-B.

Per modificare la distanza di tolleranza predefinita, impostare l'opzione avanzata `XS_ASSEMBLY_POSITION_CODE_TOLERANCE=750` (esempio).

Per includere l'orientamento Z nel codice, impostare l'opzione avanzata `XS_ASSEMBLY_POSITION_CODE_3D` su TRUE. Il codice sarà simile a: <A-B/1-2/1-+1000

Tekla Structures seleziona la griglia da utilizzare come illustrato di seguito:

1. Tekla Structures controlla la posizione dell'assemblaggio.
2. Se risulta posizionato all'interno di diverse griglie, Tekla Structures controlla se l'assemblaggio è parallelo alle linee griglia oppure al piano.
3. Se vi sono diverse griglie parallele, Tekla Structures seleziona la più vicina.

ASSEMBLY_PREFIX

Mostra il prefisso dell'assemblaggio, definito nel box di dialogo delle proprietà della parte.

ASSEMBLY_SERIAL_NUMBER

Mostra la marca assemblaggio senza prefisso né separatore.

ASSEMBLY_START_NUMBER

Mostra la marca iniziale dell'assemblaggio.

Si veda anche

ASSEMBLY_TOP_LEVEL

Mostra il livello superiore di un assemblaggio. Al livello superiore viene assegnata l'unità e la precisione dal file `MarkDimensionFormat.dim`.

È possibile utilizzare questo attributo come attributo utente anche nelle marche di parti e nelle note associative.

NOTA Questo attributo restituisce il valore come testo e non è quindi possibile utilizzare delle formule. Utilizzare invece [ASSEMBLY_TOP_LEVEL_UNFORMATTED](#) (pagina 514).

Vedere anche

[XS_DRAWING_IGNORE_ZERO_LEVELS_IN_PART_MARKS](#) (pagina 205)

ASSEMBLY_TOP_LEVEL_GLOBAL

Mostra il livello superiore di un assemblaggio dall'asse globale. Al livello superiore viene assegnata l'unità e la precisione dal file `MarkDimensionFormat.dim`.

È possibile utilizzare questo attributo come gli attributi utente e nelle marche delle parti e nelle note associative e anche nei report e template.

Si veda anche

ASSEMBLY_TOP_LEVEL_GLOBAL_UNFORMATTED

Mostra il livello superiore di un assemblaggio tramite l'asse globale. Il livello non formattato restituisce i livelli superiori sotto forma di lunghezza in `mm`, pertanto è possibile formattarli e includerli nelle formule dei template.

È possibile utilizzare questo attributo come attributo utente anche nelle marche di parti e nelle note associative.

ASSEMBLY_TOP_LEVEL_UNFORMATTED

Mostra il livello superiore non formattato di un assemblaggio. Il livello non formattato restituisce i livelli superiori sotto forma di lunghezza in `mm`, pertanto è possibile formattarli e includerli nelle formule dei template.

È possibile utilizzare questo attributo come attributo utente anche nelle marche di parti e nelle note associative.

NOTA A differenza dell'attributo `ASSEMBLY_TOP_LEVEL`, l'attributo `ASSEMBLY_TOP_LEVEL_UNFORMATTED` non può essere formattato attraverso il file `MarkDimensionFormat.dim`.

ATTACHED_TO

Mostra se la superficie è collegata a una parte o a un getto.

L'attributo restituisce 0 se la superficie è collegata a una parte e 1 se la superficie è collegata a un getto.

axial1, axial2

Mostra i valori immessi nella casella **Tensione, T** della scheda **Codici d'estremità** nella finestra di dialogo degli attributi utente della parte. `axial1` mostra il valore nella casella **Inizio** e `axial2` nella casella **Fine**.

2.2 Attributi template - B

BOLT_COUNTERSUNK

Utilizzare per controllare o mostrare se un bullone è svasato. L'attributo restituisce il valore 1 per i bulloni svasati, altrimenti restituisce 0.

Si veda anche

[HEAD_TYPE \(pagina 549\)](#)

BOLT_EDGE_DISTANCE

Mostra la distanza del bullone dal bordo.

BOLT_EDGE_DISTANCE_MIN

Mostra la distanza dal bordo moltiplicata per il coefficiente impostato nelle impostazioni di modellazione nel **menu File --> Impostazioni --> Opzioni --> Componenti** .

BOLT_FULL_NAME

Mostra il nome di un bullone definito nel catalogo bulloni, senza il suo standard.

Per oggetti diversi dai bulloni, il campo mostra uno spazio vuoto.

Si veda anche

[BOLT_SHORT_NAME \(pagina 516\)](#)

BOLT_MATERIAL_LENGTH

Per i bulloni questo campo mostra lo spessore totale del materiale connesso.

BOLT_NPARTS

Per i bulloni questo campo mostra il numero di parti connesse.

BOLT_SHORT_NAME

Indica il nome della rondella, del bullone, del dado o della vite in formato breve.

Si veda anche

[BOLT_FULL_NAME \(pagina 515\)](#)

BOLT_STANDARD

Come per [TIPO \(pagina 597\)](#).

BOLT_THREAD_LENGTH

Mostra la lunghezza della parte filettata del gambo del bullone.

BOTTOM_LEVEL

Mostra il livello inferiore di una singola parte, entità gettate, assemblaggio, parte di una connessione o oggetto getto.

Al livello inferiore viene assegnata l'unità e la precisione dal file `MarkDimensionFormat.dim`.

È possibile utilizzare questo attributo come attributo utente anche nelle marche di parti e nelle note associative.

NOTA Questo attributo restituisce il valore come testo e non può essere utilizzato insieme a formule. Utilizzare invece [BOTTOM_LEVEL_UNFORMATTED \(pagina 517\)](#).

BOTTOM_LEVEL_GLOBAL

Mostra il livello inferiore di una singola parte, entità gettate, assemblaggio, parte di una connessione o oggetto getto dall'asse globale.

`BOTTOM_LEVEL_GLOBAL` ricava l'unità e la precisione da `MarkDimensionFormat.dim`.

È possibile utilizzare questo attributo come gli attributi utente e nelle marche delle parti e nelle note associative e anche nei report e template.

BOTTOM_LEVEL_GLOBAL_UNFORMATTED

Mostra il livello inferiore di una singola parte, entità gettate, assemblaggio, parte di una connessione o oggetto getto.

`BOTTOM_LEVEL_GLOBAL_UNFORMATTED` restituisce i livelli inferiori come una lunghezza in mm che possono essere formattati e inclusi nelle formule dei template. Questo attributo fornisce informazioni di livello dall'asse globale.

Questo attributo può essere utilizzato come attributo utente anche nelle marche delle parti e nelle note associative.

BOTTOM_LEVEL_UNFORMATTED

Mostra il livello inferiore non formattato di una singola parte, entità gettate, assemblaggio, parte di una connessione o oggetto getto.

`BOTTOM_LEVEL_UNFORMATTED` restituisce i livelli inferiori come una lunghezza in mm che possono essere formattati e inclusi nelle formule dei template.

È possibile utilizzare questo attributo come attributo utente anche nelle marche di parti e nelle note associative.

NOTA A differenza dell'attributo `BOTTOM_LEVEL`, l'attributo `BOTTOM_LEVEL_UNFORMATTED` non può essere formattato attraverso il file `MarkDimensionFormat.dim`.

BOUNDING_BOX_xxx

I seguenti attributi template danno la scatola esterna degli oggetti come distanze minime o massime X, Y o Z dallo zero assoluto (0,0,0):

- BOUNDING_BOX_MIN_X
- BOUNDING_BOX_MAX_X
- BOUNDING_BOX_MIN_Y
- BOUNDING_BOX_MAX_Y
- BOUNDING_BOX_MIN_Z
- BOUNDING_BOX_MAX_Z

Questi attributi sono disponibili per parti, assemblaggi, entità gettate, modelli di riferimento e oggetti di riferimento.

BUILDER

Mostra il nome del costruttore definito nelle **Proprietà progetto** nel menu **File --> Proprietà progetto** .

2.3 Attributi template - C

controfreccia

Mostra il valore immesso nella casella **Controfreccia/Monta** nella scheda **Parametri** della finestra di dialogo degli attributi utente della parte.

Si veda anche

CANTILEVER

Mostra la lunghezza della parte sporgente di un profilo. Qui di seguito un esempio di un profilo saldato a box:

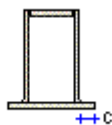

Si veda anche

[PROFILE \(pagina 577\)](#)

CAST_UNIT_BOTTOM_LEVEL

Mostra il livello inferiore di un'entità gettate.

È possibile utilizzare questo attributo come attributo utente anche nelle marche di parti e nelle note associative.

Si veda anche

[XS_DRAWING_IGNORE_ZERO_LEVELS_IN_PART_MARKS \(pagina 205\)](#)

CAST_UNIT_HEIGHT_ONLY_CONCRETE_PARTS

Indica l'altezza di un'entità gettata includendo le parti in calcestruzzo.

CAST_UNIT_HEIGHT_ONLY_PARTS

Indica l'altezza di un'entità gettata includendo le parti in calcestruzzo, le parti in acciaio e le parti realizzate in materiale vario.

CAST_UNIT_HEIGHT_TOTAL

Indica l'altezza totale di un'entità gettata includendo le parti in calcestruzzo, le parti in acciaio, le parti realizzate in materiale vario, le barre d'armatura, i trattamenti superficiali e i bulloni.

CAST_UNIT_LENGTH_ONLY_CONCRETE_PARTS

Indica la lunghezza di un'entità gettata includendo le parti in calcestruzzo.

CAST_UNIT_LENGTH_ONLY_PARTS

Indica la lunghezza totale di un'entità gettata includendo le parti in calcestruzzo, le parti in acciaio e le parti realizzate in materiale vario.

CAST_UNIT_LENGTH_TOTAL

Indica la lunghezza totale di un'entità gettata includendo le parti in calcestruzzo, le parti in acciaio, le parti realizzate in materiale vario, le barre d'armatura, i trattamenti superficiali e i bulloni.

CAST_UNIT_POS

Mostra la posizione di un'entità gettate. La posizione è composta da un prefisso e da un numero.

CAST_UNIT_POSITION_CODE

Mostra il codice di posizione di un'entità gettata. Il codice identifica la posizione della griglia. Per ulteriori informazioni, vedere [ASSEMBLY_POSITION_CODE \(pagina 511\)](#).

CAST_UNIT_PREFIX

Mostra il prefisso di un'entità gettate, definito nel box di dialogo delle proprietà della parte.

CAST_UNIT_REBAR_WEIGHT

Mostra il peso delle barre d'armatura in un'entità gettata.

CAST_UNIT_SERIAL_NUMBER

Mostra il numero di un'entità gettate senza prefisso né separatore.

CAST_UNIT_TOP_LEVEL

Mostra il livello superiore di un'entità gettate.

È possibile utilizzare questo attributo come attributo utente anche nelle marche di parti e nelle note associative.

Si veda anche

[XS_DRAWING_IGNORE_ZERO_LEVELS_IN_PART_MARKS](#) (pagina 205)

CAST_UNIT_TYPE

Restituisce il tipo di entità gettate come testo (Precast o Cast in place).

CAST_UNIT_VERTICAL_POSITION_CODE

Fornisce l'altezza a livello griglia di un'entità gettata, ad esempio +7200. Il punto di centro di gravità viene utilizzato per determinare il livello griglia per l'entità gettata. Se il centro di gravità si trova a più di 100 mm di distanza dal livello griglia, saranno forniti due livelli griglia separati da un trattino: i livelli griglia inferiore e superiore, ad esempio, +3600-+7200.

Si veda anche

[ASSEMBLY_POSITION_CODE](#) (pagina 511)

CAST_UNIT_WIDTH_ONLY_CONCRETE_PARTS

Indica la larghezza di un'entità gettata includendo le parti in calcestruzzo.

CAST_UNIT_WIDTH_ONLY_PARTS

Indica la larghezza totale di un'entità gettata includendo le parti in calcestruzzo, le parti in acciaio e le parti realizzate in materiale vario.

CAST_UNIT_WIDTH_TOTAL

Indica la larghezza totale di un'entità gettata includendo le parti in calcestruzzo, le parti in acciaio, le parti realizzate in materiale vario, le barre d'armatura, i trattamenti superficiali e i bulloni.

CATALOG_NAME

Mostra il nome del catalogo delle meshes.

CC

La distanza da centro a centro delle barre o delle mesh d'armatura uniformemente distribuite.

CC_CROSS

Mostra il passo da centro a centro delle barre trasversali in una mesh d'armatura.

CC_EXACT

Mostra il passo da centro a centro delle barre trasversali di un gruppo di barre o di una mesh d'armatura.

CC_EXACT_CROSS

Mostra tutti i passi da centro a centro delle barre trasversali in una mesh d'armatura.

CC_EXACT_LONG

Mostra tutti i passi da centro a centro delle barre longitudinali in una mesh d'armatura.

CC_LONG

Mostra tutti il passo da centro a centro delle barre longitudinali in una mesh d'armatura.

CC_MAX

La distanza maggiore da centro a centro dei gruppi di barre o di mesh d'armatura con passi differenti.

CC_MAX_CROSS

Mostra tutti il passo maggiore da centro a centro delle barre trasversali in una mesh d'armatura con passi differenti.

CC_MAX_LONG

Mostra tutti il passo maggiore da centro a centro delle barre longitudinali in una mesh d'armatura con passi differenti.

CC_MIN

Mostra la distanza minore da centro a centro dei gruppi di barre o di mesh d'armatura con passi differenti.

CC_MIN_CROSS

Mostra tutti il passo minore da centro a centro delle barre trasversali in una mesh d'armatura con passi differenti.

CC_MIN_LONG

Mostra tutti il passo minore da centro a centro delle barre longitudinali in una mesh d'armatura con passi differenti.

CHANGES

L'attributo `CHANGES` indica le modifiche apportate a un disegno, ad esempio se il disegno viene modificato durante l'emissione o se una parte è stata modificata. Questo attributo può essere utilizzato per aggiungere informazioni di **Gestione documenti** sulle modifiche nei report dei disegni. Anche in **Gestione documenti** è presente una colonna **Cambiamenti** per queste informazioni.

Di seguito è riportato un esempio della colonna delle modifiche in **Gestione documenti**.

Nome	Cambiamenti
STANDARD	Tutte le parti cancellate
STANDARD	Tutte le parti cancellate
CAST UNIT	Disegno clonato
STANDARD	Tutte le parti cancellate
CAST UNIT	
GA-drawing	
STANDARD	Quantità diminuita

CHECKED_BY

A questo attributo viene assegnato il valore immesso nella casella **Controllato da** nella scheda **Stato** della finestra di dialogo degli attributi utente della parte o nella finestra di dialogo delle proprietà dell'assemblaggio. Indica inoltre il valore immesso nel campo **Controllato da** della finestra di dialogo **Gestione revisione**.

CHECKED_DATE

Mostra il valore immesso nella casella **Data controllo** nella scheda **Stato** della finestra di dialogo degli attributi utente della parte o nella finestra di dialogo delle proprietà dell'assemblaggio.

CLASS

Utilizzare solo per impostare le regole nell'Editor Template. Mostra la stringa `ASSEMBLY` per gli assemblaggi, `PART` per le parti e `BOLT` per bulloni, fori, dadi e così via. Per i disegni mostra `DRAWING` e per le revisioni `REVISION`.

CLASS_ATTR

Mostra il numero di parti, l'armatura e le superfici della classe.

Per gli assemblaggi e le unità di getto, `MAINPART.CLASS_ATTR` mostra il numero di classe della parte principale.

Per bulloni, saldature e connessioni, `CLASS_ATTR` può essere utilizzato per mostrare il numero di classe di parti bullonate, saldate o connesse. Ad esempio, per visualizzare il numero di classe della parte principale o della prima parte secondaria del bullone, utilizzare `MAIN_PART.CLASS_ATTR` o `SECONDARY_1.CLASS_ATTR`.

CODE

Mostra il codice di un trattamento superficiale, ad esempio TS1 per Rivestimento a mattonelle 1.

I nomi e i codici dei trattamenti superficiali sono definiti nel file `product_finishes.dat`.

Si veda anche

[SURFACING_NAME \(pagina 594\)](#)

COG_X, COG_Y, COG_Z

Mostra le coordinate del centro di gravità di assemblaggi, parti o saldature:

- Per le parti, gli assemblaggi e le unità gettate, gli attributi `COG_X`, `COG_Y` e `COG_Z` restituiscono i valori nel sistema di coordinate globale.
- Per le saldature, gli attributi `COG_X`, `COG_Y` e `COG_Z` restituiscono i valori nel sistema di coordinate locale (griglia del piano di lavoro corrente).

Questi attributi non possono essere utilizzati nelle intestazioni o nei piè di pagina.

comment

L'attributo utente **Commento** definito nella finestra di dialogo degli attributi utente. Per ulteriori informazioni sugli attributi utente in template e report, vedere .

CONCRETE_COVER_FROM_PLANE

Mostra la distanza tra la superficie della parte e la barra d'armatura, perpendicolare al piano della barra.

Si tratta del primo valore immesso nella casella **Dal piano** nelle proprietà **Barra d'armatura singola** o **Gruppo barre d'armatura** [Proprietà gruppo barre e barre d'armatura \(pagina 627\)](#).

Si veda anche

[CONCRETE_COVER_ON_PLANE \(pagina 526\)](#)

[CONCRETE_COVER_START, CONCRETE_COVER_END \(pagina 526\)](#)

CONCRETE_COVER_ON_PLANE

Mostra la distanza tra la superficie della parte e la barra d'armatura sul piano della barra.

Si tratta del primo valore immesso nella casella **Sul piano** nelle proprietà **Barra d'armatura singola** o **Gruppo barre d'armatura** [Proprietà gruppo barre e barre d'armatura \(pagina 627\)](#).

Per visualizzare il valore minimo o massimo immesso nella casella **Sul piano**, utilizza i seguenti attributi template:

- CONCRETE_COVER_ON_PLANE_MIN
- CONCRETE_COVER_ON_PLANE_MAX

Si veda anche

[CONCRETE_COVER_FROM_PLANE \(pagina 526\)](#)

[CONCRETE_COVER_START, CONCRETE_COVER_END \(pagina 526\)](#)

CONCRETE_COVER_START, CONCRETE_COVER_END

CONCRETE_COVER_START mostra lo spessore del copriferro in calcestruzzo nella prima estremità della barra d'armatura. CONCRETE_COVER_END mostra

lo spessore del copriferro in calcestruzzo nella seconda estremità della barra d'armatura.

Questi sono i valori immessi nelle caselle **Inizio** e **Fine** nelle proprietà **Barra d'armatura singola** o **Gruppo barre d'armatura** [Proprietà gruppo barre e barre d'armatura \(pagina 627\)](#) quando è selezionata l'opzione **Spessore copriferro**.

Si veda anche

[CONCRETE_COVER_ON_PLANE \(pagina 526\)](#)

[CONCRETE_COVER_FROM_PLANE \(pagina 526\)](#)

[LEG_LENGTH_START, LEG_LENGTH_END \(pagina 562\)](#)

CONN_CODE_END1, CONN_CODE_END2

Mostra i valori immessi nella casella **Codice connessione** della scheda **Condizioni finali** nella finestra di dialogo degli attributi utente della parte. **CONN_CODE_END1** mostra il valore nella casella **Inizio** e **CONN_CODE_END2** nella casella **Fine**.

CONNECTED_ASSEMBLIES

Per i bulloni questo campo mostrerà una stringa contenente le marche di posizione degli assemblaggi delle parti connesse (es. A17 A18 A23). Nelle liste **ASSEMBLY_BOLT** Tekla Structures non visualizza la marca di posizione dell'assemblaggio corrente. Utilizzare questo campo solo come comando di interrogazione per i bulloni singoli. Per altri oggetti diversi dai bulloni il campo risulterà vuoto.

CONNECTED_PARTS

Mostra una stringa contenente le marche di posizione delle parti connesse (es. P102 -> P17 P18 P23) per i bulloni. Se il tipo di lista è **ASSEMBLY_BOLT**, la prima marca di posizione è un oggetto dell'assemblaggio corrente. Utilizzare solo come comando di interrogazione per i bulloni singoli. Per altri oggetti diversi dai bulloni il campo risulterà vuoto.

CONNECTION_CODE

Mostra il codice della connessione definito nel box di dialogo delle proprietà della connessione. Utilizzabile solo nelle liste delle connessioni.

CONNECTION_DSTV

Mostra il codice DSTV della connessione nelle liste connessioni. Questo campo risulterà vuoto se la connessione non è una connessione DSTV. Utilizzabile solo nelle liste delle connessioni.

CONNECTION_ERROR

Mostra gli eventuali errori di una connessione all'interno delle liste connessioni. Utilizzabile solo nelle liste delle connessioni.

I valori restituiti sono:

- 1=simbolo connessione verde
- 2=simbolo connessione giallo
- 3=simbolo connessione rosso
- 4=la connessione non supera il controllo progettuale

CONNECTION_GROUP

Mostra la classe del componente, disponibile nella scheda **Generale** della finestra di dialogo del componente. Da utilizzare solo nelle liste delle connessioni.

CONNECTION_NUMBER

Mostra il numero di una connessione.

CONNECTION_RUNNING_NUMBER

Mostra il numero corrente della connessione. Tutte le connessioni vengono numerate automaticamente tramite un numero corrente.

CONTENTTYPE

Mostra il tipo di contenuto della riga corrente.

Si veda anche

COUNTRY

Mostra il paese immesso in **Proprietà progetto File --> Proprietà progetto .**

COVER_AREA

Mostra l'area totale della superficie del profilo della parte, oppure del profilo della parte principale dell'assemblaggio o dell'unità di getto.

Si veda anche

[PROFILE \(pagina 577\)](#)

CRANK_xxx

Utilizzare i seguenti attributi di template per visualizzare le informazioni sul gomito del set di barre d'armatura definite utilizzando un divisore di set di barre d'armatura o un modificatore dettaglio estremità.

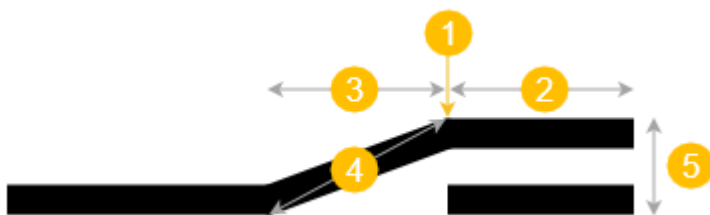

(1) = Posizione del divisore

Attributo template	Descrizione
CRANK_SIDE_START CRANK_SIDE_END	Mostra in quale lato del divisore viene creato il gomito all'inizio o alla fine della barra: Left o Right.
CRANK_ROTATE_START CRANK_ROTATE_END	Mostra l'angolo di rotazione del gomito all'inizio o alla fine della barra.

Attributo template	Descrizione
CRANK_STRLEN_START CRANK_STRLEN_END	Mostra la lunghezza del segmento diritto del gomito all'inizio o alla fine della barra. Questa è (2) nell'immagine precedente.
CRANK_LENYPE_START CRANK_LENYPE_END	Mostra il tipo di lunghezza gomito all'inizio o alla fine della barra: Diagonal ratio, Diagonal distance, Horizontal ratio, Horizontal distance.
CRANK_RATIO_START CRANK_RATIO_END	Mostra il moltiplicatore del diametro barra utilizzato per definire la lunghezza gomito all'inizio o alla fine della barra.
CRANK_DIST_START CRANK_DIST_END	Mostra la lunghezza del segmento a gomito all'inizio o alla fine della barra. Se il tipo di lunghezza gomito è Horizontal distance, questo è (3) nell'immagine precedente. Se il tipo di lunghezza gomito è Diagonal distance, questo è (4) nell'immagine precedente.
CRANK_OFFSET_START CRANK_OFFSET_END	Mostra la distanza di offset del segmento diritto del gomito all'inizio o alla fine della barra. Questa è (5) nell'immagine precedente.

Si veda anche

[Proprietà suddivisione \(pagina 646\)](#)

CREATED_BY

A questo attributo viene assegnato il nome dell'autore della revisione.

CROSS_SECTION_AREA

Mostra l'area (mm²) di una sezione trasversale.

Si veda anche

[PROFILE \(pagina 577\)](#)

CURRENT_PHASE

Mostra la fase corrente. Utilizzata per filtrare le parti. È inoltre possibile utilizzare i filtri di selezione.

CURVED_SEGMENTS

Restituisce il numero di segmenti di una trave curva.

CUSTOM.ELEMENT_WEIGHT

Questo attributo template personalizzato riassume i pesi netti di tutte le entità gettate e le parti del sotto-assemblaggio, ma ignora tutti i sotto-assemblaggi di cui il `MATERIAL_TYPE` della parte principale è `STEEL`.

Lo stesso peso deve essere riferito

1. nella fase iniziale del progetto quando solo gli elementi di esempio sono dettagliati ma la maggioranza degli elementi non lo è
2. nella fase finale del progetto quando tutti gli elementi sono stati dettagliati completamente

L'attributo `CAST_UNIT.WEIGHT` considera anche il peso di tutti i sotto-assemblaggi incorporati, come ancoraggi di sollevamento e ganci dei cavi. Ciò non è desiderato poiché pesi inserto e armatura sono già inclusi in una densità di calcestruzzo un po' incrementata.

CUSTOM.HC_XXX

I seguenti calcoli di area e apertura sono specifici per la parte e disponibili per solette alveolari. I calcoli possono essere inclusi in report personalizzati.

I nomi delle proprietà dei report sono:

- `CUSTOM.HC_GROSS_AREA`: Si tratta dell'area lorda calcolata con la formula $L*B$, dove L è la lunghezza massima della soletta e B è la larghezza della sezione della soletta alveolare originale prima di qualsiasi taglio della soletta.
- `CUSTOM.HC_INSUL_CUT_L`: È la lunghezza lineare totale del taglio di isolamento misurato lungo i bordi isolanti dove il bordo isolante non si sovrappone ai bordi esterni della soletta.

- `CUSTOM.HC_NET_AREA`: È l'area netta della soletta alveolare. L'area netta sta escludendo tutte le aperture che penetrano.
- `CUSTOM.HC_OPENINGS_L`: È la lunghezza totale del perimetro di tutte le aperture nella soletta. Il perimetro viene misurato lungo il "contorno della forma" dell'apertura.
- `CUSTOM.HC_RECESSES_L`: È il perimetro totale degli incavi (che non penetrano completamente nello spessore della soletta). Il perimetro viene misurato lungo il "contorno della forma" dell'incavo.
- `CUSTOM.HC_SAWINGS_END_L`: È la lunghezza lineare totale dei tagli inclinati nella soletta. Si noti che le estremità lineari non vengono contate nella lunghezza totale del taglio.
- `CUSTOM.HC_SAWINGS_END_N`: È il numero totale delle singole linee di taglio.
- `CUSTOM.HC_SAWINGS_SIDE`: È la lunghezza totale del taglio parallelo all'asse centrale della soletta.

Nell'Editor Template, questi attributi si trovano nella sottocartella `CUSTOM` della finestra di dialogo **Attributo**.

CUSTOM.MESH_xxx

I seguenti attributi sono disponibili per le reti d'armatura:

- `CUSTOM.MESH_LENGTH_NET` (distanza)
- `CUSTOM.MESH_WIDTH_NET` (distanza)
- `CUSTOM.MESH_SIZE_NET` (testo)

Tutti questi attributi vengono calcolati in base ai ferri della rete considerando tutti i tagli. La lunghezza netta è sempre la dimensione più lunga della rete e larghezza netta è quella più corta. La dimensione netta viene sempre espressa in base alla lunghezza netta e alla larghezza netta compreso il testo per dimensioni e spaziature.

I calcoli possono essere inclusi in report personalizzati. Nell'Editor Template si trovano nella sottocartella `CUSTOM` della finestra di dialogo **Attributi**.

Si consiglia di utilizzare questi attributi anziché altri attributi rete per il calcolo delle dimensioni.

Interroga lunghezza di Tekla Structures fornisce l'intera lunghezza, mentre `MESH_LENGTH_NET` fornisce la lunghezza della rete stessa.

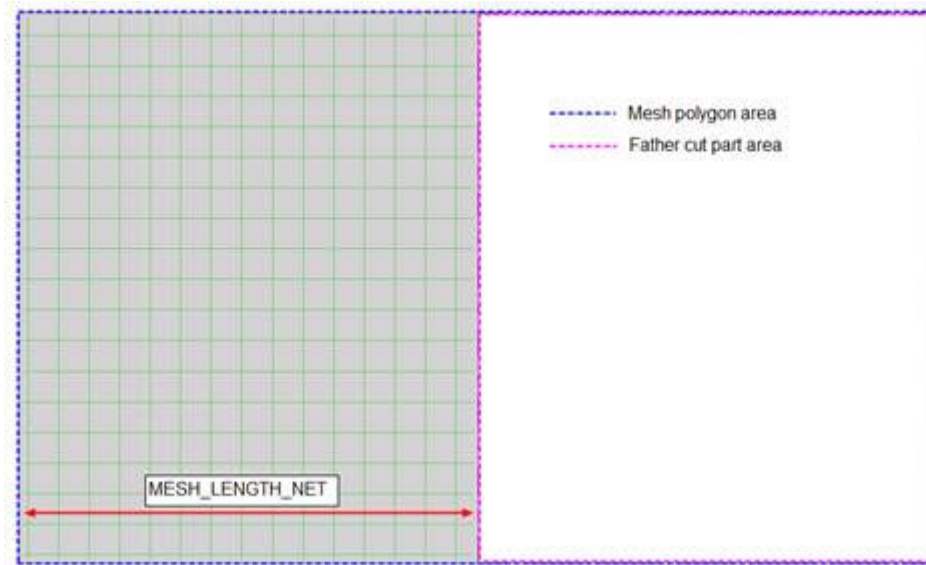

Interroga dimensione di Tekla Structures fornisce la dimensione in modo da restituire prima l'altezza e poi la larghezza, mentre `MESH_SIZE_NET` restituisce per prima la larghezza e poi l'altezza: 20/8-100/200-**5950/2950** .

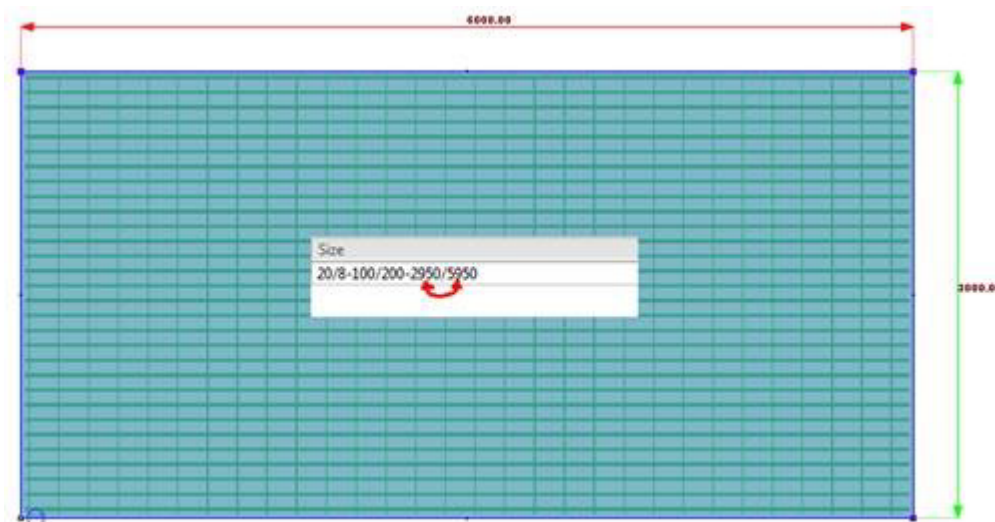



CUSTOM.REBAR_SHAPE_COUPLERS

L'attributo di template personalizzato `CUSTOM.REBAR_SHAPE_COUPLERS` mostra nell'esplosione armature la geometria delle barre d'armatura, le dimensioni di piegatura e i simboli grafici che rappresentano i connettori alle estremità delle barre. I dati dei connettori sono ricavati dagli attributi utente dai componenti dei connettori delle barre d'armatura **Connettere barre d'armatura**, **Ancoraggio di estremità barra d'armatura** e **Dividi barra d'armatura e aggiungi connettore**.

L'attributo `CUSTOM.REBAR_SHAPE_COUPLERS` è disponibile solo nei campi grafici quando il tipo di contenuto è **REBAR**.

In Tekla Structures assicurarsi che un layout disegno contenga la tabella desiderata. Di default, la tabella `rebar_with_couplers` è disponibile nelle proprietà **Layout disegno**.

Il disegno deve contenere almeno alcune barre d'armatura, altrimenti non vi sono elementi da visualizzare nella tabella.

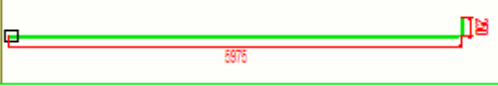
Rebars with couplers			
Pos	Size	Number	Shape
1	12	4	
2	12	4	
3	12	4	

Personalizzazione dei simboli di connettori e ancoraggi di estremità

È possibile personalizzare la modalità di visualizzazione di connettori e ancoraggi di estremità.

1. È possibile definire la mappatura tra le proprietà del modello e il simbolo effettivo per vari tipi di accoppiatori o ancoraggi di estremità.

La mappatura viene gestita nel file `RebarCoupler.Symbols.dat`, situato di default in `..\ProgramData\Trimble\Tekla Structures \<version>\environments\common\system`. Il file può essere collocato nella cartella modello o in una qualsiasi delle cartelle di sistema comuni definite dalle opzioni avanzate `XS_PROJECT`, `XS_FIRM` e `XS_SYSTEM`. Per le istruzioni per controllare la mappatura, vedere il file `RebarCoupler.Symbols.dat`.

È possibile assegnare sia il nome del file dei simboli che il numero del simbolo nel file di configurazione `RebarCoupler.Symbols.dat`. Se il nome del file dei simboli non viene indicato, verrà utilizzato il file di default (`CouplerSymbols.sym`). Per maggiori informazioni, vedere i file di esempio inclusi negli ambienti.

2. È possibile creare i propri simboli che vengono tracciati alle estremità della barra d'armatura.

Tutti i simboli da utilizzare si trovano nel file dei simboli `CouplerSymbols.sym`, situato di default in `..\ProgramData\Trimble`

\Tekla Structures\<version>\environments\common\symbols. È possibile creare e aggiungere nuovi simboli nell'Editor simboli.

Si veda anche

[Strumenti di accoppiamento e ancoraggio delle barre d'armatura \(pagina 3485\)](#)

CUSTOM.WALL_XXX

I seguenti calcoli di area e apertura sono specifici per la parte e disponibili per pareti sandwich. I calcoli possono essere inclusi in report personalizzati.

- `CUSTOM.WALL_CORNER_AREA`: È l'area di facciata dell'angolo di svolta nel muro. La parte dello spigolo di svolta deve trovarsi alla fine dell'angolo per ottenere la lunghezza totale. La parte di spigolo deve essere definita come spiegato nella sezione **Inclusione degli spigoli di svolta nel calcolo di superficie** di seguito.

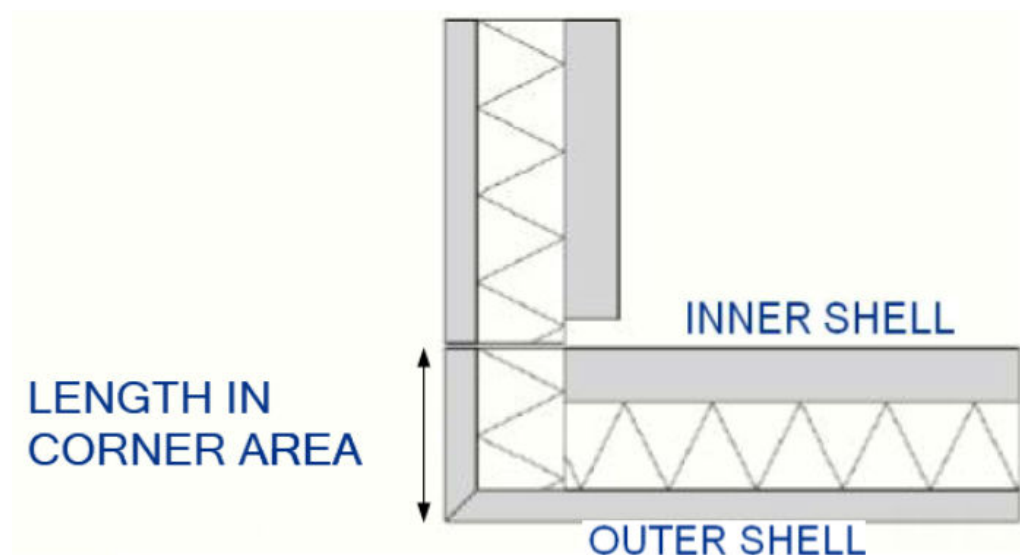

- `CUSTOM.WALL_GROSS_AREA`: È l'area lorda della parete.
- `CUSTOM.WALL_NET_AREA`: È l'area netta della parete. Tutte le aperture nel muro e/o nei contorni esterni del muro sono escluse.
- `CUSTOM.WALL_OPENINGS_AREA`: È l'area totale di tutte le aperture nel muro e/o nei contorni esterni del muro.
- `CUSTOM.WALL_OPENINGS_N`: È il numero totale di aperture nel muro e/o nei contorni esterni del muro.

Nell'Editor Template, questi attributi si trovano nella sottocartella CUSTOM della finestra di dialogo **Attributo**.

Gli esempi riportati di seguito mostrano le aree lorde e nette delle pareti sandwich:

- Area lorda: Formula di calcolo: $(H \times L)$, esclusi possibili ganci di sollevamento o altri materiali non in calcestruzzo. L'area dello spigolo di svolta deve essere inclusa nel calcolo.
- Area netta: Formula di calcolo: $H \times L - \sum A_i$

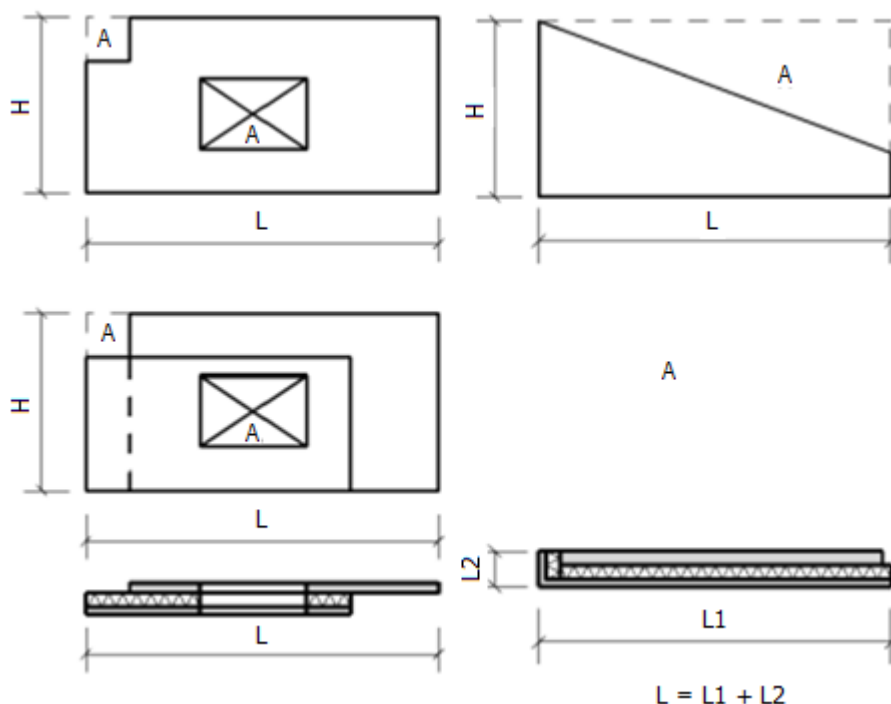

Inclusione degli spigoli di svolta nel calcolo dell'area

Per includere gli spigoli di svolta nel calcolo dell'area, assicurarsi che il nome della parte dello spigolo di svolta (**L2** nell'immagine sopra) sia elencato nel file `SandwichWallCornerPartNames.dat`. Questo file elenca tutti i nomi delle parti con spigolo valide. Quando viene generato per la prima volta un report utilizzando uno dei campi parete personalizzati, il file viene cercato nell'ordine di ricerca normale, a partire dalla cartella modello attraverso le cartelle definite per le opzioni avanzate `XS_PROJECT`, `XS_FIRM` e `XS_SYSTEM`. Verrà caricato il primo file trovato.

NOTA Il file `SandwichWallCornerPartNames.dat` non viene ricaricato anche se è aperto un altro modello, per cui può accadere che il report sia basato su un file di un altro modello.

2.4 Attributi template - D

DATE

In precedenza era `DATE`. Mostra la data corrente. Se è impostata l'opzione avanzata [XS_IMPERIAL_DATE \(pagina 277\)](#), il formato della data è `mm/dd/yyyy`. In caso contrario, il formato è `dd.mm.yyyy`.

Tipo di contenuto `REVISION`:

Nei modelli dei disegni questo campo mostra la data dell'ultima revisione. Nelle liste `REVISIONE` mostra anche l'intera cronologia delle revisioni.

DATE_APPROVED

Nei template mostra la data di approvazione del disegno immesso nella finestra di dialogo **Gestione revisione**.

DATE_CHECKED

Questo attributo mostra la data in cui un disegno è stato controllato. Questo attributo può essere incluso nei template. Il campo degli attributi si trova nella finestra di dialogo **Gestione revisione**.

DATE_CREATE

Mostra la data di creazione del disegno. Se è impostata l'opzione avanzata [XS_IMPERIAL_DATE \(pagina 277\)](#), il formato della data è `mm/dd/yyyy`. In caso contrario, il formato è `dd.mm.yyyy`.

Nei modelli dei disegni questo campo mostra la data dell'ultima revisione. Nelle liste `REVISIONE` mostra anche l'intera cronologia delle revisioni.

DATE_END

Mostra la data di completamento di un progetto specificata nelle **Proprietà progetto** nel **menu File --> Proprietà progetto**.

DATE_ISSUE

Mostra la data di pubblicazione del disegno. Utilizzare con il tipo di contenuto DISEGNI.

DATE_LAST

Nei modelli dei disegni questo campo mostra la data dell'ultima revisione. Nelle liste REVISIONE mostra anche l'intera cronologia delle revisioni.

DATE_MODIFY

Mostra la data delle ultime modifiche del disegno. Se è impostata l'opzione avanzata [XS_IMPERIAL_DATE \(pagina 277\)](#), il formato della data è mm/gg/aaaa. In caso contrario, il formato è gg.mm.aaaa.

Utilizzare nelle liste delle parti, delle entità gettate e degli assemblaggi.

DATE_PLOT

Mostra la data dell'ultima stampa del disegno. Se è impostata l'opzione avanzata [XS_IMPERIAL_DATE \(pagina 277\)](#), il formato della data è mm/gg/aaaa. In caso contrario, il formato è gg.mm.aaaa.

Utilizzare nelle tabelle e nei report dei disegni. È inoltre possibile utilizzare questo attributo di template nelle liste di parti, assemblaggi e entità gettate con la formula nei campi valore `DRAWING.DATE_PLOT`.

NOTA Se l'opzione avanzata [XS_DISABLE_DRAWING_PLOT_DATE \(pagina 161\)](#) è stata impostata su `TRUE`, la data di plotting del disegno non viene memorizzata nel database. Quando si imposta su `FALSE`, la data di plotting del disegno viene memorizzata.

DATE_START

Mostra la data di inizio del progetto specificata nelle **Proprietà progetto** nel **menu File --> Proprietà progetto** .

DELIVERY

Questo attributo mostra il valore immesso nella casella **Consegna** della finestra di dialogo **Gestione revisione**.

DESCRIZIONE

Mostra la descrizione immessa nella casella **Descrizione** in **File --> Proprietà progetto** .

Mostra la **Descrizione** della revisione immessa nella finestra di dialogo **Gestione revisione** per un disegno.

DESIGNER

Mostra il nome del progettista definito nelle **Proprietà progetto** nel **menu File --> Proprietà progetto** .

DesignGroup

Mostra i valori immessi nella casella **Gruppo di progetto (ottimizzazione)** nella scheda **Analisi** della finestra di dialogo degli attributi utente della parte.

Si veda anche

[Proprietà delle parti di analisi \(pagina 783\)](#)

DIAMETER

Mostra il diametro di bulloni, dadi, viti, rondelle, gambo dei pioli, fori oppure profili della parte, in relazione al tipo di contenuto utilizzato.

Tipo di contenuto RONDELLE:

- Il diametro interno della rondella.

Tipo di contenuto DADI:

- Il diametro interno del dado .

Tipo di contenuto SCREW:

- Il diametro della vite.

Tipo di contenuto PIOLI:

- Il diametro del gambo del piolo.

Si veda anche

[PROFILE \(pagina 577\)](#)

DIAMETER_1, DIAMETER_2

Mostra i diametri di un profilo rastremato. Di seguito i diametri del profilo parametrico PD:

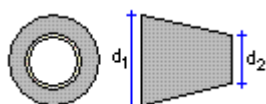

Si veda anche

[PROFILE \(pagina 577\)](#)

DIAMETER_X

Mostra la lunghezza del foro asolato nella direzione X (dimensione foro + tolleranza + LONG_HOLE_X).

Utilizzare con i tipi di contenuto BOLT, HOLE, NUT e WASHER.

DIAMETER_Y

Mostra la lunghezza del foro asolato nella direzione Y (dimensione foro + tolleranza + LONG_HOLE_Y).

Utilizzare con i tipi di contenuto BOLT, HOLE, NUT e WASHER.

DIM_A ... DIM_G, DIM_H1, DIM_H2, DIM_I, DIM_J, DIM_K1, DIM_K2, DIM_O, DIM_R, DIM_R_ALL, DIM_TD, DIM_X, DIM_Y

Mostra le quote delle barre d'armatura piegate in base alle mappature nel file `rebar_schedule_config.inp`, situato nella cartella sistema definita dall'opzione avanzata `XS_SYSTEM`. Di default, tali mappature sono specifiche dell'ambiente. È possibile modificarle in base alle specifiche esigenze aziendali o di progetto.

`DIM_TD` indica il diametro del cilindro di piegatura, `DIM_R` indica il raggio.
`DIM_R_ALL` indica più raggi.

SUGGERIMENTO Quando si utilizza DIM_R_ALL in un campo valore, utilizzare Text come **Tipodato** e DistanceList come **Significato**.

Si veda anche

[ANG_S, ANG_T, ANG_U, ANG_V \(pagina 504\)](#)

**DIM_A_MAX ... DIM_G_MAX, DIM_H1_MAX, DIM_H2_MAX,
DIM_I_MAX, DIM_J_MAX, DIM_K1_MAX, DIM_K2_MAX,
DIM_O_MAX, DIM_R_MAX, DIM_TD_MAX, DIM_X_MAX,
DIM_Y_MAX**

Mostra le dimensioni massime delle barre d'armatura piegate nelle sezioni trasversali rastremate. Per ulteriori informazioni, vedere .

**DIM_A_MIN ... DIM_G_MIN, DIM_H1_MIN, DIM_H2_MIN,
DIM_I_MIN, DIM_J_MIN, DIM_K1_MIN, DIM_K2_MIN,
DIM_O_MIN, DIM_R_MIN, DIM_TD_MIN, DIM_X_MIN,
DIM_Y_MIN**

Mostra le dimensioni minime delle barre d'armatura piegate nelle sezioni trasversali rastremate. Per ulteriori informazioni, vedere .

DRAWING_USERFIELD_1 ... _8

Mostra il valore dell'attributo utente del disegno definibile nelle caselle **Campo utente 1, Campo utente 2** e così via della scheda **Parametri** nella finestra di dialogo degli attributi utente del disegno.

DR_DEFAULT_HOLE_SIZE

Indica la dimensione foro bullone predefinita che si definisce nelle proprietà del disegno. Questo attributo è per i soli scopi del template.

La dimensione di default dei fori dei bulloni (**Ignora dimensione**) nelle proprietà delle marche bulloni definisce la dimensione di default dei fori dei bulloni. Questa impostazione consente di definire la dimensione dei fori dei bulloni che non hanno marche bulloni nei disegni.

DR_DEFAULT_WELD_SIZE

Indica la dimensione saldatura predefinita che si definisce nelle proprietà del disegno. Questo attributo è per i soli scopi del template. Ciò può trovarsi nel tipo di contenuto **Disegno** nell'editor Template.

La dimensione della saldatura predefinita (**Limite dimensione saldatura**) nelle proprietà saldatura definisce la dimensione minima delle saldature da visualizzare nei disegni.

Si veda anche

[XS_WELD_FILTER_TYPE](#) (pagina 497)

[XS_OMITTED_WELD_TYPE](#) (pagina 331)

DR_PART_POS

Mostra la marca di posizione della parte principale del disegno. Può essere utilizzato in template e report disegni.

DR_PART_POS restituisce l'attributo PART_POS in tutti i tipi di disegni, ad eccezione di quelli di assemblaggi e entità gettate, per i quali restituisce il valore di attributo ASSEMBLY_POS.

2.5 Attributi template - E

ECCENTRICITY_X, ECCENTRICITY_Y

Mostra le dimensioni dell'eccentricità di un profilo. Di seguito l'eccentricità della dimensione x del profilo RCXX:

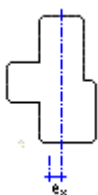

Si veda anche

[PROFILE](#) (pagina 577)

EDGE_FOLD, EDGE_FOLD_1, EDGE_FOLD_2

Mostra la dimensione della piegatura del bordo di un profilo. La dimensione "Edge fold 1" ed "Edge fold 2" sono relative a profili asimmetrici. Si veda l'esempio del profilo a CC qui di seguito:

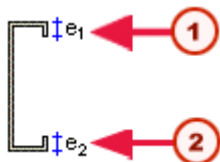

1 EDGE_FOLD_1

2 EDGE_FOLD_2

Si veda anche

[PROFILE \(pagina 577\)](#)

END_X, END_Y, END_Z

Mostra le coordinate dei punti finali utilizzati per creare una parte.

END1_ANGLE_Z

Mostra l'angolo del primo estremo di un profilo nella direzione z locale, per le parti con un profilo a sezione trasversale.

END1_ANGLE_Y

Mostra l'angolo del primo estremo di un profilo nella direzione y locale, per le parti con un profilo a sezione trasversale.

END2_ANGLE_Z

Mostra l'angolo del secondo estremo di un profilo nella direzione z locale, per le parti con un profilo a sezione trasversale.

END2_ANGLE_Y

Mostra l'angolo del secondo estremo di un profilo nella direzione y locale, per le parti con un profilo a sezione trasversale.

END1_CODE, END2_CODE

Mostra le informazioni di sagoma del primo e del secondo estremo di un profilo, per le parti con profilo a sezione trasversale. Le opzioni sono:

- 0 = nessuna operazione
- 1 = adattamento
- 2 = taglio
- 3 = adattamento e taglio

END1_SKEW, END2_SKEW

Mostrerà 1 (INTEGER) se l'estremità corrispondente della parte presenta un taglio inclinato oppure un adattamento e mostrerà 0 se l'estremità risulta dritta.

ERECTIONSTATUS

Mostra il valore selezionato nella lista **Condizione di Costruzione** nella scheda **Stato** della finestra di dialogo degli attributi utente della parte.

EXTRA_LENGTH

Mostra la lunghezza aggiuntiva del bullone.

2.6 Attributi template - F

costruttore

Mostra il valore immesso nella casella **Nome Costruttore** nella scheda **Parametri** della finestra di dialogo degli attributi utente della parte.

FATHER_ID

Mostra l'ID della parte a cui appartiene la mesh d'armatura.

Gli ID delle parti sono temporanei e possono cambiare quando, ad esempio, si riapre un modello o si utilizza il comando di lettura in Tekla Model Sharing.

FINISH

Mostra le proprietà finali di una parte definite nel box di dialogo delle proprietà (per esempio, nel box di dialogo delle proprietà della trave). Per tutti gli altri oggetti il campo risulterà vuoto.

FLANGE_LENGTH_B

Mostra la lunghezza totale della flangia inferiore di un profilo ad I. Utilizzare quando occorre visualizzare i profili saldati come piatti.

FLANGE_LENGTH_U

Mostra la lunghezza totale della flangia superiore di un profilo ad I. Utilizzare quando occorre visualizzare i profili saldati come piatti.

FLANGE_SLOPE_RATIO

Mostra il valore di pendenza della flangia.

Si veda anche

[PROFILE \(pagina 577\)](#)

FLANGE_THICKNESS

Mostra lo spessore della flangia.

Si veda anche

[PROFILE \(pagina 577\)](#)

FLANGE_THICKNESS_1, FLANGE_THICKNESS_2

Mostra lo spessore della flangia dei profili asimmetrici, come ad esempio nel profilo asimmetrico RCDL:

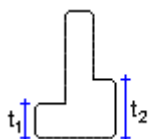

Si veda anche

[PROFILE \(pagina 577\)](#)

FLANGE_THICKNESS_B

Mostra lo spessore della flangia inferiore di un profilo ad I. Utilizzare quando occorre visualizzare i profili saldati come piatti.

Si veda anche

[PROFILE \(pagina 577\)](#)

FLANGE_THICKNESS_U

Mostra lo spessore della flangia superiore di un profilo ad I. Utilizzare quando occorre visualizzare i profili saldati come piatti.

Si veda anche

[PROFILE \(pagina 577\)](#)

FLANGE_WIDTH

Mostra la larghezza della flangia.

Si veda anche

[PROFILE \(pagina 577\)](#)

FLANGE_WIDTH_1, FLANGE_WIDTH_2

Mostra la larghezza della flangia dei profili asimmetrici.

Si veda anche

[PROFILE \(pagina 577\)](#)

FLANGE_WIDTH_B

Mostra la larghezza della flangia inferiore di un profilo ad I. Utilizzare quando occorre visualizzare i profili saldati come piatti.

Si veda anche

[PROFILE \(pagina 577\)](#)

FLANGE_WIDTH_U

Mostra la larghezza della flangia superiore di un profilo ad I. Utilizzare quando occorre visualizzare i profili saldati come piatti.

Si veda anche

[PROFILE \(pagina 577\)](#)

FOLD_ANGLE

Mostra l'angolo di piegatura del profilo.

Si veda anche

[PROFILE \(pagina 577\)](#)

2.7 Attributi template - G

GROUP_POS

Mostra la marcatura di un gruppo di barre d'armatura rastremate in un set di barre d'armatura come definito da [XS_REBARSET_TAPERED_GROUP_POSITION_NUMBER_FORMAT_STRING](#) (pagina 374).

Se [XS_REBARSET_TAPERED_GROUP_POSITION_NUMBER_FORMAT_STRING](#) (pagina 374) non è impostato, [XS_REBAR_POSITION_NUMBER_FORMAT_STRING](#) (pagina 364) definisce il formato `GROUP_POS`.

Si veda anche

[REBAR_POS](#) (pagina 582)

GROUP_TYPE

Mostra il tipo di gruppo di barre d'armatura:

- Normale = 0
- Rastremata = 1
- Rastremata 2 = 2
- Rastremata curva = 3
- Rastremata N = 4
- A spirale = 5

GRADE

Mostra la classe dell'oggetto. Utilizzare con i tipi di contenuto `BOLT`, `NUT`, `MESH`, `REBAR`, e `STUD`.

GUID

Mostra il GUID, che è un identificatore globale univoco.

NOTA Il GUID delle proprietà report aggiunge il prefisso "ID" al valore. Ad esempio, ID56497C3E-0000-06F6-3134-343736353635.

2.8 Attributi template - H

HAS_CONNECTIONS

Utilizzare per verificare se una parte contiene connessioni. L'attributo restituisce 1 se la parte contiene connessioni, in caso contrario restituisce 0.

HAS_HOLES

Utilizzare per verificare se una parte contiene fori bulloni. L'attributo restituisce 1 se la parte contiene fori bulloni, in caso contrario restituisce 0.

Questo attributo non prende in considerazione i tagli.

HEAD_DIAMETER



Mostra il diametro della testa del piolo.

HEAD_THICKNESS

Mostra lo spessore (altezza) della testa del piolo.

HEAD_TYPE

Mostra il tipo di testa del bullone.

Tipo di testa del bullone	Descrizione	Immagine
1	Testa esagonale	
2	Testa rotonda o a cupola	
3	Testa piatta o svasata	

Si veda anche

[BOLT_COUNTERSUNK \(pagina 515\)](#)

HEIGHT

Mostra l'altezza di un oggetto.

Tipo di contenuto `DRAWING`:

- L'altezza del disegno.

Tipo di contenuto `ASSEMBLY`:

- L'altezza della parte principale dell'assemblaggio per assemblaggi, parti, e bulloni.

Tipo di contenuto `PART`:

- L'altezza di un disegno di officina o di assemblaggio. Utilizzare nelle liste di parti ed assemblaggi.

Si veda anche

[PROFILE \(pagina 577\)](#)

HEIGHT_1 ... 4

Mostra le dimensioni di altezza dei profili asimmetrici, come nel profilo RCDX qui sotto:

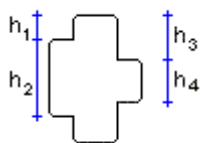

Si veda anche

[PROFILE \(pagina 577\)](#)

HIERARCHY_LEVEL

Mostra il livello gerarchico di un assemblaggio. I valori possibili sono:

- 0: L'assemblaggio si trova sul livello più alto della gerarchia.
- 1: L'assemblaggio si trova sul livello più alto dell'assemblaggio nidificato.
- 2: L'assemblaggio non include assemblaggi nidificati.
- Qualsiasi altro numero: L'assemblaggio è di tipo nidificato all'interno di un altro assemblaggio. Il numero definisce il livello dell'assemblaggio in una gerarchia di assemblaggi.

HISTORY

Utilizzare per recuperare le informazioni sulla storia del modello. È possibile utilizzare questo attributo di template con i tipi di contenuto `PART`, `SURFACING`, `REBAR`, `CONNECTION` e `DRAWING`.

I seguenti attributi possono essere utilizzati con l'attributo `HISTORY`:

- `CREATED`
- `CREATED_BY`
- `MODIFIED`
- `MODIFIED_BY`
- `MODIFIED_ACTION`
- `TOUCHED`
- `TOUCHED_BY`
- `TOUCHED_ACTION`
- `OWNER`

Esempio

Per individuare l'utente che ha creato un oggetto nel modello, utilizzare la combinazione `HISTORY.CREATED_BY`.

La storia di utilizzo offline viene memorizzata in base all'account utente di dominio Windows. Nei modelli Tekla Model Sharing, quando si effettua la scrittura delle modifiche nel servizio di condivisione, le modifiche vengono memorizzate utilizzando il proprio Trimble Identity.

Limitazioni

- È necessario attivare l'archiviazione della storia del modello. Impostare [XS_COLLECT_MODEL_HISTORY \(pagina 121\)](#) su `TRUE`.
- Non è possibile recuperare le informazioni per gli oggetti eliminati.
- Le modifiche apportate agli attributi utente non influiscono su questo attributo di template.

HOLE.DIAMETER

L'attributo `HOLE.DIAMETER` restituisce il diametro dei fori nei disegni. Tiene conto solo dei fori visibili.

HOLE_TOLERANCE

Utilizzare solo nelle liste bulloni. Mostra la tolleranza del bullone. Mostra uno zero in tutte le altre liste.

HOOK_START, HOOK_END

Mostra 1 se c'è un gancio all'inizio o alla fine di una barra d'armatura e 0 se non vi è alcun gancio.

HOOK_START_ANGLE, HOOK_END_ANGLE

Mostra l'angolo del gancio all'inizio o alla fine di una barra d'armatura.

HOOK_START_LENGTH, HOOK_END_LENGTH

Mostra la lunghezza della parte dritta del gancio all'inizio o alla fine di una barra d'armatura.

HOOK_START_RADIUS, HOOK_END_RADIUS

Mostra il raggio interno di piegatura del gancio all'inizio o alla fine di una barra d'armatura.

2.9 Attributi template - I

ID

Mostra il numero di identificazione di un oggetto. Utilizzare con tutti i tipi di contenuto.

Gli ID degli oggetti sono temporanei e possono cambiare quando, ad esempio, si riapre un modello o si utilizza il comando di lettura in Tekla Model Sharing.

IFC_BUILDING

Mostra il valore immesso nella casella **Nome edificio IFC** nella scheda **Tipo di esportazione IFC** della finestra di dialogo degli attributi utente della parte.

Si veda anche

IFC_BUILDING_STOREY

Mostra il valore immesso nella casella **Nome piano edificio IFC** nella scheda **Tipo di esportazione IFC** della finestra di dialogo degli attributi utente della parte.

Si veda anche

IFC_ENTITY

Mostra il valore selezionato nella lista **Entità IFC** nella scheda **Tipo di esportazione IFC** della finestra di dialogo degli attributi utente della parte.

Si veda anche

IFC_SITE

Mostra il valore immesso nella casella **Nome sito IFC** nella scheda **Tipo di esportazione IFC** della finestra di dialogo degli attributi utente della parte.

Si veda anche

INFO1, INFO2

Mostra i valori corrispondenti nelle **Proprietà progetto** nel **menu File --> Proprietà progetto** .

Mostra i testi **Info 2** e **Info 1** della revisione immessi nella finestra di dialogo **Gestione revisione**.

INNER_DIAMETER

Mostra il diametro interno di un oggetto nel catalogo bulloni, per esempio, rondelle o dadi.

Utilizzare con i tipi di contenuto BULLONI, FORI, DADI, e RONDELLE.

INSTALL_ACTUAL

Mostra il valore selezionato nel campo **Data costruzione** nella scheda **Stato** della finestra di dialogo degli attributi utente della parte o nella finestra di dialogo delle proprietà dell'assemblaggio.

INSTALL_PLAN

Mostra il valore selezionato nel campo **Costruzione pianificata** nella scheda **Stato** della finestra di dialogo degli attributi utente della parte o nella finestra di dialogo delle proprietà dell'assemblaggio.

IS_BENT_PLATE

Utilizzare per controllare se un oggetto è un piatto piegato. È possibile, ad esempio, utilizzare questo attributo nei filtri. L'attributo restituisce 1 se l'oggetto è un piatto piegato, in caso contrario restituisce 0.

IS_CONCEPTUAL

Utilizzare per verificare se l'armatura è concettuale. L'attributo restituisce `TRUE` se l'armatura è concettuale, in caso contrario restituisce `FALSE`.

IS_CURVED

Utilizzare per controllare se una barra d'armatura è curva. È possibile, ad esempio, utilizzare questo attributo nei filtri. L'attributo restituisce 1 se la barra è curva o presenta una forma simile a una barra curva. In caso contrario, l'attributo restituisce 0.

IS_FROZEN

L'attributo `IS_FROZEN` indica se il disegno è congelato. Questo attributo può essere utilizzato per aggiungere informazioni di **Gestione documenti** sui disegni congelati nei report dei disegni. Il report restituisce il valore 1 se il disegno è congelato e 0 se non è congelato.

In **Gestione documenti** è presente una colonna ❄️ **Congela** per queste informazioni.

Nell'immagine riportata di seguito, è possibile verificare che alcuni dei disegni sono congelati (un flag ❄️ nella colonna ❄️ **Congela**).

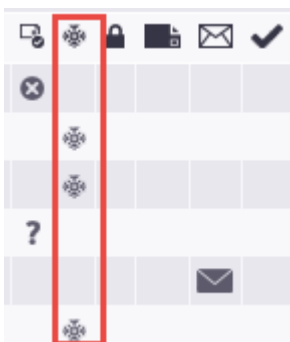

IS_ISSUED

L'attributo `IS_ISSUED` indica se il disegno è stato emesso. L'emissione impedisce di ricreare il disegno durante l'aggiornamento del disegno stesso. Questo attributo può essere utilizzato per aggiungere informazioni di **Gestione documenti** sull'emissione nei report dei disegni. Il report restituisce il valore 1 se il disegno è stato emesso e 0 se non è stato emesso. Anche in **Gestione documenti** è presente una colonna **Emissione** per queste informazioni.

Nell'immagine riportata di seguito, è possibile verificare che alcuni dei disegni sono stati emessi ed è presente un flag ✉️ nella colonna ✉️ **Emissione**.

Uno dei disegni emessi è stato modificato e la modifica è indicata dal flag ✉️!

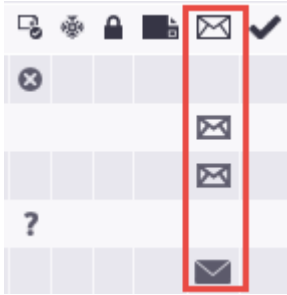



IS_ITEM

Utilizzarlo per controllare se un oggetto è un elemento. L'attributo restituisce 1 se l'oggetto è un elemento, in caso contrario restituisce 0.

IS_LOCKED

L'attributo `IS_LOCKED` indica se il disegno è bloccato. Questo attributo può essere utilizzato per aggiungere informazioni di **Gestione documenti** sul blocco nei report dei disegni. Il report restituisce il valore 1 se il disegno è bloccato e 0 se non è bloccato. Anche in **Gestione documenti** è presente una

colonna  **Blocca** per queste informazioni.

Nell'immagine riportata di seguito, è possibile verificare che due dei disegni sono bloccati (un flag  nella colonna  **Blocca**).

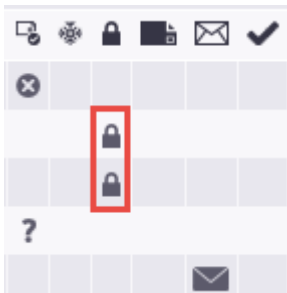

IS_LOFTED_PART

Utilizzare per controllare se un oggetto è un piatto lofted o una soletta lofted. È possibile, ad esempio, utilizzare questo attributo nei filtri. L'attributo restituisce 1 se l'oggetto è una parte lofted, in caso contrario restituisce 0.

IS_POLYBEAM

Utilizzare per verificare se una parte è una polybeam. L'attributo restituisce 1 se la parte è una polybeam, in caso contrario restituisce 0.

IS_POUR_BREAK_VALID

Utilizzare per controllare se un'interruzione getto è valida, e per trovare interruzioni getto non valide. Un'interruzione getto non valida non divide un oggetto getto completamente in due. L'attributo restituisce il valore 1 se l'interruzione getto è valida e 0 se l'interruzione getto non è valida.

Si veda anche

[XS_INVALID_POUR_BREAK_COLOR](#) (pagina 284)

IS_READY_FOR_ISSUE

L'attributo `IS_READY_FOR_ISSUE` indica se il disegno è stato contrassegnato come pronto per l'emissione in **Gestione documenti**. Questo attributo può essere utilizzato per aggiungere le informazioni di **Gestione documenti** sui disegni contrassegnati per l'emissione nei report dei disegni. Il report restituisce il valore 1 se il disegno è contrassegnato come pronto per l'emissione e 0 se non è pronto per l'emissione.

In **Gestione documenti** è presente una colonna  **Pronto per l'emissione** per queste informazioni. Se il disegno è stato contrassegnato, è presente un segno di spunta nella colonna.

✓	Pronto per l'emissione da
✓	user
✓	user

Per includere nel report l'utente che ha contrassegnato il disegno come pronto per l'emissione, utilizzare l'attributo [READY_FOR_ISSUE_BY](#) (pagina 580). Queste informazioni sono mostrate nella colonna **Pronto per l'emissione da** in **Gestione documenti**.

IS_REBARSET_BAR

Utilizzare per verificare se una barra d'armatura appartiene a un set di barre d'armatura. L'attributo restituisce 1 se la barra appartiene a un set di barre d'armatura, in caso contrario restituisce 0.

IS_SPIRAL_BEAM

Utilizzare per controllare se un oggetto è una trave spirale. È possibile, ad esempio, utilizzare questo attributo nei filtri. L'attributo restituisce 1 se l'oggetto è una trave spirale, in caso contrario restituisce 0.

2.10 Attributi template - L

LAP_xxx

Utilizzare i seguenti attributi di template per visualizzare le informazioni di sovrapposizione definite utilizzando un divisore set di barre d'armatura.

Attributo template	Descrizione
LAP_SIDE_START LAP_SIDE_END	Mostra il lato del giunto di sovrapposizione dal divisore all'inizio o alla fine della barra: Left, Right o Middle.

Attributo template	Descrizione
LAP_PLACEMENT_START LAP_PLACEMENT_END	Mostra se le barre di sovrapposizione sono parallele l'una all'altra o una sopra l'altra all'inizio o alla fine della barra.
LAP_LENGTH_START LAP_LENGTH_END	Mostra la lunghezza del giunto di sovrapposizione all'inizio o alla fine della barra.

Si veda anche

[Proprietà suddivisione \(pagina 646\)](#)

LAST

L'ultimo numero di revisione di un disegno (un intero).

LAST_APPROVED_BY

Le informazioni relative ad **Approvato da** dell'ultima consegna di un disegno nella finestra di dialogo **Gestione revisione**.

LAST_CHECKED_BY

Le informazioni relative a **Controllato Da** dell'ultima revisione nella finestra di dialogo **Gestione revisione**.

LAST_CREATED_BY

Le informazioni relative a **Creato da** dell'ultima revisione nella finestra di dialogo **Gestione revisione**.

LAST_DATE_APPROVED

Data di approvazione dell'ultima revisione di un disegno dalla finestra di dialogo **Gestione revisione**.

LAST_DATE_CHECKED

Le informazioni relative a **Controllato da - Data** dell'ultima revisione di un disegno nella finestra di dialogo **Gestione revisione**.

LAST_DATE_CREATE

Nei modelli dei disegni questo campo mostra la data dell'ultima revisione. Nelle liste `REVISIONE` mostra anche l'intera cronologia delle revisioni.

LAST_DELIVERY

Le informazioni relative alla **Consegna** dell'ultima revisione nella finestra di dialogo **Gestione revisione**.

LAST_DESCRIPTION

La **Descrizione** dell'ultima revisione nella finestra di dialogo **Gestione revisione**.

LAST_INFO1

Il testo **Info 1** dell'ultima revisione del disegno nella finestra di dialogo **Gestione revisione**.

LAST_INFO2

Il testo **Info 2** dell'ultima revisione del disegno nella finestra di dialogo **Gestione revisione**.

LAST_MARK

Nei modelli dei disegni questo campo mostra la marca dell'ultima revisione. Nelle liste `REVISIONE` mostra anche l'intera cronologia delle revisioni.

LAST_TEXT1...3

Nei modelli disegni questo campo mostra il testo dell'ultima revisione. Nelle liste REVISIONE mostra anche l'intera cronologia delle revisioni.

LAYER

Mostra le informazioni sui layer delle barre del set di barre d'armatura definite da [XS_REBARSET_REBAR_LAYER_FORMAT_STRING \(pagina 370\)](#).

Si veda anche

[LAYER_PREFIX \(pagina 561\)](#)

[LAYER_NUMBER \(pagina 561\)](#)

LAYER_NUMBER

Mostra il numero ordine di un layer barra del set di barre d'armatura.

È possibile definire i numeri di layer per interi [set di barre d'armatura \(pagina 634\)](#) o singoli [piani segmento \(pagina 639\)](#) oppure per singole barre di set di barre d'armatura utilizzando gli attributi utente dei [modificatori di proprietà \(pagina 639\)](#).

La marcatura dei layer inizia da 1. Minore è il numero layer, più il layer barre sarà vicino alla superficie di calcestruzzo.

Si veda anche

[LAYER_PREFIX \(pagina 561\)](#)

[LAYER \(pagina 561\)](#)

LAYER_PREFIX

Mostra il prefisso utilizzato per un layer di barre del set di barre d'armatura.

È possibile definire i prefissi dei layer di default di un modello nella finestra di dialogo **Opzioni**. È inoltre possibile definire prefissi layer barre per singoli [set di barre d'armatura \(pagina 634\)](#) utilizzando i relativi attributi utente o per singole barre dei set di barre d'armatura utilizzando gli attributi utente dei [modificatori di proprietà \(pagina 639\)](#).

Si veda anche

[LAYER_NUMBER](#) (pagina 561)

[LAYER](#) (pagina 561)

LEG_LENGTH_START, LEG_LENGTH_END

LEG_LENGTH_START mostra la lunghezza del primo segmento della barra d'armatura. LEG_LENGTH_END mostra la lunghezza dell'ultimo segmento della barra d'armatura.

Questi sono i valori immessi nelle caselle **Inizio** e **Fine** nelle proprietà **Barra d'armatura singola** o **Gruppo barre d'armatura** [Proprietà gruppo barre e barre d'armatura](#) (pagina 627) quando è selezionata l'opzione **Lunghezza ala**.

Si veda anche

[CONCRETE_COVER_START, CONCRETE_COVER_END](#) (pagina 526)

LENGTH

Mostra la lunghezza di un oggetto. Utilizzare con i seguenti tipi di contenuto:

- ANALYSIS_RIGID_LINK
- ANTIMATERIA
- ASSEMBLAGGIO
- BULLONI
- UNITA'_GETTO
- SMUSSO
- RETE
- PEZZO
- REBAR
- ASSEMBLAGGI_SIMILI
- UNITA'_DI_GETTO_SIMILI
- PARTI_SIMILI
- SINGLE_REBAR
- SINGLE_STRAND
- TREFOLI
- PIOLI

- SALDATURE

Prende in considerazione i tagli, gli adattamenti e gli offset finali di parti, assemblaggi e unità di getto.

LENGTH_GROSS

Mostra la lunghezza di assemblaggi, parti, e bulloni prima della realizzazione dei tagli.

LENGTH_MAX

Mostra la lunghezza massima di una barra d'armatura in un gruppo di barre d'armatura.

LENGTH_MIN

Mostra la lunghezza minima di una barra d'armatura in un gruppo di barre d'armatura.

LOCATION

Mostra la posizione immessa in **Proprietà progetto** in **File --> Proprietà progetto** .

LOCKED_BY

L'attributo `LOCKED_BY` indica chi ha bloccato un disegno. Se l'utente che ha bloccato il disegno ha eseguito l'accesso con Trimble Identity, viene fornito il nome account, altrimenti viene indicato il nome utente. Questo attributo può essere utilizzato per aggiungere le informazioni di **Gestione documenti** sull'utente che ha bloccato il disegno dei report dei disegni. Anche in **Gestione documenti** è presente una colonna **Bloccato da** per queste informazioni. La

colonna **Blocca**  presenta un flag quando un disegno è bloccato.

LONG_HOLE_X

Mostra il valore della casella **Foro asolato in X** nelle proprietà dei bulloni. Vedere anche [DIAMETER_X \(pagina 540\)](#).

LONG_HOLE_Y

Mostra il valore della casella **Foro asolato in Y** nelle proprietà dei bulloni. Vedere anche [DIAMETER_Y \(pagina 540\)](#).

LOT_NUMBER

Mostra il numero del lotto a cui appartiene l'assemblaggio.

LOT_NAME

Mostra il nome del lotto a cui appartiene l'assemblaggio.

2.11 Attributi template - M

MAIN_PART

Mostra 1 per indicare le parti principali degli assemblaggi e 0 per tutti gli altri oggetti. Può essere utilizzato per l'ordinamento.

Per visualizzare una parte principale o un assemblaggio in alto nelle liste delle parti:

1. Nell'Editor di template, aggiungere il campo del valore `MAIN_PART` nella riga `PART`.
2. Impostare **Ordine** su **Discendente** e nascondere il campo nell'output (se necessario) nella finestra di dialogo **Proprietà Campi Valore**.
3. Trascinare il campo `MAIN_PART`, in modo che risulti il primo nell'ordinamento di **Browser dei Contenuti**.

MAJOR_AXIS_LENGTH_1 ... 2

Mostra le lunghezze massime degli assi di un profilo rastremato. Qui di seguito d1 è la lunghezza massima dell'asse maggiore, length 1 e d2 è la lunghezza dell'asse maggiore 2 nel profilo parametrico EPD.

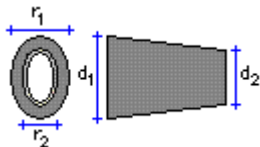

Si veda anche

[PROFILE \(pagina 577\)](#)

MARK

Nei modelli dei disegni questo campo mostra la marca dell'ultima revisione. Nelle liste **REVISIONE** mostra anche l'intera cronologia delle revisioni. La marca di revisione della revisione immessa nella finestra di dialogo **Gestione revisione**.

MATERIAL

Mostra il nome del materiale per le parti. Mostra il materiale della parte principale dell'assemblaggio per gli assemblaggi. Mostra la classe immessa nella finestra di dialogo **Catalogo bulloni assemblati** per i bulloni.

MATERIAL_TYPE

Mostra il tipo di materiale di assemblaggi o parti.

Il catalogo materiali contiene i seguenti tipi di materiali predefiniti:

- ACCIAIO
- CALCESTRUZZO
- BARRA D'ARMATURA
- LEGNO
- MISCELLANEE

MESH_POS

Mostra la posizione di una rete come definita dall'opzione avanzata [XS_REBAR_POSITION_NUMBER_FORMAT_STRING](#) (pagina 364).

MINOR_AXIS_LENGTH_1 ... 2

Mostra le dimensioni (lunghezza asse minore) di un profilo rastremato. Di seguito, r_1 è la lunghezza dell'asse minore 1 e r_2 è la lunghezza dell'asse minore 2 nel profilo parametrico EPD.

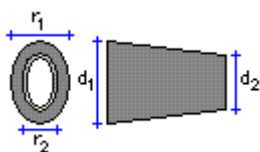

Si veda anche

[PROFILE](#) (pagina 577)

MODEL

Mostra il nome del modello.

MODEL_PATH

È possibile utilizzare l'attributo template `MODEL_PATH` in tutti i tipi di contenuto per trovare il percorso al modello corrente, ad esempio
`C:\TeklaStructuresModels\New Model 1\`.

MODEL_TOTAL

Mostra il numero di oggetti simili in un modello (p.e. quelli con la stessa marca di posizione).

MODULUS_OF_ELASTICITY

Mostra il modulo di elasticità di un materiale dal catalogo materiali.

MOMENT_OF_INERTIA_X

Mostra il momento d'inerzia attorno all'asse di riferimento x-x di una sezione trasversale. Il momento d'inerzia è conosciuto anche come momento secondario dell'area.

Si veda anche

[PROFILE \(pagina 577\)](#)

MOMENT_OF_INERTIA_Y

Mostra il momento d'inerzia attorno all'asse di riferimento y-y di una sezione trasversale. Il momento d'inerzia è conosciuto anche come momento secondario dell'area.

Si veda anche

[PROFILE \(pagina 577\)](#)

moment1, moment2

Mostra i valori immessi nella casella **Momento, M** della scheda **Codici d'estremità** nella finestra di dialogo degli attributi utente della parte. `moment1` mostra il valore nella casella **Inizio** e `moment2` nella casella **Fine**.

MORTAR_VOLUME

Mostra il volume di malta utilizzato nei rivestimenti.

2.12 Attributi template - N

NAME

Il nome dell'oggetto. Se l'oggetto non possiede un nome, viene ricercato nel livello successivo.

In relazione al tipo di contenuto, mostra:

Tipo di contenuto	Descrizione
ASSEMBLAGGI	Il nome parte principale dell'assemblaggio, progetto, fase oppure disegno.
BULLONI	Il nome bullone dal catalogo bulloni. Nome dado, rondella, fase, oppure progetto.
CAST UNIT	Il nome progetto, parte principale, fase oppure disegno
CONNESSIONI	Il nome della connessione che appare nella barra del titolo del box di dialogo delle proprietà corrispondenti. Nome del progetto.
DISEGNI	Il nome completo del disegno, compreso il tipo di disegno (A, W, C, G, M). Il nome progetto.
FORI	Il nome bullone, dado, rondella, fase, o progetto.
MESH	Il nome della mesh, oppure il nome progetto.
DADI	Il nome dado, o bullone, rondella, progetto o fase.
PARTI	Il nome inserito nel box di dialogo delle proprietà della parte. Il nome fase, parte principale assemblaggio, disegno o progetto.
ARMATURE	Il nome delle barre d'armatura. Il nome fase o progetto.
PIOLI	Il nome piolo. Il nome progetto o fase.
RIVESTIMENTI	Nome del rivestimento definito nel file <code>product_finishes.dat</code> . Il nome progetto.
RONDELLE	Il nome rondella dal catalogo bulloni. Il nome bullone, dado, progetto o fase.

NAME_BASE

Mostra il nome del disegno.

NEUTRAL_AXIS_LOCATION_ELASTIC_X

Mostra la posizione dell'asse neutro elastico.

Si veda anche

[PROFILE \(pagina 577\)](#)

NEUTRAL_AXIS_LOCATION_ELASTIC_Y

Mostra la posizione dell'asse neutro elastico.

Si veda anche

[PROFILE \(pagina 577\)](#)

NEUTRAL_AXIS_LOCATION_PLASTIC_X

Mostra la posizione dell'asse neutro plastico.

Si veda anche

[PROFILE \(pagina 577\)](#)

NEUTRAL_AXIS_LOCATION_PLASTIC_Y

Mostra la posizione dell'asse neutro plastico.

Si veda anche

[PROFILE \(pagina 577\)](#)

NORMALIZED_WARPING_CONSTANT

Mostra la costante di ingobbamento di un profilo.

Si veda anche

[PROFILE \(pagina 577\)](#)

NUMBER, NUMBER#1, NUMBER #2

NUMBER mostra il numero di revisione nella casella **N. rev.** della finestra di dialogo **Gestione revisione**.

NUMBER#1 mostra il numero totale di oggetti in una lista. Mostra il numero totale di parti e bulloni per un assemblaggio per tipi di liste ASSEMBLY, ASSEMBLY_BOLT, ASSEMBLY_PART e ASSEMBLY_ALL, se l'oggetto fa parte di un assemblaggio nella lista.

NUMBER#2 mostra il numero di progetto come testo.

NUMBER_IN_DRAWING

L'attributo NUMBER_IN_DRAWING mostra il numero di tutte le barre d'armatura in un disegno con lo stesso numero posizione. Le barre d'armatura delle parti adiacenti vengono ignorate. Pertanto, utilizzare NUMBER_IN_DRAWING solo nelle marche dell'armatura principale e non nelle marche dell'armatura adiacente visibile.

se si include l'attributo NUMBER_IN_DRAWING in un elemento della marca d'armatura, si ottiene il numero di tutte le barre d'armatura nel disegno che hanno lo stesso numero posizione. Per le reti, NUMBER_IN_DRAWING restituisce il numero di reti simili.

NUMBER_IN_DRAWING funziona nelle note associative e nelle marche d'armatura, ma non funziona nei filtri.

Si veda anche

[NUMBER_VISIBLE \(pagina 571\)](#)

NUMBER_IN_PHASE(X)

Restituisce la quantità di assemblaggi nella fase X. Il risultato è lo stesso dell'attributo di template NUMBER ma per fase.

È inoltre possibile utilizzare l'attributo di template PHASE e la funzione GetValue anziché un numero nell'attributo di template.

Esempio

```
GetValue("NUMBER_IN_PHASE(GetValue("PHASE"))")
```

NUMBER_OF_BARS_IN_GROUP

Mostra il numero di barre d'armatura in un gruppo di barre.

Utilizzare con la riga tipo di contenuto `SINGLE_REBAR` come segue:

```
REBAR.NUMBER_OF_BARS_IN_GROUP
```

Si veda anche

[WEIGHT_TOTAL_IN_GROUP](#) (pagina 606)

NUMBER_OF_TILE_TYPES

Restituisce il numero di mattonelle utilizzate in una serie di mattonelle. Ad esempio, la serie **A canestro** è costituita da otto mattonelle, pertanto l'attributo di template restituisce 8 per il trattamento superficiale di mattonelle la cui serie è di tipo **A canestro**.

NUMBER_VISIBLE

Se aggiunto nella marca del gruppo di barre d'armatura, nella vista viene indicato il numero di barre d'armatura visibili. Si tratta di un attributo template contestuale.

2.13 Attributi template - O

OBJECT

Mostra le informazioni sul progetto immesse nella casella **Oggetto** nel **menu File --> Proprietà progetto** .

OBJECT_DESCRIPTION

Mostra il tipo di oggetto ed il suo ID. Di seguito alcuni esempi:

- PART 780*380 Id: 227
- ASSEMBLY Id: 144

- MESH Id: 946

Gli ID degli oggetti sono temporanei e possono cambiare quando, ad esempio, si riapre un modello o si utilizza il comando di lettura in Tekla Model Sharing.

OBJECT_LOCKED

Mostra lo stato dell'attributo utente **Blocco**.

Si veda anche

[ASSEMBLY.OBJECT_LOCKED \(pagina 509\)](#)

[ASSEMBLY.OWNER_ORGANIZATION \(pagina 509\)](#)

[ASSEMBLY.LOCK_PERMISSION \(pagina 509\)](#)

[XS_OBJECTLOCK_DEFAULT \(pagina 328\)](#)

ORIGIN_X, ORIGIN_Y, ORIGIN_Z

È possibile ottenere informazioni sulle coordinate globali dell'origine di una connessione attraverso i template. I campi sono denominati ORIGIN_X, ORIGIN_Y e ORIGIN_Z.

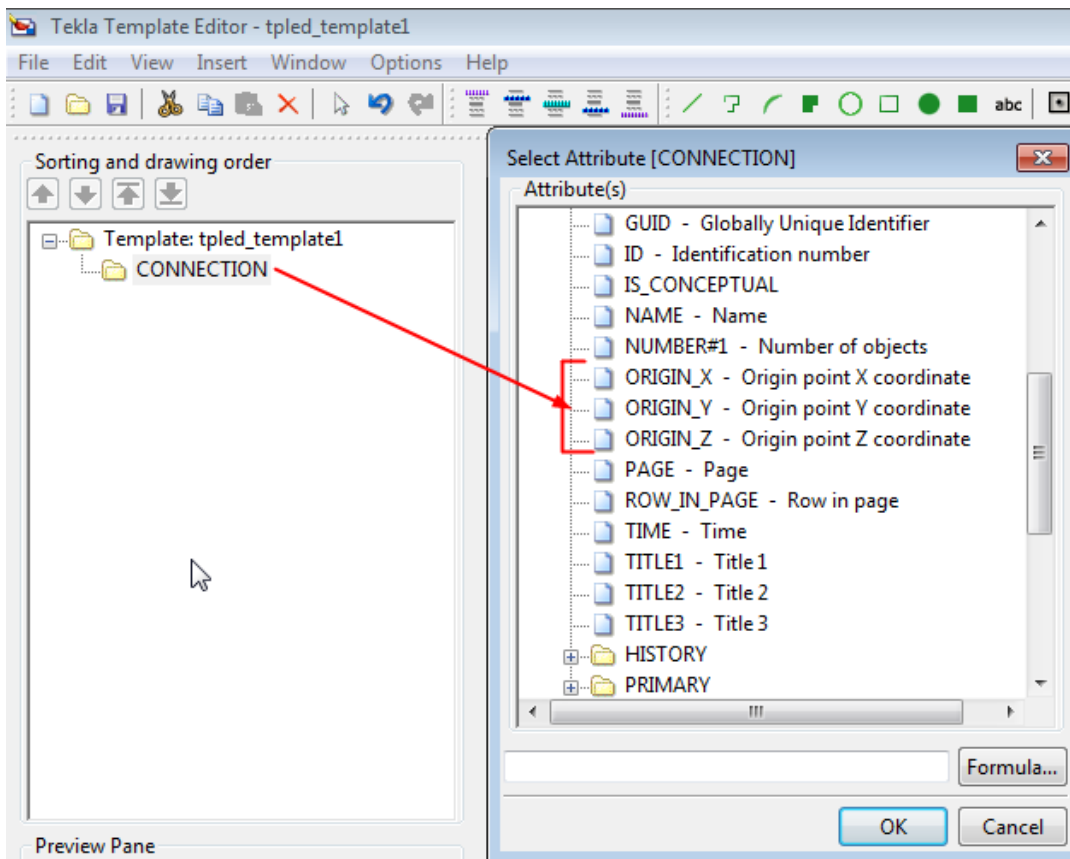

OBJECT_TYPE

Il tipo di oggetto. I file del messaggio contengono le traduzioni di queste stringhe (numeri 576 - 587).

Di seguito sono riportati i tipi di oggetti:

- POINT
- PART
- JOINT
- FITTING
- SCREW
- ANTI-MATERIAL
- CUT

- WELDING
- ASSEMBLY
- DRAWING
- PROJECT
- OBJECT

OWNER

Mostra il proprietario dell'oggetto con il formato domain/user.

2.14 Attributi template - P

PAGE

Il numero di pagina corrente.

PART_POS

La marca di posizione delle parti. Mostra una cella vuota per tutti gli altri oggetti.

Mostra la marca della parte principale dell'assemblaggio per assemblaggi, parti, e bulloni. Per tutti gli altri oggetti il campo risulta vuoto.

PART_PREFIX

Mostra il prefisso della parte, definito nelle proprietà della parte.

Per ulteriori informazioni sulle serie di marcatura, vedere .

PART_SERIAL_NUMBER

Mostra la marca della parte senza prefisso né separatore.

PART_START_NUMBER

Mostra la marca iniziale della parte.

Si veda anche

PCS

Mostra il numero di barre in un gruppo di barre d'armatura.

PERIMETER

L'attributo template `PERIMETER` fornisce il perimetro delle solette in calcestruzzo o dei piatti poligonali. Nell'Editor template il tipo di contenuto di questo attributo template è `PART.PERIMETER`. Può essere utilizzato sia nei template testuali che nei template grafici.

`PERIMETER` può inoltre essere utilizzato per calcolare l'area della cassaforma e per i take-off.

PHASE

Il numero della fase a cui l'oggetto appartiene.

Per visualizzare il nome della fase, utilizzare il campo `PHASE.NAME`.

PLASTIC_MODULUS_X

Mostra il modulo plastico dell'asse di riferimento x-x di una sezione trasversale. Conosciuto come primo momento dell'area.

Si veda anche

[PROFILE \(pagina 577\)](#)

PLASTIC_MODULUS_Y

Mostra il modulo plastico dell'asse di riferimento y-y di una sezione trasversale. Conosciuto come primo momento dell'area.

Si veda anche

[PROFILE \(pagina 577\)](#)

PLATE_DENSITY

Mostra la densità del materiale di un piatto (kg/m3).

PLATE_THICKNESS

Mostra lo spessore di un piatto (mm) se la proprietà **Spessore piatto** del profilo è definita nel catalogo profili. Ad esempio, funziona per sezioni cave rettangolari e circolari e per alcuni profili CC che non hanno spessori diversi per flange e anima. Questo attributo non funziona per i profili piatti, poiché non è presente uno **Spessore piatto** che si possa definire nelle proprietà del profilo.

Si veda anche

[PROFILE \(pagina 577\)](#)

PLOTFILE

Mostra il nome del file DG del disegno. Utilizzare solo nelle tabelle e nei report dei disegni.

Si veda anche

[XS_DRAWING_PLOT_FILE_NAME_A \(pagina 208\)](#)

[XS_DRAWING_PLOT_FILE_NAME_C \(pagina 212\)](#)

[XS_DRAWING_PLOT_FILE_NAME_W \(pagina 209\)](#)

[XS_DRAWING_PLOT_FILE_NAME_G \(pagina 210\)](#)

[XS_DRAWING_PLOT_FILE_NAME_M \(pagina 211\)](#)

POISSONS_RATIO

Mostra il coefficiente di Poisson (proprietà di analisi) del materiale.

POLAR_RADIUS_OF_GYRATION

Mostra il raggio d'inerzia polare (proprietà di analisi) di un profilo.

Si veda anche

[PROFILE \(pagina 577\)](#)

POSTAL_BOX

Mostra la casella postale immessa in **Proprietà progetto** in **File --> Proprietà progetto** .

POSTAL_CODE

Mostra il codice postale immesso in **Proprietà progetto** in **File --> Proprietà progetto** .

PRELIM_MARK

Mostra l'attributo utente **Marca preliminare**.

Per ulteriori informazioni sulle marche preliminari, vedere .

PROFILE

Mostra il nome del profilo della parte, oppure il profilo della parte principale in un assemblaggio oppure nell'entità gettate. E' possibile visualizzare gli attributi dei profili anche nei template e nei report:

Nell'Editor Template, aprire la finestra di dialogo **Seleziona attributi** e selezionare gli attributi PROFILE.* per il tipo di contenuto selezionato:

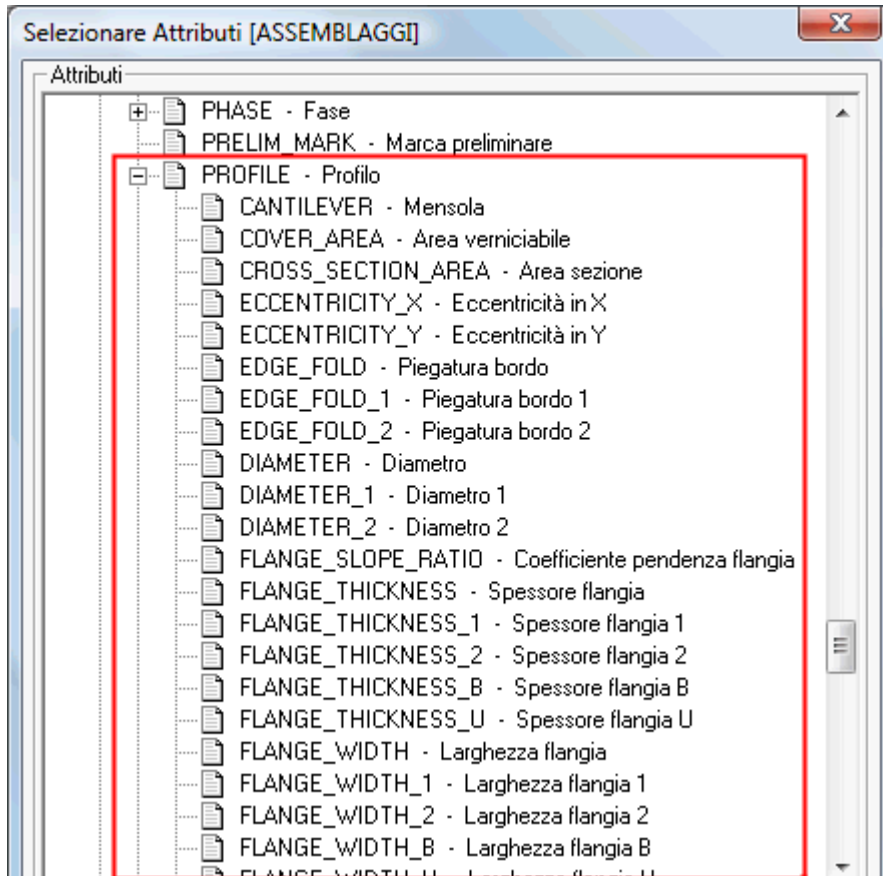

Per esempio, MAINPART.PROFILE.HEIGHT con il tipo di contenuto ASSEMBLAGGI, mostra l'altezza del profilo della parte principale nell'assemblaggio.

PROFILE_DENSITY

Mostra la densità del profilo del materiale (kg/m3).

PROFILE_TYPE

Il tipo di profilo della parte. I tipi predefiniti in Tekla Structures sono conformi alla documentazione DSTV-NC. Sono definiti (numero messaggio 588 - 599) nel file di messaggi `by_number.ail` all'interno della cartella `..\Tekla Structures\<version>\messages`. Nella seguente tabella è mostrato il

rapporto tra messaggi, profili in Tekla Structures e tipi di profili DSTV-NC definiti nei messaggi.

Profili Tekla Structures	Numero di messaggio	Mostra il tipo di profilo DSTV-NC
Profili ad I	588	I
Profili ad L	589	L
Profili ad U	591	U
Piatti	592	B
Barre circolari	593	RU
Tubi circolari	594	RO
Tubi rettangolari	595	M
Profili CC	596	C
Profili a T	597	T
Piatti poligonali	598	B
Piatti piegati	599	B
Profili a Z e tutti gli altri tipi di profili	590	Z

PROFILE_WEIGHT

Il peso di una parte. Per i profili Tekla Structures calcola il peso utilizzando i valori di peso per unità di lunghezza e peso/m nel catalogo profili. Se il peso/m non è definito nel catalogo profili, questo campo funzionerà come [WEIGHT_NET \(pagina 604\)](#) utilizzando, però, il valore della densità del piatto (peso proprio per piatti) presente nel catalogo materiali invece della densità del profilo.

PROFILE_WEIGHT_NET

Il peso netto di una parte. Per i profili Tekla Structures calcola il peso utilizzando i valori di lunghezza e peso/m nel catalogo profili. Le linee di taglio non influenzano il valore della lunghezza, che viene calcolato con la linea centrale adattata. Per tutti gli altri oggetti questo campo funziona allo stesso modo di [WEIGHT_NET \(pagina 604\)](#).

PROJECT_COMMENT

Mostra il valore immesso nella casella **Commento Progetto** della finestra di dialogo degli attributi utente del progetto nel **menu File --> Proprietà progetto --> Attributi utente** .

PROJECT_USERFIELD_1 ... 8

Mostra il valore dell'attributo utente del progetto definibile nelle caselle **Campo utente 1, Campo utente 2** e così via della scheda **Parametri** nella finestra di dialogo degli attributi utente del progetto (**menu File --> Proprietà progetto --> Attributi utente**).

2.15 Attributi template - R

RADIUS

Il valore **Raggio** di una trave curva.

RADIUS_OF_GYRATION_X

Mostra il raggio d'inerzia x (proprietà di analisi) di un profilo.

Si veda anche

[PROFILE \(pagina 577\)](#)

RADIUS_OF_GYRATION_Y

Mostra il raggio d'inerzia y (proprietà di analisi) di un profilo.

Si veda anche

[PROFILE \(pagina 577\)](#)

READY_FOR_ISSUE_BY

L'attributo `READY_FOR_ISSUE_BY` indica l'utente che ha contrassegnato un disegno come pronto per l'emissione. Questo attributo può essere utilizzato per aggiungere le informazioni di **Gestione documenti** su chi ha contrassegnato il disegno come pronto per l'emissione nei report dei disegni. Tali informazioni possono essere verificate nella colonna **Pronto per l'emissione da**.

Per includere in un report informazioni che indicano se il disegno è stato contrassegnato come pronto per l'emissione, utilizzare l'attributo [IS_READY_FOR_ISSUE](#) (pagina 557).

REBAR_MESH_LEFT_OVERHANG_CROSS

Mostra le estensioni delle barre trasversali sulle barre longitudinali esterne a sinistra.

Si veda anche

[Proprietà delle reti d'armatura personalizzate \(pagina 631\)](#)

REBAR_MESH_LEFT_OVERHANG_LONG

Mostra le estensioni delle barre longitudinali sulle barre trasversali esterne a sinistra.

Si veda anche

[Proprietà delle reti d'armatura personalizzate \(pagina 631\)](#)

REBAR_MESH_RIGHT_OVERHANG_CROSS

Mostra le estensioni delle barre trasversali sulle barre longitudinali esterne a sinistra.

Si veda anche

[Proprietà delle reti d'armatura personalizzate \(pagina 631\)](#)

REBAR_MESH_RIGHT_OVERHANG_LONG

Mostra le estensioni delle barre longitudinali sulle barre trasversali esterne a destra.

Si veda anche

[Proprietà delle reti d'armatura personalizzate \(pagina 631\)](#)

REBAR_POS

Mostra la marcatura di una barra d'armatura come definito da [XS_REBAR_POSITION_NUMBER_FORMAT_STRING \(pagina 364\)](#).

Per le barre d'armatura nei gruppi di barre rastremate nei set di barre d'armatura, il formato `REBAR_POS` è definito da [XS_REBARSET_TAPERED_REBAR_POSITION_NUMBER_FORMAT_STRING \(pagina 375\)](#) e, se questo non è impostato, da [XS_REBAR_POSITION_NUMBER_FORMAT_STRING \(pagina 364\)](#).

Si veda anche

[GROUP_POS \(pagina 548\)](#)

REFERENCE_ASSEMBLY

Mostra elenco informazioni sul livello di assemblaggio dei modelli di riferimento nei report e template.

I seguenti attributi sono legati al tipo di contenuto in `contentattributes_global.lst`:

```

// -----
// REFERENCE_ASSEMBLY - reference model assembly
// -----
REFERENCE_ASSEMBLY = NAME
REFERENCE_ASSEMBLY = BOUNDING_BOX_MIN_X
REFERENCE_ASSEMBLY = BOUNDING_BOX_MIN_Y
REFERENCE_ASSEMBLY = BOUNDING_BOX_MIN_Z
REFERENCE_ASSEMBLY = BOUNDING_BOX_MAX_X
REFERENCE_ASSEMBLY = BOUNDING_BOX_MAX_Y
REFERENCE_ASSEMBLY = BOUNDING_BOX_MAX_Z

// Logical building area attributes
REFERENCE_ASSEMBLY = LOGICAL_BUILDING_AREA.ID
REFERENCE_ASSEMBLY = LOGICAL_BUILDING_AREA.NAME
REFERENCE_ASSEMBLY = LOGICAL_BUILDING_AREA.GUID
REFERENCE_ASSEMBLY = LOGICAL_BUILDING_AREA.DEFINITION_NAME
REFERENCE_ASSEMBLY = LOGICAL_BUILDING_AREA.HIERARCHY_LEVEL
REFERENCE_ASSEMBLY = LOGICAL_BUILDING_AREA.LBA_SITE
REFERENCE_ASSEMBLY = LOGICAL_BUILDING_AREA.LBA_BUILDING
REFERENCE_ASSEMBLY = LOGICAL_BUILDING_AREA.LBA_SECTION
REFERENCE_ASSEMBLY = LOGICAL_BUILDING_AREA.LBA_STOREY

// Building object types hierarchy
REFERENCE_ASSEMBLY = OBJECT_TYPES.ID
REFERENCE_ASSEMBLY = OBJECT_TYPES.NAME
REFERENCE_ASSEMBLY = OBJECT_TYPES.GUID
REFERENCE_ASSEMBLY = OBJECT_TYPES.DEFINITION_NAME
REFERENCE_ASSEMBLY = OBJECT_TYPES.HIERARCHY_LEVEL
REFERENCE_ASSEMBLY = OBJECT_TYPES.ROOT_DEFINITION_NAME
//Project attributes
REFERENCE_ASSEMBLY = PROJECT.ADDRESS
REFERENCE_ASSEMBLY = PROJECT.BUILDER
REFERENCE_ASSEMBLY = PROJECT.DATE_END
REFERENCE_ASSEMBLY = PROJECT.DATE_START
REFERENCE_ASSEMBLY = PROJECT.DESCRPTION
REFERENCE_ASSEMBLY = PROJECT.DESIGNER
REFERENCE_ASSEMBLY = PROJECT.INFO1
REFERENCE_ASSEMBLY = PROJECT.INFO2
REFERENCE_ASSEMBLY = PROJECT.MODEL
REFERENCE_ASSEMBLY = PROJECT.NAME
REFERENCE_ASSEMBLY = PROJECT.NUMBER#2
REFERENCE_ASSEMBLY = PROJECT.OBJECT

```

I seguenti attributi utente sono legati al tipo di contenuto in contentattributes_userdefined.lst:

```

REFERENCE_ASSEMBLY = USERDEFINED.subref_description
REFERENCE_ASSEMBLY = USERDEFINED.OBJECT_LOCKED
REFERENCE_ASSEMBLY = USERDEFINED.subref_info_string
REFERENCE_ASSEMBLY = USERDEFINED.subref_logical_name
REFERENCE_ASSEMBLY = USERDEFINED.[workflow].DESIGN_CHECKED_BY
REFERENCE_ASSEMBLY = USERDEFINED.[workflow].DESIGN_COMMENT
REFERENCE_ASSEMBLY = USERDEFINED.[workflow].DESIGN_ASSIGNED_TO
REFERENCE_ASSEMBLY = USERDEFINED.[workflow].DESIGN_CODE
REFERENCE_ASSEMBLY = USERDEFINED.[workflow].PLANS_STATUS
REFERENCE_ASSEMBLY = USERDEFINED.[workflow].DESIGN_CHECK_DATE
REFERENCE_ASSEMBLY = USERDEFINED.[workflow].PLANNED_START_D
REFERENCE_ASSEMBLY = USERDEFINED.[workflow].PLANNED_END_D
REFERENCE_ASSEMBLY = USERDEFINED.[workflow].ACTUAL_START_D
REFERENCE_ASSEMBLY = USERDEFINED.[workflow].ACTUAL_END_D
REFERENCE_ASSEMBLY = USERDEFINED.[workflow].FABRICATION_CODE
REFERENCE_ASSEMBLY = USERDEFINED.[workflow].DELIVERY_NUMBER
REFERENCE_ASSEMBLY = USERDEFINED.[workflow].PACKAGE_NUMBER
REFERENCE_ASSEMBLY = USERDEFINED.[workflow].SHIPMENT_NUMBER
REFERENCE_ASSEMBLY = USERDEFINED.[workflow].FABRICATION_STATUS
REFERENCE_ASSEMBLY = USERDEFINED.[workflow].PLANNED_START_F
REFERENCE_ASSEMBLY = USERDEFINED.[workflow].PLANNED_END_F
REFERENCE_ASSEMBLY = USERDEFINED.[workflow].ACTUAL_START_F
REFERENCE_ASSEMBLY = USERDEFINED.[workflow].ACTUAL_END_F
REFERENCE_ASSEMBLY = USERDEFINED.[workflow].ERECTION_CODE
REFERENCE_ASSEMBLY = USERDEFINED.[workflow].ERECTION_COMMENT
REFERENCE_ASSEMBLY = USERDEFINED.[workflow].ERECTION_STATUS
REFERENCE_ASSEMBLY = USERDEFINED.[workflow].CIP_STATUS
REFERENCE_ASSEMBLY = USERDEFINED.[workflow].PLANNED_START_E
REFERENCE_ASSEMBLY = USERDEFINED.[workflow].PLANNED_END_E
REFERENCE_ASSEMBLY = USERDEFINED.[workflow].ACTUAL_START_E
REFERENCE_ASSEMBLY = USERDEFINED.[workflow].ACTUAL_END_E

```

Si veda anche

REFERENCE_MODEL

Elenca i modelli di riferimento nei report.

REFERENCE_MODEL_OBJECT

Elenca gli oggetti del modello di riferimento nei report.

REGION

Mostra la regione immessa in **Proprietà progetto** in **File --> Proprietà progetto** .

ROUNDING_RADIUS, ROUNDING_RADIUS_1 ... 2

Mostra i diversi raggi di arrotondamento dei profili. Di seguito un esempio con un raggio di arrotondamento 1 e 2 per un profilo ad I specifico:

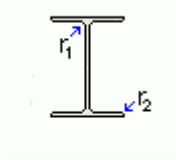

Si veda anche

[PROFILE \(pagina 577\)](#)

ROW_IN_PAGE

Produce un numero incrementale iniziando dall'1 all'inizio di ciascuna nuova pagina. Utilizzare in report e template.

Esempio

Può essere utilizzato insieme al campo `PAGE` per inserire nel modello dei disegni informazioni sulla pagina o sulla riga. Impostare **Tipo** su **Testo** ed immettere la seguente definizione di campo nelle proprietà del campo Testo:

```
=%PAGE% %/% %ROW_IN_PAGE%
```

2.16 Attributi template - S

SCALE1...5

Utilizzare questi campi per visualizzare le scale delle viste disegno. I valori decimali vengono arrotondati all'intero più vicino. Utilizzabile solo nelle tabelle disegni.

SCHED_FAB_DATE

Mostra il valore selezionato nel campo **Costruzione pianificata** nella scheda **Stato** della finestra di dialogo degli attributi utente della parte.

SCREW_HOLE_DIAMETER_X

Mostra la lunghezza di un foro a vite nella direzione x (diametro foro + [LONG_HOLE_X \(pagina 563\)](#)).

SCREW_HOLE_DIAMETER_Y

Mostra la lunghezza di un foro a vite nella direzione y (diametro foro + [LONG_HOLE_Y \(pagina 564\)](#)).

SECTION_MODULUS_X, SECTION_MODULUS_Y

Mostra il modulo della sezione (proprietà di analisi) di un profilo.

Si veda anche

[PROFILE \(pagina 577\)](#)

SHAPE

Mostra il tipo di piegatura della barra d'armatura specifico dell'environment.

SHAPE_INTERNAL

Mostra il tipo di piegatura interna di Tekla Structures per una barra d'armatura, ad esempio 2_1.

Si veda anche

SHEAR_CENTER_LOCATION

Mostra la posizione del centro di taglio (proprietà di analisi) di un profilo.

Si veda anche

[PROFILE \(pagina 577\)](#)

shear1, shear2

Mostra i valori immessi nella casella **Taglio, V** della scheda **Codici d'estremità** nella finestra di dialogo degli attributi utente della parte. `shear1` mostra il valore nella casella **Inizio** e `shear2` nella casella **Fine**.

SHOP_ISSUE

Mostra il valore selezionato nel campo **Piani effettivi** nella scheda **Stato** della finestra di dialogo degli attributi utente della parte o nella finestra di dialogo delle proprietà dell'assemblaggio.

SHOPSTATUS

Mostra il valore selezionato nella lista **Stato di costruzione** nella scheda **Stato** della finestra di dialogo degli attributi utente della parte o nella finestra di dialogo delle proprietà dell'assemblaggio.

SIMILAR_TO_MAIN_PART

Restituisce 1 se la marca di posizione assegnata alla parte è la stessa già assegnata alla parte principale nell'assemblaggio.

Per visualizzare la parte principale di un assemblaggio all'inizio dell'elenco delle parti:

1. Nell'Editor di template, aggiungere il campo del valore `SIMILAR_TO_MAIN_PART` nella riga `PART`.
2. Impostare **Ordine** su **Discendente** e nascondere il campo nell'output (se necessario) nella finestra di dialogo **Proprietà Campi Valore**.
3. Trascinare il campo `SIMILAR_TO_MAIN_PART` in modo che risulti il primo dell'elenco nel **Browser dei Contenuti**.

SITE_WORKSHOP

Per i bulloni questo campo mostra le informazioni del tipo di assemblaggio in una stringa (Cantiere oppure Officina). I file dei messaggi (466 e 467) contengono le traduzioni di queste stringhe.

Per i pioli questo campo mostra le informazioni del tipo di assemblaggio in una stringa (Cantiere oppure Officina).

SIZE

Mostra le dimensioni del disegno (p.e. 210x297). Disponibile solo per un utilizzo nei template e report disegni.

SORT_OF_E_x_Cw_PER_G_x_J

Mostra il valore $\sqrt{ECw/GJ}$, proprietà di analisi di un profilo.

Si veda anche

[PROFILE \(pagina 577\)](#)

SPIRAL_ROTATION_ANGLE

Mostra l'angolo totale +/- della rotazione di una trave spirale.

Ad esempio: (+)720.00 = 2 giri completi di rotazione in senso antiorario.

SPIRAL_ROTATION_AXIS_xxx

- SPIRAL_ROTATION_AXIS_BASE_POINT_X
- SPIRAL_ROTATION_AXIS_BASE_POINT_Y
- SPIRAL_ROTATION_AXIS_BASE_POINT_Z
- SPIRAL_ROTATION_AXIS_BASE_POINT_X_PROJECT
- SPIRAL_ROTATION_AXIS_BASE_POINT_Y_PROJECT
- SPIRAL_ROTATION_AXIS_BASE_POINT_Z_PROJECT
- SPIRAL_ROTATION_AXIS_BASE_POINT_X_BASEPOINT
- SPIRAL_ROTATION_AXIS_BASE_POINT_Y_BASEPOINT
- SPIRAL_ROTATION_AXIS_BASE_POINT_Z_BASEPOINT
- SPIRAL_ROTATION_AXIS_BASE_POINT_X_IN_WORK_PLANE
- SPIRAL_ROTATION_AXIS_BASE_POINT_Y_IN_WORK_PLANE
- SPIRAL_ROTATION_AXIS_BASE_POINT_Z_IN_WORK_PLANE
- SPIRAL_ROTATION_AXIS_UP_POINT_X
- SPIRAL_ROTATION_AXIS_UP_POINT_Y
- SPIRAL_ROTATION_AXIS_UP_POINT_Z

- SPIRAL_ROTATION_AXIS_UP_POINT_X_PROJECT
- SPIRAL_ROTATION_AXIS_UP_POINT_Y_PROJECT
- SPIRAL_ROTATION_AXIS_UP_POINT_Z_PROJECT
- SPIRAL_ROTATION_AXIS_UP_POINT_X_BASEPOINT
- SPIRAL_ROTATION_AXIS_UP_POINT_Y_BASEPOINT
- SPIRAL_ROTATION_AXIS_UP_POINT_Z_BASEPOINT
- SPIRAL_ROTATION_AXIS_UP_POINT_X_IN_WORK_PLANE
- SPIRAL_ROTATION_AXIS_UP_POINT_Y_IN_WORK_PLANE
- SPIRAL_ROTATION_AXIS_UP_POINT_Z_IN_WORK_PLANE

Mostra l'asse centrale della trave spirale utilizzando 2 punti. La direzione dell'asse di rotazione è calcolata da tali punti.

SPIRAL_TOTAL_RISE

Mostra la distanza tra il punto iniziale e il punto finale della trave spirale lungo l'asse z del sistema di coordinate.

SPIRAL_TWIST_END

Mostra l'angolo di torsione +/- del profilo della trave spirale all'estremità della parte. Il valore di default è 0.00

SPIRAL_TWIST_START

Mostra l'angolo di torsione +/- del profilo della trave spirale all'inizio della parte. Il valore di default è 0.00

SUPPLEMENT_PART_WEIGHT

Mostra il peso delle parti supplementari. SUPPLEMENT_PART_WEIGHT = il peso dell'intero assemblaggio meno il peso della parte principale.

Vedere anche [WEIGHT \(pagina 602\)](#).

START_X

Mostra le coordinate dei punti di creazione delle parti.

START_Y

Vedere [START_X \(pagina 589\)](#).

START_Z

Vedere [START_X \(pagina 589\)](#).

STATICAL_MOMENT_Qf

Mostra il momento statistico della flangia.

Si veda anche

[PROFILE \(pagina 577\)](#)

STATICAL_MOMENT_Qw

Mostra il momento statistico dell'anima.

Si veda anche

[PROFILE \(pagina 577\)](#)

STIFFENER_DIMENSION

Indica la dimensione di irrigidimento di un profilo.

Si veda anche

[STIFFENER_DIMENSION_1 ... 3 \(pagina 590\)](#)

[PROFILE \(pagina 577\)](#)

STIFFENER_DIMENSION_1 ... 3

Mostra le dimensioni di irrigidimento di un profilo. Sotto f_1 è dimensione di irrigidimento 1, f_2 è dimensione di irrigidimento 2 e f_3 è dimensione di irrigidimento 3 nel profilo parametrico EZ.

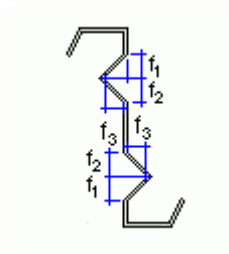

Si veda anche

[PROFILE \(pagina 577\)](#)

STRAND_DEBONDED_STRANDS_1...5

Mostra un elenco di trefoli slegati. I numeri dei trefoli sono separati da spazi.

STRAND_DEBONDED_STRANDS_1 corrisponde alla riga 1 nella scheda

Debonding della finestra di dialogo **Proprietà trefoli**,

STRAND_DEBONDED_STRANDS_2 alla riga 2 e così via.

STRAND_DEBOND_LEN_FROM_END_1...5

Mostra la lunghezza Debonding dalle estremità dei trefoli.

STRAND_DEBOND_LEN_FROM_END_1 corrisponde alla riga 1 nella scheda

Debonding della finestra di dialogo **Proprietà trefoli**,

STRAND_DEBOND_LEN_FROM_END_2 alla riga 2 e così via.

STRAND_DEBOND_LEN_FROM_START_1...5

Mostra la lunghezza Debonding dall'inizio dei trefoli.

STRAND_DEBOND_LEN_FROM_START_1 corrisponde alla riga 1 nella scheda

Debonding della finestra di dialogo **Proprietà trefoli**,

STRAND_DEBOND_LEN_FROM_START_2 alla riga 2 e così via.

STRAND_DEBOND_LEN_MIDDLE_TO_END_1...5

Mostra la lunghezza Debonding dal centro alle estremità dei trefoli.

STRAND_DEBOND_LEN_MIDDLE_TO_END_1 corrisponde alla riga 1 nella scheda **Debonding** della finestra di dialogo **Proprietà trefoli**,
STRAND_DEBOND_LEN_MIDDLE_TO_END_2 alla riga 2 e così via.

STRAND_DEBOND_LEN_MIDDLE_TO_START_1...5

Mostra la lunghezza Debonding dal centro all'inizio dei trefoli.

STRAND_DEBOND_LEN_MIDDLE_TO_START_1 corrisponde alla riga 1 nella scheda **Debonding** della finestra di dialogo **Proprietà trefoli**,
STRAND_DEBOND_LEN_MIDDLE_TO_START_2 alla riga 2 e così via.

STRAND_N_PATTERN

Mostra il numero di diverse sezioni trasversali in una serie di trefoli.

STRAND_N_STRAND

Mostra il numero di trefoli.

STRAND_POS

Mostra la posizione (prefisso e numero esecuzione) di un trefolo.

STRAND_PULL_FORCE

Mostra la forza di trazione di un trefolo.

STRAND_UNBONDED

Mostra i numeri in sequenza dei trefoli slegati, separati da spazi o virgole.

SUB_ID

Mostra il numero di indice corrente di una barra d'armatura in un gruppo di barre.

Si veda anche

[SUB_ID_WITH_LETTERS \(pagina 593\)](#)

[XS_REBARSET_TAPERED_REBAR_POSITION_NUMBER_FORMAT_STRING \(pagina 375\)](#)

SUB_ID_LAST

Mostra il numero di indice corrente dell'ultima barra d'armatura in un gruppo di barre.

Utilizzare con il tipo di contenuto `SINGLE_REBAR`.

Si veda anche

[SUB_ID \(pagina 592\)](#)

[SUB_ID_WITH_LETTERS \(pagina 593\)](#)

SUB_ID_WITH_LETTERS

Mostra il numero di indice corrente di una barra d'armatura in un gruppo di barre utilizzando le lettere.

Disponibile solo come attributo della stringa di formato, non come attributo template.

Si veda anche

[SUB_ID \(pagina 592\)](#)

[XS_REBARSET_TAPERED_REBAR_POSITION_NUMBER_FORMAT_STRING \(pagina 375\)](#)

SUBTYPE

Mostra il sottotipo di un profilo.

Si veda anche

[PROFILE \(pagina 577\)](#)

SURFACING_NAME

Mostra il nome di un trattamento superficiale, ad esempio Rivestimento a mattonelle 1.

I nomi e i codici dei trattamenti superficiali sono definiti nel file `product_finishes.dat`.

Si veda anche

[CODE \(pagina 525\)](#)

2.17 Attributi template - T

TANGENT_OF_PRINCIPAL_AXIS_ANGLE

Mostra la tangente dell'angolo dell'asse principale (proprietà di analisi) di un profilo.

Si veda anche

[PROFILE \(pagina 577\)](#)

TEXT1...3

Nei modelli disegni questo campo mostra il testo dell'ultima revisione. Nelle liste `REVISIONE` mostra anche l'intera cronologia delle revisioni.

THERMAL_DILATATION

Mostra il coefficiente di dilatazione termica di un materiale.

THICKNESS

Mostra lo spessore di una mattonella in una serie di mattonelle.

THREAD_IN_MATERIAL

Mostra 1 se la filettatura della vite può trovarsi all'interno del materiale da connettere e 0 se non può.

TILE_NUMBER

Mostra il numero di mattonelle utilizzate in un rivestimento (valore approssimativo).

TILE_VOLUME

Mostra il volume di mattonelle utilizzato nel rivestimento, senza il volume di malta. Vedere anche [MORTAR_VOLUME \(pagina 567\)](#).

TIME

Mostra l'ora corrente (hh:mm:ss).

TITLE

Mostra il nome utente del disegno. Può essere utilizzato per parti ed assemblaggi. Per esempio, è possibile creare un report per gli assemblaggi che indichi quali disegni di assemblaggio sono stati creati.

TITLE1...3

Nei report questo campo mostra i titoli utente immessi nella finestra di dialogo **Report**. Nei modelli dei disegni questo campo mostra gli attributi dei disegni.

TOP_LEVEL

Mostra il livello superiore di una singola parte, entità gettate, assemblaggio, parte di una connessione o oggetto getto.

Al livello superiore viene assegnata l'unità e la precisione da `MarkDimensionFormat.dim`.

La quota di riferimento interessa solo l'attributo `TOP_LEVEL` quando **Posizione per** è impostato su **Origine modello** o sul punto base di progetto che si trova nell'origine del modello.

È possibile utilizzare questo attributo come attributo utente anche nelle marche di parti e nelle note associative.

NOTA Questo attributo restituisce il valore come testo e non può essere utilizzato insieme a formule. Utilizzare invece [TOP_LEVEL_UNFORMATTED \(pagina 596\)](#).

TOP_LEVEL_GLOBAL

Mostra il livello superiore di una singola parte, entità gettate, assemblaggio, parte di una connessione o oggetto getto dall'asse globale.

`TOP_LEVEL_GLOBAL` ricava l'unità e la precisione da `MarkDimensionFormat.dim`.

È possibile utilizzare questo attributo come gli attributi utente e nelle marche delle parti e nelle note associative e anche nei report e template.

TOP_LEVEL_GLOBAL_UNFORMATTED

Mostra il livello superiore non formattato di una singola parte, entità gettate, assemblaggio, parte di una connessione o oggetto getto.

`TOP_LEVEL_GLOBAL_UNFORMATTED` restituisce i livelli superiori come una lunghezza in mm che possono essere formattati e inclusi nelle formule dei template. Questo attributo fornisce informazioni di livello dall'asse globale.

Questo attributo può essere utilizzato come attributo utente anche nelle marche delle parti e nelle note associative.

TOP_LEVEL_UNFORMATTED

Mostra il livello superiore di una singola parte, entità gettate, assemblaggio, parte di una connessione o oggetto getto. `TOP_LEVEL_UNFORMATTED` restituisce i livelli superiori come una lunghezza in mm che possono essere formattati e inclusi nelle formule dei template.

La quota di riferimento interessa solo l'attributo `TOP_LEVEL_UNFORMATTED` quando **Posizione per** è impostato su **Origine modello** o sul punto base di progetto che si trova nell'origine del modello.

È possibile utilizzare questo attributo come attributo utente anche nelle marche di parti e nelle note associative.

NOTA A differenza dell'attributo `TOP_LEVEL`, l'attributo `TOP_LEVEL_UNFORMATTED` non può essere formattato attraverso il file `MarkDimensionFormat.dim`.

TORSIONAL_CONSTANT

Mostra la costante torsionale (proprietà di analisi) di un profilo.

Si veda anche

[PROFILE \(pagina 577\)](#)

TOWN

Mostra la città immessa in **Proprietà progetto** in **File --> Proprietà progetto** .

TIPO

Mostra il tipo di oggetto oppure il suo standard:

Tipo di contenuto	Descrizione
ANALYSIS_RIGID_LINK	Mostra se la connessione rigida di analisi è stata creata automaticamente (<i>auto</i>) o aggiunta manualmente da un utente (<i>user</i>).
BULLONI	Mostra lo standard bulloni come indicato nella finestra di dialogo Catalogo assemblaggio bulloni (ad esempio, 7968).
DISEGNI	Mostra il tipo di disegno: A, W, C, G oppure M.
MESH	Mostra il tipo di rete: rettangolo, poligono o piegato.
DADI	Mostra lo standard del dado.
SUPERFICIE	Mostra il tipo di superficie: cassaforma o finitura calcestruzzo.
RIVESTIMENTI	Mostra il tipo di trattamento superficiale: finitura calcestruzzo, mix speciale, superficie a mattonelle o finitura acciaio.

Tipo di contenuto	Descrizione
RONDELLE	Mostra lo standard della rondella.

Per tutti gli altri oggetti il campo è vuoto.

TYPE1

Per i bulloni, mostra lo standard bullone e lo standard di ogni rondella o dado possibile come appaiono nella finestra di dialogo **Catalogo assemblaggio bulloni** (ad esempio, 7968/2041/2041/2041/2067/2067). Per altri oggetti diversi dai bulloni il campo risulterà vuoto.

Si veda anche

[TYPE2 \(pagina 598\)](#)

[TYPE3 \(pagina 598\)](#)

[TYPE4 \(pagina 599\)](#)

TYPE2

Per i bulloni, mostra 1 per rondelli e dadi esistenti e 0 per quelli non esistenti (ad esempio, 10011). Per altri oggetti diversi dai bulloni il campo risulterà vuoto.

Si veda anche

[TYPE1 \(pagina 598\)](#)

[TYPE3 \(pagina 598\)](#)

[TYPE4 \(pagina 599\)](#)

TYPE3

Uguale a TYPE2, ma mostra X per le rondelle e i dadi esistenti e o per quelli non esistenti (ad esempio, XooXX). Per altri oggetti diversi dai bulloni il campo risulterà vuoto.

Si veda anche

[TYPE1 \(pagina 598\)](#)

[TYPE2 \(pagina 598\)](#)

[TYPE4 \(pagina 599\)](#)

TYPE4

Uguale a `TYPE1`, ma mostra solo lo standard degli elementi bulloni esistenti. Per altri oggetti diversi dai bulloni il campo risulterà vuoto.

Si veda anche

[TYPE1 \(pagina 598\)](#)

[TYPE2 \(pagina 598\)](#)

[TYPE3 \(pagina 598\)](#)

2.18 Attributi template - U

USAGE

Mostra se una barra d'armatura è una barra principale oppure un tirante o una staffa. L'attributo restituisce `Barra principale` per le barre principali e `Tirante o uncino` per i tiranti e le staffe. Se il tipo di utilizzo non può essere definito, l'attributo restituisce un valore vuoto.

Si veda anche

[USAGE_VALUE \(pagina 599\)](#)

USAGE_VALUE

Mostra se una barra d'armatura è una barra principale oppure un tirante o una staffa. L'attributo restituisce `1` per le barre principali e `2` per i tiranti e le staffe. Se il tipo di utilizzo non può essere definito, l'attributo restituisce `0`.

Si veda anche

[USAGE \(pagina 599\)](#)

USER_PHASE

Mostra il valore immesso nella casella **Fase utente** negli attributi definiti dall'utente della parte.

USER_FIELD_1 ... _8

Mostra il valore dell'attributo utente **Campo utente 1**, **Campo utente 2** e così via.

Si veda anche

Per ulteriori informazioni sugli attributi utente in template e report, vedere .

Per ulteriori informazioni sugli attributi utente, vedere e .

2.19 Attributi template - V

VOLUME

Mostra il volume dell'oggetto, per esempio, il volume di un assemblaggio oppure di un'entità gettate. Tiene conto di fori e tagli.

VOLUME_GROSS

Mostra il volume lordo dell'oggetto. Non tiene conto di fori e tagli.

VOLUME_NET

Mostra il volume dell'oggetto tenendo conto di fori e tagli.

VOLUME_NET_ONLY_CONCRETE_PARTS

Mostra il volume dal solido delle parti in calcestruzzo nell'entità gettata. Se una parte utilizza un profilo in cui l'area della sezione trasversale è definita manualmente, viene ignorata nel calcolo (cfr.

VOLUME_ONLY_CONCRETE_PARTS)

VOLUME_ONLY_CONCRETE_PARTS

Questo attributo prende i valori del volume dell'entità gettata solo per le parti in calcestruzzo. Le barre d'armatura o gli inserti non sono considerati.

VOLUME_ONLY_POUR_OBJECT

Mostra il volume del calcestruzzo (=oggetto getto) in un'entità gettata. Prende in considerazione fori e tagli.

Si veda anche

[WEIGHT_ONLY_POUR_OBJECT \(pagina 605\)](#)

2.20 Attributi template - W

WARPING_CONSTANT

Mostra la costante di ingobbamento (proprietà di analisi) di un profilo.

Si veda anche

[PROFILE \(pagina 577\)](#)

WARPING_STATICAL_MOMENT

Mostra il momento statico di ingobbamento (proprietà di analisi) di un profilo.

Si veda anche

[PROFILE \(pagina 577\)](#)

WEB_HEIGHT

Vedere [WEB_WIDTH \(pagina 602\)](#).

WEB_LENGTH

La lunghezza lorda dell'anima di un profilo ad I. Utilizzare per mostrare i profili saldati come piastre.

WEB_THICKNESS

Lo spessore dell'anima di un profilo ad I. Utilizzare per mostrare i profili saldati come piastre.

Si veda anche

[PROFILE \(pagina 577\)](#)

WEB_THICKNESS_1, WEB_THICKNESS_2

Il valore dello spessore aggiuntivo dell'anima del profilo.

Si veda anche

[PROFILE \(pagina 577\)](#)

WEB_WIDTH

La larghezza dell'anima di un profilo ad I. Utilizzare per mostrare i profili saldati come piastre.

WEIGHT

Mostra il peso dell'oggetto.

La formula del calcolo varia in base al tipo di oggetto:

- Per le parti con sezioni trasversali definite nel catalogo profili, il peso viene calcolato dall'area della sezione trasversale nel catalogo profili (sulla lista di **Proprietà** nella scheda **Analisi**), lunghezza (`LENGTH`) e densità del materiale (peso specifico per i profili nel catalogo materiali). Il risultato è lo stesso di quando si calcola `WEIGHT_GROSS`.
- Per altri profili senza sezioni trasversali definite (tipicamente i profili parametrici), mostra il peso netto calcolato utilizzando il volume del profilo e la densità del materiale. Gli adattamenti, i tagli, le preparazioni alla saldatura, e le parti aggiunte influiscono sul calcolo del volume.
- Per le parti con trattamento superficiale, mostra sia il peso della parte che del trattamento.
- Per l'armatura, mostra il peso di una barra nel gruppo. `WEIGHT_TOTAL` mostra il peso di tutte le barre nel gruppo.
- Per gli assemblaggi, mostra la somma dei pesi della parte per ciascun assemblaggio.
- Per il trattamento superficiale, mostra il peso del trattamento superficiale.

- Per i bulloni, mostra il peso dell'elemento bullone nelle righe del tipo di contenuto corrispondenti:
 - BOLT: mostra il peso del bullone.
 - NUT: mostra il peso del dado.
 - WASHER: mostra il peso della rondella.

WEIGHT_GROSS

Mostra il peso lordo, cioè il peso totale del materiale necessario per la fabbricazione della parte. La formula del calcolo dipende dal tipo di parte:

- Se per la parte sono state definite sezioni trasversali nel catalogo profili, il peso viene calcolato dalla lunghezza della parte (LENGTH), dall'area della sezione trasversale nel catalogo profili e dalla densità del materiale.
- Se la parte è un piatto piegato o a contorno senza sezione trasversale, il peso viene calcolato dall'altezza generale del piatto, dalla sua lunghezza e dalla densità del materiale (peso proprio per i piatti nel catalogo materiali).
- Per gli altri profili senza sezioni trasversali (generalmente profili parametrici), il peso lordo viene calcolato allo stesso modo del WEIGHT_NET, ma i tagli non influiscono sul calcolo del peso e viene utilizzata la densità del piatto al posto di quella del profilo.
- Per gli assemblaggi, mostra il peso lordo combinato delle parti comprese nell'assemblaggio stesso. Per i bulloni mostra il loro peso.

WEIGHT_M

Mostra il peso proprio di un profilo (definito nel catalogo materiali). Per i profili parametrici, mostra il peso del profilo diviso per la lunghezza. Per i profili standard, mostra il **Peso per unità di lunghezza** dalle proprietà di **Analisi** nel catalogo profili.

WEIGHT_MAX

Mostra il peso massimo di una singola barra d'armatura o di un trefolo in un gruppo di barre d'armatura.

WEIGHT_MIN

Mostra il peso minimo di una singola barra d'armatura o di un trefolo in un gruppo di barre d'armatura.

WEIGHT_NET

Mostra il peso della parte, dell'assemblaggio oppure dell'entità gettate costruiti. La formula di calcolo dipende dall'oggetto:

- Per le parti, restituisce il peso netto, cioè il peso attuale della parte costruita.
- Per i bulloni, restituisce il loro peso, mentre per altri oggetti uno zero.
- Per gli assemblaggi, restituisce la somma dei pesi delle parti.

Il calcolo è basato sul volume della parte e dalla densità del materiale. Il valore della densità utilizzato nel calcolo dipende dalla sezione del profilo:

- Se le sezioni trasversali sono definite nel catalogo dei profili, la densità è il valore **Proprietà: Densità profilo** nel catalogo materiali.
- Se non sono presenti sezioni trasversali, la densità è il valore **Proprietà: Densità piatto** nel catalogo materiali.

NOTA Per le parti, il peso netto **non** è il peso effettivo delle parti fabbricate. La sezione trasversale del profilo viene calcolata utilizzando angoli retti, pertanto non vengono presi in considerazione i raggi di raccordo negli angoli (a meno che non si utilizzi l'opzione avanzata `XS_SOLID_USE_HIGHER_ACCURACY`). Ciò determina una differenza significativa tra il peso calcolato e il peso effettivo soprattutto quando si utilizzano sezioni trasversali di grandi dimensioni.

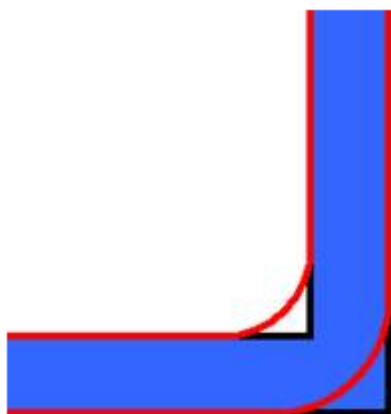

WEIGHT_NET_ONLY_CONCRETE_PARTS

Mostra il peso di un'entità gettata. Calcola il peso a partire dal solido delle parti in calcestruzzo nell'entità gettata. Se una parte utilizza un profilo la cui area della sezione trasversale è definita manualmente, viene ignorata nel calcolo (cfr. [WEIGHT_ONLY_CONCRETE_PARTS](#)).

WEIGHT_ONLY_CONCRETE_PARTS

A questo attributo viene assegnato il peso dell'entità gettata solo per le parti in calcestruzzo.

WEIGHT_ONLY_POUR_OBJECT

Mostra il peso del calcestruzzo (=oggetto getto) in un'entità gettata. Prende in considerazione fori e tagli. Le barre d'armatura o gli inserti non sono presi in considerazione.

Il peso dell'oggetto getto viene calcolato in base al solido dell'oggetto getto e alla densità del materiale.

Si veda anche

[VOLUME_ONLY_POUR_OBJECT](#) (pagina 601)

WEIGHT_ONLY_REBARS

Mostra il peso di tutte le armature in un'entità gettata, comprese le barre d'armatura, le reti e i trefoli. Non include il peso dell'armatura che appartiene alle unità di getto prefabbricate nell'entità gettata.

Si veda anche

[WEIGHT_ONLY_POUR_OBJECT](#) (pagina 605)

WEIGHT_PER_UNIT_LENGTH

Mostra il peso per unità di lunghezza (proprietà di analisi) di un profilo.

Si veda anche

[PROFILE](#) (pagina 577)

WEIGHT_TOTAL

Mostra il peso totale di tutte le barre d'armatura o di tutti i trefoli in un gruppo di barre d'armatura. Questo attributo template è disponibile nel tipo di contenuto `REBAR` nei template grafici e di testo.

WEIGHT_TOTAL_IN_GROUP

Mostra il peso totale delle barre d'armatura in un gruppo di barre.

Utilizzare con la riga tipo di contenuto `SINGLE_REBAR` come segue:

```
REBAR.WEIGHT_TOTAL_IN_GROUP
```

Si veda anche

[NUMBER_OF_BARS_IN_GROUP \(pagina 570\)](#)

WELD_ACTUAL_LENGTH1, WELD_ACTUAL_LENGTH2

Mostra la lunghezza reale della saldatura nel modello, o la somma delle reali lunghezze della saldatura per le saldature sopra e sotto la linea.

La lunghezza reale della saldatura è la distanza tra il punto iniziale del giunto di saldatura e il punto finale lungo il giunto della saldatura.

Si veda anche

[WELD_LENGTH1 ... 2 \(pagina 609\)](#)

WELD_ADDITIONAL_SIZE1, WELD_ADDITIONAL_SIZE2

Utilizzare questi attributi per visualizzare la dimensione aggiuntiva di saldatura. La dimensione aggiuntiva della saldatura può essere impostata per le tipologie di saldatura composte $V + \Delta$ e $II + \Delta$. `WELD_ADDITIONAL_SIZE1` mostra il valore della dimensione aggiuntiva per le saldature sopra la linea e `WELD_ADDITIONAL_SIZE2` per le saldature sotto la linea.

Questi attributi possono essere utilizzati nei template dei report.

WELD_ANGLE1, WELD_ANGLE2

Mostra l'angolo di saldatura per le saldature sopra e sotto la linea.

WELD_ASSEMBLYTYPE

Mostra il tipo di assemblaggio di una saldatura (Cantiere oppure Officina). Utilizzare solo nelle liste delle saldature.

WELD_DEFAULT

Mostra la dimensione di default della saldatura in accordo agli attributi del disegno. Da utilizzare solo nelle tabelle disegni.

WELD_CROSSECTION_AREA1, WELD_CROSSECTION_AREA2

Mostra l'area della sezione trasversale teorica per gli oggetti di saldatura solidi supportati sopra e sotto la linea. Per i tipi di saldatura non supportati, mostra 0.00.

WELD_EDGE_AROUND

Restituisce il valore selezionato nella lista **Bordo/Attorno** nelle proprietà **Saldatura: Bordo** se viene saldato solo un bordo della faccia e **Attorno** se viene saldato l'intero perimetro.

WELD_EFFECTIVE_THROAT, WELD_EFFECTIVE_THROAT2

Utilizzare queste attributi per visualizzare la gola effettiva di saldatura. **WELD_EFFECTIVE_THROAT** mostra il valore per le saldature sopra e sotto la linea e **WELD_EFFECTIVE_THROAT2** per le saldature sotto la linea.

WELD_ELECTRODE_CLASSIFICATION

Mostra la classificazione dell'elettrodo di saldatura nella lista **Classificazione elettrodo** nelle proprietà **Saldatura**.

WELD_ELECTRODE_COEFFICIENT

Mostra il valore immesso nella casella **Coefficiente elettrodo** nelle proprietà **Saldatura**.

WELD_ELECTRODE_STRENGTH

Mostra il valore immesso nella casella **Resistenza elettrodo** nelle proprietà **Saldatura**.

WELD_ERRORLIST

Mostra i codici di errore per una saldatura se sono presenti problemi relativi alla saldatura.

I codici di errore sono:

Codice errore	Descrizione
E1	La saldatura non si trova nella posizione corretta.
E2	Le parti saldate non sono in contatto.
E3	La saldatura non è sul bordo di una parte.
E4	La saldatura presenta un tipo di sezione trasversale non supportato.
E5	Le proprietà di saldatura sono errate.
E6	Sono presenti problemi relativi alla preparazione della saldatura delle parti.

WELD_FATHER_CODE

Mostra la marca della connessione corrente in cui si trova la saldatura. Il campo risulterà vuoto se la saldatura non si trova vicino ad una connessione. Utilizzare solo nelle liste delle saldature.

WELD_FATHER_NUMBER

Mostra la marca della connessione dove è ubicata la saldatura. Il campo è vuoto se la saldatura non è vicino ad una connessione. Utilizzarla solo nelle liste delle saldature.

WELD_FILLTYPE1, WELD_FILLTYPE2

Mostra il tipo di contorno della saldaura (Nessuno, a Filo, Convesso, Concavo) per le saldature sopra e sotto la linea.

WELD_FINISH1, WELD_FINISH2

Mostra la finitura della saldatura pe le saldature sopra e sotto la linea.

WELD_INCREMENT_AMOUNT1, WELD_INCREMENT_AMOUNT2

Mostra la quantità di incrementi nelle saldature a tratti sopra e sotto la linea.

WELD_INTERMITTENT_TYPE

Mostra la forma di una saldatura (Continua, intermittente a catena o Intermittente discontinua).

WELD_LENGTH1 ... 2

Mostra il valore della lunghezza di saldatura inserito nella casella **Lunghezza** nelle proprietà di saldatura. `WELD_LENGTH1` mostra la lunghezza della saldatura sopra la linea e `WELD_LENGTH2` sotto la linea.

Si veda anche

[WELD_ACTUAL_LENGTH1, WELD_ACTUAL_LENGTH2 \(pagina 606\)](#)

WELD_NDT_INSPECTION

Mostra il controllo non distruttivo e il livello di controllo di una saldatura, selezionati nella lista **Ispezione NDT** delle proprietà **Saldatura**.

WELD_NUMBER

Mostra il numero di saldatura.

Si veda anche

[Impostazioni di marcatura della saldatura \(pagina 625\)](#)

WELD_PERIOD1 ... 2

Mostra il valore immesso nella casella **Passo** nelle proprietà di saldatura.

`WELD_PERIOD1` mostra il valore per le saldature sopra la linea e

`WELD_PERIOD2` per le saldature sotto la linea.

WELD_POSITION

Mostra la posizione della saldatura, selezionata nella lista **Posizione** delle proprietà **Saldatura**.

WELD_POSITION_X

Mostra la posizione della saldatura sull'asse x.

WELD_POSITION_Y

Mostra la posizione della saldatura sull'asse y.

WELD_POSITION_Z

Mostra la posizione della saldatura sull'asse z.

WELD_PROCESS_TYPE

Mostra il tipo di processo di saldatura, selezionato nella lista **Tipo di processo** delle proprietà **Saldatura**.

WELD_ROOT_FACE_THICKNESS, WELD_ROOT_FACE_THICKNESS2

Mostra lo spessore della spalla saldatura sopra o sotto la linea ed è usata solo nelle liste delle saldature.

WELD_ROOT_OPENING, WELD_ROOT_OPENING2

Mostra la distanza dei lembi (spazio tra le parti saldate) per le saldature sopra e sotto la linea.

WELD_SIZE1, WELD_SIZE2

Mostra la dimensione di saldatura per le saldature sopra e sotto la linea.

WELD_SIZE_PREFIX_ABOVE

Mostra il prefisso di dimensione della saldatura, immesso nella casella **Prefisso** nella sezione **Sopra la linea** nelle proprietà **Saldatura**.

WELD_SIZE_PREFIX_BELOW

Mostra il prefisso di dimensione della saldatura, immesso nella casella **Prefisso** nella sezione **Sotto la linea** nelle proprietà **Saldatura**.

WELD_TEXT

Mostra il testo di riferimento della saldatura.

WELD_TYPE1, WELD_TYPE2

Mostra il tipo di saldatura per la linea superiore ed inferiore. Vedere .

WELD_VOLUME

Mostra il volume di un oggetto di saldatura solido. Se l'oggetto di saldatura solido non è presente, mostra 0.00. Per i tipi di saldatura non supportati, mostra 0.00.

WIDTH

La larghezza di una parte o di un assemblaggio.

Per i disegni, mostra la larghezza del disegno.

Si veda anche

[PROFILE \(pagina 577\)](#)

WIDTH_1, WIDTH_2

Mostra valori di larghezza speciali di alcuni profili. Di seguito l'esempio del profilo parametrico a sezione cava rettangolare con sottotipo $h1*b1-h2*b2*t$, dove $b1$ è la larghezza1 e $b2$ è larghezza2.

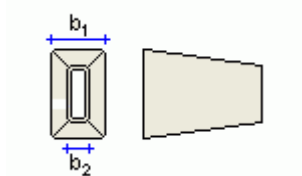

Si veda anche

[PROFILE \(pagina 577\)](#)

2.21 Attributi template - X

xs_shorten

Mostra il valore immesso nella casella **Accorciamento** nella scheda **Parametri** della finestra di dialogo degli attributi utente della parte.

3 Riferimento per le impostazioni

In questa sezione sono riportate informazioni dettagliate sulle diverse impostazioni.

SUGGERIMENTO Nella maggior parte delle parti dell'interfaccia utente, è possibile premere F1 sulla tastiera per visualizzare le informazioni relative alla parte dell'interfaccia utente visualizzata. Nella ribbon passare il puntatore del mouse sullo strumento per visualizzare una descrizione comando e premere Ctrl+F1 quando la descrizione comando viene visualizzata per visualizzare ulteriori informazioni sullo strumento.

Utilizzare l'indice per scorrere queste pagine di riferimento.

3.1 Impostazioni di modellazione

In questa sezione sono fornite ulteriori informazioni su alcune impostazioni che è possibile modificare in Tekla Structures.

Per ulteriori informazioni, cliccare sul collegamento di seguito:

- [Impostazioni della posizione della parte \(pagina 614\)](#)
- [Impostazioni marcatura \(pagina 623\)](#)
- [Impostazioni dell'armatura \(pagina 627\)](#)

Impostazioni della posizione della parte

In questa sezione sono fornite ulteriori informazioni sulle impostazioni specifiche per la posizione della parte. Queste impostazioni possono essere modificate nelle sezioni **Posizione** e **Offset finale** nel pannello proprietà della parte oppure utilizzando la barra degli strumenti contestuale.

Per ulteriori informazioni, cliccare sul collegamento di seguito:

[Posizione della parte sul piano di lavoro \(pagina 615\)](#)

[Rotazione parte \(pagina 616\)](#)

[Profondità posizione parte \(pagina 617\)](#)

[Posizione verticale parte \(pagina 619\)](#)

[Posizione orizzontale parte \(pagina 620\)](#)

[Offset finali della parte \(pagina 622\)](#)

Posizione della parte sul piano di lavoro

Utilizzare l'impostazione **Sul piano** nelle proprietà della posizione della parte e modificare la posizione della parte sul piano di lavoro. La posizione è sempre relativa alla linea di riferimento della parte.

In alternativa, è possibile utilizzare la barra degli strumenti contestuale per modificare la posizione della parte.

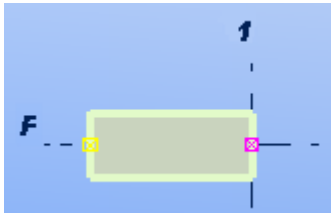
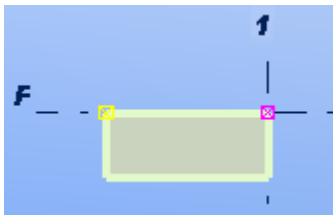
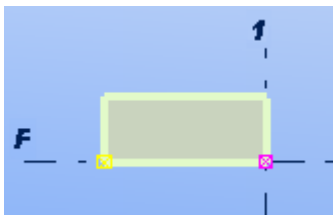
Opzione	Descrizione	Esempio
Metà	La linea di riferimento si trova al centro della parte.	
Destra	La parte è posizionata sotto la linea di riferimento.	
Sinistra	La parte è posizionata sopra la linea di riferimento.	

Esempi

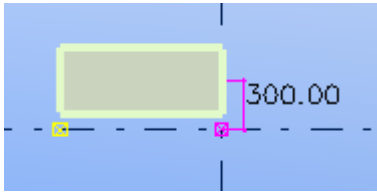
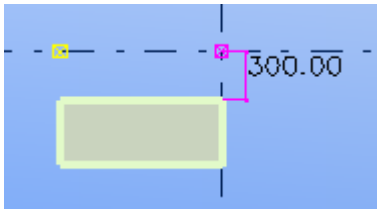
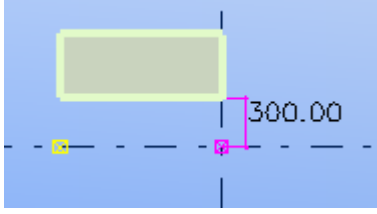
Posizione	Esempio
Metà 300	
Destra 300	
Sinistra 300	

Rotazione parte

Utilizzare l'impostazione **Rotazione** nelle proprietà della parte per visualizzare e modificare la rotazione della parte attorno al proprio asse sul piano di lavoro.

È inoltre possibile definire l'angolo di rotazione. Tekla Structures misura i valori positivi in senso orario intorno all'asse locale x.

In alternativa, è possibile utilizzare la barra degli strumenti contestuale per modificare la posizione della parte.

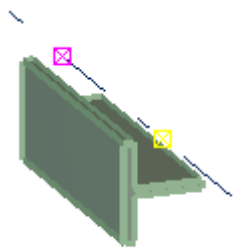
Opzione	Descrizione	Esempio
Anteriore	Il piano di lavoro è parallelo al piano frontale della parte.	

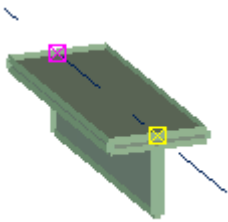
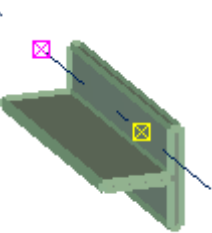
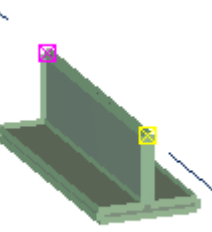
Opzione	Descrizione	Esempio
Superiore	Il piano di lavoro è parallelo al piano superiore della parte.	
Posteriore	Il piano di lavoro è parallelo al piano posteriore della parte.	
Inferiore	Il piano di lavoro è parallelo al piano inferiore della parte.	

Profondità posizione parte

Utilizzare l'impostazione **Alla profondità** nelle proprietà della parte per visualizzare e modificare la profondità posizione orizzontale della parte. La posizione è sempre relativa alla linea di riferimento della parte tra le maniglie della parte.

In alternativa, è possibile utilizzare la barra degli strumenti contestuale per modificare la posizione della parte.

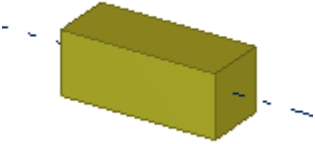
Opzione	Descrizione	Esempio
Metà	La parte è posizionata al centro della linea di riferimento.	

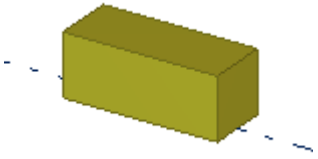
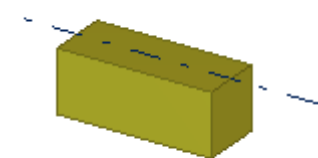
Opzione	Descrizione	Esempio
Anteriore	La parte è posizionata sopra la linea di riferimento.	
Sotto	La parte è posizionata sotto la linea di riferimento.	

Esempi

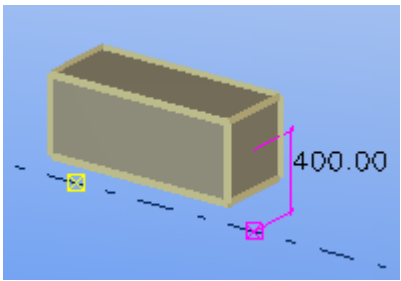
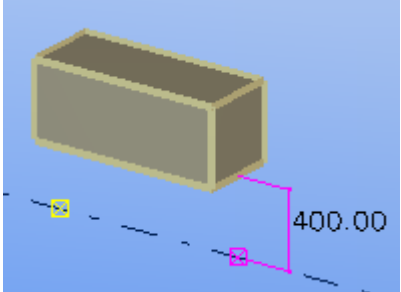
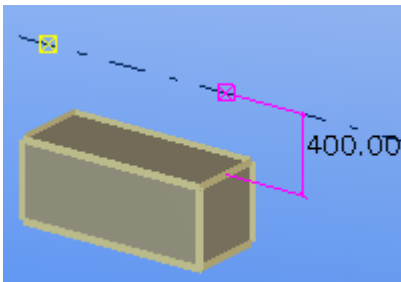
Posizione	Esempio
Metà 400	
Anteriore 400	
Sotto 400	

Posizione verticale parte

Utilizzare l'impostazione **Verticale** nelle proprietà della parte per visualizzare e modificare la posizione verticale della parte. La posizione è sempre relativa al punto di riferimento della parte.

In alternativa, è possibile utilizzare la barra degli strumenti contestuale per modificare la posizione della parte.

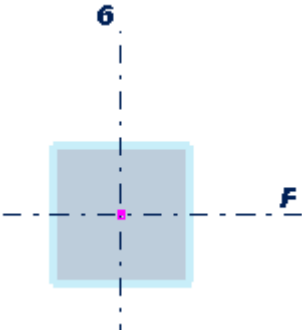
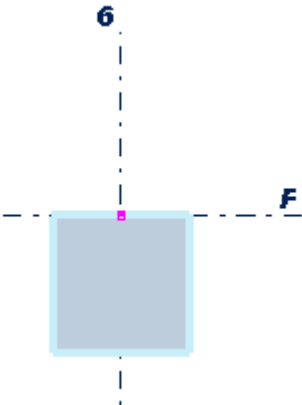
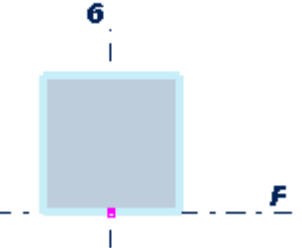
Opzione	Descrizione	Esempio
Metà	Il punto di riferimento si trova al centro della parte.	
Sotto	La parte è posizionata sotto il punto di riferimento.	
Sopra	La parte è posizionata sopra il punto di riferimento.	

Esempi

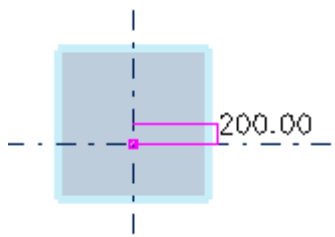
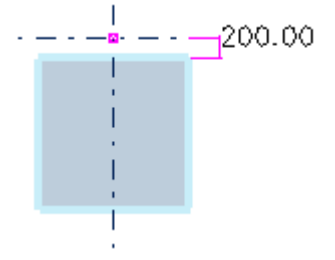
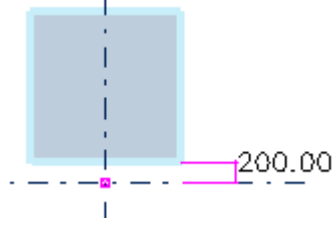
Posizione	Esempio
Metà 200	
Sotto 200	
Sopra 200	

Posizione orizzontale parte

Utilizzare l'impostazione **Orizzontale** nelle proprietà della parte per visualizzare e modificare la posizione orizzontale della parte. La posizione è sempre relativa al punto di riferimento della parte.

In alternativa, è possibile utilizzare la barra degli strumenti contestuale per modificare la posizione della parte.

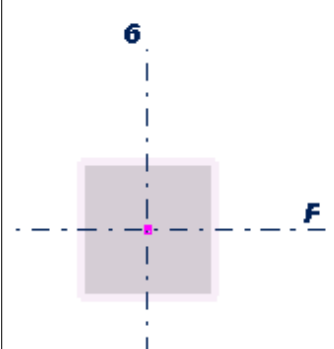
Opzione	Descrizione	Esempio
Metà	Il punto di riferimento si trova al centro della parte.	

Opzione	Descrizione	Esempio
Sinistra	La parte è posizionata sul lato sinistro del punto di riferimento.	
Destra	La parte è posizionata sul lato destro del punto di riferimento.	

Esempi

Posizione	Esempio
Metà 150	
Sinistra 150	

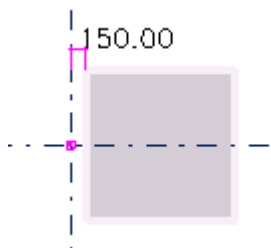
Posizione	Esempio
Destra 150	

Offset finali della parte

Utilizzare le impostazioni **Dx**, **Dy** e **Dz** nelle proprietà della parte per spostare le estremità di una parte, rispetto alla relativa linea di riferimento. È possibile immettere valori positivi e negativi.

In alternativa, è possibile utilizzare la barra degli strumenti contestuale per modificare la posizione della parte.

Opzione	Descrizione
Dx	Consente di modificare la lunghezza della parte spostandone il punto finale lungo la linea di riferimento.
Dy	Consente di spostare l'estremità della parte perpendicolare alla linea di riferimento.
Dz	Consente di spostare l'estremità della parte nella direzione z del piano di lavoro.

Esempi

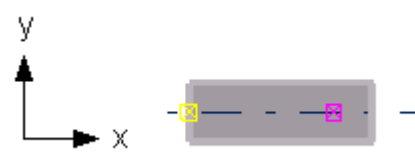
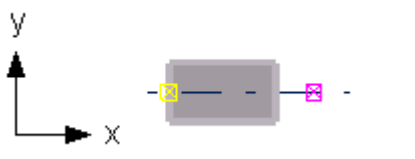
Posizione	Esempio
Dx Punto finale: 200	
Dx Punto finale: -200	

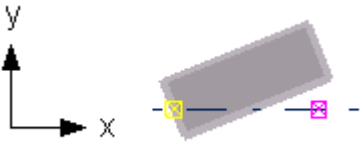
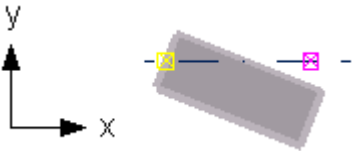
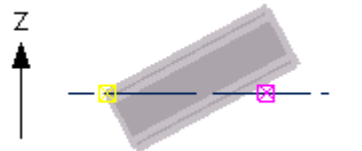
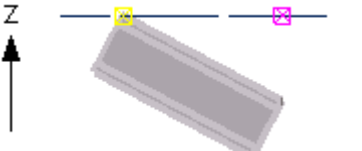
Posizione	Esempio
Dy Punto finale: 300	
Dy Punto finale: -300	
Dz Punto finale: 400	
Dz Punto finale: -400	

Impostazioni marcatura

In questa sezione sono fornite ulteriori informazioni sulle impostazioni della marcatura.

Per ulteriori informazioni, cliccare sul collegamento di seguito:

- [Impostazioni di marcatura generali \(pagina 623\)](#)
- [Impostazioni di marcatura della saldatura \(pagina 625\)](#)
- [Impostazioni delle marche di controllo \(pagina 626\)](#)

Impostazioni di marcatura generali

Utilizzare la finestra di dialogo **Marcatura** per visualizzare e modificare alcune impostazioni di marcatura generali.

Impostazione	Descrizione
Rimarca tutto	A tutte le parti viene assegnata una nuova marca. Tutte le informazioni sulle marche precedenti andranno perse.

Impostazione	Descrizione
Utilizza marche precedenti	Tekla Structures riutilizza le marche delle parti eliminate. Queste marche possono essere utilizzate per marcare parti nuove o modificate.
Verifica parti standard	Se è stato configurato un modello di parti standard separato, Tekla Structures confronta le parti nel modello corrente con quelle nel modello di parti standard. Se la parte da marcare è identica a una parte nel modello standard, Tekla Structures utilizza la stessa marca della parte del modello di parti standard.
Compara con precedente	Alla parte viene assegnata la stessa marca di una parte marcata precedentemente in modo simile.
Assegna nuova marca	Alla parte viene assegnata una nuova marca anche se una parte marcata in modo simile esiste già.
Mantieni la marca se possibile	Le parti modificate mantengono le marche precedenti, se possibile. Anche se la parte o l'assemblaggio diventa uguale a un'altra parte o un altro assemblaggio, la marca di posizione originale viene conservata. Ad esempio, nel modello possono essere presenti due assemblaggi diversi, B/1 e B/2. si modifica B/2, in modo che diventi identico a B/1. Se viene utilizzata l'opzione Mantieni la marca se possibile , B/2 mantiene la marca di posizione originale quando si riesegue la marcatura del modello.
Sincronizza con il modello principale (salva-marca-salva)	Riavviare Tekla Structures per applicare la modifica.
Clonazione automatica	Se la parte principale del disegno viene modificata e, pertanto, ottiene una nuova posizione di assemblaggio, il disegno esistente viene assegnato automaticamente a un'altra parte della posizione. Se la parte modificata passa a una posizione di assemblaggio priva di disegni, il disegno originale viene clonato automaticamente in modo da riflettere le modifiche nella parte modificata.
Fori	La posizione, le dimensioni e il numero di fori che influiscono sulla marcatura.
Nome parte	Il nome della parte influisce sulla marcatura.
Orientamento trave	L'orientamento delle travi influisce sulla marcatura degli assemblaggi.
Orientamento colonna	L'orientamento delle colonne influisce sulla marcatura degli assemblaggi.
Nome assemblaggio	Il nome dell'assemblaggio influisce sulla marcatura.

Impostazione	Descrizione
Fase assemblaggio	Attivato solo quando XS_ENABLE_PHASE_OPTION_IN_NUMBERING (pagina 242) è impostato su TRUE. La fase di assemblaggio influisce sulla marcatura.
Barre d'armatura	Le barre d'armatura influiscono sulla marcatura.
Inserti	I sotto-assemblaggi influiscono sulla marcatura delle entità gettate.
Rivestimenti	I trattamenti superficiali influiscono sulla marcatura degli assemblaggi.
Saldature	Le saldature influiscono sulla marcatura degli assemblaggi.
Tolleranza	Alle parti viene assegnata la stessa marca se le quote sono inferiori al valore immesso in questa casella.
Ordinamento delle posizioni di assemblaggio	Vedere .

Impostazioni di marcatura della saldatura

Utilizzare la finestra di dialogo **Marcatura saldature** per visualizzare e modificare le impostazioni di marcatura della saldatura. La marcatura della saldatura viene visualizzata nei disegni e nei report delle saldature.

Opzione	Descrizione
Numero di partenza	Il numero da cui parte la marcatura. Tekla Structures suggerisce automaticamente il numero libero seguente come numero di partenza.
Applica a	Definisce quali oggetti sono interessati dalla modifica. Tutte le saldature modifica la marca di tutte le saldature del modello. Saldature selezionate modifica la marca delle saldature selezionate senza influire sulle altre.
Rinumera anche le saldature che hanno una marca	Tekla Structures sostituisce le marcature di saldature esistenti.
Ri-usa le marche delle saldature cancellate	Se sono state rimosse alcune saldature, Tekla Structures utilizza le loro marche nella marcatura delle altre saldature.

Si veda anche

Impostazioni delle marche di controllo

Utilizzare la finestra di dialogo **Crea marche di controllo (S9)** per visualizzare e modificare le impostazioni delle marche di controllo.

Opzione	Descrizione
Marchatura	Definisce a quali parti vengono assegnate marche di controllo. Tutte crea marche consecutive per tutte le parti. Tramite la serie di marchatura crea marche di controllo per le parti in una serie di marchatura specifica.
Serie marchatura assemblaggio/entità gettate	Definisce il prefisso e il numero iniziale della serie di marchatura per la quale creare le marche di controllo. Necessario solo con l'opzione Tramite la serie di marchatura .
Numero di partenza delle marche controllo	Il numero dal quale inizia la marchatura.
Valore pedata	Definisce l'intervallo tra due marche di controllo.
Ri-marca	Definisce come considerare le parti che già dispongono di marche di controllo. Si sostituisce le marche di controllo esistenti. No conserva le marche di controllo esistenti.
Prima direzione	Definisce l'ordine di assegnazione delle marche di controllo.
Seconda direzione	
Terza direzione	
Scrivi UDA su	Definisce il punto in cui salvare le marche di controllo. Assemblaggio salva le marche di controllo negli attributi utente di assemblaggi o entità gettate. Parte principale salva le marche di controllo negli attributi utente di un

Opzione	Descrizione
	<p>assemblaggio o delle parti principali dell'entità gettata.</p> <p>La marca di controllo viene visualizzata nella scheda Parametri.</p>

Impostazioni dell'armatura

In questa sezione sono fornite ulteriori informazioni sulle diverse impostazioni d'armatura che è possibile modificare in Tekla Structures.

Per ulteriori informazioni, cliccare sul collegamento di seguito:

[Proprietà gruppo barre e barre d'armatura \(pagina 627\)](#)

[Proprietà armatura rete \(pagina 630\)](#)

[Proprietà dei set di barre d'armatura \(pagina 634\)](#)

[Proprietà trefoli d'armatura \(pagina 648\)](#)

Proprietà gruppo barre e barre d'armatura

Utilizzare le proprietà **Barra d'armatura singola** e **Gruppo barre d'armatura** per visualizzare e modificare le proprietà delle barre d'armatura e i gruppi di barre d'armatura. L'estensione del nome file delle proprietà è:

- `.rbr` per le barre
- `.rbg` per i gruppi
- `.rci` per gruppi circolari
- `.rcu` per gruppi curvi

Generale, Ganci, Spessore copriferro, Altro

Le seguenti proprietà sono disponibili per singole barre d'armatura e gruppi di barre d'armatura:

Opzione	Descrizione	
Nome	<p>Nome della barra definibile dall'utente.</p> <p>Tekla Structures utilizza i nomi delle barre nei report e nelle liste dei disegni, nonché per identificare le barre dello stesso tipo.</p>	
Tipo	Tipo di acciaio della barra.	Le combinazioni tipo-dimensioni-raggio sono predefinite nel catalogo

Opzione	Descrizione	
Dimensione	<p>Diametro della barra.</p> <p>In base all'ambiente, il diametro nominale della barra o una marca che definisce il diametro.</p>	<p>barre d'armatura. Cliccare sul pulsante ... per aprire la finestra di dialogo Seleziona barra d'armatura. Nella finestra di dialogo vengono mostrate le dimensioni delle barre disponibili per il tipo scelto. È inoltre possibile selezionare se si tratta di una barra principale oppure di una staffa o di un tirante.</p>
Raggio di piegatura	<p>Raggio interno delle piegature nella barra.</p> <p>È possibile immettere un valore separato per ciascuna piegatura della barra. Separare ogni valore con uno spazio.</p> <p>Il raggio di piegatura è conforme al codice di progetto utilizzato. Le barre principali, le staffe, i tiranti e i ganci in genere hanno raggi di piegatura interni minimi specifici, che sono proporzionali al diametro della barra d'armatura. Il raggio di piegatura effettivo è in genere scelto per adattarsi alla dimensione dei mandrini sulla macchina di piegatura barre.</p>	
Classe	<p>Utilizzare questa opzione per raggruppare le armature.</p> <p>Ad esempio, è possibile visualizzare le barre di tipi diversi in colori differenti.</p>	
Marcatura	Serie di marcatura della barra d'armatura.	
Tipo di Gancio	Sagoma del gancio.	<p>Il catalogo barre d'armatura (<code>rebar_database.inp</code>) contiene il raggio di piegatura minimo predefinito e la lunghezza minima del gancio per tutti i ganci standard.</p> <p>Vedere .</p>
Angolo	Angolo di un gancio personalizzato.	
Raggio	Raggio di piegatura interno di un gancio standard o del gancio personalizzato.	
Lunghezza	Lunghezza della parte diritta di un gancio standard o personalizzato.	Vedere .
Spessore copriferro sul piano	Le distanze dalle superfici della parte alla barra sullo stesso piano della barra.	Vedere .

Opzione	Descrizione	
Spessore copriferro dal piano	Distanza tra la superficie della parte e la barra o l'estremità della barra, perpendicolare al piano della barra.	
Inizio	Spessore copriferro in calcestruzzo o lunghezza del segmento nella prima estremità della barra.	
Fine	Spessore copriferro in calcestruzzo o lunghezza del segmento nella seconda estremità della barra.	
UDA	<p>È possibile creare attributi utente per aggiungere informazioni sull'armatura. Gli attributi possono essere formati da numeri, testo oppure liste.</p> <p>I valori degli attributi utente possono essere utilizzati in report e disegni.</p> <p>È possibile inoltre modificare i nomi dei campi, e aggiungerne nuovi, modificando il file <code>objects.inp</code>. Vedere .</p>	

Tipo di gruppo di barre, distribuzione, creazione

Le seguenti proprietà sono disponibili per:

- gruppi di barre d'armatura, compresi i gruppi rastremati
- gruppi di barre d'armatura curve
- gruppi barre d'armatura circolari

Opzione	Descrizione	
Tipo di gruppo barre	Descrizione del tipo di gruppo.	Vedere .
Numero di sezioni trasversali		
Metodo di creazione	Come sono distanziate le barre.	Vedere .
Numero di barre d'armatura		
Valore ideale del passo		
Valore preciso del passo		

Opzione	Descrizione	
Valori precisi del passo		
Escludi	Quali barre sono omesse dal gruppo.	Vedere .

Proprietà armatura rete

Utilizzare le proprietà **Rete d'armatura** per visualizzare e modificare le proprietà delle reti d'armatura. L'estensione del nome file delle proprietà della rete d'armatura è `.rbm`.

Opzione	Descrizione
Marcatura	Serie di marche della rete.
Nome	Nome della rete definibile dall'utente. Tekla Structures utilizza i nomi delle reti nei report e nelle liste di disegni.
Classe	Utilizzare questa opzione per raggruppare le armature. Ad esempio, è possibile visualizzare le barre di tipi diversi in colori differenti.
Tipo di rete	Sagoma della rete. Selezionare Poligono, Rettangolo, o Piega .
Posizione barra trasversale	Definisce se le barre trasversali sono posizionate sopra o sotto le barre longitudinali.
Eredita tagli dalla parte	Definisce se anche il poligono o i tagli tra parti nella parte tagliano la rete.
Rete	Per creare una rete Standard , cliccare su il pulsante ... e selezionare una rete dal catalogo delle reti. Le proprietà delle reti standard sono definite nel file <code>mesh_database.inp</code> . Per creare una rete personalizzata, selezionare l'opzione Rete personalizzata e definire le proprietà (pagina 631) .
Tipo	Tipo di acciaio delle barre della rete. Disponibile per le reti personalizzate.
Raggio di piegatura	Raggio interno delle piegature nella barra. Disponibile per le reti piegate.
Ganci	Vedere . Disponibile per le reti piegate.

Opzione	Descrizione
Spessore copriferro sul piano	La distanza tra la superficie della parte e le barre principali sullo stesso piano delle barre.
Spessore copriferro dal piano	Distanza tra la superficie della parte e la barra o l'estremità della barra, perpendicolare al piano della barra.
Inizio	Spessore del copriferro in calcestruzzo o lunghezza del segmento dal punto iniziale della rete. Disponibile per le reti rettangolari e piegate.
Fine	Spessore del copriferro in calcestruzzo o lunghezza del segmento nel punto finale della barra. Disponibile per le reti piegate.
UDA	È possibile creare attributi utente per aggiungere informazioni sull'armatura. Gli attributi possono essere formati da numeri, testo oppure liste. È possibile utilizzare i valori degli attributi utente in report e disegni. È possibile inoltre modificare i nomi dei campi, e aggiungerne nuovi, modificando il file <code>objects.inp</code> . Vedere .

Proprietà delle reti d'armatura personalizzate

Utilizzare le proprietà **Rete d'armatura** per visualizzare e modificare le proprietà delle reti d'armatura personalizzate. L'estensione del nome file delle proprietà della rete d'armatura è `.rbm`.

È possibile definire le seguenti proprietà per le reti d'armatura personalizzate:

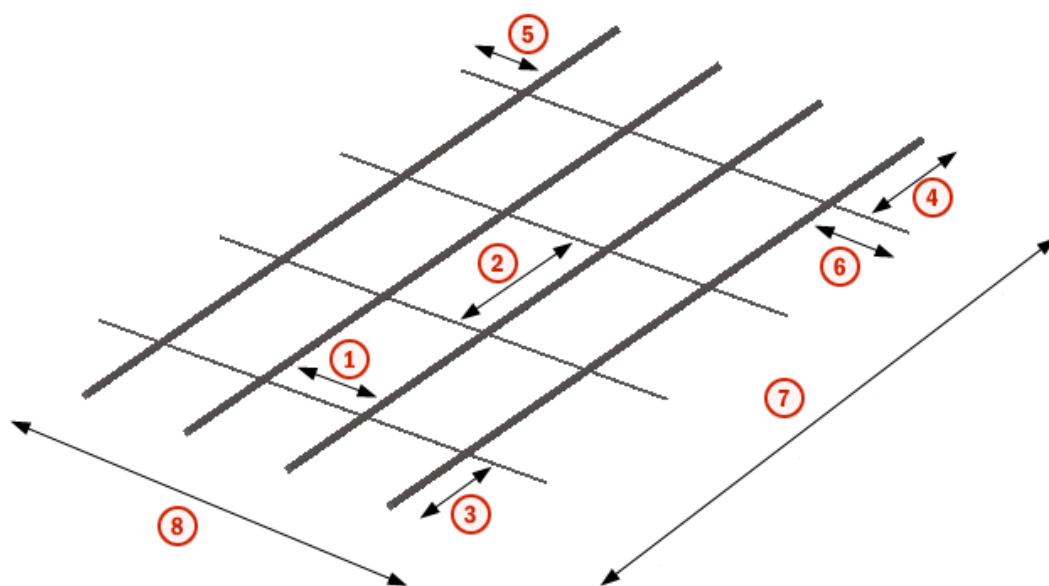

1. Distanza longitudinale
2. Distanza trasversale
3. Aggetto sinistro longitudinale
4. Aggetto destro longitudinale
5. Aggetto sinistro ad incrocio
6. Aggetto destro ad incrocio
7. Lunghezza
8. Larghezza

Opzione	Descrizione
Metodo spaziatura	<p>Definire la modalità di distribuzione delle barre rete.</p> <ul style="list-style-type: none"> • Stessa distanza per tutti: Utilizzare per creare reti con barre con passi regolari. <p>Tekla Structures distribuisce il maggior numero di barre possibile per la Lunghezza o la Larghezza, utilizzando i valori Distanze e Sporgenza sinistra.</p> <p>L' Aggetto destro viene calcolato automaticamente e non può essere uguale a zero.</p>

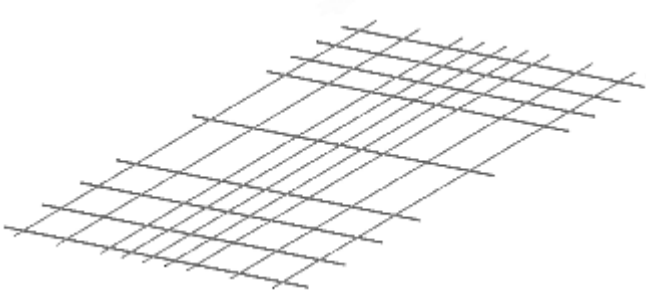
Opzione	Descrizione
	<ul style="list-style-type: none"> • Distanze di variazione multiple: Utilizzare per creare reti con barre con passi irregolari. <p>Tekla Structures calcola la Larghezza e la Lunghezza in base ai valori Distanze, Sporgenza sinistra e Sporgenza destra.</p> <p>Se nessun valore viene modificato, il metodo di spaziatura viene impostato di nuovo su Stessa distanza per tutti.</p>
Distanze	<p>Valori del passo delle barre longitudinali o trasversali.</p> <p>Se si seleziona il metodo di spaziatura Distanze di variazione multiple, immettere tutti i valori di passo, separati da spazi. È possibile utilizzare la moltiplicazione per ripetere i valori dei passi. Ad esempio:</p> <p>2*150 200 3*400 200 2*150</p> <p>È possibile creare reti con barre con passi irregolari. È anche possibile definire dimensioni diverse per le barre o più dimensioni diverse per le barre longitudinali e quelle trasversali.</p> <p>Più dimensioni per le barre consentono la creazione di serie. Ad esempio, se si immettono i diametri delle barre 20 2*6 nella direzione longitudinale, Tekla Structures crea una serie con una barra da 20 e due barre da 6. Questa serie può essere ripetuta nella rete lungo la direzione longitudinale.</p> 
Aggetto sinistro	Estensioni delle barre trasversali sulle barre longitudinali estreme.
Aggetto destro	Estensioni delle barre longitudinali sulle barre trasversali estreme.
Diametri	<p>Diametro o dimensioni delle barre longitudinali o trasversali.</p> <p>È possibile definire più diametri per le barre in entrambe le direzioni. Immettere tutti i valori del diametro, separati da spazi. È possibile utilizzare la moltiplicazione per ripetere i valori del diametro. Ad esempio, 12 2*6 in</p>

Opzione	Descrizione
	direzione longitudinale e 6 20 2*12 in direzione trasversale.
Larghezza	Lunghezza delle barre trasversali.
Lunghezza	Lunghezza delle barre longitudinali.
Tipo	Tipo di acciaio delle barre della rete.

Si veda anche

[Proprietà armatura rete \(pagina 630\)](#)

Proprietà dei set di barre d'armatura

Utilizzare il pannello delle proprietà o la barra degli strumenti contestuale per visualizzare e modificare le proprietà dei set di barre d'armatura. L'estensione del nome file delle proprietà è `.rst`.

Attributi

Opzione	Descrizione	
Marcatura	Serie di marcatura delle barre.	
Nome	Nome delle barre definibile dall'utente. Tekla Structures utilizza i nomi delle barre nei report e nelle liste dei disegni, nonché per identificare le barre dello stesso tipo.	
Tipo	Tipo di acciaio delle barre.	Le combinazioni tipo-dimensioni-raggio sono predefinite nel catalogo barre d'armatura. Cliccare sul pulsante ... nel pannello delle proprietà per aprire la finestra di dialogo Seleziona barra d'armatura . Nella finestra di dialogo vengono mostrate le dimensioni delle barre disponibili per il tipo scelto. È inoltre possibile selezionare se si tratta di barre principali oppure di staffe o tiranti.
Dimensione	Diametro delle barre. In base all'ambiente, il diametro nominale delle barre o una marca che definisce il diametro.	
Raggio di piegatura	Raggio interno delle piegature nelle barre. Il raggio di piegatura è conforme al codice di progetto utilizzato. Le barre principali, le staffe, i tiranti e i ganci in genere hanno raggi di piegatura interni minimi specifici, che sono proporzionali al diametro della barra d'armatura. Il raggio di piegatura effettivo è in genere scelto per adattarsi alla dimensione dei mandrini	

Opzione	Descrizione
	<p>sulla macchina di piegatura barre.</p> <p>I valori automatici vengono visualizzati tra parentesi quadre, ad esempio [120.00].</p>
Classe	<p>Utilizzata per raggruppare le armature.</p> <p>Ad esempio, è possibile visualizzare le barre di tipi diversi in colori differenti.</p>
Numero layer	<p>Definisce l'ordine dei layer delle barre. Minore è il numero layer, più il layer barre sarà vicino alla superficie di calcestruzzo. È possibile utilizzare sia i numeri positivi che negativi.</p> <p>Se non vengono definiti i numeri di ordine layer, Tekla Structures dispone i layer delle barre in base al relativo ordine di creazione. Il layer delle barre creato per primo è più vicino alla superficie di calcestruzzo.</p> <p>È inoltre possibile regolare l'ordine layer utilizzando queste opzioni sulla barra degli strumenti contestuale:</p>  <p>Se si copiano le proprietà da un set di barre d'armatura a un altro, il numero layer non viene copiato.</p>

Proprietà passo

L'estensione del nome del file delle proprietà della zona del passo è `.rst.zones`.

Opzione	Descrizione
Offset avvio	Gli offset all'inizio e alla fine di un set di barre d'armatura.
Offset finale	<p>Di default, Tekla Structures calcola i valori di offset in base alle impostazioni della copertura in cemento e del diametro della barra. I valori automatici vengono visualizzati tra parentesi quadre, ad esempio [32.00].</p> <p>È possibile stabilire se un valore di offset è un valore Esatto o un valore Minimo. Se si seleziona Minimo, il valore di offset effettivo può essere maggiore, a seconda delle proprietà del passo. Nelle viste del modello, vengono visualizzati sia i valori effettivi che quelli minimi, ad esempio 50.00 (> 32.00), dove il valore minimo è tra parentesi.</p> <p>I valori di offset automatico possono cambiare se le barre dei set di barre d'armatura esterne vengono divise dai divisori e</p>

Opzione	Descrizione	
	le barre separate finiranno nell'area di copertura in calcestruzzo.	
Lunghezza	La lunghezza di ogni zona del passo come valore assoluto nelle unità di lunghezza correnti (Assoluto) o come percentuale della lunghezza totale di tutte le zone del passo (Relativa).	Solo due delle tre proprietà, Lunghezza , Numero di spazi e Passo , possono essere impostate su Assoluto o Esatto contemporaneamente. Almeno una delle proprietà del passo deve essere flessibile e creare una combinazione pratica del passo. Nelle viste del modello, il valore flessibile viene visualizzato in rosso.
Numero di spazi	Definisce in quanti spazi e suddivisa una zona del passo. È possibile definire un numero flessibile, utilizzato da Tekla Structures (Obiettivo) o un numero fisso di spazi (Esatto).	
Passo	Il valore del passo di ogni zona del passo. È possibile definire un numero flessibile, utilizzato da Tekla Structures (Obiettivo) o un numero fisso di spazi (Esatto).	

Avanzato: Arrotondamento

Opzione	Descrizione
Barre diritte	Definisce se le lunghezze delle barre diritte, del primo e dell'ultimo segmento e dei segmenti intermedi sono arrotondate e se le lunghezze delle barre sono arrotondate per eccesso, per difetto o al numero adatto più vicino in base alla precisione di arrotondamento.
Primo e ultimo segm.	
Segmenti intermedi	
Per eccesso per divisori	Nelle posizioni del divisore definire la quantità di arrotondamento per eccesso delle lunghezze delle barre.

Avanzato: Rastremazione passo

Opzione	Descrizione
Tipo	Definisce se le barre sono rastremate e come vengono creati i passi rastremati. Le opzioni sono No , Distanza e Numero di barre . Se si seleziona l'opzione Numero di barre , immettere il numero di barre in un gradino rastremato.
Barre diritte	Se si seleziona l'opzione Distanza , immettere i valori dei passi rastremati per le barre diritte, il primo e l'ultimo segmento e i segmenti intermedi.
Primo e ultimo segm.	
Segmenti intermedi	

Altro

Cliccare sul pulsante **Attributi Utente** per aprire gli attributi utente dei set di barre d'armatura. L'estensione del nome del file degli attributi utente è `.rst.more`.

È possibile utilizzare gli attributi utente per definire o sostituire le impostazioni, ad esempio il prefisso e il numero layer barra o le impostazioni di regolazione della lunghezza.

Si veda anche

[Proprietà della linea guida secondaria \(pagina 637\)](#)

[Proprietà faccia segmento \(pagina 639\)](#)

[Proprietà del modificatore proprietà \(pagina 639\)](#)

[Proprietà del modificatore dettaglio estremità \(pagina 642\)](#)

[Proprietà suddivisione \(pagina 646\)](#)

Proprietà della linea guida secondaria

Utilizzare il pannello delle proprietà o la barra degli strumenti contestuale per visualizzare e modificare le proprietà delle linee guida secondarie dei set di barre d'armatura.

Proprietà passo

Se si desidera che una linea guida secondaria abbia proprietà di passo simili alla linea guida principale, selezionare **Sì** dalla lista **Eredita da principale** nel pannello proprietà. Se necessario, è possibile modificare i valori **Offset iniziale** e **Offset finale**. I valori del passo e le lunghezze delle zone vengono scalati automaticamente in base al rapporto tra la lunghezza della linea guida secondaria e la lunghezza della linea guida primaria.

Se si desidera definire le proprietà di passo della linea guida secondaria indipendentemente dalla linea guida principale, selezionare **No** dalla lista **Eredita da principale**, quindi modificare le seguenti proprietà di passo in base alle necessità:

Opzione	Descrizione	
Offset avvio	Gli offset all'inizio e alla fine di un set di barre d'armatura.	
Offset finale	<p>Di default, Tekla Structures calcola i valori di offset in base alle impostazioni della copertura in cemento e del diametro della barra. I valori automatici vengono visualizzati tra parentesi quadre, ad esempio [32.00].</p> <p>È possibile stabilire se un valore di offset è un valore Esatto o un valore Minimo. Se si seleziona Minimo, il valore di offset effettivo può essere maggiore, a seconda delle proprietà del passo. Nelle viste del modello, vengono visualizzati sia i valori effettivi che quelli minimi, ad esempio 50.00 (> 32.00), dove il valore minimo è tra parentesi.</p> <p>I valori di offset automatico possono cambiare se le barre dei set di barre d'armatura esterne vengono divise dai divisori e le barre separate finiranno nell'area di copertura in calcestruzzo.</p>	
Lunghezza	La lunghezza di ogni zona del passo come valore assoluto nelle unità di lunghezza correnti (Assoluto) o come percentuale della lunghezza totale di tutte le zone del passo (Relativa).	Solo due delle tre proprietà, Lunghezza , Numero di spazi e Passo , possono essere impostate su Assoluto o Esatto contemporaneamente.
Numero di spazi	<p>Definisce in quanti spazi e suddivisa una zona del passo.</p> <p>È possibile definire un numero flessibile, utilizzato da Tekla Structures (Obiettivo) o un numero fisso di spazi (Esatto).</p>	Almeno una delle proprietà del passo deve essere flessibile e creare una combinazione pratica del passo. Nelle viste del modello, il valore flessibile viene visualizzato in rosso.
Passo	<p>Il valore del passo di ogni zona del passo.</p> <p>È possibile definire un numero flessibile, utilizzato da Tekla Structures (Obiettivo) o un numero fisso di spazi (Esatto).</p>	

Si veda anche

[Proprietà dei set di barre d'armatura \(pagina 634\)](#)

Proprietà faccia segmento

Utilizzare il pannello delle proprietà o la barra degli strumenti contestuale per visualizzare e modificare le proprietà delle facce segmento dei set di barre d'armatura.

Attributi

Opzione	Descrizione
Numero layer	<p>Definisce l'ordine dei layer delle barre. Minore è il numero layer, più il layer barre sarà vicino alla superficie di calcestruzzo. È possibile utilizzare sia i valori positivi che negativi.</p> <p>Di default, Tekla Structures dispone i layer barra in base all'ordine di creazione. Il layer delle barre creato per primo è più vicino alla superficie di calcestruzzo.</p> <p>È inoltre possibile regolare l'ordine layer utilizzando queste opzioni sulla barra degli strumenti contestuale:</p> 
Offset supplementari	<p>Distanza tra la faccia segmento e le barre.</p> <p>Un valore negativo sposta le barre all'esterno del calcestruzzo.</p>
Inverti lato barra	<p>Mostre se le barre vengono invertite sull'altro lato della faccia segmento (Si) oppure no (No). Il valore di default è No.</p>

Si veda anche

[Proprietà dei set di barre d'armatura \(pagina 634\)](#)

Proprietà del modificatore proprietà

Utilizzare il pannello delle proprietà o la barra degli strumenti contestuale per visualizzare e modificare le proprietà dei modificatori proprietà dei set di barre d'armatura. L'estensione del nome file delle proprietà è `.rst_pm`.

Generale

Opzione	Descrizione
Barre interessate	<p>Scegliere quante barre possono essere modificate nella stessa posizione:</p> <ul style="list-style-type: none"> • 1/1 = tutte le barre vengono modificate nella stessa sezione trasversale. • 1/2 = le barre vengono modificate alternatamente nella stessa sezione trasversale. • 1/3 = una barra ogni tre viene modificata nella stessa sezione trasversale. • 1/4 = ogni quarta barra viene modificata nella stessa sezione trasversale.
Prima barra interessata	<p>Definisce quale è la prima barra da modificare, a partire dalla prima estremità del modificatore.</p> <p>Immettere un numero positivo o utilizzare i pulsanti freccia per modificare il numero.</p>
Raggruppamento	<p>Selezionare se e come sono raggruppate le barre interessate dal modificatore di proprietà. Le opzioni sono:</p> <ul style="list-style-type: none"> • Automatico: le barre sono raggruppate in base a regole automatiche. • Manuale: le barre sono raggruppate indipendentemente dalla loro geometria o disposizione. <p>Questa opzione non raggruppa le barre da lati differenti del divisore.</p> <ul style="list-style-type: none"> • Nessun raggruppamento: le barre non vengono raggruppate, ma sono singole barre. Utilizzare questa opzione per eseguire la sovrapposizione del raggruppamento automatico e manuale.

Attributi

Opzione	Descrizione	
Marcatura	Serie di marcatura delle barre.	
Nome	Nome delle barre definibile dall'utente. Tekla Structures utilizza i nomi delle barre nei report e nelle liste dei disegni, nonché per identificare le barre dello stesso tipo.	
Tipo	Tipo di acciaio delle barre.	Le combinazioni tipo-dimensioni-raggio sono

Opzione	Descrizione	
Dimensione	Diametro delle barre. In base all'ambiente, il diametro nominale delle barre o una marca che definisce il diametro.	predefinite nel catalogo barre d'armatura. Cliccare sul pulsante ... nel pannello delle proprietà per aprire la finestra di dialogo Seleziona barra d'armatura . Nella
Raggio di piegatura	Raggio interno delle piegature nelle barre. Il raggio di piegatura è conforme al codice di progetto utilizzato. Le barre principali, le staffe, i tiranti e i ganci in genere hanno raggi di piegatura interni minimi specifici, che sono proporzionali al diametro della barra d'armatura. Il raggio di piegatura effettivo è in genere scelto per adattarsi alla dimensione dei mandrini sulla macchina di piegatura barre. I valori automatici vengono visualizzati tra parentesi quadre, ad esempio [120.00].	finestra di dialogo vengono mostrate le dimensioni delle barre disponibili per il tipo scelto. È inoltre possibile selezionare se si tratta di barre principali oppure di staffe o tiranti.
Classe	Utilizzata per raggruppare le armature. Ad esempio, è possibile visualizzare le barre di tipi diversi in colori differenti.	

Avanzato: Arrotondamento

Opzione	Descrizione
Barre diritte	Definisce se le lunghezze delle barre diritte, del primo e dell'ultimo segmento e dei segmenti intermedi sono arrotondate e se le lunghezze delle barre sono arrotondate per eccesso, per difetto o al numero adatto più vicino in base alla precisione di arrotondamento.
Primo e ultimo segm.	
Segmenti intermedi	
Per eccesso per divisori	Nelle posizioni del divisore definire la quantità di arrotondamento per eccesso delle lunghezze delle barre.

Avanzato: Rastremazione passo

Opzione	Descrizione
Tipo	Definisce se le barre sono rastremate e come vengono creati i passi rastremati. Le opzioni sono No , Distanza e Numero di barre . Se si seleziona l'opzione Numero di barre , immettere il numero di barre in un gradino rastremato.
Barre diritte	Se si seleziona l'opzione Distanza , immettere i valori dei passi rastremati per le barre diritte, il primo e l'ultimo segmento e i segmenti intermedi.
Primo e ultimo segm.	
Segmenti intermedi	

Altro

Cliccare sul pulsante **Attributi Utente** per aprire gli attributi utente dei modificatori proprietà set di barre d'armatura. L'estensione del nome del file degli attributi utente è `.rst_pm.more`.

È possibile utilizzare gli attributi utente per definire o sostituire le impostazioni, ad esempio il prefisso e il numero layer barra o le impostazioni di regolazione della lunghezza.

Si veda anche

[Proprietà dei set di barre d'armatura \(pagina 634\)](#)

Proprietà del modificatore dettaglio estremità

Utilizzare il pannello delle proprietà o la barra degli strumenti contestuale per visualizzare e modificare le proprietà dei modificatori dettaglio estremità del set di barre d'armatura. L'estensione del nome file delle proprietà è `.rst_edm`.

Generale

Opzione	Descrizione
Barre interessate	Scegliere quante barre possono essere modificate nella stessa posizione: <ul style="list-style-type: none">• 1/1 = tutte le barre vengono modificate nella stessa sezione trasversale.• 1/2 = le barre vengono modificate alternatamente nella stessa sezione trasversale.• 1/3 = una barra ogni tre viene modificata nella stessa sezione trasversale.

Opzione	Descrizione
	<ul style="list-style-type: none"> 1/4 = ogni quarta barra viene modificata nella stessa sezione trasversale.
Prima barra interessata	Definisce quale è la prima barra da modificare, a partire dalla prima estremità del modificatore. Immettere un numero positivo o utilizzare i pulsanti freccia per modificare il numero.
Tipo finale	Selezionare Gancio o A gomito . Se si seleziona l'opzione vuota, non viene creato alcun gancio o gomito, tuttavia è possibile definire regolazioni lunghezza, preparazioni estremità e attributi utente.

Gancio

Queste proprietà sono disponibili quando **Tipo finale** è **Gancio**.

Opzione	Descrizione	
Tipo di Gancio	Sagoma del gancio.	Il catalogo barre d'armatura (<code>rebar_database.inp</code>) contiene il raggio di piegatura minimo predefinito e la lunghezza minima del gancio per tutti i ganci standard. Vedere .
Angolo	Angolo di un gancio personalizzato.	
Raggio	Raggio di piegatura interno di un gancio standard o del gancio personalizzato.	
Lunghezza	Lunghezza della parte diritta di un gancio standard o personalizzato.	
Rotazione gancio	Angolo di rotazione di un gancio dal piano della barra. Utilizzare per creare barre 3D.	Ad esempio: 

A gomito

Queste proprietà sono disponibili quando **Tipo finale** è **A gomito**.

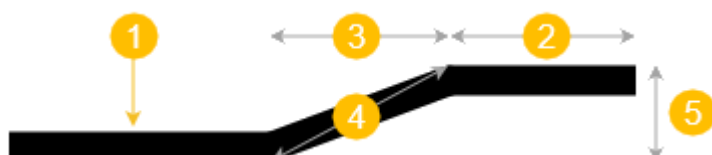

(1) = posizione del modificatore dettaglio estremità

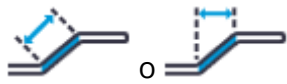
Opzione	Descrizione
Tipo gomito	<p>Selezionare Nessun gomito, Gomito standard o Gomito personalizzato.</p> <p>Utilizzare l'opzione Nessun gomito per sovrapporre i modificatori dettaglio estremità che creano i gomiti.</p> <p>Con il gomito standard, le dimensioni dei gomiti vengono lette dal catalogo barre d'armatura (<code>rebar_database.inp</code>).</p>
Lunghezza rettilinea gomito	<p>Con la piegatura personalizzata, immettere la lunghezza del segmento diritto del gomito.</p> <p>Questa è (2) nell'immagine precedente.</p>
Lunghezza gomito	<p>Con il gomito personalizzato, scegliere se la lunghezza del segmento a gomito è definita nella direzione diagonale (4) o orizzontale (3):</p>  <p>Quindi selezionare e inserire la distanza necessaria o un moltiplicatore del diametro della barra.</p>
Offset gomito	<p>Con la piegatura personalizzata, immettere la distanza di offset del segmento diritto del gomito.</p> <p>Questa è (5) nell'immagine precedente.</p> <p>Il valore di default è $2 * \text{diametro barre effettivo}$.</p>
Rotazione gomito	Definisce l'angolo di rotazione del gomito.

Regolazione della lunghezza

Opzione	Descrizione
Tipo di regolazione	<p>Scegliere se e come regolare la lunghezza della barra (estese o accorciate).</p> <ul style="list-style-type: none"> • Nessun adattamento: la lunghezza delle barre non viene regolata. • Offset finale: la lunghezza delle barre viene regolata in base all'offset finale specificato. <p>Utilizzare questa opzione per mantenere le facce segmento sulle facce in calcestruzzo e adattabili alle facce in calcestruzzo, ma comunque estendere o accorciare le estremità delle barre.</p>

Opzione	Descrizione
	<ul style="list-style-type: none"> • Lunghezza segmento: la lunghezza delle barre viene regolata in base alla lunghezza del segmento specificata.
Lunghezza	<p>A seconda del tipo di regolazione, della lunghezza dell'offset finale o del segmento.</p> <p>Con l'offset finale, immettere un valore positivo per estendere le barre oppure un valore negativo per accorciare le barre.</p> <p>Con lunghezza segmento, immettere un valore positivo per impostare la lunghezza del segmento.</p>
Allinea estremità barre	<p>Quando le lunghezze delle barre diritte sono arrotondate e/o rastremate, scegliere se le estremità delle barre più vicine al modificatore dettaglio estremità sono allineate o meno.</p> <p>Se si seleziona No, l'arrotondamento e la rastremazione passano avengono sul bordo rastremato del set di barre d'armatura e, se entrambi i bordi sono rastremati, sul bordo con un angolo maggiore.</p>

Preparazioni finali

Opzione	Descrizione
Metodo	<p>Selezionare il metodo di fine delle barre. Le opzioni sono:</p> <ul style="list-style-type: none"> • Connettore • Connettore femmina • Connettore maschio • Filettato • Ancoraggio
Type	<p>Selezionare il tipo di metodo di fine. Le opzioni sono:</p> <ul style="list-style-type: none"> • Standard • Posizione • Collegamento • Transizione • Bullone • Saldabile
Prodotto	<p>Nome del prodotto del dettaglio finale. Può essere visualizzato nei report.</p>

Opzione	Descrizione
Codice	Codice prodotto del dettaglio finale. Può essere visualizzato nei report.
Tipo di filettatura	Immettere il tipo di filettatura.
Lunghezza filettatura	Lunghezza della filettatura dall'estremità della barra.
Lunghezza di fabbricazione aggiuntiva	Lunghezza aggiuntiva necessaria con alcuni metodi di filettatura. Può essere visualizzata nei report, ma non influisce sulla lunghezza totale della barra.

Altro

Cliccare sul pulsante **Attributi Utente** per aprire gli attributi utente dei modificatori dettaglio estremità del set di barre d'armatura. L'estensione del nome del file degli attributi utente è `.rst_edm.more`.

Si veda anche

[Proprietà dei set di barre d'armatura \(pagina 634\)](#)

Proprietà suddivisione

Utilizzare il pannello delle proprietà o la barra degli strumenti contestuale per visualizzare e modificare le proprietà dei separatori dei set di barre d'armatura. L'estensione del nome file delle proprietà è `.rst_sm`.

Alcune delle impostazioni seguenti dipendono dalla direzione del divisore. Un simbolo di freccia  vicino al punto centrale di ciascun divisore indica la direzione e i lati destro e sinistro del divisore. La freccia indica dall'inizio verso la fine del divisore.

Generale

Opzione	Descrizione
Barre interessate	<p>Scegliere quante barre possono essere modificate nella stessa posizione:</p> <ul style="list-style-type: none"> • 1/1 = tutte le barre vengono modificate nella stessa sezione trasversale. • 1/2 = le barre vengono modificate alternatamente nella stessa sezione trasversale. • 1/3 = una barra ogni tre viene modificata nella stessa sezione trasversale. • 1/4 = ogni quarta barra viene modificata nella stessa sezione trasversale.

Opzione	Descrizione
Prima barra interessata	Definisce quale è la prima barra da modificare, a partire dalla prima estremità del modificatore. Immettere un numero positivo o utilizzare i pulsanti freccia per modificare il numero.
Tipo di divisione	Selezionare Sovrapposizione o A gomito .
Offset di divisione	Definisce a che distanza dal separatore viene creata la divisione. I valori positivi spostano la divisione sul lato destro e i valori negativi sul lato sinistro del divisore.

Sovrapposizione

Queste proprietà sono disponibili quando **Tipo di divisione** è **Sovrapposizione**.

Opzione	Descrizione
Tipo di sovrapposizione	Selezionare Sovrapposizione standard o Sovrapposizione personalizzata .
Lunghezza di sovrapposizione	Con la sovrapposizione personalizzata, immettere la lunghezza del giunto di sovrapposizione. Con la sovrapposizione standard, la lunghezza di sovrapposizione viene letta dal catalogo barre d'armatura (<code>rebar_database.inp</code>).
Lato sovrapposizione	Selezionare il lato della giunzione con sovrapposizione dal separatore: <ul style="list-style-type: none"> • Sovrapposizione sinistra • Sovrapposizione destra • Sovrapposizione al centro
Posizionamento sovrapposizione	Definire se le barre in sovrapposizione sono l'una parallela all'altra o si trovano una sopra l'altra.

A gomito

Queste proprietà sono disponibili quando **Tipo di divisione** è **A gomito**.

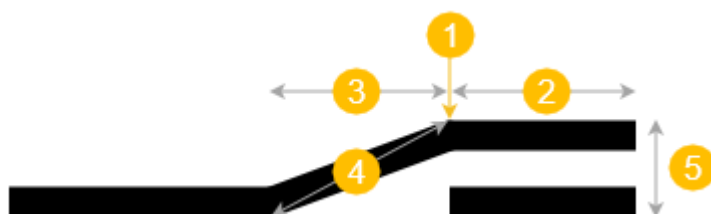

(1) = Posizione del divisore

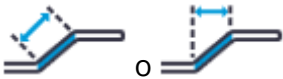
Opzione	Descrizione
Tipo gomito	Selezionare Gomito standard o Gomito personalizzato . Con il gomito standard, le dimensioni dei gomiti vengono lette dal catalogo barre d'armatura (<code>rebar_database.inp</code>).
Lunghezza rettilinea gomito	Con la piegatura personalizzata, immettere la lunghezza del segmento diritto del gomito. Questa è (2) nell'immagine precedente.
Lunghezza gomito	Con il gomito personalizzato, scegliere se la lunghezza del segmento a gomito è definita nella direzione diagonale (4) o orizzontale (3) : 
Offset gomito	Con la piegatura personalizzata, immettere la distanza di offset del segmento diritto del gomito. Questa è (5) nell'immagine precedente. Il valore di default è $2 * \text{diametro barre effettivo}$.
Lato gomito	Scegliere su quale lato del divisore creare il gomito, Sinistra o Destra .
Rotazione gomito	Definisce l'angolo di rotazione del gomito.

Sfalsatura



Opzione	Descrizione
Tipo di sfalsatura	Selezionare se e in quale direzione i giunti vengono sfalsati. Le opzioni sono: <ul style="list-style-type: none"> • Nessuna sfalsatura • Sfalsatura a sinistra • Sfalsatura a destra • Sfalsatura al centro
Offset di sfalsatura	L'offset delle barre adiacenti, se sono sfalsate.



Si veda anche

[Proprietà dei set di barre d'armatura \(pagina 634\)](#)

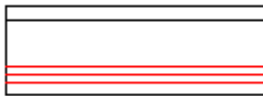
Proprietà trefoli d'armatura

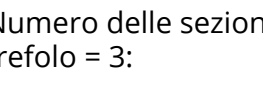
Utilizzare le proprietà **Serie di trefoli** per visualizzare e modificare le proprietà dei trefoli. L'estensione del nome del file delle proprietà è `.rbs`.

Opzione	Descrizione
Generale	
Marcatura	Serie di marche del trefolo.
Nome	Nome del trefolo definibile dall'utente. Tekla Structures utilizza i nomi dei trefoli nei report e nelle liste dei disegni, nonché per identificare i trefoli dello stesso tipo.
Tipo	Tipo di acciaio del trefolo.
Dimensioni	Diametro del trefolo. In base all'ambiente, il diametro nominale del trefolo o una marca che definisce il diametro.
Raggio di piegatura	Raggio interno delle piegature nel trefolo. È possibile immettere un valore separato per ciascuna piegatura. Separare ogni valore con uno spazio.
Classe	Utilizzare questa opzione per raggruppare le armature. Ad esempio, è possibile visualizzare i trefoli di classi diverse in colori differenti.
Tiro per cavo	Carico di pretensionamento per trefolo (kN).
Numero di sezioni trasversali	Numero delle sezioni trasversali della serie di trefoli. Ad esempio: <ul style="list-style-type: none">Numero delle sezioni trasversali lungo il profilo trefolo = 1: Numero delle sezioni trasversali lungo il profilo trefolo = 2: Numero delle sezioni trasversali lungo il profilo trefolo = 3: 

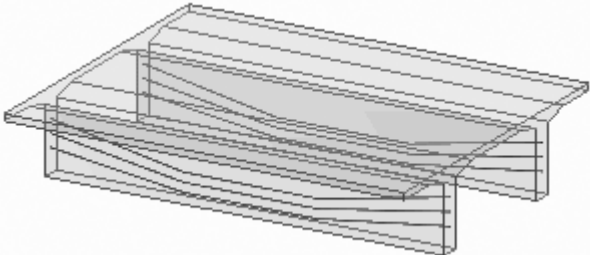
Opzione	Descrizione
	 <ul style="list-style-type: none"> <li data-bbox="655 427 1348 495">• Numero delle sezioni trasversali lungo il profilo trefolo = 4:  <p data-bbox="655 674 1348 741">In questa trave a doppio T, il numero delle sezioni trasversali è 4:</p> 
Debonding	
Trefoli slegati	Immettere il numero del trefolo. Il numero del trefolo è il numero d'ordine di selezione del trefolo.
Dall'inizio Medio ad Iniziale Medio a Finale Dalla fine	Immettere la lunghezza di debonding. Se si seleziona la casella di controllo Simmetrica , i valori di Dall'inizio e Medio ad Iniziale vengono copiati nei campi Dalla fine e Medio a Finale .
Simmetria	Definisce se le lunghezze iniziale e finale sono simmetriche.
Altro	
UDA	<p data-bbox="655 1525 1326 1626">È possibile creare attributi utente per aggiungere informazioni sull'armatura. Gli attributi possono essere formati da numeri, testo oppure liste.</p> <p data-bbox="655 1637 1353 1715">È possibile utilizzare i valori degli attributi utente in report e disegni.</p> <p data-bbox="655 1727 1372 1805">Per impostare i valori per gli attributi utente, cliccare sul pulsante Attributi Utente.</p> <p data-bbox="655 1816 1318 1917">È possibile inoltre modificare i nomi dei campi, e aggiungerne nuovi, modificando il file <code>objects.inp</code>. Vedere .</p>

3.2 Impostazioni degli strumenti di licenza

In questa sezione sono riportate informazioni di riferimento dettagliate sull'interfaccia utente dei seguenti strumenti di licenza:

- [Opzioni e impostazioni di Tekla License Administration Tool \(pagina 651\)](#)
- [Opzioni e impostazioni di Tekla License Borrow Tool \(pagina 653\)](#)
- [Opzioni e impostazioni di LMTOOLS utilizzate nelle licenze di Tekla \(pagina 655\)](#)

Opzioni e impostazioni di Tekla License Administration Tool

Tekla License Administration Tool visualizza informazioni su licenze autorizzate, licenze attivate e utilizzo delle licenze. È inoltre possibile attivare, disattivare e riparare le licenze nello strumento.

Licenze autorizzate

L'area **Licenze autorizzate** nella scheda **Licenze** visualizza le informazioni sulle licenze autorizzate. Qui è anche possibile attivare le licenze.

Licenza autorizzata									
Attivazio	Quantità	ID Ordine	ID di Attivazione	Descrizione	Configurazione	Version	Tipo	Data di Partenza	Data di scadenza
	1	Tekla HQ	04C1-3F1E-505...	FUD-C	Full	20		1.5.2015	31.5.2015
	2	Tekla HQ	4B73-A2E9-0DD...	STD-C	SteelDetailing	20		1.5.2015	31.5.2015

Colonna	Descrizione
Attivazione	Utilizzata per l'attivazione delle licenze. Visualizza il numero di licenze da attivare.
Quantità	Il numero di licenze totali della configurazione.
ID ordine	L'ID ordine della licenza. L'ID ordine aiuta a identificare quali licenze sono collegate tra loro e quali licenze devono essere disattivate prima di poter attivare una nuova licenza.
ID di attivazione	L'ID di attivazione della licenza.
Descrizione	L'abbreviazione della configurazione.
Configurazione	Il nome della configurazione.
Versione	Il numero di versione della configurazione.
Tipo	Indica se la licenza è destinata all'uso domestico o aziendale.
Data di inizio	Data in cui la licenza diventa attiva.

Colonna	Descrizione
Data di Scadenza	Data in cui scade la licenza. Se la licenza è permanente, viene visualizzato il termine <i>Permanente</i> invece della data di scadenza.

Licenze attivate

Nell'area **Licenze attivate** nella scheda **Licenze** vengono visualizzate le informazioni sulle licenze attivate. Qui è anche possibile disattivare le licenze.

Licenze Attivate											
Disattiva	Trust Status	Attivata	Quantità	Prestito	Configurazione	Versione	Data di sc:	Tipo	ID di Attivazione	ID Ordine	
			1	0	SteelDetailing...	20	31.5.2015	Ente...	4B73-A2E9-0DD...	Tekla HQ	

Colonna	Descrizione
	<p>Cliccare sul pulsante per visualizzare le seguenti informazioni:</p> <ul style="list-style-type: none"> • ID di Fulfillment: Un ID di transazione univoco utilizzato nella mappatura delle attivazioni e disattivazioni delle licenze. • Informazioni sul prestito: Su quale computer viene presa in prestito la licenza e quando termina il periodo di prestito. • Data di inizio: Data di inizio della licenza. • In prestito: Numero di licenze prese in prestito.
Disattiva	Disattiva le licenze.
Stato di attendibilità	<p>Stato di attendibilità di Host (H), Ora (T) e Ripristino (R). Il simbolo di colore verde indica che le informazioni sono attendibili. Il simbolo di colore rosso indica che le informazioni non sono attendibili. Se un'informazione fosse non attendibile, la licenza non potrà essere utilizzata.</p> <p>Host indica se il server è stato spostato da un computer a un altro o se l'hardware del computer è radicalmente cambiato.</p> <p>Ora indica se l'orologio di sistema è stato alterato.</p> <p>Ripristino indica se la licenza proviene da una copia di backup.</p>
Attivato	Indica se la licenza è attivata o disattivata. Ad esempio, se si verifica una disconnessione durante l'attivazione o la disattivazione, la licenza potrebbe essere disattivata. Una licenza disattivata non può essere utilizzata.
Quantità	Il numero di licenze attivate della configurazione.

Colonna	Descrizione
In prestito	Il numero di licenze prese in prestito.
Configurazione	Il nome della configurazione.
Versione	Il numero di versione della configurazione.
Data di Scadenza	Data in cui scade la licenza. Se la licenza è permanente, viene visualizzato il termine <i>Permanente</i> invece della data di scadenza.
Tipo	Indica se la licenza è destinata all'uso domestico o aziendale.
ID di attivazione	L'ID di attivazione della licenza.
ID ordine	L'ID ordine della licenza. L'ID ordine aiuta a identificare quali licenze sono collegate tra loro e quali licenze devono essere disattivate prima di poter attivare una nuova licenza.

Statistiche sul server licenze

Nell'area **Statistiche server licenze** nella scheda **Statistiche** vengono visualizzate le informazioni sull'uso delle licenze.



Configurazione	Descrizione	Totale	In uso	Prestito	Libera
SteelDetailing	STD-C	1	0	0	1

Colonna	Descrizione
Configurazione	Il nome della configurazione.
Descrizione	L'abbreviazione della configurazione.
Totale	Il numero di licenze attivate.
In uso	Il numero di licenze in uso.
In prestito	Il numero di licenze prese in prestito.
Libero	Il numero di licenze libere.

Opzioni e impostazioni di Tekla License Borrow Tool



Tekla License Borrow Tool visualizza le informazioni sulle licenze disponibili per il prestito e le licenze prese in prestito. È inoltre possibile prendere in prestito e restituire le licenze

L'area **Prodotti** visualizza le informazioni sulle licenze e consente di impostare la data di scadenza per il prestito della licenza:

Prodotti						
Prestito fino a	Configurazione	Version	ID di Attivazione in Uso	Data di Partenza	Data di Scadenza	
15.11.2018 	SteelDetailing	2018		1.11.2018	30.11.2018	

Opzione/ impostazione	Descrizione
Prestito fino a	Selezionare una data di scadenza per una licenza presa in prestito. Il massimo è un mese.
Configurazione	Il nome della configurazione che si sta prendendo in prestito.
Versione	Il numero di versione della configurazione.
ID di attivazione in uso	Indica se l'ID di attivazione viene utilizzato per il prestito. La casella è selezionata solo se si utilizza un file dell'ID di prodotto personalizzato ed esportato.
Data di inizio	Data in cui la licenza diventa attiva.
Data di Scadenza	Data in cui scade la licenza.

L'area **Licenze Prestate** visualizza le informazioni sulle licenze prese in prestito e consente di restituire le licenze prese in prestito.

Licenze Prestate						
Ritorno	Trust Status	Attivata	Configurazione	Versione	Prestito fino a	Prestata da
<input type="checkbox"/>			SteelDetailing...	2018	15.11.2018	Z-USERX

Opzione/ impostazione	Descrizione
Restituzione	Utilizzata per la restituzione delle licenze.
Stato di attendibilità	Stato di attendibilità di Host (H), Ora (T) e Ripristino (R). Il simbolo di colore verde indica che le informazioni sono attendibili. Il simbolo di colore rosso indica che le informazioni non sono attendibili. Se un'informazione fosse non attendibile, la licenza non potrà essere utilizzata. <ul style="list-style-type: none"> • Host indica se il server è stato spostato da un computer a un altro o se l'hardware del computer è radicalmente cambiato. • Ora indica se l'orologio di sistema è stato alterato. • Ripristino indica se la licenza proviene da una copia di backup.
Attivato	Indica se la licenza è attivata o disattivata. Ad esempio, se si verifica una disconnessione durante il prestito, la licenza

Opzione/ impostazione	Descrizione
	potrebbe essere disattivata. Una licenza disattivata non può essere utilizzata.
Configurazioni	Il nome della configurazione.
Versione	Il numero di versione della configurazione.
Prestito fino a	Data in cui scade il prestito.
Prestita da	Il server licenze dal quale la licenza è presa in prestito.

Opzioni e impostazioni di LMTOOLS utilizzate nelle licenze di Tekla

LMTOOLS è un'interfaccia grafica che consente di amministrare il server licenze. Questa utility è fornita da Flexera Software.

NOTA Se per la gestione delle licenze si utilizza **FlexNet Manager** di Flexera Software, **LMTOOLS** non deve essere utilizzato.

Oltre alle licenze di Tekla, è possibile gestire anche le licenze di altri software che utilizzano FlexNet o FLEXlm. È inoltre possibile eseguire **LMTOOLS** su computer client per controllare lo stato delle licenze sul server licenze.

Selezionare **Tekla Licensing** --> **LMTOOLS** dal menu **Start** o dalla **schermata Start**, a seconda del sistema operativo Windows in uso.

Scheda Service/License File

Opzione/impostazione	Descrizione
Configuration using License File	Non utilizzata.
Configuration using Services	È necessario sempre avere selezionate Configuration using Services e Tekla Licensing Service nella scheda Service/License File quando si gestiscono le licenze di Tekla. Queste opzioni sono selezionate di default durante l'installazione del server licenze Tekla. Se è necessario configurare il server licenze manualmente, vedere .
LMTOOLS ignores license path environment variables	Non utilizzata.

Scheda System Settings

La scheda **System Settings** visualizza informazioni generali su dispositivo e sistema operativo del computer sul quale si sta eseguendo **LMTOOLS**. Tutte le informazioni pertinenti relative alle licenze sono disponibili. Ad esempio, è possibile verificare il nome host del computer server.

Opzione/impostazione	Descrizione
Hostid Settings	Nome host / computer Nome utente ID CPU Indirizzo IP Indirizzo Ethernet Numero di serie volume disco FLEXID
Time Settings	Fuso orario del sistema Ora GMT Differenza da UTC Ora MSDOS Ora locale Directory Windows
Save HOSTID info to a file	Salvare le informazioni hostid in un file di testo.

Scheda Utilities

È possibile modificare le informazioni visualizzate nell'elenco relativo allo stato nella scheda **Server Status** definendo i valori nella scheda **Utilities**. Di default, nell'elenco relativo allo stato vengono visualizzate le informazioni su tutti i server licenze a cui si è collegati.

Opzione/impostazione	Descrizione
File Name Browse Find Version	Scoprire la versione licenza FlexNet collegata a un file. Utile per la diagnosi degli errori. Cercare il file e cliccare su Find Version .
Vendor Name Path Add Vendor Path Override Path List All Vendor Paths	Un esempio di nome fornitore e percorso: Vendor Name: tekla Path: 27007@myserver (porta e nome host / nome computer server licenze) Il Vendor Name utilizzato per il server licenze Tekla è tekla (tutte le lettere minuscole).

Opzione/impostazione	Descrizione
	<p>Aggiungere un servizio licenze da elencare nell'elenco relativo allo stato nella scheda Server Status, immettere le informazioni sul fornitore nelle caselle Vendor Name e Path e cliccare su Add Vendor Path.</p> <p>Se si desidera che l'elenco relativo allo stato visualizzi solo le informazioni su determinati server licenze, immettere le informazioni sul fornitore nelle caselle Vendor Name e Path e cliccare su Override Path per sostituire i server licenze esistenti visualizzati nell'elenco relativo allo stato.</p> <p>Il pulsante List All Vendor Paths elenca tutti i servizi licenza che sono visualizzati con ulteriori dettagli nell'elenco relativo allo stato nella scheda Server Status.</p>

Scheda Start/Stop/Reread

Nella scheda **Start/Stop/Reread**, è possibile arrestare e avviare il server licenze e regolare alcune impostazioni relative all'arresto del server.

NOTA Quando si eseguono azioni riguardanti il server licenze di Tekla, è necessario che Tekla Licensing Service sia attivo nella lista **FlexNet license services installed on this computer**. È possibile scegliere Tekla Licensing Service dalla lista di servizi nella scheda **Service/License file**.

Opzione/impostazione	Descrizione
FlexNet license services installed on this computer	<p>Elenca tutti i servizi licenza FlexNet disponibili sul computer server licenze.</p> <p>Assicurarsi sempre che Tekla Licensing Service sia attivo nella lista FlexNet license services installed on this computer quando si eseguono azioni relative al server licenze Tekla.</p> <ul style="list-style-type: none"> Attivare Tekla Licensing Service selezionandolo dalla lista di servizi nella scheda Service/License file.
Start Server	Avvia il server licenze attivo nella lista FlexNet license services installed on this computer .
Stop Server	Arresta il server licenze attivo nella lista FlexNet license services installed on this computer . Quando si clicca sul pulsante, la barra di stato visualizza il messaggio Stopping the Server e sono necessari un paio di secondi per arrestare il

Opzione/impostazione	Descrizione
	server licenze. Il messaggio non cambia quando il server è arrestato. Se Stop Server non arresta il server, selezionare la casella di controllo Force Server Shutdown e cliccare nuovamente su Stop Server .
ReRead License File	Aggiorna il server licenze senza arrestarlo e avviarlo. È necessario utilizzare questo pulsante quando si notificano manualmente al server licenze le modifiche alle licenze. Per ulteriori informazioni, vedere .
Advanced settings	
Restrict lmdown to work only from node where lmgrd is running.	Quando si seleziona questa opzione, è possibile arrestare il server solo sul computer server. Nessuno può accidentalmente arrestare il server licenze su un computer client. Si consiglia di utilizzare questa opzione.
Disable lmdown utility, use task manager.	Quando si seleziona questa opzione, non è possibile arrestare il server in LMTOOLS . Il server può essere arrestato solo in Gestione attività Windows.
Disable 'lmremove' of license file.	Non utilizzato nelle licenze di Tekla.

Scheda Server Status

La scheda **Server Status** visualizza lo stato del server licenze e delle licenze. Qui è possibile verificare quante licenze sono in uso o prese in prestito, chi attualmente sta utilizzando le licenze sul server e su quali computer sono state prese in prestito le licenze.

Se si desidera solo controllare lo stato del server licenze e delle licenze Tekla, immettere `tekla` nella casella **Individual Daemon** e cliccare su **Perform Status Enquiry**.

Di seguito è riportato un esempio di informazioni sul server licenze:

```

-----
Status
-----
Flexible License Manager status on wed 5/27/2015 10:26

[Detecting lmgrd proc 1 es...]
License server status: 27007@my_company_server
License file(s) on my_company_server: C:\Teklastructures\License\Server\tekla.lic:
2 my_company_server: license server UP (MASTER) v11.12.1

Vendor daemon status (on my_company_server):
3 tekla: UP v11.12.1
Feature usage info:
Users of TeklaServer: 4 (Total of 1 license issued; Total of 0 licenses in use)

```

1. Il server licenze port@hostname
2. Il server licenze è attivo e in esecuzione
3. Il server licenze con l'identità Tekla è attivo e in esecuzione
4. Un valore di default per TeklaServer visualizzato a ogni controllo di stato

Di seguito è riportato un esempio di informazioni sulle licenze:

```

Users of FUD-C: (Total of 10 licenses issued; Total of 8 licenses in use)
"FUd-c" v21, vendor: tekla
floating license
ACTIVATED LICENSE(S) computer1 ACTIVATION (v21) (my_company_server/27007 201), start Thu 5/21 19:36
ACTIVATED LICENSE(S) computer2 ACTIVATION (v21) (my_company_server/27007 301), start Thu 5/18 10:21
ACTIVATED LICENSE(S) computer3 ACTIVATION (v21) (my_company_server/27007 401), start Thu 5/12 14:47
user1 computer4 computer4 (v21) (my_company_server/27007 945), start Fri 5/22 10:02
user2 computer5 computer5 (v20) (my_company_server/27007 6908), start Fri 5/22 11:07
user3 computer6 computer6 (v21) (my_company_server/27007 7490), start Fri 5/22 14:15
user4 computer7 computer7 (v21) (my_company_server/27007 4919), start Tue 5/26 11:15
Users of PCD-C: (Total of 10 licenses issued; Total of 0 licenses in use)
Users of VIE-C: (Total of 8 licenses issued; Total of 0 licenses in use)

```

1. Indica la configurazione per cui le informazioni di licenza sono visualizzate. In questo caso, Full Detailing.
2. Il numero di licenze attivate sul server licenze
3. Il numero di licenze in uso; acquisite dal server licenze o prese in prestito
4. Una licenza presa in prestito
5. Su quale computer è stata presa in prestito la licenza
6. Versione della licenza di Tekla
7. Ora alla quale la licenza è stata presa in prestito
8. Licenze acquisite dal server licenze
9. Su quale computer e display l'utente ha acquisito la licenza. In questo caso, l'utente è user4, i nomi computer e display sono computer7.
10. Nome host del server licenze / porta da cui la licenza è stata acquisita
11. L'ora in cui la sessione Tekla Structures è stata avviata
12. Utilizzo di licenze di altre configurazioni. In questo caso, Precast Concrete Detailing.

Scheda Server Diags

La scheda **Server Diags** visualizza ulteriori informazioni sui server licenze e sulle licenze e fornisce diagnostica. Per ulteriori informazioni sulle licenze e sul relativo allo stato, vedere [Opzioni e impostazioni di Tekla License Administration Tool \(pagina 651\)](#).

NOTA In caso di problemi con il server licenze, inviare una copia dei file `tekla.lic`, `tekla.opt` e `tekla_debug.log` all'assistenza Tekla Structures locale. Le informazioni riportate nella scheda **Server Diags**

non sono sufficientemente dettagliate per consentire la risoluzione dei problemi.

- Per visualizzare la diagnostica, cliccare su **Perform Diagnostics**.

Di seguito è riportato un esempio di diagnostica del server licenze e delle licenze **LMTOOLS**:

```
-----
Diagnostics
-----
FlexNet diagnostics on wed 5/27/2015 11:43

-----
License file: 27007@my_company_server
-----
"TeklaServer" v1, vendor: tekla, expiry: 31-dec-2025
License server: my_company_server
floating license starts: 1-jan-1990, expires: 31-dec-2025
This license can be checked out
-----
"VIE-C" v21, vendor: tekla
License server: my_company_server
floating license starts: 8-feb-2015, no expiration date
TS_OK: Checkout permitted when client is using terminal client
This license can be checked out
-----
```

1. Il server licenze port@hostname
2. Informazioni comuni per tutte le installazioni del server licenze Tekla
3. Su quale configurazione vengono visualizzate le informazioni. In questo caso, Viewer.
4. Versione della licenza di Tekla
5. Il nome host del server licenze
6. La data di scadenza della licenza. In questo caso, la licenza è permanente.

Scheda Config services

I valori nella scheda **Config Services** sono riempiti automaticamente durante l'installazione del server licenze Tekla. Tuttavia, se si verificano problemi durante l'installazione e il server licenze non si avvia automaticamente, è necessario configurare le impostazioni manualmente nella scheda **Config Services**.

Per ulteriori informazioni sui dati da aggiungere/selezionare in questa scheda, vedere .

NOTA Ogni volta che si apportano modifiche o si eseguono azioni in **LMTOOLS** in relazione al server licenze Tekla, è necessario avere selezionato Tekla Licensing Service nella lista **Service Name**.

Scheda Borrowing

AVVERTENZA Utilizzare Tekla License Borrow Tool per prendere in prestito le licenze di Tekla. Non utilizzare la scheda Borrowing di **LMTOOLS** con le licenze Tekla.

3.3 Riferimento delle proprietà disegno

Dalle finestre di dialogo delle proprietà è possibile controllare diverse impostazioni di Tekla Structures. Sono presenti anche alcuni file delle impostazioni aggiuntivi che è necessario modificare in qualsiasi editor di testo.

Per ulteriori informazioni, cliccare sul collegamento di seguito:

- [Proprietà disegno progetto/montaggio \(pagina 662\)](#)
- [Proprietà del disegno di officina, assemblaggio e unità di getto \(pagina 666\)](#)
- [Proprietà layout \(pagina 667\)](#)
- [Proprietà vista in disegni \(pagina 670\)](#)
- [Proprietà delle viste sezione \(pagina 676\)](#)
- [Proprietà delle quote e di quotatura \(pagina 678\)](#)
- [Proprietà marche \(pagina 705\)](#)
- [Contenuti marca \(pagina 722\)](#)
- [Proprietà di oggetti getto e interruzioni getto nei disegni \(pagina 754\)](#)
- [Proprietà della parte e della parte adiacente nei disegni \(pagina 734\)](#)
- [Proprietà dei contenuti e dell'aspetto dei bulloni nei disegni \(pagina 740\)](#)
- [Visibilità del trattamento superficiale e proprietà dei contenuti nei disegni \(pagina 742\)](#)
- [Proprietà della serie di retinatura del trattamento superficiale \(surfacing.htc\) \(pagina 742\)](#)
- [Proprietà d'armatura e della rete d'armatura adiacente nei disegni \(pagina 745\)](#)
- [Impostazioni armatura per i disegni \(rebar_config.inp\) \(pagina 748\)](#)
- [Proprietà di posizionamento per marche, quote, note, testi e i simboli \(pagina 757\)](#)

- [Proprietà della saldatura del modello nei disegni \(pagina 759\)](#)
- [Proprietà degli oggetti di traccia del disegno \(pagina 761\)](#)
- [Proprietà griglia \(pagina 762\)](#)
- : Impostazioni di orientamento

Proprietà disegno progetto/montaggio

Nella scheda **Disegni & report** cliccare su **Proprietà disegni** --> **Disegno di progetto/montaggio** . Una volta creato il disegno, è possibile modificare le proprietà cliccando due volte sullo sfondo del disegno.

Di seguito sono descritte le opzioni nella finestra di dialogo delle proprietà del disegno di progetto e montaggio.

Opzione	Descrizione	Per ulteriori informazioni
Nome	Il nome del disegno. Il nome viene visualizzato in Gestione documenti e può essere incluso in template di disegni e report. La lunghezza massima del nome del disegno è 32 caratteri.	
Titolo 1, Titolo 2, Titolo 3	I titoli vengono visualizzati in Gestione documenti e nei template di disegni e report.	
Usa impostazioni livello oggetto dettagliate	Impostare su Sì per utilizzare le impostazioni livello oggetto dettagliate create nella finestra di dialogo Impostazioni livello oggetto per il disegno .	
Layout...	Selezionare il layout disegno e definire le dimensioni del disegno. È inoltre possibile scegliere se si desidera elencare gli oggetti nascosti nei template.	
Vista...	Definire le proprietà della vista: impostazioni di scala, estensione della vista delle parti adiacenti, vista riflessa, simbolo di incavo e apertura, elevazione del punto di	Proprietà vista in disegni (pagina 670)

Opzione	Descrizione	Per ulteriori informazioni
	riferimento, accorciamento della parte, etichetta della vista e pianta di ancoraggio tirafondi.	
Vista di dettaglio...	Definire le proprietà della vista di dettaglio: impostazioni di etichetta vista, contorno dettaglio e marca dettaglio.	
Stile quote...	Definire le proprietà di quota: tipo di quota, unità, precisione, formato, posizionamento e aspetto.	Proprietà delle quote e di quotatura (pagina 678)
Quotatura...	Definire le proprietà di quotatura: impostazioni di quota della griglia e della parte.	Proprietà delle quote e di quotatura (pagina 678) Proprietà quotatura - scheda Parti (disegni di progetto/ montaggio) (pagina 703) Proprietà quotatura - scheda Griglia (disegni di progetto/ montaggio) (pagina 702)
Marca parte... Marca bullone... Marca parte adiacente... Marca Rivestimento ... Marca di saldatura... Marca armatura... Marche d'armatura adiacenti...	Definire le proprietà delle marche: elementi e impostazioni di elementi inclusi, visibilità della marca, bordo della marca, linea guida e posizionamento della marca.	Proprietà marche (pagina 705) Proprietà della parte e della parte adiacente nei disegni (pagina 734) Proprietà marca di saldatura del disegno (pagina 714) Proprietà marche - scheda Contenuto, Generale, Unione e Aspetto (pagina 705) Proprietà di visibilità e aspetto delle marche di saldatura del modello nei disegni (pagina 717) Contenuti marca (pagina 722)

Opzione	Descrizione	Per ulteriori informazioni
Marca connessione.. · Marca oggetto getto...		
Parte...	Definire le proprietà della parte: impostazioni di rappresentazione parte, linea nascosta, visibilità della linea centrale e della linea di riferimento, visibilità della marca aggiuntiva, aspetto della parte e riempimento.	Proprietà della parte e della parte adiacente nei disegni (pagina 734)
Bullone...	Definire le proprietà del bullone: impostazioni di rappresentazione, contenuto del simbolo, visibilità e aspetto del bullone.	Proprietà dei contenuti e dell'aspetto dei bulloni nei disegni (pagina 740)
Parte adiacente...	Definire le proprietà della parte adiacente: impostazioni di visibilità, rappresentazione parte, linea nascosta, visibilità della linea centrale e della linea di riferimento, visibilità della marca aggiuntiva e aspetto della parte. È inoltre possibile definire le impostazioni del contenuto del simbolo del bullone e della rappresentazione del bullone per le parti adiacenti.	Proprietà della parte e della parte adiacente nei disegni (pagina 734)
Rivestimento ...	Definire le proprietà del trattamento superficiale: impostazioni di visibilità del trattamento superficiale, visibilità del motivo, visibilità delle linee nascoste e rappresentazione del trattamento superficiale.	Visibilità del trattamento superficiale e proprietà dei contenuti nei disegni (pagina 742)
Saldature...	Definire le proprietà di saldatura: impostazioni di visibilità, limite della dimensione e aspetto della saldatura.	Proprietà della saldatura del modello nei disegni (pagina 759)

Opzione	Descrizione	Per ulteriori informazioni
Armatura...	Definire le proprietà di armatura e rete: impostazioni di rappresentazione e visibilità, simbolo e aspetto di barra e rete.	Proprietà d'armatura e della rete d'armatura adiacente nei disegni (pagina 745)
Armatura adiacente...	Definire le proprietà della rete e dell'armatura adiacente: impostazioni di rappresentazione e visibilità, simbolo e aspetto di barra e rete.	Proprietà d'armatura e della rete d'armatura adiacente nei disegni (pagina 745)
Oggetti di riferimento...	Definire le impostazioni di visibilità e aspetto dell'oggetto di riferimento.	
Griglia...	Definire le impostazioni di visibilità e aspetto della griglia.	Proprietà griglia (pagina 762)
Protezione...	Definire aree protette per fare in modo che non vi vengano collocati testo, marche o quote.	
Filtro... e Filtro parte adiacente...	Creare e modificare i filtri delle parti o delle parti adiacenti a livello di disegno.	
Attributi Utente...	<p>Aggiungere informazioni personalizzate a un disegno, come le informazioni relative a workflow e commenti. Queste informazioni possono essere visualizzate in Gestione documenti ed è possibile utilizzarle in template di disegni e report, marche e come caratteristiche quando si personalizzano i nomi file di stampa.</p> <p>Gli attributi utente e le schede visualizzate in questa finestra di dialogo sono definiti nel file <code>objects.inp</code>.</p> <p>La disponibilità dei diversi attributi utente varia in base al proprio ambiente, al ruolo e alla configurazione.</p>	

Proprietà del disegno di officina, assemblaggio e unità di getto

Nella scheda **Disegni & report** cliccare su **Proprietà disegni** e selezionare il tipo di disegno. Una volta creato il disegno, è possibile modificare le proprietà cliccando due volte sullo sfondo del disegno.

Di seguito sono descritte le opzioni nella finestra di dialogo delle proprietà del disegno di officina, assemblaggio e unità di getto.

Opzione	Descrizione	Per ulteriori informazioni
Nome	Definire il nome del disegno visualizzato in Gestione documenti che può essere incluso in template di disegni e report. La lunghezza massima del nome del disegno è 32 caratteri.	
Metodo di definizione dell'unità di getto	Per posizione unità di getto: sarà creato un disegno da ciascuna unità di getto. Se sono presenti unità di getto identiche, una di esse fungerà da base per il disegno. Questo è il metodo più comune per creare disegni di unità di getto. Per ID unità di getto: ciascuna parte nel modello include un GUID univoco. È possibile creare disegni utilizzando i GUID delle unità di getto. Il GUID determina la marcatura del disegno. È possibile creare più disegni da unità di getto identiche.	
Titolo 1, Titolo 2, Titolo 3	Definire i titoli visualizzati in Gestione documenti che possono essere inclusi in template di disegni e report.	
Numero foglio	Utilizzato per creare più disegni della stessa parte come più fogli di disegno. Il numero di fogli non ha limiti.	

Opzione	Descrizione	Per ulteriori informazioni
Layout	Selezionare il layout disegno e definire le impostazioni relative a dimensioni del disegno, scala automatica, tipo di proiezione, allineamento della vista ed espansione della parte. È inoltre possibile scegliere se si desidera elencare gli oggetti nascosti nei template.	
Creazione delle viste	Definire le viste del disegno da creare. Da qui è possibile passare alla modifica delle proprietà della vista per ciascuna vista.	Proprietà vista in disegni (pagina 670)
Vista sezione	Definire le proprietà della vista sezione.	Proprietà delle viste sezione (pagina 676)
Vista di dettaglio	Definire il numero partenza o la lettera dell'etichetta del simbolo e della vista di dettaglio.	
Attributi Utente	<p>Aggiungere informazioni personalizzate a un disegno, come le informazioni relative a workflow e commenti. Queste informazioni possono essere visualizzate in Gestione documenti ed è possibile utilizzarle in template di disegni e report, marche e come caratteristiche quando si personalizzano i nomi file di stampa.</p> <p>Gli attributi utente e le schede visualizzate in questa finestra di dialogo sono definiti nel file <code>objects.inp</code>.</p> <p>La disponibilità dei diversi attributi utente varia in base al proprio ambiente, al ruolo e alla configurazione.</p>	

Proprietà layout

Nella scheda **Disegni & report** cliccare su **Proprietà disegni** e selezionare il tipo di disegno. Cliccare quindi su **Layout**. Una volta creato il disegno, è possibile modificare le proprietà cliccando due volte sullo sfondo del disegno.

Di seguito sono descritte tutte le opzioni in tutti i pannelli e le finestre di dialogo delle proprietà di layout. Non tutte le opzioni descritte sono disponibili per tutti i tipi di disegno.

Opzione	Descrizione
scheda Dimensione disegno	
Layout	Definisce il layout da utilizzare.
Modifica	Aprire l' Editor layout per personalizzare i layout disegno.
Elenco oggetti nascosti nei template	Scegliere Sì per elencare gli oggetti nei template. No rimuove tutte le informazioni sulle parti nascoste, anche dal peso totale.
Modo di definizione dimensione	Selezionare Dimensionamento automatico affinché Tekla Structures individui le dimensioni e i set di tabelle appropriati per i disegni. Selezionare Dimensione specifica per specificare le dimensioni esatte per il disegno. La dimensione del disegno deve sempre essere inferiore a quella del formato carta effettivo per adattarsi ai margini di stampa.
Dimensione disegno	Se è stato selezionato Dimensione specifica , definire le dimensioni del disegno in questa sezione.
scheda Scala	
Scala automatica	Impostare Scala automatica su Sì affinché Tekla Structures selezioni automaticamente la scala corretta per la vista disegno.
Scale vista principale Scale della vista sezione	Quando si utilizza la scalatura automatica, inserire i denominatori delle scale della vista di sezione e di quella principale e separarli con spazi. Ad esempio, inserire "5 10 15 20" per le scale 1/5, 1/10, 1/15 e 1/20.
Modalità di cambio della scala	Quando si utilizza la scalatura automatica, impostare la modalità di cambio della scala, che definisce il rapporto tra le scale della vista di sezione e di quella principale all'interno di un disegno: vista principale = viste sezione: Le scale delle viste principali e di sezione sono uguali.

Opzione	Descrizione
	<p>vista principale < viste sezione: Le scale delle viste principali sono di dimensioni inferiori rispetto alle scale delle viste sezione.</p> <p>vista principale <= viste sezione: Le scale della vista principale sono di dimensioni inferiori o uguali alle scale delle viste sezione.</p>
Dimensione preferita	Immettere la dimensione preferita del disegno, se si utilizza sia il dimensionamento che la scala automatici. Tekla Structures tenta di individuare una dimensione del disegno in cui i contenuti del disegno vengono adattati prima provando a utilizzare la scala esatta e le dimensioni minori del disegno. Se non è possibile adattare i contenuti, Tekla Structures aumenta le dimensioni del disegno fino a raggiungere la dimensione preferita.
scheda Altro	
Tipo proiezione	<p>Definisce la modalità in cui Tekla Structures posiziona le proiezioni di una parte nei disegni di officina, assemblaggio e unità di getto. Il tipo di proiezione influisce sull'ordine delle viste nel disegno. Le opzioni sono:</p> <p>Europea, definita anche proiezione europea.</p> <p>Americana, definita anche proiezione americana.</p>
<p>Allinea la vista sezione con la vista principale</p> <p>Allinea la vista d'estremità con la vista principale</p>	<p>Impostare Sì per posizionare le viste accanto alla vista principale.</p> <p>Se si seleziona No, Tekla Structures colloca le viste sezione e d'estremità in qualsiasi posizione disponibile.</p>
Espandi le parti tagliate per riempire il foglio	Impostare su Sì per estendere le viste accorciate in modo da riempire le aree vuote del disegno.
Comprende disegni di officina	Impostare su Sì per includere nei disegni di assemblaggio i disegni di officina delle singole parti che compongono l'assemblaggio. Se si imposta questa opzione su Sì , l'opzione Proprietà di officina viene attivata.
Proprietà di officina	Definisce le proprietà dei disegni di officina richieste da utilizzare nella vista di officina. A tale scopo, impostare Comprende disegni di officina su Sì .

Proprietà vista in disegni

Utilizzare la finestra di dialogo **Vista - Proprietà** per visualizzare e modificare le proprietà della vista disegno.

La tabella seguente descrive tutte le proprietà a livello di vista per tutti i tipi di disegno.

Opzione	Descrizione
La scheda Visualizzazioni quando Creazione delle viste è selezionato dalla struttura ad albero delle opzioni nelle proprietà del disegno:	
Tipo vista si/no	<p>Definisce le viste principali, di sezione e 3D da creare.</p> <ul style="list-style-type: none">• Se si seleziona No, Tekla Structures non crea la vista, ma quota le parti nelle viste disponibili. Se si disattivano tutte e quattro le viste principali, Tekla Structures crea comunque una vista frontale.• Se si seleziona Si, Tekla Structures crea sempre la vista, anche se non è necessario per visualizzare le quote. Per le viste sezione, Tekla Structures crea una vista sezione aggiuntiva in cui viene visualizzato il centro della parte principale. Per le viste d'estremità, Tekla Structures crea la vista d'estremità da un'estremità della parte principale.• Se si seleziona Auto, Tekla Structures crea la vista se necessario per visualizzare le quote. Per le viste sezione, Tekla Structures crea il numero di viste necessario per visualizzare tutte le quote. Per le viste d'estremità, Tekla Structures crea anche un'altra vista d'estremità dall'altra estremità della parte principale, se sono presenti quote in tale estremità.
Etichetta vista	<p>Mostra l'etichetta della vista impostata nelle proprietà della vista. Se l'etichetta è definita nelle proprietà della vista, è possibile modificarla in</p>

Opzione	Descrizione
	tale sezione. È sempre possibile modificare l'etichetta delle viste principali.
Proprietà vista	Mostra le proprietà correnti per la vista selezionata. È possibile selezionare un altro file delle proprietà della vista dall'elenco e modificare le proprietà della vista cliccando su Proprietà vista .
La scheda Attributi quando Creazione delle viste è selezionato dalla struttura ad albero delle opzioni nelle proprietà del disegno:	
Sistema coordinate	Imposta il sistema di coordinate delle viste del disegno. Le opzioni sono: locale, modello, orientato, controvento orizzontale, controvento verticale e fisso. Per ulteriori informazioni, vedere .
Rotaz. sistema di coordinate Attorno X, Attorno Y e Attorno Z	Ruota la vista attorno agli assi x, y o z delle parti utilizzando i valori immessi. Per ulteriori informazioni, vedere .
Sviluppo	Sì visualizza e quota le linee curve nel disegno. Per ulteriori informazioni, vedere .
Indeformata	Sì elimina la deformazione delle parti deformate e mostra la forma sviluppata (indeformata) delle parti deformate nei disegni. Per ulteriori informazioni, vedere .
Ricrea il disegno	Sì ricrea il disegno.
Le schede Attributi 1 e Attributi 2 nelle proprietà della vista (le schede Attributi e Accorciare nei disegni di progetto/montaggio):	
Scala	Imposta la scala della vista.
Vista riflessa	Visualizza le strutture di carico puntuale, come colonne e travi su un piano inferiore. Sì visualizza le strutture con una linea continua e No con una linea tratteggiata.
Rotazione in \n (in viste 3D)	Modificare l'angolo della vista delle viste 3D. Inserire i valori degli angoli nelle direzioni y e x. La rotazione in una vista disegno avviene attorno

Opzione	Descrizione
	all'asse locale. Quando entrambi sono impostati sul valore 0.0 la vista è frontale.
Dimensione	<p>Adatta alla parte Tekla Structures adatta i contenuti della vista al bordo della vista disegno senza lasciare spazio inutile.</p> <p>Definisci come distanze Le caselle x e y definiscono le dimensioni della vista lungo i relativi assi x e y. Le caselle profondità definiscono la profondità della vista relativamente e perpendicolarmente al piano della vista.</p>
Estensione vista per elementi adiacenti	<p>Imposta la distanza dalla vista del disegno per visualizzare le parti vicine.</p> <p>Per ulteriori informazioni, vedere .</p>
Posizione	<p>Impostare il posizionamento per la vista del disegno su Fisso o Libero.</p> <ul style="list-style-type: none"> • Fisso: Mantiene le viste nella stessa posizione durante gli aggiornamenti. • Libero: Consente a Tekla Structures di individuare una posizione adatta per la vista durante gli aggiornamenti. <p>Per ulteriori informazioni, vedere .</p>
Indeformata	<p>Si elimina la deformazione delle parti deformate e mostra la forma sviluppata (non deformata) delle parti deformate nelle viste del disegno.</p> <p>Per ulteriori informazioni, vedere .</p>
Accorciare	<p>Se le parti sono molto lunghe e non includono alcun dettaglio, è possibile accorciarle:</p> <ul style="list-style-type: none"> • Taglia elementi: Si attiva l'accorciamento. È inoltre possibile scegliere di tagliare Solo in direzione x o Solo in direzione y. • Lunghezza minima di taglio definisce la lunghezza minima

Opzione	Descrizione
	<p>della parte accorciata da visualizzare.</p> <ul style="list-style-type: none"> • Spazio tra le parti tagliate definisce la distanza tra le parti tagliate sul foglio. • Taglia elementi obliqui: Sì taglia gli elementi obliqui. <p>Per ulteriori informazioni, vedere .</p>
Mostra il simbolo di apertura/ incavo	<p>Sì mostra i simboli nelle forometrie e negli incavi.</p> <p>Per ulteriori informazioni, vedere .</p>
Posizione per	<p>Selezionare l'origine del modello, il punto base di progetto o qualsiasi sistema di coordinate definito dal punto base. Posizione per utilizza il punto di base di progetto come valore di default.</p> <ul style="list-style-type: none"> • I dati del punto base possono essere utilizzati vista per impostare il sistema di coordinate per la vista. Il punto base può essere utilizzato al posto dell'offset di riferimento. • Quando il punto base è impostato, gli attributi di livello e gli attributi modello nelle marche forniscono i valori nel sistema di coordinate definito dal punto base specifico. • Se si modifica il punto base di progetto Z o il valore di altezza, il valore di del livello cambierà di conseguenza quando viene aperto un disegno. • Questa impostazione influisce sulle marche di livello e sugli attributi che terminano con <code>_BASEPOINT</code>.
Punto di riferimento per le altezze	<p>Specificato utilizza il valore immesso.</p> <p>Piano vista misura i punti di riferimento relativi alla vista piana.</p> <p>Per ulteriori informazioni, vedere .</p>

Opzione	Descrizione
Mostra getti sul disegno	Consente di mostrare i getti nei disegni. Per ulteriori informazioni, vedere .
Metodo creazione delle quote in questa vista	Clona le quote separatamente per la sola vista selezionata. L'utilizzo di questa opzione influisce sulla creazione delle quote durante la clonazione e il ridimensionamento dei disegni esistenti. Per ulteriori informazioni, vedere .
Scheda Etichette :	
Testo	Definisce il testo sull'etichetta della vista. Inserire il testo nei campi A1 - A5 o cliccare sui pulsanti ... e selezionare i contenuti e l'aspetto della marca dell'etichetta. Per ulteriori informazioni sulle etichette della vista, vedere
Simbolo	Definisce un simbolo da utilizzare nell'etichetta della vista.
Posizione marchio	Definisce la posizione verticale e orizzontale dell'etichetta della vista: <ul style="list-style-type: none"> • Per Verticale, selezionare Sopra o Inferiore. • : Selezionare una delle seguenti opzioni per Orizzontale: Allineato a sinistra della cornice della vista Allineato in centro alla cornice della vista Allineato a destra della cornice della vista Allineato a sinistra del box di restrizione Allineato in centro al box di restrizione Allineato a destra del box di restrizione
Visualizza marche direzione	Visualizza o nasconde le marche di direzione della vista e definisce l'altezza delle marche.

Opzione	Descrizione
Altre opzioni nella struttura ad albero delle opzioni delle proprietà della vista:	
Quotatura	Definire le impostazioni delle quote a livello di vista per ciascuna vista separatamente. Per ulteriori informazioni sulle impostazioni di quotatura, vedere e .
Filtro	Definire i filtri della vista del disegno. Per ulteriori informazioni, vedere .
Filtro parte adiacente	Definire i filtri della vista del disegno per le parti adiacenti. Per ulteriori informazioni, vedere .
Protezione	Definire aree protette per fare in modo che non vi vengano collocati testo, marche o quote. Per ulteriori informazioni, vedere .
Marche	Definire le proprietà delle marche a livello di vista. Per ulteriori informazioni, vedere Proprietà marche - scheda Contenuto, Generale, Unione e Aspetto (pagina 705) .
Oggetti	Definire le proprietà a livello di vista per i seguenti oggetti: Parti e parti adiacenti (pagina 734) Bulloni (pagina 740) Rivestimento (pagina 742) Saldature (pagina 759) Armatura e armatura adiacente (pagina 745) Oggetti di riferimento Griglia (pagina 762) Oggetti getto e interruzioni getto
Pianta di ancoraggio tirafondi (solo disegni di progetto/montaggio)	
Visualizza come pianta di ancoraggio tirafondi	Sì mostra il disegno di progetto/montaggio come una pianta di ancoraggio tirafondi. Per ulteriori informazioni, vedere

Opzione	Descrizione
Scala d'ingrandimento della vista della parte	Definisce la scala utilizzata nelle viste della parte ingrandita.
Crea viste di dettaglio	Sì crea viste di dettaglio separate. Se si seleziona No , Tekla Structures quota i bulloni di ancoraggio nella vista ingrandita. Tekla Structures raggruppa viste di dettaglio simili, in modo che dettagli simili vengano disegnati una sola volta.
Scala vista di dettaglio	Definisce la scala utilizzata nelle viste di dettaglio della pianta di ancoraggio tirafondi.

Proprietà delle viste sezione

Quando si creano viste sezione automatiche, Tekla Structures crea le viste e le marche di sezione utilizzando le proprietà di viste e marche correnti. È possibile modificare le proprietà della vista sezione in un disegno aperto.

Opzione	Descrizione
scheda Attributi	
Adatta alla parte	L'impostazione Adatta alla parte funziona come alternativa a Profondità sezione e Distanza per tagli combinati e mostra l'intera parte nelle sezioni.
Profondità sezione	Definisce la distanza positiva e negativa della vista di sezione quando le viste non risultano combinate.
Distanza per tagli combinati	Definisce l'interasse di distanza per combinare le viste di taglio.
Direzione	Definire la direzione della vista della sezione. Le opzioni sono: <ul style="list-style-type: none"> • Taglio destro • Sezione centrale • Taglio sinistro Sezione sinistra I valori disponibili sono sinistro o destro .
scheda Linea di taglio	

Opzione	Descrizione
Linea	Lunghezza e offset della linea di taglio.
Proprietà	Colore della linea di taglio.
scheda Marche sezione	
Testo	Definisce il testo sulla marca di sezione. Cliccare sui pulsanti ... accanto alle caselle di testo per aprire la finestra di dialogo Contenuto marca .
Simbolo: Colore	Colore del simbolo della marca di sezione.
Simbolo di destra, Simbolo di sinistra	Simbolo della marca di sezione destra e sinistra.
Dimensione	Dimensioni del simbolo destro e sinistro della marca di sezione.
x/y	Offset del simbolo destro e sinistro della marca di sezione.
Numero o lettera di partenza di vista sezione ed etichetta del simbolo	<p>Definisce la lettera o il numero utilizzato nell'etichetta della vista sezione o nell'etichetta del simbolo di sezione.</p> <p>È possibile immettere qualsiasi numero iniziando da 1 o qualsiasi lettera A - Z o a - z (riportata anche in maiuscolo nell'etichetta). Se si utilizza la lettera e la stringa inserita è più lunga di una lettera, viene visualizzata solo la prima lettera nell'etichetta della vista e nell'etichetta del simbolo di sezione. Se si utilizzano i numeri, vengono visualizzati tutti i numeri immessi. Il numero partenza cambia solo se lo si modifica nelle proprietà del disegno prima di creare un disegno e se si modifica l'opzione in un disegno esistente e si ricrea il disegno. In tal caso, cambieranno le etichette del simbolo e della vista sezione per tutte le viste sezione incluse automaticamente e tutte le viste sezione nuove.</p>

Si veda anche

[Proprietà vista in disegni \(pagina 670\)](#)

Proprietà delle quote e di quotatura

Le proprietà quota definiscono l'aspetto delle quote e quali formati, unità e così via vengono utilizzati. Le proprietà di quotatura definiscono quali elementi vengono quotati e in che modo.

Per ulteriori informazioni sulle proprietà quota, cliccare sui collegamenti di seguito:

- [Proprietà quota - scheda Generale \(pagina 678\)](#)
- [Proprietà quota - Unità, precisione e formato \(pagina 682\)](#)
- [Proprietà quota - scheda Aspetto \(pagina 684\)](#)
- [Proprietà quota - schede Marche ed Etichette \(pagina 685\)](#)

Per ulteriori informazioni sulle proprietà di quotatura nella quotatura a livello vista, cliccare sui collegamenti di seguito:

- [Proprietà quotatura - scheda Generale \(quotatura integrata\) \(pagina 689\)](#)
- [Proprietà quotatura - scheda Dimensioni della parte \(quotatura integrata\) \(pagina 696\)](#)
- [Proprietà quotatura - scheda Posizione quote \(quotatura integrata\) \(pagina 693\)](#)
- [Proprietà quotatura - scheda Quote bulloni \(quotatura integrata\) \(pagina 698\)](#)
- [Proprietà quotatura - scheda Raggruppamento quote \(quotatura integrata\) \(pagina 700\)](#)
- [Proprietà quotatura - scheda Sotto-assemblaggi \(quotatura integrata\) \(pagina 701\)](#)
- [Scheda Proprietà quotatura - Quote armature \(quotatura integrata\) \(pagina 701\)](#)

Per ulteriori informazioni sulle proprietà di quotatura nei disegni di progetto/montaggio, cliccare sui collegamenti di seguito:







- [Proprietà quotatura - scheda Griglia \(disegni di progetto/montaggio\) \(pagina 702\)](#)
- [Proprietà quotatura - scheda Parti \(disegni di progetto/montaggio\) \(pagina 703\)](#)







Proprietà quota - scheda Generale

Utilizzare la scheda **Generale** nella finestra di dialogo **Proprietà quota** per visualizzare e modificare il formato, il tipo, l'unità, la precisione, la linea d'estensione nonché le impostazioni di raggruppamento e di posizionamento delle quote.

La finestra di dialogo **Vista - Proprietà** a livello di disegno e la finestra di dialogo **Proprietà quota** a livello di oggetto hanno contenuti diversi. Tutte le opzioni di entrambe le finestre di dialogo sono descritte di seguito.

- Per aprire la finestra di dialogo **Proprietà quota** a livello di disegno, aprire il disegno, passare alla scheda **Disegno** e cliccare su **Proprietà --> Quota** .
- Per aprire la finestra di dialogo **Proprietà quota** a livello oggetto, cliccare due volte su una quota in un disegno aperto.
- Per aprire la finestra di dialogo **Proprietà quota** per i disegni di progetto/montaggio prima di creare un disegno: Nella scheda **Disegni & report** cliccare su **Proprietà disegni --> Disegno di progetto/montaggio** , quindi su **Stile quote...**

Opzione	Descrizione
Tipi di quota	
Lineare	Imposta il tipo di quota per le quote lineari.
	Relative: Quote da punto a punto.
	Assolute: Quote da un punto iniziale comune.
	Relative e assolute: Combinazione tra le opzioni da punto a punto e da un punto iniziale comune.
	Assolute US: Quote da un punto iniziale comune, che include una marca di quota corrente (RD).
	Assolute US 2: Simile a Assolute US , ma modifica le quote corte in relative.
	Assolute e Relative brevi: Simile a Assolute , ma modifica le quote corte in relative. Denominate anche assolute interne. Questa opzione consente di visualizzare entrambe le quote, ma non le quote relative in caso di quote lunghe. Questa opzione consente di visualizzare le quote assolute all'interno delle linee di quota.

Opzione	Descrizione
	Assolute e Relative sopra: Simile a Relative e assolute , ma colloca le dimensioni relative sopra a quelle assolute.
	Elevazione: Consente di creare una quota di elevazione in un punto selezionato. Questo tipo è disponibile solo nelle proprietà di quota delle quote manuali in modalità disegno.
Nella direzione x	Come sopra, ma sovrascrive le impostazioni lineari per le quote orizzontali. Se si sceglie l'opzione vuota, Tekla Structures applica le impostazioni dell'opzione Lineare . La direzione x indica in genere quote parallele all'asse x del disegno.
Angolo	Definisce l'aspetto delle quote angolari.
	Mostra le quote angolari in gradi sul lato.
	Mostra le quote angolari in gradi sul vertice dell'angolo.
	Mostra le quote angolari utilizzando un triangolo. È anche possibile impostare la Lunghezza base triangolo per controllare la dimensione della base visualizzata nelle dimensioni del triangolo.
	Mostra le quote angolari utilizzando un triangolo con gradi.
Lunghezza base triangolo	La lunghezza della base di un triangolo:
Curva	Definisce se utilizzare le unità angolari o le unità di distanza per le quote curve.
Linee di estensione ridotte	Definisce se Tekla Structures deve creare linee di estensione della stessa lunghezza o utilizzare automaticamente linee di estensione

Opzione	Descrizione
	<p>corte se una linea di quota cade su una linea della griglia.</p> <p>Se si desidera ingrandire le quote, è necessario impostare questa opzione su No.</p>
Formato della quota	
Unità	Definisce le unità (pagina 682) utilizzate nella quotatura.
Precisione	Definisce la precisione (pagina 682) delle quote: arrotondamento, unità imperiali.
Form.	Definisce il formato (pagina 682) delle quote: numero di decimali e relativo aspetto.
Utilizza raggruppamento	Definisce se le quote con molte cifre vengono raggruppati.
Combinare le quote identiche	<p>Combina le quote identiche. Le opzioni sono No, 3*60 o 3*60=180.</p> <p>La precisione di combinazione delle quote identiche è 0.1.</p>
Numero minimo per combinare	Definisce il numero minimo di quote da combinare.
Raggruppamento quote	
Aggiorna il raggruppamento quando il modello cambia	Sì aggiorna automaticamente il raggruppamento delle quote quando cambia il modello.
Posizionamento	
Spazio tra linee di quota	<p>Definisce lo spazio tra linee di quota parallele.</p> <p>Nelle quote create manualmente, questa impostazione funziona solo se la quota Posizionamento è impostata su libero, vedere di seguito.</p>
Quote ridotte	Definisce la posizione del testo delle quote ridotte: tra le linee di quota o al loro interno.
Posizione...	<p>Verrà aperta la finestra di dialogo Posizione quota.</p> <p>Posizionamento è il metodo utilizzato per collocare le quote. Le opzioni sono:</p>

Opzione	Descrizione
	<ul style="list-style-type: none"> Con libero, la posizione e la direzione della quota vengano stabilite automaticamente da Tekla Structures in base alle impostazioni Direzione. fisso consente di collocare la quota in qualsiasi punto. <p>Margine di ricerca è il bordo vuoto da inserire attorno alla quota.</p> <p>Distanza minima è la distanza più vicina che Tekla Structures utilizza per cercare uno spazio vuoto per una quota.</p> <p>Direzione definisce il lato dell'oggetto quotato sul quale Tekla Structures posiziona le quote.</p>

Si veda anche

[Proprietà quota - Unità, precisione e formato \(pagina 682\)](#)

[XS_DIMENSION_DECIMAL_SEPARATOR \(pagina 149\)](#)

[XS_ANGLE_DIMENSION_SYMBOL_SIZE_FACTOR \(pagina 72\)](#)

Proprietà quota - Unità, precisione e formato

Utilizzare la scheda **Generale** della finestra di dialogo **Proprietà quota** per visualizzare e modificare le opzioni relative al formato, all'unità e alla precisione delle quote.

I valori interi sono utili in varie situazioni, come ad esempio quando si ha bisogno di utilizzare il valore in un'opzione avanzata.

Opzione	Valore intero	Note
Formato		
###	0	
###[.]#	1	
###.#	2	
###[.##]	3	
###.##	4	
###[.###]	5	
###.###	6	
### #/#	7	

Opzione	Valore intero	Note
## # /##.## #	8	Questa opzione è disponibile solo per le quote lineari.
Precisione		
0.00	1	Per definire la precisione con arrotondamenti. Per esempio, con una precisione di 0.33 la quota attualmente di 50.40 viene mostrata come 50.33.
0.50	2	
0.33	3	
0.25	4	
1/8	5	Per le unità Imperiali
1/16	6	
1/32	7	
1/10	8	Per definire una precisione senza arrotondamenti
1/100	9	
1/1000	10	
Unità		
automatiche		Utilizza le unità definite nel modello
mm		millimetri
cm		centimetri
m		metri
piede - pollice		<p>piedi e pollici</p> <p>I pollici vengono convertiti in piedi interi; i pollici restanti vengono visualizzati in pollici.</p>
cm / m		<p>centimetri e metri</p> <p>Le quotature inferiori ai 100 cm sono riportate in centimetri, mentre le quotature superiori ai 100 cm sono riportate in metri. I millimetri sono visualizzati come testo in apice.</p>
pollici		pollici
piedi		piedi

Si veda anche

[Proprietà quota - scheda Generale \(pagina 678\)](#)

Proprietà quota - scheda Aspetto

Utilizzare la scheda **Aspetto** della finestra di dialogo **Proprietà quota** per visualizzare e modificare le impostazioni che influiscono sull'aspetto delle quote.

- Per aprire la finestra di dialogo **Proprietà quota** a livello di disegno, aprire il disegno, passare alla scheda **Disegno** e cliccare su **Proprietà --> Quota** .
- Per aprire la finestra di dialogo **Proprietà quota** a livello oggetto, cliccare due volte su una quota in un disegno aperto.
- Per aprire la finestra di dialogo **Proprietà quota** per i disegni di progetto/ montaggio prima di creare un disegno: Nella scheda **Disegni & report** cliccare su **Proprietà disegni --> Disegno di progetto/montaggio** , quindi su **Quota**.

Opzione	Descrizione
Testo	
Colore	Colore del testo della marca di quota. Consente di controllare lo spessore delle linee nei disegni stampati.
Altezza	Controlla l'altezza del testo utilizzato nelle marche delle quote del disegno.
Carattere	Controlla il carattere utilizzato nella marca della quota.
Bordo	Definisce il bordo della marca della quota.
Posizione	Definisce il posizionamento della marca della quota in base alla linea di quota.
Linea, Freccia	
Colore	Consente di controllare il colore della linea di quota. Il colore controlla lo spessore delle linee nei disegni stampati.

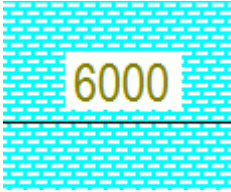
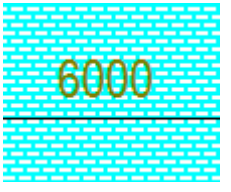
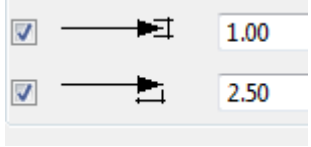
Opzione	Descrizione
Sfondo	<p>Selezionare Opaco per nascondere l'area del disegno coperta dalla marca di quota.</p>  <p>Selezionare Trasparente per visualizzare il contenuto del disegno nello sfondo della marca di quota, in modo che la linea di costruzione del disegno sia visibile.</p> 
Forma freccia	<p>Controlla il tipo di simbolo utilizzato con la linea di quota.</p> <p>È inoltre possibile creare tipi di freccia personalizzati, vedere .</p>
	<p>Imposta l'altezza e la lunghezza della freccia di quota.</p>
Quote assolute US	<p>Controlla il tipo di simbolo utilizzato con la linea di quota nelle dimensioni assolute US.</p>
Dimensioni quota in elevazione	<p>Controlla il tipo di simbolo utilizzato con la linea di quota nelle dimensioni quota in elevazione.</p>

Si veda anche

[Proprietà quota - scheda Generale \(pagina 678\)](#)

Proprietà quota - schede Marche ed Etichette

Utilizzare le schede **Marche** e **Tags** nella finestra di dialogo **Proprietà quota** per visualizzare e modificare i contenuti delle marche di quota e dei tag in un disegno aperto.

- Per aprire la finestra di dialogo **Proprietà quota** a livello di disegno, aprire il disegno, passare alla scheda **Disegno** e cliccare su **Proprietà --> Quota** .
- Per aprire la finestra di dialogo **Proprietà quota** a livello oggetto, cliccare due volte su una quota in un disegno aperto.
- Per aprire la finestra di dialogo **Progetto/Montaggio - Proprietà stile di quota** per i disegni di progetto/montaggio prima di creare un disegno: Nella scheda **Disegni & report** cliccare su **Proprietà disegni --> Disegno di progetto/montaggio** , quindi su **Quotatura...**

Opzione	Descrizione
scheda Marche	
Prefisso	<p>Visualizza il valore definito prima del valore numerico della quota. Immettere il testo o cliccare su ... per selezionare gli elementi.</p> <p>Il valore del prefisso non può essere un numero e non può terminare con un numero.</p>
Visibilità del valore numerico	<p>Definisce se il valore numerico della quota è visibile o nascosto.</p> <p>Se si nasconde il valore numerico della quota, il testo del prefisso e del postfisso verrà visualizzato.</p>
Postfisso	<p>Visualizza il valore definito dopo il valore numerico della quota. Immettere il testo o cliccare su ... per selezionare gli elementi.</p> <p>Il postfisso non può essere un numero e non può iniziare con un numero quando il valore numerico della quota è visibile.</p>
Pulsanti ...	<p>Definisce i contenuti marca di quota aggiungendo elementi. È inoltre possibile modificare l'aspetto delle marche.</p> <p>Contorno elementi: Tipo e Colore definiscono il tipo e il colore del bordo degli elementi singolarmente per ciascun elemento.</p> <p>< Agg. cornice consente di aggiungere bordi attorno agli elementi. Carattere: Colore, Altezza e Carattere definiscono il tipo di carattere, il colore e l'altezza utilizzati</p>

Opzione	Descrizione
	<p>nei testi degli elementi singolarmente per ciascun elemento. Cliccando su Seleziona... si accede ad altre scelte di font.</p> <p>Unità: Unità e Form. consentono di impostare l'unità e il formato degli elementi di lunghezza. Le impostazioni dell'unità possono essere modificate solo se un elemento di lunghezza è selezionato.</p> <p>È inoltre possibile utilizzare gli attributi di template nell'elemento Attributo utente. Nelle marche non possono essere utilizzati attributi template, quali <code>MODEL_TOTAL</code>, che fanno riferimento all'intero modello. Le marche verificano esclusivamente le informazioni dell'oggetto contenuto nel disegno, non le informazioni dell'intero modello.</p>
Simbolo lato piatto	<p>Specificato crea simboli lato piatto sulle quote dei piatti utilizzando il colore, la dimensione e l'offset specificati. L'offset è la distanza della marca dalla linea di quota.</p> <p>L'opzione Automatico è disponibile solo nei disegni intelligenti, ossia quando l'opzione avanzata <code>XS_INTELLIGENT_DRAWING_ALLOWED</code> è impostata su <code>TRUE</code>.</p>
Ingrandimento	<p>Specificato ingrandisce le quote strette.</p> <p>Selezionare Direzione: Sinistro / Sotto, Destro / Su o Entrambe.</p> <p>Impostare Origine, Larghezza, Posizione e Altezza.</p>
scheda Tags	
Area Tags	<p>Aggiunta di etichette alle quote: È possibile immettere il testo nella casella del tag o aggiungere gli elementi cliccando su ...</p> <p>Quando si clicca sul pulsante ... accanto alla casella del tag, viene visualizzata una finestra di dialogo</p>

Opzione	Descrizione
	<p>per il tag specifico ed è possibile definire il contenuto dei tag di quota aggiungendo elementi. È inoltre possibile modificare l'aspetto degli elementi del tag.</p> <ul style="list-style-type: none"> • Rotazione --> Perpendicolare alla linea di quota ruota il tag. • Rotazione --> Parallelo alla linea di quota non ruota il tag. Questo è il valore di default. • Contorno elementi: Tipo e Colore definiscono il tipo e il colore del bordo degli elementi singolarmente per ciascun elemento. • < Agg. cornice consente di aggiungere bordi attorno agli elementi. Carattere: Colore, Altezza e Carattere definiscono il tipo di carattere, il colore e l'altezza utilizzati nei testi degli elementi singolarmente per ciascun elemento. Cliccando su Seleziona... si accede ad altre scelte di font. • Unità: Unità e Form. consentono di impostare l'unità e il formato degli elementi di lunghezza. Le impostazioni dell'unità possono essere modificate solo se un elemento di lunghezza è selezionato. • È inoltre possibile utilizzare gli attributi di template nell'elemento Attributo utente. <p>Nelle etichette non possono essere utilizzati attributi template, quali <code>MODEL_TOTAL</code>, che fanno riferimento all'intero modello. Le etichette verificano esclusivamente le informazioni dell'oggetto contenuto nel disegno, non le informazioni dell'intero modello.</p>

Opzione	Descrizione
Inserisci conteggio oggetti nel tag	Selezionare le posizioni dei tag per cui si desidera includere il conteggio parti nel tag.
Escludi parti in base al filtro	Selezionare un filtro della vista del disegno che rimuova il contenuto desiderato dall'etichetta.
Tipo di etichetta quota curva	<p>Selezionare un tipo di etichetta per una linea di quota della barra d'armatura curva. Il tipo di etichetta controlla la modalità di allineamento delle etichette alle quote.</p>

Proprietà quotatura - scheda Generale (quotatura integrata)

Utilizzare la scheda **Generale** della finestra di dialogo **Proprietà quota** per visualizzare e modificare le impostazioni generali delle quote. Questa finestra di dialogo viene visualizzata se si utilizza il tipo di quotatura **Quote integrate**.

Opzione	Descrizione
Tipi di quotatura	<p>Standard è utilizzato per pressoché tutte le quote.</p> <p>Capriata soddisfa i requisiti specifici necessari per quotare i disegni delle capriate. Quota la posizione e la lunghezza delle diagonali. La quotatura avviene solo se le diagonali sono parti secondarie saldate ai segmenti superiori e inferiori, che sono parti principali non saldate a nessun'altra parte. Se la saldatura delle travi viene effettuata in altro modo, viene utilizzata la quotatura standard.</p>

Opzione	Descrizione
Minimizza	<p>Sì riduce il numero di viste create da Tekla Structures.</p> <p>Controllare anche le impostazioni nella finestra di dialogo Vista - Proprietà.</p>
Unisci quote	<p>Unisce più quote singole in un'unica linea di quota.</p> <p>In Nel modo selezionare il livello di unione. Più grande è il numero, più Tekla Structures unisce le quote.</p> <p>L'opzione 4.5 utilizza una combinazione di opzioni 5 per la parte principale e una combinazione di opzioni 4 per le parti secondarie.</p> <p>Distanza indica la distanza entro la quale Tekla Structures unisce le quote interne.</p> <p>Se la distanza tra due dettagli è inferiore alla Distanza minima definita, Minima distanza, Tekla Structures unisce le quote.</p>
Chiudi quote	<p>Chiudi quote completa le linee di quota per comprendere l'intera parte.</p> <p>No non chiude le quote</p> <p>In X chiude solo le quote nella direzione x lasciando le altre aperte</p> <p>Tutto chiude tutte le quote</p> <p>Questa impostazione non interessa le dimensioni della forma del profilo.</p>
Chiudi quote: Quote ridotte	<p>Sì chiude le quote ridotte.</p> <p>Con impostato No, la quota aperta è quella centrale anziché la quota dell'estremità ridotta.</p> <p>Quando si lasciano le quote ridotte aperte, Tekla Structures esclude la linea di quota più lunga tra le linee di quota contenenti due quote. Se le linee di quota contengono tre quote, Tekla Structures esclude quella centrale. Questa opzione non</p>

Opzione	Descrizione
	influisce sulle linee di quota con più di tre dimensioni.
Posizionamento: Offset anteriore	<p>Offset esterno definisce la distanza che Tekla Structures usa per cercare il punto di base di una quota. Se Tekla Structures non trova un punto di base (angolo) entro la distanza di ricerca Offset anteriore, usa un punto angolare.</p> <p>L'impostazione Bullone centrato influisce sulla visualizzazione della quota.</p>
Dimensionamento interno necessario: Distanza riconoscibile	<p>Distanza riconoscibile definisce il limite per quotare l'asimmetria nelle parti secondarie. In alcuni casi è importante controllare il rapporto asimmetrico delle parti, in modo che la parte secondaria asimmetrica sia collegata correttamente alla parte principale. È possibile utilizzare Distanza riconoscibile affinché la quotatura rifletta l'asimmetria. Se l'asimmetria è inferiore alla distanza immessa qui, Tekla Structures la rappresenta utilizzando una quota.</p>
Marca parte sulla linea di quota	<p>No non crea nessuna marca della parte sulla linea di quota.</p> <p>Sulla quota complessiva dell'assemblaggio crea una marca della parte sulla linea di quota generale dell'assemblaggio.</p> <p>Fra i bulloni estremi crea una marca della parte sulla linea di quota tra i bulloni più esterni.</p>
Posizione quota principale	<p>Definisce il lato su cui Tekla Structures colloca Quote generali assemblaggio, Punti di lavoro della parte principale e Quote punti schema.</p> <p>Auto tratta le quote principali allo stesso modo delle altre.</p> <p>Sopra colloca le quote principali sopra la parte (o a sinistra per le parti verticali).</p>

Opzione	Descrizione
	<p>Inferiore colloca le quote principali nella parte inferiore.</p> <p>Sopra colloca le quote inclinate della parte principale sotto la parte e Inferiore le colloca sopra la parte.</p>
Quote griglia	Crea quote della griglia. I valori sono: No, Luce individuale, Totale o Luce individuale e totale.
Posizione di quota della griglia	<p>Imposta la posizione della quota della griglia. I valori sono:</p> <p>Vista principale - sopra</p> <p>Vista principale - sotto</p> <p>Vista superiore - sopra</p> <p>Vista superiore - sotto</p> <p>Vista inferiore - sopra</p> <p>Vista inferiore - sotto</p> <p>Vista posteriore - sopra</p> <p>Vista posteriore - sotto</p> <p>Tutte le viste - sopra</p> <p>Tutte le viste - sotto.</p>
Proprietà quota	
Quote lineari	Imposta il tipo di quota per le quote diritte utilizzando le impostazioni nel file delle proprietà selezionate.
Nella direzione X	<p>In caso contrario, valgono le stesse impostazioni delle quote diritte, ma sovrascrive le impostazioni lineari per le quote orizzontali. Se si sceglie l'opzione vuota, Tekla Structures applica le impostazioni dell'opzione Quote lineari. La direzione x indica in genere quote parallele all'asse x del disegno.</p>
Forma freccia: Quote assolute US	<p>Controlla il tipo di simbolo utilizzato con la linea di quota nelle dimensioni assolute US.</p> <p>Le quote assolute US sono tipi di quote Assoluto US e Assoluto US 2 che possono essere definite in Proprietà quota (pagina 678). Se</p>

Opzione	Descrizione
	l'opzione avanzata XS_USE_USABSOLUTE_ARROW_TYPE_FOR_ABSOLUTE_DIMENSIONS (pagina 484) è impostata su <code>TRUE</code> , la sagoma della freccia viene sostituita anche per altri tipi di quote assolute.
Forma freccia: Dimensioni quota in elevazione	Controlla il tipo di simbolo utilizzato con la linea di quota nelle dimensioni quota in elevazione.
Quote di angolo e raggio	Imposta il tipo di quota per le quote angolari utilizzando le impostazioni nel file delle proprietà selezionate.
Quote di verifica	Imposta il tipo di quota per le quote di verifica utilizzando le impostazioni nel file delle proprietà selezionate.

Si veda anche

[XS_DIMENSION_PART_MARK_CONTENT_IN_ASSEMBLY](#) (pagina 155)

[XS_DIMENSION_PART_MARK_CONTENT_IN_SINGLE](#) (pagina 156)

[XS_DIMENSION_PART_MARK_CONTENT_STRICT_POSITION](#) (pagina 156)

Proprietà quotatura - scheda Posizione quote (quotatura integrata)

Utilizzare la scheda **Posizione quote** nella finestra di dialogo **Proprietà quotatura** per visualizzare e modificare le impostazioni della posizione delle quote nei disegni di officina, assemblaggio e unità di getto.

I contenuti della finestra di dialogo variano a seconda del tipo di disegno e non tutte le opzioni elencate di seguito sono disponibili per tutti i tipi di disegno. Questa finestra di dialogo viene visualizzata se si utilizza il tipo di quotatura **Quote integrate**.

Opzione	Descrizione
Quota bulloni rispetto a Quota parti rispetto a	Controlla il punto dal quale Tekla Structures crea la quota di posizione per bulloni e parti. No non creare quote di posizione. Parte principale crea le quote dalla linea di riferimento della parte principale. Punto schema creare quote tra i punti di lavoro, come le intersezioni

Opzione	Descrizione
	delle linee di riferimento delle parti principali e adiacenti.
Inserti	<p>Crea le quote di posizione per collocare gli inserti nei disegni delle entità gettate. Gli inserti sono componenti personalizzati collegati all'entità gettata.</p> <p>Come oggetti secondari quota gli inserti nei disegni delle unità di getto allo stesso modo delle parti secondarie.</p> <p>Tramite punto di riferimento quota gli inserti nel punto di riferimento, che è l'origine del componente personalizzato.</p>
Parte secondaria	<p>Crea quote nei fori dei bulloni o nei bordi della parte secondaria.</p> <p>No non crea quote di posizione per le parti secondarie.</p> <p>Per bullone quota le posizioni dei fori dei bulloni nelle parti secondarie.</p> <p>Per parte quota i bordi delle quote delle parti secondarie.</p> <p>Per entrambi quota la posizione dei fori dei bulloni e i bordi della parte secondaria.</p>
Direzione quota parte secondaria	Allinea le quote alla parte principale o alla parte adiacente. Solo per i clip angle inclinati o i piatti a taglio.
Posizione da	Imposta il punto di partenza per la quotatura. Solo per gli angolari inclinati o i piatti a taglio bullonati a una parte adiacente.
Inverti la direzione per la quotatura	Sì modifica la direzione della quotatura. Con questa opzione è possibile impostare il punto zero all'estremità di un membro anziché all'inizio.
Posizione bulloni della parte principale	Sì crea le quote nelle posizioni dei fori dei bulloni nella parte principale.
Posizione obliqua della parte principale	Sì crea le quote orizzontali e verticali che rappresentano la posizione

Opzione	Descrizione
	<p>inclinata di un controvento. Creato tra i punti di lavoro della parte principale.</p> <p>Le quote di verifica dell'inclinazione sono collocate nella vista principale. La loro collocazione dipende dall'impostazione Posizione quota principale selezionata nella scheda Generale. Quando le quote principali sono sopra la parte, le quote inclinate sono al di sotto, e viceversa.</p>
Posizione obliqua	<p>Definisce come Tekla Structures quota le posizioni della parte secondaria.</p> <p>No non crea quote per le posizioni della parte secondaria inclinata.</p> <p>angolo crea una quota angolare per la parte secondaria.</p> <p>Dimensioni crea quote per la posizione inclinata della parte secondaria.</p> <p>Entrambe crea sia l'angolo che le quote.</p>
Parte centrata	<p>Controlla le quote delle parti centrali. Queste impostazioni influiscono solo se sono state create quote di posizione.</p> <p>Interno quota la dimensione totale delle parti centrate.</p> <p>Posizione quota la parte sulle linee centrali della parte principale.</p> <p>No non crea quote delle parti centrate.</p>
Bullone centrato	<p>Controlla le quote dei gruppi posizionati centralmente.</p> <p>Interno quota i bulloni centrati trattati.</p> <p>Posizione quota i bulloni sulle linee centrate della parte principale.</p> <p>Bullone centrato sovrascrive l'opzione Bullone della parte secondaria interno per i bulloni centrati. Questa opzione si applica</p>

Opzione	Descrizione
	solo ai bulloni posizionati centralmente sulla parte.
Quote in elevazione	Si crea quote di elevazione.
Combinare le quote identiche	Combina le quote identiche. Le opzioni sono No , 3*60 o 3*60=180 . La precisione di combinazione delle quote identiche è 0.1.
Numero minimo per combinare	Definisce il numero minimo di quote da combinare.

Si veda anche

[XS_PART_POSITION_TO_EDGE_NEAREST_TO_NEIGHBOUR](#) (pagina 337)

[XS_WORKING_POINTS_VALID_ALSO_OUTSIDE_PART](#) (pagina 500)

Proprietà quotatura - scheda Dimensioni della parte (quotatura integrata)

Utilizzare le opzioni nella scheda **Quote della parte** della parte della finestra di dialogo **Proprietà quotatura** per visualizzare e modificare le impostazioni di posizionamento delle quote per i disegni di officina, assemblaggio e unità di getto.

I contenuti della finestra di dialogo variano a seconda del tipo di disegno e non tutte le opzioni elencate di seguito sono disponibili per tutti i tipi di disegno. Questa finestra di dialogo viene visualizzata se si utilizza il tipo di quotatura **Quote integrate**.

Opzione	Descrizione
Interno	Crea quote interne per le parti secondarie connesse alla parte principale. No crea quote di posizione per le parti secondarie. Necessario crea solo le quote necessarie per l'assemblaggio delle parti. Tutto crea tutte le quote per le parti secondarie.
Quote estreme della parte principale	1 volta crea una quota generale per la parte principale. Tutto crea quote totali per le parti principali in tutte le viste.

Opzione	Descrizione
	<p>No non crea quote totali per la parte principale.</p> <p>Le impostazioni Quote generali della parte dell'assemblaggio influiscono su queste opzioni.</p>
<p>Quote generali della parte dell'assemblaggio</p>	<p>Solo lunghezza crea quote totali per l'intero assemblaggio o l'unità di getto sono nella direzione x.</p> <p>Tutte le quote crea quote totali per un assemblaggio o un'unità di getto in tutte le direzioni.</p> <p>No non crea quote totali per un assemblaggio o un'unità di getto.</p>
<p>Punti di lavoro della parte principale</p>	<p>Si crea una quota di verifica tra i punti di lavoro più esterni.</p>
<p>Forma della parte principale (Quote sagoma)</p>	<p>Si crea le quote per visualizzare la forma di una parte principale.</p> <p>Come impostazione predefinita, Tekla Structures disegna automaticamente le quote della forma su entrambe le estremità di una trave, anche se le estremità sono simmetriche.</p>
<p>Quote raggio della parte principale (Quote raggio)</p>	<p>Si crea le quote radiali degli smussi curvi e dei fori circolari nella parte principale.</p> <p>Questa opzione è disponibile se l'opzione Forma della parte principale è impostata su Si.</p> <p>Si noti che questa opzione non crea quote raggio per travi curve o polybeam con smussi.</p>
<p>Quote smusso</p>	<p>Si crea le quote lineari di uno smusso.</p>
<p>Angolo di smusso</p>	<p>Crea una quota angolare e definisce quale lato dello smusso quotare. Le opzioni disponibili sono No, Angolo di taglio e Angolo della trave.</p>
<p>Quote punti schema</p>	<p>Si crea quote di verifica dal bordo della parte principale al punto di lavoro.</p>

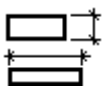
Opzione	Descrizione
Lato preferito per le dimensioni	Imposta la vista preferita (frontale o laterale) per le quote di parte. 
Dal livello di piano più vicino alla parte	Si crea le quote che indicano la distanza dal livello pavimento più vicino alla parte inferiore e/o superiore delle parti.
Dalla griglia all'asse della parte	Si crea quote che mostrano l'offset di una parte dalla griglia alla linea centrale della parte.
Dalla griglia alla fine della parte	Si crea quote che mostrano l'offset di una parte dalla griglia all'estremità più vicina o più lontana della parte.

Si veda anche

[XS_SINGLE_PART_SHAPE](#) (pagina 423)

[XS_EQUAL_SHAPE_DIMENSIONS_TO_BOTH_ENDS_LIMIT](#) (pagina 246)

[XS_CREATE_ROUND_HOLE_DIMENSIONS](#) (pagina 132)

Proprietà quotatura - scheda Quote bulloni (quotatura integrata)

Utilizzare le opzioni nella scheda **Quote bulloni** della finestra di dialogo **Proprietà quotatura** per decidere quali quote dei bulloni creare e in che modo nei disegni di officina, assemblaggio e unità di getto.

I contenuti della finestra di dialogo variano a seconda del tipo di disegno e non tutte le opzioni elencate di seguito sono disponibili per tutti i tipi di disegno. Questa finestra di dialogo viene visualizzata se si utilizza il tipo di quotatura **Quote integrate**.

Opzione	Descrizione
Quote interne del bullone della parte principale	Crea le quote interne per i gruppi di bulloni nella parte principale. No non crea quote per i bulloni interni. Interno crea quote interne per il gruppo di bulloni (distanze tra i bulloni). Tutto crea quote interne per la distanza dal bordo e il gruppo di bulloni. La distanza dal bordo è la

Opzione	Descrizione
	dimensione dal bullone più esterno al bordo della parte.
Quote interne del bullone della parte principale: Gruppo bulloni obliquo	Indica se le quote sono parallele alla parte o al gruppo di bulloni. Le opzioni disponibili sono Nessuna quota, Nella direzione della parte e Nella direzione del gruppo bulloni.
Quote interne del bullone della parte sec	Crea le quote interne per i gruppi di bulloni nella parte secondaria. Le opzioni disponibili sono No, Necessario, Interno e Tutto.
Quote interne del bullone della parte sec: Gruppo bulloni obliquo	Allinea le quote dei bulloni alla parte secondaria o al gruppo di bulloni. Le opzioni disponibili sono Nella direzione della parte, Nessuna quota e Nella direzione del gruppo bulloni.
Distanza tra bulloni d'estremità: Bulloni d'estremità	Crea quote di verifica tra i bulloni più esterni. Le opzioni disponibili sono No, Parte principale e Assemblaggio.
Distanza tra bulloni d'estremità: Bulloni estremi ai punti di lavoro	Crea quote di verifica dai bulloni più esterni ai punti di lavoro. Sì crea le quote di verifica.
Lato preferito per le dimensioni	Imposta la vista preferita (frontale o laterale) per le quote dei bulloni. 
Unisci quote bullone	Imposta il formato delle quote interne combinate del gruppo di bulloni. È possibile combinare le quote interne dei gruppi di bulloni e visualizzarle nel formato 3*60 o 3*60=180 o come singole quote.
Numero minimo per combinare	Definisce il numero minimo di quote da combinare.

Si veda anche

[XS_COMBINED_BOLT_DIM_CHARACTER \(pagina 121\)](#)

Proprietà quotatura - scheda Raggruppamento quote (quotatura integrata)

Utilizzare la scheda **Raggruppamento quote** nella finestra di dialogo **Proprietà quotatura** per visualizzare e modificare le impostazioni del raggruppamento delle quote nei disegni di officina, assemblaggio e unità di getto.

I contenuti della finestra di dialogo variano a seconda del tipo di disegno e non tutte le opzioni elencate di seguito sono disponibili per tutti i tipi di disegno. Questa finestra di dialogo viene visualizzata se si utilizza il tipo di quotatura **Quote integrate**.

Opzione	Descrizione
Attiva raggruppamento quote	Seleziona gli oggetti per il raggruppamento.
Parti	Raggruppa a seconda delle parti.
Bulloni	Raggruppa a seconda dei bulloni.
Componenti	Raggruppa a seconda dei componenti.
Tagli/Sagome	Raggruppa a seconda dei tagli o delle forme.
Etichettatura automatica	Definisce il modo in cui vengono visualizzate le informazioni in una linea di quota.
Visualizza etichette	Visualizza le etichette.
Inserisci conteggio oggetti nel tag	Include il numero della parte nell'etichetta.
Non visualizzare le marche per gli elementi raggruppati	Le marche delle parti degli elementi raggruppati non vengono visualizzate.
Elementi disponibili	Elementi disponibili per definire le condizioni di uguaglianza.
Aggiungi >	Aggiunge elementi alla lista Elementi selezionati .
Rimuovi	Rimuovere gli elementi dalla lista Elementi selezionati .
Muovi su	Muove l'elemento più in alto nell'elenco.
Muovi giù	Muove l'elemento più in basso nell'elenco.
Aggiorna gruppi quando il modello cambia	Sì aggiorna automaticamente il raggruppamento delle quote quando cambia il modello.

Proprietà quotatura - scheda Sotto-assemblaggi (quotatura integrata)

Utilizzare le opzioni nella scheda **Sotto-assemblaggi** della finestra di dialogo **Assemblaggio - Proprietà quotatura** per visualizzare e modificare l'impostazione delle quote da creare e in che modo crearle per i sotto-assemblaggi.

I contenuti della finestra di dialogo variano a seconda del tipo di disegno e non tutte le opzioni elencate di seguito sono disponibili per tutti i tipi di disegno. Questa finestra di dialogo viene visualizzata se si utilizza il tipo di quotatura **Quote integrate**.

Opzione	Descrizione
Quota delle parti nei sotto-assemblaggi	Definisce se quotare le parti all'interno del sotto-assieme. Sì crea quote interne per le parti all'interno dei sotto-assemblaggi. No non crea quote interne per le parti all'interno dei sotto-assemblaggi.
Misura posizione sotto-assemblaggio da	Definisce la posizione da cui viene misurato il sotto-assieme. No non misura la posizione del sotto-assemblaggio. Bullone misura la posizione del sotto-assemblaggio dai bulloni. Se i bulloni non sono inclusi nel sotto-assemblaggio o se non è possibile misurare la posizione dai bulloni, Tekla Structures misura la posizione del sotto-assemblaggio dal punto di riferimento. Punti di estremità misura la posizione del sotto-assemblaggio dalla scatola esterna del sotto-assemblaggio. Punto di riferimento misura la posizione del sotto-assemblaggio dal punto di riferimento.

Scheda Proprietà quotatura - Quote armature (quotatura integrata)

Utilizzare la scheda **Quote armature** nella finestra di dialogo **Proprietà quotatura** per visualizzare e modificare le impostazioni che influiscono sulla creazione di quote d'armatura e sulla loro visualizzazione.

Questa finestra di dialogo con questa scheda è visualizzata se si utilizza il tipo di quotatura **Quote integrate** per la quotatura dei disegni di unità di getto.

Opzione	Descrizione
Quote per gruppi di barre d'armatura	Si crea quote per i gruppi di barre d'armatura. Questa opzione attiva anche le altre selezioni della scheda.
Impostazioni marca di quota	Imposta il tipo di marca, che può essere linea di quota, marca di quota, marca di quota con etichette o varianti di questi stili tipici. L'ambiente di default contiene tre file di impostazioni predefiniti: rebar_dimension_line, rebar_dimension_mark e rebar_tagged_dimension_mark Fare clic sul pulsante ... per aprire le proprietà di quota; è possibile visualizzare il file delle impostazioni, nonché modificare le impostazioni, se necessario.

Proprietà quotatura - scheda Griglia (disegni di progetto/montaggio)

Utilizzare la scheda **Griglia** nella finestra di dialogo **Progetto/Montaggio - Proprietà quotatura** per visualizzare e modificare le impostazioni della griglia e delle quote generali nei disegni di progetto/montaggio.

Per aprire questa finestra di dialogo:

- Nella scheda Disegni & report cliccare su **Proprietà disegni** --> **Disegno di progetto/montaggio** e cliccare su **Quotatura...**
- In un disegno di progetto/montaggio aperto cliccare due volte sullo sfondo del disegno e cliccare su **Quotatura...**

Opzione	Descrizione
Quote linee griglia	Si crea linee di quota della griglia.
Quota totale	Si crea le quote generali.

Opzione	Descrizione
Posizionamento quote: Orizzontale	Posiziona la griglia verticale e le linee di quota generali sul lato Sinistra o Destra del disegno o su Entrambe .
Posizionamento quote: Verticale	Posiziona la griglia orizzontale e le linee di quota generali Sopra o Inferiore il disegno o in Entrambe .

Proprietà quotatura - scheda Parti (disegni di progetto/montaggio)

Utilizzare la scheda **Parti** nella finestra di dialogo **Progetto/Montaggio - Proprietà quotatura** per visualizzare e modificare le impostazioni delle quote delle parti nei disegni di progetto/montaggio.

Per aprire questa finestra di dialogo:

- Nella scheda **Disegni & report** cliccare su **Proprietà disegni** --> **Disegno di progetto/montaggio** e su **Quotatura...**
- In un disegno di progetto/montaggio aperto cliccare due volte sullo sfondo del disegno e cliccare su **Quotatura...**

Opzione	Descrizione
Lunghezza massima della linea guida: Quote esterne	Controlla la vicinanza delle linee di quota alle parti alle quali si riferiscono. Stabilisce che le linee di quota esterne sfruttino la lunghezza massima della linea guida dalla linea della griglia.
Lunghezza massima della linea guida: Quote interne	Controlla la vicinanza delle linee di quota alle parti alle quali si riferiscono. Stabilisce che le linee di quota interne sfruttino la lunghezza massima della linea guida dal punto di riferimento della parte.
Includi le parti non completamente incluse nella vista	Si quota le parti parzialmente fuori dalla vista. No non quota queste parti.
Numero massimo di quote esterne	Specifica il numero massimo di linee di quota consentite all'esterno della griglia. Quando si quotano oggetti diversi in linee di quota diverse,

Opzione	Descrizione
	<p>questa impostazione aiuta a creare disegni più puliti.</p> <p>Una volta raggiunto il valore massimo richiesto, Tekla Structures crea la quota all'interno della griglia.</p>
Regole di quotatura Gruppi oggetti	Specifica gruppi di oggetti diversi da quotare su linee di quota diverse.
Gruppo oggetti	Il gruppo di oggetti da quotare.
Posizionamento	<p>Nessuna quota non crea quote per le parti.</p> <p>Interne alla griglia crea le quote accanto o vicino alle parti in fase di quotatura. Tutte le quote delle parti sono collocate all'interno della griglia quando le parti si trovano all'intero della griglia. La quota sarà comunque all'esterno, anche se è stato selezionato Interne alla griglia per via della collocazione delle parti nell'estremità e perché l'estremità viene quotata accanto all'esterno.</p> <p>Esterne alla griglia crea le quote nelle parti e le colloca fuori dalla griglia.</p> <p>Entrambe crea le quote delle parti e le colloca all'intero o all'esterno della griglia in base alla posizione della parte e all'impostazione dell'opzione Numero massimo di quote esterne.</p> <p>È necessario utilizzare l'opzione Entrambe quando si definisce il Numero massimo di quote esterne, in modo che Tekla Structures possa posizionare le quote all'interno della griglia quando viene raggiunto il numero massimo di quote all'esterno della griglia.</p>

Opzione	Descrizione
Posizione orizz.	<p>Lato sinistro posiziona tutte le quote nelle parti orizzontali a sinistra della griglia.</p> <p>Lato destro posiziona tutte le quote nelle parti orizzontali a destra della griglia.</p> <p>Distribuiti su entrambi i lati posiziona tutte le quote nelle parti orizzontali sulla griglia più vicina alla parte quotata.</p>
Posizione vert.	<p>Sopra posiziona tutte le quote nelle parti verticali sopra la griglia.</p> <p>Inferiore posiziona tutte le quote nelle parti verticali sotto la griglia.</p> <p>Distribuiti su entrambi i lati posiziona tutte le quote nelle parti verticali sulla griglia più vicina alla parte quotata.</p>

Proprietà marche

È possibile regolare l'aspetto e il contenuto delle marche prima di creare un disegno, nonché in un disegno aperto.

Per ulteriori informazioni, cliccare sul collegamento di seguito:

- [Proprietà marche - scheda Contenuto, Generale, Unione e Aspetto \(pagina 705\)](#)
- [Tipi di linee guida \(pagina 712\)](#)
- [Proprietà di posizionamento delle marche dell'etichetta della vista, di sezione e di dettaglio \(pagina 713\)](#)
- [Proprietà marca di saldatura del disegno \(pagina 714\)](#)
- [Proprietà di visibilità e aspetto delle marche di saldatura del modello nei disegni \(pagina 717\)](#)
- [Proprietà della marca di livello \(pagina 720\)](#)
- [Contenuti marca \(pagina 722\)](#)

Proprietà marche - scheda Contenuto, Generale, Unione e Aspetto

Utilizzare le schede **Generale**, **Unione** e **Contenuto** nella finestra di dialogo delle proprietà della marca di diversi tipi di marche per visualizzare e modificare le impostazioni che riguardano l'aspetto e il contenuto della marca. Per alcune marche, è disponibile una scheda **Aspetto** distinta.

Non tutte le impostazioni elencate sono disponibili per tutte le marche.





Per aprire le proprietà della marca:

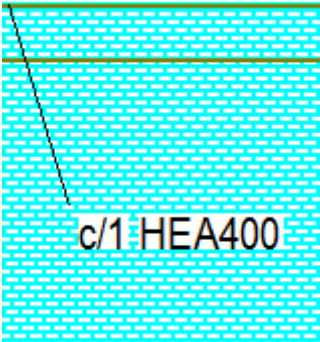
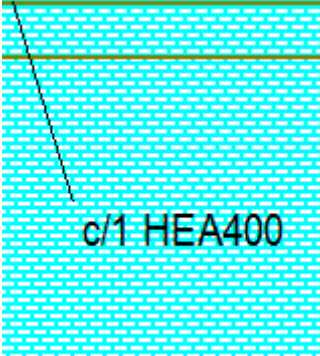

- Nella scheda **Disegni & report** cliccare su **Proprietà disegni**, selezionare il tipo di disegno e passare direttamente alle proprietà delle marche cliccando sul pulsante della rispettiva marca (disegno di progetto/montaggio) o tramite le proprietà della vista.
- In un disegno aperto cliccare due volte sullo sfondo del disegno e passare direttamente alle proprietà delle marche cliccando sul pulsante della rispettiva marca (disegno di progetto/montaggio) o tramite le proprietà della vista.
- In un disegno aperto cliccare due volte sul bordo della vista del disegno e cliccare sulla marca desiderata nella struttura ad albero delle opzioni a sinistra.
- In un disegno aperto, passare a **Disegno** --> **Proprietà** e selezionare un tipo di marca.
- Cliccare due volte su una marca in un disegno aperto.

Impostazione	Descrizione
Scheda Contenuto :	
Elementi disponibili Elementi nella marca	Elementi disponibili elenca gli elementi disponibili per la marca corrente. Elementi nella marca elenca gli elementi selezionati da includere nella marca. Per ulteriori informazioni sugli elementi della marca, vedere Contenuti marca (pagina 722) . Per una lista degli elementi comuni a tutte le marche, vedere Elementi comuni nelle marche (pagina 723) .
< Agg. cornice	Aggiunge bordi attorno ai singoli elementi all'interno della marca.
Contorno elementi: Tipo e Colore	Definisce il tipo e il colore del bordo degli elementi per uno o più elementi. Per selezionare tutti gli elementi nella lista Elementi nella marca e applicare la stessa modifica a tutti, tenere premuto Shift sulla tastiera e cliccare sull'ultimo elemento nella lista.



Impostazione	Descrizione
Carattere: Colore, Altezza e Carattere	<p>Definisce il tipo di carattere, il colore e l'altezza utilizzati nei testi degli elementi in uno o più elementi. Per selezionare tutti gli elementi nella lista Elementi nella marca e applicare la stessa modifica a tutti, tenere premuto Shift e cliccare sull'ultimo elemento nella lista.</p> <p>Cliccando su Seleziona... si accede ad altre scelte di font.</p>
Unità: Unità e Form.	<p>Modificare le l'unità e il formato di lunghezza, altezza, spaziatura o diametro dell'elemento selezionato nella lista Elementi nella marca.</p>
Scheda Generale o Aspetto :	
<p>Nelle parti principali Nelle parti secondarie Nei sotto-assemblaggi delle parti principali Nei sotto-assemblaggi delle parti secondarie</p>	<p>Queste impostazioni si riferiscono alle marche dei bulloni.</p> <p>Visibile visualizza le marche bullone. Non visibile non visualizza le marche bullone.</p>
Visibilità nella vista	<p>distribuita distribuisce le marche nella vista. Tekla Structures crea solo marche che non sono visibili nelle altre viste.</p> <p>sempre crea sempre marche nella vista, indipendentemente dalle impostazioni nelle altre viste.</p> <p>preferita agisce come distribuita, ma la vista preferita ha una priorità più alta.</p> <p>Selezionare distribuita solo per una vista nel disegno. Se si impostano altre viste su distribuita, le marche vengono posizionate solo nella vista con l'opzione Visibilità nella vista impostata su preferita.</p> <p>mai non crea marche.</p>
Parti fuori dal piano della vista	<p>Questa impostazione è disponibile solo nelle proprietà del livello della vista.</p> <p>Visibile visualizza le marche fuori dalla vista nel disegno.</p> <p>Non visibile non visualizza marche all'esterno della vista.</p>



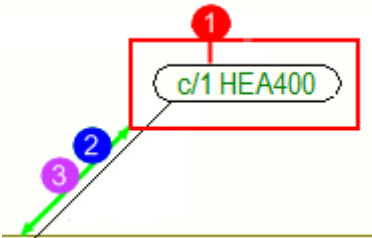

Impostazione	Descrizione
Ignora dimensione	<p>Questa impostazione si riferisce alle marche dei bulloni.</p> <p>Esclude le marche di bulloni in formato standard dai disegni, ovvero Tekla Structures non visualizza le marche bulloni delle dimensioni definite nei disegni.</p> <p>Esistono alcune opzioni avanzate che possono essere utilizzate insieme all'impostazione Ignora dimensione, in modo da indicare prima la dimensione da ignorare, quindi impostare l'opzione avanzata:</p> <p>XS_OMITTED_DIAMETER_TYPE (pagina 330) definisce se la dimensione da ignorare è la dimensione del bullone (valore <code>BOLT</code>) o del foro (valore <code>HOLE</code>).</p> <p>XS_OMITTED_BOLT_TYPE (pagina 329) può essere utilizzato per escludere le marche bulloni da ignorare in base allo standard bullone. Immettere il nome dello standard bullone come valore, ad esempio, 7990. È inoltre possibile utilizzare caratteri jolly, come * o ?.</p> <p>XS_OMITTED_BOLT_ASSEMBLY_TYPE (pagina 329) può essere utilizzato per escludere le marche bulloni da ignorare in base al tipo di bullone. I valori sono <code>SITE</code>, <code>SHOP</code> e <code>SITE_AND_SHOP</code>.</p>
Unisci marche	<p>Questa impostazione interessa le marche della parte e le marche di rivestimento.</p> <p>Si unisce le marche.</p> <p>Per ulteriori informazioni sulla distanza di unione delle marche parte e su altri principi di unione, vedere . Di default, la distanza di unione massima è 1200 mm dalla parte.</p>
Contorno marca: Tipo e Colore	Definisce il bordo da utilizzare attorno alle marche e il colore del bordo.

Impostazione	Descrizione
<p>Sfondo</p>	<p>Selezionare Opaco per nascondere la parte del disegno coperta dalla marca.</p>  <p>Selezionare Trasparente per visualizzare la parte del disegno coperta dalla marca, in modo, ad esempio, che la linea di costruzione sia visibile.</p> 
<p>Linea guida: Marca gruppo barre, Marche combinate, Tipo, Freccia e Usa linee tratteggiate per le parti nascoste.</p>	<p>Definisce il tipo di linea e di freccia guida e selezionare per nascondere le linee guida delle parti nascoste.</p> <p>Se si uniscono le marche o si aggiungono marche di gruppi di barre d'armatura, selezionare una delle seguenti opzioni:</p> <ul style="list-style-type: none"> • • •  : Una linea guida per gruppo crea una linea guida per un gruppo di oggetti. • • •  : Una linea guida per riga unisce le marche e crea una linea guida per una riga di oggetti. • • •  : Linee guida parallele unisce le marche e crea linee guida parallele.

Impostazione	Descrizione
	 : Linea guida ad un punto unisce le marche e disegna tutte le linee guida in un punto.  : Linee guida perpendicolari consente di creare marche con linee guida perpendicolari nei gruppi di barre d'armatura. Crea marche con linee guida in ciascuna barra d'armatura in un piano del gruppo  : Linea guida a prima e ultima consente di creare marche con linee guida perpendicolari nei gruppi di barre d'armatura. Crea le marche sulla prima e sull'ultima barra d'armatura in un gruppo. È possibile controllare la lunghezza delle linee guida perpendicolari con l'opzione avanzata XS_MARK_LEADER_LINE_LENGTH_FOR_PERPENDICULAR (pagina 301) (File --> Impostazioni --> Opzioni avanzate --> Marcare: generale). Il valore di default è 0 mm.
Rotazione	Definisce la rotazione della marca della parte.
Allineamento	Selezionare una delle seguenti opzioni di allineamento: Sinistra Centro Destra Linea guida L'opzione Linea guida è disponibile nei seguenti tipi di marche: marche bulloni, marche di connessione, marche parti, marche parti adiacenti, marche oggetti getto, marche d'armatura, marche d'armatura adiacenti, marche d'armatura unite e marche trattamento superficiale.
Posizione...	Cliccare sul pulsante Posizione... per visualizzare la finestra di dialogo di posizionamento. Posizionamento: libero consente a Tekla Structures di cercare la prima posizione idonea per la marca. Posizionamento: fisso consente di posizionare la marca in qualsiasi posizione. Quando si utilizza l'opzione fissa, la marca rimane nella posizione corrente anche se si aggiorna il disegno. Al contrario, con l'opzione libera, Tekla

Impostazione	Descrizione
	<p>Structures tenta di individuare la posizione ottimale per l'oggetto di annotazione.</p> <p>Margine di ricerca è il margine vuoto da lasciare attorno alla marca.</p> <p>Distanza minima è la distanza minima della marca dalla parte.</p> <p>Distanza massima è la distanza massima della marca dalla parte.</p> <p>Se si utilizzano valori Margine di ricerca e Distanza minima più alti, il posizionamento delle marche non funziona correttamente.</p> <p>Quarto definisce le aree in cui Tekla Structures cerca una posizione per posizionare la marca.</p>  <p>(1) Margine di ricerca (2) Distanza minima (3) Distanza massima</p> <p>Per ulteriori informazioni sul posizionamento di oggetti di annotazione, consultate <i>Disposizione degli oggetti di annotazione</i>.</p>



Impostazione	Immagine	Descrizione
<p>Scheda Unione</p> <p>Utilizzare la scheda Unione nelle proprietà Marca armatura per visualizzare e modificare le impostazioni che influiscono sull'unione delle marche d'armatura nei disegni di unità di getto.</p> <p>Per ulteriori informazioni sulle marche d'armatura unite, vedere Elementi nelle marche d'armatura unite (pagina 730) e .</p>		
<p>Marche identiche nella stessa unità di getto</p>		<p>Una linea guida per gruppo crea una linea guida per un gruppo di barre d'armatura.</p>
		<p>Una linea guida per riga unisce le marche e</p>

Impostazione	Immagine	Descrizione
		crea una linea guida per una riga di barre d'armatura.
		Linee guida parallele unisce le marche e crea linee guida parallele.
		Linea guida ad un punto unisce le marche e disegna tutte le linee guida in un punto.
		Non unire non unisce le marche. Tekla Structures crea una linea guida individuale per ciascuna marca. Se si seleziona Non unire , è comunque necessario definire il contenuto delle marche unite automaticamente da Tekla Structures nella scheda Unione .
Direzione preferita per l'unione		Unisci vertic. unisce le marche nella direzione verticale del disegno.
		Unisci orizz. unisce le marche nella direzione orizzontale del disegno.

Tipi di linee guida

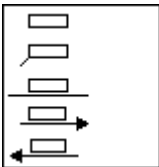
È possibile utilizzare le linee guida con testo, simboli, note associative e marche per rendere più chiaro a quale elemento fanno riferimento.

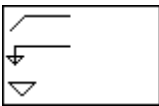
Opzione	Descrizione	Cliccare sui collegamenti di seguito per ulteriori informazioni
Testi		

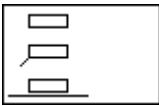
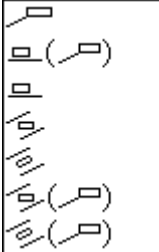
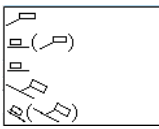
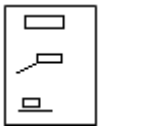
Opzione	Descrizione	Cliccare sui collegamenti di seguito per ulteriori informazioni
Simboli		
Marche livello		
Marche parte		
Marche di revisione		
Marca rivestimento		
Marca armatura		Set automatic reinforcement and reinforcement mesh properties
Note associative		

Proprietà di posizionamento delle marche dell'etichetta della vista, di sezione e di dettaglio

Utilizzare la scheda **Posizione** nella finestra di dialogo **Contenuto marca** nelle proprietà della vista per impostare le opzioni di posizionamento per le marche delle etichette della vista, le marche di sezione e quelle di dettaglio.

Opzione	Descrizione
Mostra su	Per le marche di sezione. Definisce se le marche di sezione sono visualizzate su entrambe le estremità della linea di taglio o sull'estremità sinistra o destra.
Posizione del testo	Definisce la posizione del testo della marca in relazione alla linea, al simbolo o alla linea centrale del simbolo. Offset orizzontale imposta l'offset orizzontale del testo della marca dalla linea. Offset verticale imposta l'offset verticale del testo della marca dalla linea.
Rotazione testo	Per le marche di sezione. Definisce la rotazione del testo della marca.
Allineamento	Per le marche dell'etichetta della vista. Definisce se la marca dell'etichetta della vista è allineata al centro, a destra o a sinistra.



Proprietà marca di saldatura del disegno



Nella finestra di dialogo **Marca Saldatura** è possibile visualizzare e modificare le proprietà di una marca di saldatura aggiunta manualmente in un disegno.

Per aprire le proprietà delle marche di saldatura, effettuare una delle seguenti operazioni in un disegno aperto:

- Cliccare due volte su una saldatura creata manualmente.
- Tenere premuto **Shift** e cliccare su **Marca di saldatura** nella scheda **Annotazioni**.
- Nella scheda **Disegno** cliccare su **Proprietà** --> **Marca di saldatura** .

Opzione	Descrizione
Prefisso	a= spessore gola progetto, s= spessore gola penetrazione o z= lunghezza barra

Opzione	Descrizione
Dimensione	Dimensioni della saldatura. Se si seleziona una saldatura a penetrazione parziale come tipo di saldatura, è possibile immettere due dimensioni.
Tipo	<p data-bbox="667 392 928 425">Il tipo di saldatura.</p>  <p data-bbox="667 1048 1321 1115">Per una lista dei tipi di saldatura disponibili e le relative descrizioni, vedere .</p> <p data-bbox="667 1131 1369 1232">È possibile personalizzare alcuni dei simboli del tipo di saldatura; per ulteriori informazioni, vedere Personalizzazione dei simboli del tipo di saldatura.</p>
Angolo	<p data-bbox="667 1249 1289 1317">L'angolo di preparazione saldatura, smussi o scanalatura.</p> <p data-bbox="667 1332 1353 1433">Tekla Structures visualizza l'angolo tra il simbolo del tipo di saldatura e il simbolo del contorno del tipo di riempimento.</p>
Contorno	<p data-bbox="667 1451 1257 1518">Il contorno del tipo di riempimento di una saldatura può essere:</p> <ul data-bbox="667 1534 906 1736" style="list-style-type: none"> <li data-bbox="667 1534 842 1568">• Nessuno <li data-bbox="667 1590 874 1624">• Lineare — <li data-bbox="667 1646 906 1680">• Convesso  <li data-bbox="667 1702 890 1736">• Concavo 
Finitura	<p data-bbox="667 1756 1380 1859">Tekla Structures visualizza il simbolo della finitura sopra il simbolo del tipo di saldatura nei disegni. Le opzioni sono:</p> <ul data-bbox="667 1870 922 1904" style="list-style-type: none"> <li data-bbox="667 1870 922 1904">• G (Macinatura)

Opzione	Descrizione
	<ul style="list-style-type: none"> • M (A macchina) • C (Scalpellatura) •  (Saldatura livellata finita) •  (Faccia saldatura mista uniforme)
Lunghezza	La lunghezza di una saldatura regolare varia in base alla lunghezza del collegamento tra le parti saldate. È possibile impostare la lunghezza esatta di una saldatura poligonale, ad esempio, stabilendo i punti di inizio e fine della saldatura.
Passo	<p>La spaziatura da centro a centro delle saldature per le saldature non continue.</p> <p>Per creare una saldatura non continua, definire la spaziatura da centro a centro e il passo delle saldature. Tekla Structures calcola la distanza tra le saldature sottraendo dal passo la lunghezza della saldatura.</p> <p>Di default, Tekla Structures utilizza il carattere <code>-</code> per separare la lunghezza e il passo della saldatura, ad esempio 50-100. Per modificare il separatore, ad esempio, in <code>@</code>, impostare l'opzione avanzata <code>XS_WELD_LENGTH_CC_SEPARATOR_CHAR</code> (pagina 499) su <code>@</code>.</p>
Gola effettiva	Le dimensioni di saldatura utilizzate nel calcolo della resistenza della saldatura.
Distanza lembi	Lo spazio tra le parti saldate.
Testo di riferimento	Informazioni aggiuntive da visualizzare nel simbolo della saldatura. Ad esempio, le informazioni sulle specifiche o il processo di saldatura.
Bordo/Attorno	<p>Indica se deve essere saldato solo un bordo o l'intero perimetro della faccia.</p> <p>Un cerchio nel simbolo della saldatura nei disegni indica che è stata utilizzata l'opzione Attorno.</p>
Officina/Cantiere	Indica se deve essere eseguita la saldatura.
Punto di saldatura	<p>Impostare questa opzione su Sì per creare una saldatura a tratti sfalsata.</p> <p>I punti di saldatura sono sfalsati su entrambi i lati della parte saldata. Tekla Structures mostra i simboli del tipo di saldatura come sfalsati nei simboli della saldatura.</p> <p>Se questa opzione viene impostata su No, viene creata una saldatura a tratti non sfalsata. Per</p>

Opzione	Descrizione
	visualizzare il passo in una marca di saldatura, impostare l'opzione Passo su un valore maggiore di 0,0.
Posizionamento	<p>Margine di ricerca è il margine vuoto da lasciare attorno alla marca.</p> <p>Distanza minima è la distanza minima della marca dalla parte.</p> <p>Quarto definisce le aree in cui Tekla Structures cerca uno spazio per collocare le marche di saldatura.</p> <p>Posizionamento è il metodo utilizzato per collocare le marche di saldatura:</p> <ul style="list-style-type: none"> • libero lascia che Tekla Structures stabilisca la posizione e la direzione della marca. • fisso consente di collocare la saldatura in qualsiasi punto.

Si veda anche

Proprietà di visibilità e aspetto delle marche di saldatura del modello nei disegni

È possibile scegliere quali marche di saldatura del modello sono visibili nei disegni e definire il contenuto visualizzato nelle marche di saldatura. Nei disegni degli assemblaggi, è possibile definire la visibilità delle saldature nei sotto-assemblaggi.

Utilizzare le opzioni nelle proprietà **Marca di saldatura** (o **Progetto/Montaggio - Proprietà marca di saldatura** nei disegni di progetto/montaggio) per impostare la visibilità e il contenuto delle marche di saldatura del modello.

Disegni di parti singole e assemblaggio

1. Nella scheda **Disegni & report** cliccare su **Proprietà disegni** e selezionare il tipo di disegno.
2. Cliccare su **Creazione delle viste** nella struttura ad albero delle opzioni a sinistra, selezionare la vista e le proprietà da modificare e cliccare su **Proprietà vista**.
3. Cliccare su **Marca di saldatura** nella struttura ad albero delle opzioni.

Disegno di progetto/montaggio

1. Cliccare su **Disegni & report** --> **Proprietà disegni** --> **Disegno di progetto/montaggio** .

2. Cliccare su **Marca di saldatura**.

Opzione	Descrizione
Numero saldatura	<p>Sì mostra il numero di saldatura.</p> <p>Tekla Structures assegna un numero a ciascuna saldatura non appena viene creata. È possibile scegliere se visualizzare o nascondere il numero di saldatura.</p>
Saldature Saldature nei sotto-assemblaggi (disegni di assemblaggio)	<p>No non visualizza le saldature nel disegno.</p>
	<p>Cantiere visualizza solo le saldature di cantiere nel disegno.</p>
	<p>Officina visualizza solo le saldature di officina nel disegno.</p>
Saldature nelle parti nascoste	<p>Selezionare la modalità di visualizzazione delle marche di saldatura per le saldature nelle parti nascoste:</p> <ul style="list-style-type: none"> • No: Se la parte è nascosta, la marca di saldatura non viene disegnata. • Cantiere: Se la parte è nascosta, vengono disegnate solo le marche di saldatura per le saldature di cantiere. • Officina: Se la parte è nascosta, vengono disegnate solo le marche di saldatura per le saldature di officina. • Entrambe: Le marche di saldatura vengono sempre disegnate per le parti nascoste.
Limite dimensione saldatura	<p>Immettere una dimensione di saldatura per filtrare le saldature di tale dimensione dal disegno. Questa opzione è utile quando si desidera mostrare solo le saldature non tipiche nel disegno.</p> <p>Per stabilire se il limite della dimensione di saldatura è un valore esatto o minimo, utilizzare l'opzione</p>

Opzione	Descrizione
	<p>avanzata XS_WELD_FILTER_TYPE (pagina 497).</p> <p>Per escludere un tipo di saldatura standard, utilizzare l'opzione avanzata XS_OMITTED_WELD_TYPE (pagina 331).</p>
Sopra la linea, Sotto la linea e Altro	<p>Se non è presente alcun segno di spunta nella colonna Visibile accanto alle proprietà seguenti, queste ultime non sono visualizzate nella marca di saldatura. Queste impostazioni sono impostare separatamente su Sopra la linea e Sotto la linea:</p> <p>Prefisso</p> <p>Dimensione</p> <p>Tipo</p> <p>Angolo</p> <p>Contorno</p> <p>Finitura</p> <p>Lunghezza</p> <p>Passo</p> <p>Gola effettiva</p> <p>Distanza lembi</p>
Testo di riferimento Bordo/Attorno Officina/Cantiere	<p>Queste impostazioni sono comuni a Sopra la linea e Sotto la linea. Se non è presente alcun segno di spunta nella colonna Visibile accanto a queste proprietà, queste non vengono visualizzate nella marca di saldatura.</p>
Posizione...	<p>Posizionamento:</p> <ul style="list-style-type: none"> • libero consente a Tekla Structures di cercare la prima collocazione adatta alla marca, quota, saldatura o a un altro oggetto di annotazione. fisso consente di posizionare la marca, quota, saldatura o un altro oggetto di annotazione in qualsiasi posizione. • Quando si utilizza l'opzione fisso, l'oggetto di annotazione resta

Opzione	Descrizione
	<p>dove si trova anche se viene aggiornato il disegno, mentre con l'opzione libero, Tekla Structures cerca di trovare la collocazione ottimale per l'oggetto di annotazione.</p> <p>Margine di ricerca è il margine vuoto da lasciare attorno alla marca.</p> <p>Quarto definisce le aree in cui Tekla Structures cerca uno spazio per collocare la marca.</p> <p>Distanza minima è la distanza minima della marca dalla parte.</p> <p>Se si utilizzano valori Margine di ricerca e Distanza minima più alti, il posizionamento delle marche può non funzionare correttamente.</p>
Colore	Imposta il colore del testo.
Altezza	Imposta l'altezza del testo.
Carattere	Imposta il carattere del testo. Cliccare su Seleziona... per visualizzare altre opzioni.
Tipo	Imposta il tipo di linea.
Colore	Imposta il colore della linea.
Sfondo	<p>Selezionare Opaco per nascondere la parte del disegno coperta dalla marca.</p> <p>Selezionare Trasparente per visualizzare la parte del disegno coperta dalla marca, in modo, ad esempio, che la linea di costruzione sia visibile.</p>

Proprietà della marca di livello

Utilizzare le opzioni nella finestra di dialogo **Proprietà marca di livello** per visualizzare e modificare i contenuti e l'aspetto della marca di livello.

Per aprire la finestra di dialogo in un disegno aperto, passare alla scheda **Disegno** e cliccare su **Proprietà --> Marca di livello**.

Opzione	Descrizione
Scheda Generale	
Prefisso	Mostra il tasto prima della marca.
Prefisso per quote in elev. positive	+ visualizza il simbolo + davanti al valore.
Visibilità del valore numerico	Definisce se i valori numerici sono visibili o nascosti.
Postfisso	Visualizza testo dopo la marca.
Formato marca di livello: Precisione	Definisce la precisione della marca di quota.
Formato marca di livello: Form.	Definisce il formato della marca di quota.
Formato marca di livello: Utilizza raggruppamento	Definisce se utilizzare diverse opzioni di raggruppamento per rappresentare la marca di quota.
Formato marca di livello: Unità	Definisce le unità utilizzate nelle quote delle marche di livello. I valori disponibili sono automatico, mm, cm, m, foot - inch, inch e feet .
Posizionamento	<p>Margine di ricerca è la distanza più lontana che Tekla Structures utilizza durante la ricerca di uno spazio vuoto per la marca di livello.</p> <p>Distanza minima è la distanza più vicina che Tekla Structures utilizza per cercare uno spazio vuoto per una marca di livello.</p> <p>Quarto definisce le aree in cui Tekla Structures cerca uno spazio per collocare le marche di livello.</p> <p>Posizionamento è il metodo utilizzato per collocare le marche di livello:</p> <ul style="list-style-type: none">• libero lascia che Tekla Structures stabilisca la posizione della marca di livello.• fisso consente di collocare la marca di livello in qualsiasi punto.
Scheda Aspetto	
Testo: Colore, Altezza, Carattere, Angolo	Definisce colore, altezza, carattere e angolo del testo.

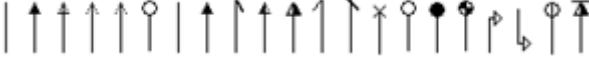
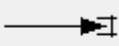
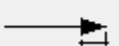
Opzione	Descrizione
Bordo: Tipo, Linea guida, Colore	Definisce il bordo da utilizzare attorno alle marche, il tipo di linea guida e il colore del bordo.
Bordo: Sfondo	Selezionare Opaco per nascondere la parte del disegno coperta dalla marca di livello. Selezionare Trasparente per visualizzare la parte del disegno coperta dalla marca.
Freccia: Tipo	Definisce il tipo di freccia. 
<input checked="" type="checkbox"/>  <input checked="" type="checkbox"/> 	Definisce l'altezza e la lunghezza della freccia di quota.

Contenuti marca

Gli elementi e le opzioni selezionati nella scheda **Contenuto** delle proprietà delle marche definisce i contenuti delle marche nei disegni.

Per aggiungere automaticamente marche a un disegno utilizzando le proprietà del disegno, vedere .

Per aggiungere manualmente le marche parti in un disegno aperto, vedere .

Per aggiungere manualmente le marche nell'armatura, vedere

Per ulteriori informazioni, cliccare sul collegamento di seguito:

- [Elementi comuni nelle marche \(pagina 723\)](#)
- [Elementi della marca della parte \(pagina 724\)](#)
- [Elementi della marca del bullone \(pagina 726\)](#)
- [Elementi della marca d'armatura e d'armatura adiacente \(pagina 727\)](#)
- [Elementi marca d'armatura e rete d'armatura adiacente \(pagina 729\)](#)
- [Elementi della marca oggetto getto \(pagina 732\)](#)
- [Elementi nelle marche d'armatura unite \(pagina 730\)](#)
- [Gli elementi della marca della connessione \(pagina 731\)](#)
- [Surface treatment mark elements \(pagina 732\)](#)
- [Section and detail mark elements \(pagina 733\)](#)
- [Elementi della marca dell'etichetta della vista, della vista di sezione e della vista di dettaglio. \(pagina 734\)](#)

Elementi comuni nelle marche

Sono presenti alcuni elementi della marca che possono essere utilizzati nella maggior parte dei tipi di marche.

Elemento	Descrizione
Attributo utente	<p>Disponibile per le marche degli oggetti della struttura.</p> <p>Aggiunge alla marca un attributo utente. È anche possibile utilizzare i campi template per gli attributi utente.</p> <p>Nelle marche non possono essere utilizzati attributi template, quali <code>MODEL_TOTAL</code>, che fanno riferimento all'intero modello. Le marche verificano esclusivamente le informazioni dell'oggetto contenuto nel disegno, non le informazioni dell'intero modello.</p> <p>Per ulteriori informazioni sull'aggiunta di attributi utente nelle marche, vedere .</p>
Testo	<p>Apri una finestra di dialogo in cui è possibile immettere il testo della marca. Il numero massimo di caratteri è 255.</p>
Simbolo	<p>Apri una finestra di dialogo in cui è possibile modificare il file del simbolo e selezionare un simbolo dal file del simbolo di Tekla Structures da aggiungere alla marca.</p>
< >	<p>Aggiunge spazi tra gli elementi della marca.</p>
<--'	<p>Aggiunge un cambio linea tra gli elementi per creare marche a più righe. Lo spazio di default tra le linee dipende dall'altezza del testo e può essere modificato tramite l'opzione avanzata <code>XS_MARK_ELEMENT_SPACE_FACTOR</code> (pagina 298).</p>
<--	<p>Aggiunge un backspace tra gli elementi desiderati per rimuovere lo spazio di default tra di loro. Lo spazio</p>

Elemento	Descrizione
	di default tra gli elementi dipende dall'altezza del testo e può essere modificato utilizzando l'opzione avanzata XS_MARK_ELEMENT_SPACE_FACTOR (pagina 298).
Template	Disponibile per le marche degli oggetti di costruzione. Consente di aggiungere nella marca un template grafico personalizzato creato con l'Editor Template. Apre una finestra di dialogo in cui è possibile selezionare il template. Per ulteriori informazioni sull'aggiunta dei template nelle marche, vedere .

Elementi della marca della parte

È possibile definire i contenuti delle marche della parte separatamente per le parti principale e secondaria e per le parti principale e secondaria del sotto-assemblaggio.

Nella seguente tabella sono elencati tutti gli elementi specifici delle marche della parte e delle marche della parte vicina. Alcuni degli elementi disponibili non sono riportati perché sono comuni a molti tipi di marche e sono quindi [elencati separatamente \(pagina 723\)](#).

Elemento	Descrizione
Posizione assemblaggio	Aggiunge il prefisso e il numero di posizione dell'assemblaggio.
Posizione della parte	Aggiunge il prefisso e il numero di posizione della parte.
Profilo	Aggiunge il nome del profilo della parte, dell'assemblaggio o della parte principale dell'entità gettata.
Materiale	Aggiunge il materiale del profilo della parte, dell'assemblaggio o della parte principale dell'entità gettata.
Nome	Aggiunge il nome della parte, dell'assemblaggio o della parte principale dell'entità gettata.

Elemento	Descrizione
Classe	Aggiunge la classe della parte, dell'assemblaggio o della parte principale dell'entità gettata.
Finitura	Aggiunge la finitura della parte, dell'assemblaggio o della parte principale dell'entità gettata.
Dimensione	Aggiunge le dimensioni della parte, dell'assemblaggio o della parte principale dell'entità gettata.
Lunghezza	Aggiunge la lunghezza della parte, dell'assemblaggio o della parte principale dell'entità gettata. È possibile modificare l'unità e il formato della lunghezza.
Controfreccia - Monta (Camber)	Aggiunge la controfreccia della parte, dell'assemblaggio o della parte principale dell'entità gettata (se è impostato questo attributo utente della parte).
Parti adattate (NS/FS)	Visualizza le marche della parte vicina/lontana nella marca della parte (disponibile solo nelle viste frontali).
Direzione della faccia	Mostra la direzione cardinale principale (Nord, Est, Sud, Ovest) della faccia, dove la marca viene inserita. La direzione può essere mostrata solo se <ul style="list-style-type: none"> • la faccia risulta verticale • la direzione è la stessa per tutti gli assemblaggi con la stessa marca di posizione <p>In altri casi, l'elemento non crea alcun testo per la marca.</p> <p>Inoltre, la direzione della faccia non è mostrata per le colonne nei disegni di progetto/montaggio se Marca sempre nel centro colonna nei disegni di progetto/montaggio è stato impostato su Sì nel menu File --> Impostazioni --> Opzioni --> Marche di direzione.</p>

Elemento	Descrizione
Calibro del piede supplementare	Aggiunge il calibro del foro. È possibile controllare il formato di questa opzione utilizzando l'opzione avanzata XS_GAGE_OF_OUTSTANDING_LEG_STRING (pagina 259).
Distanza centro - centro	Aggiunge la distanza centro-centro nella marca. È possibile controllare il formato di questa opzione utilizzando le opzioni avanzate XS_CENTER_TO_CENTER_DISTANCE_IN_ONE_PART_STRING (pagina 107) e XS_CENTER_TO_CENTER_DISTANCE_IN_TWO_PARTS_STRING (pagina 107).
Angolo di rotazione	Aggiunge l'angolo di rotazione di una trave spirale nella marca. Per altre parti questo elemento restituisce un valore vuoto.

Elementi della marca del bullone

È possibile definire in modo indipendente le opzioni della marca dei bulloni d'officina e di cantiere.

Di seguito è riportata una lista degli elementi specifici delle marche dei bulloni. Alcuni degli elementi disponibili non sono riportati perché sono comuni a molti tipi di marche e sono quindi [elencati separatamente \(pagina 723\)](#).

Elemento	Descrizione
Lunghezza bullone	Aggiunge la lunghezza del bullone. È possibile modificare l'unità e il formato della lunghezza.
Diametro bullone	Aggiunge il diametro del bullone. È possibile modificare l'unità e il formato del diametro.
Diametro foro	Aggiunge il diametro del foro. È possibile modificare l'unità e il formato del diametro.
Materiale	Aggiunge la classe materiale del bullone.
Standard	Aggiunge lo standard bullone.

Elemento	Descrizione
Nome breve	Aggiunge il nome breve del bullone. Ad esempio, il nome commerciale di uno specifico bullone.
Nome completo	Aggiunge il nome completo del bullone. Il nome è visibile nell'elenco della finestra di dialogo.
Tipo assemblaggio	Aggiunge il tipo di assemblaggio bullone.
Numero di bulloni	Aggiunge la quantità di bulloni.
Lunghezza asola (x) Lunghezza asola (y)	Aggiunge la lunghezza asola nella direzione x o y. È possibile modificare l'unità e il formato della lunghezza.
Lunghezza asola	Aggiunge la lunghezza dell'asola. È possibile modificare l'unità e il formato della lunghezza.
Altezza asola	Aggiunge l'altezza dell'asola. È possibile modificare l'unità e il formato dell'altezza.
Dimensione	Aggiunge le dimensioni del foro. È possibile modificare l'unità e il formato della dimensione.
Svasato	Aggiunge la svasatura nelle marche dei bulloni svasati.
Calibro del piede supplementare	Aggiunge il calibro del foro. È possibile controllare il formato di questo elemento utilizzando l'opzione avanzata <code>XS_GAGE_OF_OUTSTANDING_LEG_STRING</code> (pagina 259).
Distanza centro - centro	Aggiunge la distanza centro-centro. È possibile controllare il formato di questo elemento utilizzando le opzioni avanzate <code>XS_CENTER_TO_CENTER_DISTANCE_IN_ONE_PART_STRING</code> (pagina 107) e <code>XS_CENTER_TO_CENTER_DISTANCE_IN_TWO_PARTS_STRING</code> (pagina 107).

Elementi della marca d'armatura e d'armatura adiacente

È possibile definire i contenuti delle marche separatamente per barre d'armatura singole, gruppi di barre e reti d'armatura.

Di seguito è riportata una lista degli elementi che è possibile includere in tutte le marche d'armatura e d'armatura adiacenti. Alcuni degli elementi disponibili non sono riportati perché sono comuni a molti tipi di marche e sono quindi [elencati separatamente \(pagina 723\)](#).

Elemento	Descrizione
Nome	Aggiunge il nome della barra o della rete.
Tipo	Aggiunge la classe materiale della barra o della rete.
Diametro	Aggiunge il diametro nominale della barra.
Classe	Aggiunge la classe della barra o della rete.
Lunghezza	Aggiunge la lunghezza totale della barra. È possibile modificare l'unità e il formato della lunghezza.
Numero	Aggiunge la quantità di barre.
Posizione	Aggiunge il numero di posizione dell'armatura.
Sagoma	Aggiunge la forma della barra o della rete.
Peso	Aggiunge il peso della barra o della rete.
cc	Aggiunge la spaziatura centro-centro delle barre. Le opzioni sono: <ul style="list-style-type: none">• cc aggiunge il valore del passo se quest'ultimo non cambia• cc min aggiunge il valore del passo minimo del gruppo di barre d'armatura se il passo cambia• cc max aggiunge il valore del passo massimo del gruppo di barre d'armatura se il passo cambia• cc esatto esatto elenca tutti i valori del passo del gruppo di barre d'armatura

Elemento	Descrizione
	<ul style="list-style-type: none"> • cc obiettivo elenca tutti i valori ideali del passo della barra d'armatura <p>È possibile modificare l'unità e il formato delle opzioni cc.</p>
Esploso armatura	<p>Aggiunge un'immagine sviluppo ferro della barra nella marca.</p> <p>Per ulteriori informazioni sulle immagine sviluppo ferro, vedere</p>

Si veda anche

[Elementi nelle marche d'armatura unite \(pagina 730\)](#)

Elementi marca d'armatura e rete d'armatura adiacente

È possibile definire separatamente il contenuto delle marche per le reti d'armatura.

I seguenti elementi sono specifici delle marche d'armatura e delle reti d'armatura adiacenti, gli altri elementi sono uguali a quelli delle [marche d'armatura \(pagina 727\)](#). Alcuni degli elementi disponibili non sono riportati perché sono comuni a molti tipi di marche e sono quindi [elencati separatamente \(pagina 723\)](#).

Elemento	Descrizione
Dimensione	Aggiunge i diametri nominali delle barre della rete, le dimensioni della rete e le spaziature delle barre nelle direzioni longitudinale e trasversale.
Lunghezza rete	Aggiunge la lunghezza della rete d'armatura.
Larghezza rete	Aggiunge la larghezza della rete d'armatura.
cc	<p>È possibile definire singolarmente le opzioni cc per le barre trasversali e longitudinali nella rete.</p> <p>Aggiunge la spaziatura centro-centro delle barre. Le opzioni sono:</p> <ul style="list-style-type: none"> • cc longitudinale/cc trasversale aggiunge il valore del passo se quest'ultimo non cambia • cc longitudinale min/cc trasversale min aggiunge il valore

Elemento	Descrizione
	<p>del passo minimo del gruppo di barre d'armatura se il passo cambia</p> <ul style="list-style-type: none"> • cc longitudinale max/cc trasversale max aggiunge il valore del passo massimo del gruppo di barre d'armatura se il passo cambia • cc longitudinale esatto/cc trasversale esatto elenca tutti i valori del passo del gruppo di barre d'armatura • cc obiettivo elenca tutti i valori ideali del passo della barra d'armatura
Diametro longitudinale	Aggiunge il diametro o le dimensioni delle barre longitudinali.
Diametro trasversale	Aggiunge il diametro o le dimensioni delle barre trasversali.

Elementi nelle marche d'armatura unite

Alcuni elementi aggiuntivi sono disponibili per le marche d'armatura unite, oltre alle marche d'armatura di base.

Elemento	Descrizione
Prefisso del blocco	<p>Aggiunge del testo o un valore all'inizio di ciascun blocco ripetuto. Apre una finestra di dialogo in cui è possibile inserire il prefisso.</p> <p>È possibile utilizzare una delle seguenti variabili come prefissi del blocco:</p> <p>%NUMBER% include il numero di marche unite alla marca.</p> <p>%NUMBER_IN_PLANE% include nella marca il numero di marche unite nel piano del disegno.</p> <p>%NUMBER_OUT_OF_PLANE% include nella marca il numero di marche unite</p>

Elemento	Descrizione
	nella direzione di profondità del disegno.
Contenuto marca singola	Aggiunge il contenuto della singola marca d'armatura selezionata nella scheda Contenuto alla marca.
Distanze tra gruppi	Aggiunge le distanze centro-centro tra le barre d'armatura o i gruppi di barre inclusi in una marca unita.
Simbolo di separazione blocchi nella marca	<p>Aggiunge un simbolo tra i blocchi nella marca unita. Apre una finestra di dialogo in cui è possibile definire il simbolo.</p> <p>Gli elementi che compaiono prima di questo elemento nell'elenco dei contenuti della marca generano un blocco.</p>

Si veda anche

[Elementi della marca d'armatura e d'armatura adiacente \(pagina 727\)](#)

Gli elementi della marca della connessione

Nelle marche di connessione, è possibile visualizzare il codice connessione, il nome, il numero corrente, il gruppo a cui appartengono, i potenziali errori e il codice DSTV correlato.

Di seguito è riportata una lista degli elementi specifici delle marche di connessione. Alcuni degli elementi disponibili non sono riportati perché sono comuni a molti tipi di marche e sono quindi [elencati separatamente \(pagina 723\)](#).

Elemento	Descrizione
Codice	Aggiunge il codice della connessione. È un codice utente relativo alla connessione che viene inserito nella finestra di dialogo della connessione. Il codice può essere una stringa di testo o un numero.
Nome	Aggiunge il nome della connessione, ad esempio, Tube_splice.
Codice DSTV	Aggiunge il codice DSTV.
Marca connessione	Aggiunge il numero della connessione.

Elemento	Descrizione
Numero corrente	Aggiunge il numero corrente della connessione. Tutte le connessioni sono numerate automaticamente con un numero corrente.
Gruppo	Aggiunge il gruppo della connessione.
Errore connessione	Aggiunge l'errore della connessione. I numeri corrispondono ai colori del simbolo della connessione: <ul style="list-style-type: none"> • 1 = verde • 2 = giallo • 3 = rosso

Elementi della marca oggetto getto

Gli oggetti getto presentano alcuni elementi della marca personalizzati, oltre a quelli comuni (**Testo, Simbolo, Attributo utente, Template**).

Elemento	Descrizione
Materiale	Aggiunge il materiale del getto definito.
Numero getto	Aggiunge l'identificatore che raggruppa gli oggetti getto nello stesso gruppo, ad esempio per essere gettati contemporaneamente.
Tipo di getto	Aggiunge una proprietà del getto in base al nome di una parte.
Impasto di calcestruzzo	Aggiunge l'impasto di calcestruzzo definito.

Si veda anche

[Elementi comuni nelle marche \(pagina 723\)](#)

Elementi della marca del rivestimento

Nelle marche di trattamento superficiale, è possibile visualizzare il nome, il materiale, il nome specifico di Tekla Structures e il codice del trattamento superficiale.

Di seguito è riportata una lista di elementi specifici delle marche di rivestimento. Alcuni degli elementi disponibili non sono riportati perché sono

comuni a molti tipi di marche e sono quindi [elencati separatamente \(pagina 723\)](#).

Elemento	Descrizione
Nome	Aggiunge il nome definito nella scheda Nome nelle proprietà trattamento superficiale in un modello.
Materiale	Aggiunge il materiale di rivestimento.
Classe	Aggiunge la classe del rivestimento.
Codice	Aggiunge il codice dell'opzione del trattamento superficiale selezionata dalla lista Sottotipo nelle proprietà del trattamento superficiale in un modello. Ad esempio, se il sottotipo è MF Magnesium Float, il codice è MF.
Nome Rivestimento	Aggiunge il nome completo dell'opzione del trattamento superficiale selezionata dalla lista Sottotipo nelle proprietà del trattamento superficiale in un modello. Ad esempio, se il sottotipo è MF Magnesium Float, il nome completo è Magnesium Float.

Elementi di sezione e marca dettaglio

Nelle marche di dettaglio e di sezione, è possibile visualizzare il nome do sezione/dettaglio, il nome del disegno corrente e il nome del disegno di origine.

Di seguito è riportata una lista di elementi specifici delle marche di sezione e dettaglio. Alcuni degli elementi disponibili non sono riportati perché sono comuni a molti tipi di marche e sono quindi [elencati separatamente \(pagina 723\)](#).

Elemento	Descrizione
Nome sezione/Nome dettaglio	Aggiunge il nome della sezione o del dettaglio (A, B, C e così via).
Nome disegno	Aggiunge il nome del disegno corrente.

Elemento	Descrizione
Nome del disegno sorgente	Aggiunge il nome del disegno in cui si trova la vista.
Nome del disegno sorgente quando spostato	Aggiunge il nome del disegno in cui si trova la vista. Viene visualizzato solo se la vista non si trova nello stesso disegno della marca di sezione/ dettaglio.

Si veda anche

[Proprietà di posizionamento delle marche dell'etichetta della vista, di sezione e di dettaglio \(pagina 713\)](#)

Elementi della marca dell'etichetta della vista, della vista di sezione e della vista di dettaglio.

Nelle etichette della vista, è possibile visualizzare il nome di vista, sezione o dettaglio, la scala della vista, il nome del disegno e il nome del disegno di origine.

Di seguito è riportata una lista degli elementi specifici delle marche dell'etichetta della vista, della vista sezione e della vista di dettaglio. Alcuni degli elementi disponibili non sono riportati perché sono comuni a molti tipi di marche e sono quindi [elencati separatamente \(pagina 723\)](#).

Elemento	Descrizione
Nome vista/Nome sezione/Nome dettaglio	Aggiunge il nome della vista, della sezione o del dettaglio.
Scala	Aggiunge la scala della vista.
Nome disegno	Aggiunge il nome del disegno corrente.
Nome del disegno sorgente	Aggiunge il nome del disegno in cui è stata creata in origine la vista.
Nome del disegno sorgente quando spostato	Aggiunge il nome del disegno in cui è stata creata in origine la vista. Viene visualizzato solo se la vista è stata spostata dal disegno originale.

Si veda anche

[Proprietà di posizionamento delle marche dell'etichetta della vista, di sezione e di dettaglio \(pagina 713\)](#)

Proprietà della parte e della parte adiacente nei disegni

Utilizzare le opzioni nelle proprietà parte o parte adiacente per verificare e modificare le proprietà della parte o della parte adiacente. Nella finestra delle proprietà Parte adiacente è anche possibile controllare la visibilità e l'aspetto dei bulloni della parte adiacente.

Per passare alle proprietà della parte o della parte adiacente:

- Nella scheda **Disegni & report** cliccare su **Proprietà disegni** selezionare il tipo di disegno e passare alle proprietà della parte e della parte adiacente.
- In un disegno aperto cliccare due volte sul bordo della vista del disegno, selezionare **Creazione delle viste**, selezionare una vista, cliccare su **Proprietà vista** e cliccare su **Parte...** o **Parte adiacente...** Nei disegni di progetto/montaggio, è sufficiente cliccare due volte sul bordo della vista e cliccare su **Parte...** o **Parte adiacente...**
- In un disegno aperto cliccare due volte sullo sfondo del disegno e passare alle proprietà della parte o della parte adiacente.
- Cliccare due volte su una parte o una parte adiacente in un disegno aperto.

Non tutte le proprietà delle parti contengono tutte le impostazioni elencate di seguito.

Scheda **Contenuto**:

Opzione	Descrizione
Rappresentazione	<p>Contorno visualizza le parti come oggetti solidi.</p> <p>Esatto visualizza le parti come oggetti solidi. Con questa scelta vengono disegnati anche i bordi del raccordo e gli smussi nelle sezioni trasversali del profilo. Per alcuni profili, sono mostrati anche con Contorno.</p> <p>Simbolo disegna le parti come linee.</p> <p>Simbolo con profilo parziale mostra un profilo parziale della parte. È inoltre possibile regolare la lunghezza (Lunghezza) e l'offset del profilo parziale dal punto centrale della parte (Offset dal punto centrale).</p> <p>Da officina disegna i profili a tubo rotondi come template circolari. Da officina può essere utilizzato solo nei disegni di officina.</p> <p>Box di delimitazione disegna le parti come scatole che circondano i profili attuali.</p>

Opzione	Descrizione
	<p>Box di delimitazione è una buona opzione da utilizzare con gli elementi complessi con una extrema box contenente molti poligoni che rallentano i disegni, poiché Box di delimitazione rende più veloci i disegni.</p> <p>Box base mostra le parti come scatole e utilizza i valori a e l del catalogo profili come quote delle scatole.</p>
Lunghezza simbolo	Definisce la distanza dei punti estremi delle linee di riferimento e delle linee centrali dai punti estremi dell'oggetto.
Contorni interni	Visualizza i contorni interni di un tubo.
Linee nascoste	<p>Se la casella di controllo Linee nascoste è selezionata, Tekla Structures visualizza le linee nascoste nelle parti secondarie e adiacenti.</p> <p>Se la casella di controllo Proprie linee nascoste è selezionata, Tekla Structures visualizza le linee nascoste nelle parti principali.</p>
Asse centrale	<p>Selezionare se si desidera visualizzare le linee centrali.</p> <p>Selezionare la casella di controllo Parte principale: Trave, Piatto o Poligono per visualizzare le linee centrali nelle parti principali.</p> <p>Selezionare la casella di controllo Parte sec.: Trave, Piatto o Poligono per visualizzare le linee centrali nelle parti secondarie.</p> <p>La linea centrale è mostrata solo per le parti principali dell'assemblaggio e non per le parti secondarie quando si osserva dalla direzione della sezione trasversale. Se la parte è osservata lateralmente, la linea centrale è mostrata anche per le parti secondarie.</p>

Opzione	Descrizione
Linee di riferimento	<p>Selezionare se si desidera visualizzare le linee di riferimento.</p> <p>Selezionare la casella di controllo Parte principale: Trave, Piatto o Poligono per visualizzare le linee di riferimento nelle parti principali.</p> <p>Selezionare la casella di controllo Parte sec.: Trave, Piatto o Poligono per visualizzare le linee di riferimento nelle parti secondarie.</p>
Marche supplementari	<p>Selezionare le seguenti caselle di controllo per visualizzare le marche supplementari nei disegni:</p> <ul style="list-style-type: none"> • Marche di direzione mostra le marche di direzione. • Collegamento marche laterali mostra il collegamento delle marche laterali. • Pop-marks mostra le pop-mark definite nelle impostazioni NC. • Smussi bordo mostra gli smussi bordo. • Bordi del raccordo mostra i bordi del raccordo.
Rappresentazione bullone (parti adiacenti)	<p>Selezionare la rappresentazione degli oggetti. Le opzioni sono solido, Solido esatto, Simbolo, Simbolo2, Simbolo3, Simbolo DIN e Simbolo utente.</p> <p>Simbolo DIN corrisponde agli standard tedeschi (DIN). È possibile controllare solo i simboli DIN seguenti:</p> <ul style="list-style-type: none"> • Simbolo 24 per i bulloni d'officina normali • Simbolo 25 per i bulloni da cantiere normali • Simbolo 26 per i bulloni da cantiere con svasatura anteriore • Simbolo 27 per i bulloni da cantiere con svasatura posteriore

Opzione	Descrizione
	<ul style="list-style-type: none"> • Simbolo 28 per i bulloni d'officina con svasatura anteriore • Simbolo 29 per i bulloni d'officina con svasatura posteriore • Simbolo 30 per i fori con svasatura anteriore • Simbolo 31 per i fori con svasatura posteriore <p>Simbolo utente è un simbolo creato nell'editor simboli.</p>
Il simbolo consta di (parti adiacenti)	Scegliere se includere foro o asse nel simbolo.

Per le parti adiacenti è disponibile la scheda **Visibilità**:

Opzione	Descrizione
Parti adiacenti	<p>No non visualizza alcuna parte adiacente.</p> <p>Parti connesse visualizza tutte le parti connesse all'oggetto del modello.</p> <p>Collegamento parti visualizza solo le parti alle quali è collegato l'oggetto del modello.</p> <p>Tutti i componenti combina le opzioni Parti connesse e Collegamento parti.</p> <p>Per estremo mostra tutte le parti entro i contorni delle parti principali e secondarie.</p>
Parti principali/secondarie	<p>Parti principali mostra solo le parti adiacenti che costituiscono la parte principale di un assemblaggio o di un'unità di getto.</p> <p>Parti secondarie mostra solo le parti adiacenti che costituiscono le parti secondarie di un assemblaggio o di un'unità di getto.</p> <p>Entrambe mostra sia la parte principale che le parti secondarie.</p>

Opzione	Descrizione
Elementi obliqui	Sì mostra le parti oblique come parti adiacenti nel disegno, al contrario di No.
Bulloni	Sì mostra i bulloni nelle parti adiacenti, al contrario di No.

La scheda **Aspetto** è simile per tutte le proprietà di tutti i tipi di oggetti di costruzione (parti, parti adiacenti, bulloni, saldature, rivestimenti, armature e reti).

Opzione	Descrizione
Linee visibili	Imposta Colore e Tipo delle linee visibili.
Linee nascoste, linea centrale	Imposta Colore e Tipo delle linee nascoste. Imposta il Colore delle linee centrali.
Linee di riferimento	Imposta Colore e Tipo delle linee di riferimento.
Testo: Colore	Imposta il Colore del testo.
Testo: Altezza	Imposta il Altezza del testo.
Testo: Carattere	Imposta il Carattere del testo. Cliccare su Seleziona... per visualizzare altre opzioni.
Linea: Tipo	Imposta il Tipo di linea.
Linea: Colore	Imposta il Colore di linea.
Bulloni: Colore	Imposta il colore dei bulloni nelle parti adiacenti.

Sia le parti che le parti adiacenti includono una scheda **Riempimento**. Per aggiungere un riempimento per le facce delle parti esterne, utilizzare l'area **Facce delle parti** e per aggiungere un riempimento alle sezioni trasversali nelle viste sezione, utilizzare l'area **Sezioni**.

Impostazione	Descrizione
Tipo	Consente di definire il tipo di riempimento. Cliccare sul pulsante accanto all'elenco per aprire un'anteprima delle serie di retinatura. Automatico seleziona automaticamente il tipo di

Impostazione	Descrizione
	riempimento dai file di schema dei modelli di retini. Nessuno non utilizza nessun riempimento.
Colore	Definisce il colore del riempimento. È possibile selezionare un colore di default oppure utilizzare il colore Speciale che non viene convertito in nero nella stampe.
Sfondo	Definisce il colore di sfondo del riempimento. La selezione del colore di sfondo è disattivata per le retinature hardware. Il colore di sfondo può essere impostato per il riempimento automatico, ma questa impostazione ha effetto solo se non è stato definito il riempimento automatico per il materiale nel file di schema dei modelli di riempimento.
Scala	Automatico scala e ruota automaticamente il riempimento. Personalizzati consente di selezionare manualmente la scalatura e la rotazione. Scala in direzione x e Scala in direzione y definiscono le scale nelle direzioni x e y. Mantieni rapporto tra x e y conserva le proporzioni relative nello schema di retinatura. Angolo ruota il riempimento. L'angolo 0.0 è per la direzione orizzontale e 90.0 per quella verticale.

Proprietà dei contenuti e dell'aspetto dei bulloni nei disegni

Utilizzare le opzioni nelle proprietà dei bulloni per controllare o modificare il contenuto e l'aspetto dei bulloni.

Per passare alle proprietà dei bulloni:

- Nella scheda **Disegni & report** cliccare su **Proprietà disegni**, selezionare il tipo di disegno e passare alle proprietà dei bulloni.
- In un disegno aperto cliccare due volte sullo sfondo del disegno e passare alle proprietà bullone.
- Cliccare due volte su un bullone in un disegno aperto.

Non tutte le finestre di dialogo delle proprietà del bullone contengono tutte le impostazioni elencate di seguito.

Opzione	Descrizione
Solido/Simbolo	<p>Le opzioni sono solido, Solido esatto, Simbolo, Simbolo2, Simbolo3, Simbolo DIN e Simbolo utente.</p> <p>Simbolo DIN corrisponde agli standard tedeschi (DIN). È possibile controllare solo i simboli DIN seguenti:</p> <ul style="list-style-type: none"> • Simbolo 24 per i bulloni d'officina normali • Simbolo 25 per i bulloni da cantiere normali • Simbolo 26 per i bulloni da cantiere con svasatura anteriore • Simbolo 27 per i bulloni da cantiere con svasatura posteriore • Simbolo 28 per i bulloni d'officina con svasatura anteriore • Simbolo 29 per i bulloni d'officina con svasatura posteriore • Simbolo 30 per i fori con svasatura anteriore • Simbolo 31 per i fori con svasatura posteriore <p>Simbolo utente è un simbolo creato nell'editor simboli.</p>
Il simbolo consta di	Indica se includere i simboli Foro e Asse nel disegno.
Visibilità dei bulloni	Controlla la visibilità dei bulloni nelle parti principali, nelle parti secondarie e nei sotto-assemblaggi separatamente. Visibile visualizza i fori del gruppo di bulloni nelle parti

Opzione	Descrizione
	principali o secondarie. Non visibile li nasconde. Nei disegni di assemblaggio è possibile definire anche se visualizzare o nascondere i fori del gruppo di bulloni nei sotto-assemblaggi.
Colore	Modificare il colore del bullone.

Si veda anche

[XS_DRAW_BOLT_OWN_HIDDEN_LINES](#) (pagina 182)

[XS_DRAW_BOLT_HIDDEN_LINES](#) (pagina 178)

[Proprietà della parte e della parte adiacente nei disegni](#) (pagina 734)

Visibilità del trattamento superficiale e proprietà dei contenuti nei disegni

Utilizzare le opzioni nelle proprietà del trattamento superficiale per controllare o modificare le proprietà del disegno dei trattamenti superficiali.

Opzione	Descrizione
Visibilità	Visibile mostra il trattamento superficiale. Non visibile non mostra il trattamento superficiale.
Rappresentazione	Definisce l'aspetto del trattamento superficiale. Le opzioni disponibili sono Contorno, Esatto, Da officina, Simbolo, Box di delimitazione e Box base.
Mostra modello	Stabilisce se la serie della retinatura viene visualizzata.
Linee nascoste	Stabilisce se le linee nascoste nelle parti secondarie e adiacenti sono visualizzate.
Proprie linee nascoste	Stabilisce se le linee nascoste nelle parti principali sono visualizzate.

Proprietà della serie di retinatura del trattamento superficiale (surfacing.htc)

È possibile modificare le proprietà delle serie di retinatura separatamente per ciascun tipo di trattamento superficiale.

Le proprietà della serie di retinatura sono definite nel file `surfacing.htc`, che di default si trova nella cartella `..\Tekla Structures\<version>\environments\common\system`. Oltre a questo file, è necessario il file dei codici del trattamento superficiale `product_finishes.dat`, che si trova nella stessa cartella.

Se si creano template personalizzati delle serie di retinatura del trattamento superficiale in azienda, i file `surfacing.htc` e `product_finishes.dat` possono essere archiviati nella cartella azienda (FIRM), definita dall'opzione avanzata `XS_FIRM`.

Nota:

NOTA Quando un file di schema viene modificato, è necessario riaprire il modello per applicare le modifiche.

La sintassi del file `surfacing.htc` è:

`Surfacing Type, Surfacing Code, Hatch name, Scale, [Color], [Automatic Scaling and Rotation]`

Esempio:

```
1,MF,ANSI31,0.7
1,SMF,ANSI32,0.7
1,WT,ANSI33,0.7
1,HT,ANSI34,0.7
1,LSB,AR-SAND,0.7
2,SM1,CROSS,1.0
2,SM2,CHECKERED,1.0
3,TS3,FBBRICKC,1.0
4,FP,ANSI31,1.0
4,UP,ANSI32,1.0
```

Opzione	Descrizione
Surface treatment type	<ul style="list-style-type: none">• 1 = finitura in cemento• 2 = mix speciale• 3 = rivestimento a mattonelle• 4 = finitura in acciaio
Surface treatment code	È un'abbreviazione utilizzata nei disegni e nei report, ad esempio, MF

Opzione	Descrizione
	per Magnesium Float. Il file <code>product_finishes.dat</code> contiene un elenco completo dei codici di trattamento superficiale.
Hatch name	È possibile verificare i nomi dello schema di retinatura e degli schemi di retinatura correlati aprendo la scheda Riempimento , nelle proprietà parte, selezionando la serie di retinatura nell'elenco Tipo e cliccando sul pulsante ... accanto alla lista. Lo schema di retinatura selezionato è contrassegnato da un bordo rosso.
Scale	La scala è un valore numerico che Tekla Structures utilizza per scalare le retinature.
Color (opzionale)	<p>0=nero (predefinito)</p> <p>1=bianco</p> <p>2=rosso</p> <p>3=verde</p> <p>4=blu</p> <p>5=ciano</p> <p>6=giallo</p> <p>7=magenta</p> <p>120= Speciale (utilizzare questo colore per le sfumature di grigio)</p> <p>Il colore della retinatura definisce la larghezza della linea per la stampante. Se non si definisce un colore per una retinatura nel file <code>surfacing.htc</code>, Tekla Structures utilizza il colore definito nella scheda Aspetto nelle proprietà del trattamento superficiale. Il colore e il tipo di Linee visibili sono utilizzati per la parte anteriore del trattamento superficiale e le Linee nascoste per la parte posteriore.</p>
Automatic Scaling and Rotation (facoltativo)	<p>1=vero</p> <p>0=falso (predefinito)</p>



Si veda anche



[XS_FIRM \(pagina 255\)](#)

Proprietà d'armatura e della rete d'armatura adiacente nei disegni

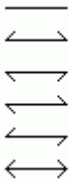
Utilizzare le opzioni delle proprietà **Armatura** o **Armatura adiacente** per verificare e modificare il contenuto, l'aspetto e la visibilità della rete e dell'armatura.

Opzione	Descrizione
Visibilità delle barre d'armatura	Visibile visualizza le barre o le reti.
Visibilità di tutte le reti	Non visibile non visualizza le barre o le reti.
Rappresentazione	linea singola disegna una linea singola con curvature radiali. linea singola con estremità piene traccia una singola linea per le barre parallele ed estremità piene per le barre perpendicolari. linea doppia disegna un contorno della barra con le curvature radiali. linea doppia con estremità piene disegna un contorno della barra con curvature radiali ed estremità delle barre riempite. linea piena disegna una barra solida con le curvature radiali. tratteggio disegna una linea singola senza curvature radiali. contorno visualizza la sagoma della rete utilizzando un contorno rettangolare o poligonale e una linea diagonale. Si applica solo alle reti d'armatura. contorno (ignora fori) ignora i fori e disegna sopra di essi. Si applica solo alle reti d'armatura.
Visibilità delle barre d'armatura nel gruppo	tutto visualizza tutte le barre in un gruppo o in una rete.
Visibilità delle barre longitudinali	prima barra visualizza solo la prima barra nel gruppo o nella rete.
Visibilità delle barre trasversali	

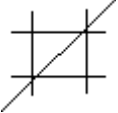
Opzione	Descrizione
	<p>ultima barra visualizza solo l'ultima barra nel gruppo o nella rete.</p> <p>prima e ultima mostra la prima e l'ultima barra nel gruppo o nella rete.</p> <p>barra al centro del gruppo mostra una barra al centro del gruppo o della rete.</p> <p>due barre al centro del gruppo mostra due barre al centro del gruppo o della rete.</p> <p>personalizzata indica che è stata specificata la posizione dell'unica barra d'armatura visibile. Si applica solo a gruppi di barre e reti.</p>
Nascondi le linee dietro le parti	Nasconde le linee dietro le parti. Si tratta di un'opzione utile, ad esempio, con gli ancoraggi di sollevamento quando la barra d'armatura è parzialmente al di fuori della parte.
Nascondi le linee dietro altre barre	Nasconde le linee dietro altre linee delle barre d'armatura.
Simbolo sulla estremità diritta	 <p>I simboli finali delle barre d'armatura sono sempre disegnati come tipo di linea continua, indipendentemente dal tipo di linea d'armatura selezionata.</p> <p>Si applica solo alle barre d'armatura.</p>
Simbolo sull'estremità a gancio	 <p>Si applica solo alle barre d'armatura.</p> <p>I simboli finali delle barre d'armatura sono sempre disegnati come tipo di linea continua, indipendentemente dal tipo di linea d'armatura selezionata.</p>

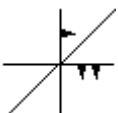
Opzione	Descrizione
Simbolo rete	<p>Definisce il simbolo della rete da utilizzare. Il simbolo della rete compare al centro della linea diagonale.</p> <p>Simbolo 1</p>  <p>Simbolo 2</p>  <p>Simbolo 3</p> 
Dimensione simbolo rete	Definisce le dimensioni del simbolo della rete.
Linee visibili	<p>Definisce il colore e il tipo delle linee visibili.</p> <p>I simboli finali delle barre d'armatura sono sempre disegnati come tipo di linea continua, indipendentemente dal tipo di linea d'armatura selezionata.</p>
Linee nascoste	Definisce il colore e il tipo delle linee nascoste.

Metodi aggiuntivi di modifica delle armature

Oltre alle impostazioni nelle proprietà di armatura, è possibile modificare l'armatura in uno dei seguenti metodi:

- Aumentare la dimensione dei simboli di curvatura e fine (nelle unità del disegno) utilizzando le opzioni avanzate [XS_REBAR_BEND_MARK_SYMBOL_MIN_SIZE](#) (pagina 359) e [XS_REBAR_END_SYMBOL_MIN_SIZE](#) (pagina 361) nel **menu File --> Impostazioni --> Opzioni avanzate --> Lavorazione Calcestruzzo**.
- Utilizzare l'opzione avanzata [XS_REBAR_REVERSE_END_SYMBOLS](#) (pagina 366) nel **menu File --> Impostazioni --> Opzioni avanzate --> Lavorazione Calcestruzzo** per cambiare i simboli di estremità in una direzione diversa.

- Modificare la pianificazione della piegatura delle barre d'armatura, l'arrotondamento delle quote della barra, i simboli per le reti, i trefoli, le guaine e l'aspetto degli estratti d'armatura nel file `rebar_config.inp` (pagina 748).

Si veda anche

[Proprietà della parte e della parte adiacente nei disegni \(pagina 734\)](#)

Impostazioni armatura per i disegni (rebar_config.inp)

Tekla Structures utilizza le impostazioni nel file `rebar_config.inp` nella cartella sistema (`XS_SYSTEM` (pagina 440)), cartella azienda o cartella progetto per definire le seguenti impostazioni delle armature nei disegni:

- Bar bending specifica della zona selezionata
- Arrotondamento delle dimensioni delle barre
- Simboli disponibili per reti, trefoli e delle guaine
- Aspetto dei disegni ferri di armatura



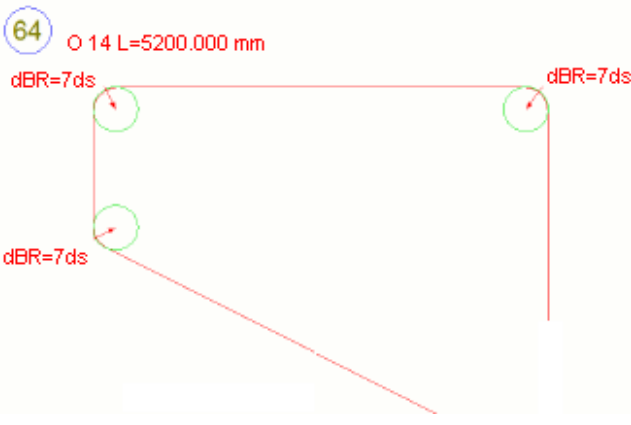

Le voci in `rebar_config.inp` sono elencate e descritte di seguito:





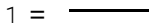
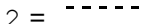
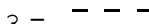

Voce	Descrizione
MergeOneFormat	Non più utilizzate. Definire queste proprietà in quelle del disegno.
MergeTwoOrMoreFormats	
MergeAndFormat	
LeaderLinetype	
DimensionMarkSpacingSeparator	="/" Influisce sul separatore nelle marche d'armatura.
ExactDimensionMarkSpacingSeparator	" + " Separatore tra i diversi valori esatti di passo nelle marche d'armatura.
ExactDimensionMarkPcsSeparator	" * " Separatore tra il numero di barre e il valore esatto del relativo passo nella marca d'armatura.
BendingAngleTolerance	Impostare un valore di tolleranza per l'angolo. Gli angoli che risultano inferiori al valore di tolleranza indicato vengono riconosciuti e ciò determina una forma di piegatura corretta. Immettere il valore di tolleranza in radianti, non in gradi. Il valore di default è 0,001

Voce	Descrizione
	radianti, che equivale a 0,0573 in gradi. Ciò si applica a tutti i tipi di piegatura.
BentRebarTolerance	<p>Impostare un valore di tolleranza. In base al valore, le barre d'armature leggermente curve ottengono la sagoma diritta.</p> <p>Se il diametro della barra d'armatura è di 20 mm e il raggio è di 200 m, il valore $20/200000 = 0,0001$.</p> <p>Questa variabile definisce la barra d'armatura curva corretta nel caso di barre d'armatura lunghe per ottenere una forma corretta per la barra. Questa opzione è utilizzata per confrontare il rapporto del raggio e del diametro delle barre d'armatura. Se la relazione è minore di BentRebarTolerance, la barra d'armatura è bend_type_1, altrimenti è bend_type_34.</p>
PullOutBendingRadiusAsMultiplier	<p>Impostare su 1 per visualizzare i raggi di piegatura dei tiranti utilizzando il moltiplicatore anziché i mm.</p>  <p>The diagram shows a bent rebar with a total length of 5200.000 mm. The diameter is 14 mm. The bending radius is indicated as dBR=7ds at three points. A callout '64' is shown in a blue circle.</p>
GroupBarMark	Non più utilizzate.
MarkingDimAttributes	Non più utilizzate.
ScheduleCountry	<p>Definisce quale tipo di piegatura viene utilizzato. Influisce sul tipo di piegatura nei modelli e nei report. Le tipologie disponibili sono FIN, SWE, UK, US.</p> <p>Quando si marca il modello, il tipo di piegatura per la barra viene assegnato in base a queste informazioni. Ad esempio, nell'ambiente Di default, le lettere del tipo di piegatura sono A, B, C e così via.</p>

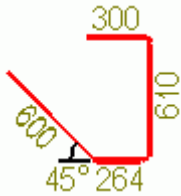
Voce	Descrizione
<p>ScheduleDimensionRoundingDirection</p> <p>ScheduleTotalLengthRoundingDirection</p>	<p>Opzioni:</p> <ul style="list-style-type: none"> • "UP": arrotonda per eccesso le dimensioni della barra • "DOWN": arrotonda per difetto le dimensioni della barra • "NEAREST": arrotonda per eccesso o per difetto le quote della barra
<p>ScheduleDimensionRoundingAccuracy</p>	<p>Imposta la precisione di arrotondamento delle dimensioni della barra. Il valore di default è 1 mm.</p> <p>Tekla Structures arrotonda per eccesso o per difetto le dimensioni della barra secondo le opzioni selezionate per ScheduleDimensionRoundingDirection.</p>
<p>ScheduleTotalLengthRoundingAccuracy</p>	<p>Imposta la precisione di arrotondamento per la lunghezza totale della barra. Il valore di default è 10 mm.</p> <p>Tekla Structures arrotonda per eccesso o per difetto le dimensioni della barra secondo le opzioni selezionate per ScheduleTotalLengthRoundingDirection.</p>
<p>BentSymbolFile</p>	<p>Punta al file dei simboli contenente i simboli di piegatura delle barre d'armatura disponibili. Di default, punta al file <code>bent.sym</code>, che nell'ambiente di default è memorizzato nella cartella <code>..\ProgramData\Trimble\Tekla Structures\<version>\environments\common\symbols</code>.</p>
<p>MeshSymbolFile</p>	<p>Punta al file del simbolo della rete che contiene i simboli disponibili delle reti. Influisce sui simboli delle reti d'armatura disponibili per i disegni.</p> <p>Di default, punta al file <code>mesh.sym</code> nella cartella <code>...\Tekla Structures\<version>\environments\common\symbols</code>.</p>
<p>StrandSymbolFile</p>	<p>Punta al file del simbolo del trefolo che contiene i simboli dei trefoli disponibili. Influisce sui disegni.</p> <p>Di default, punta al file <code>strand.sym</code> nella cartella <code>...\Tekla Structures</code></p>

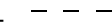
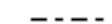
Voce	Descrizione
	\<version>\environments\common\symbols.
UnbondingSymbolFile	Punta al file dei simboli delle guaine che contiene i simboli delle guaine disponibili.
RebarMeshSize	Modello della quota della rete d'armatura.
PullOutDimensionFormat	<p>Definisce il formato per visualizzare le quote.</p> <p>Il formato si basa su quello delle proprietà della quota.</p> <p>Opzioni:</p> <ul style="list-style-type: none"> • 0 = ### • 1 = ###[.] • 2 = ###.# • 3 = ###[.##] • 4 = ###.## • 5 = ###[.###] • 6 = ###.### • 7 = ### #/# • 8 = ###/##.###
PullOutDimensionPrecision	<p>Imposta il livello di precisione. La precisione viene calcolata utilizzando formula seguente: 1/valore = precisione.</p> <p>Nei sistemi metrici, è possibile utilizzare, ad esempio, i valori 1, 10 e 100 e nei sistemi imperiali, i valori 2, 4, 8, 16 e 32.</p>
PullOutDimensionUnit	<p>Definisce le unità da utilizzare.</p> <p>Opzioni:</p> <ul style="list-style-type: none"> • 0 = auto • 1 = mm • 2 = cm • 3 = m • 4 = pollici • 5 = piedi e pollici
PullOutColor	<p>Imposta il colore per le marche d'armatura nel disegno ferri.</p> <p>Opzioni:</p>

Voce	Descrizione
	<ul style="list-style-type: none"> • 1 = nero • 2 = rosso • 3 = verde chiaro • 4 = blu • 5 = ciano • 6 = giallo • 7 = magenta
PullOutVisibleLineType	<p>Imposta il tipo di linea per la sagoma delle barre d'armatura nell'esploso.</p> <p>Opzioni:</p> <p>1 = </p> <p>2 = </p> <p>3 = </p> <p>4 = </p> <p>5 = </p> <p>6 = </p> <p>7 = </p>
PullOutRepresentation	<p>Imposta il tipo di rappresentazione.</p> <p>Opzioni:</p> <ul style="list-style-type: none"> • 0 = singolo • 1 = doppio • 2 = riempito • 3 = tratteggio
PullOutAngleColor	<p>Imposta il colore dell'angolo nell'esploso.</p> <p>Opzioni:</p> <ul style="list-style-type: none"> • 1 = nero • 2 = rosso • 3 = verde • 4 = blu • 5 = ciano

Voce	Descrizione
	<ul style="list-style-type: none"> • 6 = giallo • 7 = magenta • 8 = marrone • 9 = verde • 10 = blu scuro • 11 = verde scuro • 12 = arancione • 13 = grigio 
PullOutAngleLineType	<p>Imposta il tipo di linea per le linee dell'angolo nell'esploso.</p> <p>Opzioni:</p> <ul style="list-style-type: none"> • 1 =  • 2 =  • 3 =  • 4 =  • 5 =  • 6 =  • 7 = 
PullOutLeaderLineMinLength	<p>Imposta una lunghezza minima per le linee guida piccole che puntano al testo quota. Il valore di default è 10 mm. Per disattivare completamente le linee guida, utilizzare un valore grande.</p>
PullOutShowDuplicateDimensions	<p>Stabilisce se le quote duplicate vengono visualizzate più volte per una barra.</p> <p>Opzioni:</p> <ul style="list-style-type: none"> • 0 = le quote duplicate non vengono visualizzate (impostazione di default)

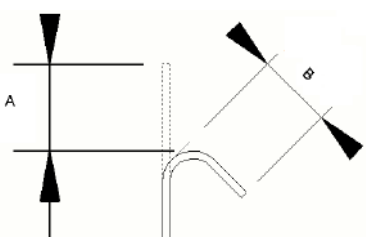
Voce	Descrizione
	<ul style="list-style-type: none"> • 1 = le quote uguali e parallele vengono visualizzate, mentre non vengono visualizzate le quote simili del gancio • 2 = le quote uguali e parallele non vengono visualizzate, mentre vengono visualizzate entrambe le quote del gancio • 3 = vengono visualizzate tutte le quote • 4 = le quote del gancio non vengono visualizzate • 5 = le quote del gancio oppure le quote uguali e parallele non vengono visualizzate
PullOutShowUSHookDims	<p>Stabilisce se lo stile US/NA della quota verrà mostrato per i ganci oltre i 90 gradi.</p> <p>Opzioni:</p> <ul style="list-style-type: none"> • 0 = mostra la quota dei ganci europea (= lunghezza segmento, valore di default) • 1 = mostra la quota dei ganci USA (= lunghezza diritta) per i ganci oltre i 90 gradi. <p>Vedere l'immagine di seguito per la differenza tra la quota dei ganci US/NA(A) ed europea (B).</p> 

Si veda anche

[Proprietà d'armatura e della rete d'armatura adiacente nei disegni \(pagina 745\)](#)

Proprietà di oggetti getto e interruzioni getto nei disegni

Utilizzare le opzioni in **Proprietà oggetto getto** e **Proprietà interr. getto** nei disegni di progetto/montaggio per controllare la visibilità degli oggetti getto e delle interruzioni getto nei disegni.

Proprietà oggetto getto

Per aprire **Proprietà oggetto getto**:

- Nella scheda **Disegni & report** cliccare su **Proprietà disegni** --> **Disegno di progetto/montaggio**, quindi su **Oggetto getto...**
- In un disegno di progetto/montaggio aperto cliccare due volte sullo sfondo del disegno e cliccare su **Oggetto getto...**
- In un disegno aperto cliccare due volte su un oggetto getto.

Opzione	Descrizione
Scheda Contenuto - Linee nascoste	
Linee nascostesi/no	Selezionare la casella di controllo per visualizzare le linee nascoste degli oggetti getto.
Proprie linee nascostesi/no	Selezionare la casella di controllo per visualizzare le proprie linee nascoste.
Scheda Contenuto - Marche supplementari	
Smussi bordosi/no	Selezionare si per visualizzare gli smussi bordo.
Bordi del raccordosi/no	Selezionare si per visualizzare i bordi del raccordo.
Scheda Aspetto - Linee visibili	
Colore	Consente di selezionare il colore delle linee degli oggetti getto visibili.
Tipo	Consente di selezionare il tipo di linee degli oggetti getto visibili.
Scheda Aspetto - Linee nascoste	
Colore	Consente di selezionare il colore delle linee degli oggetti getto nascoste.
Tipo	Consente di selezionare il tipo di linee degli oggetti getto nascoste.
Scheda Riempimento	
Per aggiungere un riempimento per le facce getto esterne, utilizzare l'area Facce getto e per aggiungere un riempimento per le sezioni trasversali nelle viste di sezione, utilizzare l'area Sezioni .	
Tipo	Consente di definire il tipo di riempimento. Cliccare sul pulsante accanto all'elenco per aprire un'anteprima delle serie di retinatura. Automatico seleziona automaticamente il tipo di

Opzione	Descrizione
	riempimento dai file di schema dei modelli di retini. Nessuno non utilizza nessun riempimento.
Colore	Consente di definire il colore del riempimento. È possibile selezionare un colore di default oppure utilizzare il colore Speciale che non viene convertito in nero nella stampe.
Sfondo	Consente di definire il colore di sfondo del riempimento. La selezione del colore di sfondo è disattivata per le retinature hardware. Il colore di sfondo può essere impostato per il riempimento automatico, ma questa impostazione ha effetto solo se non è stato definito il riempimento automatico per il materiale nel file di schema dei modelli di riempimento.
Scala	Automatico scala e ruota automaticamente il riempimento. Personalizzati consente di selezionare manualmente la scalatura e la rotazione. Scala in direzione x e Scala in direzione y definiscono le scale nelle direzioni x e y. Mantieni rapporto tra x e y conserva le proporzioni relative nello schema di retinatura. Angolo ruota il riempimento. Ad esempio, Angolo 0.0 è per la direzione orizzontale e Angolo 90.0 per quella verticale.

Proprietà interrutz. getto

Per aprire **Proprietà interrutz. getto**:

- Nella scheda **Disegni & report** cliccare su **Proprietà disegni** --> **Disegno di progetto/montaggio**, quindi su **Interruz. getto...**

- In un disegno di progetto/montaggio aperto cliccare due volte sullo sfondo del disegno e cliccare su **Interruz. getto...**
- In un disegno aperto cliccare due volte su un'interruzione getto.

Opzione	Descrizione
Scheda Contenuto	
Visibilità	Definisce se le interruzioni getto sono visibili (Visibile) o meno (Non visibile).
Linee nascoste	Selezionare la casella di controllo per visualizzare le linee nascoste delle interruzioni getto.
Scheda Aspetto - Linee visibili	
Colore	Consente di selezionare il colore delle linee delle interruzioni getto visibili.
Tipo	Consente di selezionare il tipo di linee delle interruzioni getto visibili.
Scheda Aspetto - Linee nascoste	
Colore	Consente di selezionare il colore delle linee delle interruzioni getto nascoste.
Tipo	Consente di selezionare il tipo di linee delle interruzioni getto nascoste.

Proprietà di posizionamento per marche, quote, note, testi e i simboli

Utilizzare le impostazioni nelle finestre di dialogo **Posizionamento** per quote, marche, note, oggetti di annotazione, testi e quote per controllare come gli oggetti di annotazione vengono posizionati in un disegno.

È possibile impostare le proprietà automatiche di posizionamento per quote e marche prima di creare un disegno. In un disegno aperto, è possibile modificare le proprietà di posizionamento di marche, note, testi, simboli e quote.

Per aprire le proprietà di **Posizionamento** in un disegno aperto:

- In un disegno aperto, nella scheda **Disegno** cliccare su **Proprietà** e su **Testo, Nota, Simbolo, Quota** o uno dei tipi di marche. Successivamente, cliccare sul pulsante **Posizione....**
- In un disegno aperto cliccare due volte su un testo, una marca, un simbolo, una nota o una quota. Successivamente, cliccare sul pulsante **Posizione....**

Opzione	Descrizione
Margine di ricerca	<p>Definisce il margine vuoto da inserire intorno agli oggetti di annotazione.</p> <p>Se si utilizza un valore Margine di ricerca più alto, il posizionamento delle marche non funziona correttamente.</p>
Distanza minima	<p>Definisce la distanza minima della marca, marca di saldatura, quota o di un altro oggetto di annotazione dalla parte.</p> <p>Se si utilizza un valore Distanza minima più alto, il posizionamento delle marche non funziona correttamente.</p>
Distanza massima	<p>Definisce la distanza massima della marca, della quota o di un altro oggetto di annotazione dalla parte.</p>
Quarto	<p>Per le marche e gli oggetti di annotazione aggiunti manualmente.</p> <p>Definisce le aree in cui Tekla Structures cerca uno spazio per collocare l'oggetto di annotazione.</p> <p>Il posizionamento della saldatura dipende dalla direzione di saldatura. Le saldature possono essere posizionate solo in certi settori, quindi le opzioni Quarto non sono disponibili. Tuttavia, questa opzione è disponibile per le saldature aggiunte manualmente nel disegno finale.</p>
Posizionamento	<p>libero consente a Tekla Structures di cercare la prima collocazione adatta alla marca, quota, saldatura o a un altro oggetto di annotazione. fisso consente di posizionare la marca, quota, saldatura o un altro oggetto di annotazione in qualsiasi posizione.</p> <p>Quando si utilizza l'opzione fisso, l'oggetto di annotazione resta dove si trova anche se viene aggiornato il disegno, mentre con l'opzione libero, libero, Tekla Structures cerca di trovare la collocazione ottimale per l'oggetto di annotazione.</p>

Opzione	Descrizione
Direzione	Disponibile solo per le quote manuali. Definisce il lato dell'oggetto quotato in cui Tekla Structures posiziona le quote. Questa impostazione influisce sull'impostazione libero .

La figura seguente illustra il margine di ricerca, la distanza minima e la distanza di massimo di una marca:

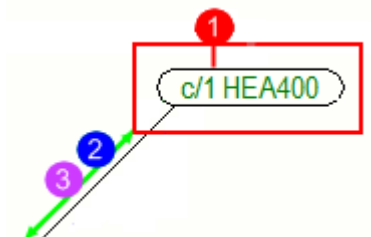

(1) Margine di ricerca

(2) Distanza minima

(3) Distanza massima

Si veda anche

[XS_CHANGE_DRAGGED_MARKS_TO_FIXED](#) (pagina 110)

[XS_CHANGE_DRAGGED_NOTES_TO_FIXED](#) (pagina 110)

[XS_CHANGE_DRAGGED_TEXTS_TO_FIXED](#) (pagina 110)

[XS_CHANGE_DRAGGED_DIMENSIONS_TO_FIXED](#) (pagina 109)

Proprietà della saldatura del modello nei disegni

È possibile selezionare le saldature del modello da rendere visibili nei disegni e nelle viste disegno e impostare il colore della saldatura e il tipo di linea.

- Per impostare le proprietà automatiche di saldatura in disegni di officina e assemblaggio: Nella scheda **Disegni & report** cliccare su **Proprietà disegni** e selezionare il tipo di disegno. Cliccare su **Creazione delle viste** nella struttura ad albero delle opzioni a sinistra, selezionare la vista e le proprietà da modificare e cliccare su **Proprietà vista**. Ora cliccare su **Saldature...** nella struttura ad albero delle opzioni e regolare le impostazioni in base alle esigenze.
- Per impostare le proprietà automatiche di saldatura in un disegno di progetto/montaggio: Nella scheda **Disegni & report** cliccare su **Proprietà disegni** e selezionare il tipo di disegno. Cliccare su **Saldature...** e regolare le impostazioni in base alle esigenze.

- Per modificare le proprietà di saldatura a livello di disegno in un disegno di progetto/montaggio: Cliccare due volte sullo sfondo del disegno e quindi cliccare su **Saldature...**
- Per modificare le proprietà di saldatura a livello di vista: Cliccare due volte sul bordo della vista disegno e cliccare su **Saldature...** nella finestra di dialogo **Vista - Proprietà**.

Opzione	Descrizione
Scheda Contenuto - Visibilità	
Saldature Saldature nei sotto-assemblaggi	<p>Non visibile non visualizza alcuna saldatura nella vista/nel disegno selezionato.</p> <p>Saldatura di cantiere visibile visualizza solo le saldature di cantiere nella vista/nel disegno.</p> <p>Saldature di officina visibile visualizza solo le saldature di officina nella vista/nel disegno.</p> <p>Entrambi visibili visualizza sia le saldature di cantiere che di officina nella vista/nel disegno.</p>
Limite dimensione saldatura	<p>Immettere un limite di dimensione di saldatura per escludere dal disegno le saldature a partire da tale dimensione. Questa opzione è utile quando si desidera mostrare solo le saldature non tipiche nel disegno.</p> <p>Per stabilire se le dimensioni della saldatura sono un valore esatto o minimo, utilizzare l'opzione avanzata XS_WELD_FILTER_TYPE (pagina 497).</p> <p>Per omettere un tipo di saldatura standard, utilizzare l'opzione avanzata XS_OMITTED_WELD_TYPE (pagina 331).</p>
Scheda Contenuto: Rappresentazione	
Rappresentazione	<p>Selezionare Tracciato o Contorno.</p> <p>È inoltre possibile scegliere se visualizzare Linee nascoste o Proprie linee nascoste.</p> <p>I solidi di saldatura sono visualizzati nei disegni nei seguenti casi:</p> <ul style="list-style-type: none"> • I solidi di saldatura sono visualizzati nei disegni per i tipi di saldatura con supporto dei solidi reali. Le saldature che non hanno il supporto dei solidi reali sono visualizzate nel modello con un segnaposto esagonale e nei disegni i solidi di saldatura non sono visualizzati. • Sono anche supportate le saldature che hanno sezioni trasversali personalizzate.

Opzione	Descrizione
Scheda Aspetto: Linee visibili	
Colore	Imposta il colore delle linee di saldatura.
Tipo	Imposta il tipo delle linee di saldatura.
Scheda Aspetto: Linee nascoste	
Colore	Imposta il colore delle linee nascoste.
Tipo	Imposta il tipo delle linee nascoste.

Si veda anche

[Proprietà di visibilità e aspetto delle marche di saldatura del modello nei disegni \(pagina 717\)](#)



Proprietà degli oggetti di traccia del disegno

È possibile disegnare diversi tipi di oggetti di traccia (oggetti grafici) nei disegni (linee, rettangoli, polilinee, poligoni, archi, cerchi) e utilizzare gli oggetti di traccia, ad esempio, per evidenziare particolari punti di interesse. Utilizzare le finestre di dialogo delle proprietà dei diversi oggetti di traccia per verificare e modificare l'aspetto delle sagome.

Per aprire la finestra di dialogo delle proprietà di un oggetto di traccia, nella scheda **Disegno** tenere premuto **Shift** e cliccare sul comando dell'oggetto di traccia. Dopo avere aggiunto un oggetto di traccia in un disegno, è possibile aprirne le proprietà cliccando due volte sull'oggetto.

Le impostazioni disponibili nella finestra di dialogo variano a seconda del tipo di oggetto di traccia.

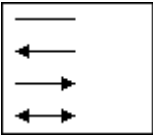
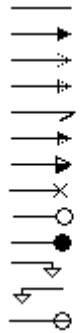
Impostazione	Descrizione
Dietro agli oggetti del modello	Quando è impostato su Sì , inserisce l'oggetto grafico dietro agli oggetti del modello.
Linea: Tipo	Definisce il tipo di linea dell'oggetto.
Linea: Colore	Definisce il colore delle linee dell'oggetto.
Linea: Curvatura o Curvatura per tutte le linee	Valori 0 -1. Il fattore curvatura definisce la curvatura dei segmenti curvi degli oggetti utilizzando il calcolo: $\text{Altezza arco} = \text{Lunghezza linea} * \text{Fattore di Curva}$ Modificando il fattore di curvatura di una polilinea o di un poligono si

Impostazione	Descrizione
	modificano tutti i segmenti di quell'oggetto.
Linea: Raggio	Definisce il raggio degli archi e cerchi.
Freccia: Posizione	
Freccia: Tipo	
Freccia: 	Definisce l'altezza della freccia.
Freccia: 	Definisce la lunghezza della freccia.
Riempimento: Tipo	Definisce il tipo di riempimento da utilizzare nell'oggetto. Cliccare su Seleziona... per visualizzare i tipi di riempimenti disponibili.
Riempimento: Colore	Definisce il colore del riempimento.
Riempimento: Sfondo	Definisce il colore di sfondo del riempimento.
Scala in direzione x Scala in direzione y Mantieni rapporto tra x e y	Definisce la scala di riempimento delle direzioni x e y.
Angolo	Ruota il riempimento. L'angolo 0,0 è per la direzione orizzontale e 90,0 per quella verticale.
Offset	Sposta la serie di riempimento all'interno dell'oggetto in direzione x e y del valore specificato.

Proprietà griglia

Utilizzare le proprietà griglia per visualizzare e modificare le impostazioni della griglia nei disegni.

- Per impostare le proprietà automatiche della griglia in disegni di officina e assemblaggio: Nella scheda **Disegni & report** cliccare su **Proprietà disegni** e selezionare il tipo di disegno. Cliccare su **Creazione delle viste** nella struttura ad albero delle opzioni a sinistra, selezionare la vista e le proprietà da modificare e cliccare su **Proprietà vista**. Ora cliccare su **Griglia...** nella struttura ad albero delle opzioni e regolare le impostazioni in base alle esigenze.
- Per impostare le proprietà automatiche della griglia a livello di disegno nel disegno di progetto/montaggio: Nella scheda **Disegni & report** cliccare su **Proprietà disegni** e selezionare il tipo di disegno. Cliccare su **Griglia...** e regolare le impostazioni in base alle esigenze.
- Per modificare le proprietà della griglia a livello di disegno in un disegno di progetto/montaggio: Cliccare due volte sullo sfondo del disegno, cliccare su **Griglia...** e regolare le impostazioni in base alle esigenze.
- Per modificare le proprietà della griglia a livello di vista: Cliccare due volte sul bordo della vista del disegno e cliccare su **Griglia...** nella finestra di dialogo **Vista - Proprietà** e regolare le impostazioni in base alle esigenze.

Opzione	Descrizione
Griglia	Visibile mostra le griglie. Non visibile non mostra le griglie. Visibile in tutte le viste mostra le griglie in tutte le viste del disegno. Questa opzione non è disponibile per i disegni di progetto/montaggio. Sono visibili solo le etichette della griglia mostra solo l'etichetta griglia e una sezione corta della linea griglia. La lunghezza della linea griglia visualizzata dipende dal valore immesso nella casella Posizionamento testo. Nel livello disegno, questa opzione è disponibile solo per i disegni di progetto/montaggio. Nel livello vista e oggetto questa opzione è disponibile per tutti i tipi di disegni.
Posizionamento testo	Imposta il lato per visualizzare le etichette della griglia e la lunghezza della linea di estensione della griglia

Opzione	Descrizione
	(la distanza tra la fine della linea della griglia e il testo).
Testo: Colore, Altezza, Carattere e Bordo	Definisce il colore, l'altezza, il carattere e il bordo del testo dell'etichetta della griglia.

Altri modi per regolare le griglie

Inoltre, ad esempio [XS_DRAWING_GRID_LABEL_FRAME_FIXED_WIDTH](#) (pagina 202), [XS_DRAWING_GRID_LABEL_FRAME_LINE_WIDTH_FACTOR](#) (pagina 203) and [XS_GRID_TEXT_FONT](#) (pagina 263) consentono di regolare ulteriormente le etichette della griglia.

3.4 Impostazioni report

Utilizzare la finestra di dialogo **Report** per controllare o modificare le impostazioni del report.

Opzione	Descrizione
Report: Modelli di report	Elenca tutti i template di report disponibili.
Report: Titoli dei report:	Titoli del report opzionale È possibile immettere fino a tre titoli di report. Non tutti i titoli sono utilizzati in tutti i report standard. Il Titolo1 , ad esempio, viene utilizzato per visualizzare le informazioni sulla fase nel report Assembly_list .
Report: Sfoglia	Utilizzare questo tasto per modificare la cartella in cui archiviare il report. Per impostazione predefinita, i report vengono archiviati nella cartella del modello corrente.
Mostra	Mostra il report selezionato.
Stampa	Stampa il report selezionato.
Crea da tutto	Crea un report da tutti gli oggetti nel modello utilizzando il modello selezionato.
Crea da selezione	Crea un report dagli oggetti selezionati utilizzando il modello selezionato.

Opzione	Descrizione
Opzioni: Mostra il report	Definisce come Tekla Structures visualizza i report. Nella finestra di dialogo visualizza il report in una nuova finestra. Con il visualizzatore associato visualizza il report nel programma associato. Ad esempio, si può impostare Tekla Structures in modo da aprire tutti i report HTML in un browser Web.
Opzioni: Mostra il report creato	Definisce se visualizzare o no il report automaticamente sullo schermo dopo che è stato creato.

3.5 Impostazioni di analisi e progetto

In questa sezione, vengono fornite ulteriori informazioni sulle diverse impostazioni di analisi e progetto modificabili in Tekla Structures.

Per ulteriori informazioni, cliccare sul collegamento di seguito:

[Proprietà gruppo carichi \(pagina 765\)](#)

[Proprietà di carico \(pagina 767\)](#)

[Proprietà combinazione di carico \(pagina 773\)](#)

[Proprietà del modello di calcolo \(pagina 776\)](#)

[Proprietà delle parti di analisi \(pagina 783\)](#)

[Analisi - Proprietà nodo \(pagina 799\)](#)

[Analisi proprietà connessione rigida \(pagina 801\)](#)

[Proprietà posizione barre di analisi \(pagina 802\)](#)

[Proprietà analisi profilo area \(pagina 803\)](#)

[Proprietà analisi bordo area \(pagina 803\)](#)

Proprietà gruppo carichi

Utilizzare la finestra di dialogo **Gruppi di carico** per visualizzare, definire e modificare le proprietà dei gruppi di carico e per utilizzare tali gruppi.

Opzione	Descrizione
Corrente	<p>Il carattere @ identifica il gruppo di carico corrente.</p> <p>Quando si creano carichi nel modello, Tekla Structures li aggiunge al gruppo di carico corrente. È possibile definire come corrente un solo gruppo di carico.</p> <p>Per modificare il gruppo di carico corrente, selezionare un gruppo di carico e cliccare su Imposta corrente.</p>
Nome	<p>Nome univoco del gruppo di carico.</p> <p>Utilizzare i nomi dei gruppi di carico per definire la visibilità e la selezionabilità dei carichi. Per esempio, è possibile selezionare, modificare oppure nascondere i carichi in base al relativo gruppo di carico.</p>
Tipo	<p>Il tipo di gruppo di carico è il tipo di azione che causa i carichi.</p> <p>Le azioni che causano i carichi sono specifiche delle normative edilizie e dipendono dal codice di modellazione carichi selezionato in menu File --> Impostazioni --> Opzioni --> Modellazione del carico --> Normativa corrente .</p> <p>La maggior parte delle normative edilizie utilizza alcune o tutte le azioni e i tipi di gruppi di carico seguenti:</p> <ul style="list-style-type: none"> • Carichi permanenti e/o di precompressione • Carichi accidentali, imposti, di traffico e/o da gru • Carichi da neve • Carichi da vento • Carichi termici • Carichi accidentali e/o da terremoto • Carichi da imperfezioni
Direzione	<p>La direzione di un gruppo di carico corrisponde alla direzione globale dell'azione che causa i carichi. I carichi individuali di un gruppo di carico mantengono la propria intensità nelle direzioni globali o locali x, y e z.</p> <p>La direzione del gruppo di carico determina quali carichi Tekla Structures utilizza in una combinazione di carico:</p> <ul style="list-style-type: none"> • la direzione z dei gruppi è combinata con le direzioni x e y.

Opzione	Descrizione
	<ul style="list-style-type: none"> i gruppi con direzione x o y non vengono combinati tra loro.
Compatibile	Numero che identifica tutti i gruppi di carico compatibili tra loro.
Incompatibile	Numero che identifica tutti i gruppi di carico incompatibili tra loro.
Colore	Colore utilizzato da Tekla Structures per mostrare i carichi del gruppo.

Proprietà di carico

In questa sezione, vengono fornite ulteriori informazioni sulle proprietà di determinati carichi.

Utilizzare le finestre di dialogo delle proprietà per visualizzare, definire e modificare le proprietà di carico. Ogni tipo di carico ha una propria finestra di dialogo delle proprietà.

Per ulteriori informazioni, cliccare sul collegamento di seguito:

[Proprietà carico puntuale \(pagina 767\)](#)

[Proprietà carico lineare \(pagina 768\)](#)

[Proprietà carico di superficie \(pagina 768\)](#)

[Proprietà carico distribuito \(pagina 769\)](#)

[Proprietà carico termico \(pagina 770\)](#)

[Proprietà carico da vento \(pagina 770\)](#)

[Impostazioni del carico a pannello \(pagina 771\)](#)

Proprietà carico puntuale

Utilizzare la finestra di dialogo **Proprietà carico puntuale** per visualizzare e modificare le proprietà di un carico puntuale o di un momento flettente. L'estensione del nome file delle proprietà di un carico puntuale è `.1m1`.

Opzione	Descrizione
Nome gruppo di carico	Gruppo di carico al quale appartiene il carico. Per visualizzare le proprietà del gruppo di carico o creare un nuovo gruppo, cliccare su Gruppi di carico .
Scheda Intensità	Le intensità di carico nelle direzioni x, y, e z del piano di lavoro.
Carico applicato	Indica se il carico risulta collegato a una parte.

Opzione	Descrizione
Distribuzione carico tra le parti	Parti a cui il carico è applicato o non è applicato in base ai nomi di parte o ai filtri di selezione.
Volume limite del carico	Quote della scatola esterna nelle direzioni x, y, e z.
Scheda Carico a pannello	Vedere Impostazioni del carico a pannello (pagina 771) .

Proprietà carico lineare

Utilizzare la finestra di dialogo **Proprietà carico lineare** per visualizzare e modificare le proprietà di un carico lineare o di un momento torcente. L'estensione del nome file delle proprietà di un carico lineare è `.lm2`.

Opzione	Descrizione
Nome gruppo di carico	Gruppo di carico al quale appartiene il carico. Per visualizzare le proprietà del gruppo di carico o creare un nuovo gruppo, cliccare su Gruppi di carico .
Scheda Intensità	Le intensità di carico nelle direzioni x, y, e z del piano di lavoro.
Forme di carico	Definisce come varia l'intensità di carico lungo l'estensione del carico.
Carico applicato	Indica se il carico risulta collegato a una parte.
Distribuzione carico tra le parti	Parti a cui il carico è applicato o non è applicato in base ai nomi di parte o ai filtri di selezione.
Volume limite del carico	Quote della scatola esterna nelle direzioni x, y, e z.
Distanze	Offset dalle estremità del carico, utilizzati per accorciare o allungare la lunghezza di carico. Per accorciare la lunghezza di carico, immettere valori positivi per a e b . Per allungare la lunghezza di carico, immettere valori negativi.
Scheda Carico a pannello	Vedere Impostazioni del carico a pannello (pagina 771) .

Proprietà carico di superficie

Utilizzare la finestra di dialogo **Proprietà carico di superficie** per visualizzare e modificare le proprietà di un carico di superficie. L'estensione del nome file delle proprietà di un carico di superficie è `.lm3`.

Opzione	Descrizione
Nome gruppo di carico	Gruppo di carico al quale appartiene il carico. Per visualizzare le proprietà del gruppo di carico o creare un nuovo gruppo, cliccare su Gruppi di carico .
Scheda Intensità	Le intensità di carico nelle direzioni x, y, e z del piano di lavoro.
Forme di carico	Definisce la forma dell'area di carico.
Carico applicato	Indica se il carico risulta collegato a una parte.
Distribuzione carico tra le parti	Parti a cui il carico è applicato o non è applicato in base ai nomi di parte o ai filtri di selezione.
Volume limite del carico	Quote della scatola esterna nelle direzioni x, y, e z.
Distanze	Offset utilizzato per ingrandire o ridurre l'area di carico. Per ingrandire l'area di carico, immettere un valore positivo per a . Per ridurre l'area di carico, immettere un valore negativo.
Scheda Carico a pannello	Vedere Impostazioni del carico a pannello (pagina 771) .

Proprietà carico distribuito

Utilizzare la finestra di dialogo **Proprietà carico distribuito** per visualizzare e modificare le proprietà di un carico uniforme. L'estensione del nome file delle proprietà di un carico uniforme è `.1m4`.

Opzione	Descrizione
Nome gruppo di carico	Gruppo di carico al quale appartiene il carico. Per visualizzare le proprietà del gruppo di carico o creare un nuovo gruppo, cliccare su Gruppi di carico .
Scheda Intensità	Le intensità di carico nelle direzioni x, y, e z del piano di lavoro.
Carico applicato	Indica se il carico risulta collegato a una parte.
Distribuzione carico tra le parti	Parti a cui il carico è applicato o non è applicato in base ai nomi di parte o ai filtri di selezione.
Volume limite del carico	Quote della scatola esterna nelle direzioni x, y, e z.
Distanze	Offset utilizzato per ingrandire o ridurre l'area di carico.
Scheda Carico a pannello	Vedere Impostazioni del carico a pannello (pagina 771) .

Proprietà carico termico

Utilizzare la finestra di dialogo **Proprietà carico termico** per visualizzare e modificare le proprietà di un carico termico o di una deformazione.

L'estensione del nome file delle proprietà di un carico termico è .1m6.

Opzione	Descrizione
Nome gruppo di carico	Gruppo di carico al quale appartiene il carico. Per visualizzare le proprietà del gruppo di carico o creare un nuovo gruppo, cliccare su Gruppi di carico .
Variazione termica per allungamento assiale	Variazione termica nella parte.
Gradiente temperatura da parte a parte	Differenza termica tra i lati destro e sinistro di una parte.
Gradiente temperatura da sopra a sotto	Differenza termica tra le superfici superiore e inferiore di una parte.
Allungamento assiale iniziale	Deformazione assiale di una parte. Un valore positivo indica allungamenti, uno negativo indica accorciamenti.
Carico applicato	Indica se il carico risulta collegato a una parte.
Distribuzione carico tra le parti	Parti a cui il carico è applicato o non è applicato in base ai nomi di parte o ai filtri di selezione.
Volume limite del carico	Quote della scatola esterna nelle direzioni x, y, e z.

Proprietà carico da vento

Utilizzare la finestra di dialogo **Generatore carico da vento (28)** per visualizzare e modificare le proprietà dei carichi da vento.

Opzione	Descrizione
Direzione carico del vento	La direzione principale del vento. Le opzioni sono: <ul style="list-style-type: none">• X Globale• -X Globale• Y Globale• -Y Globale• X, -X, Y, -Y globale (per tutte le direzioni)
Pressione nominale del vento	Il valore nominale della pressione del vento.
Livello superiore	Il livello più alto dei carichi da vento.

Opzione	Descrizione
Livello inferiore	Il livello più basso dei carichi da vento.
Livello terreno	Il livello del suolo attorno all'edificio.
Nomi parte	Parti a cui il carico viene o meno applicato. Vedere anche Definire la distribuzione del carico tra le parti in base al nome.
Anteriore	I fattori di esposizione esterna per il sopravvento, sottovento e le pareti laterali. Un valore positivo indica pressione, un valore negativo indica depressione.
Lato sinistro	
Posteriore	
Lato destro	
Interno	Il fattore di esposizione interna.
Scheda Profilo a Z tab	La distribuzione del carico da vento lungo l'altezza dell'edificio, in termini di coefficienti di pressione. Parte dal livello del suolo.
Scheda X Globale, Y Globale, -X Globale, -Y Globale	Una scheda per ciascuna direzione del vento, in cui è possibile definire delle zone per i carichi angolari concentrati su ogni parete. Ogni zona e' l'altezza della parete. Definire la larghezza della zona usando o le dimensioni o le proporzioni. È possibile definire fino a cinque zone per ogni muro. Le pareti sono numerate in base all'ordine in cui vengono selezionati i punti per indicare la sagoma dell'edificio sul livello superiore.

Impostazioni del carico a pannello

Utilizzare le opzioni sulla scheda **Carico a pannello** in una finestra di dialogo delle proprietà del carico per modificare il modo in cui Tekla Structures distribuisce il carico.

Opzione	Descrizione
Passo	Definisce le direzioni in cui Tekla Structures distribuisce il carico. <ul style="list-style-type: none"> • Singola distribuisce il carico solo nella direzione dell'asse principale. • Doppio distribuisce il carico lungo gli assi principale e secondario.

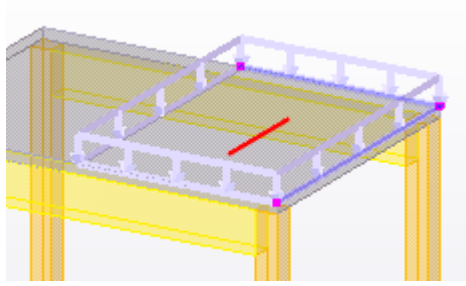
Opzione	Descrizione
Direzione degli assi principali	<p>Consente di definire la direzione dell'asse principale utilizzando uno dei seguenti metodi:</p> <ul style="list-style-type: none"> • Un valore (1) nella casella x, y o z distribuisce il carico nella direzione globale corrispondente. • Valori in più caselle distribuiscono il carico tra le direzioni globali corrispondenti. I valori sono i componenti del vettore di direzione. • Per allineare la direzione dell'asse principale con una parte, cliccare su Parallelo alla parte o su Perpendicolare alla parte e selezionando una parte nel modello. <p>Se si imposta Passo su Doppio, è necessario definire la direzione dell'asse principale per poterne definire manualmente il peso.</p> <p>Per controllare la direzione dell'asse principale di un carico selezionato in una vista del modello, cliccare su Mostra la direzione sui carichi selezionati. Tekla Structures indica la direzione principale utilizzando una linea rossa.</p> 
Asse principale del peso automatico	<p>Definisce se Tekla Structures calcola automaticamente il peso delle direzioni nella distribuzione del carico.</p> <p>Le opzioni sono:</p> <ul style="list-style-type: none"> • Sì: Tekla Structures calcola automaticamente le porzioni di carico per le direzioni principale e secondaria proporzionalmente alla terza potenza delle lunghezze della campata in queste due direzioni. Questo significa che più corta è la campata, maggiore è la proporzione del carico. • No: È possibile immettere il peso per la direzione principale nella casella Peso. Tekla Structures calcola il peso della direzione secondaria sottraendo questo valore da 1.
Angolo del carico di dispersione	<p>L'angolo tramite cui il carico viene proiettato sulle parti circostanti.</p>

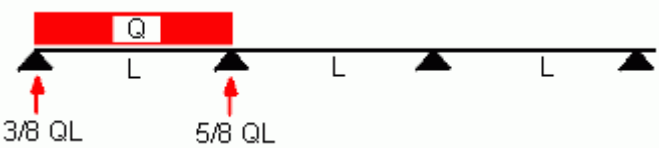
Opzione	Descrizione
Utilizzare la distribuzione di carico strutturale continua	<p>Utilizzare per carichi uniformi su lastre continue. Definisce la distribuzione delle reazioni appoggio nelle prime e ultime campate.</p> <p>Le opzioni sono:</p> <ul style="list-style-type: none"> • Sì: La distribuzione delle reazioni appoggio è $3/8$ e $5/8$.  <ul style="list-style-type: none"> • No: La distribuzione delle reazioni appoggio è $1/2$ e $1/2$.

Proprietà combinazione di carico

In questa sezione, vengono fornite informazioni sulle impostazioni che controllano il processo di combinazioni di carico.

Per ulteriori informazioni, cliccare sul collegamento di seguito:

- [Opzioni di Codice di modellazione carichi \(pagina 773\)](#)
- [Fattori della combinazione di carico \(pagina 774\)](#)
- [Tipi di combinazione di carico \(pagina 774\)](#)

Opzioni di Codice di modellazione carichi

Questi sono i codici di modellazione carichi disponibili nel menu **File** --> **Impostazioni** --> **Opzioni** --> **Modellazione del carico** --> **Normativa corrente** di Tekla Structures:

Opzione	Descrizione
Normativa Europea	Normativa Europea
British	Normativa British
AISC (US)	American Institute of Steel Construction, normativa US
UBC (US)	Uniform Building Code, normativa US
CM66 (F)	Normativa Francese per strutture in acciaio
BAEL91 (F)	Normativa Francese per strutture in calcestruzzo
IBC (US)	International Building Code, normativa US

Opzione	Descrizione
ACI	Pubblicazione 318 di American Concrete Institute

Tutte le normative disponibili hanno una scheda distinta nella finestra di dialogo **Opzioni**. La finestra di dialogo **Opzioni** riporta i fattori di sicurezza parziale negli stati limite e alti combinazioni di fattori per la normativa, in base al tipo di gruppo di carico. Per la normativa Europea, è anche possibile impostare il fattore di classe di affidabilità e la formula da utilizzare in una combinazione di carico.

Si veda anche

[Fattori della combinazione di carico \(pagina 774\)](#)

Fattori della combinazione di carico

Nel processo di combinazione di carico, Tekla Structures utilizza fattori di sicurezza parziale e, ad esempio, fattori di riduzione sui gruppi di carico per creare combinazioni di carico.

I *fattori di sicurezza parziale* richiesti nei progetti degli stati limiti sono:

- Fattore di sicurezza parziale sfavorevole, allo stato limite ultimo (γ_{sup})
- Fattore di sicurezza parziale favorevole, allo stato limite ultimo (γ_{inf})
- Fattore di sicurezza parziale sfavorevole, allo stato limite di servizio (γ_{sup})
- Fattore di sicurezza parziale favorevole, allo stato limite di servizio (γ_{inf})

In base alle normative utilizzate, potrebbe essere necessario utilizzare altri fattori di combinazione. Ad esempio, la Normativa Europea contiene tre *fattori di riduzione* (ψ_0, ψ_1, ψ_2). I fattori di riduzione escludono gli effetti impraticabili dei carichi contemporanei.

È possibile utilizzare i valori per i fattori della combinazione di carico che sono specifici per normativa edilizia oppure definiti dall'utente.

Si veda anche

Tipi di combinazione di carico

E' possibile realizzare diversi tipi di combinazione di carico, che variano in accordo alla normativa edilizia utilizzata.

Utilizzare la finestra di dialogo **Generazione della combinazione di carico** o la finestra di dialogo **Combinaz. di carico** per selezionare i tipi di combinazione di carico che si desidera creare. Le opzioni sono:

Tipo combinazione	Descrizione	Applica a
Stato limite ultimo (ULS)	Combina i gruppi di carico permanenti e transitori. Utilizza i fattori di sicurezza parziale dello stato limite ultimo durante la combinazione dei carichi.	Normativa Europea, British, AISC (US)
Stato limite di servizio (SLS)	Combina i gruppi di carico quasi permanenti. Utilizza i fattori di sicurezza parziale dello stato limite di servizio durante la combinazione dei carichi.	Normativa Europea, AISC (US)
Stato limite di servizio - Raro (SLS RC)	Combina i gruppi di carico quasi permanenti e rari. Utilizza i fattori di sicurezza parziale dello stato limite di servizio durante la combinazione dei carichi.	Normativa Europea
Stato limite di servizio - Quasi-permanente (SLS QP)	Combina i gruppi di carico quasi permanenti. Utilizza i fattori di sicurezza parziale dello stato limite di servizio durante la combinazione dei carichi.	Normativa Europea
Carichi Normali	Combina i gruppi di carico e utilizza i fattori in base alle normative Francese CM66 o BAEL91.	CM66, BAEL91
Carichi estremi		CM66
Spostamenti impressi		CM66
Carichi accidentali		CM66, Normativa Europea
Carichi limite		BAEL91
Carichi limite accidentali		BAEL91
Carichi sismici	Combina gruppi di carichi e utilizza fattori in accordo con Eurocodice.	Normativa Europea
Carichi per strutture pubbliche	Combina i gruppi di carico in base alla normativa US IBC (International Building Code).	IBC (US)
Carichi per strutture pubbliche con spinta da neve		IBC (US)

Tipo combinazione	Descrizione	Applica a	
Carichi per strutture private		IBC (US)	
Carichi per strutture private con spinta da neve		IBC (US)	
Carichi per strutture pubbliche in muratura	Combina i gruppi di carico in base alla normativa US UBC (Uniform Building Code).	UBC (US)	
Carichi per strutture pubbliche in muratura con spinta da neve		UBC (US)	
Carichi per strutture in muratura		UBC (US)	
Carichi per strutture in muratura con spinta da neve		UBC (US)	
Carichi per strutture pubbliche in calcestruzzo e muratura		UBC (US)	
Carichi per strutture pubbliche in calcestruzzo e muratura con spinta da neve		UBC (US)	
Carichi per strutture in calcestruzzo e muratura		UBC (US)	
Carichi per strutture in calcestruzzo e muratura con spinta da neve		UBC (US)	
ACI Tabella 1 - ACI Tabella 8		Combina i gruppi di carico in base alla normativa ACI (pubblicazione 318 di American Concrete Institute)	ACI

Si veda anche

Proprietà del modello di calcolo

Utilizzare la finestra di dialogo **Proprietà Modello di Analisi** per definire, visualizzare e modificare le proprietà di uno modello di analisi. Queste proprietà vengono applicate a tutte le parti di un modello di analisi.

Scheda Modello di calcolo

Opzione	Descrizione
Applicazione analisi	<p>L'applicazione di analisi o il formato utilizzato nell'analisi del modello di analisi.</p> <p>Per utilizzare la stessa applicazione o lo stesso formato, per impostazione predefinita, per altri nuovi modelli di analisi, selezionare la casella di controllo Imposta come predefinito.</p> <p>Vedere anche .</p>
Nome modello analisi	<p>Un nome univoco per il modello di calcolo. Definibile dall'utente.</p> <p>Ad esempio, è possibile utilizzare un nome che descriva la parte del modello fisico che si desidera analizzare.</p> <p>Per definire la cartella di esportazione per il modello di analisi, cliccare su Cerca cartella di esportazione.</p>
Filtro modello analisi	<p>Definisce gli oggetti da includere nel modello di calcolo, in base alla lista di filtri di selezione disponibili.</p> <p>Vedere anche .</p>
Filtro elemento controvento	<p>Definisce quali tra gli oggetti inclusi sono considerati controventi. I nodi di analisi dei controventi possono spostarsi più liberamente di quelli delle parti di analisi principali quando il modello di analisi viene creato.</p>
Filtro elementi secondari	<p>Definisce quali tra gli oggetti inclusi sono considerati parti di analisi secondarie. I nodi delle parti di analisi secondarie possono spostarsi più liberamente di quelli delle parti di analisi principali quando il modello di analisi viene creato.</p>
Contenuto modello analisi	<p>Definisce quali oggetti sono inclusi nel modello di calcolo.</p> <p>Le opzioni sono:</p> <ul style="list-style-type: none"> • Parti e carichi selezionati <p>Comprende solo le parti e i carichi selezionati e le parti create dal componente, quando corrispondono al filtro del modello di analisi.</p> <p>Per aggiungere o rimuovere parti e carichi successivamente, utilizzare il pulsante Aggiungi oggetti selezionati o Rimuovi oggetti selezionati nella finestra di dialogo Modelli di Analisi e Progetto.</p>

Opzione	Descrizione
	<ul style="list-style-type: none"> • Modello completo Comprende tutti i carichi e le parti principali, ad eccezione delle parti la cui classe di analisi (pagina 794) è impostata su Ignora. Tekla Structures aggiunge automaticamente gli oggetti fisici al modello di analisi al momento della loro creazione e quando corrispondono al filtro del modello di analisi. • Modello piano tramite le parti ed i carichi selezionati Comprende solo le colonne, le solette, le travi di piano e i carichi selezionati quando corrispondono al filtro del modello di analisi. Tekla Structures sostituisce le colonne nel modello fisico con supporti. <p>Vedere anche Contenuto modello analisi.</p>
Utilizza collegamenti fissi	<p>Utilizzare per consentire o impedire la creazione dei collegamenti rigidi nel modello di calcolo.</p> <p>Le opzioni sono:</p> <ul style="list-style-type: none"> • Attivato I collegamenti rigidi tra le aste del modello di calcolo vengono creati solo se necessario. • Disabilitata, con mantenimento assi: Default Non viene creato alcun collegamento rigido. Le impostazioni Mantenere posiz. assi delle aste del modello di calcolo non vengono modificate. • Disabilitata, con mantenimento assi: No Non viene creato alcun collegamento rigido. Le impostazioni Mantenere posiz. assi delle parti del modello di calcolo collegate vengono cambiate in No. <p>Se si utilizza Tekla Structural Designer come applicazione di analisi, è possibile utilizzare l'opzione Attivato per le parti in calcestruzzo. L'opzione Disabilitata, con mantenimento assi: default è usata automaticamente per le parti in acciaio.</p>
Regole modello di analisi	<p>Cliccare per creare regole per definire il modo in cui Tekla Structures gestisce le singole parti nel modello di calcolo e il modo in cui le parti vengono collegate tra di esse nell'analisi.</p>

Opzione	Descrizione
Travi curve	<p>Stabilisce se le travi sono analizzate come trave curva o come segmenti dritti. Selezionare:</p> <ul style="list-style-type: none"> • Trasforma in segmenti rettilinei • Usa elementi curvi <p>Utilizzare l'opzione avanzata XS_AD_CURVED_BEAM_SPLIT_ACCURACY_MM (pagina 52) nel menu File --> Impostazioni --> Opzioni avanzate --> Analisi & progetto per stabilire la precisione con cui i segmenti dritti devono seguire la trave curva.</p>
Considera due profili	<p>Definisce se i profili accoppiati sono considerati come una parte (Attivato) o come due parti (Disabilitata) nell'analisi.</p>
Posizione dell'asse dell'oggetto	<p>Definisce la posizione di ogni parte di analisi rispetto alla parte fisica corrispondente.</p> <p>Le opzioni sono:</p> <ul style="list-style-type: none"> • Asse neutro L'asse neutro è l'asse di analisi per tutte le parti. La posizione dell'asse di analisi cambia al variare del profilo della parte. • Asse di riferimento (eccentricità rispetto all'asse neutro) La linea di riferimento della parte è l'asse di analisi per tutte le parti. La posizione dell'asse neutro definisce l'eccentricità dell'asse. • Asse di riferimento La linea di riferimento della parte è l'asse di analisi per tutte le parti. • Modello di default L'asse di analisi di ciascuna parte viene definito individualmente in base alle proprietà della parte di analisi. Per definire la posizione dell'asse di parti specifiche, utilizzare la scheda Posizione nella finestra di dialogo delle proprietà delle parti di analisi appropriata. <p>Se si seleziona Asse neutro, Tekla Structures tiene in considerazione la posizione della parte e gli offset finali quando crea i nodi. Se si seleziona una delle opzioni Asse di riferimento, Tekla Structures crea i nodi nei punti di riferimento della parte.</p>

Opzione	Descrizione
Svincolo elemento come da collegamento	Definisce se devono essere utilizzate le condizioni di vincolo di parti (No) o connessioni (Si).
Aggiornamento automatico	Consente di definire se il modello di analisi viene aggiornato in base alle modifiche nel modello fisico. Le opzioni sono: <ul style="list-style-type: none"> • Si - Vengono tenute in considerazione le modifiche fisiche al modello • No - Le modifiche fisiche al modello vengono ignorate
Unione del modello con l'applicazione d'analisi	Utilizzare solo con SAP2000 quando vengono apportate modifiche al modello fisico o di analisi di Tekla Structures già esportato nell'applicazione di analisi. Definisce se il modello di calcolo modificato viene unito con il modello precedentemente esportato nell'applicazione di analisi. Le opzioni sono: <ul style="list-style-type: none"> • Disabilitata I modelli non vengono uniti. Aggiunte apportate nell'applicazione di analisi al modello precedentemente esportato andranno perse. Un nuovo modello viene creato ogni volta che si esporta il modello di calcolo nell'applicazione di analisi. • Attivato I modelli vengono uniti. Aggiunte apportate nell'applicazione di analisi al modello precedentemente esportato vengono mantenute quando si esporta nuovamente il modello di calcolo nell'applicazione di analisi. Il modello nell'applicazione di analisi viene aggiornato con le modifiche da Tekla Structures.

Scheda Analisi

Opzione	Descrizione
Metodo di analisi	Definisce se gli sforzi di secondo ordine devono essere presi in considerazione. Le opzioni sono: <ul style="list-style-type: none"> • 1° ordine Metodo di analisi lineare.

Opzione	Descrizione
	<ul style="list-style-type: none"> • P-delta Un metodo di analisi di secondo ordine semplificato. Questo metodo restituisce risultati precisi quando le deformazioni sono piccole. • 2° ordine Metodo di analisi di 2° ordine.
Numero massimo di iterazioni	Tekla Structures ripete l'iterazione del secondo ordine fino al raggiungimento di uno di questi valori.
Precisione d'iterazione	
Modello analisi modale	Selezionare Sì per creare un modello di calcolo modale e utilizzare le proprietà dell'analisi modale invece delle combinazioni di carico statiche.

Scheda Commessa

Definisce le informazioni di commessa nei report di STAAD.Pro.

Scheda Uscita

Definisce i contenuti del file dei risultati di analisi STAAD.Pro.

Scheda Sismica

Utilizzare la scheda **Sismica** per definire la normativa edilizia da seguire nell'analisi sismica e le proprietà richieste dall'analisi sismica. Queste proprietà variano in base alla normativa selezionata.

Opzione	Descrizione
Tipo	<p>La normativa edilizia da utilizzare per generare carichi sismici.</p> <p>Le opzioni sono:</p> <ul style="list-style-type: none"> • Nessuno: Analisi sismica non eseguita. • UBC 1997: Uniform Building Code 1997 • UBC 1994: Uniform Building Code 1994 • IBC 2000: International Building Code 2000 • IS 1893-2002: Normativa Indiana. Criteri per la progettazione di strutture antisismiche • IBC 2003: International Building Code 2003 • IBC 2006: International Building Code 2006 • IBC 2006 (CAP): International Building Code 2006, con un'opzione per aggiungere il codice CAP nelle proprietà

Opzione	Descrizione
	<ul style="list-style-type: none"> • IBC 2006 (longitudine/latitudine): International Building Code 2006, con un'opzione per aggiungere le informazioni su longitudine e latitudine nelle proprietà • AIJ: Normativa Giapponese • Spettro di risposta: specifica spettro di risposta
Proprietà sismiche	In base alla normativa selezionata, è possibile definire varie proprietà sismiche.

Scheda Masse sismiche

I carichi e i gruppi di carico inclusi nell'analisi sismica.

Scheda Analisi modale

Utilizzare la scheda **Analisi modale** per definire le proprietà richieste dall'analisi modale.

Opzione	Descrizione
Conteggio dei modi	Il numero delle forme modali naturali nella struttura.
Frequenza massima	La frequenza massima di risonanza naturale della struttura.
Masse analisi modale	I carichi e i gruppi di carico inclusi nell'analisi modale.

Schede Progetto

Utilizzare le schede **Progetto** per acciaio, calcestruzzo e legno per definire le normative e i metodi da utilizzare nel progetto strutturale. Le opzioni di progetto disponibili variano in base al materiale.

Opzione	Descrizione
Normativa di calcolo	<p>Codici di progetto per diversi materiali.</p> <p>Le opzioni del codice di progetto disponibili variano in base all'applicazione di analisi utilizzata.</p>
Metodo di progetto	<p>I principi materiali specifici utilizzati per comparare sforzi e capacità del materiale.</p> <p>Le opzioni sono:</p> <ul style="list-style-type: none"> • Nessuno <p>Tekla Structures esegue solo un'analisi strutturale e crea i dati in base a tensioni, forze e spostamenti.</p> <p>Disponibile per acciaio, calcestruzzo e legno.</p>

Opzione	Descrizione
	<ul style="list-style-type: none"> <li data-bbox="691 271 986 304">• Verifica progetto Tekla Structures controlla se le strutture soddisfano i criteri del codice di progetto (ovvero se le sezioni trasversali sono adeguate). Disponibile per acciaio e legno. <li data-bbox="691 488 1054 521">• Calcola area richiesta Tekla Structures specifica l'area di armatura necessaria. Disponibile per calcestruzzo.
Proprietà di progetto	<p data-bbox="691 667 1406 775">Le proprietà di progetto specifiche del metodo e del codice di progetto del modello di calcolo applicate a tutte le parti nel modello di calcolo.</p> <p data-bbox="691 790 1414 927">Quando si seleziona un codice e un metodo di progetto per un materiale, Tekla Structures elenca le proprietà del progetto nella parte inferiore della scheda Progetto.</p> <p data-bbox="691 943 1422 1010">Per modificare il valore di una determinata proprietà, cliccare su una voce nella colonna Valore.</p> <p data-bbox="691 1025 1422 1093">Le unità dipendono dalle impostazioni nel menu File --> Impostazioni --> Opzioni --> Unità e decimali .</p> <p data-bbox="691 1108 1430 1256">Per modificare le proprietà di progetto di una determinata parte, utilizzare la scheda Progetto nella finestra di dialogo delle proprietà delle parti di analisi appropriata.</p>

Proprietà delle parti di analisi

Utilizzare le opzioni nella finestra di dialogo delle proprietà di analisi di una parte (ad esempio, **Proprietà analisi trave**) per definire il modo in cui Tekla Structures gestisce la parte nell'analisi. Le impostazioni disponibili nella finestra di dialogo variano a seconda del tipo di parte e della classe di analisi. Nella tabella seguente, sono riportate le impostazioni indipendentemente dal tipo di parte e dalla classe di analisi.

Scheda Analisi

Utilizzare la scheda **Analisi** per definire le proprietà di analisi di una parte.





Opzione	Descrizione
Classe	<p>Definisce il modo in cui la parte viene gestita nell'analisi.</p> <p>La Classe selezionata definisce le proprietà di analisi disponibili. Ad esempio, i piatti hanno proprietà diverse rispetto alle colonne.</p>
Filtro (Proprietà rigidità del diaframma)	<p>Disponibile solo quando Classe è Piatto contorno - Diaframma rigido o Soletta - Diaframma rigido.</p> <p>Definisce il filtro utilizzato quando si filtrano gli oggetti per un diaframma rigido.</p> <p>I nodi che appartengono a una parte che corrisponde al filtro vengono collegati al diaframma rigido. Ad esempio, è possibile utilizzare un filtro delle colonne per connettere solo i nodi delle colonne a diaframmi rigidi.</p>
Modalità sezioni definite dall'utente	<p>Indica il ruolo della parte in una sezione definita dall'utente costituita da una parte principale e da una o più parti secondarie. Nell'analisi, le sottoparti sono unite alla parte principale.</p> <p>Le opzioni sono:</p> <ul style="list-style-type: none"> • Automatico • Non parte di una sezione definita dall'utente consente di scollegare la parte dalla sezione definita dall'utente. • Parte principale di una sezione definita dall'utente utilizzarla sempre per definire la parte principale di una sezione definita dall'utente. • Parte secondaria di una sezione definita dall'utente: • Trave parte secondaria di una sezione definita dall'utente Definisce che la parte è una parte della sezione composta quando la parte principale della sezione composta è una trave. • Colonna parte secondaria di una sezione definita dall'utente Definisce che la parte è una parte della sezione composta quando la parte principale della sezione composta è una colonna.

Opzione	Descrizione
Gruppo di progettazione	Definisce a quale gruppo di progetto appartiene la parte. Utilizzato nelle ottimizzazioni.
Aggiornamento automatico	Consente di definire se la parte di analisi viene aggiornata in base alle modifiche nel modello fisico. Le opzioni sono: <ul style="list-style-type: none"> • Sì - Vengono tenute in considerazione le modifiche fisiche al modello • No - Le modifiche fisiche al modello vengono ignorate

Scheda Svincoli estremo iniziale, scheda Svincoli estremo finale

Utilizzare le schede **Svincoli estremo iniziale** e **Svincoli estremo finale** per definire le condizioni di supporto e i gradi di libertà delle estremità della parte.

La sezione **Svincoli estremo iniziale** si riferisce al primo estremo della parte (maniglia gialla), la sezione **Svincoli estremo finale** si riferisce al secondo estremo della parte (maniglia magenta).

Opzione	Descrizione
Inizio o Fine	<p>Definisce quale combinazione, tra quella predefinita o definita dall'utente per le condizioni finale, viene utilizzata per l'inizio o la fine della parte.</p> <p>Di seguito, sono riportate le opzioni predefinite:</p> <p> (Non disponibile con Tekla Structural Designer)</p> <p> (Non disponibile con Tekla Structural Designer)</p> <p></p> <p></p> <p>Impostano automaticamente la condizione di vincolo e i gradi di libertà.</p> <p>È possibile modificarle una combinazione predefinita in base alle proprie esigenze. In questo caso, Tekla Structures utilizza questa opzione per indicare la modifica:</p>

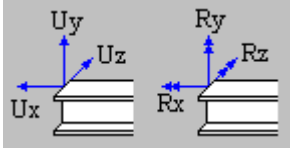
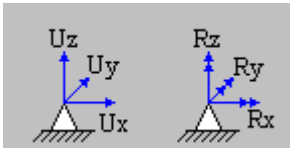
Opzione	Descrizione
	
Condizioni di supporto	<p>Non disponibile con Tekla Structural Designer. Consente di definire la condizione di supporto. Le opzioni sono:</p> <ul style="list-style-type: none"> Connesso  L'estremità della parte è collegata a un nodo di analisi intermedio (un'altra parte). Indica i gradi di libertà del nodo. Vincolato  L'estremità della parte è l'ultimo sostegno di una superstruttura (ad esempio, la fondazione di una colonna in una struttura). Indica i gradi di libertà del supporto.
Rotazione	<p>Disponibile solo se Condizione di vincolo è Supporto. Definisce se il supporto viene ruotato. Le opzioni sono:</p> <ul style="list-style-type: none"> Non ruotato Ruotato <p>Se si seleziona Ruotato, è possibile definire la rotazione intorno all'asse x o y locale oppure impostare la rotazione in base al piano di lavoro corrente cliccando su Imposta la rotazione in base al piano di lavoro corrente.</p>
Ux Uy Uz	<p>Definire i gradi di libertà della traslazione (spostamenti) nelle direzioni x, y e z globali. Le opzioni sono:</p> <ul style="list-style-type: none"> Libero

Opzione	Descrizione
	<ul style="list-style-type: none"> • Corretto • Elastico <p>Se si seleziona Elastico, immettere la costante elastica di traslazione. Le unità dipendono dalle impostazioni nel menu File --> Impostazioni --> Opzioni --> Unità e decimali.</p>
Rx Ry Rz	<p>Definire i gradi di libertà della rotazione (rotazioni) nelle direzioni x, y e z globali.</p> <p>Le opzioni sono:</p> <ul style="list-style-type: none"> • Liberor • Corretto • Elastico • Release parziale <p>Se si seleziona Elastico, immettere la costante elastica di rotazione. Le unità dipendono dalle impostazioni nel menu File --> Impostazioni --> Opzioni --> Unità e decimali.</p> <p>Utilizzare Release parziale per specificare se il grado di connettività si trova tra fisso e libero. Inserire un valore compreso tra 0 (incastro) e 1 (cerniera).</p>

Scheda Composte

Utilizzare la scheda **Composta** con STAAD.Pro per definire le proprietà di analisi della lastra in una trave composta.

Opzione	Descrizione
Trave composta	<p>Definisce se la composizione è del tipo:</p> <ul style="list-style-type: none"> • Trave non composta • Trave composta • Trave composta automatica
Materiale	Consente di definire il materiale della lastra.
Spessore	Consente di definire lo spessore della lastra.
Larghezza effettiva piastra	<p>Definisce se la larghezza effettiva della lastra viene calcolata automaticamente o in base ai valori immessi.</p> <p>È possibile definire valori diversi per il lato sinistro e il lato destro della trave.</p> <p>I valori automatici vengono calcolati rispetto alla lunghezza di campata.</p>

Scheda Passo

Utilizzare la scheda **Passo** per definire le proprietà di analisi e distribuzione del carico di un sistema a lastra unidirezionale o bidirezionale.

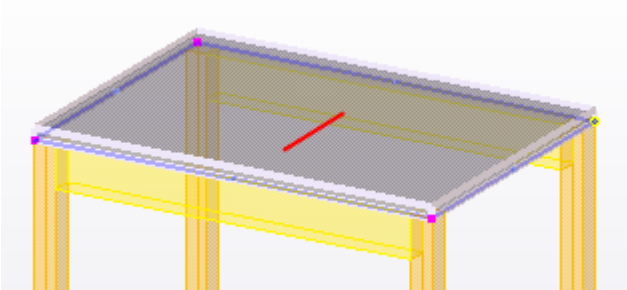
Opzione	Descrizione
Passo	<p>Definisce in quali direzioni la parte porta i carichi.</p> <p>Le opzioni sono:</p> <ul style="list-style-type: none">• Il piatto con passo Singolo porta i carichi nella direzione dell'asse principale. Le travi o le colonne parallele alla direzione del passo non sono collegate alla parte e non portano i carichi dalla parte.• La parte con passo Doppio porta i carichi nella direzione dell'asse principale e secondario. Le travi o le colonne in entrambe le direzioni porteranno i carichi dalla parte.
Direzione degli assi principali	<p>Consente di definire la direzione dell'asse principale in uno dei modi seguenti:</p> <ul style="list-style-type: none">• Immettere 1 nella casella (x, y, or z) parallela alla direzione dell'asse principale.• Immettere valori in più caselle per definire i componenti di un vettore di direzione.• Cliccare su Parallelo alla parte, quindi selezionare una parte nel modello parallelo alla direzione.• Cliccare su Perpendicolare alla parte, quindi selezionare una parte nel modello perpendicolare alla direzione. <p>Per controllare la direzione del passo principale di una parte selezionata in una vista del modello, cliccare su Mostra la direzione sugli oggetti selezionati. Tekla Structures indica la direzione principale utilizzando una linea rossa.</p> 

Scheda Carichi

Utilizzare la scheda **Caricamento** per includere una parte come carico nei modelli di calcolo.

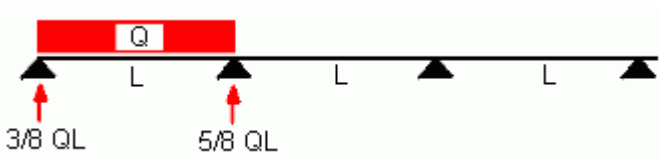
Opzione	Descrizione
Genera carico peso proprio	I modelli di calcolo includono il peso delle parti, ad esempio un banco, come carico anche se la parte non è inclusa nei modelli di calcolo. Se la parte è inclusa in un modello di calcolo, sarà il peso proprio di tale parte. L'opzione No funziona solo con le classi di analisi Ignora e Diaframma rigido .
Caselle di riepilogo per carichi aggiuntivi	Immettere il carico variabile della lastra o il peso proprio aggiuntivo (casseforme, carichi di servizio) utilizzando tre carichi aggiuntivi con l'intensità e il nome di un gruppo di carico. Le direzioni di tali carichi seguono quella del gruppo di carico di appartenenza.
Nomi parte	Utilizzare questo filtro per verificare che il carico di superficie si trasferisca dalla lastra alle parti corrette, ad esempio le travi di supporto della lastra. Generalmente, come valore di filtro è preferibile inserire il nome della trave.
Utilizzare la distribuzione di carico strutturale continua	Utilizzare per assegnare la maggior parte del carico ai supporti centrali su strutture continue.  <p>Il diagramma illustra una struttura continua con quattro supporti (triangoli neri) e tre span di lunghezza L. Un carico distribuito Q (rettangolo rosso) è applicato sulla prima span. Due frecce rosse indicano la distribuzione del carico: 3/8 QL sui supporti esterni e 5/8 QL sui supporti interni.</p>

Scheda Progetto

Utilizzare la scheda **Progetto** nella finestra di dialogo delle proprietà della parte di analisi per visualizzare e modificare le proprietà di progetto di una singola parte in un modello di calcolo. Le proprietà di progetto sono proprietà che possono variare in base al codice di progetto e al materiale della parte (ad esempio, impostazioni di progetto, fattori e limiti).

Scheda Posizione

Utilizzare la scheda **Posizione** per definire la posizione e gli offset di una parte di analisi.

Opzione	Descrizione
Asse	Definisce la posizione della parte di analisi rispetto alla parte fisica corrispondente. La posizione dell'asse di analisi di una parte definisce il punto in cui la parte si incontra con altre parti e il

Opzione	Descrizione
	<p>punto in cui Tekla Structures crea nodi nei modelli di calcolo.</p> <p>Le opzioni sono:</p> <p>Asse baricentrico Asse di riferimento (eccentricità rispetto all'asse baricentrico) Asse di riferimento In alto a sx In alto al centro In alto a dx In mezzo a sx In mezzo al centro In mezzo a dx In basso a sx In basso al centro In basso a dx Piano superiore Piano medio Piano inferiore Piano sinistro Piano destro Piano Centrale (di sinistra/destra)</p> <p>Se si seleziona Asse neutro, Tekla Structures tiene in considerazione la posizione della parte e gli offset finali quando crea i nodi. Se si seleziona una delle opzioni Asse di riferimento, Tekla Structures crea i nodi nei punti di riferimento della parte.</p>
Mantenere posiz. assi	<p>Definisce se la posizione degli assi viene mantenuta o modificata in base alle modifiche nel modello fisico.</p> <p>Le opzioni sono:</p> <ul style="list-style-type: none"> • No L'asse è libero di spostarsi quando si esegue lo snap delle posizioni di estremità agli oggetti adiacenti. Utilizzare questa opzione per gli oggetti secondari. • Parziale - Continua in direz. principale L'asse è libero di spostarsi parzialmente, ma l'elemento non viene spostato nella direzione principale (più forte) del profilo della parte. • Parz. - Continua in direz. secondaria L'asse è libero di spostarsi parzialmente, ma l'elemento non viene spostato nella direzione secondaria (più debole) del profilo della parte.

Opzione	Descrizione
	<ul style="list-style-type: none"> • Sì L'asse non viene spostato, ma le posizioni finali possono spostarsi insieme all'asse (estendendo o accorciando l'elemento). • Sì - Mantieni anche posizioni finali L'asse e le posizioni di estremità dell'oggetto non vengono modificate.
Collegamento parti	<p>Definisce se l'elemento esegue lo snap o si connette con i collegamenti rigidi agli altri elementi.</p> <p>Le opzioni sono:</p> <ul style="list-style-type: none"> • Automatico L'oggetto esegue lo snap o si connette con i collegamenti rigidi agli altri oggetti. • Manuale L'oggetto non esegue lo snap né si connette con i collegamenti rigidi agli altri oggetti. La connettività automatica agli altri elementi viene creata solo se la posizione dell'elemento corrisponde esattamente all'altro elemento.
Modifica asse X Modifica asse Y Modifica asse Z	<p>Definire se la posizione dell'elemento è legata alle coordinate globali, alla linea della griglia o a nessun elemento.</p> <p>Le opzioni sono:</p> <ul style="list-style-type: none"> • Nessuno La posizione dell'oggetto non è legata. • Coordinata fissa La posizione dell'elemento è legata alla coordinata immessa nella casella X, Y o Z. • Griglia più vicina L'oggetto è legato alla linea della griglia più vicina (la zona di snap è 1000 mm).
Offset	Utilizzare per spostare la parte di analisi nelle direzioni x, y e z globali.
Opzioni offset longitudinali	<p>Definisce se gli offset finali longitudinali Dx della parte fisica sono utilizzati dalle proprietà della parte fisica.</p> <p>Le opzioni sono:</p> <ul style="list-style-type: none"> • Offsets disattivati • Considera soltanto le estensioni

Opzione	Descrizione
	• Offsets attivi

Scheda Attributi barra

Utilizzare la scheda **Attributi barra** nella finestra di dialogo delle proprietà di analisi dell'oggetto della struttura (trave, colonna o controvento) per definire le proprietà delle relative barre di analisi.

È possibile utilizzare le opzioni su questa scheda quando la classe di analisi della parte di analisi è **Trave**, **Colonna** o **Secondaria**.

Opzione	Descrizione
Offset avvio Offset finale	<p>Calcolare gli offset per tenere conto dell'eccentricità longitudinale a livello dell'estremità dell'elemento (risultando in un momento flettente).</p> <p>Questi offset non hanno effetto sulla topologia del modello di analisi. Il valore di offset viene passato all'analisi solo come attributo dell'elemento.</p>
Sostituisci nome profilo	<p>Selezionare un profilo dal catalogo profili. È possibile utilizzare diversi profili di analisi all'inizio e alla fine delle parti se l'applicazione di analisi utilizzata supporta questa funzionalità.</p> <p>Per utilizzare profili diversi alle estremità della parte, immettere due profili separati da un carattere pipe, ad esempio: HEA120 HEA140</p> <p>Se la parte è una sezione composta in un modello di calcolo, è possibile inserire qui il nome della sezione composta. Può essere inserito un nome qualsiasi, ma se questo corrisponde al nome di un profilo catalogo esistente, le proprietà fisiche della sezione saranno le stesse del profilo catalogo.</p>
Opzioni aste curve	<p>Consente di stabilire se una trave è analizzata come trave curva o come segmenti dritti.</p> <p>Le opzioni sono:</p> <ul style="list-style-type: none"> • Usa valore predefinito modello • Usa elementi curvi • Trasforma in segmenti rettilinei <p>Se si seleziona Usa valore predefinito modello, Tekla Structures utilizza l'opzione selezionata dalla lista Travi curve nella finestra di dialogo Proprietà Modello di carico.</p> <p>Utilizzare l'opzione avanzata XS_AD_CURVED_BEAM_SPLIT_ACCURACY_MM (pagina 52) nel menu File --> Impostazioni --></p>

Opzione	Descrizione
	Opzioni avanzate --> Analisi & progetto per stabilire la precisione con cui i segmenti diritti devono seguire la trave curva.
N°. di suddivisioni nodi	Utilizzare per creare altri nodi o per analizzare una trave come segmenti diritti, ad esempio una trave curva. Inserire il numero di nodi.
Suddividi distanze	Per definire altri nodi nell'elemento, inserire le distanze dal punto di partenza della parte al nodo. Inserire le distanze, separate da spazi, ad esempio: 1000 1500 3000
Numero iniziale barra	Definisce il numero iniziale per le barre di analisi.
Numero elemento iniziale	Definisce il numero iniziale per gli elementi di analisi.

Scheda Attributi area

Utilizzare la scheda **Attributi area** nella finestra di dialogo delle proprietà di analisi di un piatto (piatto di contorno, lastra in calcestruzzo o pannello in calcestruzzo) per definire le proprietà dei relativi elementi di analisi.

È possibile utilizzare le opzioni su questa scheda quando la classe di analisi della parte di analisi è **Piatto contorno**, **Soletta** o **Parete**.

Opzione	Descrizione
Tipo elemento	La forma degli elementi.
Rotazione locale XY	Definisce la rotazione del piano xy locale.
Dimensione elemento	x e y: le dimensioni approssimative degli elementi, nelle direzioni x e y locali del piatto. Per gli elementi triangolari, le dimensioni approssimative della scatola esterna attorno ad ogni elemento. Fori: le dimensioni approssimative degli elementi attorno alle aperture.
Numero iniziale area	Definisce il numero iniziale del piatto.
Area semplice (ignora tagli, ecc)	Selezionare Sì per creare un modello di calcolo del piatto più semplice, in cui non vengono considerati tagli e aperture.
Minima misura da considerare per i fori	Utilizzare per ignorare le piccole aperture nel piatto durante l'analisi. Inserire la dimensione del rettangolo intorno all'apertura.

Opzione	Descrizione
Vincolato	<p>Non disponibile con Tekla Structural Designer.</p> <p>Utilizzare per definire supporti per un piatto di contorno, una lastra in calcestruzzo o un pannello in calcestruzzo.</p> <p>È possibile creare supporti per il bordo inferiore di un pannello, per tutti i nodi di bordo di una lastra o piatto oppure per tutti i nodi di una trave. È possibile inclinare il bordo inferiore dei pannelli.</p> <p>Le opzioni sono:</p> <ul style="list-style-type: none"> • No Non viene creato alcun supporto. • Semplice (traslazione) solo le traslazioni sono fisse. • Completo sia le traslazioni che le rotazioni sono fisse.

Si veda anche

[Opzioni e colori per la classe di analisi \(pagina 794\)](#)

[Opzioni asse di analisi \(pagina 797\)](#)

Opzioni e colori per la classe di analisi

Utilizzare le opzioni nella lista **Classe** sulla scheda **Analisi** nella finestra di dialogo delle proprietà di analisi di una parte per definire il modo in cui Tekla Structures gestisce la parte nell'analisi.

L'opzione selezionata nella lista **Classe** determina le schede disponibili nella finestra di dialogo delle [proprietà delle parti di analisi \(pagina 783\)](#).

Quando l'opzione avanzata [XS_AD_MEMBER_TYPE_VISUALIZATION \(pagina 58\)](#) è impostata su `TRUE` (ovvero il valore di default), è possibile visualizzare la classe di analisi delle parti utilizzando i seguenti colori nel modello di analisi. È inoltre possibile indicare le classi di analisi utilizzando colori diversi nel modello fisico.

L'applicazione di analisi utilizzata può non supportare tutte le seguenti opzioni. Ad esempio, le opzioni **XCapiata** non sono disponibili con Tekla Structural Designer.

Opzione	Descrizione	Colore
Trave	Oggetto lineare di due nodi. La parte può essere sottoposta a qualsiasi carico, inclusi quelli termici.	Blu
Trave - Biella	La parte può sopportare solo forze assiali, non momenti torsionali o di piegatura o forze di taglio.	Verde chiaro
Trave - Biella-solo Compressione	È possibile assegnare alla parte solo forze assiali di compressione, non momenti o forze di taglio. Se questa parte finisce in trazione, viene ignorata nell'analisi.	Giallo
Trave - Biella-solo Trazione	È possibile assegnare alla parte solo forze assiali di trazione, non momenti o forze di taglio. Se questa parte finisce in compressione, viene ignorata nell'analisi.	Rosa
Trave - Ignora	La parte viene ignorata nell'analisi. Il carico del peso proprio viene preso in considerazione se Genera carico peso proprio è impostato su Sì nella scheda Caricamento .	La parte non viene visualizzata nel modello
Colonna	Oggetto lineare verticale di due nodi. Modellato da basso verso l'alto. La parte può essere sottoposta a qualsiasi carico, inclusi quelli termici.	Blu
Colonna - Biella	La parte può sopportare solo forze assiali, non momenti torsionali o di piegatura o forze di taglio.	Verde chiaro
Colonna - Biella-solo Compressione	È possibile assegnare alla parte solo forze assiali di compressione, non momenti o forze di taglio. Se questa parte finisce in trazione, viene ignorata nell'analisi.	Giallo
Colonna - Biella-solo Trazione	È possibile assegnare alla parte solo forze assiali di trazione, non momenti o forze di taglio. Se questa parte finisce in compressione, viene ignorata nell'analisi.	Rosa
Colonna - Ignora	La parte viene ignorata nell'analisi. Il carico del peso proprio viene preso in considerazione se Genera carico peso proprio è impostato su Sì nella scheda Caricamento .	La parte non viene visualizzata nel modello
Controvento	Oggetto lineare di due nodi. La parte può essere sottoposta a qualsiasi carico, inclusi quelli termici. Per le parti la cui classe di analisi è Controvento , Mantenere posiz. assi è disattivato di default.	Verde

Opzione	Descrizione	Colore
Controvento - XCapriata	La parte può sopportare solo forze assiali, non momenti torsionali o di piegatura o forze di taglio.	Verde chiaro
Controvento - Truss-Compression only	È possibile assegnare alla parte solo forze assiali di compressione, non momenti o forze di taglio. Se questa parte finisce in trazione, viene ignorata nell'analisi.	Giallo
Controvento - Truss-Tension only	È possibile assegnare alla parte solo forze assiali di trazione, non momenti o forze di taglio. Se questa parte finisce in compressione, viene ignorata nell'analisi.	Rosa
Controvento - Ignora	La parte viene ignorata nell'analisi. Il carico del peso proprio viene preso in considerazione se Genera carico peso proprio è impostato su Sì nella scheda Caricamento .	La parte non viene visualizzata nel modello
Secondaria	Oggetto lineare di due nodi. La parte può essere sottoposta a qualsiasi carico, inclusi quelli termici. Per le parti con la classe di analisi impostata su Secondaria, Mantenere posiz. assi è disattivata per default. Le parti secondarie eseguono lo snap ai nodi più vicini invece che ai nodi finali della parte.	Arancione
Secondaria - Ignora	La parte viene ignorata nell'analisi. Il carico del peso proprio viene preso in considerazione se Genera carico peso proprio è impostato su Sì nella scheda Caricamento .	La parte non viene visualizzata nel modello
Parete - Pannello	La parte può essere sottoposta a qualsiasi carico, ad eccezione di quelli termici.	Aqua
Parete - Piatto	Uguale a Parete - Pannello tranne per il fatto che gli elementi del piatto vengono utilizzati nell'applicazione di analisi.	Aqua
Parete - Shear wall	La parte può essere sottoposta a forze laterali e verticali.	Aqua
Parete - Ignora	La parte viene ignorata nell'analisi. Il carico del peso proprio viene preso in considerazione se Genera carico peso proprio è impostato su Sì nella scheda Caricamento .	Aqua
Soletta - Pannello	La parte può essere sottoposta a qualsiasi carico, ad eccezione di quelli termici.	Aqua

Opzione	Descrizione	Colore
Soletta - Piatto	Uguale a Soletta - Pannello tranne per il fatto che gli elementi (piatto, membrana o mat fondazione) vengono utilizzati nell'applicazione di analisi.	Aqua
Soletta - Membrana		
Soletta - Mat fondazione		
Soletta - Diaframma rigido	Viene applicata solo alle parti parallele a un piano xy globale. Filtro: I nodi che appartengono a una parte che corrisponde al filtro vengono connessi con collegamenti rigidi che insieme influenzano lo spostamento. Ad esempio, è possibile utilizzare un filtro delle colonne per connettere solo i nodi delle colonne a diaframmi rigidi.	Lilla
Soletta - Ignora	La parte viene ignorata nell'analisi. Il carico del peso proprio viene preso in considerazione se Genera carico peso proprio è impostato su Sì nella scheda Caricamento .	La parte non viene visualizzata nel modello
Piatto di contorno - Soletta	La parte può essere sottoposta a qualsiasi carico, ad eccezione di quelli termici.	Aqua
Piatto contorno - Piatto	Uguale a Piatto contorno - Pannello tranne per il fatto che gli elementi (piatto o membrana) vengono utilizzati nell'applicazione di analisi.	Aqua
Piatto contorno - Membrana		Aqua
Piatto contorno - Diaframma rigido	Viene applicata solo alle parti parallele a un piano xy globale. Filtro: I nodi che appartengono a una parte che corrisponde al filtro vengono connessi con collegamenti rigidi che insieme influenzano lo spostamento. Ad esempio, è possibile utilizzare un filtro delle colonne per connettere solo i nodi delle colonne a diaframmi rigidi.	Lilla
Piatto contorno - Ignora	La parte viene ignorata nell'analisi. Il carico del peso proprio viene preso in considerazione se Genera carico peso proprio è impostato su Sì nella scheda Caricamento .	La parte non viene visualizzata nel modello

Opzioni asse di analisi

Utilizzare le opzioni della lista **Asse** presente nella scheda **Posizione** della finestra di dialogo delle proprietà di analisi di una parte per definire la posizione della parte di analisi rispetto alla parte fisica.

Opzione	Descrizione	Utilizzare per
Asse neutro	L'asse neutro è l'asse di analisi per questa parte. La posizione dell'asse di analisi cambia al variare del profilo della parte.	
Asse di riferimento (eccentricità rispetto all'asse neutro)	La linea di riferimento della parte è l'asse di analisi per questa parte. La posizione dell'asse neutro definisce l'eccentricità dell'asse.	
Asse di riferimento	La linea di riferimento della parte è l'asse di analisi per questa parte.	
In alto a sx	L'asse di analisi si trova nell'angolo superiore sinistro della parte.	Oggetti trave (travi, colonne, controventi)
In alto al centro	L'asse di analisi si trova nel punto centrale superiore della sezione trasversale della parte.	Oggetti trave
In alto a dx	L'asse di analisi si trova nell'angolo superiore destro della parte.	Oggetti trave
In mezzo a sx	L'asse di analisi si trova al centro del lato sinistro della parte.	Oggetti trave
In mezzo al centro	L'asse di analisi si trova nel punto centrale della sezione trasversale della parte.	Oggetti trave
In mezzo a dx	L'asse di analisi si trova al centro del lato destro della parte.	Oggetti trave
In basso a sx	L'asse di analisi si trova nell'angolo inferiore sinistro della parte.	Oggetti trave
In basso al centro	L'asse di analisi si trova nel punto centrale inferiore della sezione trasversale della parte.	Oggetti trave
In basso a dx	L'asse di analisi si trova nell'angolo inferiore destro della parte.	Oggetti trave
Piano superiore	L'asse di analisi è legato al piano superiore.	Oggetti piatto (piatti, solette, pannelli)
Piano medio	L'asse di analisi è legato al piano intermedio.	Oggetti piatto

Opzione	Descrizione	Utilizzare per
Piano inferiore	L'asse di analisi è legato al piano inferiore.	Oggetti piatto
Piano sinistro	L'asse di analisi è legato al piano sinistro.	Oggetti piatto
Piano destro	L'asse di analisi è legato al piano destro.	Oggetti piatto
Piano centrale (di sinistra/destra)	L'asse di analisi è legato al piano intermedio destro/sinistro.	Oggetti piatto

Tekla Structures utilizza le opzioni sopra indicate per ogni parte quando si seleziona **Modello di default** dalla lista **Posizione dell'asse dell'oggetto** nella finestra di dialogo **Proprietà Modello di calcolo**.

Se si seleziona **Asse neutro**, Tekla Structures tiene in considerazione la posizione della parte e gli offset finali quando crea i nodi. Se si seleziona una delle opzioni **Asse di riferimento**, Tekla Structures crea i nodi nei punti di riferimento della parte.

Si veda anche

[Proprietà delle parti di analisi \(pagina 783\)](#)

[Proprietà del modello di calcolo \(pagina 776\)](#)

Analisi - Proprietà nodo

Utilizzare la finestra di dialogo **Analisi - Proprietà nodo** per visualizzare e modificare le proprietà di un nodo in un modello di calcolo.

Per accedere alla finestra di dialogo, cliccare due volte su un nodo di analisi.

Opzione	Descrizione
Supporti	<p>Definisce le condizioni di vincolo utilizzate per il nodo.</p> <p>Le opzioni sono:</p> <ul style="list-style-type: none"> • Ottieni supporto dalle parti Le condizioni di vincolo di un'estremità della parte corrispondente utilizzate per il nodo. • Supporti nodi definiti dall'utente È possibile definire le condizioni di vincolo per il nodo. <p>Se si seleziona Supporti nodi definiti dall'utente, è possibile selezionare una delle seguenti opzioni:</p>

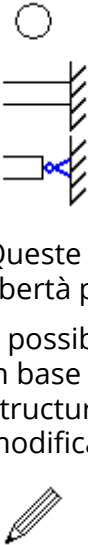

Opzione	Descrizione
	 <p>Queste opzioni impostano automaticamente i gradi di libertà per il nodo.</p> <p>È possibile modificarle una combinazione predefinita in base alle proprie esigenze. In questo caso, Tekla Structures utilizza questa opzione per indicare la modifica:</p>
Rotazione	<p>Se si è selezionato Supporti nodi definiti dall'utente, è possibile definire la rotazione del nodo.</p> <p>Le opzioni sono:</p> <ul style="list-style-type: none"> • Non ruotato • Ruotato <p>Se si seleziona Ruotato, è possibile definire la rotazione o impostare la rotazione in base al piano di lavoro corrente cliccando su Imposta la rotazione in base al piano di lavoro corrente.</p>
Ux Uy Uz Rx Ry Rz	<p>Definire i gradi di libertà (spostamenti e rotazioni) della traslazione (U) e della rotazione (R) del nodo nelle direzioni x, y e z globali.</p> <p>Le opzioni sono:</p> <ul style="list-style-type: none"> • Libero • Corretto • Elastico <p>Se si seleziona Elastico, immettere la costante elastica. Le unità dipendono dalle impostazioni nel menu File --> Impostazioni --> Opzioni --> Unità e decimali.</p>

Si veda anche

Analisi proprietà connessione rigida

Utilizzare la finestra di dialogo **Analisi proprietà connessione rigida** per visualizzare e modificare le condizioni finali di un collegamento rigido.

Per accedere alla finestra di dialogo, cliccare due volte su un collegamento rigido.

Opzione	Descrizione
Svincoli	<p>Definisce quali svincoli vengono utilizzati per l'inizio o la fine di un collegamento rigido.</p> <p>Le opzioni sono:</p> <ul style="list-style-type: none">• Svincoli automatici (in base alle regole)• Svincoli definiti dell'utente
Inizio o Fine	<p>Definisce quale combinazione, tra quella predefinita o quella definita dall'utente per gli svincoli, viene utilizzata per l'inizio o la fine di un collegamento rigido.</p> <p>Di seguito, sono riportate le opzioni predefinite:</p>  <p>Queste opzioni impostano automaticamente i gradi di libertà.</p> <p>È possibile modificarle una combinazione predefinita in base alle proprie esigenze. In questo caso, Tekla Structures utilizza questa opzione per indicare la modifica:</p> 
Ux Uy Uz	<p>Definire i gradi di libertà della traslazione (spostamenti) nelle direzioni x, y e z globali.</p> <p>Le opzioni sono:</p> <ul style="list-style-type: none">• Libero• Corretto• Elastico <p>Se si seleziona Elastico, immettere la costante elastica della traslazione. Le unità dipendono dalle</p>

Opzione	Descrizione
	impostazioni nel menu File --> Impostazioni --> Opzioni --> Unità e decimali .
Rx Ry Rz	<p>Definire i gradi di libertà della rotazione (rotazioni) nelle direzioni x, y e z globali.</p> <p>Le opzioni sono:</p> <ul style="list-style-type: none"> • Liberor • Corretto • Elastico • Release parziale <p>Se si seleziona Elastico, immettere la costante elastica della rotazione. Le unità dipendono dalle impostazioni nel menu File --> Impostazioni --> Opzioni --> Unità e decimali .</p> <p>Utilizzare Release parziale per specificare se il grado di connettività si trova tra fisso e libero. Inserire un valore compreso tra 0 (incastro) e 1 (cerniera).</p>
Direzione Y locale	<p>Definisce la direzione y locale del collegamento rigido. Le opzioni sono le direzioni x, y e z globali.</p> <p>La direzione x locale è sempre la direzione del collegamento rigido.</p>

Si veda anche

Proprietà posizione barre di analisi

Utilizzare la finestra di dialogo **Proprietà posizione barre di analisi** per visualizzare e modificare la posizione di una barra di analisi.

Per accedere alla finestra di dialogo, selezionare una barra di analisi, quindi cliccare due volte su una maniglia su un'estremità della barra di analisi.

Opzione	Descrizione
Modalità offset	Definisce se vengono utilizzati i valori di offset automatici (Offset automatico) o definiti dall'utente (Offset manuale) per l'estremità della barra di analisi.
Offset	Definisce i valori di offset nelle x, y e z globali.

Si veda anche

Proprietà analisi profilo area

Utilizzare la finestra di dialogo **Proprietà analisi profilo area** per visualizzare e modificare la posizione di un'area di analisi.

Per accedere alla finestra di dialogo, selezionare un'area di analisi, quindi cliccare due volte su una maniglia su un angolo dell'area di analisi.

Opzione	Descrizione
Modalità offset	Definisce se vengono utilizzati i valori di offset automatici (Offset automatico) o definiti dall'utente (Offset manuale) per l'estremità della barra di analisi.
Offset	Definisce i valori di offset nelle x, y e z globali.

Si veda anche

Proprietà analisi bordo area

Utilizzare la finestra di dialogo **Proprietà analisi bordo area** per visualizzare e modificare la posizione e la connettività di un bordo dell'area di analisi.

Per accedere alla finestra di dialogo, selezionare un'area di analisi, quindi cliccare due volte su una maniglia nel punto centrale di un bordo dell'area di analisi.

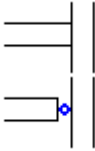
Opzione	Descrizione
Modalità offset	Definisce se vengono utilizzati i valori di offset automatici (Offset automatico) o definiti dall'utente (Offset manuale) per l'estremità della barra di analisi.
Offset	Definisce i valori di offset nelle direzioni x, y e z globali.
Svincoli	<p>Definisce quale delle combinazioni predefinite o definite dall'utente per gli svincoli viene utilizzata per il bordo dell'area di analisi.</p> <p>Queste sono le opzioni predefinite:</p>  <p>Queste opzioni impostano automaticamente i gradi di libertà.</p> <p>È possibile modificare una combinazione predefinita in base alle proprie esigenze. In tal caso, Tekla Structures indica questa condizione con l'opzione:</p>

Opzione	Descrizione
	
Ux Uy Uz	<p>Definisce i gradi di libertà della traslazione (spostamenti) nelle direzioni x, y e z globali.</p> <p>Le opzioni sono:</p> <ul style="list-style-type: none"> • Libero • Fisso • Elastico <p>Se si seleziona Elastico, immettere la costante elastica della molla traslazione. Le unità dipendono dalle impostazioni nel menu File --> Impostazioni --> Opzioni --> Unità e decimali .</p>
Rx Ry Rz	<p>Definisce i gradi di libertà della rotazione (rotazioni) dell'estremità di un elemento nelle direzioni x, y e z globali.</p> <p>Le opzioni sono:</p> <ul style="list-style-type: none"> • LiberoR • Fisso • Elastico • Release parziale <p>Se si seleziona Elastico, immettere la costante elastica della molla rotazione. Le unità dipendono dalle impostazioni nel menu File --> Impostazioni --> Opzioni --> Unità e decimali .</p> <p>Utilizzare Release parziale per specificare se il grado di connettività si trova tra incastro e cerniera. Inserire un valore compreso tra 0 (incastro) e 1 (cerniera).</p>

Si veda anche

4 Profili parametrici predefiniti disponibili in Tekla Structures

I profili parametrici predefiniti riportati di seguito sono disponibili in Tekla Structures.

I profili sono elencati nello stesso ordine di come appaiono nel catalogo profili nell'ambiente di default.

Per modificare il modo in cui i profili vengono raggruppati nel catalogo profili, modificare le regole del catalogo profili.

4.1 Profili I

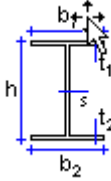
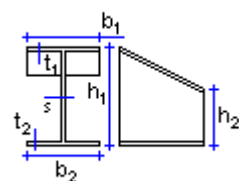
	HIh-s-t*b (simmetrico) HIh-s-t1*b1-t2*b2
	HIh1-h2-s-t*b HIh1-h2-s-t1*b1-t2*b2

4.2 Travi I (acciaio)

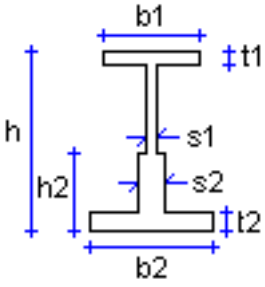
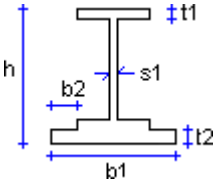
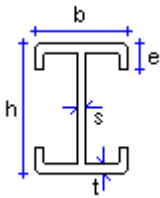
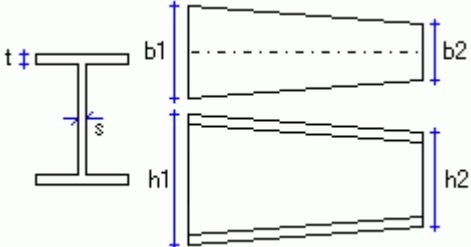
	$I_BLT_Ah-b1-s1-t1*h2-b2-s2-t2$
	$I_BLT_B h*b1*t1*s-b2*t2$
	$I_HEMh*b*c*s*t$
	$I_VAR_Ah1-ht*b1-bt*s*t$

4.3 Profili L

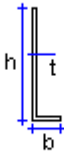
	$Lh*b*t$
---	----------

4.4 Profili Z

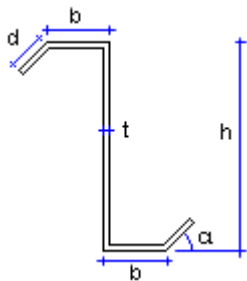
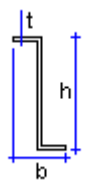
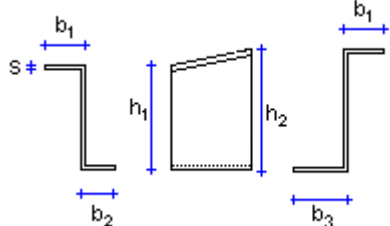
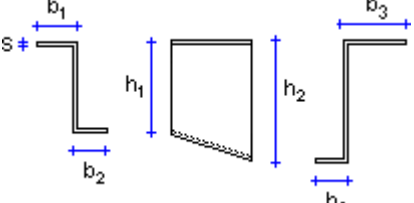
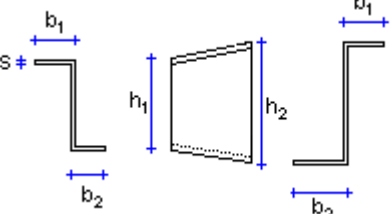
	<p>BENTZ $h*b*d*t[-a]$</p>
	<p>Z $h*b*t$</p>
	<p>Z_VAR_A $h1*b1*b2-s-h2*b3$</p>
	<p>Z_VAR_B $h1*b1*b2-s-h2*b3$</p>
	<p>Z_VAR_C $h1*b1*b2-s-h2*b3$</p>

4.5 Profili U

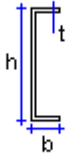
	$U h * b * t$
---	---------------

4.6 Profili C

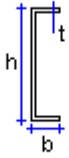
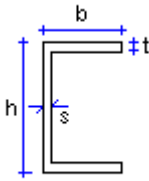
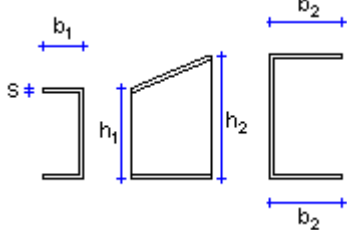
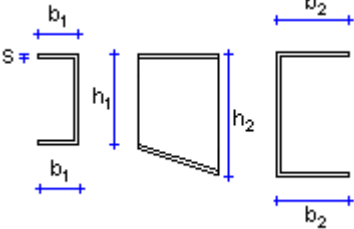
	$C h * b * t$
	$C_BUILTh * b * s * t$
	$C_VAR_Ah1 * b1 - s - h2 * b2$
	$C_VAR_Bh1 * b1 - s - h2 * b2$

	C_VAR_Ch1*b1-s-h2*b2
	C_VAR_Dh-b-d-c-s

4.7 Profili T

	Th-s-t-b
--	----------

4.8 Profili scatolari saldati

	HK h-s-t*b-c HKh-s-t1*b1-t2*b2-c
--	-------------------------------------

4.9 Profili travi saldate

	B_WLD_A h*b*s*t
--	-----------------

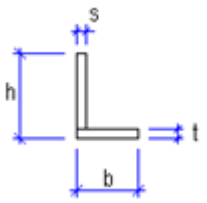
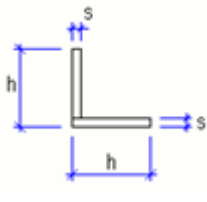
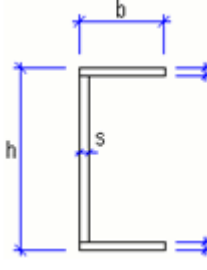
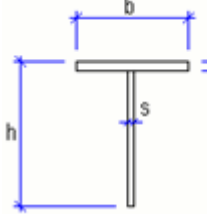
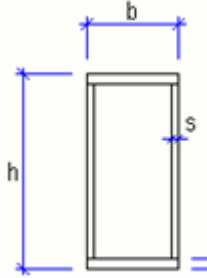
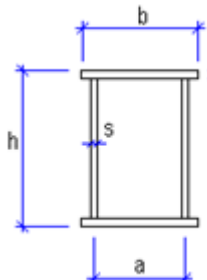
 <p>Diagram of a welded L-profile. The vertical leg has height h and thickness s. The horizontal leg has width b and thickness t. The corner is welded with a fillet weld of thickness s.</p>	B_WLD_B $h*b*s*t$
 <p>Diagram of a welded L-profile. The vertical leg has height h and thickness s. The horizontal leg has width h and thickness s. The corner is welded with a fillet weld of thickness s.</p>	B_WLD_C $h*s$
 <p>Diagram of a welded C-profile. The vertical leg has height h and thickness s. The horizontal leg has width b and thickness t. The corner is welded with a fillet weld of thickness s.</p>	B_WLD_D $h*b*s*t$
 <p>Diagram of a welded T-profile. The vertical leg has height h and thickness s. The horizontal leg has width b and thickness t. The corner is welded with a fillet weld of thickness s.</p>	B_WLD_E $h*b*s*t$
 <p>Diagram of a welded rectangular profile. The vertical leg has height h and thickness s. The horizontal leg has width b and thickness t. The corner is welded with a fillet weld of thickness s.</p>	B_WLD_F $h*b*s*[t]$
 <p>Diagram of a welded rectangular profile. The vertical leg has height h and thickness s. The horizontal leg has width b and thickness t. The corner is welded with a fillet weld of thickness s. The bottom width is labeled a.</p>	B_WLD_G $h*b*s*t*a$

	$B_WLD_H \ h * b_0 * b_u * s * t_0 * t_u$
	$B_WLD_I \ h * b_0 * s * t_0 * b_u * t_u * a$
	$B_WLD_J \ h_1 * h_2 * b * s * t$
	$B_WLD_K \ h_1 * h_2 * b * s * t$
	$B_WLD_L \ h * w_t * w_b * s * t_t * t_b$
	$B_WLD_M \ h_1 * p_1 * p_2 * p_3 * p_4$

<p>Technical drawing of a rectangular profile with dimensions P1, P2, P3, P4, P5, P6, P7, P8, and P9.</p>	<p>B_WLD_N $p1 * p2 * p3 * p4 * p5 * p6 * p7 * p8 * p9$</p>
<p>Technical drawing of an I-beam profile with dimensions b1, b2, b3, b4, b5, b6, b7, h1, h2, h3, h4, h5, h6, h7, h8, h9, h10, h11, h12, h13, h14, h15, h16, h17, h18, h19, h20, h21, h22, h23, h24, h25, h26, h27, h28, h29, h30, h31, h32, h33, h34, h35, h36, h37, h38, h39, h40, h41, h42, h43, h44, h45, h46, h47, h48, h49, h50, h51, h52, h53, h54, h55, h56, h57, h58, h59, h60, h61, h62, h63, h64, h65, h66, h67, h68, h69, h70, h71, h72, h73, h74, h75, h76, h77, h78, h79, h80, h81, h82, h83, h84, h85, h86, h87, h88, h89, h90, h91, h92, h93, h94, h95, h96, h97, h98, h99, h100.</p>	<p>B_WLD_O $b1 * h1 * b4 * h5 * b7 * h6 * P1 * P2$</p>
<p>Technical drawing of a T-profile with dimensions H, TPW, W, FT, WT, BPT, BPW.</p>	<p>B_WLD_P $W * H * FT * WT * TPT * TPW * BPT * BPW$</p>

4.10 Profili scatolari

<p>Technical drawing of a rectangular profile with dimensions b, h, t, and s.</p>	<p>B_BUILTh*b*s*t</p>
---	-----------------------

	$B_VAR_Ah1-h2*t$
	$B_VAR_Bh1-h2*t$
	$B_VAR_Ch1-h2*t$

4.11 Profili WQ

	$HQh-s-t1*t2*b2$ $HQh*s-t1*b1-t2*b2-c$
--	---

4.12 Sezioni rettangolari

	$PLh*b$ h =altezza b =spessore (il più piccolo= b)
--	--

4.13 Sezioni circolari

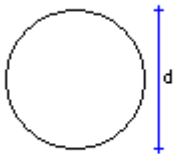
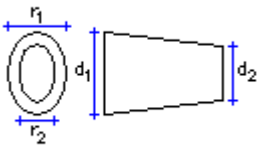
	Dd
	$ELDd1*r1*d2*r2$

4.14 Sezioni cave rettangolari

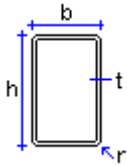
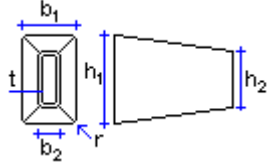
	$Ph*t$ (simmetrico) $Ph*b*t$
	$Ph1*b1-h2*b2*t$

4.15 Sezioni cave circolari

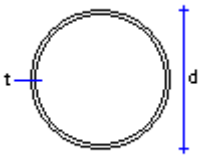
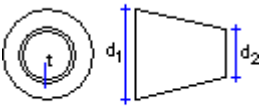
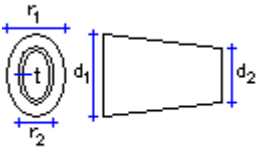
	$P D d$
	$P D d_1 * d_2 * t$
	$E P D d_1 * r_1 * d_2 * r_2 * t$

4.16 Profili laminati a freddo

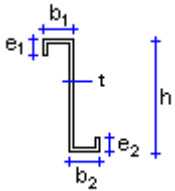
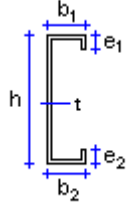
	$Z Z h-t-e-b$ (simmetrico) $Z Z h-t-e_1-b_1-e_2-b_2$
	$C C h-t-e-b$ (simmetrico) $C C h-t-e_1-b_1-e_2-b_2$

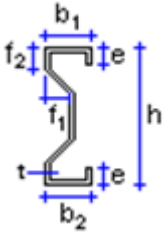
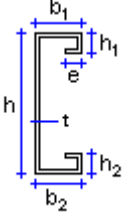
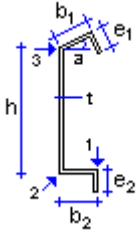
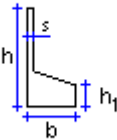
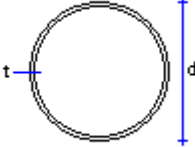
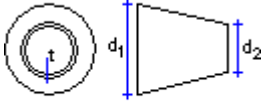
	<p>CW h-t-e-b-f-h1 (simmetrico) CW h-t-e1*b1-f1-f2-e2*b2</p>
	<p>CUh-t-h1-b-e (simmetrico) CUh-t-h1-b1-h2-b2-e</p>
	<p>EBh-t-e-b-a EBh-t-e1-b1-e2-b2-a Punti di riferimento: 1=destra 2=sinistra 3=superiore</p>
	<p>BFh-s-b-h1</p>
	<p>SPDd*t</p>
	<p>SPDd2*d2*t</p>

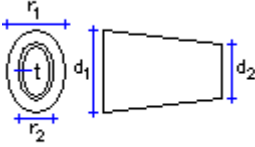
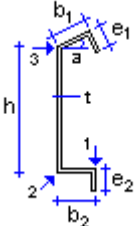
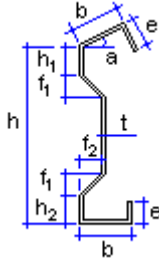
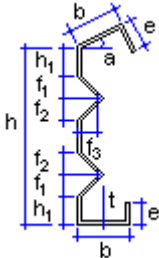
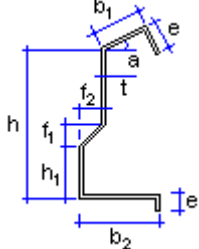
	ESPD d1-d2*t
	ECh-t-e-b-a ECh-t-e1-b1-e2-b2-a
	EDh-t-b-e-h1-h2-f1-f2-a
	EEh-t-e-b-f1-f3-h1-f2-a
	EFh-t-e-b1-b2-f1-f2/h1-a

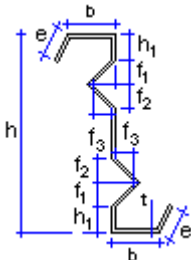
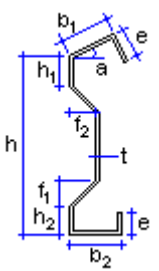
	EZh-t-e-b-f1-f3-h1-f2-a
	EWh-t-e-b1-b2-f1-f2-h2-h1-a

4.17 Piatti piegati

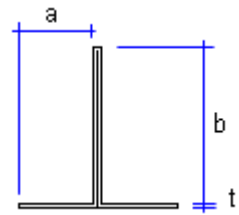
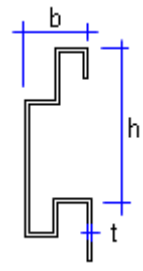
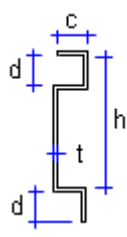
	FFLAa-b-t
	FPANBh-b-t FPANB_-b-t FPANBAh-b-t FPANBA_h-b-t
	FPANBBh-c-d-t

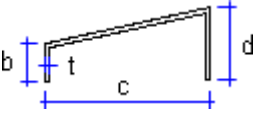
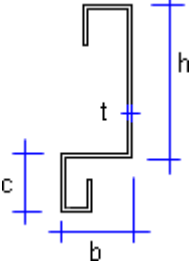
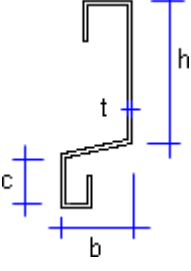
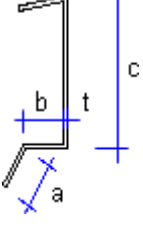
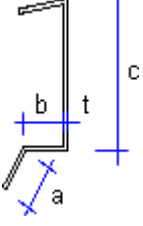
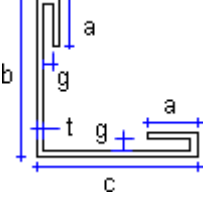
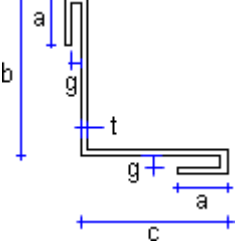
	FPANCVb-c-d-t
	FPANGh-b-c-t
	FPANGAh-b-c-t
	FPANJa-b-c-t
	FPANJa-b-c-t
	FPAN a-b-c-t-g
	FPANWVa-b-c-t-g

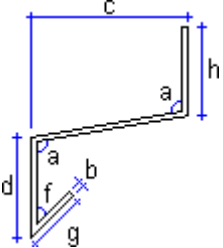
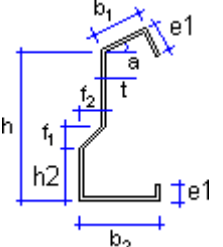
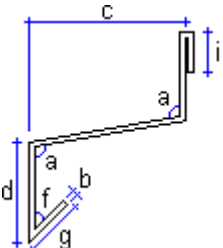
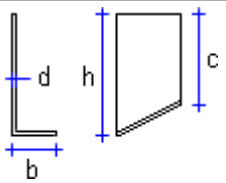
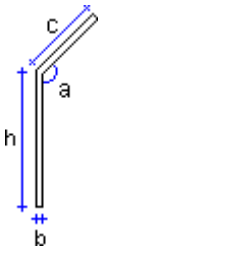
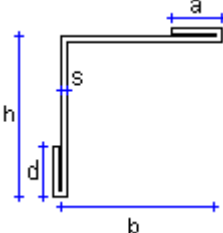
	FP_Ah-b-c-d-g
	FP_AAh*b2*t*a
	FP_Bh-b-c-d-g-i
	FP_BBh-b-d
	FP_Cb-h-c
	FP_CCh-b-a-d-s

<p>Technical drawing of a Z-profile. Dimensions are labeled: c (flange width), d (flange thickness), b (web width), f (flange thickness), s (web thickness), g (web height), h (total height), i (web slope), and j (flange slope).</p>	FP_Db-h-c-d-f-g-i-j-s
<p>Technical drawing of a Z-profile. Dimensions are labeled: c, d, b, f, s, g, h.</p>	FP_Eb-h-c-d-f-g-s
<p>Technical drawing of a Z-profile. Dimensions are labeled: c, d, b, f, s, g, h.</p>	FP_Fb-h-c-d-f-g-s
<p>Technical drawing of a Z-profile. Dimensions are labeled: c, d, b, f, s, g, h.</p>	FP_Gb-h-c-d-f-g-s
<p>Technical drawing of a Z-profile. Dimensions are labeled: c, d, b, f, s, h.</p>	FP_Hb-h-c-d-f-s
<p>Technical drawing of a Z-profile. Dimensions are labeled: c, d, b, f, s, h.</p>	FP_Ib-h-c-d-f-s

	FP_Jb-h-c-d-a
	FP_Kb-h-c-d
	FP_Lb-h-c-d-f-s
	FP_Mb-h-c-d-s
	FP_Nb-h-c-d
	FP_Ob-h-c-d-s

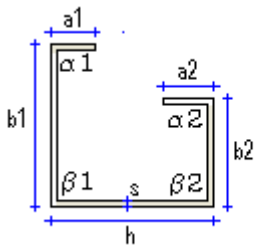
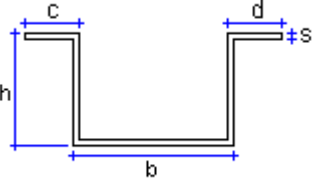
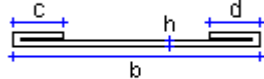
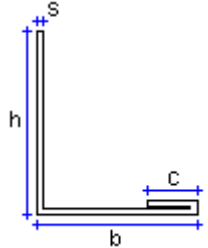
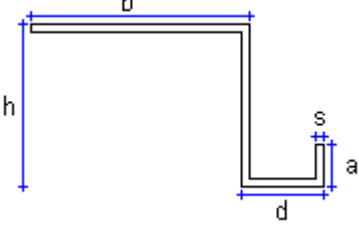
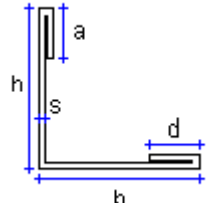
 <p> $\alpha 1 = \text{Alpha } 1$ $\alpha 2 = \text{Alpha } 2$ $\beta 1 = \text{Beta } 1$ $\beta 2 = \text{Beta } 2$ </p>	FP_Pa1*a2*h-b1*b2-Alpha1-Alpha2-Beta1-Beta2-s
	FP_Qb-h-c-d-s
	FP_Rb-h-c-d
	FP_Sb-h-c-s
	FP_Tb-h-a-d-s
	FP_Ub-h-a-d-s

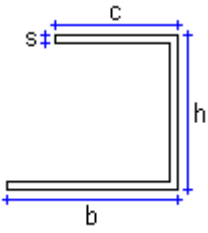
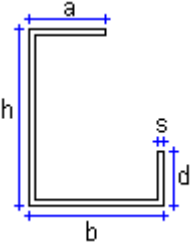
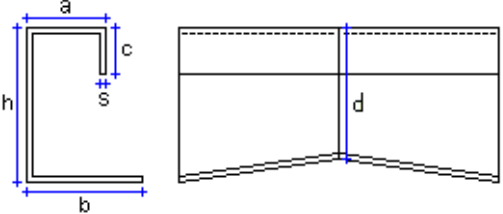
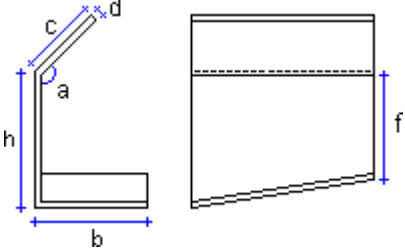
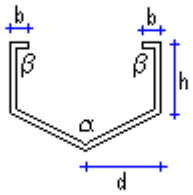
	FP_Vb-h-s-c
	FP_Wb-h-a-d-s
	FP_WWh-b-a-c-s
	FP_Yh-b-c-d
	FP_Zd-h-b-s-a-f

4.18 Profili hat

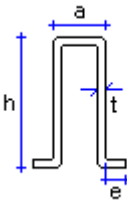
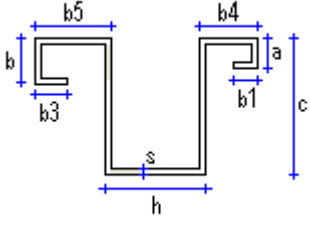
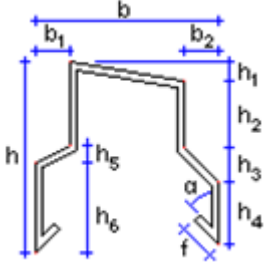
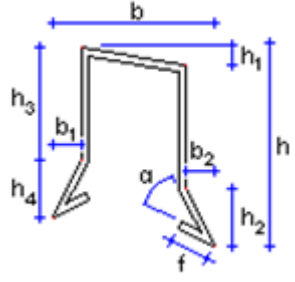

	<p>HAT $h \cdot a \cdot c \cdot t$</p>
	<p>HATCa $b \cdot c \cdot b_1 \cdot h \cdot b_3 \cdot b_4 \cdot b_5 \cdot s$</p>
	<p>HATAB $b_1 \cdot h_1 \cdot h_2 \cdot h_3 \cdot h_4 \cdot h_5 \cdot h_6 \cdot b_2 \cdot t \cdot f \cdot a \cdot h \cdot b$</p>
	<p>HATB $b \cdot b_1 \cdot b_2 \cdot h \cdot h_1 \cdot h_2 \cdot h_3 \cdot h_4 \cdot t \cdot f \cdot a$</p>

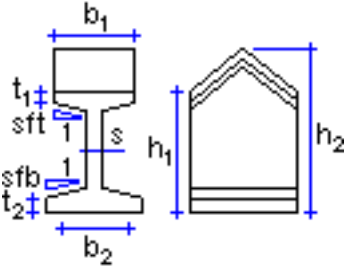
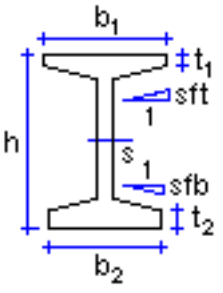
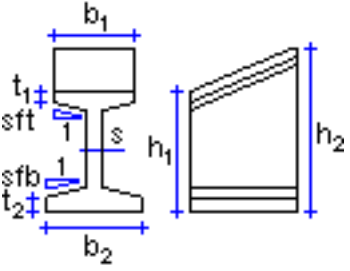
4.19 Travi I (calcestruzzo)

	$IIIh1*b1*t1-h2-s-b2*t2[-sft[-sfb]]$
	$IIh*b1*t1-s-b2*t2[-sft[-sfb]]$
	$SIh1*b1*t1-h2-s-b2*t2[-sft[-sfb]]$

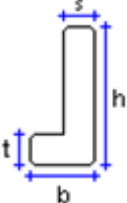
4.20 Travi maestre (calcestruzzo)

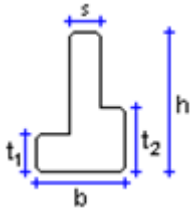
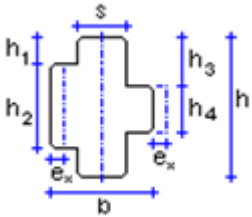
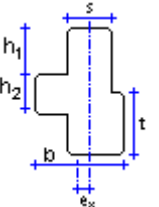
	$RCLs*h-b*t$
---	--------------

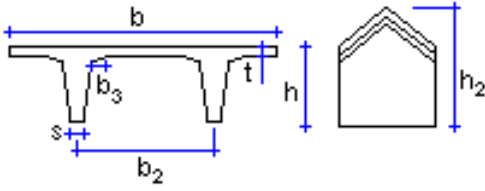
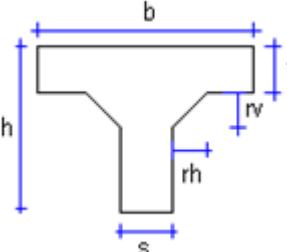

	<p>RCDLs*h-b*t RCDLs*h-b*t1*t2</p>
	<p>RCDXs*h-b*h2*h1 RCDXs*h-b*h4*h3*h2*h1 RCDXs*h-b*h4*h3*h2*h1-ex</p>
	<p>RCXs*h-b*t*h1-h2-ex</p>
	<p>RCXs*h-b*h2*h1</p>

4.21 Profili T (calcestruzzo)

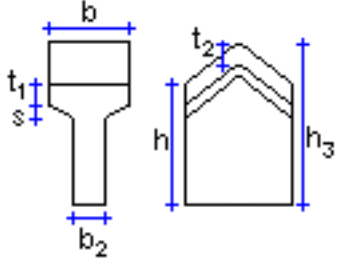
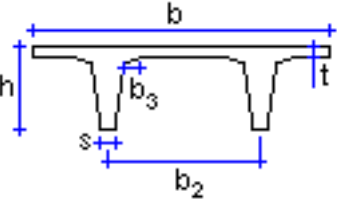
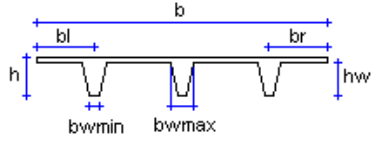
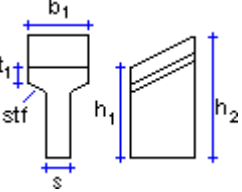
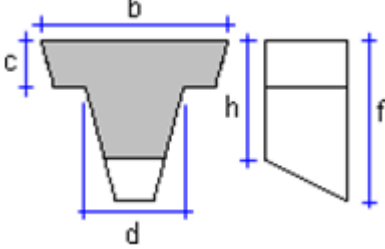
	<p>HTTh*b-s-t-b2-h2</p>
	<p>TCh-b-t-s</p>

	$TRlh*b-b2*t1-h3-t2$
	$TTh*b-s-t-b2$
	$TTTh*b-bl-br-hw-bwmin-bwmax$
	$T_VAR_Ah1*h2*s*b1*t1-sft$
	$T_VAR_Bh-b-c-d$

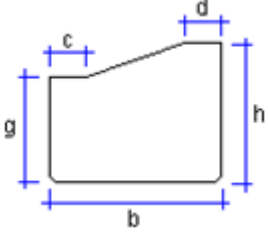
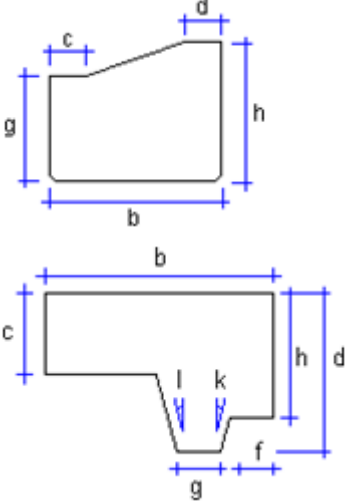
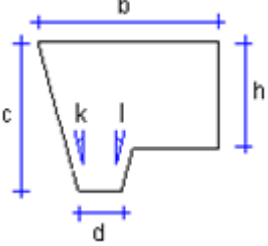
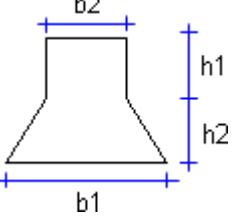
4.22 Travi irregolari (calcestruzzo)

	IRR_Ab-h-g-c-d
	IRR_Bh-b-c-d-f-g
	IRR_Ch-b-c-d
	IRR_Db1*b2-h1*h2
	IRR_Eh-b-c-d-h2-h3-h4

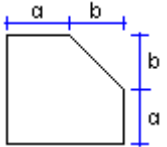
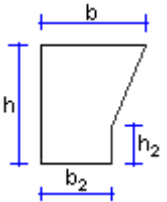
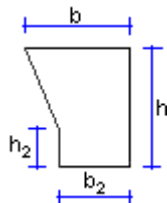
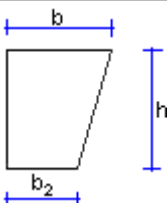
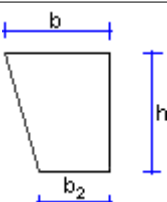
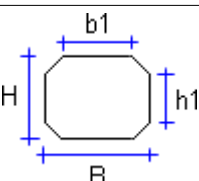
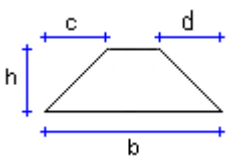
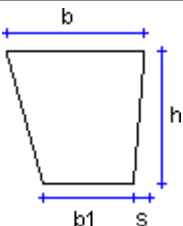
	IRR_Fa*b
	IRR_Gh*b*h2*b2
	IRR_Hh*b*h2*b2
	IRR_Ih*b*b2
	IRR_Jh*b*b2
	OCTB*b1-H*h1
	REC_Ah-b
	REC_Bh-b-b1

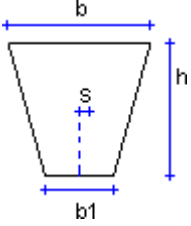
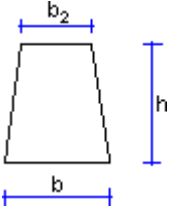
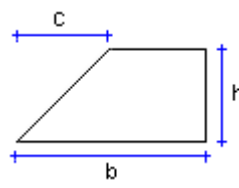
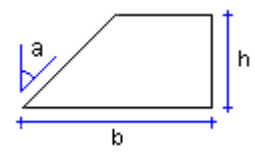
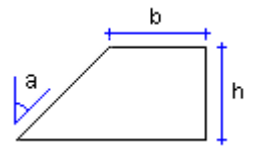
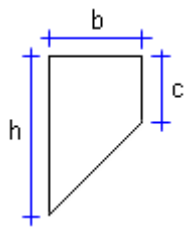
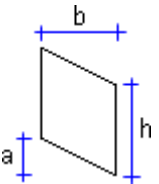
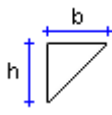
	REC_Ch-b-b1
	REC_Dh-b-b2
	REC_Eh-b
	REC_Fh-b
	REC_Gh-b
	REC_Hh-b
	REC_I a-b*h
	TRI_Ah-b

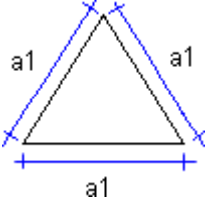
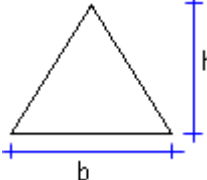
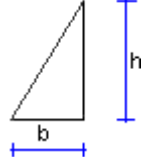
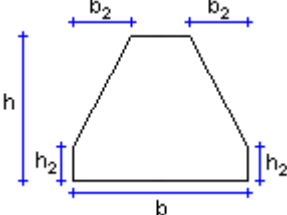
 <p>Diagram of an equilateral triangle with side length a_1.</p>	TRI_Ba1
 <p>Diagram of a triangle with base b and height h.</p>	TRI_Cb-h
 <p>Diagram of a right-angled triangle with base b and height h.</p>	TRI_Dh*b
 <p>Diagram of a trapezoid with top width b_2, bottom width b, and height h.</p>	TRI_Eb*h*h2*b2

4.23 Pannelli

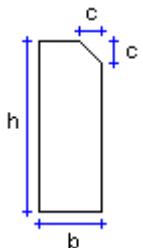
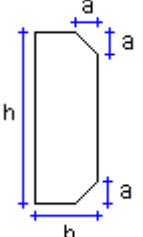
 <p>Diagram of a panel with height h, width b, and chamfered top corners with radius c.</p>	PNL_Ah*b
 <p>Diagram of a panel with height h, width b, and chamfered top and bottom corners with radius a.</p>	PNL_Bh*b

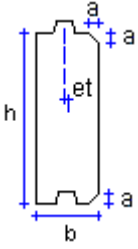
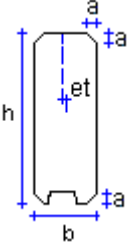
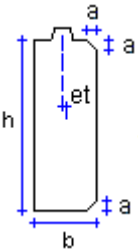
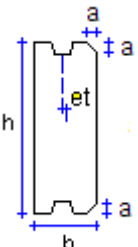
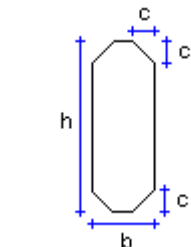
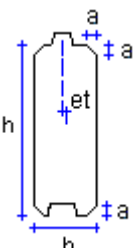
	PNL_Ch*b-a-ht*bt
	PNL_Dh*b-a-ht*bt
	PNL_Eh*b-a-ht*bt
	PNL_Fh*b-a-ht*bt
	PNL_Gh*b
	PNL_Hh*b-a-ht

	PNL_Ih*b-a-ht*bt
	PNL_Jh*b-a-ht*bt
	PNL_Kh*b
	PNL_Lh-b-c-f
	PNL_Mh-b-c-f-d
	PNL_Nh-b-d-f-g-j
	PNL_Oh-b-d-f-g-i-t

4.24 Sezioni trasversali variabili

	HEXRECTh-b-br-hr
	HXGONb
	OBLINCLh1-h2-h3-h4-b
	OBLRIDh1*b1*b2-h2-h3-l2-l1
	OBLVAR_Ah1*b1*b2-h2
	OBLVAR_Bh1-h2-b
	OBLVAR_Ch-b-a-i-j-k-m-n

	OBLVAR_Dh-c-b
	OBLVAR_Eh-b-a-c-d-i-j-k-l-m-p-o
	OCTAGONb-b2
	PRMDASH*b-he*be PL_Vh*b-he*be
	PRMDh*b-h2*b2
	ROUNDRECTd-Rb*Rh-t*ye-ze

4.25 Altro

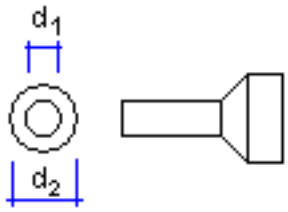
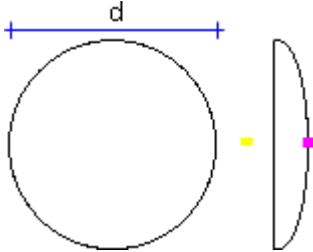
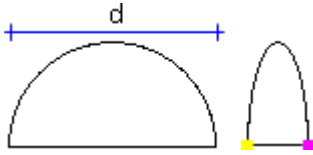
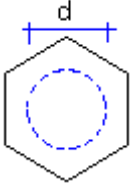
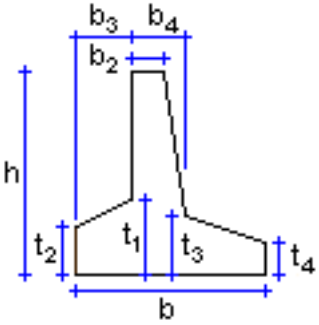
 <p>Technical drawing of a flange. It shows a top view with an outer diameter d_1 and an inner diameter d_2. A side view shows a cylindrical neck of diameter d_2 attached to a larger flange face of diameter d_1.</p>	BLKSd1-d2
 <p>Technical drawing of a circular cap. The top view is a circle with diameter d. The side view shows a curved profile with a yellow dot at the base and a pink dot at the top edge.</p>	CAPd
 <p>Technical drawing of a hemispherical cap. The top view is a semi-circle with diameter d. The side view shows a hemispherical profile with a yellow dot at the base and a pink dot at the top edge.</p>	HEMISPHERd
 <p>Technical drawing of a hexagonal nut. The top view shows a hexagon with a dashed circle inside representing the hole, with diameter d.</p>	NUT_Md
 <p>Technical drawing of a stepped profile. The total height is h and the total width at the base is b. The profile has four vertical thicknesses: t_2 on the left, t_1 in the middle, t_3 on the right, and t_4 at the bottom right. The widths at different levels are b_3 (top), b_2 (middle), b_4 (bottom), and b (base).</p>	RCRWh*b-b2*b3-b4-t1*t2-t3*t4

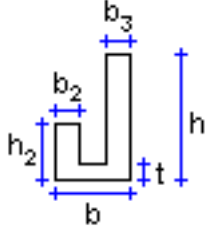
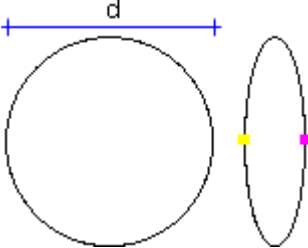
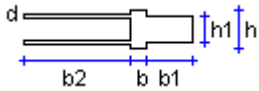
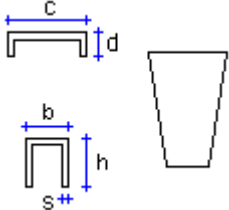
	SKh*b-h2-t-b2-b3
	SPHEREd
	STBb-h-h1-b1-b2-d
	STEPh-b*h1-b1-s

5 Riferimento per i componenti in acciaio

In questa sezione sono riportate informazioni sull'utilizzo dei componenti in acciaio spediti con Tekla Structures.

Se si conosce il componente necessario, è possibile premere F1 nella finestra di dialogo del componente per accedere rapidamente alla pagina dell' Aiuto corretta. Alcuni componenti utilizzano i file dell' Aiuto installati localmente in un formato legacy, a cui è possibile accedere solo premendo F1 nella finestra di dialogo del componente.

Altri componenti sono disponibili per il download e l'installazione in [Tekla Warehouse](#).

È inoltre possibile modificare molti dei componenti esistenti e creare componenti personalizzati, vedere .

5.1 Connessioni del piatto di taglio

In questa sezione vengono presentati i componenti che è possibile utilizzare nelle connessioni del piatto di taglio.

- [Piastra di accoppiamento saldata \(43\) \(pagina 840\)](#)
- [Piastra di accoppiamento \(103\) \(pagina 856\)](#)
- [Piastra di collegamento a due lati \(118\) \(pagina 869\)](#)
- [Colonna con piastra di accoppiamento \(131\) \(pagina 881\)](#)
- [Connessione a momento bullonata \(134\) \(pagina 905\)](#)
- [Piastra di accoppiamento semplice \(146\) \(pagina 932\)](#)
- [Saldata alla flangia superiore \(147\) \(pagina 979\)](#)
- [Saldata a flangia superiore S \(149\) \(pagina 1007\)](#)

- [Connessione a momento \(181\) \(pagina 1035\)](#)
- [Completa penetrazione \(184\) \(pagina 1063\)](#)
- [Piatto taglio a piena altezza Tipo S \(185\) \(pagina 1091\)](#)
- [JP Completa penetrazione speciale \(185\) \(pagina 1124\)](#)
- [Colonna tubolare con piatto di taglio \(189\) \(pagina 1140\)](#)

Piastra di accoppiamento saldata (43)

Piastra di accoppiamento saldata (43) collega due travi utilizzando un piatto di taglio saldato all'anima della trave secondaria e imbullonato a un piatto di irrigidimento saldato all'anima della parte principale.

Oggetti creati

- Piatto di taglio
- Irrigidimento
- Piatto spessore
- Bulloni
- Saldature

Utilizzare per

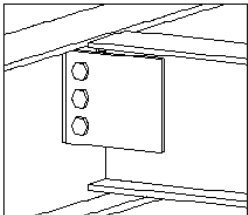
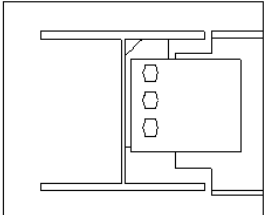
Situazione		Descrizione
		Piatto di taglio saldato alla trave secondaria e imbullonato all'irrigidimento saldato alla parte principale.

Limitazioni

Questa connessione non può essere utilizzata per le connessioni tra travi e colonne.

Ordine di selezione

1. Selezionare la parte principale (trave).
2. Selezionare la parte secondaria (trave).

La connessione viene creata automaticamente quando viene selezionata la trave secondaria.

Identificazione delle parti

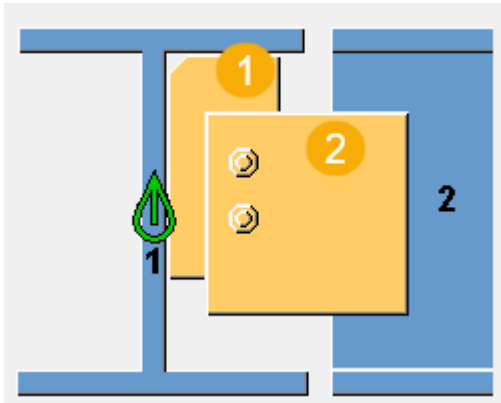

	Descrizione
1	Irrigidimento
2	Piatto di taglio

Scheda Immagine

Utilizzare la scheda **Immagine** per definire le posizioni dei piatti.

Dimensioni

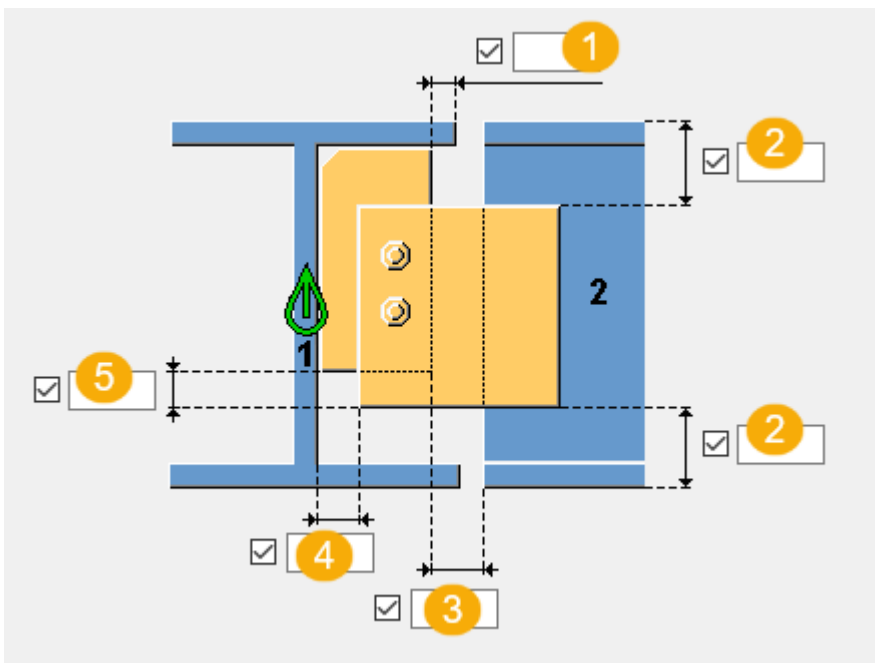

	Descrizione	Default
1	Distanza dal bordo tra l'irrigidimento e la flangia della parte principale.	0

	Descrizione	Default
2	Distanza dal bordo superiore e inferiore del piatto di taglio.	Di default, la posizione e le dimensioni del piatto di taglio sono definite dalle distanze dal bordo del gruppo di bulloni. La posizione di default per i bordi superiore e inferiore del piatto di taglio può essere sovrascritta con le distanze dal bordo superiore e inferiore.
3	Distanza tra il bordo irrigidimento e l'estremità parte secondaria.	
4	Distanza tra l'anima della parte principale e il piatto di taglio.	10 mm Modificando il valore si sposta il gruppo di bulloni in modo corrispondente.
5	Distanza del bordo tra il piatto di taglio e la parte inferiore irrigidimento.	

Scheda Parti

Utilizzare la scheda **Parti** per definire le proprietà delle parti.

Parti

Opzione	Descrizione	Default
Irrigidimento	Spessore, larghezza e altezza dell'irrigidimento.	Di default, l'altezza è definita dalle distanze dal bordo verticale del gruppo di bulloni. Se non si immette una larghezza, la larghezza dell'irrigidimento verrà definita in base alla larghezza della flangia. Il valore di





Opzione	Descrizione	Default
		default per lo spessore irrigidimento è lo spessore anima.
Piatto	Spessore e larghezza del piatto di taglio. L'altezza è definita dalle distanze dal bordo del gruppo bulloni. È inoltre possibile modificare l'altezza con le distanze superiore e inferiore del piatto di taglio nella scheda Immagine .	Il valore di default per lo spessore del piatto d'estremità è metà del diametro vite.
Riempimento	Spessore del piatto spessore.	

Opzione	Descrizione	Default
Pos. No.	Prefisso e numero partenza per la marca della parte. Alcuni componenti includono una seconda riga di campi nella quale è possibile inserire il numero di posizione dell'assemblaggio.	Il numero partenza della parte di default è definito nelle impostazioni Componenti nel menu File --> Impostazioni --> Opzioni .
Materiale	Tipo di materiale.	Il materiale di default è definito nella casella Materiale parte nelle impostazioni Componenti nel menu File --> Impostazioni --> Opzioni .
Nome	Nome che verrà mostrato nei disegni e nei report.	



Scheda Parametri

Utilizzare la scheda **Parametri** per definire la posizione del piatto di taglio, il tipo d'irrigidimento e gli smussi, nonché l'assemblaggio piatto spessore.





Posizione del piatto di taglio

Opzione	Descrizione
	Default Lato vicino AutoDefaults consente di modificare questa opzione.
	Automatico Lato vicino
	Lato vicino
	Entrambi i lati
	Lato lontano

Creazione di irrigidimenti

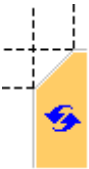
Opzione	Descrizione
	Default Determinato dal piatto di taglio AutoDefaults consente di modificare questa opzione.
	Completa
	Determinato dal piatto di taglio Tekla Structures determina le dimensioni dell'irrigidimento in base a quelle del piatto di taglio. Tekla Structures tenta di tenere i bordi inferiori del piatto di irrigidimento e del piatto di taglio allo stesso livello, se possibile.

Tipo di smusso

Opzione	Descrizione
	Default. Smusso linea L'AutoDefault può variare questa opzione.
	Nessuno smusso
	Smusso linea
	Smusso arco convesso
	Smusso arco concavo

Dimensioni smusso

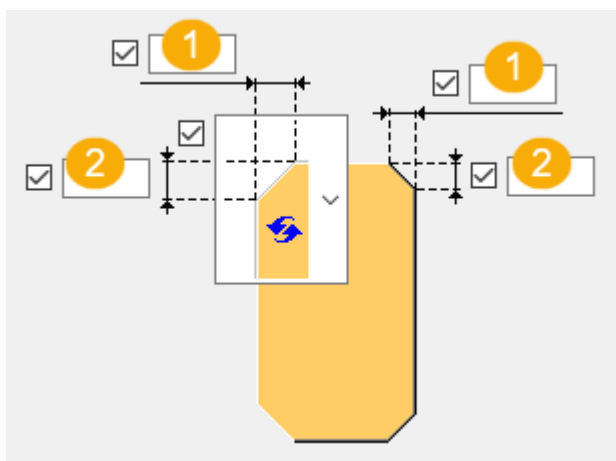

1	Dimensione orizzontale smusso
2	Dimensione verticale smusso

Scheda Bulloni

Utilizzare la scheda **Bulloni** per definire le proprietà dei bulloni e le dimensioni del gruppo bulloni.

Dimensioni del gruppo bulloni

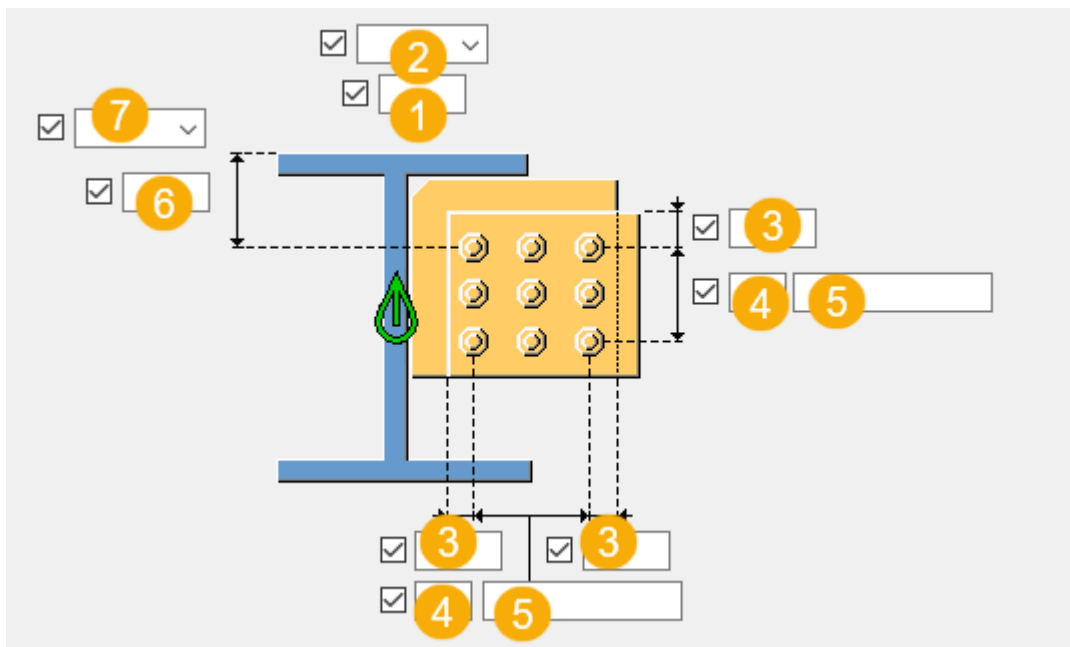

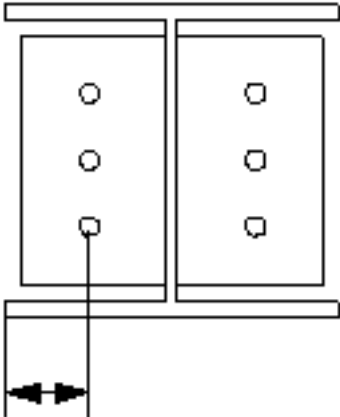
	Descrizione
1	Dimensione della posizione orizzontale del gruppo di bulloni.
2	Seleziona come misurare le dimensioni per la posizione orizzontale del gruppo di bulloni. <ul style="list-style-type: none">• Sinistra: dal bordo sinistro della parte secondaria al bullone più a sinistra. 

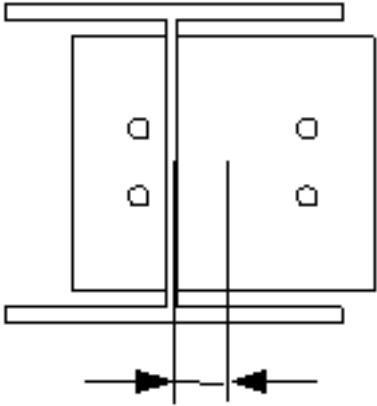
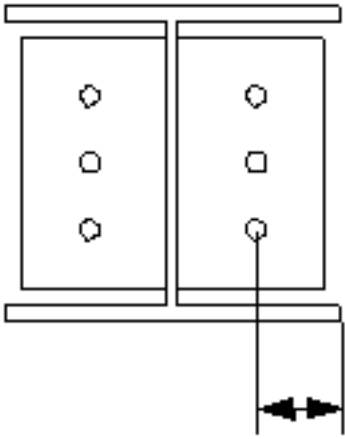
	Descrizione
	<ul style="list-style-type: none"> • Centro: dalla linea centrale della parte secondaria alla linea centrale dei bulloni.  <ul style="list-style-type: none"> • Destra: dal bordo destro della parte secondaria al bullone più a destra. 
3	<p>Distanza dal bordo dei bulloni.</p> <p>La distanza dal bordo è la distanza dal centro di un bullone al bordo della parte.</p>
4	Numero di bulloni.
5	<p>Passo Bulloni.</p> <p>Utilizzare uno spazio per separare i valori di spaziatura dei bulloni. Inserire un valore per ogni spazio tra i bulloni. Ad esempio, se sono presenti 3 bulloni, inserire 2 valori.</p>
6	Dimensione della posizione verticale del gruppo di bulloni.

	Descrizione
7	<ul style="list-style-type: none"> <li data-bbox="507 275 1331 342">• Superiore: dal bordo superiore della parte secondaria al bullone più in alto. <div data-bbox="560 416 1034 734" style="text-align: center;"> </div> <ul style="list-style-type: none"> <li data-bbox="507 792 1331 860">• Centro: dalla linea centrale dei bulloni alla linea centrale della parte secondaria. <div data-bbox="588 909 970 1227" style="text-align: center;"> </div> <ul style="list-style-type: none"> <li data-bbox="507 1294 1302 1361">• Inferiore: dal bordo inferiore della parte secondaria al bullone più in basso. <div data-bbox="564 1417 1046 1736" style="text-align: center;"> </div> <p data-bbox="504 1783 1254 1850">Seleziona la modalità di misura delle dimensioni per la posizione verticale del gruppo bulloni.</p>

Proprietà di base dei bulloni

Opzione	Descrizione	Predefinito
Dimensione bullone	Il diametro dei bulloni.	Le dimensioni disponibili sono definite nel catalogo assemblaggi bulloni.
Standard bullone	Lo standard dei bulloni da utilizzare all'interno del componente.	Gli standard disponibili sono definiti nel catalogo assemblaggi bulloni.
Tolleranza	La distanza tra il bullone e il foro.	
Filett.nel materiale	Definisce se la filettatura può trovarsi all'interno delle parti bullonate quando si utilizzano i bulloni con un'asse. Non ha effetto se si utilizzano bulloni a filettatura completa.	Sì
Cantiere/Officina	Luogo dove i bulloni dovranno essere montati.	Cantiere

Fori asolati

È possibile definire fori asolati, sovradimensionati o maschiati.

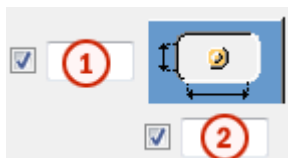

Opzione	Descrizione	Predefinito
1	Quota verticale del foro asolato.	0, che restituisce un foro rotondo.
2	Quota orizzontale del foro asolato o margine per i fori sovradimensionati.	0, che restituisce un foro rotondo.
Tipo di foro	Asolato crea fori asolati. Sovradimensionato crea fori sovradimensionati o maschiati. Nessun foro non crea fori.	

Opzione	Descrizione	Predefinito
Asole ruotate	Quando il tipo di foro è Asolato , questa opzione ruota i fori asolati.	
Asola in	Parti in cui vengono creati fori asolati. Le opzioni variano in base al componente in questione.	

Assemblaggio bullone

Le caselle di controllo selezionate definiscono quali oggetti del componente (bullone, rondelle e dadi) saranno utilizzati nell'assemblaggio bulloni.

Per creare solo un foro, deselezionare tutte le caselle di controllo.

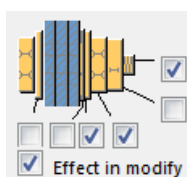

Per modificare l'assemblaggio bulloni in un componente esistente, selezionare la casella di controllo **Modifica su** e fare click su **Modifica**.

Aumento della lunghezza del bullone

Definisce il livello di aumento della lunghezza del bullone (nel calcolo della lunghezza della vite). Utilizzare questa opzione quando, ad esempio, è necessario aumentare la lunghezza del bullone per la verniciatura.

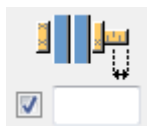

Scheda Intaglio





Utilizzare la scheda **Intaglio** per creare automaticamente gli intagli per le travi secondarie e controllare le proprietà degli intagli. La scheda **Intaglio** include due sezioni: proprietà automatiche (sezione superiore) e proprietà manuali (sezione inferiore). Le proprietà di scantonatura automatiche e manuali funzionano indipendentemente l'una dall'altra.

Scantonatura automatica



Le opzioni di scantonatura automatica influiscono sia sulla flangia superiore che in quella inferiore.

Forma della scantonatura

La scantonatura automatica viene attivata quando si seleziona la forma dello scantonatura.

Opzione	Descrizione
	Default Crea scantonature nella trave secondaria. L'AutoDefault può variare questa opzione.
	Crea scantonature nella trave secondaria. I tagli sono allineati all'anima della trave principale.
	Crea scantonature nella trave secondaria. I tagli sono allineati all'anima della trave secondaria.
	Crea scantonature nella trave secondaria. Il taglio verticale è allineato alla trave principale e il taglio orizzontale alla trave secondaria.
	Attiva la scantonatura automatica.

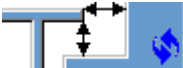
Dimensioni della scantonatura



Opzione	Descrizione
	Default Le dimensioni della scantonatura sono misurate dal bordo della flangia della trave principale e da sotto la flangia superiore della trave principale. L'AutoDefault può variare questa opzione.
	Le dimensioni della scantonatura sono misurate dal bordo della flangia della trave principale e da sotto la flangia superiore della trave principale.
	Le dimensioni della scantonatura sono misurate dalla linea centrale della trave principale e da sotto la flangia superiore della trave principale.

Inserire i valori orizzontale e verticale per i tagli.





Forma di taglio della flangia

Opzione	Descrizione
	Default La flangia della trave secondaria viene tagliata parallelamente alla trave principale. L'AutoDefault può variare questa opzione.

Opzione	Descrizione
	La flangia della trave secondaria viene tagliata parallelamente alla trave principale.
	La flangia della trave secondaria viene tagliata quadrata.

Arrotondamento delle quote della scantonatura

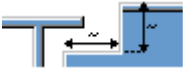

Utilizzare le opzioni di arrotondamento delle quote della scantonatura per definire se le quote della scantonatura sono arrotondate per eccesso. Anche se l'arrotondamento delle quote è attivo, le quote vengono arrotondate per eccesso solo se necessario.

Opzione	Descrizione
	Default Le quote della scantonatura non vengono arrotondate. L'AutoDefault può variare questa opzione.
	Le quote della scantonatura non vengono arrotondate.
	Le quote della scantonatura vengono arrotondate. Inserire i valori di arrotondamento orizzontale e verticale.





Le quote sono arrotondate per eccesso al multiplo più vicino al valore inserito. Ad esempio, se la quota effettiva è 51 e si inserisce un valore arrotondato per eccesso di 10, la quota viene arrotondata fino a 60.



Posizione della scantonatura

Opzione	Descrizione
	Default Crea il taglio sotto alla flangia della trave principale. L'AutoDefault può variare questa opzione.
	Crea il taglio sotto alla flangia della trave principale.
	Crea il taglio sopra alla flangia della trave principale.

Smusso della scantonatura

Opzione	Descrizione
	Default La scantonatura non viene smussata. L'AutoDefault può variare questa opzione.
	La scantonatura non viene smussata.
	Crea una scantonatura con uno smusso delle linee.
	La scantonatura viene smussata in base al raggio inserito.

Inserire un raggio per lo smusso.

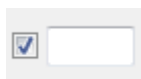





Scantonatura manuale

Utilizzare la scantonatura manuale quando una parte che non appartiene alla connessione interferisce con la trave secondaria. Quando si utilizza la scantonatura manuale, la connessione crea tagli utilizzando i valori inseriti nei campi della scheda **Scantonatura**. È possibile utilizzare valori diversi per la flangia superiore e inferiore.

Lato della scantonatura della flangia







Il lato della scantonatura della flangia definisce su quale lato della trave vengono create le scantonature.

Opzione	Descrizione
	Default Crea scantonature su entrambi i lati della flangia. L'AutoDefault può variare questa opzione.
	Automatico Crea scantonature su entrambi i lati della flangia.
	Crea scantonature su entrambi i lati della flangia.
	Crea scantonature sul lato vicino della flangia.

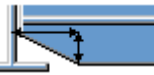

Opzione	Descrizione
	Crea scantonature sul lato lontano della flangia.

Forma della scantonatura della flangia

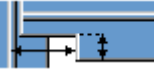
La forma della scantonatura della flangia definisce la forma della scantonatura nella flangia della trave.

Opzione	Descrizione
	Default L'intera flangia della trave secondaria viene tagliata di una lunghezza definita. L'AutoDefault può variare questa opzione.
	Automatico L'intera flangia della trave secondaria viene tagliata tanto lontano quanto definito. La profondità predefinita della scantonatura è il doppio dello spessore della flangia secondaria. Il taglio si estende per l'intera lunghezza della flangia secondaria.
	Crea smussi nelle flange. Se si inserisce una quota orizzontale, viene creato uno smusso di 45 gradi.
	Crea tagli nella flangia con i valori di default a meno che non si inseriscano i valori nei campi 1 e 2 .
	La flangia non viene tagliata.
	Crea tagli nella flangia in base al valore nel campo 1 per allinearli all'anima.
	Crea tagli nella flangia in base ai valori inseriti nei campi 1 e 2 .

Profondità delle scantonature della flangia

Opzione	Descrizione
	Default Profondità delle scantonature della flangia. L'AutoDefault può variare questa opzione.
	Profondità delle scantonature della flangia.

Opzione	Descrizione
	Profondità dell'intaglio della flangia con una dimensione che va dalla linea centrale dell'anima della trave secondaria al bordo dell'intaglio.

Inserire il valore per la profondità della scantonatura della flangia.

Quote di taglio

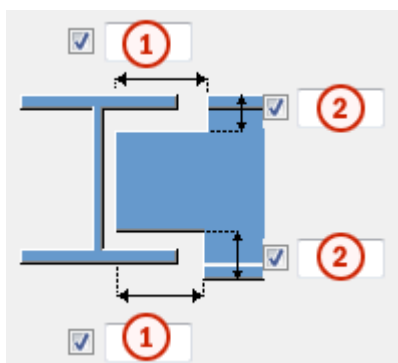

	Descrizione	Predefinito
1	Dimensioni per i tagli orizzontali della flangia.	10 mm
2	Dimensioni per i tagli verticali della flangia.	La distanza tra il bordo della scantonatura e la flangia della trave è uguale all'arrotondamento dell'anima della parte principale. L'altezza della scantonatura è arrotondata in eccesso ai 5 mm più vicini.

Scheda Generale

Per ulteriori informazioni, cliccare sul collegamento di seguito:

Scheda Generale

Scheda Progetto

Per ulteriori informazioni, cliccare sul collegamento di seguito:

Scheda Analisi

Per ulteriori informazioni, cliccare sul collegamento di seguito:

Scheda Analisi

Saldature

Per ulteriori informazioni, cliccare sul collegamento di seguito:

Piastra di accoppiamento (103)

Piastra di accoppiamento (103) collega una trave a un'altra trave o a una colonna con un piatto di taglio. Il piatto di taglio è saldato alla parte principale e imbullonato alla trave secondaria.

Oggetti creati

- Piatto di taglio
- Bulloni
- Saldature
- Tagli

Utilizzare per

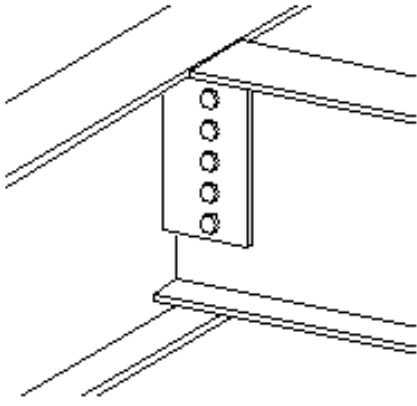
Situazione	Descrizione
	Piatto di taglio connesso a una trave.

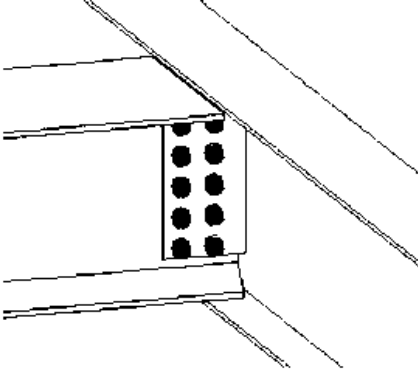
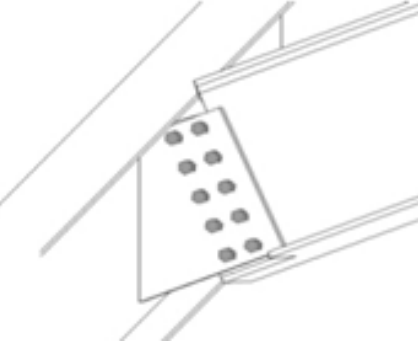
Situazione	Descrizione
	<p>Piatto di taglio connesso a una trave. La trave secondaria è obliqua.</p>
	<p>Piatto di taglio connesso a una trave. La trave secondaria è obliqua e inclinata.</p>

Ordine di selezione

1. Selezionare la parte principale (trave o colonna).
2. Selezionare la parte secondaria (trave).

La connessione viene creata automaticamente quando viene selezionata la trave secondaria.

Identificazione delle parti

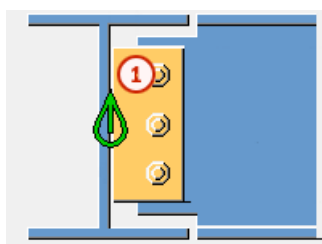

	Parte
1	Piatto di taglio

Scheda Immagine

Utilizzare la scheda **Immagine** per controllare la posizione del piatto di taglio.

Quote del piatto di taglio

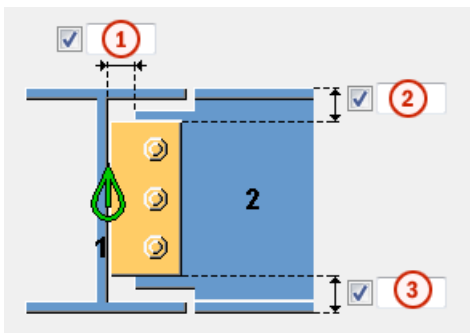



	Descrizione
1	Taglio della parte secondaria. Il taglio della parte secondaria crea una distanza tra la parte principale e la parte secondaria. L'intaglio è definito dall'anima della parte principale.
2	Distanza dal bordo superiore della trave secondaria al bordo superiore della piastra di accoppiamento.
3	Distanza dal bordo inferiore della trave secondaria al bordo inferiore del piatto di taglio.

Posizione del piatto di taglio

Opzione	Descrizione
	Default Il piatto di taglio si trova sul lato sinistro dell'anima della trave secondaria. AutoDefaults consente di modificare questa opzione.
	Il piatto di taglio si trova sul lato sinistro dell'anima della trave secondaria.
	Il piatto di taglio si trova sul lato destro dell'anima della trave secondaria.

Taglio flangia della trave

Opzione	Descrizione
	Default Quadrata AutoDefaults consente di modificare questa opzione.
	Taglia in pendenza l'estremità della flangia.
	Taglia a squadra l'estremità della flangia.

Scheda Parti

Utilizzare la scheda **Pezzi** per controllare le proprietà del piatto di taglio.

Piastra di accoppiamento

Parte	Descrizione
Piatto	Spessore e altezza del piatto di taglio.

Opzione	Descrizione	Default
Pos. No.	Prefisso e numero partenza per la marca della parte. Alcuni componenti includono una seconda riga di campi nella quale è possibile inserire il numero di posizione dell'assemblaggio.	Il numero partenza della parte di default è definito nelle impostazioni Componenti nel menu File --> Impostazioni --> Opzioni .
Materiale	Tipo di materiale.	Il materiale di default è definito nella casella Materiale parte nelle impostazioni Componenti nel menu File --> Impostazioni --> Opzioni .
Nome	Nome che verrà mostrato nei disegni e nei report.	
Classe	Numero della classe.	

Scheda Intaglio





Utilizzare la scheda **Intaglio** per creare automaticamente gli intagli per la trave secondaria e controllare le proprietà degli intagli. La scheda **Intaglio** include due sezioni: proprietà automatiche (sezione superiore) e proprietà manuali (sezione inferiore). Le proprietà di scantonatura automatiche e manuali funzionano indipendentemente l'una dall'altra.

Scantonatura automatica



Le opzioni di scantonatura automatica influiscono sia sulla flangia superiore che in quella inferiore.

Forma della scantonatura

La scantonatura automatica viene attivata quando si seleziona la forma dello scantonatura.

Opzione	Descrizione
	Default Crea scantonature nella trave secondaria. L'AutoDefault può variare questa opzione.
	Crea scantonature nella trave secondaria. I tagli sono allineati all'anima della trave principale.
	Crea scantonature nella trave secondaria. I tagli sono allineati all'anima della trave secondaria.
	Crea scantonature nella trave secondaria. Il taglio verticale è allineato alla trave principale e il taglio orizzontale alla trave secondaria.
	Attiva la scantonatura automatica.

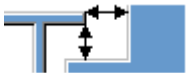

Dimensioni della scantonatura

Opzione	Descrizione
	Default Le dimensioni della scantonatura sono misurate dal bordo della flangia della trave principale e da sotto la flangia superiore della trave principale. L'AutoDefault può variare questa opzione.
	Le dimensioni della scantonatura sono misurate dal bordo della flangia della trave principale e da sotto la flangia superiore della trave principale.
	Le dimensioni della scantonatura sono misurate dalla linea centrale della trave principale e da sotto la flangia superiore della trave principale.

Inserire i valori orizzontale e verticale per i tagli.



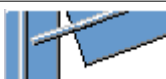

Forma di taglio della flangia

Opzione	Descrizione
	Default La flangia della trave secondaria viene tagliata parallelamente alla trave principale. L'AutoDefault può variare questa opzione.
	La flangia della trave secondaria viene tagliata parallelamente alla trave principale.
	La flangia della trave secondaria viene tagliata quadrata.

Arrotondamento delle quote della scantonatura

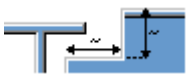

Utilizzare le opzioni di arrotondamento delle quote della scantonatura per definire se le quote della scantonatura sono arrotondate per eccesso. Anche se l'arrotondamento delle quote è attivo, le quote vengono arrotondate per eccesso solo se necessario.

Opzione	Descrizione
	Default Le quote della scantonatura non vengono arrotondate. L'AutoDefault può variare questa opzione.
	Le quote della scantonatura non vengono arrotondate.
	Le quote della scantonatura vengono arrotondate. Inserire i valori di arrotondamento orizzontale e verticale.





Le quote sono arrotondate per eccesso al multiplo più vicino al valore inserito. Ad esempio, se la quota effettiva è 51 e si inserisce un valore arrotondato per eccesso di 10, la quota viene arrotondata fino a 60.



Posizione della scantonatura

Opzione	Descrizione
	Default Crea il taglio sotto alla flangia della trave principale. L'AutoDefault può variare questa opzione.
	Crea il taglio sotto alla flangia della trave principale.
	Crea il taglio sopra alla flangia della trave principale.

Smusso della scantonatura

Opzione	Descrizione
	Default La scantonatura non viene smussata. L'AutoDefault può variare questa opzione.
	La scantonatura non viene smussata.
	Crea una scantonatura con uno smusso delle linee.
	La scantonatura viene smussata in base al raggio inserito.

Inserire un raggio per lo smusso.

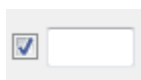





Scantonatura manuale

Utilizzare la scantonatura manuale quando una parte che non appartiene alla connessione interferisce con la trave secondaria. Quando si utilizza la scantonatura manuale, la connessione crea tagli utilizzando i valori inseriti nei campi della scheda **Scantonatura**. È possibile utilizzare valori diversi per la flangia superiore e inferiore.







Lato della scantonatura della flangia

Il lato della scantonatura della flangia definisce su quale lato della trave vengono create le scantonature.

Opzione	Descrizione
	Default Crea scantonature su entrambi i lati della flangia. L'AutoDefault può variare questa opzione.
	Automatico Crea scantonature su entrambi i lati della flangia.
	Crea scantonature su entrambi i lati della flangia.
	Crea scantonature sul lato vicino della flangia.
	Crea scantonature sul lato lontano della flangia.

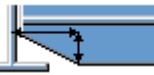

Forma della scantonatura della flangia

La forma della scantonatura della flangia definisce la forma della scantonatura nella flangia della trave.

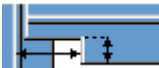
Opzione	Descrizione
	Default L'intera flangia della trave secondaria viene tagliata di una lunghezza definita. L'AutoDefault può variare questa opzione.
	Automatico L'intera flangia della trave secondaria viene tagliata tanto lontano quanto definito. La profondità predefinita della scantonatura è il doppio dello spessore della flangia secondaria. Il taglio si estende per l'intera lunghezza della flangia secondaria.
	Crea smussi nelle flange. Se si inserisce una quota orizzontale, viene creato uno smusso di 45 gradi.
	Crea tagli nella flangia con i valori di default a meno che non si inseriscano i valori nei campi 1 e 2 .
	La flangia non viene tagliata.
	Crea tagli nella flangia in base al valore nel campo 1 per allinearli all'anima.

Opzione	Descrizione
	Crea tagli nella flangia in base ai valori inseriti nei campi 1 e 2 .

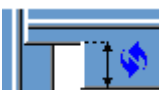
Profondità delle scantonature della flangia

Opzione	Descrizione
	Default Profondità delle scantonature della flangia. L'AutoDefault può variare questa opzione.
	Profondità delle scantonature della flangia.
	Profondità dell'intaglio della flangia con una dimensione che va dalla linea centrale dell'anima della trave secondaria al bordo dell'intaglio.

Inserire il valore per la profondità della scantonatura della flangia.

Quote di taglio

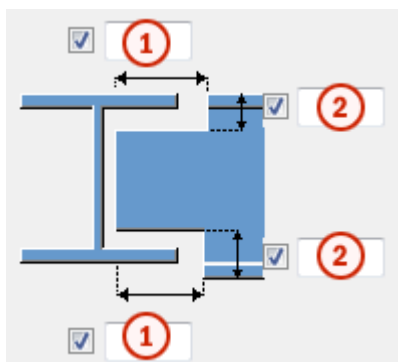

	Descrizione	Predefinito
1	Dimensioni per i tagli orizzontali della flangia.	10 mm
2	Dimensioni per i tagli verticali della flangia.	La distanza tra il bordo della scantonatura e la flangia della trave è uguale all'arrotondamento dell'anima della parte principale. L'altezza della scantonatura è

	Descrizione	Predefinito
		arrotondata in eccesso ai 5 mm più vicini.

Definizione taglio BCSA

Definisce se l'intaglio viene creato in conformità alle specifiche BCSA (British Constructional Steelwork Association).

Opzione	Descrizione
Predefinito	Dimensioni intaglio.
Sì	Crea un intaglio di 50 mm per le connessioni trave trave semplici.
No	Utilizzare le opzioni disponibili nella scheda Intaglio per definire le dimensioni dell'intaglio.

Scheda Bulloni

Utilizzare la scheda **Bulloni** per controllare le proprietà dei bulloni.

Quote del gruppo bulloni

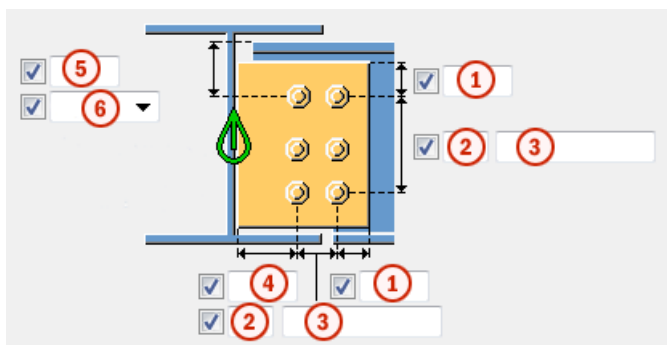

	Descrizione
1	Distanza dal bordo dei bulloni. La distanza dal bordo è la distanza dal centro di un bullone al bordo della parte.
2	Numero di bulloni.
3	Passo Bulloni. Utilizzare uno spazio per separare i valori di spaziatura dei bulloni. Inserire un valore per ogni spazio tra i bulloni. Ad esempio, se sono presenti 3 bulloni, inserire 2 valori.
4	Dimensione della posizione orizzontale del gruppo di bulloni.
5	Dimensione della posizione verticale del gruppo di bulloni.

Descrizione

6 Seleziona la modalità di misura delle dimensioni per la posizione verticale del gruppo bulloni.

- **Superiore:** dal bordo superiore della parte secondaria al bullone più in alto.

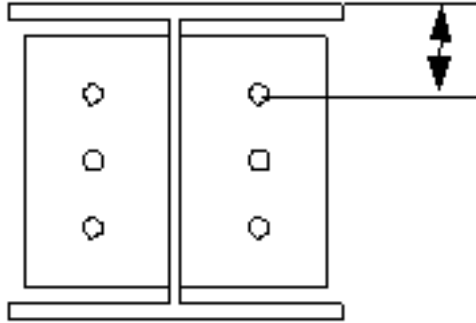



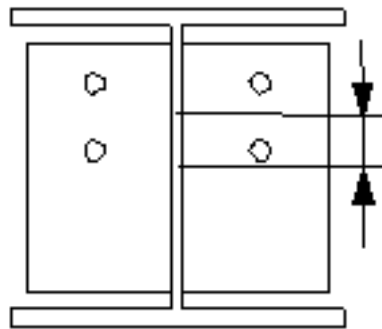

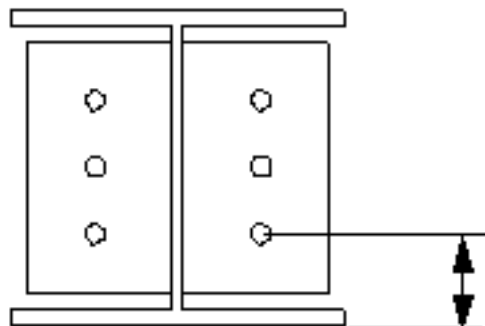

- **Centro:** dalla linea centrale dei bulloni alla linea centrale della parte secondaria.



- **Inferiore:** dal bordo inferiore della parte secondaria al bullone più in basso.



Sfalsatura dei bulloni

Opzione	Descrizione
	Predefinito Non sfalsato AutoDefaults consente di modificare questa opzione.
	Non sfalsato
	Tipo sfalsato 1
	Tipo sfalsato 2
	Tipo sfalsato 3
	Tipo sfalsato 4

Proprietà di base dei bulloni

Opzione	Descrizione	Predefinito
Dimensione bullone	Il diametro dei bulloni.	Le dimensioni disponibili sono definite nel catalogo assemblaggi bulloni.
Standard bullone	Lo standard dei bulloni da utilizzare all'interno del componente.	Gli standard disponibili sono definiti nel catalogo assemblaggi bulloni.
Tolleranza	La distanza tra il bullone e il foro.	
Filett.nel materiale	Definisce se la filettatura può trovarsi all'interno delle parti bullonate quando si utilizzano i bulloni con un'asse. Non ha effetto se si utilizzano bulloni a filettatura completa.	Sì
Cantiere/Officina	Luogo dove i bulloni dovranno essere montati.	Cantiere

Fori asolati

È possibile definire fori asolati, sovradimensionati o maschiati.

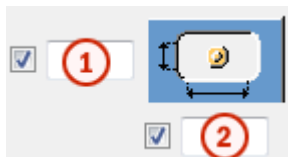

Opzione	Descrizione	Predefinito
1	Quota verticale del foro asolato.	0, che restituisce un foro rotondo.
2	Quota orizzontale del foro asolato o margine per i fori sovradimensionati.	0, che restituisce un foro rotondo.
Tipo di foro	Asolato crea fori asolati. Sovradimensionato crea fori sovradimensionati o maschiati. Nessun foro non crea fori.	
Asole ruotate	Quando il tipo di foro è Asolato , questa opzione ruota i fori asolati.	
Asola in	Parti in cui vengono creati fori asolati. Le opzioni variano in base al componente in questione.	

Assemblaggio bullone

Le caselle di controllo selezionate definiscono quali oggetti del componente (bullone, rondelle e dadi) saranno utilizzati nell'assemblaggio bulloni.

Per creare solo un foro, deselezionare tutte le caselle di controllo.

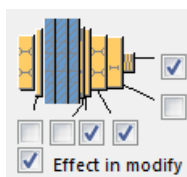

Per modificare l'assemblaggio bulloni in un componente esistente, selezionare la casella di controllo **Modifica su** e fare click su **Modifica**.

Aumento della lunghezza del bullone

Definisce il livello di aumento della lunghezza del bullone (nel calcolo della lunghezza della vite). Utilizzare questa opzione quando, ad esempio, è necessario aumentare la lunghezza del bullone per la verniciatura.

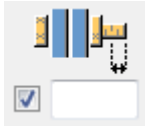

Direzione bullonatura

Opzione	Descrizione
	Predefinito Direzione bullonatura 1 AutoDefaults consente di modificare questa opzione.
	Direzione bullonatura 1
	Direzione bullonatura 2

Scheda Generale

Per ulteriori informazioni, cliccare sul collegamento di seguito:
Scheda Generale

Scheda Progetto

Per ulteriori informazioni, cliccare sul collegamento di seguito:
Scheda Progetto

Scheda Analisi

Per ulteriori informazioni, cliccare sul collegamento di seguito:
Scheda Analisi

Saldature

Per ulteriori informazioni, cliccare sul collegamento di seguito:

Piastra di collegamento a due lati (118)

Il componente **Piastra di collegamento a due lati (118)** collega due travi a una trave o a una colonna con piatti di taglio. I piatti di taglio sono saldate alla trave principale o alla colonna e imbullonate alle travi secondarie.

Oggetti creati

- Piatti di taglio (2)
- Bulloni
- Saldature
- Tagli

Utilizzare per

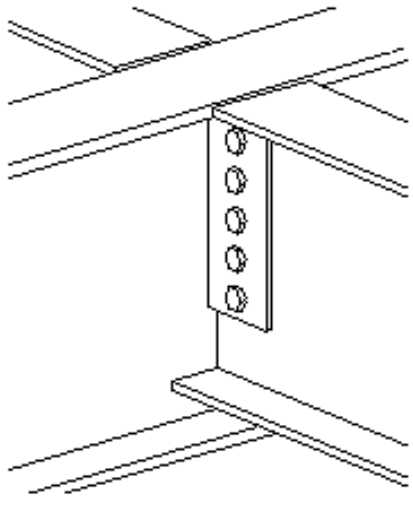
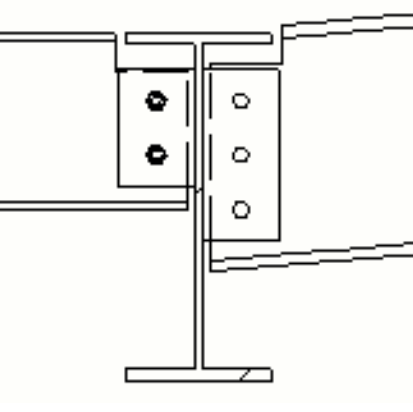
Situazione	Descrizione
	Piatti di taglio semplici connessi a una trave.
	Piatti di taglio semplici connessi a una trave. L'altra trave secondaria è inclinata.

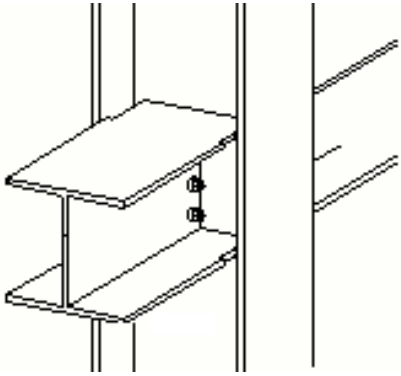
Situazione	Descrizione
	Piatti di taglio semplici connessi all'anima di una colonna.

Limitazioni

I bordi superiori sui piatti di taglio devono trovarsi sullo stesso livello.

Ordine di selezione

1. Selezionare la parte principale (trave o colonna).
2. Selezionare la prima parte secondaria (trave).
3. Selezionare la seconda parte secondaria (trave).
4. Cliccare con il pulsante centrale del mouse per creare la connessione.

Identificazione delle parti

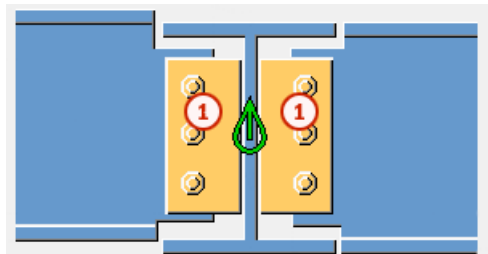

	Parte
1	Piatto di taglio

Scheda Immagine

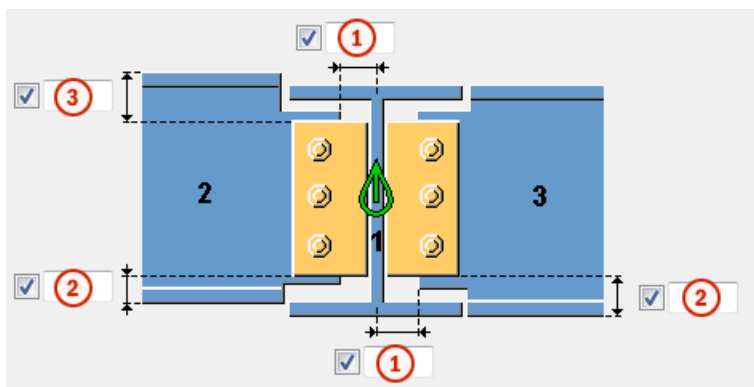

Utilizzare la scheda **Immagine** per controllare la posizione dei piatto di taglio.

Dimensioni del piatto di taglio





	Descrizione	Default
1	Taglio della parte secondaria. Il taglio della parte secondaria crea una distanza tra la parte principale e la parte secondaria. L'intaglio è definito dall'anima della parte principale.	
2	Distanza dal bordo inferiore della trave secondaria al bordo inferiore del piatto di taglio.	
3	Distanza dal bordo superiore della prima trave secondaria al bordo superiore della piastra di accoppiamento. I bordi superiori dei piatti di taglio sono allineati allo stesso livello.	50 mm

Posizione del piatto di taglio

Opzione	Descrizione
	Default Il piatto di taglio si trova sul lato sinistro dell'anima della trave secondaria. AutoDefaults consente di modificare questa opzione.
	Il piatto di taglio si trova sul lato sinistro dell'anima della trave secondaria.

Opzione	Descrizione
	Il piatto di taglio si trova sul lato destro dell'anima della trave secondaria.

Taglio flangia della trave

Opzione	Descrizione
	Default Quadrato AutoDefaults consente di modificare questa opzione.
	Inclinazione Taglia in pendenza l'estremità della flangia.
	Quadrato Taglia a squadra l'estremità della flangia.

Scheda Parti

Utilizzare la scheda **Parti** per controllare le proprietà del piatto di taglio.

Parte	Descrizione
Piatto	Spessore e altezza del piatto di taglio.

Opzione	Descrizione	Default
Pos. No.	Prefisso e numero partenza per la marca della parte. Alcuni componenti includono una seconda riga di campi nella quale è possibile inserire il numero di posizione dell'assemblaggio.	Il numero partenza della parte di default è definito nelle impostazioni Componenti nel menu File --> Impostazioni --> Opzioni .
Materiale	Tipo di materiale.	Il materiale di default è definito nella casella Materiale parte nelle impostazioni Componenti nel menu



Opzione	Descrizione	Default
		File --> Impostazioni --> Opzioni .
Nome	Nome che verrà mostrato nei disegni e nei report.	

Scheda Intaglio

Utilizzare la scheda **Intaglio** per creare automaticamente gli intagli per le travi secondarie e controllare le proprietà degli intagli. Definire gli intagli per entrambe le travi secondarie.

Forma intaglio

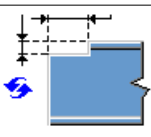
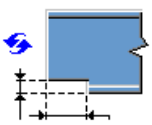
Definisce la forma dell'intaglio per la parte superiore e inferiore della trave secondaria.

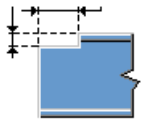
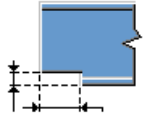
Opzione	Opzione	Descrizione
		Predefinito Crea un intaglio a squadra sul lato superiore e sul lato inferiore della trave secondaria. AutoDefaults consente di modificare questa opzione.
		Nessun intaglio
		Crea un intaglio a squadra sul lato superiore e sul lato inferiore della trave secondaria. Definisce le dimensioni dell'intaglio. Nelle connessioni trave trave con una trave secondaria inclinata, la profondità viene misurata come illustrato nella figura.

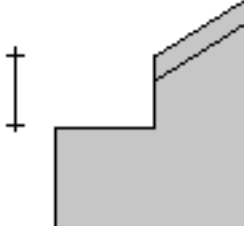
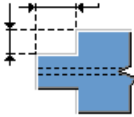
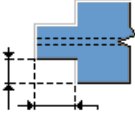
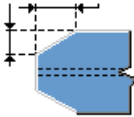
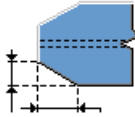
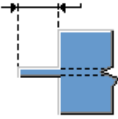
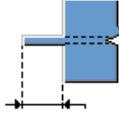
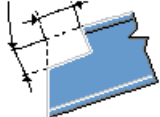
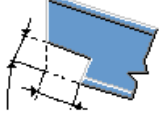
Opzione	Opzione	Descrizione
		
		<p>Crea un intaglio su entrambi i lati della parte secondaria.</p> <p>Definisce le dimensioni dell'intaglio.</p>
		<p>Crea un intaglio smussato su entrambi i lati della trave secondaria.</p> <p>Definisce le dimensioni dell'intaglio.</p>
		<p>Crea una trave.</p> <p>Definisce la lunghezza della trave. Le flange vengono tagliate completamente.</p>
		<p>Crea un tipo speciale di intaglio a squadra.</p> <p>Definisce le dimensioni dell'intaglio. L'intaglio è in squadra con la trave secondaria. Non esistono valori predefiniti per la lunghezza o la profondità.</p>

Dimensioni intaglio

Definisce le dimensioni superiori e inferiori dell'intaglio se l'opzione **BCSA notch def** è stata impostata su **No**.

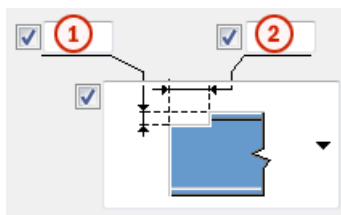

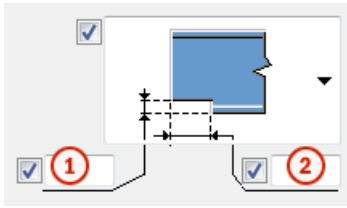

	Descrizione
1	Dimensione verticale intaglio.
2	Dimensione orizzontale intaglio.

Lato intaglio

Definisce su quale lato della trave secondaria viene creato l'intaglio. È possibile definire il lato sia per la parte posteriore che superiore della trave secondaria.

Opzione	Descrizione
	Predefinito Crea intagli su entrambi i lati. AutoDefaults consente di modificare questa opzione.
	Crea intagli su entrambi i lati.
	Crea un intaglio sul lato sinistro.
	Crea un intaglio sul lato destro.

Definizione taglio BCSA

Definisce se l'intaglio viene creato in conformità alle specifiche BCSA (British Constructional Steelwork Association).

Opzione	Descrizione
Predefinito	Dimensioni intaglio.
Sì	Crea un intaglio di 50 mm per le connessioni trave trave semplici.
No	Utilizzare le opzioni disponibili nella scheda Intaglio per definire le dimensioni dell'intaglio.

Scheda Bulloni

Utilizzare la scheda **Bulloni** per controllare le proprietà dei bulloni.



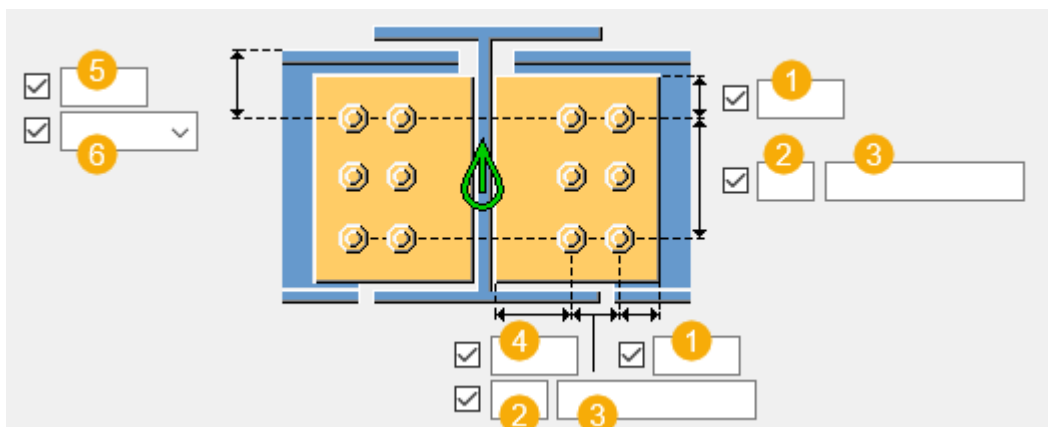

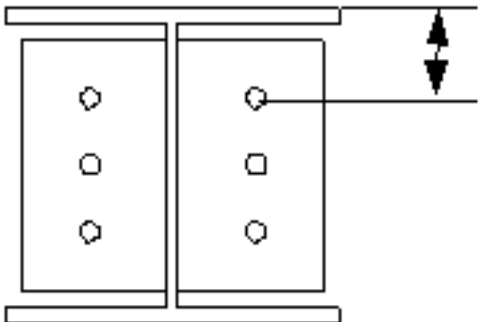
Dimensioni del gruppo bulloni

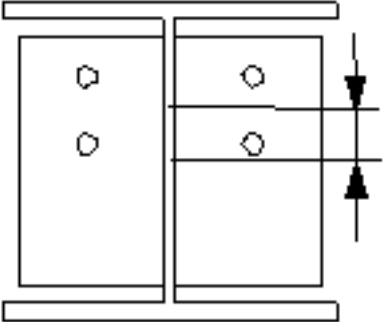
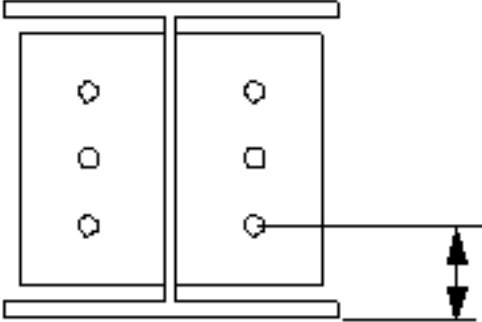

	Descrizione
1	Distanza dal bordo dei bulloni. La distanza dal bordo è la distanza dal centro di un bullone al bordo della parte.
2	Numero di bulloni.
3	Passo Bulloni. Utilizzare uno spazio per separare i valori di spaziatura dei bulloni. Inserire un valore per ogni spazio tra i bulloni. Ad esempio, se sono presenti 3 bulloni, inserire 2 valori.
4	Definisce la distanza orizzontale dei bulloni dal bordo.
5	Dimensione della posizione verticale del gruppo di bulloni.
6	Seleziona la modalità di misura delle dimensioni per la posizione verticale del gruppo bulloni. <ul style="list-style-type: none"> • Superiore: dal bordo superiore della parte secondaria al bullone più in alto. 

Descrizione	
<ul style="list-style-type: none"> • Centro: dalla linea centrale dei bulloni alla linea centrale della parte secondaria. 	
<ul style="list-style-type: none"> • Inferiore: dal bordo inferiore della parte secondaria al bullone più in basso. 	

Sfalsatura dei bulloni

Opzione	Descrizione
	Predefinito Non sfalsato AutoDefaults consente di modificare questa opzione.
	Non sfalsato
	Tipo sfalsato 1
	Tipo sfalsato 2
	Tipo sfalsato 3

Opzione	Descrizione
	Tipo sfalsato 4

Proprietà di base dei bulloni

Opzione	Descrizione	Predefinito
Dimensione bullone	Il diametro dei bulloni.	Le dimensioni disponibili sono definite nel catalogo assemblaggi bulloni.
Standard bullone	Lo standard dei bulloni da utilizzare all'interno del componente.	Gli standard disponibili sono definiti nel catalogo assemblaggi bulloni.
Tolleranza	La distanza tra il bullone e il foro.	
Filett.nel materiale	Definisce se la filettatura può trovarsi all'interno delle parti bullonate quando si utilizzano i bulloni con un'asse. Non ha effetto se si utilizzano bulloni a filettatura completa.	Sì
Cantiere/Officina	Luogo dove i bulloni dovranno essere montati.	Cantiere

Fori asolati

È possibile definire fori asolati, sovradimensionati o maschiati.

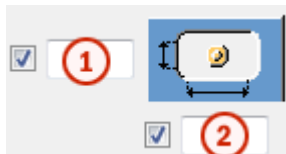

Opzione	Descrizione	Predefinito
1	Quota verticale del foro asolato.	0, che restituisce un foro rotondo.
2	Quota orizzontale del foro asolato o margine per i fori sovradimensionati.	0, che restituisce un foro rotondo.

Opzione	Descrizione	Predefinito
Tipo di foro	Asolato crea fori asolati. Sovradimensionato crea fori sovradimensionati o maschiati. Nessun foro non crea fori.	
Asole ruotate	Quando il tipo di foro è Asolato , questa opzione ruota i fori asolati.	
Asola in	Parti in cui vengono creati fori asolati. Le opzioni variano in base al componente in questione.	

Assemblaggio bullone

Le caselle di controllo selezionate definiscono quali oggetti del componente (bullone, rondelle e dadi) saranno utilizzati nell'assemblaggio bulloni.

Per creare solo un foro, deselezionare tutte le caselle di controllo.

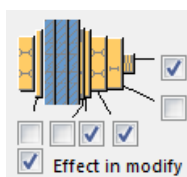

Per modificare l'assemblaggio bulloni in un componente esistente, selezionare la casella di controllo **Modifica su** e fare click su **Modifica**.

Aumento della lunghezza del bullone

Definisce il livello di aumento della lunghezza del bullone (nel calcolo della lunghezza della vite). Utilizzare questa opzione quando, ad esempio, è necessario aumentare la lunghezza del bullone per la verniciatura.



Scheda Generale

Per ulteriori informazioni, cliccare sul collegamento di seguito:

Scheda Generale

Scheda Progetto

Per ulteriori informazioni, cliccare sul collegamento di seguito:

Scheda Analisi

Per ulteriori informazioni, cliccare sul collegamento di seguito:

Scheda Analisi

Saldature

Per ulteriori informazioni, cliccare sul collegamento di seguito:

Colonna con piastra di accoppiamento (131)

Colonna con piastra di accoppiamento (131) collega una trave a una colonna con un piatto di taglio semplice oppure con piatti di taglio doppio. Il piatto di taglio è saldato all'anima della parte principale e agli irrigidimenti e imbullonato all'anima della parte secondaria. La trave secondaria può essere orizzontale o inclinata.

Oggetti creati

- Piatti di taglio (1 o 2)
- Irrigidimenti (opzionali)
- Saldature
- Bulloni
- Tagli

Utilizzare per

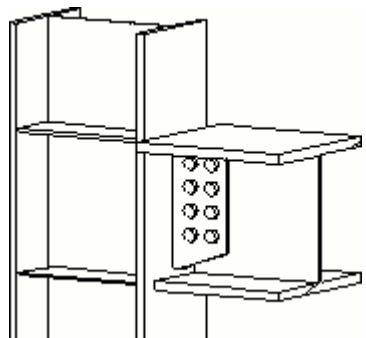
Opzione	Descrizione
	Due piatti di taglio e quattro irrigidimenti.

Ordine di selezione

1. Selezionare la parte principale (colonna).
2. Selezionare la parte secondaria (trave).

La connessione viene creata automaticamente quando viene selezionata la parte secondaria.

Identificazione delle parti

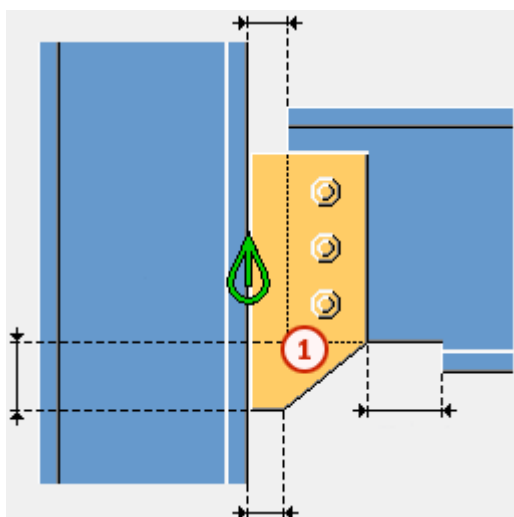

	Parte
1	Piatto di taglio

NOTA Tekla Structures utilizza i valori nel file `joints.def` per creare questo componente. Per ulteriori informazioni, vedere .

Scheda Immagine

Utilizzare la scheda **Immagine** per controllare la posizione del piatto di taglio e dei tagli della flangia e dell'anima della trave.

Dimensioni

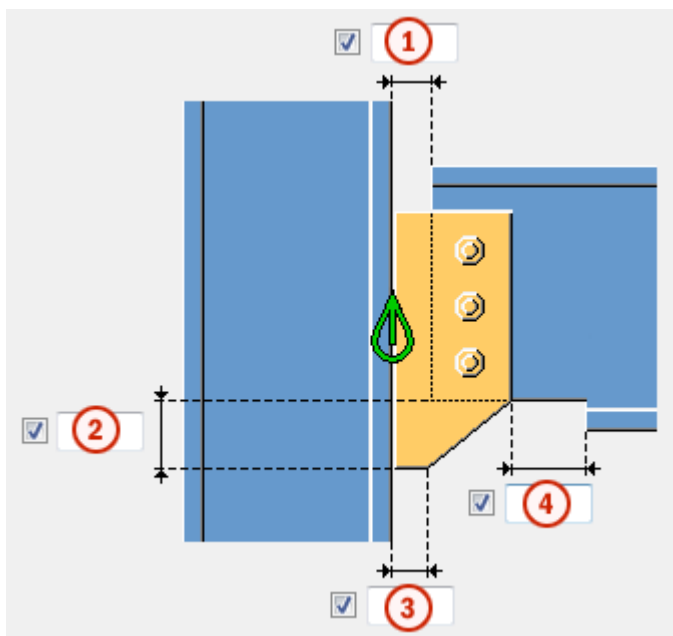



	Descrizione	Default
1	Taglio della parte secondaria. Il taglio della parte secondaria crea una distanza tra la parte principale e la parte secondaria.	10 mm
2	Altezza della parte smussata del piatto di taglio.	50 mm
3	Distanza dal bordo della parte principale all'angolo del piatto di taglio.	20 mm
4	Dimensione della distanza della flangia dalla parte secondaria. L'intaglio della flangia è definito dal bordo della sezione di taglio.	20 mm

Taglio estremità della trave



Definisce la modalità di taglio dell'estremità della trave secondaria. Vista laterale della trave.

Opzione	Descrizione
	Predefinito Inclinazione AutoDefaults consente di modificare questa opzione.

Opzione	Descrizione
	Automatico Se la trave secondaria è inclinata meno di 10 gradi, l'estremità della trave è tagliata a squadra. In caso contrario, l'estremità della trave è tagliata in pendenza.
	Quadrato Taglia a squadra l'estremità della trave secondaria.
	Inclinazione Taglia l'estremità della trave secondaria parallela al bordo della parte principale.



Taglio anima della trave

Definisce la modalità di taglio dell'estremità dell'anima della trave secondaria. Vista della trave dall'alto.



Opzione	Descrizione
	Predefinito Inclinazione AutoDefaults consente di modificare questa opzione.
	Inclinazione Taglia in pendenza l'estremità dell'anima quando l'estremità della trave secondaria è tagliata in pendenza.
	Quadrato Taglia a squadra l'estremità dell'anima anche se l'estremità della trave secondaria è tagliata in pendenza.

Taglio flangia della trave

Definisce la modalità di taglio dell'estremità della flangia della trave secondaria. Vista della trave dall'alto.

Opzione	Descrizione
	Predefinito Inclinazione AutoDefaults consente di modificare questa opzione.
	Inclinazione Taglia in pendenza l'estremità della flangia.
	Quadrato Taglia a squadra una parte della flangia e ne lascia una parte in pendenza.

Taglio flangia inferiore della trave

Opzione	Descrizione
	Predefinito Taglio Definisce le dimensioni dell'intaglio. AutoDefaults consente di modificare questa opzione.
	Taglio Definisce le dimensioni dell'intaglio. Il lato inferiore della trave secondaria è smussato se la sezione di taglio attraversa la flangia.
	Taglio flangia La flangia della trave secondaria viene tagliata sullo stesso lato della sezione di taglio se questa attraversa la flangia.

Scheda Piatti





Utilizzare la scheda **Piatti** per controllare dimensione, posizione, marcatura, orientamento e forma del piatto di taglio.

Piatto a taglio

Opzione	Descrizione
Piatto	Spessore, larghezza e altezza del piatto di taglio.

Opzione	Descrizione	Default
Pos. No.	Prefisso e numero partenza per la marca della parte. Alcuni componenti includono una seconda riga di campi nella quale è possibile inserire il numero di posizione dell'assemblaggio.	Il numero partenza della parte di default è definito nelle impostazioni Componenti nel menu File --> Impostazioni --> Opzioni .
Materiale	Tipo di materiale.	Il materiale di default è definito nella casella Materiale parte nelle impostazioni Componenti nel menu File --> Impostazioni --> Opzioni .
Nome	Nome che verrà mostrato nei disegni e nei report.	

Forma sezione di taglio



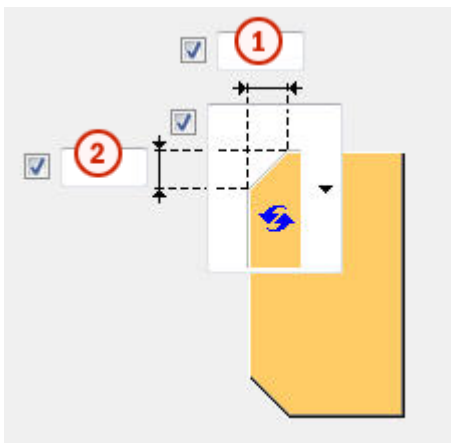

Opzione	Descrizione
	Default L'angolo della sezione di taglio è smussato. L'AutoDefaults può variare questa opzione.
	Automatico L'angolo della sezione di taglio è smussato.
	L'angolo della sezione di taglio è smussato.
	L'angolo della sezione di taglio non è smussato.

Smussi della sezione di taglio

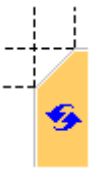

	Descrizione
1	Dimensione orizzontale dello smusso del piatto di taglio.
2	Dimensione verticale dello smusso del piatto di taglio.

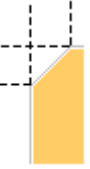
Tipo di smusso

Opzione	Descrizione
	Default Smusso linea L'AutoDefault può variare questa opzione.
	Nessuno smusso
	Smusso linea
	Smusso arco convesso

Opzione	Descrizione
	Smusso arco concavo

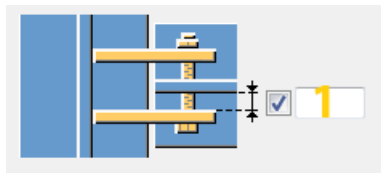

Distanza tra le sezioni di taglio





	Descrizione	Default
1	Distanza tra l'anima della parte secondaria e il piatto di taglio. Interessa solo le connessioni con due sezioni di taglio.	0





Posizione della sezione di taglio

Definisce il numero e il lato delle sezioni di taglio in connessioni delle sezioni di taglio singole.

Opzione	Descrizione
	Default Sezione di taglio lato lontano L'AutoDefault può variare questa opzione.
	Automatico Il componente seleziona automaticamente il piatto di taglio lato vicino o lato lontano. La sezione viene creata sul lato della parte secondaria quando l'angolo tra la parte principale e quella secondaria è inferiore a 90 gradi.
	Sezione di taglio lato lontano

Opzione	Descrizione
	Sezione di taglio lato vicino e lato lontano
	Sezione di taglio lato vicino

Orientamento sezione di taglio

Opzione	Descrizione
	Default Inclinato L'AutoDefault può variare questa opzione.
	Automatico La sezione di taglio è inclinata nella direzione della trave secondaria. Entrambi i bordi verticali della sezione di taglio vengono tagliati paralleli all'estremità della trave secondaria.
	Inclinato La sezione di taglio è inclinata nella direzione della trave secondaria. Entrambi i bordi verticali della sezione di taglio vengono tagliati paralleli all'estremità della trave secondaria.
	Quadrata
	Pendenza modificata Uguale all'opzione Inclinato , ma il bordo verticale del piatto di taglio collegato alla trave secondaria è tagliato in modo perpendicolare alla flangia della trave secondaria.

Scheda Irrigidimenti (Stiffeners)

Utilizzare la scheda **Irrigidimenti (Stiffeners)** per controllare dimensioni, orientamento, posizione e tipo di piatto di irrigidimento.



Quote del piatto di irrigidimento

Opzione	Descrizione
Superiore NS	Spessore, larghezza e altezza dell'irrigidimento superiore lato vicino.
Superiore FS	Spessore, larghezza e altezza dell'irrigidimento superiore lato lontano.
Inferiore NS	Spessore, larghezza e altezza dell'irrigidimento inferiore lato vicino.
Inferiore FS	Spessore, larghezza e altezza dell'irrigidimento inferiore lato lontano.

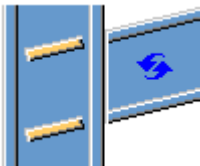

Opzione	Descrizione	Default
Pos_No	Prefisso e numero partenza per la marca della parte.	Il numero partenza della parte di default è definito nelle impostazioni Componenti nel menu File --> Impostazioni --> Opzioni .
Materiale	Tipo di materiale.	Il materiale di default è definito nella casella Materiale parte nelle impostazioni Componenti nel menu File --> Impostazioni --> Opzioni .
Nome	Nome che verrà mostrato nei disegni e nei report.	

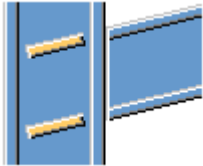
Orientamento degli irrigidimenti

Opzione	Descrizione
	<p>Default</p> <p>Gli irrigidimenti sono paralleli alla parte secondaria.</p> <p>L'AutoDefault può variare questa opzione.</p>

Opzione	Descrizione
	Gli irrigidimenti sono paralleli alla parte secondaria.
	Gli irrigidimenti sono perpendicolari alla parte principale.

Creazione di irrigidimenti

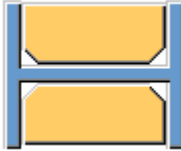
Opzione	Descrizione
	Default Vengono creati gli irrigidimenti. L'AutoDefault può variare questa opzione.
	Automatico Gli irrigidimenti sono creati quando necessario.
	Gli irrigidimenti non vengono creati.
	Vengono creati gli irrigidimenti.

Sagoma irrigidimenti

Opzione	Descrizione
	Default Piatti di irrigidimento smussati delle linee L'AutoDefault può variare questa opzione.

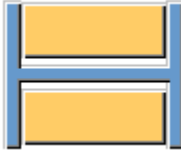
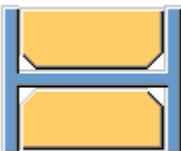
Opzione	Descrizione
	Automatico Piatti di irrigidimento smussati delle linee
	Piatti di irrigidimento quadrati Piatti di irrigidimento con una distanza per l'arrotondamento dell'anima della parte principale
	Piatti di irrigidimento smussati delle linee

Distanza degli irrigidimenti

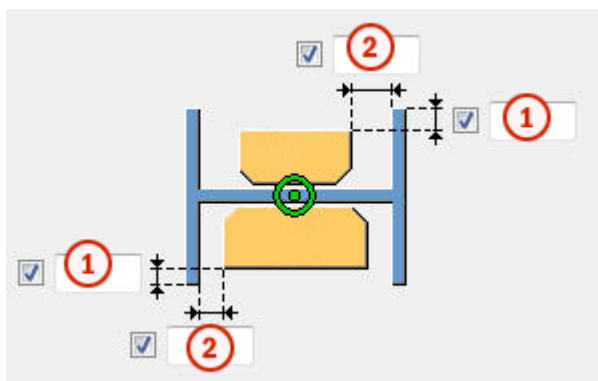

	Descrizione
1	Distanza dal bordo della flangia al bordo dell'irrigidimento.
2	Dimensioni della distanza tra le flange e l'irrigidimento.

Posizioni degli irrigidimenti

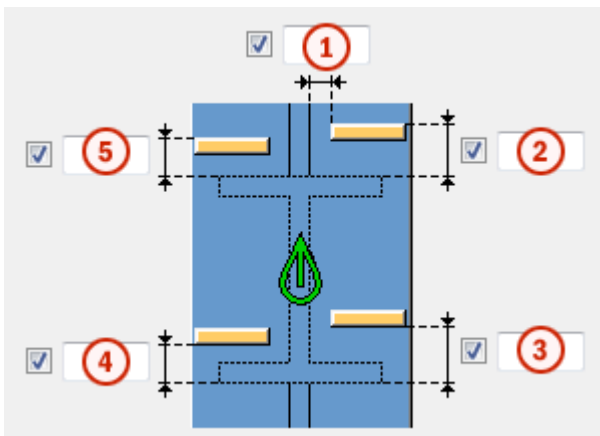



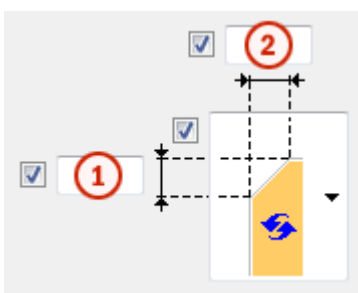

	Descrizione
1	Dimensioni della distanza tra l'irrigidimento e il bordo dell'anima della trave.
2	Dimensioni della distanza tra l'irrigidimento superiore lato vicino e il bordo della flangia della trave.
3	Dimensioni della distanza tra l'irrigidimento inferiore lato vicino e il bordo della flangia della trave.
4	Dimensioni della distanza tra l'irrigidimento inferiore lato lontano e il bordo della flangia della trave.
5	Dimensioni della distanza tra l'irrigidimento superiore lato lontano e il bordo della flangia della trave.

Dimensioni smusso

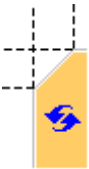

	Descrizione	Default
1	Dimensione verticale dello smusso.	10 mm
2	Dimensione orizzontale dello smusso.	10 mm

Tipo di smusso

Opzione	Descrizione
	Default. Smusso linea L'AutoDefault può variare questa opzione.
	Nessuno smusso
	Smusso linea
	Smusso arco convesso
	Smusso arco concavo

Scheda Bulloni

Utilizzare la scheda **Bulloni** per controllare le proprietà dei bulloni che collegano il piatto di taglio alla parte secondaria.

Dimensioni del gruppo bulloni



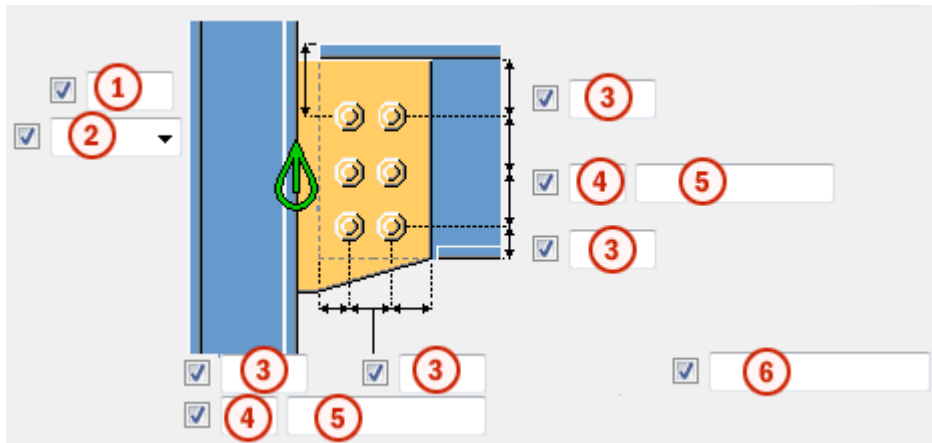

Le dimensioni del gruppo bulloni influiscono sulla dimensione e sulla sagoma del piatto di taglio.

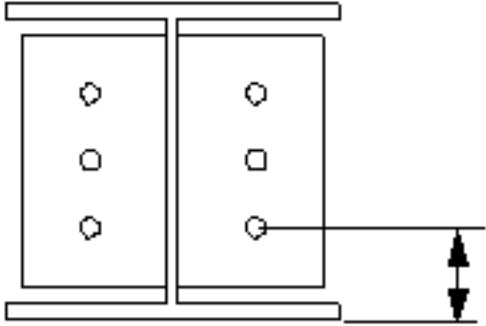

Descrizione	
1	Dimensione della posizione verticale del gruppo di bulloni.
2	<p>Seleziona la modalità di misura delle dimensioni per la posizione verticale del gruppo bulloni.</p> <ul style="list-style-type: none"> Superiore: dal bordo superiore della parte secondaria al bullone più in alto. <div style="text-align: center;"> </div> <ul style="list-style-type: none"> Centro: dalla linea centrale dei bulloni alla linea centrale della parte secondaria. <div style="text-align: center;"> </div>





	Descrizione
	<ul style="list-style-type: none"> • Inferiore: dal bordo inferiore della parte secondaria al bullone più in basso. 
3	<p>Distanza dal bordo dei bulloni.</p> <p>La distanza dal bordo è la distanza dal centro di un bullone al bordo della parte.</p>
4	Numero di bulloni.
5	<p>Passo Bulloni.</p> <p>Utilizzare uno spazio per separare i valori di spaziatura dei bulloni. Inserire un valore per ogni spazio tra i bulloni. Ad esempio, se sono presenti 3 bulloni, inserire 2 valori.</p>
6	<p>Definisce quali bulloni vengono eliminati dal gruppo di bulloni.</p> <p>Inserire i numeri dei bulloni da eliminare e separare i numeri con uno spazio. I numeri dei bulloni sono disposti da sinistra a destra e dall'alto verso il basso.</p>

Sfalsatura dei bulloni

Opzione	Descrizione
	<p>Predefinito</p> <p>Non sfalsato</p> <p>AutoDefaults consente di modificare questa opzione.</p>
	Non sfalsato
	Tipo sfalsato 1
	Tipo sfalsato 2
	Tipo sfalsato 3

Opzione	Descrizione
	Tipo sfalsato 4

Orientamento del gruppo di bulloni

Opzione	Descrizione
	Predefinito Quadrato AutoDefaults consente di modificare questa opzione.
	Automatico Quadrato
	Sfalsato I bulloni sono sfalsati in direzione della parte secondaria.
	Quadrato Un gruppo di bulloni sfalsati è posizionato orizzontalmente.
	Inclinata Un gruppo di bulloni in squadra è inclinato in direzione della parte secondaria.

Proprietà di base dei bulloni

Opzione	Descrizione	Predefinito
Dimensione bullone	Il diametro dei bulloni.	Le dimensioni disponibili sono definite nel catalogo assemblaggi bulloni.
Standard bullone	Lo standard dei bulloni da utilizzare all'interno del componente.	Gli standard disponibili sono definiti nel catalogo assemblaggi bulloni.
Tolleranza	La distanza tra il bullone e il foro.	
Filett.nel materiale	Definisce se la filettatura può trovarsi all'interno delle parti bullonate	Sì

Opzione	Descrizione	Predefinito
	quando si utilizzano i bulloni con un'asse. Non ha effetto se si utilizzano bulloni a filettatura completa.	
Cantiere/Officina	Luogo dove i bulloni dovranno essere montati.	Cantiere

Fori asolati

È possibile definire fori asolati, sovradimensionati o maschiati.

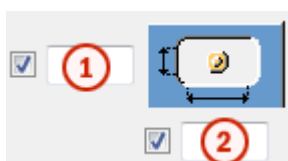

Opzione	Descrizione	Predefinito
1	Quota verticale del foro asolato.	0, che restituisce un foro rotondo.
2	Quota orizzontale del foro asolato o margine per i fori sovradimensionati.	0, che restituisce un foro rotondo.
Tipo di foro	Asolato crea fori asolati. Sovradimensionato crea fori sovradimensionati o maschiati. Nessun foro non crea fori.	
Asole ruotate	Quando il tipo di foro è Asolato , questa opzione ruota i fori asolati.	
Asola in	Parti in cui vengono creati fori asolati. Le opzioni variano in base al componente in questione.	

Assemblaggio bullone

Le caselle di controllo selezionate definiscono quali oggetti del componente (bullone, rondelle e dadi) saranno utilizzati nell'assemblaggio bulloni.

Per creare solo un foro, deselezionare tutte le caselle di controllo.

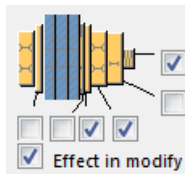

Per modificare l'assemblaggio bulloni in un componente esistente, selezionare la casella di controllo **Modifica su** e fare click su **Modifica**.

Aumento della lunghezza del bullone

Definisce il livello di aumento della lunghezza del bullone (nel calcolo della lunghezza della vite). Utilizzare questa opzione quando, ad esempio, è necessario aumentare la lunghezza del bullone per la verniciatura.



Scheda Intaglio





Utilizzare la scheda **Intaglio** per creare automaticamente gli intagli per la trave secondaria e controllare le proprietà degli intagli. La scheda **Intaglio** include due sezioni: proprietà automatiche (sezione superiore) e proprietà manuali (sezione inferiore). Le proprietà di scantonatura automatiche e manuali funzionano indipendentemente l'una dall'altra.

Scantonatura automatica

Le opzioni di scantonatura automatica influiscono sia sulla flangia superiore che in quella inferiore.



Forma della scantonatura

La scantonatura automatica viene attivata quando si seleziona la forma dello scantonatura.

Opzione	Descrizione
	Default Crea scantonature nella trave secondaria. L'AutoDefault può variare questa opzione.
	Crea scantonature nella trave secondaria. I tagli sono allineati all'anima della trave principale.
	Crea scantonature nella trave secondaria. I tagli sono allineati all'anima della trave secondaria.
	Crea scantonature nella trave secondaria. Il taglio verticale è allineato alla trave principale e il taglio orizzontale alla trave secondaria.

Opzione	Descrizione
	Attiva la scantonatura automatica.

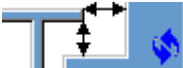

Dimensioni della scantonatura

Opzione	Descrizione
	Default Le dimensioni della scantonatura sono misurate dal bordo della flangia della trave principale e da sotto la flangia superiore della trave principale. L'AutoDefault può variare questa opzione.
	Le dimensioni della scantonatura sono misurate dal bordo della flangia della trave principale e da sotto la flangia superiore della trave principale.
	Le dimensioni della scantonatura sono misurate dalla linea centrale della trave principale e da sotto la flangia superiore della trave principale.

Inserire i valori orizzontale e verticale per i tagli.



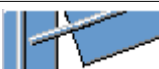

Forma di taglio della flangia

Opzione	Descrizione
	Default La flangia della trave secondaria viene tagliata parallelamente alla trave principale. L'AutoDefault può variare questa opzione.
	La flangia della trave secondaria viene tagliata parallelamente alla trave principale.
	La flangia della trave secondaria viene tagliata quadrata.

Arrotondamento delle quote della scantonatura



Utilizzare le opzioni di arrotondamento delle quote della scantonatura per definire se le quote della scantonatura sono arrotondate per eccesso. Anche se l'arrotondamento delle quote è attivo, le quote vengono arrotondate per eccesso solo se necessario.

Opzione	Descrizione
	Default Le quote della scantonatura non vengono arrotondate. L'AutoDefault può variare questa opzione.
	Le quote della scantonatura non vengono arrotondate.
	Le quote della scantonatura vengono arrotondate. Inserire i valori di arrotondamento orizzontale e verticale.



Le quote sono arrotondate per eccesso al multiplo più vicino al valore inserito. Ad esempio, se la quota effettiva è 51 e si inserisce un valore arrotondato per eccesso di 10, la quota viene arrotondata fino a 60.

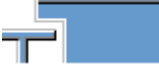

Posizione della scantonatura

Opzione	Descrizione
	Default Crea il taglio sotto alla flangia della trave principale. L'AutoDefault può variare questa opzione.
	Crea il taglio sotto alla flangia della trave principale.
	Crea il taglio sopra alla flangia della trave principale.

Smusso della scantonatura

Opzione	Descrizione
	Default La scantonatura non viene smussata. L'AutoDefault può variare questa opzione.
	La scantonatura non viene smussata.
	Crea una scantonatura con uno smusso delle linee.

Opzione	Descrizione
	La scantonatura viene smussata in base al raggio inserito.

Inserire un raggio per lo smusso.

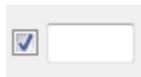





Scantonatura manuale

Utilizzare la scantonatura manuale quando una parte che non appartiene alla connessione interferisce con la trave secondaria. Quando si utilizza la scantonatura manuale, la connessione crea tagli utilizzando i valori inseriti nei campi della scheda **Scantonatura**. È possibile utilizzare valori diversi per la flangia superiore e inferiore.







Lato della scantonatura della flangia

Il lato della scantonatura della flangia definisce su quale lato della trave vengono create le scantonature.

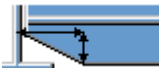

Opzione	Descrizione
	Default Crea scantonature su entrambi i lati della flangia. L'AutoDefault può variare questa opzione.
	Automatico Crea scantonature su entrambi i lati della flangia.
	Crea scantonature su entrambi i lati della flangia.
	Crea scantonature sul lato vicino della flangia.
	Crea scantonature sul lato lontano della flangia.

Forma della scantonatura della flangia

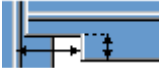
La forma della scantonatura della flangia definisce la forma della scantonatura nella flangia della trave.

Opzione	Descrizione
	Default L'intera flangia della trave secondaria viene tagliata di una lunghezza definita. L'AutoDefault può variare questa opzione.
	Automatico L'intera flangia della trave secondaria viene tagliata tanto lontano quanto definito. La profondità predefinita della scantonatura è il doppio dello spessore della flangia secondaria. Il taglio si estende per l'intera lunghezza della flangia secondaria.
	Crea smussi nelle flange. Se si inserisce una quota orizzontale, viene creato uno smusso di 45 gradi.
	Crea tagli nella flangia con i valori di default a meno che non si inseriscano i valori nei campi 1 e 2 .
	La flangia non viene tagliata.
	Crea tagli nella flangia in base al valore nel campo 1 per allinearlo all'anima.
	Crea tagli nella flangia in base ai valori inseriti nei campi 1 e 2 .

Profondità delle scantonature della flangia

Opzione	Descrizione
	Default Profondità delle scantonature della flangia. L'AutoDefault può variare questa opzione.
	Profondità delle scantonature della flangia.
	Profondità dell'intaglio della flangia con una dimensione che va dalla linea centrale dell'anima della trave secondaria al bordo dell'intaglio.

Inserire il valore per la profondità della scantonatura della flangia.

Quote di taglio

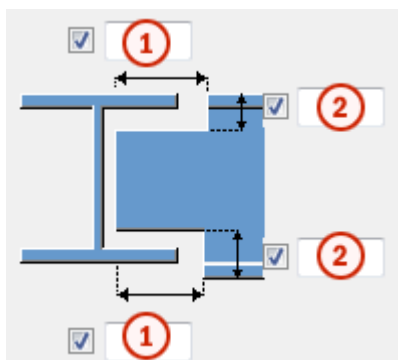

	Descrizione	Predefinito
1	Dimensioni per i tagli orizzontali della flangia.	10 mm
2	Dimensioni per i tagli verticali della flangia.	La distanza tra il bordo della scantonatura e la flangia della trave è uguale all'arrotondamento dell'anima della parte principale. L'altezza della scantonatura è arrotondata in eccesso ai 5 mm più vicini.

Scheda Generale

Per ulteriori informazioni, cliccare sul collegamento di seguito:

Scheda Generale

Scheda Progetto

Per ulteriori informazioni, cliccare sul collegamento di seguito:

Scheda Tipo di Progetto

Scheda Analisi

Per ulteriori informazioni, cliccare sul collegamento di seguito:

Scheda Analisi

Saldature

Per ulteriori informazioni, cliccare sul collegamento di seguito:

Connessione a momento bullonata (134)

L'opzione **Connessione a momento bullonata (134)** collega una trave all'anima di una colonna o a una flangia. Il piatto di taglio è saldata all'anima della parte principale o alla flangia e imbullonata all'anima della parte secondaria. La parte secondaria può essere a livello, inclinata e/o obliqua.

Oggetti creati

- Piatto di taglio (1 o 2)
- Piatti di flangia (2)
- Piatti di spessoramento
- Irrigidimenti (opzionali)
- Piatto laterale anima (opzionale)
- Bulloni
- Saldature
- Tagli

Utilizzare per

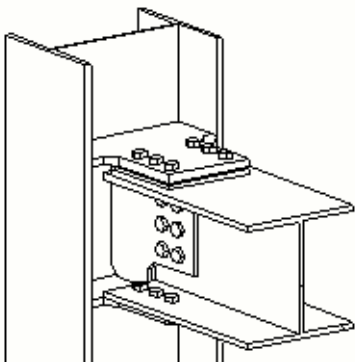
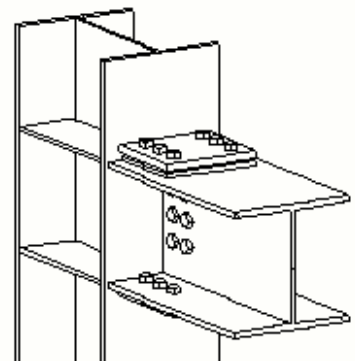
Situazione	Descrizione
	Trave collegata all'anima della colonna.
	Trave collegata alla flangia della colonna.

Ordine di selezione

1. Selezionare la parte principale (colonna).
2. Selezionare la parte secondaria (trave).

La connessione viene creata automaticamente quando viene selezionata la parte secondaria.

Identificazione delle parti

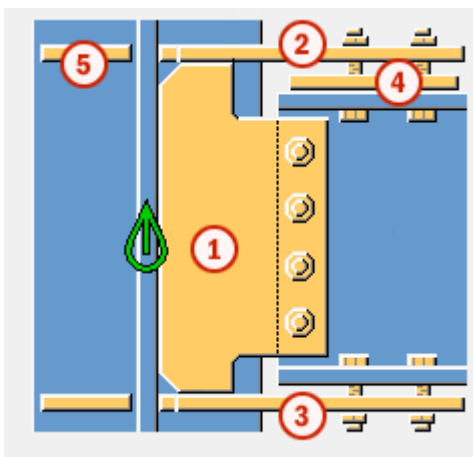

	Parte
1	Piatto di taglio
2	Piatto flangia sup.
3	Piatto flangia inf.
4	Piatto spessore
4	Irrigidimento

NOTA Tekla Structures utilizza i valori nel file `joints.def` per creare questo componente. Per ulteriori informazioni, vedere .

Scheda Immagine

Utilizzare la scheda **Immagine** per controllare la posizione del piatto di taglio e dei tagli della flangia e dell'anima della trave.

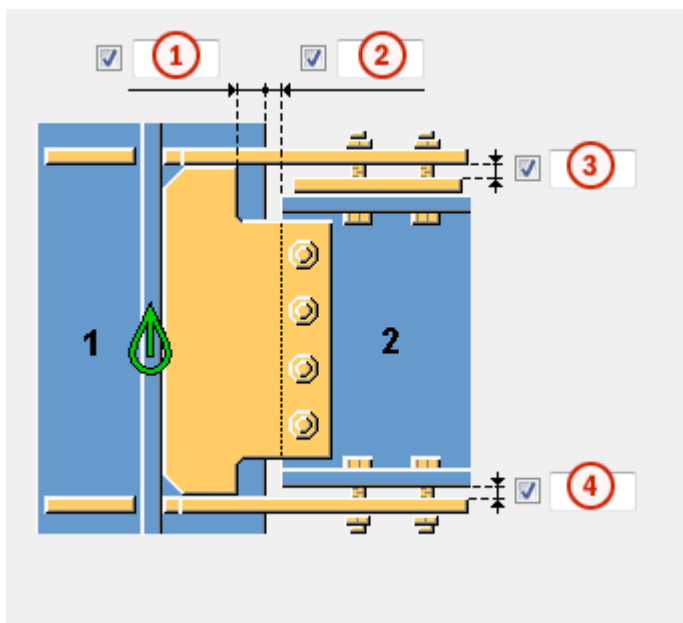

Dimensioni



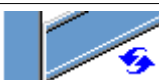

	Descrizione
1	Distanza dal bordo del piatto di taglio dal bordo della flangia della parte principale.
2	Taglio della parte secondaria. Il taglio della parte secondaria crea una distanza tra la parte principale e la parte secondaria.
3	Distanza dal bordo del piatto spessore al bordo del piatto di flangia.
4	Distanza dal bordo della parte secondaria al bordo del piatto di flangia.

Taglio estremità della trave

Definisce la modalità di taglio dell'estremità della trave secondaria. Vista laterale della trave.

Opzione	Descrizione
	Predefinito Inclinazione AutoDefaults consente di modificare questa opzione.
	Automatico Se la trave secondaria è inclinata meno di 10 gradi, l'estremità della trave è tagliata a squadra. In caso contrario, l'estremità della trave è tagliata in pendenza.

Opzione	Descrizione
	Quadrato Taglia a squadra l'estremità della trave secondaria.
	Inclinazione Taglia l'estremità della trave secondaria parallela al bordo della parte principale.

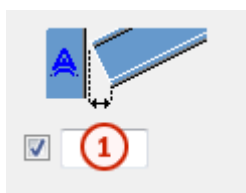

Taglio inclinato della trave



	Descrizione
1	Inclinazione del taglio dell'estremità della trave.

Taglio flangia della trave

Definisce la modalità di taglio dell'estremità della flangia della trave secondaria. Vista della trave dall'alto.

Opzione	Descrizione
	Predefinito Inclinazione AutoDefaults consente di modificare questa opzione.
	Inclinazione Taglia in pendenza l'estremità della flangia.
	Quadrato Taglia a squadra una parte della flangia e ne lascia una parte in pendenza.

Scheda *Piatto di taglio*

Utilizzare la scheda **Piastra di accoppiamento** per controllare dimensione, posizione, marcatura, orientamento e forma del piatto di taglio.

Piatto a taglio

Opzione	Descrizione
Piatto	Spessore, larghezza e altezza del piatto di taglio.

Opzione	Descrizione	Default
Pos. No.	Prefisso e numero partenza per la marca della parte. Alcuni componenti includono una seconda riga di campi nella quale è possibile inserire il numero di posizione dell'assemblaggio.	Il numero partenza della parte di default è definito nelle impostazioni Componenti nel menu File --> Impostazioni --> Opzioni .
Materiale	Tipo di materiale.	Il materiale di default è definito nella casella Materiale parte nelle impostazioni Componenti nel menu File --> Impostazioni --> Opzioni .
Nome	Nome che verrà mostrato nei disegni e nei report.	



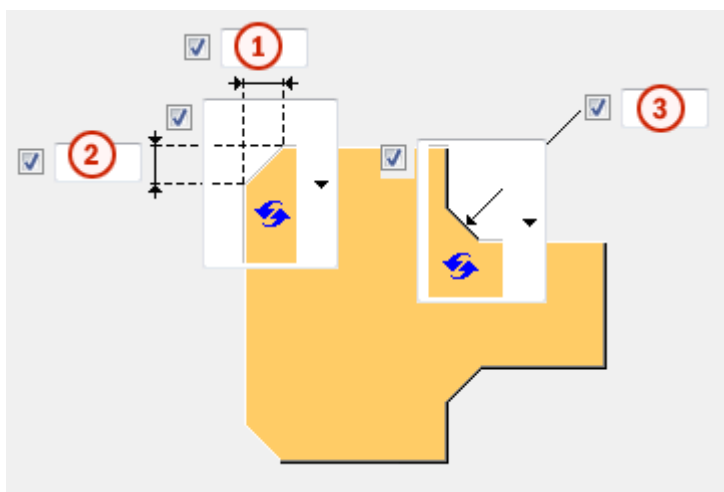

Smussi della sezione di taglio



	Descrizione
1	Dimensione orizzontale dello smusso del piatto di taglio.
2	Dimensione verticale dello smusso del piatto di taglio.



	Descrizione
3	Dimensione verticale e orizzontale dello smusso del piatto di taglio.

Tipo di smusso





Opzione	Descrizione
	Default Smusso linea L'AutoDefault può variare questa opzione.
	Nessuno smusso
	Smusso linea
	Smusso arco convesso
	Smusso arco concavo

Dimensioni dello smusso

Opzione	Descrizione
	Default Smusso linea L'AutoDefault può variare questa opzione.





Opzione	Descrizione
	Nessuno smusso
	Smusso linea
	Smusso arco concavo

Orientamento sezione di taglio

Opzione	Descrizione
	Default Quadrata L'AutoDefault può variare questa opzione.
	Automatico Quadrata
	Inclinato La sezione di taglio è inclinata nella direzione della trave secondaria. Entrambi i bordi verticali della sezione di taglio vengono tagliati paralleli all'estremità della trave secondaria.
	Quadrata

Posizione della sezione di taglio

Definisce il numero e il lato delle sezioni di taglio in connessioni delle sezioni di taglio singole.

Opzione	Descrizione
	Default Sezione di taglio lato lontano L'AutoDefault può variare questa opzione.
	Automatico Il componente seleziona automaticamente il piatto di taglio lato vicino o lato lontano. La sezione viene creata sul lato della parte secondaria quando l'angolo tra la parte principale e quella secondaria è inferiore a 90 gradi.
	Sezione di taglio lato lontano
	Sezione di taglio lato vicino e lato lontano
	Sezione di taglio lato vicino

Scheda Piatto di flangia

Utilizzare la scheda **Piatto di flangia** per controllare dimensioni, posizione, numero, orientamento e forma dei piatti di flangia e dei piatti spessore.

Piatti

Parte	Descrizione	Default
Piatto flangia sup.	Spessore piatto flangia superiore.	20 mm
Piatto flangia inf.	Spessore piatto flangia inferiore.	20 mm
Riemp.Sup.Imp.	Spessore e larghezza piatto spessore del piano superiore.	10 mm
Riemp.Inf.Imp.	Spessore e larghezza piatto spessore del piano inferiore.	0

Parte	Descrizione	Default
Riemp.Sup.Sing.	Spessore superiore del piatto spessore.	
Riemp.Inf.Sing.	Spessore inferiore del piatto spessore.	



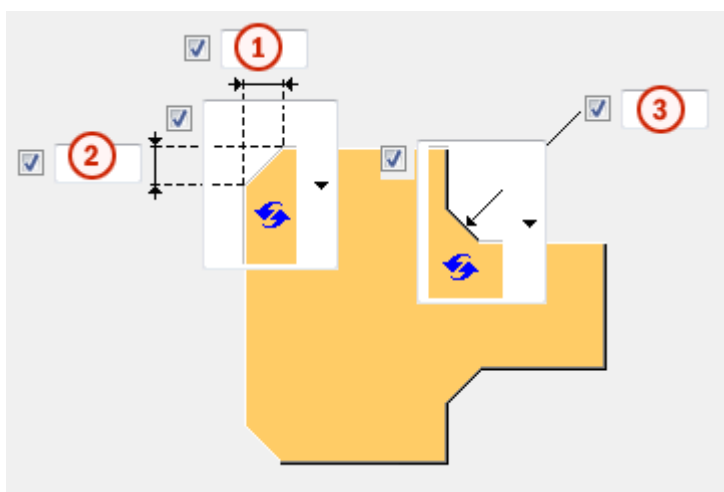

Opzione	Descrizione	Default
Pos. No.	Prefisso e numero partenza per la marca della parte. Alcuni componenti includono una seconda riga di campi nella quale è possibile inserire il numero di posizione dell'assemblaggio.	Il numero partenza della parte di default è definito nelle impostazioni Componenti nel menu File --> Impostazioni --> Opzioni .
Materiale	Tipo di materiale.	Il materiale di default è definito nella casella Materiale parte nelle impostazioni Componenti nel menu File --> Impostazioni --> Opzioni .
Nome	Nome che verrà mostrato nei disegni e nei report.	

Smussi del piatto di flangia







	Descrizione
1	Dimensione orizzontale dello smusso del piatto di flangia.
2	Dimensione verticale dello smusso del piatto di flangia.
3	Dimensione verticale e orizzontale della smusso del piatto di flangia.

Tipo di smusso

Opzione	Descrizione
	Default Smusso linea L'AutoDefault può variare questa opzione.
	Nessuno smusso
	Smusso linea
	Smusso arco convesso
	Smusso arco concavo

Dimensioni dello smusso

Opzione	Descrizione
	Default Smusso linea L'AutoDefault può variare questa opzione.
	Nessuno smusso
	Smusso linea
	Smusso arco concavo

Scheda Irrigidimenti (Stiffeners)



Utilizzare la scheda **Irrigidimenti (Stiffeners)** per controllare dimensioni, orientamento, posizione e tipo di piatto di irrigidimento.

Quote del piatto di irrigidimento



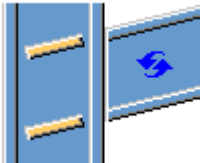
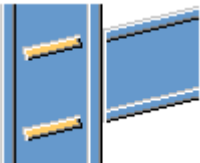

Opzione	Descrizione
Superiore NS	Spessore, larghezza e altezza dell'irrigidimento superiore lato vicino.
Superiore FS	Spessore, larghezza e altezza dell'irrigidimento superiore lato lontano.
Inferiore NS	Spessore, larghezza e altezza dell'irrigidimento inferiore lato vicino.
Inferiore FS	Spessore, larghezza e altezza dell'irrigidimento inferiore lato lontano.

Opzione	Descrizione	Default
Pos_No	Prefisso e numero partenza per la marca della parte.	Il numero partenza della parte di default è definito nelle impostazioni Componenti nel menu File --> Impostazioni --> Opzioni .
Materiale	Tipo di materiale.	Il materiale di default è definito nella casella Materiale parte nelle impostazioni Componenti nel menu File --> Impostazioni --> Opzioni .
Nome	Nome che verrà mostrato nei disegni e nei report.	

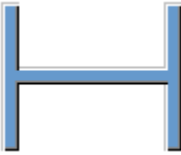

Orientamento degli irrigidimenti

Opzione	Descrizione
	Default Gli irrigidimenti sono paralleli alla parte secondaria. L'AutoDefault può variare questa opzione.
	Gli irrigidimenti sono paralleli alla parte secondaria.
	Gli irrigidimenti sono perpendicolari alla parte principale.

Creazione di irrigidimenti

Opzione	Descrizione
	Default Vengono creati gli irrigidimenti. L'AutoDefault può variare questa opzione.
	Automatico Gli irrigidimenti sono creati quando necessario.
	Gli irrigidimenti non vengono creati.
	Vengono creati gli irrigidimenti.

Sagoma irrigidimenti

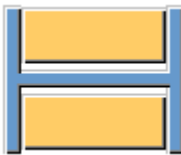
Opzione	Descrizione
	Default Piatti di irrigidimento smussati delle linee L'AutoDefault può variare questa opzione.
	Automatico Piatti di irrigidimento smussati delle linee
	Piatti di irrigidimento quadrati Piatti di irrigidimento con una distanza per l'arrotondamento dell'anima della parte principale

Opzione	Descrizione
	Piatti di irrigidimento smussati delle linee

Distanza degli irrigidimenti

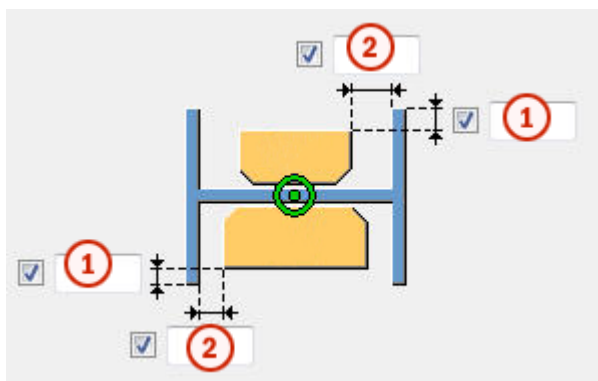

	Descrizione
1	Distanza dal bordo della flangia al bordo dell'irrigidimento.
2	Dimensioni della distanza tra le flange e l'irrigidimento.

Posizioni degli irrigidimenti

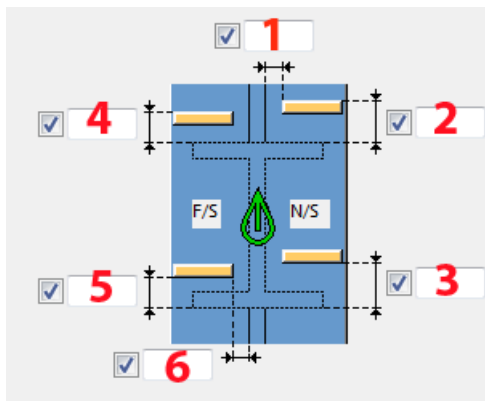

	Descrizione
1	Dimensioni della distanza tra l'irrigidimento lato vicino e il bordo dell'anima della trave.
2	Dimensioni della distanza tra l'irrigidimento superiore lato vicino e il bordo della flangia della trave.
3	Dimensioni della distanza tra l'irrigidimento inferiore lato vicino e il bordo della flangia della trave.



	Descrizione
4	Dimensioni della distanza tra l'irrigidimento superiore lato lontano e il bordo della flangia della trave.
5	Dimensioni della distanza tra l'irrigidimento inferiore lato lontano e il bordo della flangia della trave.
6	Dimensioni della distanza tra l'irrigidimento lato lontano e il bordo dell'anima della trave.

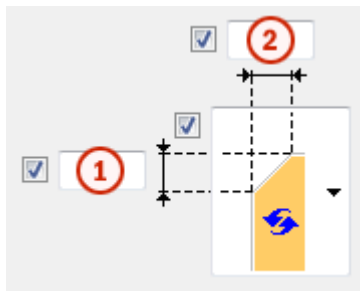

Dimensioni smusso



	Descrizione	Default
1	Dimensione verticale dello smusso.	10 mm
2	Dimensione orizzontale dello smusso.	10 mm

Tipo di smusso

Opzione	Descrizione
	Default. Smusso linea L'AutoDefault può variare questa opzione.
	Nessuno smusso
	Smusso linea

Opzione	Descrizione
	Smusso arco convesso
	Smusso arco concavo

Scheda Bulloni di taglio

Utilizzare la scheda **Bulloni di taglio** per controllare le proprietà dei bulloni che collegano il piatto di taglio alla parte secondaria.

Dimensioni del gruppo bulloni

Le dimensioni del gruppo bulloni influiscono sulla dimensione e sulla sagoma del piatto di taglio.

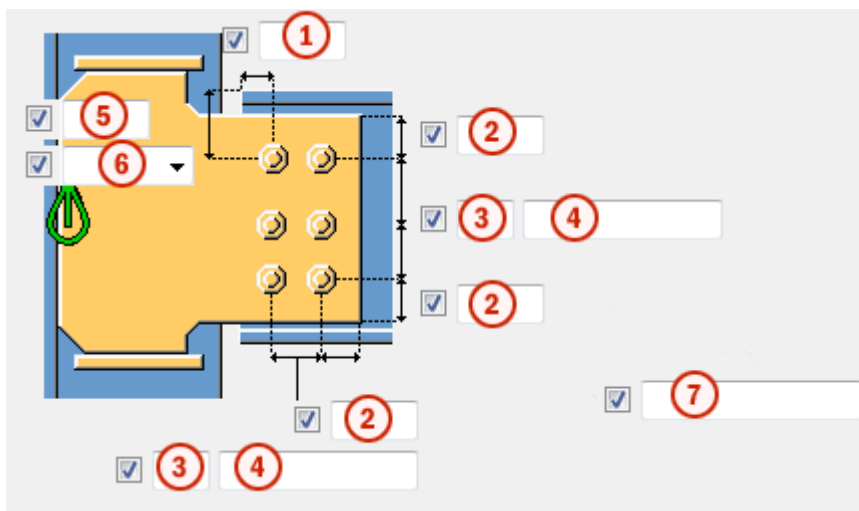



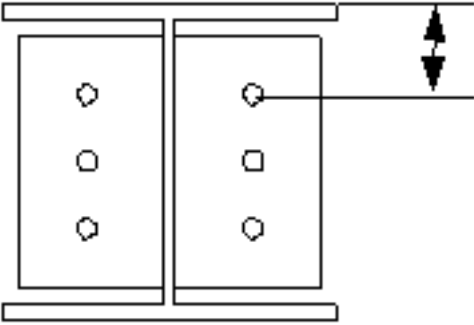
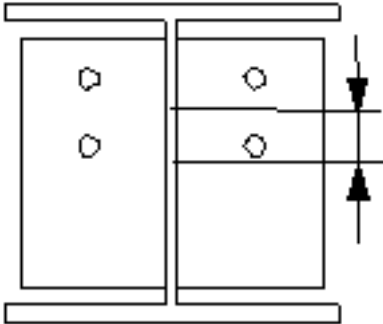
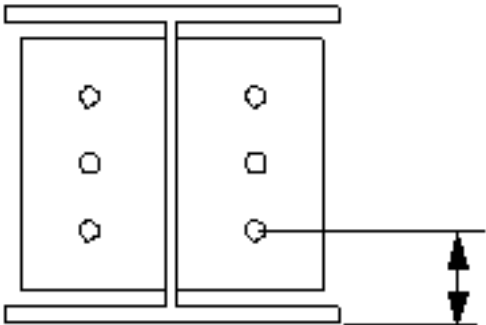

	Descrizione
1	Dimensione della posizione orizzontale del gruppo di bulloni.
2	Distanza dal bordo dei bulloni. La distanza dal bordo è la distanza dal centro di un bullone al bordo della parte.
3	Numero di bulloni.
4	Passo Bulloni. Utilizzare uno spazio per separare i valori di spaziatura dei bulloni. Inserire un valore per ogni spazio tra i bulloni. Ad esempio, se sono presenti 3 bulloni, inserire 2 valori.

	Descrizione
5	Dimensione della posizione verticale del gruppo di bulloni.
6	<p>Seleziona la modalità di misura delle dimensioni per la posizione verticale del gruppo bulloni.</p> <ul style="list-style-type: none"> • Superiore: dal bordo superiore della parte secondaria al bullone più in alto.  <ul style="list-style-type: none"> • Centro: dalla linea centrale dei bulloni alla linea centrale della parte secondaria.  <ul style="list-style-type: none"> • Inferiore: dal bordo inferiore della parte secondaria al bullone più in basso. 

	Descrizione
7	Definisce quali bulloni vengono eliminati dal gruppo di bulloni. Inserire i numeri dei bulloni da eliminare e separare i numeri con uno spazio. I numeri dei bulloni sono disposti da sinistra a destra e dall'alto verso il basso.

Sfalsatura dei bulloni

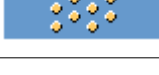
Opzione	Descrizione
	Predefinito Non sfalsato AutoDefaults consente di modificare questa opzione.
	Non sfalsato
	Tipo sfalsato 1
	Tipo sfalsato 2
	Tipo sfalsato 3
	Tipo sfalsato 4

Proprietà di base dei bulloni

Opzione	Descrizione	Predefinito
Dimensione bullone	Il diametro dei bulloni.	Le dimensioni disponibili sono definite nel catalogo assemblaggi bulloni.
Standard bullone	Lo standard dei bulloni da utilizzare all'interno del componente.	Gli standard disponibili sono definiti nel catalogo assemblaggi bulloni.
Tolleranza	La distanza tra il bullone e il foro.	
Filett.nel materiale	Definisce se la filettatura può trovarsi all'interno delle parti bullonate	Sì

Opzione	Descrizione	Predefinito
	quando si utilizzano i bulloni con un'asse. Non ha effetto se si utilizzano bulloni a filettatura completa.	
Cantiere/Officina	Luogo dove i bulloni dovranno essere montati.	Cantiere

Fori asolati

È possibile definire fori asolati, sovradimensionati o maschiati.

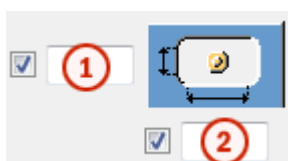

Opzione	Descrizione	Predefinito
1	Quota verticale del foro asolato.	0, che restituisce un foro rotondo.
2	Quota orizzontale del foro asolato o margine per i fori sovradimensionati.	0, che restituisce un foro rotondo.
Tipo di foro	Asolato crea fori asolati. Sovradimensionato crea fori sovradimensionati o maschiati. Nessun foro non crea fori.	
Asole ruotate	Quando il tipo di foro è Asolato , questa opzione ruota i fori asolati.	
Asola in	Parti in cui vengono creati fori asolati. Le opzioni variano in base al componente in questione.	

Assemblaggio bullone

Le caselle di controllo selezionate definiscono quali oggetti del componente (bullone, rondelle e dadi) saranno utilizzati nell'assemblaggio bulloni.

Per creare solo un foro, deselezionare tutte le caselle di controllo.

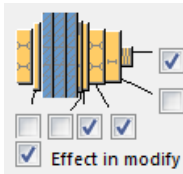

Per modificare l'assemblaggio bulloni in un componente esistente, selezionare la casella di controllo **Modifica su** e fare click su **Modifica**.

Aumento della lunghezza del bullone

Definisce il livello di aumento della lunghezza del bullone (nel calcolo della lunghezza della vite). Utilizzare questa opzione quando, ad esempio, è necessario aumentare la lunghezza del bullone per la verniciatura.

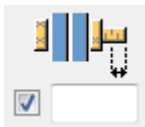

Scheda Bulloni flangia

Utilizzare la scheda **Bulloni flangia** per controllare le proprietà dei bulloni che collegano il piatto di flangia alla parte secondaria.

Dimensioni del gruppo bulloni

Le dimensioni del gruppo di bulloni influiscono sulla dimensione e la sagoma del piatto di flangia.

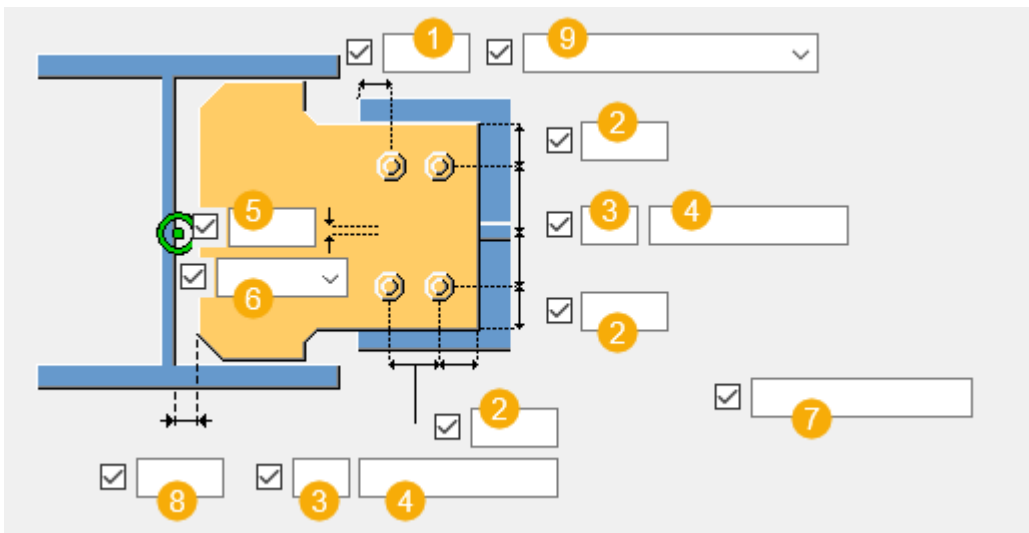





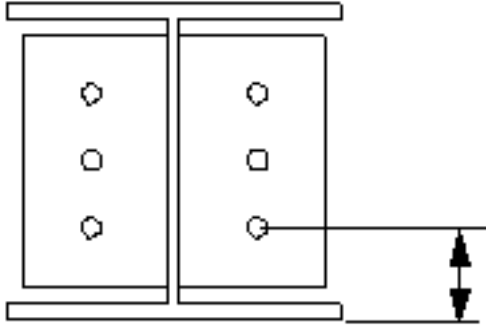

	Descrizione
1	Dimensione della posizione orizzontale del gruppo di bulloni.

	Descrizione
2	<p>Distanza dal bordo dei bulloni.</p> <p>La distanza dal bordo è la distanza dal centro di un bullone al bordo della parte.</p>
3	Numero di bulloni.
4	<p>Passo Bulloni.</p> <p>Utilizzare uno spazio per separare i valori di spaziatura dei bulloni. Inserire un valore per ogni spazio tra i bulloni. Ad esempio, se sono presenti 3 bulloni, inserire 2 valori.</p>
5	Dimensione della posizione verticale del gruppo di bulloni.
6	<p>Seleziona la modalità di misura delle dimensioni per la posizione verticale del gruppo bulloni.</p> <ul style="list-style-type: none"> • Superiore: dal bordo superiore della parte secondaria al bullone più in alto. <div data-bbox="435 887 914 1211" data-label="Diagram"> </div> <ul style="list-style-type: none"> • Centro: dalla linea centrale dei bulloni alla linea centrale della parte secondaria. <div data-bbox="464 1379 847 1704" data-label="Diagram"> </div>

	Descrizione
	<ul style="list-style-type: none"> Inferiore: dal bordo inferiore della parte secondaria al bullone più in basso. 
7	Definisce quali bulloni vengono eliminati dal gruppo di bulloni. Inserire i numeri dei bulloni da eliminare e separare i numeri con uno spazio. I numeri dei bulloni sono disposti da sinistra a destra e dall'alto verso il basso.
8	Distanza dal bordo del piatto di flangia dall'anima della parte principale.
9	Selezionare la parte di origine offset per il gruppo di bulloni.

Sfalsatura dei bulloni

Opzione	Descrizione
	Predefinito Non sfalsato AutoDefaults consente di modificare questa opzione.
	Non sfalsato
	Tipo sfalsato 1
	Tipo sfalsato 2
	Tipo sfalsato 3
	Tipo sfalsato 4

Proprietà di base dei bulloni

Opzione	Descrizione	Predefinito
Dimensione bullone	Il diametro dei bulloni.	Le dimensioni disponibili sono definite nel catalogo assemblaggi bulloni.
Standard bullone	Lo standard dei bulloni da utilizzare all'interno del componente.	Gli standard disponibili sono definiti nel catalogo assemblaggi bulloni.
Tolleranza	La distanza tra il bullone e il foro.	
Filett.nel materiale	Definisce se la filettatura può trovarsi all'interno delle parti bullonate quando si utilizzano i bulloni con un'asse. Non ha effetto se si utilizzano bulloni a filettatura completa.	Sì
Cantiere/Officina	Luogo dove i bulloni dovranno essere montati.	Cantiere

Fori asolati

È possibile definire fori asolati, sovradimensionati o maschiati.

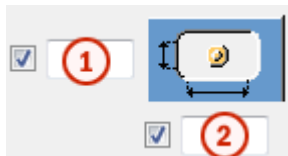

Opzione	Descrizione	Predefinito
1	Quota verticale del foro asolato.	0, che restituisce un foro rotondo.
2	Quota orizzontale del foro asolato o margine per i fori sovradimensionati.	0, che restituisce un foro rotondo.
Tipo di foro	Asolato crea fori asolati. Sovradimensionato crea fori sovradimensionati o maschiati. Nessun foro non crea fori.	

Opzione	Descrizione	Predefinito
Asole ruotate	Quando il tipo di foro è Asolato , questa opzione ruota i fori asolati.	
Asola in	Parti in cui vengono creati fori asolati. Le opzioni variano in base al componente in questione.	

Slot in piatti di riempimento ponte e piatti di riempimento sciolti

Opzione	Descrizione
Slot in piatti di riempimento ponte, Slot in piatti di riempimento sciolti	Selezionare se i fori degli slot vengono creati nei piatti di riempimento del ponte e nei piatti di riempimento sciolti.

Scheda Piatto laterale



Utilizzare la scheda **Piatto laterale** per creare piatti doppi per rafforzare l'anima della parte principale nella connessione.

Piatto d'anima

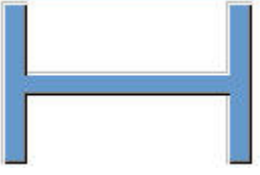
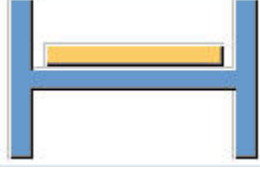

Opzione	Descrizione
Piatto d'anima	Spessore e altezza del piatto d'anima.

Opzione	Descrizione	Default
Pos_No	Prefisso e numero partenza per la marca della parte.	Il numero partenza della parte di default è definito nelle impostazioni dei Componenti in File --> Impostazioni --> Opzioni .
Materiale	Tipo di materiale.	Il materiale di default è definito nella casella Materiale della parte nelle impostazioni dei Componenti in File --> Impostazioni --> Opzioni .
Nome	Nome che verrà mostrato nei disegni e nei report.	

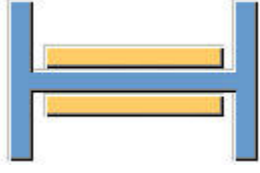
Piatti doppi

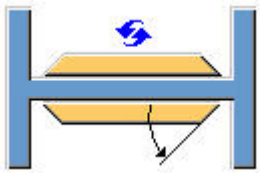

Opzione	Descrizione
	Default I piatti doppi non vengono creati. L'AutoDefault può variare questa opzione.
	I piatti doppi non vengono creati.
	Il piatto doppio viene creato nel lato lontano.
	Il piatto doppio viene creato nel lato vicino.
	I piatti doppi sono creati su entrambi i lati.

Forma dei bordi dei piatti doppi

Opzione	Descrizione
	Default Piatti doppi smussati L'AutoDefault può variare questa opzione.
	Piatti doppi smussati Immettere l'angolo in <input checked="" type="checkbox"/> <input type="text"/> (0 - 90)

Opzione	Descrizione
	Piatti doppi quadrati

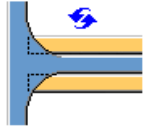
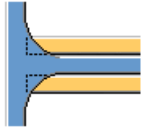
Tagli piatto doppio

Opzione	Descrizione
	<p>Default</p> <p>I piatti doppi non vengono tagliati.</p> <p>L'AutoDefault può variare questa opzione.</p>
	I piatti doppi non vengono tagliati.
	I piatti doppi vengono tagliati nell'area che collega l'anima e la flangia della parte principale.

Impostazioni generali

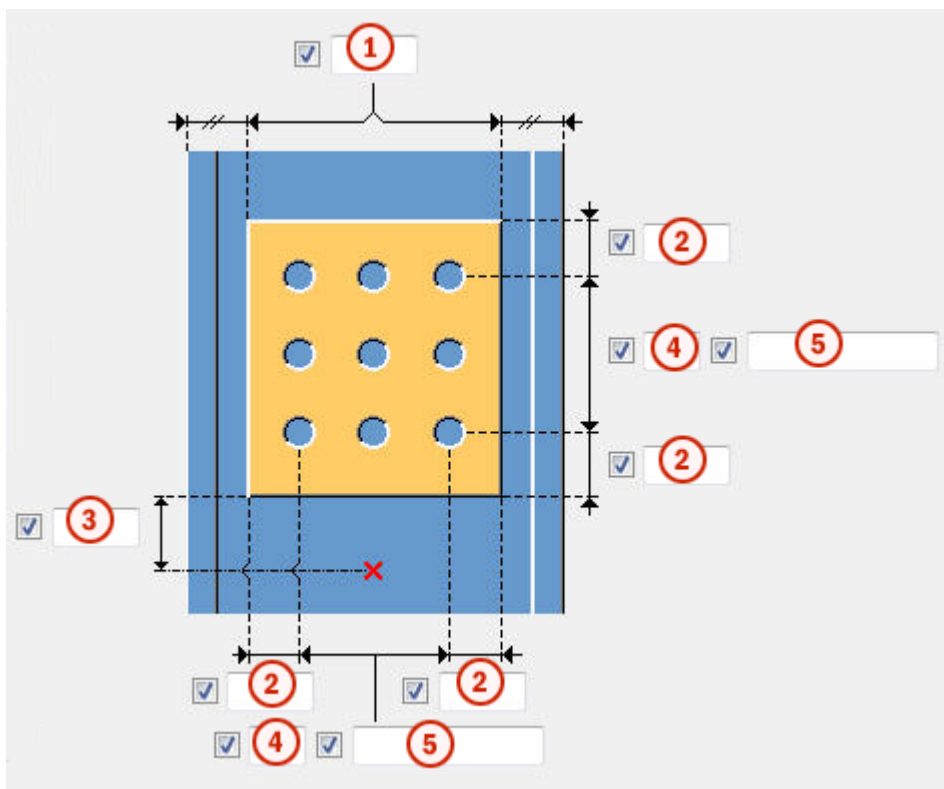

	Descrizione
1	Distanza del bordo dalla flangia della colonna.
2	Distanza del bordo del piatto doppio. La distanza dal bordo è la distanza dal centro di un foro al bordo della parte.
3	Distanza dal bordo del piatto doppio in relazione al lato inferiore della parte secondaria.
4	numero di fori.
5	passo dei fori. Utilizzare uno spazio per separare i valori di spaziatura dei fori. Inserire un valore per ogni spazio tra i fori. Ad esempio, se sono presenti 3 fori, inserire 2 valori.

Dimensione fori di saldatura

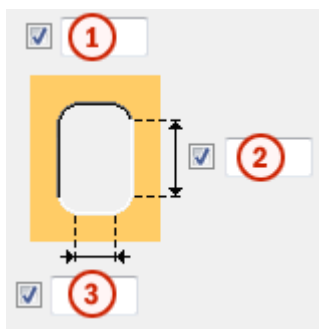

	Descrizione
1	Diametro foro.
2	Lunghezza asola.
3	Larghezza asola.

Scheda Generale

Per ulteriori informazioni, cliccare sul collegamento di seguito:

Scheda Generale

Scheda Tipo di Progetto

Per ulteriori informazioni, cliccare sul collegamento di seguito:

Scheda Tipo di Progetto

Scheda Analisi

Per ulteriori informazioni, cliccare sul collegamento di seguito:

Scheda Analisi

Saldature

Per ulteriori informazioni, cliccare sul collegamento di seguito:

Piastra di accoppiamento semplice (146)

Piastra di accoppiamento semplice (146) collega una trave a un'altra trave o una trave a una colonna con un piatto di taglio a squadra singolo oppure con piatti di taglio doppi. La sezione di taglio è saldata all'anima della parte principale e alle flange e imbullonata all'anima della trave secondaria. La trave

secondaria può essere a livello, inclinata e/o obliqua. Il piatto di irrigidimento sul lato opposto dell'anima della trave principale è opzionale.

Oggetti creati

- Piatto di taglio (1 o 2)
- Irrigidimento (opzionale)
- Piatti di rinforzo (opzionali)
- Barre di supporto saldatura (opzionali)
- Angolari di montaggio
- Saldature
- Bulloni
- Tagli

Utilizzare per

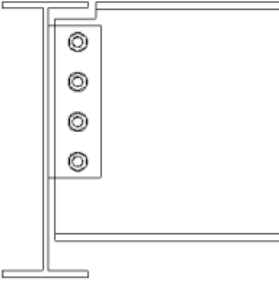
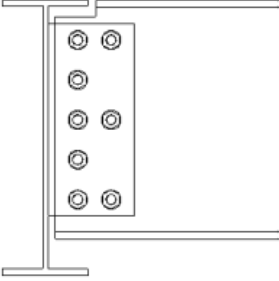
Situazione	Descrizione
	Piatto di taglio semplice connesso a una trave.
	Piatto di taglio semplice connesso a una trave. Alcuni bulloni sono stati eliminati.

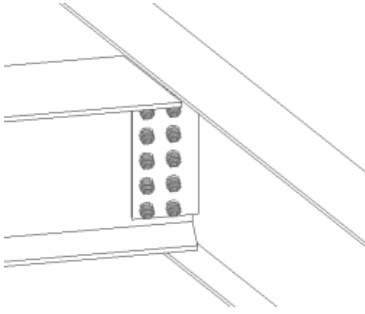
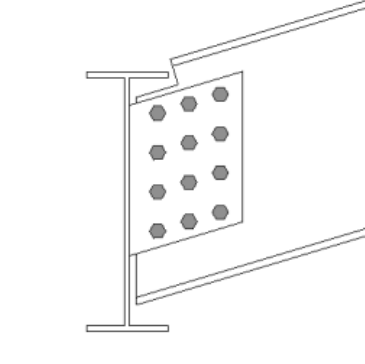
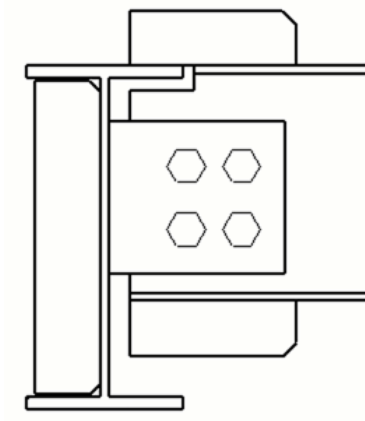
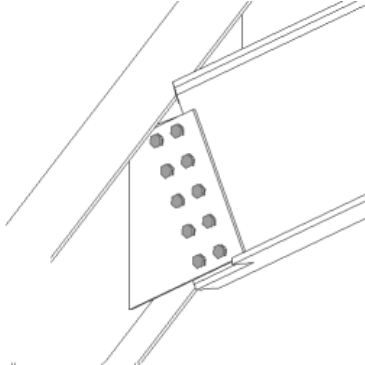
Situazione	Descrizione
	<p>Piatto di taglio semplice connesso a una trave. La parte secondaria è obliqua.</p>
	<p>Piatto di taglio semplice connesso a una trave. La parte secondaria è inclinata e obliqua. I bulloni e il piatto di taglio sono paralleli alla parte secondaria.</p>
	<p>Piatto di taglio semplice connesso a una trave con montanti e un piatto di irrigidimento.</p>
	<p>Piatto di taglio semplice connesso a una trave. La parte secondaria è inclinata e obliqua.</p>

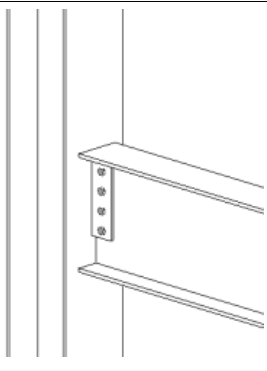
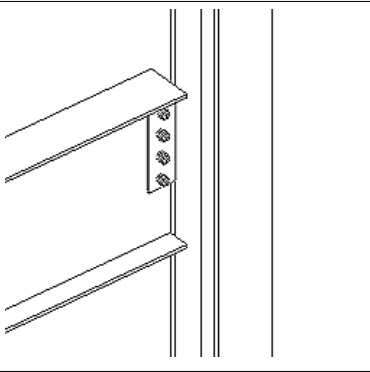
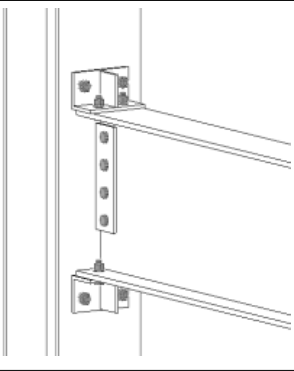
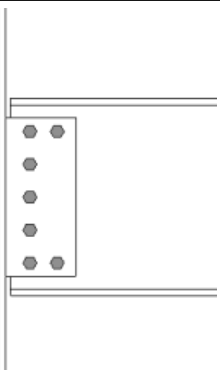
Situazione	Descrizione
	<p>Piatto di taglio semplice connesso a una flangia della colonna.</p>
	<p>Piatto di taglio semplice connesso a una flangia/un bordo della colonna.</p>
	<p>Piatto di taglio semplice connesso a una flangia della colonna con opzioni dell'angolare di montaggio.</p>
	<p>Piatto di taglio semplice connesso a una flangia della colonna. Alcuni bulloni sono stati eliminati.</p>

Ordine di selezione

1. Selezionare la parte principale (colonna o trave).

2. Selezionare la parte secondaria (trave).

La connessione viene creata automaticamente quando viene selezionata la parte secondaria.

NOTA Tekla Structures utilizza i valori nel file `joints.def` per creare questo componente. Per ulteriori informazioni, vedere .

Identificazione delle parti

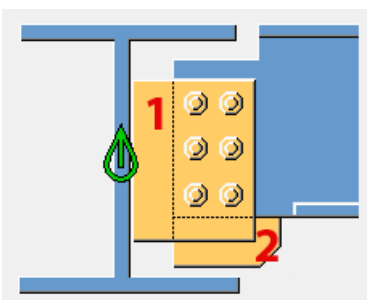

	Parte
1	Piatto di taglio
2	Piatto di rinforzo

Scheda Immagine

Utilizzare la scheda **Immagine** per controllare l'estremità della trave, la flangia e i tagli dell'anima.

Dimensioni

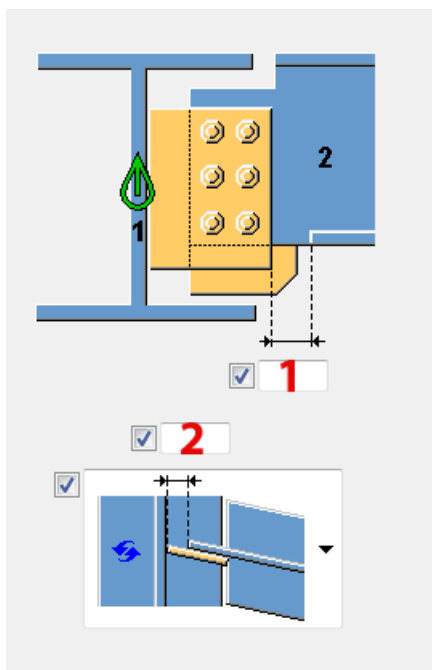

	Descrizione	Default
1	<p>Dimensione della distanza della flangia dalla parte secondaria.</p> <p>L'intaglio della flangia è definito dal bordo della sezione di taglio.</p>	<p>Alla flangia viene aggiunto automaticamente lo stripping quando la sezione di taglio attraversa la flangia.</p> <p>20 mm</p>
2	<p>La dimensione di distanza della trave regola la distanza tra l'anima della parte principale e l'anima della trave secondaria.</p> <p>La dimensione viene misurata allineata alla parte principale o nella stessa direzione della parte secondaria. Questa opzione si applica in condizioni di vincolo geometrico a squadra e inclinate.</p> <p>La dimensione viene utilizzata solo quando l'opzione Taglio estremità trave è impostata su default o automatico.</p>	<p>20 mm</p> <p>Allineato alla parte principale</p>



Taglio estremità della trave

Definisce la modalità di taglio dell'estremità della trave secondaria. Vista laterale della trave.

Opzione	Descrizione
	Predefinito Inclinazione AutoDefaults consente di modificare questa opzione.
	Automatico Se la trave secondaria è inclinata meno di 10 gradi, l'estremità della trave è tagliata a squadra. In caso contrario, l'estremità della trave è tagliata in pendenza.
	Quadrato Taglia a squadra l'estremità della trave secondaria.
	Inclinazione Taglia l'estremità della trave secondaria parallela al bordo della parte principale.
	Taglio a squadra vicino all'anima della parte principale Taglia a squadra l'estremità della trave secondaria e la colloca vicino all'anima della parte principale.
	Flangia tagliata Taglia l'angolo della flangia all'estremità della trave secondaria.

Taglio anima della trave



Definisce la modalità di taglio dell'estremità dell'anima della trave secondaria. Vista della trave dall'alto.

Opzione	Descrizione
	Predefinito Inclinazione AutoDefaults consente di modificare questa opzione.
	Inclinazione Taglia in pendenza l'estremità dell'anima quando l'estremità della trave secondaria è tagliata in pendenza.



Opzione	Descrizione
	<p>Quadrato</p> <p>Taglia a squadra l'estremità dell'anima anche se l'estremità della trave secondaria è tagliata in pendenza.</p>

Taglio flangia della trave

Definisce la modalità di taglio dell'estremità della flangia della trave secondaria. Vista della trave dall'alto.

Opzione	Descrizione
	<p>Predefinito</p> <p>Inclinazione</p> <p>AutoDefaults consente di modificare questa opzione.</p>
	<p>Inclinazione</p> <p>Taglia in pendenza l'estremità della flangia.</p>
	<p>Quadrato</p> <p>Taglia a squadra una parte della flangia e ne lascia una parte in pendenza.</p>

Taglio flangia inferiore della trave

Opzione	Descrizione
	<p>Predefinito</p> <p>Taglio flangia</p> <p>AutoDefaults consente di modificare questa opzione.</p>
	<p>Taglio</p> <p>Il lato inferiore della trave secondaria è smussato se la sezione di taglio attraversa la flangia.</p> <p>Immettere l'altezza e il raggio della scantonatura.</p>
	<p>Taglio flangia</p> <p>La flangia della trave secondaria viene tagliata sullo stesso lato della sezione di taglio se questa attraversa la flangia.</p>

Scheda Piatti

Utilizzare la scheda **Piatti** per controllare dimensione, posizione, marcatura, orientamento e forma del piatto di taglio.

Parti



Opzione	Descrizione
Piatto	Spessore, larghezza e altezza del piatto di taglio.
Piatto rondella	Spessore, larghezza e altezza del piatto rondella.

Opzione	Descrizione	Default
Pref. N.	Prefisso e numero partenza per la marca della parte. Alcuni componenti includono una seconda riga di campi nella quale è possibile inserire il numero di posizione dell'assemblaggio.	Il numero partenza della parte di default è definito nelle impostazioni Componenti nel menu File --> Impostazioni --> Opzioni .
Materiale	Tipo di materiale.	Il materiale di default è definito nella casella Materiale parte nelle impostazioni Componenti nel menu File --> Impostazioni --> Opzioni .
Nome	Nome che verrà mostrato nei disegni e nei report.	
Fine	Descrive il trattamento applicato alla superficie della parte.	

Posizione del piatto di taglio

Definisce il numero e il lato dei piatti di taglio in connessioni di piatti di taglio singoli.

Opzione	Descrizione
	Default Sezione di taglio lato lontano L'AutoDefault può variare questa opzione.

Opzione	Descrizione
	Automatico Il componente seleziona automaticamente il piatto di taglio lato vicino o lato lontano. La sezione viene creata sul lato della parte secondaria quando l'angolo tra la parte principale e quella secondaria è inferiore a 90 gradi.
	Sezione di taglio lato lontano
	Sezione di taglio lato vicino e lato lontano
	Sezione di taglio lato vicino

Distanza tra il piatto di taglio e la parte secondaria

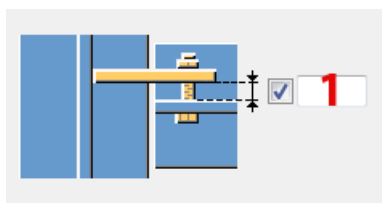



1	Distanza tra l'anima della parte secondaria e il piatto di taglio.	0
----------	--	---

Posizione del piatto di taglio (inclinato)

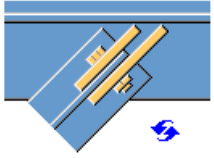
Definisce la posizione dei piatti di taglio. La parte secondaria viene inclinata.

Opzione	Descrizione
	Default I bordi del piatto di taglio raggiungono lo stesso livello nella parte principale. AutoDefaults consente di modificare questa opzione.

Opzione	Descrizione
	I bordi del piatto di taglio raggiungono lo stesso livello nella parte principale.
	I piatti di taglio hanno la stessa lunghezza.

Distanza dal bordo del piatto di taglio

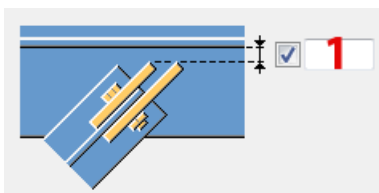

	Descrizione
1	Distanza tra l'anima della parte principale e il bordo dei piatti di taglio.

Taglio all'estremità del piatto di taglio

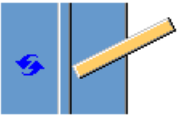
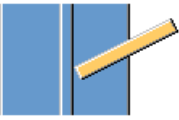
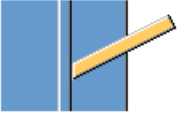
Opzione	Descrizione
	Default L'estremità del piatto di taglio non viene tagliata. L'AutoDefault può variare questa opzione.
	Quadrata L'estremità del piatto di taglio non viene tagliata.
	Inclinazione L'estremità del piatto di taglio viene tagliata parallelamente all'anima della parte principale.

Smussi del piatto di taglio

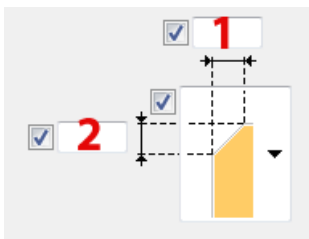





	Descrizione
1	Dimensione orizzontale dello smusso del piatto di taglio.
2	Dimensione verticale dello smusso del piatto di taglio.

Tipo di smusso

Opzione	Descrizione
	Default Nessuno smusso AutoDefaults consente di modificare questa opzione.
	Nessuno smusso
	Smusso lineare
	Smusso ad arco convesso
	Smusso ad arco concavo



Orientamento piatto di taglio



Opzione	Descrizione
	Default Inclinato L'AutoDefault può variare questa opzione.

Opzione	Descrizione
	<p>Automatico</p> <p>La sezione di taglio è inclinata nella direzione della trave secondaria. Entrambi i bordi verticali della sezione di taglio vengono tagliati paralleli all'estremità della trave secondaria.</p>
	<p>Inclinato</p> <p>La sezione di taglio è inclinata nella direzione della trave secondaria. Entrambi i bordi verticali della sezione di taglio vengono tagliati paralleli all'estremità della trave secondaria.</p>
	<p>Quadrata</p>
	<p>Pendenza modificata</p> <p>Uguale all'opzione Inclinato, ma il bordo verticale del piatto di taglio collegato alla trave secondaria è tagliato in modo perpendicolare alla flangia della trave secondaria.</p>

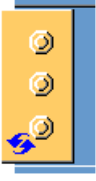
Piatto rondella

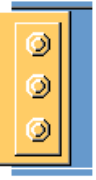
Definire i piatti rondella per i bulloni e selezionare il lato del piatto rondella.

Opzione	Descrizione
	<p>Default</p> <p>Nessun piatto rondella</p> <p>L'AutoDefaults può variare questa opzione.</p>
	<p>Nessun piatto rondella</p>
	<p>Un piatto rondella</p>

Opzione	Descrizione
	Singoli piatti rondella quadrati per ciascun bullone
	Singoli piatti rondella rotondi per ciascun bullone

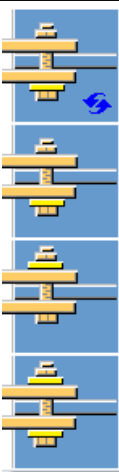
Opzione	Descrizione
	Scegliere se il piatto rondella viene creato per un piatto di taglio o per entrambi i piatti di taglio.

Scheda Irrigidimenti

Utilizzare la scheda **Irrigidimenti** per controllare dimensioni, orientamento, posizione e tipo di piatto di irrigidimento.



Dimensioni del piatto di irrigidimento d'anima opposto



Opzione	Descrizione
Irrig.d'anima opposto	Spessore, la larghezza e l'altezza del piatto di irrigidimento d'anima opposto.

Opzione	Descrizione	Default
Pref. N.	Prefisso e numero partenza per la marca della parte. Alcuni componenti includono una seconda	Il numero partenza della parte di default è definito nelle impostazioni Componenti nel menu

Opzione	Descrizione	Default
	riga di campi nella quale è possibile inserire il numero di posizione dell'assemblaggio.	File --> Impostazioni --> Opzioni .
Materiale	Tipo di materiale.	Il materiale di default è definito nella casella Materiale parte nelle impostazioni Componenti nel menu File --> Impostazioni --> Opzioni .
Nome	Nome che verrà mostrato nei disegni e nei report.	
Fine	Descrive il trattamento applicato alla superficie della parte.	

Creazione di irrigidimenti

Opzione	Descrizione
	Predefinito Gli irrigidimenti non vengono creati. L'AutoDefaults può variare questa opzione.
	Completo Crea un irrigidimento completo della stessa altezza dell'anima della parte principale.
	Determinato dalla sezione di taglio Tekla Structures determina le dimensioni dell'irrigidimento in base a quelle del piatto di taglio. Tekla Structures tenta di tenere i bordi inferiori del piatto di irrigidimento e del piatto di taglio allo stesso livello, se possibile.

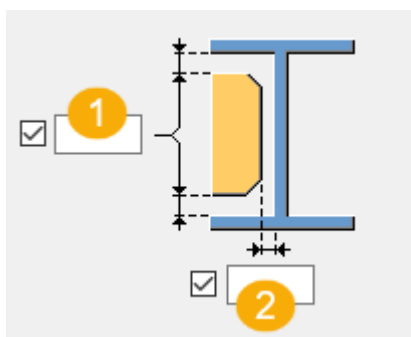

Opzione	Descrizione
	Parziale Lascia una distanza tra il piatto di irrigidimento e la flangia inferiore della parte principale.
	Gli irrigidimenti non vengono creati.

Gap irrigidimento

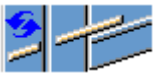

	Descrizione
1	Distanza tra le flange della parte principale e l'irrigidimento.
2	Distanza tra l'anima della parte principale e l'irrigidimento.

Orientamento degli irrigidimenti

Opzione	Descrizione
	Default Gli irrigidimenti sono paralleli alla parte secondaria. L'AutoDefaults può variare questa opzione.
	Gli irrigidimenti sono perpendicolari alla parte principale.
	Gli irrigidimenti sono paralleli alla parte secondaria.

Smussi degli irrigidimenti

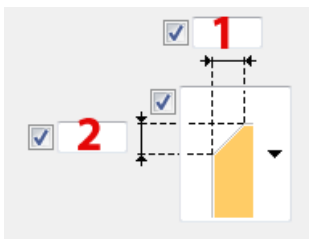

	Descrizione
1	Dimensione orizzontale dello smusso.
2	Dimensione verticale dello smusso.

Tipo di Smusso

Opzione	Descrizione
	Default Smusso lineare L'AutoDefaults può variare questa opzione.
	Nessuno smusso
	Smusso lineare
	Smusso arco convesso
	Smusso arco concavo

Scheda Montante

Utilizzare la scheda **Rinforzo** per controllare la creazione del piatto di rinforzo e degli smussi nelle flange della trave secondaria.

Piatti di rinforzo

Opzione	Descrizione
Piatto superiore	Spessore, la larghezza e l'altezza del piatto di rinforzo superiore.
Piatto inferiore	Spessore, la larghezza e l'altezza del piatto di rinforzo inferiore.

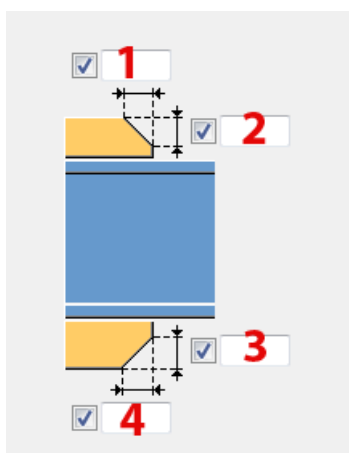

Opzione	Descrizione	Default
Prof. N.	Prefisso e numero partenza per la marca della parte. Alcuni componenti includono una seconda riga di campi nella quale è possibile inserire il numero di posizione dell'assemblaggio.	Il numero partenza della parte di default è definito nelle impostazioni Componenti nel menu File --> Impostazioni --> Opzioni .
Materiale	Tipo di materiale.	Il materiale di default è definito nella casella Materiale parte nelle impostazioni Componenti nel menu File --> Impostazioni --> Opzioni .
Nome	Nome che verrà mostrato nei disegni e nei report.	
Fine	Descrive il trattamento applicato alla superficie della parte.	

Smussi dei piatti di rinforzo

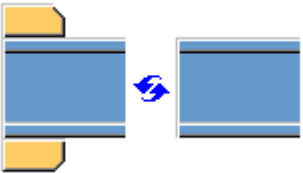
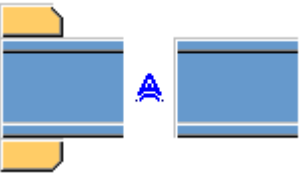
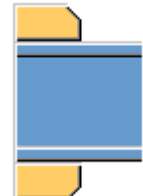

	Descrizione
1	Larghezza dello smusso del piatto di rinforzo superiore.
2	Altezza dello smusso del piatto di rinforzo superiore.
3	Altezza dello smusso del piatto di rinforzo inferiore.
4	Larghezza dello smusso del piatto di rinforzo inferiore.

Creazione di piatti di rinforzo

Opzione	Descrizione
	<p>Default</p> <p>Se necessario, vengono creati piatti di rinforzo superiore e inferiore.</p> <p>L'AutoDefault può variare questa opzione.</p>
	<p>Automatico</p> <p>Se necessario, vengono creati piatti di rinforzo superiore e inferiore o entrambi.</p>
	<p>Vengono creati piatti di rinforzo superiore e inferiore.</p> <p>Per creare un piatto singolo, inserire 0 nel campo dello spessore (t) relativo al piatto non necessario (piatto superiore o inferiore).</p>
	<p>I piatti di rinforzo non vengono creati.</p>

Scheda Intaglio







Utilizzare la scheda **Intaglio** per creare automaticamente gli intagli per la trave secondaria e controllare le proprietà degli intagli. La scheda **Intaglio** include due sezioni: proprietà automatiche (sezione superiore) e proprietà manuali (sezione inferiore). Le proprietà di scantonatura automatiche e manuali funzionano indipendentemente l'una dall'altra.

Scantonatura automatica

Le opzioni di scantonatura automatica influiscono sia sulla flangia superiore che in quella inferiore.

Forma intaglio

La scantonatura automatica viene attivata quando si seleziona la forma dello scantonatura.

Opzione	Descrizione
	Default Crea intagli sulla trave secondaria. AutoDefaults consente di modificare questa opzione.
	Crea intagli sulla trave secondaria. Gli intagli sono allineati all'anima della trave principale.
	Crea intagli sulla trave secondaria. I tagli sono allineati all'anima della trave secondaria.
	Crea intagli sulla trave secondaria. Il taglio verticale è allineato alla trave principale, mentre il taglio orizzontale è allineato alla trave secondaria.
	Attiva la scantonatura automatica.
	Crea intagli su entrambi i lati della trave secondaria. Gli intagli sono allineati alla trave secondaria.

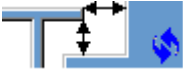
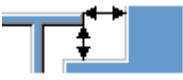
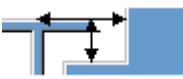

Dimensioni dell'intaglio

Opzione	Descrizione
	Default Le dimensioni della scantonatura sono misurate dal bordo della flangia della trave principale e da sotto la flangia superiore della trave principale. L'AutoDefault può variare questa opzione.
	Le dimensioni della scantonatura sono misurate dal bordo della flangia della trave principale e da sotto la flangia superiore della trave principale.
	Le dimensioni della scantonatura sono misurate dalla linea centrale della trave principale e da sotto la flangia superiore della trave principale.

Inserire i valori orizzontale e verticale per i tagli.





Forma di taglio della flangia

Opzione	Descrizione
	Default La flangia della trave secondaria viene tagliata parallelamente alla trave principale. L'AutoDefault può variare questa opzione.
	La flangia della trave secondaria viene tagliata parallelamente alla trave principale.
	La flangia della trave secondaria viene tagliata quadrata.

Arrotondamento delle dimensioni dell'intaglio

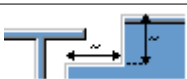

Utilizzare le opzioni di arrotondamento delle quote della scantonatura per definire se le quote della scantonatura sono arrotondate per eccesso. Anche se l'arrotondamento delle quote è attivo, le quote vengono arrotondate per eccesso solo se necessario.

Opzione	Descrizione
	Default Le quote della scantonatura non vengono arrotondate. L'AutoDefault può variare questa opzione.
	Le quote della scantonatura non vengono arrotondate.
	Le quote della scantonatura vengono arrotondate. Inserire i valori di arrotondamento orizzontale e verticale.





Le quote sono arrotondate per eccesso al multiplo più vicino al valore inserito. Ad esempio, se la quota effettiva è 51 e si inserisce un valore arrotondato per eccesso di 10, la quota viene arrotondata fino a 60.



Posizione dell'intaglio

Opzione	Descrizione
	Default Crea il taglio sotto alla flangia della trave principale. L'AutoDefault può variare questa opzione.
	Crea il taglio sotto alla flangia della trave principale.
	Crea il taglio sopra alla flangia della trave principale.

Smusso dell'intaglio

Opzione	Descrizione
	Default La scantonatura non viene smussata. L'AutoDefault può variare questa opzione.
	La scantonatura non viene smussata.
	Crea una scantonatura con uno smusso delle linee.
	La scantonatura viene smussata in base al raggio inserito.

Inserire un raggio per lo smusso.

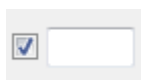





Scantonatura manuale

Utilizzare la scantonatura manuale quando una parte che non appartiene alla connessione interferisce con la trave secondaria. Quando si utilizza la scantonatura manuale, la connessione crea tagli utilizzando i valori inseriti nei campi della scheda **Scantonatura**. È possibile utilizzare valori diversi per la flangia superiore e inferiore.







Lato dell'intaglio della flangia

Il lato della scantonatura della flangia definisce su quale lato della trave vengono create le scantonature.

Opzione	Descrizione
	Default Crea scantonature su entrambi i lati della flangia. L'AutoDefault può variare questa opzione.
	Automatico Crea scantonature su entrambi i lati della flangia.
	Crea scantonature su entrambi i lati della flangia.
	Crea scantonature sul lato vicino della flangia.
	Crea scantonature sul lato lontano della flangia.

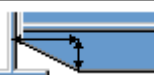

Forma dell'intaglio della flangia

La forma della scantonatura della flangia definisce la forma della scantonatura nella flangia della trave.

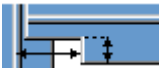
Opzione	Descrizione
	Default L'intera flangia della trave secondaria viene tagliata di una lunghezza definita. L'AutoDefault può variare questa opzione.
	Automatico L'intera flangia della trave secondaria viene tagliata tanto lontano quanto definito. La profondità predefinita della scantonatura è il doppio dello spessore della flangia secondaria. Il taglio si estende per l'intera lunghezza della flangia secondaria.
	Crea smussi nelle flange. Se si inserisce una quota orizzontale, viene creato uno smusso di 45 gradi.
	Crea tagli nella flangia con i valori di default a meno che non si inseriscano i valori nei campi 1 e 2 .
	La flangia non viene tagliata.
	Crea tagli nella flangia in base al valore nel campo 1 per allinearlo all'anima.

Opzione	Descrizione
	Crea tagli nella flangia in base ai valori inseriti nei campi 1 e 2 .

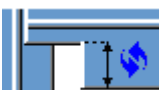
Profondità dell'intaglio della flangia

Opzione	Descrizione
	Default Profondità delle scantonature della flangia. L'AutoDefault può variare questa opzione.
	Profondità delle scantonature della flangia.
	Profondità dell'intaglio della flangia con una dimensione che va dalla linea centrale dell'anima della trave secondaria al bordo dell'intaglio.

Inserire il valore per la profondità della scantonatura della flangia.

Dimensioni di taglio

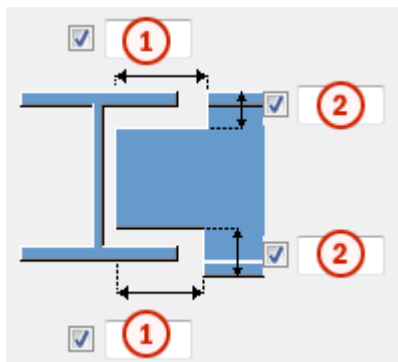

	Descrizione	Predefinito
1	Dimensioni per i tagli orizzontali della flangia.	10 mm
2	Dimensioni per i tagli verticali della flangia.	La distanza tra il bordo della scantonatura e la flangia della trave è uguale all'arrotondamento dell'anima della parte principale. L'altezza della scantonatura è

	Descrizione	Predefinito
		arrotondata in eccesso ai 5 mm più vicini.

Dimensioni da anima a taglio flangia

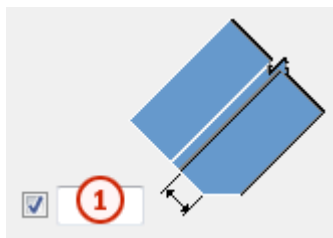

	Descrizione
1	Definisce la distanza tra l'anima e il taglio della flangia.

Scheda Bulloni





Utilizzare la scheda **Bulloni** per controllare le proprietà dei bulloni che collegano il piatto di taglio alla parte secondaria.

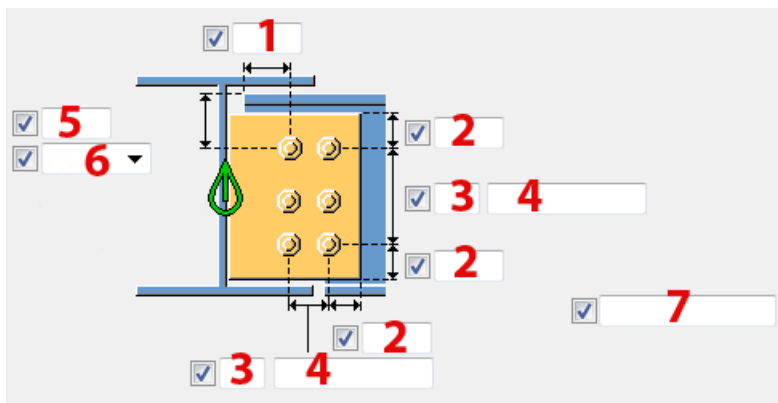

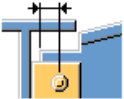

Dimensioni del gruppo di bulloni

Le dimensioni del gruppo di bulloni influiscono sulla dimensione e la sagoma del piatto di taglio.

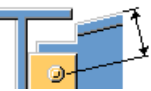

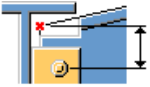

	Descrizione
1	Dimensione della posizione orizzontale del gruppo di bulloni. Quando la trave secondaria è inclinata o obliqua, definire se la dimensione orizzontale viene misurata dal gruppo di bulloni fino al bordo della parte secondaria o fino all'anima della parte principale.

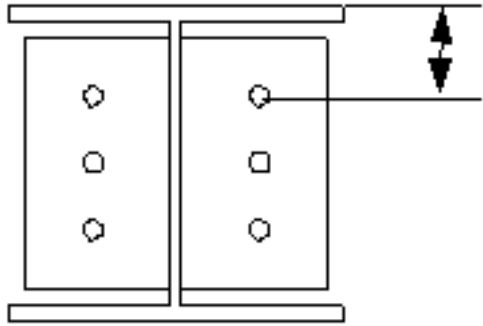

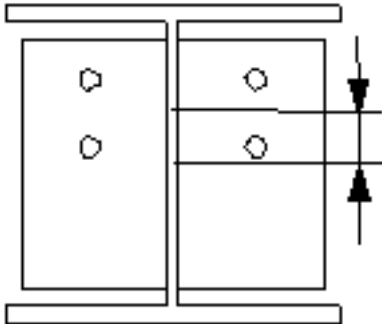
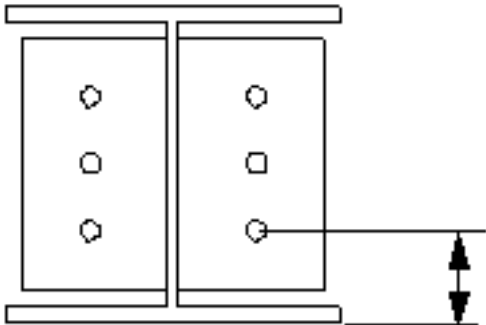
	Descrizione
	<ul style="list-style-type: none"> • Inclinato in relazione alla parte secondaria  • Obliquo in relazione parte secondaria  • Inclinato in relazione alla parte principale  • Obliquo in relazione alla parte principale  <p>L'impostazione di default è la dimensione orizzontale misurata dal gruppo di bulloni fino al bordo della parte secondaria.</p> <p>Assicurarsi che l'opzione Taglio estremità trave nella scheda Immagine sia impostata su a squadra .</p>
2	<p>Distanza dal bordo dei bulloni.</p> <p>La distanza dal bordo è la distanza dal centro di un bullone al bordo della parte.</p>
3	Numero di bulloni.
4	<p>Passo Bulloni.</p> <p>Utilizzare uno spazio per separare i valori di spaziatura dei bulloni. Inserire un valore per ogni spazio tra i bulloni. Ad esempio, se sono presenti 3 bulloni, inserire 2 valori.</p>
5	<p>Dimensione della posizione verticale del gruppo di bulloni.</p> <p>Quando la trave secondaria è inclinata, definire se la dimensione verticale viene misurata dal gruppo di bulloni fino al bordo della parte secondaria o fino al bordo della parte principale.</p> <ul style="list-style-type: none"> • Dimensione inclinata verticale rispetto alla parte secondaria 

	Descrizione
	<ul style="list-style-type: none"> • Dimensione verticale rispetto alla parte secondaria  • Dimensione verticale rispetto alla parte principale  • Dimensione verticale rispetto alla linea centrale della parte principale  <p>L'impostazione di default è la dimensione verticale misurata dal gruppo di bulloni fino al bordo della parte secondaria (dimensione inclinata).</p> <p>Assicurarsi che l'opzione Taglio estremità trave nella scheda Immagine sia impostata su a squadra .</p>
6	<p>Seleziona la modalità di misura delle dimensioni per la posizione verticale del gruppo bulloni.</p> <ul style="list-style-type: none"> • Superiore: dal bordo superiore della parte secondaria al bullone più in alto. 





	Descrizione
	<ul style="list-style-type: none"> • Centro: dalla linea centrale dei bulloni alla linea centrale della parte secondaria.  <ul style="list-style-type: none"> • Inferiore: dal bordo inferiore della parte secondaria al bullone più in basso. 
7	<p>Definisce quali bulloni vengono eliminati dal gruppo di bulloni.</p> <p>Inserire i numeri dei bulloni da eliminare e separare i numeri con uno spazio. I numeri dei bulloni sono disposti da sinistra a destra e dall'alto verso il basso.</p>

Sfalsatura dei bulloni



Opzione	Descrizione
	<p>Predefinito</p> <p>Non sfalsato</p> <p>AutoDefaults consente di modificare questa opzione.</p>
	<p>Non sfalsato</p>
	<p>Tipo sfalsato 1</p>

Opzione	Descrizione
	Tipo sfalsato 2
	Tipo sfalsato 3
	Tipo sfalsato 4

Orientamento del gruppo di bulloni

Opzione	Descrizione
	Predefinito Quadrato AutoDefaults consente di modificare questa opzione.
	Automatico Quadrato
	Sfalsato I bulloni sono sfalsati in direzione della parte secondaria.
	Quadrato Un gruppo di bulloni sfalsati è posizionato orizzontalmente.
	Inclinata Un gruppo di bulloni in squadra è inclinato in direzione della parte secondaria.

Direzione bullonatura

Opzione	Descrizione
	Predefinito Direzione bullonatura 1 AutoDefaults consente di modificare questa opzione.
	Direzione bullonatura 1
	Direzione bullonatura 2

Proprietà di base dei bulloni

Opzione	Descrizione	Predefinito
Dimensione bullone	Il diametro dei bulloni.	Le dimensioni disponibili sono definite nel catalogo assemblaggi bulloni.
Standard bullone	Lo standard dei bulloni da utilizzare all'interno del componente.	Gli standard disponibili sono definiti nel catalogo assemblaggi bulloni.
Tolleranza	La distanza tra il bullone e il foro.	
Filett.nel materiale	Definisce se la filettatura può trovarsi all'interno delle parti bullonate quando si utilizzano i bulloni con un'asse. Non ha effetto se si utilizzano bulloni a filettatura completa.	Sì
Cantiere/Officina	Luogo dove i bulloni dovranno essere montati.	Cantiere

Lunghezza di taglio

Definisce la profondità alla quale Tekla Structures cerca le sezioni delle parti bullonate. È possibile determinare se il bullone passa attraverso una o due flange.

Fori asolati

È possibile definire fori asolati, sovradimensionati o maschiati.

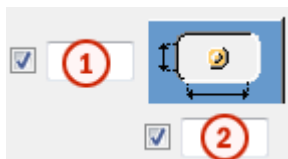

Opzione	Descrizione	Predefinito
1	Quota verticale del foro asolato.	0, che restituisce un foro rotondo.
2	Quota orizzontale del foro asolato o margine per i fori sovradimensionati.	0, che restituisce un foro rotondo.

Opzione	Descrizione	Predefinito
Tipo di foro	Asolato crea fori asolati. Sovradimensionato crea fori sovradimensionati o maschiati. Nessun foro non crea fori.	
Asole ruotate	Quando il tipo di foro è Asolato , questa opzione ruota i fori asolati.	
Asola in	Parti in cui vengono creati fori asolati. Le opzioni variano in base al componente in questione.	

Assemblaggio bullone

Le caselle di controllo selezionate definiscono quali oggetti del componente (bullone, rondelle e dadi) saranno utilizzati nell'assemblaggio bulloni.

Per creare solo un foro, deselezionare tutte le caselle di controllo.

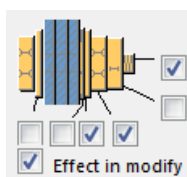

Per modificare l'assemblaggio bulloni in un componente esistente, selezionare la casella di controllo **Modifica su** e fare click su **Modifica**.

Aumento della lunghezza del bullone

Definisce il livello di aumento della lunghezza del bullone (nel calcolo della lunghezza della vite). Utilizzare questa opzione quando, ad esempio, è necessario aumentare la lunghezza del bullone per la verniciatura.



Scheda Taglio trave

Utilizzare la scheda **Taglio trave** per controllare le barre posteriori saldate, i fori di accesso saldatura, le preparazioni dell'estremità della trave e i tagli della flangia.

Barra di supporto saldatura

Opzione	Descrizione
Barra post.saldata	Spessore e larghezza della barra posteriore saldata.





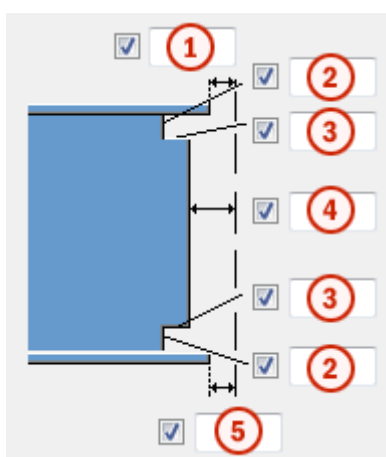

Opzione	Descrizione	Default
Pref. N.	Prefisso e numero partenza per la marca della parte. Alcuni componenti includono una seconda riga di campi nella quale è possibile inserire il numero di posizione dell'assemblaggio.	Il numero partenza della parte di default è definito nelle impostazioni Componenti nel menu File --> Impostazioni --> Opzioni .
Materiale	Tipo di materiale.	Il materiale di default è definito nella casella Materiale parte nelle impostazioni Componenti nel menu File --> Impostazioni --> Opzioni .
Nome	Nome che verrà mostrato nei disegni e nei report.	
Fine	Descrive il trattamento applicato alla superficie della parte.	

Dimensioni dei fori di accesso saldatura







	Descrizione
1	Distanza tra la flangia superiore della parte secondaria e la parte principale.
2	Dimensioni verticali dei fori di accesso saldatura superiore e inferiore.
3	Dimensioni orizzontali dei fori di accesso saldatura superiore e inferiore.
4	Distanza tra l'anima della parte secondaria e la parte principale. Tekla Structures aggiunge il valore immesso qui alla distanza specificata nella scheda Immagine .
5	Distanza tra la flangia inferiore della parte secondaria e la parte principale. Tekla Structures aggiunge il valore immesso qui alla distanza specificata nella scheda Immagine .

Tipi di fori di accesso saldatura





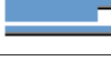

Opzione	Descrizione	Default
	Default Foro di accesso saldatura rotondo L'AutoDefault può variare questa opzione.	
	Foro di accesso saldatura rotondo	
	Foro di accesso saldatura quadrato	
	Foro di accesso saldatura diagonale	
	Foro di accesso saldatura rotondo con un raggio definibile in r <input checked="" type="checkbox"/> <input type="text"/>	
	Foro di accesso saldatura a forma di cono esteso con un raggio e dimensioni	

Opzione	Descrizione	Default
	definibili in <input type="checkbox"/> R <input checked="" type="checkbox"/> <input type="text"/> Prep. super. x <input checked="" type="checkbox"/> <input type="text"/> Prep. infer. x <input checked="" type="checkbox"/> <input type="text"/> e	
	Foro di accesso a forma di cono con raggi definibili in <input type="checkbox"/> R <input checked="" type="checkbox"/> <input type="text"/> e <input checked="" type="checkbox"/> r <input type="text"/> La lettera maiuscola R definisce il raggio grande (altezza). La r minuscola definisce il raggio minore.	$R = 35$ $r = 10$





Preparazione estremità trave

Opzione	Descrizione
	Default Vengono preparate le flange superiore e inferiore. L'AutoDefault può variare questa opzione.
	Automatico Vengono preparate le flange superiore e inferiore.
	L'estremità della trave non viene preparata.
	Vengono preparate le flange superiore e inferiore.
	Viene preparata la flangia superiore.
	Viene preparata la flangia inferiore.

Taglio flangia



Opzione per la flangia superiore	Opzione per la flangia inferiore	Descrizione
		Default La flangia non viene tagliata. L'AutoDefault può variare questa opzione.
		La flangia non viene tagliata.
		La flangia viene tagliata.

Creazione di barre di supporto saldatura

Opzione per la barra di appoggio inferiore	Descrizione
	Default Le barre di appoggio vengono create all'interno delle flange. L'AutoDefaults può variare questa opzione.
	Non viene creata alcuna barra di appoggio.
	Le barre di appoggio vengono create all'interno delle flange.
	Le barre di appoggio vengono create all'esterno delle flange.

Lunghezza delle barre di supporto saldatura

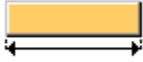
Immettere la lunghezza della barra posteriore saldatura nel campo sotto le opzioni.

Opzione	Descrizione
	Default Lunghezza assoluta della barra posteriore L'AutoDefault può variare questa opzione.
	Lunghezza assoluta della barra posteriore
	Estensione oltre il bordo della flangia

Posizione delle barre di supporto saldatura

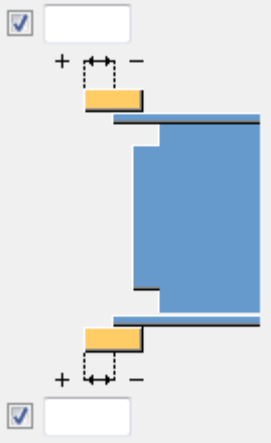
Opzione	Descrizione
	Immettere un valore positivo o negativo per spostare l'estremità anteriore della barra posteriore in relazione all'estremità della flangia.

Tipo di assemblaggio

Definisce la posizione in cui vengono eseguite le saldature delle barre posteriori saldatura. Quando si seleziona l'opzione **Officina**, Tekla Structures include le barre posteriori nell'assemblaggio.

Scheda Box Angolare

Utilizzare la scheda **Box Angolare** per aggiungere un angolare di montaggio.

Angolare di montaggio



Lo scopo degli angolari di montaggio è trasportare i carichi dalla parte secondaria. Gli angolari di montaggio possono essere posizionati nella flangia superiore, inferiore o su entrambe le flange della parte secondaria. Gli angolari di montaggio possono essere irrigiditi, imbullonati o saldati alle parti principale e secondaria.

Opzione	Descrizione
Irrigidimenti	Spessore, larghezza e altezza degli irrigidimenti.
Profilo	Profilo dell'angolare di montaggio selezionandolo dal catalogo profili.

Opzione	Descrizione	Default
Prof. N.	Prefisso e numero partenza per la marca della parte. Alcuni componenti includono una seconda riga di campi nella quale è possibile inserire il numero di posizione dell'assemblaggio.	Il numero partenza della parte di default è definito nelle impostazioni Componenti nel menu File --> Impostazioni --> Opzioni .
Materiale	Tipo di materiale.	Il materiale di default è definito nella casella Materiale parte nelle impostazioni Componenti nel menu File --> Impostazioni --> Opzioni .
Nome	Nome che verrà mostrato nei disegni e nei report.	
Fine	Descrive il trattamento applicato alla superficie della parte.	

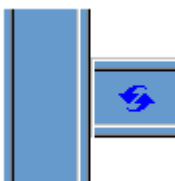
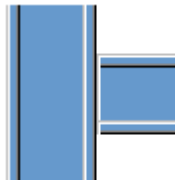





Posizione dell'angolare di montaggio





Opzione	Descrizione
	Default Non viene creato alcun angolare di montaggio. L'AutoDefault può variare questa opzione.
	Non viene creato alcun angolare di montaggio.

Opzione	Descrizione
	<p>Un angolare di montaggio viene creato sopra la flangia.</p>
	<p>Un angolare di montaggio viene creato sotto la flangia.</p>
	<p>Gli angolari di montaggio sono creati su entrambi i lati della flangia.</p>



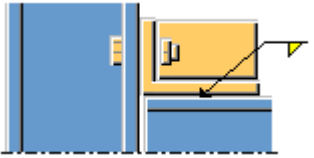

Collegamento dell'angolare di montaggio

L'angolare di montaggio è posizionato sul lato superiore o inferiore della parte secondaria.



Opzione per l'angolare di montaggio superiore	Opzione per l'angolare di montaggio inferiore	Descrizione
		<p>Default Bullonato</p> <p>L'angolare di montaggio è imbullonato alla parte principale e alla parte secondaria.</p> <p>L'AutoDefault può variare questa opzione.</p>
		<p>Bullonato</p> <p>L'angolare di montaggio è imbullonato alla parte principale e alla parte secondaria.</p>
		<p>Saldato-Bullonato</p> <p>L'angolare di montaggio è saldato alla parte principale e imbullonato alla parte secondaria.</p>

Opzione per l'angolare di montaggio superiore	Opzione per l'angolare di montaggio inferiore	Descrizione
		Bullonato-Saldato L'angolare di montaggio è imbullonato alla parte principale e saldato alla parte secondaria.
		Saldato L'angolare di montaggio è saldato alla parte principale e alla parte secondaria.

Tipo di irrigidimento dell'angolare di montaggio





Opzione	Descrizione
	Default Piatto di irrigidimento rettangolare L'AutoDefault può variare questa opzione.
	Piatto di irrigidimento rettangolare
	Piatto di irrigidimento triangolare
	La linea che connette le estremità delle ali dell'angolare di montaggio definisce la forma del piatto di irrigidimento.

Rotazione dell'angolare di montaggio



Opzione	Descrizione
	Default L'angolare di montaggio non viene ruotato. L'AutoDefault può variare questa opzione.
	L'angolare di montaggio non viene ruotato.



Opzione	Descrizione
	L'angolare di montaggio viene ruotato orizzontalmente di 90 gradi. Per inserire un irrigidimento nell'angolare di montaggio ruotato, selezionare l'opzione Irrigidimenti intermedi nella lista Posizione dell'irrigidimento intermedio .

Orientamento dell'angolare di montaggio



Opzione	Descrizione
	Default L'ala più lunga dell'angolare di montaggio è collegata alla parte secondaria. L'AutoDefault può variare questa opzione.
	L'ala più lunga dell'angolare di montaggio è collegata alla parte secondaria.
	L'ala più lunga dell'angolare di montaggio è collegata alla parte principale.
	Automatico L'ala più lunga dell'angolare di montaggio è collegata alla parte in cui i bulloni fuoriescono dallo spigolo dell'angolare di montaggio.

Posizione dell'irrigidimento laterale dell'angolare di montaggio

Opzione	Descrizione
	Default Gli irrigidimenti laterali non vengono creati. L'AutoDefault può variare questa opzione.
	Gli irrigidimenti laterali non vengono creati.

Opzione	Descrizione
	Vengono creati gli irrigidimenti lato vicino.
	Vengono creati gli irrigidimenti lato lontano.
	Vengono creati gli irrigidimenti laterali lato vicino e lontano.

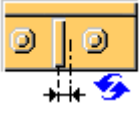
Posizione dell'irrigidimento centrale dell'angolare di montaggio

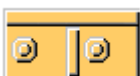
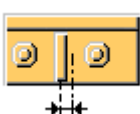
Opzione	Descrizione
	Default In base ai bulloni L'AutoDefault può variare questa opzione.
	Non viene creato nessun piatto di irrigidimento centrale.
	Irrigidimenti intermedi Il piatto di irrigidimento è posizionato al centro dell'angolare di montaggio. Immettere il numero di irrigidimenti intermedi nella casella Numero di irrigidimenti intermedi . Più irrigidimenti vengono centrati e posizionati equidistanti.
	In base ai bulloni Il piatto di irrigidimento è posizionato al centro della spaziatura tra i bulloni. Per impostazione predefinita, viene creato un irrigidimento ogni due bulloni. Immettere il numero di irrigidimenti intermedi nella casella sotto l'opzione In base ai bulloni .

Offset angolare di montaggio

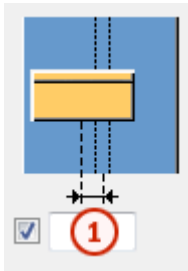

	Descrizione
1	Offset orizzontale dell'angolare di montaggio dalla linea centrale della parte principale.

Distanza dell'angolare di montaggio

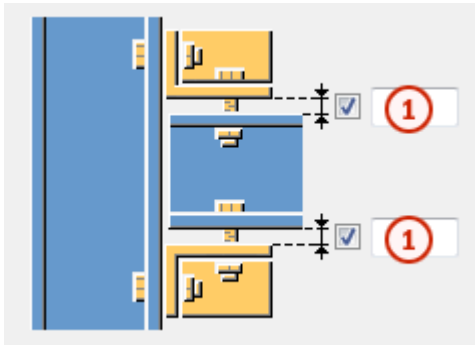



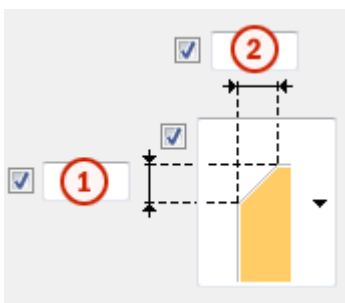

	Descrizione
1	Distanza superiore e inferiore tra l'angolare di montaggio e la parte secondaria.

Smussi dell'angolare di montaggio

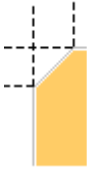

	Descrizione
1	Dimensione verticale dello smusso.
2	Dimensione orizzontale dello smusso.

Tipo di smusso

Opzione	Descrizione
	Default Nessuno Smusso L'AutoDefault può variare questa opzione.
	Nessuno Smusso
	Smusso linea
	Smusso arco convesso
	Smusso arco concavo

Scheda *BoxPBolts*

Utilizzare la scheda **BoxPBolts** per controllare le proprietà dei bulloni che collegano l'angolare di montaggio alla parte principale.

Dimensioni del gruppo di bulloni dell'angolare di montaggio

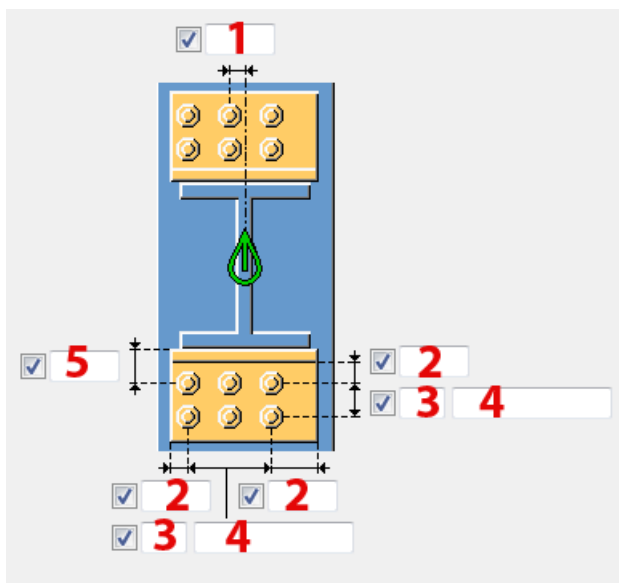

	Descrizione
1	Dimensione della posizione orizzontale del gruppo di bulloni. La dimensione è definita dall'asse della trave secondaria.
2	La distanza dal bordo è la distanza dal centro di un bullone al bordo della parte. Distanza dal bordo dei bulloni.
3	Numero di bulloni.
4	Passo Bulloni. Utilizzare uno spazio per separare i valori di spaziatura dei bulloni. Inserire un valore per ogni spazio tra i bulloni. Ad esempio, se sono presenti 3 bulloni, inserire 2 valori.
5	Dimensione della posizione verticale del gruppo di bulloni. La dimensione è definita dalla parte inferiore della trave secondaria.

Proprietà di base dei bulloni

Opzione	Descrizione	Predefinito
Dimensione bullone	Il diametro dei bulloni.	Le dimensioni disponibili sono definite nel catalogo assemblaggi bulloni.
Standard bullone	Lo standard dei bulloni da utilizzare all'interno del componente.	Gli standard disponibili sono definiti nel catalogo assemblaggi bulloni.

Opzione	Descrizione	Predefinito
Tolleranza	La distanza tra il bullone e il foro.	
Filett.nel materiale	Definisce se la filettatura può trovarsi all'interno delle parti bullonate quando si utilizzano i bulloni con un'asse. Non ha effetto se si utilizzano bulloni a filettatura completa.	Sì
Cantiere/Officina	Luogo dove i bulloni dovranno essere montati.	Cantiere

- **Superiore** è relativo al gruppo di bulloni che collegano l'angolare di rinforzo superiore alla parte principale.
- **Inferiore** è relativo al gruppo di bulloni che collegano l'angolare di montaggio inferiore alla parte principale.

Fori asolati

È possibile definire fori asolati, sovradimensionati o maschiati.

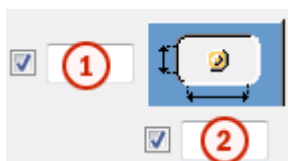

Opzione	Descrizione	Predefinito
1	Quota verticale del foro asolato.	0, che restituisce un foro rotondo.
2	Quota orizzontale del foro asolato o margine per i fori sovradimensionati.	0, che restituisce un foro rotondo.
Tipo di foro	Asolato crea fori asolati. Sovradimensionato crea fori sovradimensionati o maschiati. Nessun foro non crea fori.	
Asole ruotate	Quando il tipo di foro è Asolato , questa opzione ruota i fori asolati.	
Asola in	Parti in cui vengono creati fori asolati. Le opzioni variano in	

Opzione	Descrizione	Predefinito
	base al componente in questione.	

Scheda **BoxSBolts**

Utilizzare la scheda **BoxSBolts** per controllare le proprietà dei bulloni che collegano l'angolare di montaggio alla parte secondaria.

Dimensioni del gruppo di bulloni dell'angolare di montaggio

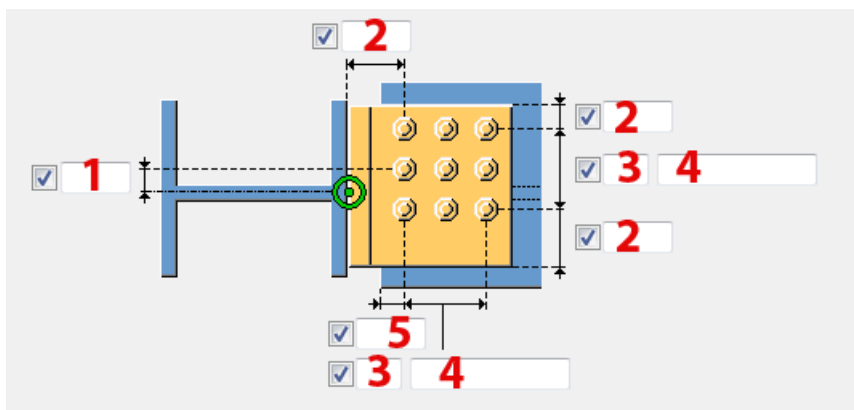

	Descrizione
1	Dimensione della posizione verticale del gruppo di bulloni. La dimensione è definita dall'asse della trave secondaria.
2	Distanza dal bordo dei bulloni. La distanza dal bordo è la distanza dal centro di un bullone al bordo della parte.
3	Numero di bulloni.
4	Passo Bulloni. Utilizzare uno spazio per separare i valori di spaziatura dei bulloni. Inserire un valore per ogni spazio tra i bulloni. Ad esempio, se sono presenti 3 bulloni, inserire 2 valori.
5	Dimensione della posizione orizzontale del gruppo di bulloni. La dimensione è definita dalla parte inferiore della trave secondaria.

Proprietà di base dei bulloni

Opzione	Descrizione	Predefinito
Dimensione bullone	Il diametro dei bulloni.	Le dimensioni disponibili sono definite nel catalogo assemblaggi bulloni.

Opzione	Descrizione	Predefinito
Standard bullone	Lo standard dei bulloni da utilizzare all'interno del componente.	Gli standard disponibili sono definiti nel catalogo assemblaggi bulloni.
Tolleranza	La distanza tra il bullone e il foro.	
Filett.nel materiale	Definisce se la filettatura può trovarsi all'interno delle parti bullonate quando si utilizzano i bulloni con un'asse. Non ha effetto se si utilizzano bulloni a filettatura completa.	Sì
Cantiere/Officina	Luogo dove i bulloni dovranno essere montati.	Cantiere

- **Superiore** è relativo al gruppo di bulloni che collega l'angolare di rinforzo superiore alla parte secondaria.
- **Inferiore** è relativo al gruppo di bulloni che collegano l'angolare di rinforzo montaggio alla parte secondaria.

Fori asolati

È possibile definire fori asolati, sovradimensionati o maschiati.

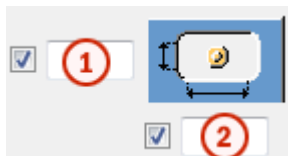

Opzione	Descrizione	Predefinito
1	Quota verticale del foro asolato.	0, che restituisce un foro rotondo.
2	Quota orizzontale del foro asolato o margine per i fori sovradimensionati.	0, che restituisce un foro rotondo.
Tipo di foro	Asolato crea fori asolati. Sovradimensionato crea fori sovradimensionati o maschiati. Nessun foro non crea fori.	

Opzione	Descrizione	Predefinito
Asole ruotate	Quando il tipo di foro è Asolato , questa opzione ruota i fori asolati.	
Asola in	Parti in cui vengono creati fori asolati. Le opzioni variano in base al componente in questione.	

Scheda Generale

Per ulteriori informazioni, cliccare sul collegamento di seguito:
Scheda Generale

Scheda Tipo di Progetto

Per ulteriori informazioni, cliccare sul collegamento di seguito:
Scheda Tipo di Progetto

Scheda Analisi

Per ulteriori informazioni, cliccare sul collegamento di seguito:
Scheda Analisi

Saldature

Per ulteriori informazioni, cliccare sul collegamento di seguito:

Saldata alla flangia superiore (147)

Saldata alla flangia superiore (147) collega due travi a un piatto di taglio semplice oppure a piatti di taglio doppio. I piatti di taglio sono saldati all'anima della trave principale e alla flangia superiore e imbullonati all'anima della trave secondaria. La trave secondaria può essere orizzontale o inclinata.

Oggetti creati

- Piatto di taglio (1 o 2)
- Irrigidimenti (opzionali)
- Piatti di rinforzo (opzionali)
- Barre posteriori saldate (opzionali)

- Angolari di montaggio (opzionali)
- Bulloni
- Saldature
- Tagli

Utilizzare per

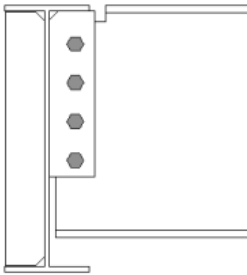
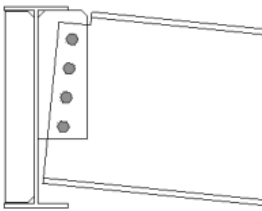
Situazione	Descrizione
	<p>Piatto di taglio con profondità parziale connessa alla flangia superiore di una trave. Viene creato un irrigidimento.</p>
	<p>Piatto di taglio con profondità parziale connessa alla flangia superiore di una trave. La parte secondaria è inclinata. Viene creato un irrigidimento.</p>

Ordine di selezione

1. Selezionare la parte principale (trave).
2. Selezionare la parte secondaria (trave).

La connessione viene creata automaticamente quando viene selezionata la parte secondaria.

Identificazione delle parti

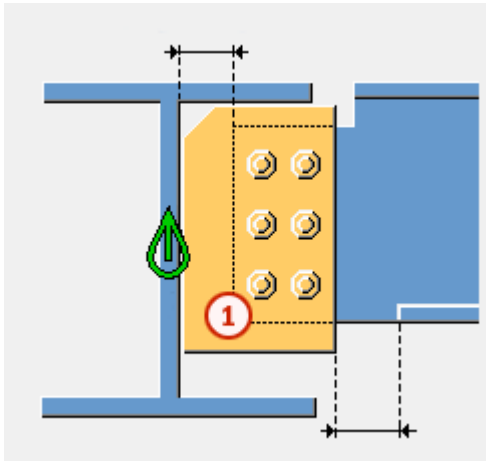

		Parte
1		Piatto di taglio

NOTA Tekla Structures utilizza i valori nel file `joints.def` per creare questo componente. Per ulteriori informazioni, vedere .

Scheda Immagine



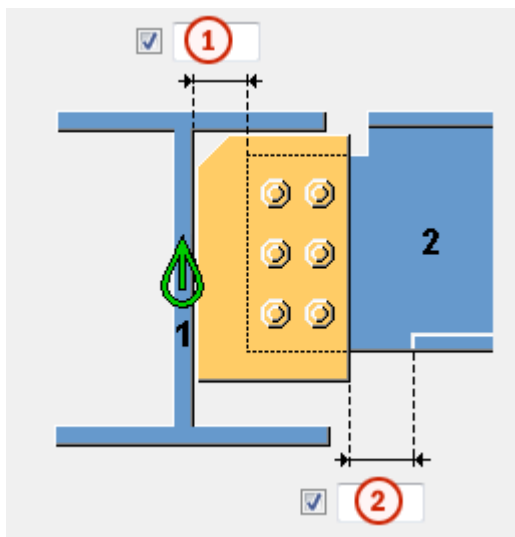

Utilizzare la scheda **Immagine** per controllare la posizione del piatto di taglio e dei tagli della flangia e dell'anima della trave.



	Descrizione	Default
1	Taglio della parte secondaria. Il taglio della parte secondaria crea una distanza tra la parte principale e la parte secondaria.	20
2	Dimensione della distanza della flangia dalla parte secondaria. L'intaglio della flangia è definito dal bordo della sezione di taglio.	Alla flangia viene aggiunto automaticamente lo stripping quando la sezione di taglio attraversa la flangia. 20

Taglio estremità della trave



Definisce la modalità di taglio dell'estremità della trave secondaria. Vista laterale della trave.

Opzione	Descrizione
	Predefinito Inclinazione AutoDefaults consente di modificare questa opzione.
	Automatico Se la trave secondaria è inclinata meno di 10 gradi, l'estremità della trave è tagliata a squadra. In caso contrario, l'estremità della trave è tagliata in pendenza.
	Quadrato Taglia a squadra l'estremità della trave secondaria.
	Inclinazione Taglia l'estremità della trave secondaria parallela al bordo della parte principale.
	Taglio a squadra vicino all'anima della parte principale Taglia a squadra l'estremità della trave secondaria e la colloca vicino all'anima della parte principale.

Opzione	Descrizione
	Flangia tagliata Taglia l'angolo della flangia all'estremità della trave secondaria.



Taglio anima della trave

Definisce la modalità di taglio dell'estremità dell'anima della trave secondaria. Vista della trave dall'alto.



Opzione	Descrizione
	Predefinito Inclinazione AutoDefaults consente di modificare questa opzione.
	Inclinazione Taglia in pendenza l'estremità dell'anima quando l'estremità della trave secondaria è tagliata in pendenza.
	Quadrato Taglia a squadra l'estremità dell'anima anche se l'estremità della trave secondaria è tagliata in pendenza.

Taglio flangia della trave

Definisce la modalità di taglio dell'estremità della flangia della trave secondaria. Vista della trave dall'alto.

Opzione	Descrizione
	Predefinito Inclinazione AutoDefaults consente di modificare questa opzione.
	Inclinazione Taglia in pendenza l'estremità della flangia.
	Quadrato Taglia a squadra una parte della flangia e ne lascia una parte in pendenza.

Taglio flangia inferiore della trave

Opzione	Descrizione
	Predefinito Taglio flangia AutoDefaults consente di modificare questa opzione.
	Taglio Il lato inferiore della trave secondaria è smussato se la sezione di taglio attraversa la flangia. Immettere l'altezza e il raggio della scantonatura.
	Taglio flangia La flangia della trave secondaria viene tagliata sullo stesso lato della sezione di taglio se questa attraversa la flangia.

Scheda Piatti

Utilizzare la scheda **Piatti** per controllare dimensione, posizione, marcatura, orientamento e forma del piatto di taglio.

Piatto a taglio

Opzione	Descrizione
Piatto	Spessore, larghezza e altezza del piatto di taglio.

Opzione	Descrizione	Default
Pos. No.	Prefisso e numero partenza per la marca della parte. Alcuni componenti includono una seconda riga di campi nella quale è possibile inserire il numero di posizione dell'assemblaggio.	Il numero partenza della parte di default è definito nelle impostazioni Componenti nel menu File --> Impostazioni --> Opzioni .
Materiale	Tipo di materiale.	Il materiale di default è definito nella casella Materiale parte nelle impostazioni



Opzione	Descrizione	Default
		Componenti nel menu File --> Impostazioni --> Opzioni .
Nome	Nome che verrà mostrato nei disegni e nei report.	

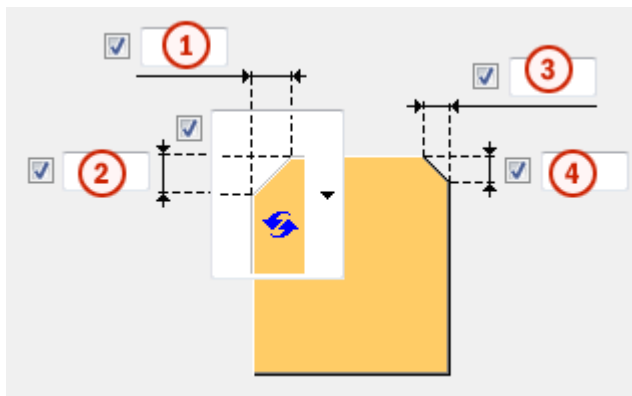

Sezione di taglio dello smusso



	Descrizione
1	Dimensione orizzontale dello smusso del piatto di taglio.
2	Dimensione verticale dello smusso del piatto di taglio.
3	Dimensione orizzontale dello smusso esterno del piatto di taglio.
4	Dimensione verticale dello smusso inferiore del piatto di taglio.







Tipo di smusso

Opzione	Descrizione
	Default Smusso linea L'AutoDefault può variare questa opzione.
	Nessuno smusso
	Smusso linea

Opzione	Descrizione
	Smusso arco convesso
	Smusso arco concavo

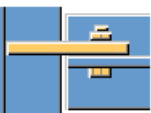
Posizione della sezione di taglio

Definisce il numero e il lato delle sezioni di taglio in connessioni delle sezioni di taglio singole.

Opzione	Descrizione
 	Default Sezione di taglio lato lontano L'AutoDefault può variare questa opzione.
 	Automatico Il componente seleziona automaticamente il piatto di taglio lato vicino o lato lontano. La sezione viene creata sul lato della parte secondaria quando l'angolo tra la parte principale e quella secondaria è inferiore a 90 gradi.
	Sezione di taglio lato lontano
	Sezione di taglio lato vicino e lato lontano
	Sezione di taglio lato vicino

Scheda Irrigidimenti (Stiffeners)

Utilizzare la scheda **Irrigidimenti (Stiffeners)** per controllare dimensioni, orientamento, posizione e tipo di piatto di irrigidimento.

Quote del piatto di irrigidimento d'anima opposto

Opzione	Descrizione
Irrig.d'anima opposto	Spessore, la larghezza e l'altezza del piatto di irrigidimento d'anima opposto.



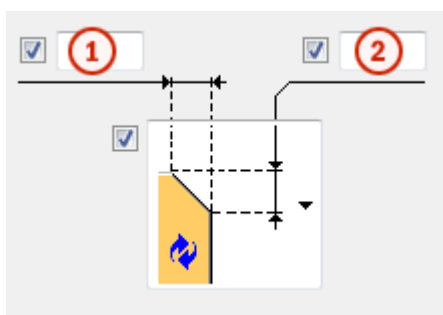

Opzione	Descrizione	Predefinito
Pos. No.	Prefisso e numero partenza per la marca della parte.	Il numero partenza della parte di default è definito nelle impostazioni Componenti nel menu File --> Impostazioni --> Opzioni .
Materiale	Tipo di materiale.	Il materiale di default è definito nella casella Materiale parte nelle impostazioni Componenti nel menu File --> Impostazioni --> Opzioni .
Nome	Nome che verrà mostrato nei disegni e nei report.	

Dimensioni smusso



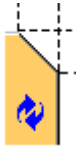



	Descrizione
1	Dimensione orizzontale dello smusso.
2	Dimensione verticale dello smusso.

Tipo di smusso

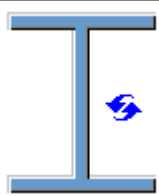
Opzione	Descrizione
	Default Smusso lineare L'AutoDefaults può variare questa opzione.
	Nessuno smusso
	Smusso lineare
	Smusso arco convesso
	Smusso arco concavo

Creazione di irrigidimenti

Opzione	Descrizione
	Predefinito Gli irrigidimenti non vengono creati. L'AutoDefaults può variare questa opzione.
	Completo Crea un irrigidimento completo della stessa altezza dell'anima della parte principale.
	Determinato dalla sezione di taglio Tekla Structures determina le dimensioni dell'irrigidimento in base a quelle del piatto di taglio. Tekla Structures tenta di tenere i bordi inferiori del piatto di irrigidimento e

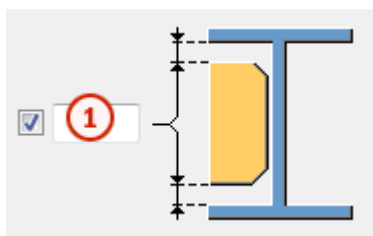

Opzione	Descrizione
	del piatto di taglio allo stesso livello, se possibile.
	Parziale Lascia una distanza tra il piatto di irrigidimento e la flangia inferiore della parte principale.
	Gli irrigidimenti non vengono creati.

Distanza degli irrigidimenti

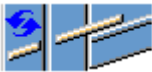
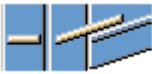

	Descrizione
1	Distanza tra le flange della parte principale e l'irrigidimento.

Orientamento degli irrigidimenti

Opzione	Descrizione
	Default Gli irrigidimenti sono paralleli alla parte secondaria. L'AutoDefaults può variare questa opzione.
	Gli irrigidimenti sono perpendicolari alla parte principale.
	Gli irrigidimenti sono paralleli alla parte secondaria.

Scheda Rinforzo

Utilizzare la scheda **Rinforzo** per controllare la creazione del piatto di rinforzo e gli smussi nelle flange della trave secondaria.

Piatti di rinforzo

Opzione	Descrizione
Piatto superiore	Spessore, la larghezza e l'altezza del piatto di rinforzo superiore.
Piatto inferiore	Spessore, la larghezza e l'altezza del piatto di rinforzo inferiore.



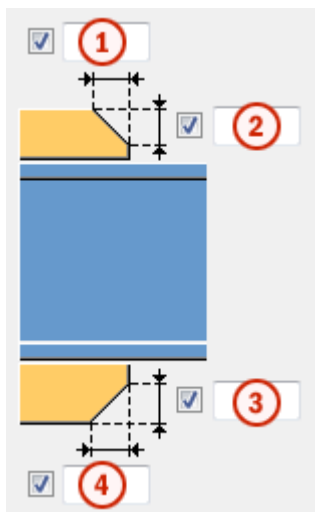

Opzione	Descrizione	Default
Pos_No	Prefisso e numero partenza per la marca della parte.	Il numero partenza della parte di default è definito nelle impostazioni dei Componenti in File --> Impostazioni --> Opzioni .
Materiale	Tipo di materiale.	Il materiale di default è definito nella casella Materiale della parte nelle impostazioni dei Componenti in File --> Impostazioni --> Opzioni .
Nome	Nome che verrà mostrato nei disegni e nei report.	

Smussi dei piatti di rinforzo

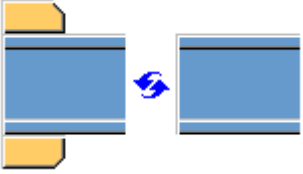

	Descrizione
1	Larghezza dello smusso del piatto di rinforzo superiore.
2	Altezza dello smusso del piatto di rinforzo superiore.
3	Altezza dello smusso del piatto di rinforzo inferiore.
4	Larghezza dello smusso del piatto di rinforzo inferiore.

Creazione di piatti di rinforzo

Opzione	Descrizione
	Default Se necessario, vengono creati piatti di rinforzo superiore e inferiore. L'AutoDefault può variare questa opzione.
	Automatico Se necessario, vengono creati piatti di rinforzo superiore e inferiore o entrambi.
	Vengono creati piatti di rinforzo superiore e inferiore. Per creare un piatto singolo, inserire 0 nel campo dello spessore (t) relativo al piatto non necessario (piatto superiore o inferiore).
	I piatti di rinforzo non vengono creati.

Scheda Intaglio

Utilizzare la scheda **Intaglio** per creare automaticamente gli intagli per la trave secondaria e controllare le proprietà degli intagli. La scheda **Intaglio** include due sezioni: proprietà automatiche (sezione superiore) e proprietà manuali (sezione inferiore). Le proprietà di scantonatura automatiche e manuali funzionano indipendentemente l'una dall'altra.





Scantonatura automatica

Le opzioni di scantonatura automatica influiscono sia sulla flangia superiore che in quella inferiore.

Forma della scantonatura

La scantonatura automatica viene attivata quando si seleziona la forma dello scantonatura.

Opzione	Descrizione
	Default Crea scantonature nella trave secondaria. L'AutoDefault può variare questa opzione.

Opzione	Descrizione
	Crea scantonature nella trave secondaria. I tagli sono allineati all'anima della trave principale.
	Crea scantonature nella trave secondaria. I tagli sono allineati all'anima della trave secondaria.
	Crea scantonature nella trave secondaria. Il taglio verticale è allineato alla trave principale e il taglio orizzontale alla trave secondaria.
	Attiva la scantonatura automatica.

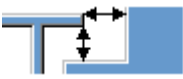
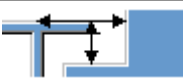

Dimensioni della scantonatura

Opzione	Descrizione
	Default Le dimensioni della scantonatura sono misurate dal bordo della flangia della trave principale e da sotto la flangia superiore della trave principale. L'AutoDefault può variare questa opzione.
	Le dimensioni della scantonatura sono misurate dal bordo della flangia della trave principale e da sotto la flangia superiore della trave principale.
	Le dimensioni della scantonatura sono misurate dalla linea centrale della trave principale e da sotto la flangia superiore della trave principale.

Inserire i valori orizzontale e verticale per i tagli.



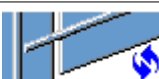

Forma di taglio della flangia

Opzione	Descrizione
	Default La flangia della trave secondaria viene tagliata parallelamente alla trave principale. L'AutoDefault può variare questa opzione.
	La flangia della trave secondaria viene tagliata parallelamente alla trave principale.

Opzione	Descrizione
	La flangia della trave secondaria viene tagliata quadrata.

Arrotondamento delle quote della scantonatura



Utilizzare le opzioni di arrotondamento delle quote della scantonatura per definire se le quote della scantonatura sono arrotondate per eccesso. Anche se l'arrotondamento delle quote è attivo, le quote vengono arrotondate per eccesso solo se necessario.

Opzione	Descrizione
	Default Le quote della scantonatura non vengono arrotondate. L'AutoDefault può variare questa opzione.
	Le quote della scantonatura non vengono arrotondate.
	Le quote della scantonatura vengono arrotondate. Inserire i valori di arrotondamento orizzontale e verticale.





Le quote sono arrotondate per eccesso al multiplo più vicino al valore inserito. Ad esempio, se la quota effettiva è 51 e si inserisce un valore arrotondato per eccesso di 10, la quota viene arrotondata fino a 60.

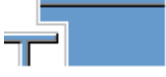

Posizione della scantonatura

Opzione	Descrizione
	Default Crea il taglio sotto alla flangia della trave principale. L'AutoDefault può variare questa opzione.
	Crea il taglio sotto alla flangia della trave principale.
	Crea il taglio sopra alla flangia della trave principale.

Smusso della scantonatura

Opzione	Descrizione
	Default La scantonatura non viene smussata. L'AutoDefault può variare questa opzione.
	La scantonatura non viene smussata.
	Crea una scantonatura con uno smusso delle linee.
	La scantonatura viene smussata in base al raggio inserito.

Inserire un raggio per lo smusso.

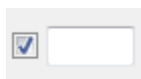





Scantonatura manuale

Utilizzare la scantonatura manuale quando una parte che non appartiene alla connessione interferisce con la trave secondaria. Quando si utilizza la scantonatura manuale, la connessione crea tagli utilizzando i valori inseriti nei campi della scheda **Scantonatura**. È possibile utilizzare valori diversi per la flangia superiore e inferiore.

Lato della scantonatura della flangia







Il lato della scantonatura della flangia definisce su quale lato della trave vengono create le scantonature.

Opzione	Descrizione
	Default Crea scantonature su entrambi i lati della flangia. L'AutoDefault può variare questa opzione.
	Automatico Crea scantonature su entrambi i lati della flangia.
	Crea scantonature su entrambi i lati della flangia.
	Crea scantonature sul lato vicino della flangia.

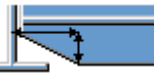

Opzione	Descrizione
	Crea scantonature sul lato lontano della flangia.

Forma della scantonatura della flangia

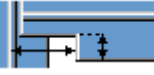
La forma della scantonatura della flangia definisce la forma della scantonatura nella flangia della trave.

Opzione	Descrizione
	Default L'intera flangia della trave secondaria viene tagliata di una lunghezza definita. L'AutoDefault può variare questa opzione.
	Automatico L'intera flangia della trave secondaria viene tagliata tanto lontano quanto definito. La profondità predefinita della scantonatura è il doppio dello spessore della flangia secondaria. Il taglio si estende per l'intera lunghezza della flangia secondaria.
	Crea smussi nelle flange. Se si inserisce una quota orizzontale, viene creato uno smusso di 45 gradi.
	Crea tagli nella flangia con i valori di default a meno che non si inseriscano i valori nei campi 1 e 2 .
	La flangia non viene tagliata.
	Crea tagli nella flangia in base al valore nel campo 1 per allinearli all'anima.
	Crea tagli nella flangia in base ai valori inseriti nei campi 1 e 2 .

Profondità delle scantonature della flangia

Opzione	Descrizione
	Default Profondità delle scantonature della flangia. L'AutoDefault può variare questa opzione.
	Profondità delle scantonature della flangia.

Opzione	Descrizione
	Profondità dell'intaglio della flangia con una dimensione che va dalla linea centrale dell'anima della trave secondaria al bordo dell'intaglio.

Inserire il valore per la profondità della scantonatura della flangia.

Quote di taglio

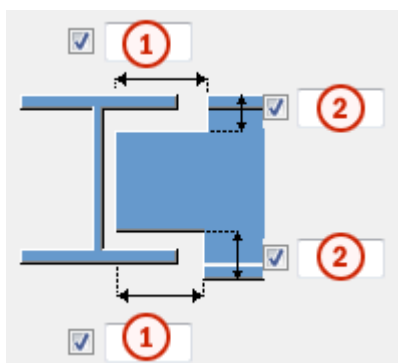

	Descrizione	Predefinito
1	Dimensioni per i tagli orizzontali della flangia.	10 mm
2	Dimensioni per i tagli verticali della flangia.	La distanza tra il bordo della scantonatura e la flangia della trave è uguale all'arrotondamento dell'anima della parte principale. L'altezza della scantonatura è arrotondata in eccesso ai 5 mm più vicini.

Quota da anima a taglio flangia

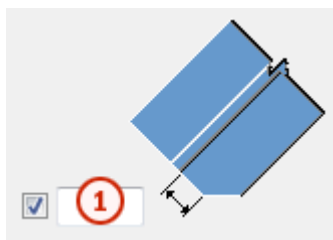

	Descrizione
1	Definisce la distanza tra l'anima e il taglio della flangia.

Scheda Bulloni

Utilizzare la scheda **Bulloni** per controllare le proprietà dei bulloni che collegano il piatto di taglio alla parte principale.

Dimensioni del gruppo bulloni

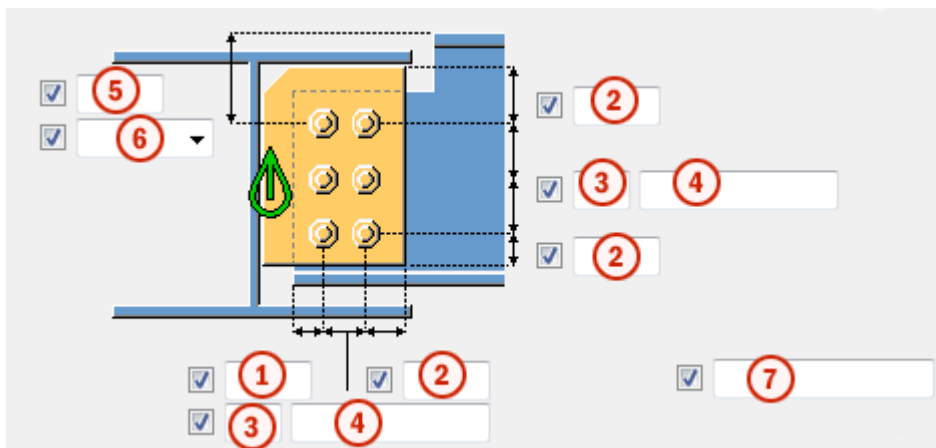

	Descrizione
1	Dimensione della posizione orizzontale del gruppo di bulloni.
2	Distanza dal bordo dei bulloni. La distanza dal bordo è la distanza dal centro di un bullone al bordo della parte.
3	Numero di bulloni.
3	Passo Bulloni. Utilizzare uno spazio per separare i valori di spaziatura dei bulloni. Inserire un valore per ogni spazio tra i bulloni. Ad esempio, se sono presenti 3 bulloni, inserire 2 valori.
4	Dimensione della posizione verticale del gruppo di bulloni.

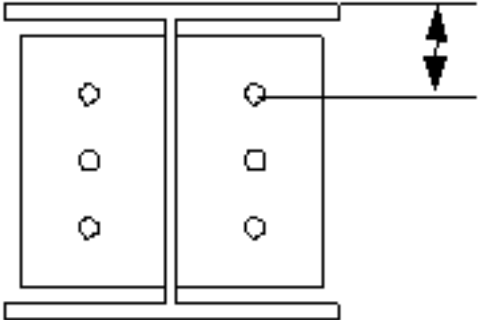
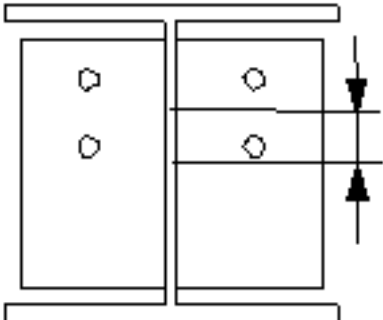
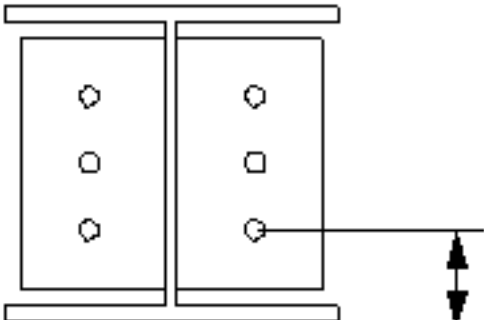
	Descrizione
5	<p>Seleziona la modalità di misura delle dimensioni per la posizione verticale del gruppo bulloni.</p> <ul style="list-style-type: none"> • Superiore: dal bordo superiore della parte secondaria al bullone più in alto.  <ul style="list-style-type: none"> • Centro: dalla linea centrale dei bulloni alla linea centrale della parte secondaria.  <ul style="list-style-type: none"> • Inferiore: dal bordo inferiore della parte secondaria al bullone più in basso. 

	Descrizione
6	Definisce quali bulloni vengono eliminati dal gruppo di bulloni. Inserire i numeri dei bulloni da eliminare e separare i numeri con uno spazio. I numeri dei bulloni sono disposti da sinistra a destra e dall'alto verso il basso.

Proprietà di base dei bulloni

Opzione	Descrizione	Predefinito
Dimensione bullone	Il diametro dei bulloni.	Le dimensioni disponibili sono definite nel catalogo assemblaggi bulloni.
Standard bullone	Lo standard dei bulloni da utilizzare all'interno del componente.	Gli standard disponibili sono definiti nel catalogo assemblaggi bulloni.
Tolleranza	La distanza tra il bullone e il foro.	
Filett.nel materiale	Definisce se la filettatura può trovarsi all'interno delle parti bullonate quando si utilizzano i bulloni con un'asse. Non ha effetto se si utilizzano bulloni a filettatura completa.	Sì
Cantiere/Officina	Luogo dove i bulloni dovranno essere montati.	Cantiere

Fori asolati

È possibile definire fori asolati, sovradimensionati o maschiati.

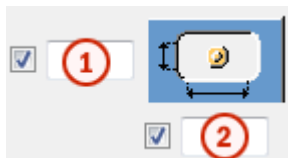

Opzione	Descrizione	Predefinito
1	Quota verticale del foro asolato.	0, che restituisce un foro rotondo.
2	Quota orizzontale del foro asolato o margine per i fori sovradimensionati.	0, che restituisce un foro rotondo.

Opzione	Descrizione	Predefinito
Tipo di foro	Asolato crea fori asolati. Sovradimensionato crea fori sovradimensionati o maschiati. Nessun foro non crea fori.	
Asole ruotate	Quando il tipo di foro è Asolato , questa opzione ruota i fori asolati.	
Asola in	Parti in cui vengono creati fori asolati. Le opzioni variano in base al componente in questione.	

Assemblaggio bullone

Le caselle di controllo selezionate definiscono quali oggetti del componente (bullone, rondelle e dadi) saranno utilizzati nell'assemblaggio bulloni.

Per creare solo un foro, deselezionare tutte le caselle di controllo.

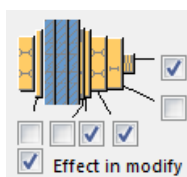

Per modificare l'assemblaggio bulloni in un componente esistente, selezionare la casella di controllo **Modifica su** e fare click su **Modifica**.





Aumento della lunghezza del bullone

Definisce il livello di aumento della lunghezza del bullone (nel calcolo della lunghezza della vite). Utilizzare questa opzione quando, ad esempio, è necessario aumentare la lunghezza del bullone per la verniciatura.







Sfalsatura dei bulloni

Opzione	Descrizione
	Predefinito Non sfalsato AutoDefaults consente di modificare questa opzione.

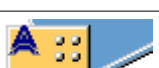
Opzione	Descrizione
	Non sfalsato
	Tipo sfalsato 1
	Tipo sfalsato 2
	Tipo sfalsato 3
	Tipo sfalsato 4

Orientamento del gruppo di bulloni

Opzione	Descrizione
	Predefinito Quadrato AutoDefaults consente di modificare questa opzione.
	Automatico Quadrato
	Sfalsato I bulloni sono sfalsati in direzione della parte secondaria.
	Quadrato Un gruppo di bulloni sfalsati è posizionato orizzontalmente.
	Inclinata Un gruppo di bulloni in squadra è inclinato in direzione della parte secondaria.

Scheda Taglio trave

Utilizzare la scheda **Taglio trave** per controllare le barre posteriori saldate, i fori di accesso saldatura, le preparazioni dell'estremità della trave e i tagli della flangia.

Barra post.saldata

Opzione	Descrizione
Barra post.saldata	Spessore e larghezza della barra posteriore saldata.

Opzione	Descrizione	Default
Pos_No	Prefisso e numero partenza per la marca della parte. Alcuni componenti includono una seconda riga di campi nella quale è possibile inserire il numero di posizione dell'assemblaggio.	Il numero partenza della parte di default è definito nelle impostazioni Componenti nel menu File --> Impostazioni --> Opzioni .
Materiale	Materiale.	Il materiale di default è definito nella casella Materiale parte nelle impostazioni Componenti nel menu File --> Impostazioni --> Opzioni .
Nome	Nome che verrà mostrato nei disegni e nei report.	



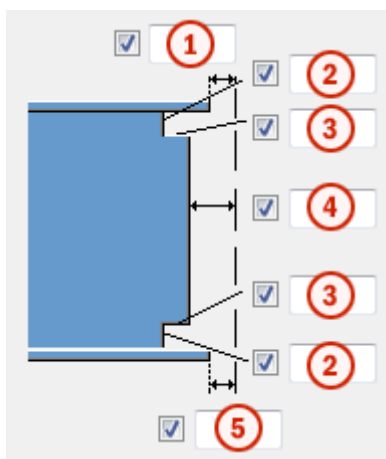



Quote dei fori di accesso saldatura



	Descrizione
1	Distanza tra la flangia superiore della parte secondaria e la parte principale.
2	Dimensioni verticali dei fori di accesso saldatura superiore e inferiore.





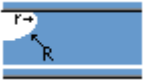

	Descrizione
3	Dimensioni orizzontali dei fori di accesso saldatura superiore e inferiore.
4	Distanza tra l'anima della parte secondaria e la parte principale. Tekla Structures aggiunge il valore immesso qui alla distanza specificata nella scheda Immagine .
5	Distanza tra la flangia inferiore della parte secondaria e la parte principale. Tekla Structures aggiunge il valore immesso qui alla distanza specificata nella scheda Immagine .

Fori di accesso saldatura







Opzione	Descrizione	Default
	Default Foro di accesso saldatura rotondo L'AutoDefault può variare questa opzione.	
	Foro di accesso saldatura rotondo	
	Foro di accesso saldatura quadrato	
	Foro di accesso saldatura diagonale	
	Foro di accesso saldatura rotondo con un raggio definibile in r <input checked="" type="checkbox"/> <input type="text"/>	
	Foro di accesso saldatura a forma di cono esteso con un raggio e dimensioni definibili in R <input checked="" type="checkbox"/> <input type="text"/> Prep. super. x <input checked="" type="checkbox"/> <input type="text"/> Prep. infer. x <input checked="" type="checkbox"/> <input type="text"/> e	

Opzione	Descrizione	Default
	<p>Foro di accesso a forma di cono con raggi definibili in <input type="checkbox"/> R <input type="checkbox"/> e <input type="checkbox"/> r <input type="checkbox"/></p> <p>La lettera maiuscola R definisce il raggio grande (altezza).</p> <p>La r minuscola definisce il raggio minore.</p>	<p>R = 35</p> <p>r = 10</p>





Preparazione estremità trave

Opzione	Descrizione
	<p>Default</p> <p>Vengono preparate le flange superiore e inferiore.</p> <p>L'AutoDefault può variare questa opzione.</p>
	<p>Automatico</p> <p>Vengono preparate le flange superiore e inferiore.</p>
	<p>L'estremità della trave non viene preparata.</p>
	<p>Vengono preparate le flange superiore e inferiore.</p>
	<p>Viene preparata la flangia superiore.</p>
	<p>Viene preparata la flangia inferiore.</p>

Taglio flangia



Opzione per la flangia superiore	Opzione per la flangia inferiore	Descrizione
		Default La flangia non viene tagliata. L'AutoDefault può variare questa opzione.
		La flangia non viene tagliata.
		La flangia viene tagliata.

Barre di appoggio saldate

Opzione per la barra di appoggio inferiore	Descrizione
	Default Le barre di appoggio vengono create all'interno delle flange. L'AutoDefaults può variare questa opzione.
	Non viene creata alcuna barra di appoggio.
	Le barre di appoggio vengono create all'interno delle flange.
	Le barre di appoggio vengono create all'esterno delle flange.

Lunghezza delle barre posteriori saldatura

Immettere la lunghezza della barra posteriore saldatura nel campo sotto le opzioni.

Opzione	Descrizione
	Default Lunghezza assoluta della barra posteriore L'AutoDefault può variare questa opzione.
	Lunghezza assoluta della barra posteriore
	Estensione oltre il bordo della flangia

Posizione delle barre posteriori saldatura

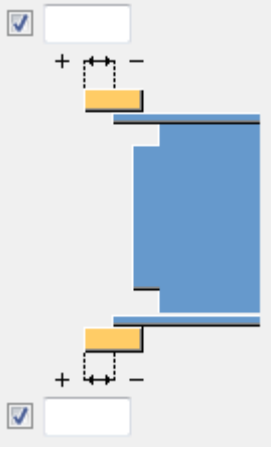
Opzione	Descrizione
	Immettere un valore positivo o negativo per spostare l'estremità anteriore della barra posteriore in relazione all'estremità della flangia.

Tipi di assemblaggio

Definisce la posizione in cui vengono eseguite le saldature delle barre posteriori saldatura. Quando si seleziona l'opzione **Officina**, Tekla Structures include le barre posteriori nell'assemblaggio.

Scheda Generale

Per ulteriori informazioni, cliccare sul collegamento di seguito:
Scheda Generale

Scheda Progetto

Per ulteriori informazioni, cliccare sul collegamento di seguito:

Scheda Analisi

Per ulteriori informazioni, cliccare sul collegamento di seguito:

Scheda Analisi

Saldature

Per ulteriori informazioni, cliccare sul collegamento di seguito:

Saldato a flangia superiore S (149)

Saldato a flangia superiore S (149) collega due travi a un piatto di taglio semplice oppure a un piatto di taglio doppio. I piatti di taglio sono saldati all'anima della trave principale e alla flangia superiore e imbullonati all'anima della trave secondaria. La trave secondaria può essere orizzontale o inclinata.

Oggetti creati

- Piatto di taglio (1 o 2)
- Irrigidimento (opzionale)
- Piatti di rinforzo (opzionali)
- Barre posteriori saldate (opzionali)
- Bulloni
- Saldature
- Tagli

Utilizzare per

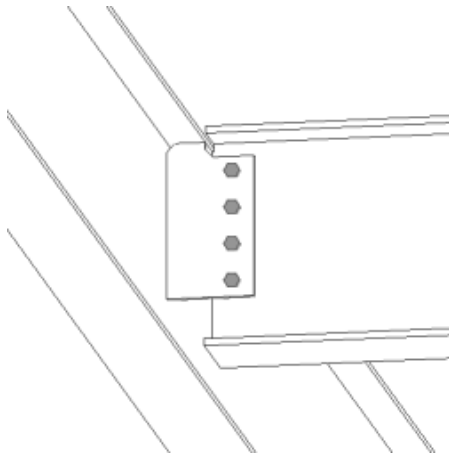
Situazione	Descrizione
	Piatto di taglio con profondità parziale connessa alla flangia superiore di una trave.

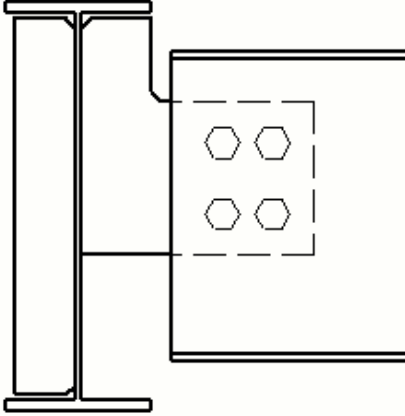
Situazione	Descrizione
	<p>Piatto di taglio con profondità parziale connessa alla flangia superiore di una trave. Viene creato un irrigidimento.</p>

Ordine di selezione

1. Selezionare la parte principale (trave).
2. Selezionare la parte secondaria (trave).

La connessione viene creata automaticamente quando viene selezionata la parte secondaria.

Identificazione delle parti

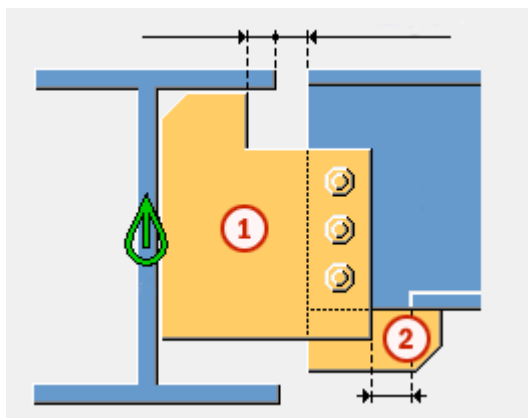

	Parte
1	Piatto di taglio
2	Piatto di rinforzo

NOTA Tekla Structures utilizza i valori nel file `joints.def` per creare questo componente. Per ulteriori informazioni, vedere .

Scheda Immagine

Utilizzare la scheda **Immagine** per controllare la posizione del piatto di taglio e dei tagli della flangia e dell'anima della trave.

Quote

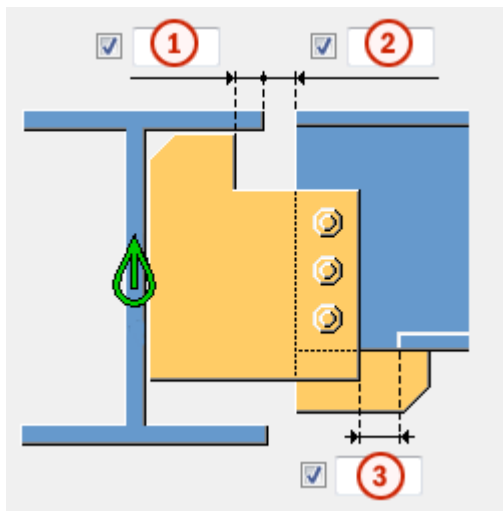



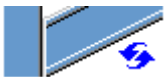

	Descrizione	Default
1	Distanza dal bordo del piatto di taglio dal bordo della flangia della parte principale.	0
2	Taglio della parte secondaria. Il taglio della parte secondaria crea una distanza tra la parte principale e la parte secondaria.	20
3	Dimensione della distanza della flangia dalla parte secondaria. L'intaglio della flangia è definito dal bordo della sezione di taglio.	Alla flangia viene aggiunto automaticamente lo stripping quando la sezione di taglio attraversa la flangia. 20

Taglio estremità della trave



Definisce la modalità di taglio dell'estremità della trave secondaria. Vista laterale della trave.

Opzione	Descrizione
	Predefinito Inclinazione AutoDefaults consente di modificare questa opzione.

Opzione	Descrizione
	Automatico Se la trave secondaria è inclinata meno di 10 gradi, l'estremità della trave è tagliata a squadra. In caso contrario, l'estremità della trave è tagliata in pendenza.
	Quadrato Taglia a squadra l'estremità della trave secondaria.
	Inclinazione Taglia l'estremità della trave secondaria parallela al bordo della parte principale.
	Taglio a squadra vicino all'anima della parte principale Taglia a squadra l'estremità della trave secondaria e la colloca vicino all'anima della parte principale.
	Flangia tagliata Taglia l'angolo della flangia all'estremità della trave secondaria.



Taglio anima della trave

Definisce la modalità di taglio dell'estremità dell'anima della trave secondaria. Vista della trave dall'alto.



Opzione	Descrizione
	Predefinito Inclinazione AutoDefaults consente di modificare questa opzione.
	Inclinazione Taglia in pendenza l'estremità dell'anima quando l'estremità della trave secondaria è tagliata in pendenza.
	Quadrato Taglia a squadra l'estremità dell'anima anche se l'estremità della trave secondaria è tagliata in pendenza.

Taglio flangia della trave

Definisce la modalità di taglio dell'estremità della flangia della trave secondaria. Vista della trave dall'alto.

Opzione	Descrizione
	Predefinito Inclinazione AutoDefaults consente di modificare questa opzione.
	Inclinazione Taglia in pendenza l'estremità della flangia.
	Quadrato Taglia a squadra una parte della flangia e ne lascia una parte in pendenza.

Taglio flangia inferiore della trave

Opzione	Descrizione
	Predefinito Taglio flangia AutoDefaults consente di modificare questa opzione.
	Taglio Il lato inferiore della trave secondaria è smussato se la sezione di taglio attraversa la flangia. Immettere l'altezza e il raggio della scantonatura.
	Taglio flangia La flangia della trave secondaria viene tagliata sullo stesso lato della sezione di taglio se questa attraversa la flangia.

Scheda Piatti

Utilizzare la scheda **Piatti** per controllare dimensione, posizione, marcatura, orientamento e forma del piatto di taglio.

Piatto a taglio

Opzione	Descrizione
Piatto	Spessore, larghezza e altezza del piatto di taglio.

Opzione	Descrizione	Default
Pos. No.	Prefisso e numero partenza per la marca della parte. Alcuni componenti includono una seconda riga di campi nella quale è possibile inserire il numero di posizione dell'assemblaggio.	Il numero partenza della parte di default è definito nelle impostazioni Componenti nel menu File --> Impostazioni --> Opzioni .
Materiale	Tipo di materiale.	Il materiale di default è definito nella casella Materiale parte nelle impostazioni Componenti nel menu File --> Impostazioni --> Opzioni .
Nome	Nome che verrà mostrato nei disegni e nei report.	



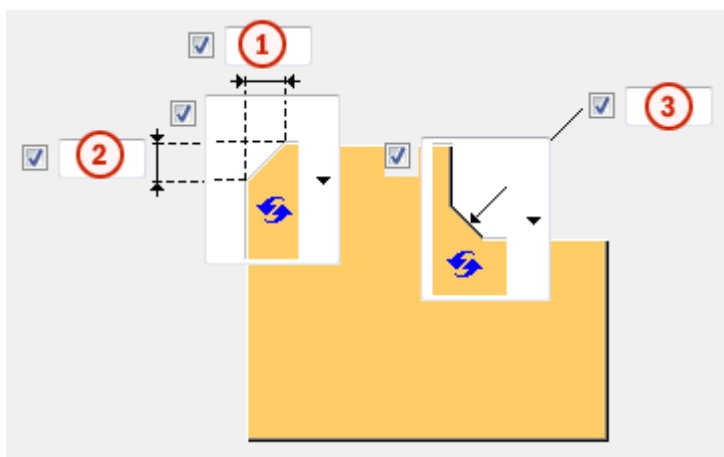

Smussi della sezione di taglio



	Descrizione
1	Dimensione orizzontale dello smusso del piatto di taglio.
2	Dimensione verticale dello smusso del piatto di taglio.



	Descrizione
3	Dimensione verticale e orizzontale dello smusso del piatto di taglio.

Tipo di smusso

Opzione	Descrizione
	Default Smusso linea L'AutoDefault può variare questa opzione.
	Nessuno smusso
	Smusso linea
	Smusso arco convesso
	Smusso arco concavo





Dimensioni dello smusso

Opzione	Descrizione
	Default Smusso linea L'AutoDefault può variare questa opzione.

Opzione	Descrizione
	Nessuno smusso
	Smusso linea
	Smusso arco concavo

Posizione della sezione di taglio

Definisce il numero e il lato delle sezioni di taglio in connessioni delle sezioni di taglio singole.

Opzione	Descrizione
	Default Sezione di taglio lato lontano L'AutoDefault può variare questa opzione.
	Automatico Il componente seleziona automaticamente il piatto di taglio lato vicino o lato lontano. La sezione viene creata sul lato della parte secondaria quando l'angolo tra la parte principale e quella secondaria è inferiore a 90 gradi.
	Sezione di taglio lato lontano
	Sezione di taglio lato vicino e lato lontano

Opzione	Descrizione
	Sezione di taglio lato vicino

Distanza tra le sezioni di taglio

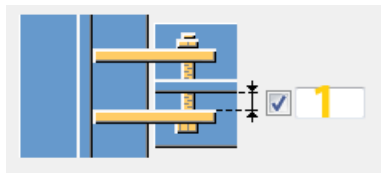

	Descrizione	Default
1	Distanza tra l'anima della parte secondaria e il piatto di taglio. Interessa solo le connessioni con due sezioni di taglio.	0

Scheda Irrigidimenti (Stiffeners)

Utilizzare la scheda **Irrigidimenti (Stiffeners)** per controllare quote, orientamento, posizione e tipo di piatto di irrigidimento.

Quote del piatto di irrigidimento d'anima opposto

Opzione	Descrizione
Irrig.d'anima opposto	Spessore, la larghezza e l'altezza del piatto di irrigidimento d'anima opposto.

Opzione	Descrizione	Predefinito
Pos. No.	Prefisso e numero partenza per la marca della parte.	Il numero partenza della parte di default è definito nelle impostazioni Componenti nel menu File --> Impostazioni --> Opzioni .
Materiale	Tipo di materiale.	Il materiale di default è definito nella casella Materiale parte nelle impostazioni Componenti nel menu File --> Impostazioni --> Opzioni .

Opzione	Descrizione	Predefinito
Nome	Nome che verrà mostrato nei disegni e nei report.	

Dimensioni smusso

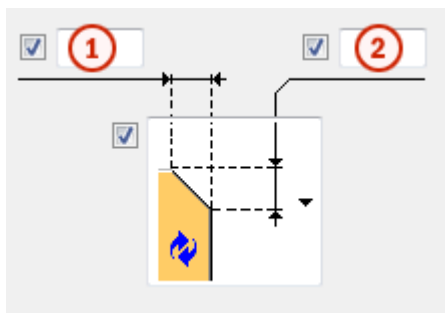





	Descrizione
1	Dimensione orizzontale dello smusso.
2	Dimensione verticale dello smusso.

Tipo di smusso

Opzione	Descrizione
	Default Smusso lineare L'AutoDefaults può variare questa opzione.
	Nessuno smusso
	Smusso lineare
	Smusso arco convesso
	Smusso arco concavo

Creazione di irrigidimenti

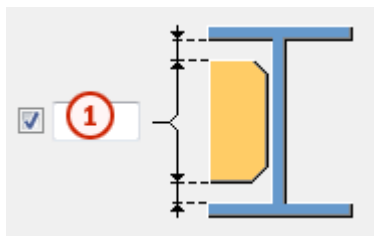

Opzione	Descrizione
	Predefinito Gli irrigidimenti non vengono creati. L'AutoDefaults può variare questa opzione.
	Completo Crea un irrigidimento completo della stessa altezza dell'anima della parte principale.
	Determinato dalla sezione di taglio Tekla Structures determina le dimensioni dell'irrigidimento in base a quelle del piatto di taglio. Tekla Structures tenta di tenere i bordi inferiori del piatto di irrigidimento e del piatto di taglio allo stesso livello, se possibile.
	Parziale Lascia una distanza tra il piatto di irrigidimento e la flangia inferiore della parte principale.
	Gli irrigidimenti non vengono creati.

Distanza degli irrigidimenti

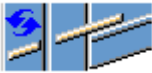

	Descrizione
1	Distanza tra le flange della parte principale e l'irrigidimento.

Orientamento degli irrigidimenti

Opzione	Descrizione
	Default Gli irrigidimenti sono paralleli alla parte secondaria. L'AutoDefaults può variare questa opzione.
	Gli irrigidimenti sono perpendicolari alla parte principale.
	Gli irrigidimenti sono paralleli alla parte secondaria.

Scheda Rinforzo

Utilizzare la scheda **Rinforzo** per controllare la creazione del piatto di rinforzo e gli smussi nelle flange della trave secondaria.

Piatti di rinforzo

Opzione	Descrizione
Piatto superiore	Spessore, la larghezza e l'altezza del piatto di rinforzo superiore.
Piatto inferiore	Spessore, la larghezza e l'altezza del piatto di rinforzo inferiore.

Opzione	Descrizione	Default
Pos_No	Prefisso e numero partenza per la marca della parte.	Il numero partenza della parte di default è definito nelle impostazioni dei Componenti in File --> Impostazioni --> Opzioni .
Materiale	Tipo di materiale.	Il materiale di default è definito nella casella Materiale della parte nelle impostazioni dei Componenti in File --> Impostazioni --> Opzioni .
Nome	Nome che verrà mostrato nei disegni e nei report.	

Smussi dei piatti di rinforzo

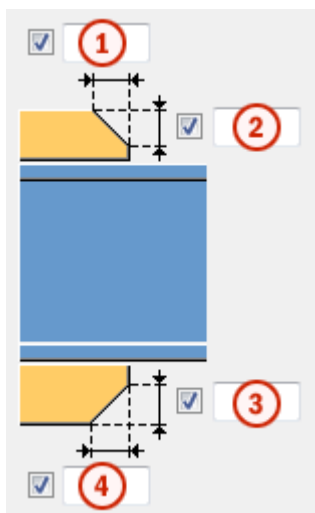

	Descrizione
1	Larghezza dello smusso del piatto di rinforzo superiore.
2	Altezza dello smusso del piatto di rinforzo superiore.
3	Altezza dello smusso del piatto di rinforzo inferiore.
4	Larghezza dello smusso del piatto di rinforzo inferiore.

Creazione di piatti di rinforzo

Opzione	Descrizione
	<p>Default</p> <p>Se necessario, vengono creati piatti di rinforzo superiore e inferiore.</p> <p>L'AutoDefault può variare questa opzione.</p>
	<p>Automatico</p> <p>Se necessario, vengono creati piatti di rinforzo superiore e inferiore o entrambi.</p>
	<p>Vengono creati piatti di rinforzo superiore e inferiore.</p> <p>Per creare un piatto singolo, inserire 0 nel campo dello spessore (t) relativo al piatto non necessario (piatto superiore o inferiore).</p>

Opzione	Descrizione
	I piatti di rinforzo non vengono creati.

Scheda Intaglio





Utilizzare la scheda **Intaglio** per creare automaticamente gli intagli per la trave secondaria e controllare le proprietà degli intagli. La scheda **Intaglio** include due sezioni: proprietà automatiche (sezione superiore) e proprietà manuali (sezione inferiore). Le proprietà di scantonatura automatiche e manuali funzionano indipendentemente l'una dall'altra.

Scantonatura automatica



Le opzioni di scantonatura automatica influiscono sia sulla flangia superiore che in quella inferiore.

Forma della scantonatura

La scantonatura automatica viene attivata quando si seleziona la forma dello scantonatura.

Opzione	Descrizione
	Default Crea scantonature nella trave secondaria. L'AutoDefault può variare questa opzione.
	Crea scantonature nella trave secondaria. I tagli sono allineati all'anima della trave principale.
	Crea scantonature nella trave secondaria. I tagli sono allineati all'anima della trave secondaria.
	Crea scantonature nella trave secondaria. Il taglio verticale è allineato alla trave principale e il taglio orizzontale alla trave secondaria.
	Attiva la scantonatura automatica.

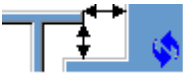
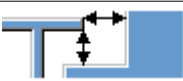

Dimensioni della scantonatura

Opzione	Descrizione
	Default Le dimensioni della scantonatura sono misurate dal bordo della flangia della trave principale e da sotto la flangia superiore della trave principale. L'AutoDefault può variare questa opzione.
	Le dimensioni della scantonatura sono misurate dal bordo della flangia della trave principale e da sotto la flangia superiore della trave principale.
	Le dimensioni della scantonatura sono misurate dalla linea centrale della trave principale e da sotto la flangia superiore della trave principale.

Inserire i valori orizzontale e verticale per i tagli.





Forma di taglio della flangia

Opzione	Descrizione
	Default La flangia della trave secondaria viene tagliata parallelamente alla trave principale. L'AutoDefault può variare questa opzione.
	La flangia della trave secondaria viene tagliata parallelamente alla trave principale.
	La flangia della trave secondaria viene tagliata quadrata.

Arrotondamento delle quote della scantonatura

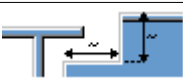

Utilizzare le opzioni di arrotondamento delle quote della scantonatura per definire se le quote della scantonatura sono arrotondate per eccesso. Anche se l'arrotondamento delle quote è attivo, le quote vengono arrotondate per eccesso solo se necessario.

Opzione	Descrizione
	Default Le quote della scantonatura non vengono arrotondate. L'AutoDefault può variare questa opzione.
	Le quote della scantonatura non vengono arrotondate.
	Le quote della scantonatura vengono arrotondate. Inserire i valori di arrotondamento orizzontale e verticale.



Le quote sono arrotondate per eccesso al multiplo più vicino al valore inserito. Ad esempio, se la quota effettiva è 51 e si inserisce un valore arrotondato per eccesso di 10, la quota viene arrotondata fino a 60.

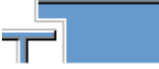

Posizione della scantonatura

Opzione	Descrizione
	Default Crea il taglio sotto alla flangia della trave principale. L'AutoDefault può variare questa opzione.
	Crea il taglio sotto alla flangia della trave principale.
	Crea il taglio sopra alla flangia della trave principale.

Smusso della scantonatura

Opzione	Descrizione
	Default La scantonatura non viene smussata. L'AutoDefault può variare questa opzione.
	La scantonatura non viene smussata.
	Crea una scantonatura con uno smusso delle linee.

Opzione	Descrizione
	La scantonatura viene smussata in base al raggio inserito.

Inserire un raggio per lo smusso.

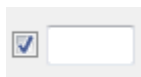





Scantonatura manuale

Utilizzare la scantonatura manuale quando una parte che non appartiene alla connessione interferisce con la trave secondaria. Quando si utilizza la scantonatura manuale, la connessione crea tagli utilizzando i valori inseriti nei campi della scheda **Scantonatura**. È possibile utilizzare valori diversi per la flangia superiore e inferiore.







Lato della scantonatura della flangia

Il lato della scantonatura della flangia definisce su quale lato della trave vengono create le scantonature.

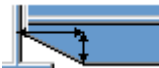

Opzione	Descrizione
	Default Crea scantonature su entrambi i lati della flangia. L'AutoDefault può variare questa opzione.
	Automatico Crea scantonature su entrambi i lati della flangia.
	Crea scantonature su entrambi i lati della flangia.
	Crea scantonature sul lato vicino della flangia.
	Crea scantonature sul lato lontano della flangia.

Forma della scantonatura della flangia

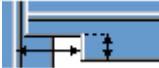
La forma della scantonatura della flangia definisce la forma della scantonatura nella flangia della trave.

Opzione	Descrizione
	Default L'intera flangia della trave secondaria viene tagliata di una lunghezza definita. L'AutoDefault può variare questa opzione.
	Automatico L'intera flangia della trave secondaria viene tagliata tanto lontano quanto definito. La profondità predefinita della scantonatura è il doppio dello spessore della flangia secondaria. Il taglio si estende per l'intera lunghezza della flangia secondaria.
	Crea smussi nelle flange. Se si inserisce una quota orizzontale, viene creato uno smusso di 45 gradi.
	Crea tagli nella flangia con i valori di default a meno che non si inseriscano i valori nei campi 1 e 2 .
	La flangia non viene tagliata.
	Crea tagli nella flangia in base al valore nel campo 1 per allinearlo all'anima.
	Crea tagli nella flangia in base ai valori inseriti nei campi 1 e 2 .

Profondità delle scantonature della flangia

Opzione	Descrizione
	Default Profondità delle scantonature della flangia. L'AutoDefault può variare questa opzione.
	Profondità delle scantonature della flangia.
	Profondità dell'intaglio della flangia con una dimensione che va dalla linea centrale dell'anima della trave secondaria al bordo dell'intaglio.

Inserire il valore per la profondità della scantonatura della flangia.

Quote di taglio

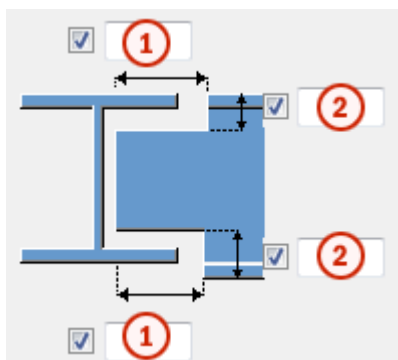

	Descrizione	Predefinito
1	Dimensioni per i tagli orizzontali della flangia.	10 mm
2	Dimensioni per i tagli verticali della flangia.	La distanza tra il bordo della scantonatura e la flangia della trave è uguale all'arrotondamento dell'anima della parte principale. L'altezza della scantonatura è arrotondata in eccesso ai 5 mm più vicini.

Quota da anima a taglio flangia

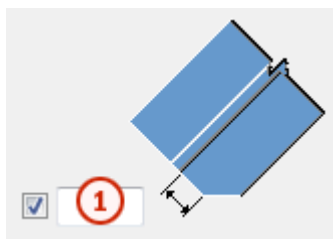

	Descrizione
1	Definisce la distanza tra l'anima e il taglio della flangia.

Scheda Bulloni

Utilizzare la scheda **Bulloni** per controllare le proprietà dei bulloni che collegano il piatto di taglio alla parte principale.

Quote del gruppo bulloni

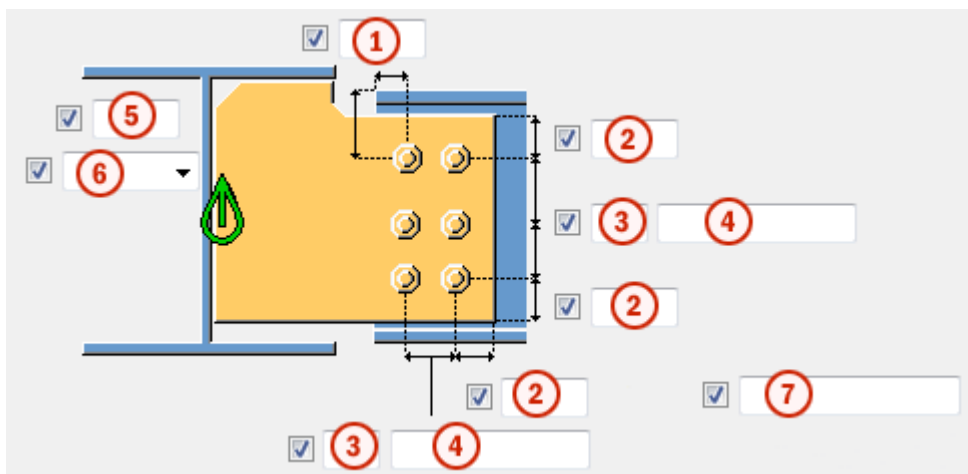

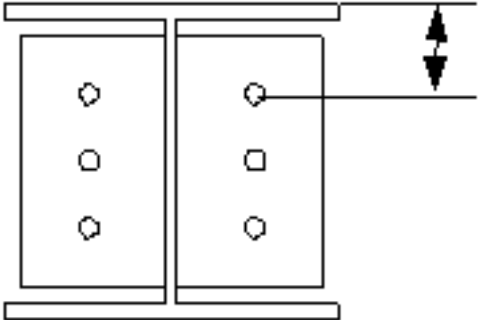
	Descrizione
1	Dimensione della posizione orizzontale del gruppo di bulloni.
2	Distanza dal bordo dei bulloni. La distanza dal bordo è la distanza dal centro di un bullone al bordo della parte.
3	Numero di bulloni.
4	Passo Bulloni. Utilizzare uno spazio per separare i valori di spaziatura dei bulloni. Inserire un valore per ogni spazio tra i bulloni. Ad esempio, se sono presenti 3 bulloni, inserire 2 valori.
5	Dimensione della posizione verticale del gruppo di bulloni.
6	Seleziona la modalità di misura delle dimensioni per la posizione verticale del gruppo bulloni. <ul style="list-style-type: none"> Superiore: dal bordo superiore della parte secondaria al bullone più in alto. 

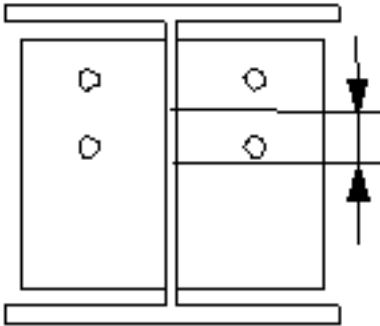
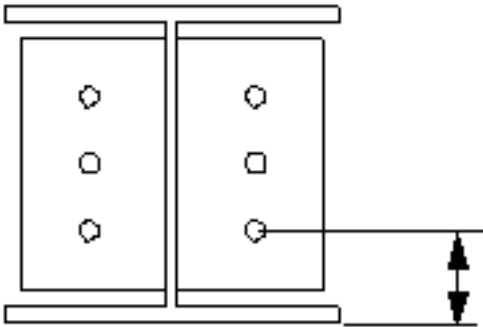
	Descrizione
	<ul style="list-style-type: none"> • Centro: dalla linea centrale dei bulloni alla linea centrale della parte secondaria.  <ul style="list-style-type: none"> • Inferiore: dal bordo inferiore della parte secondaria al bullone più in basso. 
7	<p>Definisce quali bulloni vengono eliminati dal gruppo di bulloni.</p> <p>Inserire i numeri dei bulloni da eliminare e separare i numeri con uno spazio. I numeri dei bulloni sono disposti da sinistra a destra e dall'alto verso il basso.</p>

Proprietà di base dei bulloni

Opzione	Descrizione	Predefinito
Dimensione bullone	Il diametro dei bulloni.	Le dimensioni disponibili sono definite nel catalogo assemblaggi bulloni.
Standard bullone	Lo standard dei bulloni da utilizzare all'interno del componente.	Gli standard disponibili sono definiti nel catalogo assemblaggi bulloni.
Tolleranza	La distanza tra il bullone e il foro.	

Opzione	Descrizione	Predefinito
Filett.nel materiale	Definisce se la filettatura può trovarsi all'interno delle parti bullonate quando si utilizzano i bulloni con un'asse. Non ha effetto se si utilizzano bulloni a filettatura completa.	Sì
Cantiere/Officina	Luogo dove i bulloni dovranno essere montati.	Cantiere

Fori asolati

È possibile definire fori asolati, sovradimensionati o maschiati.

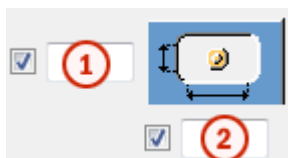

Opzione	Descrizione	Predefinito
1	Quota verticale del foro asolato.	0, che restituisce un foro rotondo.
2	Quota orizzontale del foro asolato o margine per i fori sovradimensionati.	0, che restituisce un foro rotondo.
Tipo di foro	Asolato crea fori asolati. Sovradimensionato crea fori sovradimensionati o maschiati. Nessun foro non crea fori.	
Asole ruotate	Quando il tipo di foro è Asolato , questa opzione ruota i fori asolati.	
Asola in	Parti in cui vengono creati fori asolati. Le opzioni variano in base al componente in questione.	

Assemblaggio bullone

Le caselle di controllo selezionate definiscono quali oggetti del componente (bullone, rondelle e dadi) saranno utilizzati nell'assemblaggio bulloni.

Per creare solo un foro, deselezionare tutte le caselle di controllo.

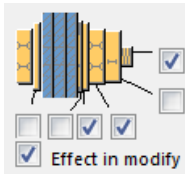

Per modificare l'assemblaggio bulloni in un componente esistente, selezionare la casella di controllo **Modifica su** e fare click su **Modifica**.

Aumento della lunghezza del bullone

Definisce il livello di aumento della lunghezza del bullone (nel calcolo della lunghezza della vite). Utilizzare questa opzione quando, ad esempio, è necessario aumentare la lunghezza del bullone per la verniciatura.

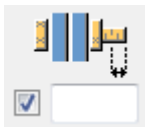





Sfalsatura dei bulloni



Opzione	Descrizione
	Predefinito Non sfalsato AutoDefaults consente di modificare questa opzione.
	Non sfalsato
	Tipo sfalsato 1
	Tipo sfalsato 2
	Tipo sfalsato 3
	Tipo sfalsato 4

Orientamento del gruppo di bulloni

Opzione	Descrizione
	Predefinito Quadrato AutoDefaults consente di modificare questa opzione.

Opzione	Descrizione
	Automatico Quadrato
	Sfalsato I bulloni sono sfalsati in direzione della parte secondaria.
	Quadrato Un gruppo di bulloni sfalsati è posizionato orizzontalmente.
	Inclinata Un gruppo di bulloni in squadra è inclinato in direzione della parte secondaria.

Direzione bullonatura

Opzione	Descrizione
	Predefinito Direzione bullonatura 1 AutoDefaults consente di modificare questa opzione.
	Direzione bullonatura 1
	Direzione bullonatura 2

Scheda Taglio trave

Utilizzare la scheda **Taglio trave** per controllare le barre posteriori saldate, i fori di accesso saldatura, le preparazioni dell'estremità della trave e i tagli della flangia.

Barra post.saldata

Opzione	Descrizione
Barra post.saldata	Spessore e larghezza della barra posteriore saldata.

Opzione	Descrizione	Default
Pos_No	Prefisso e numero partenza per la marca della parte. Alcuni componenti includono una seconda riga di campi nella quale è possibile inserire il numero di posizione dell'assemblaggio.	Il numero partenza della parte di default è definito nelle impostazioni Componenti nel menu File --> Impostazioni --> Opzioni .
Materiale	Materiale.	Il materiale di default è definito nella casella Materiale parte nelle impostazioni Componenti nel menu File --> Impostazioni --> Opzioni .
Nome	Nome che verrà mostrato nei disegni e nei report.	



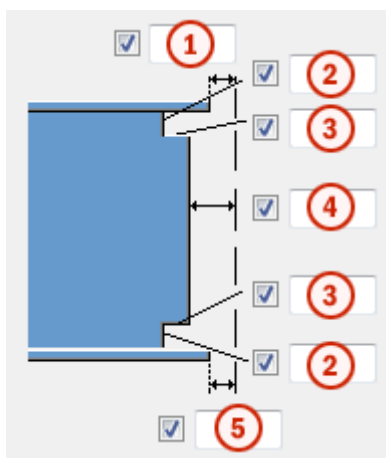



Quote dei fori di accesso saldatura



	Descrizione
1	Distanza tra la flangia superiore della parte secondaria e la parte principale.
2	Dimensioni verticali dei fori di accesso saldatura superiore e inferiore.
3	Dimensioni orizzontali dei fori di accesso saldatura superiore e inferiore.
4	Distanza tra l'anima della parte secondaria e la parte principale. Tekla Structures aggiunge il valore immesso qui alla distanza specificata nella scheda Immagine .







	Descrizione
5	Distanza tra la flangia inferiore della parte secondaria e la parte principale. Tekla Structures aggiunge il valore immesso qui alla distanza specificata nella scheda Immagine .

Fori di accesso saldatura



Opzione	Descrizione	Default
	Default Foro di accesso saldatura rotondo L'AutoDefault può variare questa opzione.	
	Foro di accesso saldatura rotondo	
	Foro di accesso saldatura quadrato	
	Foro di accesso saldatura diagonale	
	Foro di accesso saldatura rotondo con un raggio definibile in r <input checked="" type="checkbox"/> <input type="text"/>	
	Foro di accesso saldatura a forma di cono esteso con un raggio e dimensioni definibili in R <input checked="" type="checkbox"/> <input type="text"/> Prep. super. x <input checked="" type="checkbox"/> <input type="text"/> Prep. infer. x <input checked="" type="checkbox"/> <input type="text"/> e	
	Foro di accesso a forma di cono con raggi definibili in R <input checked="" type="checkbox"/> <input type="text"/> e r <input checked="" type="checkbox"/> <input type="text"/>	R = 35 r = 10

Opzione	Descrizione	Default
	La lettera maiuscola R definisce il raggio grande (altezza). La r minuscola definisce il raggio minore.	

Preparazione estremità trave





Opzione	Descrizione
	Default Vengono preparate le flange superiore e inferiore. L'AutoDefault può variare questa opzione.
	Automatico Vengono preparate le flange superiore e inferiore.
	L'estremità della trave non viene preparata.
	Vengono preparate le flange superiore e inferiore.
	Viene preparata la flangia superiore.
	Viene preparata la flangia inferiore.

Taglio flangia

Opzione per la flangia superiore	Opzione per la flangia inferiore	Descrizione
		Default La flangia non viene tagliata. L'AutoDefault può variare questa opzione.
		La flangia non viene tagliata.

Opzione per la flangia superiore	Opzione per la flangia inferiore	Descrizione
		La flangia viene tagliata.

Barre di appoggio saldate

Opzione per la barra di appoggio inferiore	Descrizione
	Default Le barre di appoggio vengono create all'interno delle flange. L'AutoDefaults può variare questa opzione.
	Non viene creata alcuna barra di appoggio.
	Le barre di appoggio vengono create all'interno delle flange.
	Le barre di appoggio vengono create all'esterno delle flange.

Lunghezza delle barre posteriori saldatura

Immettere la lunghezza della barra posteriore saldatura nel campo sotto le opzioni.

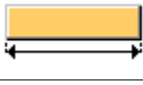
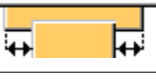
Opzione	Descrizione
	Default Lunghezza assoluta della barra posteriore L'AutoDefault può variare questa opzione.
	Lunghezza assoluta della barra posteriore
	Estensione oltre il bordo della flangia

Posizione delle barre posteriori saldatura

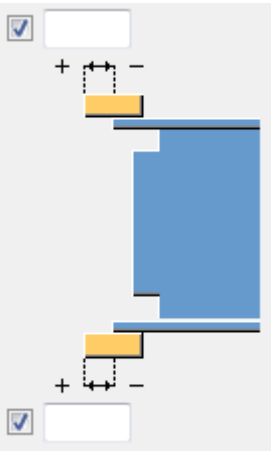
Opzione	Descrizione
	Immettere un valore positivo o negativo per spostare l'estremità anteriore della barra posteriore in relazione all'estremità della flangia.

Tipi di assemblaggio

Definisce la posizione in cui vengono eseguite le saldature delle barre posteriori saldatura. Quando si seleziona l'opzione **Officina**, Tekla Structures include le barre posteriori nell'assemblaggio.

Scheda Generale

Per ulteriori informazioni, cliccare sul collegamento di seguito:

Scheda Generale

Scheda Progetto

Per ulteriori informazioni, cliccare sul collegamento di seguito:

Scheda Analisi

Per ulteriori informazioni, cliccare sul collegamento di seguito:

Scheda Analisi

Saldature

Per ulteriori informazioni, cliccare sul collegamento di seguito:

Connessione a momento (181)

Connessione a momento (181) collega una trave a una colonna o a un'altra trave con un piatto di taglio semplice oppure a piatti di taglio doppio. Il piatto

di taglio è saldata alla parte principale e imbullonata all'anima della parte secondaria. La trave secondaria può essere orizzontale o inclinata. I piatti della flangia superiore e inferiore possono essere saldati alla trave secondaria e saldati in cantiere alla colonna principale.

Oggetti creati

- Piatto di taglio (1 o 2)
- Piatto di flangia superiore
- Piatto di flangia inferiore
- Irrigidimenti (4) (opzionali)
- Piatto laterale anima (opzionale)
- Bulloni
- Saldature
- Tagli

Utilizzare per

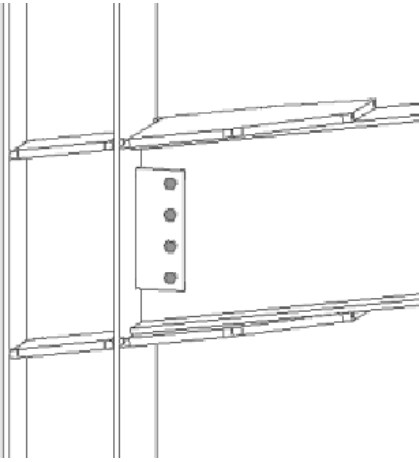
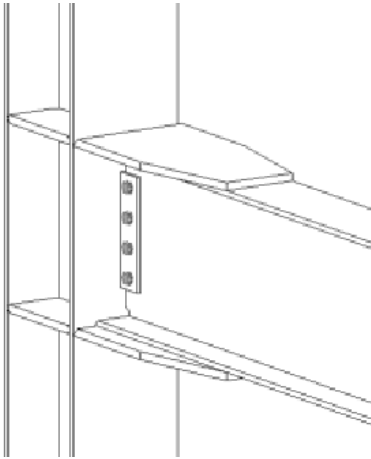
Situazione	Descrizione
	<p>Connessione a momento saldata una flangia della colonna. La parte secondaria è inclinata.</p>
	<p>Connessione a momento saldata una flangia della colonna. Preparazione saldatura trave e opzioni fori di accesso saldatura.</p>

Ordine di selezione

1. Selezionare la parte principale (colonna o trave).
2. Selezionare la parte secondaria (trave).

La connessione viene creata automaticamente quando viene selezionata la parte secondaria.

Identificazione delle parti

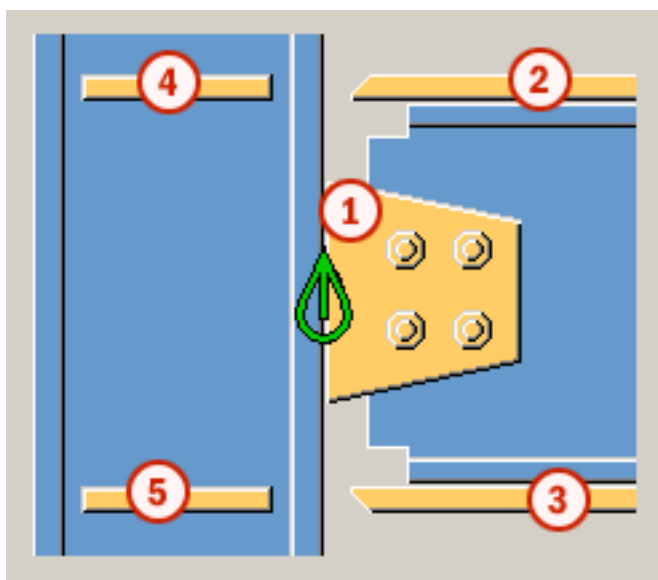

	Parte
1	Piatto di taglio
2	Piatto di flangia superiore
3	Piatto di flangia inferiore
4	Piatto di irrigidimento superiore
5	Piatto di irrigidimento inferiore

NOTA Tekla Structures utilizza i valori nel file `joints.def` per creare questo componente. Per ulteriori informazioni, vedere .

Scheda Immagine

Utilizzare la scheda **Immagine** per controllare la posizione del piatto di taglio e dei tagli della flangia e dell'anima della trave.

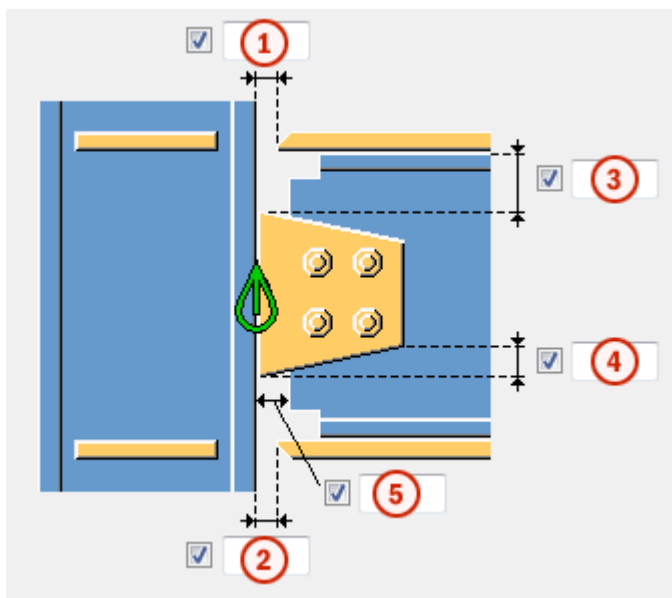

Dimensioni



	Descrizione
1	Distanza per la saldatura di cantiere dal bordo del piatto di flangia superiore alla flangia della parte principale.
2	Distanza per la saldatura di cantiere dal bordo del piatto di flangia inferiore all'anima della parte principale.
3	Distanza dal bordo del piatto di taglio al bordo superiore della parte secondaria.
4	Dimensioni smusso del piatto di taglio.
5	Distanza dalla flangia della parte principale al bordo della parte secondaria.

Taglio estremità della trave

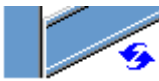

Definisce la modalità di taglio dell'estremità della trave secondaria. Vista laterale della trave.

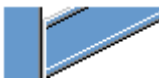
Opzione	Descrizione
	Predefinito Inclinazione AutoDefaults consente di modificare questa opzione.
	Automatico Se la trave secondaria è inclinata meno di 10 gradi, l'estremità della trave è tagliata a squadra. In caso

Opzione	Descrizione
	contrario, l'estremità della trave è tagliata in pendenza.
	Quadrato Taglia a squadra l'estremità della trave secondaria.
	Inclinazione Taglia l'estremità della trave secondaria parallela al bordo della parte principale.

Taglio flangia della trave

Definisce la modalità di taglio dell'estremità della flangia della trave secondaria. Vista della trave dall'alto.

Opzione	Descrizione
	Predefinito Inclinazione AutoDefaults consente di modificare questa opzione.
	Inclinazione Taglia in pendenza l'estremità della flangia.
	Quadrato Taglia a squadra una parte della flangia e ne lascia una parte in pendenza.

Scheda Piatti

Utilizzare la scheda **Piatti** per controllare dimensione, posizione, marcatura e forma del piatto di taglio.

Piatti

Opzione	Descrizione
Piatto	Spessore, larghezza e altezza del piatto di taglio.

Opzione	Descrizione
Piatto superiore	Spessore, larghezza e altezza del piatto superiore.

Opzione	Descrizione
Piatto inferiore	Spessore, larghezza e altezza del piatto inferiore.

Opzione	Descrizione	Default
Pos. No.	Prefisso e numero partenza per la marca della parte. Alcuni componenti includono una seconda riga di campi nella quale è possibile inserire il numero di posizione dell'assemblaggio.	Il numero partenza della parte di default è definito nelle impostazioni Componenti nel menu File --> Impostazioni --> Opzioni .
Materiale	Tipo di materiale.	Il materiale di default è definito nella casella Materiale parte nelle impostazioni Componenti nel menu File --> Impostazioni --> Opzioni .
Nome	Nome che verrà mostrato nei disegni e nei report.	



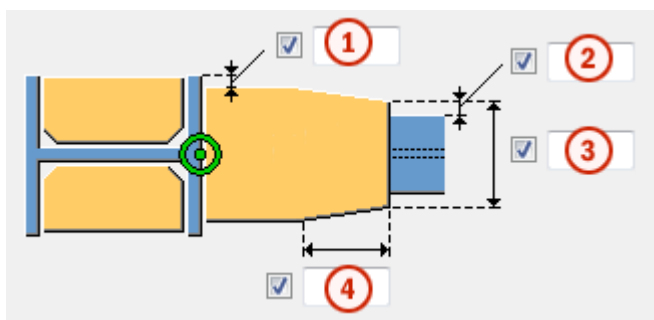

Dimensioni del piatto di taglio



	Descrizione
1	Distanza dal bordo della parte principale della flangia al bordo del piatto superiore e inferiore.
2	Distanza dalla flangia della parte secondaria al bordo del piatto superiore e inferiore.
3	Larghezza dell'estremità smussata del piatto superiore e inferiore.
4	Dimensione di smusso del piatto superiore e inferiore.

Posizione della sezione di taglio

Definisce il numero e il lato delle sezioni di taglio in connessioni delle sezioni di taglio singole.

Opzione	Descrizione
	Default Sezione di taglio lato lontano L'AutoDefault può variare questa opzione.
	Automatico Il componente seleziona automaticamente il piatto di taglio lato vicino o lato lontano. La sezione viene creata sul lato della parte secondaria quando l'angolo tra la parte principale e quella secondaria è inferiore a 90 gradi.
	Sezione di taglio lato lontano
	Sezione di taglio lato vicino e lato lontano
	Sezione di taglio lato vicino

Scheda Irrigidimenti (Stiffeners)

Utilizzare la scheda **Irrigidimenti (Stiffeners)** per controllare dimensioni, orientamento, posizione e tipo di piatto di irrigidimento.

Quote del piatto di irrigidimento

Opzione	Descrizione
Superiore NS	Spessore, larghezza e altezza dell'irrigidimento superiore lato vicino.
Superiore FS	Spessore, larghezza e altezza dell'irrigidimento superiore lato lontano.

Opzione	Descrizione
Inferiore NS	Spessore, larghezza e altezza dell'irrigidimento inferiore lato vicino.
Inferiore FS	Spessore, larghezza e altezza dell'irrigidimento inferiore lato lontano.

Opzione	Descrizione	Default
Pos_No	Prefisso e numero partenza per la marca della parte.	Il numero partenza della parte di default è definito nelle impostazioni Componenti nel menu File --> Impostazioni --> Opzioni .
Materiale	Tipo di materiale.	Il materiale di default è definito nella casella Materiale parte nelle impostazioni Componenti nel menu File --> Impostazioni --> Opzioni .
Nome	Nome che verrà mostrato nei disegni e nei report.	

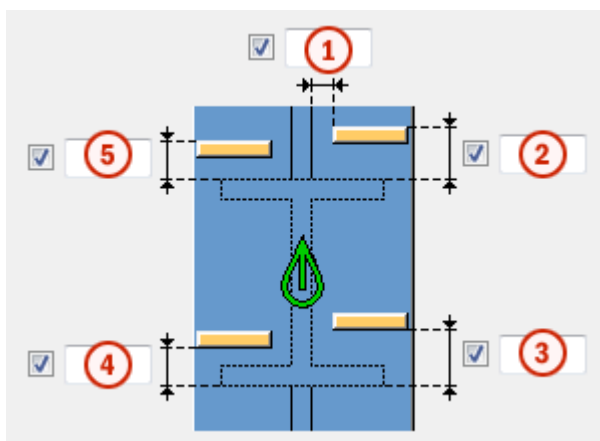

Posizioni degli irrigidimenti





	Descrizione
1	Dimensioni della distanza tra l'irrigidimento e il bordo dell'anima della trave.
2	Dimensioni della distanza tra l'irrigidimento superiore lato vicino e il bordo della flangia della trave.

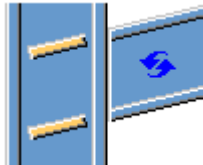
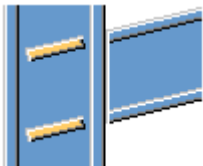

	Descrizione
3	Dimensioni della distanza tra l'irrigidimento inferiore lato vicino e il bordo della flangia della trave.
4	Dimensioni della distanza tra l'irrigidimento inferiore lato lontano e il bordo della flangia della trave.
5	Dimensioni della distanza tra l'irrigidimento superiore lato lontano e il bordo della flangia della trave.

Orientamento degli irrigidimenti



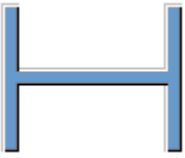

Opzione	Descrizione
	Default Gli irrigidimenti sono paralleli alla parte secondaria. L'AutoDefault può variare questa opzione.
	Gli irrigidimenti sono paralleli alla parte secondaria.
	Gli irrigidimenti sono perpendicolari alla parte principale.

Creazione di irrigidimenti

Opzione	Descrizione
	Default Vengono creati gli irrigidimenti. L'AutoDefault può variare questa opzione.
	Automatico Gli irrigidimenti sono creati quando necessario.

Opzione	Descrizione
	Gli irrigidimenti non vengono creati.
	Vengono creati gli irrigidimenti.

Sagoma irrigidimenti

Opzione	Descrizione
	Default Piatti di irrigidimento smussati delle linee L'AutoDefault può variare questa opzione.
	Automatico Piatti di irrigidimento smussati delle linee
	Piatti di irrigidimento quadrati Piatti di irrigidimento con una distanza per l'arrotondamento dell'anima della parte principale
	Piatti di irrigidimento smussati delle linee

Distanza degli irrigidimenti

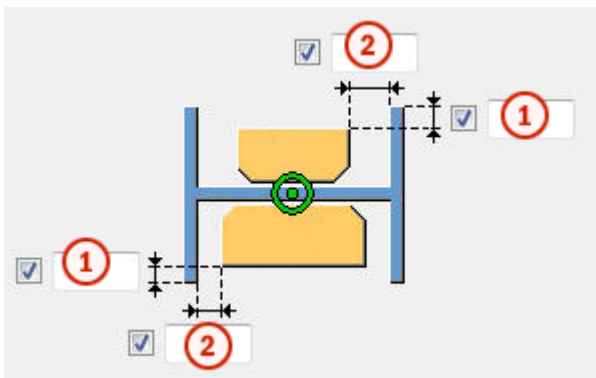

	Descrizione
1	Distanza dal bordo della flangia al bordo dell'irrigidimento.
2	Dimensioni della distanza tra le flange e l'irrigidimento.

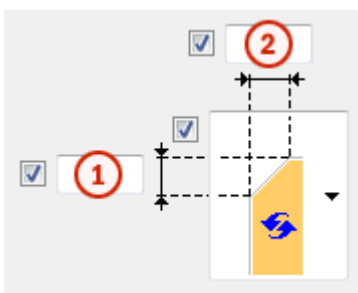

Dimensioni smusso



	Descrizione	Default
1	Dimensione verticale dello smusso.	10 mm
2	Dimensione orizzontale dello smusso.	10 mm

Tipo di smusso

Opzione	Descrizione
	Default. Smusso linea L'AutoDefault può variare questa opzione.
	Nessuno smusso

Opzione	Descrizione
	Smusso linea
	Smusso arco convesso
	Smusso arco concavo

Scheda Intaglio





Utilizzare la scheda **Intaglio** per creare automaticamente gli intagli per la trave secondaria e controllare le proprietà degli intagli. La scheda **Intaglio** include due sezioni: proprietà automatiche (sezione superiore) e proprietà manuali (sezione inferiore). Le proprietà di scantonatura automatiche e manuali funzionano indipendentemente l'una dall'altra.

Scantonatura automatica

Le opzioni di scantonatura automatica influiscono sia sulla flangia superiore che in quella inferiore.



Forma della scantonatura

La scantonatura automatica viene attivata quando si seleziona la forma dello scantonatura.

Opzione	Descrizione
	Default Crea scantonature nella trave secondaria. L'AutoDefault può variare questa opzione.
	Crea scantonature nella trave secondaria. I tagli sono allineati all'anima della trave principale.
	Crea scantonature nella trave secondaria. I tagli sono allineati all'anima della trave secondaria.
	Crea scantonature nella trave secondaria. Il taglio verticale è allineato alla trave principale e il taglio orizzontale alla trave secondaria.

Opzione	Descrizione
	Attiva la scantonatura automatica.

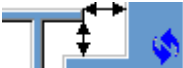

Dimensioni della scantonatura

Opzione	Descrizione
	Default Le dimensioni della scantonatura sono misurate dal bordo della flangia della trave principale e da sotto la flangia superiore della trave principale. L'AutoDefault può variare questa opzione.
	Le dimensioni della scantonatura sono misurate dal bordo della flangia della trave principale e da sotto la flangia superiore della trave principale.
	Le dimensioni della scantonatura sono misurate dalla linea centrale della trave principale e da sotto la flangia superiore della trave principale.

Inserire i valori orizzontale e verticale per i tagli.



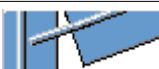

Forma di taglio della flangia

Opzione	Descrizione
	Default La flangia della trave secondaria viene tagliata parallelamente alla trave principale. L'AutoDefault può variare questa opzione.
	La flangia della trave secondaria viene tagliata parallelamente alla trave principale.
	La flangia della trave secondaria viene tagliata quadrata.

Arrotondamento delle quote della scantonatura

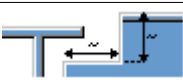

Utilizzare le opzioni di arrotondamento delle quote della scantonatura per definire se le quote della scantonatura sono arrotondate per eccesso. Anche se l'arrotondamento delle quote è attivo, le quote vengono arrotondate per eccesso solo se necessario.

Opzione	Descrizione
	Default Le quote della scantonatura non vengono arrotondate. L'AutoDefault può variare questa opzione.
	Le quote della scantonatura non vengono arrotondate.
	Le quote della scantonatura vengono arrotondate. Inserire i valori di arrotondamento orizzontale e verticale.



Le quote sono arrotondate per eccesso al multiplo più vicino al valore inserito. Ad esempio, se la quota effettiva è 51 e si inserisce un valore arrotondato per eccesso di 10, la quota viene arrotondata fino a 60.

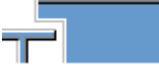

Posizione della scantonatura

Opzione	Descrizione
	Default Crea il taglio sotto alla flangia della trave principale. L'AutoDefault può variare questa opzione.
	Crea il taglio sotto alla flangia della trave principale.
	Crea il taglio sopra alla flangia della trave principale.

Smusso della scantonatura

Opzione	Descrizione
	Default La scantonatura non viene smussata. L'AutoDefault può variare questa opzione.
	La scantonatura non viene smussata.
	Crea una scantonatura con uno smusso delle linee.

Opzione	Descrizione
	La scantonatura viene smussata in base al raggio inserito.

Inserire un raggio per lo smusso.

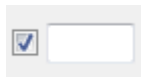





Scantonatura manuale

Utilizzare la scantonatura manuale quando una parte che non appartiene alla connessione interferisce con la trave secondaria. Quando si utilizza la scantonatura manuale, la connessione crea tagli utilizzando i valori inseriti nei campi della scheda **Scantonatura**. È possibile utilizzare valori diversi per la flangia superiore e inferiore.







Lato della scantonatura della flangia

Il lato della scantonatura della flangia definisce su quale lato della trave vengono create le scantonature.

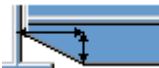

Opzione	Descrizione
	Default Crea scantonature su entrambi i lati della flangia. L'AutoDefault può variare questa opzione.
	Automatico Crea scantonature su entrambi i lati della flangia.
	Crea scantonature su entrambi i lati della flangia.
	Crea scantonature sul lato vicino della flangia.
	Crea scantonature sul lato lontano della flangia.

Forma della scantonatura della flangia

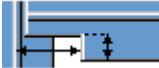
La forma della scantonatura della flangia definisce la forma della scantonatura nella flangia della trave.

Opzione	Descrizione
	Default L'intera flangia della trave secondaria viene tagliata di una lunghezza definita. L'AutoDefault può variare questa opzione.
	Automatico L'intera flangia della trave secondaria viene tagliata tanto lontano quanto definito. La profondità predefinita della scantonatura è il doppio dello spessore della flangia secondaria. Il taglio si estende per l'intera lunghezza della flangia secondaria.
	Crea smussi nelle flange. Se si inserisce una quota orizzontale, viene creato uno smusso di 45 gradi.
	Crea tagli nella flangia con i valori di default a meno che non si inseriscano i valori nei campi 1 e 2 .
	La flangia non viene tagliata.
	Crea tagli nella flangia in base al valore nel campo 1 per allinearlo all'anima.
	Crea tagli nella flangia in base ai valori inseriti nei campi 1 e 2 .

Profondità delle scantonature della flangia

Opzione	Descrizione
	Default Profondità delle scantonature della flangia. L'AutoDefault può variare questa opzione.
	Profondità delle scantonature della flangia.
	Profondità dell'intaglio della flangia con una dimensione che va dalla linea centrale dell'anima della trave secondaria al bordo dell'intaglio.

Inserire il valore per la profondità della scantonatura della flangia.

Quote di taglio

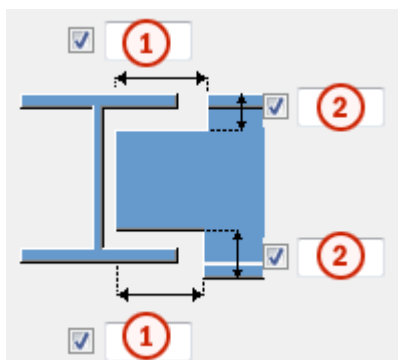

	Descrizione	Predefinito
1	Dimensioni per i tagli orizzontali della flangia.	10 mm
2	Dimensioni per i tagli verticali della flangia.	La distanza tra il bordo della scantonatura e la flangia della trave è uguale all'arrotondamento dell'anima della parte principale. L'altezza della scantonatura è arrotondata in eccesso ai 5 mm più vicini.

Scheda Bulloni

Utilizzare la scheda **Bulloni** per controllare le proprietà dei bulloni che collegano il piatto di taglio alla parte secondaria.

Dimensioni del gruppo bulloni



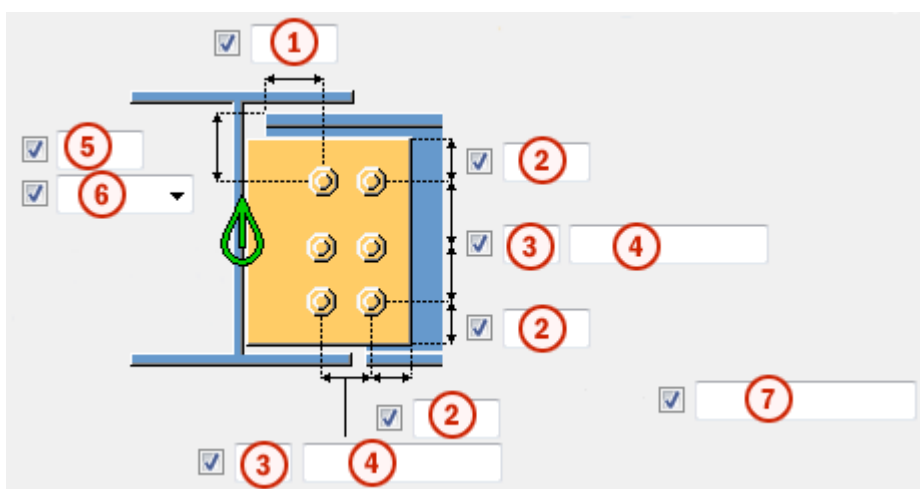

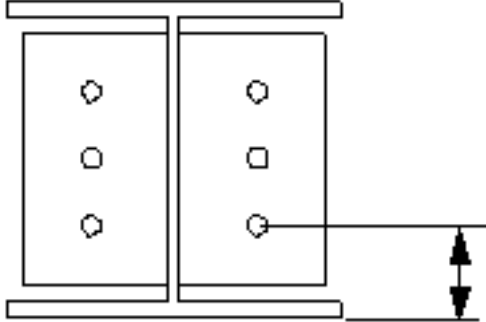

Le dimensioni del gruppo bulloni influiscono sulla dimensione e sulla sagoma del piatto di taglio.







	Descrizione
1	Dimensione della posizione orizzontale del gruppo di bulloni.
2	Distanza dal bordo dei bulloni. La distanza dal bordo è la distanza dal centro di un bullone al bordo della parte.
3	Numero di bulloni.
4	Passo Bulloni. Utilizzare uno spazio per separare i valori di spaziatura dei bulloni. Inserire un valore per ogni spazio tra i bulloni. Ad esempio, se sono presenti 3 bulloni, inserire 2 valori.
5	Dimensione della posizione verticale del gruppo di bulloni.
6	<p>Seleziona la modalità di misura delle dimensioni per la posizione verticale del gruppo bulloni.</p> <ul style="list-style-type: none"> • Superiore: dal bordo superiore della parte secondaria al bullone più in alto. <div data-bbox="443 931 922 1256" style="text-align: center;"> </div> <ul style="list-style-type: none"> • Centro: dalla linea centrale dei bulloni alla linea centrale della parte secondaria. <div data-bbox="475 1429 858 1753" style="text-align: center;"> </div>

	Descrizione
	<ul style="list-style-type: none"> • Inferiore: dal bordo inferiore della parte secondaria al bullone più in basso. 
7	<p>Definisce quali bulloni vengono eliminati dal gruppo di bulloni. Inserire i numeri dei bulloni da eliminare e separare i numeri con uno spazio. I numeri dei bulloni sono disposti da sinistra a destra e dall'alto verso il basso.</p>

Sfalsatura dei bulloni

Opzione	Descrizione
	Predefinito Non sfalsato AutoDefaults consente di modificare questa opzione.
	Non sfalsato
	Tipo sfalsato 1
	Tipo sfalsato 2
	Tipo sfalsato 3
	Tipo sfalsato 4

Orientamento del gruppo di bulloni

Opzione	Descrizione
	Predefinito Quadrato AutoDefaults consente di modificare questa opzione.
	Automatico Quadrato
	Sfalsato I bulloni sono sfalsati in direzione della parte secondaria.
	Quadrato Un gruppo di bulloni sfalsati è posizionato orizzontalmente.
	Inclinata Un gruppo di bulloni in squadra è inclinato in direzione della parte secondaria.

Proprietà di base dei bulloni

Opzione	Descrizione	Predefinito
Dimensione bullone	Il diametro dei bulloni.	Le dimensioni disponibili sono definite nel catalogo assemblaggi bulloni.
Standard bullone	Lo standard dei bulloni da utilizzare all'interno del componente.	Gli standard disponibili sono definiti nel catalogo assemblaggi bulloni.
Tolleranza	La distanza tra il bullone e il foro.	
Filett.nel materiale	Definisce se la filettatura può trovarsi all'interno delle parti bullonate quando si utilizzano i bulloni con un'asse. Non ha effetto se si utilizzano bulloni a filettatura completa.	Sì
Cantiere/Officina	Luogo dove i bulloni dovranno essere montati.	Cantiere

Fori asolati

È possibile definire fori asolati, sovradimensionati o maschiati.

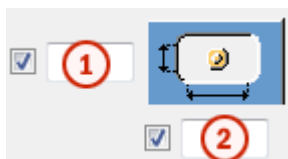

Opzione	Descrizione	Predefinito
1	Quota verticale del foro asolato.	0, che restituisce un foro rotondo.
2	Quota orizzontale del foro asolato o margine per i fori sovradimensionati.	0, che restituisce un foro rotondo.
Tipo di foro	Asolato crea fori asolati. Sovradimensionato crea fori sovradimensionati o maschiati. Nessun foro non crea fori.	
Asole ruotate	Quando il tipo di foro è Asolato , questa opzione ruota i fori asolati.	
Asola in	Parti in cui vengono creati fori asolati. Le opzioni variano in base al componente in questione.	

Assemblaggio bullone

Le caselle di controllo selezionate definiscono quali oggetti del componente (bullone, rondelle e dadi) saranno utilizzati nell'assemblaggio bulloni.

Per creare solo un foro, deselezionare tutte le caselle di controllo.

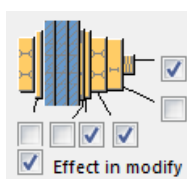

Per modificare l'assemblaggio bulloni in un componente esistente, selezionare la casella di controllo **Modifica su** e fare click su **Modifica**.

Aumento della lunghezza del bullone

Definisce il livello di aumento della lunghezza del bullone (nel calcolo della lunghezza della vite). Utilizzare questa opzione quando, ad esempio, è necessario aumentare la lunghezza del bullone per la verniciatura.



Scheda **Taglio trave**





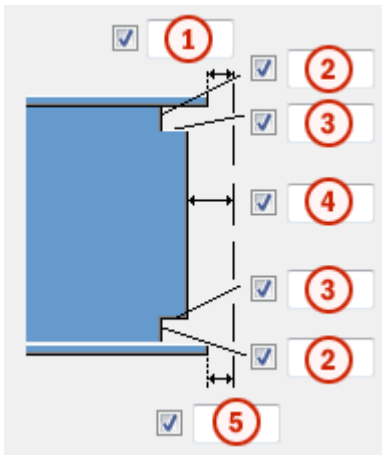





Utilizzare la scheda **Taglio trave** per controllare i fori di accesso saldatura, le preparazioni dell'estremità della trave e i tagli della flangia.

Quote dei fori di accesso saldatura





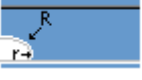

	Descrizione
1	Distanza tra la flangia superiore della parte secondaria e la parte principale.
2	Dimensioni verticali dei fori di accesso saldatura superiore e inferiore.
3	Dimensioni orizzontali dei fori di accesso saldatura superiore e inferiore.
4	Distanza tra l'anima della parte secondaria e la parte principale. Tekla Structures aggiunge il valore immesso qui alla distanza specificata nella scheda Immagine .
5	Distanza tra la flangia inferiore della parte secondaria e la parte principale. Tekla Structures aggiunge il valore immesso qui alla distanza specificata nella scheda Immagine .

Fori di accesso saldatura



Opzione	Opzione	Descrizione
		Default Foro di accesso saldatura rotondo L'AutoDefaults può variare questa opzione.
		Foro di accesso saldatura rotondo
		Foro di accesso saldatura quadrato
		Foro di accesso saldatura rotondo con un raggio definibile in R <input checked="" type="checkbox"/> <input type="text"/>
		Foro di accesso saldatura a forma di cono esteso con un raggio e dimensioni definibili in R <input checked="" type="checkbox"/> <input type="text"/>
		Foro di accesso a forma di cono con raggi definibili in R <input checked="" type="checkbox"/> <input type="text"/> e r <input checked="" type="checkbox"/> <input type="text"/> La lettera maiuscola R definisce il raggio grande (altezza). La r minuscola definisce il raggio minore.

Preparazione estremità trave







Opzione	Descrizione
	Default Vengono preparate le flange superiore e inferiore. L'AutoDefault può variare questa opzione.

Opzione	Descrizione
	Automatico Vengono preparate le flange superiore e inferiore.
	L'estremità della trave non viene preparata.
	Vengono preparate le flange superiore e inferiore.

Allineamento estremità trave

Opzione	Descrizione
	Default L'estremità della trave non viene allineata. La flangia della parte secondaria non viene allineata ai piatti inferiori e superiori. L'AutoDefaults può variare questa opzione.
	L'estremità della trave non viene allineata.
	L'estremità della trave viene allineata.

Taglio flangia

Opzione per la flangia superiore	Opzione per la flangia inferiore	Descrizione
		Default La flangia non viene tagliata. L'AutoDefault può variare questa opzione.
		La flangia non viene tagliata.
		La flangia viene tagliata.

Scheda Piatti doppi

Utilizzare la scheda **Piatto laterale** per creare piatti doppi per rafforzare l'anima della parte principale nella connessione.



Piatto d'anima

Opzione	Descrizione
Piatto d'anima	Spessore e altezza del piatto d'anima.

Opzione	Descrizione	Default
Pos_No	Prefisso e numero partenza per la marca della parte.	Il numero partenza della parte di default è definito nelle impostazioni dei Componenti in File --> Impostazioni --> Opzioni .
Materiale	Tipo di materiale.	Il materiale di default è definito nella casella Materiale della parte nelle impostazioni dei Componenti in File --> Impostazioni --> Opzioni .
Nome	Nome che verrà mostrato nei disegni e nei report.	

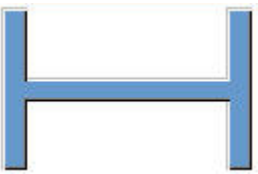
Piatti doppi

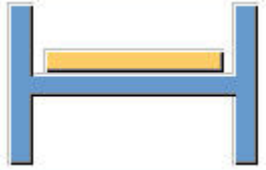
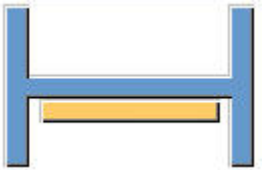
Opzione	Descrizione
	Default I piatti doppi non vengono creati. L'AutoDefault può variare questa opzione.
	I piatti doppi non vengono creati.

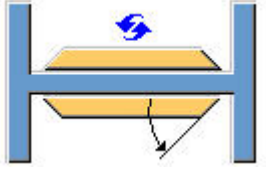
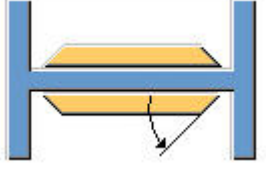
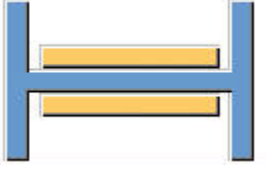

Opzione	Descrizione
	Il piatto doppio viene creato nel lato lontano.
	Il piatto doppio viene creato nel lato vicino.
	I piatti doppi sono creati su entrambi i lati.

Forma dei bordi dei piatti doppi

Opzione	Descrizione
	Default Piatti doppi smussati L'AutoDefault può variare questa opzione.
	Piatti doppi smussati Immettere l'angolo in <input checked="" type="checkbox"/> <input type="text"/> (0 - 90)
	Piatti doppi quadrati

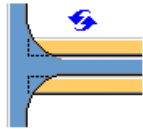
Tagli piatto doppio

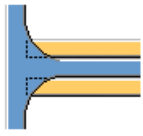
Opzione	Descrizione
	Default I piatti doppi non vengono tagliati. L'AutoDefault può variare questa opzione.

Opzione	Descrizione
	I piatti doppi non vengono tagliati.
	I piatti doppi vengono tagliati nell'area che collega l'anima e la flangia della parte principale.

Impostazioni generali

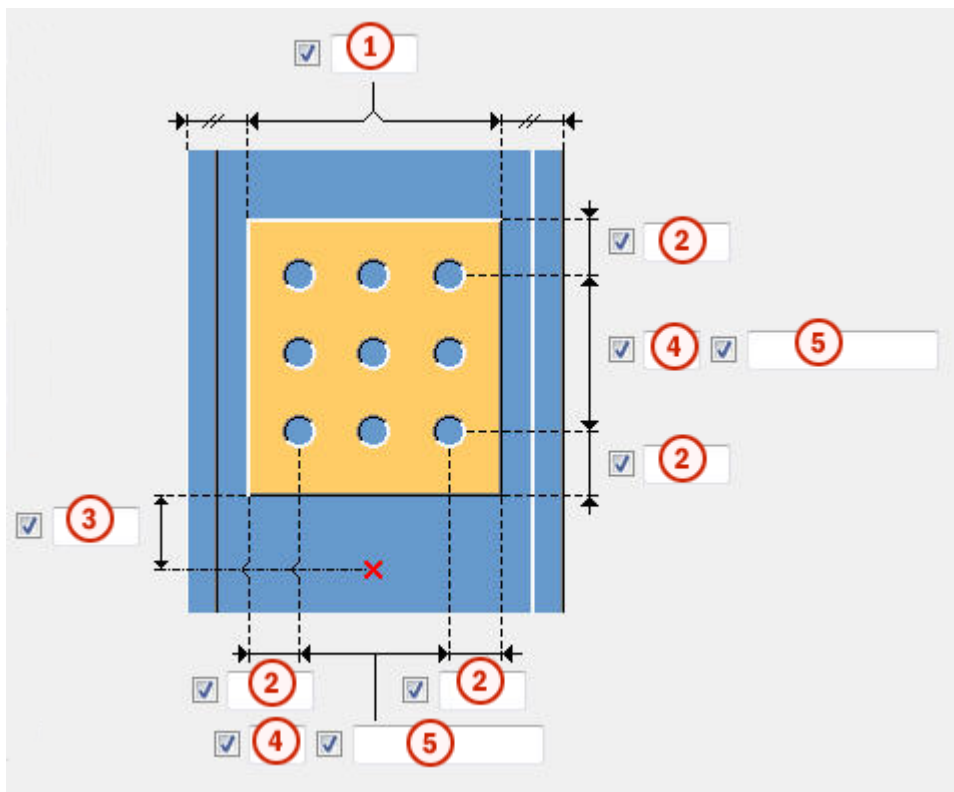

	Descrizione
1	Distanza del bordo dalla flangia della colonna.
2	Distanza del bordo del piatto doppio. La distanza dal bordo è la distanza dal centro di un foro al bordo della parte.
3	Distanza dal bordo del piatto doppio in relazione al lato inferiore della parte secondaria.
4	numero di fori.

	Descrizione
5	<p>passo dei fori.</p> <p>Utilizzare uno spazio per separare i valori di spaziatura dei fori. Inserire un valore per ogni spazio tra i fori. Ad esempio, se sono presenti 3 fori, inserire 2 valori.</p>

Dimensione fori di saldatura

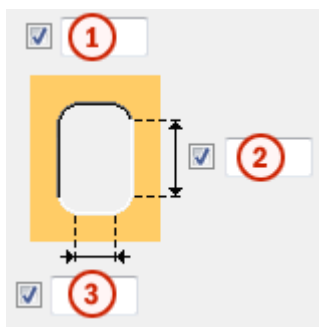

	Descrizione
1	Diametro foro.
2	Lunghezza asola.
3	Larghezza asola.

Scheda Generale

Per ulteriori informazioni, cliccare sul collegamento di seguito:
 Scheda Generale

Scheda Tipo di Progetto

Per ulteriori informazioni, cliccare sul collegamento di seguito:
 Scheda Tipo di Progetto

Scheda Analisi

Per ulteriori informazioni, cliccare sul collegamento di seguito:
 Scheda Analisi

Saldature

Per ulteriori informazioni, cliccare sul collegamento di seguito:

Completa penetrazione (184)

Piatto taglio a piena altezza Tipo 3 (184) collega due travi con un piatto di taglio a completa penetrazione. Il piatto di taglio è saldato all'anima della trave principale e alle flange e imbullonato all'anima della trave secondaria. La trave secondaria può essere a livello o inclinata. Il piatto di irrigidimento sul lato opposto dell'anima della trave principale e i piatti di rinforzo saldati alle flange della trave secondaria sono opzionali.

Oggetti creati

- Piatto di taglio (1 o 2)
- Irrigidimento (opzionale)
- Piatti di rinforzo (opzionali)
- Barre posteriori saldate (opzionali)
- Bulloni
- Saldature
- Tagli

Utilizzare per

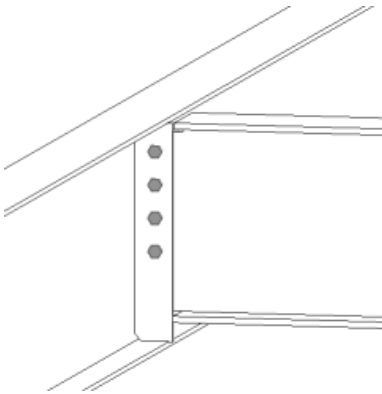
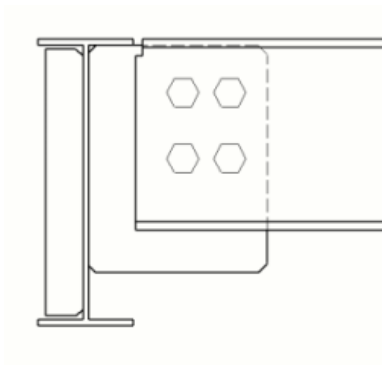
Situazione	Descrizione
	Piatto di taglio a completa penetrazione.
	Connessione a penetrazione completa con un piatto di irrigidimento.

Ordine di selezione

1. Selezionare la parte principale (trave).
2. Selezionare la parte secondaria (trave).

La connessione viene creata automaticamente quando viene selezionata la parte secondaria.

Identificazione delle parti

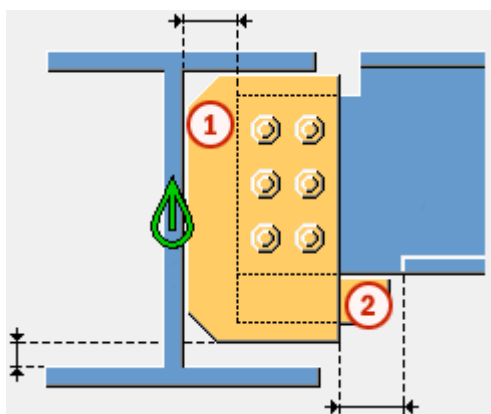

	Parte
1	Piatto di taglio
2	Piatto di rinforzo

NOTA Tekla Structures utilizza i valori nel file `joints.def` per creare questo componente. Per ulteriori informazioni, vedere .

Scheda Immagine

Utilizzare la scheda **Immagine** per controllare la posizione del piatto di taglio e della flangia della trave e i tagli dell'anima.

Quote

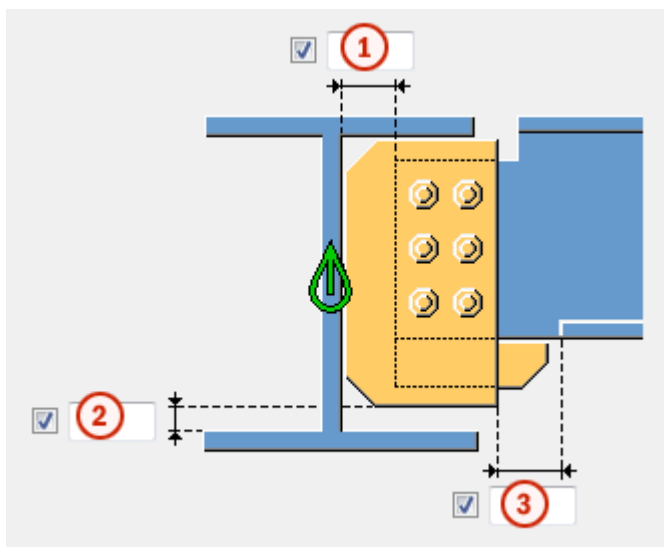





	Descrizione	Default
1	Taglio della parte secondaria. L'intaglio è definito dall'anima della parte principale.	20 mm
2	Distanza dal bordo del piatto di taglio dal bordo della flangia della parte principale.	
3	Dimensione della distanza della flangia dalla parte secondaria. L'intaglio della flangia è definito dal bordo della sezione di taglio.	Alla flangia viene aggiunto automaticamente lo stripping quando la sezione di taglio attraversa la flangia. 10 mm

Taglio estremità della trave



Definisce la modalità di taglio dell'estremità della trave secondaria. Vista laterale della trave.

Opzione	Descrizione
	Predefinito Inclinazione AutoDefaults consente di modificare questa opzione.
	Automatico Se la trave secondaria è inclinata meno di 10 gradi, l'estremità della

Opzione	Descrizione
	trave è tagliata a squadra. In caso contrario, l'estremità della trave è tagliata in pendenza.
	Quadrato Taglia a squadra l'estremità della trave secondaria.
	Inclinazione Taglia l'estremità della trave secondaria parallela al bordo della parte principale.
	Taglio a squadra vicino all'anima della parte principale Taglia a squadra l'estremità della trave secondaria e la colloca vicino all'anima della parte principale.
	Flangia tagliata Taglia l'angolo della flangia all'estremità della trave secondaria.



Taglio anima della trave

Definisce la modalità di taglio dell'estremità dell'anima della trave secondaria. Vista della trave dall'alto.



Opzione	Descrizione
	Predefinito Inclinazione AutoDefaults consente di modificare questa opzione.
	Inclinazione Taglia in pendenza l'estremità dell'anima quando l'estremità della trave secondaria è tagliata in pendenza.
	Quadrato Taglia a squadra l'estremità dell'anima anche se l'estremità della trave secondaria è tagliata in pendenza.

Taglio flangia della trave

Definisce la modalità di taglio dell'estremità della flangia della trave secondaria. Vista della trave dall'alto.

Opzione	Descrizione
	Predefinito Inclinazione AutoDefaults consente di modificare questa opzione.
	Inclinazione Taglia in pendenza l'estremità della flangia.
	Quadrato Taglia a squadra una parte della flangia e ne lascia una parte in pendenza.

Taglio flangia inferiore della trave

Opzione	Descrizione
	Predefinito Taglio flangia AutoDefaults consente di modificare questa opzione.
	Taglio Il lato inferiore della trave secondaria è smussato se la sezione di taglio attraversa la flangia. Immettere l'altezza e il raggio della scantonatura.
	Taglio flangia La flangia della trave secondaria viene tagliata sullo stesso lato della sezione di taglio se questa attraversa la flangia.

Scheda Piatti

Utilizzare la scheda **Piatti** per controllare dimensione, posizione, marcatura e forma del piatto di taglio.

Shear tab plate

Opzione	Descrizione
Piatto	Spessore e larghezza del piatto di taglio.

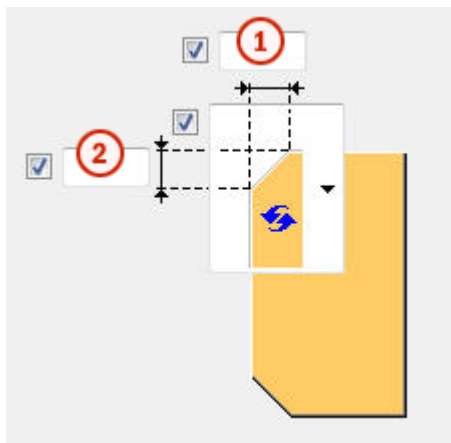

Smussi della sezione di taglio



	Descrizione
1	Dimensione orizzontale dello smusso del piatto di taglio.
2	Dimensione verticale dello smusso del piatto di taglio.







Tipo di smusso

Opzione	Descrizione
	Default Smusso linea L'AutoDefault può variare questa opzione.
	Nessuno smusso
	Smusso linea

Opzione	Descrizione
	Smusso arco convesso
	Smusso arco concavo

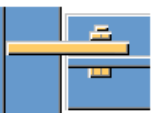
Posizione della sezione di taglio

Definisce il numero e il lato delle sezioni di taglio in connessioni delle sezioni di taglio singole.

Opzione	Descrizione
 	Default Sezione di taglio lato lontano L'AutoDefault può variare questa opzione.
 	Automatico Il componente seleziona automaticamente il piatto di taglio lato vicino o lato lontano. La sezione viene creata sul lato della parte secondaria quando l'angolo tra la parte principale e quella secondaria è inferiore a 90 gradi.
	Sezione di taglio lato lontano
	Sezione di taglio lato vicino e lato lontano
	Sezione di taglio lato vicino

Distanza tra le sezioni di taglio

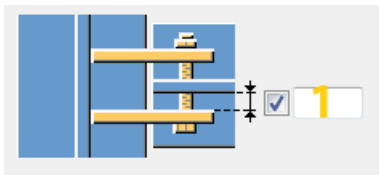

	Descrizione	Default
1	Distanza tra l'anima della parte secondaria e il piatto di taglio. Interessa solo le connessioni con due sezioni di taglio.	0

Taglio all'estremità del piatto di taglio

Opzione	Descrizione
	Default L'estremità del piatto di taglio non viene tagliata. AutoDefaults can change this option.
	Square L'estremità del piatto di taglio non viene tagliata.
	Bevel L'estremità del piatto di taglio viene tagliata parallelamente all'anima della parte principale.

Scheda Irrigidimenti



Utilizzare la scheda **Irrigidimenti** per controllare dimensioni, orientamento, posizione e tipo di piatto di irrigidimento.



Opposite web stiffener plate dimensions

Opzione	Descrizione
Irrig.d'anima opp.	Spessore, la larghezza e l'altezza del piatto di irrigidimento d'anima opposto.

Opzione	Descrizione	Default
Pref. N.	Prefisso e numero partenza per la marca della parte. Alcuni componenti includono una seconda riga di campi nella quale è possibile inserire il numero di posizione dell'assemblaggio.	Il numero partenza della parte di default è definito nelle impostazioni Componenti nel menu File --> Impostazioni --> Opzioni .
Materiale	Tipo di materiale.	Il materiale di default è definito nella casella Materiale parte nelle impostazioni Componenti nel menu File --> Impostazioni --> Opzioni .
Nome	Nome che verrà mostrato nei disegni e nei report.	
Fine	Descrive il trattamento applicato alla superficie della parte.	

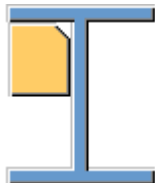
Creazione di irrigidimenti

Opzione	Descrizione
	Predefinito Gli irrigidimenti non vengono creati. L'AutoDefaults può variare questa opzione.
	Completo Crea un irrigidimento completo della stessa altezza dell'anima della parte principale.
	Determinato dalla sezione di taglio Tekla Structures determina le dimensioni dell'irrigidimento in base a quelle del piatto di taglio. Tekla Structures tenta di tenere i bordi inferiori del piatto di irrigidimento e

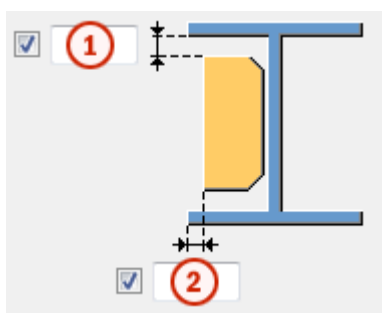

Opzione	Descrizione
	del piatto di taglio allo stesso livello, se possibile.
	Parziale Lascia una distanza tra il piatto di irrigidimento e la flangia inferiore della parte principale.
	Gli irrigidimenti non vengono creati.

Distanza degli irrigidimenti

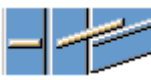

	Descrizione
1	Distanza tra la flangia della parte principale e l'irrigidimento.
2	Distanza dal bordo della flangia della parte principale al bordo dell'irrigidimento.

Orientamento degli irrigidimenti

Opzione	Descrizione
	Default Gli irrigidimenti sono paralleli alla parte secondaria. L'AutoDefaults può variare questa opzione.
	Gli irrigidimenti sono perpendicolari alla parte principale.
	Gli irrigidimenti sono paralleli alla parte secondaria.

Dimensioni smusso

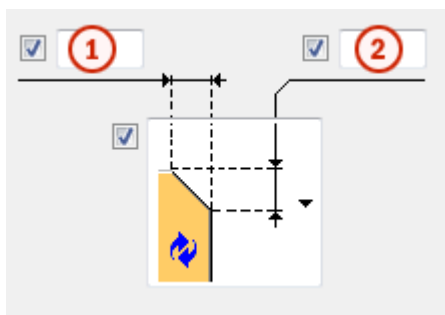

	Descrizione
1	Dimensione orizzontale dello smusso.
2	Dimensione verticale dello smusso.

Tipo di smusso

Opzione	Descrizione
	Default Smusso lineare L'AutoDefaults può variare questa opzione.
	Nessuno smusso
	Smusso lineare
	Smusso arco convesso
	Smusso arco concavo

Scheda Rinforzo

Utilizzare la scheda **Rinforzo** per controllare la creazione del piatto di rinforzo e degli smussi nelle flange della trave secondaria.

Haunch plates

Opzione	Descrizione
Piastra superiore	Spessore, larghezza e altezza del piatto di rinforzo superiore.
Piatto inferiore	Spessore, larghezza e altezza del piatto di rinforzo inferiore.

Opzione	Descrizione	Default
Pref. N.	<p>Prefisso e numero partenza per la marca della parte.</p> <p>Alcuni componenti includono una seconda riga di campi nella quale è possibile inserire il numero di posizione dell'assemblaggio.</p>	<p>Il numero partenza della parte di default è definito nelle impostazioni</p> <p>Componenti nel menu File --> Impostazioni --> Opzioni .</p>
Materiale	Tipo di materiale.	<p>Il materiale di default è definito nella casella Materiale parte nelle impostazioni</p> <p>Componenti nel menu File --> Impostazioni --> Opzioni .</p>
Nome	Nome che verrà mostrato nei disegni e nei report.	
Fine	Descrive il trattamento applicato alla superficie della parte.	

Smussi dei piatti di rinforzo

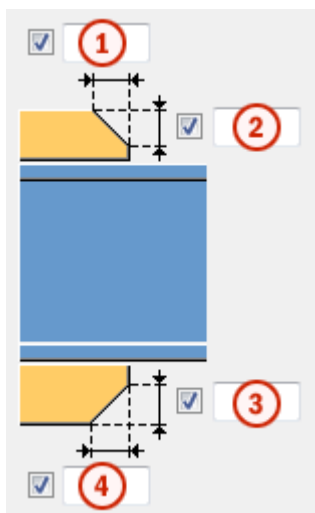

	Descrizione
1	Larghezza dello smusso del piatto di rinforzo superiore.
2	Altezza dello smusso del piatto di rinforzo superiore.
3	Altezza dello smusso del piatto di rinforzo inferiore.
4	Larghezza dello smusso del piatto di rinforzo inferiore.

Creazione di piatti di rinforzo

Opzione	Descrizione
	<p>Default</p> <p>Se necessario, vengono creati piatti di rinforzo superiore e inferiore.</p> <p>L'AutoDefault può variare questa opzione.</p>
	<p>Automatico</p> <p>Se necessario, vengono creati piatti di rinforzo superiore e inferiore o entrambi.</p>
	<p>Vengono creati piatti di rinforzo superiore e inferiore.</p> <p>Per creare un piatto singolo, inserire 0 nel campo dello spessore (t) relativo al piatto non necessario (piatto superiore o inferiore).</p>

Opzione	Descrizione
	I piatti di rinforzo non vengono creati.

Scheda Intaglio





Utilizzare la scheda **Intaglio** per creare automaticamente gli intagli per la trave secondaria e controllare le proprietà degli intagli. La scheda **Intaglio** include due sezioni: proprietà automatiche (sezione superiore) e proprietà manuali (sezione inferiore). Le proprietà di scantonatura automatiche e manuali funzionano indipendentemente l'una dall'altra.

Scantonatura automatica

Le opzioni di scantonatura automatica influiscono sia sulla flangia superiore che in quella inferiore.

Forma della scantonatura

La scantonatura automatica viene attivata quando si seleziona la forma dello scantonatura.

Opzione	Descrizione
	Default Crea scantonature nella trave secondaria. L'AutoDefault può variare questa opzione.
	Crea scantonature nella trave secondaria. I tagli sono allineati all'anima della trave principale.
	Crea scantonature nella trave secondaria. I tagli sono allineati all'anima della trave secondaria.
	Crea scantonature nella trave secondaria. Il taglio verticale è allineato alla trave principale e il taglio orizzontale alla trave secondaria.
	Attiva la scantonatura automatica.

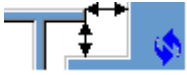
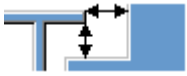
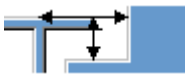

Dimensioni della scantonatura

Opzione	Descrizione
	Default Le dimensioni della scantonatura sono misurate dal bordo della flangia della trave principale e da sotto la flangia superiore della trave principale. L'AutoDefault può variare questa opzione.
	Le dimensioni della scantonatura sono misurate dal bordo della flangia della trave principale e da sotto la flangia superiore della trave principale.
	Le dimensioni della scantonatura sono misurate dalla linea centrale della trave principale e da sotto la flangia superiore della trave principale.

Inserire i valori orizzontale e verticale per i tagli.





Forma di taglio della flangia

Opzione	Descrizione
	Default La flangia della trave secondaria viene tagliata parallelamente alla trave principale. L'AutoDefault può variare questa opzione.
	La flangia della trave secondaria viene tagliata parallelamente alla trave principale.
	La flangia della trave secondaria viene tagliata quadrata.

Arrotondamento delle quote della scantonatura

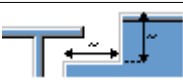

Utilizzare le opzioni di arrotondamento delle quote della scantonatura per definire se le quote della scantonatura sono arrotondate per eccesso. Anche se l'arrotondamento delle quote è attivo, le quote vengono arrotondate per eccesso solo se necessario.

Opzione	Descrizione
	Default Le quote della scantonatura non vengono arrotondate. L'AutoDefault può variare questa opzione.
	Le quote della scantonatura non vengono arrotondate.
	Le quote della scantonatura vengono arrotondate. Inserire i valori di arrotondamento orizzontale e verticale.



Le quote sono arrotondate per eccesso al multiplo più vicino al valore inserito. Ad esempio, se la quota effettiva è 51 e si inserisce un valore arrotondato per eccesso di 10, la quota viene arrotondata fino a 60.

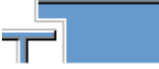

Posizione della scantonatura

Opzione	Descrizione
	Default Crea il taglio sotto alla flangia della trave principale. L'AutoDefault può variare questa opzione.
	Crea il taglio sotto alla flangia della trave principale.
	Crea il taglio sopra alla flangia della trave principale.

Smusso della scantonatura

Opzione	Descrizione
	Default La scantonatura non viene smussata. L'AutoDefault può variare questa opzione.
	La scantonatura non viene smussata.
	Crea una scantonatura con uno smusso delle linee.

Opzione	Descrizione
	La scantonatura viene smussata in base al raggio inserito.

Inserire un raggio per lo smusso.

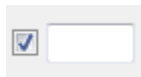





Scantonatura manuale

Utilizzare la scantonatura manuale quando una parte che non appartiene alla connessione interferisce con la trave secondaria. Quando si utilizza la scantonatura manuale, la connessione crea tagli utilizzando i valori inseriti nei campi della scheda **Scantonatura**. È possibile utilizzare valori diversi per la flangia superiore e inferiore.







Lato della scantonatura della flangia

Il lato della scantonatura della flangia definisce su quale lato della trave vengono create le scantonature.

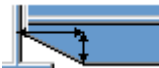

Opzione	Descrizione
	Default Crea scantonature su entrambi i lati della flangia. L'AutoDefault può variare questa opzione.
	Automatico Crea scantonature su entrambi i lati della flangia.
	Crea scantonature su entrambi i lati della flangia.
	Crea scantonature sul lato vicino della flangia.
	Crea scantonature sul lato lontano della flangia.

Forma della scantonatura della flangia

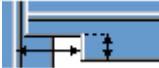
La forma della scantonatura della flangia definisce la forma della scantonatura nella flangia della trave.

Opzione	Descrizione
	Default L'intera flangia della trave secondaria viene tagliata di una lunghezza definita. L'AutoDefault può variare questa opzione.
	Automatico L'intera flangia della trave secondaria viene tagliata tanto lontano quanto definito. La profondità predefinita della scantonatura è il doppio dello spessore della flangia secondaria. Il taglio si estende per l'intera lunghezza della flangia secondaria.
	Crea smussi nelle flange. Se si inserisce una quota orizzontale, viene creato uno smusso di 45 gradi.
	Crea tagli nella flangia con i valori di default a meno che non si inseriscano i valori nei campi 1 e 2 .
	La flangia non viene tagliata.
	Crea tagli nella flangia in base al valore nel campo 1 per allinearlo all'anima.
	Crea tagli nella flangia in base ai valori inseriti nei campi 1 e 2 .

Profondità delle scantonature della flangia

Opzione	Descrizione
	Default Profondità delle scantonature della flangia. L'AutoDefault può variare questa opzione.
	Profondità delle scantonature della flangia.
	Profondità dell'intaglio della flangia con una dimensione che va dalla linea centrale dell'anima della trave secondaria al bordo dell'intaglio.

Inserire il valore per la profondità della scantonatura della flangia.

Quote di taglio

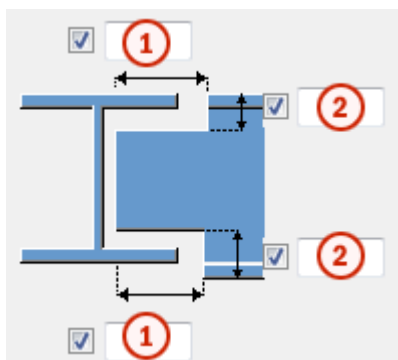

	Descrizione	Predefinito
1	Dimensioni per i tagli orizzontali della flangia.	10 mm
2	Dimensioni per i tagli verticali della flangia.	La distanza tra il bordo della scantonatura e la flangia della trave è uguale all'arrotondamento dell'anima della parte principale. L'altezza della scantonatura è arrotondata in eccesso ai 5 mm più vicini.

Quota da anima a taglio flangia

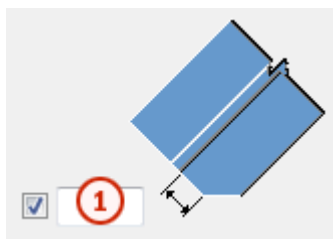

	Descrizione
1	Definisce la distanza tra l'anima e il taglio della flangia.

Scheda Bulloni

Utilizzare la scheda **Bulloni** per controllare le proprietà dei bulloni che collegano il piatto di taglio alla parte secondaria.

Quote del gruppo bulloni

Le dimensioni del gruppo bulloni influiscono sulla dimensione e sulla sagoma del piatto di taglio.

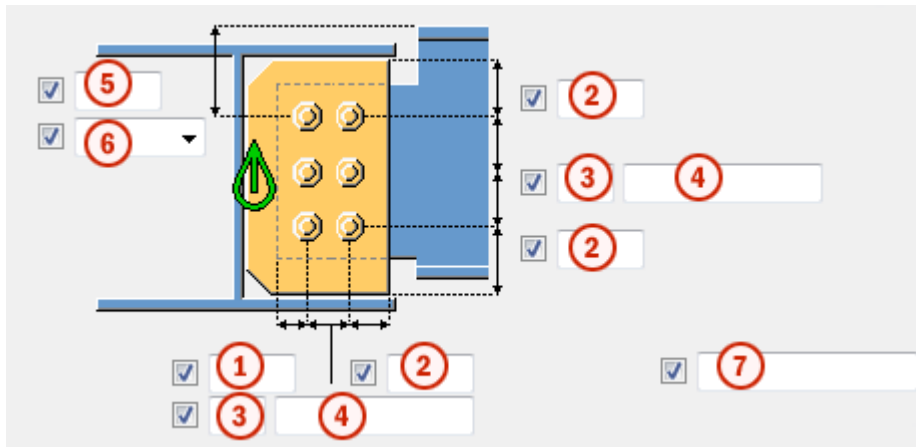



	Descrizione
1	Dimensione della posizione orizzontale del gruppo di bulloni.
2	Distanza dal bordo dei bulloni. La distanza dal bordo è la distanza dal centro di un bullone al bordo della parte.
3	Numero di bulloni.
4	Passo Bulloni. Utilizzare uno spazio per separare i valori di spaziatura dei bulloni. Inserire un valore per ogni spazio tra i bulloni. Ad esempio, se sono presenti 3 bulloni, inserire 2 valori.
5	Dimensione della posizione verticale del gruppo di bulloni.
6	Seleziona la modalità di misura delle dimensioni per la posizione verticale del gruppo bulloni. <ul style="list-style-type: none"> • Superiore: dal bordo superiore della parte secondaria al bullone più in alto. <div style="text-align: center;"> </div>





Descrizione	
<ul style="list-style-type: none"> • Centro: dalla linea centrale dei bulloni alla linea centrale della parte secondaria. 	
<ul style="list-style-type: none"> • Inferiore: dal bordo inferiore della parte secondaria al bullone più in basso. 	
7	<p>Definisce quali bulloni vengono eliminati dal gruppo di bulloni.</p> <p>Inserire i numeri dei bulloni da eliminare e separare i numeri con uno spazio. I numeri dei bulloni sono disposti da sinistra a destra e dall'alto verso il basso.</p>

Sfalsatura dei bulloni

Opzione	Descrizione
	Predefinito Non sfalsato AutoDefaults consente di modificare questa opzione.
	Non sfalsato
	Tipo sfalsato 1

Opzione	Descrizione
	Tipo sfalsato 2
	Tipo sfalsato 3
	Tipo sfalsato 4

Orientamento del gruppo di bulloni

Opzione	Descrizione
	Predefinito Quadrato AutoDefaults consente di modificare questa opzione.
	Automatico Quadrato
	Sfalsato I bulloni sono sfalsati in direzione della parte secondaria.
	Quadrato Un gruppo di bulloni sfalsati è posizionato orizzontalmente.
	Inclinata Un gruppo di bulloni in squadra è inclinato in direzione della parte secondaria.

Proprietà di base dei bulloni

Opzione	Descrizione	Predefinito
Dimensione bullone	Il diametro dei bulloni.	Le dimensioni disponibili sono definite nel catalogo assemblaggi bulloni.
Standard bullone	Lo standard dei bulloni da utilizzare all'interno del componente.	Gli standard disponibili sono definiti nel catalogo assemblaggi bulloni.
Tolleranza	La distanza tra il bullone e il foro.	
Filett.nel materiale	Definisce se la filettatura può trovarsi all'interno	Sì

Opzione	Descrizione	Predefinito
	delle parti bullonate quando si utilizzano i bulloni con un'asse. Non ha effetto se si utilizzano bulloni a filettatura completa.	
Cantiere/Officina	Luogo dove i bulloni dovranno essere montati.	Cantiere

Fori asolati

È possibile definire fori asolati, sovradimensionati o maschiati.

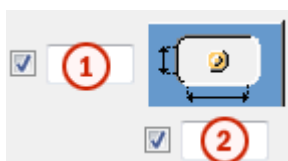

Opzione	Descrizione	Predefinito
1	Quota verticale del foro asolato.	0, che restituisce un foro rotondo.
2	Quota orizzontale del foro asolato o margine per i fori sovradimensionati.	0, che restituisce un foro rotondo.
Tipo di foro	Asolato crea fori asolati. Sovradimensionato crea fori sovradimensionati o maschiati. Nessun foro non crea fori.	
Asole ruotate	Quando il tipo di foro è Asolato , questa opzione ruota i fori asolati.	
Asola in	Parti in cui vengono creati fori asolati. Le opzioni variano in base al componente in questione.	

Assemblaggio bullone

Le caselle di controllo selezionate definiscono quali oggetti del componente (bullone, rondelle e dadi) saranno utilizzati nell'assemblaggio bulloni.

Per creare solo un foro, deselezionare tutte le caselle di controllo.

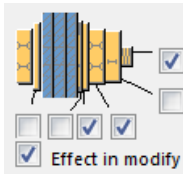

Per modificare l'assemblaggio bulloni in un componente esistente, selezionare la casella di controllo **Modifica su** e fare click su **Modifica**.

Aumento della lunghezza del bullone

Definisce il livello di aumento della lunghezza del bullone (nel calcolo della lunghezza della vite). Utilizzare questa opzione quando, ad esempio, è necessario aumentare la lunghezza del bullone per la verniciatura.

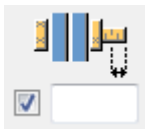

Scheda Taglio trave

Utilizzare la scheda **Taglio trave** per controllare le barre posteriori saldate, i fori di accesso saldatura, le preparazioni dell'estremità della trave e i tagli della flangia.

Weld backing bar

Opzione	Descrizione
Barra post.saldata	Spessore e larghezza della barra posteriore saldata.

Opzione	Descrizione	Default
Pref. N.	Prefisso e numero partenza per la marca della parte. Alcuni componenti includono una seconda riga di campi nella quale è possibile inserire il numero di posizione dell'assemblaggio.	Il numero partenza della parte di default è definito nelle impostazioni Componenti nel menu File --> Impostazioni --> Opzioni .
Materiale	Tipo di materiale.	Il materiale di default è definito nella casella Materiale parte nelle impostazioni Componenti nel menu File --> Impostazioni --> Opzioni .





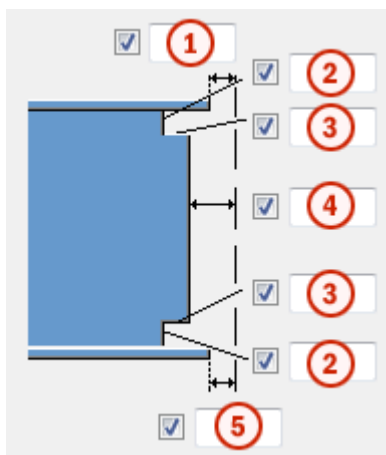

Opzione	Descrizione	Default
Nome	Nome che verrà mostrato nei disegni e nei report.	
Fine	Descrive il trattamento applicato alla superficie della parte.	

Quote dei fori di accesso saldatura







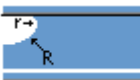

	Descrizione
1	Distanza tra la flangia superiore della parte secondaria e la parte principale.
2	Dimensioni verticali dei fori di accesso saldatura superiore e inferiore.
3	Dimensioni orizzontali dei fori di accesso saldatura superiore e inferiore.
4	Distanza tra l'anima della parte secondaria e la parte principale. Tekla Structures aggiunge il valore immesso qui alla distanza specificata nella scheda Immagine .
5	Distanza tra la flangia inferiore della parte secondaria e la parte principale. Tekla Structures aggiunge il valore immesso qui alla distanza specificata nella scheda Immagine .







Fori di accesso saldatura

Opzione	Descrizione	Default
	Default Foro di accesso saldatura rotondo L'AutoDefault può variare questa opzione.	
	Foro di accesso saldatura rotondo	
	Foro di accesso saldatura quadrato	
	Foro di accesso saldatura diagonale	
	Foro di accesso saldatura rotondo con un raggio definibile in r <input checked="" type="checkbox"/> <input type="text"/>	
	Foro di accesso saldatura a forma di cono esteso con un raggio e dimensioni definibili in R <input checked="" type="checkbox"/> <input type="text"/> Prep. super. x <input checked="" type="checkbox"/> <input type="text"/> Prep. infer. x <input checked="" type="checkbox"/> <input type="text"/> e	
	Foro di accesso a forma di cono con raggi definibili in R <input checked="" type="checkbox"/> <input type="text"/> e r <input checked="" type="checkbox"/> <input type="text"/> La lettera maiuscola R definisce il raggio grande (altezza). La r minuscola definisce il raggio minore.	R = 35 r = 10









Preparazione estremità trave

Opzione	Descrizione
	Default Vengono preparate le flange superiore e inferiore. L'AutoDefault può variare questa opzione.
	Automatico Vengono preparate le flange superiore e inferiore.
	L'estremità della trave non viene preparata.
	Vengono preparate le flange superiore e inferiore.
	Viene preparata la flangia superiore.
	Viene preparata la flangia inferiore.

Taglio flangia



Opzione per la flangia superiore	Opzione per la flangia inferiore	Descrizione
		Default La flangia non viene tagliata. L'AutoDefault può variare questa opzione.
		La flangia non viene tagliata.
		La flangia viene tagliata.

Barre posteriori saldatura

Opzione per la barra posteriore superiore	Opzione per la barra posteriore inferiore	Descrizione
		Default Le barre posteriori vengono create all'interno delle flange. L'AutoDefault può variare questa opzione.
		Non viene creata alcuna barra posteriore.
		Le barre posteriori vengono create all'interno delle flange.
		Le barre posteriori vengono create all'esterno delle flange.

Lunghezza delle barre posteriori saldatura

Immettere la lunghezza della barra posteriore saldatura nel campo sotto le opzioni.

Opzione	Descrizione
	Default Lunghezza assoluta della barra posteriore L'AutoDefault può variare questa opzione.
	Lunghezza assoluta della barra posteriore
	Estensione oltre il bordo della flangia

Posizione delle barre posteriori saldatura

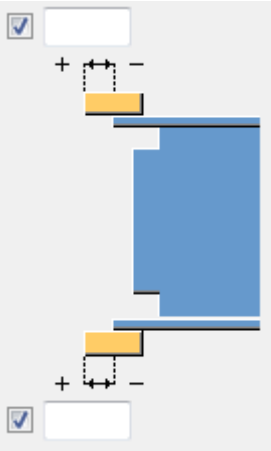
Opzione	Descrizione
	Immettere un valore positivo o negativo per spostare l'estremità anteriore della barra posteriore in relazione all'estremità della flangia.

Tipi di assemblaggio

Definisce la posizione in cui vengono eseguite le saldature delle barre posteriori saldatura. Quando si seleziona l'opzione **Officina**, Tekla Structures include le barre posteriori nell'assemblaggio.

Scheda Generale

Per ulteriori informazioni, cliccare sul collegamento di seguito:

Scheda Generale

Scheda Progetto

Per ulteriori informazioni, cliccare sul collegamento di seguito:

Scheda Progetto

Scheda Analisi

Per ulteriori informazioni, cliccare sul collegamento di seguito:

Scheda Analisi

Scheda Saldature

Per ulteriori informazioni, cliccare sul collegamento di seguito:

Piatto taglio a piena altezza Tipo S (185)

Piatto taglio a piena altezza Tipo S (185) collega due travi con un piatto di taglio a completa penetrazione. Il piatto di taglio è saldato all'anima della trave principale e alle flange e imbullonato all'anima della trave secondaria. La trave secondaria può essere a livello o inclinata. Il piatto di irrigidimento sul lato opposto dell'anima della trave principale e i piatti di rinforzo saldati alle flange della trave secondaria sono opzionali.

Oggetti creati

- Piatti di taglio (1 o 2)
- Irrigidimento (opzionale)
- Piatti di rinforzo (opzionali)
- Barre posteriori saldate (opzionali)
- Bulloni
- Saldature
- Tagli

Utilizzare per

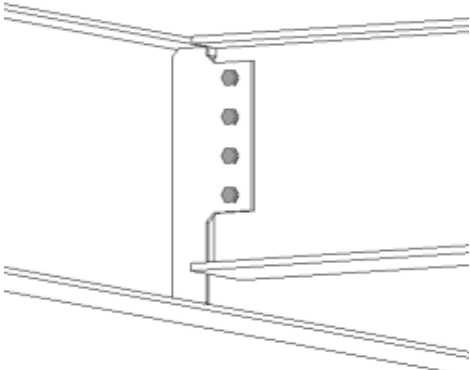
Situazione	Descrizione
	Piatto di taglio a completa penetrazione.

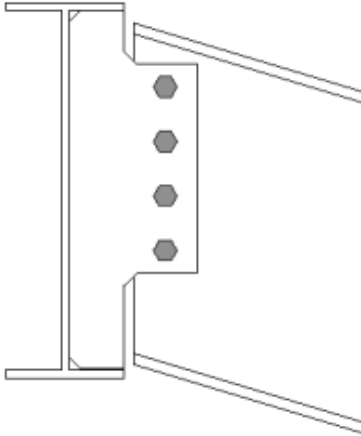
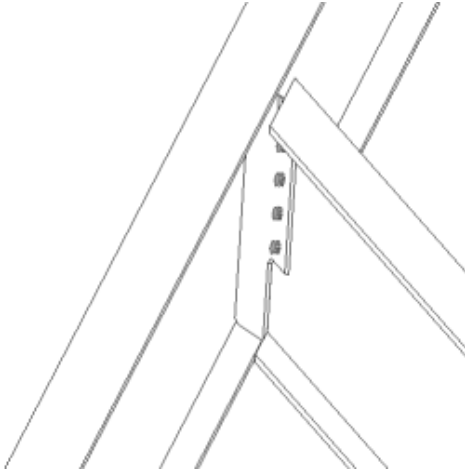
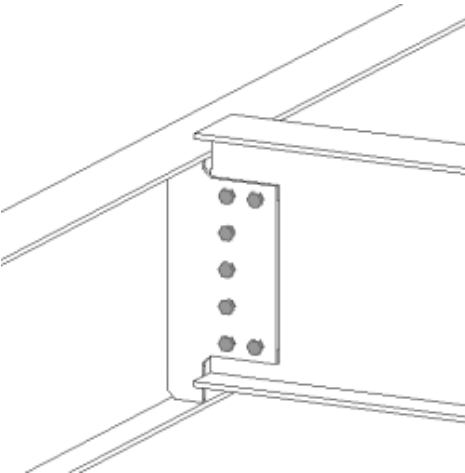
Situazione	Descrizione
	<p>Piatto di taglio a completa penetrazione. La parte secondaria è inclinata.</p>
	<p>Piatto di taglio a completa penetrazione. La parte secondaria è inclinata e obliqua.</p>
	<p>Piatto di taglio a completa penetrazione. La parte secondaria viene sottoposta a offset. Alcuni bulloni sono stati eliminati.</p>

Ordine di selezione

1. Selezionare la parte principale (trave).

2. Selezionare la parte secondaria (trave).

La connessione viene creata automaticamente quando viene selezionata la parte secondaria.

Identificazione delle parti

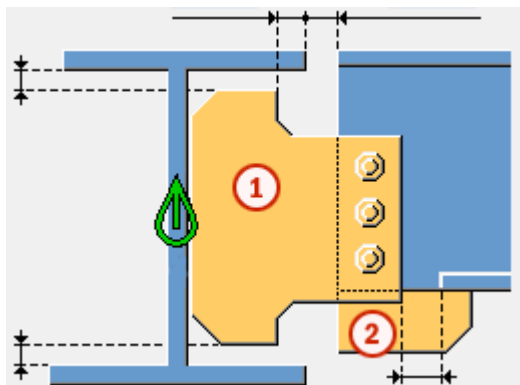

	Parte
1	Piatto di taglio
2	Piatto di rinforzo

NOTA Tekla Structures utilizza i valori nel file `joints.def` per creare questo componente. Per ulteriori informazioni, vedere .

Scheda Immagine

Utilizzare la scheda **Immagine** per controllare la posizione del piatto di taglio, la flangia della trave e i tagli dell'anima.



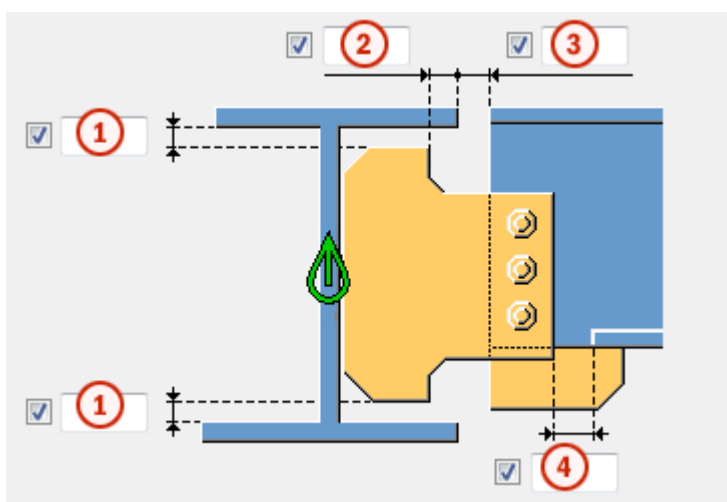

Quote



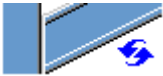

	Descrizione	Default
1	Distanza dal bordo del piatto di taglio dal bordo della flangia della parte principale.	0
2	Distanza dal bordo del piatto di taglio dal bordo della flangia della parte principale.	0
3	Taglio della parte secondaria. Il taglio della parte secondaria crea una distanza tra la parte principale e la parte secondaria.	20 mm
4	Dimensione della distanza della flangia dalla parte secondaria. L'intaglio della flangia è definito dal bordo della sezione di taglio.	Alla flangia viene aggiunto automaticamente lo stripping quando la sezione di taglio attraversa la flangia. 20 mm

Taglio estremità della trave



Definisce la modalità di taglio dell'estremità della trave secondaria. Vista laterale della trave.

Opzione	Descrizione
	Predefinito Inclinazione AutoDefaults consente di modificare questa opzione.
	Automatico Se la trave secondaria è inclinata meno di 10 gradi, l'estremità della trave è tagliata a squadra. In caso contrario, l'estremità della trave è tagliata in pendenza.
	Quadrato Taglia a squadra l'estremità della trave secondaria.
	Inclinazione Taglia l'estremità della trave secondaria parallela al bordo della parte principale.

Opzione	Descrizione
	Taglio a squadra vicino all'anima della parte principale Taglia a squadra l'estremità della trave secondaria e la colloca vicino all'anima della parte principale.
	Flangia tagliata Taglia l'angolo della flangia all'estremità della trave secondaria.



Taglio anima della trave

Definisce la modalità di taglio dell'estremità dell'anima della trave secondaria. Vista della trave dall'alto.

Opzione	Descrizione
	Predefinito Inclinazione AutoDefaults consente di modificare questa opzione.
	Inclinazione Taglia in pendenza l'estremità dell'anima quando l'estremità della trave secondaria è tagliata in pendenza.
	Quadrato Taglia a squadra l'estremità dell'anima anche se l'estremità della trave secondaria è tagliata in pendenza.



Taglio flangia della trave

Definisce la modalità di taglio dell'estremità della flangia della trave secondaria. Vista della trave dall'alto.

Opzione	Descrizione
	Predefinito Inclinazione AutoDefaults consente di modificare questa opzione.
	Inclinazione Taglia in pendenza l'estremità della flangia.

Opzione	Descrizione
	Quadrato Taglia a squadra una parte della flangia e ne lascia una parte in pendenza.

Taglio flangia inferiore della trave

Opzione	Descrizione
	Predefinito Taglio flangia AutoDefaults consente di modificare questa opzione.
	Taglio Il lato inferiore della trave secondaria è smussato se la sezione di taglio attraversa la flangia. Immettere l'altezza e il raggio della scanonatura.
	Taglio flangia La flangia della trave secondaria viene tagliata sullo stesso lato della sezione di taglio se questa attraversa la flangia.

Scheda Piatti

Utilizzare la scheda **Piatti** per controllare dimensione, posizione, marcatura e forma del piatto di taglio.

Shear tab plate

Opzione	Descrizione
Piatto	Spessore, larghezza e altezza del piatto di taglio.

Opzione	Descrizione	Default
Pos. No.	Prefisso e numero partenza per la marca della parte. Alcuni componenti includono una seconda riga di campi nella quale è possibile inserire il	Il numero partenza della parte di default è definito nelle impostazioni Componenti nel menu File --> Impostazioni --> Opzioni .

Opzione	Descrizione	Default
	numero di posizione dell'assemblaggio.	
Materiale	Tipo di materiale.	Il materiale di default è definito nella casella Materiale parte nelle impostazioni Componenti nel menu File --> Impostazioni --> Opzioni .
Nome	Nome che verrà mostrato nei disegni e nei report.	



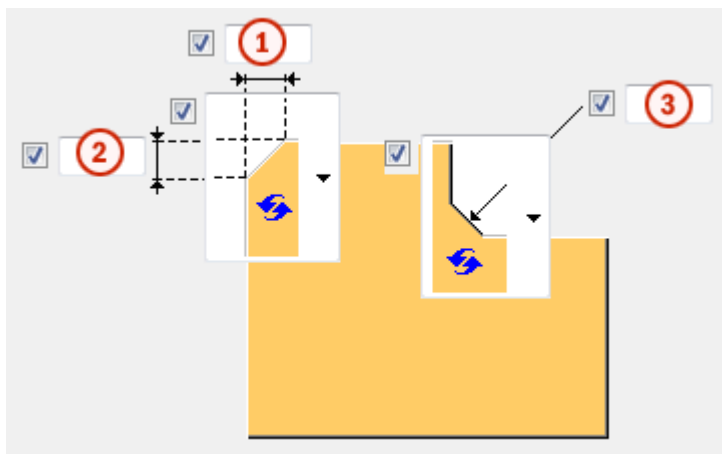

Smussi della sezione di taglio



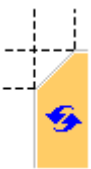

	Descrizione
1	Dimensione orizzontale dello smusso del piatto di taglio.
2	Dimensione verticale dello smusso del piatto di taglio.
3	Dimensione verticale e orizzontale dello smusso del piatto di taglio.

Tipo di smusso

Opzione	Descrizione
	Default Smusso linea L'AutoDefault può variare questa opzione.

Opzione	Descrizione
	Nessuno smusso
	Smusso linea
	Smusso arco convesso
	Smusso arco concavo

Dimensioni dello smusso

Opzione	Descrizione
	Default Smusso linea L'AutoDefault può variare questa opzione.
	Nessuno smusso
	Smusso linea





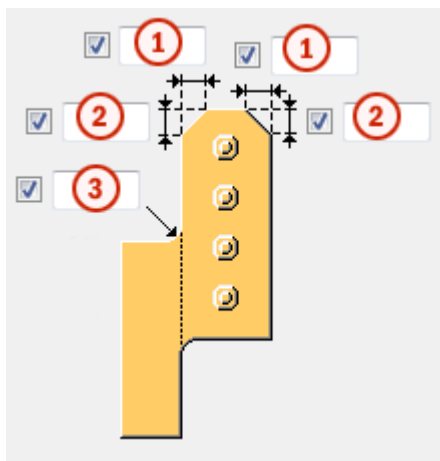



Opzione	Descrizione
	Smusso arco concavo



Sezione di taglio dello smusso interno







	Descrizione
1	Dimensione orizzontale dello smusso del piatto di taglio.
2	Dimensione verticale dello smusso del piatto di taglio.
3	Dimensioni di raggio e verticale dello smusso interno del piatto di taglio.

Tipo di smusso

Opzione	Opzione	Descrizione
		Default Nessuno smusso L'AutoDefaults può variare questa opzione.
		Nessuno smusso
		Smusso lineare
		Smusso arco convesso



Opzione	Opzione	Descrizione
		Smusso arco concavo



Tipo smusso interno

Opzione	Descrizione
	Default Smusso arco concavo L'AutoDefaults può variare questa opzione.
	Nessuno smusso
	Smusso lineare
	Smusso arco concavo
	Smusso arco convesso

Posizione della sezione di taglio

Definisce il numero e il lato delle sezioni di taglio in connessioni delle sezioni di taglio singole.

Opzione	Descrizione
	Default Sezione di taglio lato lontano L'AutoDefault può variare questa opzione.
	Automatico Il componente seleziona automaticamente il piatto di taglio lato vicino o lato lontano. La sezione viene creata sul lato della parte secondaria quando l'angolo tra la parte principale e quella secondaria è inferiore a 90 gradi.
	Sezione di taglio lato lontano

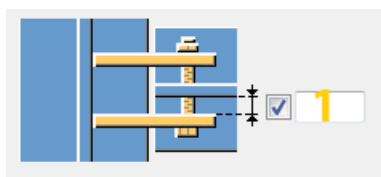

Opzione	Descrizione
	Sezione di taglio lato vicino e lato lontano
	Sezione di taglio lato vicino

Distanza tra le sezioni di taglio





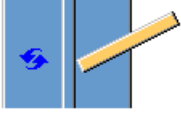

	Descrizione	Default
1	Distanza tra l'anima della parte secondaria e il piatto di taglio. Interessa solo le connessioni con due sezioni di taglio.	0

Taglio all'estremità del piatto di taglio

Option	Description
	Default L'estremità del piatto di taglio non viene tagliata. AutoDefaults can change this option.
	Square L'estremità del piatto di taglio non viene tagliata.
	Bevel L'estremità del piatto di taglio viene tagliata parallelamente all'anima della parte principale.

Orientamento sezione di taglio

Opzione	Descrizione
	Default Quadrata L'AutoDefault può variare questa opzione.
	Automatico Quadrata
	Inclinato La sezione di taglio è inclinata nella direzione della trave secondaria. Entrambi i bordi verticali della sezione di taglio vengono tagliati paralleli all'estremità della trave secondaria.
	Quadrata

Scheda Irrigidimenti

Utilizzare la scheda **Irrigidimenti** per controllare dimensioni, orientamento, posizione e tipo di piatto di irrigidimento.





Quote del piatto di irrigidimento d'anima opposto

Opzione	Descrizione
Irrig.d'anima opposto	Spessore, la larghezza e l'altezza del piatto di irrigidimento d'anima opposto.

Opzione	Descrizione	Predefinito
Pos. No.	Prefisso e numero partenza per la marca della parte.	Il numero partenza della parte di default è definito nelle impostazioni Componenti nel menu File --> Impostazioni --> Opzioni .
Materiale	Tipo di materiale.	Il materiale di default è definito nella casella Materiale parte nelle impostazioni Componenti nel menu

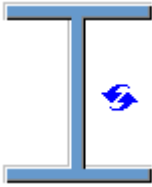
Opzione	Descrizione	Predefinito
		File --> Impostazioni --> Opzioni .
Nome	Nome che verrà mostrato nei disegni e nei report.	

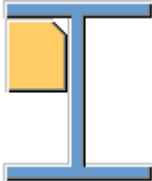
Creazione di irrigidimenti

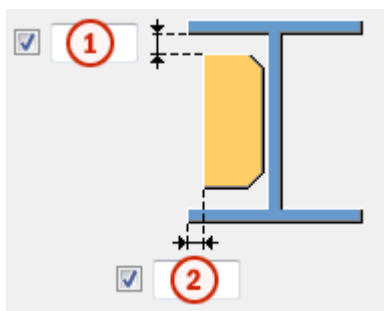

Opzione	Descrizione
	Predefinito Gli irrigidimenti non vengono creati. L'AutoDefaults può variare questa opzione.
	Completo Crea un irrigidimento completo della stessa altezza dell'anima della parte principale.
	Determinato dalla sezione di taglio Tekla Structures determina le dimensioni dell'irrigidimento in base a quelle del piatto di taglio. Tekla Structures tenta di tenere i bordi inferiori del piatto di irrigidimento e del piatto di taglio allo stesso livello, se possibile.
	Parziale Lascia una distanza tra il piatto di irrigidimento e la flangia inferiore della parte principale.
	Gli irrigidimenti non vengono creati.

Distanza degli irrigidimenti

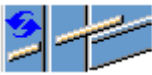
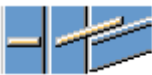

	Descrizione
1	Distanza tra la flangia della parte principale e l'irrigidimento.
2	Distanza dal bordo della flangia della parte principale al bordo dell'irrigidimento.

Orientamento degli irrigidimenti



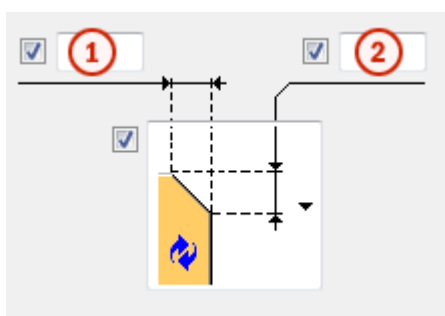

Opzione	Descrizione
	Default Gli irrigidimenti sono paralleli alla parte secondaria. L'AutoDefaults può variare questa opzione.
	Gli irrigidimenti sono perpendicolari alla parte principale.
	Gli irrigidimenti sono paralleli alla parte secondaria.

Dimensioni smusso

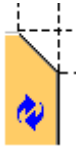

	Descrizione
1	Dimensione orizzontale dello smusso.
2	Dimensione verticale dello smusso.

Tipo di smusso

Opzione	Descrizione
	Default Smusso lineare L'AutoDefaults può variare questa opzione.
	Nessuno smusso
	Smusso lineare
	Smusso arco convesso
	Smusso arco concavo

Offset irrigidimento anima opposta

Definire l'offset dell'irrigidimento d'anima opposto all'asse centrale del piatto di taglio.

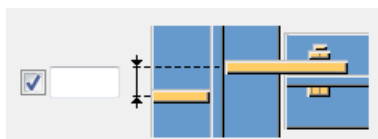

Scheda Rinforzo

Utilizzare la scheda **Rinforzo** per controllare la creazione del piatto di rinforzo e degli smussi nelle flange della trave secondaria.

Piatti di rinforzo

Opzione	Descrizione
Piatto superiore	Spessore, la larghezza e l'altezza del piatto di rinforzo superiore.
Piatto inferiore	Spessore, la larghezza e l'altezza del piatto di rinforzo inferiore.



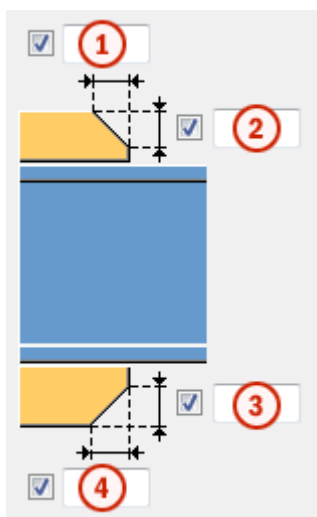

Opzione	Descrizione	Default
Pos_No	Prefisso e numero partenza per la marca della parte.	Il numero partenza della parte di default è definito nelle impostazioni dei Componenti in File --> Impostazioni --> Opzioni .
Materiale	Tipo di materiale.	Il materiale di default è definito nella casella Materiale della parte nelle impostazioni dei Componenti in File --> Impostazioni --> Opzioni .
Nome	Nome che verrà mostrato nei disegni e nei report.	

Smussi dei piatti di rinforzo

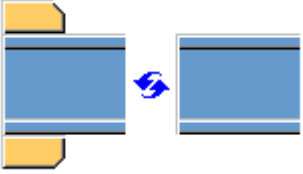

	Descrizione
1	Larghezza dello smusso del piatto di rinforzo superiore.
2	Altezza dello smusso del piatto di rinforzo superiore.
3	Altezza dello smusso del piatto di rinforzo inferiore.
4	Larghezza dello smusso del piatto di rinforzo inferiore.

Creazione di piatti di rinforzo

Opzione	Descrizione
	<p>Default</p> <p>Se necessario, vengono creati piatti di rinforzo superiore e inferiore.</p> <p>L'AutoDefault può variare questa opzione.</p>
	<p>Automatico</p> <p>Se necessario, vengono creati piatti di rinforzo superiore e inferiore o entrambi.</p>
	<p>Vengono creati piatti di rinforzo superiore e inferiore.</p> <p>Per creare un piatto singolo, inserire 0 nel campo dello spessore (t) relativo al piatto non necessario (piatto superiore o inferiore).</p>
	<p>I piatti di rinforzo non vengono creati.</p>

Scheda Intaglio

Utilizzare la scheda **Intaglio** per creare automaticamente gli intagli per la trave secondaria e controllare le proprietà degli intagli. La scheda **Intaglio** include due sezioni: proprietà automatiche (sezione superiore) e proprietà manuali (sezione inferiore). Le proprietà di scantonatura automatiche e manuali funzionano indipendentemente l'una dall'altra.





Scantonatura automatica

Le opzioni di scantonatura automatica influiscono sia sulla flangia superiore che in quella inferiore.

Forma della scantonatura

La scantonatura automatica viene attivata quando si seleziona la forma dello scantonatura.

Opzione	Descrizione
	<p>Default</p> <p>Crea scantonature nella trave secondaria.</p> <p>L'AutoDefault può variare questa opzione.</p>

Opzione	Descrizione
	Crea scantonature nella trave secondaria. I tagli sono allineati all'anima della trave principale.
	Crea scantonature nella trave secondaria. I tagli sono allineati all'anima della trave secondaria.
	Crea scantonature nella trave secondaria. Il taglio verticale è allineato alla trave principale e il taglio orizzontale alla trave secondaria.
	Attiva la scantonatura automatica.

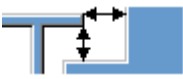
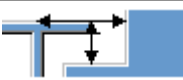

Dimensioni della scantonatura

Opzione	Descrizione
	Default Le dimensioni della scantonatura sono misurate dal bordo della flangia della trave principale e da sotto la flangia superiore della trave principale. L'AutoDefault può variare questa opzione.
	Le dimensioni della scantonatura sono misurate dal bordo della flangia della trave principale e da sotto la flangia superiore della trave principale.
	Le dimensioni della scantonatura sono misurate dalla linea centrale della trave principale e da sotto la flangia superiore della trave principale.

Inserire i valori orizzontale e verticale per i tagli.



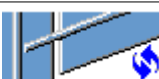

Forma di taglio della flangia

Opzione	Descrizione
	Default La flangia della trave secondaria viene tagliata parallelamente alla trave principale. L'AutoDefault può variare questa opzione.
	La flangia della trave secondaria viene tagliata parallelamente alla trave principale.

Opzione	Descrizione
	La flangia della trave secondaria viene tagliata quadrata.

Arrotondamento delle quote della scantonatura



Utilizzare le opzioni di arrotondamento delle quote della scantonatura per definire se le quote della scantonatura sono arrotondate per eccesso. Anche se l'arrotondamento delle quote è attivo, le quote vengono arrotondate per eccesso solo se necessario.

Opzione	Descrizione
	Default Le quote della scantonatura non vengono arrotondate. L'AutoDefault può variare questa opzione.
	Le quote della scantonatura non vengono arrotondate.
	Le quote della scantonatura vengono arrotondate. Inserire i valori di arrotondamento orizzontale e verticale.





Le quote sono arrotondate per eccesso al multiplo più vicino al valore inserito. Ad esempio, se la quota effettiva è 51 e si inserisce un valore arrotondato per eccesso di 10, la quota viene arrotondata fino a 60.

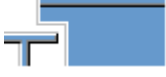

Posizione della scantonatura

Opzione	Descrizione
	Default Crea il taglio sotto alla flangia della trave principale. L'AutoDefault può variare questa opzione.
	Crea il taglio sotto alla flangia della trave principale.
	Crea il taglio sopra alla flangia della trave principale.

Smusso della scantonatura

Opzione	Descrizione
	Default La scantonatura non viene smussata. L'AutoDefault può variare questa opzione.
	La scantonatura non viene smussata.
	Crea una scantonatura con uno smusso delle linee.
	La scantonatura viene smussata in base al raggio inserito.

Inserire un raggio per lo smusso.

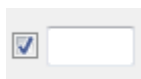





Scantonatura manuale

Utilizzare la scantonatura manuale quando una parte che non appartiene alla connessione interferisce con la trave secondaria. Quando si utilizza la scantonatura manuale, la connessione crea tagli utilizzando i valori inseriti nei campi della scheda **Scantonatura**. È possibile utilizzare valori diversi per la flangia superiore e inferiore.

Lato della scantonatura della flangia







Il lato della scantonatura della flangia definisce su quale lato della trave vengono create le scantonature.

Opzione	Descrizione
	Default Crea scantonature su entrambi i lati della flangia. L'AutoDefault può variare questa opzione.
	Automatico Crea scantonature su entrambi i lati della flangia.
	Crea scantonature su entrambi i lati della flangia.
	Crea scantonature sul lato vicino della flangia.

Opzione	Descrizione
	Crea scantonature sul lato lontano della flangia.

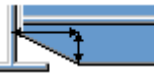
Forma della scantonatura della flangia

La forma della scantonatura della flangia definisce la forma della scantonatura nella flangia della trave.

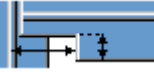
Opzione	Descrizione
	Default L'intera flangia della trave secondaria viene tagliata di una lunghezza definita. L'AutoDefault può variare questa opzione.
	Automatico L'intera flangia della trave secondaria viene tagliata tanto lontano quanto definito. La profondità predefinita della scantonatura è il doppio dello spessore della flangia secondaria. Il taglio si estende per l'intera lunghezza della flangia secondaria.
	Crea smussi nelle flange. Se si inserisce una quota orizzontale, viene creato uno smusso di 45 gradi.
	Crea tagli nella flangia con i valori di default a meno che non si inseriscano i valori nei campi 1 e 2 .
	La flangia non viene tagliata.
	Crea tagli nella flangia in base al valore nel campo 1 per allinearli all'anima.
	Crea tagli nella flangia in base ai valori inseriti nei campi 1 e 2 .

Profondità delle scantonature della flangia

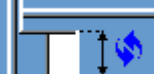
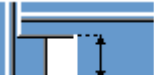
Opzione	Descrizione
	Default Profondità delle scantonature della flangia. L'AutoDefault può variare questa opzione.
	Profondità delle scantonature della flangia.

Opzione	Descrizione
	Profondità dell'intaglio della flangia con una dimensione che va dalla linea centrale dell'anima della trave secondaria al bordo dell'intaglio.

Inserire il valore per la profondità della scantonatura della flangia.

Quote di taglio

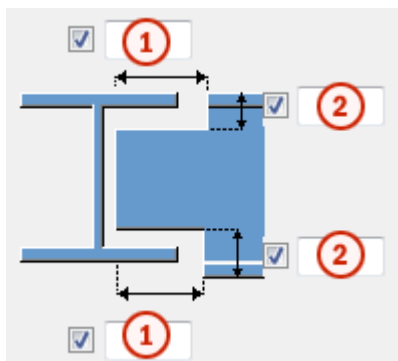

	Descrizione	Predefinito
1	Dimensioni per i tagli orizzontali della flangia.	10 mm
2	Dimensioni per i tagli verticali della flangia.	La distanza tra il bordo della scantonatura e la flangia della trave è uguale all'arrotondamento dell'anima della parte principale. L'altezza della scantonatura è arrotondata in eccesso ai 5 mm più vicini.

Quota da anima a taglio flangia

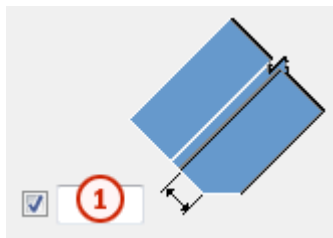

	Descrizione
1	Definisce la distanza tra l'anima e il taglio della flangia.

Scheda Bulloni

Utilizzare la scheda **Bulloni** per controllare le proprietà dei bulloni che collegano il piatto di taglio alla parte secondaria.

Quote del gruppo bulloni

Le quote del gruppo bulloni influiscono sulla dimensione e sulla sagoma del piatto di taglio.

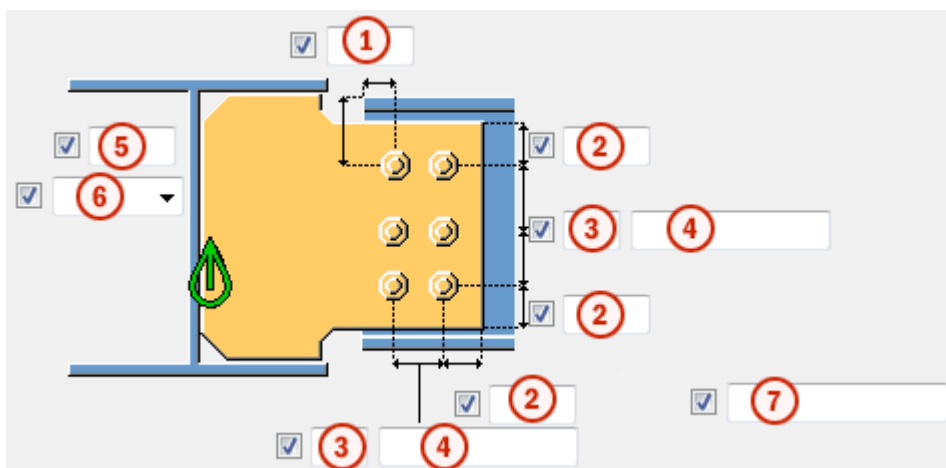



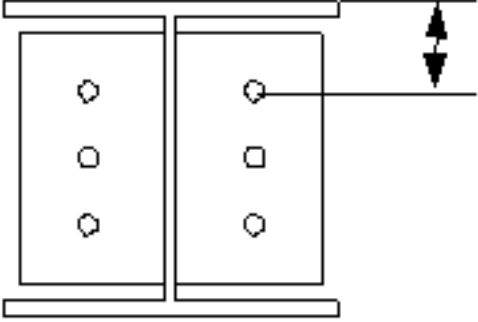
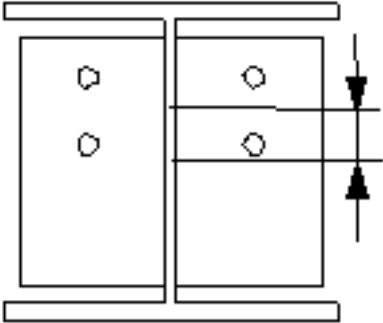
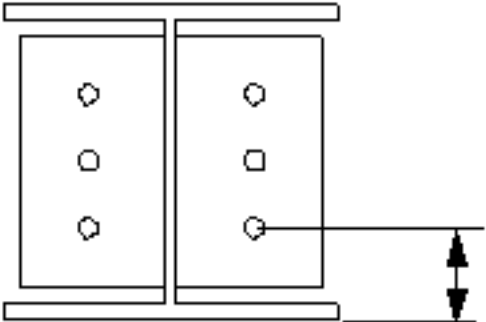

	Descrizione
1	Dimensione della posizione orizzontale del gruppo di bulloni.
2	Distanza dal bordo dei bulloni. La distanza dal bordo è la distanza dal centro di un bullone al bordo della parte.
3	Numero di bulloni.
4	Passo Bulloni. Utilizzare uno spazio per separare i valori di spaziatura dei bulloni. Inserire un valore per ogni spazio tra i bulloni. Ad esempio, se sono presenti 3 bulloni, inserire 2 valori.
5	Dimensione della posizione verticale del gruppo di bulloni.



	Descrizione
6	<p>Seleziona la modalità di misura delle dimensioni per la posizione verticale del gruppo bulloni.</p> <ul style="list-style-type: none"> • Superiore: dal bordo superiore della parte secondaria al bullone più in alto.  <ul style="list-style-type: none"> • Centro: dalla linea centrale dei bulloni alla linea centrale della parte secondaria.  <ul style="list-style-type: none"> • Inferiore: dal bordo inferiore della parte secondaria al bullone più in basso. 

	Descrizione
7	Definisce quali bulloni vengono eliminati dal gruppo di bulloni. Inserire i numeri dei bulloni da eliminare e separare i numeri con uno spazio. I numeri dei bulloni sono disposti da sinistra a destra e dall'alto verso il basso.

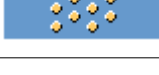
Sfalsatura dei bulloni

Opzione	Descrizione
	Predefinito Non sfalsato AutoDefaults consente di modificare questa opzione.
	Non sfalsato
	Tipo sfalsato 1
	Tipo sfalsato 2
	Tipo sfalsato 3
	Tipo sfalsato 4

Orientamento del gruppo di bulloni

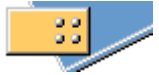
Opzione	Descrizione
	Predefinito Quadrato AutoDefaults consente di modificare questa opzione.
	Automatico Quadrato
	Sfalsato I bulloni sono sfalsati in direzione della parte secondaria.
	Quadrato Un gruppo di bulloni sfalsati è posizionato orizzontalmente.

Opzione	Descrizione
	Inclinata Un gruppo di bulloni in squadra è inclinato in direzione della parte secondaria.

Proprietà di base dei bulloni

Opzione	Descrizione	Predefinito
Dimensione bullone	Il diametro dei bulloni.	Le dimensioni disponibili sono definite nel catalogo assemblaggi bulloni.
Standard bullone	Lo standard dei bulloni da utilizzare all'interno del componente.	Gli standard disponibili sono definiti nel catalogo assemblaggi bulloni.
Tolleranza	La distanza tra il bullone e il foro.	
Filett.nel materiale	Definisce se la filettatura può trovarsi all'interno delle parti bullonate quando si utilizzano i bulloni con un'asse. Non ha effetto se si utilizzano bulloni a filettatura completa.	Sì
Cantiere/Officina	Luogo dove i bulloni dovranno essere montati.	Cantiere

Fori asolati

È possibile definire fori asolati, sovradimensionati o maschiati.



Opzione	Descrizione	Predefinito
1	Quota verticale del foro asolato.	0, che restituisce un foro rotondo.
2	Quota orizzontale del foro asolato o margine per i fori sovradimensionati.	0, che restituisce un foro rotondo.

Opzione	Descrizione	Predefinito
Tipo di foro	Asolato crea fori asolati. Sovradimensionato crea fori sovradimensionati o maschiati. Nessun foro non crea fori.	
Asole ruotate	Quando il tipo di foro è Asolato , questa opzione ruota i fori asolati.	
Asola in	Parti in cui vengono creati fori asolati. Le opzioni variano in base al componente in questione.	

Assemblaggio bullone

Le caselle di controllo selezionate definiscono quali oggetti del componente (bullone, rondelle e dadi) saranno utilizzati nell'assemblaggio bulloni.

Per creare solo un foro, deselezionare tutte le caselle di controllo.

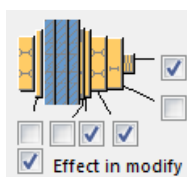

Per modificare l'assemblaggio bulloni in un componente esistente, selezionare la casella di controllo **Modifica su** e fare click su **Modifica**.



Aumento della lunghezza del bullone

Definisce il livello di aumento della lunghezza del bullone (nel calcolo della lunghezza della vite). Utilizzare questa opzione quando, ad esempio, è necessario aumentare la lunghezza del bullone per la verniciatura.



Direzione bullonatura

Opzione	Descrizione
	Predefinito Direzione bullonatura 1 AutoDefaults consente di modificare questa opzione.

Opzione	Descrizione
	Direzione bullonatura 1
	Direzione bullonatura 2

Scheda Taglio trave

Utilizzare la scheda **Taglio trave** per controllare le barre posteriori saldate, i fori di accesso saldatura, le preparazioni dell'estremità della trave e i tagli della flangia.

Barra post.saldata

Opzione	Descrizione
Barra post.saldata	Spessore e larghezza della barra posteriore saldata.



Opzione	Descrizione	Default
Pos_No	Prefisso e numero partenza per la marca della parte. Alcuni componenti includono una seconda riga di campi nella quale è possibile inserire il numero di posizione dell'assemblaggio.	Il numero partenza della parte di default è definito nelle impostazioni Componenti nel menu File --> Impostazioni --> Opzioni .
Materiale	Materiale.	Il materiale di default è definito nella casella Materiale parte nelle impostazioni Componenti nel menu File --> Impostazioni --> Opzioni .
Nome	Nome che verrà mostrato nei disegni e nei report.	

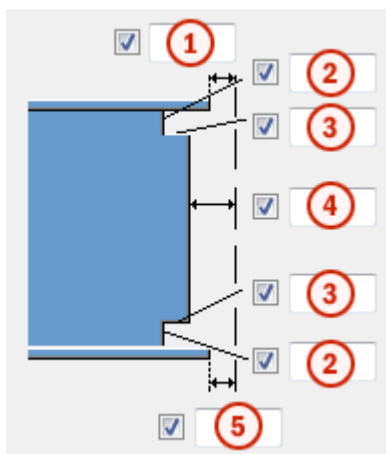



Quote dei fori di accesso saldatura





	Descrizione
1	Distanza tra la flangia superiore della parte secondaria e la parte principale.
2	Dimensioni verticali dei fori di accesso saldatura superiore e inferiore.
3	Dimensioni orizzontali dei fori di accesso saldatura superiore e inferiore.
4	Distanza tra l'anima della parte secondaria e la parte principale. Tekla Structures aggiunge il valore immesso qui alla distanza specificata nella scheda Immagine .
5	Distanza tra la flangia inferiore della parte secondaria e la parte principale. Tekla Structures aggiunge il valore immesso qui alla distanza specificata nella scheda Immagine .





Fori di accesso saldatura

Opzione	Descrizione	Default
	Default Foro di accesso saldatura rotondo L'AutoDefault può variare questa opzione.	
	Foro di accesso saldatura rotondo	
	Foro di accesso saldatura quadrato	







Opzione	Descrizione	Default
	Foro di accesso saldatura diagonale	
	Foro di accesso saldatura rotondo con un raggio definibile in r <input checked="" type="checkbox"/> <input type="text"/>	
	Foro di accesso saldatura a forma di cono esteso con un raggio e dimensioni definibili in R <input checked="" type="checkbox"/> <input type="text"/> e Prep. super. x <input checked="" type="checkbox"/> <input type="text"/> Prep. infer. x <input checked="" type="checkbox"/> <input type="text"/>	
	Foro di accesso a forma di cono con raggi definibili in R <input checked="" type="checkbox"/> <input type="text"/> e r <input checked="" type="checkbox"/> <input type="text"/> La lettera maiuscola R definisce il raggio grande (altezza). La r minuscola definisce il raggio minore.	R = 35 r = 10

Preparazione estremità trave





Opzione	Descrizione
	Default Vengono preparate le flange superiore e inferiore. L'AutoDefault può variare questa opzione.
	Automatico Vengono preparate le flange superiore e inferiore.





Opzione	Descrizione
	L'estremità della trave non viene preparata.
	Vengono preparate le flange superiore e inferiore.
	Viene preparata la flangia superiore.
	Viene preparata la flangia inferiore.

Taglio flangia

Opzione per la flangia superiore	Opzione per la flangia inferiore	Descrizione
		Default La flangia non viene tagliata. L'AutoDefault può variare questa opzione.
		La flangia non viene tagliata.
		La flangia viene tagliata.



Barre posteriori saldatura

Opzione per la barra posteriore superiore	Opzione per la barra posteriore inferiore	Descrizione
		Default Le barre posteriori vengono create all'interno delle flange. L'AutoDefault può variare questa opzione.
		Non viene creata alcuna barra posteriore.

Opzione per la barra posteriore superiore	Opzione per la barra posteriore inferiore	Descrizione
		Le barre posteriori vengono create all'interno delle flange.
		Le barre posteriori vengono create all'esterno delle flange.

Lunghezza delle barre posteriori saldatura

Immettere la lunghezza della barra posteriore saldatura nel campo sotto le opzioni.

Opzione	Descrizione
	Default Lunghezza assoluta della barra posteriore L'AutoDefault può variare questa opzione.
	Lunghezza assoluta della barra posteriore
	Estensione oltre il bordo della flangia

Posizione delle barre posteriori saldatura

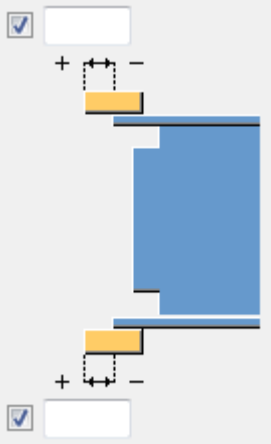
Opzione	Descrizione
	Immettere un valore positivo o negativo per spostare l'estremità anteriore della barra posteriore in relazione all'estremità della flangia.

Tipi di assemblaggio

Definisce la posizione in cui vengono eseguite le saldature delle barre posteriori saldatura. Quando si seleziona l'opzione **Officina**, Tekla Structures include le barre posteriori nell'assemblaggio.

Scheda Generale

Per ulteriori informazioni, cliccare sul collegamento di seguito:
Scheda Generale

Scheda Progetto

Per ulteriori informazioni, cliccare sul collegamento di seguito:
Scheda Progetto

Scheda Analisi

Per ulteriori informazioni, cliccare sul collegamento di seguito:
Scheda Analisi

Saldature

Per ulteriori informazioni, cliccare sul collegamento di seguito:

JP Completa penetrazione speciale (185)

JP Completa penetrazione speciale (185) collega due travi con un piatto di taglio a completa penetrazione. Il piatto di taglio è saldato all'anima della trave principale e alle flange e imbullonato all'anima della trave secondaria. La trave secondaria può essere orizzontale o inclinata. Il piatto di irrigidimento può essere creato sul lato opposto dell'anima della trave principale.

Oggetti creati

- Piatti di taglio (1 o 2)
- Irrigidimento (opzionale)
- Bulloni
- Saldature

Utilizzare per

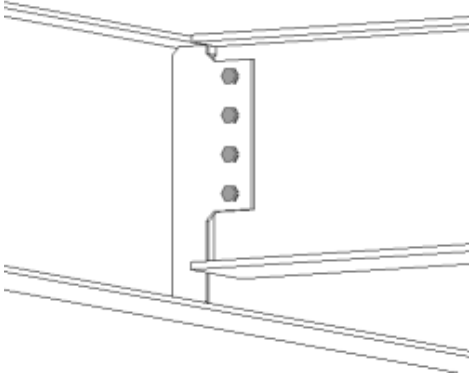
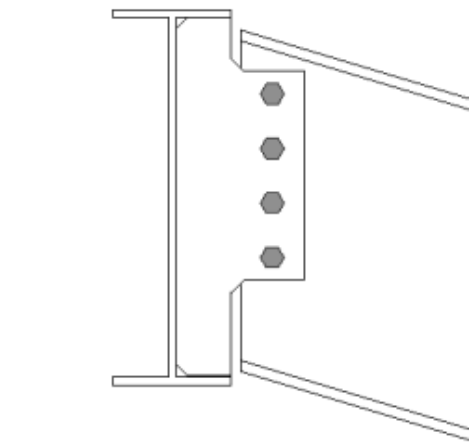
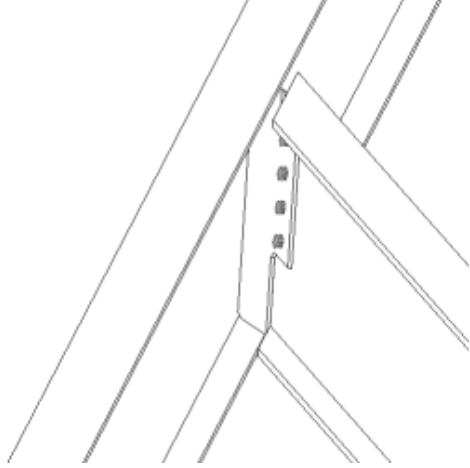
Situazione	Descrizione
	Piatto di taglio a completa penetrazione.
	Piatto di taglio a completa penetrazione. La parte secondaria è inclinata.
	Piatto di taglio a completa penetrazione. La parte secondaria è inclinata e obliqua.

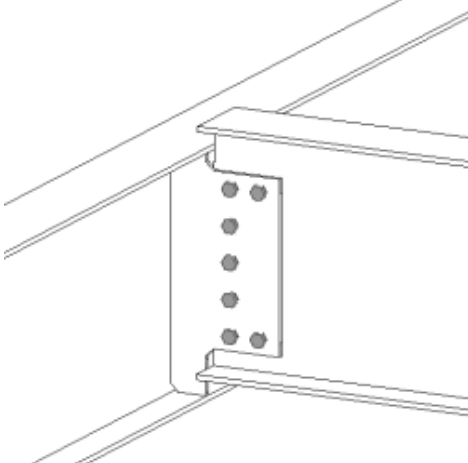
Situazione	Descrizione
	<p>Piatto di taglio a completa penetrazione. La parte secondaria viene sottoposta a offset. Alcuni bulloni sono stati eliminati.</p>

Ordine di selezione

1. Selezionare la parte principale (trave).
2. Selezionare la parte secondaria (trave).

La connessione viene creata automaticamente quando viene selezionata la parte secondaria.

Identificazione delle parti

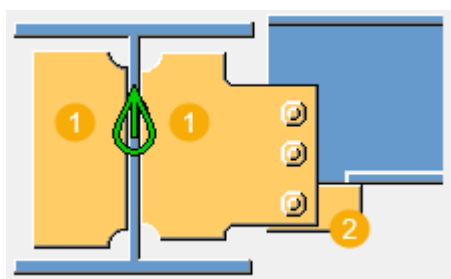

	Descrizione
1	Piatto di taglio
2	Irrigidimento

Scheda Immagine

Utilizzare la scheda **Immagine** per controllare la posizione del piatto di taglio, la flangia della trave e i tagli dell'anima.

Dimensioni

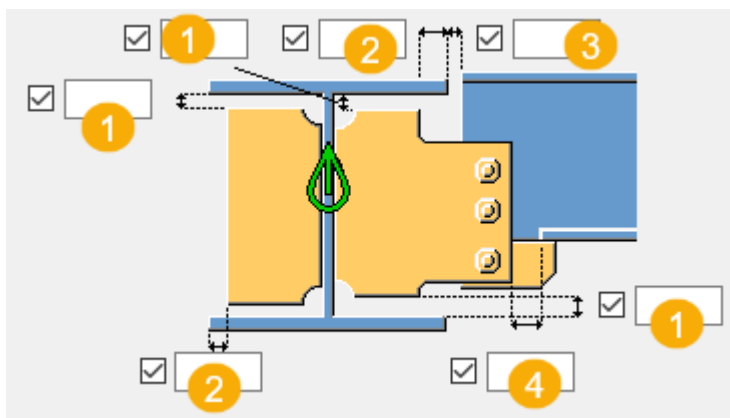



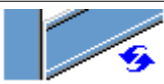
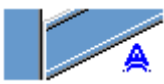

1	Distanza dal bordo del piatto di taglio dal bordo della flangia della parte principale.
2	Distanza dal bordo del piatto di taglio dal bordo della flangia della parte principale.
3	Taglio della parte secondaria. Il taglio della parte secondaria crea una distanza tra la parte principale e la parte secondaria.
4	Dimensione della distanza della flangia dalla parte secondaria. L'intaglio della flangia è definito dal bordo della sezione di taglio.

Taglio estremità della trave



Definisce la modalità di taglio dell'estremità della trave secondaria. Vista laterale della trave.

Opzione	Descrizione
	Predefinito Inclinazione AutoDefaults consente di modificare questa opzione.
	Automatico Se la trave secondaria è inclinata meno di 10 gradi, l'estremità della trave è tagliata a squadra. In caso contrario, l'estremità della trave è tagliata in pendenza.

Opzione	Descrizione
	Quadrato Taglia a squadra l'estremità della trave secondaria.
	Inclinazione Taglia l'estremità della trave secondaria parallela al bordo della parte principale.
	Taglio a squadra vicino all'anima della parte principale Taglia a squadra l'estremità della trave secondaria e la colloca vicino all'anima della parte principale.
	Flangia tagliata Taglia l'angolo della flangia all'estremità della trave secondaria.



Taglio anima della trave

Definisce la modalità di taglio dell'estremità dell'anima della trave secondaria. Vista della trave dall'alto.



Opzione	Descrizione
	Predefinito Inclinazione AutoDefaults consente di modificare questa opzione.
	Inclinazione Taglia in pendenza l'estremità dell'anima quando l'estremità della trave secondaria è tagliata in pendenza.
	Quadrato Taglia a squadra l'estremità dell'anima anche se l'estremità della trave secondaria è tagliata in pendenza.

Taglio flangia della trave

Definisce la modalità di taglio dell'estremità della flangia della trave secondaria. Vista della trave dall'alto.

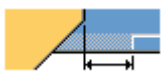

Opzione	Descrizione
	Predefinito Inclinazione AutoDefaults consente di modificare questa opzione.
	Inclinazione Taglia in pendenza l'estremità della flangia.
	Quadrato Taglia a squadra una parte della flangia e ne lascia una parte in pendenza.

Taglio flangia inferiore della trave

Opzione	Descrizione
	Default Taglio flangia AutoDefaults consente di modificare questa opzione.
	Intaglio Il lato inferiore della trave secondaria è smussato se il piatto di taglio attraversa la flangia. Immettere l'altezza e il raggio dell'intaglio.
	Taglio flangia La flangia della trave secondaria viene tagliata sullo stesso lato del piatto di taglio se questa attraversa la flangia.
	Taglio del piatto di taglio Immettere la dimensione al taglio flangia della parte secondaria.

Forma piatto di taglio

Opzione	Descrizione
	Default Taglio a squadra AutoDefaults consente di modificare questa opzione.

Opzione	Descrizione
	Taglio a squadra
	Taglio Inclinato

Scheda Piatti





Utilizzare la scheda **Piatti** per controllare dimensione, posizione, marcatura e forma del piatto di taglio.

Piatto di taglio





Opzione	Descrizione
Piatto	Spessore, larghezza e altezza del piatto di taglio.

Opzione	Descrizione	Default
Pos. No.	Prefisso e numero partenza per la marca della parte. Alcuni componenti includono una seconda riga di campi nella quale è possibile inserire il numero di posizione dell'assemblaggio.	Il numero partenza della parte di default è definito nelle impostazioni Componenti nel menu File --> Impostazioni --> Opzioni .
Materiale	Tipo di materiale.	Il materiale di default è definito nella casella Materiale parte nelle impostazioni Componenti nel menu File --> Impostazioni --> Opzioni .
Nome	Nome che verrà mostrato nei disegni e nei report.	

Posizione del piatto di taglio

Opzione	Descrizione
	Default Piatto di taglio lato vicino AutoDefaults consente di modificare questa opzione.
	Automatico Il componente seleziona automaticamente il piatto di taglio lato vicino o lato lontano. La sezione viene creata sul lato della parte secondaria quando l'angolo tra la parte principale e quella secondaria è inferiore a 90 gradi.
	Piatto di taglio lato vicino
	Piatto di taglio lato vicino e lato lontano
	Piatto di taglio lato lontano

Orientamento sezione di taglio

Opzione	Descrizione
	Default Quadrata L'AutoDefault può variare questa opzione.
	Automatico Quadrata
	Inclinato La sezione di taglio è inclinata nella direzione della trave secondaria. Entrambi i bordi verticali della sezione di taglio vengono tagliati paralleli all'estremità della trave secondaria.
	Quadrata

Smussi del piatto di taglio

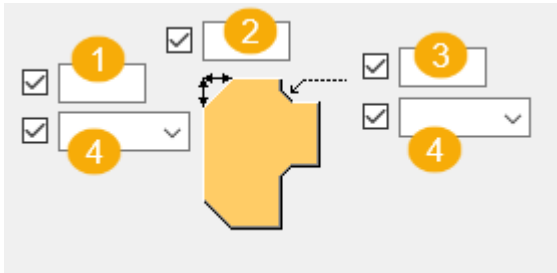

	Descrizione
1	Dimensione verticale dello smusso del piatto di taglio.
2	Dimensione orizzontale dello smusso del piatto di taglio.
3	Raggio smusso del piatto di taglio.
4	Selezionare il tipo di smusso.

Smussi piatto di taglio interno

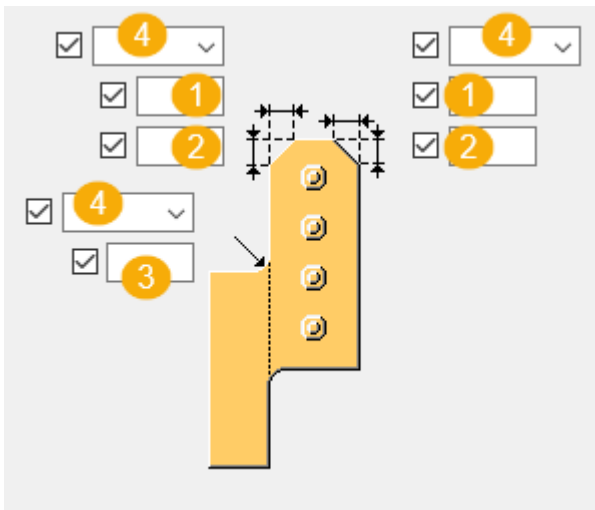

	Descrizione
1	Dimensione orizzontale dello smusso del piatto di taglio.
2	Dimensione verticale dello smusso del piatto di taglio.
3	Raggio smusso del piatto di taglio.
4	Selezionare il tipo di smusso.

Scheda Irrigidimenti (Stiffeners)



Utilizzare la scheda **Irrigidimenti** per controllare dimensioni, orientamento, posizione e tipo di piatto di irrigidimento.



Quote del piatto di irrigidimento d'anima opposto

Opzione	Descrizione
Irrig.d'anima opposto	Spessore, la larghezza e l'altezza del piatto di irrigidimento d'anima opposto.



Opzione	Descrizione	Predefinito
Pos. No.	Prefisso e numero partenza per la marca della parte.	Il numero partenza della parte di default è definito nelle impostazioni Componenti nel menu File --> Impostazioni --> Opzioni .
Materiale	Tipo di materiale.	Il materiale di default è definito nella casella Materiale parte nelle impostazioni Componenti nel menu File --> Impostazioni --> Opzioni .
Nome	Nome che verrà mostrato nei disegni e nei report.	

Creazione di irrigidimenti

Opzione	Descrizione
	Predefinito Gli irrigidimenti non vengono creati. L'AutoDefaults può variare questa opzione.
	Completo Crea un irrigidimento completo della stessa altezza dell'anima della parte principale.
	Determinato dalla sezione di taglio Tekla Structures determina le dimensioni dell'irrigidimento in base a quelle del piatto di taglio. Tekla Structures tenta di tenere i bordi inferiori del piatto di irrigidimento e

Opzione	Descrizione
	del piatto di taglio allo stesso livello, se possibile.
	Parziale Lascia una distanza tra il piatto di irrigidimento e la flangia inferiore della parte principale.
	Gli irrigidimenti non vengono creati.

Orientamento degli irrigidimenti

Opzione	Descrizione
	Default Gli irrigidimenti sono paralleli alla parte secondaria. L'AutoDefaults può variare questa opzione.
	Gli irrigidimenti sono perpendicolari alla parte principale.
	Gli irrigidimenti sono paralleli alla parte secondaria.

Dimensioni smusso

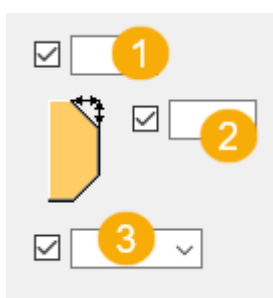

	Descrizione
1	Dimensione orizzontale dello smusso.
2	Dimensione verticale dello smusso.
3	Selezionare il tipo di smusso.

Scheda Bulloni

Utilizzare la scheda **Bulloni** per controllare le proprietà dei bulloni che collegano il piatto di taglio alla parte secondaria.

Quote del gruppo bulloni

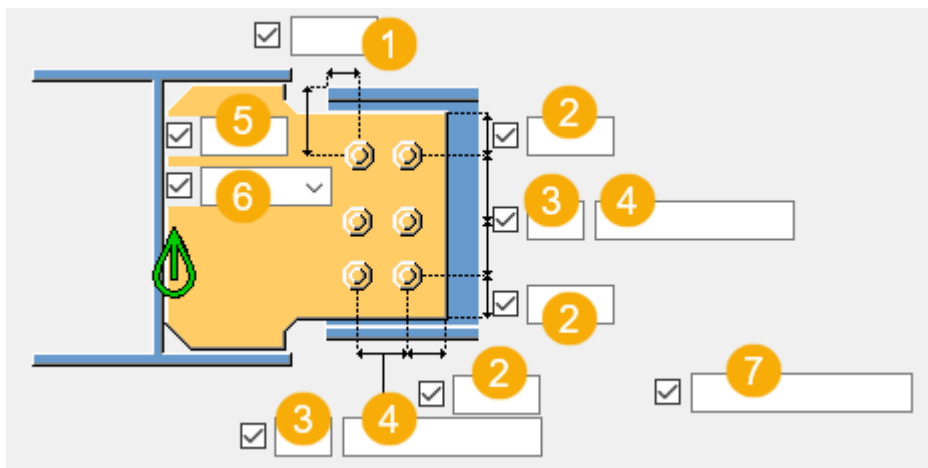



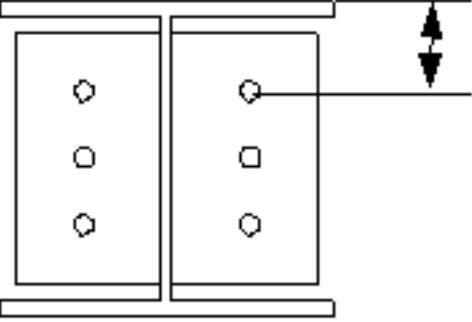
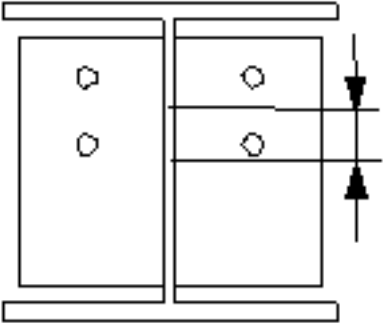
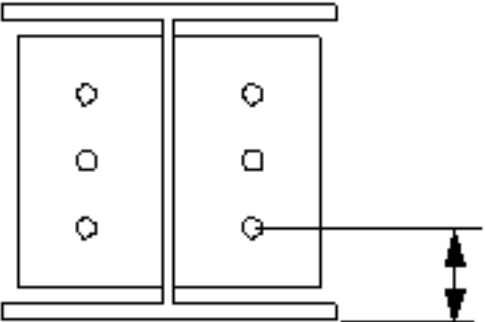



	Descrizione
1	Dimensione della posizione orizzontale del gruppo di bulloni.
2	Distanza dal bordo dei bulloni. La distanza dal bordo è la distanza dal centro di un bullone al bordo della parte.
3	Numero di bulloni.
4	Passo Bulloni. Utilizzare uno spazio per separare i valori di spaziatura dei bulloni. Inserire un valore per ogni spazio tra i bulloni. Ad esempio, se sono presenti 3 bulloni, inserire 2 valori.
5	Dimensione della posizione verticale del gruppo di bulloni.





	Descrizione
6	<p>Seleziona la modalità di misura delle dimensioni per la posizione verticale del gruppo bulloni.</p> <ul style="list-style-type: none"> • Superiore: dal bordo superiore della parte secondaria al bullone più in alto.  <ul style="list-style-type: none"> • Centro: dalla linea centrale dei bulloni alla linea centrale della parte secondaria.  <ul style="list-style-type: none"> • Inferiore: dal bordo inferiore della parte secondaria al bullone più in basso. 

	Descrizione
7	<p>Definisce quali bulloni vengono eliminati dal gruppo di bulloni.</p> <p>Inserire i numeri dei bulloni da eliminare e separare i numeri con uno spazio. I numeri dei bulloni sono disposti da sinistra a destra e dall'alto verso il basso.</p>

Sfalsatura dei bulloni

Opzione	Descrizione
	<p>Predefinito</p> <p>Non sfalsato</p> <p>AutoDefaults consente di modificare questa opzione.</p>
	Non sfalsato
	Tipo sfalsato 1
	Tipo sfalsato 2
	Tipo sfalsato 3
	Tipo sfalsato 4

Orientamento del gruppo di bulloni

Opzione	Descrizione
	<p>Predefinito</p> <p>Quadrato</p> <p>AutoDefaults consente di modificare questa opzione.</p>
	<p>Automatico</p> <p>Quadrato</p>
	<p>Sfalsato</p> <p>I bulloni sono sfalsati in direzione della parte secondaria.</p>
	<p>Quadrato</p> <p>Un gruppo di bulloni sfalsati è posizionato orizzontalmente.</p>

Opzione	Descrizione
	Inclinata Un gruppo di bulloni in squadra è inclinato in direzione della parte secondaria.

Proprietà di base dei bulloni

Opzione	Descrizione	Predefinito
Dimensione bullone	Il diametro dei bulloni.	Le dimensioni disponibili sono definite nel catalogo assemblaggi bulloni.
Standard bullone	Lo standard dei bulloni da utilizzare all'interno del componente.	Gli standard disponibili sono definiti nel catalogo assemblaggi bulloni.
Tolleranza	La distanza tra il bullone e il foro.	
Filett.nel materiale	Definisce se la filettatura può trovarsi all'interno delle parti bullonate quando si utilizzano i bulloni con un'asse. Non ha effetto se si utilizzano bulloni a filettatura completa.	Sì
Cantiere/Officina	Luogo dove i bulloni dovranno essere montati.	Cantiere

Fori asolati

È possibile definire fori asolati, sovradimensionati o maschiati.

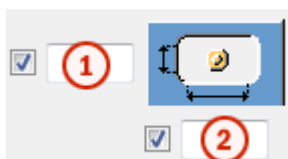

Opzione	Descrizione	Predefinito
1	Quota verticale del foro asolato.	0, che restituisce un foro rotondo.
2	Quota orizzontale del foro asolato o margine per i fori sovradimensionati.	0, che restituisce un foro rotondo.

Opzione	Descrizione	Predefinito
Tipo di foro	Asolato crea fori asolati. Sovradimensionato crea fori sovradimensionati o maschiati. Nessun foro non crea fori.	
Asole ruotate	Quando il tipo di foro è Asolato , questa opzione ruota i fori asolati.	
Asola in	Parti in cui vengono creati fori asolati. Le opzioni variano in base al componente in questione.	

Assemblaggio bullone

Le caselle di controllo selezionate definiscono quali oggetti del componente (bullone, rondelle e dadi) saranno utilizzati nell'assemblaggio bulloni.

Per creare solo un foro, deselezionare tutte le caselle di controllo.

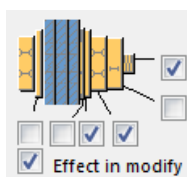

Per modificare l'assemblaggio bulloni in un componente esistente, selezionare la casella di controllo **Modifica su** e fare click su **Modifica**.

Aumento della lunghezza del bullone

Definisce il livello di aumento della lunghezza del bullone (nel calcolo della lunghezza della vite). Utilizzare questa opzione quando, ad esempio, è necessario aumentare la lunghezza del bullone per la verniciatura.



Scheda Generale

Per ulteriori informazioni, cliccare sul collegamento di seguito:

Scheda Generale

Scheda Progetto

Per ulteriori informazioni, cliccare sul collegamento di seguito:

Scheda Progetto

Scheda Analisi

Per ulteriori informazioni, cliccare sul collegamento di seguito:

Scheda Analisi

Saldature

Per ulteriori informazioni, cliccare sul collegamento di seguito:

Colonna tubolare con piatto di taglio (189)

L'opzione **Colonna tubolare con piatto di taglio (189)** collega una trave a una colonna tubolare con un piatto di taglio. Il piatto di taglio attraversa la colonna tubolare.

Oggetti creati

- Piatto di taglio (1 o 2)
- Bulloni
- Saldature
- Tagli

Utilizzare per

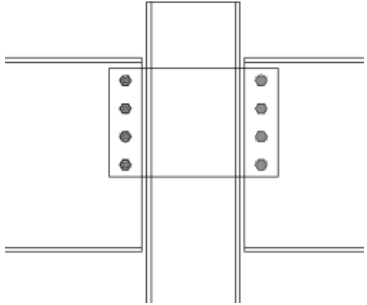
Situazione	Descrizione
	Piatto di taglio attraverso una colonna tubolare con due parti secondarie.

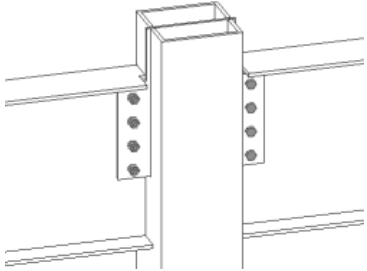
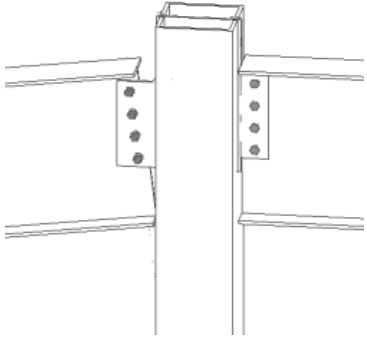
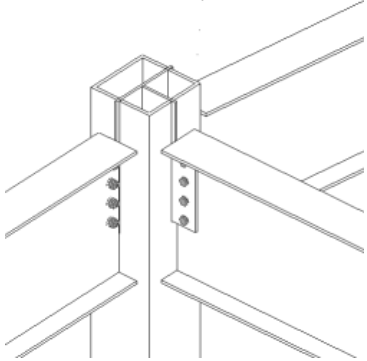
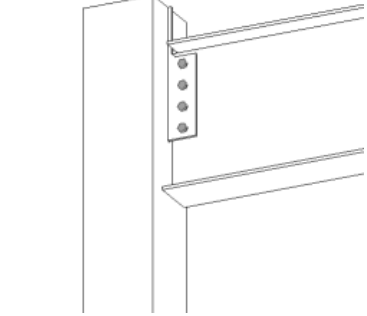
Situazione	Descrizione
	<p>Piatto di taglio attraverso una colonna tubolare con due parti secondarie. Il piatto di taglio si estende fino alla sommità della colonna.</p>
	<p>Piatto di taglio attraverso una colonna tubolare con due parti secondarie e opzioni di allineamento dei bulloni.</p> <p>Le parti secondarie possono essere a livello e/o inclinate.</p>
	<p>Piatto di taglio attraverso una colonna tubolare con due parti secondarie.</p> <p>È stata aggiunta una terza parte secondaria dopo la creazione della connessione.</p>
	<p>Piatto di taglio attraverso una colonna tubolare con una parte secondaria.</p>

Ordine di selezione

1. Selezionare la parte principale (colonna).

2. Selezionare la prima parte secondaria (trave).
3. Selezionare la seconda parte secondaria (trave).
4. Cliccare con il pulsante centrale del mouse per creare il componente.

Identificazione delle parti

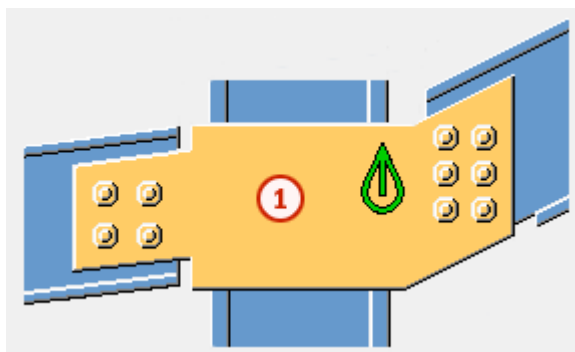

	Parte
1	Piatto di taglio

NOTA Tekla Structures utilizza i valori nel file `joints.def` per creare questo componente. Per ulteriori informazioni, vedere .

Scheda Immagine

Utilizzare la scheda **Immagine** per controllare la posizione del piatto di taglio e per definire la modalità di taglio delle estremità della trave.



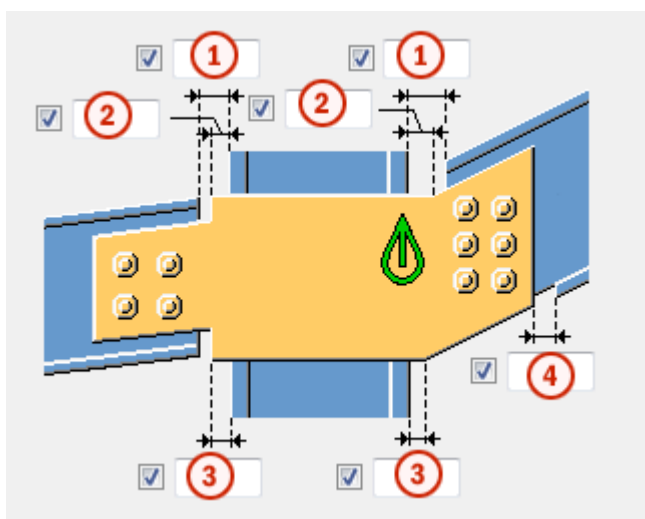



Dimensioni

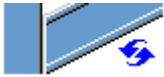
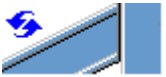

	Descrizione	Default
1	Taglio della parte secondaria. Il taglio della parte secondaria crea una distanza tra la parte principale e la parte secondaria.	20 mm
2	Distanza dal bordo della parte principale all'angolo superiore del piatto di taglio.	5 mm
3	Distanza dal bordo della parte principale all'angolo inferiore del piatto di taglio.	5 mm
4	Dimensione della distanza della flangia dalla parte secondaria. L'intaglio della flangia è definito dal bordo della sezione di taglio.	Alla flangia viene aggiunto automaticamente lo stripping quando la sezione di taglio attraversa la flangia. 20 mm

Taglio estremità della trave

Definisce la modalità di taglio dell'estremità della trave secondaria. Vista laterale della trave.

Opzione	Opzione	Descrizione
		Predefinito Inclinazione AutoDefaults consente di modificare questa opzione.
		Automatico Se la trave secondaria è inclinata meno di 10 gradi, l'estremità della trave è tagliata a squadra. In caso contrario, l'estremità della trave è tagliata in pendenza.
		Quadrato Taglia a squadra l'estremità della trave secondaria.
		Inclinazione Taglia l'estremità della trave secondaria

Opzione	Opzione	Descrizione
		parallela al bordo della parte principale.

Scheda Piatti

Utilizzare la scheda **Piatti** per controllare dimensione, posizione, marcatura, orientamento e forma del piatto di taglio.

Piatto di taglio

Opzione	Descrizione
Piastra di accoppiamento	Spessore piatto.

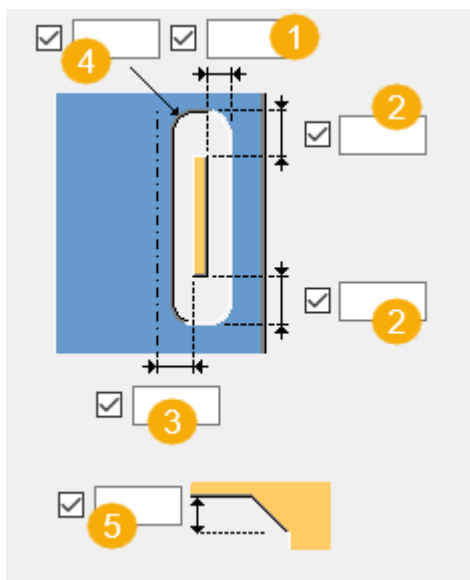

Opzione	Descrizione	Default
Pos. No.	Prefisso e numero partenza per la marca della parte. Alcuni componenti includono una seconda riga di campi nella quale è possibile inserire il numero di posizione dell'assemblaggio.	Il numero partenza della parte di default è definito nelle impostazioni Componenti nel menu File --> Impostazioni --> Opzioni .
Materiale	Tipo di materiale.	Il materiale di default è definito nella casella Materiale parte nelle impostazioni Componenti nel menu File --> Impostazioni --> Opzioni .
Nome	Nome che verrà mostrato nei disegni e nei report.	

Dimensioni del piatto di taglio



	Descrizione
1	Dimensioni orizzontali del taglio creato per il piatto di taglio. Su entrambi i lati del piatto di taglio vengono create dimensioni uguali.
2	Dimensioni verticali del taglio creato per il piatto di taglio. Sulla parte superiore e inferiore del piatto di taglio vengono create dimensioni uguali.
3	Distanza dall'asse centrale del piatto di taglio all'asse centrale della parte principale. Il valore predefinito 0 determina il posizionamento del piatto di taglio sull'asse centrale della parte principale.
4	Raggio angolo del taglio creato per il piatto di taglio.
5	Dimensione verticale dello smusso del piatto di taglio.



Tipo di Smusso

Opzione	Descrizione
	Default Smusso lineare AutoDefaults consente di modificare questa opzione.
	Nessuno smusso
	Smusso lineare







Opzione	Descrizione
	Smusso ad arco concavo

Taglio del piatto di taglio

Quando il componente viene creato accanto alla sommità della colonna, il bordo superiore del piatto di taglio può essere esteso fino alla sommità della colonna.

Opzione	Descrizione
	Default Linea AutoDefaults consente di modificare questa opzione.
	Linea
	Parte super. colonna Il bordo superiore del piatto di taglio viene esteso fino alla parte superiore della parte principale.











Forma piatto di taglio

Opzione	Descrizione
	Default Perpendicolare alla parte principale AutoDefaults consente di modificare questa opzione.
	Perpendicolare alla parte principale
	Automatico
	I bordi del piatto di taglio sono allineati nella direzione della parte secondaria destra.
	I bordi del piatto di taglio sono allineati nella direzione della parte secondaria sinistra.
	I bordi del piatto di taglio sono collegati nell'intersezione dei bordi della parte secondaria.

Opzione	Descrizione
	Definito da entrambi i bordi



Orientamento piatto di taglio





Specificare l'orientamento del piatto di taglio delle parti secondarie.

Opzione	Opzione	Descrizione
		Default Inclinata AutoDefaults consente di modificare questa opzione.
		Automatico Inclinato o a squadra Se la parte secondaria è inclinata per meno di 10 gradi, viene creato un piatto di taglio a squadra. Altrimenti, il piatto di taglio viene inclinato nella direzione della parte secondaria.
		Inclinata
		Quadrato
		Inclinato con taglio a squadra dell'estremità

Forma dell'angolo superiore del piatto di taglio







Specificare la forma dell'angolo superiore del piatto di taglio per entrambe le parti secondarie.

Opzione	Opzione	Descrizione
		Default Inclinazione AutoDefaults consente di modificare questa opzione.





Opzione	Opzione	Descrizione
		Inclinazione
		Quadrato

Forma dell'angolo inferiore del piatto di taglio

Specificare la forma dell'angolo inferiore del piatto di taglio per entrambe le parti secondarie.

Opzione	Opzione	Descrizione
		Default Inclinazione AutoDefaults consente di modificare questa opzione.
		Inclinazione
		Quadrato

Posizione del piatto di taglio

Opzione	Descrizione
	Default Lato vicino AutoDefaults consente di modificare questa opzione.
	Automatico Il piatto di taglio viene creato sul lato vicino quando l'angolo tra la parte principale e quella secondaria è inferiore a 90 gradi.
	Lato vicino
	Entrambi i lati
	Lato lontano

Schede Bull.1°Sec. e Bull.2°Sec.

Utilizzare le schede **Bull.1°Sec.** e **Bull.2°Sec.** per controllare le proprietà dei bulloni che collegano il piatto di taglio alla prima e alla seconda parte secondaria.



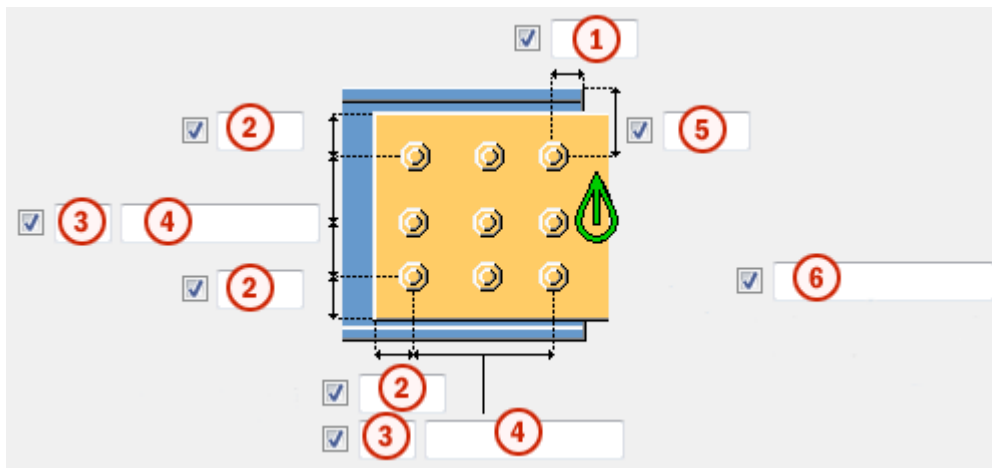
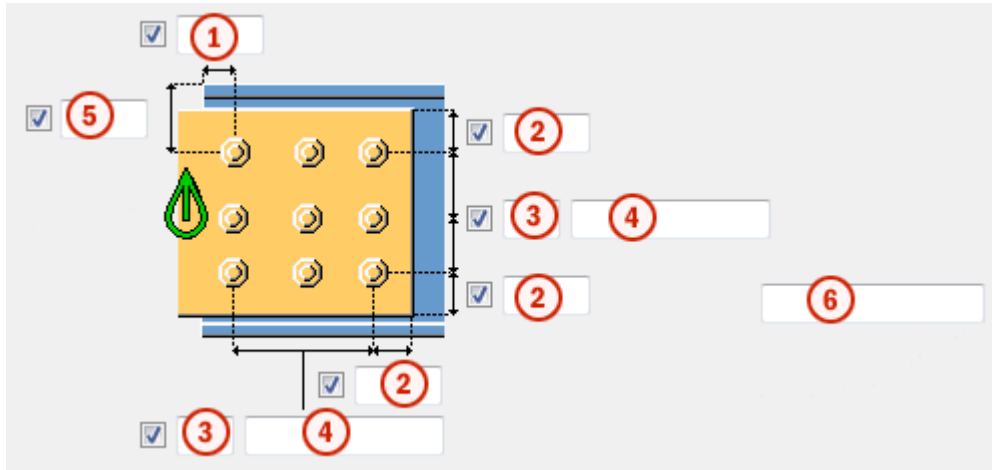

Dimensioni del gruppo bulloni







	Descrizione
1	Dimensione della posizione orizzontale del gruppo di bulloni.
2	Distanza dal bordo dei bulloni. La distanza dal bordo è la distanza dal centro di un bullone al bordo della parte.
3	Numero di bulloni.
4	Passo Bulloni. Utilizzare uno spazio per separare i valori di spaziatura dei bulloni. Inserire un valore per ogni spazio tra i bulloni. Ad esempio, se sono presenti 3 bulloni, inserire 2 valori.
5	Dimensione della posizione verticale del gruppo di bulloni.

	Descrizione
6	Definisce quali bulloni vengono eliminati dal gruppo di bulloni. Inserire i numeri dei bulloni da eliminare e separare i numeri con uno spazio. I numeri dei bulloni sono disposti da sinistra a destra e dall'alto verso il basso.

Orientamento del gruppo di bulloni

Opzione	Descrizione
	Predefinito Quadrato AutoDefaults consente di modificare questa opzione.
	Automatico Quadrato
	Sfalsato I bulloni sono sfalsati in direzione della parte secondaria.
	Quadrato Un gruppo di bulloni sfalsati è posizionato orizzontalmente.
	Inclinata Un gruppo di bulloni in squadra è inclinato in direzione della parte secondaria.

Sfalsatura dei bulloni

Opzione	Descrizione
	Predefinito Non sfalsato AutoDefaults consente di modificare questa opzione.
	Non sfalsato
	Tipo sfalsato 1
	Tipo sfalsato 2
	Tipo sfalsato 3

Opzione	Descrizione
	Tipo sfalsato 4

Proprietà di base dei bulloni

Opzione	Descrizione	Predefinito
Dimensione bullone	Il diametro dei bulloni.	Le dimensioni disponibili sono definite nel catalogo assemblaggi bulloni.
Standard bullone	Lo standard dei bulloni da utilizzare all'interno del componente.	Gli standard disponibili sono definiti nel catalogo assemblaggi bulloni.
Tolleranza	La distanza tra il bullone e il foro.	
Filett.nel materiale	Definisce se la filettatura può trovarsi all'interno delle parti bullonate quando si utilizzano i bulloni con un'asse. Non ha effetto se si utilizzano bulloni a filettatura completa.	Sì
Cantiere/Officina	Luogo dove i bulloni dovranno essere montati.	Cantiere

Fori asolati

È possibile definire fori asolati, sovradimensionati o maschiati.

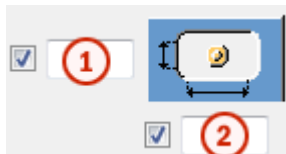

Opzione	Descrizione	Predefinito
1	Quota verticale del foro asolato.	0, che restituisce un foro rotondo.
2	Quota orizzontale del foro asolato o margine per i fori sovradimensionati.	0, che restituisce un foro rotondo.

Opzione	Descrizione	Predefinito
Tipo di foro	Asolato crea fori asolati. Sovradimensionato crea fori sovradimensionati o maschiati. Nessun foro non crea fori.	
Asole ruotate	Quando il tipo di foro è Asolato , questa opzione ruota i fori asolati.	
Asola in	Parti in cui vengono creati fori asolati. Le opzioni variano in base al componente in questione.	

Assemblaggio bullone

Le caselle di controllo selezionate definiscono quali oggetti del componente (bullone, rondelle e dadi) saranno utilizzati nell'assemblaggio bulloni.

Per creare solo un foro, deselezionare tutte le caselle di controllo.

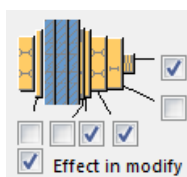

Per modificare l'assemblaggio bulloni in un componente esistente, selezionare la casella di controllo **Modifica su** e fare click su **Modifica**.

Aumento della lunghezza del bullone

Definisce il livello di aumento della lunghezza del bullone (nel calcolo della lunghezza della vite). Utilizzare questa opzione quando, ad esempio, è necessario aumentare la lunghezza del bullone per la verniciatura.



Scheda Generale

Per ulteriori informazioni, cliccare sul collegamento di seguito:

Scheda Generale

Scheda Progetto

Per ulteriori informazioni, cliccare sul collegamento di seguito:

Scheda Analisi

Per ulteriori informazioni, cliccare sul collegamento di seguito:

Scheda Analisi

Saldature

Per ulteriori informazioni, cliccare sul collegamento di seguito:

5.2 Connessioni angolari

In questa sezione sono illustrati i componenti di connessione degli angolari disponibili in Tekla Structures.

Per ulteriori informazioni, cliccare sul collegamento di seguito:

- [Angolari \(116\) \(pagina 1153\)](#)
- [Angolari su due lati \(117\) \(pagina 1165\)](#)
- [Angolari \(141\) \(pagina 1176\)](#)
- [Angolari su due lati \(143\) \(pagina 1226\)](#)

Angolari (116)

Angolari (116) collega una trave a un'altra trave o a una colonna utilizzando un angolare.

Oggetti creati

- Angolare (1 o 2)
- Bulloni
- Tagli

Utilizzare per

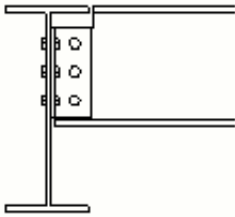
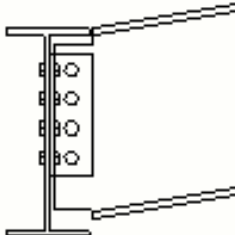
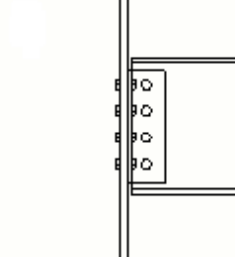
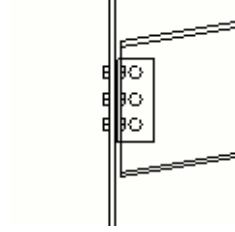
Situazione	Descrizione
	Connessione dell'angolare all'anima di una trave.
	Connessione dell'angolare all'anima di una trave. La trave secondaria è inclinata.
	Connessione angolare alla flangia di una colonna.
	Connessione angolare alla flangia di una colonna. La trave secondaria è inclinata.

Ordine di selezione

1. Selezionare la parte principale (trave o colonna).
2. Selezionare la parte secondaria (trave).

La connessione viene creata automaticamente quando viene selezionata la parte secondaria.

Identificazione delle parti

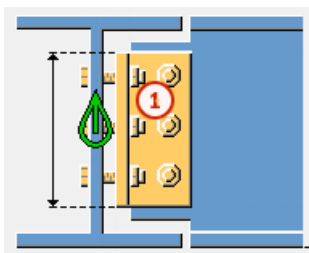

	Parte
1	Angolare

Scheda Immagine

Utilizzare la scheda **Immagine** per controllare le dimensioni e la posizione degli angolari.



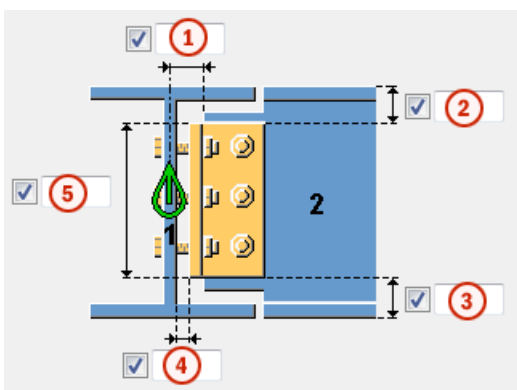

Dimensioni



	Descrizione	Default
1	Lunghezza di taglio della parte secondaria.	
2	Distanza del bordo superiore dell'angolare dalla parte superiore della trave secondaria. La posizione del bordo superiore dell'angolo modifica l'altezza del clip angle. Un valore positivo avvicina la posizione superiore al centro della trave e riduce le dimensioni del piatto d'estremità. Specificando valori negativi, le dimensioni del piatto d'estremità aumentano.	Se non viene immesso alcun valore, i bulloni e le distanze dai bordi dei bulloni definiscono la dimensione del clip angle.

	Descrizione	Default
3	<p>Distanza del bordo inferiore dell'angolare dal lato inferiore della trave secondaria.</p> <p>La posizione del bordo inferiore dell'angolo modifica l'altezza del clip angle.</p> <p>Un valore positivo avvicina la posizione superiore al centro della trave e riduce le dimensioni del piatto d'estremità. Specificando valori negativi, le dimensioni del piatto d'estremità aumentano.</p>	Se non viene immesso alcun valore, i bulloni e le distanze dai bordi dei bulloni definiscono la dimensione del clip angle.
4	Distanza tra la parte principale e l'angolare.	
5	Altezza dell'angolare.	

Posizione dell'angolare

Opzione	Descrizione
	<p>Default</p> <p>Vengono creati angolari sul lato vicino e sul lato lontano.</p> <p>AutoDefaults consente di modificare questa opzione.</p>
	Viene creato un angolare sul lato vicino.
	Vengono creati angolari sul lato vicino e sul lato lontano.
	Viene creato un angolare sul lato lontano.

Scheda Parti

Utilizzare la scheda **Parti** per controllare le proprietà dell'angolare.

Angolare

Parte	Descrizione
Profilo ad L	Definisce il profilo dell'angolare selezionandolo dal catalogo profili.

Opzione	Descrizione	Default
Pref. N.	Prefisso e numero partenza per la marca della parte. Alcuni componenti includono una seconda riga di campi nella quale è possibile inserire il numero di posizione dell'assemblaggio.	Il numero partenza della parte di default è definito nelle impostazioni Componenti nel menu File --> Impostazioni --> Opzioni .
Materiale	Tipo di materiale.	Il materiale di default è definito nella casella Materiale parte nelle impostazioni Componenti nel menu File --> Impostazioni --> Opzioni .
Nome	Nome che verrà mostrato nei disegni e nei report.	
Fine	Descrive il trattamento applicato alla superficie della parte.	

Scheda Intaglio

Utilizzare la scheda **Intaglio** per creare automaticamente gli intagli per la trave secondaria e controllare le proprietà degli intagli.

Definizione taglio BCSA

Definisce se l'intaglio viene creato in conformità alle specifiche BCSA (British Constructional Steelwork Association).

Opzione	Descrizione
Predefinito	Dimensioni intaglio.
Sì	Crea un intaglio di 50 mm per le connessioni trave trave semplici.
No	Utilizzare le opzioni disponibili nella scheda Intaglio per definire le dimensioni dell'intaglio.

Dimensioni intaglio

Definisce le dimensioni superiori e inferiori dell'intaglio se l'opzione **BCSA notch def** è stata impostata su **No**.

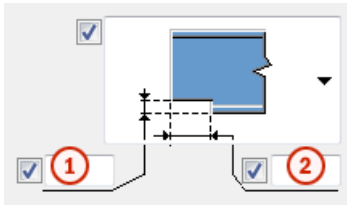
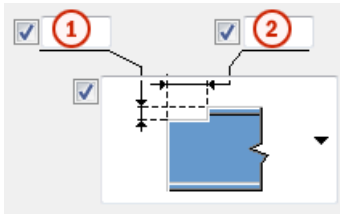



Descrizione	
1	Dimensione verticale intaglio.
2	Dimensione orizzontale intaglio.

Forma intaglio



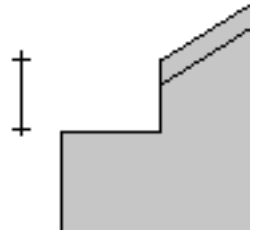
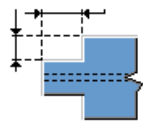
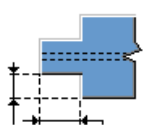
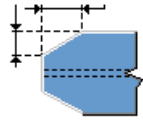
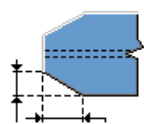
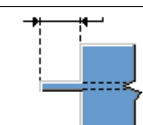
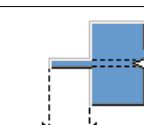
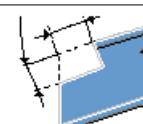

Definisce la forma dell'intaglio per la parte superiore e inferiore della trave secondaria.

Opzione	Opzione	Descrizione
		<p>Predefinito</p> <p>Crea un intaglio a squadra sul lato superiore e sul lato inferiore della trave secondaria.</p> <p>AutoDefaults consente di modificare questa opzione.</p>
		<p>Nessun intaglio</p>
		<p>Crea un intaglio a squadra sul lato superiore e sul lato inferiore della trave secondaria.</p> <p>Definisce le dimensioni dell'intaglio. Nelle connessioni trave trave con una trave secondaria inclinata, la</p>

Opzione	Opzione	Descrizione
		<p>profondità viene misurata come illustrato nella figura.</p> 
		<p>Crea un intaglio su entrambi i lati della parte secondaria.</p> <p>Definisce le dimensioni dell'intaglio.</p>
		<p>Crea un intaglio smussato su entrambi i lati della trave secondaria.</p> <p>Definisce le dimensioni dell'intaglio.</p>
		<p>Crea una trave.</p> <p>Definisce la lunghezza della trave. Le flange vengono tagliate completamente.</p>
		<p>Crea un tipo speciale di intaglio a squadra.</p> <p>Definisce le dimensioni dell'intaglio. L'intaglio è in squadra con la trave secondaria. Non esistono valori predefiniti per la lunghezza o la profondità.</p>

Lato intaglio

Definisce su quale lato della trave secondaria viene creato l'intaglio. È possibile definire il lato sia per la parte posteriore che superiore della trave secondaria.

Opzione	Descrizione
	Predefinito Crea intagli su entrambi i lati. AutoDefaults consente di modificare questa opzione.
	Crea intagli su entrambi i lati.
	Crea un intaglio sul lato sinistro.
	Crea un intaglio sul lato destro.

Scheda Bulloni

Utilizzare la scheda **Bulloni** per controllare le proprietà dei bulloni. I bulloni nella parte principale devono essere allineati verticalmente ai bulloni nella parte secondaria. I bulloni verticali non possono essere sfalsati.

Dimensioni del gruppo bulloni

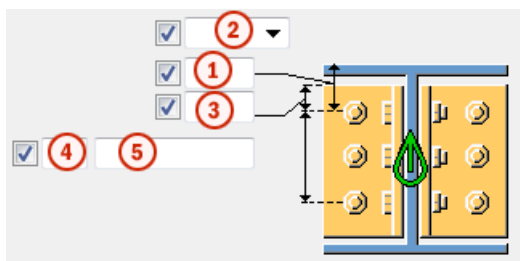



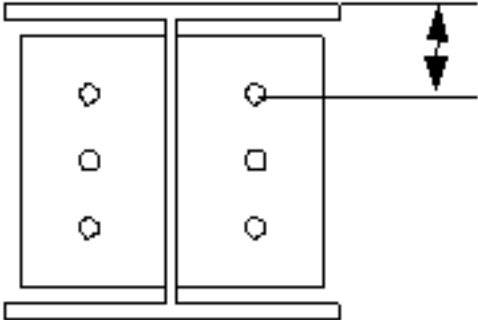
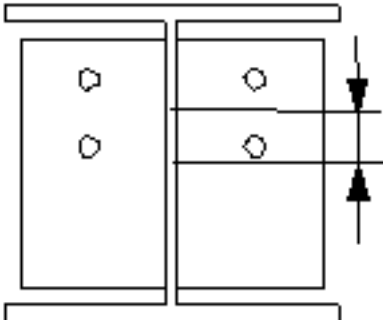
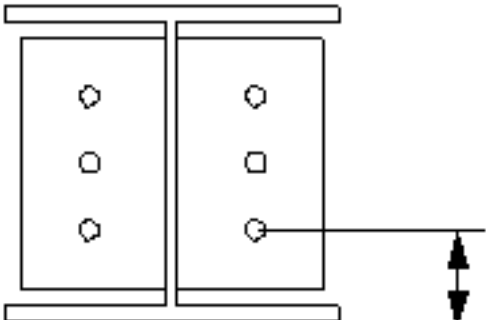



	Descrizione
1	Dimensione della posizione verticale del gruppo di bulloni.

	Descrizione
2	<p data-bbox="392 277 1281 344">Seleziona la modalità di misura delle dimensioni per la posizione verticale del gruppo bulloni.</p> <ul data-bbox="392 360 1331 427" style="list-style-type: none"> <li data-bbox="392 360 1331 427">• Superiore: dal bordo superiore della parte secondaria al bullone più in alto.  <ul data-bbox="392 882 1370 949" style="list-style-type: none"> <li data-bbox="392 882 1370 949">• Centro: dalla linea centrale dei bulloni alla linea centrale della parte secondaria.  <ul data-bbox="392 1379 1353 1447" style="list-style-type: none"> <li data-bbox="392 1379 1353 1447">• Inferiore: dal bordo inferiore della parte secondaria al bullone più in basso. 

	Descrizione
3	Distanza dal bordo dei bulloni. La distanza dal bordo è la distanza dal centro di un bullone al bordo della parte.
4	Numero di bulloni.
5	Passo Bulloni. Utilizzare uno spazio per separare i valori di spaziatura dei bulloni. Inserire un valore per ogni spazio tra i bulloni. Ad esempio, se sono presenti 3 bulloni, inserire 2 valori.

Sfalsatura dei bulloni

Opzione	Descrizione
	Predefinito Non sfalsato AutoDefaults consente di modificare questa opzione.
	Non sfalsato
	Tipo sfalsato 1
	Tipo sfalsato 2
	Tipo sfalsato 3
	Tipo sfalsato 4

Dimensioni del gruppo bulloni

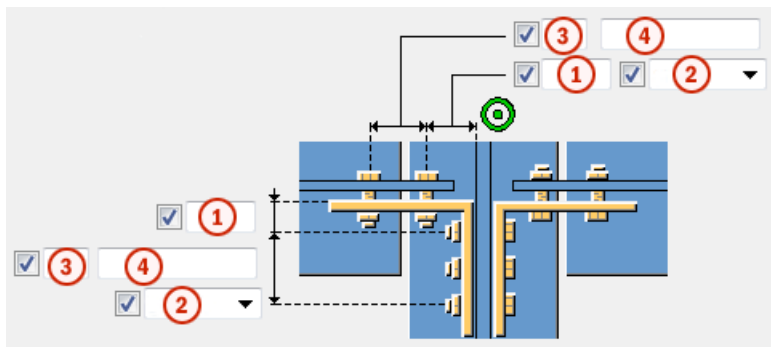

	Descrizione
1	Distanza dal bordo dei bulloni.

	Descrizione
2	Posizione in cui i bulloni devono essere fissati.
3	Numero di bulloni.
4	Passo Bulloni. Utilizzare uno spazio per separare i valori di spaziatura dei bulloni. Inserire un valore per ogni spazio tra i bulloni. Ad esempio, se sono presenti 3 bulloni, inserire 2 valori.

Proprietà di base dei bulloni

Opzione	Descrizione	Predefinito
Dimensione bullone	Il diametro dei bulloni.	Le dimensioni disponibili sono definite nel catalogo assemblaggi bulloni.
Standard bullone	Lo standard dei bulloni da utilizzare all'interno del componente.	Gli standard disponibili sono definiti nel catalogo assemblaggi bulloni.
Tolleranza	La distanza tra il bullone e il foro.	
Filett.nel materiale	Definisce se la filettatura può trovarsi all'interno delle parti bullonate quando si utilizzano i bulloni con un'asse. Non ha effetto se si utilizzano bulloni a filettatura completa.	Sì
Cantiere/Officina	Luogo dove i bulloni dovranno essere montati.	Cantiere

Lunghezza di taglio

Definisce la profondità alla quale Tekla Structures cerca le sezioni delle parti bullonate. È possibile determinare se il bullone passa attraverso una o due flange.

Fori asolati

È possibile definire fori asolati, sovradimensionati o maschiati.

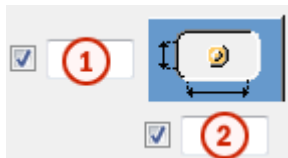

Opzione	Descrizione	Predefinito
1	Quota verticale del foro asolato.	0, che restituisce un foro rotondo.
2	Quota orizzontale del foro asolato o margine per i fori sovradimensionati.	0, che restituisce un foro rotondo.
Tipo di foro	<p>Asolato crea fori asolati.</p> <p>Sovradimensionato crea fori sovradimensionati o maschiati.</p> <p>Nessun foro non crea fori.</p>	
Asole ruotate	Quando il tipo di foro è Asolato , questa opzione ruota i fori asolati.	
Asola in	Parti in cui vengono creati fori asolati. Le opzioni variano in base al componente in questione.	

Assemblaggio bullone

Le caselle di controllo selezionate definiscono quali oggetti del componente (bullone, rondelle e dadi) saranno utilizzati nell'assemblaggio bulloni.

Per creare solo un foro, deselezionare tutte le caselle di controllo.

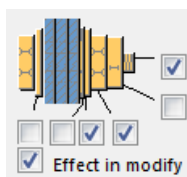

Per modificare l'assemblaggio bulloni in un componente esistente, selezionare la casella di controllo **Modifica su** e fare click su **Modifica**.

Aumento della lunghezza del bullone

Definisce il livello di aumento della lunghezza del bullone (nel calcolo della lunghezza della vite). Utilizzare questa opzione quando, ad esempio, è necessario aumentare la lunghezza del bullone per la verniciatura.

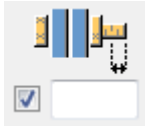

Scheda Generale

Per ulteriori informazioni, cliccare sul collegamento di seguito:

Scheda Generale

Scheda Progetto

Per ulteriori informazioni, cliccare sul collegamento di seguito:

Scheda Progetto

Scheda Analisi

Per ulteriori informazioni, cliccare sul collegamento di seguito:

Scheda Analisi

Saldature

Per ulteriori informazioni, cliccare sul collegamento di seguito:

Angolari su due lati (117)

La connessione **Angolari su due lati (117)** collega due travi a una trave o a una colonna utilizzando angolari. Gli angolari sono imbullonati alle travi secondarie e alla parte principale.

Oggetti creati

- Angolari (2 o 4)
- Bulloni
- Tagli

Utilizzare per

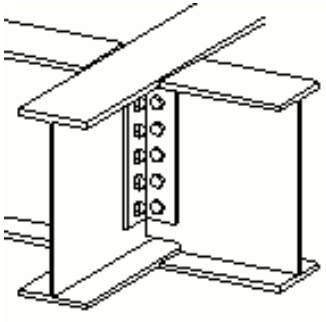
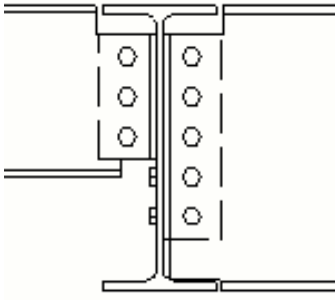
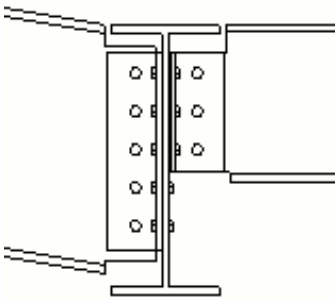
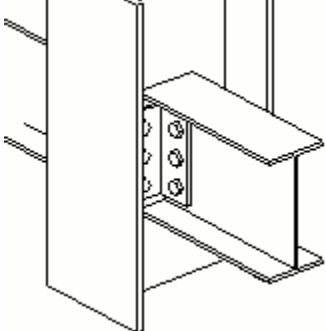
Situazione	Descrizione
	Connessione dell'angolare all'anima di una trave.
	Connessione dell'angolare all'anima di una trave. Due travi secondarie con altezze diverse.
	Connessione dell'angolare all'anima di una trave. L'altra trave secondaria è inclinata.
	Connessione dell'angolare all'anima di una colonna.

Ordine di selezione

1. Selezionare la parte principale (trave o colonna).
2. Selezionare la prima parte secondaria (trave).

3. Selezionare la seconda parte secondaria (trave).
4. Cliccare con il pulsante centrale del mouse per creare la connessione.

Identificazione delle parti

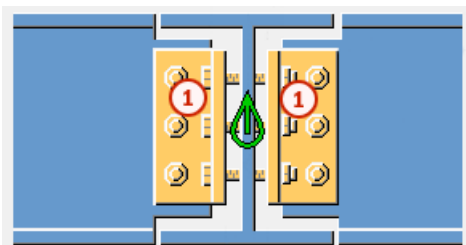

	Parte
1	Angolare

Scheda Immagine

Utilizzare la scheda **Immagine** per controllare le dimensioni e la posizione dell'angolare.



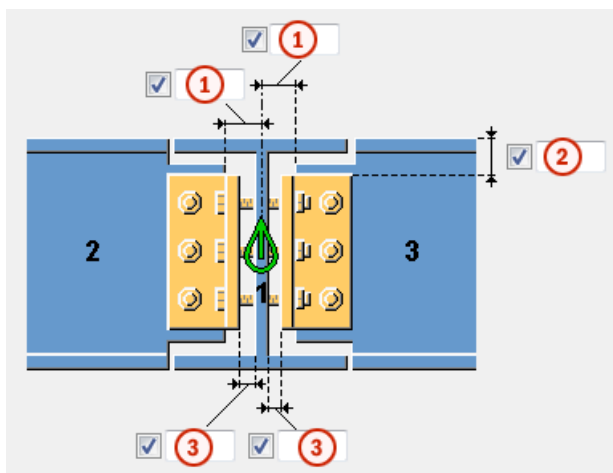

Dimensioni



	Descrizione	Default
1	Lunghezza di taglio della parte secondaria.	2.25 mm
2	Distanza del bordo superiore dell'angolare dalla parte superiore della trave secondaria. La posizione del bordo superiore dell'angolo modifica l'altezza del clip angle. Un valore positivo avvicina la posizione superiore al centro della trave e riduce le dimensioni del piatto d'estremità.	Se non viene immesso alcun valore, i bulloni e le distanze dai bordi dei bulloni definiscono la dimensione del clip angle.

	Descrizione	Default
	Specificando valori negativi, le dimensioni del piatto d'estremità aumentano.	
3	Distanza tra la parte principale e l'angolare.	

Posizione dell'angolare

Opzione	Descrizione
	Default Vengono creati angolari sul lato vicino e sul lato lontano. AutoDefaults consente di modificare questa opzione.
	Vengono creati angolari sul lato vicino.
	Vengono creati angolari sul lato vicino e sul lato lontano.
	Vengono creati angolari sul lato lontano.

Scheda Parti

Utilizzare la scheda **Parti** per controllare le proprietà dell'angolare.

Angolare

Parte	Descrizione
Profilo ad L, Profilo2 ad L	Definisce il profilo dell'angolare selezionandolo dal catalogo profili.
Lunghezza angolare 1, Lunghezza angolare 2	Definisce la lunghezza dell'angolare sul lato della prima e della seconda parte secondaria.

Opzione	Descrizione	Default
Pref. N.	Prefisso e numero partenza per la marca della parte. Alcuni componenti includono una seconda riga di campi nella quale è possibile inserire il	Il numero partenza della parte di default è definito nelle impostazioni Componenti nel menu File --> Impostazioni --> Opzioni .

Opzione	Descrizione	Default
	numero di posizione dell'assemblaggio.	
Materiale	Tipo di materiale.	Il materiale di default è definito nella casella Materiale parte nelle impostazioni Componenti nel menu File --> Impostazioni --> Opzioni .
Nome	Nome che verrà mostrato nei disegni e nei report.	
Fine	Descrive il trattamento applicato alla superficie della parte.	

Muovere morsetto verso l'anima minore



Definisce la posizione dei morsetti.



Scheda Intaglio

Utilizzare la scheda **Intaglio** per creare automaticamente gli intagli per le travi secondarie e controllare le proprietà degli intagli. Definire gli intagli per entrambe le travi secondarie.

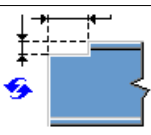
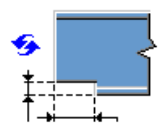
Forma intaglio

Definisce la forma dell'intaglio per la parte superiore e inferiore della trave secondaria.

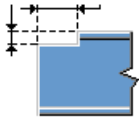
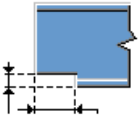
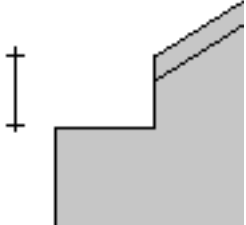
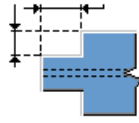
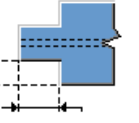
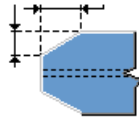
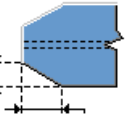
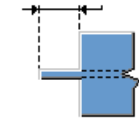
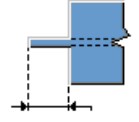

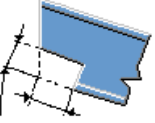

Opzione	Opzione	Descrizione
		Predefinito Crea un intaglio a squadra sul lato superiore e sul lato inferiore della trave secondaria. AutoDefaults consente di modificare questa opzione.
		Nessun intaglio

Opzione	Opzione	Descrizione
		<p>Crea un intaglio a squadra sul lato superiore e sul lato inferiore della trave secondaria.</p> <p>Definisce le dimensioni dell'intaglio. Nelle connessioni trave trave con una trave secondaria inclinata, la profondità viene misurata come illustrato nella figura.</p> 
		<p>Crea un intaglio su entrambi i lati della parte secondaria.</p> <p>Definisce le dimensioni dell'intaglio.</p>
		<p>Crea un intaglio smussato su entrambi i lati della trave secondaria.</p> <p>Definisce le dimensioni dell'intaglio.</p>
		<p>Crea una trave.</p> <p>Definisce la lunghezza della trave. Le flange vengono tagliate completamente.</p>
		<p>Crea un tipo speciale di intaglio a squadra.</p> <p>Definisce le dimensioni dell'intaglio. L'intaglio è in squadra con la trave secondaria. Non esistono valori predefiniti per la</p>

Opzione	Opzione	Descrizione
		lunghezza o la profondità.

Lato intaglio

Definisce su quale lato della trave secondaria viene creato l'intaglio. È possibile definire il lato sia per la parte posteriore che superiore della trave secondaria.

Opzione	Descrizione
	Predefinito Crea intagli su entrambi i lati. AutoDefaults consente di modificare questa opzione.
	Crea intagli su entrambi i lati.
	Crea un intaglio sul lato sinistro.
	Crea un intaglio sul lato destro.

Dimensioni intaglio

Definisce le dimensioni superiori e inferiori dell'intaglio se l'opzione **BCSA notch def** è stata impostata su **No**.

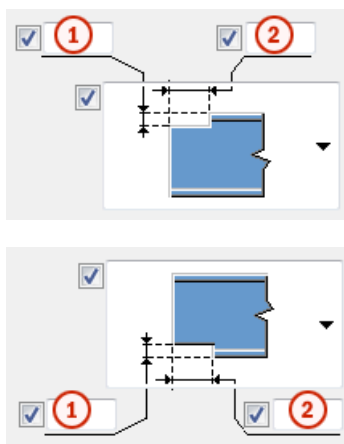

	Descrizione
1	Dimensione verticale intaglio.
2	Dimensione orizzontale intaglio.

Definizione taglio BCSA

Definisce se l'intaglio viene creato in conformità alle specifiche BCSA (British Constructional Steelwork Association).

Opzione	Descrizione
Predefinito	Dimensioni intaglio.
Sì	Crea un intaglio di 50 mm per le connessioni trave trave semplici.
No	Utilizzare le opzioni disponibili nella scheda Intaglio per definire le dimensioni dell'intaglio.

Scheda Bulloni

Utilizzare la scheda **Bulloni** per controllare le proprietà dei bulloni.

Dimensioni del gruppo bulloni

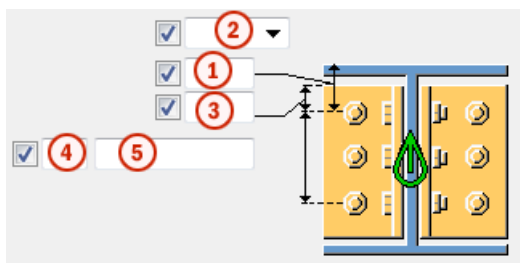

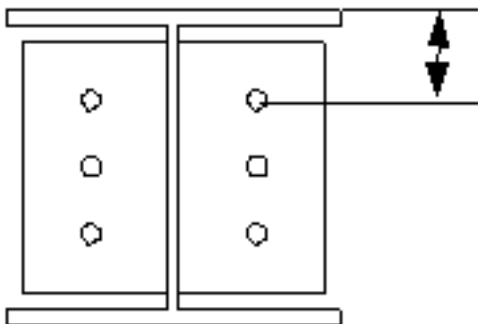

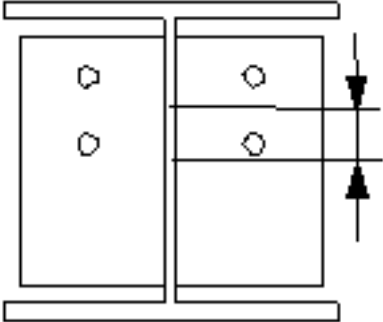
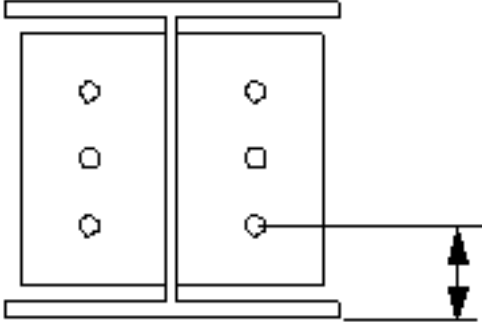

	Descrizione
1	Dimensione della posizione verticale del gruppo di bulloni.
2	Seleziona la modalità di misura delle dimensioni per la posizione verticale del gruppo bulloni. <ul style="list-style-type: none">• Superiore: dal bordo superiore della parte secondaria al bullone più in alto. 

Descrizione	
<ul style="list-style-type: none"> • Centro: dalla linea centrale dei bulloni alla linea centrale della parte secondaria. 	
<ul style="list-style-type: none"> • Inferiore: dal bordo inferiore della parte secondaria al bullone più in basso. 	
3	<p>Distanza dal bordo dei bulloni.</p> <p>La distanza dal bordo è la distanza dal centro di un bullone al bordo della parte.</p>
4	Numero di bulloni.
5	<p>Passo Bulloni.</p> <p>Utilizzare uno spazio per separare i valori di spaziatura dei bulloni. Inserire un valore per ogni spazio tra i bulloni. Ad esempio, se sono presenti 3 bulloni, inserire 2 valori.</p>

Sfalsatura dei bulloni

Opzione	Descrizione
	<p>Predefinito</p> <p>Non sfalsato</p> <p>AutoDefaults consente di modificare questa opzione.</p>

Opzione	Descrizione
	Non sfalsato
	Tipo sfalsato 1
	Tipo sfalsato 2
	Tipo sfalsato 3
	Tipo sfalsato 4

Dimensioni del gruppo bulloni

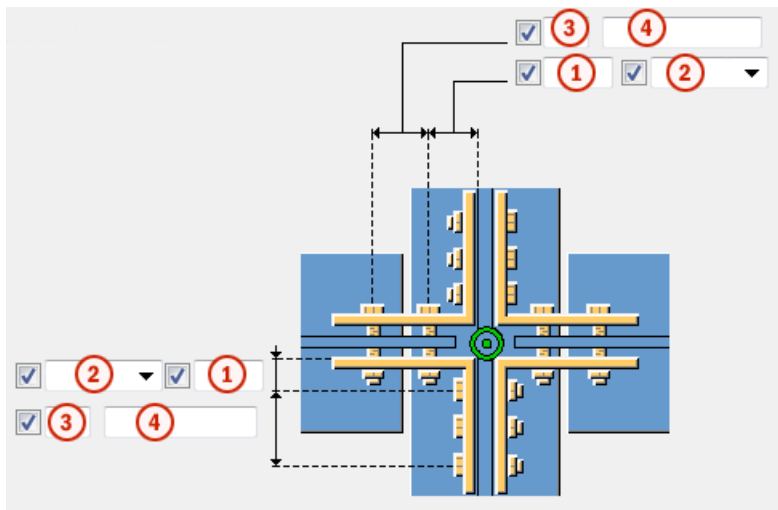

	Descrizione
1	Distanza dal bordo dei bulloni.
2	Posizione in cui i bulloni devono essere fissati.
3	Numero di bulloni.
4	Passo Bulloni. Utilizzare uno spazio per separare i valori di spaziatura dei bulloni. Inserire un valore per ogni spazio tra i bulloni. Ad esempio, se sono presenti 3 bulloni, inserire 2 valori.

Proprietà di base dei bulloni

Opzione	Descrizione	Predefinito
Dimensione bullone	Il diametro dei bulloni.	Le dimensioni disponibili sono definite nel

Opzione	Descrizione	Predefinito
		catalogo assemblaggi bulloni.
Standard bullone	Lo standard dei bulloni da utilizzare all'interno del componente.	Gli standard disponibili sono definiti nel catalogo assemblaggi bulloni.
Tolleranza	La distanza tra il bullone e il foro.	
Filett.nel materiale	Definisce se la filettatura può trovarsi all'interno delle parti bullonate quando si utilizzano i bulloni con un'asse. Non ha effetto se si utilizzano bulloni a filettatura completa.	Sì
Cantiere/Officina	Luogo dove i bulloni dovranno essere montati.	Cantiere

Fori asolati

È possibile definire fori asolati, sovradimensionati o maschiati.

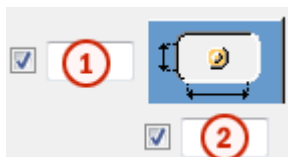

Opzione	Descrizione	Predefinito
1	Quota verticale del foro asolato.	0, che restituisce un foro rotondo.
2	Quota orizzontale del foro asolato o margine per i fori sovradimensionati.	0, che restituisce un foro rotondo.
Tipo di foro	Asolato crea fori asolati. Sovradimensionato crea fori sovradimensionati o maschiati. Nessun foro non crea fori.	
Asole ruotate	Quando il tipo di foro è Asolato , questa opzione ruota i fori asolati.	

Opzione	Descrizione	Predefinito
Asola in	Parti in cui vengono creati fori asolati. Le opzioni variano in base al componente in questione.	

Assemblaggio bullone

Le caselle di controllo selezionate definiscono quali oggetti del componente (bullone, rondelle e dadi) saranno utilizzati nell'assemblaggio bulloni.

Per creare solo un foro, deselezionare tutte le caselle di controllo.

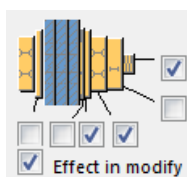

Per modificare l'assemblaggio bulloni in un componente esistente, selezionare la casella di controllo **Modifica su** e fare click su **Modifica**.

Aumento della lunghezza del bullone

Definisce il livello di aumento della lunghezza del bullone (nel calcolo della lunghezza della vite). Utilizzare questa opzione quando, ad esempio, è necessario aumentare la lunghezza del bullone per la verniciatura.

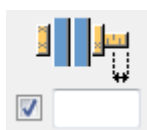

Scheda Generale

Per ulteriori informazioni, cliccare sul collegamento di seguito:
Scheda Generale

Scheda Progetto

Per ulteriori informazioni, cliccare sul collegamento di seguito:

Scheda Analisi

Per ulteriori informazioni, cliccare sul collegamento di seguito:
Scheda Analisi

Angolari (141)

Angolari (141) collega due travi o una trave a una colonna utilizzando angolari imbullonati o saldati. La trave secondaria può essere a livello o inclinata. Piatti di rinforzo saldati e angolari di montaggio sono opzionali.

Oggetti creati

- Angolari (1 o 2)
- Irrigidimenti (opzionali)
- Piatto di rinforzo superiore e inferiore (opzionale).
- Angolare di montaggio (opzionale)
- Irrigidimenti di rinforzo (opzionali)
- Bulloni
- Rondelle piatto (opzionali)
- Saldature
- Tagli

Utilizzare per

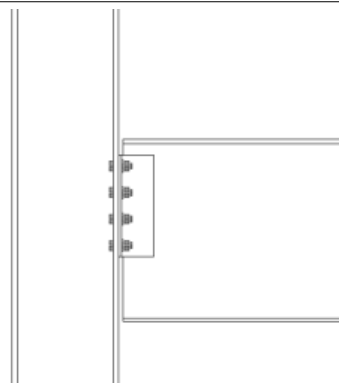
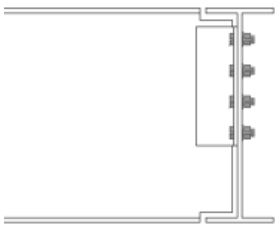
Situazione	Descrizione
	Connessione angolari a flangia o anima della colonna. Angolare a un lato/a due lati. Opzioni saldato/imbullonato, imbullonato/imbullonato, saldato/saldato.
	Connessione dell'angolare all'anima della trave. Angolare a un lato/a due lati.

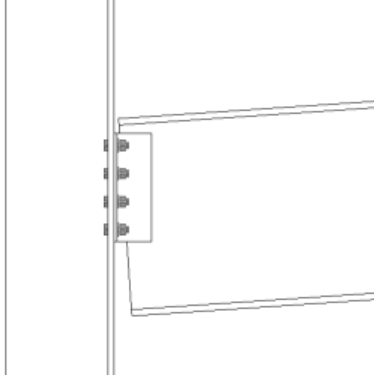
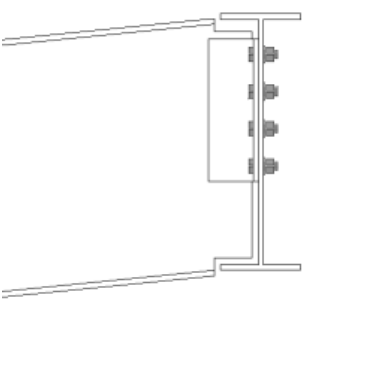
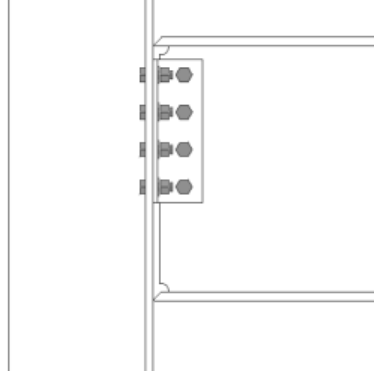
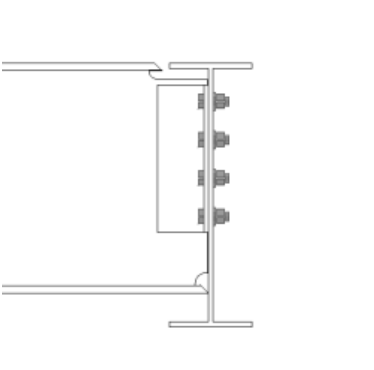
Situazione	Descrizione
	<p>Connessione angolari a flangia o anima della colonna.</p> <p>Angolare a un lato/a due lati.</p> <p>La parte secondaria è inclinata. L'estremità della parte secondaria può essere tagliata quadrata o smussata.</p>
	<p>Connessione dell'angolare all'anima della trave.</p> <p>Angolare a un lato/a due lati.</p> <p>La parte secondaria è inclinata. Esistono diverse opzioni di scantonatura.</p>
	<p>Connessione angolari a flangia o anima della colonna.</p> <p>Angolare a un lato/a due lati.</p> <p>Preparazione saldatura e fori di accesso saldatura per connessione a momento.</p>
	<p>Connessione dell'angolare all'anima della trave.</p> <p>Angolare a un lato/a due lati.</p> <p>Opzione per preparazione saldatura.</p>

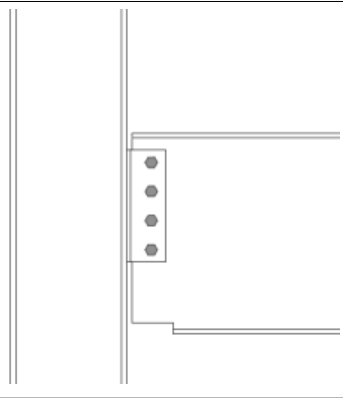
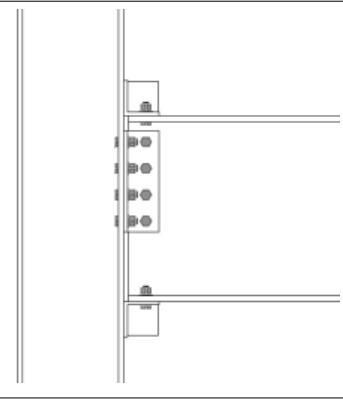
Situazione	Descrizione
	<p>Connessione dell'angolare alla flangia della colonna.</p> <p>Flangia inferiore bloccata o con distanza per costruzione.</p>
	<p>Connessione angolari a colonna.</p> <p>Opzione angolare di montaggio. Superiore/Inferiore/Entrambi.</p>
	<p>Connessione angolari a flangia o anima della colonna.</p> <p>Angolare a un lato/a due lati.</p> <p>Opzione rinforzo. Superiore/Inferiore/Entrambi.</p>
	<p>Connessione angolari a flangia o anima della colonna.</p> <p>Angolare a un lato/a due lati.</p> <p>La parte secondaria viene ruotata.</p>

Ordine di selezione

1. Selezionare la parte principale (trave o colonna).
2. Selezionare la parte secondaria (trave).

La connessione viene creata automaticamente quando viene selezionata la parte secondaria.

Identificazione delle parti

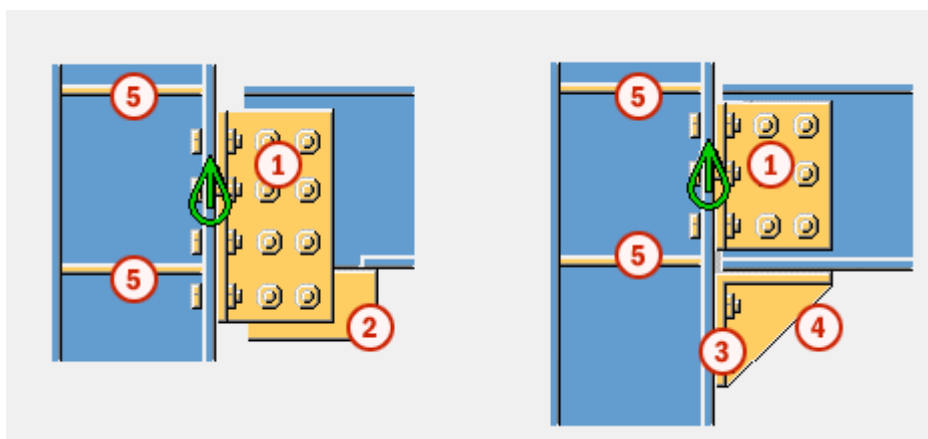

	Parte
1	Angolari
2	Piatto di rinforzo
3	Angolare di montaggio
4	Irrigidimento di rinforzo
5	Irrigidimenti d'anima

NOTA Tekla Structures utilizza i valori nel file `joints.def` per creare questo componente. Per ulteriori informazioni, vedere .

Scheda Immagine

Utilizzare la scheda **Immagine** per controllare le dimensioni degli angolari e definire in che modo l'estremità della trave viene tagliata.

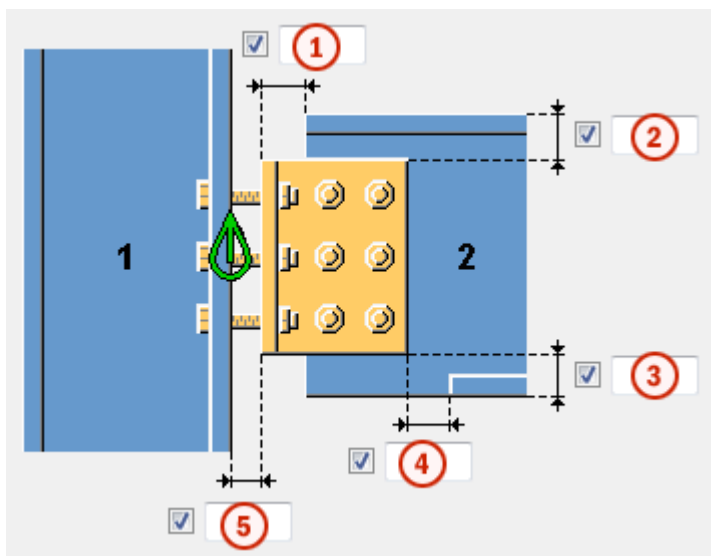

Quote



	Descrizione	Default
1	Lunghezza di taglio della parte secondaria. L'intaglio è definito dal bordo del piatto d'estremità.	20 mm
2	Distanza del bordo superiore dell'angolare dalla parte superiore della trave secondaria. La posizione del bordo superiore dell'angolo modifica l'altezza del clip angle. Un valore positivo avvicina la posizione superiore al centro della trave e riduce le dimensioni del piatto d'estremità. Specificando valori negativi, le dimensioni del piatto d'estremità aumentano.	Se non viene immesso alcun valore, i bulloni e le distanze dai bordi dei bulloni definiscono la dimensione del clip angle.
3	Distanza del bordo inferiore dell'angolare dal lato inferiore della trave secondaria. La posizione del bordo inferiore dell'angolo modifica l'altezza del clip angle. Un valore positivo avvicina la posizione superiore al centro della trave e riduce le dimensioni del piatto d'estremità. Specificando valori negativi, le dimensioni del piatto d'estremità aumentano.	Se non viene immesso alcun valore, i bulloni e le distanze dai bordi dei bulloni definiscono la dimensione del clip angle.
4	Dimensione della distanza della flangia dalla parte secondaria. Il punto di taglio della flangia è definito dal bordo dell'angolare.	Alla flangia viene aggiunto automaticamente lo stripping quando

	Descrizione	Default
		l'angolare attraversa la flangia. 10 mm
5	Definisce la distanza tra la parte principale e l'angolare.	0



Taglio flangia inferiore della trave

Opzione	Descrizione
	Predefinito Taglio flangia AutoDefaults consente di modificare questa opzione.
	Taglio Il lato inferiore della trave secondaria è smussato se il piatto d'estremità attraversa la flangia. Immettere l'altezza e il raggio della scantonatura.
	Taglio flangia La flangia della trave secondaria viene tagliata sullo stesso lato del piatto d'estremità se questo attraversa la flangia.

Taglio estremità della trave

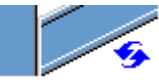
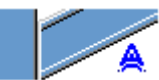
Definisce la modalità di taglio dell'estremità della trave secondaria. Vista laterale della trave.

Opzione	Descrizione
	Predefinito Inclinazione AutoDefaults consente di modificare questa opzione.
	Automatico Se la trave secondaria è inclinata meno di 10 gradi, l'estremità della trave è tagliata a squadra. In caso contrario, l'estremità della trave è tagliata in pendenza.

Opzione	Descrizione
	Quadrato Taglia a squadra l'estremità della trave secondaria.
	Inclinazione Taglia l'estremità della trave secondaria parallela al bordo della parte principale.

Scheda Parti

Utilizzare la scheda **Pezzi** per controllare dimensioni, posizione e orientamento degli angolari.

Profilo NS/FS







Option	Description	Default
Profilo NS	Profilo dell'angolare lato vicino selezionandolo dal catalogo profili.	La dimensione dell'angolare è definita dal diametro bullone. Il nome di default è ANGLE.
Profilo FS	Profilo dell'angolare lato lontano selezionandolo dal catalogo profili.	La dimensione dell'angolare viene determinata dal diametro bullone. Il nome di default è ANGLE.

Opzione	Descrizione	Default
Pref. N.	Prefisso e numero partenza per la marca della parte. Alcuni componenti includono una seconda riga di campi nella quale è possibile inserire il numero di posizione dell'assemblaggio.	Il numero partenza della parte di default è definito nelle impostazioni Componenti nel menu File --> Impostazioni --> Opzioni .
Materiale	Tipo di materiale.	Il materiale di default è definito nella casella Materiale parte nelle impostazioni Componenti nel menu

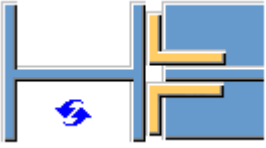
Opzione	Descrizione	Default
		File --> Impostazioni --> Opzioni .
Nome	Nome che verrà mostrato nei disegni e nei report.	
Fine	Descrive il trattamento applicato alla superficie della parte.	

Posizione dell'angolare







Definisce il numero di angolari e il lato dell'angolare in connessioni di angolari singoli.

Opzione	Descrizione
	Default Vengono creati angolari sul lato vicino e sul lato lontano. AutoDefaults consente di modificare questa opzione.
	Automatico Se la parte principale è un profilo tubolare, vengono creati due angolari. In caso contrario, viene creato un angolare sul lato vicino.
	Viene creato un angolare sul lato vicino.
	Vengono creati angolari sul lato vicino e sul lato lontano.
	Viene creato un angolare sul lato lontano.
	Angolo flangiato. Viene creato un angolare sul lato lontano.

Opzione	Descrizione
	Angolo flangiato. Viene creato un angolare sul lato vicino.

Orientamento angolare

Queste opzioni consentono di commutare le ali diverse degli angolari sul lato lontano e sul lato vicino.

Opzione per il lato vicino	Opzione per il lato lontano	Descrizione
		Default Non commutato AutoDefaults consente di modificare questa opzione.
		Non commutato L'angolare è collocato su una connessione, in modo che l'ala più lunga venga collegata alla parte secondaria.
		Commutato Le ali dell'angolare sono commutate, in modo che l'ala più lunga venga collegata alla parte principale.

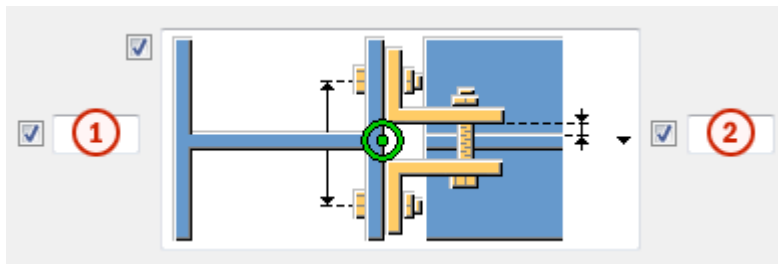

Passo bulloni e distanza saldatura

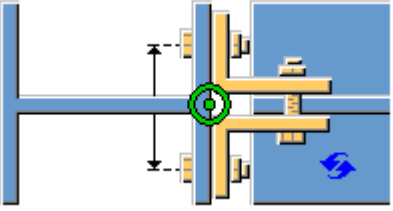
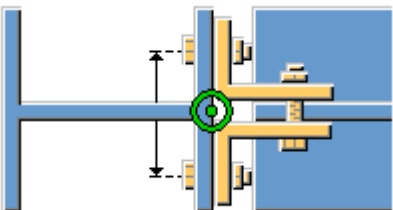
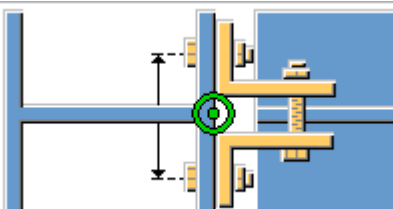
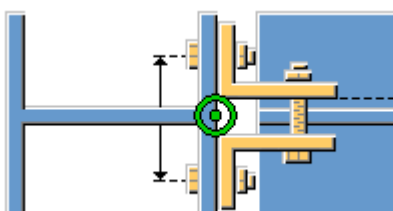

Opzione	Descrizione
1	Passo bulloni.
2	Distanza saldatura.

Opzione	Descrizione
	<p>Default</p> <p>Passo bulloni senza distanza saldatura</p> <p>AutoDefaults consente di modificare questa opzione.</p>
	<p>Passo bulloni senza distanza saldatura</p>
	<p>Passo bulloni con distanza saldatura</p>
	<p>Passo bulloni con distanza saldatura definibile</p>

Centro della linea del calibro bulloni

Opzione	Descrizione
	<p>Default</p> <p>Centro della linea del calibro bulloni dalla linea centrale della parte secondaria.</p> <p>AutoDefaults can change this option.</p>
	<p>Centro della linea del calibro bulloni dalla linea centrale della parte secondaria.</p>

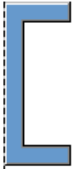
Opzione	Descrizione
	<p>Centro della linea del calibro bulloni dal retro dell'anima della parte secondaria.</p> <p>È possibile utilizzare questa opzione quando la parte secondaria dispone di un profilo C o U.</p>

Scheda Irrigidimenti

Utilizzare la scheda **Irrigidimenti** per controllare dimensioni, orientamento, posizione e tipo di piatto di irrigidimento.



Stiffener plate dimensions

Opzione	Descrizione
Superiore NS	Spessore, larghezza e altezza dell'irrigidimento superiore lato vicino.
Superiore FS	Spessore, larghezza e altezza dell'irrigidimento superiore lato lontano.
Inferiore NS	Spessore, larghezza e altezza dell'irrigidimento inferiore lato vicino.
Inferiore FS	Spessore, larghezza e altezza dell'irrigidimento inferiore lato lontano.

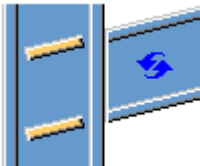
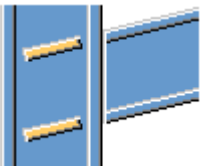

Opzione	Descrizione	Default
Pref. N.	<p>Prefisso e numero partenza per la marca della parte.</p> <p>Alcuni componenti includono una seconda riga di campi nella quale è possibile inserire il numero di posizione dell'assemblaggio.</p>	<p>Il numero partenza della parte di default è definito nelle impostazioni</p> <p>Componenti nel menu File --> Impostazioni --> Opzioni .</p>
Materiale	Tipo di materiale.	<p>Il materiale di default è definito nella casella</p> <p>Materiale parte nelle impostazioni</p> <p>Componenti nel menu File --> Impostazioni --> Opzioni .</p>

Opzione	Descrizione	Default
Nome	Nome che verrà mostrato nei disegni e nei report.	
Fine	Descrive il trattamento applicato alla superficie della parte.	

Orientamento degli irrigidimenti



Opzione	Descrizione
	Default Gli irrigidimenti sono paralleli alla parte secondaria. L'AutoDefault può variare questa opzione.
	Gli irrigidimenti sono paralleli alla parte secondaria.
	Gli irrigidimenti sono perpendicolari alla parte principale.

Creazione di irrigidimenti

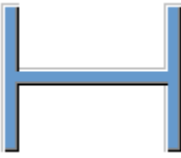
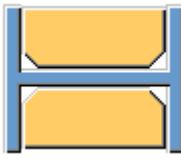
Opzione	Descrizione
	Default Vengono creati gli irrigidimenti. L'AutoDefault può variare questa opzione.
	Automatico Gli irrigidimenti sono creati quando necessario.

Opzione	Descrizione
	Gli irrigidimenti non vengono creati.
	Vengono creati gli irrigidimenti.

Sagoma irrigidimenti

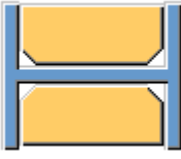
Opzione	Descrizione
	Default Piatti di irrigidimento smussati delle linee L'AutoDefault può variare questa opzione.
	Automatico Piatti di irrigidimento smussati delle linee
	Piatti di irrigidimento quadrati Piatti di irrigidimento con una distanza per l'arrotondamento dell'anima della parte principale
	Piatti di irrigidimento smussati delle linee

Distanza degli irrigidimenti

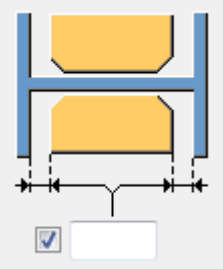
Opzione	Descrizione
	<p>Dimensioni della distanza tra le flange e l'irrigidimento.</p>

Posizioni degli irrigidimenti

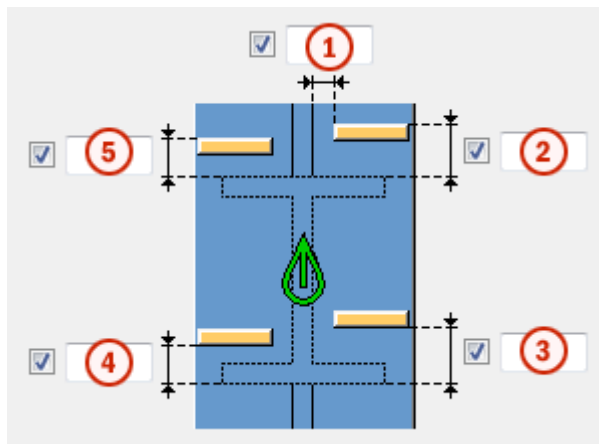



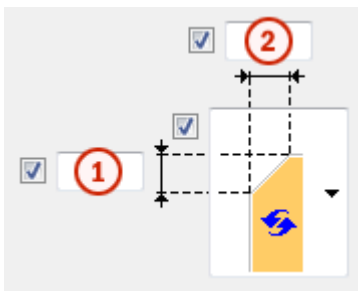

	Descrizione
1	Dimensioni della distanza tra l'irrigidimento e il bordo dell'anima della trave.
2	Dimensioni della distanza tra l'irrigidimento superiore lato vicino e il bordo della flangia della trave.
3	Dimensioni della distanza tra l'irrigidimento inferiore lato vicino e il bordo della flangia della trave.
4	Dimensioni della distanza tra l'irrigidimento inferiore lato lontano e il bordo della flangia della trave.
5	Dimensioni della distanza tra l'irrigidimento superiore lato lontano e il bordo della flangia della trave.

Dimensioni smusso

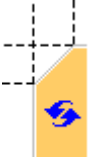

	Descrizione	Default
1	Dimensione verticale dello smusso.	10 mm
2	Dimensione orizzontale dello smusso.	10 mm

Tipo di smusso

Opzione	Descrizione
	Default. Smusso linea L'AutoDefault può variare questa opzione.
	Nessuno smusso
	Smusso linea
	Smusso arco convesso
	Smusso arco concavo

Scheda Rinforzo

Utilizzare la scheda **Rinforzo** per controllare la creazione del piatto di rinforzo e degli smussi nelle flange della trave secondaria.

Haunch plates

Opzione	Descrizione
Piastra superiore	Spessore, larghezza e altezza del piatto di rinforzo superiore.
Piatto inferiore	Spessore, larghezza e altezza del piatto di rinforzo inferiore.

Opzione	Descrizione	Default
Pref. N.	Prefisso e numero partenza per la marca della parte. Alcuni componenti includono una seconda riga di campi nella quale è possibile inserire il numero di posizione dell'assemblaggio.	Il numero partenza della parte di default è definito nelle impostazioni Componenti nel menu File --> Impostazioni --> Opzioni .
Materiale	Tipo di materiale.	Il materiale di default è definito nella casella Materiale parte nelle impostazioni Componenti nel menu File --> Impostazioni --> Opzioni .
Nome	Nome che verrà mostrato nei disegni e nei report.	
Fine	Descrive il trattamento applicato alla superficie della parte.	

Smussi dei piatti di rinforzo

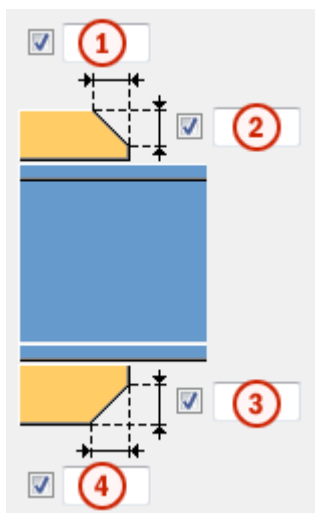

	Descrizione
1	Larghezza dello smusso del piatto di rinforzo superiore.
2	Altezza dello smusso del piatto di rinforzo superiore.
3	Altezza dello smusso del piatto di rinforzo inferiore.
4	Larghezza dello smusso del piatto di rinforzo inferiore.

Creazione di piatti di rinforzo

Opzione	Descrizione
	<p>Default</p> <p>Se necessario, vengono creati piatti di rinforzo superiore e inferiore.</p> <p>L'AutoDefault può variare questa opzione.</p>
	<p>Automatico</p> <p>Se necessario, vengono creati piatti di rinforzo superiore e inferiore o entrambi.</p>
	<p>Vengono creati piatti di rinforzo superiore e inferiore.</p> <p>Per creare un piatto singolo, inserire 0 nel campo dello spessore (t) relativo al piatto non necessario (piatto superiore o inferiore).</p>

Opzione	Descrizione
	I piatti di rinforzo non vengono creati.

Scheda Intaglio





Utilizzare la scheda **Intaglio** per creare automaticamente gli intagli per le travi secondarie e controllare le proprietà degli intagli. La scheda **Intaglio** include due sezioni: proprietà automatiche (sezione superiore) e proprietà manuali (sezione inferiore). Le proprietà di scantonatura automatiche e manuali funzionano indipendentemente l'una dall'altra.

Scantonatura automatica

Le opzioni di scantonatura automatica influiscono sia sulla flangia superiore che in quella inferiore.

Forma della scantonatura

La scantonatura automatica viene attivata quando si seleziona la forma dello scantonatura.

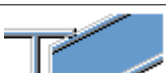
Opzione	Descrizione
	Default Crea scantonature nella trave secondaria. L'AutoDefault può variare questa opzione.
	Crea scantonature nella trave secondaria. I tagli sono allineati all'anima della trave principale.
	Crea scantonature nella trave secondaria. I tagli sono allineati all'anima della trave secondaria.
	Crea scantonature nella trave secondaria. Il taglio verticale è allineato alla trave principale e il taglio orizzontale alla trave secondaria.
	Attiva la scantonatura automatica.

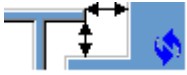
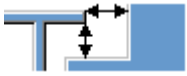
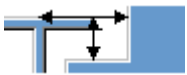

Dimensioni della scantonatura

Opzione	Descrizione
	Default Le dimensioni della scantonatura sono misurate dal bordo della flangia della trave principale e da sotto la flangia superiore della trave principale. L'AutoDefault può variare questa opzione.
	Le dimensioni della scantonatura sono misurate dal bordo della flangia della trave principale e da sotto la flangia superiore della trave principale.
	Le dimensioni della scantonatura sono misurate dalla linea centrale della trave principale e da sotto la flangia superiore della trave principale.

Inserire i valori orizzontale e verticale per i tagli.





Forma di taglio della flangia

Opzione	Descrizione
	Default La flangia della trave secondaria viene tagliata parallelamente alla trave principale. L'AutoDefault può variare questa opzione.
	La flangia della trave secondaria viene tagliata parallelamente alla trave principale.
	La flangia della trave secondaria viene tagliata quadrata.

Arrotondamento delle quote della scantonatura

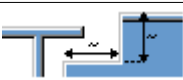

Utilizzare le opzioni di arrotondamento delle quote della scantonatura per definire se le quote della scantonatura sono arrotondate per eccesso. Anche se l'arrotondamento delle quote è attivo, le quote vengono arrotondate per eccesso solo se necessario.

Opzione	Descrizione
	Default Le quote della scantonatura non vengono arrotondate. L'AutoDefault può variare questa opzione.
	Le quote della scantonatura non vengono arrotondate.
	Le quote della scantonatura vengono arrotondate. Inserire i valori di arrotondamento orizzontale e verticale.



Le quote sono arrotondate per eccesso al multiplo più vicino al valore inserito. Ad esempio, se la quota effettiva è 51 e si inserisce un valore arrotondato per eccesso di 10, la quota viene arrotondata fino a 60.



Posizione della scantonatura

Opzione	Descrizione
	Default Crea il taglio sotto alla flangia della trave principale. L'AutoDefault può variare questa opzione.
	Crea il taglio sotto alla flangia della trave principale.
	Crea il taglio sopra alla flangia della trave principale.

Smusso della scantonatura

Opzione	Descrizione
	Default La scantonatura non viene smussata. L'AutoDefault può variare questa opzione.
	La scantonatura non viene smussata.
	Crea una scantonatura con uno smusso delle linee.

Opzione	Descrizione
	La scantonatura viene smussata in base al raggio inserito.

Inserire un raggio per lo smusso.

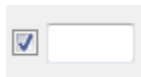





Scantonatura manuale

Utilizzare la scantonatura manuale quando una parte che non appartiene alla connessione interferisce con la trave secondaria. Quando si utilizza la scantonatura manuale, la connessione crea tagli utilizzando i valori inseriti nei campi della scheda **Scantonatura**. È possibile utilizzare valori diversi per la flangia superiore e inferiore.







Lato della scantonatura della flangia

Il lato della scantonatura della flangia definisce su quale lato della trave vengono create le scantonature.

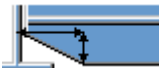

Opzione	Descrizione
	Default Crea scantonature su entrambi i lati della flangia. L'AutoDefault può variare questa opzione.
	Automatico Crea scantonature su entrambi i lati della flangia.
	Crea scantonature su entrambi i lati della flangia.
	Crea scantonature sul lato vicino della flangia.
	Crea scantonature sul lato lontano della flangia.

Forma della scantonatura della flangia

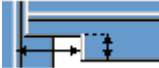
La forma della scantonatura della flangia definisce la forma della scantonatura nella flangia della trave.

Opzione	Descrizione
	Default L'intera flangia della trave secondaria viene tagliata di una lunghezza definita. L'AutoDefault può variare questa opzione.
	Automatico L'intera flangia della trave secondaria viene tagliata tanto lontano quanto definito. La profondità predefinita della scantonatura è il doppio dello spessore della flangia secondaria. Il taglio si estende per l'intera lunghezza della flangia secondaria.
	Crea smussi nelle flange. Se si inserisce una quota orizzontale, viene creato uno smusso di 45 gradi.
	Crea tagli nella flangia con i valori di default a meno che non si inseriscano i valori nei campi 1 e 2 .
	La flangia non viene tagliata.
	Crea tagli nella flangia in base al valore nel campo 1 per allinearlo all'anima.
	Crea tagli nella flangia in base ai valori inseriti nei campi 1 e 2 .

Profondità delle scantonature della flangia

Opzione	Descrizione
	Default Profondità delle scantonature della flangia. L'AutoDefault può variare questa opzione.
	Profondità delle scantonature della flangia.
	Profondità dell'intaglio della flangia con una dimensione che va dalla linea centrale dell'anima della trave secondaria al bordo dell'intaglio.

Inserire il valore per la profondità della scantonatura della flangia.

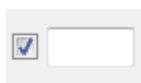

Quote di taglio

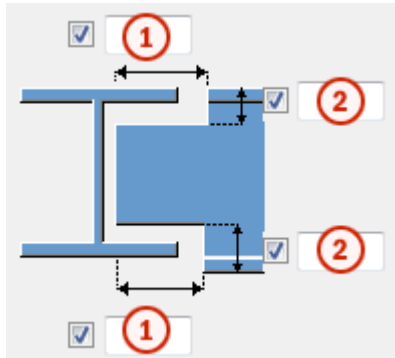

	Descrizione	Predefinito
1	Dimensioni per i tagli orizzontali della flangia.	10 mm
2	Dimensioni per i tagli verticali della flangia.	La distanza tra il bordo della scantonatura e la flangia della trave è uguale all'arrotondamento dell'anima della parte principale. L'altezza della scantonatura è arrotondata in eccesso ai 5 mm più vicini.

Scheda Bulloni

Utilizzare la scheda **Bulloni** per controllare bulloni e saldature che collegano l'angolare alla parte principale e alla parte secondaria.

Quote del gruppo bulloni

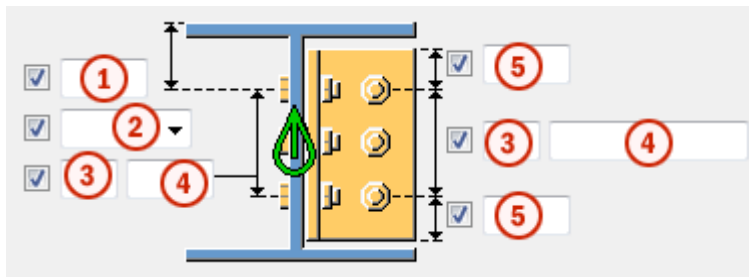



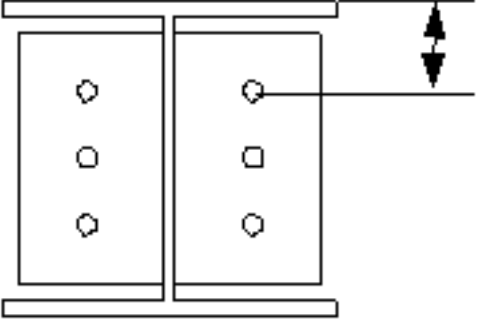
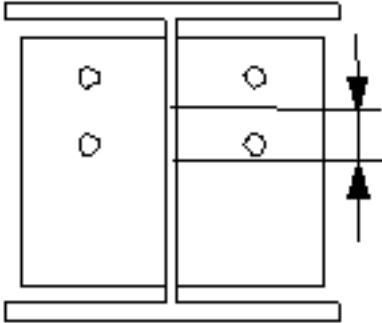
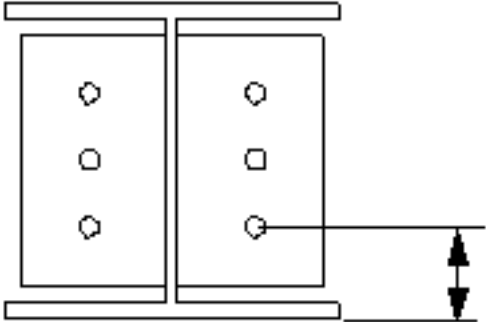

	Descrizione
1	Dimensione della posizione verticale del gruppo di bulloni.

	Descrizione
2	<p>Seleziona la modalità di misura delle dimensioni per la posizione verticale del gruppo bulloni.</p> <ul style="list-style-type: none"> • Superiore: dal bordo superiore della parte secondaria al bullone più in alto.  <ul style="list-style-type: none"> • Centro: dalla linea centrale dei bulloni alla linea centrale della parte secondaria.  <ul style="list-style-type: none"> • Inferiore: dal bordo inferiore della parte secondaria al bullone più in basso. 
3	Numero di bulloni.

	Descrizione
4	<p>Passo Bulloni.</p> <p>Utilizzare uno spazio per separare i valori di spaziatura dei bulloni. Inserire un valore per ogni spazio tra i bulloni. Ad esempio, se sono presenti 3 bulloni, inserire 2 valori.</p>
5	<p>Distanza dal bordo dei bulloni.</p> <p>La distanza dal bordo è la distanza dal centro di un bullone al bordo della parte.</p>

Sfalsatura dei bulloni sugli angolari



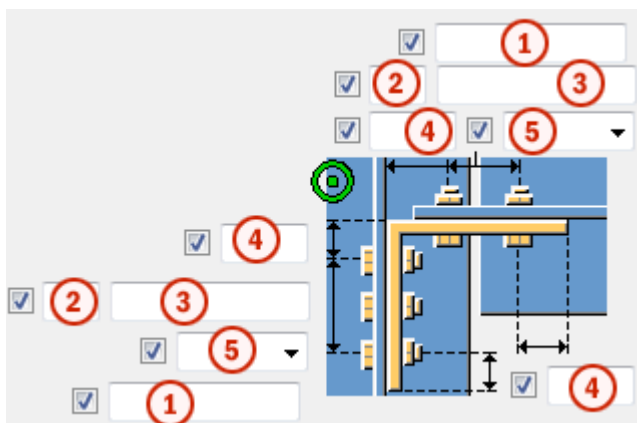

Opzione	Descrizione
	<p>Predefinito</p> <p>I bulloni non vengono sfalsati.</p> <p>AutoDefaults consente di modificare questa opzione.</p>
	<p>I bulloni non vengono sfalsati.</p> <p>I bulloni che collegano l'angolare alla parte secondaria si trovano sullo stesso livello orizzontale dei bulloni che collegano l'angolare alla parte principale.</p>
	<p>I bulloni sulla parte principale vengono sfalsati.</p> <p>I bulloni che collegano gli angolari alla parte principale vengono spostati verso il basso di metà del valore della spaziatura verticale.</p>
	<p>I bulloni sulla parte secondaria vengono sfalsati.</p> <p>I bulloni che collegano gli angolari alla parte secondaria vengono spostati verso il basso di metà del valore della spaziatura verticale.</p>
	<p>I bulloni sulla parte secondaria vengono sfalsati.</p> <p>I bulloni che collegano il clip angle alla parte secondaria inclinata sono paralleli alla parte secondaria.</p>

Quote del gruppo bulloni







	Descrizione
1	Definisce quali bulloni vengono eliminati dal gruppo di bulloni. Inserire i numeri dei bulloni da eliminare e separare i numeri con uno spazio. I numeri dei bulloni sono disposti da sinistra a destra e dall'alto verso il basso.
2	Numero di bulloni.
3	Passo Bulloni. Utilizzare uno spazio per separare i valori di spaziatura dei bulloni. Inserire un valore per ogni spazio tra i bulloni. Ad esempio, se sono presenti 3 bulloni, inserire 2 valori.
4	Distanza dal bordo dei bulloni.
5	Posizione in cui i bulloni devono essere fissati.



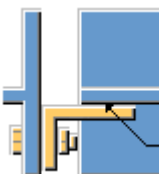

Sfalsatura dei bulloni

Opzione	Descrizione
	Predefinito Non sfalsato AutoDefaults consente di modificare questa opzione.
	Non sfalsato
	Tipo sfalsato 1
	Tipo sfalsato 2
	Tipo sfalsato 3

Opzione	Descrizione
	Tipo sfalsato 4

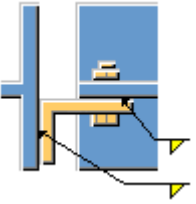
Tipo di attacco

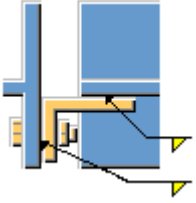
Opzione	Descrizione
	Predefinito Entrambe le parti sono bullonate. AutoDefaults consente di modificare questa opzione.
	Automatico Quando la parte principale è un profilo del tubo, gli angolari sono saldati alla parte principale e bullonati alla parte secondaria. In caso contrario, gli angolari sono saldati a entrambe le parti.
	Entrambe le parti sono bullonate.
	La parte principale è saldata e la parte secondaria bullonata.
	La parte principale è bullonata e la parte secondaria è saldata.
	Entrambe le parti sono saldate.

Opzione	Descrizione
	La parte principale non è bullonata.
	La parte secondaria non è saldata.
	La parte secondaria non è bullonata.
	Entrambe le parti sono bullonate e saldate.

Numero di saldature del clip angle

Definisce il numero di saldature che collegano l'angolare alla parte principale e/o secondaria.

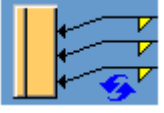
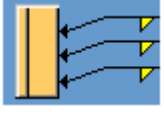
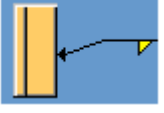
Opzione	Descrizione
	Predefinito Nel clip angle vengono create tre saldature. AutoDefaults consente di modificare questa opzione.
	Nel clip angle vengono create tre saldature.
	Nell'angolare viene creata una saldatura.

Proprietà di base dei bulloni

Opzione	Descrizione	Predefinito
Dimensione bullone	Il diametro dei bulloni.	Le dimensioni disponibili sono definite nel catalogo assemblaggi bulloni.
Standard bullone	Lo standard dei bulloni da utilizzare all'interno del componente.	Gli standard disponibili sono definiti nel catalogo assemblaggi bulloni.
Tolleranza	La distanza tra il bullone e il foro.	
Filett.nel materiale	Definisce se la filettatura può trovarsi all'interno delle parti bullonate quando si utilizzano i bulloni con un'asse. Non ha effetto se si utilizzano bulloni a filettatura completa.	Sì
Cantiere/Officina	Luogo dove i bulloni dovranno essere montati.	Cantiere

Lunghezza di taglio

Definisce la profondità alla quale Tekla Structures cerca le sezioni delle parti bullonate. È possibile determinare se il bullone passa attraverso una o due flange.

Fori asolati

È possibile definire fori asolati, sovradimensionati o maschiati.

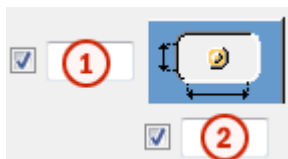

Opzione	Descrizione	Predefinito
1	Quota verticale del foro asolato.	0, che restituisce un foro rotondo.
2	Quota orizzontale del foro asolato o margine per i fori sovradimensionati.	0, che restituisce un foro rotondo.

Opzione	Descrizione	Predefinito
Tipo di foro	Asolato crea fori asolati. Sovradimensionato crea fori sovradimensionati o maschiati. Nessun foro non crea fori.	
Asole ruotate	Quando il tipo di foro è Asolato , questa opzione ruota i fori asolati.	
Asola in	Parti in cui vengono creati fori asolati. Le opzioni variano in base al componente in questione.	

Assemblaggio bullone

Le caselle di controllo selezionate definiscono quali oggetti del componente (bullone, rondelle e dadi) saranno utilizzati nell'assemblaggio bulloni.

Per creare solo un foro, deselezionare tutte le caselle di controllo.

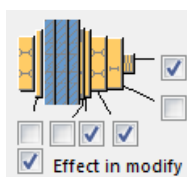

Per modificare l'assemblaggio bulloni in un componente esistente, selezionare la casella di controllo **Modifica su** e fare click su **Modifica**.

Aumento della lunghezza del bullone

Definisce il livello di aumento della lunghezza del bullone (nel calcolo della lunghezza della vite). Utilizzare questa opzione quando, ad esempio, è necessario aumentare la lunghezza del bullone per la verniciatura.



Scheda Rondelle piatto



Utilizzare la scheda **Rondelle piatto** per definire le proprietà della rondella piatto nelle parti principale e secondaria.



Opzione	Descrizione
Piatto rondella	Spessore, larghezza e altezza del piatto rondella.

Opzione	Descrizione	Default
Pref. N.	Prefisso e numero partenza per la marca della parte. Alcuni componenti includono una seconda riga di campi nella quale è possibile inserire il numero di posizione dell'assemblaggio.	Il numero partenza della parte di default è definito nelle impostazioni Componenti nel menu File --> Impostazioni --> Opzioni .
Materiale	Tipo di materiale.	Il materiale di default è definito nella casella Materiale parte nelle impostazioni Componenti nel menu File --> Impostazioni --> Opzioni .
Nome	Nome che verrà mostrato nei disegni e nei report.	
Fine	Descrive il trattamento applicato alla superficie della parte.	

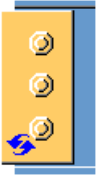
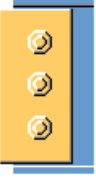
Piatto rondella

Definire i piatti rondella per i bulloni e selezionare il lato del piatto rondella.

Opzione	Descrizione
	Default Nessun piatto rondella AutoDefaults can change this option.
	Nessun piatto rondella
	Un piatto rondella

Opzione	Descrizione
	Singoli piatti rondella quadrati per ciascun bullone
	Singoli piatti rondella rotondi per ciascun bullone

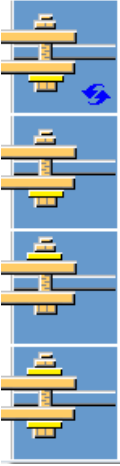
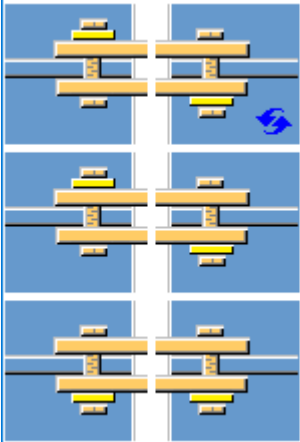
Opzione	Descrizione
	Scegliere se la rondella piatto viene creata per un angolare o per entrambi gli angolari.
	Scegliere se le rondelle piatto vengono posizionate in modo simmetrico o asimmetrico.

Scheda Taglio trave

Utilizzare la scheda **Taglio trave** per controllare le barre posteriori saldate, i fori di accesso saldatura, le preparazioni dell'estremità della trave e i tagli della flangia.

Weld backing bar

Opzione	Descrizione
Barra post.saldata	Spessore e larghezza della barra posteriore saldata.





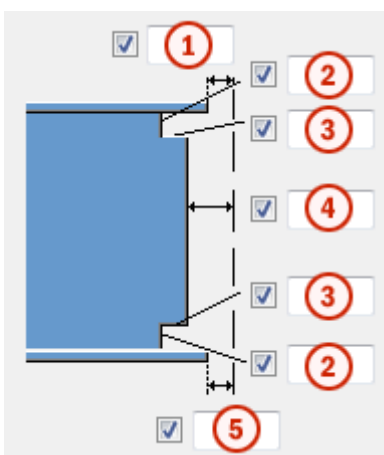

Opzione	Descrizione	Default
Pref. N.	Prefisso e numero partenza per la marca della parte. Alcuni componenti includono una seconda riga di campi nella quale è possibile inserire il numero di posizione dell'assemblaggio.	Il numero partenza della parte di default è definito nelle impostazioni Componenti nel menu File --> Impostazioni --> Opzioni .
Materiale	Tipo di materiale.	Il materiale di default è definito nella casella Materiale parte nelle impostazioni Componenti nel menu File --> Impostazioni --> Opzioni .
Nome	Nome che verrà mostrato nei disegni e nei report.	
Fine	Descrive il trattamento applicato alla superficie della parte.	

Quote dei fori di accesso saldatura









	Descrizione
1	Distanza tra la flangia superiore della parte secondaria e la parte principale.
2	Dimensioni verticali dei fori di accesso saldatura superiore e inferiore.
3	Dimensioni orizzontali dei fori di accesso saldatura superiore e inferiore.
4	Distanza tra l'anima della parte secondaria e la parte principale. Tekla Structures aggiunge il valore immesso qui alla distanza specificata nella scheda Immagine .
5	Distanza tra la flangia inferiore della parte secondaria e la parte principale. Tekla Structures aggiunge il valore immesso qui alla distanza specificata nella scheda Immagine .

Fori di accesso saldatura







Opzione	Descrizione	Default
	Default Foro di accesso saldatura rotondo L'AutoDefault può variare questa opzione.	
	Foro di accesso saldatura rotondo	
	Foro di accesso saldatura quadrato	
	Foro di accesso saldatura diagonale	
	Foro di accesso saldatura rotondo con un raggio definibile in r <input checked="" type="checkbox"/> <input type="text"/>	
	Foro di accesso saldatura a forma di cono esteso con un raggio e dimensioni	

Opzione	Descrizione	Default
	definibili in <input type="checkbox"/> R <input checked="" type="checkbox"/> <input type="text"/> Prep. super. x <input checked="" type="checkbox"/> <input type="text"/> Prep. infer. x <input checked="" type="checkbox"/> <input type="text"/> e	
	Foro di accesso a forma di cono con raggi definibili in <input type="checkbox"/> R <input checked="" type="checkbox"/> <input type="text"/> e <input checked="" type="checkbox"/> r <input type="text"/> La lettera maiuscola R definisce il raggio grande (altezza). La r minuscola definisce il raggio minore.	$R = 35$ $r = 10$









Preparazione estremità trave

Opzione	Descrizione
	Default Vengono preparate le flange superiore e inferiore. L'AutoDefault può variare questa opzione.
	Automatico Vengono preparate le flange superiore e inferiore.
	L'estremità della trave non viene preparata.
	Vengono preparate le flange superiore e inferiore.
	Viene preparata la flangia superiore.
	Viene preparata la flangia inferiore.

Taglio flangia



Opzione per la flangia superiore	Opzione per la flangia inferiore	Descrizione
		Default La flangia non viene tagliata. L'AutoDefault può variare questa opzione.
		La flangia non viene tagliata.
		La flangia viene tagliata.

Barre posteriori saldatura

Opzione per la barra posteriore superiore	Opzione per la barra posteriore inferiore	Descrizione
		Default Le barre posteriori vengono create all'interno delle flange. L'AutoDefault può variare questa opzione.
		Non viene creata alcuna barra posteriore.
		Le barre posteriori vengono create all'interno delle flange.
		Le barre posteriori vengono create all'esterno delle flange.

Lunghezza delle barre posteriori saldatura

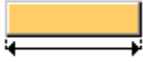
Immettere la lunghezza della barra posteriore saldatura nel campo sotto le opzioni.

Opzione	Descrizione
	Default Lunghezza assoluta della barra posteriore L'AutoDefault può variare questa opzione.
	Lunghezza assoluta della barra posteriore
	Estensione oltre il bordo della flangia

Posizione delle barre posteriori saldatura

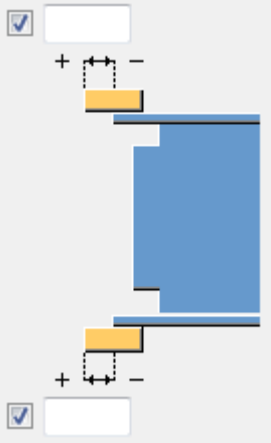
Opzione	Descrizione
	Immettere un valore positivo o negativo per spostare l'estremità anteriore della barra posteriore in relazione all'estremità della flangia.

Tipi di assemblaggio

Definisce la posizione in cui vengono eseguite le saldature delle barre posteriori saldatura. Quando si seleziona l'opzione **Officina**, Tekla Structures include le barre posteriori nell'assemblaggio.

Scheda Box Angolare

Utilizzare la scheda **Box Angolare** per aggiungere un angolare di montaggio.

Seat angle



Lo scopo degli angolari di montaggio è trasportare i carichi dalla parte secondaria. Gli angolari di montaggio possono essere posizionati sulla flangia superiore, su quella inferiore o su entrambe le flange della parte secondaria. Gli angolari di montaggio possono essere irrigiditi e imbullonati o saldati alla parte principale e a quella secondaria.

Opzione	Descrizione
Irrigidimenti	Spessore, larghezza e altezza degli irrigidimenti.
Angolo superiore, Angolo inferiore	Seleziona il profilo dell'angolare di montaggio selezionandolo dal catalogo profili.

Opzione	Descrizione	Default
Pref. N.	Prefisso e numero partenza per la marca della parte. Alcuni componenti includono una seconda riga di campi nella quale è possibile inserire il numero di posizione dell'assemblaggio.	Il numero partenza della parte di default è definito nelle impostazioni Componenti nel menu File --> Impostazioni --> Opzioni .
Materiale	Tipo di materiale.	Il materiale di default è definito nella casella Materiale parte nelle impostazioni Componenti nel menu File --> Impostazioni --> Opzioni .
Nome	Nome che verrà mostrato nei disegni e nei report.	
Fine	Descrive il trattamento applicato alla superficie della parte.	

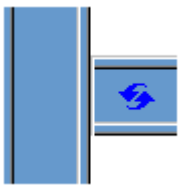
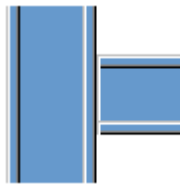





Posizione dell'angolare di montaggio





Opzione	Descrizione
	Default Non viene creato alcun angolare di montaggio. L'AutoDefault può variare questa opzione.
	Non viene creato alcun angolare di montaggio.

Opzione	Descrizione
	<p>Un angolare di montaggio viene creato sopra la flangia.</p>
	<p>Un angolare di montaggio viene creato sotto la flangia.</p>
	<p>Gli angolari di montaggio sono creati su entrambi i lati della flangia.</p>

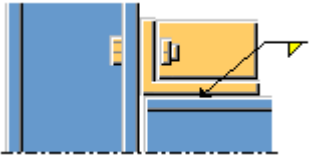

Collegamenti dell'angolare di montaggio

L'angolare di montaggio è posizionato sul lato superiore o inferiore della parte secondaria.

Opzione per l'angolare di montaggio superiore	Opzione per l'angolare di montaggio inferiore	Descrizione
		<p>Default Bullonato</p> <p>L'angolare di montaggio è imbullonato alla parte principale e alla parte secondaria.</p> <p>L'AutoDefault può variare questa opzione.</p>
		<p>Bullonato</p> <p>L'angolare di montaggio è imbullonato alla parte principale e alla parte secondaria.</p>
		<p>Saldato-Bullonato</p> <p>L'angolare di montaggio è saldato alla parte principale e imbullonato alla parte secondaria.</p>

Opzione per l'angolare di montaggio superiore	Opzione per l'angolare di montaggio inferiore	Descrizione
		Bullonato-Saldato L'angolare di montaggio è imbullonato alla parte principale e saldato alla parte secondaria.
		Saldato L'angolare di montaggio è saldato alla parte principale e alla parte secondaria.

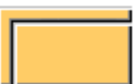
Tipo di irrigidimenti



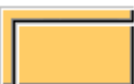

Opzione	Descrizione
	Default Piatto di irrigidimento rettangolare L'AutoDefault può variare questa opzione.
	Piatto di irrigidimento rettangolare
	Piatto di irrigidimento triangolare
	La linea che connette le estremità delle ali dell'angolare di montaggio definisce la forma del piatto di irrigidimento.

Rotazione dell'angolare di montaggio



Opzione	Descrizione
	Default L'angolare di montaggio non viene ruotato. L'AutoDefault può variare questa opzione.
	L'angolare di montaggio non viene ruotato.



Opzione	Descrizione
	L'angolare di montaggio viene ruotato orizzontalmente di 90 gradi. Per inserire un irrigidimento nell'angolare di montaggio ruotato, selezionare l'opzione Irrigidimenti intermedi nella lista Posizione dell'irrigidimento intermedio .

Orientamento degli angolari di montaggio



Opzione	Descrizione
	Default L'ala più lunga dell'angolare di montaggio è collegata alla parte secondaria. L'AutoDefault può variare questa opzione.
	L'ala più lunga dell'angolare di montaggio è collegata alla parte secondaria.
	L'ala più lunga dell'angolare di montaggio è collegata alla parte principale.
	Automatico L'ala più lunga dell'angolare di montaggio è collegata alla parte in cui i bulloni fuoriescono dallo spigolo dell'angolare di montaggio.

Posizione dell'irrigidimento laterale

Opzione	Descrizione
	Default Gli irrigidimenti laterali non vengono creati. L'AutoDefault può variare questa opzione.
	Gli irrigidimenti laterali non vengono creati.

Opzione	Descrizione
	Vengono creati gli irrigidimenti lato vicino.
	Vengono creati gli irrigidimenti lato lontano.
	Vengono creati gli irrigidimenti laterali lato vicino e lontano.

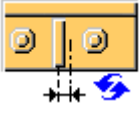
Posizione dell'irrigidente intermedio

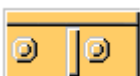
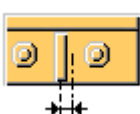
Opzione	Descrizione
	Default In base ai bulloni L'AutoDefault può variare questa opzione.
	Non viene creato nessun piatto di irrigidimento centrale.
	Irrigidimenti intermedi Il piatto di irrigidimento è posizionato al centro dell'angolare di montaggio. Immettere il numero di irrigidimenti intermedi nella casella Numero di irrigidimenti intermedi . Più irrigidimenti vengono centrati e posizionati equidistanti.
	In base ai bulloni Il piatto di irrigidimento è posizionato al centro della spaziatura tra i bulloni. Per impostazione predefinita, viene creato un irrigidimento ogni due bulloni. Immettere il numero di irrigidimenti intermedi nella casella sotto l'opzione In base ai bulloni .

Offset angolare di montaggio

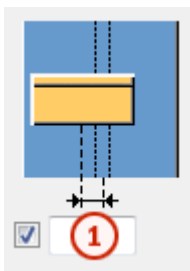

	Descrizione
1	Offset orizzontale dell'angolare di montaggio dalla linea centrale della parte principale.

Distanza

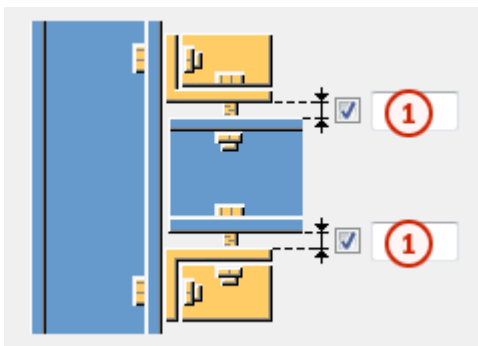



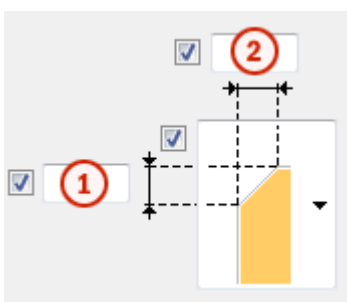

	Descrizione
1	Distanza superiore e inferiore tra l'angolare di montaggio e la parte secondaria.

Dimensioni smusso

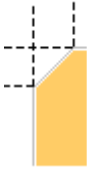

	Descrizione
1	Dimensione verticale dello smusso.
2	Dimensione orizzontale dello smusso.

Tipo di smusso

Opzione	Descrizione
	Default Nessuno Smusso L'AutoDefault può variare questa opzione.
	Nessuno Smusso
	Smusso linea
	Smusso arco convesso
	Smusso arco concavo

Scheda BoxPBolts

Utilizzare la scheda **BoxPBolts** per controllare le proprietà dei bulloni che collegano l'angolare di montaggio alla parte principale.

Quote del gruppo bulloni

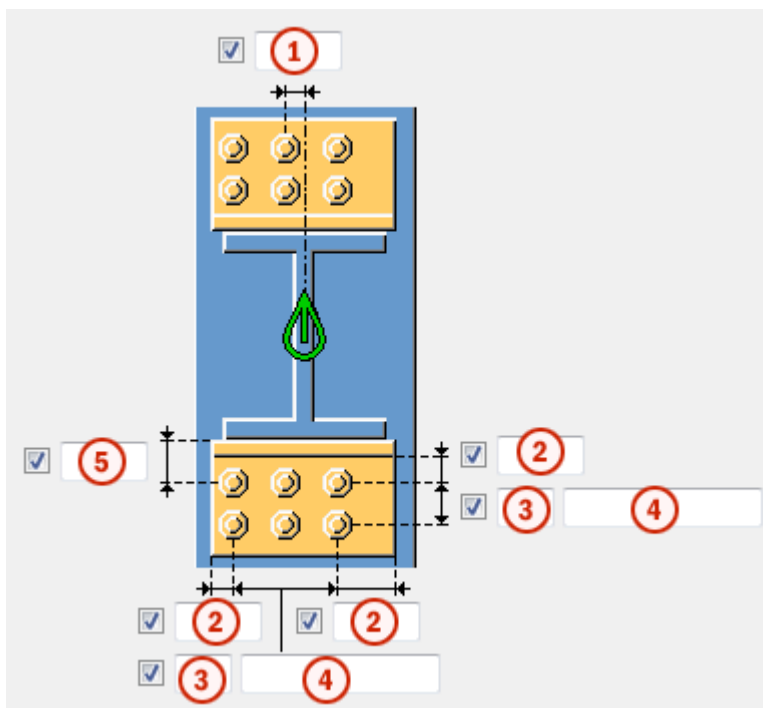

	Descrizione
1	Dimensione della posizione orizzontale del gruppo di bulloni. La quota è definita dalla linea media della trave secondaria.
2	Distanza dal bordo dei bulloni. La distanza dal bordo è la distanza dal centro di un bullone al bordo della parte.
3	Numero di bulloni.
4	Passo Bulloni. Utilizzare uno spazio per separare i valori di spaziatura dei bulloni. Inserire un valore per ogni spazio tra i bulloni. Ad esempio, se sono presenti 3 bulloni, inserire 2 valori.
5	Dimensione della posizione verticale del gruppo di bulloni. La quota è definita dalla parte inferiore della trave secondaria.

Superiore

Superiore è relativo al gruppo bulloni che collegano l'angolare di montaggio superiore alla parte principale.

Inferiore

Inferiore è relativo al gruppo bulloni che collegano l'angolare di montaggio inferiore alla parte principale.

Proprietà di base dei bulloni

Opzione	Descrizione	Predefinito
Dimensione bullone	Il diametro dei bulloni.	Le dimensioni disponibili sono definite nel catalogo assemblaggi bulloni.
Standard bullone	Lo standard dei bulloni da utilizzare all'interno del componente.	Gli standard disponibili sono definiti nel catalogo assemblaggi bulloni.
Tolleranza	La distanza tra il bullone e il foro.	
Filett.nel materiale	Definisce se la filettatura può trovarsi all'interno delle parti bullonate quando si utilizzano i bulloni con un'asse. Non ha effetto se si utilizzano bulloni a filettatura completa.	Sì
Cantiere/Officina	Luogo dove i bulloni dovranno essere montati.	Cantiere

Fori asolati

È possibile definire fori asolati, sovradimensionati o maschiati.

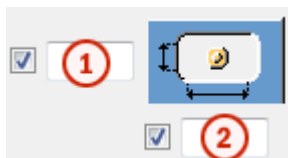

Opzione	Descrizione	Predefinito
1	Quota verticale del foro asolato.	0, che restituisce un foro rotondo.
2	Quota orizzontale del foro asolato o margine per i fori sovradimensionati.	0, che restituisce un foro rotondo.
Tipo di foro	Asolato crea fori asolati. Sovradimensionato crea fori sovradimensionati o maschiati. Nessun foro non crea fori.	

Opzione	Descrizione	Predefinito
Asole ruotate	Quando il tipo di foro è Asolato , questa opzione ruota i fori asolati.	
Asola in	Parti in cui vengono creati fori asolati. Le opzioni variano in base al componente in questione.	

Aumento della lunghezza del bullone

Definisce il livello di aumento della lunghezza del bullone (nel calcolo della lunghezza della vite). Utilizzare questa opzione quando, ad esempio, è necessario aumentare la lunghezza del bullone per la verniciatura.

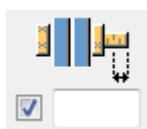

Scheda BoxSBolts

Utilizzare la scheda **BoxSBolts** per controllare le proprietà dei bulloni che collegano l'angolare di montaggio alla parte secondaria.

Quote del gruppo bulloni

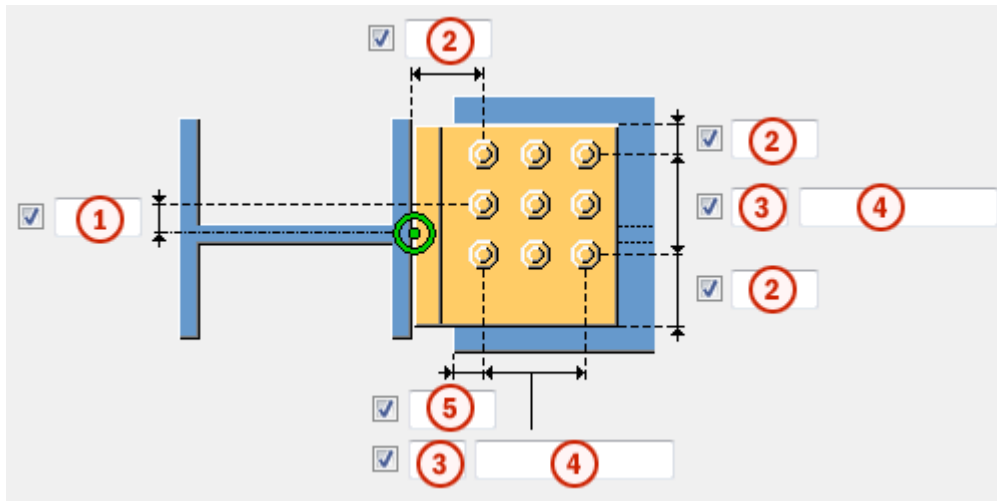

	Descrizione
1	Dimensione della posizione verticale del gruppo di bulloni. La quota è definita dalla linea media della trave secondaria.
2	Distanza dal bordo dei bulloni. La distanza dal bordo è la distanza dal centro di un bullone al bordo della parte.

	Descrizione
3	Numero di bulloni.
4	Passo Bulloni. Utilizzare uno spazio per separare i valori di spaziatura dei bulloni. Inserire un valore per ogni spazio tra i bulloni. Ad esempio, se sono presenti 3 bulloni, inserire 2 valori.
5	Dimensione della posizione orizzontale del gruppo di bulloni. La quota è definita dalla parte inferiore della trave secondaria.

Superiore

Superiore è relativo al gruppo bulloni che collega l'angolare di montaggio superiore alla parte secondaria.

Inferiore

Inferiore è relativo al gruppo bulloni che collega l'angolare di montaggio inferiore alla parte secondaria.

Proprietà di base dei bulloni

Opzione	Descrizione	Predefinito
Dimensione bullone	Il diametro dei bulloni.	Le dimensioni disponibili sono definite nel catalogo assemblaggi bulloni.
Standard bullone	Lo standard dei bulloni da utilizzare all'interno del componente.	Gli standard disponibili sono definiti nel catalogo assemblaggi bulloni.
Tolleranza	La distanza tra il bullone e il foro.	
Filett.nel materiale	Definisce se la filettatura può trovarsi all'interno delle parti bullonate quando si utilizzano i bulloni con un'asse. Non ha effetto se si utilizzano bulloni a filettatura completa.	Sì
Cantiere/Officina	Luogo dove i bulloni dovranno essere montati.	Cantiere

Fori asolati

È possibile definire fori asolati, sovradimensionati o maschiati.

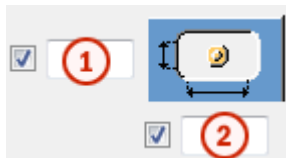

Opzione	Descrizione	Predefinito
1	Quota verticale del foro asolato.	0, che restituisce un foro rotondo.
2	Quota orizzontale del foro asolato o margine per i fori sovradimensionati.	0, che restituisce un foro rotondo.
Tipo di foro	Asolato crea fori asolati. Sovradimensionato crea fori sovradimensionati o maschiati. Nessun foro non crea fori.	
Asole ruotate	Quando il tipo di foro è Asolato , questa opzione ruota i fori asolati.	
Asola in	Parti in cui vengono creati fori asolati. Le opzioni variano in base al componente in questione.	

Aumento della lunghezza del bullone

Definisce il livello di aumento della lunghezza del bullone (nel calcolo della lunghezza della vite). Utilizzare questa opzione quando, ad esempio, è necessario aumentare la lunghezza del bullone per la verniciatura.



Scheda Generale

Per ulteriori informazioni, cliccare sul collegamento di seguito:
[Scheda Generale](#)

Scheda Tipo di Progetto

Per ulteriori informazioni, cliccare sul collegamento di seguito:
[Scheda Tipo di Progetto](#)

Scheda Analisi

Per ulteriori informazioni, cliccare sul collegamento di seguito:
Scheda Analisi

Saldature

Per ulteriori informazioni, cliccare sul collegamento di seguito:

Angolari su due lati (143)

Angolari su due lati (143) collega due travi o una trave a una colonna utilizzando angolari singoli o doppi. La trave secondaria può essere a livello o inclinata. Piatti di rinforzo saldati e un angolare di montaggio sono opzionali.

Oggetti creati

- Angolari (2)
- Piatti di rinforzo (opzionali)
- Angolare di montaggio (opzionale)
- Barre posteriori saldate (opzionali)
- Bulloni
- Rondelle piatto (opzionali)
- Saldature
- Tagli

Utilizzare per

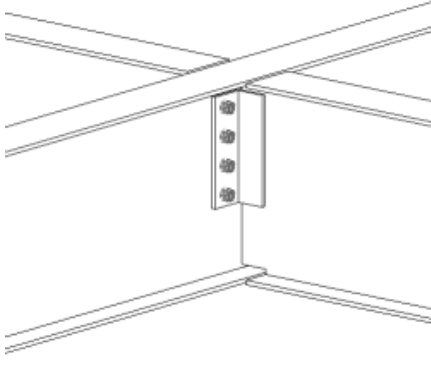
Situazione	Descrizione
	Connessione angolari. Angolare a un lato/a due lati. Due parti secondarie. Opzioni imbullonato/imbullonato, saldato/imbullonato, saldato/saldato.

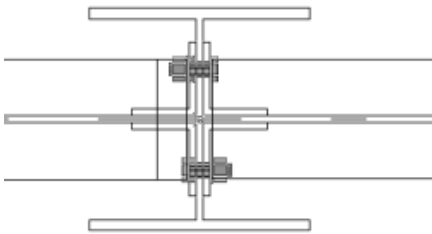
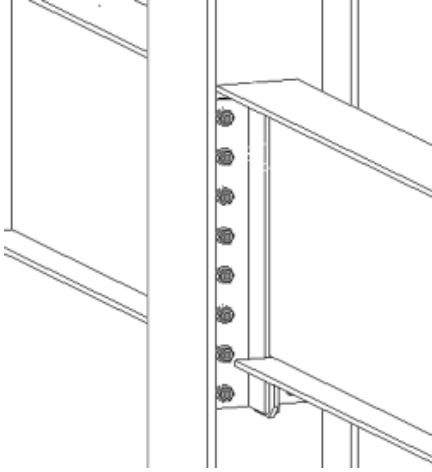
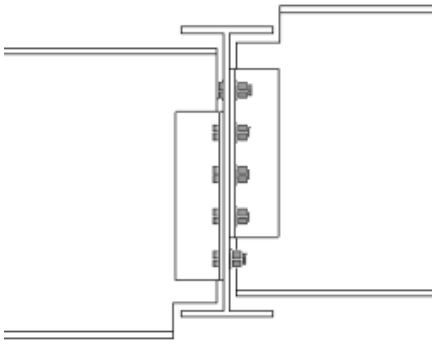
Situazione	Descrizione
	<p>Connessione angolari. Angolare a un lato/a due lati. Due parti secondarie. Opzioni imbullonato/ imbullonato, saldato/imbullonato, saldato/ saldato.</p>
	<p>Connessione angolari. Angolare a un lato/a due lati. Due parti secondarie. Opzione rinforzo. Superiore/Inferiore/ Entrambi</p>
	<p>Connessione angolari. Angolare a un lato/a due lati. Due parti secondarie con altezze diverse.</p>

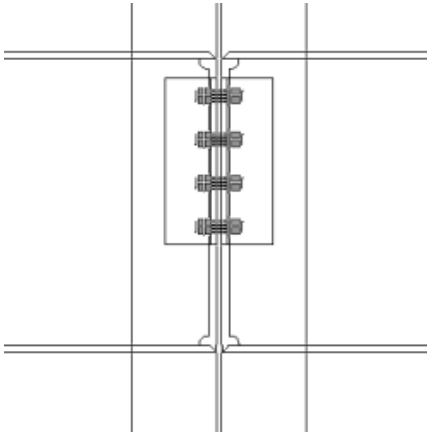
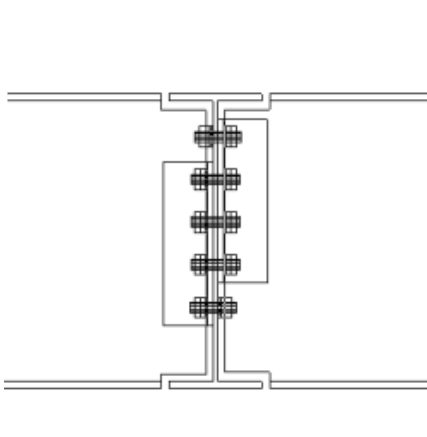
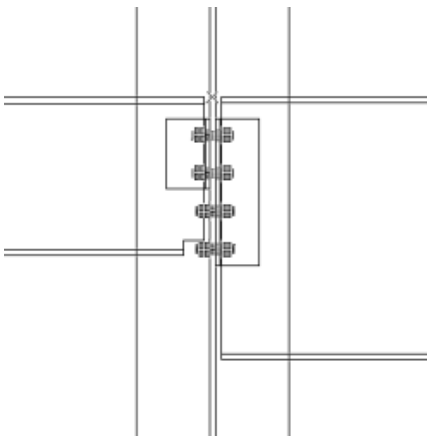
Situazione	Descrizione
	<p>Connessione angolari. Angolare a un lato/a due lati. Due parti secondarie. Preparazione saldatura e fori di accesso saldatura per connessione a momento.</p>
	<p>Connessione angolari. Angolare a un lato/a due lati. Due parti secondarie. Connessione di sicurezza.</p>
	<p>Connessione angolari. Scantonatura automatica della parte secondaria per garantire la tolleranza tra i bulloni.</p>

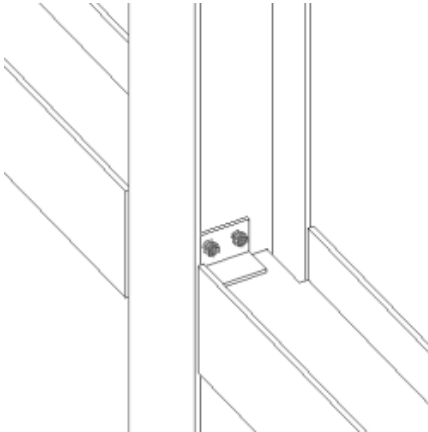
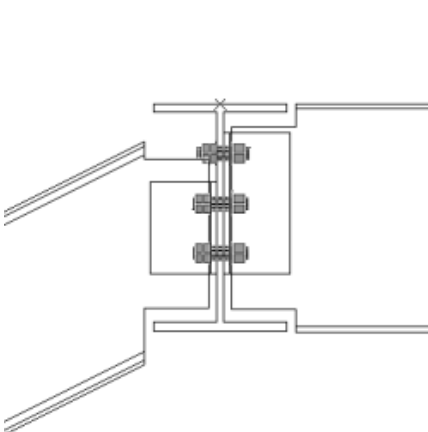
Situazione	Descrizione
	<p>Connessione angolari. Angolare a un lato/a due lati. Due parti secondarie ruotate.</p>
	<p>Connessione angolari. Angolare a un lato/a due lati. Due parti secondarie, una inclinata.</p>

Ordine di selezione

1. Selezionare la parte principale (colonna o trave).
2. Selezionare la prima parte secondaria (trave).
3. Selezionare la seconda parte secondaria (trave).
4. Cliccare con il pulsante centrale del mouse per creare la connessione.

Identificazione delle parti

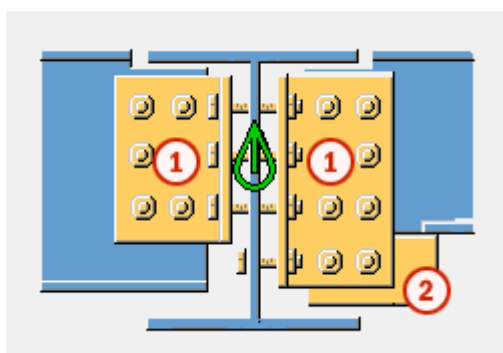

	Parte
1	Angolari
2	Piatto di rinforzo

NOTA Tekla Structures utilizza i valori nel file `joints.def` per creare questo componente. Per ulteriori informazioni, vedere .

Scheda Immagine

Utilizzare la scheda **Immagine** per controllare le dimensioni degli angolari e definire in che modo l'estremità della trave viene tagliata.

Quote

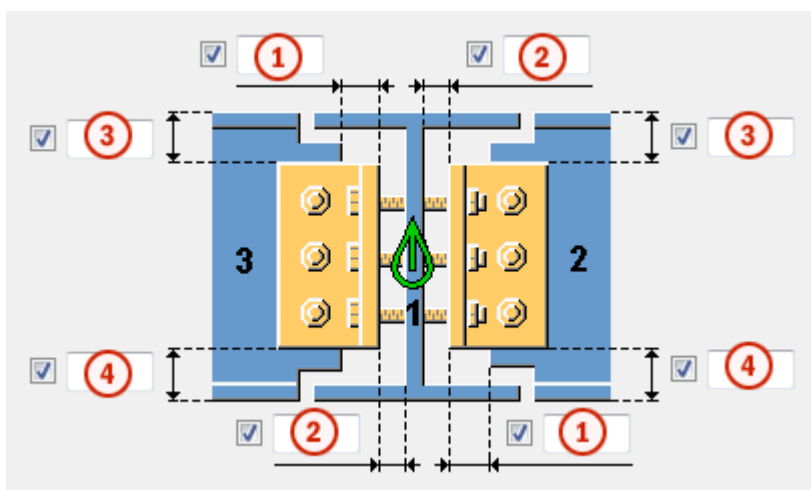

	Descrizione	Default
1	Lunghezza di taglio della parte secondaria. L'intaglio è definito dal bordo del piatto d'estremità.	
2	Definisce la distanza tra la parte principale e l'angolare.	0
3	Distanza del bordo superiore dell'angolare dalla parte superiore della trave secondaria. La posizione del bordo superiore dell'angolo modifica l'altezza del clip angle. Un valore positivo avvicina la posizione superiore al centro della trave e riduce le dimensioni del piatto d'estremità. Specificando valori negativi, le dimensioni del piatto d'estremità aumentano.	Se non viene immesso alcun valore, i bulloni e le distanze dai bordi dei bulloni definiscono la dimensione del clip angle.

	Descrizione	Default
4	<p>Distanza del bordo inferiore dell'angolare dal lato inferiore della trave secondaria.</p> <p>La posizione del bordo inferiore dell'angolo modifica l'altezza del clip angle.</p> <p>Un valore positivo avvicina la posizione superiore al centro della trave e riduce le dimensioni del piatto d'estremità.</p> <p>Specificando valori negativi, le dimensioni del piatto d'estremità aumentano.</p>	<p>Se non viene immesso alcun valore, i bulloni e le distanze dai bordi dei bulloni definiscono la dimensione del clip angle.</p>



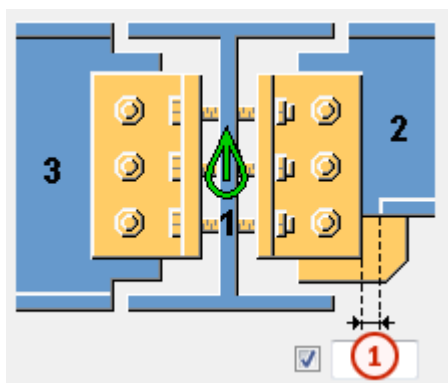





Opzione	Descrizione
Ordina secondarie in base ad altezza profilo	<p>Seleziona se le parti secondarie vengono ordinate in base alla relativa altezza del profilo.</p> <p>Se impostato su Sì, la parte secondaria più alta è sempre considerata la prima parte secondaria, indipendentemente dall'ordine di selezione.</p>





	Descrizione	Default
1	<p>Dimensione della distanza della flangia dalla parte secondaria.</p> <p>Il punto di taglio della flangia è definito dal bordo dell'angolare.</p>	<p>Alla flangia viene aggiunto automaticamente lo stripping quando l'angolare attraversa la flangia.</p>

Taglio estremità della trave

Definisce la modalità di taglio dell'estremità della trave secondaria. Vista laterale della trave.

Opzione	Opzione	Descrizione
		Predefinito Inclinazione AutoDefaults consente di modificare questa opzione.
		Automatico Se la trave secondaria è inclinata meno di 10 gradi, l'estremità della trave è tagliata a squadra. In caso contrario, l'estremità della trave è tagliata in pendenza.
		Quadrato Taglia a squadra l'estremità della trave secondaria.
		Inclinazione Taglia l'estremità della trave secondaria parallela al bordo della parte principale.

Taglio flangia inferiore della trave

Opzione	Descrizione
	Predefinito Taglio flangia AutoDefaults consente di modificare questa opzione.
	Taglio Il lato inferiore della trave secondaria è smussato se il piatto d'estremità attraversa la flangia. Immettere l'altezza e il raggio della scantonatura.
	Taglio flangia La flangia della trave secondaria viene tagliata sullo stesso lato del piatto

Opzione	Descrizione
	d'estremità se questo attraversa la flangia.

Scheda Parti

Utilizzare la scheda **Pezzi** per controllare dimensioni, posizione e orientamento degli angolari.











Profilo NS/FS

Opzione	Descrizione	Default
Profilo NS Profilo 2 NS	Profilo dell'angolare lato vicino per la prima e la seconda parte secondaria selezionandolo dal catalogo profili.	La dimensione dell'angolare è definita dal diametro bullone. Il nome di default è ANGLE.
Profilo FS Profilo 2 FS	Profilo dell'angolare lato lontano per la prima e la seconda parte secondaria selezionandolo dal catalogo profili.	La dimensione dell'angolare viene determinata dal diametro bullone. Il nome di default è ANGLE.

Opzione	Descrizione	Default
Pref. N.	Prefisso e numero partenza per la marca della parte. Alcuni componenti includono una seconda riga di campi nella quale è possibile inserire il numero di posizione dell'assemblaggio.	Il numero partenza della parte di default è definito nelle impostazioni Componenti nel menu File --> Impostazioni --> Opzioni .
Materiale	Tipo di materiale.	Il materiale di default è definito nella casella Materiale parte nelle impostazioni Componenti nel menu File --> Impostazioni --> Opzioni .
Nome	Nome che verrà mostrato nei disegni e nei report.	



Opzione	Descrizione	Default
Fine	Descrive il trattamento applicato alla superficie della parte.	





Posizione dell'angolare

Opzione per la seconda parte secondaria	Opzione per la prima parte secondaria	Descrizione
		Default Vengono creati angolari sul lato vicino e sul lato lontano. AutoDefaults consente di modificare questa opzione.
		Automatico Se la parte principale è un profilo tubolare, vengono creati due angolari. In caso contrario, viene creato un angolare sul lato vicino.
		Viene creato un angolare sul lato vicino.
		Vengono creati angolari sul lato vicino e sul lato lontano.
		Viene creato un angolare sul lato lontano.

Orientamento angolare sul lato vicino





Queste opzioni consentono di commutare le ali diverse degli angolari sul lato vicino.

Opzione per la seconda parte secondaria	Opzione per la prima parte secondaria	Descrizione
		Default Non commutato AutoDefaults consente di modificare questa opzione.

Opzione per la seconda parte secondaria	Opzione per la prima parte secondaria	Descrizione
		Non commutato L'angolare è collocato su una connessione, in modo che l'ala più lunga venga collegata alla parte secondaria.
		Commutato Le ali dell'angolare sono commutate, in modo che l'ala più lunga venga collegata alla parte principale.

Orientamento dell'angolare sul lato lontano

Queste opzioni consentono di commutare le ali diverse degli angolari sul lato lontano.

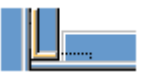
Opzione per la seconda parte secondaria	Opzione per la prima parte secondaria	Descrizione
		Default Non commutato AutoDefaults consente di modificare questa opzione.
		Non commutato L'angolare è collocato su una connessione, in modo che l'ala più lunga venga collegata alla parte secondaria.
		Commutato Le ali dell'angolare sono commutate, in modo che l'ala più lunga venga collegata alla parte principale.

Passo bulloni e distanza saldatura

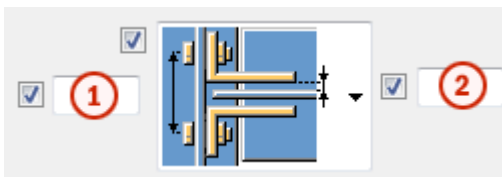

Opzione	Descrizione
1	Passo bulloni.
2	Distanza saldatura.

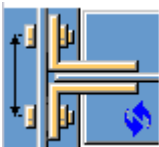
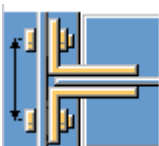
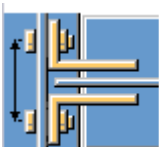
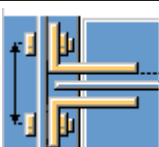
Opzione	Descrizione
	Default Passo bulloni senza distanza saldatura AutoDefaults consente di modificare questa opzione.
	Passo bulloni senza distanza saldatura
	Passo bulloni con distanza saldatura
	Passo bulloni con distanza saldatura definibile.

Centro della linea del calibro bulloni

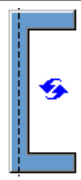
Opzione	Descrizione
	Default Centro della linea del calibro bulloni dalla linea centrale della parte secondaria. AutoDefaults consente di modificare questa opzione.

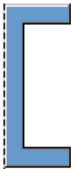



Opzione	Descrizione
	Centro della linea del calibro bulloni dalla linea centrale della parte secondaria.
	Centro della linea del calibro bulloni dal retro dell'anima della parte secondaria. È possibile utilizzare questa opzione quando la parte secondaria dispone di un profilo C o U.

Connessioni di sicurezza

In **Lato 2 offset orizzontale** immettere un valore nel campo per spostare gli angolari in direzione orizzontale sul lato della seconda trave secondaria. Immettere le dimensioni **Taglio/offset verticale** e **Taglio orizzontale**.

Tipo di connessione di sicurezza

Definisce se la connessione creata è di tipo standard o di sicurezza.

Opzione	Descrizione
	Default Non viene creata alcuna connessione di sicurezza. AutoDefaults consente di modificare questa opzione.
	Non viene creata alcuna connessione di sicurezza.
	Gli angolari vengono spostati verso il basso per creare una connessione di sicurezza. Immettere la quota nel campo Taglio/offset verticale .
	Gli angolari sono intagliati per creare una connessione di sicurezza. Immettere le quote di intaglio nei campi Taglio/offset verticale e Taglio orizzontale .

Posizione della connessione di sicurezza



Definisce la posizione della connessione di sicurezza.

Opzione	Descrizione
	Default Sulla prima trave secondaria AutoDefaults consente di modificare questa opzione.
	Sulla prima trave secondaria
	Sulla prima trave secondaria
	Sulla seconda trave secondaria
	Sulla seconda trave secondaria
	Sulla prima trave secondaria
	Sulla seconda trave secondaria
	Sulla prima trave secondaria e sulla seconda trave secondaria
	Sulla seconda trave secondaria e sulla prima trave secondaria

Sfalsatura della connessione di sicurezza

Definisce la modalità di sfalsatura degli angolari.

Opzione	Descrizione
	Default Sfalsato AutoDefaults consente di modificare questa opzione.

Opzione	Descrizione
	<p>Sfalsato</p> <p>L'altezza degli angolari non viene modificata, tuttavia gli angolari vengono spostati per creare la connessione di sicurezza.</p>
	<p>Livellato</p> <p>L'altezza degli angolari viene modificata per creare la connessione di sicurezza, tuttavia le parti inferiori degli angolari vengono livellate l'una con l'altra.</p>

Scheda Rinforzo

Utilizzare la scheda **Rinforzo** per controllare la creazione del piatto di rinforzo e degli smussi nelle flange della trave secondaria.





Haunch plates

Opzione	Descrizione
Piastra superiore	Spessore, larghezza e altezza del piatto di rinforzo superiore.
Piatto inferiore	Spessore, larghezza e altezza del piatto di rinforzo inferiore.

Opzione	Descrizione	Default
Pref. N.	<p>Prefisso e numero partenza per la marca della parte.</p> <p>Alcuni componenti includono una seconda riga di campi nella quale è possibile inserire il numero di posizione dell'assemblaggio.</p>	<p>Il numero partenza della parte di default è definito nelle impostazioni</p> <p>Componenti nel menu File --> Impostazioni --> Opzioni .</p>
Materiale	Tipo di materiale.	<p>Il materiale di default è definito nella casella</p> <p>Materiale parte nelle impostazioni</p> <p>Componenti nel menu File --> Impostazioni --> Opzioni .</p>

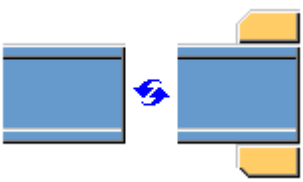
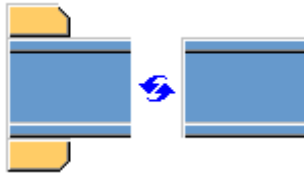
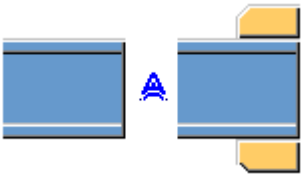
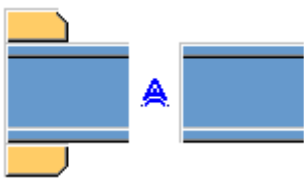
Opzione	Descrizione	Default
Nome	Nome che verrà mostrato nei disegni e nei report.	
Fine	Descrive il trattamento applicato alla superficie della parte.	

Creazione di piatti di rinforzo

Opzione per la seconda trave secondaria	Opzione per la prima trave secondaria	Descrizione
		Default Se necessario, vengono creati piatti di rinforzo superiore e inferiore vengono creati. L'AutoDefault può variare questa opzione.
		Automatico Se necessario, vengono creati piatti di rinforzo superiore e inferiore o entrambi.
		I piatti di rinforzo superiore e inferiore vengono creati sempre. Per creare un piatto singolo, inserire 0 nel campo dello spessore (t) relativo al piatto di rinforzo non necessario (piatto superiore o inferiore).
		I piatti di rinforzo non vengono creati.

Smussi dei piatti di rinforzo

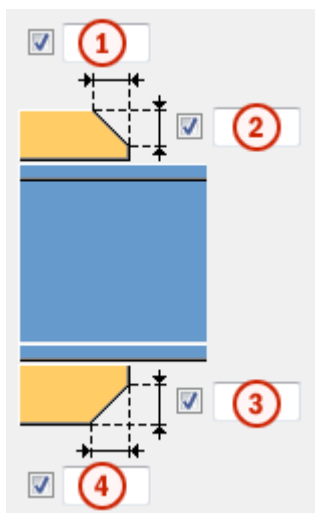

	Descrizione
1	Larghezza dello smusso del piatto di rinforzo superiore.
2	Altezza dello smusso del piatto di rinforzo superiore.
3	Altezza dello smusso del piatto di rinforzo inferiore.
4	Larghezza dello smusso del piatto di rinforzo inferiore.

Scheda Intaglio

Utilizzare la scheda **Intaglio** per creare automaticamente gli intagli per le travi secondarie e controllare le proprietà degli intagli. La scheda **Intaglio** include due sezioni: proprietà automatiche (sezione superiore) e proprietà manuali (sezione inferiore). Le proprietà di scantonatura automatiche e manuali funzionano indipendentemente l'una dall'altra.





Scantonatura automatica

Le opzioni di scantonatura automatica influiscono sia sulla flangia superiore che in quella inferiore.

Forma della scantonatura

La scantonatura automatica viene attivata quando si seleziona la forma dello scantonatura.

Opzione	Descrizione
	Default Crea scantonature nella trave secondaria. L'AutoDefault può variare questa opzione.

Opzione	Descrizione
	Crea scantonature nella trave secondaria. I tagli sono allineati all'anima della trave principale.
	Crea scantonature nella trave secondaria. I tagli sono allineati all'anima della trave secondaria.
	Crea scantonature nella trave secondaria. Il taglio verticale è allineato alla trave principale e il taglio orizzontale alla trave secondaria.
	Attiva la scantonatura automatica.

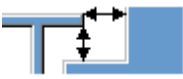
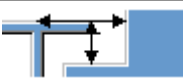

Dimensioni della scantonatura

Opzione	Descrizione
	Default Le dimensioni della scantonatura sono misurate dal bordo della flangia della trave principale e da sotto la flangia superiore della trave principale. L'AutoDefault può variare questa opzione.
	Le dimensioni della scantonatura sono misurate dal bordo della flangia della trave principale e da sotto la flangia superiore della trave principale.
	Le dimensioni della scantonatura sono misurate dalla linea centrale della trave principale e da sotto la flangia superiore della trave principale.

Inserire i valori orizzontale e verticale per i tagli.



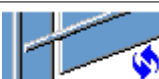

Forma di taglio della flangia

Opzione	Descrizione
	Default La flangia della trave secondaria viene tagliata parallelamente alla trave principale. L'AutoDefault può variare questa opzione.
	La flangia della trave secondaria viene tagliata parallelamente alla trave principale.

Opzione	Descrizione
	La flangia della trave secondaria viene tagliata quadrata.

Arrotondamento delle quote della scantonatura



Utilizzare le opzioni di arrotondamento delle quote della scantonatura per definire se le quote della scantonatura sono arrotondate per eccesso. Anche se l'arrotondamento delle quote è attivo, le quote vengono arrotondate per eccesso solo se necessario.

Opzione	Descrizione
	Default Le quote della scantonatura non vengono arrotondate. L'AutoDefault può variare questa opzione.
	Le quote della scantonatura non vengono arrotondate.
	Le quote della scantonatura vengono arrotondate. Inserire i valori di arrotondamento orizzontale e verticale.





Le quote sono arrotondate per eccesso al multiplo più vicino al valore inserito. Ad esempio, se la quota effettiva è 51 e si inserisce un valore arrotondato per eccesso di 10, la quota viene arrotondata fino a 60.

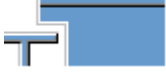

Posizione della scantonatura

Opzione	Descrizione
	Default Crea il taglio sotto alla flangia della trave principale. L'AutoDefault può variare questa opzione.
	Crea il taglio sotto alla flangia della trave principale.
	Crea il taglio sopra alla flangia della trave principale.

Smusso della scantonatura

Opzione	Descrizione
	Default La scantonatura non viene smussata. L'AutoDefault può variare questa opzione.
	La scantonatura non viene smussata.
	Crea una scantonatura con uno smusso delle linee.
	La scantonatura viene smussata in base al raggio inserito.

Inserire un raggio per lo smusso.

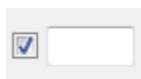





Scantonatura manuale

Utilizzare la scantonatura manuale quando una parte che non appartiene alla connessione interferisce con la trave secondaria. Quando si utilizza la scantonatura manuale, la connessione crea tagli utilizzando i valori inseriti nei campi della scheda **Scantonatura**. È possibile utilizzare valori diversi per la flangia superiore e inferiore.

Lato della scantonatura della flangia







Il lato della scantonatura della flangia definisce su quale lato della trave vengono create le scantonature.

Opzione	Descrizione
	Default Crea scantonature su entrambi i lati della flangia. L'AutoDefault può variare questa opzione.
	Automatico Crea scantonature su entrambi i lati della flangia.
	Crea scantonature su entrambi i lati della flangia.
	Crea scantonature sul lato vicino della flangia.

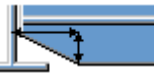

Opzione	Descrizione
	Crea scantonature sul lato lontano della flangia.

Forma della scantonatura della flangia

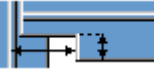
La forma della scantonatura della flangia definisce la forma della scantonatura nella flangia della trave.

Opzione	Descrizione
	Default L'intera flangia della trave secondaria viene tagliata di una lunghezza definita. L'AutoDefault può variare questa opzione.
	Automatico L'intera flangia della trave secondaria viene tagliata tanto lontano quanto definito. La profondità predefinita della scantonatura è il doppio dello spessore della flangia secondaria. Il taglio si estende per l'intera lunghezza della flangia secondaria.
	Crea smussi nelle flange. Se si inserisce una quota orizzontale, viene creato uno smusso di 45 gradi.
	Crea tagli nella flangia con i valori di default a meno che non si inseriscano i valori nei campi 1 e 2 .
	La flangia non viene tagliata.
	Crea tagli nella flangia in base al valore nel campo 1 per allinearli all'anima.
	Crea tagli nella flangia in base ai valori inseriti nei campi 1 e 2 .

Profondità delle scantonature della flangia

Opzione	Descrizione
	Default Profondità delle scantonature della flangia. L'AutoDefault può variare questa opzione.
	Profondità delle scantonature della flangia.

Opzione	Descrizione
	Profondità dell'intaglio della flangia con una dimensione che va dalla linea centrale dell'anima della trave secondaria al bordo dell'intaglio.

Inserire il valore per la profondità della scantonatura della flangia.

Quote di taglio

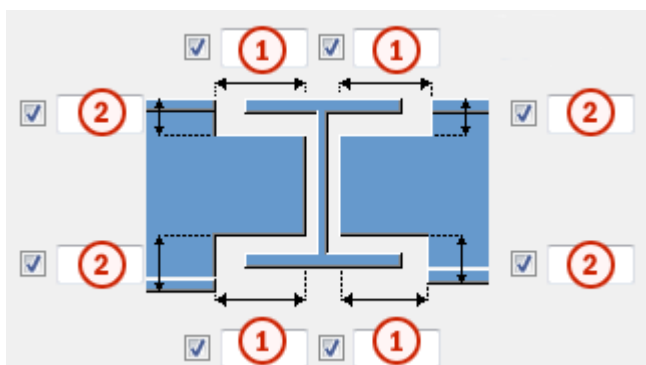

	Descrizione	Predefinito
1	Dimensioni per i tagli orizzontali della flangia.	10 mm
2	Dimensioni per i tagli verticali della flangia.	La distanza tra il bordo della scantonatura e la flangia della trave è uguale all'arrotondamento dell'anima della parte principale. L'altezza della scantonatura è arrotondata in eccesso ai 5 mm più vicini.

Scheda Bulloni

Utilizzare la scheda **Bulloni** per controllare le dimensioni del gruppo di bulloni.



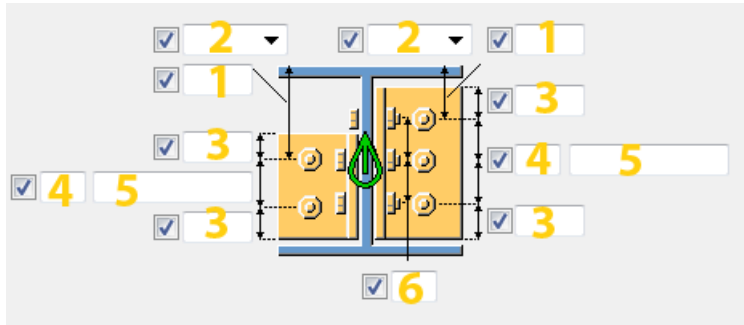

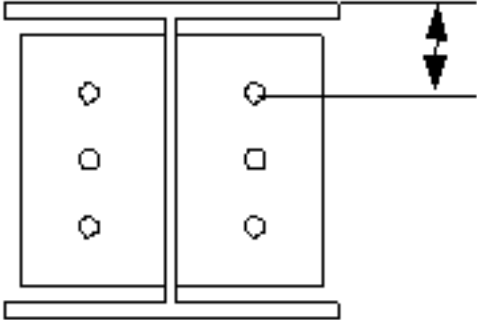
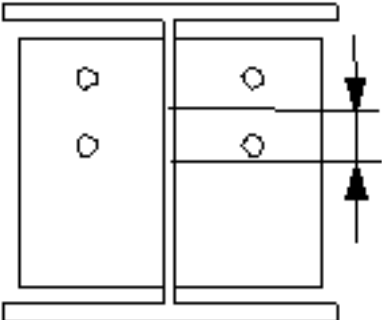

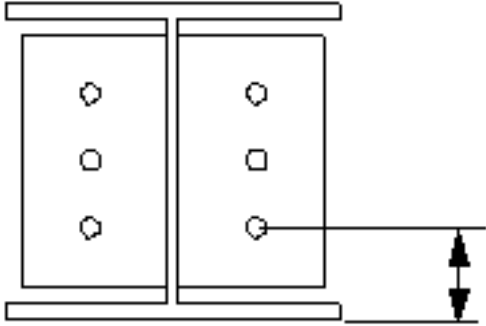
Quote del gruppo bulloni







	Descrizione
1	Dimensione della posizione verticale del gruppo di bulloni.
2	<p>Seleziona la modalità di misura delle dimensioni per la posizione verticale del gruppo bulloni.</p> <ul style="list-style-type: none"> Superiore: dal bordo superiore della parte secondaria al bullone più in alto.  <ul style="list-style-type: none"> Centro: dalla linea centrale dei bulloni alla linea centrale della parte secondaria. 









	Descrizione
	<ul style="list-style-type: none"> • Inferiore: dal bordo inferiore della parte secondaria al bullone più in basso. 
3	<p>Distanza dal bordo dei bulloni.</p> <p>La distanza dal bordo è la distanza dal centro di un bullone al bordo della parte.</p>
4	Numero di bulloni.
5	<p>Passo Bulloni.</p> <p>Utilizzare uno spazio per separare i valori di spaziatura dei bulloni. Inserire un valore per ogni spazio tra i bulloni. Ad esempio, se sono presenti 3 bulloni, inserire 2 valori.</p>
6	Numero di righe dei bulloni attraverso la parte principale.



Sfalsatura dei bulloni sul clip angle

Opzione per la seconda parte	Opzione per la prima parte	Descrizione
		<p>Predefinito</p> <p>I bulloni non vengono sfalsati.</p> <p>AutoDefaults consente di modificare questa opzione.</p>
		<p>I bulloni non vengono sfalsati.</p> <p>I bulloni che collegano l'angolare alla parte secondaria si trovano sullo stesso livello orizzontale dei bulloni che collegano l'angolare alla parte principale.</p>
		<p>I bulloni sulla parte principale vengono sfalsati.</p> <p>I bulloni che collegano gli angolari alla parte principale vengono spostati verso</p>

Opzione per la seconda parte	Opzione per la prima parte	Descrizione
		il basso di metà del valore della spaziatura verticale.
		I bulloni sulla parte secondaria vengono sfalsati. I bulloni che collegano gli angolari alla parte secondaria vengono spostati verso il basso di metà del valore della spaziatura verticale.
		I bulloni sulla parte secondaria vengono sfalsati. I bulloni che collegano il clip angle alla parte secondaria inclinata sono paralleli alla parte secondaria.

Tipo di attacco

Opzione	Descrizione
	Predefinito Entrambe le parti sono bullonate. AutoDefaults consente di modificare questa opzione.
	Automatico Quando la parte principale è un profilo del tubo, gli angolari sono saldati alla parte principale e imbullonati alla parte secondaria. In caso contrario, gli angolari sono saldati a entrambe le parti.
	Entrambe le parti sono bullonate.
	La parte principale è saldata e la parte secondaria è bullonata.
	La parte principale è bullonata e la parte secondaria è saldata.
	Entrambe le parti sono saldate.
	La parte principale non è bullonata.
	La parte secondaria non è saldata.

Opzione	Descrizione
	La parte secondaria non bullonata.
	Entrambe le parti sono bullonate e saldate.

Quote del gruppo bulloni

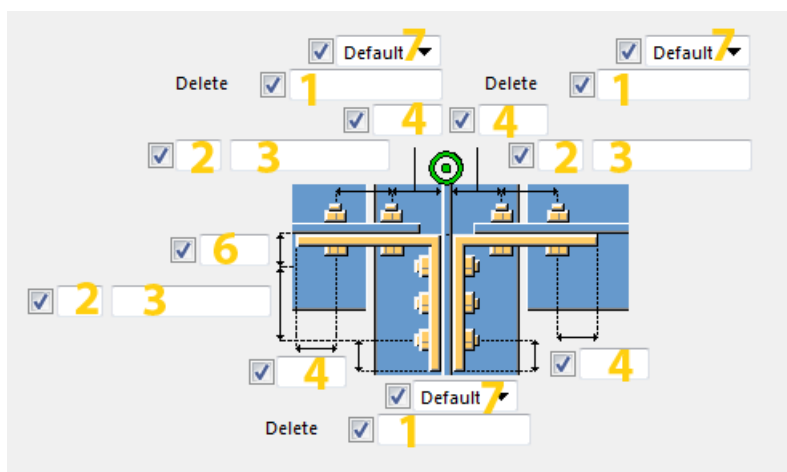

	Descrizione
1	Definisce quali bulloni vengono eliminati dal gruppo di bulloni. Inserire i numeri dei bulloni da eliminare e separare i numeri con uno spazio. I numeri dei bulloni sono disposti da sinistra a destra e dall'alto verso il basso.
2	Numero di bulloni.
3	Passo Bulloni. Utilizzare uno spazio per separare i valori di spaziatura dei bulloni. Inserire un valore per ogni spazio tra i bulloni. Ad esempio, se sono presenti 3 bulloni, inserire 2 valori.
4	Distanza dal bordo dei bulloni.
5	Posizione in cui i bulloni devono essere fissati.
6	Lunghezza ala dell'angolare.
7	Posizione in cui i bulloni devono essere fissati: Cantiere/Officina.

Scheda Impostazioni bulloni

Utilizzare la scheda **Impostazioni bulloni** per controllare bulloni e saldature che collegano l'angolare alla parte principale e alla parte secondaria.

Proprietà di base dei bulloni

Opzione	Descrizione	Predefinito
Dimensione bullone	Il diametro dei bulloni.	Le dimensioni disponibili sono definite nel catalogo assemblaggi bulloni.
Standard bullone	Lo standard dei bulloni da utilizzare all'interno del componente.	Gli standard disponibili sono definiti nel catalogo assemblaggi bulloni.
Tolleranza	La distanza tra il bullone e il foro.	
Filett.nel materiale	Definisce se la filettatura può trovarsi all'interno delle parti bullonate quando si utilizzano i bulloni con un'asse. Non ha effetto se si utilizzano bulloni a filettatura completa.	Sì

Fori asolati

È possibile definire fori asolati, sovradimensionati o maschiati.

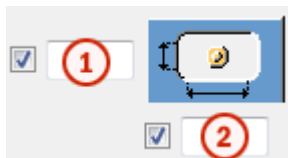

Opzione	Descrizione	Predefinito
1	Quota verticale del foro asolato.	0, che restituisce un foro rotondo.
2	Quota orizzontale del foro asolato o margine per i fori sovradimensionati.	0, che restituisce un foro rotondo.
Tipo di foro	Asolato crea fori asolati. Sovradimensionato crea fori sovradimensionati o maschiati. Nessun foro non crea fori.	
Asole ruotate	Quando il tipo di foro è Asolato , questa opzione ruota i fori asolati.	

Opzione	Descrizione	Predefinito
Asola in	Parti in cui vengono creati fori asolati. Le opzioni variano in base al componente in questione.	

Lunghezza di taglio

Definisce la profondità alla quale Tekla Structures cerca le sezioni delle parti bullonate. È possibile determinare se il bullone passa attraverso una o due flange.

Assemblaggio bullone

Le caselle di controllo selezionate definiscono quali oggetti del componente (bullone, rondelle e dadi) saranno utilizzati nell'assemblaggio bulloni.

Per creare solo un foro, deselezionare tutte le caselle di controllo.

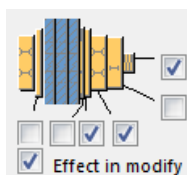

Per modificare l'assemblaggio bulloni in un componente esistente, selezionare la casella di controllo **Modifica su** e fare click su **Modifica**.

Aumento della lunghezza del bullone

Definisce il livello di aumento della lunghezza del bullone (nel calcolo della lunghezza della vite). Utilizzare questa opzione quando, ad esempio, è necessario aumentare la lunghezza del bullone per la verniciatura.



Stessa lunghezza bullone per tutto

Impostare questa opzione su **Sì** per ottenere la stessa lunghezza per tutti i bulloni. Il bullone più lungo definisce la lunghezza dei bulloni più corti con la lunghezza aggiuntiva.

Usa impostazioni diverse per le parti secondarie

Impostare **Sì** per definire le impostazioni diverse per la seconda parte secondaria. L'impostazione di default consiste nelle stesse impostazioni utilizzate per entrambe le parti secondarie.

Numero di saldature del clip angle

Definisce il numero di saldature che collegano l'angolare alla parte principale e/o secondaria.

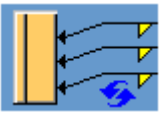
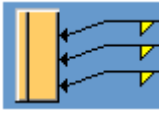
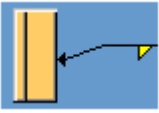
Opzione	Descrizione
	Predefinito Nel clip angle vengono create tre saldature. AutoDefaults consente di modificare questa opzione.
	Nel clip angle vengono create tre saldature.
	Nell'angolare viene creata una saldatura.

Scheda Rondelle piatto

Utilizzare la scheda **Rondelle piatto** per definire le proprietà della rondella piatto nelle parti principale e secondaria.





Opzione	Descrizione
Piatto rondella	Spessore, larghezza e altezza del piatto rondella.

Opzione	Descrizione	Default
Pref. N.	Prefisso e numero partenza per la marca della parte. Alcuni componenti includono una seconda riga di campi nella quale è possibile inserire il numero di posizione dell'assemblaggio.	Il numero partenza della parte di default è definito nelle impostazioni Componenti nel menu File --> Impostazioni --> Opzioni .
Materiale	Tipo di materiale.	Il materiale di default è definito nella casella Materiale parte nelle impostazioni Componenti nel menu File --> Impostazioni --> Opzioni .
Nome	Nome che verrà mostrato nei disegni e nei report.	

Opzione	Descrizione	Default
Fine	Descrive il trattamento applicato alla superficie della parte.	

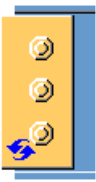
Piatto rondella

Definire i piatti rondella per i bulloni e selezionare il lato del piatto rondella.

Opzione	Descrizione
	Default Nessun piatto rondella L'AutoDefaults può variare questa opzione.
	Nessun piatto rondella
	Un piatto rondella
	Singoli piatti rondella quadrati per ciascun bullone
	Singoli piatti rondella rotondi per ciascun bullone

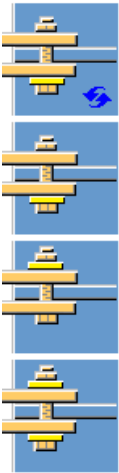
Opzione	Descrizione
	<p>Scegliere se la rondella piatto viene creata per un angolare o per entrambi gli angolari.</p>

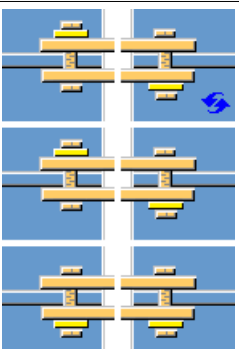
Opzione	Descrizione
	<p>Scegliere se le rondelle piatto vengono posizionate in modo simmetrico o asimmetrico.</p>

Scheda Box Angolare

Utilizzare la scheda **Box Angolare** per aggiungere un angolare di montaggio.





Seat angle

Lo scopo degli angolari di montaggio è trasportare i carichi dalla parte secondaria. Gli angolari di montaggio possono essere posizionati sulla flangia superiore, su quella inferiore o su entrambe le flange della parte secondaria. Gli angolari di montaggio possono essere irrigiditi e imbullonati o saldati alla parte principale e a quella secondaria.





Opzione	Descrizione
Irrigidimenti	Spessore, larghezza e altezza degli irrigidimenti.
Angolo superiore NS, Angolo inferiore NS, Angolo superiore FS, Angolo inferiore FS	Seleziona il profilo dell'angolare di montaggio selezionandolo dal catalogo profili.

Opzione	Descrizione	Default
Pref. N.	Prefisso e numero partenza per la marca della parte. Alcuni componenti includono una seconda riga di campi nella quale è possibile inserire il numero di posizione dell'assemblaggio.	Il numero partenza della parte di default è definito nelle impostazioni Componenti nel menu File --> Impostazioni --> Opzioni .
Materiale	Tipo di materiale.	Il materiale di default è definito nella casella Materiale parte nelle impostazioni Componenti nel menu File --> Impostazioni --> Opzioni .
Nome	Nome che verrà mostrato nei disegni e nei report.	
Fine	Descrive il trattamento applicato alla superficie della parte.	

Posizione dell'angolare di montaggio superiore







Opzione	Descrizione
	Default Non viene creato alcun angolare di montaggio. L'AutoDefault può variare questa opzione.
	Non viene creato alcun angolare di montaggio.
	Un angolare di montaggio viene creato sopra la flangia della seconda parte secondaria.
	Un angolare di montaggio viene creato sopra la flangia della prima parte secondaria.
	Gli angolari di montaggio sono creati sopra entrambe le flange.





Posizione dell'angolare di montaggio inferiore

Opzione	Descrizione
	Default Non viene creato alcun angolare di montaggio. L'AutoDefault può variare questa opzione.
	Non viene creato alcun angolare di montaggio.
	Un angolare di montaggio viene creato sotto la flangia della seconda parte secondaria
	Un angolare di montaggio viene creato sotto la flangia della seconda parte secondaria.
	Gli angolari di montaggio sono creati sotto a entrambe le flange.





Collegamenti dell'angolare di montaggio

L'angolare di montaggio è posizionato sul lato superiore o inferiore della parte secondaria.

Opzione per l'angolare di montaggio superiore	Opzione per l'angolare di montaggio inferiore	Descrizione
		Default Bullonato L'angolare di montaggio è imbullonato alla parte principale e alla parte secondaria. L'AutoDefault può variare questa opzione.
		Bullonato L'angolare di montaggio è imbullonato alla parte principale e alla parte secondaria.
		Saldato-Bullonato L'angolare di montaggio è saldato alla parte



Opzione per l'angolare di montaggio superiore	Opzione per l'angolare di montaggio inferiore	Descrizione
		principale e imbullonato alla parte secondaria.
		Bullonato-Saldato L'angolare di montaggio è imbullonato alla parte principale e saldato alla parte secondaria.
		Saldato L'angolare di montaggio è saldato alla parte principale e alla parte secondaria.

Tipo di irrigidimenti



Opzione	Descrizione
	Default Piatto di irrigidimento rettangolare L'AutoDefault può variare questa opzione.
	Piatto di irrigidimento rettangolare
	Piatto di irrigidimento triangolare
	La linea che connette le estremità delle ali dell'angolare di montaggio definisce la forma del piatto di irrigidimento.

Orientamento degli angolari di montaggio

Opzione	Descrizione
	Default L'ala più lunga dell'angolare di montaggio è collegata alla parte secondaria. L'AutoDefault può variare questa opzione.

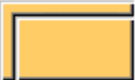

Opzione	Descrizione
	L'ala più lunga dell'angolare di montaggio è collegata alla parte secondaria.
	L'ala più lunga dell'angolare di montaggio è collegata alla parte principale.
	Automatico L'ala più lunga dell'angolare di montaggio è collegata alla parte in cui i bulloni fuoriescono dallo spigolo dell'angolare di montaggio.

Rotazione dell'angolare di montaggio



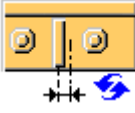

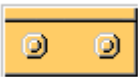
Opzione	Descrizione
	Default L'angolare di montaggio non viene ruotato. L'AutoDefault può variare questa opzione.
	L'angolare di montaggio non viene ruotato.
	L'angolare di montaggio viene ruotato orizzontalmente di 90 gradi. Per inserire un irrigidimento nell'angolare di montaggio ruotato, selezionare l'opzione Irrigidimenti intermedi nella lista Posizione dell'irrigidimento intermedio .

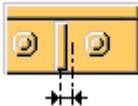
Posizione dell'irrigidente intermedio

Opzione	Descrizione
	Default In base ai bulloni L'AutoDefault può variare questa opzione.

Opzione	Descrizione
	Non viene creato nessun piatto di irrigidimento centrale.
	Irrigidimenti intermedi Il piatto di irrigidimento è posizionato al centro dell'angolare di montaggio. Immettere il numero di irrigidimenti intermedi nella casella Numero di irrigidimenti intermedi . Più irrigidimenti vengono centrati e posizionati equidistanti.
	In base ai bulloni Il piatto di irrigidimento è posizionato al centro della spaziatura tra i bulloni. Per impostazione predefinita, viene creato un irrigidimento ogni due bulloni. Immettere il numero di irrigidimenti intermedi nella casella sotto l'opzione In base ai bulloni .

Posizione dell'irrigidimento laterale

Opzione	Descrizione
	Default Gli irrigidimenti laterali non vengono creati. L'AutoDefault può variare questa opzione.
	Gli irrigidimenti laterali non vengono creati.
	Vengono creati gli irrigidimenti lato vicino.
	Vengono creati gli irrigidimenti lato lontano.
	Vengono creati gli irrigidimenti laterali lato vicino e lontano.

Offset angolare di montaggio

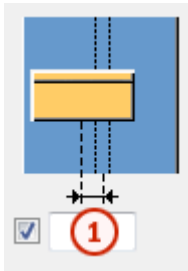



	Descrizione
1	Offset orizzontale dell'angolare di montaggio dalla linea centrale della parte principale.

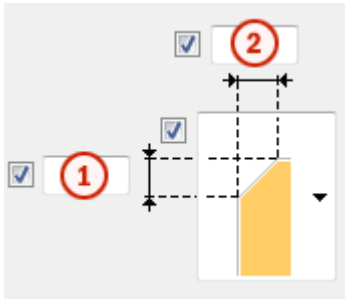

Dimensioni smusso



	Descrizione
1	Dimensione verticale dello smusso.
2	Dimensione orizzontale dello smusso.

Tipo di smusso

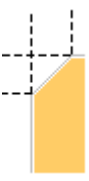
Opzione	Descrizione
	Default Nessuno Smusso L'AutoDefault può variare questa opzione.
	Nessuno Smusso

Opzione	Descrizione
	Smusso linea
	Smusso arco convesso
	Smusso arco concavo

Distanza

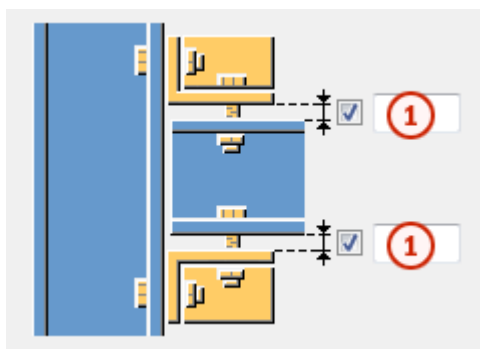

	Descrizione
1	Distanza superiore e inferiore tra l'angolare di montaggio e la parte secondaria.

Scheda **BoxPBolts**

Utilizzare la scheda **BoxPBolts** per controllare le proprietà dei bulloni che collegano l'angolare di montaggio alla parte principale.

Quote del gruppo bulloni

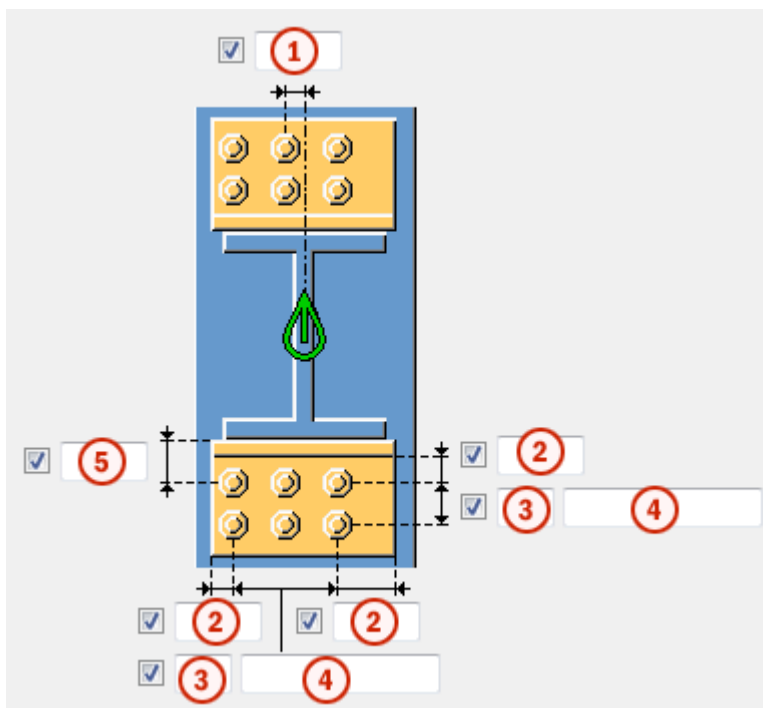

	Descrizione
1	Dimensione della posizione orizzontale del gruppo di bulloni. La quota è definita dalla linea media della trave secondaria.
2	Distanza dal bordo dei bulloni. La distanza dal bordo è la distanza dal centro di un bullone al bordo della parte.
3	Numero di bulloni.
4	Passo Bulloni. Utilizzare uno spazio per separare i valori di spaziatura dei bulloni. Inserire un valore per ogni spazio tra i bulloni. Ad esempio, se sono presenti 3 bulloni, inserire 2 valori.
5	Dimensione della posizione verticale del gruppo di bulloni. La quota è definita dalla parte inferiore della trave secondaria.

Superiore

Superiore è relativo al gruppo bulloni che collegano l'angolare di montaggio superiore alla parte principale.

Inferiore

Inferiore è relativo al gruppo bulloni che collegano l'angolare di montaggio inferiore alla parte principale.

Proprietà di base dei bulloni

Opzione	Descrizione	Predefinito
Dimensione bullone	Il diametro dei bulloni.	Le dimensioni disponibili sono definite nel catalogo assemblaggi bulloni.
Standard bullone	Lo standard dei bulloni da utilizzare all'interno del componente.	Gli standard disponibili sono definiti nel catalogo assemblaggi bulloni.
Tolleranza	La distanza tra il bullone e il foro.	
Filett.nel materiale	Definisce se la filettatura può trovarsi all'interno delle parti bullonate quando si utilizzano i bulloni con un'asse. Non ha effetto se si utilizzano bulloni a filettatura completa.	Sì
Cantiere/Officina	Luogo dove i bulloni dovranno essere montati.	Cantiere

Fori asolati

È possibile definire fori asolati, sovradimensionati o maschiati.

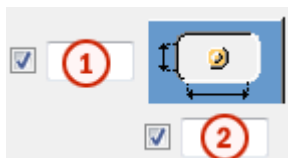

Opzione	Descrizione	Predefinito
1	Quota verticale del foro asolato.	0, che restituisce un foro rotondo.
2	Quota orizzontale del foro asolato o margine per i fori sovradimensionati.	0, che restituisce un foro rotondo.
Tipo di foro	Asolato crea fori asolati. Sovradimensionato crea fori sovradimensionati o maschiati. Nessun foro non crea fori.	

Opzione	Descrizione	Predefinito
Asole ruotate	Quando il tipo di foro è Asolato , questa opzione ruota i fori asolati.	
Asola in	Parti in cui vengono creati fori asolati. Le opzioni variano in base al componente in questione.	

Aumento della lunghezza del bullone

Definisce il livello di aumento della lunghezza del bullone (nel calcolo della lunghezza della vite). Utilizzare questa opzione quando, ad esempio, è necessario aumentare la lunghezza del bullone per la verniciatura.

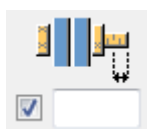

Scheda BoxSBolts

Utilizzare la scheda **BoxSBolts** per controllare le proprietà dei bulloni che collegano l'angolare di montaggio alla parte secondaria.

Quota del gruppo bulloni

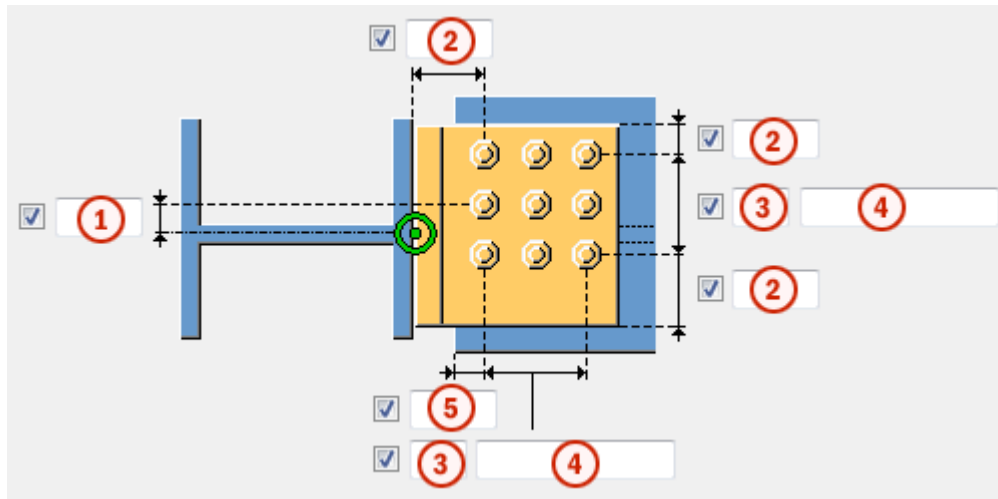

	Descrizione
1	Dimensione della posizione verticale del gruppo di bulloni. La quota è definita dalla linea media della trave secondaria.
2	Distanza dal bordo dei bulloni. La distanza dal bordo è la distanza dal centro di un bullone al bordo della parte.

	Descrizione
3	Numero di bulloni.
4	Passo Bulloni. Utilizzare uno spazio per separare i valori di spaziatura dei bulloni. Inserire un valore per ogni spazio tra i bulloni. Ad esempio, se sono presenti 3 bulloni, inserire 2 valori.
5	Dimensione della posizione orizzontale del gruppo di bulloni. La quota è definita dalla parte inferiore della trave secondaria.

Superiore

Superiore è relativo al gruppo bulloni che collega l'angolare di montaggio superiore alla parte secondaria.

Inferiore

Inferiore è relativo al gruppo bulloni che collega l'angolare di montaggio inferiore alla parte secondaria.

Proprietà di base dei bulloni

Opzione	Descrizione	Predefinito
Dimensione bullone	Il diametro dei bulloni.	Le dimensioni disponibili sono definite nel catalogo assemblaggi bulloni.
Standard bullone	Lo standard dei bulloni da utilizzare all'interno del componente.	Gli standard disponibili sono definiti nel catalogo assemblaggi bulloni.
Tolleranza	La distanza tra il bullone e il foro.	
Filett.nel materiale	Definisce se la filettatura può trovarsi all'interno delle parti bullonate quando si utilizzano i bulloni con un'asse. Non ha effetto se si utilizzano bulloni a filettatura completa.	Sì
Cantiere/Officina	Luogo dove i bulloni dovranno essere montati.	Cantiere

Fori asolati

È possibile definire fori asolati, sovradimensionati o maschiati.

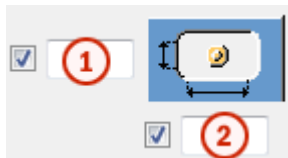

Opzione	Descrizione	Predefinito
1	Quota verticale del foro asolato.	0, che restituisce un foro rotondo.
2	Quota orizzontale del foro asolato o margine per i fori sovradimensionati.	0, che restituisce un foro rotondo.
Tipo di foro	<p>Asolato crea fori asolati.</p> <p>Sovradimensionato crea fori sovradimensionati o maschiati.</p> <p>Nessun foro non crea fori.</p>	
Asole ruotate	Quando il tipo di foro è Asolato , questa opzione ruota i fori asolati.	
Asola in	Parti in cui vengono creati fori asolati. Le opzioni variano in base al componente in questione.	

Aumento della lunghezza del bullone

Definisce il livello di aumento della lunghezza del bullone (nel calcolo della lunghezza della vite). Utilizzare questa opzione quando, ad esempio, è necessario aumentare la lunghezza del bullone per la verniciatura.

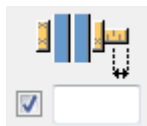

Scheda Taglio trave

Utilizzare la scheda **Taglio trave** per controllare le barre posteriori saldate, i fori di accesso saldatura, le preparazioni dell'estremità della trave e i tagli della flangia.

Weld backing bar

Opzione	Descrizione
Barra post.saldata	Spessore e larghezza della barra posteriore saldata.

Opzione	Descrizione	Default
Pref. N.	Prefisso e numero partenza per la marca della parte. Alcuni componenti includono una seconda riga di campi nella quale è possibile inserire il numero di posizione dell'assemblaggio.	Il numero partenza della parte di default è definito nelle impostazioni Componenti nel menu File --> Impostazioni --> Opzioni .
Materiale	Tipo di materiale.	Il materiale di default è definito nella casella Materiale parte nelle impostazioni Componenti nel menu File --> Impostazioni --> Opzioni .
Nome	Nome che verrà mostrato nei disegni e nei report.	
Fine	Descrive il trattamento applicato alla superficie della parte.	



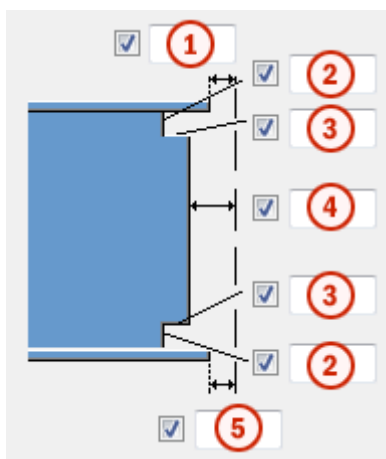

Quote dei fori di accesso saldatura



	Descrizione
1	Distanza tra la flangia superiore della parte secondaria e la parte principale.
2	Dimensioni verticali dei fori di accesso saldatura superiore e inferiore.
3	Dimensioni orizzontali dei fori di accesso saldatura superiore e inferiore.





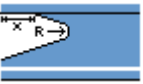

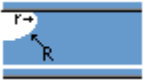
	Descrizione
4	Distanza tra l'anima della parte secondaria e la parte principale. Tekla Structures aggiunge il valore immesso qui alla distanza specificata nella scheda Immagine .
5	Distanza tra la flangia inferiore della parte secondaria e la parte principale. Tekla Structures aggiunge il valore immesso qui alla distanza specificata nella scheda Immagine .

Fori di accesso saldatura







Opzione	Descrizione	Default
	Default Foro di accesso saldatura rotondo L'AutoDefault può variare questa opzione.	
	Foro di accesso saldatura rotondo	
	Foro di accesso saldatura quadrato	
	Foro di accesso saldatura diagonale	
	Foro di accesso saldatura rotondo con un raggio definibile in r <input checked="" type="checkbox"/> <input type="text"/>	
	Foro di accesso saldatura a forma di cono esteso con un raggio e dimensioni definibili in R <input checked="" type="checkbox"/> <input type="text"/> Prep. super. x <input checked="" type="checkbox"/> <input type="text"/> Prep. infer. x <input checked="" type="checkbox"/> <input type="text"/> e	

Opzione	Descrizione	Default
	<p>Foro di accesso a forma di cono con raggi definibili in <input type="checkbox"/> R <input type="checkbox"/> e <input type="checkbox"/> r <input type="checkbox"/></p> <p>La lettera maiuscola R definisce il raggio grande (altezza).</p> <p>La r minuscola definisce il raggio minore.</p>	<p>R = 35</p> <p>r = 10</p>









Preparazione estremità trave

Opzione	Descrizione
	<p>Default</p> <p>Vengono preparate le flange superiore e inferiore.</p> <p>L'AutoDefault può variare questa opzione.</p>
	<p>Automatico</p> <p>Vengono preparate le flange superiore e inferiore.</p>
	<p>L'estremità della trave non viene preparata.</p>
	<p>Vengono preparate le flange superiore e inferiore.</p>
	<p>Viene preparata la flangia superiore.</p>
	<p>Viene preparata la flangia inferiore.</p>

Taglio flangia



Opzione per la flangia superiore	Opzione per la flangia inferiore	Descrizione
		Default La flangia non viene tagliata. L'AutoDefault può variare questa opzione.
		La flangia non viene tagliata.
		La flangia viene tagliata.

Barre posteriori saldatura

Opzione per la barra posteriore superiore	Opzione per la barra posteriore inferiore	Descrizione
		Default Le barre posteriori vengono create all'interno delle flange. L'AutoDefault può variare questa opzione.
		Non viene creata alcuna barra posteriore.
		Le barre posteriori vengono create all'interno delle flange.
		Le barre posteriori vengono create all'esterno delle flange.

Lunghezza delle barre posteriori saldatura

Immettere la lunghezza della barra posteriore saldatura nel campo sotto le opzioni.

Opzione	Descrizione
	Default Lunghezza assoluta della barra posteriore L'AutoDefault può variare questa opzione.
	Lunghezza assoluta della barra posteriore
	Estensione oltre il bordo della flangia

Posizione delle barre posteriori saldatura

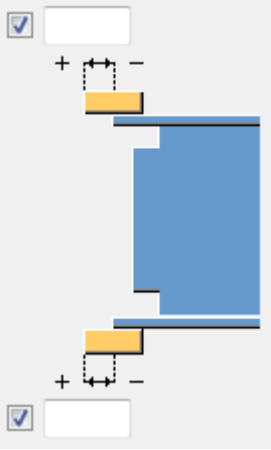
Opzione	Descrizione
	Immettere un valore positivo o negativo per spostare l'estremità anteriore della barra posteriore in relazione all'estremità della flangia.

Tipi di assemblaggio

Definisce la posizione in cui vengono eseguite le saldature delle barre posteriori saldatura. Quando si seleziona l'opzione **Officina**, Tekla Structures include le barre posteriori nell'assemblaggio.

Scheda Generale

Per ulteriori informazioni, cliccare sul collegamento di seguito:

Scheda Generale

Scheda Tipo di Progetto

Per ulteriori informazioni, cliccare sul collegamento di seguito:

Scheda Tipo di Progetto

Scheda Analisi

Per ulteriori informazioni, cliccare sul collegamento di seguito:

Scheda Analisi

Saldature

Per ulteriori informazioni, cliccare sul collegamento di seguito:

5.3 Connessioni piatto piegato

In questa sezione sono illustrati i componenti delle connessioni con piatto piegato disponibili in Tekla Structures.

Per ulteriori informazioni, cliccare sul collegamento di seguito:

- [Piatto piegato \(190\) \(pagina 1273\)](#)

Piatto piegato (190)

L'opzione **Piatto piegato (190)** connette due travi o una trave e una colonna tramite uno o due piatti piegati bullonati o saldati. La trave secondaria può essere a livello, inclinata e/o obliqua. I piatti di rinforzo saldati sono opzionali.

Oggetti creati

- Piatto piegato (1 o 2)
- Irrigidimenti (opzionali)
- Piatto di rinforzo superiore e inferiore (opzionale).
- Barre posteriori saldate (opzionali)
- Bulloni
- Saldature
- Tagli

Utilizzare per

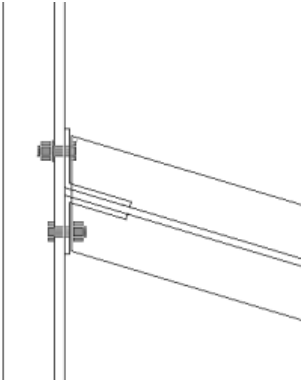
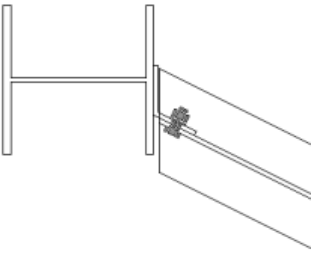
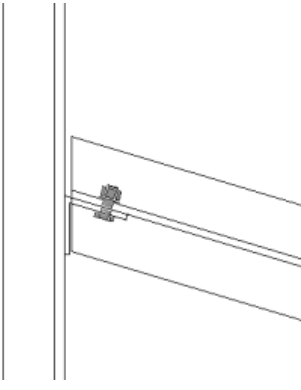
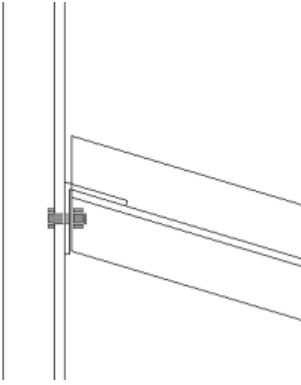
Situazione	Descrizione
	<p>Piatto piegato che connette due travi. La parte secondaria è obliqua.</p>
	<p>Piatto piegato connesso a una flangia di una colonna. La parte secondaria è obliqua.</p>
	<p>Piatto piegato che connette due travi. La parte secondaria è obliqua.</p>
	<p>Piatto piegato che connette due travi. La parte secondaria è obliqua. Il piatto può essere inserito in diverse posizioni.</p>

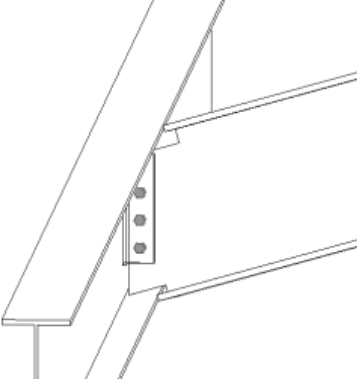
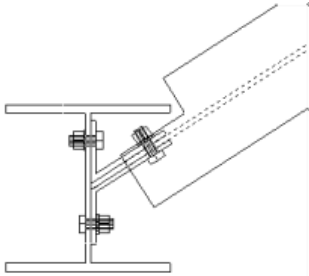
Situazione	Descrizione
	<p>Piatto piegato che connette due travi. La parte secondaria è obliqua e inclinata.</p>
	<p>Piatto piegato connesso a un'anima di una colonna. La parte secondaria è obliqua.</p>

Ordine di selezione

1. Selezionare la parte principale (trave o colonna).
2. Selezionare la parte secondaria (trave). La connessione viene creata automaticamente quando viene selezionata la parte secondaria.

Identificazione delle parti

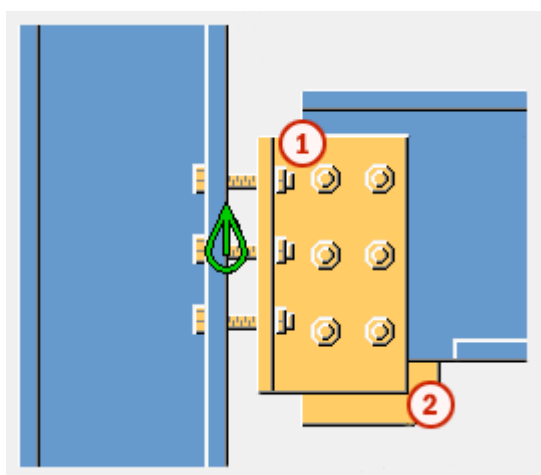

	Parte
1	Piatto piegato
2	Piatto di rinforzo

NOTA Tekla Structures utilizza i valori nel file `joints.def` per creare questo componente. Per ulteriori informazioni, vedere .

Scheda Immagine

Utilizzare la scheda **Immagine** per controllare la posizione del piatto piegato e per definire la modalità di taglio dell'estremità della trave.

Dimensioni

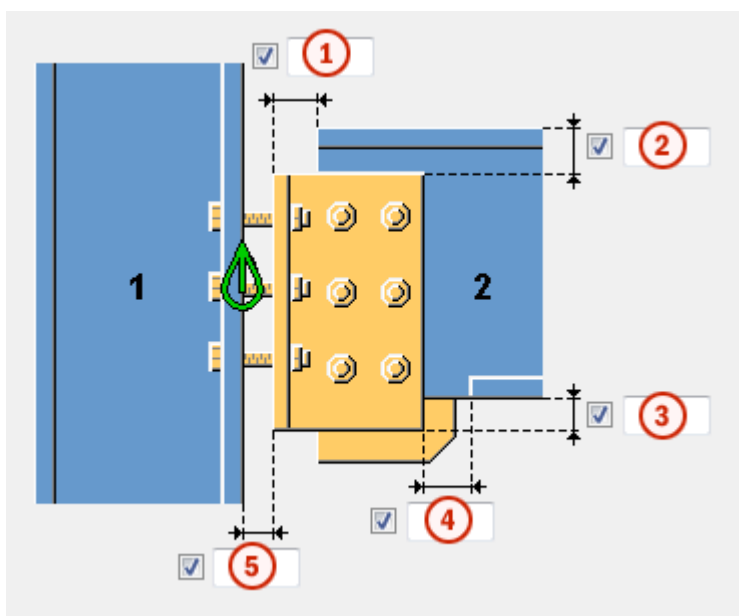





	Descrizione	Default
1	Lunghezza di taglio della parte secondaria. Il punto di taglio è definito dal bordo del piatto piegato.	20 mm
2	Distanza del bordo superiore del piatto piegato dalla parte superiore della parte secondaria. La posizione del bordo superiore del piatto piegato modifica l'altezza del piatto piegato. Un valore positivo avvicina la posizione superiore al centro della trave e riduce in tal modo le dimensioni del piatto piegato. Un	Se non viene immesso alcun valore, i bulloni e le distanze dai bordi dei bulloni definiscono le dimensioni del piatto.

	Descrizione	Default
	valore negativo aumenta le dimensioni del piatto piegato.	
3	Distanza del bordo inferiore del piatto piegato dalla parte inferiore della parte secondaria. La posizione del bordo inferiore del piatto modifica l'altezza del piatto piegato. Un valore positivo avvicina la posizione inferiore al centro della trave e riduce in tal modo le dimensioni del piatto. I valori negativi aumentano le dimensioni del piatto.	Se non viene immesso alcun valore, i bulloni e le distanze dai bordi dei bulloni definiscono le dimensioni del piatto.
4	Dimensione della distanza della flangia dalla parte secondaria. Il punto di taglio della flangia è definito dal bordo del piatto piegato.	Alla flangia viene aggiunta automaticamente la scantonatura quando il piatto piegato attraversa la flangia. 10 mm
5	Distanza tra la parte principale e il piatto piegato.	0

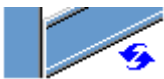
Taglio estremità della trave

Definisce la modalità di taglio dell'estremità della trave. Vista laterale della parte secondaria.

Opzione	Descrizione
	Default Inclinazione AutoDefaults consente di modificare questa opzione.
	Automatico Se la parte secondaria è inclinata meno di 10 gradi, viene creato un taglio a squadra. In caso contrario, viene creato un taglio inclinato all'estremità della parte secondaria.
	Quadrato Crea un taglio a squadra all'estremità della parte secondaria.

Opzione	Descrizione
	Inclinazione Taglia l'estremità della parte secondaria parallela al bordo della parte principale.

Scheda Piatti

Utilizzare la scheda **Piatti** per controllare spessore, posizione e collegamento del piatto piegato. Anche le dimensioni nella scheda **Immagine** e nella scheda **Bulloni** influiscono sulle dimensioni del piatto piegato.

Piatto piegato NS/FS

Opzione	Descrizione
Piatto piegato	Spessore del piatto piegato.

Opzione	Descrizione	Default
Pos. No.	Prefisso e numero partenza per la marca della parte. Alcuni componenti includono una seconda riga di campi nella quale è possibile inserire il numero di posizione dell'assemblaggio.	Il numero partenza della parte di default è definito nelle impostazioni Componenti nel menu File --> Impostazioni --> Opzioni .
Materiale	Tipo di materiale.	Il materiale di default è definito nella casella Materiale parte nelle impostazioni Componenti nel menu File --> Impostazioni --> Opzioni .
Nome	Nome che verrà mostrato nei disegni e nei report.	

Posizione del piatto piegato

Opzione	Descrizione
	<p>Default</p> <p>Piatto piegato lato vicino e lato lontano</p> <p>AutoDefaults consente di modificare questa opzione.</p>
	<p>Automatico</p> <p>I piatti piegati lato vicino e lato lontano vengono creati automaticamente.</p>
	<p>Lato vicino invertito</p> <p>Crea un piatto piegato lato vicino con un'ala rivolta verso il lato lontano.</p>
	<p>Lato lontano invertito</p> <p>Crea un piatto piegato lato lontano con un'ala rivolta verso il lato vicino.</p>
	<p>Lato lontano</p>
	<p>Lato vicino</p>
	<p>Lato vicino e lato lontano</p>

Tipo di collegamento delle parti principale e secondaria

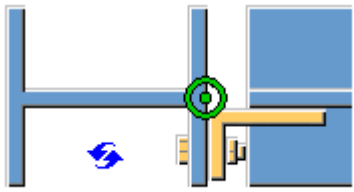
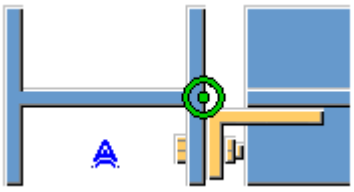
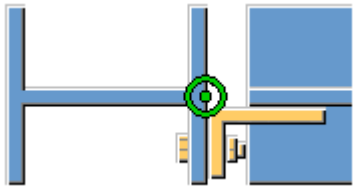
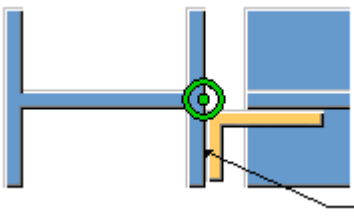
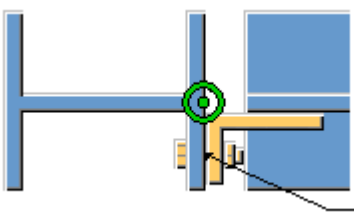
Opzione	Descrizione
	<p>Default</p> <p>Il piatto piegato viene bullonato alla parte principale.</p> <p>AutoDefaults consente di modificare questa opzione.</p>
	<p>Automatico</p> <p>Bullonato</p>
	<p>Bullonato</p>
	<p>Saldato</p>
	<p>Bullonato e saldato</p>

Controllo punto di collegamento

Specifica se il piatto piegato viene collegato all'anima o alla flangia della parte principale.

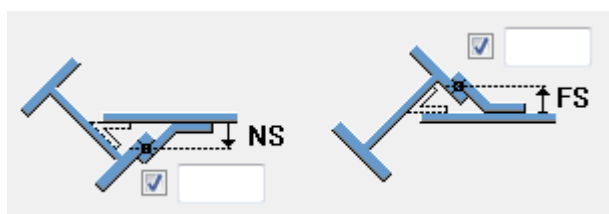

Passo bulloni e distanza saldatura

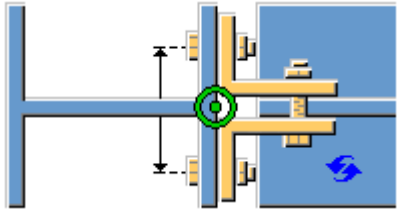
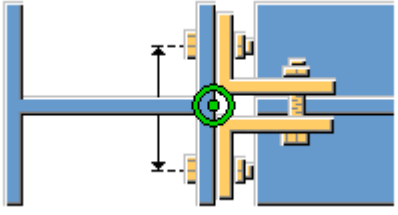
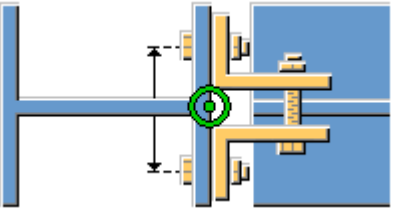
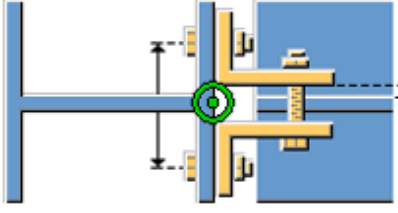
Opzione	Descrizione
	Default Definisce la distanza dei bulloni. La distanza di saldatura non viene creata. AutoDefaults consente di modificare questa opzione.
	Definisce la distanza dei bulloni. La distanza di saldatura non viene creata.
	Definisce la distanza dei bulloni. La distanza di saldatura viene creata.
	Definisce la distanza dei bulloni e la distanza di saldatura.

Scheda Irrigidimenti (Stiffeners)

Utilizzare la scheda **Irrigidimenti (Stiffeners)** per controllare dimensioni, orientamento, posizione e tipo di piatto di irrigidimento.

Quote del piatto di irrigidimento

Opzione	Descrizione
Superiore NS	Spessore, larghezza e altezza dell'irrigidimento superiore lato vicino.
Superiore FS	Spessore, larghezza e altezza dell'irrigidimento superiore lato lontano.
Inferiore NS	Spessore, larghezza e altezza dell'irrigidimento inferiore lato vicino.



Opzione	Descrizione
Inferiore FS	Spessore, larghezza e altezza dell'irrigidimento inferiore lato lontano.

Opzione	Descrizione	Default
Pos_No	Prefisso e numero partenza per la marca della parte.	Il numero partenza della parte di default è definito nelle impostazioni Componenti nel menu File --> Impostazioni --> Opzioni .
Materiale	Tipo di materiale.	Il materiale di default è definito nella casella Materiale parte nelle impostazioni Componenti nel menu File --> Impostazioni --> Opzioni .
Nome	Nome che verrà mostrato nei disegni e nei report.	

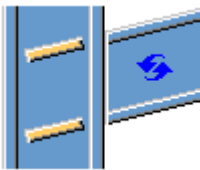
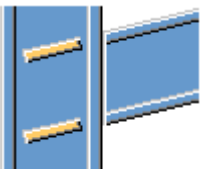
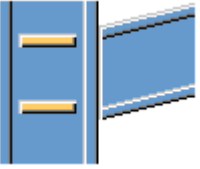

Orientamento degli irrigidimenti

Opzione	Descrizione
	Default Gli irrigidimenti sono paralleli alla parte secondaria. L'AutoDefault può variare questa opzione.
	Gli irrigidimenti sono paralleli alla parte secondaria.
	Gli irrigidimenti sono perpendicolari alla parte principale.

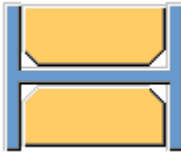
Creazione di irrigidimenti

Opzione	Descrizione
	Default Vengono creati gli irrigidimenti. L'AutoDefault può variare questa opzione.
	Automatico Gli irrigidimenti sono creati quando necessario.
	Gli irrigidimenti non vengono creati.
	Vengono creati gli irrigidimenti.

Sagoma irrigidimenti

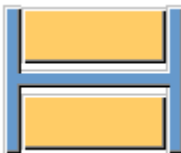
Opzione	Descrizione
	Default Piatti di irrigidimento smussati delle linee L'AutoDefault può variare questa opzione.
	Automatico Piatti di irrigidimento smussati delle linee
	Piatti di irrigidimento quadrati Piatti di irrigidimento con una distanza per l'arrotondamento dell'anima della parte principale

Opzione	Descrizione
	Piatti di irrigidimento smussati delle linee

Distanza degli irrigidimenti

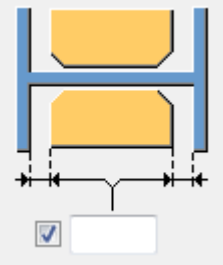
Opzione	Descrizione
	Dimensioni della distanza tra le flange e l'irrigidimento.

Posizioni degli irrigidimenti

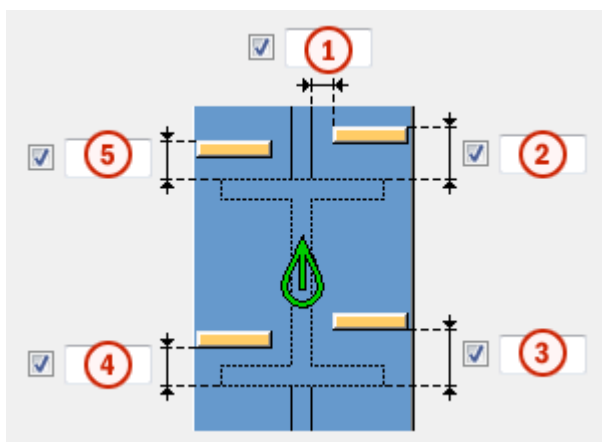



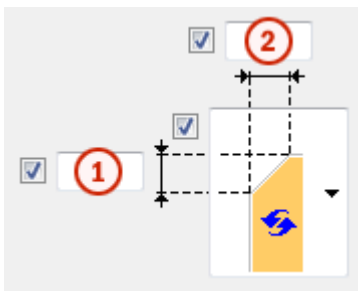

	Descrizione
1	Dimensioni della distanza tra l'irrigidimento e il bordo dell'anima della trave.
2	Dimensioni della distanza tra l'irrigidimento superiore lato vicino e il bordo della flangia della trave.
3	Dimensioni della distanza tra l'irrigidimento inferiore lato vicino e il bordo della flangia della trave.
4	Dimensioni della distanza tra l'irrigidimento inferiore lato lontano e il bordo della flangia della trave.
5	Dimensioni della distanza tra l'irrigidimento superiore lato lontano e il bordo della flangia della trave.

Dimensioni smusso

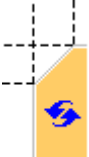

	Descrizione	Default
1	Dimensione verticale dello smusso.	10 mm
2	Dimensione orizzontale dello smusso.	10 mm

Tipo di smusso

Opzione	Descrizione
	Default. Smusso linea L'AutoDefault può variare questa opzione.
	Nessuno smusso
	Smusso linea
	Smusso arco convesso
	Smusso arco concavo

Scheda Rinforzo

Utilizzare la scheda **Rinforzo** per controllare la creazione del piatto di rinforzo e gli smussi nelle flange della trave secondaria.

Piatti di rinforzo

Opzione	Descrizione
Piatto superiore	Spessore, la larghezza e l'altezza del piatto di rinforzo superiore.
Piatto inferiore	Spessore, la larghezza e l'altezza del piatto di rinforzo inferiore.

Opzione	Descrizione	Default
Pos_No	Prefisso e numero partenza per la marca della parte.	Il numero partenza della parte di default è definito nelle impostazioni dei Componenti in File --> Impostazioni --> Opzioni .
Materiale	Tipo di materiale.	Il materiale di default è definito nella casella Materiale della parte nelle impostazioni dei Componenti in File --> Impostazioni --> Opzioni .
Nome	Nome che verrà mostrato nei disegni e nei report.	

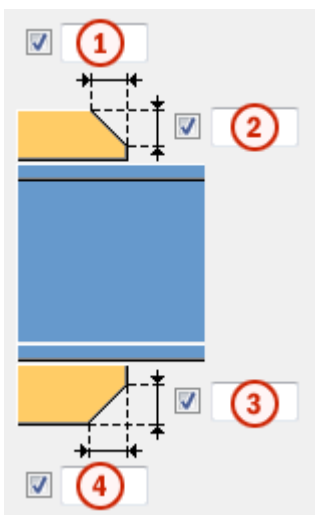

Smussi dei piatti di rinforzo



	Descrizione
1	Larghezza dello smusso del piatto di rinforzo superiore.

	Descrizione
2	Altezza dello smusso del piatto di rinforzo superiore.
3	Altezza dello smusso del piatto di rinforzo inferiore.
4	Larghezza dello smusso del piatto di rinforzo inferiore.

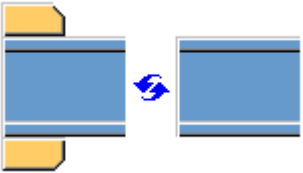
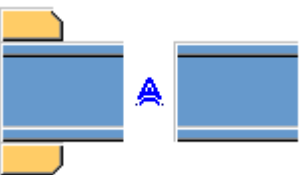
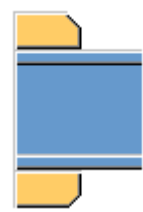
Creazione di piatti di rinforzo

Opzione	Descrizione
	<p>Default</p> <p>Se necessario, vengono creati piatti di rinforzo superiore e inferiore.</p> <p>L'AutoDefault può variare questa opzione.</p>
	<p>Automatico</p> <p>Se necessario, vengono creati piatti di rinforzo superiore e inferiore o entrambi.</p>
	<p>Vengono creati piatti di rinforzo superiore e inferiore.</p> <p>Per creare un piatto singolo, inserire 0 nel campo dello spessore (t) relativo al piatto non necessario (piatto superiore o inferiore).</p>
	<p>I piatti di rinforzo non vengono creati.</p>

Scheda Intaglio





Utilizzare la scheda **Intaglio** per creare automaticamente gli intagli per le travi secondarie e controllare le proprietà degli intagli. La scheda **Intaglio** include due sezioni: proprietà automatiche (sezione superiore) e proprietà manuali (sezione inferiore). Le proprietà di scantonatura automatiche e manuali funzionano indipendentemente l'una dall'altra.

Scantonatura automatica



Le opzioni di scantonatura automatica influiscono sia sulla flangia superiore che in quella inferiore.

Forma della scantonatura

La scantonatura automatica viene attivata quando si seleziona la forma della scantonatura.

Opzione	Descrizione
	Default Crea scantonature nella trave secondaria. L'AutoDefault può variare questa opzione.
	Crea scantonature nella trave secondaria. I tagli sono allineati all'anima della trave principale.
	Crea scantonature nella trave secondaria. I tagli sono allineati all'anima della trave secondaria.
	Crea scantonature nella trave secondaria. Il taglio verticale è allineato alla trave principale e il taglio orizzontale alla trave secondaria.
	Attiva la scantonatura automatica.

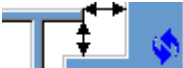
Dimensioni della scantonatura



Opzione	Descrizione
	Default Le dimensioni della scantonatura sono misurate dal bordo della flangia della trave principale e da sotto la flangia superiore della trave principale. L'AutoDefault può variare questa opzione.
	Le dimensioni della scantonatura sono misurate dal bordo della flangia della trave principale e da sotto la flangia superiore della trave principale.
	Le dimensioni della scantonatura sono misurate dalla linea centrale della trave principale e da sotto la flangia superiore della trave principale.

Inserire i valori orizzontale e verticale per i tagli.





Forma di taglio della flangia

Opzione	Descrizione
	Default La flangia della trave secondaria viene tagliata parallelamente alla trave principale. L'AutoDefault può variare questa opzione.

Opzione	Descrizione
	La flangia della trave secondaria viene tagliata parallelamente alla trave principale.
	La flangia della trave secondaria viene tagliata quadrata.

Arrotondamento delle quote della scantonatura

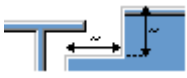

Utilizzare le opzioni di arrotondamento delle quote della scantonatura per definire se le quote della scantonatura sono arrotondate per eccesso. Anche se l'arrotondamento delle quote è attivo, le quote vengono arrotondate per eccesso solo se necessario.

Opzione	Descrizione
	Default Le quote della scantonatura non vengono arrotondate. L'AutoDefault può variare questa opzione.
	Le quote della scantonatura non vengono arrotondate.
	Le quote della scantonatura vengono arrotondate. Inserire i valori di arrotondamento orizzontale e verticale.





Le quote sono arrotondate per eccesso al multiplo più vicino al valore inserito. Ad esempio, se la quota effettiva è 51 e si inserisce un valore arrotondato per eccesso di 10, la quota viene arrotondata fino a 60.



Posizione della scantonatura

Opzione	Descrizione
	Default Crea il taglio sotto alla flangia della trave principale. L'AutoDefault può variare questa opzione.
	Crea il taglio sotto alla flangia della trave principale.
	Crea il taglio sopra alla flangia della trave principale.

Smusso della scantonatura

Opzione	Descrizione
	Default La scantonatura non viene smussata. L'AutoDefault può variare questa opzione.
	La scantonatura non viene smussata.
	Crea una scantonatura con uno smusso delle linee.
	La scantonatura viene smussata in base al raggio inserito.

Inserire un raggio per lo smusso.

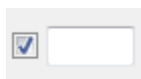





Scantonatura manuale

Utilizzare la scantonatura manuale quando una parte che non appartiene alla connessione interferisce con la trave secondaria. Quando si utilizza la scantonatura manuale, la connessione crea tagli utilizzando i valori inseriti nei campi della scheda **Scantonatura**. È possibile utilizzare valori diversi per la flangia superiore e inferiore.

Lato della scantonatura della flangia







Il lato della scantonatura della flangia definisce su quale lato della trave vengono create le scantonature.

Opzione	Descrizione
	Default Crea scantonature su entrambi i lati della flangia. L'AutoDefault può variare questa opzione.
	Automatico Crea scantonature su entrambi i lati della flangia.
	Crea scantonature su entrambi i lati della flangia.
	Crea scantonature sul lato vicino della flangia.

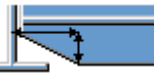

Opzione	Descrizione
	Crea scantonature sul lato lontano della flangia.

Forma della scantonatura della flangia

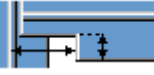
La forma della scantonatura della flangia definisce la forma della scantonatura nella flangia della trave.

Opzione	Descrizione
	Default L'intera flangia della trave secondaria viene tagliata di una lunghezza definita. L'AutoDefault può variare questa opzione.
	Automatico L'intera flangia della trave secondaria viene tagliata tanto lontano quanto definito. La profondità predefinita della scantonatura è il doppio dello spessore della flangia secondaria. Il taglio si estende per l'intera lunghezza della flangia secondaria.
	Crea smussi nelle flange. Se si inserisce una quota orizzontale, viene creato uno smusso di 45 gradi.
	Crea tagli nella flangia con i valori di default a meno che non si inseriscano i valori nei campi 1 e 2 .
	La flangia non viene tagliata.
	Crea tagli nella flangia in base al valore nel campo 1 per allinearli all'anima.
	Crea tagli nella flangia in base ai valori inseriti nei campi 1 e 2 .

Profondità delle scantonature della flangia

Opzione	Descrizione
	Default Profondità delle scantonature della flangia. L'AutoDefault può variare questa opzione.
	Profondità delle scantonature della flangia.

Opzione	Descrizione
	Profondità dell'intaglio della flangia con una dimensione che va dalla linea centrale dell'anima della trave secondaria al bordo dell'intaglio.

Inserire il valore per la profondità della scantonatura della flangia.

Quote di taglio

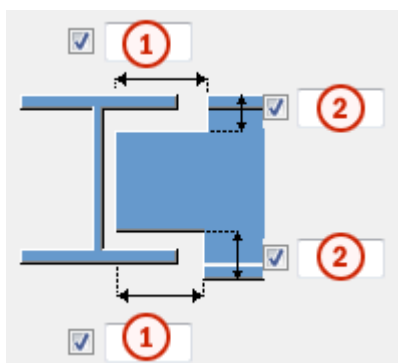

	Descrizione	Predefinito
1	Dimensioni per i tagli orizzontali della flangia.	10 mm
2	Dimensioni per i tagli verticali della flangia.	La distanza tra il bordo della scantonatura e la flangia della trave è uguale all'arrotondamento dell'anima della parte principale. L'altezza della scantonatura è arrotondata in eccesso ai 5 mm più vicini.

Scheda Bulloni

Utilizzare la scheda **Bulloni** per controllare le proprietà dei bulloni che collegano il piatto piegato alla parte principale e alla parte secondaria.

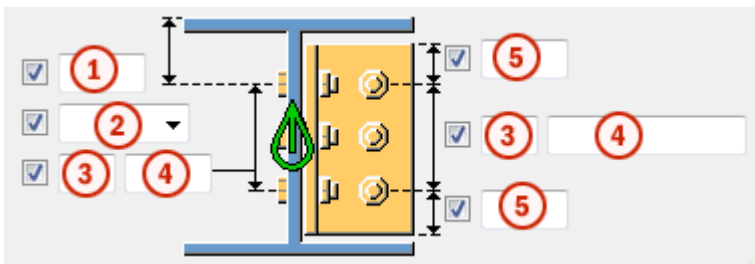

Dimensioni del gruppo bulloni

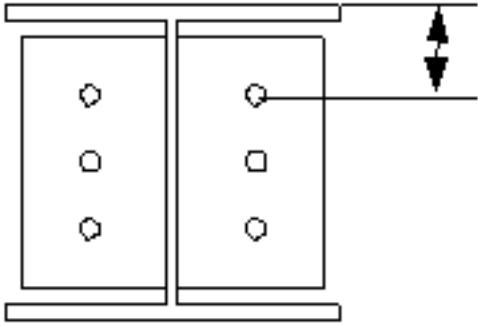
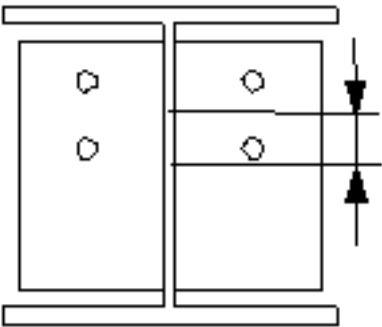

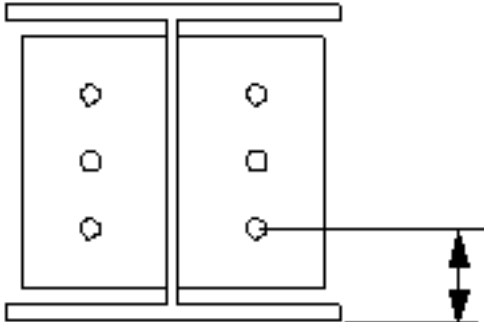

	Descrizione
1	Dimensione della posizione verticale del gruppo di bulloni.
2	<p>Seleziona la modalità di misura delle dimensioni per la posizione verticale del gruppo bulloni.</p> <ul style="list-style-type: none"> Superiore: dal bordo superiore della parte secondaria al bullone più in alto.  <ul style="list-style-type: none"> Centro: dalla linea centrale dei bulloni alla linea centrale della parte secondaria. 

	Descrizione
	<ul style="list-style-type: none"> Inferiore: dal bordo inferiore della parte secondaria al bullone più in basso. 
3	Numero di bulloni.
4	Passo Bulloni. Utilizzare uno spazio per separare i valori di spaziatura dei bulloni. Inserire un valore per ogni spazio tra i bulloni. Ad esempio, se sono presenti 3 bulloni, inserire 2 valori.
5	Distanza dal bordo dei bulloni. La distanza dal bordo è la distanza dal centro di un bullone al bordo della parte.

Sfalsatura dei bulloni sul piatto piegato

Opzione	Descrizione
	Default I bulloni non vengono sfalsati. AutoDefaults consente di modificare questa opzione.
	I bulloni non vengono sfalsati. I bulloni che collegano il piatto piegato alla parte secondaria si trovano sullo stesso livello orizzontale dei bulloni che collegano il piatto piegato alla parte principale.
	I bulloni sulla parte principale vengono sfalsati. I bulloni che collegano il piatto piegato alla parte principale vengono spostati verso il basso di metà del valore del passo verticale dei bulloni.





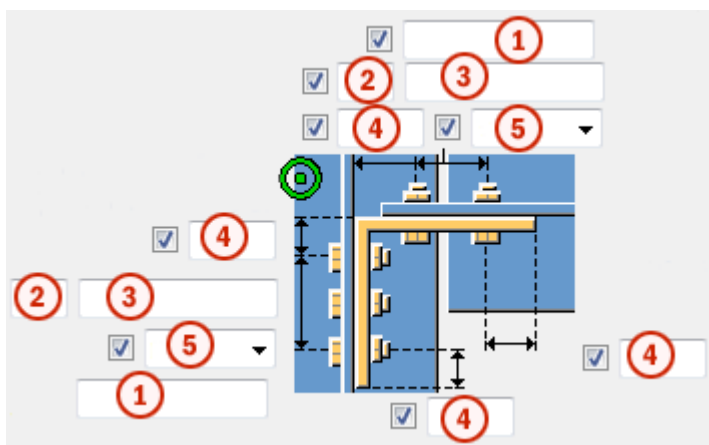

Opzione	Descrizione
	<p>I bulloni sulla parte secondaria vengono sfalsati.</p> <p>I bulloni che collegano il piatto piegato alla parte secondaria vengono spostati verso il basso di metà del valore del passo verticale dei bulloni.</p>
	<p>I bulloni sulla parte secondaria vengono sfalsati.</p> <p>I bulloni che collegano il piatto piegato alla parte secondaria inclinata sono paralleli alla parte secondaria.</p>

Dimensioni del gruppo bulloni



	Descrizione
1	<p>Definisce quali bulloni vengono eliminati dal gruppo di bulloni.</p> <p>Inserire i numeri dei bulloni da eliminare e separare i numeri con uno spazio. I numeri dei bulloni sono disposti da sinistra a destra e dall'alto verso il basso.</p>
2	Numero di bulloni.
3	<p>Passo Bulloni.</p> <p>Utilizzare uno spazio per separare i valori di spaziatura dei bulloni. Inserire un valore per ogni spazio tra i bulloni. Ad esempio, se sono presenti 3 bulloni, inserire 2 valori.</p>
4	Distanza dal bordo dei bulloni.
5	Posizione in cui i bulloni devono essere fissati.

Sfalsatura dei bulloni

Opzione	Descrizione
	Predefinito Non sfalsato AutoDefaults consente di modificare questa opzione.
	Non sfalsato
	Tipo sfalsato 1
	Tipo sfalsato 2
	Tipo sfalsato 3
	Tipo sfalsato 4

Proprietà di base dei bulloni

Opzione	Descrizione	Predefinito
Dimensione bullone	Il diametro dei bulloni.	Le dimensioni disponibili sono definite nel catalogo assemblaggi bulloni.
Standard bullone	Lo standard dei bulloni da utilizzare all'interno del componente.	Gli standard disponibili sono definiti nel catalogo assemblaggi bulloni.
Tolleranza	La distanza tra il bullone e il foro.	
Filett.nel materiale	Definisce se la filettatura può trovarsi all'interno delle parti bullonate quando si utilizzano i bulloni con un'asse. Non ha effetto se si utilizzano bulloni a filettatura completa.	Sì
Cantiere/Officina	Luogo dove i bulloni dovranno essere montati.	Cantiere

Fori asolati

È possibile definire fori asolati, sovradimensionati o maschiati.

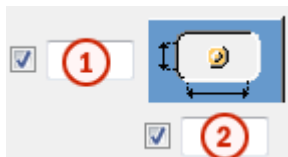

Opzione	Descrizione	Predefinito
1	Quota verticale del foro asolato.	0, che restituisce un foro rotondo.
2	Quota orizzontale del foro asolato o margine per i fori sovradimensionati.	0, che restituisce un foro rotondo.
Tipo di foro	Asolato crea fori asolati. Sovradimensionato crea fori sovradimensionati o maschiati. Nessun foro non crea fori.	
Asole ruotate	Quando il tipo di foro è Asolato , questa opzione ruota i fori asolati.	
Asola in	Parti in cui vengono creati fori asolati. Le opzioni variano in base al componente in questione.	

Assemblaggio bullone

Le caselle di controllo selezionate definiscono quali oggetti del componente (bullone, rondelle e dadi) saranno utilizzati nell'assemblaggio bulloni.

Per creare solo un foro, deselezionare tutte le caselle di controllo.

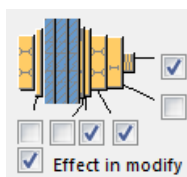

Per modificare l'assemblaggio bulloni in un componente esistente, selezionare la casella di controllo **Modifica su** e fare click su **Modifica**.

Aumento della lunghezza del bullone

Definisce il livello di aumento della lunghezza del bullone (nel calcolo della lunghezza della vite). Utilizzare questa opzione quando, ad esempio, è necessario aumentare la lunghezza del bullone per la verniciatura.



Scheda Taglio trave

Utilizzare la scheda **Taglio trave** per controllare le barre posteriori saldate, i fori di accesso saldatura, le preparazioni dell'estremità della trave e i tagli della flangia.

Barra post.saldata

Opzione	Descrizione
Barra post.saldata	Spessore e larghezza della barra posteriore saldata.



Opzione	Descrizione	Default
Pos_No	Prefisso e numero partenza per la marca della parte. Alcuni componenti includono una seconda riga di campi nella quale è possibile inserire il numero di posizione dell'assemblaggio.	Il numero partenza della parte di default è definito nelle impostazioni Componenti nel menu File --> Impostazioni --> Opzioni .
Materiale	Materiale.	Il materiale di default è definito nella casella Materiale parte nelle impostazioni Componenti nel menu File --> Impostazioni --> Opzioni .
Nome	Nome che verrà mostrato nei disegni e nei report.	

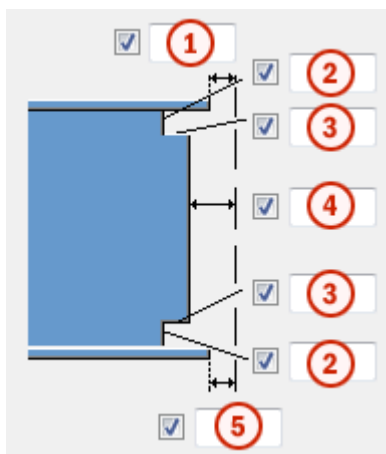



Quote dei fori di accesso saldatura





	Descrizione
1	Distanza tra la flangia superiore della parte secondaria e la parte principale.
2	Dimensioni verticali dei fori di accesso saldatura superiore e inferiore.
3	Dimensioni orizzontali dei fori di accesso saldatura superiore e inferiore.
4	Distanza tra l'anima della parte secondaria e la parte principale. Tekla Structures aggiunge il valore immesso qui alla distanza specificata nella scheda Immagine .
5	Distanza tra la flangia inferiore della parte secondaria e la parte principale. Tekla Structures aggiunge il valore immesso qui alla distanza specificata nella scheda Immagine .





Fori di accesso saldatura

Opzione	Descrizione	Default
	Default Foro di accesso saldatura rotondo L'AutoDefault può variare questa opzione.	
	Foro di accesso saldatura rotondo	
	Foro di accesso saldatura quadrato	







Opzione	Descrizione	Default
	Foro di accesso saldatura diagonale	
	Foro di accesso saldatura rotondo con un raggio definibile in r <input checked="" type="checkbox"/> <input type="text"/>	
	Foro di accesso saldatura a forma di cono esteso con un raggio e dimensioni definibili in R <input checked="" type="checkbox"/> <input type="text"/> e Prep. super. x <input checked="" type="checkbox"/> <input type="text"/> Prep. infer. x <input checked="" type="checkbox"/> <input type="text"/>	
	Foro di accesso a forma di cono con raggi definibili in R <input checked="" type="checkbox"/> <input type="text"/> e r <input checked="" type="checkbox"/> <input type="text"/> La lettera maiuscola R definisce il raggio grande (altezza). La r minuscola definisce il raggio minore.	R = 35 r = 10

Preparazione estremità trave





Opzione	Descrizione
	Default Vengono preparate le flange superiore e inferiore. L'AutoDefault può variare questa opzione.
	Automatico Vengono preparate le flange superiore e inferiore.





Opzione	Descrizione
	L'estremità della trave non viene preparata.
	Vengono preparate le flange superiore e inferiore.
	Viene preparata la flangia superiore.
	Viene preparata la flangia inferiore.

Taglio flangia

Opzione per la flangia superiore	Opzione per la flangia inferiore	Descrizione
		Default La flangia non viene tagliata. L'AutoDefault può variare questa opzione.
		La flangia non viene tagliata.
		La flangia viene tagliata.



Barre posteriori saldatura

Opzione per la barra posteriore superiore	Opzione per la barra posteriore inferiore	Descrizione
		Default Le barre posteriori vengono create all'interno delle flange. L'AutoDefault può variare questa opzione.
		Non viene creata alcuna barra posteriore.

Opzione per la barra posteriore superiore	Opzione per la barra posteriore inferiore	Descrizione
		Le barre posteriori vengono create all'interno delle flange.
		Le barre posteriori vengono create all'esterno delle flange.

Lunghezza delle barre posteriori saldatura

Immettere la lunghezza della barra posteriore saldatura nel campo sotto le opzioni.

Opzione	Descrizione
	Default Lunghezza assoluta della barra posteriore L'AutoDefault può variare questa opzione.
	Lunghezza assoluta della barra posteriore
	Estensione oltre il bordo della flangia

Posizione delle barre posteriori saldatura

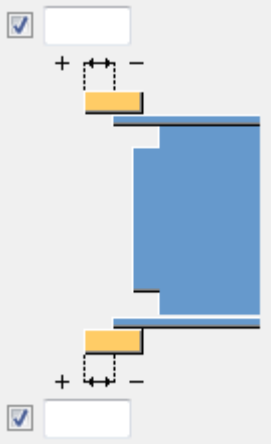
Opzione	Descrizione
	Immettere un valore positivo o negativo per spostare l'estremità anteriore della barra posteriore in relazione all'estremità della flangia.

Tipi di assemblaggio

Definisce la posizione in cui vengono eseguite le saldature delle barre posteriori saldatura. Quando si seleziona l'opzione **Officina**, Tekla Structures include le barre posteriori nell'assemblaggio.

Scheda Generale

Per ulteriori informazioni, cliccare sul collegamento di seguito:
Scheda Generale

Scheda Progetto

Per ulteriori informazioni, cliccare sul collegamento di seguito:

Scheda Analisi

Per ulteriori informazioni, cliccare sul collegamento di seguito:
Scheda Analisi

Saldature

Per ulteriori informazioni, cliccare sul collegamento di seguito:

5.4 Connessioni e dettagli dei piatti d'estremità

In questa sezione sono illustrati i componenti che possono essere utilizzati nelle connessioni e nei dettagli dei piatti d'estremità.

- [Colonna - 2 travi \(14\) \(pagina 1304\)](#)
- [Piatto d'estremità a due lati \(24\) \(pagina 1318\)](#)
- [Piatto d'estremità \(29\) \(pagina 1331\)](#)
- [Trave a gomito \(41\) \(pagina 1347\)](#)
- [Giunto Colonna \(42\) \(pagina 1361\)](#)
- [Piatto d'estremità \(101\) \(pagina 1370\)](#)
- [Piatto d'estremità con piatti di flangia di compensazione \(111\) \(pagina 1381\)](#)
- [Piatto d'estremità a due lati con piatti di flangia di compensazione \(112\) \(pagina 1393\)](#)
- [Piatto d'estremità a due lati \(115\) \(pagina 1405\)](#)

- [Stub Connection \(119\) \(pagina 1418\)](#)
- [Piatto d'estremità a due lati \(142\) \(pagina 1429\)](#)
- [Piatto d'estremità \(144\) \(pagina 1461\)](#)
- [Dettaglio piatto d'estremità \(1002\) \(pagina 1494\)](#)

Colonna - 2 travi (14)

L'opzione **Colonna - 2 travi (14)** connette due travi a una colonna. Le estremità delle travi giacciono sulla colonna. Le travi secondarie possono essere orizzontali o inclinate.

Oggetti creati

- Piatti d'estremità
- Piastra superiore
- Bulloni
- Saldature

Utilizzare per

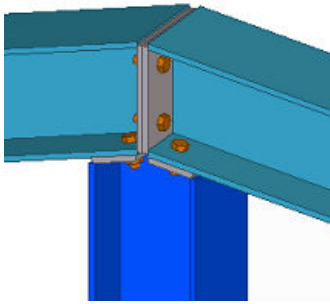
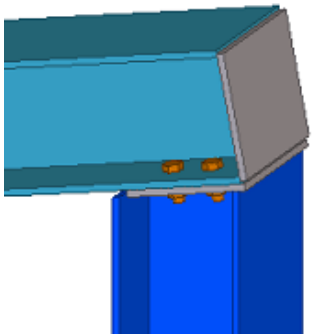
Situazione	Descrizione
	<p>Connessione tra una colonna e due travi.</p>
	<p>Connessione tra una colonna e una trave.</p> <p>È possibile utilizzare il componente con una sola trave secondaria, in tal caso è più difficile definire le impostazioni e le situazioni in cui è possibile utilizzare il componente sono minori.</p> <p>Se si utilizza la componente con una sola trave secondaria, immettere un valore negativo per la distanza tra i piatti d'estremità.</p>

Ordine di selezione

1. Selezionare la parte principale (colonna).

2. Selezionare la prima parte secondaria (trave).
3. Selezionare la seconda parte secondaria (trave).
4. Cliccare con il pulsante centrale del mouse per creare la connessione.

Identificazione delle parti

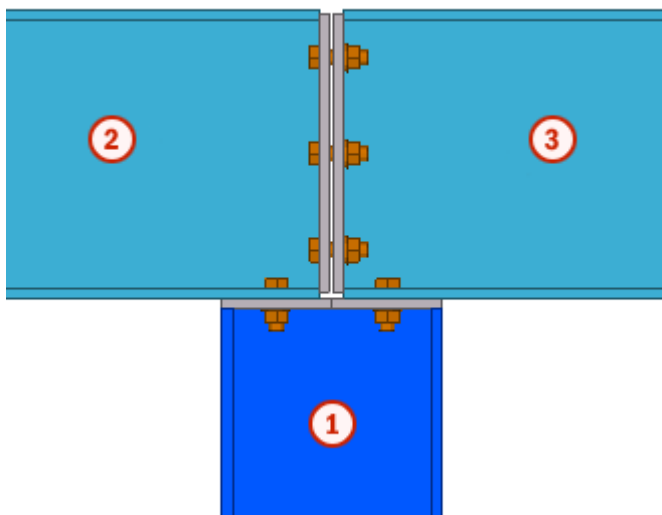

	Parte
1	Colonna
2	Trave
3	Trave

Scheda Immagine

Utilizzare la scheda **Immagine** per controllare le dimensioni del piatto.

Piatto 1, 2, 3, 4

Piatti 1 e 2 sono i piatti d'estremità sulle travi. **Piatti 3 e 4** sono le piastre superiori tra le colonne e le travi.

Opzione	Descrizione
Piatto 1, 2, 3, 4	Spessore, larghezza e altezza del piatto.

Opzione	Descrizione	Default
Pos. No.	Prefisso e numero partenza per la marca della parte. Alcuni componenti includono una seconda riga di campi nella quale è possibile inserire il numero di posizione dell'assemblaggio.	Il numero partenza della parte di default è definito nelle impostazioni Componenti nel menu File --> Impostazioni --> Opzioni .
Materiale	Tipo di materiale.	Il materiale di default è definito nella casella Materiale parte nelle impostazioni Componenti nel menu File --> Impostazioni --> Opzioni .
Nome	Nome che verrà mostrato nei disegni e nei report.	
Classe	Numero della classe.	

Piatto 3 + 4

Definisce il tipo della connessione tra la colonna e le travi.

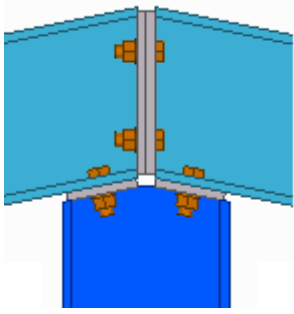
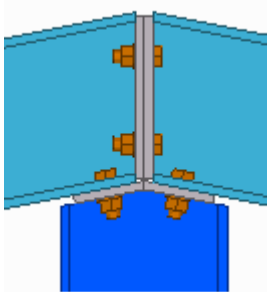
Opzione	Descrizione	Esempio
2 piatti	Vengono creati due piatti. La colonna viene smussata due volte.	
Piatto piegato	Viene creato un piatto piegato. Il piatto può essere spianato su un disegno di officina. La colonna viene smussata due volte.	

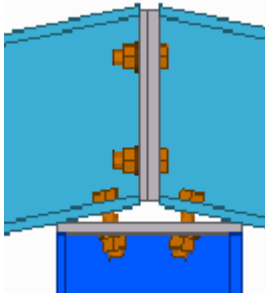
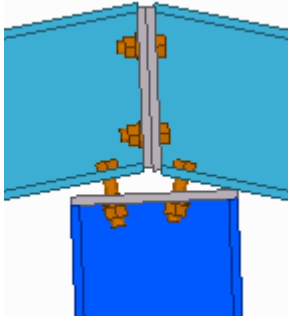
Opzione	Descrizione	Esempio
1 piatto	Viene creato un piatto. Il piatto è sempre orientato in orizzontale. La colonna viene adattata perpendicolarmente.	
Piatto perp. a colonna	Viene creato un piatto. La colonna viene adattata perpendicolarmente, anche se è posizionata in una direzione obliqua.	

Distanze piatti

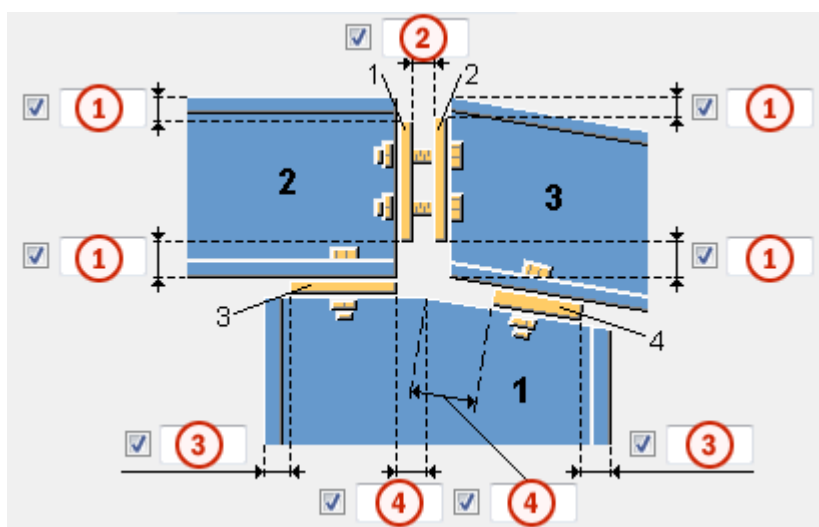

	Descrizione	Default
1	Distanza del piatto dal bordo della trave.	5 mm
2	Distanza tra i piatti d'estremità. Se si utilizza il componente con una sola trave secondaria, immettere un valore negativo.	
3	Distanza del piatto dai bordi della colonna.	
4	Distanza del piatto dal centro della colonna.	

Piatti d'estremità

Specifica il posizionamento dei piatti d'estremità.



Dimensione distanza

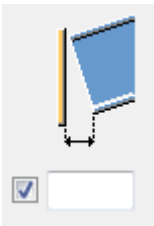

Definisce il valore limite per la distanza tra il piatto d'estremità e la trave o per la distanza tra il piatto superiore e la colonna. Utilizzare questo valore quando la trave o la colonna è leggermente curva o inclinata per stabilire se l'angolo di estremità è talmente piccolo che l'estremità può essere diritta.

Se la distanza effettiva è minore di questo valore, l'estremità della trave viene lasciata diritta.

Se la distanza effettiva è maggiore di questo valore, l'estremità viene adattata al piatto d'estremità o al piatto superiore.

Il valore di default è 5 mm.

Scheda Bulloni 1 - 2

Utilizzare la scheda **Bulloni 1 - 2** per controllare i bulloni che collegano i piatti d'estremità.

Dimensioni del gruppo bulloni

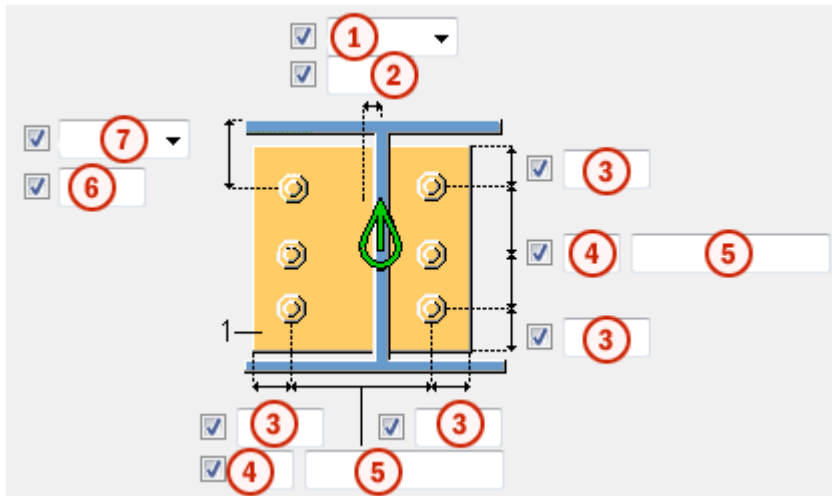

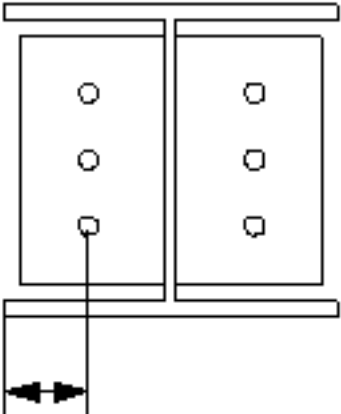
	Descrizione
<p>1</p>	<p>Seleziona come misurare le dimensioni per la posizione orizzontale del gruppo di bulloni.</p> <ul style="list-style-type: none"> Sinistra: dal bordo sinistro della parte secondaria al bullone più a sinistra. 

	Descrizione
	<ul style="list-style-type: none"> <li data-bbox="375 271 1361 338">• Centro: dalla linea centrale della parte secondaria alla linea centrale dei bulloni. <div data-bbox="432 376 810 779" style="text-align: center;"> </div> <ul style="list-style-type: none"> <li data-bbox="375 801 1299 869">• Destra: dal bordo destro della parte secondaria al bullone più a destra. <div data-bbox="432 902 775 1339" style="text-align: center;"> </div>
2	Dimensione della posizione orizzontale del gruppo di bulloni.
3	Distanza dal bordo dei bulloni. La distanza dal bordo è la distanza dal centro di un bullone al bordo della parte.
4	Numero di bulloni.
5	Passo Bulloni. Utilizzare uno spazio per separare i valori di spaziatura dei bulloni. Inserire un valore per ogni spazio tra i bulloni. Ad esempio, se sono presenti 3 bulloni, inserire 2 valori.
6	Dimensione della posizione verticale del gruppo di bulloni.

Descrizione

7 Seleziona la modalità di misura delle dimensioni per la posizione verticale del gruppo bulloni.

- **Superiore:** dal bordo superiore della parte secondaria al bullone più in alto.

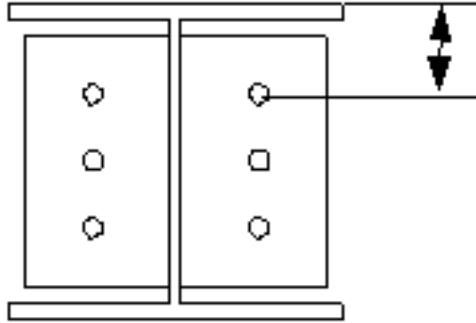

- **Centro:** dalla linea centrale dei bulloni alla linea centrale della parte secondaria.

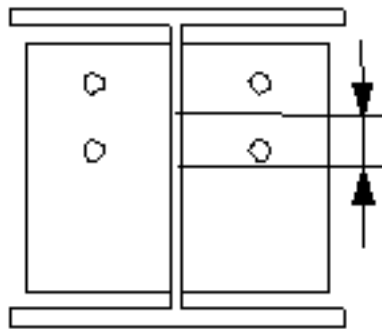

- **Inferiore:** dal bordo inferiore della parte secondaria al bullone più basso.

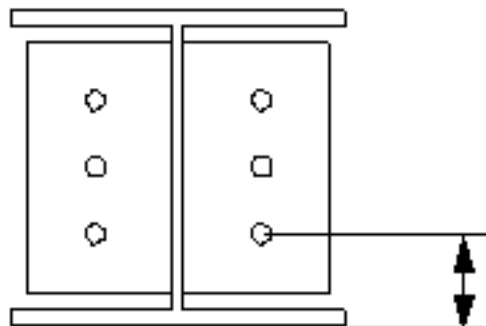

Proprietà di base dei bulloni

Opzione	Descrizione	Predefinito
Dimensione bullone	Il diametro dei bulloni.	Le dimensioni disponibili sono definite nel catalogo assemblaggi bulloni.
Standard bullone	Lo standard dei bulloni da utilizzare all'interno del componente.	Gli standard disponibili sono definiti nel catalogo assemblaggi bulloni.
Tolleranza	La distanza tra il bullone e il foro.	
Filett.nel materiale	Definisce se la filettatura può trovarsi all'interno delle parti bullonate quando si utilizzano i bulloni con un'asse. Non ha effetto se si utilizzano bulloni a filettatura completa.	Sì
Cantiere/Officina	Luogo dove i bulloni dovranno essere montati.	Cantiere

Fori asolati

È possibile definire fori asolati, sovradimensionati o maschiati.



Opzione	Descrizione	Predefinito
1	Quota verticale del foro asolato.	0, che restituisce un foro rotondo.
2	Quota orizzontale del foro asolato o margine per i fori sovradimensionati.	0, che restituisce un foro rotondo.
Tipo di foro	Asolato crea fori asolati. Sovradimensionato crea fori sovradimensionati o maschiati. Nessun foro non crea fori.	

Opzione	Descrizione	Predefinito
Asole ruotate	Quando il tipo di foro è Asolato , questa opzione ruota i fori asolati.	
Asola in	Parti in cui vengono creati fori asolati. Le opzioni variano in base al componente in questione.	

Assemblaggio bullone

Le caselle di controllo selezionate definiscono quali oggetti del componente (bullone, rondelle e dadi) saranno utilizzati nell'assemblaggio bulloni.

Per creare solo un foro, deselezionare tutte le caselle di controllo.

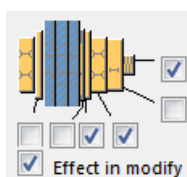

Per modificare l'assemblaggio bulloni in un componente esistente, selezionare la casella di controllo **Modifica su** e fare click su **Modifica**.

Aumento della lunghezza del bullone

Definisce il livello di aumento della lunghezza del bullone (nel calcolo della lunghezza della vite). Utilizzare questa opzione quando, ad esempio, è necessario aumentare la lunghezza del bullone per la verniciatura.

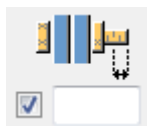

Schede Bulloni 3/Bulloni 4

Utilizzare le schede **Bulloni 3** e **Bulloni 4** per controllare i bulloni che collegano la prima trave secondaria o la seconda trave secondaria alla colonna.

Dimensioni del gruppo bulloni

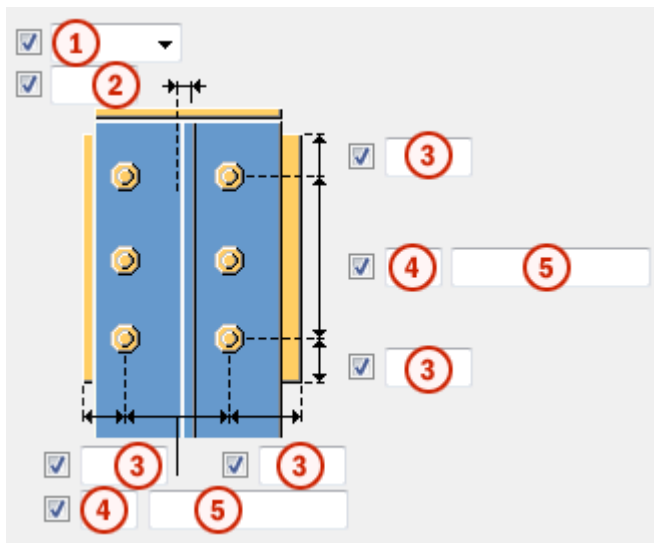

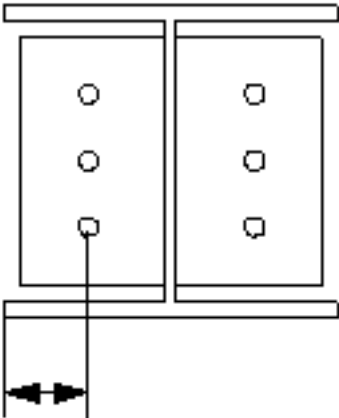
Descrizione	
1	<p>Seleziona come misurare le dimensioni per la posizione orizzontale del gruppo di bulloni.</p> <ul style="list-style-type: none"> • Sinistra: dal bordo sinistro della parte secondaria al bullone più a sinistra. 

	Descrizione
	<ul style="list-style-type: none"> <li data-bbox="375 271 1364 338">• Centro: dalla linea centrale della parte secondaria alla linea centrale dei bulloni. <div data-bbox="432 376 810 779" style="text-align: center;"> </div> <ul style="list-style-type: none"> <li data-bbox="375 801 1300 869">• Destra: dal bordo destro della parte secondaria al bullone più a destra. <div data-bbox="432 902 778 1339" style="text-align: center;"> </div>
2	Dimensione della posizione orizzontale del gruppo di bulloni.
3	Distanza dal bordo dei bulloni. La distanza dal bordo è la distanza dal centro di un bullone al bordo della parte.
4	Numero di bulloni.
5	Passo Bulloni. Utilizzare uno spazio per separare i valori di spaziatura dei bulloni. Inserire un valore per ogni spazio tra i bulloni. Ad esempio, se sono presenti 3 bulloni, inserire 2 valori.

Proprietà di base dei bulloni

Opzione	Descrizione	Predefinito
Dimensione bullone	Il diametro dei bulloni.	Le dimensioni disponibili sono definite nel catalogo assemblaggi bulloni.
Standard bullone	Lo standard dei bulloni da utilizzare all'interno del componente.	Gli standard disponibili sono definiti nel catalogo assemblaggi bulloni.
Tolleranza	La distanza tra il bullone e il foro.	
Filett.nel materiale	Definisce se la filettatura può trovarsi all'interno delle parti bullonate quando si utilizzano i bulloni con un'asse. Non ha effetto se si utilizzano bulloni a filettatura completa.	Sì
Cantiere/Officina	Luogo dove i bulloni dovranno essere montati.	Cantiere

Fori asolati

È possibile definire fori asolati, sovradimensionati o maschiati.

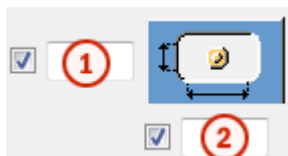

Opzione	Descrizione	Predefinito
1	Quota verticale del foro asolato.	0, che restituisce un foro rotondo.
2	Quota orizzontale del foro asolato o margine per i fori sovradimensionati.	0, che restituisce un foro rotondo.
Tipo di foro	Asolato crea fori asolati. Sovradimensionato crea fori sovradimensionati o maschiati. Nessun foro non crea fori.	

Opzione	Descrizione	Predefinito
Asole ruotate	Quando il tipo di foro è Asolato , questa opzione ruota i fori asolati.	
Asola in	Parti in cui vengono creati fori asolati. Le opzioni variano in base al componente in questione.	

Assemblaggio bullone

Le caselle di controllo selezionate definiscono quali oggetti del componente (bullone, rondelle e dadi) saranno utilizzati nell'assemblaggio bulloni.

Per creare solo un foro, deselezionare tutte le caselle di controllo.

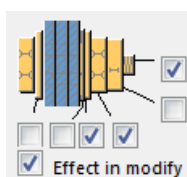

Per modificare l'assemblaggio bulloni in un componente esistente, selezionare la casella di controllo **Modifica su** e fare click su **Modifica**.

Aumento della lunghezza del bullone

Definisce il livello di aumento della lunghezza del bullone (nel calcolo della lunghezza della vite). Utilizzare questa opzione quando, ad esempio, è necessario aumentare la lunghezza del bullone per la verniciatura.

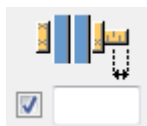

Scheda Generale

Per ulteriori informazioni, cliccare sul collegamento di seguito:

Scheda Generale

Scheda Analisi

Per ulteriori informazioni, cliccare sul collegamento di seguito:

Scheda Analisi

Saldature

Per ulteriori informazioni, cliccare sul collegamento di seguito:

Piatto d'estremità a due lati (24)

L'opzione **piatto d'estremità su due lati (24)** collega due travi a una colonna o a una trave utilizzando un piatto d'estremità bullonato. Un gruppo bulloni attraversa tutte e tre le parti. Questa connessione viene creata e utilizzata allo stesso modo della connessione **Piatto d'estremità (29)**.

Oggetti creati

- Piatto d'estremità
- Appoggio (piatto o angolare)
- Piatti di spessoramento
- Irrigidimenti (Stiffeners)
- Saldature
- Bulloni
- Tagli

Utilizzare per

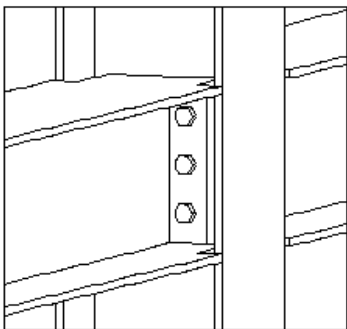
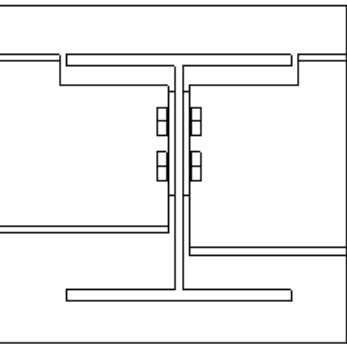
Situazione	Descrizione
	Connessione del piatto d'estremità da trave a colonna.
	Connessione del piatto d'estremità da trave a trave.

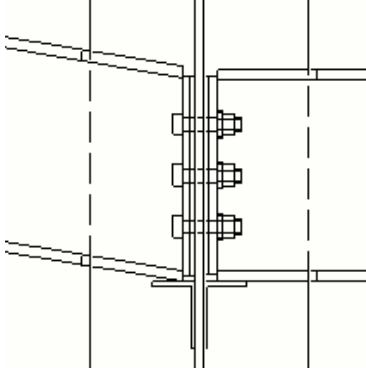
Situazione	Descrizione
	<p>Connessione piatto d'estremità con piatti spessore e un angolare di montaggio.</p>

Limitazioni

Non utilizzare questa connessione quando si collega una trave a una flangia della colonna.

Ordine di selezione

1. Selezionare la parte principale (colonna o trave).
2. Selezionare la prima parte secondaria (trave).
3. Selezionare la seconda parte secondaria (trave).
4. Cliccare con il pulsante centrale del mouse per creare la connessione.

Identificazione delle parti

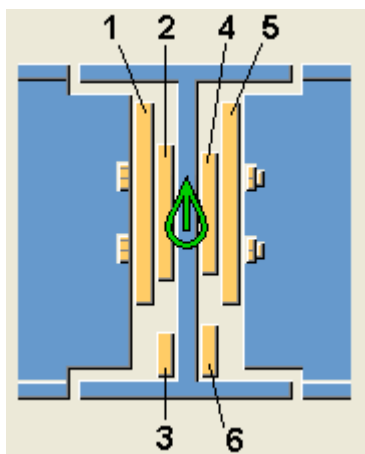

	Parte
1	Piatto d'estremità per la prima trave secondaria
2	Piatto spessore per la prima trave secondaria
3	Angolare di montaggio o piatto console per la prima trave secondaria
4	Piatto spessore per la seconda trave secondaria

	Parte
5	Piatto d'estremità per la seconda trave secondaria
6	Angolare di montaggio o piatto console per la seconda trave secondaria

Scheda Immagine

Utilizzare la scheda **Immagine** per controllare la posizione del piatto d'estremità.

Posizione del piatto d'estremità

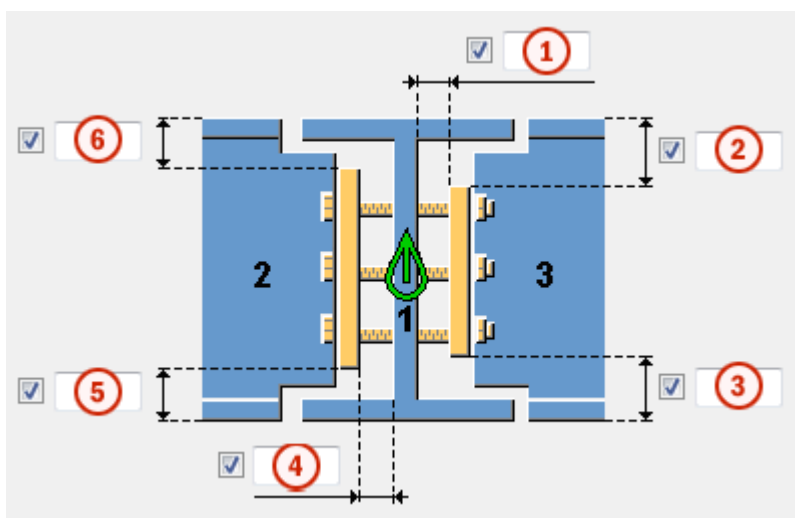

	Descrizione
1	Distanza fra la parte principale e il piatto d'estremità o il piatto spessore della seconda trave secondaria.
2	Distanza dal bordo del piatto d'estremità dalla parte superiore o inferiore della seconda trave secondaria.
3	Distanza dal bordo del piatto d'estremità dalla parte superiore o inferiore della seconda trave secondaria.
4	Distanza fra la parte principale e il piatto d'estremità o il piatto spessore della prima trave secondaria.
5	Distanza del bordo del piatto d'estremità dalla parte superiore o inferiore della prima trave secondaria.
6	Distanza del bordo del piatto d'estremità dalla parte superiore o inferiore della prima trave secondaria.

Scheda Parti

Utilizzare la scheda **Parti** per specificare le proprietà delle parti create.

Piatto

Opzione	Descrizione	Default
Piatto d'estremità	<p>Spessore, larghezza e altezza del piatto d'estremità.</p> <p>La larghezza e l'altezza sono definite dalle distanze dal bordo del gruppo bulloni. L'altezza può inoltre essere immessa come distanza dal bordo del piatto dal bordo superiore e inferiore della trave secondaria.</p>	metà del diametro bullone
Appoggio	<p>Specificare se la console viene creta sotto il piatto d'estremità.</p> <p>La console viene creata solo se viene immesso il relativo spessore.</p> <p>Se si aggiunge un piatto console, di default il piatto d'estremità viene spostato di 20 mm sotto la parte inferiore della trave secondaria.</p>	<p>larghezza = larghezza piatto d'estremità</p> <p>altezza = altezza trave secondaria</p>
Console L	<p>Specificare se sotto il piatto d'estremità viene creato un angolare di montaggio. La lunghezza dell'angolo è definita dalla larghezza della console.</p> <p>Se si immette un profilo dell'angolare di montaggio, la console sarà un angolo e non un piatto anche se è stato immesso lo spessore del piatto.</p> <p>Se si aggiunge un angolare di montaggio, il piatto d'estremità non viene spostato allo</p>	larghezza = larghezza piatto d'estremità

Opzione	Descrizione	Default
	stesso modo del piatto console. Per evitare collisioni tra l'angolo e la trave secondaria, modificare il piatto d'estremità o immettere una distanza tra il piatto d'estremità e l'angolare di montaggio.	
Piatto Aggiuntivo	Spessore del piatto di spessoramento. Il piatto è creato solo se viene immesso lo spessore del piatto.	larghezza e altezza = definite dalle distanze dal gruppo di bulloni e dai bordi del piatto spessore
Numero di piatti aggiuntivi	Specificare quanti piatti di spessoramento devono essere creati.	

Opzione	Descrizione	Default
Pos. No.	Prefisso e numero partenza per la marca della parte. Alcuni componenti includono una seconda riga di campi nella quale è possibile inserire il numero di posizione dell'assemblaggio.	Il numero partenza della parte di default è definito nelle impostazioni Componenti nel menu File --> Impostazioni --> Opzioni .
Materiale	Tipo di materiale.	Il materiale di default è definito nella casella Materiale parte nelle impostazioni Componenti nel menu File --> Impostazioni --> Opzioni .
Nome	Nome che verrà mostrato nei disegni e nei report.	

Scheda Parametri

Utilizzare la scheda **Parametri** per controllare le posizioni di piatto spessore e piatto d'estremità.

Dimensioni del piatto d'estremità

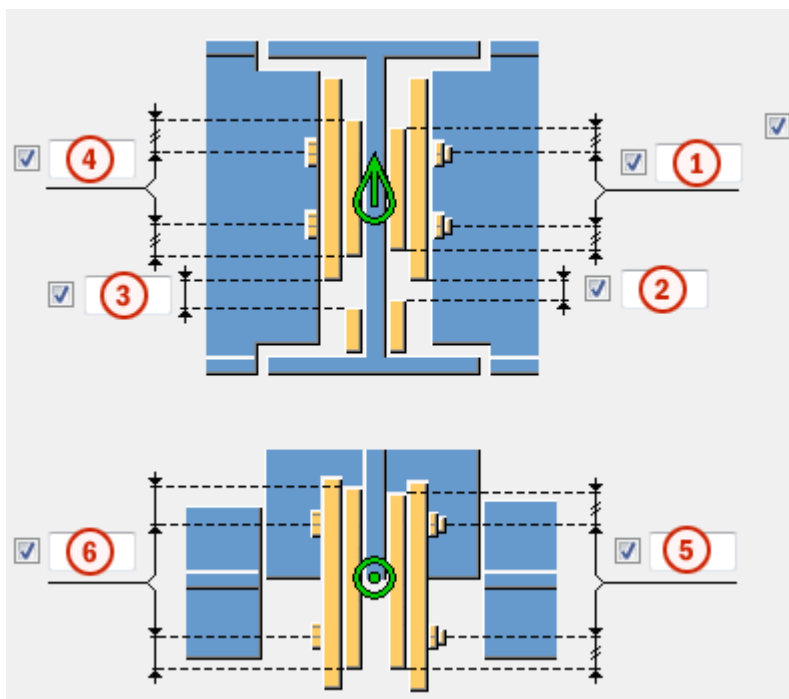

	Descrizione	Default
1 4	Distanza verticale dal bordo dei bulloni per i piatti spessore. Il numero e il passo dei bulloni influenzano le dimensioni dei piatti spessore.	1,5*diametro bullone
2 3	Distanza tra il piatto d'estremità e la console (piatto o angolare).	0 mm
5 6	Distanza orizzontale dal bordo dei bulloni per i piatti spessore.	

Posizioni dei piatti di spessoramento e dei piatti d'estremità

Definisce la posizione dei piatti di spessoramento e del piatto d'estremità nella seconda trave secondaria. I piatti si spostano in relazione ai piatti nella prima trave secondaria. Di default, i piatti nella seconda trave secondaria sono posizionati in modo che i fori siano simmetrici. È possibile spostare i piatti, ad esempio, quando si collegano travi secondarie oblique o curve.

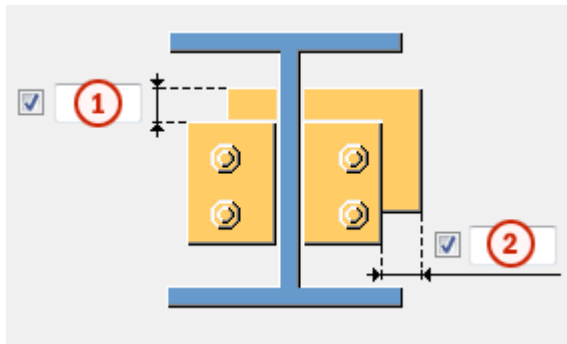

Descrizione	
1	Definisce la quantità di spostamento dei piatti nella direzione verticale.
2	Definisce la quantità di spostamento dei piatti nella direzione orizzontale.

Dimensione distanza

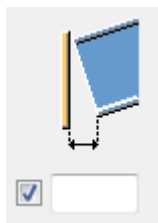

Specificare il valore limite per la distanza tra il piatto d'estremità e la trave secondaria o principale. Utilizzare questa distanza quando la trave è leggermente incurvata o inclinata per stabilire se l'angolo di estremità è talmente piccolo che l'estremità della trave può essere lasciata diritta.

Se la distanza effettiva è inferiore a questo valore, l'estremità della trave viene lasciata diritta.

Se la distanza effettiva è superiore a questo valore, l'estremità della trave viene adattata al piatto d'estremità.

Scheda Intaglio

Utilizzare la scheda **Intaglio** per modificare i tagli verticale e orizzontale.

Quote di taglio

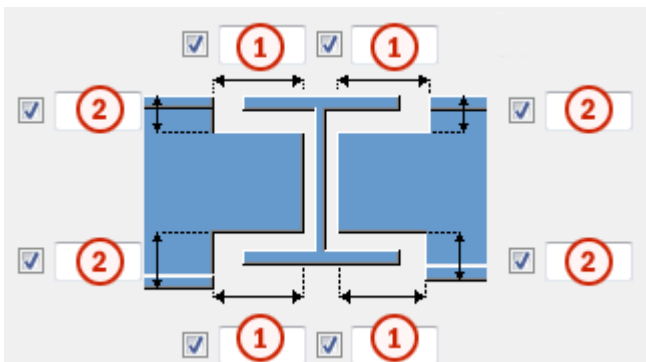

	Descrizione	Predefinito
1	Dimensioni per i tagli orizzontali della flangia.	10 mm
2	Dimensioni per i tagli verticali della flangia.	La distanza tra il bordo della scantonatura e la flangia della trave è uguale all'arrotondamento dell'anima della parte principale. L'altezza della scantonatura è arrotondata in eccesso ai 5 mm più vicini.

Scheda Bulloni

Utilizzare la scheda **Bulloni** per controllare le proprietà dei bulloni utilizzati.

Dimensioni del gruppo bulloni

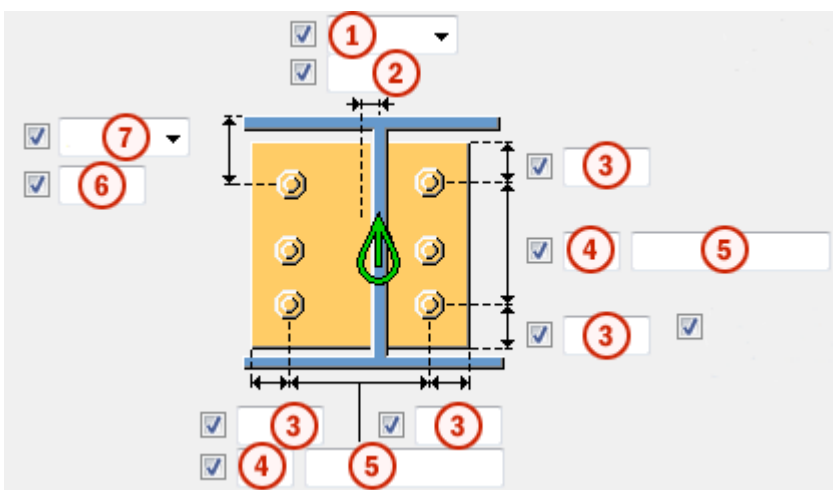

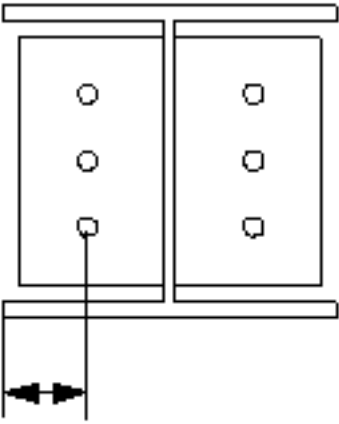
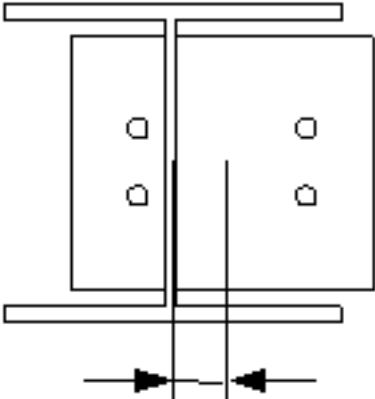

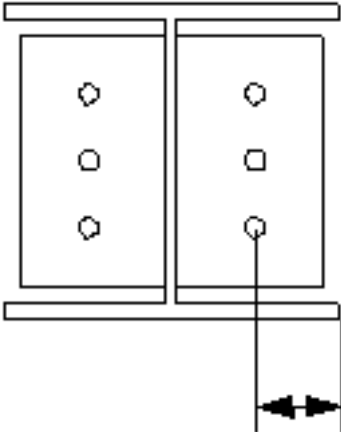
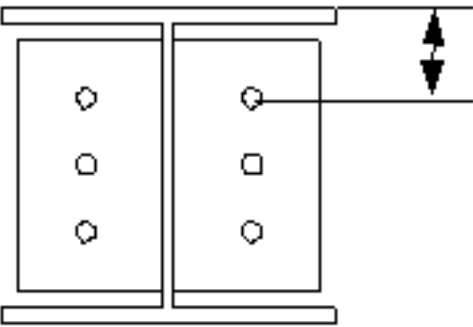

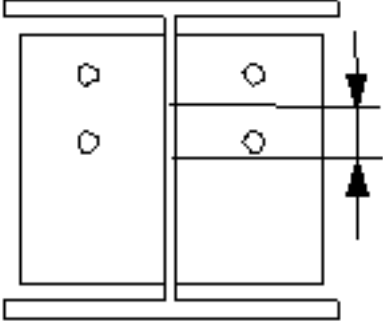
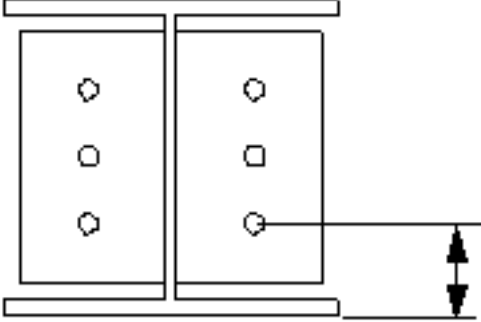

	Descrizione
1	<p>Seleziona come misurare le dimensioni per la posizione orizzontale del gruppo di bulloni.</p> <ul style="list-style-type: none"> • Sinistra: dal bordo sinistro della parte secondaria al bullone più a sinistra.  <ul style="list-style-type: none"> • Centro: dalla linea centrale della parte secondaria alla linea centrale dei bulloni. 

	Descrizione
	<ul style="list-style-type: none"> • Destra: dal bordo destro della parte secondaria al bullone più a destra. 
2	Dimensione della posizione orizzontale del gruppo di bulloni.
3	Distanza dal bordo dei bulloni. La distanza dal bordo è la distanza dal centro di un bullone al bordo della parte.
4	Numero di bulloni.
5	Passo Bulloni. Utilizzare uno spazio per separare i valori di spaziatura dei bulloni. Inserire un valore per ogni spazio tra i bulloni. Ad esempio, se sono presenti 3 bulloni, inserire 2 valori.
6	Dimensione della posizione verticale del gruppo di bulloni.
7	Seleziona la modalità di misura delle dimensioni per la posizione verticale del gruppo bulloni. <ul style="list-style-type: none"> • Superiore: dal bordo superiore della parte secondaria al bullone più in alto. 

Descrizione	
<ul style="list-style-type: none"> • Centro: dalla linea centrale dei bulloni alla linea centrale della parte secondaria. 	
<ul style="list-style-type: none"> • Inferiore: dal bordo inferiore della parte secondaria al bullone più in basso. 	

Sfalsatura dei bulloni

Opzione	Descrizione
	Predefinito Non sfalsato AutoDefaults consente di modificare questa opzione.
	Non sfalsato
	Tipo sfalsato 1
	Tipo sfalsato 2
	Tipo sfalsato 3

Opzione	Descrizione
	Tipo sfalsato 4

Proprietà di base dei bulloni

Opzione	Descrizione	Predefinito
Dimensione bullone	Il diametro dei bulloni.	Le dimensioni disponibili sono definite nel catalogo assemblaggi bulloni.
Standard bullone	Lo standard dei bulloni da utilizzare all'interno del componente.	Gli standard disponibili sono definiti nel catalogo assemblaggi bulloni.
Tolleranza	La distanza tra il bullone e il foro.	
Filett.nel materiale	Definisce se la filettatura può trovarsi all'interno delle parti bullonate quando si utilizzano i bulloni con un'asse. Non ha effetto se si utilizzano bulloni a filettatura completa.	Sì
Cantiere/Officina	Luogo dove i bulloni dovranno essere montati.	Cantiere

Fori asolati

È possibile definire fori asolati, sovradimensionati o maschiati.

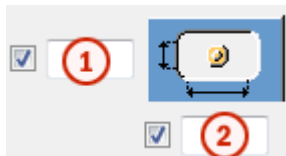

Opzione	Descrizione	Predefinito
1	Quota verticale del foro asolato.	0, che restituisce un foro rotondo.
2	Quota orizzontale del foro asolato o margine per i fori sovradimensionati.	0, che restituisce un foro rotondo.

Opzione	Descrizione	Predefinito
Tipo di foro	Asolato crea fori asolati. Sovradimensionato crea fori sovradimensionati o maschiati. Nessun foro non crea fori.	
Asole ruotate	Quando il tipo di foro è Asolato , questa opzione ruota i fori asolati.	
Asola in	Parti in cui vengono creati fori asolati. Le opzioni variano in base al componente in questione.	

Assemblaggio bullone

Le caselle di controllo selezionate definiscono quali oggetti del componente (bullone, rondelle e dadi) saranno utilizzati nell'assemblaggio bulloni.

Per creare solo un foro, deselezionare tutte le caselle di controllo.

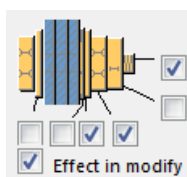

Per modificare l'assemblaggio bulloni in un componente esistente, selezionare la casella di controllo **Modifica su** e fare click su **Modifica**.

Aumento della lunghezza del bullone

Definisce il livello di aumento della lunghezza del bullone (nel calcolo della lunghezza della vite). Utilizzare questa opzione quando, ad esempio, è necessario aumentare la lunghezza del bullone per la verniciatura.



Scheda Generale

Per ulteriori informazioni, cliccare sul collegamento di seguito:

Scheda Generale

Scheda Progetto

Per ulteriori informazioni, cliccare sul collegamento di seguito:

Scheda Analisi

Per ulteriori informazioni, cliccare sul collegamento di seguito:

Scheda Analisi

Saldature

Per ulteriori informazioni, cliccare sul collegamento di seguito:

Piatto d'estremità (29)

Piatto d'estremità (29) collega una trave a una colonna o due travi una con l'altra utilizzando un piatto d'estremità bullonato. Irrigidimenti, console e piatti di spessoramento sono opzionali.

Oggetti creati

- Piatto d'estremità
- Angolare di montaggio o piatto console (opzionale)
- Piatti di spessoramento (opzionali)
- Irrigidimenti (opzionali)
- Piatto piegato (opzionale)
- Saldature
- Bulloni
- Tagli

Utilizzare per

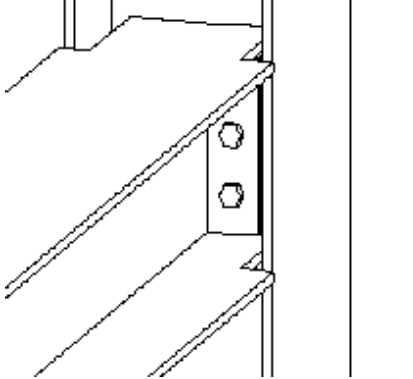
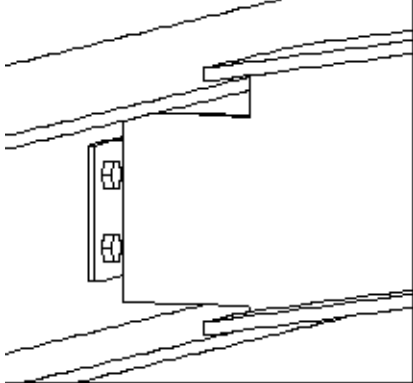
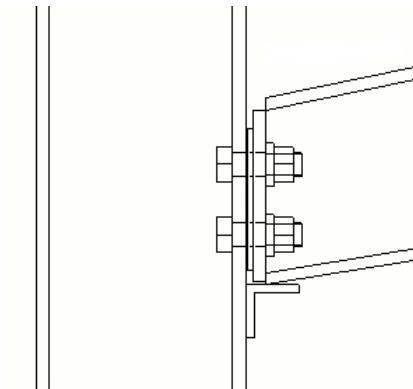
Situazione	Descrizione
 A technical drawing showing a cross-section of a beam and a column. An end plate is attached to the top flange of the beam and is bolted to the side of the column. The plate has two vertical rows of bolts.	Connessione del piatto d'estremità da trave a colonna.
 A technical drawing showing two beams connected by an end plate. The plate is bolted to the top flange of the upper beam and the bottom flange of the lower beam. The plate has two vertical rows of bolts.	Connessione del piatto d'estremità da trave a trave.
 A technical drawing showing a vertical column and a horizontal beam. An end plate is attached to the beam and is bolted to the column. A thickening plate is attached to the end of the beam, and a mounting angle is attached to the bottom of the beam. The end plate has two vertical rows of bolts.	Connessione del piatto d'estremità con un piatto di spessoramento e un angolare di montaggio.

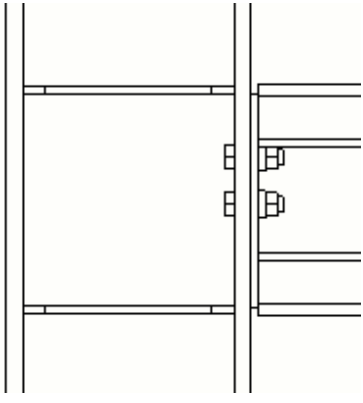
Situazione	Descrizione
	Connessione del piatto d'estremità con irrigidimenti.

Ordine di selezione

1. Selezionare la parte principale (colonna o trave).
2. Selezionare la parte secondaria (trave).

La connessione viene creata automaticamente quando viene selezionata la trave secondaria.

Identificazione delle parti

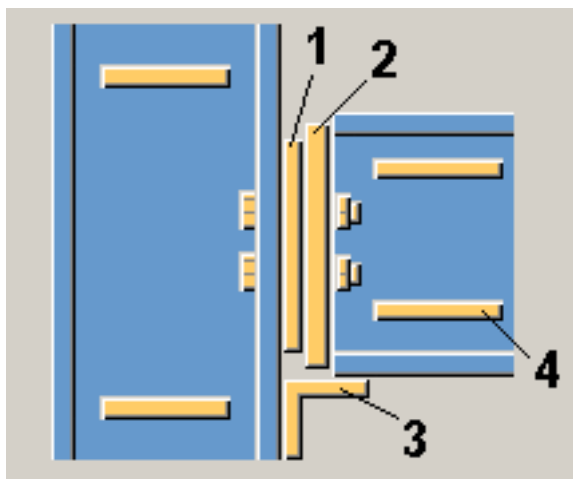

	Parte
1	Piatto di spessoramento
2	Piatto d'estremità
3	Appoggio (piatto o angolare)
4	Irrigidimento

Scheda Immagine

Utilizzare la scheda **Immagine** per controllare la posizione del piatto d'estremità.

Posizione del piatto d'estremità

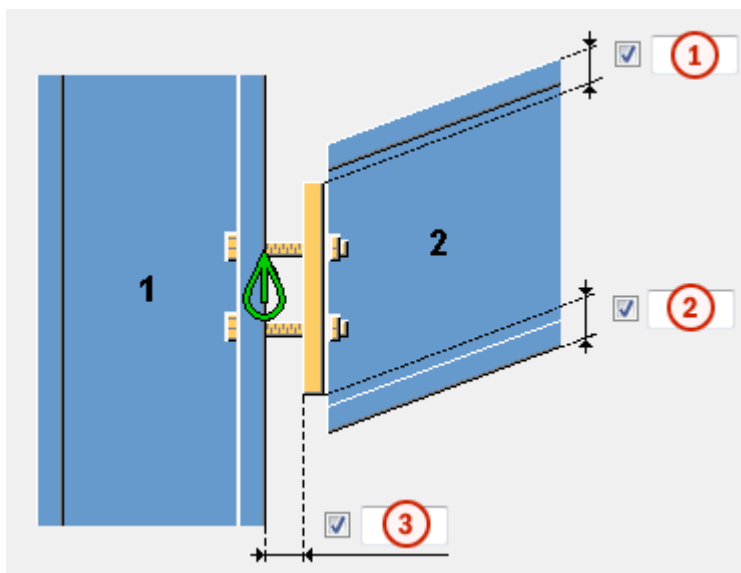

	Descrizione	Default
1	Posizione superiore del piatto d'estremità dalla parte superiore della trave secondaria. Se non viene immesso alcun valore, i bulloni e le distanze dai bordi dei bulloni definiscono le dimensioni del piatto d'estremità. Se si forniscono entrambi i valori, la distanza della posizione si sovrappone ai valori della distanza dal bordo del bullone.	10 mm
2	Posizione inferiore del piatto d'estremità dalla parte inferiore della trave secondaria.	
3	Distanza tra il piatto di spessoramento e la parte principale. Se il piatto di spessoramento non esiste, la distanza definita viene creata tra il piatto d'estremità e la parte principale.	0 mm

Scheda Parti

Utilizzare la scheda **Pezzi** per specificare le proprietà delle parti create.

Piatto

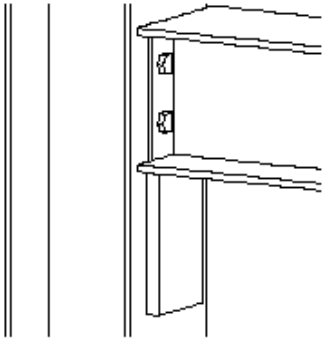
Parte	Descrizione	Default
Piatto d'estremità	<p>Spessore, larghezza e altezza del piatto d'estremità.</p> <p>La larghezza e l'altezza sono definite dalle distanze dal bordo del gruppo bulloni. L'altezza può inoltre essere immessa come distanza dal bordo del piatto dal bordo superiore e inferiore della trave secondaria.</p>	metà del diametro bullone
Console	<p>Specificare se la console viene creta sotto il piatto d'estremità.</p> <p>La console viene creata solo se viene immesso il relativo spessore.</p>  <p>Se si aggiunge un piatto console, di default il piatto d'estremità viene spostato di 20 mm sotto la parte inferiore della trave secondaria.</p>	<p>larghezza = larghezza piatto d'estremità</p> <p>altezza = altezza trave secondaria</p>
Console L	<p>Specificare se sotto il piatto d'estremità viene creato un angolare di montaggio. La lunghezza dell'angolo è definita</p>	larghezza = larghezza piatto d'estremità

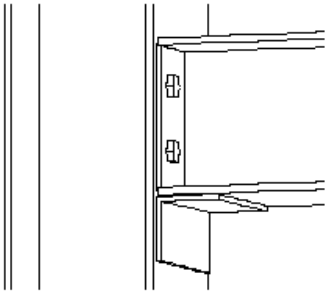
Parte	Descrizione	Default
	<p>dalla larghezza della console.</p>  <p>Se si immette un profilo dell'angolare di montaggio, la console sarà un angolo e non un piatto anche se è stato immesso lo spessore del piatto.</p> <p>Se si aggiunge un angolare di montaggio, il piatto d'estremità non viene trascinato allo stesso modo del piatto console. Per evitare collisioni tra l'angolo e la trave secondaria, modificare il piatto d'estremità o immettere una distanza tra il piatto d'estremità e l'angolare di montaggio.</p>	
Piatto adattamento	<p>Spessore del piatto di spessoramento.</p> <p>Il piatto è creato solo se viene immesso lo spessore del piatto.</p>	<p>larghezza = definita dalle distanze dal gruppo bulloni e dai bordi del piatto di spessoramento</p>
Numero di piatti adattamento (DEF=1)	<p>Specificare quanti piatti di spessoramento devono essere creati.</p>	

Parte	Descrizione	Default
Piatto Piegato	Spessore, larghezza e altezza del piatto piegato. Il piatto è creato solo se viene immesso lo spessore del piatto. Il piatto piegato può essere inoltre utilizzato con i piatti di spessoramento standard.	larghezza = determinata dai bulloni interni del gruppo bulloni
Irrigidimenti	Specificare se vengono creati irrigidimenti sulla colonna quando una trave è collegata alla flangia della colonna. Se si immettono le quote, vengono creati gli irrigidimenti.	spessore = 20 mm larghezza = larghezza della flangia della colonna altezza = altezza dell'anima della colonna
Irrigid.sup.orizz.	Specificare se sulla trave vengono creati irrigidimenti orizzontali. Se si immettono le quote, vengono creati gli irrigidimenti.	spessore = 20 mm
Irrigid.inf.orizz.		larghezza = larghezza della flangia della trave altezza = 300 mm

Opzione	Descrizione	Default
Pos. No.	Prefisso e numero partenza per la marca della parte. Alcuni componenti includono una seconda riga di campi nella quale è possibile inserire il numero di posizione dell'assemblaggio.	Il numero partenza della parte di default è definito nelle impostazioni Componenti nel menu File --> Impostazioni --> Opzioni .
Materiale	Tipo di materiale.	Il materiale di default è definito nella casella Materiale parte nelle impostazioni Componenti nel menu File --> Impostazioni --> Opzioni .

Opzione	Descrizione	Default
Nome	Nome che verrà mostrato nei disegni e nei report.	

Scheda Parametri

Utilizzare la scheda **Parametri** per controllare la posizione e l'orientamento dell'irrigidimento.

Materiale del piatto piegato

Selezionare il materiale del piatto piegato. Il materiale di default è definito nella casella **Piatto piegato** della scheda **Componenti** nel **menu File --> Impostazioni --> Opzioni** .

Posizioni degli irrigidimenti

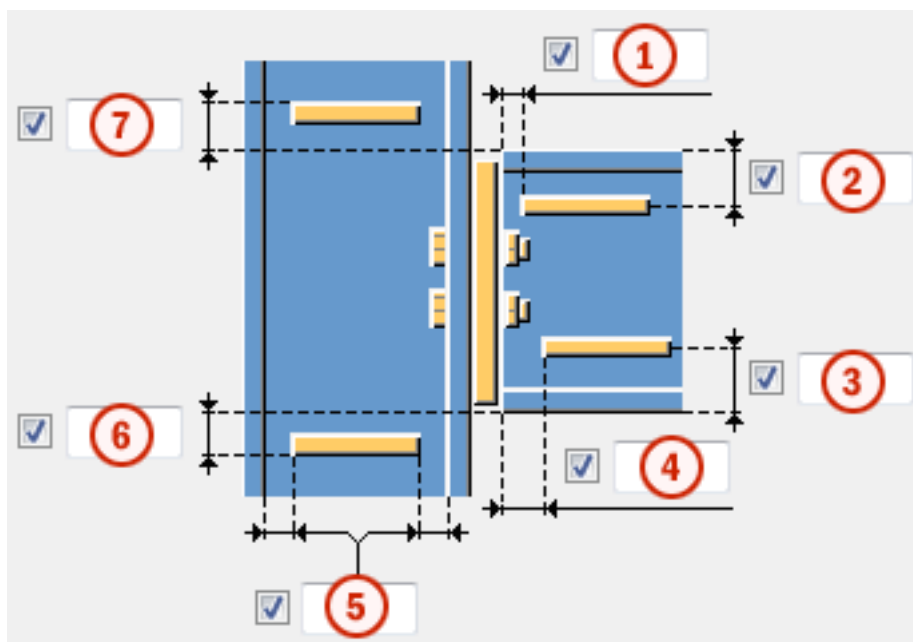

	Descrizione	Default
1 4	Distanza tra l'irrigidimento orizzontale della trave e l'estremità della trave.	
2 3	Distanza tra l'irrigidimento orizzontale della trave e la flangia della trave.	0,25*altezza trave
5	Distanza tra l'irrigidimento e la flangia della parte principale.	

	Descrizione	Default
6 7	Distanza tra l'irrigidimento della parte principale e la flangia della trave.	

Piatto di spessoramento e lunghezza della console

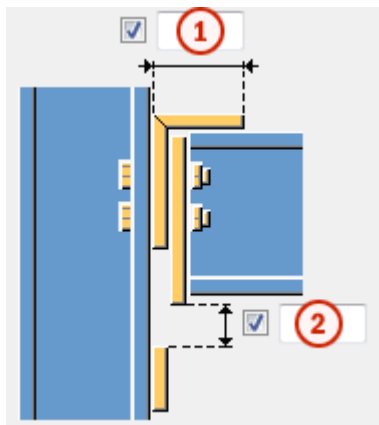

	Descrizione	Default
1	Lunghezza della parte orizzontale del piatto di spessoramento piegato.	
2	Distanza tra il piatto d'estremità e l'appoggio. Quando si utilizzano gli angolari di montaggio, modificare questo valore o le dimensioni del piatto d'estremità per evitare collisioni tra la trave secondaria e l'angolo.	20 mm

Orientamento degli irrigidimenti

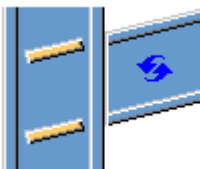
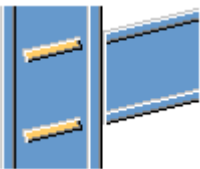
Opzione	Descrizione
	Default Gli irrigidimenti sono paralleli alla parte secondaria. L'AutoDefault può variare questa opzione.
	Gli irrigidimenti sono paralleli alla parte secondaria.

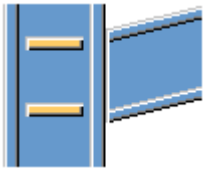
Opzione	Descrizione
	<p>Gli irrigidimenti sono perpendicolari alla parte principale.</p>

Distanze dal bordo dei bulloni nel piatto di spessoramento

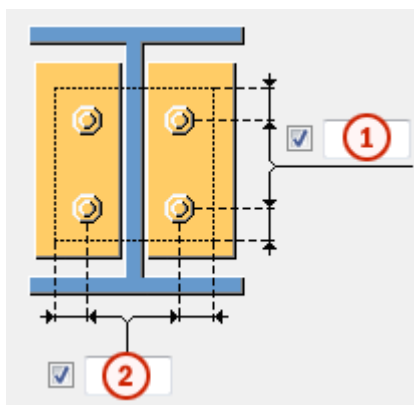

Definisce le distanze dal bordo dei bulloni per i piatti di spessoramento. Quando questi campi sono vuoti, i piatti di spessoramento sono delle stesse dimensioni del piatto d'estremità.

	Descrizione
1	<p>Distanza verticale dal bordo dei bulloni nel piatto di spessoramento.</p> <p>Le dimensioni del piatto di spessoramento sono definite dal gruppo bulloni e dalle distanze dal bordo. La distanza dal bordo orizzontale e verticale definisce la distanza in modo simmetrico. La quota positiva aumenta le dimensioni del piatto di spessoramento.</p>
2	<p>Distanza orizzontale dal bordo dei bulloni nel piatto di spessoramento.</p> <p>Le dimensioni del piatto di spessoramento sono definite dal gruppo bulloni e dalle distanze dal bordo. La distanza dal bordo orizzontale e verticale definisce la distanza in modo simmetrico. La quota positiva aumenta le dimensioni del piatto di spessoramento.</p>

Dimensioni della distanza dal piatto d'estremità

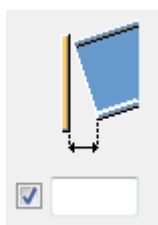

Specificare il valore limite per la distanza tra il piatto d'estremità e la trave secondaria o la parte principale. Utilizzare questa distanza quando la trave è leggermente incurvata o inclinata per stabilire se l'angolo di estremità è talmente piccolo che l'estremità della trave può essere lasciata diritta.

Se la distanza effettiva è inferiore a questo valore, l'estremità della trave viene lasciata diritta.

Se la distanza effettiva è superiore a questo valore, l'estremità della trave viene adattata al piatto d'estremità.

Scheda Bulloni

Utilizzare la scheda **Bulloni** per controllare le proprietà dei bulloni.

Quote del gruppo bulloni

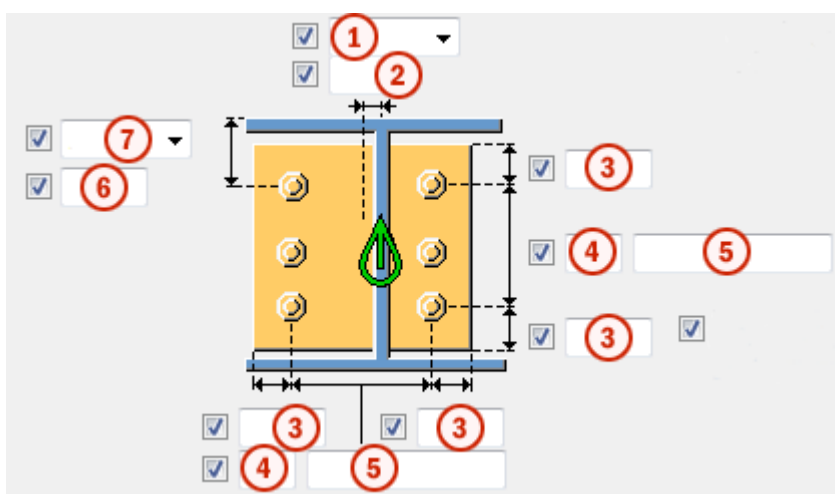

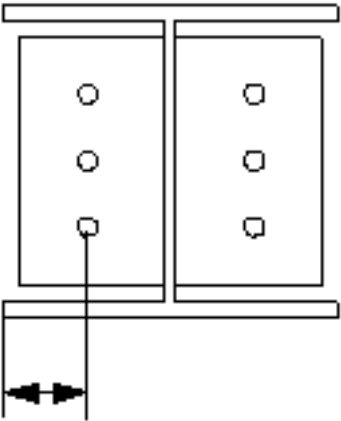
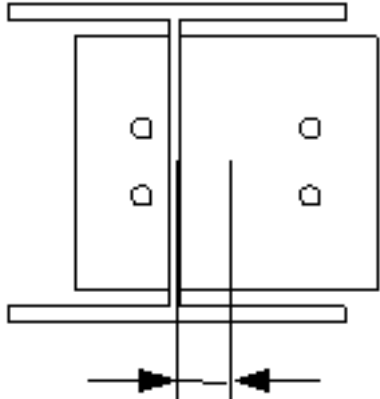

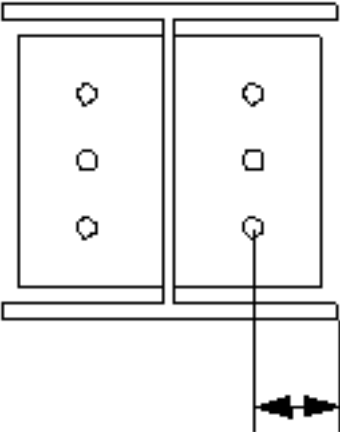
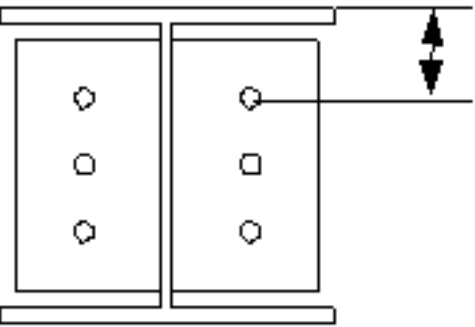

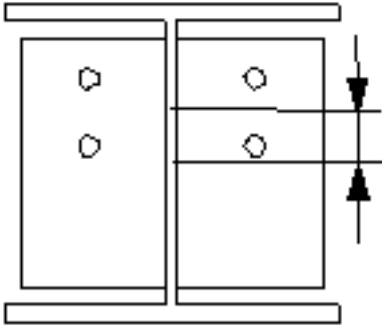
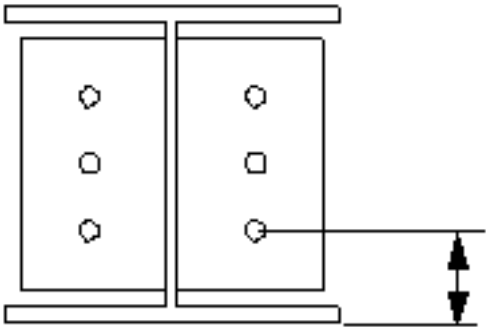

	Descrizione
1	<p>Seleziona come misurare le dimensioni per la posizione orizzontale del gruppo di bulloni.</p> <ul style="list-style-type: none"> • Sinistra: dal bordo sinistro della parte secondaria al bullone più a sinistra.  <ul style="list-style-type: none"> • Centro: dalla linea centrale della parte secondaria alla linea centrale dei bulloni. 

	Descrizione
	<ul style="list-style-type: none"> • Destra: dal bordo destro della parte secondaria al bullone più a destra. 
2	Dimensione della posizione orizzontale del gruppo di bulloni.
3	Distanza dal bordo dei bulloni. La distanza dal bordo è la distanza dal centro di un bullone al bordo della parte.
4	Numero di bulloni.
5	Passo Bulloni. Utilizzare uno spazio per separare i valori di spaziatura dei bulloni. Inserire un valore per ogni spazio tra i bulloni. Ad esempio, se sono presenti 3 bulloni, inserire 2 valori.
6	Dimensione della posizione verticale del gruppo di bulloni.
7	Seleziona la modalità di misura delle dimensioni per la posizione verticale del gruppo bulloni. <ul style="list-style-type: none"> • Superiore: dal bordo superiore della parte secondaria al bullone più in alto. 

Descrizione	
<ul style="list-style-type: none"> • Centro: dalla linea centrale dei bulloni alla linea centrale della parte secondaria. 	
<ul style="list-style-type: none"> • Inferiore: dal bordo inferiore della parte secondaria al bullone più in basso. 	

Sfalsatura dei bulloni

Opzione	Descrizione
	Predefinito Non sfalsato AutoDefaults consente di modificare questa opzione.
	Non sfalsato
	Tipo sfalsato 1
	Tipo sfalsato 2
	Tipo sfalsato 3

Opzione	Descrizione
	Tipo sfalsato 4

Proprietà di base dei bulloni

Opzione	Descrizione	Predefinito
Dimensione bullone	Il diametro dei bulloni.	Le dimensioni disponibili sono definite nel catalogo assemblaggi bulloni.
Standard bullone	Lo standard dei bulloni da utilizzare all'interno del componente.	Gli standard disponibili sono definiti nel catalogo assemblaggi bulloni.
Tolleranza	La distanza tra il bullone e il foro.	
Filett.nel materiale	Definisce se la filettatura può trovarsi all'interno delle parti bullonate quando si utilizzano i bulloni con un'asse. Non ha effetto se si utilizzano bulloni a filettatura completa.	Sì
Cantiere/Officina	Luogo dove i bulloni dovranno essere montati.	Cantiere

Fori asolati

È possibile definire fori asolati, sovradimensionati o maschiati.

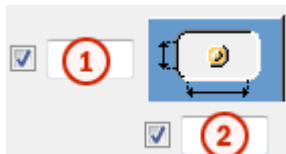

Opzione	Descrizione	Predefinito
1	Quota verticale del foro asolato.	0, che restituisce un foro rotondo.
2	Quota orizzontale del foro asolato o margine per i fori sovradimensionati.	0, che restituisce un foro rotondo.

Opzione	Descrizione	Predefinito
Tipo di foro	Asolato crea fori asolati. Sovradimensionato crea fori sovradimensionati o maschiati. Nessun foro non crea fori.	
Asole ruotate	Quando il tipo di foro è Asolato , questa opzione ruota i fori asolati.	
Asola in	Parti in cui vengono creati fori asolati. Le opzioni variano in base al componente in questione.	

Assemblaggio bullone

Le caselle di controllo selezionate definiscono quali oggetti del componente (bullone, rondelle e dadi) saranno utilizzati nell'assemblaggio bulloni.

Per creare solo un foro, deselezionare tutte le caselle di controllo.

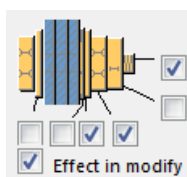

Per modificare l'assemblaggio bulloni in un componente esistente, selezionare la casella di controllo **Modifica su** e fare click su **Modifica**.

Aumento della lunghezza del bullone

Definisce il livello di aumento della lunghezza del bullone (nel calcolo della lunghezza della vite). Utilizzare questa opzione quando, ad esempio, è necessario aumentare la lunghezza del bullone per la verniciatura.



Scheda Intaglio

Utilizzare la scheda **Intaglio** per modificare i tagli verticale e orizzontale.

Quote di taglio

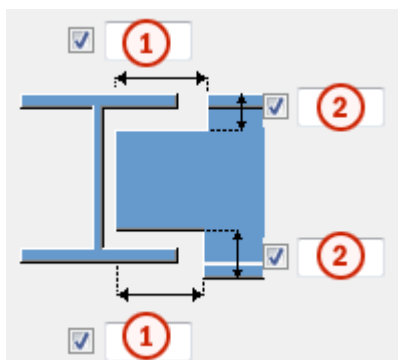

	Descrizione	Predefinito
1	Dimensioni per i tagli orizzontali della flangia.	10 mm
2	Dimensioni per i tagli verticali della flangia.	La distanza tra il bordo della scantonatura e la flangia della trave è uguale all'arrotondamento dell'anima della parte principale. L'altezza della scantonatura è arrotondata in eccesso ai 5 mm più vicini.

Scheda Generale

Per ulteriori informazioni, cliccare sul collegamento di seguito:

[Scheda Generale](#)

Scheda Progetto

[Scheda Progetto](#)

Scheda Analisi

[Scheda Analisi](#)

Saldature

Per ulteriori informazioni, cliccare sul collegamento di seguito:

Trave a gomito (41)

Trave a gomito (41) collega due estremità della trave. Le estremità della trave sono montate su un angolo che è una media degli angoli di estremità della trave. È possibile creare un piatto tra le parti collegate.

Oggetti creati

- Piatti d'estremità
- Piatti di rinforzo
- Irrigidimenti (Stiffeners)
- Bulloni
- Saldature

Utilizzare per

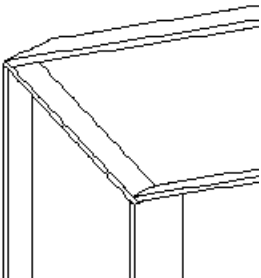
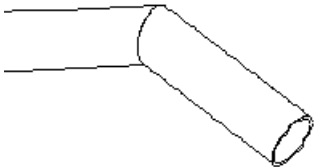
Situazione	Descrizione
	Le estremità della trave sono montate.
	Le estremità della trave sono montate. Vengono utilizzati i profili tubolari.

Ordine di selezione

1. Selezionare la parte principale (trave).
2. Selezionare la parte secondaria (trave).

La connessione viene creata automaticamente quando viene selezionata la parte secondaria.

Identificazione delle parti

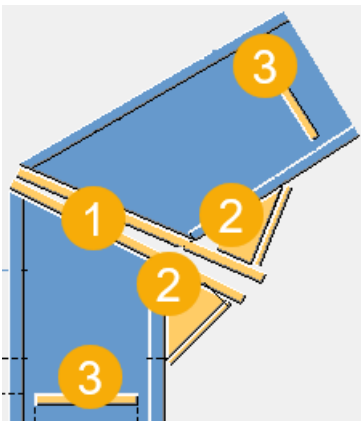

	Descrizione
1	Piatta d'estremità
2	Piatta di rinforzo
3	Irrigidimento

Scheda Immagine

Utilizzare la scheda **Immagine** per definire la geometria della connessione.

Dimensioni

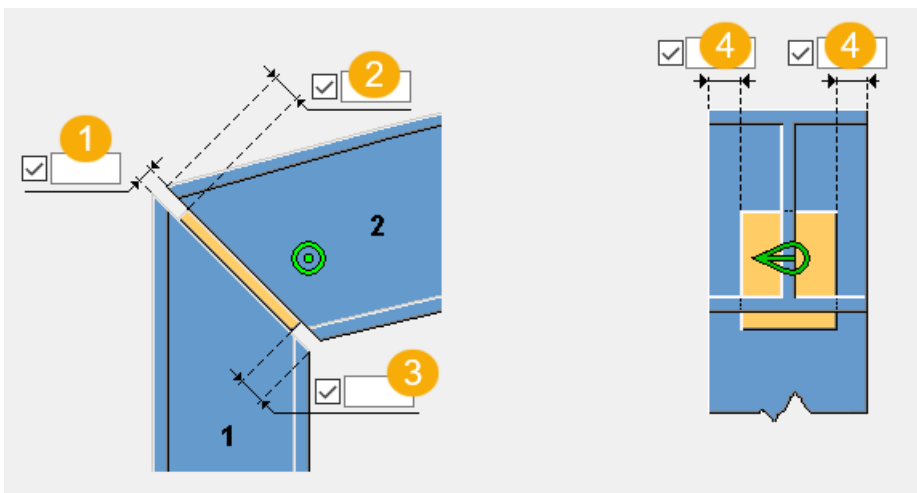

	Descrizione
1	Definisce la distanza tra le parti. La distanza viene creata su entrambi i lati del piatto d'estremità.

	Descrizione
2	Definisce la distanza dal bordo del piatto d'estremità dalla parte superiore della parte secondaria.
3	Definisce la distanza dal bordo del piatto d'estremità dalla parte inferiore della parte principale.
4	Definire la distanza dal bordo del piatto d'estremità al bordo sinistro e destro della parte secondaria.

Scheda Parti

Utilizzare la scheda **Parti** per definire le proprietà dei piatti d'estremità, dei piatti di rinforzo e degli irrigidimenti.

Parti

Parte	Descrizione
Piatto	Spessore, larghezza e altezza del piatto d'estremità.
Piatto Sec.	Spessore, larghezza e altezza del piatto d'estremità secondario.
Profilo rinforzo	Seleziona il profilo rinforzo dal catalogo profili.
Piatto di rinforzo vert.	Spessore del piatto rinforzo verticale.
Piatto Rinforzo Orizz.	Spessore e larghezza del piatto rinforzo orizzontale.
Profilo di rinforzo 2	Seleziona il secondo profilo del piatto rinforzo dal catalogo profili.
Piatto di rinforzo vert.2	Spessore del secondo piatto rinforzo verticale.
Piatto di rinforzo orizz.2	Spessore e larghezza del secondo piatto rinforzo orizzontale.
Irrigidimento colonna	Spessore, larghezza e altezza dell'irrigidimento colonna.
Irrigidimento trave	Spessore, larghezza e altezza dell'irrigidimento colonna.

Opzione	Descrizione	Default
Pref. N.	Prefisso e numero partenza per la marca della parte. Alcuni componenti includono una seconda riga di campi nella quale è possibile inserire il	Il numero partenza della parte di default è definito nelle impostazioni Componenti nel menu File --> Impostazioni --> Opzioni .

Opzione	Descrizione	Default
	numero di posizione dell'assemblaggio.	
Materiale	Tipo di materiale.	Il materiale di default è definito nella casella Materiale parte nelle impostazioni Componenti nel menu File --> Impostazioni --> Opzioni .
Nome	Nome che verrà mostrato nei disegni e nei report.	
Fine	Descrive il trattamento applicato alla superficie della parte.	

Scheda Parametri

Utilizzare la scheda **Parametri** per definire le posizioni e le dimensioni del piatto.

Posizioni e dimensioni piatto

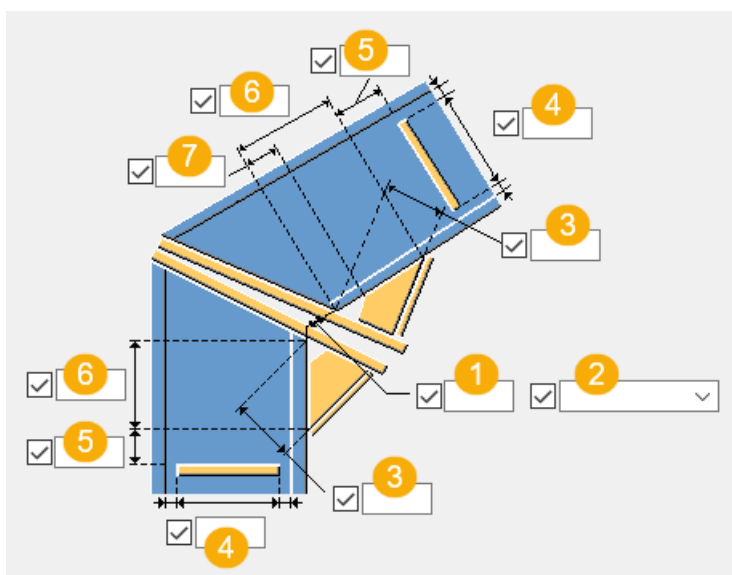

	Descrizione
1	Distanza tra i piatti d'estremità. È possibile definire lo spazio come distanza o come angolo.

	Descrizione
2	Selezionare se lo spazio è definito come distanza o come angolo (gradi). Di default, lo spazio viene creato come distanza.
3	Altezza del piatto di rinforzo
4	Distanza tra gli irrigidimenti e le flange trave
5	Distanza dal bordo irrigidimento al bordo rinforzo
6	Lunghezza piatto rinforzo
7	Dimensioni smussi piatto rinforzo

Rinforzo parallelo e tagli



Se è stato selezionato il profilo rinforzo dal catalogo profili, è possibile scegliere che le estremità rinforzo vengano tagliate parallelamente.

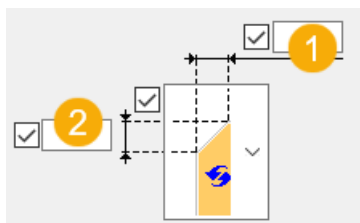

Dimensioni smusso

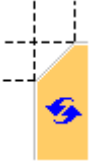

1	Dimensione orizzontale smusso
2	Dimensione verticale smusso

Tipo di smusso

Opzione	Descrizione
	Default Smusso linea L'AutoDefault può variare questa opzione.
	Nessuno smusso

Opzione	Descrizione
	Smusso linea
	Smusso arco convesso
	Smusso arco concavo

Scheda Bulloni

Utilizzare la scheda **Bulloni** per definire le proprietà dei bulloni e le dimensioni del gruppo bulloni.

Dimensioni del gruppo bulloni

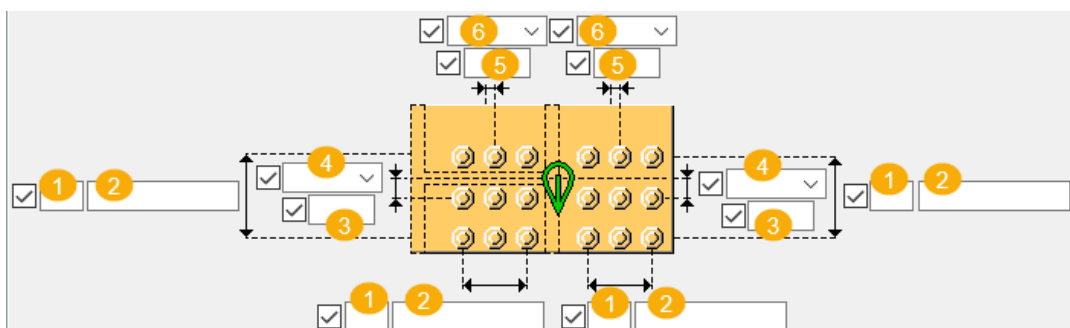

	Descrizione
1	Numero di bulloni.
2	Passo Bulloni. Utilizzare uno spazio per separare i valori di spaziatura dei bulloni. Inserire un valore per ogni spazio tra i bulloni. Ad esempio, se sono presenti 3 bulloni, inserire 2 valori.
3	Dimensione della posizione verticale del gruppo di bulloni.

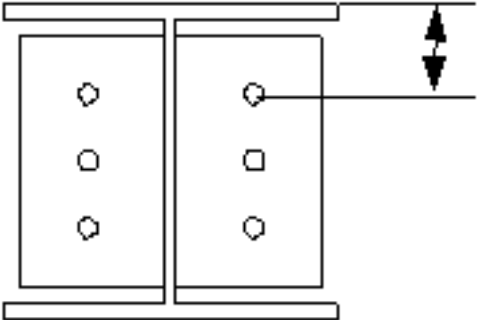
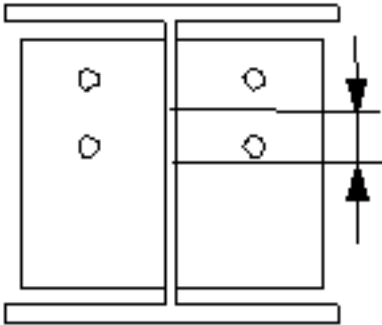
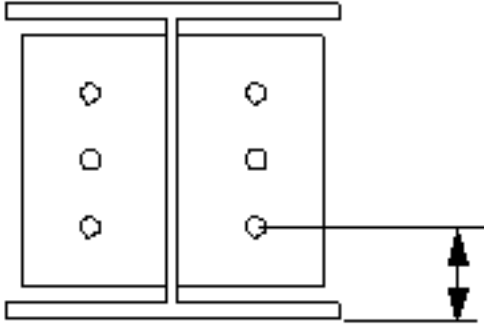
	Descrizione
4	<p>Seleziona la modalità di misura delle dimensioni per la posizione verticale del gruppo bulloni.</p> <ul style="list-style-type: none"> • Superiore: dal bordo superiore della parte secondaria al bullone più in alto.  <ul style="list-style-type: none"> • Centro: dalla linea centrale dei bulloni alla linea centrale della parte secondaria.  <ul style="list-style-type: none"> • Inferiore: dal bordo inferiore della parte secondaria al bullone più in basso. 
5	Dimensione della posizione orizzontale del gruppo di bulloni.

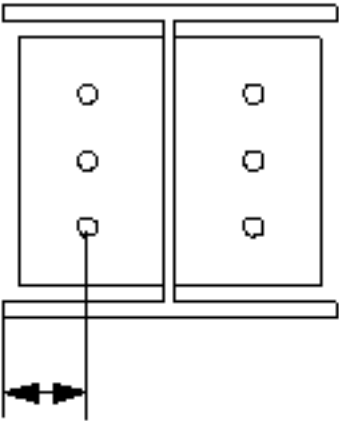
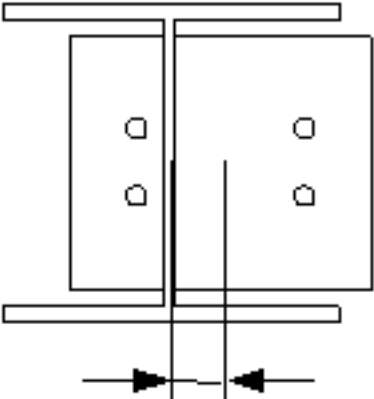
	Descrizione
6	<p>Seleziona come misurare le dimensioni per la posizione orizzontale del gruppo di bulloni.</p> <ul style="list-style-type: none"> Sinistra: dal bordo sinistro della parte secondaria al bullone più a sinistra.  Centro: dalla linea centrale della parte secondaria alla linea centrale dei bulloni. 

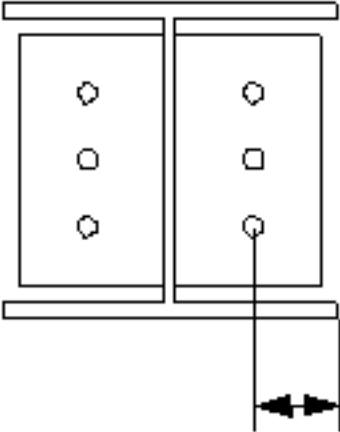
	Descrizione
	<ul style="list-style-type: none"> • Destra: dal bordo destro della parte secondaria al bullone più a destra. 

Proprietà di base dei bulloni

Opzione	Descrizione	Predefinito
Dimensione bullone	Il diametro dei bulloni.	Le dimensioni disponibili sono definite nel catalogo assemblaggi bulloni.
Standard bullone	Lo standard dei bulloni da utilizzare all'interno del componente.	Gli standard disponibili sono definiti nel catalogo assemblaggi bulloni.
Tolleranza	La distanza tra il bullone e il foro.	
Filett.nel materiale	Definisce se la filettatura può trovarsi all'interno delle parti bullonate quando si utilizzano i bulloni con un'asse. Non ha effetto se si utilizzano bulloni a filettatura completa.	Sì
Cantiere/Officina	Luogo dove i bulloni dovranno essere montati.	Cantiere

Fori asolati

È possibile definire fori asolati, sovradimensionati o maschiati.

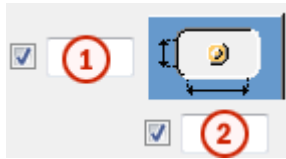

Opzione	Descrizione	Predefinito
1	Quota verticale del foro asolato.	0, che restituisce un foro rotondo.
2	Quota orizzontale del foro asolato o margine per i fori sovradimensionati.	0, che restituisce un foro rotondo.
Tipo di foro	<p>Asolato crea fori asolati.</p> <p>Sovradimensionato crea fori sovradimensionati o maschiati.</p> <p>Nessun foro non crea fori.</p>	
Asole ruotate	Quando il tipo di foro è Asolato , questa opzione ruota i fori asolati.	
Asola in	Parti in cui vengono creati fori asolati. Le opzioni variano in base al componente in questione.	

Assemblaggio bullone

Le caselle di controllo selezionate definiscono quali oggetti del componente (bullone, rondelle e dadi) saranno utilizzati nell'assemblaggio bulloni.

Per creare solo un foro, deselezionare tutte le caselle di controllo.

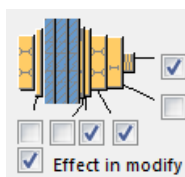

Per modificare l'assemblaggio bulloni in un componente esistente, selezionare la casella di controllo **Modifica su** e fare click su **Modifica**.

Aumento della lunghezza del bullone

Definisce il livello di aumento della lunghezza del bullone (nel calcolo della lunghezza della vite). Utilizzare questa opzione quando, ad esempio, è necessario aumentare la lunghezza del bullone per la verniciatura.



Sfalsatura dei bulloni

Opzione	Descrizione
	Predefinito Non sfalsato AutoDefaults consente di modificare questa opzione.
	Non sfalsato
	Tipo sfalsato 1
	Tipo sfalsato 2
	Tipo sfalsato 3
	Tipo sfalsato 4

Scheda Smussi

Utilizzare la scheda **Smussi** per definire i tipi e le dimensioni di smusso per gli smussi del piatto rinforzo.

Smussi

È possibile definire ogni smusso separatamente.

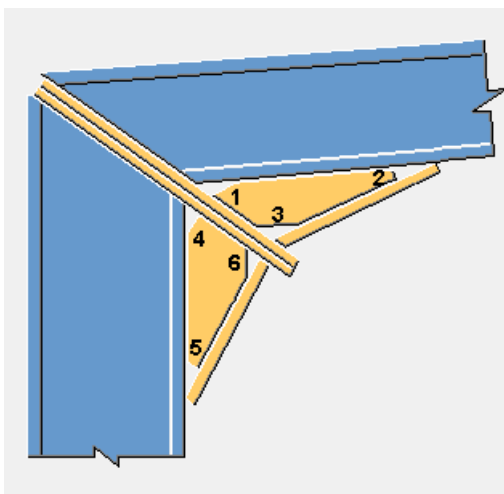

Scheda Fori

Utilizzare la scheda **Fori** per definire i fori creati nei piatti d'estremità.

Dimensioni dei fori

È possibile definire i fori separatamente per il piatto d'estremità della parte principale e il piatto d'estremità della parte secondaria. I valori del piatto d'estremità della parte principale vengono utilizzati come valori di default per il piatto d'estremità della parte secondaria.

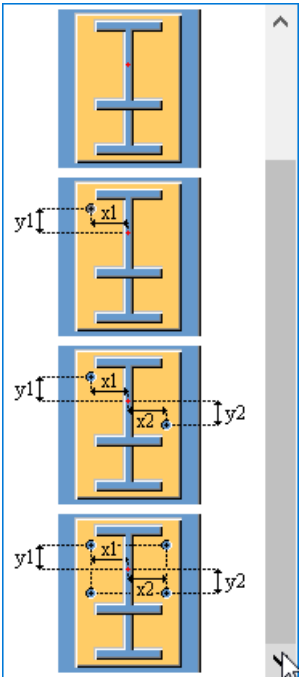
Opzione	Descrizione
	Definisce le dimensioni del gruppo di fori nella capriata.

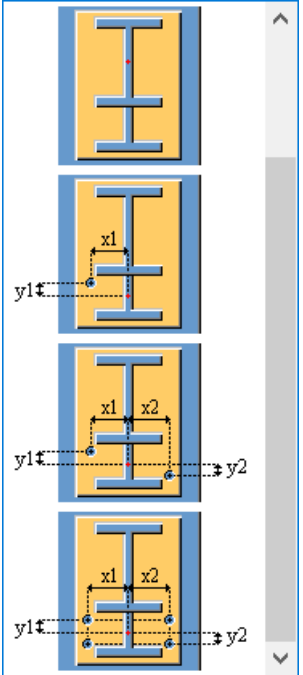
Opzione	Descrizione
	<p>Definisce le dimensioni del gruppo di fori nel rinforzo.</p>

Bullone standard

Selezionare lo standard bulloni.

Tipo bullone

Seleziona il tipo di bullone per definire la posizione in cui i bulloni devono essere collegati.

Scheda Generale

Per ulteriori informazioni, cliccare sul collegamento di seguito:
Scheda Generale

Scheda Progetto

Per ulteriori informazioni, cliccare sul collegamento di seguito:
Scheda Progetto

Scheda Analisi

Per ulteriori informazioni, cliccare sul collegamento di seguito:
Scheda Analisi

Saldature

Per ulteriori informazioni, cliccare sul collegamento di seguito:

Crea saldature

Giunto Colonna (42)

Giunto Colonna (42) collega due colonne (o travi) utilizzando piatti di giunzione imbullonati alle flange e alle anime di entrambe le parti. Vengono creati anche piatti spessore quando le dimensioni delle colonne sono diverse.

Oggetti creati

- Piatti d'anima
- Piatti di flangia
- Piatti spessore (opzionali)
- Bulloni

Utilizzare per

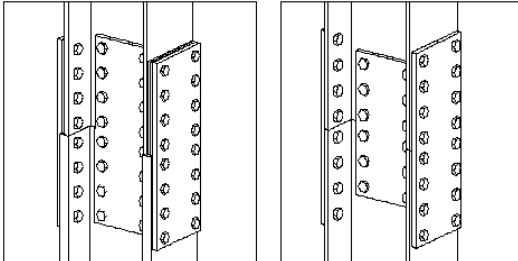
Situazione	Descrizione
	Piatti di giunzione imbullonati alle flange e alle anime di entrambe le parti.

Ordine di selezione

1. Selezionare la parte principale (trave o colonna).
2. Selezionare la parte secondaria (trave o colonna).

La connessione viene creata automaticamente quando viene selezionata la parte secondaria.

Identificazione delle parti

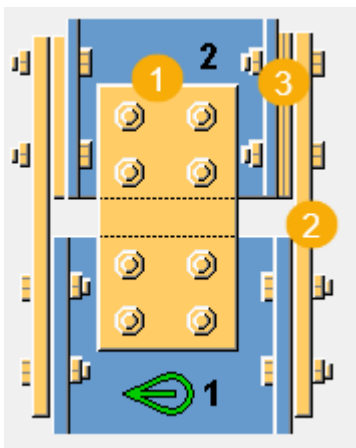

	Descrizione
1	Piatto d'anima
2	Piatto di flangia
3	Piatto spessore

Scheda Immagine

Utilizzare la scheda **Immagine** per definire le posizioni dei piatti.

Dimensioni

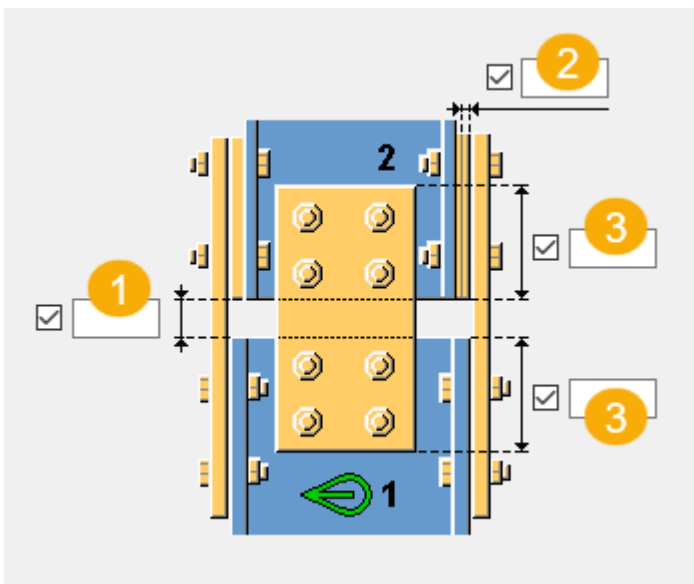

	Descrizione	Default
1	Gap tra la parte principale e la parte secondaria.	0 mm

	Descrizione	Default
2	Spessore del piatto spessore	10 mm
3	Dimensioni del piatto d'anima sulla parte principale e sulla parte secondaria.	

Scheda Parte

Utilizzare la scheda **Pezzi** per specificare le proprietà dei piatti.

Piatti

Opzione	Descrizione
Piatti d'anima	Spessore, larghezza e altezza dei piatti d'anima.
Piatti di flangia	Spessore, larghezza e altezza dei piatti di flangia.

Opzione	Descrizione	Default
Pref. N.	Prefisso e numero partenza per la marca della parte. Alcuni componenti includono una seconda riga di campi nella quale è possibile inserire il numero di posizione dell'assemblaggio.	Il numero partenza della parte di default è definito nelle impostazioni Componenti nel menu File --> Impostazioni --> Opzioni .
Materiale	Tipo di materiale.	Il materiale di default è definito nella casella Materiale parte nelle impostazioni Componenti nel menu File --> Impostazioni --> Opzioni .
Nome	Nome che verrà mostrato nei disegni e nei report.	
Fine	Descrive il trattamento applicato alla superficie della parte.	

Scheda Parametri

Utilizzare scheda **Parametri** per definire la creazione dei fori di sollevamento, le dimensioni e la creazione del piatto d'anima.

Creazione del foro di sollevamento

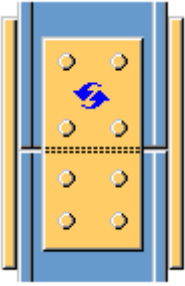
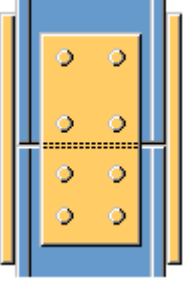
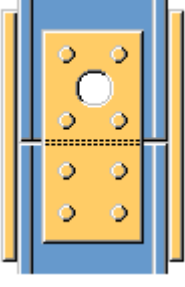
Opzione	Descrizione
	Default Il foro di sollevamento non viene creato. AutoDefaults consente di modificare questa opzione.
	Il foro di sollevamento non viene creato.
	Il foro di sollevamento viene creato.

Dimensioni del foro di sollevamento

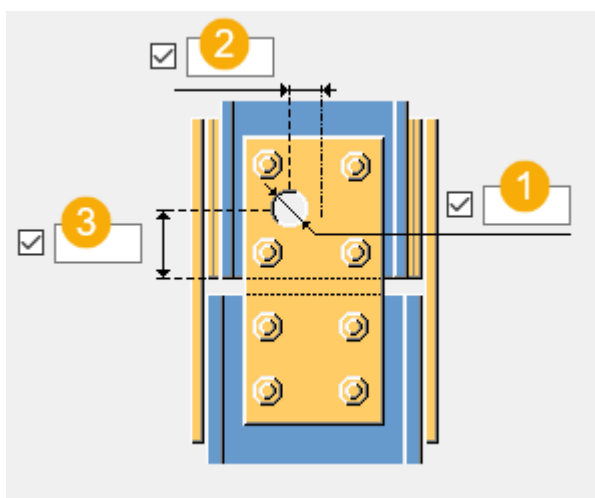

	Descrizione
1	Diametro del foro di sollevamento.
2	Dimensione orizzontale per l'offset del foro di sollevamento dalla linea centrale del piatto d'anima.
3	La dimensione verticale dal centro del foro di sollevamento al bordo della parte.

Piatti d'anima

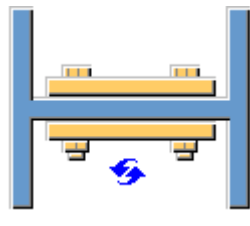
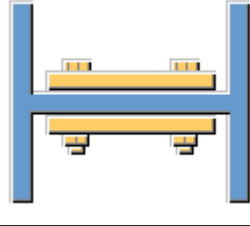
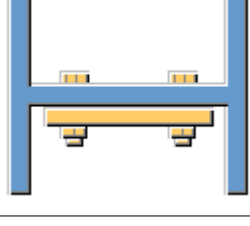
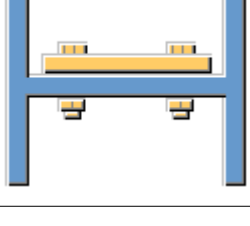
Opzione	Descrizione
	Default Vengono creati entrambi i piatti d'anima. AutoDefaults consente di modificare questa opzione.
	Vengono creati entrambi i piatti d'anima.
	Viene creato il piatto d'anima destro.
	Viene creato il piatto d'anima sinistro.

Scheda Bulloni d'anima

Utilizzare la scheda **Bulloni d'anima** per definire le proprietà dei bulloni e le dimensioni del gruppo bulloni.

Dimensioni del gruppo bulloni

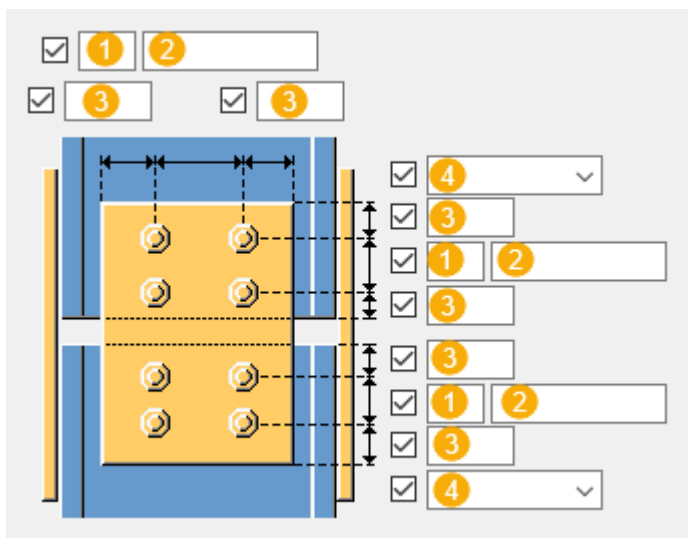

	Descrizione
1	Numero di bulloni.
2	Passo Bulloni. Utilizzare uno spazio per separare i valori di spaziatura dei bulloni. Inserire un valore per ogni spazio tra i bulloni. Ad esempio, se sono presenti 3 bulloni, inserire 2 valori.
3	Distanza dal bordo dei bulloni. La distanza dal bordo è la distanza dal centro di un bullone al bordo della parte.
4	Selezionare il tipo bullone.

Proprietà di base dei bulloni

Opzione	Descrizione	Predefinito
Dimensione bullone	Il diametro dei bulloni.	Le dimensioni disponibili sono definite nel catalogo assemblaggi bulloni.
Standard bullone	Lo standard dei bulloni da utilizzare all'interno del componente.	Gli standard disponibili sono definiti nel catalogo assemblaggi bulloni.
Tolleranza	La distanza tra il bullone e il foro.	
Filett.nel materiale	Definisce se la filettatura può trovarsi all'interno delle parti bullonate	Sì

Opzione	Descrizione	Predefinito
	quando si utilizzano i bulloni con un'asse. Non ha effetto se si utilizzano bulloni a filettatura completa.	

Assemblaggio bullone

Le caselle di controllo selezionate definiscono quali oggetti del componente (bullone, rondelle e dadi) saranno utilizzati nell'assemblaggio bulloni.

Per creare solo un foro, deselezionare tutte le caselle di controllo.

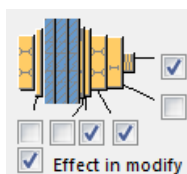

Per modificare l'assemblaggio bulloni in un componente esistente, selezionare la casella di controllo **Modifica su** e fare click su **Modifica**.



Aumento della lunghezza del bullone

Definisce il livello di aumento della lunghezza del bullone (nel calcolo della lunghezza della vite). Utilizzare questa opzione quando, ad esempio, è necessario aumentare la lunghezza del bullone per la verniciatura.



Sfalsatura dei bulloni

Opzione	Descrizione
	Predefinito Non sfalsato AutoDefaults consente di modificare questa opzione.
	Non sfalsato
	Tipo sfalsato 1
	Tipo sfalsato 2

Opzione	Descrizione
	Tipo sfalsato 3
	Tipo sfalsato 4

Scheda Bulloni flangia

Utilizzare la scheda **Bulloni di Flangia** per definire le proprietà dei bulloni e le dimensioni del gruppo bulloni.

Dimensioni del gruppo bulloni

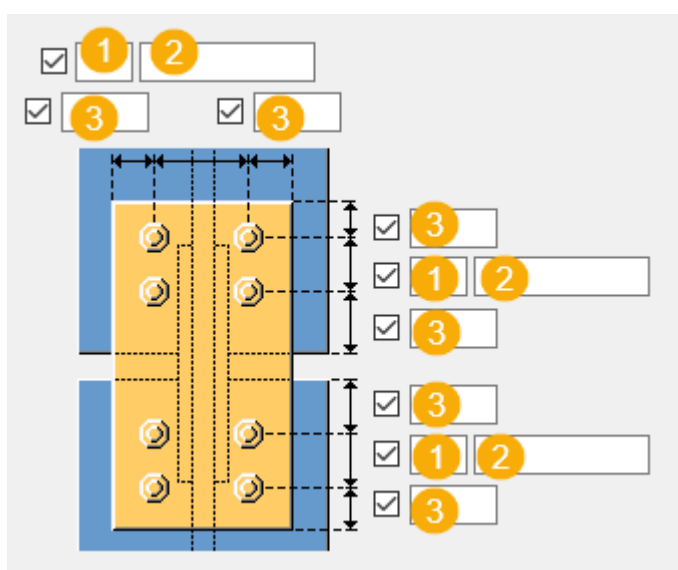







	Descrizione
1	Numero di bulloni.
2	Passo Bulloni. Utilizzare uno spazio per separare i valori di spaziatura dei bulloni. Inserire un valore per ogni spazio tra i bulloni. Ad esempio, se sono presenti 3 bulloni, inserire 2 valori.
3	Distanza dal bordo dei bulloni. La distanza dal bordo è la distanza dal centro di un bullone al bordo della parte.

Proprietà di base dei bulloni

Opzione	Descrizione	Predefinito
Dimensione bullone	Il diametro dei bulloni.	Le dimensioni disponibili sono definite

Opzione	Descrizione	Predefinito
		nel catalogo assemblaggi bulloni.
Standard bullone	Lo standard dei bulloni da utilizzare all'interno del componente.	Gli standard disponibili sono definiti nel catalogo assemblaggi bulloni.
Tolleranza	La distanza tra il bullone e il foro.	
Filett.nel materiale	Definisce se la filettatura può trovarsi all'interno delle parti bullonate quando si utilizzano i bulloni con un'asse. Non ha effetto se si utilizzano bulloni a filettatura completa.	Sì

Sfalsatura dei bulloni

Opzione	Descrizione
	Predefinito Non sfalsato AutoDefaults consente di modificare questa opzione.
	Non sfalsato
	Tipo sfalsato 1
	Tipo sfalsato 2
	Tipo sfalsato 3
	Tipo sfalsato 4

Scheda Generale

Per ulteriori informazioni, cliccare sul collegamento di seguito:

[Scheda Generale](#)

Scheda Progetto

Per ulteriori informazioni, cliccare sul collegamento di seguito:

Scheda Analisi

Per ulteriori informazioni, cliccare sul collegamento di seguito:

Scheda Analisi

Piatto d'estremità (101)

Piatto d'estremità (101) collega una trave a un'altra trave o a una colonna utilizzando un piatto d'estremità. Il piatto d'estremità è saldato alla trave secondaria e imbullonato alla parte principale (trave o colonna).

Oggetti creati

- Piatto d'estremità
- Bulloni
- Saldature
- Tagli

Utilizzare per

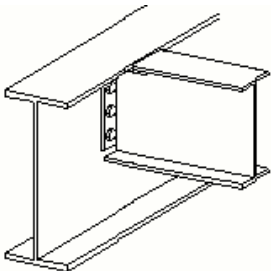
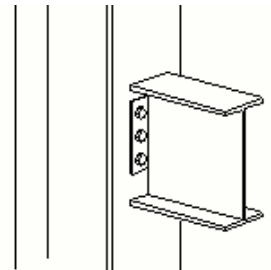
Situazione	Descrizione
	Connessione da trave a trave con un piatto d'estremità imbullonato.
	Connessione da trave a colonna con un piatto d'estremità imbullonato.

Ordine di selezione

1. Selezionare la parte principale (trave o colonna).

2. Selezionare la parte secondaria (trave).

La connessione viene creata automaticamente quando viene selezionata la trave secondaria.

Identificazione delle parti

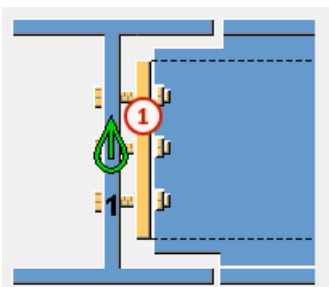

	Parte
1	Piatto d'estremità

Scheda Immagine

Utilizzare la scheda **Immagine** per controllare la posizione del piatto d'estremità.

Posizione del piatto d'estremità

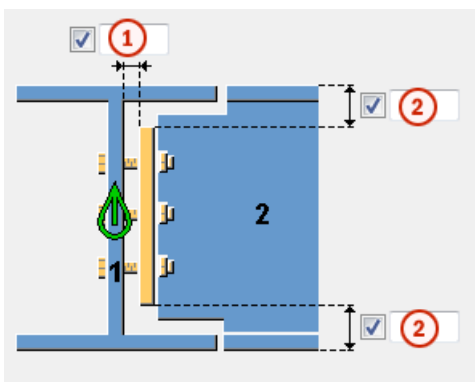

	Descrizione	Default
1	Distanza tra la parte principale e il piatto d'estremità.	2 mm
2	Distanza dal bordo del piatto d'estremità alla flangia della parte secondaria.	

Scheda Piatto d'estremità

Utilizzare la scheda **Piatto d'estremità** per controllare le proprietà del piatto d'estremità.

Piatto

Parte	Descrizione
Piatto d'estremità	Definisce lo spessore e l'altezza del piatto d'estremità.

Opzione	Descrizione	Default
Pos. No.	Prefisso e numero partenza per la marca della parte. Alcuni componenti includono una seconda riga di campi nella quale è possibile inserire il numero di posizione dell'assemblaggio.	Il numero partenza della parte di default è definito nelle impostazioni Componenti nel menu File --> Impostazioni --> Opzioni .
Materiale	Tipo di materiale.	Il materiale di default è definito nella casella Materiale parte nelle impostazioni Componenti nel menu File --> Impostazioni --> Opzioni .
Nome	Nome che verrà mostrato nei disegni e nei report.	

Opzione	Descrizione
Tipo di bordo piatto d'estremità	Definisce la modalità di taglio del piatto d'estremità. Il valore di default è Laminato/Tagliato .
Adatta a pendenza parte secondaria	Seleziona se allineare il piatto d'estremità con la pendenza parte secondaria.

Scheda Intaglio

Utilizzare la scheda **Intaglio** per creare automaticamente gli intagli per la trave secondaria e controllare le proprietà degli intagli.

Definizione taglio BCSA

Definisce se l'intaglio viene creato in conformità alle specifiche BCSA (British Constructional Steelwork Association).

Opzione	Descrizione
Predefinito	Dimensioni intaglio.

Opzione	Descrizione
Sì	Crea un intaglio di 50 mm per le connessioni trave trave semplici.
No	Utilizzare le opzioni disponibili nella scheda Intaglio per definire le dimensioni dell'intaglio.

Dimensioni intaglio

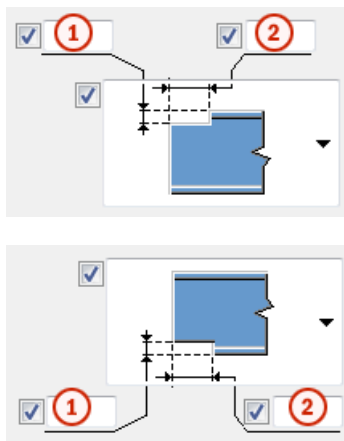

Definisce le dimensioni superiori e inferiori dell'intaglio se l'opzione **BCSA notch def** è stata impostata su **No**.



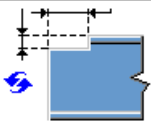
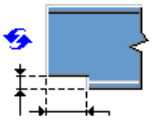

	Descrizione
1	Dimensione verticale intaglio.
2	Dimensione orizzontale intaglio.

Forma intaglio

Definisce la forma dell'intaglio per la parte superiore e inferiore della trave secondaria.

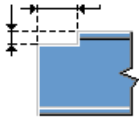
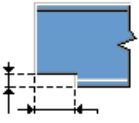
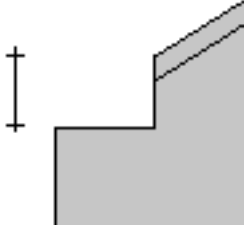
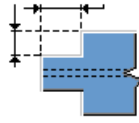
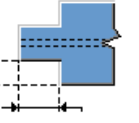
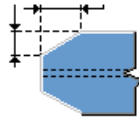
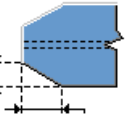
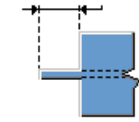
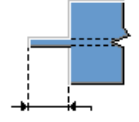

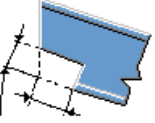

Opzione	Opzione	Descrizione
		Predefinito Crea un intaglio a squadra sul lato superiore e sul lato inferiore della trave secondaria. AutoDefaults consente di modificare questa opzione.
		Nessun intaglio

Opzione	Opzione	Descrizione
		<p>Crea un intaglio a squadra sul lato superiore e sul lato inferiore della trave secondaria.</p> <p>Definisce le dimensioni dell'intaglio. Nelle connessioni trave trave con una trave secondaria inclinata, la profondità viene misurata come illustrato nella figura.</p> 
		<p>Crea un intaglio su entrambi i lati della parte secondaria.</p> <p>Definisce le dimensioni dell'intaglio.</p>
		<p>Crea un intaglio smussato su entrambi i lati della trave secondaria.</p> <p>Definisce le dimensioni dell'intaglio.</p>
		<p>Crea una trave.</p> <p>Definisce la lunghezza della trave. Le flange vengono tagliate completamente.</p>
		<p>Crea un tipo speciale di intaglio a squadra.</p> <p>Definisce le dimensioni dell'intaglio. L'intaglio è in squadra con la trave secondaria. Non esistono valori predefiniti per la</p>

Opzione	Opzione	Descrizione
		lunghezza o la profondità.

Lato intaglio

Definisce su quale lato della trave secondaria viene creato l'intaglio. È possibile definire il lato sia per la parte posteriore che superiore della trave secondaria.

Opzione	Descrizione
	Predefinito Crea intagli su entrambi i lati. AutoDefaults consente di modificare questa opzione.
	Crea intagli su entrambi i lati.
	Crea un intaglio sul lato sinistro.
	Crea un intaglio sul lato destro.

Scheda Bulloni

Utilizzare la scheda **Bulloni** per controllare le proprietà dei bulloni.

Quote del gruppo bulloni

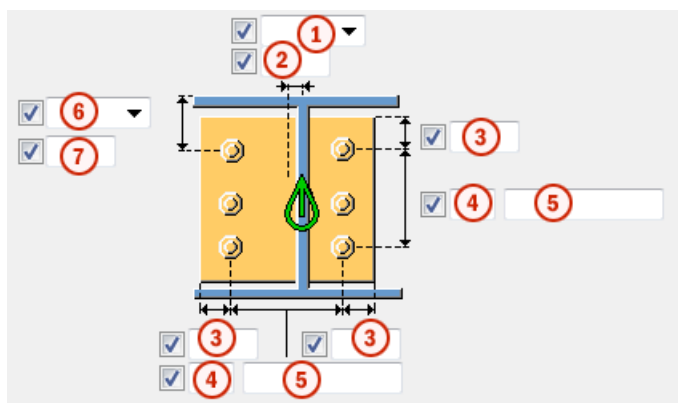

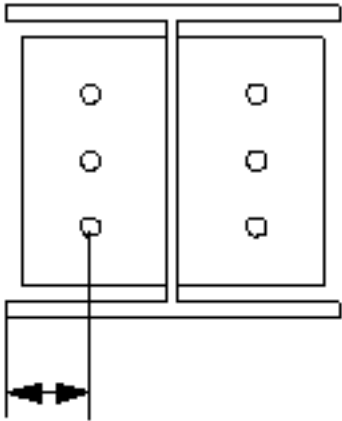
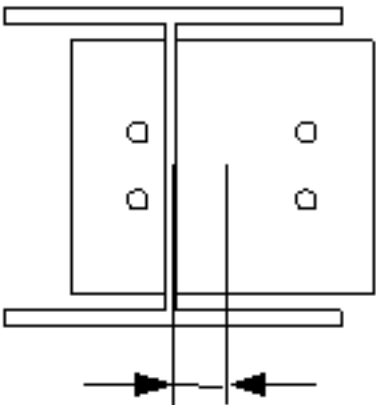

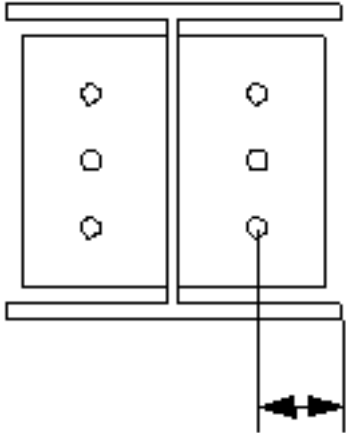
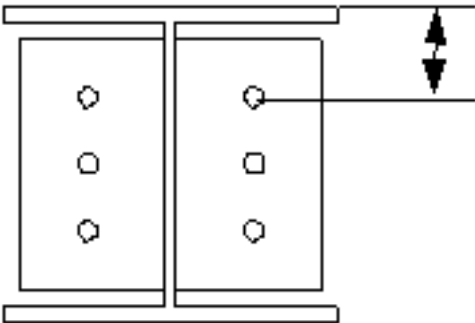

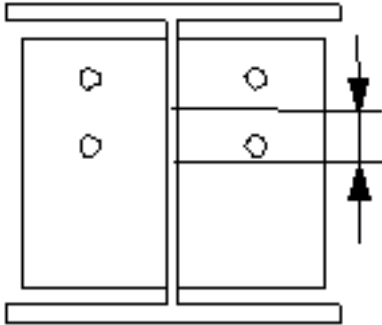
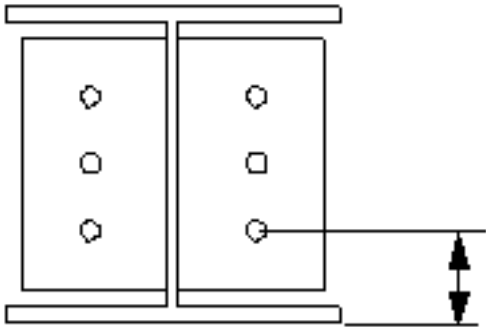

	Descrizione
1	<p>Seleziona come misurare le dimensioni per la posizione orizzontale del gruppo di bulloni.</p> <ul style="list-style-type: none"> • Sinistra: dal bordo sinistro della parte secondaria al bullone più a sinistra.  <ul style="list-style-type: none"> • Centro: dalla linea centrale della parte secondaria alla linea centrale dei bulloni. 

	Descrizione
	<ul style="list-style-type: none"> • Destra: dal bordo destro della parte secondaria al bullone più a destra. 
2	Dimensione della posizione orizzontale del gruppo di bulloni.
3	Distanza dal bordo dei bulloni. La distanza dal bordo è la distanza dal centro di un bullone al bordo della parte.
4	Numero di bulloni.
5	Passo Bulloni. Utilizzare uno spazio per separare i valori di spaziatura dei bulloni. Inserire un valore per ogni spazio tra i bulloni. Ad esempio, se sono presenti 3 bulloni, inserire 2 valori.
6	Seleziona la modalità di misura delle dimensioni per la posizione verticale del gruppo bulloni. <ul style="list-style-type: none"> • Superiore: dal bordo superiore della parte secondaria al bullone più in alto. 

	Descrizione
	<ul style="list-style-type: none"> • Centro: dalla linea centrale dei bulloni alla linea centrale della parte secondaria.  <ul style="list-style-type: none"> • Inferiore: dal bordo inferiore della parte secondaria al bullone più in basso. 
7	Dimensione della posizione verticale del gruppo di bulloni.

Sfalsatura dei bulloni

Opzione	Descrizione
	Predefinito Non sfalsato AutoDefaults consente di modificare questa opzione.
	Non sfalsato
	Tipo sfalsato 1
	Tipo sfalsato 2

Opzione	Descrizione
	Tipo sfalsato 3
	Tipo sfalsato 4

Proprietà di base dei bulloni

Opzione	Descrizione	Predefinito
Dimensione bullone	Il diametro dei bulloni.	Le dimensioni disponibili sono definite nel catalogo assemblaggi bulloni.
Standard bullone	Lo standard dei bulloni da utilizzare all'interno del componente.	Gli standard disponibili sono definiti nel catalogo assemblaggi bulloni.
Tolleranza	La distanza tra il bullone e il foro.	
Filett.nel materiale	Definisce se la filettatura può trovarsi all'interno delle parti bullonate quando si utilizzano i bulloni con un'asse. Non ha effetto se si utilizzano bulloni a filettatura completa.	Sì
Cantiere/Officina	Luogo dove i bulloni dovranno essere montati.	Cantiere

Fori asolati

È possibile definire fori asolati, sovradimensionati o maschiati.



Opzione	Descrizione	Predefinito
1	Quota verticale del foro asolato.	0, che restituisce un foro rotondo.

Opzione	Descrizione	Predefinito
2	Quota orizzontale del foro asolato o margine per i fori sovradimensionati.	0, che restituisce un foro rotondo.
Tipo di foro	Asolato crea fori asolati. Sovradimensionato crea fori sovradimensionati o maschiati. Nessun foro non crea fori.	
Asole ruotate	Quando il tipo di foro è Asolato , questa opzione ruota i fori asolati.	
Asola in	Parti in cui vengono creati fori asolati. Le opzioni variano in base al componente in questione.	

Assemblaggio bullone

Le caselle di controllo selezionate definiscono quali oggetti del componente (bullone, rondelle e dadi) saranno utilizzati nell'assemblaggio bulloni.

Per creare solo un foro, deselezionare tutte le caselle di controllo.

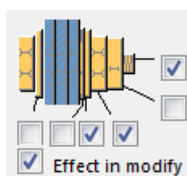

Per modificare l'assemblaggio bulloni in un componente esistente, selezionare la casella di controllo **Modifica su** e fare click su **Modifica**.

Aumento della lunghezza del bullone

Definisce il livello di aumento della lunghezza del bullone (nel calcolo della lunghezza della vite). Utilizzare questa opzione quando, ad esempio, è necessario aumentare la lunghezza del bullone per la verniciatura.



Scheda Generale

Per ulteriori informazioni, cliccare sul collegamento di seguito:

Scheda Generale

Scheda Progetto

Per ulteriori informazioni, cliccare sul collegamento di seguito:
Scheda Progetto

Scheda Analisi

Per ulteriori informazioni, cliccare sul collegamento di seguito:
Scheda Analisi

Saldature

Per ulteriori informazioni, cliccare sul collegamento di seguito:

Piatto d'estremità con piatti di flangia di compensazione (111)

Il componente **Piatto d'estremità con piatti di flangia di compensazione (111)** collega una trave a un'altra trave tramite un piatto d'estremità con piatti di flangia di compensazione. Il piatto d'estremità è saldato alla trave secondaria e imbullonato alla trave principale.

Oggetti creati

- Piatto d'estremità
- Piatti di flangia di compensazione
- Bulloni
- Saldature
- Tagli

Utilizzare per

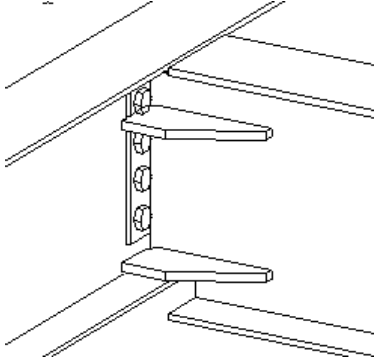
Situazione	Descrizione
	Connessione con un piatto d'estremità e flange di compensazione.

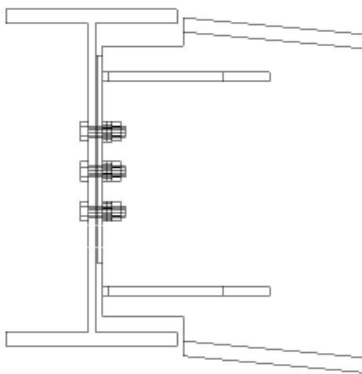
Situazione	Descrizione
	<p>Connessione con un piatto d'estremità e piatti di flangia di compensazione.</p> <p>La trave secondaria è inclinata.</p>

Ordine di selezione

1. Selezionare la parte principale (trave).
2. Selezionare la parte secondaria (trave).

La connessione viene creata automaticamente quando viene selezionata la parte secondaria.

Identificazione delle parti

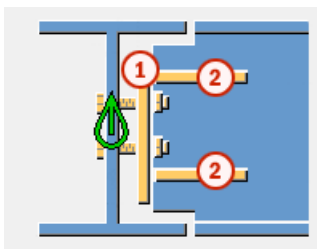

	Parte
1	Piatto d'estremità
2	Piatto di flangia di compensazione

Scheda Immagine

Utilizzare la scheda **Immagine** per controllare la posizione dei piatti.

Dimensioni

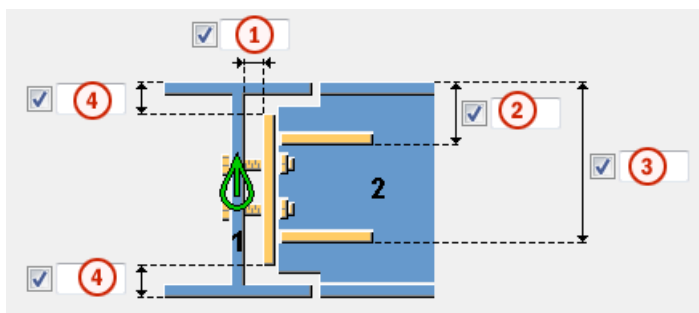

	Descrizione
1	Distanza tra la trave principale e il piatto d'estremità.
2	Distanza dal bordo interno del piatto di flangia alla flangia della trave secondaria.
3	Distanza dal bordo esterno del piatto di flangia alla flangia della trave secondaria.
4	Distanza dal bordo del piatto d'estremità alla flangia della trave principale.

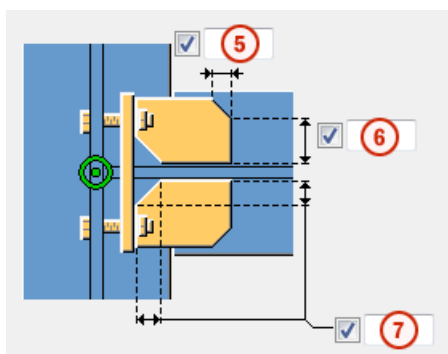

	Descrizione
1	Dimensione dello smusso orizzontale del piatto di flangia.
2	Dimensione del piatto di flangia rimanente quando viene creato uno smusso.
3	Dimensione dello smusso interno del piatto di flangia.

Scheda Parti

Utilizzare la scheda **Parti** per controllare le proprietà del piatto d'estremità.

Piatto

Parte	Descrizione
Piatto d'estremità	Definisce lo spessore e l'altezza del piatto d'estremità.
Piatto di flangia di compensazione	Definisce lo spessore, la larghezza e l'altezza del piatto di flangia.

Opzione	Descrizione	Default
Pos. No.	Prefisso e numero partenza per la marca della parte. Alcuni componenti includono una seconda riga di campi nella quale è possibile inserire il numero di posizione dell'assemblaggio.	Il numero partenza della parte di default è definito nelle impostazioni Componenti nel menu File --> Impostazioni --> Opzioni .
Materiale	Tipo di materiale.	Il materiale di default è definito nella casella Materiale parte nelle impostazioni Componenti nel menu File --> Impostazioni --> Opzioni .
Nome	Nome che verrà mostrato nei disegni e nei report.	

Scheda Intaglio

Utilizzare la scheda **Intaglio** per creare automaticamente gli intagli per la trave secondaria e controllare le proprietà degli intagli.

Definizione taglio BCSA

Definisce se l'intaglio viene creato in conformità alle specifiche BCSA (British Constructional Steelwork Association).

Opzione	Descrizione
Predefinito	Dimensioni intaglio.
Sì	Crea un intaglio di 50 mm per le connessioni trave trave semplici.

Opzione	Descrizione
No	Utilizzare le opzioni disponibili nella scheda Intaglio per definire le dimensioni dell'intaglio.

Dimensioni intaglio

Definisce le dimensioni superiori e inferiori dell'intaglio se l'opzione **BCSA notch def** è stata impostata su **No**.

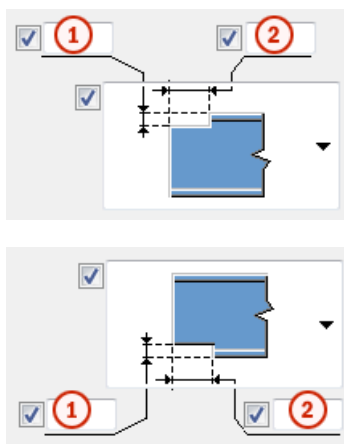



	Descrizione
1	Dimensione verticale intaglio.
2	Dimensione orizzontale intaglio.

Forma intaglio

Definisce la forma dell'intaglio per la parte superiore e inferiore della trave secondaria.

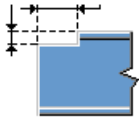
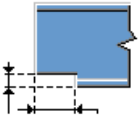
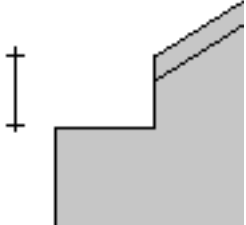
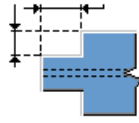
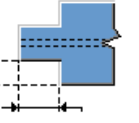
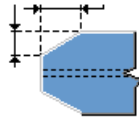
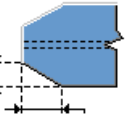
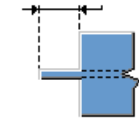
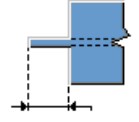

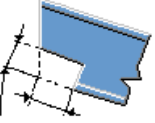

Opzione	Opzione	Descrizione
		Predefinito Crea un intaglio a squadra sul lato superiore e sul lato inferiore della trave secondaria. AutoDefaults consente di modificare questa opzione.
		Nessun intaglio

Opzione	Opzione	Descrizione
		<p>Crea un intaglio a squadra sul lato superiore e sul lato inferiore della trave secondaria.</p> <p>Definisce le dimensioni dell'intaglio. Nelle connessioni trave trave con una trave secondaria inclinata, la profondità viene misurata come illustrato nella figura.</p> 
		<p>Crea un intaglio su entrambi i lati della parte secondaria.</p> <p>Definisce le dimensioni dell'intaglio.</p>
		<p>Crea un intaglio smussato su entrambi i lati della trave secondaria.</p> <p>Definisce le dimensioni dell'intaglio.</p>
		<p>Crea una trave.</p> <p>Definisce la lunghezza della trave. Le flange vengono tagliate completamente.</p>
		<p>Crea un tipo speciale di intaglio a squadra.</p> <p>Definisce le dimensioni dell'intaglio. L'intaglio è in squadra con la trave secondaria. Non esistono valori predefiniti per la</p>

Opzione	Opzione	Descrizione
		lunghezza o la profondità.

Lato intaglio

Definisce su quale lato della trave secondaria viene creato l'intaglio. È possibile definire il lato sia per la parte posteriore che superiore della trave secondaria.

Opzione	Descrizione
	Predefinito Crea intagli su entrambi i lati. AutoDefaults consente di modificare questa opzione.
	Crea intagli su entrambi i lati.
	Crea un intaglio sul lato sinistro.
	Crea un intaglio sul lato destro.

Scheda Bulloni

Utilizzare la scheda **Bulloni** per controllare le proprietà dei bulloni.

Dimensioni del gruppo bulloni

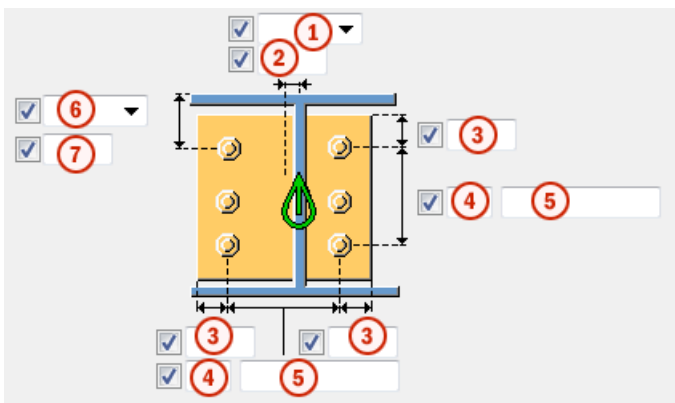

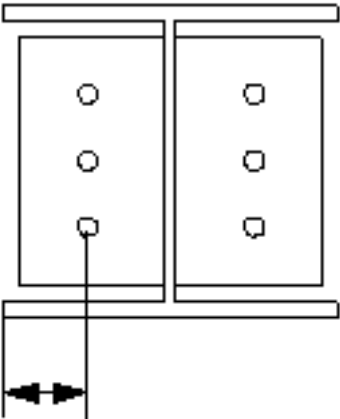
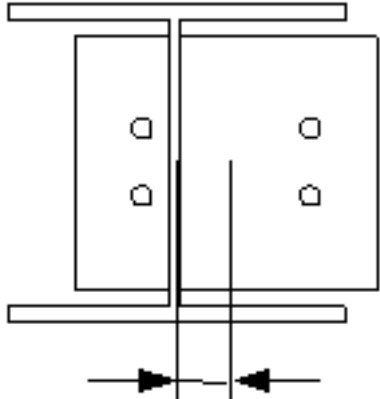

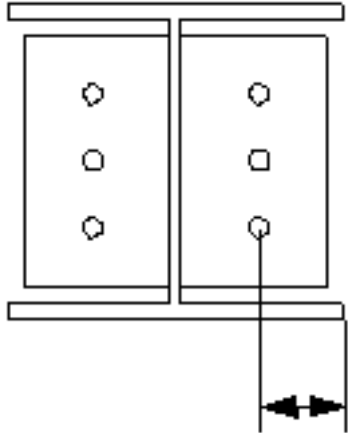
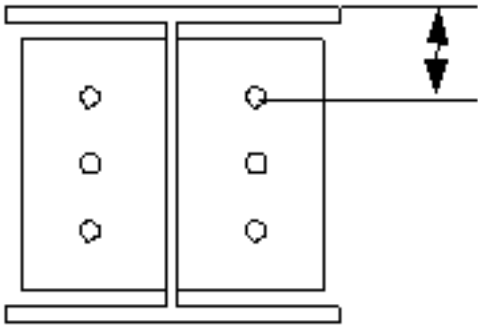

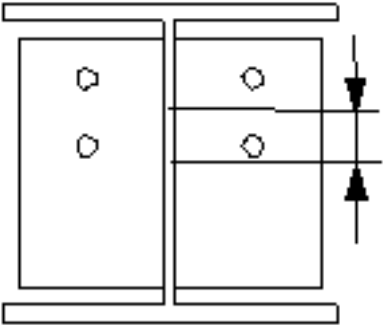
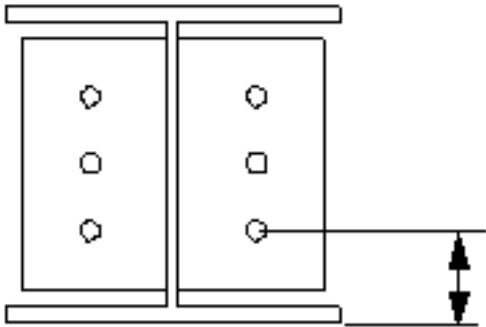

	Descrizione
<p>1</p>	<p>Seleziona come misurare le dimensioni per la posizione orizzontale del gruppo di bulloni.</p> <ul style="list-style-type: none"> <p>Sinistra: dal bordo sinistro della parte secondaria al bullone più a sinistra.</p>  <p>Centro: dalla linea centrale della parte secondaria alla linea centrale dei bulloni.</p> 

	Descrizione
	<ul style="list-style-type: none"> • Destra: dal bordo destro della parte secondaria al bullone più a destra. 
2	Dimensione della posizione orizzontale del gruppo di bulloni.
3	Distanza dal bordo dei bulloni. La distanza dal bordo è la distanza dal centro di un bullone al bordo della parte.
4	Numero di bulloni.
5	Passo Bulloni. Utilizzare uno spazio per separare i valori di spaziatura dei bulloni. Inserire un valore per ogni spazio tra i bulloni. Ad esempio, se sono presenti 3 bulloni, inserire 2 valori.
6	Seleziona la modalità di misura delle dimensioni per la posizione verticale del gruppo bulloni. <ul style="list-style-type: none"> • Superiore: dal bordo superiore della parte secondaria al bullone più in alto. 

Descrizione	
<ul style="list-style-type: none"> • Centro: dalla linea centrale dei bulloni alla linea centrale della parte secondaria. 	
<ul style="list-style-type: none"> • Inferiore: dal bordo inferiore della parte secondaria al bullone più in basso. 	
7	Dimensione della posizione verticale del gruppo di bulloni.

Sfalsatura dei bulloni

Opzione	Descrizione
	Predefinito Non sfalsato AutoDefaults consente di modificare questa opzione.
	Non sfalsato
	Tipo sfalsato 1
	Tipo sfalsato 2

Opzione	Descrizione
	Tipo sfalsato 3
	Tipo sfalsato 4

Proprietà di base dei bulloni

Opzione	Descrizione	Predefinito
Dimensione bullone	Il diametro dei bulloni.	Le dimensioni disponibili sono definite nel catalogo assemblaggi bulloni.
Standard bullone	Lo standard dei bulloni da utilizzare all'interno del componente.	Gli standard disponibili sono definiti nel catalogo assemblaggi bulloni.
Tolleranza	La distanza tra il bullone e il foro.	
Filett.nel materiale	Definisce se la filettatura può trovarsi all'interno delle parti bullonate quando si utilizzano i bulloni con un'asse. Non ha effetto se si utilizzano bulloni a filettatura completa.	Sì
Cantiere/Officina	Luogo dove i bulloni dovranno essere montati.	Cantiere

Fori asolati

È possibile definire fori asolati, sovradimensionati o maschiati.



Opzione	Descrizione	Predefinito
1	Quota verticale del foro asolato.	0, che restituisce un foro rotondo.

Opzione	Descrizione	Predefinito
2	Quota orizzontale del foro asolato o margine per i fori sovradimensionati.	0, che restituisce un foro rotondo.
Tipo di foro	Asolato crea fori asolati. Sovradimensionato crea fori sovradimensionati o maschiati. Nessun foro non crea fori.	
Asole ruotate	Quando il tipo di foro è Asolato , questa opzione ruota i fori asolati.	
Asola in	Parti in cui vengono creati fori asolati. Le opzioni variano in base al componente in questione.	

Assemblaggio bullone

Le caselle di controllo selezionate definiscono quali oggetti del componente (bullone, rondelle e dadi) saranno utilizzati nell'assemblaggio bulloni.

Per creare solo un foro, deselezionare tutte le caselle di controllo.

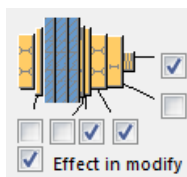

Per modificare l'assemblaggio bulloni in un componente esistente, selezionare la casella di controllo **Modifica su** e fare click su **Modifica**.

Aumento della lunghezza del bullone

Definisce il livello di aumento della lunghezza del bullone (nel calcolo della lunghezza della vite). Utilizzare questa opzione quando, ad esempio, è necessario aumentare la lunghezza del bullone per la verniciatura.



Scheda Generale

Per ulteriori informazioni, cliccare sul collegamento di seguito:

Scheda Generale

Scheda Progetto

Per ulteriori informazioni, cliccare sul collegamento di seguito:

Scheda Analisi

Per ulteriori informazioni, cliccare sul collegamento di seguito:

Scheda Analisi

Saldature

Per ulteriori informazioni, cliccare sul collegamento di seguito:

Piatto d'estremità a due lati con piatti di flangia di compensazione (112)

Il componente **Piatto d'estremità a due lati con piatti di flangia di compensazione (112)** collega una trave a due travi utilizzando piatti d'estremità con piatti di flangia di compensazione. I piatti d'estremità sono saldati alle travi secondarie e imbullonati alla trave principale.

Oggetti creati

- Piatti d'estremità
- Piatti di flangia di compensazione
- Bulloni
- Saldature
- Tagli

Utilizzare per

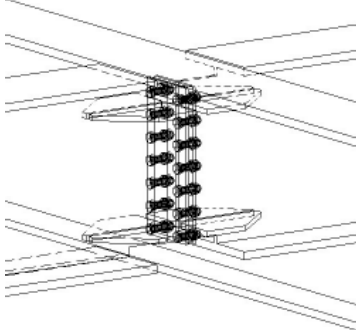
Situazione	Descrizione
	Connessione con piatti d'estremità e piatti di flangia di compensazione.

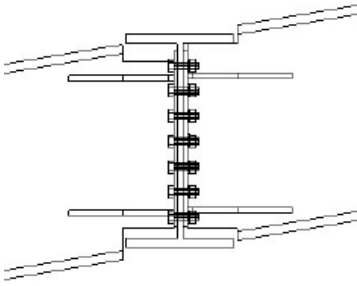
Situazione	Descrizione
	<p>Connessione con piatti d'estremità e piatti di flangia di compensazione.</p> <p>Le travi secondarie sono inclinate.</p>

Ordine di selezione

1. Selezionare la parte principale (trave).
2. Selezionare la prima parte secondaria (trave).
3. Selezionare la seconda parte secondaria (trave).
4. Cliccare con il pulsante centrale del mouse per creare la connessione.

Identificazione delle parti

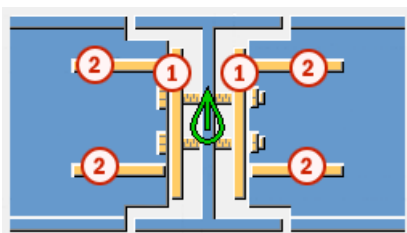

	Parte
1	Piatto d'estremità
2	Piatto di flangia di compensazione

Scheda Immagine

Utilizzare la scheda **Immagine** per controllare la posizione dei piatti d'estremità e i piatti di flangia di compensazione.

Dimensioni

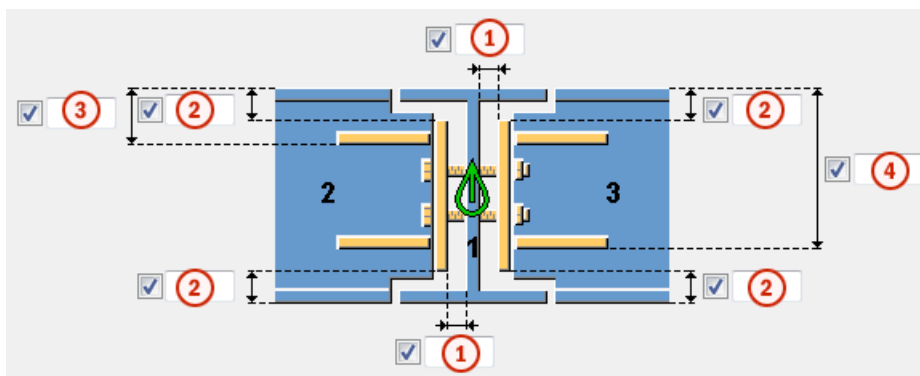

	Descrizione
1	Distanza tra la trave principale e il piatto d'estremità.
2	Distanza dal bordo del piatto d'estremità alla flangia della trave secondaria.
3	Distanza dal bordo interno del piatto di flangia alla flangia della trave secondaria.
4	Distanza dal bordo esterno del piatto di flangia alla flangia della trave secondaria.

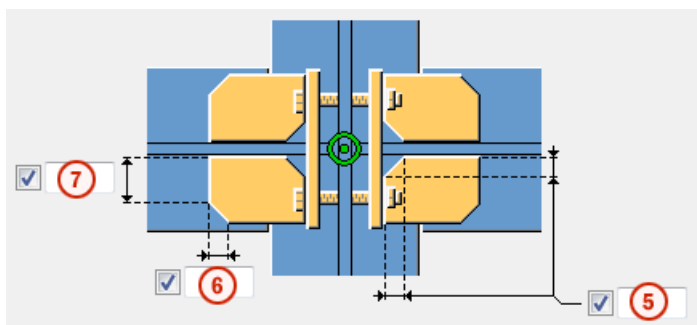

	Descrizione
1	Dimensione dello smusso interno del piatto di flangia.
2	Dimensione dello smusso orizzontale del piatto di flangia.
3	Dimensione del piatto di flangia rimanente quando viene creato uno smusso.

Scheda Parti

Utilizzare la scheda **Parti** per controllare le proprietà del piatto d'estremità.

Piatto

Parte	Descrizione	Default
Piatto d'estremità, Secondo piatto d'estremità	Definisce lo spessore e l'altezza del piatto d'estremità. Se è stata definita la distanza tra la trave principale e il piatto d'estremità nella scheda Immagine , la lunghezza immessa nella scheda Parti non viene presa in considerazione.	Se la larghezza della parte secondaria è inferiore a 200mm, lo spessore del piatto d'estremità è 8mm. In caso contrario, è pari a 10mm.
Piatto di flangia di compensazione, Secondo piatto di flangia di compensazione	Definisce lo spessore, la larghezza e l'altezza del piatto di flangia. Gli stessi valori vengono utilizzati per i piatti superiori e inferiori.	Larghezza = Il valore predefinito si basa sull'arrotondamento (larghezza flangia trave - spessore anima trave) / 2.0. Altezza = 150mm maggiore della lunghezza dell'intaglio

Opzione	Descrizione	Default
Pos. No.	Prefisso e numero partenza per la marca della parte. Alcuni componenti includono una seconda riga di campi nella quale è possibile inserire il numero di posizione dell'assemblaggio.	Il numero partenza della parte di default è definito nelle impostazioni Componenti nel menu File --> Impostazioni --> Opzioni .
Materiale	Tipo di materiale.	Il materiale di default è definito nella casella Materiale parte nelle impostazioni Componenti nel menu File --> Impostazioni --> Opzioni .
Nome	Nome che verrà mostrato nei disegni e nei report.	

Muovi i piatti 2 in direzione y

È possibile spostare i piatti di flangia e il piatto d'estremità sul lato della seconda trave secondaria in direzione y. Di default, i piatti sul lato della seconda trave secondaria vengono posizionati in modo che i fori siano simmetrici. Per usare questa opzione, impostare la posizione orizzontale del gruppo bulloni nella posizione **Centro** e definire la dimensione orizzontale del gruppo bulloni nella scheda **Bulloni**. Lo spostamento dei piatti è utile specialmente quando le travi secondarie sono oblique o curve.

Scheda Intaglio

Utilizzare la scheda **Intaglio** per creare automaticamente gli intagli per le travi secondarie e controllare le proprietà degli intagli. Definire gli intagli per entrambe le travi secondarie.

Definizione taglio BCSA

Definisce se l'intaglio viene creato in conformità alle specifiche BCSA (British Constructional Steelwork Association).

Opzione	Descrizione
Predefinito	Dimensioni intaglio.
Sì	Crea un intaglio di 50 mm per le connessioni trave trave semplici.
No	Utilizzare le opzioni disponibili nella scheda Intaglio per definire le dimensioni dell'intaglio.

Dimensioni intaglio

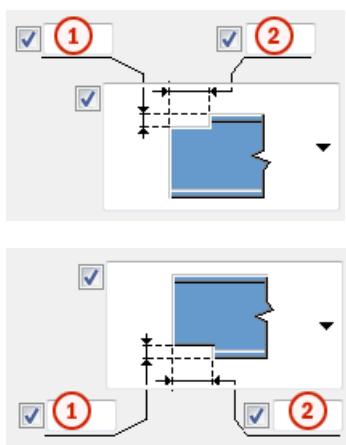

Definisce le dimensioni superiori e inferiori dell'intaglio se l'opzione **BCSA notch def** è stata impostata su **No**.



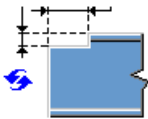
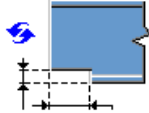

	Descrizione
1	Dimensione verticale intaglio.
2	Dimensione orizzontale intaglio.

Forma intaglio

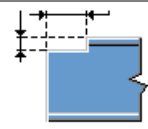
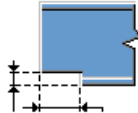
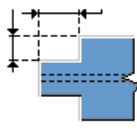
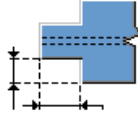
Definisce la forma dell'intaglio per la parte superiore e inferiore della trave secondaria.

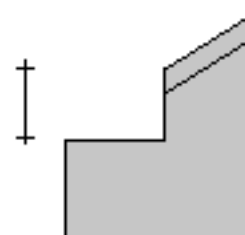

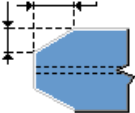
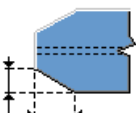
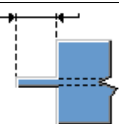
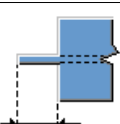
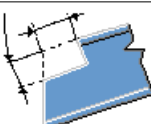

Opzione	Opzione	Descrizione
		<p>Predefinito</p> <p>Crea un intaglio a squadra sul lato superiore e sul lato inferiore della trave secondaria.</p> <p>AutoDefaults consente di modificare questa opzione.</p>
		Nessun intaglio
		<p>Crea un intaglio a squadra sul lato superiore e sul lato inferiore della trave secondaria.</p> <p>Definisce le dimensioni dell'intaglio. Nelle connessioni trave trave con una trave secondaria inclinata, la profondità viene misurata come illustrato nella figura.</p>
		<p>Crea un intaglio su entrambi i lati della parte secondaria.</p> <p>Definisce le dimensioni dell'intaglio.</p>



Opzione	Opzione	Descrizione
		<p>Crea un intaglio smussato su entrambi i lati della trave secondaria.</p> <p>Definisce le dimensioni dell'intaglio.</p>
		<p>Crea una trave.</p> <p>Definisce la lunghezza della trave. Le flange vengono tagliate completamente.</p>
		<p>Crea un tipo speciale di intaglio a squadra.</p> <p>Definisce le dimensioni dell'intaglio. L'intaglio è in squadra con la trave secondaria. Non esistono valori predefiniti per la lunghezza o la profondità.</p>

Lato intaglio

Definisce su quale lato della trave secondaria viene creato l'intaglio. È possibile definire il lato sia per la parte posteriore che superiore della trave secondaria.

Opzione	Descrizione
	<p>Predefinito</p> <p>Crea intagli su entrambi i lati.</p> <p>AutoDefaults consente di modificare questa opzione.</p>
	Crea intagli su entrambi i lati.
	Crea un intaglio sul lato sinistro.
	Crea un intaglio sul lato destro.

Scheda Bulloni

Utilizzare la scheda **Bulloni** per controllare le proprietà dei bulloni.

Dimensioni del gruppo bulloni

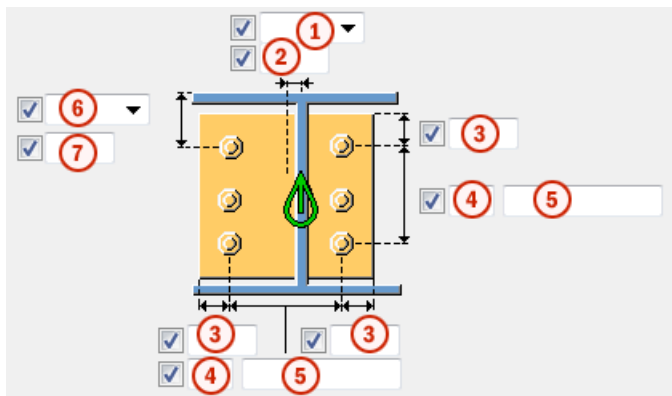



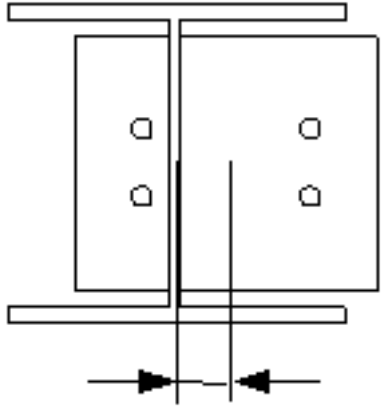
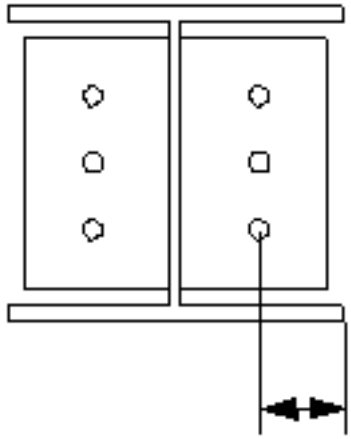

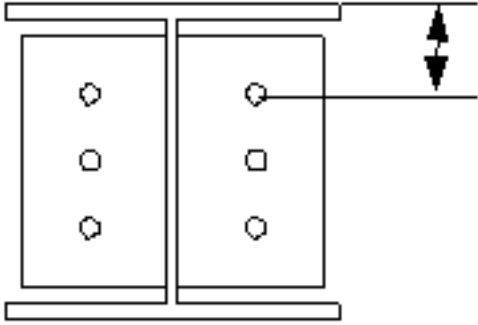
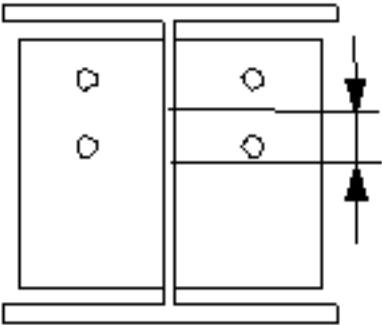
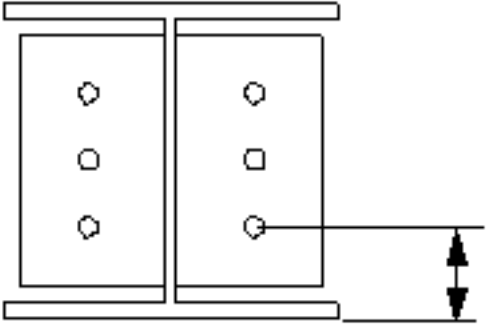

	Descrizione
1	<p>Seleziona come misurare le dimensioni per la posizione orizzontale del gruppo di bulloni.</p> <ul style="list-style-type: none">Sinistra: dal bordo sinistro della parte secondaria al bullone più a sinistra. <p>Il diagramma mostra un gruppo di bulloni con un pannello di controllo a sinistra e un pannello di dimensioni a destra. Una linea di riferimento è tracciata dal bordo sinistro della parte secondaria al bullone più a sinistra, con una freccia che indica la direzione della misurazione.</p>

	Descrizione
	<ul style="list-style-type: none"> • Centro: dalla linea centrale della parte secondaria alla linea centrale dei bulloni.  <ul style="list-style-type: none"> • Destra: dal bordo destro della parte secondaria al bullone più a destra. 
2	Dimensione della posizione orizzontale del gruppo di bulloni.
3	Distanza dal bordo dei bulloni. La distanza dal bordo è la distanza dal centro di un bullone al bordo della parte.
4	Numero di bulloni.
5	Passo Bulloni. Utilizzare uno spazio per separare i valori di spaziatura dei bulloni. Inserire un valore per ogni spazio tra i bulloni. Ad esempio, se sono presenti 3 bulloni, inserire 2 valori.

	Descrizione
<p>6</p>	<p>Seleziona la modalità di misura delle dimensioni per la posizione verticale del gruppo bulloni.</p> <ul style="list-style-type: none"> • Superiore: dal bordo superiore della parte secondaria al bullone più in alto.  <ul style="list-style-type: none"> • Centro: dalla linea centrale dei bulloni alla linea centrale della parte secondaria.  <ul style="list-style-type: none"> • Inferiore: dal bordo inferiore della parte secondaria al bullone più in basso. 
<p>7</p>	<p>Dimensione della posizione verticale del gruppo di bulloni.</p>

Sfalsatura dei bulloni

Opzione	Descrizione
	Predefinito Non sfalsato AutoDefaults consente di modificare questa opzione.
	Non sfalsato
	Tipo sfalsato 1
	Tipo sfalsato 2
	Tipo sfalsato 3
	Tipo sfalsato 4

Proprietà di base dei bulloni

Opzione	Descrizione	Predefinito
Dimensione bullone	Il diametro dei bulloni.	Le dimensioni disponibili sono definite nel catalogo assemblaggi bulloni.
Standard bullone	Lo standard dei bulloni da utilizzare all'interno del componente.	Gli standard disponibili sono definiti nel catalogo assemblaggi bulloni.
Tolleranza	La distanza tra il bullone e il foro.	
Filett.nel materiale	Definisce se la filettatura può trovarsi all'interno delle parti bullonate quando si utilizzano i bulloni con un'asse. Non ha effetto se si utilizzano bulloni a filettatura completa.	Sì
Cantiere/Officina	Luogo dove i bulloni dovranno essere montati.	Cantiere

Fori asolati

È possibile definire fori asolati, sovradimensionati o maschiati.

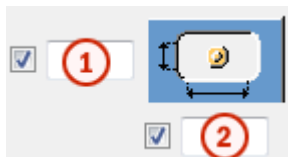

Opzione	Descrizione	Predefinito
1	Quota verticale del foro asolato.	0, che restituisce un foro rotondo.
2	Quota orizzontale del foro asolato o margine per i fori sovradimensionati.	0, che restituisce un foro rotondo.
Tipo di foro	Asolato crea fori asolati. Sovradimensionato crea fori sovradimensionati o maschiati. Nessun foro non crea fori.	
Asole ruotate	Quando il tipo di foro è Asolato , questa opzione ruota i fori asolati.	
Asola in	Parti in cui vengono creati fori asolati. Le opzioni variano in base al componente in questione.	

Assemblaggio bullone

Le caselle di controllo selezionate definiscono quali oggetti del componente (bullone, rondelle e dadi) saranno utilizzati nell'assemblaggio bulloni.

Per creare solo un foro, deselezionare tutte le caselle di controllo.

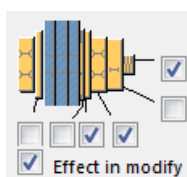

Per modificare l'assemblaggio bulloni in un componente esistente, selezionare la casella di controllo **Modifica su** e fare click su **Modifica**.

Aumento della lunghezza del bullone

Definisce il livello di aumento della lunghezza del bullone (nel calcolo della lunghezza della vite). Utilizzare questa opzione quando, ad esempio, è necessario aumentare la lunghezza del bullone per la verniciatura.

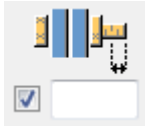

Scheda Generale

Per ulteriori informazioni, cliccare sul collegamento di seguito:
Scheda Generale

Scheda Progetto

Per ulteriori informazioni, cliccare sul collegamento di seguito:

Scheda Analisi

Per ulteriori informazioni, cliccare sul collegamento di seguito:
Scheda Analisi

Saldature

Per ulteriori informazioni, cliccare sul collegamento di seguito:

Piatto d'estremità a due lati (115)

Piatto d'estremità a due lati (115) collega due travi a una trave o a una colonna utilizzando piatti d'estremità. I piatti d'estremità sono saldati alle travi secondarie e imbullonati alla parte principale (trave o colonna).

Oggetti creati

- Piatti d'estremità (2)
- Bulloni
- Saldature
- Tagli

Utilizzare per

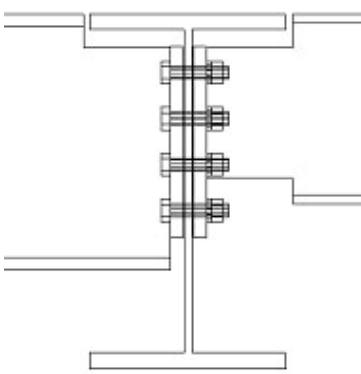
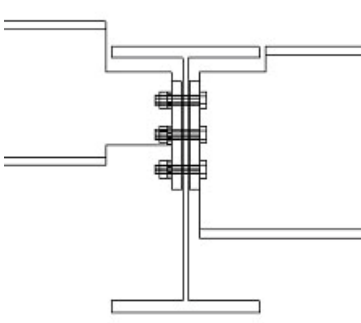
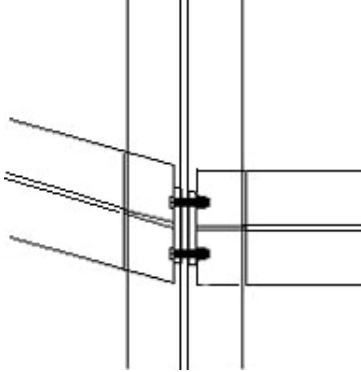
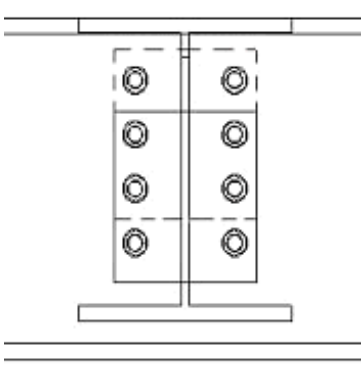
Situazione	Descrizione
	Piatti d'estremità con due travi secondarie. Scantonatura automatica per la tolleranza tra i bulloni.
	Piatti d'estremità con due travi secondarie ad altezze diverse.
	Piatti d'estremità con due travi secondarie. Una trave secondaria obliqua e una tagliata a squadra.
	Piatti d'estremità con due travi secondarie. Connessione di sicurezza.

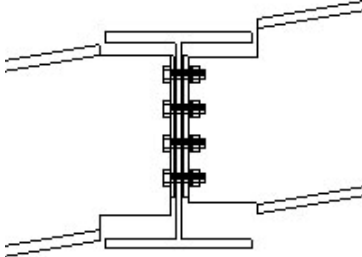
Situazione	Descrizione
	Piatti d'estremità con due travi secondarie inclinate. Varie opzioni di scantonatura.

Ordine di selezione

1. Selezionare la parte principale (trave o colonna).
2. Selezionare la prima parte secondaria (trave).
3. Selezionare la seconda parte secondaria (trave).
4. Cliccare con il pulsante centrale del mouse per creare la connessione.

Identificazione delle parti

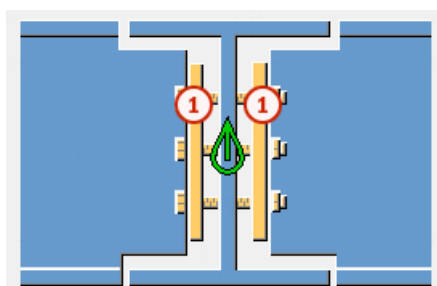

	Parte
1	Piatto d'estremità

Scheda Immagine

Utilizzare la scheda **Immagine** per controllare la posizione dei piatti d'estremità.

Quote

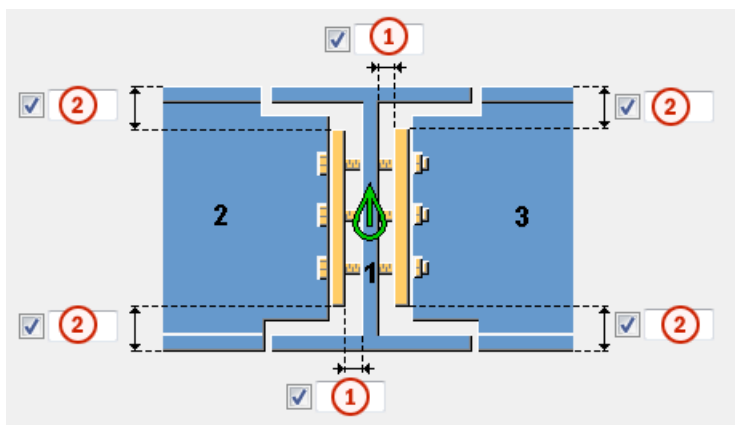

	Descrizione	Default
1	Distanza tra la parte principale e il piatto d'estremità.	2 mm
2	Distanza dal bordo del piatto d'estremità alla flangia della trave secondaria.	50 mm

Scheda Piatti d'estremità

Utilizzare la scheda **Piatti d'estremità** per controllare le proprietà dei piatti d'estremità.

Piatto

Parte	Descrizione
Piatto d'estremità, 2ndo Piatto d'estremità	Definisce lo spessore e l'altezza del piatto d'estremità.

Opzione	Descrizione	Default
Pos. No.	Prefisso e numero partenza per la marca della parte. Alcuni componenti includono una seconda riga di campi nella quale è possibile inserire il numero di posizione dell'assemblaggio.	Il numero partenza della parte di default è definito nelle impostazioni Componenti nel menu File --> Impostazioni --> Opzioni .
Materiale	Tipo di materiale.	Il materiale di default è definito nella casella Materiale parte nelle impostazioni Componenti nel menu

Opzione	Descrizione	Default
		File --> Impostazioni --> Opzioni .
Nome	Nome che verrà mostrato nei disegni e nei report.	

Muovere piatti 2 in direzione y

È possibile spostare il piatto d'estremità sul lato della seconda trave secondaria in direzione y. Di default, i piatti sul lato della seconda trave secondaria vengono posizionati in modo che i fori siano simmetrici. Per usare questa opzione, impostare la posizione orizzontale del gruppo bulloni nella posizione **Centro** e definire la quota orizzontale del gruppo bulloni nella scheda **Bulloni**. Lo spostamento dei piatti è utile specialmente quando le travi secondarie sono oblique o curve.

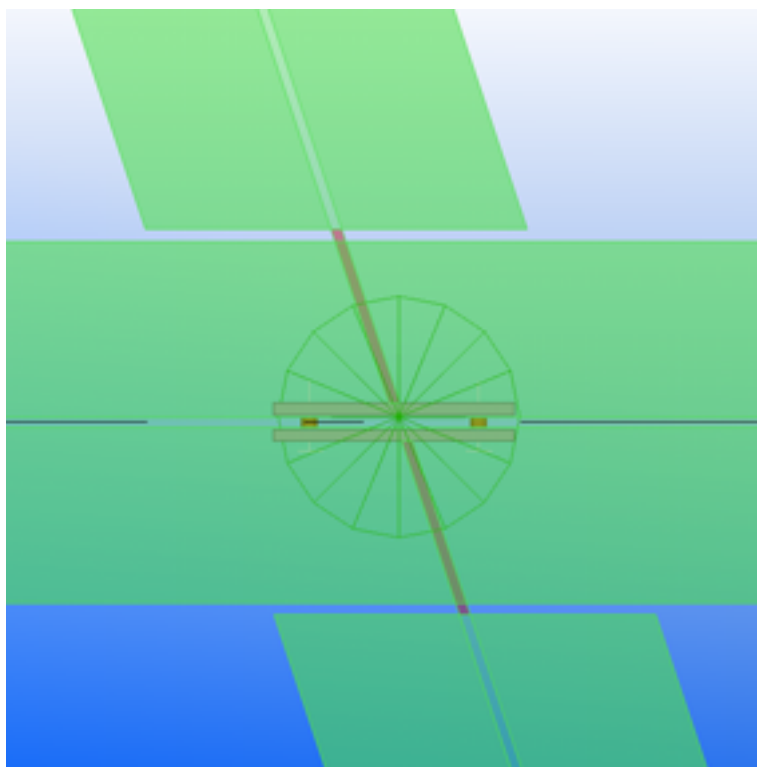

Tipo di Bordo Piatto d'estremità



Definisce la modalità di taglio del piatto d'estremità. Il valore di default è **Laminato/Tagliato**.



Scheda Intaglio

Utilizzare la scheda **Intaglio** per creare automaticamente gli intagli per le travi secondarie e controllare le proprietà degli intagli. Definire gli intagli per entrambe le travi secondarie.

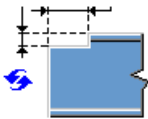
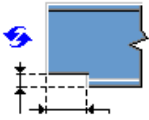
Forma intaglio

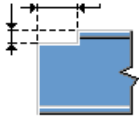
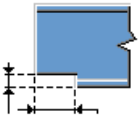
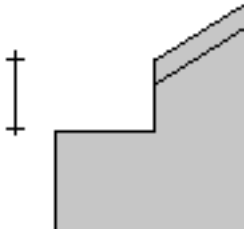
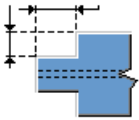
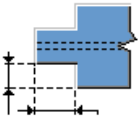
Definisce la forma dell'intaglio per la parte superiore e inferiore della trave secondaria.

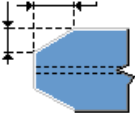
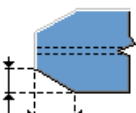
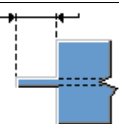
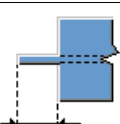
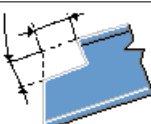
Opzione	Opzione	Descrizione
		<p>Predefinito</p> <p>Crea un intaglio a squadra sul lato superiore e sul lato inferiore della trave secondaria.</p> <p>AutoDefaults consente di modificare questa opzione.</p>
		<p>Nessun intaglio</p>
		<p>Crea un intaglio a squadra sul lato superiore e sul lato inferiore della trave secondaria.</p> <p>Definisce le dimensioni dell'intaglio. Nelle connessioni trave trave con una trave secondaria inclinata, la profondità viene misurata come illustrato nella figura.</p> 
		<p>Crea un intaglio su entrambi i lati della parte secondaria.</p> <p>Definisce le dimensioni dell'intaglio.</p>

Opzione	Opzione	Descrizione
		Crea un intaglio smussato su entrambi i lati della trave secondaria. Definisce le dimensioni dell'intaglio.
		Crea una trave. Definisce la lunghezza della trave. Le flange vengono tagliate completamente.
		Crea un tipo speciale di intaglio a squadra. Definisce le dimensioni dell'intaglio. L'intaglio è in squadra con la trave secondaria. Non esistono valori predefiniti per la lunghezza o la profondità.

Dimensioni intaglio



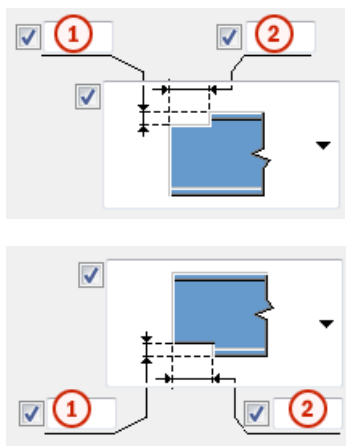

Definisce le dimensioni superiori e inferiori dell'intaglio se l'opzione **BCSA notch def** è stata impostata su **No**.



	Descrizione
1	Dimensione verticale intaglio.
2	Dimensione orizzontale intaglio.

Lato intaglio

Definisce su quale lato della trave secondaria viene creato l'intaglio. È possibile definire il lato sia per la parte posteriore che superiore della trave secondaria.

Opzione	Descrizione
	Predefinito Crea intagli su entrambi i lati. AutoDefaults consente di modificare questa opzione.
	Crea intagli su entrambi i lati.
	Crea un intaglio sul lato sinistro.
	Crea un intaglio sul lato destro.

Definizione taglio BCSA

Definisce se l'intaglio viene creato in conformità alle specifiche BCSA (British Constructional Steelwork Association).

Opzione	Descrizione
Predefinito	Dimensioni intaglio.
Sì	Crea un intaglio di 50 mm per le connessioni trave trave semplici.
No	Utilizzare le opzioni disponibili nella scheda Intaglio per definire le dimensioni dell'intaglio.

Scheda Bulloni

Utilizzare la scheda **Bulloni** per controllare le proprietà dei bulloni.

Quote del gruppo bulloni

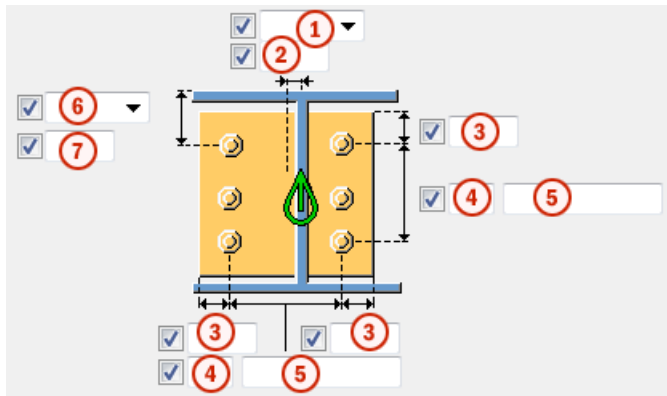

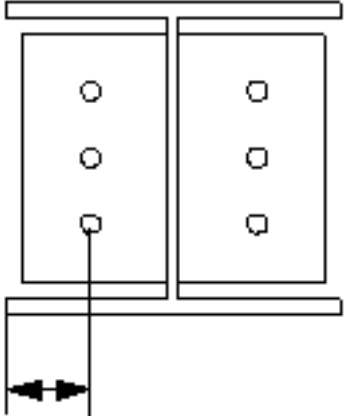
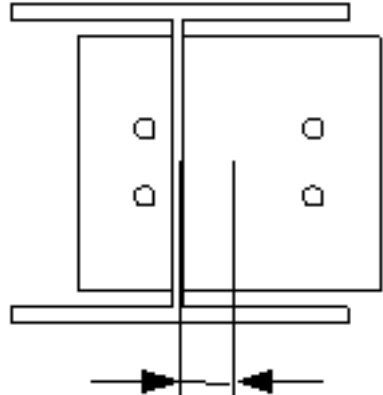

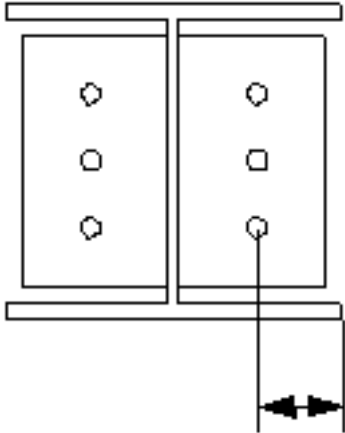
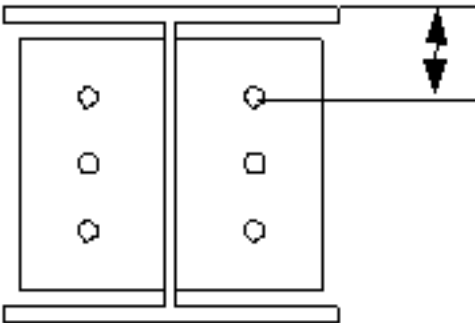

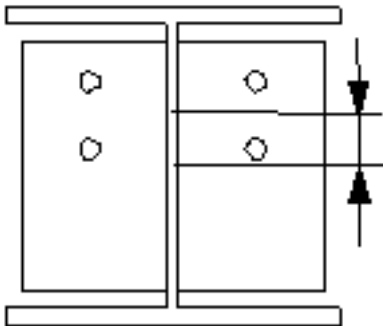
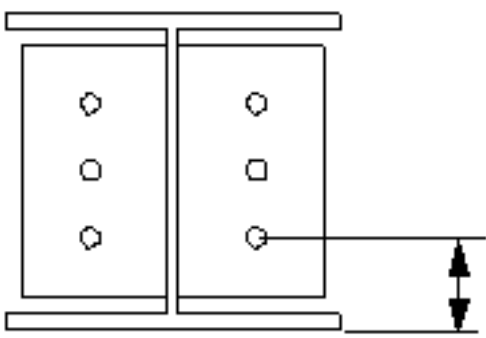
	Descrizione
1	<p>Seleziona come misurare le dimensioni per la posizione orizzontale del gruppo di bulloni.</p> <ul style="list-style-type: none"> Sinistra: dal bordo sinistro della parte secondaria al bullone più a sinistra. <div style="text-align: center; margin: 10px 0;">  </div> Centro: dalla linea centrale della parte secondaria alla linea centrale dei bulloni. <div style="text-align: center; margin: 10px 0;">  </div>

	Descrizione
	<ul style="list-style-type: none"> • Destra: dal bordo destro della parte secondaria al bullone più a destra. 
2	Dimensione della posizione orizzontale del gruppo di bulloni.
3	Distanza dal bordo dei bulloni. La distanza dal bordo è la distanza dal centro di un bullone al bordo della parte.
4	Numero di bulloni.
5	Passo Bulloni. Utilizzare uno spazio per separare i valori di spaziatura dei bulloni. Inserire un valore per ogni spazio tra i bulloni. Ad esempio, se sono presenti 3 bulloni, inserire 2 valori.
6	Seleziona la modalità di misura delle dimensioni per la posizione verticale del gruppo bulloni. <ul style="list-style-type: none"> • Superiore: dal bordo superiore della parte secondaria al bullone più in alto. 

Descrizione	
<ul style="list-style-type: none"> • Centro: dalla linea centrale dei bulloni alla linea centrale della parte secondaria. 	
<ul style="list-style-type: none"> • Inferiore: dal bordo inferiore della parte secondaria al bullone più in basso. 	
7	Dimensione della posizione verticale del gruppo di bulloni.

Sfalsatura dei bulloni

Opzione	Descrizione
	Predefinito Non sfalsato AutoDefaults consente di modificare questa opzione.
	Non sfalsato
	Tipo sfalsato 1
	Tipo sfalsato 2

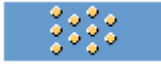
Opzione	Descrizione
	Tipo sfalsato 3
	Tipo sfalsato 4

Proprietà di base dei bulloni

Opzione	Descrizione	Predefinito
Dimensione bullone	Il diametro dei bulloni.	Le dimensioni disponibili sono definite nel catalogo assemblaggi bulloni.
Standard bullone	Lo standard dei bulloni da utilizzare all'interno del componente.	Gli standard disponibili sono definiti nel catalogo assemblaggi bulloni.
Tolleranza	La distanza tra il bullone e il foro.	
Filett.nel materiale	Definisce se la filettatura può trovarsi all'interno delle parti bullonate quando si utilizzano i bulloni con un'asse. Non ha effetto se si utilizzano bulloni a filettatura completa.	Sì
Cantiere/Officina	Luogo dove i bulloni dovranno essere montati.	Cantiere

Fori asolati

È possibile definire fori asolati, sovradimensionati o maschiati.

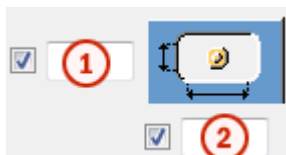

Opzione	Descrizione	Predefinito
1	Quota verticale del foro asolato.	0, che restituisce un foro rotondo.

Opzione	Descrizione	Predefinito
2	Quota orizzontale del foro asolato o margine per i fori sovradimensionati.	0, che restituisce un foro rotondo.
Tipo di foro	Asolato crea fori asolati. Sovradimensionato crea fori sovradimensionati o maschiati. Nessun foro non crea fori.	
Asole ruotate	Quando il tipo di foro è Asolato , questa opzione ruota i fori asolati.	
Asola in	Parti in cui vengono creati fori asolati. Le opzioni variano in base al componente in questione.	

Assemblaggio bullone

Le caselle di controllo selezionate definiscono quali oggetti del componente (bullone, rondelle e dadi) saranno utilizzati nell'assemblaggio bulloni.

Per creare solo un foro, deselezionare tutte le caselle di controllo.

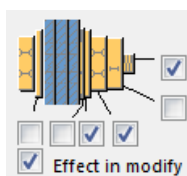

Per modificare l'assemblaggio bulloni in un componente esistente, selezionare la casella di controllo **Modifica su** e fare click su **Modifica**.

Aumento della lunghezza del bullone

Definisce il livello di aumento della lunghezza del bullone (nel calcolo della lunghezza della vite). Utilizzare questa opzione quando, ad esempio, è necessario aumentare la lunghezza del bullone per la verniciatura.

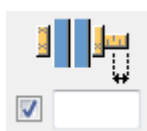

Scheda Generale

Per ulteriori informazioni, cliccare sul collegamento di seguito:

Scheda Generale

Scheda Progetto

Per ulteriori informazioni, cliccare sul collegamento di seguito:
Scheda Progetto

Scheda Analisi

Per ulteriori informazioni, cliccare sul collegamento di seguito:
Scheda Analisi

Saldature

Per ulteriori informazioni, cliccare sul collegamento di seguito:

Stub Connection (119)

Stub connection (119) crea una connessione tra un tipo di colonna H(I) e una trave. La trave può essere di qualsiasi tipo. La connessione può creare otto piatti di irrigidimento e quattro piatti di rinforzo. I piatti d'estremità vengono imbullonati l'uno all'altro, mentre gli altri piatti vengono saldati.

Oggetti creati

- Piatti d'estremità
- Piatti di rinforzo
- Irrigidimenti (Stiffeners)
- Bulloni
- Saldature

Utilizzare per

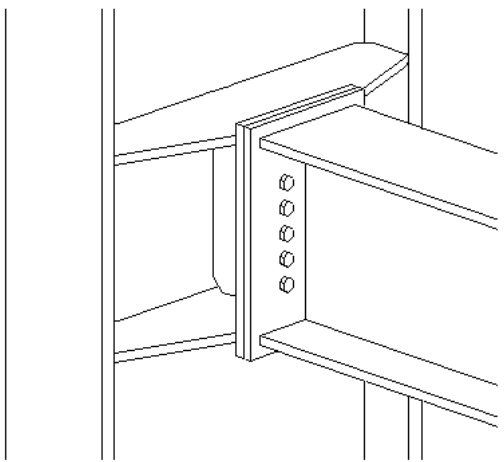
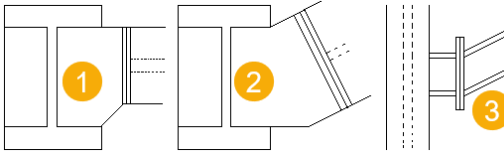
Situazione	Descrizione
	Stub connection con piatti d'estremità imbullonati e piatti di rinforzo.
	<p>La parte secondaria può essere obliqua o inclinata. Possono essere creati piatti di rinforzo superiore e inferiore.</p> <p>1 Anima della parte secondaria non indirizzata al centro della colonna (vista superiore).</p> <p>2 Anima della parte secondaria non perpendicolare alla colonna orizzontalmente (vista superiore).</p> <p>3 Anima della parte secondaria non perpendicolare alla colonna verticalmente (vista laterale).</p>

Ordine di selezione

1. Selezionare la parte principale (colonna).
2. Selezionare la parte secondaria (trave).

Identificazione delle parti

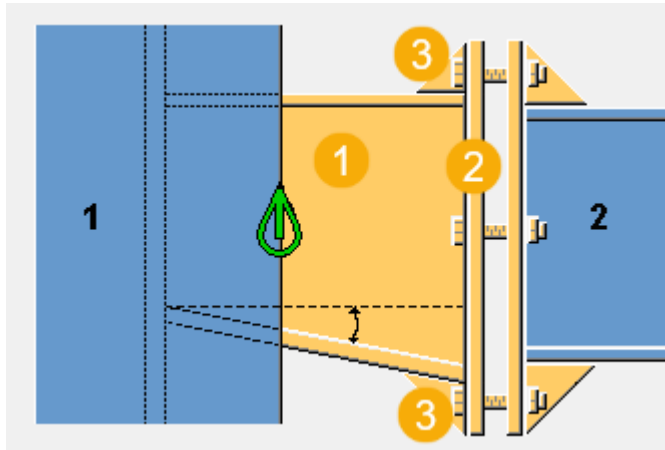

	Descrizione
1	Piatti di irrigidimento
2	Piatti d'estremità
3	Piatti di rinforzo

Scheda Immagine

Utilizzare la scheda **Immagine** per definire le dimensioni del piatto d'estremità e dell'irrigidimento.

Dimensioni

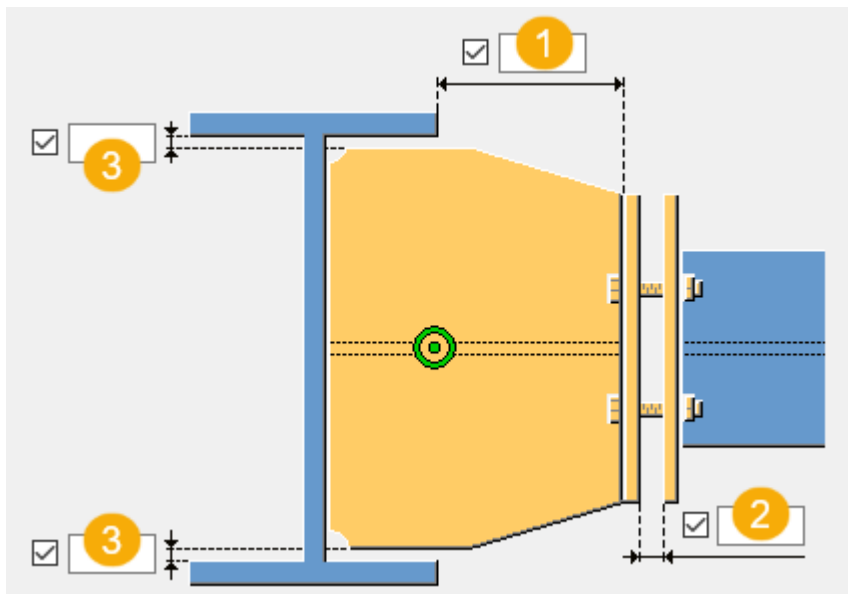

	Descrizione	Default
1	Distanza dalla colonna al primo piatto d'estremità. Se l'anima della parte secondaria non è perpendicolare alla colonna in orizzontale, questa è la distanza minima tra la colonna e il primo piatto d'estremità.	100 mm
2	Distanza tra i piatti d'estremità.	0 mm
3	Distanza tra il piatto d'estremità e l'anima della trave.	

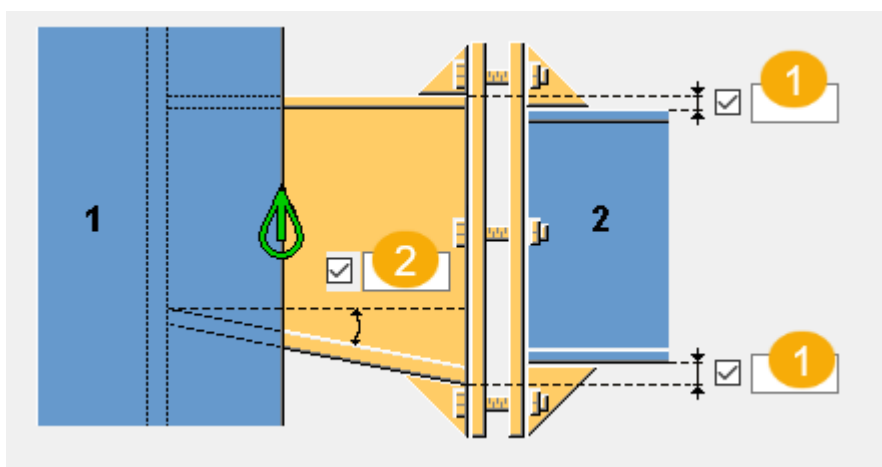

	Descrizione	Default
1	Distanza tra la faccia esterna della trave e la faccia esterna dell'irrigidimento frontale.	0 mm
2	Angolo tra l'irrigidimento anteriore inferiore e l'orizzonte. (Questo angolo è valido solo nel caso regolare).	0 gradi

Scheda Parti

Utilizzare la scheda **Parti** per definire le proprietà delle parti.

Parti

Opzione	Descrizione
Piastra superiore Piatto inferiore Piastra centrale	Spessore del piatto superiore, inferiore e centrale.
Rinforzi Superiori Rinforzi Inferiori	Spessore dei rinforzi superiore e inferiore.

Opzione	Descrizione
Piatto d'estremità 1	Spessore, larghezza e altezza del piatto d'estremità.
Piatto d'estremità 2	Spessore del piatto d'estremità.
Irrigidimento superiore Irrigidimento inferiore Irrigidimento Centrale	Spessore dell'irrigidimento superiore, inferiore e centrale.

Opzione	Descrizione	Default
Pos. No.	Prefisso e numero partenza per la marca della parte. Alcuni componenti includono una seconda riga di campi nella quale è possibile inserire il numero di posizione dell'assemblaggio.	Il numero partenza della parte di default è definito nelle impostazioni Componenti nel menu File --> Impostazioni --> Opzioni .
Materiale	Tipo di materiale.	Il materiale di default è definito nella casella Materiale parte nelle impostazioni Componenti nel menu File --> Impostazioni --> Opzioni .
Nome	Nome che verrà mostrato nei disegni e nei report.	

Scheda Parametri

Utilizzare la scheda **Parametri** per controllare la creazione, la posizione e gli smussi degli irrigidimenti.

Creazione di irrigidimenti

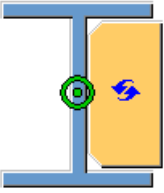
Opzione	Descrizione
	Default Completa Crea un irrigidimento completo della stessa altezza dell'anima della parte principale. AutoDefaults consente di modificare questa opzione.

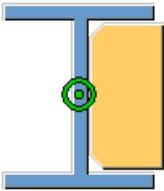
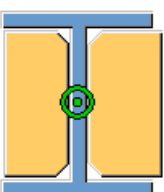
Opzione	Descrizione
	<p>Completa</p> <p>Crea un irrigidimento completo della stessa altezza dell'anima della parte principale.</p>
	<p>Entrambi i lati completi della parte principale</p> <p>Crea un irrigidimento completo della stessa altezza dell'anima della parte principale.</p>

Gap irrigidimento

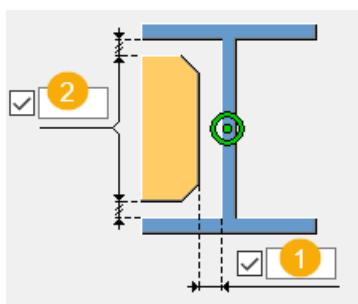

	Descrizione
1	Distanza tra l'irrigidimento e l'anima della colonna
2	Distanza tra l'irrigidimento e la flangia della colonna

Posizioni degli irrigidimenti

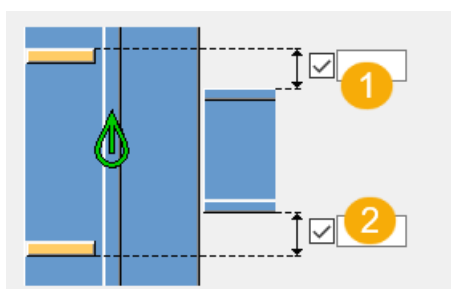

	Descrizione
1	Dimensioni della distanza tra l'irrigidimento superiore e il bordo della flangia della trave.
2	Dimensioni della distanza tra l'irrigidimento inferiore e il bordo della flangia della trave.

Dimensioni smusso

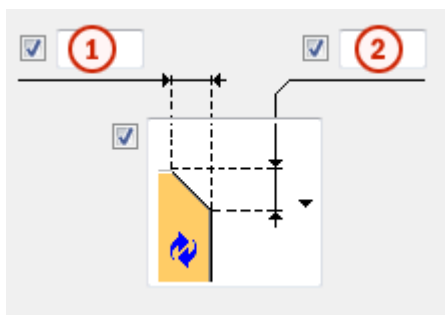

	Descrizione
1	Dimensione orizzontale dello smusso.
2	Dimensione verticale dello smusso.

Tipo di smusso

Opzione	Descrizione
	Default Smusso lineare L'AutoDefaults può variare questa opzione.
	Nessuno smusso
	Smusso lineare
	Smusso arco convesso
	Smusso arco concavo

Scheda Bulloni

Utilizzare la scheda **Bulloni** per definire le proprietà dei bulloni.

Quote del gruppo bulloni

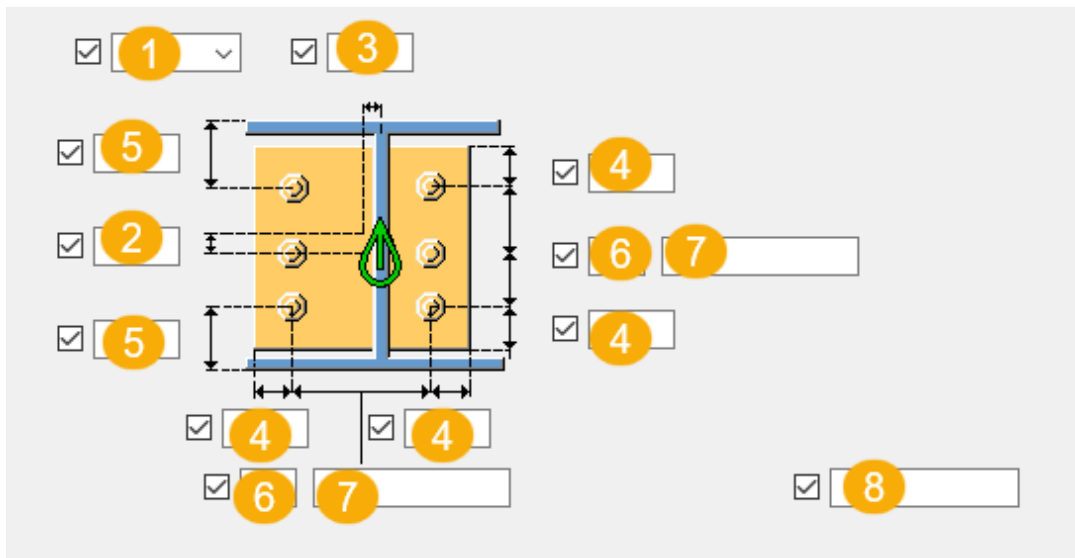

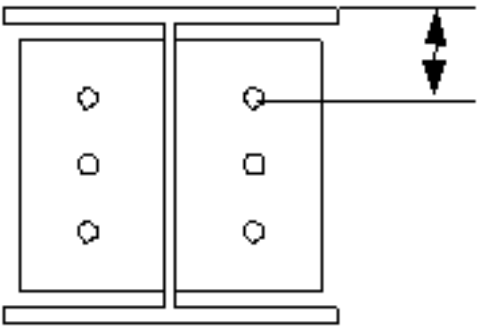
	Descrizione
1	<p>Seleziona la modalità di misura delle dimensioni per la posizione verticale del gruppo bulloni.</p> <ul style="list-style-type: none"> • Superiore: dal bordo superiore della parte secondaria al bullone più in alto. 

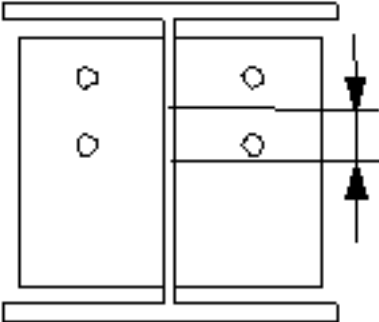
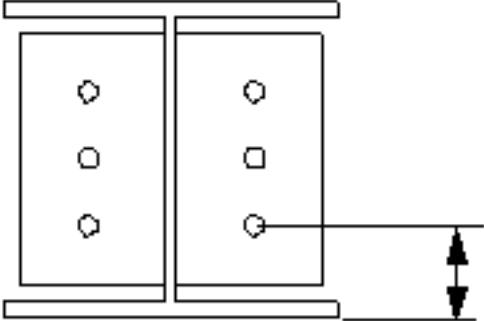
	Descrizione
	<ul style="list-style-type: none"> • Centro: dalla linea centrale dei bulloni alla linea centrale della parte secondaria.  <ul style="list-style-type: none"> • Inferiore: dal bordo inferiore della parte secondaria al bullone più in basso. 
2	Dimensione della posizione verticale del gruppo di bulloni.
3	Dimensione della posizione orizzontale del gruppo di bulloni.
4	Distanza dal bordo dei bulloni. La distanza dal bordo è la distanza dal centro di un bullone al bordo della parte.
5	Distanza dal bordo dei bulloni. La distanza dal bordo è la distanza dal centro di un bullone al bordo della parte.
6	Numero di bulloni.
7	Passo Bulloni. Utilizzare uno spazio per separare i valori di spaziatura dei bulloni. Inserire un valore per ogni spazio tra i bulloni. Ad esempio, se sono presenti 3 bulloni, inserire 2 valori.
8	Definisce quali bulloni vengono eliminati dal gruppo di bulloni.

Proprietà di base dei bulloni

Opzione	Descrizione	Predefinito
Dimensione bullone	Il diametro dei bulloni.	Le dimensioni disponibili sono definite nel catalogo assemblaggi bulloni.
Standard bullone	Lo standard dei bulloni da utilizzare all'interno del componente.	Gli standard disponibili sono definiti nel catalogo assemblaggi bulloni.
Tolleranza	La distanza tra il bullone e il foro.	
Filett.nel materiale	Definisce se la filettatura può trovarsi all'interno delle parti bullonate quando si utilizzano i bulloni con un'asse. Non ha effetto se si utilizzano bulloni a filettatura completa.	Sì
Cantiere/Officina	Luogo dove i bulloni dovranno essere montati.	Cantiere

Fori asolati

È possibile definire fori asolati, sovradimensionati o maschiati.

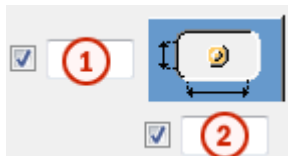

Opzione	Descrizione	Predefinito
1	Quota verticale del foro asolato.	0, che restituisce un foro rotondo.
2	Quota orizzontale del foro asolato o margine per i fori sovradimensionati.	0, che restituisce un foro rotondo.
Tipo di foro	Asolato crea fori asolati. Sovradimensionato crea fori sovradimensionati o maschiati. Nessun foro non crea fori.	

Opzione	Descrizione	Predefinito
Asole ruotate	Quando il tipo di foro è Asolato , questa opzione ruota i fori asolati.	
Asola in	Parti in cui vengono creati fori asolati. Le opzioni variano in base al componente in questione.	

Assemblaggio bullone

Le caselle di controllo selezionate definiscono quali oggetti del componente (bullone, rondelle e dadi) saranno utilizzati nell'assemblaggio bulloni.

Per creare solo un foro, deselezionare tutte le caselle di controllo.

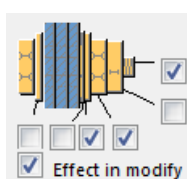



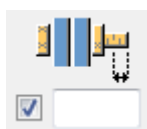

Per modificare l'assemblaggio bulloni in un componente esistente, selezionare la casella di controllo **Modifica su** e fare click su **Modifica**.

Aumento della lunghezza del bullone

Definisce il livello di aumento della lunghezza del bullone (nel calcolo della lunghezza della vite). Utilizzare questa opzione quando, ad esempio, è necessario aumentare la lunghezza del bullone per la verniciatura.



Sfalsatura dei bulloni

Opzione	Descrizione
	Predefinito Non sfalsato AutoDefaults consente di modificare questa opzione.
	Non sfalsato
	Tipo sfalsato 1
	Tipo sfalsato 2

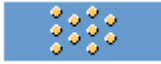
Opzione	Descrizione
	Tipo sfalsato 3
	Tipo sfalsato 4

Scheda Generale

Per ulteriori informazioni, cliccare sul collegamento di seguito:
Scheda Generale

Scheda Analisi

Per ulteriori informazioni, cliccare sul collegamento di seguito:
Scheda Analisi

Saldature

Per ulteriori informazioni, cliccare sul collegamento di seguito:

Piatto d'estremità a due lati (142)

Piatto d'estremità a due lati (142) collega due travi a una trave o a una colonna utilizzando piatti d'estremità imbullonati. Un gruppo bulloni attraversa tutte e tre le parti.

Oggetti creati

- Piatti d'estremità
- Piatti di spessoramento
- Piatti di flangia di compensazione (opzionali)
- Piatti di rinforzo (opzionali)
- Fori
- Bulloni
- Saldature
- Tagli

Utilizzare per

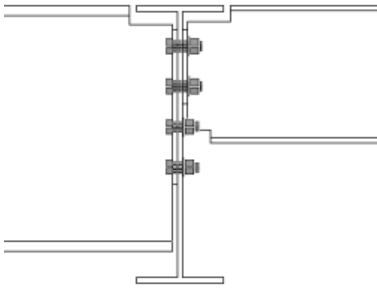
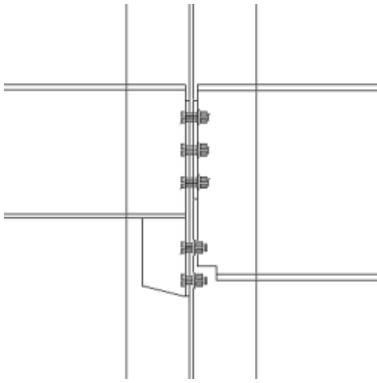
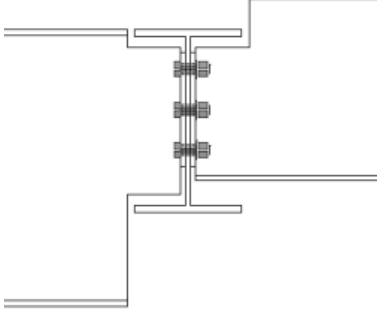
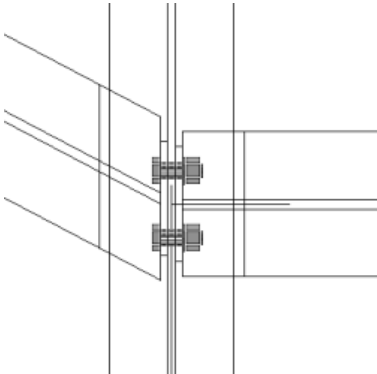
Situazione	Descrizione
	<p>Connessione del piatto d'estremità con due parti secondarie.</p> <p>Scantonatura automatica per la tolleranza tra i bulloni.</p>
	<p>Connessione del piatto d'estremità con due parti secondarie e un piatto di rinforzo.</p> <p>Scantonatura automatica per la tolleranza tra i bulloni.</p>
	<p>Connessione del piatto d'estremità con due parti secondarie ad altezze diverse.</p>
	<p>Connessione del piatto d'estremità con due parti secondarie.</p> <p>Le parti secondarie possono essere quadrate e/o oblique.</p>

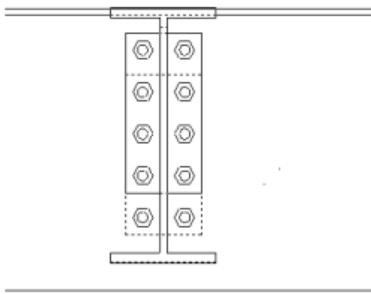
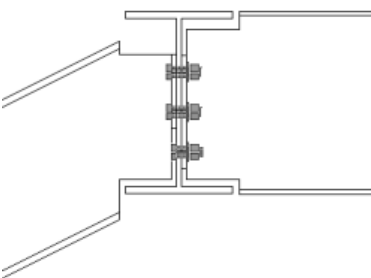
Situazione	Descrizione
	<p>Connessione del piatto d'estremità con due parti secondarie.</p> <p>Connessione di sicurezza.</p>
	<p>Connessione del piatto d'estremità con due parti secondarie.</p> <p>Le parti secondarie possono essere a livello e/o inclinate.</p>

Ordine di selezione

1. Selezionare la parte principale (colonna o trave).
2. Selezionare la prima parte secondaria (trave).
3. Selezionare la seconda parte secondaria (trave).
4. Cliccare con il pulsante centrale del mouse per creare la connessione.

Identificazione delle parti

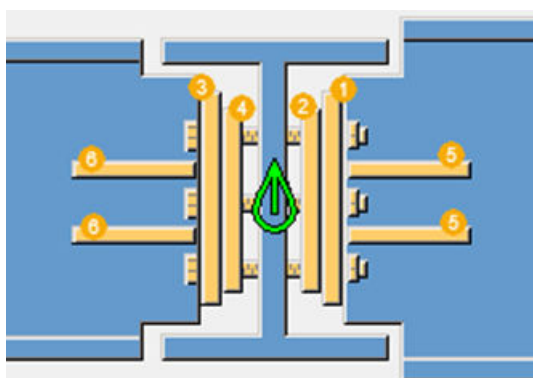

	Parte
1	Piatto d'estremità per la prima parte secondaria

	Parte
2	Piatto di spessoramento per la prima parte secondaria
3	Piatto d'estremità per la seconda parte secondaria
4	Piatto di spessoramento per la seconda parte secondaria
5	Piatto di flangia di compensazione per la prima parte secondaria
6	Piatto di flangia di compensazione per la seconda parte secondaria

NOTA Tekla Structures utilizza i valori nel file `joints.def` per creare questo componente. Per ulteriori informazioni, vedere .

Scheda Immagine

Utilizzare la scheda **Immagine** per controllare le posizioni dei piatti d'estremità e i piatti di flangia di compensazione.

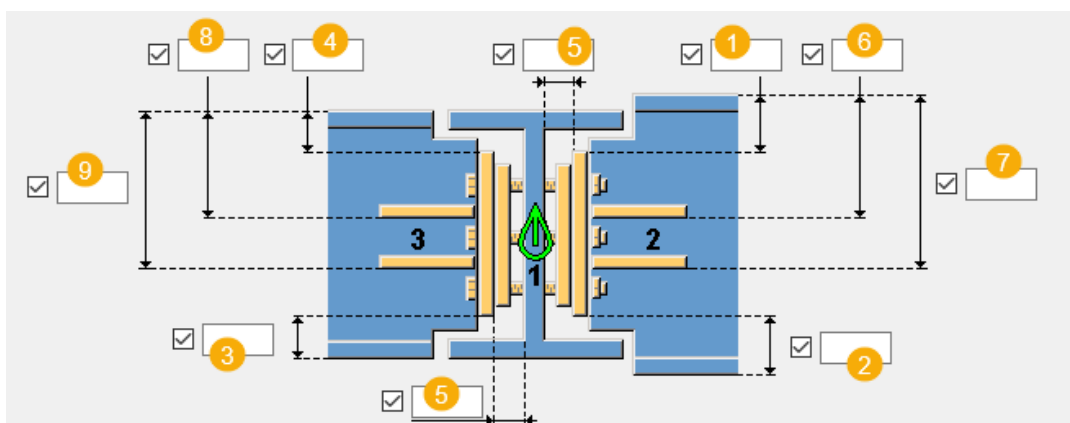

Posizioni piatti



	Descrizione
1	Distanza del bordo superiore del piatto d'estremità dalla parte superiore della prima trave secondaria.
2	Distanza del bordo inferiore del piatto d'estremità dalla parte inferiore della prima trave secondaria.
3	Distanza del bordo inferiore del piatto d'estremità dalla parte inferiore della seconda trave secondaria.
4	Distanza del bordo superiore del piatto d'estremità dalla parte superiore della seconda trave secondaria.

	Descrizione
5	Distanza tra i piatti di spessoramento e la parte principale. Distanza per ciascun lato singolarmente. Se i piatti di spessoramento non sono utilizzati, la distanza definita viene creata tra il piatto d'estremità e la parte principale.
6	Distanza del bordo del piatto di flangia superiore dalla parte superiore della prima trave secondaria.
7	Distanza del bordo del piatto di flangia inferiore dalla parte superiore della prima trave secondaria.
8	Distanza del bordo del piatto di flangia superiore dalla parte superiore della seconda trave secondaria.
9	Distanza del bordo del piatto di flangia inferiore dalla parte superiore della prima trave secondaria.

Disposizione piatti flangia compensazione

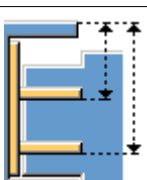
Opzione	Descrizione
	Default I piatti di flangia di compensazione non vengono creati. AutoDefaults consente di modificare questa opzione.
	I piatti di flangia di compensazione non vengono creati.
	I piatti di flangia di compensazione vengono creati. Distanza dei bordi dalla parte superiore della parte secondaria.
	I piatti di flangia di compensazione vengono creati. Distanza dei bordi dalla parte superiore della parte principale.

Sagome dei piatti di flangia di compensazione

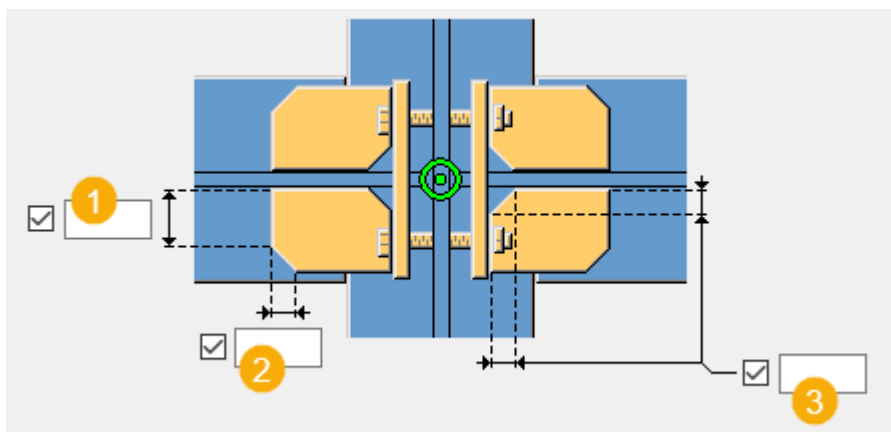

	Descrizione
1	Dimensione del piatto di flangia di compensazione rimanente quando viene creato uno smusso.
2	Dimensione dello smusso orizzontale del piatto di flangia di compensazione.
3	Dimensione dello smusso interno del piatto di flangia di compensazione.

Ordina secondarie in base ad altezza profilo

Quando si crea una connessione **Piatto d'estremità a due lati (142)**, il più grande tra i due profili viene generalmente selezionato come prima trave secondaria. Se il profilo viene successivamente modificato e la seconda trave secondaria diventa più grande della prima trave secondaria, è possibile ridefinire l'ordine delle travi secondarie.

- **Sì** consente di modificare le travi secondarie in modo che la trave di dimensioni maggiori diventi automaticamente la prima trave secondaria.
- **No** consente di non modificare l'ordine delle travi secondarie se la dimensione del profilo viene cambiata.

Scheda Piatti 1

Utilizzare la scheda **Piatti 1** per controllare le dimensioni del piatto d'estremità, dei piatti spessore e dei piatti di flangia di compensazione per la prima trave secondaria.

Piatti

Opzione	Descrizione	Default
Piatto d'estremità	Spessore, larghezza e altezza del piatto d'estremità.	spessore = 10 mm

Opzione	Descrizione	Default
Piatto Adatt.1 Piatto Adatt.2 Piatto Adatt.3	Spessore del piatto di spessoramento. Il piatto è creato solo se viene indicato lo spessore del piatto. È possibile definire fino a tre diversi piatti di spessoramento.	0
Numero di piatti adattamento 1 (DEF=1) Numero di piatti adattamento 2 (DEF=1) Numero di piatti adattamento 3 (DEF=1)	Numero di piatti spessore per ciascuno spessore.	Di default, viene creato 1 piatto.
Piatto flangia comp.	Spessore, larghezza e altezza del piatto di flangia di compensazione.	

Opzione	Descrizione	Default
Pref. N.	Prefisso e numero partenza per la marca della parte. Alcuni componenti includono una seconda riga di campi nella quale è possibile inserire il numero di posizione dell'assemblaggio.	Il numero partenza della parte di default è definito nelle impostazioni Componenti nel menu File --> Impostazioni --> Opzioni .
Materiale	Tipo di materiale.	Il materiale di default è definito nella casella Materiale parte nelle impostazioni Componenti nel menu File --> Impostazioni --> Opzioni .
Nome	Nome che verrà mostrato nei disegni e nei report.	
Fine	Descrive il trattamento applicato alla superficie della parte.	



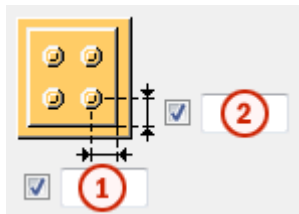

Distanze dal bordo dei bulloni nel piatto di spessoramento



Definisce le distanze dal bordo dei bulloni per i piatti di spessoramento. Quando questi campi sono vuoti, i piatti di spessoramento sono delle stesse dimensioni del piatto d'estremità.

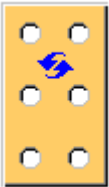

	Descrizione	Default
1	Distanza orizzontale dal bordo dei bulloni nel piatto di spessoramento.	30 mm
2	Distanza verticale dal bordo dei bulloni nel piatto di spessoramento.	30 mm

Sagoma piatto di spessoramento



Opzione	Descrizione
	Default I fori sono basati sul gruppo bulloni della connessione. AutoDefaults consente di modificare questa opzione.
	I fori sono basati sul gruppo bulloni della connessione.
	Piatto di spessoramento dentato con asole orizzontali. Il piatto può essere installato dal lato destro o sinistro della connessione.
	Piatto di spessoramento dentato con asole verticali. Il piatto può essere installato dal lato superiore della connessione.

Opzione	Descrizione
	Due piatti spessore dentati separati con asole orizzontali.
	Due piatti spessore dentati separati con asole verticali.

Tolleranza

Definisce la tolleranza per le asole nei piatti di spessoramento dentati. La larghezza dell'asola è il diametro del bullone + la tolleranza. Per due piatti spessore separati, definire anche la tolleranza tra i piatti.

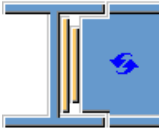
Posizione del piatto di spessoramento

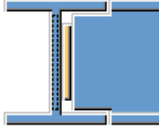
Opzione	Descrizione
	Default I piatti di spessoramento sono all'esterno della parte principale. AutoDefaults consente di modificare questa opzione.
	I piatti di spessoramento sono all'esterno della parte principale.
	I piatti di spessoramento sono all'interno della parte principale.

Dimensione distanza

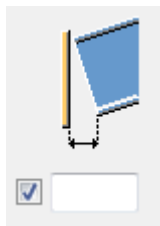



Definisce il valore limite per la distanza tra il piatto d'estremità e la trave secondaria. Utilizzare questo valore quando la trave è leggermente incurvata o inclinata per stabilire se l'angolo di estremità è talmente piccolo che l'estremità della trave può essere lasciata diritta.

Se la distanza effettiva è minore di questo valore, l'estremità della trave viene lasciata diritta.

Se la distanza effettiva è superiore a questo valore, l'estremità della trave viene adattata al piatto d'estremità.



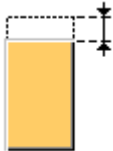
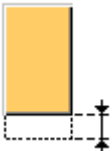
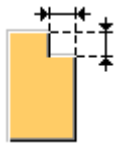

Connessioni di sicurezza

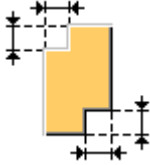
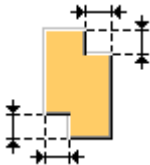
Nelle connessioni a due lati, le opzioni della connessione di sicurezza migliorano la sicurezza durante la costruzione. Le opzioni della connessione di sicurezza consentono di spostare il piatto d'estremità o di creare intagli diversi, in modo che i bulloni siano in un'unica piastra anziché in una piastra doppia. Ciò consente di collegare la prima trave secondaria mentre la gru passa alla trave successiva.



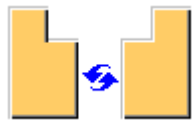

Opzione	Descrizione
	Default Piatto d'estremità senza intagli. AutoDefaults consente di modificare questa opzione.
	Piatto d'estremità senza intagli.
	Un piatto d'estremità viene spostato verso l'alto per creare una connessione di sicurezza.
	Un piatto d'estremità viene spostato verso il basso per creare una connessione di sicurezza.
	Un angolo superiore opposto di ciascun piatto d'estremità viene intagliato per creare una connessione di sicurezza

Opzione	Descrizione
	<p>Un angolo superiore opposto di ciascun piatto d'estremità viene intagliato per creare una connessione di sicurezza.</p>
	<p>Gli angoli diagonali opposti di ciascun piatto d'estremità vengono intagliati per creare una connessione di sicurezza.</p>
	<p>Gli angoli diagonali opposti di ciascun piatto d'estremità vengono intagliati per creare una connessione di sicurezza.</p>

Posizione della connessione di sicurezza

Opzione	Descrizione
	<p>Default Influisce sui piatti d'estremità sul lato vicino e sul lato lontano. AutoDefaults consente di modificare questa opzione.</p>
	<p>Influisce sui piatti d'estremità sul lato vicino e sul lato lontano.</p>
	<p>Influisce solo sul piatto d'estremità sul lato vicino.</p>
	<p>Influisce solo sul piatto d'estremità sul lato lontano.</p>

Tipo di taglio della connessione di sicurezza

Opzione	Descrizione
	Default Taglio a squadra. Questa selezione influisce solo sulle connessioni di sicurezza create con tagli. Non influisce sulle connessioni di sicurezza che accorciano il piatto. AutoDefaults consente di modificare questa opzione.
	Taglio a squadra
	Taglio con linea
	Taglio arco concavo

Dimensioni di taglio della connessione di sicurezza

Opzione	Descrizione
Taglio/offset verticale	Definisce l'altezza dell'intaglio o l'offset verticale del piatto d'estremità.
Taglio orizzontale	Definisce la larghezza dell'intaglio nel piatto d'estremità.
Raggio	Definisce il raggio del taglio arco concavo.

Scheda Piatti 2

Utilizzare la scheda **Piatti 2** per controllare le dimensioni del piatto d'estremità, dei piatti spessore e dei piatti di flangia di compensazione per la seconda trave secondaria.

Piatti

Opzione	Descrizione	Default
Piatto d'estremità	Spessore, larghezza e altezza del piatto d'estremità.	spessore = 10 mm
Piatto Adatt.1 Piatto Adatt.2 Piatto Adatt.3	Spessore del piatto di spessoramento. Il piatto è creato solo se viene indicato lo spessore del piatto. È possibile definire fino a tre diversi piatti di spessoramento.	0
Numero di piatti adattamento 1 (DEF=1) Numero di piatti adattamento 2 (DEF=1) Numero di piatti adattamento 3 (DEF=1)	Numero di piatti di spessoramento per ciascuno spessore.	Di default, viene creato 1 piatto.
Piatto flangia comp.	Spessore, larghezza e altezza del piatto di flangia di compensazione.	

Opzione	Descrizione	Default
Pref. N.	Prefisso e numero partenza per la marca della parte. Alcuni componenti includono una seconda riga di campi nella quale è possibile inserire il numero di posizione dell'assemblaggio.	Il numero partenza della parte di default è definito nelle impostazioni Componenti nel menu File --> Impostazioni --> Opzioni .
Materiale	Tipo di materiale.	Il materiale di default è definito nella casella Materiale parte nelle impostazioni Componenti nel menu File --> Impostazioni --> Opzioni .

Opzione	Descrizione	Default
Nome	Nome che verrà mostrato nei disegni e nei report.	
Fine	Descrive il trattamento applicato alla superficie della parte.	

Distanze dal bordo dei bulloni nel piatto di spessoramento



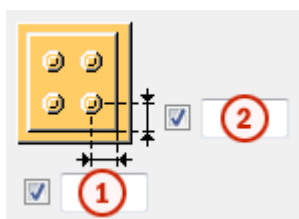

Definisce le distanze dal bordo dei bulloni per i piatti di spessoramento. Quando questi campi sono vuoti, i piatti di spessoramento sono delle stesse dimensioni del piatto d'estremità.

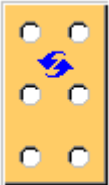
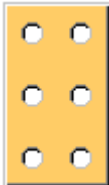

	Descrizione	Default
1	Distanza orizzontale dal bordo dei bulloni nel piatto di spessoramento.	30 mm
2	Distanza verticale dal bordo dei bulloni nel piatto di spessoramento.	30 mm

Sagoma piatto di spessoramento



Opzione	Descrizione
	Default I fori sono basati sul gruppo bulloni della connessione. AutoDefaults consente di modificare questa opzione.
	I fori sono basati sul gruppo bulloni della connessione.

Opzione	Descrizione
	Piatto di spessoramento dentato con asole orizzontali. Il piatto può essere installato dal lato destro o sinistro della connessione.
	Piatto di spessoramento dentato con asole verticali. Il piatto può essere installato dal lato superiore della connessione.
	Due piatti spessore dentati separati con asole orizzontali.
	Due piatti spessore dentati separati con asole verticali.

Tolleranza

Definisce la tolleranza per le asole nei piatti di spessoramento dentati. La larghezza dell'asola è il diametro del bullone + la tolleranza. Per due piatti spessore separati, definire anche la tolleranza tra i piatti.

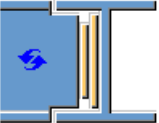
Posizione del piatto di spessoramento

Opzione	Descrizione
	Default I piatti di spessoramento sono all'esterno della parte principale. AutoDefaults consente di modificare questa opzione.
	I piatti di spessoramento sono all'esterno della parte principale.

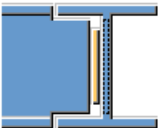
Opzione	Descrizione
	<p>I piatti di spessoramento sono all'interno della parte principale.</p>

Dimensione distanza

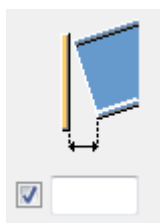

Definisce il valore limite per la distanza tra il piatto d'estremità e la trave secondaria. Utilizzare questo valore quando la trave è leggermente incurvata o inclinata per stabilire se l'angolo di estremità è talmente piccolo che l'estremità della trave può essere lasciata diritta.

Se la distanza effettiva è minore di questo valore, l'estremità della trave viene lasciata diritta.

Se la distanza effettiva è superiore a questo valore, l'estremità della trave viene adattata al piatto d'estremità.

Posizioni dei piatti di spessoramento e dei piatti d'estremità

Definisce la posizione dei piatti di spessoramento e del piatto d'estremità nella seconda trave secondaria. I piatti si spostano in relazione ai piatti nella prima trave secondaria. Di default, i piatti nella seconda trave secondaria sono posizionati in modo che i fori siano simmetrici. È possibile spostare i piatti, ad esempio, quando si collegano travi secondarie oblique o curve.

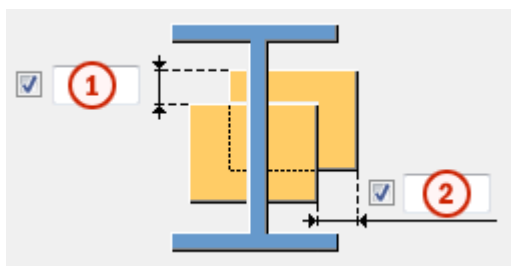

	Descrizione
1	Definisce la quantità di spostamento dei piatti nella direzione verticale.
2	Definisce la quantità di spostamento dei piatti nella direzione orizzontale.

Scheda Rinforzo

Utilizzare la scheda **Rinforzo** per controllare la creazione del piatto di rinforzo e degli smussi nelle flange della trave secondaria.





Piatti di rinforzo

Opzione	Descrizione
Piastra superiore, Piatto Superiore 2	Spessore, larghezza e altezza del piatto di rinforzo superiore.
Piatto inferiore, Piatto Inferiore 2	Spessore, larghezza e altezza del piatto di rinforzo inferiore.

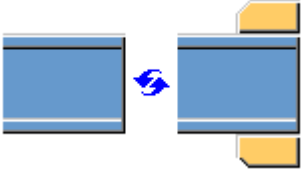
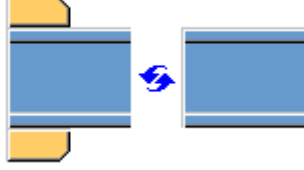
Opzione	Descrizione	Default
Pref. N.	Prefisso e numero partenza per la marca della parte. Alcuni componenti includono una seconda riga di campi nella quale è possibile inserire il numero di posizione dell'assemblaggio.	Il numero partenza della parte di default è definito nelle impostazioni Componenti nel menu File --> Impostazioni --> Opzioni .
Materiale	Tipo di materiale.	Il materiale di default è definito nella casella Materiale parte nelle impostazioni Componenti nel menu File --> Impostazioni --> Opzioni .
Nome	Nome che verrà mostrato nei disegni e nei report.	
Fine	Descrive il trattamento applicato alla superficie della parte.	

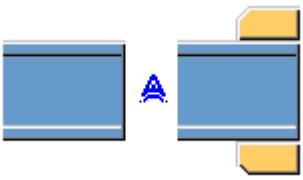
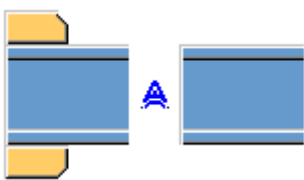
Creazione di piatti di rinforzo

Opzione per la seconda trave secondaria	Opzione per la prima trave secondaria	Descrizione
		Default Se necessario, vengono creati piatti di rinforzo

Opzione per la seconda trave secondaria	Opzione per la prima trave secondaria	Descrizione
		superiore e inferiore vengono creati. L'AutoDefault può variare questa opzione.
		Automatico Se necessario, vengono creati piatti di rinforzo superiore e inferiore o entrambi.
		I piatti di rinforzo superiore e inferiore vengono creati sempre. Per creare un piatto singolo, inserire 0 nel campo dello spessore (t) relativo al piatto di rinforzo non necessario (piatto superiore o inferiore).
		I piatti di rinforzo non vengono creati.

Smussi dei piatti di rinforzo

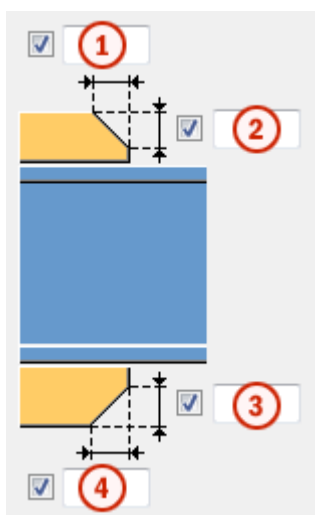

	Descrizione
1	Larghezza dello smusso del piatto di rinforzo superiore.

	Descrizione
2	Altezza dello smusso del piatto di rinforzo superiore.
3	Altezza dello smusso del piatto di rinforzo inferiore.
4	Larghezza dello smusso del piatto di rinforzo inferiore.

Scheda Intaglio





Utilizzare la scheda **Intaglio** per creare automaticamente gli intagli per le travi secondarie e controllare le proprietà degli intagli. La scheda **Intaglio** include due sezioni: proprietà automatiche (sezione superiore) e proprietà manuali (sezione inferiore). Le proprietà di scantonatura automatiche e manuali funzionano indipendentemente l'una dall'altra.

Scantonatura automatica



Le opzioni di scantonatura automatica influiscono sia sulla flangia superiore che in quella inferiore.

Forma della scantonatura

La scantonatura automatica viene attivata quando si seleziona la forma dello scantonatura.

Opzione	Descrizione
	Default Crea scantonature nella trave secondaria. L'AutoDefault può variare questa opzione.
	Crea scantonature nella trave secondaria. I tagli sono allineati all'anima della trave principale.
	Crea scantonature nella trave secondaria. I tagli sono allineati all'anima della trave secondaria.
	Crea scantonature nella trave secondaria. Il taglio verticale è allineato alla trave principale e il taglio orizzontale alla trave secondaria.
	Attiva la scantonatura automatica.

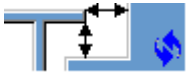

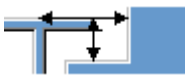
Dimensioni della scantonatura

Opzione	Descrizione
	Default Le dimensioni della scantonatura sono misurate dal bordo della flangia della trave principale e da sotto la flangia superiore della trave principale. L'AutoDefault può variare questa opzione.
	Le dimensioni della scantonatura sono misurate dal bordo della flangia della trave principale e da sotto la flangia superiore della trave principale.
	Le dimensioni della scantonatura sono misurate dalla linea centrale della trave principale e da sotto la flangia superiore della trave principale.

Inserire i valori orizzontale e verticale per i tagli.



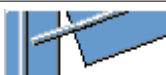

Forma di taglio della flangia

Opzione	Descrizione
	Default La flangia della trave secondaria viene tagliata parallelamente alla trave principale. L'AutoDefault può variare questa opzione.
	La flangia della trave secondaria viene tagliata parallelamente alla trave principale.
	La flangia della trave secondaria viene tagliata quadrata.

Arrotondamento delle quote della scantonatura



Utilizzare le opzioni di arrotondamento delle quote della scantonatura per definire se le quote della scantonatura sono arrotondate per eccesso. Anche se l'arrotondamento delle quote è attivo, le quote vengono arrotondate per eccesso solo se necessario.

Opzione	Descrizione
	Default Le quote della scantonatura non vengono arrotondate. L'AutoDefault può variare questa opzione.
	Le quote della scantonatura non vengono arrotondate.
	Le quote della scantonatura vengono arrotondate. Inserire i valori di arrotondamento orizzontale e verticale.



Le quote sono arrotondate per eccesso al multiplo più vicino al valore inserito. Ad esempio, se la quota effettiva è 51 e si inserisce un valore arrotondato per eccesso di 10, la quota viene arrotondata fino a 60.

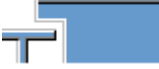

Posizione della scantonatura

Opzione	Descrizione
	Default Crea il taglio sotto alla flangia della trave principale. L'AutoDefault può variare questa opzione.
	Crea il taglio sotto alla flangia della trave principale.
	Crea il taglio sopra alla flangia della trave principale.

Smusso della scantonatura

Opzione	Descrizione
	Default La scantonatura non viene smussata. L'AutoDefault può variare questa opzione.
	La scantonatura non viene smussata.
	Crea una scantonatura con uno smusso delle linee.

Opzione	Descrizione
	La scantonatura viene smussata in base al raggio inserito.

Inserire un raggio per lo smusso.

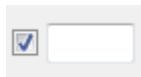





Scantonatura manuale

Utilizzare la scantonatura manuale quando una parte che non appartiene alla connessione interferisce con la trave secondaria. Quando si utilizza la scantonatura manuale, la connessione crea tagli utilizzando i valori inseriti nei campi della scheda **Scantonatura**. È possibile utilizzare valori diversi per la flangia superiore e inferiore.







Lato della scantonatura della flangia

Il lato della scantonatura della flangia definisce su quale lato della trave vengono create le scantonature.

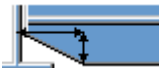

Opzione	Descrizione
	Default Crea scantonature su entrambi i lati della flangia. L'AutoDefault può variare questa opzione.
	Automatico Crea scantonature su entrambi i lati della flangia.
	Crea scantonature su entrambi i lati della flangia.
	Crea scantonature sul lato vicino della flangia.
	Crea scantonature sul lato lontano della flangia.

Forma della scantonatura della flangia

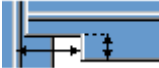
La forma della scantonatura della flangia definisce la forma della scantonatura nella flangia della trave.

Opzione	Descrizione
	Default L'intera flangia della trave secondaria viene tagliata di una lunghezza definita. L'AutoDefault può variare questa opzione.
	Automatico L'intera flangia della trave secondaria viene tagliata tanto lontano quanto definito. La profondità predefinita della scantonatura è il doppio dello spessore della flangia secondaria. Il taglio si estende per l'intera lunghezza della flangia secondaria.
	Crea smussi nelle flange. Se si inserisce una quota orizzontale, viene creato uno smusso di 45 gradi.
	Crea tagli nella flangia con i valori di default a meno che non si inseriscano i valori nei campi 1 e 2 .
	La flangia non viene tagliata.
	Crea tagli nella flangia in base al valore nel campo 1 per allinearlo all'anima.
	Crea tagli nella flangia in base ai valori inseriti nei campi 1 e 2 .

Profondità delle scantonature della flangia

Opzione	Descrizione
	Default Profondità delle scantonature della flangia. L'AutoDefault può variare questa opzione.
	Profondità delle scantonature della flangia.
	Profondità dell'intaglio della flangia con una dimensione che va dalla linea centrale dell'anima della trave secondaria al bordo dell'intaglio.

Inserire il valore per la profondità della scantonatura della flangia.

Quote di taglio

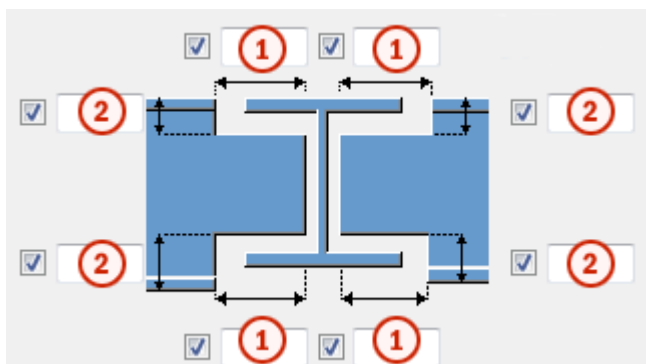

	Descrizione	Predefinito
1	Dimensioni per i tagli orizzontali della flangia.	10 mm
2	Dimensioni per i tagli verticali della flangia.	La distanza tra il bordo della scantonatura e la flangia della trave è uguale all'arrotondamento dell'anima della parte principale. L'altezza della scantonatura è arrotondata in eccesso ai 5 mm più vicini.

Scheda Bulloni

Utilizzare la scheda **Bulloni** per controllare le proprietà dei bulloni che collegano i piatti d'estremità alla parte principale.

Quote del gruppo bulloni

Le quote del gruppo bulloni influiscono sulla dimensione dei piatti d'estremità.

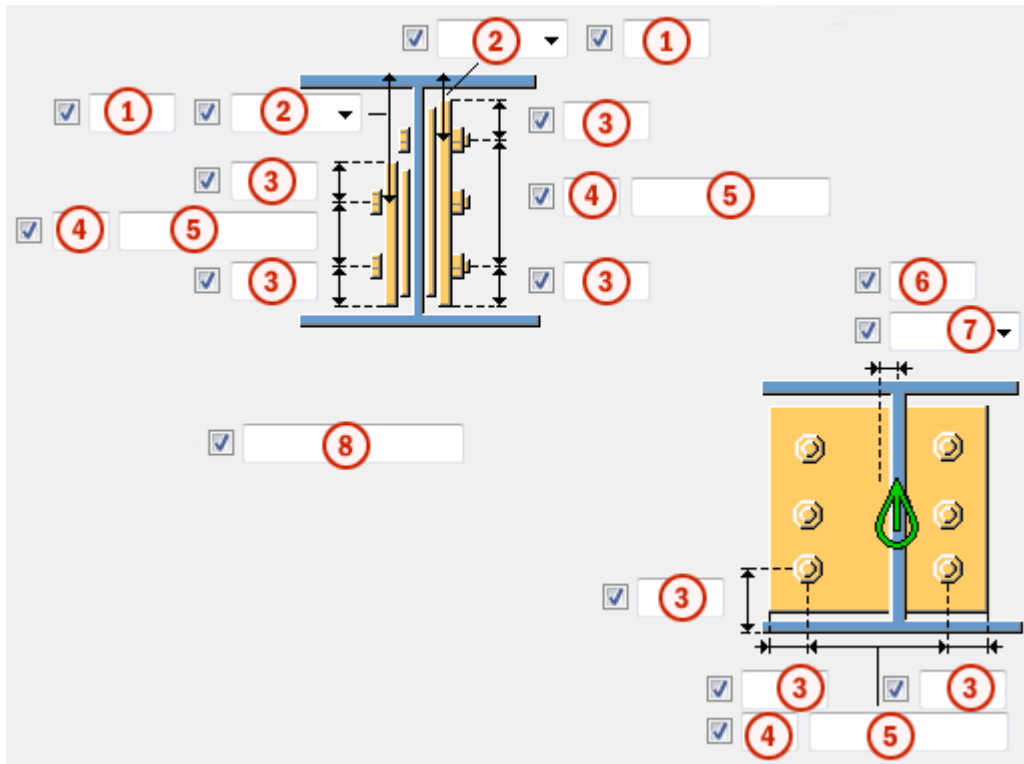

Descrizione	
1	Dimensione della posizione verticale del gruppo di bulloni.
2	Seleziona la modalità di misura delle dimensioni per la posizione verticale del gruppo bulloni. <ul style="list-style-type: none"> • Superiore: dal bordo superiore della parte secondaria al bullone più in alto.

	Descrizione
	<ul style="list-style-type: none"> <li data-bbox="379 271 1361 338">• Centro: dalla linea centrale dei bulloni alla linea centrale della parte secondaria. <div data-bbox="464 383 847 707" style="text-align: center;"> </div> <ul style="list-style-type: none"> <li data-bbox="379 770 1361 837">• Inferiore: dal bordo inferiore della parte secondaria al bullone più in basso. <div data-bbox="440 891 927 1216" style="text-align: center;"> </div>
3	<p>Distanza dal bordo dei bulloni.</p> <p>La distanza dal bordo è la distanza dal centro di un bullone al bordo della parte.</p>
4	<p>Numero di bulloni.</p>
5	<p>Passo Bulloni.</p> <p>Utilizzare uno spazio per separare i valori di spaziatura dei bulloni. Inserire un valore per ogni spazio tra i bulloni. Ad esempio, se sono presenti 3 bulloni, inserire 2 valori.</p>
6	<p>Dimensione della posizione orizzontale del gruppo di bulloni.</p>

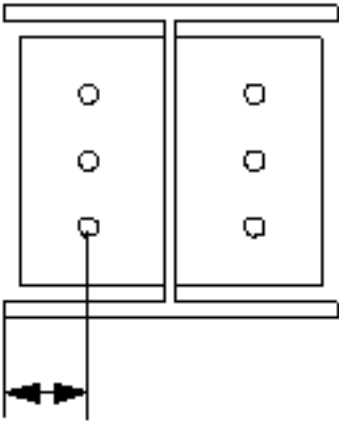
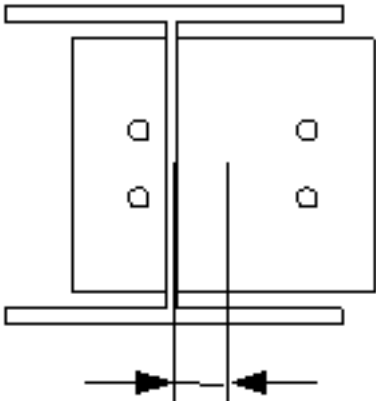
	Descrizione
7	<p>Seleziona come misurare le dimensioni per la posizione orizzontale del gruppo di bulloni.</p> <ul style="list-style-type: none"> Sinistra: dal bordo sinistro della parte secondaria al bullone più a sinistra.  <ul style="list-style-type: none"> Centro: dalla linea centrale della parte secondaria alla linea centrale dei bulloni. 

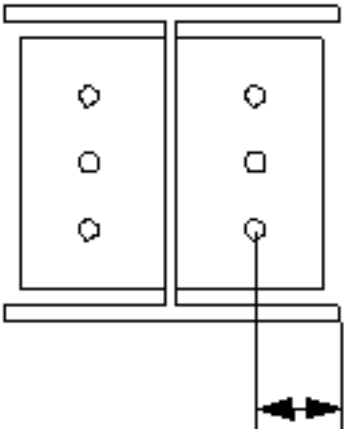
	Descrizione
	<ul style="list-style-type: none"> • Destra: dal bordo destro della parte secondaria al bullone più a destra. 
8	<p>Definisce quali bulloni vengono eliminati dal gruppo di bulloni.</p> <p>Inserire i numeri dei bulloni da eliminare e separare i numeri con uno spazio. I numeri dei bulloni sono disposti da sinistra a destra e dall'alto verso il basso.</p>

Proprietà di base dei bulloni

Opzione	Descrizione	Predefinito
Dimensione bullone	Il diametro dei bulloni.	Le dimensioni disponibili sono definite nel catalogo assemblaggi bulloni.
Standard bullone	Lo standard dei bulloni da utilizzare all'interno del componente.	Gli standard disponibili sono definiti nel catalogo assemblaggi bulloni.
Tolleranza	La distanza tra il bullone e il foro.	
Filett.nel materiale	Definisce se la filettatura può trovarsi all'interno delle parti bullonate quando si utilizzano i bulloni con un'asse. Non ha effetto se si utilizzano bulloni a filettatura completa.	Sì
Cantiere/Officina	Luogo dove i bulloni dovranno essere montati.	Cantiere

Lunghezza di taglio

Definisce la profondità alla quale Tekla Structures cerca le sezioni delle parti bullonate. È possibile determinare se il bullone passa attraverso una o due flange.

Commento bullone

È possibile definire un commento bullone.

Fori asolati

È possibile definire fori asolati, sovradimensionati o maschiati.



Opzione	Descrizione	Predefinito
1	Quota verticale del foro asolato.	0, che restituisce un foro rotondo.
2	Quota orizzontale del foro asolato o margine per i fori sovradimensionati.	0, che restituisce un foro rotondo.
Tipo di foro	Asolato crea fori asolati. Sovradimensionato crea fori sovradimensionati o maschiati. Nessun foro non crea fori.	
Asole ruotate	Quando il tipo di foro è Asolato , questa opzione ruota i fori asolati.	
Asola in	Parti in cui vengono creati fori asolati. Le opzioni variano in base al componente in questione.	

Assemblaggio bullone

Le caselle di controllo selezionate definiscono quali oggetti del componente (bullone, rondelle e dadi) saranno utilizzati nell'assemblaggio bulloni.

Per creare solo un foro, deselezionare tutte le caselle di controllo.

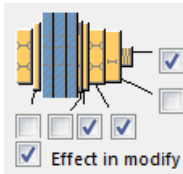

Per modificare l'assemblaggio bulloni in un componente esistente, selezionare la casella di controllo **Modifica su** e fare click su **Modifica**.

Aumento della lunghezza del bullone

Definisce il livello di aumento della lunghezza del bullone (nel calcolo della lunghezza della vite). Utilizzare questa opzione quando, ad esempio, è necessario aumentare la lunghezza del bullone per la verniciatura.

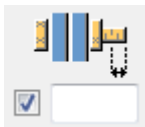

Scheda Fori

Utilizzare la scheda **Fori** per controllare i fori zincati nei piatti d'estremità.

Opzione	Descrizione
Standard	Selezionare lo standard bulloni.
Tipo bullone	Seleziona il tipo di bullone per definire la posizione in cui i bulloni devono essere collegati.

Numero di fori

Il centro di un gruppo di fori è il punto centrale della trave e del rinforzo, se il rinforzo è presente. I gruppi di fori sono composti da 0, 1, 2 o 4 fori.

Opzione per la prima trave secondaria	Opzione per la seconda trave secondaria	Descrizione
		Default Nessun foro AutoDefaults consente di modificare questa opzione.

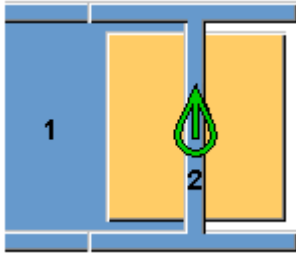
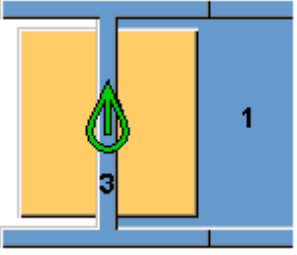
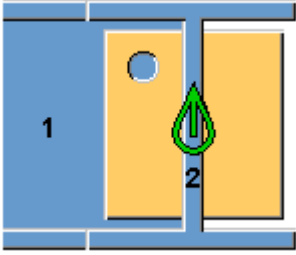
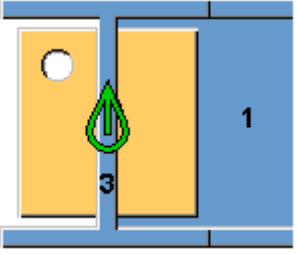
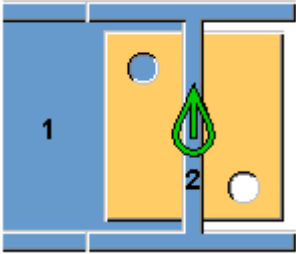
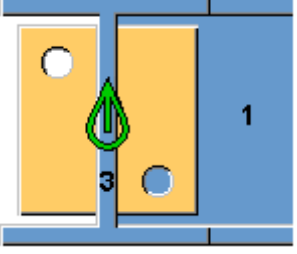
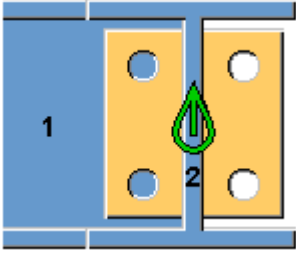
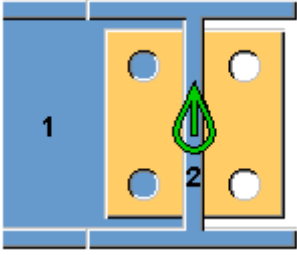
Opzione per la prima trave secondaria	Opzione per la seconda trave secondaria	Descrizione
		Nessun foro
		1 foro
		2 fori
		4 fori

Posizioni dei fori

Posizioni dei fori nel piatto d'estremità della prima trave secondaria.

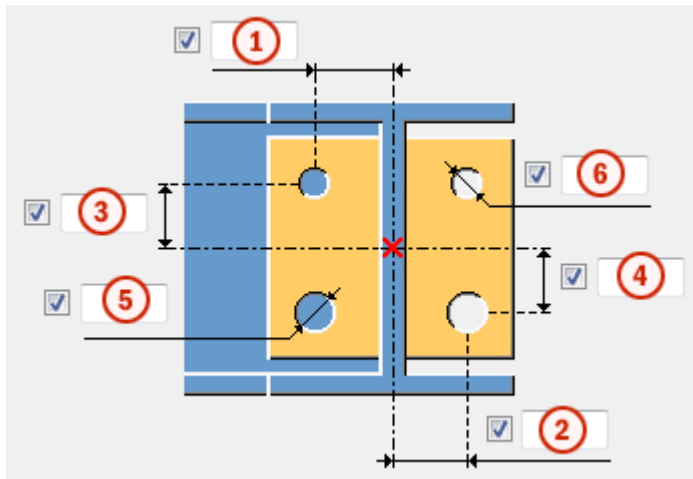

Posizioni dei fori nel piatto d'estremità della seconda trave secondaria.

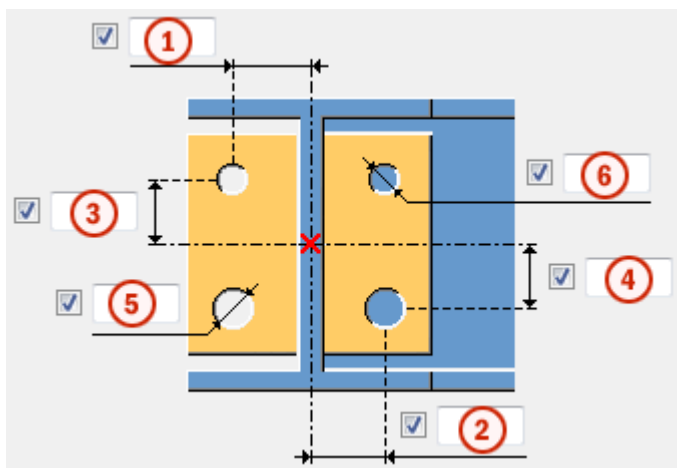

	Descrizione
1	Distanza orizzontale tra il centro della trave secondaria e il foro superiore.
2	Distanza orizzontale tra il centro della trave secondaria e il foro inferiore.
3	Distanza verticale tra il centro della trave secondaria e il foro superiore.
4	Distanza verticale tra il centro della trave secondaria e il foro inferiore.
5	Diametro del foro inferiore.
6	Diametro del foro superiore.

Scheda Generale

Per ulteriori informazioni, cliccare sul collegamento di seguito:

Scheda Generale

Scheda Tipo di Progetto

Per ulteriori informazioni, cliccare sul collegamento di seguito:

Scheda Tipo di Progetto

Scheda Analisi

Per ulteriori informazioni, cliccare sul collegamento di seguito:

Scheda Analisi

Saldature

Per ulteriori informazioni, cliccare sul collegamento di seguito:

Piatto d'estremità (144)

Piatto d'estremità (144) collega una trave a una colonna o due travi una con l'altra utilizzando un piatto d'estremità bullonato. La parte secondaria può essere a livello o inclinata.

Oggetti creati

- Piatto d'estremità
- Piatto piegato
- Piatti di spessoramento (opzionali)
- Irrigidimenti (opzionali)
- Piatti di rinforzo (opzionali)
- Fori
- Bulloni
- Angolari di montaggio
- Saldature
- Tagli

Utilizzare per

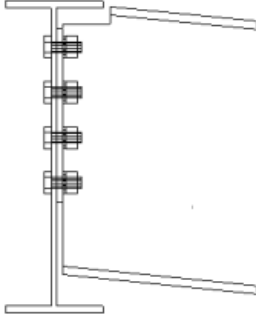
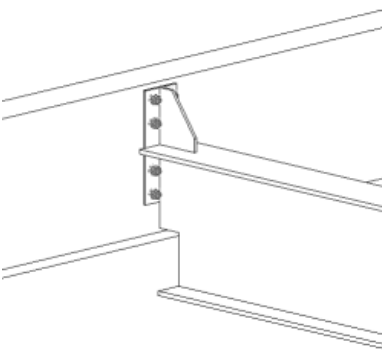
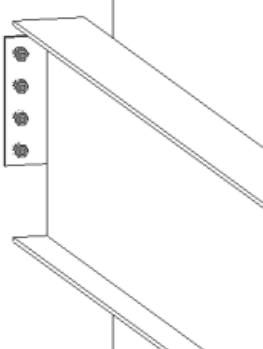
Situazione	Descrizione
	<p>Connessione del piatto d'estremità da trave a trave.</p> <p>La parte secondaria può essere a livello o inclinata oppure quadrata o obliqua.</p> <p>Esistono diverse opzioni di scantonatura.</p>
	<p>Connessione del piatto d'estremità da trave a trave.</p> <p>Piatto esteso con o senza piatti di rinforzo.</p>
	<p>Connessione del piatto d'estremità a una flangia o un'anima della colonna.</p> <p>La parte secondaria può essere a livello o inclinata oppure quadrata o obliqua.</p>

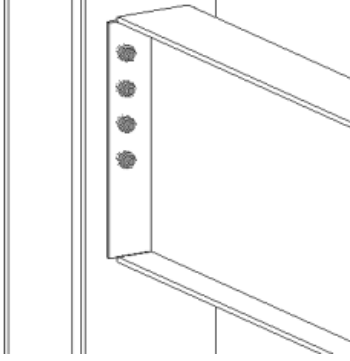
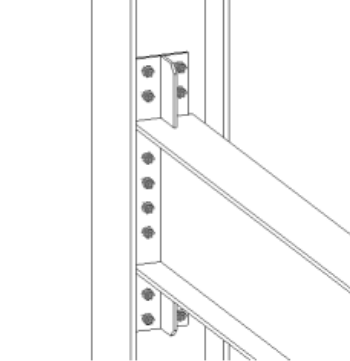
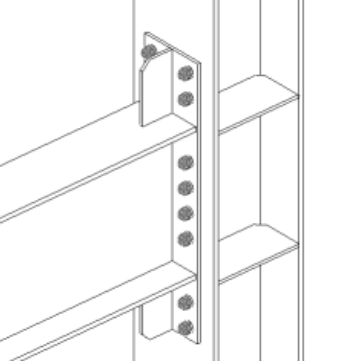
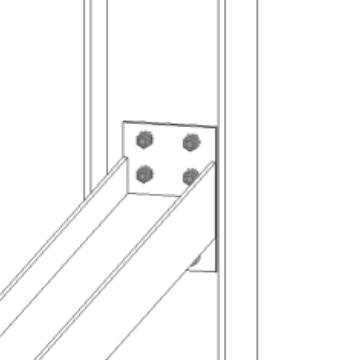
Situazione	Descrizione
	<p>Connessione del piatto d'estremità a completa penetrazione a una flangia o un'anima della colonna.</p> <p>La parte secondaria può essere a livello o inclinata oppure quadrata o obliqua.</p>
	<p>Connessione del piatto d'estremità a un'anima della colonna.</p> <p>Piatto esteso con piatti di rinforzo.</p>
	<p>Connessione del piatto d'estremità a una flangia della colonna con irrigidimento colonna.</p>
	<p>Connessione del piatto d'estremità della colonna.</p> <p>La parte secondaria viene ruotata.</p>

Ordine di selezione

1. Selezionare la parte principale (colonna o trave).
2. Selezionare la parte secondaria (trave).

La connessione viene creata automaticamente.

Identificazione delle parti

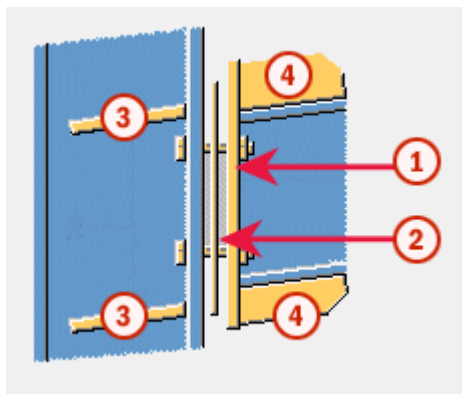

	Parte
1	Piatto d'estremità
2	Piatto di spessoramento
3	Irrigidimento
4	Piatto di rinforzo

NOTA Tekla Structures utilizza i valori nel file `joints.def` per creare questo componente. Per ulteriori informazioni, vedere .

Esempio: aggiunta di un piatto d'estremità utilizzando un piatto d'estremità (144)

In questo esempio, una trave verrà connessa a una colonna utilizzando una connessione del piatto d'estremità. **Piatto d'estremità (144)** connette due travi oppure una trave a una colonna, utilizzando un piatto d'estremità imbullonato.

1. Cliccare sul pulsante **Applicazioni e componenti**  del pannello laterale per aprire il catalogo **Applicazioni e componenti**.
2. Immettere 144 nella casella di ricerca.
3. Cliccare due volte su **Piatto d'estremità (144)** per aprire le proprietà del componente.
4. Cliccare su **Applica** per aggiungere il componente utilizzando le proprietà di default.

5. Selezionare la parte principale (colonna).
6. Selezionare la parte secondaria (trave).

Tekla Structures aggiunge automaticamente la connessione quando si seleziona la trave.

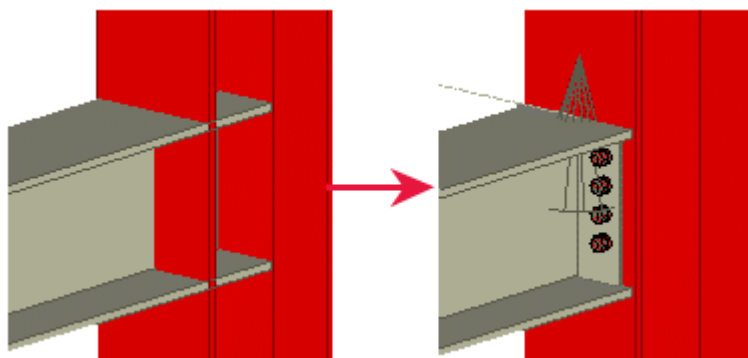

Scheda Immagine

Utilizzare la scheda **Immagine** per controllare la posizione del piatto d'estremità.

Posizione del piatto d'estremità

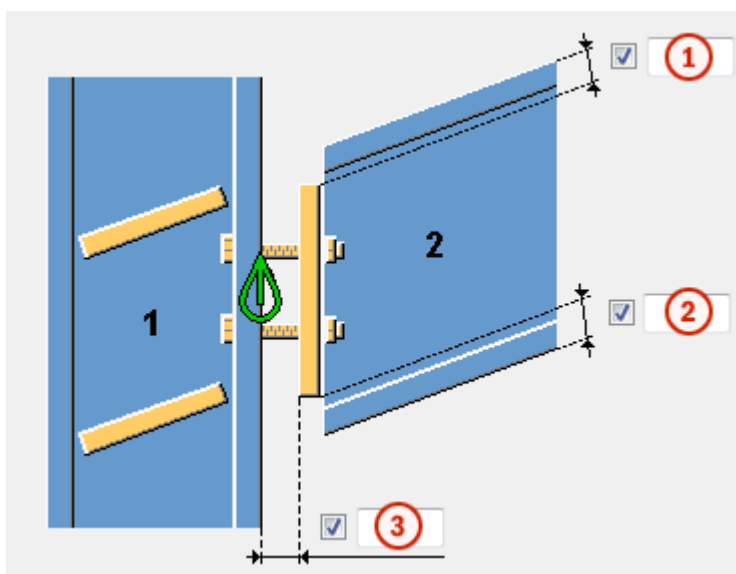

	Descrizione	Default
1	Distanza del bordo superiore del piatto d'estremità dalla parte superiore della trave secondaria. Un valore positivo avvicina la posizione superiore al centro della trave e riduce le	10 mm

	Descrizione	Default
	dimensioni del piatto. I valori negativi aumentano le dimensioni del piatto.	
2	Distanza del bordo inferiore del piatto d'estremità dalla parte inferiore della trave secondaria.	
3	Distanza tra il piatto di spessoramento e la parte principale. Se il piatto di spessoramento non viene utilizzato, la distanza definita viene creata tra il piatto d'estremità e la parte principale.	0

Scheda Piatti

Utilizzare la scheda **Piatti** per controllare le dimensioni del piatto d'estremità, del piatto piegato e dei piatti spessore.

Piatti

Opzione	Descrizione	Default
Piatto d'estremità	Spessore, larghezza e altezza del piatto d'estremità. La larghezza e l'altezza sono definite dalle distanze dal bordo del gruppo bulloni.	spessore = 10 mm
Piatto Piegato	Spessore, larghezza e altezza del piatto piegato. Il piatto è creato solo se viene indicato lo spessore del piatto.	spessore = 0 larghezza = valore di passo orizzontale bulloni - (1,5*diámetro bulloni) altezza = 200 mm
Piatto Aggiuntivo 1, 2, 3	Spessore del piatto di spessoramento. Il piatto è creato solo se viene indicato lo spessore del piatto. È possibile definire fino a tre diversi piatti di spessoramento.	0
Numero di piatti aggiuntivi	Numero di piatti di spessoramento per ciascuno spessore.	Di default, viene creato 1 piatto.

Opzione	Descrizione	Default
Pref. N.	Prefisso e numero partenza per la marca della parte. Alcuni componenti includono una seconda riga di campi nella quale è possibile inserire il numero di posizione dell'assemblaggio.	Il numero partenza della parte di default è definito nelle impostazioni Componenti nel menu File --> Impostazioni --> Opzioni .
Materiale	Tipo di materiale.	Il materiale di default è definito nella casella Materiale parte nelle impostazioni Componenti nel menu File --> Impostazioni --> Opzioni .
Nome	Nome che verrà mostrato nei disegni e nei report.	
Fine	Descrive il trattamento applicato alla superficie della parte.	

Lunghezza piatto di spessoramento piegato

Definisce la lunghezza orizzontale del piatto di spessoramento piegato.
L'opzione di default è $10 * \text{spessore piatto piegato}$.

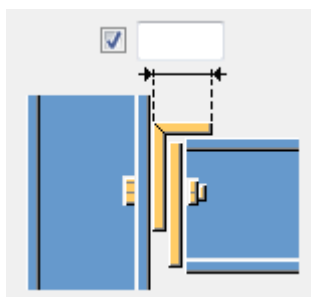



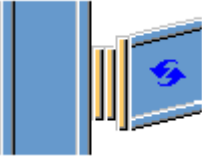

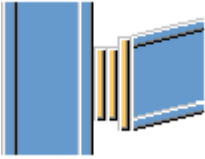
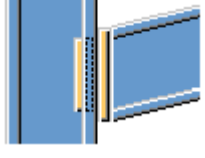
Posizione del piatto di spessoramento

Opzione	Descrizione
	Default I piatti di spessoramento sono creati all'esterno della parte principale. AutoDefaults consente di modificare questa opzione.

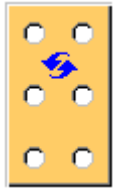
Opzione	Descrizione
	I piatti di spessoramento sono creati all'esterno della parte principale.
	I piatti di spessoramento sono creati all'interno della parte principale.

Sagoma piatto di spessoramento

Opzione	Descrizione
	<p>Default</p> <p>I fori sono basati sul gruppo bulloni della connessione.</p> <p>AutoDefaults consente di modificare questa opzione.</p>
	I fori sono basati sul gruppo bulloni della connessione.
	<p>Piatto di spessoramento dentato con asole orizzontali.</p> <p>Il piatto può essere installato dal lato destro o sinistro della connessione.</p>
	<p>Piatto di spessoramento dentato con asole verticali.</p> <p>Il piatto può essere installato dal lato superiore della connessione.</p>
	Due piatti spessore dentati separati con asole orizzontali.

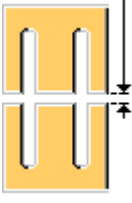
Opzione	Descrizione
	<p>Due piatti spessore dentati separati con asole verticali.</p>

Tolleranza

Definisce la tolleranza per le asole nei piatti di spessoramento dentati. La larghezza dell'asola è il diametro del bullone + la tolleranza. Per due piatti spessore separati, definire anche la tolleranza tra i piatti.

Distanze dal bordo dei bulloni nel piatto di spessoramento

Definisce le distanze dal bordo dei bulloni per i piatti di spessoramento. Quando questi campi sono vuoti, i piatti di spessoramento sono delle stesse dimensioni del piatto d'estremità.

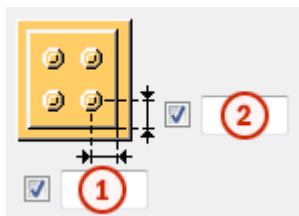

	Descrizione	Default
1	Distanza orizzontale dal bordo dei bulloni nel piatto di spessoramento.	30 mm
2	Distanza verticale dal bordo dei bulloni nel piatto di spessoramento.	30 mm

Dimensione distanza

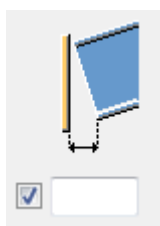

Definisce il valore limite per la distanza tra il piatto d'estremità e la trave secondaria. Utilizzare questo valore quando la trave è leggermente incurvata o inclinata per stabilire se l'angolo di estremità è talmente piccolo che l'estremità della trave può essere lasciata diritta.

Se la distanza effettiva è minore di questo valore, l'estremità della trave viene lasciata diritta.

Se la distanza effettiva è superiore a questo valore, l'estremità della trave viene adattata al piatto d'estremità.

Scheda Irrigidimenti

Utilizzare la scheda **Irrigidimenti** per controllare dimensioni, orientamento, posizione e tipo di piatto di irrigidimento.

Quote del piatto di irrigidimento

Opzione	Descrizione
Superiore NS	Spessore, larghezza e altezza dell'irrigidimento superiore lato vicino.
Superiore FS	Spessore, larghezza e altezza dell'irrigidimento superiore lato lontano.
Inferiore NS	Spessore, larghezza e altezza dell'irrigidimento inferiore lato vicino.
Inferiore FS	Spessore, larghezza e altezza dell'irrigidimento inferiore lato lontano.



Opzione	Descrizione	Default
Pref. N.	Prefisso e numero partenza per la marca della parte. Alcuni componenti includono una seconda riga di campi nella quale è possibile inserire il numero di posizione dell'assemblaggio.	Il numero partenza della parte di default è definito nelle impostazioni Componenti nel menu File --> Impostazioni --> Opzioni .
Materiale	Tipo di materiale.	Il materiale di default è definito nella casella Materiale parte nelle impostazioni Componenti nel menu File --> Impostazioni --> Opzioni .
Nome	Nome che verrà mostrato nei disegni e nei report.	

Opzione	Descrizione	Default
Fine	Descrive il trattamento applicato alla superficie della parte.	

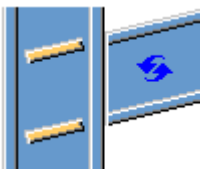
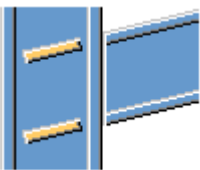
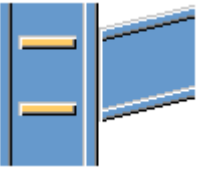
Orientamento degli irrigidimenti



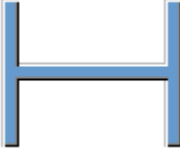

Opzione	Descrizione
	Default Gli irrigidimenti sono paralleli alla parte secondaria. L'AutoDefault può variare questa opzione.
	Gli irrigidimenti sono paralleli alla parte secondaria.
	Gli irrigidimenti sono perpendicolari alla parte principale.

Creazione di irrigidimenti

Opzione	Descrizione
	Default Vengono creati gli irrigidimenti. L'AutoDefault può variare questa opzione.
	Automatico Gli irrigidimenti sono creati quando necessario.
	Gli irrigidimenti non vengono creati.

Opzione	Descrizione
	Vengono creati gli irrigidimenti.

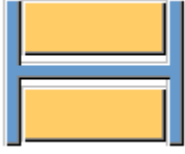
Sagoma irrigidimenti

Opzione	Descrizione
	Default Piatti di irrigidimento smussati delle linee L'AutoDefault può variare questa opzione.
	Automatico Piatti di irrigidimento smussati delle linee
	Piatti di irrigidimento quadrati Piatti di irrigidimento con una distanza per l'arrotondamento dell'anima della parte principale
	Piatti di irrigidimento smussati delle linee

Posizioni degli irrigidimenti

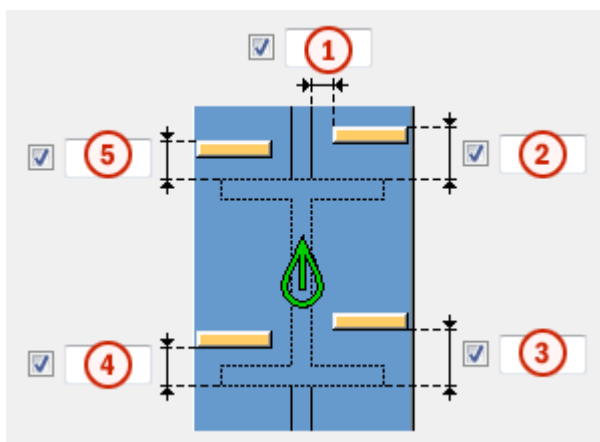



	Descrizione
1	Dimensioni della distanza tra l'irrigidimento e il bordo dell'anima della trave.
2	Dimensioni della distanza tra l'irrigidimento superiore lato vicino e il bordo della flangia della trave.
3	Dimensioni della distanza tra l'irrigidimento inferiore lato vicino e il bordo della flangia della trave.
4	Dimensioni della distanza tra l'irrigidimento inferiore lato lontano e il bordo della flangia della trave.
5	Dimensioni della distanza tra l'irrigidimento superiore lato lontano e il bordo della flangia della trave.

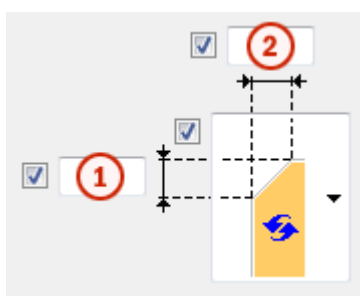

Dimensioni smusso

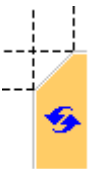

	Descrizione	Default
1	Dimensione verticale dello smusso.	10 mm
2	Dimensione orizzontale dello smusso.	10 mm

Tipo di smusso

Opzione	Descrizione
	Default. Smusso linea L'AutoDefault può variare questa opzione.
	Nessuno smusso

Opzione	Descrizione
	Smusso linea
	Smusso arco convesso
	Smusso arco concavo

Scheda Rinforzo

Utilizzare la scheda **Rinforzo** per controllare la creazione del piatto di rinforzo e degli smussi nelle flange della trave secondaria.

Piatti di rinforzo

Opzione	Descrizione
Piatto Superiore	Spessore, larghezza e altezza del piatto di rinforzo superiore.
Piatto Inferiore	Spessore, larghezza e altezza del piatto di rinforzo inferiore.

Opzione	Descrizione	Default
Pref. N.	Prefisso e numero partenza per la marca della parte. Alcuni componenti includono una seconda riga di campi nella quale è possibile inserire il numero di posizione dell'assemblaggio.	Il numero partenza della parte di default è definito nelle impostazioni Componenti nel menu File --> Impostazioni --> Opzioni .
Materiale	Tipo di materiale.	Il materiale di default è definito nella casella Materiale parte nelle impostazioni Componenti nel menu File --> Impostazioni --> Opzioni .

Opzione	Descrizione	Default
Nome	Nome che verrà mostrato nei disegni e nei report.	
Fine	Descrive il trattamento applicato alla superficie della parte.	

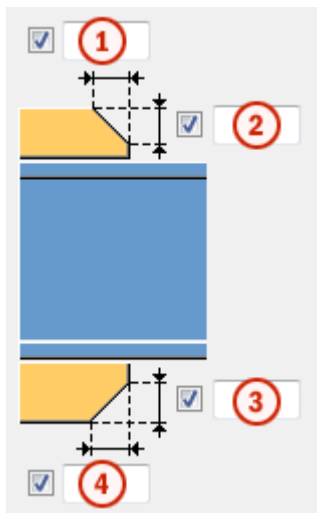

Smussi dei piatti di rinforzo



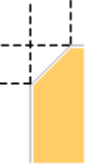

	Descrizione
1	Larghezza dello smusso del piatto di rinforzo superiore.
2	Altezza dello smusso del piatto di rinforzo superiore.
3	Altezza dello smusso del piatto di rinforzo inferiore.
4	Larghezza dello smusso del piatto di rinforzo inferiore.

Tipo di Smusso

Opzione	Descrizione
	Default Smusso lineare AutoDefaults consente di modificare questa opzione.
	Nessuno smusso

Opzione	Descrizione
	Smusso lineare
	Smusso ad arco convesso
	Smusso ad arco concavo

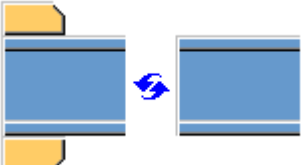
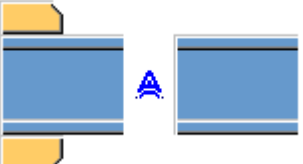
Creazione di piatti di rinforzo

Opzione	Descrizione
	Default Se necessario, vengono creati piatti di rinforzo superiore e inferiore. L'AutoDefault può variare questa opzione.
	Automatico Se necessario, vengono creati piatti di rinforzo superiore e inferiore o entrambi.
	Vengono creati piatti di rinforzo superiore e inferiore. Per creare un piatto singolo, inserire 0 nel campo dello spessore (t) relativo al piatto non necessario (piatto superiore o inferiore).
	I piatti di rinforzo non vengono creati.

Scheda Intaglio





Utilizzare la scheda **Intaglio** per creare automaticamente gli intagli per la trave secondaria e controllare le proprietà degli intagli. La scheda **Intaglio** include due sezioni: proprietà automatiche (sezione superiore) e proprietà manuali (sezione inferiore). Le proprietà di scantonatura automatiche e manuali funzionano indipendentemente l'una dall'altra.

Scantonatura automatica



Le opzioni di scantonatura automatica influiscono sia sulla flangia superiore che in quella inferiore.

Forma della scantonatura

La scantonatura automatica viene attivata quando si seleziona la forma dello scantonatura.

Opzione	Descrizione
	Default Crea scantonature nella trave secondaria. L'AutoDefault può variare questa opzione.
	Crea scantonature nella trave secondaria. I tagli sono allineati all'anima della trave principale.
	Crea scantonature nella trave secondaria. I tagli sono allineati all'anima della trave secondaria.
	Crea scantonature nella trave secondaria. Il taglio verticale è allineato alla trave principale e il taglio orizzontale alla trave secondaria.
	Attiva la scantonatura automatica.

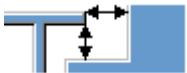

Dimensioni della scantonatura

Opzione	Descrizione
	Default Le dimensioni della scantonatura sono misurate dal bordo della flangia della trave principale e da sotto la flangia superiore della trave principale. L'AutoDefault può variare questa opzione.
	Le dimensioni della scantonatura sono misurate dal bordo della flangia della trave principale e da sotto la flangia superiore della trave principale.
	Le dimensioni della scantonatura sono misurate dalla linea centrale della trave principale e da sotto la flangia superiore della trave principale.

Inserire i valori orizzontale e verticale per i tagli.



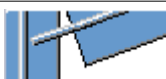

Forma di taglio della flangia

Opzione	Descrizione
	Default La flangia della trave secondaria viene tagliata parallelamente alla trave principale. L'AutoDefault può variare questa opzione.
	La flangia della trave secondaria viene tagliata parallelamente alla trave principale.
	La flangia della trave secondaria viene tagliata quadrata.

Arrotondamento delle quote della scantonatura

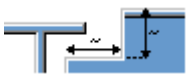

Utilizzare le opzioni di arrotondamento delle quote della scantonatura per definire se le quote della scantonatura sono arrotondate per eccesso. Anche se l'arrotondamento delle quote è attivo, le quote vengono arrotondate per eccesso solo se necessario.

Opzione	Descrizione
	Default Le quote della scantonatura non vengono arrotondate. L'AutoDefault può variare questa opzione.
	Le quote della scantonatura non vengono arrotondate.
	Le quote della scantonatura vengono arrotondate. Inserire i valori di arrotondamento orizzontale e verticale.





Le quote sono arrotondate per eccesso al multiplo più vicino al valore inserito. Ad esempio, se la quota effettiva è 51 e si inserisce un valore arrotondato per eccesso di 10, la quota viene arrotondata fino a 60.



Posizione della scantonatura

Opzione	Descrizione
	Default Crea il taglio sotto alla flangia della trave principale. L'AutoDefault può variare questa opzione.
	Crea il taglio sotto alla flangia della trave principale.
	Crea il taglio sopra alla flangia della trave principale.

Smusso della scantonatura

Opzione	Descrizione
	Default La scantonatura non viene smussata. L'AutoDefault può variare questa opzione.
	La scantonatura non viene smussata.
	Crea una scantonatura con uno smusso delle linee.
	La scantonatura viene smussata in base al raggio inserito.

Inserire un raggio per lo smusso.

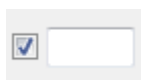





Scantonatura manuale

Utilizzare la scantonatura manuale quando una parte che non appartiene alla connessione interferisce con la trave secondaria. Quando si utilizza la scantonatura manuale, la connessione crea tagli utilizzando i valori inseriti nei campi della scheda **Scantonatura**. È possibile utilizzare valori diversi per la flangia superiore e inferiore.







Lato della scantonatura della flangia

Il lato della scantonatura della flangia definisce su quale lato della trave vengono create le scantonature.

Opzione	Descrizione
	Default Crea scantonature su entrambi i lati della flangia. L'AutoDefault può variare questa opzione.
	Automatico Crea scantonature su entrambi i lati della flangia.
	Crea scantonature su entrambi i lati della flangia.
	Crea scantonature sul lato vicino della flangia.
	Crea scantonature sul lato lontano della flangia.

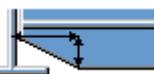

Forma della scantonatura della flangia

La forma della scantonatura della flangia definisce la forma della scantonatura nella flangia della trave.

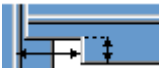
Opzione	Descrizione
	Default L'intera flangia della trave secondaria viene tagliata di una lunghezza definita. L'AutoDefault può variare questa opzione.
	Automatico L'intera flangia della trave secondaria viene tagliata tanto lontano quanto definito. La profondità predefinita della scantonatura è il doppio dello spessore della flangia secondaria. Il taglio si estende per l'intera lunghezza della flangia secondaria.
	Crea smussi nelle flange. Se si inserisce una quota orizzontale, viene creato uno smusso di 45 gradi.
	Crea tagli nella flangia con i valori di default a meno che non si inseriscano i valori nei campi 1 e 2 .
	La flangia non viene tagliata.
	Crea tagli nella flangia in base al valore nel campo 1 per allinearli all'anima.

Opzione	Descrizione
	Crea tagli nella flangia in base ai valori inseriti nei campi 1 e 2 .

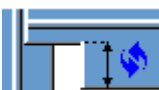
Profondità delle scantonature della flangia

Opzione	Descrizione
	Default Profondità delle scantonature della flangia. L'AutoDefault può variare questa opzione.
	Profondità delle scantonature della flangia.
	Profondità dell'intaglio della flangia con una dimensione che va dalla linea centrale dell'anima della trave secondaria al bordo dell'intaglio.

Inserire il valore per la profondità della scantonatura della flangia.

Quote di taglio

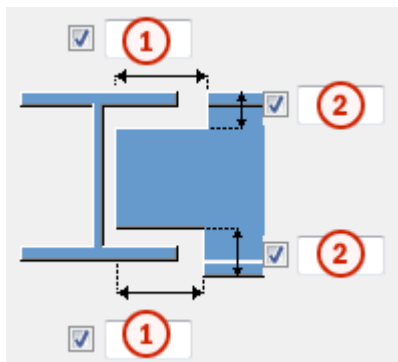

	Descrizione	Predefinito
1	Dimensioni per i tagli orizzontali della flangia.	10 mm
2	Dimensioni per i tagli verticali della flangia.	La distanza tra il bordo della scantonatura e la flangia della trave è uguale all'arrotondamento dell'anima della parte principale. L'altezza della scantonatura è

	Descrizione	Predefinito
		arrotondata in eccesso ai 5 mm più vicini.

Scheda Bulloni

Utilizzare la scheda **Bulloni** per controllare le proprietà dei bulloni che collegano il piatto d'estremità alla parte principale.

Quote del gruppo bulloni

Le quote del gruppo bulloni influiscono sulla dimensione del piatto d'estremità.

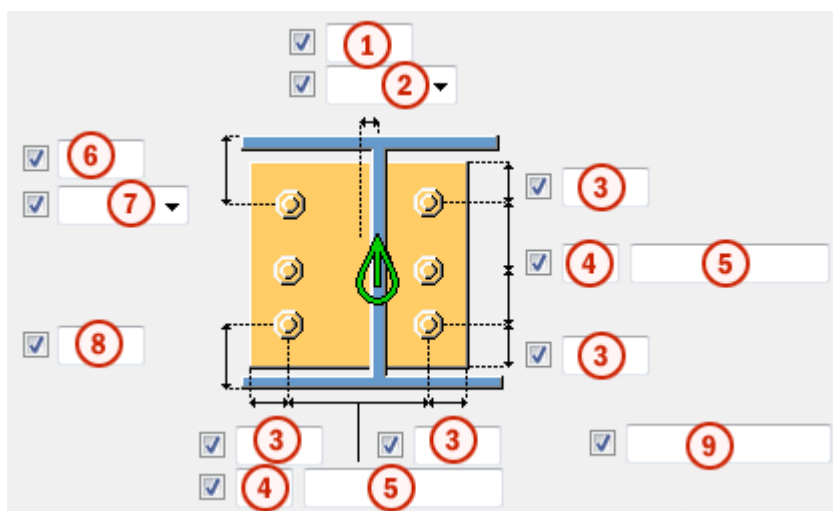

	Descrizione
1	Dimensione della posizione orizzontale del gruppo di bulloni.

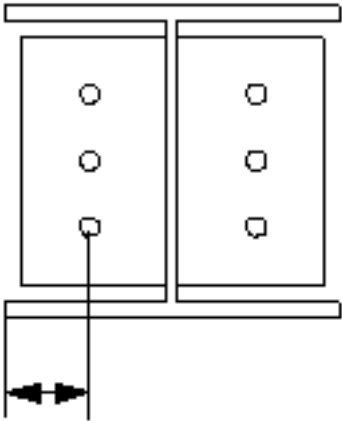
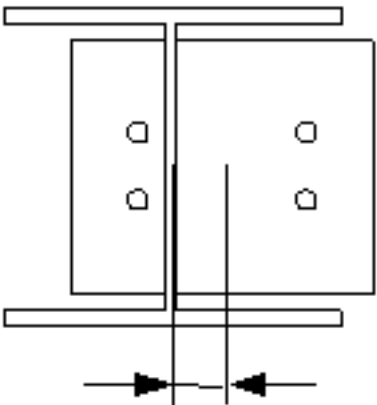
	Descrizione
2	<p>Selezione come misurare le dimensioni per la posizione orizzontale del gruppo di bulloni.</p> <ul style="list-style-type: none"> • Sinistra: dal bordo sinistro della parte secondaria al bullone più a sinistra.  <ul style="list-style-type: none"> • Centro: dalla linea centrale della parte secondaria alla linea centrale dei bulloni. 

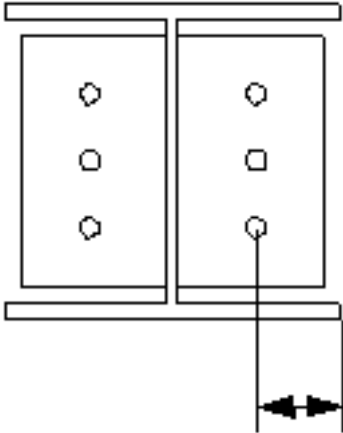
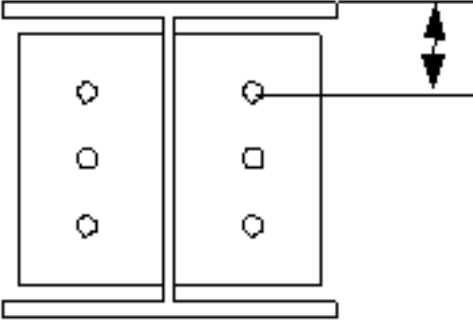
	Descrizione
	<ul style="list-style-type: none"> • Destra: dal bordo destro della parte secondaria al bullone più a destra. 
3	<p>Distanza dal bordo dei bulloni.</p> <p>La distanza dal bordo è la distanza dal centro di un bullone al bordo della parte.</p>
4	Numero di bulloni.
5	<p>Passo Bulloni.</p> <p>Utilizzare uno spazio per separare i valori di spaziatura dei bulloni. Inserire un valore per ogni spazio tra i bulloni. Ad esempio, se sono presenti 3 bulloni, inserire 2 valori.</p>
6	Dimensione della posizione verticale del gruppo di bulloni.
7	<p>Seleziona la modalità di misura delle dimensioni per la posizione verticale del gruppo bulloni.</p> <ul style="list-style-type: none"> • Superiore: dal bordo superiore della parte secondaria al bullone più in alto. 

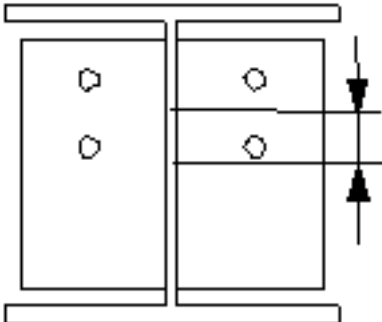
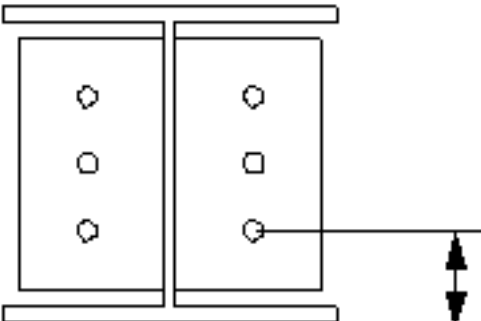
	Descrizione
	<ul style="list-style-type: none"> • Centro: dalla linea centrale dei bulloni alla linea centrale della parte secondaria.  <ul style="list-style-type: none"> • Inferiore: dal bordo inferiore della parte secondaria al bullone più in basso. 
8	Distanza dalla parte inferiore della trave al bullone più in basso.
9	Definisce quali bulloni vengono eliminati dal gruppo di bulloni. Inserire i numeri dei bulloni da eliminare e separare i numeri con uno spazio. I numeri dei bulloni sono disposti da sinistra a destra e dall'alto verso il basso.

Proprietà di base dei bulloni

Opzione	Descrizione	Predefinito
Dimensione bullone	Il diametro dei bulloni.	Le dimensioni disponibili sono definite nel catalogo assemblaggi bulloni.
Standard bullone	Lo standard dei bulloni da utilizzare all'interno del componente.	Gli standard disponibili sono definiti nel catalogo assemblaggi bulloni.

Opzione	Descrizione	Predefinito
Tolleranza	La distanza tra il bullone e il foro.	
Filett.nel materiale	Definisce se la filettatura può trovarsi all'interno delle parti bullonate quando si utilizzano i bulloni con un'asse. Non ha effetto se si utilizzano bulloni a filettatura completa.	Sì
Cantiere/Officina	Luogo dove i bulloni dovranno essere montati.	Cantiere

Lunghezza di taglio

Definisce la profondità alla quale Tekla Structures cerca le sezioni delle parti bullonate. È possibile determinare se il bullone passa attraverso una o due flange.

Commento bullone

È possibile definire un commento bullone.

Fori asolati

È possibile definire fori asolati, sovradimensionati o maschiati.

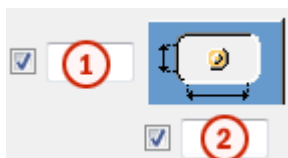

Opzione	Descrizione	Predefinito
1	Quota verticale del foro asolato.	0, che restituisce un foro rotondo.
2	Quota orizzontale del foro asolato o margine per i fori sovradimensionati.	0, che restituisce un foro rotondo.
Tipo di foro	Asolato crea fori asolati. Sovradimensionato crea fori sovradimensionati o maschiati. Nessun foro non crea fori.	

Opzione	Descrizione	Predefinito
Asole ruotate	Quando il tipo di foro è Asolato , questa opzione ruota i fori asolati.	
Asola in	Parti in cui vengono creati fori asolati. Le opzioni variano in base al componente in questione.	

Assemblaggio bullone

Le caselle di controllo selezionate definiscono quali oggetti del componente (bullone, rondelle e dadi) saranno utilizzati nell'assemblaggio bulloni.

Per creare solo un foro, deselezionare tutte le caselle di controllo.

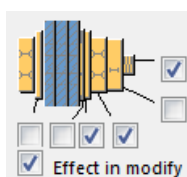



Per modificare l'assemblaggio bulloni in un componente esistente, selezionare la casella di controllo **Modifica su** e fare click su **Modifica**.

Aumento della lunghezza del bullone

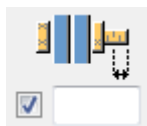





Definisce il livello di aumento della lunghezza del bullone (nel calcolo della lunghezza della vite). Utilizzare questa opzione quando, ad esempio, è necessario aumentare la lunghezza del bullone per la verniciatura.



Direzione bullonatura

Opzione	Descrizione
	Predefinito Direzione bullonatura 1 AutoDefaults consente di modificare questa opzione.
	Direzione bullonatura 1
	Direzione bullonatura 2

Sfalsatura dei bulloni

Opzione	Descrizione
	Predefinito Non sfalsato AutoDefaults consente di modificare questa opzione.
	Non sfalsato
	Tipo sfalsato 1
	Tipo sfalsato 2
	Tipo sfalsato 3
	Tipo sfalsato 4

Scheda Fori

Utilizzare la scheda **Fori** per controllare i fori zincati nel piatto d'estremità.

Opzione	Descrizione
Standard	Selezionare lo standard bulloni.
Tipo bullone	Seleziona il tipo di bullone per definire la posizione in cui i bulloni devono essere collegati.

Numero di fori

Il centro di un gruppo di fori è il punto centrale della trave e del rinforzo, se il rinforzo è presente. I gruppi di fori sono composti da 0, 1, 2 o 4 fori.

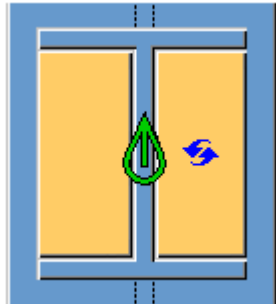
Opzione	Descrizione
	Default Nessun foro AutoDefaults consente di modificare questa opzione.

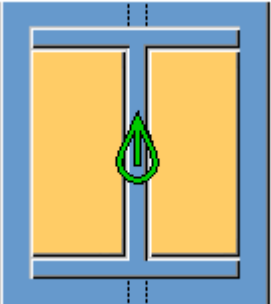
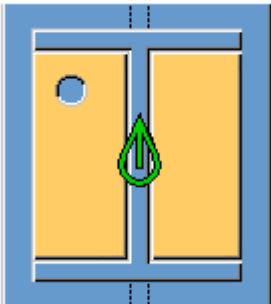
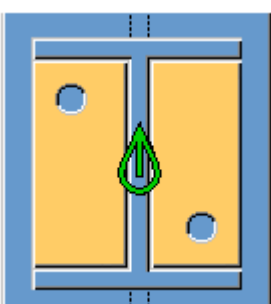
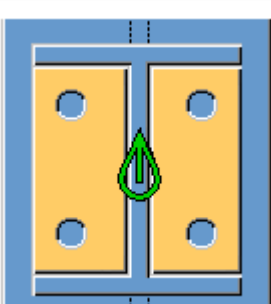
Opzione	Descrizione
	Nessun foro
	1 foro
	2 fori
	4 fori

Posizioni dei fori

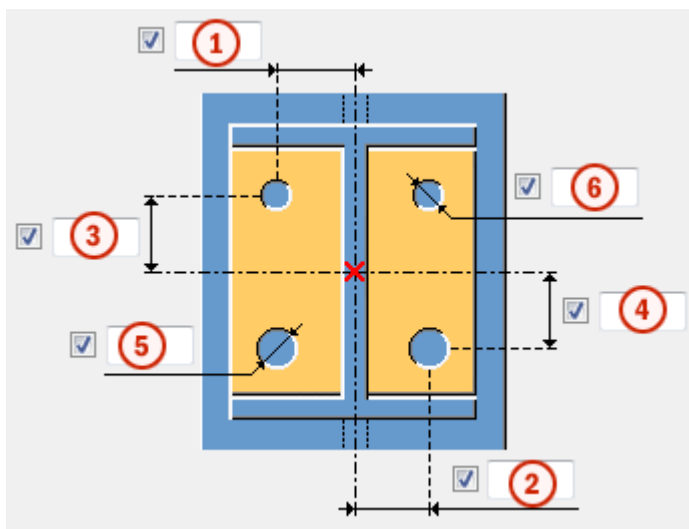

	Descrizione
1	Distanza orizzontale tra il centro della trave secondaria e il foro superiore.
2	Distanza orizzontale tra il centro della trave secondaria e il foro inferiore.
3	Distanza verticale tra il centro della trave secondaria e il foro superiore.
4	Distanza verticale tra il centro della trave secondaria e il foro inferiore.
5	Diametro del foro inferiore.
6	Diametro del foro superiore.

Scheda Box Angolare

Utilizzare la scheda **Box Angolare** per aggiungere un angolare di montaggio. La funzione degli angolari di montaggio è supportare il carico dalla trave secondaria.

Angolare di montaggio

Opzione	Descrizione
Angolo superiore, Angolo inferiore	Spessore, larghezza e altezza dell'angolare di montaggio.

Opzione	Descrizione	Default
Pref. N.	Prefisso e numero partenza per la marca della parte. Alcuni componenti includono una seconda	Il numero partenza della parte di default è definito nelle impostazioni Componenti nel menu

Opzione	Descrizione	Default
	riga di campi nella quale è possibile inserire il numero di posizione dell'assemblaggio.	File --> Impostazioni --> Opzioni .
Materiale	Tipo di materiale.	Il materiale di default è definito nella casella Materiale parte nelle impostazioni Componenti nel menu File --> Impostazioni --> Opzioni .
Nome	Nome che verrà mostrato nei disegni e nei report.	
Fine	Descrive il trattamento applicato alla superficie della parte.	

Posizione dell'angolare di montaggio

Gli angolari di montaggio possono essere posizionati nella flangia superiore, inferiore o su entrambe le flange della parte secondaria.

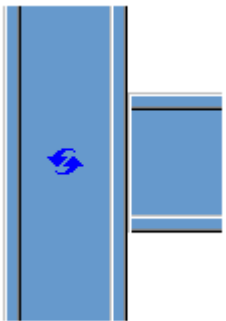
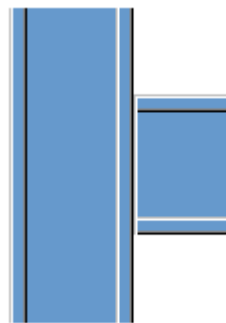
Opzione	Descrizione
	<p>Default</p> <p>Non viene creato alcun angolare di montaggio.</p> <p>AutoDefaults consente di modificare questa opzione.</p>
	<p>Non viene creato alcun angolare di montaggio.</p>

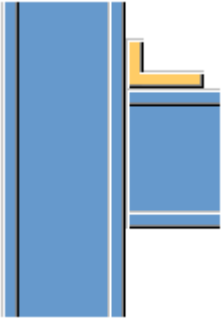
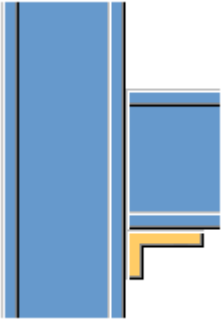
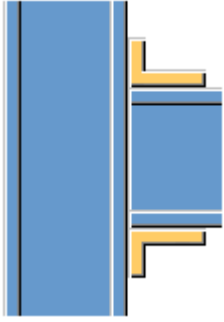
Opzione	Descrizione
	<p>Un angolare di montaggio viene creato sopra la flangia della trave.</p>
	<p>Un angolare di montaggio viene creato sotto la flangia della trave.</p>
	<p>Gli angolari di montaggio sono creati su entrambi i lati della flangia della trave.</p>

Orientamento dell'angolare di montaggio

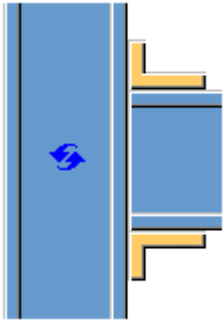
Opzione	Descrizione
	<p>Default</p> <p>L'ala più lunga dell'angolare di montaggio è collegata alla trave secondaria.</p> <p>AutoDefaults consente di modificare questa opzione.</p>

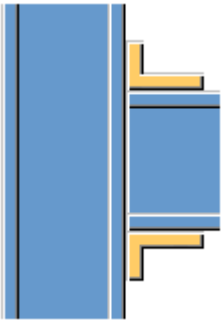
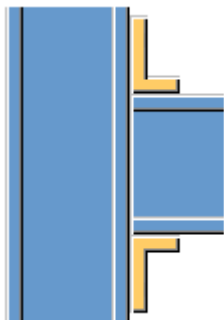
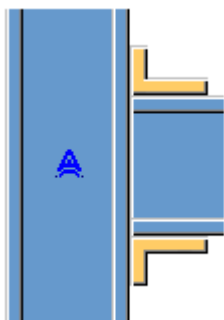
Opzione	Descrizione
	<p>L'ala più lunga dell'angolare di montaggio è collegata alla trave secondaria.</p>
	<p>L'ala più lunga dell'angolare di montaggio è collegata alla parte principale.</p>
	<p>Automatico L'ala più lunga dell'angolare di montaggio è collegata alla parte in cui i bulloni fuoriescono dallo spigolo dell'angolare di montaggio.</p>

Scheda Generale

Per ulteriori informazioni, cliccare sul collegamento di seguito:

Scheda Generale

Scheda Tipo di Progetto

Per ulteriori informazioni, cliccare sul collegamento di seguito:

Scheda Tipo di Progetto

Scheda Analisi

Per ulteriori informazioni, cliccare sul collegamento di seguito:

Scheda Analisi

Saldature

Per ulteriori informazioni, cliccare sul collegamento di seguito:

Dettaglio piatto d'estremità (1002)

Dettaglio piatto d'estremità (1002) crea un piatto d'estremità saldato all'estremità della trave.

Oggetti creati

- Piatto d'estremità

Utilizzare per

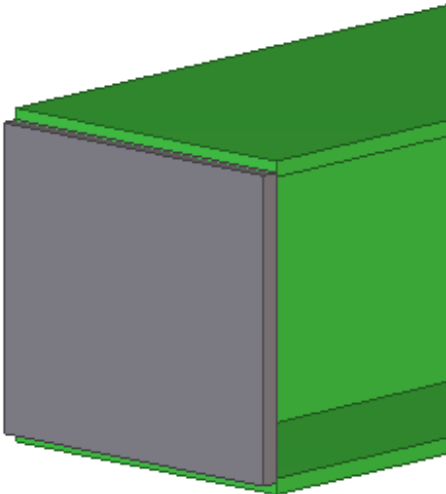
Situazione	Descrizione
	Piatto d'estremità all'estremità della trave.

Ordine di selezione

1. Selezionare la parte principale (trave).
2. Selezionare una posizione.

Il dettaglio viene creato automaticamente quando si seleziona il punto.

Scheda Immagine

Utilizzare la scheda **Immagine** per controllare le distanze del piatto d'estremità dai bordi della trave.

Con valori positivi il piatto d'estremità viene avvicinato all'asse della trave, in modo da diminuire le dimensioni del piatto. I valori negativi aumentano le dimensioni del piatto.

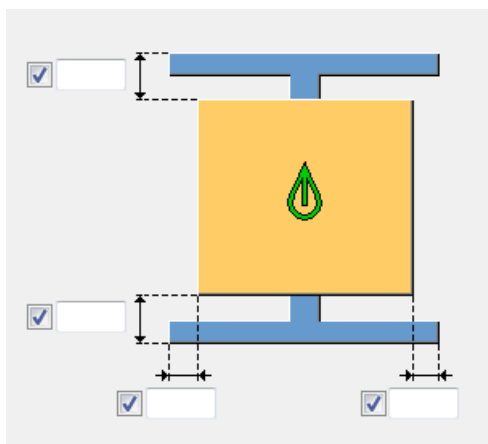

Le distanze di default dal bordo superiore e inferiore sono 10 mm.

Le distanze di default dal bordo destro e sinistro sono 0 mm.

Di default, per i profili tubolari rettangolari tutte le distanze sono 3 mm.

Scheda Parti

Utilizzare la scheda **Pezzi** per controllare le proprietà del piatto d'estremità.

Opzione	Descrizione
Piatto d'estremità	Definisce lo spessore, la larghezza e l'altezza del piatto d'estremità. Di default, lo spessore è $1,5 \times \text{spessore anima trave}$ arrotondato per eccesso allo spessore del piatto successivo.

Opzione	Descrizione	Default
Pref. N.	Prefisso e numero partenza per la marca della parte. Alcuni componenti includono una seconda riga di campi nella quale è possibile inserire il numero di posizione dell'assemblaggio.	Il numero partenza della parte di default è definito nelle impostazioni Componenti nel menu File --> Impostazioni --> Opzioni .
Materiale	Tipo di materiale.	Il materiale di default è definito nella casella Materiale parte nelle impostazioni

Opzione	Descrizione	Default
		Componenti nel menu File --> Impostazioni --> Opzioni .
Nome	Nome che verrà mostrato nei disegni e nei report.	
Fine	Descrive il trattamento applicato alla superficie della parte.	

Scheda Generale

Per ulteriori informazioni, cliccare sul collegamento di seguito:

Scheda Generale

Scheda Analisi

Per ulteriori informazioni, cliccare sul collegamento di seguito:

Scheda Analisi

Saldature

Per ulteriori informazioni, cliccare sul collegamento di seguito:

5.5 Connessioni saldate

In questa sezione sono illustrati i componenti delle connessioni saldate disponibili in Tekla Structures.

- [Offshore \(9\) \(pagina 1497\)](#)
- [Adattamento \(13\) \(pagina 1503\)](#)
- [Tubo circolare \(23\) \(pagina 1507\)](#)
- [Colonna saldata \(31\) \(pagina 1510\)](#)
- [Preparazione saldatura \(44\) \(pagina 1515\)](#)
- [Nuovo taglio \(49\) \(pagina 1517\)](#)
- [Colonna saldata con irrigidimenti \(128\) \(pagina 1523\)](#)
- [Prep. trave \(183\) \(pagina 1543\)](#)
- [Dettaglio piatto di testa \(pagina 1559\)](#)

- [Piatto laterale tubo \(pagina 1565\)](#)
- [Piatto ad anello \(pagina 1572\)](#)

Offshore (9)

L'opzione **Offshore (9)** connette una trave a un'altra trave con saldature. Il componente viene progettato per l'utilizzo nel settore offshore per creare tagli e fori di accesso saldatura complessi, nonché per controllare le proprietà di taglio.

Oggetti creati

- Tagli
- Saldature

Utilizzare per

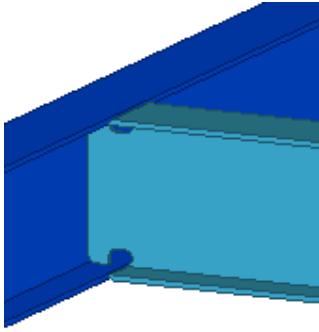
Situazione	Descrizione
	Connessione tra due travi.

Limitazioni di profilo

È possibile creare tre diversi tipi di intaglio:

- **Libero**
- **Heerema**
- **HSM**

Quando si crea un tipo di intaglio **Libero**, le travi principale e secondaria non devono avere necessariamente le stesse dimensioni. È possibile impostarle in base alle proprie esigenze e creare la connessione.

Quando si creano tipi di intaglio **HSM** e **Heerema**, le dimensioni della trave dipendono dalle impostazioni **Heerema** e **HSM** selezionate.

Per tutti i tipi **Libero** e **Heerema** e per la maggior parte dei tipi **HSM**, anche le travi secondarie inclinate sono consentite. Le travi secondarie inclinate sono supportate solo da alcuni tipi **HSM** specifici. Per alcuni esempi, vedere la tabella riportata di seguito.

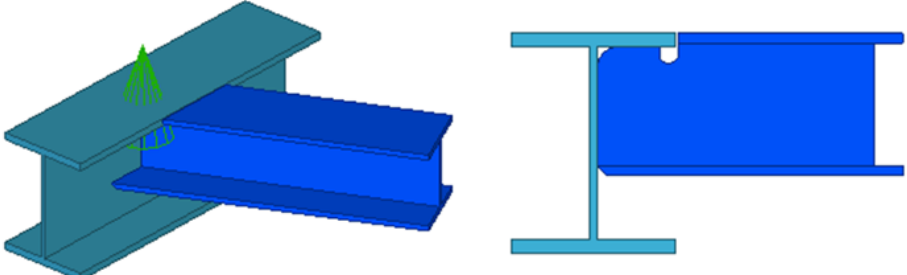
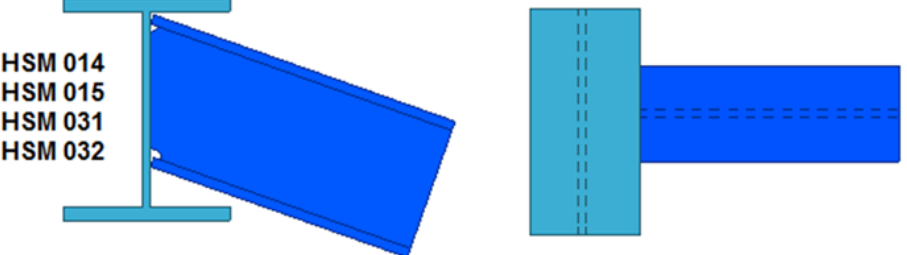
Tipo di taglio	Esempio
Libero	
HSM	

Ordine di selezione

1. Selezionare la parte principale (trave).
2. Selezionare la parte secondaria (trave).

La connessione viene creata automaticamente quando viene selezionata la parte secondaria.

Identificazione delle parti

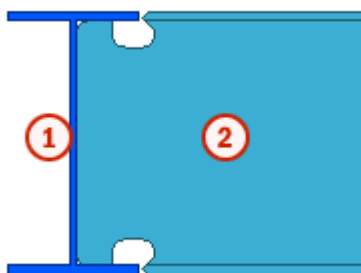

	Parte
1	Trave
2	Trave

Scheda Immagine 1

Utilizzare la scheda **Immagine 1** per creare gli intagli nella direzione dell'anima.

Tipo di taglio

Specifica il tipo di taglio e consente di immettere i valori di taglio, se necessario.

Opzione	Descrizione
Libero	Consente di immettere le dimensioni di taglio.
Heerema	Se si seleziona questa opzione, vengono visualizzate le opzioni Heerema predefinite. I valori predefiniti vengono immessi automaticamente negli attributi utente della trave secondaria.
HSM	Se si seleziona questa opzione, vengono visualizzate le opzioni HSM predefinite. I valori predefiniti vengono immessi automaticamente negli attributi utente della trave secondaria.
Niente e cancella UDA	Non viene creato alcun taglio. Gli attributi utente non sono associati ad alcun valore.

Tagli

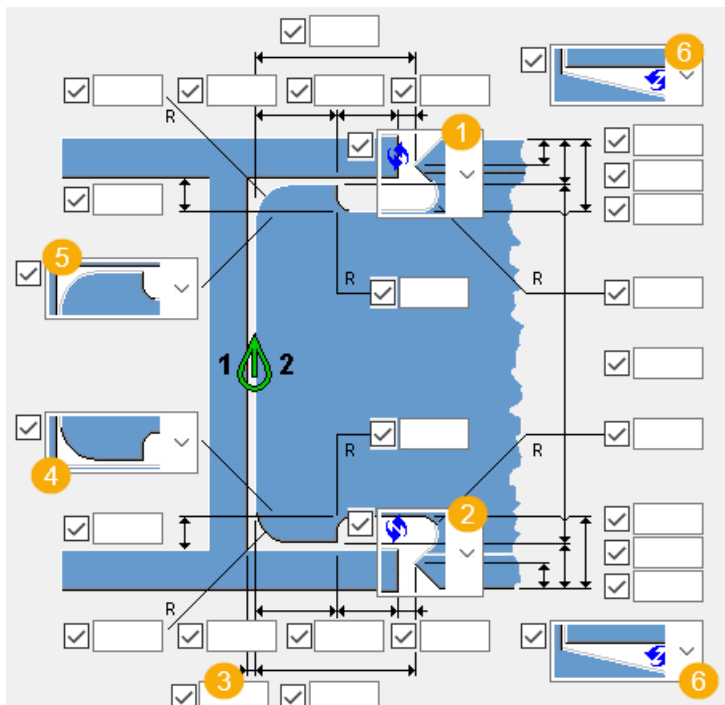

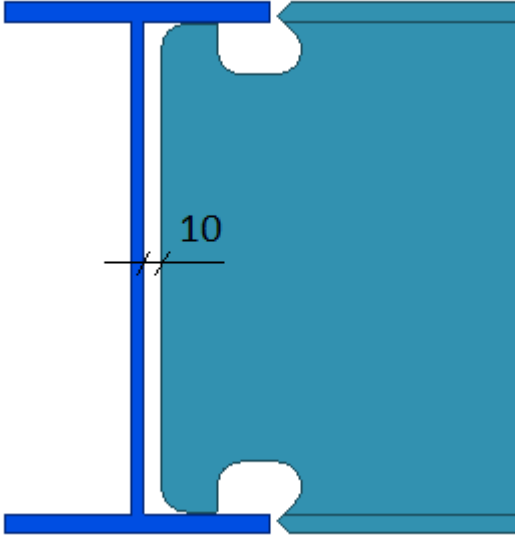
	Descrizione
1	Definisce il taglio della flangia superiore per la trave secondaria.
2	Definisce il taglio della flangia inferiore per la trave secondaria.
3	Definisce un gap tra l'anima della trave principale e l'estremità della trave secondaria. 
4	Definisce l'arrotondamento inferiore e un possibile foro di accesso saldatura per la trave secondaria.
5	Definisce l'arrotondamento superiore e un possibile foro di accesso saldatura per la trave secondaria.
6	Crea un taglio che segue la flangia inclinata della trave secondaria.

Adattamento

Specifica il tipo di adattamento.

Scheda Immagine 2

Utilizzare la scheda **Immagine 2** per creare gli intagli nella direzione della flangia. Le opzioni in questa scheda possono essere utilizzate solo se il tipo di taglio è impostato su **Libero** nella scheda **Immagine 1**. Se si seleziona un tipo speciale di taglio (Heerema, HSM) nella scheda **Immagine 1**, i valori predefiniti vengono immessi automaticamente negli attributi utente.

Tagli

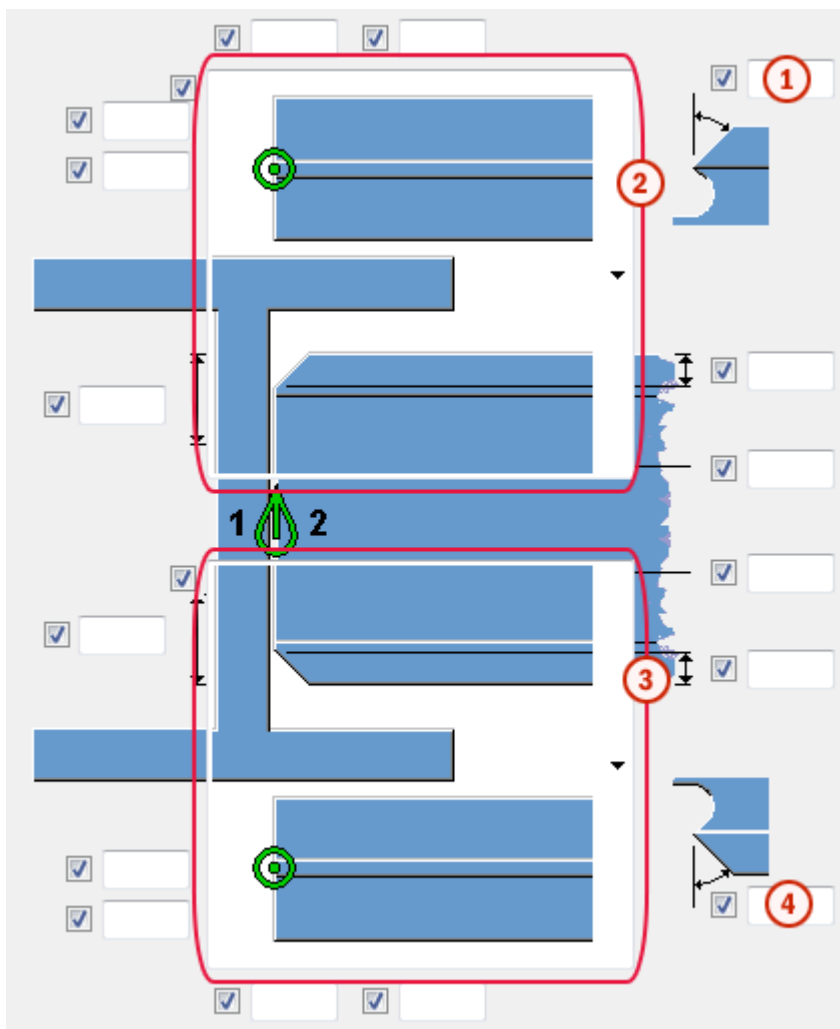

	Descrizione
①	Definisce l'angolo di smusso per la flangia superiore (opzionale).
②	Definisce lo smusso della flangia superiore.
③	Definisce lo smusso della flangia inferiore.
④	Definisce l'angolo di smusso per la flangia inferiore (opzionale).

Scheda Descrizione saldatura

Utilizzare la scheda **Descrizione saldatura** per controllare le descrizioni per le saldature superiore, d'anima e inferiore.

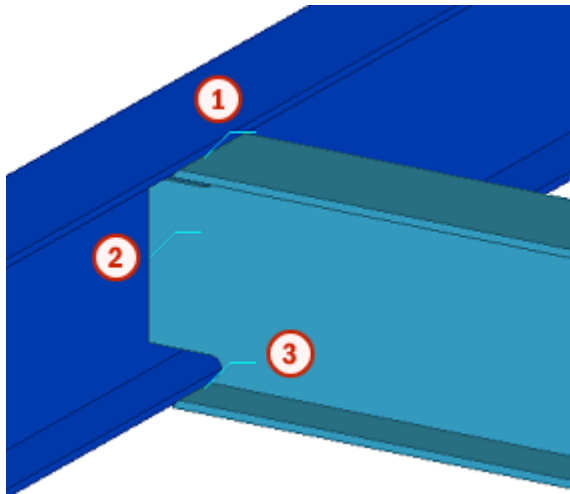

	Descrizione
①	Saldatura superiore
②	Saldatura d'anima
③	Saldatura inferiore

Utilizzare le caselle nella scheda **Descrizione saldatura** per definire un nome per il commento della saldatura. Immettere il testo `WELD_COMMENT` in **Campo UDA**. Le descrizioni nelle caselle **Superiore**, **Web** e **Inferiore** corrispondono a ogni saldatura.

UDA field	<input checked="" type="checkbox"/> WELD_COMMENT
Top	<input checked="" type="checkbox"/> TOP WELD
Web	<input checked="" type="checkbox"/> WEB WELD
Bottom	<input checked="" type="checkbox"/> BOTTOM WELD

Cliccare due volte su una saldatura nel modello e passare agli attributi utente della saldatura. Il testo viene immesso nella casella **Commento saldatura**.

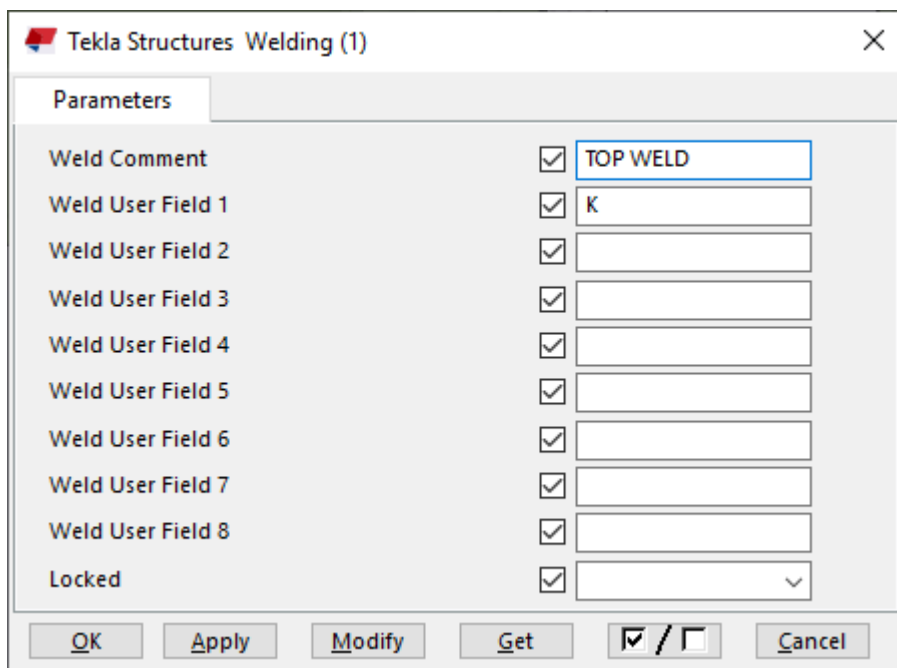

Scheda Generale

Per ulteriori informazioni, cliccare sul collegamento di seguito:
Scheda Generale

Scheda Analisi

Per ulteriori informazioni, cliccare sul collegamento di seguito:
Scheda Analisi

Saldature

Per ulteriori informazioni, cliccare sul collegamento di seguito:

Adattamento (13)

Adattamento (13) connette una trave a un'altra trave utilizzando saldature.

Oggetti creati

- Irrigidimenti (2) (opzionali)
- Saldature

Utilizzare per

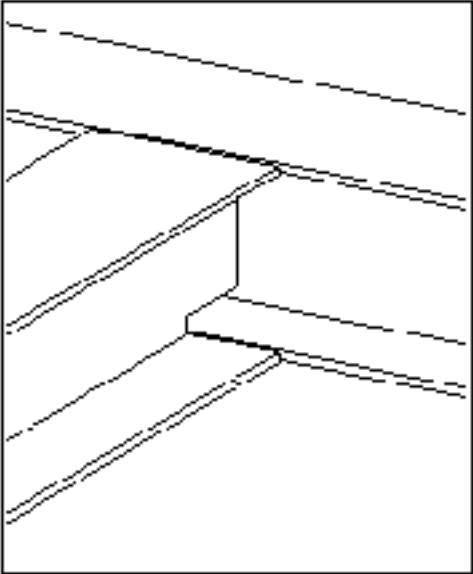
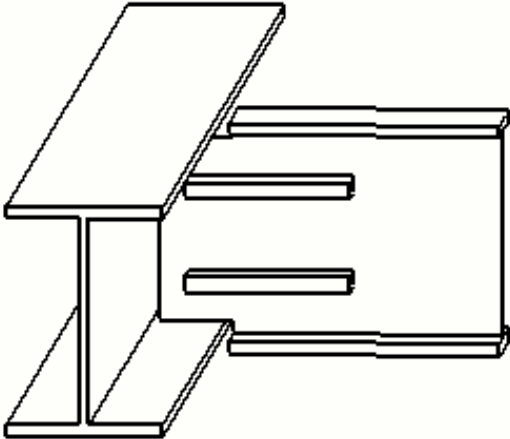
Situazione	Descrizione
	Connessione con adattamento senza irrigidimenti.
	Connessione con adattamento e irrigidimenti superiori e inferiori.

Ordine di selezione

1. Selezionare la parte principale (trave).
2. Selezionare la parte secondaria (trave).

La connessione viene creata automaticamente quando viene selezionata la trave secondaria.

Identificazione delle parti

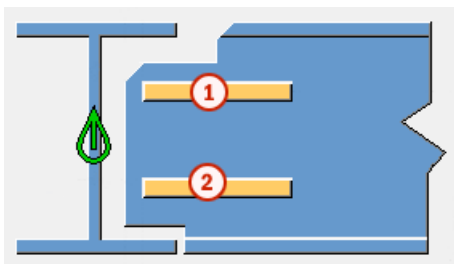

	Parte
1	Irrigidimento superiore
2	Irrigidimento inferiore

Scheda Immagine

Utilizzare la scheda **Immagine** per controllare le dimensioni di adattamento.

Quote

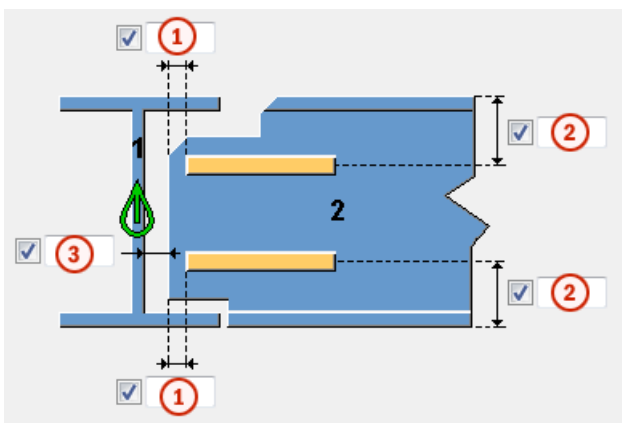

	Descrizione
1	Distanza orizzontale dell'irrigidimento dal bordo della trave secondaria.
2	Distanza verticale dell'irrigidimento dal bordo della trave secondaria.
3	Distanza tra la trave principale e la trave secondaria.

Opzione	Descrizione
Gap max ammiss. dal piatto d'estremità	Immettere il valore di tolleranza per il montaggio della parte secondaria. Utilizzare questa opzione quando la parte secondaria è inclinata. Il gap viene calcolato utilizzando l'angolo di

Opzione	Descrizione
	<p>inclinazione e l'altezza del profilo secondario.</p> <p>Se il gap è all'interno del valore di tolleranza, la parte secondaria viene adattata nel sistema di coordinate della parte principale. Quando il gap massimo definito è maggiore del gap effettivo nel modello, la parte secondaria viene adattata nel sistema di coordinate della parte secondaria.</p>
Saldature	<p>Scegliere se vengono create saldature.</p> <p>Le saldature vengono create quando si seleziona Sì. Di default, le saldature non vengono create.</p>

Scheda Parti

Utilizzare la scheda **Pezzi** per controllare le proprietà degli irrigidimenti.

Irrigidimento

Parte	Descrizione
Irrigidimenti superiori	Spessore, larghezza e altezza dell'irrigidimento superiore.
Irrigidimento inferiore	Spessore, larghezza e altezza dell'irrigidimento inferiore.

Opzione	Descrizione	Default
Pos. No.	<p>Prefisso e numero partenza per la marca della parte.</p> <p>Alcuni componenti includono una seconda riga di campi nella quale è possibile inserire il numero di posizione dell'assemblaggio.</p>	<p>Il numero partenza della parte di default è definito nelle impostazioni</p> <p>Componenti nel menu File --> Impostazioni --> Opzioni .</p>
Materiale	Tipo di materiale.	<p>Il materiale di default è definito nella casella Materiale parte nelle impostazioni</p> <p>Componenti nel menu File --> Impostazioni --> Opzioni .</p>

Opzione	Descrizione	Default
Nome	Nome che verrà mostrato nei disegni e nei report.	

Scheda Generale

Per ulteriori informazioni, cliccare sul collegamento di seguito:

Scheda Generale

Scheda Progetto

Per ulteriori informazioni, cliccare sul collegamento di seguito:

Scheda Progetto

Scheda Analisi

Per ulteriori informazioni, cliccare sul collegamento di seguito:

Scheda Analisi

Saldature

Per ulteriori informazioni, cliccare sul collegamento di seguito:

Tubo circolare (23)

Tubo su tubo (23) connette due profili a tubo circolari con un adattamento e le saldature.

Oggetti creati

- Adattamento
- Saldature

Utilizzare per

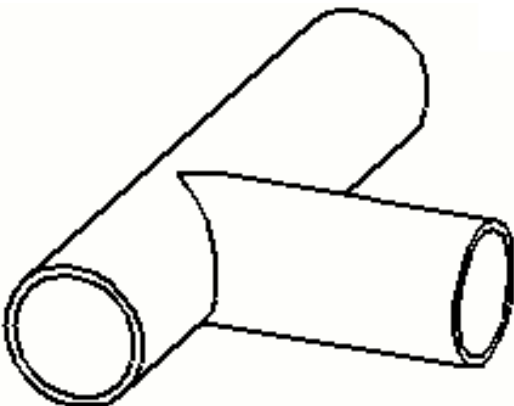
Situazione	Descrizione
	Connessione tra due tubi circolari. Vengono creati un adattamento e delle saldature.

Ordine di selezione

1. Selezionare la parte principale (primo tubo circolare).
2. Selezionare la parte secondaria (secondo tubo circolare).

La connessione viene creata automaticamente quando viene selezionata la parte secondaria.

Identificazione delle parti

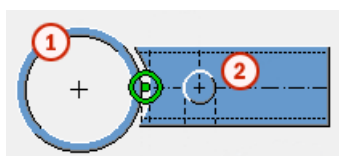

	Parte
1	Tubo circolare
2	Tubo circolare

Scheda Immagine

Utilizzare la scheda **Immagine** per controllare le dimensioni dell'adattamento del tubo circolare secondario e il gap tra i tubi circolari.

Quote della parte

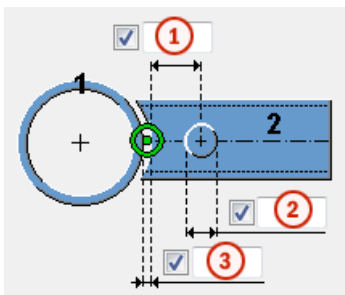

	Descrizione	Default
1	Offset della pop mark. È possibile definire l'offset se l'opzione Posizione della pop mark è stata impostata su All'angolo minimo , All'angolo massimo o Entrambe .	100 mm
2	Diametro della pop mark. È possibile definire il diametro se l'opzione Posizione della pop mark è stata impostata su All'angolo minimo , All'angolo massimo o Entrambe .	10 mm
3	Distanza tra il tubo circolare principale e quello secondario.	

Adattamento della parte secondaria

Opzione	Descrizione
	Default Il tubo circolare secondario viene tagliato con il tubo circolare principale. AutoDefaults consente di modificare questa opzione.
	Il tubo circolare secondario viene tagliato con il tubo circolare principale.
	Il tubo circolare secondario viene adattato all'asse centrale del tubo circolare principale, quindi tagliato.

Posizione della pop mark

Seleziona la posizione della pop mark.

Scheda Parametri

Utilizzare la scheda **Parametri** per controllare se vengono create le saldature e per definire l'angolo di rotazione e la tolleranza di taglio.

Opzione	Descrizione
Saldature	Definisce se tra i tubi circolari vengono create saldature.
Angolo di rotazione della parte di taglio	Definisce l'angolo di rotazione del taglio nel tubo circolare principale. In alcuni casi è necessario ruotare la parte di taglio nel tubo circolare principale per garantire la corretta visualizzazione del taglio. Di default, la parte di taglio non viene ruotata.
Tolleranza taglio della parte sec.	Definisce la tolleranza di taglio del tubo circolare secondario.

Scheda Generale

Per ulteriori informazioni, cliccare sul collegamento di seguito:

Scheda Generale

Scheda Progetto

Per ulteriori informazioni, cliccare sul collegamento di seguito:

Scheda Progetto

Scheda Analisi

Per ulteriori informazioni, cliccare sul collegamento di seguito:

Scheda Analisi

Saldature

Per ulteriori informazioni, cliccare sul collegamento di seguito:

Colonna saldata (31)

L'opzione **Colonna saldata (31)** collega una trave a una flangia della colonna utilizzando adattamenti e saldature. Tra le flange della colonna vengono creati degli irrigidimenti.

Oggetti creati

- Irrigidimenti (Stiffeners)
- Adattamenti
- Saldature

Utilizzare per

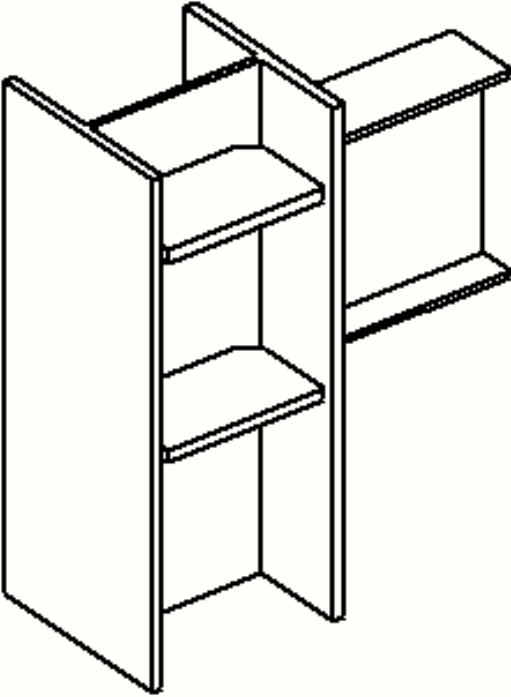
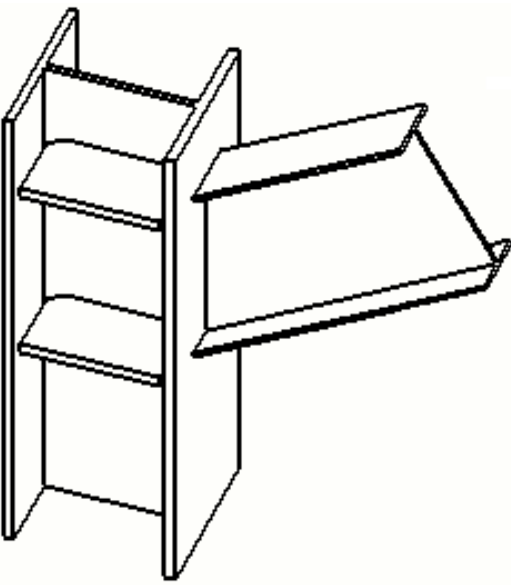
Situazione	Descrizione
 A 3D perspective drawing of a vertical column with a horizontal beam welded to its top. The beam is positioned such that it intersects the column's profile, creating four distinct stiffeners: two on the front face and two on the back face.	Trave saldata a una colonna. Vengono creati quattro irrigidimenti.
 A 3D perspective drawing of a vertical column with an inclined beam welded to its side. The beam is angled downwards and outwards from the column, creating four distinct stiffeners: two on the front face and two on the back face.	Trave inclinata saldata a una colonna. Vengono creati quattro irrigidimenti.

Ordine di selezione

1. Selezionare la parte principale (colonna).
2. Selezionare la parte secondaria (trave).

La connessione viene creata automaticamente quando viene selezionata la parte secondaria.

Identificazione delle parti

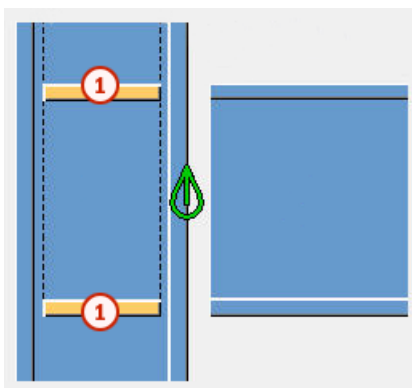

	Parte
①	Irrigidimento

Scheda Immagine

Utilizzare la scheda **Immagine** per controllare le dimensioni e le posizioni degli irrigidimenti.

Dimensioni

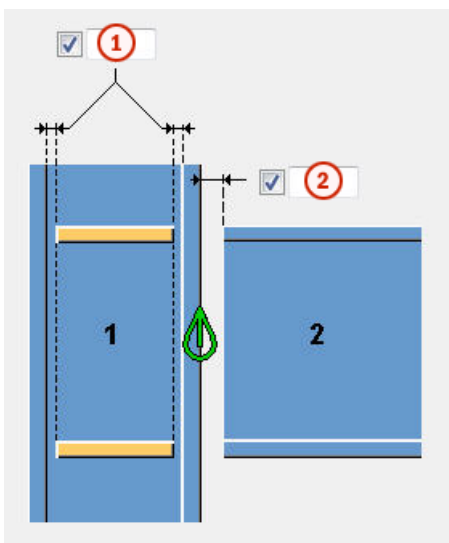

	Descrizione
1	Distanza tra l'irrigidimento e la flangia della colonna.
2	Distanza tra la flangia della colonna e il bordo della trave. È possibile definire la distanza se l'opzione Adatta la secondaria è impostata su Default o Sì .

Adatta la secondaria

Definisce se la trave secondaria può essere adattata alla colonna.

Scheda Parti

Utilizzare la scheda **Parti** per controllare le proprietà degli irrigidimenti.

Irrigidimenti (Stiffeners)

Parte	Descrizione	Default
Irrigidimenti (Stiffeners)	Spessore, larghezza e altezza degli irrigidimenti.	Spessore = 16 mm Larghezza = Se la larghezza non viene definita, sarà basata sulla larghezza della flangia. Altezza = Altezza dell'anima della colonna

Opzione	Descrizione	Default
Pos. No.	Prefisso e numero partenza per la marca della parte. Alcuni componenti includono una seconda riga di campi nella quale è possibile inserire il numero di posizione dell'assemblaggio.	Il numero partenza della parte di default è definito nelle impostazioni Componenti nel menu File --> Impostazioni --> Opzioni .
Materiale	Tipo di materiale.	Il materiale di default è definito nella casella Materiale parte nelle impostazioni Componenti nel menu File --> Impostazioni --> Opzioni .
Nome	Nome che verrà mostrato nei disegni e nei report.	

Dimensioni smusso

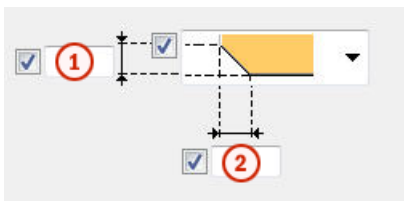

	Descrizione
1	Dimensione smusso verticale. È possibile definire la dimensione verticale degli smussi lineari.
2	Dimensione smusso orizzontale.

Tipo di Smusso

Opzione	Descrizione
	Default Nessuno smusso AutoDefaults consente di modificare questa opzione.
	Nessuno smusso
	Smusso lineare
	Smusso ad arco convesso
	Smusso ad arco concavo

Scheda Generale

Per ulteriori informazioni, cliccare sul collegamento di seguito:
[Scheda Generale](#)

Scheda Progetto

Per ulteriori informazioni, cliccare sul collegamento di seguito:

Scheda Analisi

Per ulteriori informazioni, cliccare sul collegamento di seguito:
[Scheda Analisi](#)

Saldature

Per ulteriori informazioni, cliccare sul collegamento di seguito:

Preparazione saldatura (44)

Connette due travi dal profilo I con saldature. È possibile sagomare l'estremità della trave secondaria con slot e altre preparazioni saldatura. L'unico profilo trave consentito è il profilo I.

Oggetti creati

- Saldature
- Fitting
- Tagli per sagomare l'estremità della trave

Utilizzare per

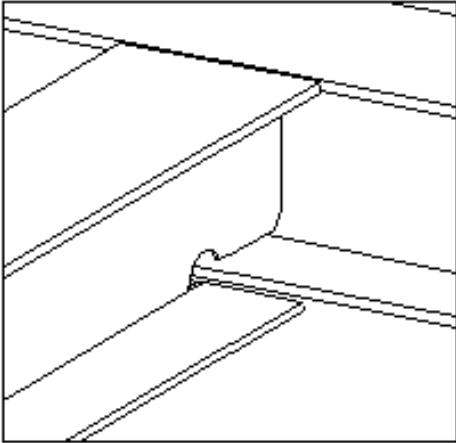
Situazione	Descrizione
	Trave saldata a un'anima della trave. Slot nella parte inferiore.

Prima di iniziare

Creare due travi.

Ordine di selezione

1. Selezionare la parte principale.
2. Selezionare la parte secondaria.

La connessione viene creata automaticamente quando viene selezionata la parte secondaria.

Scheda Immagine

Utilizzare la scheda **Immagine** per definire la geometria della connessione.

Dimensioni

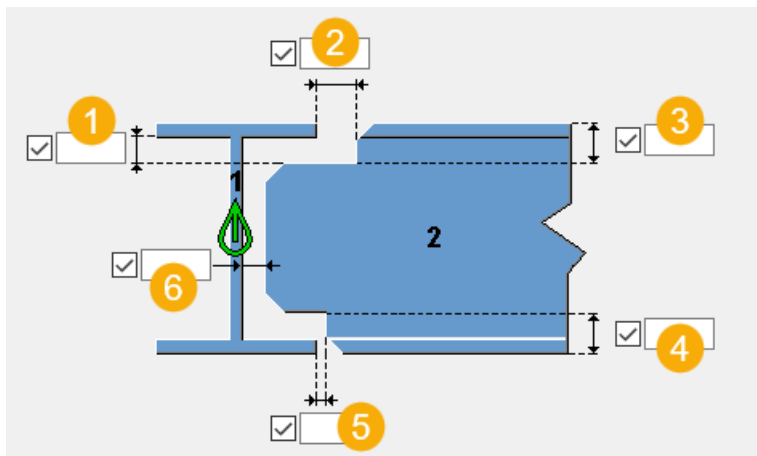

	Descrizione	Default
1	Tolleranza verticale. Tolleranza tra l'anima della parte principale e la flangia inferiore della parte secondaria.	0,2* spessore flangia parte secondaria
2	Tolleranza orizzontale flangia. Tolleranza orizzontale tra la parte secondaria e la flangia superiore della parte principale.	3 mm
3	Tolleranza verticale superiore anima. Distanza verticale tra il bordo superiore della parte secondaria e il livello superiore dell'anima.	
4	Tolleranza verticale inferiore anima. Distanza verticale tra il bordo inferiore della parte secondaria e il livello inferiore dell'anima.	
5	Tolleranza orizzontale flangia Tolleranza orizzontale tra la parte secondaria e la flangia inferiore della parte principale.	3 mm
6	Tolleranza orizzontale anima. Tolleranza tra le anime delle travi.	0 mm

Scheda Parametri

Sagoma d'estremità della trave

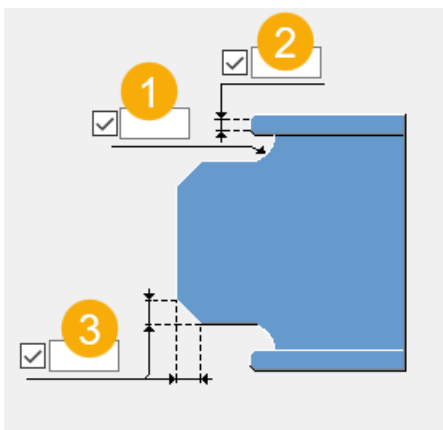

	Descrizione
1	Raggio del foro di accesso saldatura.
2	Distanza flangia diritta.
3	Smusso anima Dimensioni degli smussi nell'anima della parte secondaria.

Scheda Generale

Per ulteriori informazioni, cliccare sul collegamento di seguito:
Scheda Generale

Scheda Progetto

Per ulteriori informazioni, cliccare sul collegamento di seguito:

Scheda Analisi

Per ulteriori informazioni, cliccare sul collegamento di seguito:
Scheda Analisi

Saldature

Per ulteriori informazioni, cliccare sul collegamento di seguito:

Nuovo taglio (49)

Nuova scantonatura (49) salda la trave a un'altra trave. È possibile definire la modalità di taglio dell'estremità della trave. La connessione crea anche irrigidimenti orizzontali, se necessario.

Oggetti creati

- Tagli per sagomare l'estremità della trave
- Saldature
- Irrigidimenti (4) opzionali

Utilizzare per

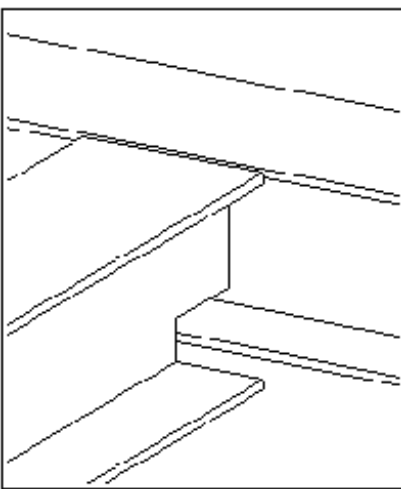
Situazione	Descrizione
	Una trave saldata a una trave. Livello inferiore dell'anima della trave secondaria intagliato.

Prima di iniziare

Creare due travi.

Ordine di selezione

1. Selezionare la parte principale (trave).
2. Selezionare la seconda parte secondaria (trave da tagliare).
La connessione viene creata automaticamente quando viene selezionata la parte secondaria.

Scheda Immagine

Utilizzare la scheda **Immagine** per definire la geometria della connessione.

Quote

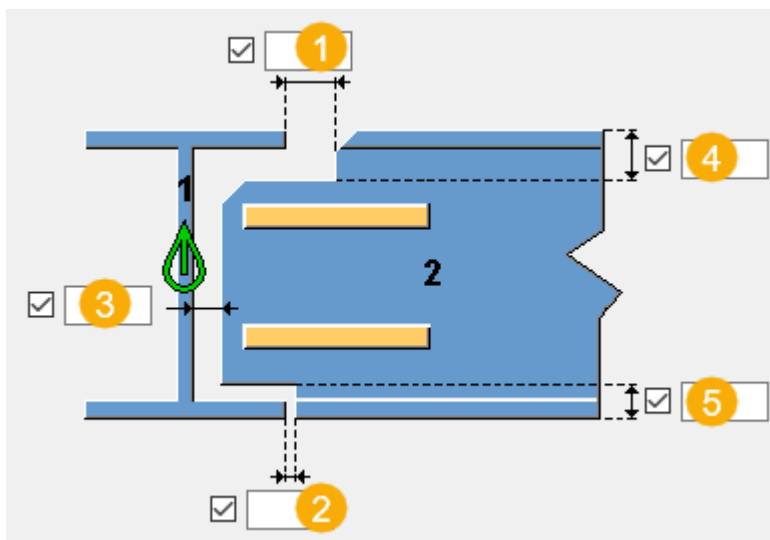

	Descrizione	Default
1	Tolleranza orizzontale tra la parte principale e le flange superiori della parte secondaria.	0 mm
2	Tolleranza orizzontale della flangia inferiore tra le flange inferiori della parte principale e della parte secondaria.	0 mm
3	Tolleranza orizzontale dell'anima tra l'anima della parte principale e l'anima della parte secondaria.	0 mm
4	Tolleranza verticale superiore anima. Distanza verticale tra il bordo superiore della parte secondaria e il livello superiore dell'anima.	
5	Tolleranza verticale inferiore anima. Distanza verticale tra il bordo inferiore della parte secondaria e il livello inferiore dell'anima.	

Quote di intaglio flangia della trave secondaria

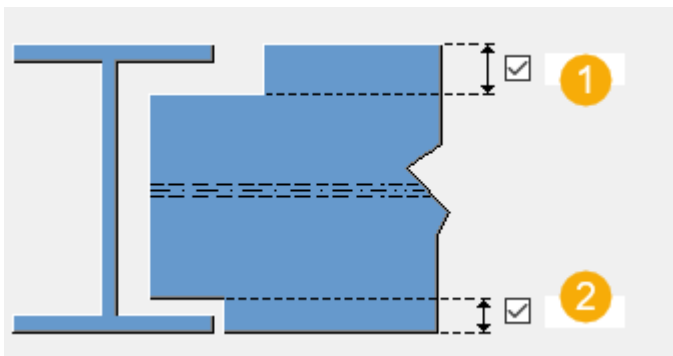

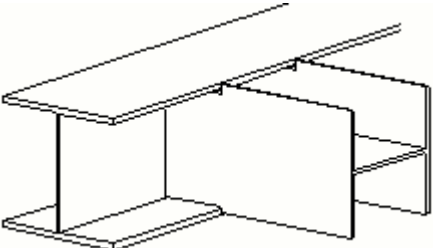
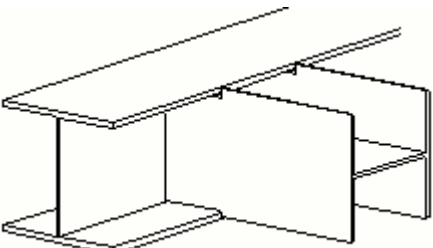
Descrizione	
1	<p>Quota di intaglio della flangia superiore o inferiore della trave secondaria, se la trave secondaria viene ruotata come nella seguente immagine.</p> 
2	<p>Quota di intaglio della flangia superiore o inferiore della trave secondaria, se la trave secondaria viene ruotata come nella seguente immagine.</p> 

Scheda Parti

Opzione	Descrizione	Default
Irrigidimenti superiori/ inferiori	Spessore, larghezza e altezza degli irrigidimenti.	Lo spessore di default è uguale allo spessore della flangia superiore/ inferiore della trave. La larghezza di default è 0,5* (larghezza flangia

Opzione	Descrizione	Default
		superiore/inferiore- spessore anima). La lunghezza di default (altezza) è 300 mm.

Opzione	Descrizione	Default
Pos. No.	Prefisso e numero partenza per la marca della parte. Alcuni componenti includono una seconda riga di campi nella quale è possibile inserire il numero di posizione dell'assemblaggio.	Il numero partenza della parte di default è definito nelle impostazioni Componenti nel menu File --> Impostazioni --> Opzioni .
Materiale	Tipo di materiale.	Il materiale di default è definito nella casella Materiale parte nelle impostazioni Componenti nel menu File --> Impostazioni --> Opzioni .
Nome	Nome che verrà mostrato nei disegni e nei report.	

Scheda Parametri

Dimensioni di posizione irrigidimento

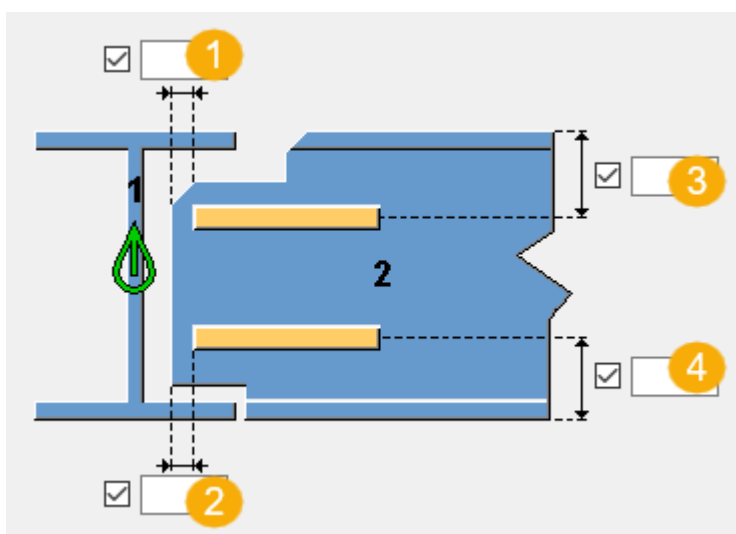

	Descrizione	Default
1	Distanza orizzontale dell'irrigidimento superiore dall'estremità della trave.	0 mm
2	Distanza orizzontale dell'irrigidimento inferiore dall'estremità della trave.	0 mm
3	Distanza verticale dell'irrigidimento superiore dalla flangia superiore.	Altezza trave secondaria / 4
4	Distanza verticale dell'irrigidimento inferiore dalla flangia inferiore.	Altezza trave secondaria / 4

Dimensioni di smusso della trave secondaria

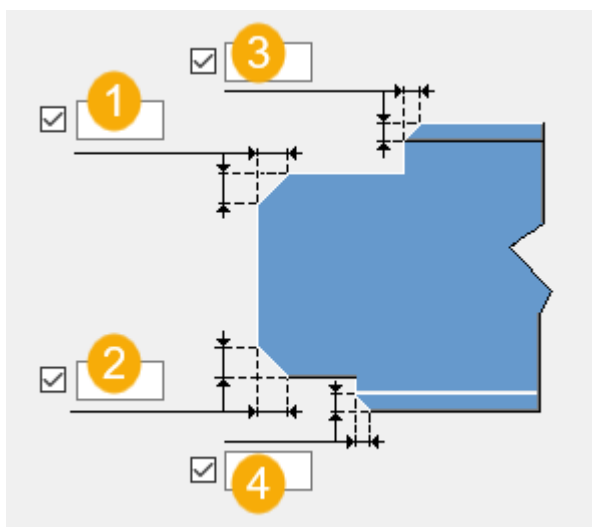

	Descrizione	Default
1	Dimensione di smusso dell'anima superiore.	0 mm
2	Dimensione di smusso dell'anima inferiore.	0 mm
3	Dimensione di smusso della flangia superiore.	0 mm
4	Dimensione di smusso della flangia inferiore.	0 mm

Scheda Generale

Per ulteriori informazioni, cliccare sul collegamento di seguito:
[Scheda Generale](#)

Scheda Progetto

Per ulteriori informazioni, cliccare sul collegamento di seguito:
[Scheda Progetto](#)

Scheda Analisi

Per ulteriori informazioni, cliccare sul collegamento di seguito:
Scheda Analisi

Saldature

Per ulteriori informazioni, cliccare sul collegamento di seguito:

Colonna saldata con irrigidimenti (128)

Crea una trave saldata alla connessione della colonna. Di default, crea gli smussi necessari nelle flange e nell'anima della trave secondaria. La trave secondaria può essere a livello o inclinata. I piatti di irrigidimento sul lato opposto dell'anima della colonna sono opzionali.

Oggetti creati

- Irrigidimenti (opzionali)
- Barre posteriori saldate (opzionali)
- Piatto laterale anima (opzionale)
- Bulloni
- Saldature
- Tagli

Utilizzare per

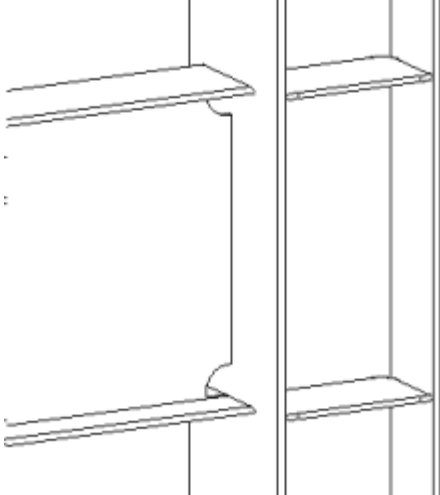
Situazione	Descrizione
 A technical line drawing showing a vertical column on the right and a horizontal secondary beam on the left. The beam is welded to the column. The drawing illustrates the connection details, including the flange and web of the beam, and the stiffeners on the opposite side of the column's web.	Saldato alla colonna con opzioni di preparazione saldatura e irrigidimento.

Ordine di selezione

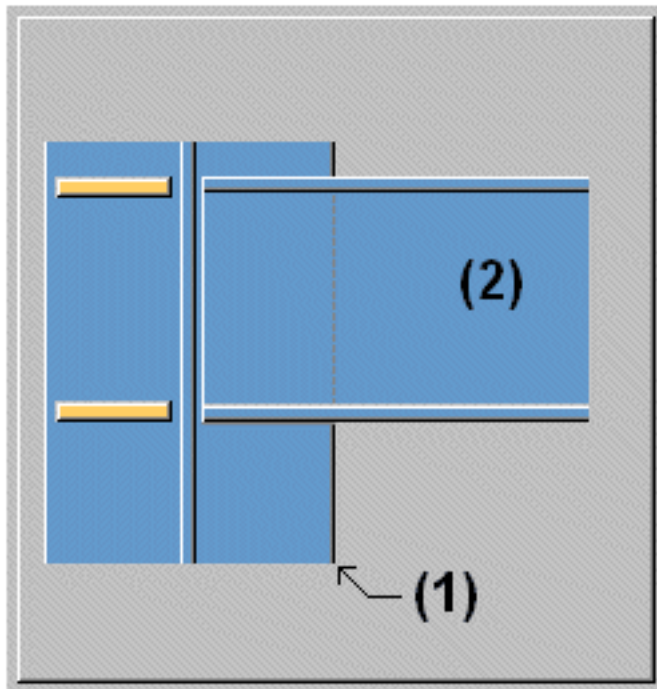

1. Selezionare la parte principale (colonna).
2. Selezionare la parte secondaria (trave).

La connessione viene creata automaticamente quando viene selezionata la parte secondaria.

Scheda Immagine

Utilizzare la scheda **Immagine** per controllare il gap e la forma del taglio di estremità della trave secondaria.

Dimensioni

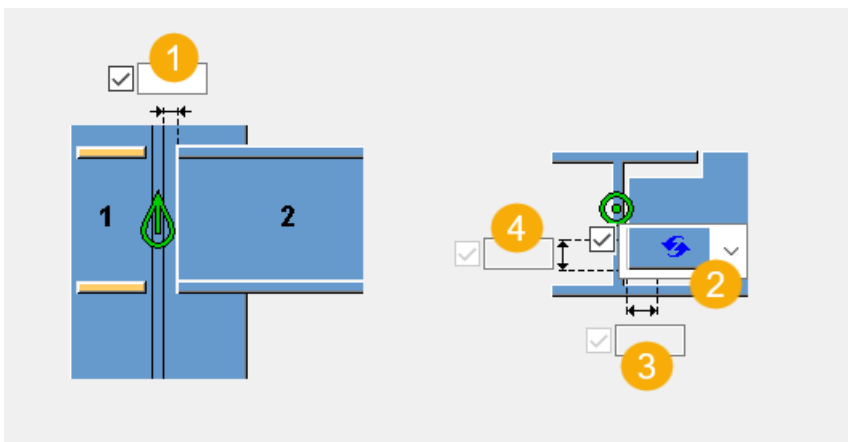

	Descrizione	Default
1	Punto di taglio della trave secondaria. Il punto di taglio è definito come un gap tra la parte principale e quella secondaria.	Generale/gap (0,0625") 2 mm
2	Tipo di smusso. Opzioni: No, Linea, Campana o Arco.	Nessuno smusso
3	Larghezza dello smusso della flangia secondaria.	Uguale al raggio del raccordo del profilo della parte principale.
4	Altezza dello smusso della flangia secondaria.	Uguale al raggio del raccordo del profilo della parte principale.

NOTA Queste informazioni sono relative solo al sistema imperiale statunitense. Le impostazioni di default **GENERAL** possono essere trovate nel file `joints.def` nella cartella sistema e modificate in base alle proprie necessità.

Scheda Irrigidimenti (Stiffeners)

Utilizzare la scheda **Irrigidimenti** per controllare dimensioni, orientamento, posizione e tipo di piatto di irrigidimento.

Dimensioni del piatto di irrigidimento

Parte	Descrizione
Superiore NS	Definisce lo spessore, la larghezza e l'altezza dell'irrigidimento superiore lato vicino.
Superiore FS	Definisce lo spessore, la larghezza e l'altezza dell'irrigidimento superiore lato lontano.
Inferiore NS	Definisce lo spessore, la larghezza e l'altezza dell'irrigidimento inferiore lato vicino.
Inferiore FS	Definisce lo spessore, la larghezza e l'altezza dell'irrigidimento inferiore lato lontano.

Opzione	Descrizione	Default
Pos. No.	Prefisso e numero partenza per la marca della parte. Alcuni componenti includono una seconda riga di campi nella quale è possibile inserire il	Il numero partenza della parte di default è definito nelle impostazioni Componenti nel menu File --> Impostazioni --> Opzioni .

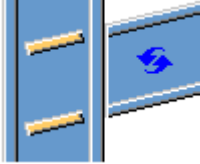
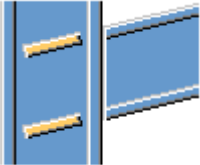
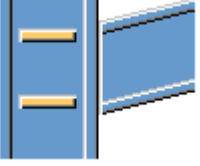

Opzione	Descrizione	Default
	numero di posizione dell'assemblaggio.	
Materiale	Tipo di materiale.	Il materiale di default è definito nella casella Materiale parte nelle impostazioni Componenti nel menu File --> Impostazioni --> Opzioni .
Nome	Nome che verrà mostrato nei disegni e nei report.	

Orientamento degli irrigidimenti



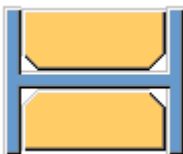

Opzione	Descrizione
	Default Gli irrigidimenti sono paralleli alla parte secondaria. L'AutoDefault può variare questa opzione.
	Gli irrigidimenti sono paralleli alla parte secondaria.
	Gli irrigidimenti sono perpendicolari alla parte principale.

Creazione di irrigidimenti

Opzione	Descrizione
	Default Vengono creati gli irrigidimenti. L'AutoDefault può variare questa opzione.

Opzione	Descrizione
	<p>Automatico</p> <p>Gli irrigidimenti sono creati quando necessario.</p>
	<p>Gli irrigidimenti non vengono creati.</p>
	<p>Vengono creati gli irrigidimenti.</p>

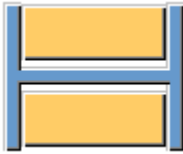
Sagoma Irrigidimenti

Opzione	Descrizione
	<p>Default</p> <p>Piatti di irrigidimento smussati delle linee</p> <p>L'AutoDefault può variare questa opzione.</p>
	<p>Automatico</p> <p>Piatti di irrigidimento smussati delle linee</p>
	<p>Piatti di irrigidimento quadrati</p> <p>Piatti di irrigidimento con una distanza per l'arrotondamento dell'anima della parte principale</p>
	<p>Piatti di irrigidimento smussati delle linee</p>

Posizioni degli irrigidimenti

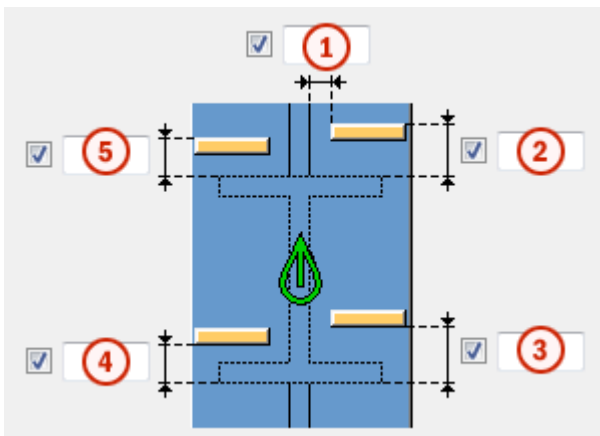

	Descrizione
1	Dimensioni della distanza tra l'irrigidimento e il bordo dell'anima della trave.
2	Dimensioni della distanza tra l'irrigidimento superiore lato vicino e il bordo della flangia della trave.
3	Dimensioni della distanza tra l'irrigidimento inferiore lato vicino e il bordo della flangia della trave.
4	Dimensioni della distanza tra l'irrigidimento inferiore lato lontano e il bordo della flangia della trave.
5	Dimensioni della distanza tra l'irrigidimento superiore lato lontano e il bordo della flangia della trave.

Gap irrigidimento

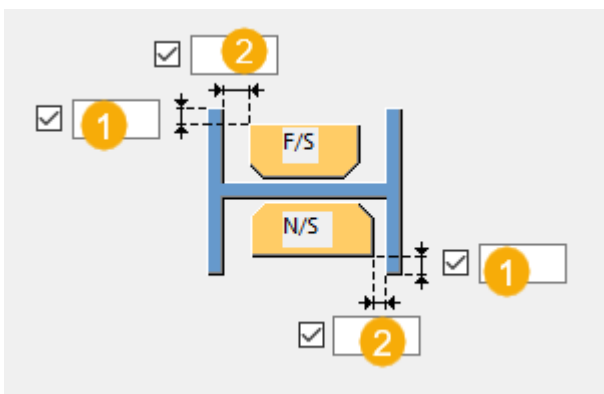

	Descrizione
1	Distanza dal bordo della flangia al bordo dell'irrigidimento.
2	Dimensione del gap tra le flange e l'irrigidimento.

Dimensioni smusso

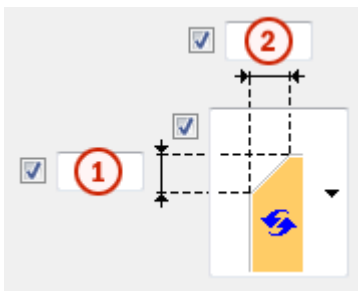

	Descrizione	Default
1	Dimensione verticale dello smusso.	10 mm
2	Dimensione orizzontale dello smusso.	10 mm

Tipo di smusso

Opzione	Descrizione
	Default. Smusso linea L'AutoDefault può variare questa opzione.
	Nessuno smusso
	Smusso linea
	Smusso arco convesso
	Smusso arco concavo

Scheda Taglio trave

Utilizzare la scheda **Taglio trave** per controllare le barre posteriori saldate, i fori di accesso saldatura, le preparazioni dell'estremità della trave e i tagli della flangia.

Barra post.saldata

Opzione	Descrizione
Barra post.saldata	Spessore e larghezza della barra posteriore saldata.





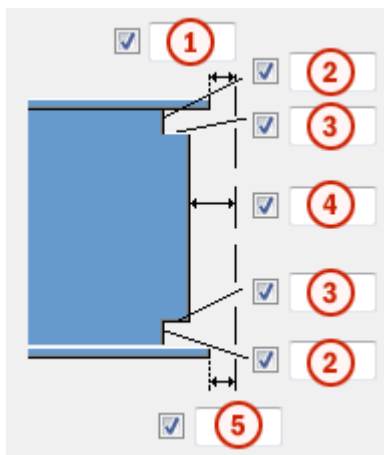

Opzione	Descrizione	Default
Pos_No	Prefisso e numero partenza per la marca della parte. Alcuni componenti includono una seconda riga di campi nella quale è possibile inserire il numero di posizione dell'assemblaggio.	Il numero partenza della parte di default è definito nelle impostazioni Componenti nel menu File --> Impostazioni --> Opzioni .
Materiale	Materiale.	Il materiale di default è definito nella casella Materiale parte nelle impostazioni Componenti nel menu File --> Impostazioni --> Opzioni .
Nome	Nome che verrà mostrato nei disegni e nei report.	

Quote dei fori di accesso saldatura







	Descrizione
1	Distanza tra la flangia superiore della parte secondaria e la parte principale.
2	Dimensioni verticali dei fori di accesso saldatura superiore e inferiore.
3	Dimensioni orizzontali dei fori di accesso saldatura superiore e inferiore.
4	Distanza tra l'anima della parte secondaria e la parte principale. Tekla Structures aggiunge il valore immesso qui alla distanza specificata nella scheda Immagine .
5	Distanza tra la flangia inferiore della parte secondaria e la parte principale. Tekla Structures aggiunge il valore immesso qui alla distanza specificata nella scheda Immagine .

Fori di accesso saldatura







Opzione	Descrizione	Default
	Default Foro di accesso saldatura rotondo L'AutoDefault può variare questa opzione.	
	Foro di accesso saldatura rotondo	
	Foro di accesso saldatura quadrato	
	Foro di accesso saldatura diagonale	
	Foro di accesso saldatura rotondo con un raggio definibile in r <input checked="" type="checkbox"/> <input type="text"/>	
	Foro di accesso saldatura a forma di cono esteso con un raggio e dimensioni	

Opzione	Descrizione	Default
	definibili in <input type="checkbox"/> R <input checked="" type="checkbox"/> <input type="text"/> Prep. super. x <input checked="" type="checkbox"/> <input type="text"/> Prep. infer. x <input checked="" type="checkbox"/> <input type="text"/> e	
	Foro di accesso a forma di cono con raggi definibili in <input type="checkbox"/> R <input checked="" type="checkbox"/> <input type="text"/> e <input checked="" type="checkbox"/> r <input type="text"/> La lettera maiuscola R definisce il raggio grande (altezza). La r minuscola definisce il raggio minore.	$R = 35$ $r = 10$









Preparazione estremità trave

Opzione	Descrizione
	Default Vengono preparate le flange superiore e inferiore. L'AutoDefault può variare questa opzione.
	Automatico Vengono preparate le flange superiore e inferiore.
	L'estremità della trave non viene preparata.
	Vengono preparate le flange superiore e inferiore.

Taglio flangia



Opzione per la flangia superiore	Opzione per la flangia inferiore	Descrizione
		Default La flangia non viene tagliata. L'AutoDefault può variare questa opzione.
		La flangia non viene tagliata.
		La flangia viene tagliata.

Barre posteriori saldatura

Opzione per la barra posteriore superiore	Opzione per la barra posteriore inferiore	Descrizione
		Default Le barre posteriori vengono create all'interno delle flange. L'AutoDefault può variare questa opzione.
		Non viene creata alcuna barra posteriore.
		Le barre posteriori vengono create all'interno delle flange.
		Le barre posteriori vengono create all'esterno delle flange.

Lunghezza delle barre posteriori saldatura

Immettere la lunghezza della barra posteriore saldatura nel campo sotto le opzioni.

Opzione	Descrizione
	Default Lunghezza assoluta della barra posteriore L'AutoDefault può variare questa opzione.
	Lunghezza assoluta della barra posteriore
	Estensione oltre il bordo della flangia

Posizione delle barre posteriori saldatura

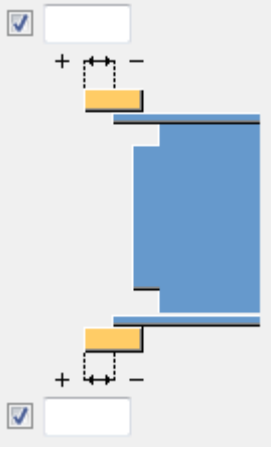
Opzione	Descrizione
	Immettere un valore positivo o negativo per spostare l'estremità anteriore della barra posteriore in relazione all'estremità della flangia.

Tipi di assemblaggio

Definisce la posizione in cui vengono eseguite le saldature delle barre posteriori saldatura. Quando si seleziona l'opzione **Officina**, Tekla Structures include le barre posteriori nell'assemblaggio.

Scheda Intaglio





Utilizzare la scheda **Intaglio** per creare automaticamente gli intagli per la trave secondaria e controllare le proprietà degli intagli. La scheda **Intaglio** include due sezioni: proprietà automatiche (sezione superiore) e proprietà manuali (sezione inferiore). Le proprietà di scantonatura automatiche e manuali funzionano indipendentemente l'una dall'altra.

Scantonatura automatica

Le opzioni di scantonatura automatica influiscono sia sulla flangia superiore che in quella inferiore.

Forma della scantonatura

La scantonatura automatica viene attivata quando si seleziona la forma dello scantonatura.

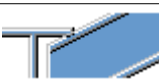
Opzione	Descrizione
	Default Crea scantonature nella trave secondaria. L'AutoDefault può variare questa opzione.
	Crea scantonature nella trave secondaria. I tagli sono allineati all'anima della trave principale.
	Crea scantonature nella trave secondaria. I tagli sono allineati all'anima della trave secondaria.
	Crea scantonature nella trave secondaria. Il taglio verticale è allineato alla trave principale e il taglio orizzontale alla trave secondaria.
	Attiva la scantonatura automatica.

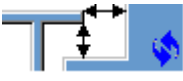
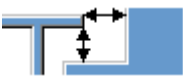
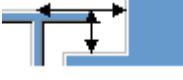

Dimensioni della scantonatura

Opzione	Descrizione
	Default Le dimensioni della scantonatura sono misurate dal bordo della flangia della trave principale e da sotto la flangia superiore della trave principale. L'AutoDefault può variare questa opzione.
	Le dimensioni della scantonatura sono misurate dal bordo della flangia della trave principale e da sotto la flangia superiore della trave principale.
	Le dimensioni della scantonatura sono misurate dalla linea centrale della trave principale e da sotto la flangia superiore della trave principale.

Inserire i valori orizzontale e verticale per i tagli.





Forma di taglio della flangia

Opzione	Descrizione
	Default La flangia della trave secondaria viene tagliata parallelamente alla trave principale. L'AutoDefault può variare questa opzione.
	La flangia della trave secondaria viene tagliata parallelamente alla trave principale.
	La flangia della trave secondaria viene tagliata quadrata.

Arrotondamento delle quote della scantonatura

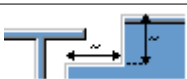

Utilizzare le opzioni di arrotondamento delle quote della scantonatura per definire se le quote della scantonatura sono arrotondate per eccesso. Anche se l'arrotondamento delle quote è attivo, le quote vengono arrotondate per eccesso solo se necessario.

Opzione	Descrizione
	Default Le quote della scantonatura non vengono arrotondate. L'AutoDefault può variare questa opzione.
	Le quote della scantonatura non vengono arrotondate.
	Le quote della scantonatura vengono arrotondate. Inserire i valori di arrotondamento orizzontale e verticale.





Le quote sono arrotondate per eccesso al multiplo più vicino al valore inserito. Ad esempio, se la quota effettiva è 51 e si inserisce un valore arrotondato per eccesso di 10, la quota viene arrotondata fino a 60.



Posizione della scantonatura

Opzione	Descrizione
	Default Crea il taglio sotto alla flangia della trave principale. L'AutoDefault può variare questa opzione.
	Crea il taglio sotto alla flangia della trave principale.
	Crea il taglio sopra alla flangia della trave principale.

Smusso della scantonatura

Opzione	Descrizione
	Default La scantonatura non viene smussata. L'AutoDefault può variare questa opzione.
	La scantonatura non viene smussata.
	Crea una scantonatura con uno smusso delle linee.
	La scantonatura viene smussata in base al raggio inserito.

Inserire un raggio per lo smusso.

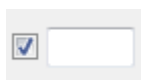





Scantonatura manuale

Utilizzare la scantonatura manuale quando una parte che non appartiene alla connessione interferisce con la trave secondaria. Quando si utilizza la scantonatura manuale, la connessione crea tagli utilizzando i valori inseriti nei campi della scheda **Scantonatura**. È possibile utilizzare valori diversi per la flangia superiore e inferiore.







Lato della scantonatura della flangia

Il lato della scantonatura della flangia definisce su quale lato della trave vengono create le scantonature.

Opzione	Descrizione
	Default Crea scantonature su entrambi i lati della flangia. L'AutoDefault può variare questa opzione.
	Automatico Crea scantonature su entrambi i lati della flangia.
	Crea scantonature su entrambi i lati della flangia.
	Crea scantonature sul lato vicino della flangia.
	Crea scantonature sul lato lontano della flangia.

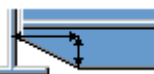

Forma della scantonatura della flangia

La forma della scantonatura della flangia definisce la forma della scantonatura nella flangia della trave.

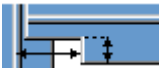
Opzione	Descrizione
	Default L'intera flangia della trave secondaria viene tagliata di una lunghezza definita. L'AutoDefault può variare questa opzione.
	Automatico L'intera flangia della trave secondaria viene tagliata tanto lontano quanto definito. La profondità predefinita della scantonatura è il doppio dello spessore della flangia secondaria. Il taglio si estende per l'intera lunghezza della flangia secondaria.
	Crea smussi nelle flange. Se si inserisce una quota orizzontale, viene creato uno smusso di 45 gradi.
	Crea tagli nella flangia con i valori di default a meno che non si inseriscano i valori nei campi 1 e 2 .
	La flangia non viene tagliata.
	Crea tagli nella flangia in base al valore nel campo 1 per allinearlo all'anima.

Opzione	Descrizione
	Crea tagli nella flangia in base ai valori inseriti nei campi 1 e 2 .

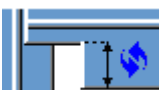
Profondità delle scantonature della flangia

Opzione	Descrizione
	Default Profondità delle scantonature della flangia. L'AutoDefault può variare questa opzione.
	Profondità delle scantonature della flangia.
	Profondità dell'intaglio della flangia con una dimensione che va dalla linea centrale dell'anima della trave secondaria al bordo dell'intaglio.

Inserire il valore per la profondità della scantonatura della flangia.

Quote di taglio

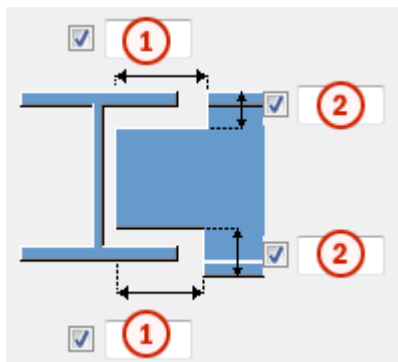

	Descrizione	Predefinito
1	Dimensioni per i tagli orizzontali della flangia.	10 mm
2	Dimensioni per i tagli verticali della flangia.	La distanza tra il bordo della scantonatura e la flangia della trave è uguale all'arrotondamento dell'anima della parte principale. L'altezza della scantonatura è

	Descrizione	Predefinito
		arrotondata in eccesso ai 5 mm più vicini.

Scheda Piatto laterale



Utilizzare la scheda **Piatto laterale** per creare piatti doppi per rafforzare l'anima della parte principale nella connessione.

Piatto d'anima

Opzione	Descrizione
Piatto d'anima	Spessore e altezza del piatto d'anima.



Opzione	Descrizione	Default
Pos_No	Prefisso e numero partenza per la marca della parte.	Il numero partenza della parte di default è definito nelle impostazioni dei Componenti in File --> Impostazioni --> Opzioni .
Materiale	Tipo di materiale.	Il materiale di default è definito nella casella Materiale della parte nelle impostazioni dei Componenti in File --> Impostazioni --> Opzioni .
Nome	Nome che verrà mostrato nei disegni e nei report.	

Piatti doppi

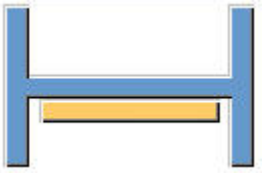
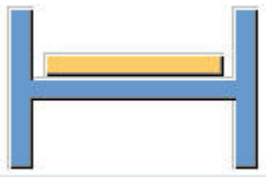
Opzione	Descrizione
	<p>Default</p> <p>I piatti doppi sono creati su entrambi i lati.</p> <p>AutoDefaults consente di modificare questa opzione.</p>
	<p>I piatti doppi non vengono creati.</p>

Opzione	Descrizione
	Il piatto laterale viene creato nel lato vicino.
	Il piatto laterale viene creato nel lato lontano.

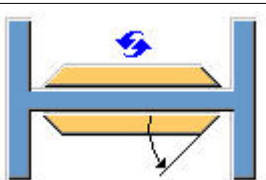
Forma dei bordi dei piatti doppi

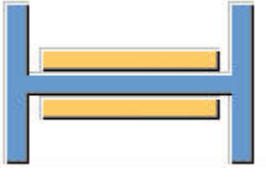
Opzione	Descrizione
	Default Piatti doppi smussati L'AutoDefault può variare questa opzione.
	Piatti doppi smussati Immettere l'angolo in <input checked="" type="checkbox"/> <input type="text"/> (0 - 90)
	Piatti doppi quadrati

Tagli piatto doppio

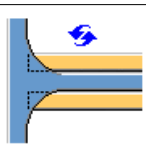
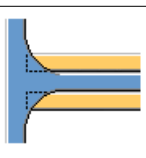
Opzione	Descrizione
	Default I piatti doppi non vengono tagliati. L'AutoDefault può variare questa opzione.
	I piatti doppi non vengono tagliati.

Opzione	Descrizione
	I piatti doppi vengono tagliati nell'area che collega l'anima e la flangia della parte principale.

Impostazioni generali

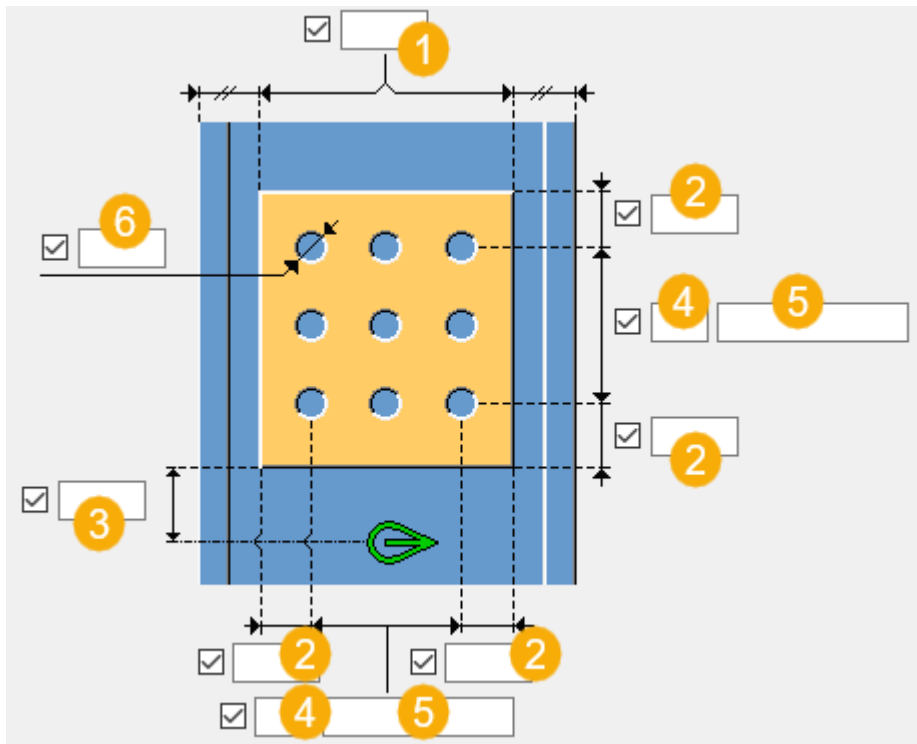

	Descrizione
1	Distanza del bordo dalla flangia della colonna.
2	Distanza del bordo del piatto laterale. La distanza dal bordo è la distanza dal centro di un foro al bordo della parte.
3	Distanza dal bordo del piatto laterale in relazione al lato inferiore della parte secondaria.
4	Numero di fori.
5	Passo dei fori. Utilizzare uno spazio per separare i valori di passo dei fori. Immettere un valore per ciascun passo tra i fori. Ad esempio, se sono presenti 3 fori, immettere 2 valori.
6	Diametro foro.

Dimensione fori di saldatura

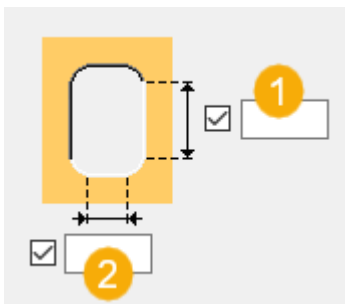

1	Lunghezza asola.
2	Larghezza asola.

Scheda Generale

Per ulteriori informazioni, cliccare sul collegamento di seguito:
Scheda Generale

Scheda Progetto

Per ulteriori informazioni, cliccare sul collegamento di seguito:

Scheda Analisi

Per ulteriori informazioni, cliccare sul collegamento di seguito:
Scheda Analisi

Saldature

Per ulteriori informazioni, cliccare sul collegamento di seguito:

Prep. trave (183)

Crea una trave saldata alla connessione della colonna. L'estremità della trave può essere preparata. Il piatto laterale sull'anima della colonna è opzionale. Le saldature sono definite in una finestra di dialogo separata alla quale è possibile accedere facendo clic sul pulsante **Saldature**.

Oggetti creati

- Piatto laterale anima (opzionale)

- Barre posteriori saldate (opzionali)
- Saldature
- Tagli

Utilizzare per

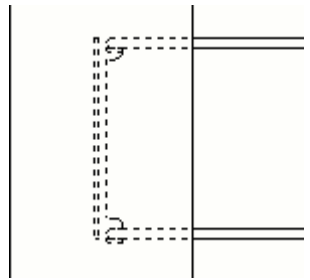
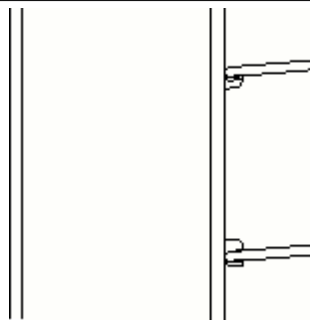
Situazione	Descrizione
	Anima da trave a colonna. Il piatto laterale anima sul lato opposto dell'anima della colonna.
	Trave inclinata a flangia della colonna. Barre posteriori saldatura.

Ordine di selezione

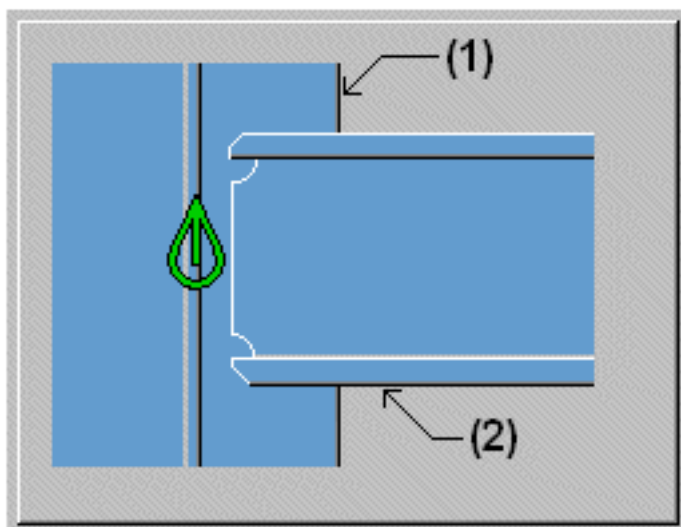

1. Selezionare la parte principale (colonna).
2. Selezionare la parte secondaria (trave).

La connessione viene creata automaticamente quando viene selezionata la parte secondaria.

Scheda Immagine

Utilizzare la scheda **Immagine** per impostare il gap tra le parti principale e secondaria e selezionare il tipo di taglio estremità della trave.



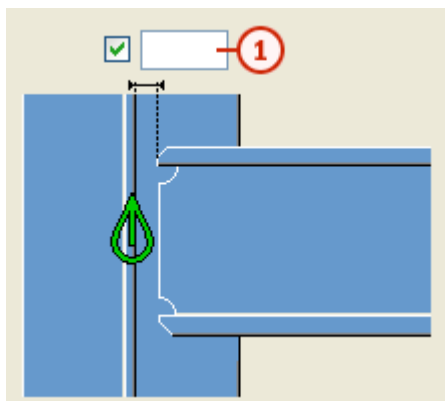

Dimensioni

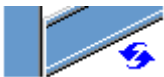

	Descrizione
1	Gap saldatura

Taglio estremità della trave

Definisce la modalità di taglio dell'estremità della trave. Vista laterale della parte secondaria.

Opzione	Descrizione
	Default Inclinazione AutoDefaults consente di modificare questa opzione.
	Automatico Se la parte secondaria è inclinata meno di 10 gradi, viene creato un taglio a squadra. In caso contrario, viene creato un taglio inclinato all'estremità della parte secondaria.
	Quadrato Crea un taglio a squadra all'estremità della parte secondaria.
	Inclinazione Taglia l'estremità della parte secondaria parallela al bordo della parte principale.

Scheda Intaglio





Utilizzare la scheda **Intaglio** per creare automaticamente gli intagli per la trave secondaria e controllare le proprietà degli intagli. La scheda **Intaglio** include due sezioni: proprietà automatiche (sezione superiore) e proprietà manuali (sezione inferiore). Le proprietà di scantonatura automatiche e manuali funzionano indipendentemente l'una dall'altra.

Scantonatura automatica



Le opzioni di scantonatura automatica influiscono sia sulla flangia superiore che in quella inferiore.

Forma della scantonatura

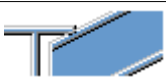
La scantonatura automatica viene attivata quando si seleziona la forma dello scantonatura.

Opzione	Descrizione
	Default Crea scantonature nella trave secondaria. L'AutoDefault può variare questa opzione.
	Crea scantonature nella trave secondaria. I tagli sono allineati all'anima della trave principale.
	Crea scantonature nella trave secondaria. I tagli sono allineati all'anima della trave secondaria.
	Crea scantonature nella trave secondaria. Il taglio verticale è allineato alla trave principale e il taglio orizzontale alla trave secondaria.
	Attiva la scantonatura automatica.

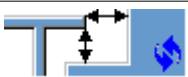
Dimensioni della scantonatura

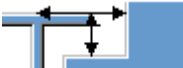

Opzione	Descrizione
	Default Le dimensioni della scantonatura sono misurate dal bordo della flangia della trave principale e da sotto la flangia superiore della trave principale. L'AutoDefault può variare questa opzione.
	Le dimensioni della scantonatura sono misurate dal bordo della flangia della trave principale e da sotto la flangia superiore della trave principale.

Opzione	Descrizione
	Le dimensioni della scantonatura sono misurate dalla linea centrale della trave principale e da sotto la flangia superiore della trave principale.

Inserire i valori orizzontale e verticale per i tagli.



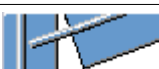

Forma di taglio della flangia

Opzione	Descrizione
	Default La flangia della trave secondaria viene tagliata parallelamente alla trave principale. L'AutoDefault può variare questa opzione.
	La flangia della trave secondaria viene tagliata parallelamente alla trave principale.
	La flangia della trave secondaria viene tagliata quadrata.

Arrotondamento delle quote della scantonatura

Utilizzare le opzioni di arrotondamento delle quote della scantonatura per definire se le quote della scantonatura sono arrotondate per eccesso. Anche se l'arrotondamento delle quote è attivo, le quote vengono arrotondate per eccesso solo se necessario.

Opzione	Descrizione
	Default Le quote della scantonatura non vengono arrotondate. L'AutoDefault può variare questa opzione.
	Le quote della scantonatura non vengono arrotondate.
	Le quote della scantonatura vengono arrotondate. Inserire i valori di arrotondamento orizzontale e verticale.

Le quote sono arrotondate per eccesso al multiplo più vicino al valore inserito. Ad esempio, se la quota effettiva è 51 e si inserisce un valore arrotondato per eccesso di 10, la quota viene arrotondata fino a 60.



Posizione della scantonatura

Opzione	Descrizione
	Default Crea il taglio sotto alla flangia della trave principale. L'AutoDefault può variare questa opzione.
	Crea il taglio sotto alla flangia della trave principale.
	Crea il taglio sopra alla flangia della trave principale.

Smusso della scantonatura

Opzione	Descrizione
	Default La scantonatura non viene smussata. L'AutoDefault può variare questa opzione.
	La scantonatura non viene smussata.
	Crea una scantonatura con uno smusso delle linee.
	La scantonatura viene smussata in base al raggio inserito.

Inserire un raggio per lo smusso.

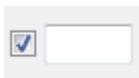





Scantonatura manuale

Utilizzare la scantonatura manuale quando una parte che non appartiene alla connessione interferisce con la trave secondaria. Quando si utilizza la scantonatura manuale, la connessione crea tagli utilizzando i valori inseriti nei campi della scheda **Scantonatura**. È possibile utilizzare valori diversi per la flangia superiore e inferiore.





Lato della scantonatura della flangia



Il lato della scantonatura della flangia definisce su quale lato della trave vengono create le scantonature.

Opzione	Descrizione
	Default Crea scantonature su entrambi i lati della flangia. L'AutoDefault può variare questa opzione.
	Automatico Crea scantonature su entrambi i lati della flangia.
	Crea scantonature su entrambi i lati della flangia.
	Crea scantonature sul lato vicino della flangia.
	Crea scantonature sul lato lontano della flangia.

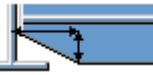

Forma della scantonatura della flangia

La forma della scantonatura della flangia definisce la forma della scantonatura nella flangia della trave.

Opzione	Descrizione
	Default L'intera flangia della trave secondaria viene tagliata di una lunghezza definita. L'AutoDefault può variare questa opzione.
	Automatico L'intera flangia della trave secondaria viene tagliata tanto lontano quanto definito. La profondità predefinita della scantonatura è il doppio dello spessore della flangia secondaria. Il taglio si estende per l'intera lunghezza della flangia secondaria.
	Crea smussi nelle flange. Se si inserisce una quota orizzontale, viene creato uno smusso di 45 gradi.
	Crea tagli nella flangia con i valori di default a meno che non si inseriscano i valori nei campi 1 e 2 .
	La flangia non viene tagliata.

Opzione	Descrizione
	Crea tagli nella flangia in base al valore nel campo 1 per allinearli all'anima.
	Crea tagli nella flangia in base ai valori inseriti nei campi 1 e 2 .

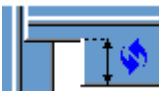
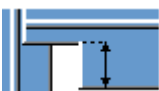
Profondità delle scantonature della flangia

Opzione	Descrizione
	Default Profondità delle scantonature della flangia. L'AutoDefault può variare questa opzione.
	Profondità delle scantonature della flangia.
	Profondità dell'intaglio della flangia con una dimensione che va dalla linea centrale dell'anima della trave secondaria al bordo dell'intaglio.

Inserire il valore per la profondità della scantonatura della flangia.

Quote di taglio

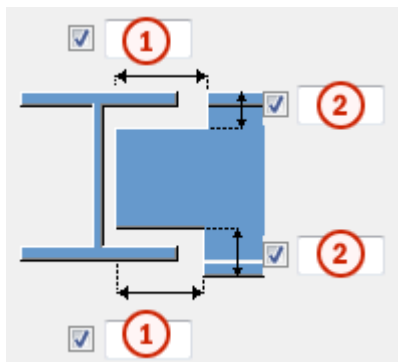

	Descrizione	Predefinito
1	Dimensioni per i tagli orizzontali della flangia.	10 mm
2	Dimensioni per i tagli verticali della flangia.	La distanza tra il bordo della scantonatura e la flangia della trave è uguale all'arrotondamento dell'anima della parte principale. L'altezza

	Descrizione	Predefinito
		della scantonatura è arrotondata in eccesso ai 5 mm più vicini.

Scheda Taglio trave

Utilizzare la scheda **Taglio trave** per controllare le barre posteriori saldate, i fori di accesso saldatura, le preparazioni dell'estremità della trave e i tagli della flangia.

Barra post.saldata

Opzione	Descrizione
Barra post.saldata	Spessore e larghezza della barra posteriore saldata.



Opzione	Descrizione	Default
Pos_No	Prefisso e numero partenza per la marca della parte. Alcuni componenti includono una seconda riga di campi nella quale è possibile inserire il numero di posizione dell'assemblaggio.	Il numero partenza della parte di default è definito nelle impostazioni Componenti nel menu File --> Impostazioni --> Opzioni .
Materiale	Materiale.	Il materiale di default è definito nella casella Materiale parte nelle impostazioni Componenti nel menu File --> Impostazioni --> Opzioni .
Nome	Nome che verrà mostrato nei disegni e nei report.	

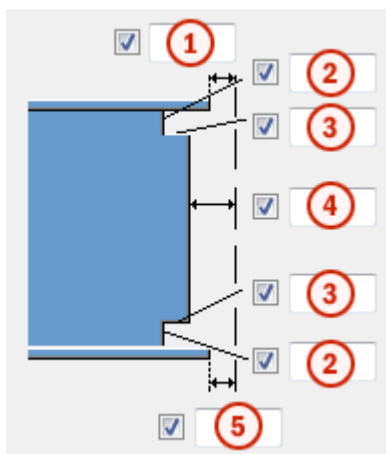



Quote dei fori di accesso saldatura





	Descrizione
1	Distanza tra la flangia superiore della parte secondaria e la parte principale.
2	Dimensioni verticali dei fori di accesso saldatura superiore e inferiore.
3	Dimensioni orizzontali dei fori di accesso saldatura superiore e inferiore.
4	Distanza tra l'anima della parte secondaria e la parte principale. Tekla Structures aggiunge il valore immesso qui alla distanza specificata nella scheda Immagine .
5	Distanza tra la flangia inferiore della parte secondaria e la parte principale. Tekla Structures aggiunge il valore immesso qui alla distanza specificata nella scheda Immagine .



Fori di accesso saldatura

Opzione	Descrizione	Default
	Default Foro di accesso saldatura rotondo L'AutoDefault può variare questa opzione.	
	Foro di accesso saldatura rotondo	
	Foro di accesso saldatura quadrato	







Opzione	Descrizione	Default
	Foro di accesso saldatura diagonale	
	Foro di accesso saldatura rotondo con un raggio definibile in r <input checked="" type="checkbox"/> <input type="text"/>	
	Foro di accesso saldatura a forma di cono esteso con un raggio e dimensioni definibili in R <input checked="" type="checkbox"/> <input type="text"/> e Prep. super. x <input checked="" type="checkbox"/> <input type="text"/> Prep. infer. x <input checked="" type="checkbox"/> <input type="text"/>	
	Foro di accesso a forma di cono con raggi definibili in R <input checked="" type="checkbox"/> <input type="text"/> e r <input checked="" type="checkbox"/> <input type="text"/> La lettera maiuscola R definisce il raggio grande (altezza). La r minuscola definisce il raggio minore.	R = 35 r = 10

Preparazione estremità trave









Opzione	Descrizione
	Default Vengono preparate le flange superiore e inferiore. L'AutoDefault può variare questa opzione.
	Automatico Vengono preparate le flange superiore e inferiore.

Opzione	Descrizione
	L'estremità della trave non viene preparata.
	Vengono preparate le flange superiore e inferiore.

Taglio flangia



Opzione per la flangia superiore	Opzione per la flangia inferiore	Descrizione
		Default La flangia non viene tagliata. L'AutoDefault può variare questa opzione.
		La flangia non viene tagliata.
		La flangia viene tagliata.

Barre posteriori saldatura

Opzione per la barra posteriore superiore	Opzione per la barra posteriore inferiore	Descrizione
		Default Le barre posteriori vengono create all'interno delle flange. L'AutoDefault può variare questa opzione.
		Non viene creata alcuna barra posteriore.
		Le barre posteriori vengono create all'interno delle flange.
		Le barre posteriori vengono create all'esterno delle flange.

Lunghezza delle barre posteriori saldatura

Immettere la lunghezza della barra posteriore saldatura nel campo sotto le opzioni.

Opzione	Descrizione
	Default Lunghezza assoluta della barra posteriore L'AutoDefault può variare questa opzione.
	Lunghezza assoluta della barra posteriore
	Estensione oltre il bordo della flangia

Posizione delle barre posteriori saldatura

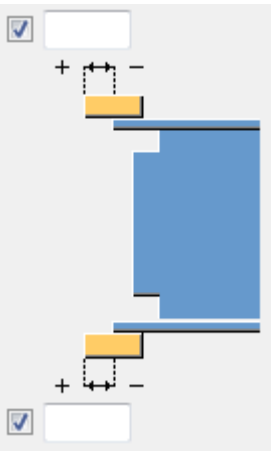
Opzione	Descrizione
	Immettere un valore positivo o negativo per spostare l'estremità anteriore della barra posteriore in relazione all'estremità della flangia.

Tipi di assemblaggio

Definisce la posizione in cui vengono eseguite le saldature delle barre posteriori saldatura. Quando si seleziona l'opzione **Officina**, Tekla Structures include le barre posteriori nell'assemblaggio.

Scheda **Piatto laterale**



Utilizzare la scheda **Piatto laterale** per creare piatti doppi per rafforzare l'anima della parte principale nella connessione.

Piatto d'anima

Opzione	Descrizione
Piatto d'anima	Spessore e altezza del piatto d'anima.

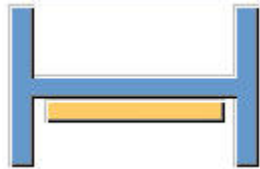

Opzione	Descrizione	Default
Pos_No	Prefisso e numero partenza per la marca della parte.	Il numero partenza della parte di default è definito nelle impostazioni dei Componenti in File --> Impostazioni --> Opzioni .
Materiale	Tipo di materiale.	Il materiale di default è definito nella casella Materiale della parte nelle impostazioni dei Componenti in File --> Impostazioni --> Opzioni .
Nome	Nome che verrà mostrato nei disegni e nei report.	

Piatti doppi

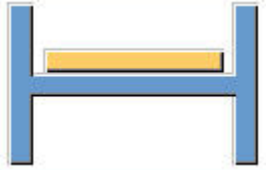

Opzione	Descrizione
	<p>Default</p> <p>I piatti doppi sono creati su entrambi i lati.</p> <p>L'AutoDefault può variare questa opzione.</p>
	<p>I piatti doppi non vengono creati.</p>
	<p>Il piatto doppio viene creato nel lato vicino.</p>

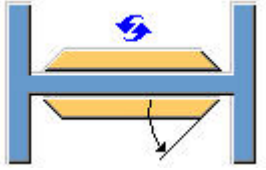
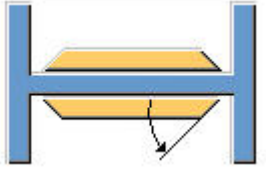
Opzione	Descrizione
	Il piatto doppio viene creato nel lato lontano.

Forma dei bordi dei piatti doppi

Opzione	Descrizione
	Default Piatti doppi smussati L'AutoDefault può variare questa opzione.
	Piatti doppi smussati Immettere l'angolo in <input checked="" type="checkbox"/> <input type="text"/> (0 - 90)
	Piatti doppi quadrati

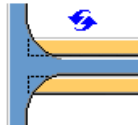
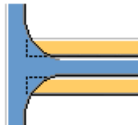
Tagli piatto doppio

Opzione	Descrizione
	Default I piatti doppi non vengono tagliati. L'AutoDefault può variare questa opzione.
	I piatti doppi non vengono tagliati.
	I piatti doppi vengono tagliati nell'area che collega l'anima e la flangia della parte principale.

Impostazioni generali

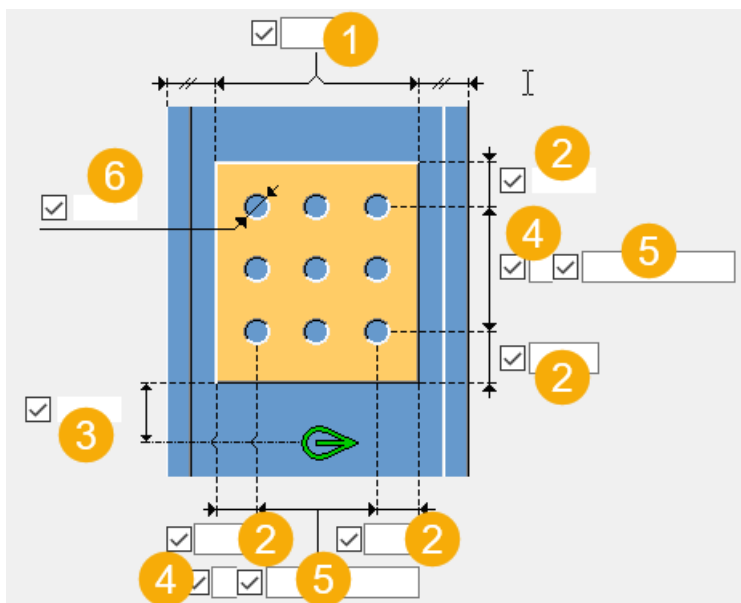

	Descrizione
1	Distanza del bordo dalla flangia della colonna.
2	Distanza del bordo del piatto laterale. La distanza dal bordo è la distanza dal centro di un foro al bordo della parte.
3	Distanza dal bordo del piatto laterale in relazione al lato inferiore della parte secondaria.
4	numero di fori.
5	passo dei fori. Utilizzare uno spazio per separare i valori di passo dei fori. Immettere un valore per ciascun passo tra i fori. Ad esempio, se sono presenti 3 fori, immettere 2 valori.
6	Diametro foro.

Dimensione fori di saldatura

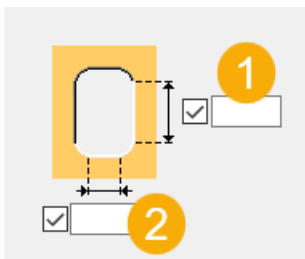

Opzione	Descrizione
1	Lunghezza asola.
2	Larghezza asola.

Scheda Generale

Per ulteriori informazioni, cliccare sul collegamento di seguito:

Scheda Generale

Scheda Progetto

Per ulteriori informazioni, cliccare sul collegamento di seguito:

Scheda Analisi

Per ulteriori informazioni, cliccare sul collegamento di seguito:

Scheda Analisi

Saldature

Per ulteriori informazioni, cliccare sul collegamento di seguito:

Dettaglio piatto di testa

Dettaglio piatto di testa crea un piatto di testa su una colonna, una trave o una polybeam.

Oggetti creati

- Piatto di testa

Utilizzare per

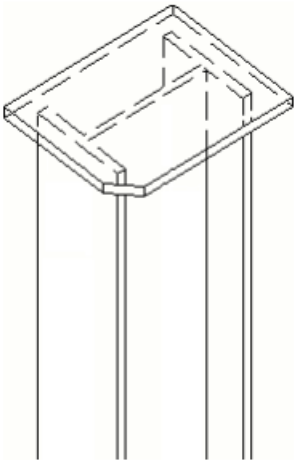
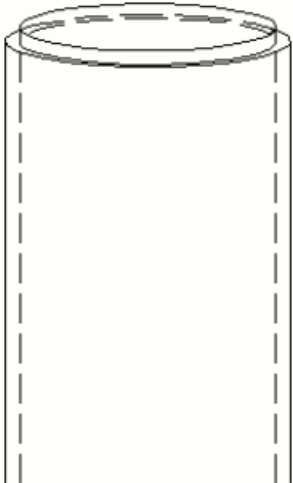
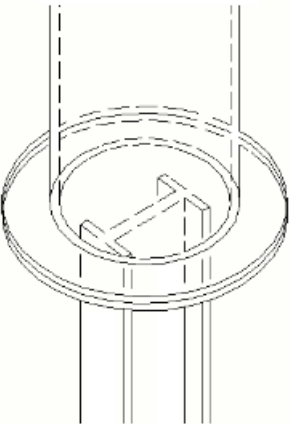
Situazione	Descrizione
	Piatto di testa con un angolo smussato creato su una colonna con profilo a I.
	Piatto di testa creato su una colonna tubolare.
	Un piatto di testa creato su una colonna tubolare e un altro piatto di testa creato su una colonna con profilo a I.

Ordine di selezione

1. Selezionare la parte principale (trave, colonna o polybeam).

2. Selezionare la posizione del piatto di testa.

È possibile selezionare una posizione sulla linea centrale, il lato o qualsiasi posizione della colonna. Il piatto di testa viene sempre centrato.

Il piatto di testa viene creato automaticamente quando si seleziona la posizione.

Identificazione delle parti

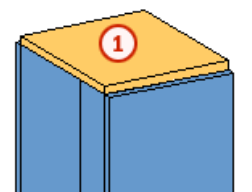

	Parte
1	Piatto di testa

Scheda Immagine

Utilizzare la scheda **Immagine** per controllare la forma e le dimensioni del piatto di testa.

Forma del piatto di testa

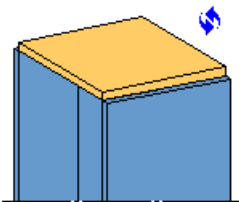
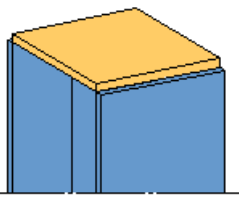
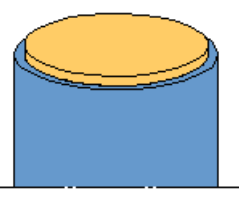
Opzione	Descrizione
	Default Rettangolare AutoDefaults consente di modificare questa opzione.
	Rettangolare
	Circolare

Dimensioni del piatto di testa rettangolare

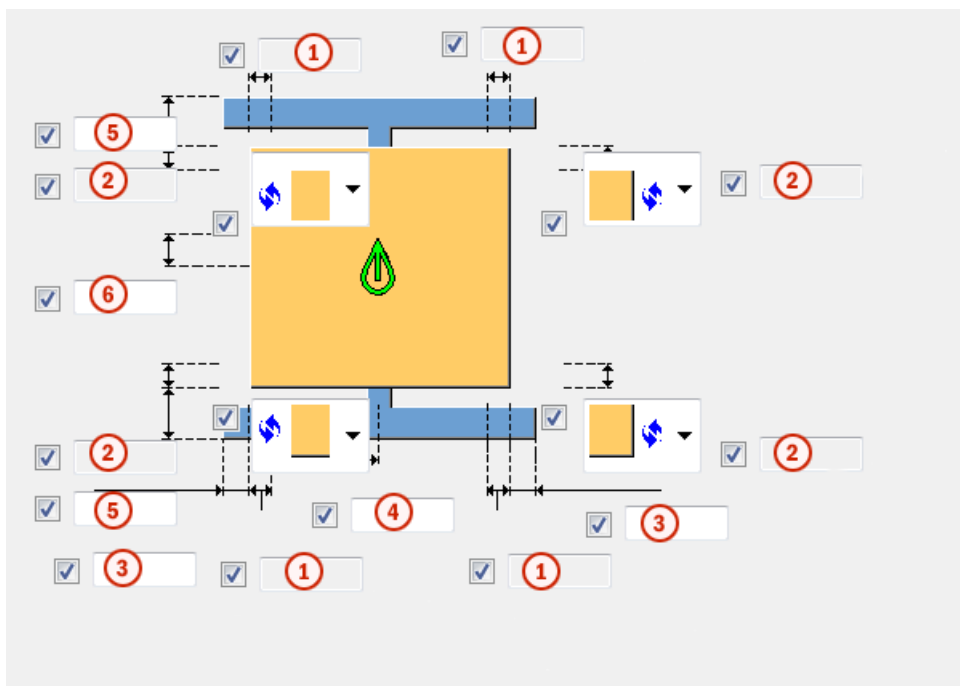





	Descrizione	Default
1	Dimensione smusso orizzontale. Questa opzione non è disponibile se è stato selezionato Nessuno smusso nelle opzioni di smusso.	20 mm
2	Dimensione smusso verticale. Questa opzione non è disponibile se è stato selezionato Nessuno smusso nelle opzioni di smusso.	20 mm
3	Distanza orizzontale dal bordo del piatto di testa. Questa opzione è utilizzata solo quando la larghezza del piatto nella scheda Parti è vuota.	0 mm
4	Offset orizzontale del piatto di testa. Questa opzione è utilizzata solo quando l'altezza del piatto nella scheda Parti include un valore.	0 mm
5	Distanza verticale dal bordo del piatto di testa. Questa opzione è utilizzata solo quando l'altezza del piatto nella scheda Parti è vuota.	10 mm

	Descrizione	Default
6	Offset verticale del piatto di testa. Questa opzione è utilizzata solo quando l'altezza del piatto nella scheda Parti include un valore.	0 mm

Smussi del piatto di testa rettangolari

È possibile definire gli smussi per ciascun angolo del piatto di testa.

Opzione	Descrizione
	Default Nessuno smusso AutoDefaults consente di modificare questa opzione.
	Nessuno smusso
	Smusso lineare
	Smusso ad arco convesso
	Smusso ad arco concavo

Dimensioni del piatto di testa circolare

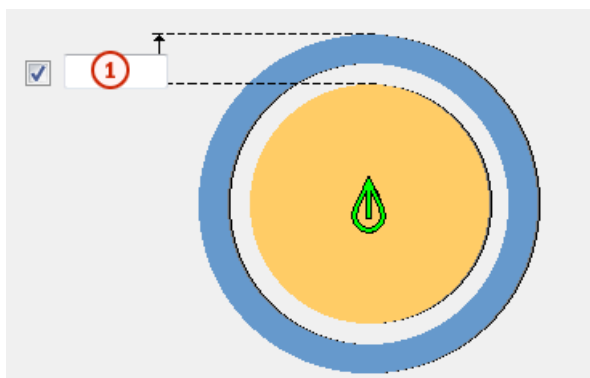

	Descrizione
1	Distanza dal bordo del piatto di testa.

Scheda **Parti**

Utilizzare la scheda **Parti** per controllare le proprietà del piatto di testa.

Parte

Parte	Descrizione	Default
Piatto di testa	Spessore, larghezza e altezza del piatto di testa.	Spessore = 1,5* (anima profilo o spessore piatto) Larghezza = larghezza o diametro o altezza del profilo (opzione 'h'), il primo valore diverso da 0. Altezza = altezza profilo o diametro profilo o 200 mm, il primo valore diverso da 0.

Opzione	Descrizione	Default
Pos. No.	Prefisso e numero partenza per la marca della parte. Alcuni componenti includono una seconda riga di campi nella quale è possibile inserire il numero di posizione dell'assemblaggio.	Il numero partenza della parte di default è definito nelle impostazioni Componenti nel menu File --> Impostazioni --> Opzioni .
Materiale	Tipo di materiale.	Il materiale di default è definito nella casella Materiale parte nelle impostazioni Componenti nel menu File --> Impostazioni --> Opzioni .
Nome	Nome che verrà mostrato nei disegni e nei report.	
Classe	Numero della classe.	

Scheda Generale

Per ulteriori informazioni, cliccare sul collegamento di seguito:

Scheda Generale

Saldature

Per ulteriori informazioni, cliccare sul collegamento di seguito:

Piatto laterale tubo

Piatto laterale tubo crea un piatto laterale tra la parte principale e la parte secondaria. La parte principale deve essere un profilo arrotondato.

Oggetti creati

- Piatto laterale
- Saldature

Utilizzare per

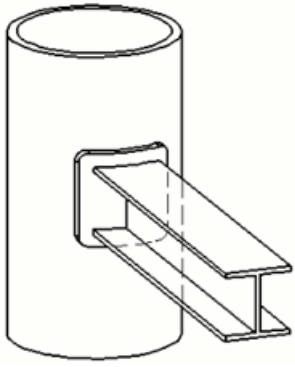
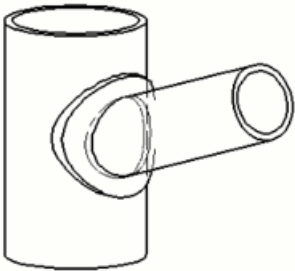
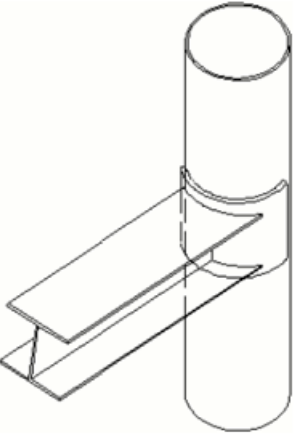
Situazione	Descrizione
	Piatto laterale rettangolare che collega una colonna e una trave.
	Piatto laterale circolare che collega una colonna e una trave. La parte secondaria è obliqua.
	Piatto laterale rettangolare che collega una colonna e una trave. La parte secondaria è fuori asse.

Ordine di selezione

1. Selezionare la parte principale (colonna).
2. Selezionare la parte secondaria (trave).

La connessione viene creata automaticamente quando viene selezionata la parte secondaria.

Identificazione delle parti

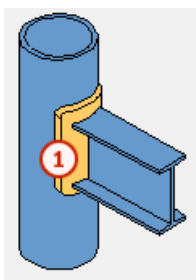

	Parte
1	Piatto laterale

Scheda Immagine

Utilizzare la scheda **Immagine** per controllare il tipo, la posizione e le dimensioni del piatto laterale.

Tipo di piatto laterale

Opzione	Descrizione
	Selezionare il tipo di piatto laterale: <ul style="list-style-type: none">• Rettangolare • Circolare

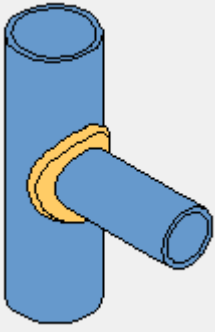
Opzione	Descrizione
	

Tipo di tolleranza

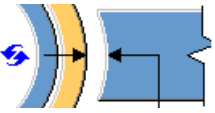
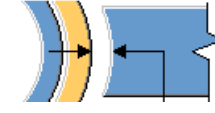
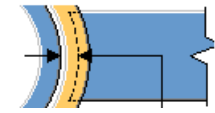
Opzione	Descrizione
	<p>Default</p> <p>Tolleranza tra il piatto laterale e la parte secondaria.</p> <p>AutoDefaults consente di modificare questa opzione.</p>
	<p>Tolleranza tra il piatto laterale e la parte secondaria.</p>
	<p>Tolleranza tra la parte principale e la parte secondaria.</p>

Dimensione di tolleranza

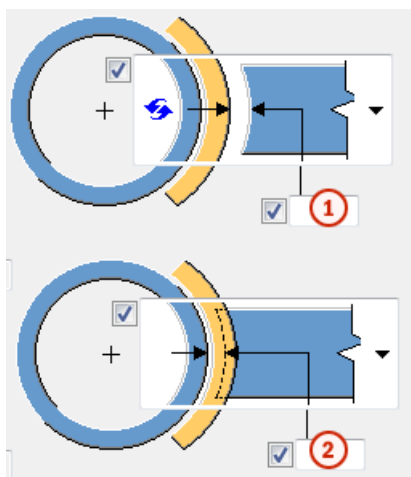

	Descrizione
1	Tolleranza tra il piatto laterale e la parte secondaria.
2	Tolleranza tra la parte principale e la parte secondaria.

Tolleranza di taglio

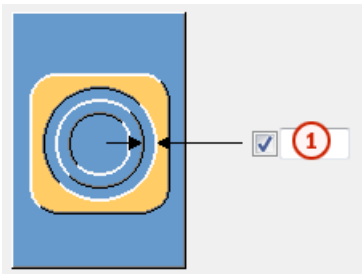

	Descrizione
1	Tolleranza di taglio tra il piatto laterale e la parte secondaria.

Dimensioni piatto laterale rettangolare

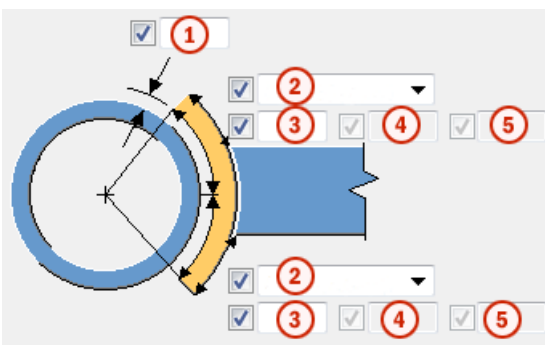

	Descrizione	Default
1	Offset tra la colonna e il piatto laterale.	0 mm
2	Tipo di misurazione per il piatto laterale: <ul style="list-style-type: none"> Angolo (gradi) Definisce l'angolo del piatto laterale in gradi. Dimensione Definisce la lunghezza dell'arco del piatto laterale. Bordo Definisce la lunghezza dell'arco del bordo del piatto laterale. 	Angolo

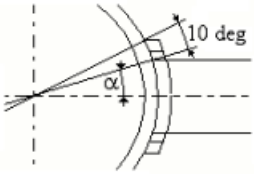
	Descrizione	Default
3	Angolo del piatto laterale. L'angolo può essere esteso fino a 360 gradi per ruotare attorno alla parte principale.	Angolo +10 gradi 
4	Valore di dimensione del piatto laterale. La dimensione può essere estesa fino a 360 gradi per ruotare attorno alla parte principale.	lunghezza equivalente all'angolo della formula +10 gradi
5	Valore del bordo del piatto laterale. Il valore del bordo può essere esteso fino a 360 gradi per ruotare attorno alla parte principale.	lunghezza equivalente all'angolo della formula +10 gradi

Dimensione di arrotondamento degli spigoli per il piatto rettangolare

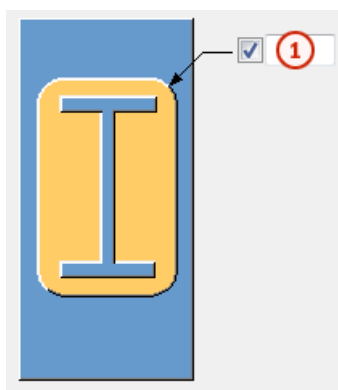

	Descrizione
1	Dimensione di arrotondamento degli spigoli per un piatto laterale rettangolare. Gli spigoli non vengono creati con il valore 0.

Estensione del piatto laterale per il piatto rettangolare

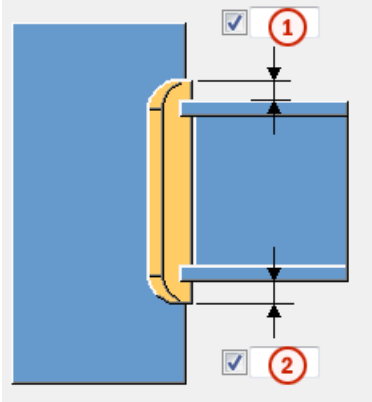

	Descrizione
1	Dimensione verticale dal bordo superiore della parte secondaria al bordo superiore del piatto laterale.
2	Dimensione verticale dal bordo inferiore della parte secondaria al bordo inferiore del piatto laterale.

Dimensioni del piatto laterale circolare

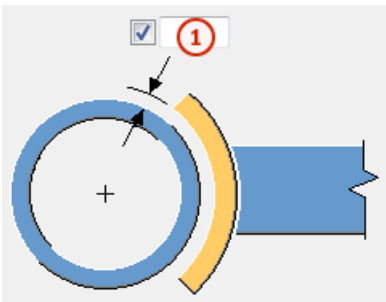

	Descrizione
1	Offset tra la colonna e il piatto laterale.

Diametro circolare del piatto laterale

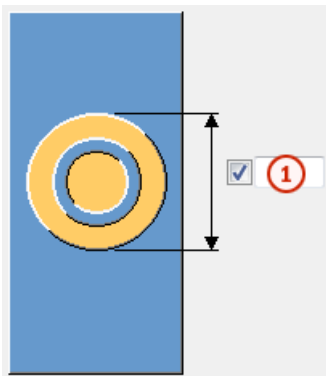

	Descrizione
1	Diametro del piatto laterale circolare.

Scheda Parti

Utilizzare la scheda **Parti** per controllare la posizione del piatto laterale.

Parte

Parte	Descrizione
Piatto laterale	Spessore del piatto laterale.

Opzione	Descrizione	Default
Pos. No.	Prefisso e numero partenza per la marca della parte. Alcuni componenti includono una seconda riga di campi nella quale è possibile inserire il numero di posizione dell'assemblaggio.	Il numero partenza della parte di default è definito nelle impostazioni Componenti nel menu File --> Impostazioni --> Opzioni .
Materiale	Tipo di materiale.	Il materiale di default è definito nella casella Materiale parte nelle impostazioni Componenti nel menu File --> Impostazioni --> Opzioni .
Nome	Nome che verrà mostrato nei disegni e nei report.	

Scheda Generale

Per ulteriori informazioni, cliccare sul collegamento di seguito:

Scheda Generale

Scheda Analisi

Per ulteriori informazioni, cliccare sul collegamento di seguito:

Scheda Analisi

Saldature

Per ulteriori informazioni, cliccare sul collegamento di seguito:

Piatto ad anello

Piatto ad anello crea un piatto ad anello. Il piatto ad anello può essere circolare, ellittico o angolare. **Piatto ad anello** crea saldature tra la colonna e il piatto ad anello.

Oggetti creati

- Piatto ad anello
- Saldature

Utilizzare per

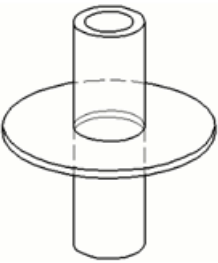
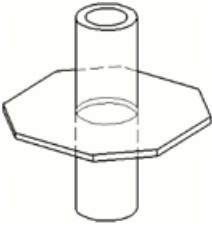
Situazione	Descrizione
	Piatto ad anello circolare su una colonna tubolare.
	Piatto ad anello angolare su una colonna tubolare.

Ordine di selezione

1. Selezionare la parte principale (colonna).
2. Seleziona una posizione per la connessione.

La connessione viene creata automaticamente quando si seleziona la posizione.

Identificazione delle parti

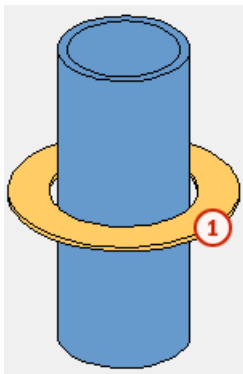

	Parte
1	Piatto ad anello

Scheda Immagine

Utilizzare la scheda **Immagine** per controllare la forma e le dimensioni del piatto ad anello nella connessione **Piatto ad anello**.

Tipo di piatto ad anello

Opzione	Descrizione	Default
Piatto ad anello	Selezionare il tipo del piatto ad anello: <ul style="list-style-type: none">• Default• Circolare• Ellittico• Angolare	Circolare

Tipo di misurazione del piatto ad anello

Opzione	Descrizione	Default
Tipo di misurazione del piatto ad anello	Selezionare la modalità di misurazione della dimensione del piatto ad anello: <ul style="list-style-type: none">• Default• Dimensione piastra• Dimensione assoluta piatto	Dimensione piastra

Direzione di taglio

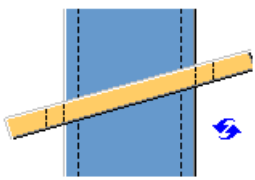
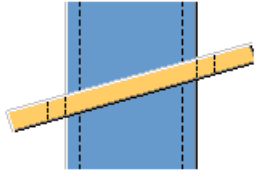
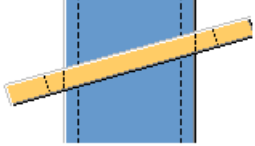

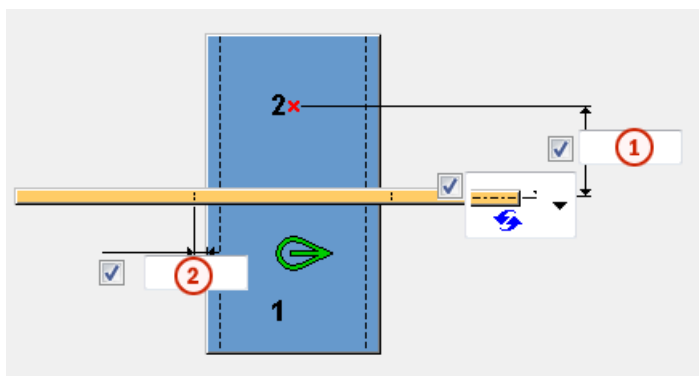

Opzione	Descrizione
	Default Il taglio viene creato lungo la parte principale. AutoDefaults consente di modificare questa opzione.
	Il taglio viene creato lungo la parte principale.
	Il taglio viene creato perpendicolare al piatto.

Dimensioni di offset del piatto ad anello



	Descrizione
1	Offset del piatto ad anello dal punto selezionato.
2	Tolleranza del piatto ad anello dal bordo esterno della parte principale.

Misurazione dell'offset del piatto ad anello

Opzione	Descrizione
	<p>Default</p> <p>La dimensione di offset è misurata dalla linea centrale del piatto ad anello.</p> <p>AutoDefaults consente di modificare questa opzione.</p>
	La dimensione di offset è misurata dalla linea centrale del piatto ad anello.
	La dimensione di offset è misurata dal bordo inferiore del piatto ad anello.
	La dimensione è misurata dal bordo superiore del piatto ad anello.

Crea assemblaggio

Opzione	Descrizione	Default
Crea assemblaggio	<p>Definire come le parti sono incluse in un assemblaggio:</p> <ul style="list-style-type: none"> • Default • Sì - Tutte le parti si trovano in un unico assemblaggio. • No - Le parti non vengono incluse in un singolo assemblaggio. 	Sì

Dimensioni circolari del piatto ad anello

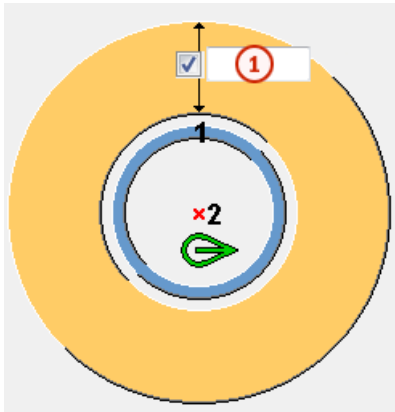

	Descrizione	Default
1	Dimensione piastra Definisce la larghezza minima del piatto ad anello.	200 mm

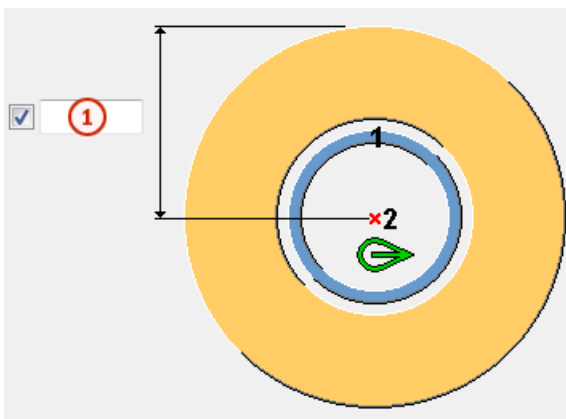

	Descrizione	Default
1	Dimensione assoluta piatto Definisce la larghezza assoluta del piatto ad anello dal punto centrale.	Larghezza massima + tolleranza + altezza parte/2

Dimensioni ellittiche del piatto ad anello

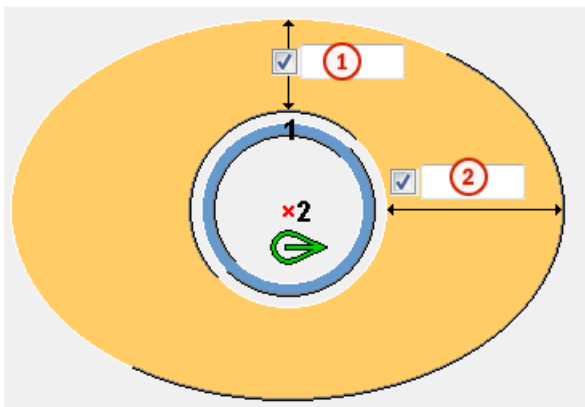

	Descrizione	Default
1	Larghezza verticale del piatto ad anello.	200 mm
2	Larghezza orizzontale del piatto ad anello.	200 mm

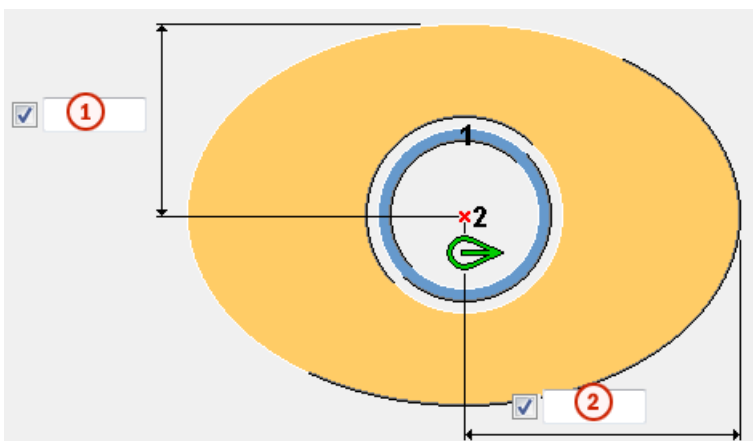

	Descrizione	Default
1	Larghezza verticale assoluta del piatto ad anello dal punto centrale.	Larghezza verticale + tolleranza + altezza parte/2
2	Larghezza orizzontale assoluta del piatto ad anello dal punto centrale.	Larghezza orizzontale + tolleranza + altezza parte/2

Dimensioni angolari del piatto ad anello

È possibile definire il raggio per ciascun angolo.

R1	<input checked="" type="checkbox"/>	<input type="text"/>	R5	<input checked="" type="checkbox"/>	<input type="text"/>
R2	<input checked="" type="checkbox"/>	<input type="text"/>	R6	<input checked="" type="checkbox"/>	<input type="text"/>
R3	<input checked="" type="checkbox"/>	<input type="text"/>	R7	<input checked="" type="checkbox"/>	<input type="text"/>
R4	<input checked="" type="checkbox"/>	<input type="text"/>	R8	<input checked="" type="checkbox"/>	<input type="text"/>

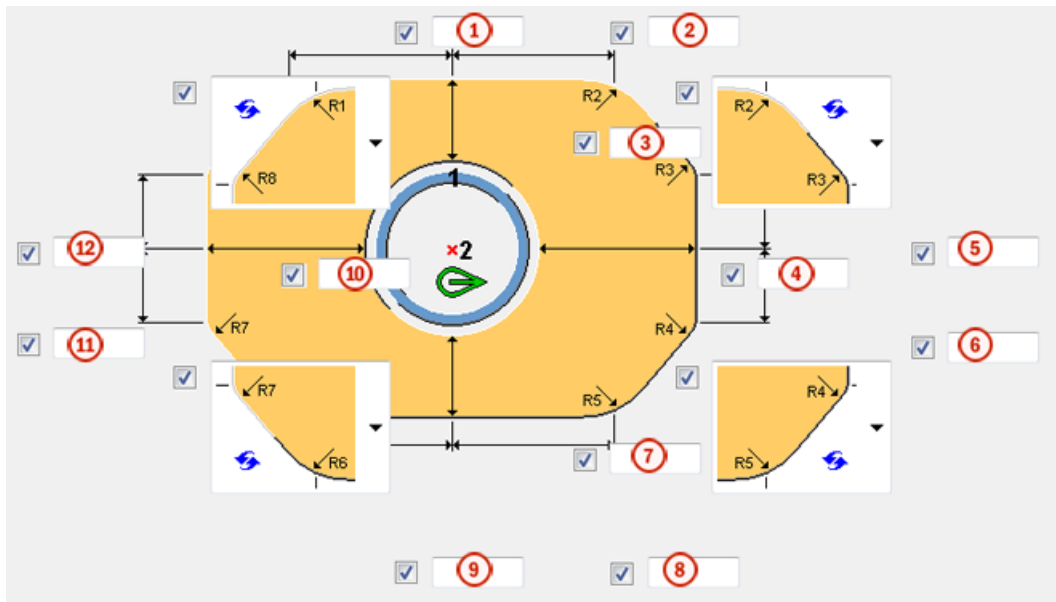

	Descrizione	Default
1	Distanza orizzontale tra il raggio angolo R1 e il punto selezionato.	150 mm
2	Distanza orizzontale tra il raggio angolo R2 e il punto selezionato.	150 mm
3	Distanza verticale tra il bordo esterno superiore del piatto e il bordo interno del piatto.	200 mm
4	Distanza orizzontale tra il bordo lato destro del piatto e il centro interno del piatto.	200 mm
5	Distanza verticale tra il raggio angolo R3 e il punto selezionato.	150 mm
6	Distanza orizzontale tra il raggio angolo R4 e il punto selezionato.	150 mm
7	Distanza verticale tra il bordo esterno inferiore del piatto e il centro interno del piatto.	200 mm
8	Distanza orizzontale tra il raggio angolo R5 e il punto selezionato.	150 mm

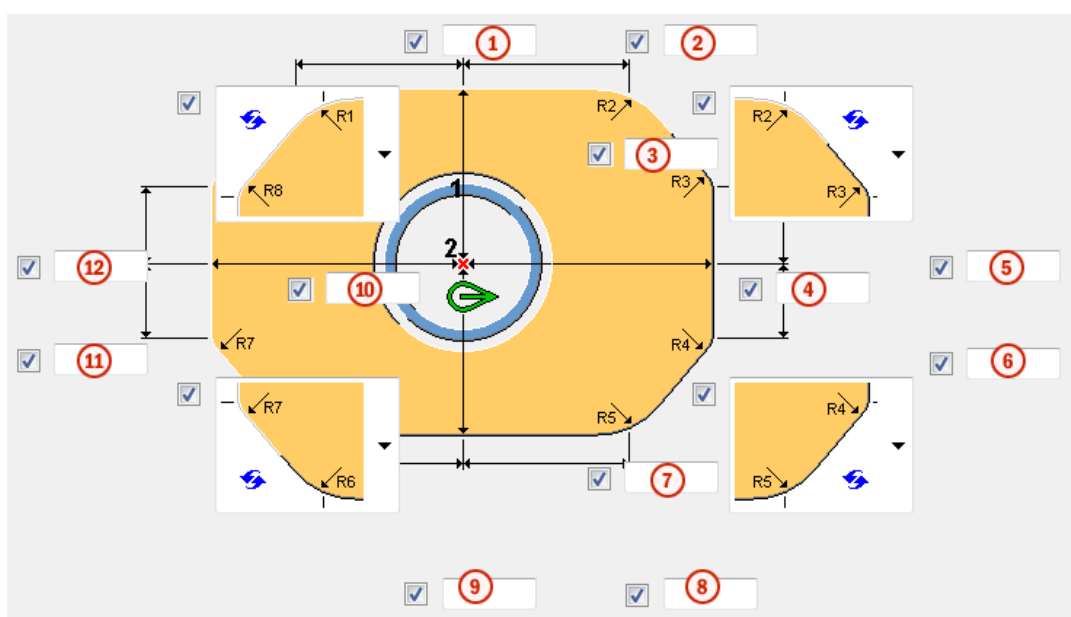

	Descrizione	Default
9	Distanza orizzontale tra il raggio angolo R6 e il punto selezionato.	150 mm
10	Distanza orizzontale tra il bordo lato sinistro del piatto e il bordo interno del piatto.	200 mm
11	Distanza verticale tra il raggio angolo R7 e il punto selezionato.	150 mm
12	Distanza verticale tra il raggio angolo R8 e il punto selezionato.	150 mm





	Descrizione	Default
1	Distanza orizzontale tra il raggio angolo R1 e il punto selezionato.	150 mm
2	Distanza orizzontale tra il raggio angolo R2 e il punto selezionato.	150 mm
3	Distanza verticale assoluta tra il bordo esterno superiore del piatto e il punto centrale.	Larghezza verticale + tolleranza + altezza parte/2
4	Distanza orizzontale assoluta tra il bordo lato destro del piatto e il punto centrale.	Larghezza orizzontale + tolleranza + altezza parte/2
5	Distanza verticale tra il raggio angolo R3 e il punto selezionato.	150 mm
6	Distanza orizzontale tra il raggio angolo R4 e il punto selezionato.	150 mm

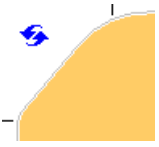





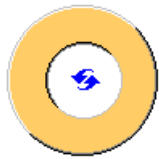
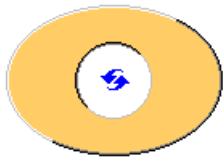

	Descrizione	Default
7	Distanza verticale assoluta tra il bordo esterno inferiore del piatto e il punto centrale.	Larghezza verticale + tolleranza + altezza parte/2
8	Distanza orizzontale tra il raggio angolo R5 e il punto selezionato.	150 mm
9	Distanza orizzontale tra il raggio angolo R6 e il punto selezionato.	150 mm
10	Distanza orizzontale assoluta tra il bordo lato sinistro del piatto e il punto centrale.	Larghezza orizzontale + tolleranza + altezza parte/2
11	Distanza verticale tra il raggio angolo R7 e il punto selezionato.	150 mm
12	Distanza verticale tra il raggio angolo R8 e il punto selezionato.	150 mm

Sagoma dello spigolo

Opzione	Descrizione
	Default Due dimensioni di raggio AutoDefaults consente di modificare questa opzione.
	Due dimensioni di raggio
	Una dimensione di raggio

Piatto ad anello

Opzione (circolare)	Opzione (ellittico)	Opzione (angolare)	Descrizione
			Default Un piatto ad anello AutoDefaults consente di

Opzione (circolare)	Opzione (ellittico)	Opzione (angolare)	Descrizione
			modificare questa opzione.
			Un piatto ad anello
			Piatti ad anello a due metà
			Piatti ad anello a quattro quarti

Scheda Parti

Utilizzare la scheda **Parti** per controllare le proprietà del piatto ad anello.

Parte

Parte	Descrizione	Default
Piatto ad anello	Spessore del piatto ad anello.	10 mm

Opzione	Descrizione	Default
Pos. No.	Prefisso e numero partenza per la marca della parte. Alcuni componenti includono una seconda riga di campi nella quale è possibile inserire il numero di posizione dell'assemblaggio.	Il numero partenza della parte di default è definito nelle impostazioni Componenti nel menu File --> Impostazioni --> Opzioni .
Materiale	Tipo di materiale.	Il materiale di default è definito nella casella Materiale parte nelle impostazioni Componenti nel menu

Opzione	Descrizione	Default
		File --> Impostazioni --> Opzioni .
Nome	Nome che verrà mostrato nei disegni e nei report.	

Scheda Smussi

Utilizzare la scheda **Smussi** per controllare le proprietà di smusso del piatto ad anello.

Dimensioni smusso

Per i piatti ad anello circolari ed ellittici, lo smusso viene creato in modo uniforme intorno al perimetro esterno del piatto ad anello. Per i piatti ad anello angolari, gli smussi vengono creati in ciascun angolo.

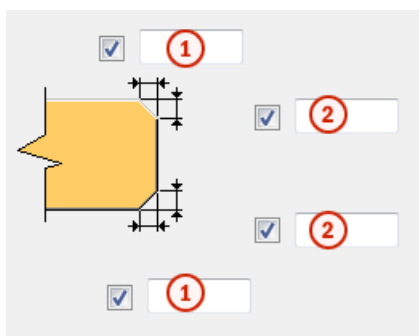

	Descrizione
1	Dimensione orizzontale dello smusso.
2	Dimensione verticale dello smusso.

Scheda Generale

Per ulteriori informazioni, cliccare sul collegamento di seguito:
Scheda Generale

Saldature

Per ulteriori informazioni, cliccare sul collegamento di seguito:

5.6 Connessioni con appoggio

In questa sezione vengono presentati i componenti che è possibile utilizzare nelle connessioni con appoggio.

- [Seating \(39\) \(pagina 1583\)](#)
- [Appoggio con profili angolari \(170\) \(pagina 1596\)](#)

Appoggio (39)

Appoggio (39) collega una testa della colonna a una o due travi utilizzando un piatto d'estremità. Il piatto d'estremità è saldato alla testa della colonna e imbullonato alla flangia inferiore della parte secondaria.

Oggetti creati

- Piatto d'estremità
- Irrigidimenti
- Bulloni
- Piatti rondella (opzionali)

Utilizzare per

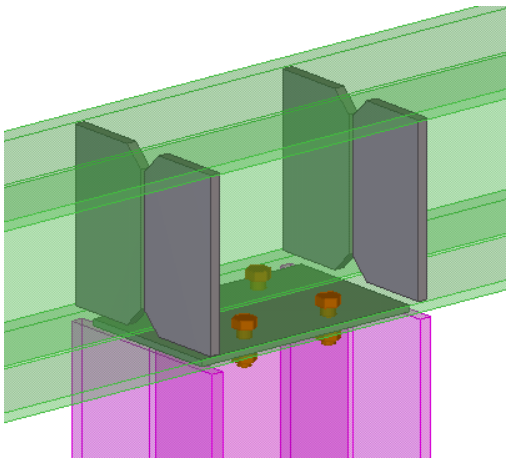
Situazione	Descrizione
	Connessione di appoggio con piatto d'estremità e irrigidimenti.

Ordine di selezione

1. Selezionare la parte principale (colonna).
2. Selezionare la prima parte secondaria (trave).
3. Selezionare la seconda parte secondaria (trave).
4. Cliccare con il pulsante centrale del mouse per creare la connessione.

Scheda Immagine

Utilizzare la scheda **Immagine** per controllare la dimensione e la posizione degli irrigidimenti e del piatto d'estremità.

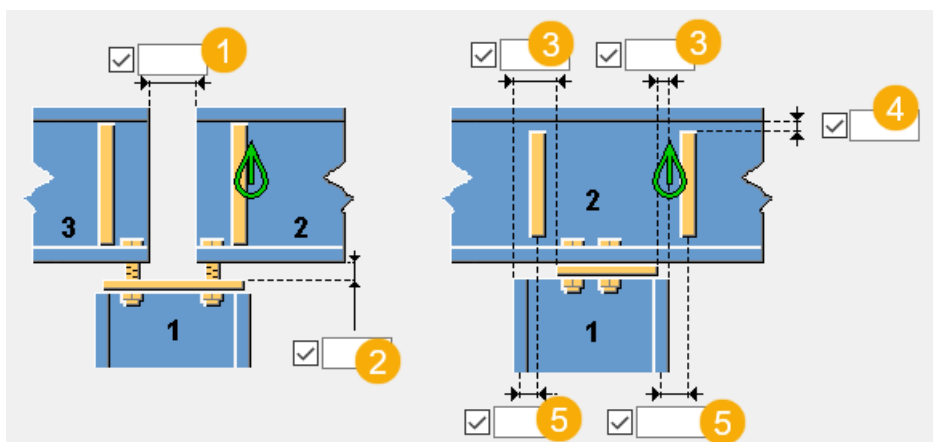



	Descrizione
1	Distanza tra la prima e la seconda parte secondaria.
2	Distanza tra il piatto d'estremità e le parti secondarie.
3	Distanza del piatto d'estremità dal bordo della parte principale. Con valori positivi i bordi del piatto d'estremità vengono avvicinati all'asse della colonna, in modo da diminuire le dimensioni del piatto. I valori negativi aumentano le dimensioni del piatto. Il valore di default è 10 mm.
4	Distanza tra i piatti di irrigidimento e la flangia della trave secondaria. Il valore di default è 0 mm.
5	Posizione degli irrigidimenti. Di default, gli irrigidimenti sono posizionati sullo stesso piano delle flange della colonna. I valori positivi di offset spostano gli irrigidimenti a destra e quelli negativi a sinistra.

Taglio estremità della trave

Definisce la modalità di taglio dell'estremità della trave secondaria. Vista laterale della trave.

Opzione	Descrizione
	Predefinito Quadrato AutoDefaults consente di modificare questa opzione.

Opzione	Descrizione
	Quadrato Taglia a squadra l'estremità della trave secondaria.
	Inclinazione Taglia l'estremità della trave secondaria parallela al bordo della parte principale.

Scheda Parti

Utilizzare la scheda **Pezzi** per controllare le proprietà di piatto d'estremità, irrigidimento e piatto rondella.

Specificare lo spessore, la larghezza e l'altezza del piatto rondella, degli irrigidimenti e del piatto d'estremità.

Opzione	Descrizione
Piatto d'estremità	Di default, la larghezza è definita dalle distanze dal bordo orizzontale del gruppo bulloni e l'altezza è definita dalle distanze dal bordo del piatto del bordo destro e sinistro della colonna. Il valore di default per lo spessore del piatto d'estremità è $0,5 * \text{diametro vite}$.
Irrigidimenti	Di default, l'altezza è uguale alla distanza tra le flange della trave secondaria. Se la larghezza non viene indicata, la larghezza dell'irrigidimento viene definita in base alla larghezza della flangia. Il valore di default per lo spessore dell'irrigidimento è $1,5 * \text{spessore anima della trave secondaria}$ arrotondato per eccesso: 8, 10, 12, 16, 20, 25, 30, 35, 40, 45 e così via.
Piatti Rondella	I piatti rondella sono piatti rettangolari di piccole dimensioni utilizzati come rondelle tra la testa del bullone e la flangia della trave secondaria. Se non viene definito alcuno spessore, i piatti non vengono creati.



Opzione	Descrizione	Default
Pos. No.	Prefisso e numero partenza per la marca della parte. Alcuni componenti includono una seconda	Il numero partenza della parte di default è definito nelle impostazioni Componenti nel menu

Opzione	Descrizione	Default
	riga di campi nella quale è possibile inserire il numero di posizione dell'assemblaggio.	File --> Impostazioni --> Opzioni .
Materiale	Tipo di materiale.	Il materiale di default è definito nella casella Materiale parte nelle impostazioni Componenti nel menu File --> Impostazioni --> Opzioni .
Nome	Nome che verrà mostrato nei disegni e nei report.	

Scheda Parametri

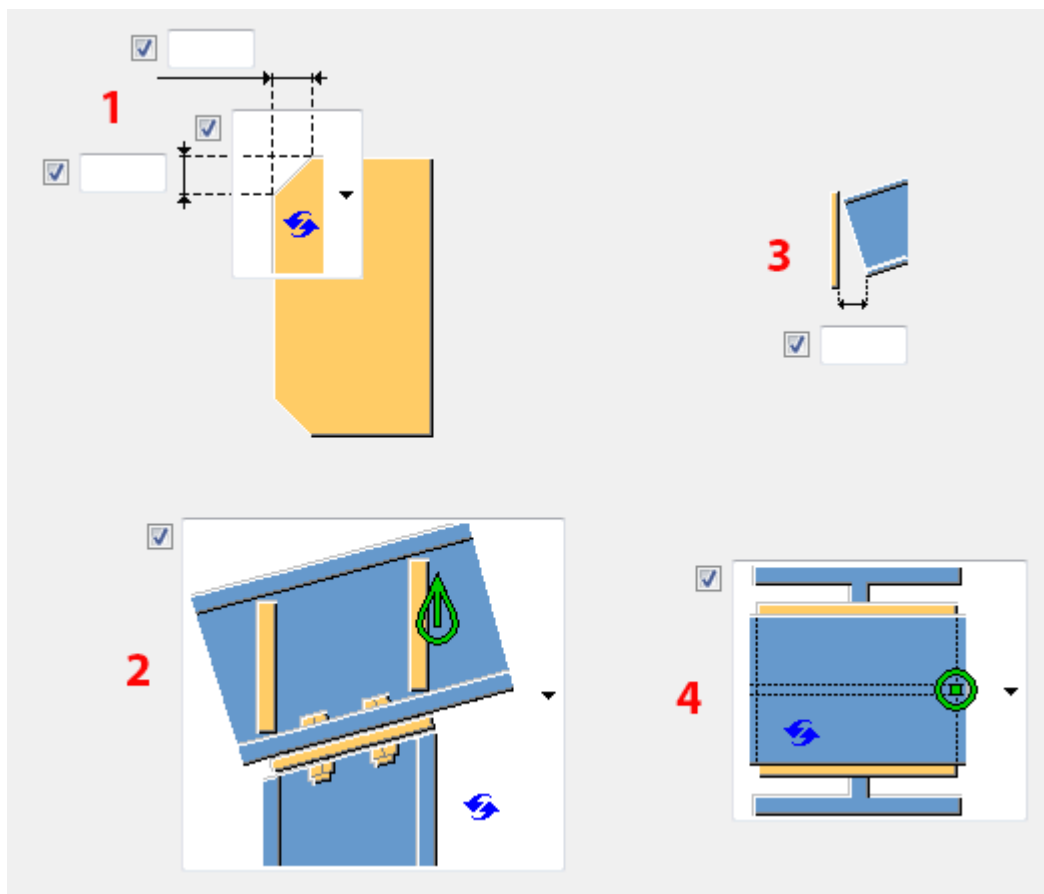
Utilizzare la scheda **Parametri** per controllare il tipo e le dimensioni dello smusso e l'orientamento del piatto d'estremità e dell'irrigidimento.



	Descrizione
1	<p>Quote e tipo di smusso.</p>  <p>Se si seleziona l'opzione , può verificarsi un'interferenza tra l'irrigidimento e l'arrotondamento del profilo a I.</p> <p>Inoltre, è possibile definire le quote di smusso verticalmente e orizzontalmente. Se si seleziona uno smusso ad arco, la quota orizzontale è il raggio e la quota verticale non ha alcun effetto.</p>
2	Scegliere se gli irrigidimenti sono perpendicolari o paralleli alla flangia della trave secondaria.
3	<p>Dimensioni della distanza dal piatto d'estremità.</p> <p>Specificare il valore limite per la distanza tra il piatto d'estremità e la trave secondaria o la parte principale. Utilizzare questa distanza quando la trave è leggermente incurvata o inclinata per stabilire se l'angolo di estremità è talmente piccolo che l'estremità della trave può essere lasciata diritta.</p> <p>Se la distanza effettiva è inferiore a questo valore, l'estremità della trave viene lasciata diritta.</p> <p>Se la distanza effettiva è superiore a questo valore, l'estremità della trave viene adattata al piatto d'estremità.</p>
4	Selezionare l'orientamento del piatto d'estremità.

Scheda Bulloni

Utilizzare la scheda **Bulloni** per controllare le proprietà dei bulloni.

Quote del gruppo bulloni

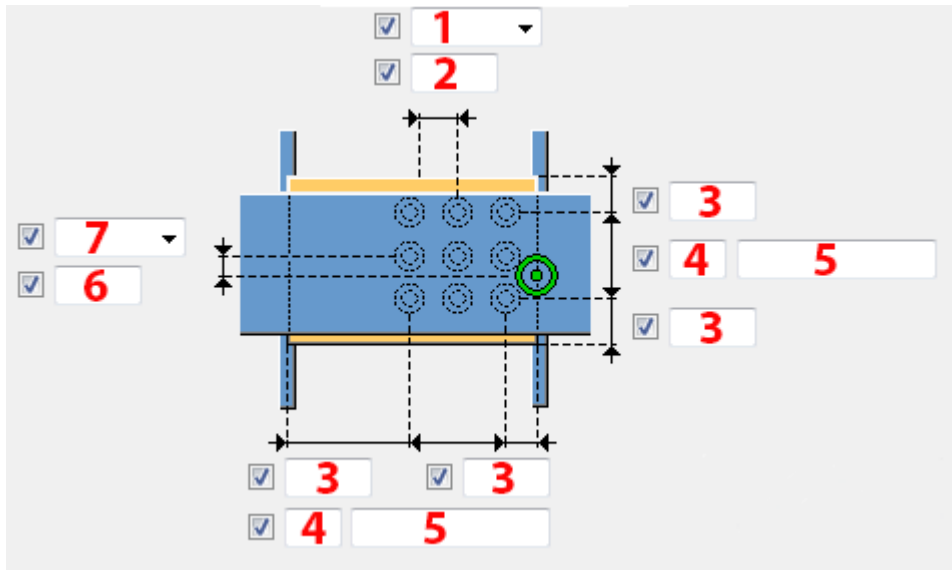

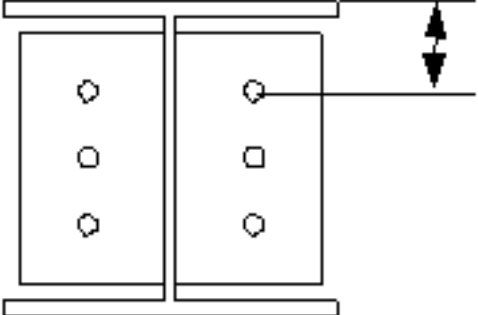
<p>1</p>	<p>Seleziona la modalità di misura delle dimensioni per la posizione verticale del gruppo bulloni.</p> <ul style="list-style-type: none"> • Superiore: dal bordo superiore della parte secondaria al bullone più in alto. 
-----------------	---

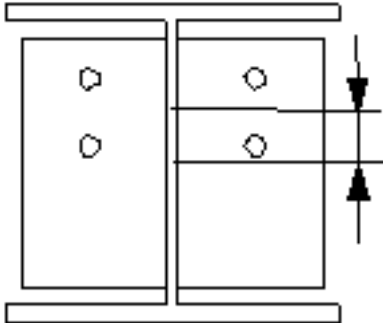
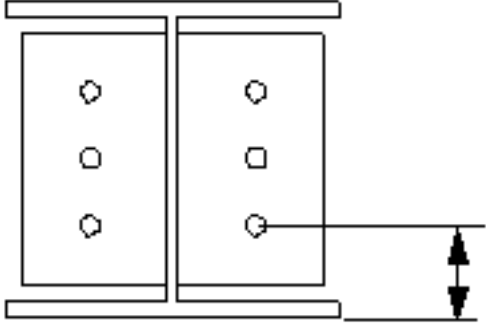
	<ul style="list-style-type: none"> • Centro: dalla linea centrale dei bulloni alla linea centrale della parte secondaria.  <ul style="list-style-type: none"> • Inferiore: dal bordo inferiore della parte secondaria al bullone più in basso. 
2	Dimensione della posizione verticale del gruppo di bulloni.
3	Distanza dal bordo dei bulloni. La distanza dal bordo è la distanza dal centro di un bullone al bordo della parte.
4	Numero di bulloni.
5	Passo Bulloni. Utilizzare uno spazio per separare i valori di spaziatura dei bulloni. Inserire un valore per ogni spazio tra i bulloni. Ad esempio, se sono presenti 3 bulloni, inserire 2 valori.
6	Dimensione della posizione orizzontale del gruppo di bulloni.

7 Seleziona come misurare le dimensioni per la posizione orizzontale del gruppo di bulloni.

- **Sinistra:** dal bordo sinistro della parte secondaria al bullone più a sinistra.

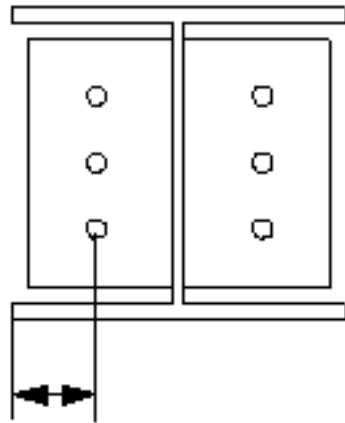

- **Centro:** dalla linea centrale della parte secondaria alla linea centrale dei bulloni.

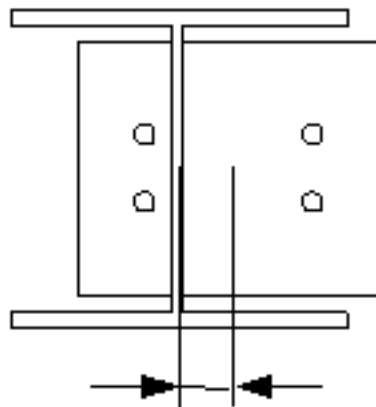

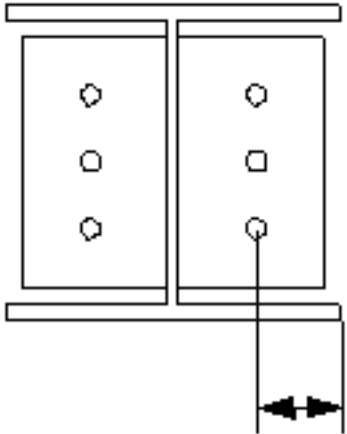
	<ul style="list-style-type: none"> • Destra: dal bordo destro della parte secondaria al bullone più a destra. 
--	---

Proprietà di base dei bulloni

Opzione	Descrizione	Predefinito
Dimensione bullone	Il diametro dei bulloni.	Le dimensioni disponibili sono definite nel catalogo assemblaggi bulloni.
Standard bullone	Lo standard dei bulloni da utilizzare all'interno del componente.	Gli standard disponibili sono definiti nel catalogo assemblaggi bulloni.
Tolleranza	La distanza tra il bullone e il foro.	
Filett.nel materiale	Definisce se la filettatura può trovarsi all'interno delle parti bullonate quando si utilizzano i bulloni con un'asse. Non ha effetto se si utilizzano bulloni a filettatura completa.	Sì
Cantiere/Officina	Luogo dove i bulloni dovranno essere montati.	Cantiere

Fori asolati

È possibile definire fori asolati, sovradimensionati o maschiati.

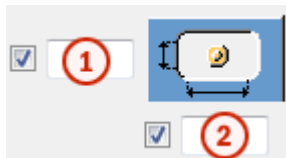

Opzione	Descrizione	Predefinito
1	Quota verticale del foro asolato.	0, che restituisce un foro rotondo.
2	Quota orizzontale del foro asolato o margine per i fori sovradimensionati.	0, che restituisce un foro rotondo.
Tipo di foro	<p>Asolato crea fori asolati.</p> <p>Sovradimensionato crea fori sovradimensionati o maschiati.</p> <p>Nessun foro non crea fori.</p>	
Asole ruotate	Quando il tipo di foro è Asolato , questa opzione ruota i fori asolati.	
Asola in	Parti in cui vengono creati fori asolati. Le opzioni variano in base al componente in questione.	

Assemblaggio bullone

Le caselle di controllo selezionate definiscono quali oggetti del componente (bullone, rondelle e dadi) saranno utilizzati nell'assemblaggio bulloni.

Per creare solo un foro, deselezionare tutte le caselle di controllo.

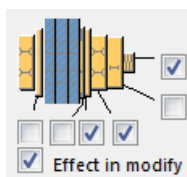

Per modificare l'assemblaggio bulloni in un componente esistente, selezionare la casella di controllo **Modifica su** e fare click su **Modifica**.

Aumento della lunghezza bullone

Definisce il livello di aumento della lunghezza del bullone (nel calcolo della lunghezza della vite). Utilizzare questa opzione quando, ad esempio, è necessario aumentare la lunghezza del bullone per la verniciatura.

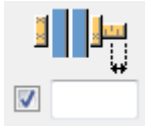

Sfalsatura dei bulloni

Opzione	Descrizione
	Default Non sfalsato AutoDefaults consente di modificare questa opzione.
	Non sfalsato
	Tipo sfalsato 1
	Tipo sfalsato 2
	Tipo sfalsato 3
	Tipo sfalsato 4

Scheda Fori

Utilizzare la scheda **Fori** per controllare i fori zincati nel piatto d'estremità.

Opzione	Descrizione
Bullone standard	Selezionare lo standard bulloni.
Tipo bullone	Seleziona il tipo di bullone per definire la posizione in cui i bulloni devono essere collegati.

Numero di fori

Il centro di un gruppo di fori è il punto centrale della trave e del rinforzo, se il rinforzo è presente. I gruppi di fori sono composti da 0, 1, 2 o 4 fori.

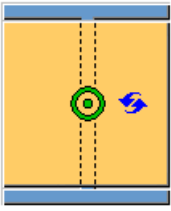
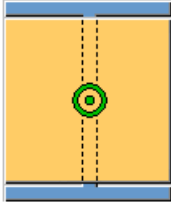
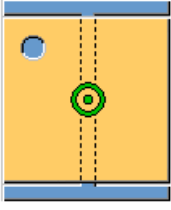
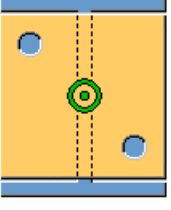
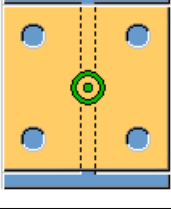
Opzione	Descrizione
	Default Nessun foro AutoDefaults consente di modificare questa opzione.
	Nessun foro
	1 foro
	2 fori
	4 fori

Posizioni dei fori

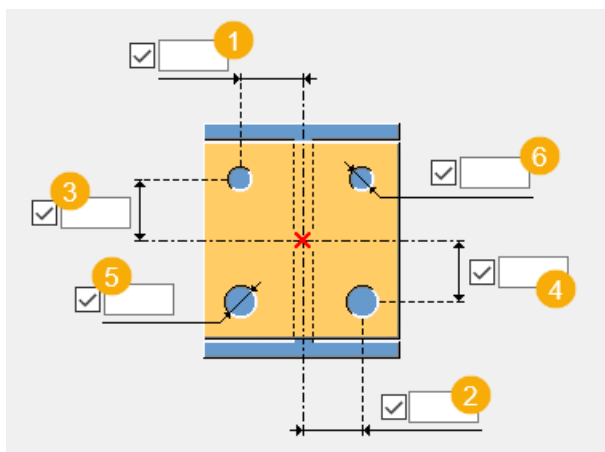

	Descrizione
1	Distanza orizzontale tra il centro della trave secondaria e il foro superiore.
2	Distanza orizzontale tra il centro della trave secondaria e il foro inferiore.
3	Distanza verticale tra il centro della trave secondaria e il foro superiore.
4	Distanza verticale tra il centro della trave secondaria e il foro inferiore.
5	Diametro del foro inferiore.
6	Diametro del foro superiore.

Scheda Generale

Per ulteriori informazioni, cliccare sul collegamento di seguito:

[Scheda Generale](#)

Scheda Progetto

Per ulteriori informazioni, cliccare sul collegamento di seguito:

[Scheda Progetto](#)

Scheda Analisi

Per ulteriori informazioni, cliccare sul collegamento di seguito:

[Scheda Analisi](#)

Saldature

Per ulteriori informazioni, cliccare sul collegamento di seguito:

Appoggio con profili angolari (170)

Appoggio con profili angolari (170) collega una trave a una colonna con un angolare di montaggio. Gli angoli possono essere posizionati nella flangia superiore, inferiore o su entrambe le flange della trave secondaria. I piatti di irrigidimento possono essere saldati agli angolari di montaggio. I piatti di irrigidimento dell'anima possono inoltre essere aggiunti alla trave secondaria.

Oggetti creati

- Angolari (1 o 2)
- Irrigidimenti di rinforzo (opzionali)
- Irrigidimenti anima (opzionali)
- Bulloni
- Saldature
- Tagli

Utilizzare per

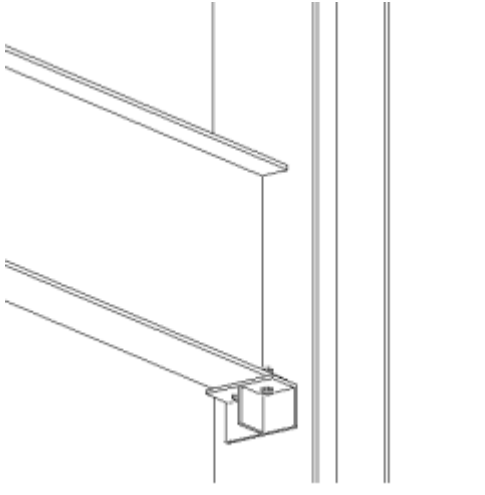
Situazione	Descrizione
	Appoggio trave con irrigidimenti.

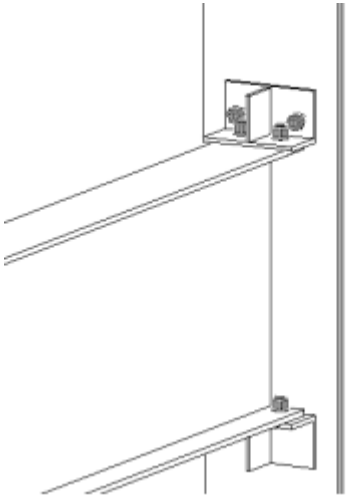
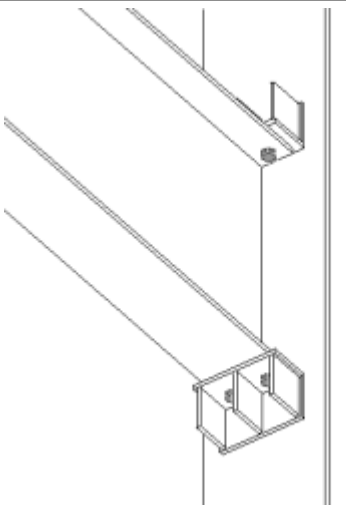
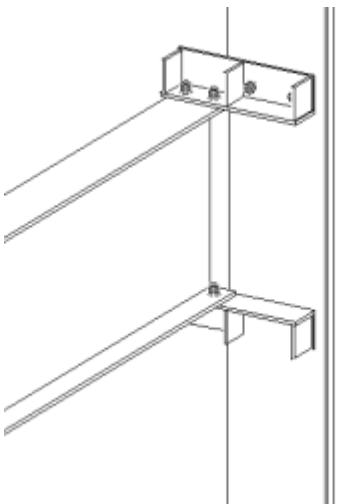
Situazione	Descrizione
	<p>Appoggio trave superiore e inferiore con irrigidimenti. Varie opzioni di imbullonatura.</p>
	<p>Appoggio trave. Più opzioni di irrigidimento.</p>
	<p>Appoggio trave. Elemento secondario offset.</p>

Ordine di selezione

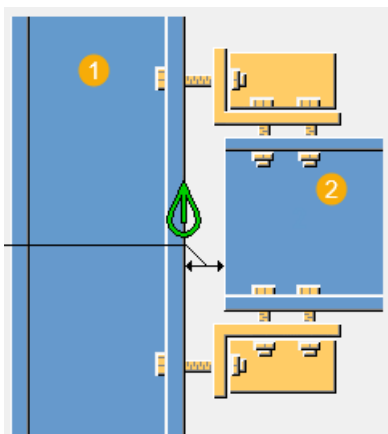

1. Selezionare la parte principale (colonna).
2. Selezionare la parte secondaria (trave).

La connessione viene creata automaticamente quando viene selezionata la parte secondaria.

Identificazione delle parti

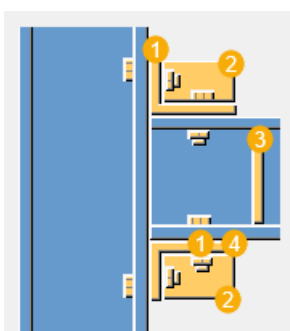

	Parte
1	Angolare
2	Irrigidimento di rinforzo
3	Irrigidimento anima
4	Piatto console inferiore

Scheda Immagine

Utilizzare la scheda **Immagine** per controllare le tolleranze tra gli angoli e le parti principale e secondaria.

Dimensioni

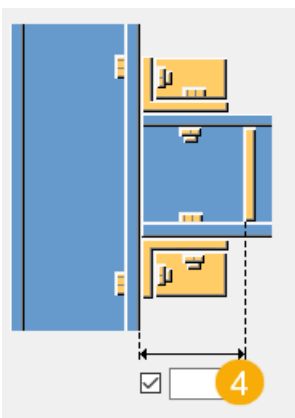
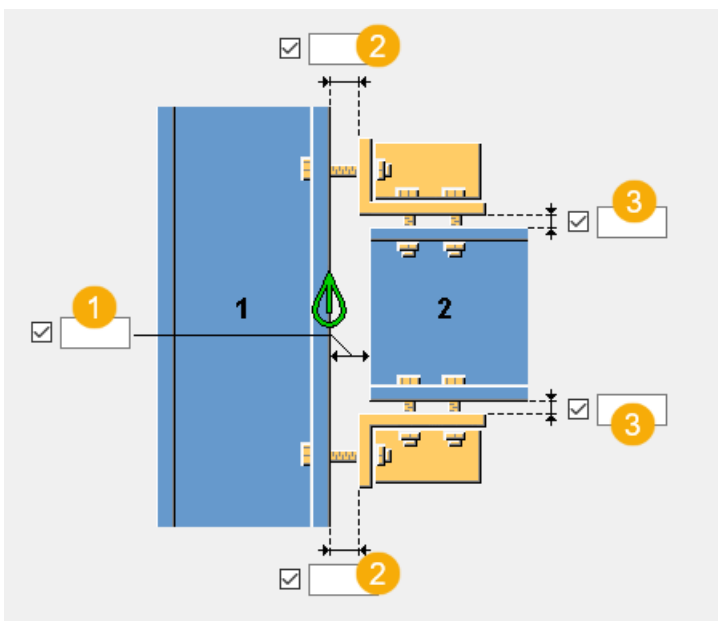

1	Gap tra la parte principale e la parte secondaria.	GENERAL / beamedge (0.5") 20 mm
2	Gap tra il profilo angolare e la parte principale.	0
3	Gap tra il profilo angolare e la parte secondaria.	0
4	Distanza dell'irrigidimento dell'anima della trave secondaria dalla faccia della parte principale.	

NOTA Queste informazioni sono relative solo al sistema imperiale. Le impostazioni di default GENERAL possono essere trovate nel file `joints.def` nella cartella sistema e modificate in base alle proprie necessità.

Scheda Parti

Utilizzare scheda **Parti** per definire gli irrigidimenti, angolari o piatto inferiore.

Parti

Opzione	Descrizione
Irrigid. Sup. Irrigid. Inf.	Spessore, larghezza e altezza degli irrigidimenti. I valori di default per altezza e larghezza si basano sul profilo selezionato o sulle dimensioni del piatto inferiore. Lo spessore di default degli irrigidimenti è 10 mm. Il valore di default nel file <code>joints.def</code> è <code>GENERAL/shearplatethk (0,375"</code>).
Piatto inferiore	Immettere i valori per spessore e larghezza per creare un piatto console anziché un angolare di montaggio.
Profilo	Seleziona il profilo dell'angolare di montaggio dal catalogo profili. Il profilo angolare di default è L150*100*10 o L4X4X3/8 . Il valore di default nel file <code>joints.def</code> è <code>GENERAL / lsize</code> .

Opzione	Descrizione	Default
Pos. No.	Prefisso e numero partenza per la marca della parte. Alcuni componenti includono una seconda riga di campi nella quale è possibile inserire il numero di posizione dell'assemblaggio.	Il numero partenza della parte di default è definito nelle impostazioni Componenti nel menu File --> Impostazioni --> Opzioni .
Materiale	Tipo di materiale.	Il materiale di default è definito nella casella Materiale parte nelle impostazioni Componenti nel menu





Opzione	Descrizione	Default
		File --> Impostazioni --> Opzioni .
Nome	Nome che verrà mostrato nei disegni e nei report.	

Scheda Parametri



Utilizzare la scheda **Parametri** per definire le posizioni degli angolari di montaggio. Gli angolari di montaggio supportano i carichi della parte secondaria. Gli angolari di montaggio possono essere posizionati sulla flangia superiore, su quella inferiore o su entrambe le flange della parte secondaria. Gli angolari di montaggio possono essere irrigiditi e imbullonati o saldati alla parte principale e a quella secondaria.

Scantonatura

Quando si crea la connessione all'anima della parte principale, la trave secondaria può essere adattata all'anima e intagliata dalle flange della parte principale.



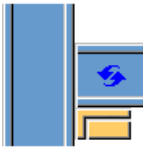
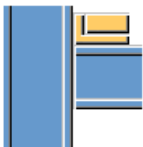

Opzione	Descrizione
	Default Adattata e intagliata AutoDefaults consente di modificare questa opzione.
	Adattata e intagliata La parte secondaria è adattata e intagliata.
	Adattato La parte secondaria è adattata, ma non intagliata.
	Intagliato La parte secondaria è intagliata, ma non adattata.
	Nessuno La parte secondaria non è né intagliata, né adattata.

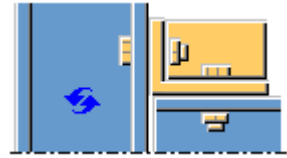

Posizione Seat

Opzione	Descrizione
	Default Inferiore AutoDefaults consente di modificare questa opzione.
	Superiore Crea un rinforzo nella parte secondaria superiore.
	Inferiore Crea un rinforzo nella parte secondaria inferiore.
	Entrambe Crea due rinforzi: uno in alto e l'altro in basso nella parte secondaria.

Collegamenti dell'angolare di montaggio

L'angolare di montaggio è posizionato sul lato superiore o inferiore della parte secondaria.

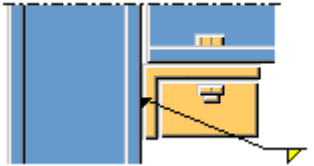
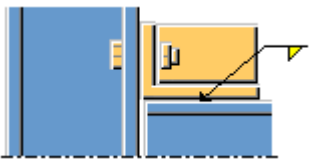
Opzione per l'angolare di montaggio superiore	Opzione per l'angolare di montaggio inferiore	Descrizione
		Default Bullonato L'angolare di montaggio è imbullonato alla parte principale e alla parte secondaria. L'AutoDefault può variare questa opzione.
		Bullonato L'angolare di montaggio è imbullonato alla parte principale e alla parte secondaria.

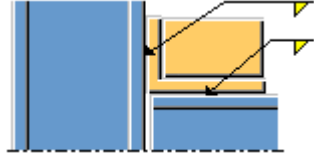
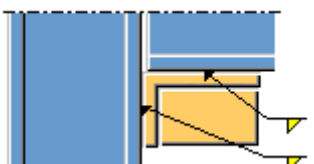
Opzione per l'angolare di montaggio superiore	Opzione per l'angolare di montaggio inferiore	Descrizione
		Saldato-Bullonato L'angolare di montaggio è saldato alla parte principale e imbullonato alla parte secondaria.
		Bullonato-Saldato L'angolare di montaggio è imbullonato alla parte principale e saldato alla parte secondaria.
		Saldato L'angolare di montaggio è saldato alla parte principale e alla parte secondaria.

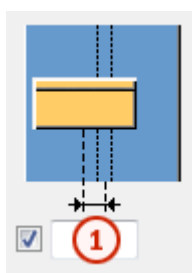

Offset angolare di montaggio





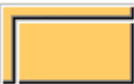

	Descrizione
1	Offset orizzontale dell'angolare di montaggio dalla linea centrale della parte principale.

Rotazione dell'angolare di montaggio



Opzione	Descrizione
	Default L'angolare di montaggio non viene ruotato. AutoDefaults consente di modificare questa opzione.
	L'angolare di montaggio non viene ruotato.







Opzione	Descrizione
	L'angolare di montaggio viene ruotato orizzontalmente di 90 gradi. Per inserire un irrigidimento nell'angolare ruotato, selezionare l'opzione Centro nella lista Posizione dell'irrigidimento intermedio .
	Utilizza un piatto inferiore come seat invece del profilo angolare.

Orientamento degli angolari di montaggio





Opzione	Descrizione
	Default L'ala più lunga dell'angolare di montaggio è collegata alla parte secondaria. L'AutoDefault può variare questa opzione.
	L'ala più lunga dell'angolare di montaggio è collegata alla parte secondaria.
	L'ala più lunga dell'angolare di montaggio è collegata alla parte principale.
	Automatico L'ala più lunga dell'angolare di montaggio è collegata alla parte in cui i bulloni fuoriescono dallo spigolo dell'angolare di montaggio.

Tipo d'Irrigidimento

Opzione	Opzione	Descrizione
		Default Piatto di irrigidimento rettangolare AutoDefaults consente di modificare questa opzione.



Opzione	Opzione	Descrizione
		Piatto di irrigidimento rettangolare
		Piatto di irrigidimento triangolare
		La linea che connette le estremità delle ali dell'angolare di montaggio definisce la forma del piatto di irrigidimento.

Posizione dell'irrigidimento laterale

Opzione	Descrizione
	Default Gli irrigidimenti laterali non vengono creati. L'AutoDefault può variare questa opzione.
	Gli irrigidimenti laterali non vengono creati.
	Vengono creati gli irrigidimenti lato vicino.
	Vengono creati gli irrigidimenti lato lontano.
	Vengono creati gli irrigidimenti laterali lato vicino e lontano.

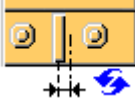
Posizione dell'irrigidente intermedio

Opzione	Descrizione
	Default In base ai bulloni L'AutoDefault può variare questa opzione.

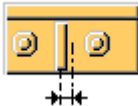

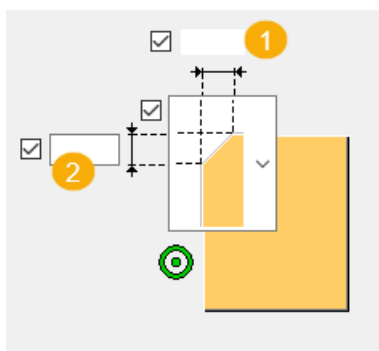
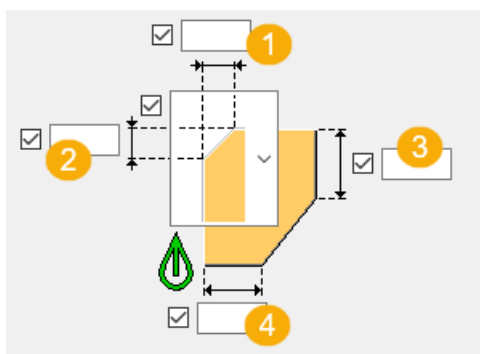

Opzione	Descrizione
	<p>Non viene creato nessun piatto di irrigidimento centrale.</p>
	<p>Irrigidimenti intermedi</p> <p>Il piatto di irrigidimento è posizionato al centro dell'angolare di montaggio.</p> <p>Immettere il numero di irrigidimenti intermedi nella casella Numero di irrigidimenti intermedi.</p> <p>Più irrigidimenti vengono centrati e posizionati equidistanti.</p>
	<p>In base ai bulloni</p> <p>Il piatto di irrigidimento è posizionato al centro della spaziatura tra i bulloni.</p> <p>Per impostazione predefinita, viene creato un irrigidimento ogni due bulloni.</p> <p>Immettere il numero di irrigidimenti intermedi nella casella sotto l'opzione In base ai bulloni.</p>

Dimensioni smusso

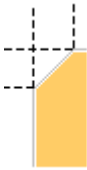

	Descrizione	Default
1	Dimensione orizzontale dello smusso del piatto di irrigidimento.	Uguale all'arrotondamento del profilo angolare.
2	Dimensione verticale dello smusso del piatto di irrigidimento.	Uguale all'arrotondamento del profilo angolare.
3	La dimensione verticale della linea di taglio della sagoma del piatto di irrigidimento.	
4	Dimensione orizzontale della linea di taglio della sagoma del piatto di irrigidimento.	

Tipo di smusso

Opzione	Descrizione
	Default Nessuno Smusso L'AutoDefault può variare questa opzione.
	Nessuno Smusso
	Smusso linea
	Smusso arco convesso
	Smusso arco concavo

Scheda Bull.P

Utilizzare la scheda **Bull.P** per controllare le proprietà dei bulloni che collegano l'angolare di montaggio alla parte principale.

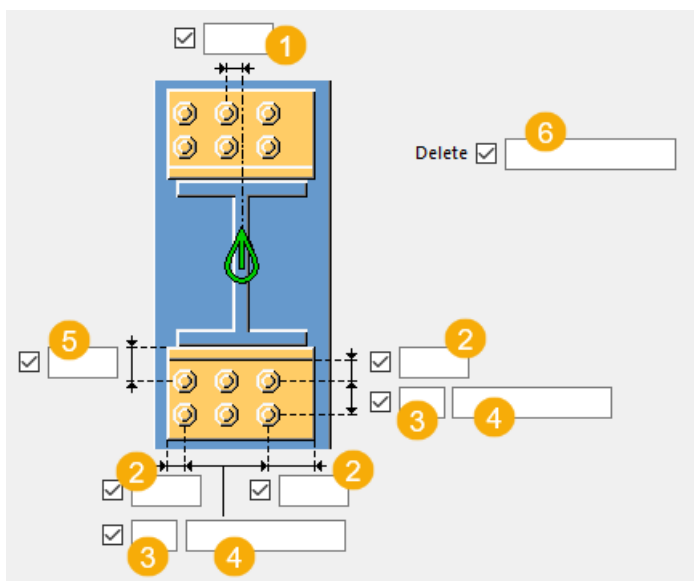

	Descrizione
1	<p>Dimensione della posizione orizzontale del gruppo di bulloni.</p> <p>La dimensione è definita dalla linea media della trave secondaria.</p>
2	<p>Distanza dal bordo dei bulloni.</p> <p>La distanza dal bordo è la distanza dal centro di un bullone al bordo della parte.</p>
3	Numero di bulloni.
4	<p>Passo Bulloni.</p> <p>Utilizzare uno spazio per separare i valori di spaziatura dei bulloni. Inserire un valore per ogni spazio tra i bulloni. Ad esempio, se sono presenti 3 bulloni, inserire 2 valori.</p>
5	<p>Dimensione della posizione verticale del gruppo di bulloni.</p> <p>La dimensione è definita dalla parte inferiore della trave secondaria.</p>
6	<p>Definisce quali bulloni vengono eliminati dal gruppo di bulloni.</p> <p>Inserire i numeri dei bulloni da eliminare e separare i numeri dei bulloni con uno spazio. I numeri dei bulloni sono disposti da sinistra a destra e dall'alto verso il basso.</p>

Proprietà di base dei bulloni

Opzione	Descrizione	Predefinito
Dimensione bullone	Il diametro dei bulloni.	Le dimensioni disponibili sono definite nel catalogo assemblaggi bulloni.
Standard bullone	Lo standard dei bulloni da utilizzare all'interno del componente.	Gli standard disponibili sono definiti nel catalogo assemblaggi bulloni.
Tolleranza	La distanza tra il bullone e il foro.	
Filett.nel materiale	Definisce se la filettatura può trovarsi all'interno delle parti bullonate quando si utilizzano i bulloni con un'asse. Non ha effetto se si utilizzano bulloni a filettatura completa.	Sì
Cantiere/Officina	Luogo dove i bulloni dovranno essere montati.	Cantiere

Fori asolati

È possibile definire fori asolati, sovradimensionati o maschiati.

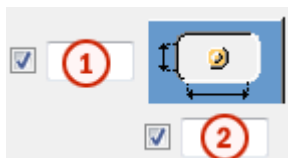

Opzione	Descrizione	Predefinito
1	Quota verticale del foro asolato.	0, che restituisce un foro rotondo.
2	Quota orizzontale del foro asolato o margine per i fori sovradimensionati.	0, che restituisce un foro rotondo.
Tipo di foro	Asolato crea fori asolati. Sovradimensionato crea fori sovradimensionati o maschiati. Nessun foro non crea fori.	

Opzione	Descrizione	Predefinito
Asole ruotate	Quando il tipo di foro è Asolato , questa opzione ruota i fori asolati.	
Asola in	Parti in cui vengono creati fori asolati. Le opzioni variano in base al componente in questione.	

Assemblaggio bullone

Le caselle di controllo selezionate definiscono quali oggetti del componente (bullone, rondelle e dadi) saranno utilizzati nell'assemblaggio bulloni.

Per creare solo un foro, deselezionare tutte le caselle di controllo.

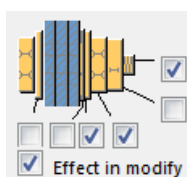





Per modificare l'assemblaggio bulloni in un componente esistente, selezionare la casella di controllo **Modifica su** e fare click su **Modifica**.

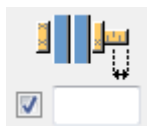

Aumento della lunghezza del bullone

Definisce il livello di aumento della lunghezza del bullone (nel calcolo della lunghezza della vite). Utilizzare questa opzione quando, ad esempio, è necessario aumentare la lunghezza del bullone per la verniciatura.



Sfalsatura dei bulloni

Opzione	Descrizione
	Predefinito Non sfalsato AutoDefaults consente di modificare questa opzione.
	Non sfalsato
	Tipo sfalsato 1
	Tipo sfalsato 2

Opzione	Descrizione
	Tipo sfalsato 3
	Tipo sfalsato 4

Scheda BulloniS

Utilizzare la scheda **BulloniS** per controllare le proprietà dei bulloni che collegano l'angolare di montaggio alla parte secondaria.

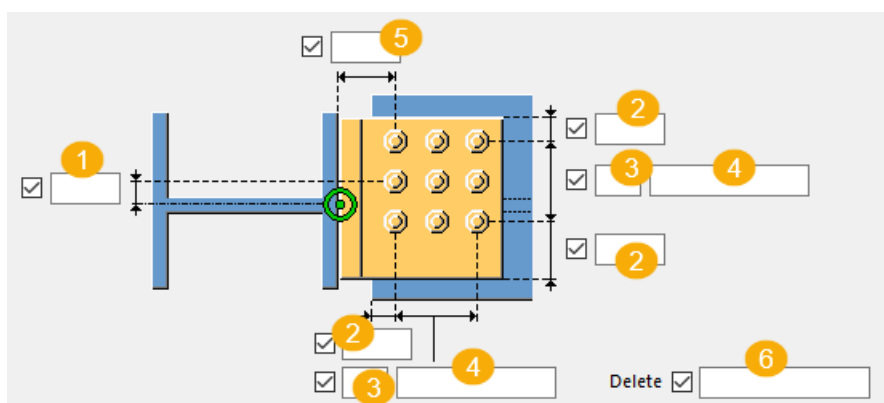

	Descrizione
1	Dimensione della posizione verticale del gruppo di bulloni. La dimensione è definita dalla linea media della trave secondaria.
2	Distanza dal bordo dei bulloni. La distanza dal bordo è la distanza dal centro di un bullone al bordo della parte.
3	Numero di bulloni.
4	Passo Bulloni. Utilizzare uno spazio per separare i valori di spaziatura dei bulloni. Inserire un valore per ogni spazio tra i bulloni. Ad esempio, se sono presenti 3 bulloni, inserire 2 valori.
5	Dimensione della posizione orizzontale del gruppo di bulloni. La dimensione è definita dalla parte inferiore della trave secondaria.

	Descrizione
6	Definisce quali bulloni vengono eliminati dal gruppo di bulloni. Inserire i numeri dei bulloni da eliminare e separare i numeri con uno spazio. I numeri dei bulloni sono disposti da sinistra a destra e dall'alto verso il basso.

Proprietà di base dei bulloni

Opzione	Descrizione	Predefinito
Dimensione bullone	Il diametro dei bulloni.	Le dimensioni disponibili sono definite nel catalogo assemblaggi bulloni.
Standard bullone	Lo standard dei bulloni da utilizzare all'interno del componente.	Gli standard disponibili sono definiti nel catalogo assemblaggi bulloni.
Tolleranza	La distanza tra il bullone e il foro.	
Filett.nel materiale	Definisce se la filettatura può trovarsi all'interno delle parti bullonate quando si utilizzano i bulloni con un'asse. Non ha effetto se si utilizzano bulloni a filettatura completa.	Sì
Cantiere/Officina	Luogo dove i bulloni dovranno essere montati.	Cantiere

Fori asolati



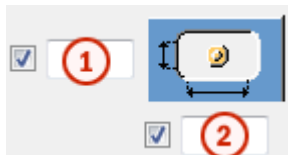

È possibile definire fori asolati, sovradimensionati o maschiati.



Opzione	Descrizione	Predefinito
1	Quota verticale del foro asolato.	0, che restituisce un foro rotondo.

Opzione	Descrizione	Predefinito
2	Quota orizzontale del foro asolato o margine per i fori sovradimensionati.	0, che restituisce un foro rotondo.
Tipo di foro	Asolato crea fori asolati. Sovradimensionato crea fori sovradimensionati o maschiati. Nessun foro non crea fori.	
Asole ruotate	Quando il tipo di foro è Asolato , questa opzione ruota i fori asolati.	
Asola in	Parti in cui vengono creati fori asolati. Le opzioni variano in base al componente in questione.	

Sfalsatura dei bulloni

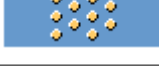
Opzione	Descrizione
	Predefinito Non sfalsato AutoDefaults consente di modificare questa opzione.
	Non sfalsato
	Tipo sfalsato 1
	Tipo sfalsato 2
	Tipo sfalsato 3
	Tipo sfalsato 4

Scheda **SBoltsDown**

Utilizzare la scheda **SBoltsDown** per controllare le proprietà dei bulloni che collegano l'angolare di montaggio inferiore alla parte secondaria.

Dimensioni del gruppo di bulloni secondario

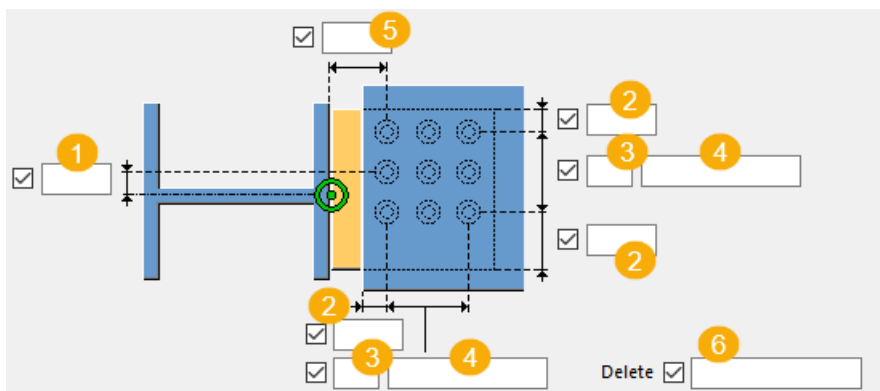

	Descrizione
1	Posizione del gruppo di bulloni orizzontale dall'estremità della trave secondaria.
2	Distanza dal bordo dei bulloni.
3	Numero di bulloni.
4	Quotatura Bulloni. Utilizzare uno spazio per separare i valori di spaziatura dei bulloni. Inserire un valore per ogni spazio tra i bulloni. Ad esempio, se sono presenti 3 bulloni, inserire 2 valori.
5	Posizione verticale del gruppo di bulloni. Il punto di riferimento è dal livello inferiore della trave secondaria.
6	Elimina i bulloni dal gruppo di bulloni. Inserire i numeri dei bulloni da eliminare separati da uno spazio. I numeri dei bulloni sono disposti da sinistra a destra e dall'alto verso il basso.

Proprietà di base dei bulloni

Opzione	Descrizione	Default
Diametro bulloni	Diametro bulloni.	Le dimensioni disponibili sono definite nel catalogo assemblaggi bulloni. joints.def: GENERAL / boltDia 16 mm (0,75")
Standard bulloni	Lo standard dei bulloni da utilizzare all'interno del componente.	Gli standard disponibili sono definiti nel catalogo assemblaggi bulloni.
Tolleranza	La distanza tra il bullone e il foro.	

Opzione	Descrizione	Default
Filett. nel materiale	Definisce se la filettatura può trovarsi all'interno delle parti bullonate quando si utilizzano i bulloni con un'asse. Non ha effetto se si utilizzano bulloni a filettatura completa.	Sì
Cantiere/Officina	Luogo dove i bulloni dovranno essere montati.	Cantiere

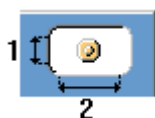

Fori asolati

È possibile definire fori asolati, sovradimensionati o maschiati con le seguenti opzioni.



Opzione	Descrizione	Default
1	Quota X dei fori asolati o margine per i fori sovradimensionati.	0, che restituisce un foro rotondo.
2	Quota Y dei fori asolati.	0, che restituisce un foro rotondo.
Tipo di foro	Asolato crea fori asolati. Sovradimensionato crea fori sovradimensionati o filettati.	
Asole ruotate	Quando il tipo di foro è Asolato , questa opzione ruota i fori asolati.	
Asola in	Elementi nei quali sono creati i fori asolati. Le opzioni variano in base al componente.	

Sfalsatura dei bulloni

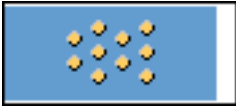
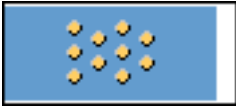
Opzione	Descrizione
	Non sfalsato
	Tipo sfalsato 1
	Tipo sfalsato 2
	Tipo sfalsato 3
	Tipo sfalsato 4

Scheda Intaglio



Utilizzare la scheda **Intaglio** per creare automaticamente gli intagli per le travi secondarie e controllare le proprietà degli intagli. La scheda **Intaglio** include due sezioni: proprietà automatiche (sezione superiore) e proprietà manuali (sezione inferiore). Le proprietà di scantonatura automatiche e manuali funzionano indipendentemente l'una dall'altra.



Scantonatura automatica

Le opzioni di scantonatura automatica influiscono sia sulla flangia superiore che in quella inferiore.

Forma della scantonatura

La scantonatura automatica viene attivata quando si seleziona la forma dello scantonatura.

Opzione	Descrizione
	Default Crea scantonature nella trave secondaria. L'AutoDefault può variare questa opzione.
	Crea scantonature nella trave secondaria. I tagli sono allineati all'anima della trave principale.

Opzione	Descrizione
	Crea scantonature nella trave secondaria. I tagli sono allineati all'anima della trave secondaria.
	Crea scantonature nella trave secondaria. Il taglio verticale è allineato alla trave principale e il taglio orizzontale alla trave secondaria.
	Attiva la scantonatura automatica.

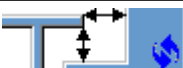
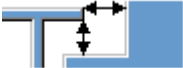
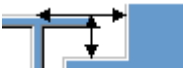

Dimensioni della scantonatura

Opzione	Descrizione
	Default Le dimensioni della scantonatura sono misurate dal bordo della flangia della trave principale e da sotto la flangia superiore della trave principale. L'AutoDefault può variare questa opzione.
	Le dimensioni della scantonatura sono misurate dal bordo della flangia della trave principale e da sotto la flangia superiore della trave principale.
	Le dimensioni della scantonatura sono misurate dalla linea centrale della trave principale e da sotto la flangia superiore della trave principale.

Inserire i valori orizzontale e verticale per i tagli.



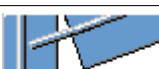

Forma di taglio della flangia

Opzione	Descrizione
	Default La flangia della trave secondaria viene tagliata parallelamente alla trave principale. L'AutoDefault può variare questa opzione.
	La flangia della trave secondaria viene tagliata parallelamente alla trave principale.
	La flangia della trave secondaria viene tagliata quadrata.

Arrotondamento delle quote della scantonatura

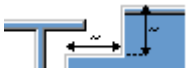

Utilizzare le opzioni di arrotondamento delle quote della scantonatura per definire se le quote della scantonatura sono arrotondate per eccesso. Anche se l'arrotondamento delle quote è attivo, le quote vengono arrotondate per eccesso solo se necessario.

Opzione	Descrizione
	Default Le quote della scantonatura non vengono arrotondate. L'AutoDefault può variare questa opzione.
	Le quote della scantonatura non vengono arrotondate.
	Le quote della scantonatura vengono arrotondate. Inserire i valori di arrotondamento orizzontale e verticale.

Le quote sono arrotondate per eccesso al multiplo più vicino al valore inserito. Ad esempio, se la quota effettiva è 51 e si inserisce un valore arrotondato per eccesso di 10, la quota viene arrotondata fino a 60.





Posizione della scantonatura

Opzione	Descrizione
	Default Crea il taglio sotto alla flangia della trave principale. L'AutoDefault può variare questa opzione.
	Crea il taglio sotto alla flangia della trave principale.
	Crea il taglio sopra alla flangia della trave principale.

Smusso della scantonatura

Opzione	Descrizione
	Default La scantonatura non viene smussata. L'AutoDefault può variare questa opzione.

Opzione	Descrizione
	La scantonatura non viene smussata.
	Crea una scantonatura con uno smusso delle linee.
	La scantonatura viene smussata in base al raggio inserito.

Inserire un raggio per lo smusso.

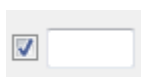





Scantonatura manuale

Utilizzare la scantonatura manuale quando una parte che non appartiene alla connessione interferisce con la trave secondaria. Quando si utilizza la scantonatura manuale, la connessione crea tagli utilizzando i valori inseriti nei campi della scheda **Scantonatura**. È possibile utilizzare valori diversi per la flangia superiore e inferiore.







Lato della scantonatura della flangia

Il lato della scantonatura della flangia definisce su quale lato della trave vengono create le scantonature.

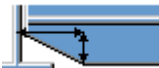

Opzione	Descrizione
	Default Crea scantonature su entrambi i lati della flangia. L'AutoDefault può variare questa opzione.
	Automatico Crea scantonature su entrambi i lati della flangia.
	Crea scantonature su entrambi i lati della flangia.
	Crea scantonature sul lato vicino della flangia.
	Crea scantonature sul lato lontano della flangia.

Forma della scantonatura della flangia

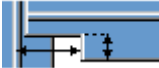
La forma della scantonatura della flangia definisce la forma della scantonatura nella flangia della trave.

Opzione	Descrizione
	Default L'intera flangia della trave secondaria viene tagliata di una lunghezza definita. L'AutoDefault può variare questa opzione.
	Automatico L'intera flangia della trave secondaria viene tagliata tanto lontano quanto definito. La profondità predefinita della scantonatura è il doppio dello spessore della flangia secondaria. Il taglio si estende per l'intera lunghezza della flangia secondaria.
	Crea smussi nelle flange. Se si inserisce una quota orizzontale, viene creato uno smusso di 45 gradi.
	Crea tagli nella flangia con i valori di default a meno che non si inseriscano i valori nei campi 1 e 2 .
	La flangia non viene tagliata.
	Crea tagli nella flangia in base al valore nel campo 1 per allinearlo all'anima.
	Crea tagli nella flangia in base ai valori inseriti nei campi 1 e 2 .

Profondità delle scantonature della flangia

Opzione	Descrizione
	Default Profondità delle scantonature della flangia. L'AutoDefault può variare questa opzione.
	Profondità delle scantonature della flangia.
	Profondità dell'intaglio della flangia con una dimensione che va dalla linea centrale dell'anima della trave secondaria al bordo dell'intaglio.

Inserire il valore per la profondità della scantonatura della flangia.

Quote di taglio

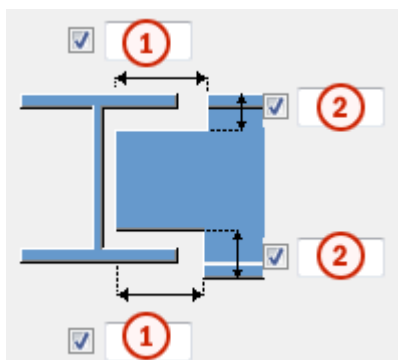

	Descrizione	Predefinito
1	Dimensioni per i tagli orizzontali della flange.	10 mm
2	Dimensioni per i tagli verticali della flange.	La distanza tra il bordo della scantonatura e la flange della trave è uguale all'arrotondamento dell'anima della parte principale. L'altezza della scantonatura è arrotondata in eccesso ai 5 mm più vicini.

Scheda Irrigidimenti (Stiffeners)

Utilizzare la scheda **Irrigidimenti (Stiffeners)** per controllare le proprietà degli irrigidimenti sul lato vicino e sul lato lontano creati nell'anima della parte secondaria.

Opzione	Descrizione
Irrigidimento NS Irrigidimento FS	Spessore, larghezza e altezza degli irrigidimenti.

Opzione	Descrizione	Default
Pos. No.	Prefisso e numero partenza per la marca della parte. Alcuni componenti includono una seconda riga di campi nella quale è possibile inserire il numero di posizione dell'assemblaggio.	Il numero partenza della parte di default è definito nelle impostazioni Componenti nel menu File --> Impostazioni --> Opzioni .



Opzione	Descrizione	Default
Materiale	Tipo di materiale.	Il materiale di default è definito nella casella Materiale parte nelle impostazioni Componenti nel menu File --> Impostazioni --> Opzioni .
Nome	Nome che verrà mostrato nei disegni e nei report.	

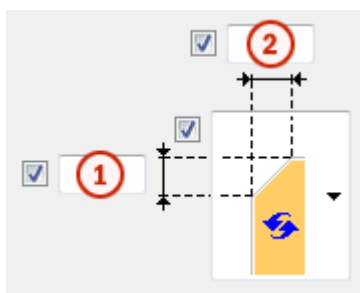

Dimensioni smusso



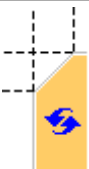

	Descrizione	Default
1	Dimensione verticale dello smusso.	10 mm
2	Dimensione orizzontale dello smusso.	10 mm

Tipo di smusso

Opzione	Descrizione
	Default. Smusso linea L'AutoDefault può variare questa opzione.
	Nessuno smusso

Opzione	Descrizione
	Smusso linea
	Smusso arco convesso
	Smusso arco concavo

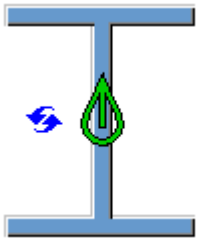
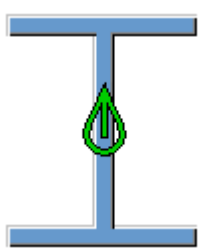
Creazione di irrigidimenti

Opzione	Descrizione
	<p>Default</p> <p>Gli irrigidimenti non vengono creati.</p> <p>AutoDefaults consente di modificare questa opzione.</p>
	Gli irrigidimenti non vengono creati.
	Vengono creati gli irrigidimenti.

Posizione degli irrigidimenti

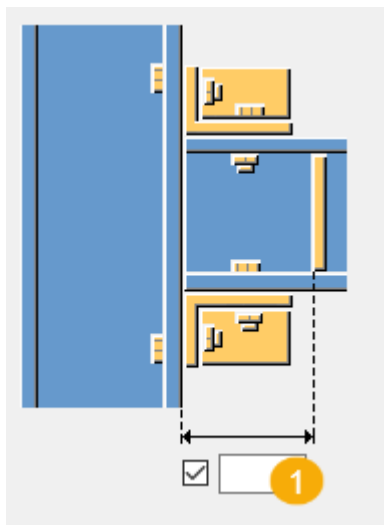

	Descrizione
1	Distanza dal bordo dell'irrigidimento dalla flangia della parte principale.

Scheda Generale

Per ulteriori informazioni, cliccare sul collegamento di seguito:
Scheda Generale

Scheda Progetto

Per ulteriori informazioni, cliccare sul collegamento di seguito:

Scheda Analisi

Per ulteriori informazioni, cliccare sul collegamento di seguito:
Scheda Analisi

Saldature

Per ulteriori informazioni, cliccare sul collegamento di seguito:

5.7 Connessioni di apertura

In questa sezione vengono presentati i componenti che è possibile utilizzare nelle aperture in acciaio.

Per ulteriori informazioni, cliccare sul collegamento di seguito:

- [Crea foro intorno alla parte \(92\) \(pagina 1625\)](#)
- [Foro barra d'armatura \(pagina 1630\)](#)
- [Scantonatura \(76\) \(pagina 1634\)](#)

Crea foro intorno alla parte (92)



L'opzione **Crea foro intorno alla parte (92)** crea un foro su una parte utilizzando un'altra parte. La parte che crea il foro è perpendicolare alla parte che viene tagliata.

Oggetti creati

- Tagli

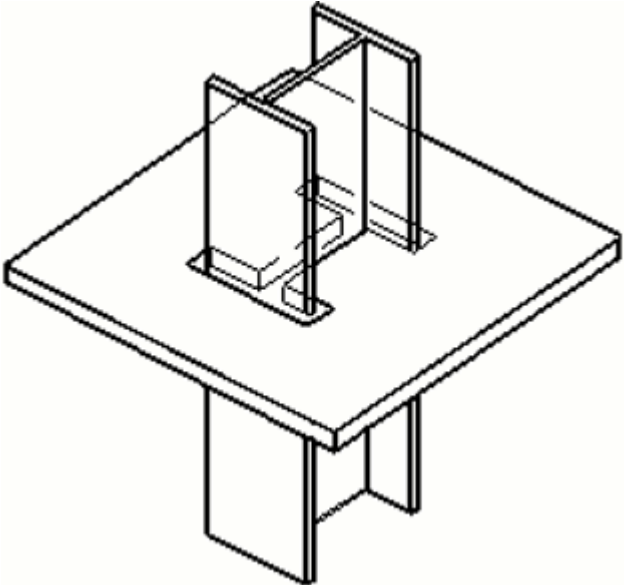
Utilizzare per

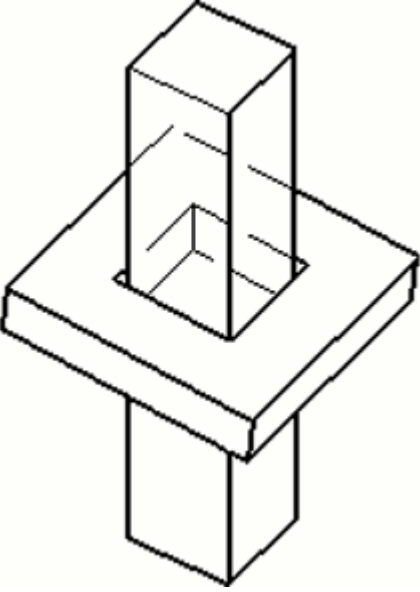
Situazione	Descrizione
 Il diagramma illustra una situazione di connessione in acciaio. Una colonna verticale, composta da due sezioni sovrapposte, è montata su un piatto orizzontale. La colonna è posizionata in modo che il suo foro centrale si allinei con il centro del piatto, creando un foro passante attraverso il piatto. Le linee di contorno evidenziano la geometria tridimensionale delle parti e il loro assemblaggio.	La colonna in acciaio crea un foro passante sul piatto.

Situazione	Descrizione
	<p>La colonna in calcestruzzo crea un foro passante sul piatto.</p>
	<p>La colonna in calcestruzzo crea un foro sul piatto.</p>

Ordine di selezione

1. Selezionare la parte principale (colonna).
2. Selezionare la parte secondaria.

La connessione viene creata automaticamente quando viene selezionata la parte secondaria.

Scheda Immagine

Utilizzare la scheda **Immagine** per controllare le dimensioni della distanza e se le dimensioni sono uguali su entrambi i lati della distanza.

Lato della distanza

Specificare se le dimensioni della distanza sono uguali su entrambi i lati della distanza.

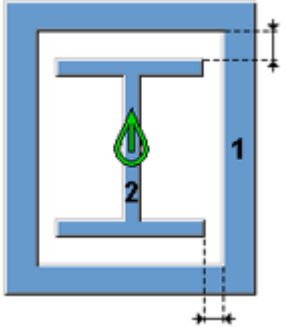
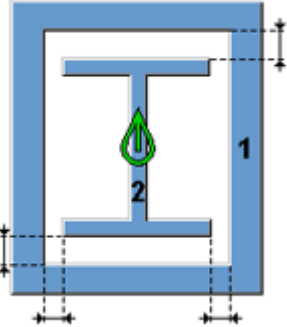
Opzione	Descrizione
	<p>Le dimensioni della distanza sono uguali su entrambi i lati.</p>
	<p>Le dimensioni della distanza sono differenti su ogni lato.</p>

Quote distanza

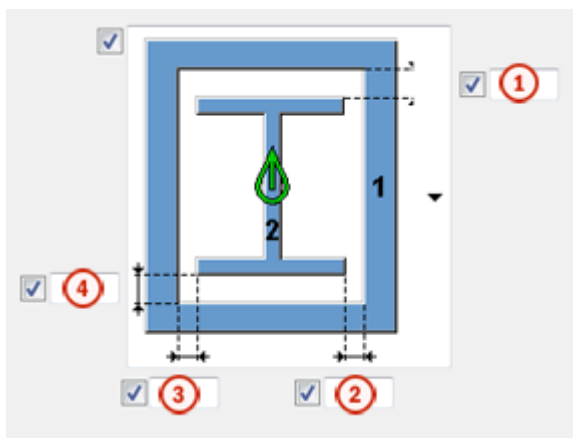

	Descrizione
1	Distanza tra la colonna e la parte secondaria nella direzione verticale.
2	Distanza tra la colonna e la parte secondaria nella direzione orizzontale.
3	<p>Distanza tra la colonna e la parte secondaria nella direzione orizzontale.</p> <p>Per specificare questa dimensione, selezionare l'opzione per la quale la distanza è differente su ogni lato.</p>

	Descrizione
4	Distanza tra la colonna e la parte secondaria nella direzione verticale. Per specificare questa dimensione, selezionare l'opzione per la quale la distanza è differente su ogni lato.

Taglio tra parti

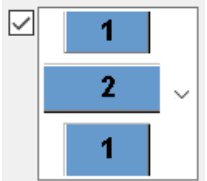
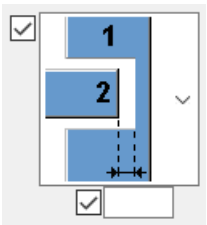
Opzione	Descrizione
<input checked="" type="checkbox"/> 	Un taglio viene sempre creato attraverso l'intera parte principale.
<input checked="" type="checkbox"/> 	Definisce la profondità del taglio dal bordo della parte secondaria.





Scheda Parametri

Utilizzare la scheda **Parametri** per controllare le proprietà e il tipo di taglio.

Proprietà di taglio

Opzione	Descrizione
Dimensione max.rettangolo	Specifica la dimensione massima di un taglio rettangolare.
Tagliare perpendic. a parte principale	Specifica se il taglio è perpendicolare alla parte principale. Questa opzione funziona per i tagli rettangolari.
Nome parte di taglio	Definisce un nome per la parte di taglio.

Tipo di taglio

Opzione	Descrizione
	<p>Default</p> <p>Crea un taglio esatto o perpendicolare.</p> <p>AutoDefaults consente di modificare questa opzione.</p>
	<p>Rettangolare</p> <p>Crea un taglio rettangolare utilizzando le coordinate dei bordi della parte di taglio.</p>
	<p>Esatto</p> <p>Crea un taglio lungo i bordi della parte di taglio. La parte di taglio deve essere perpendicolare alla parte che taglia.</p> <p>È possibile utilizzare questa opzione per profili a I, rotondi e tubolari.</p>
	<p>Automatico</p> <p>Questa opzione seleziona il tipo di taglio in base alle dimensioni di taglio specificate in Dimensione max.rettangolo.</p> <p>Se le dimensioni della parte di taglio sono maggiori delle dimensioni specificate in Dimensione max.rettangolo, viene creato un taglio esatto. In caso contrario, viene creato un taglio rettangolare.</p>

Scheda Generale

Per ulteriori informazioni, cliccare sul collegamento di seguito:

[Scheda Generale](#)

Scheda Progetto

Per ulteriori informazioni, cliccare sul collegamento di seguito:

Scheda Analisi

Per ulteriori informazioni, cliccare sul collegamento di seguito:

Scheda Analisi

Foro barra d'armatura

Foro barra d'armatura crea i fori per le barre d'armatura in una colonna in acciaio, una trave o un piatto contorno.

Oggetti creati

- Fori
- Tagli

Utilizzare per

Situazione	Descrizione
	Fori creati per le barre d'armatura in una trave in acciaio.

Ordine di selezione

1. Selezionare la parte principale (colonna, trave o piatto contorno).
2. Selezionare la parte secondaria (gruppo di barre d'armatura).
3. Cliccare con il pulsante centrale del mouse per creare i fori per le barre d'armatura.

Identificazione delle parti

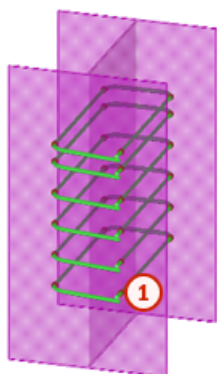

	Parte
1	Foro per la barra d'armatura

Scheda Parametri

Utilizzare la scheda **Parametri** per controllare le proprietà dei fori delle barre d'armatura.

Proprietà fori barre d'armatura

Opzione	Descrizione	Default
Standard	Selezionare lo standard bulloni: <ul style="list-style-type: none">• 6914• 7968• 7990• ASS 1• ASS 2• UNDEFINED_BOLT	6914
Tipo di arrotondamento	Selezionare il tipo di arrotondamento: <ul style="list-style-type: none">• Nessuno Il valore di arrotondamento è il diametro della barra d'armatura + la tolleranza del foro.• Arrotondamento Il valore di arrotondamento è il numero intero più vicino divisibile per il valore di	Nessun valore di default Quote di esempio: <ul style="list-style-type: none">• Diametro barra d'armatura = 21,6 mm• Tolleranza foro = 3 mm• Precisione di arrotondamento = 2 mm

Opzione	Descrizione	Default
	<p>precisione dell'arrotondamento.</p> <ul style="list-style-type: none"> • Arrotondamento per eccesso Il valore di arrotondamento è il numero intero successivo divisibile per il valore di precisione dell'arrotondamento. • Arrotondamento per difetto. Il valore di arrotondamento è il numero intero precedente divisibile per il valore di precisione dell'arrotondamento. • Arrotonda per tabella Definisce il diametro della barra d'armatura, il diametro del foro e l'estensione del foro asolato. 	<ul style="list-style-type: none"> • Nessuno, arrotondamento = 24,6 mm • Arrotondamento per difetto, arrotondamento = 24 mm • Arrotondi per eccesso, arrotondamento = 26 mm • Arrotondamento personalizzato, arrotondamento = 24 mm
Tolleranza foro	<p>Definisce la tolleranza del foro.</p> <p>Quando si seleziona Arrotonda per tabella come tipo di arrotondamento, non è possibile definire la tolleranza del foro.</p>	0 mm
Precisione di arrotondamento	<p>Definisce la precisione di arrotondamento.</p> <p>Quando si seleziona Arrotonda per tabella come tipo di arrotondamento, non è possibile definire la precisione di arrotondamento.</p>	1 mm
Tabella dimensioni	<p>Definisce il diametro della barra d'armatura, il diametro del foro e l'estensione del foro asolato.</p> <p>Per definire le quote nella tabella, selezionare l'opzione Arrotonda per tabella come tipo di arrotondamento.</p> <p>Foro barra d'armatura utilizza una dimensione bulloni esistente</p>	

Opzione	Descrizione	Default
	e adatta il valore di tolleranza del foro fino a raggiungere il Diametro Foro desiderato. Utilizzare i pulsanti + e - per aggiungere ed eliminare le righe dalla tabella.	



Scheda Avanzato

Utilizzare la scheda **Avanzato** per controllare il tipo di foro, l'offset verticale e la quota intervallo angolare.

Tipo di Foro

Opzione	Descrizione	Default
Tipo di Foro	Selezionare il tipo di foro: <ul style="list-style-type: none"> • Foro bullone • Taglio tra parti • Foro bullone + taglio parte 	Foro bullone

Offset verticale

Opzione	Descrizione
	Default Il foro non viene sfalsato.
	Il foro viene sfalsato verso l'alto per sostenere direttamente la barra d'armatura e mantenere la barra nella corretta posizione verticale. Il foro può essere sfalsato se è circolare.

Dimensione intervallo angolare

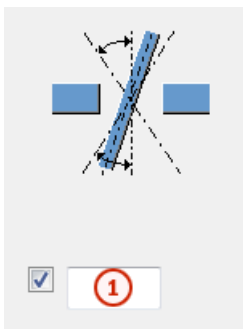

	Descrizione	Default
1	Quota intervallo angolare. Il foro circolare viene creato all'interno dell'intervallo specificato. I fori che vanno oltre l'intervallo si trasformano in fori asolati.	5 mm

Scantonatura (76)

Scantonatura (76) crea un intaglio nella trave secondaria.

Oggetti creati

- Tagli

Utilizzare per

Situazione	Descrizione
	La trave secondaria è intagliata.

Ordine di selezione

1. Selezionare la parte principale.
2. Selezionare la parte secondaria.

La connessione viene creata automaticamente quando viene selezionata la parte secondaria.

Scheda Intaglio





Utilizzare la scheda **Intaglio** per creare automaticamente gli intagli per le travi secondarie e controllare le proprietà degli intagli.

Scantonatura automatica

Le opzioni di scantonatura automatica influiscono sia sulla flangia superiore che in quella inferiore.

Forma della scantonatura

La scantonatura automatica viene attivata quando si seleziona la forma dello scantonatura.

Opzione	Descrizione
	Default Crea scantonature nella trave secondaria. L'AutoDefault può variare questa opzione.
	Crea scantonature nella trave secondaria. I tagli sono allineati all'anima della trave principale.
	Crea scantonature nella trave secondaria. I tagli sono allineati all'anima della trave secondaria.
	Crea scantonature nella trave secondaria. Il taglio verticale è allineato alla trave principale e il taglio orizzontale alla trave secondaria.
	Attiva la scantonatura automatica.

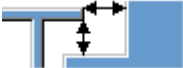
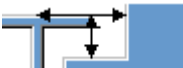

Dimensioni della scantonatura

Opzione	Descrizione
	Default Le dimensioni della scantonatura sono misurate dal bordo della flangia della trave principale e da sotto la flangia superiore della trave principale. L'AutoDefault può variare questa opzione.
	Le dimensioni della scantonatura sono misurate dal bordo della flangia della trave principale e da sotto la flangia superiore della trave principale.
	Le dimensioni della scantonatura sono misurate dalla linea centrale della trave principale e da sotto la flangia superiore della trave principale.



Inserire i valori orizzontale e verticale per i tagli.



Forma di taglio della flangia

Opzione	Descrizione
	Default La flangia della trave secondaria viene tagliata parallelamente alla trave principale. L'AutoDefault può variare questa opzione.
	La flangia della trave secondaria viene tagliata parallelamente alla trave principale.
	La flangia della trave secondaria viene tagliata quadrata.

Posizione della scantonatura

Opzione	Descrizione
	Default Crea il taglio sotto alla flangia della trave principale. L'AutoDefault può variare questa opzione.
	Crea il taglio sotto alla flangia della trave principale.
	Crea il taglio sopra alla flangia della trave principale.

Arrotondamento delle dimensioni dell'intaglio





Utilizzare le opzioni di arrotondamento delle dimensioni della scantonatura per definire se le dimensioni della scantonatura sono arrotondate per eccesso. Anche se l'arrotondamento delle dimensioni è attivo, le dimensioni vengono arrotondate per eccesso solo se necessario.

Scantonatura manuale

Utilizzare la scantonatura manuale quando una parte che non appartiene alla connessione interferisce con la trave secondaria. Quando si utilizza la scantonatura manuale, la connessione crea tagli utilizzando i valori inseriti nei campi della scheda **Scantonatura**. È possibile utilizzare valori diversi per la flangia superiore e inferiore.





Lato dell'intaglio della flangia

Il lato della scantonatura della flangia definisce su quale lato della trave vengono create le scantonature.

Opzione	Descrizione
	Default Crea intagli su entrambi i lati della flangia. AutoDefaults consente di modificare questa opzione.
	Crea intagli su entrambi i lati della flangia.
	Crea intagli sul lato vicino della flangia.
	Crea intagli sul lato lontano della flangia.

Intaglio flangia

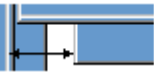
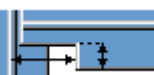
La forma della scantonatura della flangia definisce la forma della scantonatura nella flangia della trave.

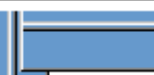
Opzione	Descrizione
	Default L'intera flangia della trave secondaria viene tagliata di una lunghezza definita. AutoDefaults consente di modificare questa opzione.
	Crea tagli nella flangia con i valori di default a meno che non si definiscano altri valori.
	Crea tagli nella flangia in base al valore definito per allinearli all'anima.
	Crea tagli nella flangia in base ai valori definiti.
	Crea smussi nelle flange. Se si inserisce una dimensione orizzontale, viene creato uno smusso di 45 gradi.
	La flangia non viene tagliata.

Dimensioni di taglio

Definisce le dimensioni di tagli della flangia verticale.

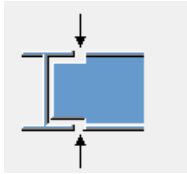

Scheda Parametri

Utilizzare la scheda **Parametri** per definire il tipo di intaglio e la distanza tra le parti.

Opzione	Descrizione
Tipo di adattam.	Selezionare il tipo di intaglio creato tra la parte principale e la parte secondaria.
Tolleranza	Definisce il valore di distanza per lo spazio creato tra le parti.

Scheda Generale

Per ulteriori informazioni, cliccare sul collegamento di seguito:
Scheda Generale

Scheda Analisi

Per ulteriori informazioni, cliccare sul collegamento di seguito:
Scheda Analisi

5.8 Controvento

In questa sezione vengono presentati i componenti che è possibile utilizzare nelle strutture dei controventi in acciaio.

- [Tensionatore \(7\) \(pagina 1639\)](#)
- [Controvento di trazione \(13\) \(pagina 1658\)](#)
- [Controvento di trazione e barra di compressione \(13\) \(pagina 1668\)](#)
- [Tenditore controvento \(pagina 1682\)](#)
- [Connessione tenditore \(126\) \(pagina 1690\)](#)
- [Generazione di arcarecci \(50\) \(pagina 1694\)](#)
- [Piastra + T \(pagina 1708\)](#)

Tensionatore (7)

Tensionatore (7) connette una colonna o una trave a un controvento con un piatto a forcella o un piatto piano. È anche eventualmente possibile creare un piatto piastra.

Oggetti creati

- Piatto piastra (opzionale)
- Piatto a forcella o piano
- Tensionatore (opzionale)
- Piatto d'estremità (opzionale)
- Bulloni
- Saldature

Utilizzare per

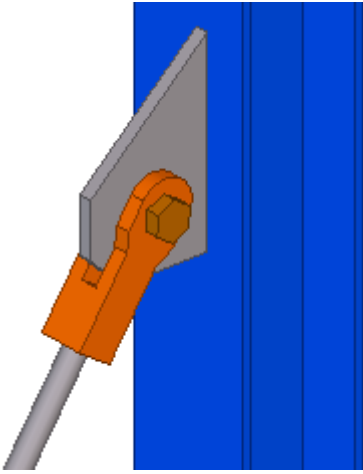
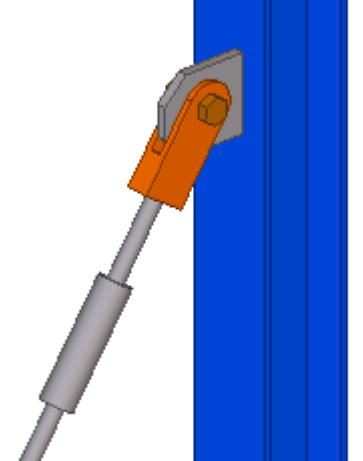
Situazione	Descrizione
	<p>Un piatto a forcella viene saldato a una barra di controvento e imbullonato a un piatto piastra.</p> <p>Il piatto piastra viene saldato alla parte principale.</p>
	<p>Tensionatore semplificato nella barra di controvento.</p>

Ordine di selezione

1. Selezionare la parte principale (colonna o trave).
2. Selezionare la parte secondaria o più parti secondarie (controvento).
3. Cliccare con il pulsante centrale del mouse per creare il componente.

Identificazione delle parti

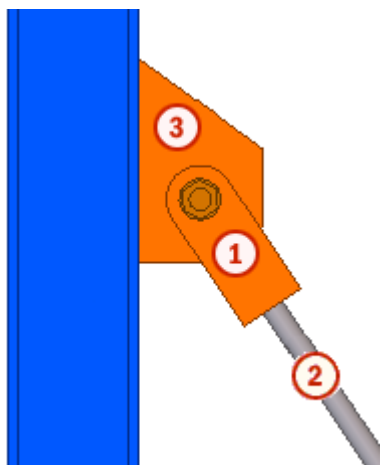

	Parte
1	Piatto di connessione (piatto a forcella)
2	Barra di controvento
3	Piatto piastra

Scheda Piatto

Utilizzare la scheda **Piatto** per controllare le quote e la sagoma del piatto piastra.

Piatto

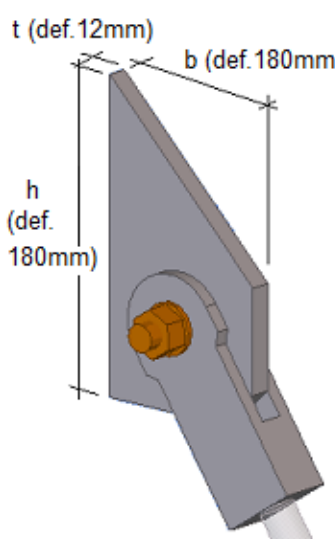
Parte	Descrizione	Default
Piatto piastra	<p>Definisce lo spessore, la larghezza e l'altezza del piatto piastra.</p> 	<p>12 mm 100 mm 180 mm</p>

Opzione	Descrizione	Default
Pref. N.	<p>Prefisso e numero partenza per la marca della parte.</p> <p>Alcuni componenti includono una seconda riga di campi nella quale è possibile inserire il numero di posizione dell'assemblaggio.</p>	<p>Il numero partenza della parte di default è definito nelle impostazioni Componenti nel menu File --> Impostazioni --> Opzioni .</p>
Materiale	Tipo di materiale.	<p>Il materiale di default è definito nella casella Materiale parte nelle impostazioni Componenti nel menu File --> Impostazioni --> Opzioni .</p>
Nome	Nome che verrà mostrato nei disegni e nei report.	
Classe	Numero della classe.	

Opzione	Descrizione	Default
Fine	Descrive il trattamento applicato alla superficie della parte.	

Sagoma e quote del piatto piastra

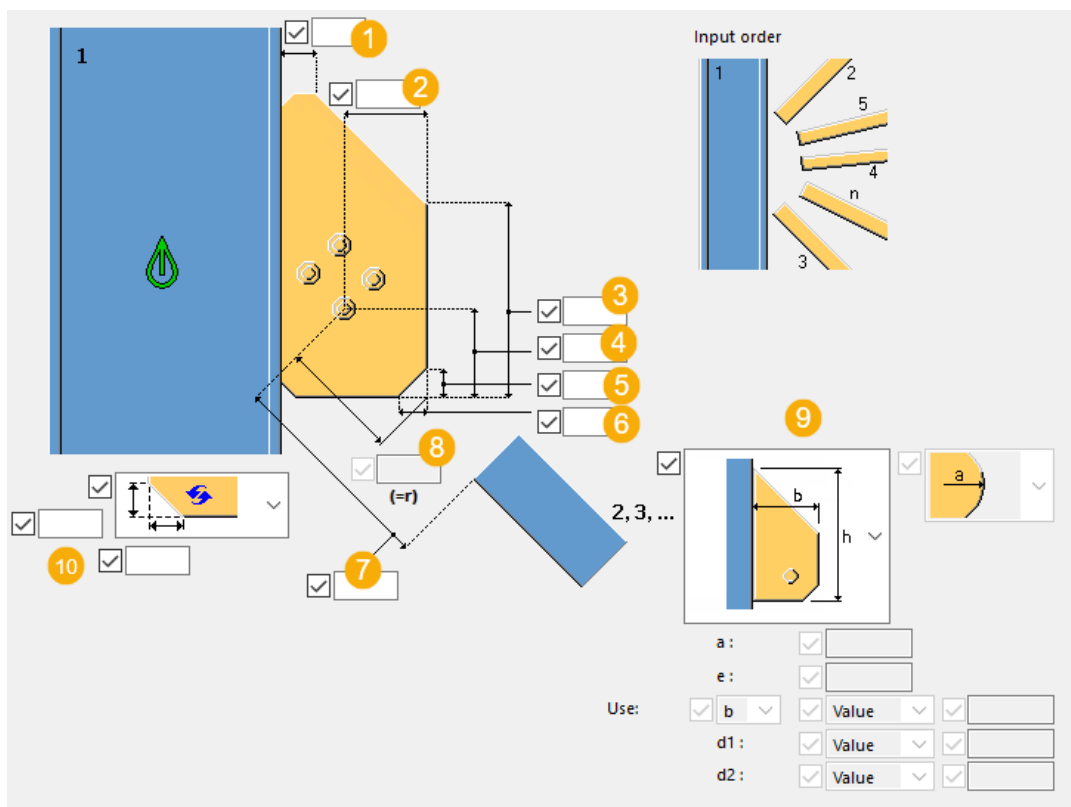

	Descrizione	Default
1	Quota orizzontale superiore dall'anima della colonna.	
2	Distanza orizzontale del bullone dal bordo.	50 mm
3	Altezza del piatto piastra.	80 mm
4	Distanza verticale inferiore dei bulloni dal bordo.	50 mm
5	Quota smusso verticale inferiore.	20 mm
6	Quota smusso orizzontale inferiore.	20 mm
7	Distanza dei bulloni dal bordo della barra di controvento.	110 mm
8	Distanza dal bordo dei bulloni dello smusso (raggio).	

	Descrizione	Default
9	Sagoma del piatto piastra. Selezionare la forma del piatto e definire le dimensioni del piatto.	
10	Selezionare la forma dello smusso. Definisce le dimensioni dello smusso orizzontale e verticale.	

Scheda Biforcazione

Utilizzare la scheda **Biforcazione** per controllare dimensione, posizione, marcatura, orientamento e forma del piatto a forcella.

Piatto a forcella

Parte	Descrizione
Piatto a forcella	Specifica la forma del piatto a forcella: <ul style="list-style-type: none"> • La sagoma Parte 1 crea un piatto con una parte circolare. • La sagoma Parte 2 crea un piatto semplice.

Opzione	Descrizione	Default
Pref. N.	Prefisso e numero partenza per la marca della parte. Alcuni componenti includono una seconda riga di campi nella quale è possibile inserire il numero di posizione dell'assemblaggio.	Il numero partenza della parte di default è definito nelle impostazioni Componenti nel menu File --> Impostazioni --> Opzioni .
Materiale	Tipo di materiale.	Il materiale di default è definito nella casella Materiale parte nelle impostazioni Componenti nel menu File --> Impostazioni --> Opzioni .
Nome	Nome che verrà mostrato nei disegni e nei report.	
Classe	Numero della classe.	

Opzione	Descrizione	Default
Fine	Descrive il trattamento applicato alla superficie della parte.	

Quote del piatto a forcella

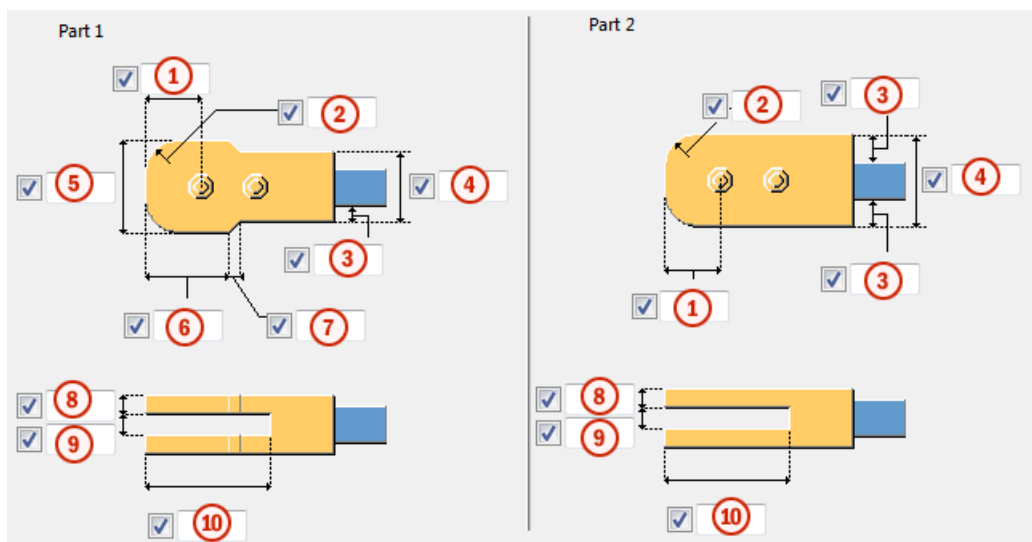

	Descrizione
1	Distanza orizzontale del bullone dal bordo.
2	Raggio di smusso del piatto a forcella.
3	Larghezza dell'estensione della parte.
4	Larghezza del piatto a forcella.
5	Larghezza del piatto a forcella.
6	Lunghezza della parte circolare del piatto a forcella.
7	Larghezza smusso del piatto a forcella.
8	Spessore del dente del piatto a forcella.
9	Distanza tra i denti del piatto a forcella.
10	Lunghezza del dente del piatto a forcella.

Scheda Parametri

Utilizzare la scheda **Parametri** per controllare la sovrapposizione del piatto piastra e le dimensioni, la posizione, la marcatura e la forma del piatto d'estremità.

Sovrapposizione del piatto piastra

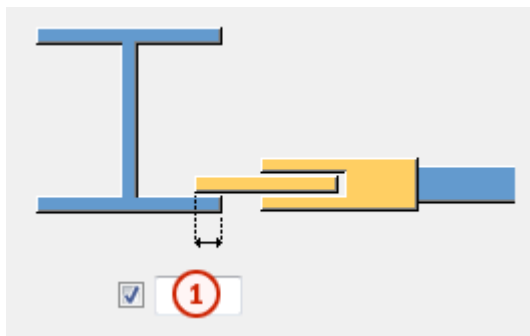

	Descrizione
1	Definisce l'entità della sovrapposizione del piatto piastra alla flangia della parte principale. Se non si immette alcun valore, il piatto piastra raggiunge l'anima della parte principale.

Piatto d'estremità

1	Definisce spessore, larghezza e altezza del piatto d'estremità.
---	---

Opzione	Descrizione	Default
Pref. N.	Prefisso e numero partenza per la marca della parte. Alcuni componenti includono una seconda riga di campi nella quale è possibile inserire il numero di posizione dell'assemblaggio.	Il numero partenza della parte di default è definito nelle impostazioni Componenti nel menu File --> Impostazioni --> Opzioni .
Materiale	Tipo di materiale.	Il materiale di default è definito nella casella Materiale parte nelle impostazioni Componenti nel menu File --> Impostazioni --> Opzioni .
Nome	Nome che verrà mostrato nei disegni e nei report.	
Classe	Numero della classe.	

Opzione	Descrizione	Default
Fine	Descrive il trattamento applicato alla superficie della parte.	

Forma del piatto d'estremità

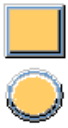
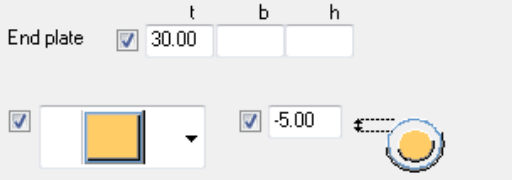
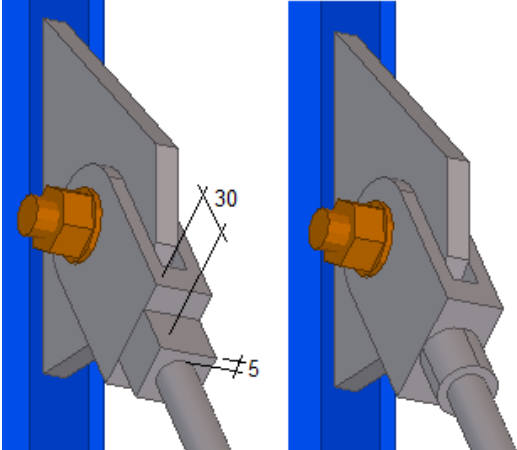
Opzione	Descrizione
	Specifica la forma del piatto d'estremità.
	Definisce l'offset del piatto d'estremità dalla barra di controvento.
	

Scheda Bulloni

Utilizzare la scheda **Bulloni** per controllare le proprietà dei bulloni.

Quote del gruppo bulloni

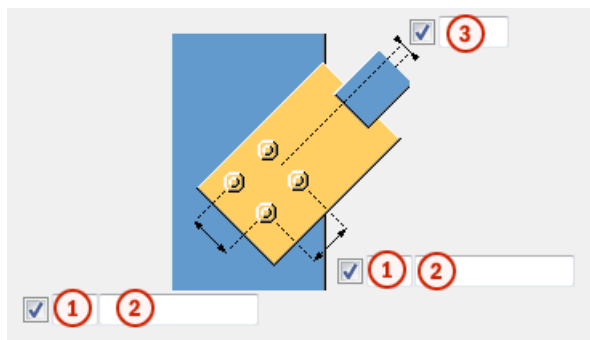

	Descrizione
1	Numero di bulloni.
2	Passo Bulloni. Utilizzare uno spazio per separare i valori di spaziatura dei bulloni. Inserire un valore per ogni spazio tra i bulloni. Ad esempio, se sono presenti 3 bulloni, inserire 2 valori.
3	Definisce l'offset dei bulloni dalla linea centrale della barra di controvento.

Proprietà di base dei bulloni

Opzione	Descrizione	Predefinito
Dimensione bullone	Il diametro dei bulloni.	Le dimensioni disponibili sono definite nel catalogo assemblaggi bulloni.
Standard bullone	Lo standard dei bulloni da utilizzare all'interno del componente.	Gli standard disponibili sono definiti nel catalogo assemblaggi bulloni.
Tolleranza	La distanza tra il bullone e il foro.	
Filett.nel materiale	Definisce se la filettatura può trovarsi all'interno delle parti bullonate quando si utilizzano i bulloni con un'asse. Non ha effetto se si utilizzano bulloni a filettatura completa.	Sì
Cantiere/Officina	Luogo dove i bulloni dovranno essere montati.	Cantiere

Fori asolati

È possibile definire fori asolati, sovradimensionati o maschiati.

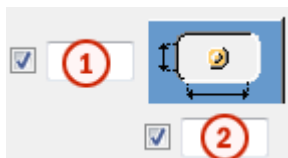

Opzione	Descrizione	Predefinito
1	Quota verticale del foro asolato.	0, che restituisce un foro rotondo.
2	Quota orizzontale del foro asolato o margine per i fori sovradimensionati.	0, che restituisce un foro rotondo.
Tipo di foro	<p>Asolato crea fori asolati.</p> <p>Sovradimensionato crea fori sovradimensionati o maschiati.</p> <p>Nessun foro non crea fori.</p>	
Asole ruotate	Quando il tipo di foro è Asolato , questa opzione ruota i fori asolati.	
Asola in	Parti in cui vengono creati fori asolati. Le opzioni variano in base al componente in questione.	

Assemblaggio bullone

Le caselle di controllo selezionate definiscono quali oggetti del componente (bullone, rondelle e dadi) saranno utilizzati nell'assemblaggio bulloni.

Per creare solo un foro, deselezionare tutte le caselle di controllo.

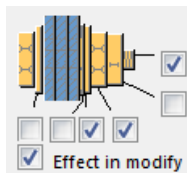

Per modificare l'assemblaggio bulloni in un componente esistente, selezionare la casella di controllo **Modifica su** e fare click su **Modifica**.

Aumento della lunghezza del bullone

Definisce il livello di aumento della lunghezza del bullone (nel calcolo della lunghezza della vite). Utilizzare questa opzione quando, ad esempio, è necessario aumentare la lunghezza del bullone per la verniciatura.



Scheda Tensionatore

Utilizzare la scheda **Tensionatore** per aggiungere un tensionatore e per controllare i livelli e gli offset di controvento.

Parte

Parte	Descrizione	Default
Tenditore T	Definisce il profilo del tensionatore, selezionabile dal catalogo profili.	D40
Parte B	Se è stato creato un tensionatore, definisce il profilo di controvento aggiuntivo, selezionabile dal catalogo profili.	

Opzione	Descrizione	Default
Pref. N.	Prefisso e numero partenza per la marca della parte. Alcuni componenti includono una seconda riga di campi nella quale è possibile inserire il numero di posizione dell'assemblaggio.	Il numero partenza della parte di default è definito nelle impostazioni Componenti nel menu File --> Impostazioni --> Opzioni .
Materiale	Tipo di materiale.	Il materiale di default è definito nella casella Materiale parte nelle impostazioni Componenti nel menu File --> Impostazioni --> Opzioni .
Nome	Nome che verrà mostrato nei disegni e nei report.	
Classe	Numero della classe.	
Fine	Descrive il trattamento applicato alla superficie della parte.	

Tensionatore

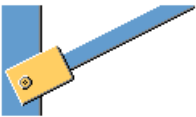
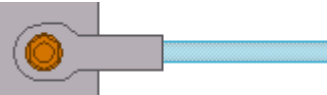
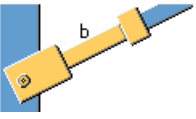
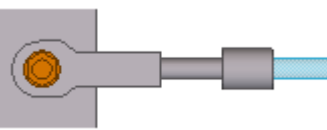
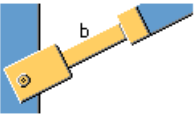
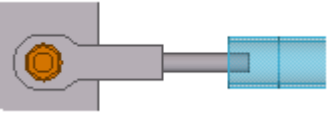
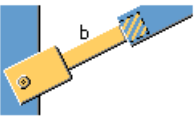
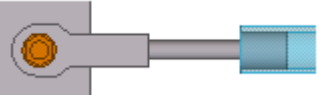
Opzione	Descrizione	Esempio
	Il tensionatore non viene creato.	
	Il tensionatore viene creato.	
	Il tensionatore viene creato. Viene aggiunta una parte di arresto al controvento. Utilizzata per tubi di compressione.	
	Il tensionatore viene creato. All'interno del tubo di compressione viene inserita una parte di arresto.	

Apertura nel piatto a forcella

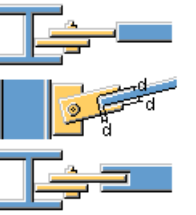
Opzione	Descrizione	Esempio
	Specifica se viene creata un'apertura nel piatto a forcella. L'apertura è sempre quadrata. È possibile definire l'apertura se sono stati creati sia il tensionatore sia il controvento aggiuntivo.	

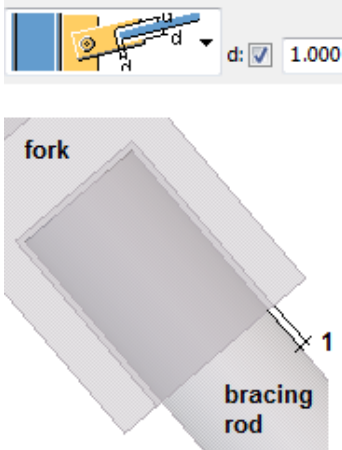
Opzione	Descrizione	Esempio
d: <input checked="" type="checkbox"/> <input type="text"/>	Definisce la distanza per l'apertura. Il valore di default è 1 mm.	

Piatto piastra

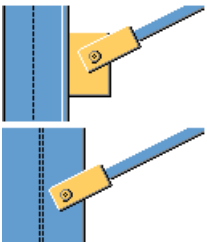
Opzione	Descrizione
	Specifica se viene creato un piatto piastra. Se non si seleziona un piatto piastra, verrà creato solo il piatto a forcella.

Dimensioni dei controventi

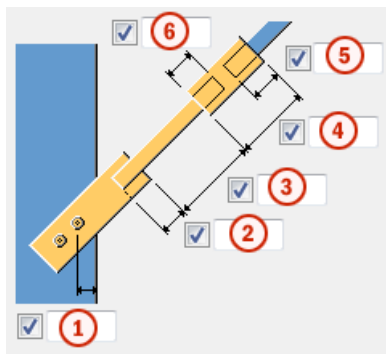

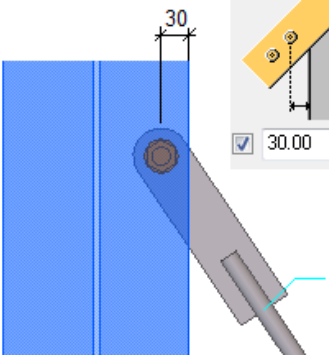
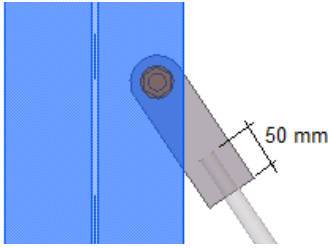
	Descrizione	Esempio/Default
1	Distanza dei bulloni dal bordo della flangia della parte principale quando non è presente alcun piatto piastra. Il valore di default è 30 mm.	
2	Sovrapposizione delle barre di controvento.	
3	Lunghezza del controvento aggiuntivo tra il piatto a forcella e il tensionatore.	Il valore di default è 300 mm.
4	Lunghezza del tensionatore.	Il valore di default è 40 mm.
5	Sovrapposizione del controvento nel tensionatore.	Il valore di default è 0 mm.
6	Sovrapposizione del controvento aggiuntivo nel tensionatore.	Il valore di default è 0 mm.

Posizione del controvento

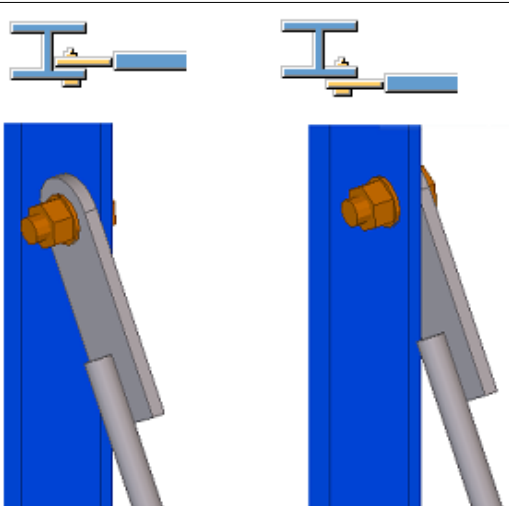
Opzione	Descrizione
	Posizione del controvento sulla flangia della parte principale. Questa opzione è particolarmente utile se non è presente alcun piatto piastra.

Posizione del piatto

Opzione	Descrizione
	Specifica la posizione del piatto a forcella sull'anima della parte principale.

Posizione del piatto a forcella sul controvento

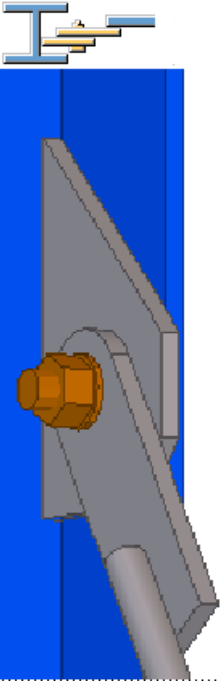
Opzione	Descrizione	Esempio
	Specifica la posizione del piatto a forcella sul controvento. Questa opzione è utile in particolare con i piatti piani.	

Taglia parte B in biforcazione

Definisce se la parte a forcella viene tagliata quando la barra di controvento la attraversa. Il taglio della parte a forcella si adatta alle dimensioni della barra di controvento.

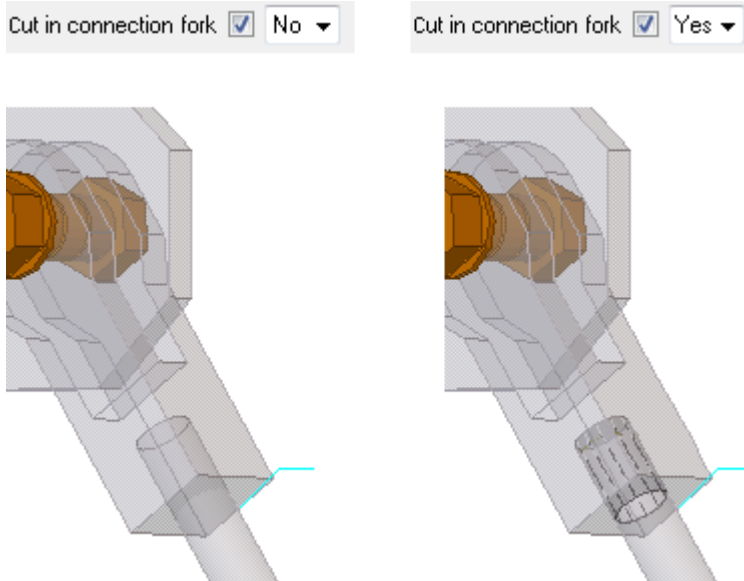

Aggiungi tenditore T a secondario

Specifica se il tensionatore viene aggiunto alla parte secondaria o gestito come parte sciolta e saldato alla barra di controvento.

- L'opzione **Si** aggiunge il tensionatore alla barra di controvento.
- L'opzione **No** salda il tensionatore alla barra di controvento come parte sciolta.

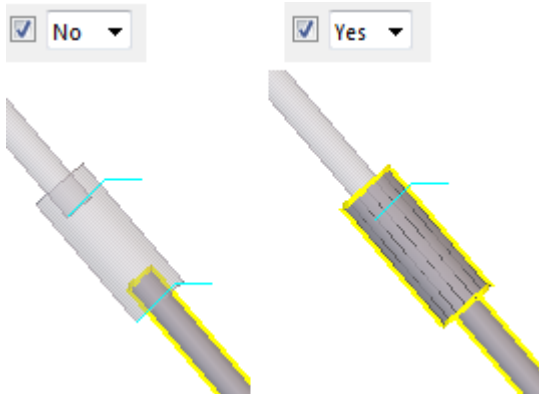

Scheda Tenditori extra

Utilizzare la scheda **Tenditori extra** per aggiungere altri tensionatori. È possibile definire due tipi di tensionatore diversi.

Tenditori extra

Se è presente un controvento, specifica il tensionatore nella scheda **Tensionatore**. Se sono presenti più controventi, specifica i tensionatori per il secondo controvento, il terzo e così via nella scheda **Tenditori extra**. Definire le marche dei controventi nella casella **Applica a marcatura tensionatore**.

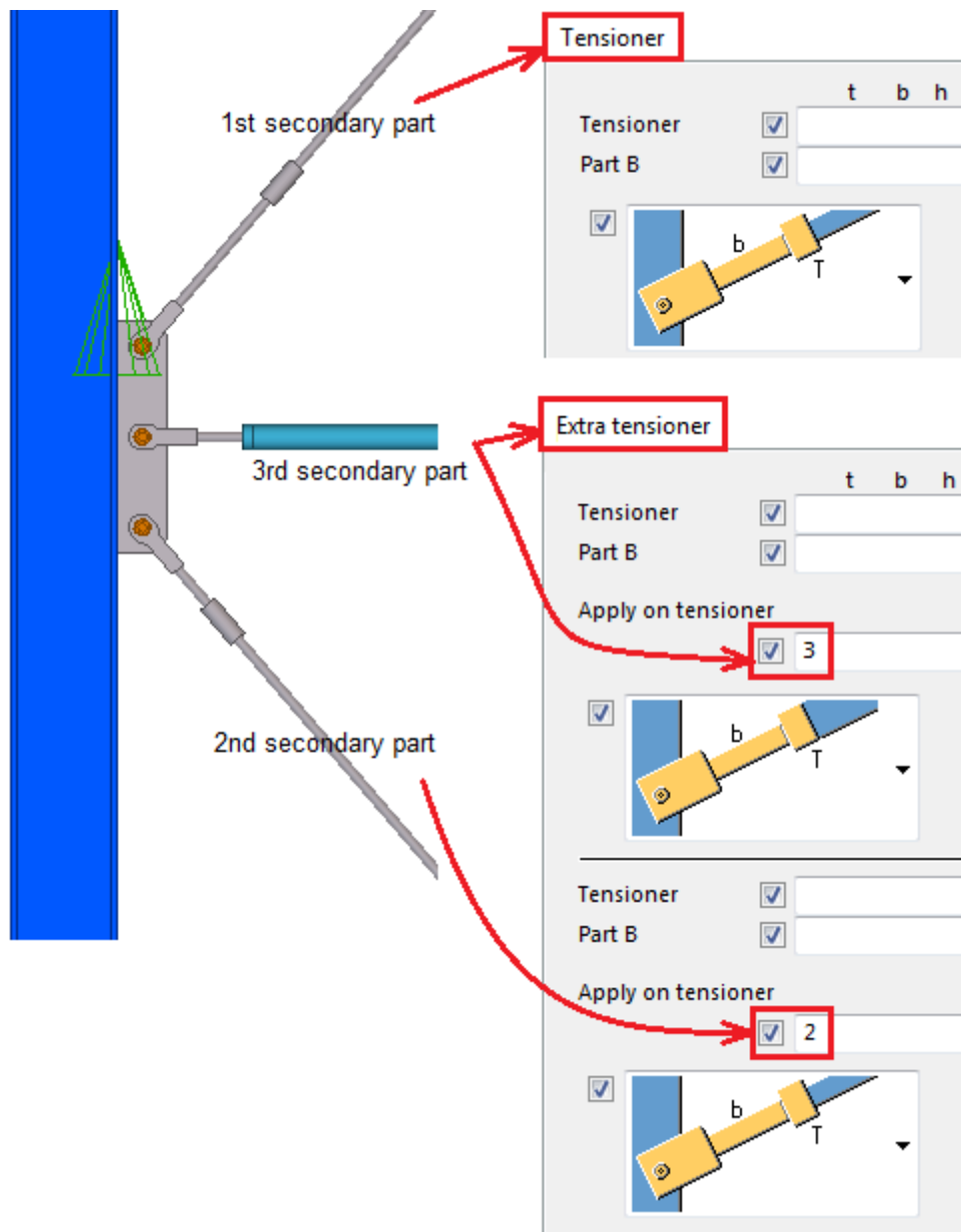

I tensionatori per cui non vengono immesse marche vengono creati con le proprietà definite nella scheda **Tensionatore**.

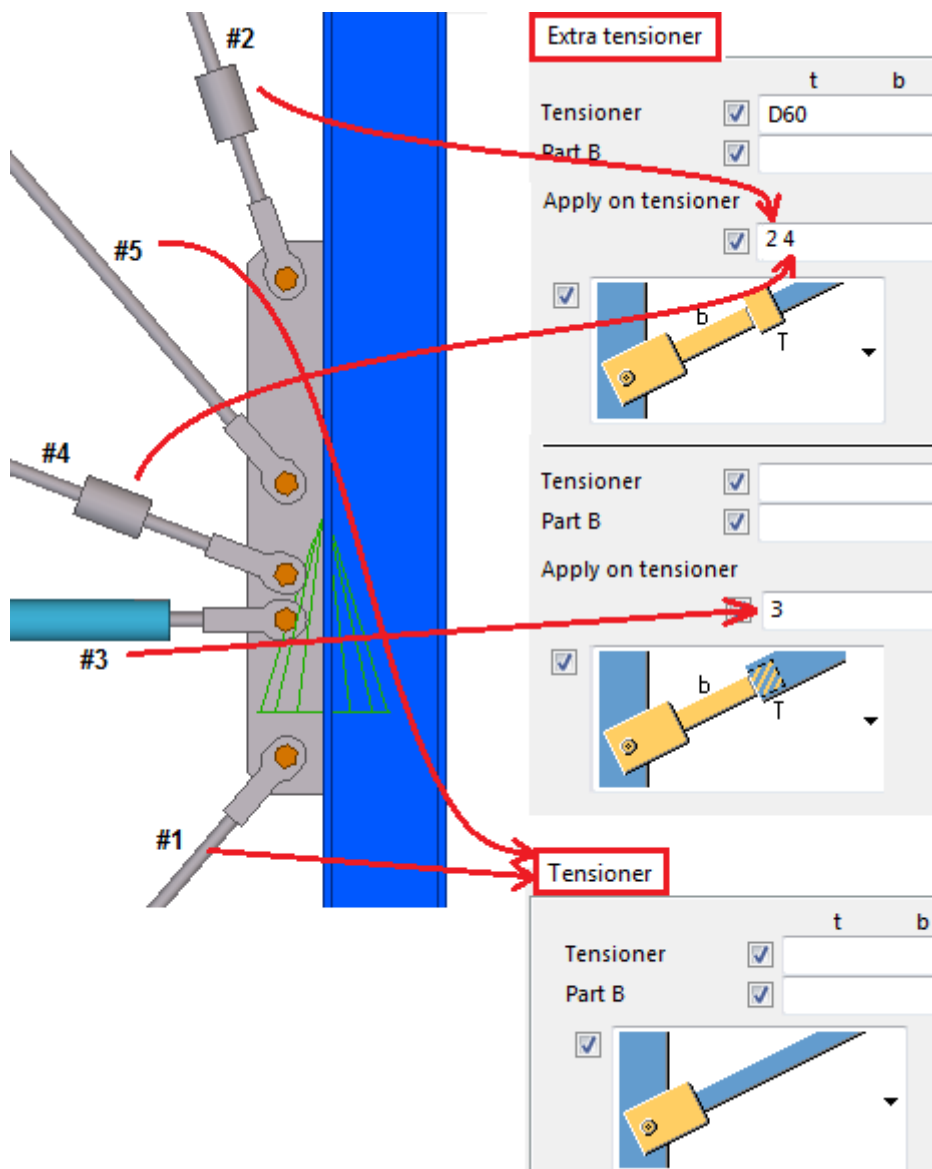

Per le istruzioni sulle quote di controvento del tensionatore, su **Taglia parte B in biforcazione** e **Aggiungi tenditore T a secondario**, vedere le istruzioni nella scheda **Tensionatore**.

Parti

Parte	Descrizione
Tenditore T	Definisce il profilo del tensionatore, selezionabile dal catalogo profili.
Parte B	Se è stato creato un tensionatore, definisce il profilo di controvento aggiuntivo, selezionabile dal catalogo profili.

Opzione	Descrizione	Default
Pref. N.	Prefisso e numero partenza per la marca della parte. Alcuni componenti includono una seconda riga di campi nella quale è possibile inserire il numero di posizione dell'assemblaggio.	Il numero partenza della parte di default è definito nelle impostazioni Componenti nel menu File --> Impostazioni --> Opzioni .
Materiale	Tipo di materiale.	Il materiale di default è definito nella casella Materiale parte nelle impostazioni Componenti nel menu File --> Impostazioni --> Opzioni .
Nome	Nome che verrà mostrato nei disegni e nei report.	
Classe	Numero della classe.	
Fine	Descrive il trattamento applicato alla superficie della parte.	

Scheda UDA

Utilizzare la scheda **UDA** per aggiungere informazioni negli attributi utente (UDA) delle parti.

È possibile definire gli UDA per il piatto e la forcella. Gli UDA possono essere visualizzati nei disegni e nei report.

Scheda Generale

Per ulteriori informazioni, cliccare sul collegamento di seguito:

Scheda Generale

Scheda Analisi

Per ulteriori informazioni, cliccare sul collegamento di seguito:

Scheda Analisi

Saldature

Per ulteriori informazioni, cliccare sul collegamento di seguito:

Controvento di trazione (13)

L'opzione **Controvento di trazione (13)** crea uno o due controventi incrociati tra due colonne o travi. È inoltre possibile aggiungere connessioni tra colonne o travi e i controventi incrociati. È possibile definire le connessioni utilizzate.

Oggetti creati

- Controventi incrociati (1 o 2)
- Connessioni tra colonne o travi e controventi incrociati
- Connessioni nei controventi incrociati

Utilizzare per

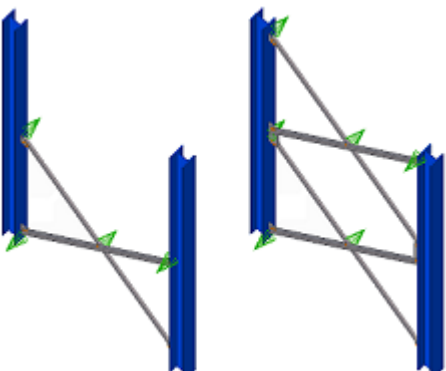
Situazione	Descrizione
	Uno o due controventi incrociati tra due colonne.

NOTA Per utilizzare **Controvento di trazione (13)**, è necessario impostare l'opzione **Direzione superiore** nella scheda **Generale** su una direzione fissa: $-x,+x,-y,+y,-z$ o $+z$.

L'opzione **Auto** non funziona.

Ordine di selezione

1. Selezionare la prima parte principale (colonna o trave).
2. Selezionare la seconda parte principale (colonna o trave).

La connessione viene creata automaticamente quando viene selezionata la parte secondaria.

Identificazione delle parti

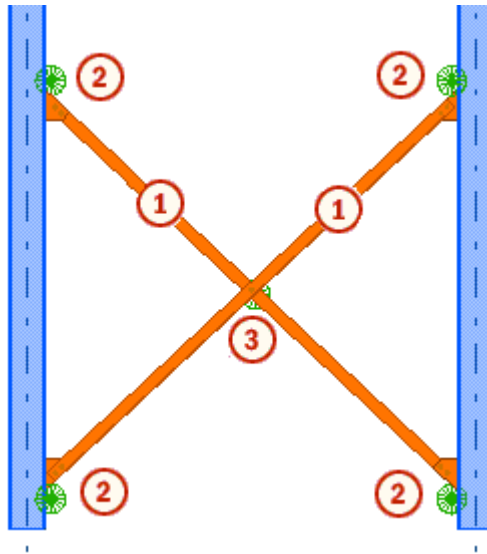

1	Controvento diagonale
2	Connessione tra la parte principale e il controvento
3	Connessione nel controvento incrociato

Scheda Immagine

Utilizzare la scheda **Immagine** per controllare i livelli e gli offset di controvento.

Livelli di controvento

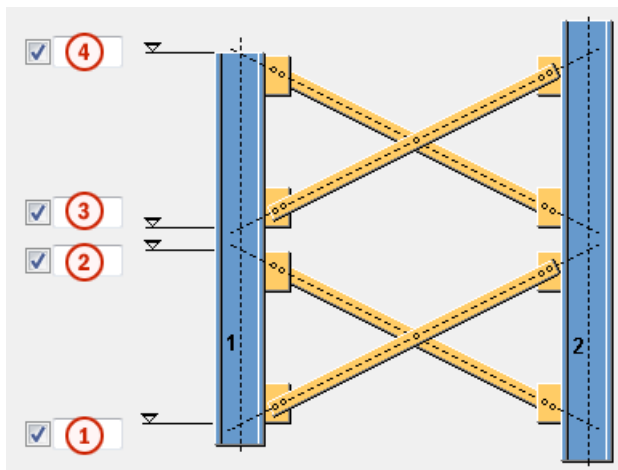

	Descrizione
1	Livello inferiore del controvento incrociato inferiore.

	Descrizione
2	Livello superiore del controvento incrociato inferiore.
3	Livello inferiore del controvento incrociato superiore.
4	Livello superiore del controvento incrociato superiore.

Riferimento del controvento

Per entrambe le parti principali, definisce il lato di riferimento dei livelli di controvento. È possibile impostare il lato di riferimento sia per la direzione orizzontale, sia per la direzione verticale.

Esempio:

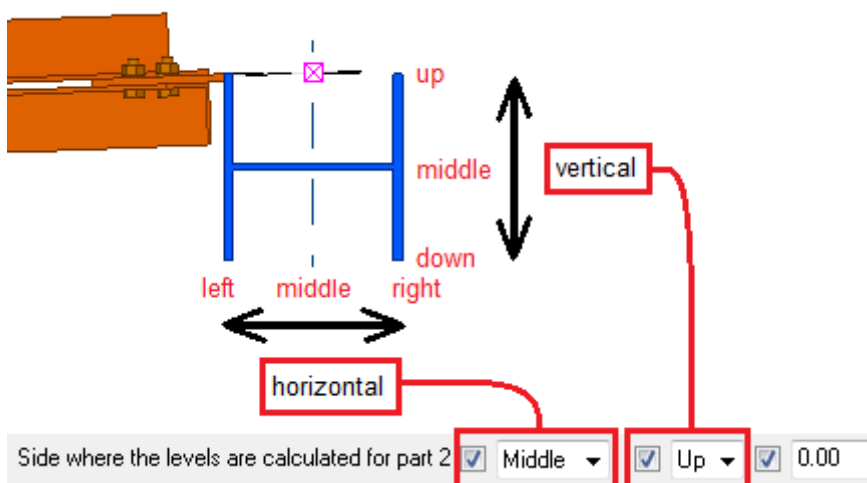

Offset controvento

Definisce l'offset perpendicolare al controvento. È possibile spostare il piatto o la parte creata immettendo un valore nella direzione x, y o z.

Esempio:

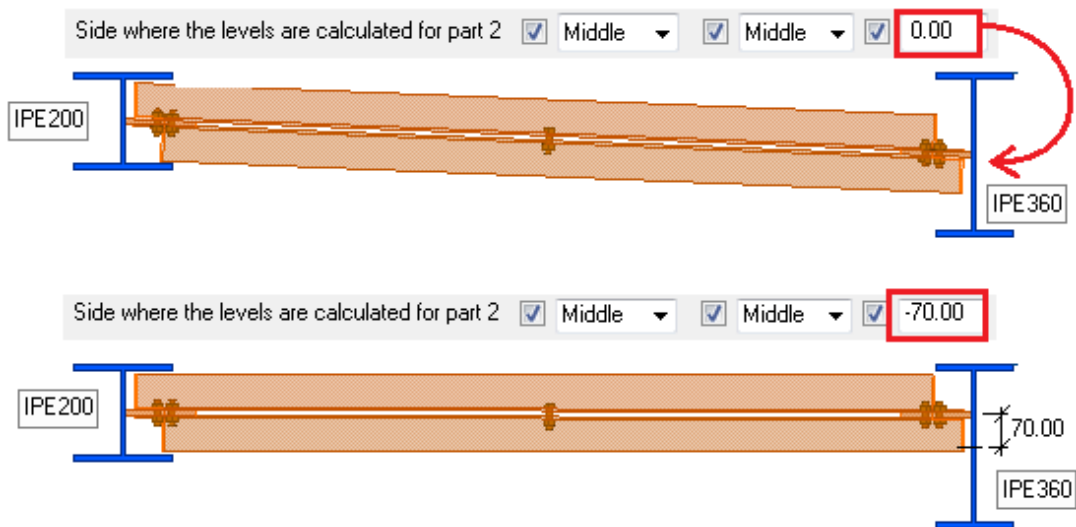

Scheda Livelli

Utilizzare la scheda **Livelli** per controllare la direzione di controvento quando le colonne non sono parallele.

Opzione	Descrizione		
Direzione	Seleziona la direzione del controvento.		Punto iniziale della parte principale come punto di riferimento.
			Punto finale della parte principale come punto di riferimento.
Calcolo dei livelli	Selezionare la linea di riferimento utilizzata per il posizionamento del controvento quando le parti principali non sono parallele.		Offset dal punto iniziale nella parte 1, perpendicolare alla linea attraverso i punti iniziali.

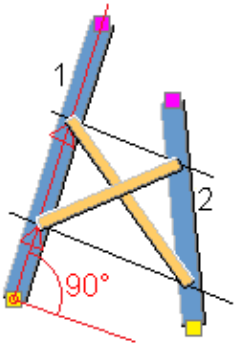
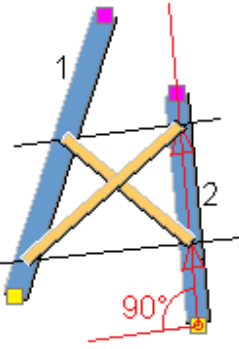
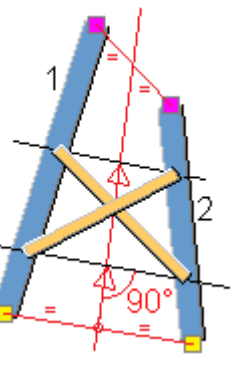
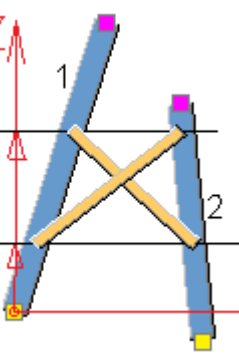

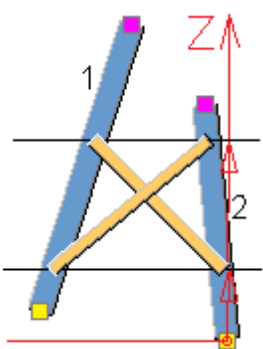
Opzione	Descrizione	
		 <p data-bbox="1054 280 1348 414">Offset dal punto iniziale nella parte 1, nella direzione x locale.</p>
		 <p data-bbox="1054 654 1348 788">Offset dal punto iniziale nella parte 2, nella direzione x locale.</p>
		 <p data-bbox="1054 1019 1369 1220">Linea di riferimento attraverso i punti iniziale e finale delle parti principali, offset dall'inizio della linea di riferimento.</p>
		 <p data-bbox="1054 1406 1348 1507">Offset dal punto iniziale nella parte 1, nella direzione z.</p>



Opzione	Descrizione	
		Offset dal punto iniziale nella parte 2, nella direzione z.

Scheda Parti

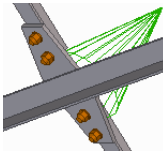
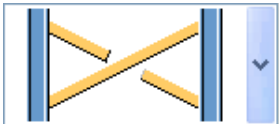
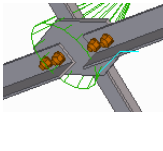
Utilizzare la scheda **Parti** per controllare proprietà, posizione di controventatura e rotazione. Inoltre, è possibile definire valori di separazione e di accorciamento di controvento.

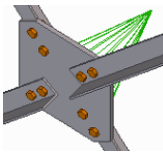
Opzione	Descrizione	
Controvento	Definisce il profilo di controvento, selezionabile dal catalogo profili.	
Rotazione controvento	<p>Specifica la rotazione per il primo e il secondo elemento di controvento.</p> <p>Questa opzione è utile quando gli elementi di controvento sono trasversali e collegati trasversalmente.</p>	
Traslazione controvento	<p>Specifica l'offset del primo e del secondo elemento di controvento dai punti di riferimento.</p> <p>Questa opzione è utile quando gli elementi di controvento sono posizionati in modo che il primo controvento sia accanto al secondo controvento. In genere, il primo elemento di controvento è impostato su Avanti e il secondo elemento di controvento su Indietro.</p>	
Divisione del controvento diagonale	<p>Selezionare se gli elementi di controvento diagonali vengono divisi o collegati con un componente.</p> <p>Definire il componente di connessione nella scheda Nodi immettendo il numero del componente nella casella Collega</p>	 <p>Il controvento non è diviso.</p> <p>Componente possibile per il collegamento del controvento diagonale: Appoggio (30).</p>

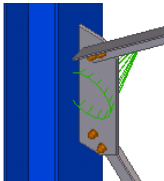
Opzione	Descrizione	
<p>diagonali a numero nodo.</p>	 <p>Il primo elemento di controvento diagonale viene diviso.</p> <p>Componente possibile per il collegamento del controvento diagonale: Piastra bullonata (11).</p>	
	 <p>Il secondo elemento di controvento diagonale viene diviso.</p> <p>Componente possibile per il collegamento del controvento diagonale: Piastra bullonata (11).</p>	
	 <p>Entrambi gli elementi di controvento diagonali vengono divisi.</p> <p>Componente possibile per il collegamento del controvento diagonale: Piastra centrale (169).</p>	

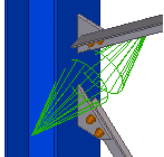
Opzione	Descrizione	
<p>Connessione di controventi incrociati</p>	<p>Selezionare se i piatti piastra di due controventi incrociati l'uno sull'altro sono collegati.</p> <p>Definire il componente di connessione nella scheda Nodi immettendo il numero del componente nella casella Numero nodo.</p>	 <p>I controventi incrociati vengono connessi tramite una connessione a piastra.</p> <p>Componente possibile per il collegamento del controvento diagonale: Piastra bullonata (11).</p> 
		 <p>I controventi incrociati non vengono connessi. Viene creata una connessione separata per ciascun controvento diagonale.</p> <p>Componente possibile per il collegamento del controvento diagonale: Piastra bullonata (11).</p> 
<p>Distanza tra i controventi</p>	<p>Definisce la distanza tra gli elementi di controvento.</p> <p>Se gli elementi di controvento si intersecano, questo valore in genere definisce lo spessore del piatto piastra.</p>	
<p>Accorcia controventi</p>	<p>Definisce l'entità dell'accorciamento del controvento.</p> <p>Il valore immesso viene scritto negli attributi utente del controvento. Il valore viene utilizzato nei disegni.</p>	

Opzione	Descrizione	Default
Pref. N.	Prefisso e numero partenza per la marca della parte. Alcuni componenti includono una seconda riga di campi nella quale è possibile inserire il numero di posizione dell'assemblaggio.	Il numero partenza della parte di default è definito nelle impostazioni Componenti nel menu File --> Impostazioni --> Opzioni .
Materiale	Tipo di materiale.	Il materiale di default è definito nella casella Materiale parte nelle impostazioni Componenti nel menu File --> Impostazioni --> Opzioni .
Nome	Nome che verrà mostrato nei disegni e nei report.	
Classe	Numero della classe.	
Commento	Aggiunge un commento sulla parte.	

Scheda Nodi

Utilizzare la scheda **Nodi** per definire i componenti utilizzati per la connessione di colonne o travi e controventi incrociati.

Opzione	Descrizione
Creazione di nodi	Seleziona se tra gli elementi di controvento vengono create connessioni. No: vengono creati solo gli elementi di controvento. Sì: i componenti vengono aggiunti tra gli elementi di controvento.
Numero nodo Collega diagonali a numero nodo Numero applicazione nodo utente Direzione nodo	Digitare il numero del componente utilizzato per il collegamento del controvento o del controvento incrociato diagonale e il numero applicazione componente. Selezionare la direzione di connessione per il controvento incrociato diagonale. <ul style="list-style-type: none"> Il componente di default per il controvento è Piastra bullonata (11).

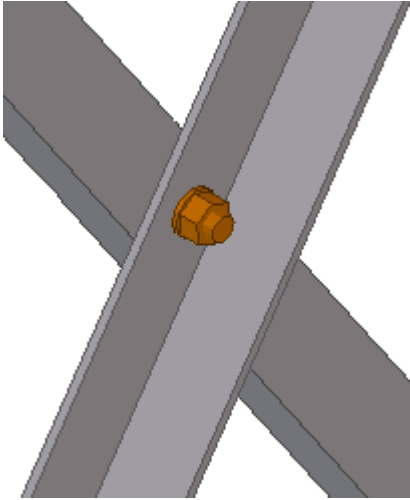
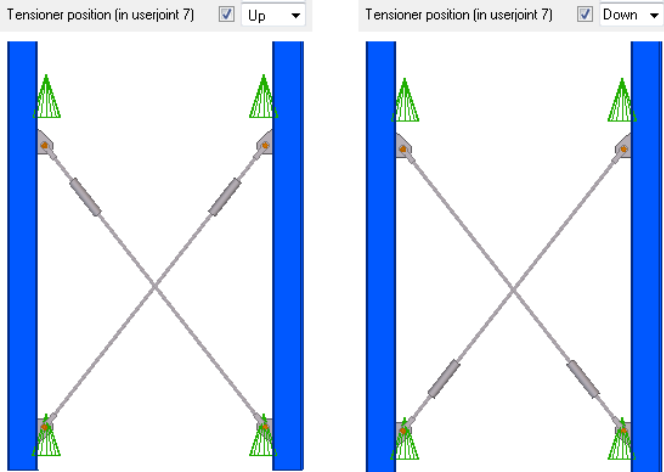
Opzione	Descrizione
	<ul style="list-style-type: none"> Il componente di default per il controvento incrociato diagonale è Appoggio (30). <p>Esempio:</p> 
<p>File di configurazione</p>	<p>Impostazione di configurazione della connessione.</p> <p>L'immissione di CS_M13, ad esempio, indica che un'impostazione denominata CS_M13 deve essere disponibile per la connessione utilizzata.</p>
<p>Posizione tensionatore</p>	<p>Definisce la posizione del tensionatore se si utilizza la connessione Tensionatore (7).</p> <p>Esempio di posizione per Tensionatore (7) sia nella posizione Su che nella posizione Inferiore.</p> 

Scheda Dir. nodi

Utilizzare la scheda **Dir. nodi** per controllare le direzioni superiori delle connessioni utilizzate tra le parti principali e il controvento diagonale.

Nell'esempio riportato di seguito, **Appoggio (30)** è stato definito come componente di collegamento nella scheda **Nodi**:

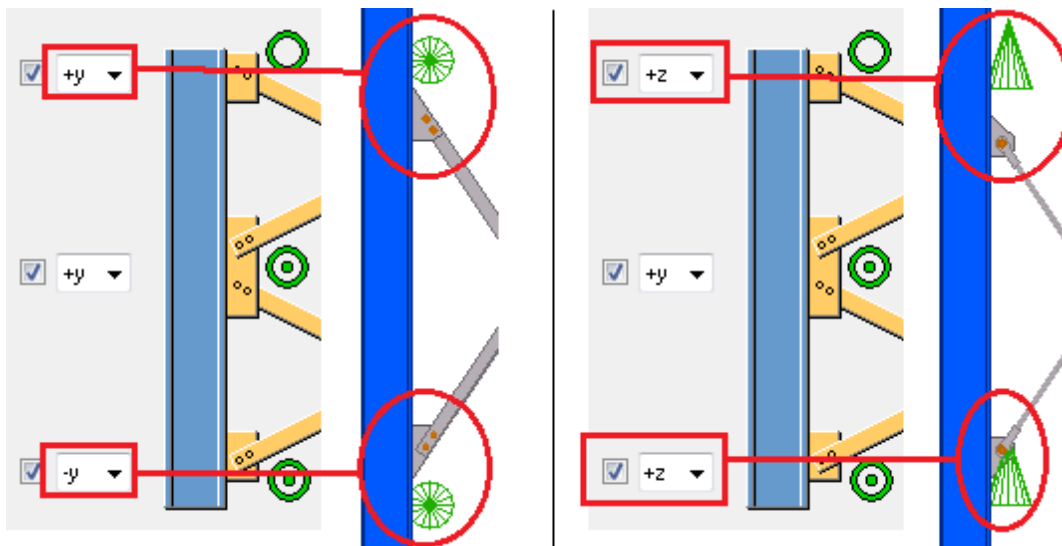

Scheda Generale

Per ulteriori informazioni, cliccare sul collegamento di seguito:

Scheda Generale

Scheda Analisi

Per ulteriori informazioni, cliccare sul collegamento di seguito:

Scheda Analisi

Controvento di trazione e barra di compressione (13)

L'opzione **Controvento di trazione e barra di compressione (13)** crea uno o due controventi incrociati tra due colonne o travi. È possibile aggiungere barre di compressione tra le parti principali. È possibile aggiungere connessioni tra le parti principali e i controventi incrociati e tra le parti principali e le barre di compressione.

Non è possibile utilizzare altri componenti all'interno di **Controvento di trazione e barra di compressione (13)** per creare connessioni tra le parti, il componente presenta una struttura gerarchica dei componenti. **Controvento di trazione e barra di compressione (13)** è sul livello più alto nella gerarchia

componenti (livello 0) e le connessioni sono su un livello inferiore (livello 1) nella gerarchia componenti.

Oggetti creati

- Controvento (1 o 2)
- Barre di compressione (opzionali)
- Connessioni tra le parti principali e il controvento
- Connessioni tra le parti principali e le barre di compressione
- Connessioni nei controventi incrociati

Utilizzare per

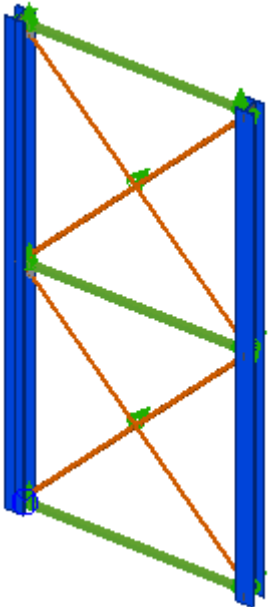
Situazione	Descrizione
 Il diagramma mostra un sistema di controventi a incrocio. Due colonne verticali sono colorate in blu. Tra di esse, due barre diagonali si incrociano e sono colorate in arancione. Tre barre orizzontali, colorate in verde, collegano le due colonne. Piccoli triangoli verdi sono visibili ai punti di connessione tra le barre e le colonne, indicando le connessioni.	Due controventi incrociati e tre barre di compressione con connessioni.

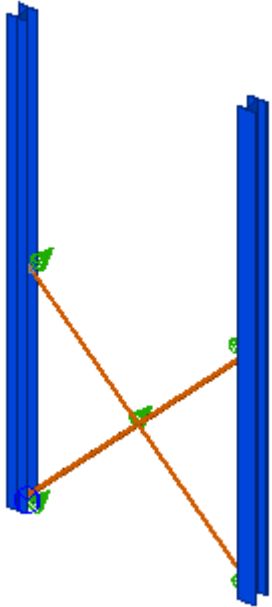
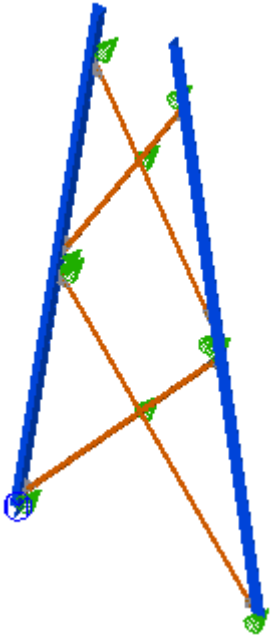
Situazione	Descrizione
	<p>Un controvento con connessioni.</p>
	<p>Parti principali rastremate (costruzione albero) e due controventi incrociati con connessioni.</p>

Ordine di selezione

1. Selezionare la prima parte principale (colonna o trave).
2. Selezionare la seconda parte principale (colonna o trave).

Il componente viene creato automaticamente quando viene selezionata la parte secondaria.

Scheda Immagine

Utilizzare la scheda **Immagine** per controllare i livelli di controvento.

Livelli di controvento

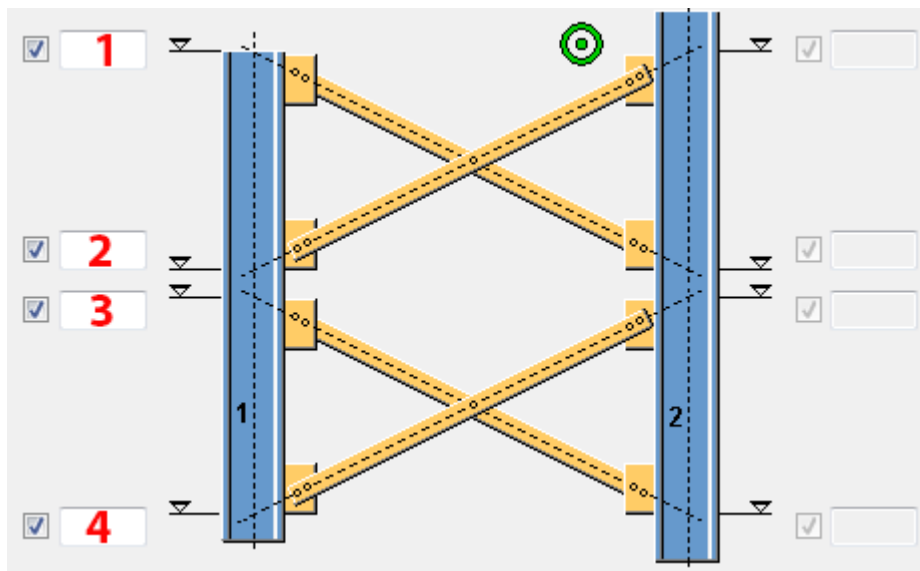

	Descrizione
1	Livello superiore del controvento superiore. Se non viene immesso alcun valore, il controvento superiore non viene creato.
2	Livello inferiore del controvento superiore. Se non viene immesso alcun valore, il controvento superiore non viene creato.
3	Livello superiore del controvento inferiore.
4	Livello inferiore del controvento inferiore.

Riferimento del controvento

Per entrambe le parti principali, definisce il riferimento dei livelli di controvento. È possibile impostare il riferimento sia per la direzione orizzontale, sia per la direzione verticale.

Ad esempio:

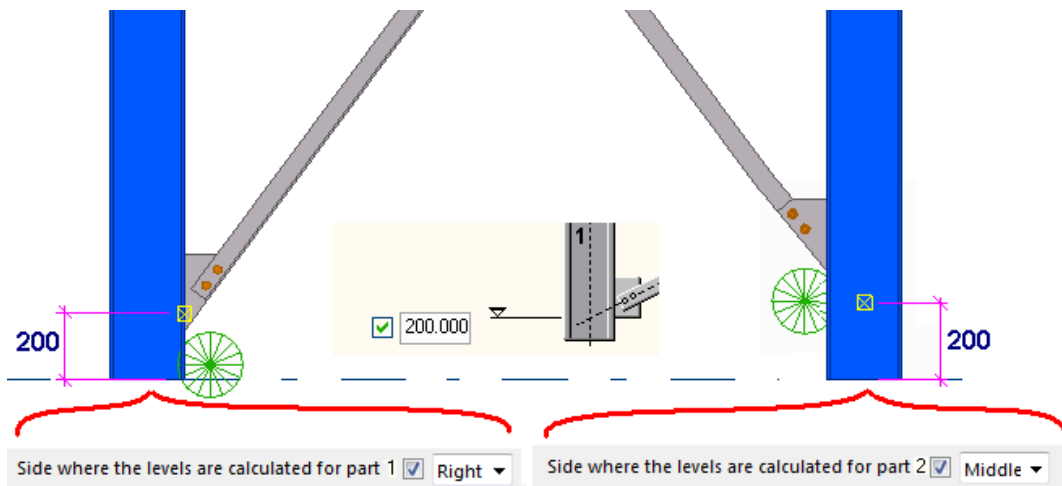

Offset controvento

Definisce l'offset perpendicolare al controvento. È possibile spostare il piatto o la parte creata immettendo un valore nella direzione x, y o z.

Nell'esempio riportato di seguito, le parti principali presentano dimensioni differenti e il riferimento è impostato su **Centro**. Per creare i controventi incrociati orizzontalmente, è necessario immettere un offset per la parte più grande. L'offset necessario la differenza di altezza tra IPE200 e IPE300, divisa per 2 = 50 mm.

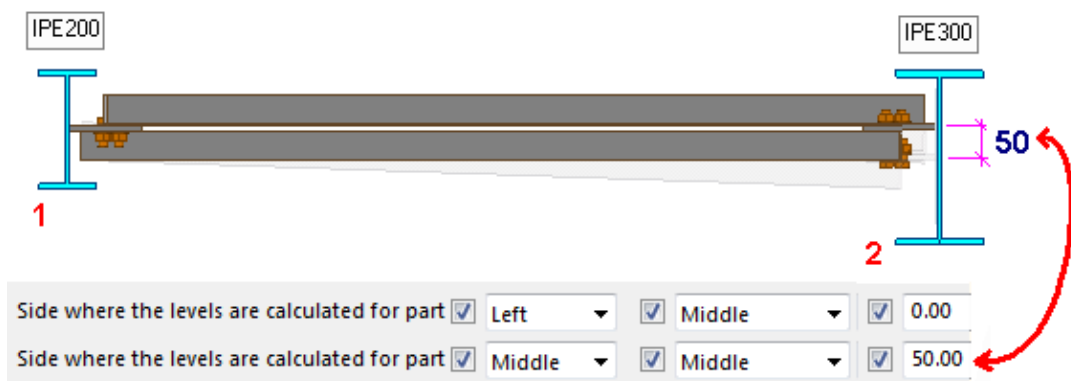

Direzione controvento

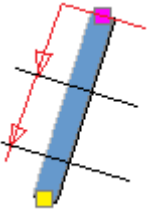
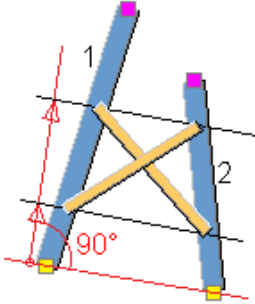
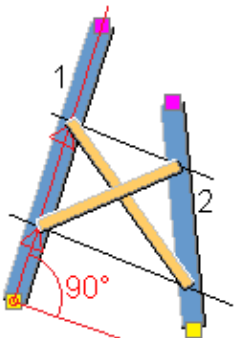
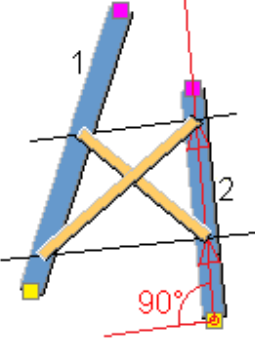

Opzione	Descrizione		
Direzione	Seleziona la direzione del controvento.		Punto iniziale della parte principale come punto di riferimento.

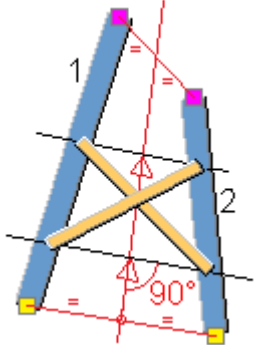
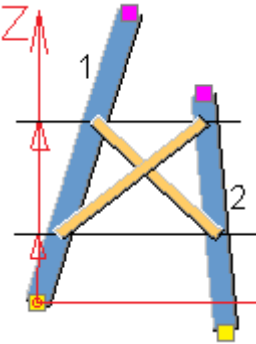
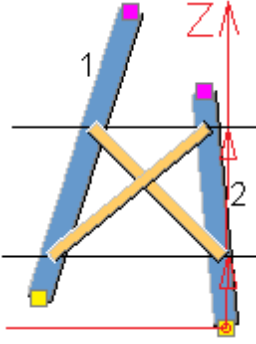
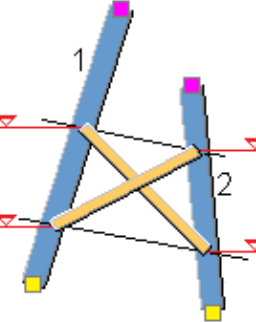

Opzione	Descrizione	
		 <p data-bbox="1058 277 1366 376">Punto finale della parte principale come punto di riferimento.</p>
Calcolo dei livelli	<p data-bbox="507 555 730 862">Selezionare la linea di riferimento utilizzata per il posizionamento del controvento quando le parti principali non sono parallele.</p>	 <p data-bbox="1058 555 1366 719">Offset dal punto iniziale nella parte 1, perpendicolare alla linea attraverso i punti iniziali.</p>
	 <p data-bbox="1058 907 1342 1037">Offset dal punto iniziale nella parte 1, nella direzione x locale.</p>	
	 <p data-bbox="1058 1279 1342 1408">Offset dal punto iniziale nella parte 2, nella direzione x locale.</p>	

Opzione	Descrizione	
		 <p data-bbox="1054 277 1374 479">Linea di riferimento attraverso i punti iniziale e finale delle parti principali, offset dall'inizio della linea di riferimento.</p>
		 <p data-bbox="1054 665 1342 763">Offset dal punto iniziale nella parte 1, nella direzione z.</p>
		 <p data-bbox="1054 1057 1342 1155">Offset dal punto iniziale nella parte 2, nella direzione z.</p>
		 <p data-bbox="1054 1438 1246 1503">Valori definiti liberamente.</p>

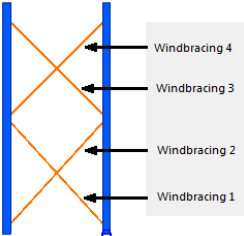
Scheda Parti

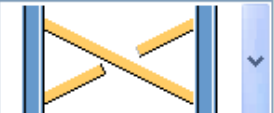
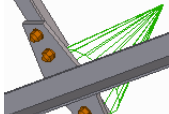
Utilizzare la scheda **Parti** per controllare proprietà, posizione di controventatura e rotazione. Inoltre, è possibile definire valori di separazione e di accorciamento di controvento.

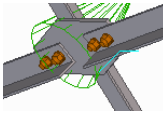
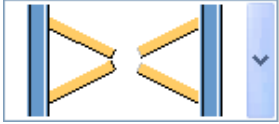
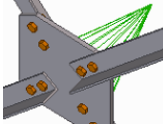
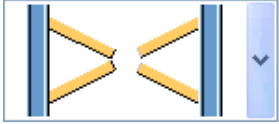
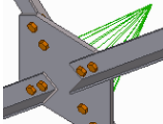
Opzione	Descrizione	
<p>Controvento</p> 	<p>Definisce il profilo di controvento, selezionabile dal catalogo profili.</p>	
<p>Posizione controvento in piano</p>	<p>Imposta la posizione in piano per il primo e il secondo elemento di controvento.</p>	
<p>Rotazione controvento</p>	<p>Specifica la rotazione per il primo e il secondo elemento di controvento.</p> <p>Questa opzione è utile quando gli elementi di controvento sono trasversali e collegati trasversalmente.</p>	
<p>Traslazione controvento</p>	<p>Specifica l'offset del primo e del secondo elemento di controvento dai punti di riferimento.</p> <p>Questa opzione è utile quando gli elementi di controvento sono posizionati in modo che il primo controvento sia accanto al secondo controvento. In genere, il primo elemento di controvento è impostato su Avanti e il secondo elemento di controvento su Indietro.</p>	
<p>Divisione del controvento diagonale</p>	<p>Selezionare se gli elementi di controvento diagonali vengono divisi o collegati con un componente.</p> <p>Definire il componente di connessione nella scheda Nodi immettendo il numero del componente nella casella Collega diagonali a numero nodo.</p>	<div style="display: flex; flex-direction: column;"> <div style="display: flex; align-items: center;">   </div> <p data-bbox="919 1462 1193 1529">Il controvento non è diviso.</p> <p data-bbox="919 1552 1193 1753">Componente possibile per il collegamento del controvento diagonale: Appoggio (30).</p> <div style="display: flex; align-items: center;">   </div> </div>

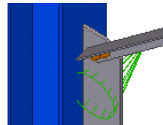
Opzione	Descrizione	
	<p>Il primo elemento di controvento diagonale viene diviso.</p> <p>Componente possibile per il collegamento del controvento diagonale: Piastra bullonata (11).</p>	 
	<p>Il secondo elemento di controvento diagonale viene diviso.</p> <p>Componente possibile per il collegamento del controvento diagonale: Piastra bullonata (11).</p>	 
	<p>Entrambi gli elementi di controvento diagonali vengono divisi.</p> <p>Componente possibile per il collegamento del controvento diagonale: Piastra centrale (169).</p>	 
<p>Connessione di controventi incrociati</p>	<p>Selezionare se i piatti piastra di due controventi incrociati</p>	  <p>I controventi incrociati vengono</p>

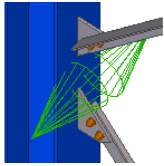
Opzione	Descrizione	
	<p>l'uno sull'altro sono collegati.</p> <p>Definire il componente di connessione nella scheda Nodi immettendo il numero del componente nella casella Numero nodo.</p>	<p>connessi tramite una connessione a piastra.</p> <p>Componente possibile per il collegamento del controvento diagonale: Piastra bullonata (11).</p>   <p>I controventi incrociati non vengono connessi. Viene creata una connessione separata per ciascun controvento diagonale.</p> <p>Componente possibile per il collegamento del controvento diagonale: Piastra bullonata (11).</p>
Distanza tra i controventi	<p>Definisce la distanza tra gli elementi di controvento.</p> <p>Se gli elementi di controvento si intersecano, questo valore in genere definisce lo spessore del piatto piastra.</p>	
Accorcia controventi	<p>Definisce l'entità dell'accorciamento del controvento.</p> <p>Il valore immesso viene scritto negli attributi utente del controvento. Il valore viene utilizzato nei disegni.</p>	

Opzione	Descrizione	Default
Pref. N.	<p>Prefisso e numero partenza per la marca della parte.</p> <p>Alcuni componenti includono una seconda riga di campi nella quale è possibile inserire il numero di posizione dell'assemblaggio.</p>	<p>Il numero partenza della parte di default è definito nelle impostazioni Componenti nel menu File --> Impostazioni --> Opzioni .</p>

Opzione	Descrizione	Default
Materiale	Tipo di materiale.	Il materiale di default è definito nella casella Materiale parte nelle impostazioni Componenti nel menu File --> Impostazioni --> Opzioni .
Nome	Nome che verrà mostrato nei disegni e nei report.	
Classe	Numero della classe.	
Fine	Descrive il trattamento applicato alla superficie della parte.	

Scheda Barra di compressione

Utilizzare la scheda **Barra di compressione** per definire le proprietà della barra di connessione.

Opzione	Descrizione
Barra di compressione	Definisce lo spessore, la larghezza e l'altezza della barra di compressione.
Crea barra	Specifica se la barra di compressione viene creata. È possibile definire fino a tre barre di compressione.
Offset Y Offset X	Definisce l'offset verticale e orizzontale del controvento. Il riferimento è il livello definito nella scheda Immagine . Ad esempio:

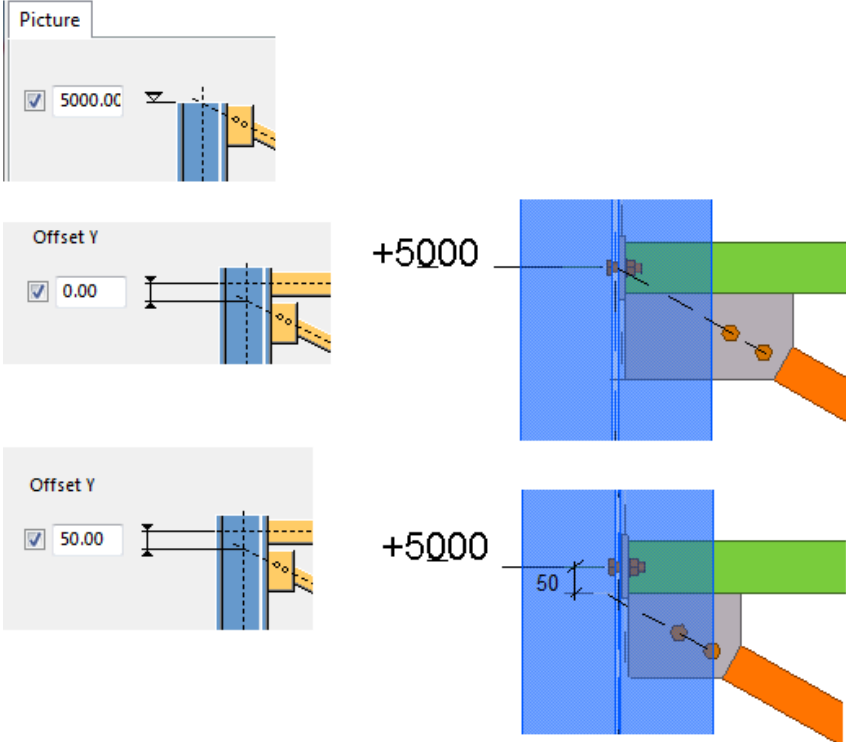
Opzione	Descrizione
	
Posizione in piano Rotazione Posizione in altezza	Seleziona l'orientamento delle barre di compressione.

Opzione	Descrizione	Default
Pref. N.	<p>Prefisso e numero partenza per la marca della parte.</p> <p>Alcuni componenti includono una seconda riga di campi nella quale è possibile inserire il numero di posizione dell'assemblaggio.</p>	<p>Il numero partenza della parte di default è definito nelle impostazioni</p> <p>Componenti nel menu File --> Impostazioni --> Opzioni .</p>
Materiale	<p>Tipo di materiale.</p>	<p>Il materiale di default è definito nella casella</p> <p>Materiale parte nelle impostazioni</p> <p>Componenti nel menu File --> Impostazioni --> Opzioni .</p>

Opzione	Descrizione	Default
Nome	Nome che verrà mostrato nei disegni e nei report.	
Classe	Numero della classe.	
Fine	Descrive il trattamento applicato alla superficie della parte.	

Scheda Nodi

Utilizzare la scheda **Nodi** per definire i componenti utilizzati per il collegamento di parti principali e elementi di controvento diagonali e barre di compressione.

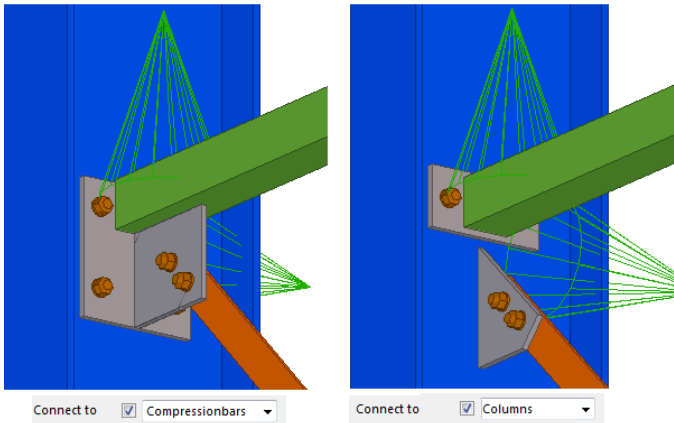
Opzione	Descrizione
Creazione di nodi	<p>Seleziona se tra gli elementi di controvento vengono create connessioni.</p> <p>No: vengono creati solo gli elementi di controvento.</p> <p>Sì: i componenti vengono aggiunti tra gli elementi di controvento.</p>
Collega a	<p>Seleziona se gli elementi di controvento vengono collegati alle parti principali o alle barre di compressione.</p> <p>Ad esempio:</p> 
Numero nodo Collega diagonali a numero nodo	Digitare il numero del componente utilizzato per il collegamento del controvento, del controvento incrociato diagonale della barra di compressione e il numero applicazione componente.

Opzione	Descrizione
Numero applicazione nodo utente Direzione nodo	Selezionare la direzione di connessione per il controvento incrociato diagonale. <ul style="list-style-type: none"> • Il componente di default per il controvento è Piastra bullonata (11). • Il componente di default per il controvento incrociato diagonale è Appoggio (30). • Il componente di default per la barra di compressione è Piatto d'estremità (144).
File di configurazione per il nodo	Impostazione di configurazione della connessione. L'immissione di CS_M13, ad esempio, indica che un'impostazione denominata CS_M13 deve essere disponibile per la connessione utilizzata.
Posizione tensionatore	Definisce la posizione del tensionatore se si utilizza la connessione Tensionatore (7) .

Scheda Dir. nodi

Utilizzare la scheda **Dir. nodi** per controllare le direzioni superiori delle connessioni utilizzate tra le parti principali e il controvento diagonale e la direzione superiore delle connessioni utilizzate tra le parti principali e le barre di compressione.

Nell'esempio riportato di seguito, **Appoggio (30)** è stato definito come componente di collegamento nella scheda **Nodi**:

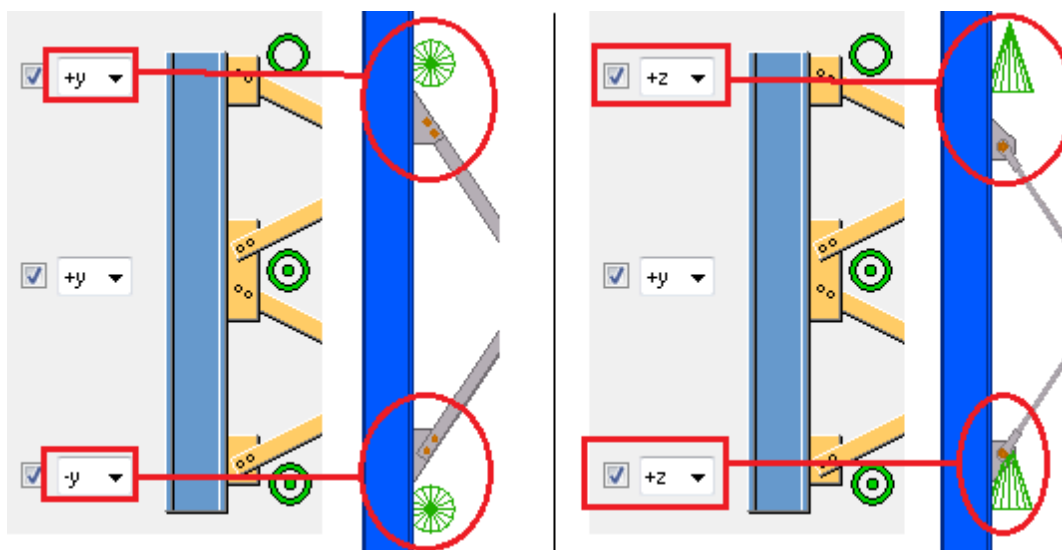

Scheda UDA

Utilizzare la scheda **UDA** per aggiungere informazioni negli attributi utente (UDA) delle parti.

Opzione	Descrizione
Parte	Seleziona la parte in cui possono essere salvate le informazioni correlate.
Nome UDA	Immettere il nome dell'attributo utente.
Tipo	Specifica il tipo di attributo utente. Utilizzare Stringa per il testo, Intero per i numeri, Mobile per i numeri con decimali e Opzione per selezionare un elemento in una lista.
Valore	Immettere il valore salvato nell'attributo utente. Utilizzare testo e/o numeri, a seconda del tipo di attributo utente definito.

Tenditore controvento

Tenditore controvento crea un assemblaggio tenditore, barre e connessioni d'estremità.

Oggetti creati

- Tenditore
- Barra
- Piatto di giunzione
- Piatto piastra
- Bulloni

Utilizzare per

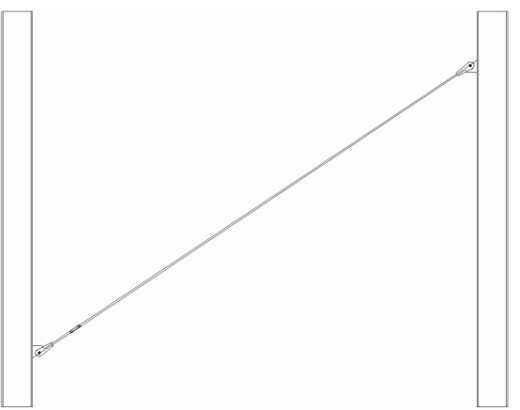
Situazione	Descrizione
	Connessione tenditore

Ordine di selezione

1. Selezionare il primo punto.
2. Selezionare il secondo punto.
3. Selezionare la prima parte.
4. Selezionare la seconda parte.

La connessione viene creata automaticamente quando viene selezionata la seconda parte.

Identificazione delle parti

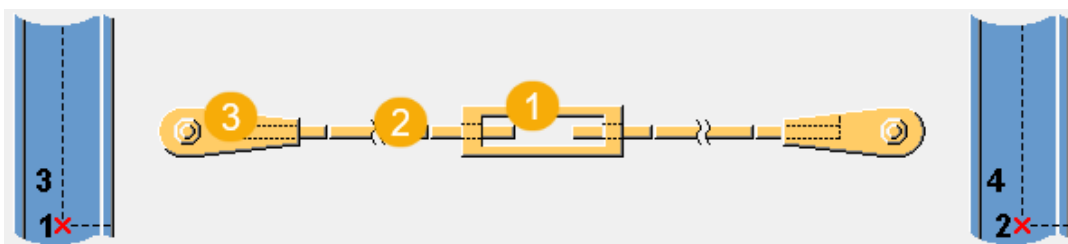

	Descrizione
1	Tenditore
2	Barra
3	Piatto di giunzione/fazzoletto

Scheda Immagine

Utilizzare la scheda **Immagine** per definire le dimensioni del tenditore.

Dimensioni

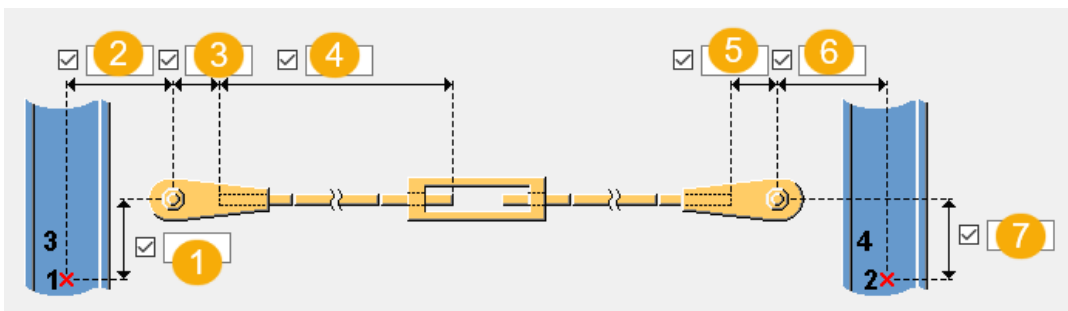

	Descrizione	Default
1	Offset tra la prima posizione selezionata e il punto di generazione effettivo.	0 mm
2	Distanza dal primo bullone all'asse centrale della prima parte.	Punto di collisione prima parte + 100 mm

	Descrizione	Default
3	Distanza tra il primo bullone e l'estremità della prima barra. Utilizzato con battledore o forcelle.	100 mm
4	Lunghezza fissa della barra. La lunghezza della seconda barra viene calcolata automaticamente.	400 mm
5	Distanza tra il primo bullone e l'estremità della seconda barra. Utilizzato con battledore o forcelle.	100 mm
6	Distanza dal primo bullone all'asse centrale della seconda parte.	Punto di collisione seconda parte + 100 mm
7	Offset tra la prima posizione selezionata e il punto di generazione effettivo.	0 mm

Offset prof.Rod

Definisce l'offset del piatto di giunzione/fazzoletto dalla linea centrale della parte. Di default, il piatto di giunzione/fazzoletto si trova in linea con la linea centrale della parte.

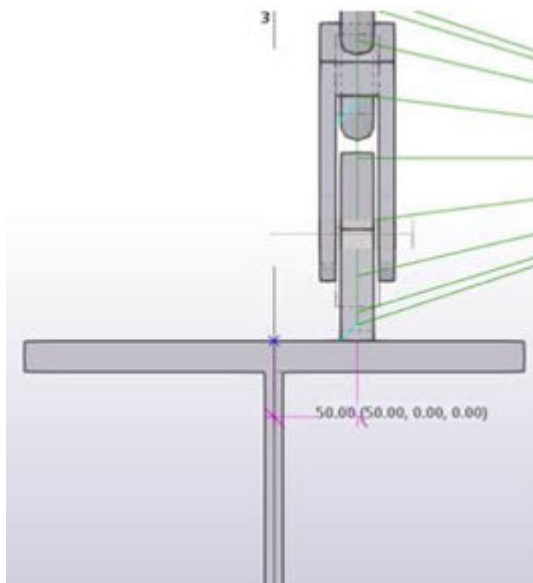

Scheda Tenditore

Utilizzare la scheda **Tenditore** per definire le dimensioni del tenditore, il tipo di filettatura e i tagli e se il tenditore viene creato come assemblaggio o come parti singole.

Parti

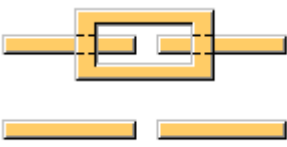
Opzione	Descrizione
Barra	Seleziona il profilo barra dal catalogo profili.
Tenditore	Scegliere se creare un tenditore. 

Opzione	Descrizione	Default
Pos. No.	Prefisso e numero partenza per la marca della parte. Alcuni componenti includono una seconda riga di campi nella quale è possibile inserire il numero di posizione dell'assemblaggio.	Il numero partenza della parte di default è definito nelle impostazioni Componenti nel menu File --> Impostazioni --> Opzioni .
Materiale	Tipo di materiale.	Il materiale di default è definito nella casella Materiale parte nelle impostazioni Componenti nel menu File --> Impostazioni --> Opzioni .
Nome	Nome che verrà mostrato nei disegni e nei report.	

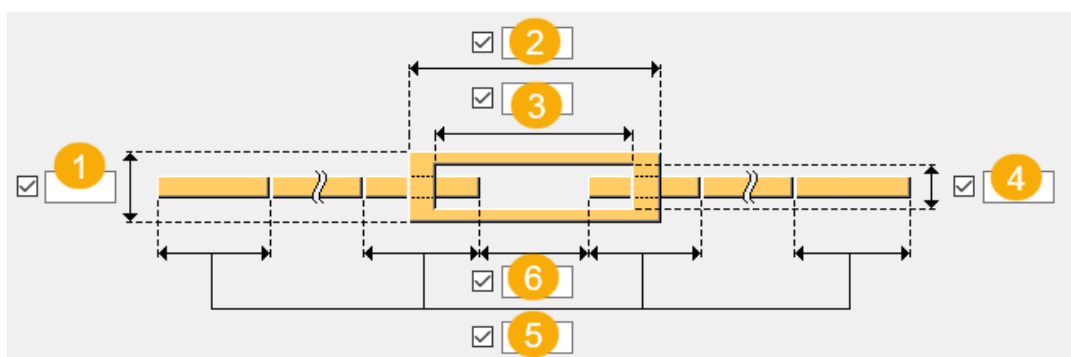

Dimensioni





	Descrizione	Default
1	Diametro esterno del tenditore	Diametro della barra + 2 x spessore tenditore
2	Lunghezza del tenditore	50 mm
3	Lunghezza dell'apertura tenditore	Lunghezza del tenditore - 20 mm
4	Larghezza dell'apertura tenditore	Spessore barra - 1
5	Lunghezza del taglio ai filetti	100 mm
6	Distanza tra le barre	100 mm

Tipo di filettatura

Definisce la direzione dei filetti sul tenditore.

Opzione	Descrizione
	RH - LH (destra - sinistra) Tekla Structures memorizza RH come attributo utente nella prima barra e LH come attributo utente nella seconda barra.
	LH - RH (sinistra - destra) Tekla Structures memorizza LH come attributo utente nella prima barra e RH come attributo utente nella seconda barra.

Creazione di tagli ai filetti

Opzione	Descrizione
	I filetti non vengono tagliati.
	I filetti vengono tagliati.

Tenditore assemblaggio/parte singola

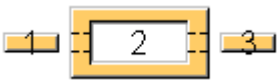
Opzione	Descrizione
	Assemblaggio
	Parti singole

Scheda Connessione

Utilizzare la scheda **Connessione** per definire le proprietà del piatto e il tipo di connessione.

Parti

Opzione	Descrizione
Piatto di giunzione	Spessore, larghezza e altezza del piatto di giunzione.
Piatto piastra	Spessore, larghezza e altezza del piatto piastra.

Opzione	Descrizione	Default
Pos. No.	Prefisso e numero partenza per la marca della parte. Alcuni componenti includono una seconda riga di campi nella quale è possibile inserire il numero di posizione dell'assemblaggio.	Il numero partenza della parte di default è definito nelle impostazioni Componenti nel menu File --> Impostazioni --> Opzioni .
Materiale	Tipo di materiale.	Il materiale di default è definito nella casella Materiale parte nelle impostazioni Componenti nel menu File --> Impostazioni --> Opzioni .
Nome	Nome che verrà mostrato nei disegni e nei report.	

Tipo di connessione

Selezionare il tipo di connessione: **Battledore, Clevis, Piastra bullonata o Tube gusset.**

Opzione	Descrizione	Default
Lato Battledore	Scegliere se battledore e fazzoletto vengono generati davanti o dietro	Anteriore

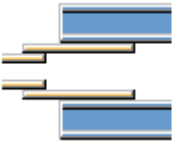
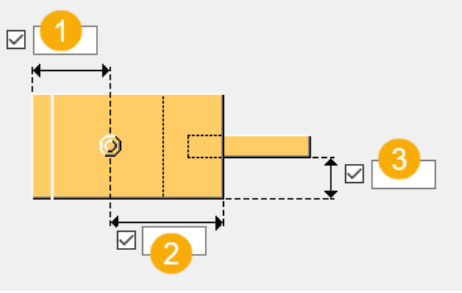
Opzione	Descrizione	Default
	<p>al piano di generazione della barra.</p> 	
Dimensioni battledore	 <p> 1 Distanza dal bullone al bordo del piatto di giunzione. 2 Distanza dal bullone al bordo del fazzoletto. 3 Distanza tra lo spigolo del fazzoletto e la barra. </p>	<p>1 60 mm</p> <p>2 2,5 x diametro bullone</p> <p>3 (larghezza piatto di giunzione - diametro barra)/2</p>
Dim.perno Clevis	La dimensione perno clevis è il valore memorizzato come attributo libero nel clevis. Utilizzato solo con clevis.	Diametro bullone + 4 mm
Impostazioni connessione	File attributi utente file per la connessione di piastra bullonata o piastra tubo.	

Scheda Bulloni

Utilizzare la scheda **Bulloni** per definire le proprietà dei bulloni.

Proprietà di base dei bulloni

Opzione	Descrizione	Predefinito
Dimensione bullone	Il diametro dei bulloni.	Le dimensioni disponibili sono definite nel catalogo assemblaggi bulloni.
Standard bullone	Lo standard dei bulloni da utilizzare all'interno del componente.	Gli standard disponibili sono definiti nel catalogo assemblaggi bulloni.

Opzione	Descrizione	Predefinito
Tolleranza	La distanza tra il bullone e il foro.	
Filett.nel materiale	Definisce se la filettatura può trovarsi all'interno delle parti bullonate quando si utilizzano i bulloni con un'asse. Non ha effetto se si utilizzano bulloni a filettatura completa.	Sì

Fori asolati

È possibile definire fori asolati, sovradimensionati o maschiati.

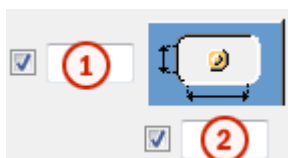

Opzione	Descrizione	Predefinito
1	Quota verticale del foro asolato.	0, che restituisce un foro rotondo.
2	Quota orizzontale del foro asolato o margine per i fori sovradimensionati.	0, che restituisce un foro rotondo.
Tipo di foro	Asolato crea fori asolati. Sovradimensionato crea fori sovradimensionati o maschiati. Nessun foro non crea fori.	
Asole ruotate	Quando il tipo di foro è Asolato , questa opzione ruota i fori asolati.	
Asola in	Parti in cui vengono creati fori asolati. Le opzioni variano in base al componente in questione.	

Assemblaggio bullone

Le caselle di controllo selezionate definiscono quali oggetti del componente (bullone, rondelle e dadi) saranno utilizzati nell'assemblaggio bulloni.

Per creare solo un foro, deselezionare tutte le caselle di controllo.

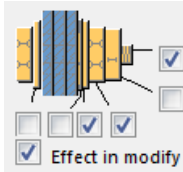

Per modificare l'assemblaggio bulloni in un componente esistente, selezionare la casella di controllo **Modifica su** e fare click su **Modifica**.

Aumento della lunghezza del bullone

Definisce il livello di aumento della lunghezza del bullone (nel calcolo della lunghezza della vite). Utilizzare questa opzione quando, ad esempio, è necessario aumentare la lunghezza del bullone per la verniciatura.

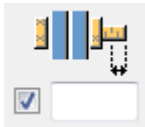

Connessione tenditore (126)

Connessione tenditore (126) crea un assemblaggio tenditore. Le parti collegate devono essere parallele. Tekla Structures crea oggetti di connessione in modo simmetrico.

Oggetti creati

- Tenditore

Utilizzare per

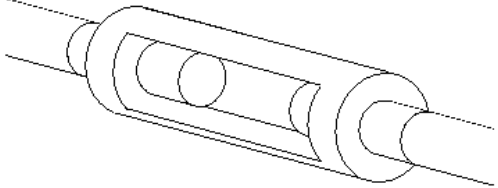
Situazione	Descrizione
	Turnbuckle connection

Ordine di selezione

1. Selezionare la parte principale.
2. Selezionare la parte secondaria.

Le parti devono essere parallele.

La connessione viene creata automaticamente quando viene selezionata la parte secondaria.

Identificazione delle parti



	Descrizione
1	Tenditore

Scheda Immagine

Utilizzare la scheda **Immagine** per definire le dimensioni del tenditore.

Dimensioni

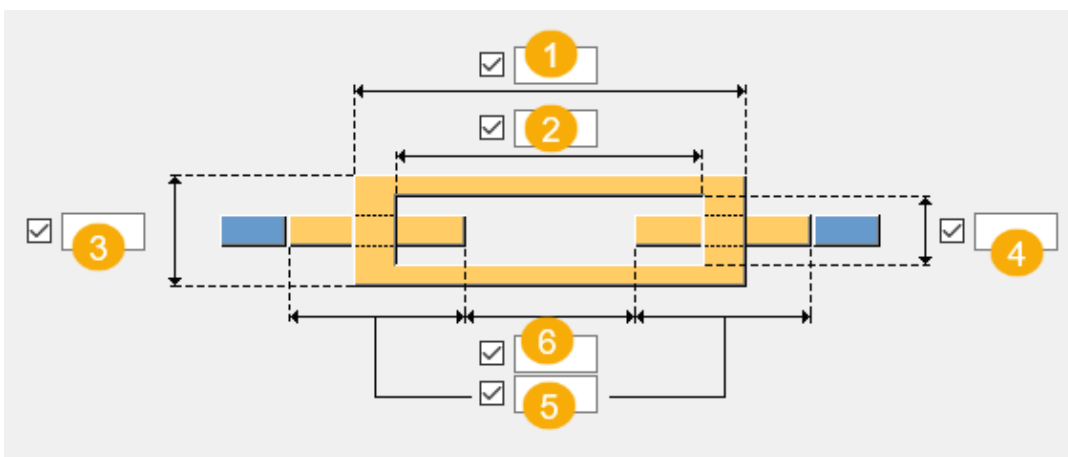

	Descrizione	Default
1	Lunghezza del tenditore	50 mm
2	Lunghezza dell'apertura tenditore	Lunghezza del tenditore - 20 mm
3	Diametro esterno del tenditore	Diametro della barra + 2 x spessore tenditore
4	Larghezza dell'apertura tenditore	Spessore barra - 1
5	Lunghezza del taglio ai filetti	100 mm
6	Distanza tra i tagli ai filetti	Metà della lunghezza del tenditore

Scheda Parti

Utilizzare la scheda **Parti** per definire se il tenditore viene creato come profilo o come componente personalizzato.

Crea come

Utilizzare questa opzione per scegliere se creare il tenditore come profilo o come componente personalizzato.

Opzione	Descrizione	Default
Pos. No.	Prefisso e numero partenza per la marca della parte. Alcuni componenti includono una seconda riga di campi nella quale è possibile inserire il numero di posizione dell'assemblaggio.	Il numero partenza della parte di default è definito nelle impostazioni Componenti nel menu File --> Impostazioni --> Opzioni .
Materiale	Tipo di materiale.	Il materiale di default è definito nella casella Materiale parte nelle impostazioni Componenti nel menu File --> Impostazioni --> Opzioni .
Nome	Nome che verrà mostrato nei disegni e nei report.	

Se si sceglie di creare il tenditore come componente personalizzato, selezionare il componente personalizzato dal catalogo **Applicazioni e componenti** e definire impostazioni personalizzate, direzione superiore, rotazione e lunghezza.



Scheda Parametri

Utilizzare la scheda **Parametri** per definire il tipo di filettatura, i tagli e le dimensioni, nonché se il tenditore viene creato come assemblaggio o come parti singole.



Tipo di filettatura

Definisce la direzione dei filetti sul tenditore.

Opzione	Descrizione
	Default RH - LH (destra - sinistra)

Opzione	Descrizione
	Tekla Structures memorizza RH come attributo utente nella prima barra e LH come attributo utente nella seconda barra. AutoDefaults consente di modificare questa opzione.
	RH - LH (destra - sinistra) Tekla Structures memorizza RH come attributo utente nella prima barra e LH come attributo utente nella seconda barra.
	LH - RH (sinistra - destra) Tekla Structures memorizza LH come attributo utente nella prima barra e RH come attributo utente nella seconda barra.



Creazione di tagli ai filetti

Opzione	Descrizione
	Default I filetti vengono tagliati. AutoDefaults consente di modificare questa opzione.
	I filetti vengono tagliati.
	I filetti non vengono tagliati.



Dimensione filetto

Dopo avere scelto che le filettature non vengano tagliate, è possibile selezionare la dimensione della filettatura e creare una filettatura più piccola di 1 mm.

Opzione	Descrizione
	Default Le dimensioni filetto non vengono modificate. AutoDefaults consente di modificare questa opzione.

Opzione	Descrizione
	Le dimensioni filetto non vengono modificate.
	Il filetto viene creato 1 mm più piccolo.

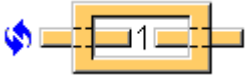
Tenditore assemblaggio/parte singola

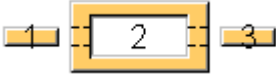
Opzione	Descrizione
	Default Assemblaggio AutoDefaults consente di modificare questa opzione.
	Assemblaggio
	Parti singole

Scheda Generale

Per ulteriori informazioni, cliccare sul collegamento di seguito:
Scheda Generale

Scheda Progetto

Per ulteriori informazioni, cliccare sul collegamento di seguito:
Scheda Progetto

Scheda Analisi

Per ulteriori informazioni, cliccare sul collegamento di seguito:
Scheda Analisi

Generazione di arcarecci (50)

L'opzione **Generazione di arcarecci (50)** crea più profili che è possibile utilizzare come arcarecci, pannelli o assi in legno o parti in calcestruzzo.

Oggetti creati

- Arcarecci

Utilizzare per

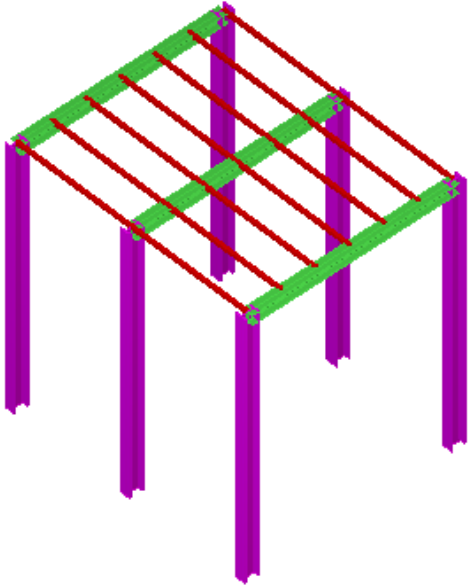
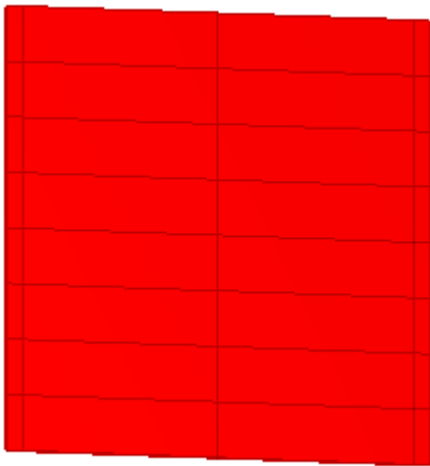
Situazione	Descrizione
	Arcarecci
	Armatura pannello

Ordine di selezione

1. Selezionare il punto iniziale degli arcarecci.
2. Selezionare le parti che suddividono gli arcarecci.

3. Cliccare con il pulsante centrale del mouse per creare gli arcarecci.

NOTA Il posizionamento degli arcarecci viene definito dalle parti inserite.

Identificazione delle parti

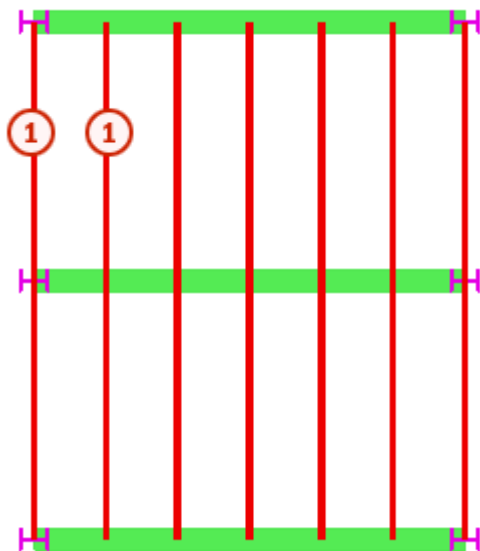

	Parte
1	Arcareccio

Scheda Immagine

Utilizzare la scheda **Immagine** per controllare il numero di arcarecci, le distanze tra gli arcarecci e le lunghezze di oggetto degli arcarecci.

Quote arcarecci

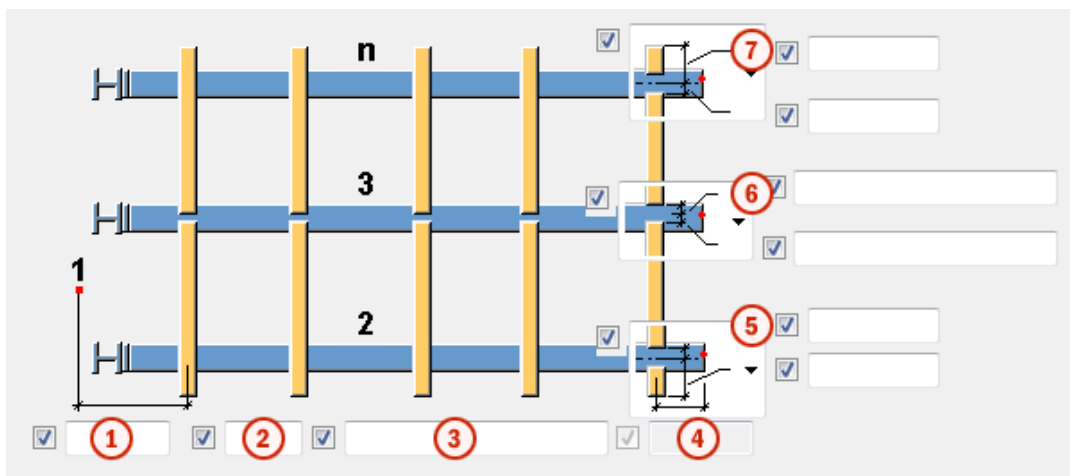

	Descrizione
1	Definisce la distanza tra il punto selezionato e il primo arcareccio.
2	Definisce il numero di arcarecci.
3	Definisce la distanza tra gli arcarecci. Le distanze vengono calcolate da centro a centro.
4	Definisce la distanza tra il punto finale della parte e l'ultimo arcareccio. La distanza dipende dall'opzione Distanza arcarecci in base a .
5	Definisce il tipo e la lunghezza per gli oggetti degli arcarecci nel punto iniziale dell'arcareccio.
6	Definisce la modalità di divisione degli arcarecci e la distanza tra gli arcarecci.
7	Definisce il tipo e la lunghezza per gli oggetti degli arcarecci nel punto finale dell'arcareccio.

Distanze arcarecci

Definisce il modo in cui vengono calcolate le distanze tra gli arcarecci.

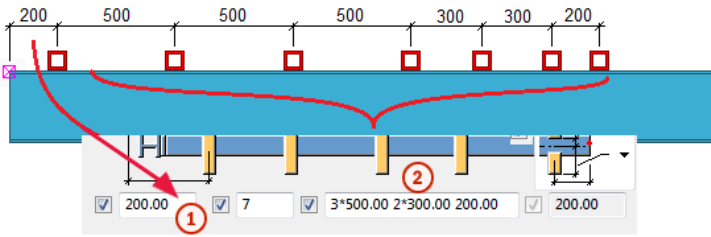
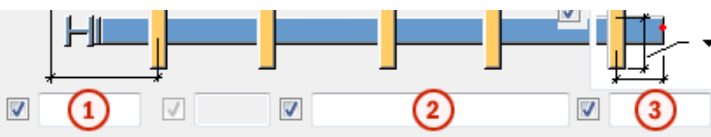
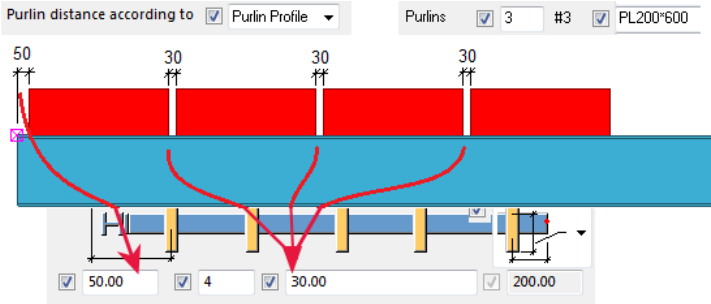

Opzione	Descrizione
Numero esatto di arcarecci	Definisce il punto iniziale dell'arcareccio con una distanza dal bordo in 1 . La lunghezza rimanente viene divisa in base ai valori in 2 . Ad esempio:

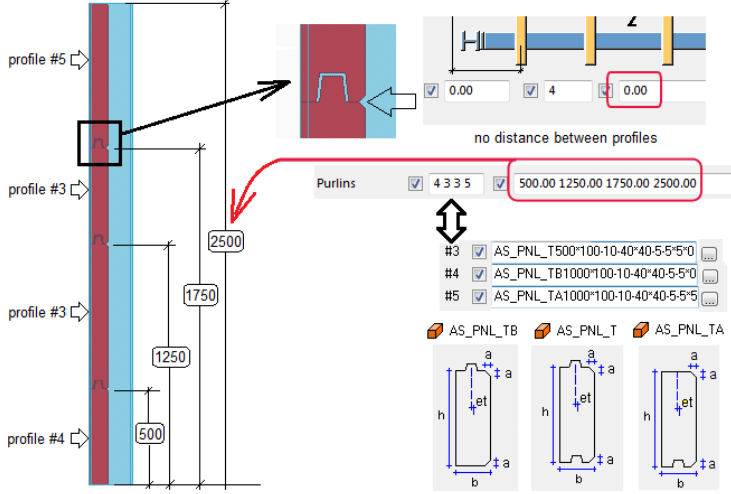
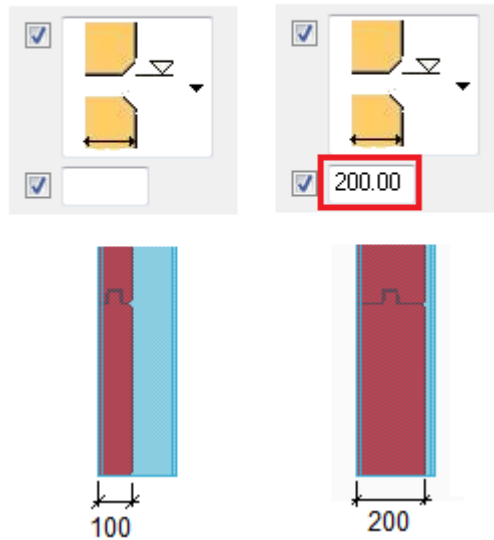
Opzione	Descrizione
	
Riempì fino a estremità	<p>Definisce il punto iniziale dell'arcareccio con una distanza dal bordo in 1. La lunghezza rimanente viene divisa in base ai valori in 2, considerando la distanza dal bordo in 3.</p> 
Profilo arcareccio	<p>Distanze intermedie</p> <p>Definisce le distanze tra gli arcarecci. Opzione particolarmente utile per i solai in calcestruzzo.</p> <p>Definire, ad esempio, le distanze nella scheda Immagine e le proprietà dei profili degli arcarecci nella scheda Parti:</p> 
Divisione equa	<p>Le distanze degli arcarecci vengono equamente divise per la lunghezza dei profili.</p>
Tipo di arcareccio	<p>È consigliabile utilizzare questa opzione per i profili verticali, quali pareti o pannelli in calcestruzzo.</p> <p>L'altezza della parte impostata nelle proprietà dei profili degli arcarecci nella scheda Parti può essere sostituita dai livelli definiti nell'opzione Pannelli arcarecci di livello superiore nella scheda Parti.</p> <p>Ad esempio:</p>

Opzione	Descrizione
	 <p>La larghezza del pannello impostata nelle proprietà dei profili degli arcarecci nella scheda Parti può essere sostituita dall'opzione Spessore piatto nella scheda Parti. Se l'opzione Spessore piatto non contiene alcun valore, viene utilizzato lo spessore del piatto specificato nelle proprietà dei profili.</p> <p>Ad esempio:</p> <p>AS_PNL_TA1000*100*10-40*40-5-5*0 ↓ profile width</p> 

Livello

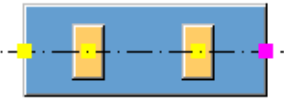
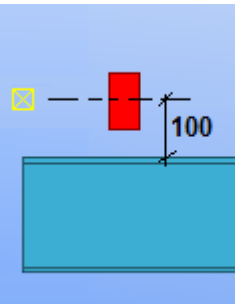
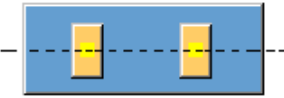
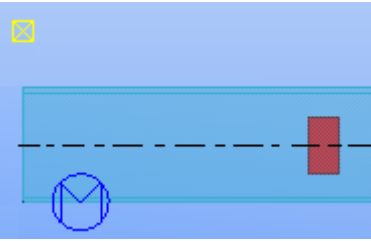
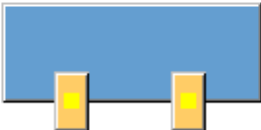
Definisce il livello arcareccio rispetto alle parte principale.

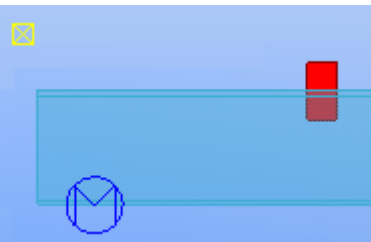
Opzione	Descrizione
	<p>Punto di riferimento della parte principale</p>  <div data-bbox="884 353 1257 584" style="border: 1px solid gray; padding: 5px;"> <p>Position</p> <p><input checked="" type="checkbox"/> On plane: Middle ▾ 0.000</p> <p><input checked="" type="checkbox"/> Rotation: Top ▾ -0.0000</p> <p><input checked="" type="checkbox"/> At depth: Behind ▾ 100.000</p> </div>
	<p>Linea centrale della parte principale</p> 
	<p>Faccia inferiore della parte principale</p> 
	<p>Faccia superiore della parte principale</p> 

Direzione arcarecci

Definisce la direzione utilizzata per i nuovi arcarecci.

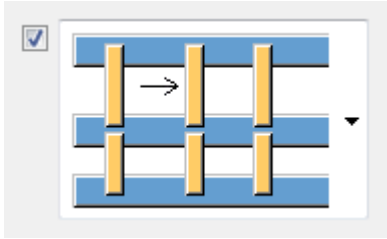

Sovrapposizione arcareccio

Scegliere se gli arcarecci possono sovrapporsi (**Sì**) o meno (**No**). L'impostazione degli arcarecci in modo che si sovrappongono facilita, ad esempio, la copertura dei lembi.

Se si imposta la sovrapposizione su **No** e la distanza tra gli arcarecci è inferiore alla loro larghezza, viene creato solo uno dei arcarecci.

Lunghezza arcarecci

Definisce la modalità di suddivisione degli arcarecci. È possibile selezionare sia uno schema per gli arcarecci che definire il numero di gap coperti da un arcareccio.

Opzione	Descrizione
	<p>Selezionare uno schema per gli arcarecci dalla lista. Gli schemi con arcarecci rossi controllano il primo arcareccio nelle righe di arcarecci dispari o pari.</p>

Opzione	Descrizione
<input checked="" type="checkbox"/> <input type="text"/> <input checked="" type="checkbox"/> <input type="text"/>	Immettere il numero di gap che un arcareccio copre nelle caselle della lunghezza.

Ad esempio:



Scheda Parti

Utilizzare la scheda **Parti** per controllare le proprietà e il posizionamento degli arcarecci.

Profilo arcareccio

Opzione	Descrizione
Arcareccio	Definisce spessore, larghezza e altezza dell'arcareccio. Il valore predefinito è PL100*100.

Opzione	Descrizione	Default
Prof. N.	Prefisso e numero partenza per la marca della parte. Alcuni componenti includono una seconda riga di campi nella quale è possibile inserire il numero di posizione dell'assemblaggio.	Il numero partenza della parte di default è definito nelle impostazioni Componenti nel menu File --> Impostazioni --> Opzioni .
Materiale	Tipo di materiale.	Il materiale di default è definito nella casella Materiale parte nelle impostazioni Componenti nel menu File --> Impostazioni --> Opzioni .
Nome	Nome che verrà mostrato nei disegni e nei report.	
Classe	Numero della classe.	
Commento	Aggiunge un commento sulla parte.	

Posizione arcareccio



Opzione	Descrizione
Arcarecci	Definisce il numero di arcarecci per tipo. È possibile definire più tipi di arcareccio. Separare ogni numero con uno spazio. 1*1 4*2, ad esempio, restituisce 1 arcareccio di tipo #1 e 4 arcarecci di tipo #2 .
Inverso	Inverte la direzione locale dell'arcareccio. Questa opzione è particolarmente utile per i profili asimmetrici. È possibile definire separatamente l'inversione per ciascun tipo di arcareccio. Le opzioni sono:

Opzione	Descrizione
	0= la direzione viene invertita 1= la direzione non viene invertita
Sul piano	Nella prima casella definire la posizione dell'arcareccio sul piano orizzontale. È possibile definire separatamente la posizione per ciascun tipo di arcareccio. Le opzioni sono: 0 = centrale 1 = a sinistra 2 = a destra Nella seconda casella immettere un valore per definire un offset orizzontale.
Rotazione	Nella prima casella immettere la rotazione dell'arcareccio. È possibile definire separatamente la rotazione per ciascun tipo di arcareccio. Le opzioni sono: 0= rotazione all'indietro 1= rotazione verso il basso 2= rotazione in avanti 3= rotazione verso l'alto Nella seconda casella immettere un valore per gli altri angoli di rotazione.
Alla profondità	Nella prima casella definire la posizione dell'arcareccio sul piano verticale. È possibile definire separatamente la posizione per ciascun tipo di arcareccio. Le opzioni sono: 0 = centrale 1 = rotazione in avanti 2 = dietro Nella seconda casella immettere un valore per definire un offset verticale.

Opzione	Descrizione
Livelli pannelli arcareccio	Immettere uno o più valori per definire le elevazioni. Questa opzione è particolarmente utile per i pannelli. Separare ogni numero con uno spazio. Utilizzare questa opzione solo se è stata impostata l'opzione Distanza arcarecci in base a su Tipo di arcareccio nella scheda Immagine .

Altezza

Definisce il riferimento per le elevazioni degli arcarecci, ad esempio per muri a pannelli. Le elevazioni vengono impostate nell'opzione **Pannelli arcarecci livello superiore**.

Opzione	Descrizione
	L'elevazione si trova tra le parti.
	L'elevazione si trova sul lato superiore della parte inferiore.
	L'elevazione si trova sul lato inferiore della parte superiore.

Spessore pannello

Definisce lo spessore dei pannelli. Questa opzione funziona solo con i profili parametrici, ad esempio AS_PNL. Utilizzare questa opzione solo se è stata impostata l'opzione **Distanza arcarecci in base a** su **Tipo di arcareccio** nella scheda **Immagine**.

Lo spessore del pannello definito sostituisce la larghezza impostata nelle proprietà dei profili degli arcarecci.

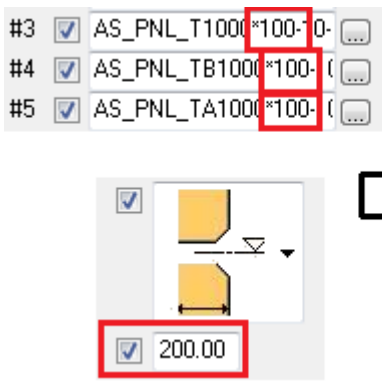
	Descrizione	Default
Spessore piatto	Ad esempio: #3 <input checked="" type="checkbox"/> AS_PNL_T1000*100-10-... #4 <input checked="" type="checkbox"/> AS_PNL_TB1000*100-10-... #5 <input checked="" type="checkbox"/> AS_PNL_TA1000*100-10-... 	100 mm

Utilizza posizionamento arcareccio aggiuntivo

Impostare **Utilizza posizionamento arcareccio aggiuntivo** su **Sì** per modificare la posizione e la rotazione di ciascun arcareccio pari o dispari.

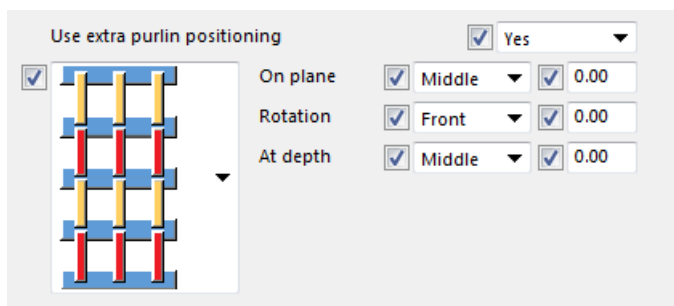

Scheda Nodi

Utilizzare la scheda **Nodi** per definire i componenti utilizzati per il collegamento di travi e arcarecci.

Opzione	Descrizione
Creazione di nodi	Selezionare se vengono create connessioni. No: Vengono creati solo gli arcarecci. Sì: I componenti vengono aggiunti tra gli arcarecci e le travi.

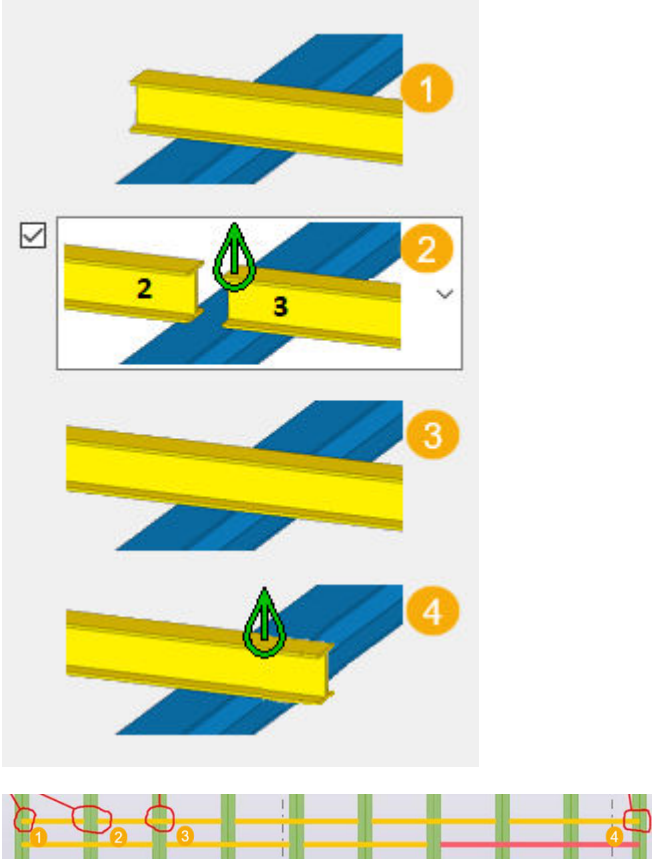
Opzione	Descrizione
<p>Tipo di connessione</p> 	<p>Selezionare il tipo di connessione dalla lista. È possibile selezionare una componente personalizzato o una connessione appropriata oppure una delle connessioni predefinite.</p> <p>È possibile definire le connessioni per la connessione iniziale (1), la connessione centrale con due parti (2), la connessione centrale con una parte (3) e la connessione d'estremità (4).</p>
<p>Nome/numero componente</p>	<p>Se è stato selezionato un componente personalizzato o un connessione come tipo di connessione, selezionare il componente o la connessione personalizzata dal catalogo Applicazioni e componenti.</p>
<p>File di configurazione</p>	<p>Selezionare le impostazioni di configurazione per la connessione.</p>
<p>Direzione, Classe</p>	<p>I valori definiti sono visualizzati nella scheda Generale della connessione selezionata.</p>

Scheda UDA

Utilizzare la scheda **UDA** per aggiungere informazioni negli attributi utente (UDA) delle parti. È possibile definire fino a 5 nomi di attributi utente.

Opzione	Descrizione
Nome UDA	<p>Immettere il nome dell'attributo utente.</p> <p>Per aggiungere, ad esempio, un attributo utente di tipo <code>comment</code>, aprire il file <code>objects.inp</code> in un editor di testo e cercare <code>comment</code>. Verrà visualizzato l'attributo seguente:</p> <pre>attribute("comment", "j_comment", string, "%s", no, none, "0.0", "0.0")</pre> <p>Il primo testo tra virgolette è il nome dell'attributo utente, <code>comment</code>. Per il nome immesso viene fatta distinzione tra maiuscole e minuscole.</p>
Tipo	<p>Specifica il tipo di attributo utente.</p> <p>Utilizzare Stringa per il testo, Intero per i numeri, Mobile per i numeri con decimali e Opzione per selezionare un elemento in una lista. Il tipo di attributo utente è disponibile nel file <code>objects.inp</code>.</p>
Valore	<p>Immettere un valore per l'attributo utente. Utilizzare testo e/o numeri, a seconda del tipo di attributo utente definito.</p>

Piastra + T

Piastra + T consente di connettere una trave o un controvento a un'altra trave saldando un profilo a T sull'estremità della trave e imbullonando questo profilo a una piastra di accoppiamento sulla parte principale. La parte principale è in genere un profilo ad H o a I e la parte secondaria è in genere un profilo cavo quadrato o circolare, anche se è possibile utilizzare canali e altri profili.

Oggetti creati

- Irrigidimento
- Piatto piastra
- Profilo a T di taglio (connessione controventi)
- Profilo a T composto (connessione controventi)
- Saldature
- Bulloni

Utilizzare per

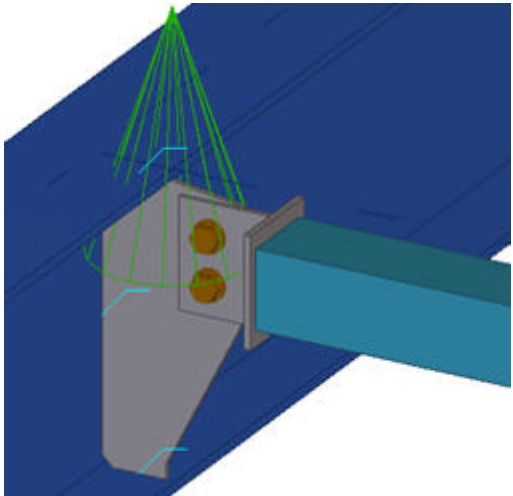
Situazione	Descrizione
	Profilo a T saldato alla trave e imbullonato al piatto piastra sulla parte principale.

Ordine di selezione

1. Selezionare la parte principale (trave).
2. Selezionare la parte secondaria (trave).

La connessione viene creata automaticamente quando viene selezionata la parte secondaria.

Identificazione delle parti

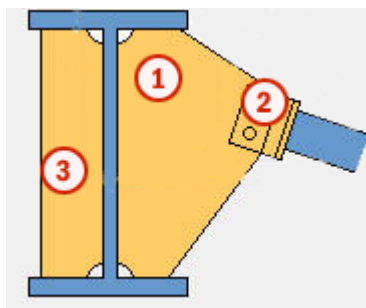

	Parte
1	Piatto piastra
2	Connessione controvento (profilo a T)
3	Irrigidimento

Scheda Immagine

Utilizzare la scheda **Immagine** per controllare la distanza, nonché le dimensioni e la forma della piastra.

Dimensione gap

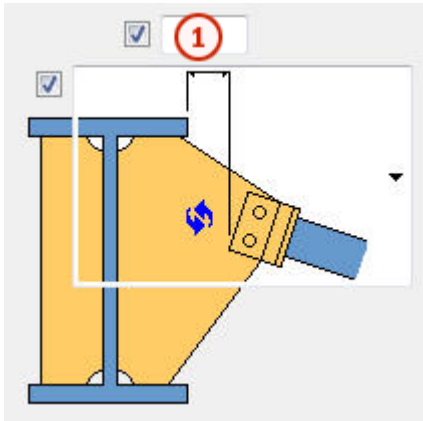

	Descrizione	Default
1	Dimensione gap.	10 mm

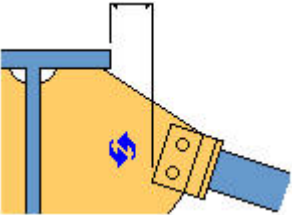
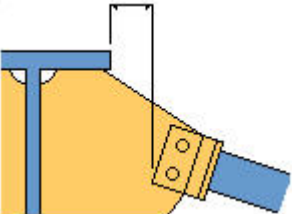
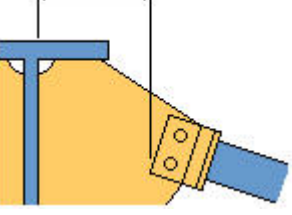

Opzioni delle quote distanza

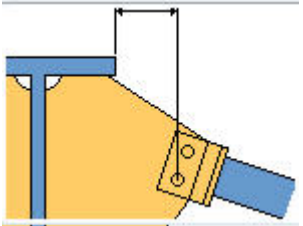
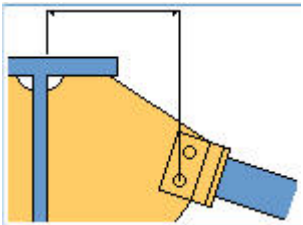
Opzione	Descrizione
	<p>Default</p> <p>Distanza tra il bordo della flangia della parte principale e l'angolo più vicino del piatto piastra.</p> <p>AutoDefaults consente di modificare questa opzione.</p>
	<p>Distanza tra il bordo della flangia della parte principale e l'angolo più vicino del piatto piastra.</p>
	<p>Distanza tra la faccia dell'anima della parte principale e l'angolo più vicino del piatto piastra.</p>

Opzione	Descrizione
	Distanza tra il bordo della flangia della parte principale e il bullone più vicino.
	Distanza tra la faccia dell'anima della parte principale e il bullone più vicino.

Sagoma del piatto piastra

È possibile modificare ulteriormente la sagoma del piatto piastra definendo le quote nelle schede **Immagine** e **Piastra**.

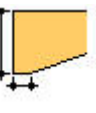
Opzione	Descrizione
	Default Piatto piastra trapezoidale regolare. AutoDefaults consente di modificare questa opzione.
	Piatto piastra trapezoidale regolare. È possibile utilizzare tutte le impostazioni di distanza e parte dritta nella scheda Piastra per modificare questo piatto piastra. Se il piatto piastra si estende sopra la flangia superiore o sotto la flangia inferiore, utilizzare le quote di smusso del piatto piastra esteso anziché le quote del bordo dritto della flangia del piatto piastra.
	Angolo a squadra sul lato superiore del piatto piastra. È possibile utilizzare le opzioni della distanza per modificare il piatto piastra. È inoltre possibile utilizzare il bordo dritto della flangia inferiore.
	Piatto piastra con profondità parziale. Definisce l'altezza e il bordo dritto spiegato nelle quote del piatto piastra . Se il piatto piastra si estende sopra la flangia superiore, utilizzare le quote di smusso del piatto piastra.

Dimensioni del piatto piastra

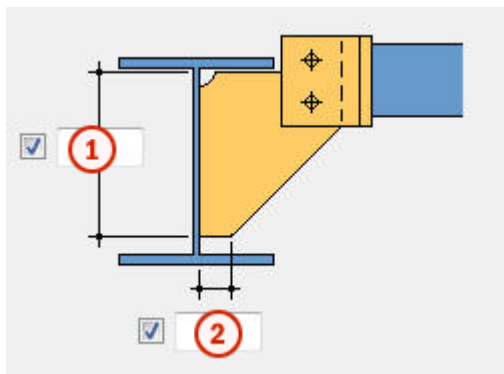

	Descrizione	Default
1	Altezza parziale del piatto piastra sull'anima.	
2	Bordo diritto parziale del piatto piastra.	20 mm

Scheda Piastra

Utilizzare la scheda **Piastra** per controllare la posizione e le quote del piatto piastra e la creazione di irrigidimenti.

Piastra e irrigidimento

Opzione	Descrizione	Default
Piastra	Spessore della piastra	6 mm
Irrigidimento	Spessore irrigidimento	Spessore della piastra

Opzione	Descrizione	Default
Pos. No.	Prefisso e numero partenza per la marca della parte. Alcuni componenti includono una seconda riga di campi nella quale è possibile inserire il numero di posizione dell'assemblaggio.	Il numero partenza della parte di default è definito nelle impostazioni Componenti nel menu File --> Impostazioni --> Opzioni .
Materiale	Tipo di materiale.	Il materiale di default è definito nella casella Materiale parte nelle impostazioni Componenti nel menu

Opzione	Descrizione	Default
		File --> Impostazioni --> Opzioni .
Nome	Nome che verrà mostrato nei disegni e nei report.	

Dimensioni di piastre e irrigidimenti

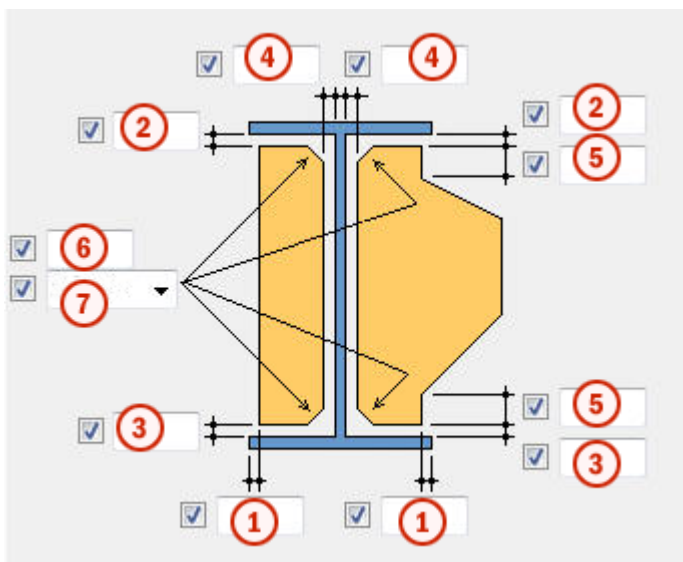

	Descrizione	Default
1	Distanza della piastra/dell'irrigidimento dal bordo della flangia.	
2	Distanza tra la flangia superiore e la piastra/l'irrigidimento.	
3	Distanza tra la flangia inferiore e la piastra/l'irrigidimento.	
4	Distanza tra l'anima e la piastra/l'irrigidimento.	
5	Parte dritta della piastra dalla flangia prima che inizi a inclinarsi verso il controvento.	
6	Dimensioni dello smusso di irrigidimento/piastra.	
7	Forma di smusso per gli spigoli dell'irrigidimento/piastra.	Smusso lineare

Dimensioni e tipo di smusso

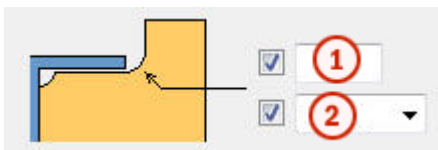

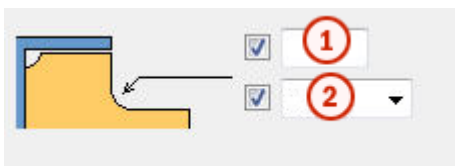

	Descrizione	Default
1	Dimensione di smusso per la piastra quando questa si estende sopra o sotto la flangia della parte principale.	5
2	Tipo di smusso per la piastra estesa.	Smusso ad arco concavo





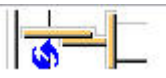

	Descrizione	Default
1	Dimensione di smusso per lo spigolo a squadra sul lato superiore della piastra.	20
2	Tipo di smusso per lo spigolo a squadra.	Smusso ad arco concavo

Posizione piastra

Opzione	Descrizione
	Default Piastra sopra il profilo a T di taglio. AutoDefaults consente di modificare questa opzione.
	Piastra sopra il profilo a T di taglio.
	Piastra sotto il profilo a T di taglio.

Creazione di irrigidimenti

Opzione	Descrizione
	Default Nessun irrigidimento. AutoDefaults consente di modificare questa opzione.

Opzione	Descrizione
	Irrigidimento perpendicolare alla parte principale.
	Irrigidimento allineato alla piastra.
	Nessun irrigidimento.

Scheda Connessione controvento

Utilizzare la scheda **Connessione controvento** per definire in che modo il controvento è connesso alla piastra.

Proprietà profilo

Opzione	Descrizione	Default
Taglio T	Altezza, larghezza e spessore del profilo a T di taglio selezionandolo dal catalogo profili.	Spessore della piastra
Flangia	Spessore della flangia per il profilo a T composto. Si noti che è necessario specificare prima il tipo di profilo T composta .	6 mm
Web	Spessore dell'anima per il profilo a T composto. Si noti che è necessario specificare prima il tipo di profilo T composta .	6 mm

Opzione	Descrizione	Default
Pos. No.	Prefisso e numero partenza per la marca della parte. Alcuni componenti includono una seconda riga di campi nella quale è possibile inserire il numero di posizione dell'assemblaggio.	Il numero partenza della parte di default è definito nelle impostazioni Componenti nel menu File --> Impostazioni --> Opzioni .
Materiale	Tipo di materiale.	Il materiale di default è definito nella casella

Opzione	Descrizione	Default
		Materiale parte nelle impostazioni Componenti nel menu File --> Impostazioni --> Opzioni .
Nome	Nome che verrà mostrato nei disegni e nei report.	

Profilo connessione controvento

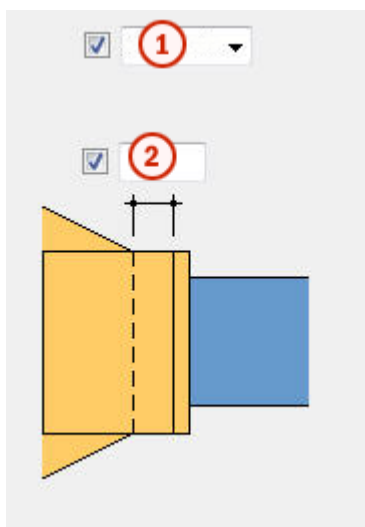

	Descrizione	Default
1	Tipo di profilo a T da utilizzare nella connessione controvento. Quando si seleziona T composta , definire anche la distanza tra la piastra e il profilo a T composto.	
2	Distanza tra il bordo della piastra e la flangia del profilo a T composto.	10 mm

Scheda Bulloni

Utilizzare la scheda **Bulloni** per controllare le proprietà dei bulloni che collegano la piastra al profilo a T.

Quote del gruppo di bulloni

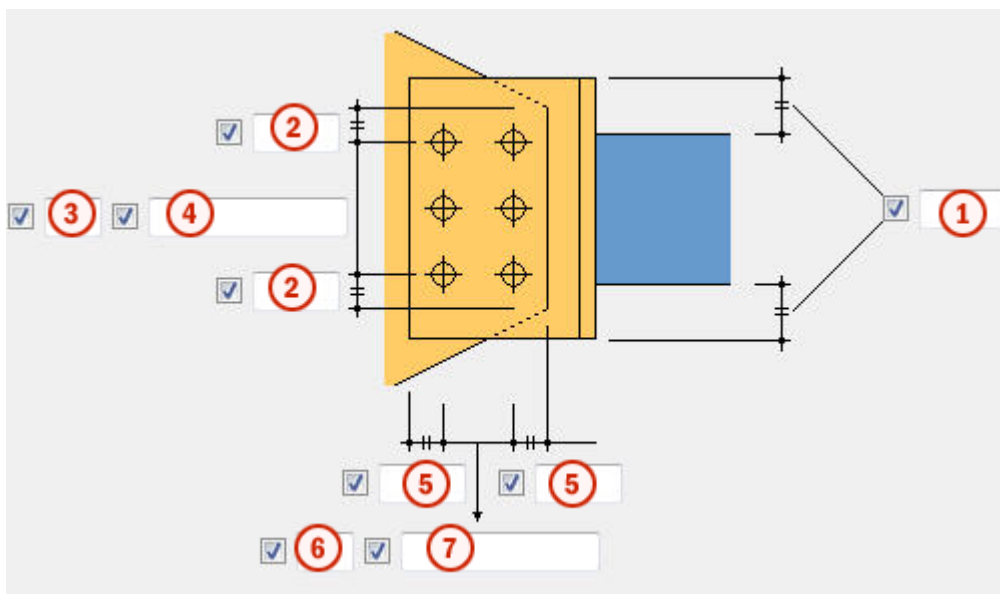

	Descrizione	Default
1	Estensione minima del profilo a T dalle parti superiore e inferiore della connessione controvento.	10 mm
2	Distanza dal bordo dei bulloni.	40 mm
3	Numero di bulloni.	2
4	Passo Bulloni. Utilizzare uno spazio per separare i valori di spaziatura dei bulloni. Inserire un valore per ogni spazio tra i bulloni. Ad esempio, se sono presenti 3 bulloni, inserire 2 valori.	60 mm
5	Distanza dal bordo dei bulloni.	40 mm
6	Numero di bulloni.	1
7	Passo Bulloni. Utilizzare uno spazio per separare i valori di spaziatura dei bulloni. Inserire un valore per ogni spazio tra i bulloni. Ad esempio, se sono presenti 3 bulloni, inserire 2 valori.	60 mm

Proprietà di base dei bulloni

Opzione	Descrizione	Predefinito
Dimensione bullone	Il diametro dei bulloni.	Le dimensioni disponibili sono definite nel catalogo assemblaggi bulloni.

Opzione	Descrizione	Predefinito
Standard bullone	Lo standard dei bulloni da utilizzare all'interno del componente.	Gli standard disponibili sono definiti nel catalogo assemblaggi bulloni.
Tolleranza	La distanza tra il bullone e il foro.	
Filett.nel materiale	Definisce se la filettatura può trovarsi all'interno delle parti bullonate quando si utilizzano i bulloni con un'asse. Non ha effetto se si utilizzano bulloni a filettatura completa.	Sì
Cantiere/Officina	Luogo dove i bulloni dovranno essere montati.	Cantiere

Fori asolati

È possibile definire fori asolati, sovradimensionati o maschiati.

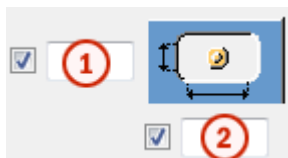

Opzione	Descrizione	Predefinito
1	Quota verticale del foro asolato.	0, che restituisce un foro rotondo.
2	Quota orizzontale del foro asolato o margine per i fori sovradimensionati.	0, che restituisce un foro rotondo.
Tipo di foro	Asolato crea fori asolati. Sovradimensionato crea fori sovradimensionati o maschiati. Nessun foro non crea fori.	
Asole ruotate	Quando il tipo di foro è Asolato , questa opzione ruota i fori asolati.	
Asola in	Parti in cui vengono creati fori asolati. Le opzioni variano in	

Opzione	Descrizione	Predefinito
	base al componente in questione.	

Assemblaggio bullone

Le caselle di controllo selezionate definiscono quali oggetti del componente (bullone, rondelle e dadi) saranno utilizzati nell'assemblaggio bulloni.

Per creare solo un foro, deselezionare tutte le caselle di controllo.

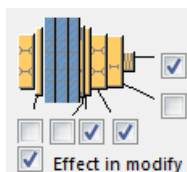

Per modificare l'assemblaggio bulloni in un componente esistente, selezionare la casella di controllo **Modifica su** e fare click su **Modifica**.

Aumento della lunghezza del bullone

Definisce il livello di aumento della lunghezza del bullone (nel calcolo della lunghezza della vite). Utilizzare questa opzione quando, ad esempio, è necessario aumentare la lunghezza del bullone per la verniciatura.



Schede saldatura parte principale/taglio a T

Per ulteriori informazioni, cliccare sul collegamento di seguito:

Scheda Generale

Per ulteriori informazioni, cliccare sul collegamento di seguito:

Scheda Generale

Scheda Progetto

Per ulteriori informazioni, cliccare sul collegamento di seguito:

Scheda Progetto

Scheda Analisi

Per ulteriori informazioni, cliccare sul collegamento di seguito:

Scheda Analisi

5.9 Tubi

In questa sezione sono illustrati i componenti che possono essere utilizzati nei collegamenti dei tubi in acciaio.

Per ulteriori informazioni, cliccare sul collegamento di seguito:

- [Tube splice \(6\) \(pagina 1720\)](#)
- [Tubo con piastra \(20\) \(pagina 1728\)](#)
- [Tubo schiacciato bullonato \(102\) \(pagina 1758\)](#)
- [Tubo schiacciato \(103\) \(pagina 1771\)](#)
- [Tubo-Smusso \(pagina 1779\)](#)
- [Tubo-Sella trasversale \(pagina 1781\)](#)
- [Tubo-Sella obliqua+Foro \(pagina 1783\)](#)
- [Tubo-Sella+Foro \(pagina 1786\)](#)
- [Tubo-Foro asolato \(pagina 1790\)](#)

Tube splice (6)

L'opzione **Tube splice (6)** collega due sezioni alveolari rettangolari o tubi rotondi con piatti di giunzione. I piatti d'estremità vengono creati su entrambe le estremità della connessione. I piatti di connessione creano tagli nelle parti di connessione.

Oggetti creati

- Piatti di giunzione
- Piatti di connessione
- Piatti d'estremità
- Saldature
- Bulloni
- Tagli

Utilizzare per

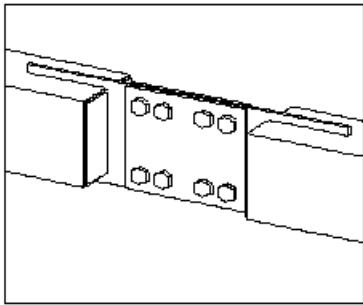
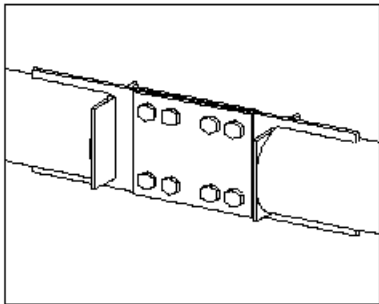
Situazione	Descrizione
	Connessione della giunzione del tubo alle sezioni alveolari rettangolari.
	Connessione della giunzione del tubo ai tubi rotondi.

Ordine di selezione

1. Selezionare la parte principale (colonna o trave).
2. Selezionare la parte secondaria (colonna o trave).

La connessione viene creata automaticamente quando viene selezionata la parte secondaria.

Identificazione delle parti

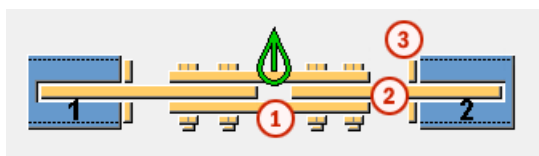

	Parte
1	Piatto di giunzione
2	Piatto di connessione
3	Piatto d'estremità

Scheda Immagine

Utilizzare la scheda **Immagine** per controllare le posizioni dei piatti.

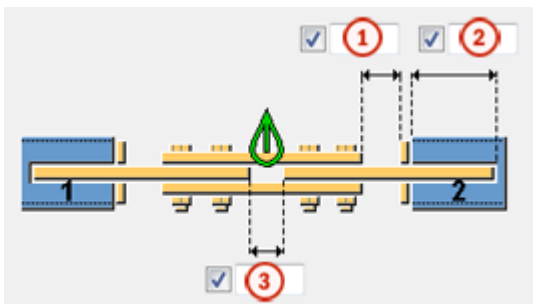

Posizione del piatto





	Descrizione	Default
1	Distanza tra il piatto di giunzione e il piatto d'estremità.	10 mm
2	Profondità taglio del piatto di connessione. La profondità di taglio influenza le dimensioni del piatto di connessione.	150 mm
3	Distanza tra i piatti di connessione.	20 mm

Creazione di tagli

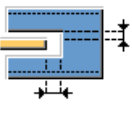
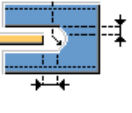
Definisce se i piatti di connessione creano tagli nelle parti a cui si collegano e se i piatti d'estremità vengono tagliati.

Opzione	Descrizione
	Default Il piatto di connessione non crea un taglio. AutoDefaults consente di modificare questa opzione.
	Il piatto di connessione non crea un taglio.
	Il piatto di connessione crea un taglio rettangolare. Definisce le dimensioni dei tagli orizzontale e verticale.
	Il piatto di connessione crea un taglio rotondo. Definisce le dimensioni di taglio orizzontale e verticale e il raggio del taglio.

Opzione	Descrizione
	Default Il piatto d'estremità non viene tagliato. AutoDefaults consente di modificare questa opzione.
	Il piatto d'estremità non viene tagliato.
	Il piatto d'estremità viene tagliato.

Scheda Parti

Utilizzare la scheda **Parti** per controllare dimensioni, posizione, materiale, nome e finitura dei piatti.

Piatto

Opzione	Descrizione
Piatto di giunzione	Spessore del piatto di giunzione.
Piatto di connessione	Spessore del piatto di connessione.
Piatto d'estremità	Spessore del piatto d'estremità.

Opzione	Descrizione	Default
Pref. N.	Prefisso e numero partenza per la marca della parte. Alcuni componenti includono una seconda riga di campi nella quale è possibile inserire il numero di posizione dell'assemblaggio.	Il numero partenza della parte di default è definito nelle impostazioni Componenti nel menu File --> Impostazioni --> Opzioni .
Materiale	Tipo di materiale.	Il materiale di default è definito nella casella Materiale parte nelle impostazioni Componenti nel menu File --> Impostazioni --> Opzioni .

Opzione	Descrizione	Default
Nome	Nome che verrà mostrato nei disegni e nei report.	
Fine	Descrive il trattamento applicato alla superficie della parte.	

Scheda Bulloni





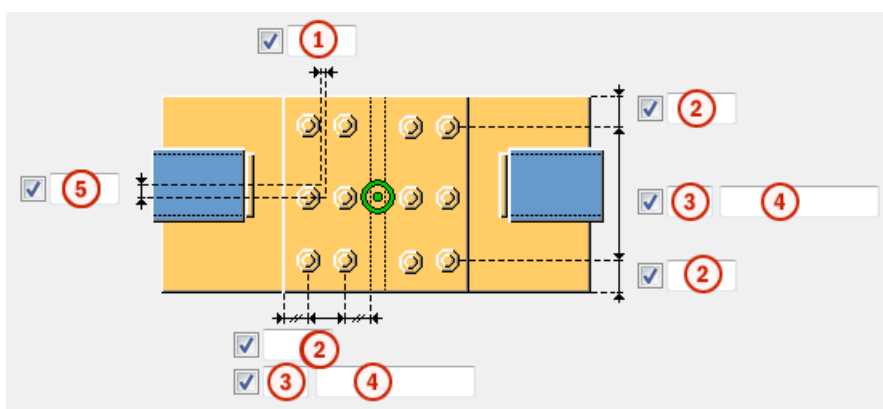

Utilizzare la scheda **Bulloni** per controllare le proprietà dei bulloni che collegano i piatti di giunzione e i piatti di connessione.

Quote del gruppo bulloni



	Descrizione
1	Dimensione della posizione orizzontale del gruppo di bulloni.
2	Distanza dal bordo dei bulloni. La distanza dal bordo è la distanza dal centro di un bullone al bordo della parte.
3	Numero di bulloni.
4	Passo Bulloni. Utilizzare uno spazio per separare i valori di spaziatura dei bulloni. Inserire un valore per ogni spazio tra i bulloni. Ad esempio, se sono presenti 3 bulloni, inserire 2 valori.
5	Dimensione della posizione del gruppo di bulloni dall'asse centrale delle parti connesse.

Sfalsatura dei bulloni

Opzione	Descrizione
	Predefinito Non sfalsato AutoDefaults consente di modificare questa opzione.
	Non sfalsato
	Tipo sfalsato 1
	Tipo sfalsato 2
	Tipo sfalsato 3
	Tipo sfalsato 4

Proprietà di base dei bulloni

Opzione	Descrizione	Predefinito
Dimensione bullone	Il diametro dei bulloni.	Le dimensioni disponibili sono definite nel catalogo assemblaggi bulloni.
Standard bullone	Lo standard dei bulloni da utilizzare all'interno del componente.	Gli standard disponibili sono definiti nel catalogo assemblaggi bulloni.
Tolleranza	La distanza tra il bullone e il foro.	
Filett.nel materiale	Definisce se la filettatura può trovarsi all'interno delle parti bullonate quando si utilizzano i bulloni con un'asse. Non ha effetto se si utilizzano bulloni a filettatura completa.	Sì
Cantiere/Officina	Luogo dove i bulloni dovranno essere montati.	Cantiere

Fori asolati

È possibile definire fori asolati, sovradimensionati o maschiati.

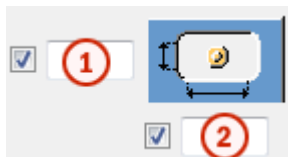

Opzione	Descrizione	Predefinito
1	Quota verticale del foro asolato.	0, che restituisce un foro rotondo.
2	Quota orizzontale del foro asolato o margine per i fori sovradimensionati.	0, che restituisce un foro rotondo.
Tipo di foro	Asolato crea fori asolati. Sovradimensionato crea fori sovradimensionati o maschiati. Nessun foro non crea fori.	
Asole ruotate	Quando il tipo di foro è Asolato , questa opzione ruota i fori asolati.	
Asola in	Parti in cui vengono creati fori asolati. Le opzioni variano in base al componente in questione.	

Assemblaggio bullone

Le caselle di controllo selezionate definiscono quali oggetti del componente (bullone, rondelle e dadi) saranno utilizzati nell'assemblaggio bulloni.

Per creare solo un foro, deselezionare tutte le caselle di controllo.

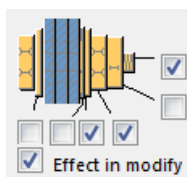

Per modificare l'assemblaggio bulloni in un componente esistente, selezionare la casella di controllo **Modifica su** e fare click su **Modifica**.

Aumento della lunghezza del bullone

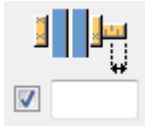

Definisce il livello di aumento della lunghezza del bullone (nel calcolo della lunghezza della vite). Utilizzare questa opzione quando, ad esempio, è necessario aumentare la lunghezza del bullone per la verniciatura.



Scheda Piatti d'estremità

Utilizzare la scheda **Piatti d'estremità** per controllare la forma e le dimensioni del piatto d'estremità.

Forma del piatto d'estremità

Opzione	Descrizione
	Quadrato Default
	Quadrato
	Arrotondamento

Dimensioni dello smusso del piatto d'estremità

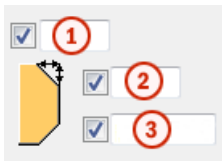

	Descrizione
1	Dimensione smusso orizzontale.
2	Dimensione smusso verticale.
3	Selezionare il tipo di smusso.

Dimensioni del piatto d'estremità

Specificare le dimensioni del piatto d'estremità quadrato.

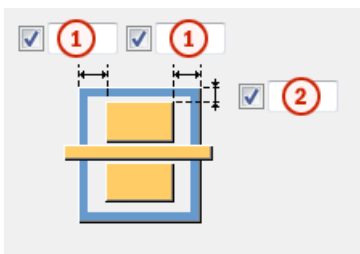

	Descrizione
1	Dimensione orizzontale dal bordo del piatto d'estremità alla flangia della colonna o della trave.
2	Dimensione verticale dal bordo del piatto d'estremità alla flangia della colonna o della trave.

Dimensioni del piatto d'estremità

Specificare la dimensione del piatto d'estremità rotondo.

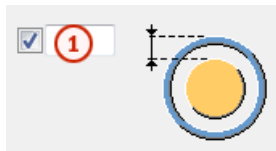

	Descrizione
1	Dimensione dal bordo del piatto d'estremità al bordo esterno della colonna o della trave.

Scheda Generale

Per ulteriori informazioni, cliccare sul collegamento di seguito:

[Scheda Generale](#)

Scheda Progetto

Per ulteriori informazioni, cliccare sul collegamento di seguito:

Scheda Analisi

Per ulteriori informazioni, cliccare sul collegamento di seguito:

[Scheda Analisi](#)

Saldature

Per ulteriori informazioni, cliccare sul collegamento di seguito:

Tubo con piastra (20)

Tubo con piastra (20) collega da 1 a 10 controventi cavi a una trave o una colonna utilizzando un piatto piastra. I controventi devono avere una sezione cava rettangolare (RHS) o un profilo tubolare. La connessione bullona i controventi al piatto piastra mediante un piatto di connessione e un piatto di

articolazione facoltativo. I controventi cavi possono essere connessi ai piatti d'estremità.

Oggetti creati

- Piatto piastra
- Piatti di connessione
- Angolari
- Piatti d'estremità (piatti rovesci)
- Piatti di articolazione
- Coprigiunti
- Irrigidimenti
- Bulloni
- Saldature

Utilizzare per

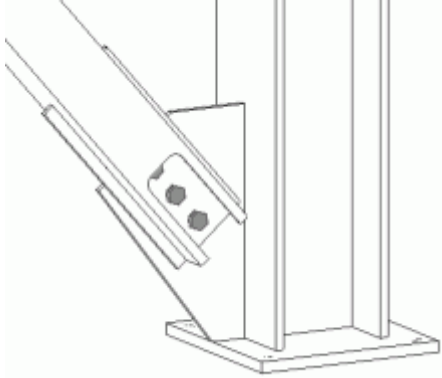
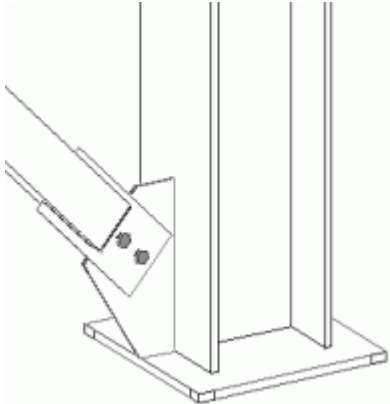
Situazione	Descrizione
	<p>Il piatto piastra è saldato alla flangia della colonna.</p> <p>Il controvento è saldato al piatto di connessione. L'estremità del controvento è intagliata per adattare i bulloni nella connessione tra il piatto di connessione e il piatto piastra.</p>
	<p>Il piatto piastra è saldato alla flangia della colonna.</p> <p>Il controvento è imbullonato al piatto piastra mediante un piatto di articolazione.</p>

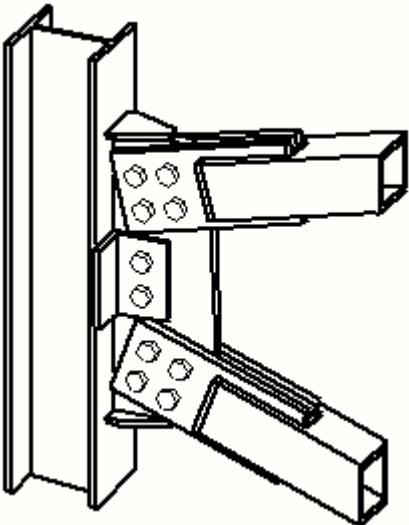
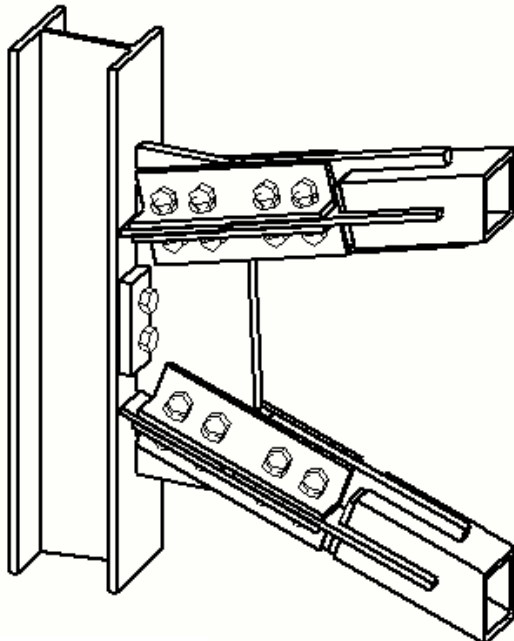
Situazione	Descrizione
	<p>Il piatto piastra è collegato alla flangia della colonna mediante angolari.</p> <p>Il controvento è imbullonato al piatto piastra mediante un piatto di articolazione. I controventi sono connessi ai piatti d'estremità e vengono creati irrigidimenti.</p>
	<p>Il piatto piastra è collegato alla flangia della colonna mediante un piatto di connessione.</p> <p>Vengono creati piatti trasversali e coprigiunti.</p>

Prima di iniziare

Creare una trave o una colonna e da 1 a 10 controventi con RHS o profilo tubolare.

Ordine di selezione

1. Selezionare la parte principale (colonna o trave).
2. Selezionare la parte secondaria (primo controvento).
3. Selezionare la seconda parte secondaria (secondo controvento).
4. Selezionare le parti secondarie successive (controventi successivi).

5. Cliccare con il pulsante centrale del mouse per creare la connessione.

NOTA Tekla Structures utilizza i valori nel file `joints.def` per creare questo componente. Per ulteriori informazioni, vedere .

Identificazione delle parti

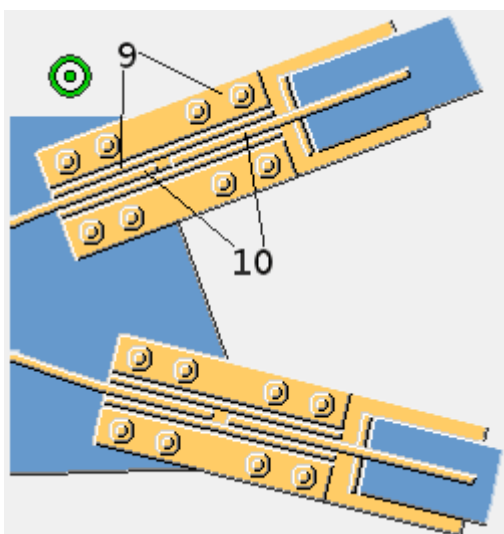
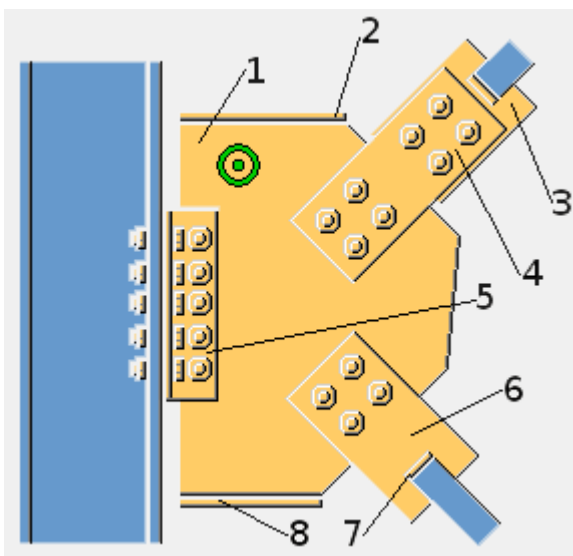

	Parte
1	Piastra
2	Irrigidimento 1
3	Piatto di articolazione
4	Coprigiunto Creato nella scheda Conn controv..
5	Angolare

	Parte
6	Piatto di connessione Creato nella scheda Conn contro..
7	Piatti d'estremità (piatti rovesci)
8	Irrigidimento 2
9	Coprigiunto Creato nella scheda Piatto Incroc.
10	Piastra ad incrocio

Scheda Immagine

Utilizzare la scheda **Immagine** per controllare le dimensioni e il posizionamento della piastra.

Quote

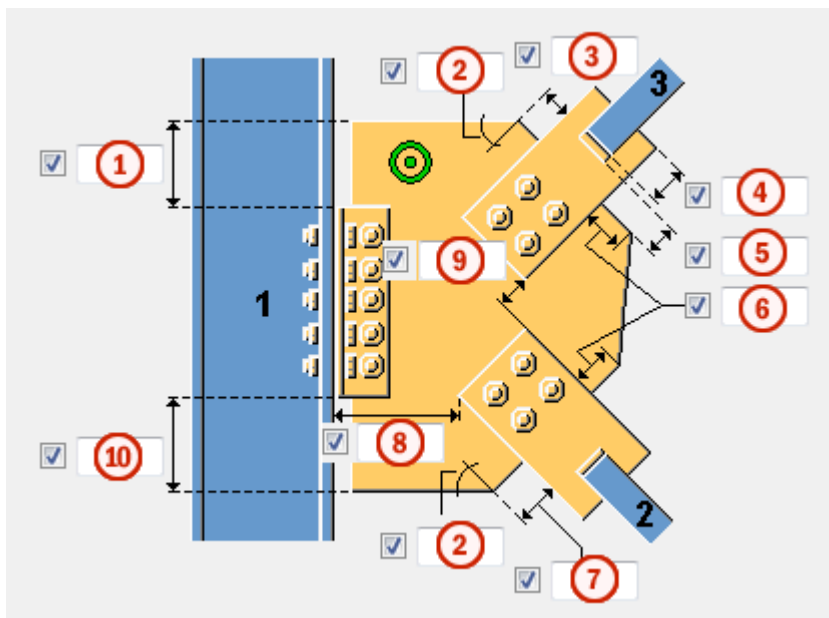



	Descrizione	Default
1	Distanza tra l'angolare o l'estremità superiore del piatto di connessione e il bordo superiore del piatto piastra.	
2	Angolo del piatto piastra (in gradi). Questo valore influisce sulla forma del piatto piastra.	

	Descrizione	Default
3	Lunghezza del bordo del piatto piastra che è perpendicolare al controvento più in alto. Questo valore influisce sulla forma del piatto piastra.	
4	Lunghezza del controvento sul piatto di connessione. Immettere un valore negativo per evitare che il piatto di connessione si trovi all'interno del controvento.	150 mm
5	Distanza tra il piatto piastra e il controvento. Se i controventi sono connessi con piatti d'estremità, la distanza è tra il piatto piastra e il piatto d'estremità.	20 mm
6	Lunghezza dei bordi del piatto piastra perpendicolare ai controventi. Questo valore influisce sulla forma del piatto piastra.	
7	Lunghezza del bordo del piatto piastra che è perpendicolare al controvento più in basso. Questo valore influisce sulla forma del piatto piastra.	
8	Distanza tra la parte principale e il primo controvento selezionato.	
9	Distanza tra i controventi.	
10	Distanza tra l'angolare o il bordo inferiore del piatto di connessione e il bordo inferiore del piatto piastra.	



NOTA Nei seguenti esempi sono mostrate alcune delle opzioni disponibili. Ulteriori opzioni sono disponibili nella scheda **Immagine**.

Posizionamento del piatto piastra

Definisce in che modo il piatto piastra è posizionato quando viene utilizzata una piastra di base.

Opzione	Descrizione
	Default Il piatto piastra è parallelo alla parte principale. AutoDefaults consente di modificare questa opzione.
	Il piatto piastra è parallelo al controvento.

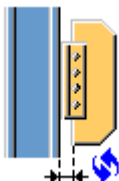
Dimensioni del piatto piastra

Opzione	Descrizione
	Predefinito Il piatto piastra non attraversa la parte principale. Definire la dimensione di taglio del piatto piastra. AutoDefaults consente di modificare questa opzione.
	Il piatto piastra non attraversa la parte principale. Definire la dimensione di taglio del piatto piastra.
	Il piatto piastra attraversa la parte principale. Definire la dimensione di estensione del piatto piastra.

Scheda Piastra

Utilizzare la scheda **Piastra** per controllare proprietà, forma e posizione del piatto piastra, nonché l'orientamento e le proprietà dell'angolare.

Piatti

Opzione	Descrizione	Default
Piastra	Spessore, larghezza e altezza del piatto piastra.	

Opzione	Descrizione	Default
Piatti di conn.	Spessore e larghezza del piatto di connessione.	Non viene creato alcun piatto di connessione
Profilo ad L	Profilo dell'angolare selezionandolo dal catalogo profili.	L100*100*10



Opzione	Descrizione	Default
Pref. N.	Prefisso e numero partenza per la marca della parte. Alcuni componenti includono una seconda riga di campi nella quale è possibile inserire il numero di posizione dell'assemblaggio.	Il numero partenza della parte di default è definito nelle impostazioni Componenti nel menu File --> Impostazioni --> Opzioni .
Materiale	Tipo di materiale.	Il materiale di default è definito nella casella Materiale parte nelle impostazioni Componenti nel menu File --> Impostazioni --> Opzioni .
Nome	Nome che verrà mostrato nei disegni e nei report.	
Fine	Descrive il trattamento applicato alla superficie della parte.	

NOTA Nei seguenti esempi sono mostrate alcune delle opzioni disponibili. Ulteriori opzioni sono disponibili nella scheda **Piastra**.

Connessione del piatto piastra



Definire la modalità di connessione del piatto piastra alla parte principale.

Opzione	Descrizione
	Default Il piatto piastra è saldato direttamente alla parte principale. AutoDefaults consente di modificare questa opzione.

Opzione	Descrizione
	Il piatto piastra è collegato alla parte principale mediante angolari. Selezionare il lato nel quale vengono creati il piatto piastra e gli angolari.
	Il piatto piastra è collegato alla parte principale mediante un piatto di connessione. Selezionare il lato nel quale vengono creati il piatto piastra e il piatto di connessione.



Orientamento angolari

Definisce la modalità di posizionamento dell'angolare sulla connessione.

Opzione	Descrizione
	Default L'angolare è collocato sulla connessione, in modo che l'ala più lunga venga collegata al piatto piastra. AutoDefaults consente di modificare questa opzione.
	L'angolare è collocato sulla connessione, in modo che l'ala più lunga venga collegata alla parte principale.

Sagoma del piatto piastra

Quando si seleziona l'opzione per ottimizzare il peso del piatto piastra, è possibile stabilire che l'ordine di selezione dei controventi influisca sulla posizione dei controventi.

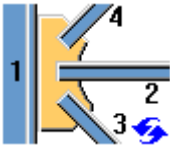
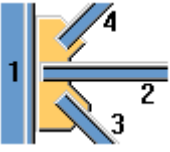

Opzione	Descrizione
	Default AutoDefaults consente di modificare questa opzione.
	Questa opzione consente di ottimizzare il peso del piatto piastra.

Posizione controvento

Opzione	Descrizione
	<p>Default</p> <p>La posizione dei controventi rimane invariata.</p> <p>AutoDefaults consente di modificare questa opzione.</p>
	<p>Il primo controvento selezionato viene collocato più vicino alla parte principale.</p>

Posizione del piatto piastra sul controvento

Definisce il punto in cui collocare il piatto piastra sul controvento. Se necessario, è possibile regolare la posizione del piatto piastra spostandolo nella direzione z o y.

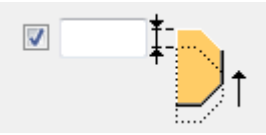
Opzione	Descrizione
	<p>Default</p> <p>Il piatto piastra viene posizionato al centro del controvento.</p> <p>AutoDefaults consente di modificare questa opzione.</p>
	<p>Il piatto piastra viene posizionato sulla flangia superiore del controvento.</p>
	<p>Definisce la quantità di spostamento del piatto piastra nella direzione z.</p>
	<p>Definisce la quantità di spostamento del piatto piastra nella direzione y.</p>

Smusso del piatto piastra

Definisce il tipo di smusso per il piatto piastra e le quote.

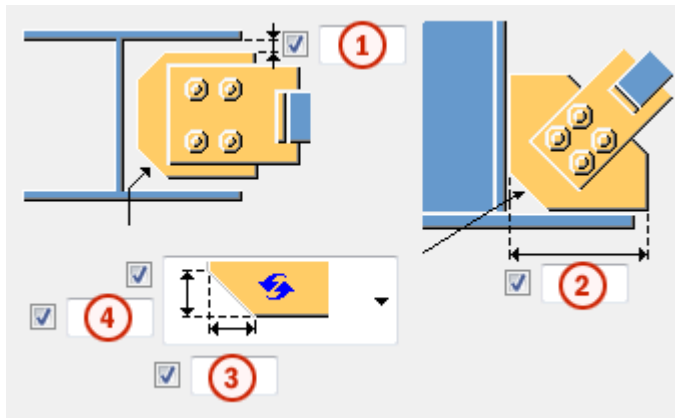

	Descrizione	Default
1	Distanza tra il piatto di connessione e la flangia interna della parte principale.	
2	Distanza orizzontale tra il bordo del piatto piastra e la flangia della parte principale.	
3	Quota orizzontale dello smusso.	10 mm
4	Quota verticale dello smusso.	10 mm

Definisce il tipo di smusso.

Opzione	Descrizione
	Default Smusso lineare AutoDefaults consente di modificare questa opzione.
	Smusso ad arco convesso
	Smusso ad arco concavo

Dimensione taglio

Se il piatto piastra attraversa la parte principale, definire le dimensioni del taglio creato per il piatto piastra.

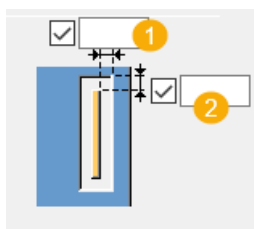

	Descrizione
1	Definisce le dimensioni orizzontali del taglio.
2	Definisce le dimensioni verticali del taglio.

Opzioni di taglio

Se si utilizzano connessioni da trave a colonna e si desidera che il piatto piastra crei un taglio, è possibile definire in che modo il taglio attraversa la parte principale.

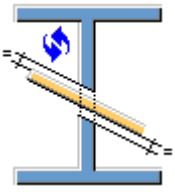
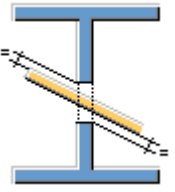
Opzione	Descrizione
	Default Il taglio viene creato nell'orientamento del piatto piastra. AutoDefaults consente di modificare questa opzione.
	Taglio diritto.

Scheda Conn contro.

Utilizzare la scheda **Conn contro.** per controllare le proprietà di piatto d'estremità, piatto di connessione e piatto di articolazione.

Connessione controvento



Opzione	Descrizione	Default
Piatto di conn.	Spessore, larghezza e altezza del piatto di connessione.	spessore = 20 mm
Piatti d'estremità	Spessore, larghezza e altezza del piatto d'estremità.	spessore = 5 mm
Piatto d'estremità centrale	Spessore e altezza del piatto d'estremità centrale.	Non viene creato nessun piatto d'estremità centrale
Piatto di articolazione	Spessore, larghezza e altezza del piatto di articolazione.	Non viene creato alcun piatto di articolazione



Opzione	Descrizione	Default
Coprigiunto	Spessore, larghezza e altezza del coprigiunto.	Non viene creato alcun coprigiunto
Irrigidimento	Spessore, larghezza e altezza dell'irrigidimento.	non viene creato alcun irrigidimento

Opzione	Descrizione	Default
Prof. N.	Prefisso e numero partenza per la marca della parte. Alcuni componenti includono una seconda riga di campi nella quale è possibile inserire il numero di posizione dell'assemblaggio.	Il numero partenza della parte di default è definito nelle impostazioni Componenti nel menu File --> Impostazioni --> Opzioni .
Materiale	Tipo di materiale.	Il materiale di default è definito nella casella Materiale parte nelle impostazioni Componenti nel menu File --> Impostazioni --> Opzioni .
Nome	Nome che verrà mostrato nei disegni e nei report.	
Fine	Descrive il trattamento applicato alla superficie della parte.	

Tipi di connessione controvento

Definisce la modalità di connessione del controvento al piatto di connessione.

Opzione	Descrizione
	Default Il controvento è saldato AutoDefaults consente di modificare questa opzione.
	Il controvento è saldato.
	Il controvento è imbullonato.

Opzione	Descrizione
	Il controvento è saldato e intagliato intorno ai dadi.
	Vengono creati il piatto di articolazione e il coprigiunto.

Taglio nel controvento

Se necessario, è possibile creare un taglio nel controvento.

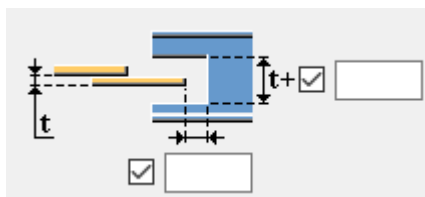

Definisce la larghezza del taglio nel controvento, dove t è lo spessore del piatto di connessione.

Definisce la lunghezza di taglio nel controvento dal bordo del piatto di connessione.

Distanza del piatto di connessione e della piastra



Definisce la distanza tra la piastra fazzoletto e il piatto di connessione.

Taglio arrotondato nel controvento







Se necessario, è possibile creare un taglio arrotondato nel controvento. Immettere il valore del raggio.

NOTA Nei seguenti esempi sono mostrate alcune delle opzioni disponibili. Ulteriori opzioni sono disponibili nella scheda **Conn controv..**



Piatto di connessione

Definisce se il controvento è intagliato o il piatto di articolazione viene tagliato quando quest'ultimo viene collegato al controvento.

Opzione	Descrizione
	Default Il controvento è intagliato. AutoDefaults consente di modificare questa opzione.
	Il piatto di connessione viene tagliato.
	Il piatto di connessione è tagliato, tuttavia la parte del piatto di connessione creata nel controvento non viene eliminata.
	Se si taglia il piatto di connessione, è possibile definire le dimensioni della distanza tra il controvento e il piatto di connessione.

Numero di piatti di connessione

Definisce se vengono utilizzati uno o due piatti di connessione per collegare il controvento al piatto piastra.

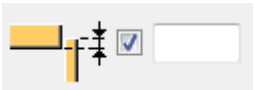
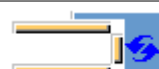

Opzione	Descrizione
	Default Un piatto di connessione. AutoDefaults consente di modificare questa opzione.
	Due piatti di connessione e un piatto d'estremità centrale alle estremità dei piatti di connessione.
	Se viene creato un piatto d'estremità centrale, è possibile definirne la larghezza.
	Selezionare la posizione del piatto d'estremità centrale.

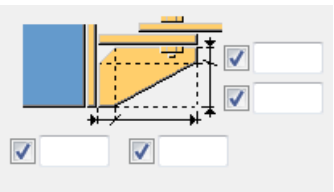
Irrigidimenti del piatto di connessione

Opzione	Descrizione
	<p>Per creare gli irrigidimenti, definire lo spessore dell'irrigidimento.</p> <p>Di default, viene creato un irrigidimento. Quando si sceglie di creare due piatti di connessione, è inoltre possibile scegliere di creare un irrigidimento a sinistra o uno a destra oppure un irrigidimento sia a sinistra che a destra.</p>
	<p>Definire gli smussi esterni e interni degli irrigidimenti.</p>

Smusso del piatto di connessione

Definisce se il piatto di connessione è smussato.

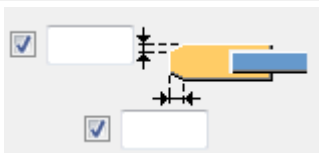
Opzione	Descrizione
	<p>Default</p> <p>Non viene creato alcuno smusso.</p> <p>AutoDefaults consente di modificare questa opzione.</p>
	<p>Vengono creati gli smussi.</p>
	<p>Se si creano gli smussi, definire le quote degli smussi verticali e orizzontali.</p>

Piatti d'estremità

Se si utilizzano i piatti d'estremità per connettere i controventi, definire sagoma e quote dei piatti d'estremità.

Opzione	Descrizione
	<p>Default</p> <p>Piatto d'estremità quadrato.</p> <p>AutoDefaults consente di modificare questa opzione.</p>

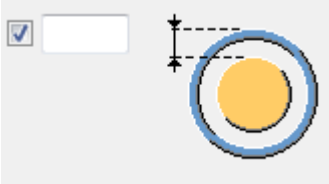
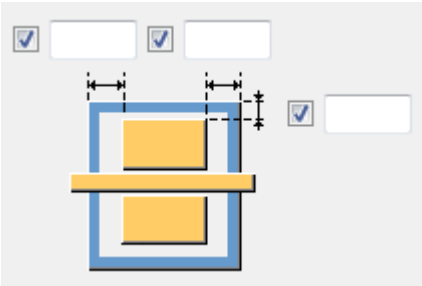
Opzione	Descrizione
	Piatto d'estremità arrotondato.
 	Distanza dal bordo del piatto d'estremità dal bordo esterno del controvento.

Smusso del piatto d'estremità

Definire il tipo di smusso del piatto d'estremità e le dimensioni orizzontali e verticali.

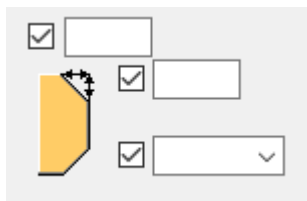

Scheda Irrigidimenti

Utilizzare la scheda **Irrigidimenti** per controllare le proprietà e le dimensioni degli irrigidimenti.

Irrigidimenti

Opzione	Descrizione	Default
Irrigidimento 1	Spessore irrigidimento.	non viene creato
Irrigidimento 2		alcun irrigidimento

Opzione	Descrizione	Default
Pref. N.	Prefisso e numero partenza per la marca della parte. Alcuni componenti includono una seconda riga di campi nella quale è possibile inserire il numero di posizione dell'assemblaggio.	Il numero partenza della parte di default è definito nelle impostazioni Componenti nel menu File --> Impostazioni --> Opzioni .
Materiale	Tipo di materiale.	Il materiale di default è definito nella casella Materiale parte nelle impostazioni Componenti nel menu File --> Impostazioni --> Opzioni .
Nome	Nome che verrà mostrato nei disegni e nei report.	
Fine	Descrive il trattamento applicato alla superficie della parte.	

Lunghezza irrigidimento

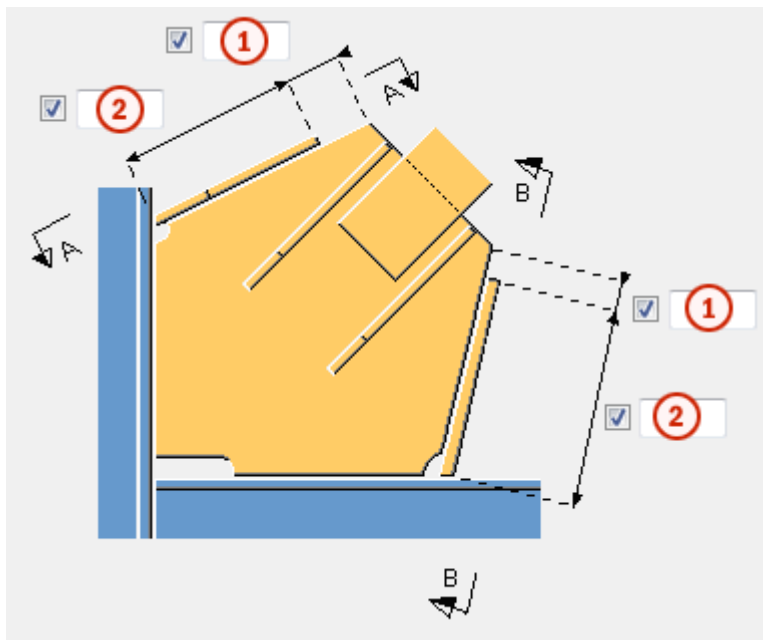

	Descrizione
1	Distanza tra il bordo dell'irrigidimento e il bordo del piatto piastra.

	Descrizione
2	Lunghezza dell'irrigidimento.

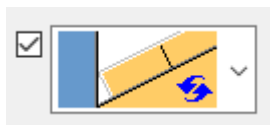



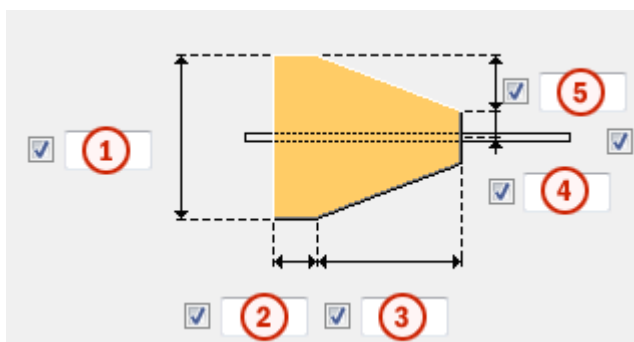

È possibile adattare gli irrigidimenti alla parte principale. Di default, gli irrigidimenti non vengono adattati.

Quote irrigidimento



	Descrizione
1	Larghezza dell'irrigidimento.
2	Lunghezza della base dell'irrigidimento.
3	Lunghezza della parte obliqua dell'irrigidimento.
4	Distanza dall'asse centrale dell'irrigidimento.
5	Distanza verticale tra la base dell'irrigidimento e la parte obliqua.

Tipo di smusso

Opzione	Descrizione
	Default Nessuno smusso L'AutoDefaults può variare questa opzione.
	Nessuno smusso
	Smusso lineare
	Smusso arco convesso

Opzione	Descrizione
	Smusso arco concavo

Dimensioni smusso

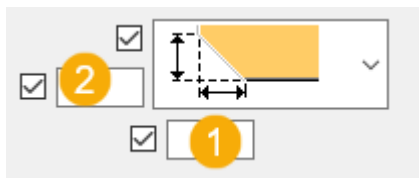

	Descrizione
1	Dimensione orizzontale dello smusso.
2	Dimensione verticale dello smusso.

Scheda Conn a Piastra

Utilizzare la scheda **Conn a Piastra** per controllare le proprietà dei gruppi bulloni per i bulloni che collegano la piastra alla parte principale, nonché per controllare l'attacco dell'angolare.

Quote del gruppo bulloni sul piatto piastra

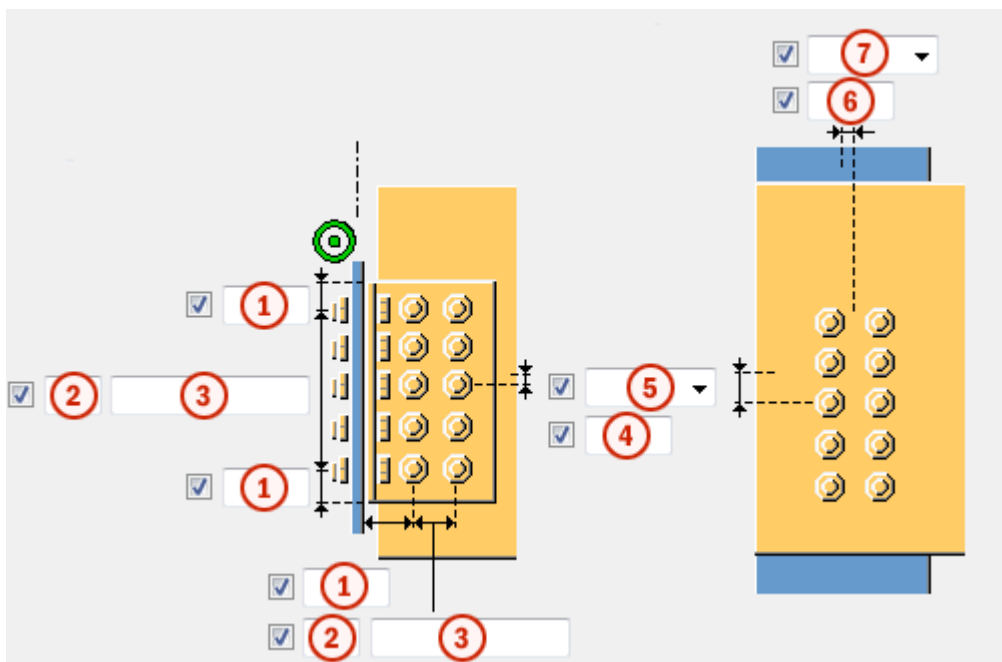

	Descrizione
1	Distanza dal bordo dei bulloni. La distanza dal bordo è la distanza dal centro di un bullone al bordo della parte.
2	Numero di bulloni.
3	Passo Bulloni. Utilizzare uno spazio per separare i valori di spaziatura dei bulloni. Inserire un valore per ogni spazio tra i bulloni. Ad esempio, se sono presenti 3 bulloni, inserire 2 valori.
4	Dimensione della posizione verticale del gruppo di bulloni.
5	Seleziona la modalità di misura delle dimensioni per la posizione verticale del gruppo di bulloni.
6	Dimensione della posizione orizzontale del gruppo di bulloni.
7	Seleziona come misurare le dimensioni per la posizione orizzontale del gruppo di bulloni.

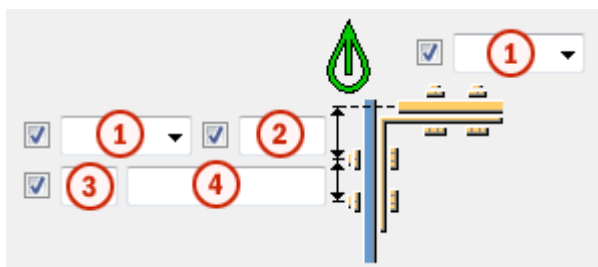







	Descrizione
1	Posizione in cui i bulloni devono essere fissati.
2	Distanza dal bordo dei bulloni. La distanza dal bordo è la distanza dal centro di un bullone al bordo della parte.
3	Numero di bulloni.
4	Passo Bulloni. Utilizzare uno spazio per separare i valori di spaziatura dei bulloni. Inserire un valore per ogni spazio tra i bulloni. Ad esempio, se sono presenti 3 bulloni, inserire 2 valori.

NOTA Nei seguenti esempi sono mostrate alcune delle opzioni disponibili. Ulteriori opzioni sono disponibili nella scheda **Conn a Piastra**.



Tipo di attacco dell'angolare

Definisce la modalità di collegamento dell'angolare al piatto piastra e alla parte principale.

Opzione	Descrizione
	Default Entrambe le parti sono imbullonate. AutoDefaults consente di modificare questa opzione.
	Automatico Quando la parte principale è un profilo tubolare, gli angolari sono saldati alla parte principale e imbullonati alla parte secondaria. In caso contrario, gli angolari sono saldati a entrambe le parti.
	La parte principale è imbullonata e la parte secondaria è saldata.
	La parte principale è saldata e la parte secondaria imbullonata.
	Entrambe le parti sono imbullonate.
	Entrambe le parti sono saldate.





Bulloni sul piatto piastra

Definisce se il piatto piastra viene collegato alla parte principale mediante bulloni quando non vengono utilizzati angolari.

Opzione	Descrizione
	Default I bulloni non vengono creati nel piatto piastra. AutoDefaults consente di modificare questa opzione.
	I bulloni vengono creati nel piatto piastra.

Sfalsatura dei bulloni

Opzione	Descrizione
	Predefinito Non sfalsato AutoDefaults consente di modificare questa opzione.

Opzione	Descrizione
	Non sfalsato
	Tipo sfalsato 1
	Tipo sfalsato 2
	Tipo sfalsato 3
	Tipo sfalsato 4

Proprietà di base dei bulloni

Opzione	Descrizione	Predefinito
Dimensione bullone	Il diametro dei bulloni.	Le dimensioni disponibili sono definite nel catalogo assemblaggi bulloni.
Standard bullone	Lo standard dei bulloni da utilizzare all'interno del componente.	Gli standard disponibili sono definiti nel catalogo assemblaggi bulloni.
Tolleranza	La distanza tra il bullone e il foro.	
Filett.nel materiale	Definisce se la filettatura può trovarsi all'interno delle parti bullonate quando si utilizzano i bulloni con un'asse. Non ha effetto se si utilizzano bulloni a filettatura completa.	Sì
Cantiere/Officina	Luogo dove i bulloni dovranno essere montati.	Cantiere

Fori asolati

È possibile definire fori asolati, sovradimensionati o maschiati.

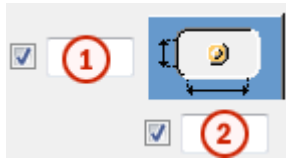

Opzione	Descrizione	Predefinito
1	Quota verticale del foro asolato.	0, che restituisce un foro rotondo.
2	Quota orizzontale del foro asolato o margine per i fori sovradimensionati.	0, che restituisce un foro rotondo.
Tipo di foro	<p>Asolato crea fori asolati.</p> <p>Sovradimensionato crea fori sovradimensionati o maschiati.</p> <p>Nessun foro non crea fori.</p>	
Asole ruotate	Quando il tipo di foro è Asolato , questa opzione ruota i fori asolati.	
Asola in	Parti in cui vengono creati fori asolati. Le opzioni variano in base al componente in questione.	

Assemblaggio bullone

Le caselle di controllo selezionate definiscono quali oggetti del componente (bullone, rondelle e dadi) saranno utilizzati nell'assemblaggio bulloni.

Per creare solo un foro, deselezionare tutte le caselle di controllo.

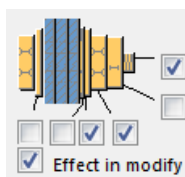

Per modificare l'assemblaggio bulloni in un componente esistente, selezionare la casella di controllo **Modifica su** e fare click su **Modifica**.

Aumento della lunghezza del bullone

Definisce il livello di aumento della lunghezza del bullone (nel calcolo della lunghezza della vite). Utilizzare questa opzione quando, ad esempio, è necessario aumentare la lunghezza del bullone per la verniciatura.



Scheda **Bull.Controv1/Bull.Controv2/Bull.Controv3**

Utilizzare le schede **Bull.Controv1**, **Bull.Controv2** e **Bull.Controv3** per controllare i bulloni che collegano il primo, il secondo e i controventi successivi al piatto piastra.

Quote del gruppo bulloni sui piatti di connessione

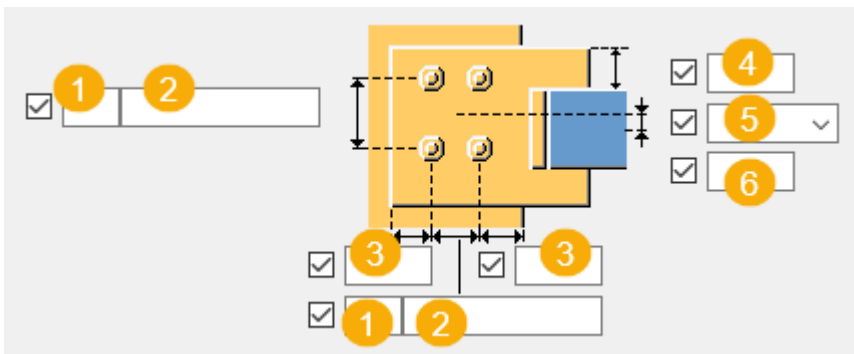
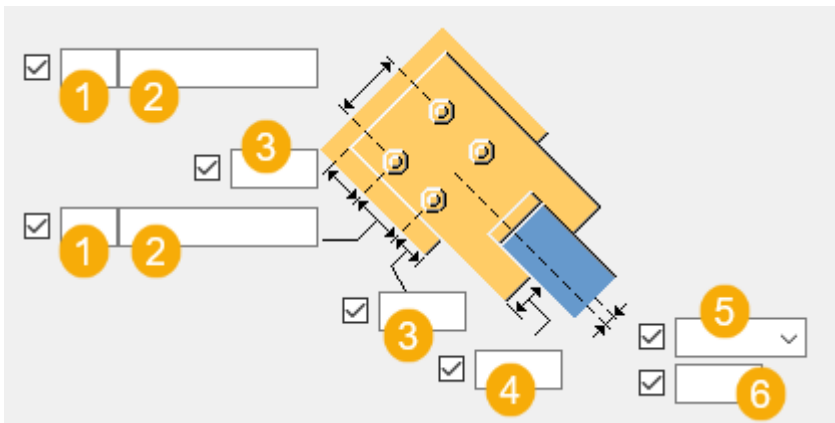

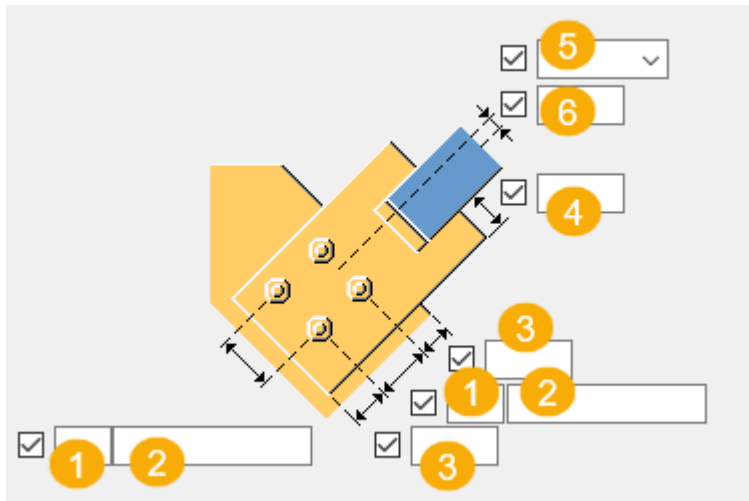





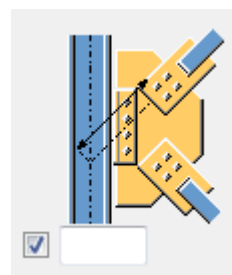
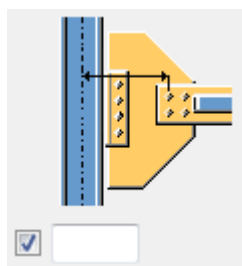
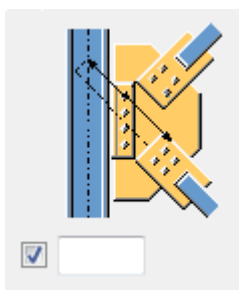

	Descrizione
1	Numero di bulloni.
2	Passo Bulloni. Utilizzare uno spazio per separare i valori di spaziatura dei bulloni. Inserire un valore per ogni spazio tra i bulloni. Ad esempio, se sono presenti 3 bulloni, inserire 2 valori.
3	Distanza dal bordo dei bulloni. La distanza dal bordo è la distanza dal centro di un bullone al bordo della parte.
4	Distanza tra il controvento e il bordo del piatto di connessione.
5	Seleziona la modalità di misura delle dimensioni per la posizione verticale del gruppo bulloni.
6	Dimensione della posizione verticale del gruppo di bulloni.

Distanza bullone

Definisce la distanza minima dai bulloni dal piatto di connessione al punto di intersezione della parte principale e delle assi centrali del controvento. Se un controvento è perpendicolare alla parte principale, la distanza viene misurata dall'asse centrale della parte principale ai bulloni più vicini.



Sfalsatura dei bulloni

Opzione	Descrizione
	Predefinito Non sfalsato AutoDefaults consente di modificare questa opzione.
	Non sfalsato
	Tipo sfalsato 1
	Tipo sfalsato 2
	Tipo sfalsato 3
	Tipo sfalsato 4

Proprietà di base dei bulloni

Opzione	Descrizione	Predefinito
Dimensione bullone	Il diametro dei bulloni.	Le dimensioni disponibili sono definite nel catalogo assemblaggi bulloni.
Standard bullone	Lo standard dei bulloni da utilizzare all'interno del componente.	Gli standard disponibili sono definiti nel catalogo assemblaggi bulloni.
Tolleranza	La distanza tra il bullone e il foro.	
Filett.nel materiale	Definisce se la filettatura può trovarsi all'interno delle parti bullonate quando si utilizzano i bulloni con un'asse. Non ha effetto se si utilizzano bulloni a filettatura completa.	Sì

Fori asolati

È possibile definire fori asolati, sovradimensionati o maschiati.

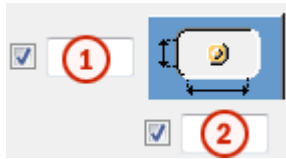

Opzione	Descrizione	Predefinito
1	Quota verticale del foro asolato.	0, che restituisce un foro rotondo.
2	Quota orizzontale del foro asolato o margine per i fori sovradimensionati.	0, che restituisce un foro rotondo.
Tipo di foro	<p>Asolato crea fori asolati.</p> <p>Sovradimensionato crea fori sovradimensionati o maschiati.</p> <p>Nessun foro non crea fori.</p>	
Asole ruotate	Quando il tipo di foro è Asolato , questa opzione ruota i fori asolati.	
Asola in	Parti in cui vengono creati fori asolati. Le opzioni variano in base al componente in questione.	

Tipo bullone

Seleziona il tipo di bullone per definire la posizione in cui i bulloni devono essere collegati.

Assemblaggio bullone

Le caselle di controllo selezionate definiscono quali oggetti del componente (bullone, rondelle e dadi) saranno utilizzati nell'assemblaggio bulloni.

Per creare solo un foro, deselezionare tutte le caselle di controllo.

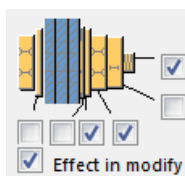

Per modificare l'assemblaggio bulloni in un componente esistente, selezionare la casella di controllo **Modifica su** e fare click su **Modifica**.

Aumento della lunghezza del bullone

Definisce il livello di aumento della lunghezza del bullone (nel calcolo della lunghezza della vite). Utilizzare questa opzione quando, ad esempio, è necessario aumentare la lunghezza del bullone per la verniciatura.



Scheda **Piatto Incroc**

Utilizzare la scheda **Piatto Incroc** per controllare la posizione e le proprietà del piatto incrociato e del coprigiunto.

Piatto Incroc

Opzione	Descrizione	Default
Piastra ad incrocio	Spessore, larghezza e altezza del coprigiunto.	non viene creata alcuna piastra ad incrocio
Coprigiunto	Spessore, larghezza e altezza del coprigiunto.	Non viene creato alcun coprigiunto

Opzione	Descrizione	Default
Pref. N.	Prefisso e numero partenza per la marca della parte. Alcuni componenti includono una seconda riga di campi nella quale è possibile inserire il numero di posizione dell'assemblaggio.	Il numero partenza della parte di default è definito nelle impostazioni Componenti nel menu File --> Impostazioni --> Opzioni .
Materiale	Tipo di materiale.	Il materiale di default è definito nella casella Materiale parte nelle impostazioni Componenti nel menu File --> Impostazioni --> Opzioni .
Nome	Nome che verrà mostrato nei disegni e nei report.	
Fine	Descrive il trattamento applicato alla superficie della parte.	

Quote del gruppo bulloni

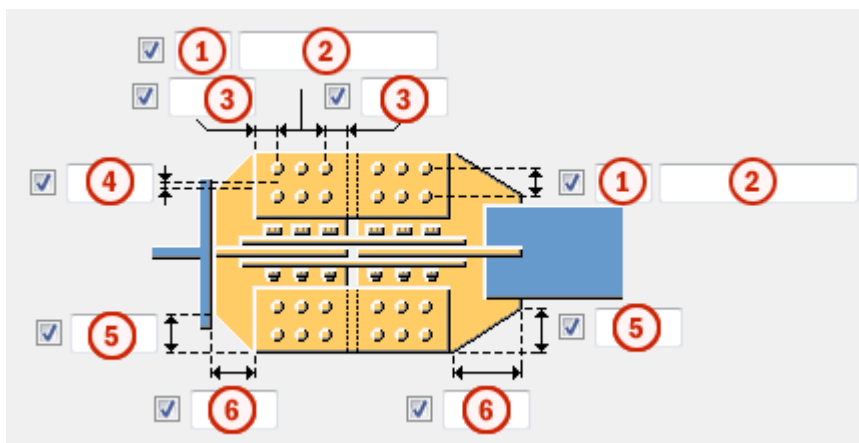

	Descrizione
1	Numero di bulloni.
2	Passo Bulloni. Utilizzare uno spazio per separare i valori di spaziatura dei bulloni. Inserire un valore per ogni spazio tra i bulloni. Ad esempio, se sono presenti 3 bulloni, inserire 2 valori.
3	Distanza dal bordo dei bulloni. La distanza dal bordo è la distanza dal centro di un bullone al bordo della parte.
4	Quota della posizione orizzontale del gruppo bulloni.
5	Quota verticale dello smusso.
6	Quota orizzontale dello smusso.

Posizione della piastra ad incrocio e del coprigiunto

Definisce la posizione della piastra ad incrocio e del coprigiunto.

Opzione	Descrizione
	Default Il coprigiunto viene creato su entrambi i lati della piastra ad incrocio. AutoDefaults consente di modificare questa opzione.
	Il coprigiunto viene creato sulla parte superiore della piastra ad incrocio.
	Il coprigiunto viene creato sulla parte inferiore della piastra ad incrocio.

Scheda Generale

Per ulteriori informazioni, cliccare sul collegamento di seguito:
Scheda Generale

Scheda Progetto

Per ulteriori informazioni, cliccare sul collegamento di seguito:
Scheda Progetto

Scheda Analisi

Per ulteriori informazioni, cliccare sul collegamento di seguito:
Scheda Analisi

Saldature

Per ulteriori informazioni, cliccare sul collegamento di seguito:

Tubo schiacciato bullonato (102)

L'opzione **Tubo schiacciato bullonato (102)** crea una parte schiacciata tra la parte principale e un profilo tubolare. La parte principale deve essere un profilo I o H. La parte schiacciata può essere un tubo schiacciato a un'estremità e quindi saldato a un piatto, oppure un piatto di contorno.

Oggetti creati

- Tubo schiacciato o piatto di contorno di riduzione
- Irrigidimenti (Stiffeners)
- Bulloni
- Saldature

Utilizzare per

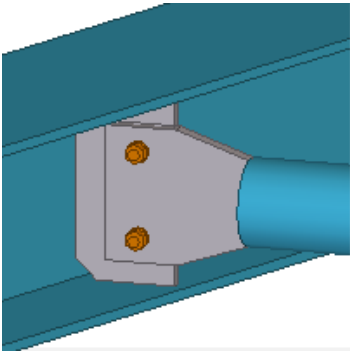
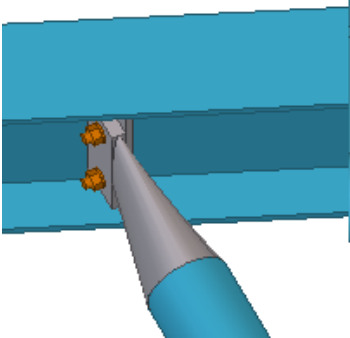
Situazione	Descrizione
	Un profilo tubolare viene saldato a un controvento, che viene bullonato a un piatto piastra. Il piatto piastra viene saldato alla parte principale.
	Profilo di tensionatore semplificato.

Ordine di selezione

1. Selezionare la parte principale (profilo I o H).
2. Selezionare la parte secondaria (profilo tubolare).
La parte schiacciata viene creata automaticamente.

Identificazione delle parti

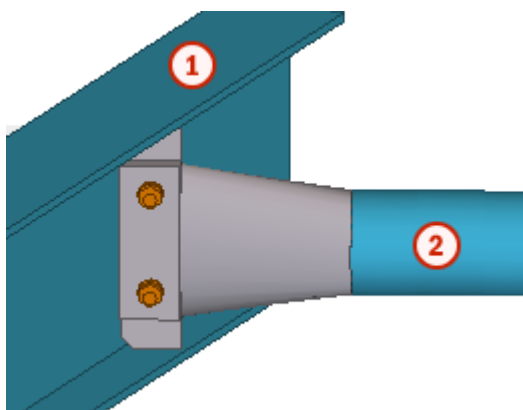

	Parte
1	Parte principale (profilo I)

	Parte
2	Profilo tubolare

Scheda Immagine

Utilizzare la scheda **Immagine** per controllare i livelli e gli offset di controvento.

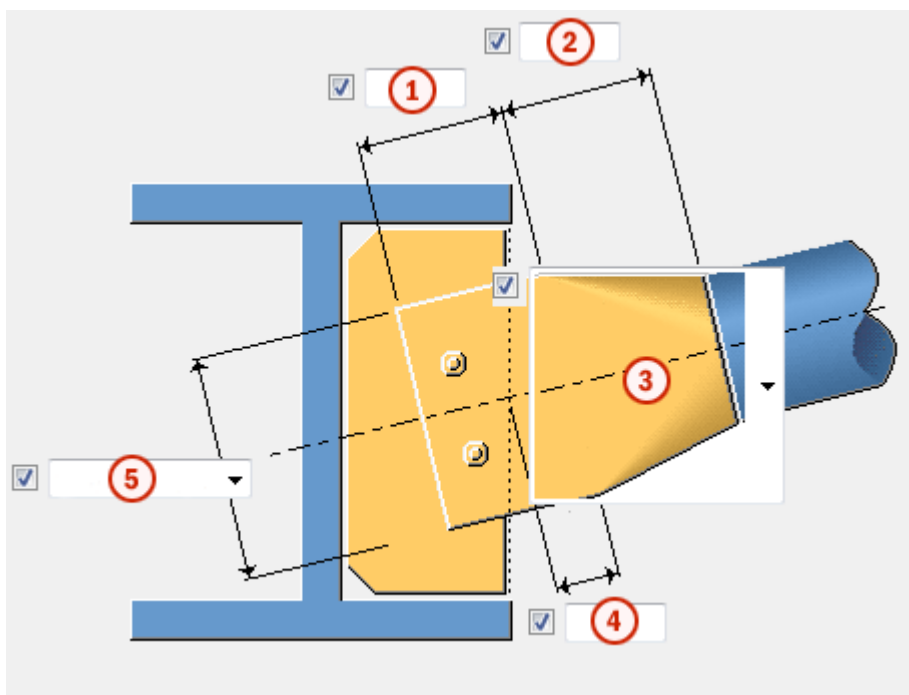

	Descrizione	Default
1	Larghezza dell'estensione della parte schiacciata.	Dipende dalla parte principale: larghezza parte principale - spessore anima / 2. Esempio:

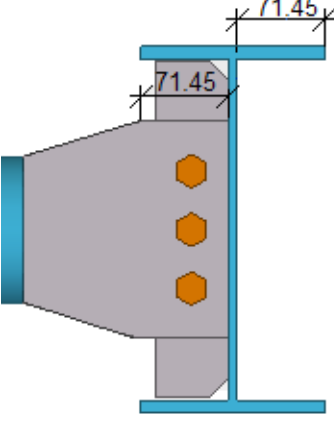
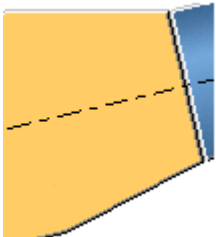
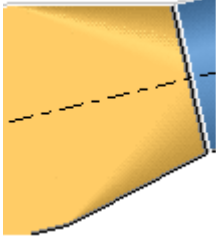
	Descrizione	Default
		
2	Larghezza della parte schiacciata.	120 mm
3	Specifica il tipo della parte di riduzione. Piatto:  Tubo schiacciato: 	
4	Offset orizzontale del bordo. Esempio:	0 mm

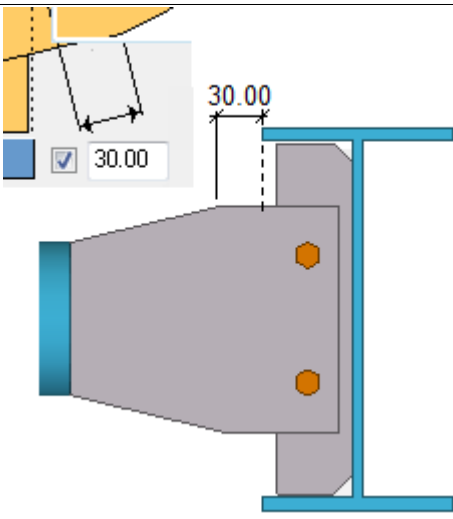
	Descrizione	Default
		
5	Specifica la modalità di calcolo dell'altezza dell'estensione della parte schiacciata.	

Scheda Parti

Utilizzare la scheda **Parti** per controllare le dimensioni della parte schiacciata e le proprietà degli irrigidimenti.

Parte schiacciata

Specifica le dimensioni e le proprietà dell'estensione della parte schiacciata.

Opzione	Descrizione
Parte schiacciata	Spessore, larghezza e altezza dell'estensione della parte schiacciata. Esempio:

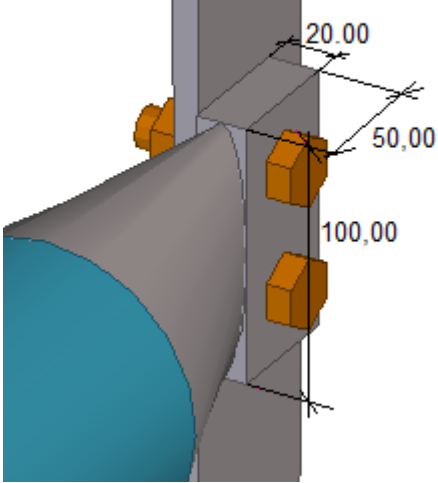
Opzione	Descrizione										
	<div style="border: 1px solid gray; padding: 5px; margin-bottom: 10px;"> <table style="width: 100%; border-collapse: collapse;"> <tr> <td style="width: 15%;"></td> <td style="width: 15%; text-align: center;">t</td> <td style="width: 15%; text-align: center;">b</td> <td style="width: 15%; text-align: center;">h</td> <td style="width: 40%;"></td> </tr> <tr> <td>Squeezed part <input checked="" type="checkbox"/></td> <td style="text-align: center;">20.00</td> <td style="text-align: center;">50.00</td> <td style="text-align: center;">100.00</td> <td></td> </tr> </table> </div>  <p>Utilizzare la seconda riga per definire la larghezza della parte schiacciata. La larghezza definita nella scheda Parti sostituisce la larghezza definita nella scheda Immagine:</p>		t	b	h		Squeezed part <input checked="" type="checkbox"/>	20.00	50.00	100.00	
	t	b	h								
Squeezed part <input checked="" type="checkbox"/>	20.00	50.00	100.00								
Aggiunta parti	<p>Specifica se le parti schiacciate vengono gestite come parti sciolte, ovvero non vengono collegate ad altri profili nel componente, o se vengono aggiunte alla parte secondaria.</p> <ul style="list-style-type: none"> • Si Le parti schiacciate vengono aggiunte al profilo tubolare. • No Le parti schiacciate restano parti sciolte. 										

Irrigidimenti (Stiffeners)

Opzione	Descrizione
Gli Irrigidimenti sono	<p>Specifica se gli irrigidimenti vengono creati come irrigidimenti o come piatti.</p> <ul style="list-style-type: none"> • Irrigidimenti (Stiffeners) Definisce le dimensioni di irrigidimento nella scheda Irrigidimenti (Stiffeners).

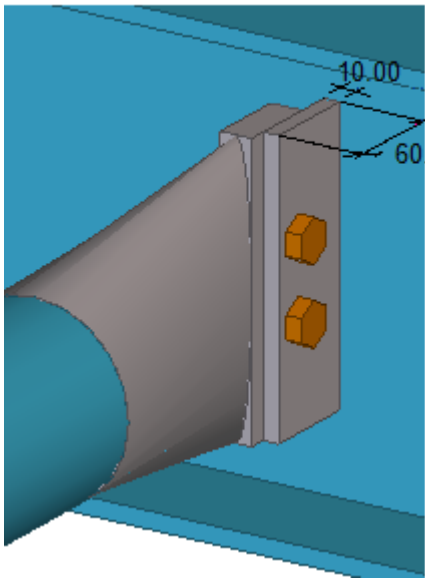
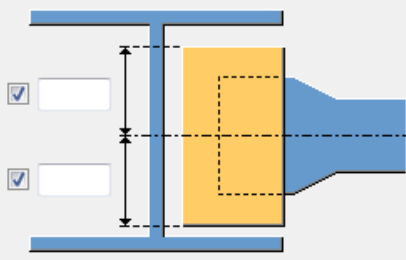
Opzione	Descrizione
	<ul style="list-style-type: none"> • Irrigidimenti piatto Definisce le dimensioni utilizzando le caselle Piatto di irrigidimento.
Piatto di irrigidimento	<p>Definisce spessore e larghezza del piatto di irrigidimento.</p> <p>NOTA Non è possibile definire l'altezza del piatto. L'altezza è uguale all'altezza della parte schiacciata definita nella scheda Immagine.</p> <div data-bbox="858 660 1276 712" style="border: 1px solid gray; padding: 2px;"> Stiffener plate <input checked="" type="checkbox"/> 10.00 60.00 </div> 
	<p>Definisce l'altezza del piatto di irrigidimento al di sopra e al di sotto della linea centrale del profilo tubolare. Questi valori hanno effetto solo se l'opzione Gli Irrigidimenti sono è stata impostata su Irrigidimenti piatto.</p>

Opzione	Descrizione	Default
Pos. No.	<p>Prefisso e numero partenza per la marca della parte.</p> <p>Alcuni componenti includono una seconda</p>	<p>Il numero partenza della parte di default è definito nelle impostazioni Componenti nel menu</p>

Opzione	Descrizione	Default
	riga di campi nella quale è possibile inserire il numero di posizione dell'assemblaggio.	File --> Impostazioni --> Opzioni .
Materiale	Tipo di materiale.	Il materiale di default è definito nella casella Materiale parte nelle impostazioni Componenti nel menu File --> Impostazioni --> Opzioni .
Nome	Nome che verrà mostrato nei disegni e nei report.	

Scheda Irrigidimenti (Stiffeners)

Utilizzare la scheda **Irrigidimenti (Stiffeners)** per controllare le proprietà degli irrigidimenti.

Irrigidimento 1, Irrigidimento 2

NOTA Le opzioni in questa scheda funzionano solo se l'opzione **Gli Irrigidimenti sono** è stata impostata su **Irrigidimenti (Stiffeners)** nella scheda **Parti**.

Irrigidimento 1 è l'irrigidimento sul lato del tubo schiacciato. **Irrigidimento 2** è l'irrigidimento sull'altro lato dell'anima.

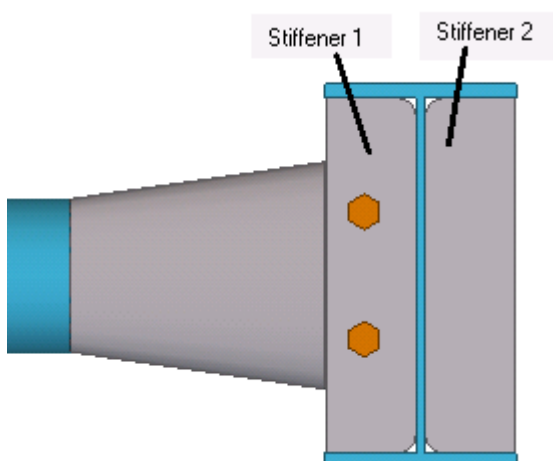

Definire lo spessore, la larghezza e l'altezza degli irrigidimenti.

Opzione	Descrizione	Default
Pos. No.	Prefisso e numero partenza per la marca della parte. Alcuni componenti includono una seconda riga di campi nella quale è possibile inserire il numero di posizione dell'assemblaggio.	Il numero partenza della parte di default è definito nelle impostazioni Componenti nel menu File --> Impostazioni --> Opzioni .
Materiale	Tipo di materiale.	Il materiale di default è definito nella casella Materiale parte nelle impostazioni Componenti nel menu File --> Impostazioni --> Opzioni .
Nome	Nome che verrà mostrato nei disegni e nei report.	

Gap irrigidimento

Definisce la distanza tra la flangia della trave e l'irrigidimento.

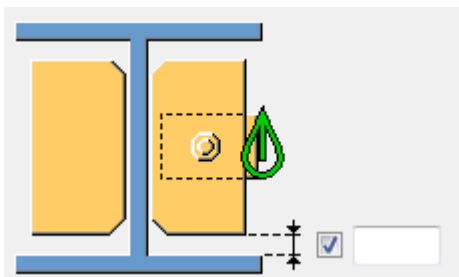



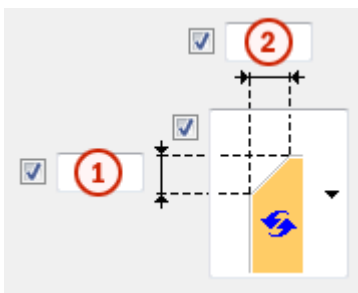

Dimensioni smusso

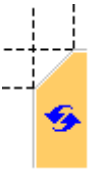

	Descrizione
1	Dimensione verticale dello smusso.
2	Dimensione orizzontale dello smusso.

Tipo di Smusso

Opzione	Descrizione
	Impostazione di default. Smusso lineare AutoDefaults consente di modificare questa opzione.
	Nessuno smusso
	Smusso lineare
	Smusso ad arco convesso
	Smusso ad arco concavo

Lato irrigidimento

Definisce il lato degli irrigidimenti.

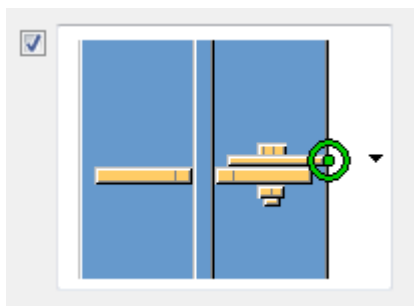

Sul lato sinistro della parte schiacciata:

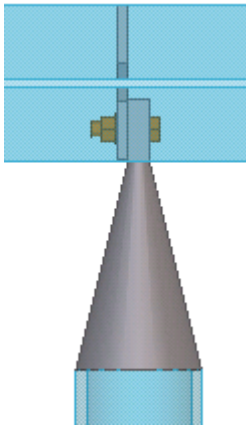

Sul lato destro della parte schiacciata:

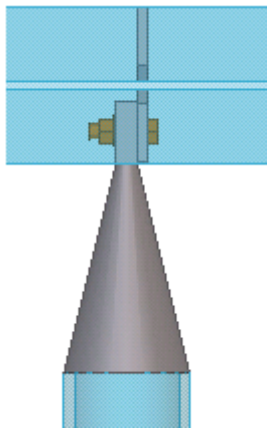

Scheda Bulloni



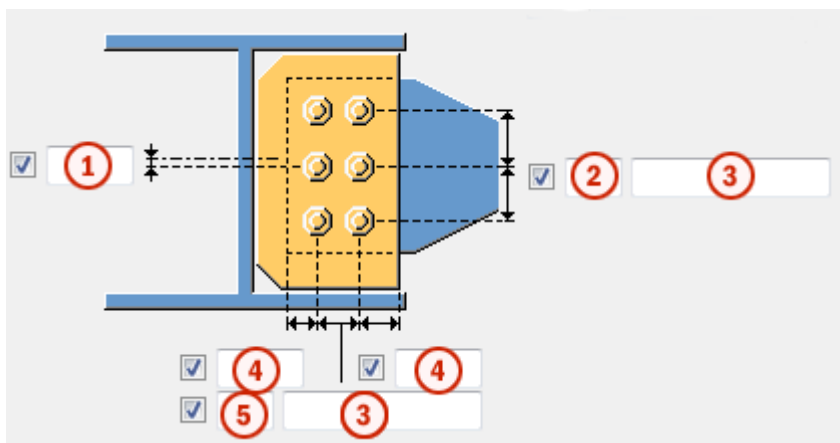

Utilizzare la scheda **Bulloni** per controllare le proprietà dei bulloni.

Quote del gruppo bulloni



	Descrizione	Default
1	Offset verticale dei bulloni dalla linea centrale.	0 mm
2	Numero di bulloni nella direzione verticale.	2
3	Passo Bulloni. Utilizzare uno spazio per separare i valori di spaziatura dei bulloni. Inserire un valore per ogni spazio tra i bulloni. Ad esempio, se sono presenti 3 bulloni, inserire 2 valori.	
4	Distanza dal bordo dei bulloni. La distanza dal bordo è la distanza dal centro di un bullone al bordo della parte.	55 mm
5	Numero di bulloni nella direzione orizzontale.	1

Orientamento del gruppo di bulloni

Opzione	Descrizione
	Predefinito Quadrato AutoDefaults consente di modificare questa opzione.
	Automatico Quadrato
	Sfalsato I bulloni sono sfalsati in direzione della parte secondaria.
	Quadrato Un gruppo di bulloni sfalsati è posizionato orizzontalmente.
	Inclinata Un gruppo di bulloni in squadra è inclinato in direzione della parte secondaria.

Proprietà di base dei bulloni

Opzione	Descrizione	Predefinito
Dimensione bullone	Il diametro dei bulloni.	Le dimensioni disponibili sono definite nel catalogo assemblaggi bulloni.

Opzione	Descrizione	Predefinito
Standard bullone	Lo standard dei bulloni da utilizzare all'interno del componente.	Gli standard disponibili sono definiti nel catalogo assemblaggi bulloni.
Tolleranza	La distanza tra il bullone e il foro.	
Filett.nel materiale	Definisce se la filettatura può trovarsi all'interno delle parti bullonate quando si utilizzano i bulloni con un'asse. Non ha effetto se si utilizzano bulloni a filettatura completa.	Sì
Cantiere/Officina	Luogo dove i bulloni dovranno essere montati.	Cantiere

Fori asolati

È possibile definire fori asolati, sovradimensionati o maschiati.

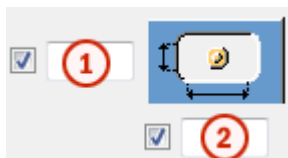

Opzione	Descrizione	Predefinito
1	Quota verticale del foro asolato.	0, che restituisce un foro rotondo.
2	Quota orizzontale del foro asolato o margine per i fori sovradimensionati.	0, che restituisce un foro rotondo.
Tipo di foro	Asolato crea fori asolati. Sovradimensionato crea fori sovradimensionati o maschiati. Nessun foro non crea fori.	
Asole ruotate	Quando il tipo di foro è Asolato , questa opzione ruota i fori asolati.	
Asola in	Parti in cui vengono creati fori asolati. Le opzioni variano in	

Opzione	Descrizione	Predefinito
	base al componente in questione.	

Assemblaggio bullone

Le caselle di controllo selezionate definiscono quali oggetti del componente (bullone, rondelle e dadi) saranno utilizzati nell'assemblaggio bulloni.

Per creare solo un foro, deselezionare tutte le caselle di controllo.

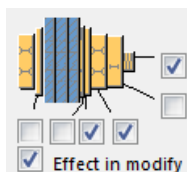

Per modificare l'assemblaggio bulloni in un componente esistente, selezionare la casella di controllo **Modifica su** e fare click su **Modifica**.

Aumento della lunghezza del bullone

Definisce il livello di aumento della lunghezza del bullone (nel calcolo della lunghezza della vite). Utilizzare questa opzione quando, ad esempio, è necessario aumentare la lunghezza del bullone per la verniciatura.

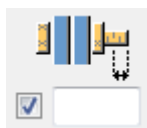

Scheda Generale

Per ulteriori informazioni, cliccare sul collegamento di seguito:

Scheda Generale

Scheda Analisi

Per ulteriori informazioni, cliccare sul collegamento di seguito:

Scheda Analisi

Saldature

Per ulteriori informazioni, cliccare sul collegamento di seguito:



Tubo schiacciato (103)

Tubo schiacciato (103) crea una parte schiacciata tra due profili tubolari. La parte schiacciata può essere un tubo schiacciato su un'estremità e saldato a un piatto oppure un piatto di contorno. È altresì possibile definire una connessione senza che vengano creati tubi schiacciati o piatti di contorno, ma i profili sono connessi con tagli, adattamenti e saldature.

Oggetti creati

- Tubo schiacciato e/o piatto di contorno

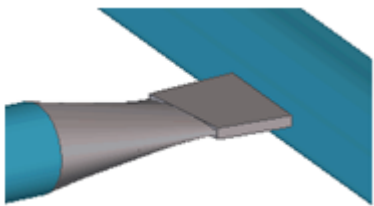
Utilizzare per

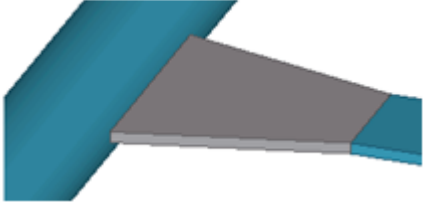
Situazione	Descrizione
	Tubo schiacciato a un'estremità e saldato a un piatto.
	Tubo schiacciato a un'estremità e saldato a un piatto.
	Piatto di contorno.

Ordine di selezione

1. Selezionare la parte principale.
2. Selezionare la parte secondaria.
La parte schiacciata è stata creata.



Scheda Immagine

Utilizzare la scheda **Immagine** per definire la forma e le dimensioni della parte schiacciata e se i profili sono connessi con una parte schiacciata oppure con tagli, adattamenti o saldature.

Parte schiacciata

Le prime cinque opzioni consentono di creare tubi schiacciati e piatti di contorno.

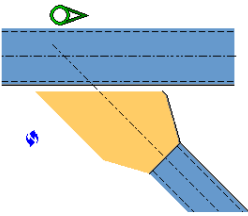
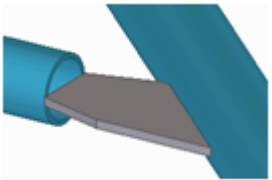
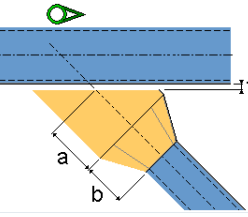
Le ultime sei opzioni non creano parti ma tagli con linee, adattamenti e saldature.

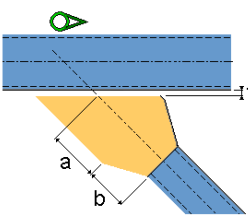
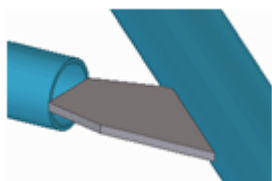
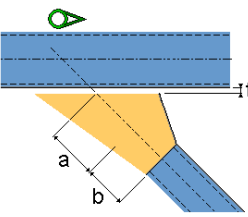
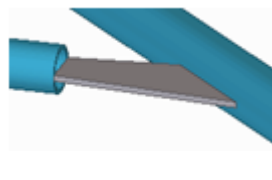
Opzione	Descrizione	Esempio
	<p>Default</p> <p>Le parti principale e secondaria sono i profili dei tubi.</p> <p>Un piatto viene utilizzato come profilo di connessione, con un'estremità larga e un'estremità parallela.</p>	
	<p>Vengono creati una parte schiacciata e un piatto di contorno.</p> <p>Il profilo del tubo si riduce a un piatto di contorno. È possibile definire la lunghezza della parte schiacciata utilizzando la dimensione l.</p> <p>Utilizzare la dimensione t per definire la distanza tra il piatto e la parte principale.</p>	
	<p>Uguale all'opzione Default.</p> <p>Utilizzare le dimensioni a e l per definire la lunghezza della parte larga e della parte parallela del piatto.</p> <p>Utilizzare la dimensione t per definire la distanza tra il piatto e la parte principale.</p>	
	<p>Utilizzare le dimensioni a e l per definire la lunghezza del piatto. Il piatto si allunga.</p> <p>Utilizzare la dimensione t per definire la distanza tra il piatto e la parte principale.</p>	

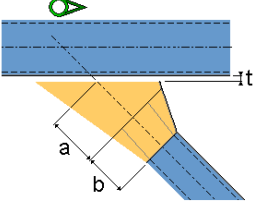
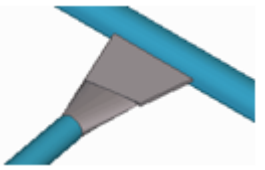
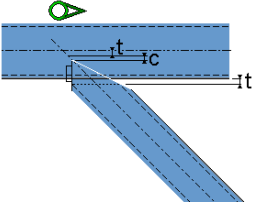
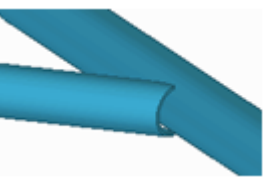
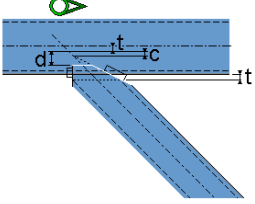
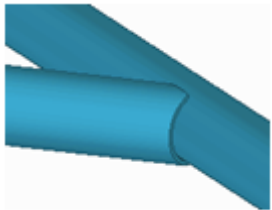
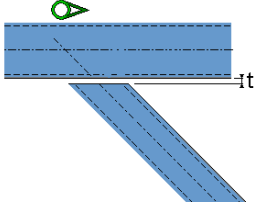
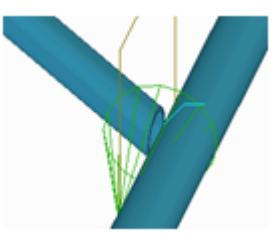
Opzione	Descrizione	Esempio
	<p>Utilizzare le dimensioni a e b per definire la lunghezza del piatto. L'allargamento inizia dalla parte schiacciata e continua lungo il piatto di contorno.</p> <p>Utilizzare la dimensione t per definire la distanza tra il piatto e la parte principale.</p>	
	<p>Non vengono create parti nuove.</p> <p>La parte secondaria viene adattata alla parte principale utilizzando un adattamento e un taglio con linea.</p> <p>Utilizzare la dimensioni c per definire l'offset dalla linea centrale della parte principale (valore predefinito = 15 mm).</p> <p>Utilizzare la dimensione t per definire la distanza tra il piatto e la parte principale.</p>	
	<p>Non vengono create parti nuove.</p> <p>La parte secondaria viene adattata alla parte principale utilizzando un adattamento e due tagli con linea.</p> <p>Utilizzare la dimensione d per definire la distanza dal centro della parte principale.</p> <p>Utilizzare la dimensione t per definire la distanza tra il piatto e la parte principale.</p>	
	<p>Non vengono create parti nuove.</p> <p>La parte secondaria viene accorciata con un adattamento.</p> <p>In alternativa, la parte secondaria può essere saldata alla parte principale.</p> <p>Utilizzare la dimensione t per definire la distanza tra il piatto e la parte principale.</p>	

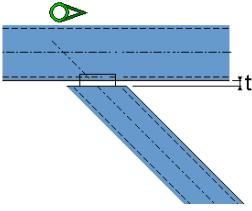
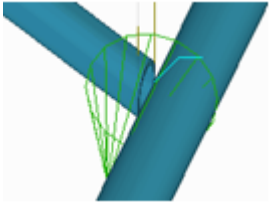
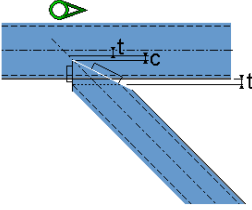
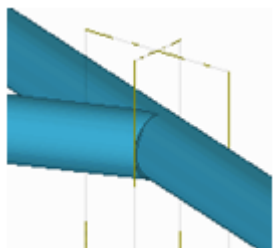
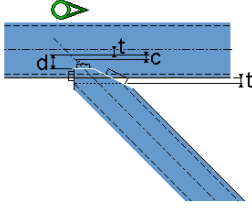
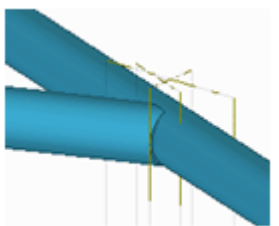
Opzione	Descrizione	Esempio
	<p>Non vengono create parti nuove.</p> <p>La parte secondaria viene accorciata con un taglio con linea.</p> <p>In alternativa, la parte secondaria può essere saldata alla parte principale.</p> <p>Utilizzare la dimensione t per definire la distanza tra il piatto e la parte principale.</p>	
	<p>Non vengono create parti nuove.</p> <p>La parte secondaria viene accorciata con un taglio con linea.</p> <p>In alternativa, la parte secondaria può essere saldata alla parte principale.</p> <p>Utilizzare la dimensione t per definire la distanza tra il piatto e la parte principale.</p>	
	<p>Non vengono create parti nuove.</p> <p>La parte secondaria viene accorciata con un taglio con linea.</p> <p>In alternativa, la parte secondaria può essere saldata alla parte principale.</p> <p>Utilizzare la dimensione t per definire la distanza tra il piatto e la parte principale.</p>	

Scheda Parti

Utilizzare la scheda **Parti** per definire lo spessore e la larghezza dell'estremità della parte schiacciata.

Opzione	Descrizione
<p>Parte schiacciata</p>	<p>Spessore e la larghezza dell'estremità della parte schiacciata.</p> <p>L'estremità anteriore della parte schiacciata ha lo stesso profilo della parte secondaria.</p>

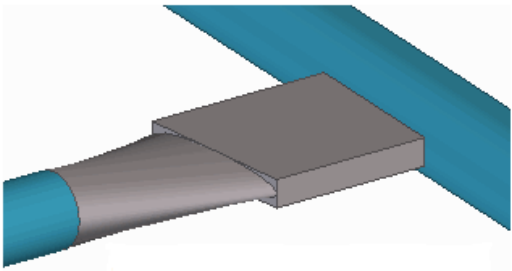
Opzione	Descrizione
	<p>L'estremità della parte schiacciata e il piatto di contorno hanno la stessa dimensione.</p> 

Opzione	Descrizione	Default
Pref. N.	<p>Prefisso e numero partenza per la marca della parte.</p> <p>Alcuni componenti includono una seconda riga di campi nella quale è possibile inserire il numero di posizione dell'assemblaggio.</p>	<p>Il numero partenza della parte di default è definito nelle impostazioni</p> <p>Componenti nel menu File --> Impostazioni --> Opzioni .</p>
Materiale	Tipo di materiale.	<p>Il materiale di default è definito nella casella</p> <p>Materiale parte nelle impostazioni</p> <p>Componenti nel menu File --> Impostazioni --> Opzioni .</p>
Nome	Nome che verrà mostrato nei disegni e nei report.	
Classe	Numero della classe.	
Commento	Aggiunge un commento sulla parte.	

Scheda Parametri

Utilizzare la scheda **Parametri** per definire se la parte secondaria è saldata alla parte principale, se la parte secondaria, la parte schiacciata e il piatto di contorno vengono gestiti come un'unica parte e come la parte schiacciata viene appiattita.

Opzione	Descrizione
Parte schiacciata B	<p>Definisce in che modo la parte schiacciata viene appiattita.</p> <p>Le opzioni sono:</p> <ul style="list-style-type: none"> • $((De - t) * \pi + t) / 2$ (impostazione di default) • $(De * \pi) / 2$ <p>De = profilo tubo secondario</p>

Saldatura

Definisce se la parte secondaria viene saldata alla parte principale.

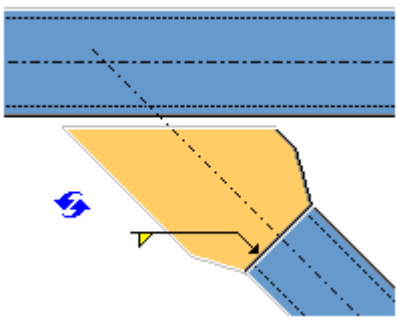
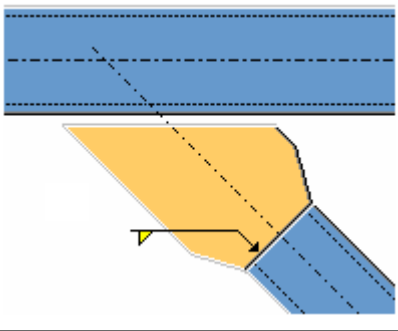
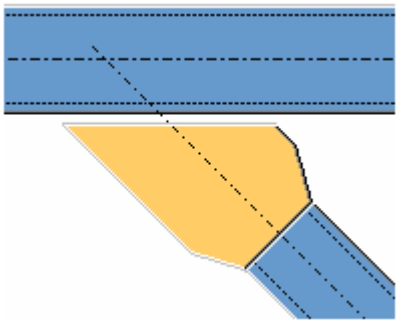
Opzione	Descrizione
	<p>Default</p> <p>La parte secondaria è saldata alla parte principale.</p> <p>AutoDefaults consente di modificare questa opzione.</p>
	<p>La parte secondaria è saldata alla parte principale.</p>
	<p>La parte secondaria non è saldata alla parte principale.</p>

Aggiungi parte

Definisce se la parte secondaria, la parte schiacciata e il piatto di contorno sono gestiti come una parte singola.

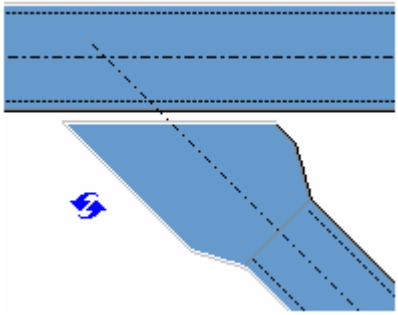
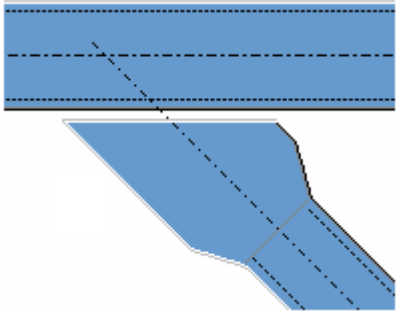
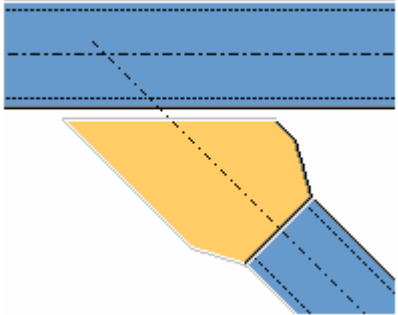
Opzione	Descrizione
	<p>Default</p> <p>La parte secondaria, la parte schiacciata e il piatto di contorno non vengono gestiti come parte singola.</p> <p>AutoDefaults consente di modificare questa opzione.</p>
	<p>La parte secondaria, la parte schiacciata e il piatto di contorno non vengono gestiti come parte singola.</p>
	<p>La parte secondaria, la parte schiacciata e il piatto di contorno vengono gestiti come parte singola.</p> <p>Alla parte schiacciata vengono assegnate le proprietà della parte secondaria.</p>

Scheda Generale

Per ulteriori informazioni, cliccare sul collegamento di seguito:

Scheda Generale

Scheda Analisi

Per ulteriori informazioni, cliccare sul collegamento di seguito:

Scheda Analisi

Saldature

Per ulteriori informazioni, cliccare sul collegamento di seguito:

Tubo-Smusso

Tubo-Smusso connette un tubo rotondo a un piatto o a un tubo rotondo. Se la parte principale è un tubo, il tubo secondario deve avere lo stesso diametro. I tubi sono smussati.

Oggetti creati

- Tagli
- Saldature

Utilizzare per

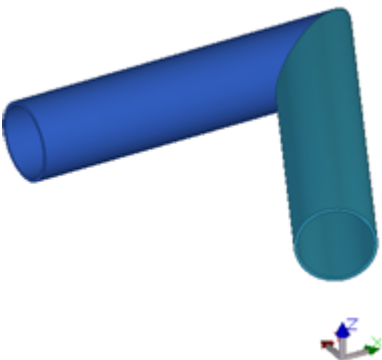
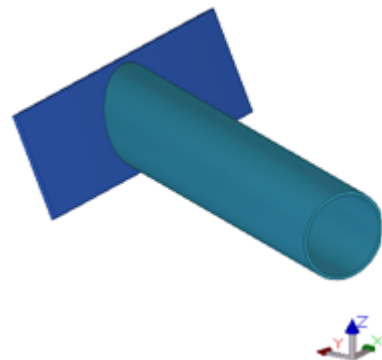
Situazione	Descrizione
	Connessione da tubo a tubo.
	Connessione da tubo a piatto.

Limitazioni

- Nessun supporto per polybeam o piatti di contorno.
- Nessun supporto per i profili senza piatto sulla parte principale (ad esempio, trave H/I o tubo quadrato)

Ordine di selezione



1. Selezionare la parte principale (tubo rotondo o piatto).

2. Selezionare la parte secondaria (tubo rotondo di diametro uguale).
La connessione viene creata automaticamente quando viene selezionata la parte secondaria.

Scheda Parametri

Utilizzare la scheda **Parametri** per controllare gli smussi.

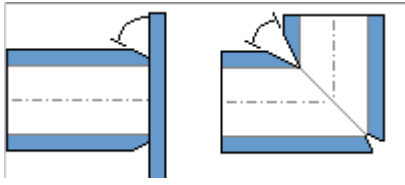
Opzioni di connessione

Opzione	Descrizione
	<p>Smusso</p> <p>Adatta il tubo secondario al piatto o i tubi principale e secondario lungo il piano dell'angolo mediano.</p>
	<p>Smusso offshore</p> <p>Crea lo smusso di supporto durante la creazione del file NC del tubo. Nel modello non viene creato alcun smusso di supporto effettivo.</p>

NOTA Le informazioni sullo **Smusso offshore** sono utilizzate solo nei dati NC e nel modello non vengono creati smussi di supporto effettivi.

Parametri NC tubo

Opzione	Descrizione
Angolo di smusso	L'angolo di preparazione saldatura creato durante l'elaborazione NC del tubo. Per uno smusso da tubo a tubo, questa opzione crea uno smusso in entrambi i tubi, aggiungendo fino all'angolo definito.
Apertura lembi superiore	La distanza tra le parti. La distanza viene creata nel modello.
Accorciamento	L'accorciamento considerato durante l'elaborazione NC del tubo. Il valore di accorciamento non influisce sul modello.
Angolo cannello massimo	Angolo cannello massimo. Il valore di default è 70.0.

Opzione	Descrizione
Angolo cannello minimo	Angolo cannello minimo. Il valore di default è -70.0.

NOTA Le informazioni sull'**Angolo di smusso** sono utilizzate solo nei dati NC e nel modello non vengono create preparazioni per la saldatura.

Scheda Saldatura

Per ulteriori informazioni, cliccare sul collegamento di seguito:

Scheda Generale

Per ulteriori informazioni, cliccare sul collegamento di seguito:

Scheda Generale

Scheda Analisi

Per ulteriori informazioni, cliccare sul collegamento di seguito:

Scheda Analisi

Tubo-Sella trasversale

Tubo-Sella trasversale connette un tubo a un tubo, entrambi rotondi. La connessione crea un taglio a forma di sella nel tubo secondario.

Oggetti creati

- Tagli
- Saldature

Utilizzare per

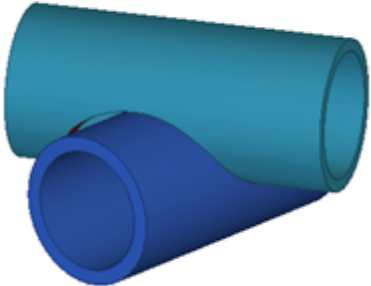
Situazione	Descrizione
	Connessione a sella trasversale.

Limitazioni

- Nessun supporto per polybeam o piatti di contorno.

Ordine di selezione

1. Selezionare la parte principale (tubo rotondo).
2. Selezionare la parte secondaria (tubo rotondo).

La connessione viene creata automaticamente quando viene selezionata la parte secondaria.

Scheda Parametri

Utilizzare la scheda **Parametri** per controllare i tagli a sella.

Opzioni di connessione

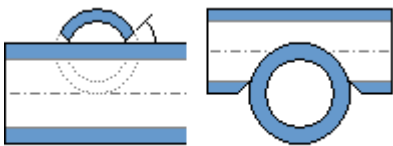
Opzione	Descrizione
	Sella trasversale Crea una sella trasversale nella parte secondaria.

Parametri NC tubo

Opzione	Descrizione
Angolo di smusso	L'angolo di preparazione saldatura creato durante l'elaborazione NC del tubo. Lo smusso viene creato nella parte secondaria.
Apertura lembi superiore	La distanza tra le parti. La distanza viene creata nel modello.
Accorciamento	L'accorciamento considerato durante l'elaborazione NC del tubo. Il valore di accorciamento non influisce sul modello.
Angolo cannello massimo	Angolo cannello massimo. Il valore di default è 70.0.
Angolo cannello minimo	Angolo cannello minimo. Il valore di default è -70.0.

NOTA Le informazioni sull'**Angolo di smusso** sono utilizzate solo nei dati NC e nel modello non vengono create preparazioni per la saldatura.

Scheda Saldatura

Per ulteriori informazioni, cliccare sul collegamento di seguito:

Scheda Generale

Per ulteriori informazioni, cliccare sul collegamento di seguito:

Scheda Generale

Scheda Analisi

Per ulteriori informazioni, cliccare sul collegamento di seguito:

Scheda Analisi

Tubo-Sella obliqua+Foro

Tubo-Sella obliqua+Foro connette un tubo a un tubo, entrambi rotondi e con lo stesso diametro. La connessione crea fori obliqui nella parte principale e tagli obliqui nella parte secondaria.

Oggetti creati

- Tagli
- Saldature

Utilizzare per

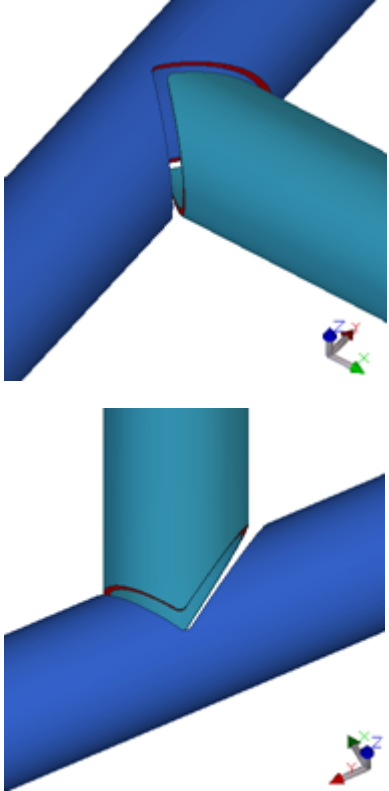
Situazione	Descrizione
	Connessione a sella obliqua e foro.

Limitazioni

- Nessun supporto per polybeam.
- Le parti vengono solo tagliate e non adattate. Le parti corte o le parti con angolo a gradino possono non riportare risultati corretti.

Ordine di selezione

1. Selezionare la parte principale (tubo rotondo).
2. Selezionare la parte secondaria (tubo rotondo di diametro uguale).
La connessione viene creata automaticamente quando viene selezionata la parte secondaria.

Scheda Parametri

Utilizzare la scheda **Parametri** per controllare i fori e i tagli obliqui.

Opzioni di connessione

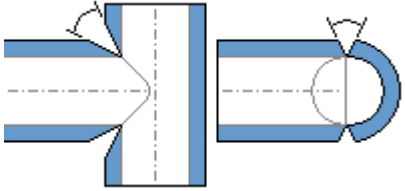
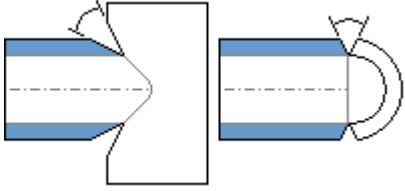
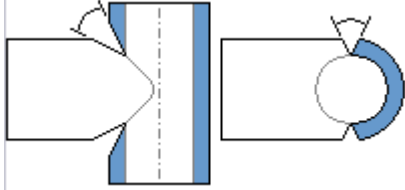
Opzione	Descrizione
	Sella + Foro Crea un taglio obliquo (obliquo doppio) nella parte secondaria e un foro obliquo nella parte principale.
	Solo sella Crea un taglio obliquo nella parte secondaria. Non vengono creati fori obliqui nella parte principale.
	Solo foro Crea un foro obliquo nella parte principale. Non viene creata la sella obliqua nella parte secondaria.

Parametri NC tubo

Opzione	Descrizione
Angolo di smusso	L'angolo di preparazione saldatura creato durante l'elaborazione NC del tubo.
Apertura lembi superiore	La distanza tra le parti. La distanza viene creata nel modello.
Accorciamento	L'accorciamento considerato durante l'elaborazione NC del tubo. Il valore di accorciamento non influisce sul modello.
Angolo cannello massimo	Angolo cannello massimo. Il valore di default è 70.0.
Angolo cannello minimo	Angolo cannello minimo. Il valore di default è -70.0.

NOTA Le informazioni sull'**Angolo di smusso** sono utilizzate solo nei dati NC e nel modello non vengono create preparazioni per la saldatura.

Scheda Saldature

Per ulteriori informazioni, cliccare sul collegamento di seguito:

Scheda Generale

Per ulteriori informazioni, cliccare sul collegamento di seguito:

Scheda Generale

Scheda Analisi

Per ulteriori informazioni, cliccare sul collegamento di seguito:

Scheda Analisi

Tubo-Sella+Foro

Tubo-Sella+Foro connette un tubo a un tubo, entrambi rotondi, con diametro uguale o inferiore. La connessione crea fori nella parte principale e la lavorazione a sella nella parte secondaria.

Oggetti creati

- Tagli
- Saldature

Utilizzare per

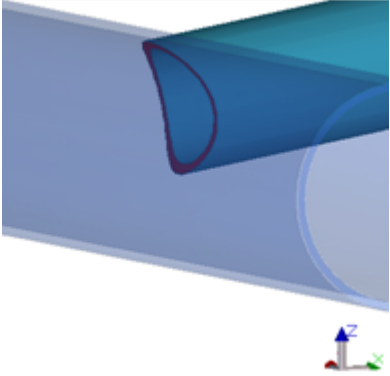
Situazione	Descrizione
	Connessione a sella.

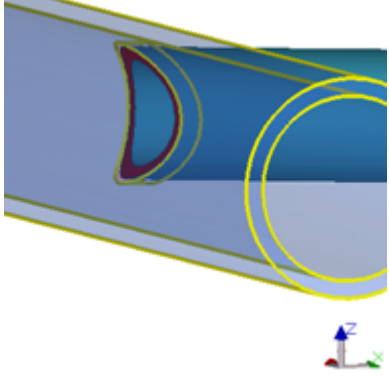
Situazione	Descrizione
	

Limitazioni

- Nessun supporto per polybeam.
- Le parti vengono solo tagliate e non adattate.

Ordine di selezione

1. Selezionare la parte principale (tubo rotondo).
2. Selezionare la parte secondaria (tubo rotondo di diametro uguale o inferiore).

La connessione viene creata automaticamente quando viene selezionata la parte secondaria.



Scheda Parametri

Utilizzare la scheda **Parametri** per controllare sella e fori.

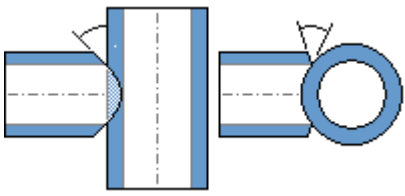
Opzioni di connessione

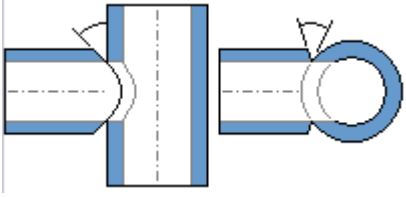
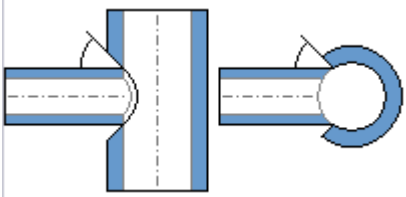
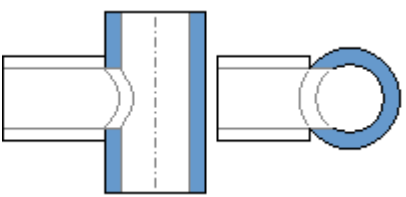
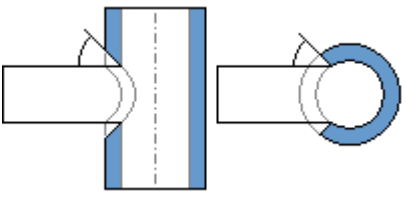
Opzione	Descrizione
	<p>Sella</p> <p>Crea una lavorazione a sella standard nella parte secondaria, adattandola alla parte principale.</p> <p>Le preparazioni per la saldatura vengono create nella parte secondaria durante l'elaborazione NC.</p>

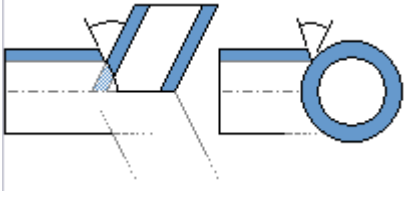
Opzione	Descrizione
	<p>Impostazione esterna Sella+Foro</p> <p>Crea una lavorazione a sella standard nella parte secondaria, adattandola alla parte principale. Crea anche un foro nella parte principale che corrisponde al diametro interno della parte secondaria.</p> <p>Le preparazioni per la saldatura vengono create nella parte secondaria durante l'elaborazione NC.</p>
	<p>Impostazione interna Sella+Foro</p> <p>Crea una lavorazione a sella nella parte secondaria, adattandola alla superficie interna della parte principale. Crea anche un foro nella parte principale che corrisponde al diametro esterno della parte secondaria.</p> <p>Le preparazioni per la saldatura vengono create nel foro della parte principale durante l'elaborazione NC.</p>
	<p>Impostazione esterna solo foro</p> <p>Crea un foro nella parte principale che corrisponde al diametro interno del tubo secondario. La parte secondaria non viene modificata in alcun modo.</p> <p>Le preparazioni per la saldatura non vengono create durante l'elaborazione NC.</p>
	<p>Impostazione interna solo foro</p> <p>Crea un foro nella parte principale che corrisponde al diametro esterno della parte secondaria. La parte secondaria non viene modificata in alcun modo.</p> <p>Le preparazioni per la saldatura vengono create nel foro della parte principale durante l'elaborazione NC.</p>

Opzione	Descrizione
	<p>Sella parziale</p> <p>Crea una sella parziale nella parte secondaria collegata a una parte principale che si sovrappone solo parzialmente alla parte secondaria.</p> <p>Le preparazioni per la saldatura vengono create nella parte secondaria durante l'elaborazione NC.</p>
	<p>Sella Offshore</p> <p>Crea lo smusso di supporto durante la creazione del file NC del tubo. Nel modello non viene creato alcun smusso di supporto effettivo.</p>

NOTA Le informazioni su **Sella Offshore** sono utilizzate solo nei dati NC e nel modello non vengono creati smussi di supporto effettivi.

Parametri NC tubo

Opzione	Descrizione
Angolo di smusso	L'angolo di preparazione saldatura creato durante l'elaborazione NC del tubo.
Apertura lembi superiore	La distanza tra le parti. La distanza viene creata nel modello.
Accorciamento	L'accorciamento considerato durante l'elaborazione NC del tubo. Il valore di accorciamento non influisce sul modello.
Angolo cannello massimo	Angolo cannello massimo. Il valore di default è 70.0.
Angolo cannello minimo	Angolo cannello minimo. Il valore di default è -70.0.

NOTA Le informazioni sull'**Angolo di smusso** sono utilizzate solo nei dati NC e nel modello non vengono create preparazioni per la saldatura.

Scheda Saldatura

Per ulteriori informazioni, cliccare sul collegamento di seguito:

Scheda Generale

Per ulteriori informazioni, cliccare sul collegamento di seguito:
Scheda Generale

Scheda Analisi

Per ulteriori informazioni, cliccare sul collegamento di seguito:
Scheda Analisi

Tubo-Foro asolato

Tubo-Foro asolato connette un piatto a un tubo rotondo. Questa connessione crea un foro asolato nella parte principale.

Oggetti creati

- Tagli
- Saldature

Utilizzare per

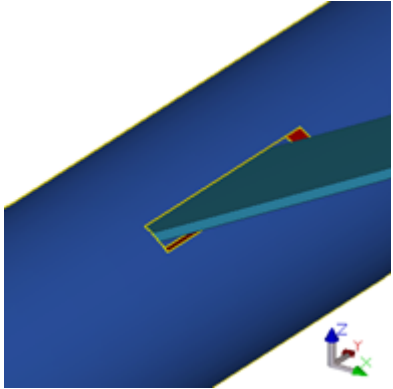
Situazione	Descrizione
	Foro asolato con un piatto.

Limitazioni

- Nessun supporto per polybeam o piatti di contorno.
- I fori sono creati solo in un lato della parte principale. **Tubo-Foro asolato** non può essere utilizzato per creare asole di penetrazione.

- Le connessioni non sono create per i piatti non paralleli all'asse principale del tubo.

Ordine di selezione

1. Selezionare la parte principale (tubo rotondo).
2. Selezionare la parte secondaria (piatto).

La connessione viene creata automaticamente quando viene selezionata la parte secondaria.

Scheda Parametri

Utilizzare la scheda **Parametri** per controllare i fori asolati.

Opzioni di connessione

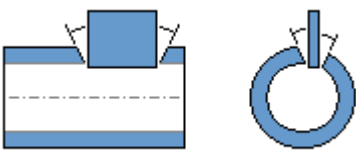
Opzione	Descrizione
	Foro asolato Crea un foro asolato nella parte principale.

Parametri NC tubo

Opzione	Descrizione
Angolo di smusso	L'angolo di preparazione saldatura creato durante l'elaborazione NC del tubo. Lo smusso viene creato nel foro asolato.
Apertura lembi superiore	La distanza tra il piatto e il tubo. La distanza viene creata nel modello.
Angolo cannello massimo	Angolo cannello massimo. Il valore di default è 70.0.
Angolo cannello minimo	Angolo cannello minimo. Il valore di default è -70.0.

NOTA Le informazioni sull'**Angolo di smusso** sono utilizzate solo nei dati NC e nel modello non vengono create preparazioni per la saldatura.

Scheda Saldature

Per ulteriori informazioni, cliccare sul collegamento di seguito:

Scheda Generale

Per ulteriori informazioni, cliccare sul collegamento di seguito:
Scheda Generale

Scheda Analisi

Per ulteriori informazioni, cliccare sul collegamento di seguito:
Scheda Analisi

5.10 Funzione piastra

In questa sezione vengono presentati i componenti che è possibile utilizzare nelle funzioni piastra in acciaio.

Per ulteriori informazioni, cliccare sul collegamento di seguito:

- [Da rettangolo a cerchio \(17\) \(pagina 1792\)](#)
- [Generazione triangoli \(19\) \(pagina 1799\)](#)
- [Superficie spianata \(21\) \(pagina 1809\)](#)

Da rettangolo a cerchio (17)

Da rettangolo a cerchio (17) crea un pezzo di riduzione tra un profilo rettangolare e un profilo circolare o ellittico. Il pezzo di riduzione si compone di più piatti triangolari.

Oggetti creati

- Pezzo di riduzione

Utilizzare per

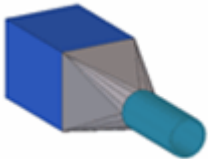
Situazione	Descrizione
	Pezzo di riduzione tra i profili rettangolare e circolare.

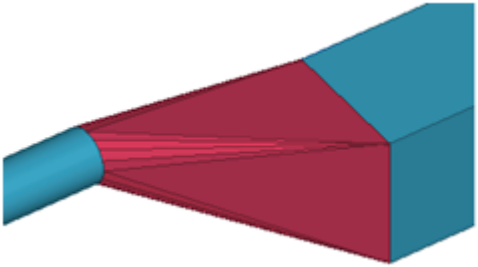
Situazione	Descrizione
	

Ordine di selezione

1. Selezionare la parte principale (profilo rettangolare).
2. Selezionare la parte secondaria (profilo circolare o ellittico).
3. Cliccare con il pulsante centrale del mouse per creare il pezzo di riduzione.

Identificazione delle parti

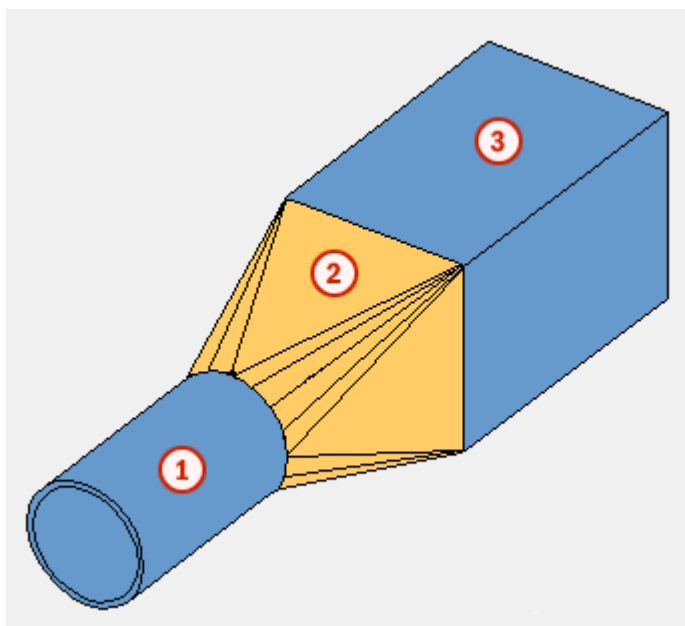

	Parte
1	Profilo circolare
2	Pezzo di riduzione
3	Profilo rettangolare

Scheda Immagine

Utilizzare la scheda **Immagine** per definire il numero di parti di cui il pezzo si compone e l'offset per l'estremità dei profili rettangolare e circolare.

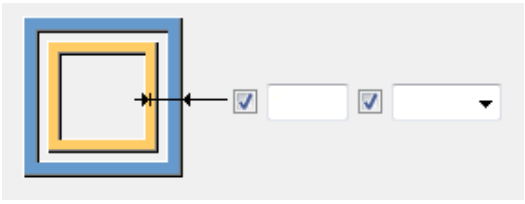
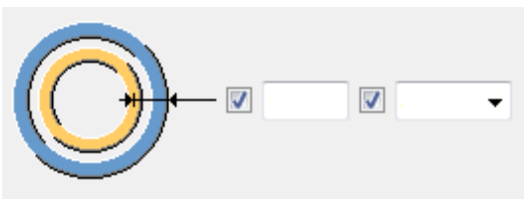
Opzione	Descrizione
	Definisce l'offset per l'estremità dei profili rettangolare e circolare. Le opzioni sono: <ul style="list-style-type: none">• Offset Distanza fissa.• % x t Percentuale dello spessore del piatto.
	

Numero di tagli

Definisce il numero di parti di cui è composto il pezzo di riduzione.

Di default, è presente un taglio nel pezzo di riduzione.

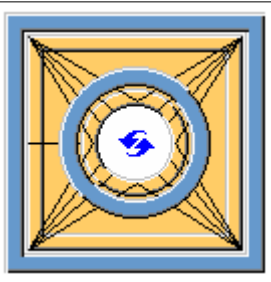
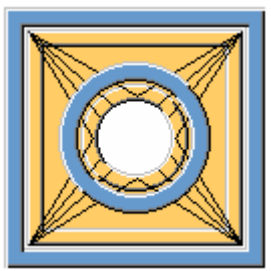
Opzione	Descrizione
	Default Un taglio AutoDefaults consente di modificare questa opzione.
	Nessun taglio

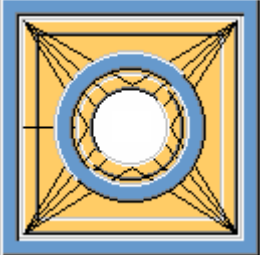
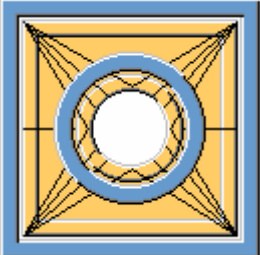
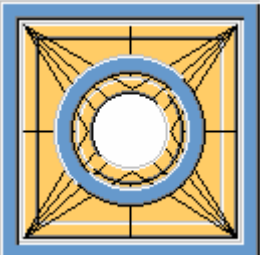
Opzione	Descrizione
	Un taglio
	Due tagli
	Quattro tagli

Creazione manuale del pezzo di riduzione

È possibile creare la riduzione senza i profili esistenti selezionando tre punti su ciascuna estremità del pezzo di riduzione. I punti selezionati definiscono le dimensioni del pezzo di riduzione. È possibile definire la forma del pezzo di riduzione creato manualmente nella scheda **Parametri**.

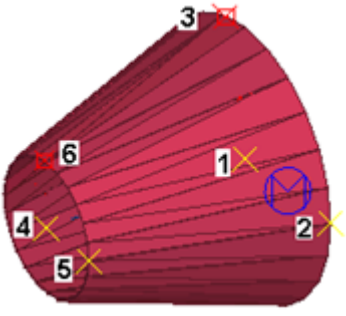
Opzione	Descrizione
	<p>Ordine di selezione dei punti:</p> <ul style="list-style-type: none"> • punto centrale • distanza orizzontale • distanza verticale

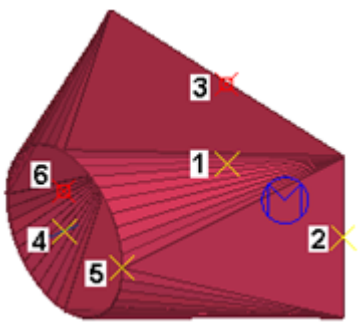
Opzione	Descrizione
	

Scheda Parti

Utilizzare i nuovi campi della scheda **Parti** per definire lo spessore dei piatti triangolari nel pezzo di riduzione e la posizione del pezzo di riduzione.

triangolo

Opzione	Descrizione
triangolo	Spessore piatto triangolare.

Opzione	Descrizione	Default
Pref. N.	Prefisso e numero partenza per la marca della parte. Alcuni componenti includono una seconda riga di campi nella quale è possibile inserire il numero di posizione dell'assemblaggio.	Il numero partenza della parte di default è definito nelle impostazioni Componenti nel menu File --> Impostazioni --> Opzioni .
Materiale	Tipo di materiale.	Il materiale di default è definito nella casella Materiale parte nelle impostazioni Componenti nel menu File --> Impostazioni --> Opzioni .
Nome	Nome che verrà mostrato nei disegni e nei report.	
Classe	Numero della classe.	
Commento	Aggiunge un commento sulla parte.	

Posizione in altezza

Selezionare la posizione dei segmenti del piatto. Il valore di default è **Centro**.

Scheda Parametri

Utilizzare la scheda **Parametri** per definire la forma dell'estremità del pezzo di riduzione per aumentare o ridurre il numero di piatti triangolari e per definire se i piatti triangolari sono saldati.

Segmenti secondari

Definisce il numero di piatti triangolari nel pezzo di riduzione.

Maggiore è il numero di piatti triangolari creati, più precisa sarà la forma del pezzo di riduzione.

3 x 4 piatti

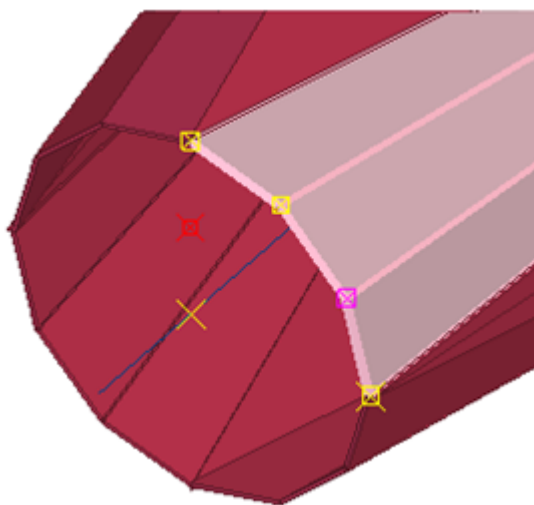

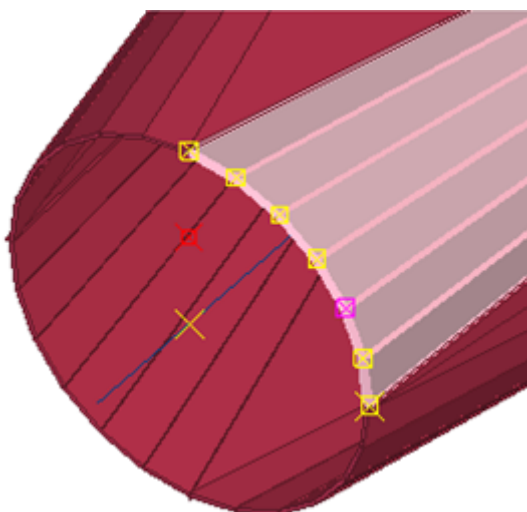

6 x 4 piatti



Prima/seconda sagoma

Definisce la forma dell'estremità del pezzo di riduzione se questo è stato creato manualmente selezionando i punti nell'ordine mostrato nella scheda **Immagine**.

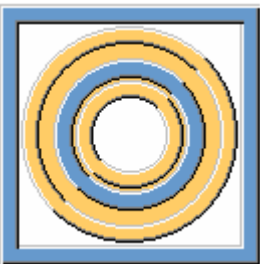
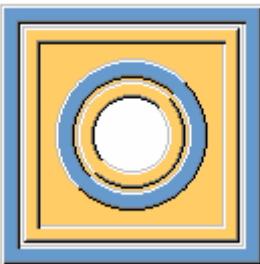
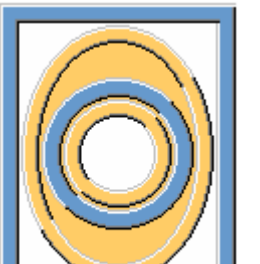
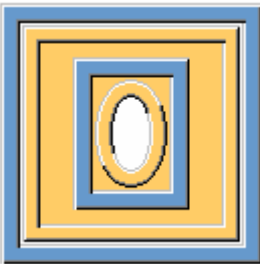
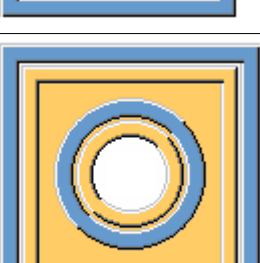
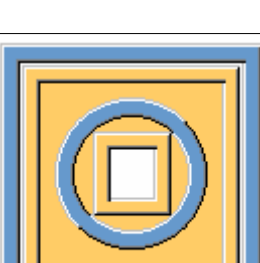

Di default, la forma dell'estremità del pezzo di riduzione è circolare.

Prima sagoma	Seconda sagoma	Descrizione
		Default Cerchio AutoDefaults consente di modificare questa opzione.
		Cerchio
		Ellisse Questa opzione funziona solo se la parte principale o secondaria ha un profilo rettangolare.
		Rettangolo

Saldatura dei piatti

Definisce se i piatti triangolari sono saldati.

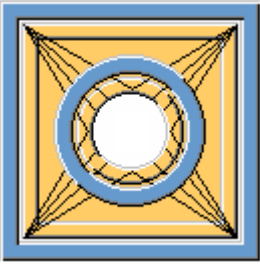
Selezionare l'opzione **Saldatura** se è necessario visualizzare successivamente l'assemblaggio spianato dei piatti triangolari in un disegno di assemblaggio.

Opzione	Descrizione
	I piatti non sono saldati.
	I piatti sono saldati.

Saldature

Per ulteriori informazioni, cliccare sul collegamento di seguito:

Generazione triangoli (19)

Generazione triangoli (19) crea piatti triangolari o profili per le superfici con doppia curvatura, ad esempio, per i cosciali di scale a chiocciola. Una superficie con curvatura doppia viene creata posizionando più piatti triangolari piatti l'uno accanto all'altro. I piatti triangolari sono saldati insieme per consentire l'estensione dei piatti. Se necessario, è possibile spianare i piatti triangolari utilizzando **Superficie spianata (21)**.

Oggetto creato

- Piatti triangolari

Utilizzare per

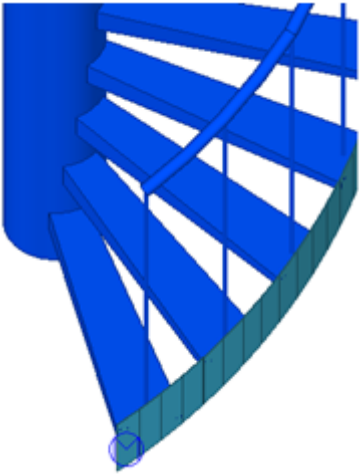
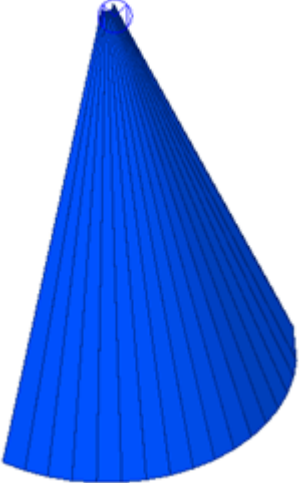
Situazione	Descrizione
	Superfici curve costituite da piatti triangolari.
	

Prima di iniziare

Creare punti nel modello che definiscono la forma della superficie curva. Sono necessari almeno 8 punti.

In alternativa, è possibile definire le coordinate dei punti in un file ASCII e utilizzare il file per creare i piatti triangolari. Nei file ASCII, i valori sono separati da spazi e i decimali nei valori sono separati da punti, ad esempio:

```
0.0 0.0 0.0 6000.0 0.0 -0.0  
1620.7 -2010.1 500.0 6995.1 -3159.4 500.0
```

Esempio di file ASCII

Il file ASCII per le coordinate dei punti presenta una struttura specifica. Una coppia di coordinate è definita su ciascuna riga con i valori x, y e z.

Le coordinate devono essere collocate ad equa distanza l'una dall'altra. Pertanto, la prima riga contiene un intervallo di numeri che permette di posizionare le coordinate in modo uniforme.

Le coppie di coordinate sono definite sulle righe successive. I primi tre valori definiscono l'offset locale (x, y, z) dal primo punto, mentre gli ultimi tre valori definiscono l'offset dal secondo punto.

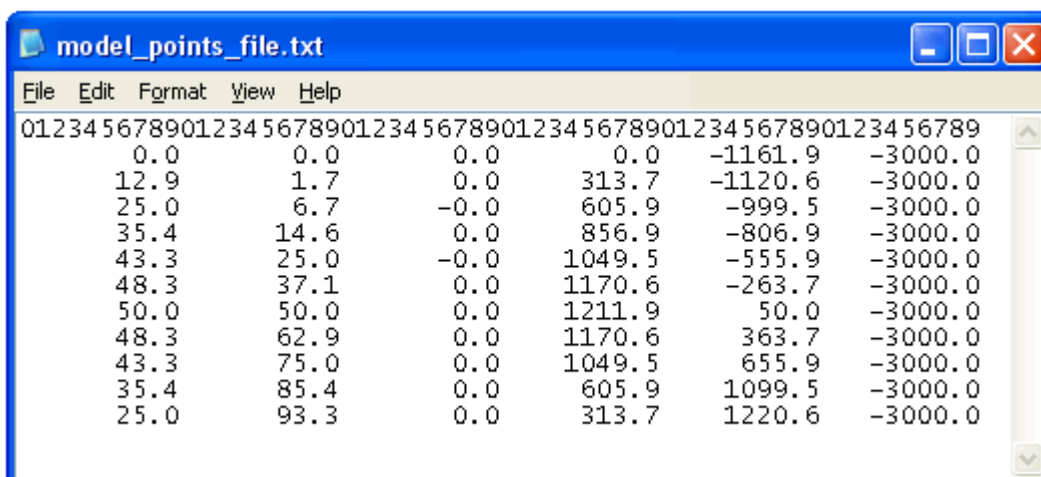

```
model_points_file.txt
File Edit Format View Help
01234567890123456789012345678901234567890123456789
  0.0      0.0      0.0      0.0     -1161.9    -3000.0
 12.9     1.7      0.0     313.7    -1120.6    -3000.0
 25.0     6.7     -0.0     605.9    -999.5    -3000.0
 35.4    14.6      0.0     856.9    -806.9    -3000.0
 43.3    25.0     -0.0    1049.5    -555.9    -3000.0
 48.3    37.1      0.0    1170.6    -263.7    -3000.0
 50.0    50.0      0.0    1211.9      50.0    -3000.0
 48.3    62.9      0.0    1170.6     363.7    -3000.0
 43.3    75.0      0.0    1049.5     655.9    -3000.0
 35.4    85.4      0.0     605.9    1099.5    -3000.0
 25.0    93.3      0.0     313.7    1220.6    -3000.0
```

Ordine di selezione

1. Selezionare i punti nell'ordine mostrato nella scheda **Immagine**.
2. Cliccare con il pulsante centrale del mouse per creare la superficie curva.

Identificazione delle parti

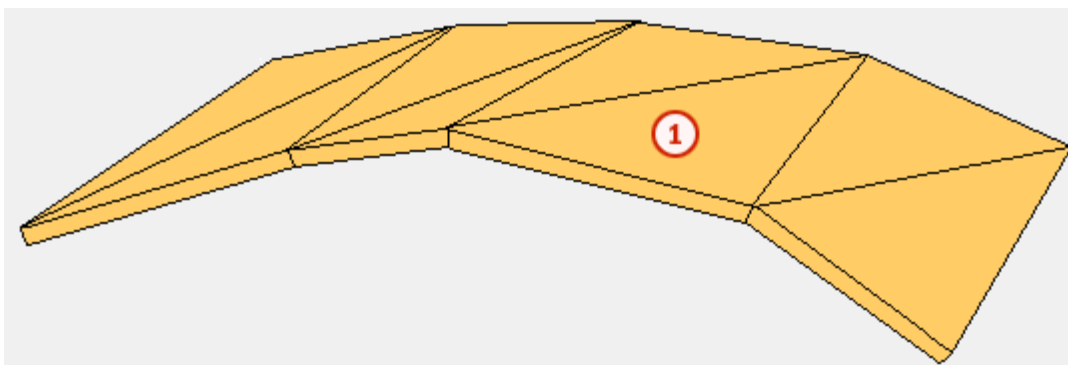

	Parte
1	Piatto triangolare

Scheda Immagine

Utilizzare la scheda **Immagine** per definire se i piatti vengono creati in base ai punti selezionati nel modello o in base alle coordinate definite in un file ASCII e per impostare lo spostamento globale.

Definizione dei piatti

Opzione	Descrizione
Tramite selezione punti	Forma del piatto triangolare selezionando i punti creati in precedenza.
Lettura punti in file ASCII	Forma del piatto triangolare assegnando le coordinate in un file ASCII.

Offset

Utilizzare **Disposiz.Globale** per definire un offset per i profili o i piatti creati nella direzione x, y e/o z.

Scheda Parametri

Utilizzare la scheda **Parametri** per definire il file ASCII, se vengono creati i profili o i piatti e in che modo vengono gestiti i punti aggiuntivi.

Opzione	Descrizione
Nome File	Immettere il nome del file ASCII nel quale sono state definite le coordinate per i punti. Viene eseguita la ricerca del file nella cartella del modello.
Crea profili piatti	Definisce se vengono creati piatti o profili. Di default, vengono creati i piatti. È possibile definire le proprietà dei piatti nella scheda Piatto e le proprietà dei profili nella scheda Profilo .

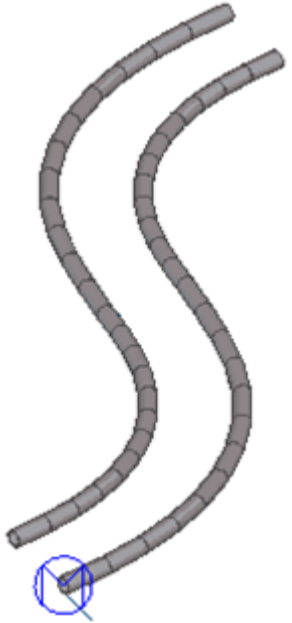
Opzione	Descrizione
	<p>Vengono creati i piatti:</p> 
	<p>Vengono creati i profili:</p> 

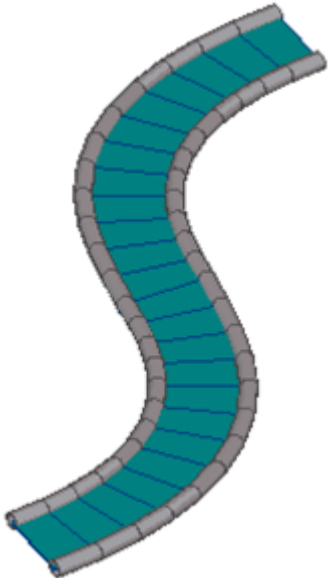
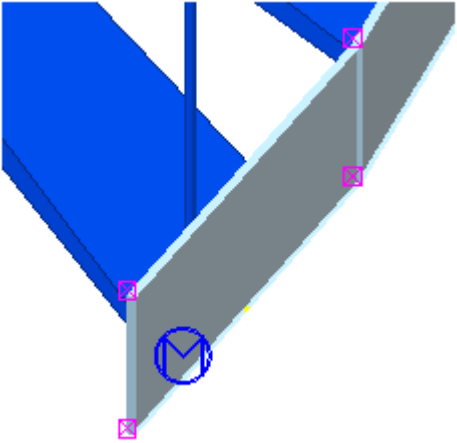
Opzione	Descrizione
	<p>Vengono creati piatti e profili:</p> 
<p>Numero di punti extra</p>	<p>Definisce se vengono creati punti aggiuntivi tra i punti selezionati o le coordinate impostate per spianare i piatti.</p> <p>Numero di punti extra: 0</p> 

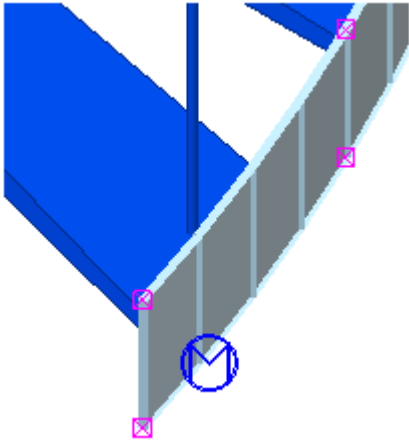
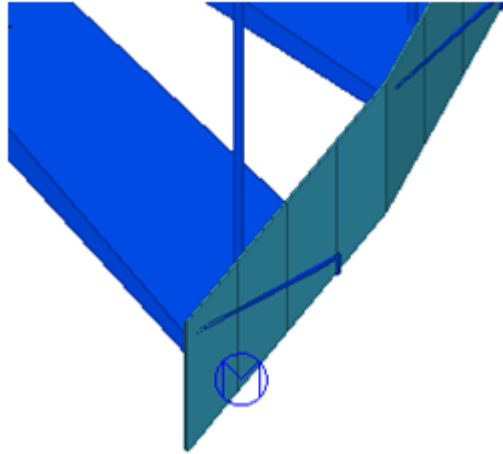
Opzione	Descrizione
	<p data-bbox="651 277 991 309">Numero di punti extra: 3</p> 
<p data-bbox="309 808 624 875">Metodo per calcolare i punti extra</p>	<p data-bbox="651 808 1369 909">Se i piatti curvi formano un arco, definire se l'arco viene preso in considerazione per il calcolo dei punti aggiuntivi.</p> <p data-bbox="651 920 1342 987">L'opzione 1° ordine non prende in considerazione l'arco per il calcolo dei punti aggiuntivi.</p> 

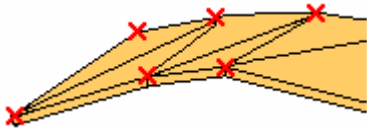
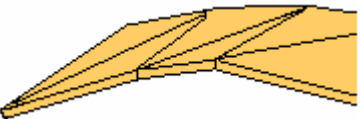
Opzione	Descrizione
	<p>L'opzione 3° ordine prende in considerazione l'arco e i punti aggiuntivi vengono posizionati nello stesso arco dei punti originali.</p>  <p>L'opzione Lunghezza totale polilinea cardinale utilizza l'interpolazione polilinea cardinale su tutti i punti.</p> <p>L'opzione Polilinea cardinale al centro utilizza l'interpolazione polilinea cardinale solo per i punti centrali.</p>
Levigatezza polilinea 0-1	Definisce levigatezza della polilinea.
Distanza nel piano	Definisce la distanza nel piano.
Crea punti	<p>Definisce se i punti vengono posizionati su ciascuna coordinata.</p> <p>I punti vengono posizionati in ogni coordinata:</p>  <p>Nessun punto:</p> 
Curva chiusa	Definisce se il contorno viene chiuso.

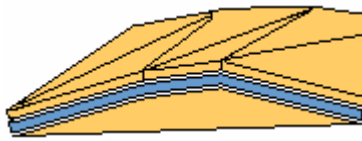
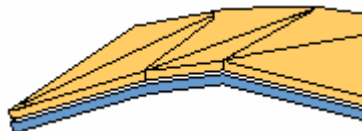
Opzione	Descrizione
	<p>Il contorno viene chiuso:</p> 
	<p>Il contorno non viene chiuso:</p> 

Scheda Piatto

Utilizzare la scheda **Piatto** per definire le proprietà e la posizione del piatto.

Opzione	Descrizione
Piatto	Spessore piatto triangolare.

Opzione	Descrizione	Default
Pos. No.	<p>Prefisso e numero partenza per la marca della parte.</p> <p>Alcuni componenti includono una seconda riga di campi nella quale è possibile inserire il numero di posizione dell'assemblaggio.</p>	Il numero partenza della parte di default è definito nelle impostazioni Componenti nel menu File --> Impostazioni --> Opzioni .
Materiale	Tipo di materiale.	Il materiale di default è definito nella casella Materiale parte nelle impostazioni Componenti nel menu File --> Impostazioni --> Opzioni .
Nome	Nome che verrà mostrato nei disegni e nei report.	
Classe	Numero della classe.	

Offset

Definisce la posizione dei piatti triangolari in relazione alle coordinate o ai punti selezionati.

Unisci piastre

Definisce se i piatti triangolari sono collegati l'uno all'altro.

Selezionare l'opzione **Saldatura** se è necessario spianare i piatti triangolari in un secondo momento. I piatti triangolari formano un assemblaggio che può essere appiattito utilizzando **Superficie spianata (21)**.

Scheda Profilo

Utilizzare la scheda **Profilo** per definire le proprietà e la posizione del profilo.

Profilo

Opzione	Descrizione
Profilo	Definisce il profilo selezionandolo dal catalogo profili.

Opzione	Descrizione	Default
Pos. No.	Prefisso e numero partenza per la marca della parte. Alcuni componenti includono una seconda riga di campi nella quale è possibile inserire il numero di posizione dell'assemblaggio.	Il numero partenza della parte di default è definito nelle impostazioni Componenti nel menu File --> Impostazioni --> Opzioni .
Materiale	Tipo di materiale.	Il materiale di default è definito nella casella Materiale parte nelle impostazioni Componenti nel menu File --> Impostazioni --> Opzioni .
Nome	Nome che verrà mostrato nei disegni e nei report.	
Classe	Numero della classe.	

Orientamento Profilo

Utilizzare le opzioni **Posizione in piano**, **Rotazione** e **Posizione in altezza** per definire l'orientamento del profilo.

Scheda Smussi

Utilizzare la scheda **Smussi** per definire gli smussi per i piatti triangolari creati.

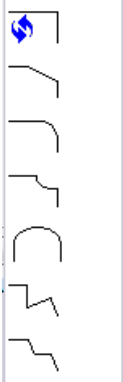
	Selezionare la forma dello smusso.
X, Y	Immettere le coordinate di direzione x e y.
Posizione	Selezionare la posizione relativa per ciascun vertice. Punti selezionati sono i punti di inserimento del componente. Punti aggiuntivi sono i punti creati dal componente. Immettere il numero di punti extra nella scheda Parametri per definire la frammentazione della superficie risultante.
Condizioni angolo	Imposta l'intervallo dell'angolo per ciascun vertice. Ad esempio, se si imposta > 0 e < 90 , tutti gli angoli sono compresi tra 0 e 90.

Superficie spianata (21)

Superficie spianata (21) consente di spianare le piastre saldate. I piatti spianati vengono creati nella posizione indicata. Utilizzare **Superficie spianata (21)** per spianare i piatti triangolari creati, ad esempio, con **Generazione triangoli (19)**. È inoltre possibile creare disegni di assemblaggio dai piatti spianati.

Oggetti creati

- Piatti spianati

Utilizzare per

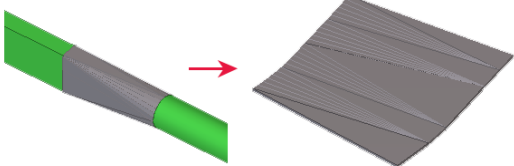
Situazione	Descrizione
	Piatti triangolari spianati

Limitazioni

- L'opzione **Superficie spianata (21)** funziona solo con piatti contorno. Non utilizzare **Superficie spianata (21)** per spianare travi o polybeam.
- Si consiglia di utilizzare le stesse impostazioni di posizione in profondità per tutti i piatti.
- In alcuni casi, può verificarsi un errore quando si spianano superfici complesse che presentano dei fori. È possibile utilizzare l'opzione **Non rifinire i bordi** nella scheda **Piatto grande** per evitare che si verifichi questo problema.
- **Superficie spianata (21)** preserva i tagli anti-materia, i tagli di linea e i bulloni. Gli smussi del bordo non vengono mantenuti.
- I piatti devono essere adiacenti, senza spazi tra di essi.
- I piatti devono essere saldati come adiacenti. Le saldature non devono avere dimensione zero.

NOTA Se le dimensioni di saldatura tra i piatti triangolari sono impostate su 0.0, **Superficie spianata (21)** spiana un solo piatto triangolare, non tutti i piatti triangolari saldati.

Se necessario, è possibile creare interruzioni nella forma spianata utilizzando le dimensioni delle saldature. Ad esempio, se la dimensione di saldatura di default è 5.0, ma a una saldatura viene assegnata la dimensione 0.0, viene creata un'interruzione nel piatto spianato.

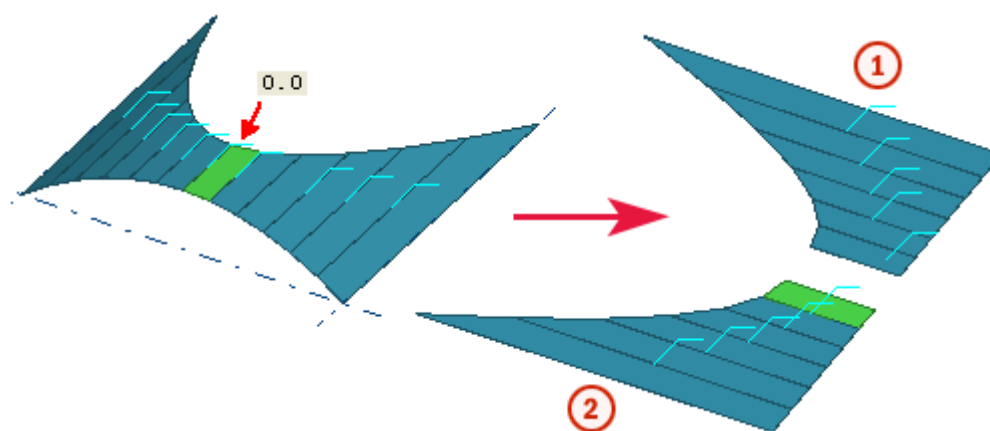

Opzione	Descrizione
1	Forma spianata
2	Forma spianata

Ordine di selezione

1. Selezionare una posizione per il piatto spianato.
2. Selezionare un piatto triangolare.

Il piatto spianato viene creato nella posizione indicata.

Scheda Piatti

Utilizzare la scheda **Piatti** per definire lo spessore del piatto spianato e se le proprietà dei piatti triangolari vengono utilizzate nel piatto spianato.

Opzione	Descrizione
Sostituisci	Spessore del piatto spianato. Se non viene immesso alcun valore, viene utilizzato lo spessore dei piatti triangolari.

Opzione	Descrizione	Default
Pos. No.	Prefisso e numero partenza per la marca della parte. Alcuni componenti includono una seconda riga di campi nella quale è possibile inserire il numero di posizione dell'assemblaggio.	Il numero partenza della parte di default è definito nelle impostazioni Componenti nel menu File --> Impostazioni --> Opzioni .
Materiale	Tipo di materiale.	Il materiale di default è definito nella casella Materiale parte nelle impostazioni Componenti nel menu File --> Impostazioni --> Opzioni .
Nome	Nome che verrà mostrato nei disegni e nei report.	
Classe	Numero della classe.	

Opzione	Descrizione
Zero saldature	Selezionare se ignorare o meno i piatti collegati da zero saldature.

Opzione	Descrizione
Spianato da	<p>Selezionare il modo in cui i piatti devono essere spianati:</p> <ul style="list-style-type: none"> • Per Geometria - nell'ordine in cui sono stati creati i piatti originali. • Per Saldature - nel modo in cui le parti dei piatti originali sono state saldate insieme.
Profilo	<p>Selezionare la seconda colonna delle caselle di controllo se si desidera utilizzare le proprietà dei piatti triangolari nel piatto spianato.</p> <p>Se si sta spianando un piatto creato con Da rettangolo a cerchio (17) e si desidera mantenere i numeri della posizione di assemblaggio specificati in Da rettangolo a cerchio (17), deselezionare la seconda casella di controllo accanto all'opzione Profilo.</p>
Nome	
Materiale	
Classe	

Scheda Piatto grande

Utilizzare la scheda **Piatto grande** per definire il tipo e la precisione del piatto spianato.

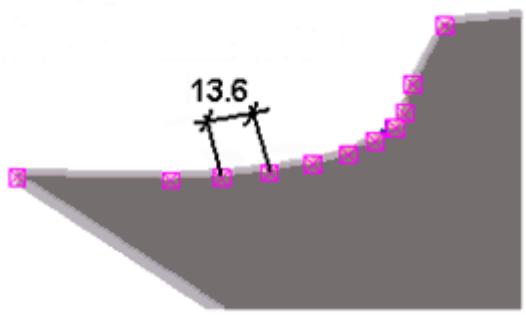
Opzione	Descrizione
Punti di unione	<p>Definisce la precisione del piatto spianato aggiungendo o rimuovendo i punti.</p> <p>Scegliere se i punti nel piatto spianato risultante vengono uniti o meno.</p>
Limite di unione	<p>Per unire i punti, definire il limite di unione. I punti più vicini tra loro rispetto al limite impostato vengono uniti.</p> <ul style="list-style-type: none"> • I punti non vengono uniti.  <p>Il diagramma mostra un piatto spianato con una serie di punti di unione (quadrati rosa) lungo il suo perimetro. Una linea di misura indica un limite di unione di 13.6 tra due punti adiacenti.</p>

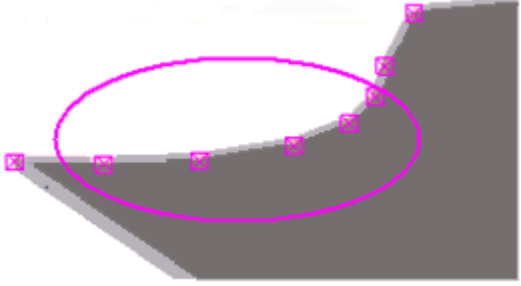
Opzione	Descrizione
	<ul style="list-style-type: none"> <li data-bbox="678 277 1300 338">I punti vengono uniti e il limite di unione è 15.00. 
Collega con	Selezionare come sono collegati i piatti finali.

Tipo e offset del piatto spianato

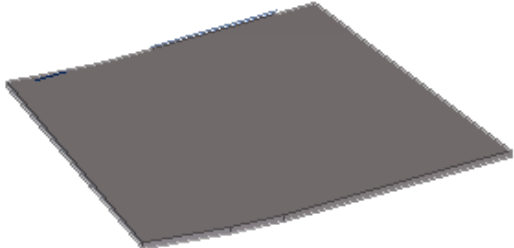
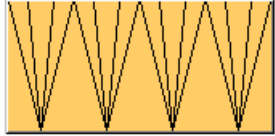
Opzione	Descrizione
Tipo	<p data-bbox="853 875 997 909">Un piatto</p>  <p data-bbox="853 1122 1165 1155">Viene creato un piatto.</p> 
	<p data-bbox="853 1462 933 1496">Piatti</p>  <p data-bbox="853 1682 1284 1715">I piatti vengono saldati insieme.</p>

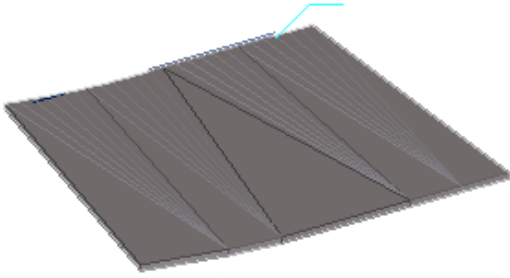
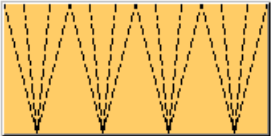
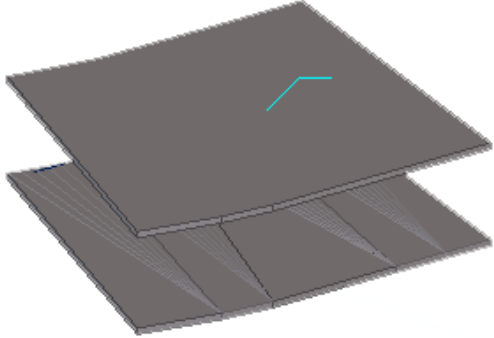
Opzione	Descrizione
	 <p data-bbox="850 577 999 611">Entrambe</p>  <p data-bbox="850 801 1369 869">Vengono creati un piatto singolo e un piatto con saldature.</p>  <p data-bbox="850 1290 1369 1391">Se si seleziona Entrambe, è possibile definire la distanza tra i piatti utilizzando l'opzione Offset.</p>

Offset

Definisce la distanza tra i piatti spianati.



Non rifinire i bordi

Questa opzione previene gli errori che a volte possono verificarsi quando si spianano superfici complesse con fori.

Scheda Parametri

Utilizzare la scheda **Parametri** per definire il testo di riferimento della saldatura in un disegno di assemblaggio.

Testo nei disegni

Opzione	Descrizione
Prefisso	Prima parte del testo visualizzato nei disegni di assemblaggio, ad esempio Angolo=.
Formato	Formato nel quale vengono visualizzate le dimensioni dello spianato.
Postfisso	Ultima parte del testo visualizzato nei disegni di assemblaggio, ad esempio gradi.

Scheda UDA

Utilizzare la scheda **UDA** per copiare la marcatura originale e gli attributi utente dai piatti originale al piatto spianato.

Opzione	Descrizione
Imposta i seguenti parametri	Copiare le proprietà dei piatti originali negli attributi utente del piatto spianato. Immettere il nome dell'UDA per ciascuna proprietà da copiare.
Copia i seguenti UDA	Definisce quali attributi utente vengono copiati sempre dai piatti originali a piatto spianato.

Scheda Rettangolo di ingombro

Utilizzare la scheda **Rettangolo circostante** per calcolare la lunghezza e la larghezza del rettangolo più piccolo intorno all'area spianata o a un piatto grande.

Nell'immagine di esempio di seguito, le dimensioni sono indicate con frecce verdi.

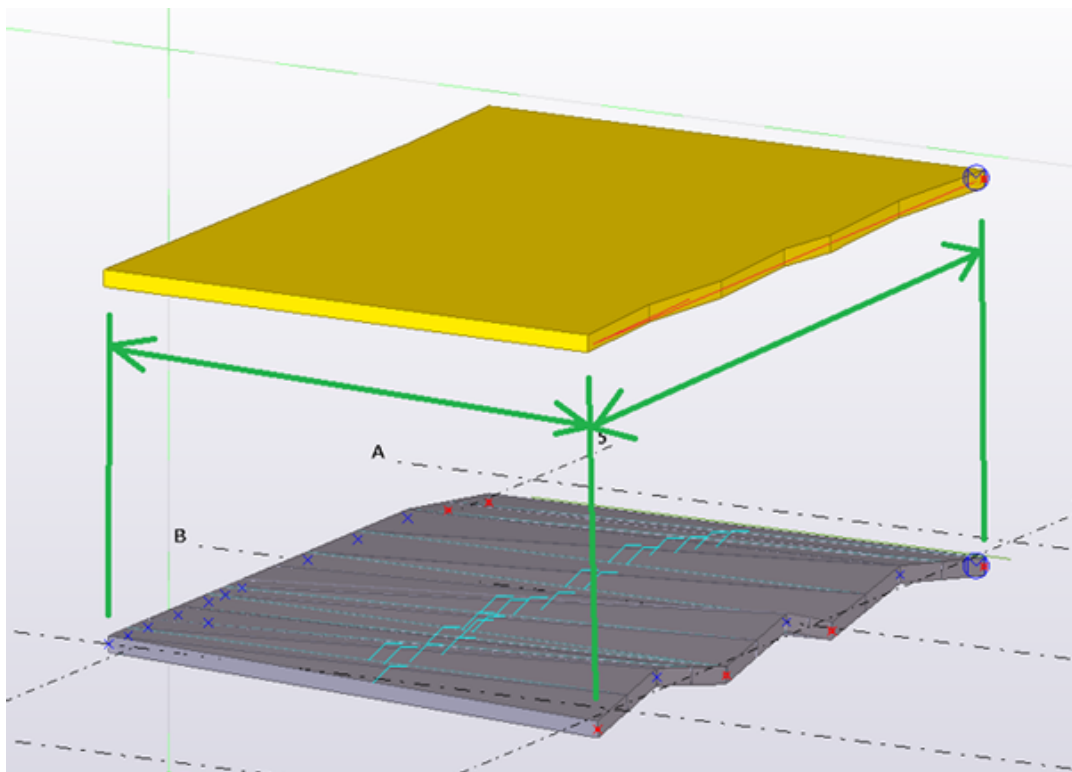

Opzione	Descrizione
<p>Calcola rettangolo circostante</p>	<p>Selezionare una delle seguenti opzioni:</p> <ul style="list-style-type: none"> • No (default). Il rettangolo di ingombro non viene creato. Non è possibile immettere alcun valore degli attributi utente o proprietà del piatto. • Sì Immettere gli UDA per la lunghezza e la larghezza. Il rettangolo viene creato con le dimensioni definite negli attributi utente. • Sì e crea linee di costruzione Immettere gli UDA per la lunghezza e la larghezza. La forma del rettangolo di ingombro è mostrata con le linee di costruzione. I piatti vengono spianati mantenendo i piatti originali più piccoli (per lo più triangolari), e con un piatto grande. Vengono creati due rettangoli:

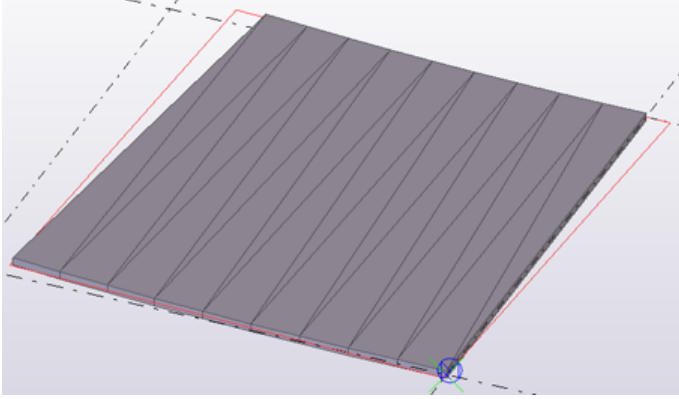
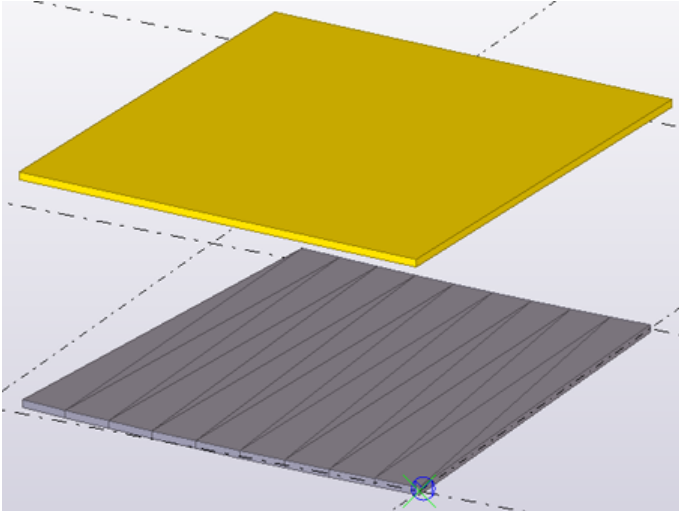
Opzione	Descrizione
	<p data-bbox="691 271 1313 338">uno attorno ai piatti originali e uno intorno al piatto grande.</p>  <ul style="list-style-type: none"> <li data-bbox="647 779 911 813">• Sì e crea piatto <p data-bbox="691 831 1350 898">Immettere gli UDA per la lunghezza e larghezza, nonché le proprietà e l'offset del piatto.</p> <p data-bbox="691 913 1326 1014">Il rettangolo viene creato come piatto. Il piatto rettangolare presenta lo stesso spessore del piatto spianato (definito nella scheda Piatti).</p> <p data-bbox="691 1032 1362 1133">Verificare nella scheda UDA di avere immesso gli attributi utente necessari per il piatto rettangolare.</p> 
<p data-bbox="312 1686 560 1720">UDA a lunghezza</p> <p data-bbox="312 1731 552 1765">UDA a larghezza</p>	<p data-bbox="647 1686 1337 1753">Immettere gli attributi utente per la lunghezza e la larghezza utilizzate nel rettangolo di ingombro.</p> <p data-bbox="647 1771 1372 1908">La lunghezza e la larghezza calcolate non possono essere salvate se non si inseriscono gli attributi utente. È necessario immettere entrambi gli UDA per salvare le dimensioni calcolate.</p>

Opzione	Descrizione
Piatto rettangolare	Il piatto rettangolare presenta lo stesso spessore, numero posizione della parte, materiale, nome e classe del piatto spianato. Definire gli UDA per il piatto nella scheda UDA .
Offset	Definisce l'offset perpendicolare al piatto spianato. Di default, l'offset è zero.

Proprietà del piatto rettangolare

Opzione	Descrizione	Default
Pos. No.	Prefisso e numero partenza per la marca della parte. Alcuni componenti includono una seconda riga di campi nella quale è possibile inserire il numero di posizione dell'assemblaggio.	Il numero partenza della parte di default è definito nelle impostazioni Componenti nel menu File --> Impostazioni --> Opzioni .
Materiale	Tipo di materiale.	Il materiale di default è definito nella casella Materiale parte nelle impostazioni Componenti nel menu File --> Impostazioni --> Opzioni .
Nome	Nome che verrà mostrato nei disegni e nei report.	
Classe	Numero della classe.	

5.11 Telai

In questa sezione vengono presentati i componenti che è possibile utilizzare nelle strutture in acciaio.

Per ulteriori informazioni, cliccare sul collegamento di seguito:

- [Capriata \(S78\) \(pagina 1818\)](#)
- [Forma dell'apertura \(pagina 1829\)](#)

Capriata (S78)

Capriata (S78) crea una capriata tra i punti selezionati. **Capriata (S78)** non crea alcun collegamento alle parti esistenti.

Oggetti creati

- Segmento superiore
- Segmento inferiore
- Diagonali
- Verticali tra diagonali
- Piastra superiore

Utilizzare per

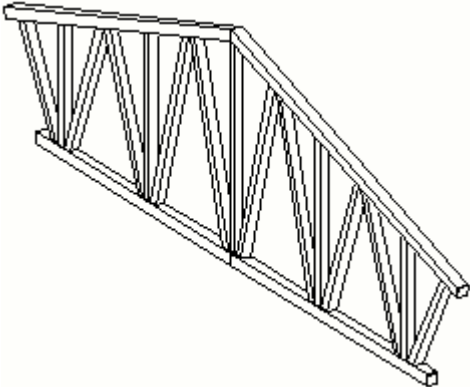
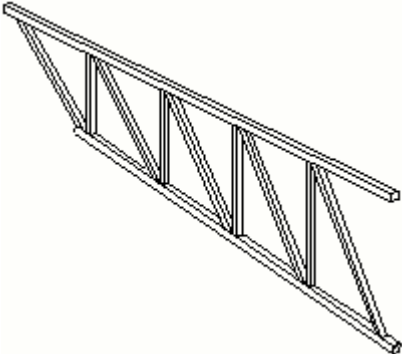
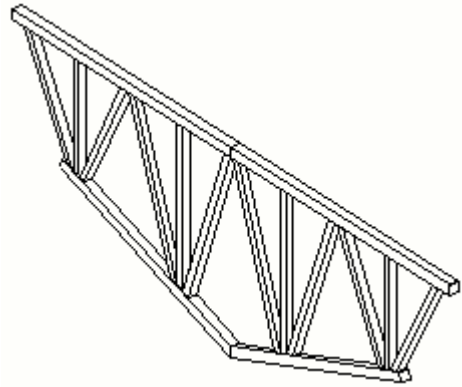
Situazione	Descrizione
	Capriata con segmento superiore, segmento inferiore inclinato, piastre superiori, diagonali e verticali.
	Capriata con segmento superiore, segmento inferiore, piastre superiori, diagonali e verticali.
	Capriata con segmento superiore, segmento inferiore, piastre superiori, diagonali e verticali.

Ordine di selezione

1. Selezionare il punto iniziale della capriata.
2. Selezionare il punto finale della capriata.

La capriata viene creata automaticamente quando viene selezionato il punto finale.

Identificazione delle parti

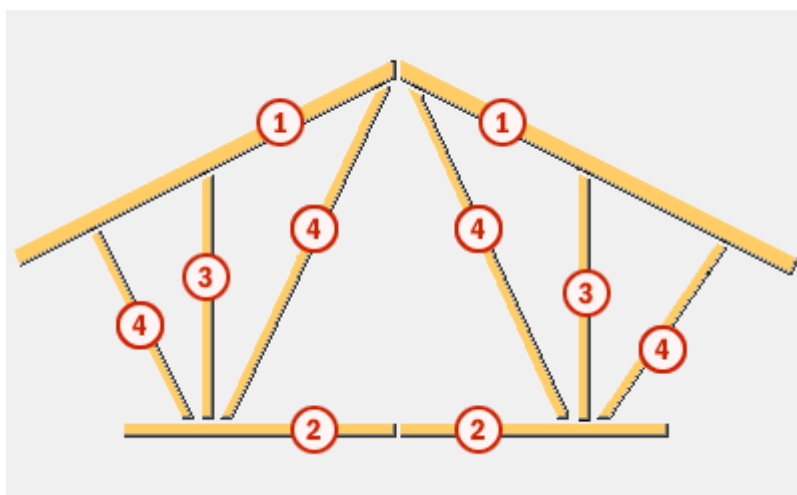

	Parte
1	Segmento superiore
2	Segmento inferiore
3	Verticale
4	Diagonale

Scheda Immagine

Utilizzare la scheda **Immagine** per controllare la distanza creata tra le diagonali, l'eccentricità delle diagonali e le dimensioni delle parti.

Quote distanza

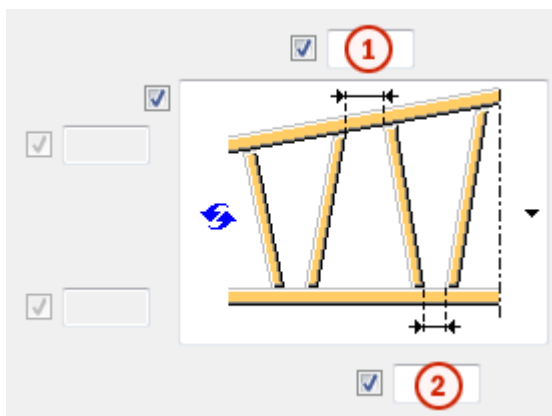

	Descrizione	Default
1	Distanza tra le diagonali nel segmento superiore.	20 mm
2	Distanza tra le diagonali nel segmento inferiore.	20 mm

Quote eccentricità

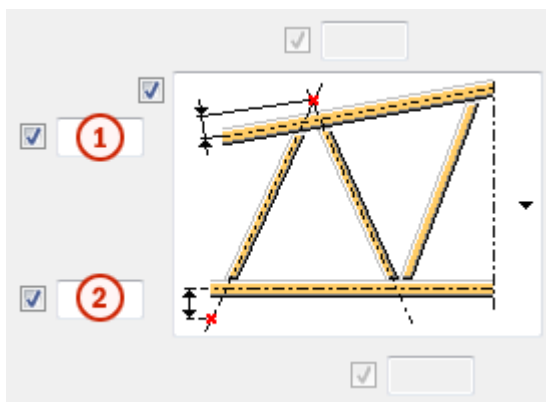

	Descrizione	Default
1	Eccentricità dell'intersezione diagonale a livello del segmento superiore.	20 mm
2	Eccentricità dell'intersezione diagonale a livello del segmento inferiore.	20 mm

Quote pezzo

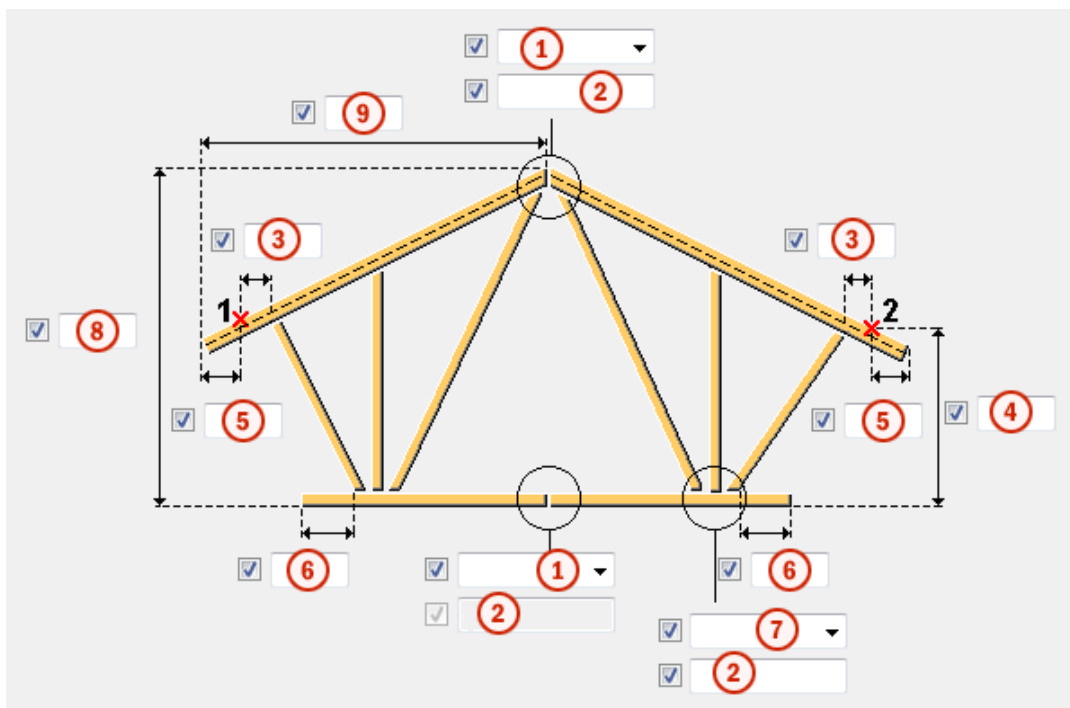

	Descrizione	Default
1	<p>Definisce la modalità di collegamento dei segmenti superiori e inferiori.</p> <ul style="list-style-type: none"> • Rinforzo Apex (106) Utilizzare con i profili a I dei segmenti superiori e inferiori. • Joining plates (14) • Saldato • Continuo Crea un segmento superiore o inferiore continuo. 	Saldato
2	Seleziona un file di attributi per la connessione.	standard
3	Distanza orizzontale tra il punto iniziale/finale della capriata e della prima/ultimo diagonale.	200 mm
4	Distanza verticale tra il punto iniziale/finale della capriata e il livello inferiore del segmento inferiore.	1000 mm

	Descrizione	Default
5	Definisce l'estensione del segmento superiore dal punto iniziale/finale della capriata.	0 mm
6	Estensione del segmento inferiore dalla prima e dall'ultima diagonale/verticale all'estremità del segmento.	240 mm
7	Definisce la modalità di collegamento dei segmenti, delle diagonali e delle verticali. <ul style="list-style-type: none"> • Piatto piastra (11) • Round tube (23) Utilizzato con profili di tubi rotondi. <ul style="list-style-type: none"> • Saldato 	Saldato
8	Distanza verticale tra l'irrigidimento Apex della capriata e il livello inferiore del segmento inferiore.	2000 mm
9	Distanza orizzontale tra l'estensione del segmento superiore e l'apex della capriata.	intera lunghezza capriata/2

Scheda Parti

Utilizzare la scheda **Parti** per controllare i profili per segmenti, diagonali e verticali.

Profili

È possibile definire i profili per i segmenti superiori e inferiori e fino a sette profili per gli elementi diagonali e verticali.

Utilizzare i campi **Diagonali** e **Verticali** per definire la modalità di creazione dei diversi profili.

Opzione	Descrizione	Default
Segmento superiore	Definisce il profilo del segmento superiore selezionandolo dal catalogo profili.	CFRHS100*4
Segmento inferiore	Definisce il profilo del segmento inferiore selezionandolo dal catalogo profili.	CFRHS100*4
Profilo 1 - Profilo 7	Definisce un profilo selezionandolo dal catalogo profili.	CFRHS80*4

Opzione	Descrizione	Default
Prof. N.	Prefisso e numero partenza per la marca della parte. Alcuni componenti includono una seconda riga di campi nella quale è possibile inserire il numero di posizione dell'assemblaggio.	Il numero partenza della parte di default è definito nelle impostazioni Componenti nel menu File --> Impostazioni --> Opzioni .
Materiale	Tipo di materiale.	Il materiale di default è definito nella casella Materiale parte nelle impostazioni Componenti nel menu File --> Impostazioni --> Opzioni .
Nome	Nome che verrà mostrato nei disegni e nei report.	
Classe	Numero della classe.	

Creazione di diagonali e verticali per il lato sinistro (1) e destro (2)

1	Diagonals	<input checked="" type="checkbox"/>	<input type="text"/>
2	Diagonals	<input checked="" type="checkbox"/>	<input type="text"/>
1	Verticals	<input checked="" type="checkbox"/>	<input type="text"/>
2	Verticals	<input checked="" type="checkbox"/>	<input type="text"/>

Opzioni	Descrizione
Diagonali	<p>Definisce la modalità di creazione delle diagonali utilizzando i profili precedenti.</p> <ul style="list-style-type: none"> Le diagonali vengono create moltiplicando il numero di diagonali per il tipo di profilo, $\text{numero} \times \text{profilo}$. Ad esempio, 2×3 crea due diagonali del tipo Profilo 3. Ad esempio, 1×2 è lo stesso di 2 e crea una diagonale del tipo Profilo 2. Il numero di diagonali risulta dallo schema. Ad esempio, $2 \times 2 \times 3 \times 1$ crea 4 diagonali.

Opzioni	Descrizione
	<ul style="list-style-type: none"> Le diagonali vengono create dal punto iniziale/finale verso il centro della capriata. <p>Se Tipo di capriata è stato impostato su Capriata passo singolo nella scheda Parametri, la seconda riga Diagonali viene ignorata. Le diagonali vengono create dal punto iniziale al punto finale della capriata.</p>
Verticali	<p>Definisce la modalità di creazione delle verticali utilizzando i profili riportati precedentemente.</p> <p>Le verticali sono posizionate tra le diagonali e il numero massimo di verticali risulta dal numero di diagonali.</p>

Profili accoppiati

Definisce se viene creato il segmento superiore o inferiore utilizzando i profili accoppiati.

Tipo di segmento superiore e inferiore

Opzione	Descrizione
↖	Ali corte verso l'alto Default
↗	Ali corte verso il basso
↖	Ali lunghe verso l'alto
↗	Ali lunghe verso il basso

Tipo di diagonale e verticale

Opzione	Descrizione
↖	Ala corta verso l'alto Default
↗	Ala corte verso il basso
↖	Ala lunga verso l'alto
↗	Ala lunga verso il basso

Tolleranza

Definisce la distanza tra i profili accoppiati.

Scheda Parametri

Utilizzare la scheda **Parametri** per controllare l'assemblaggio capriata e la creazione di diagonali e verticali.

Parte principale assemblaggio

Definisce quale parte è quella principale nell'assemblaggio della capriata.

- **Segmento superiore sinistro**

Vengono create saldature aggiuntive tra la capriata e il segmento superiore sinistro.

- **Segmento superiore destro**

Vengono create saldature aggiuntive tra la capriata e il segmento superiore destro.

- **Segmento inferiore sinistro**

Vengono create saldature aggiuntive tra la capriata e il segmento inferiore sinistro.

- **Segmento inferiore destro**







Vengono create saldature aggiuntive tra la capriata e il segmento inferiore destro.

- **Nessuno**

La parte principale dell'assemblaggio è controllata da bulloni/saldature creati tramite **Capriata (S78)** e dalle connessioni utilizzate tra le parti. Se tutti i bulloni/le saldature sono impostati su **Cantiere**, ciascuna parte (segmento superiore/inferiore, verticali, diagonali) formano un singolo assemblaggio.





Verticali all'estremità capriata

Definisce se una verticale viene creata alle estremità della capriata.

Opzione per il punto iniziale	Opzione per il punto finale	Descrizione
		Default All'estremità non viene creata alcuna verticale. AutoDefaults consente di modificare questa opzione.
		All'estremità non viene creata alcuna verticale.
		La verticale viene creata all'estremità.

Verticali intermedi

Definisce se le verticali vengono create tra le diagonali.

Opzione	Descrizione
	Default Non viene creata alcuna verticale intermedia. AutoDefaults consente di modificare questa opzione.
	Non viene creata alcuna verticale intermedia.
	Le verticali sono create tra le diagonali.
	Le verticali sono create tra le diagonali. Le verticali e le diagonali formano una capriata di tipo N.

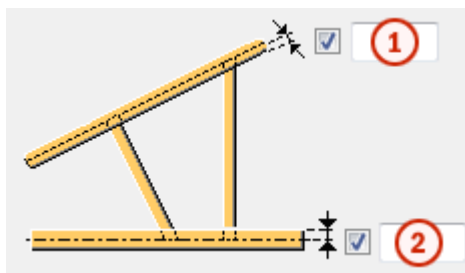

Estensione per verticali e diagonali





	Descrizione	Default
1	Estensione per verticali e diagonali nel segmento superiore.	0 mm
2	Estensione per verticali e diagonali nel segmento inferiore.	0 mm

Tipo di capriata

Opzione	Descrizione
	Default Capriata passo singolo AutoDefaults consente di modificare questa opzione.

Opzione	Descrizione
	Capriata passo singolo Il segmento superiore è orizzontale. Il segmento inferiore può essere inclinato.
	Capriata colmo Se l'apex e il punto iniziale/finale della capriata hanno la stessa altezza, i segmenti sono orizzontali.
	Capriata colmo capovolta Se l'apex e il punto iniziale/finale della capriata hanno la stessa altezza, i segmenti sono orizzontali.

Stile di capriata

Opzione	Descrizione
	Default WWW AutoDefaults consente di modificare questa opzione.
	WWW La prima diagonale inizia dal segmento superiore.
	AAA La prima diagonale inizia dal segmento inferiore.

Scheda **Piatto di testa**







Utilizzare la scheda **Piatto di testa** per controllare la creazione del piatto di testa.

Proprietà connessione 1002 per piatto superiore

I piatti di testa vengono creati utilizzando il componente **Dettaglio piatto d'estremità (1002)** caratterizzato da un insieme di priorità specifico. È possibile denominare gli insiemi di proprietà.

Piatti di testa segmenti superiore e inferiore

Definisce se viene creato un piatto di testa.

Opzione per i piatti di testa lato sinistro	Opzione per i piatti di testa lato destro	Descrizione
		Default Non viene creato alcun piatto di testa. AutoDefaults consente di modificare questa opzione.
		Non viene creato alcun piatto di testa.
		Viene creato il piatto di testa.

Forma dell'apertura

Forma dell'apertura crea una struttura aperta per forometrie di pareti, tetti o pavimenti. La struttura viene creata tra travi o colonne.

Oggetti creati

- Struttura superiore
- Struttura inferiore
- Post verticali
- Componente aggiuntivo (opzionale)

Utilizzare per

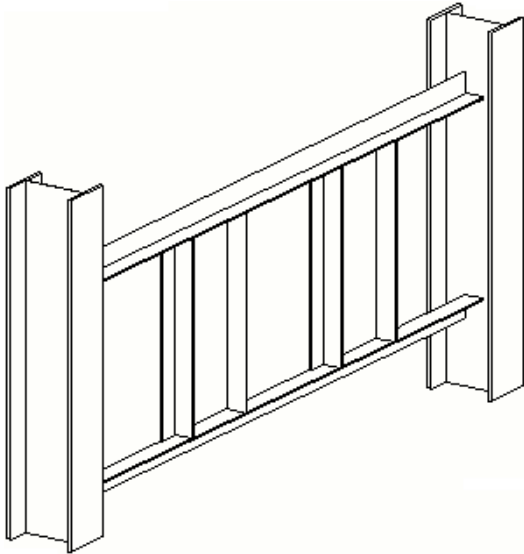
Situazione	Descrizione
	Struttura aperta tra due colonne con strutture superiore e inferiore e due coppie di montanti verticali.

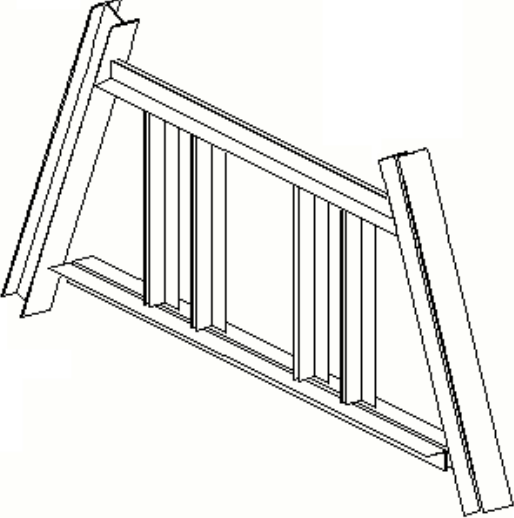
Situazione	Descrizione
	<p>Struttura aperta tra due colonne inclinate con strutture superiore e inferiore e due coppie di montanti verticali.</p>

Prima di iniziare

Creare due colonne o travi.

Ordine di selezione

1. Selezionare la parte principale.
2. Selezionare la parte secondaria.
3. Selezionare il punto iniziale della struttura di apertura.
4. Selezionare il punto finale della struttura di apertura.

Identificazione delle parti

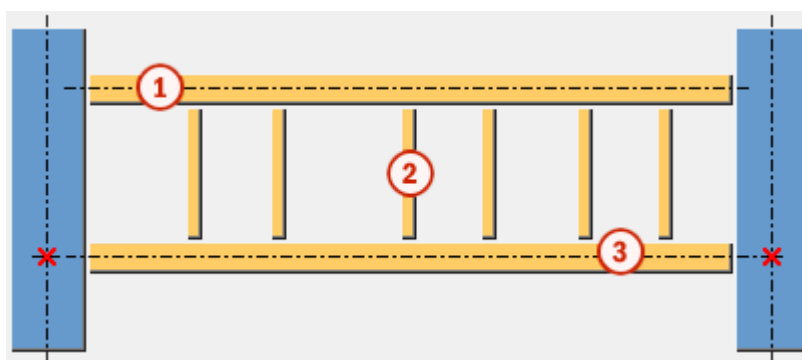

	Parte
1	Struttura superiore
2	Post verticale
3	Struttura inferiore

	Descrizione	Default
1	Offset verticale della struttura dal punto iniziale/finale.	0 mm

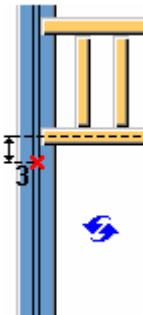
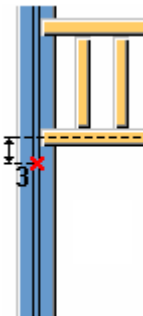
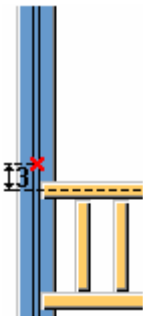
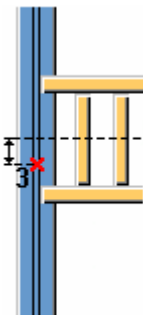

Posizione struttura

Opzione	Descrizione
	Default Superiore AutoDefaults consente di modificare questa opzione.
	Superiore
	Inferiore
	Centro

Specchiatura struttura

Esegue la specchiatura della struttura in relazione ai punti iniziale e finale.

Quando la struttura viene specchiata, anche la rotazione della parte e le connessioni aggiuntive seguono la specchiatura.

Opzione	Descrizione
	<p>Default</p> <p>La struttura non viene specchiata.</p> <p>AutoDefaults consente di modificare questa opzione.</p>
	<p>La struttura non viene specchiata.</p>
	<p>La struttura viene specchiata.</p>

Parti create

Opzione	Descrizione	Default
Strutture non create	Definisce se vengono create le parti superiore, inferiore o entrambe le strutture.	Entrambe
Post verticali coppie	Definisce il numero di coppie di montanti verticali che viene creato.	3
Coppie di spaziatura (S1, S2, Sn)	<p>Spaziatura tra le coppie.</p> <p>La spaziatura è misurata dal lato interno del primo montante verticale della prima coppia al lato interno del primo montante verticale della seconda coppia.</p> <ul style="list-style-type: none"> Se il valore di spaziatura tra i montanti è superiore alla lunghezza della struttura inferiore, 	1800 mm

Opzione	Descrizione	Default
	<p>vengono create solo le strutture superiore e inferiore e viene visualizzato un messaggio di avviso.</p> <ul style="list-style-type: none"> Se il numero di spaziature è superiore al numero di valori immessi, i valori di spaziatura mancanti sono gli stessi dell'ultimo valore di spaziatura. <p>Ad esempio, se Post verticali coppie = 4 e Coppie di spaziatura = 100 200, i valori di spaziatura sono 100 200 200.</p>	
<p>Post verticali spaziatura (W1, W2, Wn)</p>	<p>Spaziatura tra i montanti verticali nelle coppie.</p> <p>La spaziatura è misurata dal lato interno del primo montante verticale al lato interno del secondo montante verticale.</p> <p>Se il numero di spaziature è superiore al numero di valori immessi, i valori di spaziatura mancanti sono gli stessi dell'ultimo valore di spaziatura.</p>	<p>500 mm</p>
<p>Crea saldature</p>	<p>Definisce se vengono create saldature.</p> <p>Le opzioni sono:</p> <ul style="list-style-type: none"> Posts-Frames(5) <p>Le saldature vengono create solo per i montanti sulle strutture.</p>	<p>Posts-Frames (5)</p>

Opzione	Descrizione	Default
	<ul style="list-style-type: none"> • Columns-Frames(1-4) Le saldature vengono create solo per le strutture sulle colonne. • Tutto Vengono create tutte le saldature. • No Non vengono create saldature. 	

Scheda Parti

Utilizzare la scheda **Parti** per definire le proprietà delle parti.

Quote

Opzione	Descrizione	Default
Struttura superiore	Profilo della struttura superiore selezionandolo dal catalogo profili.	L100*50*5
Struttura inferiore	Profilo della struttura inferiore selezionandolo dal catalogo profili.	L100*50*5
Post verticali	Profili dei montanti verticali selezionandoli dal catalogo profili.	L100*50*5

Opzione	Descrizione	Default
Pref. N.	<p>Prefisso e numero partenza per la marca della parte.</p> <p>Alcuni componenti includono una seconda riga di campi nella quale è possibile inserire il numero di posizione dell'assemblaggio.</p>	Il numero partenza della parte di default è definito nelle impostazioni Componenti nel menu File --> Impostazioni --> Opzioni .
Materiale	Tipo di materiale.	Il materiale di default è definito nella casella

Opzione	Descrizione	Default
		Materiale parte nelle impostazioni Componenti nel menu File --> Impostazioni --> Opzioni .
Nome	Nome che verrà mostrato nei disegni e nei report.	
Classe	Numero della classe.	





Profili accoppiati



Opzione	Descrizione	Default
Profili accoppiati	<ul style="list-style-type: none"> • No Struttura superiore, struttura inferiore o montanti verticali vengono creati utilizzando profili singoli. • Sì Struttura superiore, struttura inferiore o montanti verticali vengono creati utilizzando profili accoppiati. Il profilo accoppiato è composto dal profilo selezionato dal catalogo profili. 	No

Tipo





Definisce la rotazione del profilo per i profili singoli e accoppiati.

Opzioni per il profilo singolo:

Opzione	Descrizione
	Tipo 1
	Tipo 2
	Tipo 3
	Tipo 4
	Tipo 5

Opzione	Descrizione
	Tipo 6
	Tipo 7
	Tipo 8

Opzioni per il profilo accoppiato:

Opzione	Descrizione
	Tipo 1
	Tipo 2
	Tipo 3
	Tipo 4

Tolleranza

Opzione	Descrizione	Default
Tolleranza	Distanza tra i profili accoppiati. È possibile definire la distanza solo se il campo Profilo accoppiato è impostato su Sì .	0 mm

Posizione

Opzione	Descrizione	Default
Sul piano	Posizione della parte sul piano di lavoro.	Centro
Rotazione	Definisce il grado di rotazione della parte intorno al proprio asse sul piano di lavoro. È possibile definire la rotazione solo per i profili accoppiati. Definisce la rotazione per i profili singoli nel campo Tipo .	Anteriore
Alla profondità	Posizione della parte, in termini di profondità, perpendicolare al piano di lavoro.	Centro

Scheda Connessioni

Utilizzare la scheda **Connessioni** per definire le proprietà dei componenti di connessione creati tra le parti.

Proprietà connessione

NOTA Con due profili accoppiati, la connessione viene creata solo tra una parte del profilo accoppiato, pertanto la connessione non è supportata in modo ottimale. Se si utilizzano le connessioni per collegare i profili accoppiati, viene visualizzato un messaggio di avviso.

Opzione	Descrizione	Default
Numero nodo	Definisce una connessione che collega le parti selezionandola dal catalogo corrispondente. Se il campo è vuoto o impostato su 0, vengono create le saldature.	
File attributi	Seleziona un file di attributi per la connessione.	standard

Scheda Saldature

Per ulteriori informazioni, cliccare sul collegamento di seguito:

5.12 Scale

In questa sezione sono illustrati i componenti che possono essere utilizzati nelle scale in acciaio.

- [Scale \(S71\) \(pagina 1839\)](#)
- [Scala Tipo 1 \(S72\) \(pagina 1859\)](#)
- [Scala Polybeam \(S73\) \(pagina 1875\)](#)
- [Corrimano 1 \(74\) \(pagina 1890\)](#)
- [Scala Tipo 3 \(S74\) \(pagina 1895\)](#)
- [Montanti \(S76\) \(pagina 1934\)](#)
- [Parapetti \(S77\) \(pagina 1940\)](#)
- [Parapetti a travi mult. \(S84\) \(pagina 1973\)](#)

- [Cosciale a C \(127\) \(pagina 1978\)](#)
- [Dettaglio Base Scala \(1038\) \(pagina 1986\)](#)
- [Dettaglio Base Scala \(1039\) \(pagina 1993\)](#)
- [Dettaglio Base Scala \(1043\) \(pagina 2000\)](#)
- [Scala \(S35\) \(pagina 2011\)](#)
- [Scala marina \(pagina 2020\)](#)
- [Corrimano a parete \(pagina 2041\)](#)

Scale (S71)

Scale (S71) crea scale diritte con pianerottoli superiori o inferiori opzionali. Le scale sono costituite da cosciali, possibili pianerottoli e gradini effettivi.

Oggetti creati

- Cosciali
- Gradini
- Pianerottoli (opzionale)
- Parentesi
- Piatti (opzionali)
- Tagli (opzionali)
- Bulloni
- Saldature

Utilizzare per

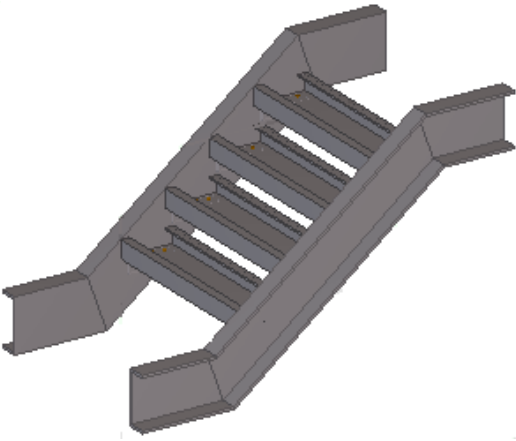
Situazione	Descrizione
	<p>Scale con pianerottoli orizzontali superiori e inferiori.</p>

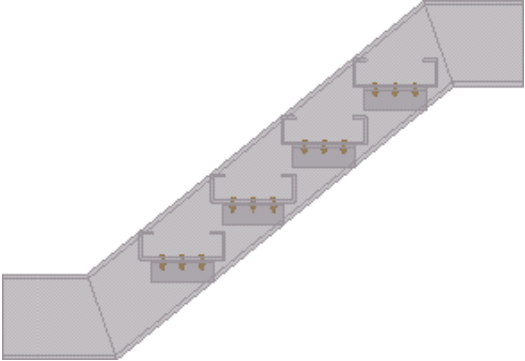
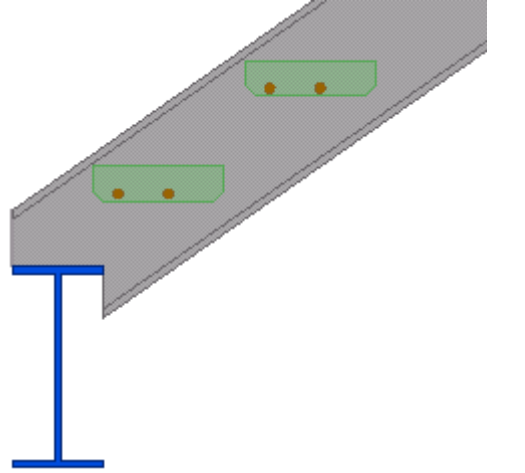
Situazione	Descrizione
	<p>Gradini con profilo a U con sostegni. I sostegni sono saldati ai cosciali e imbullonati ai gradini.</p>
	<p>Scale con cosciali intagliati alla trave di supporto. I gradini sono gradini del catalogo. È inoltre possibile utilizzare componenti personalizzati come gradini.</p>

Prima di iniziare

Se i cosciali sono intagliati, creare le travi di supporto prima di creare le scale.

Ordine di selezione

1. Selezionare un punto per indicare il punto di nosing del primo gradino.

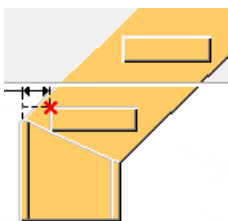

2. Selezionare un altro punto per indicare il punto di nosing dell'ultimo gradino.

L'ordine di selezione dei punti non ha effetto.

3. Cliccare con il pulsante centrale del mouse per creare le scale.

Se sono state selezionate le seguenti opzioni di intaglio, cliccare sulla scheda **Immagine**, selezionare le travi di supporto, quindi cliccare sul pulsante centrale del mouse.

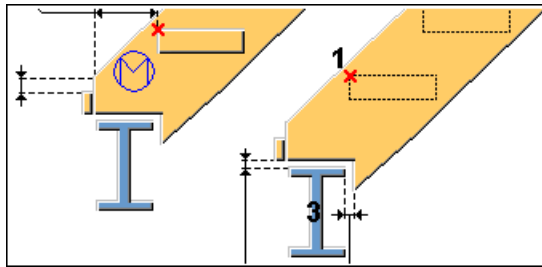
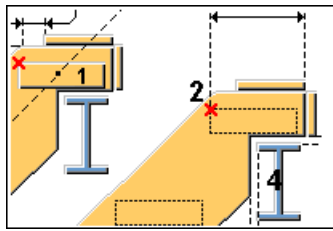

Identificazione delle parti

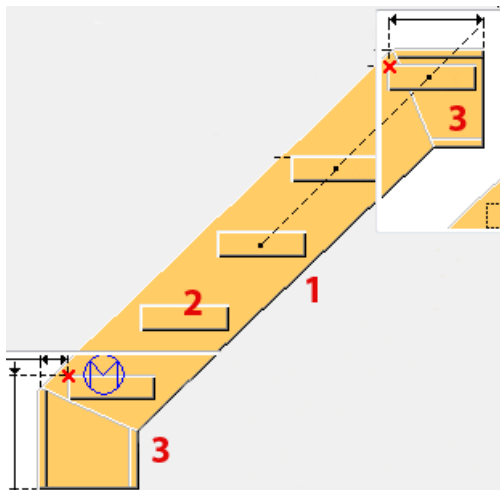

	Parte
1	Cosciale
2	Gradino
3	Pianerottoli

Scheda Immagine

Utilizzare la scheda **Immagine** per controllare i tipi di pianerottolo, nonché la forma e la posizione dei cosciali in relazione ai punti selezionati durante la creazione delle scale.

Tipi di pianerottoli superiori

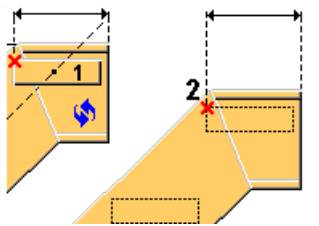
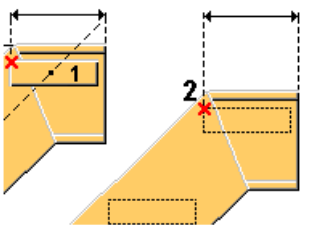
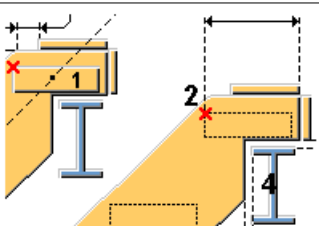
Opzione	Descrizione
	<p>Default</p> <p>Orizzontale</p> <p>AutoDefaults consente di modificare questa opzione.</p>
	<p>Orizzontale</p>
	<p>Intagliato</p> <p>La parte superiore del cosciale si trova sulla parte di supporto. I piatti orizzontale e verticale sono saldati all'estremità del cosciale.</p>

Tipi di pianerottoli inferiori

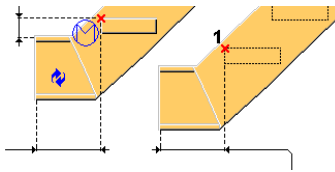
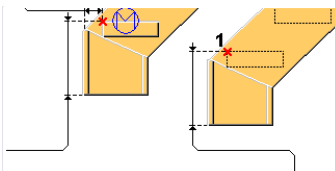
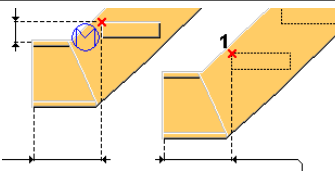
Opzione	Descrizione
	<p>Default</p> <p>Orizzontale</p> <p>AutoDefaults consente di modificare questa opzione.</p>
	<p>Verticale</p> <p>Crea un pianerottolo verticale in cui il punto inferiore si trova sul piano superiore dell'ultimo gradino.</p>
	<p>Orizzontale</p> <p>Crea un pianerottolo orizzontale in cui il punto inferiore si trova sul piano superiore dell'ultimo gradino.</p>

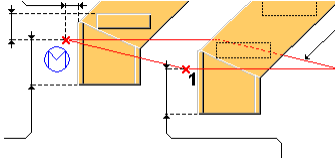
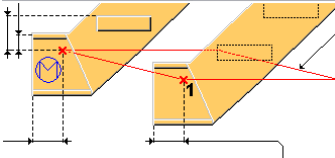
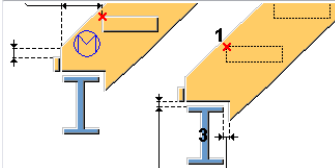
Opzione	Descrizione
	<p>Punto inferiore verticale</p> <p>Crea un pianerottolo verticale in cui il punto inferiore si trova sul filo superiore acciaio o al livello del piano.</p>
	<p>Punto inferiore orizzontale</p> <p>Crea un pianerottolo orizzontale in cui il punto inferiore si trova sul filo superiore acciaio o al livello del piano.</p>
	<p>Intagliato</p> <p>Crea un intaglio nella parte inferiore del cosciale. Il piatto verticale è saldato all'estremità del cosciale.</p>

Quote scala

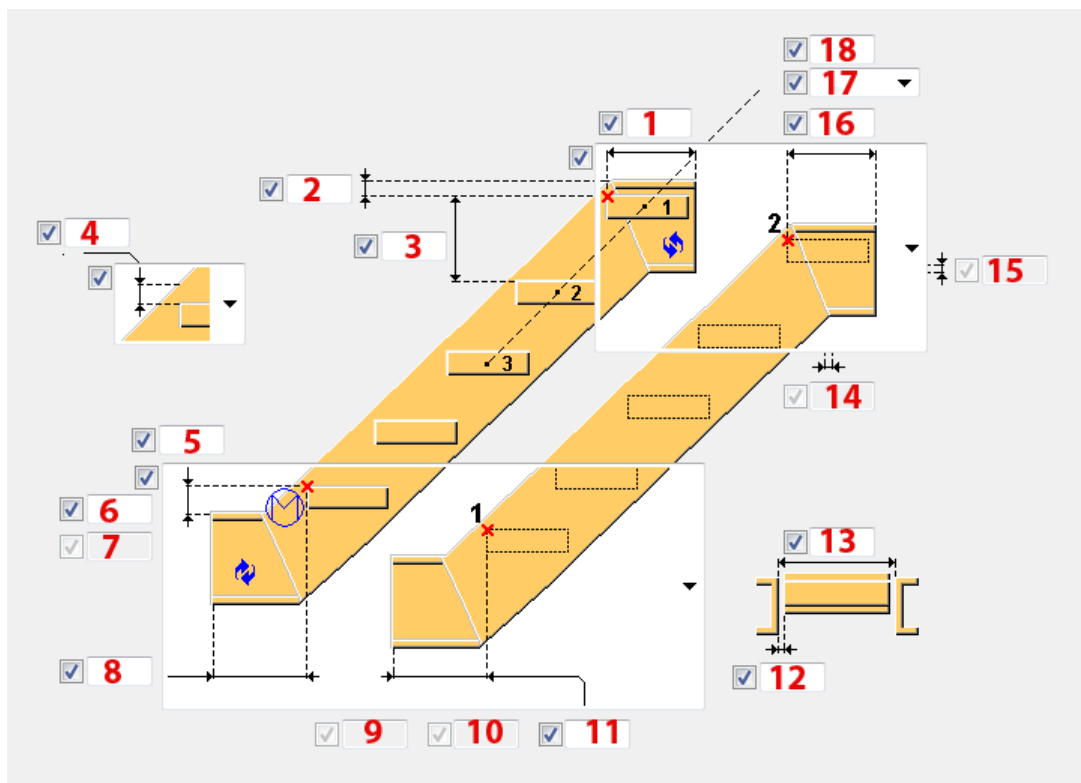

	Descrizione	Default
1	<p>Definisce la distanza tra il punto superiore e l'estremità del pianerottolo superiore sinistro.</p> <p>Se il valore è impostato su 0 mm, il pianerottolo superiore sinistro non viene creato.</p> <p>Se si imposta il tipo di pianerottolo superiore su Intagliato, definire la quota di taglio del piatto orizzontale dal bordo del cosciale.</p>	0 mm
2	<p>Definisce la distanza verticale dal punto superiore al filo superiore acciaio del pianerottolo superiore.</p> <p>Se il pianerottolo superiore non viene creato, viene utilizzato il filo superiore acciaio del cosciale.</p> <p>Se il tipo di pianerottolo superiore è impostato su Intagliato, definire la distanza verticale dal punto superiore al taglio orizzontale superiore del cosciale.</p>	200 mm
3	<p>Definisce la distanza massima consentita tra due gradini consecutivi.</p> <p>Il passo tra i gradini viene calcolato utilizzando il tipo di passo tra i gradini Esatto oppure Uguali e il numero di gradini.</p> <p>Ad esempio, se l'altezza dei gradini deve essere 200 mm., l'impostazione Esatto crea gradini esattamente di questa altezza (inserire il numero di gradini come numero intero). L'impostazione Uguali crea il numero di gradini richiesto dal basso in alto, con l'altezza calcolata il più vicino possibile a 200 mm.</p>	$(Z*220) / (Z+220)$ mm, dove Z è la distanza verticale tra i due punti selezionati.
4	<p>Selezionare la direzione della quota di nosing dei gradini:</p> <ul style="list-style-type: none"> • Verticale • Orizzontale • Perpendicolare <p>Definisce la quota di nosing dei gradini. Questa quota dipende dalla direzione selezionata.</p>	Verticale 0 mm

	Descrizione	Default
5	<p>Definire questa quota in base al tipo di pianerottolo inferiore selezionato:</p> <ul style="list-style-type: none"> • Pianerottolo inferiore orizzontale o punto inferiore orizzontale. Definisce la distanza verticale dal punto inferiore al filo superiore acciaio del pianerottolo inferiore. • Pianerottolo inferiore verticale o punto inferiore verticale. Definisce la distanza orizzontale tra il punto inferiore selezionato e il lato più distante del pianerottolo inferiore. • Pianerottolo inferiore intagliato. Definisce la distanza orizzontale tra il punto inferiore e il taglio verticale del cosciale. Di default, il taglio viene eseguito dal bordo della parte di supporto. 	150 mm
6	<p>Definisce la quota verticale dal punto inferiore al primo gradino.</p> <p>È possibile definire questa dimensione quando il tipo di passo tra i gradini è impostato su Uguali e il tipo di pianerottolo inferiore è punto inferiore orizzontale o verticale.</p>	Uguale al passo verticale tra i gradini
7	<p>Definisce la quota di taglio del piatto verticale dal bordo del cosciale.</p> <p>È possibile definire questa quota quando il tipo di pianerottolo inferiore è impostato su Intagliato.</p>	0 mm
8 11	<p>Definire questa quota in base al tipo di pianerottolo inferiore selezionato:</p> <ul style="list-style-type: none"> • Pianerottolo inferiore orizzontale o punto inferiore orizzontale. Definisce la distanza dal bordo orizzontale tra il punto inferiore e il pianerottolo inferiore. 	600 mm

	Descrizione	Default
	<ul style="list-style-type: none"> Pianerottolo inferiore verticale o punto inferiore verticale. <p>Definisce la distanza dal bordo verticale tra il punto inferiore e il punto più basso del pianerottolo inferiore.</p>	
9	<p>Definisce la distanza verticale tra la parte di supporto inferiore e il taglio del cosciale.</p> <p>È possibile definire questa quota quando il tipo di pianerottolo inferiore è impostato su Intagliato.</p>	0 mm
10	<p>Definisce la distanza orizzontale tra la parte di supporto inferiore e il taglio del cosciale.</p> <p>È possibile definire questa quota quando il tipo di pianerottolo inferiore è impostato su Intagliato.</p>	0 mm
12	<p>Definisce la quota per accorciare i gradini uniformemente su entrambi i lati.</p>	0 mm
13	<p>Definisce la larghezza dei gradini.</p>	1000 mm
14	<p>Definisce la distanza orizzontale tra la parte di supporto superiore e il taglio del cosciale.</p> <p>È possibile definire questa quota quando il tipo di pianerottolo superiore è impostato su Intagliato.</p>	0 mm
15	<p>Definisce la distanza verticale tra la parte di supporto superiore e il taglio del cosciale.</p> <p>È possibile definire questa quota quando il tipo di pianerottolo superiore è impostato su Intagliato.</p>	0 mm
16	<p>Definire questa quota in base al tipo di pianerottolo superiore selezionato:</p> <ul style="list-style-type: none"> Pianerottolo superiore orizzontale. <p>Definisce la distanza tra il punto superiore e l'estremità del cosciale.</p> <ul style="list-style-type: none"> Pianerottolo superiore intagliato. <p>Definisce la distanza orizzontale tra il punto superiore e il taglio verticale del cosciale. Di default, il taglio viene</p>	0 mm

	Descrizione	Default
	<p>eseguito dal bordo della parte di supporto.</p> <p>Se si imposta questa quota su 0 mm, il pianerottolo superiore non viene creato.</p>	
17	<p>Selezionare il tipo di passo tra i gradini:</p> <ul style="list-style-type: none"> • Esatto crea gradini esattamente dell'altezza specificata. Immettere il numero di gradini sotto forma di numero intero. • Uguali crea il numero di gradini richiesto dal basso in alto, con l'altezza calcolata il più vicino possibile all'altezza dei gradini definita. <p>Il tipo di passo controlla la modalità di calcolo del passo verticale tra i gradini.</p> <p>Se si seleziona Esatto e si imposta il tipo di pianerottolo inferiore sul punto inferiore orizzontale o verticale, il passo dei gradini si estende dal punto superiore a quello inferiore. In tutti gli altri casi, il passo tra i gradini si estende dal punto inferiore a quello superiore.</p>	Uguali
18	<p>Inserire il numero di gradini.</p> <p>Questa opzione varia in base al tipo di passo tra i gradini e alla dimensione del passo.</p> <p>Se si imposta il tipo di passo tra i gradini su Esatto o su Uguali e la distanza del passo non viene definita, Scale (S71) crea il numero di gradini specificato.</p>	

Scheda *Impost.scala*

Utilizzare la scheda **Impost.scala** per controllare le proprietà della parte, i gradini superiori e inferiori, la posizione delle scale sul piano orizzontale e la rotazione dei cosciali e dei gradini.

Proprietà di parti delle scale

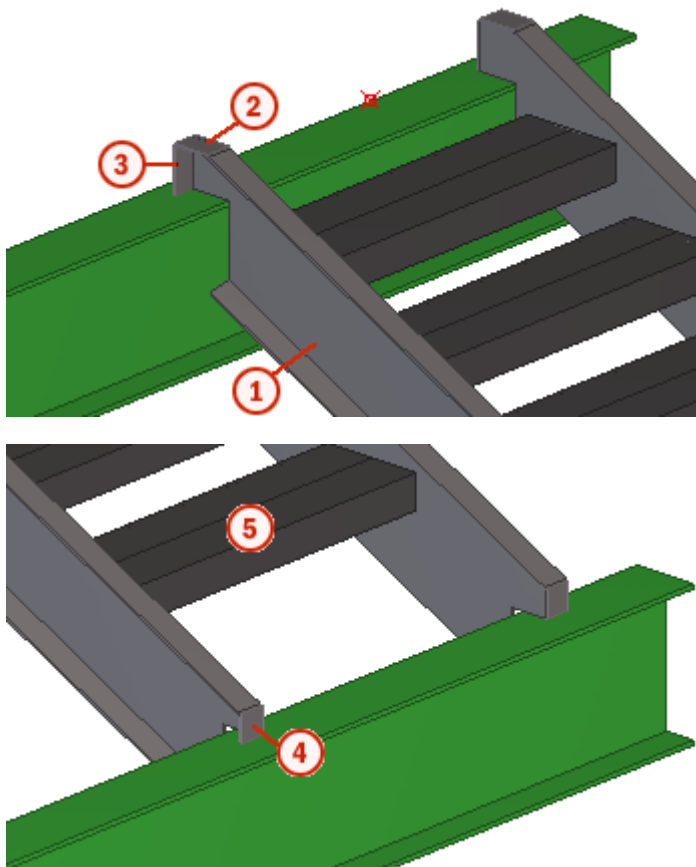

	Parte	Descrizione	Default
1	Cosciale sinistro	Creato sempre Selezionare un profilo dal catalogo profili.	BLU400*2 Il nome di default è STRINGER.
1	Cosciale destro	Creato sempre Selezionare un profilo dal catalogo profili.	BLU400*2 Il nome di default è STRINGER.
2	Piatto H superiore	Creato solo se la parte superiore del cosciale si trova sulla trave di supporto.	6 mm Il nome di default è PLATE.
3	Piatto V superiore	Creato solo se la parte superiore del cosciale si trova sulla trave di supporto.	6 mm Il nome di default è PLATE.
4	Piatto V inferiore	Creato solo se la parte inferiore del cosciale si	6 mm Il nome di default è PLATE.

	Parte	Descrizione	Default
		trova sulla trave di supporto.	
5	Catalogo gradini	Creato solo se Tipo di gradino è impostato su Catalogo gradini . In questo caso, i gradini con profilo a U, i sostegni e i bulloni definiti nelle altre schede vengono ignorati.	Primo profilo della lista Catalogo gradini , definito nel file di testo <code>steps.dat</code> nella cartella sistema (pagina 440) . La lista cambia in base all'ambiente selezionato. Il nome di default è <code>STEP</code> .

Opzione	Descrizione	Default
Prof. N.	Prefisso e numero partenza per la marca della parte. Alcuni componenti includono una seconda riga di campi nella quale è possibile inserire il numero di posizione dell'assemblaggio.	Il numero partenza della parte di default è definito nelle impostazioni Componenti nel menu File --> Impostazioni --> Opzioni .
Materiale	Tipo di materiale.	Il materiale di default è definito nella casella Materiale parte nelle impostazioni Componenti nel menu File --> Impostazioni --> Opzioni .
Nome	Nome che verrà mostrato nei disegni e nei report.	
Classe	Numero della classe.	
Fine	Descrive il trattamento applicato alla superficie della parte.	

Impostazioni scale

Opzione	Descrizione
Tipo di gradino	• Gradini : I gradini vengono creati dal profilo in acciaio definito nella scheda Gradini .

Opzione	Descrizione
	<ul style="list-style-type: none"> • Catalogo gradini: I gradini vengono creati dal profilo definito nell'opzione Catalogo gradini. Le opzioni nelle schede Gradini e Supporto non vengono utilizzate.
Crea assemblaggio	Selezionare quali parti del componente scale formano un assemblaggio. L'impostazione di default è Cosciali .
Linea di riferimento del cosciale	<ul style="list-style-type: none"> • Sopra: La linea posizionata all'interno delle scale sul lato superiore è utilizzata come linea di riferimento. • Nosing: La linea di nosing dei gradini è utilizzata come linea di riferimento. <p>La linea di riferimento è utilizzata per i disegni di officina.</p>
Rotazione gradini	Rotazione del gradino intorno al proprio asse. Il valore di default è Superiore .
Posizione in piano	Posizione delle scale. La linea media dei gradini è utilizzata come linea di riferimento. Il valore di default è Destra .
Offset	Offset delle scale sul piano dalla posizione impostata nell'opzione Posizione in piano . L'offset di default è 0 mm.
Tipo di Bullone	Selezionare il tipo di bulloni per il catalogo gradini. Se si seleziona l'opzione Officina , i bulloni sono visualizzati nei disegni di assemblaggio nella lista dei bulloni d'officina.
Rotazione cosciale	Rotazione del cosciale intorno al proprio asse. Il valore di default è Superiore  .
Crea gradino sup.	Definisce se il primo gradino delle scale (il gradino più in alto) viene creato. Di default, il primo gradino viene creato.
Crea gradino inferiore	Definisce se l'ultimo gradino delle scale (il gradino più in basso) viene creato. Di default, l'ultimo gradino viene creato.

Scheda Gradini

Utilizzare la scheda **Gradini** per controllare la forma e la dimensione dei gradini profilo a U. Anziché usare pan U, è possibile creare i gradini utilizzando un profilo del catalogo oppure una parte o un componente personalizzato.

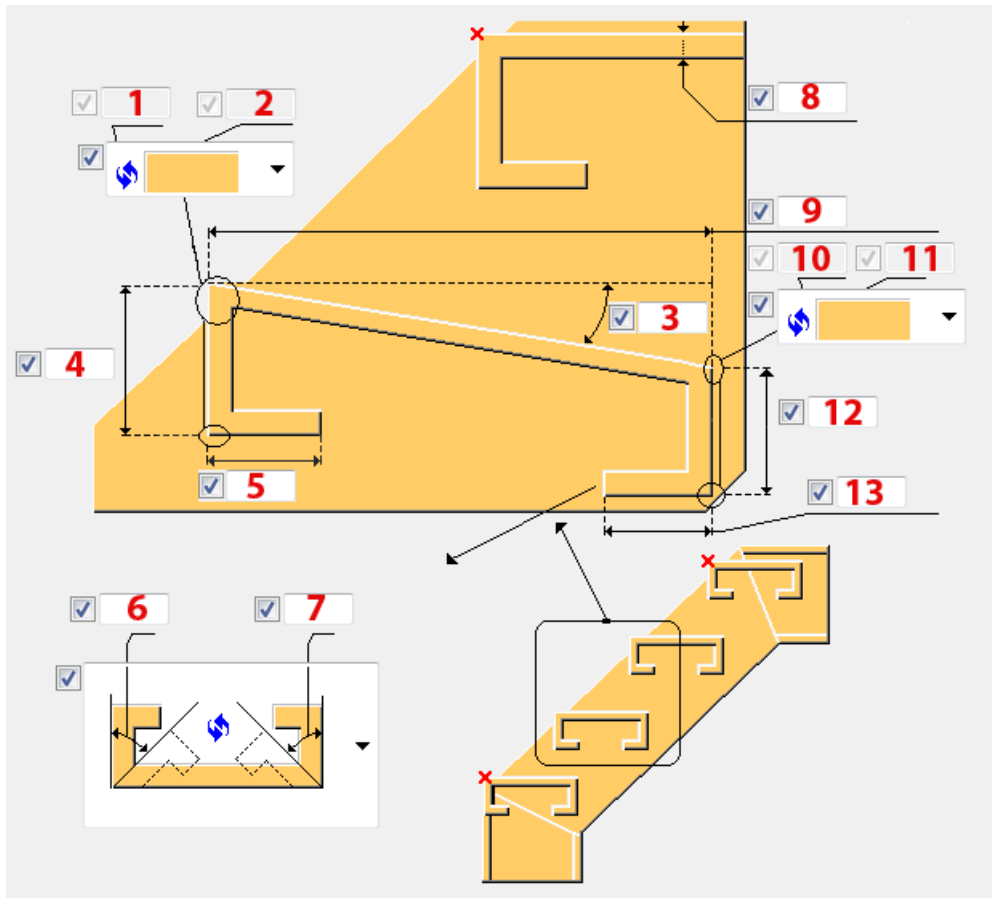

Quote dei gradini pan U



	Descrizione	Default
1, 2, 10, 11	<p>Definisce i valori di smusso su entrambi i lati del gradino.</p> <p>Seleziona il tipo di smusso per impostare la forma dello spigolo anteriore e posteriore del gradino.</p>	15 mm
3	<p>Definisce l'angolo del gradino relativo alla linea orizzontale.</p> <p>L'angolo può essere positivo o negativo.</p>	0 gradi
4, 12	<p>Definisce l'altezza del gradino.</p>	100 mm

	Descrizione	Default
5, 13	Definisce la lunghezza della parte orizzontale del gradino U.	50 mm
6, 7	Definisce l'angolo della posizione verticale del gradino relativo alla linea verticale. L'angolo può essere positivo o negativo.	0 gradi
8	Definisce lo spessore del materiale del gradino U.	10 mm
9	Definisce la larghezza del gradino.	Lunghezza supporto * 1/0,7

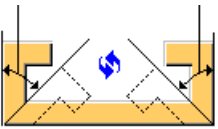
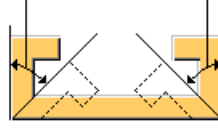
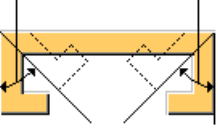
Tipo di gradino

Opzione	Descrizione
	Default Pan U con segmenti verso l'alto AutoDefaults consente di modificare questa opzione.
	Pan U con segmenti verso l'alto
	Pan U con segmenti verso il basso
	Personalizzato Definisce le opzioni dei profili personalizzate.

Profilo personalizzato

Opzione	Descrizione	Default
Profilo Gradino	<p>Selezionare un profilo dal catalogo profili.</p> <p>È possibile selezionare un profilo gradino quando Tipo di gradino è impostato su Personalizzato e l'opzione Nome parte/N.°Nodo non è stata impostata.</p>	<p>PL100*80</p> <p>Il nome di default è STEP.</p>
Nome parte/ N.°Nodo	<p>Seleziona una parte o una connessione personalizzata dal catalogo Applicazioni e componenti.</p>	
File attributi	<p>Seleziona il file attributi.</p>	standard
Posizione verticale	<p>Seleziona la posizione profondità verticale di un gradino creato come parte personalizzata.</p> <p>Se si utilizza una connessione personalizzata, questa opzione non è utilizzata.</p>	Centro
Posizione orizzontale	<p>Seleziona la posizione orizzontale sul piano di un gradino creato come parte personalizzata.</p> <p>Se si utilizza una connessione personalizzata,</p>	Centro

Opzione	Descrizione	Default
	questa opzione non è utilizzata.	

Opzione	Descrizione	Default
Pref. N.	Prefisso e numero partenza per la marca della parte. Alcuni componenti includono una seconda riga di campi nella quale è possibile inserire il numero di posizione dell'assemblaggio.	Il numero partenza della parte di default è definito nelle impostazioni Componenti nel menu File --> Impostazioni --> Opzioni .
Materiale	Tipo di materiale.	Il materiale di default è definito nella casella Materiale parte nelle impostazioni Componenti nel menu File --> Impostazioni --> Opzioni .
Nome	Nome che verrà mostrato nei disegni e nei report.	
Classe	Numero della classe.	
Fine	Descrive il trattamento applicato alla superficie della parte.	

Scheda Supporto

Utilizzare la scheda **Supporto** per impostare i supporti e la connessione tra supporti, gradini, sostegni e cosciali. I supporti supportano i profili angolari sotto ai gradini.

Supporto

Parte	Descrizione	Default
Profilo ad L	Per creare un profilo a L, selezionare un profilo dal catalogo profili.	BLL80*80*10 Il nome di default è <code>L_Profile</code> .

Opzione	Descrizione	Default
Pref. N.	Prefisso e numero partenza per la marca della parte. Alcuni componenti includono una seconda riga di campi nella quale è possibile inserire il numero di posizione dell'assemblaggio.	Il numero partenza della parte di default è definito nelle impostazioni Componenti nel menu File --> Impostazioni --> Opzioni .
Materiale	Tipo di materiale.	Il materiale di default è definito nella casella Materiale parte nelle impostazioni Componenti nel menu File --> Impostazioni --> Opzioni .
Nome	Nome che verrà mostrato nei disegni e nei report.	
Classe	Numero della classe.	
Fine	Descrive il trattamento applicato alla superficie della parte.	

Quote supporto

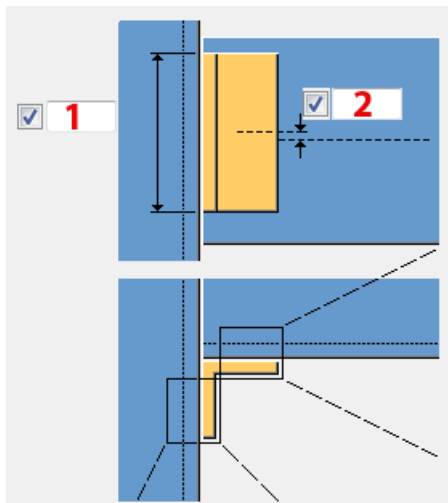



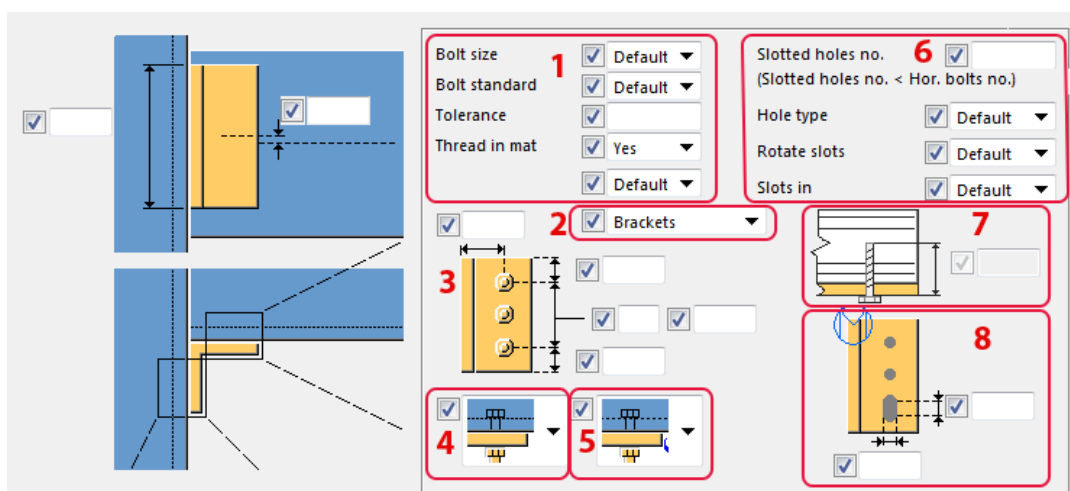

Descrizione	
1	Definisce la lunghezza del supporto. La lunghezza di default è calcolata in base alle quote dei bulloni dal supporto al gradino o dal gradino al cosciale, in base a quale dei due è di dimensioni maggiori.
2	Definisce la quota di offset del supporto dall'asse centrale del gradino. Il valore di default è 0 mm.

Connessione dal supporto al gradino

Definisce le proprietà dei bulloni che collegano il supporto al gradino.



Descrizione	
1	Definisce le proprietà di base del bullone di base: <ul style="list-style-type: none"> Diametro definisce il diametro del bullone. Le dimensioni disponibili sono definite nel catalogo assemblaggio bulloni. Standard bullone definisce lo standard dei bulloni da utilizzare all'interno del componente. Gli standard disponibili sono definiti nel catalogo assemblaggio bulloni. Tolleranza definisce la distanza tra il bullone e il foro. Filetto nel mat. definisce se la filettatura può trovarsi all'interno delle parti imbullonate quando si utilizzano i bulloni con un'asta. Non ha effetto se si utilizzano bulloni a filettatura completa.
2	Scegliere se i supporti vengono creati o meno.
3	Definisce le quote del gruppo di bulloni.
4	Selezionare il tipo di connessione tra i gradini e i supporti: <ul style="list-style-type: none"> Bullonato





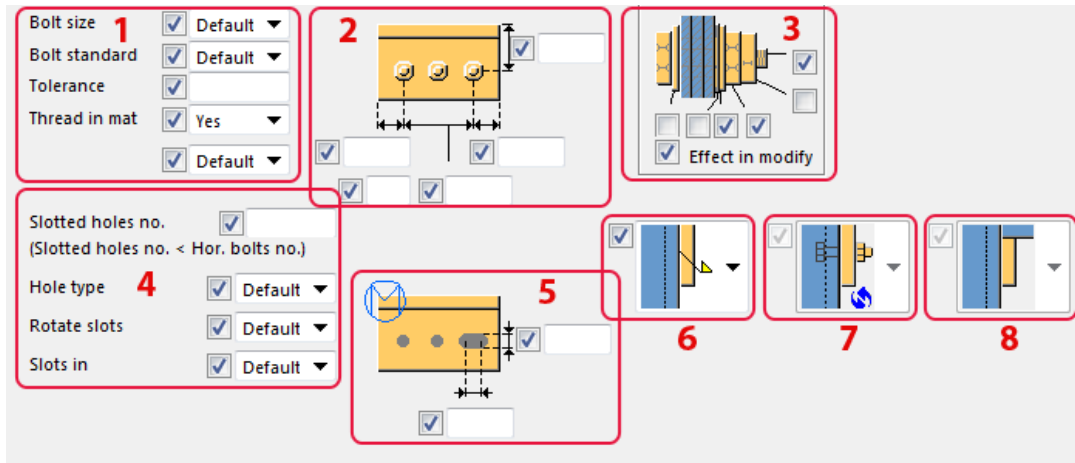

	Descrizione
	 <p>L'opzione di default è Bullonato.</p> <ul style="list-style-type: none"> • Saldato  <ul style="list-style-type: none"> • Nessuna connessione  <ul style="list-style-type: none"> • Supporto piatto  <p>L'ala dell'angolo del supporto non viene creata.</p> <ul style="list-style-type: none"> • Solo fori 
5	Selezionare la direzione dei bulloni.
6	<p>Definisce le proprietà del foro asolato:</p> <ul style="list-style-type: none"> • Fori asolati no. definisce il numero di fori asolati. • Tipo di foro crea un foro Asolato o Sovradimensionato oppure fori maschiati. • Asole ruotate ruota le asole quando il tipo di foro è Asolato. • Asola in definisce quali parti vengono create nei fori asolati.
7	<p>Definisce la lunghezza esatta dei bulloni.</p> <p>È possibile definire la lunghezza dei bulloni se è impostato Tipo di gradino nella scheda Gradini.</p>
8	Definisce le quote dei fori asolati.

Connessione da supporto a cosciale

Definisce le proprietà dei bulloni che collegano il supporto al cosciale.



	Descrizione
1	<p>Definisce le proprietà del bullone di base:</p> <ul style="list-style-type: none"> • Diametro definisce il diametro del bullone. Le dimensioni disponibili sono definite nel catalogo assemblaggio bulloni. • Standard bullone definisce lo standard dei bulloni da utilizzare all'interno del componente. Gli standard disponibili sono definiti nel catalogo assemblaggio bulloni. • Tolleranza definisce la distanza tra il bullone e il foro. • Filetto nel mat. definisce se la filettatura può trovarsi all'interno delle parti imbullonate quando si utilizzano i bulloni con un'asta. Non ha effetto se si utilizzano bulloni a filettatura completa.
2	Definisce le quote del gruppo di bulloni.
3	<p>Definisce l'assemblaggio bulloni.</p> <p>Le caselle di controllo selezionate definiscono quali oggetti del componente (bullone, rondelle e dadi) saranno utilizzati nell'assemblaggio bullone. Per creare solo un foro, deselezionare tutte le caselle di controllo. Per modificare l'assemblaggio bullone in un componente esistente, selezionare la casella di controllo Effetto in modif. e cliccare su Modifica.</p>
4	<p>Definisce le proprietà del foro asolato.</p> <ul style="list-style-type: none"> • Fori asolati no. definisce il numero di fori asolati. • Tipo di foro crea un foro Asolato o Sovradimensionato oppure fori maschiati. • Asole ruotate ruota le asole quando il tipo di foro è Asolato. • Asola in definisce quali parti vengono create nei fori asolati.
5	Definisce le quote dei fori asolati.

	Descrizione
6	<p>Selezionare il tipo di connessione tra il cosciale e i supporti:</p> <ul style="list-style-type: none"> • Bullonato  L'opzione di default è Bullonato. • Saldato  • Nessuna connessione 
7	Selezionare la direzione dei bulloni.
8	<p>Imposta la posizione di un supporto del piatto:</p> <ul style="list-style-type: none"> • Sotto al gradino  Sotto al gradino è l'impostazione di default. • Tra il gradino e il cosciale  È possibile utilizzare questa opzione quando si imposta il tipo di connessione tra i gradini e i supporti sull'opzione del supporto piatto 

Saldature

Per ulteriori informazioni, cliccare sul collegamento di seguito:

Scala Tipo 1 (S72)

Scala Tipo 1 (S72) crea scale diritte con pianerottoli superiori o inferiori opzionali. Le scale sono costituite da cosciali, possibili pianerottoli e gradini effettivi.

Oggetti creati

- Cosciali
- Gradini
- Pianerottoli (opzionale)
- Parentesi
- Piatti alle estremità dei cosciali (opzionali)
- Bulloni
- Saldature

Utilizzare per

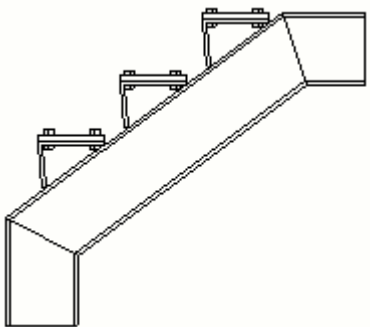
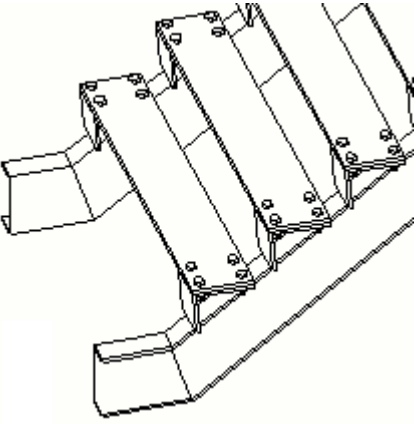
Situazione	Descrizione
	Scale con gradini in legno. Tipo di pianerottolo inferiore verticale.
	Scale con cosciali sagomati a C. Tipo di pianerottolo inferiore orizzontale. I gradini in legno sono imbullonati ai supporti in acciaio.

Situazione	Descrizione
	<p>Scale con cosciali intagliati alla trave di supporto.</p>

Prima di iniziare

Se i cosciali sono intagliati per essere collegati alle travi di supporto, prima di creare le scale creare le travi corrispondenti.

Ordine di selezione

1. Selezionare un punto per indicare il punto di nosing del primo gradino.

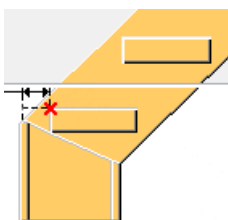

2. Selezionare un altro punto per indicare il punto di nosing dell'ultimo gradino.

L'ordine di selezione dei punti non ha effetto.

3. Cliccare con il pulsante centrale del mouse per creare le scale.

Se sono state selezionate le seguenti opzioni di intaglio, cliccare sulla scheda **Immagine**, selezionare le travi di supporto, quindi cliccare sul pulsante centrale del mouse.

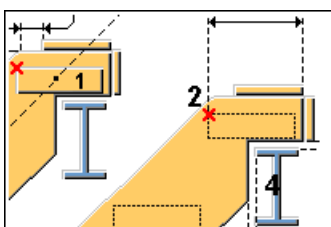

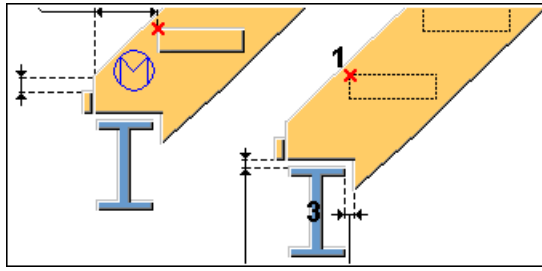

Identificazione delle parti

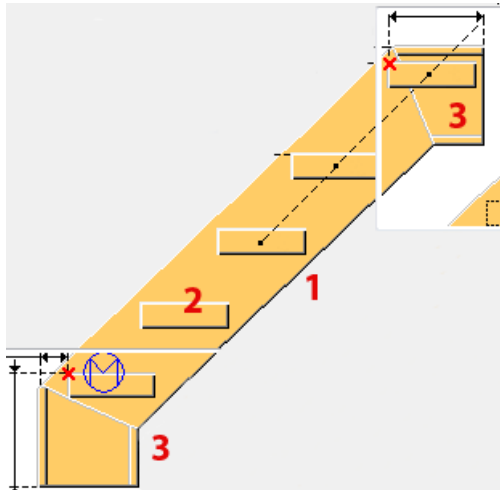

	Parte
1	Cosciale
2	Gradino
3	Pianerottoli

Scheda Immagine

Utilizzare la scheda **Immagine** per controllare la geometria dei cosciali e i punti di nosing dei gradini.

Tipo di pianerottolo superiore

Opzione	Descrizione
	Default

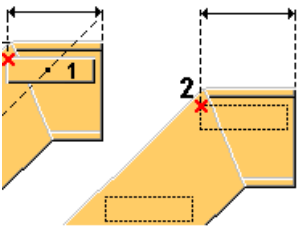
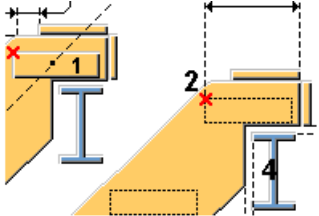
Opzione	Descrizione
	Pianerottolo orizzontale
	Intagliato La parte superiore del cosciale si trova sulla parte di supporto. I piatti orizzontale e verticale sono saldati all'estremità del cosciale.

Tipo di pianerottolo inferiore

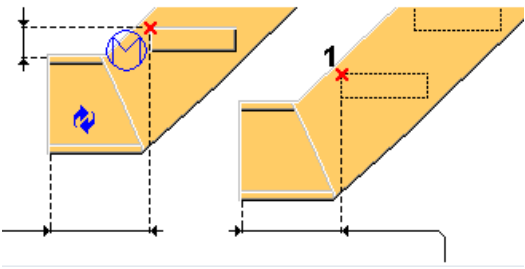
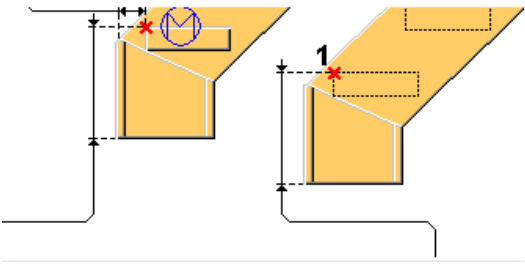
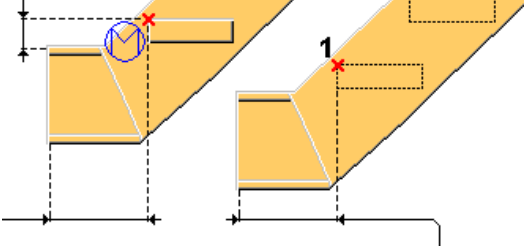
Opzione	Descrizione
	Default
	Verticale Crea un pianerottolo verticale in cui il punto inferiore selezionato si trova sul piano superiore dell'ultimo gradino.
	Orizzontale Crea un pianerottolo orizzontale in cui il punto inferiore selezionato si trova sul piano superiore dell'ultimo gradino.

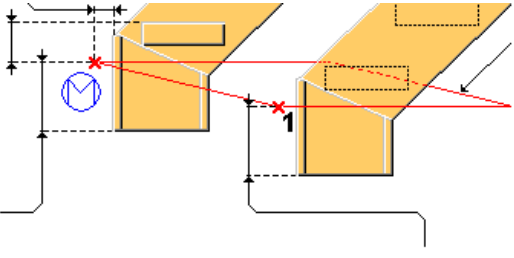
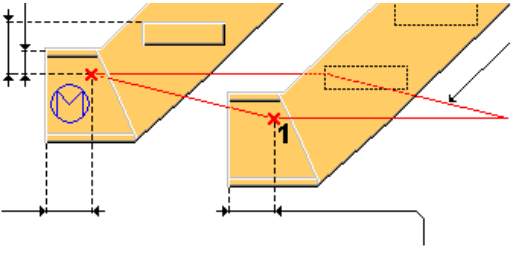
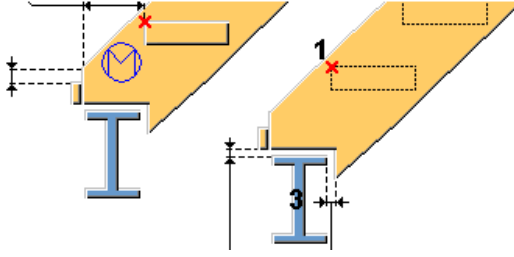
Opzione	Descrizione
	<p>Punto inferiore verticale</p> <p>Il punto selezionato si trova a livello del TOS o del piano finale.</p>
	<p>Punto inferiore orizzontale</p> <p>Il punto selezionato si trova a livello del TOS o del piano finale.</p>
	<p>Intagliato</p> <p>Crea un intaglio nella parte inferiore del cosciale da collegare alla parte portante. Il piatto verticale è saldato all'estremità del cosciale.</p>

Quote scala

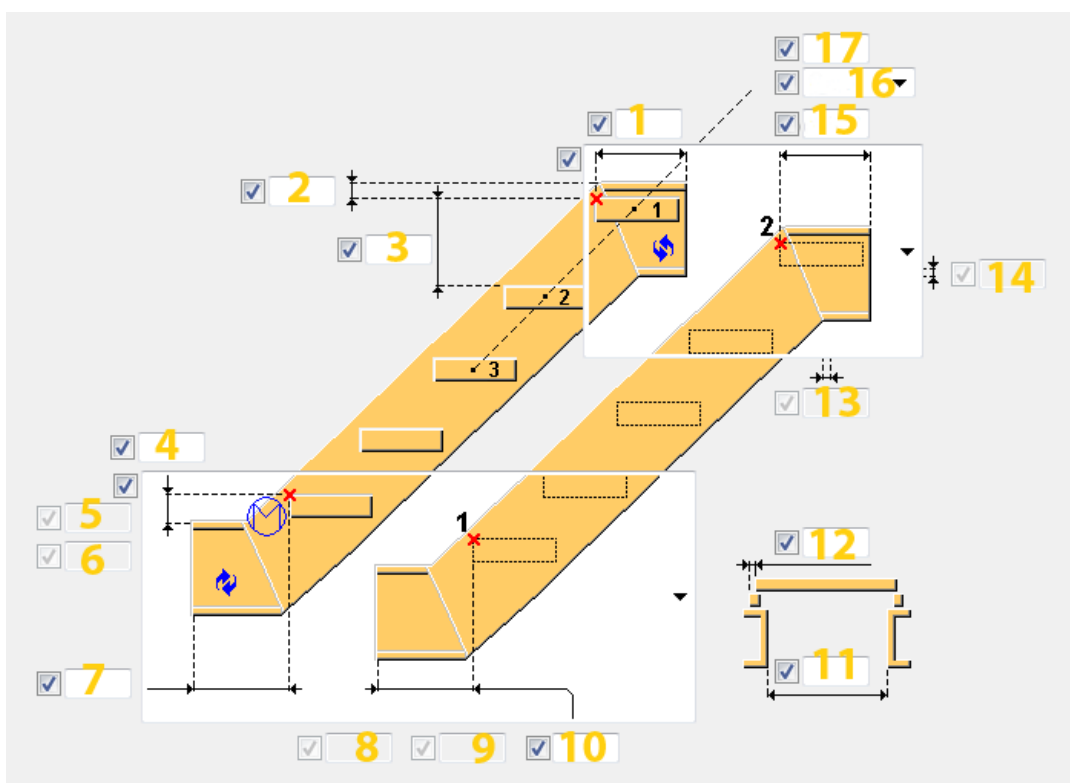

	Descrizione	Default
1	<p>Definisce la distanza tra il punto superiore e l'estremità del pianerottolo superiore sinistro.</p> <p>Se il valore è impostato su 0 mm, il pianerottolo superiore sinistro non viene creato.</p> <p>Se si imposta il tipo di pianerottolo superiore su Intagliato, definire la quota di taglio del piatto orizzontale dal bordo del cosciale.</p>	0 mm
2	<p>Definisce la distanza verticale dal punto superiore al filo superiore acciaio del pianerottolo superiore.</p> <p>Se il pianerottolo superiore non viene creato, viene utilizzato il filo superiore acciaio del cosciale.</p> <p>Se il tipo di pianerottolo superiore è impostato su Intagliato, definire la distanza verticale dal punto superiore al taglio orizzontale superiore del cosciale.</p>	200 mm

	Descrizione	Default
3	<p>Definisce la distanza massima consentita tra due gradini consecutivi.</p> <p>Il passo tra i gradini viene calcolato utilizzando il tipo di passo tra i gradini Esatto oppure Uguali e il numero di gradini.</p> <p>Ad esempio, se l'altezza dei gradini deve essere 200 mm., l'impostazione Esatto crea gradini esattamente di questa altezza (inserire il numero di gradini come numero intero). L'impostazione Uguali crea il numero di gradini richiesto dal basso in alto, con l'altezza calcolata il più vicino possibile a 200 mm.</p>	<p>$(Z*220) / (Z+220)$ mm,</p> <p>dove Z è la distanza verticale tra i due punti selezionati.</p>
4	<p>Definire questa quota in base al tipo di pianerottolo inferiore selezionato:</p> <ul style="list-style-type: none"> • Orizzontale o Punto orizzontale abbassato Definisce la distanza verticale tra punto inferiore selezionato e il filo superiore acciaio del pianerottolo inferiore. • Verticale o Punto verticale abbassato Definisce la distanza orizzontale tra il punto inferiore selezionato e il lato più distante del pianerottolo inferiore. • Nessun pianerottolo inferiore selezionato Definisce la distanza orizzontale tra il punto inferiore selezionato e il taglio verticale del cosciale. Di default, il taglio viene eseguito dal bordo della parte di supporto. 	150 mm
5	<p>Definisce la quota verticale dal punto inferiore al primo gradino.</p> <p>È possibile definire questa quota quando il tipo di passo tra i gradini è impostato su Uguali e il tipo di pianerottolo inferiore è punto inferiore orizzontale o verticale.</p>	uguale alla spaziatura verticale tra i gradini

	Descrizione	Default
6	<p>Definisce la quota di taglio del piatto verticale dal bordo del cosciale.</p> <p>È possibile definire questa quota quando il tipo di pianerottolo inferiore è impostato su Intagliato.</p>	0 mm
7 10	<p>Definire questa quota in base al tipo di pianerottolo inferiore selezionato:</p> <ul style="list-style-type: none"> • Pianerottolo inferiore orizzontale o punto inferiore orizzontale. <p>Definisce la distanza dal bordo orizzontale tra il punto inferiore e il pianerottolo inferiore.</p> <ul style="list-style-type: none"> • Pianerottolo inferiore verticale o punto inferiore verticale. <p>Definisce la distanza dal bordo verticale tra il punto inferiore e il punto più basso del pianerottolo inferiore.</p>	600 mm
8	<p>Definisce la distanza verticale tra la parte di supporto inferiore e il taglio del cosciale.</p> <p>È possibile definire questa quota quando il tipo di pianerottolo inferiore è impostato su Intagliato.</p>	0 mm
9	<p>Definisce la distanza orizzontale tra la parte di supporto inferiore e il taglio del cosciale.</p> <p>È possibile definire questa quota quando il tipo di pianerottolo inferiore è impostato su Intagliato.</p>	0 mm
11	Definisce la larghezza dei gradini.	0 mm
12	Definisce la quota per accorciare i gradini uniformemente su entrambi i lati.	1000 mm
13	<p>Definisce la distanza orizzontale tra la parte di supporto superiore e il taglio del cosciale.</p> <p>È possibile definire questa quota quando il tipo di pianerottolo superiore è impostato su Intagliato.</p>	0 mm

	Descrizione	Default
14	<p>Definisce la distanza verticale tra la parte di supporto superiore e il taglio del cosciale.</p> <p>È possibile definire questa quota quando il tipo di pianerottolo superiore è impostato su Intagliato.</p>	0 mm
15	<p>Definire questa quota in base al tipo di pianerottolo superiore selezionato:</p> <ul style="list-style-type: none"> • Pianerottolo superiore orizzontale. Definisce la distanza tra il punto superiore e l'estremità del cosciale. • Pianerottolo superiore intagliato. Definisce la distanza orizzontale tra il punto superiore e il taglio verticale del cosciale. Di default, il taglio viene eseguito dal bordo della parte di supporto. <p>Se si imposta questa quota su 0 mm, il pianerottolo superiore non viene creato.</p>	0 mm
16	<p>Selezionare il tipo di passo tra i gradini:</p> <ul style="list-style-type: none"> • Esatto crea gradini esattamente dell'altezza specificata. Immettere il numero di gradini sotto forma di numero intero. • Uguali crea il numero di gradini richiesto dal basso in alto, con l'altezza calcolata il più vicino possibile all'altezza dei gradini definita. <p>Il tipo di passo controlla la modalità di calcolo del passo verticale tra i gradini.</p> <p>Se si seleziona Esatto e si imposta il tipo di pianerottolo inferiore sul punto inferiore orizzontale o verticale, il passo dei gradini si estende dal punto superiore a quello inferiore. In tutti gli altri casi, il passo tra i gradini si estende dal punto inferiore a quello superiore.</p>	Distanze uguali

	Descrizione	Default
17	<p>Inserire il numero di gradini.</p> <p>Questa opzione varia in base al tipo di passo tra i gradini e alla dimensione del passo.</p> <p>Se si imposta il tipo di passo tra i gradini su Esatto o su Uguali e la distanza del passo non viene definita, Scala Tipo 1 (S72) crea il numero di gradini specificato.</p>	<p>Calcolato dalla distanza verticale tra i 2 punti selezionati e la spaziatura tra i gradini (3)</p>

Scheda *Impost.scala*

Utilizzare la scheda **Impost.scala** per controllare le proprietà della parte, i gradini superiori e inferiori, la posizione delle scale sul piano orizzontale e la rotazione dei cosciali e dei gradini.

Proprietà di parti delle scale

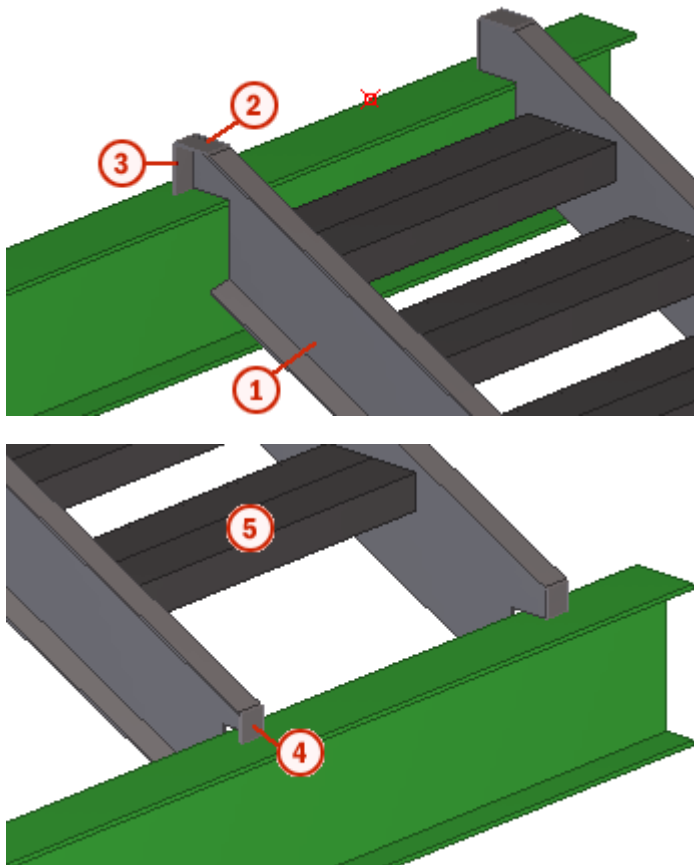

	Parte	Descrizione	Default
1	Cosciale sinistro	Creato sempre Selezionare un profilo dal catalogo profili.	BLU400*2 Il nome di default è STRINGER.
1	Cosciale destro	Creato sempre Selezionare un profilo dal catalogo profili.	BLU400*2 Il nome di default è STRINGER.
2	Piatto H superiore	Creato solo se la parte superiore del cosciale si trova sulla trave di supporto.	6 mm Il nome di default è PLATE.
3	Piatto V superiore	Creato solo se la parte superiore del cosciale si trova sulla trave di supporto.	6 mm Il nome di default è PLATE.
4	Piatto V inferiore	Creato solo se la parte inferiore del cosciale si trova sulla trave di supporto.	6 mm Il nome di default è PLATE.

Opzione	Descrizione	Default
Pos. No.	Prefisso e numero partenza per la marca della parte. Alcuni componenti includono una seconda riga di campi nella quale è possibile inserire il numero di posizione dell'assemblaggio.	Il numero partenza della parte di default è definito nelle impostazioni Componenti nel menu File --> Impostazioni --> Opzioni .
Materiale	Tipo di materiale.	Il materiale di default è definito nella casella Materiale parte nelle impostazioni Componenti nel menu File --> Impostazioni --> Opzioni .
Nome	Nome che verrà mostrato nei disegni e nei report.	
Classe	Numero della classe.	

Impostazioni scale

Opzione	Descrizione
Crea assemblaggio	Definisce quali parti del componente scale formano un assemblaggio. L'impostazione di default è Cosciali.

Opzione	Descrizione
Linea di riferimento del cosciale	<ul style="list-style-type: none"> • Sopra: La linea posizionata all'interno delle scale sul lato superiore è utilizzata come linea di riferimento. • Nosing: La linea di nosing dei gradini è utilizzata come linea di riferimento. <p>La linea di riferimento è utilizzata per i disegni di officina.</p>
Rotazione gradini	Rotazione del gradino intorno al proprio asse. Il valore di default è Superiore .
Posizione in piano	Posizione delle scale. La linea media dei gradini è utilizzata come linea di riferimento. Il valore di default è Destra .
Offset	Offset delle scale sul piano dalla posizione impostata nell'opzione Posizione in piano . L'offset di default è 0 mm.
Rotazione cosciale	Rotazione del cosciale intorno al proprio asse. Il valore di default è Superiore  .
Crea gradino sup.	Definisce se il primo gradino delle scale (il gradino più in alto) viene creato. Di default, il primo gradino viene creato.
Crea gradino inferiore	Definisce se l'ultimo gradino delle scale (il gradino più in basso) viene creato. Di default, l'ultimo gradino viene creato.

Scheda Bulloni

Utilizzare la scheda **Bulloni** per controllare le proprietà del gruppo di bulloni che collega i gradini in legno ai supporti.

Quote del gruppo bulloni

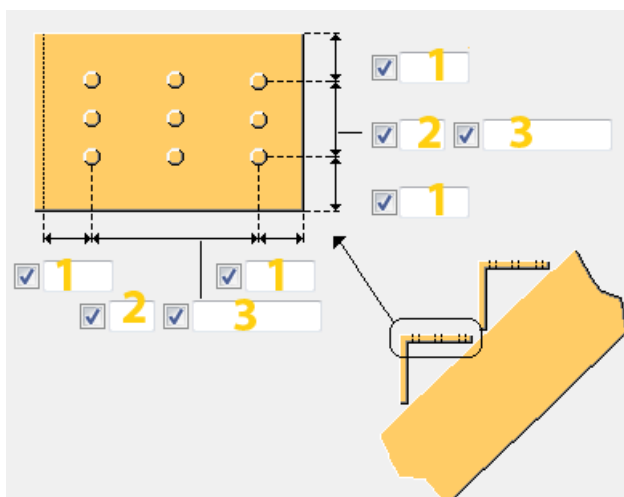

	Descrizione	Default
1	Distanza dal bordo dei bulloni.	diametro bullone * 1,5
2	Numero di bulloni.	2
3	Quotatura Bulloni. Utilizzare uno spazio per separare i valori di spaziatura dei bulloni. Inserire un valore per ogni spazio tra i bulloni. Ad esempio, se sono presenti 3 bulloni, inserire 2 valori.	100 mm

Direzione bullonatura

Utilizzare questa voce per modificare la direzione dei bulloni.

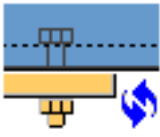
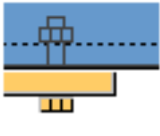
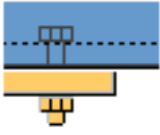
Opzione	Descrizione
	Impostazione di default.
	Imbullonato dal supporto al gradino.
	Imbullonato dal gradino al supporto.

Proprietà di base dei bulloni

	Descrizione	Default
Diametro bulloni	Diametro bulloni.	20 mm
Standard bulloni	Lo standard dei bulloni da utilizzare all'interno del componente.	7990
Tolleranza	La distanza tra il bullone e il foro.	2 mm
Filett. nel materiale	Definisce se la filettatura può trovarsi all'interno delle parti bullonate quando si utilizzano i bulloni con un'asse. Non	Sì

	Descrizione	Default
	ha effetto se si utilizzano bulloni a filettatura completa.	
Cantiere/Officina	Luogo dove i bulloni dovranno essere montati.	Cantiere

Assemblaggio bullone

Le caselle di controllo selezionate definiscono quali oggetti del componente (bullone, rondelle e dadi) saranno utilizzati nell'assemblaggio bulloni.

Per creare solo un foro, deselezionare tutte le caselle di controllo.

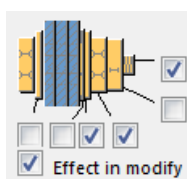

Per modificare l'assemblaggio bulloni in un componente esistente, selezionare la casella di controllo **Modifica su** e fare click su **Modifica**.

Scheda Pan in legno

Utilizzare la scheda **Pan in legno** per definire il profilo gradino e le proprietà dei supporti del piatto piegato.

Gradino a mensola e supporto

Parte	Descrizione	Default
Gradino a mensola	Per creare un gradino a mensola, selezionare un profilo dal catalogo profili.	PL10*150
Profilo Gradino	Per creare i gradini, selezionare un profilo dal catalogo profili.	

Opzione	Descrizione	Default
Pos. No.	Prefisso e numero partenza per la marca della parte. Alcuni componenti includono una seconda riga di campi nella quale è	Il numero partenza della parte di default è definito nelle impostazioni Componenti nel menu File --> Impostazioni --> Opzioni .

Opzione	Descrizione	Default
	possibile inserire il numero di posizione dell'assemblaggio.	
Materiale	Tipo di materiale.	Il materiale di default è definito nella casella Materiale parte nelle impostazioni Componenti nel menu File --> Impostazioni --> Opzioni .
Nome	Nome che verrà mostrato nei disegni e nei report.	
Classe	Numero della classe.	

Quote supporto

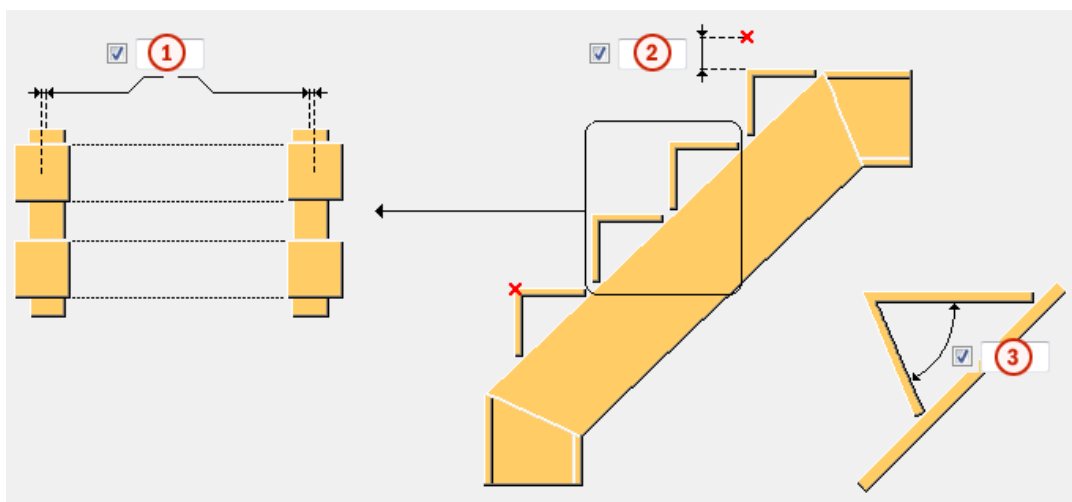

	Descrizione	Default
①	Definisce la quota di offset che sposta i piatti dei supporti piegati relativi alla linea centrale del cosciale.	0 mm
②	Definisce lo spessore dei gradini che saranno posizionati sui supporti piegati. I gradini effettivi non saranno creati, verrà ridimensionata solo l'altezza dei supporti.	0 mm
③	Definisce l'angolo del supporto da piegare, in gradi.	0

Saldature

Per ulteriori informazioni, cliccare sul collegamento di seguito:

Scala Polybeam (S73)

Scala Polybeam (S73) crea scale diritte con pianerottoli superiori o inferiori opzionali. Le scale sono costituite da cosciali, possibili pianerottoli e gradini effettivi creati con i piatti.

Oggetti creati

- Cosciali
- Gradini
- Pianerottoli (opzionale)
- Tagli per intagliare il cosciale (opzionali)
- Piatti (opzionali)
- Bulloni
- Saldature

Utilizzare per

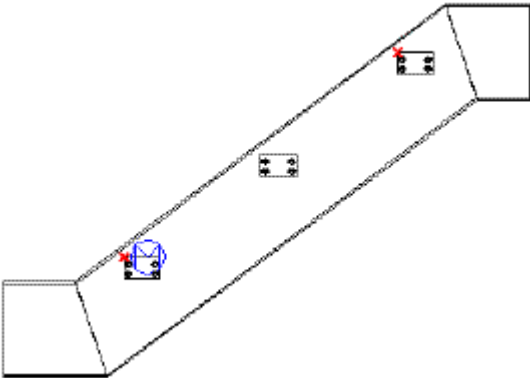
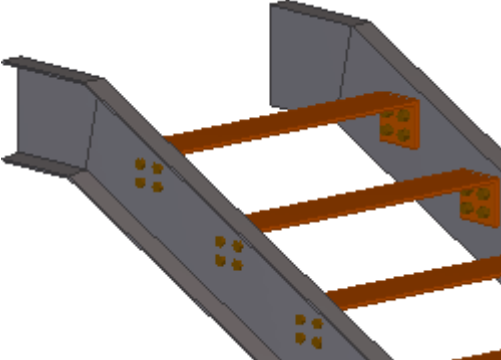
Situazione	Descrizione
	Scale con profilo polybeam.
	Il livello superiore del cosciale è creato come pianerottolo orizzontale.

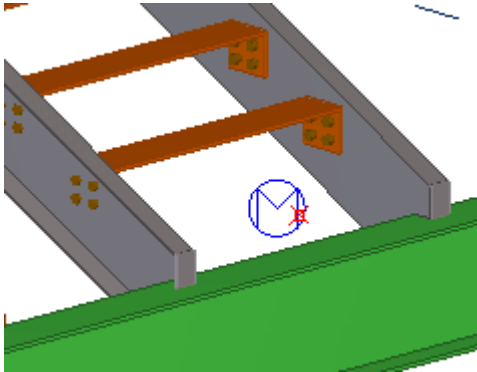
Situazione	Descrizione
	<p>Il livello inferiore del cosciale è intagliato per essere collegato alla trave di supporto.</p> <p>La stessa opzione è disponibile anche per il lato superiore del cosciale.</p>

Prima di iniziare

Se i cosciali sono intagliati per essere collegati alle travi di supporto, prima di creare le scale creare le travi corrispondenti.

Ordine di selezione

1. Selezionare un punto per indicare il punto di nosing del primo gradino.

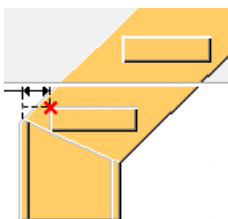

2. Selezionare un altro punto per indicare il punto di nosing dell'ultimo gradino.

L'ordine di selezione dei punti non ha effetto.

3. Cliccare con il pulsante centrale del mouse per creare le scale.

Se sono state selezionate le seguenti opzioni di intaglio, cliccare sulla scheda **Immagine**, selezionare le travi di supporto, quindi cliccare sul pulsante centrale del mouse.

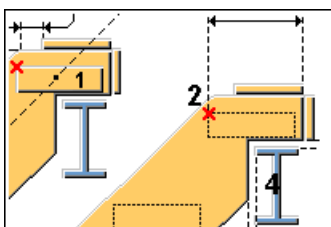

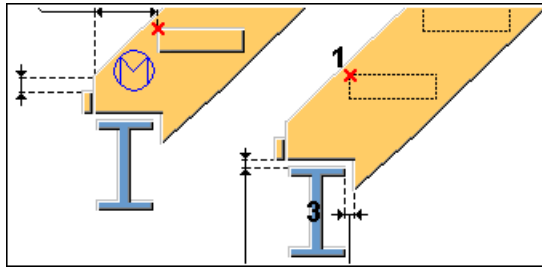

Identificazione delle parti

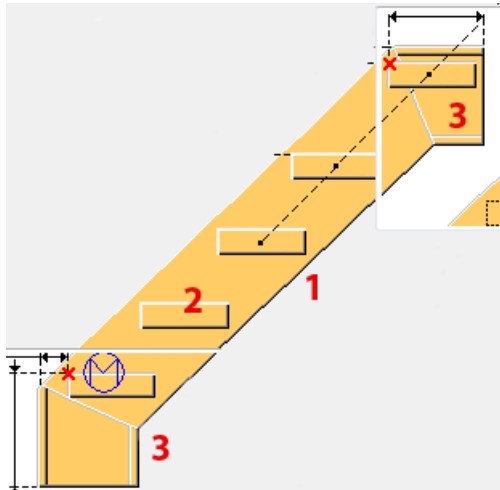

	Parte
1	Cosciale
2	Gradino
3	Pianerottoli

Scheda Immagine

Utilizzare la scheda **Immagine** per controllare la geometria dei cosciali e i punti di nosing dei gradini.

Tipo di pianerottolo superiore

Opzione	Descrizione
	Default

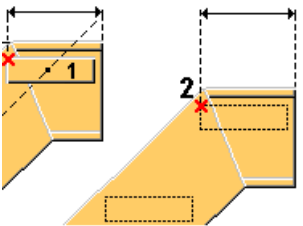
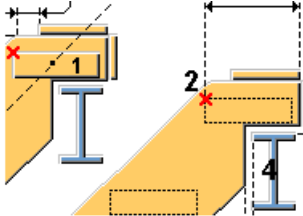
Opzione	Descrizione
	Pianerottolo orizzontale
	Intagliato La parte superiore del cosciale si trova sulla parte di supporto. I piatti orizzontale e verticale sono saldati all'estremità del cosciale.

Tipo di pianerottolo inferiore

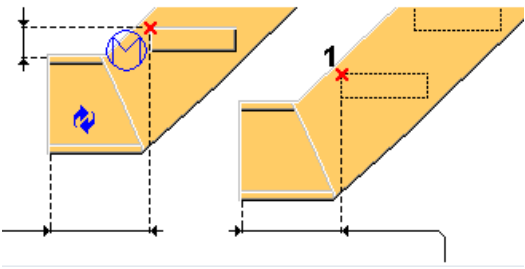
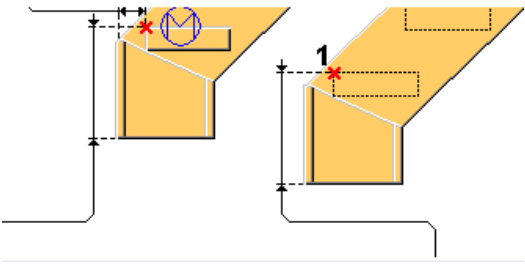
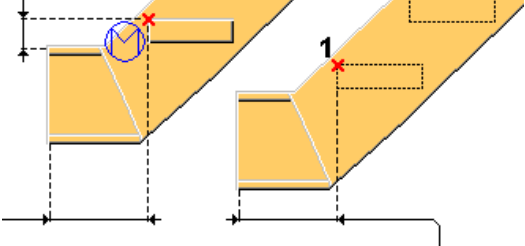
Opzione	Descrizione
	Default
	Verticale Crea un pianerottolo verticale in cui il punto inferiore selezionato si trova sul piano superiore dell'ultimo gradino.
	Orizzontale Crea un pianerottolo orizzontale in cui il punto inferiore selezionato si trova sul piano superiore dell'ultimo gradino.

Opzione	Descrizione
	<p>Punto inferiore verticale</p> <p>Il punto selezionato si trova a livello del TOS o del piano finale.</p>
	<p>Punto inferiore orizzontale</p> <p>Il punto selezionato si trova a livello del TOS o del piano finale.</p>
	<p>Intagliato</p> <p>Creato un intaglio nella parte inferiore del cosciale da collegare alla parte portante. Il piatto verticale è saldato all'estremità del cosciale.</p>

Quote scala

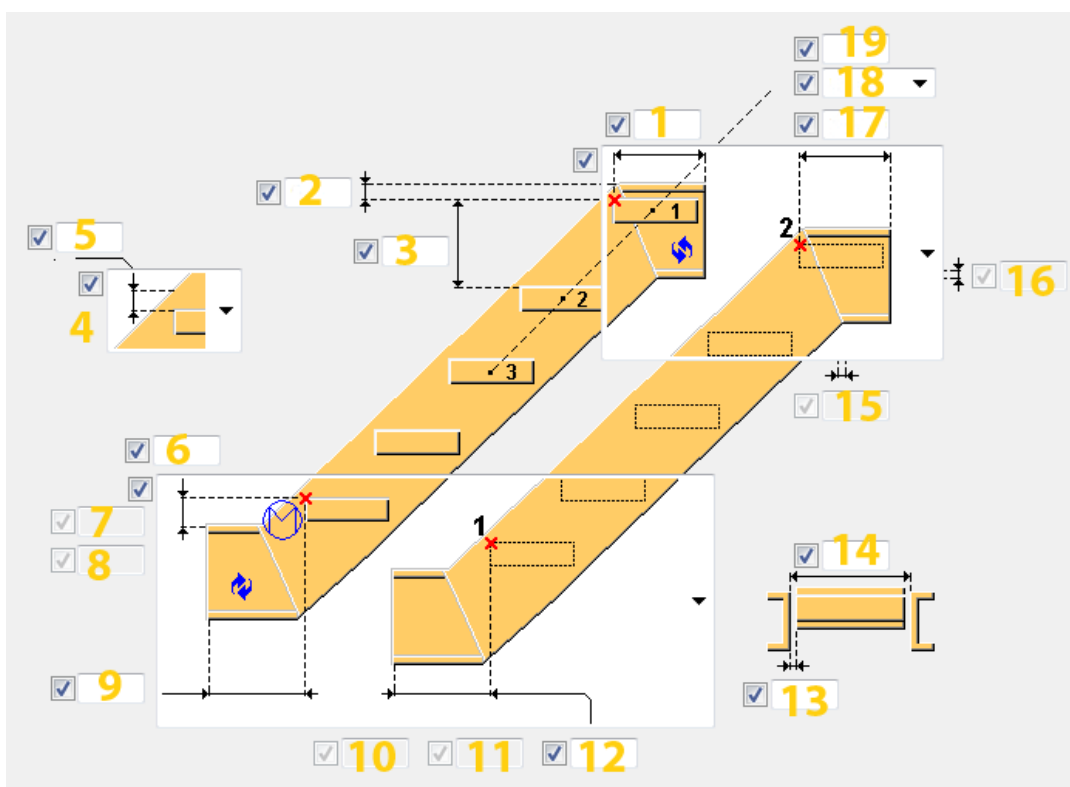

	Descrizione	Default
1	<p>Definisce la distanza tra il punto superiore e l'estremità del pianerottolo superiore sinistro.</p> <p>Se il valore è impostato su 0 mm, il pianerottolo superiore sinistro non viene creato.</p> <p>Se si imposta il tipo di pianerottolo superiore su Intagliato, definire la quota di taglio del piatto orizzontale dal bordo del cosciale.</p>	0 mm
2	<p>Definisce la distanza verticale dal punto superiore al filo superiore acciaio del pianerottolo superiore.</p> <p>Se il pianerottolo superiore non viene creato, viene utilizzato il filo superiore acciaio del cosciale.</p> <p>Se il tipo di pianerottolo superiore è impostato su Intagliato, definire la distanza verticale dal punto superiore al taglio orizzontale superiore del cosciale.</p>	200 mm

	Descrizione	Default
3	<p>Definisce la distanza massima consentita tra due gradini consecutivi.</p> <p>Il passo tra i gradini viene calcolato utilizzando il tipo di passo tra i gradini Esatto oppure Uguali e il numero di gradini.</p> <p>Ad esempio, se l'altezza dei gradini deve essere 200 mm., l'impostazione Esatto crea gradini esattamente di questa altezza (inserire il numero di gradini come numero intero). L'impostazione Uguali crea il numero di gradini richiesto dal basso in alto, con l'altezza calcolata il più vicino possibile a 200 mm.</p>	$(Z*220) / (Z+220)$ mm, dove Z è la distanza verticale tra i due punti selezionati.
4	<p>Selezionare la direzione della quota di nosing dei gradini:</p> <ul style="list-style-type: none"> • Verticale • Orizzontale • Perpendicolare 	Verticale
5	<p>Definisce la quota di nosing dei gradini. Questa quota dipende dalla direzione selezionata.</p>	0 mm
6	<p>Definire questa quota in base al tipo di pianerottolo inferiore selezionato:</p> <ul style="list-style-type: none"> • Pianerottolo inferiore orizzontale o punto inferiore orizzontale Definisce la distanza verticale dal punto inferiore al filo superiore acciaio del pianerottolo inferiore. • Pianerottolo inferiore verticale o punto inferiore verticale Definisce la distanza orizzontale tra il punto inferiore selezionato e il lato più distante del pianerottolo inferiore. • Pianerottolo inferiore intagliato Definisce la distanza orizzontale tra il punto inferiore e il taglio verticale del cosciale. Di default, il taglio viene eseguito dal bordo della parte di supporto. 	150 mm

	Descrizione	Default
7	<p>Definisce la quota verticale dal punto inferiore al primo gradino.</p> <p>È possibile definire questa quota quando il tipo di passo tra i gradini è impostato su Uguali e il tipo di pianerottolo inferiore è punto inferiore orizzontale o verticale.</p>	Uguale al passo verticale tra i gradini
8	<p>Definisce la quota di taglio del piatto verticale dal bordo del cosciale.</p> <p>È possibile definire questa quota quando il tipo di pianerottolo inferiore è impostato su Intagliato.</p>	0 mm
9 12	<p>Definire questa quota in base al tipo di pianerottolo inferiore selezionato:</p> <ul style="list-style-type: none"> • Pianerottolo inferiore orizzontale o punto inferiore orizzontale. <p>Definisce la distanza dal bordo orizzontale tra il punto inferiore e il pianerottolo inferiore.</p> <ul style="list-style-type: none"> • Pianerottolo inferiore verticale o punto inferiore verticale. <p>Definisce la distanza dal bordo verticale tra il punto inferiore e il punto più basso del pianerottolo inferiore.</p>	600 mm
10	<p>Definisce la distanza verticale tra la parte di supporto inferiore e il taglio del cosciale.</p> <p>È possibile definire questa quota quando il tipo di pianerottolo inferiore è impostato su Intagliato.</p>	0 mm
11	<p>Definisce la distanza orizzontale tra la parte di supporto inferiore e il taglio del cosciale.</p> <p>È possibile definire questa quota quando il tipo di pianerottolo inferiore è impostato su Intagliato.</p>	0 mm
13	Definisce la quota per accorciare i gradini uniformemente su entrambi i lati.	0 mm
14	Definisce la larghezza dei gradini.	1000 mm

	Descrizione	Default
15	<p>Definisce la distanza orizzontale tra la parte di supporto superiore e il taglio del cosciale.</p> <p>È possibile definire questa quota quando il tipo di pianerottolo superiore è impostato su Intagliato.</p>	0 mm
16	<p>Definisce la distanza verticale tra la parte di supporto superiore e il taglio del cosciale.</p> <p>È possibile definire questa quota quando il tipo di pianerottolo superiore è impostato su Intagliato.</p>	0 mm
17	<p>Definire questa quota in base al tipo di pianerottolo superiore selezionato:</p> <ul style="list-style-type: none"> • Pianerottolo superiore orizzontale. Definisce la distanza tra il punto superiore e l'estremità del cosciale. • Pianerottolo superiore intagliato. Definisce la distanza orizzontale tra il punto superiore e il taglio verticale del cosciale. Di default, il taglio viene eseguito dal bordo della parte di supporto. <p>Se si imposta questa quota su 0 mm, il pianerottolo superiore non viene creato.</p>	0 mm
18	<p>Selezionare il tipo di passo tra i gradini:</p> <ul style="list-style-type: none"> • Esatto crea gradini esattamente dell'altezza specificata. Immettere il numero di gradini sotto forma di numero intero. • Uguali crea il numero di gradini richiesto dal basso in alto, con l'altezza calcolata il più vicino possibile all'altezza dei gradini definita. <p>Il tipo di passo controlla la modalità di calcolo del passo verticale tra i gradini.</p> <p>Se si seleziona Esatto e si imposta il tipo di pianerottolo inferiore sul punto inferiore orizzontale o verticale, il passo dei gradini si estende dal punto superiore a quello inferiore. In tutti gli altri casi, il passo tra i</p>	Uguali

	Descrizione	Default
	gradini si estende dal punto inferiore a quello superiore.	
19	<p>Inserire il numero di gradini.</p> <p>Questa opzione varia in base al tipo di passo tra i gradini e alla dimensione del passo.</p> <p>Se si imposta il tipo di passo tra i gradini su Esatto o su Uguali e la distanza del passo non viene definita, Scala Polybeam (S73) crea il numero di gradini specificato.</p>	Calcolato dalla distanza verticale tra i punti selezionati e la spaziatura verticale tra i gradini

Scheda *Impost.scala*

Utilizzare la scheda **Impost.scala** per controllare le proprietà della parte, i gradini superiori e inferiori, la posizione delle scale sul piano orizzontale e la rotazione dei cosciali e dei gradini.

Proprietà di parti delle scale

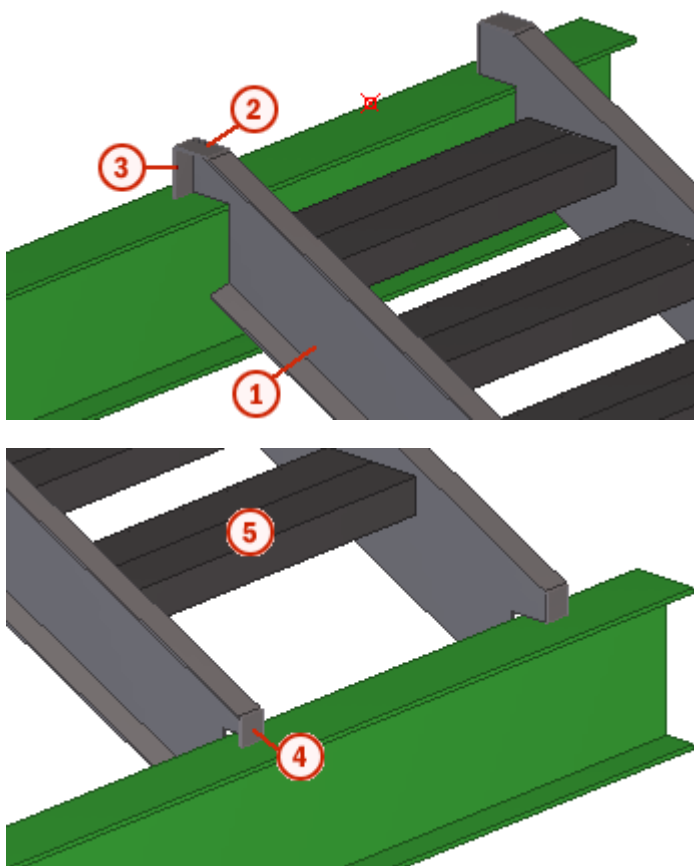

	Parte	Descrizione	Default
1	Cosciale sinistro	Creato sempre Selezionare un profilo dal catalogo profili.	BLU400*2 Il nome di default è STRINGER.
1	Cosciale destro	Creato sempre Selezionare un profilo dal catalogo profili.	BLU400*2 Il nome di default è STRINGER.
2	Piatto H superiore	Creato solo se la parte superiore del cosciale si trova sulla trave di supporto.	6 mm Il nome di default è PLATE.
3	Piatto V superiore	Creato solo se la parte superiore del cosciale si trova sulla trave di supporto.	6 mm Il nome di default è PLATE.
4	Piatto V inferiore	Creato solo se la parte inferiore del cosciale si trova sulla trave di supporto.	6 mm Il nome di default è PLATE.

Opzione	Descrizione	Default
Pos. No.	Prefisso e numero partenza per la marca della parte. Alcuni componenti includono una seconda riga di campi nella quale è possibile inserire il numero di posizione dell'assemblaggio.	Il numero partenza della parte di default è definito nelle impostazioni Componenti nel menu File --> Impostazioni --> Opzioni .
Materiale	Tipo di materiale.	Il materiale di default è definito nella casella Materiale parte nelle impostazioni Componenti nel menu File --> Impostazioni --> Opzioni .
Nome	Nome che verrà mostrato nei disegni e nei report.	
Classe	Numero della classe.	

Impostazioni scale

Opzione	Descrizione
Crea assemblaggio	Definisce quali parti del componente scale formano un assemblaggio. L'impostazione di default è Cosciali.

Opzione	Descrizione
Linea di riferimento del cosciale	<ul style="list-style-type: none"> • Sopra: La linea posizionata all'interno delle scale sul lato superiore è utilizzata come linea di riferimento. • Nosing: La linea di nosing dei gradini è utilizzata come linea di riferimento. <p>La linea di riferimento è utilizzata per i disegni di officina.</p>
Rotazione gradini	Rotazione del gradino intorno al proprio asse. Il valore di default è Superiore .
Posizione in piano	Posizione delle scale. La linea media dei gradini è utilizzata come linea di riferimento. Il valore di default è Destra .
Offset	Offset delle scale sul piano dalla posizione impostata nell'opzione Posizione in piano . L'offset di default è 0 mm.
Rotazione cosciale	Rotazione del cosciale intorno al proprio asse. Il valore di default è Superiore  .
Crea gradino sup.	Definisce se il primo gradino delle scale (il gradino più in alto) viene creato. Di default, il primo gradino viene creato.
Crea gradino inferiore	Definisce se l'ultimo gradino delle scale (il gradino più in basso) viene creato. Di default, l'ultimo gradino viene creato.

Scheda Bulloni

Utilizzare la scheda **Bulloni** per controllare le proprietà del gruppo di bulloni che collega i gradini ai cosciali.

Quote del gruppo bulloni

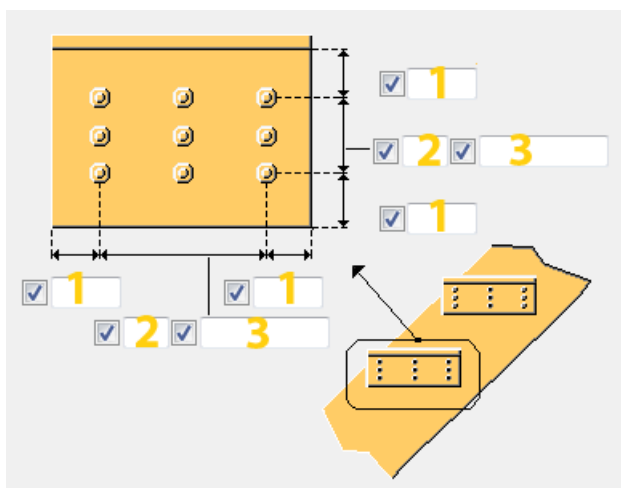

Se si definiscono le quote verticali del gradino nella scheda **Scala Polybeam**, vengono utilizzate le quote definite nella scheda **Scala Polybeam**.

	Descrizione	Default
1	Distanza dal bordo dei bulloni.	diametro bullone * 1,5
2	Numero di bulloni.	2
3	Quotatura Bulloni. Utilizzare uno spazio per separare i valori di spaziatura dei bulloni. Inserire un valore per ogni spazio tra i bulloni. Ad esempio, se sono presenti 3 bulloni, inserire 2 valori.	100 mm

Direzione bullonatura

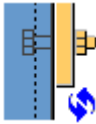
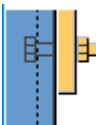
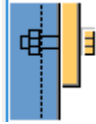
Opzione	Descrizione
	Impostazione di default. Imbullonato dal gradino al supporto. AutoDefaults consente di modificare questa opzione.
	Imbullonato dal gradino al supporto.
	Imbullonato dal supporto al gradino.

Proprietà di base dei bulloni

	Descrizione	Default
Diametro bulloni	Diametro bulloni.	20 mm
Standard bulloni	Lo standard dei bulloni da utilizzare all'interno del componente.	7990
Tolleranza	La distanza tra il bullone e il foro.	2 mm
Filett. nel materiale	Definisce se la filettatura può trovarsi all'interno delle parti bullonate quando si utilizzano i bulloni con un'asse. Non ha effetto se si utilizzano	Sì

	Descrizione	Default
	bulloni a filettatura completa.	
Cantiere/Officina	Luogo dove i bulloni dovranno essere montati.	Cantiere

Assemblaggio bullone

Le caselle di controllo selezionate definiscono quali oggetti del componente (bullone, rondelle e dadi) saranno utilizzati nell'assemblaggio bulloni.

Per creare solo un foro, deselezionare tutte le caselle di controllo.

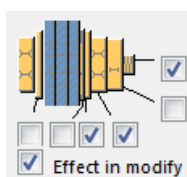

Per modificare l'assemblaggio bulloni in un componente esistente, selezionare la casella di controllo **Modifica su** e fare click su **Modifica**.

Fori asolati

È possibile definire fori asolati, sovradimensionati o maschiati.

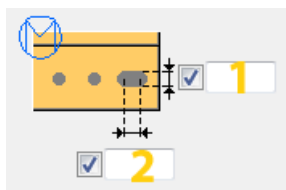

Opzione	Descrizione	Predefinito
1	Quota verticale del foro asolato.	0, che restituisce un foro rotondo.
2	Quota orizzontale del foro asolato o margine per i fori sovradimensionati.	0, che restituisce un foro rotondo.
Fori asolati no.	Definisce il numero di fori asolati.	
Tipo di foro	Asolato crea fori asolati. Sovradimensionato crea fori sovradimensionati o maschiati.	
Asole ruotate	Quando il tipo di foro è Asolato , questa opzione ruota i fori asolati.	

Opzione	Descrizione	Predefinito
Asola in	Parti in cui vengono creati fori asolati. Le opzioni variano in base al componente in questione.	

Scheda Scala Polybeam

Utilizzare la scheda **Scala Polybeam** per definire le proprietà del profilo e le quote dei gradini.

Piatto

Parte	Descrizione	Default
Profilo piastra	Per creare un profilo piatto, selezionare un profilo dal catalogo profili.	PL10*150

Opzione	Descrizione	Default
Pos. No.	Prefisso e numero partenza per la marca della parte. Alcuni componenti includono una seconda riga di campi nella quale è possibile inserire il numero di posizione dell'assemblaggio.	Il numero partenza della parte di default è definito nelle impostazioni Componenti nel menu File --> Impostazioni --> Opzioni .
Materiale	Tipo di materiale.	Il materiale di default è definito nella casella Materiale parte nelle impostazioni Componenti nel menu File --> Impostazioni --> Opzioni .
Nome	Nome che verrà mostrato nei disegni e nei report.	
Classe	Numero della classe.	

Quote del profilo gradini

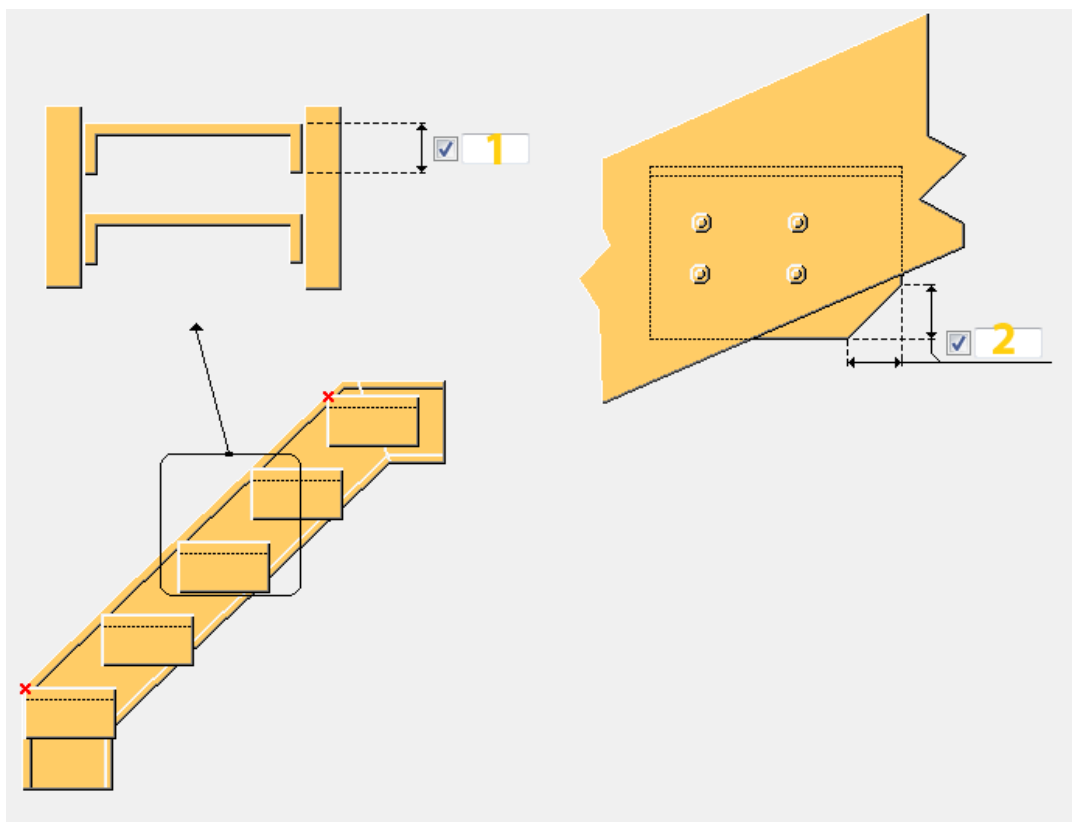

	Descrizione	Default
1	Definisce l'altezza della parte verticale del gradino.	Valore di dimensione verticale definito nella scheda Bulloni .
2	Definisce lo smusso simmetrico per lo spigolo posteriore di tutti i piatti dei gradini.	0 mm

Saldature

Per ulteriori informazioni, cliccare sul collegamento di seguito:

Corrimano 1 (74)

L'opzione **Corrimano 1 (74)** collega una colonna a una trave utilizzando un coprigiunto o un piatto d'estremità.

Oggetti creati

- Coprigiunto

- Piatto d'estremità
- Bulloni
- Saldature
- Tagli

Utilizzare per

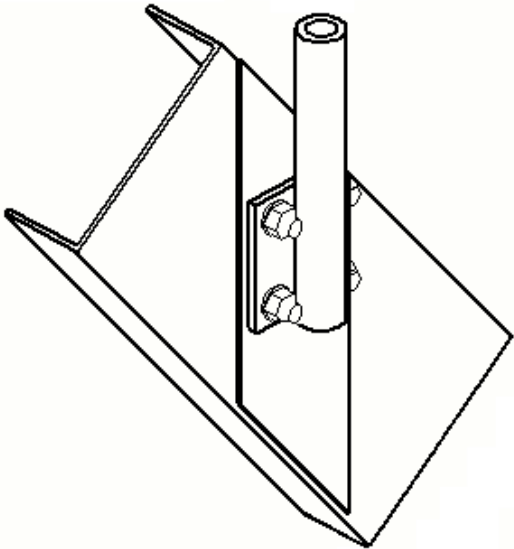
Situazione	Descrizione
	<p>Connessione tra trave e colonna.</p>

Ordine di selezione

1. Selezionare la parte principale (trave).
2. Selezionare la parte secondaria (colonna).

La connessione viene creata automaticamente quando viene selezionata la parte secondaria.

Identificazione delle parti

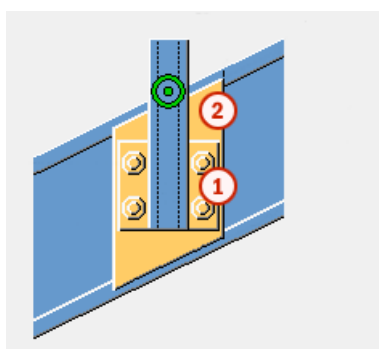

Parte	
1	Coprigiunto

	Parte
2	Piatto d'estremità

Scheda Immagine

Utilizzare la scheda **Immagine** per controllare le dimensioni del piatto.

Quote del piatto

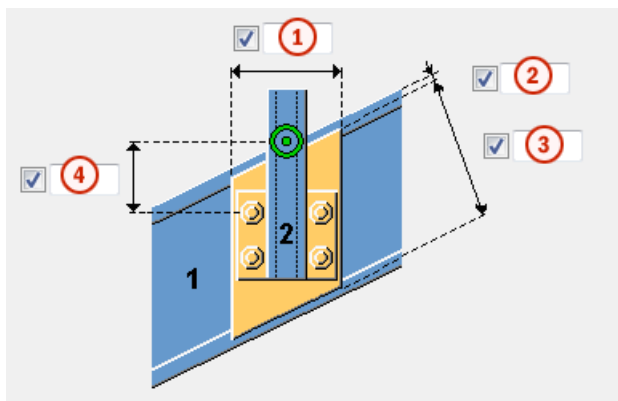

	Descrizione
1	Quota orizzontale del coprigiunto.
2	Distanza tra il bordo superiore del coprigiunto e la flangia della trave.
3	Quota verticale del coprigiunto.
4	Distanza dal bordo dei bulloni.

Scheda Parti

Utilizzare la scheda **Parti** per controllare le proprietà del piatto d'estremità.

Piatto

Opzione	Descrizione
Coprigiunto	Spessore del coprigiunto.
Piatto d'estremità	Spessore del piatto d'estremità.

Opzione	Descrizione	Default
Pos. No.	Prefisso e numero partenza per la marca della parte. Alcuni componenti includono una seconda riga di campi nella quale è possibile inserire il	Il numero partenza della parte di default è definito nelle impostazioni Componenti nel menu File --> Impostazioni --> Opzioni .

Opzione	Descrizione	Default
	numero di posizione dell'assemblaggio.	
Materiale	Tipo di materiale.	Il materiale di default è definito nella casella Materiale parte nelle impostazioni Componenti nel menu File --> Impostazioni --> Opzioni .
Nome	Nome che verrà mostrato nei disegni e nei report.	

Scheda Bulloni

Utilizzare la scheda **Bulloni** per controllare le proprietà dei bulloni.

Quote del gruppo bulloni

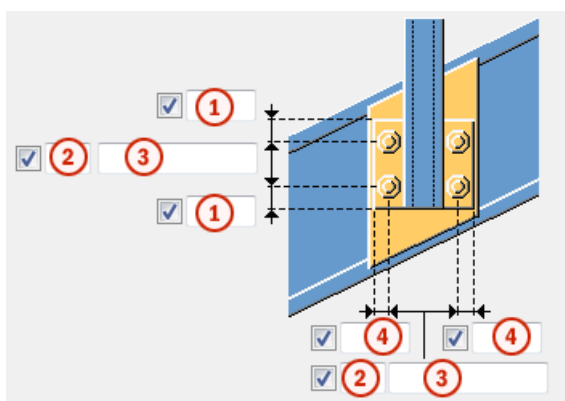

	Descrizione
1	Dimensione della posizione verticale del gruppo di bulloni.
2	Numero di bulloni.
3	Passo Bulloni. Utilizzare uno spazio per separare i valori di spaziatura dei bulloni. Inserire un valore per ogni spazio tra i bulloni. Ad esempio, se sono presenti 3 bulloni, inserire 2 valori.
4	Dimensione della posizione orizzontale del gruppo di bulloni.

Proprietà di base dei bulloni

Opzione	Descrizione	Predefinito
Dimensione bullone	Il diametro dei bulloni.	Le dimensioni disponibili sono definite nel

Opzione	Descrizione	Predefinito
		catalogo assemblaggi bulloni.
Standard bullone	Lo standard dei bulloni da utilizzare all'interno del componente.	Gli standard disponibili sono definiti nel catalogo assemblaggi bulloni.
Tolleranza	La distanza tra il bullone e il foro.	
Filett.nel materiale	Definisce se la filettatura può trovarsi all'interno delle parti bullonate quando si utilizzano i bulloni con un'asse. Non ha effetto se si utilizzano bulloni a filettatura completa.	Sì
Cantiere/Officina	Luogo dove i bulloni dovranno essere montati.	Cantiere

Fori asolati

È possibile definire fori asolati, sovradimensionati o maschiati.

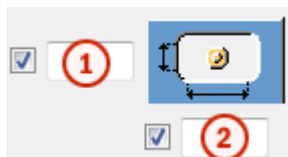

Opzione	Descrizione	Predefinito
1	Quota verticale del foro asolato.	0, che restituisce un foro rotondo.
2	Quota orizzontale del foro asolato o margine per i fori sovradimensionati.	0, che restituisce un foro rotondo.
Tipo di foro	Asolato crea fori asolati. Sovradimensionato crea fori sovradimensionati o maschiati. Nessun foro non crea fori.	
Asole ruotate	Quando il tipo di foro è Asolato , questa opzione ruota i fori asolati.	

Opzione	Descrizione	Predefinito
Asola in	Parti in cui vengono creati fori asolati. Le opzioni variano in base al componente in questione.	

Assemblaggio bullone

Le caselle di controllo selezionate definiscono quali oggetti del componente (bullone, rondelle e dadi) saranno utilizzati nell'assemblaggio bulloni.

Per creare solo un foro, deselezionare tutte le caselle di controllo.

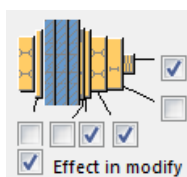

Per modificare l'assemblaggio bulloni in un componente esistente, selezionare la casella di controllo **Modifica su** e fare click su **Modifica**.

Aumento della lunghezza del bullone

Definisce il livello di aumento della lunghezza del bullone (nel calcolo della lunghezza della vite). Utilizzare questa opzione quando, ad esempio, è necessario aumentare la lunghezza del bullone per la verniciatura.

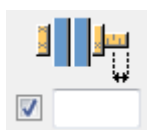

Scheda Generale

Per ulteriori informazioni, cliccare sul collegamento di seguito:

Scheda Generale

Scheda Analisi

Per ulteriori informazioni, cliccare sul collegamento di seguito:

Scheda Analisi

Saldature

Per ulteriori informazioni, cliccare sul collegamento di seguito:

Scala Tipo 3 (S74)

Scala Tipo 3 (S74) crea scale diritte con pianerottoli superiori o inferiori opzionali. Le scale sono costituite da cosciali, possibili pianerottoli e gradini effettivi. I gradini possono essere collegati ai cosciali con i supporti orizzontali, i supporti verticali o i supporti del piatto piegato.

Oggetti creati

- Cosciali
- Gradini
- Pianerottoli (opzionale)
- Parentesi
- Bulloni
- Saldature

Utilizzare per

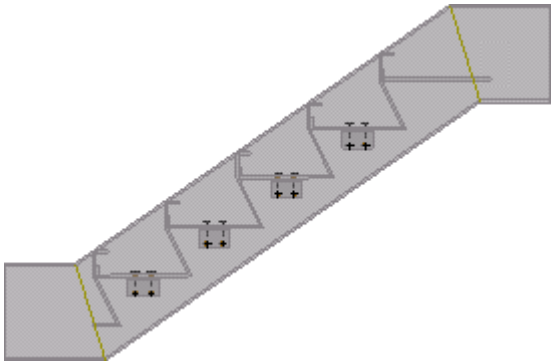
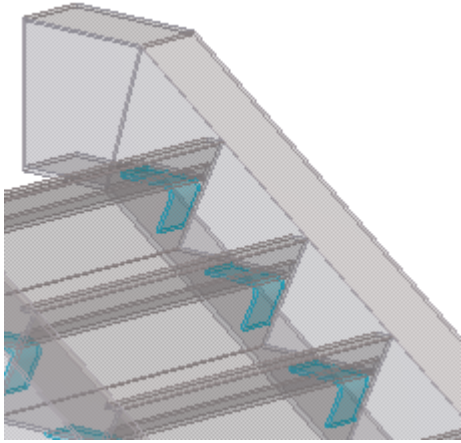
Situazione	Descrizione
	Scale con gradini a Z. Pianerottoli orizzontali superiore e inferiore. I gradini sono collegati ai cosciali con supporti orizzontali imbullonati.
	Scale con supporto del piatto piegato. I gradini sono collegati ai cosciali con supporti dei piatti piegati.

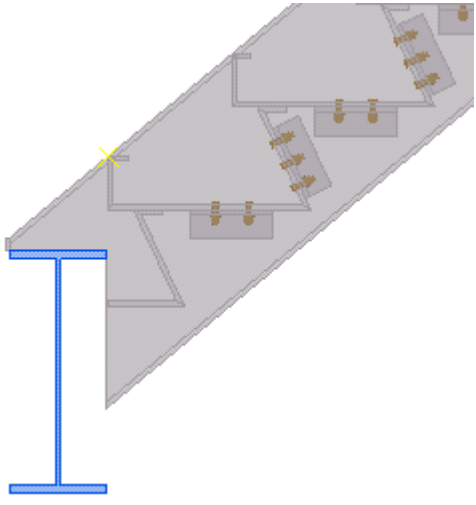
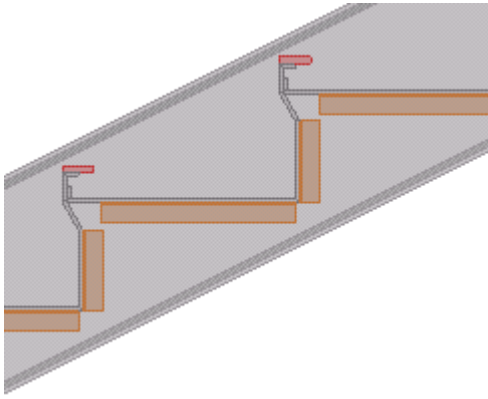
Situazione	Descrizione
	<p>Scale con cosciali intagliati alla trave di supporto.</p> <p>I gradini sono collegati ai cosciali con supporti verticali e orizzontali.</p>
	<p>Scale con pieghe di 90 gradi ai livelli superiore e inferiore delle travi.</p> <p>I gradini sono collegati ai cosciali con supporti verticali e orizzontali.</p> <p>Profilo nosing rosso a livello del bordo anteriore dei gradini.</p>

Prima di iniziare

Se i cosciali sono intagliati per essere collegati alle travi di supporto, prima di creare le scale creare le travi corrispondenti.

Ordine di selezione

1. Selezionare un punto per indicare il punto di nosing del primo gradino.

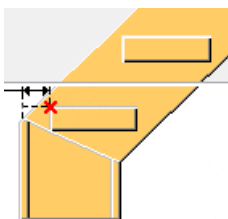

2. Selezionare un altro punto per indicare il punto di nosing dell'ultimo gradino.

L'ordine di selezione dei punti non ha effetto.

3. Cliccare con il pulsante centrale del mouse per creare le scale.

Se sono state selezionate le seguenti opzioni di intaglio, cliccare sulla scheda **Immagine**, selezionare le travi di supporto, quindi cliccare sul pulsante centrale del mouse.

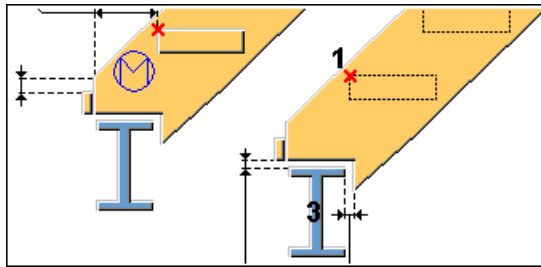
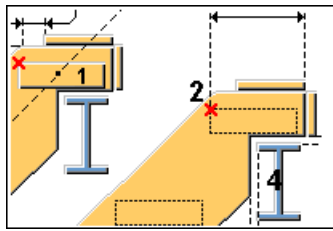

Identificazione delle parti

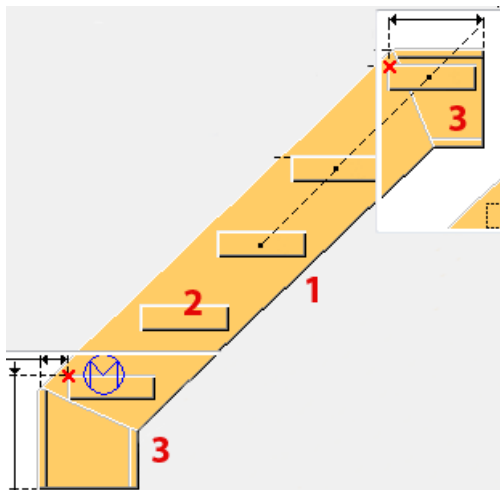

	Parte
1	Cosciale
2	Gradino
3	Pianerottoli

Scheda Immagine

Utilizzare la scheda **Immagine** per controllare la geometria dei cosciali e i punti di nosing dei gradini.

Tipo di pianerottolo superiore

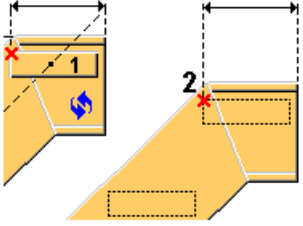
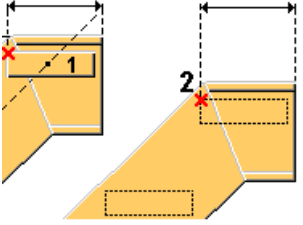
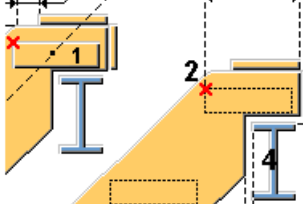
Opzione	Descrizione
	Default
	Pianerottolo orizzontale
	Intagliato La parte superiore del cosciale si trova sulla parte di supporto. I piatti orizzontale e verticale sono saldati all'estremità del cosciale.

Tipo di pianerottolo inferiore

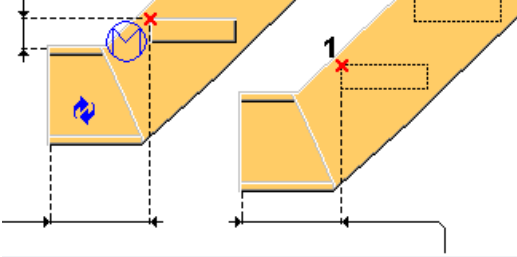
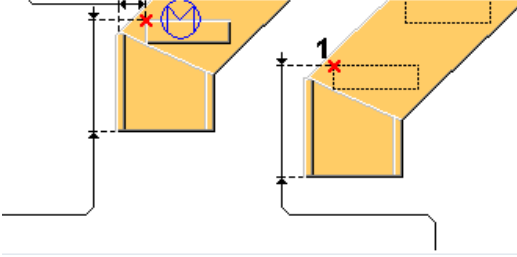
Opzione	Descrizione
	Default
	Verticale Crea un pianerottolo verticale in cui il punto inferiore selezionato si trova sul piano superiore dell'ultimo gradino.

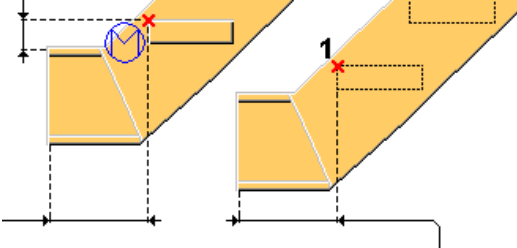
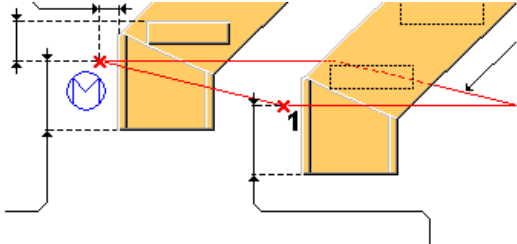
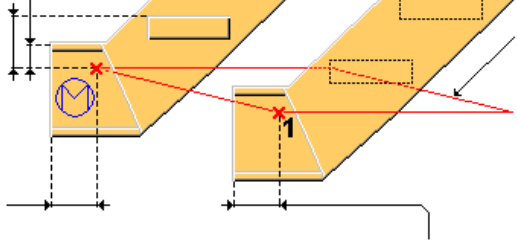
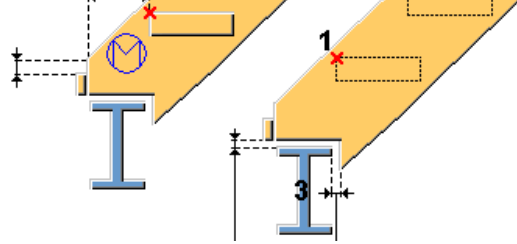
Opzione	Descrizione
	<p>Orizzontale</p> <p>Crea un pianerottolo orizzontale in cui il punto inferiore selezionato si trova sul piano superiore dell'ultimo gradino.</p>
	<p>Punto inferiore verticale</p> <p>Il punto selezionato si trova a livello del TOS o del piano finale.</p>
	<p>Punto inferiore orizzontale</p> <p>Il punto selezionato si trova a livello del TOS o del piano finale.</p>
	<p>Intagliato</p> <p>Crea un intaglio nella parte inferiore del cosciale da collegare alla parte portante. Il piatto verticale è saldato all'estremità del cosciale.</p>

Quote scala

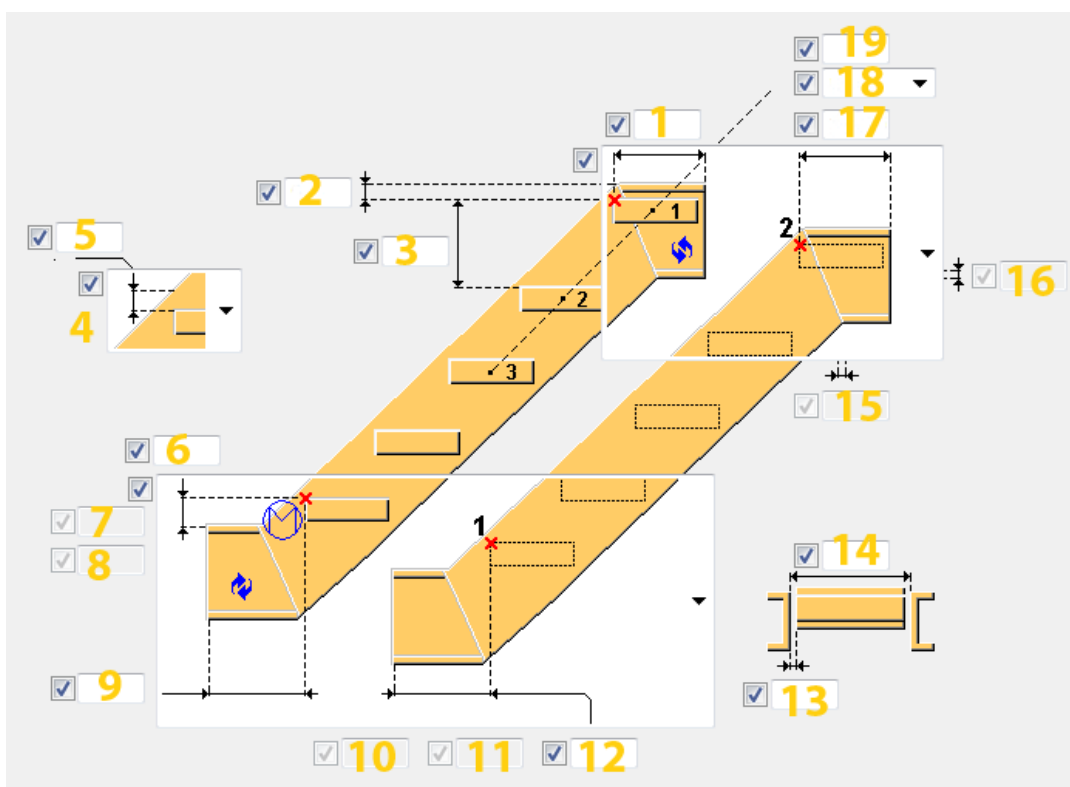

	Descrizione	Default
1	<p>Definisce la distanza tra il punto superiore e l'estremità del pianerottolo superiore sinistro.</p> <p>Se il valore è impostato su 0 mm, il pianerottolo superiore sinistro non viene creato.</p> <p>Se si imposta il tipo di pianerottolo superiore su Intagliato, definire la quota di taglio del piatto orizzontale dal bordo del cosciale.</p>	0 mm
2	<p>Definisce la distanza verticale dal punto superiore al filo superiore acciaio del pianerottolo superiore.</p> <p>Se il pianerottolo superiore non viene creato, viene utilizzato il filo superiore acciaio del cosciale.</p> <p>Se il tipo di pianerottolo superiore è impostato su Intagliato, definire la distanza verticale dal punto superiore al taglio orizzontale superiore del cosciale.</p>	200 mm

	Descrizione	Default
3	<p>Definisce la distanza massima consentita tra due gradini consecutivi.</p> <p>Il passo tra i gradini viene calcolato utilizzando il tipo di passo tra i gradini Esatto oppure Uguali e il numero di gradini.</p> <p>Ad esempio, se l'altezza dei gradini deve essere 200 mm., l'impostazione Esatto crea gradini esattamente di questa altezza (inserire il numero di gradini come numero intero). L'impostazione Uguali crea il numero di gradini richiesto dal basso in alto, con l'altezza calcolata il più vicino possibile a 200 mm.</p>	$(Z*220) / (Z+220)$ mm, dove Z è la distanza verticale tra i due punti selezionati.
4	<p>Selezionare la direzione della quota di nosing dei gradini:</p> <ul style="list-style-type: none"> • Verticale • Orizzontale • Perpendicolare 	Verticale
5	<p>Definisce la quota di nosing dei gradini. Questa quota dipende dalla direzione selezionata.</p>	0 mm
6	<p>Definire questa quota in base al tipo di pianerottolo inferiore selezionato:</p> <ul style="list-style-type: none"> • Pianerottolo inferiore orizzontale o punto inferiore orizzontale Definisce la distanza verticale dal punto inferiore al filo superiore acciaio del pianerottolo inferiore. • Pianerottolo inferiore verticale o punto inferiore verticale Definisce la distanza orizzontale tra il punto inferiore selezionato e il lato più distante del pianerottolo inferiore. • Pianerottolo inferiore intagliato Definisce la distanza orizzontale tra il punto inferiore e il taglio verticale del cosciale. Di default, il taglio viene eseguito dal bordo della parte di supporto. 	150 mm

	Descrizione	Default
7	<p>Definisce la quota verticale dal punto inferiore al primo gradino.</p> <p>È possibile definire questa quota quando il tipo di passo tra i gradini è impostato su Uguali e il tipo di pianerottolo inferiore è punto inferiore orizzontale o verticale.</p>	Uguale al passo verticale tra i gradini
8	<p>Definisce la quota di taglio del piatto verticale dal bordo del cosciale.</p> <p>È possibile definire questa quota quando il tipo di pianerottolo inferiore è impostato su Intagliato.</p>	0 mm
9 12	<p>Definire questa quota in base al tipo di pianerottolo inferiore selezionato:</p> <ul style="list-style-type: none"> • Pianerottolo inferiore orizzontale o punto inferiore orizzontale. <p>Definisce la distanza dal bordo orizzontale tra il punto inferiore e il pianerottolo inferiore.</p> <ul style="list-style-type: none"> • Pianerottolo inferiore verticale o punto inferiore verticale. <p>Definisce la distanza dal bordo verticale tra il punto inferiore e il punto più basso del pianerottolo inferiore.</p>	600 mm
10	<p>Definisce la distanza verticale tra la parte di supporto inferiore e il taglio del cosciale.</p> <p>È possibile definire questa quota quando il tipo di pianerottolo inferiore è impostato su Intagliato.</p>	0 mm
11	<p>Definisce la distanza orizzontale tra la parte di supporto inferiore e il taglio del cosciale.</p> <p>È possibile definire questa quota quando il tipo di pianerottolo inferiore è impostato su Intagliato.</p>	0 mm
13	Definisce la quota per accorciare i gradini uniformemente su entrambi i lati.	0 mm
14	Definisce la larghezza dei gradini.	1000 mm

	Descrizione	Default
15	<p>Definisce la distanza orizzontale tra la parte di supporto superiore e il taglio del cosciale.</p> <p>È possibile definire questa quota quando il tipo di pianerottolo superiore è impostato su Intagliato.</p>	0 mm
16	<p>Definisce la distanza verticale tra la parte di supporto superiore e il taglio del cosciale.</p> <p>È possibile definire questa quota quando il tipo di pianerottolo superiore è impostato su Intagliato.</p>	0 mm
17	<p>Definire questa quota in base al tipo di pianerottolo superiore selezionato:</p> <ul style="list-style-type: none"> • Pianerottolo superiore orizzontale. Definisce la distanza tra il punto superiore e l'estremità del cosciale. • Pianerottolo superiore intagliato. Definisce la distanza orizzontale tra il punto superiore e il taglio verticale del cosciale. Di default, il taglio viene eseguito dal bordo della parte di supporto. <p>Se si imposta questa quota su 0 mm, il pianerottolo superiore non viene creato.</p>	0 mm
18	<p>Selezionare il tipo di passo tra i gradini:</p> <ul style="list-style-type: none"> • Esatto crea gradini esattamente dell'altezza specificata. Immettere il numero di gradini sotto forma di numero intero. • Uguali crea il numero di gradini richiesto dal basso in alto, con l'altezza calcolata il più vicino possibile all'altezza dei gradini definita. <p>Il tipo di passo controlla la modalità di calcolo del passo verticale tra i gradini.</p> <p>Se si seleziona Esatto e si imposta il tipo di pianerottolo inferiore sul punto inferiore orizzontale o verticale, il passo dei gradini si estende dal punto superiore a quello inferiore. In tutti gli altri casi, il passo tra i</p>	Uguali

	Descrizione	Default
	gradini si estende dal punto inferiore a quello superiore.	
19	<p>Inserire il numero di gradini.</p> <p>Questa opzione varia in base al tipo di passo tra i gradini e alla dimensione del passo.</p> <p>Se si imposta il tipo di passo tra i gradini su Esatto o su Uguali e la distanza del passo non viene definita, Scala Tipo 3 (S74) crea il numero di gradini specificato.</p>	Calcolato dalla distanza verticale tra i punti selezionati e la spaziatura verticale tra i gradini

Scheda *Impost.scala*

Utilizzare la scheda **Impost.scala** per controllare le proprietà della parte, i gradini superiori e inferiori, la posizione delle scale sul piano orizzontale e la rotazione dei cosciali e dei gradini.

Proprietà di parti delle scale

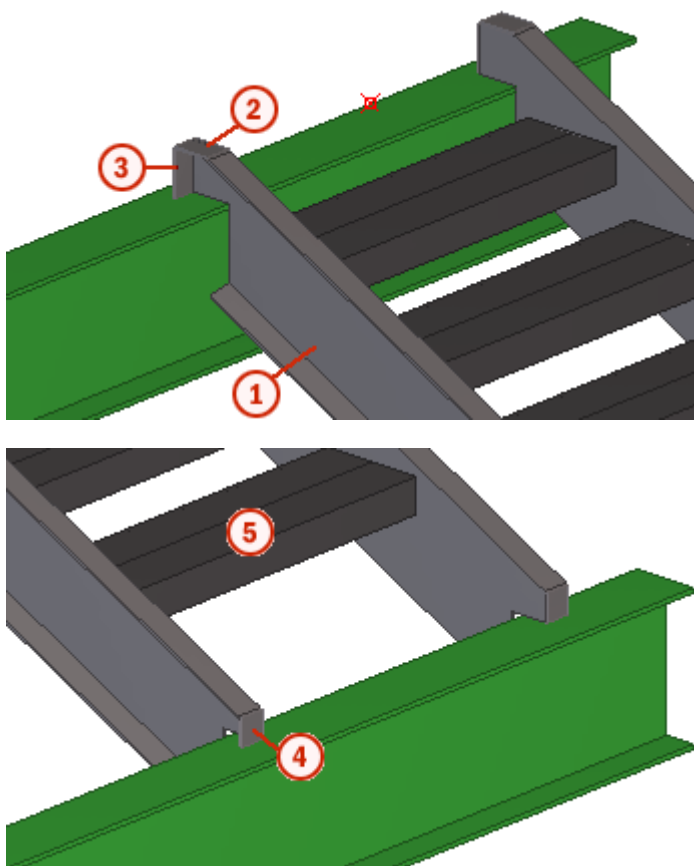

	Parte	Descrizione	Default
1	Cosciale sinistro	Creato sempre Selezionare un profilo dal catalogo profili.	BLU400*2 Il nome di default è STRINGER.
1	Cosciale destro	Creato sempre Selezionare un profilo dal catalogo profili.	BLU400*2 Il nome di default è STRINGER.
2	Piatto H superiore	Creato solo se la parte superiore del cosciale si trova sulla trave di supporto.	6 mm Il nome di default è PLATE.
3	Piatto V superiore	Creato solo se la parte superiore del cosciale si trova sulla trave di supporto.	6 mm Il nome di default è PLATE.
4	Piatto V inferiore	Creato solo se la parte inferiore del cosciale si trova sulla trave di supporto.	6 mm Il nome di default è PLATE.

Opzione	Descrizione	Default
Pos. No.	Prefisso e numero partenza per la marca della parte. Alcuni componenti includono una seconda riga di campi nella quale è possibile inserire il numero di posizione dell'assemblaggio.	Il numero partenza della parte di default è definito nelle impostazioni Componenti nel menu File --> Impostazioni --> Opzioni .
Materiale	Tipo di materiale.	Il materiale di default è definito nella casella Materiale parte nelle impostazioni Componenti nel menu File --> Impostazioni --> Opzioni .
Nome	Nome che verrà mostrato nei disegni e nei report.	
Classe	Numero della classe.	

Impostazioni scale

Opzione	Descrizione
Crea assemblaggio	Definisce quali parti del componente scale formano un assemblaggio. L'impostazione di default è Cosciali.

Opzione	Descrizione
Linea di riferimento del cosciale	<ul style="list-style-type: none"> • Sopra: La linea posizionata all'interno delle scale sul lato superiore è utilizzata come linea di riferimento. • Nosing: La linea di nosing dei gradini è utilizzata come linea di riferimento. <p>La linea di riferimento è utilizzata per i disegni di officina.</p>
Posizione in piano	Posizione delle scale. La linea media dei gradini è utilizzata come linea di riferimento. Il valore di default è Destra .
Offset	Offset delle scale sul piano dalla posizione impostata nell'opzione Posizione in piano . L'offset di default è 0 mm.
Rotazione cosciale	Rotazione del cosciale intorno al proprio asse. Il valore di default è Superiore  .
Crea gradino sup.	Definisce se il primo gradino delle scale (il gradino più in alto) viene creato. Di default, il primo gradino viene creato.
Crea gradino inferiore	Definisce se l'ultimo gradino delle scale (il gradino più in basso) viene creato. Di default, l'ultimo gradino viene creato.
Supporto	Selezionare la modalità di collegamento ai cosciali: <ul style="list-style-type: none"> • Default • Supporto orizzontale • Supporto orizzontale e verticale • Supporto piatto piegato

Scheda Pan Z

Utilizzare la scheda **Pan Z** per controllare la forma e la dimensione dei gradini a forma di Z.

Profili

Profilo	Descrizione	Default
Profilo Gradino	<p>Il profilo gradino viene calcolato dallo spessore immesso per il piatto del gradino Z quando si definiscono le dimensioni del gradino Z.</p> <p>Selezionare un materiale appropriato per il profilo gradino. Nell'ambiente</p>	

Profilo	Descrizione	Default
	imperiale statunitense, Tekla Structures salva il materiale selezionato nell'attributo utente Materiale di calibro del profilo gradino. È possibile utilizzare queste informazioni nei report e nell'elenco materiali dei disegni.	
Profilo nosing	Creato solo se Punto nosing è impostato su Crea nosing .  Per creare il profilo nosing, selezionare il profilo dal catalogo profili.	PL160*10

Opzione	Descrizione	Default
Pos. No.	Prefisso e numero partenza per la marca della parte. Alcuni componenti includono una seconda riga di campi nella quale è possibile inserire il numero di posizione dell'assemblaggio.	Il numero partenza della parte di default è definito nelle impostazioni Componenti nel menu File --> Impostazioni --> Opzioni .
Materiale	Tipo di materiale.	Il materiale di default è definito nella casella Materiale parte nelle impostazioni Componenti nel menu File --> Impostazioni --> Opzioni .
Nome	Nome che verrà mostrato nei disegni e nei report.	
Classe	Numero della classe.	

Quote gradino Z

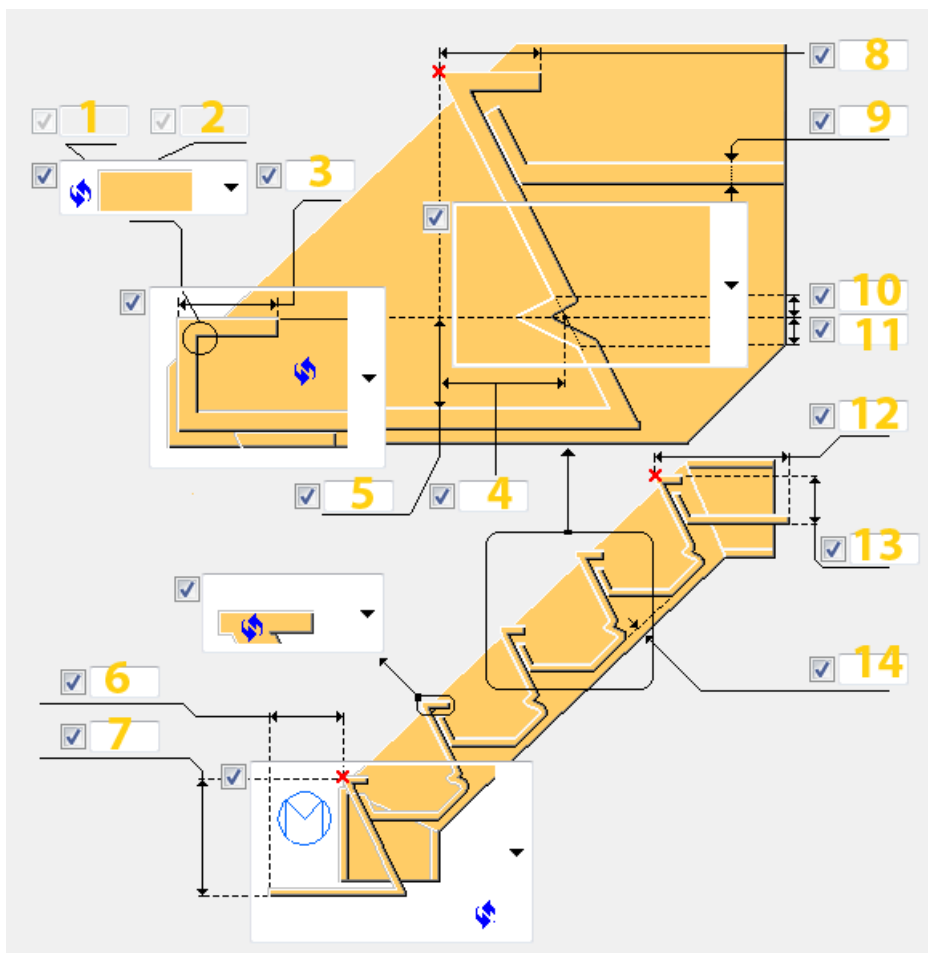





	Descrizione	Default
1	Definisce le dimensioni di smusso per il bordo anteriore.	15 mm
2	Definisce la lunghezza della parte anteriore del gradino in base al tipo di bordo anteriore selezionato.	40 mm
3	Definisce la larghezza dell'inclinazione parete posteriore tra la linea verticale del punto di nosing e la parete posteriore gradino Z (punto di compensazione labbro livello cemento).	100 mm
4	Definisce l'altezza della quota del gradino interno, in cui sarà versato il cemento.	100 mm

	Descrizione	Default
6 7	Definisce la larghezza e l'altezza del gradino inferiore.	altezza = 200 mm larghezza = 0 mm
8	Definisce la quota orizzontale per il gradino Z con bordo anteriore inclinato.	60 mm
9	Definisce lo spessore del piatto gradino Z.	10 mm
10 11	Definisce le dimensioni del piegatura della parete posteriore del gradino. È possibile definire queste quote se Tipo di parete posteriore è impostato su Piegatura .	15 mm
12	Definisce la lunghezza orizzontale del gradino superiore. Questa è la distanza orizzontale tra il punto di nosing superiore e l'estremità della sezione orizzontale del gradino superiore.	300 mm
13	Definisce l'altezza del gradino superiore. Questa è la distanza verticale tra il punto di nosing superiore e l'estremo dell'estremità orizzontale del gradino superiore.	100 mm
14	Definisce la distanza della linea inferiore per i gradini che impedisce alla parte inferiore del gradino Z di sovrapporsi all'estremità inferiore del cosciale.	20 mm

Tipo di Smusso

Selezionare la forma del bordo anteriore del gradino.

Opzione	Descrizione
	Nessuno

Opzione	Descrizione
	Linea
	Arrotondamento
	Arco

Tipo di parete posteriore

Selezionare il tipo di parte posteriore gradino Z.

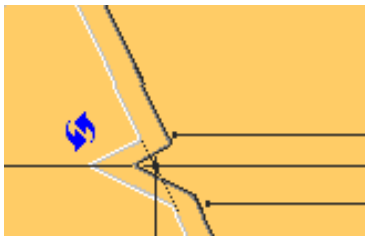
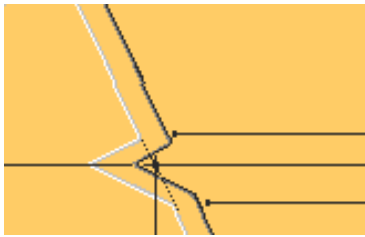
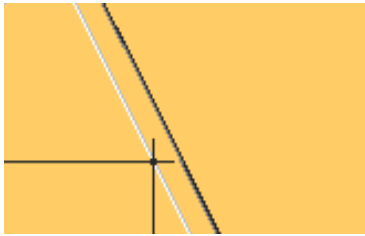
Opzione	Descrizione
	Default
	Lip
	Diritto

Tipo di bordo anteriore

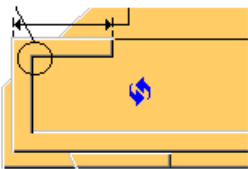
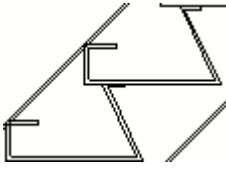

Selezionare la modalità di collegamento da un gradino a quello successivo.

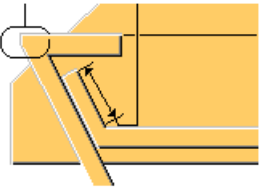
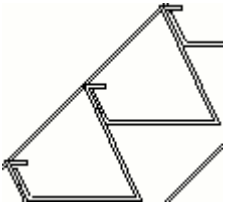
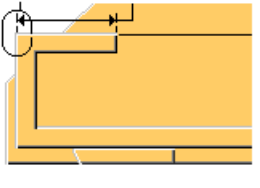
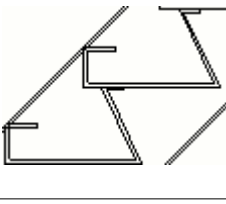
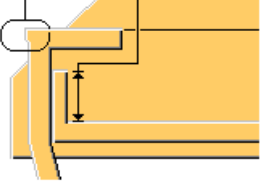
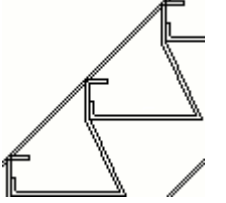
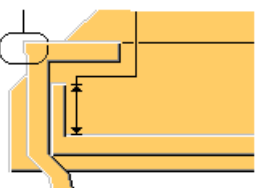
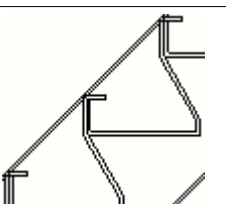
Opzione	Descrizione	Esempio
	Default Bordo anteriore rettangolare. AutoDefaults consente di modificare questa opzione.	

Opzione	Descrizione	Esempio
	Tipo di bordo inclinato. Il gradino si sovrappone all'elemento inferiore e continua nello stesso angolo della parete posteriore.	
	Bordo anteriore rettangolare. I gradini non si sovrappongono uno all'altro.	
	Bordo anteriore rettangolare. Il gradino si sovrappone all'elemento inferiore e continua nello stesso angolo della parete posteriore.	
	Bordo anteriore rettangolare. Il gradino si sovrappone all'elemento inferiore e continua a un angolo di 30 gradi.	

Punto di nosing

Selezionare se creare il punto di nosing sul livello superiore del gradino.

Opzione	Descrizione
	Default Nessun nosing. AutoDefaults consente di modificare questa opzione.
	Nessun nosing.
	Crea il nosing.

Parte orizzontale

Selezionare se il gradino inferiore include una parte orizzontale. Immettere la distanza verticale dal livello inferiore del gradino al livello superiore del gradino Z (spessore soletta in cemento) nelle quote del gradino Z.

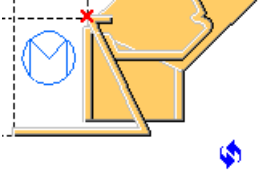
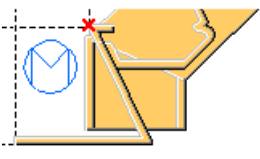
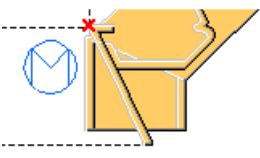
Opzione	Descrizione
	Default Creare parte orizzontale. AutoDefaults consente di modificare questa opzione.
	Creare parte orizzontale.
	Nessuna parte orizzontale.

Scheda Supporto orizzontale

Utilizzare la scheda **Supporto orizzontale** per controllare le proprietà e il collegamento dei supporti orizzontali. I supporti orizzontali sono profili angolari sotto alle travi.

Requisiti

Prima di impostare le proprietà dei supporti orizzontali, impostare la seguente opzione:

- Sulla scheda **Impost.scala**, impostare **Supporto** su **Supporto orizzontale** o **Supporto orizzontale e verticale**.

Profilo ad L

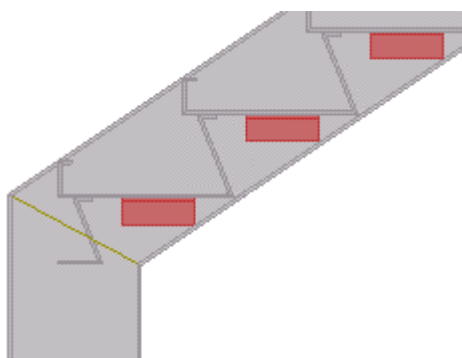

Parte	Descrizione	Default
Profilo ad L	Creato solo se vengono creati i supporti. Seleziona il profilo dal catalogo profili.	BLL80*80*10

Opzione	Descrizione	Default
Pos. No.	Prefisso e numero partenza per la marca della parte. Alcuni componenti includono una seconda riga di campi nella quale è possibile inserire il numero di posizione dell'assemblaggio.	Il numero partenza della parte di default è definito nelle impostazioni Componenti nel menu File --> Impostazioni --> Opzioni .
Materiale	Tipo di materiale.	Il materiale di default è definito nella casella Materiale parte nelle impostazioni Componenti nel menu File --> Impostazioni --> Opzioni .
Nome	Nome che verrà mostrato nei disegni e nei report.	
Classe	Numero della classe.	

Quote supporto

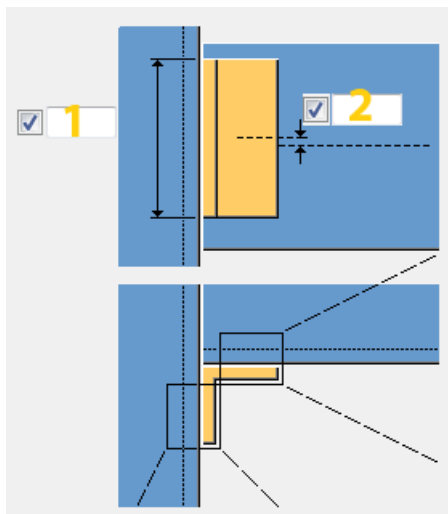

1	<p>Definisce la lunghezza del supporto.</p> <p>La lunghezza di default è calcolata in base alle quote dei bulloni dal sostegno al gradino o dal sostegno al cosciale, in base a quale dei due è di dimensioni maggiori.</p>
2	<p>Definisce la quota per eseguire l'offset del supporto dalla linea centrale della filettatura.</p> <p>Il valore di default è 0 mm.</p>

Connessione dal supporto al gradino

Definisce le proprietà dei bulloni che collegano i supporti ai gradini.

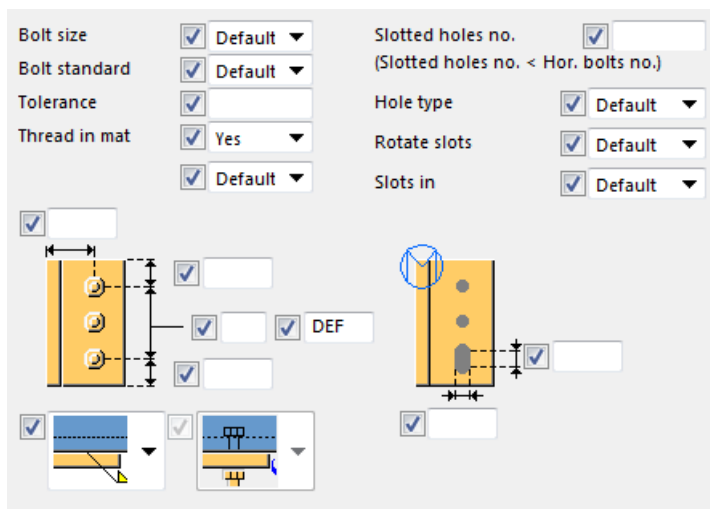

Proprietà di base dei bulloni

Opzione	Descrizione	Predefinito
Dimensione bullone	Il diametro dei bulloni.	Le dimensioni disponibili sono definite nel catalogo assemblaggi bulloni.
Standard bullone	Lo standard dei bulloni da utilizzare all'interno del componente.	Gli standard disponibili sono definiti nel catalogo assemblaggi bulloni.
Tolleranza	La distanza tra il bullone e il foro.	
Filett.nel materiale	Definisce se la filettatura può trovarsi all'interno delle parti bullonate	Sì

Opzione	Descrizione	Predefinito
	quando si utilizzano i bulloni con un'asse. Non ha effetto se si utilizzano bulloni a filettatura completa.	
Cantiere/Officina	Luogo dove i bulloni dovranno essere montati.	Cantiere

Fori asolati

È possibile definire fori asolati, sovradimensionati o maschiati.

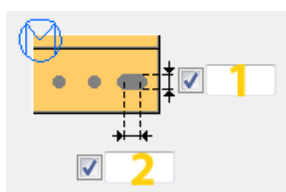

Opzione	Descrizione	Predefinito
1	Quota verticale del foro asolato.	0, che restituisce un foro rotondo.
2	Quota orizzontale del foro asolato o margine per i fori sovradimensionati.	0, che restituisce un foro rotondo.
Fori asolati no.	Definisce il numero di fori asolati.	
Tipo di foro	Asolato crea fori asolati. Sovradimensionato crea fori sovradimensionati o maschiati.	
Asole ruotate	Quando il tipo di foro è Asolato , questa opzione ruota i fori asolati.	
Asola in	Parti in cui vengono creati fori asolati. Le opzioni variano in base al componente in questione.	

Quote del gruppo bulloni

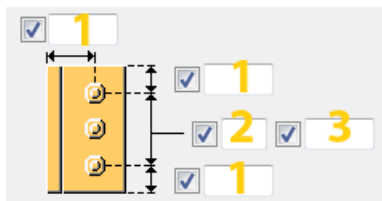

	Descrizione	Default
1	Distanza dal bordo dei bulloni.	diametro bullone * 1,5
2	Numero di bulloni.	2
3	Quotatura Bulloni. Utilizzare uno spazio per separare i valori di spaziatura dei bulloni. Inserire un valore per ogni spazio tra i bulloni. Ad esempio, se sono presenti 3 bulloni, inserire 2 valori.	100 mm

Tipo di connessione da supporto a gradino

Opzione	Descrizione
	Impostazione di default.
	Bullonato.
	Saldato.
	Nessuna connessione.
	Nessuna ala dell'angolare del supporto. Il supporto è un piatto anziché un angolare.

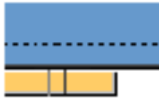
Opzione	Descrizione
	Solo fori.

Direzione bullonatura

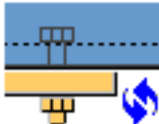
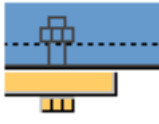
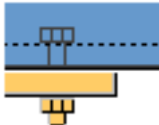
Opzione	Descrizione
	Impostazione di default.
	Imbullonato dal supporto al gradino.
	Imbullonato dal gradino al supporto.

Connessione da supporto a cosciale

Definisce le proprietà dei bulloni che collegano i supporti ai cosciali.

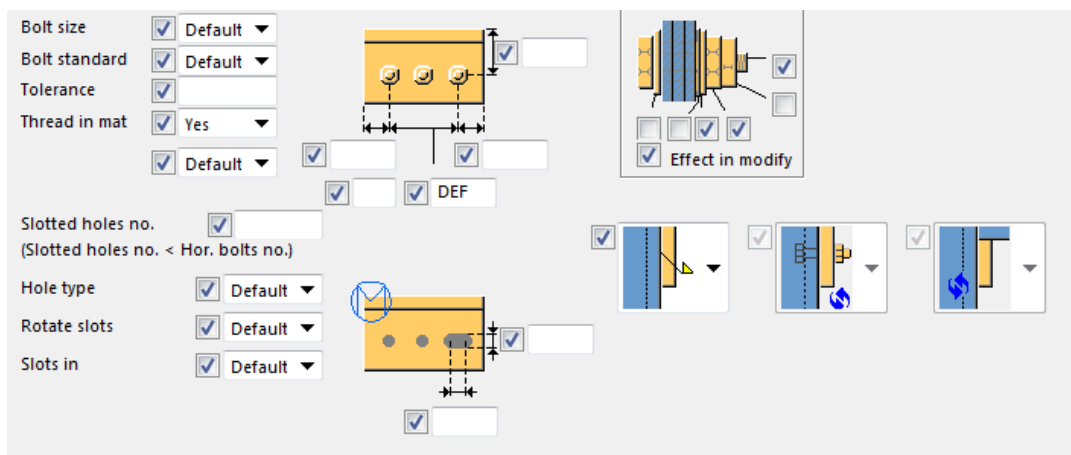

Proprietà di base dei bulloni

Opzione	Descrizione	Predefinito
Dimensione bullone	Il diametro dei bulloni.	Le dimensioni disponibili sono definite nel catalogo assemblaggi bulloni.

Opzione	Descrizione	Predefinito
Standard bullone	Lo standard dei bulloni da utilizzare all'interno del componente.	Gli standard disponibili sono definiti nel catalogo assemblaggi bulloni.
Tolleranza	La distanza tra il bullone e il foro.	
Filett.nel materiale	Definisce se la filettatura può trovarsi all'interno delle parti bullonate quando si utilizzano i bulloni con un'asse. Non ha effetto se si utilizzano bulloni a filettatura completa.	Sì
Cantiere/Officina	Luogo dove i bulloni dovranno essere montati.	Cantiere

Fori asolati

È possibile definire fori asolati, sovradimensionati o maschiati.

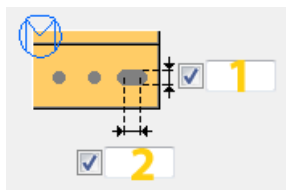

Opzione	Descrizione	Predefinito
1	Quota verticale del foro asolato.	0, che restituisce un foro rotondo.
2	Quota orizzontale del foro asolato o margine per i fori sovradimensionati.	0, che restituisce un foro rotondo.
Fori asolati no.	Definisce il numero di fori asolati.	
Tipo di foro	Asolato crea fori asolati. Sovradimensionato crea fori sovradimensionati o maschiati.	
Asole ruotate	Quando il tipo di foro è Asolato , questa opzione ruota i fori asolati.	

Opzione	Descrizione	Predefinito
Asola in	Parti in cui vengono creati fori asolati. Le opzioni variano in base al componente in questione.	

Quote del gruppo bulloni

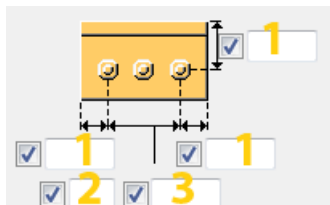

	Descrizione	Default
1	Distanza dal bordo dei bulloni.	diametro bullone * 1,5
2	Numero di bulloni.	2
3	Quotatura Bulloni. Utilizzare uno spazio per separare i valori di spaziatura dei bulloni. Inserire un valore per ogni spazio tra i bulloni. Ad esempio, se sono presenti 3 bulloni, inserire 2 valori.	100 mm

Assemblaggio bullone

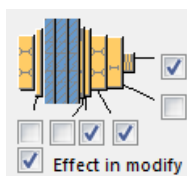

Le caselle di controllo selezionate definiscono quali oggetti del componente (bullone, rondelle e dadi) saranno utilizzati nell'assemblaggio bulloni.

Per creare solo un foro, deselezionare tutte le caselle di controllo.



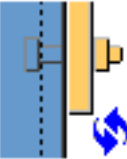
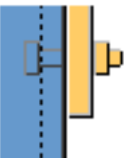
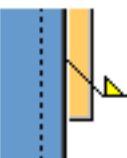

Per modificare l'assemblaggio bulloni in un componente esistente, selezionare la casella di controllo **Modifica su** e fare click su **Modifica**.

Tipo di connessione da supporto a cosciale

Opzione	Descrizione
	Impostazione di default. Bullonato. AutoDefaults consente di modificare questa opzione.
	Bullonato.
	Saldato.
	Nessuna connessione.

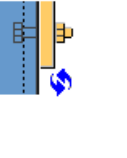
Direzione bullonatura

Opzione	Descrizione
	Impostazione di default. Imbullonato dal supporto al cosciale. AutoDefaults consente di modificare questa opzione.
	Imbullonato dal supporto al cosciale.
	Imbullonato dal cosciale al supporto.

Posizione supporto

Definisce la posizione del sostegno del tipo di piatto. Il supporto può essere posizionato sotto al gradino o tra il gradino e il cosciale.

È possibile definire la posizione del supporto se il supporto viene creato come piatto anziché come angolare.

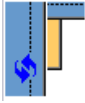
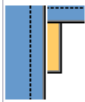
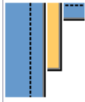

Opzione	Descrizione
	Default Sotto al gradino. AutoDefaults consente di modificare questa opzione.
	Sotto al gradino.
	Tra il cosciale e il gradino.

Scheda Supporto verticale

Utilizzare la scheda **Supporto verticale** per controllare le proprietà e il collegamento dei supporti verticali. I supporti verticali sono profili angolari sotto alle travi e supportano la parte verticale delle travi delle scale.

Requisiti

Prima di impostare le proprietà dei supporti verticali, impostare le seguenti opzioni:

- Nella scheda **Impost.scale**, impostare **Supporto orizzontale e verticale** su **Supporto**.
- Sulla scheda **Pan_Z**, impostare **Tipo di parete posteriore** su **Dritto**.



Profilo ad L

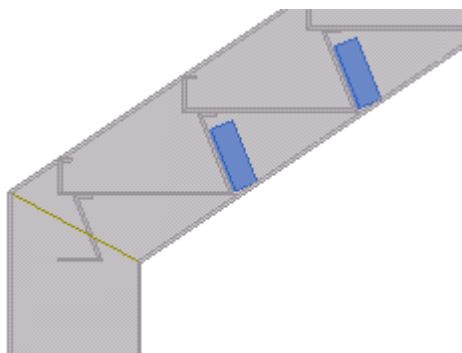

Parte	Descrizione	Default
Profilo ad L	Creato solo se vengono creati i supporti. Seleziona il profilo dal catalogo profili.	BLL80*80*10

Opzione	Descrizione	Default
Pos. No.	Prefisso e numero partenza per la marca della parte. Alcuni componenti includono una seconda riga di campi nella quale è possibile inserire il numero di posizione dell'assemblaggio.	Il numero partenza della parte di default è definito nelle impostazioni Componenti nel menu File --> Impostazioni --> Opzioni .
Materiale	Tipo di materiale.	Il materiale di default è definito nella casella Materiale parte nelle impostazioni Componenti nel menu File --> Impostazioni --> Opzioni .
Nome	Nome che verrà mostrato nei disegni e nei report.	
Classe	Numero della classe.	

Quote supporto

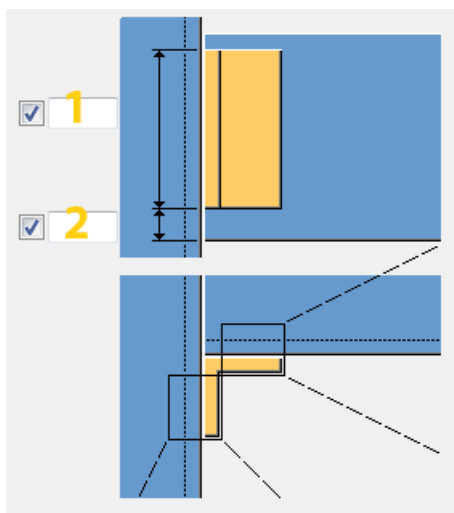

	Descrizione	Default
1	Definisce l'altezza del supporto.	L'altezza di default è calcolata in base alle quote dei bulloni da supporto a gradino o da supporto a cosciale, in base a quale dei due è di dimensioni maggiori.
2	Definisce la quota per eseguire l'offset della supporto dal bordo del gradino Z.	25 mm

Connessione dal supporto al gradino

Definisce le proprietà dei bulloni che collegano i supporti ai gradini.

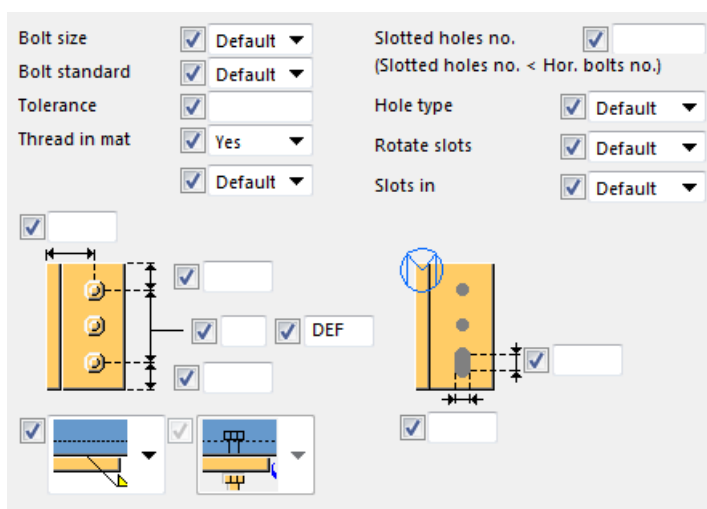

Proprietà di base dei bulloni

Opzione	Descrizione	Predefinito
Dimensione bullone	Il diametro dei bulloni.	Le dimensioni disponibili sono definite nel catalogo assemblaggi bulloni.
Standard bullone	Lo standard dei bulloni da utilizzare all'interno del componente.	Gli standard disponibili sono definiti nel catalogo assemblaggi bulloni.
Tolleranza	La distanza tra il bullone e il foro.	
Filett.nel materiale	Definisce se la filettatura può trovarsi all'interno delle parti bullonate quando si utilizzano i bulloni con un'asse. Non ha effetto se si utilizzano bulloni a filettatura completa.	Sì
Cantiere/Officina	Luogo dove i bulloni dovranno essere montati.	Cantiere

Fori asolati

È possibile definire fori asolati, sovradimensionati o maschiati.

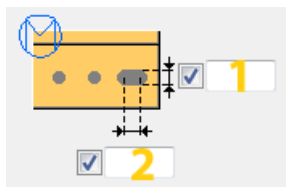

Opzione	Descrizione	Predefinito
1	Quota verticale del foro asolato.	0, che restituisce un foro rotondo.
2	Quota orizzontale del foro asolato o margine per i fori sovradimensionati.	0, che restituisce un foro rotondo.
Fori asolati no.	Definisce il numero di fori asolati.	

Opzione	Descrizione	Predefinito
Tipo di foro	Asolato crea fori asolati. Sovradimensionato crea fori sovradimensionati o maschiati.	
Asole ruotate	Quando il tipo di foro è Asolato , questa opzione ruota i fori asolati.	
Asola in	Parti in cui vengono creati fori asolati. Le opzioni variano in base al componente in questione.	

Quote del gruppo bulloni

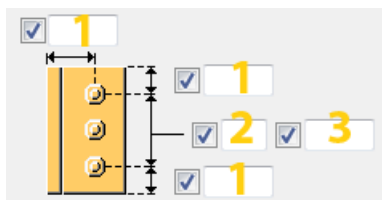

	Descrizione	Default
1	Distanza dal bordo dei bulloni.	diametro bullone * 1,5
2	Numero di bulloni.	2
3	Quotatura Bulloni. Utilizzare uno spazio per separare i valori di spaziatura dei bulloni. Inserire un valore per ogni spazio tra i bulloni. Ad esempio, se sono presenti 3 bulloni, inserire 2 valori.	100 mm

Tipo di connessione da supporto a gradino

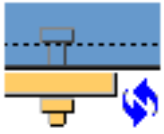
Opzione	Descrizione
	Impostazione di default.

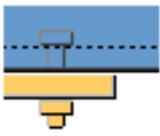
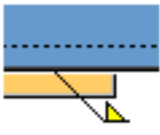
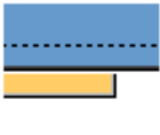
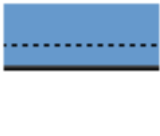
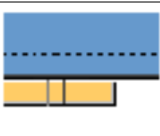
Opzione	Descrizione
	Bullonato.
	Saldato.
	Nessuna connessione.
	Nessuna ala dell'angolare del supporto. Il supporto è un piatto anziché un angolare.
	Solo fori.

Direzione bullonatura

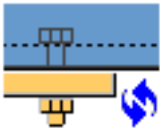
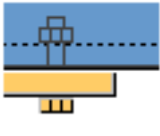
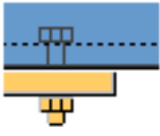
Opzione	Descrizione
	Impostazione di default.
	Imbullonato dal supporto al gradino.
	Imbullonato dal gradino al supporto.

Connessione da supporto a cosciale

Definisce le proprietà dei bulloni che collegano i supporti ai cosciali.

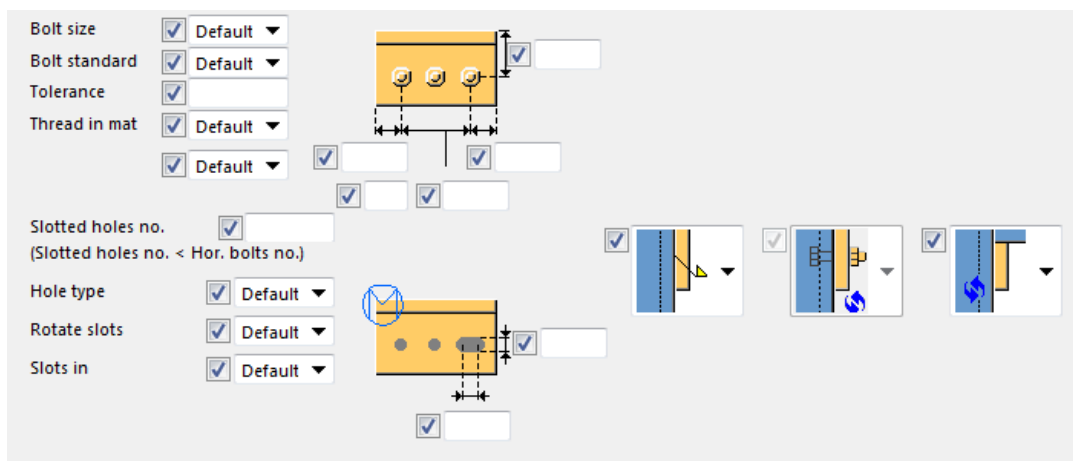

Proprietà di base dei bulloni

Opzione	Descrizione	Predefinito
Dimensione bullone	Il diametro dei bulloni.	Le dimensioni disponibili sono definite nel catalogo assemblaggi bulloni.
Standard bullone	Lo standard dei bulloni da utilizzare all'interno del componente.	Gli standard disponibili sono definiti nel catalogo assemblaggi bulloni.
Tolleranza	La distanza tra il bullone e il foro.	
Filett.nel materiale	Definisce se la filettatura può trovarsi all'interno delle parti bullonate quando si utilizzano i bulloni con un'asse. Non ha effetto se si utilizzano bulloni a filettatura completa.	Sì
Cantiere/Officina	Luogo dove i bulloni dovranno essere montati.	Cantiere

Fori asolati

È possibile definire fori asolati, sovradimensionati o maschiati.

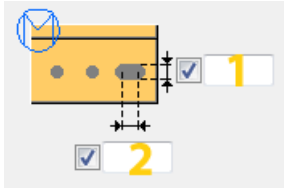

Opzione	Descrizione	Predefinito
1	Quota verticale del foro asolato.	0, che restituisce un foro rotondo.
2	Quota orizzontale del foro asolato o margine per i fori sovradimensionati.	0, che restituisce un foro rotondo.
Fori asolati no.	Definisce il numero di fori asolati.	
Tipo di foro	Asolato crea fori asolati. Sovradimensionato crea fori sovradimensionati o maschiati.	
Asole ruotate	Quando il tipo di foro è Asolato , questa opzione ruota i fori asolati.	
Asola in	Parti in cui vengono creati fori asolati. Le opzioni variano in base al componente in questione.	

Quote del gruppo bulloni

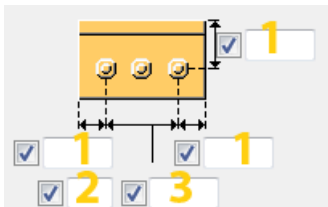



	Descrizione	Default
1	Distanza dal bordo dei bulloni.	diametro bullone * 1,5
2	Numero di bulloni.	2
3	Quotatura Bulloni. Utilizzare uno spazio per separare i valori di spaziatura dei bulloni. Inserire un valore per ogni spazio tra i bulloni.	100 mm

	Descrizione	Default
	Ad esempio, se sono presenti 3 bulloni, inserire 2 valori.	

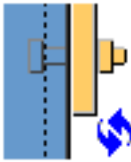
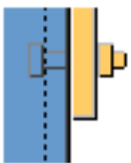
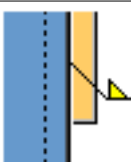
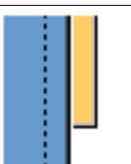
Tipo di connessione da supporto a cosciale

Opzione	Descrizione
	Impostazione di default. Bullonato. AutoDefaults consente di modificare questa opzione.
	Bullonato.
	Saldato.
	Nessuna connessione.

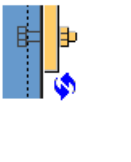
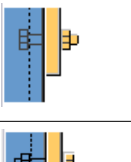
Direzione bullonatura

Opzione	Descrizione
	Impostazione di default. Imbullonato dal supporto al cosciale. AutoDefaults consente di modificare questa opzione.
	Imbullonato dal supporto al cosciale.
	Imbullonato dal cosciale al supporto.

Posizione supporto

Definisce la posizione del sostegno del tipo di piatto. Il supporto può essere posizionato sotto al gradino o tra il gradino e il cosciale.

È possibile definire la posizione del supporto se il supporto viene creato come piatto anziché come angolare.

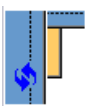
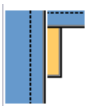
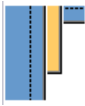

Opzione	Descrizione
	Default Sotto al gradino. AutoDefaults consente di modificare questa opzione.
	Sotto al gradino.
	Tra il cosciale e il gradino.

Scheda Supporto piatto piegato

Utilizzare la scheda **Supporto piatto piegato** per controllare le quote e altre proprietà del supporto del piatto piegato. È possibile utilizzare il supporto del piatto piegato per collegare i gradini a Z ai cosciali al posto dei supporti orizzontali e verticali.

Requisiti

Per creare il supporto del piatto piegato, impostare le seguenti opzioni:

- Nella scheda **Impost.scala**, impostare **Supporto** su **Supporto piatto piegato**.

- Sulla scheda **Pan_Z**, impostare **Tipo di bordo anteriore** sulla seguente opzione:

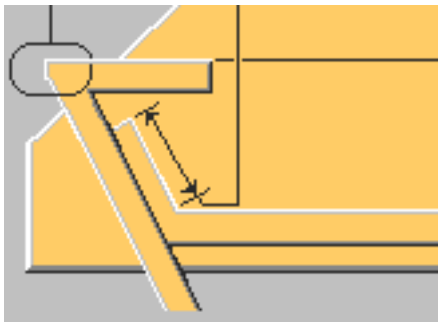



Profilo piatto piegato

Parte	Descrizione	Default
Profilo piatto piegato	Creato se il campo Supporto è impostato su Supporto piatto piegato nella scheda Impost.scala .	BPL80*10

Opzione	Descrizione	Default
Pos. No.	Prefisso e numero partenza per la marca della parte. Alcuni componenti includono una seconda riga di campi nella quale è possibile inserire il numero di posizione dell'assemblaggio.	Il numero partenza della parte di default è definito nelle impostazioni Componenti nel menu File --> Impostazioni --> Opzioni .
Materiale	Tipo di materiale.	Il materiale di default è definito nella casella Materiale parte nelle impostazioni Componenti nel menu File --> Impostazioni --> Opzioni .
Nome	Nome che verrà mostrato nei disegni e nei report.	
Classe	Numero della classe.	

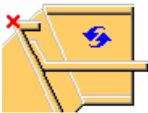

Crea supporto piatto piegato gradino superiore

Scegliere se creare il supporto piegato per il gradino superiore.

Opzione	Descrizione
	Default Il supporto del piatto piegato non viene creato. AutoDefaults consente di modificare questa opzione.
	Il supporto del piatto piegato non viene creato.
	Viene creato il supporto del piatto piegato.

Crea supporto piatto piegato gradino inferiore

Scegliere se creare il supporto piegato per il gradino inferiore.

Opzione	Descrizione
	Default Il supporto del piatto piegato non viene creato. AutoDefaults consente di modificare questa opzione.
	Il supporto del piatto piegato non viene creato.
	Viene creato il supporto del piatto piegato.

Quote del supporto piegato

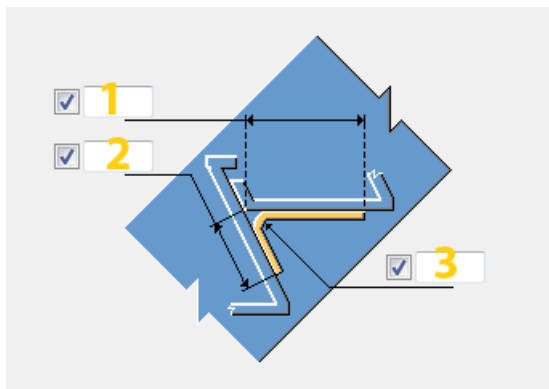

	Descrizione	Default
1	Definisce la distanza orizzontale tra lo spigolo dei gradini e il bordo del piatto piegato.	200 mm
2	Definisce la distanza verticale tra lo spigolo dei gradini e il bordo del piatto piegato.	100 mm
3	Definisce il raggio della piegatura circolare.	1 / 3 * quota verticale

Saldature

Per ulteriori informazioni, cliccare sul collegamento di seguito:

Montanti (S76)

Montanti (S76) crea montanti su uno o più cosciali di scale orizzontali o oblique. I montanti possono inoltre essere utilizzati sulle solette in calcestruzzo.

Oggetti creati

- Primo montante
- Montanti centrali
- Ultimo montante

Utilizzare per

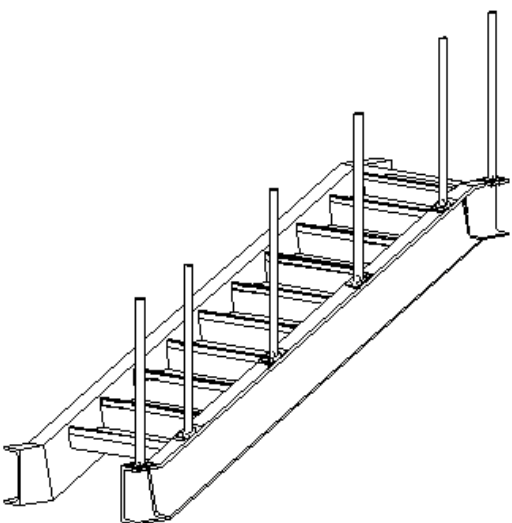
Situazione	Descrizione
	Montanti imbullonati su un cosciale.

Limitazioni

NOTA Se si modifica **Montanti (S76)**, tutti i componenti collegati vengono eliminati. Ad esempio, se si modificano i montanti, vengono eliminati scale, parapetti e altri componenti collegati ai montanti.

Prima di iniziare

Creare cosciali, travi o solette oppure altre parti a cui collegare i montanti.

Ordine di selezione

1. Selezionare il punto iniziale.
2. Selezionare il punto finale.
3. Selezionare il pianerottolo inferiore (opzionale).
4. Selezionare il cosciale.
5. Selezionare il pianerottolo superiore (opzionale).

Cliccare con il pulsante centrale del mouse per creare il componente.

Identificazione delle parti

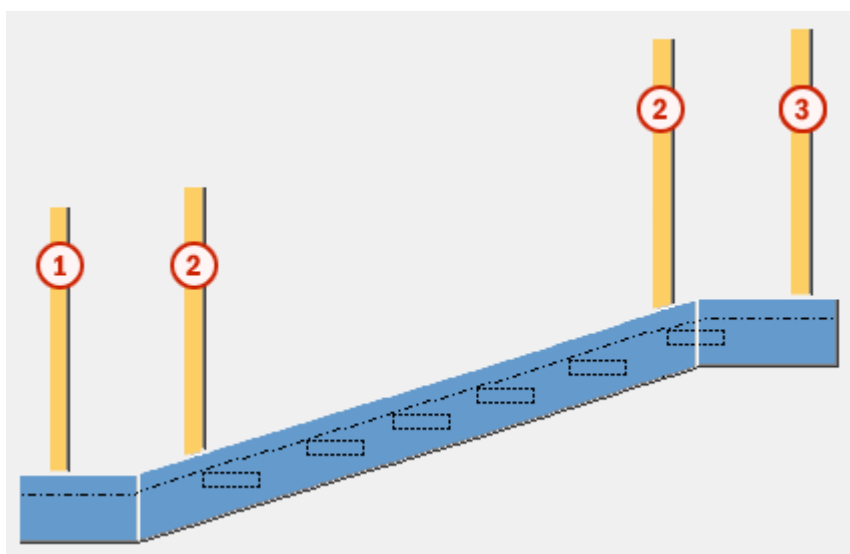

	Parte
1	Primo montante
2	Montanti centrali
3	Ultimo montante

Scheda Immagine

Utilizzare la scheda **Immagine** per controllare la creazione del montante.

Selezione parti scale

Di default, viene utilizzata l'opzione **Utilizza tutti**.

- **Utilizza selezionati:** i montanti vengono creati solo nelle parti selezionate.
- **Utilizza tutti:** Se sono stati creati uno o più cosciali tramite un componente delle scale, selezionare questa opzione.

Vengono selezionati tutti i cosciali che fanno parte del componente della scala e presentano la stessa direzione.

Posizioni parti

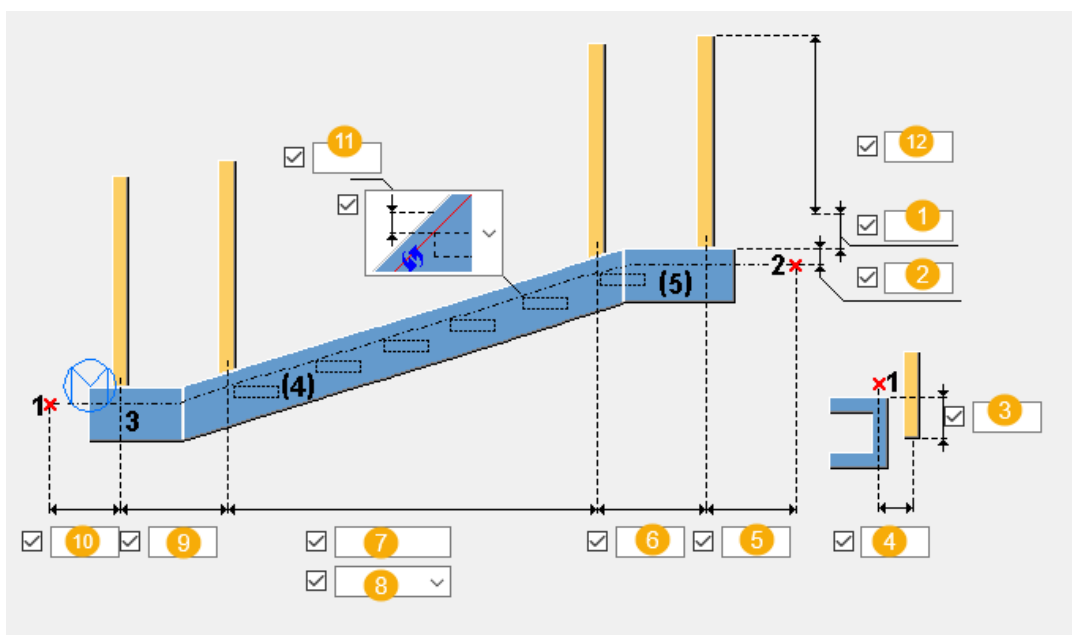

	Descrizione	Default
1	Altezza aggiuntiva al montante.	
2	Altezza del livello piano.	1300 mm
3	Offset verticale punto inferiore montante.	0 mm
4	Offset orizzontale punto inferiore montante.	0 mm
5	Distanza tra il secondo punto selezionato e l'ultimo montante.	300 mm
6	Distanza tra gli ultimi due montanti.	0 mm
7	Spazio tra i montanti. Utilizzare il valore 8 per definire il tipo di passo.	1000 mm

	Descrizione	Default
8	<p>Tipo di passo montante.</p> <ul style="list-style-type: none"> • Massimo <p>Il valore di passo nella casella 7 definisce lo spazio massimo tra i montanti. Vengono creati tutti i montanti centrali necessari equidistanti. Il valore del passo tra i montanti è inferiore o uguale alla distanza massima.</p> <ul style="list-style-type: none"> • Esatto <p>Il passo tra i montanti centrali è esattamente il valore del passo nella casella 7. Immettere i valori di passo utilizzando i seguenti formati: 6*950 o 1000 800 800 1000 800.</p>	Massimo
9	Distanza tra i primi due montanti.	0 mm
10	Distanza tra il primo punto selezionato e il primo montante.	300 mm
11	Quota di nosing dei gradini.	
12	Altezza del montante dal livello piano.	1300 mm

Direzione di nosing

Definisce la direzione di nosing.

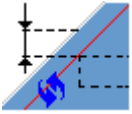
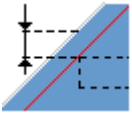
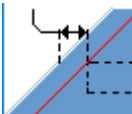
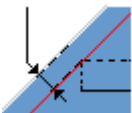
Opzione	Descrizione
	<p>Default</p> <p>Verticale</p> <p>AutoDefaults consente di modificare questa opzione.</p>
	Verticale
	Orizzontale
	Perpendicolare

Scheda Parti

Utilizzare la scheda **Pezzi** per controllare i profili dei montanti.

Profilo montanti

Opzione	Descrizione
Primo Montante	Definisce il primo profilo montante selezionandolo dal catalogo profili. Il primo montante viene sempre creato. Il nome di default è STANCHION.
Montante Centrale	Definisce il profilo del montante centrale selezionandolo dal catalogo profili. Il montante centrale viene sempre creato. Il nome di default è STANCHION.
Ultimo Montante	Definisce l'ultimo profilo montante selezionandolo dal catalogo profili. L'ultimo montante viene sempre creato. Il nome di default è STANCHION.

Opzione	Descrizione	Default
Pref. N.	Prefisso e numero partenza per la marca della parte. Alcuni componenti includono una seconda riga di campi nella quale è possibile inserire il numero di posizione dell'assemblaggio.	Il numero partenza della parte di default è definito nelle impostazioni Componenti nel menu File --> Impostazioni --> Opzioni .
Materiale	Tipo di materiale.	Il materiale di default è definito nella casella Materiale parte nelle impostazioni Componenti nel menu File --> Impostazioni --> Opzioni .
Nome	Nome che verrà mostrato nei disegni e nei report.	

Opzione	Descrizione	Default
Classe	Numero della classe.	
Fine	Descrive il trattamento applicato alla superficie della parte.	







Rotazione del profilo montante

Definisce la rotazione e la posizione del profilo montante.

Opzione	Descrizione	Default
Rotazione profilo	Rotazione e posizione del profilo montante.	Rotazione = Anteriore Posizione = Centrale
Valore rotazione	Angolo di rotazione del profilo montante (in gradi) e offset del piano.	Angolo di rotazione = 0 Offset = 0 mm

Tipo di rotazione del profilo montante

Definisce le combinazioni di rotazione per i montanti consecutivi.

Opzione	Descrizione
	Default Tipo 1 AutoDefaults consente di modificare questa opzione.
	Tipo 1
	Tipo 2
	Tipo 3
	Tipo 4
	Tipo 5

Scheda Parametri

Utilizzare la scheda **Parametri** per controllare la modalità di collegamento dei montanti alle scale.

Proprietà connessione

Opzione	Descrizione
Tipo di impostazioni connessione	Definisce se le impostazioni predefinite o personalizzate vengono

Opzione	Descrizione
	utilizzate per collegare i montanti alle scale. Di default, vengono utilizzate le impostazioni predefinite.
Tipo di connessione montante	Tipo di connessione per i montanti. Di default, viene utilizzato il tipo di connessione di default tramite saldatura. Questo campo è attivo solo se Tipo di impostazioni connessione è stato impostato su Impostazioni predefinite .
Marca connessione	Definisce una connessione che collega i montanti alle scale selezionandola dal catalogo componenti.
Proprietà connessione	Seleziona un file di attributi per la connessione.
Direzione	Direzione connessione.
Nome di produzione dei montanti	Immettere il nome del prodotto.

Parapetti (S77)

Parapetti (S77) consente di creare parapetti collegati a due o più montanti. I parapetti possono essere corrimano in scale o barriere di protezione su una soletta o una trave orizzontale.

Oggetti creati

- Corrimano superiore
- Guide centrali (orizzontali o verticali)
- Corrimano inferiore
- Pannelli
- Curve

Utilizzare per

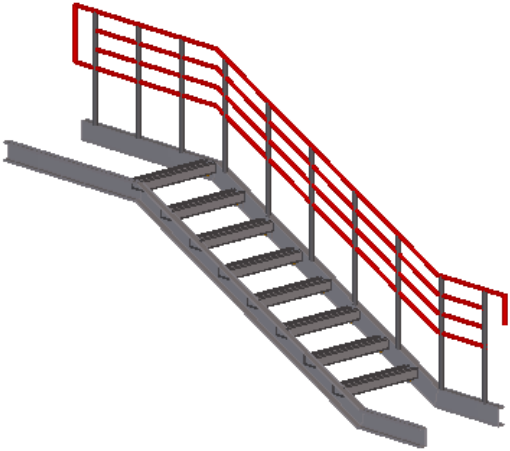
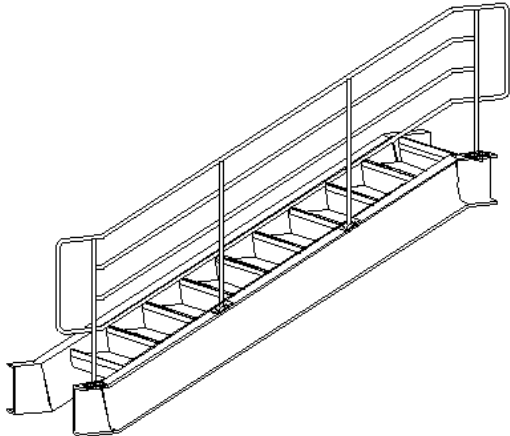
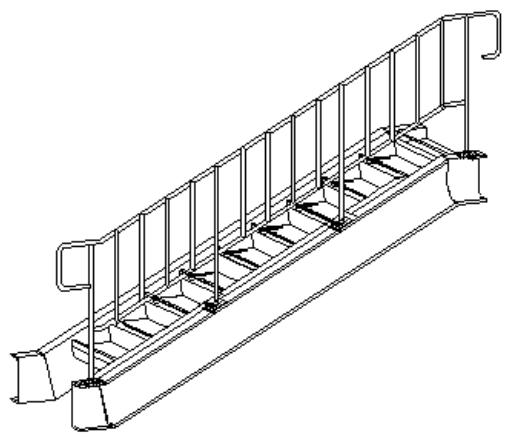
Situazione	Descrizione
 A 3D perspective rendering of a staircase with a red railing system. The railing consists of three horizontal bars supported by vertical posts, running along the length of the stairs.	Parapetti orizzontali
 A line drawing of a staircase railing system. It features three horizontal railings supported by four vertical posts. The railings are connected to the posts, and the posts are anchored to the floor.	Parapetti orizzontali collegati a quattro montanti
 A line drawing of a staircase railing system. It features three vertical railings supported by four vertical posts. The railings are connected to the posts, and the posts are anchored to the floor.	Elementi verticali collegati a quattro montanti

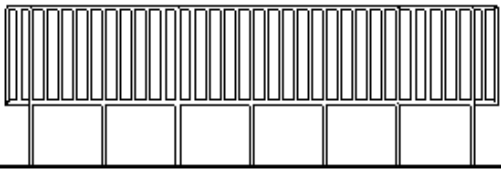
Situazione	Descrizione
	Barriera di protezione con elementi verticali

Prima di iniziare

Creare i montanti utilizzando, ad esempio, **Montanti (S76)**.

Ordine di selezione

1. Selezionare il primo montante.
2. Se i montanti vengono creati con **Montanti (S76)** e nella scheda **Immagine Selezione montante** è impostato su **Utilizza tutti** o **Default**, i parapetti sono creati quando si clicca sul pulsante centrale del mouse.

O

1. Selezionare il primo montante.
2. Se i montanti vengono creati separatamente o nella scheda **Immagine Selezione montante** è impostato su **Utilizza selezionati**, selezionare il secondo, terzo montante e così via.

L'ordine di selezione dei montanti definisce il posizionamento dei parapetti. I primi due montanti selezionati definiscono le direzioni destra e sinistra dei parapetti.

3. Cliccare sul pulsante centrale del mouse per creare i parapetti.

Identificazione delle parti

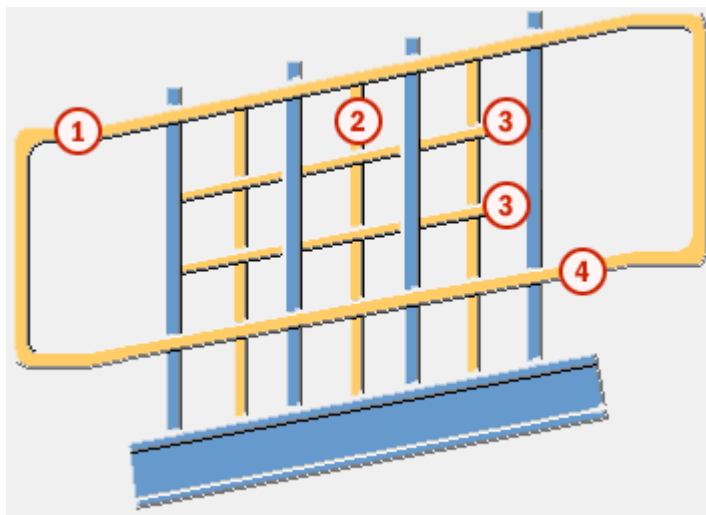

	Parte
1	Corrimano superiore
2	Elementi verticali
3	Guide centrali
4	Corrimano inferiore

Scheda Immagine

Utilizzare la scheda **Immagine** per controllare il corrimano e le chiusure.

Selezione montante

Di default, viene utilizzata l'opzione **Utilizza tutti**.

- **Utilizza selezionati:** i parapetti vengono creati solo nei montanti selezionati.
- **Utilizza tutti:** selezionare questa opzione se i montanti vengono creati con **Montanti (S76)**.

Posizioni parti

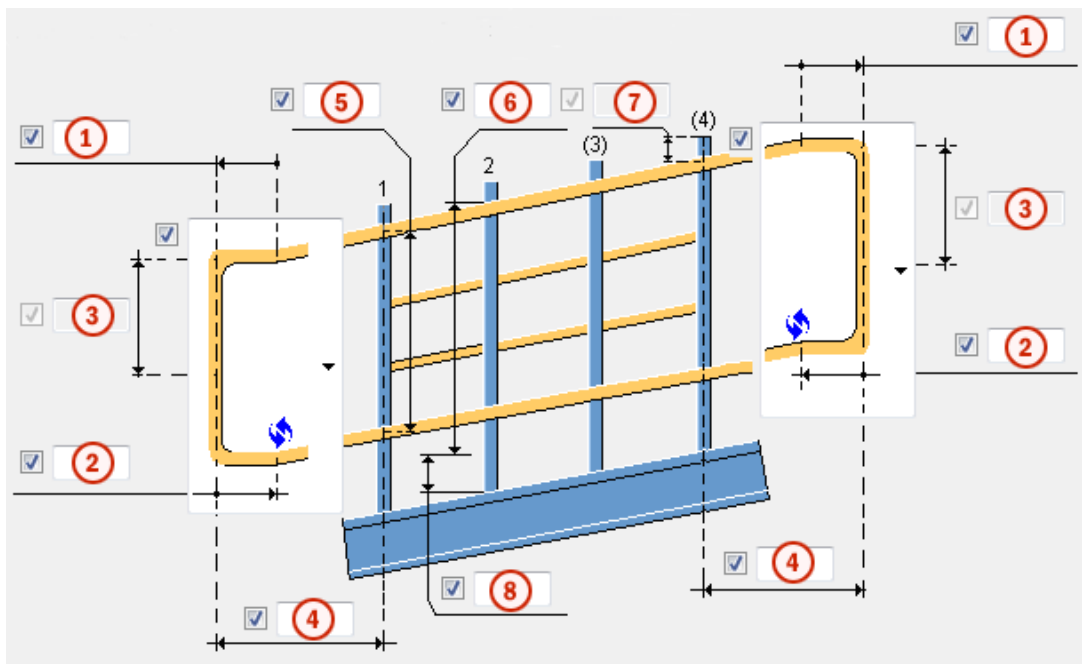

	Descrizione	Default
1	Lunghezza orizzontale della chiusura nel corrimano superiore e nel punto di creazione della piegatura all'interno della chiusura. Quando si utilizza il tipo di chiusura 4 e si immette un valore negativo in questa casella,	150 mm





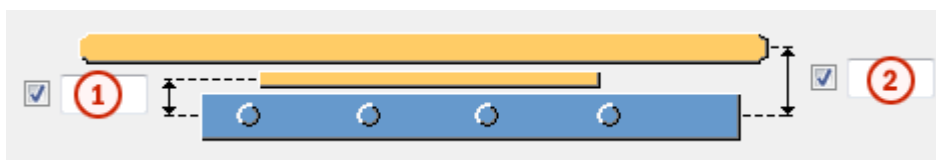





	Descrizione	Default
	i corrimano superiore e inferiore vengono accorciati.	
2	Lunghezza orizzontale della chiusura nel corrimano inferiore. Quando si utilizza il tipo di chiusura 4 e il valore nella casella 1 è 0, è possibile accorciare i corrimano inferiori immettendo un valore positivo in questa casella.	150 mm
3	Lunghezza verticale della chiusura. Disponibile per i tipi di chiusura 2 e 3.	metà del valore di 5
4	Lunghezza orizzontale completa della chiusura dal primo all'ultimo montante.	300 mm
5	Distanza tra i corrimano superiore e inferiore. Se le guide centrali sono posizionati uniformemente tra i corrimano superiore e inferiore, il passo tra di essi viene regolato se la distanza tra i corrimano superiore e inferiore viene modificata.	800 mm
6	Altezza del parapetto dal livello piano. Se si modifica il livello del piano, viene modificata anche l'altezza del parapetto.	definita dall'altezza del montante
7	Lunghezza di estensione del montante oltre il parapetto. Utilizzare questa opzione se Adattamento corrimano superiore a montante è impostato su Taglia montante nella scheda Parametri .	0 mm
8	Livello piano dalla parte inferiore del montante. Se si modifica il livello del piano, viene modificata anche l'altezza del parapetto.	0 mm

Offset parapetto

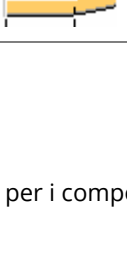

	Descrizione
1	Distanza verticale tra le guide centrali e la parte centrale del montante.
2	Distanza verticale tra il corrimano superiore o inferiore e la parte centrale del montante.

Chiusura sinistra e destra

Opzione		Descrizione
		Default Tipo 1 AutoDefaults consente di modificare questa opzione.
		Tipo 1
		Tipo 2
		Tipo 3
		Tipo 4

Scheda Parametri

Utilizzare la scheda **Parametri** per controllare tagli, adattamenti e gap tra le parti del parapetto.

Profilo continuità

Opzione	Descrizione
Superiore Profilo continuità	Definisce il profilo di continuità selezionandolo dal catalogo profili. Il profilo di continuità superiore viene creato se la lunghezza del profilo continuo è superiore a 0 e Distanza parti corrimano superiore è impostato su Sì . Il nome di default è RAIL.
Centro Profilo continuità	Definisce il profilo di continuità selezionandolo dal catalogo profili. Il profilo di continuità centrale viene creato se la lunghezza del profilo continuo è superiore a 0 e Distanza parti guide centrali è impostato su Sì . Il nome di default è RAIL.
Inferiore Profilo continuità	Definisce il profilo di continuità selezionandolo dal catalogo profili. Il profilo di continuità inferiore viene creato se la lunghezza del profilo continuo è superiore a 0 e Distanza parti corrimano inferiore è impostato su Sì . Il nome di default è RAIL.

Opzione	Descrizione	Default
Pref. N.	Prefisso e numero partenza per la marca della parte. Alcuni componenti includono una seconda riga di campi nella quale è possibile inserire il numero di posizione dell'assemblaggio.	Il numero partenza della parte di default è definito nelle impostazioni Componenti nel menu File --> Impostazioni --> Opzioni .
Materiale	Tipo di materiale.	Il materiale di default è definito nella casella

Opzione	Descrizione	Default
		Materiale parte nelle impostazioni Componenti nel menu File --> Impostazioni --> Opzioni .
Nome	Nome che verrà mostrato nei disegni e nei report.	
Classe	Numero della classe.	
Fine	Descrive il trattamento applicato alla superficie della parte.	

Lunghezza parapetto

Opzione	Descrizione	Default
Lunghezza max corrimano superiore	Lunghezza massima del corrimano superiore.	3000 mm
Lunghezza max guide centrali	Lunghezza massima della guida centrale.	3000 mm
Lunghezza max corrimano inferiore	Lunghezza massima del corrimano inferiore.	3000 mm

Adattamenti parapetto

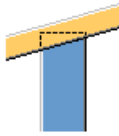
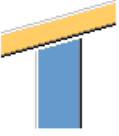
Opzione	Descrizione
Adattamento corrimano superiore a montante	<p>Tipo di adattamento tra il corrimano superiore e i montanti.</p> <p>Di default, non viene creato alcun adattamento.</p> <ul style="list-style-type: none">  <p>Non viene creato alcun adattamento.</p>  <p>I montanti sono adattati al corrimano utilizzando la distanza</p>

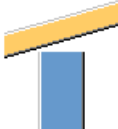
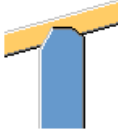
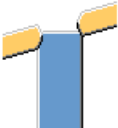
Opzione	Descrizione
	<p>di adattamento definita in Distanza adattam. corrimano sup. a montante.</p> <ul style="list-style-type: none"> •  <p>I montanti vengono tagliati in base al piano orizzontale, utilizzando la distanza di adattamento definita in Distanza adattam. corrimano sup. a montante.</p> •  <p>I montanti vengono tagliati dai corrimano, utilizzando la tolleranza definita in Tolleranza taglio superiore montante.</p> •  <p>I corrimano vengono tagliati dai montanti, utilizzando la tolleranza definita in Tolleranza taglio superiore montante.</p>
Distanza adattam. corrimano sup. a montante	Distanza di adattamento tra l'asse centrale del corrimano superiore e il montante.
Tolleranza taglio superiore montante	Tolleranza di taglio tra il corrimano superiore e i montanti.

Opzione	Descrizione
Adattamento altre parti a montante	<p>Tipo di adattamento tra la guida centrale o corrimano inferiore e i montanti.</p> <p>Di default, i tagli non vengono creati.</p>

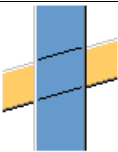
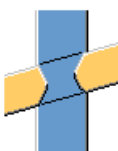
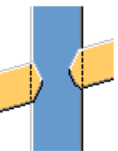
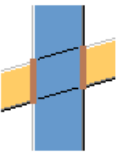
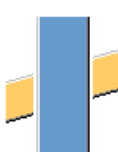
Opzione	Descrizione
	<ul style="list-style-type: none"> <li data-bbox="850 271 1372 481"> <p data-bbox="850 271 866 293">•</p>  <p data-bbox="895 443 1305 481">Non viene creato alcun taglio.</p> <li data-bbox="850 495 1372 817"> <p data-bbox="850 495 866 517">•</p>  <p data-bbox="895 674 1372 817">I montanti sono tagliati dalle guide e corrimano inferiore in base alla tolleranza definita in Tolleranza altri tagli montante.</p> <li data-bbox="850 831 1372 1153"> <p data-bbox="850 831 866 853">•</p>  <p data-bbox="895 1010 1372 1153">Le guide e il corrimano inferiore sono tagliati dai montanti in base alla tolleranza definita in Tolleranza altri tagli montante.</p> <li data-bbox="850 1167 1372 1512"> <p data-bbox="850 1167 866 1189">•</p>  <p data-bbox="895 1346 1372 1512">I montanti sono tagliati dalle guide e dal corrimano inferiore attraverso un foro asolato in base alla tolleranza definita in Tolleranza altri tagli montante.</p> <li data-bbox="850 1525 1372 1848"> <p data-bbox="850 1525 866 1547">•</p>  <p data-bbox="895 1704 1372 1848">Le guide vengono adattate ai montanti in base alla tolleranza definita in Tolleranza altri tagli montante.</p>

Opzione	Descrizione
Tolleranza altri tagli montante	Tolleranza di taglio della parte tra la guida centrale o corrimano inferiore e i montanti.

Tagli parap.

Opzione	Descrizione
Tagli corrimano superiore	<p>Definisce la modalità di taglio del corrimano superiore.</p> <p>Di default, viene utilizzata l'opzione Al massimo montante.</p> <ul style="list-style-type: none"> • Al massimo montante Partendo dal primo montante, senza chiusure, il valore Lunghezza max corrimano superiore viene misurato lungo il corrimano e il taglio viene eseguito a livello dell'ultimo montante incluso nella distanza di misurazione. • Alla massima lunghezza Partendo dal primo punto del corrimano, compresa la chiusura, il valore Lunghezza max corrimano superiore viene misurato lungo il corrimano e il taglio viene eseguito alla lunghezza massima. • Ogni montante Viene eseguito un taglio del parapetto su ciascun montante. • Alla lunghezza massima nessuna chiusura Partendo dal primo montante, senza chiusure, il valore Lunghezza max corrimano superiore viene misurato lungo il corrimano e il taglio viene eseguito alla lunghezza massima.

Opzione	Descrizione
Tagli guide centrali	Definisce la modalità di taglio della guida centrale. Di default, viene utilizzata l'opzione Al massimo montante .
Tagli corrimano inferiore	Definisce la modalità di taglio del corrimano inferiore. Di default, viene utilizzata l'opzione Al massimo montante .

Quote smusso

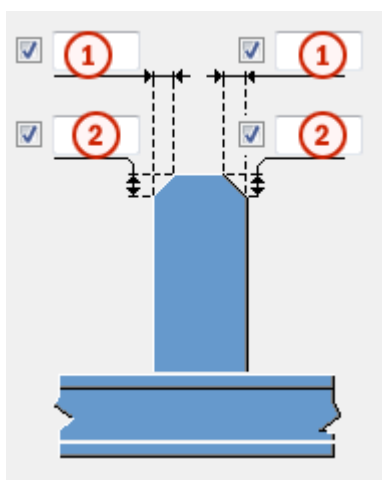

	Descrizione
1	Dimensione di smusso orizzontale per i montanti.
2	Dimensione di smusso verticale per i montanti.

Distanza

Opzione	Descrizione
Distanza parti corrimano superiore	Definisce se viene creata una distanza tra le parti del parapetto. Di default, non viene creata alcuna distanza.
Distanza parti guide centrali	
Distanza parti corrimano inferiore	

Distanza tra le parti

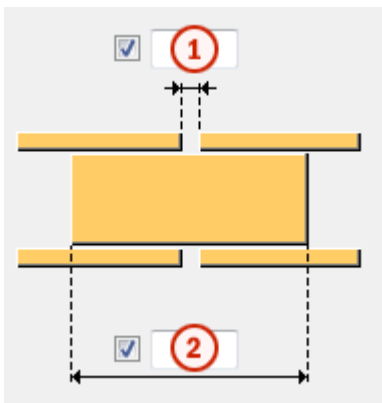

	Descrizione
1	Dimensioni della distanza tra due parti consecutive dei parapetti.
2	Lunghezza del profilo continuo.

Assemblaggio

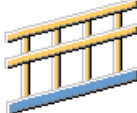
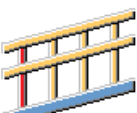
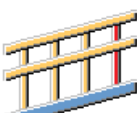
Opzione	Descrizione
Crea assemblaggio	<p>Definisce quale parte del parapetto è la parte principale dell'assemblaggio.</p> <p>Di default, non viene creato alcun assemblaggio.</p> <ul style="list-style-type: none">  <p>Non viene creato alcun assemblaggio. Questa è anche l'impostazione di default.</p>  <p>Il primo montante è la parte principale dell'assemblaggio.</p>  <p>L'ultimo montante è la parte principale dell'assemblaggio.</p>

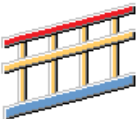
Opzione	Descrizione
	<ul style="list-style-type: none">  <p>La prima parte del parapetto dopo il primo montante è la parte principale dell'assemblaggio.</p> <p>Se sono stati creati profili continui per tutti i parapetti, vengono creati più assemblaggi.</p>

Scheda Corrimano

Utilizzare la scheda **Corrimano** per controllare profili, tagli di piegatura e connessioni per i corrimano superiore e inferiore.





Profili di corrimano e chiusure



Opzione	Descrizione
Corrimano super.	<p>Definisce il profilo corrimano superiore selezionandolo dal catalogo profili.</p> <p>Il corrimano superiore viene sempre creato.</p>
Corrimano infer.	<p>Definisce il profilo corrimano inferiore selezionandolo dal catalogo profili.</p> <p>Il corrimano inferiore viene sempre creato.</p>
Chiusura iniziale	<p>Definisce la chiusura iniziale selezionandola dal catalogo profili.</p> <p>Di default, il profilo Chiusura iniziale è lo stesso di Corrimano super..</p>
Chiusura finale	<p>Definisce la chiusura finale selezionandola dal catalogo profili.</p> <p>Di default, il profilo Chiusura finale è lo stesso di Corrimano super..</p>

Opzione	Descrizione	Default
Pref. N.	<p>Prefisso e numero partenza per la marca della parte.</p> <p>Alcuni componenti includono una seconda</p>	<p>Il numero partenza della parte di default è definito nelle impostazioni</p> <p>Componenti nel menu</p>

Opzione	Descrizione	Default
	riga di campi nella quale è possibile inserire il numero di posizione dell'assemblaggio.	File --> Impostazioni --> Opzioni .
Materiale	Tipo di materiale.	Il materiale di default è definito nella casella Materiale parte nelle impostazioni Componenti nel menu File --> Impostazioni --> Opzioni .
Nome	Nome che verrà mostrato nei disegni e nei report.	
Classe	Numero della classe.	
Fine	Descrive il trattamento applicato alla superficie della parte.	



Tagli piegatura chiusura

Opzione	Descrizione
	Default Nessun taglio AutoDefaults consente di modificare questa opzione.
	Nessun taglio Non viene creato alcun taglio vicino all'angolo.
	Vengono tagliati entrambi i lati L'angolo del parapetto è tagliato dai lati destro e sinistro. Le dimensioni per il taglio sono definite nella scheda Curvature .
	Taglio spigolo centrale L'angolo del parapetto è tagliato al centro.
	Taglio spigolo obliquo L'angolo del parapetto viene tagliato da un piano sulla linea bisettrice.

Opzione	Descrizione
	<p>Taglio lato sinistro</p> <p>L'angolo del parapetto viene tagliato dal lato sinistro.</p> <p>Le dimensioni per il taglio sono definite nella scheda Curvature.</p>
	<p>Taglio lato destro</p> <p>L'angolo del parapetto viene tagliato dal lato destro.</p> <p>Le dimensioni per il taglio sono definite nella scheda Curvature.</p>

Posizione di taglio dei corrimano





Definisce la posizione di taglio per i corrimano superiore e inferiore e per i tipi di chiusura 1 e 4.

Opzione	Descrizione
	<p>Default</p> <p>Taglio vicino lato chiusura</p> <p>AutoDefaults consente di modificare questa opzione.</p>
	<p>Taglio vicino lato chiusura</p> <p>Il corrimano passa attraverso il primo o l'ultimo montante e viene tagliato dalla relativa superficie.</p> <p>La chiusura viene tagliata dalla superficie lato vicino del montante, senza intersecarlo.</p>
	<p>Taglio montante centrale</p> <p>Il corrimano passa attraverso il primo o l'ultimo montante e viene tagliato dalla relativa linea media.</p> <p>La chiusura viene tagliata dalla linea media del montante, senza intersecarlo.</p>

Opzione	Descrizione
	<p>Taglio lato lontano chiusura</p> <p>Il corrimano viene tagliato dalla superficie del montante, senza intersecarlo.</p> <p>La chiusura viene tagliata dalla superficie lato lontano del montante, intersecandolo.</p>

Posizione di taglio per l'altra piegatura

Definisce la posizione di taglio per le altre piegature rispetto agli angoli delle chiusure.

Opzione	Descrizione
	<p>Default</p> <p>Non viene creato alcun taglio.</p> <p>AutoDefaults consente di modificare questa opzione.</p>
	Non viene creato alcun taglio.
	<p>Vengono tagliati entrambi i lati</p> <p>La piegatura del corrimano viene tagliata dai lati destro e sinistro.</p> <p>Le dimensioni per il taglio sono definite nella scheda Curvature.</p>
	<p>Taglio spigolo centrale</p> <p>La piegatura del corrimano viene tagliata al centro.</p>
	<p>Taglio spigolo obliquo</p> <p>La piegatura del corrimano viene tagliata da un piano sulla linea bisettrice.</p>

Proprietà connessione

Opzione	Descrizione
Numero nodo	Definisce il numero di componente che collega i corrimano superiore e

Opzione	Descrizione
	inferiore ai montanti selezionandolo dal catalogo componenti. È inoltre possibile utilizzare un componente personalizzato.
File attributi	Seleziona un file di attributi per il componente.
Dir. giunto	Definisce la direzione del componente per un giunto personalizzato.









Posizione corrimano superiore/posizione corrimano inferiore

Definisce la posizione orizzontale del parapetto.

Di default, viene utilizzata l'opzione **Centro**.

Rotazione corrimano superiore/rotazione corrimano inferiore

Definisce la rotazione del profilo per tutti i parapetti orizzontali.

Opzione	Descrizione
	Default Tipo 1 AutoDefaults consente di modificare questa opzione.
	Tipo 1
	Tipo 2
	Tipo 3
	Tipo 4
	Tipo 5
	Tipo 6
	Tipo 7

Opzione	Descrizione
	Tipo 8

Scheda Guide Centrali

Utilizzare la scheda **Guide Centrali** per controllare le guide centrali orizzontali.



Profilo guide

Opzione	Descrizione
1	Definisce il profilo della guida centrale selezionandolo dal catalogo profili. Di default, le dimensioni del profilo della guida centrale sono le stesse del profilo corrimano superiore. Il nome di default è MIDDLE RAIL.
2	
3	
4	

Opzione	Descrizione	Default
Pref. N.	Prefisso e numero partenza per la marca della parte. Alcuni componenti includono una seconda riga di campi nella quale è possibile inserire il numero di posizione dell'assemblaggio.	Il numero partenza della parte di default è definito nelle impostazioni Componenti nel menu File --> Impostazioni --> Opzioni .
Materiale	Tipo di materiale.	Il materiale di default è definito nella casella Materiale parte nelle impostazioni Componenti nel menu File --> Impostazioni --> Opzioni .
Nome	Nome che verrà mostrato nei disegni e nei report.	
Classe	Numero della classe.	
Fine	Descrive il trattamento applicato alla superficie della parte.	

Tipo di guida centrale

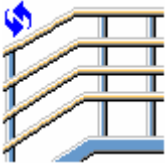
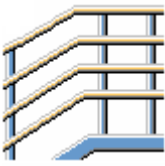
Opzione	Descrizione
<p>Profilo guide centrali</p>	<p>Numero di guide e profilo guida utilizzati per le guide centrali.</p> <p>Ad esempio, 3*2 crea tre guide centrali orizzontali, con il profilo definito nel profilo 2.</p> <p>Ad esempio, 2*2 1 crea due guide centrali orizzontali, con il profilo definito nel profilo 2 e uno o più guide (in base al numero di guide necessarie), con il profilo definito nel 1.</p> <p>Ad esempio, 3 crea tre guide centrali orizzontali, con il profilo definito nel profilo 3. Il numero di parapetti è definito dal numero impostato per i parapetti centrali orizzontali o verticali.</p> <p>Di default, vengono creati solo guide con il profilo del profilo 1.</p>

Opzione	Descrizione
	<p>Default</p> <p>Crea guide centrali orizzontali.</p> <p>AutoDefaults consente di modificare questa opzione.</p>
	<p>Crea guide centrali orizzontali.</p>
	<p>Crea elementi verticali (montanti intermedi) definiti nella scheda Elementi verticali.</p>
	<p>Crea i pannelli.</p>









Posizione parapetto centrale

Definisce la posizione orizzontale del parapetto.



Di default, viene utilizzata l'opzione **Centro**.



Rotazione parapetto centrale

Definisce la rotazione del profilo per tutti i corrimano e guide.









Opzione	Descrizione
	Default Tipo 1 AutoDefaults consente di modificare questa opzione.
	Tipo 1
	Tipo 2
	Tipo 3
	Tipo 4
	Tipo 5
	Tipo 6
	Tipo 7
	Tipo 8



Posizione di taglio per la piegatura

Opzione	Descrizione
	Default Nessun taglio AutoDefaults consente di modificare questa opzione.
	Nessun taglio Non viene creato alcun taglio.

Opzione	Descrizione
	Vengono tagliati entrambi i lati La piegatura della guida viene tagliata dai lati destro e sinistro. Le dimensioni per il taglio sono definite nella scheda Curvature .
	Taglio spigolo centrale La piegatura del corrimano viene tagliata al centro.
	Taglio spigolo obliquo La piegatura del corrimano viene tagliata da un piano sulla linea bisettrice.

Estensione guida centrale orizzontale

Opzione		Descrizione
		Default Nessuna estensione AutoDefaults consente di modificare questa opzione.
		Nessuna estensione La guida centrale termina all'interno della superficie del montante, senza intersecare il montante.
		Montante pass-through La guida centrale termina all'esterno della superficie del montante, intersecando il montante.
		Estensione orizzontale Le guide centrali sono estese all'interno della chiusura tramite un valore orizzontale. Se il parapetto è obliquo, l'estensione viene

Opzione		Descrizione
		piegata in base alle quote di chiusura. La guida può essere accorciata immettendo un valore negativo nella casella 3 .
		Estensione orizzontale e obliqua Le guide centrali sono estese da due quote orizzontali. 3 è per la lunghezza della guida orizzontale e 4 per la lunghezza della guida obliqua.

Tagli piegatura chiusura

Questa sezione non è attiva se il tipo di guida centrale è impostato su elementi verticali.

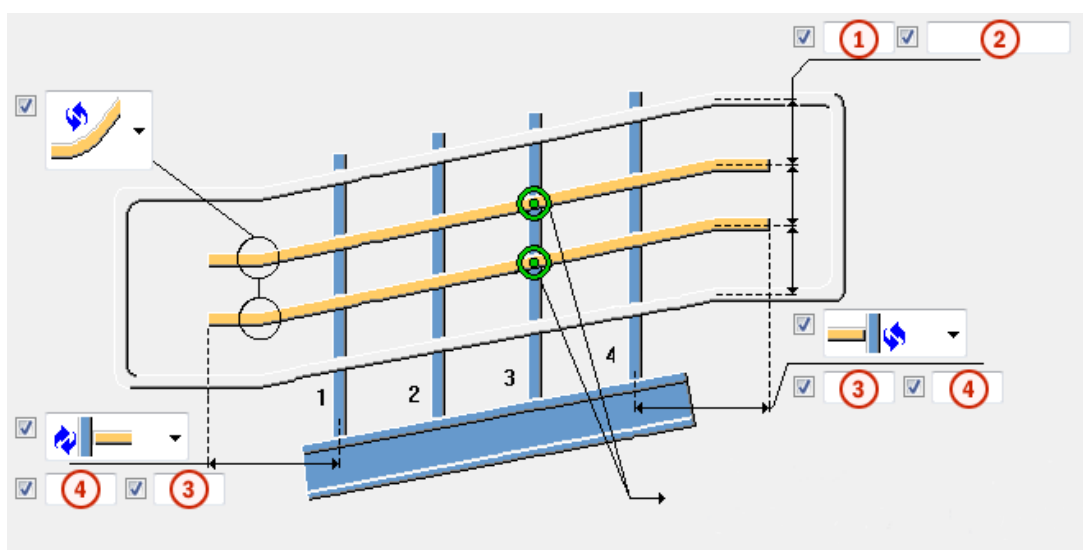

	Descrizione
1	Numero di guide centrali orizzontali.
2	Spazio tra le guide centrali orizzontali.
3	Lunghezza dell'estensione orizzontale delle guide centrali all'intero della chiusura. La guida può essere accorciata immettendo un valore negativo. Utilizzare questa casella quando l'estensione della guida centrale orizzontale è impostata su Estensione orizzontale.

	Descrizione
4	<p>Lunghezza dell'estensione orizzontale e obliqua delle guide centrali.</p> <p>Le guide centrali sono estese da due quote orizzontali. 3 è per la lunghezza del parapetto orizzontale e 4 per la lunghezza del parapetto obliquo.</p> <p>Utilizzare questa casella quando l'estensione della guida centrale orizzontale è impostata sull'estensione orizzontale e obliqua.</p>

Proprietà connessione

Opzione	Descrizione
Numero nodo	<p>Definisce il numero di componente che collega le guide centrali ai montanti selezionandolo dal catalogo componenti.</p> <p>È inoltre possibile utilizzare un componente personalizzato.</p>
File attributi	Seleziona un file di attributi per il componente.
Dir. giunto	Definisce la direzione del componente per un giunto personalizzato.

Maniglione

Il maniglione può essere una guida centrale singola con offset verticale e orizzontale dal corrimano superiore. È possibile utilizzare un componente di sistema o personalizzato per collegare il maniglione ai montanti. È inoltre possibile selezionare l'estremità del maniglione. Se il maniglione deriva da un cosciale obliquo, è possibile estenderlo con quote orizzontali e oblique.

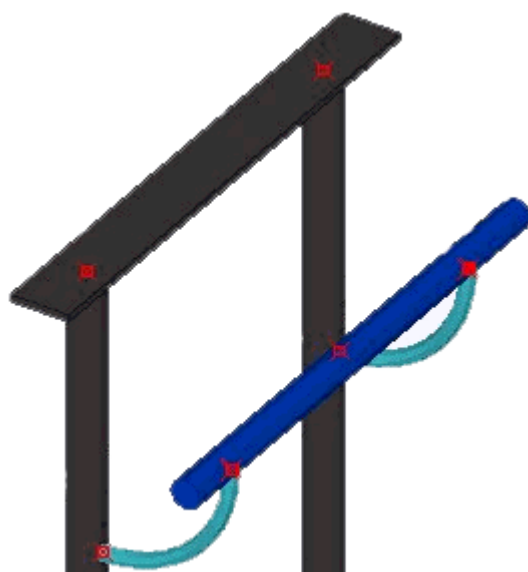

Per creare un maniglione:

1. Nella scheda **Immagine** eseguire l'offset delle guide centrali dai montanti.

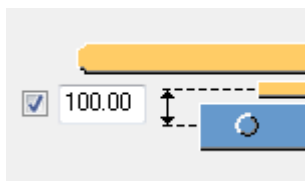

2. Nella scheda **Corrimano** impostare il profilo per i corrimano superiore e inferiore su 0, in modo che tali corrimano non vengano creati.

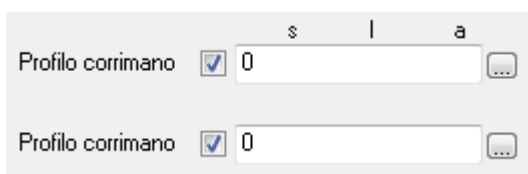

3. Nella scheda **Guide Centrali** impostare il numero delle guide orizzontali su 1 e regolare la distanza per il corrimano.

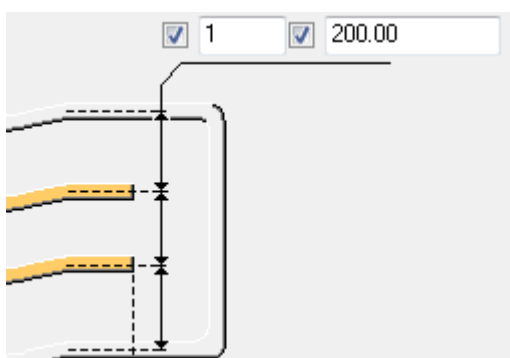

4. Per estendere l'estremità del maniglione e disporre di una parte orizzontale, selezionare l'opzione Estensione orizzontale e obliqua nella scheda **Guide Centrali** e immettere le distanze orizzontale e obliqua.

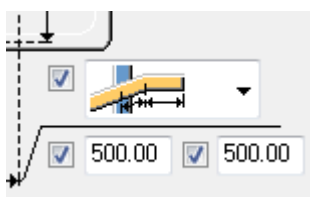

5. Creare il giunto personalizzato.
Selezionare i punti sull'estensione esterna delle parti principale e secondaria.

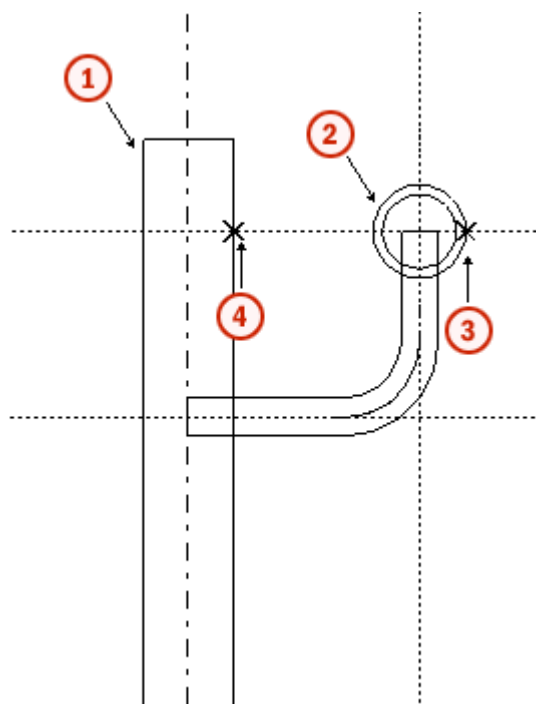



	Descrizione
1	Parte principale
2	Parte secondaria
3	Primo punto selezionato
4	Secondo punto selezionato





6. Salvare le proprietà standard per il giunto personalizzato.
7. Nella scheda **Guide Centrali** utilizzare il nome e le proprietà del giunto personalizzato e impostare la direzione del componente.

Scheda Elementi verticali





Utilizzare la scheda **Elementi verticali** per controllare gli elementi verticali (montanti intermedi). Le opzioni nella scheda **Elementi verticali** sono attive solo se il tipo di guida centrale è stato impostato su Elementi verticali nella scheda **Guide Centrali**.

Montanti intermedi

Opzione		Descrizione
		Default I montanti intermedi non vengono creati

Opzione		Descrizione
		all'interno della chiusura. AutoDefaults consente di modificare questa opzione.
		I montanti intermedi non vengono creati all'interno della chiusura.
		I montanti intermedi vengono creati all'intero della chiusura quando si utilizza il tipo di chiusura 1 o 4.

Tipo di connessione tra i montanti intermedi e i corrimano superiore e inferiore

Opzione	Descrizione
	Default Nessuno AutoDefaults consente di modificare questa opzione.
	Nessuno I montanti intermedi vengono creati dal centro del corrimano superiore al centro del corrimano inferiore.
	Adattato I montanti intermedi vengono adattati dai punti di creazione mediante un piano che segue l'inclinazione dei parapetti orizzontali.
	Taglio tra parti I montanti intermedi vengono tagliati su entrambi i lati dai profili dei parapetti orizzontali.
	Connessione I montanti intermedi vengono collegati al corrimano superiore e

Opzione	Descrizione
	inferiore con una connessione del sistema.

Passo montanti intermedi

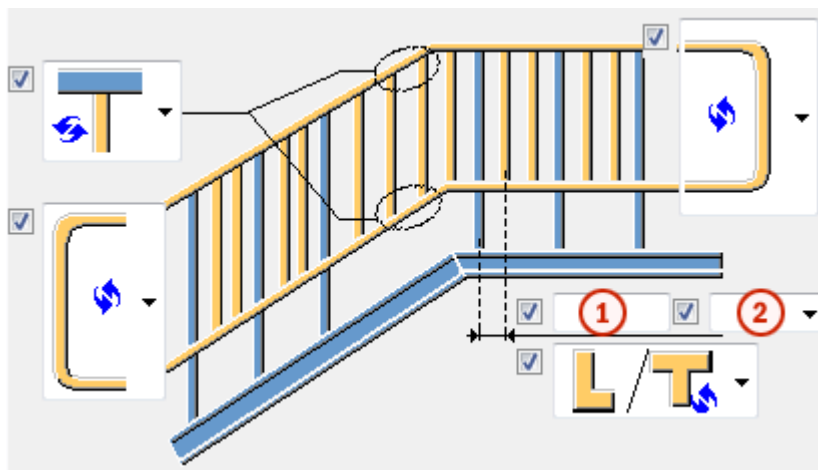

Opzione	Descrizione
1	Passo dei montanti intermedi tra due montanti consecutivi.
2	<p>Tipo di passo.</p> <p>Di default, viene utilizzata l'opzione di uguale distanza.</p> <ul style="list-style-type: none"> Esatto <p>Lo spazio tra due montanti intermedi consecutivi è esattamente il valore passo 1. Tra due montanti consecutivi vengono posizionati più montanti intermedi possibili. I montanti intermedi sono centrati tra i montanti, in modo che lo spazio tra il primo montante e i primi montanti intermedi e il primo montante e gli ultimi montanti intermedi sia uguale.</p> <ul style="list-style-type: none"> Distanze uguali <p>Il valore passo 1 definisce il passo massimo. I montanti intermedi sono collocati uniformemente tra i montanti.</p>



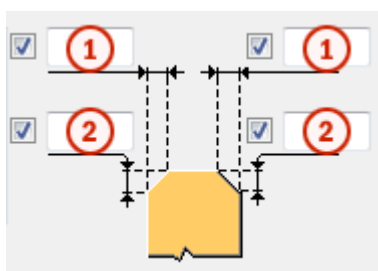





Quote smusso



	Descrizione
1	Quota di smusso orizzontale per i montanti intermedi.
2	Quota di smusso verticale per i montanti intermedi.

Rotazione del profilo

Definisce la rotazione del profilo per tutti gli elementi verticali.

Opzione	Descrizione
	Default
	Tipo 1
	Tipo 2
	Tipo 3
	Tipo 4
	Tipo 5
	Tipo 6
	Tipo 7
	Tipo 8

Proprietà connessione

Opzione	Descrizione
Giunto super. elemento verticale	<p>Definisce il numero di componente che collega i montanti intermedi al corrimano superiore selezionandolo dal catalogo componenti.</p> <p>È inoltre possibile utilizzare un componente personalizzato.</p> <p>Seleziona anche un file di attributi per il componente.</p>

Opzione	Descrizione
Giunto infer. elemento verticale	Definisce il numero di connessione che collega i montanti intermedi al corrimano inferiore selezionandola dal catalogo componenti. È inoltre possibile utilizzare un componente personalizzato. Seleziona anche un file di attributi per il componente.

Scheda Pannelli

Utilizzare la scheda **Pannelli** per creare pannelli tra i montanti intermedi. Non vengono creati parapetti centrali ed elementi verticali durante la creazione dei pannelli. Le opzioni nella scheda **Pannelli** sono attive solo se è stato impostato il tipo di guida centrale nella scheda **Guide Centrali**. È possibile utilizzare i giunti personalizzati per creare pannelli centrali e dettagli personalizzati per i pannelli di chiusura.

Proprietà pannello

Opzione	Descrizione
Nome parte/N.°Nodo	Definisce il numero di componente personalizzato utilizzato nella creazione dei pannelli selezionandolo dal catalogo componenti.
File attributi	Seleziona un file di attributi per il componente personalizzato.
Dir. giunto	Definisce la direzione del giunto.

Tipo di pannello

Per i dettagli personalizzati i numeri nelle immagini corrispondono alle seguenti parti:

Numero	Parte
1	Primo montante, ovvero la parte principale del dettaglio.
2	Indica la parte superiore del primo montante, ovvero il primo punto di inserimento del dettaglio.
3	Indica la parte inferiore del primo montante, ovvero il secondo punto di inserimento del dettaglio.

Per i giunti personalizzati i numeri nelle immagini corrispondono alle seguenti parti:

Numero	Parte
1	Primo montante, ovvero la parte principale del giunto.
2	Secondo montante, ovvero la parte secondaria del giunto.
3	Indica la parte superiore del primo montante, ovvero il primo punto di inserimento del giunto.
4	Indica la parte inferiore del primo montante, ovvero il secondo punto di inserimento del giunto.

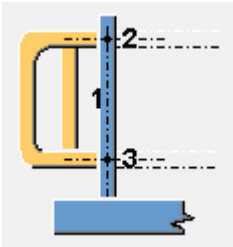
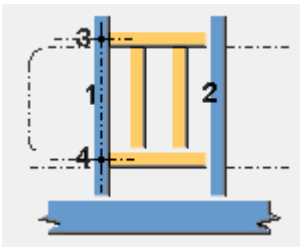
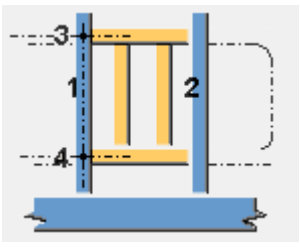
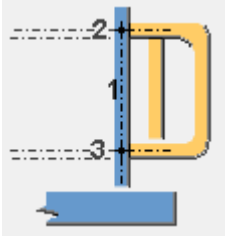
Opzione	Descrizione
	<p>Pannello di chiusura sinistro</p> <p>Utilizza un dettaglio personalizzato per creare il pannello.</p> <p>Il pannello si collega solo a un montante.</p>
	<p>Primo pannello</p> <p>Utilizza un giunto personalizzato per creare il pannello.</p> <p>Il pannello può essere di dimensioni diverse rispetto agli altri pannelli.</p>
	<p>Ultimo pannello</p> <p>Utilizza un giunto personalizzato per creare il pannello.</p> <p>Il pannello può essere di dimensioni diverse rispetto agli altri pannelli.</p>
	<p>Pannello di chiusura destro</p> <p>Utilizza un dettaglio personalizzato per creare il pannello.</p> <p>Il pannello si collega solo a un montante.</p>

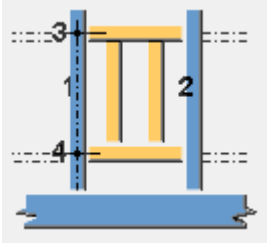
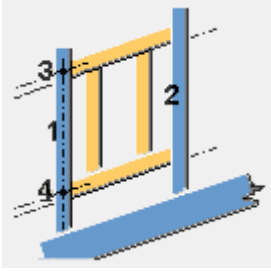
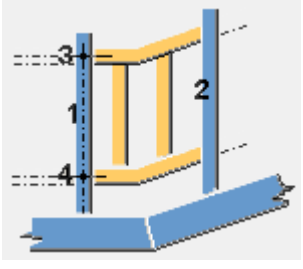
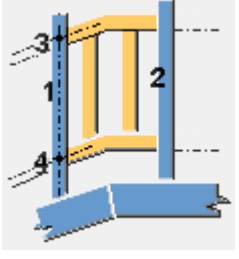
Opzione	Descrizione
	<p>Pannello orizzontale regolare</p> <p>Utilizza un giunto personalizzato per creare il pannello.</p>
	<p>Pannello obliquo regolare</p> <p>Utilizza un giunto personalizzato per creare il pannello.</p>
	<p>Pannello orizzontale, giunzione obliqua (inferiore)</p> <p>Utilizza un giunto personalizzato per creare il pannello.</p>
	<p>Pannello orizzontale, giunzione obliqua (superiore)</p> <p>Utilizza un giunto personalizzato per creare il pannello.</p>

Scheda Curvature

Utilizzare la scheda **Curvature** per impostare la posizione di taglio della piegatura sulle guide e i profili per le parti piegate.

Profilo curvo

Opzione	Descrizione
<p>Piegatura</p>	<p>Definisce il profilo curvo selezionandolo dal catalogo profili.</p> <p>Creato solo se Tagli piegatura chiusura è stato impostato su Taglio su entrambi i lati, Taglio lato sinistro o</p>

Opzione	Descrizione
	Taglio lato destro nella scheda Corrimano .
90 gradi	Definisce il profilo selezionandolo dal catalogo profili. Creato solo se Posizione di taglio per la piegatura è stato impostato su Taglio su entrambi i lati nella scheda Corrimano o Guide Centrali .

Opzione	Descrizione	Default
Pref. N.	Prefisso e numero partenza per la marca della parte. Alcuni componenti includono una seconda riga di campi nella quale è possibile inserire il numero di posizione dell'assemblaggio.	Il numero partenza della parte di default è definito nelle impostazioni Componenti nel menu File --> Impostazioni --> Opzioni .
Materiale	Tipo di materiale.	Il materiale di default è definito nella casella Materiale parte nelle impostazioni Componenti nel menu File --> Impostazioni --> Opzioni .
Nome	Nome che verrà mostrato nei disegni e nei report.	
Classe	Numero della classe.	
Fine	Descrive il trattamento applicato alla superficie della parte.	

Dimensioni di piegatura

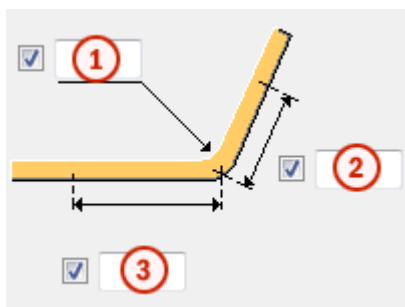

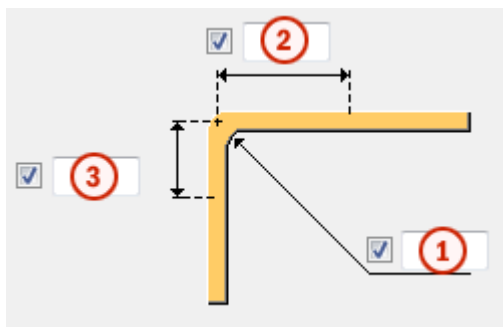

Opzione	Descrizione	Default
1	Raggio di piegatura per tutte le parti dei corrimano.	50 mm
2	Distanza di taglio lungo i corrimano sul lato destro della piegatura.	75 mm
3	Distanza di taglio lungo i corrimano sul lato sinistro della piegatura.	75 mm

Saldature

Per ulteriori informazioni, cliccare sul collegamento di seguito:

Parapetti a travi mult. (S84)

Parapetti a travi mult. (S84) crea montanti e ringhiere collegate su una o più travi.

Oggetti creati

- Corrimano (guida super.)
- Parapetto a ginocchio (guida inferiore)
- Montanti
- Parapiedi
- Saldature

Utilizzare per

Situazione	Descrizione
	Parapetto creato su più travi.

Ordine di selezione

1. Selezionare la prima posizione per il parapetto.
2. Selezionare la seconda posizione per il parapetto.
3. Selezionare la prima trave.
4. Selezionare la seconda trave e le travi successive, se necessario.
5. Cliccare sul pulsante centrale del mouse per creare il parapetto.

Identificazione delle parti

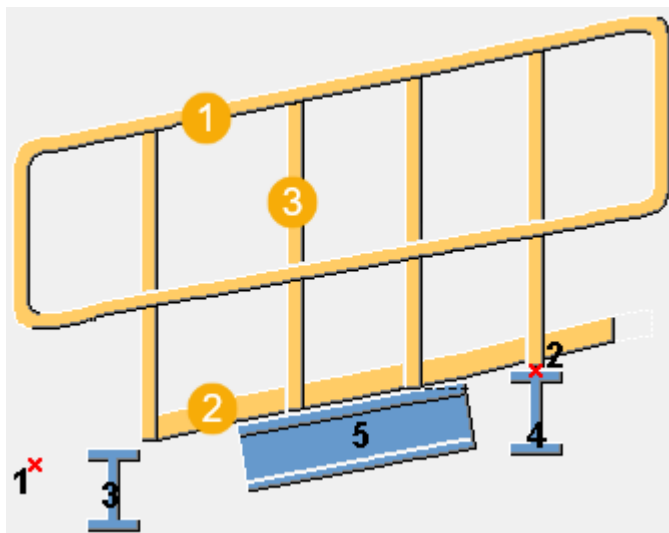

	Descrizione
1	Parapetto Vengono creati il parapetto superiore e il parapetto inferiore.
2	Parapiede
3	Montante

Scheda Immagine

Utilizzare la scheda **Immagine** per definire le dimensioni del parapetto.

Dimensioni del parapetto

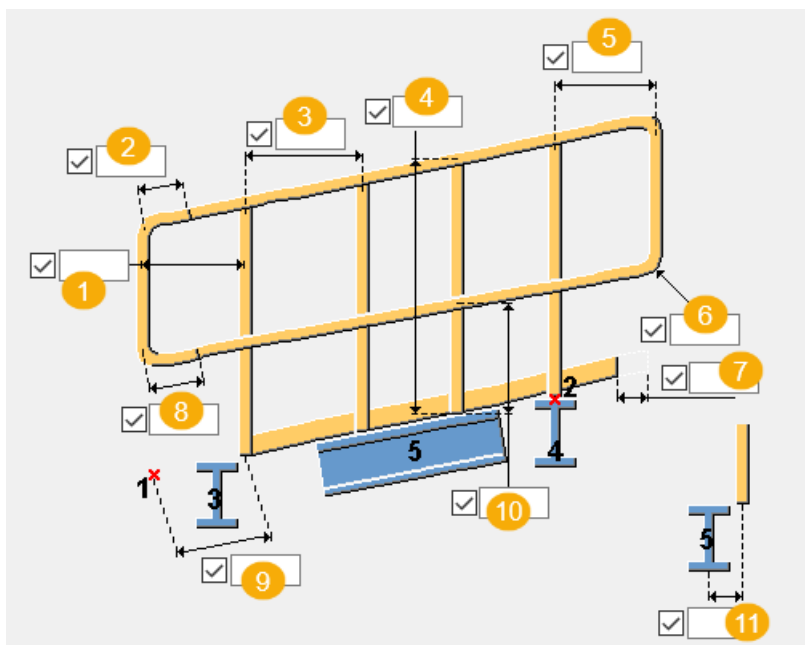

	Descrizione
1	Lunghezza orizzontale completa della chiusura dal primo all'ultimo montante.
2	Lunghezza orizzontale della chiusura nel corrimano superiore e nel punto di creazione della piegatura all'interno della chiusura.
3	Distanza orizzontale tra i montanti.
4	Distanza tra il parapetto superiore e la trave.
5	Lunghezza orizzontale completa della chiusura dal primo all'ultimo montante.
6	Angolo di piegatura
7	Distanza di inizio/fine parapiede dall'inizio/fine del parapetto.
8	Lunghezza orizzontale della chiusura nel corrimano inferiore e nel punto di creazione della piegatura all'interno della chiusura.
9	Distanza orizzontale al primo montante dal primo punto di inserimento. Questa è la posizione del primo montante dal primo punto di inserimento.
10	Distanza tra la trave e il parapetto inferiore.
11	Distanza verticale tra il centro della trave e il centro del montante.

Scheda Parti

Utilizzare la scheda **Parti** per controllare le proprietà parte del parapetto.

Parti

Opzione	Descrizione
Profilo montanti	Seleziona il profilo del montante dal catalogo profili.
Profilo corrimano	Seleziona il profilo corrimano dal catalogo profili.
Profilo parap. inf.	Seleziona il profilo parapetto inferiore dal catalogo profili.
Parapiede	Spessore e altezza del parapiede.

Opzione	Descrizione	Default
Pos. No.	Prefisso e numero partenza per la marca della parte. Alcuni componenti includono una seconda riga di campi nella quale è possibile inserire il numero di posizione dell'assemblaggio.	Il numero partenza della parte di default è definito nelle impostazioni Componenti nel menu File --> Impostazioni --> Opzioni .
Materiale	Tipo di materiale.	Il materiale di default è definito nella casella Materiale parte nelle impostazioni Componenti nel menu File --> Impostazioni --> Opzioni .
Nome	Nome che verrà mostrato nei disegni e nei report.	

Scheda Parametri

Utilizzare la scheda **Parametri** per definire se vengono creati montanti e parapiedi e le posizioni di montanti, ringhiere e tagli di parapetto.

Opzione	Descrizione
Nome di produzione dei montanti	Immettere il nome del montante.
Nome prodotto della curva	Immettere il nome della curva.
Lunghezza max.piastra di base	Definisce la lunghezza massima del parapiede.

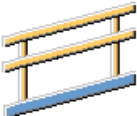
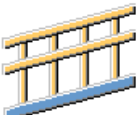

Opzione	Descrizione
Crea assemblaggio	Seleziona se creare un assemblaggio delle parti.

Creazione di montanti



Opzione	Descrizione
	I montanti non vengono creati.
	Vengono creati i montanti.

Posizioni di taglio parapetto

Selezionare la posizione di taglio parapetto e definire la dimensione di taglio.

Opzione	Descrizione
	Il parapetto viene tagliato sul secondo montante.
	Il parapetto viene tagliato sul primo montante.
	Il parapetto viene tagliato su ogni montante.

Posizione montante e parapetto

Opzione	Descrizione
	I montanti e le ringhiere sono creati sul lato sinistro delle travi.
	I montanti e le ringhiere sono creati sul lato destro delle travi.

Creazione di parapiedi

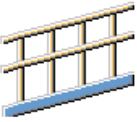
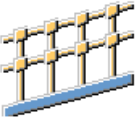
Opzione	Descrizione
	I parapiedi non vengono creati.
	Vengono creati parapiedi.

Saldature

Per ulteriori informazioni, cliccare sul collegamento di seguito:

Cosciale a C (127)

Cosciale a C (127) collega un cosciale a un profilo C con un angolo. Il profilo angolare è saldato al cosciale e imbullonato al profilo a C. Il piatto verticale è saldato all'estremità del cosciale.

Oggetti creati

- Piatto angolare
- Piatto verticale (opzionale)
- Bulloni
- Saldature
- Tagli per sagomare l'estremità del cosciale

Utilizzare per

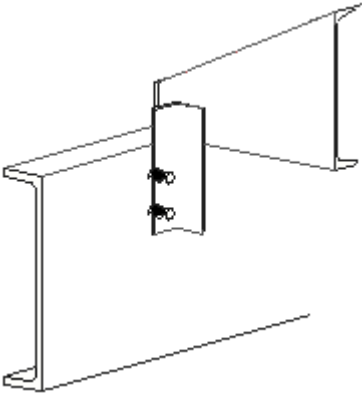
Situazione	Descrizione
	Il profilo angolare è imbullonato al profilo a C e saldato al cosciale. Il cosciale è tagliato orizzontalmente al livello superiore del profilo a C.

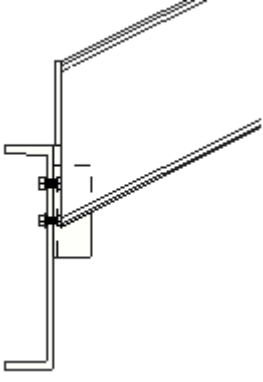
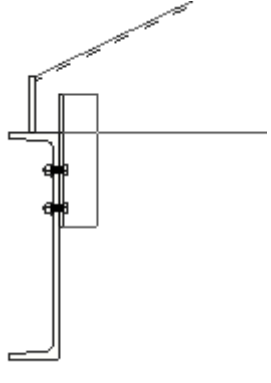
Situazione	Descrizione
	<p>Nessun taglio orizzontale nel cosciale.</p>
	<p>Un piatto verticale viene creato all'estremità del cosciale.</p>

Limitazioni

Cosciale a C (127) funziona solo se il profilo di connessione è un angolo.

Prima di iniziare

Creare un cosciale e un profilo a C.

Ordine di selezione

1. Selezionare la parte principale (un profilo a C).
2. Selezionare la parte secondaria (un cosciale).

La connessione viene creata automaticamente quando viene selezionata la parte secondaria.

Identificazione delle parti

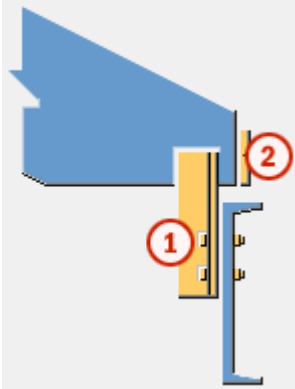

	Parte
1	Profilo angolare
2	Piatto verticale

Scheda Immagine

Utilizzare la scheda **Immagine** per definire la posizione del profilo angolare, del piatto verticale e se il cosciale è tagliato.

Taglio cosciale

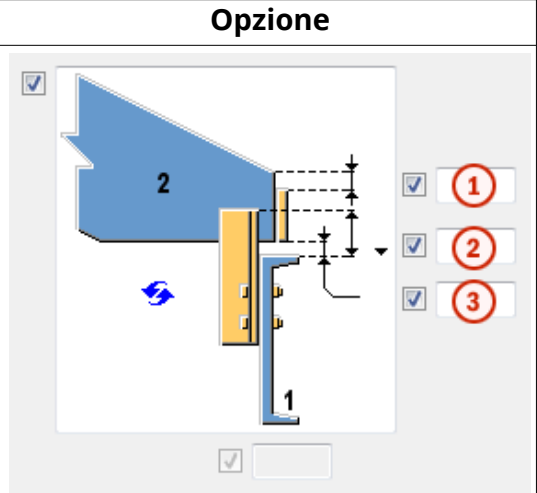
Opzione	Descrizione
 <p>La scheda Immagine mostra un'anteprima del componente con tre opzioni di configurazione. Ogni opzione è controllata da un checkbox e un pulsante numerato in un cerchio rosso. L'opzione 1 è selezionata. L'opzione 2 è selezionata. L'opzione 3 è selezionata. Sotto l'anteprima c'è un checkbox e un campo di input vuoto.</p>	Opzione 1 Default

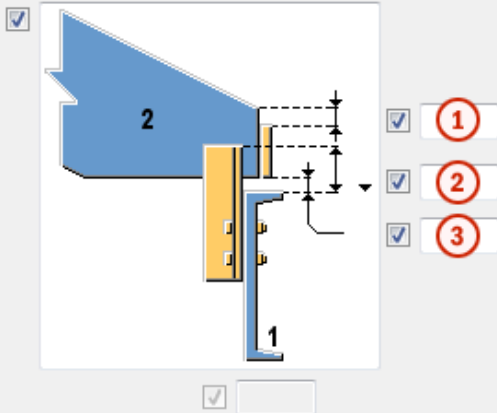
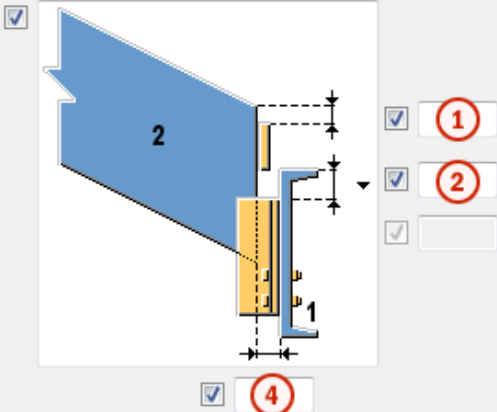
Opzione	Descrizione
	<p>Opzione 2</p> <p>Il cosciale è tagliato orizzontalmente al livello superiore del profilo a C.</p>
	<p>Opzione 3</p> <p>Nessun taglio orizzontale nel cosciale.</p>

	Descrizione	Default
1	<p>La posizione del piatto verticale.</p> <p>Definisce la distanza verticale tra il bordo superiore del cosciale e il livello superiore del piatto verticale.</p>	0
2	<p>Posizione del profilo angolare.</p> <p>Definisce la distanza verticale tra il livello superiore del profilo a C e il livello superiore del profilo angolare.</p>	<p>Opzione 1 o 2:</p> <ul style="list-style-type: none"> • metrica: 65 mm • imperiale: 2"1/2 <p>Opzione 3:</p> <ul style="list-style-type: none"> • 0
3	<p>Posizione di taglio del cosciale.</p> <p>Definisce la distanza verticale dal bordo superiore del profilo a C al piano in cui il cosciale viene tagliato orizzontalmente e la parte inferiore in cui viene posizionato il piatto verticale.</p>	<ul style="list-style-type: none"> • metrica: 12 mm • imperiale: 1/2"

	Descrizione	Default
4	Posizione di taglio del cosciale. Definisce la distanza orizzontale tra l'anima del profilo a C e il cosciale.	<ul style="list-style-type: none"> • metrica: 12 mm • imperiale: 1/2"

Scheda Parti

Utilizzare la scheda **Parti** per controllare le proprietà del piatto verticale e del profilo angolare.

Piatto verticale e profilo angolare

Opzione	Descrizione	Default
Piatto verticale	Spessore del piatto verticale. Se si imposta il valore su 0, non viene creato alcun piatto verticale.	metrica: 10 mm imperiale: 3/8" Il nome di default è PROFILE.
Angolo	Definisce il profilo angolare selezionandolo dal catalogo profili. Se non si seleziona un profilo L, la connessione non verrà creata.	metrica: L75*6 imperiale: L3X3X1/4 Il nome di default è ANGLE.

Opzione	Descrizione	Default
Pos. No.	Prefisso e numero partenza per la marca della parte. Alcuni componenti includono una seconda riga di campi nella quale è possibile inserire il numero di posizione dell'assemblaggio.	Il numero partenza della parte di default è definito nelle impostazioni Componenti nel menu File --> Impostazioni --> Opzioni .
Materiale	Tipo di materiale.	Il materiale di default è definito nella casella Materiale parte nelle impostazioni Componenti nel menu File --> Impostazioni --> Opzioni .
Nome	Nome che verrà mostrato nei disegni e nei report.	

Scheda Parametri

Utilizzare la scheda **Parametri** per controllare l'orientamento del segmento e la posizione del profilo angolare.

Orientamento dell'ala del profilo angolare

Se le ali del profilo angolare sono di lunghezza irregolare, è possibile cambiarne la posizione.

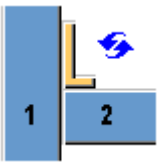
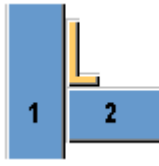
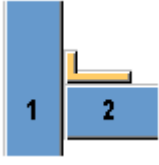
Opzione	Descrizione
	Default L'ala più lunga del profilo angolare è collegata al profilo a C. AutoDefaults consente di modificare questa opzione.
	L'ala più lunga del profilo angolare è collegata al profilo a C.
	L'ala più lunga del profilo angolare è collegata al cosciale.

Posizione del profilo angolare

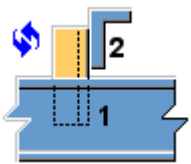
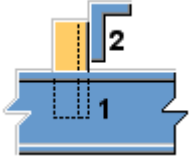
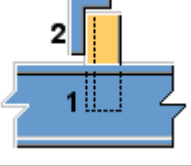
Opzione	Descrizione
	Default Il profilo angolare si trova sulla superficie esterna del profilo a C. AutoDefaults consente di modificare questa opzione.
	Il profilo angolare si trova sulla superficie esterna del profilo a C.
	Il profilo angolare si trova sulla superficie interna del profilo a C.

Scheda Bulloni

Utilizzare la scheda **Bulloni** per controllare i bulloni che collegano il profilo angolare al profilo a C.

Quote del gruppo bulloni

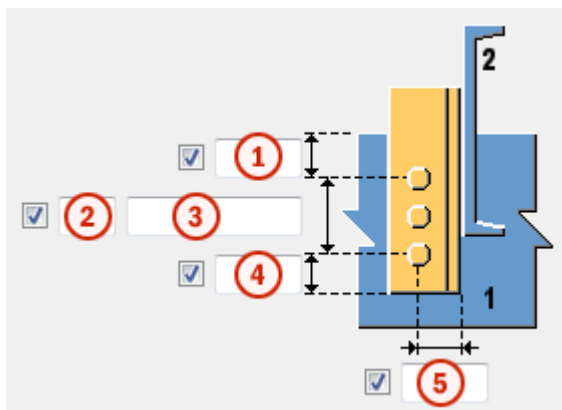

	Descrizione	Default
1	Distanza verticale tra il livello superiore del profilo a C e il centro del bullone superiore.	metrica: 75 mm imperiale: 3"
2	Numero di bulloni.	2
3	Passo Bulloni. Utilizzare uno spazio per separare i valori di spaziatura dei bulloni. Inserire un valore per ogni spazio tra i bulloni. Ad esempio, se sono presenti 3 bulloni, inserire 2 valori.	metrica: 75 mm imperiale: 3"
4	Distanza verticale tra il livello inferiore del profilo angolare e il centro del bullone inferiore.	metrica: 40 mm imperiale: 1"1/2
5	Distanza orizzontale tra il bordo del cosciale e la linea centrale dei bulloni.	metrica: 40 mm imperiale: 1"1/2

Proprietà di base dei bulloni

Opzione	Descrizione	Predefinito
Dimensione bullone	Il diametro dei bulloni.	Le dimensioni disponibili sono definite nel catalogo assemblaggi bulloni.
Standard bullone	Lo standard dei bulloni da utilizzare all'interno del componente.	Gli standard disponibili sono definiti nel

Opzione	Descrizione	Predefinito
		catalogo assemblaggi bulloni.
Tolleranza	La distanza tra il bullone e il foro.	
Filett.nel materiale	Definisce se la filettatura può trovarsi all'interno delle parti bullonate quando si utilizzano i bulloni con un'asse. Non ha effetto se si utilizzano bulloni a filettatura completa.	Sì
Cantiere/Officina	Luogo dove i bulloni dovranno essere montati.	Cantiere

Fori asolati

È possibile definire fori asolati, sovradimensionati o maschiati.

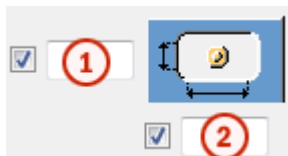

Opzione	Descrizione	Predefinito
1	Quota verticale del foro asolato.	0, che restituisce un foro rotondo.
2	Quota orizzontale del foro asolato o margine per i fori sovradimensionati.	0, che restituisce un foro rotondo.
Tipo di foro	Asolato crea fori asolati. Sovradimensionato crea fori sovradimensionati o maschiati. Nessun foro non crea fori.	
Asole ruotate	Quando il tipo di foro è Asolato , questa opzione ruota i fori asolati.	
Asola in	Parti in cui vengono creati fori asolati. Le opzioni variano in base al componente in questione.	

Assemblaggio bullone

Le caselle di controllo selezionate definiscono quali oggetti del componente (bullone, rondelle e dadi) saranno utilizzati nell'assemblaggio bulloni.

Per creare solo un foro, deselezionare tutte le caselle di controllo.

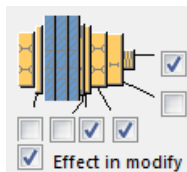

Per modificare l'assemblaggio bulloni in un componente esistente, selezionare la casella di controllo **Modifica su** e fare click su **Modifica**.

Aumento della lunghezza del bullone

Definisce il livello di aumento della lunghezza del bullone (nel calcolo della lunghezza della vite). Utilizzare questa opzione quando, ad esempio, è necessario aumentare la lunghezza del bullone per la verniciatura.



Scheda Generale

Per ulteriori informazioni, cliccare sul collegamento di seguito:

Scheda Generale

Scheda Analisi

Per ulteriori informazioni, cliccare sul collegamento di seguito:

Scheda Analisi

Saldature

Per ulteriori informazioni, cliccare sul collegamento di seguito:

Dettaglio Base Scala (1038)

Dettaglio Base Scala (1038) crea un piatto orizzontale imbullonato e un piatto verticale opzionale in un punto selezionato su un cosciale. I piatti vengono saldati al cosciale.

Oggetti creati

- Piatto orizzontale
- Piatto verticale (opzionale)
- Bulloni
- Saldature
- Tagli per sagomare l'estremità del cosciale

Utilizzare per

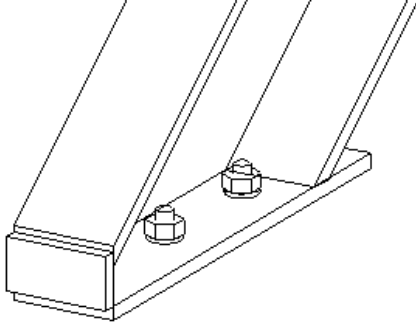
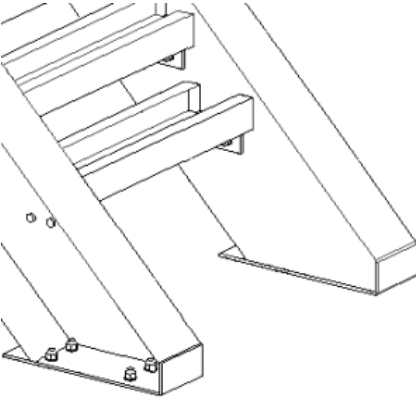
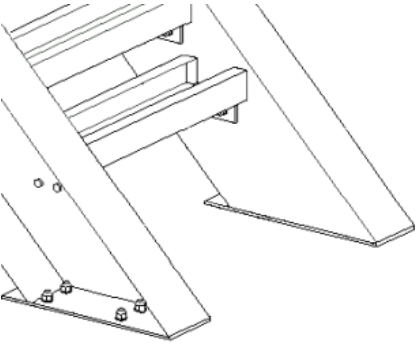
Situazione	Descrizione
	Dettaglio base scala con piatti orizzontali e verticali.
	Dettaglio base scala con piatti orizzontali e verticali.
	Dettaglio base scala con piatti orizzontali.

Limitazioni

Dettaglio Base Scala (1038) funziona solo se **Direzione superiore** è impostato su **+z** nella scheda **Generale**. Non funziona se **Direzione superiore** è impostato su **auto**.

Prima di iniziare

Creare un cosciale.

Ordine di selezione

1. Selezionare il cosciale.
 2. Selezionare un punto sul cosciale.
- Il dettaglio viene creato automaticamente.

Identificazione delle parti

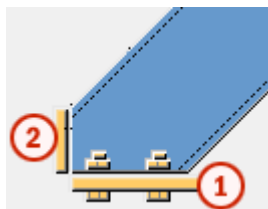

	Parte
1	Piatto orizzontale
2	Piatto verticale

Scheda Immagine

Utilizzare la scheda **Immagine** per controllare le posizioni del piatto orizzontale e verticale.

Posizioni piatti

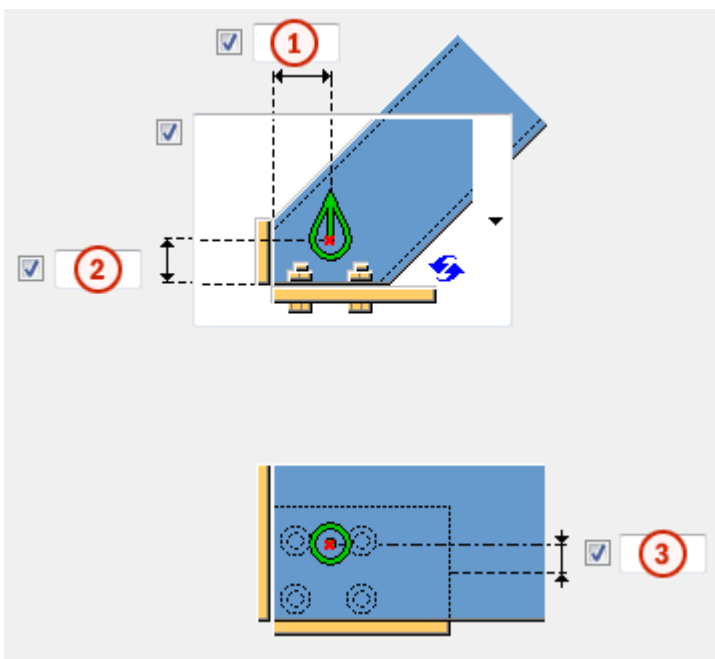

	Descrizione	Default
1	Posizione del piatto. Definisce la distanza orizzontale dal punto scelto per la superficie interna del piatto verticale.	metrica: 31 mm imperiale: 1"1/4
2	Posizione del piatto. Definisce la distanza verticale dal punto selezionato al lato superiore del piatto orizzontale.	0 mm
3	Offset piatto orizzontale relativo alla direzione superiore del componente.	0 mm

Creazione del piatto verticale

Opzione	Descrizione
	Impostazione di default. Viene creato il piatto verticale.

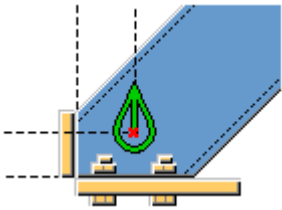
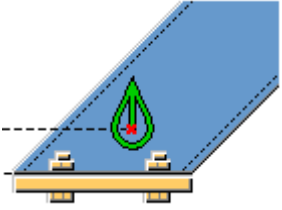
Opzione	Descrizione
	Viene creato il piatto verticale.
	Non viene creato alcun piatto verticale.

Scheda Parti

Utilizzare la scheda **Parti** per controllare le proprietà del piatto orizzontale e verticale.

Piatto orizzontale/Piatto verticale

Opzione	Descrizione
Piatto orizzontale Piatto verticale	Spessore, larghezza e altezza del piatto. Il nome di default è <code>PLATE</code> .

Opzione	Descrizione	Default
Pref. N.	Prefisso e numero partenza per la marca della parte. Alcuni componenti includono una seconda riga di campi nella quale è possibile inserire il numero di posizione dell'assemblaggio.	Il numero partenza della parte di default è definito nelle impostazioni Componenti nel menu File --> Impostazioni --> Opzioni .
Materiale	Tipo di materiale.	Il materiale di default è definito nella casella Materiale parte nelle impostazioni Componenti nel menu File --> Impostazioni --> Opzioni .

Opzione	Descrizione	Default
Nome	Nome che verrà mostrato nei disegni e nei report.	
Fine	Descrive il trattamento applicato alla superficie della parte.	

Scheda Bulloni

Utilizzare la scheda **Bulloni** per controllare le proprietà dei bulloni nel piatto orizzontale. È possibile scegliere di creare bulloni o pioli. Di default, vengono creati i bulloni.

Quote del gruppo bulloni

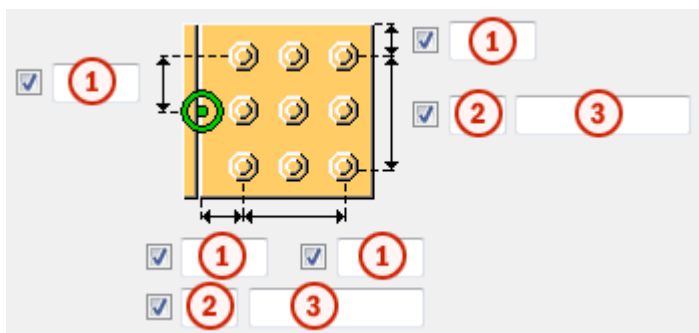

	Descrizione
1	Distanza dal bordo dei bulloni. La distanza dal bordo è la distanza dal centro di un bullone al bordo della parte.
2	Numero di bulloni.
3	Passo Bulloni. Utilizzare uno spazio per separare i valori di spaziatura dei bulloni. Inserire un valore per ogni spazio tra i bulloni. Ad esempio, se sono presenti 3 bulloni, inserire 2 valori.

Proprietà di base dei bulloni

Opzione	Descrizione	Predefinito
Dimensione bullone	Il diametro dei bulloni.	Le dimensioni disponibili sono definite nel catalogo assemblaggi bulloni.

Opzione	Descrizione	Predefinito
Standard bullone	Lo standard dei bulloni da utilizzare all'interno del componente.	Gli standard disponibili sono definiti nel catalogo assemblaggi bulloni.
Tolleranza	La distanza tra il bullone e il foro.	
Filett.nel materiale	Definisce se la filettatura può trovarsi all'interno delle parti bullonate quando si utilizzano i bulloni con un'asse. Non ha effetto se si utilizzano bulloni a filettatura completa.	Sì
Cantiere/Officina	Luogo dove i bulloni dovranno essere montati.	Cantiere

Fori asolati

È possibile definire fori asolati, sovradimensionati o maschiati.

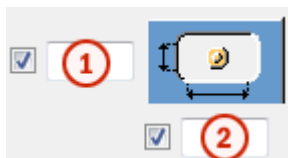

Opzione	Descrizione	Predefinito
1	Quota verticale del foro asolato.	0, che restituisce un foro rotondo.
2	Quota orizzontale del foro asolato o margine per i fori sovradimensionati.	0, che restituisce un foro rotondo.
Tipo di foro	Asolato crea fori asolati. Sovradimensionato crea fori sovradimensionati o maschiati. Nessun foro non crea fori.	
Asole ruotate	Quando il tipo di foro è Asolato , questa opzione ruota i fori asolati.	
Asola in	Parti in cui vengono creati fori asolati. Le opzioni variano in	

Opzione	Descrizione	Predefinito
	base al componente in questione.	

Assemblaggio bullone

Le caselle di controllo selezionate definiscono quali oggetti del componente (bullone, rondelle e dadi) saranno utilizzati nell'assemblaggio bulloni.

Per creare solo un foro, deselezionare tutte le caselle di controllo.

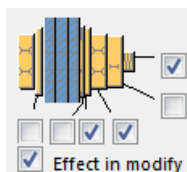

Per modificare l'assemblaggio bulloni in un componente esistente, selezionare la casella di controllo **Modifica su** e fare click su **Modifica**.

Aumento della lunghezza del bullone

Definisce il livello di aumento della lunghezza del bullone (nel calcolo della lunghezza della vite). Utilizzare questa opzione quando, ad esempio, è necessario aumentare la lunghezza del bullone per la verniciatura.



Scheda Generale

Per ulteriori informazioni, cliccare sul collegamento di seguito:

Scheda Generale

Scheda Analisi

Per ulteriori informazioni, cliccare sul collegamento di seguito:

Scheda Analisi

Saldature

Per ulteriori informazioni, cliccare sul collegamento di seguito:

Dettaglio Base Scala (1039)

Dettaglio Base Scala (1039) crea un piatto orizzontale imbullonato in un punto selezionato sul cosciale. Il piatto viene saldato al cosciale.

Oggetti creati

- Piatto orizzontale
- Bulloni
- Saldature
- Tagli per sagomare l'estremità del cosciale

Utilizzare per

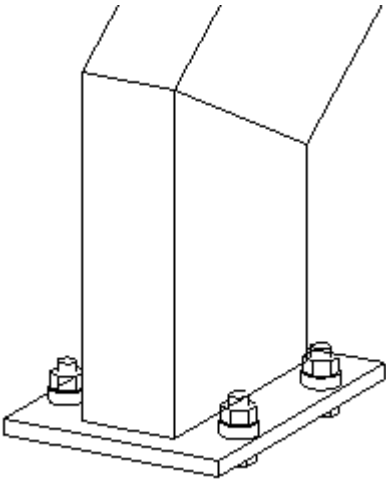
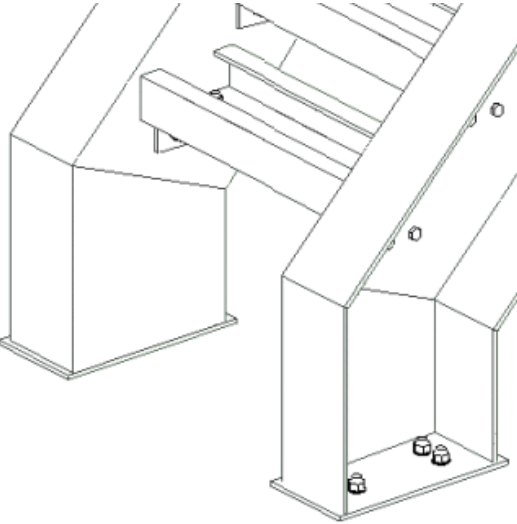
Situazione	Descrizione
	Dettaglio base scala con un piatto orizzontale.
	Dettaglio base scala con un piatto orizzontale.

Prima di iniziare

Creare un cosciale.

Ordine di selezione

1. Selezionare il cosciale.
2. Selezionare un punto sul cosciale.
Il dettaglio viene creato automaticamente.

Identificazione delle parti

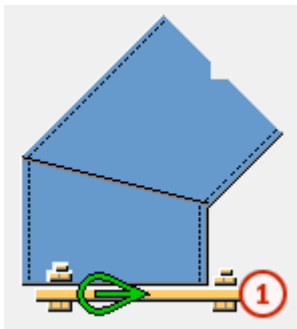

	Parte
1	Piatto orizzontale

Scheda Immagine

Utilizzare la scheda **Immagine** per controllare la posizione del piatto orizzontale.

Posizione piatto orizzontale

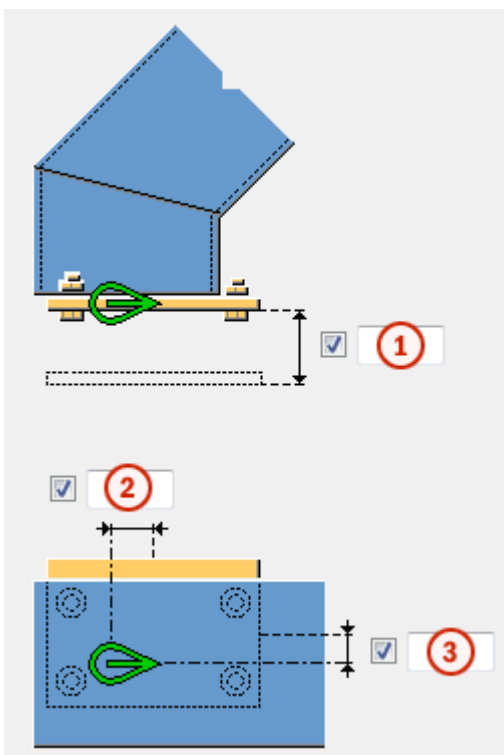

	Descrizione
1	Posizione del piatto. Definisce la distanza verticale dal punto selezionato al lato superiore del piatto orizzontale.
2	Offset piatto orizzontale nella direzione z relativo alla direzione superiore del componente.
3	Offset piatto orizzontale nella direzione y relativo alla direzione superiore del componente.

Scheda Parti

Utilizzare la scheda **Parti** per controllare le proprietà del piatto orizzontale.

Piatto orizzontale

Opzione	Descrizione
Piatto orizzontale	Spessore, larghezza e altezza del piatto. Il nome di default è PLATE.

Opzione	Descrizione	Default
Prof. N.	Prefisso e numero partenza per la marca della parte. Alcuni componenti includono una seconda riga di campi nella quale è possibile inserire il numero di posizione dell'assemblaggio.	Il numero partenza della parte di default è definito nelle impostazioni Componenti nel menu File --> Impostazioni --> Opzioni .
Materiale	Tipo di materiale.	Il materiale di default è definito nella casella Materiale parte nelle impostazioni Componenti nel menu File --> Impostazioni --> Opzioni .
Nome	Nome che verrà mostrato nei disegni e nei report.	
Fine	Descrive il trattamento applicato alla superficie della parte.	

Scheda Bulloni

Utilizzare la scheda **Bulloni** per controllare le proprietà dei bulloni nel piatto orizzontale. È possibile scegliere di creare bulloni o pioli. Di default, vengono creati i bulloni.

Quote del gruppo bulloni

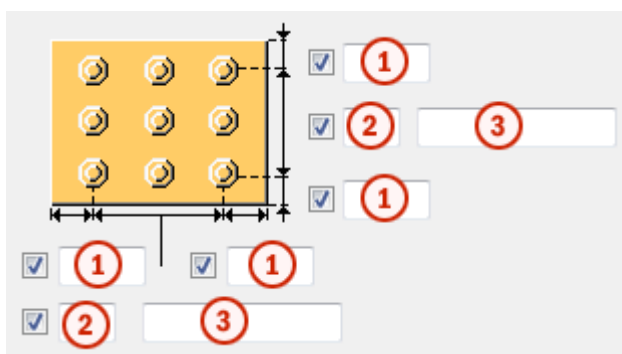

	Descrizione
1	Distanza dal bordo dei bulloni. La distanza dal bordo è la distanza dal centro di un bullone al bordo della parte.
2	Numero di bulloni.
3	Passo Bulloni. Utilizzare uno spazio per separare i valori di spaziatura dei bulloni. Inserire un valore per ogni spazio tra i bulloni. Ad esempio, se sono presenti 3 bulloni, inserire 2 valori.

Proprietà di base dei bulloni

Opzione	Descrizione	Predefinito
Dimensione bullone	Il diametro dei bulloni.	Le dimensioni disponibili sono definite nel catalogo assemblaggi bulloni.
Standard bullone	Lo standard dei bulloni da utilizzare all'interno del componente.	Gli standard disponibili sono definiti nel catalogo assemblaggi bulloni.
Tolleranza	La distanza tra il bullone e il foro.	
Filett.nel materiale	Definisce se la filettatura può trovarsi all'interno delle parti bullonate quando si utilizzano i bulloni con un'asse. Non ha effetto se si utilizzano bulloni a filettatura completa.	Sì
Cantiere/Officina	Luogo dove i bulloni dovranno essere montati.	Cantiere

Fori asolati

È possibile definire fori asolati, sovradimensionati o maschiati.

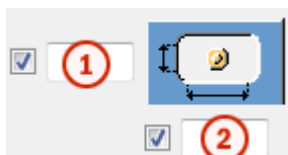

Opzione	Descrizione	Predefinito
1	Quota verticale del foro asolato.	0, che restituisce un foro rotondo.
2	Quota orizzontale del foro asolato o margine per i fori sovradimensionati.	0, che restituisce un foro rotondo.
Tipo di foro	<p>Asolato crea fori asolati.</p> <p>Sovradimensionato crea fori sovradimensionati o maschiati.</p> <p>Nessun foro non crea fori.</p>	
Asole ruotate	Quando il tipo di foro è Asolato , questa opzione ruota i fori asolati.	
Asola in	Parti in cui vengono creati fori asolati. Le opzioni variano in base al componente in questione.	

Assemblaggio bullone

Le caselle di controllo selezionate definiscono quali oggetti del componente (bullone, rondelle e dadi) saranno utilizzati nell'assemblaggio bulloni.

Per creare solo un foro, deselezionare tutte le caselle di controllo.

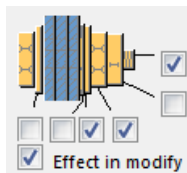

Per modificare l'assemblaggio bulloni in un componente esistente, selezionare la casella di controllo **Modifica su** e fare click su **Modifica**.

Aumento della lunghezza del bullone

Definisce il livello di aumento della lunghezza del bullone (nel calcolo della lunghezza della vite). Utilizzare questa opzione quando, ad esempio, è necessario aumentare la lunghezza del bullone per la verniciatura.

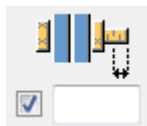

Scheda Generale

Per ulteriori informazioni, cliccare sul collegamento di seguito:

Scheda Generale

Scheda Analisi

Per ulteriori informazioni, cliccare sul collegamento di seguito:

Scheda Analisi

Saldature

Per ulteriori informazioni, cliccare sul collegamento di seguito:

Dettaglio Base Scala (1043)

Dettaglio Base Scala (1043) crea un angolare imbullonato e un piatto verticale (piatto nosing) opzionale in un punto selezionato su un cosciale. L'angolare è imbullonato e il piatto verticale è saldato al cosciale.

Oggetti creati

- Angolare
- Piatto verticale (opzionale)
- Bulloni
- Saldature
- Tagli per sagomare l'estremità del cosciale

Utilizzare per

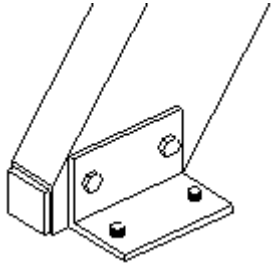
Situazione	Descrizione
	Dettaglio base scala con un angolare e un piatto verticale.

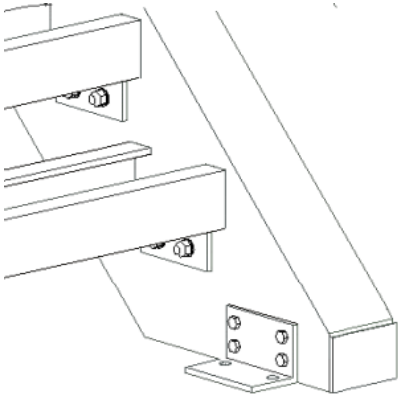
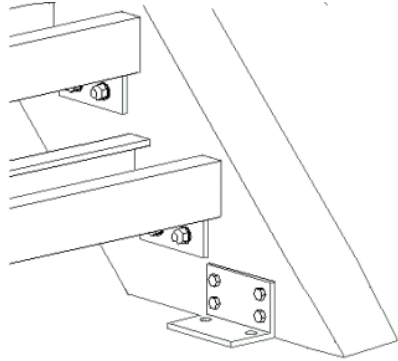
Situazione	Descrizione
	<p>Dettaglio base scala con un angolare e un piatto verticale.</p>
	<p>Dettaglio base scala con un angolare.</p>

Limitazioni

Dettaglio Base Scala (1043) funziona solo se **Direzione superiore** è impostato su **+z** nella scheda **Generale**. Non funziona se **Direzione superiore** è impostato su **auto**.

Prima di iniziare

Creare un cosciale.

Ordine di selezione

1. Selezionare il cosciale.
 2. Selezionare un punto sul cosciale.
- Il dettaglio viene creato automaticamente.

Identificazione delle parti

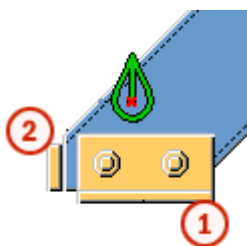

Parte	
1	Angolare
2	Piatto verticale

Scheda Immagine

Utilizzare la scheda **Immagine** per controllare le posizioni dell'angolare e del piatto verticale.

Posizione dell'angolare

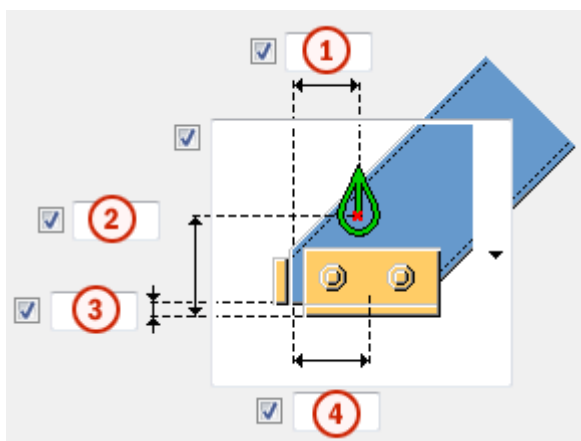

	Descrizione	Default
1	Posizione del piatto. Definisce la distanza orizzontale dal punto scelto per la superficie interna del piatto verticale.	metrica: 31 mm imperiale: 1"1/4
2	Posizione verticale dell'angolare. Definisce la distanza verticale dal punto selezionato alla parte inferiore dell'angolare.	metrica: 170 mm imperiale: 6"11/16
3	Altezza del taglio cosciale.	metrica: 12 mm imperiale: 1/2"
4	Posizione orizzontale dell'angolare. Definisce la distanza orizzontale dalla linea centrale dell'angolare alla superficie interna del piatto verticale.	metrica: 73 mm imperiale: 2"7/8

Creazione del piatto verticale

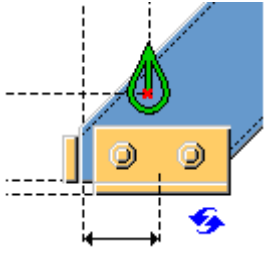
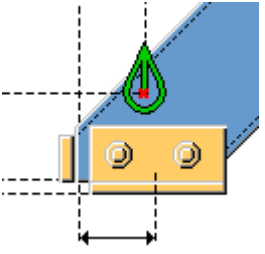
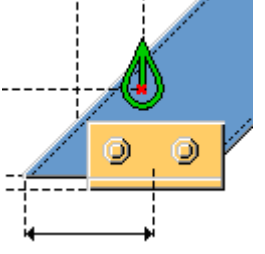
Opzione	Descrizione
	<p>Default</p> <p>Viene creato il piatto verticale.</p> <p>AutoDefaults consente di modificare questa opzione.</p>
	<p>Viene creato il piatto verticale.</p>
	<p>Non viene creato alcun piatto verticale.</p>

Scheda Parti

Utilizzare la scheda **Parti** per controllare le proprietà del piatto verticale e dell'angolare.

Piatto verticale e profilo squadretta angolare

Opzione	Descrizione
<p>Piatto verticale</p>	<p>Spessore, larghezza e altezza del piatto.</p> <p>Il nome di default è <code>PLATE</code>.</p>
<p>Profilo squadretta angolare</p>	<p>Profilo dell'angolare selezionandolo dal catalogo profili.</p> <p>Il nome di default è <code>CLEAT</code>.</p>

Opzione	Descrizione	Default
Pref. N.	Prefisso e numero partenza per la marca della parte. Alcuni componenti includono una seconda riga di campi nella quale è possibile inserire il numero di posizione dell'assemblaggio.	Il numero partenza della parte di default è definito nelle impostazioni Componenti nel menu File --> Impostazioni --> Opzioni .
Materiale	Tipo di materiale.	Il materiale di default è definito nella casella Materiale parte nelle impostazioni Componenti nel menu File --> Impostazioni --> Opzioni .
Nome	Nome che verrà mostrato nei disegni e nei report.	
Fine	Descrive il trattamento applicato alla superficie della parte.	

Scheda Parametri

Utilizzare la scheda **Parametri** per controllare le posizioni del piatto verticale e dell'angolare.

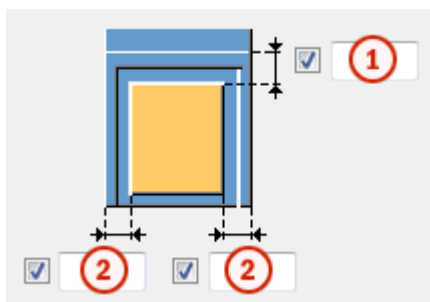

Posizione piatto verticale



	Descrizione
1	Distanza dalla parte superiore del piatto verticale al bordo anteriore del cosciale.
2	Distanza dai bordi del piatto verticale ai bordi del cosciale.



Posizione angolare

Selezionare su quale lato del cosciale viene creato l'angolare.

Opzione	Descrizione
	Default L'angolare viene creato sul lato sinistro del cosciale. AutoDefaults consente di modificare questa opzione.
	L'angolare viene creato sul lato destro del cosciale.
	L'angolare viene creato sul lato sinistro del cosciale.

Posizione dell'angolare

Se le ali dell'angolare sono di lunghezza irregolare, è possibile cambiarne la posizione.

Opzione	Descrizione
	Default L'ala più corta dell'angolare è collegata al cosciale. AutoDefaults consente di modificare questa opzione.
	L'ala più corta dell'angolare è collegata al cosciale.
	L'ala più lunga dell'angolare è collegata al cosciale.

Scheda Bull.P

Utilizzare la scheda **Bull.P** per controllare la modalità di collegamento dell'angolare alla base.

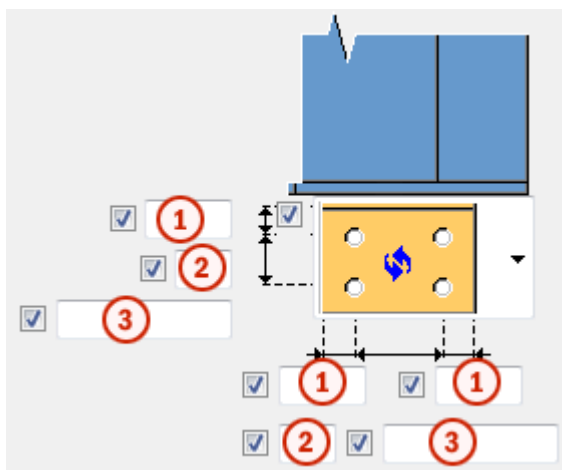

Quote del gruppo bulloni



	Descrizione
1	Distanza dal bordo dei bulloni. La distanza dal bordo è la distanza dal centro di un bullone al bordo della parte.
2	Numero di bulloni.
3	Passo Bulloni. Utilizzare uno spazio per separare i valori di spaziatura dei bulloni. Inserire un valore per ogni spazio tra i bulloni. Ad esempio, se sono presenti 3 bulloni, inserire 2 valori.

Collegamento dell'angolare

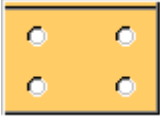
Selezionare la modalità di collegamento dell'angolare alla base.

Opzione	Descrizione
	Default Vengono creati i fori. AutoDefaults consente di modificare questa opzione.
	Vengono creati i fori.
	Vengono creati bulloni e fori.

Opzione	Descrizione
	Non vengono creati bulloni o fori.

Crea come

Utilizzare questa opzione per alternare fori e componenti personalizzati. Non è possibile utilizzare questa opzione se sono state selezionate entrambe le opzioni affinché vengano creati sia i bulloni che i fori e che non vengano creati fori o bulloni.

Selezionare il componente personalizzato dal catalogo **Applicazioni e componenti** e definire le impostazioni personalizzate, la direzione superiore, la rotazione e la lunghezza di ancoraggio.

Proprietà di base dei bulloni

Opzione	Descrizione	Predefinito
Dimensione bullone	Il diametro dei bulloni.	Le dimensioni disponibili sono definite nel catalogo assemblaggi bulloni.
Standard bullone	Lo standard dei bulloni da utilizzare all'interno del componente.	Gli standard disponibili sono definiti nel catalogo assemblaggi bulloni.
Tolleranza	La distanza tra il bullone e il foro.	
Filett.nel materiale	Definisce se la filettatura può trovarsi all'interno delle parti bullonate quando si utilizzano i bulloni con un'asse. Non ha effetto se si utilizzano bulloni a filettatura completa.	Sì
Cantiere/Officina	Luogo dove i bulloni dovranno essere montati.	Cantiere

Fori asolati

È possibile definire fori asolati, sovradimensionati o maschiati.

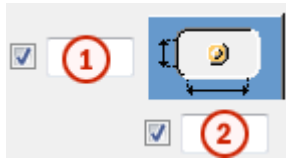

Opzione	Descrizione	Predefinito
1	Quota verticale del foro asolato.	0, che restituisce un foro rotondo.
2	Quota orizzontale del foro asolato o margine per i fori sovradimensionati.	0, che restituisce un foro rotondo.
Tipo di foro	<p>Asolato crea fori asolati.</p> <p>Sovradimensionato crea fori sovradimensionati o maschiati.</p> <p>Nessun foro non crea fori.</p>	
Asole ruotate	Quando il tipo di foro è Asolato , questa opzione ruota i fori asolati.	
Asola in	Parti in cui vengono creati fori asolati. Le opzioni variano in base al componente in questione.	

Assemblaggio bullone

Le caselle di controllo selezionate definiscono quali oggetti del componente (bullone, rondelle e dadi) saranno utilizzati nell'assemblaggio bulloni.

Per creare solo un foro, deselezionare tutte le caselle di controllo.

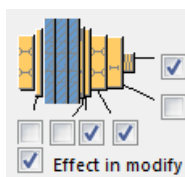

Per modificare l'assemblaggio bulloni in un componente esistente, selezionare la casella di controllo **Modifica su** e fare click su **Modifica**.

Aumento della lunghezza del bullone

Definisce il livello di aumento della lunghezza del bullone (nel calcolo della lunghezza della vite). Utilizzare questa opzione quando, ad esempio, è necessario aumentare la lunghezza del bullone per la verniciatura.

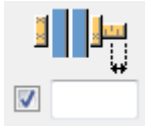

Scheda BulloniS

Utilizzare la scheda **BulloniS** per controllare la modalità di collegamento dell'angolare al cosciale.

Quote del gruppo bulloni

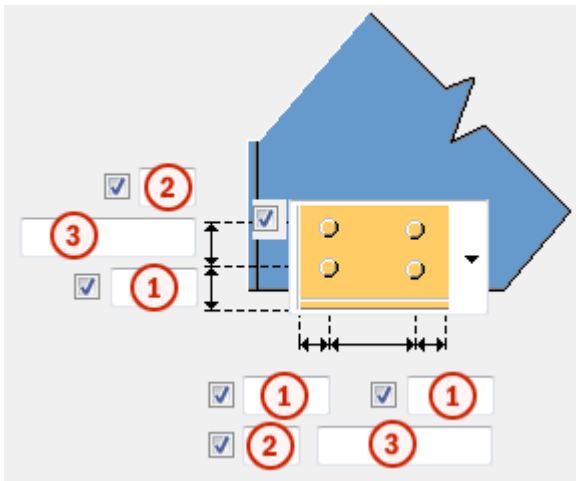



	Descrizione
1	Distanza dal bordo dei bulloni. La distanza dal bordo è la distanza dal centro di un bullone al bordo della parte.
2	Numero di bulloni.
3	Passo Bulloni. Utilizzare uno spazio per separare i valori di spaziatura dei bulloni. Inserire un valore per ogni spazio tra i bulloni. Ad esempio, se sono presenti 3 bulloni, inserire 2 valori.

Collegamento dell'angolare

Selezionare la modalità di collegamento dell'angolare al cosciale.

Opzione	Descrizione
	Default Non viene creato alcun bullone. AutoDefaults consente di modificare questa opzione.

Opzione	Descrizione
	Non viene creato alcun bullone.
	Vengono creati i bulloni.

Proprietà di base dei bulloni

Opzione	Descrizione	Predefinito
Dimensione bullone	Il diametro dei bulloni.	Le dimensioni disponibili sono definite nel catalogo assemblaggi bulloni.
Standard bullone	Lo standard dei bulloni da utilizzare all'interno del componente.	Gli standard disponibili sono definiti nel catalogo assemblaggi bulloni.
Tolleranza	La distanza tra il bullone e il foro.	
Filett.nel materiale	Definisce se la filettatura può trovarsi all'interno delle parti bullonate quando si utilizzano i bulloni con un'asse. Non ha effetto se si utilizzano bulloni a filettatura completa.	Sì
Cantiere/Officina	Luogo dove i bulloni dovranno essere montati.	Cantiere

Fori asolati

È possibile definire fori asolati, sovradimensionati o maschiati.

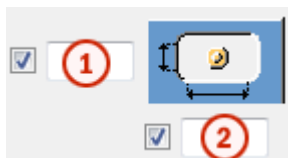

Opzione	Descrizione	Predefinito
1	Quota verticale del foro asolato.	0, che restituisce un foro rotondo.

Opzione	Descrizione	Predefinito
2	Quota orizzontale del foro asolato o margine per i fori sovradimensionati.	0, che restituisce un foro rotondo.
Tipo di foro	Asolato crea fori asolati. Sovradimensionato crea fori sovradimensionati o maschiati. Nessun foro non crea fori.	
Asole ruotate	Quando il tipo di foro è Asolato , questa opzione ruota i fori asolati.	
Asola in	Parti in cui vengono creati fori asolati. Le opzioni variano in base al componente in questione.	

Scheda Generale

Per ulteriori informazioni, cliccare sul collegamento di seguito:

Scheda Generale

Scheda Analisi

Per ulteriori informazioni, cliccare sul collegamento di seguito:

Scheda Analisi

Saldature

Per ulteriori informazioni, cliccare sul collegamento di seguito:

Scala (S35)

Scala (S35) crea un gradino verticale attraverso una scala, con un'opzione per un sostegno di sicurezza.

Oggetti creati

- Cosciali
- Cerchi
- Scalini

- Barre verticali

Utilizzare per

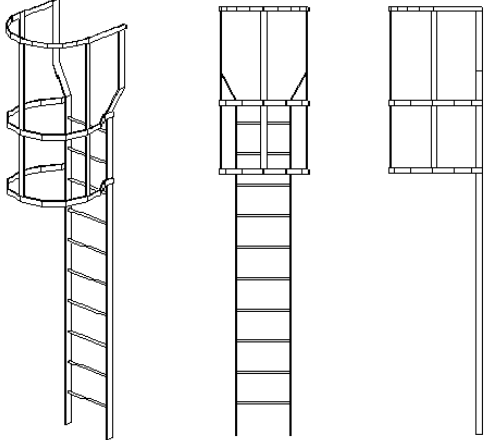
Situazione	Descrizione
	<p>Scala con sostegno di sicurezza e gradino verticale.</p>

Ordine di selezione

1. Selezionare un punto per indicare il punto superiore della scala.
2. Selezionare un punto per indicare l'elevazione della scala.

La scala viene creata automaticamente quando si seleziona il secondo punto.

Chiave di identificazione delle parti

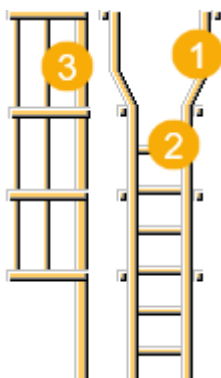

	Descrizione
1	Cosciale
2	Scalino
3	Sostegno

Scheda Immagine

Utilizzare la scheda **Immagine** per definire le dimensioni e la geometria della scala.

Dimensioni della scala

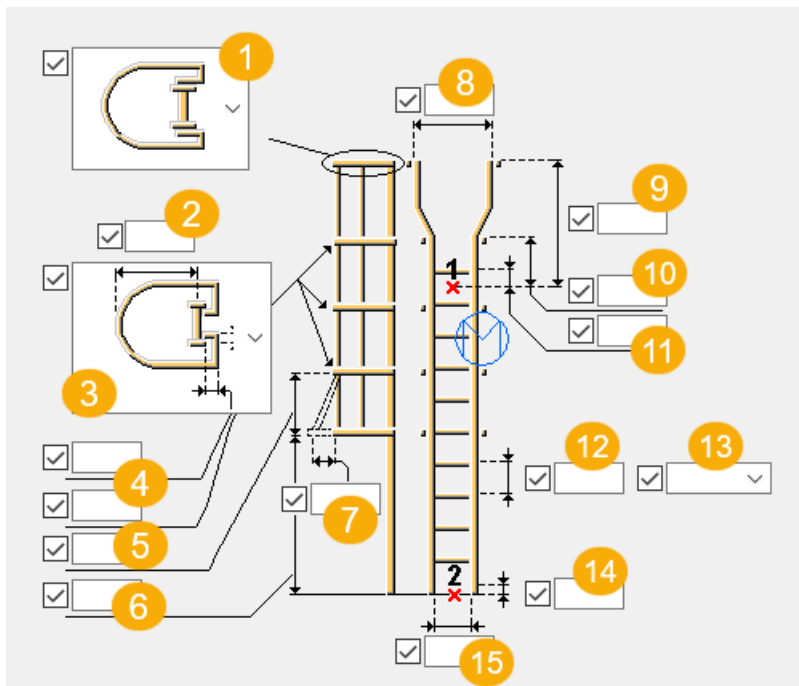

	Descrizione	Default
1	Direzione da cui si accede alla scala. Le opzioni sono: sinistra, destra o normale (impostazione di default).	
2	Offset cerchio scalini dalla linea centrale cosciale.	760 mm
3	Sagoma del sostegno e come si collega alla scala. Le opzioni sono: tipo U 1 (default), tipo U 2 e tipo O.	
4	Opzioni di connessione sostegno La prima opzione viene utilizzata solo per il tipo U 1. Entrambe le opzioni vengono utilizzate per il tipo U 2.	Prima opzione: 75 Seconda opzione: 40
5	Passo massimo delle cerchi. I cerchi sono distanziati uniformemente sotto alla svasatura cosciale. Solo un cerchio è posto sul cosciale svasato.	900 mm

	Descrizione	Default
6	Posizione (coordinata z) del bordo inferiore cerchio più basso. Se il valore è maggiore della quota da piano a piano, viene posizionato solo il cerchio superiore senza barre. Se il valore è maggiore della quota da piano a piano più la proiezione cosciale, non vengono posizionati cerchi.	2500 mm
7	Quota diametro aggiuntive cerchio inferiore.	
8	Diametro interno dei cerchi. Svasatura cosciale prelevata dal diametro dei cerchi.	750 mm
9	Proiezione cosciale Altezza dal filo superiore acciaio al bordo superiore cosciale svasato.	1100
10	Altezza kicker sopra il filo superiore acciaio in cui il cosciale scala si svasa.	200
11	Spessore del piano superiore sopra il filo superiore acciaio. Lo scalino superiore è posizionato a filo con la parte superiore dello spessore pavimentazione.	0
12	Passo massimo degli scalini. Gli scalino sono distanziati uniformemente tra i piani superiore e inferiore.	300 mm
13	Distanza tra gli scalini. Selezionare la distanza uguale o esatta.	Distanze uguali
14	Spessore del piano inferiore sopra il filo superiore acciaio inferiore. Il passo dello scalino inferiore è ottenuto dal filo acciaio inferiore più il piano inferiore.	0
15	Larghezza della scala.	450 mm

Scheda Parti

Utilizzare la scheda **Parti** per definire le proprietà delle parti.

Parti

Opzione	Descrizione	Default
Cosciali	Seleziona il profilo cosciale dal catalogo profili.	Il valore di default è piatto 10*65 ("PLT10*65").
Scalini	Seleziona il profilo scalino dal catalogo scalini.	Il valore di default è barra circolare 20 ("D20").
Fascia superiore	Seleziona il profilo della fascia superiore dal catalogo profili.	Il valore di default è piatto 10*50 ("PLT10*50").
Fascia centrale	Seleziona il profilo della fascia centrale dal catalogo profili.	Il valore di default è piatto 10*50 ("PLT10*50").
Fascia inferiore	Seleziona il profilo della fascia inferiore dal catalogo profili.	Il valore di default è piatto 10*50 ("PLT10*50").
Barre verticali	Seleziona il profilo della barra verticale dal catalogo profili.	Il valore di default è piatto 10*50 ("PLT10*50").

Opzione	Descrizione	Default
Pos. No.	Prefisso e numero partenza per la marca della parte. Alcuni componenti includono una seconda riga di campi nella quale è possibile inserire il numero di posizione dell'assemblaggio.	Il numero partenza della parte di default è definito nelle impostazioni Componenti nel menu File --> Impostazioni --> Opzioni .
Materiale	Tipo di materiale.	Il materiale di default è definito nella casella Materiale parte nelle impostazioni Componenti nel menu File --> Impostazioni --> Opzioni .
Nome	Nome che verrà mostrato nei disegni e nei report.	

Scheda Parametri

Utilizzare la scheda **Parametri** per definire le proprietà e la posizione della scala.

Posizione scala

Opzione	Descrizione	Default
Posizione verticale	Posizione verticale (pagina 619) della scala	Centro
Offset verticale	Offset verticale della scala	0.0
Posizione orizzontale	Posizione orizzontale (pagina 620) della scala	Centro
Offset orizzontale	Offset orizzontale della scala	0.0
Classe	Classe della scala	1
Crea assemblaggio	Seleziona se creare o meno un assemblaggio.	L'assemblaggio viene creato.

Rotazione della scala

Definire la modalità di rotazione della scala. Il valore di default è anteriore.



Rotazione cosciale

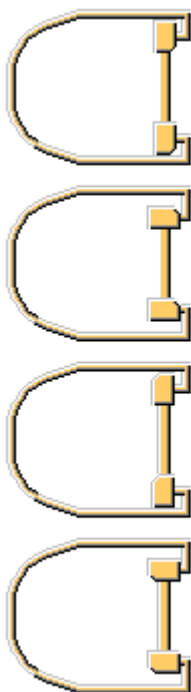

Definisce la modalità di rotazione dei cosciali. Il valore di default è superiore.

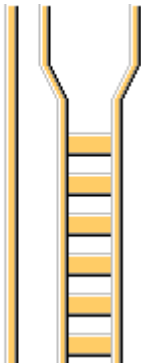

Rotazione dello scalino

Opzione	Descrizione
	<p>Gli scalini vengono ruotati di 45 gradi. Si tratta dell'impostazione di default.</p>
	<p>Gli scalini non vengono ruotati.</p>

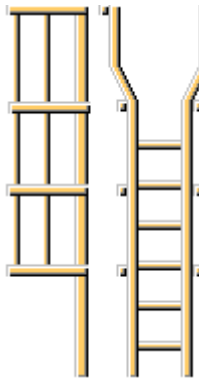
Creazione di gabbie

Opzione	Descrizione
	<p>Viene creata la gabbia. Si tratta dell'impostazione di default.</p>
	<p>La gabbia non viene creata.</p>

Angolo fascia

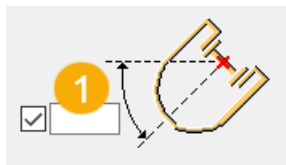

1	Definisce l'angolo della fascia.

Angolo spaziatura barra verticale

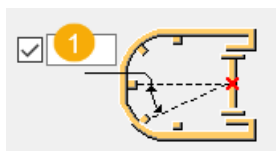

	Descrizione	Default
1	Definisce l'angolo tra le barre verticali nella sezione rotonda della fascia.	30 gradi

Taglio parte cosciale scalino

Selezionare se i cosciali vengono tagliati per evitare conflitti.

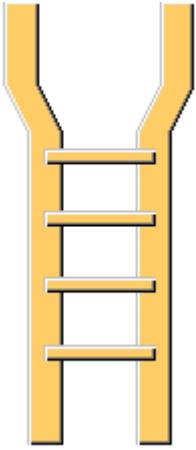
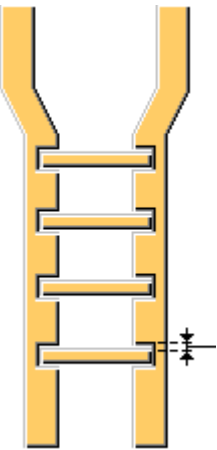
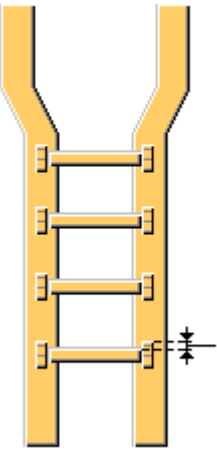
Opzione	Descrizione
	<p>I cosciali non vengono tagliati. Si tratta dell'impostazione di default.</p>
	<p>I cosciali sono tagliati. Definire il valore di distanza per il taglio.</p>
	<p>I cosciali sono tagliati. Gli scalini sono imbullonato ai cosciali. Definire il valore di distanza per il taglio.</p>

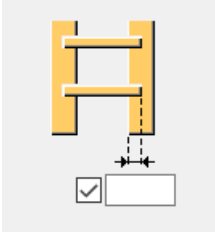
Opzione	Descrizione
	Definire la profondità del taglio nel cosciale.

Offset scalino

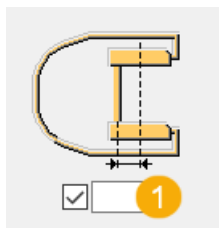

	Descrizione
1	Definire l'offset orizzontale degli scalini dalla linea centrale del cosciale.

Scala marina

Scala marina crea scale per navi e piattaforme petrolifere.

Oggetti creati

- Montanti
- Cosciali
- Gradini
- Corrimano e gomiti
- Parapetti centrali
- Pianerottolo
- Supporto piattaforma
- Bulloni
- Saldature
- Componente aggiuntivo (opzionale)

Utilizzare per

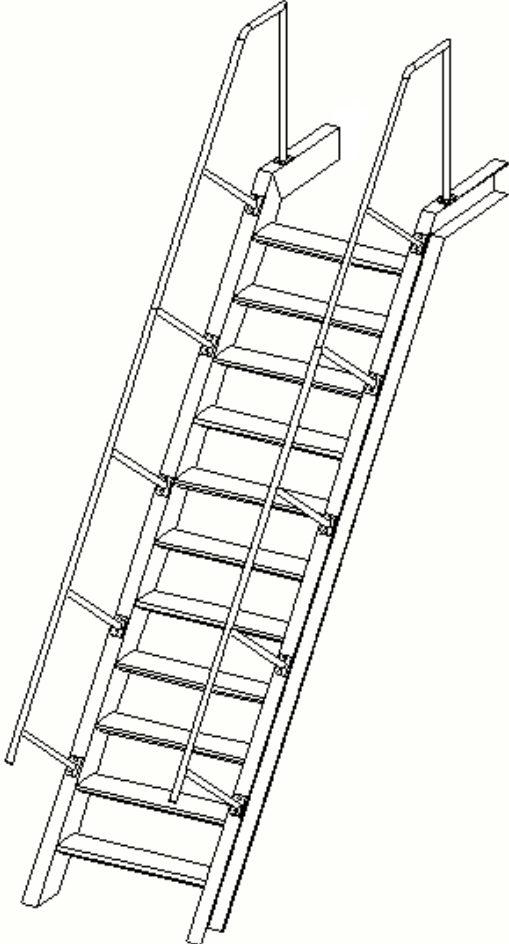
Situazione	Descrizione
	Tipo 1 Scala marina con cosciali, scalini, montanti e corrimano.

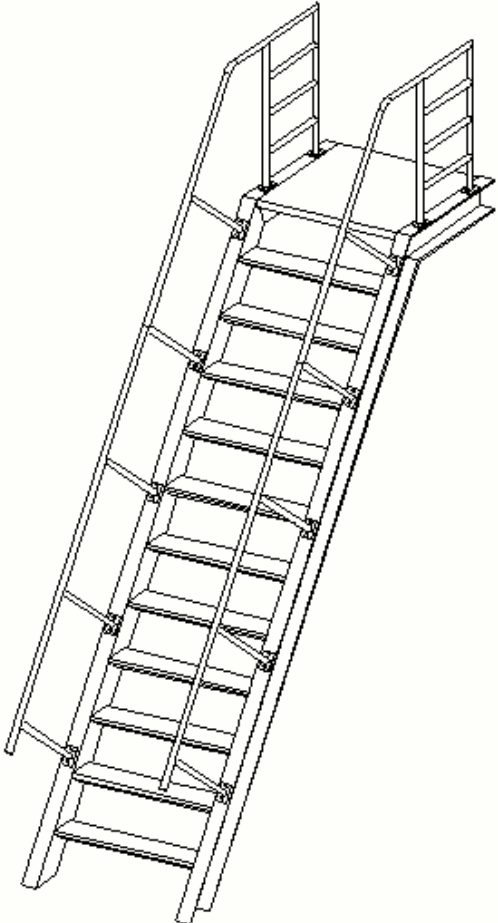
Situazione	Descrizione
 A technical line drawing of a marine ladder, viewed from an isometric perspective. The ladder consists of a series of steps supported by two main side rails (cosciali). A central vertical support (montante) runs down the length of the ladder, with a horizontal bar (parapetto centrale) attached to it. Handrails (corrimano) are mounted on top of the side rails. The ladder is shown in a slightly curved, descending position.	<p data-bbox="850 275 938 309">Tipo 2</p> <p data-bbox="850 327 1334 427">Scala marina con cosciali, scalini, montanti, piattaforma e corrimano con parapetti centrali.</p>

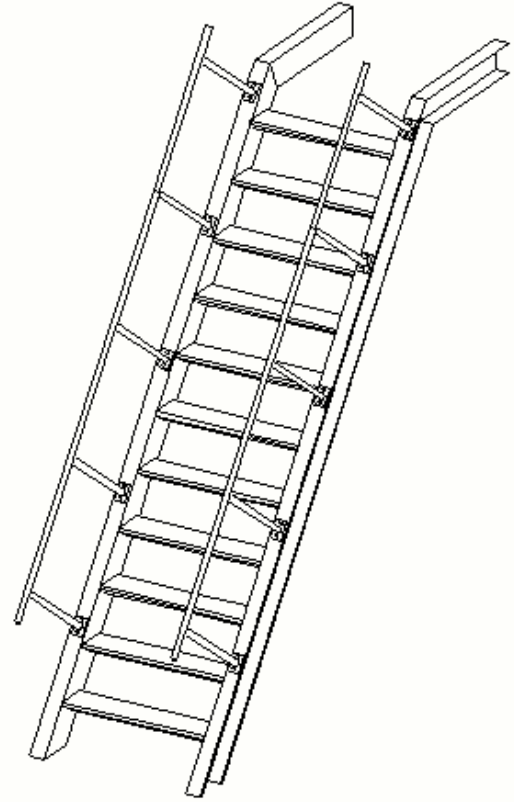
Situazione	Descrizione
	<p>Tipo 3</p> <p>Scala marina con cosciali, scalini, montanti, piattaforma e corrimano con parapetti centrali.</p>
	<p>Tipo 4</p> <p>Scala marina con cosciali, scalini, montanti e corrimano.</p>

Limitazioni

Scala marina utilizza i profili di gradini del catalogo per definire il tipo di gradino nella scheda **Parti**.

Per disporre di una lista di profili dei gradini aggiornata nella scheda **Parti**, è necessario eseguire il programma `Steps.exe` quando si utilizza lo strumento di modellazione **Scala marina** per la prima volta nel proprio ambiente o quando si cambia l'ambiente di Tekla Structures.

AVVERTENZA Con le impostazioni standard, Tekla Structures sovrascrive le impostazioni del profilo gradino e le sostituisce con i valori predefiniti ogni volta che viene avviato Tekla Structures. Per evitare che Tekla Structures perda le impostazioni del profilo gradino, impostare `XS_DO_NOT_OVERWRITE_PLUGIN_INP_FILE = TRUE` nel file `teklastructures.ini`.

Se si utilizzano profili gradino del catalogo, è stato impostato `XS_DO_NOT_OVERWRITE_PLUGIN_INP_FILE = TRUE` e si aggiorna Tekla Structures, procedere come segue:

1. Impostare `XS_DO_NOT_OVERWRITE_PLUGIN_INP_FILE = FALSE` nel file `teklastructures.ini`.
2. Aggiornare Tekla Structures.
3. Avviare Tekla Structures.
4. Impostare `XS_DO_NOT_OVERWRITE_PLUGIN_INP_FILE = TRUE` nel file `teklastructures.ini`.
5. Avviare `Steps.exe`.
6. Riavviare Tekla Structures

Ordine di selezione

1. Selezionare un punto per indicare il livello inferiore delle scale.
2. Selezionare un punto per indicare il livello superiore delle scale.
3. Cliccare con il pulsante centrale del mouse per creare il componente.

I punti che indicano i livelli inferiore e superiore sono in genere punti iniziali/finali della linea di nosing.

Identificazione delle parti

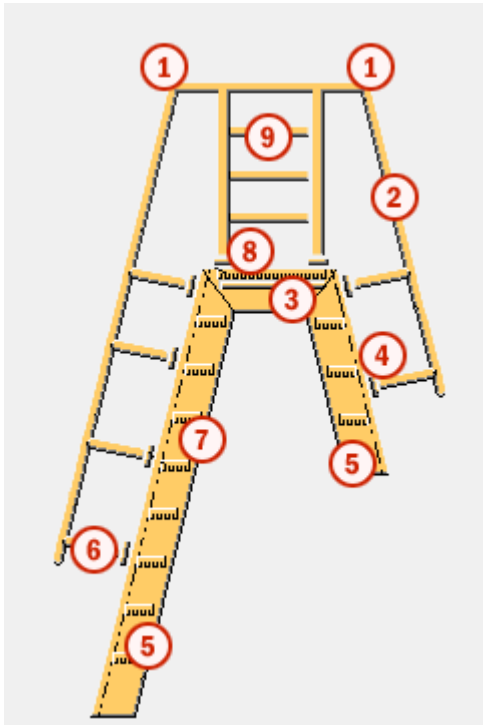

	Parte
1	Gomito
2	Corrimano
3	Supporto piattaforma
4	Piatto
5	Cosciale
6	Montante
7	Gradino
8	Pianerottolo
9	Parapetto centrale

Scheda Immagine

Utilizzare la scheda **Immagine** per controllare il tipo di scale, le dimensioni delle parti create, l'offset orizzontale e la distanza orizzontale tra i cosciali.

Quote

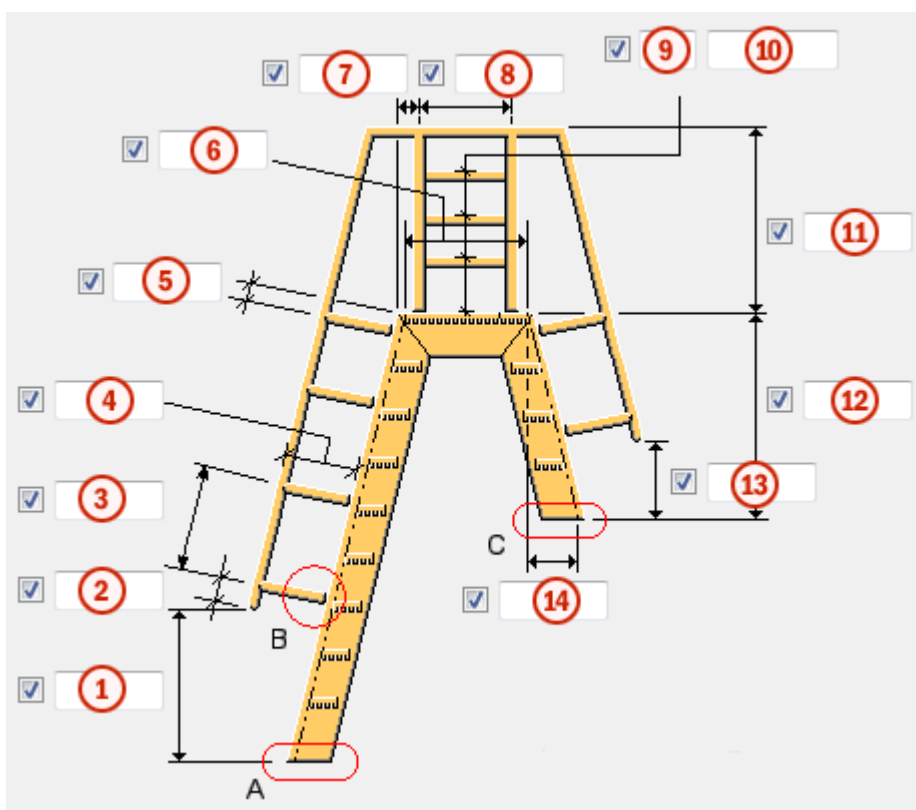

	Descrizione	Default
1	Distanza verticale tra la parte inferiore del cosciale superiore e la parte inferiore del corrimano.	1000 mm
2	Offset del primo montante lungo il corrimano, misurato dalla parte inferiore del corrimano.	200 mm
3	Distanza massima tra i montanti centrali.	1000 mm
4	Distanza tra il cosciale e il corrimano.	800 mm
5	Offset dell'ultimo montante lungo il corrimano, misurato dalla parte superiore del cosciale.	200 mm
6	<ul style="list-style-type: none"> Per Tipo 1, 2 e 4: Definisce la distanza tra il punto superiore della linea di nosing e l'estremità del cosciale orizzontale. Per Tipo 3: Definisce la distanza tra i punti superiori della linea di nosing superiore. 	1000 mm

	Descrizione	Default
7	Offset orizzontale per il primo montante, misurato dalla parte iniziale del cosciale orizzontale. Questa opzione non è attiva per il Tipo 4 .	200 mm
8	Distanza tra il primo e l'ultimo montante orizzontale. Questa opzione non è attiva per il Tipo 1 o il Tipo 4 .	600 mm
9	Numero di guide centrali. Questa opzione non è attiva per il Tipo 1 o il Tipo 4 .	3
10	Passo guide centrali. Utilizzare uno spazio per separare i valori di spaziatura delle guide centrali. Inserire un valore per ogni spazio tra le guide centrali. Ad esempio, se sono presenti 3 guide centrali, inserire 2 valori. Questa opzione non è attiva per il Tipo 1 o il Tipo 4 .	Valore dell'opzione 3 diviso per il numero di spazi.
11	Distanza verticale tra la parte superiore del corrimano e la parte superiore del pianerottolo. Questa opzione non è attiva per il Tipo 4 .	1000 mm
12	Distanza verticale tra la parte superiore del pianerottolo e la parte inferiore del cosciale inferiore. Questa opzione è attiva solo per il Tipo 3 .	2000 mm
13	Distanza verticale tra la parte inferiore del corrimano e la parte inferiore del cosciale inferiore. Questa opzione è attiva solo per il Tipo 3 .	1000 mm
14	Distanza orizzontale tra l'estremità superiore della linea di nosing e l'estremità inferiore della linea di nosing. Questa opzione è attiva solo per il Tipo 3 .	I cosciali superiore e inferiore hanno la stessa inclinazione.

Creazione di gradini e assemblaggi

Opzione	Descrizione
Crea gradino superiore	Definisce se viene creato il gradino superiore.
Crea assemblaggio	Definisce quali parti formano un assemblaggio. Le opzioni sono: <ul style="list-style-type: none">• No Non viene creato alcun assemblaggio.• Tutto Tutte le parti sono incluse in un assemblaggio.• Cosciali/Guide Le parti formano più assemblaggi:<ul style="list-style-type: none">• Ciascuno di questi assemblaggi di cosciali include cosciali superiori, orizzontali e verticali.• Ciascuno di questi assemblaggi di parapetti include corrimano superiori, orizzontali e verticali, guide centrali, montanti e piatti.• Il pianerottolo, il supporto di ciascun pianerottolo e ciascun gradino formano un assemblaggio separato.

Dettaglio A e dettaglio C

Utilizzare **Dettagli A** per collegare l'estremità del cosciale superiore a un dettaglio estremità.



Utilizzare **Dettagli C** per collegare l'estremità del cosciale inferiore a un dettaglio estremità.

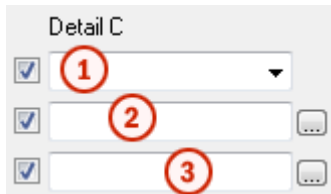

	Descrizione	Default
1	Definisce se i cosciali sono collegati a un dettaglio d'estremità.	Nessuno
2	Definisce il dettaglio selezionandolo dal catalogo componenti.	
3	Seleziona un file di attributi per il dettaglio.	standard

Opzioni scala marina

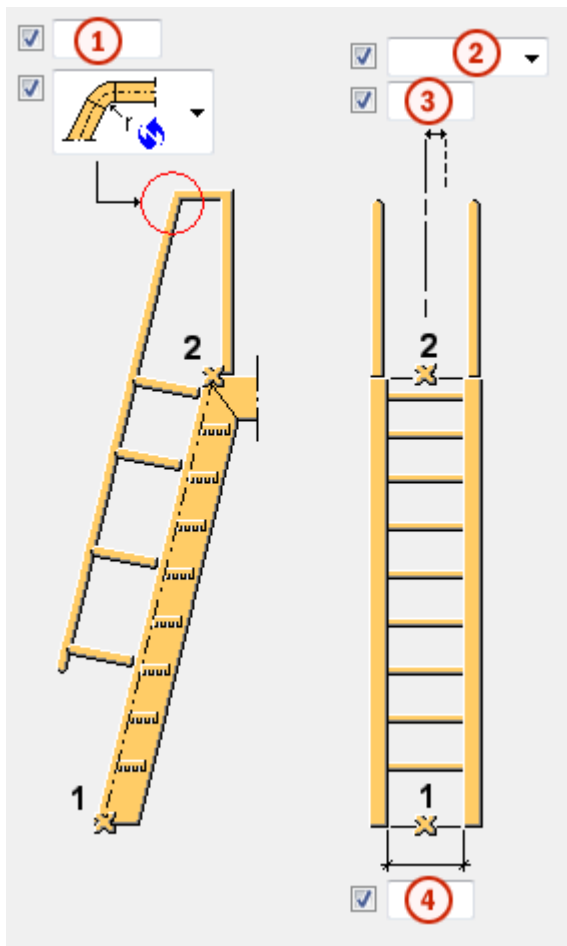





	Descrizione	Default
1	Raggio del gomito del corrimano. Questa opzione non è attiva per il Tipo 4 .	100 mm

	Descrizione	Default
2	<p>Definisce la modalità di misurazione della quota per l'offset della scala marina.</p> <p>Le opzioni sono:</p> <ul style="list-style-type: none"> • Sinistra A sinistra dalla linea definita tramite i punti selezionati. • Centro La linea definita tramite i punti selezionati è la linea centrale. • Destra A destra dalla linea definita tramite i punti selezionati. 	Centro
3	<p>Offset orizzontale.</p> <p>Questa opzione non è attiva per Default o Centro.</p>	0 mm
4	Distanza orizzontale tra i cosciali.	1000 mm

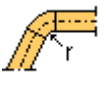
Tagli di piegatura gomiti corrimano

Questa opzione non è attiva per il **Tipo 4**.

Opzione	Descrizione
	<p>Default</p> <p>Gomito piegato</p> <p>AutoDefaults consente di modificare questa opzione.</p>
	<p>Gomito piegato</p> <p>La parte di gomito separata si trova tra le guide.</p>
	<p>Fitting</p> <p>Le guide vengono adattate.</p>
	<p>Guida piegata</p> <p>La guida viene piegata.</p>
	<p>Guide separate</p> <p>Le guide non vengono adattate.</p>

Scheda Parti

Utilizzare la scheda **Parti** per controllare le proprietà delle parti create.

Proprietà della parte

Opzione	Descrizione	Default
Gomito Corrimano Guide centrali Montante	Definisce il profilo del gomito selezionandolo dal catalogo profili.	PD40*2
Piatto in dettaglio B	Spessore del piatto.	5 mm
Supporto	Spessore del supporto del pianerottolo.	5 mm
Gradino	Scegliere se utilizzare i profili o i gradini del catalogo oppure creare i gradini. Selezionare il gradino dalla lista di gradini del catalogo o dal catalogo profili. Se si modifica l'ambiente di Tekla Structures, aggiornare la lista gradini.	
Cosciale	Definisce il profilo del cosciale selezionandolo dal catalogo profili.	C200*100*5
Pianerottolo	Spessore del pianerottolo.	50 mm
Supporto	Definisce il profilo del supporto, selezionandolo dal catalogo profili.	

Opzione	Descrizione	Default
Pref. N.	Prefisso e numero partenza per la marca della parte. Alcuni componenti includono una seconda riga di campi nella quale è possibile inserire il	Il numero partenza della parte di default è definito nelle impostazioni Componenti nel menu File --> Impostazioni --> Opzioni .

Opzione	Descrizione	Default
	numero di posizione dell'assemblaggio.	
Materiale	Tipo di materiale.	Il materiale di default è definito nella casella Materiale parte nelle impostazioni Componenti nel menu File --> Impostazioni --> Opzioni .
Nome	Nome che verrà mostrato nei disegni e nei report.	
Classe	Numero della classe.	

Scheda Pianerottolo

Utilizzare la scheda **Pianerottolo** per controllare il supporto e l'offset pianerottolo.

Offset pianerottolo

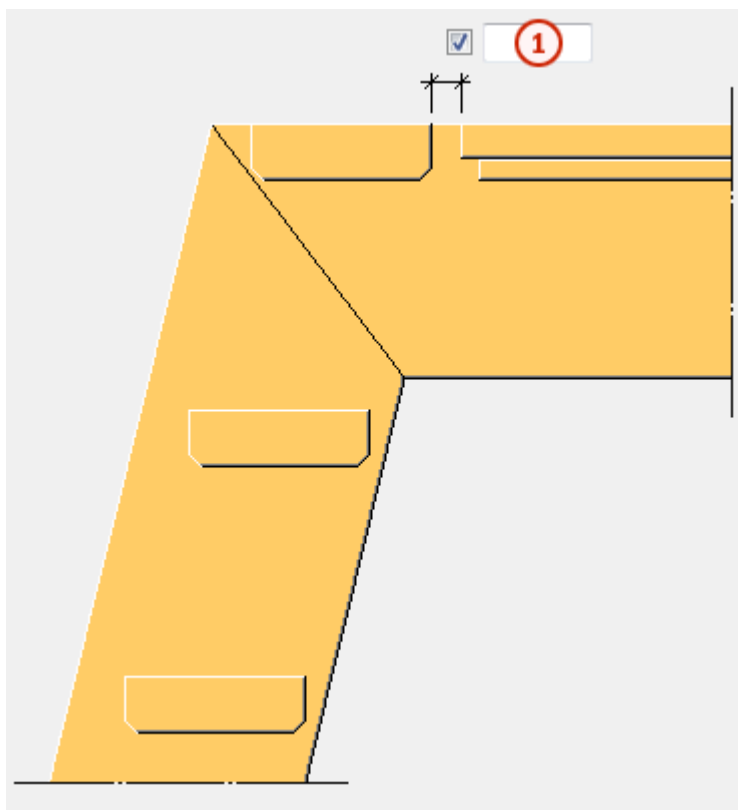

	Descrizione	Default
1	Offset orizzontale del pianerottolo dal gradino superiore. Se il gradino superiore non viene creato, l'offset orizzontale del pianerottolo viene definito dal punto superiore della linea di scostamento.	0 mm

Supporto e offset pianerottolo

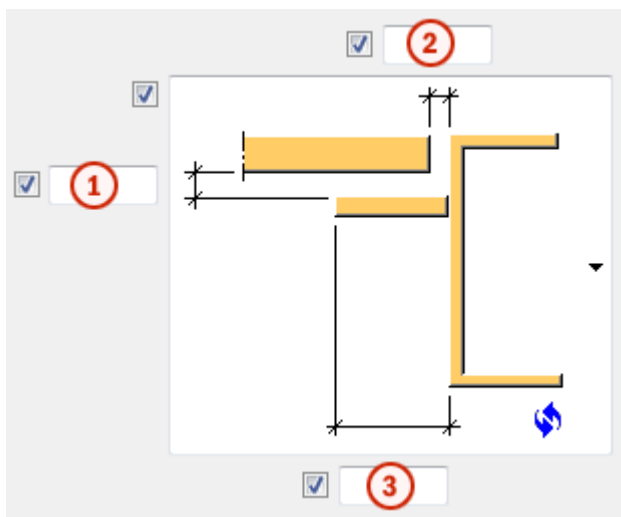

	Descrizione	Default
1	Offset verticale del supporto del pianerottolo dalla parte inferiore del pianerottolo.	0 mm
2	Offset orizzontale del pianerottolo dal cosciale.	0 mm
3	Larghezza del supporto del pianerottolo.	50 mm

Creazione del supporto del pianerottolo

NOTA La parte superiore del pianerottolo è sempre sullo stesso livello della parte superiore del cosciale.

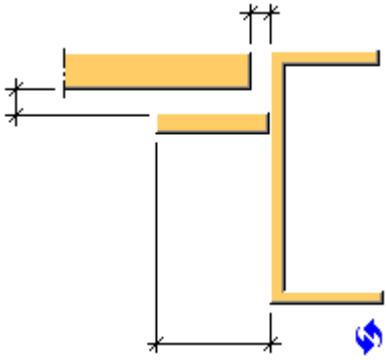
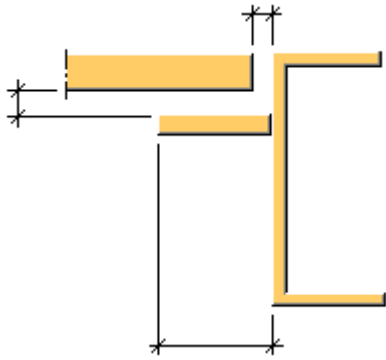
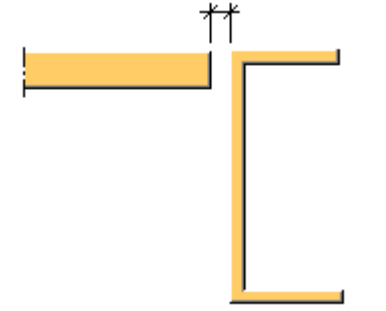
Opzione	Descrizione
	<p>Default</p> <p>Viene creato il supporto del pianerottolo.</p> <p>AutoDefaults consente di modificare questa opzione.</p>
	<p>Viene creato il supporto del pianerottolo.</p>
	<p>Il supporto del pianerottolo non viene creato.</p>

Scheda Gradini

Utilizzare la scheda **Gradini** per controllare la distanza tra i gradini e l'offset.

Distanze tra i gradini

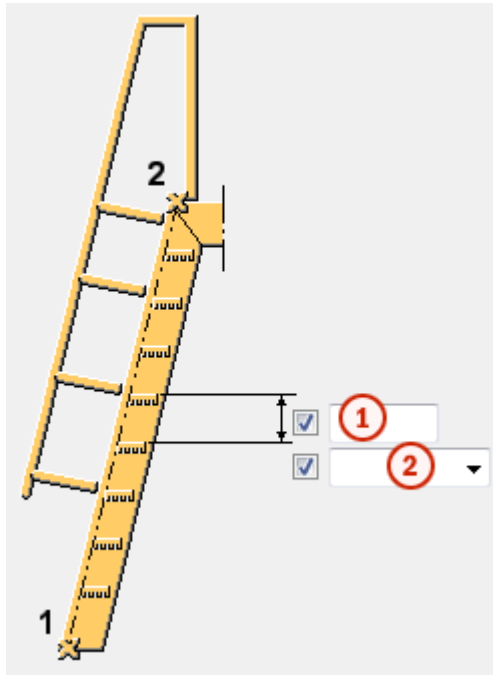

	Descrizione	Default
1	Distanza verticale tra i gradini. La distanza varia in base al tipo di distanza tra gradini.	300 mm
1	Tipo di spaziatura tra i gradini. La distanza dei gradini si estende dal secondo punto selezionato al primo punto selezionato. Distanze uguali rappresenta la distanza massima tra i gradini. Esatto rappresenta la distanza esatta tra i gradini.	Distanze uguali

Offset gradini

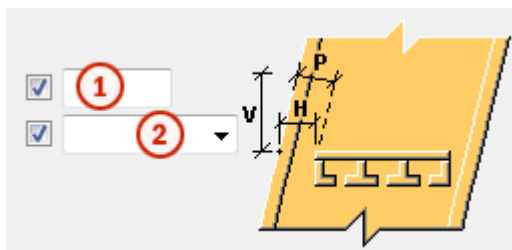

	Descrizione	Default
1	Offset gradini dai cosciali.	0 mm
2	Tipo di offset dei gradini.	Orizzontale (0)

Scheda Guide

Utilizzare la scheda **Guide** per controllare le proprietà del corrimano e delle guide centrali.

Guide centrali e corrimano

Opzione	Descrizione	Default
Guide centrali a montante Corrimano a montante	Definisce in che modo le guide centrali e i corrimano sono collegati ai montanti.	Guide centrale = Connessione Corrimano = Saldatura
Numero nodo	Definisce una connessione che collega le guide al montante selezionandola dal catalogo componenti.	Round tube (23)
Proprietà connessione	Seleziona un file di attributi per la connessione.	standard

Opzioni corrimano

Opzione	Descrizione	Default
Lunghezza max. corrimano	Lunghezza massima del corrimano.	3000 mm
Tagli parapetto	Definisce la modalità di taglio dei corrimano. <ul style="list-style-type: none"> Al massimo montante Partendo dall'estremità del corrimano, il valore per Lunghezza max. corrimano viene misurato lungo il corrimano e il taglio viene eseguito a livello dell'ultimo montante incluso nella distanza di misurazione. 	Al massimo montante

Opzione	Descrizione	Default
	<ul style="list-style-type: none"> • Alla massima lunghezza Partendo dall'estremità del corrimano, il valore per Lunghezza max. corrimano viene misurato lungo il parapetto e il taglio viene eseguito dalla lunghezza massima. • Ogni montante Viene eseguito un taglio del corrimano da ciascun montante. 	

Scheda **Dettagli B**

Utilizzare la scheda **Dettagli B** per controllare le proprietà dei bulloni su un piatto che collega montanti a cosciali.

Offset verticale

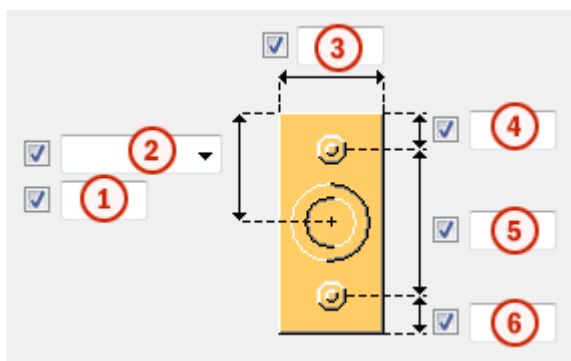

	Descrizione
1	Offset verticale del piatto.
2	Definisce la modalità di misurazione della quota per l'offset verticale del piatto. <ul style="list-style-type: none"> • Superiore Dalla parte superiore del piatto al centro del montante. • Centro Dalla linea centrale orizzontale del piatto al centro del montante.

	Descrizione
	<ul style="list-style-type: none"> Inferiore Dalla parte inferiore del piatto al centro del montante.
3	Larghezza piatto.
4	Distanza tra il bullone superiore e la parte superiore del piatto.
5	Distanza tra i bulloni.
6	Distanza tra il bullone inferiore e la parte superiore del piatto.

Offset Orizzontale

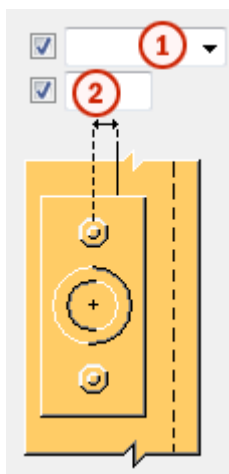

	Descrizione
1	Definisce la modalità di misurazione della quota per l'offset del piatto orizzontale. <ul style="list-style-type: none"> Sinistra Dalla parte sinistra del piatto al centro del montante. Centro Dalla linea centrale orizzontale del piatto al centro del montante. Destra Dalla parte destra del piatto al centro del montante.
2	Offset orizzontale del piatto.

Direzione bullonatura

Opzione	Descrizione
	Default Dal piatto al cosciale AutoDefaults consente di modificare questa opzione.

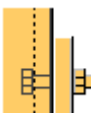
Opzione	Descrizione
	Dal cosciale al piatto
	Dal piatto al cosciale

Proprietà di base dei bulloni

Opzione	Descrizione	Predefinito
Dimensione bullone	Il diametro dei bulloni.	Le dimensioni disponibili sono definite nel catalogo assemblaggi bulloni.
Standard bullone	Lo standard dei bulloni da utilizzare all'interno del componente.	Gli standard disponibili sono definiti nel catalogo assemblaggi bulloni.
Tolleranza	La distanza tra il bullone e il foro.	
Filett.nel materiale	Definisce se la filettatura può trovarsi all'interno delle parti bullonate quando si utilizzano i bulloni con un'asse. Non ha effetto se si utilizzano bulloni a filettatura completa.	Sì
Cantiere/Officina	Luogo dove i bulloni dovranno essere montati.	Cantiere

Fori asolati

È possibile definire fori asolati, sovradimensionati o maschiati.

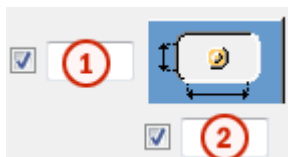

Opzione	Descrizione	Predefinito
1	Quota verticale del foro asolato.	0, che restituisce un foro rotondo.

Opzione	Descrizione	Predefinito
2	Quota orizzontale del foro asolato o margine per i fori sovradimensionati.	0, che restituisce un foro rotondo.
Tipo di foro	Asolato crea fori asolati. Sovradimensionato crea fori sovradimensionati o maschiati. Nessun foro non crea fori.	
Asole ruotate	Quando il tipo di foro è Asolato , questa opzione ruota i fori asolati.	
Asola in	Parti in cui vengono creati fori asolati. Le opzioni variano in base al componente in questione.	

Aumento della lunghezza del bullone

Definisce il livello di aumento della lunghezza del bullone (nel calcolo della lunghezza della vite). Utilizzare questa opzione quando, ad esempio, è necessario aumentare la lunghezza del bullone per la verniciatura.

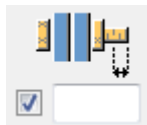

Assemblaggio bullone

Le caselle di controllo selezionate definiscono quali oggetti del componente (bullone, rondelle e dadi) saranno utilizzati nell'assemblaggio bulloni.

Per creare solo un foro, deselezionare tutte le caselle di controllo.

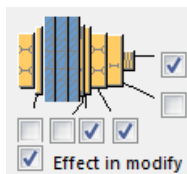

Per modificare l'assemblaggio bulloni in un componente esistente, selezionare la casella di controllo **Modifica su** e fare click su **Modifica**.

Scheda Saldature

Per ulteriori informazioni, cliccare sul collegamento di seguito:

Corrimano a parete

Corrimano a parete crea un corrimano orizzontale o inclinato con elementi di supporto. Il corrimano è collegato a una parete.

Oggetti creati

- Corrimano
- Gomiti
- Estremità
- Braccio sostegno
- Base sostegno
- Bulloni
- Saldature

Utilizzare per

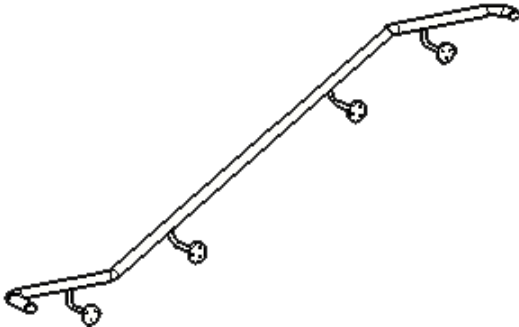
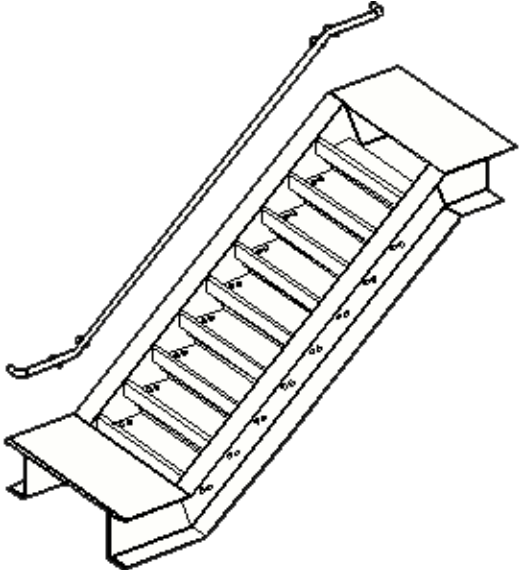
Situazione	Descrizione
	Corrimano con gomiti, estremità e supporti.
	Corrimano su un lato di una scala con gomiti, estremità e supporti.

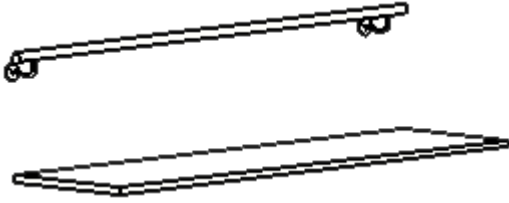
Situazione	Descrizione
	Corrimano dritto con supporti.

Ordine di selezione

1. Selezionare il punto iniziale
 2. Selezionare il punto finale.
- Il corrimano viene creato automaticamente.

Identificazione delle parti

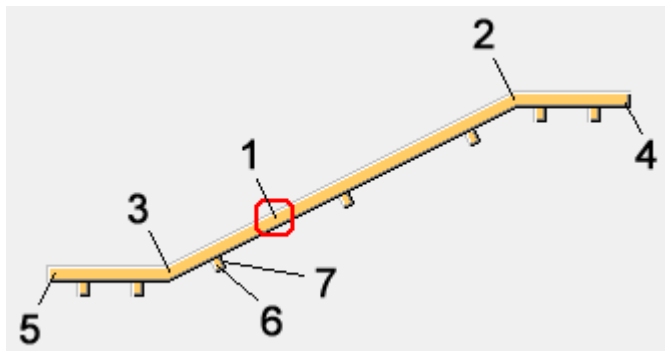

	Parte
1	Corrimano
2	Gomito destro
3	Gomito sinistro
4	Estremità destra
5	Estremità sinistra
6	Braccio sostegno
7	Base sostegno

Scheda Generale

Utilizzare la scheda **Generale** per controllare la creazione dell'assemblaggio, le dimensioni e l'offset del corrimano.

Creazione di assemblaggi

Opzione	Descrizione	Default
Crea assemblaggio	<p>Definisce quali parti formano un assemblaggio.</p> <p>Le opzioni sono:</p> <ul style="list-style-type: none">• Tutto Tutte le parti sono incluse in un assemblaggio, compresi i supporti. Il corrimano è la parte principale dell'assemblaggio.• Corrimano Corrimano e gomiti formano un assemblaggio. La parte inclinata del corrimano è la parte principale dell'assemblaggio.• No Non viene creato alcun assemblaggio.	Tutto

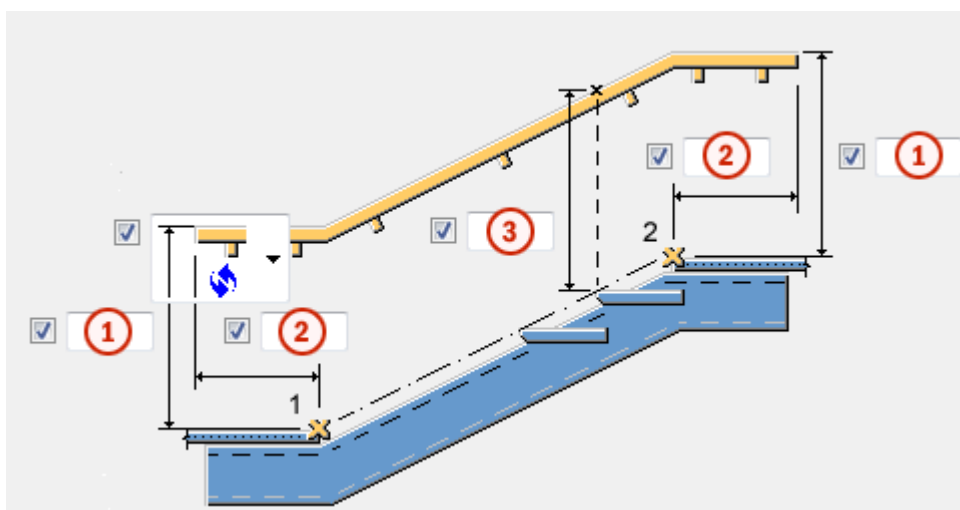

Dimensioni del corrimano



	Descrizione	Default
1	Distanza verticale tra il corrimano e il punto iniziale/finale.	0 mm
2	Distanza orizzontale tra il bordo più a destra/più a sinistra del corrimano e il punto iniziale/finale. Se sono state create estremità, la distanza viene misurata dal bordo più esterno delle estremità.	0 mm
3	Distanza verticale tra il corrimano e la linea di estremità.	0 mm

Dimensioni di estremità corrimano

Definire se la distanza verticale tra il punto iniziale/finale e il corrimano viene misurata dalla parte superiore o da quella centrale del corrimano.

Opzione	Descrizione
	Default Dalla parte superiore AutoDefaults consente di modificare questa opzione.
	Dalla parte superiore
	Dalla parte centrale

Offset corrimano

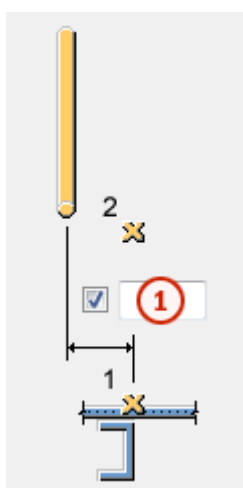



	Descrizione	Default
1	Offset orizzontale del corrimano dal punto iniziale/finale.	0 mm

Scheda Estremità

Utilizzare la scheda **Estremità** per controllare i tipi di estremità e le dimensioni del corrimano.

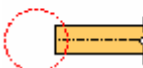
Tipi di estremità

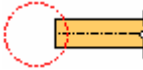
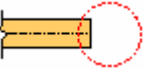
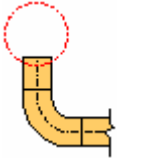
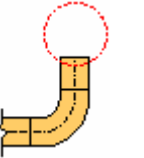
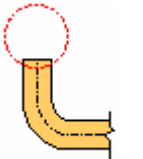
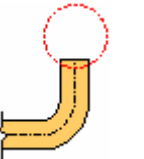
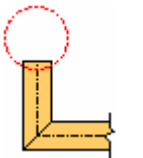
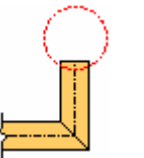
Opzione	Opzione	Descrizione
 	 	Default Nessuna estremità AutoDefaults consente di modificare questa opzione.
		Nessuna estremità
		La parte di gomito piegato separata si trova tra i corrimano.
		La guida viene piegata.
		Il corrimano e l'estremità vengono adattati.

Dettaglio estremità

Opzione	Descrizione	Default
Dettaglio estremità	Definisce un dettaglio creato all'estremità selezionandolo dal catalogo componenti.	Nessuno
Attributo	Seleziona un file di attributi per il dettaglio di estremità.	standard

NOTA Alcuni dettagli non funzionano correttamente con il corrimano piegato. In tal caso, è necessario

- selezionare un altro tipo di dettaglio
- utilizzare tipi di gomito o estremità diversi dal corrimano piegato.
- selezionare il tipo di supporto **Interno**.

Dimensioni delle estremità

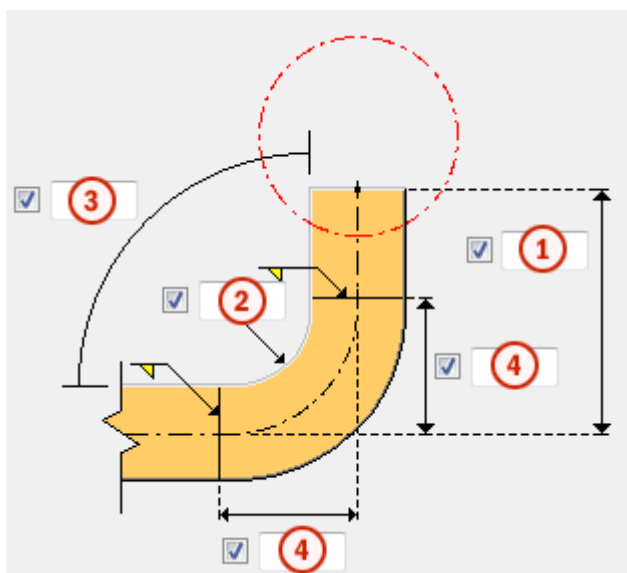
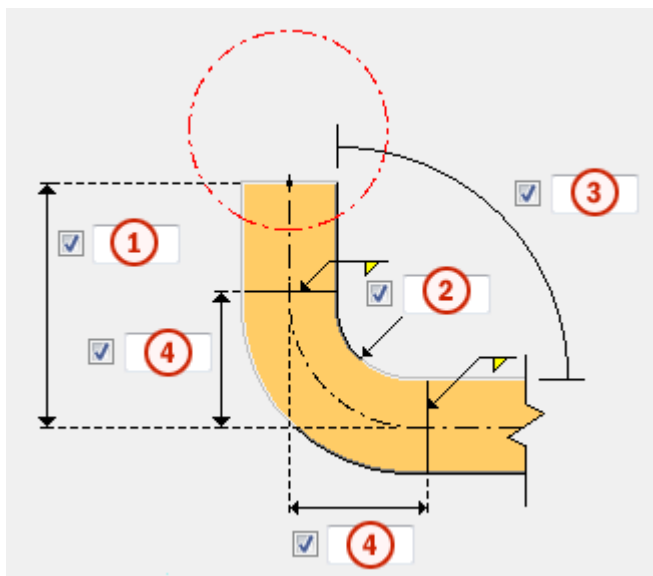

	Descrizione	Default
1	Lunghezza della parte diritta dell'estremità.	100 mm
2	Raggio interno dell'estremità piegata.	30 mm

	Descrizione	Default
3	Angolo di piegatura immettendo un valore compreso tra 90 +180 o -90 e -180 gradi.	90 gradi
4	Lunghezza della piegatura.	

Orientamento corrimano

Definisce l'orientamento del corrimano.

Esempi di angoli di piegatura

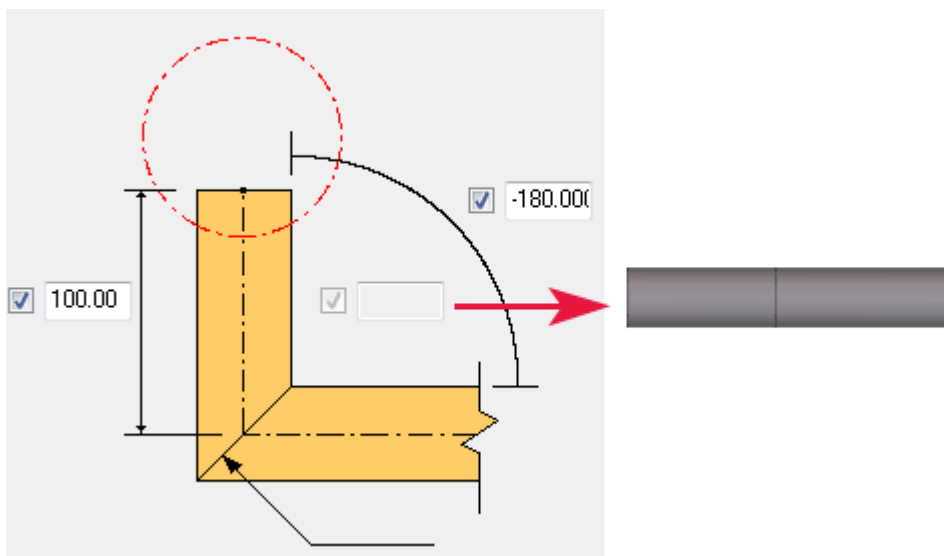
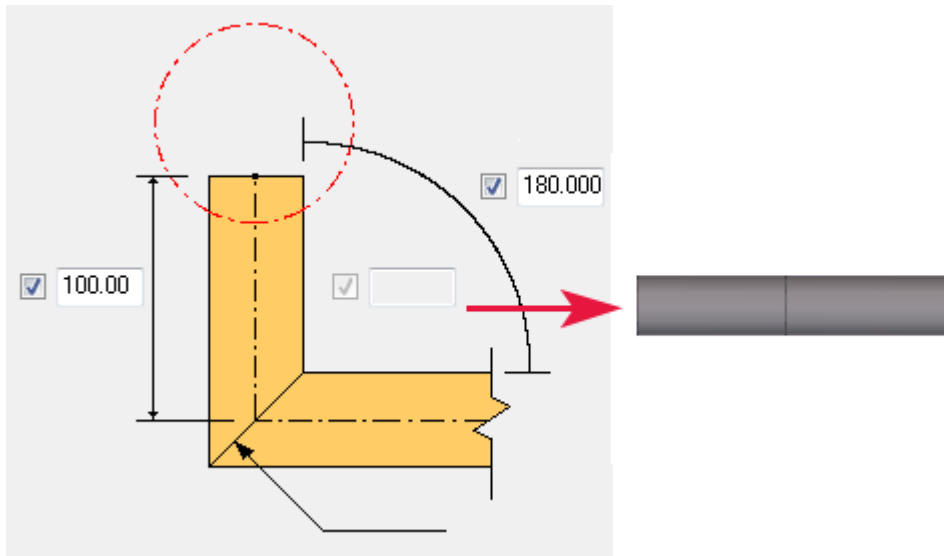

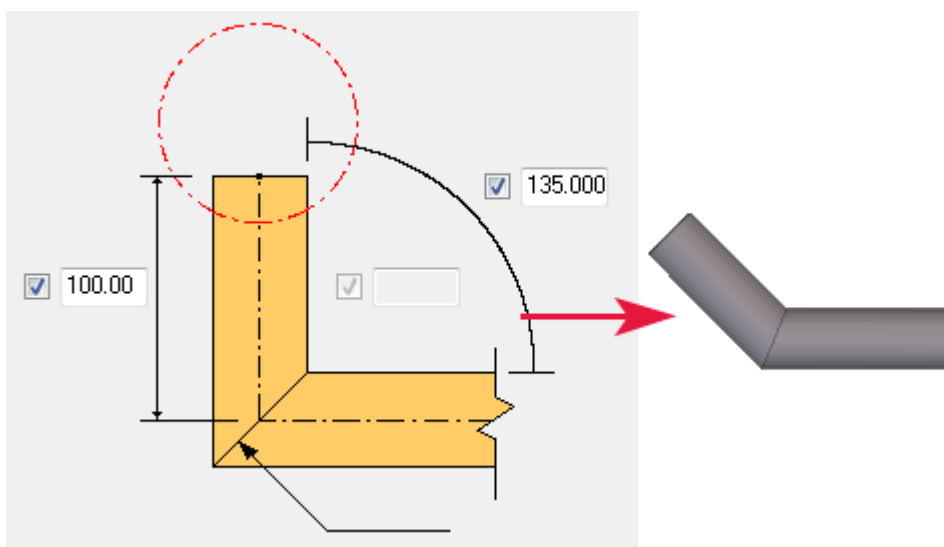
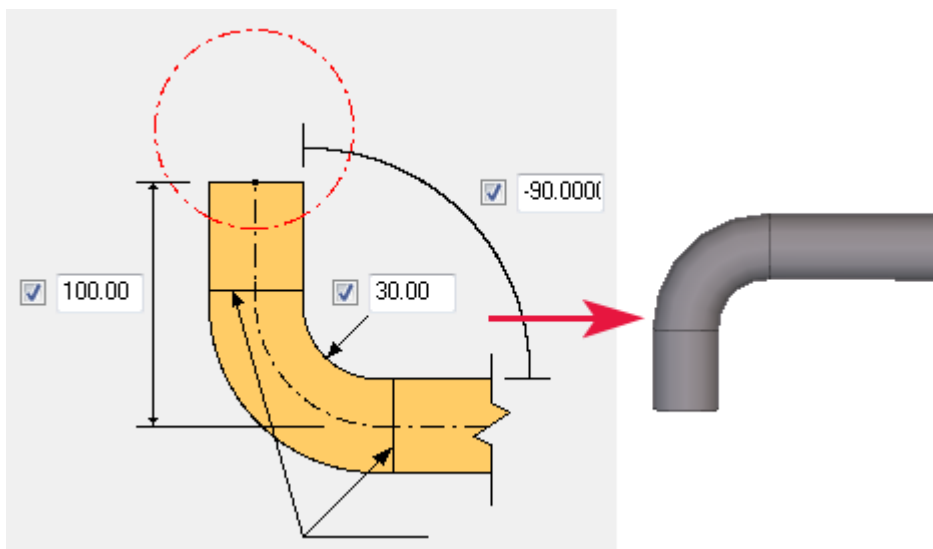
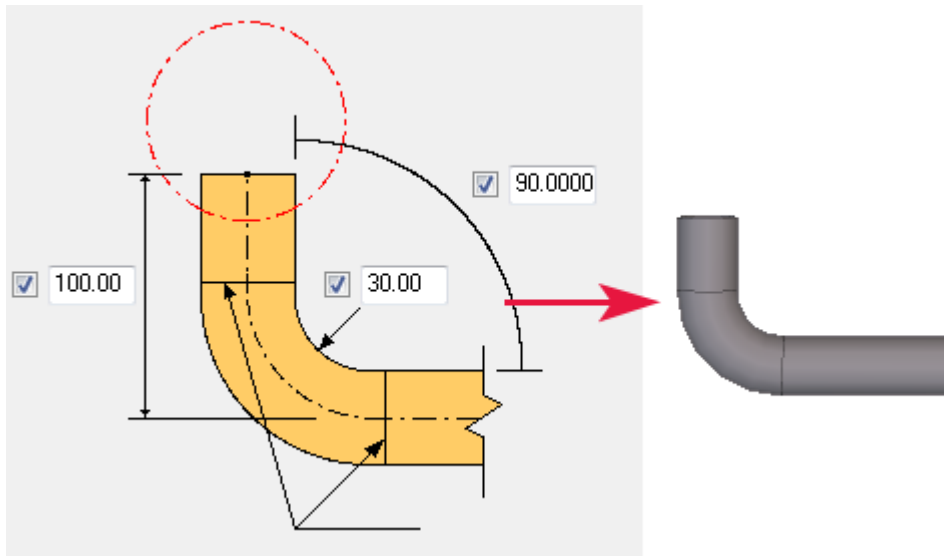





Scheda Gomiti

Utilizzare la scheda **Gomiti** per controllare i tipi di gomito e le dimensioni.

Tipi di gomito

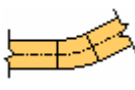
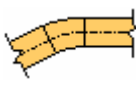
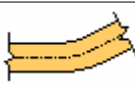
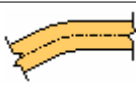
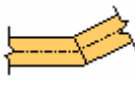
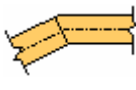
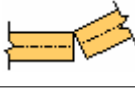
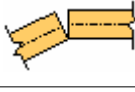
Opzione	Opzione	Descrizione
		Default Nessun gomito AutoDefaults consente di modificare questa opzione.
		Nessun gomito
		La parte di gomito piegato separata si trova tra i corrimano.
		La guida viene piegata.
		Le guide vengono adattate.
		Le guide non vengono adattate.

NOTA Se si seleziona un'opzione diversa da **Nessun gomito**, è necessario immettere un valore per la distanza orizzontale dal bordo più a destra/più a sinistra del corrimano al punto iniziale/fine nella scheda **Generale**. In caso contrario, il corrimano non viene creato correttamente.

Raggio e lunghezza della piegatura

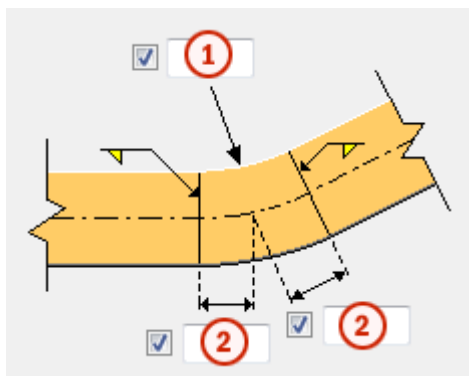

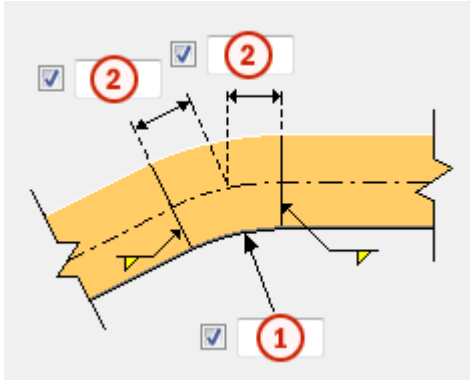

	Descrizione	Default
1	Raggio interno del gomito piegato.	30 mm
2	Lunghezza della piegatura.	

Scheda Sostegni



Utilizzare la scheda **Sostegni** per controllare i tipi di sostegno e le dimensioni.

Opzioni dei sostegni

Opzione	Descrizione	Default
Tipo di sostegno	<p>Definisce il metodo di creazione dei sostegni.</p> <p>Le opzioni sono:</p> <ul style="list-style-type: none"> • Interno I sostegni vengono creati in base al profilo selezionato nella scheda Parti. • Dettaglio I sostegni vengono creati in base al dettaglio di supporto selezionato. • No Non viene creato alcun sostegno. 	Interno
Base sostegno	Definisce se la base del sostegno viene creata o meno.	Sì
Dettaglio sostegno	Definisce un sistema o un dettaglio	

Opzione	Descrizione	Default
	personalizzato utilizzato come sostegno selezionandolo dal catalogo componenti. Questo campo è attivo solo se Tipo di sostegno è stato impostato su Dettaglio .	
Attributo	Seleziona un file di attributi per il dettaglio.	standard
Collegare dett. sostegno a:	Definisce la parte a cui è connesso il dettaglio del sostegno.	Braccio sostegno

Direzione sostegno

Opzione	Descrizione
	Default I sostegni si trovano sul lato sinistro AutoDefaults consente di modificare questa opzione.
	I sostegni si trovano sul lato sinistro
	I sostegni si trovano sul lato destro

Posizionamento sostegno

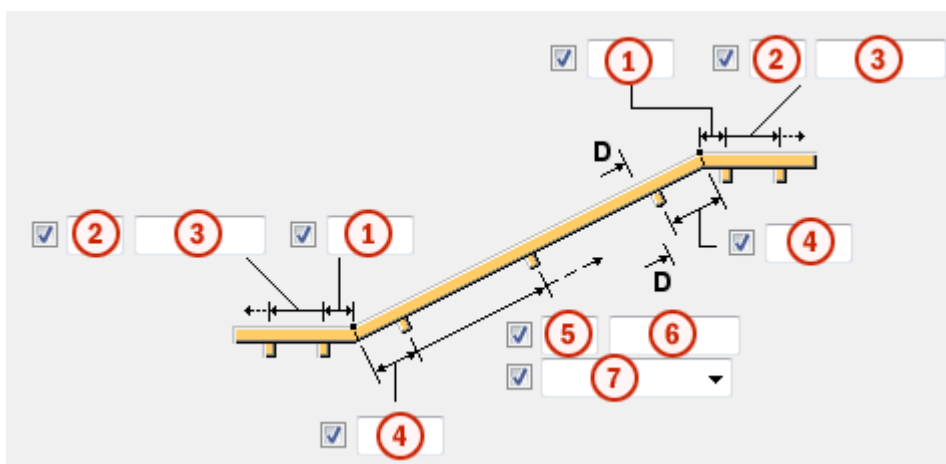

	Descrizione	Default
1	Distanza tra il punto iniziale/finale del corrimano e il sostegno.	100 mm
2	Numero di sostegni.	0
3	Distanza tra i sostegni. Utilizzare uno spazio per separare i valori di spaziatura dei sostegni.	0 mm
4	Distanza tra il punto iniziale/finale del corrimano e il sostegno.	100 mm
5	Numero di sostegni.	0
6	Distanza tra i sostegni. La spaziatura varia in base al tipo di spaziatura tra i sostegni selezionata.	0 mm
7	Tipo di passo. Se si seleziona Massimo , il componente crea la quantità minima di sostegni necessari senza superare il valore di spaziatura immesso. La quantità di sostegni viene quindi distribuita equamente lungo il corrimano.	Esatto

Quote supporto

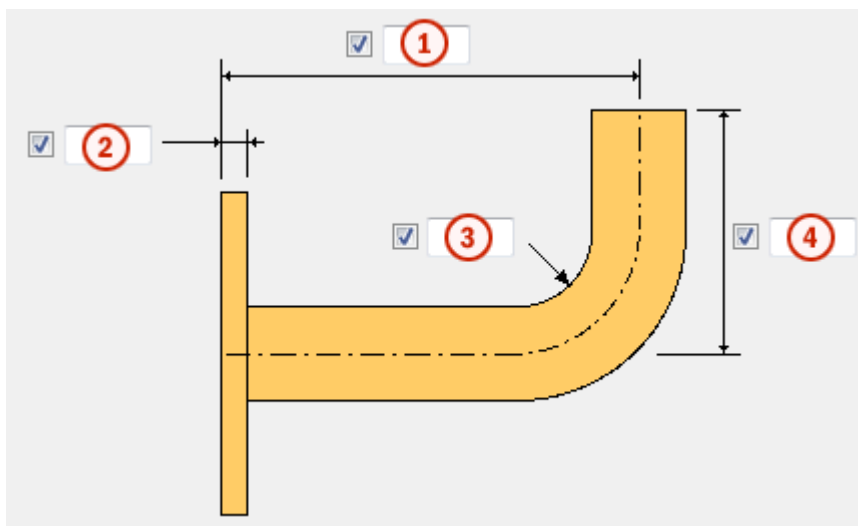

	Descrizione	Default
1	Larghezza del braccio sostegno. La quota viene misurata dalla base del sostegno.	120 mm
2	Spessore della base sostegno.	50 mm

	Descrizione	Default
3	Raggio di piegatura interno del braccio sostegno.	10 mm
4	Lunghezza verticale del braccio sostegno. La quota viene misurata dal raggio di piegatura.	5 mm

Posizionamento fori nella base del sostegno

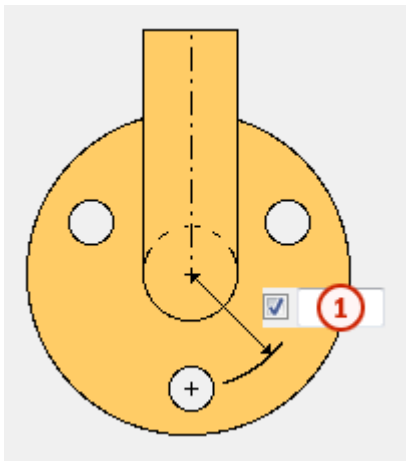

	Descrizione	Default
1	Raggio del cerchio sul quale vengono collocati i fori del sostegno.	17 mm

Scheda Bulloni

Utilizzare la scheda **Bulloni** per controllare i bulloni che collegano la base sostegno a una parete.

Direzione bullonatura

Opzione	Descrizione
	<p>Default</p> <p>Dal sostegno alla parete</p> <p>AutoDefaults consente di modificare questa opzione.</p>

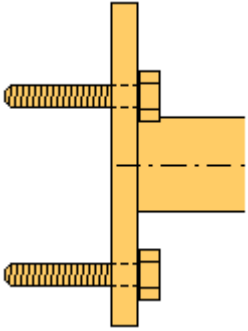
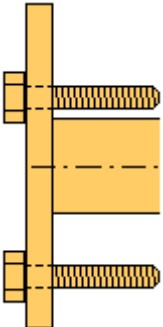
Opzione	Descrizione
	Dal sostegno alla parete
	Dalla parete al sostegno

Proprietà di base dei bulloni

Opzione	Descrizione	Predefinito
Dimensione bullone	Il diametro dei bulloni.	Le dimensioni disponibili sono definite nel catalogo assemblaggi bulloni.
Standard bullone	Lo standard dei bulloni da utilizzare all'interno del componente.	Gli standard disponibili sono definiti nel catalogo assemblaggi bulloni.
Tolleranza	La distanza tra il bullone e il foro.	
Filett.nel materiale	<p>Definisce se la filettatura può trovarsi all'interno delle parti bullonate quando si utilizzano i bulloni con un'asse.</p> <p>Non ha effetto se si utilizzano bulloni a filettatura completa.</p>	Sì
Cantiere/Officina	Luogo dove i bulloni dovranno essere montati.	Cantiere

Fori asolati

È possibile definire fori asolati, sovradimensionati o maschiati.

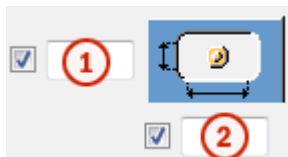

Opzione	Descrizione	Predefinito
1	Quota verticale del foro asolato.	0, che restituisce un foro rotondo.
2	Quota orizzontale del foro asolato o margine per i fori sovradimensionati.	0, che restituisce un foro rotondo.
Tipo di foro	Asolato crea fori asolati. Sovradimensionato crea fori sovradimensionati o maschiati. Nessun foro non crea fori.	
Asole ruotate	Quando il tipo di foro è Asolato , questa opzione ruota i fori asolati.	
Asola in	Parti in cui vengono creati fori asolati. Le opzioni variano in base al componente in questione.	

Aumento della lunghezza del bullone

Definisce il livello di aumento della lunghezza del bullone (nel calcolo della lunghezza della vite). Utilizzare questa opzione quando, ad esempio, è necessario aumentare la lunghezza del bullone per la verniciatura.

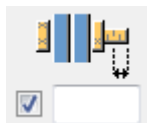

Assemblaggio bullone

Le caselle di controllo selezionate definiscono quali oggetti del componente (bullone, rondelle e dadi) saranno utilizzati nell'assemblaggio bulloni.

Per creare solo un foro, deselezionare tutte le caselle di controllo.

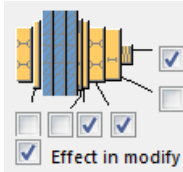

Per modificare l'assemblaggio bulloni in un componente esistente, selezionare la casella di controllo **Modifica su** e fare click su **Modifica**.

Scheda Parti

Utilizzare la scheda **Parti** per controllare le dimensioni delle parti create.

Guida parti

Selezionare una parte dalla lista. Viene visualizzata la parte selezionata.

Quote pezzo

Opzione	Descrizione	Default
Corrimano	Definisce un profilo selezionandolo dal catalogo profili.	CHS40*3
Gomito destro	Definisce un profilo selezionandolo dal catalogo profili.	Non creato
Gomito sinistro	Definisce un profilo selezionandolo dal catalogo profili.	Non creato
Estremità destra	Definisce un profilo selezionandolo dal catalogo profili.	Non creato
Estremità sinistra	Definisce un profilo selezionandolo dal catalogo profili.	Non creato
Braccio sostegno	Definisce un profilo selezionandolo dal catalogo profili.	D12
Base sostegno	Definisce un profilo selezionandolo dal catalogo profili.	D60

Opzione	Descrizione	Default
Pref. N.	Prefisso e numero partenza per la marca della parte. Alcuni componenti includono una seconda riga di campi nella quale è possibile inserire il numero di posizione dell'assemblaggio.	Il numero partenza della parte di default è definito nelle impostazioni Componenti nel menu File --> Impostazioni --> Opzioni .
Materiale	Tipo di materiale.	Il materiale di default è definito nella casella Materiale parte nelle impostazioni Componenti nel menu File --> Impostazioni --> Opzioni .
Nome	Nome che verrà mostrato nei disegni e nei report.	
Classe	Numero della classe.	

Scheda Saldature

Per ulteriori informazioni, cliccare sul collegamento di seguito:

5.13 Irrigidimenti e piastre

In questa sezione vengono presentati i componenti che è possibile negli irrigidimenti e nelle piastre in acciaio.

- [Trave con irrigidimento \(129\) \(pagina 2058\)](#)
- [Irrigidimenti Piastra \(171\) \(pagina 2083\)](#)
- [Colonna con irrigidimenti W \(182\) \(pagina 2087\)](#)
- [Colonna con irrigidimenti \(186\) \(pagina 2121\)](#)
- [Colonna con irrigidimenti S \(187\) \(pagina 2150\)](#)
- [Colonna con irrigidimenti \(188\) \(pagina 2179\)](#)
- [Stiffeners \(1003\) \(pagina 2212\)](#)
- [Piastra standard \(1065\) \(pagina 2216\)](#)

Trave con irrigidimento (129)

Trave con irrigidimento (129) collega una trave a un'altra trave con un piatto di taglio bullonato e saldato. Il collegamento può essere utilizzato sul lato posteriore di un profilo a U. La trave secondaria può essere a livello, inclinata e/o obliqua.

Oggetti creati

- Piatti di taglio (1 o 2)
- Irrigidimento (opzionale)
- Piatti di rinforzo (opzionali)
- Saldature
- Bulloni
- Tagli

Utilizzare per

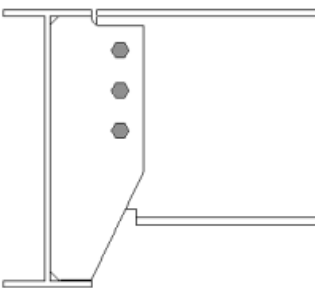
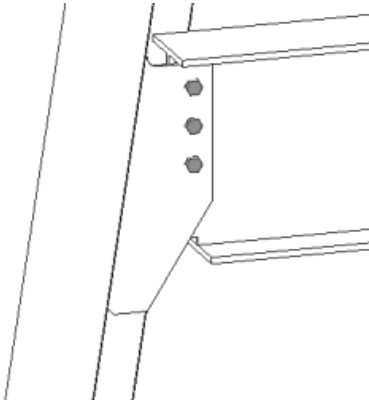
Situazione	Descrizione
	Piatto di taglio a completa penetrazione.
	Piatto di taglio a completa penetrazione. La parte secondaria è inclinata e/o obliqua.

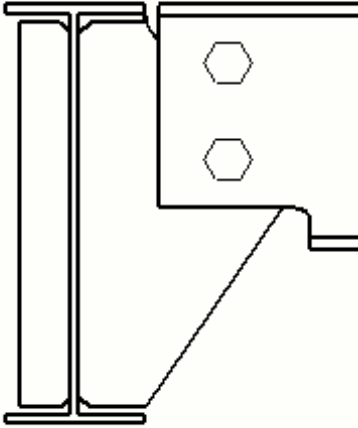
Situazione	Descrizione
	Piatto di taglio con un irrigidimento della trave.

Ordine di selezione

1. Selezionare la parte principale (trave).
2. Selezionare la parte secondaria (trave).

La connessione viene creata automaticamente quando viene selezionata la parte secondaria.

Identificazione delle parti

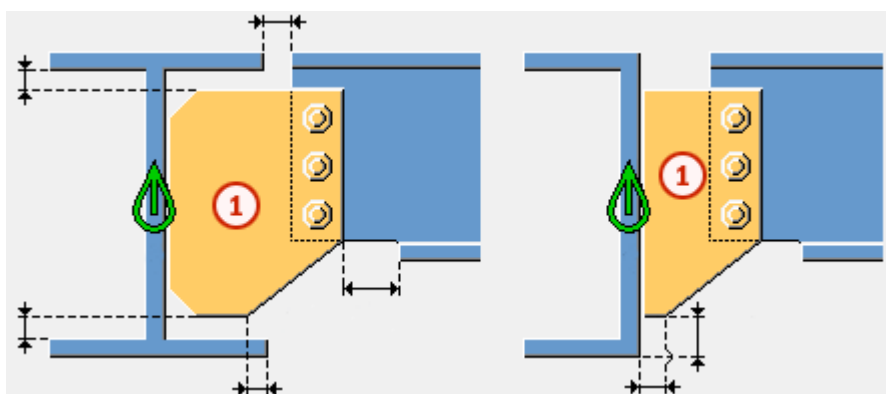

	Parte
1	Piatto di taglio

NOTA Tekla Structures utilizza i valori nel file `joints.def` per creare questo componente. Per ulteriori informazioni, vedere .

Scheda Immagine

Utilizzare la scheda **Immagine** per controllare la posizione del piatto di taglio e dei tagli della flangia e dell'anima della trave.



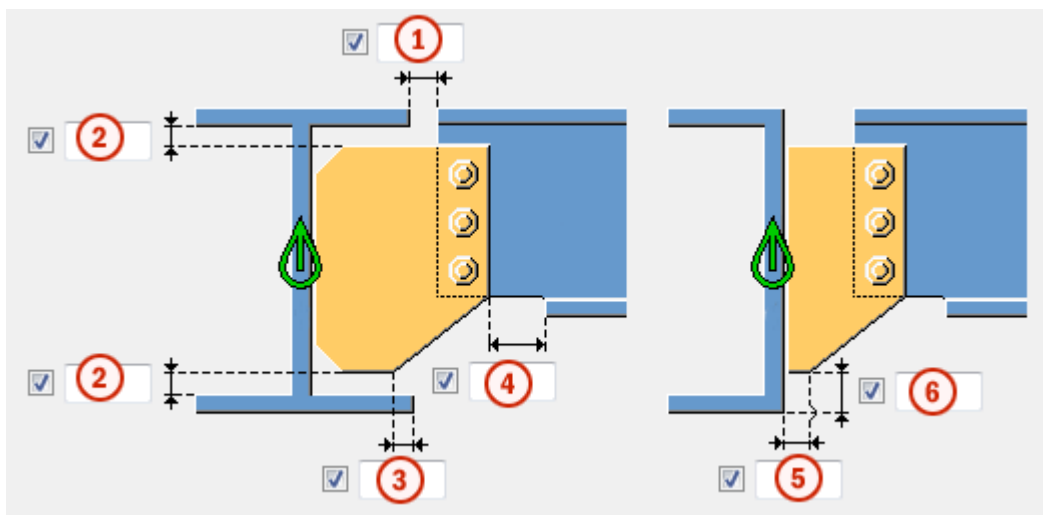

Dimensioni

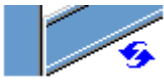
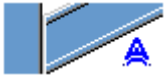

	Descrizione	Default
1	Taglio della parte secondaria. Il taglio della parte secondaria crea una distanza tra la parte principale e la parte secondaria.	10 mm
2	Distanza dal bordo del piatto di taglio dal bordo della flangia della parte principale.	0
3	Distanza dall'angolo del piatto di taglio al bordo della flangia della parte principale.	
4	Dimensione della distanza della flangia dalla parte secondaria. L'intaglio della flangia è definito dal bordo della sezione di taglio.	Alla flangia viene aggiunto automaticamente lo stripping quando la sezione di taglio attraversa la flangia. 20 mm
5	Distanza dal bordo della parte principale all'angolo del piatto di taglio.	20 mm
6	Distanza dal bordo inferiore della parte principale al bordo inferiore del piatto di taglio.	10 mm

Taglio estremità della trave



Definisce la modalità di taglio dell'estremità della trave secondaria. Vista laterale della trave.

Opzione	Descrizione
	Predefinito Inclinazione AutoDefaults consente di modificare questa opzione.
	Automatico Se la trave secondaria è inclinata meno di 10 gradi, l'estremità della trave è tagliata a squadra. In caso contrario, l'estremità della trave è tagliata in pendenza.
	Quadrato Taglia a squadra l'estremità della trave secondaria.
	Inclinazione Taglia l'estremità della trave secondaria parallela al bordo della parte principale.
	Taglio a squadra vicino all'anima della parte principale Taglia a squadra l'estremità della trave secondaria e la colloca vicino all'anima della parte principale.
	Flangia tagliata Taglia l'angolo della flangia all'estremità della trave secondaria.

Taglio flangia della trave

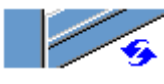

Definisce la modalità di taglio dell'estremità della flangia della trave secondaria. Vista della trave dall'alto.

Opzione	Descrizione
	Predefinito Inclinazione AutoDefaults consente di modificare questa opzione.

Opzione	Descrizione
	Inclinazione Taglia in pendenza l'estremità della flangia.
	Quadrato Taglia a squadra una parte della flangia e ne lascia una parte in pendenza.



Taglio anima della trave

Definisce la modalità di taglio dell'estremità dell'anima della trave secondaria. Vista della trave dall'alto.

Opzione	Descrizione
	Predefinito Inclinazione AutoDefaults consente di modificare questa opzione.
	Inclinazione Taglia in pendenza l'estremità dell'anima quando l'estremità della trave secondaria è tagliata in pendenza.
	Quadrato Taglia a squadra l'estremità dell'anima anche se l'estremità della trave secondaria è tagliata in pendenza.

Taglio flangia inferiore della trave

Opzione	Descrizione
	Predefinito Taglio Definisce le dimensioni dell'intaglio. AutoDefaults consente di modificare questa opzione.

Opzione	Descrizione
	<p>Taglio</p> <p>Definisce le dimensioni dell'intaglio.</p> <p>Il lato inferiore della trave secondaria è smussato se la sezione di taglio attraversa la flangia.</p>
	<p>Taglio flangia</p> <p>La flangia della trave secondaria viene tagliata sullo stesso lato della sezione di taglio se questa attraversa la flangia.</p>

Scheda Piatti

Utilizzare la scheda **Piatti** per controllare dimensione, posizione, marcatura e forma del piatto di taglio.

Piatto di taglio

Opzione	Descrizione
Piatto	Spessore e larghezza del piatto di taglio.



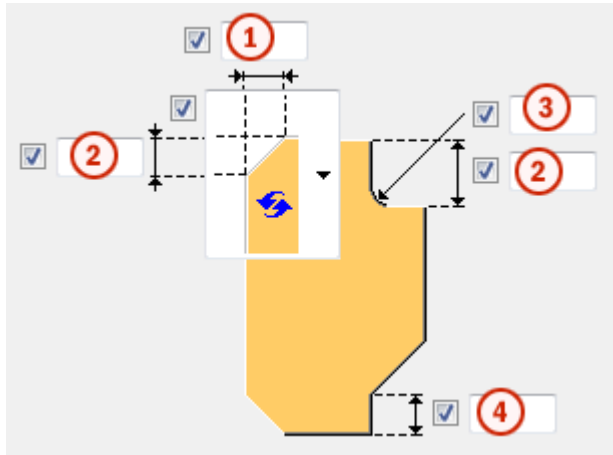

Opzione	Descrizione	Default
Pos. No.	<p>Prefisso e numero partenza per la marca della parte.</p> <p>Alcuni componenti includono una seconda riga di campi nella quale è possibile inserire il numero di posizione dell'assemblaggio.</p>	<p>Il numero partenza della parte di default è definito nelle impostazioni</p> <p>Componenti nel menu File --> Impostazioni --> Opzioni .</p>
Materiale	Tipo di materiale.	<p>Il materiale di default è definito nella casella</p> <p>Materiale parte nelle impostazioni</p> <p>Componenti nel menu File --> Impostazioni --> Opzioni .</p>
Nome	Nome che verrà mostrato nei disegni e nei report.	

Smussi della sezione di taglio

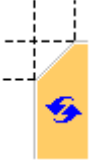

	Descrizione
1	Dimensione orizzontale dello smusso del piatto di taglio.
2	Dimensione verticale dello smusso del piatto di taglio.
3	Dimensione verticale e orizzontale dello smusso del piatto di taglio.
4	Dimensione verticale dal bordo inferiore del piatto di taglio all'angolo del piatto di taglio inferiore.

Tipo di smusso

Opzione	Descrizione
	Default Smusso linea L'AutoDefault può variare questa opzione.
	Nessuno smusso
	Smusso linea
	Smusso arco convesso





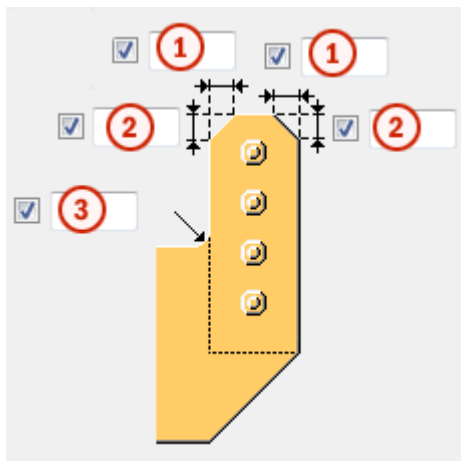

Opzione	Descrizione
	Smusso arco concavo





Sezione di taglio dello smusso interno







	Descrizione
1	Dimensione orizzontale dello smusso del piatto di taglio.
2	Dimensione verticale dello smusso del piatto di taglio.
3	Dimensioni di raggio e verticale dello smusso interno del piatto di taglio.

Tipo di smusso

Opzione	Opzione	Descrizione
		Default Nessuno smusso L'AutoDefaults può variare questa opzione.
		Nessuno smusso
		Smusso lineare



Opzione	Opzione	Descrizione
		Smusso arco convesso
		Smusso arco concavo



Tipo smusso interno

Opzione	Descrizione
	Default Smusso arco concavo L'AutoDefaults può variare questa opzione.
	Nessuno smusso
	Smusso lineare
	Smusso arco convesso
	Smusso arco concavo

Posizione della sezione di taglio

Definisce il numero e il lato delle sezioni di taglio in connessioni delle sezioni di taglio singole.

Opzione	Descrizione
	Default Sezione di taglio lato lontano L'AutoDefault può variare questa opzione.
	Automatico Il componente seleziona automaticamente il piatto di taglio lato vicino o lato lontano. La sezione viene creata sul lato della parte secondaria quando l'angolo tra la parte principale e quella secondaria è inferiore a 90 gradi.

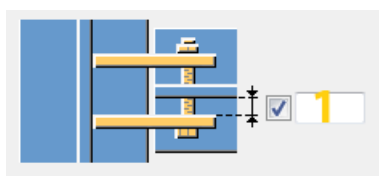

Opzione	Descrizione
	Sezione di taglio lato lontano
	Sezione di taglio lato vicino e lato lontano
	Sezione di taglio lato vicino

Distanza tra le sezioni di taglio



	Descrizione	Default
1	Distanza tra l'anima della parte secondaria e il piatto di taglio. Interessa solo le connessioni con due sezioni di taglio.	0

Orientamento sezione di taglio

Opzione	Descrizione
	Default Quadrata L'AutoDefault può variare questa opzione.
	Automatico Quadrata
	Inclinato La sezione di taglio è inclinata nella direzione della trave secondaria. Entrambi i bordi verticali della sezione di taglio vengono tagliati paralleli all'estremità della trave secondaria.

Opzione	Descrizione
	Quadrata

Scheda Irrigidimenti (Stiffeners)

Utilizzare la scheda **Irrigidimenti (Stiffeners)** per controllare dimensioni, orientamento, posizione e tipo di piatto di irrigidimento.



Quote del piatto di irrigidimento d'anima opposto

Opzione	Descrizione
Irrig.d'anima opposto	Spessore, la larghezza e l'altezza del piatto di irrigidimento d'anima opposto.

Opzione	Descrizione	Predefinito
Pos. No.	Prefisso e numero partenza per la marca della parte.	Il numero partenza della parte di default è definito nelle impostazioni Componenti nel menu File --> Impostazioni --> Opzioni .
Materiale	Tipo di materiale.	Il materiale di default è definito nella casella Materiale parte nelle impostazioni Componenti nel menu File --> Impostazioni --> Opzioni .
Nome	Nome che verrà mostrato nei disegni e nei report.	

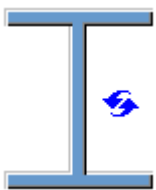
Creazione di irrigidimenti

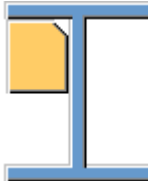
Opzione	Descrizione
	Predefinito Gli irrigidimenti non vengono creati. L'AutoDefaults può variare questa opzione.

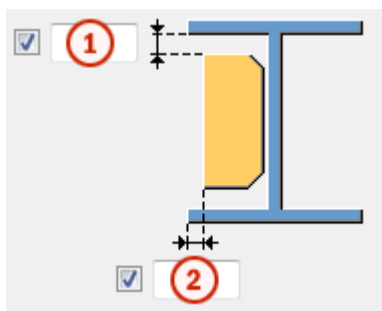

Opzione	Descrizione
	Completo Crea un irrigidimento completo della stessa altezza dell'anima della parte principale.
	Determinato dalla sezione di taglio Tekla Structures determina le dimensioni dell'irrigidimento in base a quelle del piatto di taglio. Tekla Structures tenta di tenere i bordi inferiori del piatto di irrigidimento e del piatto di taglio allo stesso livello, se possibile.
	Parziale Lascia una distanza tra il piatto di irrigidimento e la flangia inferiore della parte principale.
	Gli irrigidimenti non vengono creati.

Distanza degli irrigidimenti

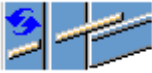

	Descrizione
1	Distanza tra la flangia della parte principale e l'irrigidimento.
2	Distanza dal bordo della flangia della parte principale al bordo dell'irrigidimento.

Orientamento degli irrigidimenti



Opzione	Descrizione
	Default Gli irrigidimenti sono paralleli alla parte secondaria. L'AutoDefaults può variare questa opzione.
	Gli irrigidimenti sono perpendicolari alla parte principale.
	Gli irrigidimenti sono paralleli alla parte secondaria.

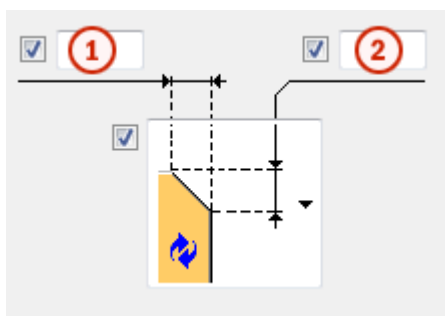

Dimensioni smusso



	Descrizione
1	Dimensione orizzontale dello smusso.
2	Dimensione verticale dello smusso.

Tipo di smusso

Opzione	Descrizione
	Default Smusso lineare L'AutoDefaults può variare questa opzione.
	Nessuno smusso
	Smusso lineare

Opzione	Descrizione
	Smusso arco convesso
	Smusso arco concavo

Scheda Bulloni

Utilizzare la scheda **Bulloni** per controllare le proprietà dei bulloni che collegano il piatto di taglio alla parte secondaria.

Dimensioni del gruppo bulloni

Le dimensioni del gruppo bulloni influiscono sulla dimensione e sulla sagoma del piatto di taglio.

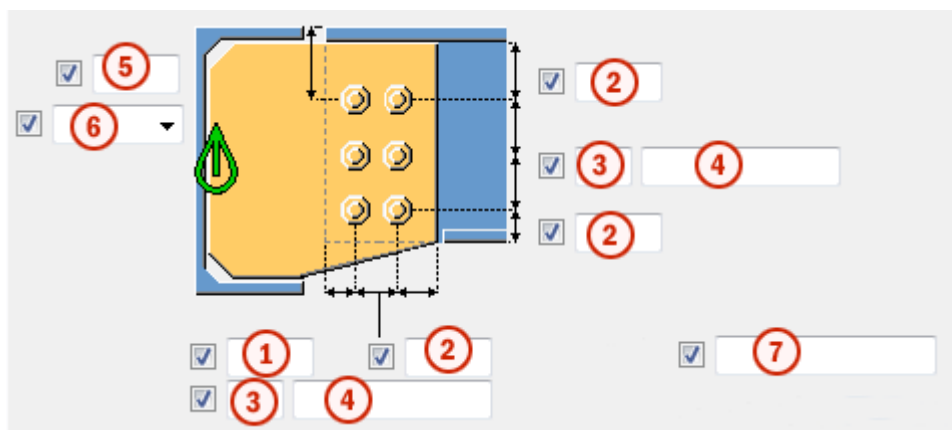



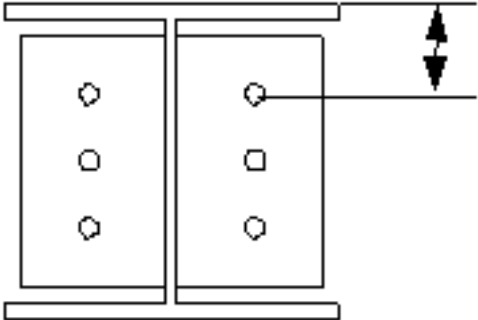
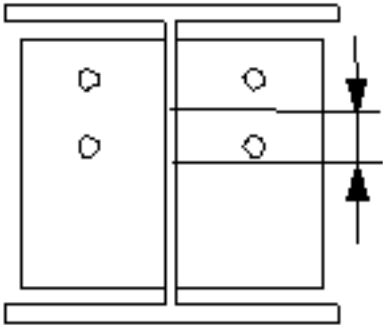
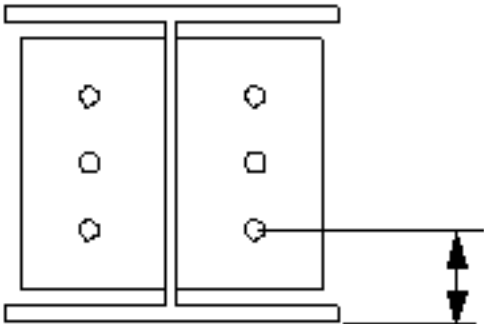

	Descrizione
1	Dimensione della posizione orizzontale del gruppo di bulloni.
2	Distanza dal bordo dei bulloni. La distanza dal bordo è la distanza dal centro di un bullone al bordo della parte.
3	Numero di bulloni.
4	Passo Bulloni. Utilizzare uno spazio per separare i valori di spaziatura dei bulloni. Inserire un valore per ogni spazio tra i bulloni. Ad esempio, se sono presenti 3 bulloni, inserire 2 valori.
5	Dimensione della posizione verticale del gruppo di bulloni.



	Descrizione
<p>6</p>	<p>Seleziona la modalità di misura delle dimensioni per la posizione verticale del gruppo bulloni.</p> <ul style="list-style-type: none"> <p>Superiore: dal bordo superiore della parte secondaria al bullone più in alto.</p>  <p>Centro: dalla linea centrale dei bulloni alla linea centrale della parte secondaria.</p>  <p>Inferiore: dal bordo inferiore della parte secondaria al bullone più in basso.</p> 

	Descrizione
7	Definisce quali bulloni vengono eliminati dal gruppo di bulloni. Inserire i numeri dei bulloni da eliminare e separare i numeri con uno spazio. I numeri dei bulloni sono disposti da sinistra a destra e dall'alto verso il basso.

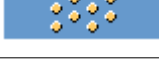
Sfalsatura dei bulloni

Opzione	Descrizione
	Predefinito Non sfalsato AutoDefaults consente di modificare questa opzione.
	Non sfalsato
	Tipo sfalsato 1
	Tipo sfalsato 2
	Tipo sfalsato 3
	Tipo sfalsato 4

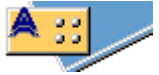
Orientamento del gruppo di bulloni

Opzione	Descrizione
	Predefinito Quadrato AutoDefaults consente di modificare questa opzione.
	Automatico Quadrato
	Sfalsato I bulloni sono sfalsati in direzione della parte secondaria.
	Quadrato Un gruppo di bulloni sfalsati è posizionato orizzontalmente.

Opzione	Descrizione
	Inclinata Un gruppo di bulloni in squadra è inclinato in direzione della parte secondaria.

Proprietà di base dei bulloni

Opzione	Descrizione	Predefinito
Dimensione bullone	Il diametro dei bulloni.	Le dimensioni disponibili sono definite nel catalogo assemblaggi bulloni.
Standard bullone	Lo standard dei bulloni da utilizzare all'interno del componente.	Gli standard disponibili sono definiti nel catalogo assemblaggi bulloni.
Tolleranza	La distanza tra il bullone e il foro.	
Filett.nel materiale	Definisce se la filettatura può trovarsi all'interno delle parti bullonate quando si utilizzano i bulloni con un'asse. Non ha effetto se si utilizzano bulloni a filettatura completa.	Sì
Cantiere/Officina	Luogo dove i bulloni dovranno essere montati.	Cantiere

Fori asolati

È possibile definire fori asolati, sovradimensionati o maschiati.



Opzione	Descrizione	Predefinito
1	Quota verticale del foro asolato.	0, che restituisce un foro rotondo.
2	Quota orizzontale del foro asolato o margine per i fori sovradimensionati.	0, che restituisce un foro rotondo.

Opzione	Descrizione	Predefinito
Tipo di foro	Asolato crea fori asolati. Sovradimensionato crea fori sovradimensionati o maschiati. Nessun foro non crea fori.	
Asole ruotate	Quando il tipo di foro è Asolato , questa opzione ruota i fori asolati.	
Asola in	Parti in cui vengono creati fori asolati. Le opzioni variano in base al componente in questione.	

Assemblaggio bullone

Le caselle di controllo selezionate definiscono quali oggetti del componente (bullone, rondelle e dadi) saranno utilizzati nell'assemblaggio bulloni.

Per creare solo un foro, deselezionare tutte le caselle di controllo.

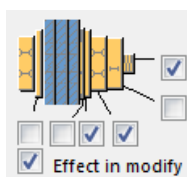

Per modificare l'assemblaggio bulloni in un componente esistente, selezionare la casella di controllo **Modifica su** e fare click su **Modifica**.

Aumento della lunghezza del bullone

Definisce il livello di aumento della lunghezza del bullone (nel calcolo della lunghezza della vite). Utilizzare questa opzione quando, ad esempio, è necessario aumentare la lunghezza del bullone per la verniciatura.



Scheda Intaglio





Utilizzare la scheda **Intaglio** per creare automaticamente gli intagli per le travi secondarie e controllare le proprietà degli intagli. La scheda **Intaglio** include due sezioni: proprietà automatiche (sezione superiore) e proprietà manuali (sezione inferiore). Le proprietà di scantonatura automatiche e manuali funzionano indipendentemente l'una dall'altra.

Scantonatura automatica

Le opzioni di scantonatura automatica influiscono sia sulla flangia superiore che in quella inferiore.

Forma della scantonatura

La scantonatura automatica viene attivata quando si seleziona la forma dello scantonatura.

Opzione	Descrizione
	Default Crea scantonature nella trave secondaria. L'AutoDefault può variare questa opzione.
	Crea scantonature nella trave secondaria. I tagli sono allineati all'anima della trave principale.
	Crea scantonature nella trave secondaria. I tagli sono allineati all'anima della trave secondaria.
	Crea scantonature nella trave secondaria. Il taglio verticale è allineato alla trave principale e il taglio orizzontale alla trave secondaria.
	Attiva la scantonatura automatica.

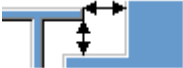
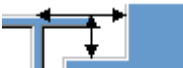

Dimensioni della scantonatura

Opzione	Descrizione
	Default Le dimensioni della scantonatura sono misurate dal bordo della flangia della trave principale e da sotto la flangia superiore della trave principale. L'AutoDefault può variare questa opzione.
	Le dimensioni della scantonatura sono misurate dal bordo della flangia della trave principale e da sotto la flangia superiore della trave principale.
	Le dimensioni della scantonatura sono misurate dalla linea centrale della trave principale e da sotto la flangia superiore della trave principale.

Inserire i valori orizzontale e verticale per i tagli.





Forma di taglio della flangia

Opzione	Descrizione
	Default La flangia della trave secondaria viene tagliata parallelamente alla trave principale. L'AutoDefault può variare questa opzione.
	La flangia della trave secondaria viene tagliata parallelamente alla trave principale.
	La flangia della trave secondaria viene tagliata quadrata.

Arrotondamento delle quote della scantonatura

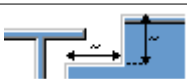

Utilizzare le opzioni di arrotondamento delle quote della scantonatura per definire se le quote della scantonatura sono arrotondate per eccesso. Anche se l'arrotondamento delle quote è attivo, le quote vengono arrotondate per eccesso solo se necessario.

Opzione	Descrizione
	Default Le quote della scantonatura non vengono arrotondate. L'AutoDefault può variare questa opzione.
	Le quote della scantonatura non vengono arrotondate.
	Le quote della scantonatura vengono arrotondate. Inserire i valori di arrotondamento orizzontale e verticale.





Le quote sono arrotondate per eccesso al multiplo più vicino al valore inserito. Ad esempio, se la quota effettiva è 51 e si inserisce un valore arrotondato per eccesso di 10, la quota viene arrotondata fino a 60.



Posizione della scantonatura

Opzione	Descrizione
	Default Crea il taglio sotto alla flangia della trave principale. L'AutoDefault può variare questa opzione.
	Crea il taglio sotto alla flangia della trave principale.
	Crea il taglio sopra alla flangia della trave principale.

Smusso della scantonatura

Opzione	Descrizione
	Default La scantonatura non viene smussata. L'AutoDefault può variare questa opzione.
	La scantonatura non viene smussata.
	Crea una scantonatura con uno smusso delle linee.
	La scantonatura viene smussata in base al raggio inserito.

Inserire un raggio per lo smusso.

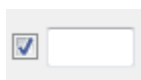





Scantonatura manuale

Utilizzare la scantonatura manuale quando una parte che non appartiene alla connessione interferisce con la trave secondaria. Quando si utilizza la scantonatura manuale, la connessione crea tagli utilizzando i valori inseriti nei campi della scheda **Scantonatura**. È possibile utilizzare valori diversi per la flangia superiore e inferiore.







Lato della scantonatura della flangia

Il lato della scantonatura della flangia definisce su quale lato della trave vengono create le scantonature.

Opzione	Descrizione
	Default Crea scantonature su entrambi i lati della flangia. L'AutoDefault può variare questa opzione.
	Automatico Crea scantonature su entrambi i lati della flangia.
	Crea scantonature su entrambi i lati della flangia.
	Crea scantonature sul lato vicino della flangia.
	Crea scantonature sul lato lontano della flangia.

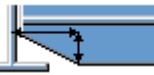

Forma della scantonatura della flangia

La forma della scantonatura della flangia definisce la forma della scantonatura nella flangia della trave.

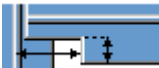
Opzione	Descrizione
	Default L'intera flangia della trave secondaria viene tagliata di una lunghezza definita. L'AutoDefault può variare questa opzione.
	Automatico L'intera flangia della trave secondaria viene tagliata tanto lontano quanto definito. La profondità predefinita della scantonatura è il doppio dello spessore della flangia secondaria. Il taglio si estende per l'intera lunghezza della flangia secondaria.
	Crea smussi nelle flange. Se si inserisce una quota orizzontale, viene creato uno smusso di 45 gradi.
	Crea tagli nella flangia con i valori di default a meno che non si inseriscano i valori nei campi 1 e 2 .
	La flangia non viene tagliata.
	Crea tagli nella flangia in base al valore nel campo 1 per allinearlo all'anima.

Opzione	Descrizione
	Crea tagli nella flangia in base ai valori inseriti nei campi 1 e 2 .

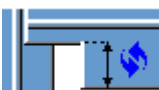
Profondità delle scantonature della flangia

Opzione	Descrizione
	Default Profondità delle scantonature della flangia. L'AutoDefault può variare questa opzione.
	Profondità delle scantonature della flangia.
	Profondità dell'intaglio della flangia con una dimensione che va dalla linea centrale dell'anima della trave secondaria al bordo dell'intaglio.

Inserire il valore per la profondità della scantonatura della flangia.

Quote di taglio

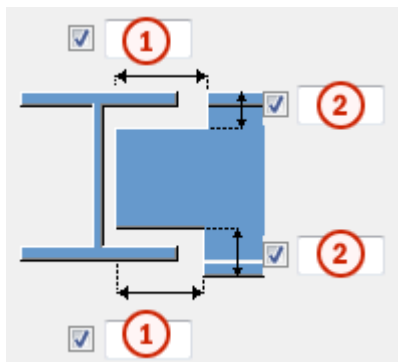

	Descrizione	Predefinito
1	Dimensioni per i tagli orizzontali della flangia.	10 mm
2	Dimensioni per i tagli verticali della flangia.	La distanza tra il bordo della scantonatura e la flangia della trave è uguale all'arrotondamento dell'anima della parte principale. L'altezza della scantonatura è

	Descrizione	Predefinito
		arrotondata in eccesso ai 5 mm più vicini.

Scheda Rinforzo

Utilizzare la scheda **Rinforzo** per controllare la creazione del piatto di rinforzo e gli smussi nelle flange della trave secondaria.

Piatti di rinforzo

Opzione	Descrizione
Piatto superiore	Spessore, la larghezza e l'altezza del piatto di rinforzo superiore.
Piatto inferiore	Spessore, la larghezza e l'altezza del piatto di rinforzo inferiore.

Opzione	Descrizione	Default
Pos_No	Prefisso e numero partenza per la marca della parte.	Il numero partenza della parte di default è definito nelle impostazioni dei Componenti in File --> Impostazioni --> Opzioni .
Materiale	Tipo di materiale.	Il materiale di default è definito nella casella Materiale della parte nelle impostazioni dei Componenti in File --> Impostazioni --> Opzioni .
Nome	Nome che verrà mostrato nei disegni e nei report.	

Smussi dei piatti di rinforzo

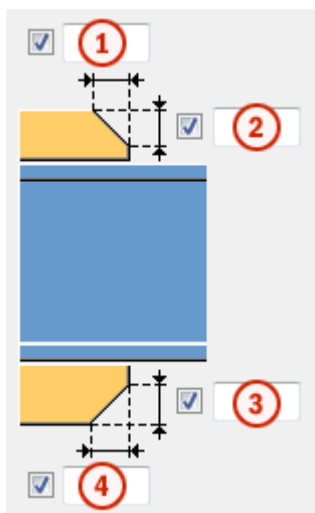

	Descrizione
1	Larghezza dello smusso del piatto di rinforzo superiore.
2	Altezza dello smusso del piatto di rinforzo superiore.
3	Altezza dello smusso del piatto di rinforzo inferiore.
4	Larghezza dello smusso del piatto di rinforzo inferiore.

Creazione di piatti di rinforzo

Opzione	Descrizione
	<p>Default</p> <p>Se necessario, vengono creati piatti di rinforzo superiore e inferiore.</p> <p>L'AutoDefault può variare questa opzione.</p>
	<p>Automatico</p> <p>Se necessario, vengono creati piatti di rinforzo superiore e inferiore o entrambi.</p>
	<p>Vengono creati piatti di rinforzo superiore e inferiore.</p> <p>Per creare un piatto singolo, inserire 0 nel campo dello spessore (t) relativo al piatto non necessario (piatto superiore o inferiore).</p>

Opzione	Descrizione
	I piatti di rinforzo non vengono creati.

Scheda Generale

Per ulteriori informazioni, cliccare sul collegamento di seguito:
Scheda Generale

Scheda Progetto

Per ulteriori informazioni, cliccare sul collegamento di seguito:
Scheda Progetto

Scheda Analisi

Per ulteriori informazioni, cliccare sul collegamento di seguito:
Scheda Analisi

Saldature

Per ulteriori informazioni, cliccare sul collegamento di seguito:

Irrigidimenti Piastra (171)

Irrigidimenti Piastra (171) crea 2 o 3 piatti di irrigidimento (default) e li salda a una piastra esistente e una trave o una colonna. È inoltre possibile creare smussi nella piastra e negli irrigidimenti.

Oggetti creati

- Piatti di irrigidimento
- Saldature
- Tagli

Utilizzare per

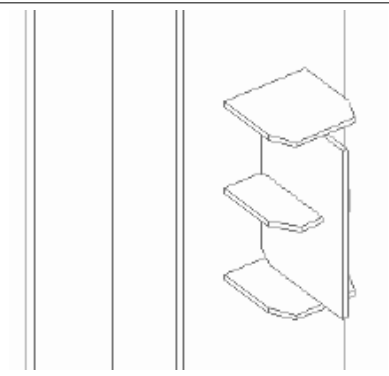
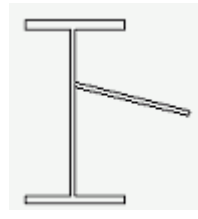
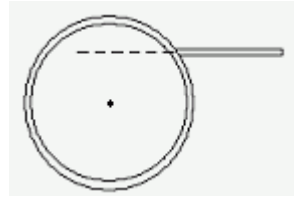
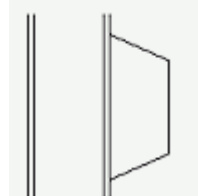
Situazione	Descrizione
	3 irrigidimenti saldati alla flangia della colonna e alla piastra.
	Irrigidimento piastra che non è perpendicolare a una trave a I.
	Irrigidimento piastra per una barra o un tubo. L'irrigidimento non deve trovarsi sulla linea centrale del tubo o della barra.
	Irrigidimento piastra smussato.

Prima di iniziare

Creare una piastra e una trave o una colonna. Utilizzare i profili a I, C, tubolari o RHS.

SUGGERIMENTO Per creare una piastra, utilizzare il componente **Piastra standard (1065)** o il comando piatto che crea un piatto contorno.

Ordine di selezione

1. Selezionare il parte principale (piatto piastra).

2. Selezionare la parte secondaria (trave o colonna).

La connessione viene creata automaticamente quando viene selezionata la parte secondaria.

Identificazione delle parti

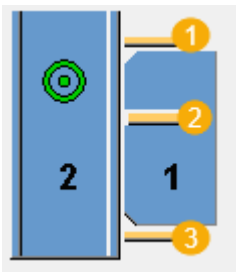

	Descrizione
1	Irrigidimento superiore
2	Irrigidimento Centrale
3	Irrigidimento inferiore

Scheda Immagine

Utilizzare la scheda **Immagine** per definire la posizione, la forma e le dimensioni dei piatti di irrigidimento.

Opzione	Descrizione
	Definisce le dimensioni orizzontale e verticale dei piatti di irrigidimento.
	Definisce l'offset dell'irrigidimento intermedio dalla linea centrale della piastra.
Sagome irrigidimenti	Specifica la forma dell'irrigidimento.
Sposta direzioni irrigidimento	Selezionare Si per capovolgere la direzione dell'irrigidimento.

Scheda Parti

Utilizzare la scheda **Parti** per definire le proprietà degli irrigidimenti.

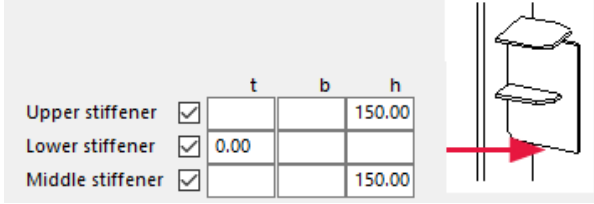
	Descrizione																
Irrigid. Sup., Irrigid. Inf., Irrigidimento Centrale	<p>Definire lo spessore, la larghezza e l'altezza dell'irrigidimento.</p> <p>Di default, vengono creati 3 irrigidimenti. Per rimuovere un irrigidimento, immettere 0 come spessore per tale irrigidimento.</p>  <table border="1" data-bbox="699 622 1295 824"><thead><tr><th></th><th>t</th><th>b</th><th>h</th></tr></thead><tbody><tr><td>Upper stiffener <input checked="" type="checkbox"/></td><td></td><td></td><td>150.00</td></tr><tr><td>Lower stiffener <input checked="" type="checkbox"/></td><td>0.00</td><td></td><td></td></tr><tr><td>Middle stiffener <input checked="" type="checkbox"/></td><td></td><td></td><td>150.00</td></tr></tbody></table> <p>The image shows a 3D model of a stiffener with a red arrow pointing to its thickness.</p>		t	b	h	Upper stiffener <input checked="" type="checkbox"/>			150.00	Lower stiffener <input checked="" type="checkbox"/>	0.00			Middle stiffener <input checked="" type="checkbox"/>			150.00
	t	b	h														
Upper stiffener <input checked="" type="checkbox"/>			150.00														
Lower stiffener <input checked="" type="checkbox"/>	0.00																
Middle stiffener <input checked="" type="checkbox"/>			150.00														

Opzione	Descrizione	Default
Pos. No.	<p>Prefisso e numero partenza per la marca della parte.</p> <p>Alcuni componenti includono una seconda riga di campi nella quale è possibile inserire il numero di posizione dell'assemblaggio.</p>	<p>Il numero partenza della parte di default è definito nelle impostazioni</p> <p>Componenti nel menu File --> Impostazioni --> Opzioni .</p>
Materiale	<p>Tipo di materiale.</p>	<p>Il materiale di default è definito nella casella Materiale parte nelle impostazioni</p> <p>Componenti nel menu File --> Impostazioni --> Opzioni .</p>
Nome	<p>Nome che verrà mostrato nei disegni e nei report.</p>	

Scheda Smusso

Utilizzare la scheda **Smusso** per definire le forme e le dimensioni di smusso per gli irrigidimenti e la piastra.

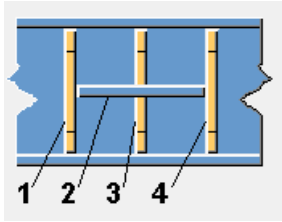

Scheda Generale

Per ulteriori informazioni, cliccare sul collegamento di seguito:
Scheda Generale

Scheda Analisi

Per ulteriori informazioni, cliccare sul collegamento di seguito:
Scheda Analisi

Saldature

Per ulteriori informazioni, cliccare sul collegamento di seguito:

Colonna con irrigidimenti W (182)

Colonna con irrigidimenti W (182) collega una colonna a una trave con un piatto di taglio. Il piatto di taglio è saldato alla parte principale e imbullonato all'anima della parte secondaria. La trave secondaria può essere orizzontale o inclinata.

Oggetti creati

- Piatti di taglio (1 o 2)
- Irrigidimenti (opzionali)
- Piatti di rinforzo (opzionali)
- Piatto laterale anima (opzionale)
- Barre posteriori saldate (opzionali)
- Bulloni
- Saldature
- Tagli

Utilizzare per

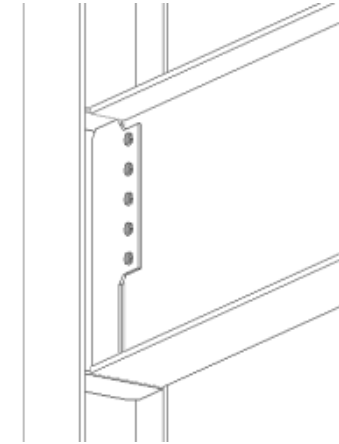
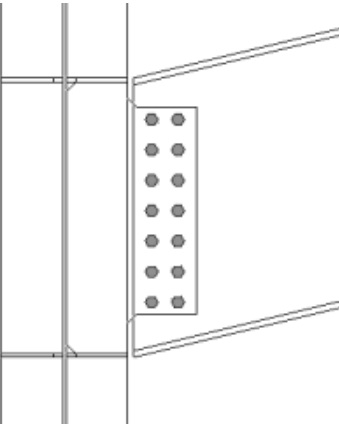
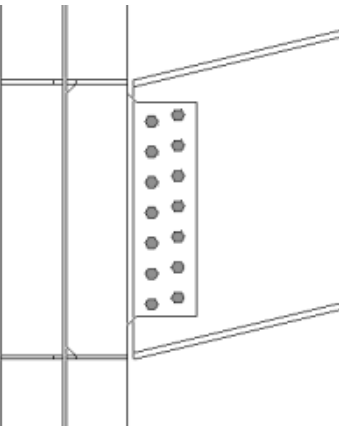
Situazione	Descrizione
	Piatto di taglio sagomato con irrigidimenti colonna.
	Piatto di taglio sagomato con irrigidimenti colonna. La parte secondaria è inclinata.
	Piatto di taglio sagomato con irrigidimenti colonna. I bulloni sono allineati alla parte secondaria.

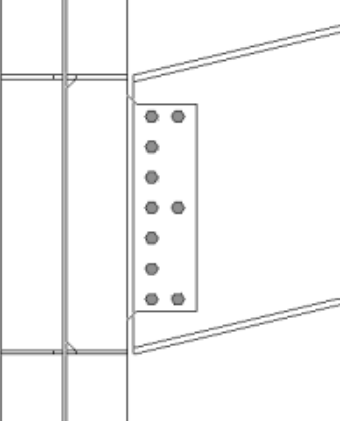
Situazione	Descrizione
	<p>Piatto di taglio sagomato con irrigidimenti colonna.</p> <p>I bulloni possono essere eliminati.</p>

Ordine di selezione

1. Selezionare la parte principale (colonna).
2. Selezionare la parte secondaria (trave).

La connessione viene creata automaticamente quando viene selezionata la parte secondaria.

Identificazione delle parti

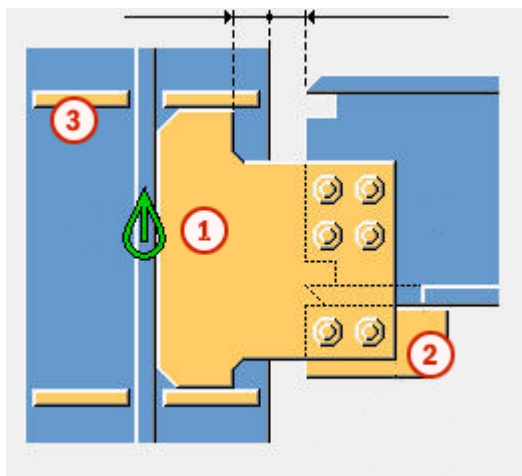

	Parte
1	Piatto di taglio
2	Piatto di rinforzo
3	Irrigidimento

NOTA Tekla Structures utilizza i valori nel file `joints.def` per creare questo componente. Per ulteriori informazioni, vedere .

Scheda Immagine

Utilizzare la scheda **Immagine** per controllare la posizione dello spigolo del piatto di taglio e per definire la modalità di taglio dell'estremità della trave.



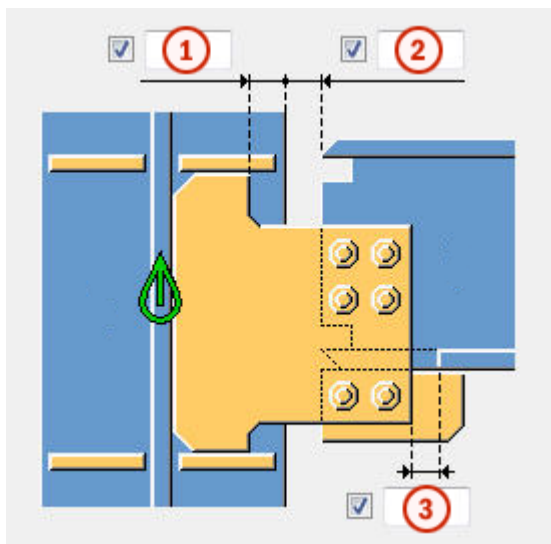

Dimensioni

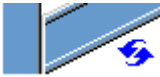

	Descrizione	Predefinito
1	Distanza dal bordo del piatto di taglio dal bordo della flangia della parte principale.	
2	Taglio della parte secondaria. Il taglio della parte secondaria crea una distanza tra la parte principale e la parte secondaria.	20 mm
3	Dimensione della distanza della flangia dalla parte secondaria. L'intaglio della flangia è definito dal bordo della sezione di taglio.	Alla flangia viene aggiunto automaticamente lo stripping quando la sezione di taglio attraversa la flangia. 20 mm

Taglio estremità della trave

Definisce la modalità di taglio dell'estremità della trave secondaria. Vista laterale della trave.

Opzione	Descrizione
	Predefinito Inclinazione AutoDefaults consente di modificare questa opzione.
	Automatico Se la trave secondaria è inclinata meno di 10 gradi, l'estremità della trave è tagliata a squadra. In caso contrario, l'estremità della trave è tagliata in pendenza.
	Quadrato Taglia a squadra l'estremità della trave secondaria.
	Inclinazione Taglia l'estremità della trave secondaria parallela al bordo della parte principale.

Scheda Piatti

Utilizzare la scheda **Piatti** per controllare dimensione, posizione, marcatura, orientamento e forma del piatto di taglio.

Piatto a taglio

Opzione	Descrizione
Piatto	Spessore, larghezza e altezza del piatto di taglio.

Opzione	Descrizione	Default
Pos. No.	Prefisso e numero partenza per la marca della parte. Alcuni componenti includono una seconda riga di campi nella quale è possibile inserire il numero di posizione dell'assemblaggio.	Il numero partenza della parte di default è definito nelle impostazioni Componenti nel menu File --> Impostazioni --> Opzioni .
Materiale	Tipo di materiale.	Il materiale di default è definito nella casella Materiale parte nelle impostazioni



Opzione	Descrizione	Default
		Componenti nel menu File --> Impostazioni --> Opzioni .
Nome	Nome che verrà mostrato nei disegni e nei report.	

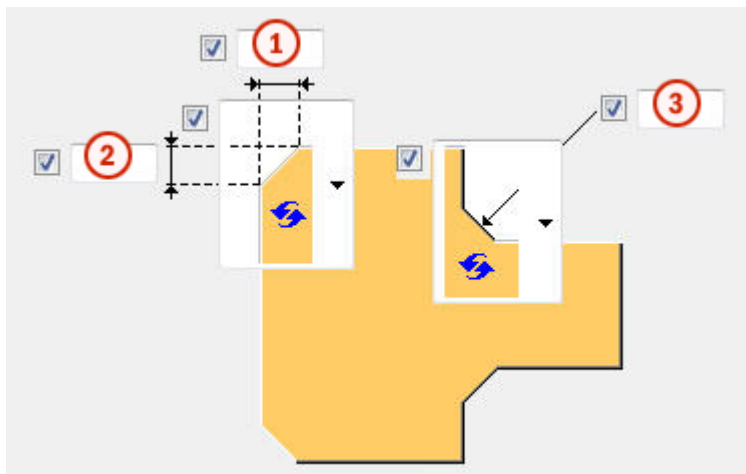

Smussi della sezione di taglio



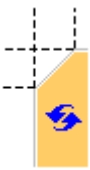



	Descrizione
1	Dimensione orizzontale dello smusso del piatto di taglio.
2	Dimensione verticale dello smusso del piatto di taglio.
3	Dimensione verticale e orizzontale dello smusso del piatto di taglio.

Tipo di smusso



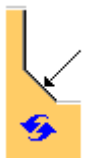

Opzione	Descrizione
	Default Smusso linea L'AutoDefault può variare questa opzione.
	Nessuno smusso

Opzione	Descrizione
	Smusso linea
	Smusso arco convesso
	Smusso arco concavo

Dimensioni dello smusso



Opzione	Descrizione
	Default Smusso linea L'AutoDefault può variare questa opzione.
	Nessuno smusso
	Smusso linea
	Smusso arco concavo



Orientamento sezione di taglio

Opzione	Descrizione
	Default Quadrata L'AutoDefault può variare questa opzione.
	Automatico Quadrata
	Inclinato La sezione di taglio è inclinata nella direzione della trave secondaria. Entrambi i bordi verticali della sezione di taglio vengono tagliati paralleli all'estremità della trave secondaria.
	Quadrata

Posizione della sezione di taglio

Definisce il numero e il lato delle sezioni di taglio in connessioni delle sezioni di taglio singole.

Opzione	Descrizione
	Default Sezione di taglio lato lontano L'AutoDefault può variare questa opzione.
	Automatico Il componente seleziona automaticamente il piatto di taglio lato vicino o lato lontano. La sezione viene creata sul lato della parte secondaria quando l'angolo tra la parte principale e quella secondaria è inferiore a 90 gradi.
	Sezione di taglio lato lontano

Opzione	Descrizione
	Sezione di taglio lato vicino e lato lontano
	Sezione di taglio lato vicino

Distanza tra le sezioni di taglio

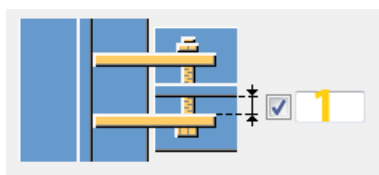

	Descrizione	Default
1	Distanza tra l'anima della parte secondaria e il piatto di taglio. Interessa solo le connessioni con due sezioni di taglio.	0

Scheda Irrigidimenti (Stiffeners)

Utilizzare la scheda **Irrigidimenti (Stiffeners)** per controllare dimensioni, orientamento, posizione e tipo di piatto di irrigidimento.

Quote del piatto di irrigidimento



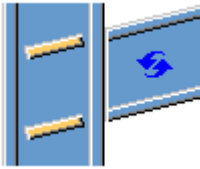
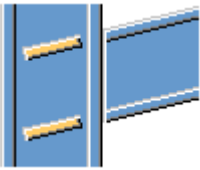
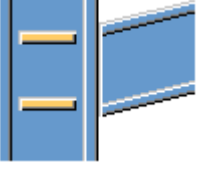

Opzione	Descrizione
Superiore NS	Spessore, larghezza e altezza dell'irrigidimento superiore lato vicino.
Superiore FS	Spessore, larghezza e altezza dell'irrigidimento superiore lato lontano.
Inferiore NS	Spessore, larghezza e altezza dell'irrigidimento inferiore lato vicino.
Inferiore FS	Spessore, larghezza e altezza dell'irrigidimento inferiore lato lontano.

Opzione	Descrizione	Default
Pos_No	Prefisso e numero partenza per la marca della parte.	Il numero partenza della parte di default è definito nelle impostazioni Componenti nel menu File --> Impostazioni --> Opzioni .
Materiale	Tipo di materiale.	Il materiale di default è definito nella casella Materiale parte nelle impostazioni Componenti nel menu File --> Impostazioni --> Opzioni .
Nome	Nome che verrà mostrato nei disegni e nei report.	



Orientamento degli irrigidimenti

Opzione	Descrizione
	Default Gli irrigidimenti sono paralleli alla parte secondaria. L'AutoDefault può variare questa opzione.
	Gli irrigidimenti sono paralleli alla parte secondaria.
	Gli irrigidimenti sono perpendicolari alla parte principale.

Creazione di irrigidimenti

Opzione	Descrizione
	Default Vengono creati gli irrigidimenti. L'AutoDefault può variare questa opzione.
	Automatico Gli irrigidimenti sono creati quando necessario.
	Gli irrigidimenti non vengono creati.
	Vengono creati gli irrigidimenti.

Sagoma irrigidimenti

Opzione	Descrizione
	Default Piatti di irrigidimento smussati delle linee L'AutoDefault può variare questa opzione.
	Automatico Piatti di irrigidimento smussati delle linee
	Piatti di irrigidimento quadrati Piatti di irrigidimento con una distanza per l'arrotondamento dell'anima della parte principale



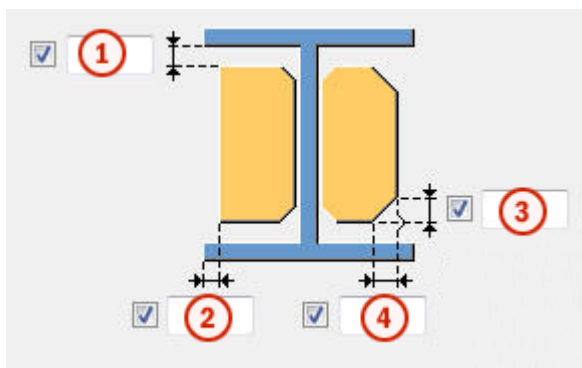

Opzione	Descrizione
	Piatti di irrigidimento smussati delle linee

Distanza irrigidimento e dimensione smusso



	Descrizione
1	Dimensioni della distanza tra le flange e l'irrigidimento.
2	Distanza dal bordo della flangia al bordo dell'irrigidimento.
3	Dimensione verticale dello smusso della linea dell'irrigidimento.
4	Dimensione orizzontale dello smusso o raggio dello smusso di tipo di arco dell'irrigidimento

Definisce la forma dello smusso.

Opzione	Descrizione
	Default Nessuno smusso L'AutoDefault può variare questa opzione.
	Nessuno smusso
	Smusso linea
	Smusso arco convesso

Opzione	Descrizione
	Smusso arco concavo

Posizioni degli irrigidimenti

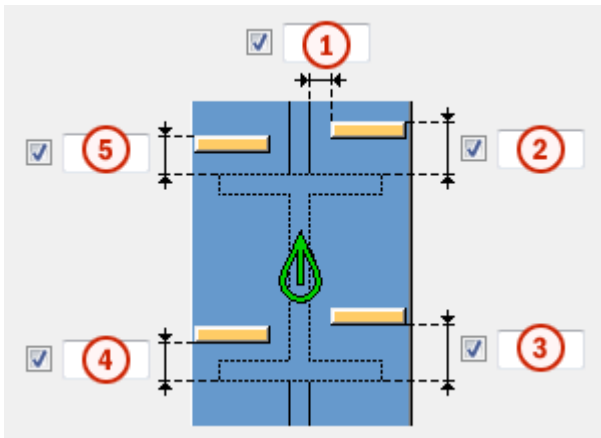



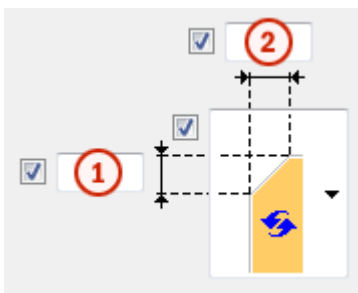

	Descrizione
1	Dimensioni della distanza tra l'irrigidimento e il bordo dell'anima della trave.
2	Dimensioni della distanza tra l'irrigidimento superiore lato vicino e il bordo della flangia della trave.
3	Dimensioni della distanza tra l'irrigidimento inferiore lato vicino e il bordo della flangia della trave.
4	Dimensioni della distanza tra l'irrigidimento inferiore lato lontano e il bordo della flangia della trave.
5	Dimensioni della distanza tra l'irrigidimento superiore lato lontano e il bordo della flangia della trave.

Dimensioni smusso

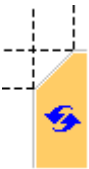

	Descrizione	Default
1	Dimensione verticale dello smusso.	10 mm
2	Dimensione orizzontale dello smusso.	10 mm

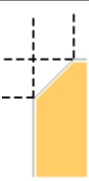
Tipo di smusso

Opzione	Descrizione
	Default. Smusso linea L'AutoDefault può variare questa opzione.
	Nessuno smusso
	Smusso linea
	Smusso arco convesso
	Smusso arco concavo

Rinforzo

Utilizzare la scheda **Rinforzo** per controllare la creazione del piatto di rinforzo e gli smussi nelle flange della trave secondaria.

Piatti di rinforzo

Opzione	Descrizione
Piatto superiore	Spessore, la larghezza e l'altezza del piatto di rinforzo superiore.
Piatto inferiore	Spessore, la larghezza e l'altezza del piatto di rinforzo inferiore.



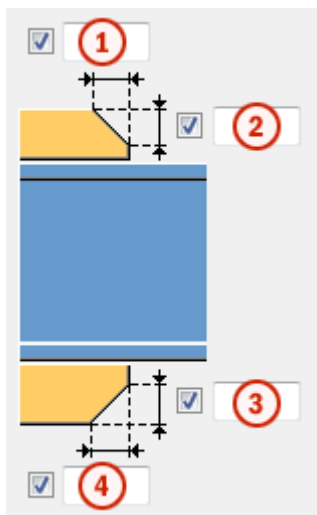

Opzione	Descrizione	Default
Pos_No	Prefisso e numero partenza per la marca della parte.	Il numero partenza della parte di default è definito nelle impostazioni dei Componenti in File --> Impostazioni --> Opzioni .
Materiale	Tipo di materiale.	Il materiale di default è definito nella casella Materiale della parte nelle impostazioni dei Componenti in File --> Impostazioni --> Opzioni .
Nome	Nome che verrà mostrato nei disegni e nei report.	

Smussi dei piatti di rinforzo

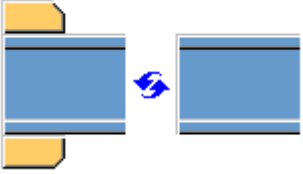

	Descrizione
1	Larghezza dello smusso del piatto di rinforzo superiore.
2	Altezza dello smusso del piatto di rinforzo superiore.
3	Altezza dello smusso del piatto di rinforzo inferiore.
4	Larghezza dello smusso del piatto di rinforzo inferiore.

Creazione di piatti di rinforzo

Opzione	Descrizione
	Default Se necessario, vengono creati piatti di rinforzo superiore e inferiore. L'AutoDefault può variare questa opzione.
	Automatico Se necessario, vengono creati piatti di rinforzo superiore e inferiore o entrambi.
	Vengono creati piatti di rinforzo superiore e inferiore. Per creare un piatto singolo, inserire 0 nel campo dello spessore (t) relativo al piatto non necessario (piatto superiore o inferiore).
	I piatti di rinforzo non vengono creati.

Scheda Intaglio

Utilizzare la scheda **Intaglio** per creare automaticamente gli intagli per la trave secondaria e controllare le proprietà degli intagli. La scheda **Intaglio** include due sezioni: proprietà automatiche (sezione superiore) e proprietà manuali (sezione inferiore). Le proprietà di scantonatura automatiche e manuali funzionano indipendentemente l'una dall'altra.





Scantonatura automatica

Le opzioni di scantonatura automatica influiscono sia sulla flangia superiore che in quella inferiore.

Forma della scantonatura

La scantonatura automatica viene attivata quando si seleziona la forma dello scantonatura.

Opzione	Descrizione
	Default Crea scantonature nella trave secondaria. L'AutoDefault può variare questa opzione.

Opzione	Descrizione
	Crea scantonature nella trave secondaria. I tagli sono allineati all'anima della trave principale.
	Crea scantonature nella trave secondaria. I tagli sono allineati all'anima della trave secondaria.
	Crea scantonature nella trave secondaria. Il taglio verticale è allineato alla trave principale e il taglio orizzontale alla trave secondaria.
	Attiva la scantonatura automatica.

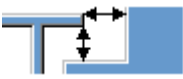
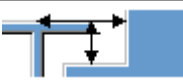

Dimensioni della scantonatura

Opzione	Descrizione
	Default Le dimensioni della scantonatura sono misurate dal bordo della flangia della trave principale e da sotto la flangia superiore della trave principale. L'AutoDefault può variare questa opzione.
	Le dimensioni della scantonatura sono misurate dal bordo della flangia della trave principale e da sotto la flangia superiore della trave principale.
	Le dimensioni della scantonatura sono misurate dalla linea centrale della trave principale e da sotto la flangia superiore della trave principale.

Inserire i valori orizzontale e verticale per i tagli.



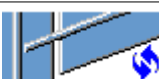

Forma di taglio della flangia

Opzione	Descrizione
	Default La flangia della trave secondaria viene tagliata parallelamente alla trave principale. L'AutoDefault può variare questa opzione.
	La flangia della trave secondaria viene tagliata parallelamente alla trave principale.

Opzione	Descrizione
	La flangia della trave secondaria viene tagliata quadrata.

Arrotondamento delle quote della scantonatura



Utilizzare le opzioni di arrotondamento delle quote della scantonatura per definire se le quote della scantonatura sono arrotondate per eccesso. Anche se l'arrotondamento delle quote è attivo, le quote vengono arrotondate per eccesso solo se necessario.

Opzione	Descrizione
	Default Le quote della scantonatura non vengono arrotondate. L'AutoDefault può variare questa opzione.
	Le quote della scantonatura non vengono arrotondate.
	Le quote della scantonatura vengono arrotondate. Inserire i valori di arrotondamento orizzontale e verticale.





Le quote sono arrotondate per eccesso al multiplo più vicino al valore inserito. Ad esempio, se la quota effettiva è 51 e si inserisce un valore arrotondato per eccesso di 10, la quota viene arrotondata fino a 60.

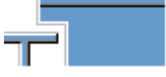

Posizione della scantonatura

Opzione	Descrizione
	Default Crea il taglio sotto alla flangia della trave principale. L'AutoDefault può variare questa opzione.
	Crea il taglio sotto alla flangia della trave principale.
	Crea il taglio sopra alla flangia della trave principale.

Smusso della scantonatura

Opzione	Descrizione
	Default La scantonatura non viene smussata. L'AutoDefault può variare questa opzione.
	La scantonatura non viene smussata.
	Crea una scantonatura con uno smusso delle linee.
	La scantonatura viene smussata in base al raggio inserito.

Inserire un raggio per lo smusso.

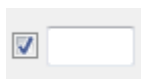





Scantonatura manuale

Utilizzare la scantonatura manuale quando una parte che non appartiene alla connessione interferisce con la trave secondaria. Quando si utilizza la scantonatura manuale, la connessione crea tagli utilizzando i valori inseriti nei campi della scheda **Scantonatura**. È possibile utilizzare valori diversi per la flangia superiore e inferiore.

Lato della scantonatura della flangia







Il lato della scantonatura della flangia definisce su quale lato della trave vengono create le scantonature.

Opzione	Descrizione
	Default Crea scantonature su entrambi i lati della flangia. L'AutoDefault può variare questa opzione.
	Automatico Crea scantonature su entrambi i lati della flangia.
	Crea scantonature su entrambi i lati della flangia.
	Crea scantonature sul lato vicino della flangia.

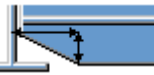

Opzione	Descrizione
	Crea scantonature sul lato lontano della flangia.

Forma della scantonatura della flangia

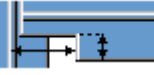
La forma della scantonatura della flangia definisce la forma della scantonatura nella flangia della trave.

Opzione	Descrizione
	Default L'intera flangia della trave secondaria viene tagliata di una lunghezza definita. L'AutoDefault può variare questa opzione.
	Automatico L'intera flangia della trave secondaria viene tagliata tanto lontano quanto definito. La profondità predefinita della scantonatura è il doppio dello spessore della flangia secondaria. Il taglio si estende per l'intera lunghezza della flangia secondaria.
	Crea smussi nelle flange. Se si inserisce una quota orizzontale, viene creato uno smusso di 45 gradi.
	Crea tagli nella flangia con i valori di default a meno che non si inseriscano i valori nei campi 1 e 2 .
	La flangia non viene tagliata.
	Crea tagli nella flangia in base al valore nel campo 1 per allinearli all'anima.
	Crea tagli nella flangia in base ai valori inseriti nei campi 1 e 2 .

Profondità delle scantonature della flangia

Opzione	Descrizione
	Default Profondità delle scantonature della flangia. L'AutoDefault può variare questa opzione.
	Profondità delle scantonature della flangia.

Opzione	Descrizione
	Profondità dell'intaglio della flangia con una dimensione che va dalla linea centrale dell'anima della trave secondaria al bordo dell'intaglio.

Inserire il valore per la profondità della scantonatura della flangia.

Quote di taglio

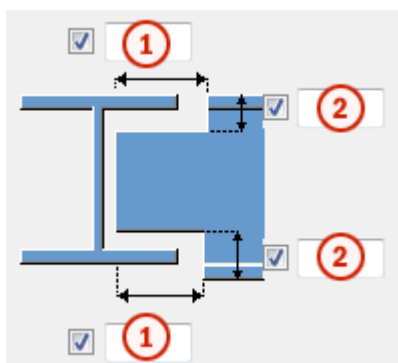

	Descrizione	Predefinito
1	Dimensioni per i tagli orizzontali della flangia.	10 mm
2	Dimensioni per i tagli verticali della flangia.	La distanza tra il bordo della scantonatura e la flangia della trave è uguale all'arrotondamento dell'anima della parte principale. L'altezza della scantonatura è arrotondata in eccesso ai 5 mm più vicini.

Scheda Bulloni

Utilizzare la scheda **Bulloni** per controllare le proprietà dei bulloni che collegano il piatto di taglio alla parte secondaria.

Dimensioni del gruppo bulloni

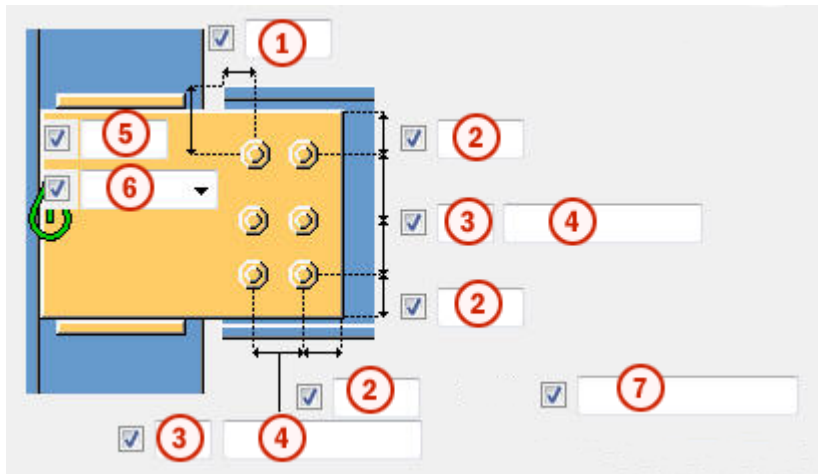

Le dimensioni del gruppo bulloni influiscono sulla dimensione e sulla sagoma del piatto di taglio.



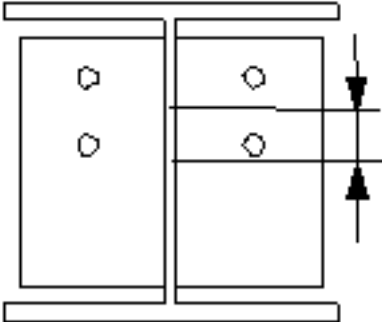
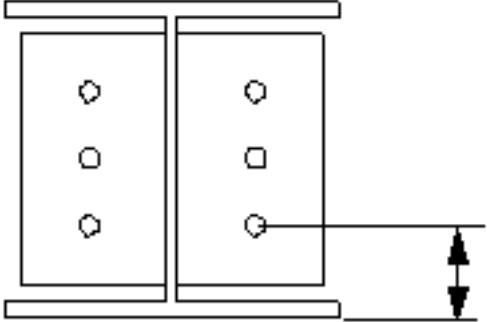

	Descrizione
1	Dimensione della posizione orizzontale del gruppo di bulloni.
2	Distanza dal bordo dei bulloni. La distanza dal bordo è la distanza dal centro di un bullone al bordo della parte.
3	Numero di bulloni.
4	Passo Bulloni. Utilizzare uno spazio per separare i valori di spaziatura dei bulloni. Inserire un valore per ogni spazio tra i bulloni. Ad esempio, se sono presenti 3 bulloni, inserire 2 valori.
5	Dimensione della posizione verticale del gruppo di bulloni.
6	Seleziona la modalità di misura delle dimensioni per la posizione verticale del gruppo bulloni. <ul style="list-style-type: none"> • Superiore: dal bordo superiore della parte secondaria al bullone più in alto. <div style="text-align: center;"> </div>





	Descrizione
	<ul style="list-style-type: none"> • Centro: dalla linea centrale dei bulloni alla linea centrale della parte secondaria.  <ul style="list-style-type: none"> • Inferiore: dal bordo inferiore della parte secondaria al bullone più in basso. 
7	<p>Definisce quali bulloni vengono eliminati dal gruppo di bulloni. Inserire i numeri dei bulloni da eliminare e separare i numeri con uno spazio. I numeri dei bulloni sono disposti da sinistra a destra e dall'alto verso il basso.</p>

Sfalsatura dei bulloni

Opzione	Descrizione
	<p>Predefinito Non sfalsato AutoDefaults consente di modificare questa opzione.</p>
	<p>Non sfalsato</p>
	<p>Tipo sfalsato 1</p>

Opzione	Descrizione
	Tipo sfalsato 2
	Tipo sfalsato 3
	Tipo sfalsato 4

Orientamento del gruppo di bulloni

Opzione	Descrizione
	Predefinito Quadrato AutoDefaults consente di modificare questa opzione.
	Automatico Quadrato
	Sfalsato I bulloni sono sfalsati in direzione della parte secondaria.
	Quadrato Un gruppo di bulloni sfalsati è posizionato orizzontalmente.
	Inclinata Un gruppo di bulloni in squadra è inclinato in direzione della parte secondaria.

Proprietà di base dei bulloni

Opzione	Descrizione	Predefinito
Dimensione bullone	Il diametro dei bulloni.	Le dimensioni disponibili sono definite nel catalogo assemblaggi bulloni.
Standard bullone	Lo standard dei bulloni da utilizzare all'interno del componente.	Gli standard disponibili sono definiti nel catalogo assemblaggi bulloni.
Tolleranza	La distanza tra il bullone e il foro.	
Filett.nel materiale	Definisce se la filettatura può trovarsi all'interno	Sì

Opzione	Descrizione	Predefinito
	delle parti bullonate quando si utilizzano i bulloni con un'asse. Non ha effetto se si utilizzano bulloni a filettatura completa.	
Cantiere/Officina	Luogo dove i bulloni dovranno essere montati.	Cantiere

Fori asolati

È possibile definire fori asolati, sovradimensionati o maschiati.



Opzione	Descrizione	Predefinito
1	Quota verticale del foro asolato.	0, che restituisce un foro rotondo.
2	Quota orizzontale del foro asolato o margine per i fori sovradimensionati.	0, che restituisce un foro rotondo.
Tipo di foro	Asolato crea fori asolati. Sovradimensionato crea fori sovradimensionati o maschiati. Nessun foro non crea fori.	
Asole ruotate	Quando il tipo di foro è Asolato , questa opzione ruota i fori asolati.	
Asola in	Parti in cui vengono creati fori asolati. Le opzioni variano in base al componente in questione.	

Assemblaggio bullone

Le caselle di controllo selezionate definiscono quali oggetti del componente (bullone, rondelle e dadi) saranno utilizzati nell'assemblaggio bulloni.

Per creare solo un foro, deselezionare tutte le caselle di controllo.

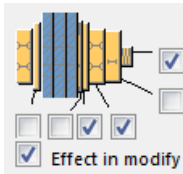

Per modificare l'assemblaggio bulloni in un componente esistente, selezionare la casella di controllo **Modifica su** e fare click su **Modifica**.

Aumento della lunghezza del bullone

Definisce il livello di aumento della lunghezza del bullone (nel calcolo della lunghezza della vite). Utilizzare questa opzione quando, ad esempio, è necessario aumentare la lunghezza del bullone per la verniciatura.



Scheda Taglio trave

Utilizzare la scheda **Taglio trave** per controllare le barre posteriori saldate, i fori di accesso saldatura, le preparazioni dell'estremità della trave e i tagli della flangia.

Barra post.saldata

Opzione	Descrizione
Barra post.saldata	Spessore e larghezza della barra posteriore saldata.

Opzione	Descrizione	Default
Pos_No	Prefisso e numero partenza per la marca della parte. Alcuni componenti includono una seconda riga di campi nella quale è possibile inserire il numero di posizione dell'assemblaggio.	Il numero partenza della parte di default è definito nelle impostazioni Componenti nel menu File --> Impostazioni --> Opzioni .
Materiale	Materiale.	Il materiale di default è definito nella casella Materiale parte nelle impostazioni Componenti nel menu File --> Impostazioni --> Opzioni .

Opzione	Descrizione	Default
Nome	Nome che verrà mostrato nei disegni e nei report.	



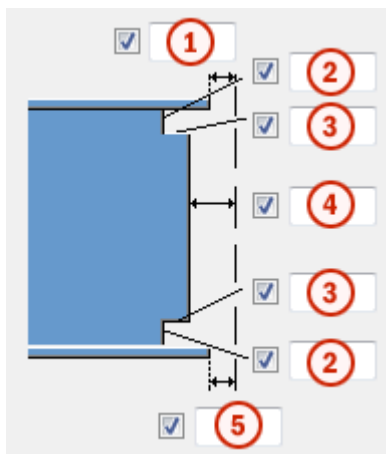

Quote dei fori di accesso saldatura





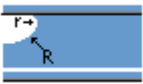

	Descrizione
1	Distanza tra la flangia superiore della parte secondaria e la parte principale.
2	Dimensioni verticali dei fori di accesso saldatura superiore e inferiore.
3	Dimensioni orizzontali dei fori di accesso saldatura superiore e inferiore.
4	Distanza tra l'anima della parte secondaria e la parte principale. Tekla Structures aggiunge il valore immesso qui alla distanza specificata nella scheda Immagine .
5	Distanza tra la flangia inferiore della parte secondaria e la parte principale. Tekla Structures aggiunge il valore immesso qui alla distanza specificata nella scheda Immagine .

Fori di accesso saldatura







Opzione	Descrizione	Default
	Default Foro di accesso saldatura rotondo L'AutoDefault può variare questa opzione.	

Opzione	Descrizione	Default
	Foro di accesso saldatura rotondo	
	Foro di accesso saldatura quadrato	
	Foro di accesso saldatura diagonale	
	Foro di accesso saldatura rotondo con un raggio definibile in r <input checked="" type="checkbox"/> <input type="text"/>	
	Foro di accesso saldatura a forma di cono esteso con un raggio e dimensioni definibili in R <input checked="" type="checkbox"/> <input type="text"/> Prep. super. x <input checked="" type="checkbox"/> <input type="text"/> Prep. infer. x <input checked="" type="checkbox"/> <input type="text"/> e	
	Foro di accesso a forma di cono con raggi definibili in R <input checked="" type="checkbox"/> <input type="text"/> e r <input checked="" type="checkbox"/> <input type="text"/> La lettera maiuscola R definisce il raggio grande (altezza). La r minuscola definisce il raggio minore.	R = 35 r = 10

Preparazione estremità trave







Opzione	Descrizione
	Default Vengono preparate le flange superiore e inferiore. L'AutoDefault può variare questa opzione.
	Automatico Vengono preparate le flange superiore e inferiore.
	L'estremità della trave non viene preparata.
	Vengono preparate le flange superiore e inferiore.

Taglio flangia

Opzione per la flangia superiore	Opzione per la flangia inferiore	Descrizione
		Default La flangia non viene tagliata. L'AutoDefault può variare questa opzione.
		La flangia non viene tagliata.
		La flangia viene tagliata.



Barre posteriori saldatura

Opzione per la barra posteriore superiore	Opzione per la barra posteriore inferiore	Descrizione
		Default Le barre posteriori vengono create all'interno delle flange. L'AutoDefault può variare questa opzione.

Opzione per la barra posteriore superiore	Opzione per la barra posteriore inferiore	Descrizione
		Non viene creata alcuna barra posteriore.
		Le barre posteriori vengono create all'interno delle flange.
		Le barre posteriori vengono create all'esterno delle flange.

Lunghezza delle barre posteriori saldatura

Immettere la lunghezza della barra posteriore saldatura nel campo sotto le opzioni.

Opzione	Descrizione
	Default Lunghezza assoluta della barra posteriore L'AutoDefault può variare questa opzione.
	Lunghezza assoluta della barra posteriore
	Estensione oltre il bordo della flangia

Posizione delle barre posteriori saldatura

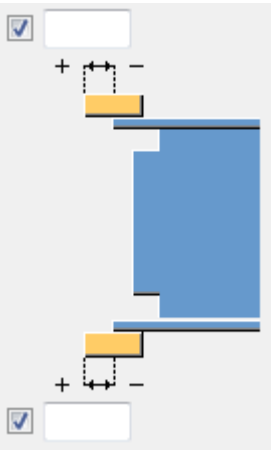
Opzione	Descrizione
	Immettere un valore positivo o negativo per spostare l'estremità anteriore della barra posteriore in relazione all'estremità della flangia.

Tipi di assemblaggio

Definisce la posizione in cui vengono eseguite le saldature delle barre posteriori saldatura. Quando si seleziona l'opzione **Officina**, Tekla Structures include le barre posteriori nell'assemblaggio.

Piatto laterale

Utilizzare la scheda **Piatto laterale** per creare piatti doppi per rafforzare l'anima della parte principale nella connessione.



Piatto d'anima

Opzione	Descrizione
Piatto d'anima	Spessore e altezza del piatto d'anima.

Opzione	Descrizione	Default
Pos_No	Prefisso e numero partenza per la marca della parte.	Il numero partenza della parte di default è definito nelle impostazioni dei Componenti in File --> Impostazioni --> Opzioni .
Materiale	Tipo di materiale.	Il materiale di default è definito nella casella Materiale della parte nelle impostazioni dei Componenti in File --> Impostazioni --> Opzioni .
Nome	Nome che verrà mostrato nei disegni e nei report.	

Piatti doppi

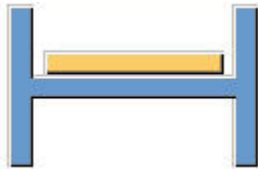
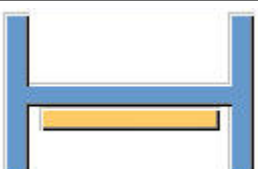

Opzione	Descrizione
	Default I piatti doppi non vengono creati. L'AutoDefault può variare questa opzione.

Opzione	Descrizione
	I piatti doppi non vengono creati.
	Il piatto doppio viene creato nel lato lontano.
	Il piatto doppio viene creato nel lato vicino.
	I piatti doppi sono creati su entrambi i lati.

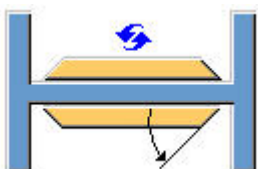
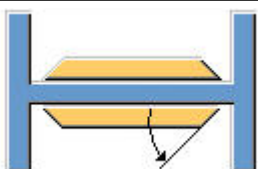
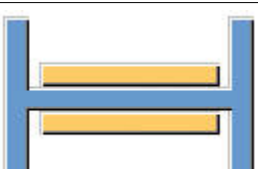
Forma dei bordi dei piatti doppi

Opzione	Descrizione
	Default Piatti doppi smussati L'AutoDefault può variare questa opzione.
	Piatti doppi smussati Immettere l'angolo in <input checked="" type="checkbox"/> <input type="text"/> (0 - 90)
	Piatti doppi quadrati

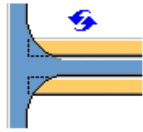
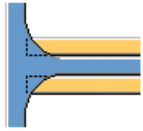
Tagli piatto doppio

Opzione	Descrizione
	Default I piatti doppi non vengono tagliati. L'AutoDefault può variare questa opzione.
	I piatti doppi non vengono tagliati.
	I piatti doppi vengono tagliati nell'area che collega l'anima e la flangia della parte principale.

Impostazioni generali

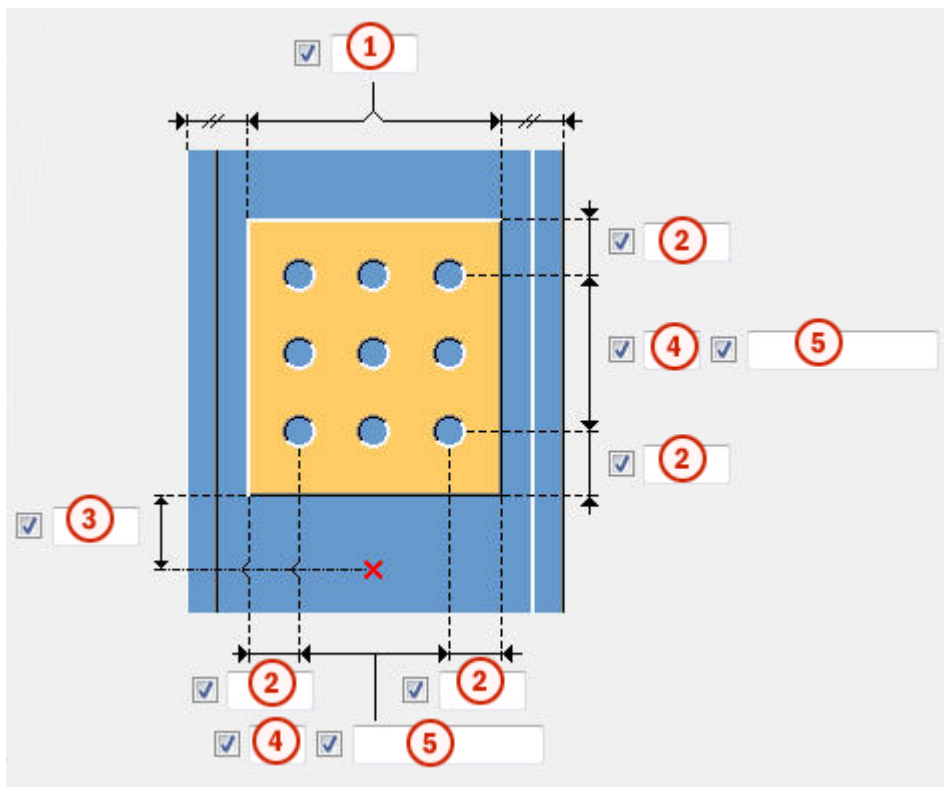

	Descrizione
1	Distanza del bordo dalla flangia della colonna.

	Descrizione
2	Distanza del bordo del piatto doppio. La distanza dal bordo è la distanza dal centro di un foro al bordo della parte.
3	Distanza dal bordo del piatto doppio in relazione al lato inferiore della parte secondaria.
4	numero di fori.
5	passo dei fori. Utilizzare uno spazio per separare i valori di spaziatura dei fori. Inserire un valore per ogni spazio tra i fori. Ad esempio, se sono presenti 3 fori, inserire 2 valori.

Dimensione fori di saldatura

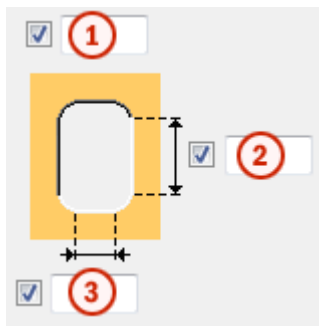

	Descrizione
1	Diametro foro.
2	Lunghezza asola.
3	Larghezza asola.

Scheda Generale

Per ulteriori informazioni, cliccare sul collegamento di seguito:
Scheda Generale

Scheda Tipo di Progetto

Per ulteriori informazioni, cliccare sul collegamento di seguito:

Scheda Analisi

Per ulteriori informazioni, cliccare sul collegamento di seguito:
Scheda Analisi

Saldature

Per ulteriori informazioni, cliccare sul collegamento di seguito:

Colonna con irrigidimenti (186)

Colonna con irrigidimenti (186) collega una trave a una colonna con un piatto di taglio quadrato. Il piatto di taglio è saldato all'anima della parte principale e agli irrigidimenti e imbullonato all'anima della parte secondaria. La trave secondaria può essere orizzontale o inclinata.

Oggetti creati

- Piatti di taglio (1 o 2)
- Irrigidimenti (opzionali)
- Piatti di rinforzo (opzionali)
- Piatto laterale anima (opzionale)
- Bulloni
- Saldature
- Tagli

Utilizzare per

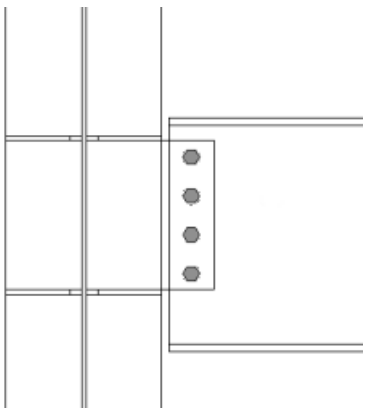
Situazione	Descrizione
	Piatto di taglio con irrigidimenti colonna.

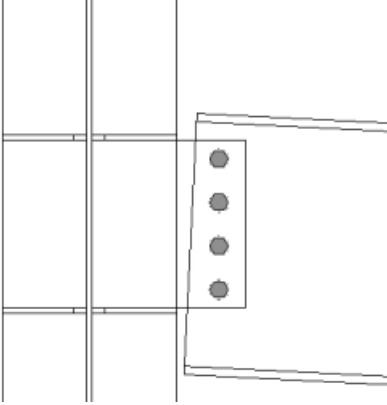
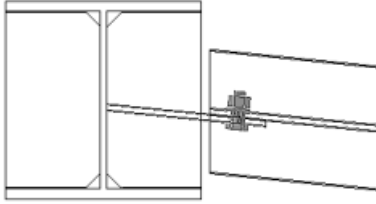
Situazione	Descrizione
 <p>The drawing shows a vertical column on the left with a horizontal plate attached to its side. The plate has four circular bolt holes. The secondary part of the plate, extending to the right, is inclined downwards relative to the horizontal.</p>	<p>Piatto di taglio con irrigidimenti colonna. La parte secondaria è inclinata.</p>
 <p>The drawing shows a vertical column on the left with a horizontal plate attached to its side. The plate has a central bolt hole. The secondary part of the plate, extending to the right, is oblique, sloping downwards from left to right.</p>	<p>Piatto di taglio con irrigidimenti colonna. La parte secondaria è obliqua.</p>

Ordine di selezione

1. Selezionare la parte principale (colonna).
2. Selezionare la parte secondaria (trave).

La connessione viene creata automaticamente quando viene selezionata la parte secondaria.

Identificazione delle parti

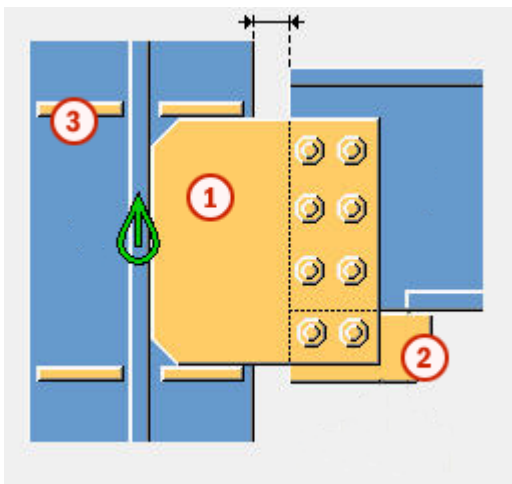

	Parte
1	Piatto di taglio
2	Piatto di rinforzo
3	Irrigidimento

NOTA Tekla Structures utilizza i valori nel file `joints.def` per creare questo componente. Per ulteriori informazioni, vedere .

Esempio: aggiunta di una connessione da trave a colonna utilizzando la connessione Colonna con irrigidimenti (186)

In questo esempio una trave viene collegata a una colonna utilizzando una connessione da trave a colonna.

1. Cliccare sul pulsante **Applicazioni e componenti**  del pannello laterale per aprire il catalogo **Applicazioni e componenti**.
2. Immettere 186 nella casella di ricerca.
3. Selezionare **Colonna con irrigidimenti (186)**.
4. Selezionare la parte principale (colonna).
5. Selezionare la parte secondaria (trave).

Tekla Structures aggiunge automaticamente la connessione quando si seleziona la trave.

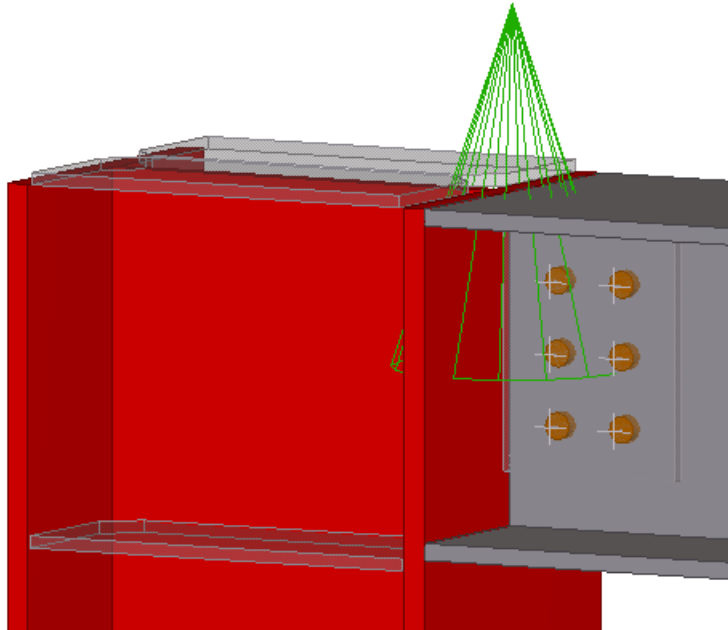

Scheda Immagine

Utilizzare la scheda **Immagine** per controllare la modalità di taglio dell'estremità della trave secondaria.



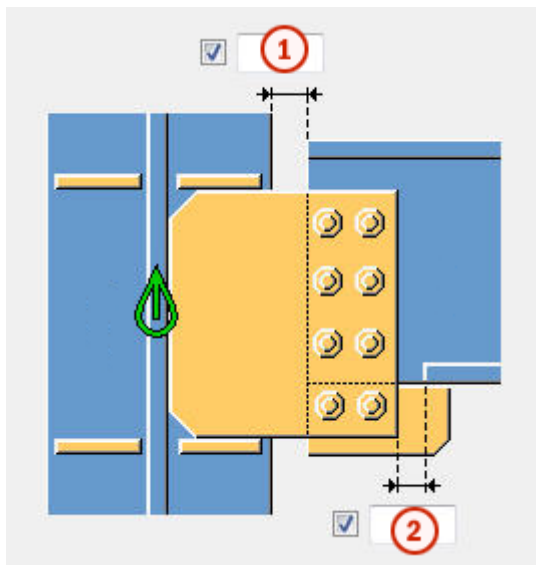

Dimensioni



	Descrizione	Predefinito
1	Taglio della parte secondaria. Il taglio della parte secondaria crea una distanza tra la parte principale e la parte secondaria.	20
2	Dimensione della distanza della flangia dalla parte secondaria. L'intaglio della flangia è definito dal bordo della sezione di taglio.	Alla flangia viene aggiunto automaticamente lo stripping quando la sezione di taglio attraversa la flangia. 20



Taglio estremità della trave

Definisce la modalità di taglio dell'estremità della trave secondaria. Vista laterale della trave.

Opzione	Descrizione
	Predefinito Inclinazione AutoDefaults consente di modificare questa opzione.
	Automatico Se la trave secondaria è inclinata meno di 10 gradi, l'estremità della trave è tagliata a squadra. In caso contrario, l'estremità della trave è tagliata in pendenza.
	Quadrato Taglia a squadra l'estremità della trave secondaria.
	Inclinazione Taglia l'estremità della trave secondaria parallela al bordo della parte principale.

Taglio flangia della trave

Definisce la modalità di taglio dell'estremità della flangia della trave secondaria. Vista della trave dall'alto.

Opzione	Descrizione
	Predefinito Inclinazione AutoDefaults consente di modificare questa opzione.
	Inclinazione Taglia in pendenza l'estremità della flangia.
	Quadrato Taglia a squadra una parte della flangia e ne lascia una parte in pendenza.

Scheda Piatti

Utilizzare la scheda **Piatti** per controllare dimensione, posizione, marcatura, orientamento e forma del piatto di taglio.

Piatto a taglio

Opzione	Descrizione
Piatto	Spessore, larghezza e altezza del piatto di taglio.





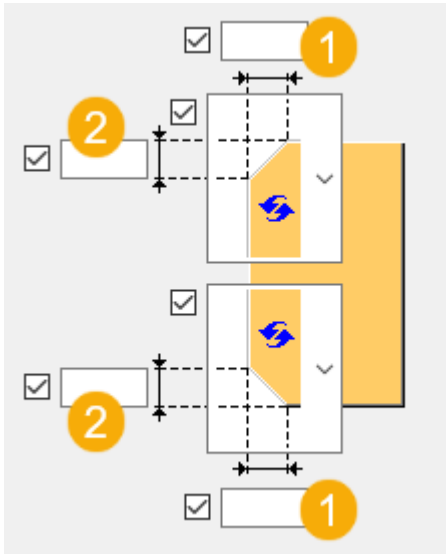



Opzione	Descrizione	Default
Pos. No.	Prefisso e numero partenza per la marca della parte. Alcuni componenti includono una seconda riga di campi nella quale è possibile inserire il numero di posizione dell'assemblaggio.	Il numero partenza della parte di default è definito nelle impostazioni Componenti nel menu File --> Impostazioni --> Opzioni .
Materiale	Tipo di materiale.	Il materiale di default è definito nella casella Materiale parte nelle impostazioni Componenti nel menu File --> Impostazioni --> Opzioni .
Nome	Nome che verrà mostrato nei disegni e nei report.	



Smussi della sezione di taglio

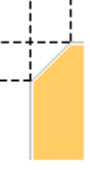

Descrizione	
1	Dimensione orizzontale dello smusso del piatto di taglio.
2	Dimensione verticale dello smusso del piatto di taglio.





Tipo di smusso

Opzione	Opzione	Descrizione
		Default Smusso linea L'AutoDefault può variare questa opzione.
		Nessuno Smusso
		Smusso linea
		Smusso arco convesso

Opzione	Opzione	Descrizione
		Smusso arco concavo

Posizione della sezione di taglio

Definisce il numero e il lato delle sezioni di taglio in connessioni delle sezioni di taglio singole.

Opzione	Descrizione
	Default Sezione di taglio lato lontano L'AutoDefault può variare questa opzione.
	Automatico Il componente seleziona automaticamente il piatto di taglio lato vicino o lato lontano. La sezione viene creata sul lato della parte secondaria quando l'angolo tra la parte principale e quella secondaria è inferiore a 90 gradi.
	Sezione di taglio lato lontano
	Sezione di taglio lato vicino e lato lontano
	Sezione di taglio lato vicino

Distanza tra le sezioni di taglio

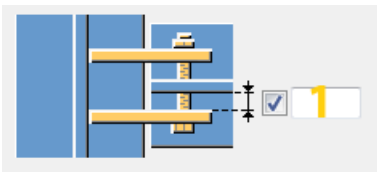



	Descrizione	Default
1	Distanza tra l'anima della parte secondaria e il piatto di taglio. Interessa solo le connessioni con due sezioni di taglio.	0

Taglio all'estremità del piatto di taglio

Opzione	Descrizione
	Default L'estremità del piatto di taglio non viene tagliata. L'AutoDefault può variare questa opzione.
	Quadrata L'estremità del piatto di taglio non viene tagliata.
	Inclinazione L'estremità del piatto di taglio viene tagliata parallelamente all'anima della parte principale.

Orientamento sezione di taglio

Opzione	Descrizione
	Default Inclinato L'AutoDefault può variare questa opzione.
	Automatico La sezione di taglio è inclinata nella direzione della trave secondaria. Entrambi i bordi verticali della sezione di taglio vengono tagliati paralleli all'estremità della trave secondaria.

Opzione	Descrizione
	Inclinato La sezione di taglio è inclinata nella direzione della trave secondaria. Entrambi i bordi verticali della sezione di taglio vengono tagliati paralleli all'estremità della trave secondaria.
	Quadrata
	Pendenza modificata Uguale all'opzione Inclinato , ma il bordo verticale del piatto di taglio collegato alla trave secondaria è tagliato in modo perpendicolare alla flangia della trave secondaria.

Scheda Irrigidimenti

Utilizzare la scheda **Irrigidimenti** per controllare dimensioni, orientamento, posizione e tipo di piatto di irrigidimento.



Quote del piatto di irrigidimento

Opzione	Descrizione
Superiore NS	Spessore, larghezza e altezza dell'irrigidimento superiore lato vicino.
Superiore FS	Spessore, larghezza e altezza dell'irrigidimento superiore lato lontano.
Inferiore NS	Spessore, larghezza e altezza dell'irrigidimento inferiore lato vicino.
Inferiore FS	Spessore, larghezza e altezza dell'irrigidimento inferiore lato lontano.



Opzione	Descrizione	Default
Pos_No	Prefisso e numero partenza per la marca della parte.	Il numero partenza della parte di default è definito nelle impostazioni Componenti nel menu File --> Impostazioni --> Opzioni .

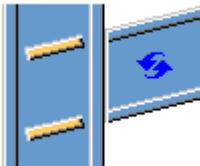
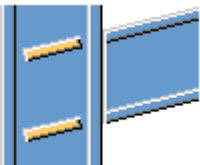

Opzione	Descrizione	Default
Materiale	Tipo di materiale.	Il materiale di default è definito nella casella Materiale parte nelle impostazioni Componenti nel menu File --> Impostazioni --> Opzioni .
Nome	Nome che verrà mostrato nei disegni e nei report.	

Orientamento degli irrigidimenti

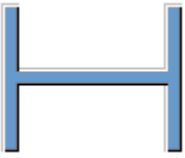

Opzione	Descrizione
	Default Gli irrigidimenti sono paralleli alla parte secondaria. L'AutoDefault può variare questa opzione.
	Gli irrigidimenti sono paralleli alla parte secondaria.
	Gli irrigidimenti sono perpendicolari alla parte principale.

Creazione di irrigidimenti

Opzione	Descrizione
	Default Vengono creati gli irrigidimenti. L'AutoDefault può variare questa opzione.
	Automatico Gli irrigidimenti sono creati quando necessario.

Opzione	Descrizione
	Gli irrigidimenti non vengono creati.
	Vengono creati gli irrigidimenti.

Sagoma irrigidimenti

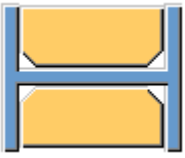
Opzione	Descrizione
	Default Piatti di irrigidimento smussati delle linee L'AutoDefault può variare questa opzione.
	Automatico Piatti di irrigidimento smussati delle linee
	Piatti di irrigidimento quadrati Piatti di irrigidimento con una distanza per l'arrotondamento dell'anima della parte principale
	Piatti di irrigidimento smussati delle linee

Distanza degli irrigidimenti

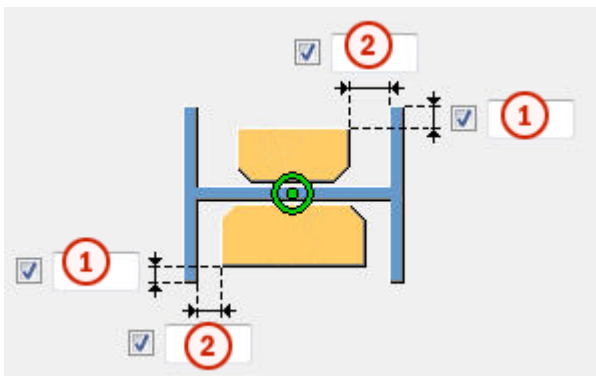

	Descrizione
1	Distanza dal bordo della flangia al bordo dell'irrigidimento.
2	Dimensioni della distanza tra le flange e l'irrigidimento.

Posizioni degli irrigidimenti

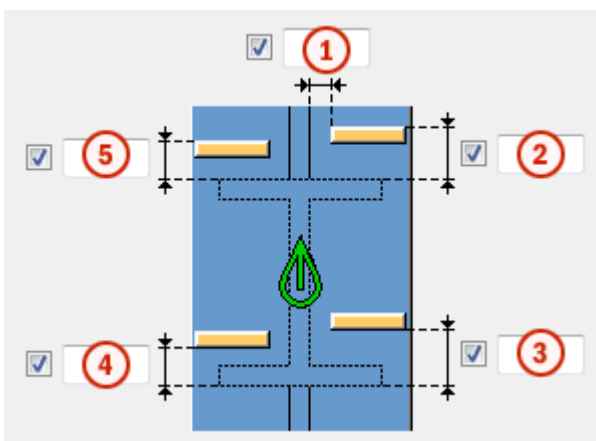



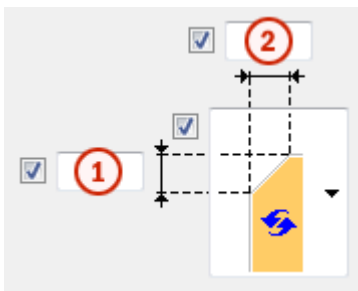

	Descrizione
1	Dimensioni della distanza tra l'irrigidimento e il bordo dell'anima della trave.
2	Dimensioni della distanza tra l'irrigidimento superiore lato vicino e il bordo della flangia della trave.
3	Dimensioni della distanza tra l'irrigidimento inferiore lato vicino e il bordo della flangia della trave.
4	Dimensioni della distanza tra l'irrigidimento inferiore lato lontano e il bordo della flangia della trave.
5	Dimensioni della distanza tra l'irrigidimento superiore lato lontano e il bordo della flangia della trave.

Dimensioni smusso

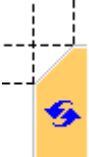

	Descrizione	Default
1	Dimensione verticale dello smusso.	10 mm
2	Dimensione orizzontale dello smusso.	10 mm

Tipo di smusso

Opzione	Descrizione
	Default. Smusso linea L'AutoDefault può variare questa opzione.
	Nessuno smusso
	Smusso linea
	Smusso arco convesso
	Smusso arco concavo

Scheda Rinforzo

Utilizzare la scheda **Rinforzo** per controllare la creazione del piatto di rinforzo e degli smussi nelle flange della trave secondaria.

Piatti di rinforzo

Opzione	Descrizione
Piatto superiore	Spessore, la larghezza e l'altezza del piatto di rinforzo superiore.
Piatto inferiore	Spessore, la larghezza e l'altezza del piatto di rinforzo inferiore.

Opzione	Descrizione	Default
Pos_No	Prefisso e numero partenza per la marca della parte.	Il numero partenza della parte di default è definito nelle impostazioni dei Componenti in File --> Impostazioni --> Opzioni .
Materiale	Tipo di materiale.	Il materiale di default è definito nella casella Materiale della parte nelle impostazioni dei Componenti in File --> Impostazioni --> Opzioni .
Nome	Nome che verrà mostrato nei disegni e nei report.	

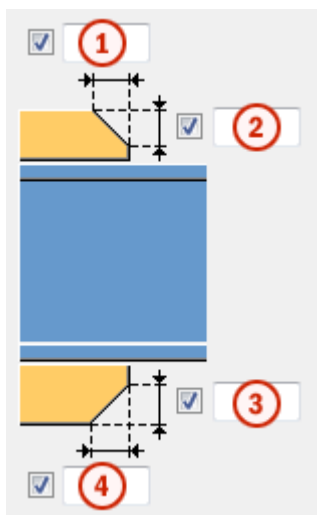

Smussi dei piatti di rinforzo



	Descrizione
1	Larghezza dello smusso del piatto di rinforzo superiore.

	Descrizione
2	Altezza dello smusso del piatto di rinforzo superiore.
3	Altezza dello smusso del piatto di rinforzo inferiore.
4	Larghezza dello smusso del piatto di rinforzo inferiore.

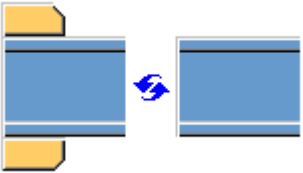
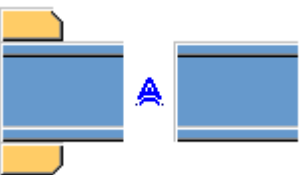
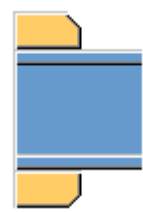
Creazione di piatti di rinforzo

Opzione	Descrizione
	<p>Default</p> <p>Se necessario, vengono creati piatti di rinforzo superiore e inferiore.</p> <p>L'AutoDefault può variare questa opzione.</p>
	<p>Automatico</p> <p>Se necessario, vengono creati piatti di rinforzo superiore e inferiore o entrambi.</p>
	<p>Vengono creati piatti di rinforzo superiore e inferiore.</p> <p>Per creare un piatto singolo, inserire 0 nel campo dello spessore (t) relativo al piatto non necessario (piatto superiore o inferiore).</p>
	<p>I piatti di rinforzo non vengono creati.</p>

Scheda Intaglio





Utilizzare la scheda **Intaglio** per creare automaticamente gli intagli per la trave secondaria e controllare le proprietà degli intagli. La scheda **Intaglio** include due sezioni: proprietà automatiche (sezione superiore) e proprietà manuali (sezione inferiore). Le proprietà di scantonatura automatiche e manuali funzionano indipendentemente l'una dall'altra.

Scantonatura automatica



Le opzioni di scantonatura automatica influiscono sia sulla flangia superiore che in quella inferiore.

Forma della scantonatura

La scantonatura automatica viene attivata quando si seleziona la forma dello scantonatura.

Opzione	Descrizione
	Default Crea scantonature nella trave secondaria. L'AutoDefault può variare questa opzione.
	Crea scantonature nella trave secondaria. I tagli sono allineati all'anima della trave principale.
	Crea scantonature nella trave secondaria. I tagli sono allineati all'anima della trave secondaria.
	Crea scantonature nella trave secondaria. Il taglio verticale è allineato alla trave principale e il taglio orizzontale alla trave secondaria.
	Attiva la scantonatura automatica.

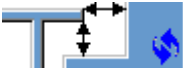
Dimensioni della scantonatura



Opzione	Descrizione
	Default Le dimensioni della scantonatura sono misurate dal bordo della flangia della trave principale e da sotto la flangia superiore della trave principale. L'AutoDefault può variare questa opzione.
	Le dimensioni della scantonatura sono misurate dal bordo della flangia della trave principale e da sotto la flangia superiore della trave principale.
	Le dimensioni della scantonatura sono misurate dalla linea centrale della trave principale e da sotto la flangia superiore della trave principale.

Inserire i valori orizzontale e verticale per i tagli.





Forma di taglio della flangia

Opzione	Descrizione
	Default La flangia della trave secondaria viene tagliata parallelamente alla trave principale. L'AutoDefault può variare questa opzione.

Opzione	Descrizione
	La flangia della trave secondaria viene tagliata parallelamente alla trave principale.
	La flangia della trave secondaria viene tagliata quadrata.

Arrotondamento delle quote della scantonatura

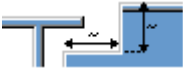

Utilizzare le opzioni di arrotondamento delle quote della scantonatura per definire se le quote della scantonatura sono arrotondate per eccesso. Anche se l'arrotondamento delle quote è attivo, le quote vengono arrotondate per eccesso solo se necessario.

Opzione	Descrizione
	Default Le quote della scantonatura non vengono arrotondate. L'AutoDefault può variare questa opzione.
	Le quote della scantonatura non vengono arrotondate.
	Le quote della scantonatura vengono arrotondate. Inserire i valori di arrotondamento orizzontale e verticale.





Le quote sono arrotondate per eccesso al multiplo più vicino al valore inserito. Ad esempio, se la quota effettiva è 51 e si inserisce un valore arrotondato per eccesso di 10, la quota viene arrotondata fino a 60.



Posizione della scantonatura

Opzione	Descrizione
	Default Crea il taglio sotto alla flangia della trave principale. L'AutoDefault può variare questa opzione.
	Crea il taglio sotto alla flangia della trave principale.
	Crea il taglio sopra alla flangia della trave principale.

Smusso della scantonatura

Opzione	Descrizione
	Default La scantonatura non viene smussata. L'AutoDefault può variare questa opzione.
	La scantonatura non viene smussata.
	Crea una scantonatura con uno smusso delle linee.
	La scantonatura viene smussata in base al raggio inserito.

Inserire un raggio per lo smusso.

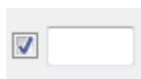





Scantonatura manuale

Utilizzare la scantonatura manuale quando una parte che non appartiene alla connessione interferisce con la trave secondaria. Quando si utilizza la scantonatura manuale, la connessione crea tagli utilizzando i valori inseriti nei campi della scheda **Scantonatura**. È possibile utilizzare valori diversi per la flangia superiore e inferiore.

Lato della scantonatura della flangia







Il lato della scantonatura della flangia definisce su quale lato della trave vengono create le scantonature.

Opzione	Descrizione
	Default Crea scantonature su entrambi i lati della flangia. L'AutoDefault può variare questa opzione.
	Automatico Crea scantonature su entrambi i lati della flangia.
	Crea scantonature su entrambi i lati della flangia.
	Crea scantonature sul lato vicino della flangia.

Opzione	Descrizione
	Crea scantonature sul lato lontano della flangia.

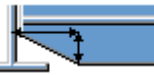
Forma della scantonatura della flangia

La forma della scantonatura della flangia definisce la forma della scantonatura nella flangia della trave.

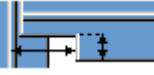
Opzione	Descrizione
	Default L'intera flangia della trave secondaria viene tagliata di una lunghezza definita. L'AutoDefault può variare questa opzione.
	Automatico L'intera flangia della trave secondaria viene tagliata tanto lontano quanto definito. La profondità predefinita della scantonatura è il doppio dello spessore della flangia secondaria. Il taglio si estende per l'intera lunghezza della flangia secondaria.
	Crea smussi nelle flange. Se si inserisce una quota orizzontale, viene creato uno smusso di 45 gradi.
	Crea tagli nella flangia con i valori di default a meno che non si inseriscano i valori nei campi 1 e 2 .
	La flangia non viene tagliata.
	Crea tagli nella flangia in base al valore nel campo 1 per allinearli all'anima.
	Crea tagli nella flangia in base ai valori inseriti nei campi 1 e 2 .

Profondità delle scantonature della flangia

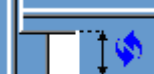
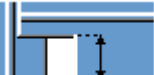
Opzione	Descrizione
	Default Profondità delle scantonature della flangia. L'AutoDefault può variare questa opzione.
	Profondità delle scantonature della flangia.

Opzione	Descrizione
	Profondità dell'intaglio della flangia con una dimensione che va dalla linea centrale dell'anima della trave secondaria al bordo dell'intaglio.

Inserire il valore per la profondità della scantonatura della flangia.

Quote di taglio

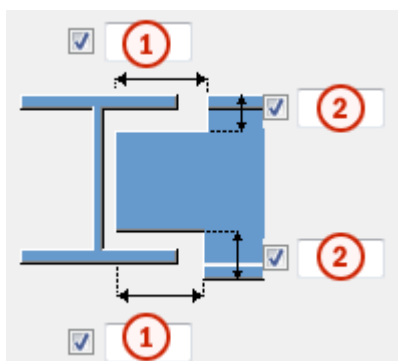

	Descrizione	Predefinito
1	Dimensioni per i tagli orizzontali della flangia.	10 mm
2	Dimensioni per i tagli verticali della flangia.	La distanza tra il bordo della scantonatura e la flangia della trave è uguale all'arrotondamento dell'anima della parte principale. L'altezza della scantonatura è arrotondata in eccesso ai 5 mm più vicini.

Scheda Bulloni

Utilizzare la scheda **Bulloni** per controllare le proprietà dei bulloni che collegano il piatto di taglio alla parte secondaria.

Dimensioni del gruppo bulloni

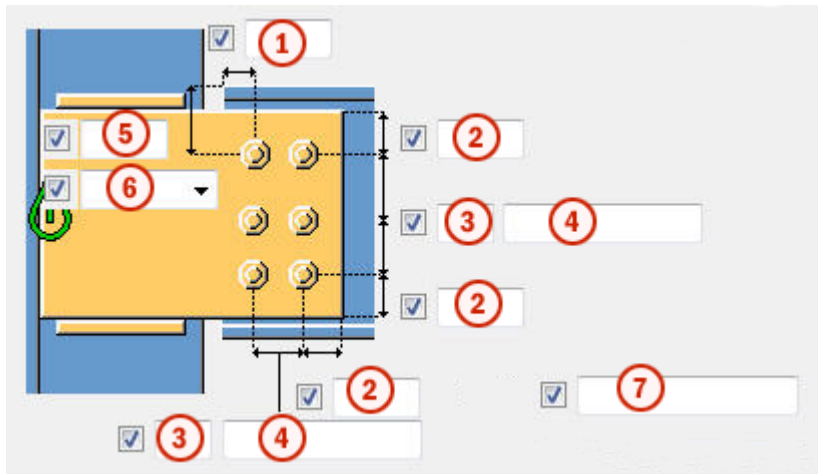

Le dimensioni del gruppo bulloni influiscono sulla dimensione e sulla sagoma del piatto di taglio.



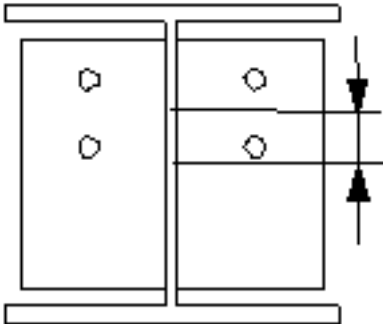
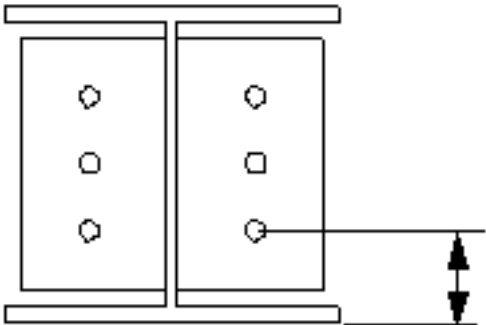

	Descrizione
1	Dimensione della posizione orizzontale del gruppo di bulloni.
2	Distanza dal bordo dei bulloni. La distanza dal bordo è la distanza dal centro di un bullone al bordo della parte.
3	Numero di bulloni.
4	Passo Bulloni. Utilizzare uno spazio per separare i valori di spaziatura dei bulloni. Inserire un valore per ogni spazio tra i bulloni. Ad esempio, se sono presenti 3 bulloni, inserire 2 valori.
5	Dimensione della posizione verticale del gruppo di bulloni.
6	Seleziona la modalità di misura delle dimensioni per la posizione verticale del gruppo bulloni. <ul style="list-style-type: none"> • Superiore: dal bordo superiore della parte secondaria al bullone più in alto. <div style="text-align: center;"> </div>





	Descrizione
	<ul style="list-style-type: none"> • Centro: dalla linea centrale dei bulloni alla linea centrale della parte secondaria.  <ul style="list-style-type: none"> • Inferiore: dal bordo inferiore della parte secondaria al bullone più in basso. 
7	<p>Definisce quali bulloni vengono eliminati dal gruppo di bulloni.</p> <p>Inserire i numeri dei bulloni da eliminare e separare i numeri con uno spazio. I numeri dei bulloni sono disposti da sinistra a destra e dall'alto verso il basso.</p>

Sfalsatura dei bulloni

Opzione	Descrizione
	<p>Predefinito</p> <p>Non sfalsato</p> <p>AutoDefaults consente di modificare questa opzione.</p>
	<p>Non sfalsato</p>
	<p>Tipo sfalsato 1</p>

Opzione	Descrizione
	Tipo sfalsato 2
	Tipo sfalsato 3
	Tipo sfalsato 4

Orientamento del gruppo di bulloni

Opzione	Descrizione
	Predefinito Quadrato AutoDefaults consente di modificare questa opzione.
	Automatico Quadrato
	Sfalsato I bulloni sono sfalsati in direzione della parte secondaria.
	Quadrato Un gruppo di bulloni sfalsati è posizionato orizzontalmente.
	Inclinata Un gruppo di bulloni in squadra è inclinato in direzione della parte secondaria.

Proprietà di base dei bulloni

Opzione	Descrizione	Predefinito
Dimensione bullone	Il diametro dei bulloni.	Le dimensioni disponibili sono definite nel catalogo assemblaggi bulloni.
Standard bullone	Lo standard dei bulloni da utilizzare all'interno del componente.	Gli standard disponibili sono definiti nel catalogo assemblaggi bulloni.
Tolleranza	La distanza tra il bullone e il foro.	
Filett.nel materiale	Definisce se la filettatura può trovarsi all'interno	Sì

Opzione	Descrizione	Predefinito
	delle parti bullonate quando si utilizzano i bulloni con un'asse. Non ha effetto se si utilizzano bulloni a filettatura completa.	
Cantiere/Officina	Luogo dove i bulloni dovranno essere montati.	Cantiere

Fori asolati

È possibile definire fori asolati, sovradimensionati o maschiati.

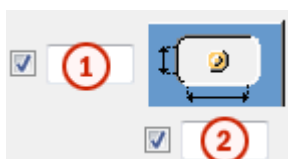

Opzione	Descrizione	Predefinito
1	Quota verticale del foro asolato.	0, che restituisce un foro rotondo.
2	Quota orizzontale del foro asolato o margine per i fori sovradimensionati.	0, che restituisce un foro rotondo.
Tipo di foro	Asolato crea fori asolati. Sovradimensionato crea fori sovradimensionati o maschiati. Nessun foro non crea fori.	
Asole ruotate	Quando il tipo di foro è Asolato , questa opzione ruota i fori asolati.	
Asola in	Parti in cui vengono creati fori asolati. Le opzioni variano in base al componente in questione.	

Assemblaggio bullone

Le caselle di controllo selezionate definiscono quali oggetti del componente (bullone, rondelle e dadi) saranno utilizzati nell'assemblaggio bulloni.

Per creare solo un foro, deselezionare tutte le caselle di controllo.

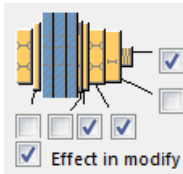

Per modificare l'assemblaggio bulloni in un componente esistente, selezionare la casella di controllo **Modifica su** e fare click su **Modifica**.

Aumento della lunghezza del bullone

Definisce il livello di aumento della lunghezza del bullone (nel calcolo della lunghezza della vite). Utilizzare questa opzione quando, ad esempio, è necessario aumentare la lunghezza del bullone per la verniciatura.

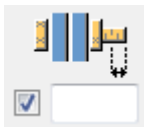

Scheda *Piatto laterale*



Utilizzare la scheda **Piatto laterale** per creare piatti doppi per rafforzare l'anima della parte principale nella connessione.

Piatto d'anima

Opzione	Descrizione
Piatto d'anima	Spessore e altezza del piatto d'anima.

Opzione	Descrizione	Default
Pos_No	Prefisso e numero partenza per la marca della parte.	Il numero partenza della parte di default è definito nelle impostazioni dei Componenti in File --> Impostazioni --> Opzioni .
Materiale	Tipo di materiale.	Il materiale di default è definito nella casella Materiale della parte nelle impostazioni dei Componenti in File --> Impostazioni --> Opzioni .
Nome	Nome che verrà mostrato nei disegni e nei report.	

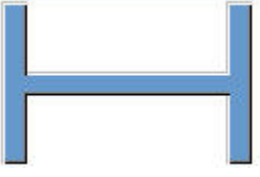
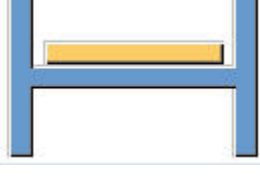
Piatti doppi

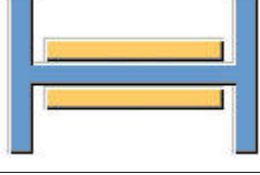

Opzione	Descrizione
	Default I piatti doppi non vengono creati. L'AutoDefault può variare questa opzione.
	I piatti doppi non vengono creati.
	Il piatto doppio viene creato nel lato lontano.
	Il piatto doppio viene creato nel lato vicino.
	I piatti doppi sono creati su entrambi i lati.

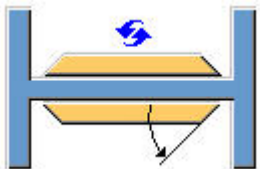
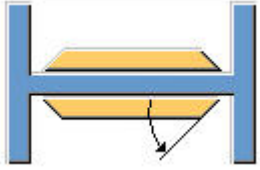
Forma dei bordi dei piatti doppi

Opzione	Descrizione
	Default Piatti doppi smussati L'AutoDefault può variare questa opzione.
	Piatti doppi smussati Immettere l'angolo in <input checked="" type="checkbox"/> <input type="text"/> (0 - 90)

Opzione	Descrizione
	Piatti doppi quadrati

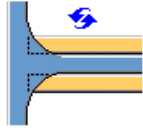
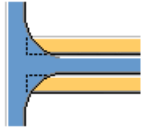
Tagli piatto doppio

Opzione	Descrizione
	<p>Default</p> <p>I piatti doppi non vengono tagliati.</p> <p>L'AutoDefault può variare questa opzione.</p>
	I piatti doppi non vengono tagliati.
	I piatti doppi vengono tagliati nell'area che collega l'anima e la flangia della parte principale.

Impostazioni generali

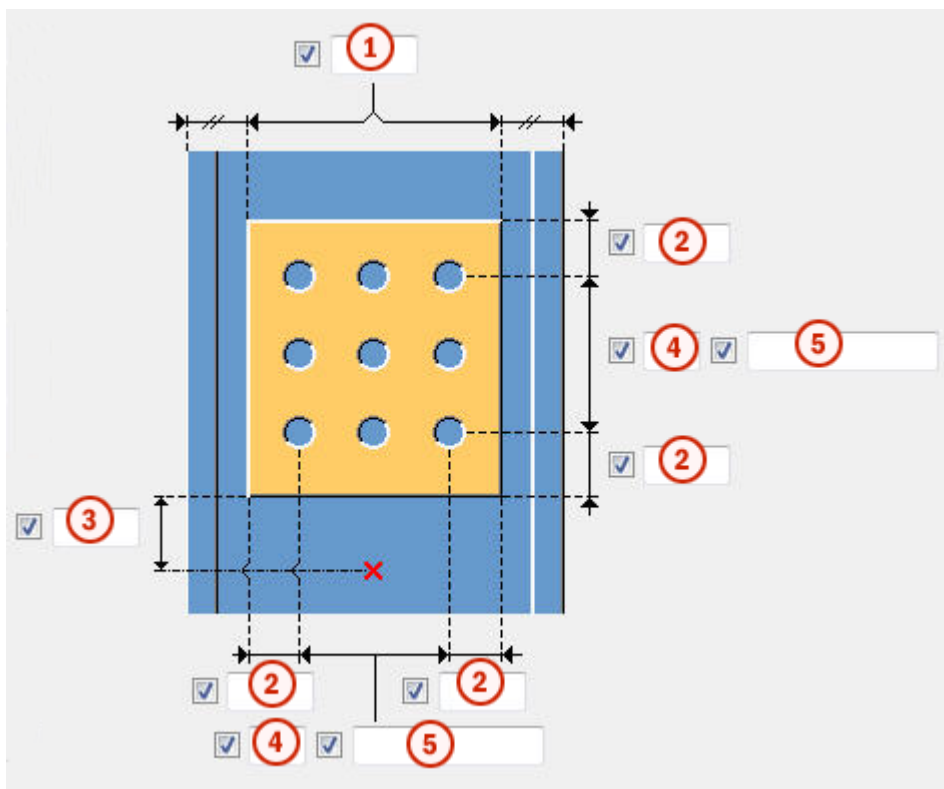

	Descrizione
1	Distanza del bordo dalla flangia della colonna.
2	Distanza del bordo del piatto doppio. La distanza dal bordo è la distanza dal centro di un foro al bordo della parte.
3	Distanza dal bordo del piatto doppio in relazione al lato inferiore della parte secondaria.
4	numero di fori.
5	passo dei fori. Utilizzare uno spazio per separare i valori di spaziatura dei fori. Inserire un valore per ogni spazio tra i fori. Ad esempio, se sono presenti 3 fori, inserire 2 valori.

Dimensione fori di saldatura

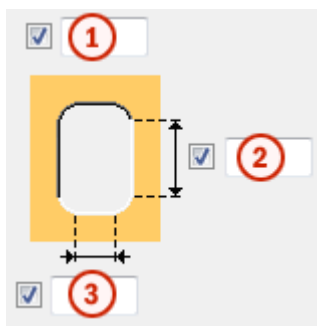

	Descrizione
1	Diametro foro.
2	Lunghezza asola.
3	Larghezza asola.

Scheda Generale

Per ulteriori informazioni, cliccare sul collegamento di seguito:

Scheda Generale

Scheda Progetto

Per ulteriori informazioni, cliccare sul collegamento di seguito:

Scheda Progetto

Scheda Analisi

Per ulteriori informazioni, cliccare sul collegamento di seguito:

Scheda Analisi

Saldature

Per ulteriori informazioni, cliccare sul collegamento di seguito:

Colonna con irrigidimenti S (187)

Colonna con irrigidimenti S (187) collega una colonna a una trave con un piatto di taglio sagomato. Il piatto di taglio è saldato all'anima della parte principale e agli irrigidimenti e imbullonato all'anima della parte secondaria. La trave secondaria può essere orizzontale o inclinata.

Oggetti creati

- Piatti di taglio (1 o 2)
- Irrigidimenti (opzionali)
- Piatti di rinforzo (opzionali)
- Piatto laterale anima (opzionale)
- Bulloni
- Saldature
- Tagli

Utilizzare per

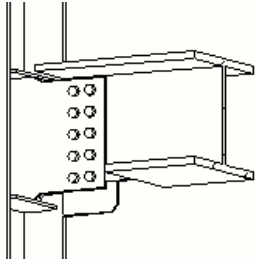
Situazione	Descrizione
	Trave collegata all'anima della colonna. Piatto di taglio con piatto di rinforzo inferiore e quattro irrigidimenti.

Ordine di selezione

1. Selezionare la parte principale (colonna).
2. Selezionare la parte secondaria (trave).

La connessione viene creata automaticamente quando viene selezionata la parte secondaria.

Identificazione delle parti

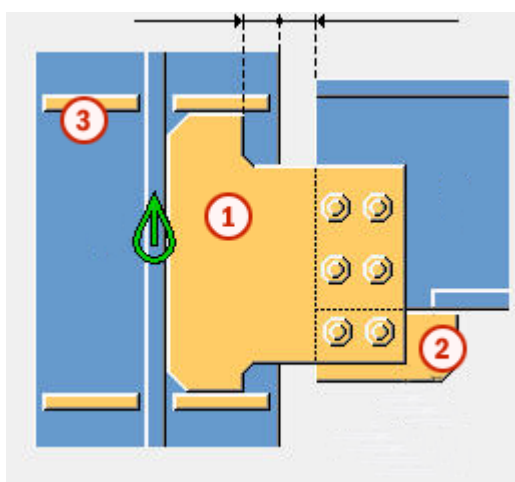

	Parte
1	Piatto di taglio
2	Piatto di rinforzo
3	Irrigidimento

NOTA Tekla Structures utilizza i valori nel file `joints.def` per creare questo componente. Per ulteriori informazioni, vedere .

Scheda Immagine

Utilizzare la scheda **Immagine** per controllare la posizione dello spigolo del piatto di taglio e per definire la modalità di taglio dell'estremità della trave.

Dimensioni

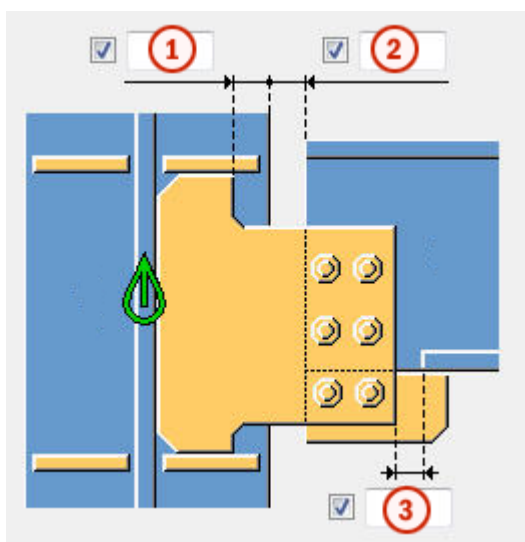





	Descrizione	Predefinito
1	Distanza dal bordo del piatto di taglio dal bordo della flangia della parte principale.	0
2	Taglio della parte secondaria. Il taglio della parte secondaria crea una distanza tra la parte principale e la parte secondaria.	20 mm
3	Dimensione della distanza della flangia dalla parte secondaria. L'intaglio della flangia è definito dal bordo della sezione di taglio.	Alla flangia viene aggiunto automaticamente lo stripping quando la

	Descrizione	Predefinito
		sezione di taglio attraversa la flangia. 20 mm

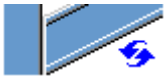

Taglio estremità della trave

Definisce la modalità di taglio dell'estremità della trave secondaria. Vista laterale della trave.

Opzione	Descrizione
	Predefinito Inclinazione AutoDefaults consente di modificare questa opzione.
	Automatico Se la trave secondaria è inclinata meno di 10 gradi, l'estremità della trave è tagliata a squadra. In caso contrario, l'estremità della trave è tagliata in pendenza.
	Quadrato Taglia a squadra l'estremità della trave secondaria.
	Inclinazione Taglia l'estremità della trave secondaria parallela al bordo della parte principale.

Taglio flangia della trave

Definisce la modalità di taglio dell'estremità della flangia della trave secondaria. Vista della trave dall'alto.

Opzione	Descrizione
	Predefinito Inclinazione AutoDefaults consente di modificare questa opzione.
	Inclinazione Taglia in pendenza l'estremità della flangia.

Opzione	Descrizione
	Quadrato Taglia a squadra una parte della flangia e ne lascia una parte in pendenza.

Scheda Piatti

Utilizzare la scheda **Piatti** per controllare dimensione, posizione, marcatura, orientamento e forma del piatto di taglio.

Piatto a taglio

Opzione	Descrizione
Piatto	Spessore, larghezza e altezza del piatto di taglio.



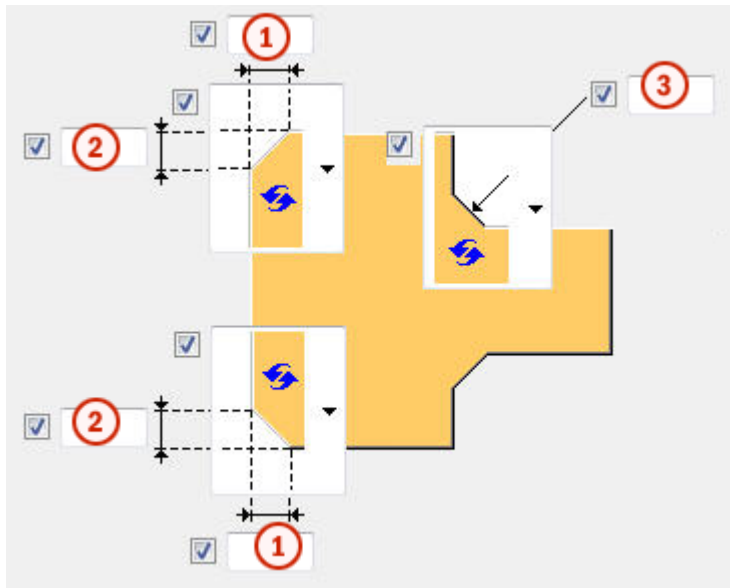

Opzione	Descrizione	Default
Pos. No.	Prefisso e numero partenza per la marca della parte. Alcuni componenti includono una seconda riga di campi nella quale è possibile inserire il numero di posizione dell'assemblaggio.	Il numero partenza della parte di default è definito nelle impostazioni Componenti nel menu File --> Impostazioni --> Opzioni .
Materiale	Tipo di materiale.	Il materiale di default è definito nella casella Materiale parte nelle impostazioni Componenti nel menu File --> Impostazioni --> Opzioni .
Nome	Nome che verrà mostrato nei disegni e nei report.	



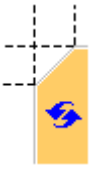
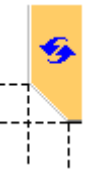

Smussi della sezione di taglio







	Descrizione
1	Dimensione orizzontale dello smusso del piatto di taglio.
2	Dimensione verticale dello smusso del piatto di taglio.
3	Dimensione verticale e orizzontale dello smusso del piatto di taglio.

Tipo di smusso





Opzione	Opzione	Descrizione
		Default Smusso linea L'AutoDefault può variare questa opzione.
		Nessuno Smusso
		Smusso linea

Opzione	Opzione	Descrizione
		Smusso arco convesso
		Smusso arco concavo

Dimensioni dello smusso



Opzione	Descrizione
	Default Smusso linea L'AutoDefault può variare questa opzione.
	Nessuno smusso
	Smusso linea
	Smusso arco concavo



Orientamento sezione di taglio

Opzione	Descrizione
	Default Quadrata L'AutoDefault può variare questa opzione.
	Automatico Quadrata
	Inclinato La sezione di taglio è inclinata nella direzione della trave secondaria. Entrambi i bordi verticali della sezione di taglio vengono tagliati paralleli all'estremità della trave secondaria.
	Quadrata

Posizione della sezione di taglio

Definisce il numero e il lato delle sezioni di taglio in connessioni delle sezioni di taglio singole.

Opzione	Descrizione
	Default Sezione di taglio lato lontano L'AutoDefault può variare questa opzione.
	Automatico Il componente seleziona automaticamente il piatto di taglio lato vicino o lato lontano. La sezione viene creata sul lato della parte secondaria quando l'angolo tra la parte principale e quella secondaria è inferiore a 90 gradi.
	Sezione di taglio lato lontano

Opzione	Descrizione
	Sezione di taglio lato vicino e lato lontano
	Sezione di taglio lato vicino

Distanza tra le sezioni di taglio

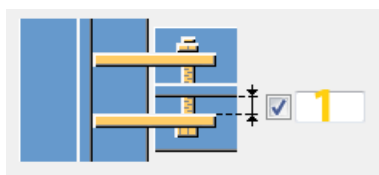

	Descrizione	Default
1	Distanza tra l'anima della parte secondaria e il piatto di taglio. Interessa solo le connessioni con due sezioni di taglio.	0

Scheda Irrigidimenti (Stiffeners)

Utilizzare la scheda **Irrigidimenti (Stiffeners)** per controllare dimensioni, orientamento, posizione e tipo di piatto di irrigidimento.

Quote del piatto di irrigidimento



Opzione	Descrizione
Superiore NS	Spessore, larghezza e altezza dell'irrigidimento superiore lato vicino.
Superiore FS	Spessore, larghezza e altezza dell'irrigidimento superiore lato lontano.
Inferiore NS	Spessore, larghezza e altezza dell'irrigidimento inferiore lato vicino.
Inferiore FS	Spessore, larghezza e altezza dell'irrigidimento inferiore lato lontano.

Opzione	Descrizione	Default
Pos_No	Prefisso e numero partenza per la marca della parte.	Il numero partenza della parte di default è definito nelle impostazioni Componenti nel menu File --> Impostazioni --> Opzioni .
Materiale	Tipo di materiale.	Il materiale di default è definito nella casella Materiale parte nelle impostazioni Componenti nel menu File --> Impostazioni --> Opzioni .
Nome	Nome che verrà mostrato nei disegni e nei report.	

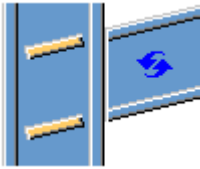
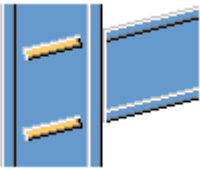
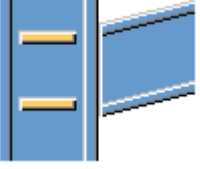

Orientamento degli irrigidimenti

Opzione	Descrizione
	Default Gli irrigidimenti sono paralleli alla parte secondaria. L'AutoDefault può variare questa opzione.
	Gli irrigidimenti sono paralleli alla parte secondaria.
	Gli irrigidimenti sono perpendicolari alla parte principale.

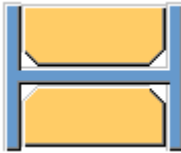
Creazione di irrigidimenti

Opzione	Descrizione
	Default Vengono creati gli irrigidimenti. L'AutoDefault può variare questa opzione.
	Automatico Gli irrigidimenti sono creati quando necessario.
	Gli irrigidimenti non vengono creati.
	Vengono creati gli irrigidimenti.

Sagoma irrigidimenti

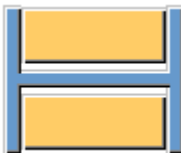
Opzione	Descrizione
	Default Piatti di irrigidimento smussati delle linee L'AutoDefault può variare questa opzione.
	Automatico Piatti di irrigidimento smussati delle linee
	Piatti di irrigidimento quadrati Piatti di irrigidimento con una distanza per l'arrotondamento dell'anima della parte principale



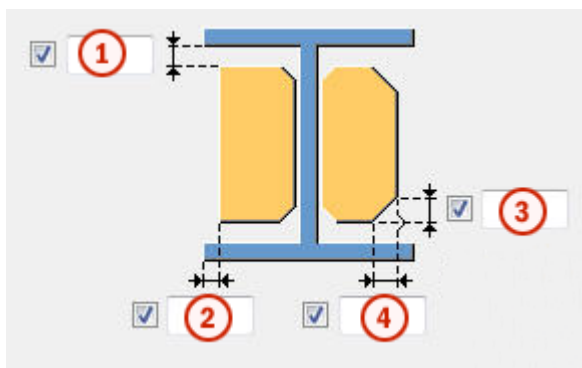

Opzione	Descrizione
	Piatti di irrigidimento smussati delle linee

Distanza irrigidimento e dimensione smusso



	Descrizione
1	Dimensioni della distanza tra le flange e l'irrigidimento.
2	Distanza dal bordo della flangia al bordo dell'irrigidimento.
3	Dimensione verticale dello smusso della linea dell'irrigidimento.
4	Dimensione orizzontale dello smusso o raggio dello smusso di tipo di arco dell'irrigidimento

Definisce la forma dello smusso.

Opzione	Descrizione
	Default Nessuno smusso L'AutoDefault può variare questa opzione.
	Nessuno smusso
	Smusso linea
	Smusso arco convesso

Opzione	Descrizione
	Smusso arco concavo

Posizioni degli irrigidimenti

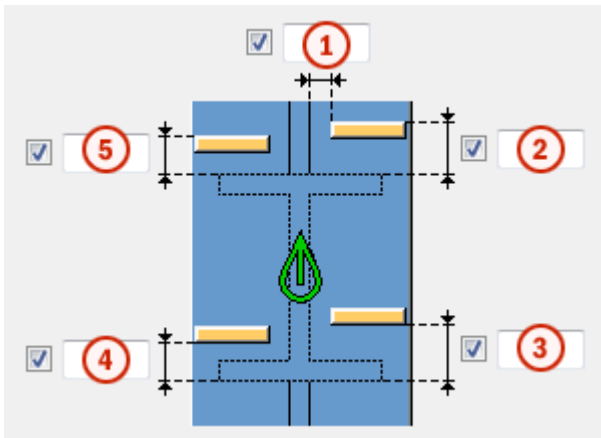



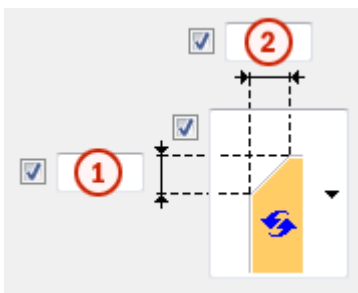

	Descrizione
1	Dimensioni della distanza tra l'irrigidimento e il bordo dell'anima della trave.
2	Dimensioni della distanza tra l'irrigidimento superiore lato vicino e il bordo della flangia della trave.
3	Dimensioni della distanza tra l'irrigidimento inferiore lato vicino e il bordo della flangia della trave.
4	Dimensioni della distanza tra l'irrigidimento inferiore lato lontano e il bordo della flangia della trave.
5	Dimensioni della distanza tra l'irrigidimento superiore lato lontano e il bordo della flangia della trave.

Dimensioni smusso

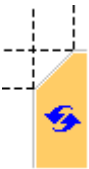

	Descrizione	Default
1	Dimensione verticale dello smusso.	10 mm
2	Dimensione orizzontale dello smusso.	10 mm

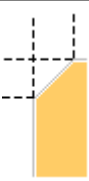
Tipo di smusso

Opzione	Descrizione
	Default. Smusso linea L'AutoDefault può variare questa opzione.
	Nessuno smusso
	Smusso linea
	Smusso arco convesso
	Smusso arco concavo

Scheda Rinforzo

Utilizzare la scheda **Rinforzo** per controllare la creazione del piatto di rinforzo e gli smussi nelle flange della trave secondaria.

Piatti di rinforzo

Opzione	Descrizione
Piatto superiore	Spessore, la larghezza e l'altezza del piatto di rinforzo superiore.
Piatto inferiore	Spessore, la larghezza e l'altezza del piatto di rinforzo inferiore.



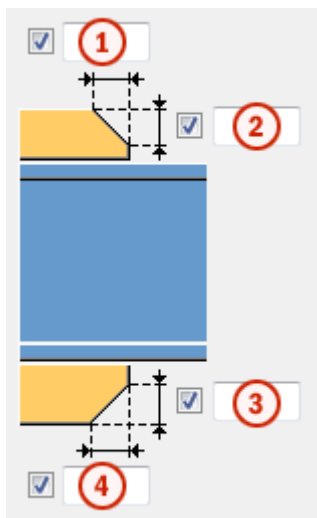

Opzione	Descrizione	Default
Pos_No	Prefisso e numero partenza per la marca della parte.	Il numero partenza della parte di default è definito nelle impostazioni dei Componenti in File --> Impostazioni --> Opzioni .
Materiale	Tipo di materiale.	Il materiale di default è definito nella casella Materiale della parte nelle impostazioni dei Componenti in File --> Impostazioni --> Opzioni .
Nome	Nome che verrà mostrato nei disegni e nei report.	

Smussi dei piatti di rinforzo

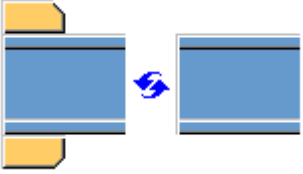

	Descrizione
1	Larghezza dello smusso del piatto di rinforzo superiore.
2	Altezza dello smusso del piatto di rinforzo superiore.
3	Altezza dello smusso del piatto di rinforzo inferiore.
4	Larghezza dello smusso del piatto di rinforzo inferiore.

Creazione di piatti di rinforzo

Opzione	Descrizione
	<p>Default</p> <p>Se necessario, vengono creati piatti di rinforzo superiore e inferiore.</p> <p>L'AutoDefault può variare questa opzione.</p>
	<p>Automatico</p> <p>Se necessario, vengono creati piatti di rinforzo superiore e inferiore o entrambi.</p>
	<p>Vengono creati piatti di rinforzo superiore e inferiore.</p> <p>Per creare un piatto singolo, inserire 0 nel campo dello spessore (t) relativo al piatto non necessario (piatto superiore o inferiore).</p>
	<p>I piatti di rinforzo non vengono creati.</p>

Scheda Intaglio

Utilizzare la scheda **Intaglio** per creare automaticamente gli intagli per la trave secondaria e controllare le proprietà degli intagli. La scheda **Intaglio** include due sezioni: proprietà automatiche (sezione superiore) e proprietà manuali (sezione inferiore). Le proprietà di scantonatura automatiche e manuali funzionano indipendentemente l'una dall'altra.





Scantonatura automatica

Le opzioni di scantonatura automatica influiscono sia sulla flangia superiore che in quella inferiore.

Forma della scantonatura

La scantonatura automatica viene attivata quando si seleziona la forma dello scantonatura.

Opzione	Descrizione
	<p>Default</p> <p>Crea scantonature nella trave secondaria.</p> <p>L'AutoDefault può variare questa opzione.</p>

Opzione	Descrizione
	Crea scantonature nella trave secondaria. I tagli sono allineati all'anima della trave principale.
	Crea scantonature nella trave secondaria. I tagli sono allineati all'anima della trave secondaria.
	Crea scantonature nella trave secondaria. Il taglio verticale è allineato alla trave principale e il taglio orizzontale alla trave secondaria.
	Attiva la scantonatura automatica.

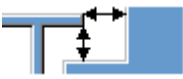
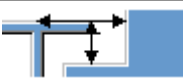

Dimensioni della scantonatura

Opzione	Descrizione
	Default Le dimensioni della scantonatura sono misurate dal bordo della flangia della trave principale e da sotto la flangia superiore della trave principale. L'AutoDefault può variare questa opzione.
	Le dimensioni della scantonatura sono misurate dal bordo della flangia della trave principale e da sotto la flangia superiore della trave principale.
	Le dimensioni della scantonatura sono misurate dalla linea centrale della trave principale e da sotto la flangia superiore della trave principale.

Inserire i valori orizzontale e verticale per i tagli.



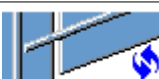

Forma di taglio della flangia

Opzione	Descrizione
	Default La flangia della trave secondaria viene tagliata parallelamente alla trave principale. L'AutoDefault può variare questa opzione.
	La flangia della trave secondaria viene tagliata parallelamente alla trave principale.

Opzione	Descrizione
	La flangia della trave secondaria viene tagliata quadrata.

Arrotondamento delle quote della scantonatura



Utilizzare le opzioni di arrotondamento delle quote della scantonatura per definire se le quote della scantonatura sono arrotondate per eccesso. Anche se l'arrotondamento delle quote è attivo, le quote vengono arrotondate per eccesso solo se necessario.

Opzione	Descrizione
	Default Le quote della scantonatura non vengono arrotondate. L'AutoDefault può variare questa opzione.
	Le quote della scantonatura non vengono arrotondate.
	Le quote della scantonatura vengono arrotondate. Inserire i valori di arrotondamento orizzontale e verticale.





Le quote sono arrotondate per eccesso al multiplo più vicino al valore inserito. Ad esempio, se la quota effettiva è 51 e si inserisce un valore arrotondato per eccesso di 10, la quota viene arrotondata fino a 60.

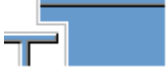

Posizione della scantonatura

Opzione	Descrizione
	Default Crea il taglio sotto alla flangia della trave principale. L'AutoDefault può variare questa opzione.
	Crea il taglio sotto alla flangia della trave principale.
	Crea il taglio sopra alla flangia della trave principale.

Smusso della scantonatura

Opzione	Descrizione
	Default La scantonatura non viene smussata. L'AutoDefault può variare questa opzione.
	La scantonatura non viene smussata.
	Crea una scantonatura con uno smusso delle linee.
	La scantonatura viene smussata in base al raggio inserito.

Inserire un raggio per lo smusso.

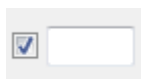





Scantonatura manuale

Utilizzare la scantonatura manuale quando una parte che non appartiene alla connessione interferisce con la trave secondaria. Quando si utilizza la scantonatura manuale, la connessione crea tagli utilizzando i valori inseriti nei campi della scheda **Scantonatura**. È possibile utilizzare valori diversi per la flangia superiore e inferiore.

Lato della scantonatura della flangia







Il lato della scantonatura della flangia definisce su quale lato della trave vengono create le scantonature.

Opzione	Descrizione
	Default Crea scantonature su entrambi i lati della flangia. L'AutoDefault può variare questa opzione.
	Automatico Crea scantonature su entrambi i lati della flangia.
	Crea scantonature su entrambi i lati della flangia.
	Crea scantonature sul lato vicino della flangia.

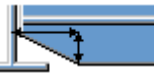

Opzione	Descrizione
	Crea scantonature sul lato lontano della flangia.

Forma della scantonatura della flangia

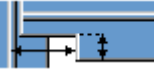
La forma della scantonatura della flangia definisce la forma della scantonatura nella flangia della trave.

Opzione	Descrizione
	Default L'intera flangia della trave secondaria viene tagliata di una lunghezza definita. L'AutoDefault può variare questa opzione.
	Automatico L'intera flangia della trave secondaria viene tagliata tanto lontano quanto definito. La profondità predefinita della scantonatura è il doppio dello spessore della flangia secondaria. Il taglio si estende per l'intera lunghezza della flangia secondaria.
	Crea smussi nelle flange. Se si inserisce una quota orizzontale, viene creato uno smusso di 45 gradi.
	Crea tagli nella flangia con i valori di default a meno che non si inseriscano i valori nei campi 1 e 2 .
	La flangia non viene tagliata.
	Crea tagli nella flangia in base al valore nel campo 1 per allinearli all'anima.
	Crea tagli nella flangia in base ai valori inseriti nei campi 1 e 2 .

Profondità delle scantonature della flangia

Opzione	Descrizione
	Default Profondità delle scantonature della flangia. L'AutoDefault può variare questa opzione.
	Profondità delle scantonature della flangia.

Opzione	Descrizione
	Profondità dell'intaglio della flangia con una dimensione che va dalla linea centrale dell'anima della trave secondaria al bordo dell'intaglio.

Inserire il valore per la profondità della scantonatura della flangia.

Quote di taglio

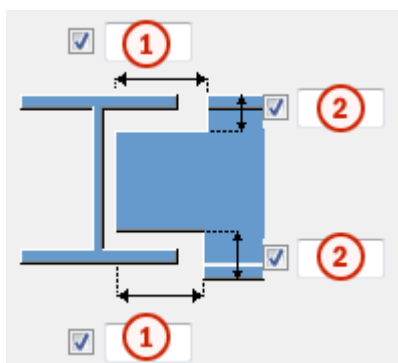

	Descrizione	Predefinito
1	Dimensioni per i tagli orizzontali della flangia.	10 mm
2	Dimensioni per i tagli verticali della flangia.	La distanza tra il bordo della scantonatura e la flangia della trave è uguale all'arrotondamento dell'anima della parte principale. L'altezza della scantonatura è arrotondata in eccesso ai 5 mm più vicini.

Scheda Bulloni

Utilizzare la scheda **Bulloni** per controllare le proprietà dei bulloni che collegano il piatto di taglio alla parte secondaria.

Dimensioni del gruppo bulloni

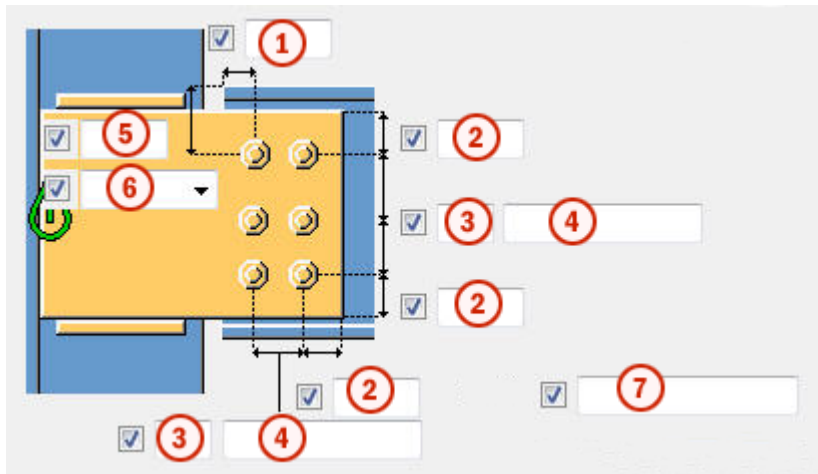

Le dimensioni del gruppo bulloni influiscono sulla dimensione e sulla sagoma del piatto di taglio.



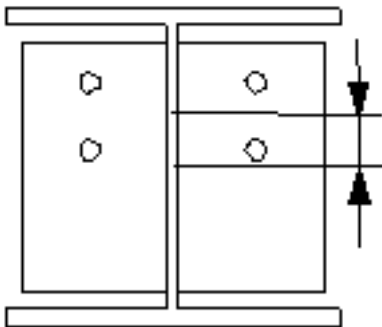
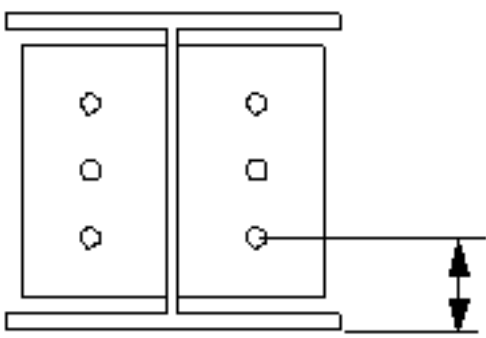

	Descrizione
1	Dimensione della posizione orizzontale del gruppo di bulloni.
2	Distanza dal bordo dei bulloni. La distanza dal bordo è la distanza dal centro di un bullone al bordo della parte.
3	Numero di bulloni.
4	Passo Bulloni. Utilizzare uno spazio per separare i valori di spaziatura dei bulloni. Inserire un valore per ogni spazio tra i bulloni. Ad esempio, se sono presenti 3 bulloni, inserire 2 valori.
5	Dimensione della posizione verticale del gruppo di bulloni.
6	Seleziona la modalità di misura delle dimensioni per la posizione verticale del gruppo bulloni. <ul style="list-style-type: none"> Superiore: dal bordo superiore della parte secondaria al bullone più in alto. <div style="text-align: center;"> </div>





	Descrizione
	<ul style="list-style-type: none"> • Centro: dalla linea centrale dei bulloni alla linea centrale della parte secondaria.  <ul style="list-style-type: none"> • Inferiore: dal bordo inferiore della parte secondaria al bullone più in basso. 
7	<p>Definisce quali bulloni vengono eliminati dal gruppo di bulloni.</p> <p>Inserire i numeri dei bulloni da eliminare e separare i numeri con uno spazio. I numeri dei bulloni sono disposti da sinistra a destra e dall'alto verso il basso.</p>

Sfalsatura dei bulloni

Opzione	Descrizione
	<p>Predefinito</p> <p>Non sfalsato</p> <p>AutoDefaults consente di modificare questa opzione.</p>
	<p>Non sfalsato</p>
	<p>Tipo sfalsato 1</p>

Opzione	Descrizione
	Tipo sfalsato 2
	Tipo sfalsato 3
	Tipo sfalsato 4

Orientamento del gruppo di bulloni

Opzione	Descrizione
	Predefinito Quadrato AutoDefaults consente di modificare questa opzione.
	Automatico Quadrato
	Sfalsato I bulloni sono sfalsati in direzione della parte secondaria.
	Quadrato Un gruppo di bulloni sfalsati è posizionato orizzontalmente.
	Inclinata Un gruppo di bulloni in squadra è inclinato in direzione della parte secondaria.

Proprietà di base dei bulloni

Opzione	Descrizione	Predefinito
Dimensione bullone	Il diametro dei bulloni.	Le dimensioni disponibili sono definite nel catalogo assemblaggi bulloni.
Standard bullone	Lo standard dei bulloni da utilizzare all'interno del componente.	Gli standard disponibili sono definiti nel catalogo assemblaggi bulloni.
Tolleranza	La distanza tra il bullone e il foro.	
Filett.nel materiale	Definisce se la filettatura può trovarsi all'interno	Sì

Opzione	Descrizione	Predefinito
	delle parti bullonate quando si utilizzano i bulloni con un'asse. Non ha effetto se si utilizzano bulloni a filettatura completa.	
Cantiere/Officina	Luogo dove i bulloni dovranno essere montati.	Cantiere

Fori asolati

È possibile definire fori asolati, sovradimensionati o maschiati.

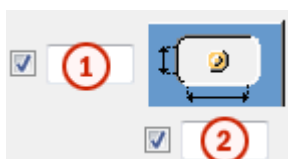

Opzione	Descrizione	Predefinito
1	Quota verticale del foro asolato.	0, che restituisce un foro rotondo.
2	Quota orizzontale del foro asolato o margine per i fori sovradimensionati.	0, che restituisce un foro rotondo.
Tipo di foro	Asolato crea fori asolati. Sovradimensionato crea fori sovradimensionati o maschiati. Nessun foro non crea fori.	
Asole ruotate	Quando il tipo di foro è Asolato , questa opzione ruota i fori asolati.	
Asola in	Parti in cui vengono creati fori asolati. Le opzioni variano in base al componente in questione.	

Assemblaggio bullone

Le caselle di controllo selezionate definiscono quali oggetti del componente (bullone, rondelle e dadi) saranno utilizzati nell'assemblaggio bulloni.

Per creare solo un foro, deselezionare tutte le caselle di controllo.

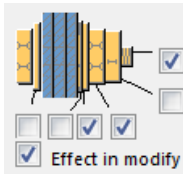

Per modificare l'assemblaggio bulloni in un componente esistente, selezionare la casella di controllo **Modifica su** e fare click su **Modifica**.

Aumento della lunghezza del bullone

Definisce il livello di aumento della lunghezza del bullone (nel calcolo della lunghezza della vite). Utilizzare questa opzione quando, ad esempio, è necessario aumentare la lunghezza del bullone per la verniciatura.



Scheda *Piatto laterale*



Utilizzare la scheda **Piatto laterale** per creare piatti doppi per rafforzare l'anima della parte principale nella connessione.

Piatto d'anima

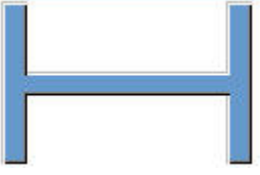
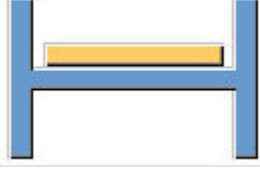

Opzione	Descrizione
Piatto d'anima	Spessore e altezza del piatto d'anima.

Opzione	Descrizione	Default
Pos_No	Prefisso e numero partenza per la marca della parte.	Il numero partenza della parte di default è definito nelle impostazioni dei Componenti in File --> Impostazioni --> Opzioni .
Materiale	Tipo di materiale.	Il materiale di default è definito nella casella Materiale della parte nelle impostazioni dei Componenti in File --> Impostazioni --> Opzioni .
Nome	Nome che verrà mostrato nei disegni e nei report.	

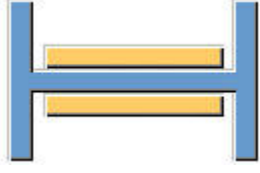
Piatti doppi

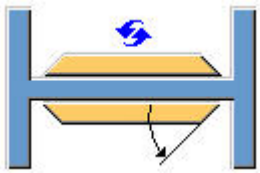

Opzione	Descrizione
	Default I piatti doppi non vengono creati. L'AutoDefault può variare questa opzione.
	I piatti doppi non vengono creati.
	Il piatto doppio viene creato nel lato lontano.
	Il piatto doppio viene creato nel lato vicino.
	I piatti doppi sono creati su entrambi i lati.

Forma dei bordi dei piatti doppi

Opzione	Descrizione
	Default Piatti doppi smussati L'AutoDefault può variare questa opzione.
	Piatti doppi smussati Immettere l'angolo in <input checked="" type="checkbox"/> <input type="text"/> (0 - 90)

Opzione	Descrizione
	Piatti doppi quadrati

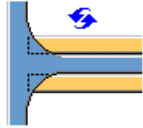
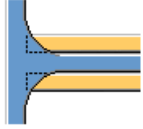
Tagli piatto doppio

Opzione	Descrizione
	<p>Default</p> <p>I piatti doppi non vengono tagliati.</p> <p>L'AutoDefault può variare questa opzione.</p>
	I piatti doppi non vengono tagliati.
	I piatti doppi vengono tagliati nell'area che collega l'anima e la flangia della parte principale.

Impostazioni generali

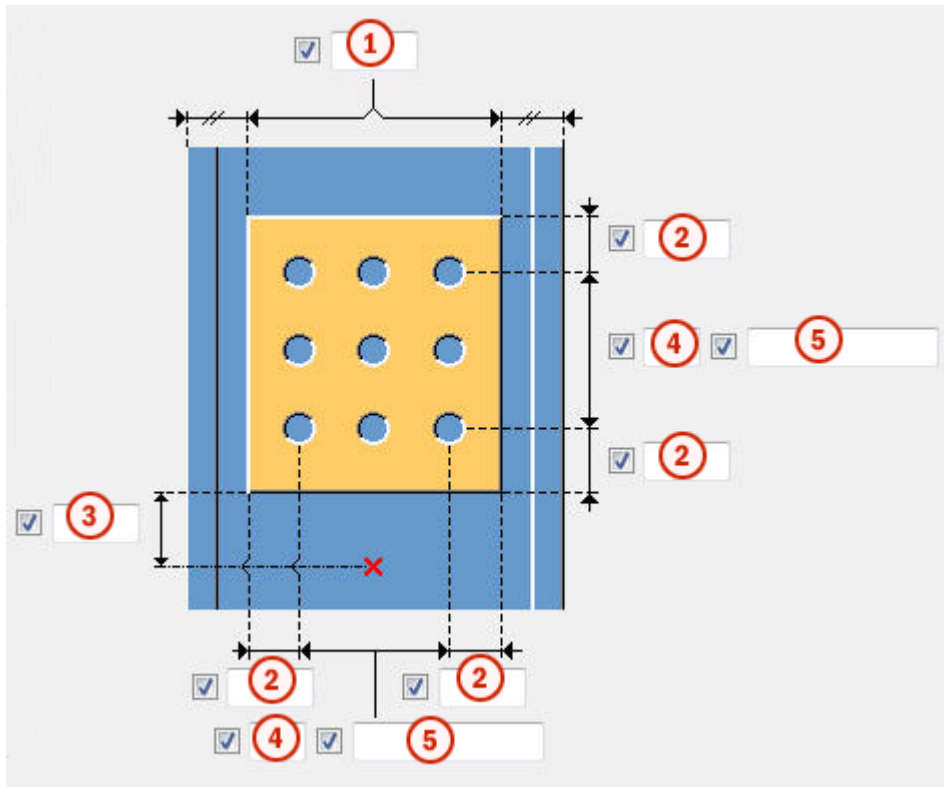

	Descrizione
1	Distanza del bordo dalla flangia della colonna.
2	Distanza del bordo del piatto doppio. La distanza dal bordo è la distanza dal centro di un foro al bordo della parte.
3	Distanza dal bordo del piatto doppio in relazione al lato inferiore della parte secondaria.
4	numero di fori.
5	passo dei fori. Utilizzare uno spazio per separare i valori di spaziatura dei fori. Inserire un valore per ogni spazio tra i fori. Ad esempio, se sono presenti 3 fori, inserire 2 valori.

Dimensione fori di saldatura

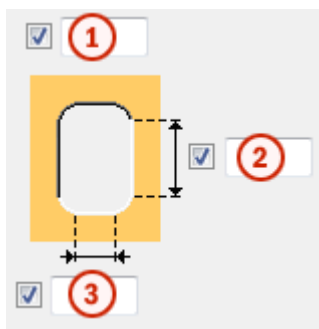

	Descrizione
1	Diametro foro.
2	Lunghezza asola.
3	Larghezza asola.

Scheda Generale

Per ulteriori informazioni, cliccare sul collegamento di seguito:

Scheda Generale

Scheda Progetto

Per ulteriori informazioni, cliccare sul collegamento di seguito:

Scheda Progetto

Scheda Analisi

Per ulteriori informazioni, cliccare sul collegamento di seguito:

Scheda Analisi

Saldature

Per ulteriori informazioni, cliccare sul collegamento di seguito:

Colonna con irrigidimenti (188)

Colonna con irrigidimenti (188) collega una colonna a una trave con un piatto di taglio quadrato. Il piatto di taglio è saldato all'anima della parte principale e agli irrigidimenti e imbullonato all'anima della parte secondaria. La trave secondaria può essere orizzontale o inclinata.

Oggetti creati

- Piatti di taglio (1 o 2)
- Irrigidimenti (opzionali)
- Piatti di rinforzo (opzionali)
- Barre posteriori saldate (opzionali)
- Piatto laterale anima (opzionale)
- Bulloni
- Saldature
- Tagli

Utilizzare per

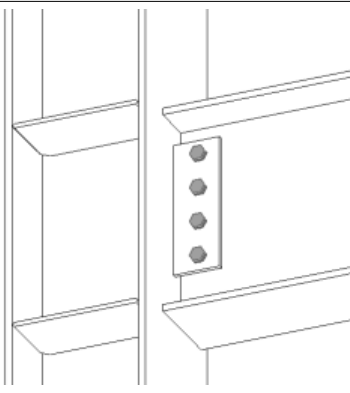
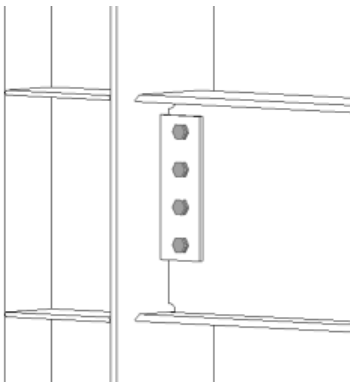
Situazione	Descrizione
	Piatto di taglio a flangia colonna con irrigidimenti colonna.
	Piatto di taglio a flangia colonna con irrigidimenti colonna. Preparazione saldatura e fori di accesso saldatura per connessione a momento.

Ordine di selezione

1. Selezionare la parte principale (colonna).
2. Selezionare la parte secondaria (trave).

La connessione viene creata automaticamente quando viene selezionata la parte secondaria.

Identificazione delle parti

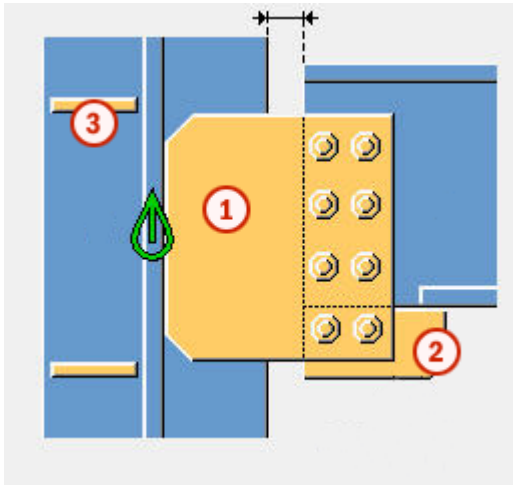

	Parte
1	Piatto di taglio
2	Piatto di rinforzo
3	Irrigidimento

NOTA Tekla Structures utilizza i valori nel file `joints.def` per creare questo componente. Per ulteriori informazioni, vedere .

Scheda Immagine

Utilizzare la scheda **Immagine** per controllare la modalità di taglio dell'estremità della trave.

Dimensioni

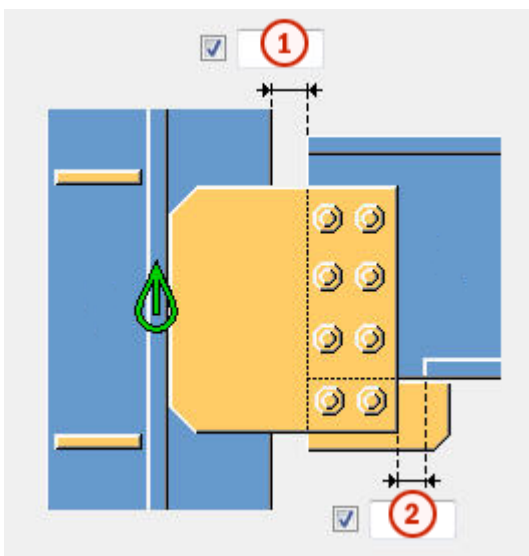

	Descrizione	Predefinito
1	<p>Taglio della parte secondaria.</p> <p>Il taglio della parte secondaria crea una distanza tra la parte principale e la parte secondaria.</p> <p>L'intaglio è definito dall'anima o dalla flangia della parte principale.</p>	20 mm
2	<p>Dimensione della distanza della flangia dalla parte secondaria.</p> <p>L'intaglio della flangia è definito dal bordo della sezione di taglio.</p>	<p>Alla flangia viene aggiunto automaticamente lo stripping quando la sezione di taglio attraversa la flangia.</p> <p>20 mm</p>

Taglio parte secondaria



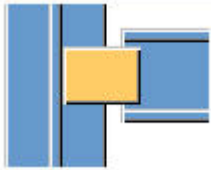

Definisce se il taglio della parte secondaria viene calcolato dall'anima o dalla flangia della parte principale.

Opzione	Descrizione
	<p>Predefinito</p> <p>Dall'anima della parte principale</p> <p>AutoDefaults consente di modificare questa opzione.</p>

Opzione	Descrizione
	Dalla flangia della parte principale

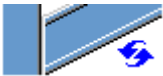
Taglio estremità della trave

Definisce la modalità di taglio dell'estremità della trave secondaria. Vista laterale della trave.

Opzione	Descrizione
	Predefinito Inclinazione AutoDefaults consente di modificare questa opzione.
	Automatico Se la trave secondaria è inclinata meno di 10 gradi, l'estremità della trave è tagliata a squadra. In caso contrario, l'estremità della trave è tagliata in pendenza.
	Quadrato Taglia a squadra l'estremità della trave secondaria.
	Inclinazione Taglia l'estremità della trave secondaria parallela al bordo della parte principale.

Scheda Piatti

Utilizzare la scheda **Piatti** per controllare dimensione, posizione, marcatura, orientamento e forma del piatto di taglio.

Piatto a taglio

Opzione	Descrizione
Piatto	Spessore, larghezza e altezza del piatto di taglio.





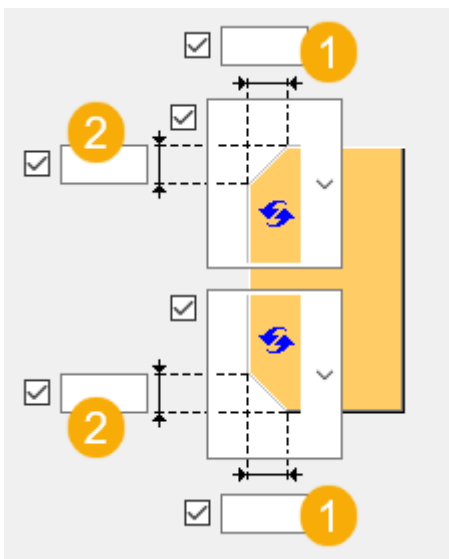





Opzione	Descrizione	Default
Pos. No.	Prefisso e numero partenza per la marca della parte. Alcuni componenti includono una seconda riga di campi nella quale è possibile inserire il numero di posizione dell'assemblaggio.	Il numero partenza della parte di default è definito nelle impostazioni Componenti nel menu File --> Impostazioni --> Opzioni .
Materiale	Tipo di materiale.	Il materiale di default è definito nella casella Materiale parte nelle impostazioni Componenti nel menu File --> Impostazioni --> Opzioni .
Nome	Nome che verrà mostrato nei disegni e nei report.	

Smussi della sezione di taglio







	Descrizione
1	Dimensione orizzontale dello smusso del piatto di taglio.
2	Dimensione verticale dello smusso del piatto di taglio.

Tipo di smusso

Opzione	Opzione	Descrizione
		Default Smusso linea L'AutoDefault può variare questa opzione.
		Nessuno Smusso
		Smusso linea
		Smusso arco convesso
		Smusso arco concavo





Orientamento sezione di taglio

Opzione	Descrizione
	Default Inclinato L'AutoDefault può variare questa opzione.
	Automatico La sezione di taglio è inclinata nella direzione della trave secondaria. Entrambi i bordi verticali della sezione di taglio vengono tagliati paralleli all'estremità della trave secondaria.

Opzione	Descrizione
	Inclinato La sezione di taglio è inclinata nella direzione della trave secondaria. Entrambi i bordi verticali della sezione di taglio vengono tagliati paralleli all'estremità della trave secondaria.
	Quadrata
	Pendenza modificata Uguale all'opzione Inclinato , ma il bordo verticale del piatto di taglio collegato alla trave secondaria è tagliato in modo perpendicolare alla flangia della trave secondaria.

Posizione della sezione di taglio

Definisce il numero e il lato delle sezioni di taglio in connessioni delle sezioni di taglio singole.

Opzione	Descrizione
	Default Sezione di taglio lato lontano L'AutoDefault può variare questa opzione.
	Automatico Il componente seleziona automaticamente il piatto di taglio lato vicino o lato lontano. La sezione viene creata sul lato della parte secondaria quando l'angolo tra la parte principale e quella secondaria è inferiore a 90 gradi.
	Sezione di taglio lato lontano
	Sezione di taglio lato vicino e lato lontano

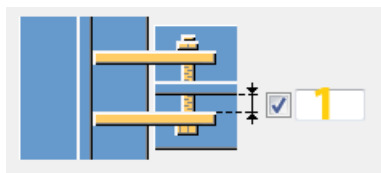

Opzione	Descrizione
	Sezione di taglio lato vicino

Distanza tra le sezioni di taglio

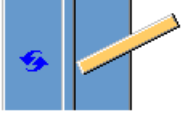

	Descrizione	Default
1	Distanza tra l'anima della parte secondaria e il piatto di taglio. Interessa solo le connessioni con due sezioni di taglio.	0

Taglio all'estremità del piatto di taglio

Opzione	Descrizione
	Default L'estremità del piatto di taglio non viene tagliata. L'AutoDefault può variare questa opzione.
	Quadrata L'estremità del piatto di taglio non viene tagliata.
	Inclinazione L'estremità del piatto di taglio viene tagliata parallelamente all'anima della parte principale.

Scheda Irrigidimenti (Stiffeners)

Utilizzare la scheda **Irrigidimenti (Stiffeners)** per controllare dimensioni, orientamento, posizione e tipo di piatto di irrigidimento.



Quote del piatto di irrigidimento

Opzione	Descrizione
Superiore NS	Spessore, larghezza e altezza dell'irrigidimento superiore lato vicino.
Superiore FS	Spessore, larghezza e altezza dell'irrigidimento superiore lato lontano.
Inferiore NS	Spessore, larghezza e altezza dell'irrigidimento inferiore lato vicino.
Inferiore FS	Spessore, larghezza e altezza dell'irrigidimento inferiore lato lontano.



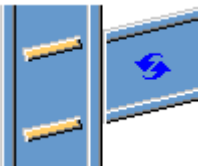

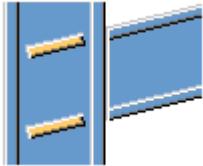
Opzione	Descrizione	Default
Pos_No	Prefisso e numero partenza per la marca della parte.	Il numero partenza della parte di default è definito nelle impostazioni Componenti nel menu File --> Impostazioni --> Opzioni .
Materiale	Tipo di materiale.	Il materiale di default è definito nella casella Materiale parte nelle impostazioni Componenti nel menu File --> Impostazioni --> Opzioni .
Nome	Nome che verrà mostrato nei disegni e nei report.	

Orientamento degli irrigidimenti

Opzione	Descrizione
	<p>Default</p> <p>Gli irrigidimenti sono paralleli alla parte secondaria.</p> <p>L'AutoDefault può variare questa opzione.</p>

Opzione	Descrizione
	Gli irrigidimenti sono paralleli alla parte secondaria.
	Gli irrigidimenti sono perpendicolari alla parte principale.

Creazione di irrigidimenti

Opzione	Descrizione
	Default Vengono creati gli irrigidimenti. L'AutoDefault può variare questa opzione.
	Automatico Gli irrigidimenti sono creati quando necessario.
	Gli irrigidimenti non vengono creati.
	Vengono creati gli irrigidimenti.

Sagoma irrigidimenti

Opzione	Descrizione
	Default Piatti di irrigidimento smussati delle linee L'AutoDefault può variare questa opzione.

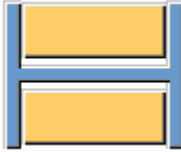
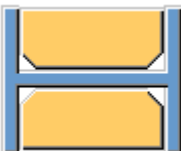
Opzione	Descrizione
	Automatico Piatti di irrigidimento smussati delle linee
	Piatti di irrigidimento quadrati Piatti di irrigidimento con una distanza per l'arrotondamento dell'anima della parte principale
	Piatti di irrigidimento smussati delle linee

Distanza degli irrigidimenti

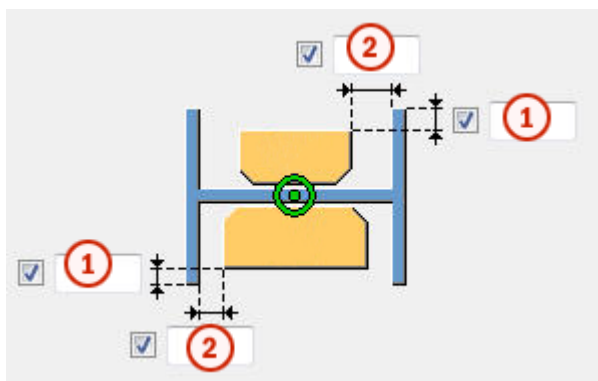

	Descrizione
1	Distanza dal bordo della flangia al bordo dell'irrigidimento.
2	Dimensioni della distanza tra le flange e l'irrigidimento.

Posizioni degli irrigidimenti

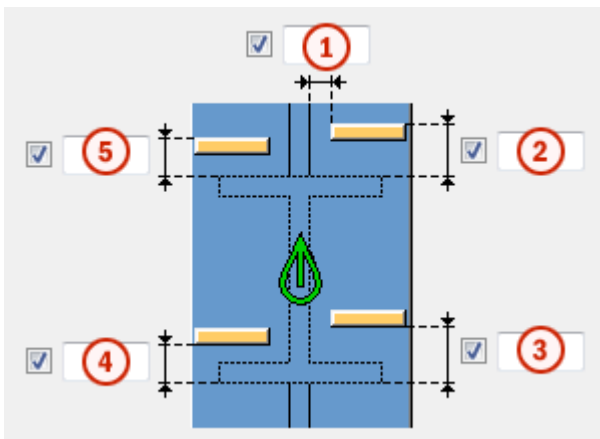



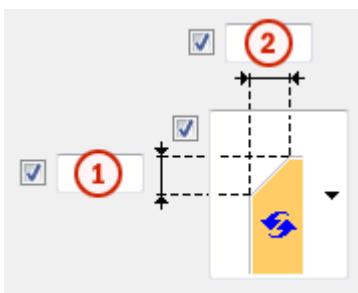

	Descrizione
1	Dimensioni della distanza tra l'irrigidimento e il bordo dell'anima della trave.
2	Dimensioni della distanza tra l'irrigidimento superiore lato vicino e il bordo della flangia della trave.
3	Dimensioni della distanza tra l'irrigidimento inferiore lato vicino e il bordo della flangia della trave.
4	Dimensioni della distanza tra l'irrigidimento inferiore lato lontano e il bordo della flangia della trave.
5	Dimensioni della distanza tra l'irrigidimento superiore lato lontano e il bordo della flangia della trave.

Dimensioni smusso

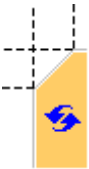

	Descrizione	Default
1	Dimensione verticale dello smusso.	10 mm
2	Dimensione orizzontale dello smusso.	10 mm

Tipo di smusso

Opzione	Descrizione
	Default. Smusso linea L'AutoDefault può variare questa opzione.
	Nessuno smusso
	Smusso linea
	Smusso arco convesso
	Smusso arco concavo

Scheda Rinforzo

Utilizzare la scheda **Rinforzo** per controllare la creazione del piatto di rinforzo e gli smussi nelle flange della trave secondaria.

Piatti di rinforzo

Opzione	Descrizione
Piatto superiore	Spessore, la larghezza e l'altezza del piatto di rinforzo superiore.
Piatto inferiore	Spessore, la larghezza e l'altezza del piatto di rinforzo inferiore.

Opzione	Descrizione	Default
Pos_No	Prefisso e numero partenza per la marca della parte.	Il numero partenza della parte di default è definito nelle impostazioni dei Componenti

Opzione	Descrizione	Default
		in File --> Impostazioni --> Opzioni.
Materiale	Tipo di materiale.	Il materiale di default è definito nella casella Materiale della parte nelle impostazioni dei Componenti in File --> Impostazioni --> Opzioni.
Nome	Nome che verrà mostrato nei disegni e nei report.	

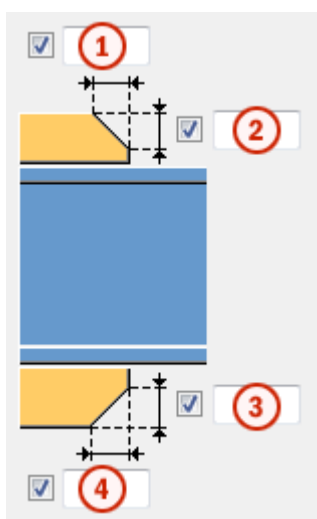

Smussi dei piatti di rinforzo



	Descrizione
1	Larghezza dello smusso del piatto di rinforzo superiore.
2	Altezza dello smusso del piatto di rinforzo superiore.
3	Altezza dello smusso del piatto di rinforzo inferiore.
4	Larghezza dello smusso del piatto di rinforzo inferiore.

Creazione di piatti di rinforzo

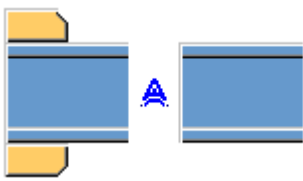
Opzione	Descrizione
	<p>Default</p> <p>Se necessario, vengono creati piatti di rinforzo superiore e inferiore.</p> <p>L'AutoDefault può variare questa opzione.</p>

Opzione	Descrizione
	Automatico Se necessario, vengono creati piatti di rinforzo superiore e inferiore o entrambi.
	Vengono creati piatti di rinforzo superiore e inferiore. Per creare un piatto singolo, inserire 0 nel campo dello spessore (t) relativo al piatto non necessario (piatto superiore o inferiore).
	I piatti di rinforzo non vengono creati.

Scheda Intaglio



Utilizzare la scheda **Intaglio** per creare automaticamente gli intagli per la trave secondaria e controllare le proprietà degli intagli. La scheda **Intaglio** include due sezioni: proprietà automatiche (sezione superiore) e proprietà manuali (sezione inferiore). Le proprietà di scantonatura automatiche e manuali funzionano indipendentemente l'una dall'altra.



Scantonatura automatica

Le opzioni di scantonatura automatica influiscono sia sulla flangia superiore che in quella inferiore.

Forma della scantonatura

La scantonatura automatica viene attivata quando si seleziona la forma dello scantonatura.

Opzione	Descrizione
	Default Crea scantonature nella trave secondaria. L'AutoDefault può variare questa opzione.
	Crea scantonature nella trave secondaria. I tagli sono allineati all'anima della trave principale.
	Crea scantonature nella trave secondaria. I tagli sono allineati all'anima della trave secondaria.

Opzione	Descrizione
	Crea scantonature nella trave secondaria. Il taglio verticale è allineato alla trave principale e il taglio orizzontale alla trave secondaria.
	Attiva la scantonatura automatica.

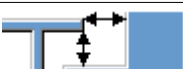
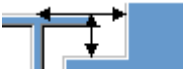

Dimensioni della scantonatura

Opzione	Descrizione
	Default Le dimensioni della scantonatura sono misurate dal bordo della flangia della trave principale e da sotto la flangia superiore della trave principale. L'AutoDefault può variare questa opzione.
	Le dimensioni della scantonatura sono misurate dal bordo della flangia della trave principale e da sotto la flangia superiore della trave principale.
	Le dimensioni della scantonatura sono misurate dalla linea centrale della trave principale e da sotto la flangia superiore della trave principale.

Inserire i valori orizzontale e verticale per i tagli.



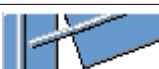

Forma di taglio della flangia

Opzione	Descrizione
	Default La flangia della trave secondaria viene tagliata parallelamente alla trave principale. L'AutoDefault può variare questa opzione.
	La flangia della trave secondaria viene tagliata parallelamente alla trave principale.
	La flangia della trave secondaria viene tagliata quadrata.

Arrotondamento delle quote della scantonatura

Utilizzare le opzioni di arrotondamento delle quote della scantonatura per definire se le quote della scantonatura sono arrotondate per eccesso. Anche

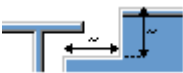

se l'arrotondamento delle quote è attivo, le quote vengono arrotondate per eccesso solo se necessario.

Opzione	Descrizione
	Default Le quote della scantonatura non vengono arrotondate. L'AutoDefault può variare questa opzione.
	Le quote della scantonatura non vengono arrotondate.
	Le quote della scantonatura vengono arrotondate. Inserire i valori di arrotondamento orizzontale e verticale.



Le quote sono arrotondate per eccesso al multiplo più vicino al valore inserito. Ad esempio, se la quota effettiva è 51 e si inserisce un valore arrotondato per eccesso di 10, la quota viene arrotondata fino a 60.





Posizione della scantonatura

Opzione	Descrizione
	Default Crea il taglio sotto alla flangia della trave principale. L'AutoDefault può variare questa opzione.
	Crea il taglio sotto alla flangia della trave principale.
	Crea il taglio sopra alla flangia della trave principale.

Smusso della scantonatura

Opzione	Descrizione
	Default La scantonatura non viene smussata. L'AutoDefault può variare questa opzione.
	La scantonatura non viene smussata.

Opzione	Descrizione
	Crea una scantonatura con uno smusso delle linee.
	La scantonatura viene smussata in base al raggio inserito.

Inserire un raggio per lo smusso.

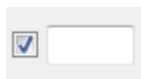





Scantonatura manuale

Utilizzare la scantonatura manuale quando una parte che non appartiene alla connessione interferisce con la trave secondaria. Quando si utilizza la scantonatura manuale, la connessione crea tagli utilizzando i valori inseriti nei campi della scheda **Scantonatura**. È possibile utilizzare valori diversi per la flangia superiore e inferiore.







Lato della scantonatura della flangia

Il lato della scantonatura della flangia definisce su quale lato della trave vengono create le scantonature.

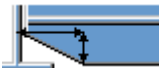

Opzione	Descrizione
	Default Crea scantonature su entrambi i lati della flangia. L'AutoDefault può variare questa opzione.
	Automatico Crea scantonature su entrambi i lati della flangia.
	Crea scantonature su entrambi i lati della flangia.
	Crea scantonature sul lato vicino della flangia.
	Crea scantonature sul lato lontano della flangia.

Forma della scantonatura della flangia

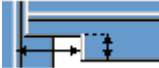
La forma della scantonatura della flangia definisce la forma della scantonatura nella flangia della trave.

Opzione	Descrizione
	Default L'intera flangia della trave secondaria viene tagliata di una lunghezza definita. L'AutoDefault può variare questa opzione.
	Automatico L'intera flangia della trave secondaria viene tagliata tanto lontano quanto definito. La profondità predefinita della scantonatura è il doppio dello spessore della flangia secondaria. Il taglio si estende per l'intera lunghezza della flangia secondaria.
	Crea smussi nelle flange. Se si inserisce una quota orizzontale, viene creato uno smusso di 45 gradi.
	Crea tagli nella flangia con i valori di default a meno che non si inseriscano i valori nei campi 1 e 2 .
	La flangia non viene tagliata.
	Crea tagli nella flangia in base al valore nel campo 1 per allinearlo all'anima.
	Crea tagli nella flangia in base ai valori inseriti nei campi 1 e 2 .

Profondità delle scantonature della flangia

Opzione	Descrizione
	Default Profondità delle scantonature della flangia. L'AutoDefault può variare questa opzione.
	Profondità delle scantonature della flangia.
	Profondità dell'intaglio della flangia con una dimensione che va dalla linea centrale dell'anima della trave secondaria al bordo dell'intaglio.

Inserire il valore per la profondità della scantonatura della flangia.

Quote di taglio

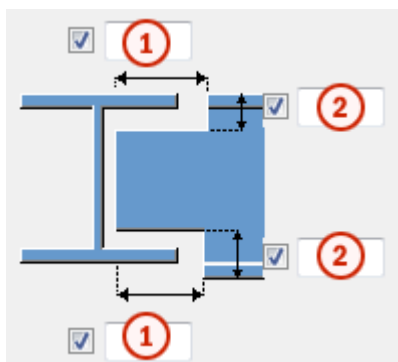

	Descrizione	Predefinito
1	Dimensioni per i tagli orizzontali della flangia.	10 mm
2	Dimensioni per i tagli verticali della flangia.	La distanza tra il bordo della scantonatura e la flangia della trave è uguale all'arrotondamento dell'anima della parte principale. L'altezza della scantonatura è arrotondata in eccesso ai 5 mm più vicini.

Scheda Bulloni

Utilizzare la scheda **Bulloni** per controllare le proprietà dei bulloni che collegano il piatto di taglio alla parte secondaria.

Dimensioni del gruppo bulloni



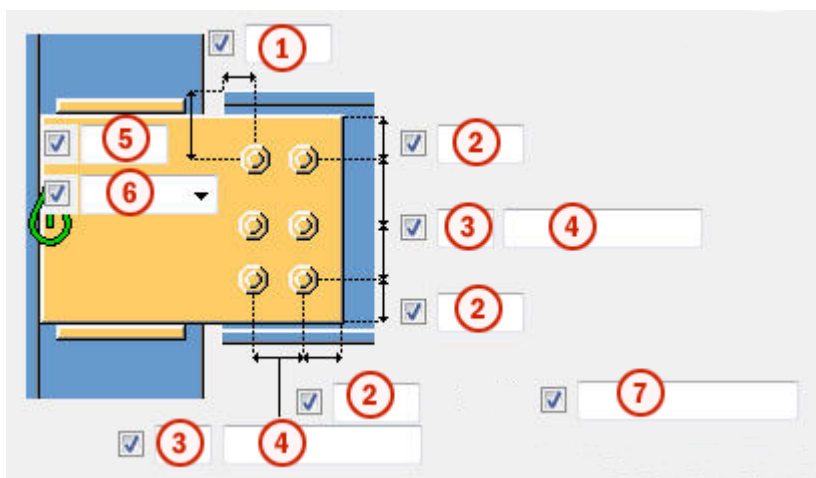

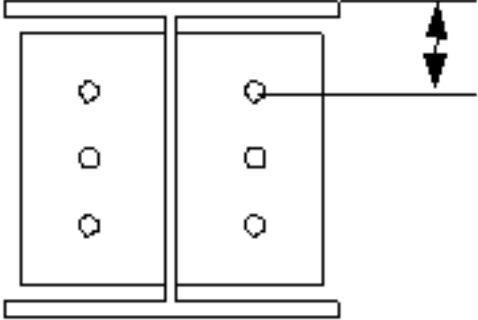
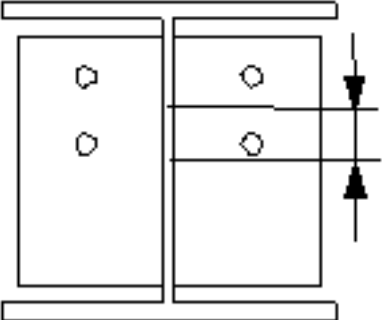

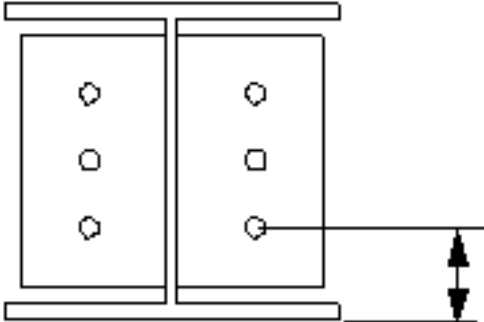
Le dimensioni del gruppo bulloni influiscono sulla dimensione e sulla sagoma del piatto di taglio.







	Descrizione
1	Dimensione della posizione orizzontale del gruppo di bulloni.
2	Distanza dal bordo dei bulloni. La distanza dal bordo è la distanza dal centro di un bullone al bordo della parte.
3	Numero di bulloni.
4	Passo Bulloni. Utilizzare uno spazio per separare i valori di spaziatura dei bulloni. Inserire un valore per ogni spazio tra i bulloni. Ad esempio, se sono presenti 3 bulloni, inserire 2 valori.
5	Dimensione della posizione verticale del gruppo di bulloni.
6	<p>Seleziona la modalità di misura delle dimensioni per la posizione verticale del gruppo bulloni.</p> <ul style="list-style-type: none"> • Superiore: dal bordo superiore della parte secondaria al bullone più in alto. <div style="text-align: center;">  </div> <ul style="list-style-type: none"> • Centro: dalla linea centrale dei bulloni alla linea centrale della parte secondaria. <div style="text-align: center;">  </div>

	Descrizione
	<ul style="list-style-type: none"> Inferiore: dal bordo inferiore della parte secondaria al bullone più in basso. 
7	<p>Definisce quali bulloni vengono eliminati dal gruppo di bulloni.</p> <p>Inserire i numeri dei bulloni da eliminare e separare i numeri con uno spazio. I numeri dei bulloni sono disposti da sinistra a destra e dall'alto verso il basso.</p>

Sfalsatura dei bulloni

Opzione	Descrizione
	Predefinito Non sfalsato AutoDefaults consente di modificare questa opzione.
	Non sfalsato
	Tipo sfalsato 1
	Tipo sfalsato 2
	Tipo sfalsato 3
	Tipo sfalsato 4

Orientamento del gruppo di bulloni

Opzione	Descrizione
	Predefinito Quadrato AutoDefaults consente di modificare questa opzione.
	Automatico Quadrato
	Sfalsato I bulloni sono sfalsati in direzione della parte secondaria.
	Quadrato Un gruppo di bulloni sfalsati è posizionato orizzontalmente.
	Inclinata Un gruppo di bulloni in squadra è inclinato in direzione della parte secondaria.

Proprietà di base dei bulloni

Opzione	Descrizione	Predefinito
Dimensione bullone	Il diametro dei bulloni.	Le dimensioni disponibili sono definite nel catalogo assemblaggi bulloni.
Standard bullone	Lo standard dei bulloni da utilizzare all'interno del componente.	Gli standard disponibili sono definiti nel catalogo assemblaggi bulloni.
Tolleranza	La distanza tra il bullone e il foro.	
Filett.nel materiale	Definisce se la filettatura può trovarsi all'interno delle parti bullonate quando si utilizzano i bulloni con un'asse. Non ha effetto se si utilizzano bulloni a filettatura completa.	Sì
Cantiere/Officina	Luogo dove i bulloni dovranno essere montati.	Cantiere

Fori asolati

È possibile definire fori asolati, sovradimensionati o maschiati.

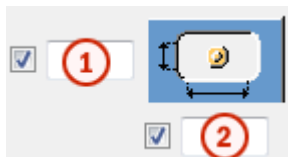

Opzione	Descrizione	Predefinito
1	Quota verticale del foro asolato.	0, che restituisce un foro rotondo.
2	Quota orizzontale del foro asolato o margine per i fori sovradimensionati.	0, che restituisce un foro rotondo.
Tipo di foro	Asolato crea fori asolati. Sovradimensionato crea fori sovradimensionati o maschiati. Nessun foro non crea fori.	
Asole ruotate	Quando il tipo di foro è Asolato , questa opzione ruota i fori asolati.	
Asola in	Parti in cui vengono creati fori asolati. Le opzioni variano in base al componente in questione.	

Assemblaggio bullone

Le caselle di controllo selezionate definiscono quali oggetti del componente (bullone, rondelle e dadi) saranno utilizzati nell'assemblaggio bulloni.

Per creare solo un foro, deselezionare tutte le caselle di controllo.

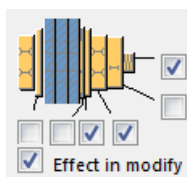

Per modificare l'assemblaggio bulloni in un componente esistente, selezionare la casella di controllo **Modifica su** e fare click su **Modifica**.

Aumento della lunghezza del bullone

Definisce il livello di aumento della lunghezza del bullone (nel calcolo della lunghezza della vite). Utilizzare questa opzione quando, ad esempio, è necessario aumentare la lunghezza del bullone per la verniciatura.



Scheda Taglio trave

Utilizzare la scheda **Taglio trave** per controllare le barre posteriori saldate, i fori di accesso saldatura, le preparazioni dell'estremità della trave e i tagli della flangia.

Barra post.saldata

Opzione	Descrizione
Barra post.saldata	Spessore e larghezza della barra posteriore saldata.



Opzione	Descrizione	Default
Pos_No	Prefisso e numero partenza per la marca della parte. Alcuni componenti includono una seconda riga di campi nella quale è possibile inserire il numero di posizione dell'assemblaggio.	Il numero partenza della parte di default è definito nelle impostazioni Componenti nel menu File --> Impostazioni --> Opzioni .
Materiale	Materiale.	Il materiale di default è definito nella casella Materiale parte nelle impostazioni Componenti nel menu File --> Impostazioni --> Opzioni .
Nome	Nome che verrà mostrato nei disegni e nei report.	

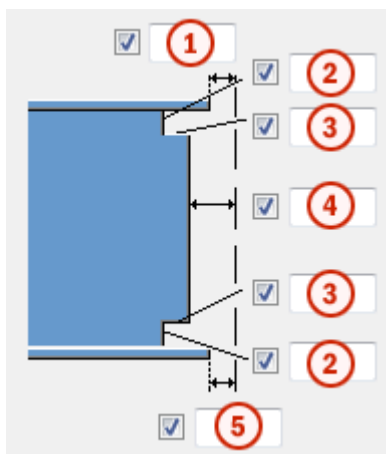



Quote dei fori di accesso saldatura





	Descrizione
1	Distanza tra la flangia superiore della parte secondaria e la parte principale.
2	Dimensioni verticali dei fori di accesso saldatura superiore e inferiore.
3	Dimensioni orizzontali dei fori di accesso saldatura superiore e inferiore.
4	Distanza tra l'anima della parte secondaria e la parte principale. Tekla Structures aggiunge il valore immesso qui alla distanza specificata nella scheda Immagine .
5	Distanza tra la flangia inferiore della parte secondaria e la parte principale. Tekla Structures aggiunge il valore immesso qui alla distanza specificata nella scheda Immagine .



Fori di accesso saldatura

Opzione	Descrizione	Default
	Default Foro di accesso saldatura rotondo L'AutoDefault può variare questa opzione.	
	Foro di accesso saldatura rotondo	
	Foro di accesso saldatura quadrato	







Opzione	Descrizione	Default
	Foro di accesso saldatura diagonale	
	Foro di accesso saldatura rotondo con un raggio definibile in r <input checked="" type="checkbox"/> <input type="text"/>	
	Foro di accesso saldatura a forma di cono esteso con un raggio e dimensioni definibili in R <input checked="" type="checkbox"/> <input type="text"/> e Prep. super. x <input checked="" type="checkbox"/> <input type="text"/> Prep. infer. x <input checked="" type="checkbox"/> <input type="text"/>	
	Foro di accesso a forma di cono con raggi definibili in R <input checked="" type="checkbox"/> <input type="text"/> e r <input checked="" type="checkbox"/> <input type="text"/> La lettera maiuscola R definisce il raggio grande (altezza). La r minuscola definisce il raggio minore.	R = 35 r = 10

Preparazione estremità trave









Opzione	Descrizione
	Default Vengono preparate le flange superiore e inferiore. L'AutoDefault può variare questa opzione.
	Automatico Vengono preparate le flange superiore e inferiore.

Opzione	Descrizione
	L'estremità della trave non viene preparata.
	Vengono preparate le flange superiore e inferiore.

Taglio flangia



Opzione per la flangia superiore	Opzione per la flangia inferiore	Descrizione
		Default La flangia non viene tagliata. L'AutoDefault può variare questa opzione.
		La flangia non viene tagliata.
		La flangia viene tagliata.

Barre posteriori saldatura

Opzione per la barra posteriore superiore	Opzione per la barra posteriore inferiore	Descrizione
		Default Le barre posteriori vengono create all'interno delle flange. L'AutoDefault può variare questa opzione.
		Non viene creata alcuna barra posteriore.
		Le barre posteriori vengono create all'interno delle flange.
		Le barre posteriori vengono create all'esterno delle flange.

Lunghezza delle barre posteriori saldatura

Immettere la lunghezza della barra posteriore saldatura nel campo sotto le opzioni.

Opzione	Descrizione
	Default Lunghezza assoluta della barra posteriore L'AutoDefault può variare questa opzione.
	Lunghezza assoluta della barra posteriore
	Estensione oltre il bordo della flangia

Posizione delle barre posteriori saldatura

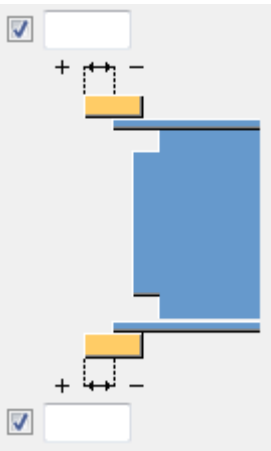
Opzione	Descrizione
	Immettere un valore positivo o negativo per spostare l'estremità anteriore della barra posteriore in relazione all'estremità della flangia.

Tipi di assemblaggio

Definisce la posizione in cui vengono eseguite le saldature delle barre posteriori saldatura. Quando si seleziona l'opzione **Officina**, Tekla Structures include le barre posteriori nell'assemblaggio.

Scheda **Piatto laterale**



Utilizzare la scheda **Piatto laterale** per creare piatti doppi per rafforzare l'anima della parte principale nella connessione.

Piatto d'anima

Opzione	Descrizione
Piatto d'anima	Spessore e altezza del piatto d'anima.

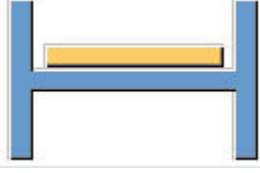

Opzione	Descrizione	Default
Pos_No	Prefisso e numero partenza per la marca della parte.	Il numero partenza della parte di default è definito nelle impostazioni dei Componenti in File --> Impostazioni --> Opzioni .
Materiale	Tipo di materiale.	Il materiale di default è definito nella casella Materiale della parte nelle impostazioni dei Componenti in File --> Impostazioni --> Opzioni .
Nome	Nome che verrà mostrato nei disegni e nei report.	

Piatti doppi

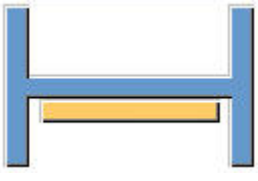
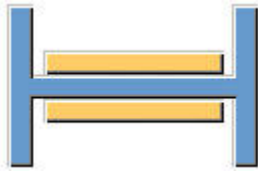
Opzione	Descrizione
	Default I piatti doppi non vengono creati. L'AutoDefault può variare questa opzione.
	I piatti doppi non vengono creati.
	Il piatto doppio viene creato nel lato lontano.

Opzione	Descrizione
	Il piatto doppio viene creato nel lato vicino.
	I piatti doppi sono creati su entrambi i lati.

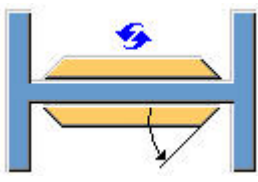
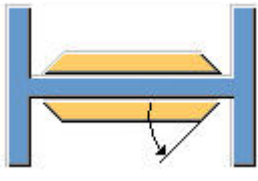
Forma dei bordi dei piatti doppi

Opzione	Descrizione
	Default Piatti doppi smussati L'AutoDefault può variare questa opzione.
	Piatti doppi smussati Immettere l'angolo in <input checked="" type="checkbox"/> <input type="text"/> (0 - 90)
	Piatti doppi quadrati

Tagli piatto doppio

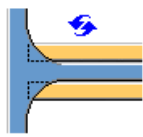
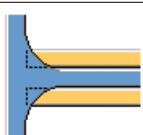
Opzione	Descrizione
	Default I piatti doppi non vengono tagliati. L'AutoDefault può variare questa opzione.
	I piatti doppi non vengono tagliati.

Opzione	Descrizione
	I piatti doppi vengono tagliati nell'area che collega l'anima e la flangia della parte principale.

Impostazioni generali

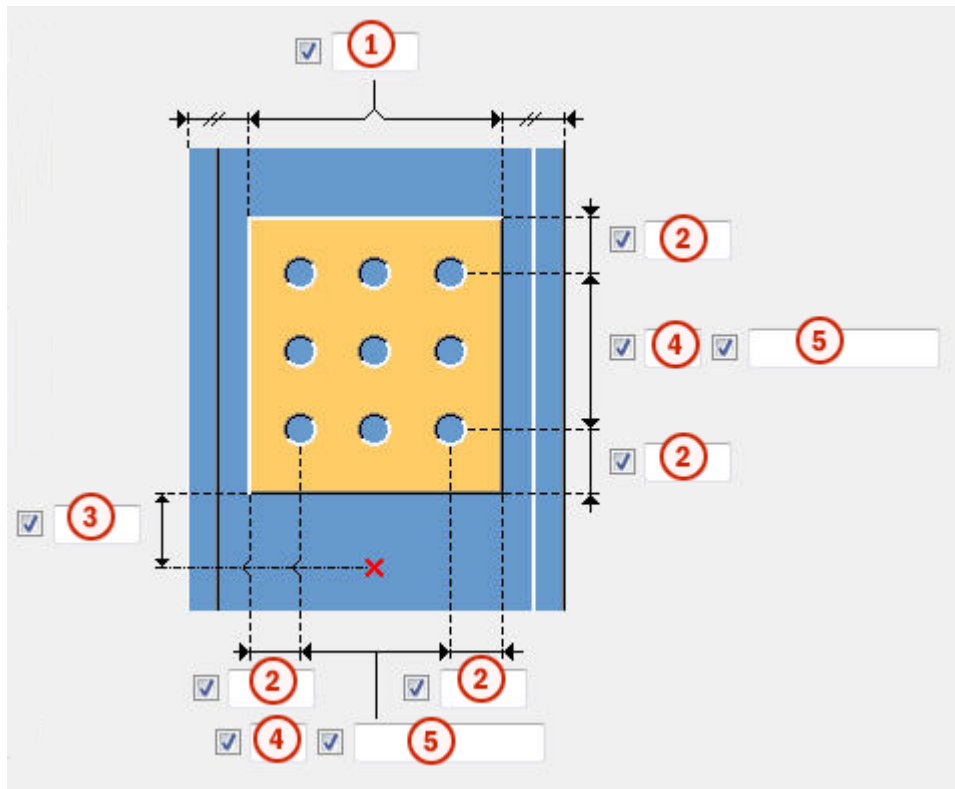

	Descrizione
1	Distanza del bordo dalla flangia della colonna.
2	Distanza del bordo del piatto doppio. La distanza dal bordo è la distanza dal centro di un foro al bordo della parte.
3	Distanza dal bordo del piatto doppio in relazione al lato inferiore della parte secondaria.
4	numero di fori.
5	passo dei fori. Utilizzare uno spazio per separare i valori di spaziatura dei fori. Inserire un valore per ogni spazio tra i fori. Ad esempio, se sono presenti 3 fori, inserire 2 valori.

Dimensione fori di saldatura

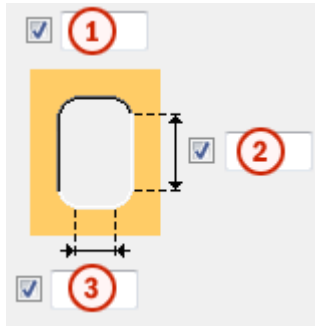

	Descrizione
1	Diametro foro.
2	Lunghezza asola.
3	Larghezza asola.

Scheda Generale

Per ulteriori informazioni, cliccare sul collegamento di seguito:
Scheda Generale

Scheda Progetto

Per ulteriori informazioni, cliccare sul collegamento di seguito:

Scheda Analisi

Per ulteriori informazioni, cliccare sul collegamento di seguito:
Scheda Analisi

Saldature

Per ulteriori informazioni, cliccare sul collegamento di seguito:

Irrigidimenti (1003)

Irrigidimenti (1003) crea irrigidimenti nei profili a I.

Oggetti creati

- Irrigidimenti

Utilizzare per

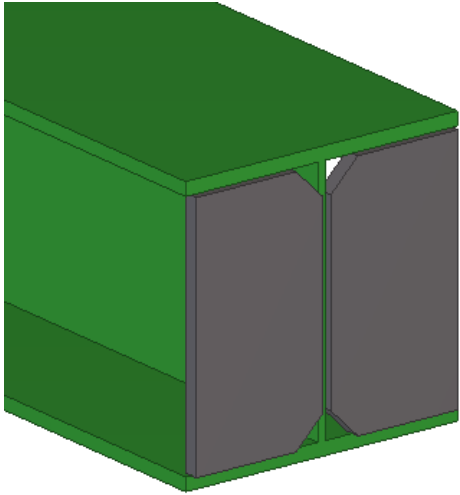
Situazione	Descrizione
	Irrigidimenti all'estremità della trave.

Ordine di selezione

1. Selezionare la parte principale (trave).
2. Selezionare una posizione.

Il dettaglio viene creato automaticamente quando si seleziona la posizione.

Scheda Immagine

Utilizzare la scheda **Immagine** per controllare la posizione e del piatto di irrigidimento.

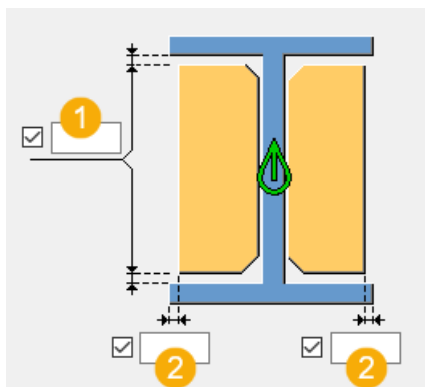

	Descrizione
1	Definire il gap tra i piatti di irrigidimento e le flange della trave. La dimensione di default del gap tra i piatti di irrigidimento e le flange della trave è 0 mm.
2	Definire la distanza del piatto di irrigidimento dal bordo della flangia.

Scheda Parti



Utilizzare la scheda **Pezzi** per controllare le proprietà degli irrigidimenti.

Opzione	Descrizione
Irrigidimento sinistro Irrigidimento destro	Definisce lo spessore, la larghezza e l'altezza degli irrigidimenti. Di default, lo spessore è $1,5 * \text{spessore anima trave}$ arrotondato per eccesso allo spessore del piatto successivo.



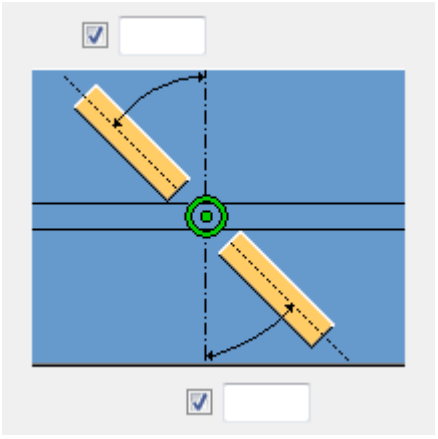
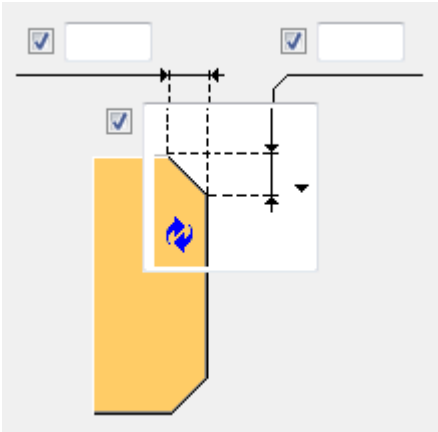

Opzione	Descrizione	Default
Pref. N.	Prefisso e numero partenza per la marca della parte. Alcuni componenti includono una seconda riga di campi nella quale è possibile inserire il numero di posizione dell'assemblaggio.	Il numero partenza della parte di default è definito nelle impostazioni Componenti nel menu File --> Impostazioni --> Opzioni .
Materiale	Tipo di materiale.	Il materiale di default è definito nella casella Materiale parte nelle impostazioni Componenti nel menu File --> Impostazioni --> Opzioni .
Nome	Nome che verrà mostrato nei disegni e nei report.	
Fine	Descrive il trattamento applicato alla superficie della parte.	

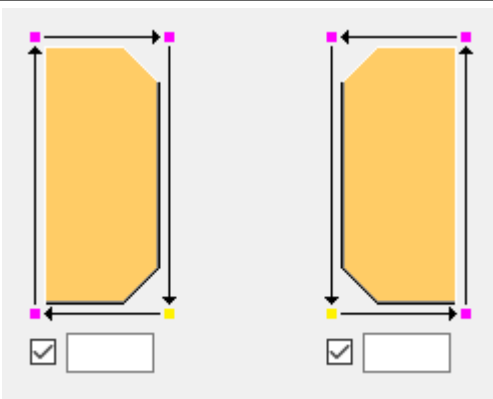
Scheda Parametri

Utilizzare la scheda **Parametri** per controllare gli smussi e l'angolo dell'irrigidimento.

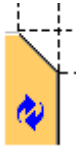
Opzione	Descrizione
	<p>Posizione degli irrigidimenti.</p> <p>È possibile immettere gli angoli orizzontali in gradi per l'irrigidimento destro e sinistro.</p>
	<p>Quote e tipo di smusso.</p> <p>Se si seleziona l'opzione Nessuno</p>  <p>Smusso, può verificarsi un'interferenza tra l'irrigidimento e l'arrotondamento del profilo a I.</p> <p>Inoltre, è possibile definire le quote di smusso verticalmente e orizzontalmente. Se si seleziona uno smusso ad arco, la quota orizzontale è il raggio e la quota verticale non ha alcun effetto.</p>
	<p>Impostare la rotazione del poligono irrigidimento dell'irrigidimento destro e sinistro.</p> <p>Il valore immesso determina il numero di punti entro cui il punto iniziale del poligono viene spostato nella direzione indicata dalle frecce.</p>

Tipo di smusso

Opzione	Descrizione
	Default Smusso lineare L'AutoDefaults può variare questa opzione.
	Nessuno smusso
	Smusso lineare
	Smusso arco convesso
	Smusso arco concavo

Scheda Generale

Per ulteriori informazioni, cliccare sul collegamento di seguito:

Scheda Progetto

Per ulteriori informazioni, cliccare sul collegamento di seguito:

Scheda Progetto

Scheda Analisi

Per ulteriori informazioni, cliccare sul collegamento di seguito:

Scheda Analisi

Saldature

Per ulteriori informazioni, cliccare sul collegamento di seguito:

Piastra standard (1065)

Piastra standard (1065) crea una piastra e lo salda all'anima della trave o della colonna. Un irrigidimento viene creato automaticamente su ciascuna estremità della piastra.

Oggetti creati

- Piatto piastra
- Piatti di irrigidimento (2)
- Bulloni

Per creare controventi e collegarli alla piastra, utilizzare **Gusset tube in points (S47)**, **Crushed tube in bolts (S48)** o **Gusset tube in bolts (S49)**.

Utilizzare per

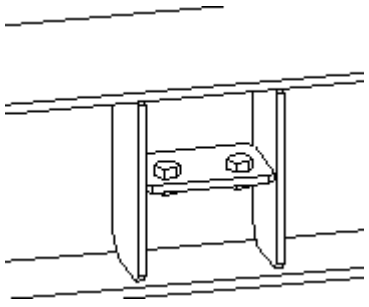
Situazione	Descrizione
 Il diagramma mostra una sezione trasversale di una trave a T. Una piastra orizzontale è saldata all'anima centrale della trave. Due bulloni sono visibili sulla piastra, uno su ciascun lato dell'anima. La piastra si estende oltre i bordi della trave.	Piastra saldata all'anima della trave

Prima di iniziare

Creare una trave o una colonna (profilo H, W o C).

Il piatto piastra viene creato utilizzando le proprietà definite nella scheda **Parti**.

Ordine di selezione

1. Selezionare la parte principale (trave o colonna).
2. Selezionare un punto sulla parte principale per indicare la posizione della connessione.

La connessione viene creata automaticamente quando si seleziona il punto.

Identificazione delle parti

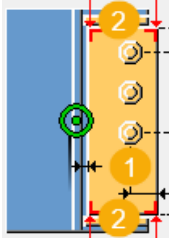

1	Piatto piastra
2	Irrigidimento

Scheda Immagine

Utilizzare la scheda **Immagine** per definire le dimensioni della piastra e dell'irrigidimento.

Quote pezzo

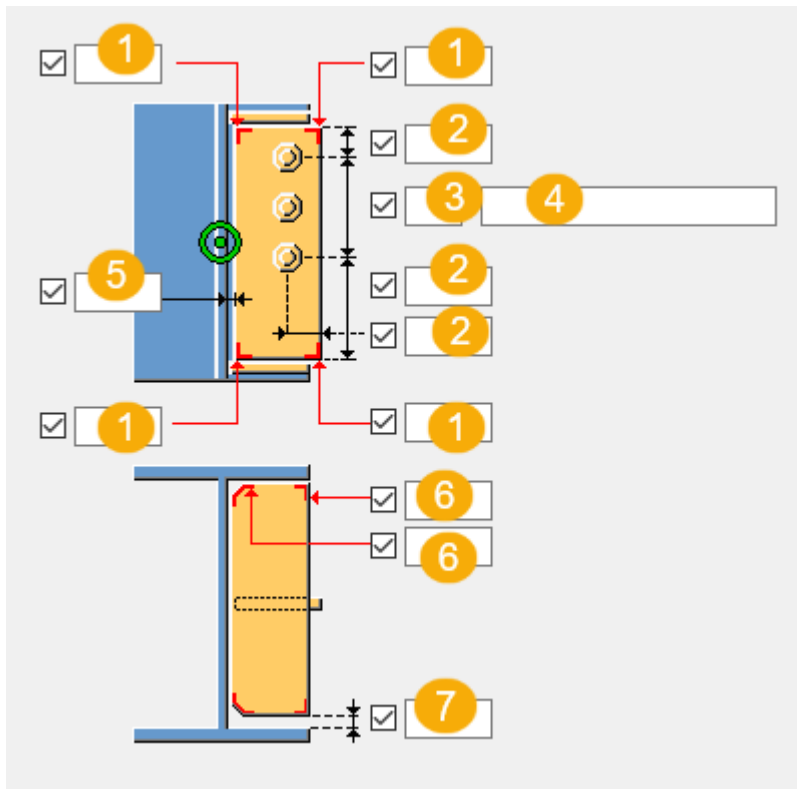

	Descrizione
1	Definisce le dimensioni del taglio spigolo della piastra.

	Descrizione
2	Distanza dal bordo dei bulloni. La distanza dal bordo è la distanza dal centro di un bullone al bordo della parte.
3	Numero di bulloni.
4	Passo Bulloni. Utilizzare uno spazio per separare i valori di spaziatura dei bulloni. Inserire un valore per ogni spazio tra i bulloni. Ad esempio, se sono presenti 3 bulloni, inserire 2 valori.
5	Definisce l'offset della piastra dall'anima della trave o della colonna.
6	Definisce le dimensioni del taglio spigolo dell'irrigidimento.
7	Definisce l'offset dell'irrigidimento dall'anima della trave o della colonna.

Scheda Parti

Utilizzare la scheda **Parti** per definire le proprietà della piastra e dell'irrigidimento.

Parte	Descrizione
Piatto piastra, Irrigidimento Frant, Piatto d'Irrigid. Posteriore	Definisce lo spessore, la larghezza e l'altezza del piatto piastra e degli irrigidimenti.

Opzione	Descrizione	Default
Pos. No.	Prefisso e numero partenza per la marca della parte. Alcuni componenti includono una seconda riga di campi nella quale è possibile inserire il numero di posizione dell'assemblaggio.	Il numero partenza della parte di default è definito nelle impostazioni Componenti nel menu File --> Impostazioni --> Opzioni .
Materiale	Tipo di materiale.	Il materiale di default è definito nella casella Materiale parte nelle impostazioni Componenti nel menu File --> Impostazioni --> Opzioni .

Opzione	Descrizione	Default
Nome	Nome che verrà mostrato nei disegni e nei report.	

Scheda Parametri

Utilizzare la scheda **Parti** per definire la posizione della piastra.

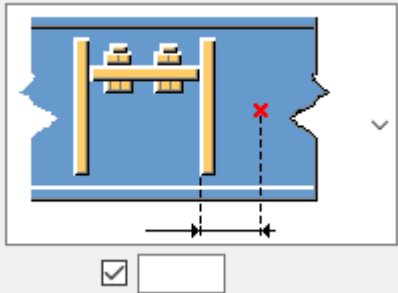
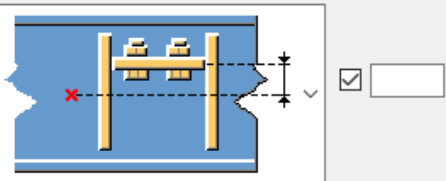
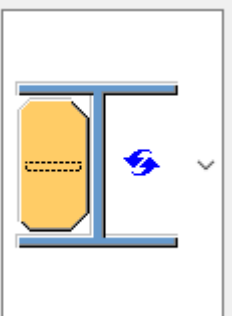
Opzione	Descrizione
<input checked="" type="checkbox"/> 	Definisce la posizione della piastra orizzontale utilizzando un punto di riferimento.
<input checked="" type="checkbox"/> 	Definisce la posizione della piastra verticale utilizzando un punto di riferimento.
<input checked="" type="checkbox"/> 	Selezionare la posizione piastra.

Scheda Bulloni

Utilizzare la scheda **Bulloni** per definire le proprietà dei bulloni.

Proprietà di base dei bulloni

Opzione	Descrizione	Predefinito
Dimensione bullone	Il diametro dei bulloni.	Le dimensioni disponibili sono definite nel

Opzione	Descrizione	Predefinito
		catalogo assemblaggi bulloni.
Standard bullone	Lo standard dei bulloni da utilizzare all'interno del componente.	Gli standard disponibili sono definiti nel catalogo assemblaggi bulloni.
Tolleranza	La distanza tra il bullone e il foro.	
Filett.nel materiale	Definisce se la filettatura può trovarsi all'interno delle parti bullonate quando si utilizzano i bulloni con un'asse. Non ha effetto se si utilizzano bulloni a filettatura completa.	Sì
Cantiere/Officina	Luogo dove i bulloni dovranno essere montati.	Cantiere

Assemblaggio bullone

Le caselle di controllo selezionate definiscono quali oggetti del componente (bullone, rondelle e dadi) saranno utilizzati nell'assemblaggio bulloni.

Per creare solo un foro, deselezionare tutte le caselle di controllo.

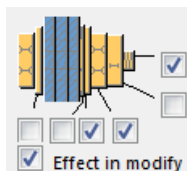

Per modificare l'assemblaggio bulloni in un componente esistente, selezionare la casella di controllo **Modifica su** e fare click su **Modifica**.

Aumento della lunghezza del bullone

Definisce il livello di aumento della lunghezza del bullone (nel calcolo della lunghezza della vite). Utilizzare questa opzione quando, ad esempio, è necessario aumentare la lunghezza del bullone per la verniciatura.

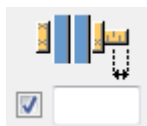

Gruppo bulloni

Selezionare se sono stati creati più gruppi di bulloni o un singolo gruppo di bulloni.

Scheda Generale

Per ulteriori informazioni, cliccare sul collegamento di seguito:
Scheda Generale

Scheda Analisi

Per ulteriori informazioni, cliccare sul collegamento di seguito:
Scheda Analisi

5.14 Piastre di base

In questa sezione sono illustrati i componenti delle piastre di base disponibili in Tekla Structures.

Per ulteriori informazioni, cliccare sul collegamento di seguito:

- [Collegamento piastra di base U.S. \(71\) \(pagina 2222\)](#)
- [Piatti di unione arrotondati \(124\) \(pagina 2245\)](#)
- [Piastra di base \(1004\) \(pagina 2253\)](#)
- [Piastra di base irrigidita \(1014\) \(pagina 2279\)](#)
- [Piastra di base irrig. anima \(1016\) \(pagina 2309\)](#)
- [Piastra di Base Semplice 2 \(1031\) \(pagina 2333\)](#)
- [Piastra di base \(1042\) \(pagina 2349\)](#)
- [Piastra di base U.S. \(1047\) \(pagina 2375\)](#)
- [Piastra base circolare \(1052\) \(pagina 2405\)](#)
- [Piastra di base \(1053\) \(pagina 2425\)](#)
- [Box Colonna Piastra di Base \(1066\) \(pagina 2433\)](#)

Collegamento piastra di base U.S. (71)

Collegamento piastra di base U.S. (71) crea una piastra di base che collega una colonna a una trave.

Oggetti creati

- Piastra di base
- Irrigidimenti (possono essere aggiunti solo se la colonna dispone di un profilo a W, I o TS)
- Irrigidimento trave
- Bulloni
- Saldature

Utilizzare per

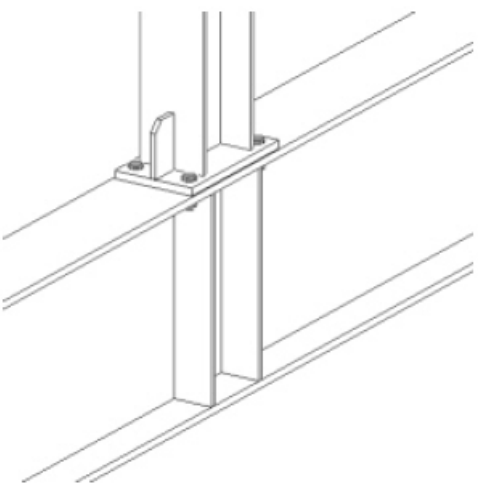
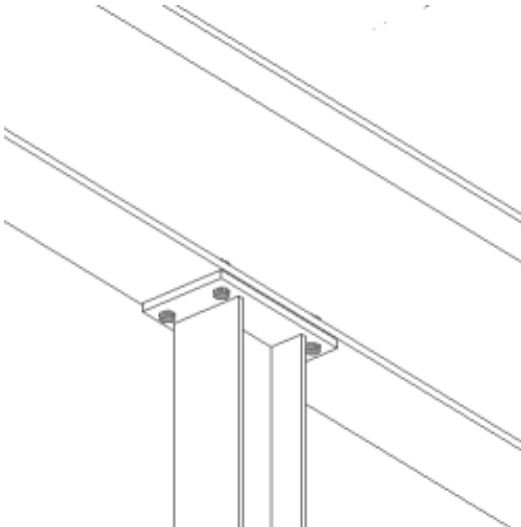
Situazione	Descrizione
 A technical drawing showing a vertical column and a horizontal beam. A base plate is attached to the top of the column. The beam is connected to the top flange of the column. Stiffeners are used to connect the base plate to the column and the beam to the column.	<p>La piastra di base è collegata alla trave.</p> <p>Sono utilizzati gli irrigidimenti di travi e colonne.</p>
 A technical drawing showing a vertical column and a horizontal beam. The beam is a cantilever beam, meaning it is attached to the column and extends outwards. A base plate is attached to the top of the column, and the beam is connected to this base plate.	<p>La trave a sbalzo è collegata a una colonna con una piastra di base.</p>

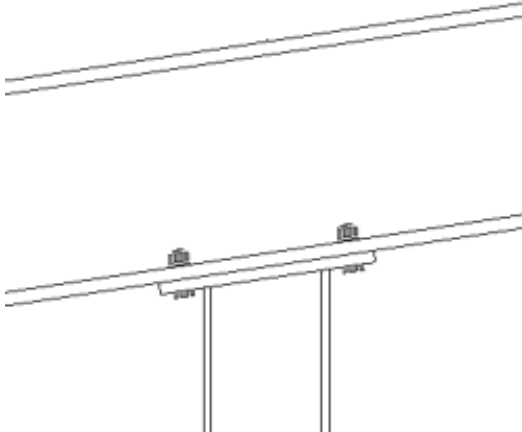
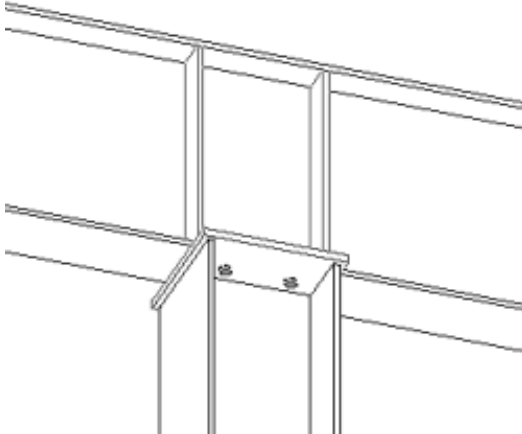
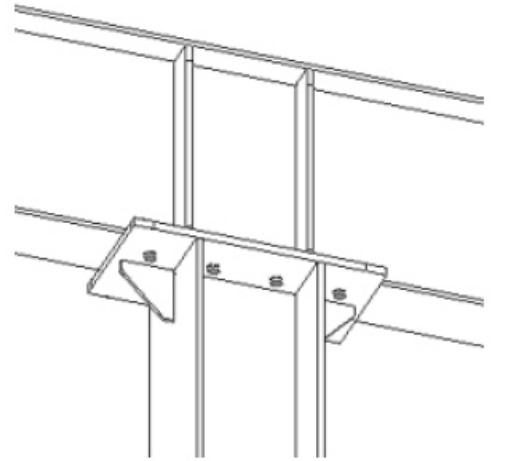
Situazione	Descrizione
	<p>La trave a sbalzo è collegata a una colonna inclinata con una piastra di base.</p>
	<p>La trave a sbalzo è collegata a una colonna con una piastra di base. Sono utilizzati gli irrigidimenti delle travi.</p>
	<p>La trave a sbalzo è collegata alla colonna con una piastra di base. Sono utilizzati gli irrigidimenti di travi e colonne.</p>

Prima di iniziare

Creare una trave e una colonna.

Ordine di selezione

1. Selezionare la parte principale (trave).
 2. Selezionare la parte secondaria (colonna).
- La connessione viene creata automaticamente.

Identificazione delle parti

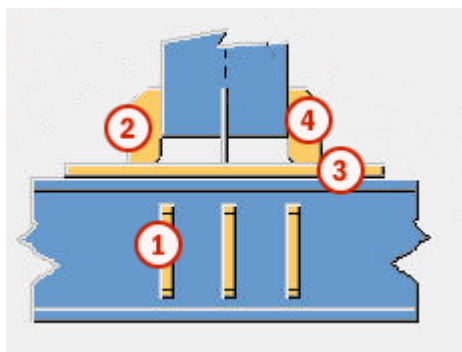

	Parte
1	Irrigidimento trave
2	Irrigidimenti 1, 2, 4, 5
3	Piastra di base
4	Irrigidimenti 3, 6, 7, 8

Scheda Immagine

Utilizzare la scheda **Immagine** per controllare lo smusso degli irrigidimenti e gli smussi della piastra di base.

Smusso irrigidimenti

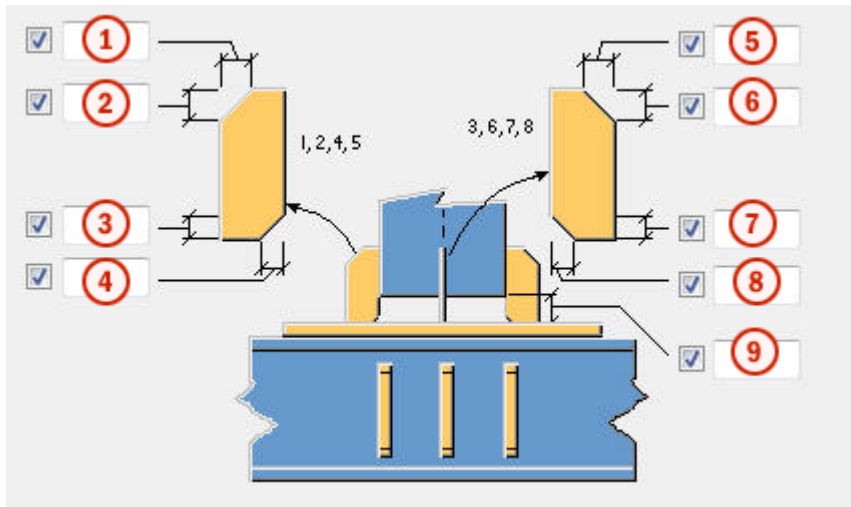

	Descrizione
1	Larghezza dello smusso superiore per gli irrigidimenti 1, 2, 4, 5.
2	Altezza dello smusso superiore per gli irrigidimenti 1, 2, 4, 5.
3	Altezza dello smusso inferiore per gli irrigidimenti 1, 2, 4, 5.
4	Larghezza dello smusso inferiore per gli irrigidimenti 1, 2, 4, 5.
5	Larghezza dello smusso superiore per gli irrigidimenti 3, 6, 7, 8.
6	Altezza dello smusso superiore per gli irrigidimenti 3, 6, 7, 8.
7	Altezza dello smusso inferiore per gli irrigidimenti 3, 6, 7, 8.
8	Larghezza dello smusso inferiore per gli irrigidimenti 3, 6, 7, 8.
9	Distanza saldatura.

Smusso della piastra di base

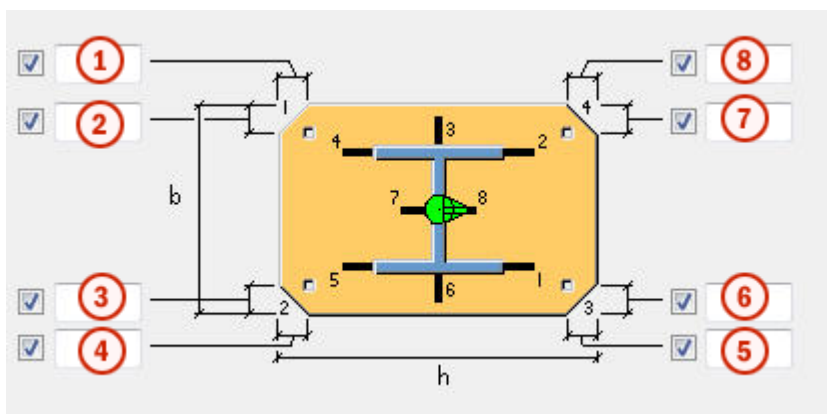

	Descrizione
1	Larghezza dello smusso della piastra di base 1.
2	Altezza dello smusso della piastra di base 1.

	Descrizione
3	Altezza dello smusso della piastra di base 2.
4	Larghezza dello smusso della piastra di base 2.
5	Larghezza dello smusso della piastra di base 3.
6	Altezza dello smusso della piastra di base 3.
7	Altezza dello smusso della piastra di base 4.
8	Larghezza dello smusso della piastra di base 4.

Scheda Parti

Utilizzare la scheda **Pezzi** per controllare le dimensioni della piastra di base, degli irrigidimenti e dell'irrigidimento trave.

Piatto

Opzione	Descrizione	Default
Piatto	Spessore, larghezza e altezza della piastra di base.	Spessore = 20 mm La larghezza varia in base al profilo della colonna. L'altezza varia in base al profilo della colonna. Il nome di default è BASEPLATE.
Irrigidimenti 1,2,4,5	Spessore, larghezza e altezza degli irrigidimenti 1, 2, 4, 5.	
Irrigidimenti 3,6,7,8	Spessore, larghezza e altezza degli irrigidimenti 3, 6, 7, 8.	
Irrigid. Trave	Spessore, larghezza e altezza degli irrigidimenti della trave.	

Opzione	Descrizione	Default
Pos. No.	Prefisso e numero partenza per la marca della parte. Alcuni componenti includono una seconda riga di campi nella quale è possibile inserire il	Il numero partenza della parte di default è definito nelle impostazioni Componenti nel menu File --> Impostazioni --> Opzioni .

Opzione	Descrizione	Default
	numero di posizione dell'assemblaggio.	
Materiale	Tipo di materiale.	Il materiale di default è definito nella casella Materiale parte nelle impostazioni Componenti nel menu File --> Impostazioni --> Opzioni .
Nome	Nome che verrà mostrato nei disegni e nei report.	

Scheda Parametri

Utilizzare la scheda **Parametri** per controllare gli angoli con taglio a squadra, l'offset della piastra e le proprietà dei bulloni.

Proprietà piatto



Opzione	Descrizione
Angoli con Taglio a Squadra (1-4)	Tagli eseguiti sugli angoli della piastra di base. Se si inserisce un numero corrispondente a uno degli angoli della piastra di base, l'angolo presenta un taglio a squadra anziché uno smusso diagonale. È possibile inserire i numeri di uno o di tutti gli angoli.
Piatto allineato a	Definisce se la piastra è allineata alla colonna o al simbolo della connessione.

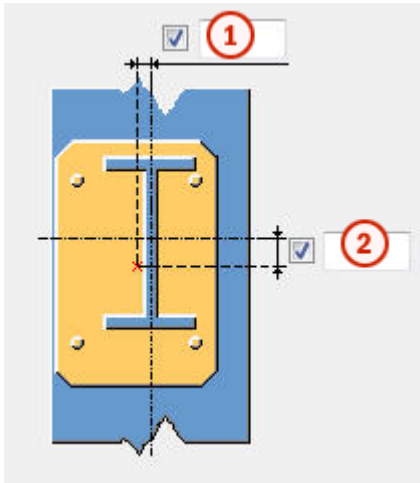

Offset della piastra di base



	Descrizione
1	Offset orizzontale della piastra di base dal centro della colonna.
2	Offset verticale della piastra di base dal centro della colonna.

Piastra di base con fori o bulloni

Opzione	Descrizione
	Default Vengono creati i bulloni. AutoDefaults consente di modificare questa opzione.

Opzione	Descrizione
	Vengono creati i bulloni.
	Vengono creati i fori.

Rotazione del gruppo bulloni

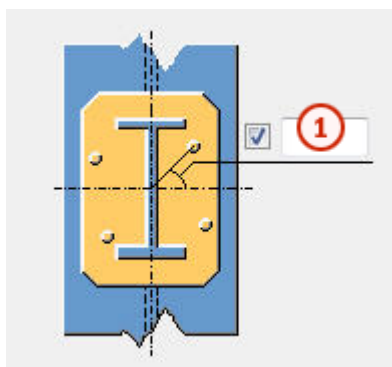

È possibile definire la rotazione del gruppo bulloni intorno al proprio centro. Per ruotare il gruppo bulloni, inserire l'angolo di rotazione (in gradi).

L'angolo positivo ruota i bulloni in senso antiorario e l'angolo negativo in senso orario.

	Descrizione
1	Angolo di rotazione del gruppo bulloni.

Proprietà dei bulloni

Opzione	Descrizione
Elimina le marche bulloni	Definisce quali bulloni vengono eliminati dal gruppo bulloni. Immettere i numeri dei bulloni da eliminare e separare i numeri con uno spazio. I numeri dei bulloni sono disposti da sinistra a destra e dall'alto verso il basso.
Elimina i bulloni esterni	Definisce se i bulloni esterni vengono eliminati.

Utilizzo di componenti aggiuntivi

È possibile utilizzare il sistema aggiuntivo o i componenti personalizzati per modificare l'estremità della colonna o la piastra di base. Ad esempio, è possibile creare speciali piatti di sostegno, preparazioni saldatura e fori di accesso saldatura per l'estremità della colonna.

Se si utilizza un sistema aggiuntivo o componenti personalizzati, è possibile gestire l'estremità della colonna o le proprietà della piastra di base nel componente aggiuntivo in questione. Quando si utilizzano più componenti, possono essere presenti più saldature e tagli.

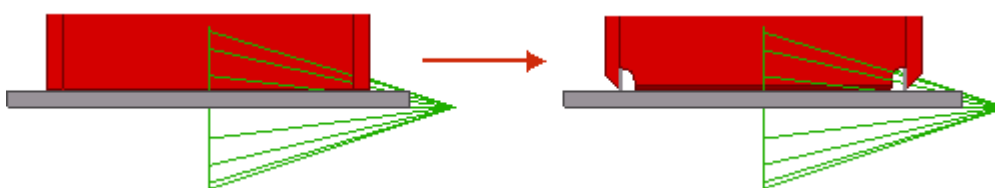

Opzione	Descrizione
Componente	Definisce un sistema o un componente personalizzato selezionandolo dal catalogo componenti.
Attributi	Inserire il nome del file di attributi relativo al componente selezionato.
Inserimento	Definisce a quali parti applicare il componente selezionato. <ul style="list-style-type: none"> • Default è uguale a Base + Colonna. • Colonna imposta la colonna come parte principale. Utilizzare questa opzione per i dettagli. • Colonna + Base imposta la colonna come parte principale e la

Opzione	Descrizione
	<p>piastra di base come parte secondaria.</p> <ul style="list-style-type: none"> • Base + Colonna imposta la piastra di base come parte principale e la colonna come parte secondaria. • Base imposta la piastra di base come parte principale.

Scheda Irrigidimenti

Utilizzare la scheda **Irrigidimenti** per controllare le posizioni degli irrigidimenti e gli offset.

Posizioni irrigidimenti (1-8)

Opzione	Descrizione
Posizione Irrigidimento (1-8)	<p>Posizionamento degli irrigidimenti.</p> <p>Vengono collegati alla colonna sono gli irrigidimenti dei quali è stato immesso il numero nel campo.</p>

Offset irrigidimento

L'offset irrigidimento consente di spostare gli irrigidimenti. Inserire un valore negativo per spostare l'irrigidimento nella direzione opposta.

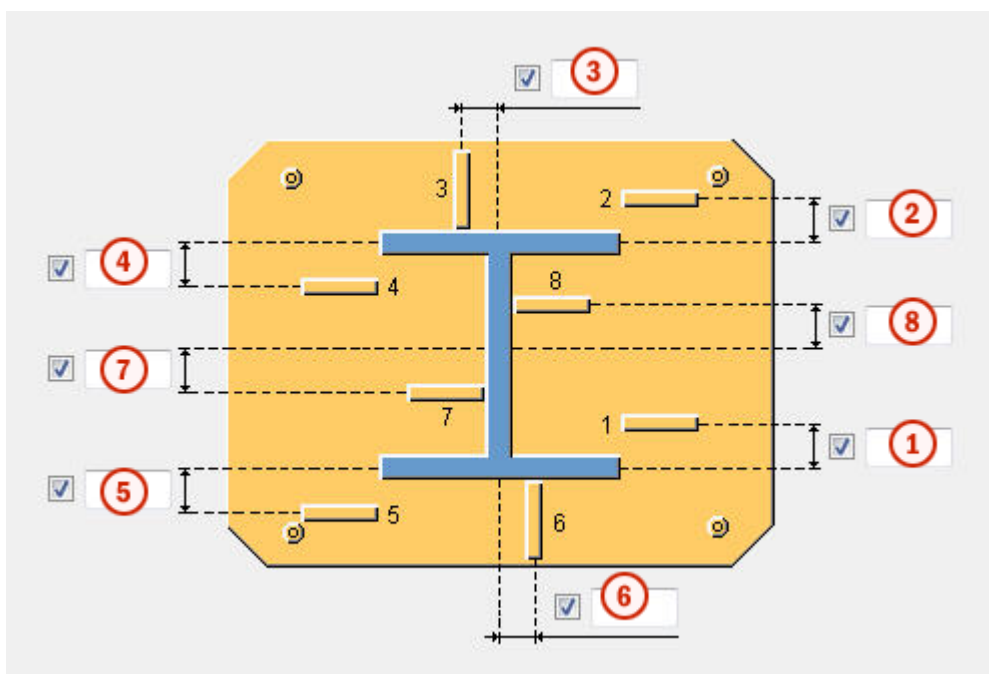



	Descrizione
1	Offset 1 irrigidimento 1.
2	Offset 2 irrigidimento 2.
3	Offset irrigidimento 3.
4	Offset irrigidimento 4.
5	Offset irrigidimento 5.
6	Offset irrigidimento 6.
7	Offset irrigidimento 7.
8	Offset irrigidimento 8.

Scheda Irrigid. Trave



Utilizzare la scheda **Irrigid. Trave** per controllare l'allineamento dell'irrigidimento trave, il lato irrigidimento, le dimensioni e i tipi di smusso.

Irrigidimento sinistro



Opzione	Descrizione
	<p>Default</p> <p>Vengono creati gli irrigidimenti sinistri.</p> <p>AutoDefaults consente di modificare questa opzione.</p>
	<p>Vengono creati gli irrigidimenti sinistri.</p>

Opzione	Descrizione
	<p>Gli irrigidimenti sinistri non vengono creati.</p>

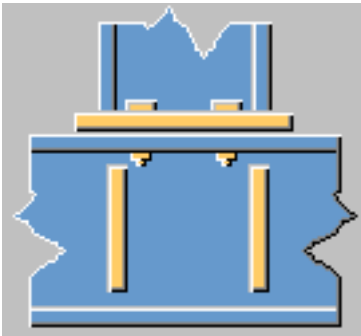
Irrigidimento centrale



Opzione	Descrizione
	<p>Default Vengono creati gli irrigidimenti centrali. AutoDefaults consente di modificare questa opzione.</p>
	<p>Vengono creati gli irrigidimenti centrali.</p>
	<p>Gli irrigidimenti centrali non vengono creati.</p>

Irrigidimento destro

Opzione	Descrizione
	<p>Default</p> <p>Vengono creati gli irrigidimenti destri.</p> <p>AutoDefaults consente di modificare questa opzione.</p>
	<p>Vengono creati gli irrigidimenti destri.</p>
	<p>Gli irrigidimenti destri non vengono creati.</p>

Allineamento Irrigidimento

Opzioni	Descrizione
	<p>Default</p> <p>Gli irrigidimenti sono allineati alla trave.</p> <p>AutoDefaults consente di modificare questa opzione.</p>

Opzioni	Descrizione
	<p>Gli irrigidimenti sono allineati alla trave.</p>
	<p>Gli irrigidimenti sono allineati alla colonna.</p>

Creazione di irrigidimenti

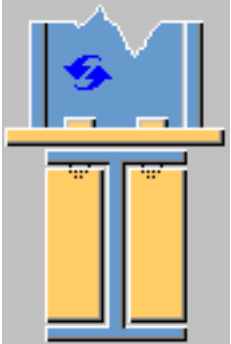
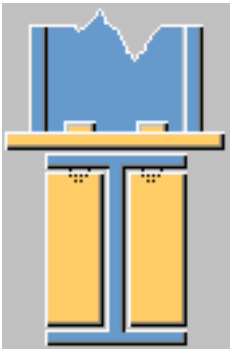
Opzione	Descrizione
	<p>Default Gli irrigidimenti sono creati su entrambi i lati. AutoDefaults consente di modificare questa opzione.</p>
	<p>Gli irrigidimenti sono creati su entrambi i lati.</p>

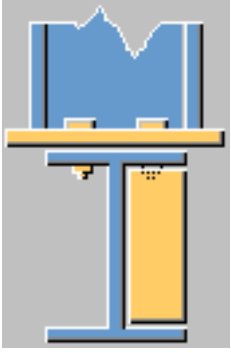
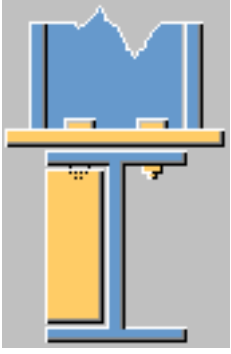
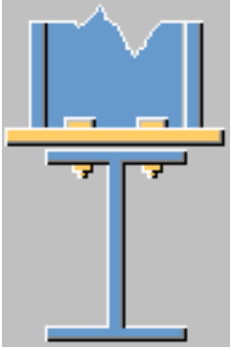
Opzione	Descrizione
	<p>Gli irrigidimenti sono creati sul lato lontano.</p>
	<p>Gli irrigidimenti sono creati sul lato vicino.</p>
	<p>Gli irrigidimenti non vengono creati.</p>

Quote smusso

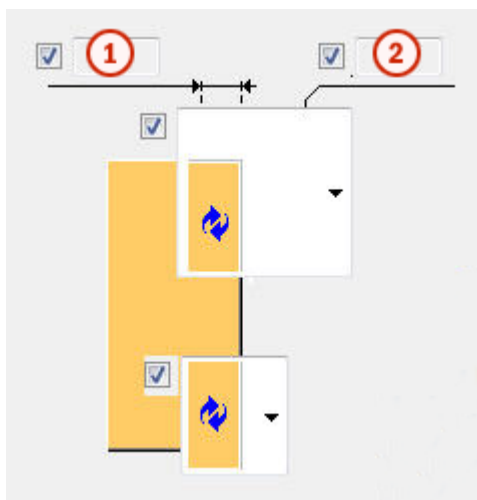

	Descrizione
1	Quota orizzontale dello smusso.
2	Quota verticale dello smusso.

Tipo di smusso superiore e inferiore

Opzione per lo smusso superiore	Opzione per lo smusso inferiore	Descrizione
		Default Nessuno smusso AutoDefaults consente di modificare questa opzione.
		Nessuno smusso
		Smusso lineare
		Smusso ad arco convesso
		Smusso ad arco concavo

Offset irrigidimento

È possibile spostare gli irrigidimenti dal centro della trave in direzione orizzontale o verticale. Inserire un valore negativo per spostare gli irrigidimenti nella direzione opposta.

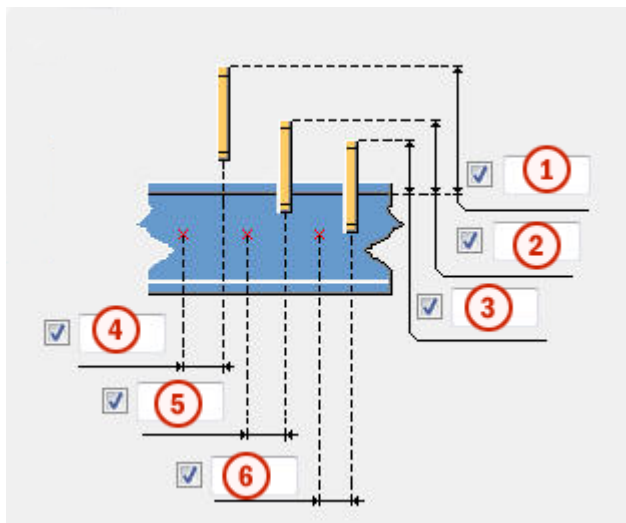

	Descrizione
1	Offset verticale irrigidimento sinistro.
2	Offset verticale irrigidimento centrale.
3	Offset verticale irrigidimento destro.
4	Offset orizzontale irrigidimento sinistro.
5	Offset orizzontale irrigidimento centrale.
6	Offset orizzontale irrigidimento destro.

Scheda Bulloni

Utilizzare la scheda **Bulloni** per controllare le proprietà dei bulloni.

Quote del gruppo bulloni

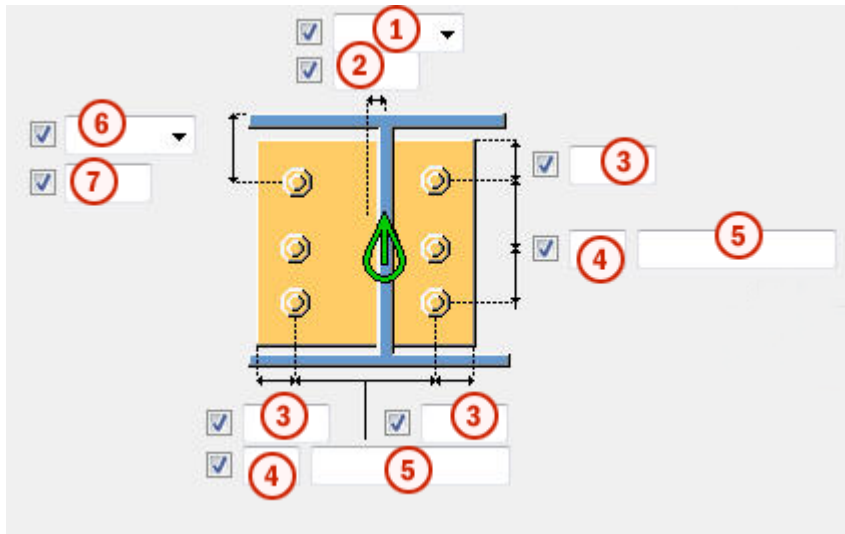

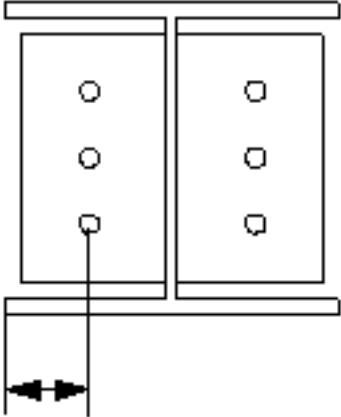
	Descrizione
1	<p>Seleziona come misurare le dimensioni per la posizione orizzontale del gruppo di bulloni.</p> <ul style="list-style-type: none">• Sinistra: dal bordo sinistro della parte secondaria al bullone più a sinistra.  <p>The schematic diagram shows two vertical rectangular sections representing parts of a structure. The left section has three circular holes. A horizontal dimension line with arrows at both ends is shown below the left section, indicating the measurement from the left edge of the part to the center of the leftmost hole.</p>

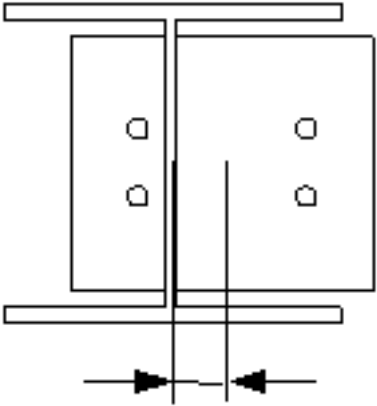
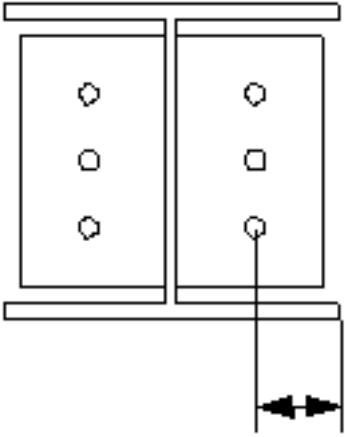
	Descrizione
	<ul style="list-style-type: none"> • Centro: dalla linea centrale della parte secondaria alla linea centrale dei bulloni.  <ul style="list-style-type: none"> • Destra: dal bordo destro della parte secondaria al bullone più a destra. 
2	Dimensione della posizione orizzontale del gruppo di bulloni.
3	Distanza dal bordo dei bulloni. La distanza dal bordo è la distanza dal centro di un bullone al bordo della parte.
4	Numero di bulloni.
5	Passo Bulloni. Utilizzare uno spazio per separare i valori di spaziatura dei bulloni. Inserire un valore per ogni spazio tra i bulloni. Ad esempio, se sono presenti 3 bulloni, inserire 2 valori.

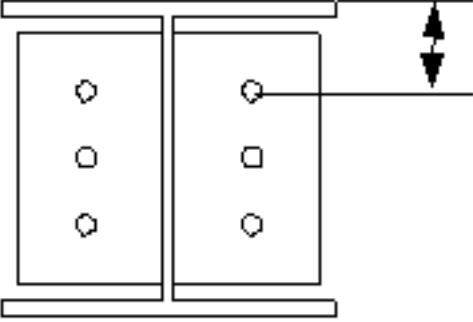
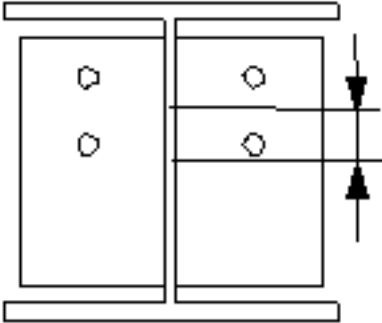
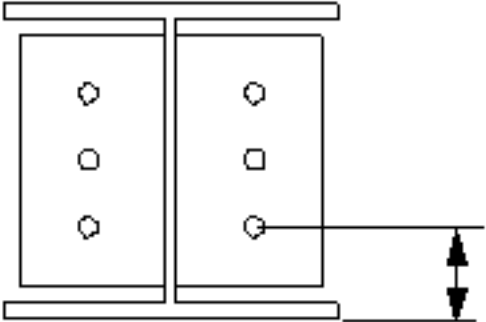
	Descrizione
<p>6</p>	<p>Seleziona la modalità di misura delle dimensioni per la posizione verticale del gruppo bulloni.</p> <ul style="list-style-type: none"> • Superiore: dal bordo superiore della parte secondaria al bullone più in alto.  <ul style="list-style-type: none"> • Centro: dalla linea centrale dei bulloni alla linea centrale della parte secondaria.  <ul style="list-style-type: none"> • Inferiore: dal bordo inferiore della parte secondaria al bullone più in basso. 
<p>7</p>	<p>Dimensione della posizione verticale del gruppo di bulloni.</p>

Proprietà di base dei bulloni

Opzione	Descrizione	Predefinito
Dimensione bullone	Il diametro dei bulloni.	Le dimensioni disponibili sono definite nel catalogo assemblaggi bulloni.
Standard bullone	Lo standard dei bulloni da utilizzare all'interno del componente.	Gli standard disponibili sono definiti nel catalogo assemblaggi bulloni.
Tolleranza	La distanza tra il bullone e il foro.	
Filett.nel materiale	Definisce se la filettatura può trovarsi all'interno delle parti bullonate quando si utilizzano i bulloni con un'asse. Non ha effetto se si utilizzano bulloni a filettatura completa.	Sì
Cantiere/Officina	Luogo dove i bulloni dovranno essere montati.	Cantiere

Fori asolati

È possibile definire fori asolati, sovradimensionati o maschiati.

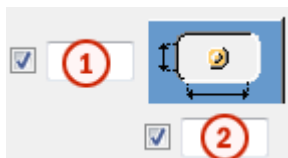

Opzione	Descrizione	Predefinito
1	Quota verticale del foro asolato.	0, che restituisce un foro rotondo.
2	Quota orizzontale del foro asolato o margine per i fori sovradimensionati.	0, che restituisce un foro rotondo.
Tipo di foro	Asolato crea fori asolati. Sovradimensionato crea fori sovradimensionati o maschiati. Nessun foro non crea fori.	

Opzione	Descrizione	Predefinito
Asole ruotate	Quando il tipo di foro è Asolato , questa opzione ruota i fori asolati.	
Asola in	Parti in cui vengono creati fori asolati. Le opzioni variano in base al componente in questione.	

Assemblaggio bullone

Le caselle di controllo selezionate definiscono quali oggetti del componente (bullone, rondelle e dadi) saranno utilizzati nell'assemblaggio bulloni.

Per creare solo un foro, deselezionare tutte le caselle di controllo.

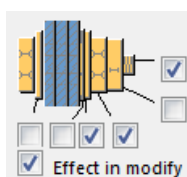





Per modificare l'assemblaggio bulloni in un componente esistente, selezionare la casella di controllo **Modifica su** e fare click su **Modifica**.

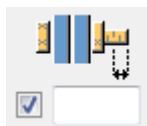

Aumento della lunghezza del bullone

Definisce il livello di aumento della lunghezza del bullone (nel calcolo della lunghezza della vite). Utilizzare questa opzione quando, ad esempio, è necessario aumentare la lunghezza del bullone per la verniciatura.



Sfalsatura dei bulloni

Opzione	Descrizione
	Predefinito Non sfalsato AutoDefaults consente di modificare questa opzione.
	Non sfalsato
	Tipo sfalsato 1
	Tipo sfalsato 2

Opzione	Descrizione
	Tipo sfalsato 3
	Tipo sfalsato 4

Scheda Generale

Per ulteriori informazioni, cliccare sul collegamento di seguito:
 Scheda Generale

Scheda Progetto

Per ulteriori informazioni, cliccare sul collegamento di seguito:
 Scheda Progetto

Scheda Analisi

Per ulteriori informazioni, cliccare sul collegamento di seguito:
 Scheda Analisi

Saldature

Per ulteriori informazioni, cliccare sul collegamento di seguito:

Piatti di unione arrotondati (124)

Piatti di unione arrotondati (124) collega due travi o due colonne con piastre di base imbullonate. È anche possibile creare irrigidimenti.

Oggetti creati

- Piastre di base
- Irrigidimenti (Stiffeners)
- Bulloni
- Saldature

Utilizzare per

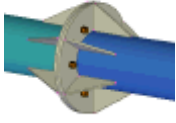
Situazione	Descrizione
	Piatti d'estremità rotondi che collegano due travi. Vengono creati gli irrigidimenti.

Ordine di selezione

1. Selezionare la parte principale.
2. Selezionare la parte secondaria.

La connessione viene creata automaticamente quando viene selezionata la parte secondaria.

Identificazione delle parti

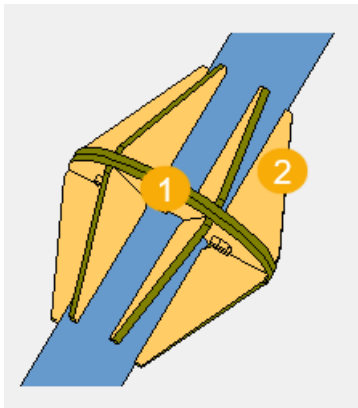

	Descrizione
1	Piastra di base
2	Irrigidimenti tubolare

Scheda Immagine

Piatti di connessione

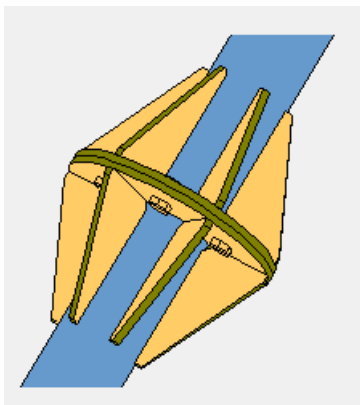

Scheda Parti

Utilizzare la scheda **Parti** per controllare le proprietà della piastra di base e dell'irrigidimento.

Parti

Opzione	Descrizione
Piastra di base	Spessore e larghezza della piastra di base.
Irrigid.tubolare 1, Irrigid.tubolare 2	Spessore, larghezza e altezza degli irrigidimenti tubolari.

Opzione	Descrizione	Default
Pref. N.	Prefisso e numero partenza per la marca della parte. Alcuni componenti includono una seconda riga di campi nella quale è possibile inserire il numero di posizione dell'assemblaggio.	Il numero partenza della parte di default è definito nelle impostazioni Componenti nel menu File --> Impostazioni --> Opzioni .
Materiale	Tipo di materiale.	Il materiale di default è definito nella casella Materiale parte nelle impostazioni Componenti nel menu File --> Impostazioni --> Opzioni .

Opzione	Descrizione	Default
Nome	Nome che verrà mostrato nei disegni e nei report.	
Fine	Descrive il trattamento applicato alla superficie della parte.	

Scheda Parametri

Utilizzare la scheda **Parametri** per controllare la sagoma e la posizione della piastra di base, il numero e la posizione degli irrigidimenti e le dimensioni di smusso.

Irrigidimenti (Stiffeners)

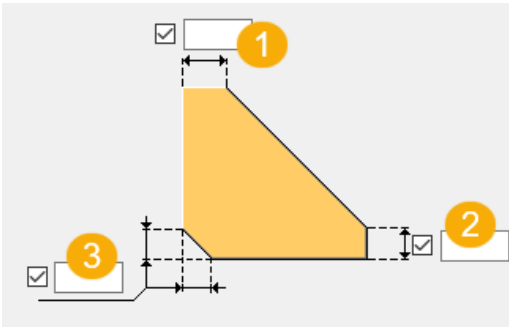
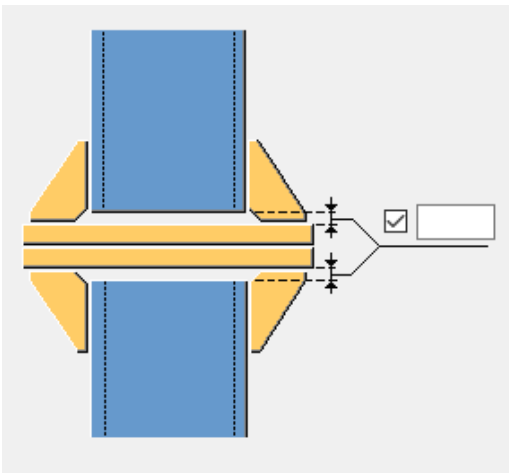
Opzione	Descrizione
Num. irrigidimenti	Definire il numero di irrigidimenti creati.
	Definire le dimensioni di smusso irrigidimento: <ol style="list-style-type: none"> 1. Smussa l'angolo di irrigidimento dove incontra solo la colonna. 2. Smussa l'angolo di irrigidimento sul bordo esterno della piastra di base. 3. Smussa l'angolo di irrigidimento all'intersezione tra la colonna e la piastra di base.
	Definisce la distanza saldatura tra le parti e le piastre di base.

Sagoma piastra di base

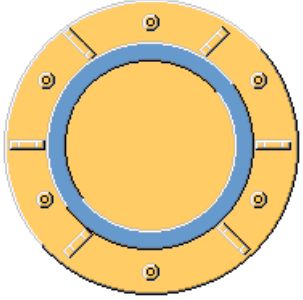
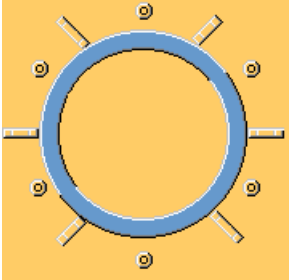
Opzione	Descrizione
	Piastra di base circolare
	Piastra di base quadrata

Tipo di piatto

Selezionare il tipo di piatto.

Direzione piastra di base

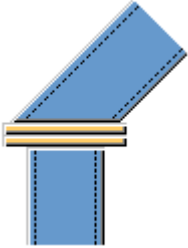
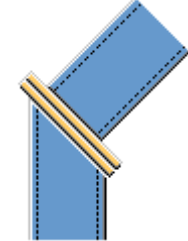
Opzione	Descrizione
	Crea le piastre di base perpendicolari alla parte principale.
	Crea le piastre di base perpendicolari alla parte secondaria.

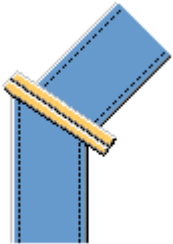
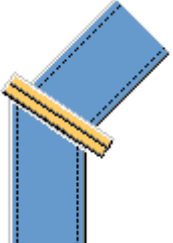
Opzione	Descrizione
	Crea le piastre di base con un angolo che divide in due parti l'angolo delle parti principale e secondaria.
	Crea le piastre di base parallele al simbolo di connessione.

Sovrapposizione

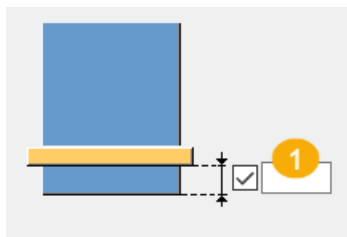

	Descrizione
1	Distanza tra la flangia della parte e la flangia del piatto.

Utilizzo di componenti aggiuntivi

È possibile utilizzare il sistema aggiuntivo o i componenti personalizzati per modificare l'estremità della colonna o la piastra di base. Ad esempio, è possibile creare speciali piatti di sostegno, preparazioni saldatura e fori di accesso saldatura per l'estremità della colonna.

Se si utilizza un sistema aggiuntivo o componenti personalizzati, è possibile gestire l'estremità della colonna o le proprietà della piastra di base nel componente aggiuntivo in questione. Quando si utilizzano più componenti, possono essere presenti più saldature e tagli.

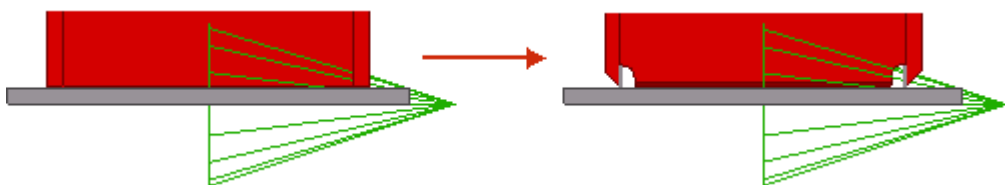

Opzione	Descrizione
Componente	Definisce un sistema o un componente personalizzato selezionandolo dal catalogo componenti.
Attributi	Inserire il nome del file di attributi relativo al componente selezionato.
Input	<p>Definisce a quali parti applicare il componente selezionato.</p> <ul style="list-style-type: none"> • Default è uguale a Base + Colonna. • Colonna imposta la colonna come parte principale. Utilizzare questa opzione per i dettagli. • Colonna + Base imposta la colonna come parte principale e la piastra di base come parte secondaria. • Base + Colonna imposta la piastra di base come parte principale e la colonna come parte secondaria. • Base imposta la piastra di base come parte principale.

Scheda Bulloni

Utilizzare scheda **Bulloni** per controllare le proprietà bulloni, il diametro del piatto interno e l'angolo del bullone.

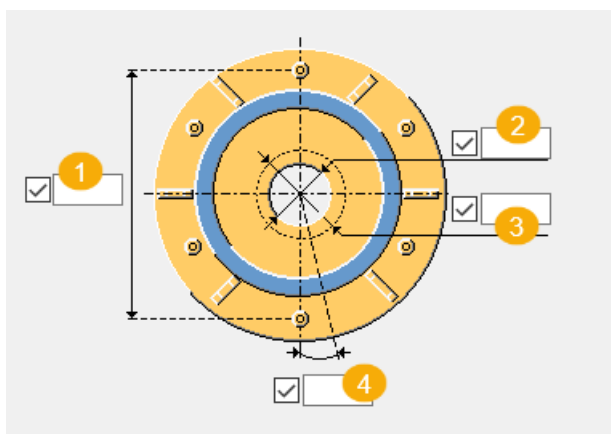

	Descrizione	Default
1	Diametro del cerchio bulloni	

	Descrizione	Default
2	Piastra di base 1 diametro interno Crea un foro centrato nella piastra di base 1	Diametro parte principale più tolleranza
3	Piastra di base 2 diametro interno Crea un foro centrato nella piastra di base 2	Diametro parte secondaria più tolleranza
4	Angolo del bullone (in gradi)	

Proprietà di base dei bulloni

Opzione	Descrizione	Predefinito
Dimensione bullone	Il diametro dei bulloni.	Le dimensioni disponibili sono definite nel catalogo assemblaggi bulloni.
Standard bullone	Lo standard dei bulloni da utilizzare all'interno del componente.	Gli standard disponibili sono definiti nel catalogo assemblaggi bulloni.
Tolleranza	La distanza tra il bullone e il foro.	
Filett.nel materiale	Definisce se la filettatura può trovarsi all'interno delle parti bullonate quando si utilizzano i bulloni con un'asse. Non ha effetto se si utilizzano bulloni a filettatura completa.	Sì
Cantiere/Officina	Luogo dove i bulloni dovranno essere montati.	Cantiere

Assemblaggio bullone

Le caselle di controllo selezionate definiscono quali oggetti del componente (bullone, rondelle e dadi) saranno utilizzati nell'assemblaggio bulloni.

Per creare solo un foro, deselezionare tutte le caselle di controllo.

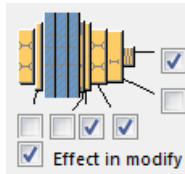

Per modificare l'assemblaggio bulloni in un componente esistente, selezionare la casella di controllo **Modifica su** e fare click su **Modifica**.

Aumento della lunghezza del bullone

Definisce il livello di aumento della lunghezza del bullone (nel calcolo della lunghezza della vite). Utilizzare questa opzione quando, ad esempio, è necessario aumentare la lunghezza del bullone per la verniciatura.



Scheda Generale

Per ulteriori informazioni, cliccare sul collegamento di seguito:

Scheda Generale

Scheda Progetto

Per ulteriori informazioni, cliccare sul collegamento di seguito:

Scheda Analisi

Per ulteriori informazioni, cliccare sul collegamento di seguito:

Scheda Analisi

Saldature

Per ulteriori informazioni, cliccare sul collegamento di seguito:

Piastra di base (1004)

Piastra di base (1004) crea una piastra di base collegata all'estremità di una colonna.

Oggetti creati

- Piastra di base

- Piatti di spessoramento (opzionali)
- Piastra di livello (opzionale)
- Malta (opzionale)
- Chiave di taglio (opzionale)
- Piatti aggiuntivi che collegano le barre di ancoraggio
- Barre di ancoraggio
- Bulloni
- Componente aggiuntivo (opzionale)
- Saldature

Utilizzare per

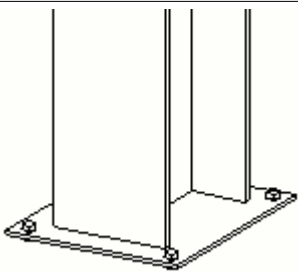
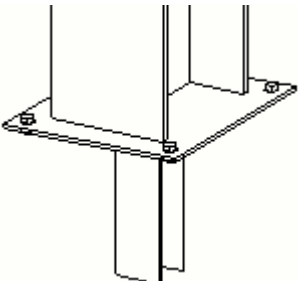
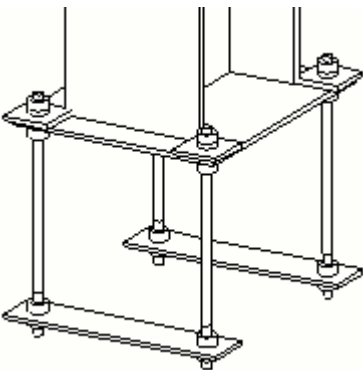
Situazione	Descrizione
	Dettaglio piastra di base semplice
	Dettaglio piastra di base con chiave di taglio
	Dettaglio piastra di base con <ul style="list-style-type: none"> • Barre di ancoraggio diritte • Piatti aggiuntivi che collegano gli ancoraggi

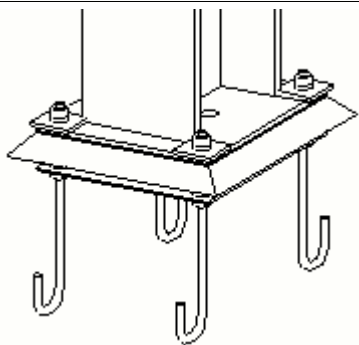
Situazione	Descrizione
	Dettaglio piastra di base con <ul style="list-style-type: none"> • Barre di ancoraggio con ganci • Piastra di livello sotto la piastra di base • Malta e foro per riempimento • Dima

Prima di iniziare

Creare una colonna.

Ordine di selezione

1. Selezionare la parte principale (colonna).
2. Selezionare una posizione.
Il dettaglio viene creato automaticamente.

Identificazione delle parti

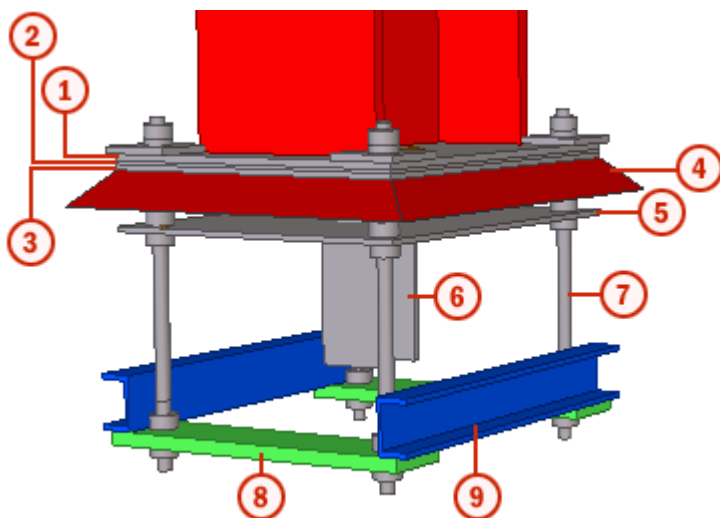



	Parte
1	Piastra di base
2	Piatto di spessoramento
3	Piastra di livello
4	Malta
5	Dima
6	Chiave di taglio

	Parte
7	Barra di ancoraggio
8	Piatto aggiuntivo 1
9	Piatto aggiuntivo 2

Esempio: Aggiunta di una piastra di base e di barre di ancoraggio utilizzando Piastra di base (1004)

In questo esempio, a una colonna vengono aggiunti un dettaglio piastra di base e barre di ancoraggio.

1. Cliccare sul pulsante **Applicazioni e componenti**  del pannello laterale per aprire il catalogo **Applicazioni e componenti**.
2. Immettere `piastra di base` nella casella di ricerca.
Per visualizzare le immagini miniatura dei componenti nei risultati di ricerca, cliccare su .
3. Selezionare **Piastra di base (1004)**.
4. Selezionare la colonna.
5. Selezionare una posizione alla base della colonna.
Quando si definisce la posizione, Tekla Structures aggiunge automaticamente la piastra di base.
6. Successivamente, modificare le dimensioni delle barre di ancoraggio.
 - a. Per maggiore comodità, attivare l'interruttore **Seleziona componenti** .
 - b. Cliccare due volte sul simbolo del componente nel modello per aprire la finestra di dialogo del componente **Piastra di base (1004)**.
 - c. Aprire la scheda **Barre di ancoraggio**.
 - d. Modificare le quote delle barre di ancoraggio.
 - e. Per modificare solo questa piastra di base, selezionare **Ignora altri tipi di connessione** nella lista visibile nella sezione superiore della finestra di dialogo.

Ignora altri tipi di connessic ▼

Ignora altri tipi di connessione

Modifica il tipo di connessione
 - f. Cliccare su **Modifica**.

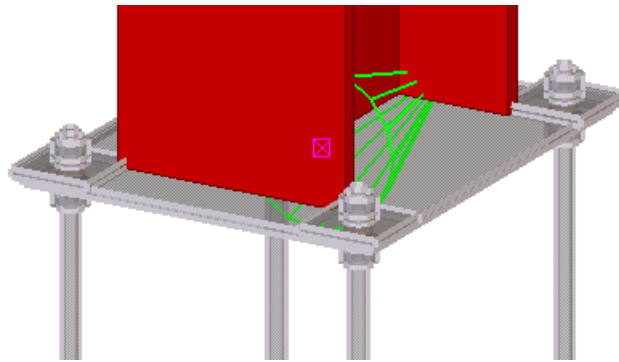

Scheda Immagine

Utilizzare la scheda **Immagine** per controllare la posizione della piastra di base e la lunghezza e la posizione della chiave di taglio.

Quote

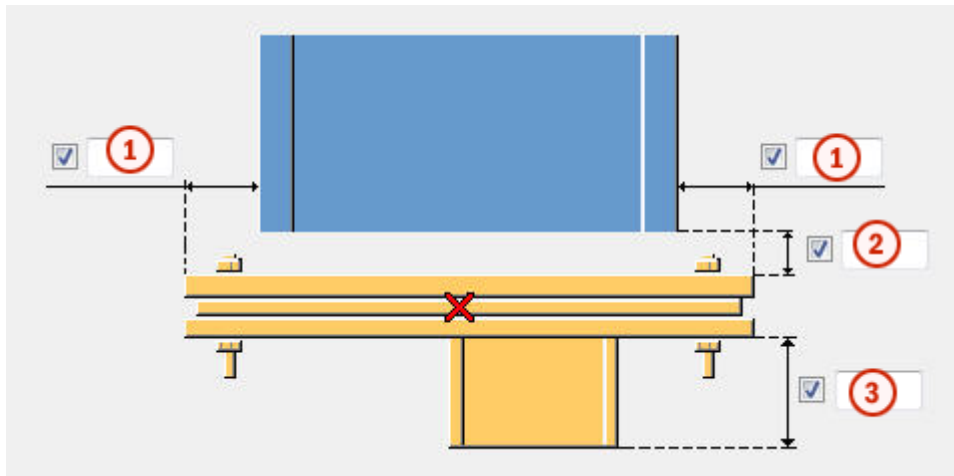

	Descrizione
1	Distanza dalla flangia al bordo della piastra di base. Inserire un valore negativo per ingrandire la piastra di base.
2	Distanza saldatura.
3	Altezza della chiave di taglio.

Offset chiave di taglio

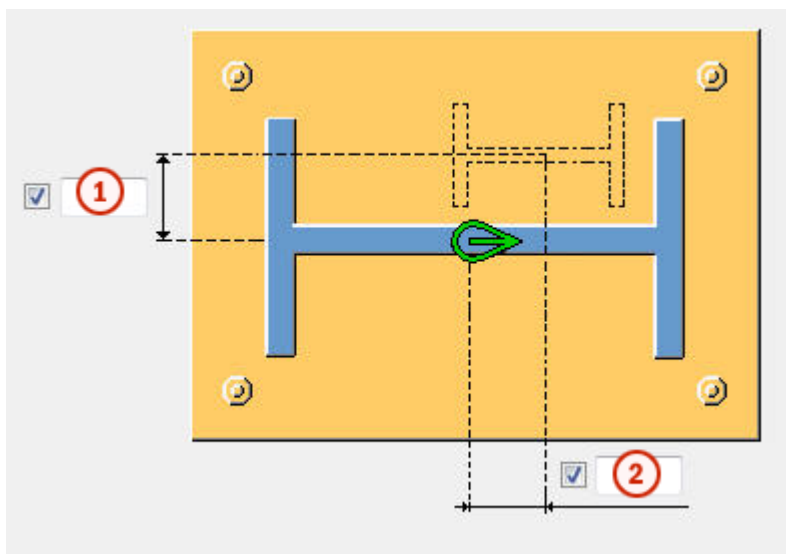

	Descrizione
1	Offset verticale della chiave di taglio dal centro della colonna.
2	Offset orizzontale della chiave di taglio dal centro della colonna.

Scheda Parti

Utilizzare la scheda **Pezzi** per controllare le quote della piastra di base, della chiave di taglio, della piastra di livello e dei piatti spessore.

Piatto

Opzione	Descrizione	Default
Piatto	Spessore della piastra di base.	spessore = $0,5 \times \text{diametro}$ bullone arrotondato allo spessore del piatto successivo Il nome predefinito è BASEPLATE.
Piastra di livello	Spessore, larghezza e altezza della piastra di livello.	spessore = $1/4$
Diametro fori Piastra di livello	Diametro fori piastra di livello.	
Tolleranza fori piastra di livello	Tolleranza fori piastra di livello.	

Opzione	Descrizione	Default
Piatto aggiuntivo	Spessore, larghezza e altezza del piatto di spessoramento. Definisce fino a tre diversi piatti di spessoramento.	
Numero di piatti aggiuntivi	Numero di piatti di spessoramento per ciascuno spessore.	1
Trave aggiuntiva	Profilo della chiave di taglio selezionandolo dal catalogo profili.	HEA 300 (nell'ambiente di default)
Rotazione trave aggiuntiva	Selezionare il tipo di rotazione della chiave di taglio e definire l'angolo di rotazione.	
Trave aggiuntiva saldata a	Definisce a quale piatto viene saldata la chiave di taglio.	

Opzione	Descrizione	Default
Prof. N.	Prefisso e numero partenza per la marca della parte. Alcuni componenti includono una seconda riga di campi nella quale è possibile inserire il numero di posizione dell'assemblaggio.	Il numero partenza della parte di default è definito nelle impostazioni Componenti nel menu File --> Impostazioni --> Opzioni .
Materiale	Tipo di materiale.	Il materiale di default è definito nella casella Materiale parte nelle impostazioni Componenti nel menu File --> Impostazioni --> Opzioni .
Nome	Nome che verrà mostrato nei disegni e nei report.	
Classe	Numero della classe.	
Fine	Descrive il trattamento applicato alla superficie della parte.	

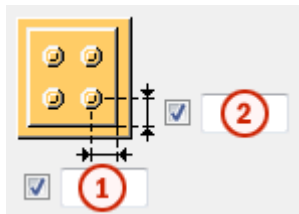

Distanze dal bordo dei bulloni nel piatto di spessoramento

Definisce le distanze dal bordo dei bulloni per i piatti di spessoramento. Quando questi campi sono vuoti, i piatti di spessoramento sono delle stesse dimensioni della piastra di base.

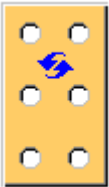

	Descrizione	Default
1	Distanza orizzontale dal bordo dei bulloni nel piatto di spessoramento.	30 mm
2	Distanza verticale dal bordo dei bulloni nel piatto di spessoramento.	30 mm

Sagoma piatto di spessoramento

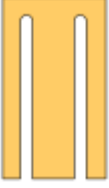
Opzione	Descrizione
	Default I fori sono basati sul gruppo bulloni del dettaglio. AutoDefaults consente di modificare questa opzione.
	I fori sono basati sul gruppo bulloni del dettaglio.
	Piatto di spessoramento dentato con asole orizzontali. Il piatto può essere installato dal lato destro o sinistro del dettaglio.
	Piatto di spessoramento dentato con asole verticali. Il piatto può essere installato dal lato superiore del dettaglio.

Tolleranza



Definisce la tolleranza per le asole nei piatti di spessoramento dentati. La larghezza dell'asola è il diametro del bullone + la tolleranza.

Scheda Parametri

Utilizzare la scheda **Parametri** per controllare il componente e il foro riempimento.

Foro riempimento

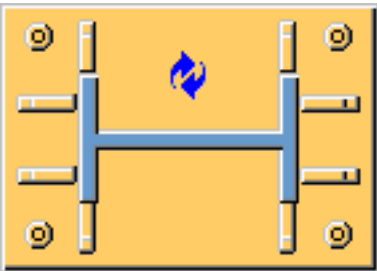
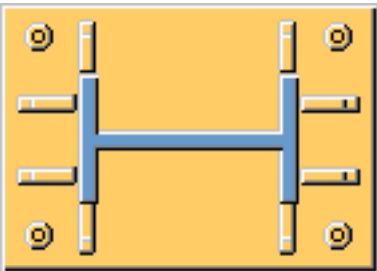
Definisce se un foro riempimento viene creato nella piastra di base. Il foro può inoltre essere creato nella piastra di livello e nei piatti di spessoramento, se esistono nel dettaglio.

Opzione	Descrizione
	Default Il foro riempimento non viene creato. AutoDefaults consente di modificare questa opzione.
	Il foro riempimento non viene creato.
	Viene creato il foro riempimento.
	Vengono creati due fori di riempimento.

Quote dei fori riempimento

Se la piastra di base dispone di due fori di Riempim., definire le dimensioni per entrambi i fori.

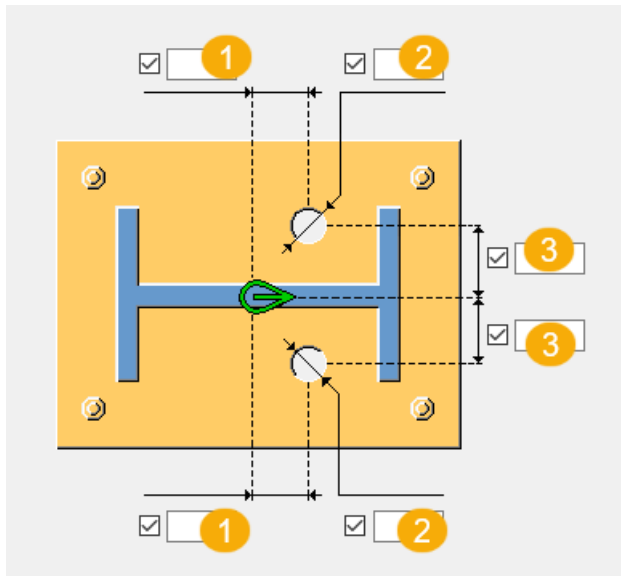

	Descrizione
1	Posizione del foro riempimento dal centro della colonna in direzione dell'anima.
2	Diametro del foro riempimento.
3	Posizione del foro riempimento dal centro della colonna in direzione della flangia.

Dimensione distanza

Definisce il valore limite per la distanza tra la piastra di base e la colonna. Utilizzare questo valore quando la colonna è leggermente inclinata.

Se la distanza effettiva è inferiore a questo valore, l'estremità della colonna viene lasciata diritta.

Se la distanza effettiva è superiore a questo valore, l'estremità della colonna viene adattata alla piastra di base.

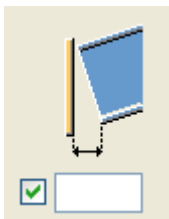

Utilizzo di componenti aggiuntivi

È possibile utilizzare il sistema aggiuntivo o i componenti personalizzati per modificare l'estremità della colonna o la piastra di base. Ad esempio, è possibile creare speciali piatti di sostegno, preparazioni saldatura e fori di accesso saldatura per l'estremità della colonna.

Se si utilizza un sistema aggiuntivo o componenti personalizzati, è possibile gestire l'estremità della colonna o le proprietà della piastra di base nel componente aggiuntivo in questione. Quando si utilizzano più componenti, possono essere presenti più saldature e tagli.

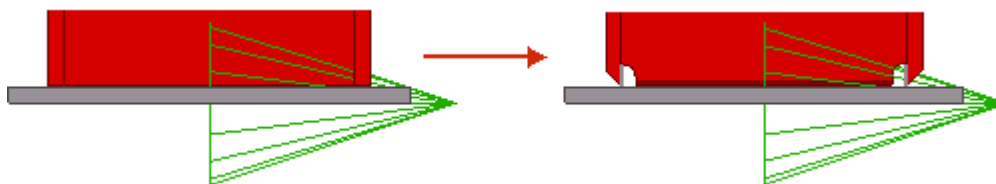

Opzione	Descrizione
Componente	Definisce un sistema o un componente personalizzato selezionandolo dal catalogo componenti.
Attributi	Inserire il nome del file di attributi relativo al componente selezionato.
Inserimento	<p>Definisce a quali parti applicare il componente selezionato.</p> <ul style="list-style-type: none"> • Default è uguale a Base + Colonna. • Colonna imposta la colonna come parte principale. Utilizzare questa opzione per i dettagli. • Colonna + Base imposta la colonna come parte principale e la piastra di base come parte secondaria. • Base + Colonna imposta la piastra di base come parte principale e la colonna come parte secondaria. • Base imposta la piastra di base come parte principale.

Scheda Bulloni

Utilizzare la scheda **Bulloni** per controllare le proprietà dei bulloni.

Quote del gruppo bulloni

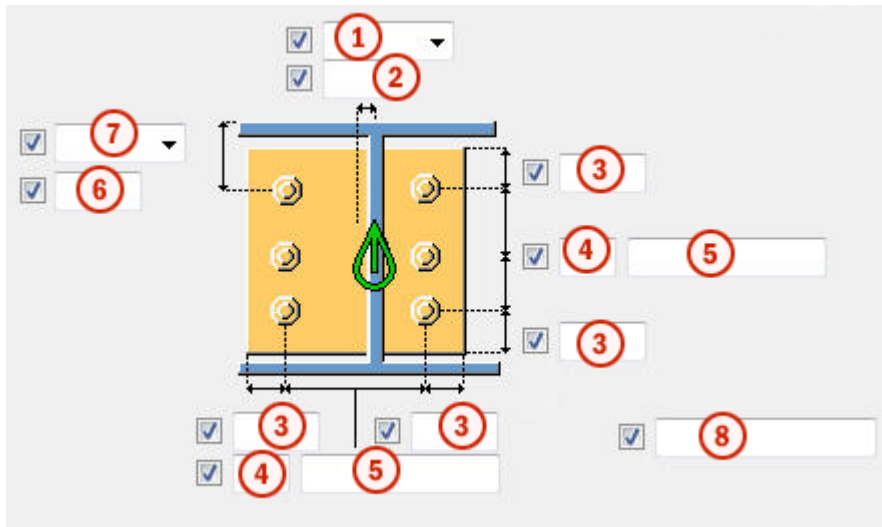

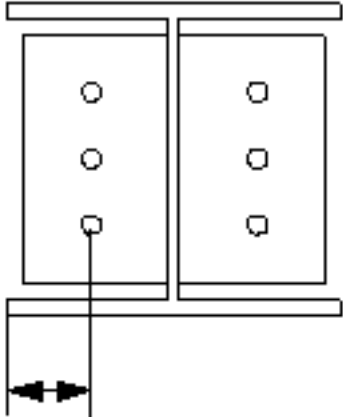
	Descrizione
1	<p>Seleziona come misurare le dimensioni per la posizione orizzontale del gruppo di bulloni.</p> <ul style="list-style-type: none"> • Sinistra: dal bordo sinistro della parte secondaria al bullone più a sinistra. 

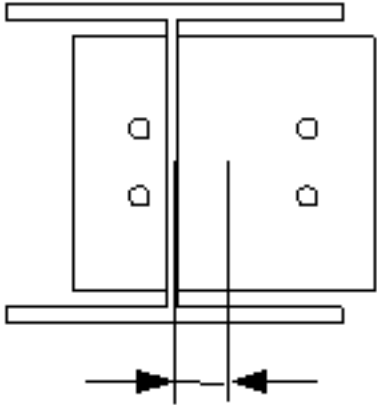
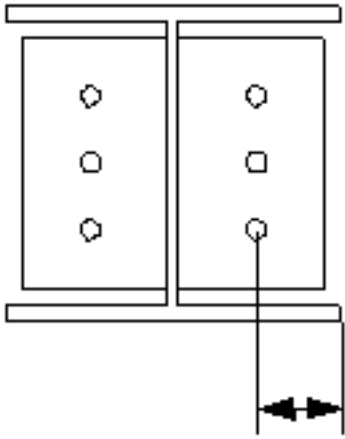
	Descrizione
	<ul style="list-style-type: none"> • Centro: dalla linea centrale della parte secondaria alla linea centrale dei bulloni.  <ul style="list-style-type: none"> • Destra: dal bordo destro della parte secondaria al bullone più a destra. 
2	Dimensione della posizione orizzontale del gruppo di bulloni.
3	Distanza dal bordo dei bulloni. La distanza dal bordo è la distanza dal centro di un bullone al bordo della parte.
4	Numero di bulloni.
5	Passo Bulloni. Utilizzare uno spazio per separare i valori di spaziatura dei bulloni. Inserire un valore per ogni spazio tra i bulloni. Ad esempio, se sono presenti 3 bulloni, inserire 2 valori.
6	Dimensione della posizione verticale del gruppo di bulloni.

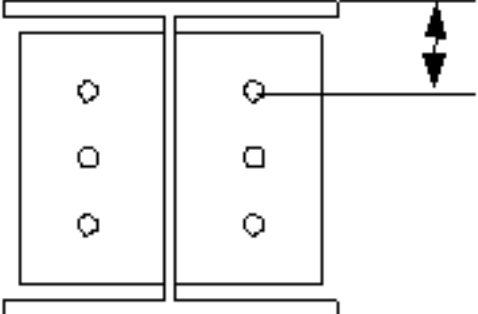
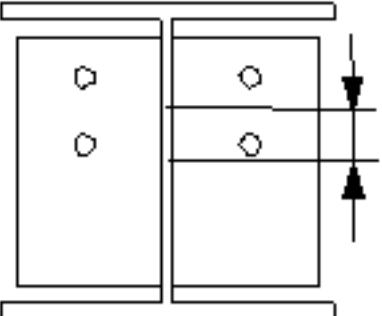
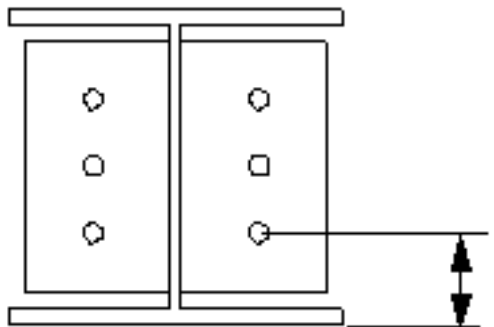
	Descrizione
7	<p>Seleziona la modalità di misura delle dimensioni per la posizione verticale del gruppo bulloni.</p> <ul style="list-style-type: none"> Superiore: dal bordo superiore della parte secondaria al bullone più in alto.  <ul style="list-style-type: none"> Centro: dalla linea centrale dei bulloni alla linea centrale della parte secondaria.  <ul style="list-style-type: none"> Inferiore: dal bordo inferiore della parte secondaria al bullone più in basso. 

	Descrizione
8	Definisce quali bulloni vengono eliminati dal gruppo di bulloni. Inserire i numeri dei bulloni da eliminare e separare i numeri con uno spazio. I numeri dei bulloni sono disposti da sinistra a destra e dall'alto verso il basso.

Proprietà di base dei bulloni

Opzione	Descrizione	Predefinito
Dimensione bullone	Il diametro dei bulloni.	Le dimensioni disponibili sono definite nel catalogo assemblaggi bulloni.
Standard bullone	Lo standard dei bulloni da utilizzare all'interno del componente.	Gli standard disponibili sono definiti nel catalogo assemblaggi bulloni.
Tolleranza	La distanza tra il bullone e il foro.	
Filett.nel materiale	Definisce se la filettatura può trovarsi all'interno delle parti bullonate quando si utilizzano i bulloni con un'asse. Non ha effetto se si utilizzano bulloni a filettatura completa.	Sì
Cantiere/Officina	Luogo dove i bulloni dovranno essere montati.	Cantiere

Lunghezza di taglio

Definisce la profondità alla quale Tekla Structures cerca le sezioni delle parti bullonate. È possibile determinare se il bullone passa attraverso una o due flange.

Fori asolati

È possibile definire fori asolati, sovradimensionati o maschiati.



Opzione	Descrizione	Predefinito
1	Quota verticale del foro asolato.	0, che restituisce un foro rotondo.
2	Quota orizzontale del foro asolato o margine per i fori sovradimensionati.	0, che restituisce un foro rotondo.
Tipo di foro	<p>Asolato crea fori asolati.</p> <p>Sovradimensionato crea fori sovradimensionati o maschiati.</p> <p>Nessun foro non crea fori.</p>	
Asole ruotate	Quando il tipo di foro è Asolato , questa opzione ruota i fori asolati.	
Asola in	Parti in cui vengono creati fori asolati. Le opzioni variano in base al componente in questione.	

Assemblaggio bullone

Le caselle di controllo selezionate definiscono quali oggetti del componente (bullone, rondelle e dadi) saranno utilizzati nell'assemblaggio bulloni.

Per creare solo un foro, deselezionare tutte le caselle di controllo.

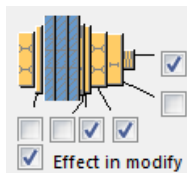

Per modificare l'assemblaggio bulloni in un componente esistente, selezionare la casella di controllo **Modifica su** e fare click su **Modifica**.

Aumento della lunghezza del bullone

Definisce il livello di aumento della lunghezza del bullone (nel calcolo della lunghezza della vite). Utilizzare questa opzione quando, ad esempio, è necessario aumentare la lunghezza del bullone per la verniciatura.

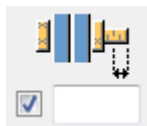

Scheda Barre di ancoraggio

Utilizzare la scheda **Barre di ancoraggio** per controllare la creazione di diversi tipi di barre di ancoraggio.

Quote delle barre di ancoraggio

Opzione	Descrizione
Profilo barra	Profilo Barre ancor. È possibile aggiungere un commento sulla parte.
Profilo dado	Profilo dado.
Profilo rondella	Profilo rondella.
Piatto rondella	Spessore, larghezza e altezza del piatto rondella.
Dima	Spessore, larghezza e altezza della dima.
Malta	Spessore malta. La malta consente di modellare le colonne sul livello superiore delle parti in calcestruzzo e posizionare la piastra di base correttamente. Facilita inoltre la quotatura del dettaglio nei disegni di progetto/montaggio. Per impostazione predefinita, non viene creata la malta. Scegliere se la malta viene creata sopra o sotto il punto di creazione del dettaglio. Ciò influisce anche sui piatti di spessoramento.

Proprietà parte barra di ancoraggio

Opzione	Descrizione	Default
Prof. N.	Prefisso e numero partenza per la marca della parte. Alcuni componenti includono una seconda riga di campi nella quale è possibile inserire il numero di posizione dell'assemblaggio.	Il numero partenza della parte di default è definito nelle impostazioni Componenti nel menu File --> Impostazioni --> Opzioni .
Materiale	Tipo di materiale.	Il materiale di default è definito nella casella

Opzione	Descrizione	Default
		Materiale parte nelle impostazioni Componenti nel menu File --> Impostazioni --> Opzioni .
Nome	Nome che verrà mostrato nei disegni e nei report.	
Classe	Numero della classe.	
Fine	Descrive il trattamento applicato alla superficie della parte.	

Piastra base con

Scegliere se creare la piastra base con i bulloni, le barre di ancoraggio o un componente personalizzato.

Per impostazione predefinita, la piastra di base viene creata con **Bulloni**.



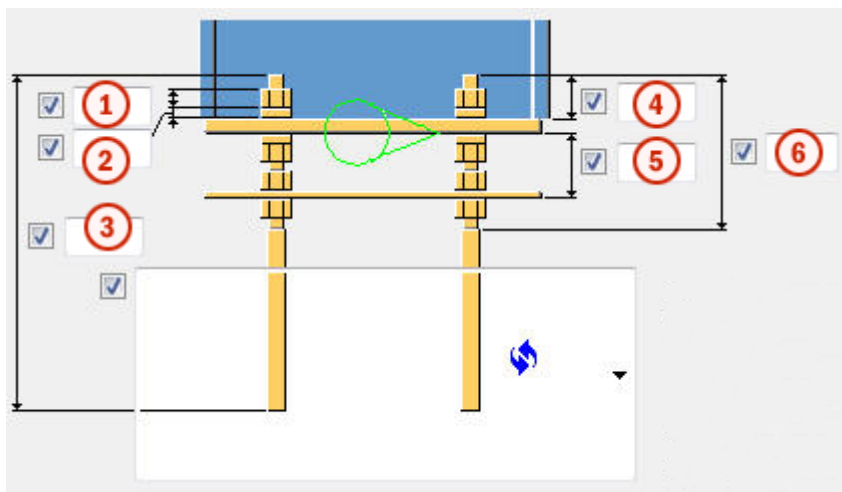



Quote delle barre di ancoraggio





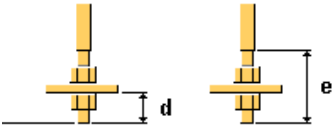

	Descrizione	Default
1	Dimensioni o lunghezza del dado.	diametro barra di ancoraggio
2	Dimensioni o spessore della rondella.	metà della dimensione del dado
3	Lunghezza della barra di ancoraggio.	500 mm
4	Lunghezza della barra di ancoraggio sopra la piastra di base.	50 mm
5	Distanza tra la dima e la piastra di base.	60 mm

	Descrizione	Default
6	Lunghezza della filettatura superiore.	0 mm

Tipi di barre di ancoraggio



Opzione	Descrizione	
	Default Tipo 1 AutoDefaults consente di modificare questa opzione.	
	Tipo 1	
	a Raggio del gancio b Larghezza del gancio	a = 2*diámetro barra di ancoraggio b = 1/5 della lunghezza barra di ancoraggio
	a Raggio del gancio b Larghezza del gancio c Altezza del gancio	c = uguale alla larghezza del gancio
	d Lunghezza della barra di ancoraggio sotto al piatto aggiuntivo e Lunghezza della filettatura inferiore	d = 2*dimensioni dado e = 4*dimensioni dado oltre allo spessore del piatto aggiuntivo
	a Barra di ancoraggio a U Raggio del gancio	

Direzione gancio

Opzione	Descrizione
	Default Tipo 1 AutoDefaults consente di modificare questa opzione.
	Tipo 1
	Tipo 2
	Tipo 3
	Tipo 4

Direzione bullonatura

NOTA È possibile definire la direzione di bullonatura se la piastra di base è stata creata con bulloni.

Opzione	Descrizione
	Default Direzione bullonatura 1 AutoDefaults consente di modificare questa opzione.
	Direzione bullonatura 1
	Direzione bullonatura 2

Toller.fori dima

Opzione	Descrizione	Default
Toller.fori dima	Tolleranza dei fori della dima.	uguale alla tolleranza bullone

Tolleranza foro nella rondella

Opzione	Descrizione
Crea foro nella rondella	Di default, non viene creato alcun foro nella rondella. Tolleranza del foro della rondella.

Crea

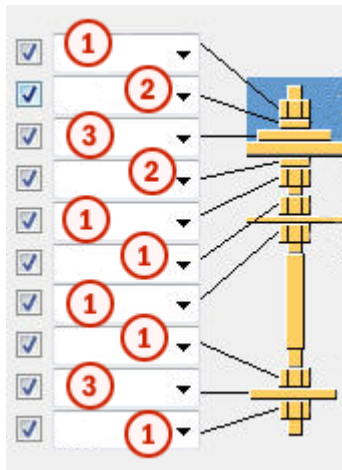

	Descrizione
1	Crea il profilo del dado.
2	Crea il profilo della rondella.
3	Crea il piatto della rondella.

Assemblaggio barra di ancoraggio

Definisce quali parti della barra di ancoraggio sono incluse nell'assemblaggio barra di ancoraggio.

È possibile saldare i piatti rondella sopra e sotto la piastra di base.

Scheda Piatti aggiuntivi

Utilizzare la scheda **Piatti aggiuntivi** per controllare il posizionamento, la rotazione e il tipo di profili (profilo extra 1) creati nel livello inferiore di ciascuna barra di ancoraggio e i profili (profilo extra 2) che collegano le file di barre di ancoraggio.

Quote della parte

Opzione	Descrizione	Default
Profilo 1 extra	Definisce il primo profilo aggiuntivo selezionandolo dal catalogo profili.	PL10*100
Profilo 2 extra	Definisce il secondo profilo aggiuntivo selezionandolo dal catalogo profili.	

Proprietà della parte

Opzione	Descrizione	Default
Pref. N.	Prefisso e numero partenza per la marca della parte. Alcuni componenti includono una seconda riga di campi nella quale è possibile inserire il numero di posizione dell'assemblaggio.	Il numero partenza della parte di default è definito nelle impostazioni Componenti nel menu File --> Impostazioni --> Opzioni .
Materiale	Tipo di materiale.	Il materiale di default è definito nella casella Materiale parte nelle impostazioni Componenti nel menu File --> Impostazioni --> Opzioni .
Nome	Nome che verrà mostrato nei disegni e nei report.	
Classe	Numero della classe.	
Fine	Descrive il trattamento applicato alla superficie della parte.	

Distanza dal bordo del profilo 1 extra

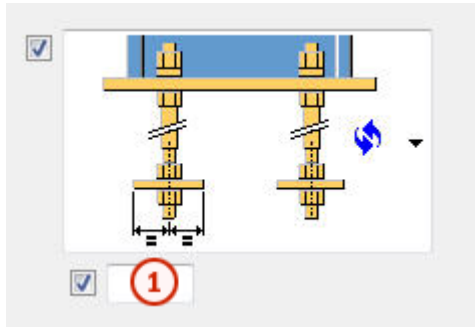

	Descrizione	Default
1	Distanza dal bordo del profilo 1 extra.	50 mm

Tipo e direzione del profilo 1 extra

Opzione	Descrizione
	Default Tipo 1 AutoDefaults consente di modificare questa opzione.
	Tipo 1
	Tipo 2

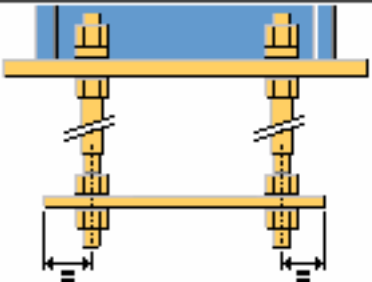
Opzione	Descrizione
	Tipo 3

Distanza dal bordo del profilo 2 extra

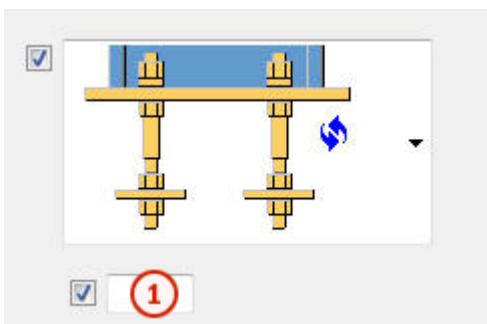

	Descrizione	Default
1	Distanza del profilo 2 extra dall'asse della barra di ancoraggio.	Metà delle dimensioni del dado o del diametro barra di ancoraggio

Tipo di profilo 2 extra

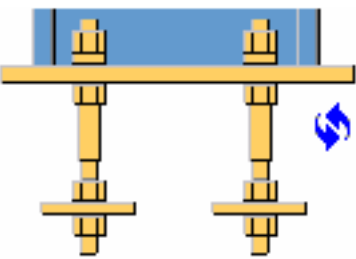
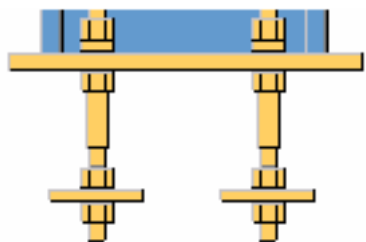
Opzione	Descrizione
	Default Tipo 1 AutoDefaults consente di modificare questa opzione.
	Tipo 1

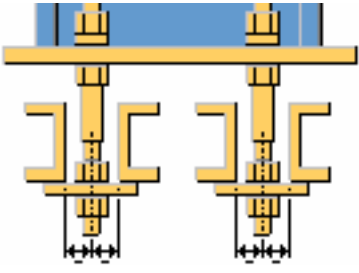
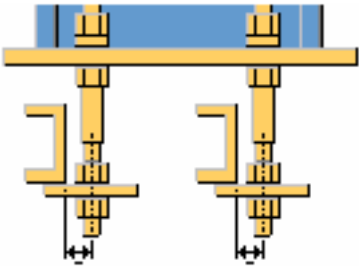
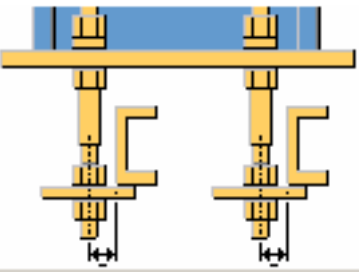
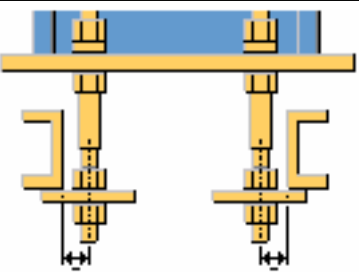
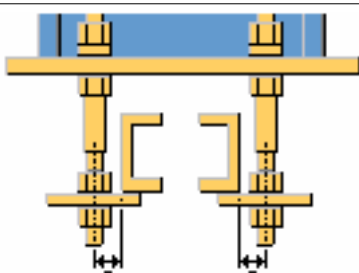
Opzione	Descrizione
 <p>Technical drawing showing two side views of a base plate assembly (Tipo 2). The top view shows a blue base plate with two yellow mounting brackets. The side views show the brackets attached to a yellow base plate with a central vertical rod and a horizontal base plate. Dimension lines are present at the bottom of the side views.</p>	Tipo 2
 <p>Technical drawing showing two side views of a base plate assembly (Tipo 3). The top view shows a blue base plate with two yellow mounting brackets. The side views show the brackets attached to a yellow base plate with a central vertical rod and a horizontal base plate. Dimension lines are present at the bottom of the side views.</p>	Tipo 3
 <p>Technical drawing showing two side views of a base plate assembly (Tipo 4). The top view shows a blue base plate with two yellow mounting brackets. The side views show the brackets attached to a yellow base plate with a central vertical rod and a horizontal base plate. Dimension lines are present at the bottom of the side views.</p>	Tipo 4
 <p>Technical drawing showing two side views of a base plate assembly (Tipo 5). The top view shows a blue base plate with two yellow mounting brackets. The side views show the brackets attached to a yellow base plate with a central vertical rod and a horizontal base plate. Dimension lines are present at the bottom of the side views.</p>	Tipo 5
 <p>Technical drawing showing two side views of a base plate assembly (Tipo 6). The top view shows a blue base plate with two yellow mounting brackets. The side views show the brackets attached to a yellow base plate with a central vertical rod and a horizontal base plate. Dimension lines are present at the bottom of the side views.</p>	Tipo 6

Lunghezza del profilo 2 extra

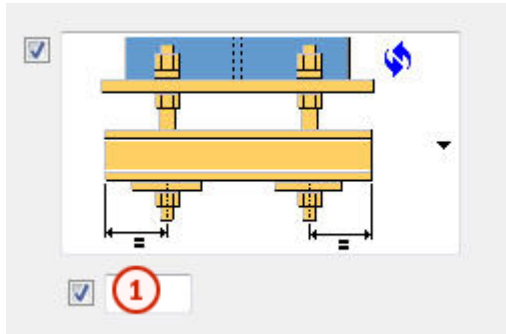

	Descrizione	Default
1	Lunghezza del profilo aggiuntivo 2 dall'asse della barra di ancoraggio.	50 mm

Direzione del profilo 2 extra

Opzione	Descrizione
	Default Tipo 1 AutoDefaults consente di modificare questa opzione.
	Tipo 1
	Tipo 2

Proprietà del profilo 1 extra

Opzione	Descrizione	Default
Tolleranza foro	Tolleranza foro del profilo 1 extra.	Uguale alla tolleranza bullone
Altezza profilo circolare	Immettere l'altezza di un profilo extra circolare 1.	
Rotazione profilo	Rotazione del profilo 1 extra.	Anteriore

Rotazione profilo 2 extra

Opzione	Descrizione	Default
Rotazione profilo extra2	Rotazione del profilo 2 extra.	Anteriore

Scheda Generale

Per ulteriori informazioni, cliccare sul collegamento di seguito:

Scheda Generale

Scheda Analisi

Per ulteriori informazioni, cliccare sul collegamento di seguito:

Scheda Analisi

Saldature

Per ulteriori informazioni, cliccare sul collegamento di seguito:

Piastra di base irrigidita (1014)

Piastra di base irrigidita (1014) crea una piastra di base collegata all'estremità di una colonna.

Oggetti creati

- Piastra di base
- Irrigidimenti
- Piatti spessore (opzionali)
- Piastra di livello (opzionale)
- Chiave di taglio (opzionale)
- Piatti aggiuntivi che collegano le barre di ancoraggio

- Barre di ancoraggio
- Bulloni
- Saldature
- Componente aggiuntivo (opzionale)

Utilizzare per

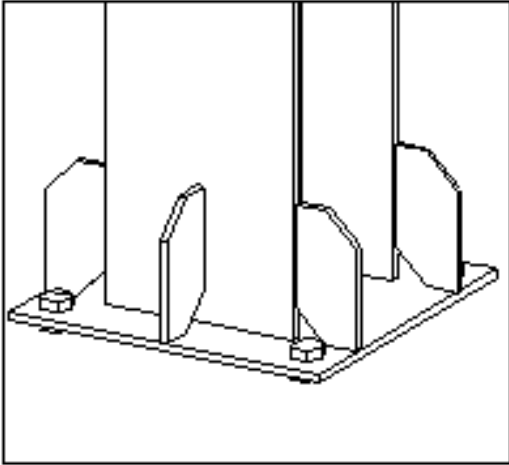
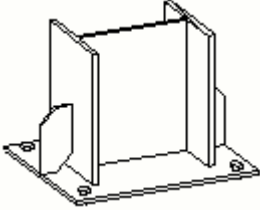
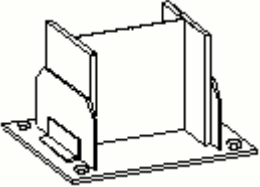
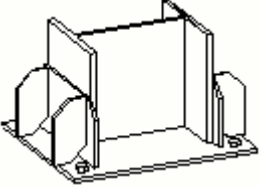
Situazione	Descrizione
	Piastra di base con irrigidimenti
	Piastra di base con irrigidimenti sulla flangia
	Piastra di base con irrigidimenti sulla flangia
	Piastra di base con irrigidimenti sulla flangia

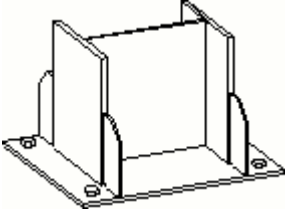
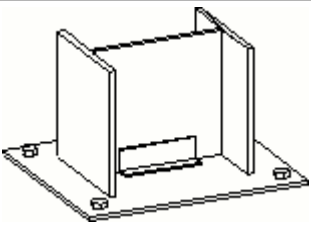
Situazione	Descrizione
	Piastra di base con irrigidimenti sulla flangia
	Piastra di base con irrigidimenti sull'anima

Prima di iniziare

Creare una colonna.

Ordine di selezione

1. Selezionare la parte principale (colonna).
2. Selezionare una posizione.
Il dettaglio viene creato automaticamente.

Identificazione delle parti

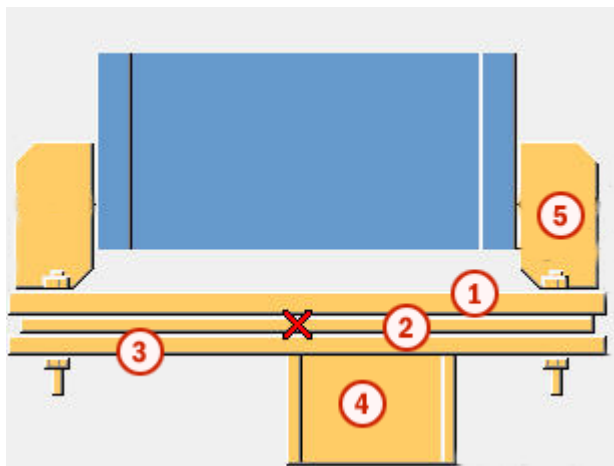

	Parte
1	Piastra di base
2	Piatto spessore
3	Piastra di livello
4	Chiave di taglio
5	Irrigidimento

Scheda Immagine

Utilizzare la scheda **Immagine** per controllare la posizione della piastra di base e la lunghezza e la posizione della chiave di taglio.

Quote

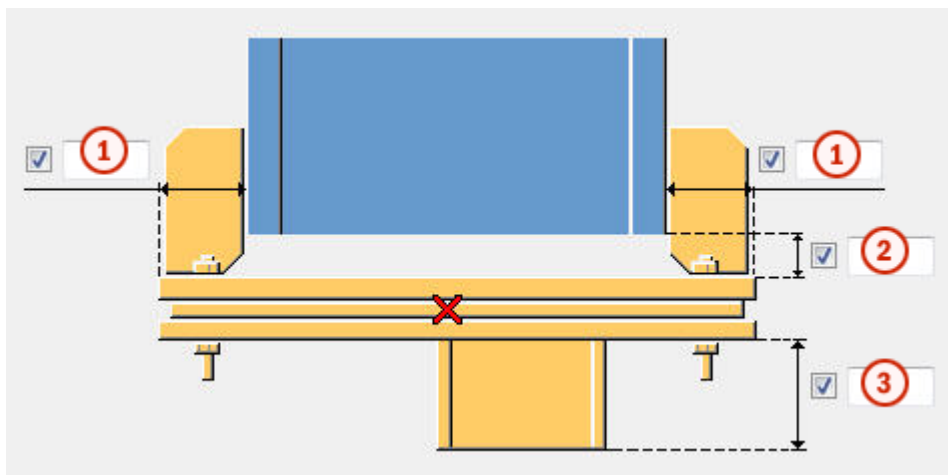

	Descrizione	Default
1	Distanza dalla flangia al bordo della piastra di base. Inserire un valore negativo per ingrandire la piastra di base.	
2	Distanza saldata.	
3	Altezza della chiave di taglio.	Uguale alla larghezza della colonna

Offset chiave di taglio

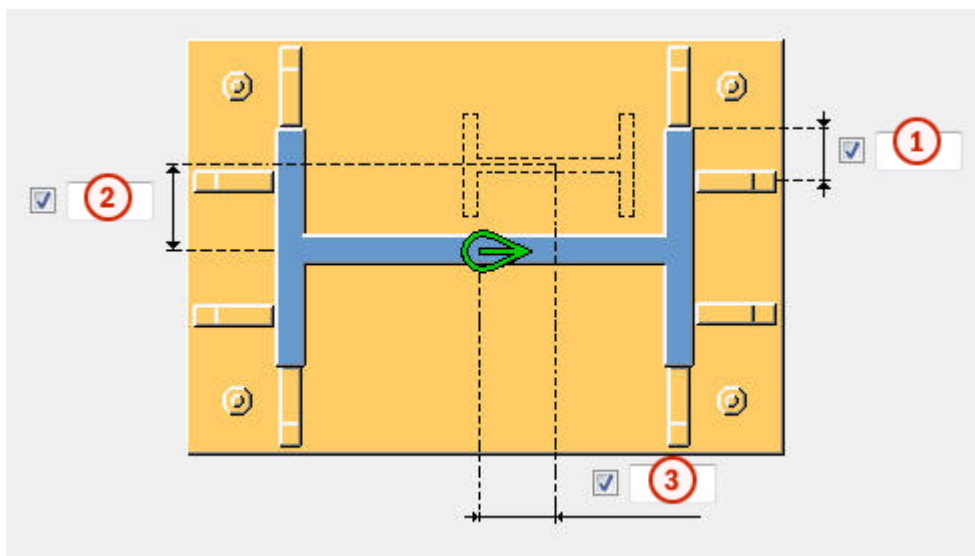

	Descrizione
1	Distanza dell'irrigidimento dal bordo della flangia della colonna.
2	Offset verticale della chiave di taglio dal centro della colonna.
3	Offset orizzontale della chiave di taglio dal centro della colonna.

Scheda Parti

Utilizzare la scheda **Parti** per controllare le quote della piastra di base, dei piatti d'anima, dei piatti di flangia, della chiave di taglio, della piastra di livello e dei piatti spessore.

Piatto

Opzione	Descrizione	Default
Piatto	Spessore della piastra di base.	PIASTRA DI BASE
Piatti d'anima	Spessore del piatto d'anima.	10 mm
Piatto di flangia 4	Spessore del piatto di flangia.	10 mm
Piastra di livello	Spessore, larghezza e altezza della piastra di livello.	
Diametro fori Piastra di livello	Diametro fori piastra di livello.	

Opzione	Descrizione	Default
Piatto Aggiuntivo	Spessore, larghezza e altezza del piatto spessore. Definisce fino a tre diversi piatti di spessoramento.	
Numero di piatti aggiuntivi	Numero di piatti spessore per ciascuno spessore.	1
Trave aggiuntiva	Profilo della chiave di taglio selezionandolo dal catalogo profili.	HEA 300 (nell'ambiente di default)
Rotazione trave aggiuntiva	Selezionare il tipo di rotazione della chiave di taglio e definire l'angolo di rotazione.	
Piatti orizzontali	Spessore del piatto orizzontale.	
Profilo ad L, flangia	Profilo a L, flangia selezionandolo dal catalogo profili.	
Profilo ad L, anima	Profilo a L, anima selezionandolo dal catalogo profili.	

Opzione	Descrizione	Default
Pref. N.	Prefisso e numero partenza per la marca della parte. Alcuni componenti includono una seconda riga di campi nella quale è possibile inserire il numero di posizione dell'assemblaggio.	Il numero partenza della parte di default è definito nelle impostazioni Componenti nel menu File --> Impostazioni --> Opzioni .
Materiale	Tipo di materiale.	Il materiale di default è definito nella casella Materiale parte nelle impostazioni Componenti nel menu File --> Impostazioni --> Opzioni .

Opzione	Descrizione	Default
Nome	Nome che verrà mostrato nei disegni e nei report.	
Classe	Numero della classe.	
Fine	Descrive il trattamento applicato alla superficie della parte.	



Distanze dal bordo dei bulloni nel piatto spessore

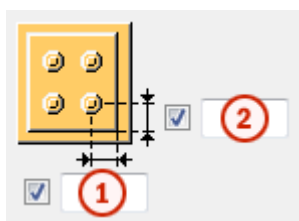

Definisce le distanze dal bordo dei bulloni per i piatti di spessoramento. Quando questi campi sono vuoti, i piatti di spessoramento sono delle stesse dimensioni della piastra di base.

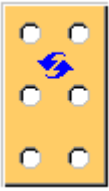

	Descrizione	Default
1	Distanza orizzontale dal bordo dei bulloni nel piatto di spessoramento.	30 mm
2	Distanza verticale dal bordo dei bulloni nel piatto di spessoramento.	30 mm

Sagoma piatto di spessoramento



Opzione	Descrizione
	Default I fori sono basati sul gruppo bulloni del dettaglio. AutoDefaults consente di modificare questa opzione.
	I fori sono basati sul gruppo bulloni del dettaglio.

Opzione	Descrizione
	<p>Piatto di spessoramento dentato con asole orizzontali.</p> <p>Il piatto può essere installato dal lato destro o sinistro del dettaglio.</p>
	<p>Piatto di spessoramento dentato con asole verticali.</p> <p>Il piatto può essere installato dal lato superiore del dettaglio.</p>

Tolleranza per gli slot

Definisce la tolleranza per le asole nei piatti di spessoramento dentati. La larghezza dell'asola è il diametro del bullone + la tolleranza.

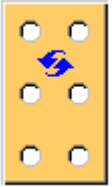
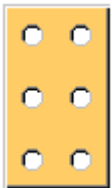
Scanalature di montaggio della piastra di base

Opzione	Descrizione
	<p>Default</p> <p>Le scanalature di montaggio non vengono create.</p> <p>AutoDefaults consente di modificare questa opzione.</p>
	<p>Le scanalature di montaggio non vengono create.</p>
	<p>Le scanalature di montaggio vengono create orizzontalmente.</p>
	<p>Le scanalature di montaggio vengono create verticalmente per la prima e l'ultima riga dei bulloni. Per altre file di bulloni, le scanalature di montaggio vengono create orizzontalmente.</p>

Tolleranza per le scanalature di montaggio

Definire la tolleranza per le scanalature di montaggio nelle piastre di base. La larghezza della scanalatura è il diametro del bullone + la tolleranza. Se non si immette un valore, viene utilizzato il valore di tolleranza del bullone.

Scheda Parametri

Utilizzare la scheda **Parametri** per controllare il componente e il foro riempimento.

Foro riempimento

Definisce se un foro riempimento viene creato nella piastra di base. Il foro può inoltre essere creato nella piastra di livello e nei piatti di spessoramento, se esistono nel dettaglio.

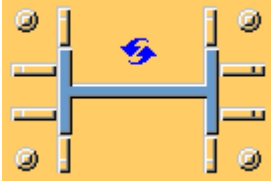
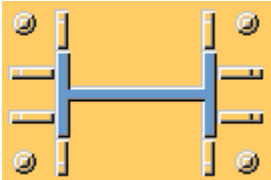
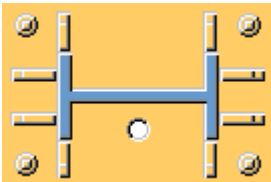
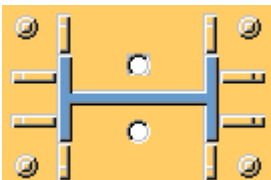
Opzione	Descrizione
	Default Il foro riempimento non viene creato. AutoDefaults consente di modificare questa opzione.
	Il foro riempimento non viene creato.
	Viene creato il foro riempimento.
	Vengono creati due fori di riempimento.

Quote dei fori riempimento

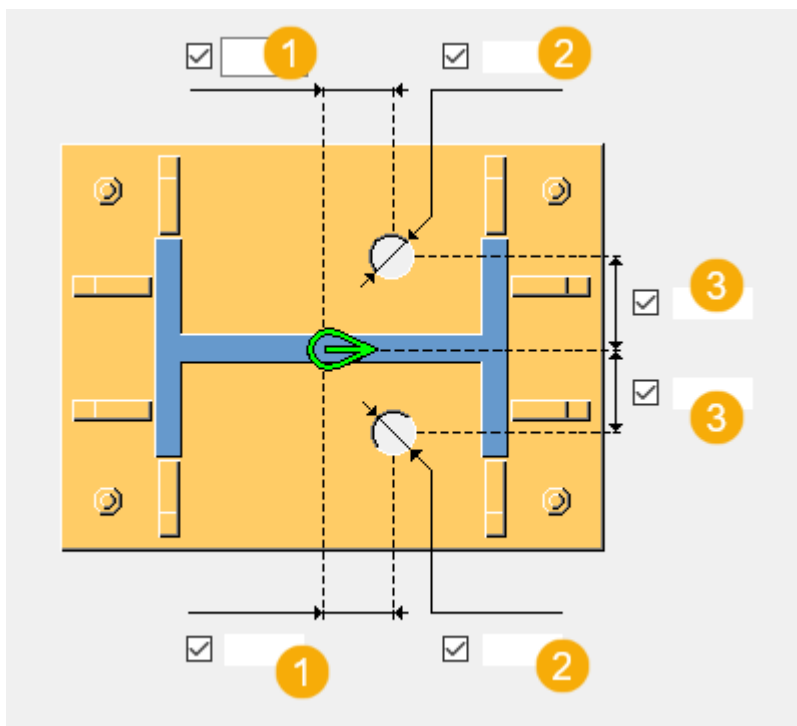

	Descrizione
1	Posizione del foro riempimento dal centro della colonna in direzione dell'anima.
2	Diametro del foro riempimento.
3	Posizione del foro riempimento dal centro della colonna in direzione della flangia.

Utilizzo di componenti aggiuntivi

È possibile utilizzare il sistema aggiuntivo o i componenti personalizzati per modificare l'estremità della colonna o la piastra di base. Ad esempio, è possibile creare speciali piatti di sostegno, preparazioni saldatura e fori di accesso saldatura per l'estremità della colonna.

Se si utilizza un sistema aggiuntivo o componenti personalizzati, è possibile gestire l'estremità della colonna o le proprietà della piastra di base nel componente aggiuntivo in questione. Quando si utilizzano più componenti, possono essere presenti più saldature e tagli.

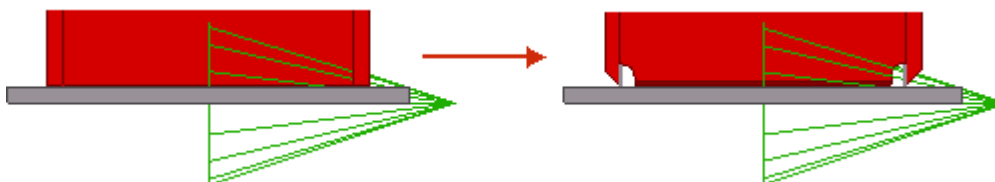

Opzione	Descrizione
Componente	Definisce un sistema o un componente personalizzato selezionandolo dal catalogo Applicazioni e componenti .
Attributi	Inserire il nome del file di attributi relativo al componente selezionato.
Input	Definisce a quali parti applicare il componente selezionato. <ul style="list-style-type: none"> • Default è uguale a Base + Colonna. • Colonna imposta la colonna come parte principale. Utilizzare questa opzione per i dettagli. • Colonna + Base imposta la colonna come parte principale e la piastra di base come parte secondaria. • Base + Colonna imposta la piastra di base come parte principale e la colonna come parte secondaria. • Base imposta la piastra di base come parte principale.

Bulloni

Utilizzare la scheda **Bulloni** per controllare le proprietà dei bulloni.

Quote del gruppo bulloni

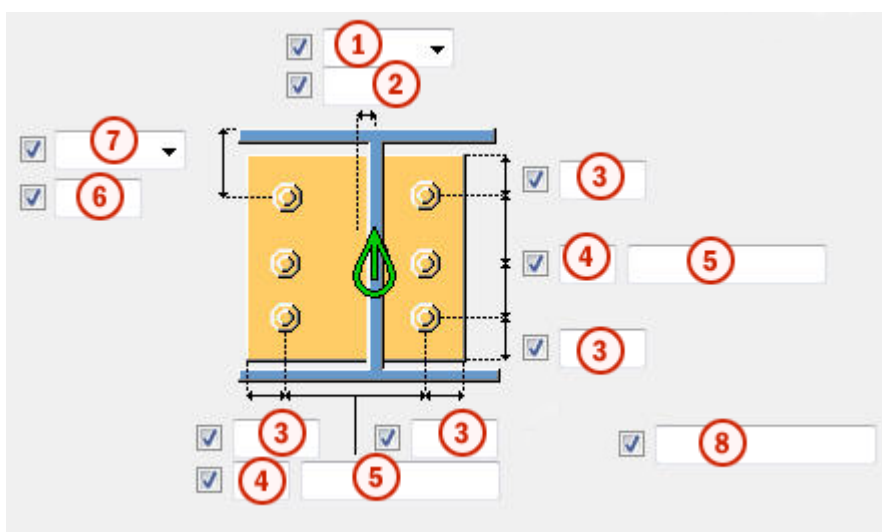

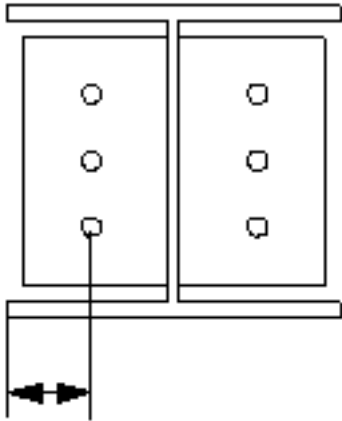
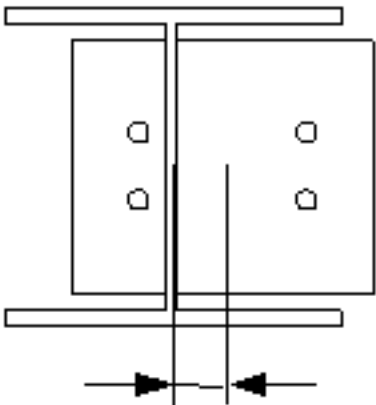
	Descrizione
1	<p>Seleziona come misurare le dimensioni per la posizione orizzontale del gruppo di bulloni.</p> <ul style="list-style-type: none"> • Sinistra: dal bordo sinistro della parte secondaria al bullone più a sinistra.  <ul style="list-style-type: none"> • Centro: dalla linea centrale della parte secondaria alla linea centrale dei bulloni. 

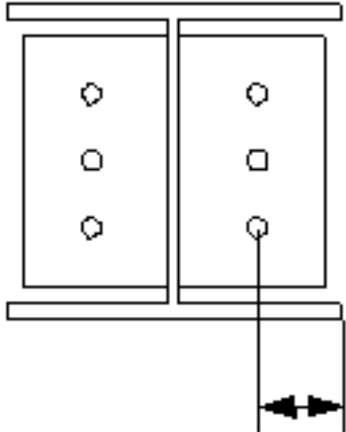
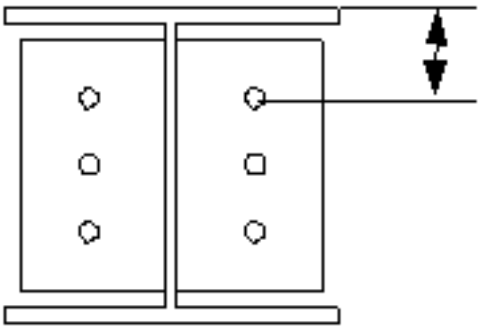
	Descrizione
	<ul style="list-style-type: none"> • Destra: dal bordo destro della parte secondaria al bullone più a destra. 
2	Dimensione della posizione orizzontale del gruppo di bulloni.
3	Distanza dal bordo dei bulloni. La distanza dal bordo è la distanza dal centro di un bullone al bordo della parte.
4	Numero di bulloni.
5	Passo Bulloni. Utilizzare uno spazio per separare i valori di spaziatura dei bulloni. Inserire un valore per ogni spazio tra i bulloni. Ad esempio, se sono presenti 3 bulloni, inserire 2 valori.
6	Dimensione della posizione verticale del gruppo di bulloni.
7	Seleziona la modalità di misura delle dimensioni per la posizione verticale del gruppo bulloni. <ul style="list-style-type: none"> • Superiore: dal bordo superiore della parte secondaria al bullone più in alto. 

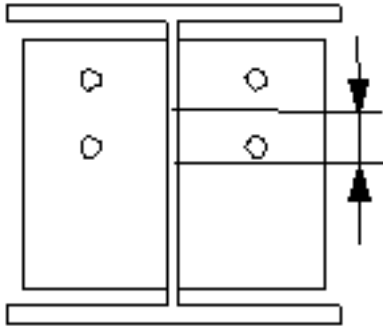
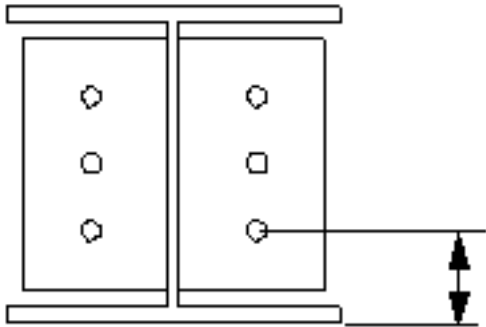
	Descrizione
	<ul style="list-style-type: none"> • Centro: dalla linea centrale dei bulloni alla linea centrale della parte secondaria.  <ul style="list-style-type: none"> • Inferiore: dal bordo inferiore della parte secondaria al bullone più in basso. 
8	<p>Definisce quali bulloni vengono eliminati dal gruppo di bulloni.</p> <p>Inserire i numeri dei bulloni da eliminare e separare i numeri con uno spazio. I numeri dei bulloni sono disposti da sinistra a destra e dall'alto verso il basso.</p>

Proprietà di base dei bulloni

Opzione	Descrizione	Predefinito
Dimensione bullone	Il diametro dei bulloni.	Le dimensioni disponibili sono definite nel catalogo assemblaggi bulloni.
Standard bullone	Lo standard dei bulloni da utilizzare all'interno del componente.	Gli standard disponibili sono definiti nel catalogo assemblaggi bulloni.
Tolleranza	La distanza tra il bullone e il foro.	

Opzione	Descrizione	Predefinito
Filett.nel materiale	Definisce se la filettatura può trovarsi all'interno delle parti bullonate quando si utilizzano i bulloni con un'asse. Non ha effetto se si utilizzano bulloni a filettatura completa.	Sì
Cantiere/Officina	Luogo dove i bulloni dovranno essere montati.	Cantiere

Lunghezza di taglio

Definisce la profondità alla quale Tekla Structures cerca le sezioni delle parti bullonate. È possibile determinare se il bullone passa attraverso una o due flange.

Fori asolati

È possibile definire fori asolati, sovradimensionati o maschiati.

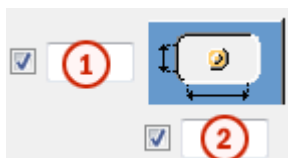

Opzione	Descrizione	Predefinito
1	Quota verticale del foro asolato.	0, che restituisce un foro rotondo.
2	Quota orizzontale del foro asolato o margine per i fori sovradimensionati.	0, che restituisce un foro rotondo.
Tipo di foro	Asolato crea fori asolati. Sovradimensionato crea fori sovradimensionati o maschiati. Nessun foro non crea fori.	
Asole ruotate	Quando il tipo di foro è Asolato , questa opzione ruota i fori asolati.	
Asola in	Parti in cui vengono creati fori asolati. Le opzioni variano in base al componente in questione.	

Assemblaggio bullone

Le caselle di controllo selezionate definiscono quali oggetti del componente (bullone, rondelle e dadi) saranno utilizzati nell'assemblaggio bulloni.

Per creare solo un foro, deselezionare tutte le caselle di controllo.

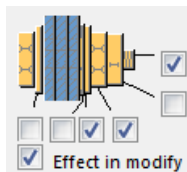

Per modificare l'assemblaggio bulloni in un componente esistente, selezionare la casella di controllo **Modifica su** e fare click su **Modifica**.

Aumento della lunghezza del bullone

Definisce il livello di aumento della lunghezza del bullone (nel calcolo della lunghezza della vite). Utilizzare questa opzione quando, ad esempio, è necessario aumentare la lunghezza del bullone per la verniciatura.



Irrigidimenti

Utilizzare la scheda **Irrigidimenti (Stiffeners)** per controllare gli irrigidimenti del piatto d'anima e del piatto di flangia.

Quote irrigidimento piatto d'anima

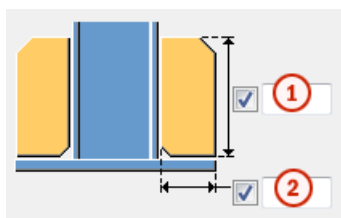

	Descrizione	Default
1	Altezza dell'irrigidimento del piatto d'anima.	200 mm
2	Larghezza inferiore dell'irrigidimento del piatto d'anima.	100 mm



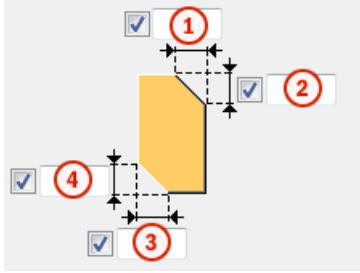



Quote dello smusso irrigidimento piatto d'anima





	Descrizione
1	Quota smusso orizzontale superiore.
2	Quota smusso verticale superiore.
3	Quota smusso orizzontale inferiore.
4	Quota smusso verticale inferiore.

Posizione dell'irrigidimento del piatto d'anima

È possibile creare irrigidimenti in posizioni diverse utilizzando le opzioni di posizionamento dell'irrigidimento del piatto d'anima.

Opzione	Descrizione
	Default Tipo 2 AutoDefaults consente di modificare questa opzione.
	Tipo 1
	Tipo 2
	Tipo 3
	Tipo 4
	Tipo 5

Opzione	Descrizione
	Tipo 6
	Tipo 7

Quote irrigidimento piatto di flangia

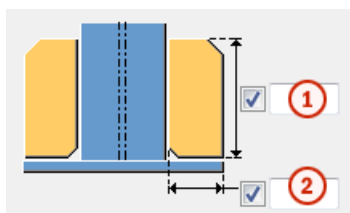

	Descrizione	Default
1	Altezza dell'irrigidimento del piatto di flangia.	200 mm
2	Larghezza inferiore dell'irrigidimento del piatto di flangia.	100 mm



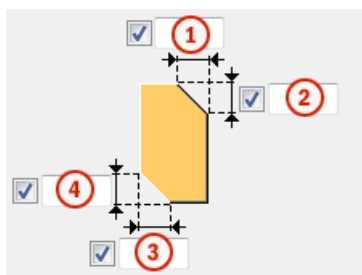

Quote dello smusso irrigidimento piatto di flangia



	Descrizione
1	Quota smusso orizzontale superiore.
2	Quota smusso verticale superiore.
3	Quota smusso orizzontale inferiore.
4	Quota smusso verticale inferiore.

Posizione dell'irrigidimento del piatto di flangia

È possibile creare irrigidimenti in posizioni diverse utilizzando le opzioni di posizionamento dell'irrigidimento del piatto di flangia.

Opzione	Descrizione
	Default Tipo 2 AutoDefaults consente di modificare questa opzione.
	Tipo 1
	Tipo 2
	Tipo 3
	Tipo 4

Quote irrigidimento

Se gli irrigidimenti sono stati creati utilizzando opzioni diverse da quelle di posizionamento degli irrigidimenti di default, è possibile definire separatamente le quote del piatto per le diverse posizioni.

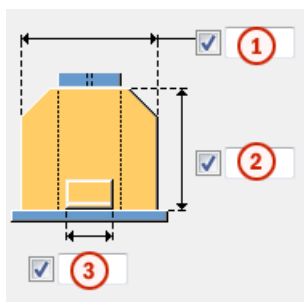

	Descrizione
1	Larghezza dell'irrigidimento.
2	Altezza dell'irrigidimento.
3	Larghezza dell'irrigidimento.

Larghezza del piatto di irrigidimento

Se è stato selezionato il tipo 5 come posizione di irrigidimento del piatto d'anima o il tipo 4 come posizione di irrigidimento del piatto di flangia, è possibile definire la larghezza dell'irrigidimento.

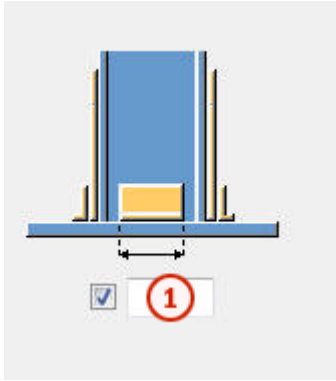

	Descrizione	Default
1	Larghezza dell'irrigidimento.	200 mm

Quote dello smusso dell'irrigidimento

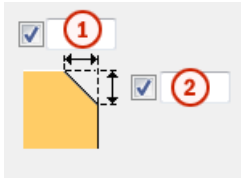

	Descrizione
1	Quota smusso orizzontale.
2	Quota smusso verticale.

Scheda Barre di ancoraggio

Utilizzare la scheda **Barre di ancoraggio** per controllare la creazione di diversi tipi di barre di ancoraggio.

Quote delle barre di ancoraggio

Opzione	Descrizione
Profilo barra	Profilo Barre ancor. È possibile aggiungere un commento sulla parte.
Profilo dado	Profilo dado.
Profilo rondella	Profilo rondella.
Piatto rondella	Spessore, larghezza e altezza del piatto rondella.
Dima	Spessore, larghezza e altezza della dima.

Opzione	Descrizione
Malta	<p>Spessore malta.</p> <p>La malta consente di modellare le colonne sul livello superiore delle parti in calcestruzzo e posizionare la piastra di base correttamente. Facilita inoltre la quotatura del dettaglio nei disegni di progetto/montaggio.</p> <p>Per impostazione predefinita, non viene creata la malta.</p> <p>Scegliere se la malta viene creata sopra o sotto il punto di creazione del dettaglio. Ciò influisce anche sui piatti di spessoramento.</p>

Proprietà parte barra di ancoraggio

Opzione	Descrizione	Default
Pos. No.	<p>Prefisso e numero partenza per la marca della parte.</p> <p>Alcuni componenti includono una seconda riga di campi nella quale è possibile inserire il numero di posizione dell'assemblaggio.</p>	<p>Il numero partenza della parte di default è definito nelle impostazioni Componenti nel menu File --> Impostazioni --> Opzioni .</p>
Materiale	Tipo di materiale.	<p>Il materiale di default è definito nella casella Materiale parte nelle impostazioni Componenti nel menu File --> Impostazioni --> Opzioni .</p>
Nome	Nome che verrà mostrato nei disegni e nei report.	
Classe	Numero della classe.	

Piastra base con

Scegliere se creare la piastra base con i bulloni, le barre di ancoraggio o un componente personalizzato.



Per impostazione predefinita, la piastra di base viene creata con **Bulloni**.

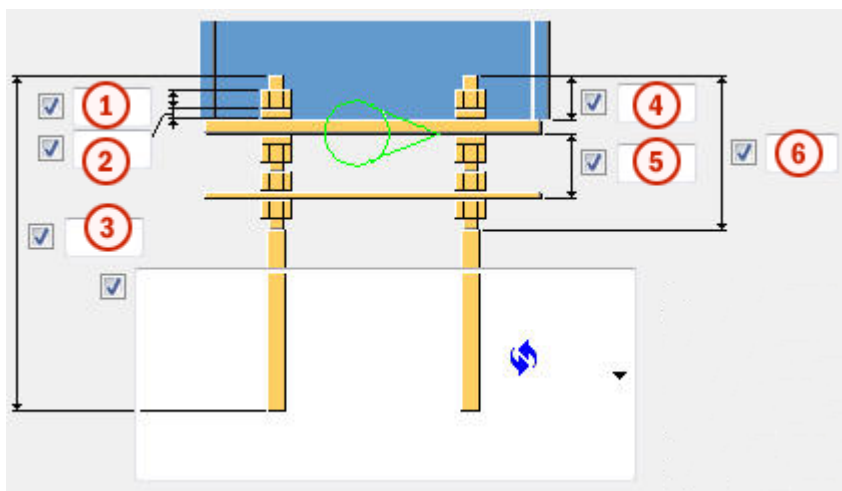

Quote delle barre di ancoraggio





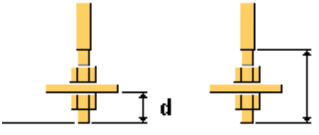

	Descrizione	Default
1	Dimensioni o lunghezza del dado.	diametro barra di ancoraggio
2	Dimensioni o spessore della rondella.	metà della dimensione del dado
3	Lunghezza della barra di ancoraggio.	500 mm
4	Lunghezza della barra di ancoraggio sopra la piastra di base.	50 mm
5	Distanza tra la dima e la piastra di base.	60 mm
6	Lunghezza della filettatura superiore.	0 mm

Tipi di barre di ancoraggio

Opzione	Descrizione	
	Default Tipo 1 AutoDefaults consente di modificare questa opzione.	
	Tipo 1	

Opzione	Descrizione	
	<p>a Raggio del gancio</p> <p>b Larghezza del gancio</p>	<p>a = 2*diametro barra di ancoraggio</p> <p>b = 1/5 della lunghezza barra di ancoraggio</p>
	<p>a Raggio del gancio</p> <p>b Larghezza del gancio</p> <p>c Altezza del gancio</p>	<p>c = uguale alla larghezza del gancio</p>
	<p>d Lunghezza della barra di ancoraggio sotto al piatto aggiuntivo</p> <p>e Lunghezza della filettatura inferiore</p>	<p>d = 2*dimensioni dado</p> <p>e = 4*dimensioni dado oltre allo spessore del piatto aggiuntivo</p>



Direzione gancio

Opzione	Descrizione
	<p>Default</p> <p>Tipo 1</p> <p>AutoDefaults consente di modificare questa opzione.</p>
	<p>Tipo 1</p>
	<p>Tipo 2</p>
	<p>Tipo 3</p>

Opzione	Descrizione
	Tipo 4

Direzione bullonatura

NOTA È possibile definire la direzione di bullonatura se la piastra di base è stata creata con bulloni.

Opzione	Descrizione
	Default Direzione bullonatura 1 AutoDefaults consente di modificare questa opzione.
	Direzione bullonatura 1
	Direzione bullonatura 2

Toller.fori dima

Opzione	Descrizione	Default
Toller.fori dima	Tolleranza dei fori della dima.	uguale alla tolleranza bullone

Tolleranza foro nella rondella

Opzione	Descrizione
Crea foro nella rondella	Di default, non viene creato alcun foro nella rondella. Tolleranza del foro della rondella.

Crea assemblaggi da tutti gli ancoraggi

Definisce se gli ancoraggi sono inclusi in un assemblaggio di barre di ancoraggio. È inoltre possibile includere piastre di livello nell'assemblaggio.

Crea

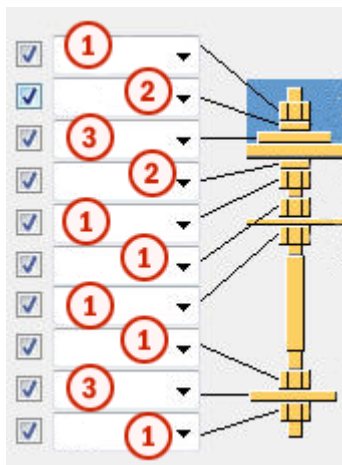

	Descrizione
1	Crea il profilo del dado. È possibile scegliere di creare due dadi nella parte superiore delle barre di ancoraggio.
2	Crea il profilo della rondella.
3	Crea il piatto della rondella.

Assemblaggio barra di ancoraggio

Definisce quali parti della barra di ancoraggio sono incluse nell'assemblaggio barra di ancoraggio.

È possibile saldare i piatti rondella sopra e sotto la piastra di base.

Scheda Piatti aggiuntivi

Utilizzare la scheda **Piatti aggiuntivi** per controllare il posizionamento, la rotazione e il tipo di profili (profilo extra 1) creati nel livello inferiore di ciascuna barra di ancoraggio e i profili (profilo extra 2) che collegano le file di barre di ancoraggio.

Quote pezzo

Opzione	Descrizione	Default
Profilo 1 extra	Primo profilo aggiuntivo selezionandolo dal catalogo profili.	PL10*100
Profilo 2 extra	Secondo profilo aggiuntivo selezionandolo dal catalogo profili.	

Proprietà della parte

Opzione	Descrizione	Default
Pos. No.	Prefisso e numero partenza per la marca della parte. Alcuni componenti includono una seconda riga di campi nella quale è possibile inserire il numero di posizione dell'assemblaggio.	Il numero partenza della parte di default è definito nelle impostazioni Componenti nel menu File --> Impostazioni --> Opzioni .
Materiale	Tipo di materiale.	Il materiale di default è definito nella casella Materiale parte nelle impostazioni Componenti nel menu File --> Impostazioni --> Opzioni .
Nome	Nome che verrà mostrato nei disegni e nei report.	
Classe	Numero della classe.	

Distanza dal bordo del profilo 1 extra

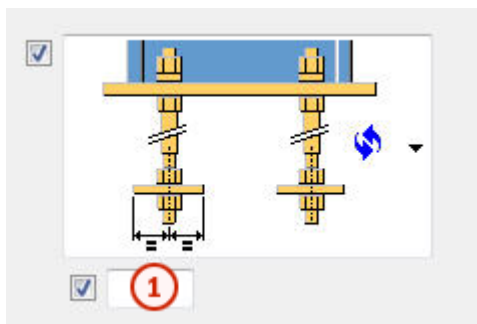

	Descrizione	Default
1	Distanza dal bordo del profilo 1 extra.	50 mm

Tipo e direzione del profilo 1 extra

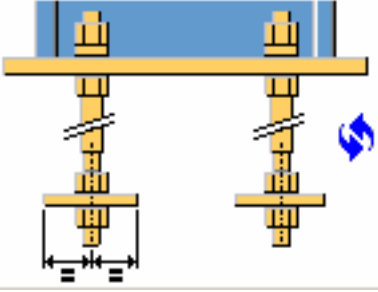
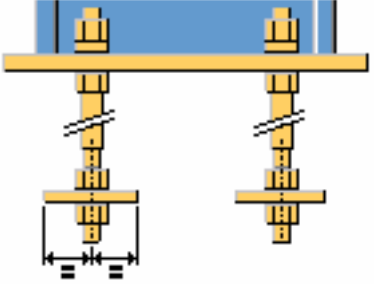
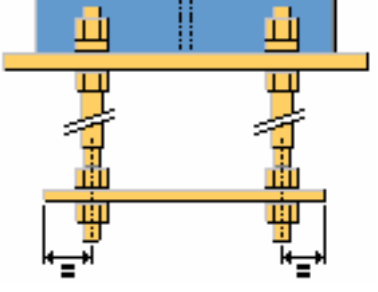
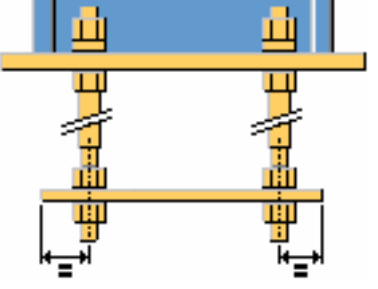
Opzione	Descrizione
	<p>Default</p> <p>Tipo 1</p> <p>AutoDefaults consente di modificare questa opzione.</p>
	<p>Tipo 1</p>
	<p>Tipo 2</p>
	<p>Tipo 3</p>

Distanza dal bordo del profilo 2 extra

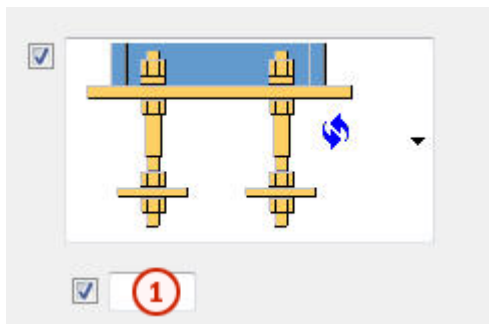

	Descrizione	Default
1	Distanza del profilo 2 extra dall'asse della barra di ancoraggio.	Metà delle dimensioni del dado o del diametro barra di ancoraggio

Tipo di profilo 2 extra

Opzione	Descrizione
	Default Tipo 1 AutoDefaults consente di modificare questa opzione.
	Tipo 1
	Tipo 2

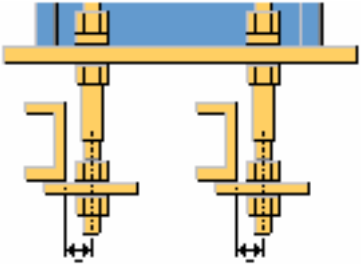
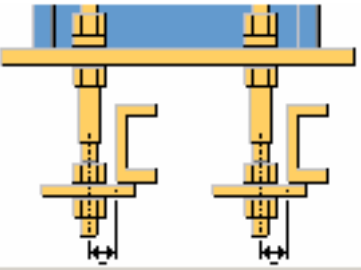
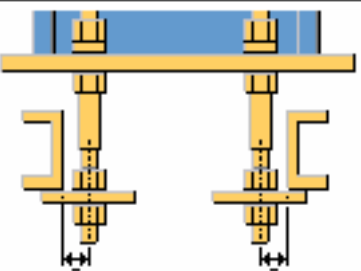
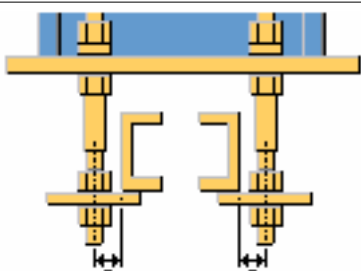
Opzione	Descrizione
	Tipo 3
	Tipo 4
	Tipo 5
	Tipo 6

Lunghezza del profilo 2 extra

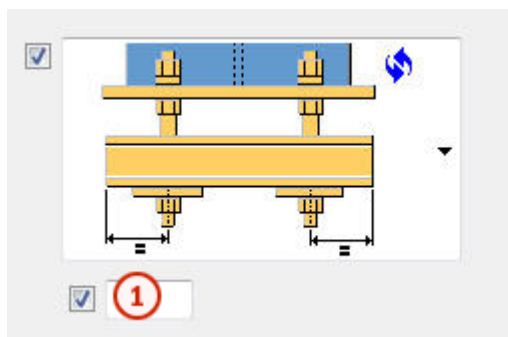

	Descrizione	Default
1	Lunghezza del profilo aggiuntivo 2 dall'asse della barra di ancoraggio.	50 mm

Direzione del profilo 2 extra

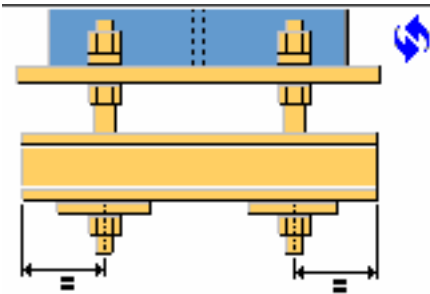
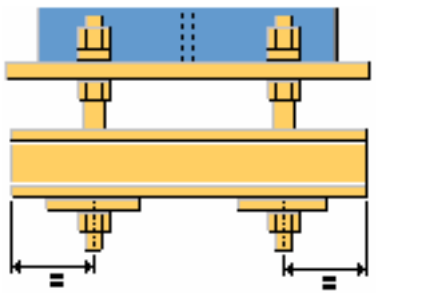
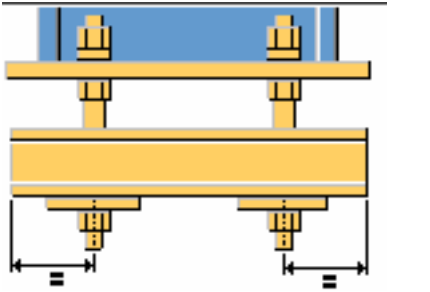
Opzione	Descrizione
	Default Tipo 1 AutoDefaults consente di modificare questa opzione.
	Tipo 1
	Tipo 2

Proprietà del profilo 1 extra

Opzione	Descrizione	Default
Tolleranza foro	Tolleranza foro del profilo 1 extra.	Uguale alla tolleranza bullone
Altezza profilo circolare	Altezza del profilo aggiuntivo circolare 1.	
Rotazione profilo	Rotazione profilo extra1.	Anteriore

Rotazione profilo extra2

Opzione	Descrizione	Default
Rotazione profilo extra2	Rotazione profilo extra2.	Anteriore

Scheda Generale

Per ulteriori informazioni, cliccare sul collegamento di seguito:

Scheda Generale

Scheda Analisi

Per ulteriori informazioni, cliccare sul collegamento di seguito:

Scheda Analisi

Saldature

Per ulteriori informazioni, cliccare sul collegamento di seguito:

Piastra di base irrig. anima (1016)

Piatto di base irrig. anima (1016) crea una piastra di base con irrigidimenti d'anima verticali, orizzontali e inclinati.

Oggetti creati

- Piastra di base
- Irrigidimenti (Stiffeners)
- Piatti spessore (opzionali)
- Piastra di livello (opzionale)
- Chiave di taglio (opzionale)
- Piatti aggiuntivi che collegano le barre di ancoraggio
- Barre di ancoraggio
- Bulloni
- Saldature
- Componente aggiuntivo (opzionale)

Utilizzare per

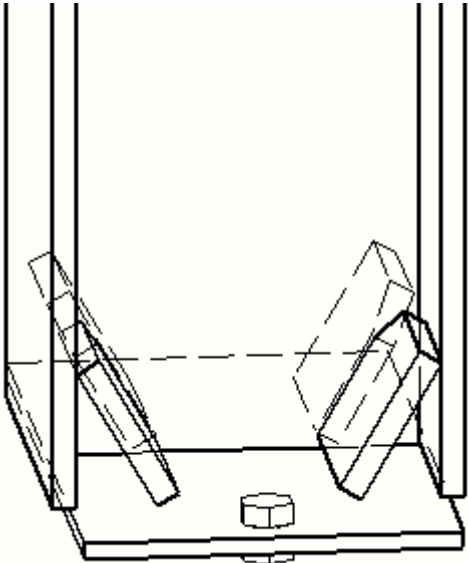
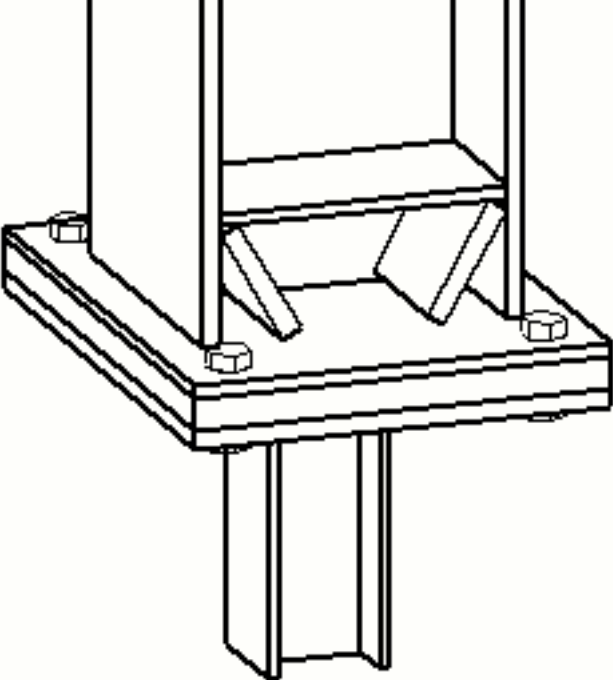
Situazione	Descrizione
 A technical drawing showing a perspective view of a rectangular frame structure. A base plate is being inserted into the bottom of the frame. The plate is shown in a slightly offset position to illustrate its placement. A small cylindrical component is visible on the bottom surface of the plate.	Piastra di base irrig. anima
 A technical drawing showing a perspective view of a base plate assembly. The plate is mounted on a vertical support. It features a leveling plate, a thickness plate, and stiffening ribs. The assembly is secured with four bolts at the corners. A cutting key is also visible on the side of the plate.	Piatto di base irrig. anima con piastra di livello, piatto di spessore, irrigidiment o orizzontale e chiave di taglio

Prima di iniziare

Creare una colonna o una trave.

Ordine di selezione

1. Selezionare la parte principale (colonna o trave).

2. Selezionare una posizione.
Il dettaglio viene creato automaticamente.

Identificazione delle parti

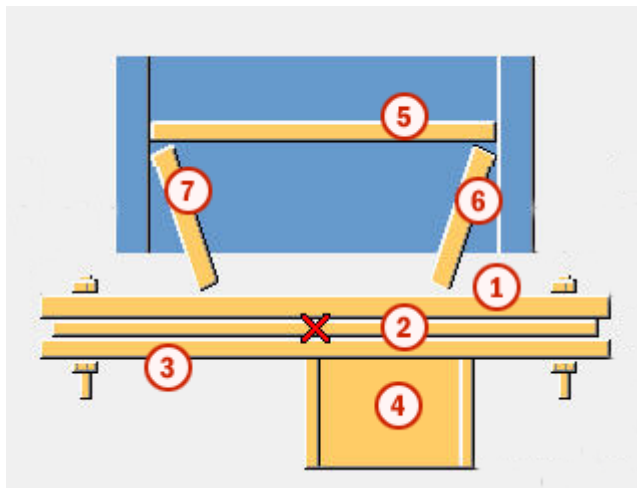

	Parte
1	Piastra di base
2	Piatto spessore
3	Piastra di livello
4	Chiave di taglio
5	Irrigidimento orizzontale superiore
6	Irrigidimento superiore flangia
7	Irrigidimento inferiore flangia

Scheda Immagine

Utilizzare la scheda **Immagine** per controllare la posizione della piastra di base e l'offset della chiave di taglio.

Dimensioni

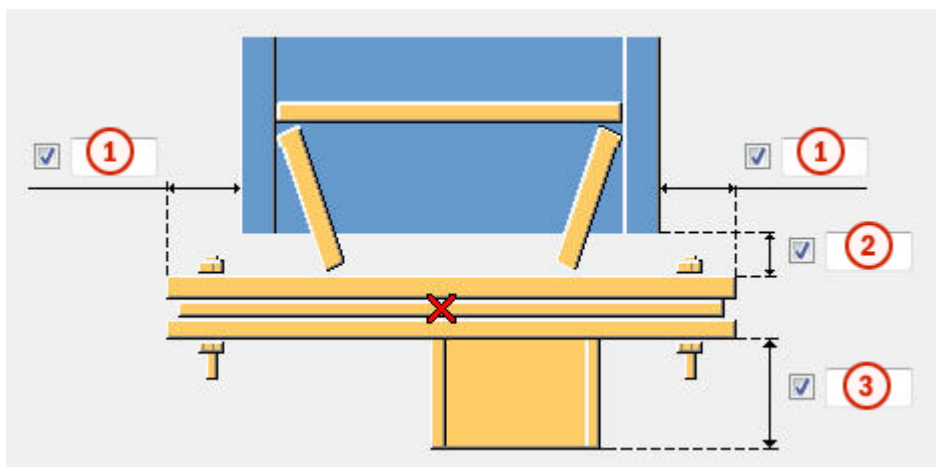

	Descrizione
1	Distanza dalla flangia al bordo della piastra di base.
2	Distanza saldatura.
3	Altezza della chiave di taglio.

Offset chiave di taglio

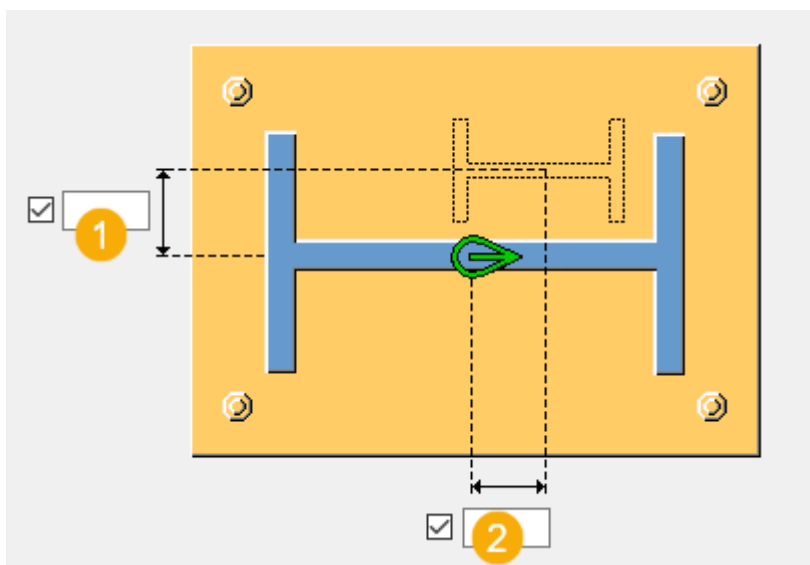

	Descrizione
1	Offset verticale della chiave di taglio dal centro della parte principale.
2	Offset orizzontale della chiave di taglio dal centro della parte principale.

Scheda Parti

Utilizzare la scheda **Parti** per controllare le dimensioni della piastra di base, dell'irrigidimento flangia superiore e inferiore, della chiave di taglio, della piastra di livello, dell'irrigidimento superiore orizzontale e dei piatti di spessoramento.

Piatto

	Descrizione	Default
Piatto	Spessore della piastra di base. Le dimensioni sulla scheda Immagine e Bulloni determinano la larghezza e la lunghezza della piastra di base.	
Irrigidimento superiore fl.	Spessore, larghezza e altezza dell'irrigidimento flangia superiore.	Spessore = spessore della flangia della parte principale Altezza = determinata dalle dimensioni della parte principale Larghezza = distanza della flangia lato interno
Irrigidimento flangia inf.	Spessore, larghezza e altezza dell'irrigidimento flangia inferiore.	Spessore = spessore della flangia della parte principale Altezza = determinata dalle dimensioni della parte principale Larghezza = distanza della flangia lato interno
Trave aggiuntiva	Seleziona il profilo della chiave di taglio dal catalogo profili.	
Rotazione trave aggiuntiva	Selezionare il tipo di rotazione della chiave di taglio e definire l'angolo di rotazione.	

	Descrizione	Default
Trave aggiuntiva saldata a	Definisce a quale piatto viene saldata la chiave di taglio.	
Piastra di livello	Spessore, larghezza e altezza della piastra di livello.	
Diametro fori Piastra di livello	Diametro fori piastra di livello.	
Irrig. orizzontale superiore	Spessore, larghezza e altezza dell'irrigidimento orizzontale superiore.	Spessore = 0 mm
Piatto aggiuntivo	Spessore, larghezza e altezza del piatto spessore. Definisce fino a tre diversi piatti di spessoramento.	
Numero di piatti aggiuntivi	Numero di piatti di spessoramento per ciascuno spessore.	1

Opzione	Descrizione	Default
Pos. No.	Prefisso e numero partenza per la marca della parte. Alcuni componenti includono una seconda riga di campi nella quale è possibile inserire il numero di posizione dell'assemblaggio.	Il numero partenza della parte di default è definito nelle impostazioni Componenti nel menu File --> Impostazioni --> Opzioni .
Materiale	Tipo di materiale.	Il materiale di default è definito nella casella Materiale parte nelle impostazioni Componenti nel menu File --> Impostazioni --> Opzioni .
Nome	Nome che verrà mostrato nei disegni e nei report.	

Scheda Parametri

Utilizzare la scheda **Parametri** per controllare il componente utilizzato all'interno di **Piastra di base irrig. anima (1016)**.

Utilizzo di componenti aggiuntivi

È possibile utilizzare il sistema aggiuntivo o i componenti personalizzati per modificare l'estremità della colonna o la piastra di base. Ad esempio, è possibile creare speciali piatti di sostegno, preparazioni saldatura e fori di accesso saldatura per l'estremità della colonna.

Se si utilizza un sistema aggiuntivo o componenti personalizzati, è possibile gestire l'estremità della colonna o le proprietà della piastra di base nel componente aggiuntivo in questione. Quando si utilizzano più componenti, possono essere presenti più saldature e tagli.

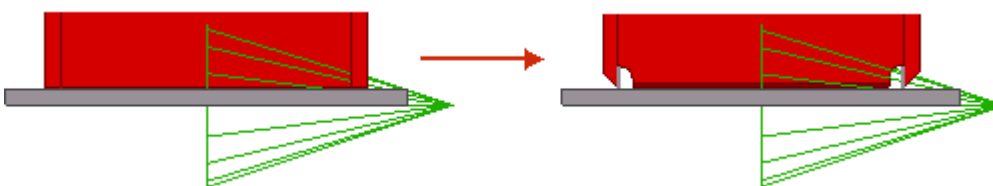

Parte	Descrizione
Componente	Definisce un sistema o un componente personalizzato selezionandolo dal catalogo componenti.
Attributi	Inserire il nome del file di attributi relativo al componente selezionato.
Input	Definisce a quali parti applicare il componente selezionato. <ul style="list-style-type: none">• Default è uguale a Base + Colonna.• Colonna imposta la colonna come parte principale. Utilizzare questa opzione per i dettagli.• Colonna + Base imposta la colonna come parte principale e la piastra di base come parte secondaria.• Base + Colonna imposta la piastra di base come parte principale e la colonna come parte secondaria.• Base imposta la piastra di base come parte principale.

Scheda Bulloni

Utilizzare la scheda **Bulloni** per controllare le proprietà dei bulloni.

Dimensioni del gruppo bulloni

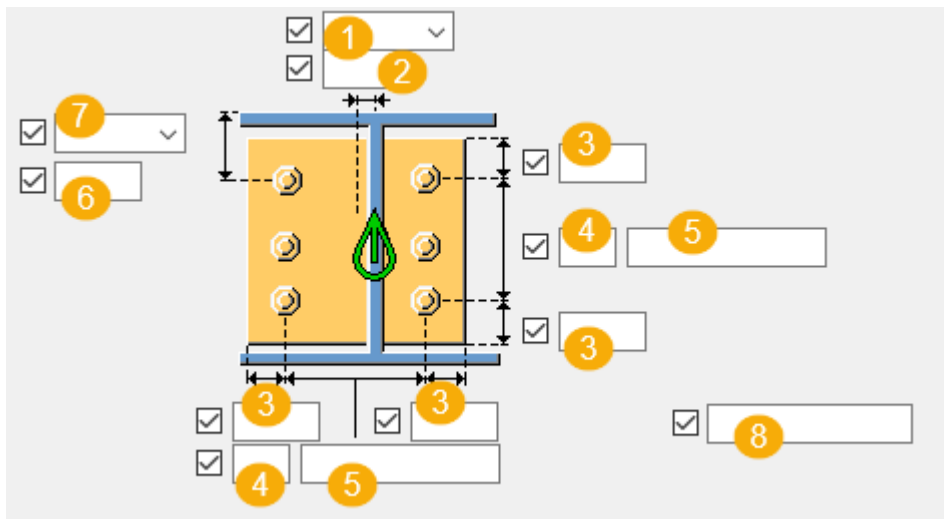

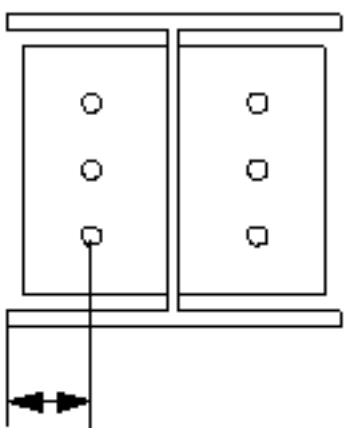
	Descrizione
1	<p>Seleziona come misurare le dimensioni per la posizione orizzontale del gruppo di bulloni.</p> <ul style="list-style-type: none">• Sinistra: dal bordo sinistro della parte secondaria al bullone più a sinistra. 

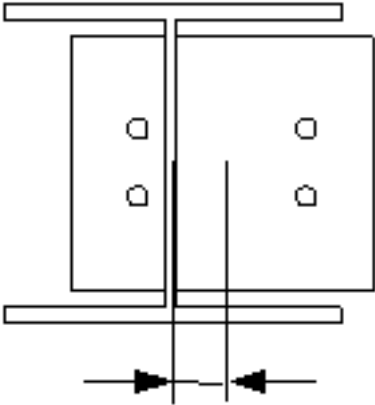
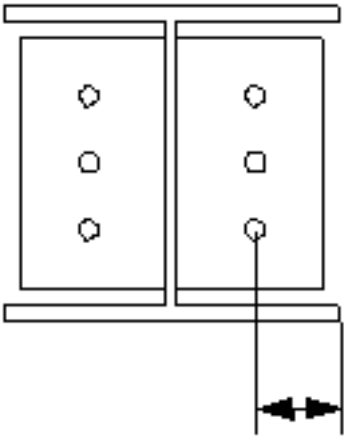
	Descrizione
	<ul style="list-style-type: none"> • Centro: dalla linea centrale della parte secondaria alla linea centrale dei bulloni.  <ul style="list-style-type: none"> • Destra: dal bordo destro della parte secondaria al bullone più a destra. 
2	Dimensione della posizione orizzontale del gruppo di bulloni.
3	Distanza dal bordo dei bulloni. La distanza dal bordo è la distanza dal centro di un bullone al bordo della parte.
4	Numero di bulloni.
5	Passo Bulloni. Utilizzare uno spazio per separare i valori di spaziatura dei bulloni. Inserire un valore per ogni spazio tra i bulloni. Ad esempio, se sono presenti 3 bulloni, inserire 2 valori.
6	Dimensione della posizione verticale del gruppo di bulloni.

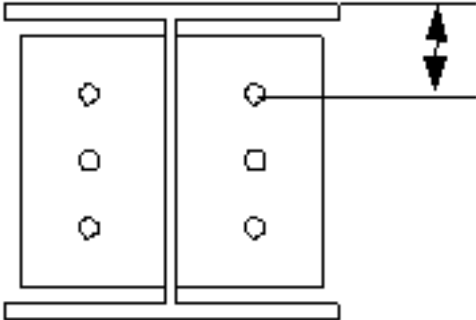
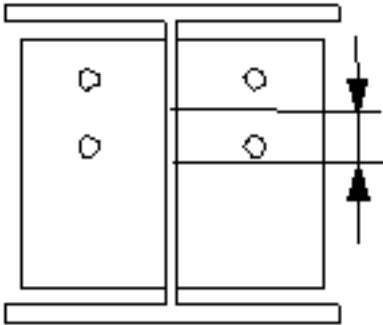
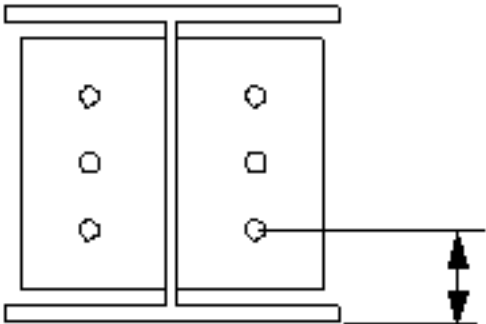
	Descrizione
7	<p data-bbox="379 277 1270 344">Seleziona la modalità di misura delle dimensioni per la posizione verticale del gruppo bulloni.</p> <ul data-bbox="379 360 1369 427" style="list-style-type: none"> <li data-bbox="379 360 1369 427">• Superiore: dal bordo superiore della parte secondaria al bullone più in alto.  <ul data-bbox="379 882 1369 949" style="list-style-type: none"> <li data-bbox="379 882 1369 949">• Centro: dalla linea centrale dei bulloni alla linea centrale della parte secondaria.  <ul data-bbox="379 1379 1369 1447" style="list-style-type: none"> <li data-bbox="379 1379 1369 1447">• Inferiore: dal bordo inferiore della parte secondaria al bullone più in basso. 

	Descrizione
8	Definisce quali bulloni vengono eliminati dal gruppo di bulloni. Inserire i numeri dei bulloni da eliminare e separare i numeri con uno spazio. I numeri dei bulloni sono disposti da sinistra a destra e dall'alto verso il basso.

Proprietà di base dei bulloni

Opzione	Descrizione	Predefinito
Dimensione bullone	Il diametro dei bulloni.	Le dimensioni disponibili sono definite nel catalogo assemblaggi bulloni.
Standard bullone	Lo standard dei bulloni da utilizzare all'interno del componente.	Gli standard disponibili sono definiti nel catalogo assemblaggi bulloni.
Tolleranza	La distanza tra il bullone e il foro.	
Filett.nel materiale	Definisce se la filettatura può trovarsi all'interno delle parti bullonate quando si utilizzano i bulloni con un'asse. Non ha effetto se si utilizzano bulloni a filettatura completa.	Sì
Cantiere/Officina	Luogo dove i bulloni dovranno essere montati.	Cantiere

Lunghezza di taglio

Definisce la profondità alla quale Tekla Structures cerca le sezioni delle parti bullonate. È possibile determinare se il bullone passa attraverso una o due flange.

Fori asolati

È possibile definire fori asolati, sovradimensionati o maschiati.

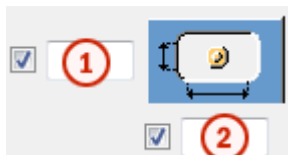

Opzione	Descrizione	Predefinito
1	Quota verticale del foro asolato.	0, che restituisce un foro rotondo.
2	Quota orizzontale del foro asolato o margine per i fori sovradimensionati.	0, che restituisce un foro rotondo.
Tipo di foro	<p>Asolato crea fori asolati.</p> <p>Sovradimensionato crea fori sovradimensionati o maschiati.</p> <p>Nessun foro non crea fori.</p>	
Asole ruotate	Quando il tipo di foro è Asolato , questa opzione ruota i fori asolati.	
Asola in	Parti in cui vengono creati fori asolati. Le opzioni variano in base al componente in questione.	

Assemblaggio bullone

Le caselle di controllo selezionate definiscono quali oggetti del componente (bullone, rondelle e dadi) saranno utilizzati nell'assemblaggio bulloni.

Per creare solo un foro, deselezionare tutte le caselle di controllo.

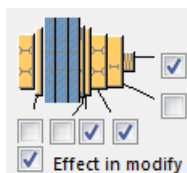







Per modificare l'assemblaggio bulloni in un componente esistente, selezionare la casella di controllo **Modifica su** e fare click su **Modifica**.

Aumento della lunghezza del bullone

Definisce il livello di aumento della lunghezza del bullone (nel calcolo della lunghezza della vite). Utilizzare questa opzione quando, ad esempio, è necessario aumentare la lunghezza del bullone per la verniciatura.



Sfalsatura dei bulloni

Opzione	Descrizione
	Predefinito Non sfalsato AutoDefaults consente di modificare questa opzione.
	Non sfalsato
	Tipo sfalsato 1
	Tipo sfalsato 2
	Tipo sfalsato 3
	Tipo sfalsato 4

Scheda Irrigidimenti (Stiffeners)

Utilizzare la scheda **Irrigidimenti (Stiffeners)** per controllare l'angolo, la posizione e la selezione dell'irrigidimento.

Angolo e posizione dell'irrigidimento

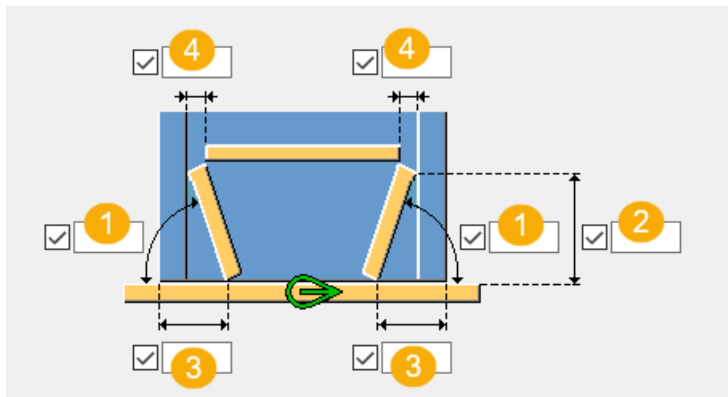

	Descrizione	Default
1	Angolo dell'irrigidimento.	60 gradi
2	Altezza dell'irrigidimento.	
3	Distanza dell'irrigidimento dal bordo della colonna.	
4	Distanza tra l'irrigidimento orizzontale superiore e la flangia della parte principale.	

Dimensione del piatto di irrigidimento

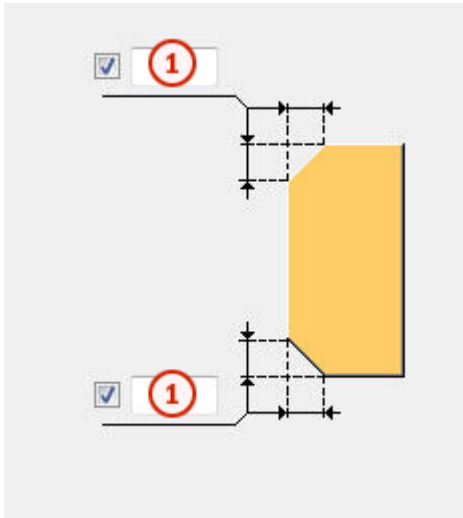

	Descrizione
1	Dimensione dello smusso.

Selezione irrigidimento 1

Opzione	Descrizione
	Default Gli irrigidimenti sono inclinati. AutoDefaults consente di modificare questa opzione.
	Gli irrigidimenti sono inclinati.
	Gli irrigidimenti sono verticali.

Selezione irrigidimento 2

Opzione	Descrizione
	Default Gli irrigidimenti sono inclinati. AutoDefaults consente di modificare questa opzione.
	Gli irrigidimenti sono inclinati.

Opzione	Descrizione
	<p>Le flange vengono tagliate e vengono creati gli irrigidimenti.</p> <p>Se sono stati selezionati irrigidimenti verticali, non è possibile creare irrigidimenti inclinati o flange tagliate.</p>

Scheda Barre di ancoraggio

Utilizzare la scheda **Barre di ancoraggio** per controllare la creazione di diversi tipi di barre di ancoraggio.

Dimensioni delle barre di ancoraggio

Opzione	Descrizione
Profilo barra	Profilo Barre ancor.
Profilo dado	Profilo dado.
Profilo rondella	Profilo rondella.
Piatto rondella	Spessore, larghezza e altezza del piatto rondella.
Dima	Spessore, larghezza e altezza della dima.
Malta	<p>Spessore malta.</p> <p>La malta consente di modellare le colonne sul livello superiore delle parti in calcestruzzo e posizionare la piastra di base correttamente. Facilita inoltre la quotatura del dettaglio nei disegni di progetto/montaggio.</p> <p>Per impostazione predefinita, non viene creata la malta.</p> <p>Scegliere se la malta viene creata sopra o sotto il punto di creazione del dettaglio. Ciò influisce anche sui piatti di spessoramento.</p>

Proprietà parte barra di ancoraggio

Opzione	Descrizione	Default
Pref. N.	<p>Prefisso e numero partenza per la marca della parte.</p> <p>Alcuni componenti includono una seconda riga di campi nella quale è possibile inserire il</p>	<p>Il numero partenza della parte di default è definito nelle impostazioni</p> <p>Componenti nel menu File --> Impostazioni --> Opzioni .</p>

Opzione	Descrizione	Default
	numero di posizione dell'assemblaggio.	
Materiale	Tipo di materiale.	Il materiale di default è definito nella casella Materiale parte nelle impostazioni Componenti nel menu File --> Impostazioni --> Opzioni .
Nome	Nome che verrà mostrato nei disegni e nei report.	
Classe	Numero della classe.	
Commento	Aggiunge un commento sulla parte.	

Piastra base con

Scegliere se creare la piastra base con i bulloni, le barre di ancoraggio o un componente personalizzato.

Per impostazione predefinita, la piastra di base viene creata con **Bulloni**.



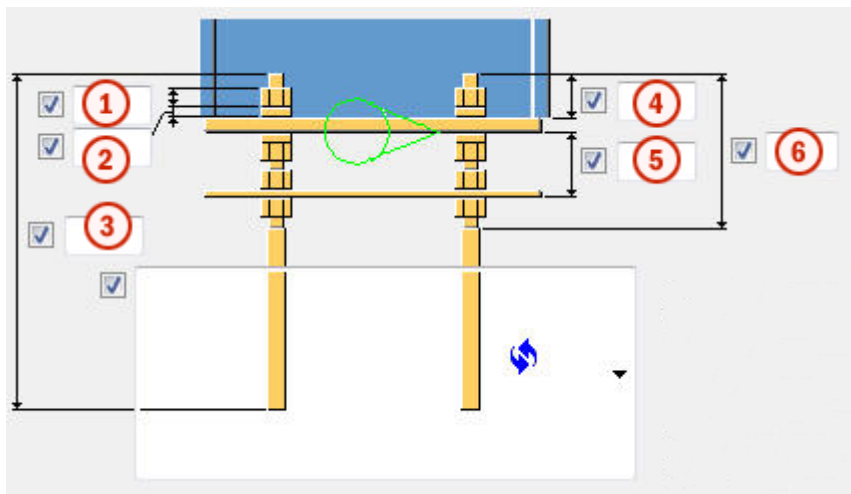

Dimensioni delle barre di ancoraggio





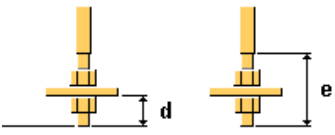

	Descrizione	Default
1	Dimensioni o lunghezza del dado.	diametro barra di ancoraggio
2	Dimensioni o spessore della rondella.	metà della dimensione del dado
3	Lunghezza della barra di ancoraggio.	500 mm

	Descrizione	Default
4	Lunghezza della barra di ancoraggio sopra la piastra di base.	50 mm
5	Distanza tra la dima e la piastra di base.	60 mm
6	Lunghezza della filettatura superiore.	0 mm

Tipi di barre di ancoraggio



Opzione	Descrizione	
	Default Tipo 1 AutoDefaults consente di modificare questa opzione.	
	Tipo 1	
	a Raggio del gancio b Larghezza del gancio	a = 2*diametro barra di ancoraggio b = 1/5 della lunghezza barra di ancoraggio
	a Raggio del gancio b Larghezza del gancio c Altezza del gancio	c = uguale alla larghezza del gancio
	d Lunghezza della barra di ancoraggio sotto al piatto aggiuntivo e Lunghezza della filettatura inferiore	d = 2*dimensioni dado e = 4*dimensioni dado oltre allo spessore del piatto aggiuntivo

Direzione gancio

Opzione	Descrizione
	Default Tipo 1 AutoDefaults consente di modificare questa opzione.
	Tipo 1
	Tipo 2
	Tipo 3
	Tipo 4

Direzione bullonatura

NOTA È possibile definire la direzione di bullonatura se la piastra di base è stata creata con bulloni.

Opzione	Descrizione
	Default Direzione bullonatura 1 AutoDefaults consente di modificare questa opzione.
	Direzione bullonatura 1
	Direzione bullonatura 2

Toller.fori dima

Opzione	Descrizione	Default
Toller.fori dima	Tolleranza dei fori della dima.	uguale alla tolleranza bullone

Tolleranza foro nella rondella

Opzione	Descrizione
Crea foro nella rondella	Per impostazione predefinita, non viene creato alcun foro nella rondella. Tolleranza del foro della rondella.

Crea assemblaggi da tutti gli ancoraggi

Definisce se gli ancoraggi sono inclusi in un assemblaggio di barre di ancoraggio. È inoltre possibile includere piastre di livello nell'assemblaggio.

Crea

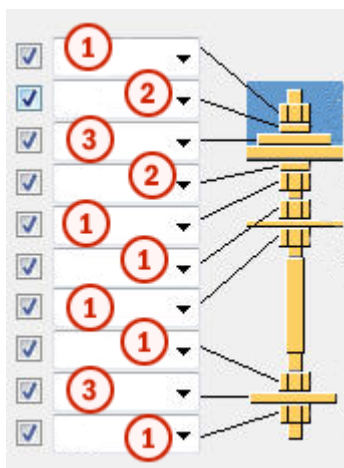

	Descrizione
1	Crea il profilo del dado.
2	Crea il profilo della rondella.
3	Crea il piatto della rondella.

Assemblaggio barra di ancoraggio

Definisce quali parti della barra di ancoraggio sono incluse nell'assemblaggio barra di ancoraggio.

È possibile saldare i piatti rondella sopra e sotto la piastra di base.

Scheda Piatti aggiuntivi

Utilizzare la scheda **Piatti aggiuntivi** per controllare il posizionamento, la rotazione e il tipo di profili (profilo 1 extra) creati nel livello inferiore di ciascuna barra di ancoraggio e i profili (profilo 2 extra) che collegano le file di barre di ancoraggio.

Dimensioni pezzo

Opzione	Descrizione	Default
Profilo 1 extra	Primo profilo aggiuntivo selezionandolo dal catalogo profili.	PL10*100
Profilo 2 extra	Secondo profilo aggiuntivo selezionandolo dal catalogo profili.	

Proprietà della parte

Opzione	Descrizione	Default
Pos. No.	Prefisso e numero partenza per la marca della parte. Alcuni componenti includono una seconda riga di campi nella quale è possibile inserire il numero di posizione dell'assemblaggio.	Il numero partenza della parte di default è definito nelle impostazioni Componenti nel menu File --> Impostazioni --> Opzioni .
Materiale	Tipo di materiale.	Il materiale di default è definito nella casella Materiale parte nelle impostazioni Componenti nel menu File --> Impostazioni --> Opzioni .
Nome	Nome che verrà mostrato nei disegni e nei report.	
Classe	Numero della classe.	

Distanza dal bordo del profilo 1 extra

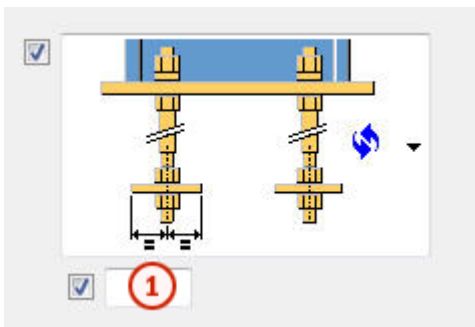

	Descrizione	Default
1	Distanza dal bordo del profilo 1 extra.	50 mm

Tipo e direzione del profilo 1 extra

Opzione	Descrizione
	Default Tipo 1 AutoDefaults consente di modificare questa opzione.
	Tipo 1
	Tipo 2

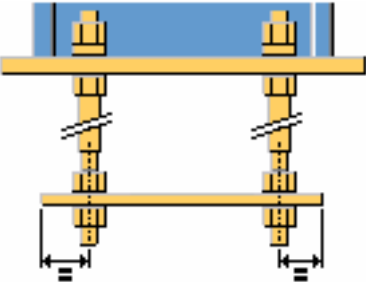
Opzione	Descrizione
	Tipo 3

Distanza dal bordo del profilo 2 extra

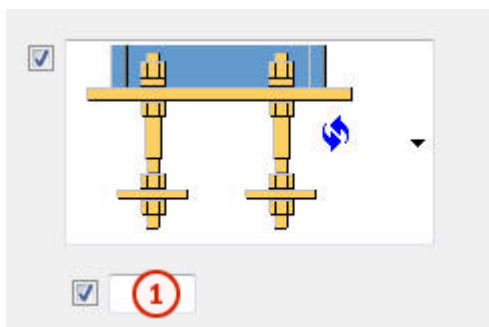

	Descrizione	Default
1	Distanza del profilo 2 extra dall'asse della barra di ancoraggio.	Metà delle dimensioni del dado o del diametro barra di ancoraggio

Tipo di profilo 2 extra

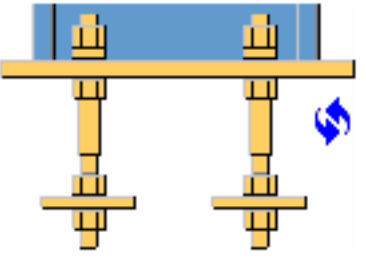
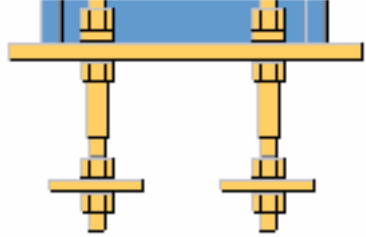
Opzione	Descrizione
	Default Tipo 1 AutoDefaults consente di modificare questa opzione.
	Tipo 1

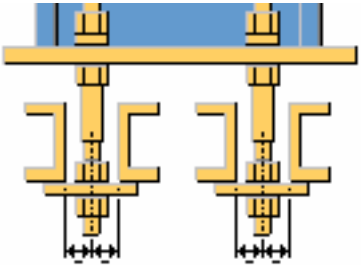
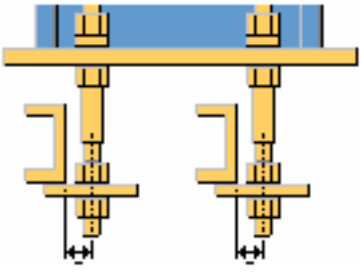
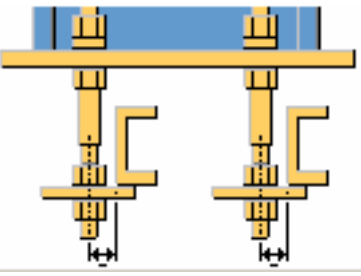
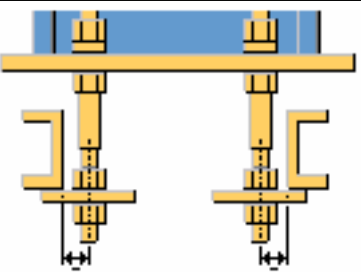
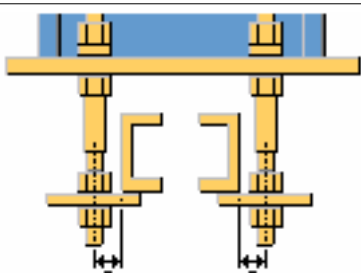
Opzione	Descrizione
	Tipo 2
	Tipo 3
	Tipo 4
	Tipo 5
	Tipo 6

Lunghezza del profilo 2 extra

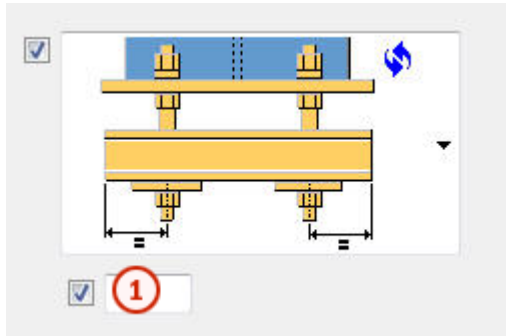

	Descrizione	Default
1	Lunghezza del profilo aggiuntivo 2 dall'asse della barra di ancoraggio.	50 mm

Direzione del profilo 2 extra

Opzione	Descrizione
	Default Tipo 1 AutoDefaults consente di modificare questa opzione.
	Tipo 1
	Tipo 2

Proprietà del profilo 1 extra

Opzione	Descrizione	Default
Tolleranza foro	Tolleranza foro del profilo 1 extra.	Uguale alla tolleranza bullone
Rotazione profilo	Rotazione profilo extra1.	Anteriore

Rotazione profilo 2 extra

Opzione	Descrizione	Default
Rotazione profilo 2 extra	Rotazione profilo extra 2.	Anteriore

Scheda Generale

Per ulteriori informazioni, cliccare sul collegamento di seguito:

Scheda Generale

Scheda Analisi

Per ulteriori informazioni, cliccare sul collegamento di seguito:

Scheda Analisi

Saldature

Per ulteriori informazioni, cliccare sul collegamento di seguito:

Piastra di Base Semplice 2 (1031)

Piastra di Base Semplice 2 (1031) crea una piastra di base collegata all'estremità di una colonna o di una trave.

Oggetti creati

- Piastra di base
- Irrigidimenti (solo per profili W)
- Chiave di taglio
- Piastra di livello
- Saldature

Utilizzare per

Situazione	Descrizione
	<ul style="list-style-type: none">Piastra di base creata sull'estremità della colonna

Ordine di selezione

1. Selezionare la parte principale (colonna o trave).
2. Selezionare una posizione.
Il dettaglio viene creato automaticamente.

Identificazione delle parti

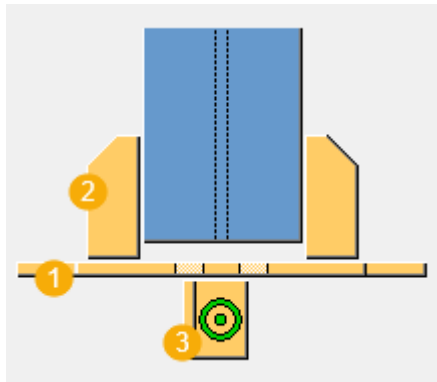

	Descrizione
1	Piastra di base
2	Irrigidimenti (Stiffeners)
3	Chiave di taglio

Scheda Immagine

Utilizzare la scheda **Immagine** per definire la posizione del piatto e i tagli degli angoli.

Dimensioni

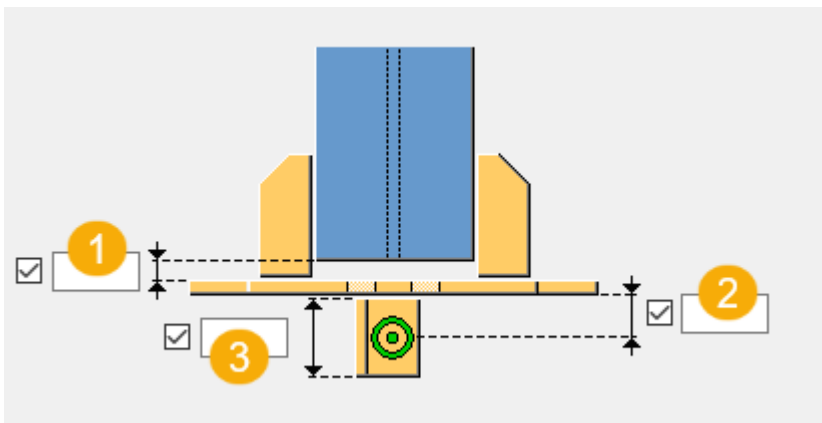

	Descrizione
1	Offset piastra di base dal bordo inferiore della colonna.
2	Distanza dal punto di inserimento componente al lato inferiore piastra di base. È possibile impostare l'offset della piastra di base dal punto selezionato per la creazione del componente.
3	Altezza chiave di taglio

Taglio angolo della piastra di base

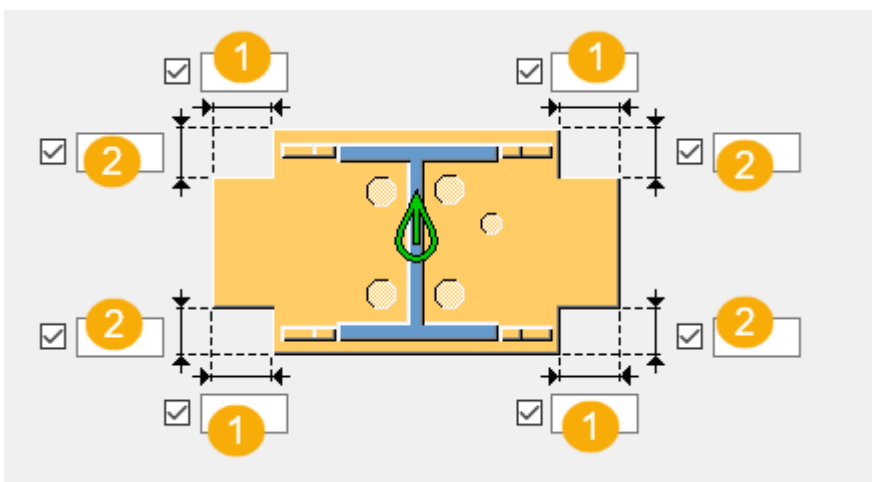

	Descrizione
1	Dimensione orizzontale taglio spigolo.
2	Dimensione verticale taglio spigolo.

Scheda Parti

Utilizzare la scheda **Parti** per definire le proprietà del piatto d'estremità.

Parti



Opzione	Descrizione
Piastra di base	Spessore, larghezza e altezza della piastra di base.
Irrigidimenti (Stiffeners)	Spessore, larghezza e altezza degli irrigidimenti.
Profilo chiave	Seleziona il profilo della chiave di taglio dal catalogo profili.
Piastra di livello	Spessore della piastra di livello.

Opzione	Descrizione	Default
Pos. No.	Prefisso e numero partenza per la marca della parte. Alcuni componenti includono una seconda riga di campi nella quale è possibile inserire il numero di posizione dell'assemblaggio.	Il numero partenza della parte di default è definito nelle impostazioni Componenti nel menu File --> Impostazioni --> Opzioni .
Materiale	Tipo di materiale.	Il materiale di default è definito nella casella Materiale parte nelle impostazioni Componenti nel menu File --> Impostazioni --> Opzioni .
Nome	Nome che verrà mostrato nei disegni e nei report.	

Scheda Parametri

Utilizzare la scheda **Parametri** per definire la sagoma dello spigolo della piastra di base, i fori di condensa, la creazione della chiave di taglio e la lunghezza aggiuntiva della piastra di livello.

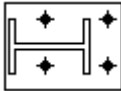
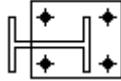
Opzione	Descrizione
Piatto modellato attorno	Definisce se la piastra di base viene modellata automaticamente attorno

Opzione	Descrizione
	<p>alla colonna e ai bulloni, ai bulloni o alla colonna.</p> <ul style="list-style-type: none"> Attorno a Bulloni e Colonna  <ul style="list-style-type: none"> Attorno ai Bulloni  <ul style="list-style-type: none"> Attorno alla colonna 
Distribuz.Fori Lati 1-4	<p>Definisce dove si trovano i fori di condensa immettendo i numeri degli spigoli.</p> <p>I fori semi-circolari sono posizionati nella parte inferiore delle colonne e alcuni profili circolari.</p>
Diametro Distribuz.Fori	Definisce il diametro dei fori di condensa.

Sagoma spigolo piastra di base

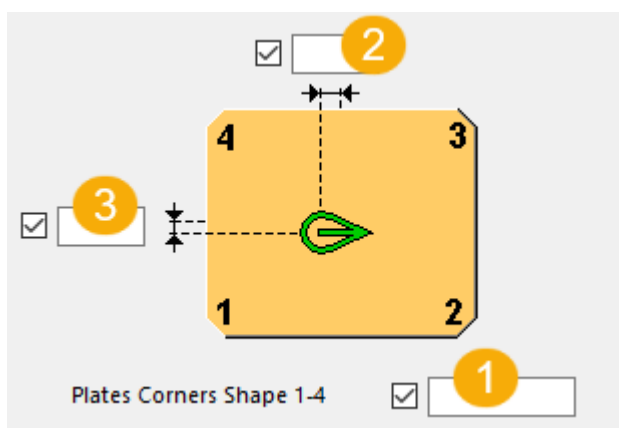

	Descrizione
1	<p>Definisce quali spigoli del piatto vengono rimodellati.</p> <p>È possibile immettere i numeri degli spigoli in qualsiasi ordine.</p> <p>Gli spigoli non vengono rimodellati se non si immettono numeri.</p>

	Descrizione
2	Definisce l'offset orizzontale del piatto dalla linea centrale dei bulloni. Questo offset funziona quando Piatto modellato attorno è impostato su Automatico .
3	Definisce l'offset verticale del piatto dalla linea centrale dei bulloni. Questo offset funziona quando Piatto modellato attorno è impostato su Automatico .

Offset e rotazione della chiave di taglio

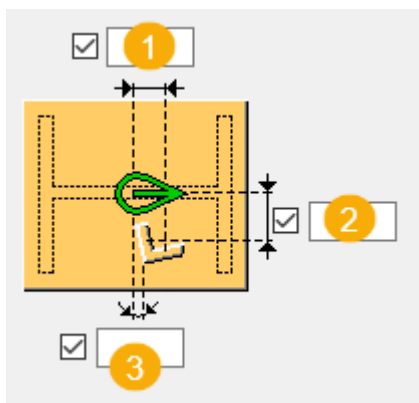

	Descrizione
1	Definisce l'offset orizzontale della chiave di taglio.
2	Definisce l'offset verticale della chiave di taglio.
3	Definisce la rotazione della chiave di taglio attorno alla linea centrale della colonna.

Creazione della chiave di taglio

Opzione	Descrizione
	<p>Default</p> <p>La chiave di taglio non viene creata.</p> <p>AutoDefaults consente di modificare questa opzione.</p>

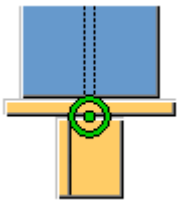
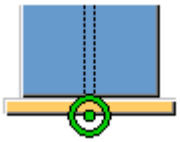
Opzione	Descrizione
	Viene creata la chiave di taglio.
	La chiave di taglio non viene creata.

Dimensione della piastra di livello

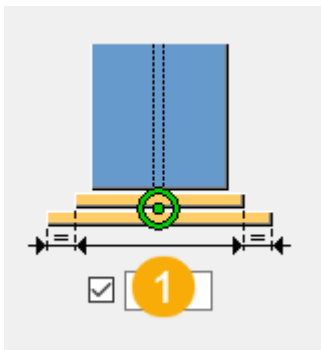

	Descrizione
1	Definisce la lunghezza aggiuntiva della piastra di livello.

Scheda Bulloni

Utilizzare la scheda **Bulloni** per controllare le proprietà dei bulloni.

Quote del gruppo bulloni

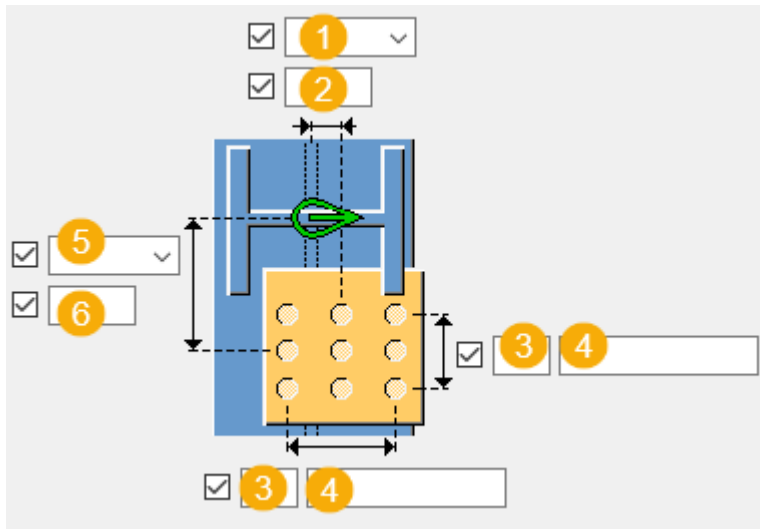

	Descrizione
1	<p>Seleziona la modalità di misura delle dimensioni per la posizione verticale del gruppo bulloni.</p> <ul style="list-style-type: none"> • Superiore: dal bordo superiore della parte secondaria al bullone più in alto.

	Descrizione
	<ul style="list-style-type: none"> <li data-bbox="502 271 1324 338">• Centro: dalla linea centrale dei bulloni alla linea centrale della parte secondaria. <div data-bbox="587 383 970 707" style="text-align: center;"> </div> <ul style="list-style-type: none"> <li data-bbox="502 770 1300 837">• Inferiore: dal bordo inferiore della parte secondaria al bullone più in basso. <div data-bbox="563 891 1046 1216" style="text-align: center;"> </div>
2	Dimensione della posizione verticale del gruppo di bulloni.
3	Numero di bulloni.
4	Passo Bulloni. Utilizzare uno spazio per separare i valori di spaziatura dei bulloni. Inserire un valore per ogni spazio tra i bulloni. Ad esempio, se sono presenti 3 bulloni, inserire 2 valori.

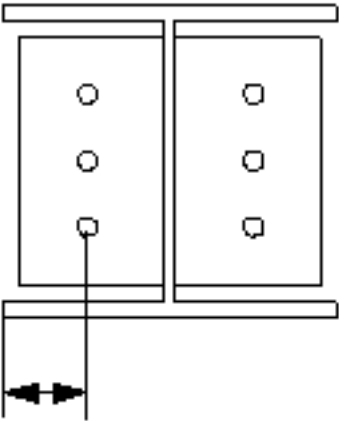
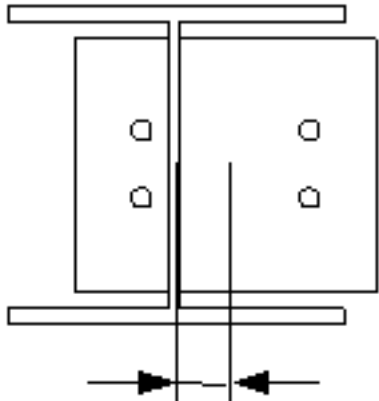
	Descrizione
5	<p>Seleziona come misurare le dimensioni per la posizione orizzontale del gruppo di bulloni.</p> <ul style="list-style-type: none"> • Sinistra: dal bordo sinistro della parte secondaria al bullone più a sinistra.  <ul style="list-style-type: none"> • Centro: dalla linea centrale della parte secondaria alla linea centrale dei bulloni. 

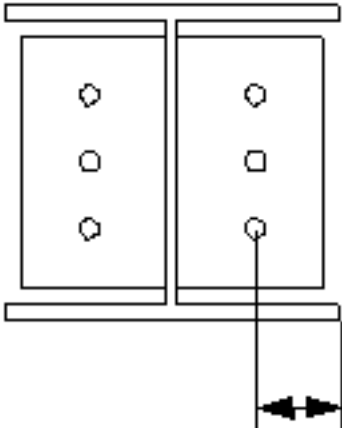
	Descrizione
	<ul style="list-style-type: none"> • Destra: dal bordo destro della parte secondaria al bullone più a destra. 
6	Dimensione della posizione orizzontale del gruppo di bulloni.

Rotazione del gruppo bulloni

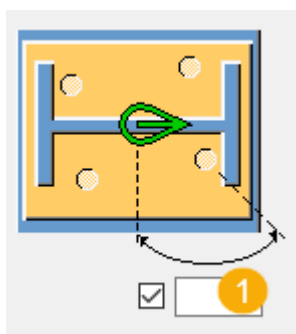

	Descrizione
1	Definisce la rotazione del gruppo di bulloni intorno alla linea centrale della colonna, misurata dall'anima della colonna.

Eliminazione bulloni

Opzione	Descrizione
Tolleranza dal bordo Edge per cancellazione bulloni	Definisce la distanza minima dal bordo dei bulloni per l'eliminazione dei bulloni. La distanza viene misurata dal centro del bullone al bordo del piatto.
Elimina bulloni	Definisce quali bulloni vengono eliminati. Immettere i numeri dei bulloni dal primo bullone nella prima riga

Opzione	Descrizione
	all'ultimo bullone nell'ultima riga, ad esempio 1 3 10. Immettere A o a per eliminare tutti i bulloni.

Proprietà di base dei bulloni

Opzione	Descrizione	Predefinito
Dimensione bullone	Il diametro dei bulloni.	Le dimensioni disponibili sono definite nel catalogo assemblaggi bulloni.
Standard bullone	Lo standard dei bulloni da utilizzare all'interno del componente.	Gli standard disponibili sono definiti nel catalogo assemblaggi bulloni.
Tolleranza	La distanza tra il bullone e il foro.	
Filett.nel materiale	Definisce se la filettatura può trovarsi all'interno delle parti bullonate quando si utilizzano i bulloni con un'asse. Non ha effetto se si utilizzano bulloni a filettatura completa.	Sì
Cantiere/Officina	Luogo dove i bulloni dovranno essere montati.	Cantiere

Lunghezza di taglio

Definisce la profondità alla quale Tekla Structures cerca le sezioni delle parti bullonate. È possibile determinare se il bullone passa attraverso una o due flange.

Fori asolati

È possibile definire fori asolati, sovradimensionati o maschiati.



Opzione	Descrizione	Predefinito
1	Quota verticale del foro asolato.	0, che restituisce un foro rotondo.
2	Quota orizzontale del foro asolato o margine per i fori sovradimensionati.	0, che restituisce un foro rotondo.
Tipo di foro	<p>Asolato crea fori asolati.</p> <p>Sovradimensionato crea fori sovradimensionati o maschiati.</p> <p>Nessun foro non crea fori.</p>	
Asole ruotate	Quando il tipo di foro è Asolato , questa opzione ruota i fori asolati.	
Asola in	Parti in cui vengono creati fori asolati. Le opzioni variano in base al componente in questione.	

Assemblaggio bullone

Le caselle di controllo selezionate definiscono quali oggetti del componente (bullone, rondelle e dadi) saranno utilizzati nell'assemblaggio bulloni.

Per creare solo un foro, deselezionare tutte le caselle di controllo.

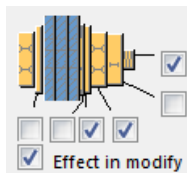

Per modificare l'assemblaggio bulloni in un componente esistente, selezionare la casella di controllo **Modifica su** e fare click su **Modifica**.

Aumento della lunghezza del bullone

Definisce il livello di aumento della lunghezza del bullone (nel calcolo della lunghezza della vite). Utilizzare questa opzione quando, ad esempio, è necessario aumentare la lunghezza del bullone per la verniciatura.

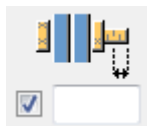

Scheda Irrigidimenti (Stiffeners)

Utilizzare la scheda **Irrigidimenti (Stiffeners)** per specificare le dimensioni e lo smusso degli irrigidimenti.

Offset irrigidimento

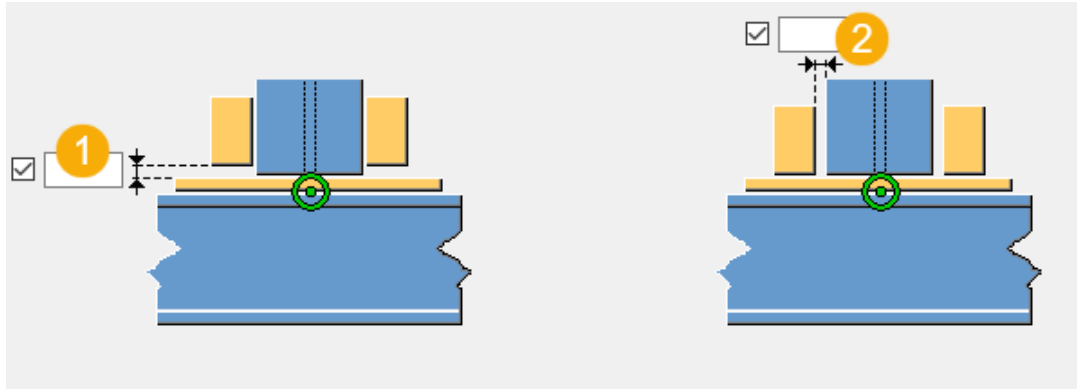

1	Offset irrigidimento dalla piastra di base.
2	Offset irrigidimento dalla colonna.

Posizioni degli irrigidimenti

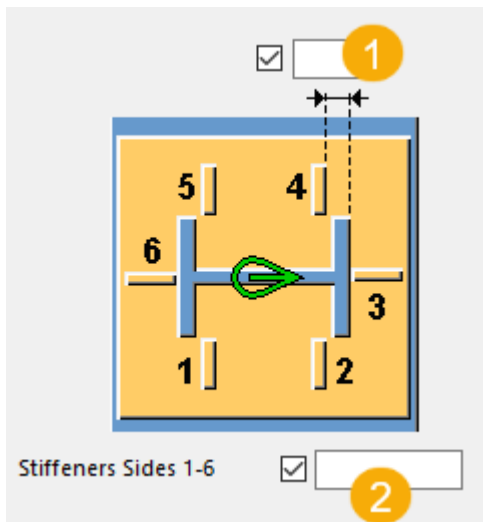



	Descrizione
1	Posizione irrigidimento sul bordo della piastra di base.
2	Definisce su quali lati vengono creati gli irrigidimenti.

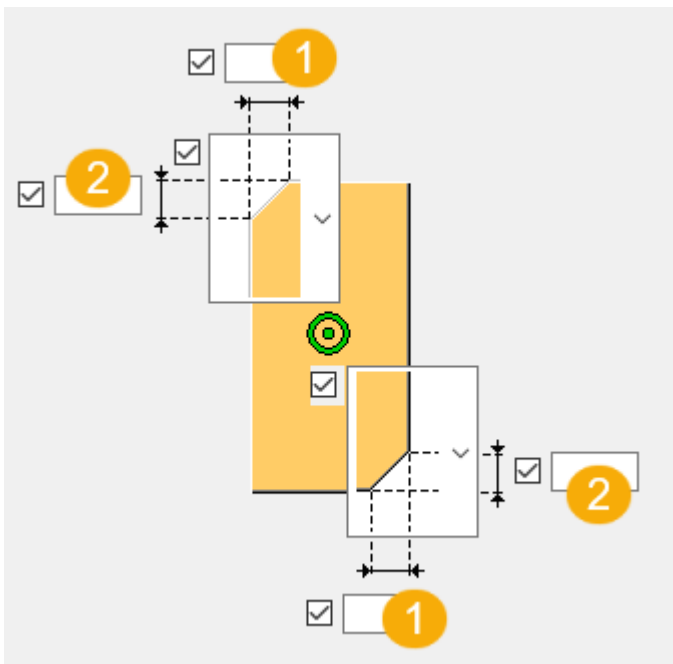

Dimensioni smusso



	Descrizione
1	Dimensione orizzontale dello smusso.
2	Dimensione verticale dello smusso.

Tipo di Smusso

Opzione	Descrizione
	Default Nessuno smusso AutoDefaults consente di modificare questa opzione.
	Smusso lineare
	Smusso convesso

Opzione	Descrizione
	Smusso concavo
	Nessuno smusso

Scheda Fori di Riempimento

Utilizzare la scheda **Fori di Riempimento** per definire le dimensioni del foro di riempimento.

Fori di Riempim.

È possibile definire se eliminare alcuni o tutti i fori di riempimento in **Elim fori**.

Quote dei fori riempimento

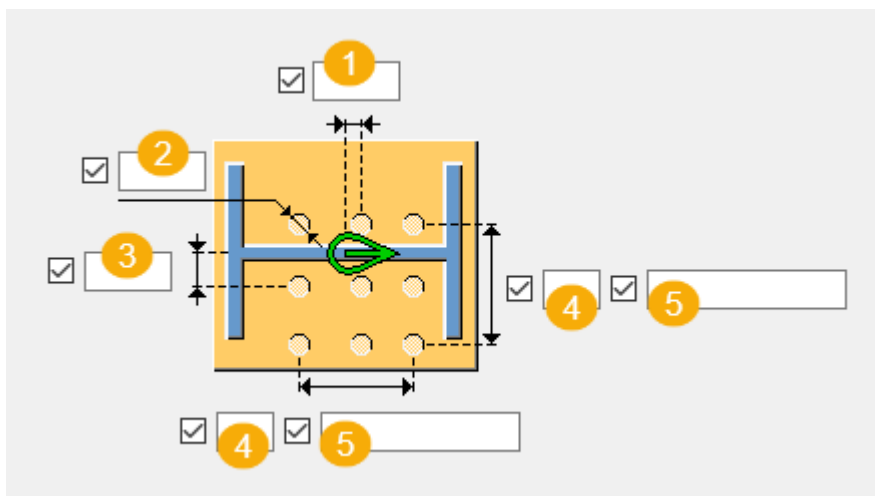

	Descrizione
1	Posizione del foro riempimento dal centro della colonna in direzione dell'anima.
2	Diametro del foro riempimento.
3	Posizione del foro riempimento dal centro della colonna in direzione della flangia.
4	Numero di fori di riempimento

	Descrizione
5	Passo fori di riempimento Utilizzare uno spazio per separare i valori di passo. Immettere un valore per ciascun passo tra i fori. Ad esempio, se sono presenti 3 bulloni, inserire 2 valori.

Scheda Generale

Per ulteriori informazioni, cliccare sul collegamento di seguito:
Scheda Generale

Scheda Analisi

Per ulteriori informazioni, cliccare sul collegamento di seguito:
Scheda Analisi

Saldature

Per ulteriori informazioni, cliccare sul collegamento di seguito:

Piastra di base (1042)

Piastra di base (1042) crea una piastra di base collegata all'estremità di una colonna.

Oggetti creati

- Piastra di base
- Bulloni
- Piatti aggiuntivi che collegano le barre di ancoraggio
- Barre di ancoraggio
- Bulloni
- Saldature
- Componente aggiuntivo (opzionale)

Utilizzare per

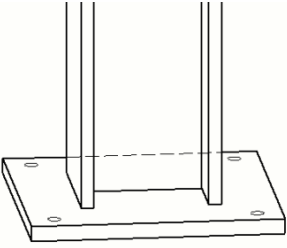
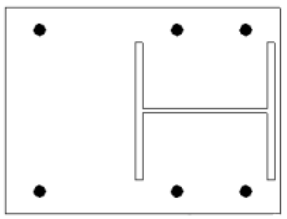
Situazione	Descrizione
	Dettaglio base colonna
	Piastra di base colonna nel lato della flangia

Prima di iniziare

Creare una colonna.

Ordine di selezione

1. Selezionare la parte principale (colonna).
2. Selezionare una posizione.
Il dettaglio viene creato automaticamente.

Identificazione delle parti

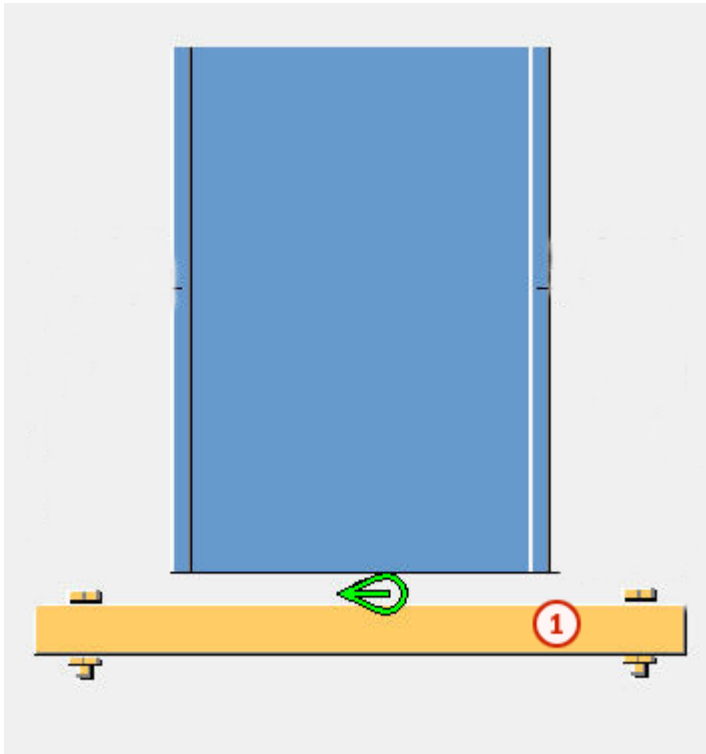

	Parte
1	Piastra di base

Scheda Immagine

Utilizzare la scheda **Immagine** per controllare la posizione della piastra di base.

Quote

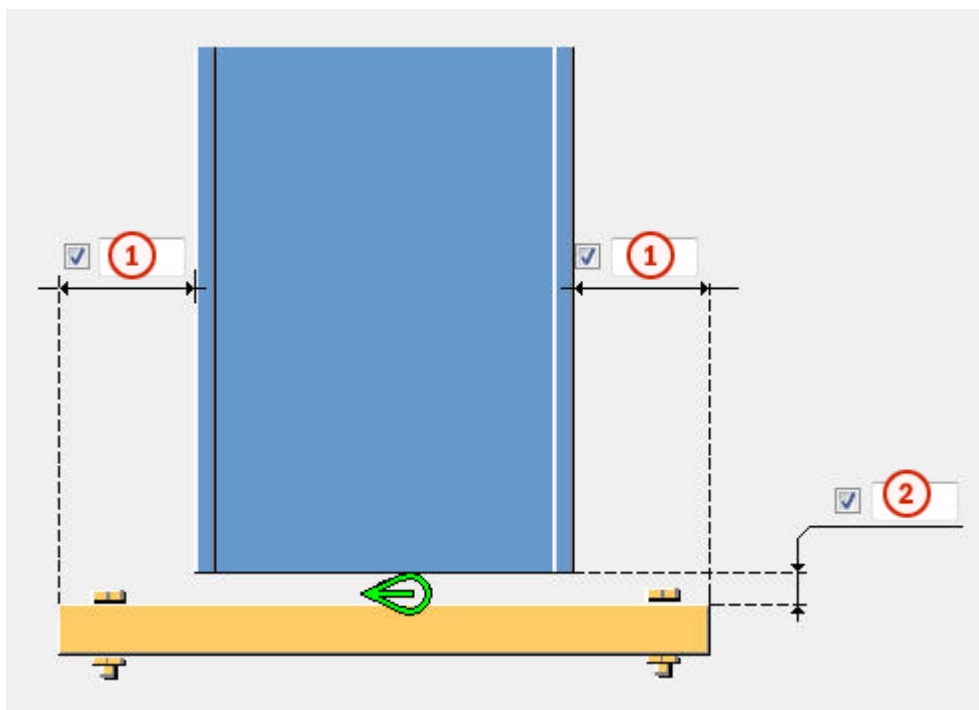

	Descrizione
1	Distanza dalla flangia della parte principale al bordo della piastra di base.
2	Distanza saldatura.

Scheda Parti

Utilizzare la scheda **Pezzi** per controllare le dimensioni della piastra di base.

Piatto

Opzione	Descrizione	Default
Piatto	Spessore, larghezza e altezza della piastra di base.	Spessore = 30 mm Larghezza = 500 mm Altezza t = 500 mm

Opzione	Descrizione	Default
Pos. No.	Prefisso e numero partenza per la marca della parte. Alcuni componenti includono una seconda riga di campi nella quale è	Il numero partenza della parte di default è definito nelle impostazioni Componenti nel menu File --> Impostazioni --> Opzioni .

Opzione	Descrizione	Default
	possibile inserire il numero di posizione dell'assemblaggio.	
Materiale	Tipo di materiale.	Il materiale di default è definito nella casella Materiale parte nelle impostazioni Componenti nel menu File --> Impostazioni --> Opzioni .
Nome	Nome che verrà mostrato nei disegni e nei report.	
Classe	Numero della classe.	

Scheda Parametri

Utilizzare la scheda **Parametri** per controllare le dimensioni di saldatura, il diametro e la posizione del foro riempimento, il tipo di piastra, la verifica progetto e il valore della forza di taglio.

Verifica progetto

Opzione	Descrizione
Progetto	Definisce se la verifica progetto è attivata o disattivata.
Appoggio	Definisce se il dettaglio e i relativi componenti supportano la forza di taglio immessa.
Carico Permanente Assiale Fattorizzato (kN)	Definisce il carico permanente assiale fattorizzato, se la verifica progetto è attivata.
Fcu Minimo (N/mm²)	Definisce il Fcu minimo, se la verifica progetto è attivata.

Forza di taglio

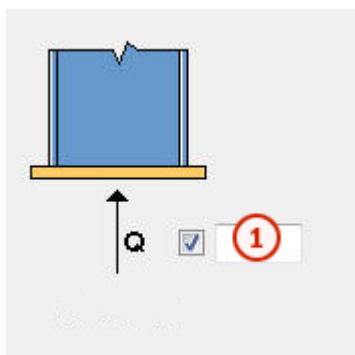

	Descrizione
1	Valore della forza di taglio. Se la verifica progetto è attivata, immettere un valore positivo. Se non è presente forza di taglio, immettere 0.

Quote di saldatura

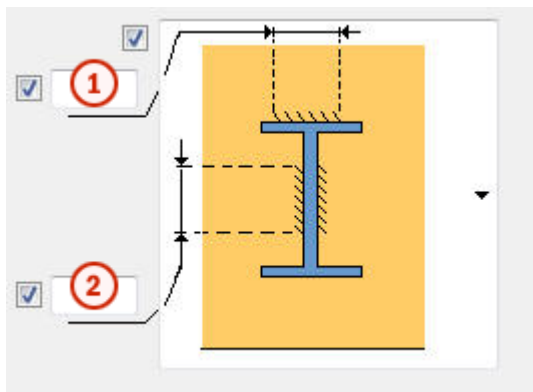

	Descrizione
1	Quota di saldatura sulla flangia della colonna.
2	Quota di saldatura sull'anima della colonna.

Tipi saldatura

Opzione	Descrizione
	Default Completamente saldato AutoDefaults consente di modificare questa opzione.

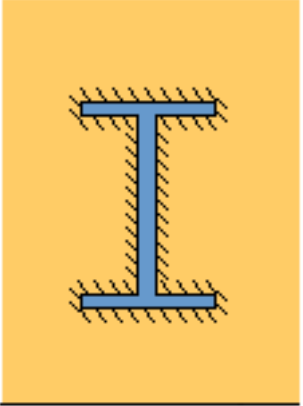
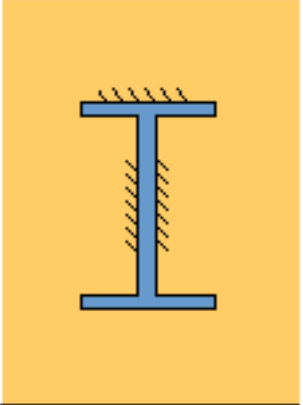
Opzione	Descrizione
	Completamente saldato
	Parzialmente saldato

Offset e diametro foro riempimento

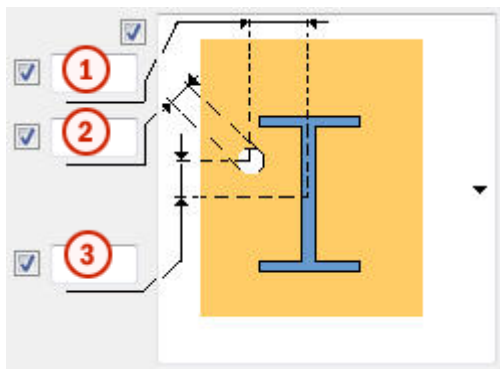

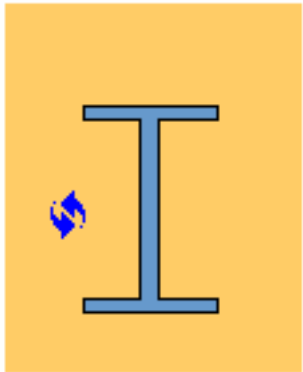
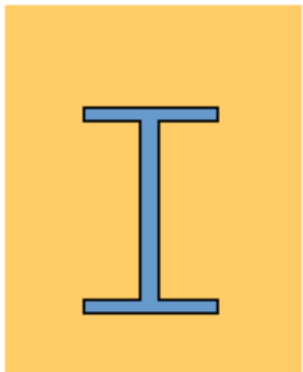
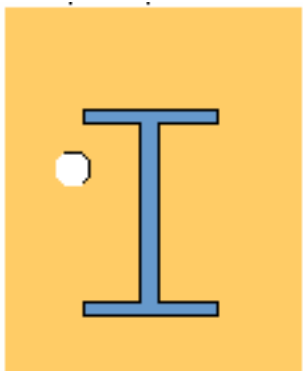

	Descrizione
1	Offset orizzontale del foro riempimento dal centro della colonna.
2	Diametro del foro riempimento.
3	Offset verticale del foro riempimento dal centro della colonna.

Piastra di base con foro riempimento

Opzione	Descrizione
	Default Il foro riempimento non viene creato. AutoDefaults consente di modificare questa opzione.
	Il foro riempimento non viene creato.
	Viene creato il foro riempimento.

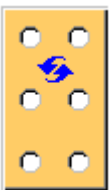
Scanalature di montaggio della piastra di base

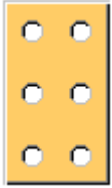
Opzione	Descrizione
	Default Le scanalature di montaggio non vengono create. AutoDefaults consente di modificare questa opzione.

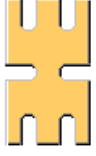
Opzione	Descrizione
	Le scanalature di montaggio non vengono create.
	Le scanalature di montaggio vengono create orizzontalmente.
	Le scanalature di montaggio vengono create verticalmente per la prima e l'ultima riga dei bulloni. Per altre file di bulloni, le scanalature di montaggio vengono create orizzontalmente.

Tolleranza per le scanalature di montaggio

Definire la tolleranza per le scanalature di montaggio nelle piastre di base. La larghezza della scanalatura è il diametro del bullone + la tolleranza. Se non si immette un valore, viene utilizzato il valore di tolleranza del bullone.

Piastra di base con fori o bulloni

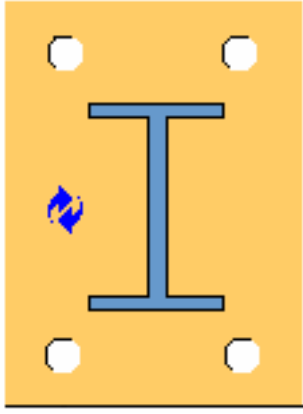
Opzione	Descrizione
	<p>Default</p> <p>Vengono creati i fori.</p> <p>AutoDefaults consente di modificare questa opzione.</p>

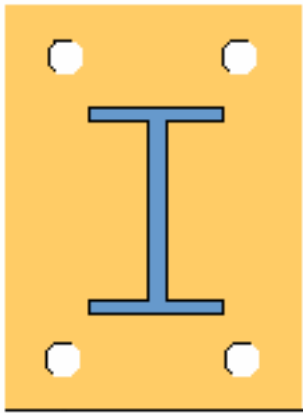
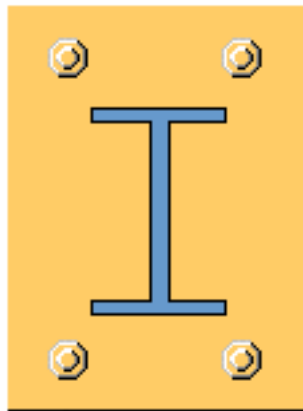
Opzione	Descrizione
	Vengono creati i fori.
	Vengono creati i bulloni.

Utilizzo di componenti aggiuntivi

È possibile utilizzare il sistema aggiuntivo o i componenti personalizzati per modificare l'estremità della colonna o la piastra di base. Ad esempio, è possibile creare speciali piatti di sostegno, preparazioni saldatura e fori di accesso saldatura per l'estremità della colonna.

Se si utilizza un sistema aggiuntivo o componenti personalizzati, è possibile gestire l'estremità della colonna o le proprietà della piastra di base nel componente aggiuntivo in questione. Quando si utilizzano più componenti, possono essere presenti più saldature e tagli.

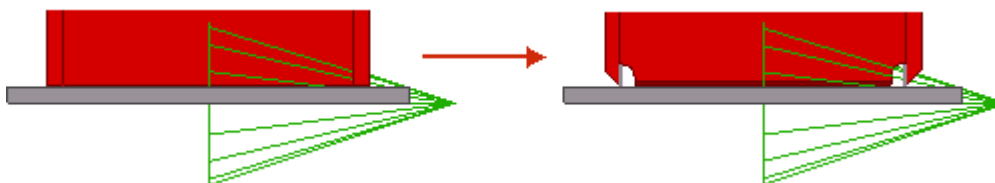

Opzione	Descrizione
Componente	Definisce un sistema o un componente personalizzato selezionandolo dal catalogo componenti.
Attributi	Inserire il nome del file di attributi relativo al componente selezionato.
Inserimento	Definisce a quali parti applicare il componente selezionato. <ul style="list-style-type: none"> • Default è uguale a Base + Colonna. • Colonna imposta la colonna come parte principale. Utilizzare questa opzione per i dettagli. • Colonna + Base imposta la colonna come parte principale e la piastra di base come parte secondaria. • Base + Colonna imposta la piastra di base come parte principale e la colonna come parte secondaria. • Base imposta la piastra di base come parte principale.

Scheda Barre di ancoraggio

Utilizzare la scheda **Barre di ancoraggio** per controllare la creazione di diversi tipi di barre di ancoraggio.

Quote delle barre di ancoraggio

Opzione	Descrizione
Profilo barra	Profilo Barre ancor. È possibile aggiungere un commento sulla parte.
Profilo dado	Profilo dado.
Profilo rondella	Profilo rondella.
Piatto rondella	Spessore, larghezza e altezza del piatto rondella.
Dima	Spessore, larghezza e altezza della dima.
Malta	Spessore malta. La malta consente di modellare le colonne sul livello superiore delle

Opzione	Descrizione
	<p>parti in calcestruzzo e posizionare la piastra di base correttamente. Facilita inoltre la quotatura del dettaglio nei disegni di progetto/montaggio.</p> <p>Per impostazione predefinita, non viene creata la malta.</p> <p>Scegliere se la malta viene creata sopra o sotto il punto di creazione del dettaglio. Ciò influisce anche sui piatti di spessoramento.</p>

Proprietà parte barra di ancoraggio

Opzione	Descrizione	Default
Pos. No.	<p>Prefisso e numero partenza per la marca della parte.</p> <p>Alcuni componenti includono una seconda riga di campi nella quale è possibile inserire il numero di posizione dell'assemblaggio.</p>	<p>Il numero partenza della parte di default è definito nelle impostazioni Componenti nel menu File --> Impostazioni --> Opzioni .</p>
Materiale	Tipo di materiale.	<p>Il materiale di default è definito nella casella Materiale parte nelle impostazioni Componenti nel menu File --> Impostazioni --> Opzioni .</p>
Nome	Nome che verrà mostrato nei disegni e nei report.	
Classe	Numero della classe.	

Piastra base con

Scegliere se creare la piastra base con i bulloni, le barre di ancoraggio o un componente personalizzato.

Per impostazione predefinita, la piastra di base viene creata con **Bulloni**.

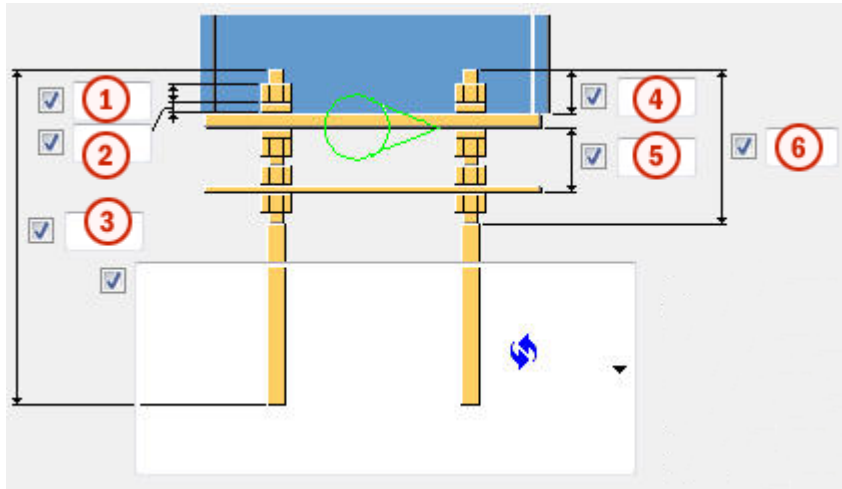

Quote delle barre di ancoraggio





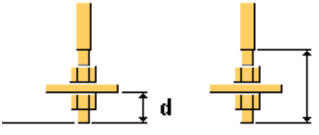

	Descrizione	Default
1	Dimensioni o lunghezza del dado.	diametro barra di ancoraggio
2	Dimensioni o spessore della rondella.	metà della dimensione del dado
3	Lunghezza della barra di ancoraggio.	500 mm
4	Lunghezza della barra di ancoraggio sopra la piastra di base.	50 mm
5	Distanza tra la dima e la piastra di base.	60 mm
6	Lunghezza della filettatura superiore.	0 mm

Tipi di barre di ancoraggio

Opzione	Descrizione	
	Default Tipo 1 AutoDefaults consente di modificare questa opzione.	
	Tipo 1	

Opzione	Descrizione	
	<p>a Raggio del gancio</p> <p>b Larghezza del gancio</p>	<p>a = 2 x diametro barra di ancoraggio</p> <p>b = 1/5 della lunghezza barra di ancoraggio</p>
	<p>a Raggio del gancio</p> <p>b Larghezza del gancio</p> <p>c Altezza del gancio</p>	<p>c = uguale alla larghezza del gancio</p>
	<p>d Lunghezza della barra di ancoraggio sotto al piatto aggiuntivo</p> <p>e Lunghezza della filettatura inferiore</p>	<p>d = 2 x dimensioni dado</p> <p>e = 4 x dimensioni dado oltre allo spessore del piatto aggiuntivo</p>



Direzione gancio

Opzione	Descrizione
	<p>Default</p> <p>Tipo 1</p> <p>AutoDefaults consente di modificare questa opzione.</p>
	<p>Tipo 1</p>
	<p>Tipo 2</p>
	<p>Tipo 3</p>

Opzione	Descrizione
	Tipo 4

Direzione bullonatura

NOTA È possibile definire la direzione di bullonatura se la piastra di base è stata creata con bulloni.

Opzione	Descrizione
	Default Direzione bullonatura 1 AutoDefaults consente di modificare questa opzione.
	Direzione bullonatura 1
	Direzione bullonatura 2

Tolleranza fori dima

Opzione	Descrizione	Default
Toller.fori dima	Definisce la tolleranza dei fori della dima.	uguale alla tolleranza bullone

Tolleranza foro nella rondella

Opzione	Descrizione
Crea foro nella rondella	Di default, non viene creato alcun foro nella rondella. Tolleranza del foro della rondella.

Crea assemblaggi da tutti gli ancoraggi

Definisce se gli ancoraggi sono inclusi in un assemblaggio di barre di ancoraggio. È inoltre possibile includere piastre di livello nell'assemblaggio.

Crea

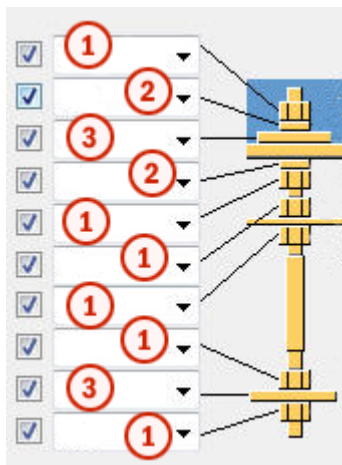

	Descrizione
1	Crea il profilo del dado. È possibile scegliere di creare due dadi nella parte superiore delle barre di ancoraggio.
2	Crea il profilo della rondella.
3	Crea il piatto della rondella.

Assemblaggio barra di ancoraggio

Definisce quali parti della barra di ancoraggio sono incluse nell'assemblaggio barra di ancoraggio.

È possibile saldare i piatti rondella sopra e sotto la piastra di base.

Scheda Piatti aggiuntivi

Utilizzare la scheda **Piatti aggiuntivi** per controllare il posizionamento, la rotazione e il tipo di profili (profilo extra 1) creati nel livello inferiore di ciascuna barra di ancoraggio e i profili (profilo extra 2) che collegano le file di barre di ancoraggio.

Quote della parte

Opzione	Descrizione	Default
Profilo 1 extra	Primo profilo aggiuntivo selezionandolo dal catalogo profili.	PL10 x 100
Profilo 2 extra	Secondo profilo aggiuntivo selezionandolo dal catalogo profili.	

Proprietà della parte

Opzione	Descrizione	Default
Pos. No.	Prefisso e numero partenza per la marca della parte. Alcuni componenti includono una seconda riga di campi nella quale è possibile inserire il numero di posizione dell'assemblaggio.	Il numero partenza della parte di default è definito nelle impostazioni Componenti nel menu File --> Impostazioni --> Opzioni .
Materiale	Tipo di materiale.	Il materiale di default è definito nella casella Materiale parte nelle impostazioni Componenti nel menu File --> Impostazioni --> Opzioni .
Nome	Nome che verrà mostrato nei disegni e nei report.	
Classe	Numero della classe.	

Distanza dal bordo del profilo 1 extra

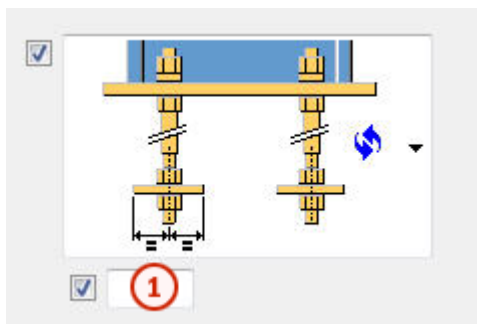

	Descrizione	Default
1	Distanza dal bordo del profilo 1 extra.	50 mm

Tipo e direzione del profilo 1 extra

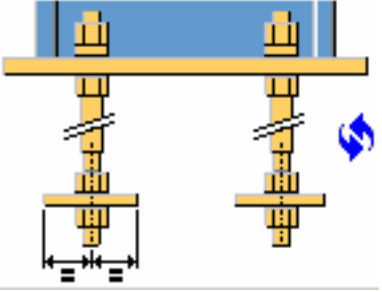
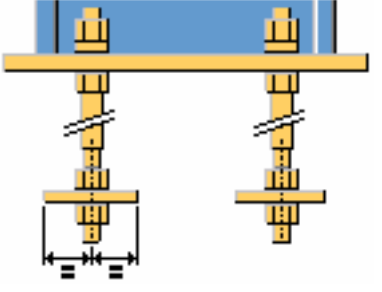
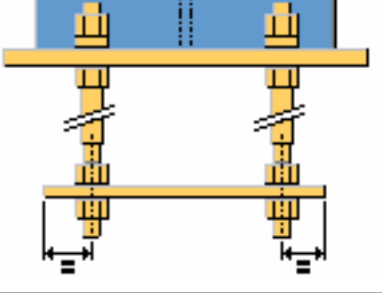
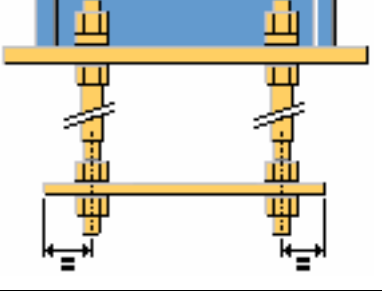
Opzione	Descrizione
	<p>Default Tipo 1 AutoDefaults consente di modificare questa opzione.</p>
	<p>Tipo 1</p>
	<p>Tipo 2</p>
	<p>Tipo 3</p>

Distanza dal bordo del profilo 2 extra

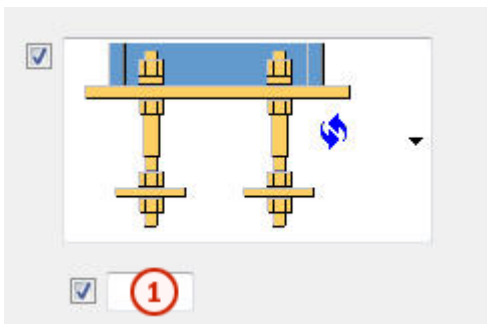

	Descrizione	Default
1	Distanza del profilo 2 extra dall'asse della barra di ancoraggio.	Metà delle dimensioni del dado o diametro barra di ancoraggio

Tipo di profilo 2 extra

Opzione	Descrizione
	Default Tipo 1 AutoDefaults consente di modificare questa opzione.
	Tipo 1
	Tipo 2

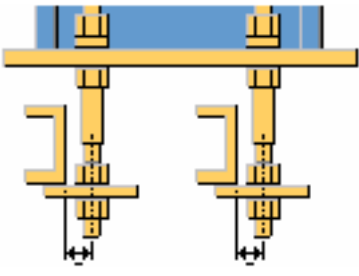
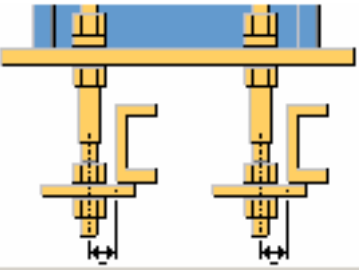
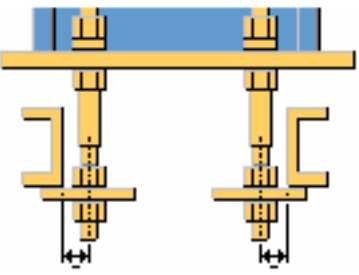
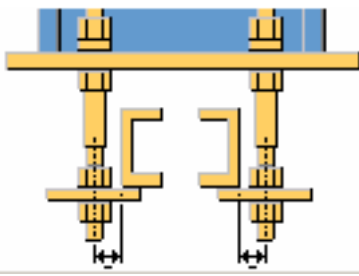
Opzione	Descrizione
	Tipo 3
	Tipo 4
	Tipo 5
	Tipo 6

Lunghezza del profilo 2 extra

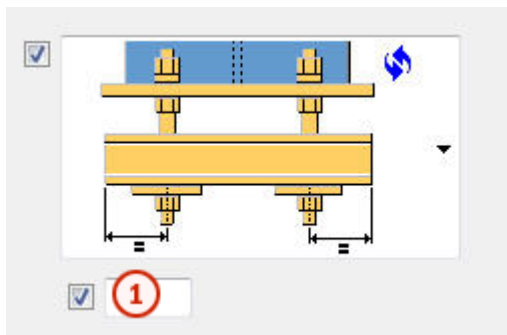

	Descrizione	Default
1	Lunghezza del profilo aggiuntivo 2 dall'asse della barra di ancoraggio.	50 mm

Direzione del profilo 2 extra

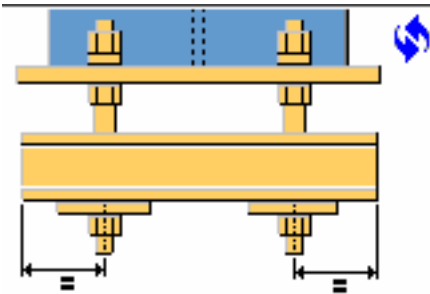
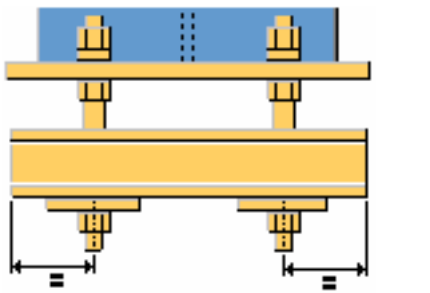
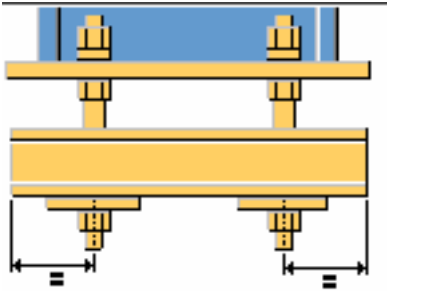
Opzione	Descrizione
	Default Tipo 1 AutoDefaults consente di modificare questa opzione.
	Tipo 1
	Tipo 2

Proprietà del profilo 1 extra

Opzione	Descrizione	Default
Tolleranza foro	Tolleranza foro del profilo 1 extra.	Uguale alla tolleranza bullone
Altezza profilo circolare	Immettere l'altezza di un profilo extra circolare 1.	
Rotazione profilo	Rotazione del profilo 1 extra.	Anteriore

Rotazione profilo 2 extra

Opzione	Descrizione	Default
Rotazione profilo extra2	Rotazione del profilo 2 extra.	Anteriore

Scheda Bulloni

Utilizzare la scheda **Bulloni** per controllare le proprietà dei bulloni.

Quote del gruppo bulloni

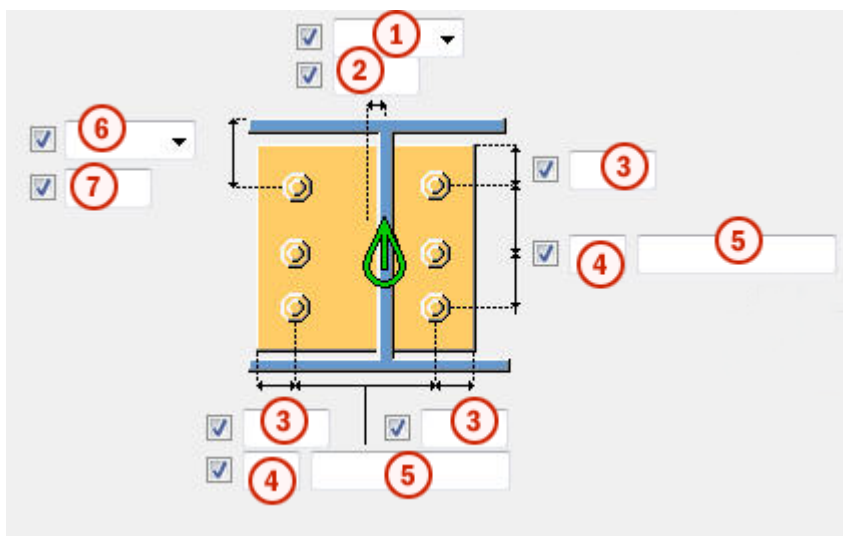

	Descrizione
1	<p>Seleziona come misurare le dimensioni per la posizione orizzontale del gruppo di bulloni.</p> <ul style="list-style-type: none"> Sinistra: dal bordo sinistro della parte secondaria al bullone più a sinistra.

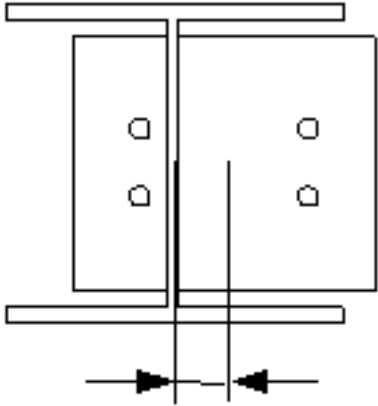
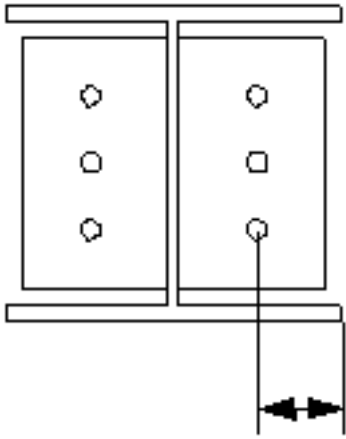
Descrizione	
	<ul style="list-style-type: none"> • Centro: dalla linea centrale della parte secondaria alla linea centrale dei bulloni.  <ul style="list-style-type: none"> • Destra: dal bordo destro della parte secondaria al bullone più a destra. 
2	Dimensione della posizione orizzontale del gruppo di bulloni.
3	Distanza dal bordo dei bulloni. La distanza dal bordo è la distanza dal centro di un bullone al bordo della parte.
4	Numero di bulloni.
5	Passo Bulloni. Utilizzare uno spazio per separare i valori di spaziatura dei bulloni. Inserire un valore per ogni spazio tra i bulloni. Ad esempio, se sono presenti 3 bulloni, inserire 2 valori.

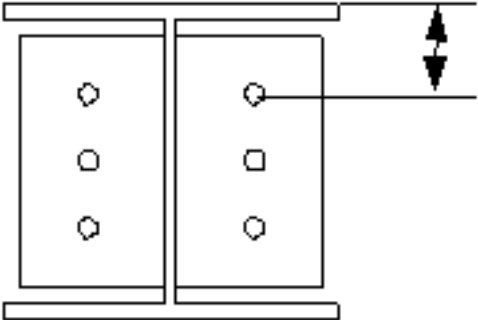
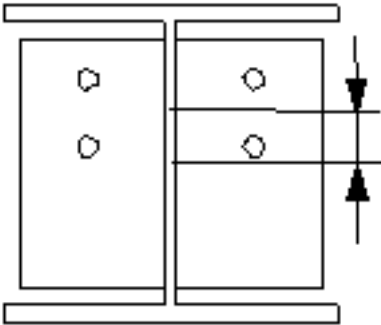
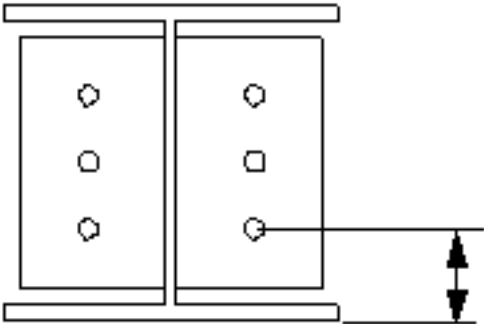
	Descrizione
6	<p>Seleziona la modalità di misura delle dimensioni per la posizione verticale del gruppo bulloni.</p> <ul style="list-style-type: none"> • Superiore: dal bordo superiore della parte secondaria al bullone più in alto.  <ul style="list-style-type: none"> • Centro: dalla linea centrale dei bulloni alla linea centrale della parte secondaria.  <ul style="list-style-type: none"> • Inferiore: dal bordo inferiore della parte secondaria al bullone più in basso. 
7	Dimensione della posizione verticale del gruppo di bulloni.

Proprietà di base dei bulloni

Opzione	Descrizione	Predefinito
Dimensione bullone	Il diametro dei bulloni.	Le dimensioni disponibili sono definite nel catalogo assemblaggi bulloni.
Standard bullone	Lo standard dei bulloni da utilizzare all'interno del componente.	Gli standard disponibili sono definiti nel catalogo assemblaggi bulloni.
Tolleranza	La distanza tra il bullone e il foro.	
Filett.nel materiale	Definisce se la filettatura può trovarsi all'interno delle parti bullonate quando si utilizzano i bulloni con un'asse. Non ha effetto se si utilizzano bulloni a filettatura completa.	Sì
Cantiere/Officina	Luogo dove i bulloni dovranno essere montati.	Cantiere

Lunghezza di taglio

Definisce la profondità alla quale Tekla Structures cerca le sezioni delle parti bullonate. È possibile determinare se il bullone passa attraverso una o due flange.

Fori asolati

È possibile definire fori asolati, sovradimensionati o maschiati.

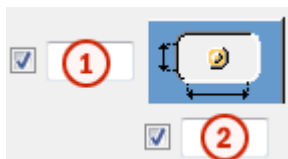

Opzione	Descrizione	Predefinito
1	Quota verticale del foro asolato.	0, che restituisce un foro rotondo.
2	Quota orizzontale del foro asolato o margine per i fori sovradimensionati.	0, che restituisce un foro rotondo.

Opzione	Descrizione	Predefinito
Tipo di foro	Asolato crea fori asolati. Sovradimensionato crea fori sovradimensionati o maschiati. Nessun foro non crea fori.	
Asole ruotate	Quando il tipo di foro è Asolato , questa opzione ruota i fori asolati.	
Asola in	Parti in cui vengono creati fori asolati. Le opzioni variano in base al componente in questione.	

Assemblaggio bullone

Le caselle di controllo selezionate definiscono quali oggetti del componente (bullone, rondelle e dadi) saranno utilizzati nell'assemblaggio bulloni.

Per creare solo un foro, deselezionare tutte le caselle di controllo.

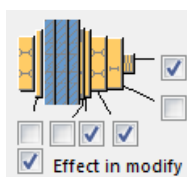

Per modificare l'assemblaggio bulloni in un componente esistente, selezionare la casella di controllo **Modifica su** e fare click su **Modifica**.





Aumento della lunghezza del bullone

Definisce il livello di aumento della lunghezza del bullone (nel calcolo della lunghezza della vite). Utilizzare questa opzione quando, ad esempio, è necessario aumentare la lunghezza del bullone per la verniciatura.



Sfalsatura dei bulloni

Opzione	Descrizione
	Predefinito Non sfalsato AutoDefaults consente di modificare questa opzione.

Opzione	Descrizione
	Non sfalsato
	Tipo sfalsato 1
	Tipo sfalsato 2
	Tipo sfalsato 3
	Tipo sfalsato 4

Scheda Generale

Per ulteriori informazioni, cliccare sul collegamento di seguito:
[Scheda Generale](#)

Scheda Analisi

Per ulteriori informazioni, cliccare sul collegamento di seguito:
[Scheda Analisi](#)

Saldature

Per ulteriori informazioni, cliccare sul collegamento di seguito:

Piastra di base U.S. (1047)

Piastra di base U.S. (1047) crea una piastra di base nel punto selezionato su una colonna.

Oggetti creati

- Piastra di base
- Irrigidimenti (possono essere aggiunti solo se la colonna dispone di un profilo a W, I o TS)
- Piatti di spessoramento (opzionali)
- Piastra di livello (opzionale)
- Chiave di taglio (opzionale)
- Piatti aggiuntivi che collegano le barre di ancoraggio

- Barre di ancoraggio
- Bulloni
- Saldature
- Componente aggiuntivo (opzionale)

Utilizzare per

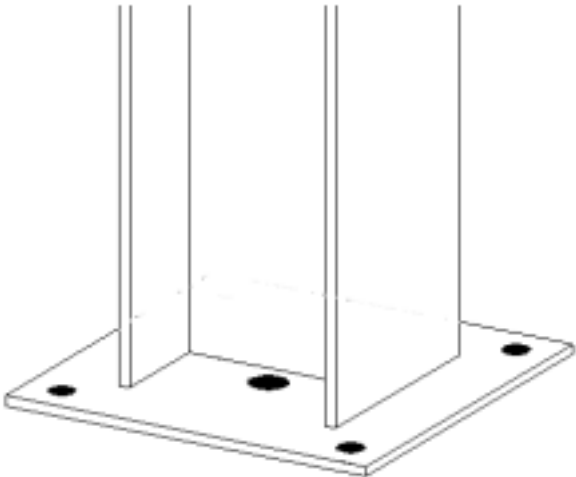
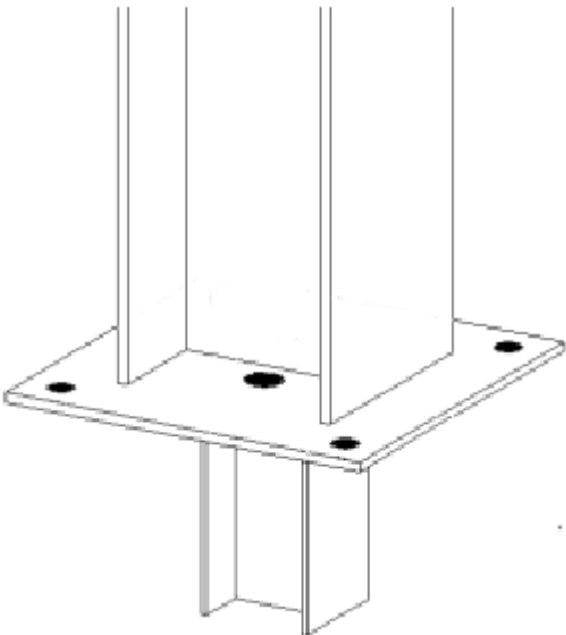
Situazione	Descrizione
 <p>A technical drawing showing a square base plate with four circular holes at the corners. A vertical column is shown with a central hole in its base, which is aligned with the central hole of the plate. Dashed lines indicate the alignment and the hole's position.</p>	<p>Piastra di base colonna con un foro riempimento.</p>
 <p>A technical drawing showing a square base plate with four circular holes at the corners and a central slot. A vertical column is shown with a central hole in its base, which is aligned with the central hole of the plate. Dashed lines indicate the alignment and the hole's position.</p>	<p>Piastra di base colonna con un foro riempimento e una chiave di taglio.</p>

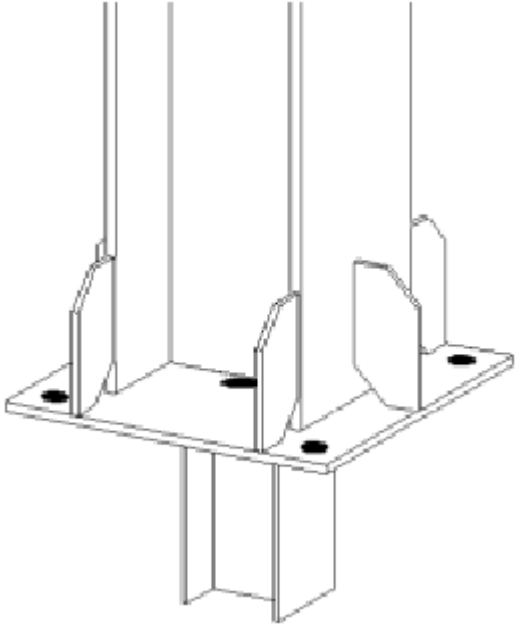
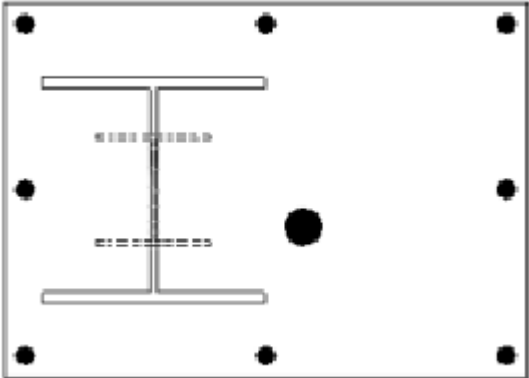
Situazione	Descrizione
 <p>A 3D perspective drawing of a rectangular base plate. In the center, there is a circular hole. Three vertical stiffeners are attached to the top surface of the plate, each with a semi-circular top edge. The plate is shown mounted on a vertical column.</p>	<p>Piastra di base colonna con un foro riempimento, una chiave di taglio e irrigidimenti.</p>
 <p>A 2D top-down view of a rectangular base plate. In the center, there is an I-beam. There are eight circular holes: four at the corners and one in the lower right quadrant. Dashed lines indicate the centerlines of the I-beam's flanges.</p>	<p>Piastra di base colonna offset con una chiave di taglio e un foro riempimento.</p>

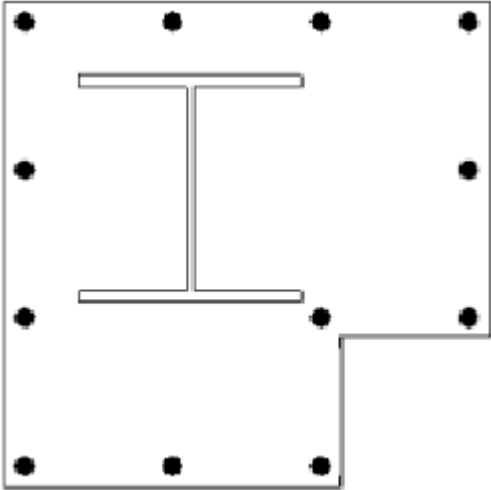
Situazione	Descrizione
	Piastra di base colonna con fori e smusso.

Prima di iniziare

Creare una colonna.

Ordine di selezione

1. Selezionare la parte principale (colonna).
2. Selezionare una posizione.
Il dettaglio viene creato automaticamente.

Identificazione delle parti

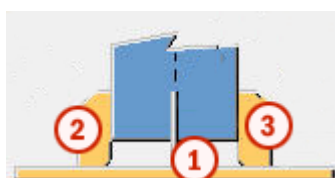

	Parte
1	Piastra di base
2	Irrigidimenti 1, 2, 4, 5
3	Irrigidimenti 3, 6, 7, 8

Scheda Immagine

Utilizzare la scheda **Immagine** per controllare lo smusso degli irrigidimenti, gli smussi della piastra di base, nonché la posizione e le dimensioni del foro riempimento.

Smusso irrigidimenti

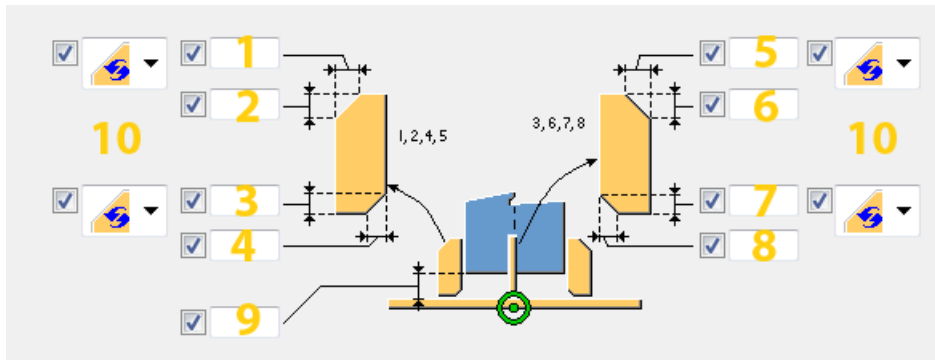

	Descrizione
1	Larghezza dello smusso superiore per gli irrigidimenti 1, 2, 4, 5.
2	Altezza dello smusso superiore per gli irrigidimenti 1, 2, 4, 5.
3	Altezza dello smusso inferiore per gli irrigidimenti 1, 2, 4, 5.
4	Larghezza dello smusso inferiore per gli irrigidimenti 1, 2, 4, 5.
5	Larghezza dello smusso superiore per gli irrigidimenti 3, 6, 7, 8.
6	Altezza dello smusso superiore per gli irrigidimenti 3, 6, 7, 8.
7	Altezza dello smusso inferiore per gli irrigidimenti 3, 6, 7, 8.
8	Larghezza dello smusso inferiore per gli irrigidimenti 3, 6, 7, 8.
9	Distanza saldatura.
10	Selezionare il tipo di smusso.

Smusso della piastra di base

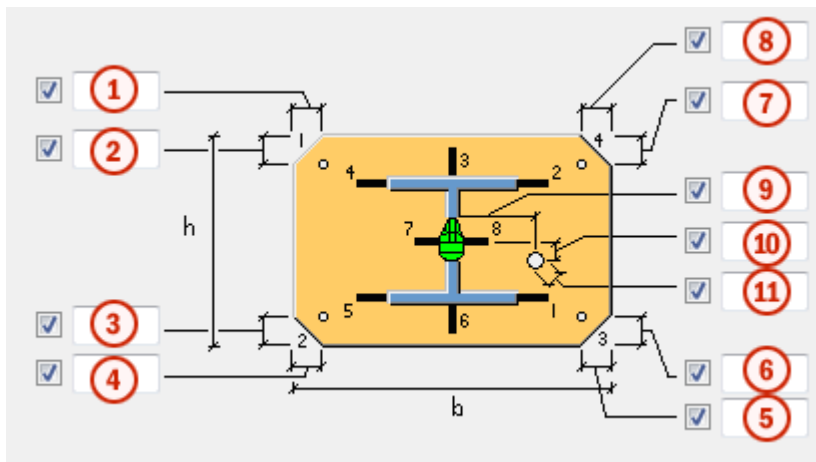

	Descrizione
1	Larghezza dello smusso della piastra di base 1.
2	Altezza dello smusso della piastra di base 1.
3	Altezza dello smusso della piastra di base 2.

	Descrizione
4	Larghezza dello smusso della piastra di base 2.
5	Larghezza dello smusso della piastra di base 3.
6	Altezza dello smusso della piastra di base 3.
7	Altezza dello smusso della piastra di base 4.
8	Larghezza dello smusso della piastra di base 4.
9	Distanza orizzontale del foro riempimento dal centro della colonna.
10	Distanza verticale del foro riempimento dal centro della colonna.
11	Diametro del foro riempimento.

Scheda Parti

Utilizzare la scheda **Pezzi** per controllare le dimensioni della piastra di base, degli irrigidimenti, della chiave di taglio, della piastra di livello e dei piatti di spessoramento.

Piatto

Opzione	Descrizione	Default
Piatto	Spessore, larghezza e altezza della piastra di base. È possibile aggiungere un commento sulla parte.	Spessore = 20 mm La larghezza varia in base alla quota della sezione trasversale della colonna. L'altezza varia in base alla quota della sezione trasversale della colonna.
Irrigidimenti 1,2,4,5	Spessore, larghezza e altezza degli irrigidimenti 1, 2, 4, 5.	Lo spessore varia in base allo spessore della flangia della colonna. La larghezza varia in base alla distanza tra il bordo del piatto e il bordo della colonna. Altezza = $1,75 * larghezza$
Irrigidimenti 3,6,7,8	Spessore, larghezza e altezza degli irrigidimenti 3, 6, 7, 8.	Lo spessore varia in base allo spessore della flangia della colonna. La larghezza varia in base alla distanza tra il

Opzione	Descrizione	Default
		bordo del piatto e il bordo della colonna. Altezza = 1,75*larghezza
Profilo Chiave	Profilo della chiave di taglio selezionandolo dal catalogo profili.	
Piastra di livello	Spessore, larghezza e altezza della piastra di livello. È possibile aggiungere un commento sulla parte.	
Piatto aggiuntivo	Spessore, larghezza e altezza del piatto di spessoramento. Definisce fino a tre diversi piatti di spessoramento.	
Numero di piatti aggiuntivi	Numero di piatti di spessoramento per ciascuno spessore.	1
Diametro fori Piastra di livello	Diametro fori piastra di livello.	
Connessione a taglio U.S.	Definisce a quale piatto viene saldata la chiave di taglio.	

Opzione	Descrizione	Default
Pref. N.	Prefisso e numero partenza per la marca della parte. Alcuni componenti includono una seconda riga di campi nella quale è possibile inserire il numero di posizione dell'assemblaggio.	Il numero partenza della parte di default è definito nelle impostazioni Componenti nel menu File --> Impostazioni --> Opzioni .
Materiale	Tipo di materiale.	Il materiale di default è definito nella casella Materiale parte nelle impostazioni Componenti nel menu

Opzione	Descrizione	Default
		File --> Impostazioni --> Opzioni .
Nome	Nome che verrà mostrato nei disegni e nei report.	
Classe	Numero della classe.	
Fine	Descrive il trattamento applicato alla superficie della parte.	



Distanze dal bordo dei bulloni nel piatto di spessoramento

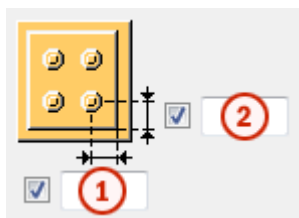

Definisce le distanze dal bordo dei bulloni per i piatti di spessoramento. Quando questi campi sono vuoti, i piatti di spessoramento sono delle stesse dimensioni della piastra di base.

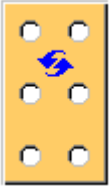

	Descrizione	Default
1	Distanza orizzontale dal bordo dei bulloni nel piatto di spessoramento.	30 mm
2	Distanza verticale dal bordo dei bulloni nel piatto di spessoramento.	30 mm

Sagoma piatto di spessoramento





Opzione	Descrizione
	Default I fori sono basati sul gruppo bulloni del dettaglio. AutoDefaults consente di modificare questa opzione.
	I fori sono basati sul gruppo bulloni del dettaglio.

Opzione	Descrizione
	<p>Piatto di spessoramento dentato con asole orizzontali.</p> <p>Il piatto può essere installato dal lato destro o sinistro del dettaglio.</p>
	<p>Piatto di spessoramento dentato con asole verticali.</p> <p>Il piatto può essere installato dal lato superiore del dettaglio.</p>

Tolleranza

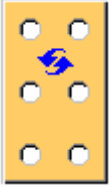
Definisce la tolleranza per le asole nei piatti di spessoramento dentati. La larghezza dell'asola è il diametro del bullone + la tolleranza.

Scanalature di montaggio della piastra di base

Opzione	Descrizione
	<p>Default</p> <p>Le scanalature di montaggio non vengono create.</p> <p>AutoDefaults consente di modificare questa opzione.</p>
	<p>Le scanalature di montaggio non vengono create.</p>
	<p>Le scanalature di montaggio vengono create orizzontalmente.</p>
	<p>Le scanalature di montaggio vengono create verticalmente per la prima e l'ultima riga dei bulloni. Per altre file di bulloni, le scanalature di montaggio vengono create orizzontalmente.</p>

Tolleranza per le scanalature di montaggio

Definire la tolleranza per le scanalature di montaggio nelle piastre di base. La larghezza della scanalatura è il diametro del bullone + la tolleranza. Se non si immette un valore, viene utilizzato il valore di tolleranza del bullone.

Scheda Parametri

Utilizzare la scheda **Parametri** per controllare le proprietà e l'opzione del piatto, la rotazione, la lunghezza e l'offset della chiave di taglio, le proprietà dei bulloni e la rotazione della piastra di base.

Proprietà piatto





Opzione	Descrizione
Angoli con Taglio a Squadra	Tagli eseguiti sugli angoli della piastra di base. Se si inserisce un numero corrispondente a uno degli angoli della piastra di base, l'angolo presenta un taglio a squadra anziché uno smusso diagonale. È possibile inserire i numeri di uno o di tutti gli angoli.
Taglia piatto di getto	Definisce se i tagli degli angoli della piastra di base vengono applicati alla dima. Selezionare Sì per applicare i tagli.

Proprietà dei bulloni

Opzione	Descrizione
Elimina le marche bulloni	Definisce quali bulloni vengono eliminati dal gruppo bulloni. Immettere i numeri dei bulloni da eliminare e separare i numeri con uno spazio. I numeri dei bulloni sono disposti da sinistra a destra e dall'alto verso il basso. Se sono presenti più di 10 bulloni, inserire i numeri dei bulloni fra virgolette (ad esempio, per

Opzione	Descrizione
	eliminare i numeri dei bulloni 13 e 15, immettere "13" "15").
Elimina i bulloni esterni	Definisce se i bulloni esterni vengono eliminati.

Piastra di base con fori o bulloni

Opzione	Descrizione
	Default Vengono creati i fori. AutoDefaults consente di modificare questa opzione.
	Vengono creati i fori.
	Vengono creati i bulloni.

Offset della piastra di base

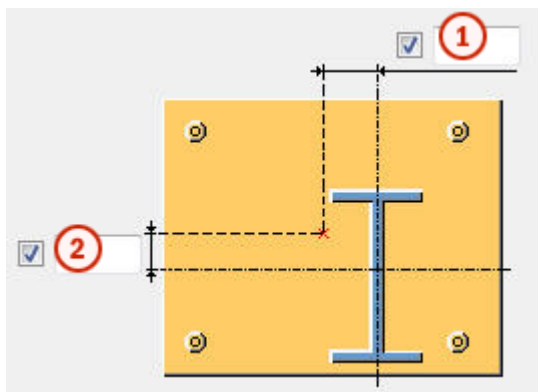

	Descrizione
1	Offset orizzontale della piastra di base dal centro della colonna. Inserire un valore negativo per spostare la piastra di base nella direzione opposta
2	Offset verticale della piastra di base dal centro della colonna. Inserire un valore negativo per spostare la piastra di base nella direzione opposta

Offset e rotazione della chiave di taglio

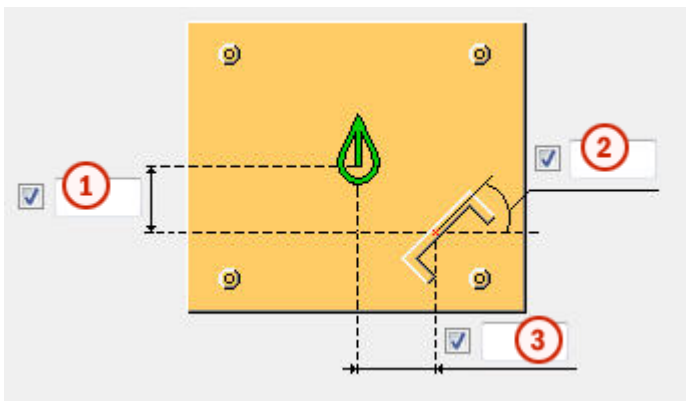

	Descrizione
1	Offset verticale della chiave di taglio. Inserire un valore negativo per spostare la chiave di taglio nella direzione opposta.
2	Angolo di rotazione della chiave di taglio (in gradi). L'angolo positivo ruota la chiave di taglio in senso antiorario e l'angolo negativo in senso orario.
3	Offset orizzontale della chiave di taglio. Inserire un valore negativo per spostare la chiave di taglio nella direzione opposta.

Lunghezza della chiave di taglio

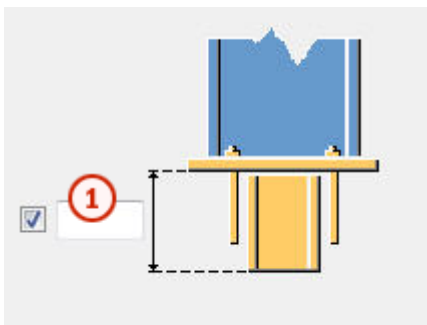

	Descrizione
1	Lunghezza della chiave di taglio per collegare la chiave di taglio alla piastra di base. Per collegare una chiave di taglio a alla piastra di base, definire la lunghezza della chiave di taglio e il profilo della chiave nella scheda Parti .

Rotazione del gruppo bulloni

È possibile definire la rotazione del gruppo bulloni intorno al proprio centro. Per ruotare il gruppo bulloni, inserire l'angolo di rotazione (in gradi).

L'angolo positivo ruota i bulloni in senso antiorario e l'angolo negativo in senso orario.

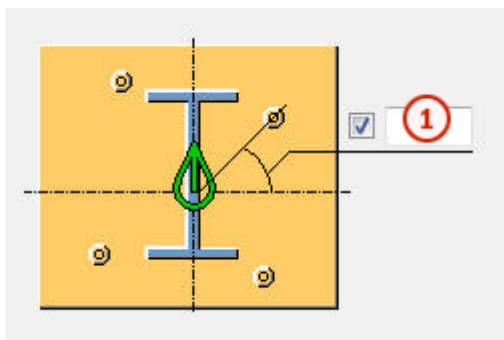

	Descrizione
1	Angolo di rotazione del gruppo bulloni.

Utilizzo di componenti aggiuntivi

È possibile utilizzare il sistema aggiuntivo o i componenti personalizzati per modificare l'estremità della colonna o la piastra di base. Ad esempio, è possibile creare speciali piatti di sostegno, preparazioni saldatura e fori di accesso saldatura per l'estremità della colonna.

Se si utilizza un sistema aggiuntivo o componenti personalizzati, è possibile gestire l'estremità della colonna o le proprietà della piastra di base nel componente aggiuntivo in questione. Quando si utilizzano più componenti, possono essere presenti più saldature e tagli.

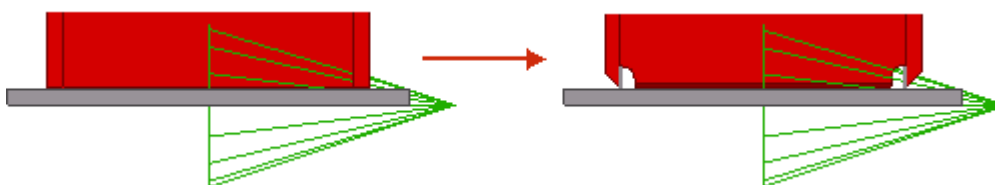

Opzione	Descrizione
Componente	Definisce un sistema o un componente personalizzato selezionandolo dal catalogo componenti.
Attributi	Inserire il nome del file di attributi relativo al componente selezionato.
Inserimento	Definisce a quali parti applicare il componente selezionato. <ul style="list-style-type: none"> • Default è uguale a Base + Colonna.

Opzione	Descrizione
	<ul style="list-style-type: none"> • Colonna imposta la colonna come parte principale. Utilizzare questa opzione per i dettagli. • Colonna + Base imposta la colonna come parte principale e la piastra di base come parte secondaria. • Base + Colonna imposta la piastra di base come parte principale e la colonna come parte secondaria. • Base imposta la piastra di base come parte principale.

Scheda Bulloni

Utilizzare la scheda **Bulloni** per controllare le proprietà dei bulloni.

Quote del gruppo bulloni

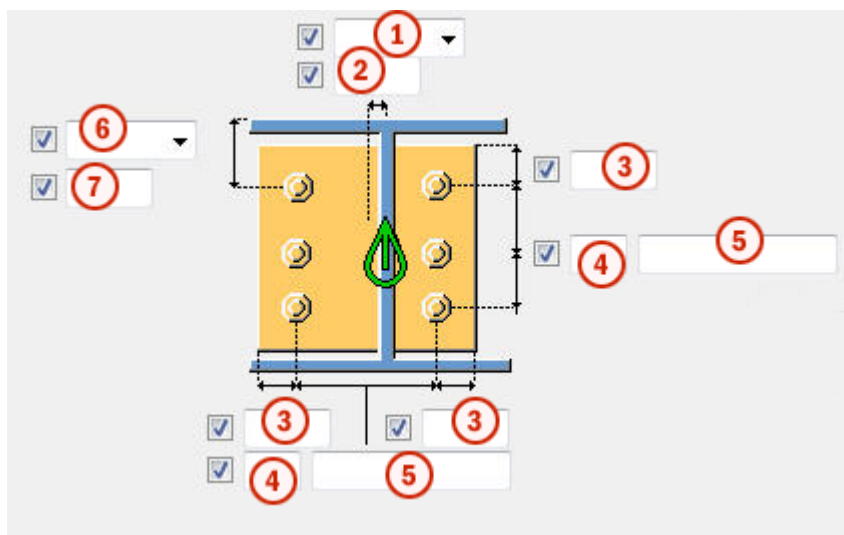

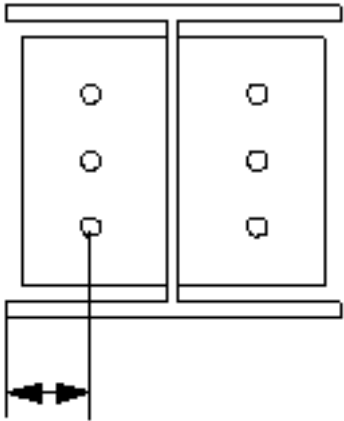
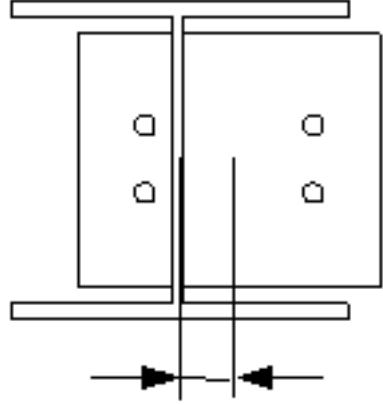
	Descrizione
1	<p>Seleziona come misurare le dimensioni per la posizione orizzontale del gruppo di bulloni.</p> <ul style="list-style-type: none"> • Sinistra: dal bordo sinistro della parte secondaria al bullone più a sinistra.  <ul style="list-style-type: none"> • Centro: dalla linea centrale della parte secondaria alla linea centrale dei bulloni. 

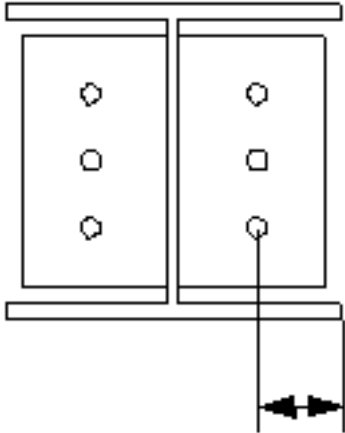
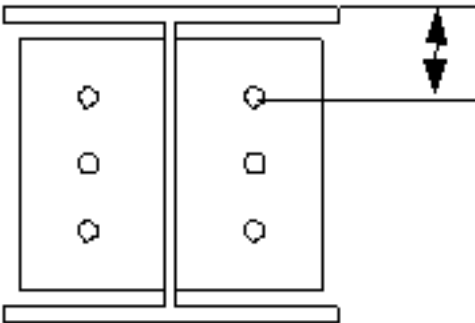
	Descrizione
	<ul style="list-style-type: none"> • Destra: dal bordo destro della parte secondaria al bullone più a destra. 
2	Dimensione della posizione orizzontale del gruppo di bulloni.
3	Distanza dal bordo dei bulloni. La distanza dal bordo è la distanza dal centro di un bullone al bordo della parte.
4	Numero di bulloni.
5	Passo Bulloni. Utilizzare uno spazio per separare i valori di spaziatura dei bulloni. Inserire un valore per ogni spazio tra i bulloni. Ad esempio, se sono presenti 3 bulloni, inserire 2 valori.
6	Seleziona la modalità di misura delle dimensioni per la posizione verticale del gruppo bulloni. <ul style="list-style-type: none"> • Superiore: dal bordo superiore della parte secondaria al bullone più in alto. 

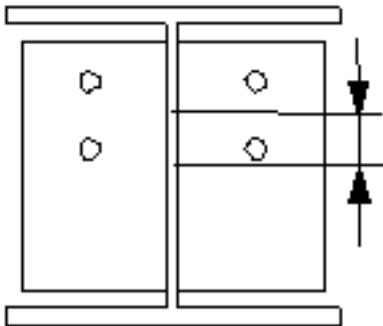
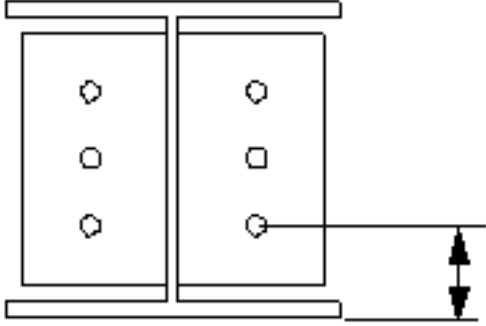
Descrizione	
<ul style="list-style-type: none"> • Centro: dalla linea centrale dei bulloni alla linea centrale della parte secondaria.  <ul style="list-style-type: none"> • Inferiore: dal bordo inferiore della parte secondaria al bullone più in basso. 	
7	Dimensione della posizione verticale del gruppo di bulloni.

Proprietà di base dei bulloni

Opzione	Descrizione	Predefinito
Dimensione bullone	Il diametro dei bulloni.	Le dimensioni disponibili sono definite nel catalogo assemblaggi bulloni.
Standard bullone	Lo standard dei bulloni da utilizzare all'interno del componente.	Gli standard disponibili sono definiti nel catalogo assemblaggi bulloni.
Tolleranza	La distanza tra il bullone e il foro.	
Filett.nel materiale	Definisce se la filettatura può trovarsi all'interno delle parti bullonate	Sì

Opzione	Descrizione	Predefinito
	quando si utilizzano i bulloni con un'asse. Non ha effetto se si utilizzano bulloni a filettatura completa.	
Cantiere/Officina	Luogo dove i bulloni dovranno essere montati.	Cantiere

Lunghezza di taglio

Definisce la profondità alla quale Tekla Structures cerca le sezioni delle parti bullonate. È possibile determinare se il bullone passa attraverso una o due flange.

Fori asolati

È possibile definire fori asolati, sovradimensionati o maschiati.

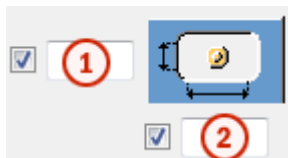

Opzione	Descrizione	Predefinito
1	Quota verticale del foro asolato.	0, che restituisce un foro rotondo.
2	Quota orizzontale del foro asolato o margine per i fori sovradimensionati.	0, che restituisce un foro rotondo.
Tipo di foro	Asolato crea fori asolati. Sovradimensionato crea fori sovradimensionati o maschiati. Nessun foro non crea fori.	
Asole ruotate	Quando il tipo di foro è Asolato , questa opzione ruota i fori asolati.	
Asola in	Parti in cui vengono creati fori asolati. Le opzioni variano in base al componente in questione.	

Assemblaggio bullone

Le caselle di controllo selezionate definiscono quali oggetti del componente (bullone, rondelle e dadi) saranno utilizzati nell'assemblaggio bulloni.

Per creare solo un foro, deselezionare tutte le caselle di controllo.

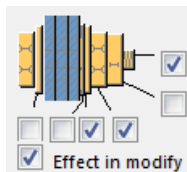

Per modificare l'assemblaggio bulloni in un componente esistente, selezionare la casella di controllo **Modifica su** e fare click su **Modifica**.

Aumento della lunghezza del bullone

Definisce il livello di aumento della lunghezza del bullone (nel calcolo della lunghezza della vite). Utilizzare questa opzione quando, ad esempio, è necessario aumentare la lunghezza del bullone per la verniciatura.



Sfalsatura dei bulloni

Opzione	Descrizione
	Predefinito Non sfalsato AutoDefaults consente di modificare questa opzione.
	Non sfalsato
	Tipo sfalsato 1
	Tipo sfalsato 2
	Tipo sfalsato 3
	Tipo sfalsato 4

Scheda Irrigidimenti

Utilizzare la scheda **Irrigidimenti** per controllare le posizioni degli irrigidimenti e gli offset.

Posizioni irrigidimenti (1-8)

Opzione	Descrizione
Posizione Irrigidimento (1-8)	Posizionamento degli irrigidimenti. Vengono collegati alla colonna sono gli irrigidimenti dei quali è stato immesso il numero nel campo.

Offset irrigidimento

L'offset irrigidimento consente di spostare gli irrigidimenti. Inserire un valore negativo per spostare l'irrigidimento nella direzione opposta.

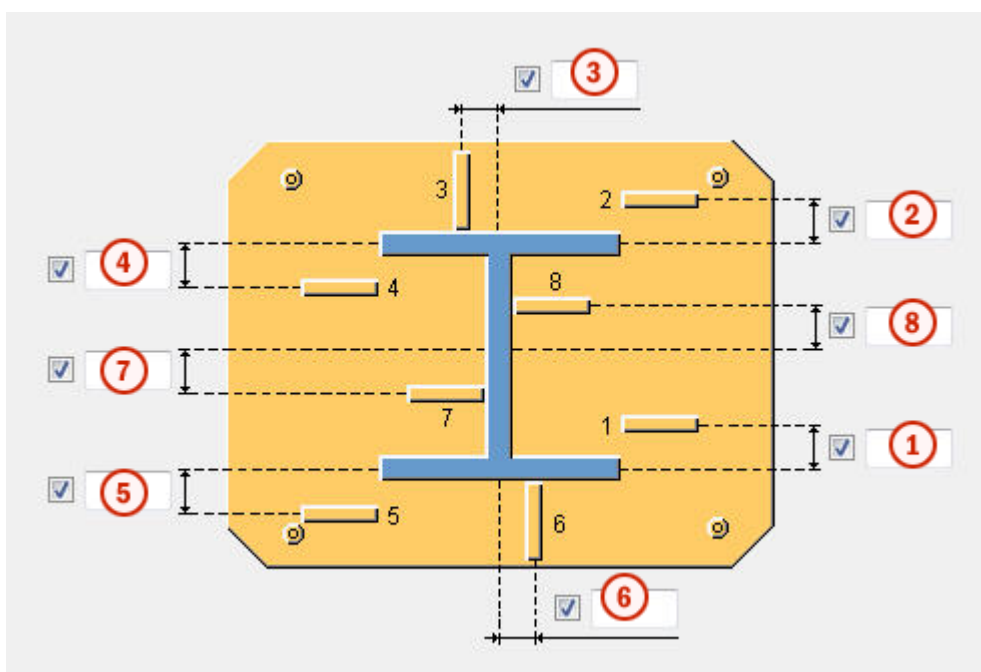

	Descrizione
1	Offset 1 irrigidimento 1.
2	Offset 2 irrigidimento 2.
3	Offset irrigidimento 3.
4	Offset irrigidimento 4.
5	Offset irrigidimento 5.
6	Offset irrigidimento 6.
7	Offset irrigidimento 7.
8	Offset irrigidimento 8.

Scheda Barre di ancoraggio

Utilizzare la scheda **Barre di ancoraggio** per controllare la creazione di diversi tipi di barre di ancoraggio.

Quote delle barre di ancoraggio

Option	Description
Profilo barra	Profilo Barre ancor. È possibile aggiungere un commento sulla parte.
Profilo dado	Profilo dado.
Profilo rondella	Profilo rondella.
Piatto rondella	Spessore, larghezza e altezza del piatto rondella.
Dima	Spessore, larghezza e altezza della dima.
Malta	Spessore malta. La malta consente di modellare le colonne sul livello superiore delle parti in calcestruzzo e posizionare la piastra di base correttamente. Facilita inoltre la quotatura del dettaglio nei disegni di progetto/montaggio. Per impostazione predefinita, non viene creata la malta. Scegliere se la malta viene creata sopra o sotto il punto di creazione del dettaglio. Ciò influisce anche sui piatti di spessoramento.

Proprietà parte barra di ancoraggio

Opzione	Descrizione	Default
Pref. N.	Prefisso e numero partenza per la marca della parte. Alcuni componenti includono una seconda riga di campi nella quale è possibile inserire il numero di posizione dell'assemblaggio.	Il numero partenza della parte di default è definito nelle impostazioni Componenti nel menu File --> Impostazioni --> Opzioni .

Opzione	Descrizione	Default
Materiale	Tipo di materiale.	Il materiale di default è definito nella casella Materiale parte nelle impostazioni Componenti nel menu File --> Impostazioni --> Opzioni .
Nome	Nome che verrà mostrato nei disegni e nei report.	
Classe	Numero della classe.	
Fine	Descrive il trattamento applicato alla superficie della parte.	

Piastra base con

Scegliere se creare la piastra base con i bulloni, le barre di ancoraggio o un componente personalizzato.

Per impostazione predefinita, la piastra di base viene creata con **Bulloni**.

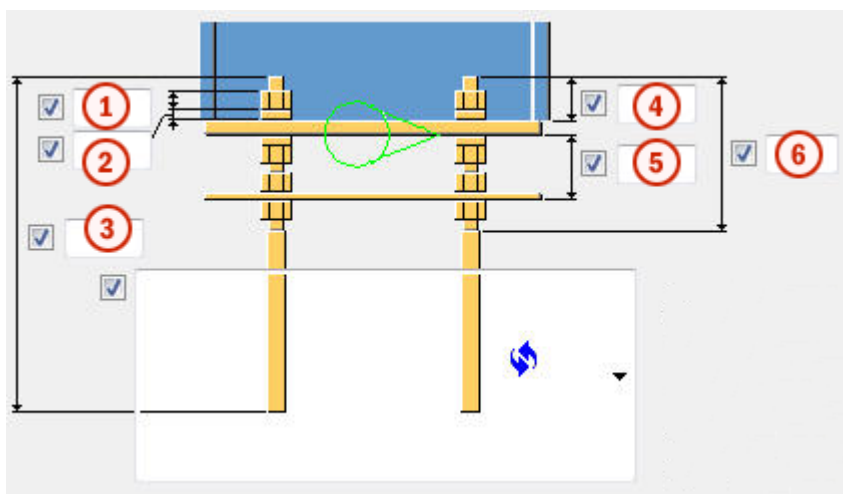

Quote delle barre di ancoraggio





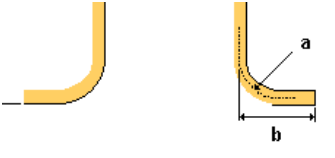
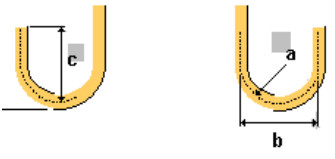
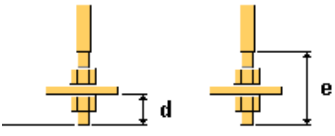

	Descrizione	Default
1	Dimensioni o lunghezza del dado.	diametro barra di ancoraggio
2	Dimensioni o spessore della rondella.	metà della dimensione del dado
3	Lunghezza della barra di ancoraggio.	500 mm
4	Lunghezza della barra di ancoraggio sopra la piastra di base.	50 mm

	Descrizione	Default
5	Distanza tra la dima e la piastra di base.	60 mm
6	Lunghezza della filettatura superiore.	0 mm

Tipi di barre di ancoraggio



Opzione	Descrizione	
	Default Tipo 1 AutoDefaults consente di modificare questa opzione.	
	Tipo 1	
	a Raggio del gancio b Larghezza del gancio	a = 2*diámetro barra di ancoraggio b = 1/5 della lunghezza barra di ancoraggio
	a Raggio del gancio b Larghezza del gancio c Altezza del gancio	c = uguale alla larghezza del gancio
	d Lunghezza della barra di ancoraggio sotto al piatto aggiuntivo e Lunghezza della filettatura inferiore	d = 2*dimensioni dado e = 4*dimensioni dado oltre allo spessore del piatto aggiuntivo

Direzione gancio

Opzione	Descrizione
	Default Tipo 1 AutoDefaults consente di modificare questa opzione.
	Tipo 1
	Tipo 2
	Tipo 3
	Tipo 4

Direzione bullonatura

NOTA È possibile definire la direzione di bullonatura se la piastra di base è stata creata con bulloni.

Opzione	Descrizione
	Default Direzione bullonatura 1 AutoDefaults consente di modificare questa opzione.
	Direzione bullonatura 1
	Direzione bullonatura 2

Tolleranza fori dima

Opzione	Descrizione	Default
Toller.fori dima	Tolleranza dei fori della dima.	uguale alla tolleranza bullone

Tolleranza foro nella rondella

Campo	Descrizione
Crea foro nella rondella	Per impostazione predefinita, non viene creato alcun foro nella rondella. Tolleranza del foro della rondella.

Crea assemblaggi da tutti gli ancoraggi

Definisce se gli ancoraggi sono inclusi in un assemblaggio di barre di ancoraggio. È inoltre possibile includere piastre di livello nell'assemblaggio.

Crea

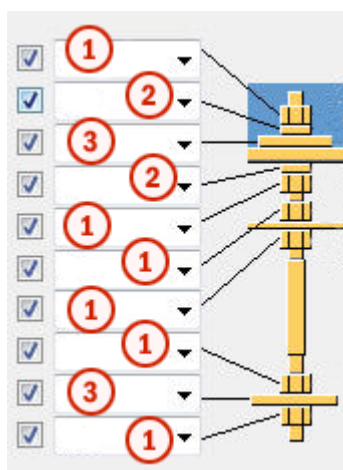

	Descrizione
1	Crea il profilo del dado. È possibile scegliere di creare due dadi nella parte superiore delle barre di ancoraggio.
2	Crea il profilo della rondella.
3	Crea il piatto della rondella.

Assemblaggio barra di ancoraggio

Definisce quali parti della barra di ancoraggio sono incluse nell'assemblaggio barra di ancoraggio.

È possibile saldare i piatti rondella sopra e sotto la piastra di base.

Scheda Piatti aggiuntivi

Utilizzare la scheda **Piatti aggiuntivi** per controllare il posizionamento, la rotazione e il tipo di profili (profilo extra 1) creati nel livello inferiore di ciascuna barra di ancoraggio e i profili (profilo extra 2) che collegano le file di barre di ancoraggio.

Quote della parte

Opzione	Descrizione	Default
Profilo 1 extra	Definisce il primo profilo aggiuntivo selezionandolo dal catalogo profili.	PL10*100
Profilo 2 extra	Definisce il secondo profilo aggiuntivo selezionandolo dal catalogo profili.	

Proprietà della parte

Opzione	Descrizione	Default
Pos. No.	Prefisso e numero partenza per la marca della parte. Alcuni componenti includono una seconda riga di campi nella quale è possibile inserire il numero di posizione dell'assemblaggio.	Il numero partenza della parte di default è definito nelle impostazioni Componenti nel menu File --> Impostazioni --> Opzioni .
Materiale	Tipo di materiale.	Il materiale di default è definito nella casella Materiale parte nelle impostazioni Componenti nel menu File --> Impostazioni --> Opzioni .
Nome	Nome che verrà mostrato nei disegni e nei report.	
Classe	Numero della classe.	

Distanza dal bordo del profilo 1 extra

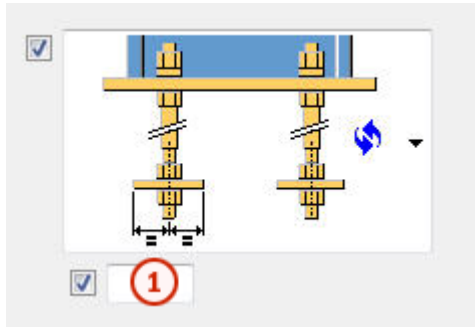

	Descrizione	Default
1	Distanza dal bordo del profilo 1 extra.	50 mm

Tipo e direzione del profilo 1 extra

Opzione	Descrizione
	Default Tipo 1 AutoDefaults consente di modificare questa opzione.
	Tipo 1
	Tipo 2

Opzione	Descrizione
	Tipo 3

Distanza dal bordo del profilo 2 extra

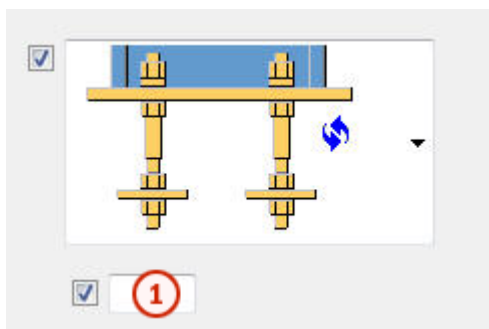

	Descrizione	Default
1	Distanza del profilo 2 extra dall'asse della barra di ancoraggio.	Metà delle dimensioni del dado o del diametro barra di ancoraggio

Tipo di profilo 2 extra

Opzione	Descrizione
	Default Tipo 1 AutoDefaults consente di modificare questa opzione.
	Tipo 1

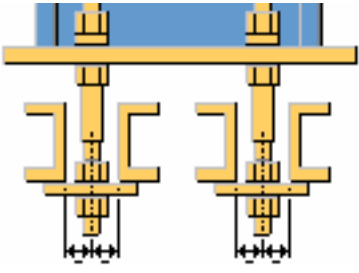
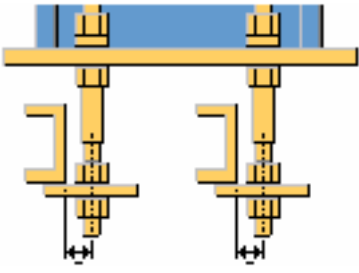
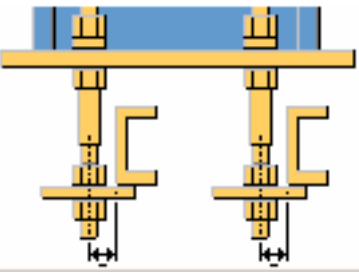
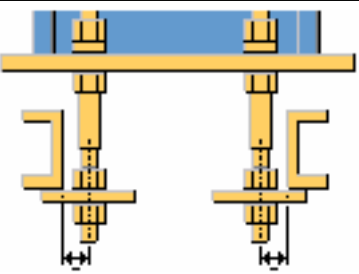
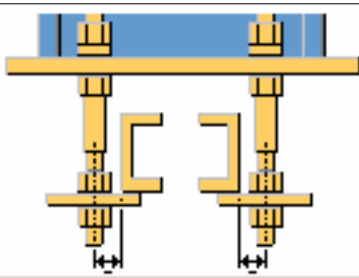
Opzione	Descrizione
	Tipo 2
	Tipo 3
	Tipo 4
	Tipo 5
	Tipo 6

Lunghezza del profilo 2 extra

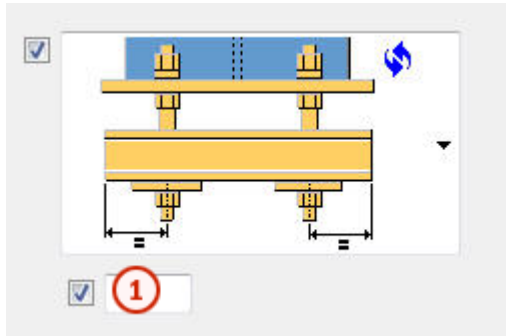

	Descrizione	Default
1	Lunghezza del profilo aggiuntivo 2 dall'asse della barra di ancoraggio.	50 mm

Direzione del profilo 2 extra

Opzione	Descrizione
	Default Tipo 1 AutoDefaults consente di modificare questa opzione.
	Tipo 1
	Tipo 2

Proprietà del profilo 1 extra

Opzione	Descrizione	Default
Tolleranza foro	Tolleranza foro del profilo 1 extra.	Uguale alla tolleranza bullone
Altezza profilo circolare	Immettere l'altezza di un profilo extra circolare 1.	
Rotazione profilo	Rotazione del profilo 1 extra.	Anteriore

Rotazione profilo 2 extra

Opzione	Descrizione	Default
Rotazione profilo extra2	Rotazione del profilo 2 extra.	Anteriore

Scheda Generale

Per ulteriori informazioni, cliccare sul collegamento di seguito:

Scheda Generale

Scheda Analisi

Per ulteriori informazioni, cliccare sul collegamento di seguito:

Scheda Analisi

Saldature

Per ulteriori informazioni, cliccare sul collegamento di seguito:

Crea saldature

Piastra base circolare (1052)

Piastre di base circolari (1052) crea una piastra di base collegata alla colonna circolare.

Oggetti creati

- Piastra base circ.
- Irrigidimenti
- Piatti aggiuntivi che collegano le barre di ancoraggio
- Barre di ancoraggio
- Bulloni

- Saldature
- Componente aggiuntivo (opzionale)

Utilizzare per

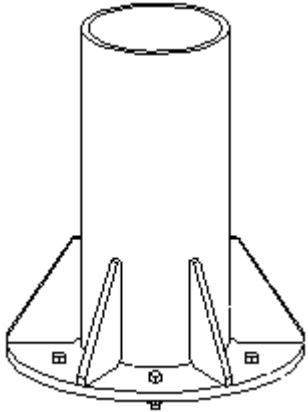
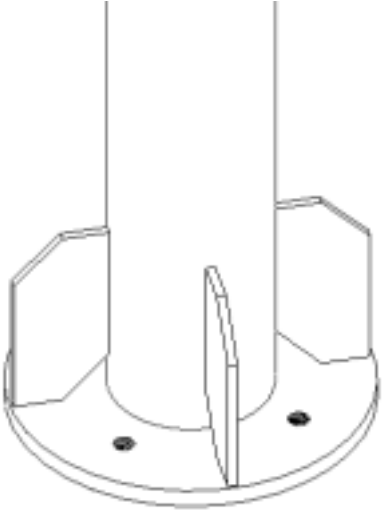
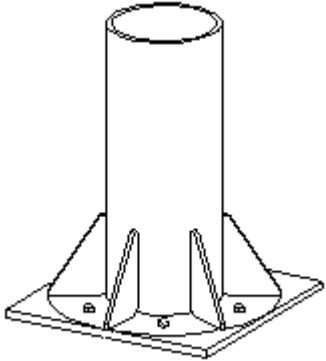
Situazione	Descrizione
	Piastra base circ.
	Piastra base circ.
	Piastra di base quadrata

Prima di iniziare

Crea una colonna circolare.

Ordine di selezione

1. Selezionare la parte principale (colonna).
2. Selezionare una posizione.
Il dettaglio viene creato automaticamente.

Identificazione delle parti

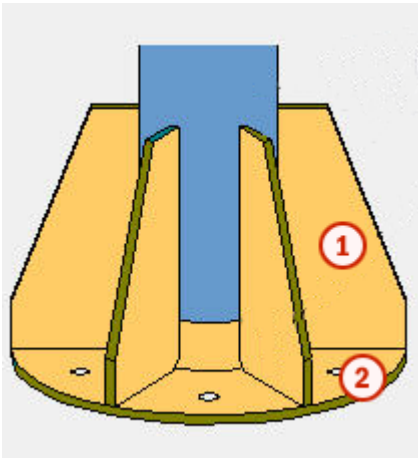

	Parte
1	Irrigidimento
2	Piastra di base

Scheda Immagine

Utilizzare la scheda **Immagine** per controllare la geometria di **Piastra di base circolare (1052)**.

Quote

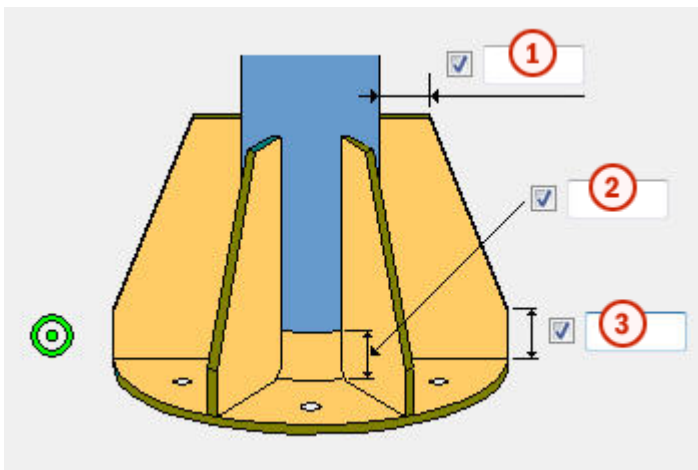

	Descrizione	Default
1	Larghezza della parte superiore dell'irrigidimento del tubo.	20 mm
2	Distanza saldatura.	0 mm
3	Altezza della parte finale dell'irrigidimento del tubo.	30 mm

Scheda Parti

Utilizzare la scheda **Parti** per controllare le quote della piastra di base circolare e degli irrigidimenti del tubo.

Piatto

Opzione	Descrizione	Default
Piastra di base circ.	Spessore e larghezza della piastra di base circolare.	Spessore = 30 mm La larghezza varia in base al diametro del tubo.
Irrigidimenti	Spessore, larghezza e altezza degli irrigidimenti del tubo.	Spessore = 10 mm Altezza = 200 mm

Opzione	Descrizione	Default
Pref. N.	Prefisso e numero partenza per la marca della parte. Alcuni componenti includono una seconda riga di campi nella quale	Il numero partenza della parte di default è definito nelle impostazioni Componenti nel menu

Opzione	Descrizione	Default
	è possibile inserire il numero di posizione dell'assemblaggio.	File --> Impostazioni --> Opzioni .
Materiale	Tipo di materiale.	Il materiale di default è definito nella casella Materiale parte nelle impostazioni Componenti nel menu File --> Impostazioni --> Opzioni .
Nome	Nome che verrà mostrato nei disegni e nei report.	
Fine	Descrive il trattamento applicato alla superficie della parte.	

Scheda Parametri

Utilizzare la scheda **Parametri** per controllare la forma della piastra di base, il diametro del piatto interno, l'angolo bulloni, la sovrapposizione e la quota dello smusso.

Sagoma piastra di base

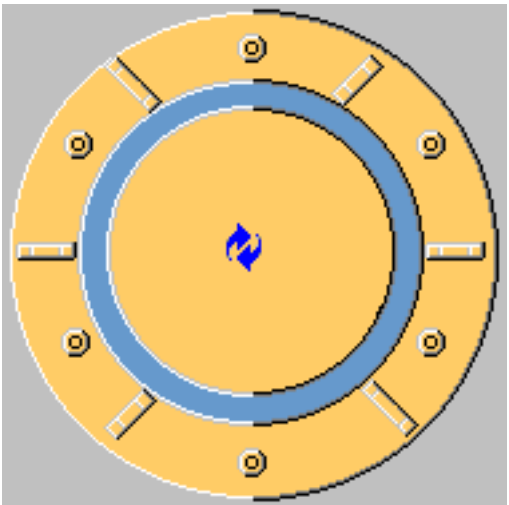
Opzione	Descrizione
	<p>Default</p> <p>Piastra di base circolare</p> <p>AutoDefaults consente di modificare questa opzione.</p>

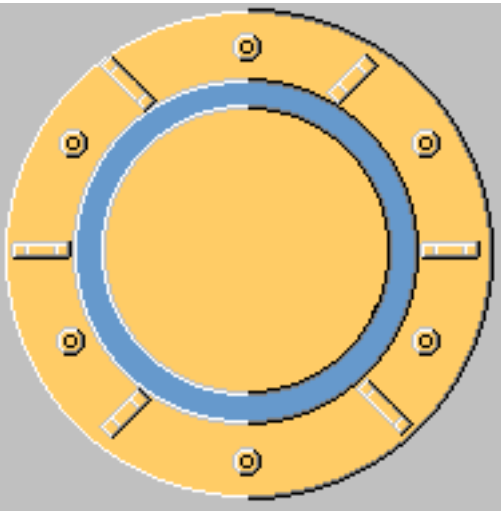
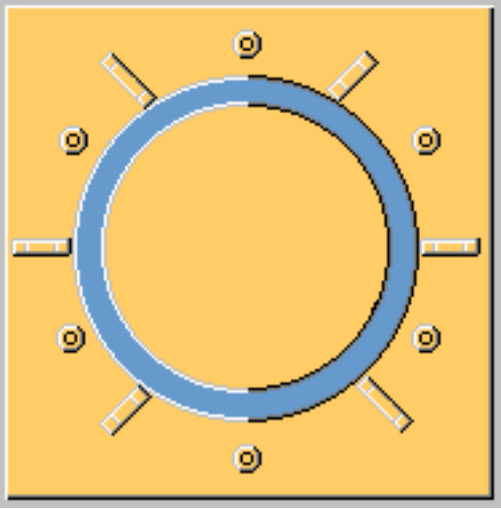
Opzione	Descrizione
	Piastra di base circolare
	Piastra di base quadrata

Diametro piatto interno e angolo bulloni

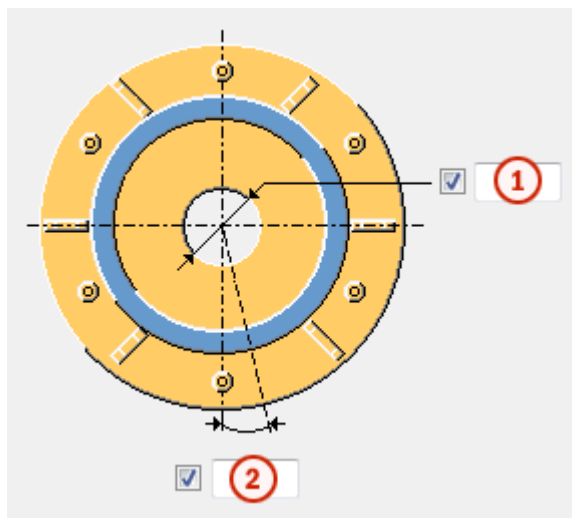

	Descrizione
1	Diametro interno della piastra di base.
2	Angolo del bullone (in gradi).

Forma della dima

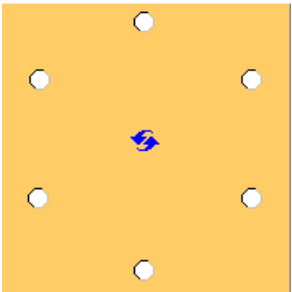
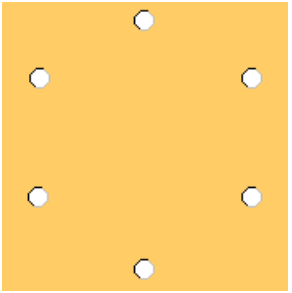
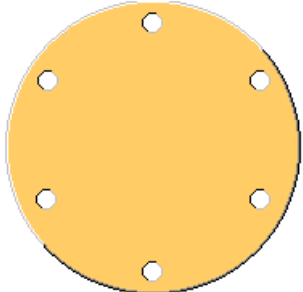
Opzione	Descrizione
	Default Dima quadrata AutoDefaults consente di modificare questa opzione.
	Dima quadrata
	Dima circolare

Posizione della piastra di base

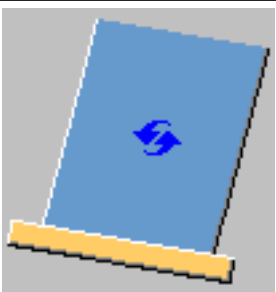
Opzione	Descrizione
	Default La piastra di base è perpendicolare alla colonna. AutoDefaults consente di modificare questa opzione.

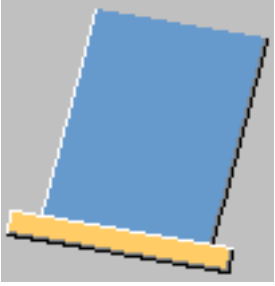
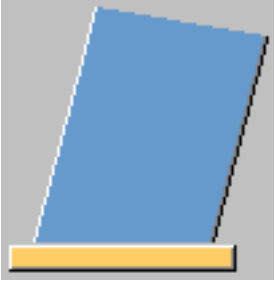
Opzione	Descrizione
	<p>La piastra di base è perpendicolare alla colonna.</p>
	<p>La piastra di base non è perpendicolare alla colonna.</p>

Sovrapposizione

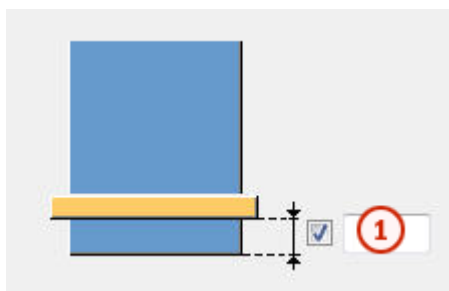

	Descrizione	Default
1	Distanza tra la flangia della colonna e la flangia del piatto.	0 mm

Quota dello smusso

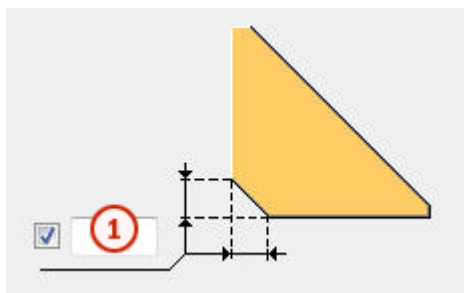

	Descrizione	Default
1	Quota dello smusso.	10 mm

Utilizzo di componenti aggiuntivi

È possibile utilizzare il sistema aggiuntivo o i componenti personalizzati per modificare l'estremità della colonna o la piastra di base. Ad esempio, è possibile creare speciali piatti di sostegno, preparazioni saldatura e fori di accesso saldatura per l'estremità della colonna.

Se si utilizza un sistema aggiuntivo o componenti personalizzati, è possibile gestire l'estremità della colonna o le proprietà della piastra di base nel componente aggiuntivo in questione. Quando si utilizzano più componenti, possono essere presenti più saldature e tagli.

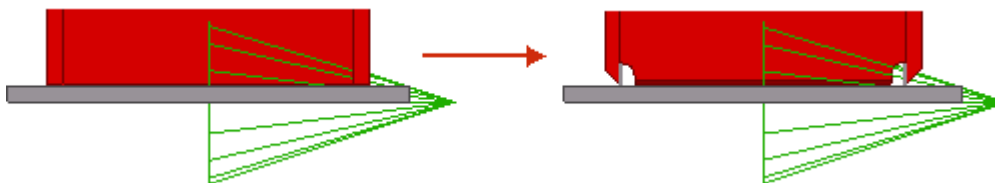

Opzione	Descrizione
Componente	Definisce un sistema o un componente personalizzato selezionandolo dal catalogo componenti.
Attributi	Inserire il nome del file di attributi relativo al componente selezionato.
Input	Definisce a quali parti applicare il componente selezionato. <ul style="list-style-type: none">• Default è uguale a Base + Colonna.• Colonna imposta la colonna come parte principale. Utilizzare questa opzione per i dettagli.• Colonna + Base imposta la colonna come parte principale e la piastra di base come parte secondaria.• Base + Colonna imposta la piastra di base come parte principale e la colonna come parte secondaria.• Base imposta la piastra di base come parte principale.

Scheda Bulloni

Utilizzare la scheda **Bulloni** per controllare le proprietà dei bulloni.

Posizioni bulloni

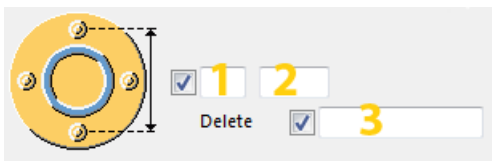

	Descrizione
1	Numero di bulloni.
2	Spazio tra i bulloni.
3	Definisce quali bulloni vengono eliminati dal gruppo bulloni. Immettere i numeri dei bulloni da eliminare e separare i numeri con uno spazio. I numeri dei bulloni sono disposti da sinistra a destra e dall'alto verso il basso.

Proprietà di base dei bulloni

Opzione	Descrizione	Predefinito
Dimensione bullone	Il diametro dei bulloni.	Le dimensioni disponibili sono definite nel catalogo assemblaggi bulloni.
Standard bullone	Lo standard dei bulloni da utilizzare all'interno del componente.	Gli standard disponibili sono definiti nel catalogo assemblaggi bulloni.
Tolleranza	La distanza tra il bullone e il foro.	
Filett.nel materiale	Definisce se la filettatura può trovarsi all'interno delle parti bullonate quando si utilizzano i bulloni con un'asse. Non ha effetto se si utilizzano bulloni a filettatura completa.	Sì
Cantiere/Officina	Luogo dove i bulloni dovranno essere montati.	Cantiere

Lunghezza di taglio

Definisce la profondità alla quale Tekla Structures cerca le sezioni delle parti bullonate. È possibile determinare se il bullone passa attraverso una o due flange.

Fori asolati

È possibile definire fori asolati, sovradimensionati o maschiati.

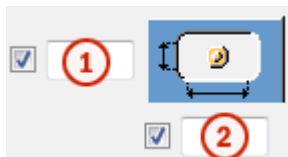

Opzione	Descrizione	Predefinito
1	Quota verticale del foro asolato.	0, che restituisce un foro rotondo.
2	Quota orizzontale del foro asolato o margine per i fori sovradimensionati.	0, che restituisce un foro rotondo.
Tipo di foro	Asolato crea fori asolati. Sovradimensionato crea fori sovradimensionati o maschiati. Nessun foro non crea fori.	
Asole ruotate	Quando il tipo di foro è Asolato , questa opzione ruota i fori asolati.	
Asola in	Parti in cui vengono creati fori asolati. Le opzioni variano in base al componente in questione.	

Assemblaggio bullone

Le caselle di controllo selezionate definiscono quali oggetti del componente (bullone, rondelle e dadi) saranno utilizzati nell'assemblaggio bulloni.

Per creare solo un foro, deselezionare tutte le caselle di controllo.

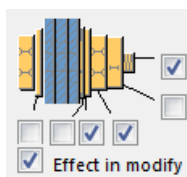

Per modificare l'assemblaggio bulloni in un componente esistente, selezionare la casella di controllo **Modifica su** e fare click su **Modifica**.

Aumento della lunghezza del bullone

Definisce il livello di aumento della lunghezza del bullone (nel calcolo della lunghezza della vite). Utilizzare questa opzione quando, ad esempio, è necessario aumentare la lunghezza del bullone per la verniciatura.



Scheda Barre di ancoraggio

Utilizzare la scheda **Barre di ancoraggio** per controllare la creazione di diversi tipi di barre di ancoraggio.

Quote delle barre di ancoraggio

Opzione	Descrizione
Profilo barra	Profilo Barre ancor. È possibile aggiungere un commento sulla parte.
Profilo dado	Profilo dado.
Profilo rondella	Profilo rondella.
Piatto rondella	Spessore, larghezza e altezza del piatto rondella.
Dima	Spessore, larghezza e altezza della dima.
Malta	Spessore malta. La malta consente di modellare le colonne sul livello superiore delle parti in calcestruzzo e posizionare la piastra di base correttamente. Facilita inoltre la quotatura del dettaglio nei disegni di progetto/montaggio. Per impostazione predefinita, non viene creata la malta. Scegliere se la malta viene creata sopra o sotto il punto di creazione del dettaglio. Ciò influisce anche sui piatti di spessoramento.

Proprietà parte barra di ancoraggio

Opzione	Descrizione	Default
Pref. N.	Prefisso e numero partenza per la marca della parte. Alcuni componenti includono una seconda riga di campi nella quale	Il numero partenza della parte di default è definito nelle impostazioni Componenti nel menu

Opzione	Descrizione	Default
	è possibile inserire il numero di posizione dell'assemblaggio.	File --> Impostazioni --> Opzioni .
Materiale	Tipo di materiale.	Il materiale di default è definito nella casella Materiale parte nelle impostazioni Componenti nel menu File --> Impostazioni --> Opzioni .
Nome	Nome che verrà mostrato nei disegni e nei report.	
Classe	Numero della classe.	
Fine	Descrive il trattamento applicato alla superficie della parte.	

Piastra base con

Scegliere se creare la piastra base con i bulloni, le barre di ancoraggio o un componente personalizzato.

Per impostazione predefinita, la piastra di base viene creata con **Bulloni**.

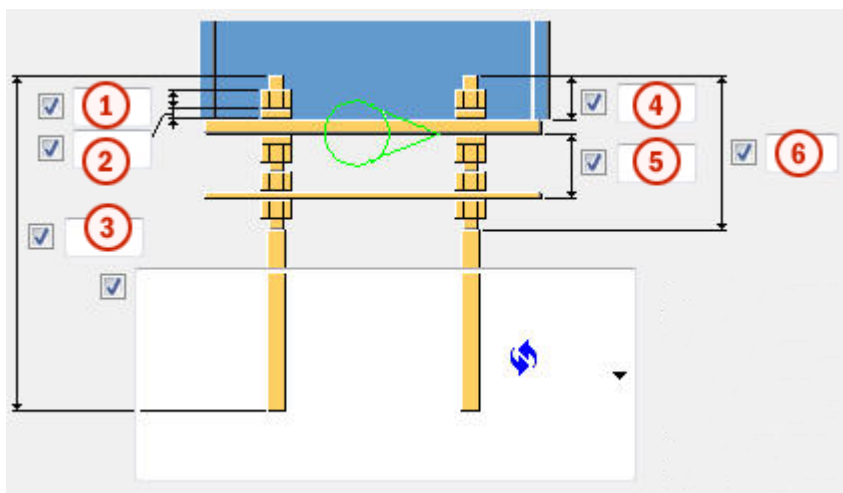

Quote delle barre di ancoraggio





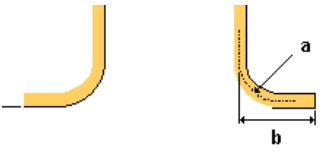
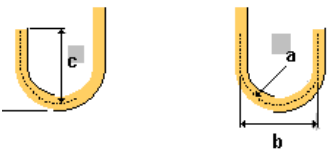
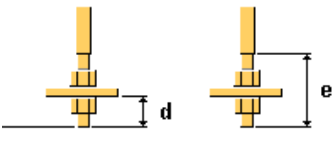

	Descrizione	Default
1	Dimensioni o lunghezza del dado.	diametro barra di ancoraggio
2	Dimensioni o spessore della rondella.	metà della dimensione del dado

	Descrizione	Default
3	Lunghezza della barra di ancoraggio.	500 mm
4	Lunghezza della barra di ancoraggio sopra la piastra di base.	50 mm
5	Distanza tra la dima e la piastra di base.	60 mm
6	Lunghezza della filettatura superiore.	0 mm

Tipi di barre di ancoraggio



Opzione	Descrizione	
	Default Tipo 1 AutoDefaults consente di modificare questa opzione.	
	Tipo 1	
	a Raggio del gancio b Larghezza del gancio	a = 2*diámetro barra di ancoraggio b = 1/5 della lunghezza barra di ancoraggio
	a Raggio del gancio b Larghezza del gancio c Altezza del gancio	c = uguale alla larghezza del gancio
	d Lunghezza della barra di ancoraggio sotto al piatto aggiuntivo e Lunghezza della filettatura inferiore	d = 2*dimensioni dado e = 4*dimensioni dado oltre allo spessore del piatto aggiuntivo

Direzione gancio

Opzione	Descrizione
	Default Tipo 1 AutoDefaults consente di modificare questa opzione.
	Tipo 1
	Tipo 2
	Tipo 3
	Tipo 4

Direzione bullonatura

NOTA È possibile definire la direzione di bullonatura quando si crea la piastra di base con bulloni.

Opzione	Descrizione
	Default Direzione bullonatura 1 AutoDefaults consente di modificare questa opzione.
	Direzione bullonatura 1
	Direzione bullonatura 2

Tolleranza fori dima

Opzione	Descrizione	Default
Toller.fori dima	Tolleranza dei fori della dima.	uguale alla tolleranza bullone

Tolleranza foro nella rondella

Opzione	Descrizione
Crea foro nella rondella	Di default, non viene creato alcun foro nella rondella. Tolleranza del foro della rondella.

Posizionamento del piatto rondella

Opzione	Descrizione
Rondelle piatto posizionate lungo il cerchio	Scegliere se le rondelle piatto vengono posizionate lungo il cerchio. Posizionando le rondelle lungo il cerchio si distribuiscono i carichi in modo uniforme.

Crea

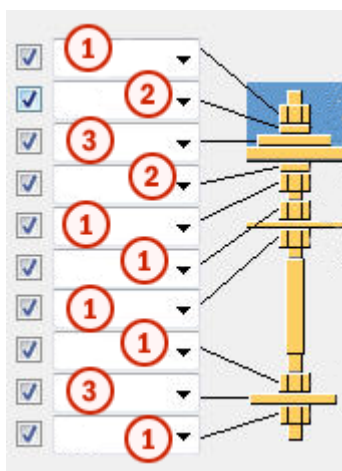

	Descrizione
1	Crea il profilo del dado.
2	Crea il profilo della rondella.
3	Crea il piatto della rondella.

Assemblaggio barra di ancoraggio

Definisce quali parti della barra di ancoraggio sono incluse nell'assemblaggio barra di ancoraggio.

È possibile saldare i piatti rondella sopra e sotto la piastra di base.

Scheda Piatti aggiuntivi

Utilizzare la scheda **Piatti aggiuntivi** per controllare il posizionamento, la rotazione e il tipo di profili (profilo extra 1) creati nel livello inferiore di ciascuna barra di ancoraggio e i profili (profilo extra 2) che collegano le file di barre di ancoraggio.

Quote pezzo

Opzione	Descrizione	Default
Profilo 1 extra	Selezionare il primo profilo aggiuntivo dal catalogo profili.	PL10*100
Profilo 2 extra	Selezionare il secondo profilo aggiuntivo dal catalogo profili.	

Proprietà della parte

Opzione	Descrizione	Default
Pref. N.	Prefisso e numero partenza per la marca della parte. Alcuni componenti includono una seconda riga di campi nella quale è possibile inserire il numero di posizione dell'assemblaggio.	Il numero partenza della parte di default è definito nelle impostazioni Componenti nel menu File --> Impostazioni --> Opzioni .
Materiale	Tipo di materiale.	Il materiale di default è definito nella casella Materiale parte nelle impostazioni Componenti nel menu File --> Impostazioni --> Opzioni .
Nome	Nome che verrà mostrato nei disegni e nei report.	
Classe	Numero della classe.	

Opzione	Descrizione	Default
Fine	Descrive il trattamento applicato alla superficie della parte.	

Distanza dal bordo del profilo 1 extra

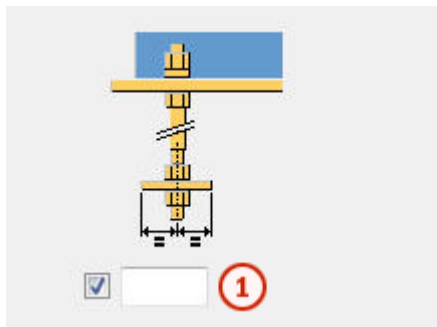

	Descrizione	Default
1	Distanza dal bordo del profilo 1 extra.	50 mm

Distanza dal bordo del profilo 2 extra

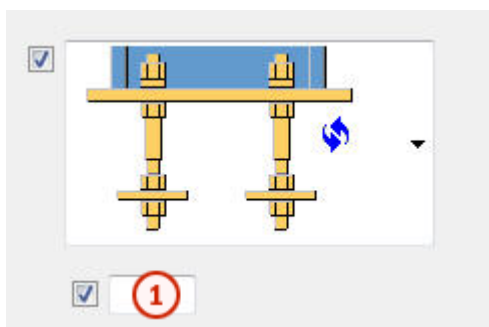

	Descrizione	Default
1	Distanza del profilo 2 extra dall'asse della barra di ancoraggio.	Metà delle dimensioni del dado o diametro barra di ancoraggio

Tipo di profilo 2 extra

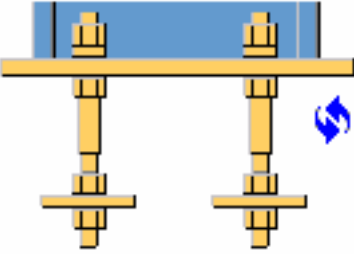
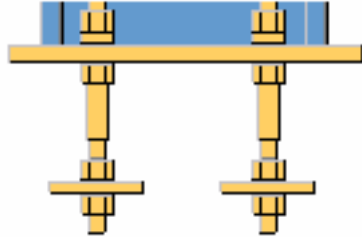
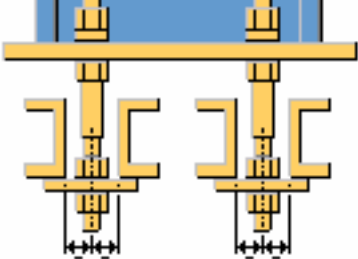
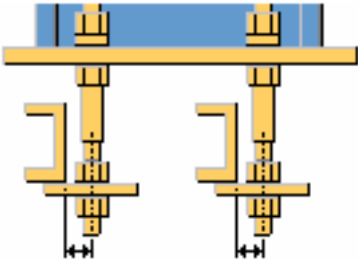
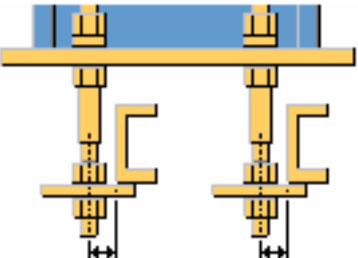
Opzione	Descrizione
	<p>Default Tipo 1 AutoDefaults consente di modificare questa opzione.</p>
	<p>Tipo 1</p>
	<p>Tipo 2</p>
	<p>Tipo 3</p>
	<p>Tipo 4</p>

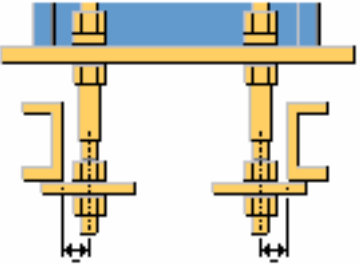
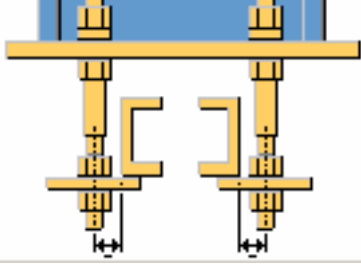
Opzione	Descrizione
	Tipo 5
	Tipo 6

Lunghezza del profilo 2 extra

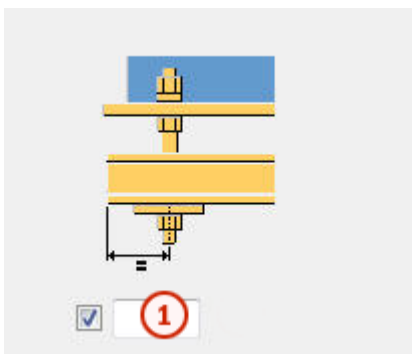

	Descrizione	Default
1	Lunghezza del profilo aggiuntivo 2 dall'asse della barra di ancoraggio.	50 mm

Proprietà del profilo 1 extra

Opzione	Descrizione	Default
Tolleranza foro	Tolleranza foro del profilo 1 extra.	Uguale alla tolleranza bullone
Altezza profilo circolare	Immettere l'altezza di un profilo extra circolare 1.	
Rotazione profilo	Rotazione profilo extra1.	Anteriore

Rotazione profilo extra2

Opzione	Descrizione	Default
Rotazione profilo extra2	Rotazione profilo extra2.	Anteriore

Scheda Generale

Per ulteriori informazioni, cliccare sul collegamento di seguito:

Scheda Analisi

Per ulteriori informazioni, cliccare sul collegamento di seguito:

Saldature

Per ulteriori informazioni, cliccare sul collegamento di seguito:

Piastra di base (1053)

Piastra di base (1053) crea una piastra di base per le gambe della torre. La piastra di base è orizzontale anche se la colonna è inclinata.

Oggetti creati

- Piastra di base
- Bulloni
- Saldature
- Componente aggiuntivo (opzionale)

Utilizzare per

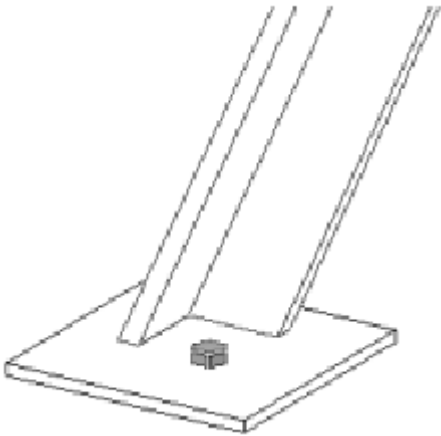
Situazione	Descrizione
	Piastra di base orizzontale collegata alla gamba della torre inclinata

Prima di iniziare

Creare una colonna o una trave.

Ordine di selezione

1. Selezionare la parte principale (colonna o trave).
2. Selezionare una posizione.
Il dettaglio viene creato automaticamente.

Identificazione delle parti

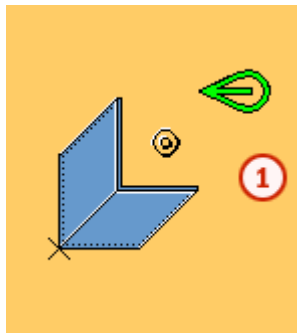

Numero	Parte
1	Piastra di base

Scheda Immagine

Utilizzare la scheda **Immagine** per controllare la posizione della piastra di base.

Dimensioni

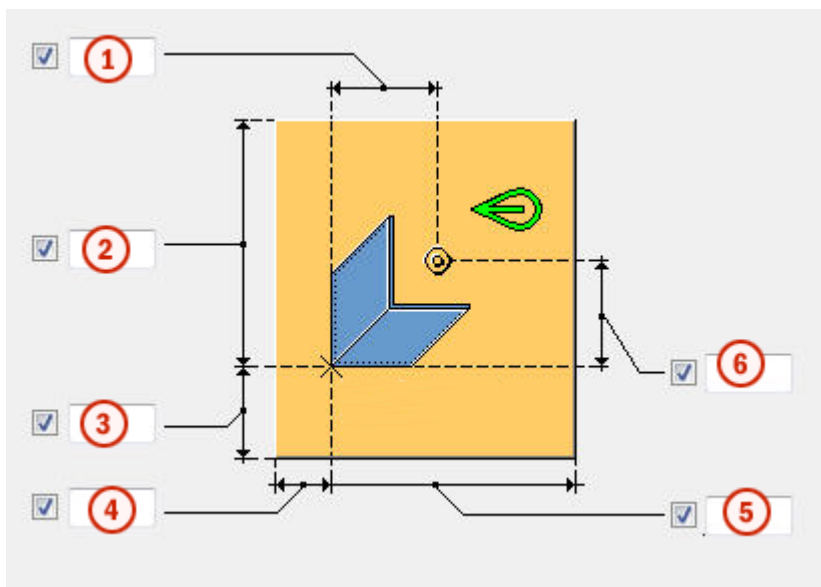

	Descrizione	Default
1	Distanza orizzontale tra il punto di riferimento e il bullone.	150 mm
2	Distanza verticale tra il punto di riferimento e il bordo superiore della piastra di base.	300 mm
3	Distanza verticale tra il punto di riferimento e il bordo inferiore della piastra di base.	200 mm
4	Distanza orizzontale tra il punto di riferimento e il bordo sinistro della piastra di base.	200 mm
5	Distanza orizzontale tra il punto di riferimento e il bordo destro della piastra di base.	300 mm
6	Distanza verticale tra il punto di riferimento e il bullone.	150 mm

Scheda Parti

Utilizzare la scheda **Parti** per controllare le dimensioni della piastra di base.

Piatto

Opzione	Descrizione	Default
Piatto	Spessore, larghezza e altezza della piastra di base.	Spessore = 10 mm Larghezza = 250 mm Altezza = 250 mm

Opzione	Descrizione	Default
Pos. No.	Prefisso e numero partenza per la marca della parte. Alcuni componenti includono una seconda riga di campi nella quale è possibile inserire il numero di posizione dell'assemblaggio.	Il numero partenza della parte di default è definito nelle impostazioni Componenti nel menu File --> Impostazioni --> Opzioni .
Materiale	Tipo di materiale.	Il materiale di default è definito nella casella Materiale parte nelle impostazioni Componenti nel menu File --> Impostazioni --> Opzioni .
Nome	Nome che verrà mostrato nei disegni e nei report.	

Scheda Parametri

Utilizzare la scheda **Parametri** per controllare la posizione del punto di riferimento e le posizioni dei bulloni.

Punto di riferimento

Definire le dimensioni del piatto e le posizioni dei bulloni utilizzando il punto di riferimento. Il punto si trova nell'angolo finale della colonna.

Il punto selezionato si trova sulla parte superiore (**P2**) o inferiore della piastra di base (**P1**).

Distanza saldatura

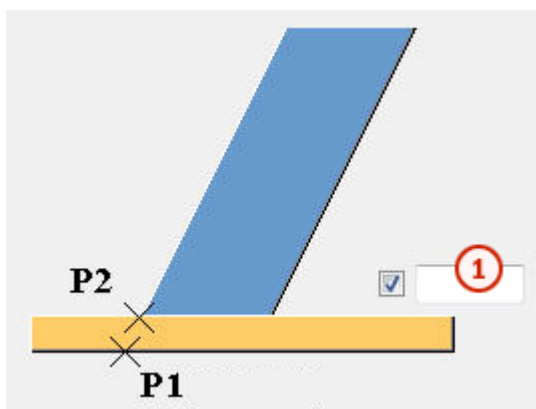

	Descrizione
1	Distanza tra la piastra di base e la colonna.

Utilizzo di componenti aggiuntivi

È possibile utilizzare il sistema aggiuntivo o i componenti personalizzati per modificare l'estremità della colonna o la piastra di base. Ad esempio, è possibile creare speciali piatti di sostegno, preparazioni saldatura e fori di accesso saldatura per l'estremità della colonna.

Se si utilizza un sistema aggiuntivo o componenti personalizzati, è possibile gestire l'estremità della colonna o le proprietà della piastra di base nel componente aggiuntivo in questione. Quando si utilizzano più componenti, possono essere presenti più saldature e tagli.

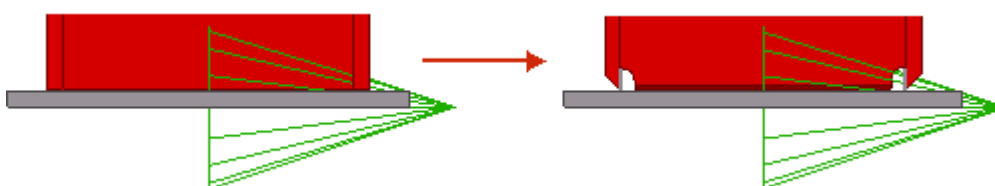

Opzione	Descrizione
Componente	Definisce un sistema o un componente personalizzato selezionandolo dal catalogo componenti.
Attributi	Inserire il nome del file di attributi relativo al componente selezionato.
Inserimento	Definisce a quali parti applicare il componente selezionato. <ul style="list-style-type: none"> • Default è uguale a Base + Colonna. • Colonna imposta la colonna come parte principale. Utilizzare questa opzione per i dettagli. • Colonna + Base imposta la colonna come parte principale e la piastra di base come parte secondaria. • Base + Colonna imposta la piastra di base come parte principale e la colonna come parte secondaria. • Base imposta la piastra di base come parte principale.

Scheda Bulloni

Utilizzare la scheda **Bulloni** per controllare le proprietà dei bulloni.

Dimensioni del gruppo bulloni

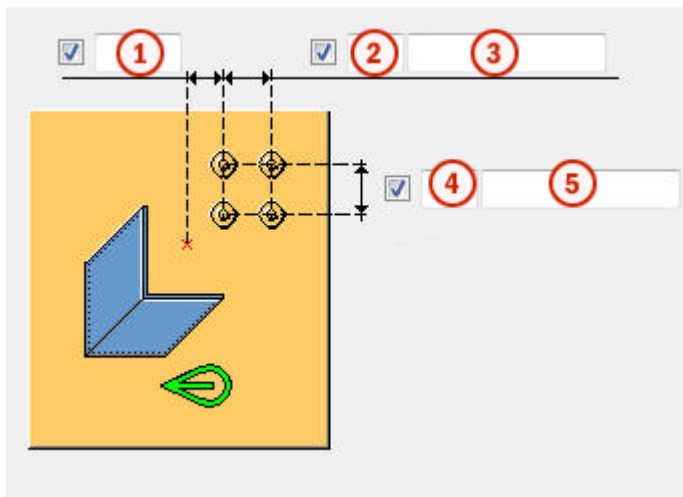

	Descrizione
1	Dimensione della posizione orizzontale del gruppo di bulloni.
2	Numero di bulloni nella dimensione orizzontale.
3	Passo Bulloni. Utilizzare uno spazio per separare i valori di spaziatura dei bulloni. Inserire un valore per ogni spazio tra i bulloni. Ad esempio, se sono presenti 3 bulloni, inserire 2 valori.
4	Numero di bulloni nella dimensione verticale.
5	Passo Bulloni. Utilizzare uno spazio per separare i valori di spaziatura dei bulloni. Inserire un valore per ogni spazio tra i bulloni. Ad esempio, se sono presenti 3 bulloni, inserire 2 valori.

Proprietà di base dei bulloni

Opzione	Descrizione	Predefinito
Dimensione bullone	Il diametro dei bulloni.	Le dimensioni disponibili sono definite nel catalogo assemblaggi bulloni.
Standard bullone	Lo standard dei bulloni da utilizzare all'interno del componente.	Gli standard disponibili sono definiti nel catalogo assemblaggi bulloni.
Tolleranza	La distanza tra il bullone e il foro.	

Opzione	Descrizione	Predefinito
Filett.nel materiale	Definisce se la filettatura può trovarsi all'interno delle parti bullonate quando si utilizzano i bulloni con un'asse. Non ha effetto se si utilizzano bulloni a filettatura completa.	Sì
Cantiere/Officina	Luogo dove i bulloni dovranno essere montati.	Cantiere

Lunghezza di taglio

Definisce la profondità alla quale Tekla Structures cerca le sezioni delle parti bullonate. È possibile determinare se il bullone passa attraverso una o due flange.

Fori asolati

È possibile definire fori asolati, sovradimensionati o maschiati.

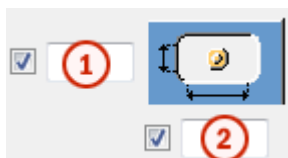

Opzione	Descrizione	Predefinito
1	Quota verticale del foro asolato.	0, che restituisce un foro rotondo.
2	Quota orizzontale del foro asolato o margine per i fori sovradimensionati.	0, che restituisce un foro rotondo.
Tipo di foro	Asolato crea fori asolati. Sovradimensionato crea fori sovradimensionati o maschiati. Nessun foro non crea fori.	
Asole ruotate	Quando il tipo di foro è Asolato , questa opzione ruota i fori asolati.	
Asola in	Parti in cui vengono creati fori asolati. Le opzioni variano in base al componente in questione.	

Assemblaggio bullone

Le caselle di controllo selezionate definiscono quali oggetti del componente (bullone, rondelle e dadi) saranno utilizzati nell'assemblaggio bulloni.

Per creare solo un foro, deselezionare tutte le caselle di controllo.

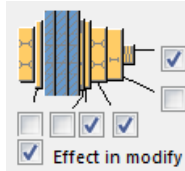







Per modificare l'assemblaggio bulloni in un componente esistente, selezionare la casella di controllo **Modifica su** e fare click su **Modifica**.

Aumento della lunghezza del bullone

Definisce il livello di aumento della lunghezza del bullone (nel calcolo della lunghezza della vite). Utilizzare questa opzione quando, ad esempio, è necessario aumentare la lunghezza del bullone per la verniciatura.



Sfalsatura dei bulloni

Opzione	Descrizione
	Predefinito Non sfalsato AutoDefaults consente di modificare questa opzione.
	Non sfalsato
	Tipo sfalsato 1
	Tipo sfalsato 2
	Tipo sfalsato 3
	Tipo sfalsato 4

Crea come

Utilizzare questa opzione per alternare bulloni e componenti personalizzati.

Selezionare il componente personalizzato dal catalogo **Applicazioni e componenti** e definire le impostazioni personalizzate, la direzione superiore, la rotazione e la lunghezza di ancoraggio.

Scheda Generale

Per ulteriori informazioni, cliccare sul collegamento di seguito:

Scheda Generale

Scheda Analisi

Per ulteriori informazioni, cliccare sul collegamento di seguito:

Scheda Analisi

Saldature

Per ulteriori informazioni, cliccare sul collegamento di seguito:

Box Colonna Piastra di Base (1066)

Box Colonna Piastra di Base (1066) crea una piastra di base per una colonna quadrata o circolare incorporata nel calcestruzzo.

Oggetti creati

- Piastra di base
- Nervature (Ribs)
- Fori di scarico
- Bulloni
- Saldature

Utilizzare per

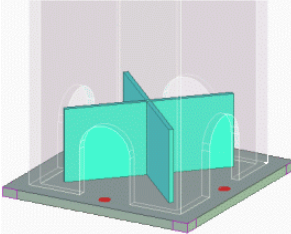
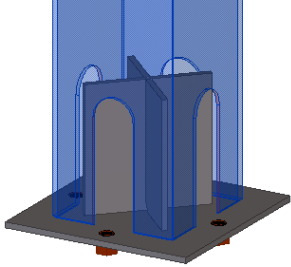
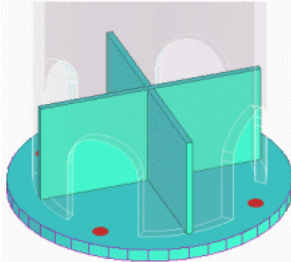
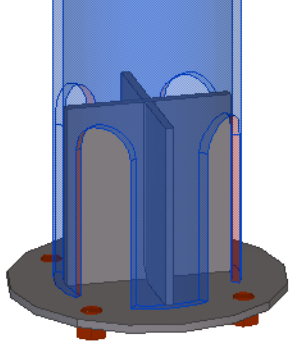
Situazione	Descrizione
	Piastra di base con colonna quadrata
	Piastra di base con colonna quadrata
	Piastra di base con colonna circolare
	Piastra di base con colonna circolare

Prima di iniziare

Creare una colonna.

Ordine di selezione

1. Selezionare la parte principale (colonna).
2. Selezionare una posizione.
Il dettaglio viene creato automaticamente.

Identificazione delle parti

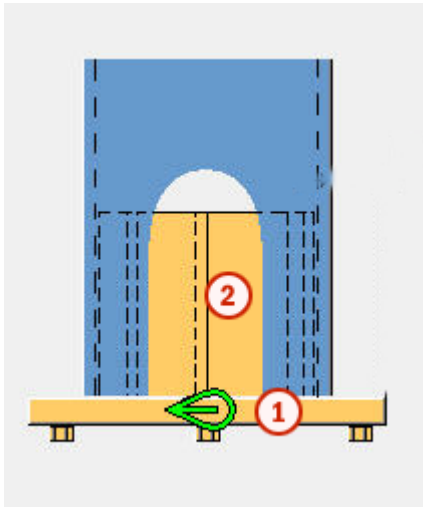

Numero	Parte
1	Piastra di base
2	Nervatura

Scheda Immagine

Utilizzare la scheda **Immagine** per controllare la posizione della piastra di base.

Dimensioni

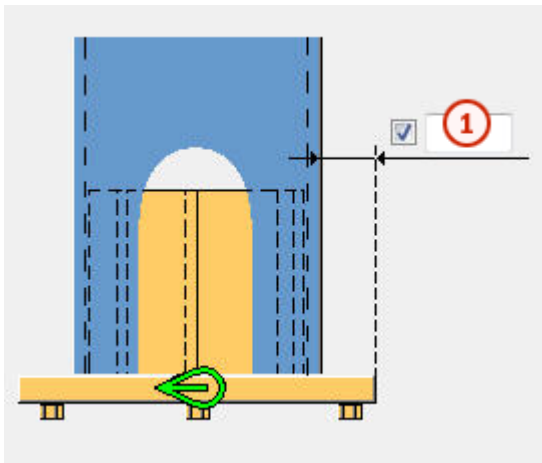

	Descrizione	Default
1	Distanza dal bordo della colonna al bordo della piastra di base.	50 mm

Scheda Parti

Utilizzare la scheda **Parti** per controllare le dimensioni della piastra di base, della nervatura lunga e della nervatura corta.

Piatto

Opzione	Descrizione	Default
Piastra di base	Spessore della piastra di base.	
Nervatura Lunga	Spessore della nervatura lunga.	9 mm
Nervatura Corta	Spessore della nervatura corta.	9 mm

Opzione	Descrizione	Default
Pos. No.	Prefisso e numero partenza per la marca della parte. Alcuni componenti includono una seconda riga di campi nella quale è possibile inserire il numero di posizione dell'assemblaggio.	Il numero partenza della parte di default è definito nelle impostazioni Componenti nel menu File --> Impostazioni --> Opzioni .
Materiale	Tipo di materiale.	Il materiale di default è definito nella casella Materiale parte nelle impostazioni Componenti nel menu File --> Impostazioni --> Opzioni .
Nome	Nome che verrà mostrato nei disegni e nei report.	

Schede Parametri

Utilizzare la scheda **Parametri** per controllare le dimensioni della piastra di base e della nervatura.

Dimensioni della piastra di base e della nervatura

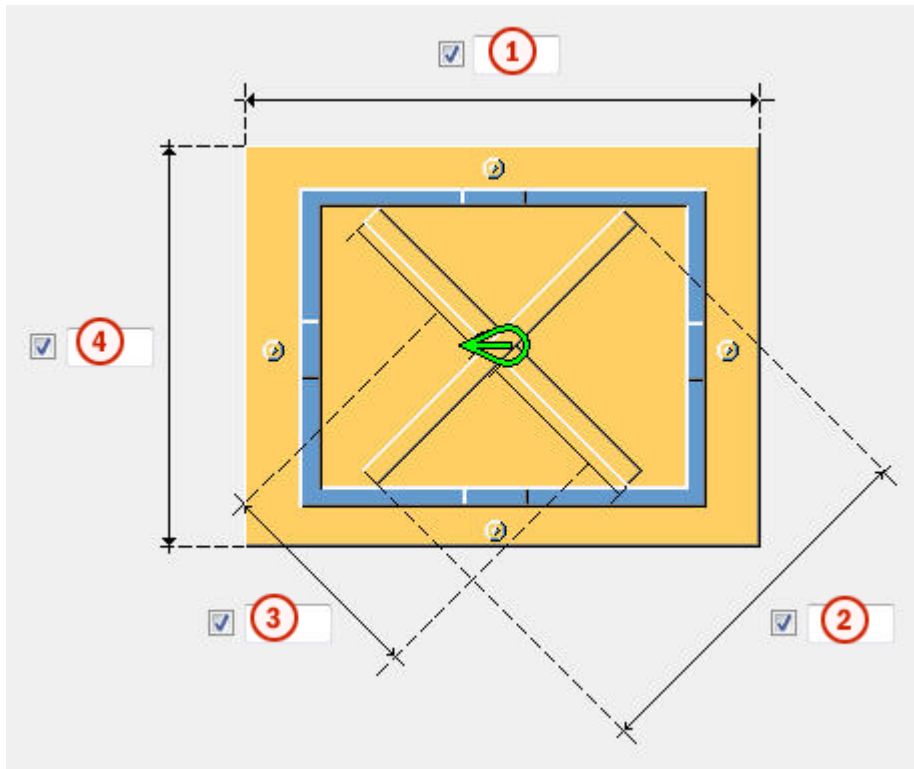

	Descrizione
1	Larghezza della piastra di base.
2	Lunghezza della nervatura lunga.
3	Lunghezza delle nervature corte.
4	Altezza della piastra di base.

Creazione di nervature

Opzione	Descrizione
	<p>Default</p> <p>Non viene creata alcuna nervatura.</p> <p>AutoDefaults consente di modificare questa opzione.</p>

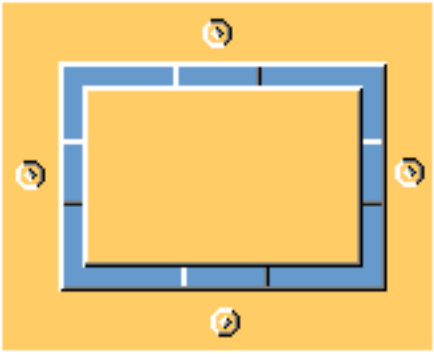
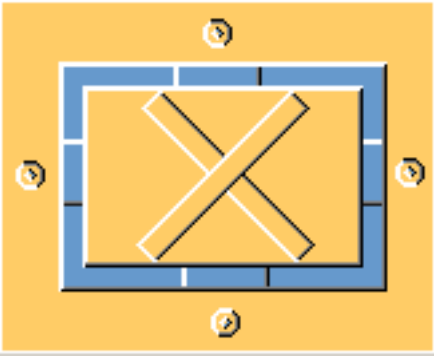
Opzione	Descrizione
	Non viene creata alcuna nervatura.
	Le nervature vengono create.

Creazione della piastra di base

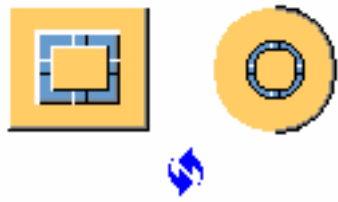
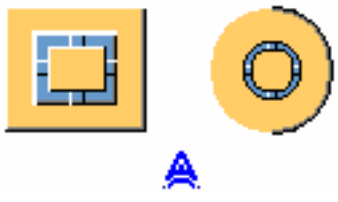
Opzione	Descrizione
	Default Piastra di base rettangolare AutoDefaults consente di modificare questa opzione.
	Automatico

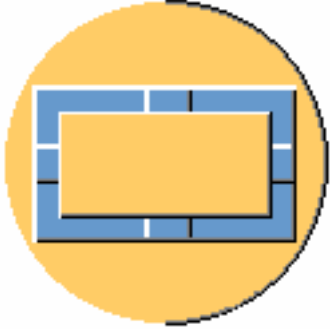
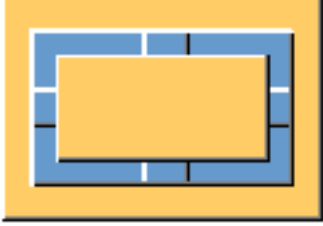
Opzione	Descrizione
	Piastra di base circolare
	Piastra di base rettangolare

Scheda Fori di scarico

Utilizzare la scheda **Fori di scarico** per controllare la distanza tra la piastra di base e la colonna.

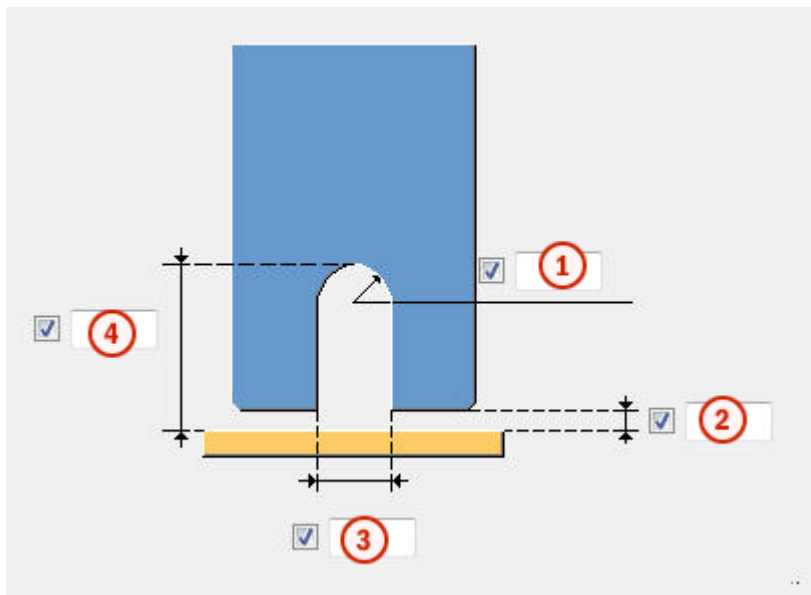

Proprietà Foro di scarico



	Descrizione
1	Arrotondamento del foro di scarico della colonna.
2	Distanza saldatura.

	Descrizione
3	Larghezza del foro di scarico della colonna.
4	Altezza del foro di scarico della colonna.

Creazione del Foro di scarico

Opzione	Descrizione
	<p>Default</p> <p>I fori di scarico vengono creati.</p> <p>AutoDefaults consente di modificare questa opzione.</p>
	<p>I fori di scarico non vengono creati.</p>
	<p>I fori di scarico vengono creati.</p>

Scheda Bulloni

Utilizzare la scheda **Bulloni** per controllare le proprietà dei bulloni.

Posizioni bulloni

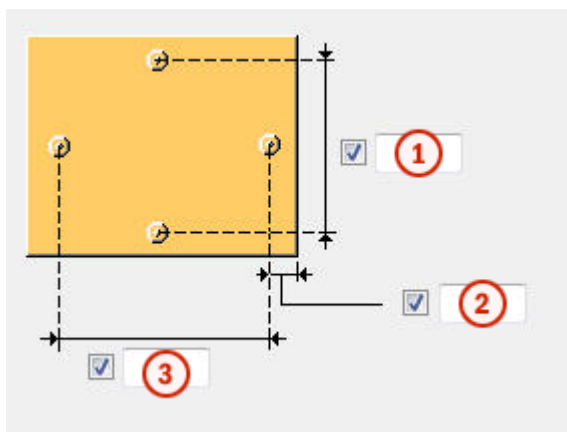

	Descrizione
1	Dimensione di spaziatura verticale dei bulloni.
2	Distanza dal bordo dei bulloni. La distanza dal bordo è la distanza dal centro di un bullone al bordo della parte.
3	Dimensione di spaziatura orizzontale dei bulloni.

Proprietà di base dei bulloni

Opzione	Descrizione	Predefinito
Dimensione bullone	Il diametro dei bulloni.	Le dimensioni disponibili sono definite nel catalogo assemblaggi bulloni.
Standard bullone	Lo standard dei bulloni da utilizzare all'interno del componente.	Gli standard disponibili sono definiti nel catalogo assemblaggi bulloni.
Tolleranza	La distanza tra il bullone e il foro.	
Filett.nel materiale	Definisce se la filettatura può trovarsi all'interno delle parti bullonate quando si utilizzano i bulloni con un'asse. Non ha effetto se si utilizzano bulloni a filettatura completa.	Sì

Opzione	Descrizione	Predefinito
Cantiere/Officina	Luogo dove i bulloni dovranno essere montati.	Cantiere

Lunghezza di taglio

Definisce la profondità alla quale Tekla Structures cerca le sezioni delle parti bullonate. È possibile determinare se il bullone passa attraverso una o due flange.

Fori asolati

È possibile definire fori asolati, sovradimensionati o maschiati.



Opzione	Descrizione	Predefinito
1	Quota verticale del foro asolato.	0, che restituisce un foro rotondo.
2	Quota orizzontale del foro asolato o margine per i fori sovradimensionati.	0, che restituisce un foro rotondo.
Tipo di foro	Asolato crea fori asolati. Sovradimensionato crea fori sovradimensionati o maschiati. Nessun foro non crea fori.	
Asole ruotate	Quando il tipo di foro è Asolato , questa opzione ruota i fori asolati.	
Asola in	Parti in cui vengono creati fori asolati. Le opzioni variano in base al componente in questione.	

Assemblaggio bullone

Le caselle di controllo selezionate definiscono quali oggetti del componente (bullone, rondelle e dadi) saranno utilizzati nell'assemblaggio bulloni.

Per creare solo un foro, deselezionare tutte le caselle di controllo.

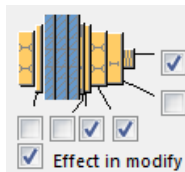

Per modificare l'assemblaggio bulloni in un componente esistente, selezionare la casella di controllo **Modifica su** e fare click su **Modifica**.

Aumento della lunghezza del bullone

Definisce il livello di aumento della lunghezza del bullone (nel calcolo della lunghezza della vite). Utilizzare questa opzione quando, ad esempio, è necessario aumentare la lunghezza del bullone per la verniciatura.

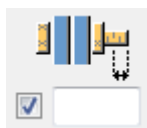

Crea come

Utilizzare questa opzione per alternare bulloni e componenti personalizzati.

Selezionare il componente personalizzato dal catalogo **Applicazioni e componenti** e definire le impostazioni personalizzate, la direzione superiore, la rotazione e la lunghezza di ancoraggio.

Scheda Altezza nervatura



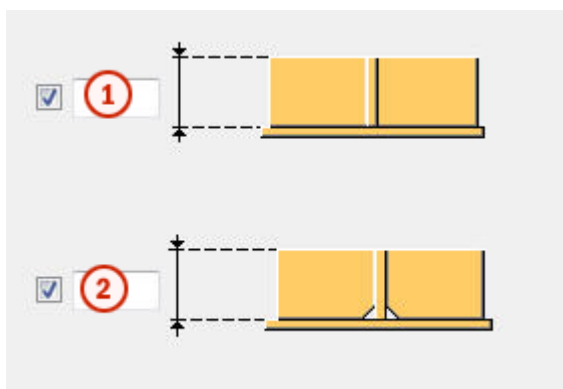

Utilizzare la scheda **Altezza nervatura** per controllare l'altezza delle costole corte e lunghe.

Altezza nervatura

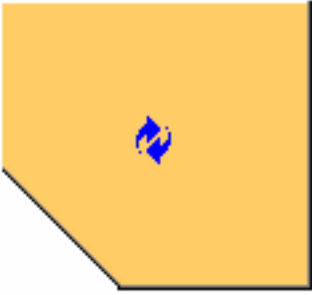

	Descrizione	Default
1	Altezza della nervatura lunga.	200 mm
2	Altezza delle nervature corte.	200 mm

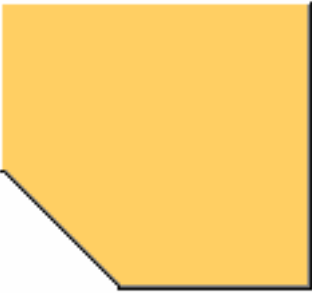
Smusso Nervatura Corta

Opzione	Descrizione
	Default Viene creato lo smusso delle linee. AutoDefaults consente di modificare questa opzione.
	Lo smusso non viene creato.
	Viene creato lo smusso delle linee.
	Viene creato lo smusso dell'arco.

Dimensioni smusso

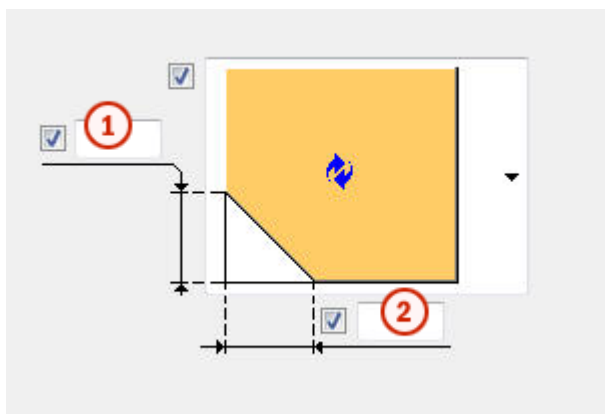

	Descrizione	Default
1	Altezza dello smusso.	15 mm
2	Larghezza dello smusso.	15 mm

Scheda Generale

Per ulteriori informazioni, cliccare sul collegamento di seguito:
Scheda Generale

Scheda Analisi

Per ulteriori informazioni, cliccare sul collegamento di seguito:
Scheda Analisi

Scheda Saldature

Per ulteriori informazioni, cliccare sul collegamento di seguito:

5.15 Componenti composti

In questa sezione sono illustrati i componenti composti disponibili in Tekla Structures.



Per ulteriori informazioni, cliccare sul collegamento di seguito:

- [Travi \(pagina 2446\)](#)
- [Colonne \(pagina 2462\)](#)
- [Strutture \(pagina 2470\)](#)

- [Connessioni e details \(pagina 2476\)](#)
- [Proprietà del componente rastremato \(pagina 2505\)](#)

Travi

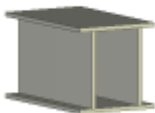
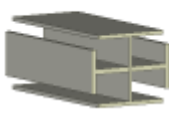
Utilizzare questi strumenti per these creare travi composte.

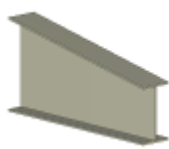
Componenti	Immagine	Descrizione
Trave a cassone (S13) (pagina 2446)		Crea una trave composta da quattro piatti saldati insieme.
Profilo trasversale (S32) (pagina 2449)		Crea una trave composta da un profilo ad I e due profili a T saldati nell'anima del profilo ad I.
Profilo piatto trasversale (S33) (pagina 2451)		Crea una trave composta da sette piatti saldati insieme.
Trave rastremata (S98) (pagina 2453)		Crea una trave composta rastremata o diritta con forma ad I.
Trave rastremata 2 (S45) (pagina 2456)		Crea una trave composta rastremata o diritta con forma ad I. I piatti di flangia e l'anima possono essere giuntati.
Sezione rastremata PEB (S94) (pagina 2460)		Crea una semplice trave o colonna composta tra due punti selezionati. La sagoma può essere diritta o rastremata.

Trave a cassone (S13)

Trave a cassone (S13) crea una trave composta con sezione trasversale a cassone.

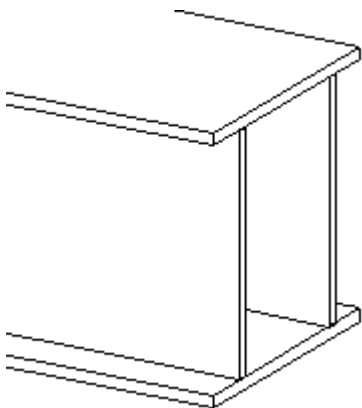

Utilizzare per

Travi composte diritte.

Non utilizzare per

Travi composte rastremate.

Prima di iniziare

Verificare che siano presenti due punti da selezionare.

Ordine di selezione

1. Punto iniziale per la trave.
2. Punto finale per la trave.

Scheda Immagine

Utilizzare la scheda **Immagine** per definire le dimensioni del piatto.

Scheda Parti

Utilizzare la scheda **Parti** per definire le proprietà del piatto d'estremità.

Opzione	Descrizione	Default
t, l, a	Specificare lo spessore, la larghezza e l'altezza della parte.	
Pref. N.	Utilizzare questa voce per definire un prefisso e un numero iniziale per	Il numero partenza della parte di default è definito nelle impostazioni dei Componenti in File -->

Opzione	Descrizione	Default
	il numero di posizione della parte. Immettere il numero di posizione dell'assemblaggio sulla seconda riga.	Impostazioni --> Opzioni .
Materiale	Utilizzare questa voce per definire la classe del materiale.	Il materiale di default è definito nella casella Materiale della parte nelle impostazioni dei Componenti in File --> Impostazioni --> Opzioni .

Scheda Parametri

Utilizzare la scheda **Parametri** per definire i nomi, le classi e le finiture della parte, nonché la posizione e la lunghezza della trave.

Utilizzare i seguenti campi per modificare le proprietà della parte e la lunghezza e la posizione delle travi:

Campo	Descrizione
Nome	
Classe	
Fine	
Spostare l'estremità 1	Sposta l'estremità della trave selezionata per prima. I valori negativi accorciano la trave, i valori positivi la allungano.
Spostare l'estremità 2	Sposta l'estremità della trave selezionata per seconda. I valori negativi accorciano la trave, i valori positivi la allungano.
Posizione in piano	Vedere Posizione orizzontale parte (pagina 620) .
Offset posizione in piano	
Rotazione	Vedere Rotazione parte (pagina 616) .
Offset rotazione	
Posizione in altezza	Vedere Profondità posizione parte (pagina 617) .
Offset posizione in altezza	

Saldature

Per ulteriori informazioni, cliccare sul collegamento di seguito:

Profilo trasversale (S32)

Profilo trasversale (S32) crea una trave composta utilizzando il profilo a I e due profili a T saldati all'anima del profilo a I.

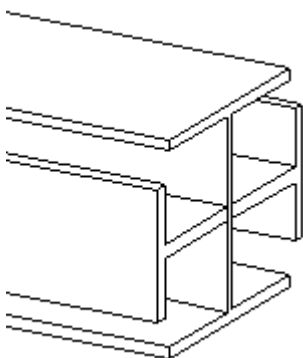

Utilizzare per

Travi composte diritte.

Non utilizzare per

Travi composte rastremate.

Prima di iniziare

Verificare che siano presenti due punti da selezionare.

Ordine di selezione

1. Punto iniziale per la trave.
2. Punto finale per la trave.

Scheda Immagine

Utilizzare la scheda **Immagine** per definire le dimensioni dei profili.

Utilizzare l'eccentricità per regolare la posizione delle parti orizzontali in relazione alle parti verticali.

Di default, l'eccentricità è zero. In questo modo, i piatti o i profili a T sono collegati al centro del piatto verticale o dell'anima del profilo a I.

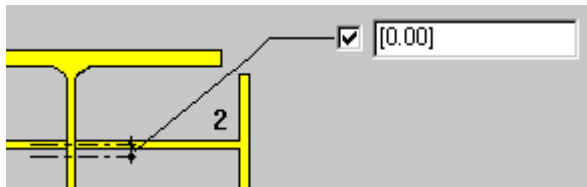

Scheda Parti

Utilizzare la scheda **Parti** per definire le proprietà del piatto d'estremità.

Opzione	Descrizione	Default
t, l, a	Specificare lo spessore, la larghezza e l'altezza della parte.	
Pref. N.	Utilizzare questa voce per definire un prefisso e un numero iniziale per il numero di posizione della parte. Immettere il numero di posizione dell'assemblaggio sulla seconda riga.	Il numero partenza della parte di default è definito nelle impostazioni dei Componenti in File --> Impostazioni --> Opzioni .
Materiale	Utilizzare questa voce per definire la classe del materiale.	Il materiale di default è definito nella casella Materiale della parte nelle impostazioni dei Componenti in File --> Impostazioni --> Opzioni .

Scheda Parametri

Utilizzare la scheda **Parametri** per definire i nomi, le classi e le finiture della parte, nonché la posizione e la lunghezza della trave.

Utilizzare i seguenti campi per modificare le proprietà della parte e la lunghezza e la posizione delle travi:

Campo	Descrizione
Nome	
Classe	
Fine	
Spostare l'estremità 1	Sposta l'estremità della trave selezionata per prima. I valori negativi accorciano la trave, i valori positivi la allungano.

Campo	Descrizione
Spostare l'estremità 2	Sposta l'estremità della trave selezionata per seconda. I valori negativi accorciano la trave, i valori positivi la allungano.
Posizione in piano	Vedere Posizione orizzontale parte (pagina 620) .
Offset posizione in piano	
Rotazione	Vedere Rotazione parte (pagina 616) .
Offset rotazione	
Posizione in altezza	Vedere Profondità posizione parte (pagina 617) .
Offset posizione in altezza	

Saldature

Per ulteriori informazioni, cliccare sul collegamento di seguito:

Profilo piatto trasversale (S33)

Profilo piatto trasversale (S33) crea una trave composta utilizzando sette piatti saldati insieme.

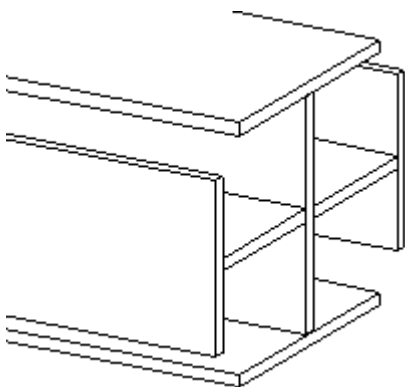

Utilizzare per

Travi composte diritte.

Non utilizzare per

Travi composte rastremate.

Prima di iniziare

Verificare che siano presenti due punti da selezionare.

Ordine di selezione

1. Punto iniziale per la trave.

2. Punto finale per la trave.

Scheda Immagine

Utilizzare la scheda **Immagine** per definire le dimensioni dei piatti.

Utilizzare l'eccentricità per regolare la posizione delle parti orizzontali in relazione alle parti verticali.

Di default, l'eccentricità è zero. In questo modo, i piatti o i profili a T sono collegati al centro del piatto verticale o dell'anima del profilo a I.

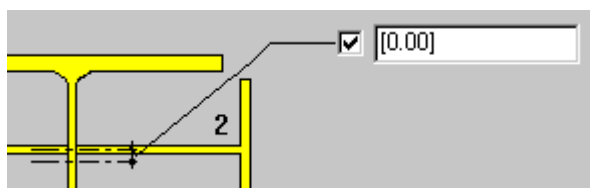

Scheda Parti

Utilizzare la scheda **Parti** per definire le proprietà del piatto d'estremità.

Opzione	Descrizione	Default
t, l, a	Specificare lo spessore, la larghezza e l'altezza della parte.	
Pref. N.	Utilizzare questa voce per definire un prefisso e un numero iniziale per il numero di posizione della parte. Immettere il numero di posizione dell'assemblaggio sulla seconda riga.	Il numero partenza della parte di default è definito nelle impostazioni dei Componenti in File --> Impostazioni --> Opzioni .
Materiale	Utilizzare questa voce per definire la classe del materiale.	Il materiale di default è definito nella casella Materiale della parte nelle impostazioni dei Componenti in File --> Impostazioni --> Opzioni .

Scheda Parametri

Utilizzare la scheda **Parametri** per definire i nomi, le classi e le finiture della parte, nonché la posizione e la lunghezza della trave.

Utilizzare i seguenti campi per modificare le proprietà della parte e la lunghezza e la posizione delle travi:

Campo	Descrizione
Nome	
Classe	
Fine	
Spostare l'estremità 1	Sposta l'estremità della trave selezionata per prima. I valori negativi accorciano la trave, i valori positivi la allungano.
Spostare l'estremità 2	Sposta l'estremità della trave selezionata per seconda. I valori negativi accorciano la trave, i valori positivi la allungano.
Posizione in piano	Vedere Posizione orizzontale parte (pagina 620) .
Offset posizione in piano	
Rotazione	Vedere Rotazione parte (pagina 616) .
Offset rotazione	
Posizione in altezza	Vedere Profondità posizione parte (pagina 617) .
Offset posizione in altezza	

Saldature

Per ulteriori informazioni, cliccare sul collegamento di seguito:

Trave rastremata (S98)

Trave rastremata (S98) crea una trave composta rastremata o diritta con la forma a I.

Parti create

- Piatto d'anima
- Piatto di flangia superiore
- Piatto di flangia inferiore

Utilizzare per

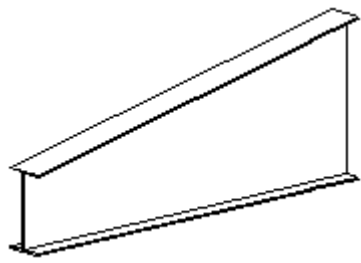
Situazione	Informazioni aggiuntive
	Crea una trave composta semplice tra due punti selezionati.

Prima di iniziare

Verificare che siano presenti due punti da selezionare.

Ordine di selezione

1. Selezionare un punto iniziale e finale per indicare la lunghezza della trave:

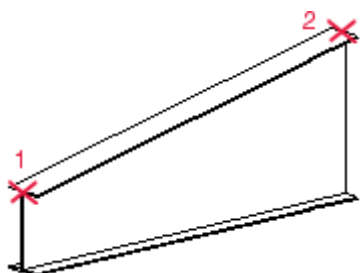

Scheda Immagine

Utilizzare la scheda **Immagine** per definire l'altezza dell'anima o l'intera trave, i valori di pendenza di alzata e pedata.

Altezza dell'anima o dell'intera trave, in base all'opzione del campo **Tipo di altezza** nella scheda **Parametri**.

Scheda Parti



Utilizzare la scheda **Parti** per specificare le proprietà dei piatti.

Opzione	Descrizione	Default
t, l, a	Specificare lo spessore, la larghezza e l'altezza della parte.	
Pref. N.	Utilizzare questa voce per definire un prefisso e un numero iniziale per	Il numero partenza della parte di default è definito nelle impostazioni dei Componenti in File -->

Opzione	Descrizione	Default
	il numero di posizione della parte. Immettere il numero di posizione dell'assemblaggio sulla seconda riga.	Impostazioni --> Opzioni .
Materiale	Utilizzare questa voce per definire la classe del materiale.	Il materiale di default è definito nella casella Materiale della parte nelle impostazioni dei Componenti in File --> Impostazioni --> Opzioni .
Nome	Definire un nome mostrato nei disegni e nei report.	

Scheda Parametri

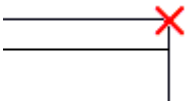
Utilizzare la scheda **Parametri** per definire il tipo di altezza, il tipo di punto di riferimento, il tipo di taglio, lo spessore del piatto d'estremità e la posizione del piatto d'anima.

Proprietà	Descrizione
Tipo di altezza	Influenza i valori di altezza immessi nella scheda Immagine .
Tipo di punto di riferimento	Posizione dell'estremità della trave, in relazione al punto selezionato: Profilo sup, fine del p.d'estr.  Profilo sup, fine del p.anima  P.d'anima sup, fine del p.d'estr. 

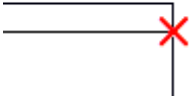
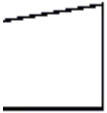
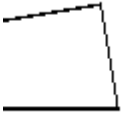
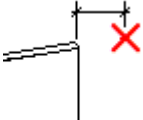
Proprietà	Descrizione
	<p>P.d'anima sup, fine del p.anima</p> 
Tipo di taglio	<p>Forma delle estremità della trave:</p> <ul style="list-style-type: none"> • Verticale nel sistema globale  <ul style="list-style-type: none"> • Perpend. alla flangia superiore  <ul style="list-style-type: none"> • In direzione Z del piano corrente: dipende dalla posizione del piano di lavoro
Posizione del piatto d'anima	<p>Regola la posizione del piatto d'anima. Vedere anche Profondità posizione parte (pagina 617).</p>
Spessore piatto d'estremità	<p>Distanza di arresto delle estremità della trave.</p> 

Saldature

Per ulteriori informazioni, cliccare sul collegamento di seguito:

Trave rastremata 2 (S45)

Trave rastremata 2 (S45) crea una trave composta con forma a I. La trave può essere rastremata o diritta. È possibile controllare le dimensioni del materiale giuntato.

Parti create

- Piatti d'anima

- Piatti di flangia superiori
- Piatti di flangia inferiori

Utilizzare per

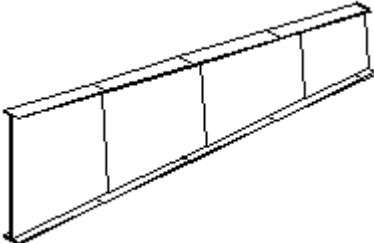
Situazione	Informazioni aggiuntive
	<p>Una trave semplice, diritta costituita da due piatti di flangia e un piatto d'anima.</p>
	<p>Una trave rastremata costituita da più piatti giuntati.</p> <p>I punti selezionati determinano la lunghezza della trave. È possibile regolare la lunghezza nella scheda Immagine.</p>

Prima di iniziare

Verificare che siano presenti due punti da selezionare.

Ordine di selezione

1. Selezionare un punto iniziale e finale per indicare la lunghezza della trave:

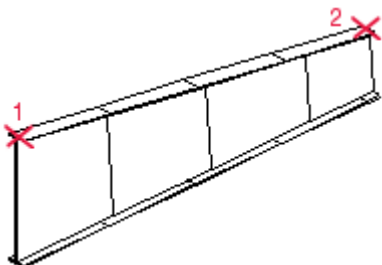

Scheda Immagine

Utilizzare la scheda **Immagine** per definire le dimensioni e la posizione della trave, in relazione ai punti selezionati.

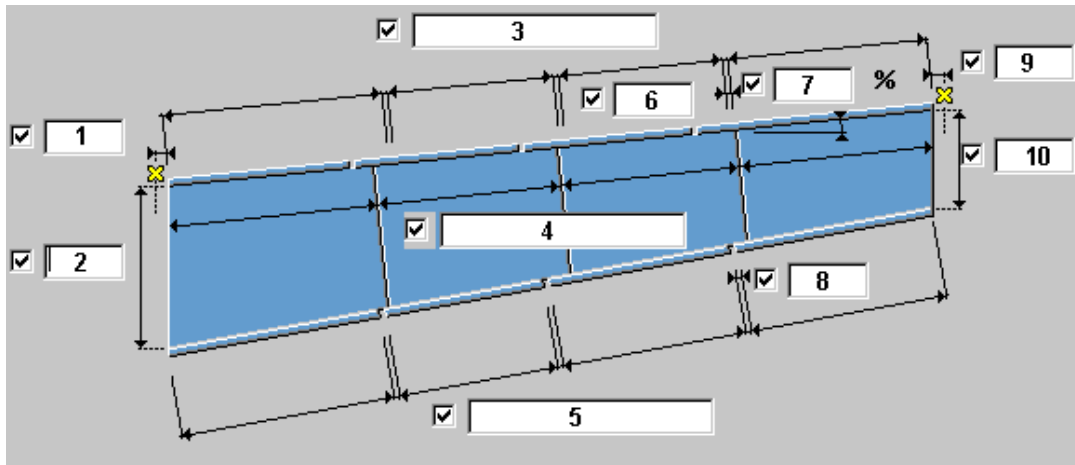



Campo	Descrizione	Informazioni aggiuntive
1	Distanza tra il primo punto selezionato e l'estremità della trave. Il valore negativo allunga la trave, il valore positivo la accorcia.	
2	Profondità della trave alla prima estremità.	L'altezza dell'anima o della trave intera, in base all'opzione Misura della profondità (pagina 2508) . 
3	Lunghezza dei piatti di flangia superiori.	Ad esempio, per avere quattro sezioni di 1 metro, immettere 4*1000. Lasciare vuoto per creare la flangia o l'anima da un piatto singolo.
4	Lunghezza dei piatti di saldatura.	
5	Lunghezza della flangia inferiore.	
6	Distanza tra i piatti di flangia superiori.	
7	La quantità di pendenza della trave dall'orizzontale.	Immettere una percentuale.
8	Distanza tra i piatti di flangia inferiori.	

Campo	Descrizione	Informazioni aggiuntive
9	Distanza tra l'ultimo punto selezionato e l'estremità della trave. Il valore negativo allunga la trave, il valore positivo la accorcia.	
10	Profondità della trave alla seconda estremità.	L'altezza dell'anima o della trave intera, in base all'opzione Misura della profondità (pagina 2508) . 

Vedere anche

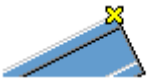
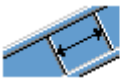
Utilizzare le seguenti opzioni per definire la posizione e le dimensioni della trave:

Opzione	Vedere anche
	Posizione trave nel punto selezionato (pagina 2507)
	Orientamento del piatto d'anima (pagina 2507)
	Allineamento degli estremi della trave (pagina 2507)
	Misura della profondità (pagina 2508)

Scheda Parti

Utilizzare la scheda **Parti** per definire le proprietà del piatto d'estremità.

Opzione	Descrizione	Default
t, l, a	Specificare lo spessore, la larghezza e l'altezza della parte.	
Pref. N.	Utilizzare questa voce per definire un prefisso e un numero iniziale per	Il numero partenza della parte di default è definito nelle impostazioni dei

Opzione	Descrizione	Default
	il numero di posizione della parte. Immettere il numero di posizione dell'assemblaggio sulla seconda riga.	Componenti in File --> Impostazioni --> Opzioni .
Materiale	Utilizzare questa voce per definire la classe del materiale.	Il materiale di default è definito nella casella Materiale della parte nelle impostazioni dei Componenti in File --> Impostazioni --> Opzioni .
Nome	Definire un nome mostrato nei disegni e nei report.	
Fine	Descrive il trattamento applicato alla superficie della parte.	

Saldature

Per ulteriori informazioni, cliccare sul collegamento di seguito:

Sezione rastremata PEB (S94)

Sezione rastremata PEB (S94) crea una colonna o una trave semplice composta tra due punti selezionati. La forma può essere diritta o rastremata.

Oggetti creati

- Piatto d'anima
- Piatti di flangia (2)
- Saldature

Utilizzare per

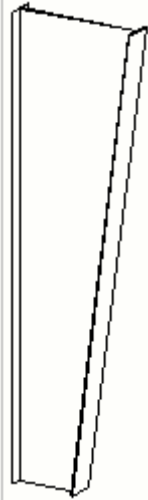
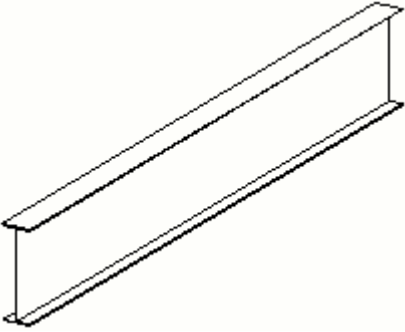
Situazione	Descrizione
	Colonna composta rastremata.
	Trave composta diritta.

Ordine di selezione

1. Selezionare il punto iniziale della trave/colonna.
2. Selezionare il punto finale della trave/colonna.

La distanza tra i punti selezionati è la lunghezza della trave o della colonna. È possibile modificare le altre dimensioni nella finestra di dialogo componente.

Scheda Immagine

Utilizzare la scheda **Immagine** per definire le dimensioni e la rotazione.

Scheda Parti

Utilizzare la scheda **Parti** per definire le proprietà delle parti.

Opzione	Descrizione	
t, l, a	Specificare lo spessore, la larghezza e l'altezza della parte.	

Opzione	Descrizione	
Pref. N.	Utilizzare questa voce per definire un prefisso e un numero iniziale per il numero di posizione della parte. Immettere il numero di posizione dell'assemblaggio sulla seconda riga.	Il numero partenza della parte di default è definito nelle impostazioni dei Componenti in File --> Impostazioni --> Opzioni .
Materiale	Utilizzare questa voce per definire la classe del materiale.	Il materiale di default è definito nella casella Materiale della parte nelle impostazioni dei Componenti in File --> Impostazioni --> Opzioni .
Nome	Definire un nome mostrato nei disegni e nei report.	
Classe	Immettere un numero per raggruppare le parti create dal componente. Per impostazione predefinita, il numero influisce sul colore con il quale la parte sarà visualizzata nelle viste del modello.	

Saldature

Per ulteriori informazioni, cliccare sul collegamento di seguito:

Colonne

Utilizzare questi strumenti per creare colonne composte.

Componente	Immagine	Descrizione
Colonna rastremata (S99) (pagina 2463)		Crea una colonna singola composta, che può risultare diritta oppure rastremata.
Colonna rastremata 2 (S44) (pagina 2466)		Crea una colonna composta, che può risultare diritta oppure rastremata. Flange e piatti d'anima possono essere giuntati.
Sezione rastremata PEB (S94) (pagina 2460)		Crea una semplice trave o colonna composta tra due punti selezionati. La sagoma può essere diritta o rastremata.



Colonna rastremata (S99)

Colonna rastremata (S99) crea una singola colonna composta, che può essere diritta o rastremata.

Parti create

- Piatto d'anima verticale
- Piatto di flangia esterno verticale
- Piatto di flangia interno inclinato
- Piastra superiore
- Irrigidimenti di flangia (2)
- Irrigidimenti orizzontali (2)

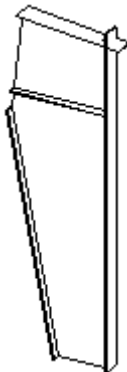
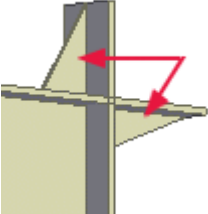
Utilizzare per

Situazione	Informazioni aggiuntive
	Una colonna composta rastremata con un angolo irrigidito. Irrigidimenti di flangia: 
	Una colonna composta diritta.

Prima di iniziare

Verificare che sia presente un punto da selezionare.

Ordine di selezione

1. Selezionare un punto per indicare la posizione della colonna:

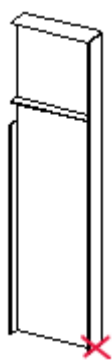

Scheda Immagine

Utilizzare la scheda **Immagine** per definire le dimensioni della colonna.

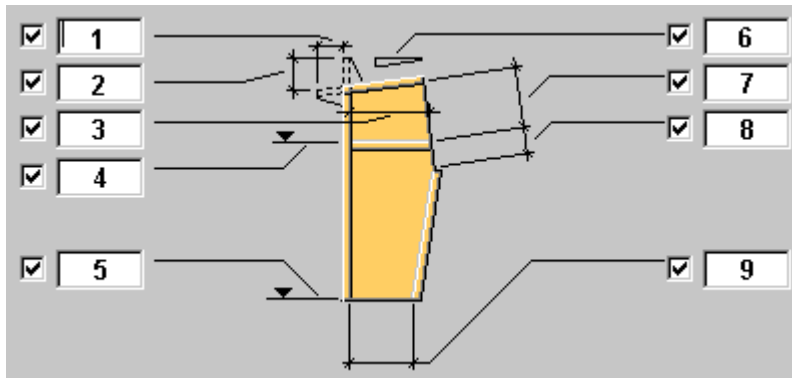

Campo	Descrizione
1	Lunghezza extra per il piatto superiore.
2	Lunghezza extra per la flangia esterna.
3	Lunghezza dell'irrigidimento orizzontale.
4	Livello superiore dell'irrigidimento orizzontale.
5	Livello inferiore della colonna.
6	Pendenza tetto come percentuale, ad esempio 10.
7	Distanza dall'angolo superiore alla parte superiore dell'irrigidimento.
8	Distanza dalla parte superiore dell'irrigidimento all'angolo interno del piatto d'anima.
9	Larghezza del piatto d'anima in basso.

Scheda Parti

Utilizzare la scheda **Parti** per definire le proprietà del piatto d'estremità.

Opzione	Descrizione	Default
s l a	Specificare lo spessore, la larghezza e l'altezza della parte.	
Pref. N.	Utilizzare questa voce per definire un prefisso e un numero iniziale per il numero di posizione della parte. Immettere il numero di posizione dell'assemblaggio sulla seconda riga.	Il numero partenza della parte di default è definito nelle impostazioni dei Componenti in File --> Impostazioni --> Opzioni .

Opzione	Descrizione	Default
Materiale	Utilizzare questa voce per definire la classe del materiale.	Il materiale di default è definito nella casella Materiale della parte Componenti in File --> Impostazioni --> Opzioni .
Nome	Definire un nome mostrato nei disegni e nei report.	

Scheda Parametri

Utilizzare la scheda **Parametri** per definire le dimensioni, le distanze e altre proprietà del piatto.

Campo	Descrizione
Profilo flangia esterna	Dimensioni del profilo dei piatti. Il file <code>std_flange_plates.dat</code> specifica i profili dei piatti disponibili.
Profilo flangia interna	
Profilo piatto superiore	
Profilo irrigidimento orizzontale	
Distanza giunto flangia esterna	Se il piatto risulta più lungo della lunghezza massima ammessa (specificata in <code>std_flange_plates.dat</code>), Tekla Structures crea un giunto.
Distanza giunto flangia interna	
Smusso irrigidimento orizzontale	Dimensione dello smusso interno nell'irrigidimento orizzontale. (Il valore di default è 15).
Orientamento	Ruota l'anima della colonna in relazione al piano di lavoro.

Saldature

Per ulteriori informazioni, cliccare sul collegamento di seguito:



Colonna rastremata 2 (S44)

Colonna rastremata 2 (S44) crea una colonna composta saldata, che può essere rastremata o diritta. È possibile controllare la rastremazione e le dimensioni del materiale giuntato.

Parti create

- Piatti d'anima
- Piatti di flangia superiori
- Piatti di flangia inferiori

Utilizzare per

Situazione	Esempio
	Una colonna semplice, diritta costituita da due piatti di flangia e un piatto d'anima.
	Una colonna rastremata più complessa, con più piatti che formano le flange d'anima, superiore e inferiore.

Prima di iniziare

Verificare che sia presente un punto da selezionare.

Ordine di selezione

1. Selezionare la posizione della colonna.

Scheda Immagine

Utilizzare la scheda **Immagine** per definire le dimensioni e la posizione della colonna, in relazione ai punti selezionati.

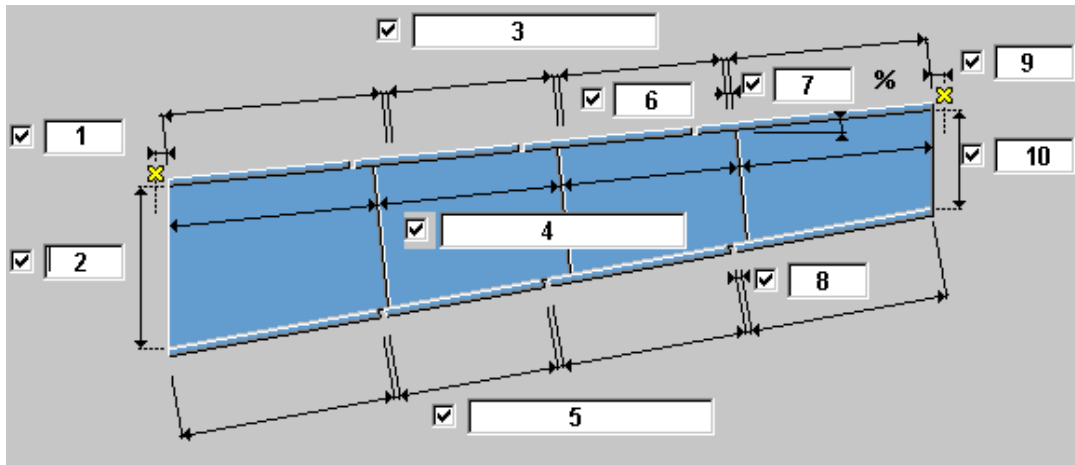





Campo	Descrizione	Informazioni aggiuntive
1	Distanza tra il primo punto selezionato e l'estremità della trave. Il valore negativo allunga la trave, il valore positivo la accorcia.	
2	Profondità della trave alla prima estremità.	L'altezza dell'anima o della trave intera, in base all'opzione Misura della profondità (pagina 2508) . 
3	Lunghezza dei piatti di flangia superiori.	Ad esempio, per avere quattro sezioni di 1 metro, immettere 4*1000. Lasciare vuoto per creare la flangia o l'anima da un piatto singolo.
4	Lunghezza dei piatti di saldatura.	
5	Lunghezza della flangia inferiore.	
6	Distanza tra i piatti di flangia superiori.	
7	La quantità di pendenza della trave dall'orizzontale.	Immettere una percentuale.
8	Distanza tra i piatti di flangia inferiori.	

Campo	Descrizione	Informazioni aggiuntive
9	Distanza tra l'ultimo punto selezionato e l'estremità della trave. Il valore negativo allunga la trave, il valore positivo la accorcia.	
10	Profondità della trave alla seconda estremità.	L'altezza dell'anima o della trave intera, in base all'opzione Misura della profondità (pagina 2508) . 

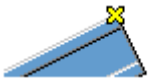
Vedere anche

Utilizzare le seguenti opzioni per definire la posizione e le dimensioni della trave:

Opzione	Vedere anche
	Posizione trave nel punto selezionato (pagina 2507)
	Orientamento del piatto d'anima (pagina 2507)
	Allineamento degli estremi della trave (pagina 2507)
	Misura della profondità (pagina 2508)

Scheda Parti

Utilizzare la scheda **Parti** per definire le proprietà del piatto d'estremità.

Opzione	Descrizione	Default
t, l, a	Specificare lo spessore, la larghezza e l'altezza della parte.	
Pref. N.	Utilizzare questa voce per definire un prefisso e un numero iniziale per	Il numero partenza della parte di default è definito nelle impostazioni dei

Opzione	Descrizione	Default
	il numero di posizione della parte. Immettere il numero di posizione dell'assemblaggio sulla seconda riga.	Componenti in File --> Impostazioni --> Opzioni .
Materiale	Utilizzare questa voce per definire la classe del materiale.	Il materiale di default è definito nella casella Materiale della parte nelle impostazioni dei Componenti in File --> Impostazioni --> Opzioni .
Nome	Definire un nome mostrato nei disegni e nei report.	
Fine	Descrive il trattamento applicato alla superficie della parte.	

Saldature

Per ulteriori informazioni, cliccare sul collegamento di seguito:

Strutture

Utilizzare questi strumenti per creare strutture composte, travi, e colonne.

Componente	Immagine	Descrizione
Tapered frame comonor (S53) (pagina 2471)		Crea una struttura composta oppure parti di essa. E' possibile controllare la rastremazione e le dimensioni del materiale di giunzione.
Struttura PEB (S92) (pagina 2474)		Crea una struttura muraria (Pre-Engineered Building frame) prefabbricata nel punto selezionato. Questo componente utilizza i componenti esistenti per

Componente	Immagine	Descrizione
		creare colonne e travetti composti, piatti base, connessioni a gomito, connessioni a giunto e connessioni apex.

Tapered frame comonor (S53)



Tapered frame comonor (S53) crea una struttura composta o parti di essa. È possibile controllare la rastremazione e le dimensioni del materiale giuntato.

Parti create

- Colonne composte con piastra di base e piatto d'estremità (2)
- Travi composte con piatti d'estremità (2)
- Travi composte con piatti d'estremità (2)

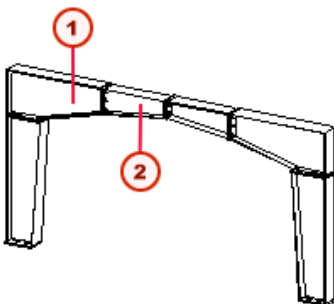
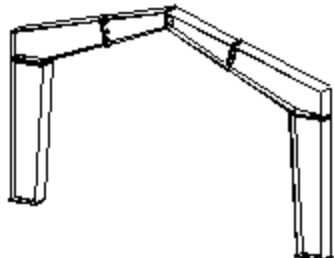
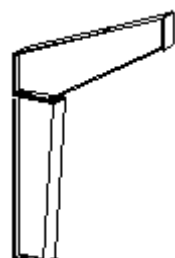
Utilizzare per

Situazione	Informazioni aggiuntive
	<p>Struttura composta.</p> <p>1 Trave 1 2 Trave 2</p> <p>Utilizzare le seguenti opzioni:</p> <ul style="list-style-type: none"> • Opzioni struttura su Colonna e travi • Simmetrica su Sì
	<p>Struttura composta inclinata.</p> <p>Utilizzare le seguenti opzioni:</p> <ul style="list-style-type: none"> • Opzioni struttura su Colonna e travi • Simmetrica su Sì
	<p>Solo metà della struttura.</p> <p>Utilizzare le seguenti opzioni:</p> <ul style="list-style-type: none"> • Opzioni struttura su Colonna e prima trave • Simmetrica su No

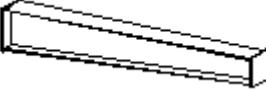
Situazione	Informazioni aggiuntive
	<p>Colonna composta con piastra di base e piatto d'estremità.</p> <p>Utilizzare le seguenti opzioni:</p> <ul style="list-style-type: none"> • Opzioni struttura su Colonna • Simmetrica su No
	<p>Trave composta (1) con piatti d'estremità.</p> <p>Utilizzare le seguenti opzioni:</p> <ul style="list-style-type: none"> • Opzioni struttura su Prima trave • Simmetrica su No
	<p>Trave composta (2) con piatti d'estremità.</p> <p>Utilizzare le seguenti opzioni:</p> <ul style="list-style-type: none"> • Opzioni struttura su Seconda trave • Simmetrica su No

Limitazioni

Crea la struttura solo nella direzione x globale. La direzione y non è ammissibile.

Prima di iniziare

Verificare che sia presente un punto da selezionare.

Ordine di selezione

1. Selezionare la posizione della colonna.
2. Tekla Structures crea la struttura.

Scheda Immagine

Utilizzare la scheda **Immagine** per definire le dimensioni e la posizione della colonna, in relazione ai punti selezionati.

Scheda Parti

Utilizzare la scheda **Parti** per definire le proprietà del piatto d'estremità.

Opzione	Descrizione	Default
t, l, a	Specificare lo spessore, la larghezza e l'altezza della parte.	
Pref. N.	Utilizzare questa voce per definire un prefisso	Il numero partenza della parte di default è

Opzione	Descrizione	Default
	e un numero iniziale per il numero di posizione della parte. Immettere il numero di posizione dell'assemblaggio sulla seconda riga.	definito nelle impostazioni dei Componenti in File --> Impostazioni --> Opzioni .
Materiale	Utilizzare questa voce per definire la classe del materiale.	Il materiale di default è definito nella casella Materiale della parte nelle impostazioni dei Componenti in File --> Impostazioni --> Opzioni .
Nome	Definire un nome mostrato nei disegni e nei report.	

Scheda Colonna

Utilizzare la scheda **Colonna** per definire le dimensioni della colonna.

Scheda Colonna 2

Utilizzare la scheda **Colonna 2** per definire i bulloni della piastra di base.

Scheda Colonna 3

Utilizzare la scheda **Colonna 3** per definire i bulloni del piatto d'estremità tra la colonna e la trave 1.

Scheda Trave 1

Utilizzare la scheda **Trave 1** per definire le dimensioni della trave 1.

Scheda Trave 1_2

Utilizzare la scheda **Trave 1_2** per definire i bulloni del piatto d'estremità tra la trave 1 e la trave 2.

Scheda Trave 2

Utilizzare la scheda **Trave 2** per definire le quote della trave 2.

Scheda Trave 2_2

Utilizzare la scheda **Trave 2_2** per definire i bulloni del piatto d'estremità sullo spigolo tra la trave 2 e la trave 2.

Saldature

Per ulteriori informazioni, cliccare sul collegamento di seguito:

Struttura PEB (S92)

Struttura PEB (S92) crea una struttura di costruzione pre-ingegnerizzata sul punto selezionato. Questo componente utilizza i componenti esistenti per creare colonne e travi composte, piastre di base, connessione a gomito, connessioni a giunto e connessione apex.

Oggetti creati

- Capriata composta (da 1 a 4 segmenti)
- Connessione Apex
- Connessioni a giunto
- Connessioni a gomito (2)
- Colonne composte (da 1 a 4 segmenti)
- Dettagli piastra di base (2)

Utilizzare per

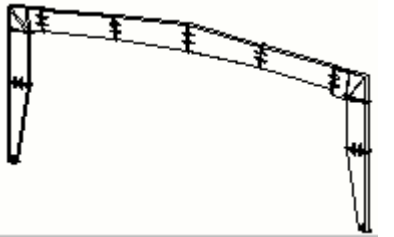
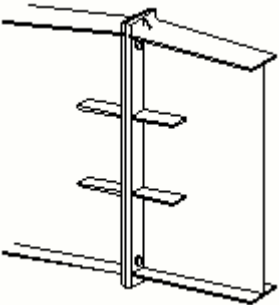
Situazione	Descrizione
	Struttura costituita da colonne giuntate e travetti giuntati.
	Connessione Apex tra due travetti sull'apex di una struttura portale.

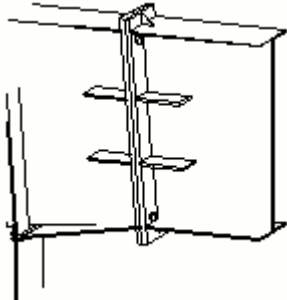
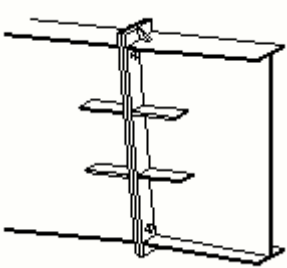
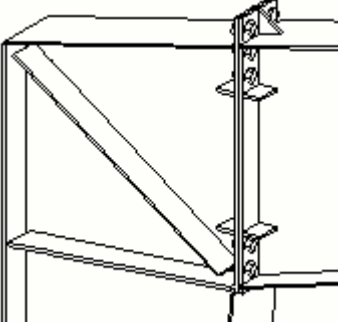
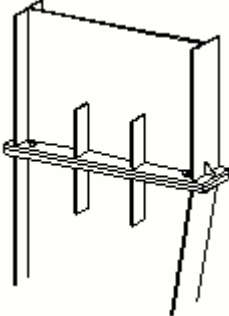
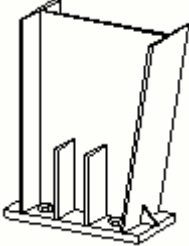
Situazione	Descrizione
	<p>Il primo giunto tra il primo segmento e il secondo segmento del travetto.</p>
	<p>Il secondo giunto tra il secondo e il terzo segmento del travetto.</p>
	<p>Connessione a gomito tra il secondo segmento della colonna e il primo segmento del travetto.</p>
	<p>Giunto colonna tra il primo e il secondo segmento della colonna.</p>
	<p>Dettaglio piastra di base colonna.</p>

Ordine di selezione

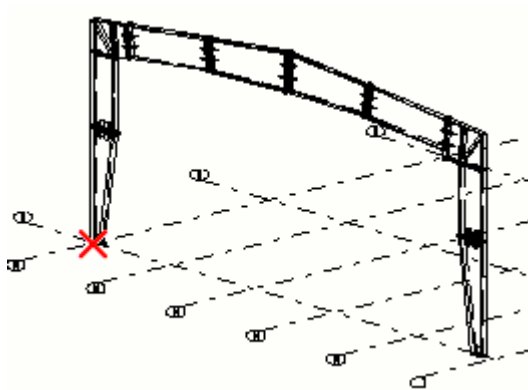

1. Selezionare il punto in cui inserire la struttura.

Scheda Immagine

Utilizzare la scheda **Immagine** per definire le dimensioni della struttura.

Scheda Parametri

Utilizzare la scheda **Parametri** per definire le proprietà.

Connessioni e details

Utilizzare questi strumenti per creare connessioni e details per travi composte e colonne.

Componente	Immagine	Descrizione
Trave rastremata a colonna (197) (pagina 2477)	Immagine 3D che mostra una trave rastremata (a T) collegata a una colonna rastremata (a T) attraverso un giunto di connessione.	Crea una connessione tra una trave ed una colonna rastremate.
Colonna rastremata a trave (199) (pagina 2479)	Immagine 3D che mostra una colonna rastremata (a T) collegata a una trave rastremata (a T) attraverso un giunto di connessione.	Crea una connessione tra una trave ed una colonna rastremate.
Trave rastremata a trave (200) (pagina 2482)	Immagine 3D che mostra due travi rastremate (a T) collegate tra loro attraverso un giunto di connessione.	Crea una connessione tra due travi rastremate.

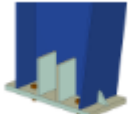
Componente	Immagine	Descrizione
Piastra di base colonna rastremata (1068) (pagina 2485)		Crea un detail di una piastra base ad una colonna rastremata.
Giunzione a gomito PEB (S93) (pagina 2503)		Crea una connessione a gomito tra un travetto e una colonna. La connessione dei piatti di estremità può essere posizionata orizzontalmente, verticalmente o perpendicolarmente al travetto.

Trave rastremata a colonna (197)

Trave rastremata a colonna (197) crea una connessione tra una trave rastremata e una colonna rastremata.

Parti create

- Piatto sulla parte superiore della colonna
- Irrigidimenti (2 o 4)
- Piatto sulla flangia della trave (opzionale)

Utilizzare per

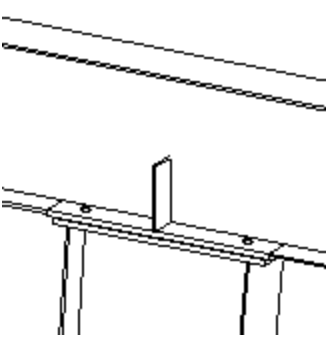
Situazione	Esempio
	Connessione creata utilizzando due irrigidimenti e piatti di flangia e colonna. I piatti sono collegati con quattro bulloni, tuttavia è possibile utilizzarne qualsiasi quantità.

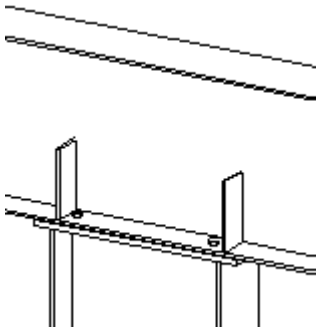
Situazione	Esempio
	<p>Connessione creata utilizzando quattro irrigidimenti e un piatto d'estremità della colonna. Non crea un piatto separato per la flangia della trave.</p>

Prima di iniziare

- Creare la trave rastremata.
- Creare la colonna rastremata.

Ordine di selezione

1. Selezionare la flangia della trave.
2. Selezionare l'anima della colonna.

Scheda Immagine

Utilizzare la scheda **Immagine** per definire le dimensioni dei piatti d'estremità e degli irrigidimenti e la posizione degli irrigidimenti.

Scheda Parti



Utilizzare la scheda **Parti** per definire le proprietà del piatto colonna, del piatto trave e degli irrigidimenti.

Opzione	Descrizione	Default
t, l, a	Specificare lo spessore, la larghezza e l'altezza della parte.	
Pref. N.	<p>Utilizzare questa voce per definire un prefisso e un numero iniziale per il numero di posizione della parte.</p> <p>Immettere il numero di posizione dell'assemblaggio sulla seconda riga.</p>	<p>Il numero partenza della parte di default è definito nelle impostazioni dei Componenti in File --> Impostazioni --> Opzioni .</p>
Materiale	Utilizzare questa voce per definire la classe del materiale.	<p>Il materiale di default è definito nella casella Materiale della parte nelle impostazioni dei</p>

Opzione	Descrizione	Default
		Componenti in File --> Impostazioni --> Opzioni .
Nome	Definire un nome mostrato nei disegni e nei report.	

Scheda Parametri

Utilizzare la scheda **Parametri** per stabilire se la flangia della colonna viene adattata.

Opzione	Descrizione
	Flangia della colonna adattata per essere a livello con il piatto d'estremità.
	Flangia della colonna perpendicolare all'asse della colonna.

Scheda Bulloni

Utilizzare la scheda **Bulloni** per definire le proprietà dei bulloni.

Scheda Generale

Per ulteriori informazioni, cliccare sul collegamento di seguito:
Scheda Generale

Scheda Analisi

Per ulteriori informazioni, cliccare sul collegamento di seguito:
Scheda Analisi

Saldature

Per ulteriori informazioni, cliccare sul collegamento di seguito:

Colonna rastremata a trave (199)

Colonna rastremata a trave (199) crea una connessione tra una trave rastremata e una colonna rastremata. Tutte le parti sono opzionali.

Per omettere una parte, impostare il relativo spessore su 0 nella scheda **Parti**.

Parti create

- Piatti d'estremità: sulla parte superiore della flangia della colonna e della trave (opzionale)
- Irrigidimenti anima (8) (opzionali)
- Irrigidimento flangia trave triangolare (opzionale)
- Irrigidimenti flangia triangolare (2) (opzionali)
- Irrigidimenti anima trave (2) (opzionali)

Utilizzare per

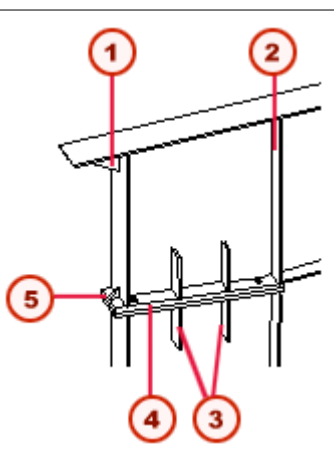
Situazione	Esempio
	<p>Connessione creata utilizzando tutte le parti possibili.</p> <p>I piatti sono collegati con quattro bulloni, tuttavia è possibile utilizzarne qualsiasi quantità.</p> <ul style="list-style-type: none">1 Irrigidimento flangia della trave2 Irrigidimenti anima della trave3 Irrigidimenti anima4 Piatti d'estremità5 Irrigidimenti di flangia

Prima di iniziare

- Creare la trave rastremata.
- Creare la colonna rastremata.

Ordine di selezione

1. Selezionare l'anima della trave.
2. Selezionare l'anima della colonna.

Scheda Immagine

Utilizzare la scheda **Immagine** per definire le dimensioni dei piatti d'estremità e degli irrigidimenti e la posizione degli irrigidimenti.

Scheda Parti



Utilizzare la scheda **Parti** per definire le proprietà del piatto colonna, del piatto trave e degli irrigidimenti.

Opzione	Descrizione	Default
t, l, a	Specificare lo spessore, la larghezza e l'altezza della parte.	
Pref. N.	Utilizzare questa voce per definire un prefisso e un numero iniziale per il numero di posizione della parte. Immettere il numero di posizione dell'assemblaggio sulla seconda riga.	Il numero partenza della parte di default è definito nelle impostazioni dei Componenti in File --> Impostazioni --> Opzioni .
Materiale	Utilizzare questa voce per definire la classe del materiale.	Il materiale di default è definito nella casella Materiale della parte nelle impostazioni dei Componenti in File --> Impostazioni --> Opzioni .
Nome	Definire un nome mostrato nei disegni e nei report.	

Scheda Parametri

Utilizzare la scheda **Parametri** per stabilire se la flangia della colonna e l'angolo vengono adattati.

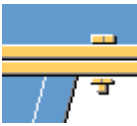
Flangia della colonna

Opzione	Descrizione
	Flangia della colonna adattata per essere a livello con il piatto d'estremità.
	Flangia della colonna perpendicolare all'asse della colonna.

Spigolo

Opzione	Descrizione
	L'angolo è adattato.

Opzione	Descrizione
	L'angolo non è adattato.

Scheda Bulloni

Utilizzare la scheda **Bulloni** per definire le proprietà dei bulloni, il numero di bulloni e il passo.

Scheda Generale

Per ulteriori informazioni, cliccare sul collegamento di seguito:

Scheda Generale

Scheda Analisi

Per ulteriori informazioni, cliccare sul collegamento di seguito:

Scheda Analisi

Saldature

Per ulteriori informazioni, cliccare sul collegamento di seguito:

Trave rastremata a trave (200)

Trave rastremata a trave (200) crea una connessione tra travi rastremate.

Per omettere una parte, impostare il relativo spessore su 0 nella scheda **Parti**.

Parti create

- Piatti d'estremità (2)
- Irrigidimenti di flangia (4) (opzionali)
- Irrigidimenti anima (8) (opzionali)

Utilizzare per

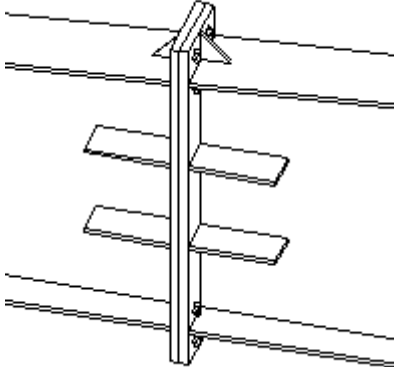
Situazione	Informazioni aggiuntive
	<p>Questo esempio è creato con tutti gli irrigidimenti e i piattelli d'estremità.</p> <p>I piattelli sono collegati con otto bulloni, tuttavia è possibile utilizzarne qualsiasi quantità.</p>

Prima di iniziare

Creare le seguenti parti:

- Trave rastremata
- Un'altra trave rastremata

Ordine di selezione

1. Selezionare l'anima della prima trave.
2. Selezionare l'anima della seconda trave.

Scheda Immagine

Utilizzare la scheda **Immagine** per definire le dimensioni dei piattelli d'estremità e degli irrigidimenti, la posizione degli irrigidimenti e se la flangia della trave è adattata.

Flangia della trave

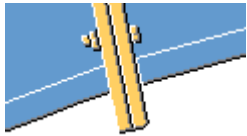
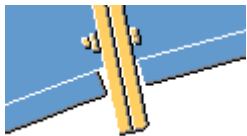
Opzione	Descrizione
	Le flange della trave sono adattate per essere a livello con i piattelli d'estremità.
	Flangia della trave perpendicolare all'asse della trave.

Scheda Parti

Utilizzare la scheda **Parti** per definire le proprietà di piatti d'estremità, irrigidimenti d'anima e irrigidimenti di flangia.

Opzione	Descrizione	Default
t, l, a	Specificare lo spessore, la larghezza e l'altezza della parte.	
Pref. N.	Utilizzare questa voce per definire un prefisso e un numero iniziale per il numero di posizione della parte. Immettere il numero di posizione dell'assemblaggio sulla seconda riga.	Il numero partenza della parte di default è definito nelle impostazioni dei Componenti in File --> Impostazioni --> Opzioni .
Materiale	Utilizzare questa voce per definire la classe del materiale.	Il materiale di default è definito nella casella Materiale della parte nelle impostazioni dei Componenti in File --> Impostazioni --> Opzioni .
Nome	Definire un nome mostrato nei disegni e nei report.	

Scheda Smusso

Utilizzare la scheda **Smusso** per definire l'irrigidimento di flangia e l'irrigidimento d'anima.

Scheda Bulloni

Utilizzare la scheda **Bulloni** per definire le proprietà dei bulloni, il numero di bulloni e il passo.

Scheda Generale

Per ulteriori informazioni, cliccare sul collegamento di seguito:

Scheda Generale

Scheda Analisi

Per ulteriori informazioni, cliccare sul collegamento di seguito:

Scheda Analisi

Saldature

Per ulteriori informazioni, cliccare sul collegamento di seguito:

Piastra di base colonna rastremata (1068)

Piastra di base colonna rastremata (1068) crea un dettaglio piastra di base in una colonna rastremata.

Parti create

- Piatto d'estremità
- Irrigidimenti d'anima (4)
- Irrigidimenti di flangia (2) (opzionali)
- Barre di ancoraggio
- Piatti aggiuntivi che collegano le barre di ancoraggio
- Bulloni
- Saldature

Utilizzare per

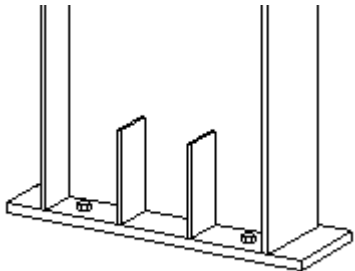
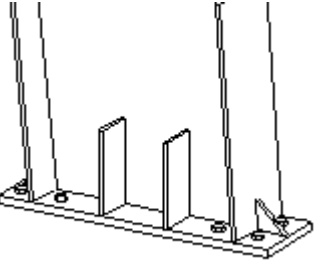
Situazione	Esempio
	<p>Il dettaglio utilizza quattro irrigidimenti anima. Gli irrigidimenti flangia non vengono creati.</p> <p>Il piatto d'estremità è collegato utilizzando quattro bulloni, tuttavia è possibile utilizzarne qualsiasi quantità.</p>
	<p>Il dettaglio utilizza quattro irrigidimenti anima e due irrigidimenti flangia.</p>

Prima di iniziare

Creare una colonna rastremata.

Ordine di selezione

1. Selezionare la colonna rastremata.
2. Selezionare un punto per indicare la posizione della piastra di base.

Identificazione delle parti

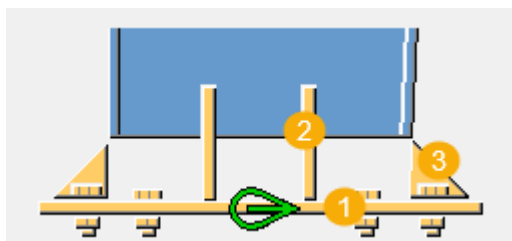

	Descrizione
1	Piatto d'estremità
2	Irrigidimento anima
3	Irrigidimento flangia

Scheda Immagine

Utilizzare la scheda **Immagine** per definire le dimensioni della piastra di base e degli irrigidimenti, la posizione degli irrigidimenti anima e se la flangia della colonna è adattata.



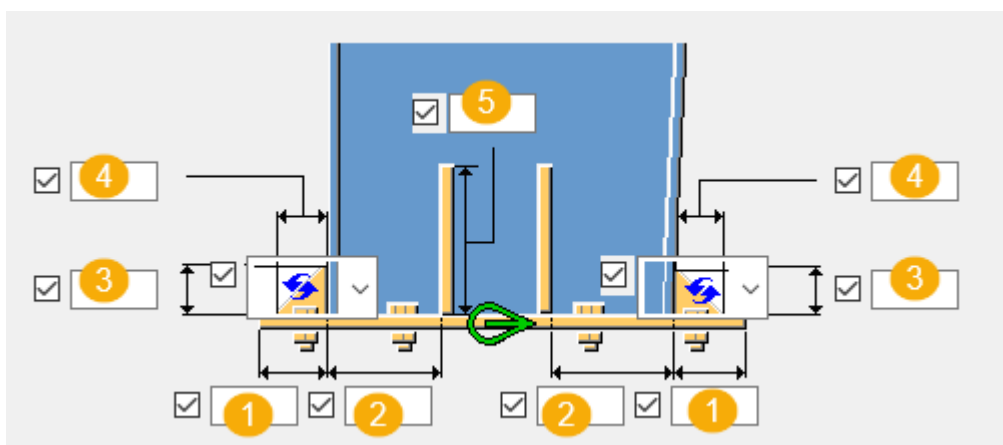

Dimensioni



	Descrizione
1	Distanza dal bordo del piatto d'estremità alla flangia della colonna.
2	Distanza dal bordo dell'irrigidimento anima.
3	Altezza irrigidimento flangia.
4	Larghezza irrigidimento flangia.

	Descrizione
5	Altezza irrigidimento anima.

Sagoma irrigidimento flangia

Opzione	Descrizione
	Default Sagoma lineare AutoDefaults consente di modificare questa opzione.
	Sagoma lineare
	Sagoma quadrata
	Nessun irrigidimento

Taglio flangia

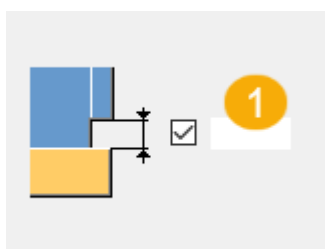

	Descrizione	Default
1	Definisce il taglio della flangia dal bordo della piastra di base.	2 mm



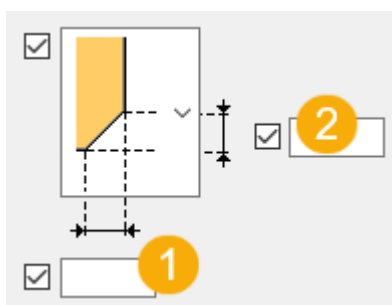

Dimensioni dello smusso irrigidimento flangia





	Descrizione
1	Dimensione orizzontale smusso.

	Descrizione
2	Dimensione verticale smusso.

Tipo di smusso dell'irrigidimento flangia

Opzione	Descrizione
	Default Nessuno smusso AutoDefaults consente di modificare questa opzione.
	Nessuno smusso
	Smusso lineare
	Smusso ad arco convesso
	Smusso ad arco concavo

Flangia della colonna

Opzione	Descrizione
	Flangia della colonna adattata per essere a livello con la piastra di base.
	La flangia della colonna è perpendicolare all'asse della colonna.

Offset piatto d'estremità

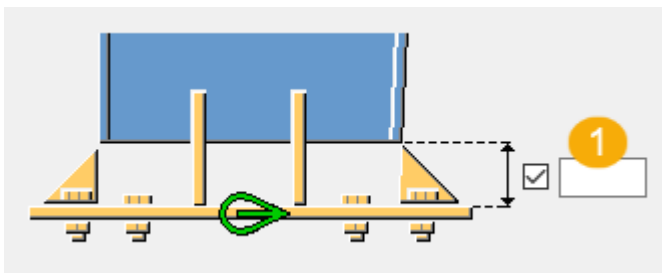

	Descrizione
1	Offset del piatto d'estremità dal bordo inferiore della parte principale.

Scheda Parti

Utilizzare la scheda **Parti** per definire le proprietà di piatto d'estremità, irrigidimenti anima e irrigidimenti flangia.

Parti

Opzione	Descrizione
Piatto d'estremità	Spessore e larghezza del piatto d'estremità.
Irrigidimento anima	Spessore e larghezza dell'irrigidimento anima.
Irrigidimento flangia	Spessore dell'irrigidimento flangia.

Opzione	Descrizione	Default
Pos. No.	<p>Prefisso e numero partenza per la marca della parte.</p> <p>Alcuni componenti includono una seconda riga di campi nella quale è possibile inserire il numero di posizione dell'assemblaggio.</p>	<p>Il numero partenza della parte di default è definito nelle impostazioni Componenti nel menu File --> Impostazioni --> Opzioni .</p>
Materiale	Tipo di materiale.	<p>Il materiale di default è definito nella casella Materiale parte nelle impostazioni Componenti nel menu File --> Impostazioni --> Opzioni .</p>

Opzione	Descrizione	Default
Nome	Nome che verrà mostrato nei disegni e nei report.	

Scheda Bulloni

Utilizzare la scheda **Bulloni** per definire le proprietà dei bulloni, il numero di bulloni e il passo.

Quote del gruppo bulloni

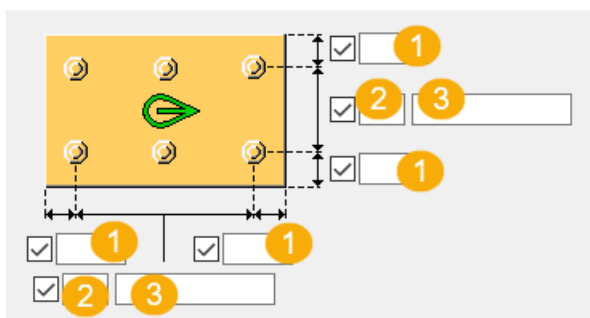

	Descrizione
1	Distanza dal bordo dei bulloni. La distanza dal bordo è la distanza dal centro di un bullone al bordo della parte.
2	Numero di bulloni.
3	Passo Bulloni. Utilizzare uno spazio per separare i valori di spaziatura dei bulloni. Inserire un valore per ogni spazio tra i bulloni. Ad esempio, se sono presenti 3 bulloni, inserire 2 valori.

Proprietà di base dei bulloni

Opzione	Descrizione	Predefinito
Dimensione bullone	Il diametro dei bulloni.	Le dimensioni disponibili sono definite nel catalogo assemblaggi bulloni.
Standard bullone	Lo standard dei bulloni da utilizzare all'interno del componente.	Gli standard disponibili sono definiti nel catalogo assemblaggi bulloni.
Tolleranza	La distanza tra il bullone e il foro.	

Opzione	Descrizione	Predefinito
Filett.nel materiale	Definisce se la filettatura può trovarsi all'interno delle parti bullonate quando si utilizzano i bulloni con un'asse. Non ha effetto se si utilizzano bulloni a filettatura completa.	Sì
Cantiere/Officina	Luogo dove i bulloni dovranno essere montati.	Cantiere

Lunghezza di taglio

Definisce la profondità alla quale Tekla Structures cerca le sezioni delle parti bullonate. È possibile determinare se il bullone passa attraverso una o due flange.

Fori asolati

È possibile definire fori asolati, sovradimensionati o maschiati.

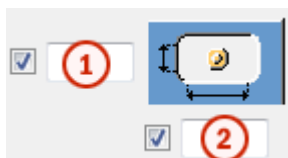

Opzione	Descrizione	Predefinito
1	Quota verticale del foro asolato.	0, che restituisce un foro rotondo.
2	Quota orizzontale del foro asolato o margine per i fori sovradimensionati.	0, che restituisce un foro rotondo.
Tipo di foro	Asolato crea fori asolati. Sovradimensionato crea fori sovradimensionati o maschiati. Nessun foro non crea fori.	
Asole ruotate	Quando il tipo di foro è Asolato , questa opzione ruota i fori asolati.	
Asola in	Parti in cui vengono creati fori asolati. Le opzioni variano in base al componente in questione.	

Assemblaggio bullone

Le caselle di controllo selezionate definiscono quali oggetti del componente (bullone, rondelle e dadi) saranno utilizzati nell'assemblaggio bulloni.

Per creare solo un foro, deselezionare tutte le caselle di controllo.

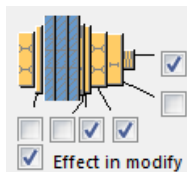

Per modificare l'assemblaggio bulloni in un componente esistente, selezionare la casella di controllo **Modifica su** e fare click su **Modifica**.

Aumento della lunghezza del bullone

Definisce il livello di aumento della lunghezza del bullone (nel calcolo della lunghezza della vite). Utilizzare questa opzione quando, ad esempio, è necessario aumentare la lunghezza del bullone per la verniciatura.



Scheda Parametri

Utilizzare la scheda **Parametri** per definire un componente.

Utilizzo di componenti aggiuntivi

È possibile utilizzare il sistema aggiuntivo o i componenti personalizzati per modificare l'estremità della colonna o la piastra di base. Ad esempio, è possibile creare speciali piatti di sostegno, preparazioni saldatura e fori di accesso saldatura per l'estremità della colonna.

Se si utilizza un sistema aggiuntivo o componenti personalizzati, è possibile gestire l'estremità della colonna o le proprietà della piastra di base nel componente aggiuntivo in questione. Quando si utilizzano più componenti, possono essere presenti più saldature e tagli.

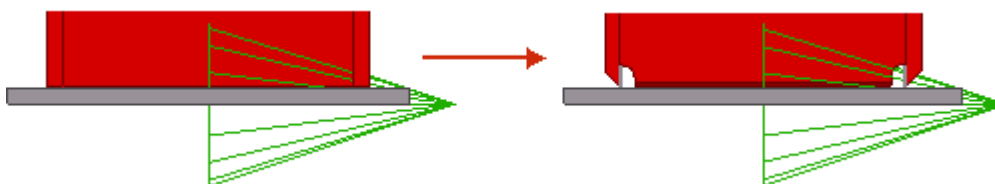

Opzione	Descrizione
Componente	Definisce un sistema o un componente personalizzato selezionandolo dal catalogo componenti.

Opzione	Descrizione
Attributi	Inserire il nome del file di attributi relativo al componente selezionato.
Inserimento	<p>Definisce a quali parti applicare il componente selezionato.</p> <ul style="list-style-type: none"> • Default è uguale a Base + Colonna. • Colonna imposta la colonna come parte principale. Utilizzare questa opzione per i dettagli. • Colonna + Base imposta la colonna come parte principale e la piastra di base come parte secondaria. • Base + Colonna imposta la piastra di base come parte principale e la colonna come parte secondaria. • Base imposta la piastra di base come parte principale.

Scheda Barre di ancoraggio

Utilizzare la scheda **Barre di ancoraggio** per definire le proprietà di barra, dado, rondella, piatto di getto e malta.

Dimensioni delle barre di ancoraggio

Opzione	Descrizione
Profilo barra	<p>Profilo Barre ancor.</p> <p>È possibile aggiungere un commento sulla parte.</p>
Profilo dado	Profilo dado.
Profilo rondella	Profilo rondella.
Piatto rondella	Spessore, larghezza e altezza del piatto rondella.
Dima	Spessore, larghezza e altezza della dima.
Malta	<p>Spessore malta.</p> <p>La malta consente di modellare le colonne sul livello superiore delle parti in calcestruzzo e posizionare la piastra di base correttamente. Facilita inoltre la quotatura del dettaglio nei disegni di progetto/montaggio.</p>

Opzione	Descrizione
	Per impostazione predefinita, non viene creata la malta. Scegliere se la malta viene creata sopra o sotto il punto di creazione del dettaglio. Ciò influisce anche sui piatti di spessoramento.

Opzione	Descrizione	Default
Pos. No.	Prefisso e numero partenza per la marca della parte. Alcuni componenti includono una seconda riga di campi nella quale è possibile inserire il numero di posizione dell'assemblaggio.	Il numero partenza della parte di default è definito nelle impostazioni Componenti nel menu File --> Impostazioni --> Opzioni .
Materiale	Tipo di materiale.	Il materiale di default è definito nella casella Materiale parte nelle impostazioni Componenti nel menu File --> Impostazioni --> Opzioni .
Nome	Nome che verrà mostrato nei disegni e nei report.	
Classe	Numero della classe.	

Piastra base con

Scegliere se creare la piastra base con i bulloni, le barre di ancoraggio o un componente personalizzato.

Per impostazione predefinita, la piastra di base viene creata con **Bulloni**.

Dimensioni delle barre di ancoraggio

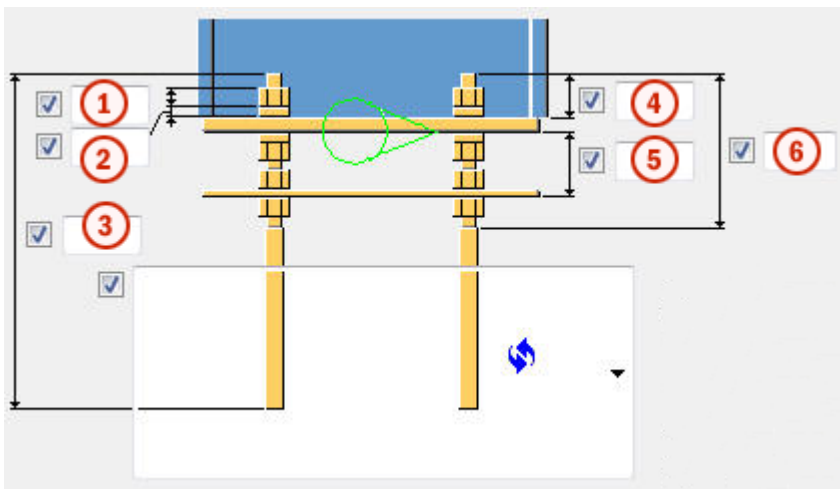



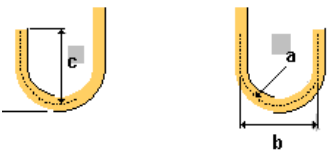
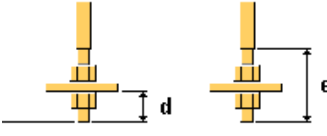

	Descrizione
1	Dimensioni o lunghezza del dado.
2	Dimensioni o spessore della rondella.
3	Lunghezza della barra di ancoraggio.
4	Lunghezza della barra di ancoraggio sopra la piastra di base.
5	Distanza tra la dima e la piastra di base.
6	Lunghezza della filettatura superiore.

Tipi di barre di ancoraggio

Opzione	Descrizione	
	Default Tipo 1 AutoDefaults consente di modificare questa opzione.	
	Tipo 1	
	a Raggio del gancio b Larghezza del gancio	a = 2*diametro barra di ancoraggio b = 1/5 della lunghezza barra di ancoraggio



Opzione	Descrizione	
	<p>a Raggio del gancio</p> <p>b Larghezza del gancio</p> <p>c Altezza del gancio</p>	<p>c = uguale alla larghezza del gancio</p>
	<p>d Lunghezza della barra di ancoraggio sotto al piatto aggiuntivo</p> <p>e Lunghezza della filettatura inferiore</p>	<p>d = 2*dimensione dado</p> <p>e = 4*dimensione dado oltre allo spessore del piatto aggiuntivo</p>

Direzione gancio

Opzione	Descrizione
	<p>Default</p> <p>Tipo 1</p> <p>AutoDefaults consente di modificare questa opzione.</p>
	<p>Tipo 1</p>
	<p>Tipo 2</p>
	<p>Tipo 3</p>
	<p>Tipo 4</p>

Direzione bullonatura

È possibile definire la direzione di bullonatura se la piastra di base è stata creata con bulloni.

Opzione	Descrizione
	Default Direzione bullonatura 1 AutoDefaults consente di modificare questa opzione.
	Direzione bullonatura 1
	Direzione bullonatura 2

Toller.fori dima

Opzione	Descrizione	Default
Toller.fori dima	Tolleranza dei fori della dima.	uguale alla tolleranza bullone

Tolleranza foro nella rondella

Opzione	Descrizione
Crea foro nella rondella	Di default, non viene creato alcun foro nella rondella. Tolleranza del foro della rondella.

Crea assemblaggi da tutti gli ancoraggi

Definisce se gli ancoraggi sono inclusi in un assemblaggio di barre di ancoraggio. È inoltre possibile includere piastre di livello nell'assemblaggio.

Crea

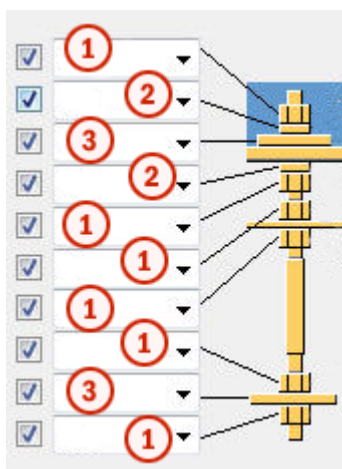

1	Crea il profilo del dado.
2	Crea il profilo della rondella.
3	Crea il piatto della rondella.

Assemblaggio barra di ancoraggio

Definisce quali parti della barra di ancoraggio sono incluse nell'assemblaggio barra di ancoraggio.

È possibile saldare i piatti rondella sopra e sotto la piastra di base.

Scheda Piatti aggiuntivi

Utilizzare la scheda **Piatti aggiuntivi** per controllare il posizionamento, la rotazione e il tipo di profili (profilo 1 extra) creati nel livello inferiore di ciascuna barra di ancoraggio e i profili (profilo 2 extra) che collegano le file di barre di ancoraggio.

Dimensioni parte

Opzione	Descrizione
Profilo 1 extra	Primo profilo aggiuntivo selezionandolo dal catalogo profili.
Profilo 2 extra	Secondo profilo aggiuntivo selezionandolo dal catalogo profili.

Opzione	Descrizione	Default
Pref. N.	Prefisso e numero partenza per la marca della parte. Alcuni componenti includono una seconda riga di campi nella quale è possibile inserire il numero di posizione dell'assemblaggio.	Il numero partenza della parte di default è definito nelle impostazioni Componenti nel menu File --> Impostazioni --> Opzioni .
Materiale	Tipo di materiale.	Il materiale di default è definito nella casella Materiale parte nelle impostazioni Componenti nel menu File --> Impostazioni --> Opzioni .
Nome	Nome che verrà mostrato nei disegni e nei report.	

Opzione	Descrizione	Default
Classe	Numero della classe.	
Fine	Descrive il trattamento applicato alla superficie della parte.	

Distanza dal bordo del profilo 1 extra

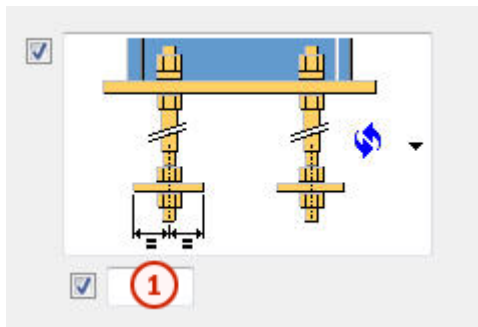

	Descrizione
1	Distanza dal bordo del profilo 1 extra.

Tipo e direzione del profilo 1 extra

Opzione	Descrizione
	Default Tipo 1 AutoDefaults consente di modificare questa opzione.
	Tipo 1

Opzione	Descrizione
	Tipo 2
	Tipo 3

Distanza dal bordo del profilo 2 extra

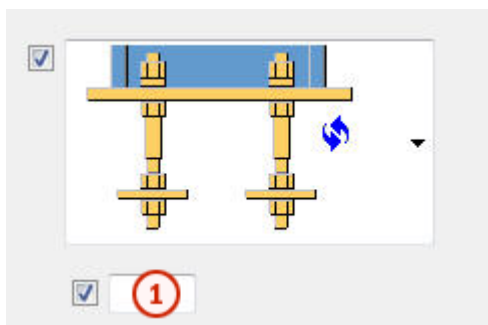

Opzione	Descrizione	Default
1	Distanza del profilo 2 extra dall'asse della barra di ancoraggio.	Metà della dimensione del dado o del diametro barra di ancoraggio

Tipo di profilo 2 extra

Opzione	Descrizione
	<p>Default</p> <p>Tipo 1</p> <p>AutoDefaults consente di modificare questa opzione.</p>

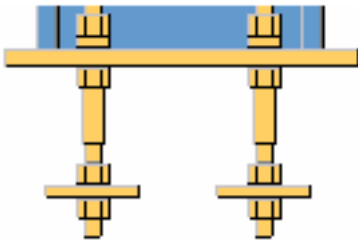
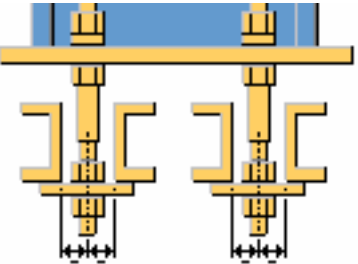
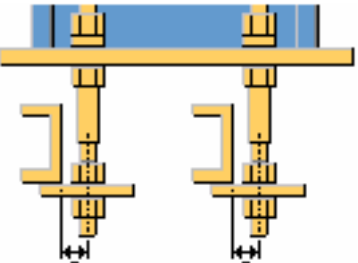
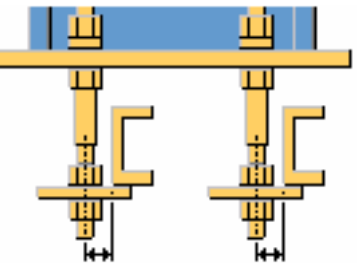
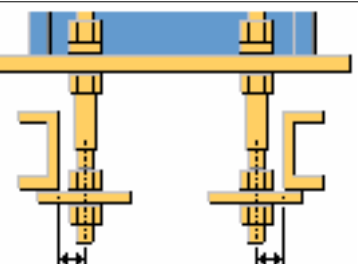
Opzione	Descrizione
	Tipo 1
	Tipo 2
	Tipo 3
	Tipo 4
	Tipo 5

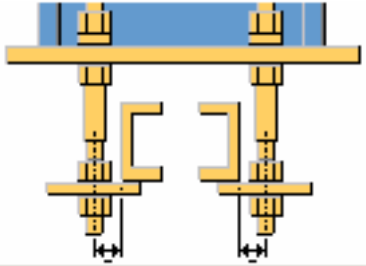
Opzione	Descrizione
	Tipo 6

Lunghezza del profilo 2 extra

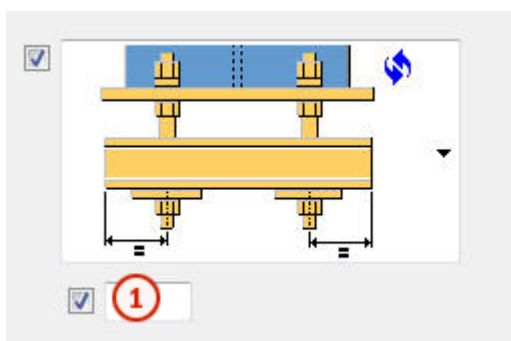

	Descrizione
1	Lunghezza del profilo aggiuntivo 2 dall'asse della barra di ancoraggio.

Direzione del profilo 2 extra

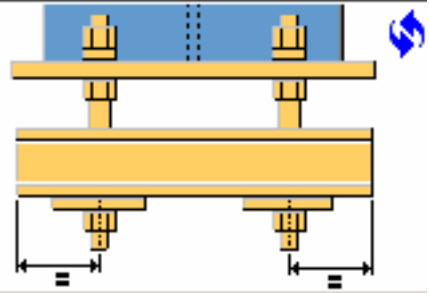
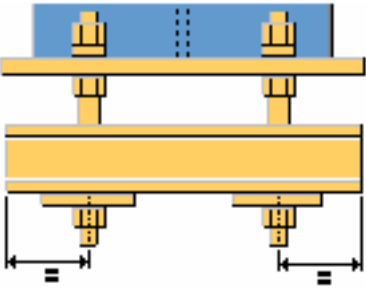
Opzione	Descrizione
	Default Tipo 1 AutoDefaults consente di modificare questa opzione.
	Tipo 1

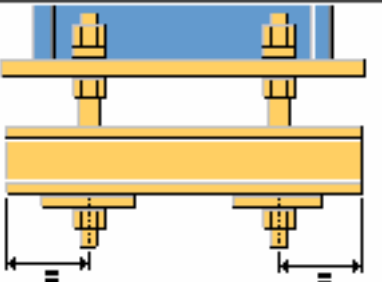
Opzione	Descrizione
	Tipo 2

Proprietà del profilo 1 extra

Opzione	Descrizione	Default
Tolleranza foro	Tolleranza foro del profilo 1 extra.	Uguale alla tolleranza bullone
Altezza profilo circolare	Altezza del profilo aggiuntivo circolare 1.	
Rotazione profilo	Rotazione profilo extra1.	Anteriore

Rotazione profilo extra2

Opzione	Descrizione	Default
Rotazione profilo extra2	Rotazione profilo extra 2.	Anteriore

Scheda Generale

Per ulteriori informazioni, cliccare sul collegamento di seguito:

[Scheda Generale](#)

Scheda Analisi

Per ulteriori informazioni, cliccare sul collegamento di seguito:

[Scheda Analisi](#)

Saldature

Per ulteriori informazioni, cliccare sul collegamento di seguito:

Giunzione a gomito PEB (S93)

Giunzione a gomito PEB (S93) crea un connessione a ginocchio tra un travetto e una colonna. La connessione piatto d'estremità può essere posizionata orizzontalmente, verticalmente o perpendicolarmente al travetto.

Oggetti creati

- Piatti d'estremità
- Irrigidimento anima
- Irrigidimenti di flangia (2)
- Irrigidimenti interni (4)
- Irrigidimenti esterni (4)
- Irrigidimenti diagonali o piatto d'anima
- Saldature

Utilizzare per

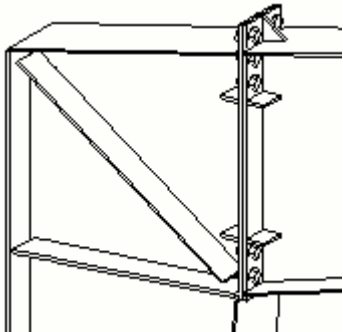
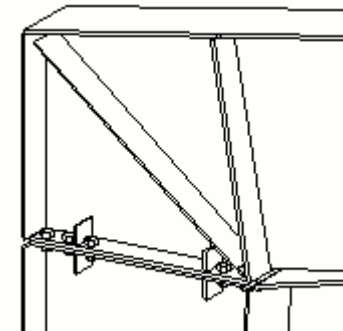
Situazione	Descrizione
	Connessione verticale a gomito con irrigidimenti di flangia triangolari e irrigidimenti interni ed esterni. Anima rinforzata con irrigidimenti diagonali.
	Connessione a gomito orizzontale con irrigidimenti interni ed esterni. Anima rinforzata con irrigidimenti diagonali.

Ordine di selezione

1. Selezionare la colonna.
2. Selezionare il travetto.
3. Cliccare con il pulsante centrale del mouse per creare la connessione.

Scheda Immagine

Utilizzare la scheda **Immagine** per definire le dimensioni di giunzione e il tipo di connessione.

Tipo di connessione

Selezionare la modalità di creazione della connessione da **Tipo di connessione**:

- **Orizzontale**
- **Perpendicolare**
- **Verticale**

Scheda Parti

Utilizzare la scheda **Parti** per specificare le proprietà di piatti e irrigidimenti.

Opzione	Descrizione	Default
t, l, a	Specificare lo spessore, la larghezza e l'altezza della parte.	
Pref. N.	Utilizzare questa voce per definire un prefisso e un numero iniziale per il numero di posizione della parte. Immettere il numero di posizione dell'assemblaggio sulla seconda riga.	Il numero partenza della parte di default è definito nelle impostazioni dei Componenti in File --> Impostazioni --> Opzioni .
Materiale	Utilizzare questa voce per definire la classe del materiale.	Il materiale di default è definito nella casella Materiale della parte nelle impostazioni dei Componenti in File --> Impostazioni --> Opzioni .
Nome	Definire un nome mostrato nei disegni e nei report.	

Scheda Bulloni

Utilizzare la scheda **Bulloni** per definire le proprietà dei bulloni, il numero di bulloni e il passo.

Saldature

Per ulteriori informazioni, cliccare sul collegamento di seguito:

Proprietà del componente rastremato

In questa sezione vengono illustrate le opzioni visualizzate in molte finestre di dialogo dei componenti rastremati. Nella tabella di seguito, la colonna **Opzione** mostra l'opzione predefinita. Per vedere tutte le opzioni disponibili, fare clic sul collegamento presente nella colonna **Vedere anche**.

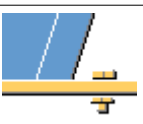
Opzione	Descrizione	Vedere anche
	La posizione della trave in relazione al punto di posizione selezionato.	Posizione trave nel punto selezionato (pagina 2507)
	L'orientamento dei piatti d'anima.	Orientamento del piatto d'anima (pagina 2507)
	Allineamento del taglio estremità della trave.	Allineamento degli estremi della trave (pagina 2507)
	Definisce come viene misurata la profondità della trave.	Misura della profondità (pagina 2508)
	Opzione di adattamento per le flange delle colonne rastremate. Utilizzata nel detail 1068.	Opzione adattamento della colonna (1068) (pagina 2508)
	Opzione di adattamento per le flange delle colonne rastremate. Utilizzata nella connessione 197.	Opzione adattamento della colonna (197) (pagina 2508)
	Opzione di adattamento per le flange delle colonne rastremate. Utilizzata nella connessione 199.	Opzione adattamento della colonna (199) (pagina 2509)
	Opzione di adattamento per gli angoli delle colonne rastremate.	Opzione adattamento angoli (199) (pagina 2509)

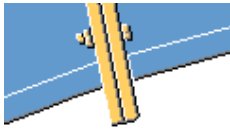
Opzione	Descrizione	Vedere anche
	Opzione di adattamento per le flange delle travi rastremate. Utilizzata nella connessione 200.	Opzione adattamento colonna (200) (pagina 2509)

Posizione trave nel punto selezionato

Questa opzione muove la trave in relazione al punto selezionato. Queste opzioni sono solitamente disponibili separatamente per entrambi gli estremi della trave.

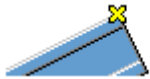
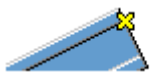
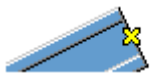
Opzione	Descrizione
	La trave viene mossa in modo tale che il punto venga posizionato in sommità della flangia superiore.
	La trave viene mossa in modo tale che il punto venga posizionato inferiormente alla flangia superiore.
	La trave viene mossa in modo tale che il punto venga posizionato in mezzzeria della sezione trasversale della trave.

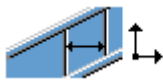

Orientamento del piatto d'anima

Questa opzione imposta l'orientamento dei piatti d'anima per le sezioni composte.

Opzione	Descrizione
	I piatti d'anima vengono tagliati perpendicolarmente alla flangia superiore.
	I piatti d'anima vengono tagliati verticalmente.



Allineamento degli estremi della trave

Quest'opzione taglia gli estremi della trave in accordo all'allineamento selezionato.

Opzione	Descrizione
	Il taglio risulta verticale oppure orizzontale.
	Il taglio risulta perpendicolare alla flangia superiore.
	Il taglio è relativo alla posizione corrente del piano di lavoro.

Misura della profondità

Questa opzione definisce da dove viene calcolata la profondità della trave.

Opzione	Descrizione
	La profondità viene calcolata dalle superfici esterne delle flangie superiore ed inferiore.
	La profondità è quella dell'anima.

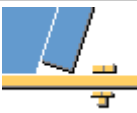

Opzione adattamento della colonna (1068)

Utilizzare una delle seguenti opzioni per specificare il modo in cui la flangia della colonna viene tagliata nel dettaglio [Piastra di base colonna rastremata \(1068\)](#) ([pagina 2485](#)):

Opzione	Descrizione
	La flangia della colonna viene adattata allo stesso livello della piastra di base.
	La flangia della colonna risulta perpendicolare al suo asse.



Opzione adattamento della colonna (197)

Questa opzione specifica il modo in cui viene tagliata la flangia della colonna nella connessione [Trave rastremata \(S98\) \(pagina 2453\)](#).

Opzione	Descrizione
	La flangia della colonna viene adattata allo stesso livello dell'endplate.
	La flangia della colonna risulta perpendicolare al suo asse.

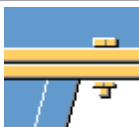

Opzione adattamento della colonna (199)

Questa opzione specifica il modo in cui viene tagliata la flangia della colonna nella connessione [Colonna rastremata a trave \(199\) \(pagina 2479\)](#).

Opzione	Descrizione
	La flangia della colonna viene adattata allo stesso livello dell'endplate.
	La flangia della colonna risulta perpendicolare al suo asse.

Opzione adattamento angoli (199)

Questa opzione specifica il modo in cui viene tagliata l'angolo della colonna nella connessione [Colonna rastremata a trave \(199\) \(pagina 2479\)](#).

Opzione	Descrizione
	Gli angoli vengono adattati.
	Gli angoli non vengono adattati.

Opzione adattamento colonna (200)

Questa opzione specifica il modo in cui viene tagliata la flangia della colonna nella connessione [Trave rastremata a trave \(200\)](#) (pagina 2482).

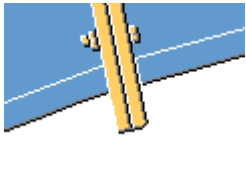
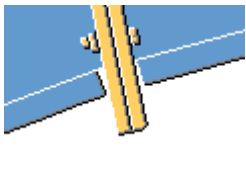
Opzione	Descrizione
	Le flange della trave vengono adattate allo stesso livello degli end plates.
	La flangia della trave risulta perpendicolare al suo asse.

5.16 Componenti di controventatura

È possibile utilizzare i componenti di controventatura per creare automaticamente connessioni di controventatura complete. È anche possibile utilizzare elementi di controventatura (quali piastre fazzoletto e irrigidimenti) combinabili con altri per creare connessioni di controventatura personalizzate.

Si veda anche

[Connessioni piatto piastra semplice](#) (pagina 2513)

[Connessioni di controventatura d'angolo](#) (pagina 2643)

[Connessioni controvento](#) (pagina 2774)

[Elementi di collegamento di controvento](#) (pagina 2779)

Glossario delle parti

I componenti di controvento creano alcune o tutte le seguenti parti:

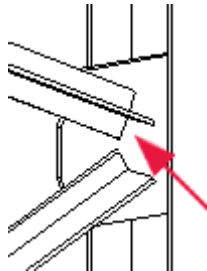
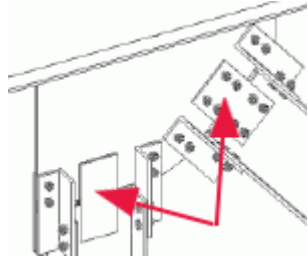
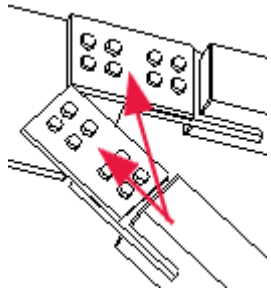
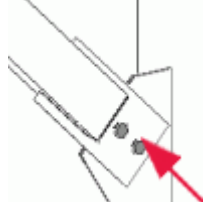
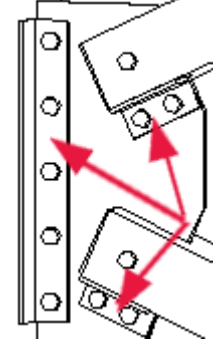
Parte	Immagine
Piastra fazzoletto	
Piatto di connessione	
Coprigiunto	
Piatto di articolazione Un <i>piatto di articolazione</i> viene inserito nel controvento di un profilo cavo.	
Piatto d'Estremità	

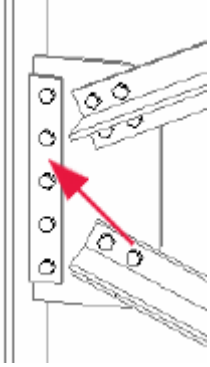
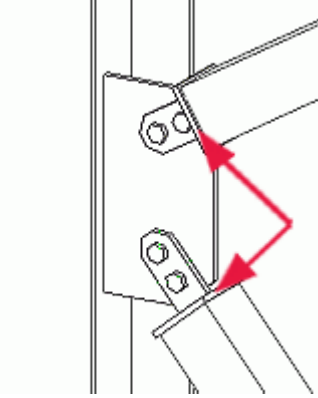
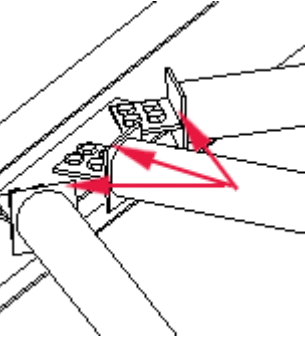

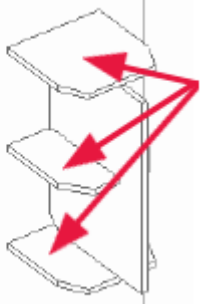

Parte	Immagine
Piatto di taglio	
Piatto rovescio <i>I piatti rovesci sigillano le estremità dei controventi cavi. In questo esempio, sono utilizzati con i piatti di connessione smussati.</i>	
T <i>I componenti a T sono formati da profili a T o a I di taglio oppure da due piatti. Questi sigillano i controventi cavi e li connettono a un'altra parte (ad esempio, una piastra fazzoletto).</i>	

Parte	Immagine
Irrigidimento	

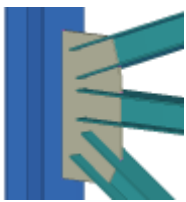
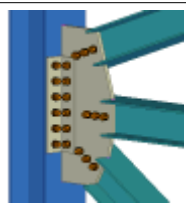
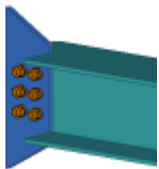
Connessioni piatto piastra semplice

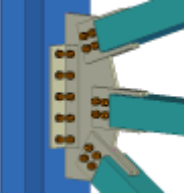
Le connessioni del piatto fazzoletto semplice collegano automaticamente i controventi a una parte principale singola, utilizzando un piatto fazzoletto. I controventi sono collegati direttamente al piatto fazzoletto o utilizzano materiali di connessione. Tekla Structures include le seguenti connessioni del piatto fazzoletto semplice:

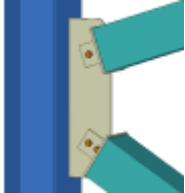
Componente	Immagine	Descrizione
Piastra saldata (10) (pagina 2515)		Salda i controventi a un piatto fazzoletto.
Piastra bullonata (11) (pagina 2523)		Imbullona i controventi a un piatto fazzoletto. Angolari o piatti di taglio opzionali.
Controventi incrociati (19) (pagina 2549)		Imbullona i controventi del profilo accoppiato a un piatto fazzoletto esistente.

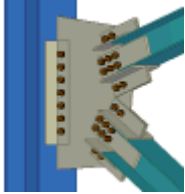
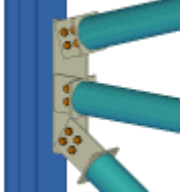
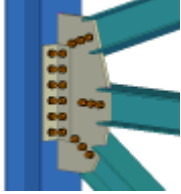
Componente	Immagine	Descrizione
<p>Tubo con piastra (20) (pagina 1728)</p>		<p>Imbullona i controventi a un piatto fazzoletto utilizzando piatti di connessione e piatti di articolazione opzionali. Controventi delle guarnizioni.</p>
<p>Tube crossing (22) (pagina 2557)</p>		<p>Imbullona i controventi a un piatto fazzoletto esistente utilizzando piatti di connessione e piatti di articolazione opzionali. Controventi delle guarnizioni.</p>
<p>Nodo Controv.Std (67) (pagina 2569)</p>		<p>Imbullona i controventi 1 o 2 a un piatto fazzoletto utilizzando piatti di connessione. Sigilla i controventi cavi.</p>
<p>Incroccio flangiato (61) (pagina 2577)</p>		<p>Imbullona i controventi a un piatto fazzoletto esistente utilizzando angolari e piatti di connessione.</p>
<p>Incroccio con piastra (62) (pagina 2590)</p>		<p>Imbullona i controventi a un piatto fazzoletto utilizzando angolari e piatti di connessione. Salda o imbullona il piatto fazzoletto alla trave o alla colonna.</p>
<p>Controventatura Portale (105) (pagina 2613)</p>		<p>Collega fino a tre controventi cavi a una trave, utilizzando un piatto fazzoletto e strutture ad albero.</p>
<p>Piastra bullonata (196) (pagina 2623)</p>		<p>Imbullona i controventi a un piatto fazzoletto. Angolari o piatti di taglio opzionali.</p>

Piastra saldata (10)

La **Piastra saldata (10)** collega da 1 a 10 controventi a una trave o a una colonna utilizzando un piatto piastra saldato alla rete o alla flangia della trave o della colonna. I controventi sono saldati al piatto piastra.

Oggetti creati

- Piatto piastra
- Piatti rovesci (controventi cavi)
- Irrigidimenti (Stiffeners)
- Saldature
- Tagli

Utilizzare per

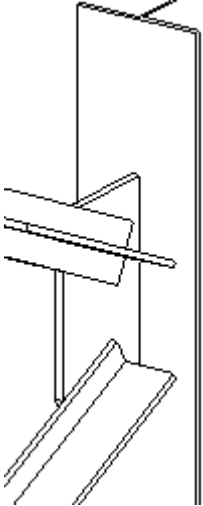
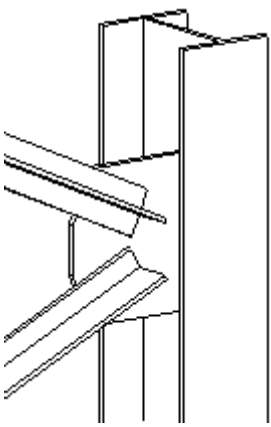
Situazione	Descrizione
	Profilo controvento: T Il piatto piastra è saldato alla flangia della colonna. I controventi sono saldati al piatto piastra.
	Profilo controvento: T Il piatto piastra è saldato all'anima della colonna. I controventi sono saldati al piatto piastra.

Prima di iniziare

Creare una trave o una colonna e da 1 a 10 controventi.

Ordine di selezione

1. Selezionare la parte principale (trave o colonna).
2. Selezionare la parte secondaria (primo controvento).
3. Selezionare la seconda parte secondaria (secondo controvento).
4. Selezionare le parti secondarie successive (controventi successivi).
5. Cliccare con il pulsante centrale del mouse per creare il componente.

Identificazione delle parti

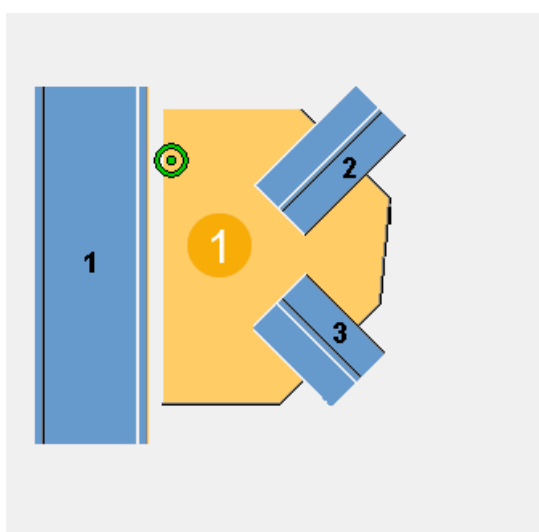

	Descrizione
1	Piatto piastra

NOTA Tekla Structures utilizza i valori nel file `joints.def` per creare questo componente. Per ulteriori informazioni, vedere .

Scheda Immagine

Utilizzare la scheda **Immagine** per definire le dimensioni che controllano la posizione e la forma del piatto piastra.

Dimensioni del piatto piastra

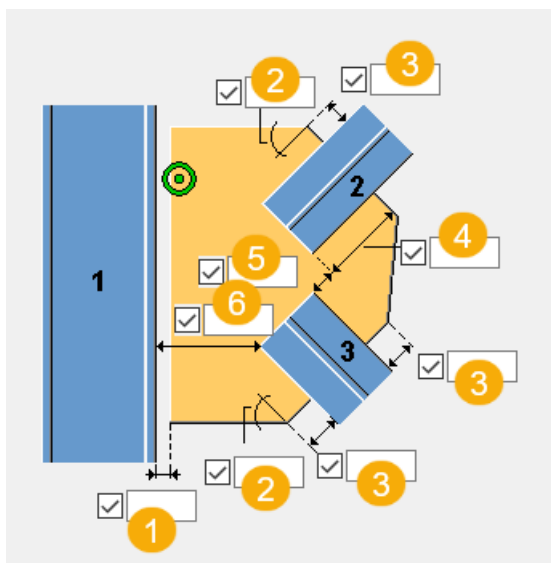

	Descrizione
1	Definisce la distanza tra il bordo del piatto piastra e la parte principale.
2	Definire l'angolo del piatto piastra (in gradi). Questo valore influisce sulla forma del piatto piastra.
3	Definire la lunghezza del bordo del piatto piastra. Questo valore influisce sulla forma del piatto piastra.
4	Definire la lunghezza del controvento sul piatto piastra.
5	Definire la distanza tra i controventi.
6	Definire la distanza tra la parte principale e il controvento.

Scheda Piastra

Utilizzare la scheda **Piastra** per definire le proprietà del piatto piastra.

Piatto piastra

Parte	Descrizione
Piastra	Spessore, larghezza e altezza del piatto piastra.



Opzione	Descrizione	Default
Pos. No.	Prefisso e numero partenza per la marca della parte. Alcuni componenti includono una seconda riga di campi nella quale	Il numero partenza della parte di default è definito nelle impostazioni Componenti nel menu

Opzione	Descrizione	Default
	è possibile inserire il numero di posizione dell'assemblaggio.	File --> Impostazioni --> Opzioni .
Materiale	Tipo di materiale.	Il materiale di default è definito nella casella Materiale parte nelle impostazioni Componenti nel menu File --> Impostazioni --> Opzioni .
Nome	Nome che verrà mostrato nei disegni e nei report.	

NOTA Nei seguenti esempi sono mostrate alcune delle opzioni disponibili. Ulteriori opzioni sono disponibili nella scheda **Piastra**.

Sagoma del piatto piastra

Quando si seleziona l'opzione per ottimizzare il peso del piatto piastra, è possibile stabilire che l'ordine di selezione dei controventi influisca sulla posizione dei controventi.

Opzione	Descrizione
	Default AutoDefaults consente di modificare questa opzione.
	Questa opzione consente di ottimizzare il peso del piatto piastra.



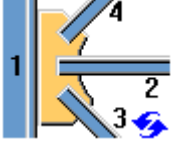

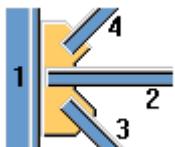
Posizione controvento

Opzione	Descrizione
	Default La posizione dei controventi rimane invariata. AutoDefaults consente di modificare questa opzione.

Opzione	Descrizione
	<p>Il primo controvento selezionato viene collocato più vicino alla parte principale.</p>

Posizione del piatto piastra sul controvento

Definisce il punto in cui collocare il piatto piastra sul controvento. Se necessario, è possibile regolare la posizione del piatto piastra spostandolo nella direzione z o y.

Opzione	Descrizione
	<p>Default Il piatto piastra viene posizionato al centro del controvento. AutoDefaults consente di modificare questa opzione.</p>
	<p>Il piatto piastra viene posizionato sulla flangia superiore del controvento.</p>
	<p>Definisce la quantità di spostamento del piatto piastra nella direzione z.</p>
	<p>Definisce la quantità di spostamento del piatto piastra nella direzione y.</p>

Smusso del piatto piastra

Definire il tipo di smusso per il piatto piastra e le dimensioni.

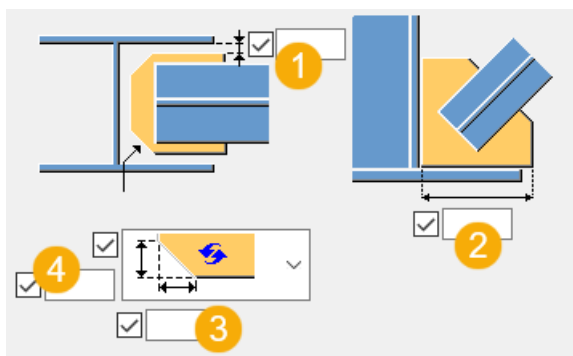

	Descrizione
1	Distanza tra il piatto piastra e la flangia interna della parte principale.
2	Distanza orizzontale tra il bordo del piatto piastra e la flangia della parte principale.
3	Dimensione orizzontale dello smusso.
4	Dimensione verticale dello smusso.

Dimensione taglio

Se il piatto piastra attraversa la parte principale, definire le dimensioni del taglio creato per il piatto piastra.

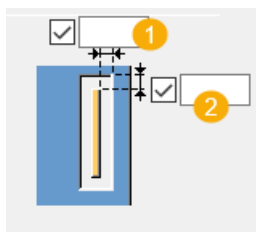

	Descrizione
1	Definisce le dimensioni orizzontali del taglio.
2	Definisce le dimensioni verticali del taglio.

Scheda Conn contro.

Utilizzare la scheda **Conn contro.** per definire le proprietà del piatto rovescio, dell'intaglio del controvento e dello slot.

Piatto rovescio

Parte	Descrizione
Piatto rovescio	Spessore del piatto rovescio.

Opzione	Descrizione	Default
Pos. No.	Prefisso e numero partenza per la marca della parte. Alcuni componenti includono una seconda riga di campi nella quale è possibile inserire il numero di posizione dell'assemblaggio.	Il numero partenza della parte di default è definito nelle impostazioni Componenti nel menu File --> Impostazioni --> Opzioni .
Materiale	Tipo di materiale.	Il materiale di default è definito nella casella

Opzione	Descrizione	Default
		Materiale parte nelle impostazioni Componenti nel menu File --> Impostazioni --> Opzioni .
Nome	Nome che verrà mostrato nei disegni e nei report.	

Intaglio del controvento

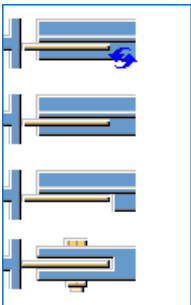
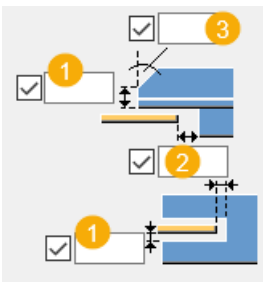
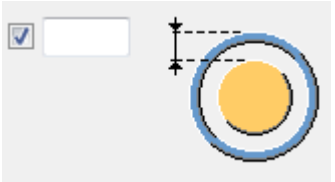
Opzione	Descrizione
	Selezionare se il controvento è intagliato.
	<ol style="list-style-type: none"> 1. Dimensione verticale intaglio. 2. Dimensione orizzontale intaglio. 3. Angolo di intaglio.
	Definisce la distanza del piatto dal bordo esterno del controvento.

Scheda Irrigidimenti (Stiffeners)

Utilizzare la scheda **Irrigidimenti (Stiffeners)** per specificare le proprietà e le dimensioni degli irrigidimenti.

Irrigidimenti (Stiffeners)

Parte	Descrizione
Irrigidimento 1, Irrigidimento 2	Definire lo spessore irrigidimento.

Opzione	Descrizione	Default
Pos. No.	Prefisso e numero partenza per la marca della parte. Alcuni componenti includono una seconda riga di campi nella quale è possibile inserire il numero di posizione dell'assemblaggio.	Il numero partenza della parte di default è definito nelle impostazioni Componenti nel menu File --> Impostazioni --> Opzioni .
Materiale	Tipo di materiale.	Il materiale di default è definito nella casella Materiale parte nelle impostazioni Componenti nel menu File --> Impostazioni --> Opzioni .
Nome	Nome che verrà mostrato nei disegni e nei report.	

Lunghezza irrigidimento

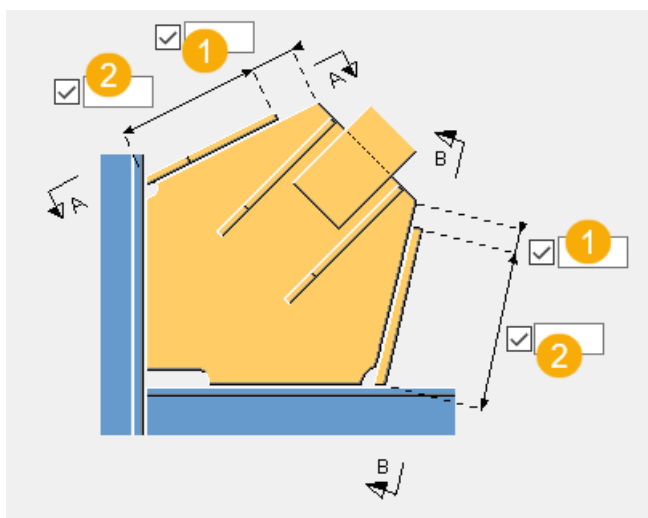

1	Distanza tra il bordo dell'irrigidimento e il bordo del piatto piastra.
2	Lunghezza dell'irrigidimento.

Dimensioni irrigidimento

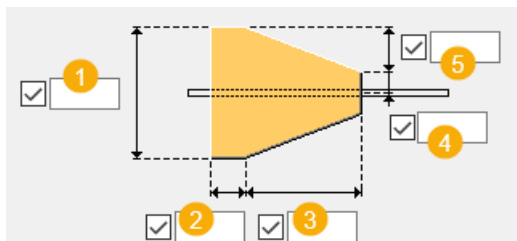

1	Larghezza dell'irrigidimento.
2	Lunghezza della base dell'irrigidimento.
3	Lunghezza della parte obliqua dell'irrigidimento.
4	Distanza dall'asse centrale dell'irrigidimento.
5	Distanza verticale tra la base dell'irrigidimento e la parte obliqua.

Scheda Generale

Per ulteriori informazioni, cliccare sul collegamento di seguito:
Scheda Generale

Scheda Progetto

Per ulteriori informazioni, cliccare sul collegamento di seguito:
Scheda Progetto

Scheda Analisi

Per ulteriori informazioni, cliccare sul collegamento di seguito:
Scheda Analisi

Saldature

Per ulteriori informazioni, cliccare sul collegamento di seguito:

Piastra bullonata (11)

La **Piastra bullonata (11)** collega da 1 a 10 controventi a una trave o a una colonna utilizzando un piatto piastra, che è bullonato o saldato alla trave o alla colonna. I controventi sono bullonati al piatto piastra. Gli angolari possono essere creati all'estremità dei controventi o su ciascun lato.

Oggetti creati

- Piatto piastra
- Angolari o piatti di taglio (opzionali) che collegano il piatto piastra alla trave o alla colonna
- Angolari (opzionali) che collegano il controvento al piatto piastra
- Piatti di connessione
- Piatti rovesci (controventi cavi)
- Irrigidimenti (opzionali)
- Bulloni
- Saldature
- Tagli

Utilizzare per

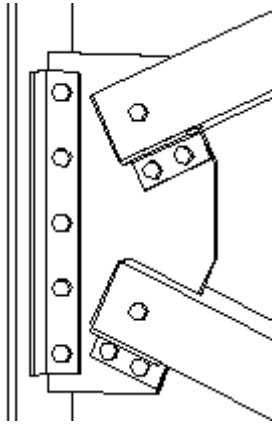
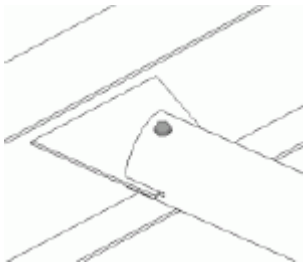
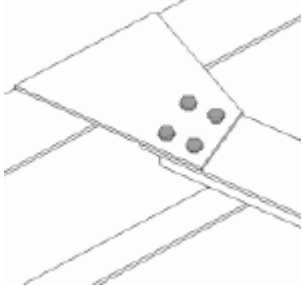
Situazione	Descrizione
	<p>Profilo controvento: RHS</p> <p>Il piatto piastra viene bullonato alla flangia della trave utilizzando un angolare. I controventi sono asolati intorno al piatto piastra e collegati a esso utilizzando bulloni e angolari.</p>
	<p>Profilo controvento: tubo</p> <p>Piatto piastra saldato all'anima della trave. Il controvento è intagliato intorno al piatto piastra e incernierato a esso.</p>
	<p>Profilo controvento: T</p> <p>Il piatto piastra è saldato alla flangia della trave. Il controvento è bullonato al piatto piastra.</p>

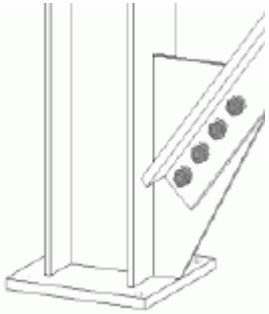
Situazione	Descrizione
	<p>Profilo controvento: L</p> <p>Il piatto piastra è saldato alla flangia della colonna. Il controvento è bullonato al piatto piastra.</p>

Prima di iniziare

Creare una trave o una colonna e da 1 a 10 controventi.

Ordine di selezione

1. Selezionare la parte principale (trave o colonna).
2. Selezionare la parte secondaria (primo controvento).
3. Selezionare la seconda parte secondaria (secondo controvento).
4. Selezionare le parti secondarie successive (controventi successivi).
5. Cliccare con il pulsante centrale del mouse per creare il componente.

Chiave di identificazione delle parti

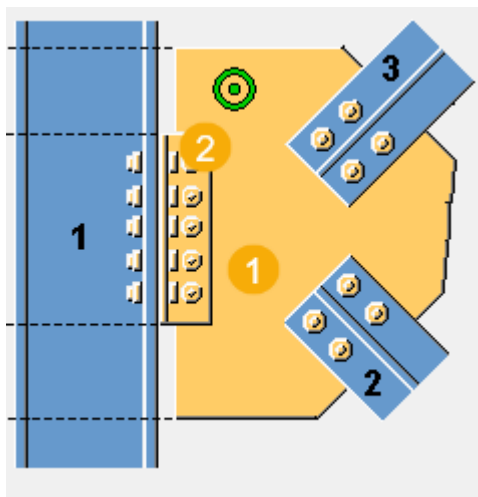

	Descrizione
1	Piatto piastra
2	Angolare

NOTA Tekla Structures utilizza i valori nel file `joints.def` per creare questo componente. Per ulteriori informazioni, vedere .

Scheda Immagine

Utilizzare la scheda **Immagine** per definire le dimensioni che controllano la posizione e la forma del piatto piastra.

Dimensioni

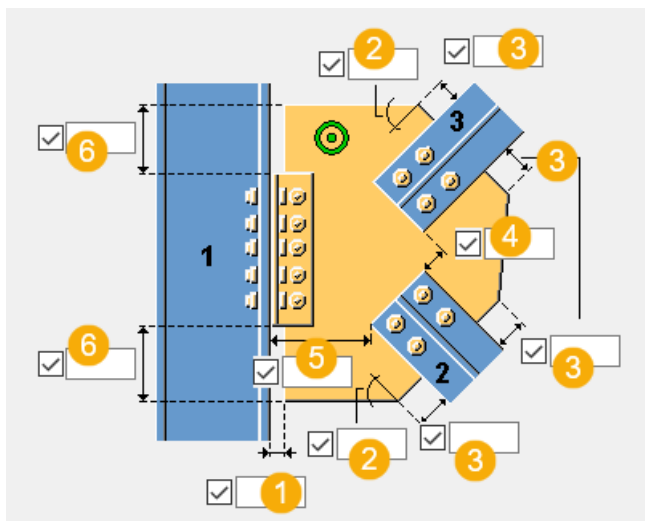



	Descrizione
1	Definisce la distanza tra il bordo del piatto piastra e la parte principale.
2	Definire l'angolo del piatto piastra (in gradi). Questo valore influisce sulla forma del piatto piastra.
3	Definire la lunghezza del bordo del piatto piastra. Questo valore influisce sulla forma del piatto piastra.
4	Definire la distanza tra i controventi.
5	Definire la distanza tra la parte principale e il controvento.
6	Definire la distanza tra l'angolare o il bordo del piatto di connessione e il bordo del piatto piastra.



NOTA Nei seguenti esempi sono mostrate alcune delle opzioni disponibili. Ulteriori opzioni sono disponibili nella scheda **Immagine**.

Posizionamento del piatto piastra

Definisce in che modo il piatto piastra è posizionato quando viene utilizzata una piastra di base.

Opzione	Descrizione
	Default Il piatto piastra è parallelo alla parte principale. AutoDefaults consente di modificare questa opzione.
	Il piatto piastra è parallelo al controvento.

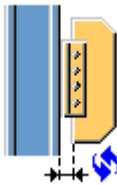
Dimensioni del piatto piastra

Opzione	Descrizione
	Predefinito Il piatto piastra non attraversa la parte principale. Definire la dimensione di taglio del piatto piastra. AutoDefaults consente di modificare questa opzione.
	Il piatto piastra non attraversa la parte principale. Definire la dimensione di taglio del piatto piastra.
	Il piatto piastra attraversa la parte principale. Definire la dimensione di estensione del piatto piastra.

Scheda Piastra

Utilizzare la scheda **Piastra** per controllare proprietà, forma e posizione del piatto piastra, nonché l'orientamento e le proprietà dell'angolare.

Piatti



Opzione	Descrizione
Piastra	Spessore, larghezza e altezza del piatto piastra.
Piatti di conn.	Spessore e larghezza del piatto di connessione.
Profilo ad L	Selezionare il profilo dell'angolare dal catalogo profili.

Opzione	Descrizione	Default
Pref. N.	Prefisso e numero partenza per la marca della parte. Alcuni componenti includono una seconda riga di campi nella quale è possibile inserire il numero di posizione dell'assemblaggio.	Il numero partenza della parte di default è definito nelle impostazioni Componenti nel menu File --> Impostazioni --> Opzioni .
Materiale	Tipo di materiale.	Il materiale di default è definito nella casella Materiale parte nelle impostazioni Componenti nel menu File --> Impostazioni --> Opzioni .
Nome	Nome che verrà mostrato nei disegni e nei report.	
Fine	Descrive il trattamento applicato alla superficie della parte.	

NOTA Nei seguenti esempi sono mostrate alcune delle opzioni disponibili.
Ulteriori opzioni sono disponibili nella scheda **Piastra**.

Connessione del piatto piastra



Definire la modalità di connessione del piatto piastra alla parte principale.

Opzione	Descrizione
	Default Il piatto piastra è saldato direttamente alla parte principale. AutoDefaults consente di modificare questa opzione.
	Il piatto piastra è collegato alla parte principale mediante angolari. Selezionare il lato nel quale vengono creati il piatto piastra e gli angolari.

Opzione	Descrizione
	<p>Il piatto piastra è collegato alla parte principale mediante un piatto di connessione.</p> <p>Selezionare il lato nel quale vengono creati il piatto piastra e il piatto di connessione.</p>



Orientamento angolari

Definisce la modalità di posizionamento dell'angolare sulla connessione.

Opzione	Descrizione
	<p>Default</p> <p>L'angolare è collocato sulla connessione, in modo che l'ala più lunga venga collegata al piatto piastra.</p> <p>AutoDefaults consente di modificare questa opzione.</p>
	<p>L'angolare è collocato sulla connessione, in modo che l'ala più lunga venga collegata alla parte principale.</p>

Sagoma del piatto piastra

Quando si seleziona l'opzione per ottimizzare il peso del piatto piastra, è possibile stabilire che l'ordine di selezione dei controventi influisca sulla posizione dei controventi.

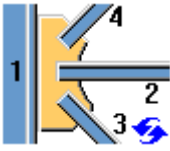
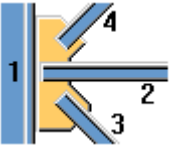

Opzione	Descrizione
	<p>Default</p> <p>AutoDefaults consente di modificare questa opzione.</p>
	<p>Questa opzione consente di ottimizzare il peso del piatto piastra.</p>

Posizione controvento

Opzione	Descrizione
	<p>Default</p> <p>La posizione dei controventi rimane invariata.</p> <p>AutoDefaults consente di modificare questa opzione.</p>
	<p>Il primo controvento selezionato viene collocato più vicino alla parte principale.</p>

Posizione del piatto piastra sul controvento

Definisce il punto in cui collocare il piatto piastra sul controvento. Se necessario, è possibile regolare la posizione del piatto piastra spostandolo nella direzione z o y.

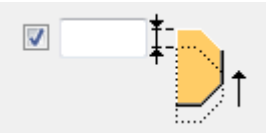
Opzione	Descrizione
	<p>Default</p> <p>Il piatto piastra viene posizionato al centro del controvento.</p> <p>AutoDefaults consente di modificare questa opzione.</p>
	<p>Il piatto piastra viene posizionato sulla flangia superiore del controvento.</p>
	<p>Definisce la quantità di spostamento del piatto piastra nella direzione z.</p>
	<p>Definisce la quantità di spostamento del piatto piastra nella direzione y.</p>

Posizione del piatto piastra sulla colonna o sulla trave

Opzione	Descrizione
	<p>Selezionare la posizione della piastra.</p> <p>L'opzione predefinita è parallela al controvento.</p>

Smusso del piatto piastra

Definire il tipo e le dimensioni dello smusso del piatto piastra e il limite dell'angolo per il controvento parallelo.

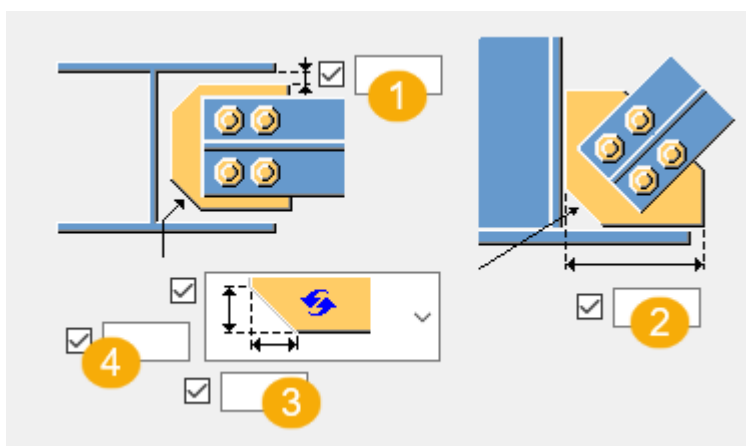

	Descrizione
1	Distanza tra il piatto di connessione e la flangia interna della parte principale.

	Descrizione
2	Distanza orizzontale tra il bordo del piatto piastra e la flangia della parte principale.
3	Dimensione orizzontale dello smusso.
4	Dimensione verticale dello smusso.

Dimensione taglio

Se il piatto piastra attraversa la parte principale, definire le dimensioni del taglio creato per il piatto piastra.

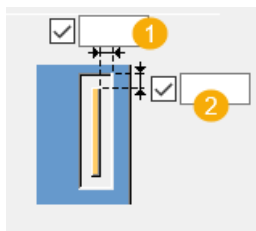

	Descrizione
1	Definisce le dimensioni orizzontali del taglio.
2	Definisce le dimensioni verticali del taglio.

Conn contro.

Utilizzare la scheda **Conn contro.** per definire le proprietà del piatto rovescio, dell'intaglio del controvento e dello slot.



Piatto rovescio

Parte	Descrizione
Piatto rovescio	Spessore del piatto rovescio.

Opzione	Descrizione	Default
Pref. N.	Prefisso e numero partenza per la marca della parte. Alcuni componenti includono una seconda riga di campi nella quale è possibile inserire il numero di posizione dell'assemblaggio.	Il numero partenza della parte di default è definito nelle impostazioni Componenti nel menu File --> Impostazioni --> Opzioni .
Materiale	Tipo di materiale.	Il materiale di default è definito nella casella Materiale parte nelle impostazioni

Opzione	Descrizione	Default
		Componenti nel menu File --> Impostazioni --> Opzioni .
Nome	Nome che verrà mostrato nei disegni e nei report.	
Fine	Descrive il trattamento applicato alla superficie della parte.	

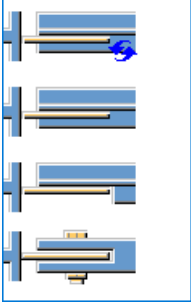
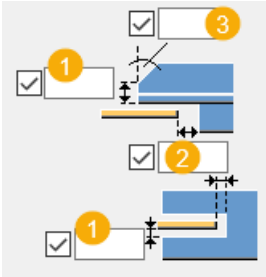
Intaglio del controvento

Opzione	Descrizione
	Selezionare se il controvento è intagliato.
	<ol style="list-style-type: none"> 1. Dimensione verticale intaglio. 2. Dimensione orizzontale intaglio. 3. Angolo di intaglio.
	<p>Selezionare la forma dell'intaglio del controvento.</p> <p>Definire il raggio per la forma rotonda.</p>

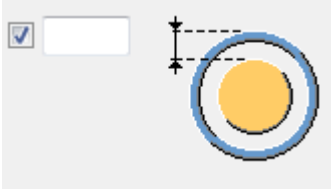
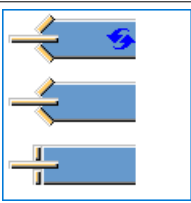
Opzione	Descrizione
	Definisce la distanza del piatto dal bordo esterno del controvento.
	Selezionare se creare tagli inclinati alle estremità del controvento o se creare un'estremità del controvento squadrata.

Scheda Irrigidimenti (Stiffeners)

Utilizzare la scheda **Irrigidimenti (Stiffeners)** per specificare le proprietà e le dimensioni degli irrigidimenti.

Parti

Parte	Descrizione
Irrigidimento 1, Irrigidimento 2	Spessore irrigidimento.

Opzione	Descrizione	Default
Pref. N.	<p>Prefisso e numero partenza per la marca della parte.</p> <p>Alcuni componenti includono una seconda riga di campi nella quale è possibile inserire il numero di posizione dell'assemblaggio.</p>	<p>Il numero partenza della parte di default è definito nelle impostazioni Componenti nel menu File --> Impostazioni --> Opzioni .</p>
Materiale	Tipo di materiale.	<p>Il materiale di default è definito nella casella Materiale parte nelle impostazioni Componenti nel menu File --> Impostazioni --> Opzioni .</p>
Nome	Nome che verrà mostrato nei disegni e nei report.	

Opzione	Descrizione	Default
Fine	Descrive il trattamento applicato alla superficie della parte.	

Lunghezza irrigidimento

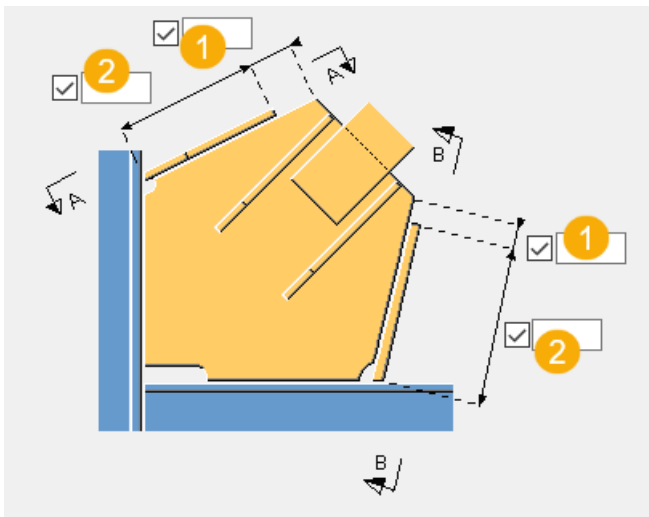

1	Definisce la distanza tra il bordo dell'irrigidimento e il bordo del piatto piastra.
2	Definisce la lunghezza dell'irrigidimento.

Dimensioni irrigidimento

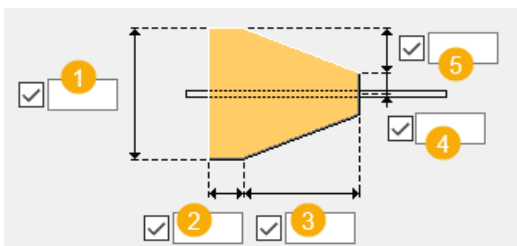

1	Definisce la larghezza dell'irrigidimento.
2	Definisce la lunghezza della base dell'irrigidimento.
3	Definisce la lunghezza della parte inclinata dell'irrigidimento.
4	Definisce la distanza della linea centrale dell'irrigidimento.
5	Definisce la distanza verticale tra la base dell'irrigidimento e la parte inclinata.

Scheda Bull.Piastra

Utilizzare la scheda **Bull.Piastra** per controllare le proprietà dei gruppi bulloni per i bulloni che collegano la piastra alla parte principale, nonché per controllare l'attacco dell'angolare.

Dimensioni del gruppo bulloni sul piatto piastra

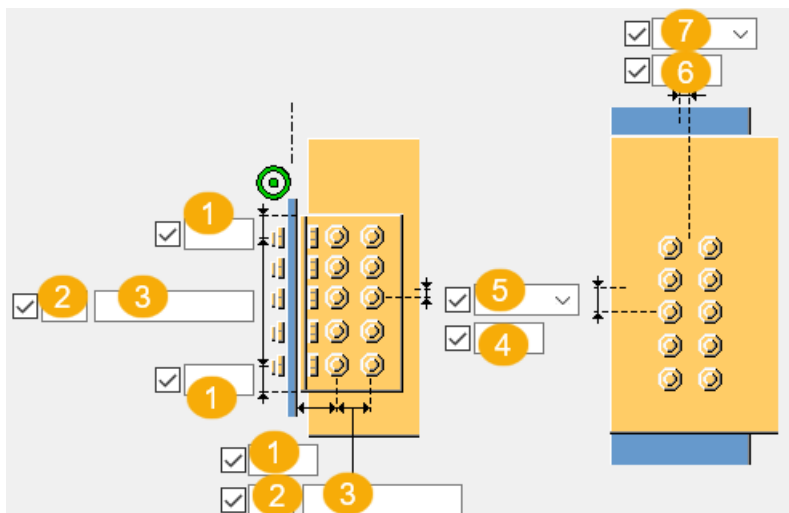

1	Distanza dal bordo dei bulloni. La distanza dal bordo è la distanza dal centro di un bullone al bordo della parte.
2	Numero di bulloni.
3	Passo Bulloni. Utilizzare uno spazio per separare i valori di spaziatura dei bulloni. Inserire un valore per ogni spazio tra i bulloni. Ad esempio, se sono presenti 3 bulloni, inserire 2 valori.
4	Dimensione della posizione verticale del gruppo di bulloni.
5	Seleziona la modalità di misura delle dimensioni per la posizione verticale del gruppo bulloni.
6	Dimensione della posizione orizzontale del gruppo di bulloni.
7	Seleziona come misurare le dimensioni per la posizione orizzontale del gruppo di bulloni.

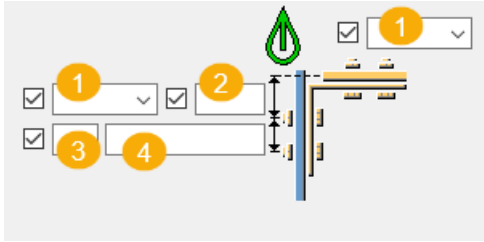

	Descrizione
1	Posizione in cui i bulloni devono essere fissati.
2	Distanza dal bordo dei bulloni. La distanza dal bordo è la distanza dal centro di un bullone al bordo della parte.
3	Numero di bulloni.
4	Passo Bulloni. Utilizzare uno spazio per separare i valori di spaziatura dei bulloni. Inserire un valore per ogni spazio tra i bulloni. Ad esempio, se sono presenti 3 bulloni, inserire 2 valori.

Posizione del gruppo bulloni

Le opzioni di posizione orizzontale e di offset della piastra riguardano solo la situazione illustrata di seguito, in cui la piastra è collegata alla flangia della colonna. Quando la posizione è Centro, l'offset del gruppo bulloni viene calcolato dalla linea centrale della colonna, ad esempio.

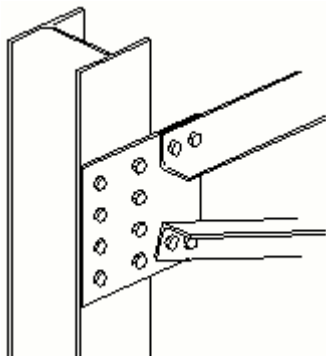







Le opzioni di posizione verticale e offset della piastra riguardano il gruppo bulloni che collega la piastra direttamente alla flangia e anche i gruppi di bulloni che collegano la piastra al clip angle o al piatto di connessione.

NOTA Nei seguenti esempi sono mostrate alcune delle opzioni disponibili. Ulteriori opzioni sono disponibili nella scheda **Bull.Piastra**.



Tipo di attacco dell'angolare

Definisce la modalità di collegamento dell'angolare al piatto piastra e alla parte principale.



Opzione	Descrizione
	Default Entrambe le parti sono imbullonate. AutoDefaults consente di modificare questa opzione.
	Automatico Quando la parte principale è un profilo tubolare, gli angolari sono saldati alla parte principale e imbullonati alla parte secondaria. In caso contrario, gli angolari sono saldati a entrambe le parti.
	La parte principale è bullonata e la parte secondaria è saldata.
	La parte principale è saldata e la parte secondaria bullonata.
	Entrambe le parti sono bullonate.
	Entrambe le parti sono saldate.





Bulloni sul piatto piastra

Definisce se il piatto piastra viene collegato alla parte principale mediante bulloni quando non vengono utilizzati angolari.

Opzione	Descrizione
	Default I bulloni non vengono creati nel piatto piastra. AutoDefaults consente di modificare questa opzione.
	I bulloni vengono creati nel piatto piastra.

Sfalsatura dei bulloni

Opzione	Descrizione
	Predefinito Non sfalsato AutoDefaults consente di modificare questa opzione.
	Non sfalsato

Opzione	Descrizione
	Tipo sfalsato 1
	Tipo sfalsato 2
	Tipo sfalsato 3
	Tipo sfalsato 4

Proprietà di base dei bulloni

Opzione	Descrizione	Predefinito
Dimensione bullone	Il diametro dei bulloni.	Le dimensioni disponibili sono definite nel catalogo assemblaggi bulloni.
Standard bullone	Lo standard dei bulloni da utilizzare all'interno del componente.	Gli standard disponibili sono definiti nel catalogo assemblaggi bulloni.
Tolleranza	La distanza tra il bullone e il foro.	
Filett.nel materiale	Definisce se la filettatura può trovarsi all'interno delle parti bullonate quando si utilizzano i bulloni con un'asse. Non ha effetto se si utilizzano bulloni a filettatura completa.	Sì

Fori asolati

È possibile definire fori asolati, sovradimensionati o maschiati.

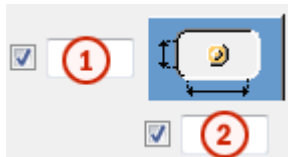

Opzione	Descrizione	Predefinito
1	Quota verticale del foro asolato.	0, che restituisce un foro rotondo.

Opzione	Descrizione	Predefinito
2	Quota orizzontale del foro asolato o margine per i fori sovradimensionati.	0, che restituisce un foro rotondo.
Tipo di foro	Asolato crea fori asolati. Sovradimensionato crea fori sovradimensionati o maschiati. Nessun foro non crea fori.	
Asole ruotate	Quando il tipo di foro è Asolato , questa opzione ruota i fori asolati.	
Asola in	Parti in cui vengono creati fori asolati. Le opzioni variano in base al componente in questione.	

Assemblaggio bullone

Le caselle di controllo selezionate definiscono quali oggetti del componente (bullone, rondelle e dadi) saranno utilizzati nell'assemblaggio bulloni.

Per creare solo un foro, deselezionare tutte le caselle di controllo.

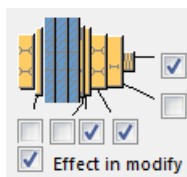



Per modificare l'assemblaggio bulloni in un componente esistente, selezionare la casella di controllo **Modifica su** e fare click su **Modifica**.

Aumento della lunghezza del bullone

Definisce il livello di aumento della lunghezza del bullone (nel calcolo della lunghezza della vite). Utilizzare questa opzione quando, ad esempio, è necessario aumentare la lunghezza del bullone per la verniciatura.



Direzione bullonatura

Opzione	Descrizione
	Predefinito Direzione bullonatura 1 AutoDefaults consente di modificare questa opzione.
	Direzione bullonatura 1
	Direzione bullonatura 2

Scheda Bull.Controv1/Bull.Controv2/Bull.Controv3

Utilizzare le schede **Bull.Controv1**, **Bull.Controv2** e **Bull.Controv3** per controllare i bulloni che collegano il primo, il secondo e i controventi successivi al piatto piastra.

Dimensioni del gruppo bulloni

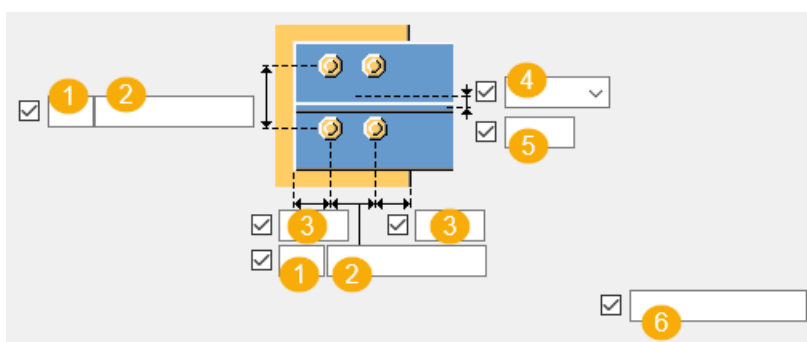
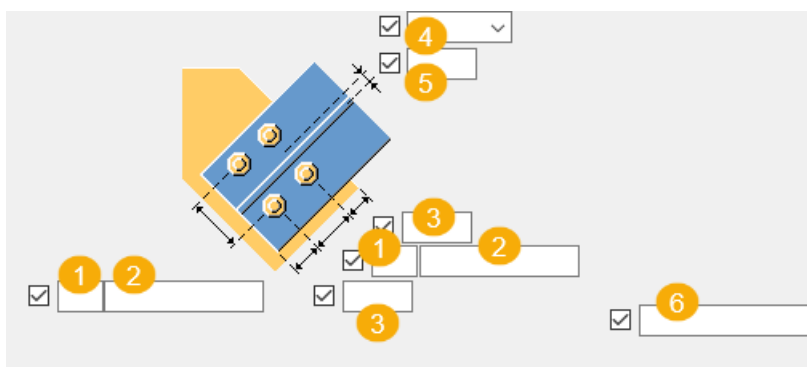

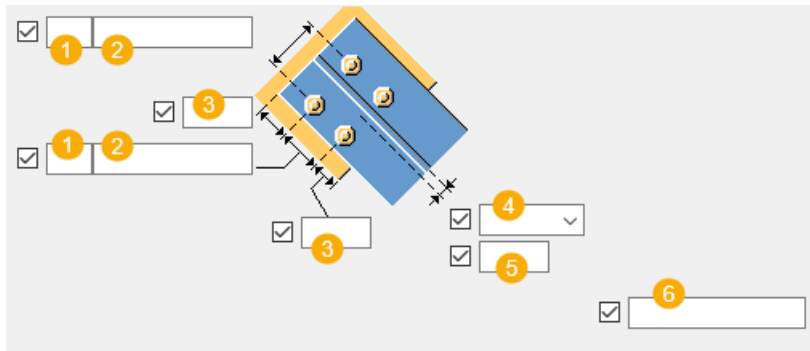





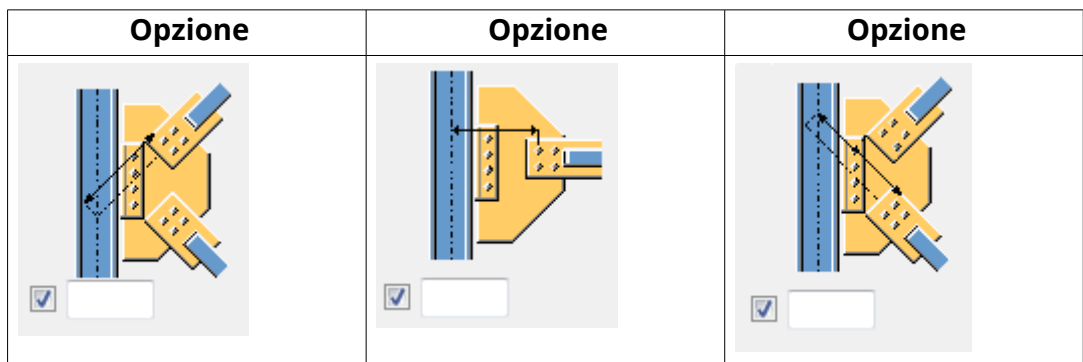

	Descrizione
1	Numero di bulloni.
2	Passo Bulloni. Utilizzare uno spazio per separare i valori di spaziatura dei bulloni. Inserire un valore per ogni spazio tra i bulloni. Ad esempio, se sono presenti 3 bulloni, inserire 2 valori.
3	Distanza dal bordo dei bulloni. La distanza dal bordo è la distanza dal centro di un bullone al bordo della parte.
4	Seleziona la modalità di misura delle dimensioni per la posizione verticale del gruppo bulloni.
5	Dimensione della posizione verticale del gruppo di bulloni.
6	Definisce quali bulloni vengono eliminati dal gruppo di bulloni. Inserire i numeri dei bulloni da eliminare e separare i numeri con uno spazio. I numeri dei bulloni sono disposti da sinistra a destra e dall'alto verso il basso.

Distanza bullone

Definisce la distanza minima dai bulloni dal piatto di connessione al punto di intersezione della parte principale e delle assi centrali del controvento. Se un controvento è perpendicolare alla parte principale, la distanza viene misurata dall'asse centrale della parte principale ai bulloni più vicini.



Sfalsatura dei bulloni

Opzione	Descrizione
	Predefinito Non sfalsato AutoDefaults consente di modificare questa opzione.
	Non sfalsato
	Tipo sfalsato 1
	Tipo sfalsato 2
	Tipo sfalsato 3
	Tipo sfalsato 4

Proprietà di base dei bulloni

Opzione	Descrizione	Predefinito
Dimensione bullone	Il diametro dei bulloni.	Le dimensioni disponibili sono definite nel catalogo assemblaggi bulloni.
Standard bullone	Lo standard dei bulloni da utilizzare all'interno del componente.	Gli standard disponibili sono definiti nel catalogo assemblaggi bulloni.
Tolleranza	La distanza tra il bullone e il foro.	
Filett.nel materiale	Definisce se la filettatura può trovarsi all'interno	Sì

Opzione	Descrizione	Predefinito
	delle parti bullonate quando si utilizzano i bulloni con un'asse. Non ha effetto se si utilizzano bulloni a filettatura completa.	
Cantiere/Officina	Luogo dove i bulloni dovranno essere montati.	Cantiere

Fori asolati

È possibile definire fori asolati, sovradimensionati o maschiati.

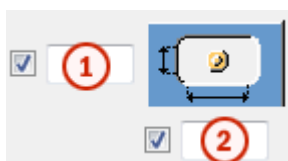

Opzione	Descrizione	Predefinito
1	Quota verticale del foro asolato.	0, che restituisce un foro rotondo.
2	Quota orizzontale del foro asolato o margine per i fori sovradimensionati.	0, che restituisce un foro rotondo.
Tipo di foro	Asolato crea fori asolati. Sovradimensionato crea fori sovradimensionati o maschiati. Nessun foro non crea fori.	
Asole ruotate	Quando il tipo di foro è Asolato , questa opzione ruota i fori asolati.	
Asola in	Parti in cui vengono creati fori asolati. Le opzioni variano in base al componente in questione.	

Assemblaggio bullone

Le caselle di controllo selezionate definiscono quali oggetti del componente (bullone, rondelle e dadi) saranno utilizzati nell'assemblaggio bulloni.

Per creare solo un foro, deselezionare tutte le caselle di controllo.

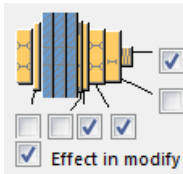



Per modificare l'assemblaggio bulloni in un componente esistente, selezionare la casella di controllo **Modifica su** e fare click su **Modifica**.

Aumento della lunghezza del bullone

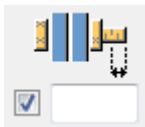
Definisce il livello di aumento della lunghezza del bullone (nel calcolo della lunghezza della vite). Utilizzare questa opzione quando, ad esempio, è necessario aumentare la lunghezza del bullone per la verniciatura.



Direzione bullonatura

Opzione	Descrizione
	Predefinito Direzione bullonatura 1 AutoDefaults consente di modificare questa opzione.
	Direzione bullonatura 1
	Direzione bullonatura 2

Scheda Bull.Angolare

Utilizzare la scheda **Bull.Angolare** per controllare i bulloni che collegano gli angolari.

Parte

Opzione	Descrizione
Profilo ad L	Selezionare il profilo dell'angolare dal catalogo profili.

Opzione	Descrizione	Default
Pref. N.	<p>Prefisso e numero partenza per la marca della parte.</p> <p>Alcuni componenti includono una seconda riga di campi nella quale è possibile inserire il numero di posizione dell'assemblaggio.</p>	<p>Il numero partenza della parte di default è definito nelle impostazioni</p> <p>Componenti nel menu File --> Impostazioni --> Opzioni .</p>
Materiale	Tipo di materiale.	<p>Il materiale di default è definito nella casella Materiale parte nelle impostazioni</p> <p>Componenti nel menu File --> Impostazioni --> Opzioni .</p>
Nome	Nome che verrà mostrato nei disegni e nei report.	
Fine	Descrive il trattamento applicato alla superficie della parte.	

Proprietà di base dei bulloni

Opzione	Descrizione	Predefinito
Dimensione bullone	Il diametro dei bulloni.	Le dimensioni disponibili sono definite nel catalogo assemblaggi bulloni.
Standard bullone	Lo standard dei bulloni da utilizzare all'interno del componente.	Gli standard disponibili sono definiti nel catalogo assemblaggi bulloni.
Tolleranza	La distanza tra il bullone e il foro.	
Filett.nel materiale	<p>Definisce se la filettatura può trovarsi all'interno delle parti bullonate quando si utilizzano i bulloni con un'asse.</p> <p>Non ha effetto se si utilizzano bulloni a filettatura completa.</p>	Sì

Opzione	Descrizione	Predefinito
Cantiere/Officina	Luogo dove i bulloni dovranno essere montati.	Cantiere

Dimensioni del gruppo bulloni

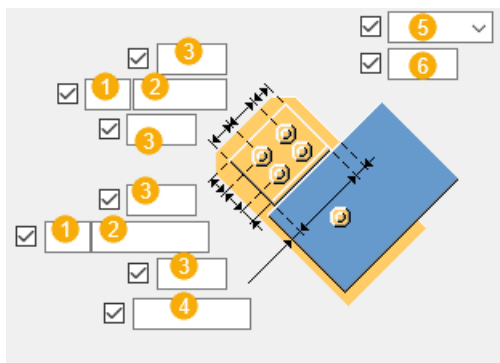

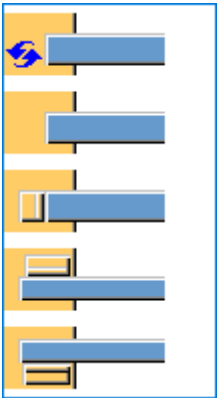

	Descrizione
1	Numero di bulloni.
2	Passo Bulloni. Utilizzare uno spazio per separare i valori di spaziatura dei bulloni. Inserire un valore per ogni spazio tra i bulloni. Ad esempio, se sono presenti 3 bulloni, inserire 2 valori.
3	Distanza dal bordo dei bulloni. La distanza dal bordo è la distanza dal centro di un bullone al bordo della parte.
4	Definisce la distanza dal bordo tra l'angolare e il controvento.
5	Seleziona la modalità di misura delle dimensioni per la posizione verticale del gruppo bulloni.
6	Dimensione della posizione verticale del gruppo di bulloni.

Posizione dell'angolare

Opzione	Descrizione
	Selezionare la posizione dell'angolare.

Direzione bullonatura

Opzione	Descrizione
	Predefinito Direzione bullonatura 1 AutoDefaults consente di modificare questa opzione.
	Direzione bullonatura 1
	Direzione bullonatura 2

Scheda Generale

Per ulteriori informazioni, cliccare sul collegamento di seguito:
Scheda Generale

Scheda Progetto

Per ulteriori informazioni, cliccare sul collegamento di seguito:
Scheda Progetto

Scheda Analisi

Per ulteriori informazioni, cliccare sul collegamento di seguito:
Scheda Analisi

Saldature

Per ulteriori informazioni, cliccare sul collegamento di seguito:

Controventi incrociati (19)

I **Controventi incrociati (19)** bullonano uno o più controventi del profilo accoppiato a un piatto piastra esistente.

SUGGERIMENTO Per creare una piastra, utilizzare il componente [Piastra standard \(1065\) \(pagina 2216\)](#) o creare un piatto contorno.

Oggetti creati

- Bulloni
- Tagli
- Saldature

Utilizzare per

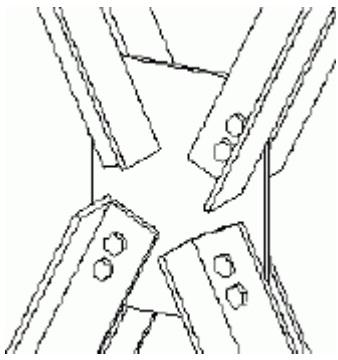
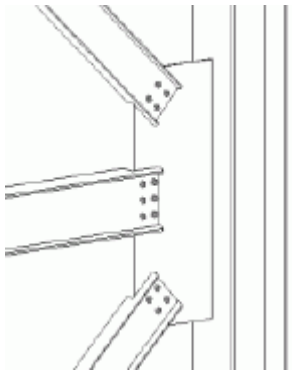
Situazione	Descrizione
	Profilo controvento: L I controventi sono bullonati direttamente al piatto piastra.
	Profilo controvento: W I controventi sono intagliati intorno al piatto piastra e bullonati al piatto piastra.

Prima di iniziare

Creare un piatto piastra e da 1 a 10 controventi.

Ordine di selezione

1. Selezionare la parte principale (piatto piastra).
2. Selezionare la parte secondaria (primo controvento).
3. Selezionare la seconda parte secondaria (secondo controvento).
4. Selezionare le parti secondarie successive (controventi successivi).
5. Cliccare con il pulsante centrale del mouse per creare il componente.

NOTA Tekla Structures utilizza i valori nel file `joints.def` per creare questo componente. Per ulteriori informazioni, vedere .

Scheda Immagine

Utilizzare la scheda **Immagine** per definire la dimensione del taglio flangia.

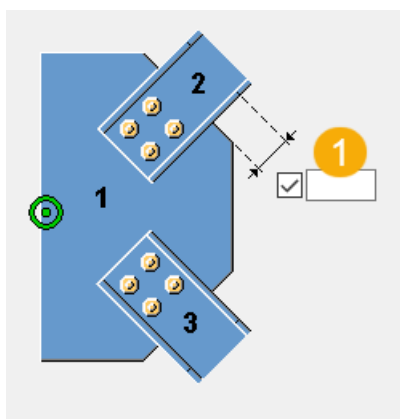

	Descrizione
1	Definire la lunghezza del taglio flangia.

Scheda Parametri

Utilizzare la scheda **Parametri** per tagliare la flangia del controvento.

Opzione	Descrizione
Adatta Secondaria	Selezionare se la parte secondaria è adattata. Selezionando Sì si adatta alla parte secondaria in base alle distanze del bullone.

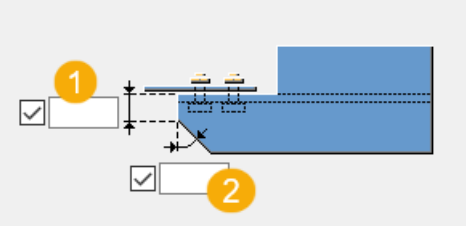
Opzione	Descrizione
<p data-bbox="309 277 746 309">Taglia gli altri lati delle flange</p> 	<p data-bbox="831 277 1289 376">Selezionare se creare un taglio triangolare sul lato opposto della flangia.</p> <ol data-bbox="831 398 1276 481" style="list-style-type: none"> 1. Dimensione taglio verticale. 2. Angolo di taglio.

Scheda Bulloni

Utilizzare la scheda **Bulloni** per definire le proprietà dei bulloni e le dimensioni del gruppo bulloni.

Dimensioni del gruppo bulloni

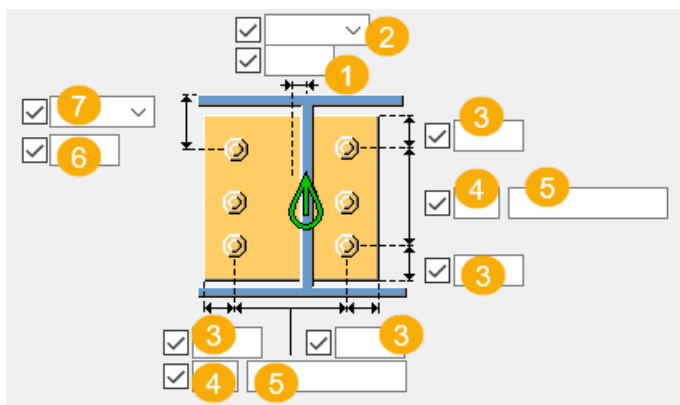

	Descrizione
1	Dimensione della posizione orizzontale del gruppo di bulloni.

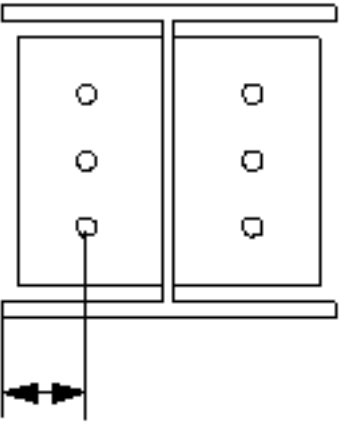
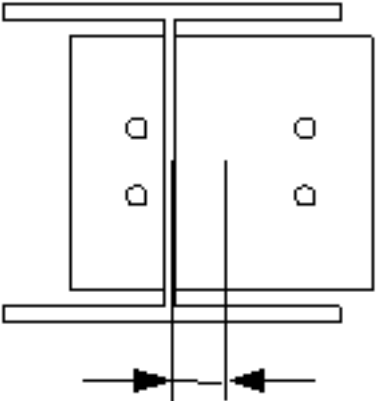
	Descrizione
2	<p>Selezione come misurare le dimensioni per la posizione orizzontale del gruppo di bulloni.</p> <ul style="list-style-type: none"> • Sinistra: dal bordo sinistro della parte secondaria al bullone più a sinistra.  <ul style="list-style-type: none"> • Centro: dalla linea centrale della parte secondaria alla linea centrale dei bulloni. 

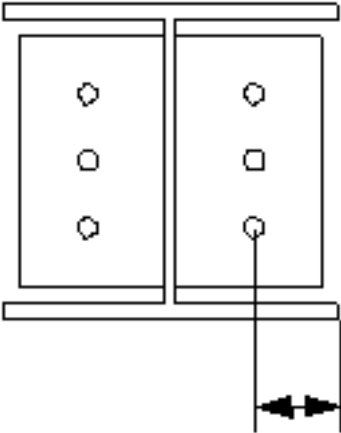
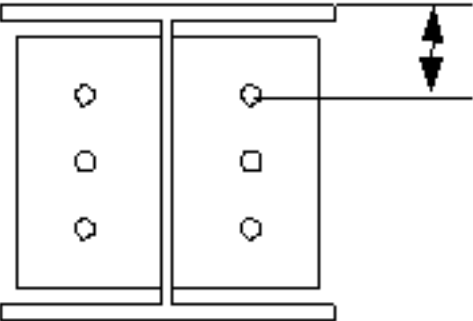
	Descrizione
	<ul style="list-style-type: none"> • Destra: dal bordo destro della parte secondaria al bullone più a destra. 
3	Distanza dal bordo dei bulloni.
4	Numero di bulloni.
5	Passo Bulloni. Utilizzare uno spazio per separare i valori di spaziatura dei bulloni. Inserire un valore per ogni spazio tra i bulloni. Ad esempio, se sono presenti 3 bulloni, inserire 2 valori.
6	Dimensione della posizione verticale del gruppo di bulloni.
7	Seleziona la modalità di misura delle dimensioni per la posizione verticale del gruppo bulloni. <ul style="list-style-type: none"> • Superiore: dal bordo superiore della parte secondaria al bullone più in alto. 

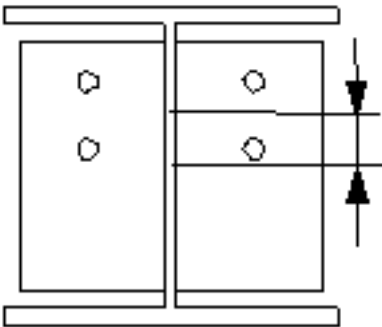
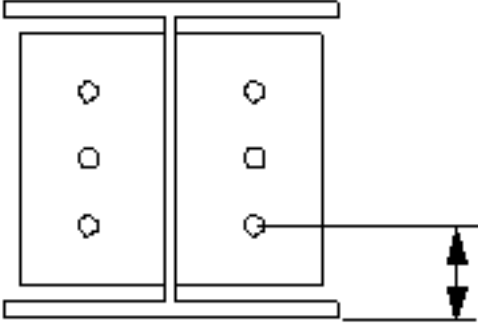
	Descrizione
	<ul style="list-style-type: none"> • Centro: dalla linea centrale dei bulloni alla linea centrale della parte secondaria.  <ul style="list-style-type: none"> • Inferiore: dal bordo inferiore della parte secondaria al bullone più in basso. 

Proprietà di base dei bulloni

Opzione	Descrizione	Predefinito
Dimensione bullone	Il diametro dei bulloni.	Le dimensioni disponibili sono definite nel catalogo assemblaggi bulloni.
Standard bullone	Lo standard dei bulloni da utilizzare all'interno del componente.	Gli standard disponibili sono definiti nel catalogo assemblaggi bulloni.
Tolleranza	La distanza tra il bullone e il foro.	
Filett.nel materiale	Definisce se la filettatura può trovarsi all'interno delle parti bullonate	Sì

Opzione	Descrizione	Predefinito
	quando si utilizzano i bulloni con un'asse. Non ha effetto se si utilizzano bulloni a filettatura completa.	
Cantiere/Officina	Luogo dove i bulloni dovranno essere montati.	Cantiere

Fori asolati

È possibile definire fori asolati, sovradimensionati o maschiati.

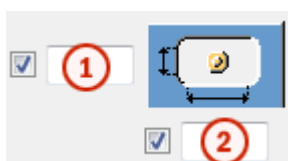

Opzione	Descrizione	Predefinito
1	Quota verticale del foro asolato.	0, che restituisce un foro rotondo.
2	Quota orizzontale del foro asolato o margine per i fori sovradimensionati.	0, che restituisce un foro rotondo.
Tipo di foro	Asolato crea fori asolati. Sovradimensionato crea fori sovradimensionati o maschiati. Nessun foro non crea fori.	
Asole ruotate	Quando il tipo di foro è Asolato , questa opzione ruota i fori asolati.	
Asola in	Parti in cui vengono creati fori asolati. Le opzioni variano in base al componente in questione.	

Assemblaggio bullone

Le caselle di controllo selezionate definiscono quali oggetti del componente (bullone, rondelle e dadi) saranno utilizzati nell'assemblaggio bulloni.

Per creare solo un foro, deselezionare tutte le caselle di controllo.

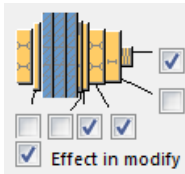

Per modificare l'assemblaggio bulloni in un componente esistente, selezionare la casella di controllo **Modifica su** e fare click su **Modifica**.

Aumento della lunghezza del bullone

Definisce il livello di aumento della lunghezza del bullone (nel calcolo della lunghezza della vite). Utilizzare questa opzione quando, ad esempio, è necessario aumentare la lunghezza del bullone per la verniciatura.

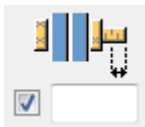

Sfalsatura dei bulloni

Opzione	Descrizione
	Predefinito Non sfalsato AutoDefaults consente di modificare questa opzione.
	Non sfalsato
	Tipo sfalsato 1
	Tipo sfalsato 2
	Tipo sfalsato 3
	Tipo sfalsato 4

Scheda Generale

Per ulteriori informazioni, cliccare sul collegamento di seguito:

[Scheda Generale](#)

Scheda Progetto

Per ulteriori informazioni, cliccare sul collegamento di seguito:

Scheda Progetto

Scheda Analisi

Per ulteriori informazioni, cliccare sul collegamento di seguito:

Scheda Analisi

Saldature

Per ulteriori informazioni, cliccare sul collegamento di seguito:

Tube crossing (22)

Tube crossing (22) bullona una o più controventi a un piatto piastra esistente, direttamente o utilizzando piastre di connessione. Controventi delle guarnizioni.

Per creare una piastra, utilizzare il componente [Piastra standard \(1065\)](#) ([pagina 2216](#)) o il comando per creare un piatto contorno.

Oggetti creati

- Piatti di connessione
- Piatti d'estremità
- Piatti di articolazione
- Coprigiunti
- Bulloni
- Saldature

Utilizzare per

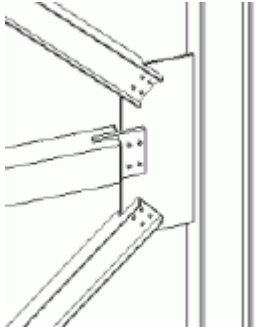
Situazione	Descrizione
	Profilo controvento: RHS, W Il controvento RHS è bullonato al piatto piastra mediante un piatto di articolazione. I controventi con profilo W sono bullonati direttamente al piatto piastra.

Prima di iniziare

Creare un piatto piastra e da 1 a 10 controventi.

Ordine di selezione

1. Selezionare la parte principale (piatto piastra).
2. Selezionare la parte secondaria (primo controvento).
3. Selezionare la seconda parte secondaria (secondo controvento).
4. Selezionare le parti secondarie successive (controventi successivi).
5. Cliccare con il pulsante centrale del mouse per creare la connessione.

NOTA Tekla Structures utilizza i valori nel file `joints.def` per creare questo componente. Per ulteriori informazioni, vedere .

Identificazione delle parti

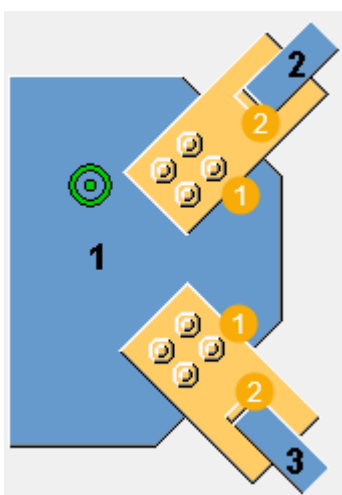

	Descrizione
1	Piatto di connessione
2	Piatto d'estremità

Scheda Immagine

Utilizzare la scheda **Immagine** per definire le dimensioni del piatto e del controvento.

Dimensioni

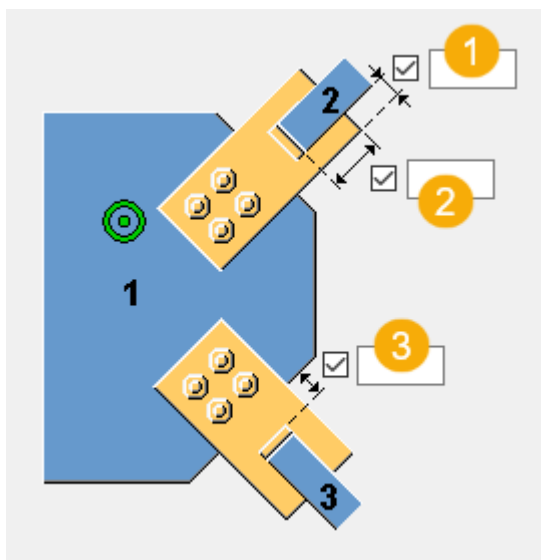

	Descrizione
1	Definire la lunghezza del bordo del piatto di connessione.
2	Definire la lunghezza del controvento sul piatto di connessione.
3	Definire la distanza dal bordo del piatto d'estremità dal piatto piastra.

Scheda Conn contro.

Utilizzare la scheda **Conn contro.** per controllare le proprietà del piatto di connessione, del piatto di articolazione, del piatto di estremità e del coprigiunto.





Connessione controvento

Opzione	Descrizione
Piatto di connessione	Spessore, larghezza e altezza del piatto di connessione.
Piatti d'estremità	Spessore, larghezza e altezza del piatto d'estremità.
Piatto di articolazione	Spessore del piatto di articolazione.
Coprigiunto	Spessore, larghezza e altezza del coprigiunto.

Opzione	Descrizione	Default
Pref. N.	Prefisso e numero partenza per la marca della parte. Alcuni componenti includono una seconda riga di campi nella quale è possibile inserire il numero di posizione dell'assemblaggio.	Il numero partenza della parte di default è definito nelle impostazioni Componenti nel menu File --> Impostazioni --> Opzioni .
Materiale	Tipo di materiale.	Il materiale di default è definito nella casella Materiale parte nelle impostazioni Componenti nel menu File --> Impostazioni --> Opzioni .
Nome	Nome che verrà mostrato nei disegni e nei report.	
Fine	Descrive il trattamento applicato alla superficie della parte.	

Tipi di connessione controvento

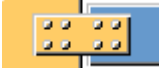
Definisce la modalità di connessione del controvento al piatto di connessione.

Opzione	Descrizione
	Default Il controvento è saldato AutoDefaults consente di modificare questa opzione.
	Il controvento è saldato.
	Il controvento è bullonato.
	Il controvento è saldato e intagliato intorno ai dadi.
	Vengono creati il piatto di articolazione e il coprigiunto.

Taglio nel controvento

Se necessario, è possibile creare un taglio nel controvento.

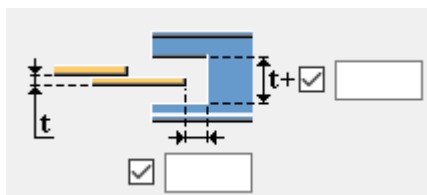

Definisce la larghezza del taglio nel controvento, dove t è lo spessore del piatto di connessione.

Definisce la lunghezza di taglio nel controvento dal bordo del piatto di connessione.

Distanza del piatto di connessione e della piastra



Definisce la distanza tra il piatto piastra e il piatto di connessione.

Taglio arrotondato nel controvento







Se necessario, è possibile creare un taglio arrotondato nel controvento. Immettere il valore del raggio.

NOTA Nei seguenti esempi sono mostrate alcune delle opzioni disponibili. Ulteriori opzioni sono disponibili nella scheda **Conn controv..**

Piatto di connessione





Definisce se il controvento è intagliato o il piatto di connessione viene tagliato quando quest'ultimo viene collegato al controvento.

Opzione	Descrizione
	Default Il controvento è intagliato. AutoDefaults consente di modificare questa opzione.
	Il piatto di connessione viene tagliato.
	Il piatto di connessione è tagliato, tuttavia la parte del piatto di

Opzione	Descrizione
	connessione creata nel controvento non viene eliminata.
	Se si taglia il piatto di connessione, è possibile definire le dimensioni della distanza tra il controvento e il piatto di connessione.

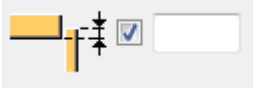

Numero di piatti di connessione

Definisce se vengono utilizzati uno o due piatti di connessione per collegare il controvento al piatto piastra.

Opzione	Descrizione
	Default Un piatto di connessione. AutoDefaults consente di modificare questa opzione.
	Due piatti di connessione e un piatto d'estremità centrale alle estremità dei piatti di connessione.
	Se viene creato un piatto d'estremità centrale, è possibile definirne la larghezza.
	Selezionare la posizione del piatto d'estremità centrale.

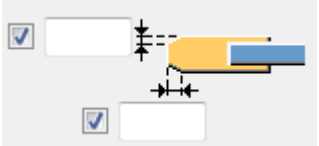

Smusso del piatto di connessione

Definisce se il piatto di connessione è smussato.

Opzione	Descrizione
	Default Non viene creato alcuno smusso. AutoDefaults consente di modificare questa opzione.
	Vengono creati gli smussi.
	Se si creano gli smussi, definire le dimensioni degli smussi verticali e orizzontali.

Piatti d'estremità

Se si utilizzano i piatti d'estremità per connettere i controventi, definire sagoma e dimensioni dei piatti d'estremità.

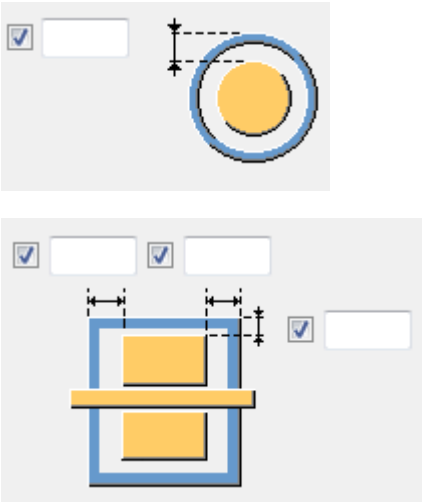
Opzione	Descrizione
	Default Piatto d'estremità quadrato. AutoDefaults consente di modificare questa opzione.
	Arrotondamento piatto d'estremità.
	Distanza dal bordo del piatto d'estremità dal bordo esterno del controvento.

Smusso del piatto d'estremità

Definire il tipo di smusso del piatto d'estremità e le dimensioni orizzontali e verticali.

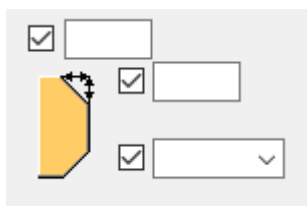

Scheda Bull.Controv1

Utilizzare la scheda **Bull.Controv1** per controllare i bulloni che collegano i controventi al piatto piastra.

Dimensioni del gruppo bulloni

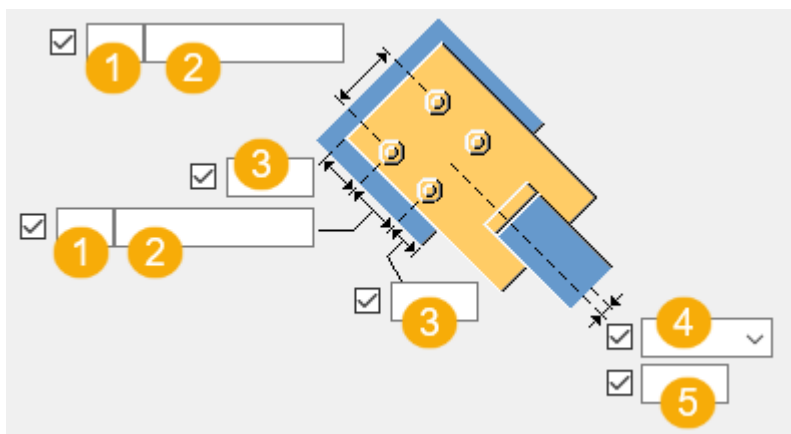

	Descrizione
1	Numero di bulloni.
2	Passo Bulloni. Utilizzare uno spazio per separare i valori di spaziatura dei bulloni. Inserire un valore per ogni spazio tra i bulloni. Ad esempio, se sono presenti 3 bulloni, inserire 2 valori.
3	Distanza dal bordo dei bulloni. La distanza dal bordo è la distanza dal centro di un bullone al bordo della parte.
4	Seleziona la modalità di misura delle dimensioni per la posizione verticale del gruppo bulloni.
5	Dimensione della posizione verticale del gruppo di bulloni.

Proprietà di base dei bulloni

Opzione	Descrizione	Predefinito
Dimensione bullone	Il diametro dei bulloni.	Le dimensioni disponibili sono definite nel catalogo assemblaggi bulloni.
Standard bullone	Lo standard dei bulloni da utilizzare all'interno del componente.	Gli standard disponibili sono definiti nel catalogo assemblaggi bulloni.
Tolleranza	La distanza tra il bullone e il foro.	
Filett.nel materiale	Definisce se la filettatura può trovarsi all'interno delle parti bullonate	Sì

Opzione	Descrizione	Predefinito
	quando si utilizzano i bulloni con un'asse. Non ha effetto se si utilizzano bulloni a filettatura completa.	
Cantiere/Officina	Luogo dove i bulloni dovranno essere montati.	Cantiere

Fori asolati

È possibile definire fori asolati, sovradimensionati o maschiati.

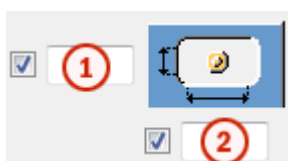

Opzione	Descrizione	Predefinito
1	Quota verticale del foro asolato.	0, che restituisce un foro rotondo.
2	Quota orizzontale del foro asolato o margine per i fori sovradimensionati.	0, che restituisce un foro rotondo.
Tipo di foro	Asolato crea fori asolati. Sovradimensionato crea fori sovradimensionati o maschiati. Nessun foro non crea fori.	
Asole ruotate	Quando il tipo di foro è Asolato , questa opzione ruota i fori asolati.	
Asola in	Parti in cui vengono creati fori asolati. Le opzioni variano in base al componente in questione.	

Assemblaggio bullone

Le caselle di controllo selezionate definiscono quali oggetti del componente (bullone, rondelle e dadi) saranno utilizzati nell'assemblaggio bulloni.

Per creare solo un foro, deselezionare tutte le caselle di controllo.

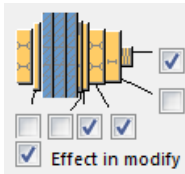

Per modificare l'assemblaggio bulloni in un componente esistente, selezionare la casella di controllo **Modifica su** e fare click su **Modifica**.

Aumento della lunghezza del bullone

Definisce il livello di aumento della lunghezza del bullone (nel calcolo della lunghezza della vite). Utilizzare questa opzione quando, ad esempio, è necessario aumentare la lunghezza del bullone per la verniciatura.

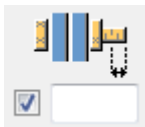

Sfalsatura dei bulloni

Opzione	Descrizione
	Predefinito Non sfalsato AutoDefaults consente di modificare questa opzione.
	Non sfalsato
	Tipo sfalsato 1
	Tipo sfalsato 2
	Tipo sfalsato 3
	Tipo sfalsato 4

Scheda Piatti di nervatura

Utilizzare la scheda **Piatti di nervatura** per controllare la posizione e le proprietà del piatto incrociato e del coprigiunto.

Piatti

Opzione	Descrizione
Piastra ad incrocio	Spessore, larghezza e altezza della piastra ad incrocio.
Coprigiunto	Spessore, larghezza e altezza del coprigiunto.



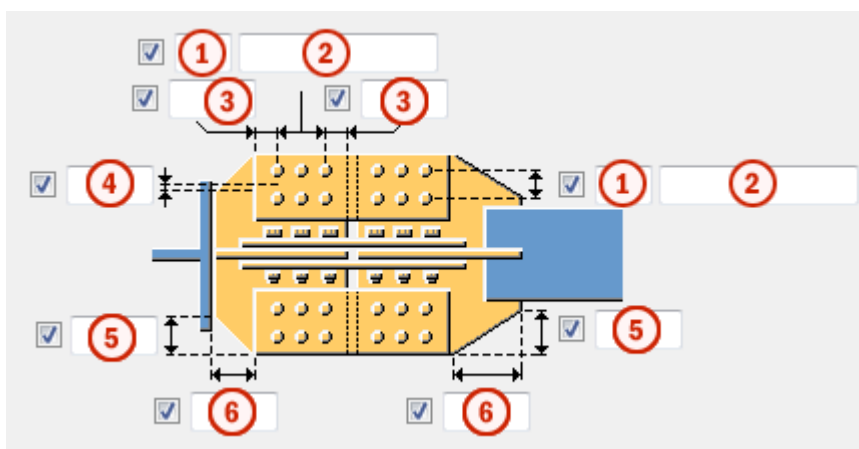

Opzione	Descrizione	Default
Pref. N.	Prefisso e numero partenza per la marca della parte. Alcuni componenti includono una seconda riga di campi nella quale è possibile inserire il numero di posizione dell'assemblaggio.	Il numero partenza della parte di default è definito nelle impostazioni Componenti nel menu File --> Impostazioni --> Opzioni .
Materiale	Tipo di materiale.	Il materiale di default è definito nella casella Materiale parte nelle impostazioni Componenti nel menu File --> Impostazioni --> Opzioni .
Nome	Nome che verrà mostrato nei disegni e nei report.	
Fine	Descrive il trattamento applicato alla superficie della parte.	

Dimensioni del gruppo bulloni



1	Numero di bulloni.
2	Passo Bulloni. Utilizzare uno spazio per separare i valori di spaziatura dei bulloni. Inserire un valore per ogni spazio tra i bulloni. Ad esempio, se sono presenti 3 bulloni, inserire 2 valori.
3	Distanza dal bordo dei bulloni. La distanza dal bordo è la distanza dal centro di un bullone al bordo della parte.
4	Dimensione della posizione orizzontale del gruppo bulloni.
5	Dimensione verticale dello smusso.
6	Dimensione orizzontale dello smusso.

Posizione della piastra ad incrocio e del coprigiunto

Opzione	Descrizione
	Default Il coprigiunto viene creato su entrambi i lati della piastra ad incrocio. AutoDefaults consente di modificare questa opzione.
	Il coprigiunto viene creato su entrambi i lati della piastra ad incrocio.
	Il coprigiunto viene creato sulla parte inferiore della piastra ad incrocio.
	Il coprigiunto viene creato sulla parte superiore della piastra ad incrocio.

Scheda Generale

Per ulteriori informazioni, cliccare sul collegamento di seguito:

[Scheda Generale](#)

Scheda Progetto

Per ulteriori informazioni, cliccare sul collegamento di seguito:

[Scheda Progetto](#)

Scheda Analisi

Per ulteriori informazioni, cliccare sul collegamento di seguito:

Scheda Analisi

Saldature

Per ulteriori informazioni, cliccare sul collegamento di seguito:

Nodo Controv.Std (67)

Nodo Controv.Std (67) collega 1 o 2 controventi a una trave o a una colonna utilizzando un piatto piastra e piatti di connessione. Sigilla i controventi cavi e con profilo tubolare. È possibile definire proprietà diverse per le connessioni dei controventi superiori e inferiori.

Oggetti creati

- Piatto piastra
- Piatti di connessione
- Piatti rovesci
- Bulloni
- Saldature

Utilizzare per

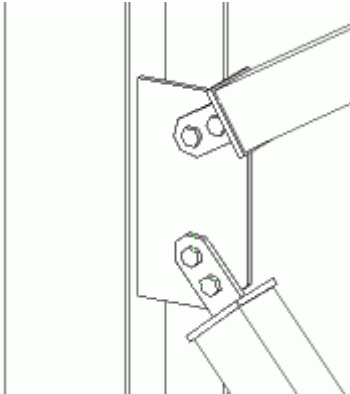
Situazione	Descrizione
	Profilo controvento: RHS Il piatto piastra è saldato all'anima della colonna. Il controvento viene bullonato al piatto piastra utilizzando piatti di connessione smussati.

Prima di iniziare

Creare una trave o una colonna e 1 o 2 controventi.

Ordine di selezione

1. Selezionare la parte principale (trave o colonna).
2. Selezionare la parte secondaria (primo controvento).

3. Selezionare la seconda parte secondaria (secondo controvento).
4. Cliccare con il pulsante centrale del mouse per creare il componente.

Chiave di identificazione delle parti

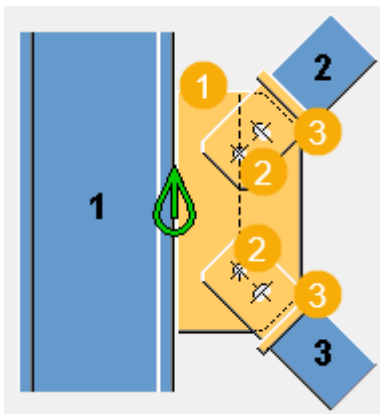

	Descrizione
1	Piatto piastra
2	Piatto di connessione
3	Piatto rovescio

Scheda Immagine

Utilizzare la scheda **Immagine** per definire la dimensione del bordo della parte principale al gruppo bulloni.

Dimensioni

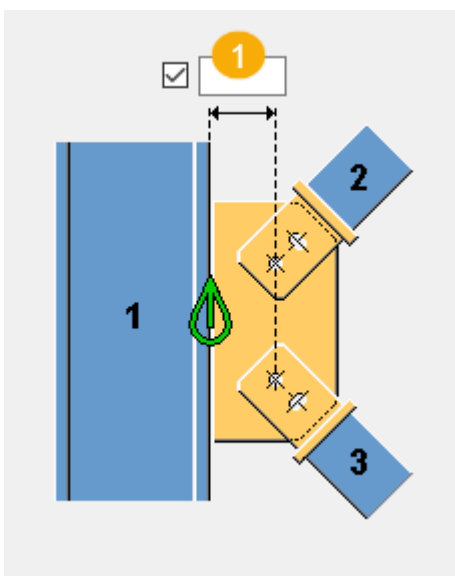

	Descrizione
1	Definire la dimensione del bordo della parte principale al gruppo bulloni.

Scheda Parti

Utilizzare la scheda **Parti** per definire le proprietà del piatto d'estremità. È possibile definire le proprietà del piatto per entrambi i controventi.

Piatti

Opzione	Descrizione
Piatto di connessione	Spessore, larghezza e altezza del piatto di connessione.
Piatto rovescio	Spessore, larghezza e altezza del piatto rovescio.
Profilo piatto rovescio	Seleziona il profilo del piatto rovescio dal catalogo profili.

Opzione	Descrizione	Default
Pos. No.	Prefisso e numero partenza per la marca della parte. Alcuni componenti includono una seconda riga di campi nella quale è possibile inserire il numero di posizione dell'assemblaggio.	Il numero partenza della parte di default è definito nelle impostazioni Componenti nel menu File --> Impostazioni --> Opzioni .
Materiale	Tipo di materiale.	Il materiale di default è definito nella casella Materiale parte nelle impostazioni Componenti nel menu File --> Impostazioni --> Opzioni .
Nome	Nome che verrà mostrato nei disegni e nei report.	

Scheda Parametri

Utilizzare la scheda **Parametri** per definire le dimensioni dello smusso del piatto piastra.

Dimensioni smusso

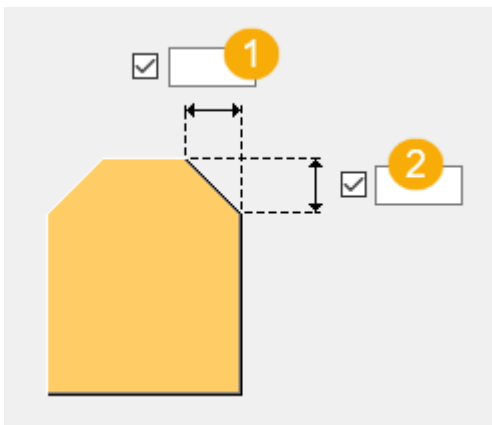

	Descrizione
1	Dimensione smusso orizzontale.
2	Dimensione smusso verticale.

Scheda Bull.Controv1

Utilizzare la scheda **Bull.Controv1** per definire le proprietà del bullone per il primo controvento.

Dimensioni del gruppo bulloni

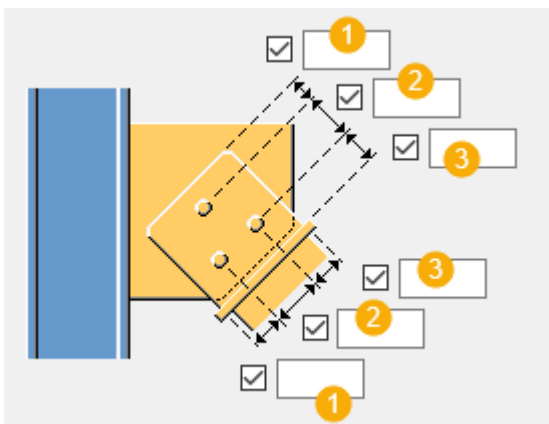

	Descrizione
1	Distanza dal bordo dei bulloni. La distanza dal bordo è la distanza dal centro di un bullone al bordo della parte.
2	Passo Bulloni. Utilizzare uno spazio per separare i valori di spaziatura dei bulloni. Inserire un valore per ogni spazio tra i bulloni. Ad esempio, se sono presenti 3 bulloni, inserire 2 valori.

	Descrizione
3	Distanza dal bordo dei bulloni. La distanza dal bordo è la distanza dal centro di un bullone al bordo della parte.

Proprietà di base dei bulloni

Opzione	Descrizione	Predefinito
Dimensione bullone	Il diametro dei bulloni.	Le dimensioni disponibili sono definite nel catalogo assemblaggi bulloni.
Standard bullone	Lo standard dei bulloni da utilizzare all'interno del componente.	Gli standard disponibili sono definiti nel catalogo assemblaggi bulloni.
Tolleranza	La distanza tra il bullone e il foro.	
Filett.nel materiale	Definisce se la filettatura può trovarsi all'interno delle parti bullonate quando si utilizzano i bulloni con un'asse. Non ha effetto se si utilizzano bulloni a filettatura completa.	Sì
Cantiere/Officina	Luogo dove i bulloni dovranno essere montati.	Cantiere

Assemblaggio bullone

Le caselle di controllo selezionate definiscono quali oggetti del componente (bullone, rondelle e dadi) saranno utilizzati nell'assemblaggio bulloni.

Per creare solo un foro, deselezionare tutte le caselle di controllo.

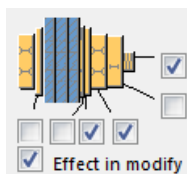

Per modificare l'assemblaggio bulloni in un componente esistente, selezionare la casella di controllo **Modifica su** e fare click su **Modifica**.

Aumento della lunghezza del bullone

Definisce il livello di aumento della lunghezza del bullone (nel calcolo della lunghezza della vite). Utilizzare questa opzione quando, ad esempio, è necessario aumentare la lunghezza del bullone per la verniciatura.



Scheda Bull.Controv2

Utilizzare la scheda **Bull.Controv2** per definire le proprietà del bullone per il secondo controvento.

Dimensioni del gruppo bulloni

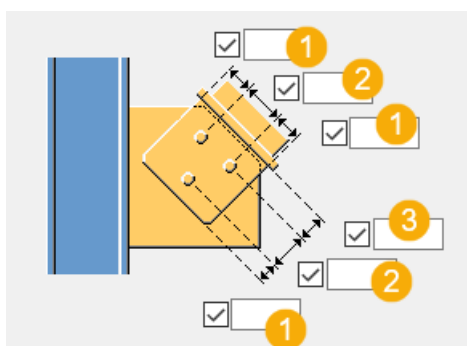

	Descrizione
1	Distanza dal bordo dei bulloni. La distanza dal bordo è la distanza dal centro di un bullone al bordo della parte.
2	Passo Bulloni. Utilizzare uno spazio per separare i valori di spaziatura dei bulloni. Inserire un valore per ogni spazio tra i bulloni. Ad esempio, se sono presenti 3 bulloni, inserire 2 valori.
3	Distanza dal bordo dei bulloni. La distanza dal bordo è la distanza dal centro di un bullone al bordo della parte.

Proprietà di base dei bulloni

Opzione	Descrizione	Predefinito
Dimensione bullone	Il diametro dei bulloni.	Le dimensioni disponibili sono definite nel catalogo assemblaggi bulloni.

Opzione	Descrizione	Predefinito
Standard bullone	Lo standard dei bulloni da utilizzare all'interno del componente.	Gli standard disponibili sono definiti nel catalogo assemblaggi bulloni.
Tolleranza	La distanza tra il bullone e il foro.	
Filett.nel materiale	Definisce se la filettatura può trovarsi all'interno delle parti bullonate quando si utilizzano i bulloni con un'asse. Non ha effetto se si utilizzano bulloni a filettatura completa.	Sì
Cantiere/Officina	Luogo dove i bulloni dovranno essere montati.	Cantiere

Scheda Piastra

Utilizzare la scheda **Piastra** per definire le dimensioni e le proprietà del piatto piastra.

Piatto

Parte	Descrizione
Piastra	Spessore, larghezza e altezza del piatto piastra.

Opzione	Descrizione	Default
Pos. No.	Prefisso e numero partenza per la marca della parte. Alcuni componenti includono una seconda riga di campi nella quale è possibile inserire il numero di posizione dell'assemblaggio.	Il numero partenza della parte di default è definito nelle impostazioni Componenti nel menu File --> Impostazioni --> Opzioni .
Materiale	Tipo di materiale.	Il materiale di default è definito nella casella Materiale parte nelle impostazioni Componenti nel menu

Opzione	Descrizione	Default
		File --> Impostazioni --> Opzioni .
Nome	Nome che verrà mostrato nei disegni e nei report.	

Dimensioni piastra

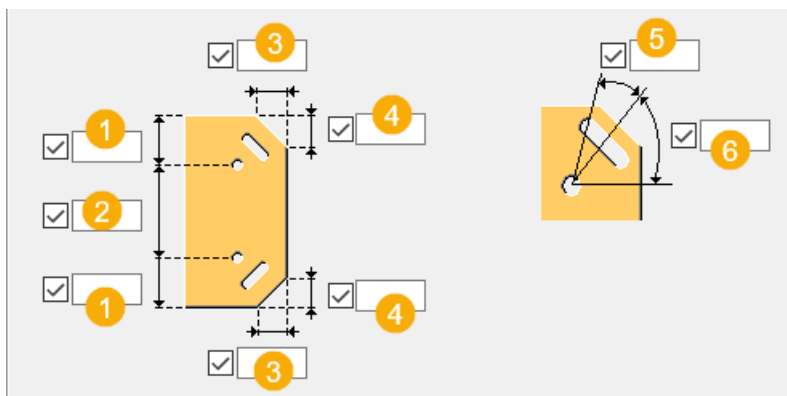

	Descrizione
1	Distanza dal bordo dei bulloni. La distanza dal bordo è la distanza dal centro di un bullone al bordo della parte.
2	Passo Bulloni. Utilizzare uno spazio per separare i valori di spaziatura dei bulloni. Inserire un valore per ogni spazio tra i bulloni. Ad esempio, se sono presenti 3 bulloni, inserire 2 valori.
3	Dimensione smusso orizzontale.
4	Dimensione smusso verticale.
5	Angolo superiore del foro asolato creato nel piatto piastra.
6	Angolo inferiore del foro asolato creato nel piatto piastra.

Posizione Piastra

Selezionare la posizione del piatto piastra.

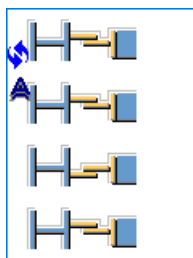

Scheda Generale

Per ulteriori informazioni, cliccare sul collegamento di seguito:

Scheda Generale

Scheda Progetto

Per ulteriori informazioni, cliccare sul collegamento di seguito:

Scheda Progetto

Scheda Analisi

Per ulteriori informazioni, cliccare sul collegamento di seguito:

Scheda Analisi

Saldature

Per ulteriori informazioni, cliccare sul collegamento di seguito:

Incrocio flangiato (61)

L'**Incrocio flangiato (61)** bullona uno o più controventi su un piatto di piastra esistente, utilizzando piatti di connessione e angolari.

Oggetti creati

- Piatti di connessione
- Angolari
- Piatti di taglio
- Piatti di spessoramento
- Bulloni
- Saldature

Utilizzare per

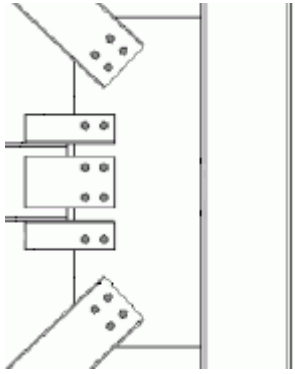
Situazione	Descrizione
	Profilo controvento: W I controventi vengono bullonati al piatto piastra utilizzando angolari e piatti di connessione.

Prima di iniziare

Creare un piatto piastra e da 1 a 10 controventi.

Ordine di selezione

1. Selezionare il parte principale (piastra).
2. Selezionare la parte secondaria (primo controvento).
3. Selezionare la seconda parte secondaria (secondo controvento).
4. Selezionare la parte secondaria successiva (terzo controvento).
5. Cliccare con il pulsante centrale del mouse per creare il componente.

Chiave di identificazione delle parti

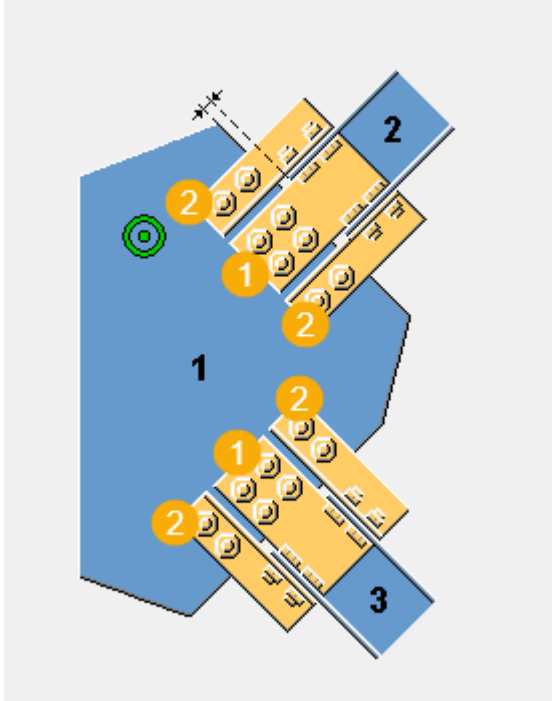

	Descrizione
1	Piatto di connessione
2	Angolare

NOTA Tekla Structures utilizza i valori nel file `joints.def` per creare questo componente. Per ulteriori informazioni, vedere .

Scheda Immagine

Utilizzare la scheda **Immagine** per definire la dimensione della distanza tra il piatto piastra e il controvento.

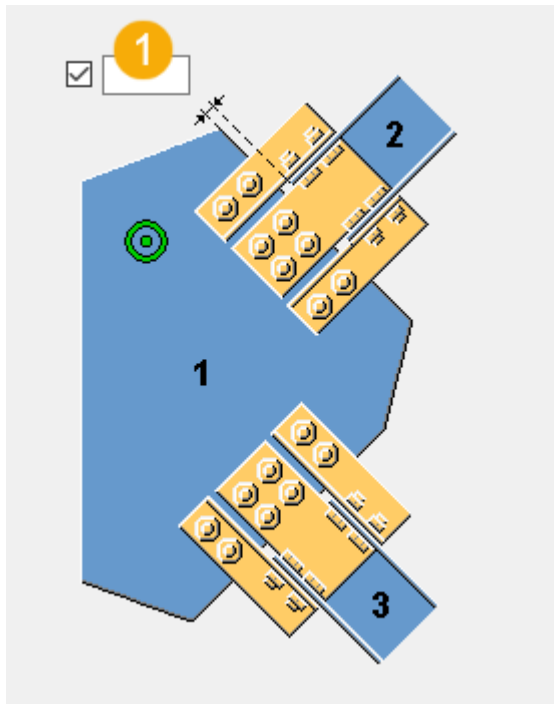

	Descrizione
1	Definisce la dimensione tra il piatto piastra e il controvento.

Scheda Conn contro.

Utilizzare la scheda **Conn contro** per definire le proprietà di piatto di connessione, angolare e piatto di riempimento. Selezionare se i profili accoppiati vengono utilizzati per l'angolo connessione.

Parti

	Descrizione
Piatto di connessione	Spessore e larghezza del piatto di connessione.
Profilo piastra di conn.	Seleziona il profilo del piatto di connessione dal catalogo profili.
Angolare superiore	Selezionare il profilo dell'angolare dal catalogo profili.
Angolare inferiore	Selezionare il profilo dell'angolare dal catalogo profili.
Piatto di riempimento	Spessore del piatto di riempimento.
Piatto di taglio superiore	Spessore, larghezza e altezza del piatto di taglio superiore
Piatto di taglio inferiore	Altezza del piatto di taglio inferiore.

Opzione	Descrizione	Default
Pos. No.	Prefisso e numero partenza per la marca della parte. Alcuni componenti includono una seconda riga di campi nella quale è possibile inserire il numero di posizione dell'assemblaggio.	Il numero partenza della parte di default è definito nelle impostazioni Componenti nel menu File --> Impostazioni --> Opzioni .
Materiale	Tipo di materiale.	Il materiale di default è definito nella casella Materiale parte nelle impostazioni Componenti nel menu File --> Impostazioni --> Opzioni .
Nome	Nome che verrà mostrato nei disegni e nei report.	

Creazione piatto

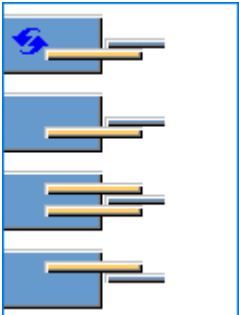
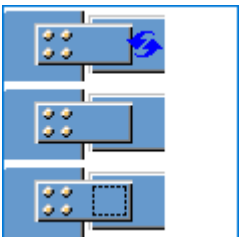
Opzione	Descrizione
	Selezionare se vengono creati uno o due piatti di connessione.
	Selezionare se viene creato un piatto di riempimento tra il piatto di connessione e l'anima del controvento. L'impostazione predefinita è che non viene creato un piatto di riempimento.

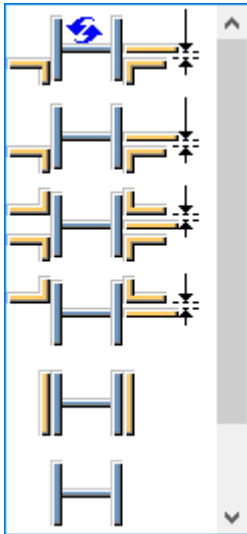

Creazione angolare

Definire se i controventi sono collegati al piatto piastra utilizzando gli angolari o le sezioni di taglio e specificare il numero di angolari da creare. L'opzione predefinita consiste nel creare due angolari sotto l'anima del controvento.



Orientamento angolari

Definisce la modalità di posizionamento dell'angolare sulla connessione.

Opzione	Descrizione
	<p>Default</p> <p>L'angolare è collocato sulla connessione, in modo che l'ala più lunga venga collegata al piatto piastra.</p> <p>AutoDefaults consente di modificare questa opzione.</p>
	<p>L'angolare è collocato sulla connessione, in modo che l'ala più lunga venga collegata alla parte principale.</p>

Tipo di connessione

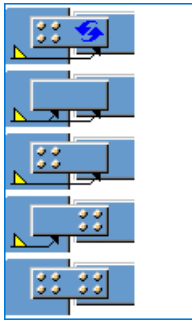
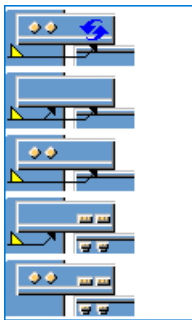
Opzione	Descrizione
	Selezionare il tipo di connessione (saldatura o bulloni) tra il piatto piastra e il piatto di connessione.
	Selezionare il tipo di connessione (saldatura o bullone) tra il piatto piastra e il profilo L.

Dimensioni della distanza del piatto di connessione

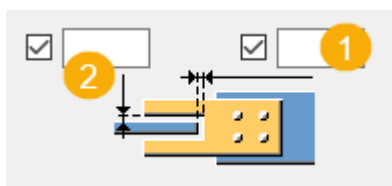

	Descrizione
1	Dimensione della distanza orizzontale
2	Dimensione della distanza verticale

Scheda Piatti di spessoramento

Utilizzare la scheda **Piatti di spessoramento** per definire le proprietà del piatto di spessoramento.

Piatti

Opzione	Descrizione
Spessoramento 1, Spessoramento 2, Spessoramento 3	Spessore, larghezza e altezza dei piatti di spessoramento.

Opzione	Descrizione	Default
Pos. No.	Prefisso e numero partenza per la marca della parte. Alcuni componenti includono una seconda riga di campi nella quale è possibile inserire il numero di posizione dell'assemblaggio.	Il numero partenza della parte di default è definito nelle impostazioni Componenti nel menu File --> Impostazioni --> Opzioni .
Materiale	Tipo di materiale.	Il materiale di default è definito nella casella Materiale parte nelle impostazioni Componenti nel menu File --> Impostazioni --> Opzioni .
Nome	Nome che verrà mostrato nei disegni e nei report.	

Posizione e numero del piatto di spessoramento

È possibile creare piatti di spessoramento quando si collegano i controventi al piatto piastra utilizzando angolari.

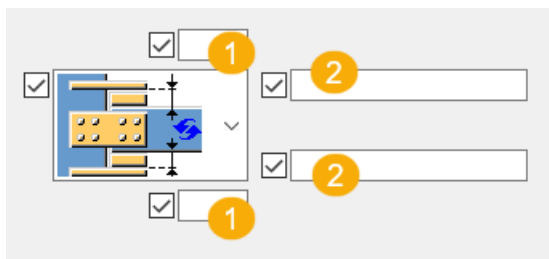

	De
1	Definire la distanza tra il controvento e il piatto di connessione.
2	Definire il numero di piatti di spessoramento creati nelle flange superiori e inferiori. Immettere i numeri di profilo del piatto di spessoramento: 1, 2 o 3. Questi sono i numeri che si trovano nella parte superiore della scheda Piatti di spessoramento . Ad esempio, se si desidera creare tre piastre di spessoramento nella flangia superiore e si desidera utilizzare Spessoramento 1 due volte e Spessoramento 2 una volta,

	De
	immettere 1 1 2. Il primo numero immesso è il piatto di spessoramento più vicino alla flangia del controvento.

Scheda Bull.Controv

Utilizzare la scheda **Bull.Controv** per controllare i bulloni che collegano i controventi al piatto piastra.

Dimensioni del gruppo bulloni

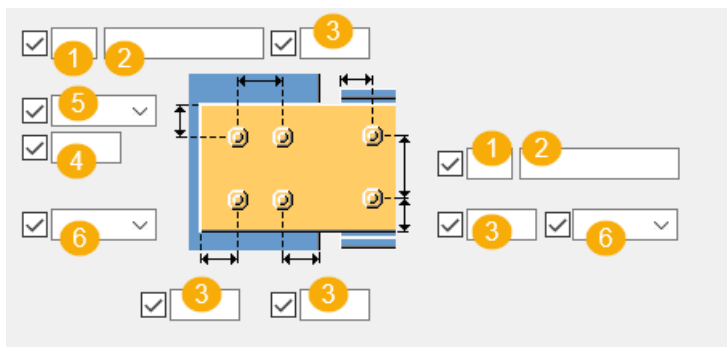

	Descrizione
1	Numero di bulloni.
2	Passo Bulloni. Utilizzare uno spazio per separare i valori di spaziatura dei bulloni. Inserire un valore per ogni spazio tra i bulloni. Ad esempio, se sono presenti 3 bulloni, inserire 2 valori.
3	Distanza dal bordo dei bulloni. La distanza dal bordo è la distanza dal centro di un bullone al bordo della parte.
4	Dimensione della posizione verticale del gruppo di bulloni.

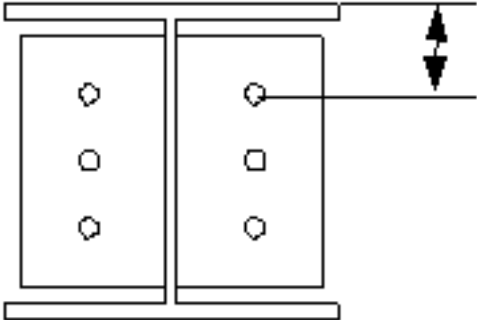
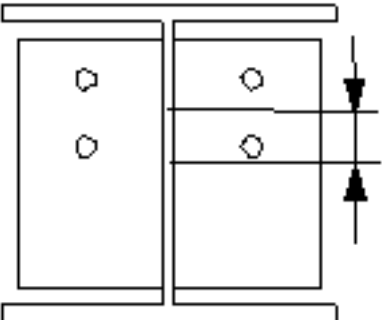
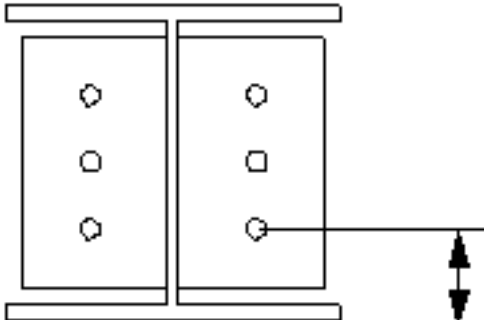
	Descrizione
5	<p>Seleziona la modalità di misura delle dimensioni per la posizione verticale del gruppo bulloni.</p> <ul style="list-style-type: none"> • Superiore: dal bordo superiore della parte secondaria al bullone più in alto.  <ul style="list-style-type: none"> • Centro: dalla linea centrale dei bulloni alla linea centrale della parte secondaria.  <ul style="list-style-type: none"> • Inferiore: dal bordo inferiore della parte secondaria al bullone più in basso. 
6	Selezionare il tipo bullone.

Proprietà di base dei bulloni

Opzione	Descrizione	Predefinito
Dimensione bullone	Il diametro dei bulloni.	Le dimensioni disponibili sono definite nel catalogo assemblaggi bulloni.
Standard bullone	Lo standard dei bulloni da utilizzare all'interno del componente.	Gli standard disponibili sono definiti nel catalogo assemblaggi bulloni.
Tolleranza	La distanza tra il bullone e il foro.	
Filett.nel materiale	Definisce se la filettatura può trovarsi all'interno delle parti bullonate quando si utilizzano i bulloni con un'asse. Non ha effetto se si utilizzano bulloni a filettatura completa.	Sì

Fori asolati



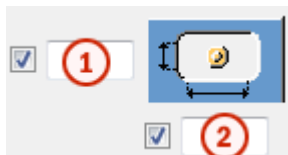



È possibile definire fori asolati, sovradimensionati o maschiati.



Opzione	Descrizione	Predefinito
1	Quota verticale del foro asolato.	0, che restituisce un foro rotondo.
2	Quota orizzontale del foro asolato o margine per i fori sovradimensionati.	0, che restituisce un foro rotondo.
Tipo di foro	Asolato crea fori asolati. Sovradimensionato crea fori sovradimensionati o maschiati. Nessun foro non crea fori.	
Asole ruotate	Quando il tipo di foro è Asolato , questa opzione ruota i fori asolati.	

Opzione	Descrizione	Predefinito
Asola in	Parti in cui vengono creati fori asolati. Le opzioni variano in base al componente in questione.	

Sfalsatura dei bulloni

Opzione	Descrizione
	Predefinito Non sfalsato AutoDefaults consente di modificare questa opzione.
	Non sfalsato
	Tipo sfalsato 1
	Tipo sfalsato 2
	Tipo sfalsato 3
	Tipo sfalsato 4

Assemblaggio bullone

Le caselle di controllo selezionate definiscono quali oggetti del componente (bullone, rondelle e dadi) saranno utilizzati nell'assemblaggio bulloni.

Per creare solo un foro, deselezionare tutte le caselle di controllo.

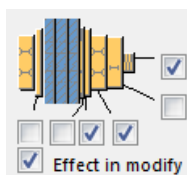

Per modificare l'assemblaggio bulloni in un componente esistente, selezionare la casella di controllo **Modifica su** e fare click su **Modifica**.

Aumento della lunghezza del bullone

Definisce il livello di aumento della lunghezza del bullone (nel calcolo della lunghezza della vite). Utilizzare questa opzione quando, ad esempio, è necessario aumentare la lunghezza del bullone per la verniciatura.

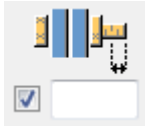

Scheda Bull.Angolare

Utilizzare la scheda **Bull.Angolare** per controllare i bulloni che collegano gli angolari.

Dimensioni del gruppo bulloni

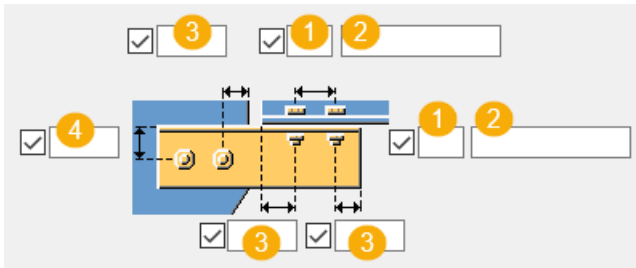

	Descrizione
1	Numero di bulloni.
2	Passo Bulloni. Utilizzare uno spazio per separare i valori di spaziatura dei bulloni. Inserire un valore per ogni spazio tra i bulloni. Ad esempio, se sono presenti 3 bulloni, inserire 2 valori.
3	Distanza dal bordo dei bulloni. La distanza dal bordo è la distanza dal centro di un bullone al bordo della parte.
4	Dimensione della posizione verticale del gruppo di bulloni.

Posizione verticale bullone

Opzione	Descrizione
	Posizione del bullone dal bordo del profilo L.
	Posizione del bullone dalla linea centrale della parte secondaria.

Proprietà di base dei bulloni

Opzione	Descrizione	Predefinito
Dimensione bullone	Il diametro dei bulloni.	Le dimensioni disponibili sono definite

Opzione	Descrizione	Predefinito
		nel catalogo assemblaggi bulloni.
Standard bullone	Lo standard dei bulloni da utilizzare all'interno del componente.	Gli standard disponibili sono definiti nel catalogo assemblaggi bulloni.
Tolleranza	La distanza tra il bullone e il foro.	
Filett.nel materiale	Definisce se la filettatura può trovarsi all'interno delle parti bullonate quando si utilizzano i bulloni con un'asse. Non ha effetto se si utilizzano bulloni a filettatura completa.	Sì

Scheda Generale

Per ulteriori informazioni, cliccare sul collegamento di seguito:
Scheda Generale

Scheda Progetto

Per ulteriori informazioni, cliccare sul collegamento di seguito:
Scheda Progetto

Scheda Analisi

Per ulteriori informazioni, cliccare sul collegamento di seguito:
Scheda Analisi

Saldature

Per ulteriori informazioni, cliccare sul collegamento di seguito:
Crea saldature

Incrocio con piastra (62)

Incrocio con P bullona da 1 a 10 controventi a una trave o una colonna utilizzando un piatto piastra. Il piatto piastra viene saldato o bullonato alla trave o alla colonna. I controventi vengono bullonati al piatto piastra utilizzando angolari e piatti di connessione.

Oggetti creati

- Piatto piastra
- Angolari
- Piatti di connessione
- Piatti di riempimento
- Piatti di spessoramento
- Irrigidimenti (Stiffeners)
- Bulloni
- Tagli
- Saldature

Utilizzare per

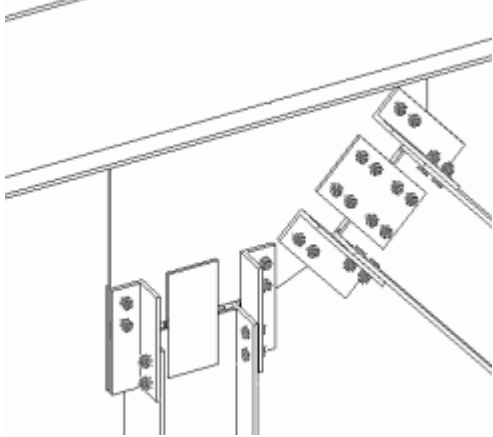
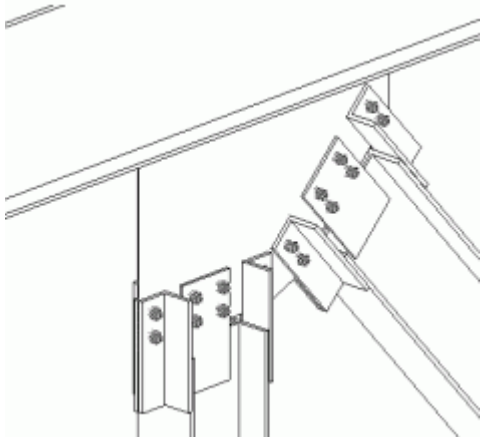
Situazione	Descrizione
	<p>Profilo controvento: W</p> <p>Piatto piastra saldato alla trave. Per ogni controvento vengono utilizzati materiali di connessione diversi.</p>
	<p>Profilo controvento: W</p> <p>Piatto piastra saldato alla trave. I controventi vengono bullonati al piatto piastra utilizzando angolari e piatti di connessione.</p>

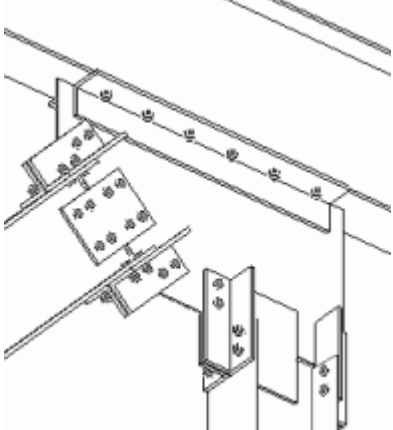
Situazione	Descrizione
	<p>Profilo controvento: W</p> <p>Piatta piastra saldata alla trave. Per ogni controvento vengono utilizzati materiali di connessione diversi.</p>

Prima di iniziare

Creare una trave o una colonna e da 1 a 10 controventi.

Ordine di selezione

1. Selezionare la parte principale (trave o colonna).
2. Selezionare la parte secondaria (primo controvento).
3. Selezionare la seconda parte secondaria (secondo controvento).
4. Selezionare le parti secondarie successive (controventi successivi).
5. Cliccare con il pulsante centrale del mouse per creare il componente.

Chiave di identificazione delle parti

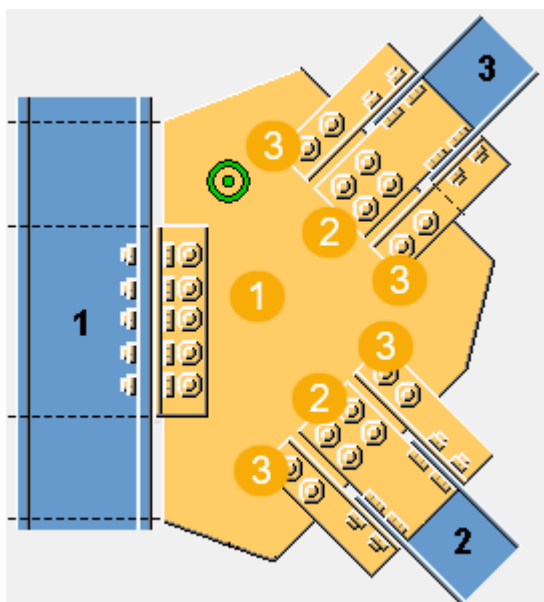

	Descrizione
1	Piatto piastra
2	Piatto di connessione
3	Angolare

NOTA Tekla Structures utilizza i valori nel file `joints.def` per creare questo componente. Per ulteriori informazioni, vedere .

Scheda Immagine

Utilizzare la scheda **Immagine** per definire le dimensioni che controllano la posizione e la forma del piatto piastra.

Dimensioni

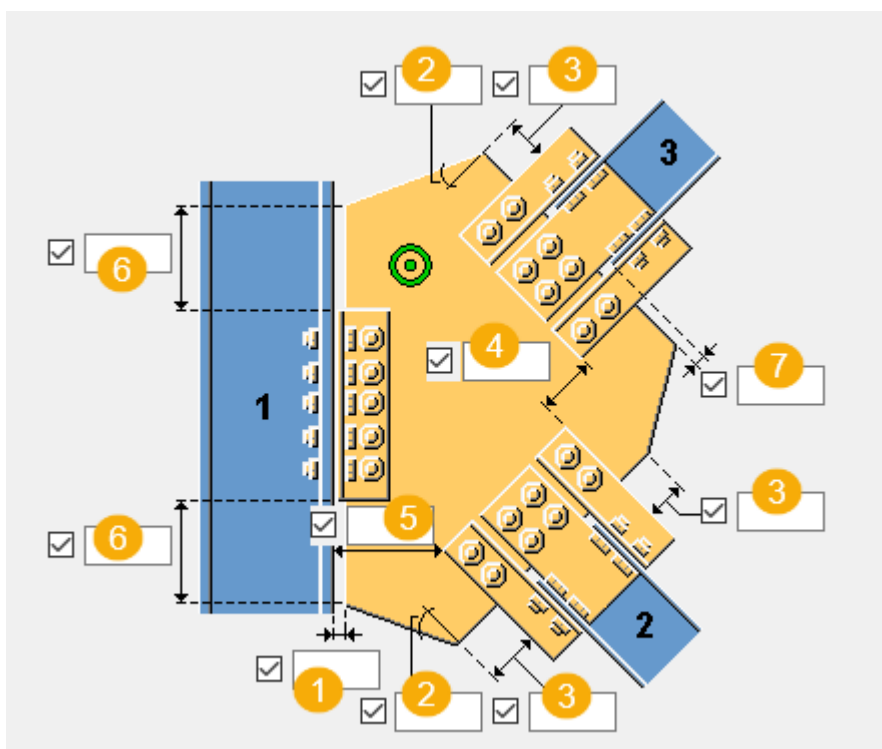



	Descrizione
1	Definisce la distanza tra il bordo del piatto piastra e la parte principale.
2	Definire l'angolo del piatto piastra (in gradi). Questo valore influisce sulla forma del piatto piastra.
3	Definire la lunghezza del bordo del piatto piastra. Questo valore influisce sulla forma del piatto piastra.
4	Definire la distanza tra i controventi.

	Descrizione
5	Definire la distanza tra la parte principale e il controvento.
6	Definire la distanza tra l'angolare o il bordo del piatto di connessione e il bordo del piatto piastra.
7	Definisce la distanza tra il bordo del piatto piastra e il controvento.



NOTA Nei seguenti esempi sono mostrate alcune delle opzioni disponibili. Ulteriori opzioni sono disponibili nella scheda **Immagine**.

Posizionamento del piatto piastra

Definisce in che modo il piatto piastra è posizionato quando viene utilizzata una piastra di base.

Opzione	Descrizione
	Default Il piatto piastra è parallelo alla parte principale. AutoDefaults consente di modificare questa opzione.
	Il piatto piastra è parallelo al controvento.
	Il piatto piastra è parallelo al controvento, senza una piastra di base.

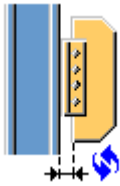
Dimensioni del piatto piastra

Opzione	Descrizione
	Predefinito Il piatto piastra non attraversa la parte principale. Definire la dimensione di taglio del piatto piastra. AutoDefaults consente di modificare questa opzione.
	Il piatto piastra non attraversa la parte principale. Definire la dimensione di taglio del piatto piastra.

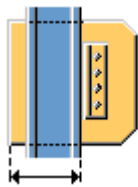
Opzione	Descrizione
	<p>Il piatto piastra attraversa la parte principale.</p> <p>Definire la dimensione di estensione del piatto piastra.</p>

Scheda Piastra

Utilizzare la scheda **Piastra** per controllare proprietà, forma e posizione del piatto piastra, nonché l'orientamento e le proprietà dell'angolare e del piatto di connessione.

Piatti



Opzione	Descrizione
Piastra	Spessore, larghezza e altezza del piatto piastra.
Piatti di conn.	Spessore e larghezza del piatto di connessione.
Profilo ad L	Selezionare il profilo dell'angolare dal catalogo profili.

Opzione	Descrizione	Default
Pos. No.	<p>Prefisso e numero partenza per la marca della parte.</p> <p>Alcuni componenti includono una seconda riga di campi nella quale è possibile inserire il numero di posizione dell'assemblaggio.</p>	<p>Il numero partenza della parte di default è definito nelle impostazioni Componenti nel menu File --> Impostazioni --> Opzioni .</p>
Materiale	Tipo di materiale.	<p>Il materiale di default è definito nella casella Materiale parte nelle impostazioni Componenti nel menu File --> Impostazioni --> Opzioni .</p>
Nome	Nome che verrà mostrato nei disegni e nei report.	

NOTA Nei seguenti esempi sono mostrate alcune delle opzioni disponibili. Ulteriori opzioni sono disponibili nella scheda **Piastra**.



Connessione del piatto piastra

Definire la modalità di connessione del piatto piastra alla parte principale.

Opzione	Descrizione
	Default Il piatto piastra è saldato direttamente alla parte principale. AutoDefaults consente di modificare questa opzione.
	Il piatto piastra è collegato alla parte principale mediante angolari. Selezionare il lato nel quale vengono creati il piatto piastra e gli angolari.
	Il piatto piastra è collegato alla parte principale mediante un piatto di connessione. Selezionare il lato nel quale vengono creati il piatto piastra e il piatto di connessione.



Orientamento angolari

Definisce la modalità di posizionamento dell'angolare sulla connessione.

Opzione	Descrizione
	Default L'angolare è collocato sulla connessione, in modo che l'ala più lunga venga collegata al piatto piastra. AutoDefaults consente di modificare questa opzione.
	L'angolare è collocato sulla connessione, in modo che l'ala più lunga venga collegata alla parte principale.

Sagoma del piatto piastra

Quando si seleziona l'opzione per ottimizzare il peso del piatto piastra, è possibile stabilire che l'ordine di selezione dei controventi influisca sulla posizione dei controventi.

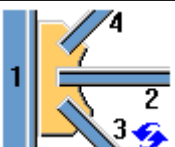
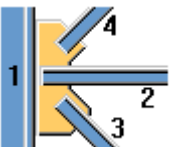

Opzione	Descrizione
	Default AutoDefaults consente di modificare questa opzione.
	Questa opzione consente di ottimizzare il peso del piatto piastra.

Posizione controvento

Opzione	Descrizione
	Default La posizione dei controventi rimane invariata. AutoDefaults consente di modificare questa opzione.
	Il primo controvento selezionato viene collocato più vicino alla parte principale.

Posizione del piatto piastra sul controvento

Definisce il punto in cui collocare il piatto piastra sul controvento. Se necessario, è possibile regolare la posizione del piatto piastra spostandolo nella direzione z o y.

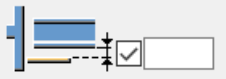
Opzione	Descrizione
	Default Il piatto piastra viene posizionato al centro del controvento. AutoDefaults consente di modificare questa opzione.
	Il piatto piastra viene posizionato sulla flangia superiore del controvento.
	Definisce la quantità di spostamento del piatto piastra nella direzione z.

Opzione	Descrizione
	Definisce la quantità di spostamento del piatto piastra nella direzione y.

Smusso del piatto piastra

Definire il tipo e le dimensioni dello smusso del piatto piastra e il limite dell'angolo per il controvento parallelo.

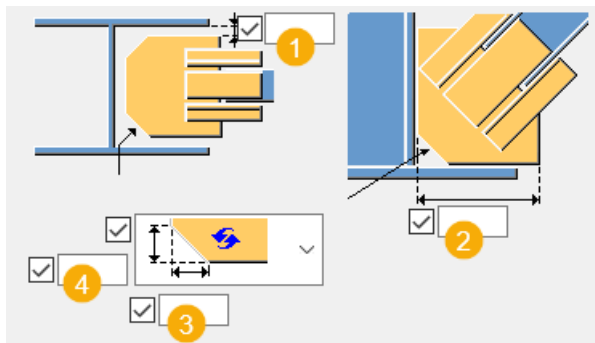

1	Distanza tra il piatto di connessione e la flangia interna della parte principale.
2	Distanza orizzontale tra il bordo del piatto piastra e la flangia della parte principale.
3	Dimensione orizzontale dello smusso.
4	Dimensione verticale dello smusso.

Dimensione taglio

Se il piatto piastra attraversa la parte principale, definire le dimensioni del taglio creato per il piatto piastra.

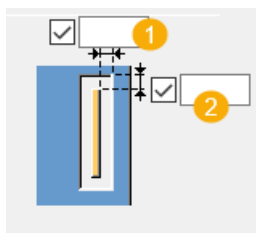

	Descrizione
1	Definisce le dimensioni orizzontali del taglio.
2	Definisce le dimensioni verticali del taglio.

Scheda Conn contro.

Utilizzare la scheda **Conn contro** per definire le proprietà di piatto di connessione, angolare e piatto di riempimento. Selezionare se i profili accoppiati vengono utilizzati per l'angolo connessione.

Parti

Parte	Descrizione
Piatto di conn.	Spessore e larghezza del piatto di connessione.
Profilo conn.	Seleziona il profilo dal catalogo profili.
Profilo1 ad L al piatto fazz., Profilo2 ad L al piatto fazz.	Selezionare il profilo dell'angolare dal catalogo profili.
Piatto di riempimento	Spessore, larghezza e altezza del piatto di riempimento.
Piatto1 alla piastra fazz.	Spessore, larghezza e altezza del piatto.
Piatto2 alla piastra fazz.	Altezza del piatto.

Opzione	Descrizione	Default
Pos. No.	Prefisso e numero partenza per la marca della parte. Alcuni componenti includono una seconda riga di campi nella quale è possibile inserire il numero di posizione dell'assemblaggio.	Il numero partenza della parte di default è definito nelle impostazioni Componenti nel menu File --> Impostazioni --> Opzioni .
Materiale	Tipo di materiale.	Il materiale di default è definito nella casella Materiale parte nelle impostazioni Componenti nel menu File --> Impostazioni --> Opzioni .
Nome	Nome che verrà mostrato nei disegni e nei report.	

Creazione piatto

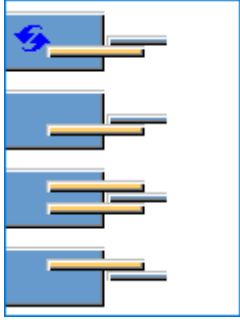
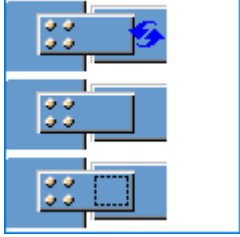
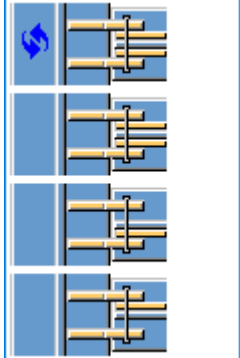
Opzione	Descrizione
	Selezionare se vengono creati uno o due piatti di connessione.
	Selezionare se viene creato un piatto di riempimento tra il piatto di connessione e l'anima del controvento. L'impostazione predefinita è che non viene creato un piatto di riempimento.
	Selezionare il lato per la creazione del piatto di riempimento. È possibile utilizzare questa opzione se si è scelto di creare due piatti di connessione.

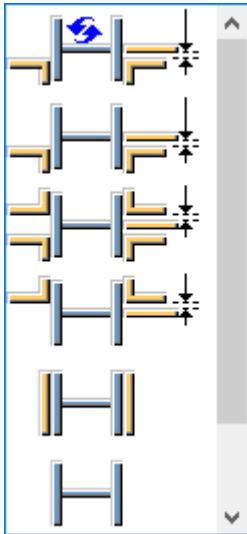

Creazione angolare

Definire se i controventi sono collegati al piatto piastra utilizzando gli angolari o le sezioni di taglio e specificare il numero di angolari da creare. L'opzione predefinita consiste nel creare due angolari sotto l'anima del controvento.



Orientamento angolari

Definisce la modalità di posizionamento dell'angolare sulla connessione.

Opzione	Descrizione
	<p>Default</p> <p>L'angolare è collocato sulla connessione, in modo che l'ala più lunga venga collegata al piatto piastra.</p> <p>AutoDefaults consente di modificare questa opzione.</p>
	<p>L'angolare è collocato sulla connessione, in modo che l'ala più lunga venga collegata alla parte principale.</p>

Tipo di connessione

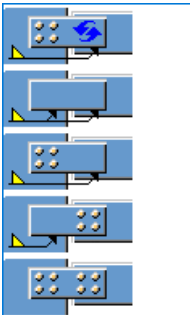
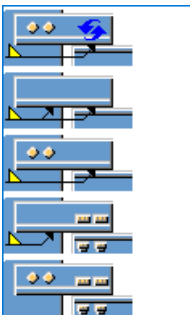
Opzione	Descrizione
	Selezionare il tipo di connessione (saldatura o bulloni) tra il piatto piastra e il piatto di connessione.
	Selezionare il tipo di connessione (saldatura o bullone) tra il piatto piastra e il profilo L.

Dimensioni della distanza del piatto di connessione

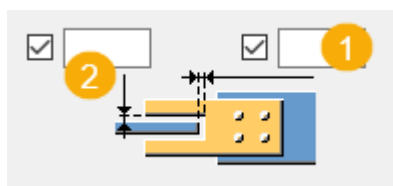

	Descrizione
1	Dimensione della distanza orizzontale
2	Dimensione della distanza verticale

Scheda Piatti di spessoramento

Utilizzare la scheda **Piatti di spessoramento** per definire le proprietà del piatto di spessoramento.

Piatti

Opzione	Descrizione
Spessoramento 1, Spessoramento 2, Spessoramento 3	Spessore, larghezza e altezza dei piatti di spessoramento.

Opzione	Descrizione	Default
Pos. No.	Prefisso e numero partenza per la marca della parte. Alcuni componenti includono una seconda riga di campi nella quale è possibile inserire il numero di posizione dell'assemblaggio.	Il numero partenza della parte di default è definito nelle impostazioni Componenti nel menu File --> Impostazioni --> Opzioni .
Materiale	Tipo di materiale.	Il materiale di default è definito nella casella Materiale parte nelle impostazioni Componenti nel menu File --> Impostazioni --> Opzioni .
Nome	Nome che verrà mostrato nei disegni e nei report.	

Posizione e numero del piatto di spessoramento

È possibile creare piatti di spessoramento quando si collegano i controventi al piatto piastra utilizzando angolari.

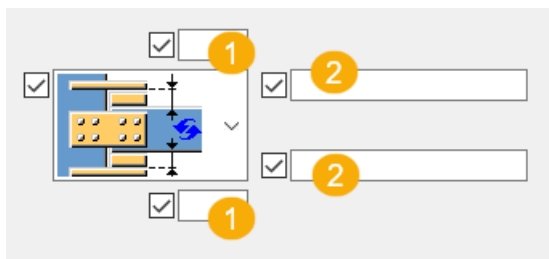

	Descrizione
1	Definire la distanza tra il controvento e il piatto di connessione.
2	Definire il numero di piatti di spessoramento creati nelle flange superiori e inferiori. Immettere i numeri di profilo del piatto di spessoramento: 1, 2 o 3. Questi sono i numeri che si trovano nella parte superiore della scheda Piatti di spessoramento . Ad esempio, se si desidera creare tre piastre di spessoramento nella flangia superiore e si desidera utilizzare Spessoramento 1 due volte e Spessoramento 2 una volta,

	Descrizione
	immettere 1 1 2. Il primo numero immesso è il piatto di spessoramento più vicino alla flangia del controvento.

Scheda Conn a Piastra

Utilizzare la scheda **Conn a Piastra** per controllare le proprietà dei gruppi bulloni per i bulloni che collegano la piastra alla parte principale, nonché per controllare l'attacco dell'angolare.

Dimensioni del gruppo bulloni

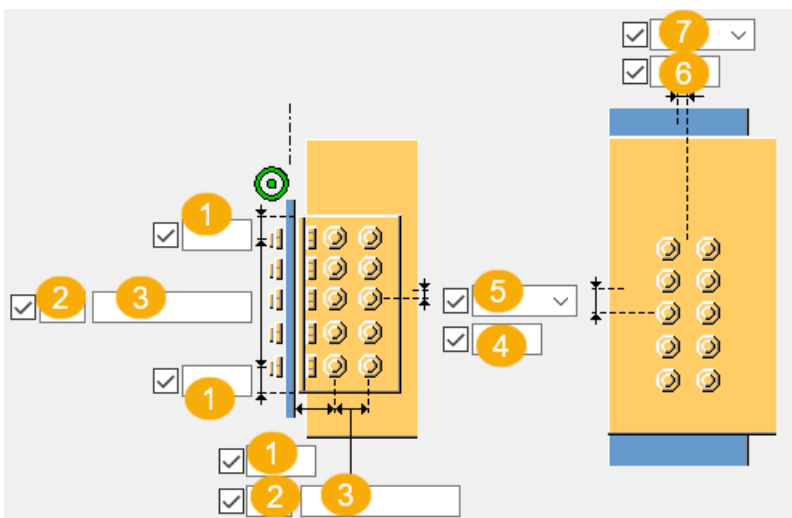



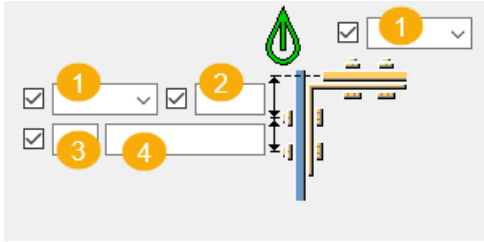

	Descrizione
1	Distanza dal bordo dei bulloni. La distanza dal bordo è la distanza dal centro di un bullone al bordo della parte.
2	Numero di bulloni.
3	Passo Bulloni. Utilizzare uno spazio per separare i valori di spaziatura dei bulloni. Inserire un valore per ogni spazio tra i bulloni. Ad esempio, se sono presenti 3 bulloni, inserire 2 valori.
4	Dimensione della posizione verticale del gruppo di bulloni.
5	Seleziona la modalità di misura delle dimensioni per la posizione verticale del gruppo di bulloni.
6	Dimensione della posizione orizzontale del gruppo di bulloni.
7	Seleziona come misurare le dimensioni per la posizione orizzontale del gruppo di bulloni.



	Descrizione
1	Posizione in cui i bulloni devono essere fissati.
2	Distanza dal bordo dei bulloni. La distanza dal bordo è la distanza dal centro di un bullone al bordo della parte.
3	Numero di bulloni.
4	Passo Bulloni. Utilizzare uno spazio per separare i valori di spaziatura dei bulloni. Inserire un valore per ogni spazio tra i bulloni. Ad esempio, se sono presenti 3 bulloni, inserire 2 valori.

Tipo di attacco dell'angolare



Definisce la modalità di collegamento dell'angolare al piatto piastra e alla parte principale.

Opzione	Descrizione
	Default La parte principale è bullonata e la parte secondaria è saldata. AutoDefaults consente di modificare questa opzione.
	Automatico Quando la parte principale è un profilo tubolare, gli angolari sono saldati alla parte principale e bullonati alla parte secondaria. In caso contrario, gli angolari sono saldati a entrambe le parti.
	La parte principale è bullonata e la parte secondaria è saldata.
	La parte principale è saldata e la parte secondaria bullonata.
	Entrambe le parti sono bullonate.







Opzione	Descrizione
	Entrambe le parti sono saldate.

Bulloni sul piatto piastra

Definisce se il piatto piastra viene collegato alla parte principale mediante bulloni quando non vengono utilizzati angolari.

	Descrizione
	Default I bulloni non vengono creati nel piatto piastra. AutoDefaults consente di modificare questa opzione.
	I bulloni vengono creati nel piatto piastra.

Sfalsatura dei bulloni

Opzione	Descrizione
	Predefinito Non sfalsato AutoDefaults consente di modificare questa opzione.
	Non sfalsato
	Tipo sfalsato 1
	Tipo sfalsato 2
	Tipo sfalsato 3
	Tipo sfalsato 4

Proprietà di base dei bulloni

Opzione	Descrizione	Predefinito
Dimensione bullone	Il diametro dei bulloni.	Le dimensioni disponibili sono definite nel catalogo assemblaggi bulloni.

Opzione	Descrizione	Predefinito
Standard bullone	Lo standard dei bulloni da utilizzare all'interno del componente.	Gli standard disponibili sono definiti nel catalogo assemblaggi bulloni.
Tolleranza	La distanza tra il bullone e il foro.	
Filett.nel materiale	Definisce se la filettatura può trovarsi all'interno delle parti bullonate quando si utilizzano i bulloni con un'asse. Non ha effetto se si utilizzano bulloni a filettatura completa.	Sì

Fori asolati

È possibile definire fori asolati, sovradimensionati o maschiati.

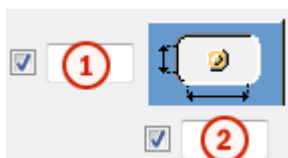

Opzione	Descrizione	Predefinito
1	Quota verticale del foro asolato.	0, che restituisce un foro rotondo.
2	Quota orizzontale del foro asolato o margine per i fori sovradimensionati.	0, che restituisce un foro rotondo.
Tipo di foro	Asolato crea fori asolati. Sovradimensionato crea fori sovradimensionati o maschiati. Nessun foro non crea fori.	
Asole ruotate	Quando il tipo di foro è Asolato , questa opzione ruota i fori asolati.	
Asola in	Parti in cui vengono creati fori asolati. Le opzioni variano in base al componente in questione.	

Assemblaggio bullone

Le caselle di controllo selezionate definiscono quali oggetti del componente (bullone, rondelle e dadi) saranno utilizzati nell'assemblaggio bulloni.

Per creare solo un foro, deselezionare tutte le caselle di controllo.

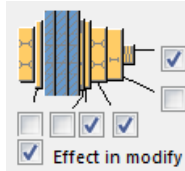

Per modificare l'assemblaggio bulloni in un componente esistente, selezionare la casella di controllo **Modifica su** e fare click su **Modifica**.

Aumento della lunghezza del bullone

Definisce il livello di aumento della lunghezza del bullone (nel calcolo della lunghezza della vite). Utilizzare questa opzione quando, ad esempio, è necessario aumentare la lunghezza del bullone per la verniciatura.



Scheda Irrigidimenti (Stiffeners)

Utilizzare la scheda **Irrigidimenti (Stiffeners)** per specificare le proprietà e le dimensioni degli irrigidimenti.

Parti

Parte	Descrizione
Irrigidimento 1, Irrigidimento 2	Spessore irrigidimento.

Opzione	Descrizione	Default
Pos. No.	Prefisso e numero partenza per la marca della parte. Alcuni componenti includono una seconda riga di campi nella quale è possibile inserire il numero di posizione dell'assemblaggio.	Il numero partenza della parte di default è definito nelle impostazioni Componenti nel menu File --> Impostazioni --> Opzioni .
Materiale	Tipo di materiale.	Il materiale di default è definito nella casella Materiale parte nelle impostazioni Componenti nel menu

Opzione	Descrizione	Default
		File --> Impostazioni --> Opzioni .
Nome	Nome che verrà mostrato nei disegni e nei report.	

Lunghezza irrigidimento

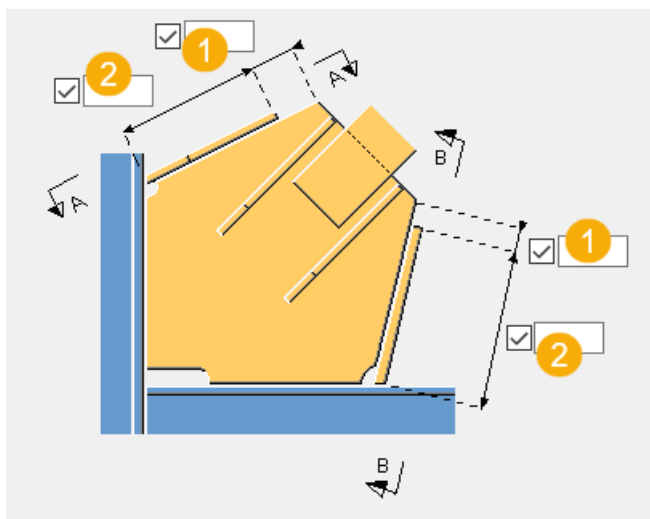

1	Definisce la distanza tra il bordo dell'irrigidimento e il bordo del piatto piastra.
2	Definisce la lunghezza dell'irrigidimento.

Dimensioni irrigidimento

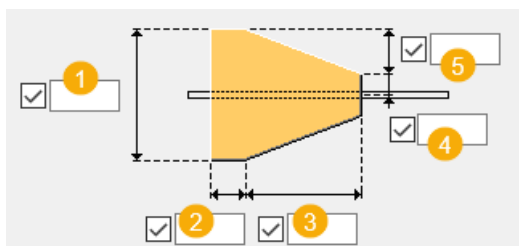

	Descrizione
1	Definisce la larghezza dell'irrigidimento.
2	Definisce la lunghezza della base dell'irrigidimento.
3	Definisce la lunghezza della parte inclinata dell'irrigidimento.
4	Definisce la distanza della linea centrale dell'irrigidimento.
5	Definisce la distanza verticale tra la base dell'irrigidimento e la parte inclinata.

Scheda Bull.Controv1/Bull.Controv2/Bull.Controv3

Utilizzare le schede **Bull.Controv1**, **Bull.Controv2** e **Bull.Controv3** per controllare i bulloni che collegano il primo, il secondo e i controventi successivi al piatto piastra.

Dimensioni del gruppo bulloni

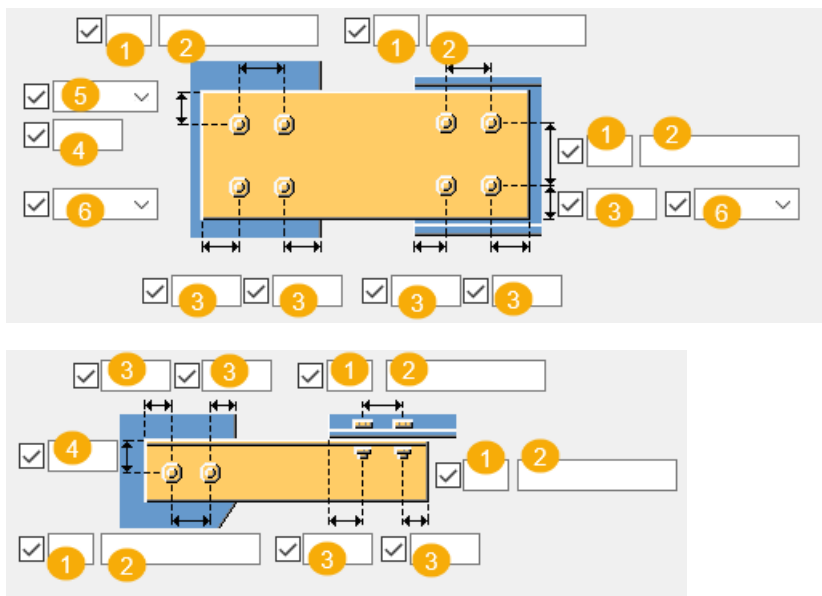

	Descrizione
1	Numero di bulloni.
2	Passo Bulloni. Utilizzare uno spazio per separare i valori di spaziatura dei bulloni. Inserire un valore per ogni spazio tra i bulloni. Ad esempio, se sono presenti 3 bulloni, inserire 2 valori.
3	Distanza dal bordo dei bulloni. La distanza dal bordo è la distanza dal centro di un bullone al bordo della parte.
4	Dimensione della posizione verticale del gruppo di bulloni.
5	Seleziona la modalità di misura delle dimensioni per la posizione verticale del gruppo bulloni.
6	Selezionare il tipo bullone.

Posizione verticale bullone

Opzione	Descrizione
	Posizione del bullone dal bordo del profilo L.

Opzione	Descrizione
	Posizione del bullone dalla linea centrale della parte secondaria.

Distanza bullone

Definisce la distanza minima dai bulloni dal piatto di connessione al punto di intersezione della parte principale e delle assi centrali del controvento. Se un controvento è perpendicolare alla parte principale, la distanza viene misurata dall'asse centrale della parte principale ai bulloni più vicini.

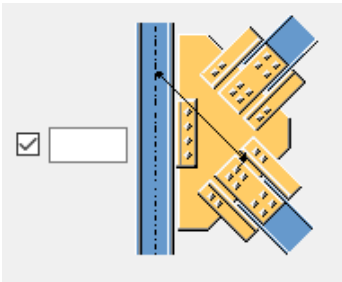
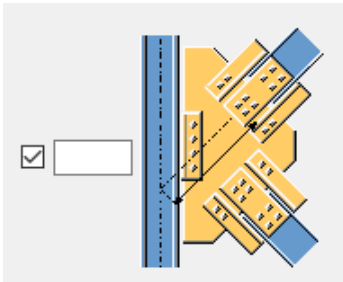
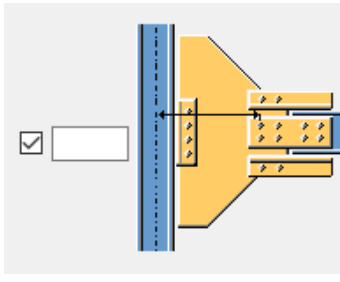
Opzione	Opzione	Opzione
		

Proprietà di base dei bulloni

Opzione	Descrizione	Predefinito
Dimensione bullone	Il diametro dei bulloni.	Le dimensioni disponibili sono definite nel catalogo assemblaggi bulloni.
Standard bullone	Lo standard dei bulloni da utilizzare all'interno del componente.	Gli standard disponibili sono definiti nel catalogo assemblaggi bulloni.
Tolleranza	La distanza tra il bullone e il foro.	
Filett.nel materiale	Definisce se la filettatura può trovarsi all'interno delle parti bullonate quando si utilizzano i bulloni con un'asse. Non ha effetto se si utilizzano bulloni a filettatura completa.	Sì





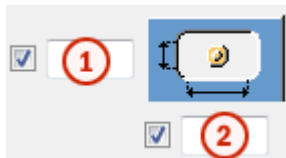

Fori asolati

È possibile definire fori asolati, sovradimensionati o maschiati.



Opzione	Descrizione	Predefinito
1	Quota verticale del foro asolato.	0, che restituisce un foro rotondo.
2	Quota orizzontale del foro asolato o margine per i fori sovradimensionati.	0, che restituisce un foro rotondo.
Tipo di foro	<p>Asolato crea fori asolati.</p> <p>Sovradimensionato crea fori sovradimensionati o maschiati.</p> <p>Nessun foro non crea fori.</p>	
Asole ruotate	Quando il tipo di foro è Asolato , questa opzione ruota i fori asolati.	
Asola in	Parti in cui vengono creati fori asolati. Le opzioni variano in base al componente in questione.	

Sfalsatura dei bulloni

Opzione	Descrizione
	Predefinito Non sfalsato AutoDefaults consente di modificare questa opzione.
	Non sfalsato
	Tipo sfalsato 1
	Tipo sfalsato 2
	Tipo sfalsato 3
	Tipo sfalsato 4

Scheda Generale

Per ulteriori informazioni, cliccare sul collegamento di seguito:

Scheda Generale

Scheda Progetto

Per ulteriori informazioni, cliccare sul collegamento di seguito:

Scheda Progetto

Scheda Analisi

Per ulteriori informazioni, cliccare sul collegamento di seguito:

Scheda Analisi

Saldature

Per ulteriori informazioni, cliccare sul collegamento di seguito:

Controventatura Portale (105)

Controventatura Portale (105) collega fino a 3 controventi cavi a una trave o a una colonna utilizzando un piatto piastra e dei profilati a T.

Oggetti creati

- Piatto piastra
- Profilati a T
- Bulloni
- Saldature

Utilizzare per

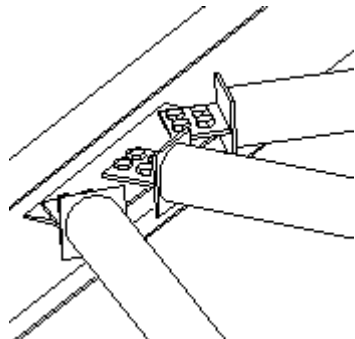
Situazione	Descrizione
	Profilo controvento: tubo Piatto piastra saldato alla trave. I controventi sono bullonati al piatto piastra tramite profilati a T.

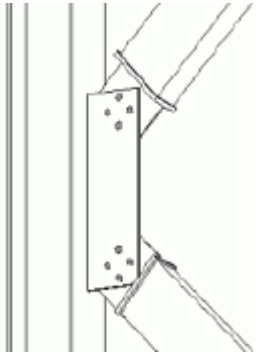
Situazione	Descrizione
	<p>Profilo controvento: RHS</p> <p>Il piatto piastra è saldato alla colonna. I controventi sono bullonati al piatto piastra tramite profilati a T.</p>

Limitazioni

I controventi devono trovarsi sullo stesso piano.

Prima di iniziare

Creare una trave e fino a tre controventi tutti nello stesso piano.

Ordine di selezione

1. Selezionare la parte principale (trave o colonna).
2. Selezionare la parte secondaria (primo controvento).
3. Selezionare la seconda parte secondaria (secondo controvento).
4. Selezionare la parte secondaria successiva (terzo controvento).
5. Cliccare con il pulsante centrale del mouse per creare il componente.

Chiave di identificazione delle parti

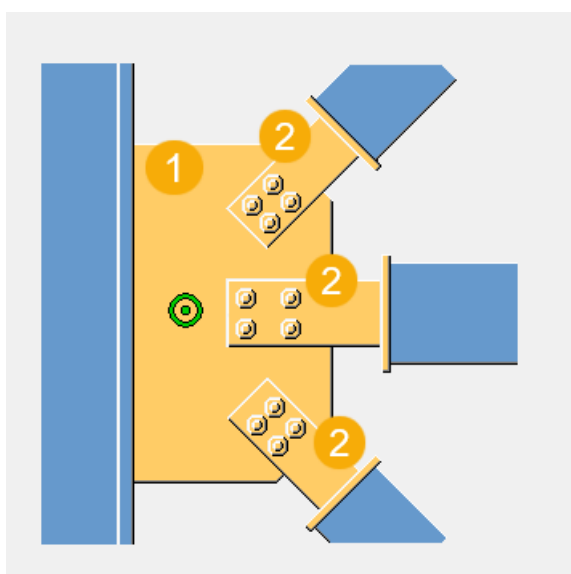

	Descrizione
1	Piatto piastra
2	Profilato a T

Scheda Immagine

Utilizzare la scheda **Immagine** per definire le dimensioni del profilato a T dal bordo del piatto piastra.

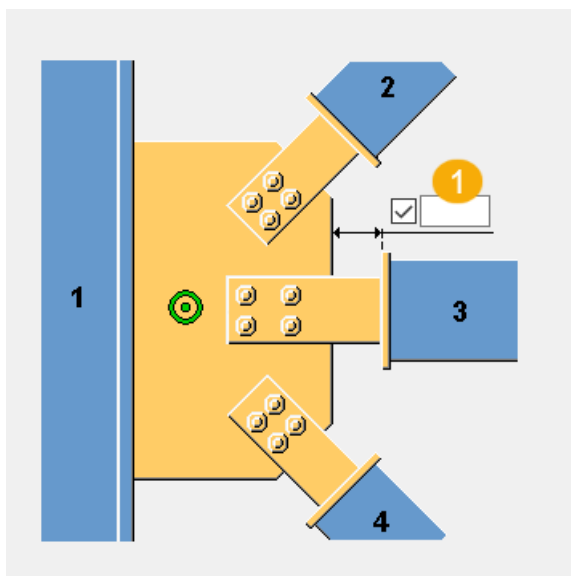

	Descrizione
1	Definire la dimensione del bordo del profilato a T.

Scheda Parti

Utilizzare la scheda **Parti** per definire le proprietà del piatto piastra e dei profilati a T alle estremità dei controventi. È possibile definire i profilati a T separatamente per ogni controvento.

Parti

Opzione	Descrizione
Piastra	Spessore, larghezza e altezza del piatto piastra.
Flangia 'Profilato a T'	Per fare in modo che Tekla Structures utilizzi due piatti per creare il profilato a T, lasciare vuoto il campo Profilo a T nella scheda Parti . È invece necessario immettere le dimensioni di spessore, larghezza e altezza per la flangia e l'anima. Definire lo spessore, la larghezza e l'altezza della flangia del profilato a T.

Opzione	Descrizione
Anima 'Profilato a T'	Per fare in modo che Tekla Structures utilizzi due piatti per creare il profilato a T, lasciare vuoto il campo Profilo a T nella scheda Parti . È invece necessario immettere le dimensioni di spessore, larghezza e altezza per la flangia e l'anima. Definire lo spessore, la larghezza e l'altezza dell'anima del profilato a T.
Profilo 'Profilato a T'	Selezionare il profilo del profilato a T dal catalogo profili. È possibile utilizzare un profilo a T o un profilo a I. Se si utilizza un profilo a I, il componente crea il profilato a T tagliando il profilo a I. È necessario specificare il punto in cui tagliare il profilo a I utilizzando l'opzione Profondità T nella scheda Parametri .

Scheda Parametri

Utilizzare la scheda **Parametri** per definire le dimensioni, le tolleranze, la posizione del piatto piastra e gli smussi.

Opzione	Descrizione
Angolo min.di taglio (0-90 gradi)	Definire l'angolo di taglio minimo.
Definire le saldature per ciascun T	Selezionare se utilizzare le saldature per ogni profilato a T.
Definire i bulloni per ciascun T	Selezionare se utilizzare i bulloni per ogni profilato a T.

Posizione piastra

Selezionare la posizione piastra sul controvento.

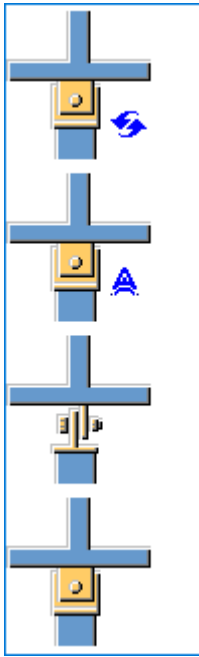



Posizione profilato a T

Selezionare la posizione del profilato a T sulla piastra.



Smusso piastra

Opzione	Descrizione
	Default Nessuno smusso AutoDefaults consente di modificare questa opzione.

Opzione	Descrizione
	Nessuno smusso
	Vengono creati gli smussi.

Dimensioni dei profilati a T

Definire le dimensioni del profilato a T per ogni controvento.

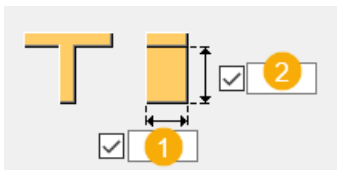



	Descrizione
1	Lunghezza Profilato a T
2	Profondità Profilato a T

Allineamento gruppo bulloni

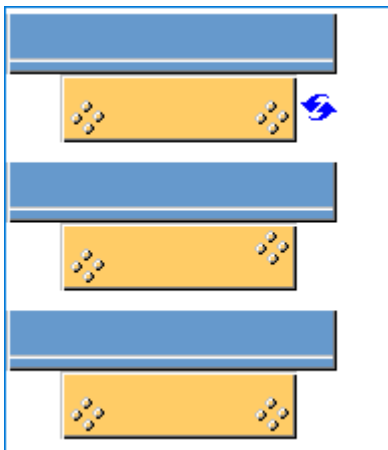
Selezionare se i gruppi bulloni sono allineati.

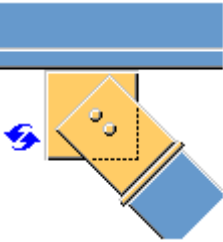

Posizione Piastra sulla parte principale

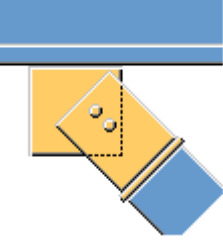
Opzione	Descrizione
	Default La piastra è posizionata in base alle distanze definite. AutoDefaults consente di modificare questa opzione.
	La piastra è posizionata in base alle distanze definite.
	La piastra è centrata al centro del gruppo bulloni.
	La piastra è centrata al centro dell'origine della connessione.

Schede Bulloni 1 / Bulloni 2 / Bulloni 3

Utilizzare le schede **Bulloni 1**, **Bulloni 2** e **Bulloni 3** per controllare i bulloni che collegano il primo, il secondo e il terzo controvento al piatto piastra.

Dimensioni del gruppo bulloni

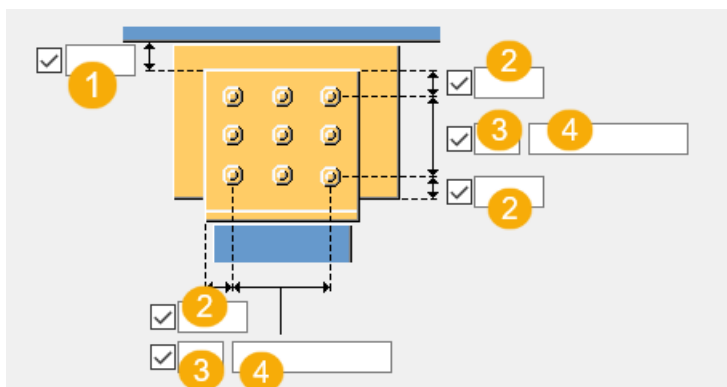

	Descrizione
1	Distanza dal bordo del piatto all'anima della parte principale.
2	Distanza dal bordo dei bulloni. La distanza dal bordo è la distanza dal centro di un bullone al bordo della parte.
3	Numero di bulloni.
4	Passo Bulloni. Utilizzare uno spazio per separare i valori di spaziatura dei bulloni. Inserire un valore per ogni spazio tra i bulloni. Ad esempio, se sono presenti 3 bulloni, inserire 2 valori.

Proprietà di base dei bulloni

Opzione	Descrizione	Predefinito
Dimensione bullone	Il diametro dei bulloni.	Le dimensioni disponibili sono definite nel catalogo assemblaggi bulloni.
Standard bullone	Lo standard dei bulloni da utilizzare all'interno del componente.	Gli standard disponibili sono definiti nel catalogo assemblaggi bulloni.
Tolleranza	La distanza tra il bullone e il foro.	
Filett.nel materiale	Definisce se la filettatura può trovarsi all'interno delle parti bullonate	Sì

Opzione	Descrizione	Predefinito
	quando si utilizzano i bulloni con un'asse. Non ha effetto se si utilizzano bulloni a filettatura completa.	
Cantiere/Officina	Luogo dove i bulloni dovranno essere montati.	Cantiere

Fori asolati

È possibile definire fori asolati, sovradimensionati o maschiati.

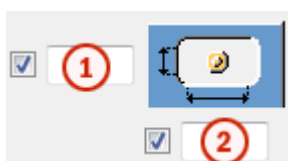

Opzione	Descrizione	Predefinito
1	Quota verticale del foro asolato.	0, che restituisce un foro rotondo.
2	Quota orizzontale del foro asolato o margine per i fori sovradimensionati.	0, che restituisce un foro rotondo.
Tipo di foro	Asolato crea fori asolati. Sovradimensionato crea fori sovradimensionati o maschiati. Nessun foro non crea fori.	
Asole ruotate	Quando il tipo di foro è Asolato , questa opzione ruota i fori asolati.	
Asola in	Parti in cui vengono creati fori asolati. Le opzioni variano in base al componente in questione.	

Assemblaggio bullone

Le caselle di controllo selezionate definiscono quali oggetti del componente (bullone, rondelle e dadi) saranno utilizzati nell'assemblaggio bulloni.

Per creare solo un foro, deselezionare tutte le caselle di controllo.

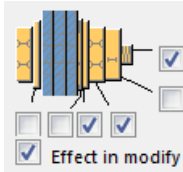







Per modificare l'assemblaggio bulloni in un componente esistente, selezionare la casella di controllo **Modifica su** e fare click su **Modifica**.

Aumento della lunghezza del bullone

Definisce il livello di aumento della lunghezza del bullone (nel calcolo della lunghezza della vite). Utilizzare questa opzione quando, ad esempio, è necessario aumentare la lunghezza del bullone per la verniciatura.



Sfalsatura dei bulloni

Opzione	Descrizione
	Predefinito Non sfalsato AutoDefaults consente di modificare questa opzione.
	Non sfalsato
	Tipo sfalsato 1
	Tipo sfalsato 2
	Tipo sfalsato 3
	Tipo sfalsato 4

Scheda Generale

Per ulteriori informazioni, cliccare sul collegamento di seguito:

[Scheda Generale](#)

Scheda Progetto

Per ulteriori informazioni, cliccare sul collegamento di seguito:

Scheda Progetto

Scheda Analisi

Per ulteriori informazioni, cliccare sul collegamento di seguito:

Scheda Analisi

Saldature

Per ulteriori informazioni, cliccare sul collegamento di seguito:

Piastra bullonata (196)

La **Piastra bullonata (196)** collega da 1 a 10 controventi a una trave o a una colonna utilizzando un piatto piastra, che è bullonato o saldato alla trave o alla colonna. I controventi sono bullonati al piatto piastra. Gli angolari possono essere creati all'estremità dei controventi o su ciascun lato.

Oggetti creati

- Piatto piastra
- Angolari o piatti di taglio (opzionali) che collegano il piatto piastra alla trave o alla colonna
- Angolari (opzionali) che collegano il controvento al piatto piastra
- Piatti di connessione
- Piatti rovesci (controventi cavi)
- Irrigidimenti (opzionali)
- Bulloni
- Saldature
- Tagli

Utilizzare per

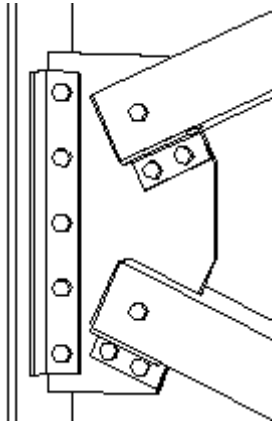
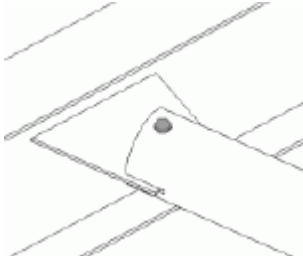
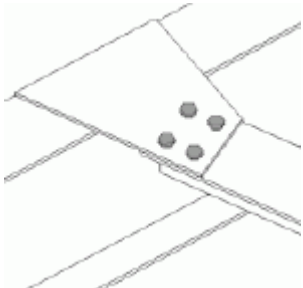
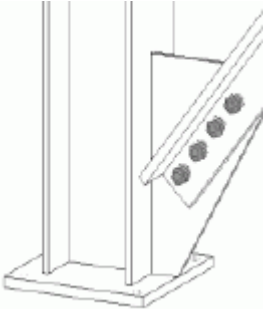
Situazione	Descrizione
	<p>Profilo controvento: RHS</p> <p>Il piatto piastra viene bullonato alla flangia della trave utilizzando un angolare. I controventi sono asolati intorno al piatto piastra e collegati a esso utilizzando bulloni e angolari.</p>
	<p>Profilo controvento: tubo</p> <p>Piatto piastra saldato all'anima della trave. Il controvento è intagliato intorno al piatto piastra e incernierato a esso.</p>
	<p>Profilo controvento: T</p> <p>Il piatto piastra è saldato alla flangia della trave. Il controvento è bullonato al piatto piastra.</p>
	<p>Profilo controvento: L</p> <p>Il piatto piastra è saldato alla flangia della colonna. Il controvento è bullonato al piatto piastra.</p>

Prima di iniziare

Creare una trave o una colonna e da 1 a 10 controventi.

Ordine di selezione

1. Selezionare la parte principale (trave o colonna).

2. Selezionare la parte secondaria (primo controvento).
3. Selezionare la seconda parte secondaria (secondo controvento).
4. Selezionare le parti secondarie successive (controventi successivi).
5. Cliccare con il pulsante centrale del mouse per creare il componente.

Chiave di identificazione delle parti

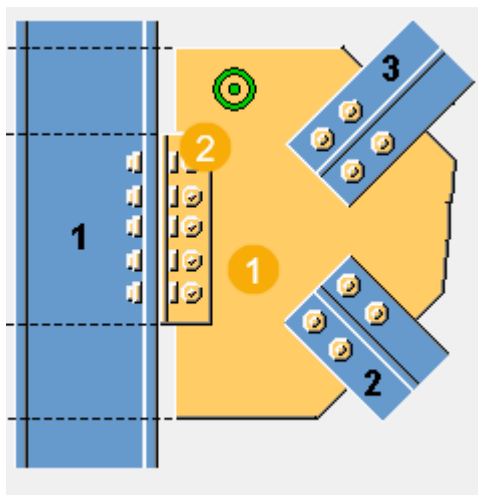

1	Piatto piastra
2	Angolare

NOTA Tekla Structures utilizza i valori nel file `joints.def` per creare questo componente. Per ulteriori informazioni, vedere .

Scheda Immagine

Utilizzare la scheda **Immagine** per definire le dimensioni che controllano la posizione e la forma del piatto piastra.

Dimensioni

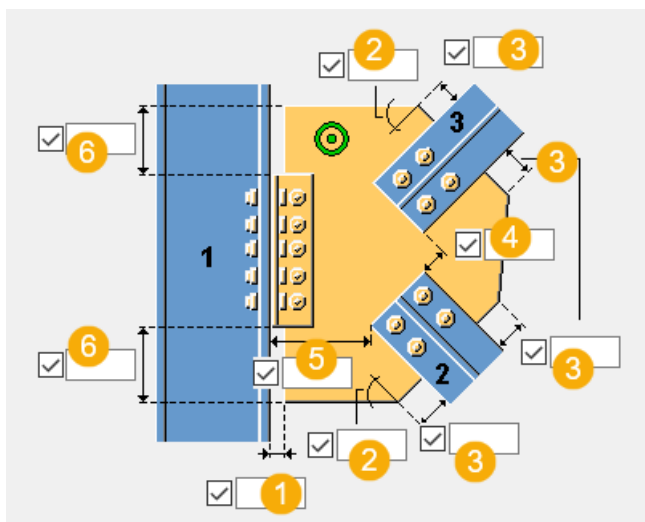



	Descrizione
1	Definisce la distanza tra il bordo del piatto piastra e la parte principale.
2	Definire l'angolo del piatto piastra (in gradi). Questo valore influisce sulla forma del piatto piastra.
3	Definire la lunghezza del bordo del piatto piastra. Questo valore influisce sulla forma del piatto piastra.
4	Definire la distanza tra i controventi.
5	Definire la distanza tra la parte principale e il controvento.
6	Definire la distanza tra l'angolare o il bordo del piatto di connessione e il bordo del piatto piastra.

NOTA Nei seguenti esempi sono mostrate alcune delle opzioni disponibili. Ulteriori opzioni sono disponibili nella scheda **Immagine**.

Posizionamento del piatto piastra

Definisce in che modo il piatto piastra è posizionato quando viene utilizzata una piastra di base.

Opzione	Descrizione
	Default Il piatto piastra è parallelo alla parte principale. AutoDefaults consente di modificare questa opzione.

Opzione	Descrizione
	Il piatto piastra è parallelo al controvento.

Smusso del piatto piastra

Definire il tipo e le dimensioni dello smusso del piatto piastra e il limite dell'angolo per il controvento parallelo.

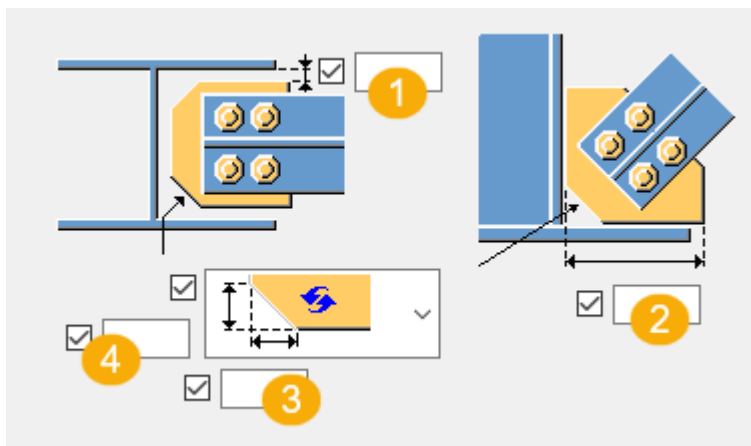

	Descrizione
1	Distanza tra il piatto di connessione e la flangia interna della parte principale.
2	Distanza orizzontale tra il bordo del piatto piastra e la flangia della parte principale.
3	Dimensione orizzontale dello smusso.
4	Dimensione verticale dello smusso.

Dimensione taglio

Se il piatto piastra attraversa la parte principale, definire le dimensioni del taglio creato per il piatto piastra.

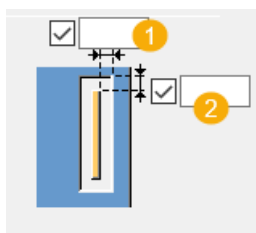

	Descrizione
1	Definisce le dimensioni orizzontali del taglio.
2	Definisce le dimensioni verticali del taglio.

Scheda Piastra

Utilizzare la scheda **Piastra** per controllare proprietà, forma e posizione del piatto piastra, nonché l'orientamento e le proprietà dell'angolare e il limite angolo per il controvento parallelo.

Piatti



Opzione	Descrizione
Piastra	Spessore, larghezza e altezza del piatto piastra.
Piatti di conn.	Spessore e larghezza del piatto di connessione.
Profilo ad L	Selezionare il profilo dell'angolare dal catalogo profili.

Opzione	Descrizione	Default
Pos. No.	Prefisso e numero partenza per la marca della parte. Alcuni componenti includono una seconda riga di campi nella quale è possibile inserire il numero di posizione dell'assemblaggio.	Il numero partenza della parte di default è definito nelle impostazioni Componenti nel menu File --> Impostazioni --> Opzioni .
Materiale	Tipo di materiale.	Il materiale di default è definito nella casella Materiale parte nelle impostazioni Componenti nel menu File --> Impostazioni --> Opzioni .
Nome	Nome che verrà mostrato nei disegni e nei report.	

NOTA Nei seguenti esempi sono mostrate alcune delle opzioni disponibili.
Ulteriori opzioni sono disponibili nella scheda **Piastra**.



Connessione del piatto piastra

Definire la modalità di connessione del piatto piastra alla parte principale.

Opzione	Descrizione
	Default Il piatto piastra è saldato direttamente alla parte principale. AutoDefaults consente di modificare questa opzione.
	Il piatto piastra è collegato alla parte principale mediante angolari. Selezionare il lato nel quale vengono creati il piatto piastra e gli angolari.
	Il piatto piastra è collegato alla parte principale mediante un piatto di connessione. Selezionare il lato nel quale vengono creati il piatto piastra e il piatto di connessione.

Orientamento angolari

Definisce la modalità di posizionamento dell'angolare sulla connessione.

Opzione	Descrizione
	Default L'angolare è collocato sulla connessione, in modo che l'ala più lunga venga collegata al piatto piastra. AutoDefaults consente di modificare questa opzione.
	L'angolare è collocato sulla connessione, in modo che l'ala più lunga venga collegata alla parte principale.

Sagoma del piatto piastra

Quando si seleziona l'opzione per ottimizzare il peso del piatto piastra, è possibile stabilire che l'ordine di selezione dei controventi influisca sulla posizione dei controventi.

Opzione	Descrizione
	Default AutoDefaults consente di modificare questa opzione.

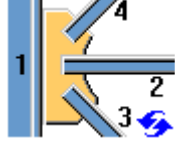
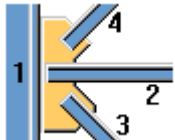

Opzione	Descrizione
	<p>Questa opzione consente di ottimizzare il peso del piatto piastra.</p>

Posizione controvento

Opzione	Descrizione
	<p>Default</p> <p>La posizione dei controventi rimane invariata.</p> <p>AutoDefaults consente di modificare questa opzione.</p>
	<p>Il primo controvento selezionato viene collocato più vicino alla parte principale.</p>

Posizione del piatto piastra sul controvento

Definisce il punto in cui collocare il piatto piastra sul controvento. Se necessario, è possibile regolare la posizione del piatto piastra spostandolo nella direzione z o y.

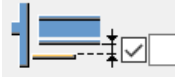
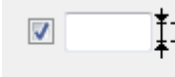
Opzione	Descrizione
	<p>Default</p> <p>Il piatto piastra viene posizionato al centro del controvento.</p> <p>AutoDefaults consente di modificare questa opzione.</p>
	<p>Il piatto piastra viene posizionato sulla flangia superiore del controvento.</p>
	<p>Definisce la quantità di spostamento del piatto piastra nella direzione z.</p>
	<p>Definisce la quantità di spostamento del piatto piastra nella direzione y.</p>

Posizione del piatto piastra sulla colonna o sulla trave

Opzione	Descrizione
	<p>Selezionare la posizione della piastra.</p> <p>L'opzione predefinita è parallela al controvento.</p>

Scheda Conn contro.

Utilizzare la scheda **Conn contro.** per definire le proprietà del piatto rovescio, dell'intaglio del controvento e dello slot.

Piatto rovescio

Opzione	Descrizione
Piatto rovescio	Spessore del piatto rovescio.

Opzione	Descrizione	Default
Pos. No.	<p>Prefisso e numero partenza per la marca della parte.</p> <p>Alcuni componenti includono una seconda riga di campi nella quale è possibile inserire il numero di posizione dell'assemblaggio.</p>	<p>Il numero partenza della parte di default è definito nelle impostazioni Componenti nel menu File --> Impostazioni --> Opzioni .</p>

Opzione	Descrizione	Default
Materiale	Tipo di materiale.	Il materiale di default è definito nella casella Materiale parte nelle impostazioni Componenti nel menu File --> Impostazioni --> Opzioni .
Nome	Nome che verrà mostrato nei disegni e nei report.	

Intaglio del controvento

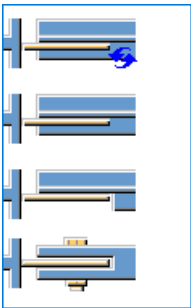
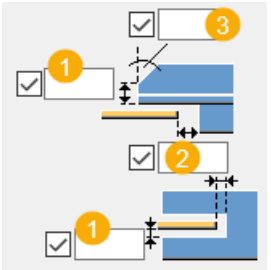
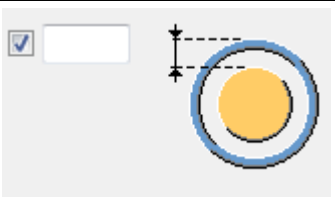
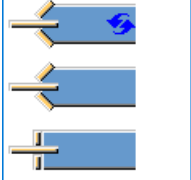
Opzione	Descrizione
	Selezionare se il controvento è intagliato.
	<ol style="list-style-type: none"> 1. Dimensione verticale intaglio. 2. Dimensione orizzontale intaglio. 3. Angolo di intaglio.
	Definisce la distanza del piatto dal bordo esterno del controvento.
	Selezionare se creare tagli inclinati alle estremità del controvento o se creare un'estremità del controvento quadrata.

Scheda Bull.Piastra

Utilizzare la scheda **Bull.Piastra** per controllare le proprietà dei gruppi bulloni per i bulloni che collegano la piastra alla parte principale, nonché per controllare l'attacco dell'angolare.

Dimensioni del gruppo bulloni

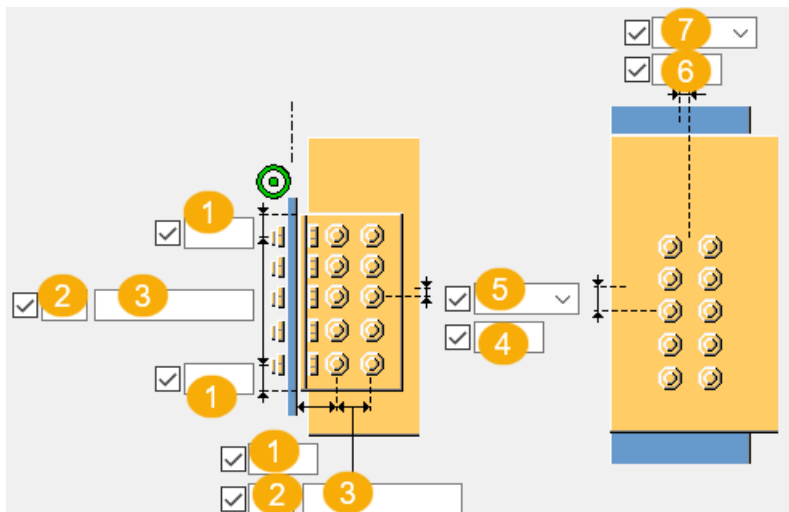

1	Distanza dal bordo dei bulloni. La distanza dal bordo è la distanza dal centro di un bullone al bordo della parte.
2	Numero di bulloni.
3	Passo Bulloni. Utilizzare uno spazio per separare i valori di spaziatura dei bulloni. Inserire un valore per ogni spazio tra i bulloni. Ad esempio, se sono presenti 3 bulloni, inserire 2 valori.
4	Dimensione della posizione verticale del gruppo di bulloni.
5	Seleziona la modalità di misura delle dimensioni per la posizione verticale del gruppo bulloni.
6	Dimensione della posizione orizzontale del gruppo di bulloni.
7	Seleziona come misurare le dimensioni per la posizione orizzontale del gruppo di bulloni.

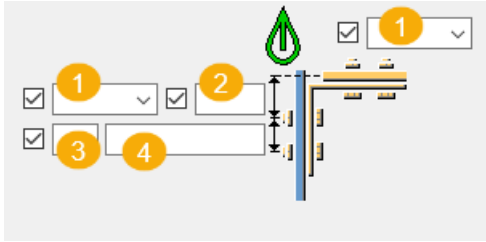



1	Posizione in cui i bulloni devono essere fissati.
2	Distanza dal bordo dei bulloni. La distanza dal bordo è la distanza dal centro di un bullone al bordo della parte.
3	Numero di bulloni.
4	Passo Bulloni. Utilizzare uno spazio per separare i valori di spaziatura dei bulloni. Inserire un valore per ogni spazio tra i bulloni. Ad esempio, se sono presenti 3 bulloni, inserire 2 valori.

Tipo di attacco dell'angolare





Opzione	Descrizione
	Default Entrambe le parti sono imbullonate. AutoDefaults consente di modificare questa opzione.
	Automatico Quando la parte principale è un profilo tubolare, gli angolari sono saldati alla parte principale e imbullonati alla parte secondaria. In caso contrario, gli angolari sono saldati a entrambe le parti.
	La parte principale è bullonata e la parte secondaria è saldata.
	La parte principale è saldata e la parte secondaria bullonata.
	Entrambe le parti sono bullonate.
	Entrambe le parti sono saldate.

Bulloni sul piatto piastra

Definisce se il piatto piastra viene collegato alla parte principale mediante bulloni quando non vengono utilizzati angolari.

Opzione	Descrizione
	Default I bulloni non vengono creati nel piatto piastra. AutoDefaults consente di modificare questa opzione.
	I bulloni vengono creati nel piatto piastra.

Sfalsatura dei bulloni

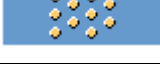
Opzione	Descrizione
	Predefinito Non sfalsato AutoDefaults consente di modificare questa opzione.
	Non sfalsato
	Tipo sfalsato 1
	Tipo sfalsato 2
	Tipo sfalsato 3
	Tipo sfalsato 4

Proprietà di base dei bulloni

Opzione	Descrizione	Predefinito
Dimensione bullone	Il diametro dei bulloni.	Le dimensioni disponibili sono definite nel catalogo assemblaggi bulloni.
Standard bullone	Lo standard dei bulloni da utilizzare all'interno del componente.	Gli standard disponibili sono definiti nel catalogo assemblaggi bulloni.

Opzione	Descrizione	Predefinito
Tolleranza	La distanza tra il bullone e il foro.	
Filett.nel materiale	Definisce se la filettatura può trovarsi all'interno delle parti bullonate quando si utilizzano i bulloni con un'asse. Non ha effetto se si utilizzano bulloni a filettatura completa.	Sì

Fori asolati

È possibile definire fori asolati, sovradimensionati o maschiati.

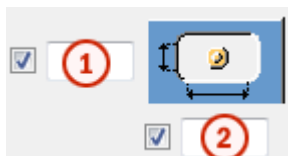

Opzione	Descrizione	Predefinito
1	Quota verticale del foro asolato.	0, che restituisce un foro rotondo.
2	Quota orizzontale del foro asolato o margine per i fori sovradimensionati.	0, che restituisce un foro rotondo.
Tipo di foro	Asolato crea fori asolati. Sovradimensionato crea fori sovradimensionati o maschiati. Nessun foro non crea fori.	
Asole ruotate	Quando il tipo di foro è Asolato , questa opzione ruota i fori asolati.	
Asola in	Parti in cui vengono creati fori asolati. Le opzioni variano in base al componente in questione.	

Assemblaggio bullone

Le caselle di controllo selezionate definiscono quali oggetti del componente (bullone, rondelle e dadi) saranno utilizzati nell'assemblaggio bulloni.

Per creare solo un foro, deselezionare tutte le caselle di controllo.

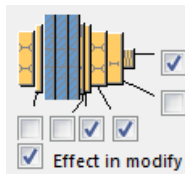

Per modificare l'assemblaggio bulloni in un componente esistente, selezionare la casella di controllo **Modifica su** e fare click su **Modifica**.

Aumento della lunghezza del bullone

Definisce il livello di aumento della lunghezza del bullone (nel calcolo della lunghezza della vite). Utilizzare questa opzione quando, ad esempio, è necessario aumentare la lunghezza del bullone per la verniciatura.

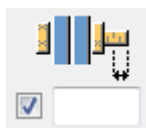

Scheda Bull.Controv1/Bull.Controv2/Bull.Controv3

Utilizzare le schede **Bull.Controv1**, **Bull.Controv2** e **Bull.Controv3** per controllare i bulloni che collegano il primo, il secondo e i controventi successivi al piatto piastra.

Dimensioni del gruppo bulloni

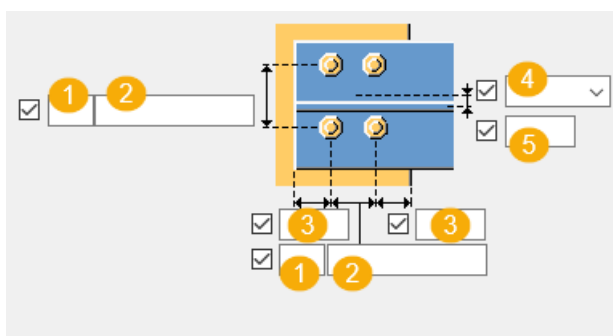
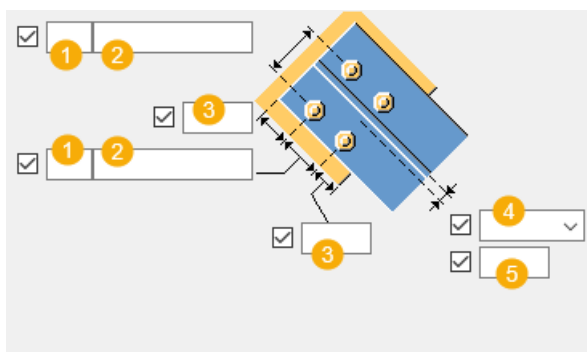

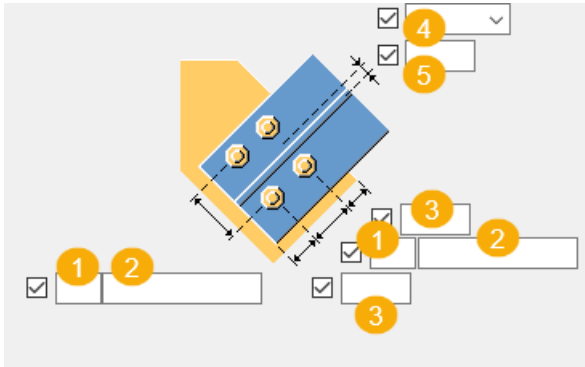

	Descrizione
1	Numero di bulloni.
2	Passo Bulloni. Utilizzare uno spazio per separare i valori di spaziatura dei bulloni. Inserire un valore per ogni spazio tra i bulloni. Ad esempio, se sono presenti 3 bulloni, inserire 2 valori.
3	Distanza dal bordo dei bulloni. La distanza dal bordo è la distanza dal centro di un bullone al bordo della parte.
4	Seleziona la modalità di misura delle dimensioni per la posizione verticale del gruppo bulloni.
5	Dimensione della posizione verticale del gruppo di bulloni.

Distanza bullone

Definisce la distanza minima dai bulloni dal piatto di connessione al punto di intersezione della parte principale e delle assi centrali del controvento. Se un controvento è perpendicolare alla parte principale, la distanza viene misurata dall'asse centrale della parte principale ai bulloni più vicini.

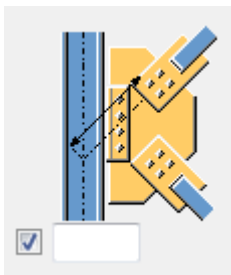





Attributi per incrocio tubi (22)

Con le parti secondarie cave, l'opzione **Piastra bullonata (196)** rimuove automaticamente gli oggetti della connessione creati fra il piatto piastra e la

parte secondaria cava e utilizza quindi la connessione **Tube crossing (22)** fra il piatto piastra e la parte secondaria cava.

Per specificare il file delle proprietà utilizzato dall'opzione **Tube crossing (22)**, aprire la scheda **Bull.Controv.2** e immettere il nome del file delle proprietà nella casella **Attributi per incrocio tubi (22)**.

Sfalsatura dei bulloni

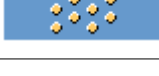
Opzione	Descrizione
	Predefinito Non sfalsato AutoDefaults consente di modificare questa opzione.
	Non sfalsato
	Tipo sfalsato 1
	Tipo sfalsato 2
	Tipo sfalsato 3
	Tipo sfalsato 4

Proprietà di base dei bulloni

Opzione	Descrizione	Predefinito
Dimensione bullone	Il diametro dei bulloni.	Le dimensioni disponibili sono definite nel catalogo assemblaggi bulloni.
Standard bullone	Lo standard dei bulloni da utilizzare all'interno del componente.	Gli standard disponibili sono definiti nel catalogo assemblaggi bulloni.
Tolleranza	La distanza tra il bullone e il foro.	
Filett.nel materiale	Definisce se la filettatura può trovarsi all'interno delle parti bullonate	Sì

Opzione	Descrizione	Predefinito
	quando si utilizzano i bulloni con un'asse. Non ha effetto se si utilizzano bulloni a filettatura completa.	
Cantiere/Officina	Luogo dove i bulloni dovranno essere montati.	Cantiere

Fori asolati

È possibile definire fori asolati, sovradimensionati o maschiati.

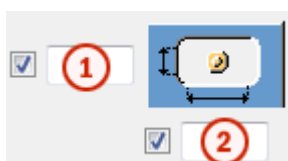

Opzione	Descrizione	Predefinito
1	Quota verticale del foro asolato.	0, che restituisce un foro rotondo.
2	Quota orizzontale del foro asolato o margine per i fori sovradimensionati.	0, che restituisce un foro rotondo.
Tipo di foro	Asolato crea fori asolati. Sovradimensionato crea fori sovradimensionati o maschiati. Nessun foro non crea fori.	
Asole ruotate	Quando il tipo di foro è Asolato , questa opzione ruota i fori asolati.	
Asola in	Parti in cui vengono creati fori asolati. Le opzioni variano in base al componente in questione.	

Scheda Bull.Angolare

Utilizzare la scheda **Bull.Angolare** per controllare i bulloni che collegano gli angolari.

Parte

Opzione	Descrizione
Profilo ad L	Selezionare il profilo dell'angolare dal catalogo profili.

Opzione	Descrizione	Default
Pos. No.	Prefisso e numero partenza per la marca della parte. Alcuni componenti includono una seconda riga di campi nella quale è possibile inserire il numero di posizione dell'assemblaggio.	Il numero partenza della parte di default è definito nelle impostazioni Componenti nel menu File --> Impostazioni --> Opzioni .
Materiale	Tipo di materiale.	Il materiale di default è definito nella casella Materiale parte nelle impostazioni Componenti nel menu File --> Impostazioni --> Opzioni .
Nome	Nome che verrà mostrato nei disegni e nei report.	

Proprietà di base dei bulloni

Opzione	Descrizione	Predefinito
Dimensione bullone	Il diametro dei bulloni.	Le dimensioni disponibili sono definite nel catalogo assemblaggi bulloni.
Standard bullone	Lo standard dei bulloni da utilizzare all'interno del componente.	Gli standard disponibili sono definiti nel catalogo assemblaggi bulloni.
Tolleranza	La distanza tra il bullone e il foro.	
Filett.nel materiale	Definisce se la filettatura può trovarsi all'interno delle parti bullonate	Sì

Opzione	Descrizione	Predefinito
	quando si utilizzano i bulloni con un'asse. Non ha effetto se si utilizzano bulloni a filettatura completa.	
Cantiere/Officina	Luogo dove i bulloni dovranno essere montati.	Cantiere

Dimensioni del gruppo bulloni

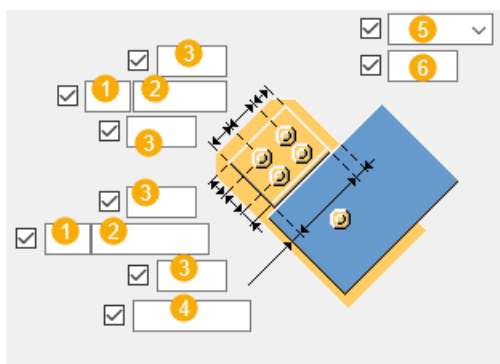

	Descrizione
1	Numero di bulloni.
2	Passo Bulloni. Utilizzare uno spazio per separare i valori di spaziatura dei bulloni. Inserire un valore per ogni spazio tra i bulloni. Ad esempio, se sono presenti 3 bulloni, inserire 2 valori.
3	Distanza dal bordo dei bulloni. La distanza dal bordo è la distanza dal centro di un bullone al bordo della parte.
4	Definisce la distanza dal bordo tra l'angolare e il controvento.
5	Seleziona la modalità di misura delle dimensioni per la posizione verticale del gruppo bulloni.
6	Dimensione della posizione verticale del gruppo di bulloni.

Posizione dell'angolare

Opzione	Descrizione
	Selezionare la posizione dell'angolare.

Scheda Generale

Per ulteriori informazioni, cliccare sul collegamento di seguito:

[Scheda Generale](#)

Scheda Progetto

Per ulteriori informazioni, cliccare sul collegamento di seguito:

[Scheda Progetto](#)

Scheda Analisi

Per ulteriori informazioni, cliccare sul collegamento di seguito:

[Scheda Analisi](#)

Saldature

Per ulteriori informazioni, cliccare sul collegamento di seguito:

[Crea saldature](#)

Connessioni di controventatura d'angolo

Utilizzare le connessioni di controventatura d'angolo per collegare automaticamente il controvento nel punto in cui si incontrano due parti formare un angolo, ad esempio:

- Trave e colonna
- Colonna e piastra di base

- Trave e piatto d'estremità esteso
- Due travi e una colonna

Tekla Structures include le seguenti connessioni di controventatura d'angolo:

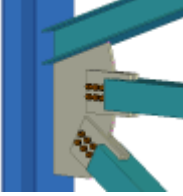
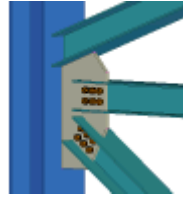
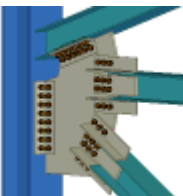
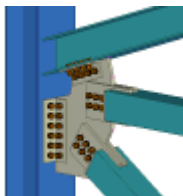
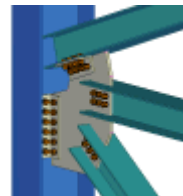
Componente	Immagine	Descrizione
Piastra tubolare d'angolo (56) (pagina 2645)		Imbullona i controventi a un piatto fazzoletto utilizzando piatti di connessione e piatti di articolazione opzionali. Sigilla i controventi cavi.
Piastra imbullonata d'angolo (57) (pagina 2662)		Imbullona i controventi a un piatto fazzoletto. Salda il piatto fazzoletto a una o entrambe le parti che formano l'angolo. Sigilla i controventi cavi.
Piastra flangiata (58) (pagina 2677)		Imbullona o salda i controventi a un piatto fazzoletto. Possibilità di avvolgere il piatto fazzoletto intorno a una terza parte, di solito una colonna. Possibilità di utilizzare materiale di collegamento per collegare il piatto fazzoletto alle parti principali.
Piastra flangiata su tubo (59) (pagina 2704)		Imbullona o salda i controventi cavi a un piatto fazzoletto. Possibilità di avvolgere il piatto fazzoletto intorno a una terza parte, di solito una colonna. Possibilità di utilizzare materiale di collegamento per collegare il piatto fazzoletto alle parti principali.
Incrocio con piastra flangiata (60) (pagina 2726)		Imbullona o salda i controventi a un piatto fazzoletto. Possibilità di utilizzare gli angolari. Possibilità di avvolgere il piatto fazzoletto intorno a una terza parte, di solito una colonna. Possibilità di

Componente	Immagine	Descrizione
		utilizzare materiale di collegamento per collegare il piatto fazzoletto alle parti principali.
Piastra in angolo flangiata (63) (pagina 2748)		Imbullona i controventi a un piatto fazzoletto utilizzando angolari e piatti di connessione. Salda il piatto fazzoletto a una delle parti principali.
Bent gusset (140) (pagina 2769)		Connette i controventi in piani diversi a una o più travi o colonne che si trovano in piani diversi. Crea un piatto fazzoletto piegato lungo due diverse linee di piegatura. Sigilla i controventi cavi.
Heavy brace (165) (pagina 2772)		Imbullona un singolo controvento a un piatto fazzoletto in cui due parti si incontrano per formare un angolo. I piatti di nervatura rafforzano la connessione.

Piastra tubolare d'angolo (56)

Piastra tubolare d'angolo (56) collega da 1 a 10 controventi cavi all'angolo in cui si incontrano due parti, utilizzando un piatto fazzoletto. Imbullona i controventi al piatto fazzoletto utilizzando un piatto di connessione un piatto di articolazione asolato nel controvento. Possibilità di creare piatti di connessione aggiuntivi. Controventi delle guarnizioni.

Oggetti creati

- Piatto piastra
- Piatti di connessione
- Piatti rovesci
- Piatti di articolazione (opzionali)
- Coprigiunti (opzionali)
- Irrigidimenti (Stiffeners)
- Bulloni
- Saldature

Utilizzare per

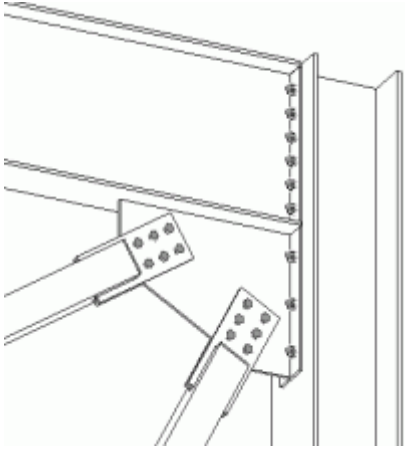
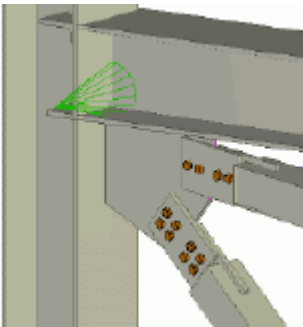
Situazione	Descrizione
	<p>Profilo controvento: RHS</p> <p>Tipo di struttura: colonna e piatto d'estremità esteso</p> <p>Il piatto fazzoletto viene saldato a un piatto d'estremità esteso. I controventi vengono imbullonati al piatto fazzoletto mediante piatti di articolazione.</p>
	<p>Profilo controvento: RHS</p> <p>Tipo di struttura: Colonna e trave</p> <p>Il piatto piastra è saldato alla flangia della colonna. I controventi vengono imbullonati al piatto fazzoletto utilizzando piatti di articolazione e piatti di connessione e coprigiunti.</p>

Prima di iniziare

Creare due parti che formano un angolo e da 1 a 10 controventi.

Ordine di selezione

1. Selezionare la parte principale (la prima parte che forma l'angolo).
2. Selezionare la parte secondaria (primo controvento).
3. Selezionare la seconda parte secondaria (secondo controvento).
4. Selezionare le parti secondarie successive (controventi successivi).
5. Selezionare la parte secondaria che forma l'angolo (Tekla Structures collega il piatto fazzoletto a questa parte).
6. Cliccare con il pulsante centrale del mouse per creare la connessione.

NOTA Tekla Structures utilizza i valori nel file `joints.def` per creare questo componente. Per ulteriori informazioni, vedere .

Identificazione delle parti

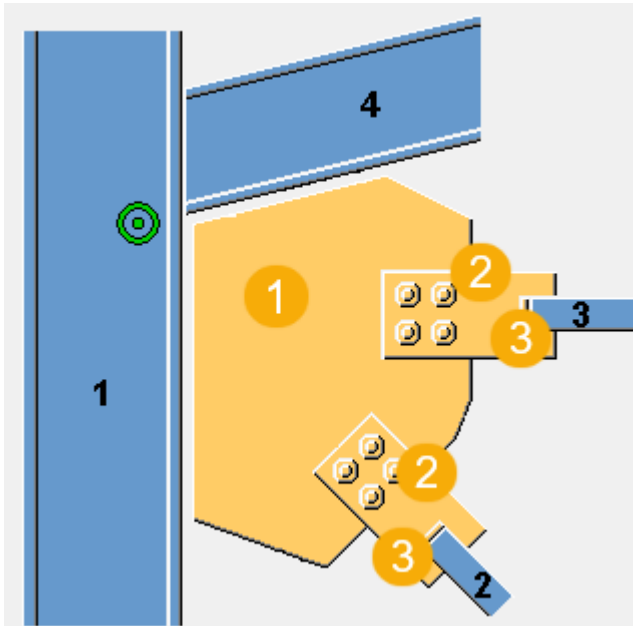

	Descrizione
1	Piatto piastra
2	Piatto di connessione
3	Piatto rovescio

Scheda Immagine

Utilizzare la scheda **Immagine** per definire la sagoma e la posizione del piatto fazzoletto.

Dimensioni

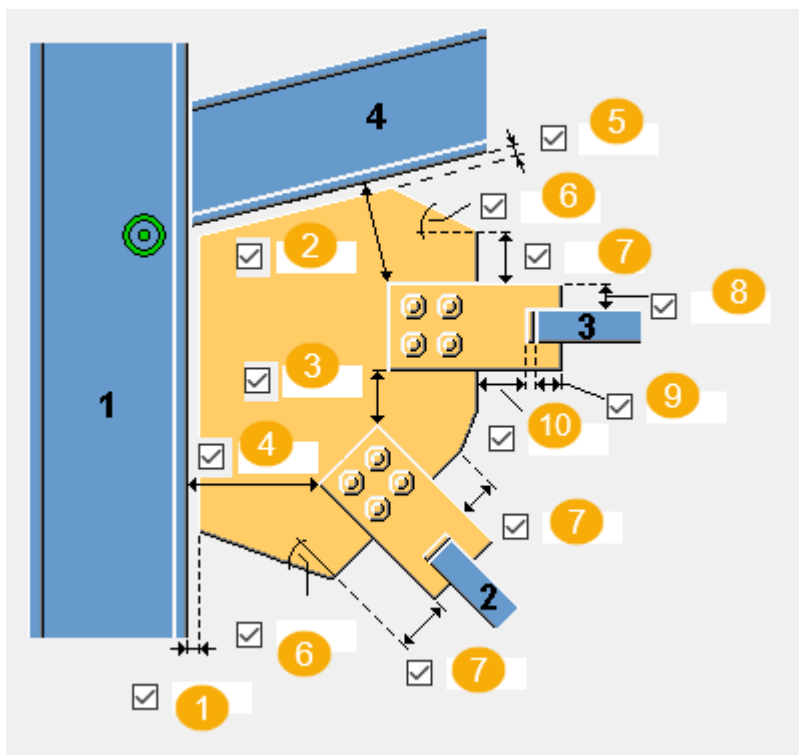

	Descrizione
1	Definire la distanza tra il bordo del piatto fazzoletto e la parte principale (la prima parte che forma l'angolo).
2	Definire la distanza dal bordo tra il piatto di connessione e l'ultima parte secondaria.
3	Specificare la distanza tra i piatti di connessione.
4	Definire la distanza dal bordo tra il piatto di connessione e la parte principale.
5	Definire la distanza tra il bordo del piatto fazzoletto e la parte secondaria (la seconda parte che forma l'angolo).
6	Definire l'angolo del piatto piastra (in gradi). Questo valore influisce sulla forma del piatto piastra.
7	Definire la lunghezza del bordo del piatto piastra. Questo valore influisce sulla forma del piatto piastra.
8	Definire la lunghezza del bordo del piatto di connessione.
9	Definire la lunghezza del controvento sul piatto di connessione.
10	Definire la distanza dal bordo tra il piatto rovescio e il piatto fazzoletto.

Scheda Piastra

Utilizzare la scheda **Piastra** per controllare le proprietà dei piatti piastra.

Piatto piastra



Opzione	Descrizione
Piastra	Spessore, larghezza e altezza del piatto piastra.

Opzione	Descrizione	Default
Pref. N.	Prefisso e numero partenza per la marca della parte. Alcuni componenti includono una seconda riga di campi nella quale è possibile inserire il numero di posizione dell'assemblaggio.	Il numero partenza della parte di default è definito nelle impostazioni Componenti nel menu File --> Impostazioni --> Opzioni .
Materiale	Tipo di materiale.	Il materiale di default è definito nella casella Materiale parte nelle impostazioni Componenti nel menu File --> Impostazioni --> Opzioni .
Nome	Nome che verrà mostrato nei disegni e nei report.	
Fine	Descrive il trattamento applicato alla superficie della parte.	

NOTA Nei seguenti esempi sono mostrate alcune delle opzioni disponibili. Ulteriori opzioni sono disponibili nella scheda **Piastra**.

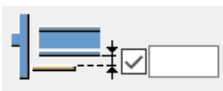
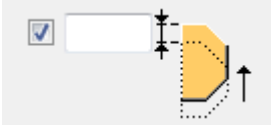

Posizione del piatto piastra sul controvento

Definisce il punto in cui collocare il piatto piastra sul controvento. Se necessario, è possibile regolare la posizione del piatto piastra spostandolo nella direzione z o y.

Opzione	Descrizione
	Default Il piatto piastra viene posizionato al centro del controvento. AutoDefaults consente di modificare questa opzione.
	Il piatto piastra viene posizionato sulla flangia superiore del controvento.
	Definisce la quantità di spostamento del piatto piastra nella direzione z.
	Definisce la quantità di spostamento del piatto piastra nella direzione y.

Sagoma del piatto piastra

Quando si seleziona l'opzione per ottimizzare il peso del piatto piastra, è possibile stabilire che l'ordine di selezione dei controventi influisca sulla posizione dei controventi.

Opzione	Descrizione
	Default AutoDefaults consente di modificare questa opzione.
	Questa opzione consente di ottimizzare il peso del piatto piastra.

Posizione controvento

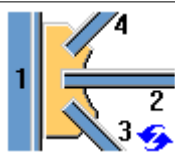
Opzione	Descrizione
	Default La posizione dei controventi rimane invariata. AutoDefaults consente di modificare questa opzione.

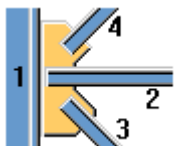
Opzione	Descrizione
	<p>Il primo controvento selezionato viene collocato più vicino alla parte principale.</p>

Sagoma del piatto piastra

Il bordo del piatto può essere perpendicolare sia alla parte principale che alla parte secondaria.

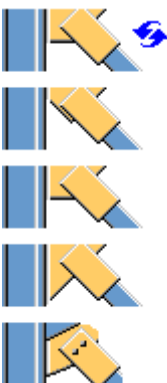



Opzione	Descrizione
	<p>Selezionare la sagoma bordo del piatto compresa tra l'ultima e la penultima parte secondaria.</p>
	<p>Selezionare la sagoma bordo del piatto compresa tra la parte principale e la prima parte secondaria.</p>

Adattamento piatto

Opzione	Descrizione
	<p>Selezionare se la piastra viene adattata all'ultima parte secondaria selezionata.</p>

Saldatura piastra

La saldatura 1 viene utilizzata per saldare la parte piastra alla parte principale e la saldatura 4 viene utilizzata per saldare la piastra fino all'ultima parte secondaria.

Opzione	Descrizione
	Default Il piatto fazzoletto viene saldato alla parte principale. AutoDefaults consente di modificare questa opzione.
	Il piatto fazzoletto viene saldato alla parte principale.
	Il piatto fazzoletto viene saldato alla parte secondaria.
	Il piatto fazzoletto viene saldato alla parte principale e alla parte secondaria.

Scheda Conn contro.

Utilizzare la scheda **Conn contro.** per controllare le proprietà di piatto di connessione, piatto rovescio, piatto di articolazione e coprigiunto.

Piatti





Opzione	Descrizione
Piatto di conn.	Spessore, larghezza e altezza del piatto di connessione.
Piatti rovesci	Spessore, larghezza e altezza del piatto rovescio.
Piatto di articolazione	Spessore del piatto di articolazione.
Coprigiunto	Spessore, larghezza e altezza del coprigiunto.

Opzione	Descrizione	Default
Pref. N.	Prefisso e numero partenza per la marca della parte. Alcuni componenti includono una seconda riga di campi nella quale è possibile inserire il	Il numero partenza della parte di default è definito nelle impostazioni Componenti nel menu File --> Impostazioni --> Opzioni .

Opzione	Descrizione	Default
	numero di posizione dell'assemblaggio.	
Materiale	Tipo di materiale.	Il materiale di default è definito nella casella Materiale parte nelle impostazioni Componenti nel menu File --> Impostazioni --> Opzioni .
Nome	Nome che verrà mostrato nei disegni e nei report.	
Fine	Descrive il trattamento applicato alla superficie della parte.	

Tipi di connessione controvento

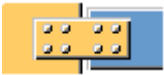
Definisce la modalità di connessione del controvento al piatto di connessione.

Opzione	Descrizione
	Default Il controvento è saldato. AutoDefaults consente di modificare questa opzione.
	Il controvento è saldato.
	Il controvento è bullonato.
	Il controvento è saldato e intagliato intorno ai dadi.
	Vengono creati il piatto di articolazione e il coprigiunto.



Taglio nel controvento

Definisce la larghezza del taglio nel controvento, dove **t** è lo spessore del piatto di connessione.

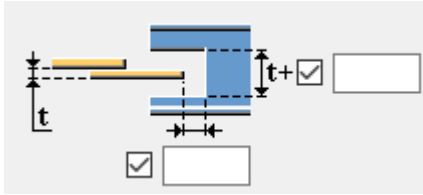
Definisce la lunghezza di taglio nel controvento dal bordo del piatto di connessione.







Taglio arrotondato nel controvento

Opzione	Descrizione
	Default Taglio a squadra AutoDefaults consente di modificare questa opzione.
	Taglio a squadra
	Taglio arrotondato Immettere il valore del raggio.



Piatto di connessione

Definisce se il controvento è intagliato o il piatto di connessione viene tagliato quando quest'ultimo viene collegato al controvento.



Opzione	Descrizione
	Default Il controvento è intagliato. AutoDefaults consente di modificare questa opzione.
	Il controvento è intagliato.
	Il piatto di connessione viene tagliato.
	Il piatto di connessione è tagliato, tuttavia la parte del piatto di connessione creata nel controvento non viene eliminata.
	Se si taglia il piatto di connessione, è possibile definire le dimensioni della distanza tra il controvento e il piatto di connessione.

Numero di piatti di connessione

Definisce se vengono utilizzati uno o due piatti di connessione per collegare il controvento al piatto piastra.

Opzione	Descrizione
	Default Un piatto di connessione AutoDefaults consente di modificare questa opzione.
	Un piatto di connessione
	Due piatti di connessione

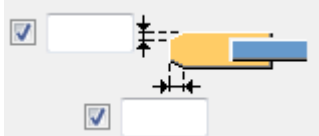

Smusso del piatto di connessione

Opzione	Descrizione
	Default Non viene creato alcuno smusso. AutoDefaults consente di modificare questa opzione.
	Non viene creato alcuno smusso.
	Vengono creati gli smussi.
	Se si creano gli smussi, definire le dimensioni degli smussi verticali e orizzontali.

Piatti d'estremità

Se si utilizzano i piatti d'estremità per connettere i controventi, definire sagoma e dimensioni dei piatti d'estremità.

Opzione	Descrizione
	Default Piatto d'estremità quadrato. AutoDefaults consente di modificare questa opzione.

Opzione	Descrizione
	Piatto d'estremità quadrato.
	Arrotondamento piatto d'estremità.

Distanza dal bordo del piatto d'estremità

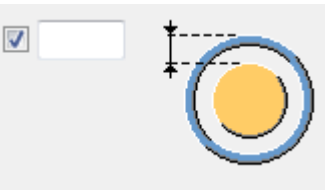
Opzione	Descrizione
	Distanza dal bordo del piatto d'estremità dal bordo esterno del controvento.

Scheda Irrigidimenti (Stiffeners)

Utilizzare la scheda **Irrigidimenti** per controllare le proprietà e le dimensioni degli irrigidimenti.

Irrigidimenti (Stiffeners)

Opzione	Descrizione
Irrigidimento 1	Spessore irrigidimento.
Irrigidimento 2	

Opzione	Descrizione	Default
Pref. N.	Prefisso e numero partenza per la marca della parte. Alcuni componenti includono una seconda riga di campi nella quale è possibile inserire il numero di posizione dell'assemblaggio.	Il numero partenza della parte di default è definito nelle impostazioni Componenti nel menu File --> Impostazioni --> Opzioni .
Materiale	Tipo di materiale.	Il materiale di default è definito nella casella Materiale parte nelle impostazioni Componenti nel menu File --> Impostazioni --> Opzioni .

Opzione	Descrizione	Default
Nome	Nome che verrà mostrato nei disegni e nei report.	
Fine	Descrive il trattamento applicato alla superficie della parte.	

Lunghezza irrigidimento

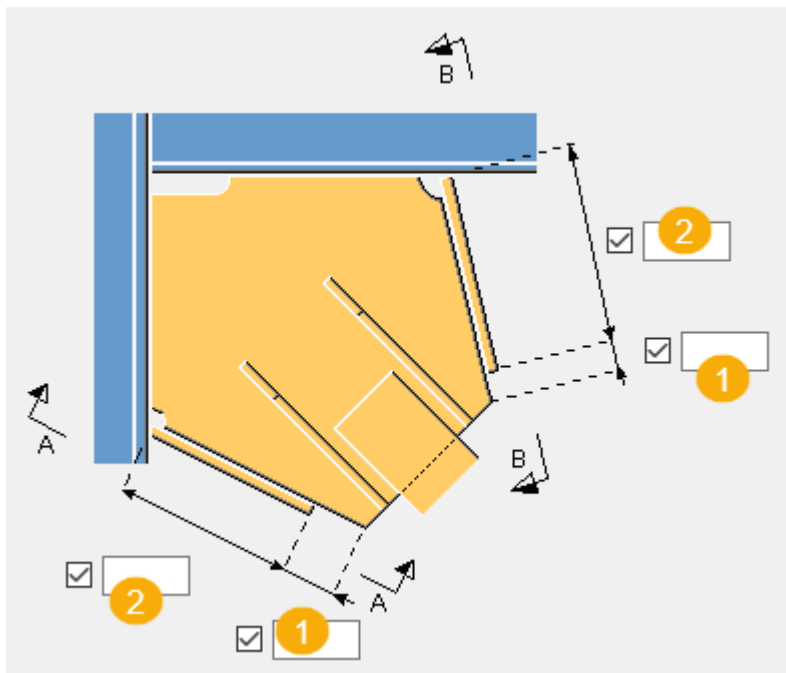

	Descrizione
1	Distanza tra il bordo dell'irrigidimento e il bordo del piatto.
2	Lunghezza dell'irrigidimento.

Dimensioni irrigidimento

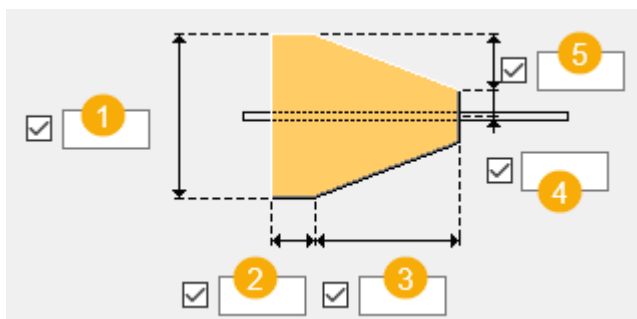

	Descrizione
1	Larghezza dell'irrigidimento.
2	Lunghezza della base dell'irrigidimento.
3	Lunghezza della parte obliqua dell'irrigidimento.
4	Distanza dall'asse centrale dell'irrigidimento.
5	Distanza verticale tra la base dell'irrigidimento e la parte obliqua.

Scheda Bull.Controv1/Bull.Controv2

Utilizzare le schede **Bull.Controv1** e **Bull.Controv2** per controllare i bulloni che collegano il primo e il secondo controvento al piatto fazzoletto.

Quote del gruppo bulloni sui piatti di connessione

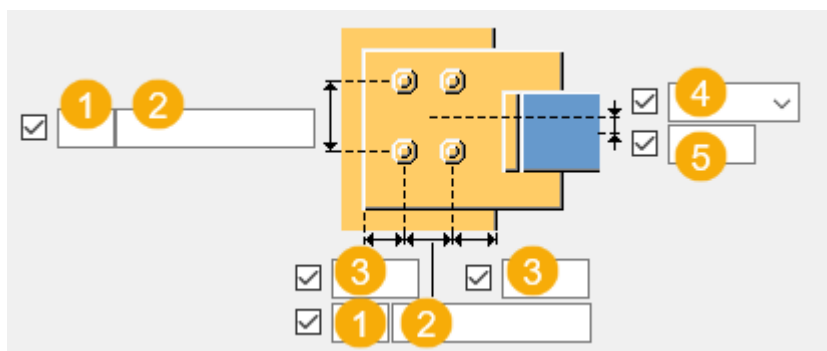
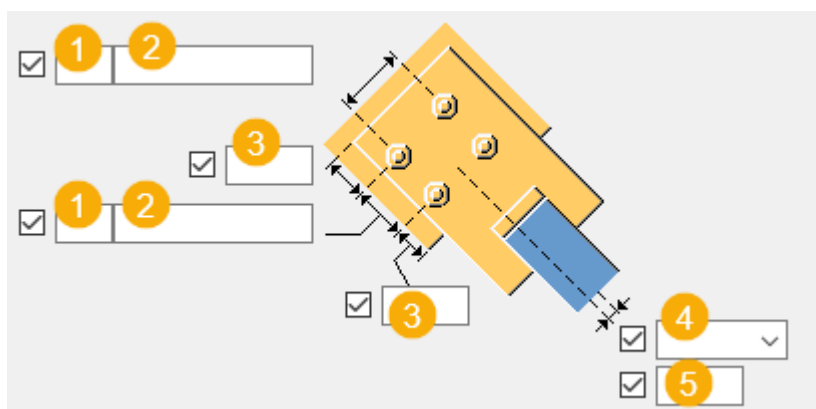

	Descrizione
1	Numero di bulloni.
2	Passo Bulloni. Utilizzare uno spazio per separare i valori di spaziatura dei bulloni. Inserire un valore per ogni spazio tra i bulloni. Ad esempio, se sono presenti 3 bulloni, inserire 2 valori.





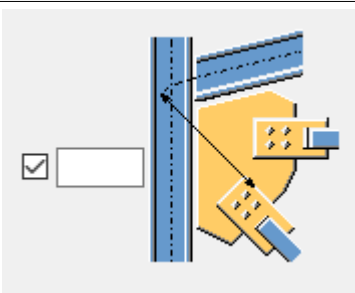
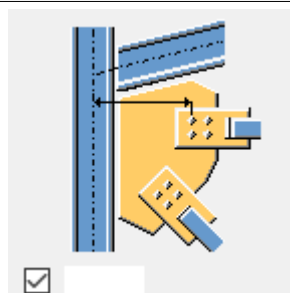

	Descrizione
3	Distanza dal bordo dei bulloni. La distanza dal bordo è la distanza dal centro di un bullone al bordo della parte.
4	Seleziona la modalità di misura delle dimensioni per la posizione verticale del gruppo bulloni.
5	Dimensione della posizione verticale del gruppo di bulloni.

Distanza bullone

Definisce la distanza minima dai bulloni dal piatto di connessione al punto di intersezione della parte principale e delle assi centrali del controvento. Se un controvento è perpendicolare alla parte principale, la distanza viene misurata dall'asse centrale della parte principale ai bulloni più vicini.

Opzione	Opzione
	

Sfalsatura dei bulloni

Opzione	Descrizione
	Predefinito Non sfalsato AutoDefaults consente di modificare questa opzione.
	Non sfalsato
	Tipo sfalsato 1
	Tipo sfalsato 2
	Tipo sfalsato 3
	Tipo sfalsato 4

Proprietà di base dei bulloni

Opzione	Descrizione	Predefinito
Dimensione bullone	Il diametro dei bulloni.	Le dimensioni disponibili sono definite nel catalogo assemblaggi bulloni.
Standard bullone	Lo standard dei bulloni da utilizzare all'interno del componente.	Gli standard disponibili sono definiti nel catalogo assemblaggi bulloni.
Tolleranza	La distanza tra il bullone e il foro.	
Filett.nel materiale	Definisce se la filettatura può trovarsi all'interno delle parti bullonate quando si utilizzano i bulloni con un'asse. Non ha effetto se si utilizzano bulloni a filettatura completa.	Sì

Tipo di bullone lato piastra e lato controvento

Seleziona il tipo di bullone per definire la posizione in cui i bulloni devono essere collegati.

Fori asolati

È possibile definire fori asolati, sovradimensionati o maschiati.

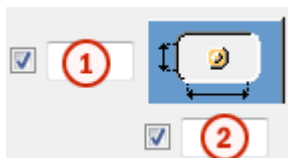

Opzione	Descrizione	Predefinito
1	Quota verticale del foro asolato.	0, che restituisce un foro rotondo.
2	Quota orizzontale del foro asolato o margine per i fori sovradimensionati.	0, che restituisce un foro rotondo.

Opzione	Descrizione	Predefinito
Tipo di foro	Asolato crea fori asolati. Sovradimensionato crea fori sovradimensionati o maschiati. Nessun foro non crea fori.	
Asole ruotate	Quando il tipo di foro è Asolato , questa opzione ruota i fori asolati.	
Asola in	Parti in cui vengono creati fori asolati. Le opzioni variano in base al componente in questione.	

Assemblaggio bullone

Le caselle di controllo selezionate definiscono quali oggetti del componente (bullone, rondelle e dadi) saranno utilizzati nell'assemblaggio bulloni.

Per creare solo un foro, deselezionare tutte le caselle di controllo.

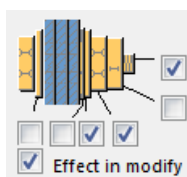

Per modificare l'assemblaggio bulloni in un componente esistente, selezionare la casella di controllo **Modifica su** e fare click su **Modifica**.

Aumento della lunghezza del bullone

Definisce il livello di aumento della lunghezza del bullone (nel calcolo della lunghezza della vite). Utilizzare questa opzione quando, ad esempio, è necessario aumentare la lunghezza del bullone per la verniciatura.



Scheda Generale

Per ulteriori informazioni, cliccare sul collegamento di seguito:

[Scheda Generale](#)

Scheda Progetto

Per ulteriori informazioni, cliccare sul collegamento di seguito:

Scheda Progetto

Scheda Analisi

Per ulteriori informazioni, cliccare sul collegamento di seguito:

Scheda Analisi

Saldature

Per ulteriori informazioni, cliccare sul collegamento di seguito:

Piastra imbullonata d'angolo (57)

Piastra imbullonata d'angolo (57) collega da 1 a 10 controventi allo spigolo in cui si incontrano due parti, utilizzando un fazzoletto. Salda il piatto piastra alla prima parte selezionata che forma l'angolo. Crea angolari opzionali, all'estremità dei controventi o su ciascun lato. Sigilla la sezione cava rettangolare (RHS) o i controventi tubolari.

Oggetti creati

- Piatto piastra
- Angolari (opzionali)
- Irrigidimenti (Stiffeners)
- Bull.Controv
- Bull.Angolare
- Saldature

Utilizzare per

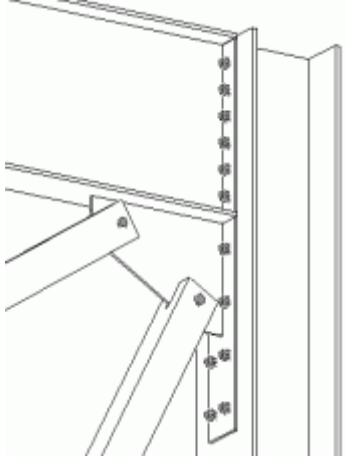
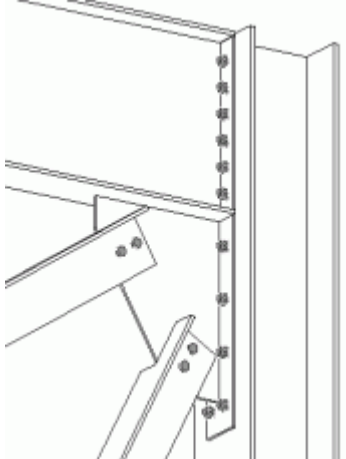
Situazione	Descrizione
	<p>Profilo controvento: RHS</p> <p>Tipo di struttura: colonna e piatto d'estremità esteso</p> <p>Il piatto fazzoletto viene saldato a un piatto d'estremità esteso. I controventi sono incernierati al fazzoletto.</p>
	<p>Profilo controvento: T, L</p> <p>Tipo di struttura: colonna e piatto d'estremità esteso</p> <p>Il piatto fazzoletto viene saldato a un piatto d'estremità esteso. I controventi sono imbullonati al fazzoletto.</p>

Prima di iniziare

Creare due parti che formano un angolo e da 1 a 10 controventi.

Ordine di selezione

1. Selezionare la parte principale (la prima parte che forma l'angolo).
Il fazzoletto è connesso a questa parte.
2. Selezionare la parte secondaria (primo controvento).
3. Selezionare la seconda parte secondaria (secondo controvento).
4. Selezionare le parti secondarie successive (controventi successivi).
5. Selezionare il parte secondaria che forma l'angolo.
6. Cliccare con il pulsante centrale del mouse per creare la connessione.

NOTA Tekla Structures utilizza i valori nel file `joints.def` per creare questo componente. Per ulteriori informazioni, vedere .

Identificazione delle parti

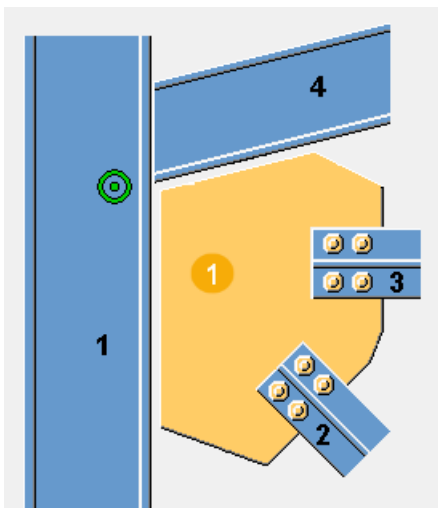

	Descrizione
1	Piatto piastra

Scheda Immagine

Utilizzare la scheda **Immagine** per definire la sagoma e la posizione del piatto fazzoletto.

Dimensioni

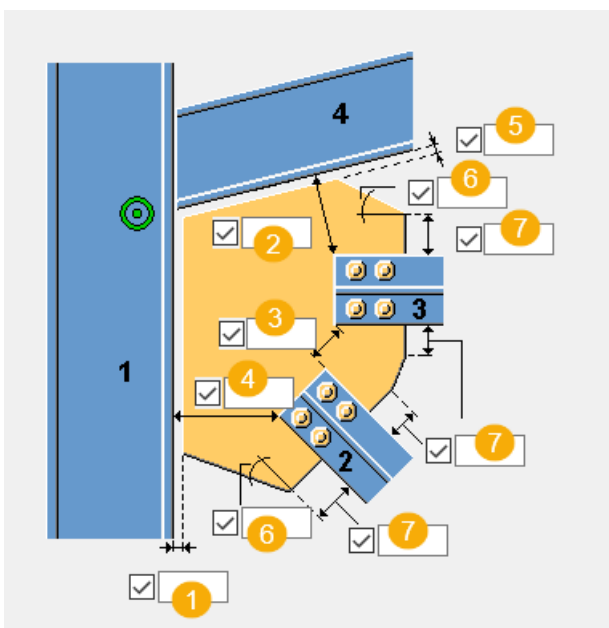

	Descrizione
1	Definisce la distanza tra il bordo del fazzoletto e la parte principale (la prima parte che forma l'angolo).
2	Definisce la distanza dal bordo tra l'ultima parte secondaria e l'ultimo controvento.
3	Definire la distanza tra i controventi.
4	Definisce la distanza dal bordo tra il primo controvento e la parte principale.
5	Definire la distanza tra il bordo del piatto fazzoletto e la parte secondaria (la seconda parte che forma l'angolo).
6	Definire l'angolo del piatto piastra (in gradi). Questo valore influisce sulla forma del piatto piastra.
7	Definire la lunghezza del bordo del piatto piastra. Questo valore influisce sulla forma del piatto piastra.

Scheda Piastra

Utilizzare la scheda **Piastra** per controllare le proprietà dei piatti piastra.

Piatto piastra

Opzione	Descrizione
Piastra	Spessore, larghezza e altezza del piatto piastra.



Opzione	Descrizione	Default
Pos. No.	Prefisso e numero partenza per la marca della parte. Alcuni componenti includono una seconda riga di campi nella quale è possibile inserire il numero di posizione dell'assemblaggio.	Il numero partenza della parte di default è definito nelle impostazioni Componenti nel menu File --> Impostazioni --> Opzioni .
Materiale	Tipo di materiale.	Il materiale di default è definito nella casella Materiale parte nelle impostazioni Componenti nel menu File --> Impostazioni --> Opzioni .

Opzione	Descrizione	Default
Nome	Nome che verrà mostrato nei disegni e nei report.	

NOTA Nei seguenti esempi sono mostrate alcune delle opzioni disponibili. Ulteriori opzioni sono disponibili nella scheda **Piastra**.

Posizione del piatto piastra sul controvento

Definisce il punto in cui collocare il piatto piastra sul controvento. Se necessario, è possibile regolare la posizione del piatto piastra spostandolo nella direzione z o y.

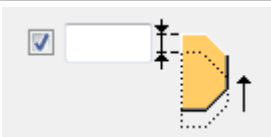
Opzione	Descrizione
	Default Il piatto piastra viene posizionato al centro del controvento. AutoDefaults consente di modificare questa opzione.
	Il piatto piastra viene posizionato sulla flangia superiore del controvento.
	Definisce la quantità di spostamento del piatto piastra nella direzione z.
	Definisce la quantità di spostamento del piatto piastra nella direzione y.

Sagoma del piatto piastra

Quando si seleziona l'opzione per ottimizzare il peso del piatto piastra, è possibile stabilire che l'ordine di selezione dei controventi influisca sulla posizione dei controventi.

Opzione	Descrizione
	Default AutoDefaults consente di modificare questa opzione.

Opzione	Descrizione
	<p>Questa opzione consente di ottimizzare il peso del piatto piastra.</p>

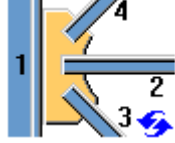
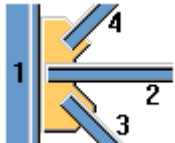

Posizione controvento

Opzione	Descrizione
	<p>Default</p> <p>La posizione dei controventi rimane invariata.</p> <p>AutoDefaults consente di modificare questa opzione.</p>
	<p>Il primo controvento selezionato viene collocato più vicino alla parte principale.</p>

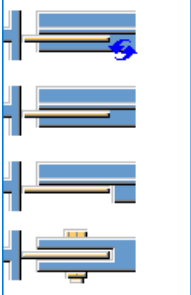
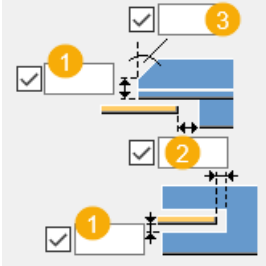
Intaglio del controvento

Opzione	Descrizione
	<p>Selezionare se il controvento è intagliato.</p>
	<ol style="list-style-type: none"> 1. Dimensione intaglio verticale 2. Dimensione orizzontale intaglio. 3. Angolo di intaglio.

Taglio arrotondato nel controvento

Opzione	Descrizione
	Default Taglio a squadra AutoDefaults consente di modificare questa opzione.
	Taglio a squadra
	Taglio arrotondato Immettere il valore del raggio.

Sagoma del piatto piastra

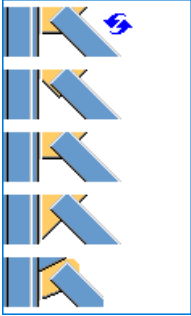

Il bordo del piatto può essere perpendicolare sia alla parte principale che alla parte secondaria.

Opzione	Descrizione
	Selezionare la sagoma bordo del piatto compresa tra l'ultima e la penultima parte secondaria.
	Selezionare la sagoma bordo del piatto compresa tra la parte principale e la prima parte secondaria.

Adattamento piatto

Opzione	Descrizione
	Selezionare se la piastra viene adattata all'ultima parte secondaria selezionata.

Saldatura piastra

Opzione	Descrizione
	Default Il piatto fazzoletto viene saldato alla parte secondaria. AutoDefaults consente di modificare questa opzione.
	Il piatto fazzoletto viene saldato alla parte secondaria.
	Il piatto fazzoletto viene saldato alla parte principale.

Scheda Irrigidimenti (Stiffeners)

Utilizzare la scheda **Irrigidimenti** per controllare le proprietà e le dimensioni degli irrigidimenti.

Irrigidimenti (Stiffeners)

Opzione	Descrizione
Irrigidimento 1	Spessore irrigidimento.
Irrigidimento 2	

Opzione	Descrizione	Default
Pos. No.	Prefisso e numero partenza per la marca della parte. Alcuni componenti includono una seconda riga di campi nella quale è possibile inserire il numero di posizione dell'assemblaggio.	Il numero partenza della parte di default è definito nelle impostazioni Componenti nel menu File --> Impostazioni --> Opzioni .

Opzione	Descrizione	Default
Materiale	Tipo di materiale.	Il materiale di default è definito nella casella Materiale parte nelle impostazioni Componenti nel menu File --> Impostazioni --> Opzioni .
Nome	Nome che verrà mostrato nei disegni e nei report.	

Lunghezza irrigidimento

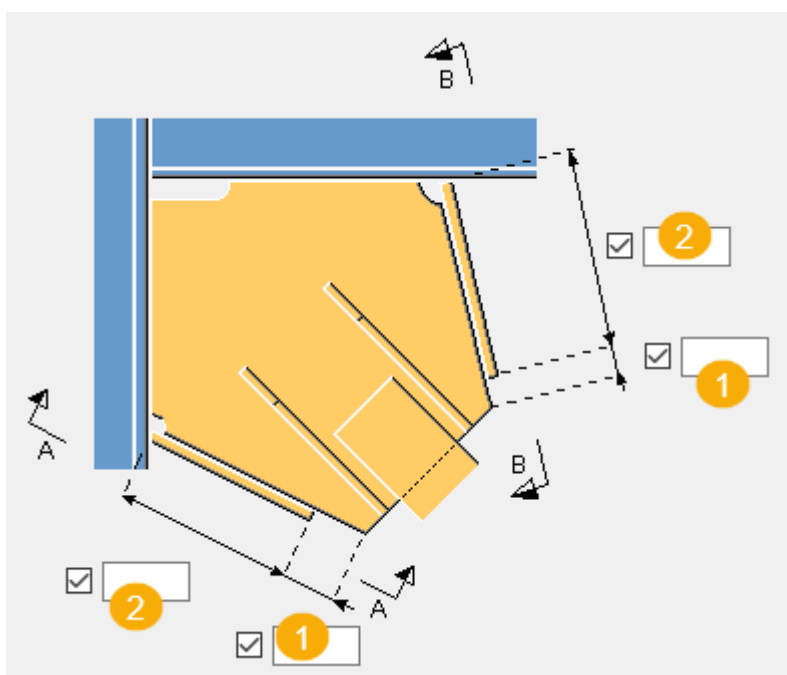

	Descrizione
1	Distanza tra il bordo dell'irrigidimento e il bordo del piatto.
2	Lunghezza dell'irrigidimento.

Dimensioni irrigidimento

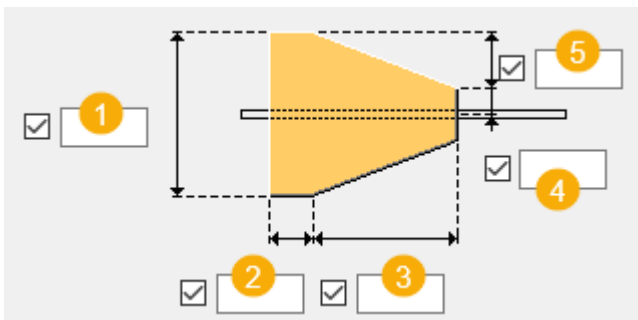

	Descrizione
1	Larghezza dell'irrigidimento.
2	Lunghezza della base dell'irrigidimento.
3	Lunghezza della parte obliqua dell'irrigidimento.
4	Distanza dall'asse centrale dell'irrigidimento.
5	Distanza verticale tra la base dell'irrigidimento e la parte obliqua.

Schede Bull.Controv1/Bull.Controv2

Utilizzare le schede **Bull.Controv1** e **Bull.Controv2** per controllare i bulloni che collegano il primo controvento e quelli successivi al fazzoletto.

Quote del gruppo bulloni

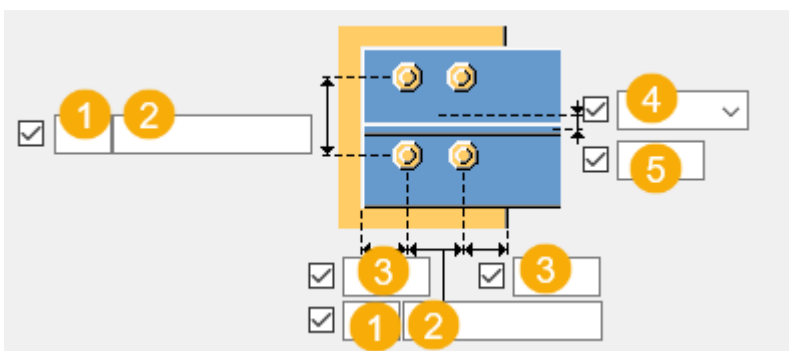
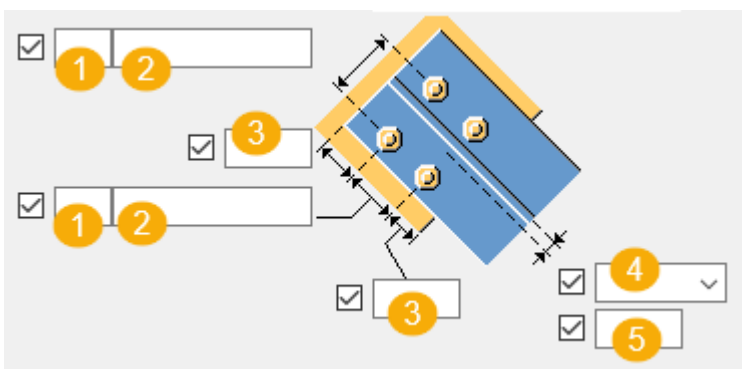

	Descrizione
1	Numero di bulloni.
2	Passo Bulloni. Utilizzare uno spazio per separare i valori di spaziatura dei bulloni. Inserire un valore per ogni spazio tra i bulloni. Ad esempio, se sono presenti 3 bulloni, inserire 2 valori.
3	Distanza dal bordo dei bulloni. La distanza dal bordo è la distanza dal centro di un bullone al bordo della parte.
4	Seleziona la modalità di misura delle dimensioni per la posizione verticale del gruppo bulloni.
5	Dimensione della posizione verticale del gruppo di bulloni.

Distanza bullone

Definisce la distanza minima dai bulloni dal piatto di connessione al punto di intersezione della parte principale e delle assi centrali del controvento. Se un controvento è perpendicolare alla parte principale, la distanza viene misurata dall'asse centrale della parte principale ai bulloni più vicini.

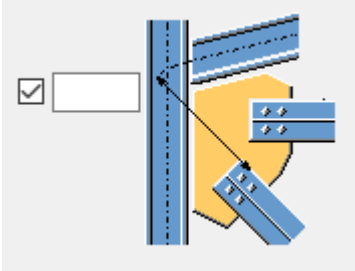
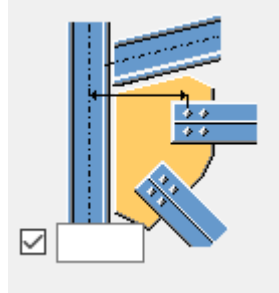
Opzione	Opzione
	

Proprietà di base dei bulloni

Opzione	Descrizione	Predefinito
Dimensione bullone	Il diametro dei bulloni.	Le dimensioni disponibili sono definite nel catalogo assemblaggi bulloni.
Standard bullone	Lo standard dei bulloni da utilizzare all'interno del componente.	Gli standard disponibili sono definiti nel catalogo assemblaggi bulloni.
Tolleranza	La distanza tra il bullone e il foro.	
Filett.nel materiale	Definisce se la filettatura può trovarsi all'interno	Sì

Opzione	Descrizione	Predefinito
	delle parti bullonate quando si utilizzano i bulloni con un'asse. Non ha effetto se si utilizzano bulloni a filettatura completa.	

Fori asolati

È possibile definire fori asolati, sovradimensionati o maschiati.

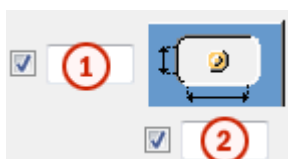

Opzione	Descrizione	Predefinito
1	Quota verticale del foro asolato.	0, che restituisce un foro rotondo.
2	Quota orizzontale del foro asolato o margine per i fori sovradimensionati.	0, che restituisce un foro rotondo.
Tipo di foro	Asolato crea fori asolati. Sovradimensionato crea fori sovradimensionati o maschiati. Nessun foro non crea fori.	
Asole ruotate	Quando il tipo di foro è Asolato , questa opzione ruota i fori asolati.	
Asola in	Parti in cui vengono creati fori asolati. Le opzioni variano in base al componente in questione.	

Assemblaggio bullone

Le caselle di controllo selezionate definiscono quali oggetti del componente (bullone, rondelle e dadi) saranno utilizzati nell'assemblaggio bulloni.

Per creare solo un foro, deselezionare tutte le caselle di controllo.

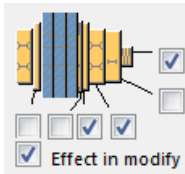





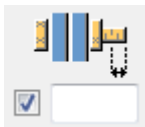

Per modificare l'assemblaggio bulloni in un componente esistente, selezionare la casella di controllo **Modifica su** e fare click su **Modifica**.

Aumento della lunghezza del bullone

Definisce il livello di aumento della lunghezza del bullone (nel calcolo della lunghezza della vite). Utilizzare questa opzione quando, ad esempio, è necessario aumentare la lunghezza del bullone per la verniciatura.



Sfalsatura dei bulloni

Opzione	Descrizione
	Predefinito Non sfalsato AutoDefaults consente di modificare questa opzione.
	Non sfalsato
	Tipo sfalsato 1
	Tipo sfalsato 2
	Tipo sfalsato 3
	Tipo sfalsato 4

Scheda Bull.Angolare

Utilizzare la scheda **Bull.Angolare** per definire gli angolari e controllare i bulloni che collegano gli angolare al fazzoletto.

Parte

Parte	Descrizione
Profilo ad L	Selezionare il profilo dell'angolare dal catalogo profili.

Opzione	Descrizione	Default
Pos. No.	Prefisso e numero partenza per la marca della parte. Alcuni componenti includono una seconda riga di campi nella quale è possibile inserire il numero di posizione dell'assemblaggio.	Il numero partenza della parte di default è definito nelle impostazioni Componenti nel menu File --> Impostazioni --> Opzioni .
Materiale	Tipo di materiale.	Il materiale di default è definito nella casella Materiale parte nelle impostazioni Componenti nel menu File --> Impostazioni --> Opzioni .
Nome	Nome che verrà mostrato nei disegni e nei report.	

Proprietà di base dei bulloni

Opzione	Descrizione	Predefinito
Dimensione bullone	Il diametro dei bulloni.	Le dimensioni disponibili sono definite nel catalogo assemblaggi bulloni.
Standard bullone	Lo standard dei bulloni da utilizzare all'interno del componente.	Gli standard disponibili sono definiti nel catalogo assemblaggi bulloni.
Tolleranza	La distanza tra il bullone e il foro.	
Filett.nel materiale	Definisce se la filettatura può trovarsi all'interno delle parti bullonate	Sì

Opzione	Descrizione	Predefinito
	quando si utilizzano i bulloni con un'asse. Non ha effetto se si utilizzano bulloni a filettatura completa.	
Cantiere/Officina	Luogo dove i bulloni dovranno essere montati.	Cantiere

Quote del gruppo bulloni

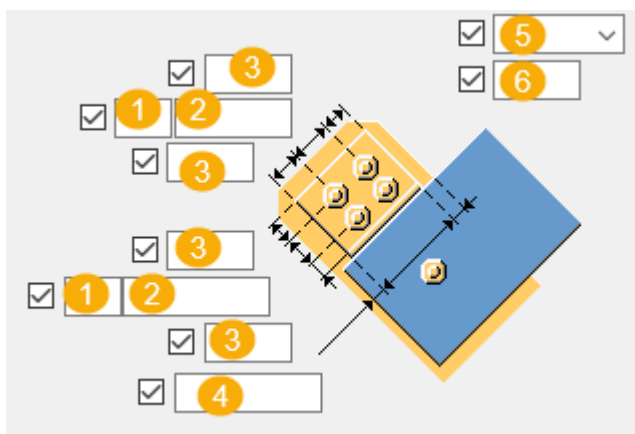

	Descrizione
1	Numero di bulloni.
2	Passo Bulloni. Utilizzare uno spazio per separare i valori di spaziatura dei bulloni. Inserire un valore per ogni spazio tra i bulloni. Ad esempio, se sono presenti 3 bulloni, inserire 2 valori.
3	Distanza dal bordo dei bulloni. La distanza dal bordo è la distanza dal centro di un bullone al bordo della parte.
4	Distanza dal bordo angolare al bordo controvento.
5	Seleziona come misurare le dimensioni per la posizione orizzontale del gruppo di bulloni.
6	Dimensione della posizione orizzontale del gruppo di bulloni.

Posizione dell'angolare

Opzione	Descrizione
	Selezionare la posizione dell'angolare.

Scheda Generale

Per ulteriori informazioni, cliccare sul collegamento di seguito:

[Scheda Generale](#)

Scheda Progetto

Per ulteriori informazioni, cliccare sul collegamento di seguito:

[Scheda Progetto](#)

Scheda Analisi

Per ulteriori informazioni, cliccare sul collegamento di seguito:

[Scheda Analisi](#)

Saldature

Per ulteriori informazioni, cliccare sul collegamento di seguito:

Piastra flangiata (58)

Piastra flangiata (58) collega da 1 a 10 controventi allo spigolo in cui due o tre parti si incontrano, in genere due travi e una colonna, utilizzando un fazzoletto. Il fazzoletto può essere modellato attorno alla terza parte, di solito una colonna. Imbullona o salda l'anima del controvento al fazzoletto utilizzando piatti di connessione e bulloni o salda la flangia del controvento al fazzoletto utilizzando gli angolari. Collega il fazzoletto direttamente alle due travi o utilizza angolari o piatti di taglio oppure piatti di connessione. Il profilo controvento può essere a C o W.

Oggetti creati

- Piatto piastra
- Angolari
- Piatti di taglio
- Piatti di connessione
- Piatti di spessoramento
- Bulloni
- Tagli
- Saldature

Utilizzare per

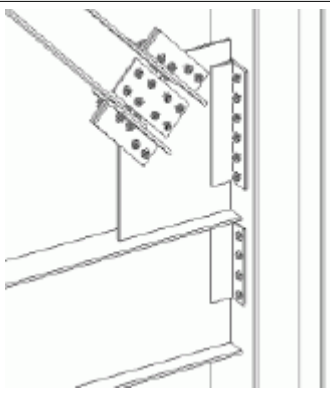
Situazione	Descrizione
	<p>Profilo controvento: W</p> <p>Tipo di struttura: Trave e colonna</p> <p>Il fazzoletto viene bullonato alla flangia della colonna utilizzando un angolare. I controventi vengono imbullonati al fazzoletto utilizzando un piatto di connessione e angolari.</p>

Prima di iniziare

Creare due o tre parti che formano un angolo e da 1 a 10 controventi.

NOTA Tekla Structures utilizza i valori nel file `joints.def` per creare questo componente. Per ulteriori informazioni, vedere .

Ordine di selezione

1. Selezionare la parte principale (la prima parte che forma l'angolo).
2. Selezionare la parte secondaria (primo controvento).
3. Selezionare la seconda parte secondaria (secondo controvento).
4. Selezionare le parti secondarie successive (controventi successivi).
5. Selezionare il parte secondaria che forma l'angolo.
6. Se necessario, selezionare la colonna per modellato il fazzoletto attorno alla colonna in cui due travi e la colonna si incontrano.
7. Cliccare con il pulsante centrale del mouse per creare il componente.

Identificazione delle parti

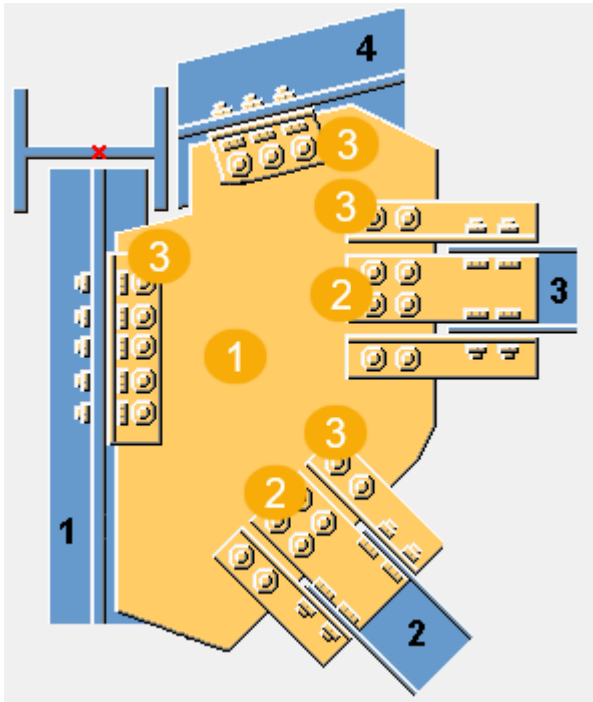

	Descrizione
1	Piatto piastra
2	Piatto di connessione
3	Angolare

Scheda Immagine

Utilizzare la scheda **Immagine** per definire la sagoma del fazzoletto, la posizione dei controventi e degli angolari e la posizione del punto di lavoro.

Dimensioni

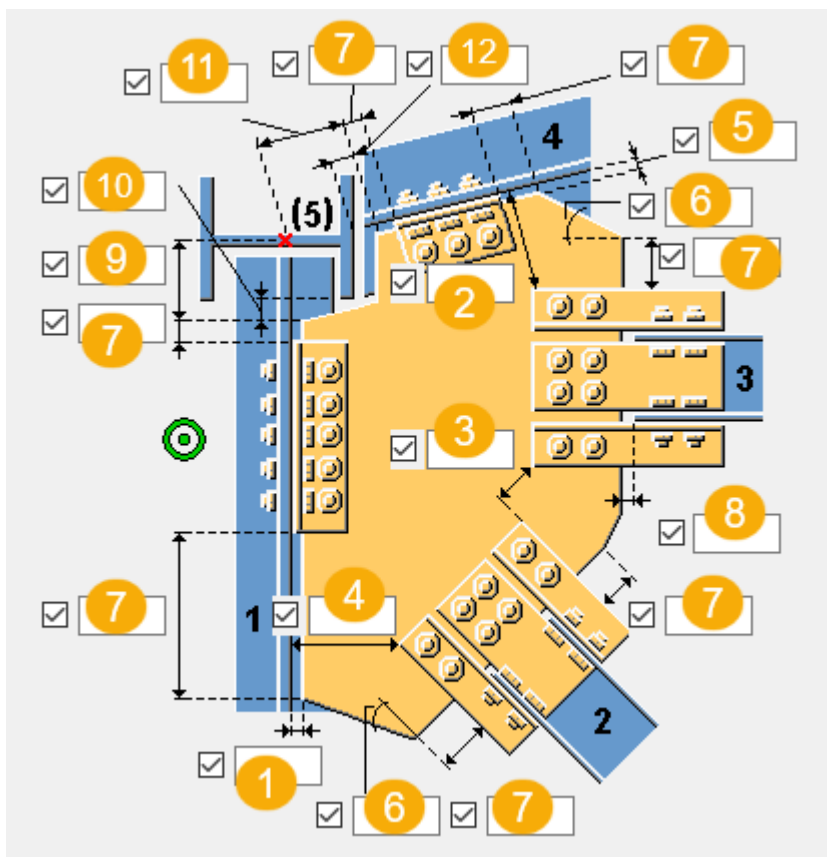

	Descrizione
1	Definisce la distanza tra il bordo del piatto piastra e la parte principale.
2	Definisce la distanza dal bordo tra l'ultima parte secondaria e l'ultimo controvento.
3	Definire la distanza tra i controventi.
4	Definisce la distanza dal bordo tra il primo controvento e la parte principale.
5	Definire la distanza tra il bordo del piatto fazzoletto e la parte secondaria (la seconda parte che forma l'angolo).
6	Definire l'angolo del piatto piastra (in gradi). Questo valore influisce sulla forma del piatto piastra.
7	Definire la lunghezza del bordo del piatto piastra. Questo valore influisce sulla forma del piatto piastra.
8	Definisce la distanza tra il bordo del piatto piastra e il controvento.
9	Definisce la distanza dal bordo del fazzoletto in relazione al punto di lavoro.

	Descrizione
10	Definisce la distanza dal bordo del fazzoletto alla flangia della terza parte.
11	Definisce la distanza dal bordo angolare in relazione al punto di lavoro.
12	Definisce la distanza dal bordo dell'angolare alla flangia della terza parte.

Posizione del punto di lavoro

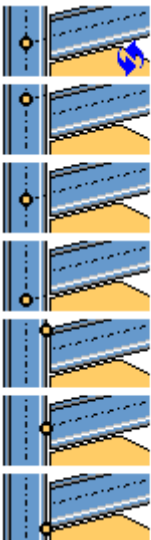
Opzione	Descrizione
	<p>Selezionare la posizione del punto di lavoro. La posizione di default corrisponde al punto in cui le due parti principali si intersecano.</p> <p>Tekla Structures utilizza il punto di lavoro di un componente per calcolare nei disegni le dimensioni di verifica e della posizione della parte.</p>

Scheda Piastra

Utilizzare la scheda **Piastra** per definire le proprietà di fazzoletto, piatto di connessione e angolare.



Parti

Opzione	Descrizione
Piastra	Spessore, larghezza e altezza del piatto piastra.
Piatti di connessione	Spessore e altezza dei piatti di connessione.
Angolare superiore Angolare inferiore	Selezionare il profilo dell'angolare dal catalogo profili.

Opzione	Descrizione	Default
Pos. No.	Prefisso e numero partenza per la marca della parte. Alcuni componenti includono una seconda riga di campi nella quale è possibile inserire il numero di posizione dell'assemblaggio.	Il numero partenza della parte di default è definito nelle impostazioni Componenti nel menu File --> Impostazioni --> Opzioni .
Materiale	Tipo di materiale.	Il materiale di default è definito nella casella Materiale parte nelle impostazioni Componenti nel menu File --> Impostazioni --> Opzioni .
Nome	Nome che verrà mostrato nei disegni e nei report.	

Connessione del piatto piastra

Definire la modalità di connessione del piatto piastra alla parte principale.

Opzione	Descrizione
	Default Il piatto è collegato alla parte principale mediante un angolare. AutoDefaults consente di modificare questa opzione.
	Il piatto piastra è collegato alla parte principale mediante angolari. Selezionare il lato nel quale vengono creati il piatto piastra e gli angolari.
	Il piatto piastra è collegato alla parte principale mediante un piatto di connessione. Selezionare il lato nel quale vengono creati il piatto piastra e il piatto di connessione.

Distanza di edificazione

È possibile definire la tolleranza per i piatti di connessione o gli angolari della parte principale e dell'ultima parte secondaria.

Quote distanza

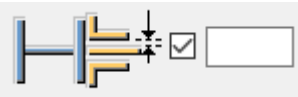
Opzione	Descrizione
	Definisce il gap tra il fazzoletto e i piatti di connessione o gli angolari.

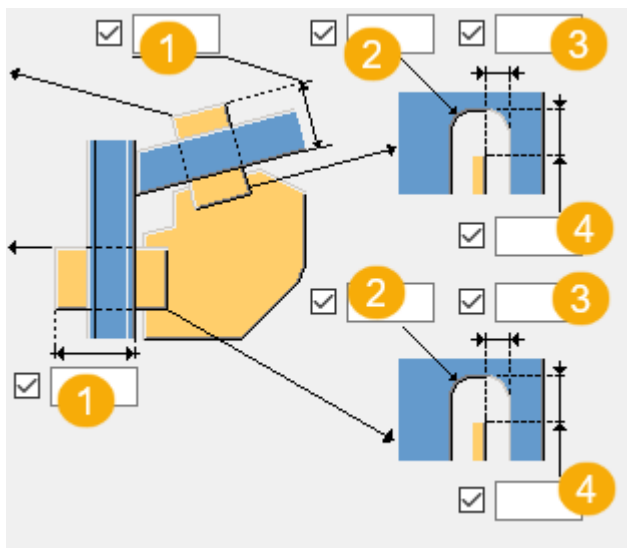

Dimensioni di taglio del piatto di connessione



	Descrizione
1	Lunghezza di taglio del piatto di connessione
2	Raggio smusso
3	Dimensione orizzontale smusso
4	Dimensione verticale smusso

Orientamento angolari



Definisce la modalità di posizionamento dell'angolare sulla connessione.

Opzione	Descrizione
	<p>Default</p> <p>L'angolare è collocato sulla connessione, in modo che l'ala più lunga venga collegata al piatto piastra.</p> <p>AutoDefaults consente di modificare questa opzione.</p>
	<p>L'angolare è collocato sulla connessione, in modo che l'ala più</p>

Opzione	Descrizione
	lunga venga collegata alla parte principale.

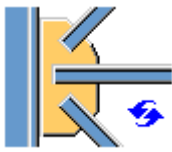

Sagoma del piatto piastra

Quando si seleziona l'opzione per ottimizzare il peso del piatto piastra, è possibile stabilire che l'ordine di selezione dei controventi influisca sulla posizione dei controventi.



Opzione	Descrizione
	Default AutoDefaults consente di modificare questa opzione.
	Questa opzione consente di ottimizzare il peso del piatto piastra.

Posizione del piatto piastra sul controvento

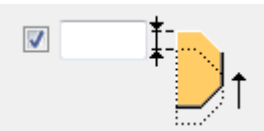



Definisce il punto in cui collocare il piatto piastra sul controvento. Se necessario, è possibile regolare la posizione del piatto piastra spostandolo nella direzione z o y.



Opzione	Descrizione
	Default Il piatto piastra viene posizionato al centro del controvento. AutoDefaults consente di modificare questa opzione.
	Il piatto piastra viene posizionato sulla flangia superiore del controvento.
	Definisce la quantità di spostamento del piatto piastra nella direzione z.
	Definisce la quantità di spostamento del piatto piastra nella direzione y.

Angolo di intaglio

Opzione	Descrizione
	<p>Default</p> <p>Intaglio quadrato</p> <p>Se il piatto interferisce con la colonna, il piatto viene intagliato in modo da avvolgere la colonna.</p> <p>AutoDefaults consente di modificare questa opzione.</p>
	Intaglio quadrato
	Intaglio inclinato

Tipo di smusso intaglio

Opzione	Descrizione
	<p>Default</p> <p>Smosso inclinato</p> <p>AutoDefaults consente di modificare questa opzione.</p>
	<p>Nessuno smusso</p> <p>I bordi intagliati sono paralleli ai bordi del piatto.</p>
	Smosso inclinato
	<p>Smusso arrotondato calcolato come un quarto di cerchio.</p> <p>Immettere il diametro del cerchio come dimensione orizzontale dello smusso.</p>
	<p>Smusso arrotondato calcolato come tre quarti di cerchio.</p> <p>Immettere il diametro del cerchio come dimensione orizzontale dello smusso.</p> <p>Il punto centrale del cerchio è dato dall'angolo dell'intaglio.</p>

Opzione	Descrizione
	L'angolo del piatto è inclinato.
	L'angolo del piatto non è intagliato o smussato.

Dimensioni smusso

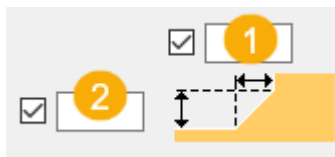

	Descrizione
1	La dimensione orizzontale dello smusso
2	La dimensione verticale dello smusso

Sagoma del piatto piastra

Il bordo del piatto può essere perpendicolare sia alla parte principale che alla parte secondaria.

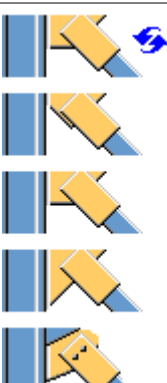
Opzione	Descrizione
	Selezionare la sagoma bordo del piatto compresa tra l'ultima e la penultima parte secondaria.
	Selezionare la sagoma bordo del piatto compresa tra la parte principale e la prima parte secondaria.

Scheda Conn contro.

Utilizzare la scheda **Conn contro.** per controllare le proprietà di piatti di connessione, angolari, piatti di riempimento e piatti di taglio, nonché il profilo di connessione angolare.

Piatti

Opzione	Descrizione
Piatto di conn.	Spessore e larghezza del piatto di connessione. Selezionare il profilo del piatto di connessione.
Angolare superiore Angolare inferiore	Selezionare il profilo dell'angolare.
Piatto di riempimento	Spessore, larghezza e altezza del piatto di riempimento.
Piatto di taglio superiore	Spessore, larghezza e altezza del piatto di taglio superiore.
Piatto di taglio inferiore	Altezza del piatto di taglio inferiore.

Opzione	Descrizione	Default
Pos. No.	Prefisso e numero partenza per la marca della parte. Alcuni componenti includono una seconda riga di campi nella quale è possibile inserire il numero di posizione dell'assemblaggio.	Il numero partenza della parte di default è definito nelle impostazioni Componenti nel menu File --> Impostazioni --> Opzioni .
Materiale	Tipo di materiale.	Il materiale di default è definito nella casella Materiale parte nelle impostazioni Componenti nel menu File --> Impostazioni --> Opzioni .
Nome	Nome che verrà mostrato nei disegni e nei report.	

Creazione piatto

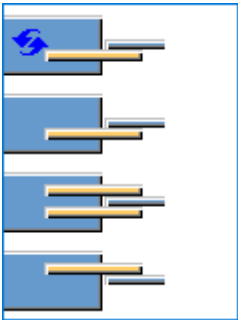
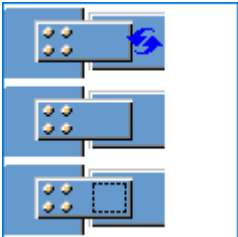

Opzione	Descrizione
	Selezionare se vengono creati uno o due piatti di connessione.
	Selezionare se viene creato un piatto di riempimento tra il piatto di connessione e l'anima del controvento. L'impostazione predefinita è che non viene creato un piatto di riempimento.

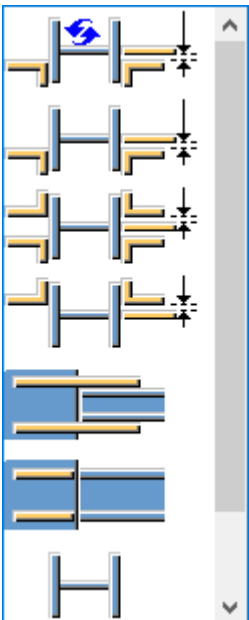
Creazione angolare

Opzione	Descrizione
	Definire se i controventi sono collegati al piatto piastra utilizzando gli angolari o le sezioni di taglio e specificare il numero di angolari da creare. L'opzione predefinita consiste nel creare due angolari sotto l'anima del controvento.

Orientamento angolari

Definisce la modalità di posizionamento dell'angolare sulla connessione.

Opzione	Descrizione
	<p>Default</p> <p>L'angolare è collocato sulla connessione, in modo che l'ala più lunga venga collegata al piatto piastra.</p> <p>AutoDefaults consente di modificare questa opzione.</p>
	<p>L'angolare è collocato sulla connessione, in modo che l'ala più lunga venga collegata alla parte principale.</p>

Tipo di connessione

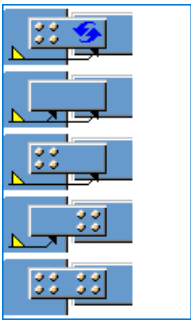
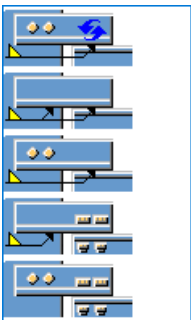
Opzione	Descrizione
	<p>Selezionare il tipo di connessione (saldatura o bulloni) tra il piatto piastra e il piatto di connessione.</p>
	<p>Selezionare il tipo di connessione (saldatura o bullone) tra il piatto piastra e il profilo L.</p>

Dimensioni della distanza del piatto di connessione

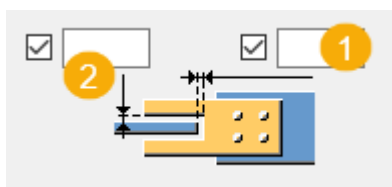

	Descrizione
1	Dimensione della distanza orizzontale

	Descrizione
2	Dimensione della distanza verticale

Piatti di spessoramento

Utilizzare la scheda **Piatti di spessoramento** per definire le proprietà del piatto spessore.

Piatti

Opzione	Descrizione
Spessoramento 1 Spessoramento 2 Spessoramento 3	Spessore, larghezza e altezza dei piatti di spessoramento.

Opzione	Descrizione	Default
Pos. No.	Prefisso e numero partenza per la marca della parte. Alcuni componenti includono una seconda riga di campi nella quale è possibile inserire il numero di posizione dell'assemblaggio.	Il numero partenza della parte di default è definito nelle impostazioni Componenti nel menu File --> Impostazioni --> Opzioni .
Materiale	Tipo di materiale.	Il materiale di default è definito nella casella Materiale parte nelle impostazioni Componenti nel menu File --> Impostazioni --> Opzioni .
Nome	Nome che verrà mostrato nei disegni e nei report.	

Posizione del piatto di spessoramento

È possibile creare piatti di spessoramento quando si collegano i controventi al piatto piastra utilizzando angolari.

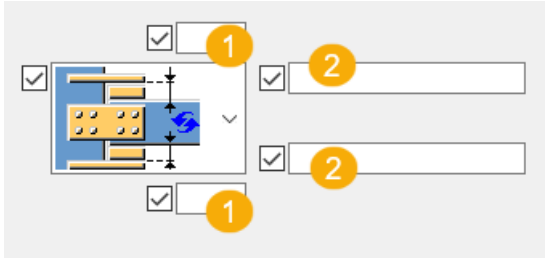

	Descrizione
1	Definire la distanza tra il controvento e il piatto di connessione.
2	Definire il numero di piatti di spessoramento creati nelle flange superiori e inferiori. Immettere i numeri di profilo del piatto di spessoramento: 1, 2 o 3. Questi sono i numeri che si trovano nella parte superiore della scheda Piatti di spessoramento . Ad esempio, se si desidera creare tre piastre di spessoramento nella flangia superiore e si desidera utilizzare Spessoramento 1 due volte e Spessoramento 1 una volta, immettere 1 1 2. Il primo numero immesso è il piatto di spessoramento più vicino alla flangia del controvento.

Scheda Bull.Piastra1/Conn a Piastra 2

Utilizzare le schede **Bull.Piastra1** e **Conn a Piastra 2** per controllare le proprietà dei gruppi di bulloni per i bulloni che collegano il fazzoletto alla parte principale e alla parte secondaria, nonché per controllare l'attacco dell'angolare.

Quote del gruppo bulloni

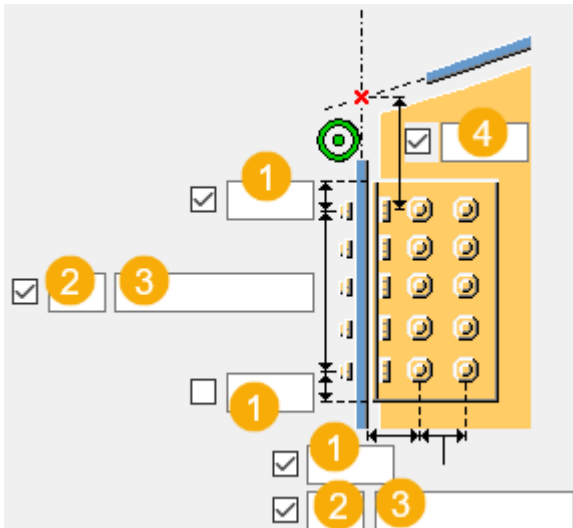

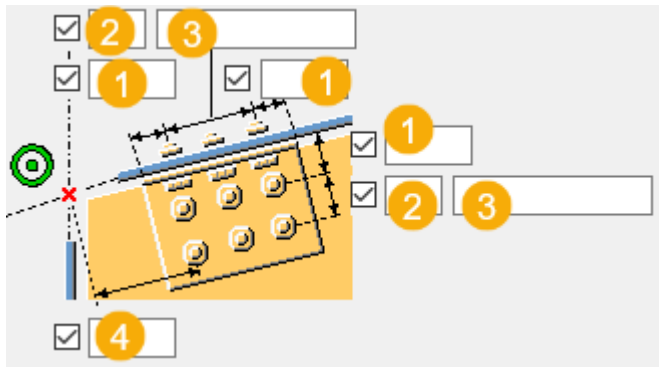

1	Distanza dal bordo dei bulloni. La distanza dal bordo è la distanza dal centro di un bullone al bordo della parte.
2	Numero di bulloni.
3	Passo Bulloni. Utilizzare uno spazio per separare i valori di spaziatura dei bulloni. Inserire un valore per ogni spazio tra i bulloni. Ad esempio, se sono presenti 3 bulloni, inserire 2 valori.
4	Dimensione verticale del gruppo di bulloni in relazione al punto di lavoro. Il punto di lavoro è il punto di intersezione tra le linee centrali della parte principale e l'ultima parte secondaria.

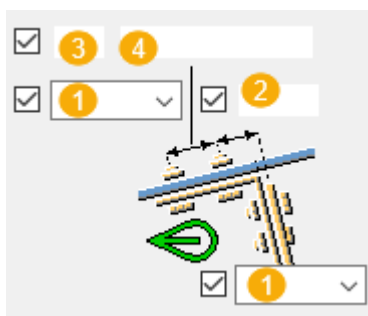
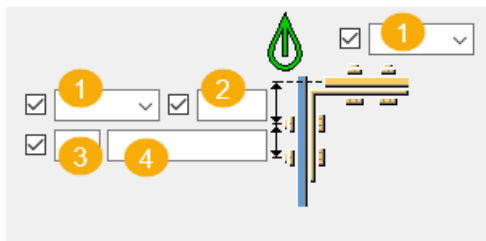

	Descrizione
1	Posizione in cui i bulloni devono essere fissati.

	Descrizione
2	Distanza dal bordo dei bulloni. La distanza dal bordo è la distanza dal centro di un bullone al bordo della parte.
3	Numero di bulloni.
4	Passo Bulloni. Utilizzare uno spazio per separare i valori di spaziatura dei bulloni. Inserire un valore per ogni spazio tra i bulloni. Ad esempio, se sono presenti 3 bulloni, inserire 2 valori.

Proprietà di base dei bulloni

Opzione	Descrizione	Predefinito
Dimensione bullone	Il diametro dei bulloni.	Le dimensioni disponibili sono definite nel catalogo assemblaggi bulloni.
Standard bullone	Lo standard dei bulloni da utilizzare all'interno del componente.	Gli standard disponibili sono definiti nel catalogo assemblaggi bulloni.
Tolleranza	La distanza tra il bullone e il foro.	
Filett.nel materiale	Definisce se la filettatura può trovarsi all'interno delle parti bullonate quando si utilizzano i bulloni con un'asse. Non ha effetto se si utilizzano bulloni a filettatura completa.	Sì

Fori asolati

È possibile definire fori asolati, sovradimensionati o maschiati.

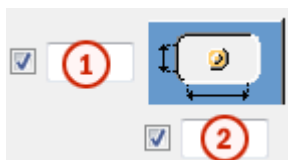

Opzione	Descrizione	Predefinito
1	Quota verticale del foro asolato.	0, che restituisce un foro rotondo.

Opzione	Descrizione	Predefinito
2	Quota orizzontale del foro asolato o margine per i fori sovradimensionati.	0, che restituisce un foro rotondo.
Tipo di foro	Asolato crea fori asolati. Sovradimensionato crea fori sovradimensionati o maschiati. Nessun foro non crea fori.	
Asole ruotate	Quando il tipo di foro è Asolato , questa opzione ruota i fori asolati.	
Asola in	Parti in cui vengono creati fori asolati. Le opzioni variano in base al componente in questione.	

Assemblaggio bullone

Le caselle di controllo selezionate definiscono quali oggetti del componente (bullone, rondelle e dadi) saranno utilizzati nell'assemblaggio bulloni.

Per creare solo un foro, deselezionare tutte le caselle di controllo.

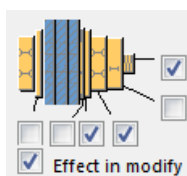

Per modificare l'assemblaggio bulloni in un componente esistente, selezionare la casella di controllo **Modifica su** e fare click su **Modifica**.







Aumento della lunghezza del bullone

Definisce il livello di aumento della lunghezza del bullone (nel calcolo della lunghezza della vite). Utilizzare questa opzione quando, ad esempio, è necessario aumentare la lunghezza del bullone per la verniciatura.









Tipo di attacco dell'angolare

Definisce la modalità di collegamento dell'angolare al piatto e alla parte principale.

Opzione	Descrizione
	Predefinito Quando la parte principale è un profilo tubolare, gli angolari sono saldati alla parte principale e bullonati alla parte secondaria. In caso contrario, gli angolari sono saldati a entrambe le parti. AutoDefaults consente di modificare questa opzione.
	Automatico Quando la parte principale è un profilo tubolare, gli angolari sono saldati alla parte principale e bullonati alla parte secondaria. In caso contrario, gli angolari sono saldati a entrambe le parti.
	La parte principale è bullonata e la parte secondaria è saldata.
	La parte principale è saldata e la parte secondaria bullonata.
	Entrambe le parti sono bullonate.
	Entrambe le parti sono saldate.

Sfalsatura dei bulloni

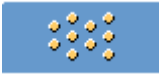
Opzione	Descrizione
	Predefinito Non sfalsato AutoDefaults consente di modificare questa opzione.
	Non sfalsato
	Tipo sfalsato 1
	Tipo sfalsato 2

Opzione	Descrizione
	Tipo sfalsato 3
	Tipo sfalsato 4

Scheda Bull.Controv1/Bull.Controv2

Utilizzare le schede **Bull.Controv1** e **Bull.Controv2** per controllare i bulloni che collegano i controventi al fazzoletto.

Quote del gruppo bulloni

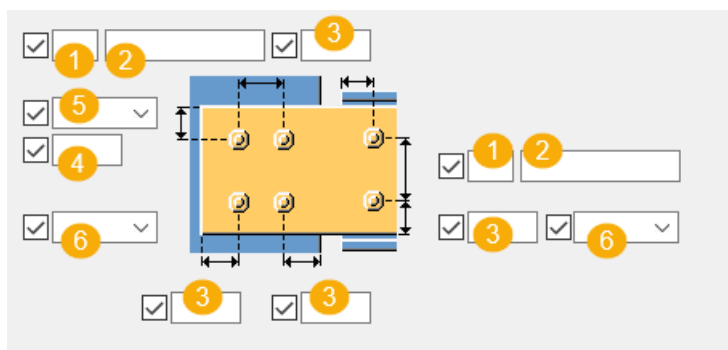

	Opzione
1	Numero di bulloni.
2	Passo Bulloni. Utilizzare uno spazio per separare i valori di spaziatura dei bulloni. Inserire un valore per ogni spazio tra i bulloni. Ad esempio, se sono presenti 3 bulloni, inserire 2 valori.
3	Distanza dal bordo dei bulloni. La distanza dal bordo è la distanza dal centro di un bullone al bordo della parte.
4	Dimensione della posizione verticale del gruppo di bulloni.

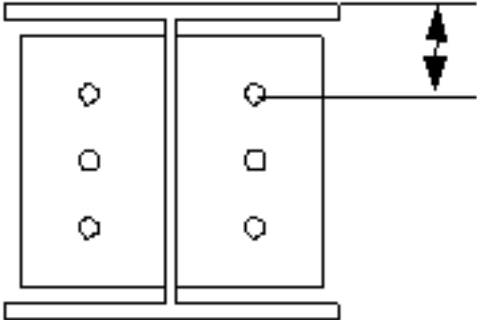
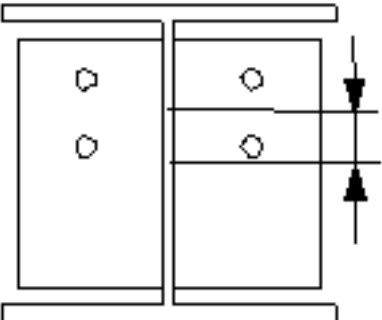
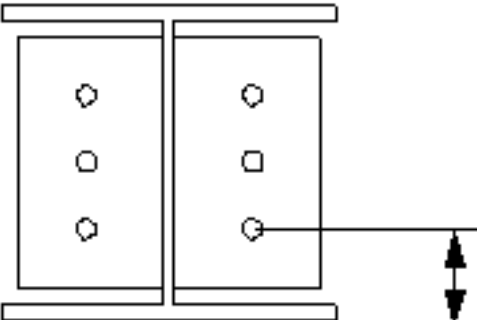
	Opzione
5	<p>Seleziona la modalità di misura delle dimensioni per la posizione verticale del gruppo bulloni.</p> <ul style="list-style-type: none"> • Superiore: dal bordo superiore della parte secondaria al bullone più in alto.  <ul style="list-style-type: none"> • Centro: dalla linea centrale dei bulloni alla linea centrale della parte secondaria.  <ul style="list-style-type: none"> • Inferiore: dal bordo inferiore della parte secondaria al bullone più in basso. 
6	Selezionare il tipo bullone.

Dimensione del gruppo di bulloni dell'angolare

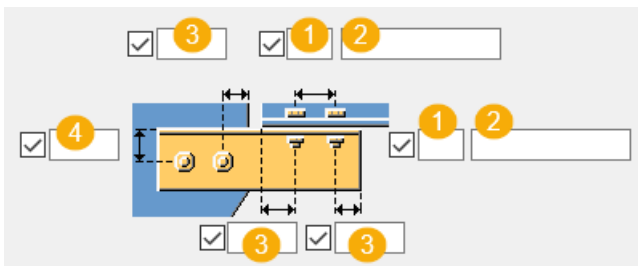

	Opzione
1	Numero di bulloni.
2	Passo Bulloni. Utilizzare uno spazio per separare i valori di spaziatura dei bulloni. Inserire un valore per ogni spazio tra i bulloni. Ad esempio, se sono presenti 3 bulloni, inserire 2 valori.
3	Distanza dal bordo dei bulloni. La distanza dal bordo è la distanza dal centro di un bullone al bordo della parte.
4	Dimensione della posizione verticale del gruppo di bulloni.

Distanza bullone

Definisce la distanza minima dai bulloni dal piatto di connessione al punto di intersezione della parte principale e delle assi centrali del controvento. Se un controvento è perpendicolare alla parte principale, la distanza viene misurata dall'asse centrale della parte principale ai bulloni più vicini.

Opzione	Opzione

Posizione verticale bullone

Opzione	Descrizione
	Posizione del bullone dal bordo del profilo L.

Opzione	Descrizione
	Posizione del bullone dalla linea centrale della parte secondaria.

Estensioni angolare

	Scegliere se gli angolari vengono estesi e i lati dell'estensione.
---	--

Definisce le dimensioni del gruppo di bulloni delle estensioni degli angolari.

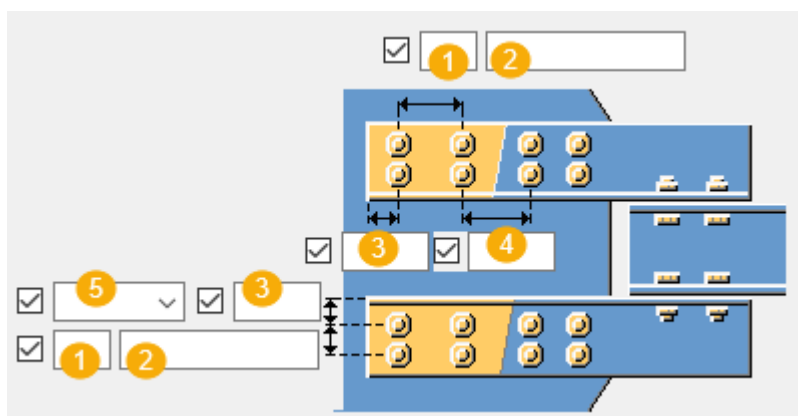

	Descrizione
1	Numero di bulloni.
2	Passo Bulloni. Utilizzare uno spazio per separare i valori di spaziatura dei bulloni. Inserire un valore per ogni spazio tra i bulloni. Ad esempio, se sono presenti 3 bulloni, inserire 2 valori.
3	Distanza dal bordo dei bulloni. La distanza dal bordo è la distanza dal centro di un bullone al bordo della parte.
4	Passo dei bulloni ai bulloni nell'estensione angolari.
5	Posizione in cui i bulloni devono essere fissati.

Proprietà di base dei bulloni

Opzione	Descrizione	Predefinito
Dimensione bullone	Il diametro dei bulloni.	Le dimensioni disponibili sono definite nel catalogo assemblaggi bulloni.
Standard bullone	Lo standard dei bulloni da utilizzare all'interno del componente.	Gli standard disponibili sono definiti nel catalogo assemblaggi bulloni.
Tolleranza	La distanza tra il bullone e il foro.	
Filett.nel materiale	Definisce se la filettatura può trovarsi all'interno delle parti bullonate quando si utilizzano i bulloni con un'asse. Non ha effetto se si utilizzano bulloni a filettatura completa.	Sì

Fori asolati

È possibile definire fori asolati, sovradimensionati o maschiati.



Opzione	Descrizione	Predefinito
1	Quota verticale del foro asolato.	0, che restituisce un foro rotondo.
2	Quota orizzontale del foro asolato o margine per i fori sovradimensionati.	0, che restituisce un foro rotondo.
Tipo di foro	Asolato crea fori asolati. Sovradimensionato crea fori sovradimensionati o maschiati. Nessun foro non crea fori.	
Asole ruotate	Quando il tipo di foro è Asolato , questa opzione ruota i fori asolati.	

Opzione	Descrizione	Predefinito
Asola in	Parti in cui vengono creati fori asolati. Le opzioni variano in base al componente in questione.	

Assemblaggio bullone

Le caselle di controllo selezionate definiscono quali oggetti del componente (bullone, rondelle e dadi) saranno utilizzati nell'assemblaggio bulloni.

Per creare solo un foro, deselezionare tutte le caselle di controllo.

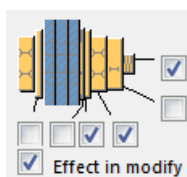

Per modificare l'assemblaggio bulloni in un componente esistente, selezionare la casella di controllo **Modifica su** e fare click su **Modifica**.

Aumento della lunghezza del bullone

Definisce il livello di aumento della lunghezza del bullone (nel calcolo della lunghezza della vite). Utilizzare questa opzione quando, ad esempio, è necessario aumentare la lunghezza del bullone per la verniciatura.



Sfalsatura dei bulloni

Opzione	Descrizione
	Predefinito Non sfalsato AutoDefaults consente di modificare questa opzione.
	Non sfalsato
	Tipo sfalsato 1
	Tipo sfalsato 2
	Tipo sfalsato 3

Opzione	Descrizione
	Tipo sfalsato 4

Scheda Taglio trave





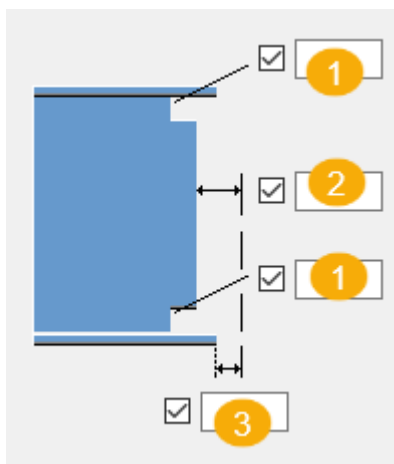

Utilizzare la scheda **Taglio trave** per controllare i fori di accesso saldatura, le preparazioni dell'estremità della trave e i tagli della flangia.



Dimensioni dei fori di accesso saldatura









	Opzione
1	Dimensioni dei fori di accesso saldatura superiore e inferiore.
2	Distanza tra l'anima della parte secondaria e la parte principale.
3	Distanza tra la flangia inferiore della parte secondaria e la parte principale.

Fori di accesso saldatura







Opzione	Opzione	Descrizione
		Default Foro di accesso saldatura rotondo AutoDefaults consente di modificare questa opzione.
		Foro di accesso saldatura rotondo
		Foro di accesso saldatura quadrato

Opzione	Opzione	Descrizione
		Foro di accesso saldatura diagonale

Taglio flangia

Opzione per la flangia superiore	Opzione per la flangia inferiore	Descrizione
		Default La flangia non viene tagliata. L'AutoDefault può variare questa opzione.
		La flangia non viene tagliata.
		La flangia viene tagliata.

Preparazione estremità trave

Opzione	Descrizione
	Default Vengono preparate le flange superiore e inferiore. L'AutoDefault può variare questa opzione.
	Automatico Vengono preparate le flange superiore e inferiore.
	L'estremità della trave non viene preparata.
	Vengono preparate le flange superiore e inferiore.
	Viene preparata la flangia superiore.
	Viene preparata la flangia inferiore.

Scheda Generale

Per ulteriori informazioni, cliccare sul collegamento di seguito:

Scheda Generale

Scheda Progetto

Per ulteriori informazioni, cliccare sul collegamento di seguito:

Scheda Progetto

Scheda Analisi

Per ulteriori informazioni, cliccare sul collegamento di seguito:

Scheda Analisi

Saldature

Per ulteriori informazioni, cliccare sul collegamento di seguito:

Crea saldature

Piastra flangiata su tubo (59)

Piastra flangiata su tubo (59) collega da 1 a 10 controventi allo spigolo dove due o tre parti si incontrano, utilizzando un fazzoletto. Il fazzoletto può essere modellato attorno alla terza parte, di solito una colonna. Imbullona o salda l'anima del controvento al fazzoletto utilizzando piatti di connessione e bulloni o salda la flangia del controvento al fazzoletto utilizzando gli angolari. Collega il fazzoletto direttamente alle parti esistenti oppure utilizza angolari o piatti di connessione. Controventi delle guarnizioni.

Oggetti creati

- Piatto piastra
- Piatti di connessione (opzionali)
- Angolari (opzionali)
- Piatti rovesci
- Piatti di articolazione
- Coprigiunto
- Bulloni
- Saldature

Utilizzare per

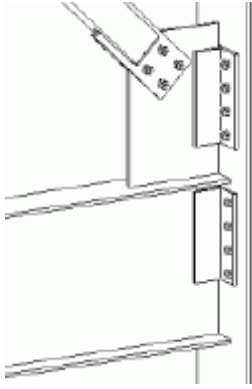
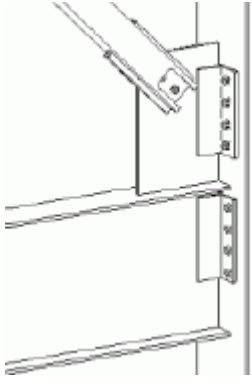
Situazione	Descrizione
	<p>Profilo controvento: RHS</p> <p>Tipo di struttura: Trave e colonna</p> <p>Il fazzoletto viene bullonato alla flangia della colonna utilizzando un angolare. I controventi vengono imbullonati al fazzoletto mediante un piatto di articolazione.</p>
	<p>Profilo controvento: RHS</p> <p>Tipo di struttura: Trave e colonna</p> <p>Il fazzoletto viene bullonato alla flangia della colonna utilizzando un angolare. I controventi sono saldati al piatto di connessione. L'estremità del controvento è intagliata per adattare i bulloni nella connessione tra il piatto di connessione e il piatto piastra.</p>

Prima di iniziare

Creare due o tre parti che formano un angolo e da 1 a 10 controventi.

NOTA Tekla Structures utilizza i valori nel file `joints.def` per creare questo componente. Per ulteriori informazioni, vedere .

Ordine di selezione

1. Selezionare la parte principale (la prima parte che forma l'angolo).
2. Selezionare la parte secondaria (primo controvento).
3. Selezionare la seconda parte secondaria (secondo controvento).
4. Selezionare le parti secondarie successive (controventi successivi).
5. Selezionare la parte secondaria che forma l'angolo (Tekla Structures collega il piatto fazzoletto a questa parte).
6. Se necessario, selezionare la colonna per modellato il fazzoletto attorno alla colonna in cui due travi e la colonna si incontrano.
7. Cliccare con il pulsante centrale del mouse per creare la connessione.

Identificazione delle parti

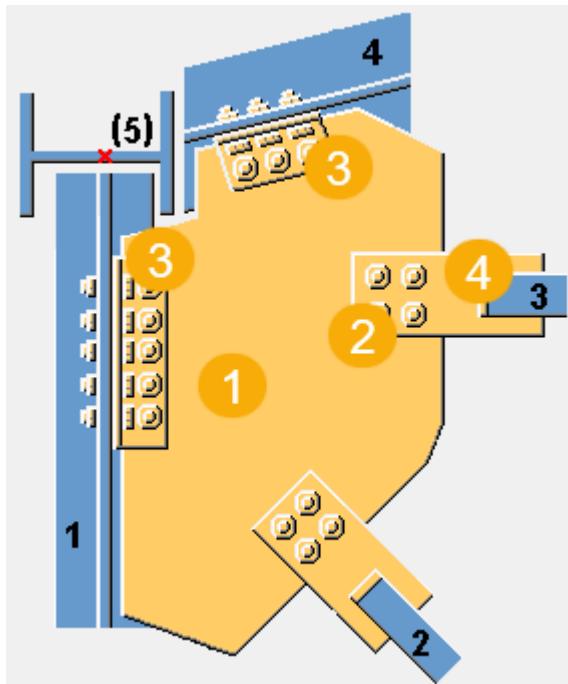

	Descrizione
1	Piatto piastra
2	Piatto di connessione
3	Angolare
4	Piatto rovescio

Scheda Immagine

Utilizzare la scheda **Immagine** per definire la sagoma del fazzoletto, la posizione dei controventi e degli angolari e la posizione del punto di lavoro.

Dimensioni

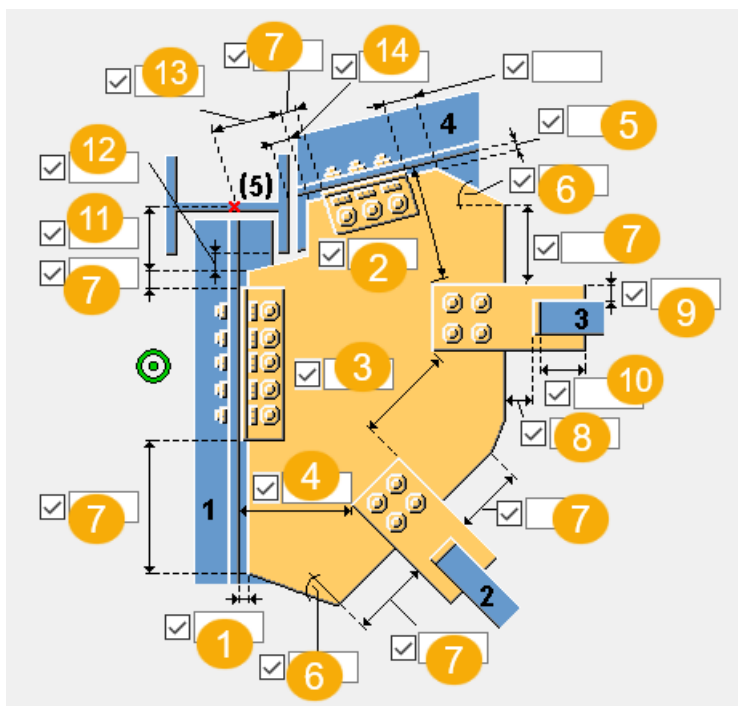

	Descrizione
1	Definisce la distanza tra il bordo del piatto piastra e la parte principale.
2	Definisce la distanza dal bordo tra l'ultima parte secondaria e l'ultimo controvento.
3	Definire la distanza tra i controventi.
4	Definisce la distanza dal bordo tra il primo controvento e la parte principale.
5	Definire la distanza tra il bordo del piatto fazzoletto e la parte secondaria (la seconda parte che forma l'angolo).
6	Definire l'angolo del piatto piastra (in gradi). Questo valore influisce sulla forma del piatto piastra.
7	Definire la lunghezza del bordo del piatto piastra. Questo valore influisce sulla forma del piatto piastra.
8	Definisce la distanza tra il bordo del fazzoletto e il piatto rovescio.
9	Definire la lunghezza del bordo del piatto di connessione.
10	Definisce la dimensione del controvento sul piatto di connessione.
11	Definisce la distanza dal bordo del fazzoletto in relazione al punto di lavoro.

	Descrizione
12	Definisce la distanza dal bordo del fazzoletto alla flangia della terza parte.
13	Definisce la distanza dal bordo angolare in relazione al punto di lavoro.
14	Definisce la distanza dal bordo dell'angolare alla flangia della terza parte.

Posizione del punto di lavoro

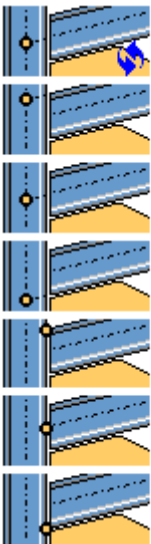
Opzione	Descrizione
	<p>Selezionare la posizione del punto di lavoro. La posizione di default corrisponde al punto in cui le due parti principali si intersecano.</p> <p>Tekla Structures utilizza il punto di lavoro di un componente per calcolare nei disegni le dimensioni di verifica e della posizione della parte.</p>

Scheda Piastra

Utilizzare la scheda **Piastra** per definire le proprietà di fazzoletto, piatto di connessione e angolare.

Parti



Opzione	Descrizione
Piastra	Spessore, larghezza e altezza del piatto piastra.
Piatti di connessione	Spessore e altezza dei piatti di connessione.
Angolare superiore Angolare inferiore	Selezionare il profilo dell'angolare dal catalogo profili.

Opzione	Descrizione	Default
Pos. No.	Prefisso e numero partenza per la marca della parte. Alcuni componenti includono una seconda riga di campi nella quale è possibile inserire il numero di posizione dell'assemblaggio.	Il numero partenza della parte di default è definito nelle impostazioni Componenti nel menu File --> Impostazioni --> Opzioni .
Materiale	Tipo di materiale.	Il materiale di default è definito nella casella Materiale parte nelle impostazioni Componenti nel menu File --> Impostazioni --> Opzioni .
Nome	Nome che verrà mostrato nei disegni e nei report.	

NOTA Nei seguenti esempi sono mostrate alcune delle opzioni disponibili. Ulteriori opzioni sono disponibili nella scheda **Piastra**.

Connessione del piatto piastra

Definire la modalità di connessione del piatto piastra alla parte principale.

Opzione	Descrizione
	Default Il piatto è collegato alla parte principale mediante un angolare. AutoDefaults consente di modificare questa opzione.
	Il piatto piastra è collegato alla parte principale mediante angolari. Selezionare il lato nel quale vengono creati il piatto piastra e gli angolari.
	Il piatto piastra è collegato alla parte principale mediante un piatto di connessione. Selezionare il lato nel quale vengono creati il piatto piastra e il piatto di connessione.

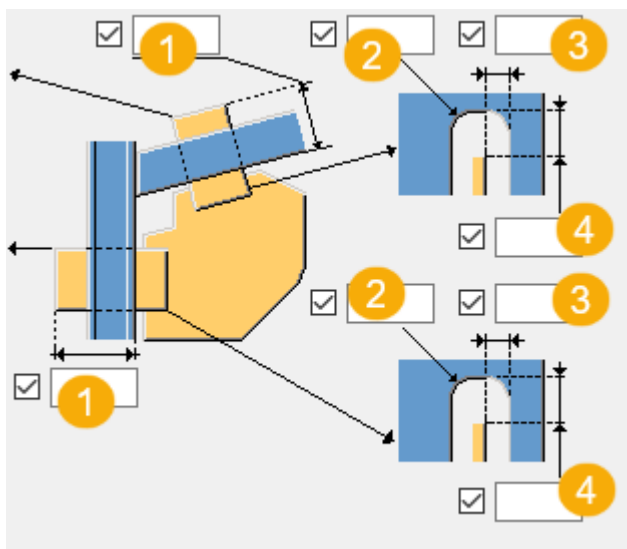

Dimensioni di taglio del piatto di connessione



	Descrizione
1	Lunghezza di taglio del piatto di connessione
2	Raggio smusso
3	Dimensione orizzontale smusso
4	Dimensione verticale smusso

Orientamento angolari

Definisce la modalità di posizionamento dell'angolare sulla connessione.



Opzione	Descrizione
	<p>Default</p> <p>L'angolare è collocato sulla connessione, in modo che l'ala più lunga venga collegata al piatto piastra.</p> <p>AutoDefaults consente di modificare questa opzione.</p>
	<p>L'angolare è collocato sulla connessione, in modo che l'ala più lunga venga collegata alla parte principale.</p>

Tolleranza di costruzione

È possibile definire la tolleranza per i piatti di connessione o gli angolari della parte principale e dell'ultima parte secondaria.



Sagoma del piatto piastra

Quando si seleziona l'opzione per ottimizzare il peso del piatto piastra, è possibile stabilire che l'ordine di selezione dei controventi influisca sulla posizione dei controventi.

Opzione	Descrizione
	Default AutoDefaults consente di modificare questa opzione.
	Questa opzione consente di ottimizzare il peso del piatto piastra.

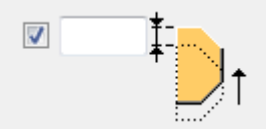

Posizione del piatto piastra sul controvento

Definisce il punto in cui collocare il piatto piastra sul controvento. Se necessario, è possibile regolare la posizione del piatto piastra spostandolo nella direzione z o y.







Opzione	Descrizione
	Default Il piatto piastra viene posizionato al centro del controvento. AutoDefaults consente di modificare questa opzione.
	Il piatto piastra viene posizionato sulla flangia superiore del controvento.
	Definisce la quantità di spostamento del piatto piastra nella direzione z.
	Definisce la quantità di spostamento del piatto piastra nella direzione y.

Angolo di intaglio

Opzione	Descrizione
	Default Intaglio quadrato

Opzione	Descrizione
	Se il piatto interferisce con la colonna, il piatto viene intagliato in modo da avvolgere la colonna. AutoDefaults consente di modificare questa opzione.
	Intaglio quadrato
	Intaglio inclinato

Tipo di smusso intaglio

Opzione	Descrizione
	Default Smusso inclinato AutoDefaults consente di modificare questa opzione.
	Nessuno smusso I bordi intagliati sono paralleli ai bordi del piatto.
	Smusso inclinato
	Smusso arrotondato calcolato come un quarto di cerchio. Immettere il diametro del cerchio come dimensione orizzontale dello smusso.
	Smusso arrotondato calcolato come tre quarti di cerchio. Immettere il diametro del cerchio come dimensione orizzontale dello smusso. Il punto centrale del cerchio è dato dall'angolo dell'intaglio.
	L'angolo del piatto è inclinato.
	L'angolo del piatto non è intagliato o smussato.

Dimensioni smusso

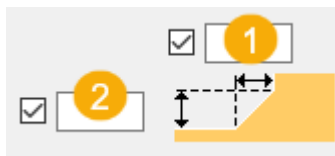

	Descrizione
1	La dimensione orizzontale dello smusso
2	La dimensione verticale dello smusso

Sagoma del piatto piastra

Il bordo del piatto può essere perpendicolare sia alla parte principale che alla parte secondaria.

Opzione	Descrizione
	Selezionare la sagoma bordo del piatto compresa tra l'ultima e la penultima parte secondaria.
	Selezionare la sagoma bordo del piatto compresa tra la parte principale e la prima parte secondaria.

Scheda Conn contro.

Utilizzare la scheda **Conn contro.** per controllare le proprietà del piatto di connessione, del piatto rovescio, del piatto di articolazione e del coprigiunto.

Parti



Opzione	Descrizione
Piatto di connessione	Spessore, larghezza e altezza del piatto di connessione.
Piatti rovesci	Spessore e altezza dei piatti rovesci.
Piatto di articolazione	Spessore, larghezza e altezza del piatto di articolazione.
Coprigiunto	Spessore, larghezza e altezza del coprigiunto.

Opzione	Descrizione	Default
Pos. No.	Prefisso e numero partenza per la marca della parte. Alcuni componenti includono una seconda riga di campi nella quale è possibile inserire il numero di posizione dell'assemblaggio.	Il numero partenza della parte di default è definito nelle impostazioni Componenti nel menu File --> Impostazioni --> Opzioni .
Materiale	Tipo di materiale.	Il materiale di default è definito nella casella Materiale parte nelle impostazioni Componenti nel menu File --> Impostazioni --> Opzioni .
Nome	Nome che verrà mostrato nei disegni e nei report.	

Tipi di connessione controvento

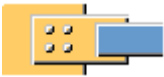
Definisce la modalità di connessione del controvento al piatto di connessione.

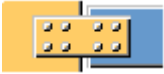
Opzione	Descrizione
	Default Il controvento è saldato. AutoDefaults consente di modificare questa opzione.
	Il controvento è saldato.

Opzione	Descrizione
	Il controvento è bullonato.
	Il controvento è saldato e intagliato intorno ai dadi.
	Vengono creati il piatto di articolazione e il coprigiunto.



Taglio nel controvento

Definisce la larghezza del taglio nel controvento, dove t è lo spessore del piatto di connessione.

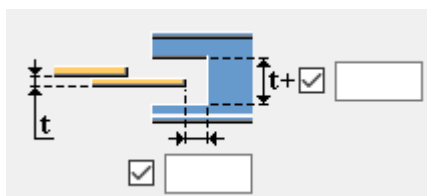
Definisce la lunghezza di taglio nel controvento dal bordo del piatto di connessione.







Taglio arrotondato nel controvento

Opzione	Descrizione
	Default Taglio a squadra AutoDefaults consente di modificare questa opzione.
	Taglio a squadra
	Taglio arrotondato Immettere il valore del raggio.



Piatto di connessione

Definisce se il controvento è intagliato o il piatto di connessione viene tagliato quando quest'ultimo viene collegato al controvento.



Opzione	Descrizione
	Default Il controvento è intagliato. AutoDefaults consente di modificare questa opzione.
	Il controvento è intagliato.
	Il piatto di connessione viene tagliato.
	Se si taglia il piatto di connessione, è possibile definire le dimensioni della distanza tra il controvento e il piatto di connessione.

Numero di piatti di connessione

Definisce se vengono utilizzati uno o due piatti di connessione per collegare il controvento al piatto piastra.

Opzione	Descrizione
	Default Un piatto di connessione. AutoDefaults consente di modificare questa opzione.
	Un piatto di connessione.
	Due piatti di connessione

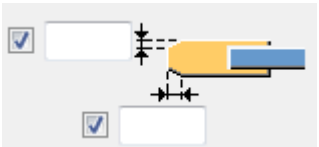

Smusso del piatto di connessione

Opzione	Descrizione
	Default Non viene creato alcuno smusso. AutoDefaults consente di modificare questa opzione.
	Non viene creato alcuno smusso.

Opzione	Descrizione
	Vengono creati gli smussi.
	Se si creano gli smussi, definire le dimensioni degli smussi verticali e orizzontali.

Piatti d'estremità

Se si utilizzano i piatti d'estremità per connettere i controventi, definire sagoma e dimensioni dei piatti d'estremità.

Opzione	Descrizione
	Default Piatto d'estremità quadrato. AutoDefaults consente di modificare questa opzione.
	Piatto d'estremità quadrato.
	Arrotondamento piatto d'estremità.

Distanza dal bordo del piatto d'estremità

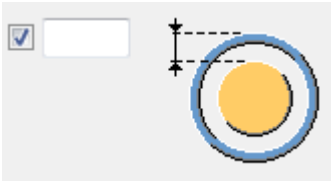
Opzione	Descrizione
	Distanza dal bordo del piatto d'estremità dal bordo esterno del controvento.

Scheda Conn a Piastra 1/Conn a Piastra 2

Utilizzare le schede **Conn a Piastra 1** e **Conn a Piastra 2** per controllare le proprietà dei gruppi di bulloni per i bulloni che collegano il fazzoletto alla parte principale e alle parti secondarie, nonché per controllare l'attacco dell'angolare.

Quote del gruppo bulloni

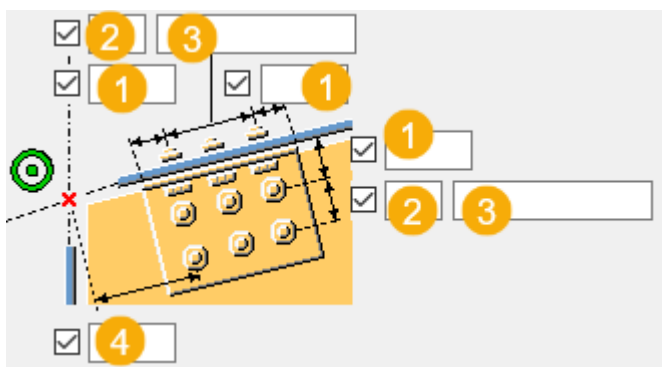
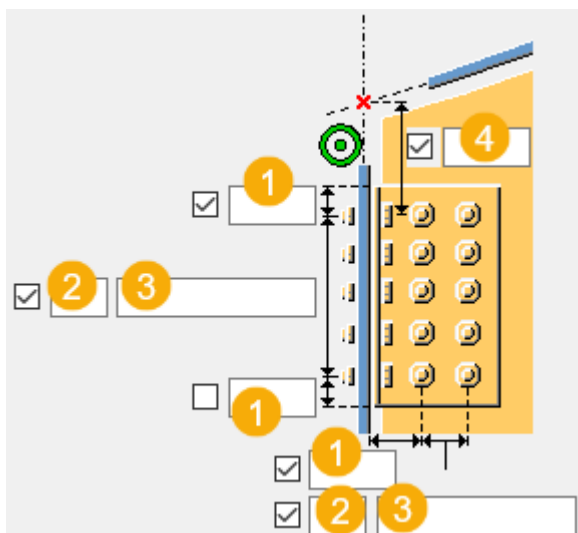

	Descrizione
1	Distanza dal bordo dei bulloni. La distanza dal bordo è la distanza dal centro di un bullone al bordo della parte.
2	Numero di bulloni.
3	Passo Bulloni. Utilizzare uno spazio per separare i valori di spaziatura dei bulloni. Inserire un valore per ogni spazio tra i bulloni. Ad esempio, se sono presenti 3 bulloni, inserire 2 valori.
4	Dimensione verticale del gruppo di bulloni in relazione al punto di lavoro.

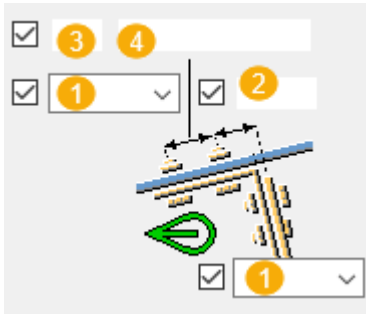
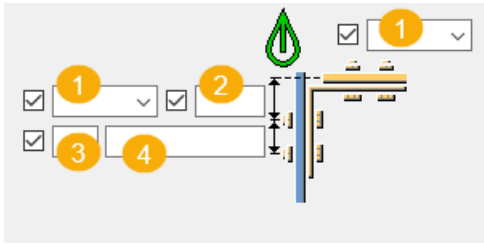

1	Posizione in cui i bulloni devono essere fissati.
2	Distanza dal bordo dei bulloni. La distanza dal bordo è la distanza dal centro di un bullone al bordo della parte.
3	Numero di bulloni.
4	Passo Bulloni. Utilizzare uno spazio per separare i valori di spaziatura dei bulloni. Inserire un valore per ogni spazio tra i bulloni. Ad esempio, se sono presenti 3 bulloni, inserire 2 valori.

Proprietà di base dei bulloni

Opzione	Descrizione	Predefinito
Dimensione bullone	Il diametro dei bulloni.	Le dimensioni disponibili sono definite nel catalogo assemblaggi bulloni.
Standard bullone	Lo standard dei bulloni da utilizzare all'interno del componente.	Gli standard disponibili sono definiti nel catalogo assemblaggi bulloni.
Tolleranza	La distanza tra il bullone e il foro.	
Filett.nel materiale	Definisce se la filettatura può trovarsi all'interno delle parti bullonate	Sì

Opzione	Descrizione	Predefinito
	quando si utilizzano i bulloni con un'asse. Non ha effetto se si utilizzano bulloni a filettatura completa.	

Fori asolati

È possibile definire fori asolati, sovradimensionati o maschiati.



Opzione	Descrizione	Predefinito
1	Quota verticale del foro asolato.	0, che restituisce un foro rotondo.
2	Quota orizzontale del foro asolato o margine per i fori sovradimensionati.	0, che restituisce un foro rotondo.
Tipo di foro	Asolato crea fori asolati. Sovradimensionato crea fori sovradimensionati o maschiati. Nessun foro non crea fori.	
Asole ruotate	Quando il tipo di foro è Asolato , questa opzione ruota i fori asolati.	
Asola in	Parti in cui vengono creati fori asolati. Le opzioni variano in base al componente in questione.	

Assemblaggio bullone

Le caselle di controllo selezionate definiscono quali oggetti del componente (bullone, rondelle e dadi) saranno utilizzati nell'assemblaggio bulloni.

Per creare solo un foro, deselezionare tutte le caselle di controllo.

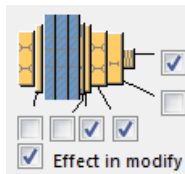

Per modificare l'assemblaggio bulloni in un componente esistente, selezionare la casella di controllo **Modifica su** e fare click su **Modifica**.



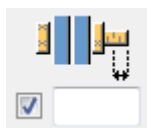

Aumento della lunghezza del bullone



Definisce il livello di aumento della lunghezza del bullone (nel calcolo della lunghezza della vite). Utilizzare questa opzione quando, ad esempio, è necessario aumentare la lunghezza del bullone per la verniciatura.









Tipo di attacco dell'angolare

Definisce la modalità di collegamento dell'angolare al piatto e alla parte principale.

Opzione	Descrizione
	Predefinito Quando la parte principale è un profilo tubolare, gli angolari sono saldati alla parte principale e bullonati alla parte secondaria. In caso contrario, gli angolari sono saldati a entrambe le parti. AutoDefaults consente di modificare questa opzione.
	Automatico Quando la parte principale è un profilo tubolare, gli angolari sono saldati alla parte principale e bullonati alla parte secondaria. In caso contrario, gli angolari sono saldati a entrambe le parti.
	La parte principale è bullonata e la parte secondaria è saldata.
	La parte principale è saldata e la parte secondaria bullonata.

Opzione	Descrizione
	Entrambe le parti sono bullonate.
	Entrambe le parti sono saldate.

Sfalsatura dei bulloni

Opzione	Descrizione
	Predefinito Non sfalsato AutoDefaults consente di modificare questa opzione.
	Non sfalsato
	Tipo sfalsato 1
	Tipo sfalsato 2
	Tipo sfalsato 3
	Tipo sfalsato 4

Scheda Bull.Controv1/Bull.Controv2

Utilizzare le schede **Bull.Controv1** e **Bull.Controv2** per controllare i bulloni che collegano il primo e il secondo controvento al fazzoletto.

Quote del gruppo bulloni sui piatti di connessione

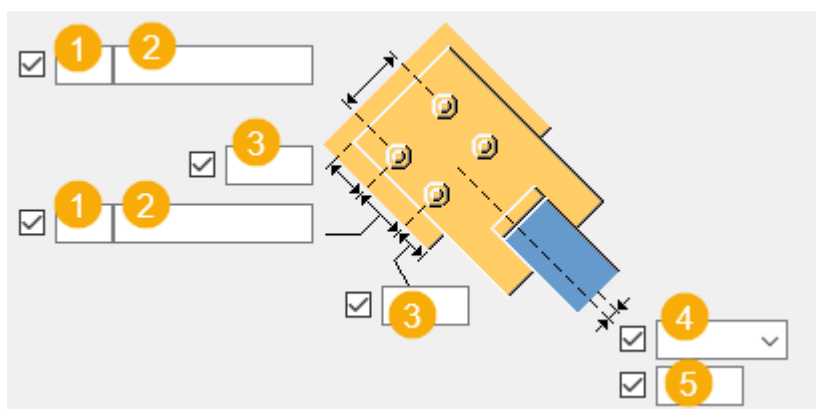

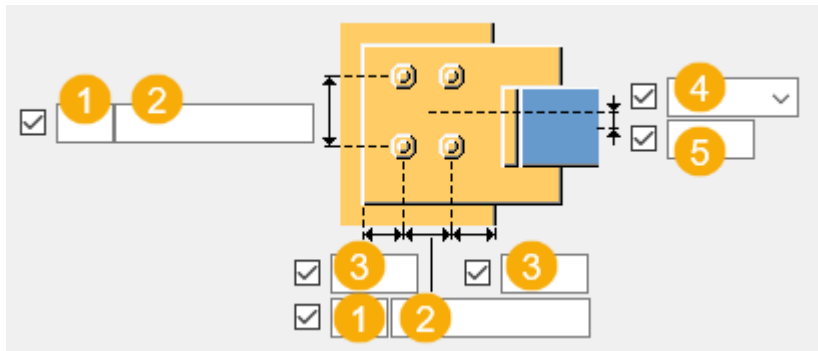







	Descrizione
1	Numero di bulloni.
2	Passo Bulloni. Utilizzare uno spazio per separare i valori di spaziatura dei bulloni. Inserire un valore per ogni spazio tra i bulloni. Ad esempio, se sono presenti 3 bulloni, inserire 2 valori.
3	Distanza dal bordo dei bulloni. La distanza dal bordo è la distanza dal centro di un bullone al bordo della parte.
4	Seleziona la modalità di misura delle dimensioni per la posizione verticale del gruppo bulloni.
5	Dimensione della posizione verticale del gruppo di bulloni.

Distanza bullone

Definisce la distanza minima dai bulloni dal piatto di connessione al punto di intersezione della parte principale e delle assi centrali del controvento. Se un controvento è perpendicolare alla parte principale, la distanza viene misurata dall'asse centrale della parte principale ai bulloni più vicini.

Opzione	Opzione
<p>The diagram shows a vertical blue plate on the left and a diagonal blue brace on the right. A yellow plate is attached to the vertical plate. A red asterisk marks the intersection point of the vertical plate and the diagonal brace. A dashed line indicates the distance from the center of a bolt on the yellow plate to this intersection point. Below the diagram is a checkbox and an empty text input field.</p>	<p>The diagram shows the same setup as the previous option. A dashed line indicates the distance from the center of a bolt on the yellow plate to the central axis of the diagonal brace. Below the diagram is a checkbox and an empty text input field.</p>

Sfalsatura dei bulloni

Opzione	Descrizione
	Predefinito Non sfalsato AutoDefaults consente di modificare questa opzione.
	Non sfalsato
	Tipo sfalsato 1
	Tipo sfalsato 2
	Tipo sfalsato 3
	Tipo sfalsato 4

Proprietà di base dei bulloni

Opzione	Descrizione	Predefinito
Dimensione bullone	Il diametro dei bulloni.	Le dimensioni disponibili sono definite nel catalogo assemblaggi bulloni.
Standard bullone	Lo standard dei bulloni da utilizzare all'interno del componente.	Gli standard disponibili sono definiti nel catalogo assemblaggi bulloni.
Tolleranza	La distanza tra il bullone e il foro.	
Filett.nel materiale	Definisce se la filettatura può trovarsi all'interno delle parti bullonate quando si utilizzano i bulloni con un'asse. Non ha effetto se si utilizzano bulloni a filettatura completa.	Sì

Tipo di bullone lato piastra e lato controvento

Seleziona il tipo di bullone per definire la posizione in cui i bulloni devono essere collegati.

Fori asolati

È possibile definire fori asolati, sovradimensionati o maschiati.

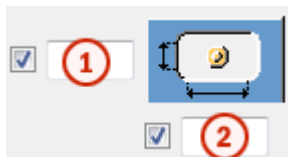

Opzione	Descrizione	Predefinito
1	Quota verticale del foro asolato.	0, che restituisce un foro rotondo.
2	Quota orizzontale del foro asolato o margine per i fori sovradimensionati.	0, che restituisce un foro rotondo.
Tipo di foro	Asolato crea fori asolati. Sovradimensionato crea fori sovradimensionati o maschiati. Nessun foro non crea fori.	
Asole ruotate	Quando il tipo di foro è Asolato , questa opzione ruota i fori asolati.	
Asola in	Parti in cui vengono creati fori asolati. Le opzioni variano in base al componente in questione.	

Assemblaggio bullone

Le caselle di controllo selezionate definiscono quali oggetti del componente (bullone, rondelle e dadi) saranno utilizzati nell'assemblaggio bulloni.

Per creare solo un foro, deselezionare tutte le caselle di controllo.

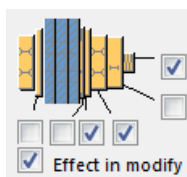

Per modificare l'assemblaggio bulloni in un componente esistente, selezionare la casella di controllo **Modifica su** e fare click su **Modifica**.

Aumento della lunghezza del bullone

Definisce il livello di aumento della lunghezza del bullone (nel calcolo della lunghezza della vite). Utilizzare questa opzione quando, ad esempio, è necessario aumentare la lunghezza del bullone per la verniciatura.



Scheda Generale

Per ulteriori informazioni, cliccare sul collegamento di seguito:
Scheda Generale

Scheda Progetto

Per ulteriori informazioni, cliccare sul collegamento di seguito:
Scheda Progetto

Scheda Analisi

Per ulteriori informazioni, cliccare sul collegamento di seguito:
Scheda Analisi

Saldature

Per ulteriori informazioni, cliccare sul collegamento di seguito:



Incrocio con piastra flangiata (60)

Incrocio con piastra modellata attorno (60) collega da 1 a 10 controventi a un fazzoletto in cui 2 o 3 parti si incontrano per formare uno spigolo, utilizzando angolari e piatti di connessione. Il fazzoletto può essere modellato attorno alla terza parte, di solito una colonna. Collega il fazzoletto alle parti utilizzando angolari o piatti di connessione oppure lo salda direttamente alla prima parte selezionata. Gli angolari possono essere creati all'estremità dei controventi o su ciascun lato. Sigilla i controventi cavi. I controventi possono avere profili a L, W, WT, RHS e tubolari.

Oggetti creati

- Piatto piastra
- Piatti di connessione
- Angolari (opzionali)
- Piatti rovesci (controventi cavi)
- Saldature

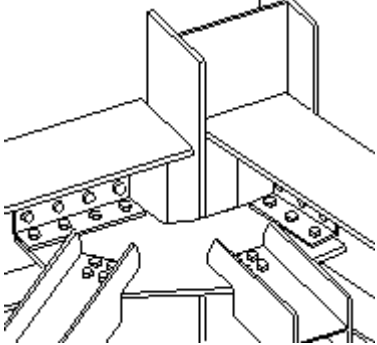
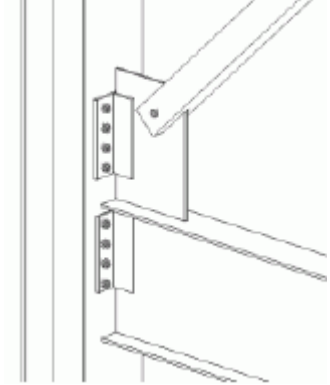
Utilizzare per

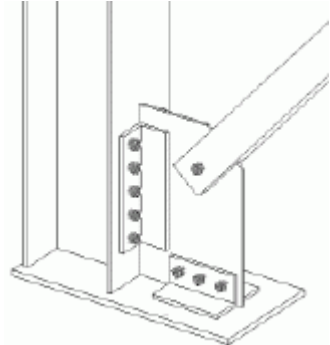
Situazione	Descrizione
	<p>Profilo controvento: W</p> <p>Profilo strutture: colonna e 2 travi</p> <p>Il fazzoletto viene bullonato alle travi utilizzando angolari. I controventi sono intagliati e imbullonati al fazzoletto.</p>
	<p>Profilo controvento: RHS</p> <p>Profilo strutture: Colonna e trave</p> <p>Il fazzoletto viene imbullonato alla colonna utilizzando un angolare. Il controvento è incernierato al fazzoletto.</p>
	<p>Profilo controvento: L</p> <p>Profilo strutture: Due travi con elevazioni diverse</p> <p>Il fazzoletto è intagliato e imbullonato a entrambe le travi utilizzando angolari. Il controvento è bullonato al piatto piastra.</p>
	<p>Profilo controvento: RHS</p> <p>Profilo strutture: Colonna e piastra di base colonna</p> <p>Il fazzoletto è imbullonato alla colonna e alla piastra di base utilizzando gli angolari. Il controvento è incernierato al fazzoletto.</p>

Prima di iniziare

Creare due o tre parti che formano un angolo e da 1 a 10 controventi.

NOTA Tekla Structures utilizza i valori nel file `joints.def` per creare questo componente. Per ulteriori informazioni, vedere .

Ordine di selezione

1. Selezionare la parte principale (la prima parte che forma l'angolo).
2. Selezionare la parte secondaria (primo controvento).
3. Selezionare la seconda parte secondaria (secondo controvento).
4. Selezionare le parti secondarie successive (controventi successivi).
5. Selezionare il parte secondaria che forma l'angolo.
6. Se necessario, selezionare la colonna per modellare il fazzoletto attorno alla colonna in cui due travi e la colonna si incontrano.
7. Cliccare con il pulsante centrale del mouse per creare il componente.

Identificazione delle parti

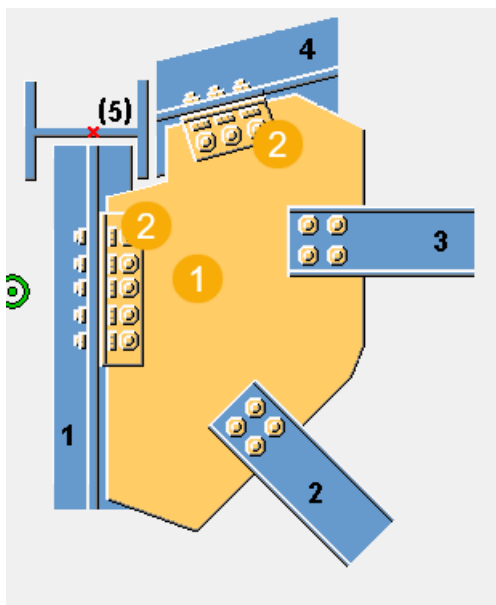

	Descrizione
1	Piatto piastra
2	Angolare

Scheda Immagine

Utilizzare la scheda **Immagine** per definire la sagoma del fazzoletto, la posizione dei controventi e degli angolari e la posizione del punto di lavoro.

Dimensioni

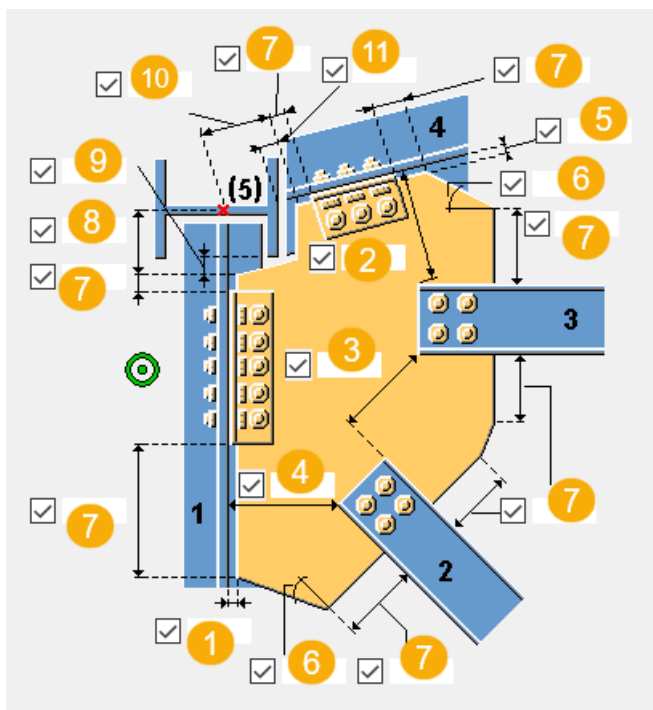

	Descrizione
1	Definisce la distanza tra il bordo del piatto piastra e la parte principale.
2	Definisce la distanza dal bordo tra l'ultima parte secondaria e l'ultimo controvento.
3	Definire la distanza tra i controventi.
4	Definisce la distanza dal bordo tra il primo controvento e la parte principale.
5	Definire la distanza tra il bordo del piatto fazzoletto e la parte secondaria (la seconda parte che forma l'angolo).
6	Definire l'angolo del piatto piastra (in gradi). Questo valore influisce sulla forma del piatto piastra.
7	Definire la lunghezza del bordo del piatto piastra. Questo valore influisce sulla forma del piatto piastra.
8	Definisce la distanza dal bordo del fazzoletto in relazione al punto di lavoro.
9	Definisce la distanza dal bordo del fazzoletto alla flangia della terza parte.
10	Definisce la distanza dal bordo angolare in relazione al punto di lavoro.

	Descrizione
11	Definisce la distanza dal bordo dell'angolare alla flangia della terza parte.

Posizione del punto di lavoro

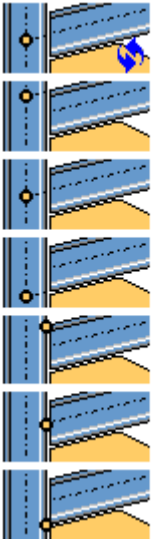
Opzione	Descrizione
	<p>Selezionare la posizione del punto di lavoro. La posizione di default corrisponde al punto in cui le due parti principali si intersecano.</p> <p>Tekla Structures utilizza il punto di lavoro di un componente per calcolare nei disegni le dimensioni di verifica e della posizione della parte.</p>

Scheda Piastra

Utilizzare la scheda **Piastra** per definire le proprietà di fazzoletto, piatto di connessione e angolare.

Parti



Opzione	Descrizione
Piastra	Spessore, larghezza e altezza del piatto piastra.
Piatti di connessione	Spessore e larghezza dei piatti di connessione.
Angolare superiore Angolare inferiore	Selezionare il profilo dell'angolare dal catalogo profili.

Opzione	Descrizione	Default
Pref. N.	<p>Prefisso e numero partenza per la marca della parte.</p> <p>Alcuni componenti includono una seconda riga di campi nella quale è possibile inserire il</p>	<p>Il numero partenza della parte di default è definito nelle impostazioni</p> <p>Componenti nel menu File --> Impostazioni --> Opzioni .</p>

Opzione	Descrizione	Default
	numero di posizione dell'assemblaggio.	
Materiale	Tipo di materiale.	Il materiale di default è definito nella casella Materiale parte nelle impostazioni Componenti nel menu File --> Impostazioni --> Opzioni .
Nome	Nome che verrà mostrato nei disegni e nei report.	
Fine	Descrive il trattamento applicato alla superficie della parte.	

Connessione del piatto piastra

Definire la modalità di connessione del piatto piastra alla parte principale.

Opzione	Descrizione
	Default Il piatto è collegato alla parte principale mediante un angolare. AutoDefaults consente di modificare questa opzione.
	Il piatto piastra è collegato alla parte principale mediante angolari. Selezionare il lato nel quale vengono creati il piatto piastra e gli angolari.
	Il piatto piastra è collegato alla parte principale mediante un piatto di connessione. Selezionare il lato nel quale vengono creati il piatto piastra e il piatto di connessione.

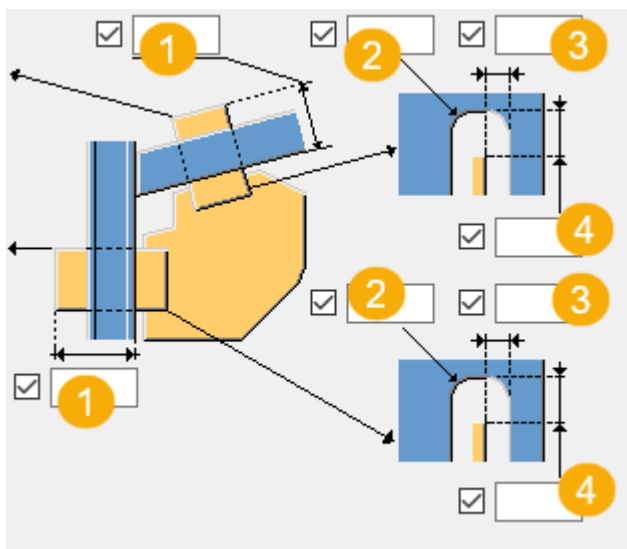

Dimensioni di taglio del piatto di connessione



	Descrizione
1	Lunghezza di taglio del piatto di connessione
2	Raggio smusso
3	Dimensione orizzontale smusso
4	Dimensione verticale smusso

Orientamento angolari

Definisce la modalità di posizionamento dell'angolare sulla connessione.



Opzione	Descrizione
	<p>Default</p> <p>L'angolare è collocato sulla connessione, in modo che l'ala più lunga venga collegata al piatto piastra.</p> <p>AutoDefaults consente di modificare questa opzione.</p>
	<p>L'angolare è collocato sulla connessione, in modo che l'ala più lunga venga collegata alla parte principale.</p>

Distanza di edificazione

È possibile definire la tolleranza per i piatti di connessione o gli angolari della parte principale e dell'ultima parte secondaria.



Sagoma del piatto piastra

Quando si seleziona l'opzione per ottimizzare il peso del piatto piastra, è possibile stabilire che l'ordine di selezione dei controventi influisca sulla posizione dei controventi.

Opzione	Descrizione
	Default AutoDefaults consente di modificare questa opzione.
	Questa opzione consente di ottimizzare il peso del piatto piastra.

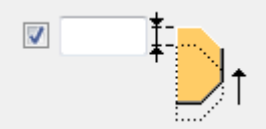

Posizione del piatto piastra sul controvento

Definisce il punto in cui collocare il piatto piastra sul controvento. Se necessario, è possibile regolare la posizione del piatto piastra spostandolo nella direzione z o y.







Opzione	Descrizione
	Default Il piatto piastra viene posizionato al centro del controvento. AutoDefaults consente di modificare questa opzione.
	Il piatto piastra viene posizionato sulla flangia superiore del controvento.
	Definisce la quantità di spostamento del piatto piastra nella direzione z.
	Definisce la quantità di spostamento del piatto piastra nella direzione y.

Angolo di intaglio

Opzione	Descrizione
	Default Intaglio quadrato

Opzione	Descrizione
	Se il piatto interferisce con la colonna, il piatto viene intagliato in modo da avvolgere la colonna. AutoDefaults consente di modificare questa opzione.
	Intaglio quadrato
	Intaglio inclinato

Tipo di smusso intaglio

Opzione	Descrizione
	Default Smusso inclinato AutoDefaults consente di modificare questa opzione.
	Nessuno smusso I bordi intagliati sono paralleli ai bordi del piatto.
	Smusso inclinato
	Smusso arrotondato calcolato come un quarto di cerchio. Immettere il diametro del cerchio come dimensione orizzontale dello smusso.
	Smusso arrotondato calcolato come tre quarti di cerchio. Immettere il diametro del cerchio come dimensione orizzontale dello smusso. Il punto centrale del cerchio è dato dall'angolo dell'intaglio.
	L'angolo del piatto è inclinato.
	L'angolo del piatto non è intagliato o smussato.

Dimensioni smusso

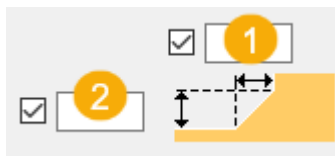

	Descrizione
1	La dimensione orizzontale dello smusso
2	La dimensione verticale dello smusso

Sagoma del piatto piastra

Il bordo del piatto può essere perpendicolare sia alla parte principale che alla parte secondaria.

Opzione	Descrizione
	Selezionare la sagoma bordo del piatto compresa tra l'ultima e la penultima parte secondaria.
	Selezionare la sagoma bordo del piatto compresa tra la parte principale e la prima parte secondaria.

Scheda Conn contro.

Utilizzare la scheda **Conn contro.** per definire le proprietà del piatto rovescio, dell'intaglio del controvento e dello slot.

Parte

Opzione	Descrizione
Piatto rovescio	Spessore del piatto rovescio.

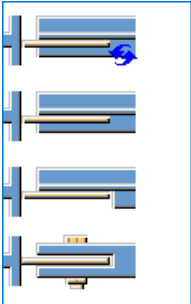
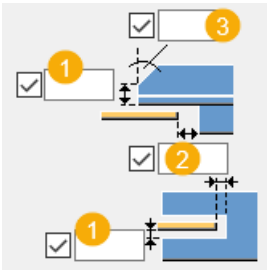

Opzione	Descrizione	Default
Pos. No.	Prefisso e numero partenza per la marca della parte. Alcuni componenti includono una seconda riga di campi nella quale è possibile inserire il numero di posizione dell'assemblaggio.	Il numero partenza della parte di default è definito nelle impostazioni Componenti nel menu File --> Impostazioni --> Opzioni .
Materiale	Tipo di materiale.	Il materiale di default è definito nella casella Materiale parte nelle impostazioni Componenti nel menu File --> Impostazioni --> Opzioni .
Nome	Nome che verrà mostrato nei disegni e nei report.	

Intaglio del controvento

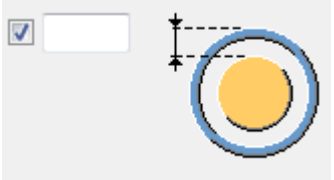
Opzione	Descrizione
	Selezionare se il controvento è intagliato.
	<ol style="list-style-type: none"> 1. Dimensione verticale intaglio. 2. Dimensione orizzontale intaglio. 3. Angolo di intaglio.

Opzione	Descrizione
	Scegliere se le parti secondarie (tranne l'ultima parte secondaria) sono adattate.
	Distanza dal bordo del piatto rovescio dal bordo esterno del controvento.

Taglio arrotondato nel controvento

Opzione	Descrizione
	Default Taglio a squadra AutoDefaults consente di modificare questa opzione.
	Taglio a squadra
	Taglio arrotondato Immettere il valore del raggio.

Schede Conn a Piastra 1/Conn a Piastra 2

Utilizzare le schede **Conn a Piastra 1** e **Conn a Piastra 2** per controllare le proprietà dei gruppi di bulloni per i bulloni che collegano il fazzoletto alle parti principale e secondaria, nonché per controllare l'attacco dell'angolare.

Dimensioni del gruppo bulloni

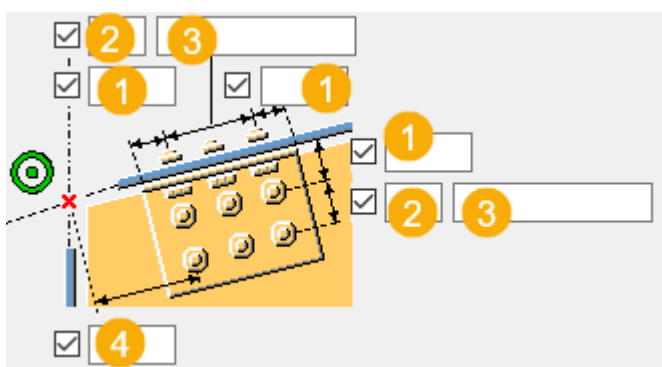
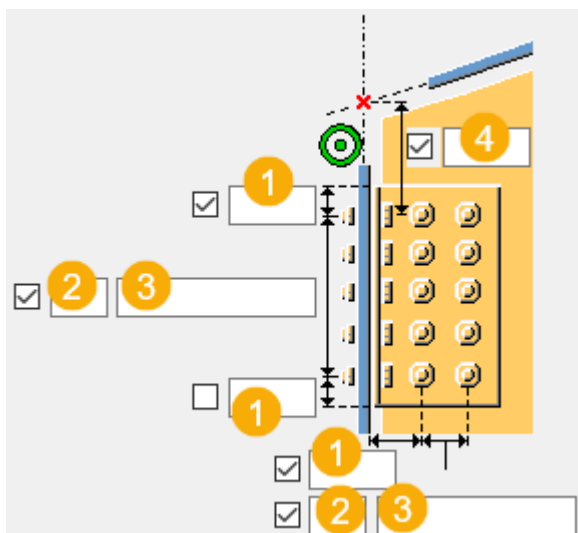

	Descrizione
1	Distanza dal bordo dei bulloni. La distanza dal bordo è la distanza dal centro di un bullone al bordo della parte.
2	Numero di bulloni.
3	Passo Bulloni. Utilizzare uno spazio per separare i valori di spaziatura dei bulloni. Inserire un valore per ogni spazio tra i bulloni. Ad esempio, se sono presenti 3 bulloni, inserire 2 valori.
4	Dimensione verticale del gruppo di bulloni in relazione al punto di lavoro.

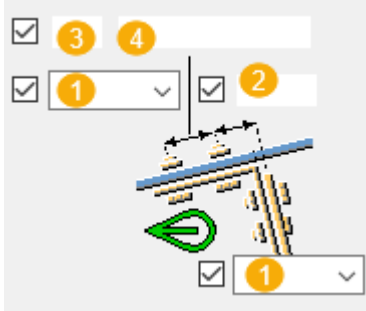
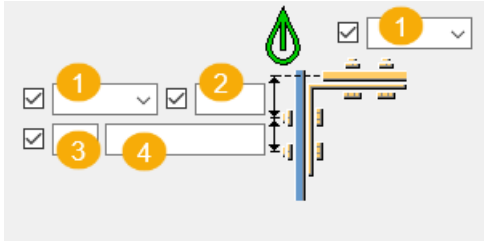

	Descrizione
1	Posizione in cui i bulloni devono essere fissati.
2	Distanza dal bordo dei bulloni. La distanza dal bordo è la distanza dal centro di un bullone al bordo della parte.
3	Numero di bulloni.
4	Passo Bulloni. Utilizzare uno spazio per separare i valori di spaziatura dei bulloni. Inserire un valore per ogni spazio tra i bulloni. Ad esempio, se sono presenti 3 bulloni, inserire 2 valori.

Proprietà di base dei bulloni

Opzione	Descrizione	Predefinito
Dimensione bullone	Il diametro dei bulloni.	Le dimensioni disponibili sono definite nel catalogo assemblaggi bulloni.
Standard bullone	Lo standard dei bulloni da utilizzare all'interno del componente.	Gli standard disponibili sono definiti nel catalogo assemblaggi bulloni.
Tolleranza	La distanza tra il bullone e il foro.	
Filett.nel materiale	Definisce se la filettatura può trovarsi all'interno delle parti bullonate	Sì

Opzione	Descrizione	Predefinito
	quando si utilizzano i bulloni con un'asse. Non ha effetto se si utilizzano bulloni a filettatura completa.	

Fori asolati

È possibile definire fori asolati, sovradimensionati o maschiati.



Opzione	Descrizione	Predefinito
1	Quota verticale del foro asolato.	0, che restituisce un foro rotondo.
2	Quota orizzontale del foro asolato o margine per i fori sovradimensionati.	0, che restituisce un foro rotondo.
Tipo di foro	Asolato crea fori asolati. Sovradimensionato crea fori sovradimensionati o maschiati. Nessun foro non crea fori.	
Asole ruotate	Quando il tipo di foro è Asolato , questa opzione ruota i fori asolati.	
Asola in	Parti in cui vengono creati fori asolati. Le opzioni variano in base al componente in questione.	

Assemblaggio bullone

Le caselle di controllo selezionate definiscono quali oggetti del componente (bullone, rondelle e dadi) saranno utilizzati nell'assemblaggio bulloni.

Per creare solo un foro, deselezionare tutte le caselle di controllo.

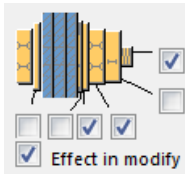

Per modificare l'assemblaggio bulloni in un componente esistente, selezionare la casella di controllo **Modifica su** e fare click su **Modifica**.



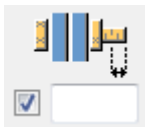

Aumento della lunghezza del bullone



Definisce il livello di aumento della lunghezza del bullone (nel calcolo della lunghezza della vite). Utilizzare questa opzione quando, ad esempio, è necessario aumentare la lunghezza del bullone per la verniciatura.









Tipo di attacco dell'angolare

Definisce la modalità di collegamento dell'angolare al piatto e alla parte principale.

Opzione	Descrizione
	Predefinito Quando la parte principale è un profilo tubolare, gli angolari sono saldati alla parte principale e bullonati alla parte secondaria. In caso contrario, gli angolari sono saldati a entrambe le parti. AutoDefaults consente di modificare questa opzione.
	Automatico Quando la parte principale è un profilo tubolare, gli angolari sono saldati alla parte principale e bullonati alla parte secondaria. In caso contrario, gli angolari sono saldati a entrambe le parti.
	La parte principale è bullonata e la parte secondaria è saldata.
	La parte principale è saldata e la parte secondaria bullonata.

Opzione	Descrizione
	Entrambe le parti sono bullonate.
	Entrambe le parti sono saldate.

Sfalsatura dei bulloni

Opzione	Descrizione
	Predefinito Non sfalsato AutoDefaults consente di modificare questa opzione.
	Non sfalsato
	Tipo sfalsato 1
	Tipo sfalsato 2
	Tipo sfalsato 3
	Tipo sfalsato 4

Scheda Bull.Controv1/Bull.Controv2

Utilizzare le schede **Bull.Controv1** e **Bull.Controv2** per controllare i bulloni che collegano il primo e il secondo controvento al fazzoletto.

Quote del gruppo bulloni

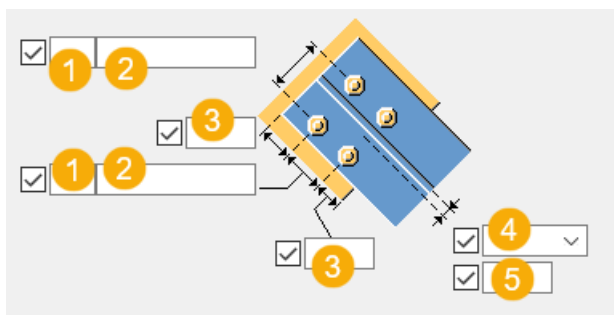

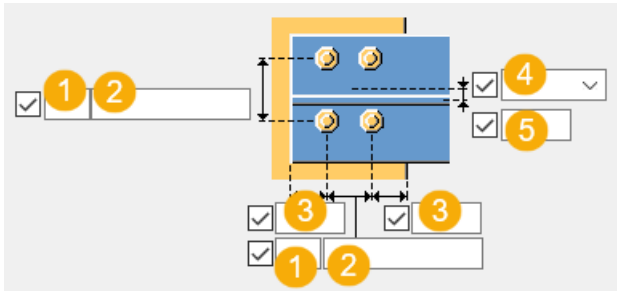

	Descrizione
1	Numero di bulloni.
2	Passo Bulloni. Utilizzare uno spazio per separare i valori di spaziatura dei bulloni. Inserire un valore per ogni spazio tra i bulloni. Ad esempio, se sono presenti 3 bulloni, inserire 2 valori.
3	Distanza dal bordo dei bulloni. La distanza dal bordo è la distanza dal centro di un bullone al bordo della parte.
4	Seleziona la modalità di misura delle dimensioni per la posizione verticale del gruppo bulloni.
5	Dimensione della posizione verticale del gruppo di bulloni.

Distanza bullone

Definisce la distanza minima dai bulloni dal piatto di connessione al punto di intersezione della parte principale e delle assi centrali del controvento. Se un controvento è perpendicolare alla parte principale, la distanza viene misurata dall'asse centrale della parte principale ai bulloni più vicini.

Opzione	Opzione
<input checked="" type="checkbox"/> <input type="text"/>	<input checked="" type="checkbox"/> <input type="text"/>

Proprietà di base dei bulloni

Opzione	Descrizione	Predefinito
Dimensione bullone	Il diametro dei bulloni.	Le dimensioni disponibili sono definite nel catalogo assemblaggi bulloni.

Opzione	Descrizione	Predefinito
Standard bullone	Lo standard dei bulloni da utilizzare all'interno del componente.	Gli standard disponibili sono definiti nel catalogo assemblaggi bulloni.
Tolleranza	La distanza tra il bullone e il foro.	
Filett.nel materiale	Definisce se la filettatura può trovarsi all'interno delle parti bullonate quando si utilizzano i bulloni con un'asse. Non ha effetto se si utilizzano bulloni a filettatura completa.	Sì
Cantiere/Officina	Luogo dove i bulloni dovranno essere montati.	Cantiere

Fori asolati

È possibile definire fori asolati, sovradimensionati o maschiati.

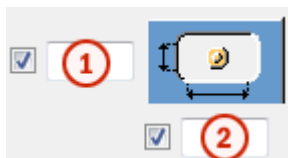

Opzione	Descrizione	Predefinito
1	Quota verticale del foro asolato.	0, che restituisce un foro rotondo.
2	Quota orizzontale del foro asolato o margine per i fori sovradimensionati.	0, che restituisce un foro rotondo.
Tipo di foro	Asolato crea fori asolati. Sovradimensionato crea fori sovradimensionati o maschiati. Nessun foro non crea fori.	
Asole ruotate	Quando il tipo di foro è Asolato , questa opzione ruota i fori asolati.	
Asola in	Parti in cui vengono creati fori asolati. Le opzioni variano in	

Opzione	Descrizione	Predefinito
	base al componente in questione.	

Assemblaggio bullone

Le caselle di controllo selezionate definiscono quali oggetti del componente (bullone, rondelle e dadi) saranno utilizzati nell'assemblaggio bulloni.

Per creare solo un foro, deselezionare tutte le caselle di controllo.

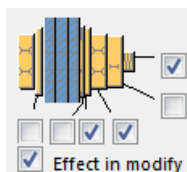

Per modificare l'assemblaggio bulloni in un componente esistente, selezionare la casella di controllo **Modifica su** e fare click su **Modifica**.

Aumento della lunghezza del bullone

Definisce il livello di aumento della lunghezza del bullone (nel calcolo della lunghezza della vite). Utilizzare questa opzione quando, ad esempio, è necessario aumentare la lunghezza del bullone per la verniciatura.

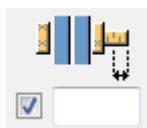

Sfalsatura dei bulloni

Opzione	Descrizione
	Predefinito Non sfalsato AutoDefaults consente di modificare questa opzione.
	Non sfalsato
	Tipo sfalsato 1
	Tipo sfalsato 2
	Tipo sfalsato 3
	Tipo sfalsato 4

Scheda Bull.Angolare

Utilizzare la scheda **Bull.Angolare** per controllare i bulloni che collegano gli angolari.

Parte

Opzione	Descrizione
Profilo ad L	Selezionare il profilo dell'angolare dal catalogo profili.

Opzione	Descrizione	Default
Pos. No.	Prefisso e numero partenza per la marca della parte. Alcuni componenti includono una seconda riga di campi nella quale è possibile inserire il numero di posizione dell'assemblaggio.	Il numero partenza della parte di default è definito nelle impostazioni Componenti nel menu File --> Impostazioni --> Opzioni .
Materiale	Tipo di materiale.	Il materiale di default è definito nella casella Materiale parte nelle impostazioni Componenti nel menu File --> Impostazioni --> Opzioni .
Nome	Nome che verrà mostrato nei disegni e nei report.	

Proprietà di base dei bulloni

Opzione	Descrizione	Predefinito
Dimensione bullone	Il diametro dei bulloni.	Le dimensioni disponibili sono definite nel catalogo assemblaggi bulloni.
Standard bullone	Lo standard dei bulloni da utilizzare all'interno del componente.	Gli standard disponibili sono definiti nel catalogo assemblaggi bulloni.
Tolleranza	La distanza tra il bullone e il foro.	

Opzione	Descrizione	Predefinito
Filett.nel materiale	Definisce se la filettatura può trovarsi all'interno delle parti bullonate quando si utilizzano i bulloni con un'asse. Non ha effetto se si utilizzano bulloni a filettatura completa.	Sì
Cantiere/Officina	Luogo dove i bulloni dovranno essere montati.	Cantiere

Quote del gruppo bulloni

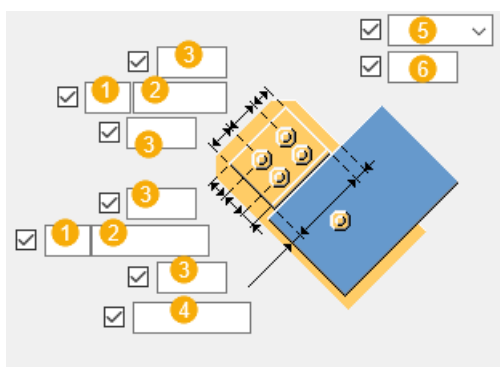

	Descrizione
1	Numero di bulloni.
2	Passo Bulloni. Utilizzare uno spazio per separare i valori di spaziatura dei bulloni. Inserire un valore per ogni spazio tra i bulloni. Ad esempio, se sono presenti 3 bulloni, inserire 2 valori.
3	Distanza dal bordo dei bulloni. La distanza dal bordo è la distanza dal centro di un bullone al bordo della parte.
4	Definisce la distanza dal bordo tra l'angolare e il controvento.
5	Seleziona la modalità di misura delle dimensioni per la posizione verticale del gruppo bulloni.
6	Dimensione della posizione verticale del gruppo di bulloni.

Posizione dell'angolare

Opzione	Descrizione
	Selezionare la posizione dell'angolare.

Scheda Generale

Per ulteriori informazioni, cliccare sul collegamento di seguito:

[Scheda Generale](#)

Scheda Progetto

Per ulteriori informazioni, cliccare sul collegamento di seguito:

[Scheda Progetto](#)

Scheda Analisi

Per ulteriori informazioni, cliccare sul collegamento di seguito:

[Scheda Analisi](#)

Saldature

Per ulteriori informazioni, cliccare sul collegamento di seguito:

Piastra in angolo flangiata (63)

Piastra in angolo flangiata (63) imbullona da 1 a 10 controventi a un piatto fazzoletto nel punto in cui due parti formano un angolo, utilizzando angolari e piatti di connessione. Salda il piatto fazzoletto a una delle parti che formano l'angolo.

Oggetti creati

- Piatto piastra
- Piatto di connessione tra il piatto fazzoletto e l'anima controvento

- Piatto di taglio tra il piatto fazzoletto e la flange del controvento
- Angolari
- Piatti di spessoramento
- Irrigidimenti (Stiffeners)
- Bulloni
- Saldature

Utilizzare per

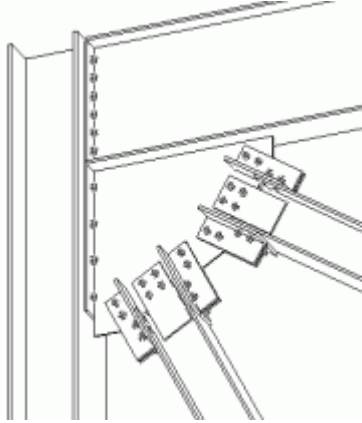
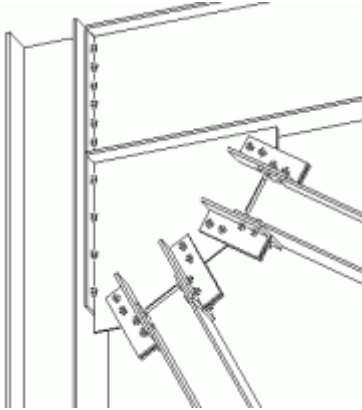
Situazione	Descrizione
	<p>Profilo controvento: W</p> <p>Il piatto fazzoletto viene saldo a un piatto d'estremità esteso. I controventi vengono imbullonati al piatto fazzoletto utilizzando angolari sulle flange e piatti di connessione sulle anime.</p>
	<p>Profilo controvento: W</p> <p>Il piatto fazzoletto viene saldo a un piatto d'estremità esteso. I controventi vengono bullonati al piatto fazzoletto utilizzando angolari sulle flange.</p>

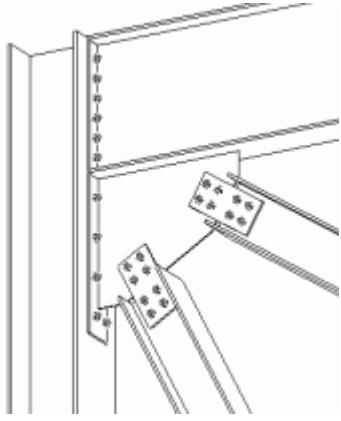
Situazione	Descrizione
	<p>Profilo controvento: W</p> <p>Il piatto fazzoletto viene saldato a un piatto d'estremità esteso. I controventi vengono bullonati al piatto fazzoletto utilizzando piatti di connessione sulle anime.</p>

Prima di iniziare

Creare due parti che formano un angolo e da 1 a 10 controventi.

NOTA Tekla Structures utilizza i valori nel file `joints.def` per creare questo componente. Per ulteriori informazioni, vedere .

Ordine di selezione

1. Selezionare la parte principale (la prima parte che forma l'angolo).
2. Selezionare la parte secondaria (primo controvento).
3. Selezionare la seconda parte secondaria (secondo controvento).
4. Selezionare le parti secondarie successive (controventi successivi).
5. Selezionare il parte secondaria che forma l'angolo.
6. Cliccare con il pulsante centrale del mouse per creare il componente.

Identificazione delle parti

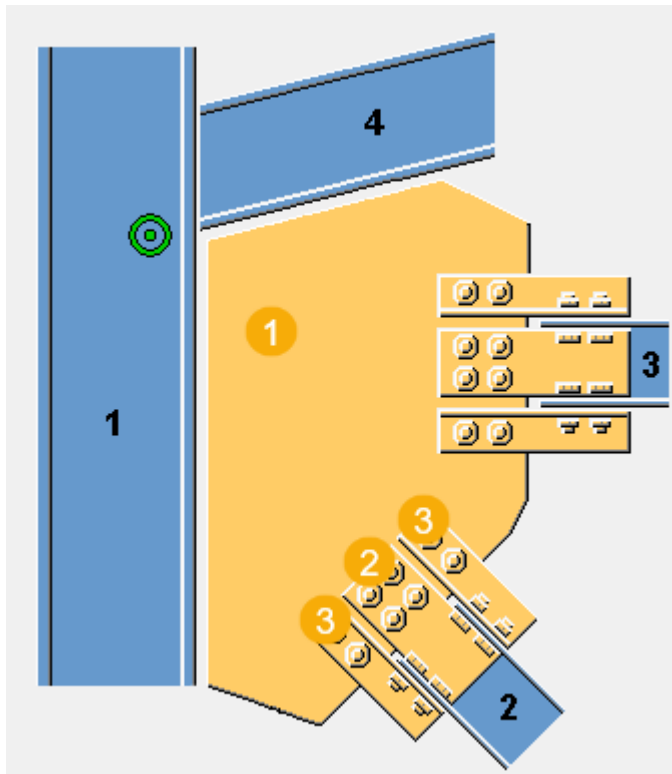

	Descrizione
1	Piatto piastra
2	Piatto di connessione
3	Angolare

Scheda Immagine

Utilizzare la scheda **Immagine** per definire le dimensioni che controllano la posizione e la forma del piatto piastra.

Dimensioni

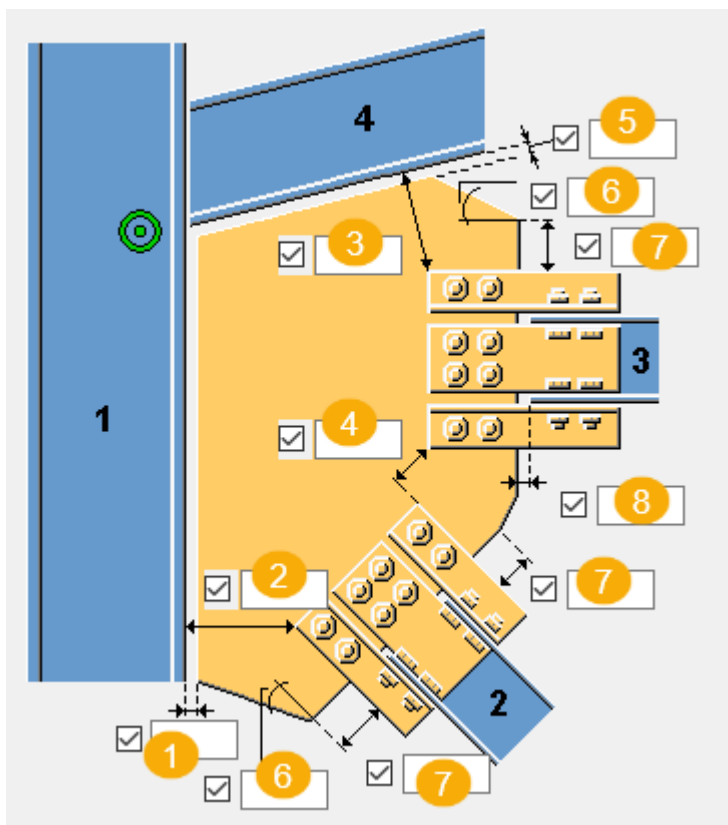

	Descrizione
1	Definisce la distanza tra il bordo del piatto piastra e la parte principale.
2	Definisce la distanza dal bordo tra la parte principale e l'angolare.
3	Definisce la distanza dal bordo tra l'angolare e l'ultima parte secondaria.
4	Definisce la distanza del bordo tra gli angolari.
5	Definisce la distanza tra il bordo del piatto fazzoletto e la seconda parte.
6	Definire l'angolo del piatto piastra (in gradi). Questo valore influisce sulla forma del piatto piastra.
7	Definire la lunghezza del bordo del piatto piastra. Questo valore influisce sulla forma del piatto piastra.
8	Definisce la distanza tra la piastra fazzoletto e il controvento.

Scheda Piastra

Utilizzare la scheda **Piastra** per controllare le proprietà dei piatti piastra.

Piatto piastra



Opzione	Descrizione
Piastra	Spessore, larghezza e altezza del piatto piastra.

Opzione	Descrizione	Default
Pos. No.	Prefisso e numero partenza per la marca della parte. Alcuni componenti includono una seconda riga di campi nella quale è possibile inserire il numero di posizione dell'assemblaggio.	Il numero partenza della parte di default è definito nelle impostazioni Componenti nel menu File --> Impostazioni --> Opzioni .
Materiale	Tipo di materiale.	Il materiale di default è definito nella casella Materiale parte nelle impostazioni Componenti nel menu File --> Impostazioni --> Opzioni .
Nome	Nome che verrà mostrato nei disegni e nei report.	

NOTA Nei seguenti esempi sono mostrate alcune delle opzioni disponibili. Ulteriori opzioni sono disponibili nella scheda **Piastra**.

Posizione del piatto piastra sul controvento

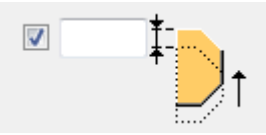

Definisce il punto in cui collocare il piatto piastra sul controvento. Se necessario, è possibile regolare la posizione del piatto piastra spostandolo nella direzione z o y.

Opzione	Descrizione
	Default Il piatto piastra viene posizionato al centro del controvento. AutoDefaults consente di modificare questa opzione.
	Il piatto piastra viene posizionato sulla flangia superiore del controvento.

Opzione	Descrizione
	Definisce la quantità di spostamento del piatto piastra nella direzione z.
	Definisce la quantità di spostamento del piatto piastra nella direzione y.

Sagoma del piatto piastra

Quando si seleziona l'opzione per ottimizzare il peso del piatto piastra, è possibile stabilire che l'ordine di selezione dei controventi influisca sulla posizione dei controventi.

Opzione	Descrizione
	Default AutoDefaults consente di modificare questa opzione.
	Questa opzione consente di ottimizzare il peso del piatto piastra.

Sagoma del piatto piastra

Il bordo del piatto può essere perpendicolare sia alla parte principale che alla parte secondaria.

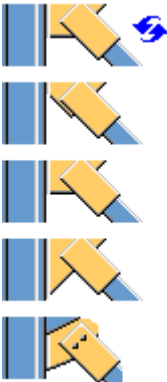

Opzione	Descrizione
	Selezionare la sagoma bordo del piatto compresa tra l'ultima e la penultima parte secondaria.

Opzione	Descrizione
	<p>Selezionare la sagoma bordo del piatto compresa tra la parte principale e la prima parte secondaria.</p>

Adattamento piatto

Opzione	Descrizione
	<p>Selezionare se la piastra viene adattata all'ultima parte secondaria selezionata.</p>

Saldatura piastra

Opzione	Descrizione
	<p>Default</p> <p>Il piatto fazzoletto viene saldato alla parte principale.</p> <p>AutoDefaults consente di modificare questa opzione.</p>
	<p>Il piatto fazzoletto viene saldato alla parte principale.</p>
	<p>Il piatto fazzoletto viene saldato alla parte secondaria.</p>

Scheda Conn contro.

Utilizzare la scheda **Conn contro.** per controllare le proprietà di piatto di connessione, angolare, piatto di riempimento e piatto di taglio.

Piatti

Opzione	Descrizione
Piatto di conn.	Spessore e larghezza del piatto di connessione. Selezionare il profilo del piatto di connessione.
Angolare superiore Angolare inferiore	Selezionare il profilo dell'angolare.
Piatto di riempimento	Spessore del piatto di riempimento.
Piatto di taglio superiore	Spessore, larghezza e altezza del piatto di taglio superiore.
Piatto di taglio inferiore	Altezza del piatto di taglio inferiore.

Opzione	Descrizione	Default
Pos. No.	Prefisso e numero partenza per la marca della parte. Alcuni componenti includono una seconda riga di campi nella quale è possibile inserire il numero di posizione dell'assemblaggio.	Il numero partenza della parte di default è definito nelle impostazioni Componenti nel menu File --> Impostazioni --> Opzioni .
Materiale	Tipo di materiale.	Il materiale di default è definito nella casella Materiale parte nelle impostazioni Componenti nel menu File --> Impostazioni --> Opzioni .
Nome	Nome che verrà mostrato nei disegni e nei report.	

Creazione piatto

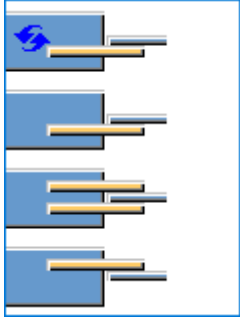
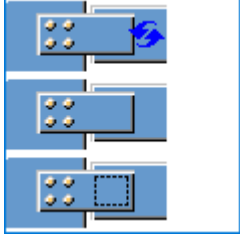
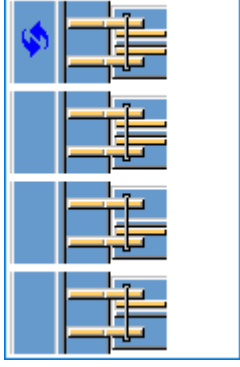
Opzione	Descrizione
	Selezionare se vengono creati uno o due piatti di connessione.
	Selezionare se viene creato un piatto di riempimento tra il piatto di connessione e l'anima del controvento. L'impostazione predefinita è che non viene creato un piatto di riempimento.
	Selezionare il lato per la creazione del piatto di riempimento. È possibile utilizzare questa opzione se si è scelto di creare due piatti di connessione.

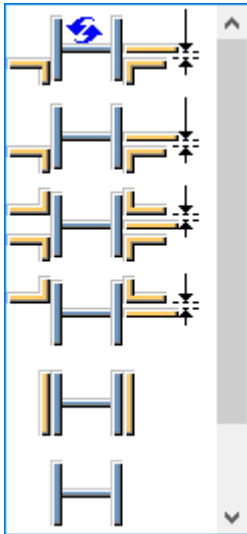

Creazione angolare

Definire se i controventi sono collegati al piatto piastra utilizzando gli angolari o le sezioni di taglio e specificare il numero di angolari da creare. L'opzione predefinita consiste nel creare due angolari sotto l'anima del controvento.



Orientamento angolari

Definisce la modalità di posizionamento dell'angolare sulla connessione.

Opzione	Descrizione
	<p>Default</p> <p>L'angolare è collocato sulla connessione, in modo che l'ala più lunga venga collegata al piatto piastra.</p> <p>AutoDefaults consente di modificare questa opzione.</p>
	<p>L'angolare è collocato sulla connessione, in modo che l'ala più lunga venga collegata alla parte principale.</p>

Tipo di connessione

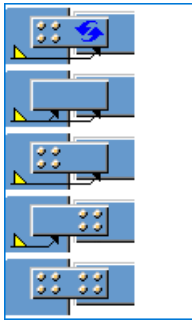
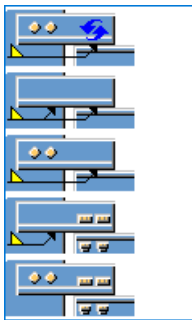
Opzione	Descrizione
	Selezionare il tipo di connessione (saldatura o bulloni) tra il piatto piastra e il piatto di connessione.
	Selezionare il tipo di connessione (saldatura o bullone) tra il piatto fazzoletto e l'angolare.

Dimensioni della distanza del piatto di connessione

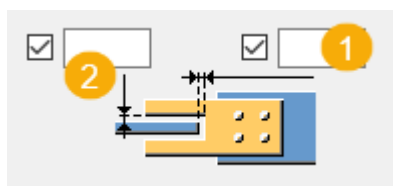

	Descrizione
1	Dimensione della distanza orizzontale
2	Dimensione della distanza verticale

Scheda Piatti di spessoramento

Utilizzare la scheda **Piatti di spessoramento** per definire le proprietà del piatto di spessoramento.

Piatti

Opzione	Descrizione
Spessoramento 1	Spessore, larghezza e altezza del piatto spessore.
Spessoramento 2	
Spessoramento 2	

Opzione	Descrizione	Default
Pos. No.	Prefisso e numero partenza per la marca della parte. Alcuni componenti includono una seconda riga di campi nella quale è possibile inserire il numero di posizione dell'assemblaggio.	Il numero partenza della parte di default è definito nelle impostazioni Componenti nel menu File --> Impostazioni --> Opzioni .
Materiale	Tipo di materiale.	Il materiale di default è definito nella casella Materiale parte nelle impostazioni Componenti nel menu File --> Impostazioni --> Opzioni .
Nome	Nome che verrà mostrato nei disegni e nei report.	

Posizione del piatto di spessoramento

È possibile creare piatti di spessoramento quando si collegano i controventi al piatto piastra utilizzando angolari.

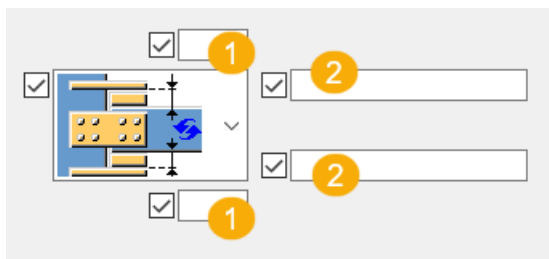

	Descrizione
1	Definire la distanza tra il controvento e il piatto di connessione.
2	Definire il numero di piatti di spessoramento creati nelle flange superiori e inferiori. Immettere i numeri di profilo del piatto di spessoramento: 1, 2 o 3. Questi sono i numeri che si trovano nella parte superiore della scheda Piatti di spessoramento . Ad esempio, se si desidera creare tre piastre di spessoramento nella flangia superiore e si desidera utilizzare Spessoramento 1 due volte e Spessoramento 1 una volta, immettere 1 1 2. Il primo numero immesso è il piatto di spessoramento più vicino alla flangia del controvento.

Scheda Irrigidimenti (Stiffeners)

Utilizzare la scheda **Irrigidimenti** per controllare le proprietà e le dimensioni degli irrigidimenti.

Irrigidimenti (Stiffeners)

Opzione	Descrizione
Irrigidimento 1	Spessore irrigidimento.
Irrigidimento 2	

Opzione	Descrizione	Default
Pos. No.	Prefisso e numero partenza per la marca della parte. Alcuni componenti includono una seconda riga di campi nella quale è possibile inserire il numero di posizione dell'assemblaggio.	Il numero partenza della parte di default è definito nelle impostazioni Componenti nel menu File --> Impostazioni --> Opzioni .
Materiale	Tipo di materiale.	Il materiale di default è definito nella casella Materiale parte nelle impostazioni Componenti nel menu File --> Impostazioni --> Opzioni .
Nome	Nome che verrà mostrato nei disegni e nei report.	

Lunghezza irrigidimento

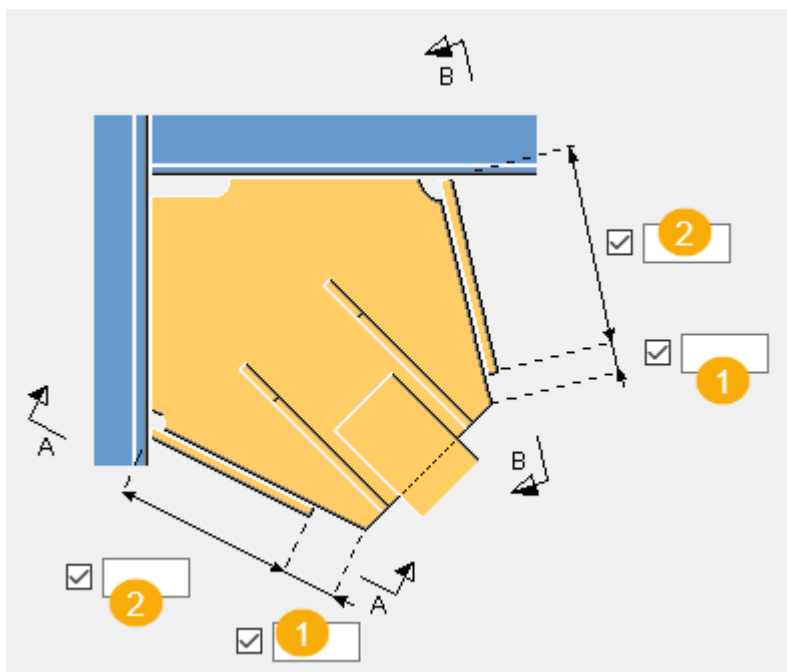

	Descrizione
1	Distanza tra il bordo dell'irrigidimento e il bordo del piatto.
2	Lunghezza dell'irrigidimento.

Dimensioni irrigidimento

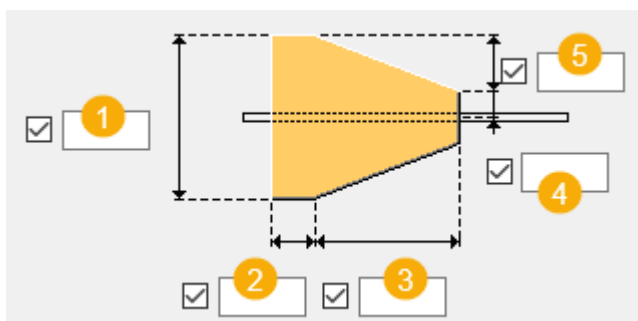

	Descrizione
1	Larghezza dell'irrigidimento.
2	Lunghezza della base dell'irrigidimento.
3	Lunghezza della parte obliqua dell'irrigidimento.
4	Distanza dall'asse centrale dell'irrigidimento.
5	Distanza verticale tra la base dell'irrigidimento e la parte obliqua.

Scheda Bull.Controv1/Bull.Controv2

Utilizzare le schede **Bull.Controv1** e **Bull.Controv2** per controllare i bulloni che collegano il primo e il secondo controvento al piatto fazzoletto.



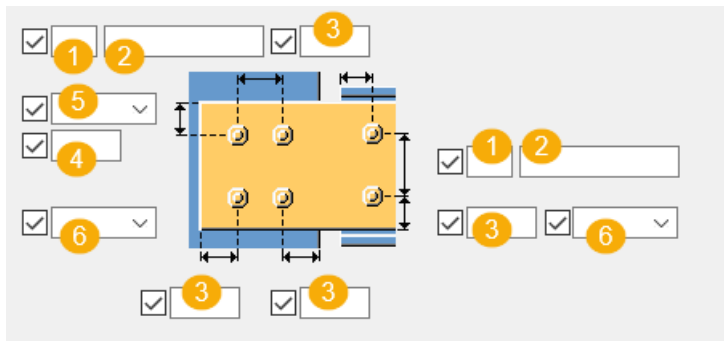

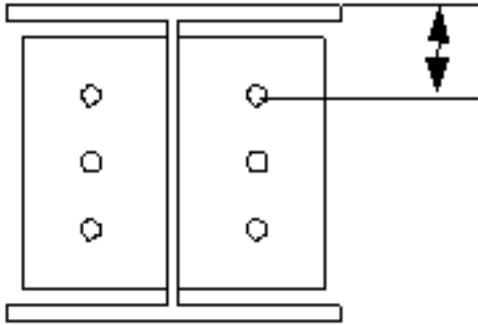
Quote del gruppo bulloni

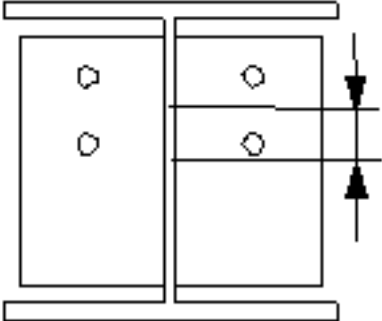
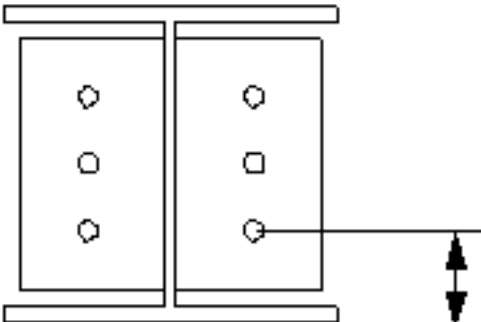



	Descrizione
1	Numero di bulloni.
2	Passo Bulloni. Utilizzare uno spazio per separare i valori di spaziatura dei bulloni. Inserire un valore per ogni spazio tra i bulloni. Ad esempio, se sono presenti 3 bulloni, inserire 2 valori.
3	Distanza dal bordo dei bulloni. La distanza dal bordo è la distanza dal centro di un bullone al bordo della parte.
4	Dimensione della posizione verticale del gruppo di bulloni.
5	Seleziona la modalità di misura delle dimensioni per la posizione verticale del gruppo bulloni. <ul style="list-style-type: none">• Superiore: dal bordo superiore della parte secondaria al bullone più in alto. 

	Descrizione
	<ul style="list-style-type: none"> • Centro: dalla linea centrale dei bulloni alla linea centrale della parte secondaria.  <ul style="list-style-type: none"> • Inferiore: dal bordo inferiore della parte secondaria al bullone più in basso. 
6	Selezionare il tipo bullone.

Sfalsatura dei bulloni

Opzione	Descrizione
	Predefinito Non sfalsato AutoDefaults consente di modificare questa opzione.
	Non sfalsato
	Tipo sfalsato 1
	Tipo sfalsato 2

Opzione	Descrizione
	Tipo sfalsato 3
	Tipo sfalsato 4

Proprietà di base dei bulloni

Opzione	Descrizione	Predefinito
Dimensione bullone	Il diametro dei bulloni.	Le dimensioni disponibili sono definite nel catalogo assemblaggi bulloni.
Standard bullone	Lo standard dei bulloni da utilizzare all'interno del componente.	Gli standard disponibili sono definiti nel catalogo assemblaggi bulloni.
Tolleranza	La distanza tra il bullone e il foro.	
Filett.nel materiale	Definisce se la filettatura può trovarsi all'interno delle parti bullonate quando si utilizzano i bulloni con un'asse. Non ha effetto se si utilizzano bulloni a filettatura completa.	Sì

Fori asolati

È possibile definire fori asolati, sovradimensionati o maschiati.

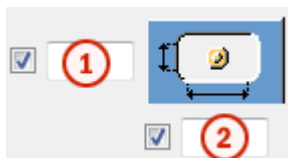

Opzione	Descrizione	Predefinito
1	Quota verticale del foro asolato.	0, che restituisce un foro rotondo.
2	Quota orizzontale del foro asolato o margine per i fori sovradimensionati.	0, che restituisce un foro rotondo.

Opzione	Descrizione	Predefinito
Tipo di foro	Asolato crea fori asolati. Sovradimensionato crea fori sovradimensionati o maschiati. Nessun foro non crea fori.	
Asole ruotate	Quando il tipo di foro è Asolato , questa opzione ruota i fori asolati.	
Asola in	Parti in cui vengono creati fori asolati. Le opzioni variano in base al componente in questione.	

Assemblaggio bullone

Le caselle di controllo selezionate definiscono quali oggetti del componente (bullone, rondelle e dadi) saranno utilizzati nell'assemblaggio bulloni.

Per creare solo un foro, deselezionare tutte le caselle di controllo.

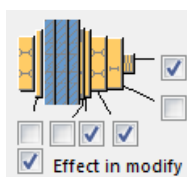

Per modificare l'assemblaggio bulloni in un componente esistente, selezionare la casella di controllo **Modifica su** e fare click su **Modifica**.

Aumento della lunghezza del bullone

Definisce il livello di aumento della lunghezza del bullone (nel calcolo della lunghezza della vite). Utilizzare questa opzione quando, ad esempio, è necessario aumentare la lunghezza del bullone per la verniciatura.



Schede Bulloni Angolare 1/Bulloni Angolare 2

Utilizzare le schede **Bull. Angolare** per controllare i bulloni che collegano gli angolari.

Quote del gruppo bulloni

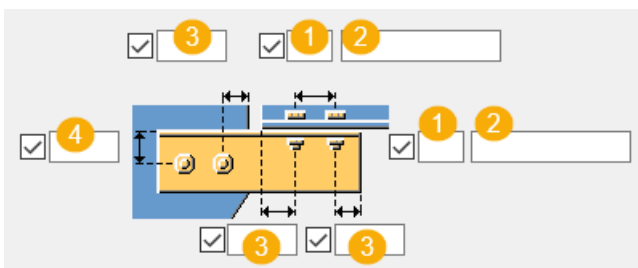

	Descrizione
1	Numero di bulloni.
2	Passo Bulloni. Utilizzare uno spazio per separare i valori di spaziatura dei bulloni. Inserire un valore per ogni spazio tra i bulloni. Ad esempio, se sono presenti 3 bulloni, inserire 2 valori.
3	Distanza dal bordo dei bulloni. La distanza dal bordo è la distanza dal centro di un bullone al bordo della parte.
4	Dimensione della posizione verticale del gruppo di bulloni.

Distanza bullone

Definisce la distanza minima dai bulloni dal piatto di connessione al punto di intersezione della parte principale e delle assi centrali del controvento. Se un controvento è perpendicolare alla parte principale, la distanza viene misurata dall'asse centrale della parte principale ai bulloni più vicini.

Opzione	Opzione
<input checked="" type="checkbox"/> <input type="text"/> 	<input checked="" type="checkbox"/> <input type="text"/>

Posizione verticale bullone

Opzione	Descrizione
<input checked="" type="checkbox"/> <input type="text"/> 	Posizione del bullone dal bordo dell'angolare.

Opzione	Descrizione
	Posizione del bullone dalla linea centrale della parte secondaria.

Proprietà di base dei bulloni

Opzione	Descrizione	Predefinito
Dimensione bullone	Il diametro dei bulloni.	Le dimensioni disponibili sono definite nel catalogo assemblaggi bulloni.
Standard bullone	Lo standard dei bulloni da utilizzare all'interno del componente.	Gli standard disponibili sono definiti nel catalogo assemblaggi bulloni.
Tolleranza	La distanza tra il bullone e il foro.	
Filett.nel materiale	Definisce se la filettatura può trovarsi all'interno delle parti bullonate quando si utilizzano i bulloni con un'asse. Non ha effetto se si utilizzano bulloni a filettatura completa.	Sì

Fori asolati

È possibile definire fori asolati, sovradimensionati o maschiati.

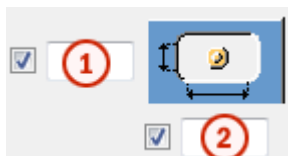

Opzione	Descrizione	Predefinito
1	Quota verticale del foro asolato.	0, che restituisce un foro rotondo.
2	Quota orizzontale del foro asolato o margine per i fori sovradimensionati.	0, che restituisce un foro rotondo.

Opzione	Descrizione	Predefinito
Tipo di foro	Asolato crea fori asolati. Sovradimensionato crea fori sovradimensionati o maschiati. Nessun foro non crea fori.	
Asole ruotate	Quando il tipo di foro è Asolato , questa opzione ruota i fori asolati.	
Asola in	Parti in cui vengono creati fori asolati. Le opzioni variano in base al componente in questione.	

Scheda Generale

Per ulteriori informazioni, cliccare sul collegamento di seguito:

Scheda Generale

Scheda Progetto

Per ulteriori informazioni, cliccare sul collegamento di seguito:

Scheda Progetto

Scheda Analisi

Per ulteriori informazioni, cliccare sul collegamento di seguito:

Scheda Analisi

Saldature

Per ulteriori informazioni, cliccare sul collegamento di seguito:

Crea saldature

Bent gusset (140)

Connette controventi su piani diversi a una o più travi o colonne su piani diversi. Crea una piastra fazzoletto piegata lungo due linee di piegatura. Sigilla i controventi cavi e i controventi del profilo del tubo.

Profili

Controventi: L

Parti create

- Piastra fazzoletto
- Piatti rovesci

Utilizzare per

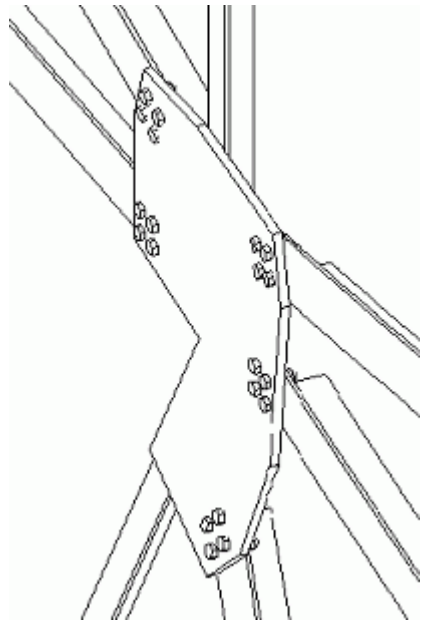
Situazione	Description
	

Non utilizzare per

Travi o colonne sullo stesso piano.

Prima di iniziare

Creare una o più travi e colonne, e da 1 a 10 controventi.

Definire le proprietà

Utilizzare le schede seguenti nella finestra di dialogo per definire le proprietà delle parti create da questo componente:

Tab	Contenuti	Vedere anche
Immagine	Quote che definiscono la sagoma della piastra fazzoletto, la distanza tra i controventi, le opzioni di taglio per le estremità dei controventi.	Modificare la forma dei piatti di rinforzo (pagina 2784)

Tab	Contenuti	Vedere anche
Piastra	Proprietà piastra fazzoletto, proprietà intagli controventi, opzioni di saldatura. Opzione di taglio dell'angolo della piastra fazzoletto per connessioni con controvento singolo.	Definire le proprietà della piastra fazzoletto (pagina 2783) Definire la linea di piegatura nelle connessioni inclinate (140) (pagina 2787)
Conn controv.	Proprietà del gruppo bulloni per i bulloni che collegano la piastra fazzoletto alla prima trave o colonna selezionata.	
Generale	Proprietà connessioni, gruppo di regole AutoDefaults e AutoConnection.	
Bull.Controv1	Proprietà del gruppo bulloni per i bulloni che collegano il primo controvento selezionato alla piastra fazzoletto.	
Bull.Controv2 Bull.Controv3	Proprietà del gruppo bulloni per i bulloni che collegano il secondo controvento selezionato e i successivi alla piastra fazzoletto.	
Piatti	Opzioni per la creazione di piatti di riempimento e per bullonare controventi alla piastra fazzoletto e alla prima o seconda trave o colonna selezionata.	
Analisi	Informazioni utilizzate nell'analisi strutturale.	

Ordine di selezione

1. Trave o colonna sul primo piano
2. Primo controvento
3. Secondo e successivi controventi sul primo piano

4. Controventi sui piani 2 e 3
5. Trave o colonna sul secondo piano
6. Fare clic con il pulsante centrale del mouse per creare il componente

Heavy brace (165)

Connette un singolo controvento a una piastra fazzoletto nel punto in cui 2 parti si intersecano per formare un angolo.

Profili

Colonne e travi: H, RHS, tubo

Controventi: W

Parti create

- Piastra fazzoletto
- Piatti di connessione
- Piatti di nervatura
- Piatti di riempimento
- Irrigidimenti

Utilizzare per

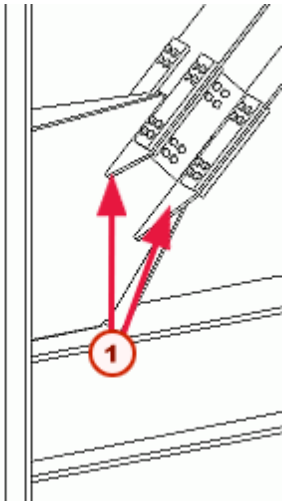
Situazione	Descrizione
	<p>Profilo colonna o trave: RHS, tubo, I</p> <p>Profilo controvento: H</p> <p>Tipo di struttura: Colonna e trave</p> <p>Metodo di connessione:</p> <ul style="list-style-type: none"> • Piastra fazzoletto saldata alla colonna • Anima del controvento saldata al fazzoletto mediante piatto di connessione. <p>1 Piatti di nervatura</p>

Non utilizzare per

Travi in pendenza o inclinate

Prima di iniziare

Crea 2 parti che si intersecano per formare un angolo e un controvento.

Definizione delle proprietà

Utilizzare le seguenti schede della finestra di dialogo per definire le proprietà delle parti create da questo componente:

Tab	Contenuti	Vedere anche
Immagine	Quotature di piastra fazzoletto e paitto di nervatura, distanza tra piastra e controvento.	
Parti	Proprietà di piatti di irrigidimento, di piastra fazzoletto, di flange, anime, nervature e dei piatti di riempimento di flangia e anima.	Definire spessore piatti in marketsizes.dat (165, Japan) (pagina 2796)
Piastra	Smussi piastra fazzoletto, distanza tra fazzoletto e controvento.	
Generale	Proprietà connessioni, gruppi di regole AutoDefaults e AutoConnection.	
Nervature	Quotature che definiscono le dimensioni e la posizione dei piatti di nervatura, opzioni per la creazione di nervature di lunghezza uguale.	Definire le quotature dei piatti di nervatura (165) (pagina 2796)
Irrigidimenti	Quotature dei piatti d'irrigidimento.	
Bulloni d'anima	Proprietà del gruppo bulloni per i bulloni che fissano il piatto di connessione dell'anima alla piastra fazzoletto.	
Bulloni di flangia	Proprietà del gruppo bulloni per i bulloni che fissano il piatto di connessione della flangia alla piastra fazzoletto.	
Analisi	Informazioni utilizzate nell'analisi strutturale.	

Ordine di selezione

1. Prima parte che forma l'angolo
2. Primo controvento
3. Secondo controvento e successivi
4. Seconda parte che forma l'angolo
5. Fare clic sul pulsante centrale del mouse per creare il componente

Connessioni controvento

Utilizzare i seguenti componenti per creare automaticamente il controvento:

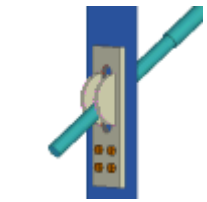
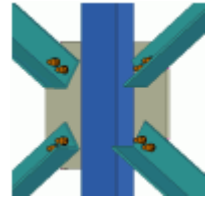
Component	Image	Description
Windbracing (1) (pagina 2774)		Connette un singolo controvento a una trave o colonna, mediante un piatto di connessione, piatti circolari, una barra filettata e dei dadi.
Nodo Controvento (110) (pagina 2776)		Bullona i controventi a una piastra fazzoletto. Salda o bullona la piastra fazzoletto alla parte principale. I controventi si possono trovare: <ul style="list-style-type: none">• Sullo stesso piano di lavoro della trave o colonna, o inclinati• Sullo stesso lato della trave o colonna, o su ciascun lato

Windbracing (1)

Connette un singolo controvento cavo a una trave o una colonna tramite un piatto di connessione, una barra filettata e i dadi. Salda i piatti circolari al piatto di connessione e lo bullona alla trave o colonna.

AVVERTENZA Tekla Structures crea la barra filettata utilizzando il comando **Lavorazioni** --> **Collega parte** . Ciò significa che la barra e il controvento sono considerati come una parte unica quando si utilizzano comandi come **Cancella**, **Muovi** o **Copia**.

Profili

Controvento: RHS, tubo

Parti create

- Piatto di connessione
- Piatti circolari (2)
- Piatto di riempimento
- Barra filettata
- Dadi sulla barra (2)

Utilizzare per

Situazione	Descrizione
	Column or beam profile: H Profilo controvento: RHS

Prima di iniziare

Creare una trave o colonna e un controvento.

Definire le proprietà

Utilizzare le schede seguenti della finestra di dialogo per definire le proprietà delle parti create da questo componente:

Tab	Contenuti	Vedere anche
Immagine	Quote che definiscono le dimensioni e la posizione della connessione e dei piatti circolari.	
Parti	Proprietà di tutti i piatti, dati e rondelle.	Definizione dello spessore della parte (1) (pagina 2798)

Tab	Contenuti	Vedere anche
Conn contro.	Proprietà dei fori nella trave o colonna e dell'asola nel piatto di connessione, posizione dei piatti circolari e quote della barra.	Definire il tipo di foro (1) (pagina 2799)
Generale	Proprietà di connessione, gruppi di regole AutoDefaults e AutoConnection.	
Bulloni	Proprietà del gruppo di bulloni per i bulloni che fissano il piatto di connessione alla trave o alla colonna.	
Analisi	Informazioni utilizzate per l'analisi strutturale.	

Ordine di selezione

1. Trave o colonna
2. Controvento

Nodo Controvento (110)

Connette da 1 a 10 controventi a una trave o colonna bullonandoli a una piastra fazzoletto e poi saldando o bullonando la piastra fazzoletto alla trave o alla colonna. I controventi possono trovarsi:

- Sullo stesso piano di lavoro della trave o colonna, oppure obliqui
- Sullo stesso lato della trave o colonna, o su ciascun lato

Profili

Controventi: L

Parti create

- Una piastra fazzoletto, se i controventi si trovano sullo stesso lato della trave o colonna

OPPURE

- Una piastra fazzoletto su ciascun lato della trave o colonna, se i controventi si trovano su entrambi i lati della trave o della colonna. Le piastre vengono saldate in officina per creare una piastra fazzoletto piegata.

Utilizzare per

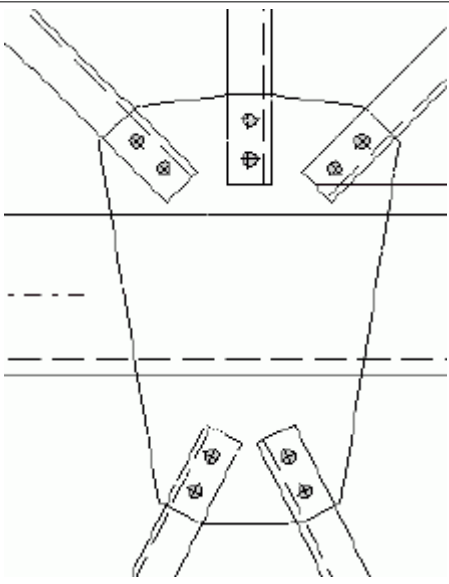
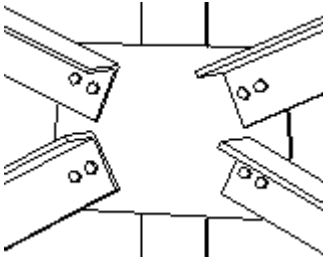
Situazione	Descrizione
	<p>Due piastre (saldate in officina per formare un piatto piegato)</p> <p>Profilo controvento: L</p> <p>Metodo di connessione:</p> <p>Controventi bullonati direttamente sulla piastra fazzoletto</p>
	<p>Column or beam profile: L</p> <p>Profilo controvento: L</p> <p>Metodo di connessione:</p> <ul style="list-style-type: none">• Piastra fazzoletto saldata alla colonna• Anime dei controventi bullonate alla piastra fazzoletto. Nessun irrigidimento.

Prima di iniziare

Creare una trave o una colonna e da 1 a 10 controventi.

Definire le proprietà

Utilizzare le schede seguenti della finestra di dialogo per definire le proprietà delle parti create da questo componente:

Tab	Contenuti	Vedere anche
Immagine	Quote che definiscono la sagoma della piastra fazzoletto; distanze tra i controventi e opzioni di taglio per le estremità dei controventi.	Modificare la forma dei piatti di rinforzo (pagina 2784)

Tab	Contenuti	Vedere anche
Piastra	Proprietà della piastra fazzoletto, proprietà di taglio controvento, opzioni di saldatura.	Modificare la forma dei piatti di rinforzo (pagina 2784) Definire il tipo di piastra fazzoletto (pagina 2785) Definire la posizione della piastra fazzoletto su controvento (pagina 2787) Creazione piatti di articolazione (20, 22, 56) (pagina 2790) Creare un foro di orientamento nella piastra fazzoletto (110) (pagina 2788) Quotatura dei fori nei disegni (110, 140) (pagina 2799)
Conn a Piastra	Proprietà del gruppo di bulloni per i bulloni che connettono la piastra fazzoletto alla trave o alla colonna.	
Generale	Proprietà di connessione, gruppi di regole AutoDefaults e AutoConnection.	
Bull.Controv1	Proprietà del gruppo di bulloni per i bulloni che connettono i controventi alla piastra superiore o solo alla piastra fazzoletto.	
Bull.Controv2	Proprietà del gruppo di bulloni per i bulloni che connettono i controventi alla piastra fazzoletto inferiore.	
Conn controvent.	Opzione per creare piatti di riempimento tra i controventi e la piastra fazzoletto; opzione per bullonare i controventi	Controventi a doppia bullonatura (110) (pagina 2792)



Tab	Contenuti	Vedere anche
	alla trave o alla colonna, oltre che alla piastra fazzoletto.	
Analisi	Informazioni utilizzate per l'analisi strutturale.	

Ordine di selezione

1. Trave o colonna
2. Primo controvento
3. Secondo e successivi controventi
4. Fare clic con il pulsante centrale del mouse per creare il componente

Elementi di collegamento di controvento

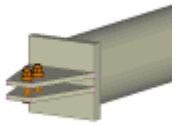
Utilizzare i seguenti componenti per creare singoli elementi di controventatura, ad esempio irrigidimenti e piastre fazzoletto. È possibile utilizzare questi elementi per collegare la controventatura a una o più parti o in componenti personalizzati.

Component	Image	Description
Crushed tube in points (S46) (pagina 2780)		Crea un tubolare di rinforzo tra due punti utilizzando un tubo schiacciato tra due bulloni.
Gusset tube in points (S47) (pagina 2780)		Crea un tubolare di rinforzo tra due punti selezionati, utilizzando una sezione cava circolare con 2 T su ciascuna estremità.
Crushed tube in bolts (S48) (pagina 2781)		Crea un tubolare di rinforzo utilizzando un tubo schiacciato tra due bulloni esistenti.

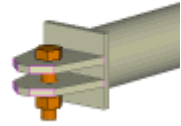
Component	Image	Description
Gusset tube in bolts (S49) (pagina 2782)		Crea un tubolare di rinforzo tra due bulloni, con T su entrambe le estremità.

Crushed tube in points (S46)

Crea un controvento tra due punti selezionati, utilizzando una sezione cava circolare. Crea gruppi di bulloni su ciascuna estremità del controvento.

AVVERTENZA Non è possibile modificare le singole parti create dal componente.

Parti create

Tubolare di rinforzo

Prima di iniziare

Creare 2 punti.

AVVERTENZA Per regolare la rotazione delle T, cambiare il piano di lavoro prima di creare la connessione.

Definizione delle proprietà

Utilizzare le seguenti schede della finestra di dialogo per definire le proprietà create da questo componente:

Tab	Contenuti
Immagine	Quotature che definiscono la posizione dei bulloni.
Parti	Proprietà del tubolare di rinforzo
Pos.Tubolare	Opzioni che influiscono su posizione, piano e classe del tubo.
Bulloni	Proprietà gruppo bulloni.

Ordine di selezione

1. Punto iniziale del tubo
2. Punto finale del tubo
3. Fare clic sul pulsante centrale del mouse per creare il componente

Gusset tube in points (S47)

Crea un controvento tra i due punti selezionati, mediante una sezione cava circolare con due T su ciascuna estremità. Sigilla il tubo.

AVVERTENZA Non è possibile modificare i singoli oggetti creati da questo componente.

Parti create

- Tubo
- T (4)
- Piatto d'estremità (2)

Prima di iniziare

Creare due punti. Vedere .

AVVERTENZA Per regolare la rotazione delle T, modificare il piano di lavoro prima di creare la connessione.

Definizione delle proprietà

Utilizzare le seguenti schede della finestra di dialogo per definire le proprietà delle parti create da questo componente:

Tab	Contenuti
Immagine	
Parti	Proprietà di tubo, piatto d'estremità e T
Pos.Tubolare	Opzioni che influiscono su posizione, piano e classe del tubo.
Bulloni	Proprietà del gruppo di bulloni

Ordine di selezione

1. Punto iniziale del tubo
2. Punto finale del tubo
3. Fare clic sul pulsante centrale del mouse per creare il componente

Crushed tube in bolts (S48)

Crea un controvento mediante un tubo schiacciato tra due bulloni esistenti.

AVVERTENZA Non è possibile modificare i singoli oggetti creati da questo componente.

Parti create

Tubo

Prima di iniziare

Creare due bulloni, manualmente o utilizzando un componente di lavorazione ([Piastra standard \(1065\) \(pagina 2216\)](#)).

Definizione delle proprietà

Utilizzare le seguenti schede della finestra di dialogo per definire le proprietà delle parti create da questo componente:

Tab	Contenuti
Immagine	Quotature che definiscono l'estremità schiacciata del tubo.
Parti	Proprietà del tubo.
Parametri	Opzioni che influiscono su posizione, piano e classe del tubo.
Bulloni	

Ordine di selezione

1. Piano di lavoro
2. Primo bullone
3. Secondo bullone
4. Fare clic con il pulsante centrale del mouse per creare il componente

Gusset tube in bolts (S49)

Creare un controvento mediante un tubo posizionato tra due bulloni, con un profilo a T composto su entrambe le estremità. Sigilla il tubo.

AVVERTENZA Non è possibile modificare i singoli oggetti creati da questo componente.

Parti create

- Tubo
- T (2)
- Piatto d'estremità

Prima di iniziare

Creare 2 bulloni sul piano in cui si desidera creare il controvento.

Definizione delle proprietà

Utilizzare le seguenti schede della finestra di dialogo per definire le proprietà create da questo componente:

Tab	Contenuti	Vedere anche
Immagine	Quotature che definiscono l'estremità del tubo e delle T.	
Parti	Proprietà di tubo, piatto d'estremità e T.	
Parametri	Proprietà generali delle connessioni.	
Bulloni	Proprietà dei bulloni.	

Ordine di selezione

1. Primo bullone
2. Secondo bullone
3. Fare clic sul pulsante centrale del mouse per creare il componente

Definire le proprietà della piastra fazzoletto

Questa sezione descrive come specificare le proprietà della piastra fazzoletto per diversi componenti di controvento.

Per ulteriori informazioni, cliccare sul collegamento di seguito:

- [Modificare la forma dei piatti di rinforzo \(pagina 2784\)](#)
- [Definire il tipo di piastra fazzoletto \(pagina 2785\)](#)
- [Selezionare il materiale per la connessione della piastra fazzoletto \(11\) \(pagina 2785\)](#)
- [Definire le piastre fazzoletto avvolgenti \(58, 59, 60\) \(pagina 2786\)](#)
- [Definire la posizione della piastra fazzoletto \(67\) \(pagina 2786\)](#)
- [Definire la posizione della piastra fazzoletto su controvento \(pagina 2787\)](#)
- [Definire la posizione della piastra fazzoletto su trave o colonna \(11\) \(pagina 2787\)](#)
- [Definire la linea di piegatura nelle connessioni inclinate \(140\) \(pagina 2787\)](#)
- [Specificare il materiale per la connessione della piastra fazzoletto \(11, 20, 62\) \(pagina 2788\)](#)
- [Creare un foro di orientamento nella piastra fazzoletto \(110\) \(pagina 2788\)](#)

NOTA Non tutte le finestre di dialogo dei componenti contengono tutte le proprietà elencate in questa sezione.

Modificare la forma dei piatti di rinforzo

Per modificare la forma di una piastra fazzoletto, è necessario cambiarne le dimensioni. I componenti di controventatura creano automaticamente le piastre fazzoletto in base alle dimensioni presenti nel file `joints.def`.

- Per modificare solo le dimensioni della piastra fazzoletto per le connessioni selezionate, immettere le nuove dimensioni nella scheda **Immagine**.
- Per modificare le dimensioni della piastra fazzoletto per tutte le connessioni create da questo componente, modificare le dimensioni specificate nel file `joints.def`. Tekla Structures utilizza i valori del file `joints.def` per creare questo componente. Vedere Definizione delle proprietà di connessione nel file `joints.def`.

Usando la finestra di dialogo

Per modificare la forma del piatto di rinforzo usando la finestra di dialogo:

1. Aprire la scheda **Immagine** e immettere i valori nei seguenti campi (l'immagine si riferisce all'elemento **Piastra d'angolo bullonata (57)**):

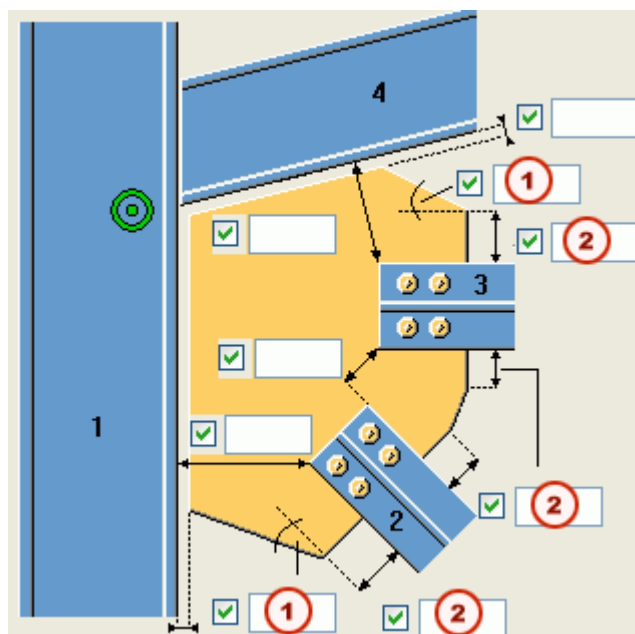

- 1 Inserire qui gli angoli.
 - 2 Inserire qui le dimensioni.
2. Fare clic sul pulsante **Applica** per modificare le connessioni aperte.

Definire il tipo di piastra fazzoletto

Per specificare il tipo di piastra fazzoletto, aprire la scheda **Fazzoletto**.
L'opzione predefinita è:



Ottimizzazione del peso del piatto

Per ottimizzare il peso del piatto, selezionare questa opzione:



Influenza dell'ordine di selezione sulla posizione dei controventi

Opzionale. Quando si seleziona l'opzione che consente di ottimizzare il peso del piatto, è anche possibile stabilire che l'ordine di selezione influisca sulla posizione dei controventi. L'impostazione predefinita è 'No':

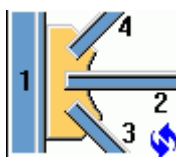

Per posizionare il primo controvento selezionato più vicino alla prima trave o colonna selezionata, scegliere questa opzione:

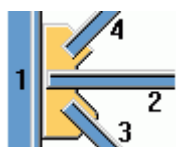

Selezionare il materiale per la connessione della piastra fazzoletto (11)

Per selezionare il materiale di collegamento per collegare la piastra fazzoletto alla trave o alla colonna, aprire la scheda **Fazzoletto**. L'opzione predefinita consiste nella saldatura della piastra fazzoletto direttamente alla trave o alla colonna:



Esistono anche opzioni per l'utilizzo di clip angle o sezioni di taglio.

Definire le piastre fazzoletto avvolgenti (58, 59, 60)

Se la piastra fazzoletto interferisce con la colonna, Tekla Structures taglia la piastra da avvolgere attorno alla colonna. Per specificare l'angolo dell'intaglio, andare alla scheda **Fazzoletto**. Il valore predefinito è:



Tipo di smusso delle scantonature

Per specificare il tipo di smusso da utilizzare per il taglio, aprire la scheda **Fazzoletto**. Le opzioni sono:

Option	Description
	Nessuno smusso. Estremità delle scantonature parallele alle estremità della piastra fazzoletto.
	Impostazione predefinita.
	Crea uno smusso arrotondato calcolato come un quarto di cerchio. Immettere il diametro del cerchio come dimensione orizzontale dello smusso. Vedere Definizione delle quotature dello smusso.
	Crea uno smusso arrotondato calcolato come tre quarti di cerchio. Immettere il diametro del cerchio come dimensione orizzontale dello smusso. Vedere Definizione delle quotature dello smusso. Il punto centrale del cerchio è dato dall'angolo del taglio.
	Smussa l'angolo della piastra fazzoletto.
	Non incide o non smussa l'angolo della piastra fazzoletto.

Definizione delle quotature dello smusso

Per specificare le dimensioni dello smusso del taglio o il diametro del cerchio utilizzato per calcolare gli smussi arrotondati, aprire la scheda **Fazzoletto** e immettere queste dimensioni:

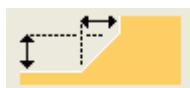

Definire la posizione della piastra fazzoletto (67)

Per specificare la posizione della piastra fazzoletto relativa all'anima della trave o della colonna, aprire la scheda **Fazzoletto**. La posizione predefinita è sopra l'anima della trave o colonna:





Definire la posizione della piastra fazzoletto su controvento

Per indicare il punto di posizionamento della piastra fazzoletto sul controvento, aprire la scheda **Fazzoletto**. L'opzione predefinita è 'Centro':

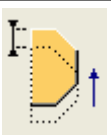

Regolazione della posizione

Per regolare la posizione di una piastra fazzoletto, immettere i valori relativi alle seguenti proprietà:

Property	Description
	Muove la piastra fazzoletto in direzione y.
	Muove la piastra fazzoletto in direzione della connessione.

Definire la posizione della piastra fazzoletto su trave o colonna (11)

Per indicare il punto di posizionamento della piastra fazzoletto sulla trave o sulla colonna, aprire la scheda **Fazzoletto**. La posizione predefinita è parallela al controvento.



Definire la linea di piegatura nelle connessioni inclinate (140)

Per specificare la linea di piegatura nelle connessioni inclinate, immettere le seguenti dimensioni nella scheda **Fazzoletto**.



Specificare il materiale per la connessione della piastra fazzoletto (11, 20, 62)

Per specificare il tipo di materiale di collegamento da utilizzare per collegare la piastra fazzoletto alla trave o alla colonna, aprire la scheda **Fazzoletto**. L'opzione predefinita consiste nel collegamento della piastra fazzoletto direttamente alla flangia della trave o della colonna:



È anche possibile scegliere di utilizzare clip angle o piastre con giunzioni in diverse configurazioni.

Creare un foro di orientamento nella piastra fazzoletto (110)

È possibile creare un foro di orientamento nella piastra fazzoletto per indicare la posizione del piatto al momento in cui la connessione viene assemblata in negozio o durante la fase di costruzione. Per creare un foro di orientamento nella piastra fazzoletto, aprire la scheda **Fazzoletto**:

L'opzione predefinita non prevede alcun foro di orientamento:



Per creare il foro alla destra o alla sinistra della piastra fazzoletto:

- Selezionare una delle opzioni della casella di riepilogo
- Immettere le dimensioni del foro:

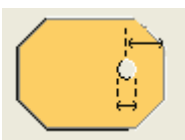



Definire le proprietà della connessione dei controventi





Per ulteriori informazioni, cliccare sul collegamento di seguito:

- [Definire la connessione dei controventi \(pagina 2789\)](#)
- [Creazione piatti di articolazione \(20, 22, 56\) \(pagina 2790\)](#)
- [Intagliare la flangia del controvento \(11, 57\) \(pagina 2790\)](#)
- [Intagliare la flangia del controvento \(60\) \(pagina 2791\)](#)
- [Intagliare il controvento \(22, 59\) \(pagina 2791\)](#)
- [Controventi di taglio \(60\) \(pagina 2792\)](#)
- [Controventi a doppia bullonatura \(110\) \(pagina 2792\)](#)
- [Utilizzare i clip angle per connettere i controventi \(11, 57\) \(pagina 2793\)](#)
- [Creare clip angle o sezioni di taglio \(58, 61, 62, 63\) \(pagina 2793\)](#)

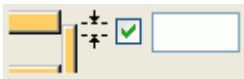
Definire la connessione dei controventi

Diverse finestre di dialogo contengono la scheda **Conn controventi**, in cui è possibile specificare le opzioni da utilizzare per collegare il controvento alla piastra fazzoletto. Alcune opzioni disponibili sono:

Option	Description
Numero di piatti di connessione da utilizzare.	<p>È possibile utilizzare uno o due piatti di connessione per collegare il controvento alla piastra fazzoletto. L'opzione predefinita prevede 1 piatto:</p>  <p>Se sono presenti due piatti di connessione, Tekla Structures crea un piatto di estremità alle estremità dei piatti di connessione.</p>  <p>È possibile specificare la larghezza del piatto d'estremità.</p> 

Option	Description
<p>Intagliare il controvento o tagliare il piatto di connessione?</p>	<p>L'opzione predefinita prevede l'intaglio del controvento:</p>  <p>Se si sceglie di tagliare il piatto, è possibile specificare la distanza tra il controvento e il piatto:</p> 
<p>Come collegare il controvento al piatto di connessione.</p>	<p>L'opzione predefinita prevede la saldatura del controvento:</p>  <p>È anche possibile bullonare il controvento o saldarlo e intagliarlo intorno ai dadi che lo collegano alla piastra fazzoletto:</p> 

Creazione piatti di articolazione (20, 22, 56)

Per collegare il controvento alla piastra fazzoletto mediante un piatto di articolazione e un coprigiunto, aprire la scheda **Conn controv.**

Di default, non viene creato un piatto di articolazione:



Per creare un piatto di articolazione, selezionare questa opzione:



Intagliare la flangia del controvento (11, 57)

Alcuni componenti consentono di intagliare la flangia del controvento. È possibile eseguire quanto segue:

- se la piastra fazzoletto si scontra con la flangia del controvento
- per creare asole nei controventi cavi. Vedere Creazione di asole in controventi cavi (11, 57)

- per creare controventi cavi utilizzando angolari. Vedere [Utilizzare i clip angle per connettere i controventi \(11, 57\) \(pagina 2793\)](#)

Per tagliare la flangia o creare un'asola, aprire la scheda **Fazzoletto**. Non tagliare l'opzione predefinita:



Creazione di asole in controventi cavi (11, 57)

Per creare un'asola in un controvento cavo, aprire la scheda **Fazzoletto**:

1. Specificare la posizione della piastra fazzoletto come 'Centro'. Si tratta dell'impostazione predefinita. Vedere [Definire la posizione della piastra fazzoletto su controvento \(pagina 2787\)](#).
2. Selezionare questa opzione per creare un'asola nel controvento e fissarvi la piastra fazzoletto con un bullone:



Intagliare la flangia del controvento (60)

Alcuni componenti consentono di intagliare la flangia del controvento. È possibile eseguire quanto segue:

- se la piastra fazzoletto si scontra con la flangia del controvento
- per creare asole nei controventi cavi

Per tagliare la flangia o creare un'asola, aprire la scheda **Conn controvent.** Non tagliare l'opzione predefinita:



Creazione di asole in controventi cavi (60)

Per creare un'asola in un controvento cavo, aprire la scheda **Conn controvent.:**

1. Specificare la posizione della piastra fazzoletto come 'Centro'. Si tratta dell'impostazione predefinita. Vedere [Definire la posizione della piastra fazzoletto su controvento \(pagina 2787\)](#).
2. Selezionare questa opzione per creare un'asola nel controvento e fissarvi la piastra fazzoletto con un bullone:



Intagliare il controvento (22, 59)

Per specificare la profondità del taglio nel controvento, aprire la scheda **Immagine**:

Profondità dell'incisione nel controvento

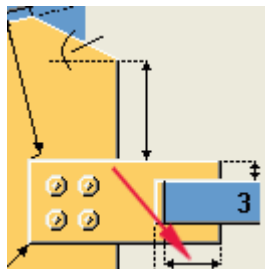

SUGGERIMENTO Per evitare che il piatto di connessione penetri nel controvento cavo, immettere un valore negativo relativo alla profondità dell'incisione.

Controventi di taglio (60)

Per indicare se tagliare i controventi, aprire la scheda **Conn controv.**. L'impostazione predefinita prevede il taglio dei controventi:



Controventi a doppia bullonatura (110)

Per impostazione predefinita, i controventi sono bullonati alla piastra fazzoletto. Per bullonare i controventi anche alla prima o alla seconda trave o colonna selezionata, andare alla scheda **Conn controv.**. Le opzioni sono:

Option	Description
	Bullonare solo i controventi alla piastra fazzoletto.
	Bullonare il primo controvento selezionato sia alla piastra fazzoletto che alla prima trave o colonna selezionata.

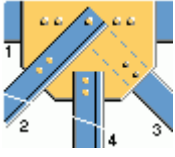
Option	Description
	<p>Bullonare il primo controvento selezionato e i successivi sia alla piastra fazzoletto che alla prima trave o colonna selezionata.</p>

Utilizzare i clip angle per connettere i controventi (11, 57)

Per collegare i controventi alla piastra fazzoletto mediante i clip angle:

1. Per prima cosa, creare un'asola nel controvento. A tale scopo, passare alla scheda **Fazzoletto**. L'opzione predefinita è:



Per creare un'asola nel controvento:

- Specificare la posizione della piastra fazzoletto come 'Centro'. Vedere Definizione delle quotature dello smusso.
- Selezionare questa opzione per creare l'asola e fissare la piastra fazzoletto al controvento con un bullone:



- Aprire la scheda **Bulloni Angolare**. L'opzione predefinita non prevede la creazione dei clip angle:



Creare clip angle o sezioni di taglio (58, 61, 62, 63)

Per collegare i controventi alla piastra fazzoletto utilizzando gli angolari o le sezioni di taglio e specificare il numero di angolari da creare, aprire la scheda **Conn controventi**. L'opzione predefinita prevede la creazione di due clip angle sotto l'anima del controvento:



Definire le proprietà dei piatti minori

Così come le piastre, più componenti di controventatura creano *piatti minori*, inclusi piatti di connessione, di riempimento e di adattamento. Questa sezione descrive come definire le proprietà di alcuni di questi piatti minori

Per ulteriori informazioni, cliccare sul collegamento di seguito:

- [Definire il numero di piatti di connessione \(58, 61, 62, 63\) \(pagina 2794\)](#)
- [Definire la larghezza del piatto di connessione \(59\) \(pagina 2794\)](#)
- [Creare piatti di riempimento \(58, 61, 62, 63\) \(pagina 2794\)](#)
- [Creare piatti di riempimento \(165\) \(pagina 2795\)](#)
- [Creazione dei piatti spessore \(58, 61, 62, 63\) \(pagina 2795\)](#)
- [Definire spessore piatti in marketsizes.dat \(165, Japan\) \(pagina 2796\)](#)
- [Definire le quotature dei piatti di nervatura \(165\) \(pagina 2796\)](#)
- [Omettere i piatti d'irrigidimento \(1065\) \(pagina 2797\)](#)
- [Creazione dei piatti di nervatura \(22, Giappone\) \(pagina 2797\)](#)

Definire il numero di piatti di connessione (58, 61, 62, 63)

Per specificare la posizione e il numero di piatti di connessione da creare fra l'anima del controvento e la piastra fazzoletto, aprire la scheda **Conn controv.** L'opzione predefinita prevede un piatto:



Definire la larghezza del piatto di connessione (59)

Per specificare la larghezza del piatto di connessione, aprire la scheda **Immagine** e indicare la distanza dal bordo del controvento al bordo del piatto di connessione:

Questa dimensione definisce la larghezza del piatto di connessione.

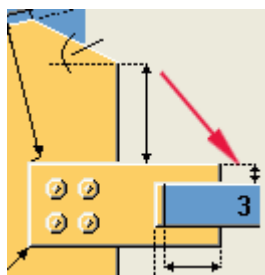

Creare piatti di riempimento (58, 61, 62, 63)

Per creare un piatto di riempimento tra il piatto di connessione e l'anima del controvento, aprire la scheda **Conn controv.** L'opzione predefinita non è un piatto di riempimento:



Per creare un piatto di riempimento, selezionare questa opzione:



Creare piatti di riempimento (165)

Se necessario, l'opzione **Controvento pesante (165)** crea automaticamente piatti di riempimento fra il piatto di connessione e la:

- flangia del controvento
- anima del controvento

Lo spessore dei piatti di riempimento dipende dalla distanza che intercorre tra il piatto di connessione e la flangia o anima del controvento, come segue:

Distanza (mm)	Spessore piatto riempimento flangia	Spessore piatto riempiment o anima
1	Nessun piatto	Nessun piatto
2	2.3	1.6
3	3.2	1.6
4	4.5	2.3
5	4.5	2.3
6	6.0	3.2
7	6.0	3.2
8	9.0	4.5
9	9.0	4.5
10	9	4.5

Creazione dei piatti spessore (58, 61, 62, 63)

Per creare e specificare i piatti di adattamento, aprire la scheda **Conn controvent.**
Le opzioni sono:

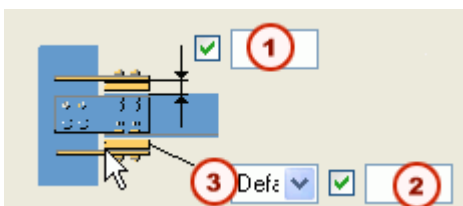

	Descrizione
1	Distanza. Inserire di almeno 1 mm per creare piatti di adattamento.
2	Immettere il numero di piatti di adattamento da creare.
3	Selezionare No per omettere i piatti di adattamento.

Definire spessore piatti in marketsizes.dat (165, Japan)

Nell'ambiente giapponese, l'opzione **Piastra di controventatura pesante (165)** prende i valori di spessore predefiniti per diversi piatti dal file `marketsizes.dat`, situato nella cartella `../profil/`. Questo file elenca gli spessori standard del piatto disponibili in classi di materiale specifiche. Per modificare questo file, utilizzare un qualsiasi editor di testo, come Blocco note.

NOTA Immettere un valore nel campo **t** della scheda **Parti** per sovrascrivere il valore predefinito di ciascun piatto.

Example

In questo esempio, il file `marketsizes.dat` elenca gli spessori standard del piatto disponibili nella classe di materiale SS400. La riga **PREDEFINITO** elenca gli spessori disponibili in tutte le altre classi di materiale.

```
# Tabella delle dimensioni di mercato
# (spessore)

# Specificare il materiale come indicato nel
# database dei materiali di Tekla Structures
# e successivamente le dimensioni di mercato
# separate da virgola
SS400,1.6,2.3,3.2,4.5,6,9,12,16,19,22,25,28,32
,38
DEFAULT,6,9,12,16,19,22,25,28,32,38
File marketsizes.dat
```

Definire le quotature dei piatti di nervatura (165)

Tekla Structures calcola automaticamente le seguenti dimensioni dalla lunghezza del piatto di nervatura e delle proprietà del gruppo di bulloni.

Le quotature vengono calcolate automaticamente dalla lunghezza del piatto di nervatura e dalle proprietà del gruppo di bulloni.:

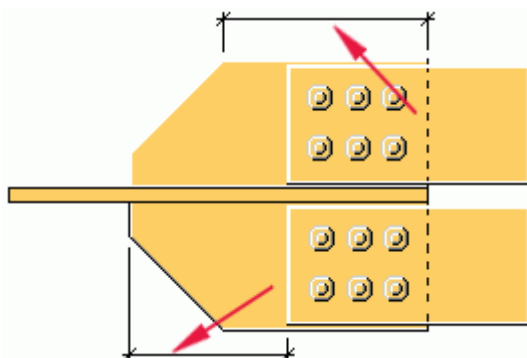

Per specificare le dimensioni rimanenti, aprire la scheda **Nervature**.

Omettere i piatti d'irrigidimento (1065)

Questo componente crea automaticamente piatti di irrigidimento a ogni estremità della piastra fazzoletto: Per omettere uno o entrambi i piatti di irrigidimento, aprire la scheda **Parti** ed eliminare i valori dei campi **Irrigidimento Front** o **Piatto d'Irrigid. Posteriore**.

Creazione dei piatti di nervatura (22, Giappone)

Per creare questo tipo di connessione:

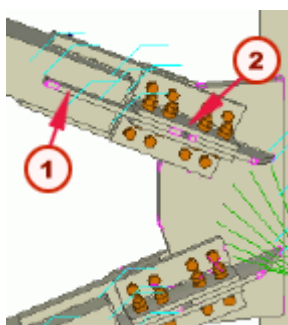

	Descrizione
1	Piastra ad incrocio
2	Coprigiunto

Aprire la scheda **Piatti di nervatura** e inserire le proprietà nei campi **Piastra ad incrocio** e **Coprigiunto**.

Definire le proprietà di bulloni e fori

Per ulteriori informazioni, cliccare sul collegamento di seguito:

- [Proprietà dei bulloni controventati \(11, 57\) \(pagina 2798\)](#)
- [Definizione dello spessore della parte \(1\) \(pagina 2798\)](#)
- [Definire il tipo di foro \(1\) \(pagina 2799\)](#)
- [Quotatura dei fori nei disegni \(110, 140\) \(pagina 2799\)](#)
- [Posizione dei bulloni della piastra \(11\) \(pagina 2799\)](#)

Proprietà dei bulloni controventati (11, 57)

Per specificare la distanza minima dai bulloni del piatto di connessione al punto di intersezione delle linee centrali della colonna e della trave, aprire le schede **Bull.Controv.:**

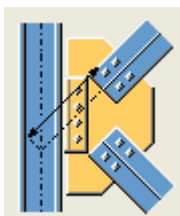

La distanza viene misurata parallela a ciascun controvento. Se il controvento è perpendicolare alla colonna, la distanza viene misurata dalla linea centrale della colonna ai bulloni più vicini:

Definizione dello spessore della parte (1)

Per specificare lo spessore del piatto di riempimento, della rondella e dei dadi creati da questo componente, aprire la scheda **Parti** e immettere le seguenti dimensioni:

Immettere lo spessore delle seguenti parti:

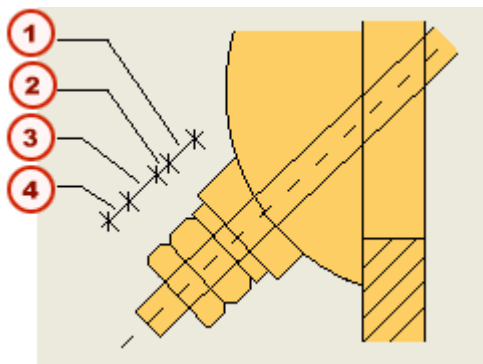

	Descrizione
1	Piatto di riempimento
2	Rondella
3	Dado
4	Dado extra

Definire il tipo di foro (1)

Per specificare il tipo di foro da creare per la barra nella trave o nella colonna, aprire la scheda **Conn contro.** e selezionare una delle opzioni presenti nel campo **Crea foro nella principale**:

- L'opzione **Parte di Taglio** crea un foro per la barra
- L'opzione **Bullone** crea un foro per bullone
- L'opzione **TaglioParte+ForoBullone** crea un foro per la barra e un foro per bullone

Quotatura dei fori nei disegni (110, 140)

Se un componente crea una piastra fazzoletto con un'inclinazione tale da impedire al foro del fazzoletto di essere perpendicolare alla piastra, le dimensioni dei fori nei disegni potrebbero essere errate. Per risolvere il problema, andare alla scheda **Fazzoletto** e impostare il campo **Crea fori bullone extra per la piastra** su **Sì**. In questo modo si crea un foro di bullone extra perpendicolare alla piastra fazzoletto.

Posizione dei bulloni della piastra (11)

Per individuare la posizione corretta del gruppo di bulloni della piastra, andare nella sezione **Bull.Piastra**. Le opzioni relative alla posizione sono per la direzione orizzontale (1) e verticale (2):

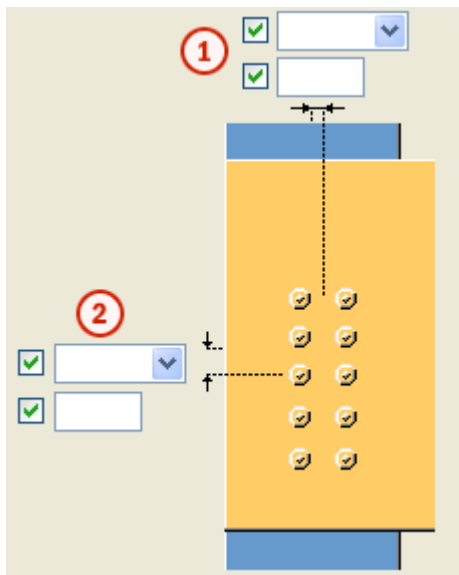

Posizione orizzontale

Le opzioni di posizione orizzontale e di offset della piastra (1) riguardano solo la situazione illustrata di seguito, in cui la piastra è collegata alla flangia della colonna. Quando la posizione è **Centro**, l'offset del gruppo di bulloni viene calcolato dalla linea centrale della colonna, ad esempio.

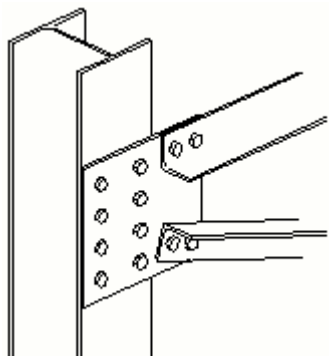

Posizione verticale

Le opzioni di posizione verticale e offset della piastra (2) riguardano il gruppo di bulloni che collega la piastra direttamente alla flangia e anche i gruppi di bulloni che collegano la piastra al clip angle o al piatto di connessione.

Definizione di altre proprietà

Per ulteriori informazioni, cliccare sul collegamento di seguito:

- [Specificare la posizione del punto schema \(58, 59, 60\) \(pagina 2801\)](#)
- [Definire le T \(105\) \(pagina 2801\)](#)

Specificare la posizione del punto schema (58, 59, 60)

Tekla Structures utilizza il *punto di lavoro* di un componente per calcolare nei disegni le dimensioni di verifica e della posizione della parte.

Per modificare la posizione del punto di lavoro, aprire la scheda **Immagine**. La posizione predefinita corrisponde al punto in cui le due parti principali si intersecano:

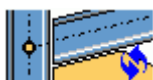

Definire le T (105)

Esistono diversi modi con cui creare le T all'estremità dei controventi:

- Nella scheda **Parti**, specificare un profilo a T da utilizzare.
- Nella scheda **Parti**, specificare un profilo a I da utilizzare. Il componente crea la T tagliando il profilo a I. È necessario specificare il punto in cui tagliare il profilo a I utilizzando il campo **Profondità T** nella scheda **Parametri**.
- Per fare in modo che Tekla Structures utilizzi due piatti per creare la T, lasciare vuoto il campo **Profilo a T** nella scheda **Parti**. È necessario immettere le dimensioni **t,b** e **h** per l'anima e la flangia a T.

NOTA È possibile definire separatamente le T di ciascun controvento.

5.17 Componenti torre

È possibile utilizzare componenti torre per creare automaticamente:

- Torri complete ed elementi della torre quali gambe e controventatura
- Connessioni da controvento a gamba della torre
- Connessioni da controvento a controvento

Si veda anche

[Elementi della torre \(pagina 2802\)](#)



[Controvento per connessioni alla gamba della torre \(pagina 2809\)](#)

[Connessioni da controvento a controvento \(pagina 2816\)](#)

[Strumenti di modifica \(pagina 2823\)](#)

Elementi della torre

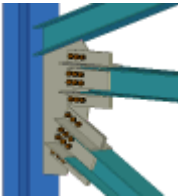
Tekla Structures include i seguenti componenti utilizzabili per creare automaticamente una torre completa oppure elementi strutturali, quali gambe della torre o controventature:

Component	Icon	Description
Realizzazione Tower (S43) (pagina 2802)		Crea una torre completa.
Elementi della torre (S63) (pagina 2804)		Crea le gambe della torre.
Transmission tower cross arm (S65) (pagina 2806)		Crea bracci trasversali mediante tasselli piegati e con profilo angolare.
Tower diagonal (S66) (pagina 2807)		Crea pannelli di controventatura.

Realizzazione Tower (S43)

Crea una torre completa, a base quadrata o rettangolare.

Profili

Gambe della torre: L

Controventatura: a L, piatta, a U, accoppiata

Parti create

- Gambe della torre (4)
- Pannelli di controventatura (quantità definita dall'utente)

Utilizzare per

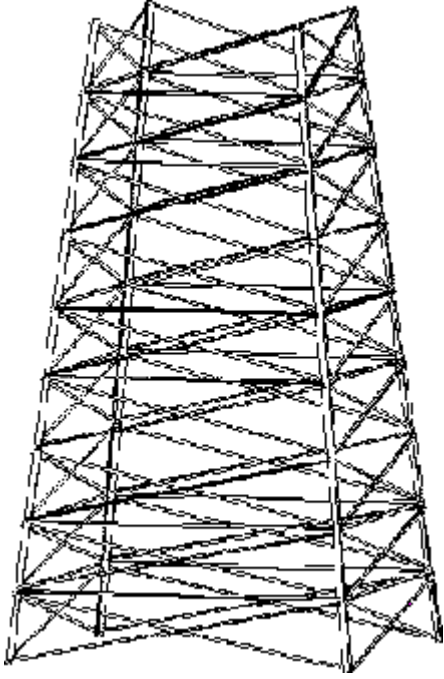
Situazione	Description
	

Prima di iniziare

Controllare il piano di lavoro corrente poiché influenza la posizione della torre. Per ulteriori informazioni, vedere [Posizione della torre \(S43, S63\) \(pagina 2828\)](#)

Definizione delle proprietà

Utilizzare le seguenti schede nella finestra di dialogo dei componenti per definire le proprietà delle parti create da questo componente:

Tab	Contents	See also
Immagine	Quantità di pannelli di controventatura, quotature che definiscono la posizione dei controventi incrociati sulle gambe della torre.	Definire i pannelli di controventatura (S43, S66) (pagina 2835)
Parti	Proprietà parti, profili per gambe e controventatura.	
Parametri gambe	Quantità di profili in ciascuna gamba, lunghezza	Definire le gambe della torre (S63) (pagina 2831)

Tab	Contents	See also
	dei giunti, opzione per il rivestimento dei profili	
Parametri torre	Opzioni che definiscono il tipo di controventatura da creare, numeri classe di controventatura.	Definire i pannelli di controventatura (S43, S66) (pagina 2835)
Profili doppi	Opzione per l'utilizzo di profili doppi per la controventatura.	
Punti modello		Creazione di punti di costruzione (S43, S66) (pagina 2829)
Giunzioni	Componenti che collegano i controventi alle gambe della torre.	Definire le connessioni dei controventi (S43, S66) (pagina 2835)

Ordine di selezione

Selezionare un punto per indicare la posizione della gamba della torre sull'angolo sinistro inferiore della base della torre.

Elementi della torre (S63)

Crea le 4 gambe di una torre mediante profili angolari. Le gambe formano una base quadrata o rettangolare.

Parti create

Gambe (4)

Utilizzare per

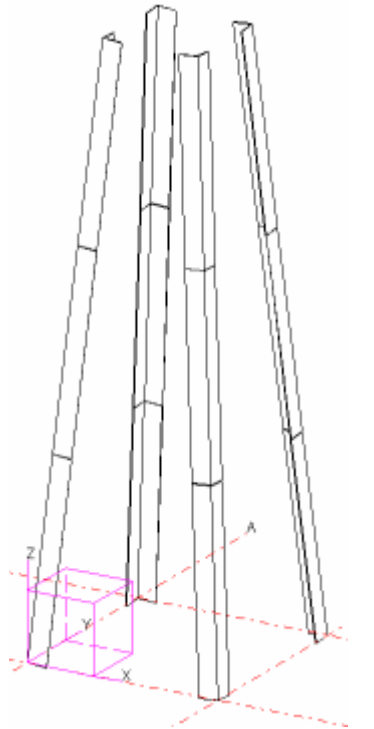
Situazione	Description
	

Prima di iniziare

Controllare il piano di lavoro corrente poiché influenza la posizione della torre.
Per ulteriori informazioni, vedere [Posizione della torre \(S43, S63\) \(pagina 2828\)](#)

Definizione delle proprietà

Utilizzare le seguenti schede della finestra di dialogo dei componenti per definire le proprietà delle parti create da questo componente:

Tab	Contents	See also
Immagine	Proprietà di profili angolari, quantità di profili in ciascuna gamba, lunghezza dei giunti, opzione per il rivestimenti dei profili	Definire le gambe della torre (S63) (pagina 2831) Creazione delle gambe inclinate (S63) (pagina 2832)
Parti		
Parametri	Distanze tra i profili angolari	Motivo dei profili angolari(S63) (pagina 2833)

Ordine di selezione

Selezionare un punto per indicare l'angolo sinistro inferiore della torre.

Transmission tower cross arm (S65)

Crea bracci trasversali tramite tasselli piegati, con profilo angolare.

Parti create

Tasselli piegati, con profilo angolare

Utilizzare per

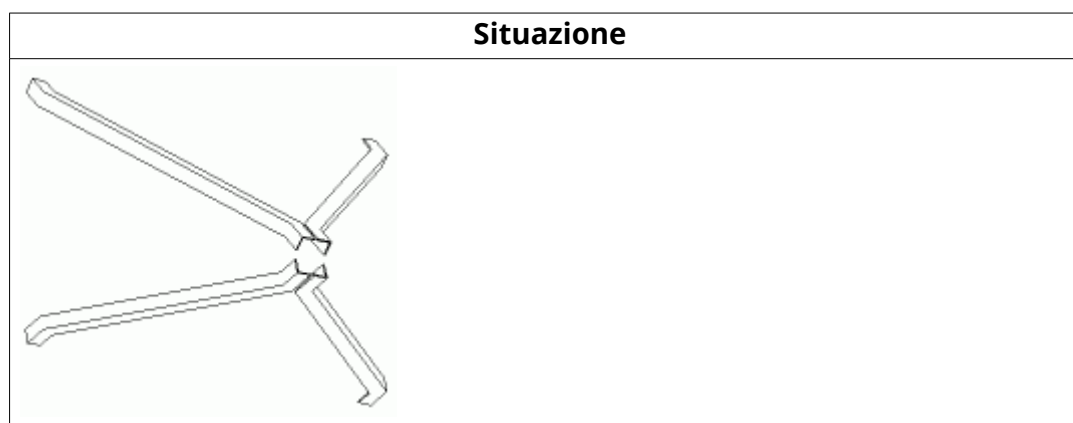

Non utilizzare per

Bracci trasversali con profilo doppio.

Prima di iniziare

Creare 5 punti. Il 5° punto deve trovarsi al centro del motivo, in verticale:

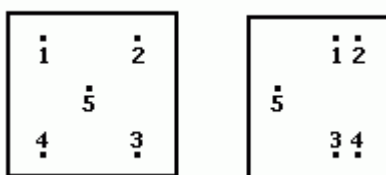

Definizione delle proprietà

Utilizzare le seguenti schede della finestra di dialogo dei componenti per definire le proprietà delle parti create da questo componente:

Tab	Contents	See also
Immagine	Quotature che definiscono la forma e le dimensioni dei bracci	

Tab	Contents	See also
	trasversali superiori e inferiori.	
Parti	Proprietà parti dei bracci trasversali.	
Parametri	Layout dei profili	Layout dei profili (S65) (pagina 2834)

Ordine di selezione

L'ordine di selezione dipende dalla posizione del 5° punto:

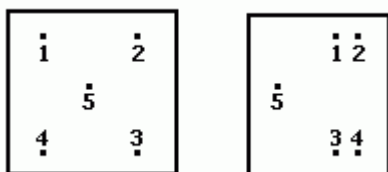

Tower diagonal (S66)

Crea pannelli di controventatura tra 2 o 4 colonne esistenti.

Profili

Controventatura: a L, piatta, a U, doppia

Parti create

- Controventi orizzontali
- Controventi diagonali

Utilizzare per

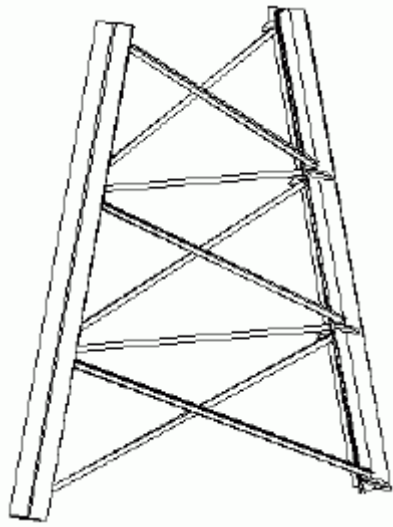
Situazione	Description
	

Prima di iniziare

Creare 2 o 4 gambe della torre.

Definizione delle proprietà

Utilizzare le seguenti schede della finestra di dialogo dei componenti per definire le proprietà delle parti create da questo componente:

Tab	Contents	See also
Immagine	Quotature che definiscono la posizione dei controventi diagonali e la quantità dei pannelli di controventatura.	Definire i pannelli di controventatura (S43, S66) (pagina 2835)
Parti	Proprietà delle parti dei controventi orizzontali e diagonali.	
Parametri	Opzioni che definiscono il tipo di controventatura da creare.	Definire i pannelli di controventatura (S43, S66) (pagina 2835)
Profili doppi	Opzione per creare controventi a doppio profilo, posizione dei profili doppi.	
Punti modello	Opzione per creare punti di costruzione, proprietà punti di costruzione.	Creazione di punti di costruzione (S43, S66) (pagina 2829)

Tab	Contents	See also
Giunzioni	Componenti da utilizzare per collegare i controventi alle gambe della torre.	Definire le connessioni dei controventi (S43, S66) (pagina 2835)

Ordine di selezione

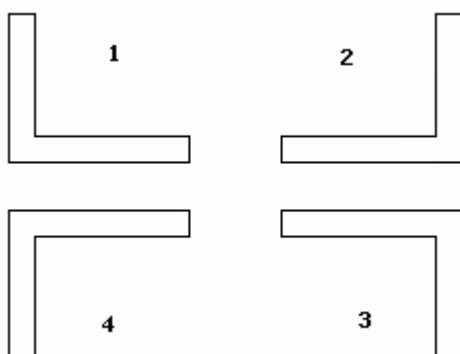

1. Selezionare le gambe della torre in senso orario, iniziando dalla gamba superiore sinistra:



2. Fare clic sul pulsante centrale del mouse per creare il componente

Controvento per connessioni alla gamba della torre

Tekla Structures include i seguenti componenti per collegare uno o più controventi alle gambe della torre:

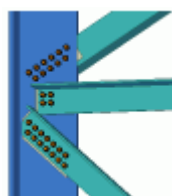
Component	Icon	Description
Tower 1 diagonal (87) (pagina 2810)		Bullona 2 controventi diagonali a una gamba della torre.
Tower 2 diagonal (89) (pagina 2811)		Bullona 2 controventi diagonali a una gamba della torre.
Ala - Diagonali 2 & 3 (177) (pagina 2813)		Bullona 2 controventi diagonali a 1 controvento orizzontale (opzionale) a una gamba della torre. Nessuna piastra fazzoletto.

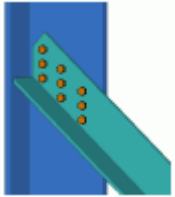
Component	Icon	Description
Leg - 1 diagonal (178) (pagina 2815)		Bullona 1 controvento diagonale direttamente alla superficie interna o esterna di una gamba della torre. Nessuna piastra fazzoletto.

Tower 1 diagonal (87)

Bullona 1 controvento diagonale a una gamba della torre.

Profili

Controvento e gamba della torre: L

Parti create

-

Utilizzare per

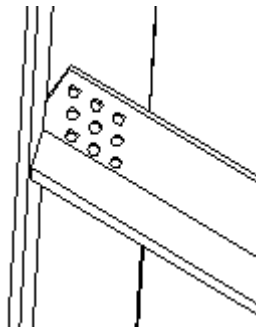
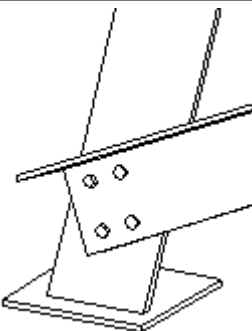
Situazione



Prima di iniziare

Creare una gamba della torre e un controvento.

Definizione delle proprietà

Utilizzare le seguenti schede della finestra di dialogo dei componenti per definire le proprietà delle parti create da questo componente:

Tab	Contenuti	Vedere anche
Immagine	Opzione per la creazione di bulloni, posizione dei bulloni.	Informazioni sulle linee di calibro bulloni (pagina 2841) Creazione di bulloni (89) (pagina 2844)
Parti	Opzione per il taglio della gamba verticale del controvento, dimensioni di taglio.	Controventi di taglio (87, 89) (pagina 2835)
Bulloni	Proprietà bulloni	
Generale	Proprietà connessioni, gruppi di regole AutoDefaults e AutoConnection.	
Tagli extra	Opzione per il taglio della gamba orizzontale del controvento, dimensioni di taglio.	
Verifica		
Analisi	Informazioni utilizzate nell'analisi strutturale	

Ordine di selezione

1. Gamba della torre
2. Controvento

Tower 2 diagonal (89)

Bullona 2 controventi diagonali a una gamba della torre.

Parti create

-

Utilizzare per

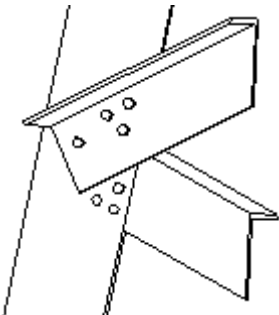
Situazione	Informazioni aggiuntive
	

Non utilizzare per

Controventi che collidono.

Prima di iniziare

Creare una gamba della torri e 2 controventi diagonali.

Definizione delle proprietà

Utilizzare le seguenti schede della finestra di dialogo dei componenti per definire le proprietà di questo componente:

Tab	Contenuti	Vedere anche
Immagine	Calibri dei bulloni che definiscono la posizione dei bulloni che collegano tutte le parti.	Informazioni sulle linee di calibro bulloni (pagina 2841) Creazione di bulloni (89) (pagina 2844)
Immagine2	Calibri dei bulloni che definiscono la posizione dei bulloni nei relativi gruppi che collegano: <ul style="list-style-type: none">• il 1° controvento a una gamba della torre• il 2° controvento a una gamba della torre	
Parti	Quotature che definiscono i tagli nelle gambe verticali dei controventi diagonali.	Controventi di taglio (87, 89) (pagina 2835)
Generale	Proprietà connessioni, gruppi di regole	

Tab	Contenuti	Vedere anche
	AutoDefaults e AutoConnection.	
D. tagli 1	Quotature che definiscono i tagli nella gamba orizzontale del primo controvento selezionato.	Controventi di taglio (87, 89) (pagina 2835)
D. tagli 2	Quotature che definiscono i tagli nella gamba orizzontale del secondo controvento selezionato.	
Bulloni	Proprietà dei bulloni.	
Verifica		
Analisi	Informazioni utilizzate nell'analisi strutturale	

Ordine di selezione

1. Gamba della torre
2. Primo controvento
3. Secondo controvento
4. Fare clic sul pulsante centrale del mouse per creare il componente

Ala - Diagonali 2 & 3 (177)

Bullona 2 controventi diagonali e 1 controvento orizzontale (opzionale) a una gamba della torre. Non crea una piastra fazzoletto.

Profili

Gamba della torre e controventi: L

Parti create

Piatti di riempimento (opzionale)

Utilizzare per

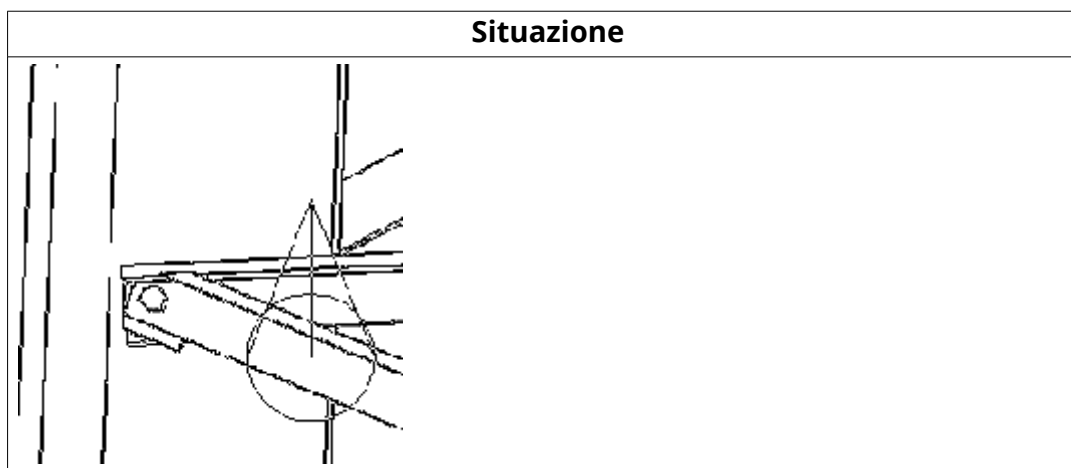

Prima di iniziare

Creare le seguenti parti

- Gamba della torre
- 1 controvento diagonale all'esterno della gamba della torre
- 1 controvento diagonale all'interno della gamba della torre
- 1 controvento orizzontale (opzionale)

Definizione delle proprietà

Utilizzare le seguenti schede della finestra di dialogo dei componenti per definire le proprietà delle parti create da questo componente:

Tab	Contenuti	Vedere anche
Immagine	Distanze dal bordo, quotature che definiscono il taglio nel controvento diagonale all'interno della gamba della torre e il controvento orizzontale.	Creare i propri valori di default (177) (pagina 2838)
Parametri	Distanze dal bordo che definiscono la posizione dei gruppi di bulloni.	Creare i propri valori di default (177) (pagina 2838)
Bulloni	Proprietà bulloni, quotature che definiscono la posizione dei bulloni, motivi dei gruppi di bulloni.	
Generale	Proprietà connessioni, gruppi di regole	

Tab	Contenuti	Vedere anche
	AutoDefaults e AutoConnection.	
Piatti	Opzione per creare piatti di riempimento, proprietà piatti di riempimento.	Definizione dei piatti di riempimento (177) (pagina 2847)
Progetto	Opzione per l'utilizzo di UDL con AutoDefaults, forze di reazione.	
Analisi	Informazioni utilizzate nell'analisi strutturale	

Ordine di selezione

1. Gamba della torre
2. Controvento diagonale all'interno della gamba della torre
3. Controvento diagonale all'esterno della gamba della torre
4. Controvento orizzontale (opzionale)
5. Fare clic sul pulsante centrale del mouse per creare il componente

Leg - 1 diagonal (178)

Bullona 1 controvento diagonale direttamente sulla superficie interna o esterna di una gamba della torre.

Profili

Controvento e gamba della torre: L

Parti create

-

Utilizzare per

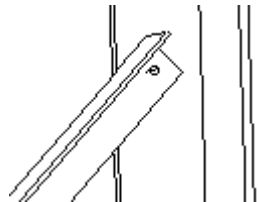
Situazione	Informazioni aggiuntive
	

Prima di iniziare

Creare una gamba per la torre e un controvento diagonale.

Definizione delle proprietà



Utilizzare le seguenti schede della finestra di dialogo dei componenti per definire le proprietà delle parti create da questo componente:

Tab	Contenuti	Vedere anche
Immagine	Quotature che definiscono le modalità di taglio del controvento.	
Parametri	Linee di calibro dei bulloni che definiscono le posizioni dei bulloni.	Informazioni sulle linee di calibro bulloni (pagina 2841)
Bulloni	Quantità di bulloni, proprietà dei bulloni.	
Generale	Proprietà connessioni, gruppi di regole AutoDefaults e AutoConnection.	
Progetto	Opzione per l'utilizzo di UDL con AutoDefaults, forze di reazione.	
Analisi	Informazioni utilizzate nell'analisi strutturale	

Ordine di selezione

1. Gamba della torre
2. Controvento diagonale

Connessioni da controvento a controvento

Component	Icon	Description
Bolted gusset brace (167) (pagina 2817)		Bullona 2 controventi diagonali a 2 controventi orizzontali, mediante una piastra fazzoletto.
Controvento ponte bullonato (169) (pagina 2818)		Bullona 2 controventi orizzontali a 1 controvento diagonale a una piastra ponte o a un profilo angolare.
Controvento Bullonato (181) (pagina 2820)		Bullona 1 controvento diagonale a 1 o 2 controventi orizzontali.

Component	Icon	Description
Piastra Bullonata Controvento (182) (pagina 2822)		Bullona 1 controvento diagonale a 1 o 2 controventi orizzontali, mediante un piatto.

Bolted gusset brace (167)

Bullona 2 controventi diagonali a 2 controventi orizzontali mediante una piastra fazzoletto.

Parti create

Piastra fazzoletto

Utilizzare per

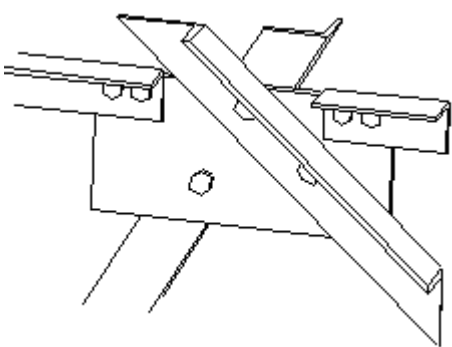
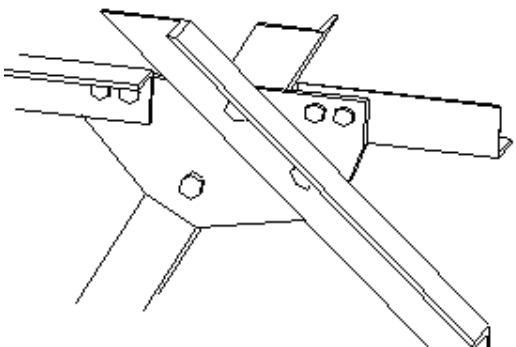
Situazione	Descrizione
	Piastra fazzoletto rettangolare.
	I controventi collegano a diverse facce della piastra fazzoletto smussata.

Prima di iniziare

Creare 2 controventi diagonali e 2 controventi orizzontali.

Definizione delle proprietà

Utilizzare le seguenti schede della finestra di dialogo dei componenti per definire le proprietà delle parti create da questo componente:

Tab	Contenuti	Vedere anche
Immagine	Quotature che definiscono le posizioni dei bulloni.	Informazioni sulle linee di calibro bulloni (pagina 2841)
Parti	Proprietà della piastra fazzoletto.	
Parametri	Proprietà dei bulloni in controventi orizzontali, opzioni per smussare la piastra fazzoletto.	
Generale	Proprietà connessioni, gruppi di regole AutoDefaults e AutoConnection.	
Analisi	Informazioni utilizzate nell'analisi strutturale	

Ordine di selezione

1. Primo controvento diagonale
2. Secondo controvento diagonale
3. Primo controvento orizzontale
4. Secondo controvento orizzontale
5. Fare clic sul pulsante centrale del mouse per creare il componente

Controvento ponte bullonato (169)

Bullona 2 controventi orizzontali e 1 controvento diagonale brace a una piastra ponte o a un profilo angolare. Taglia il controvento diagonale.

Parti create

Piastra ponte o profilo angolare

Utilizzare per

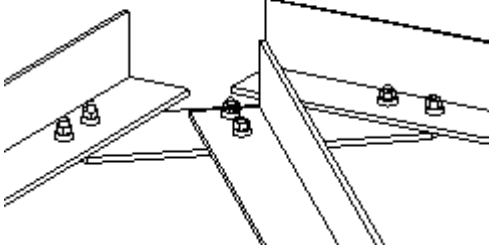
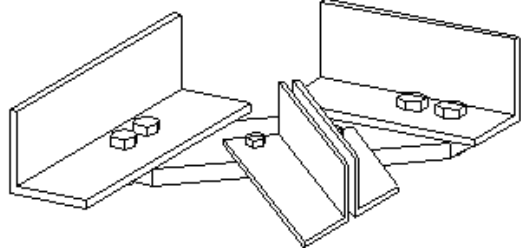
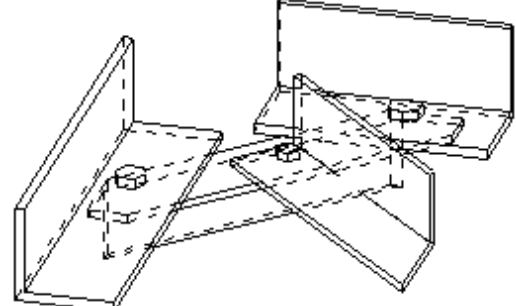
Situazione	Informazioni aggiuntive
	
	Controventi diagonali a profilo doppio
	Profilo angolare utilizzato come ponte

Non utilizzare per

Controventi su piani diversi, o controventi con interferenze.

NOTA L'opzione **Controvento bullonato (69)** non taglia i controventi orizzontali.

Prima di iniziare

Creare 2 controventi orizzontali e 1 controvento diagonale (con profilo singolo o doppio).

Definire le proprietà

Utilizzare le seguenti schede della finestra di dialogo per definire le proprietà del componente:

Tab	Contents
Immagine	Quotature che definiscono le posizioni dei bulloni e la distanza tra il ponte e i controventi orizzontali.
Parti	Proprietà della parte per il ponte.
Parametri	Proprietà dei bulloni nei controventi orizzontali, opzioni di taglio ponte.

Ordine di selezione

1. Primo controvento orizzontale
2. Secondo controvento orizzontale
3. Controvento diagonale
4. Se il controvento diagonale ha un profilo doppio, selezionare il secondo profilo.
5. Fare clic con il pulsante centrale del mouse per creare il componente.

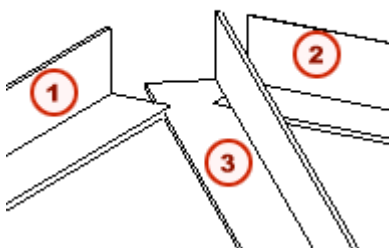

	Descrizione
1	Primo controvento orizzontale
2	Secondo controvento orizzontale
3	Controvento diagonale

Controvento Bullonato (181)

Bullona 1 controvento diagonale ad 1 o 2 controventi orizzontali.

Parti create

-

Utilizzare per

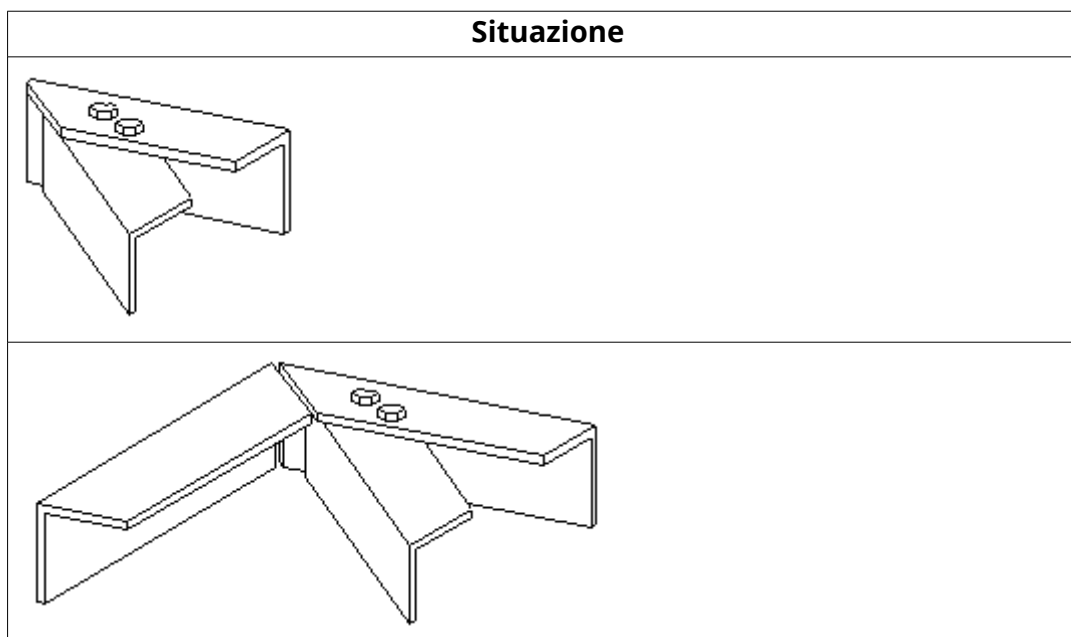

Non utilizzare per

Controventi che non sono sullo stesso piano.

Prima di iniziare

Creare 1 controvento diagonale e 1 o 2 controventi orizzontali. I controventi possono essere travi composte.

Definire le proprietà

Utilizzare le schede seguenti nella finestra di dialogo del componente per definire le proprietà del componente:

Tab	Contents	See also
Immagine	Quotature che definiscono la posizione dei bulloni. Distanza tra i controventi.	Definizione delle linee di calibro del bullone (87) (pagina 2842)
Parametri	Opzioni bullonatura e taglio per i controventi orizzontali.	Controventi di taglio (181, 182) (pagina 2837)

Ordine di selezione

1. Primo controvento orizzontale
2. Controvento diagonale
3. Secondo controvento orizzontale (opzionale)

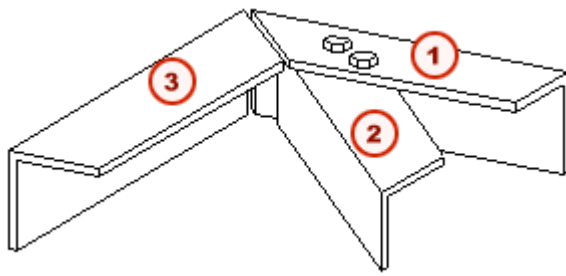

	Descrizione
1	Primo controvento orizzontale
2	Controvento diagonale
3	Secondo controvento orizzontale (opzionale)

Piastra Bullonata Controvento (182)

Bullona 1 controvento diagonale a 1 o 2 controventi orizzontali, mediante un piatto. Connette il controvento diagonale alla superficie interna o esterna del controvento orizzontale.

Parti create

- Piatto
- Piatto/i di riempimento

Utilizzare per

Situazione

Non utilizzare per

Controventi su piani diversi.

Prima di iniziare

Creare un controvento diagonale e 1 o 2 controventi orizzontali.

Definizione delle proprietà

Utilizzare le seguenti schede della finestra di dialogo dei componenti per definire le proprietà delle parti create da questo componente:

Tab	Contents	See also
Immagine	Quotature che definiscono la posizione dei bulloni e la distanza tra i controventi orizzontali.	Informazioni sulle linee di calibro bulloni (pagina 2841) Controventi di taglio (181, 182) (pagina 2837)
Parti	Proprietà della piastra e del piatto di riempimento opzionale.	
Parametri	Forma del taglio nei controventi, opzioni dei bulloni, opzioni dei piatti.	Definizione dei piatti di riempimento (182) (pagina 2848) Creare i bulloni (182) (pagina 2845)

Ordine di selezione

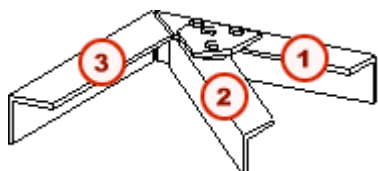

1. Controvento orizzontale sul quale bullonare il controvento diagonale
2. Controvento diagonale
3. Secondo controvento orizzontale (opzionale)
4. Fare clic sul pulsante centrale del mouse per creare il componente



	Descrizione
1	Controvento orizzontale sul quale bullonare il controvento diagonale
2	Controvento diagonale
3	Secondo controvento orizzontale (opzionale)

Strumenti di modifica

Utilizzare i seguenti componenti per modificare la controventatura della torre:

Component	Icon	Description
Open/Close angle ends (1050) (pagina 2824)		Simula l'apertura o la chiusura di un'estremità di un profilo angolare.
Angolare Aperto/Chiuso (1051) (pagina 2826)		Simula l'apertura o la chiusura di una parte interna di un profilo angolare.
Posizionamento automatico (S67) (pagina 2827)		Regola la posizione dei controventi collegati a una gamba della torre. Taglia i controventi.

Open/Close angle ends (1050)

Simula l'apertura o la chiusura di un'estremità di un profilo angolare mediante taglio e piegatura del profilo.

NOTA Utilizzare questo componente per creare i disegni dei dettagli indicanti il punto di apertura o chiusura dei profili angolari utilizzati nella controventatura della torre. In officina, il profilo angolare viene lavorato a macchina, non tagliato.

Parti create

-

Utilizzare per

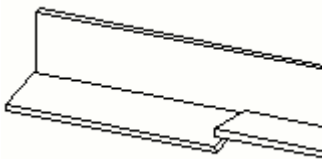
Situazione	Informazioni aggiuntive
	

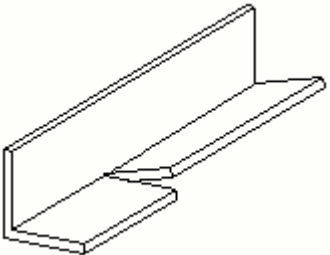
Situazione	Informazioni aggiuntive
	

Non utilizzare per

Per aprire o chiudere la parte interna di un profilo angolare, utilizzare [Angolare Aperto/Chiuso \(1051\)](#) (pagina 2826).

Prima di iniziare

- Creare un profilo angolare
- Creare un punto in cui posizionare il componente
- Impostare il piano di lavoro parallelamente alla superficie esterna della gamba del profilo angolare che si desidera piegare:

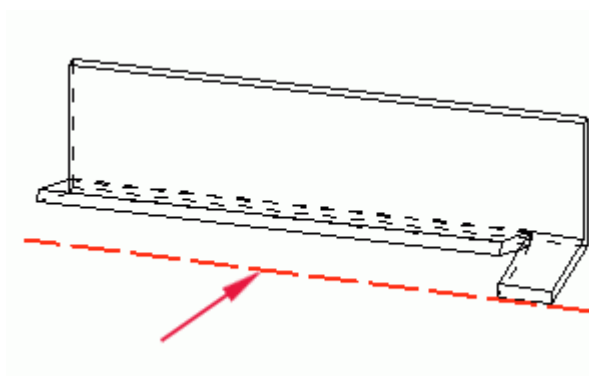

Definizione delle proprietà

Utilizzare la scheda seguente nella finestra di dialogo **Angolare d'Estremità Aperto/Chiuso (1050)** per specificare le proprietà del componente:

Tab	Contents	Informazioni aggiuntive
Parametri	Gamba da aprire o chiudere, posizione di taglio, angolo di piegatura.	Regolare la lunghezza della gamba da aprire o chiudere (1050, 1051) (pagina 2829)

Ordine di selezione

1. Profilo angolare

2. Un punto del profilo angolare

Angolare Aperto/Chiuso (1051)

Simula l'apertura o la chiusura di una parte interna di un profilo angolare mediante taglio e piegatura del profilo.

NOTA Utilizzare questo componente per creare i disegni dei dettagli indicanti il punto di apertura o chiusura dei profili angolari utilizzati nella controventatura della torre. In officina, il profilo angolare viene lavorato a macchina, non tagliato.

Parti create

-

Utilizzare per

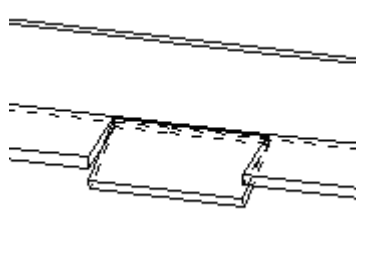
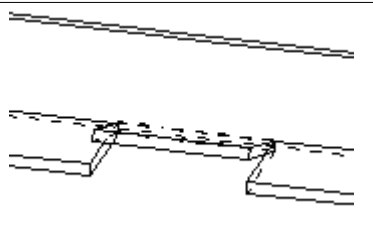
Situazione	Informazioni aggiuntive
	
	

Non utilizzare per

Per aprire o chiudere un'estremità di un profilo angolare, utilizzare [Open/Close angle ends \(1050\)](#) (pagina 2824).

Prima di iniziare

- Creare un punto in cui posizionare il componente

- Impostare il piano di lavoro parallelamente alla superficie esterna della gamba del profilo angolare che si desidera piegare:

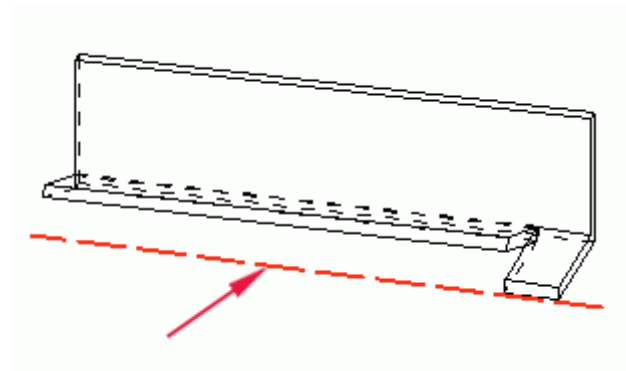

Definizione della proprietà

Utilizzare le seguenti schede della finestra di dialogo dei componenti per definire le proprietà del componente:

Tab	Contents	Informazioni aggiuntive
Parametri	Gamba da aprire o chiudere, posizione di taglio, angolo di piegatura.	Regolare la lunghezza della gamba da aprire o chiudere (1050, 1051) (pagina 2829)

Ordine di selezione

1. Profilo angolare
2. Un punto del profilo angolare

Posizionamento automatico (S67)

Regola la posizione di 1 o 2 controventi connessi a una gamba della torre. Taglia i controventi.

AVVERTENZA Utilizzare **Posizione automatica (S67)** quando è stato completato tutto il resto del lavoro su un modello. La modifica del modello potrebbe sovrascrivere le regolazioni effettuate mediante questo componente.

Parti create

-

Prima di iniziare

Creare 1 o 2 controventi e connetterli alla gamba di una torre.

Definire le proprietà

Utilizzare la scheda seguente nella finestra di dialogo del componente per regolare i controventi e creare tagli:

Tab	Contents	See also
Immagine		Spostamento di taglio di controventi (S67) (pagina 2839)

Ordine di selezione

1. Gamba della torre
2. Primo controvento
3. Secondo controvento (opzionale)
4. Fare clic con il pulsante centrale del mouse

Definire le proprietà generali

Per ulteriori informazioni, cliccare sul collegamento di seguito:

- [Posizione della torre \(S43, S63\) \(pagina 2828\)](#)
- [Creazione di punti di costruzione \(S43, S66\) \(pagina 2829\)](#)
- [Regolare la lunghezza della gamba da aprire o chiudere \(1050, 1051\) \(pagina 2829\)](#)

Posizione della torre (S43, S63)

Tekla Structures crea la torre lungo l'asse z del piano di lavoro corrente. Se la torre ha una base rettangolare, il lato più lungo della base corre parallelo all'asse x:

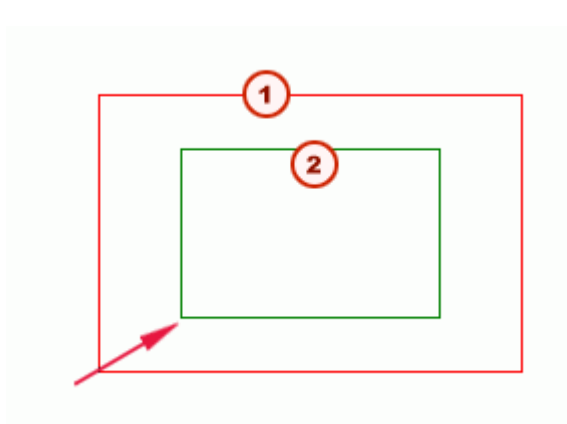

	Descrizione
1	Base della torre
2	Parte superiore della torre

Creazione di punti di costruzione (S43, S66)

I *punti di costruzione* sono i punti che è possibile selezionare per fissare i componenti alle parti. Ad esempio, è possibile creare punti di costruzione sulle gambe della torre da utilizzare per la connessione del controvento alle gambe.

Per creare punti di costruzione sulle gambe della torre o sui controventi, aprire la scheda **Punti modello**. Per ogni tipo di controvento:

- Selezionare la posizione dei punti (1). Ad esempio, selezionare **Prima** per creare punti sulla faccia esterna del controvento;
- Immettere la distanza tra i punti, seguita dalla quantità di punti (2). Ad esempio, immettere 400*4 per creare 4 punti, 400 mm di distanza.

Regolare la lunghezza della gamba da aprire o chiudere (1050, 1051)

Per modificare la lunghezza della gamba da aprire e chiudere, aprire la scheda **Parametri** e immettere una delle seguenti dimensioni:

Field	Description
Lunghezza esterna della porzione da aprire/chiudere	Misurata dal punto selezionato per creare il componente all'inizio della linea di riferimento della parte
Lunghezza interna della porzione da aprire/chiudere	Misurata dal punto selezionato per creare il componente alla fine della linea di riferimento della parte

Definire le proprietà delle gambe della torre

Questa sezione descrive come specificare le proprietà delle gambe della torre.

Per ulteriori informazioni, cliccare sul collegamento di seguito:

- [Definire le gambe della torre \(S43\) \(pagina 2830\)](#)
- [Definire le gambe della torre \(S63\) \(pagina 2831\)](#)
- [Layout dei profili \(S65\) \(pagina 2834\)](#)

Definire le gambe della torre (S43)

Le gambe della torre vengono costruite con profili angolari.

- [Creazione delle gambe inclinate \(S43\) \(pagina 2830\)](#)
- [Tipo e quantità dei profili angolari \(S43\) \(pagina 2830\)](#)

Creazione delle gambe inclinate (S43)

Per specificare la pendenza delle gambe della torre, aprire la scheda **Parametri ala** e immettere le dimensioni x e y della base e della parte superiore della torre:

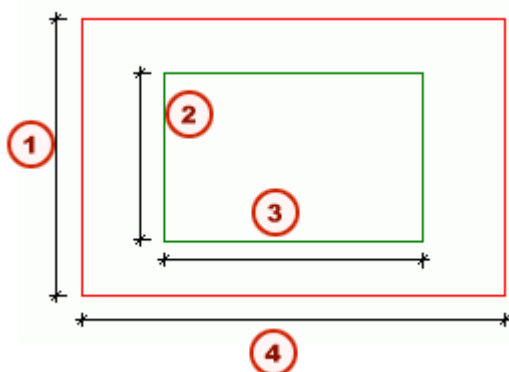

	Descrizione
1	y base
2	y superiore
3	x superiore
4	x base

Tipo e quantità dei profili angolari (S43)

Per specificare i profili angolari da utilizzare per le gambe della torre:

1. Aprire la scheda **Parti** e immettere i profili da utilizzare nei campi **Profilo 1**, **Profilo 2** e così via. È possibile specificare un massimo di 8 profili.

	t	b	h
Profilo 1	<input checked="" type="checkbox"/>	L152X152X7.9	...
Profilo 2	<input checked="" type="checkbox"/>		...
Profilo 3	<input checked="" type="checkbox"/>		...
Profilo 4	<input checked="" type="checkbox"/>		...
Profilo 5	<input checked="" type="checkbox"/>		...
Profilo 6	<input checked="" type="checkbox"/>		...
Profilo 7	<input checked="" type="checkbox"/>		...
Profilo 8	<input checked="" type="checkbox"/>		...

2. Andare al campo **Profili da utilizzare** nella scheda **Parametri ala** e immettere la quantità per ogni tipo di profilo da utilizzare per le gambe. In questo caso vengono utilizzati 6 giunti del Profilo 1 per creare la gamba della torre:

Picture	Parts	Leg Parameters	Tower Parameters	Twin Profiles	Model Point
			<input checked="" type="checkbox"/>	8000.00	
			<input checked="" type="checkbox"/>	8000.00	
			<input checked="" type="checkbox"/>	5000.00	
			<input checked="" type="checkbox"/>	5000.00	
			<input checked="" type="checkbox"/>	2.50	
			<input checked="" type="checkbox"/>	2.50	
			<input checked="" type="checkbox"/>	3*6000	
			<input checked="" type="checkbox"/>	6*1	
			<input checked="" type="checkbox"/>		

Definire le gambe della torre (S63)

Le gambe della torre vengono costruite con profili angolari.

- [Tipo e quantità di profili angolari \(S63\) \(pagina 2832\)](#)

- [Creazione delle gambe inclinate \(S63\) \(pagina 2832\)](#)
- [Motivo dei profili angolari\(S63\) \(pagina 2833\)](#)
- [Giuntare le gambe \(S63\) \(pagina 2833\)](#)

Tipo e quantità di profili angolari (S63)

Per definire il tipo e la quantità dei profili angolari da utilizzare:

1. Aprire la scheda **Immagine**. Utilizzare i campi da **1** a **8** per determinare i profili angolari da utilizzare.
2. Nel campo **Profili per la parte**, immettere la quantità di ogni tipo di profilo da utilizzare per ogni gamba. Ad esempio, immettere 6*1 per creare gambe composte da 6 giunti ciascuna con il tipo di profilo definito nel campo **1**.
3. Nell'illustrazione, immettere la quantità e la lunghezza dei giunti che compongono ciascuna gamba. Immettere 6*6000 per creare gambe per la torre con 6 giunti, ciascuno di lunghezza 6000:



4. Per rivestire giunti specifici, immettere i numeri dei giunti da rivestire nel campo **Parti da coprire**, partendo dalla parte inferiore della gamba. Ad esempio, immettere 3 5 per rivestire i giunti 3 e 5.

Creazione delle gambe inclinate (S63)

Per creare l'inclinazione delle gambe della torre, andare all'illustrazione della scheda **Parti** e immettere le dimensioni x e y della base e delle sezioni superiori della torre:

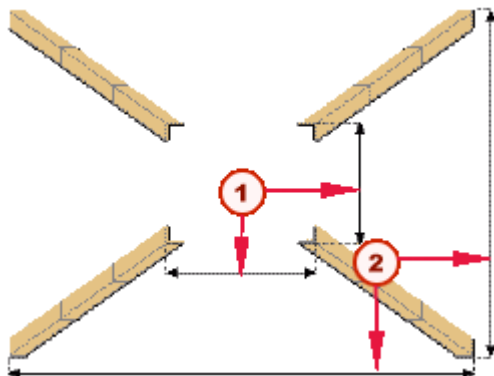

	Descrizione
1	Dimensioni della parte superiore della torre
2	Dimensioni della base della torre

Motivo dei profili angolari(S63)

Per specificare la quantità di profili angolari che formano ogni gamba, nella sezione, utilizzare l'opzione grafica della scheda **Parti**. L'opzione predefinita prevede un profilo angolare:



Giuntare le gambe (S63)

Per attivare il montatore con cui effettuare la giunzione delle gambe della torre, andare alla scheda **Parametri** e impostare una riduzione della distanza tra i profili angolari:

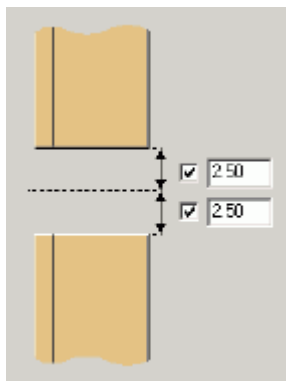

Layout dei profili (S65)

Le opzioni sono:

Option	Layout
Dentro	
Fuori	

Definire le proprietà di controventatura della torre

Questa sezione descrive come specificare le proprietà del controvento della torre.

Per ulteriori informazioni, cliccare sul collegamento di seguito:

- [Definire i pannelli di controventatura \(S43, S66\) \(pagina 2835\)](#)
- [Definire le connessioni dei controventi \(S43, S66\) \(pagina 2835\)](#)
- [Controventi di taglio \(87, 89\) \(pagina 2835\)](#)
- [Tagliare i controventi \(177\) \(pagina 2837\)](#)
- [Controventi di taglio \(181, 182\) \(pagina 2837\)](#)
- [Creare i propri valori di default \(177\) \(pagina 2838\)](#)

- [Spostamento di taglio di controventi \(S67\) \(pagina 2839\)](#)

Definire i pannelli di controventatura (S43, S66)

Per definire la quantità di pannelli di controventatura da creare tra ciascun paio di gambe della torre, immettere un numero nel **campo Numero di Diagonali** nella scheda **Immagine**.

Per definire il layout dei pannelli di controventatura, andare alla scheda **Parametri Tower** e selezionare un'opzione dell'elenco a discesa **Tipo di Diagonale**. Il layout predefinito è la controventatura incrociata:



È anche possibile creare controventature incrociate in layout diversi.

Definire le connessioni dei controventi (S43, S66)

Per specificare i componenti da utilizzare per collegare i controventi alle gambe della torre, andare alla scheda **Nodi**. È possibile utilizzare diversi componenti per collegare i controventi diagonali destro e sinistro e i controventi orizzontali.

AVVERTENZA Non è possibile utilizzare componenti personalizzati per collegare i controventi alle gambe della torre.

Per definire ciascuna connessione, nella scheda **Nodi**:

- Selezionare un componente dall'elenco a discesa
- oppure
- Per selezionare un componente che non si trova nell'elenco a discesa, selezionare **Personalizzato** e immettere il numero del componente.

È anche possibile utilizzare una serie predefinita di proprietà per il componente:

1. Immettere il numero del componente da utilizzare (1). Nel presente manuale viene utilizzato **Fitting (13)**.
2. Indicare la serie predefinita di proprietà da utilizzare (2).



Controventi di taglio (87, 89)

Per definire i tagli nelle gambe dei controventi, andare a:

- Gambe orizzontali: Scheda **Parti**
- Gambe verticali: Scheda **Tagli extra** (87), scheda **Tagli d.1** e **Tagli d.2** (89)

Queste pagine della scheda contengono le opzioni per tagliare le gambe dei controventi, nonché le dimensioni del taglio. Questo è il modo in cui vengono visualizzate nella scheda **Parti**:

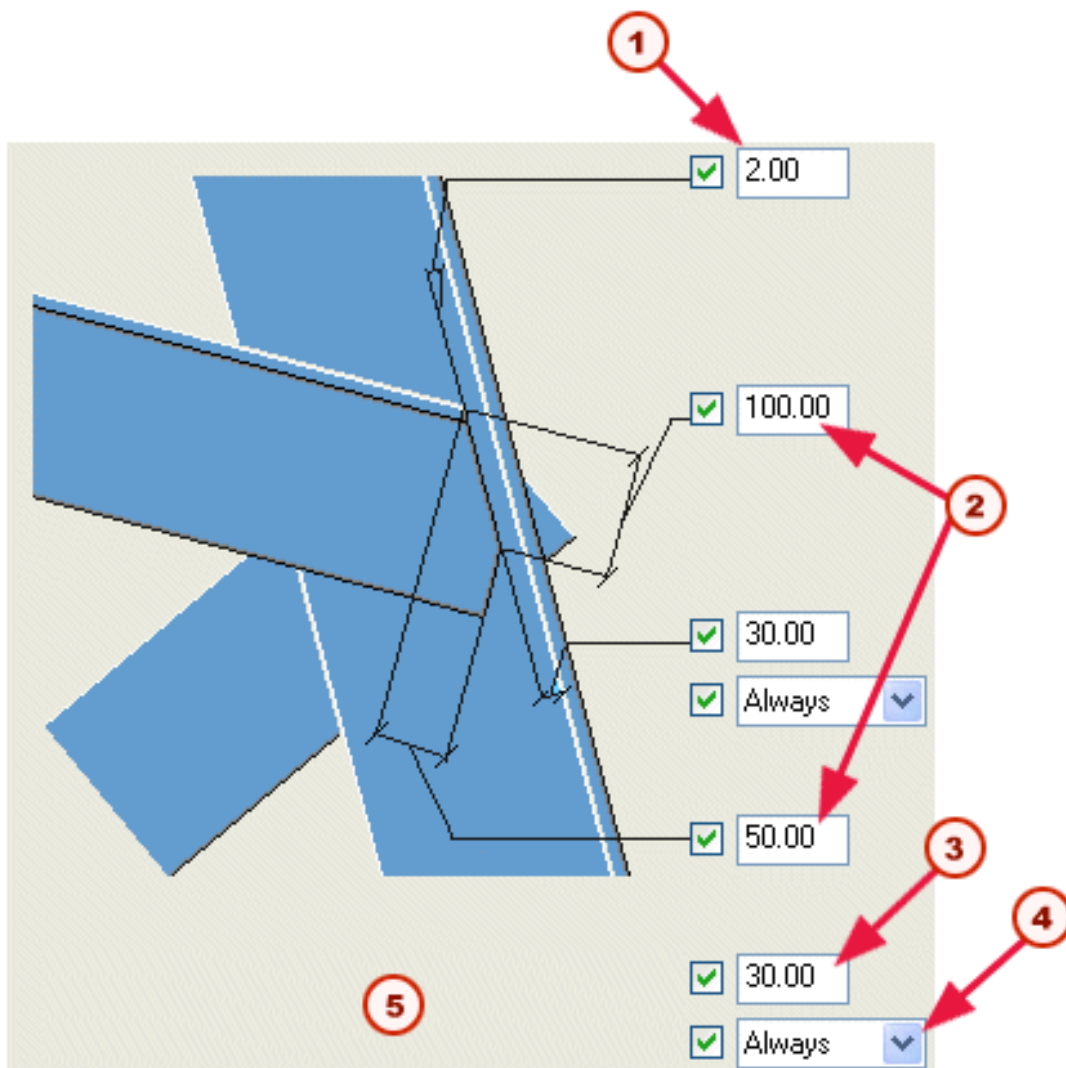

	Descrizione
1	Valore incrementale dell'angolo di taglio. Se si immette 2, l'angolo effettivo potrà essere 2, 4, 8 e così via
2	Dimensioni di taglio
3	Distanza dal tallone della gamba della torre
4	Opzioni di taglio

	Descrizione
5	Distanza tra la gamba del profilo principale e la diagonale 2

NOTA Utilizzare l'opzione di taglio **Sempre** per tagliare i controventi e creare la distanza dal tallone della gamba della torre. Questa opzione sovrascrive le distanze bullone-spigolo sulla scheda **Immagine**.

Tagliare i controventi (177)

L'opzione **Ala - Diagonali 2 & 3 (177)** taglia automaticamente i controventi in base alle distanze bullone-spigolo specificate per ciascun controvento della scheda **Immagine**.

Controventi di taglio (181, 182)

Tekla Structures automaticamente:

- Unisce con un giunto ad angolo retto l'estremità del controvento orizzontale o dei controventi e
- Taglia l'estremità del controvento diagonale, in base alla distanza dal bordo del bullone.

Per specificare tali dimensioni, aprire la scheda **Immagine**:

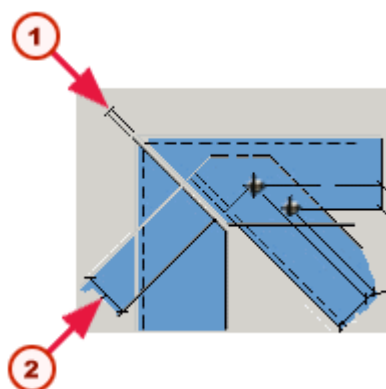

	Descrizione
1	Distanza tra i controventi orizzontali
2	Distanza bullone-spigolo

Per definire la forma del taglio, utilizzare i seguenti tagli:

- **Attivare per gestire la forma del taglio orizz. dei controventi** nella scheda **Parametri (181)**.
- **Attivare per gestire la forma del taglio dei controventi** nella scheda **Parametri (182)**.

Creare i propri valori di default (177)

È possibile specificare i valori predefiniti di tutte le proprietà della scheda **Parametri**, tranne la tolleranza, più le distanze delle estremità dei bulloni delle diagonali nei file di testo denominati `tower_joint_clearance_N.txt`, dove N è il diametro dei bulloni. Ad esempio, `tower_joint_clearance_16.txt`, `tower_joint_clearance_24.txt` e così via.

Questo file può essere creato nella cartella modello corrente o nella cartella sistema.

Se il file di testo per un determinato diametro di bullone non viene rilevato, la connessione calcolerà i relativi valori predefiniti personalizzati.

Il formato del file di testo è:

Formato 1: `<profilo L> <C> <D1> <D2> <D3> <D4> <E> | <C> <D1> <D2> <D3> <D4> <E>`

Formato 2: `<profilo L> <C> <D1> <D2> <D3> <D4> <E>`

Formato 3: `<profilo L> <H> | `

Formato 4: `<profilo L> <H>`

Dove

- `<profilo L>` = nome profilo L; ad esempio, L200*200*20, L200/15.
- `<C>` = distanza dal bordo della parte al bullone più vicino.
- `<D1>` = distanza dal tallone della parte.
- `<D2>` = distanza dal margine esterno della parte.
- `<D3>` = distanza dal tallone della parte, lontano dalla parte.
- `<D4>` = distanza dall'estremità di taglio della parte, se presente.
- `<E>` = distanza tra i bulloni.
- `<H>` = vedere la sezione che segue su Formato 3 e 4.
- `` = vedere la sezione che segue su Formato 3 e 4.
- la prima serie di valori nel Formato 1 è relativa alla prima flangia (h) della parte, mentre la seconda serie si riferisce alla seconda flangia (b).
- Nel Formato 2, h e b presentano gli stessi valori.
- Nel Formato 3, alla prima serie di valori `<C> <D1> ... <D4> <E>` si assegna il valore `<H>` mentre alla seconda serie è assegnato il valore ``.
- Nel Formato 4, a entrambe le serie di valori si assegna il valore `<H>`.

Tenere presente che

- Le linee che iniziano con ';' o '' vengono ignorate
- `<profilo L>` deve iniziare sulla prima posizione della linea.

- È necessario che sia presente almeno uno spazio vuoto tra il <profilo L> e il primo valore.
- Il componente rileva solo la prima occorrenza del profilo L specificato.

Esempi

L40*5 20

L50*50*5 25 | 25

L80*10 30 30 30 30 30 30

L200/15 40 45 40 40 40 35

L200/20 40 45 40 40 40 35

RSA45*45*5 20 25 20 20 20 20

RSA100*100*8 30 45 40 40 40 35

RSA75*150*15 30 35 30 30 30 25 | 35 40 35 35 35 30

RSA150*75*15 35 40 35 35 35 30 | 30 35 30 30 30 25

RSA200*200*20 40 45 40 40 40 35

Spostamento di taglio di controventi (S67)

Per muovere le estremità dei controventi:

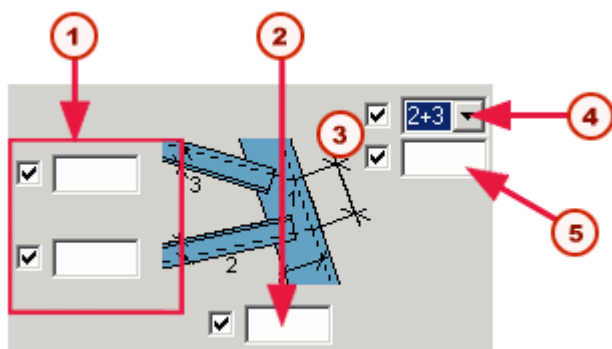

	Descrizione
1	Definire le linee di calibro dei bulloni per i controventi
2	Definire le linee di calibro dei bulloni per la gamba della torre
3	Muovere punti
4	Indicare i controventi da muovere
5	Immettere la distanza da cui spostare i punti dal punto di intersezione delle linee di calibro

Per tagliare i controventi:

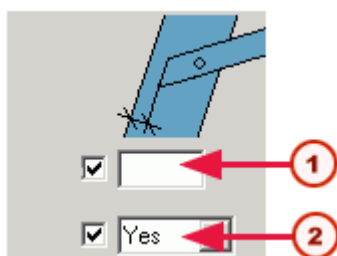

	Descrizione
1	Immettere la distanza dal bordo dei controventi al bordo della gamba della torre
2	Selezionare Sì per tagliare i controventi

Per muovere i gruppi di bulloni

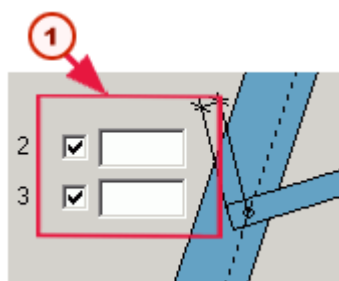

	Descrizione
1	Immettere la distanza dal primo bullone del gruppo all'estremità del controvento

Definire le proprietà dei bulloni

Questa sezione descrive come specificare le proprietà dei bulloni nei componenti della torre.

Per ulteriori informazioni, cliccare sul collegamento di seguito:

- [Informazioni sulle linee di calibro bulloni \(pagina 2841\)](#)
- [Modificare le linee di calibro dei bulloni \(pagina 2844\)](#)
- [Creare i bulloni \(87\) \(pagina 2844\)](#)
- [Creazione di bulloni \(89\) \(pagina 2844\)](#)
- [Creare i bulloni \(178\) \(pagina 2845\)](#)
- [Creare i bulloni \(181\) \(pagina 2845\)](#)
- [Creare i bulloni \(182\) \(pagina 2845\)](#)

- [Posizione bulloni \(87, 89\) \(pagina 2846\)](#)

Informazioni sulle linee di calibro bulloni

Diversi componenti utilizzano linee di calibro che è possibile utilizzare per:

- Definire la posizione dei bulloni su un controvento
- Regolare la posizione di singoli bulloni
- Rimuovere bulloni

Ad esempio, **Ala 1 - diagonale (178)** utilizza le linee di calibro.

Le linee di calibro specificano diverse dimensioni:

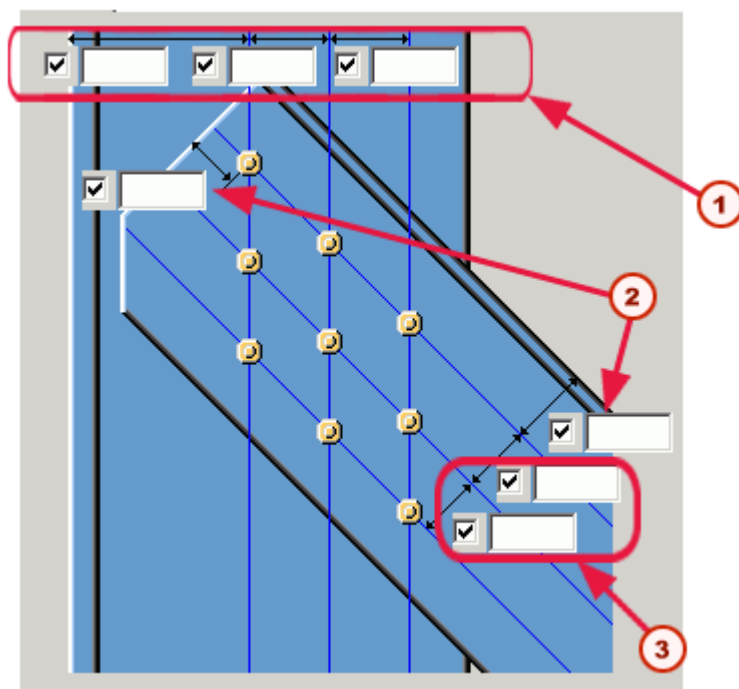

	Descrizione
1	Distanza orizzontale tra i bulloni
2	Distanza dal centro di un bullone al bordo del controvento
3	Distanza verticale tra i bulloni

Per utilizzare una serie predefinita di linee di calibro:

- Verificare che il file `gauge_lines.dat` sia presente nella cartella del profilo dell'ambiente che si sta utilizzando,
- Lasciare vuoti tutti i campi della scheda **Parametri**.

SUGGERIMENTO Per informazioni sulla modalità di modifica delle linee di calibro predefinite, vedere [Modificare le linee di calibro dei bulloni](#) (pagina 2844).

Componenti che utilizzano gauge_lines.dat

I seguenti componenti utilizzano il file `gauge_lines.dat` :

- **Macro Realizzazione Tower (S43)**
- **Diagonale torre (S66)**
- **Posizione automatica (S67)**
- **Piastre di collegamento (S85)**
- **Connessione controvento (110)**
- **Piastra Piegata (140)**
- **Giunto a L (175)**
- **Profili a L paralleli (176)**
- **Ala - 1 diagonale (178)**

Si veda anche

[Posizione bulloni \(87, 89\)](#) (pagina 2846)

Definizione delle linee di calibro del bullone (87)

Per specificare le linee di calibro dei bulloni per **Diagonale Tower 1 (87)**, aprire la scheda **Immagine** e immettere le seguenti dimensioni:

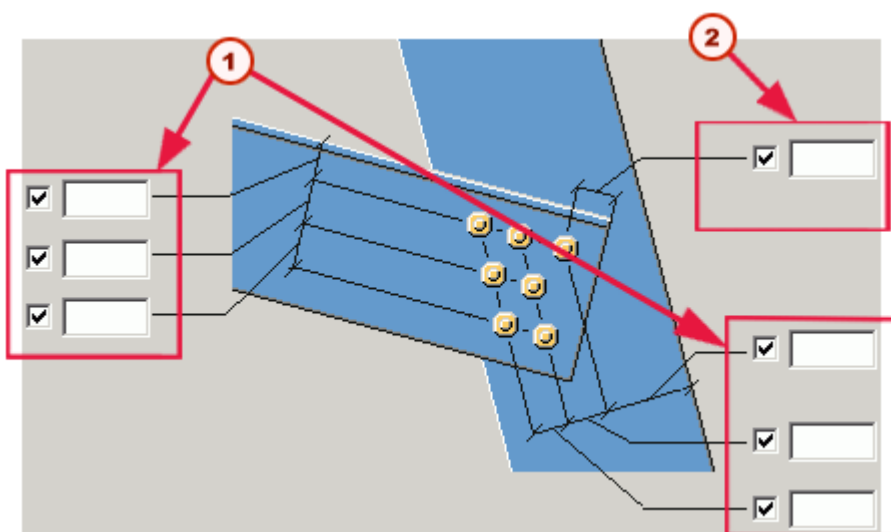

	Descrizione
1	Posizione delle linee di calibro
2	Posizione delle linee di calibro

Per informazioni sulla modalità di creazione dei bulloni, vedere [Posizione bulloni \(87, 89\) \(pagina 2846\)](#).

Definizione delle linee di calibro bulloni (89)

Per specificare le linee di calibro dei bulloni per ogni gruppo di bulloni in **Diagonale Tower 2 (89)**, aprire le seguenti schede:

Bolt group	Tab
Connette tutte le parti	Immagine
Connette il primo e il secondo controvento selezionati alla gamba della torre	Immagine 2

Ad esempio, nella scheda **Immagine**, immettere le seguenti dimensioni:

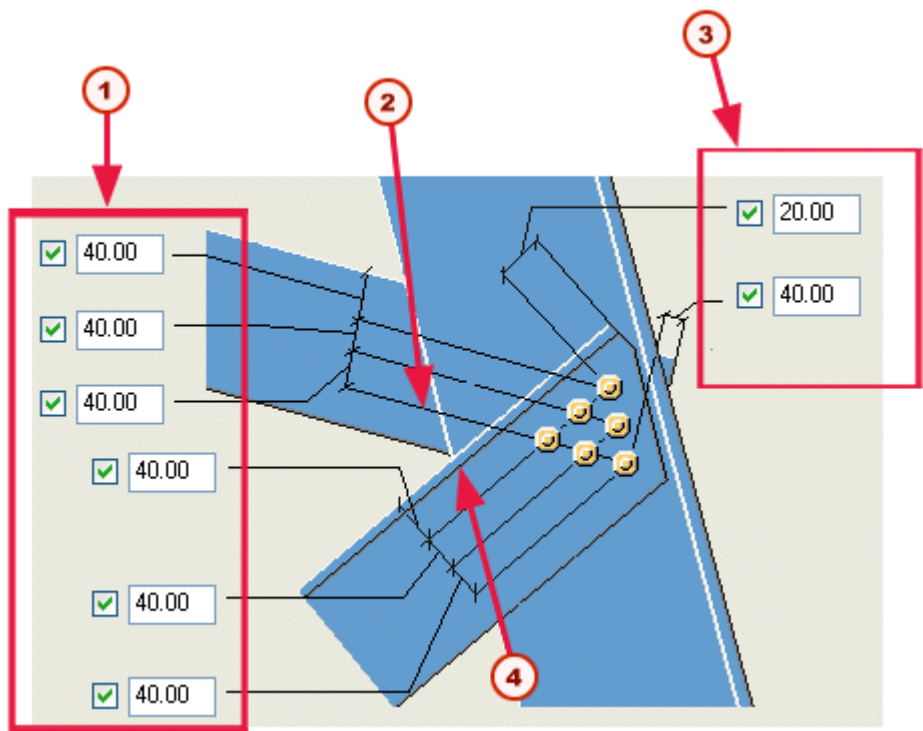

	Descrizione
1	Posizione delle linee di calibro
2	Linea di calibro 1(secondo controvento selezionato)
3	Distanze bullone-spigolo

	Descrizione
4	Linea di calibro 1 (primo controvento selezionato)

Per informazioni sulla modalità di creazione dei bulloni, vedere [Posizione bulloni \(87, 89\) \(pagina 2846\)](#).

Modificare le linee di calibro dei bulloni

Per modificare le linee di calibrazione predefinite per tutti i componenti che le utilizzano, modificare il file `gauge_lines.dat`, con qualsiasi editor di testo (ad esempio, Blocco note). Il file si trova nella cartella di sistema.

Creare i bulloni (87)

Questo componente crea un singolo gruppo di bulloni che collega il controvento alla gamba della torre. Per creare i bulloni è necessario:

- Specificare le linee di calibrazione dei bulloni e le distanze dai bordi. Vedere [Informazioni sulle linee di calibro bulloni \(pagina 2841\)](#)
- Creare i bulloni e specificare la posizione di ognuno di essi. Vedere [Posizione bulloni \(87, 89\) \(pagina 2846\)](#)

AVVERTENZA Poiché questo componente non crea alcun bullone per impostazione predefinita è necessario specificare i bulloni da utilizzare.

Creazione di bulloni (89)

Questo componente crea diversi gruppi di bulloni:

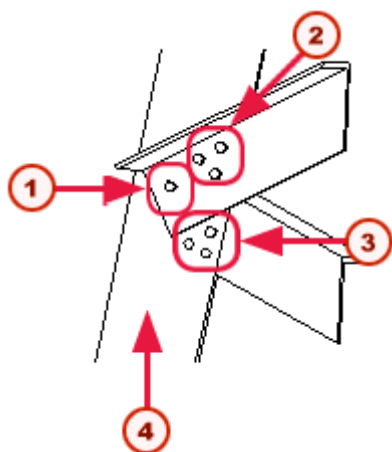

	Descrizione
1	Gruppo di bulloni che collega tutte le parti

	Descrizione
2	Gruppo di bulloni che collega il primo controvento selezionato alla gamba della torre
3	Gruppo di bulloni che collega il secondo controvento selezionato alla gamba della torre. (solo componente 89)
4	Gamba della torre

Per ciascun gruppo di bulloni è necessario:

- Specificare le linee di calibrazione dei bulloni e le distanze dai bordi. Vedere [Informazioni sulle linee di calibro bulloni \(pagina 2841\)](#)
- Creare i bulloni e specificare la posizione di ognuno di essi. Vedere [Posizione bulloni \(87, 89\) \(pagina 2846\)](#)

AVVERTENZA Poiché questo componente non crea alcun bullone per impostazione predefinita è necessario specificare i bulloni da utilizzare.

Creare i bulloni (178)

Per creare i bulloni, aprire la scheda **Parametri** e specificare le linee di calibro dei bulloni. Vedere [Informazioni sulle linee di calibro bulloni \(pagina 2841\)](#).

AVVERTENZA Poiché questo componente non crea alcun bullone per impostazione predefinita è necessario specificare i bulloni da utilizzare.

Creare i bulloni (181)

Per impostazione predefinita, questo componente crea un bullone all'intersezione dei calibri del bullone principale dei controventi orizzontale e diagonale. Per creare un secondo bullone:

1. Aprire la scheda **Immagine** e specificare le calibrazioni principali e secondarie dei bulloni per i controventi:
2. Passare alla scheda **Parametri**. Selezionare una delle opzioni dell'elenco a discesa **Attivare per il bullone comune**. L'impostazione predefinita è **Nessuno**:

Creare i bulloni (182)

Per impostazione predefinita, Tekla Structures crea i seguenti bulloni:

- Un bullone in cui i calibri del bullone principale si intersecano e che collega tutti i controventi al piatto.

Per creare un secondo bullone, aprire la scheda **Parametri**. Selezionare una delle opzioni dell'elenco a discesa **Attivare per il bullone comune**. L'impostazione predefinita è **Nessuno**:

- Un bullone sulla linea dei calibri del bullone principale di ciascun controvento, che collega il controvento al piatto.

Posizione bulloni (87, 89)

Utilizzare i campi nella parte inferiore delle pagine della scheda **Immagine** per creare i bulloni in ogni gruppo, utilizzare i campi nella parte inferiore delle pagine della scheda **Immagine**:

Bolt group	Tab
Connette tutte le parti	Immagine
Connette il primo e il secondo controvento selezionati alla gamba della torre	Immagine 2

- Immettere 0 per creare un bullone sull'intersezione delle linee di calibro
- Immettere 1 o un valore superiore per spostare il bullone lungo la linea di calibro, a partire dall'estremità del controvento sul primo o il secondo controvento diagonale selezionato:

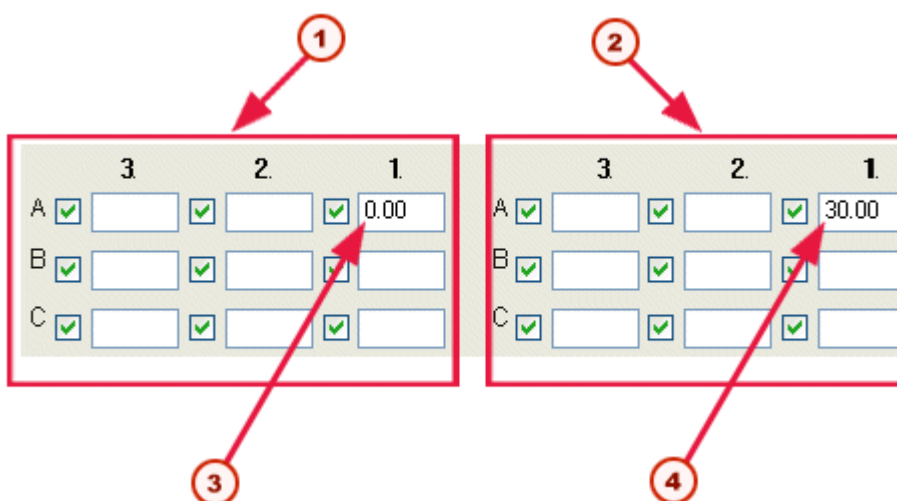

	Descrizione
1	Primo controvento selezionato

	Descrizione
2	Secondo controvento selezionato (solo componente 89)
3	Crea un bullone sull'intersezione delle linee di calibro
4	Sposta il bullone di 30 mm lungo la linea di calibro, a partire dall'estremità del controvento

SUGGERIMENTO Per spostare un bullone verso il bordo del controvento, immettere un numero negativo, ad es. -10.

Definire il materiale delle connessioni

Questa sezione descrive come specificare le proprietà del materiale di collegamento nei componenti della torre.

Per ulteriori informazioni, cliccare sul collegamento di seguito:

- [Definizione dei piatti di riempimento \(177\) \(pagina 2847\)](#)
- [Definizione dei piatti di riempimento \(182\) \(pagina 2848\)](#)

Definizione dei piatti di riempimento (177)

Se necessario, **Ala - Diagonali 2 & 3 (177)** crea automaticamente piatti di riempimento negli spazi tra i controventi e la gamba della torre.

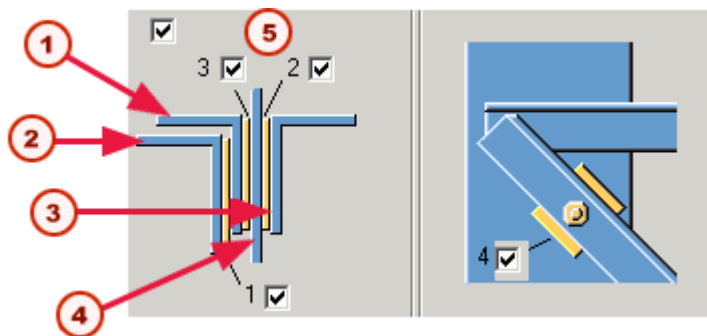

	Descrizione
	Piatto 1: Tra il primo controvento diagonale selezionato e il controvento orizzontale
	Piatto 2: Tra il secondo controvento diagonale selezionato e la gamba della torre
	Piatto 3: Tra il controvento orizzontale e la gamba della torre
	Piatto 4: Tra il primo controvento orizzontale selezionato e la gamba della torre
1	Controvento orizzontale

	Descrizione
2	Primo controvento diagonale selezionato
3	Secondo controvento diagonale selezionato
4	Gamba della torre
5	Effetto in modif.

Per specificare le proprietà di ogni piatto di riempimento, utilizzare i campi nella scheda **Piatti**.

Per rimuovere un piatto di riempimento, andare all'illustrazione e deselegnare la casella di controllo accanto ad esso:

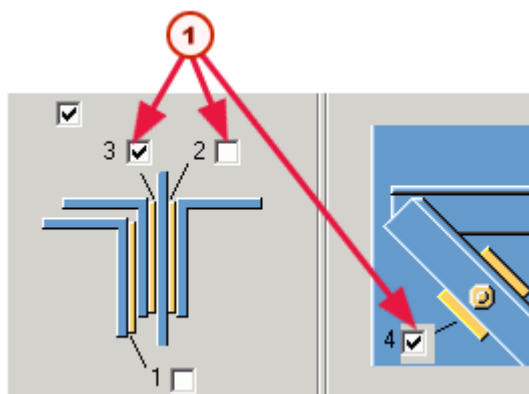

	Descrizione
1	Per rimuovere un piatto, deselegnare la relativa casella di controllo. In questo caso vengono rimosso i piatti 1 e 2

Definizione dei piatti di riempimento (182)

Se il controvento diagonale è collegato con l'interno del controvento orizzontale, Tekla Structures crea uno o più piatti di riempimento per colmare la distanza tra il controvento diagonale e il piatto:

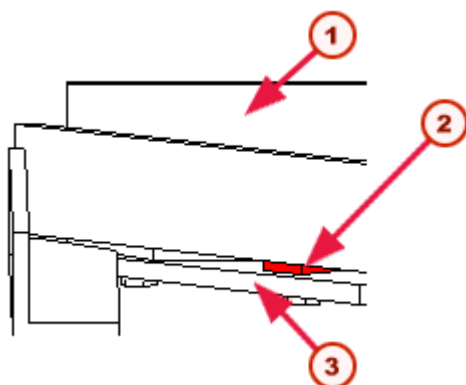

	Descrizione
1	Controvento diagonale
2	Piatto di riempimento
3	Piatto

Per sostituire il piatto di riempimento con una rondella rotonda o quadrata, aprire la scheda **Parametri** e selezionare un'opzione nella casella di riepilogo **Attivare per gestire il tipo di piastra di riempimento**.

5.18 Mappa connessioni

In questa sezione vengono fornite illustrazioni di esempio delle diverse connessioni, raggruppate in base all'utilizzo.

Per ulteriori informazioni, cliccare sul collegamento di seguito:

- [Connessioni strutturali da trave a trave \(pagina 2849\)](#)
- [Connessioni strutturali da trave a colonna \(pagina 2867\)](#)
- [Splice connections \(pagina 2889\)](#)
- [Connessioni putrelle \(pagina 2896\)](#)
- [Elemento verticale a trave \(pagina 2899\)](#)
- [Connessioni di controventatura \(pagina 2903\)](#)
- [Connessioni saldate \(pagina 2911\)](#)
- [Dettagli \(pagina 2915\)](#)

Connessioni strutturali da trave a trave

Piatti di taglio

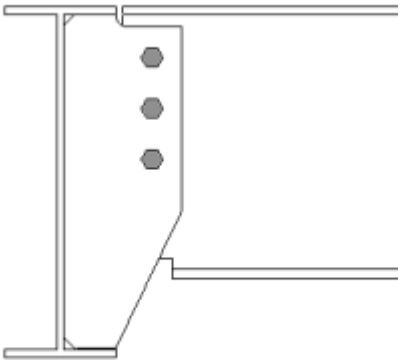
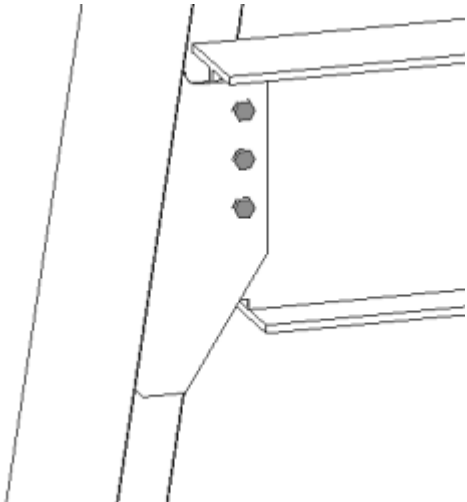
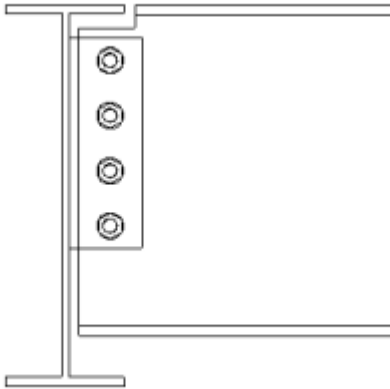
Esempio	Descrizione
	<p>Piatto di taglio a completa penetrazione - Taglio trave secondaria corto rispetto alla parte principali.</p> <p>Utilizzare Trave con irrigidimento (129).</p>
	<p>Piatto di taglio a completa penetrazione - Parte secondaria inclinata e/o obliqua.</p> <p>Utilizzare Trave con irrigidimento (129).</p>
	<p>Piatto di taglio semplice a trave.</p> <p>Utilizzare Piastra di accoppiamento semplice (146).</p>

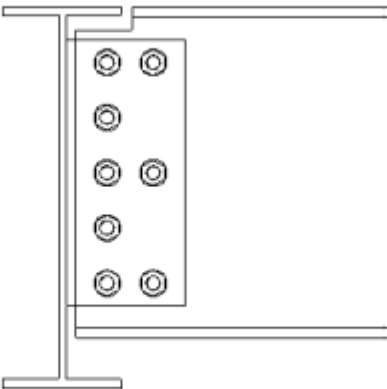
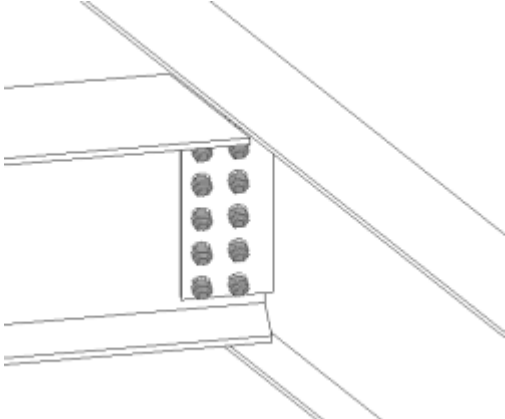
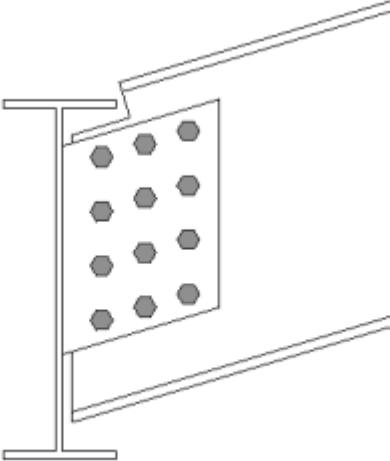
Esempio	Descrizione
	<p>Piatto di taglio semplice a trave - Opzione di eliminazione bulloni.</p> <p>Utilizzare Piastra di accoppiamento semplice (146).</p>
	<p>Piatto di taglio semplice a trave - Parte secondaria obliqua.</p> <p>Utilizzare Piastra di accoppiamento semplice (146).</p>
	<p>Piatto di taglio semplice a trave - Parte secondaria inclinata (e obliqua). Bulloni e piatto orientati con la parte secondaria.</p> <p>Utilizzare Piastra di accoppiamento semplice (146).</p>

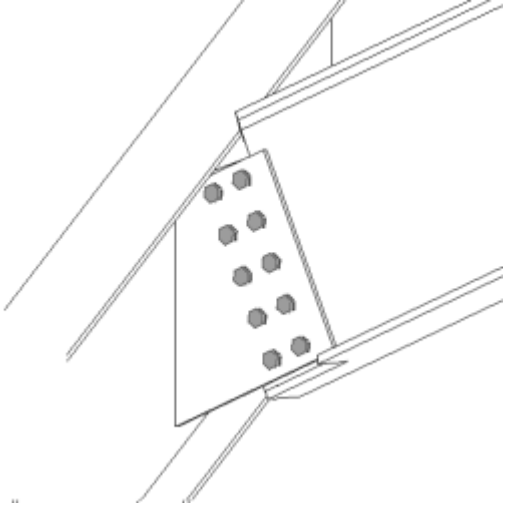
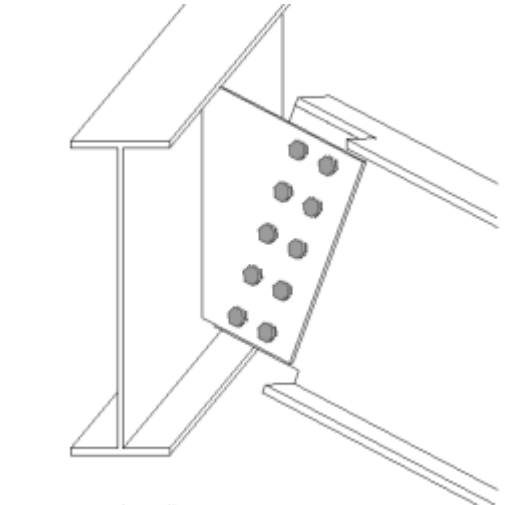
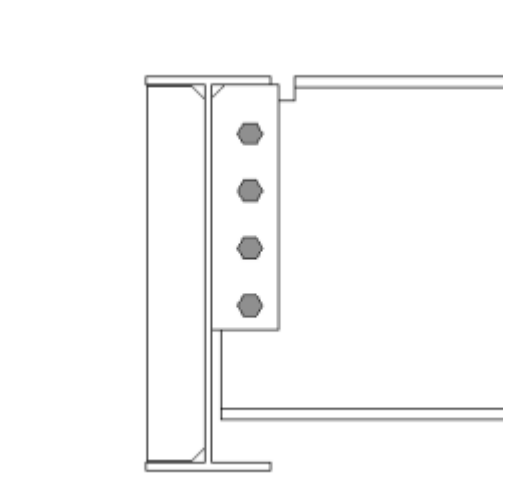
Esempio	Descrizione
	<p>Piatto di taglio semplice a trave - Parte secondaria inclinata e obliqua. Condizione compluvio.</p> <p>Utilizzare Piastra di accoppiamento semplice (146).</p>
	<p>Piatto di taglio semplice a trave - Parte secondaria inclinata e obliqua. Condizione compluvio.</p> <p>Utilizzare Piastra di accoppiamento semplice (146).</p>
	<p>Piatto di taglio con profondità parziale a flangia superiore della trave - Opzione di irrigidimento quadrata o obliqua.</p> <p>Utilizzare Saldata alla flangia superiore (147).</p>

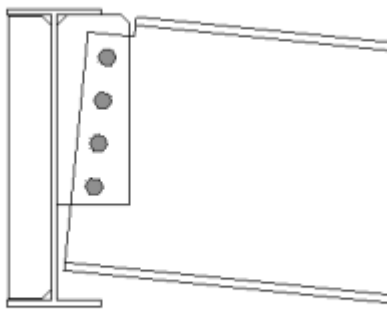
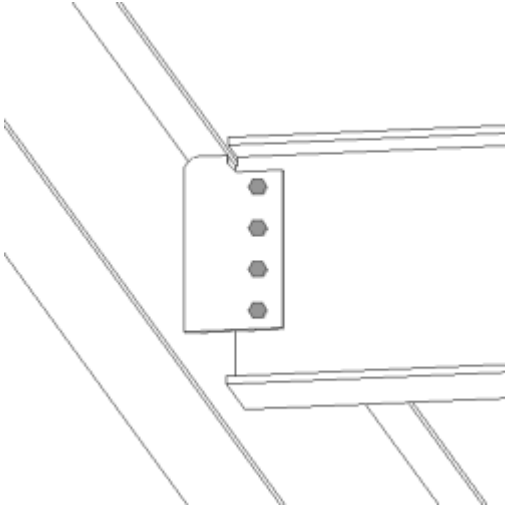
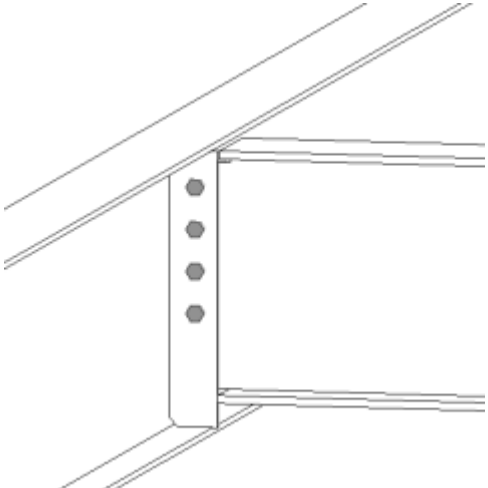
Esempio	Descrizione
	<p>Piatto di taglio con profondità parziale a flangia superiore della trave. Inclinato/quadrato o obliquo.</p> <p>Utilizzare Saldata alla flangia superiore (147).</p>
	<p>Piatto di taglio con profondità parziale a flangia superiore della trave, taglio trave secondaria corto rispetto alla parte principale. Quadrato, inclinato, obliquo.</p> <p>Utilizzare Saldato a flangia superiore S (149).</p>
	<p>Piatto di taglio a completa penetrazione. Quadrato, inclinato, obliquo.</p> <p>Utilizzare Completa penetrazione (184).</p>

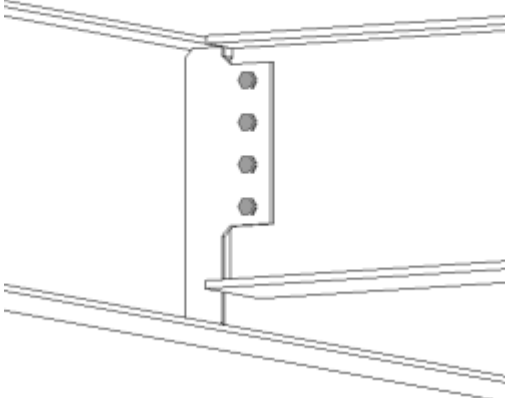
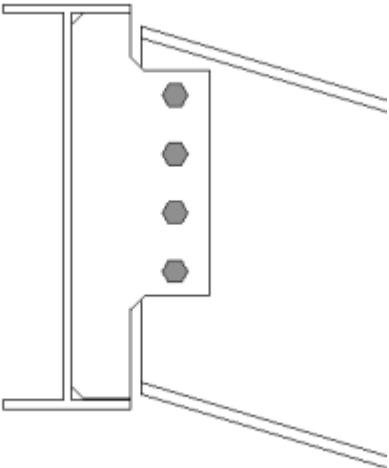
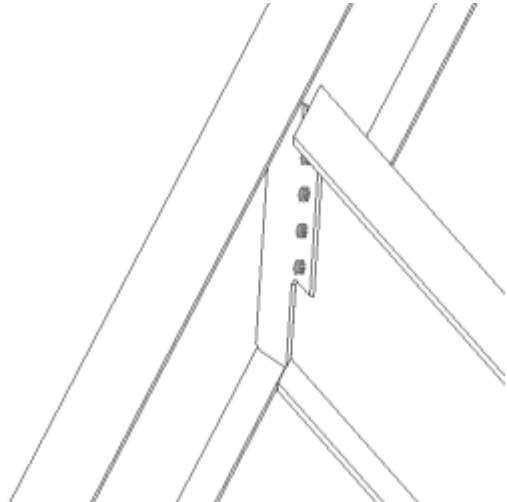
Esempio	Descrizione
	<p>Piatto di taglio a completa penetrazione. Taglio trave secondaria corto rispetto alla parte principali.</p> <p>Utilizzare Piatto taglio a piena altezza Tipo S (185).</p>
	<p>Piatto di taglio a completa penetrazione. Taglio trave secondaria corto rispetto alla parte principali. Parte secondaria inclinata.</p> <p>Utilizzare Piatto taglio a piena altezza Tipo S (185).</p>
	<p>Piatto di taglio a completa penetrazione. Taglio trave secondaria corto rispetto alla parte principali. Parte secondaria inclinata e obliqua (spigolo e compluvio).</p> <p>Utilizzare Piatto taglio a piena altezza Tipo S (185).</p>

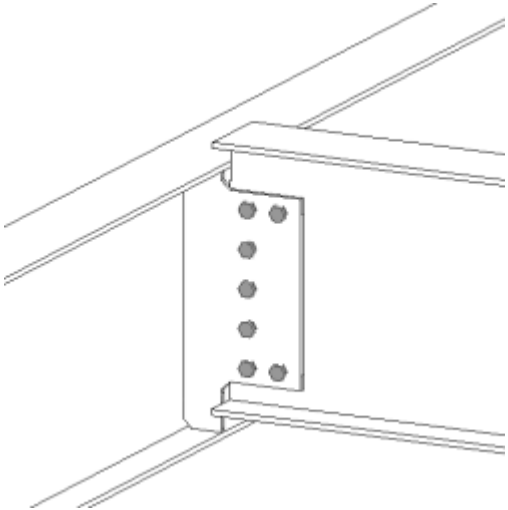
Esempio	Descrizione
	<p>Piatto di taglio a completa penetrazione. Taglio trave secondaria corto rispetto alla parte principali. Offset secondario. Opzione di eliminazione bulloni.</p> <p>Utilizzare Piatto taglio a piena altezza Tipo S (185).</p>

Angolari

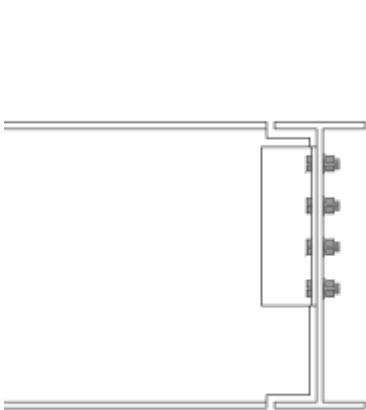
Esempio	Descrizione
	<p>Connessione angolare - Angolare su un lato/su due lati.</p> <p>Utilizzare Angolari (141).</p>

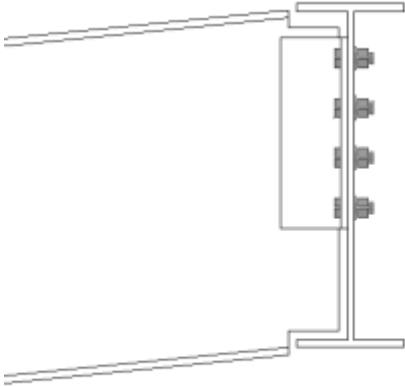
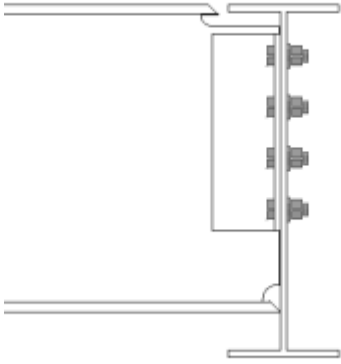
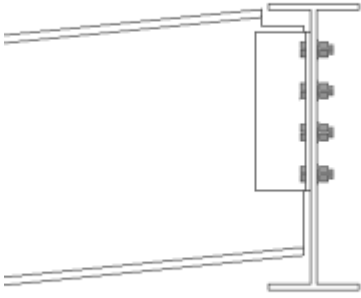
Esempio	Descrizione
	<p>Connessione angolare - Angolare su un lato/su due lati. Parte secondaria inclinata. Varie opzioni di scantonatura.</p> <p>Utilizzare Angolari (141).</p>
	<p>Connessione angolare - Angolare su un lato/su due lati. Opzione di preparazione saldatura.</p> <p>Utilizzare Angolari (141).</p>
	<p>Connessione angolare - Angolare su un lato/su due lati. Parte secondaria inclinata.</p> <p>Utilizzare Angolari (141).</p>

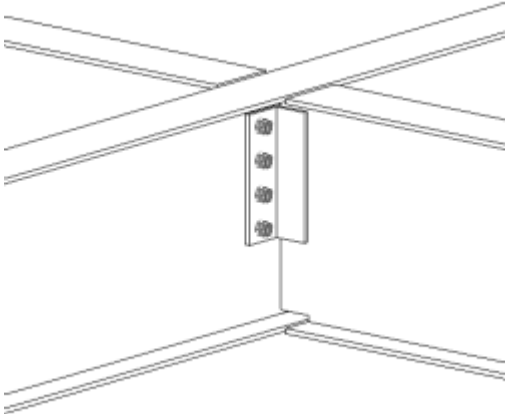
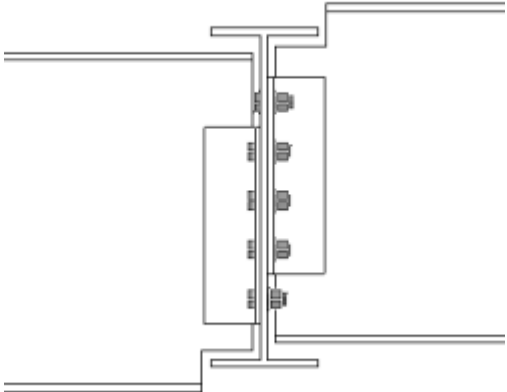
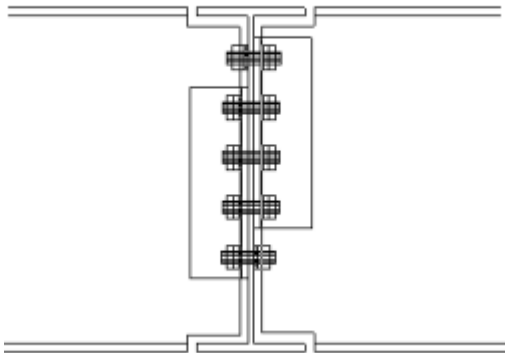
Esempio	Descrizione
	<p>Connessione angolare - Angolare su un lato/su due lati. Due parti secondarie. Opzioni imbullonato/imbullonato, saldato/imbullonato, saldato/saldato.</p> <p>Utilizzare Angolari su due lati (143).</p>
	<p>Connessione angolare - Angolare su un lato/su due lati. Due parti secondarie con altezze diverse.</p> <p>Utilizzare Angolari su due lati (143).</p>
	<p>Connessione angolare - Angolare su un lato/su due lati. Due parti secondarie. Connessione di sicurezza.</p> <p>Utilizzare Angolari su due lati (143).</p>

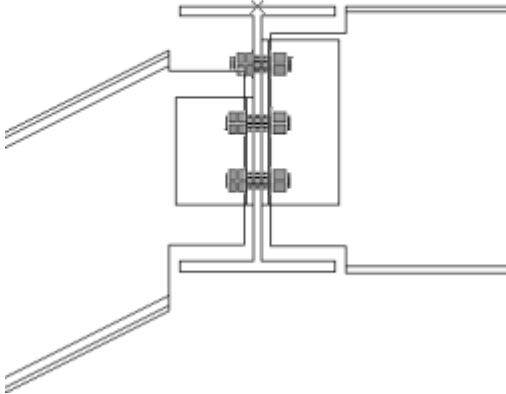
Esempio	Descrizione
	<p>Connessione angolare - Angolare su un lato/su due lati. Due parti secondarie. Una inclinata.</p> <p>Utilizzare Angolari su due lati (143).</p>

Piatti d'estremità

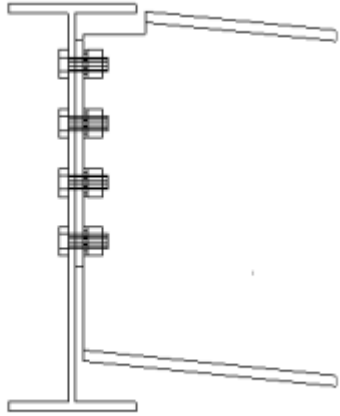
Esempio	Descrizione
	<p>Connessione piatto d'estremità - Parte secondaria allineata o inclinata, quadrata o obliqua. Varie opzioni di scantonatura.</p> <p>Utilizzare Piatto d'estremità (144).</p>

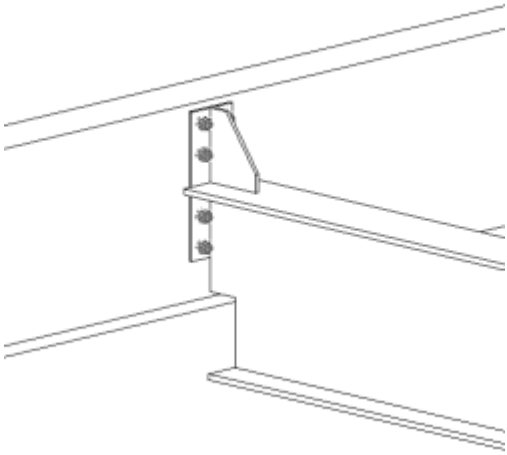
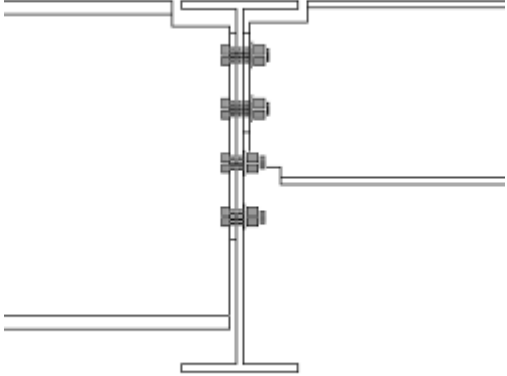
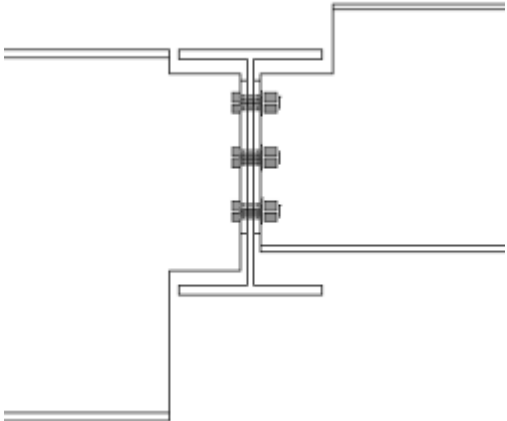
Esempio	Descrizione
	<p>Connessione piatto d'estremità - Piatto esteso con o senza rinforzi.</p> <p>Utilizzare Piatto d'estremità (144).</p>
	<p>Connessione piatto d'estremità - Due parti secondarie. Scantonatura automatica per la distanza tra i bulloni.</p> <p>Utilizzare Piatto d'estremità a due lati (142).</p>
	<p>Connessione piatto d'estremità - Due parti secondarie ad altezze diverse.</p> <p>Utilizzare Piatto d'estremità a due lati (142).</p>

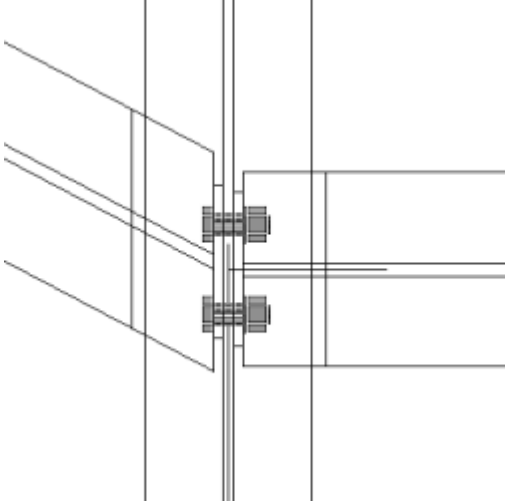
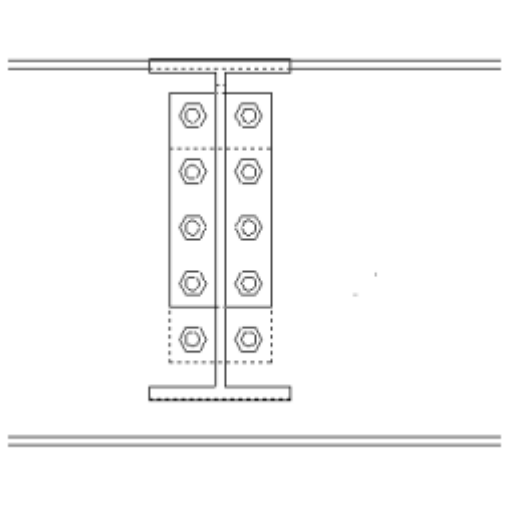
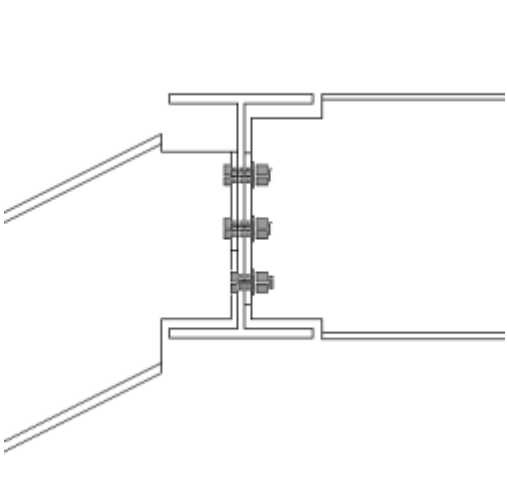
Esempio	Descrizione
	<p>Connessione piatto d'estremità - Due parti secondarie. Quadrate e/o oblique.</p> <p>Utilizzare Piatto d'estremità a due lati (142).</p>
	<p>Connessione piatto d'estremità - Due parti secondarie. Connessione di sicurezza.</p> <p>Utilizzare Piatto d'estremità a due lati (142).</p>
	<p>Connessione piatto d'estremità - Due parti secondarie. Allineate e/o inclinate.</p> <p>Utilizzare Piatto d'estremità a due lati (142).</p>

Piatto piegato

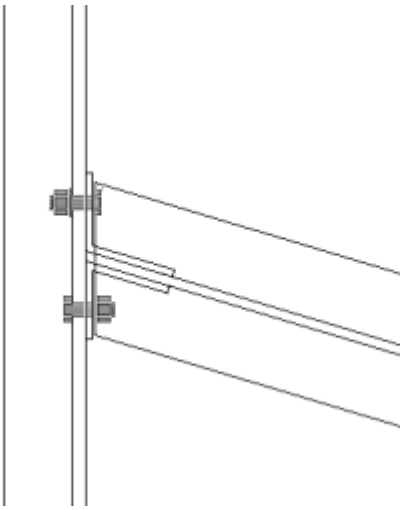
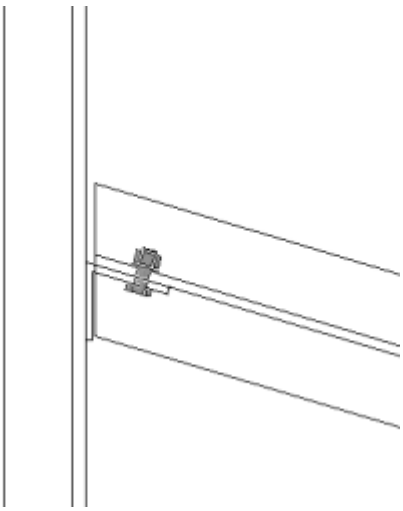
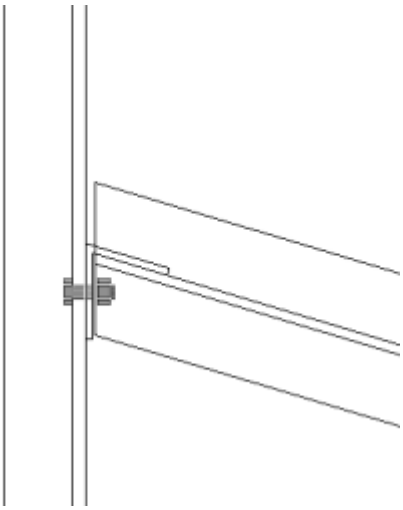
Esempio	Descrizione
	<p>Connessione piatto piegato - Parte secondaria obliqua o quadrata, piatto lato vicino e lato lontano.</p> <p>Utilizzare Piatto piegato (190).</p>
	<p>Connessione piatto piegato - Parte secondaria obliqua o quadrata, piatto su un lato.</p> <p>Utilizzare Piatto piegato (190).</p>
	<p>Connessione piatto piegato - Parte secondaria obliqua o quadrata, piatto su un lato. Varie opzioni di sostituzione dei piatti.</p> <p>Utilizzare Piatto piegato (190).</p>

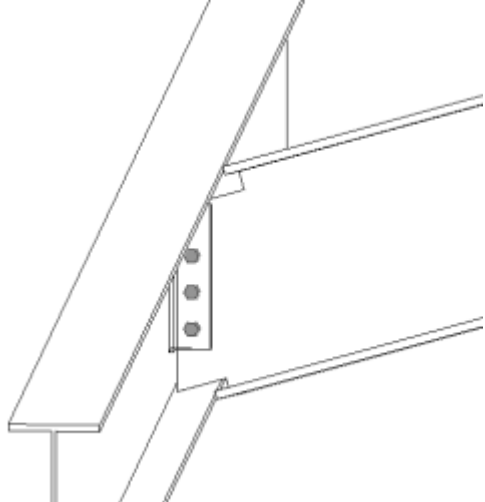
Esempio	Descrizione
	<p>Connessione piatto piegato - Obliqua o inclinata (spigolo e compluvio). Utilizzare Piatto piegato (190).</p>

Tipo di appoggio

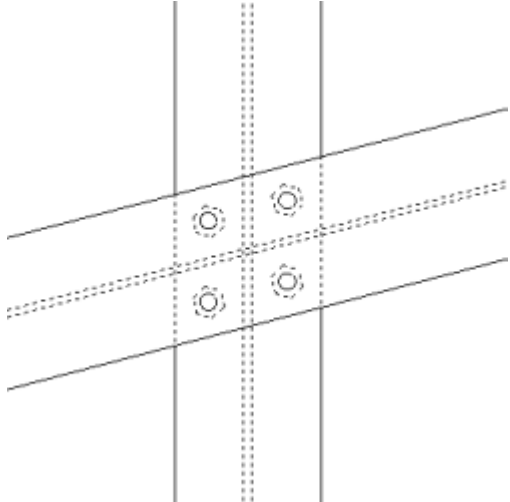
Esempio	Descrizione
	<p>Connessione di appoggio da trave a trave. Opzioni per 1, 2, 3 o 4 bulloni. Utilizzare Appoggio (30).</p>

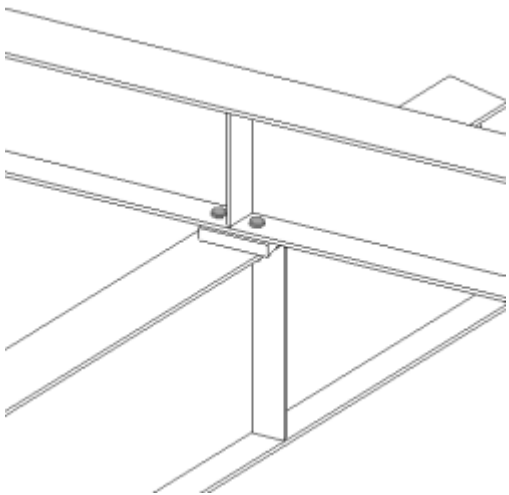
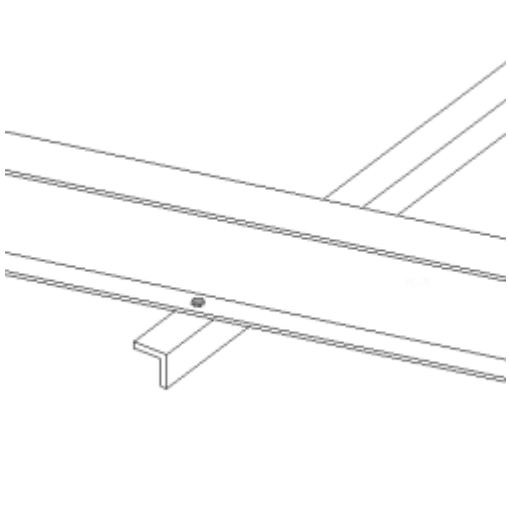
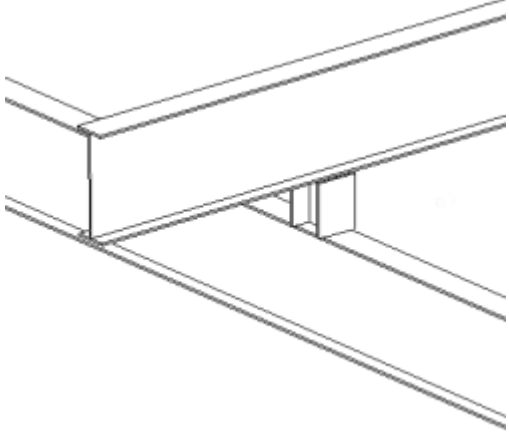
Esempio	Descrizione
	<p>Connessione di appoggio da trave a trave. Opzione distanziatore.</p> <p>Utilizzare Appoggio (30).</p>
	<p>Connessione di appoggio da trave a trave. Supporto controvento.</p> <p>Utilizzare Appoggio (30).</p>
	<p>Connessione di appoggio da trave a trave con colonna tronchetto. Condizioni quadrata, inclinata e obliqua.</p> <p>Utilizzare Incrocio (4).</p>

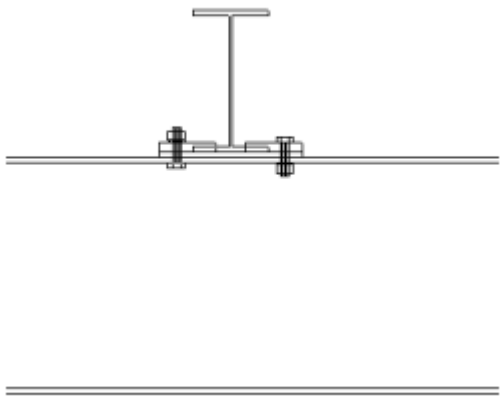
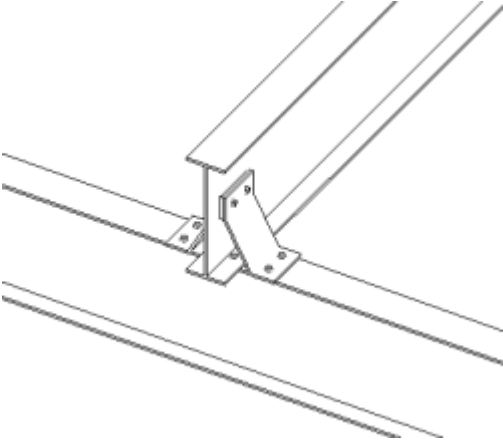
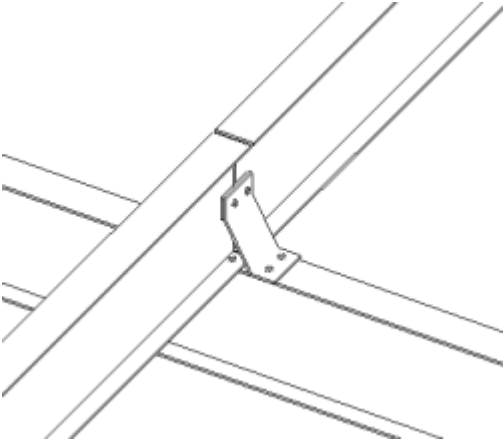
Esempio	Descrizione
	<p>Connessione tipo punzonatura di supporto da trave a trave.</p> <p>Utilizzare Appoggio con chiodo (36).</p>
	<p>Connessione arcareccio di appoggio da trave a trave a un arcareccio.</p> <p>Utilizzare Connessione Arcareccio (93).</p>
	<p>Connessione arcareccio di appoggio da trave a trave a due arcarecci.</p> <p>Utilizzare Connessione Arcareccio (93).</p>

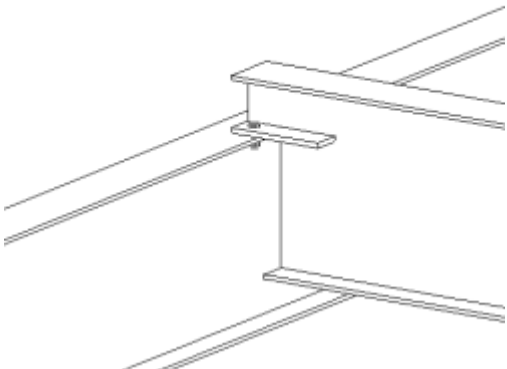
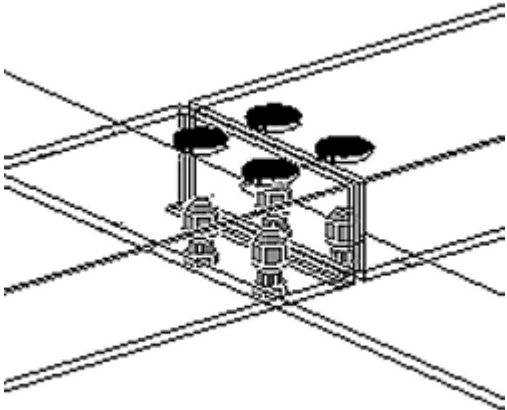
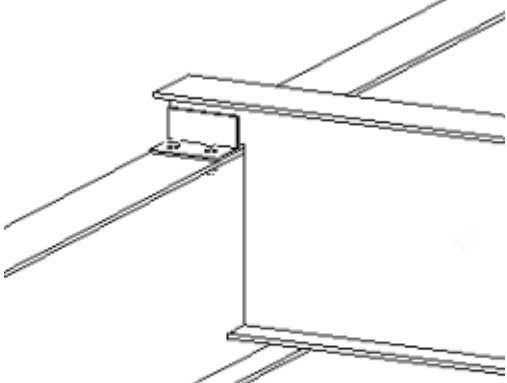
Esempio	Descrizione
	<p>Connessione appoggio intagliato di appoggio da trave a trave. Condizioni quadrata e inclinata.</p> <p>Utilizzare Appoggio intagliato (9).</p>
	<p>Parapetti in acciaio tubo di appoggio da trave a trave a parte principale. Opzioni di accesso bullone foro o campana.</p> <p>Utilizzare Parapetto tubo (113).</p>
	<p>Appoggio intagliato di appoggio da trave a trave con angolo.</p> <p>Utilizzare Connessione parapetto (70).</p>

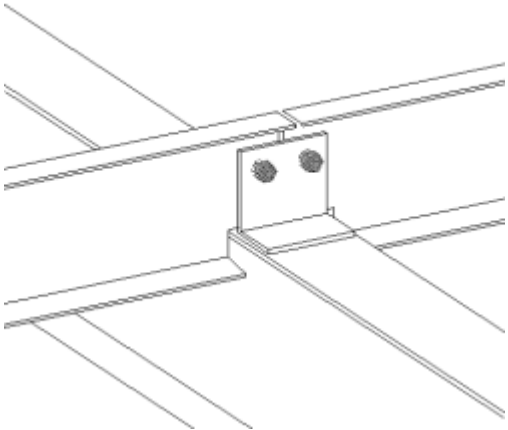
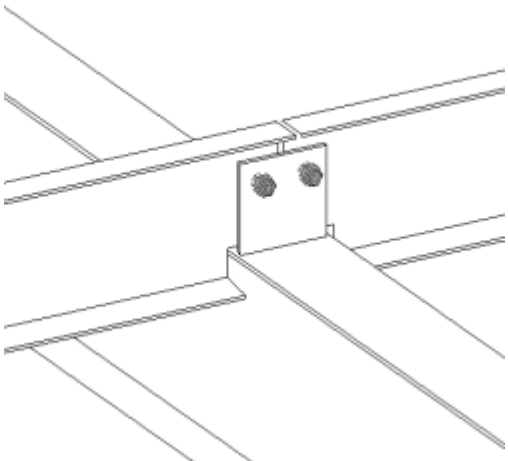
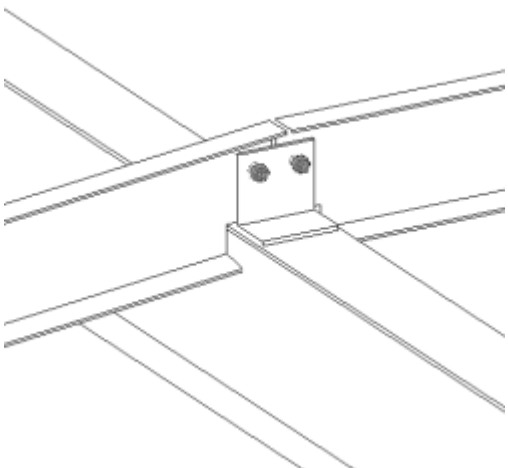
Esempio	Descrizione
	<p>Connessione capriata di appoggio da trave a trave a due parti secondarie. Scantonatura richiesta.</p> <p>Utilizzare Connessione parapetto (70).</p>
	<p>Connessione capriata di appoggio da trave a trave a due parti secondarie. Piatto. Scantonatura richiesta.</p> <p>Utilizzare Connessione parapetto (70).</p>
	<p>Connessione capriata di appoggio da trave a trave a due parti secondarie. Scantonatura inclinata/allineata richiesta.</p> <p>Utilizzare Connessione parapetto (70).</p>

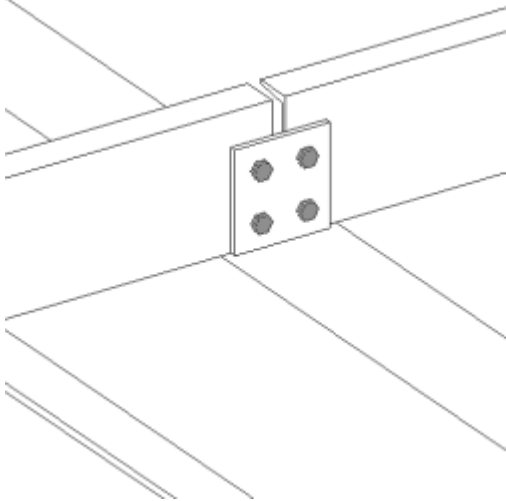
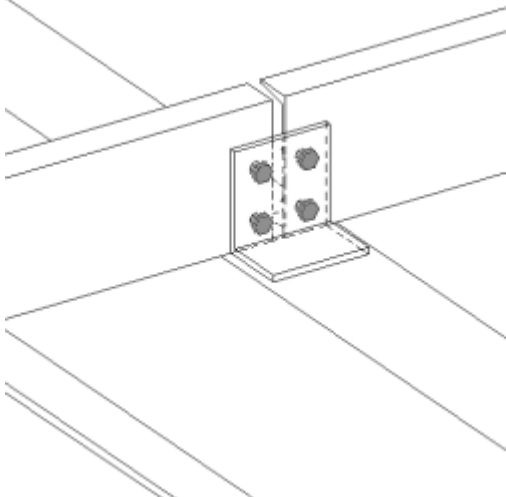
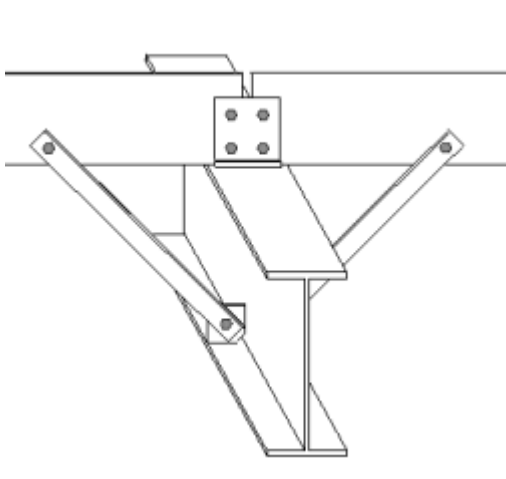
Esempio	Descrizione
	<p>Connessione capriata di appoggio completo da trave a trave a due parti secondarie. Piatto.</p> <p>Utilizzare Sovrapposizione laminati a freddo (1).</p>
	<p>Connessione capriata di appoggio completo da trave a trave a due parti secondarie. Angolo.</p> <p>Utilizzare Sovrapposizione laminati a freddo (1).</p>
	<p>Connessione capriata di appoggio completo da trave a trave a due parti secondarie. Opzione controvento a gomito.</p> <p>Utilizzare Sovrapposizione laminati a freddo (1).</p>

Connessioni strutturali da trave a colonna

Piatti di taglio

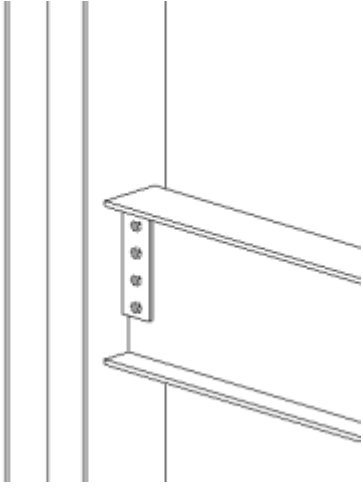
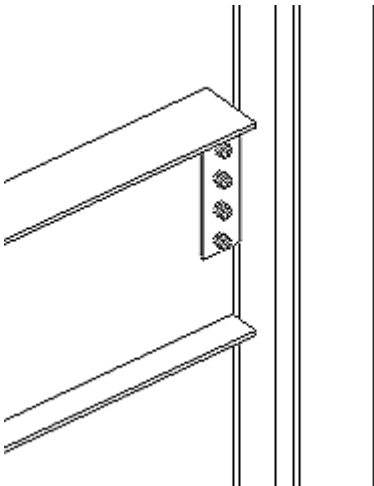
Esempio	Descrizione
	<p>Piatto di taglio semplice a flangia colonna.</p> <p>Utilizzare Piastra di accoppiamento semplice (146).</p>
	<p>Piatto di taglio semplice a flangia colonna/bordo.</p> <p>Utilizzare Piastra di accoppiamento semplice (146).</p>

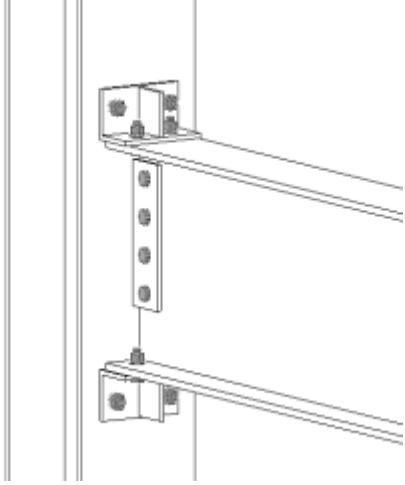
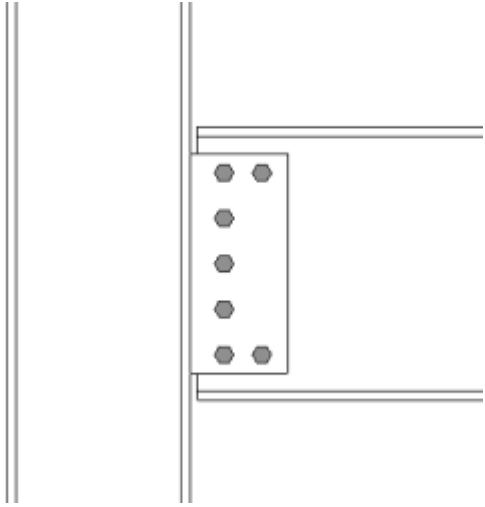
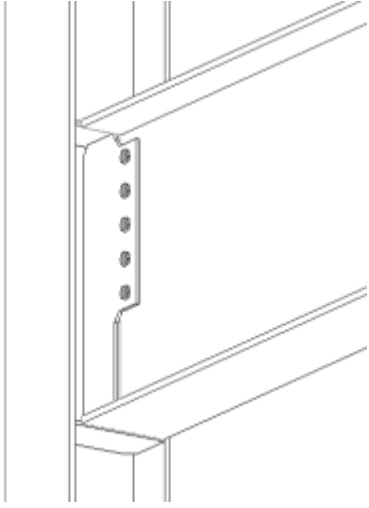
Esempio	Descrizione
	<p>Piatto di taglio semplice a flangia colonna con opzioni angolare di montaggio.</p> <p>Utilizzare Piastra di accoppiamento semplice (146).</p>
	<p>Piatto di taglio semplice a flangia colonna. Opzioni di eliminazione bulloni.</p> <p>Utilizzare Piastra di accoppiamento semplice (146).</p>
	<p>Piatto di taglio sagomato con irrigidimenti colonna.</p> <p>Utilizzare Colonna con irrigidimenti W (182).</p>

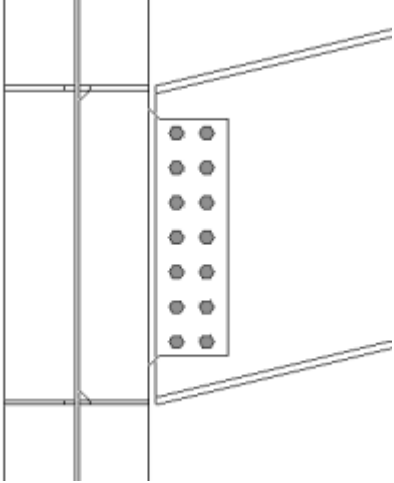
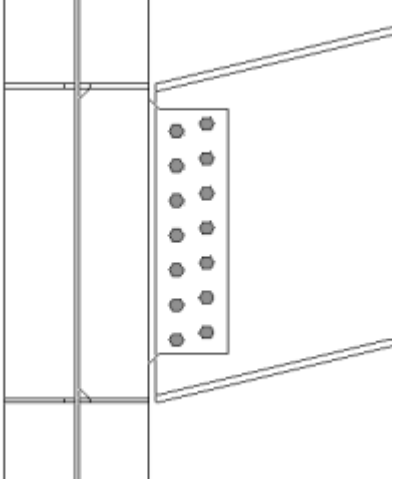
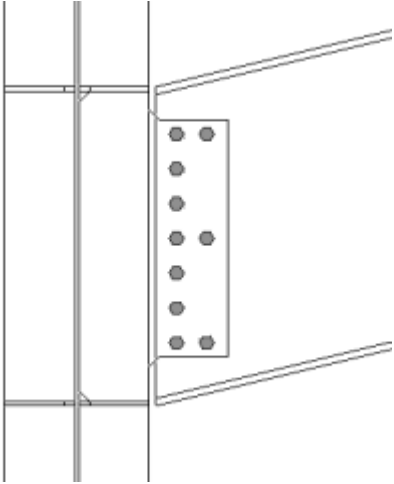
Esempio	Descrizione
	<p>Piatto di taglio sagomato con irrigidimenti colonna. Parte secondaria inclinata.</p> <p>Utilizzare Colonna con irrigidimenti W (182).</p>
	<p>Piatto di taglio sagomato con irrigidimenti colonna. Bulloni allineati alla parte secondaria.</p> <p>Utilizzare Colonna con irrigidimenti W (182).</p>
	<p>Piatto di taglio sagomato con irrigidimenti colonna. Opzione di eliminazione bulloni.</p> <p>Utilizzare Colonna con irrigidimenti W (182).</p>

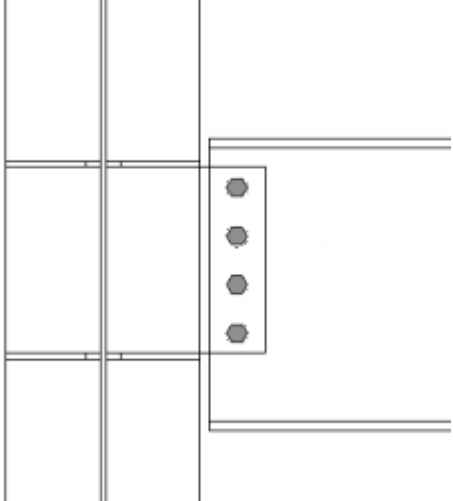
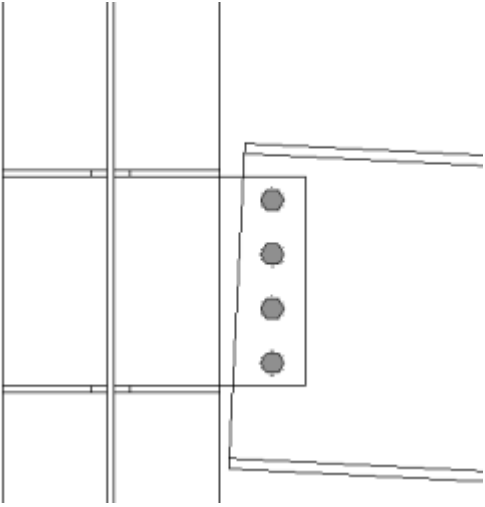
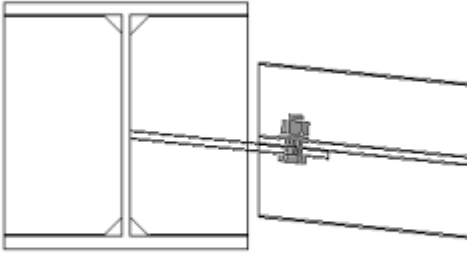
Esempio	Descrizione
	<p>Piatto di taglio con irrigidimenti colonna.</p> <p>Utilizzare Colonna con irrigidimenti (186).</p>
	<p>Piatto di taglio con irrigidimenti colonna. Parte secondaria inclinata.</p> <p>Utilizzare Colonna con irrigidimenti (186).</p>
	<p>Piatto di taglio con irrigidimenti colonna. Secondario obliquo.</p> <p>Utilizzare Colonna con irrigidimenti (186).</p>

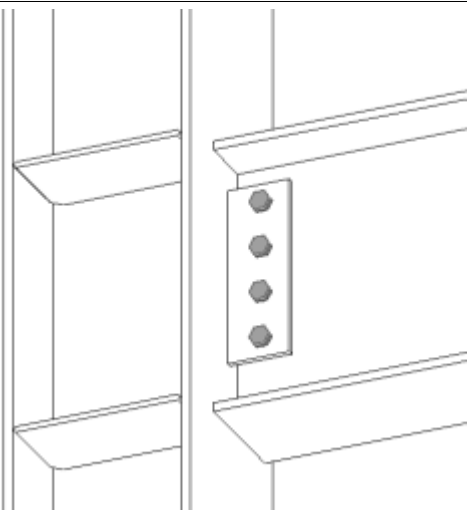
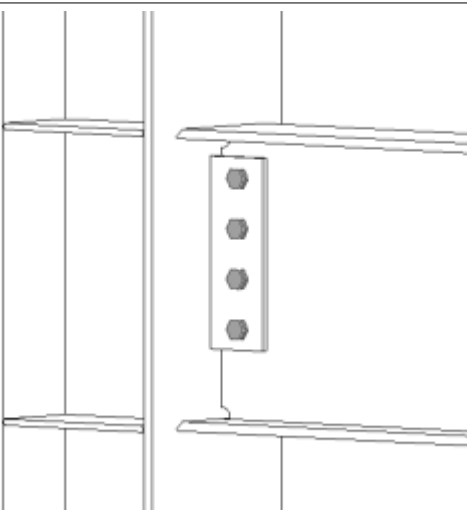
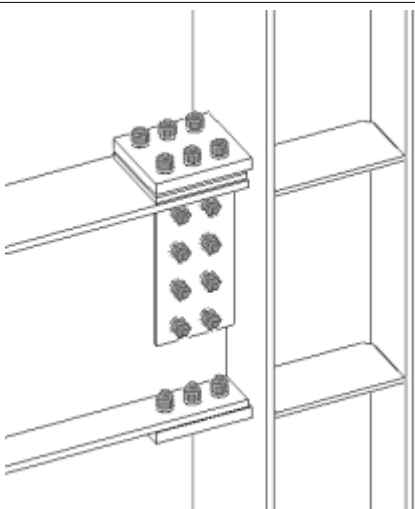
Esempio	Descrizione
	<p>Piatto di taglio a flangia colonna con irrigidimenti colonna.</p> <p>Utilizzare Colonna con irrigidimenti (188).</p>
	<p>Piatto di taglio a flangia colonna con irrigidimenti colonna. Preparazione saldatura e fori di accesso saldatura per opzione di connessione a momento.</p> <p>Utilizzare Colonna con irrigidimenti (188).</p>
	<p>Connessione a momento bullonata a flangia colonna con irrigidimenti colonna.</p> <p>Utilizzare Connessione a momento bullonata (134).</p>

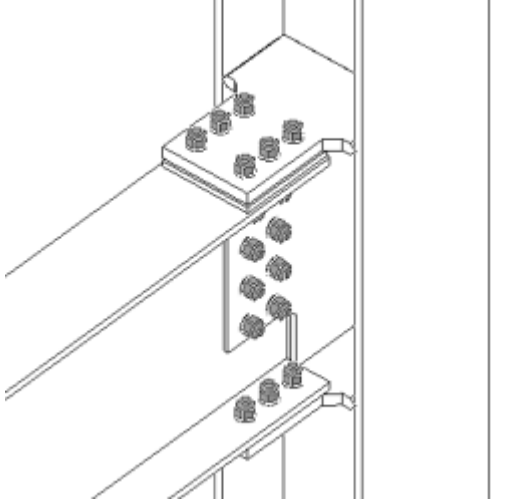
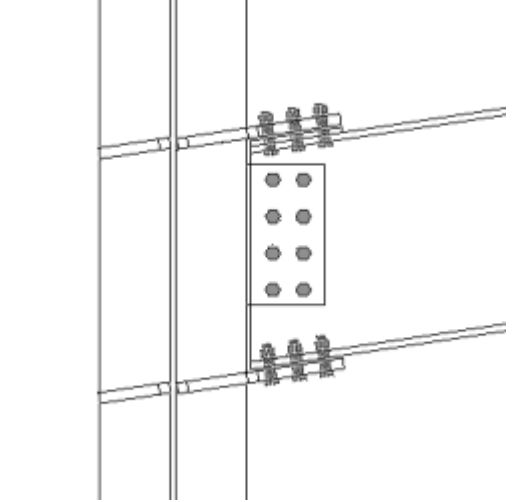
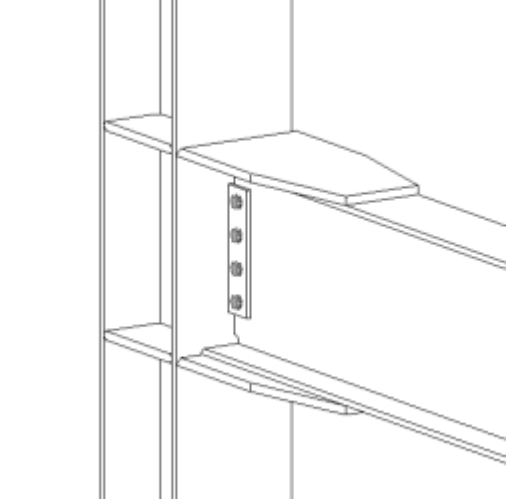
Esempio	Descrizione
	<p>Connessione a momento bullonata ad anima colonna.</p> <p>Utilizzare Connessione a momento bullonata (134).</p>
	<p>Connessione a momento bullonata ad anima colonna. Parte secondaria inclinata.</p> <p>Utilizzare Connessione a momento bullonata (134).</p>
	<p>Connessione a momento saldata a flangia colonna. Preparazione saldatura trave e opzioni fori di accesso saldatura.</p> <p>Utilizzare Connessione a momento (181).</p>

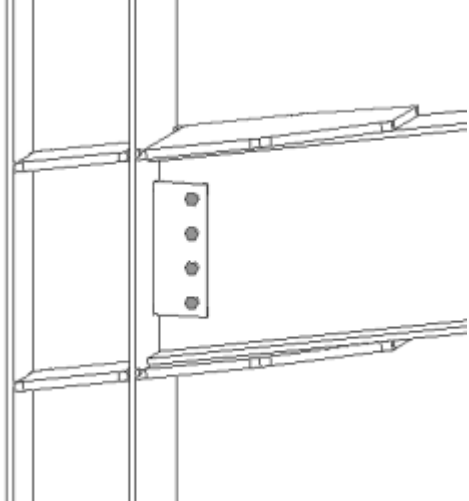
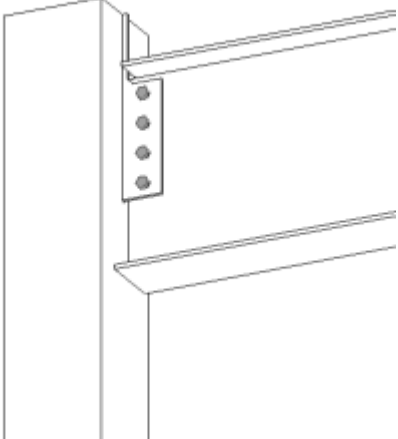
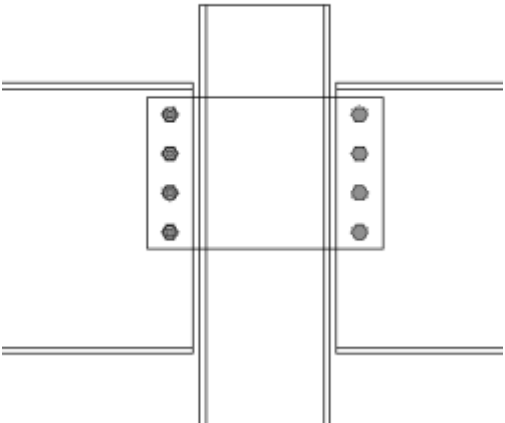
Esempio	Descrizione
	<p>Connessione a momento saldata a flangia colonna. Inclinato.</p> <p>Utilizzare Connessione a momento (181).</p>
	<p>Piatto di taglio attraverso colonna tubo.</p> <p>Utilizzare Colonna tubolare con piatto di taglio (189).</p>
	<p>Piatto di taglio attraverso colonna tubo. Due parti secondarie.</p> <p>Utilizzare Colonna tubolare con piatto di taglio (189).</p>

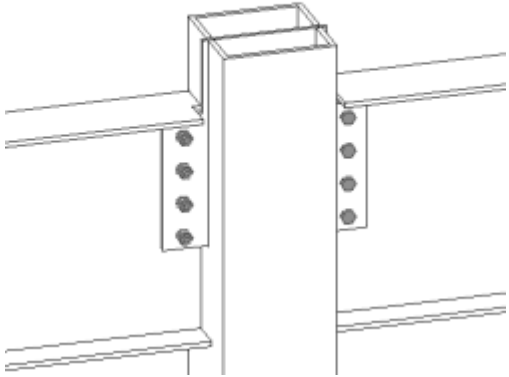
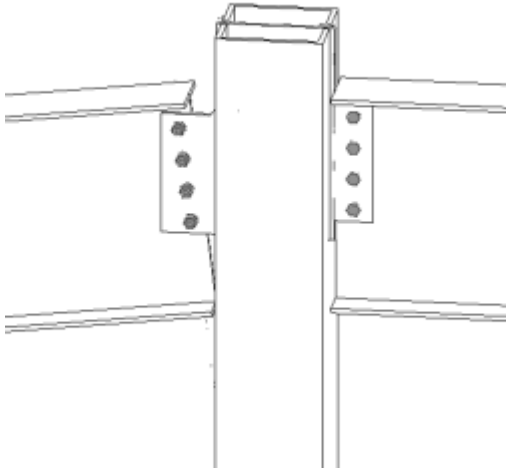
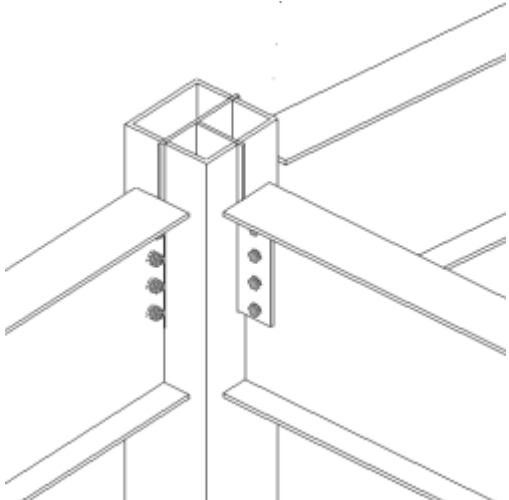
Esempio	Descrizione
	<p>Piatto di taglio attraverso colonna tubo. Due parti secondarie. Opzione piatto esteso a parte superiore colonna.</p> <p>Utilizzare Colonna tubolare con piatto di taglio (189).</p>
	<p>Piatto di taglio attraverso colonna tubo. Due parti secondarie, allineate e/o inclinate. Opzioni di allineamento bulloni.</p> <p>Utilizzare Colonna tubolare con piatto di taglio (189).</p>
	<p>Piatto di taglio attraverso colonna tubo. Terza parte secondaria dopo la connessione applicata alle due parti secondarie originali.</p> <p>Utilizzare Colonna tubolare con piatto di taglio (189).</p>

Angolari

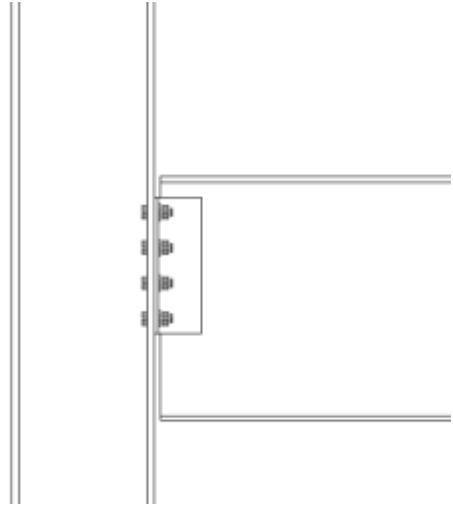
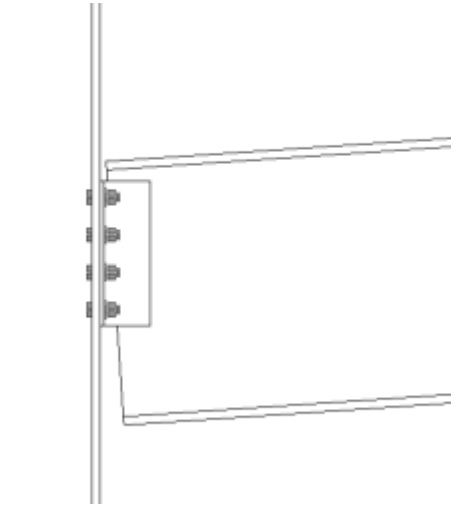
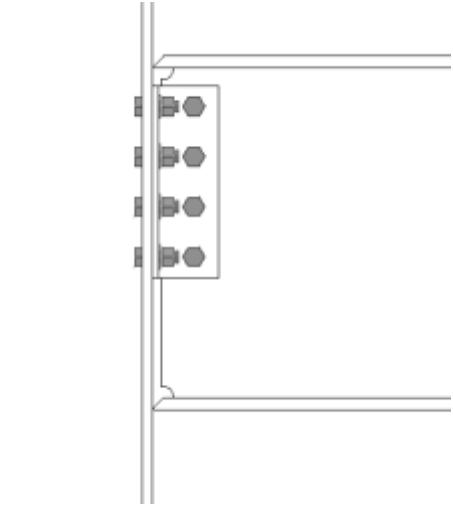
Esempio	Descrizione
	<p>Connessione angolari a flangia o anima della colonna. Angolare su un lato/su due lati. Opzioni saldato/ imbullonato, imbullonato/ imbullonato, saldato/saldato.</p> <p>Utilizzare Angolari (141).</p>
	<p>Connessione angolari a flangia o anima della colonna. Angolare su un lato/su due lati. Parte secondaria inclinata. Opzioni parte secondaria con taglio inclinato o a squadra.</p> <p>Utilizzare Angolari (141).</p>
	<p>Connessione angolari a flangia o anima della colonna. Angolare su un lato/su due lati. Preparazione saldatura e fori di accesso saldatura per connessione a momento.</p> <p>Utilizzare Angolari (141).</p>

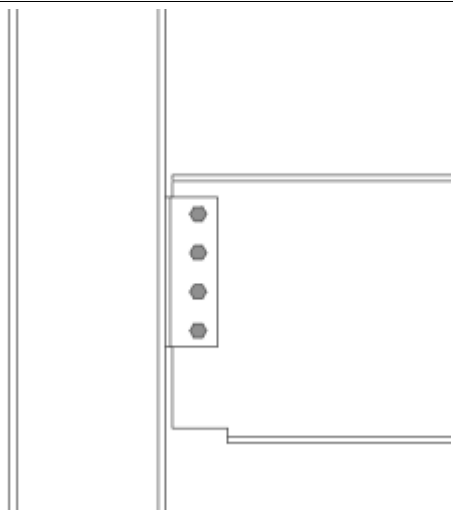
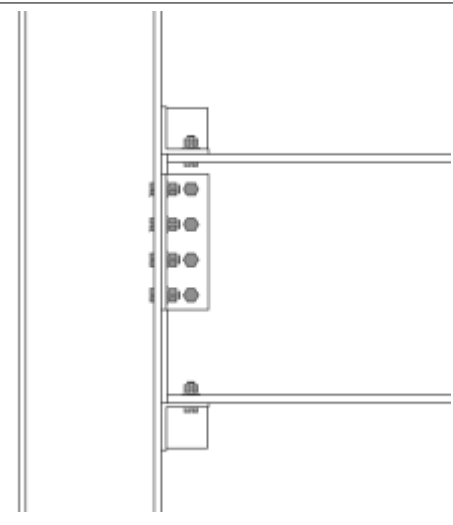
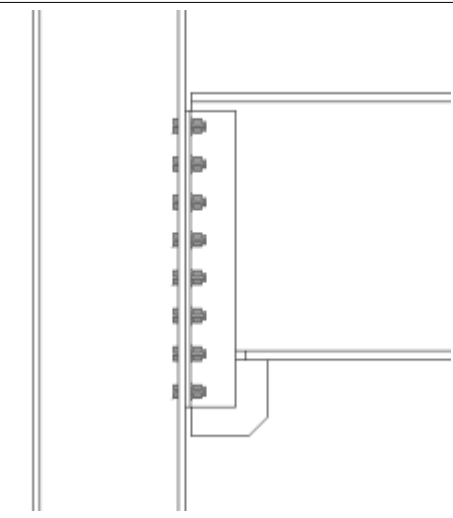
Esempio	Descrizione
	<p>Connessione angolari a connessione a coltello della colonna. Flangia inferiore bloccata o con distanza per costruzione.</p> <p>Utilizzare Angolari (141).</p>
	<p>Connessione angolari a colonna. Opzione angolare di montaggio. Superiore/Inferiore/Entrambi.</p> <p>Utilizzare Angolari (141).</p>
	<p>Connessione angolari a flangia o anima della colonna. Angolare su un lato/su due lati. Opzione di estensione rinforzo. Superiore/Inferiore/Entrambi.</p> <p>Utilizzare Angolari (141).</p>

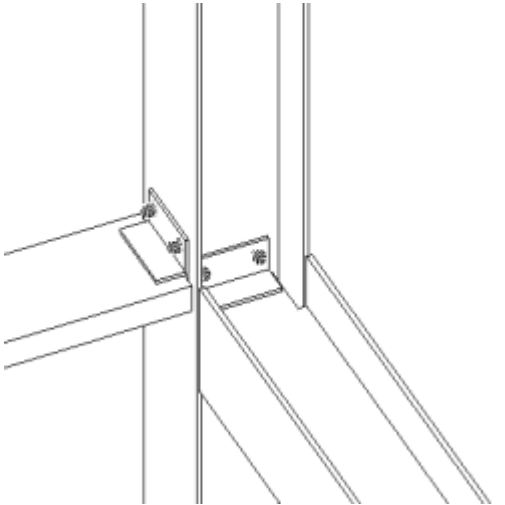
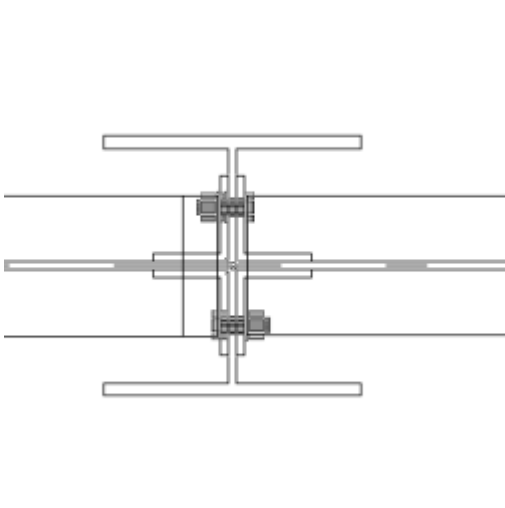
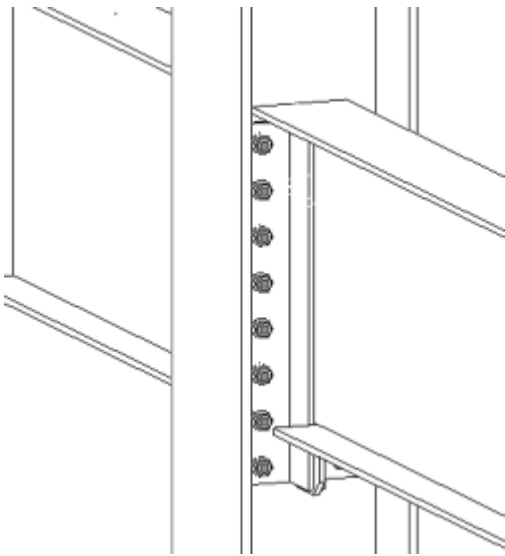
Esempio	Descrizione
	<p>Connessione angolari a flangia o anima della colonna. Angolare su un lato/su due lati. Parte secondaria ruotata.</p> <p>Utilizzare Angolari (141).</p>
	<p>Connessione angolari. Angolare su un lato/su due lati. Due parti secondarie. Opzioni imbullonato/imbullonato, saldato/imbullonato, saldato/saldato.</p> <p>Utilizzare Angolari su due lati (143).</p>
	<p>Connessione angolari. Angolare su un lato/su due lati. Due parti secondarie. Opzione di estensione rinforzo. Superiore/Inferiore/Entrambi.</p> <p>Utilizzare Angolari su due lati (143).</p>

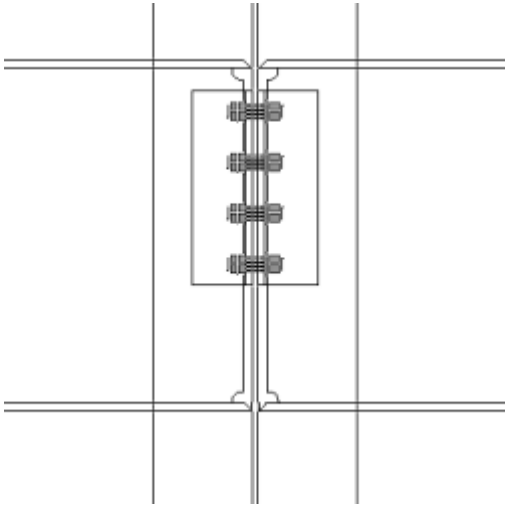
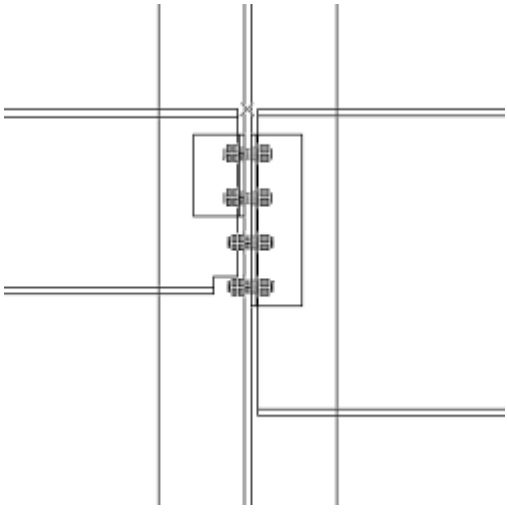
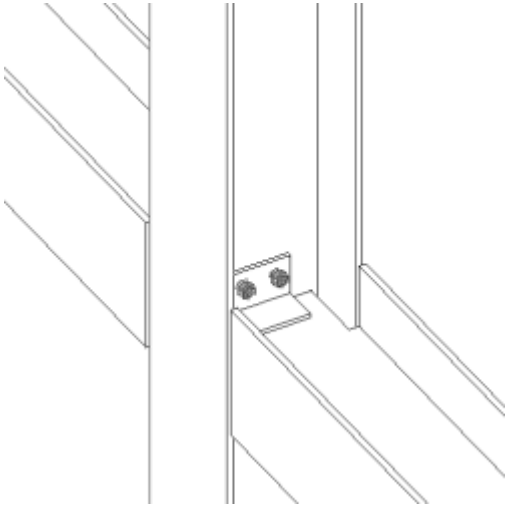
Esempio	Descrizione
	<p>Connessione angolari. Angolare su un lato/su due lati. Due parti secondarie. Preparazione saldatura e fori di accesso saldatura per connessione a momento.</p> <p>Utilizzare Angolari su due lati (143).</p>
	<p>Connessione angolari. Scantonatura automatica della parte secondaria per garantire la tolleranza tra i bulloni.</p> <p>Utilizzare Angolari su due lati (143).</p>
	<p>Connessione angolari. Angolare su un lato/su due lati. Due parti secondarie ruotate.</p> <p>Utilizzare Angolari su due lati (143).</p>

Piatti d'estremità

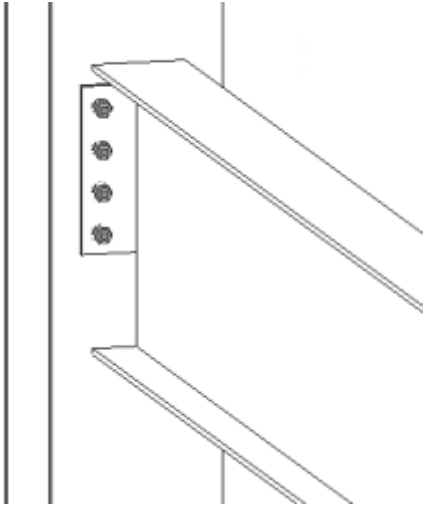
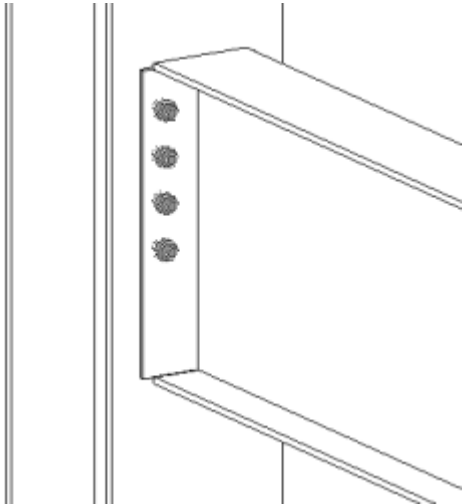
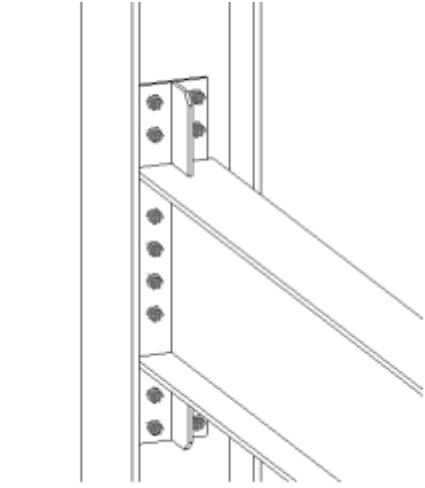
Esempio	Descrizione
	<p>Connessione piatto d'estremità a flange o anima della colonna. Parte secondaria allineata o inclinata, quadrata o obliqua.</p> <p>Utilizzare Piatto d'estremità (144).</p>
	<p>Connessione piatto d'estremità a completa penetrazione a flangia o anima della colonna. Parte secondaria allineata o inclinata, quadrata o obliqua.</p> <p>Utilizzare Piatto d'estremità (144).</p>
	<p>Connessione piatto d'estremità ad anima colonna. Opzione piatto esteso con rinforzi.</p> <p>Utilizzare Piatto d'estremità (144).</p>

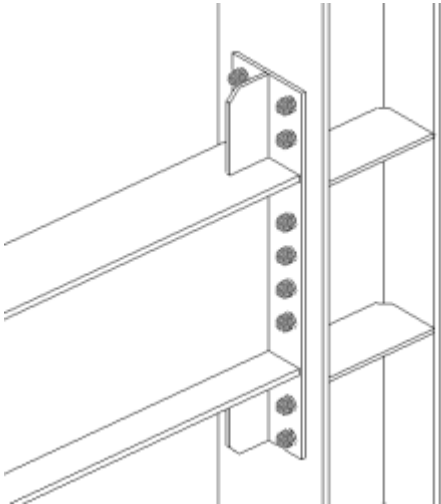
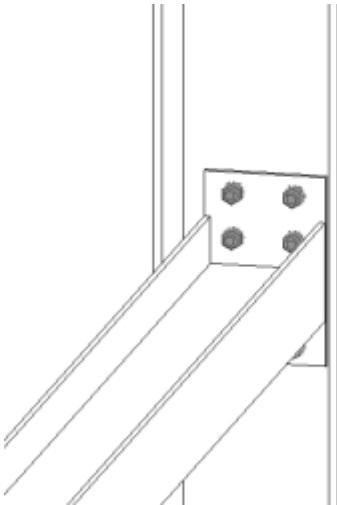
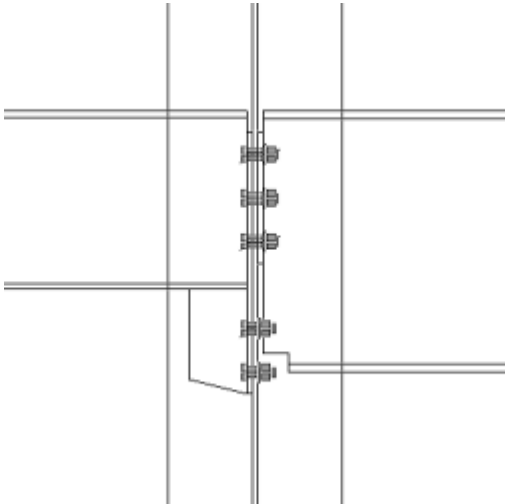
Esempio	Descrizione
	<p>Connessione piatto d'estremità a flange colonna. Opzione irrigidimento colonna.</p> <p>Utilizzare Piatto d'estremità (144).</p>
	<p>Connessione piatto d'estremità a colonna. Parte secondaria ruotata.</p> <p>Utilizzare Piatto d'estremità (144).</p>
	<p>Connessione piatto d'estremità. Due parti secondarie. Scantonatura automatica per la tolleranza tra i bulloni. Opzione rinforzo.</p> <p>Utilizzare Piatto d'estremità a due lati (142).</p>

Piatto piegato

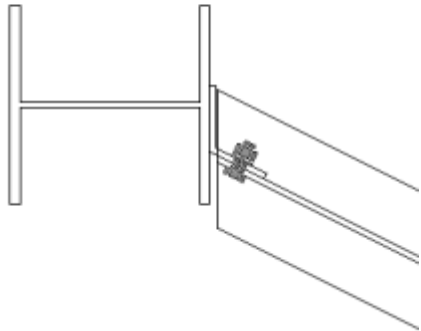
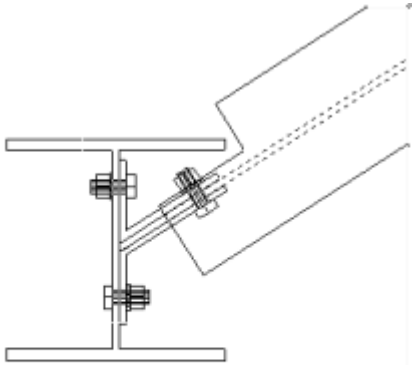
Esempio	Descrizione
	<p>Connessione piatto piegato a flange colonna. Parte secondaria obliqua o quadrata. Piatto lato vicino\lato lontano\entrambi i lati.</p> <p>Utilizzare Piatto piegato (190).</p>
	<p>Connessione piatto piegato ad anima colonna. Parte secondaria obliqua o quadrata. Piatto lato vicino\lato lontano\entrambi i lati.</p> <p>Utilizzare Piatto piegato (190).</p>

T saldato

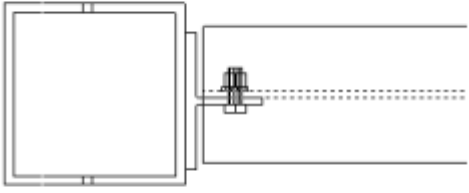
Esempio	Descrizione
 <p>The diagram shows a square frame on the left connected to a horizontal beam on the right. A T-joint is formed where the beam's web is welded to the side of the frame. A dashed horizontal line indicates the centerline of the beam.</p>	<p>T saldato a colonna. Utilizzare Profilo a T saldato (32).</p>

Connessione con appoggio

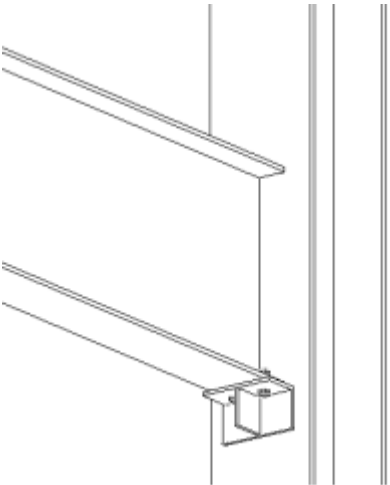
Esempio	Descrizione
 <p>The diagram shows two horizontal beams resting on a vertical column. The beams are supported by a bracket-like structure on the column. The column has vertical stiffeners. The beams are shown in perspective, with one above the other.</p>	<p>Appoggio trave con irrigidimenti. Utilizzare Connessione parapetto (170).</p>

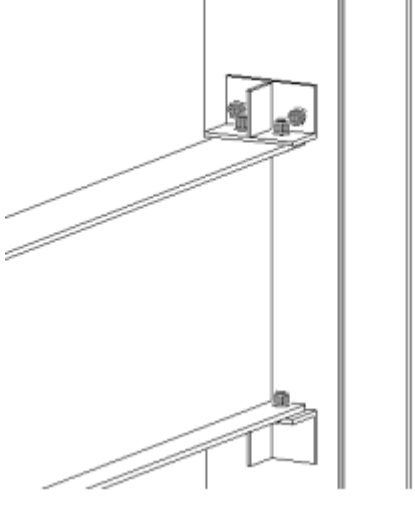
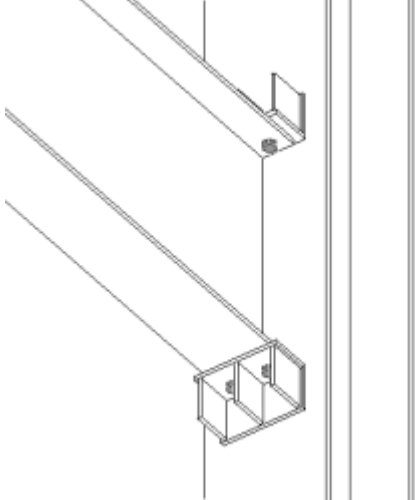
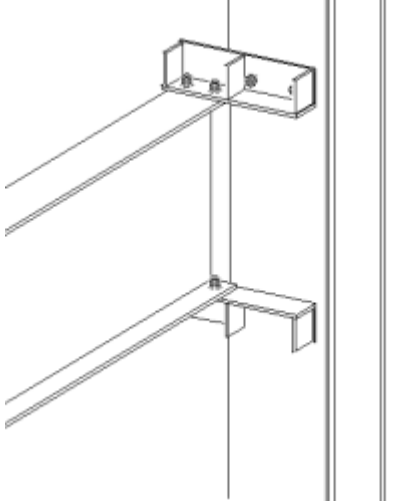
Esempio	Descrizione
	<p>Appoggio trave superiore e inferiore con irrigidimenti. Varie opzioni di imbullonatura.</p> <p>Utilizzare Connessione parapetto (170).</p>
	<p>Appoggio trave. Più opzioni di irrigidimento.</p> <p>Utilizzare Connessione parapetto (170).</p>
	<p>Appoggio trave. Parte secondaria con offset.</p> <p>Utilizzare Connessione parapetto (170).</p>

Piatto di testa tipo di appoggio

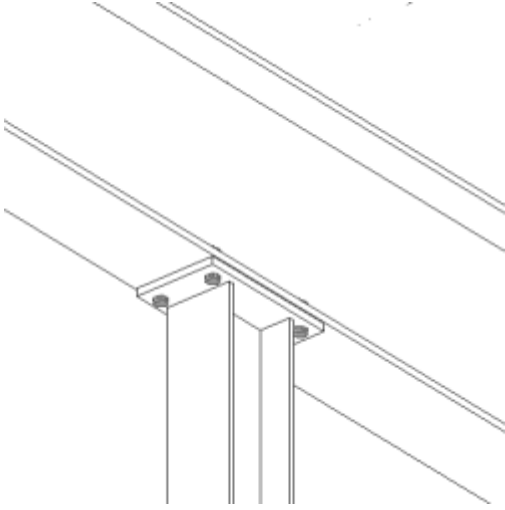
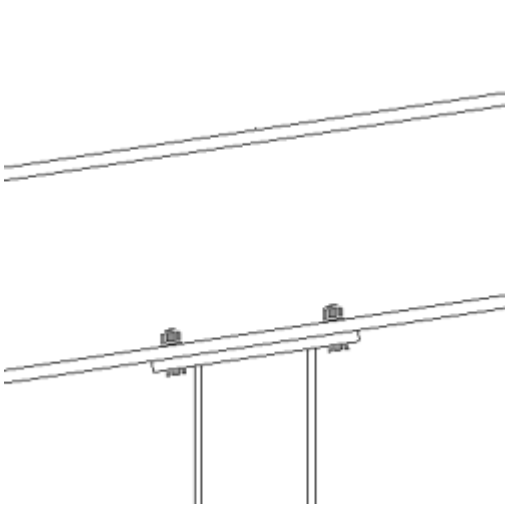
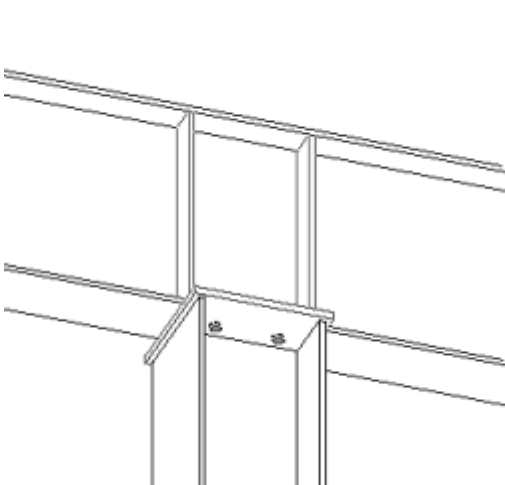
Esempio	Descrizione
	<p>Mensola trave su colonna con piatto di testa.</p> <p>Utilizzare Giunto piastra di base U.S. (71).</p>
	<p>Mensola trave su colonna con piatto di testa. Parte secondaria inclinata.</p> <p>Utilizzare Giunto piastra di base U.S. (71).</p>
	<p>Mensola trave su colonna con piatto di testa. Opzione irrigidimento trave.</p> <p>Utilizzare Giunto piastra di base U.S. (71).</p>

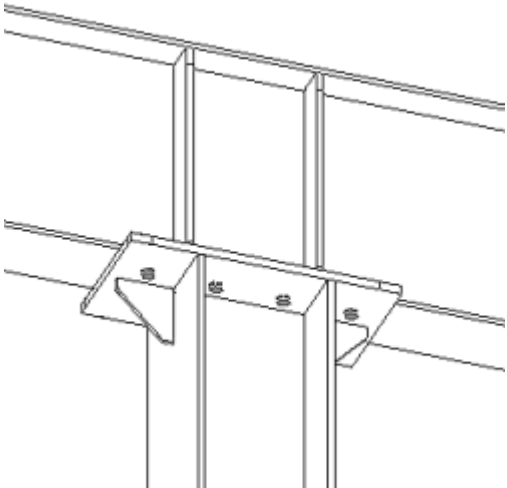
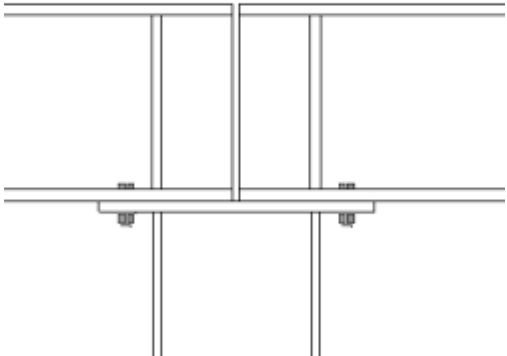
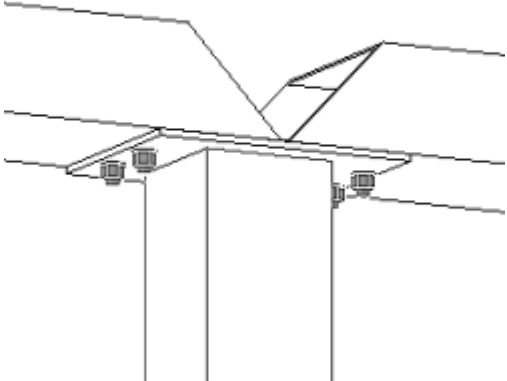
Esempio	Descrizione
	<p>Mensola trave su colonna con piatto di testa. Opzione irrigidimento colonna.</p> <p>Utilizzare Giunto piastra di base U.S. (71).</p>
	<p>Due travi a piatto di testa colonna. Opzioni irrigidimento trave.</p> <p>Utilizzare Seating (39).</p>
	<p>Piatto di testa colonna trave. Parapetti in acciaio tubo a parte principale. Opzioni di accesso bullone foro o campana.</p> <p>Utilizzare R_Rail on bayonnet (J10).</p>

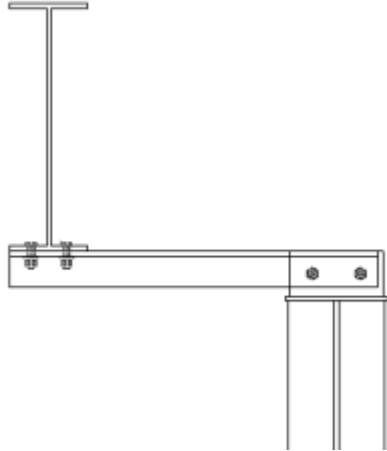
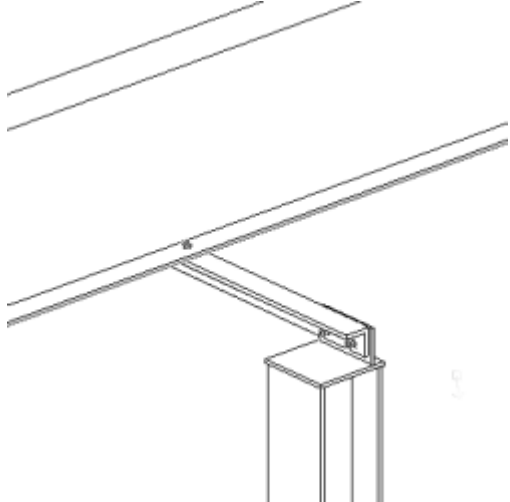
Esempio	Descrizione
	<p>Connessione colonna controvento a trave.</p> <p>Utilizzare Controvento Colonna (5).</p>
	<p>Connessione colonna controvento a trave. Opzione offset piatto.</p> <p>Utilizzare Controvento Colonna (5).</p>

Travetto a colonna

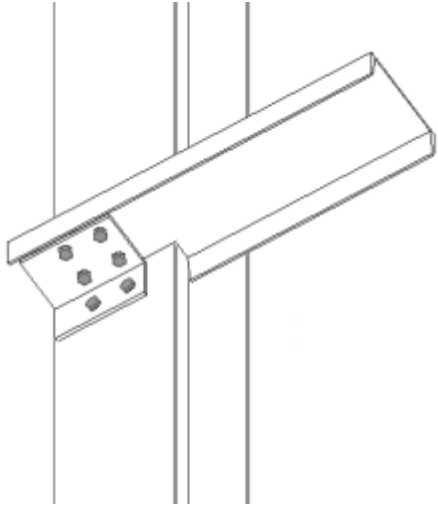
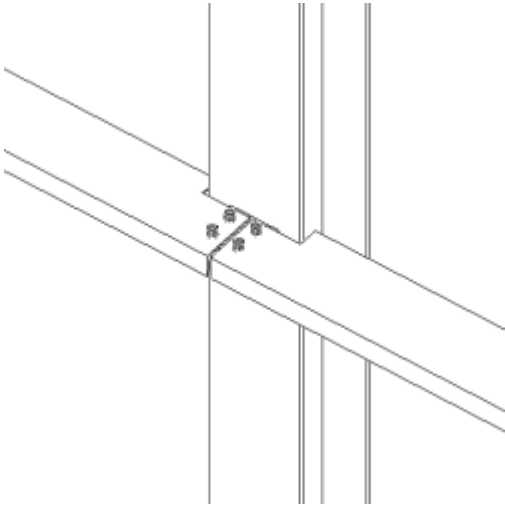
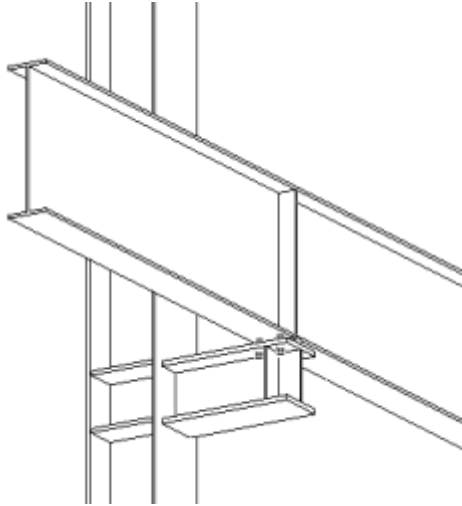
Esempio	Descrizione
	<p>Travetto singolo a colonna. Connessione angoli.</p> <p>Utilizzare Connessione parapetto (70).</p>
	<p>Due travetti a colonna. Connessione angoli.</p> <p>Utilizzare Connessione parapetto (70).</p>
	<p>Connessione rigger esterno da trave a colonna. Opzioni irrigidimento parte principale e parte secondaria.</p> <p>Utilizzare Tronchetto (28).</p>

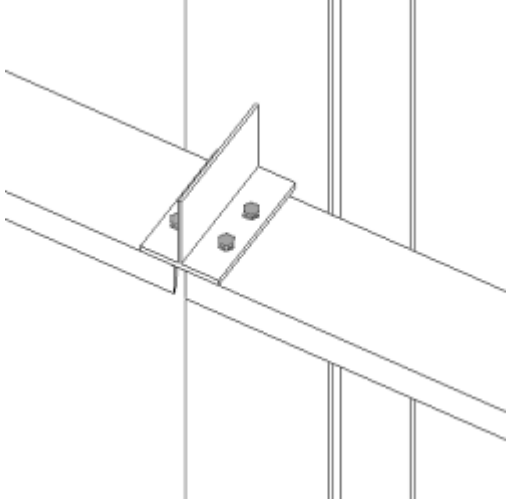
Esempio	Descrizione
 <p>The drawing shows two vertical columns. A horizontal beam (travetto) is positioned between them. A gusset plate (Giunto appoggio U.S. 3) is attached to the top flange of the beam, with four bolts. The gusset plate is supported by the columns.</p>	<p>Due travetti a colonna. Connessione WT.</p> <p>Utilizzare Giunto appoggio U.S. 3 (74).</p>

Connessioni a giunto

Da trave a trave

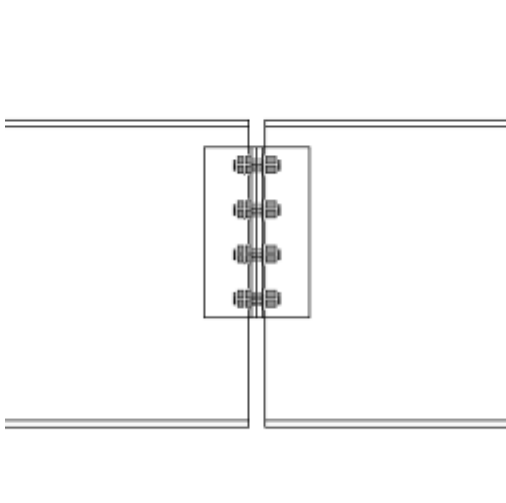
Esempio	Descrizione
 <p>The drawing shows two horizontal beams meeting at a central vertical joint. The joint is reinforced with a vertical gusset plate (Angolari su due lati) that has four bolts on each side, for a total of eight bolts.</p>	<p>Connessione a giunto angolari. Opzioni imbullonato/imbullonato, saldato/imbullonato, saldato/saldato.</p> <p>Utilizzare Angolari su due lati (143).</p>

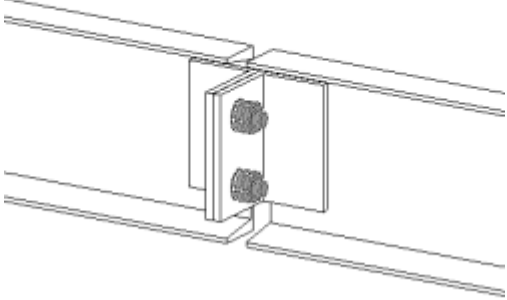
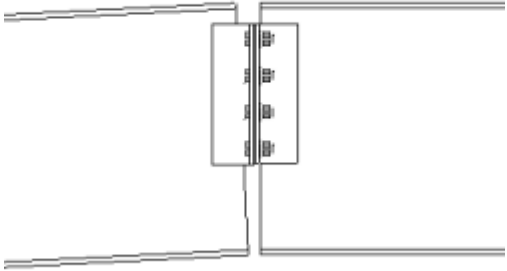
Esempio	Descrizione
	<p>Connessione a giunto angolari. Un lato. Opzioni imbullonato/imbullonato, saldato/imbullonato, saldato/saldato.</p> <p>Utilizzare Angolari su due lati (143).</p>
	<p>Connessione a giunto angolari. Travi in piani diversi.</p> <p>Utilizzare Angolari su due lati (143).</p>

NOTA Per eseguire una connessione a giunto degli angolari, è necessario creare una parte fittizia da imbullonare. Le parti secondarie sono giuntate.

Creare il piatto fittizio di spessore 1/8" con proprietà speciali in modo tale che possa essere filtrato durante la realizzazione dei disegni. Utilizzare le impostazioni mostrate di seguito nella scheda **Immagine**.

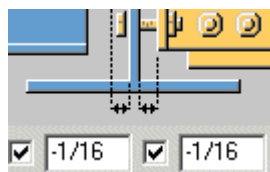

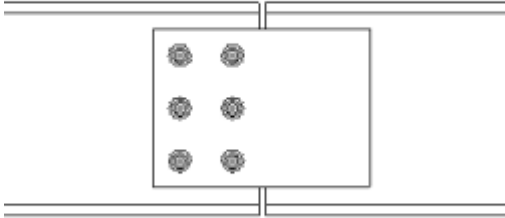
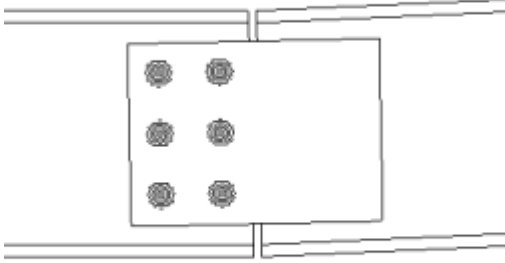
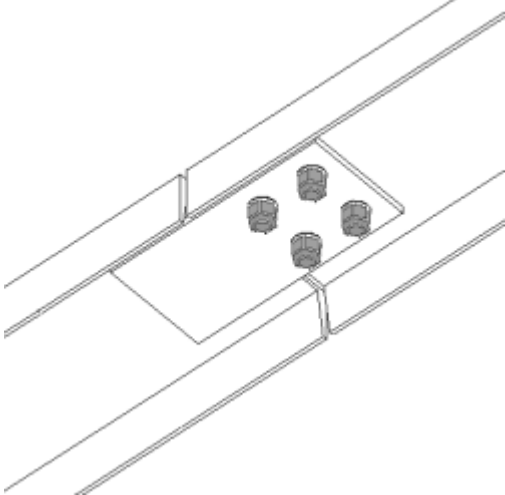
Esempio	Descrizione
	<p>Piatto di giunzione anima da trave a trave saldato alla parte principale/ imbullonato alla parte secondaria.</p> <p>Utilizzare Piatto (33).</p>
	<p>Piatto di giunzione anima da trave a trave saldato alla parte principale/ imbullonato alla parte secondaria. Travi in piani diversi.</p> <p>Utilizzare Piatto (33).</p>
	<p>Piatto di giunzione anima da trave a trave saldato alla parte principale/ imbullonato alla parte secondaria. Parti ruotate.</p> <p>Utilizzare Piatto (33).</p>

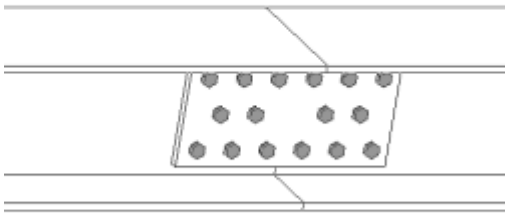
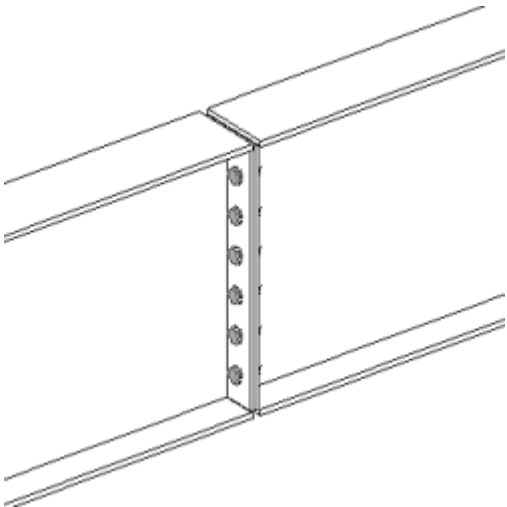
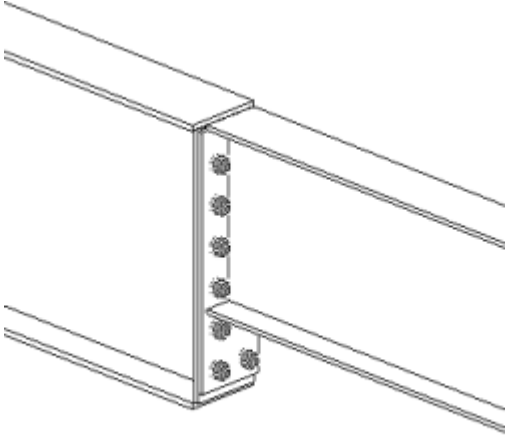
Esempio	Descrizione
	<p>Piatto di giunzione anima da trave a trave imbullonato a entrambe le parti. Entrambe le parti nello stesso piano.</p> <p>Utilizzare Giunto Colonna (42).</p>
	<p>Giunto piatto d'estremità da trave a trave.</p> <p>Utilizzare Giunzione con piatti (14).</p>
	<p>Giunto piatto d'estremità da trave a trave. Parti di profondità diverse.</p> <p>Utilizzare Giunzione con piatti (14).</p>

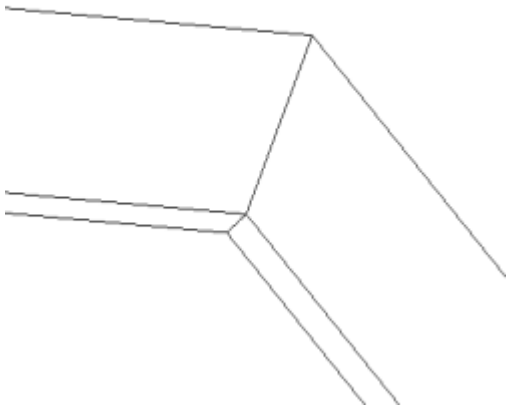
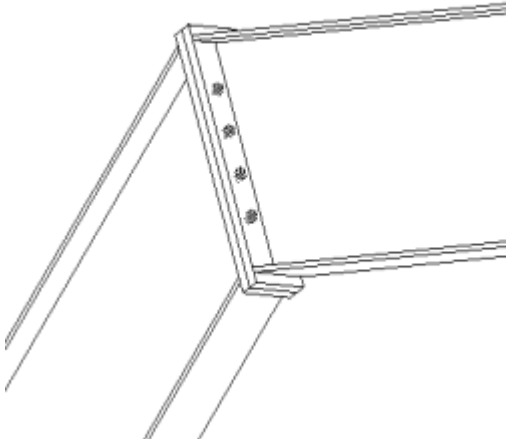
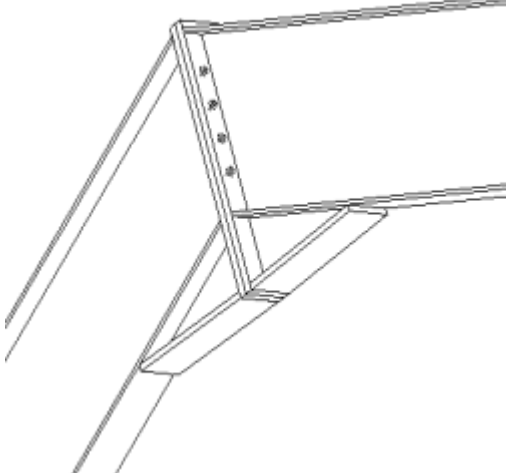
Esempio	Descrizione
	<p>Giunto saldato da trave a trave. Da cosciale scale a pianerottolo.</p> <p>Utilizzare Trave a gomito (41).</p> <p>Nota: Non funziona con pendenze basse, o travi nello stesso piano.</p>
	<p>Giunto piatto d'estremità imbullonato da trave a trave.</p> <p>Utilizzare Trave a gomito (41).</p> <p>Nota: Non funziona con pendenze basse, o travi nello stesso piano.</p>
	<p>Giunto piatto d'estremità imbullonato da trave a trave con rinforzo.</p> <p>Utilizzare Trave a gomito (41).</p> <p>Nota: Non funziona con pendenze basse, o travi nello stesso piano.</p>

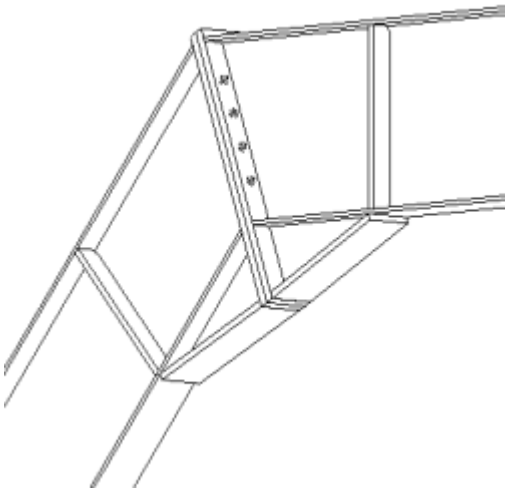
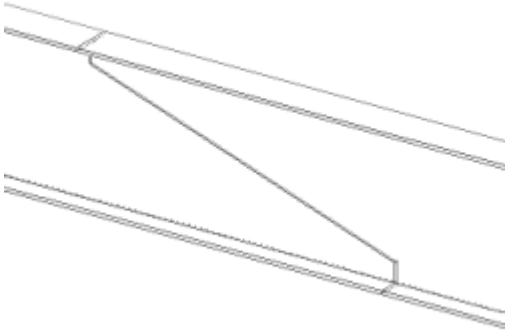
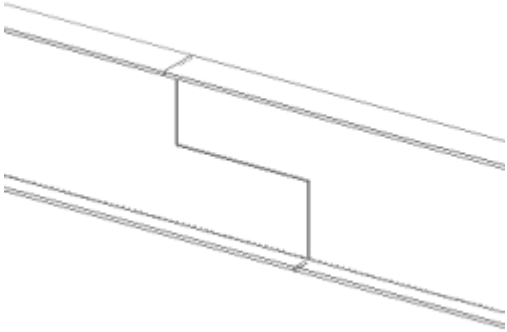
Esempio	Descrizione
	<p>Giunto piatto d'estremità imbullonato da trave a trave con opzione piatto irrigidimento rinforzo.</p> <p>Utilizzare Trave a gomito (41).</p> <p>Nota: Non funziona con pendenze basse, o travi nello stesso piano.</p>
	<p>Giunto saldato da trave a trave, taglio "Z".</p> <p>Utilizzare Offshore Z (192).</p>
	<p>Giunto saldato da trave a trave, taglio quadrato "Z".</p> <p>Utilizzare Offshore Z (192).</p>

Giunto colonna

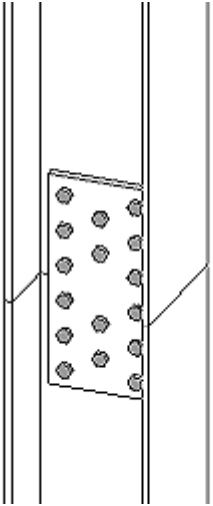
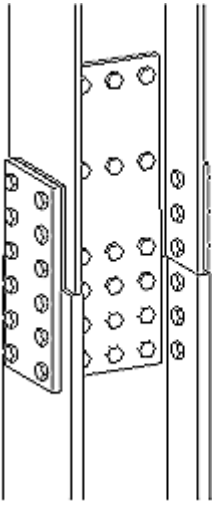
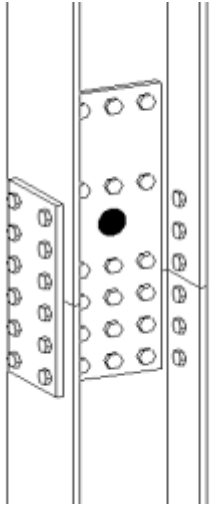
Esempio	Descrizione
	<p>Giunto colonna. Imbullonato a entrambe le parti. Entrambe le parti nello stesso piano.</p> <p>Utilizzare Giunto Colonna (42).</p>
	<p>Giunto colonna. Imbullonato a entrambe le parti. Piatti spessore per profili diversi.</p> <p>Utilizzare Giunto Colonna (42).</p>
	<p>Giunto colonna. Imbullonato a entrambe le parti. Opzione fori di sollevamento.</p> <p>Utilizzare Giunto Colonna (42).</p>

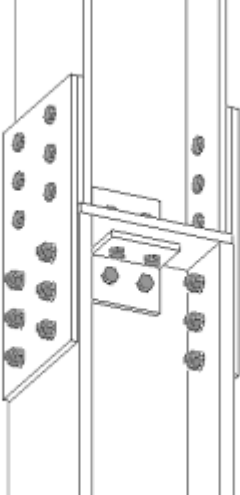
Esempio	Descrizione
	<p>Giunto colonna con piastra di divisione e angoli connessione.</p> <p>Utilizzare Colonna giuntata (132).</p>

Connessioni putrelle

Da putrella a trave

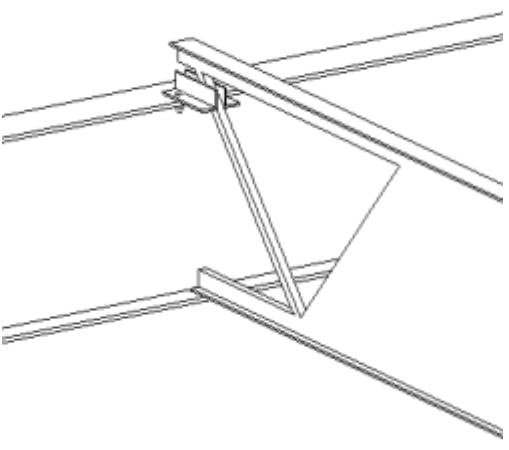
Esempio	Descrizione
	<p>Appoggio putrella su trave.</p> <p>Utilizzare Trave tralicciata su trave, tipo 1 (160).</p>

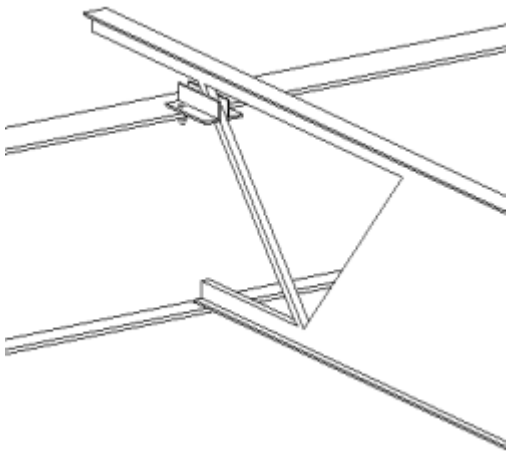
Esempio	Descrizione
	<p>Appoggio putrella su trave. Opzione di estensione segmento superiore.</p> <p>Utilizzare Trave tralicciata su trave, tipo 1 (160).</p>

Da putrella a colonna

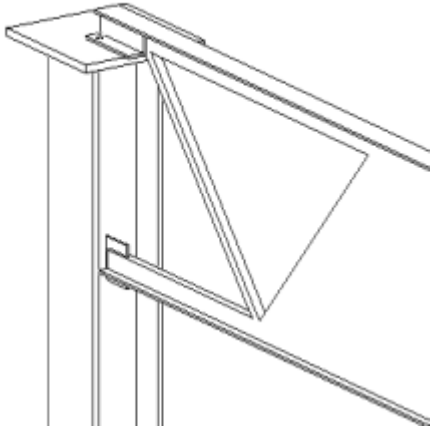
Esempio	Descrizione
	<p>Appoggio putrella a colonna. Opzione piatto di testa, barra stabilizzatore o angolo. Disponibile anche opzione di estensione segmento superiore.</p> <p>Utilizzare Trave tralicciata su colonna, tipo 1 (161).</p>

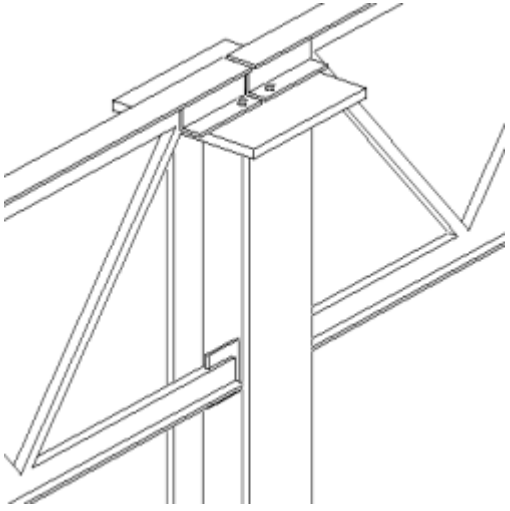
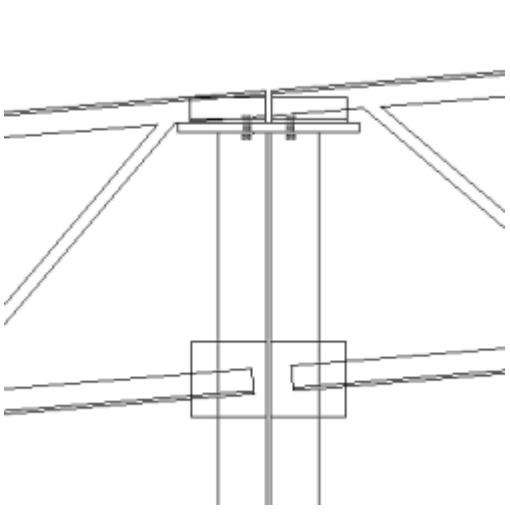
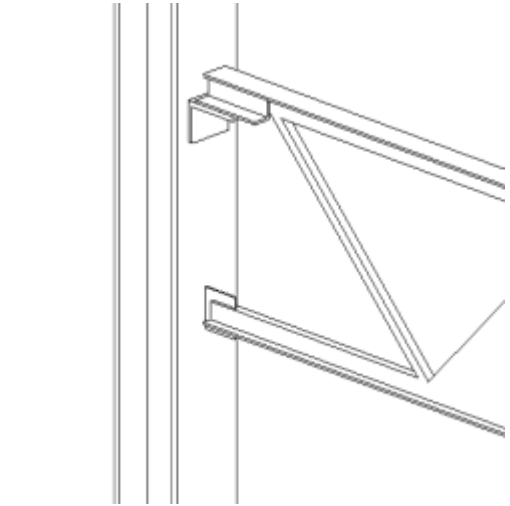
Esempio	Descrizione
	<p>Appoggio due putrelle a colonna. Opzione piatto di testa, barra stabilizzatore o angolo.</p> <p>Utilizzare Trave tralicciata su due lati a col. (162).</p>
	<p>Appoggio due putrelle a colonna. Piatto di testa, piatto di testa allineato o inclinato rispetto alle putrelle.</p> <p>Utilizzare Trave tralicciata su due lati a col. (162).</p>
	<p>Vincolo geometrico putrella a lato della colonna. Opzione barra stabilizzatore o angolo.</p> <p>Utilizzare Trave tralicciata su colonna, tipo 2 (163).</p>

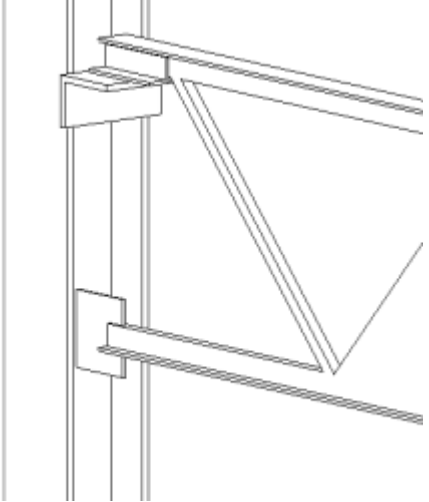
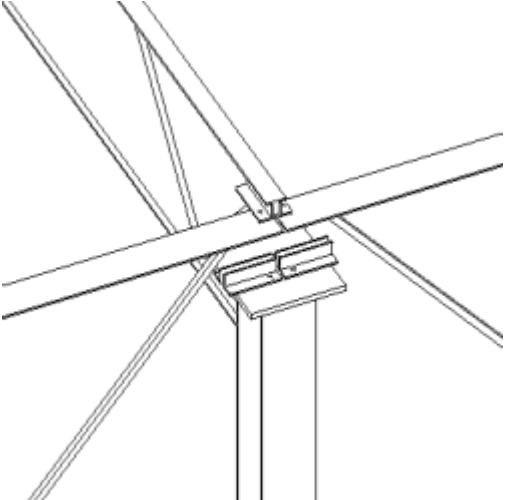
Esempio	Descrizione
	<p>Vincolo geometrico putrella a lato della colonna. Angolare di montaggio attraverso parapiedi delle flange.</p> <p>Utilizzare Trave tralicciata su colonna, tipo 2 (163).</p>
	<p>Vincolo geometrico putrella a putrelle sulla colonna.</p> <p>Utilizzare Trave tralicciata su trave e colonna (164).</p>

Elemento verticale a trave

Montante e stipite porta a parte superiore della trave

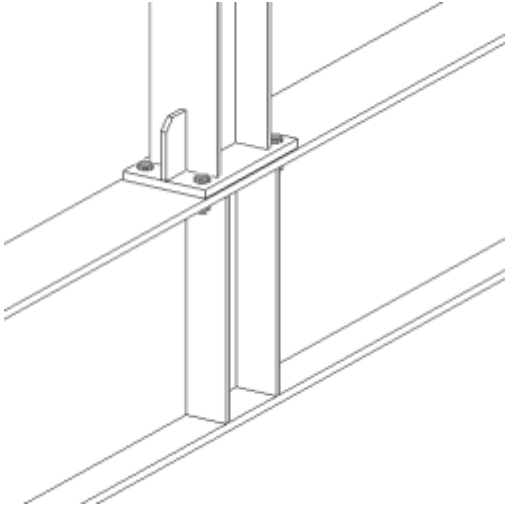
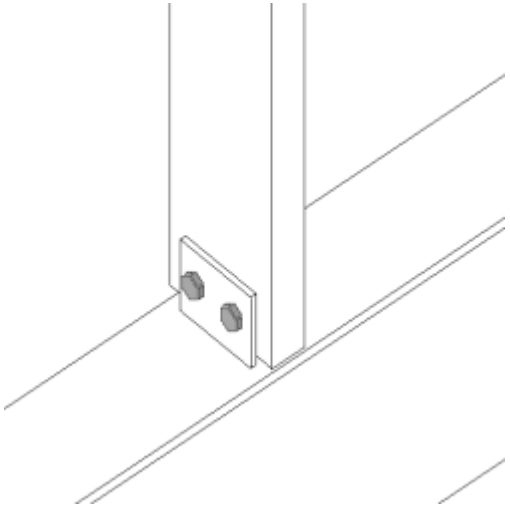
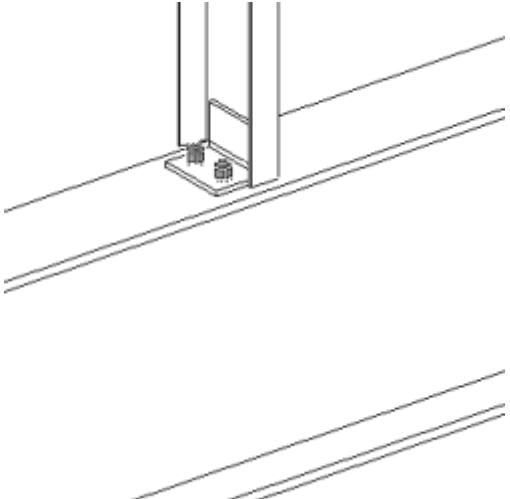
Esempio	Descrizione
	<p>Piastra di base montante a parte superiore della trave. Opzioni irrigidimenti principali e secondari.</p> <p>Utilizzare Collegamento piastra di base U.S. (71).</p>
	<p>Piatto di taglio semplice a montante o stipite porta.</p> <p>Utilizzare Piastra di accoppiamento semplice (146).</p>
	<p>Angolari a stipite condotto.</p> <p>Utilizzare Angolari (141).</p>

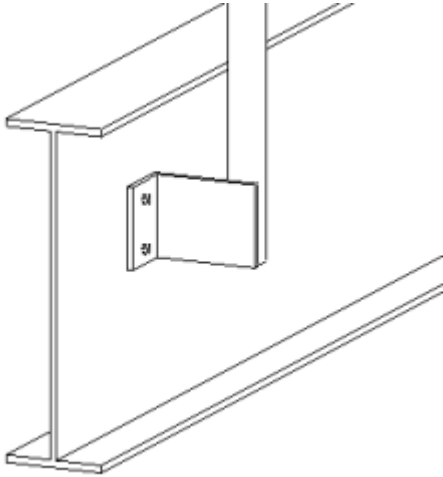
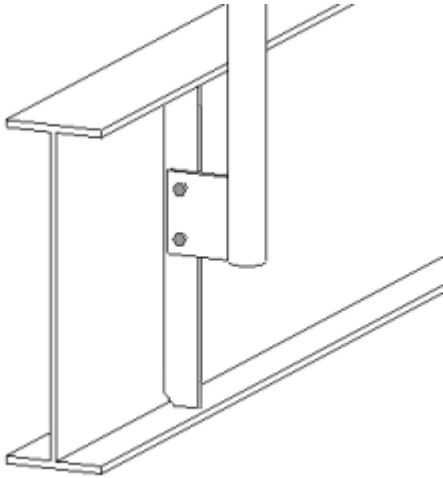
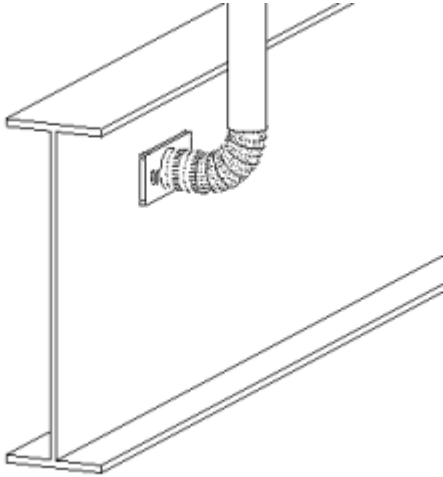
Esempio	Descrizione
	<p>Angolari a montante ringhiera. Utilizzare Cosciale montante L prof. (68).</p>
	<p>Piatto di connessione montante ringhiera a irrigidimento trave. Utilizzare Irrig. cosciale montante (69).</p>
	<p>Gomito montante ringhiera a piatto di connessione. Utilizzare Stanchion curved (84).</p>

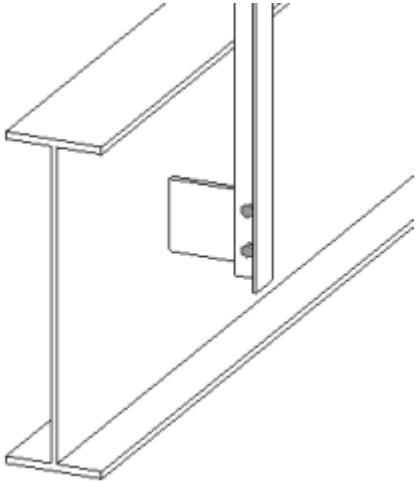
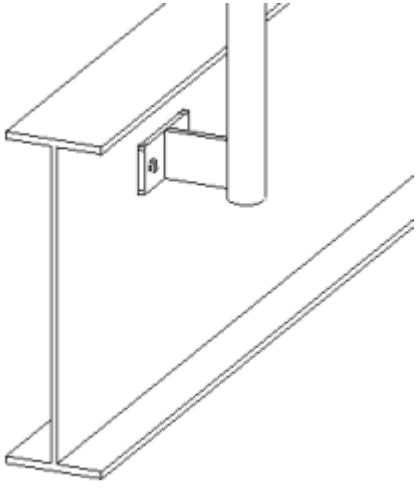
Esempio	Descrizione
	<p>Piatto di taglio a montante ringhiera. Utilizzare Montante lato profilo (86).</p>
	<p>Connessione montante ringhiera piatto composto. Utilizzare Montante piatto doppio (87).</p>

Ganci da sotto la trave

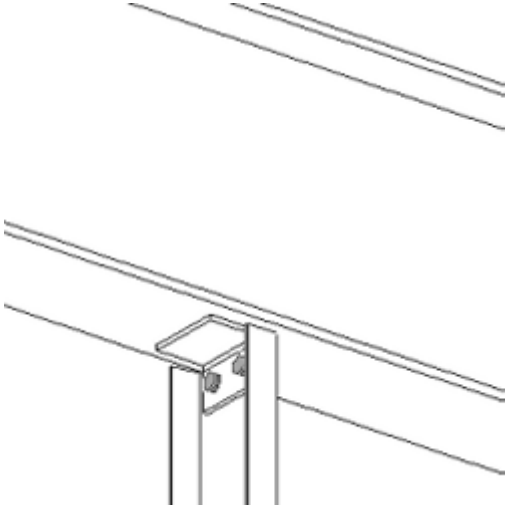
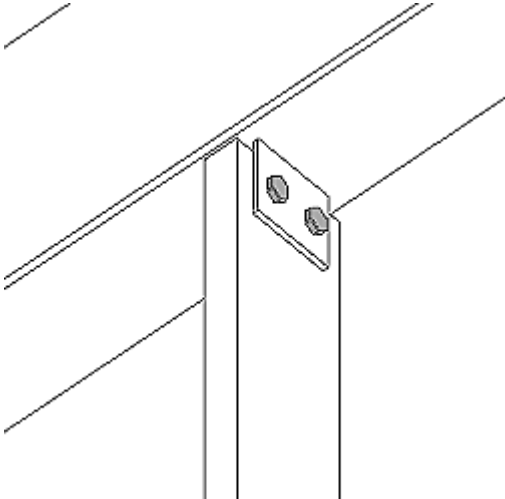
Esempio	Descrizione
	Connessione ganci angolari. Utilizzare Angolari (141) .
	Connessione gancio piatto di taglio semplice. Utilizzare Piastra di accoppiamento semplice (146) .

Connessioni di controventatura

Connessioni piatto piastra semplice

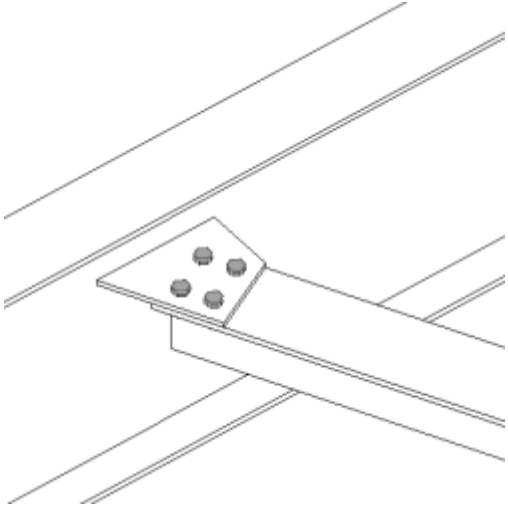
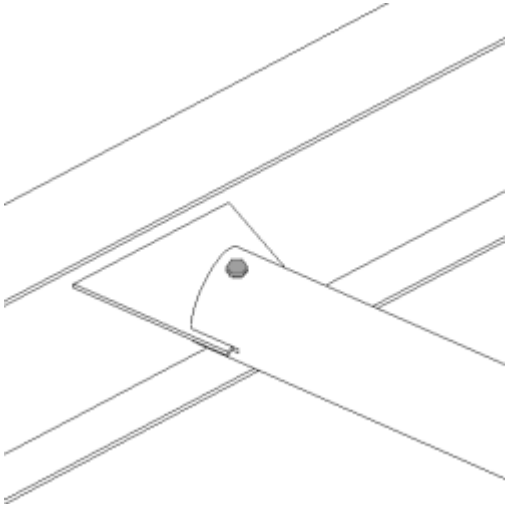
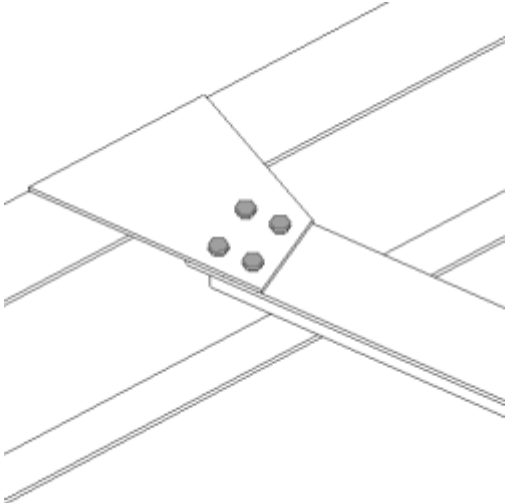
Esempio	Descrizione
	<p>Piatto piastra a controvento singolo. Controvento orizzontale e verticale. Vari profili di controvento.</p> <p>Utilizzare Piastra bullonata (11).</p> <p>Caricare l'attributo della connessione < Defaults > e selezionare Defaults per Regole di gruppo per ottenere i risultati migliori.</p>
	<p>Piatto piastra a controvento singolo. Controvento orizzontale e verticale. Opzione controvento arrotondato cavo con perno.</p> <p>Utilizzare Piastra bullonata (11).</p> <p>Caricare l'attributo della connessione < Defaults > e selezionare Defaults per Regole di gruppo per ottenere i risultati migliori.</p>
	<p>Piatto piastra a controvento singolo. Controvento e parte principale alla stessa altezza.</p> <p>Utilizzare Piastra bullonata (11).</p>

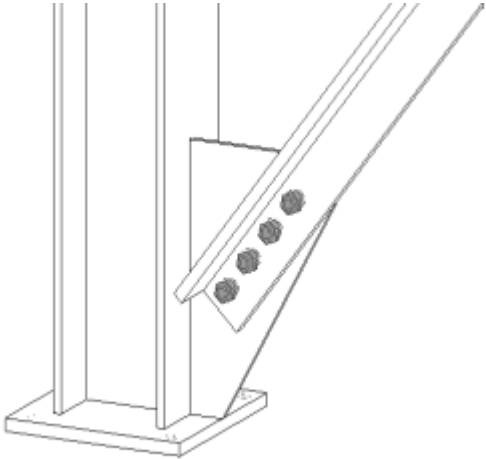
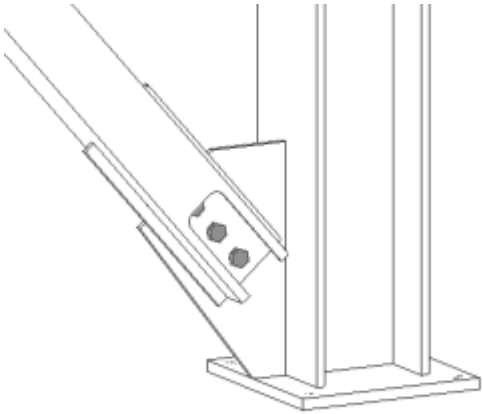
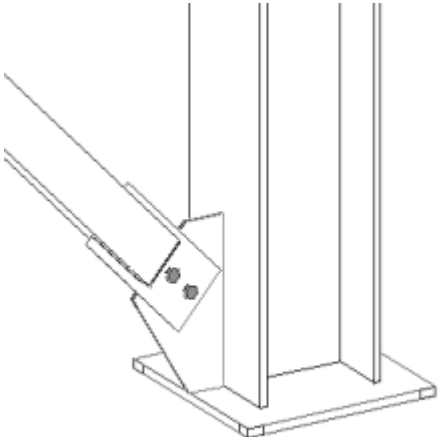
Esempio	Descrizione
	<p>Piatto piastra a controvento singolo su piastra di base della colonna.</p> <p>Utilizzare Piastra bullonata (11).</p>
	<p>Connessione a becco della sezione cava piastra a parti secondarie.</p> <p>Utilizzare Tube gusset (20).</p>
	<p>Connessione piatto di articolazione sezione cava piastra a parti secondarie.</p> <p>Utilizzare Tube gusset (20).</p>

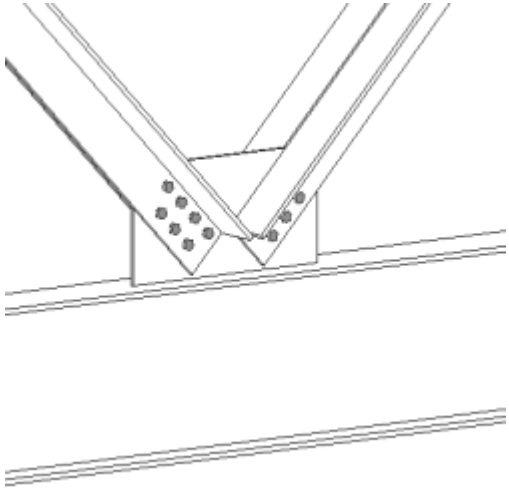
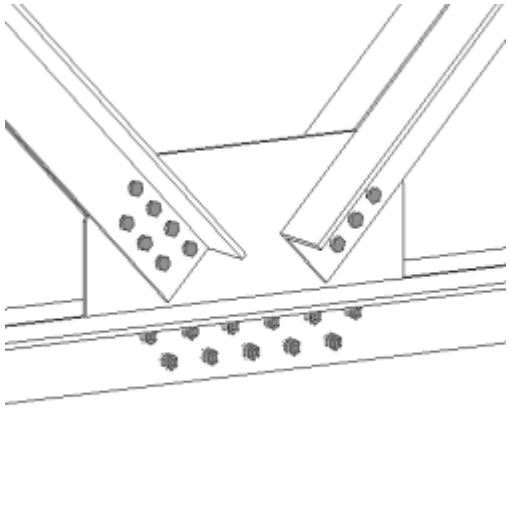
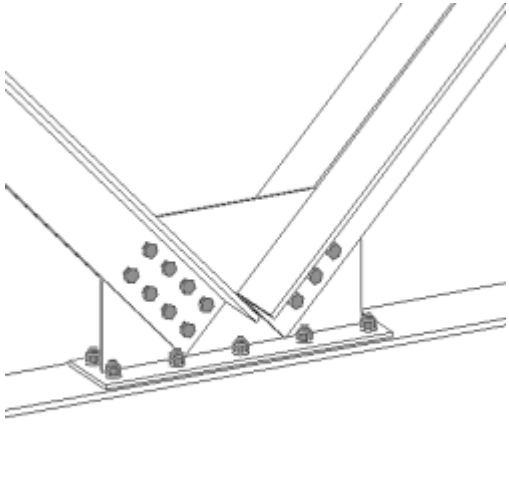
Esempio	Descrizione
	<p>Piatto piastra a controvento del profilo accoppiato. Controvento verticale o orizzontale. Più elementi di controvento.</p> <p>Utilizzare Piastra bullonata (11).</p>
	<p>Piatto piastra a controvento del profilo accoppiato. Parte principale profilo accoppiato. Saldato o imbullonato alla parte principale.</p> <p>Utilizzare Piastra bullonata (11).</p>
	<p>Piatto piastra con piatto di connessione. Imbullonato alla parte principale.</p> <p>Utilizzare Piastra bullonata (11).</p>

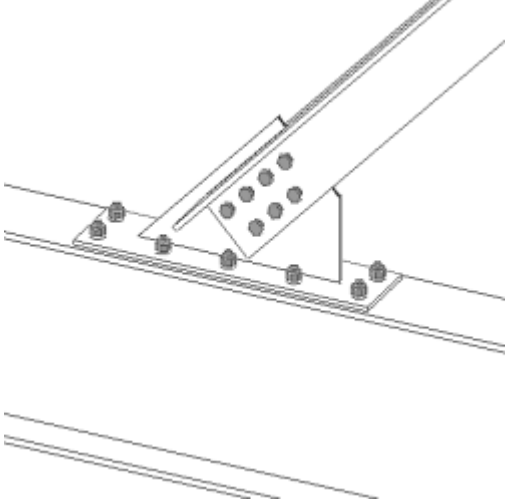
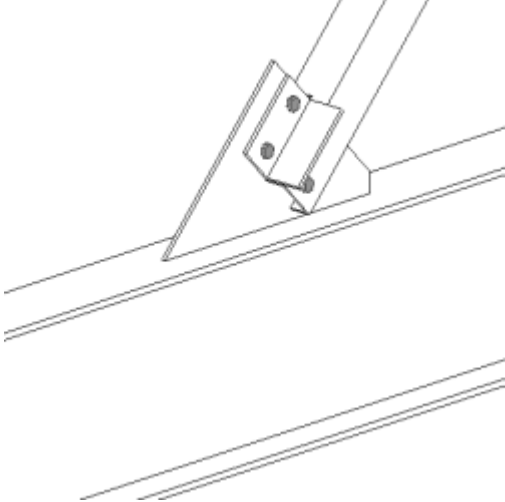
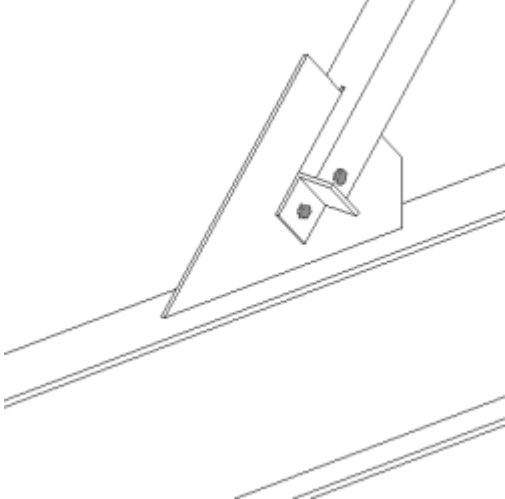
Esempio	Descrizione
	<p>Piatto piastra con piatto di connessione. Imbullonato alla parte principale. Varie opzioni di sagomatura del patto piastra.</p> <p>Utilizzare Piastra bullonata (11).</p>
	<p>Piatto piastra a controvento sezione cava. Opzione perno e angolo di tensione.</p> <p>Utilizzare Piastra bullonata (11).</p>
	<p>Piatto piastra a controvento sezione cava. Opzione perno e angolo di tensione.</p> <p>Utilizzare Piastra bullonata (11).</p>

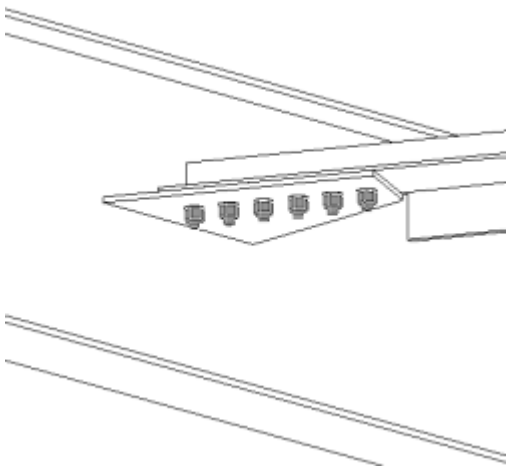
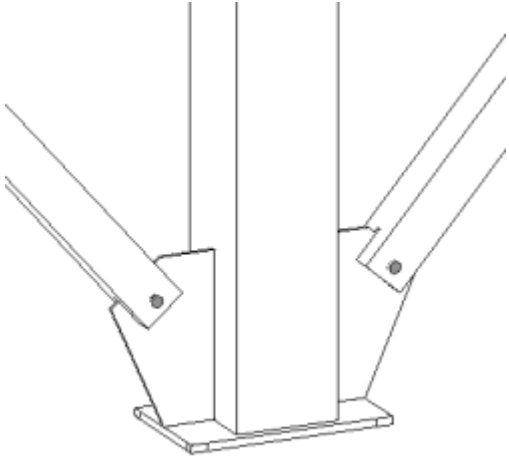
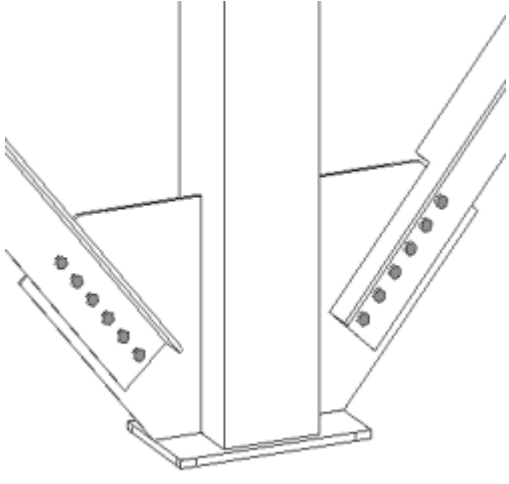
Esempio	Descrizione
	<p>Piatto piastra a controvento sezione WT. Opzione di scantonatura.</p> <p>Utilizzare Piastra bullonata (11).</p> <p>Caricare l'attributo della connessione < Defaults > e selezionare Defaults per Regole di gruppo per ottenere i risultati migliori.</p>
	<p>Piatto piastra attraverso colonna sezione cava a controvento sezione cava su piastra di base.</p> <p>Utilizzare Piastra bullonata (11).</p> <p>Selezionare la colonna, quindi controvento e controvento.</p>
	<p>Piatto piastra attraverso colonna sezione cava a controvento WT su piastra di base.</p> <p>Utilizzare Piastra bullonata (11).</p> <p>Selezionare la colonna, quindi controvento e controvento.</p>

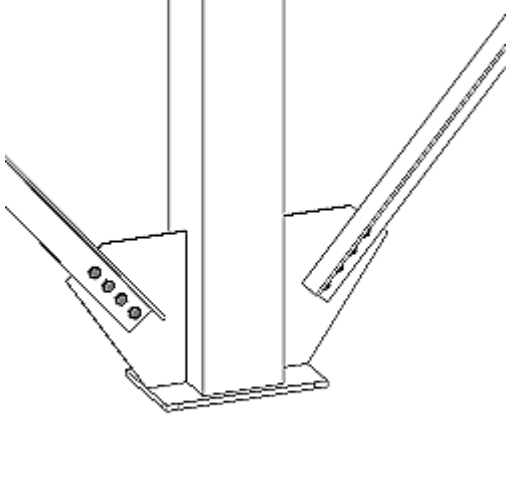
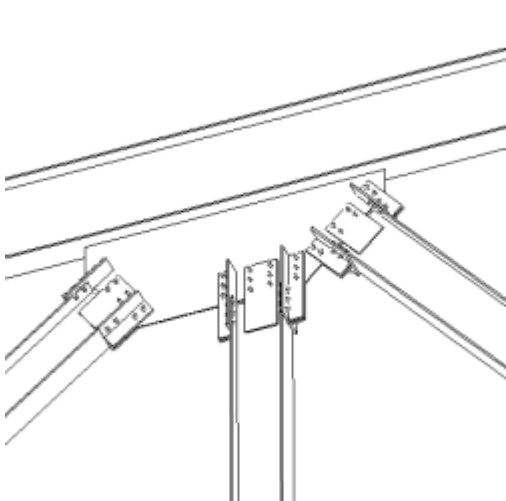
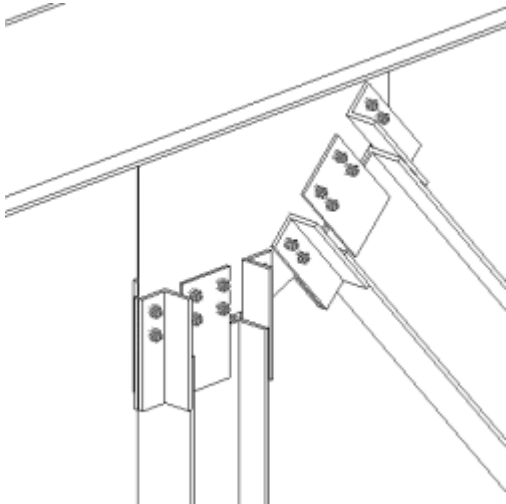
Esempio	Descrizione
	<p>Piatto piastra attraverso colonna sezione cava a controvento angolo su piastra di base. Profilo singolo o doppio.</p> <p>Utilizzare Piastra bullonata (11).</p> <p>Selezionare la colonna, quindi controvento e controvento.</p>
	<p>Controvento sezione W piatto piastra flangiato. Varie opzioni di connessioni di controventatura. Saldato/ imbullonato, imbullonato/ imbullonato.</p> <p>Utilizzare Incrocio con piastra (62).</p>
	<p>Controvento sezione W piatto piastra flangiato. Varie opzioni di connessioni di controventatura. Saldato/ imbullonato, imbullonato/ imbullonato.</p> <p>Utilizzare Incrocio con piastra (62).</p>

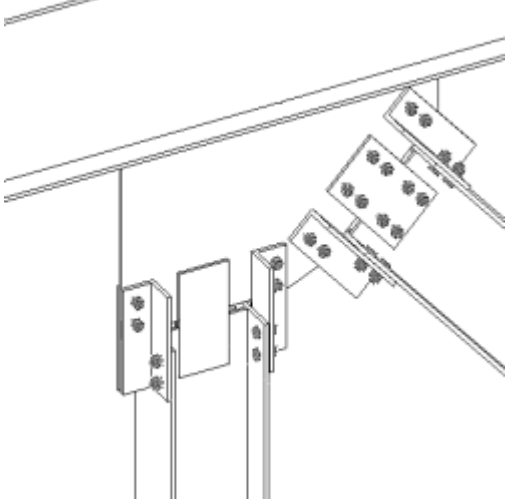
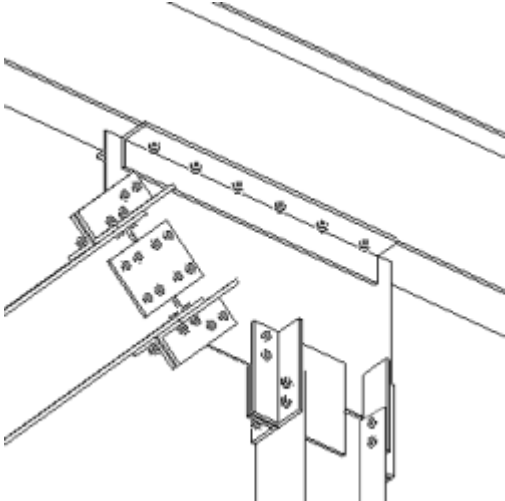
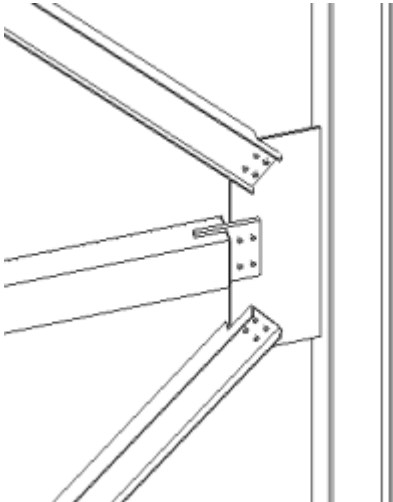
Esempio	Descrizione
	<p>Controvento sezione W piatto piastra flangiato. Varie opzioni di connessioni di controventatura per ciascun controvento.</p> <p>Utilizzare Incrocio con piastra (62).</p>
	<p>Controvento sezione W piatto piastra flangiato. Varie opzioni di connessione del piatto piastra.</p> <p>Utilizzare Incrocio con piastra (62).</p>
	<p>Connessione piatto di articolazione controvento sezione cava a piatto piastra esistente.</p> <p>Utilizzare Tubo su piatto (22).</p>

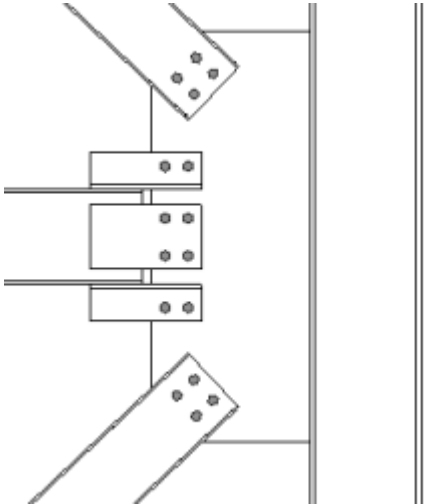
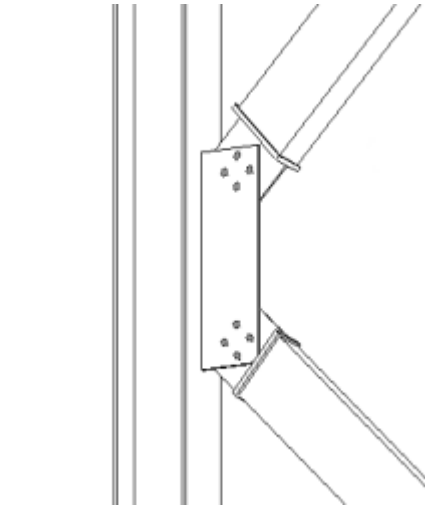
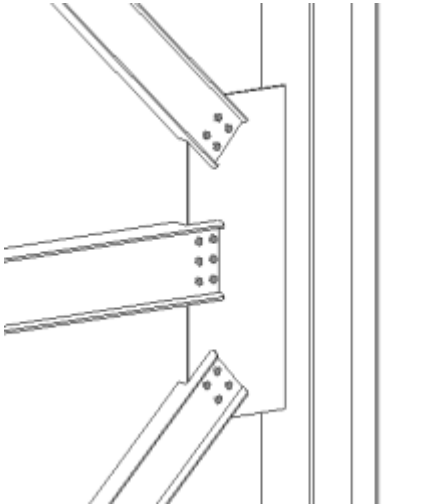
Esempio	Descrizione
	<p>Connessione controvento sezione W piastra flangiata a piatto piastra esistente.</p> <p>Utilizzare Incrocio flangiato (61).</p>
	<p>Connessione estremità WT controvento sezione cava a piatto piastra esistente.</p> <p>Utilizzare Controventatura portale (105).</p>
	<p>Connessione controvento imbullonato a piatto piastra esistente.</p> <p>Utilizzare Controventi incrociati (19).</p>

Connessioni saldate

Da trave a trave

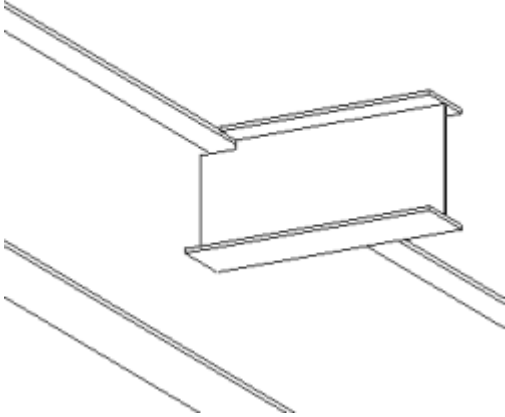
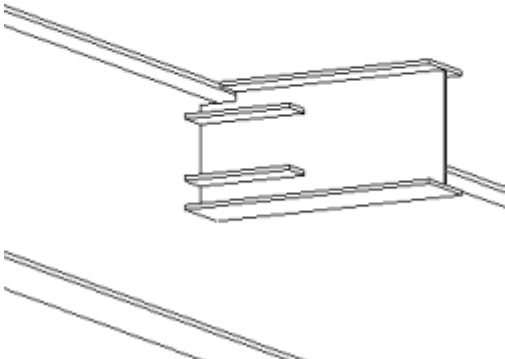
Esempio	Descrizione
	Saldatura trave su trave. Utilizzare Taglio a misura (13) .
	Saldatura trave su trave con irrigidimenti orizzontali. Utilizzare Taglio a misura (13) .

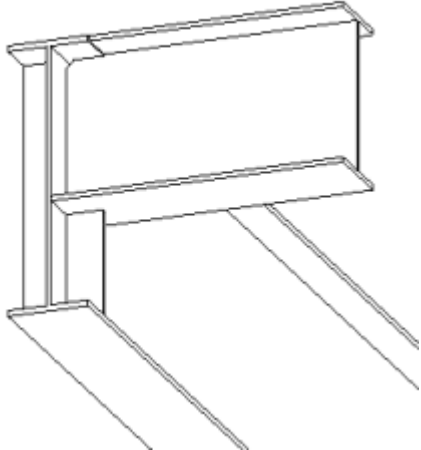
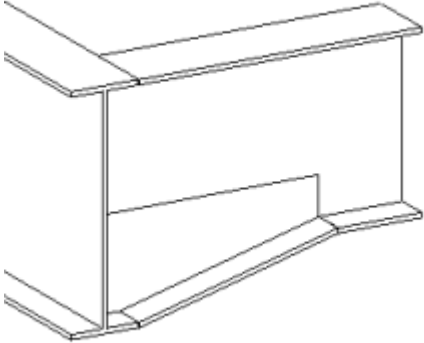
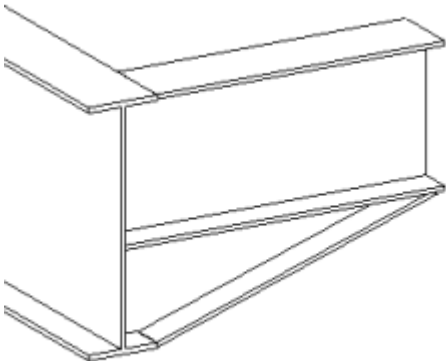
Esempio	Descrizione
	<p>Saldatura trave su trave con principale. Irrigidimenti verticali.</p> <p>Utilizzare Saldatura trave con trave(123).</p>
	<p>Saldatura trave su trave con rinforzo.</p> <p>Utilizzare Offshore (194).</p>
	<p>Saldatura trave su trave con rinforzo. Varie opzioni di rinforzo.</p> <p>Utilizzare Offshore (194).</p>

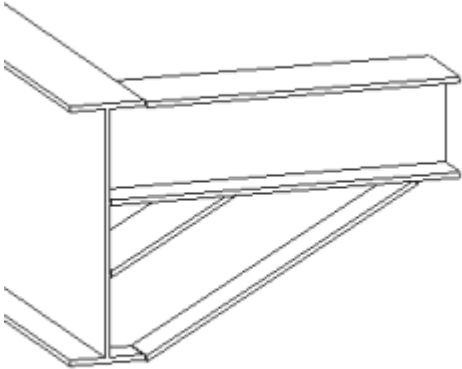
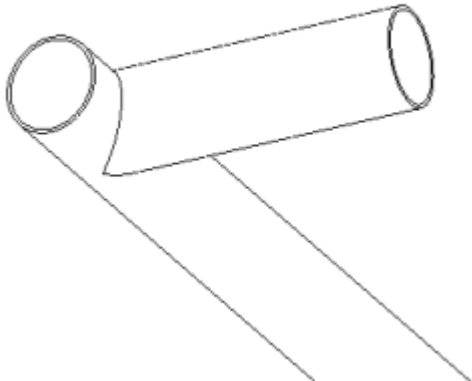
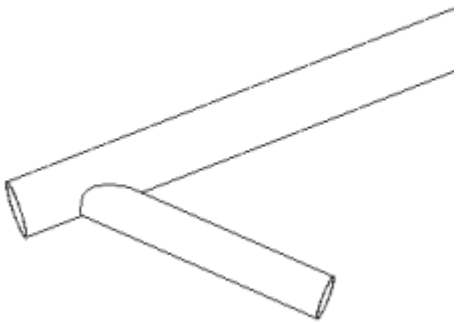
Esempio	Descrizione
	<p>Saldatura trave su trave con rinforzo. Varie opzioni di rinforzo.</p> <p>Utilizzare Offshore (194).</p>
	<p>Profilo arrotondato saldato a profilo arrotondato.</p> <p>Utilizzare Tubo su tubo (23).</p>
	<p>Profilo arrotondato saldato a profilo arrotondato. Dimensione profilo diversa e parte secondaria obliqua.</p> <p>Utilizzare Tubo su tubo (23).</p>

Colonna trave

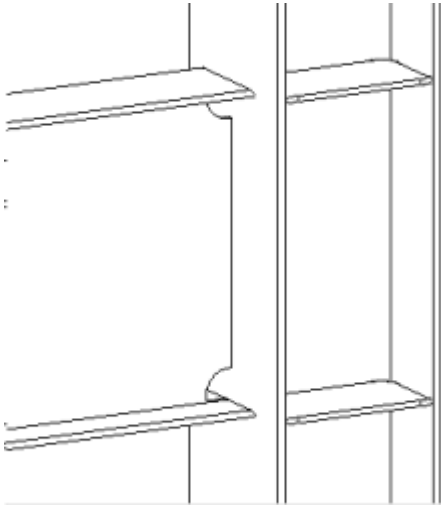
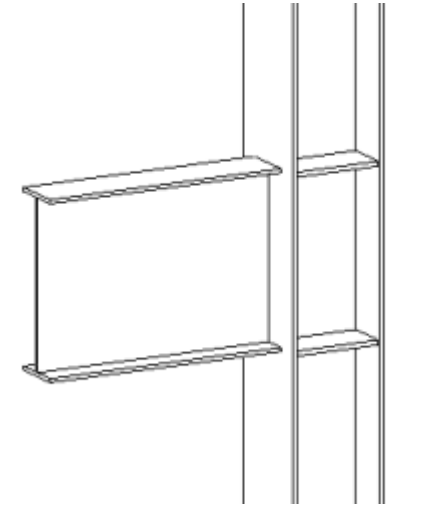
Esempio	Descrizione
	<p>Saldato alla colonna con opzioni di preparazione saldatura e irrigidimento.</p> <p>Utilizzare Colonna saldata con irrigidimenti (128).</p>
	<p>Saldato a colonna.</p> <p>Utilizzare Colonna saldata (31).</p>

Dettagli

Piastre di base

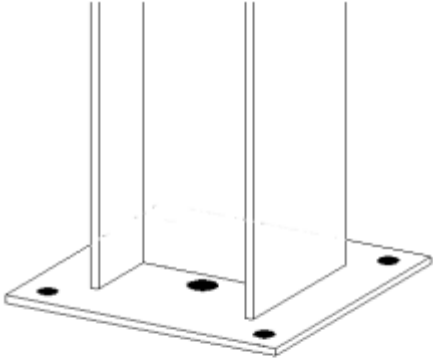
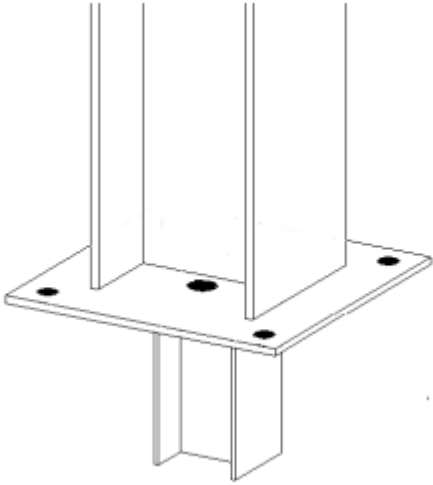
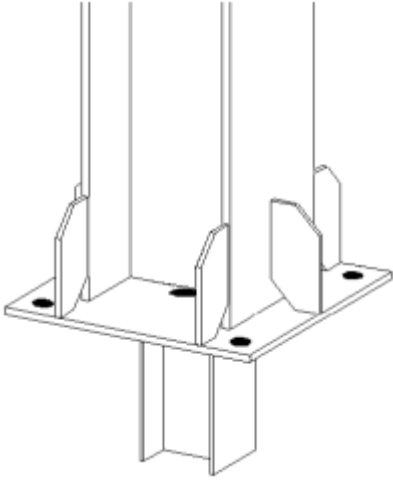
Esempio	Descrizione
 A technical drawing showing a column base plate with four vertical columns. The base plate is a flat rectangular plate with four circular holes, one in each corner, for mounting. The columns are attached to the plate, and the drawing shows the plate from a perspective view.	<p>Piastra di base colonna con opzione foro di riempimento.</p> <p>Utilizzare Piastra di base U.S. (1047).</p>
 A technical drawing showing a column base plate with four vertical columns. The base plate is a flat rectangular plate with four circular holes, one in each corner, for mounting. The columns are attached to the plate, and the drawing shows the plate from a perspective view.	<p>Piastra di base colonna con opzione chiave di taglio.</p> <p>Utilizzare Piastra di base U.S. (1047).</p>
 A technical drawing showing a column base plate with four vertical columns. The base plate is a flat rectangular plate with four circular holes, one in each corner, for mounting. The columns are attached to the plate, and the drawing shows the plate from a perspective view.	<p>Piastra di base colonna con opzione irrigidimento.</p> <p>Utilizzare Piastra di base U.S. (1047).</p>

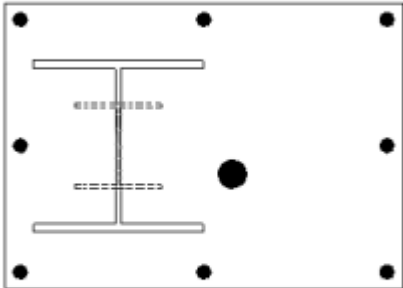
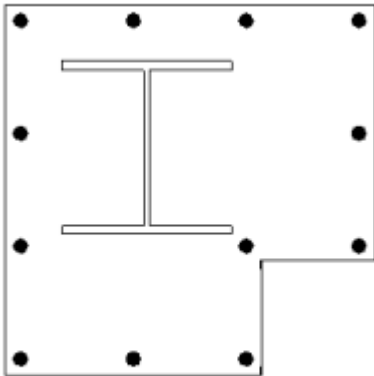
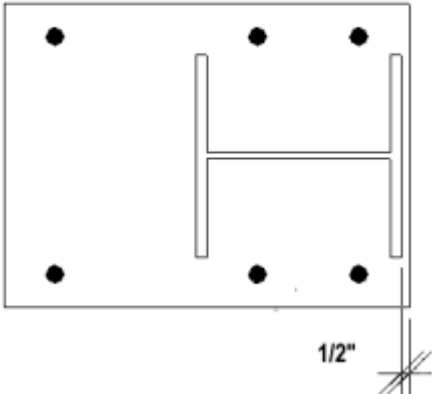
Esempio	Descrizione
	<p>Piastra di base colonna offset (chiave di taglio e foro di riempimento opzionali).</p> <p>Utilizzare Piastra di base U.S. (1047).</p>
	<p>Rimozione bulloni piastra di base colonna e opzione smusso d'angolo interno.</p> <p>Utilizzare Piastra di base U.S. (1047).</p>
	<p>Piastra di base colonna situata d lato della flangia.</p> <p>Utilizzare Piastra di base (1042).</p>

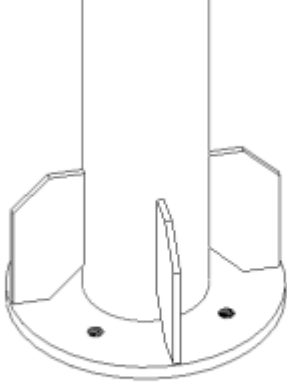
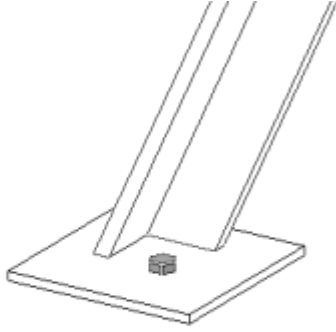
Esempio	Descrizione
	<p>Piastra di base colonna circolare con opzione irrigidimento.</p> <p>Utilizzare Piastra di base circolare (1052).</p>
	<p>Piastra di base orizzontale a montante inclinato.</p> <p>Utilizzare Piastra di base (1053).</p>

Irrigidimenti

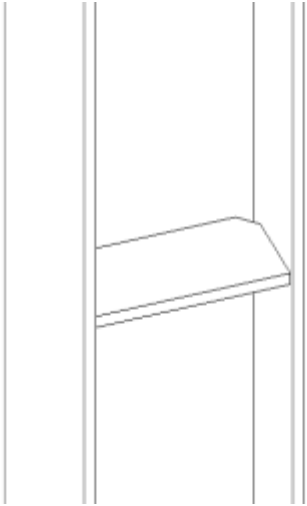
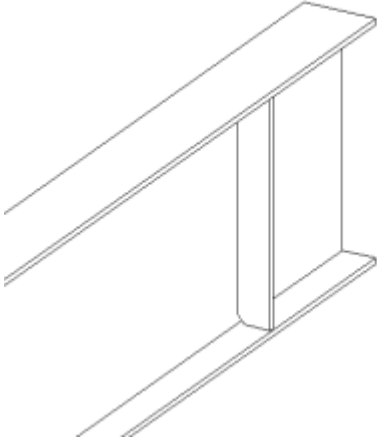
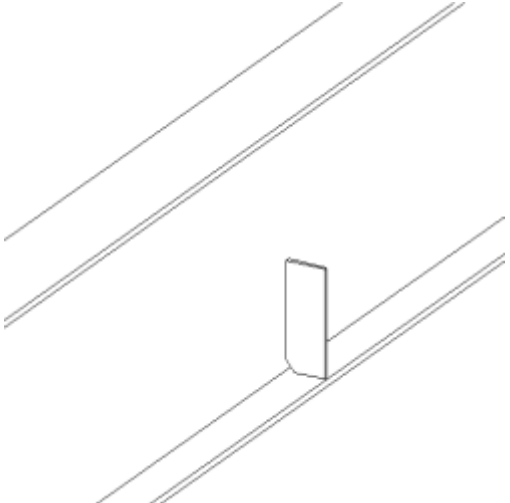
Esempio	Descrizione
 A technical drawing showing a stiffening plate attached to a column. The plate is rectangular and is welded to the side of a vertical column. The drawing uses double lines to represent the thickness of the plate and the column.	<p>Dettaglio piatto di irrigidimento a colonna.</p> <p>Utilizzare Irrigidimenti (1003).</p>
 A technical drawing showing a stiffening plate attached to a beam. The plate is rectangular and is welded to the bottom flange of a horizontal beam. The drawing uses double lines to represent the thickness of the plate and the beam.	<p>Dettaglio piatto di irrigidimento a trave.</p> <p>Utilizzare Irrigidimenti (1003).</p>
 A technical drawing showing a partial depth stiffening plate attached to a beam. The plate is rectangular and is welded to the bottom flange of a horizontal beam, extending only partially across the width of the flange. The drawing uses double lines to represent the thickness of the plate and the beam.	<p>Dettaglio piatto di irrigidimento profondità parziale a trave.</p> <p>Utilizzare Irrigidimenti (1041).</p>

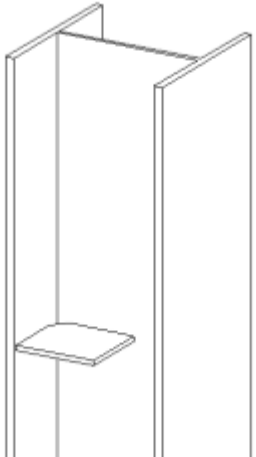
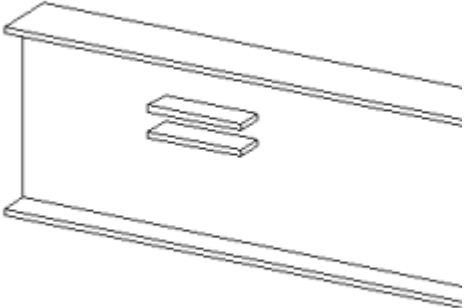
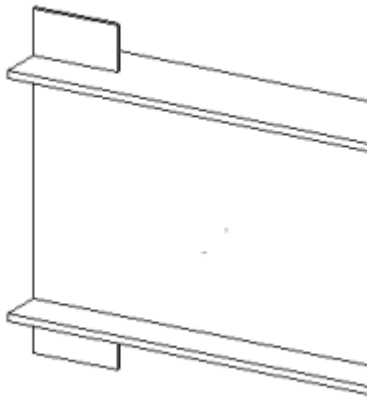
Esempio	Descrizione
	<p>Dettaglio piatto di irrigidimento profondità parziale a colonna. Utilizzare Irrigidimenti (1041).</p>
	<p>Piatti di irrigidimento paralleli. Utilizzare Irrigidimento orizzontale (1017).</p>
	<p>Piatti di irrigidimento flangia. Utilizzare Irrigidimenti (1030).</p>

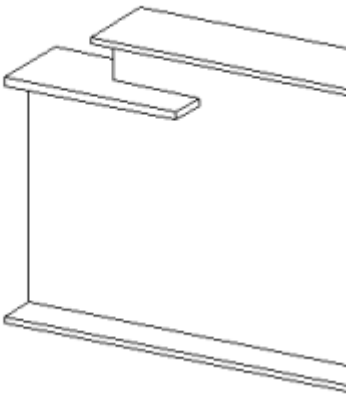
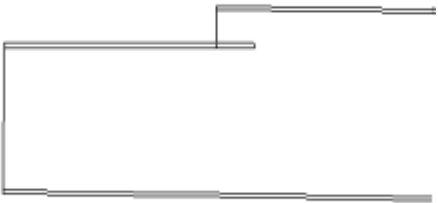
Esempio	Descrizione
	<p>Taglio irrigidito. Utilizzare Irrigidimento scantonatura (1006).</p>
	<p>Taglio irrigidito. Smusso taglio intaglio a parte. Utilizzare Irrigidimento scantonatura (1006).</p>

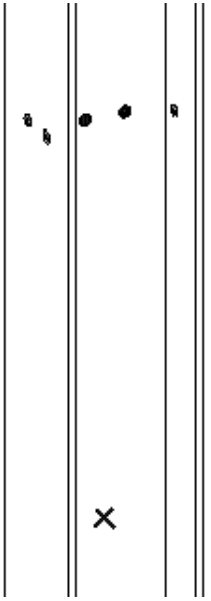
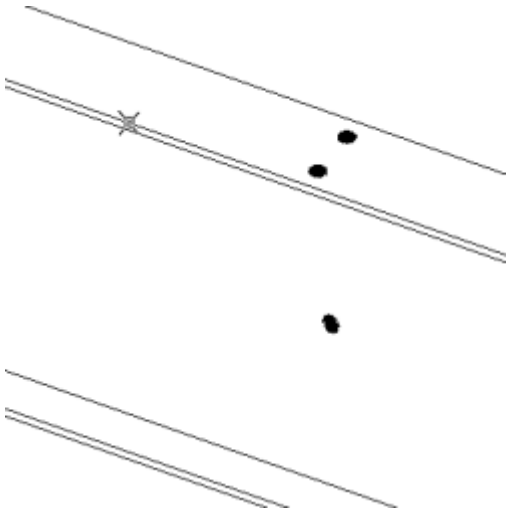

Fori Manlock e dadi di sollevamento

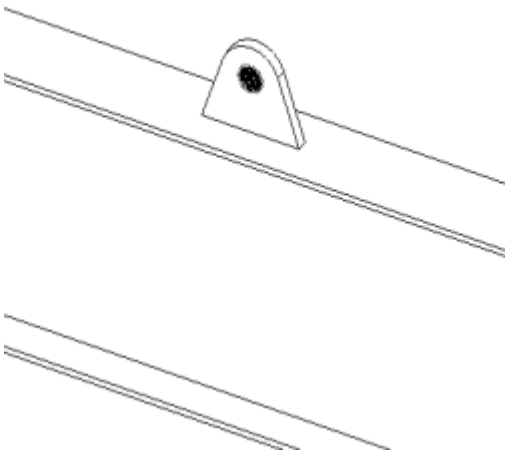
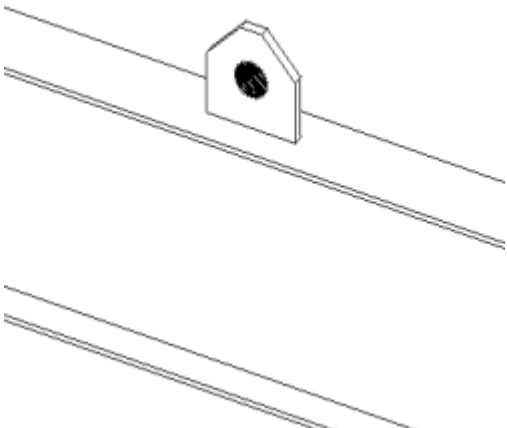
Esempio	
	Fori Manlock nella colonna. Utilizzare Colonna manlock (1032) .
	Fori Manlock nella trave. Utilizzare Trave manlock (1033) .

Esempio	
 <p>The diagram illustrates a semi-circular lifting block with a central hole, positioned on a horizontal beam. Below the beam, a pair of parallel lines indicates the beam's profile. The block is shown in a perspective view, highlighting its curved top surface.</p>	<p>Dadi di sollevamento a trave. Utilizzare Pezzi di sollevamento allineamento (1031).</p>
 <p>The diagram illustrates a flat, chamfered lifting block with a central hole, positioned on a horizontal beam. Below the beam, a pair of parallel lines indicates the beam's profile. The block is shown in a perspective view, highlighting its flat top surface and chamfered edges.</p>	<p>Dado di sollevamento a piatto smussato trave. Utilizzare Pezzi di sollevamento allineamento (1031).</p>

Dettagli appoggio

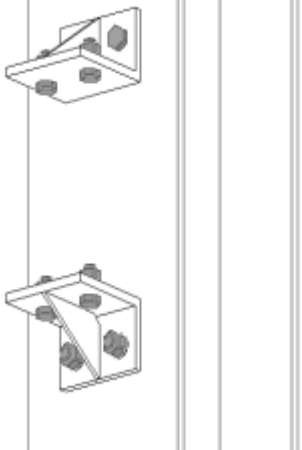
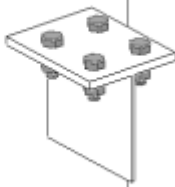
Esempio	Descrizione
	<p>Appoggio piatto con irrigidimenti. Utilizzare Mensola (1013).</p>
	<p>Appoggio angolo con irrigidimento. Utilizzare Appoggio con profili angolari (1040).</p>
	<p>Appoggio angolo con irrigidimento. Bullone a parte principale e attraverso opzioni appoggio. Utilizzare Dettaglio appoggio U.S. (1048).</p>

Esempio	Descrizione
	<p>Appoggio angolo con irrigidimento. Bullone a parte principale posizionata a una distanza specificata.</p> <p>Utilizzare Dettaglio appoggio U.S. (1048).</p>
	<p>Dettaglio appoggio WT.</p> <p>Utilizzare Dettaglio appoggio U.S. 2 (1049).</p>
	<p>Appoggio angolo ruotato. Opzione piatto di irrigidimento disponibile.</p> <p>Utilizzare Dettaglio appoggio U.S. 2 (1049).</p>

Piatto di testa e piatto di appoggio

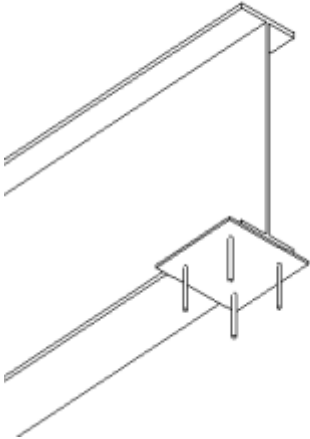
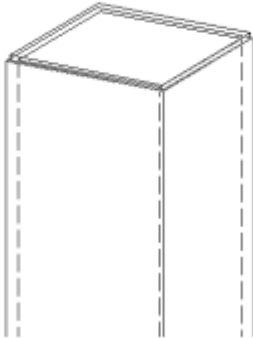
Esempio	Descrizione
	<p>Piatto di appoggio a estremità della trave.</p> <p>Utilizzare Piatto di Appoggio U.S. (1044).</p>
	<p>Piatto di testa.</p> <p>Utilizzare Dettaglio piatto d'estremità (1002).</p>

Miscellanee

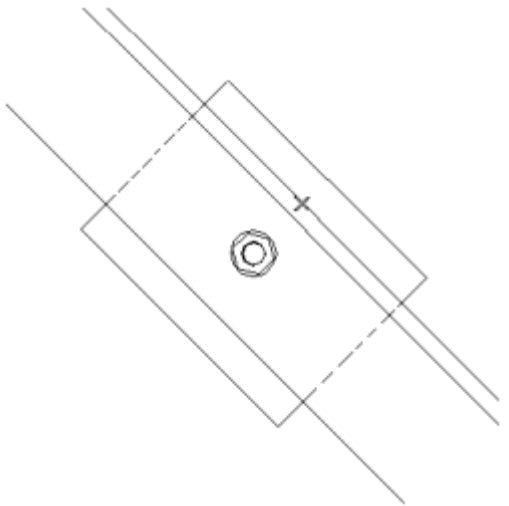
Esempio	Descrizione
	<p>Piatto distanziatore tra i profili accoppiati. Saldato o bullonato.</p> <p>Utilizzare Piatto conn. profilo accoppiato (1046).</p>

5.19 Esclusione di responsabilità

© 2020 Trimble Solutions Corporation e i suoi licenziatari. Tutti i diritti riservati.

Il presente Manuale del Software è stato scritto per essere utilizzato con il Software di riferimento. L'uso del Software e del presente Manuale del Software è regolato da un Accordo di licenza. Tra le altre disposizioni, l'Accordo di licenza stabilisce talune garanzie per il Software e il presente Manuale, nega altre garanzie, limita i danni rimediaibili, definisce gli usi consentiti del Software e determina se si è un utente autorizzato del Software. Tutte le informazioni riportate in questo manuale sono fornite con la garanzia indicata nell'Accordo di licenza. Si prega di fare riferimento all'Accordo di licenza per gli obblighi importanti e le limitazioni vigenti, nonché per le limitazioni sui diritti. Trimble non garantisce che il testo sia privo di imprecisioni tecniche o errori tipografici. Trimble si riserva il diritto di apportare modifiche e integrazioni al presente manuale dovute a cambiamenti nel software o altro.

Inoltre, il presente Manuale del Software è protetto dalle leggi sul copyright e dai trattati internazionali. La riproduzione, la visualizzazione, la modifica, o la distribuzione non autorizzate del presente manuale, o di parte di esso, possono comportare sanzioni civili e penali gravi e saranno perseguite nella misura massima consentita dalla legge.

Tekla Structures, Tekla Model Sharing, Tekla PowerFab, Tekla Structural Designer, Tekla Tedds, Tekla Civil, Tekla Campus, Tekla Downloads, Tekla User Assistance, Tekla Discussion Forum, Tekla Warehouse e Tekla Developer Center sono marchi o marchi registrati di Trimble Solutions Corporation nell'Unione Europea, negli Stati Uniti e/o in altri paesi. Ulteriori informazioni

sui marchi Trimble Solutions: <http://www.tekla.com/tekla-trademarks>. Trimble è un marchio registrato o un marchio di Trimble Inc. nell'Unione Europea, negli Stati Uniti e/o in altri paesi. Ulteriori informazioni sui marchi Trimble: <http://www.trimble.com/trademarks.aspx>. Altri nomi di prodotti e società citati nel presente manuale possono essere marchi dei rispettivi proprietari. Il riferimento a un marchio o a un prodotto di terzi non costituisce alcuna dichiarazione di affiliazione o collaborazione di Trimble con tali terzi. Trimble nega qualsiasi affiliazione o collaborazione, se non espressamente dichiarata.

Parti di questo software:

EPM toolkit © 1995-2006 Jotne EPM Technology a.s., Oslo, Norvegia. Tutti i diritti riservati.

Open Cascade Express Mesh © 2015 OPEN CASCADE S.A.S. Tutti i diritti riservati.

PolyBoolean C++ Library © 2001-2012 Complex A5 Co. Ltd. Tutti i diritti riservati.

FLY SDK - CAD SDK © 2012 VisualIntegrity™. Tutti i diritti riservati.

Teigha © 2002-2016 Open Design Alliance. Tutti i diritti riservati.

CADhatch.com © 2017. Tutti i diritti riservati.

FlexNet Publisher © 2014 Flexera Software LLC. Tutti i diritti riservati.

Questo prodotto contiene tecnologia riservata e di proprietà, informazioni e lavoro creativo di proprietà di Flexera Software LLC e dei suoi licenziatari, se esistenti. Sono vietati l'utilizzo, la copia, la pubblicazione, la distribuzione, la visualizzazione, la modifica o la trasmissione di tale tecnologia per intero o in parte sotto qualsiasi forma e con qualsiasi mezzo senza il previo consenso scritto di Flexera Software LLC. Fatto salvo quanto espressamente dichiarato per iscritto Flexera Software LLC, il possesso di tale tecnologia non implica la concessione di alcuna licenza o autorizzazione sui diritti di proprietà intellettuale di Flexera Software LLC, senza alcuna eccezione o implicazione o altro.

Per visualizzare le licenze del software open-source di terzi, aprire Tekla Structures, cliccare su **File menu --> Aiuto --> Informazioni su Tekla Structures**, quindi sull'opzione **Licenze di terzi**.

Gli elementi del software descritti nel presente Manuale sono protetti da più brevetti e da possibili domande di brevetto in attesa di accettazione negli Stati Uniti e/o in altri paesi. Per ulteriori informazioni andare alla pagina <http://www.tekla.com/tekla-patents>.

6 Riferimento per i componenti in calcestruzzo

In questa sezione sono riportate informazioni sull'utilizzo dei componenti in calcestruzzo spediti con Tekla Structures.

Se si conosce il componente necessario, è possibile premere F1 nella finestra di dialogo del componente per accedere rapidamente alla pagina dell' Aiuto corretta. Alcuni componenti utilizzano i file dell' Aiuto installati localmente in un formato legacy, a cui è possibile accedere solo premendo F1 nella finestra di dialogo del componente.

Altri componenti sono disponibili per il download e l'installazione in [Tekla Warehouse](#).

È inoltre possibile modificare molti dei componenti esistenti e creare componenti personalizzati, vedere .

6.1 Detailing cemento armato

In questa sezione sono illustrati gli strumenti di dettagli del cemento armato disponibili in Tekla Structures.

Per ulteriori informazioni, cliccare sul collegamento di seguito:

- [Connessioni seating \(pagina 2930\)](#)
- [Connessioni di travi e colonne \(pagina 2958\)](#)
- [Pannelli e muri \(pagina 3042\)](#)
- [Aperture \(pagina 3304\)](#)
- [Piani \(pagina 3307\)](#)
- [Scale in calcestruzzo \(pagina 3366\)](#)
- [Fondazioni \(pagina 3420\)](#)

NOTA I componenti prefabbricati possono essere applicati solo alle entità gettate prefabbricate. Non possono essere applicati a entità gettate gettate in opera.

Conessioni seating

Tekla Structures comprende diverse connessioni di appoggio che si possono utilizzare per connettere colonne in calcestruzzo con travi utilizzando bulloni di ancoraggio. Gli strumenti di connessione di appoggio sono:

- [Appoggio con spinotto \(75\) \(pagina 2930\)](#)
- [Doppio appoggio con spinotto \(76\) \(pagina 2937\)](#)
- [Appoggio con spinotto alla flangia \(77\) \(pagina 2945\)](#)
- [Doppio appoggio con spinotto alla flangia \(78\) \(pagina 2951\)](#)

Appoggio con spinotto (75)

Appoggio con spinotto (75) collega una colonna e una trave utilizzando un bullone di ancoraggio.

Parti create

- Bullone di ancoraggio
- Dado
- Piatto rondella
- Piatto di appoggio
- Adattamenti per trave e colonna
- Foro per bullone
- Mensola (opzionale)
- Incavo per dato e piatto rondella (opzionale)

Utilizzare per

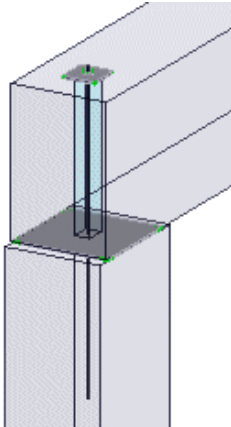
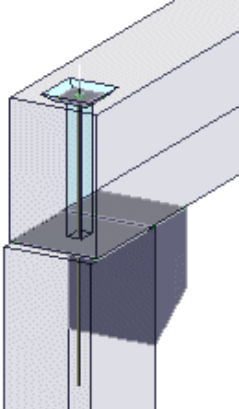
Situazione	Descrizione
	Collega una trave e una colonna utilizzando un bullone di ancoraggio. Piatto rondella e dado sporgono dalla trave.
	Collega una trave e una colonna utilizzando un bullone di ancoraggio e una mensola smussata. Piatto rondella e dado incassati nella trave.

Prima di iniziare

Creare le seguenti parti:

- Colonna in calcestruzzo (profilo circolare o rettangolare)
- Trave in calcestruzzo (rettangolare, HI, I, L o profilo a T invertita)

Ordine di selezione

1. Selezionare la parte principale (colonna).
2. Selezionare la parte secondaria (trave).

La connessione viene creata automaticamente quando viene selezionata la seconda parte.

Scheda Immagine

Utilizzare la scheda **Immagine** per definire la posizione del bullone di ancoraggio e del piatto di appoggio, le dimensioni dei fori bulloni, il tipo di malta e la tolleranza della trave.

Foro bullone

Immettere le seguenti dimensioni del foro bullone:

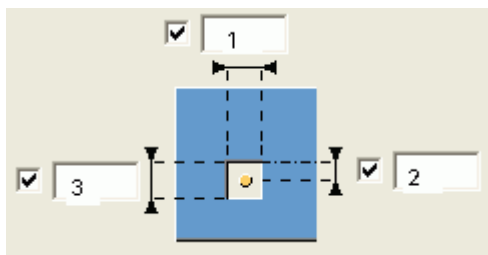

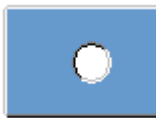

	Descrizione
1	Dimensione foro nella direzione della trave.
2	La distanza dalla linea centrale della trave al centro del foro e al bullone.
3	Dimensione foro nella direzione perpendicolare alla trave.

Selezionare la forma del foro bullone:

Opzione	Descrizione
	Rettangolare Default
	Arrotondamento

Trave e colonna

Selezionare una delle seguenti opzioni affinché Tekla Structures adatti la colonna o la trave:

Opzione	Descrizione
	Adatta la colonna. Default
	Adatta la trave. La trave deve essere inclinata.

Piatto di appoggio

Selezionare una delle seguenti opzioni per definire la posizione del piatto di appoggio:

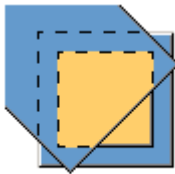
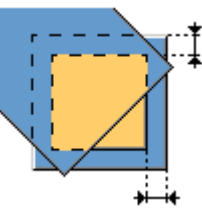
Opzione	Descrizione
	Quadrato con trave. Default
	Quadrato con colonna.
	Quadrato con colonna. Immettere le distanze dai bordi della colonna.

Scheda Spinotto

Utilizzare la scheda **Spinotto** per definire le proprietà di spinotto e malta.



Spinotto

Opzione	Descrizione
Profilo	Seleziona il profilo spinotto dal catalogo profili.
Prefisso, Numero partenza	Prefisso e numero partenza del numero posizione della parte.
Materiale	Tipo di materiale. Il materiale di default è definito nella casella Materiale della parte nelle impostazioni Componenti nel menu File --> Impostazioni --> Opzioni .
Nome	Nome mostrato nei disegni e nei report.
Fine	Descrive il trattamento applicato alla superficie della parte.

Opzione	Descrizione
Classe	Immettere un numero per raggruppare le parti create dal componente. Di default, il numero influisce sul colore con il quale la parte sarà visualizzata nelle viste del modello.
Dimensione	Diametro delle barre.
Tipo	Resistenza dell'acciaio utilizzato nelle barre.
Numero di barre	Selezionare 1 spinotto per creare una barra d'armatura. Selezionare 2 spinotti per creare due barre d'armatura. Definire quindi la distanza tra le barre nel campo Distanza barra .

Malta

Selezionare una delle seguenti opzioni per includere e definire la malta:

Opzione	Descrizione
	Nessuna malta. Default
	Foro bullone con malta. Non è presente alcun dado o piatto rondella.
	Foro bullone con malta. Sporgenza bullone, piatto rondella e bullone di ancoraggio.

Dado e piatto rondella

Selezionare una delle seguenti opzioni per definire se il dado e il piatto rondella sono incassati nella trave:

Opzione	Descrizione
	Dado e piatto rondella sulla superficie della trave. Default

Opzione	Descrizione
	Dato e piatto rondella incassati nella trave.

Se si sceglie di incassare il dado e il piatto rondella nella trave, immettere le seguenti dimensioni per definire l'incavo:

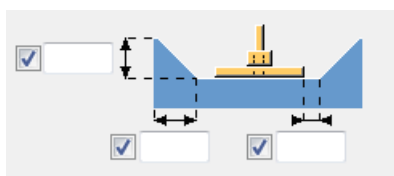

Scheda Parti

Utilizzare la scheda **Parti** per definire le proprietà di piastra di appoggio, foro di drenaggio, malta, piatto bullonato, dado e tubo.

Opzione	Descrizione
t, l, a	Definisce lo spessore, la larghezza e l'altezza della parte.
Pref. N.	Definisce un prefisso e un numero partenza per il numero di posizione della parte.
Materiale	Definisce il tipo di materiale.
Nome	Consente di definire un nome per la parte.
Classe	Utilizzare la Classe per raggruppare le parti.
Unità di getto	Selezionare per aggiungere le parti all'unità di getto.

Dado e piatto bullonato

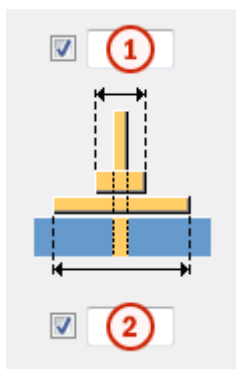

Campo	Descrizione
1	Larghezza del dado.
2	Larghezza del piatto bullonato.

Scheda Mensola

Utilizzare la scheda **Mensola** per creare una mensola e definirne le proprietà.

Selezionare per creare un mensola dalla lista **Crea mensola**.

Le opzioni per lo smusso delle mensole sono:

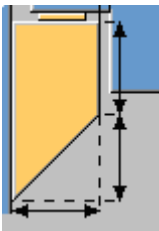
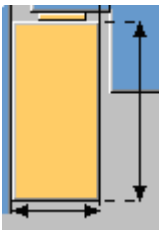
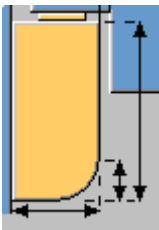
Opzione	Descrizione
	Inclinato Default
	Diritto
	Arrotondato

Definisce il posizionamento della barra d'armatura mensola.

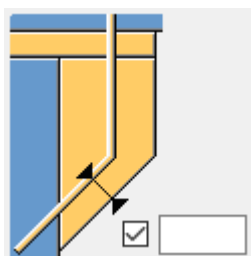

Opzione	Descrizione
t, l, a	Definisce lo spessore, la larghezza e l'altezza della parte.

Opzione	Descrizione
Pref. N.	Prefisso e numero partenza del numero posizione della parte. Il numero partenza della parte di default è definito nelle impostazioni Componenti nel menu File --> Impostazioni --> Opzioni .
Nome	Nome mostrato nei disegni e nei report.
Classe	Numero classe parte.

Scheda Generale

Per ulteriori informazioni, cliccare sul collegamento di seguito:

Scheda Generale

Scheda Analisi

Per ulteriori informazioni, cliccare sul collegamento di seguito:

Scheda Analisi

Doppio appoggio con spinotto (76)

Doppio appoggio con spinotto (76) collega una colonna e due travi utilizzando i bulloni di ancoraggio.

Parti create

- Bulloni di ancoraggi (2)
- Dadi (2)
- Piatti rondella (2)
- Piatti di appoggio (2)
- Adattamenti per trave e colonna (2)
- Fori per bulloni (2)
- Mensole (opzionali) (2)
- Incavi per piatto rondella e dado (opzionale) (2)

Utilizzare per

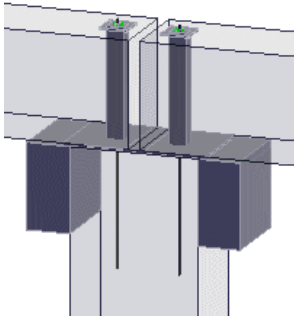
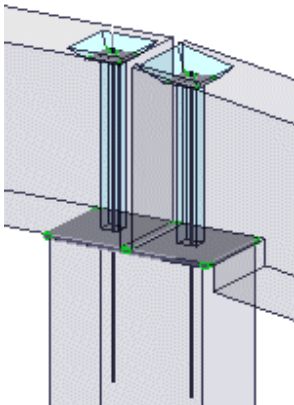
Opzione	Descrizione
	Collega due travi a una colonna utilizzando i bulloni di ancoraggio e crea mensole. Dadi e piatti rondella sulla superficie delle travi.
	Collega due travi a una colonna utilizzando i bulloni di ancoraggio. Dati e piatti rondella incassati nelle travi. La seconda trave è inclinata e viene tagliata per creare una distanza tra la trave e la colonna.

Prima di iniziare

Creare le seguenti parti:

- Colonna in calcestruzzo (profilo circolare o rettangolare)
- Due travi in calcestruzzo (rettangolare, HI, I, L o profilo a T invertita)

Ordine di selezione

1. Selezionare la parte principale (colonna).
2. Selezionare la parte secondaria (trave).
3. Selezionare la seconda parte secondaria (trave).
4. Cliccare con il pulsante centrale del mouse per creare la connessione.

Scheda Immagine

Utilizzare la scheda **Immagine** per definire le dimensioni e la posizione dei bulloni di ancoraggio relative alle travi e ai piatti di appoggio.

Trave e colonna

Selezionare una delle seguenti opzioni per definire il modo in cui l'estremità delle travi viene tagliata e sagomata:

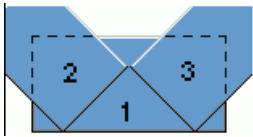
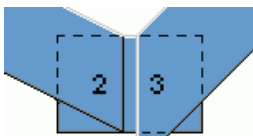
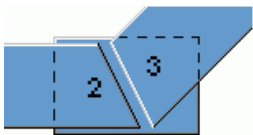
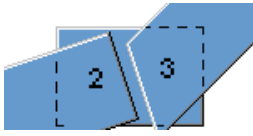
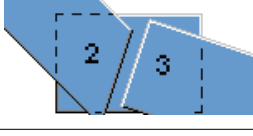

Chiave	Opzioni
1 = colonna 2 = prima trave selezionata 3 = seconda trave selezionata	
	
	
	
	

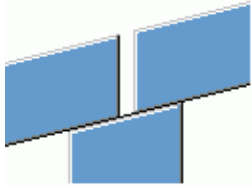
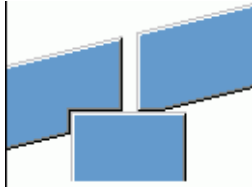
Selezionare una delle seguenti opzioni per adattare le travi o le colonne:

Opzione	Descrizione
	Adatta la colonna. Default
	Adatta la trave.

Piatto di appoggio

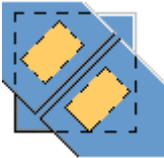
Selezionare una delle seguenti opzioni per definire la posizione del piatto di appoggio:

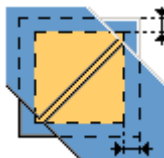
Opzione	Descrizione
	Quadrato con trave. Default
	Quadrato con colonna.
	Quadrato con colonna. Immettere le distanze dai bordi della colonna.

Scheda Spinotto

Utilizzare la scheda **Spinotto** per definire le proprietà degli spinotti.

Opzione	Descrizione
Profilo	Seleziona il profilo spinotto dal catalogo profili.
Prefisso, Numero partenza	Prefisso e numero partenza del numero posizione della parte.
Materiale	Tipo di materiale. Il materiale di default è definito nella casella Materiale della parte nelle impostazioni Componenti nel menu File --> Impostazioni --> Opzioni .
Nome	Nome mostrato nei disegni e nei report.
Fine	Descrive il trattamento applicato alla superficie della parte.
Classe	Immettere un numero per raggruppare le parti create dal componente. Di default, il numero influisce sul colore con il quale la parte sarà visualizzata nelle viste del modello.
Dimensione	Diametro delle barre.
Tipo	Resistenza dell'acciaio utilizzato nelle barre.

Opzione	Descrizione
Numero di barre	Selezionare 1 spinotto per creare una barra d'armatura. Selezionare 2 spinotti per creare due barre d'armatura. Definire quindi la distanza tra le barre nel campo Distanza barra .

Scheda Parti

Utilizzare la scheda **Parti** per definire le proprietà di piastra di appoggio, foro di drenaggio, malta, piatto bullonato, dado e tubo.

Opzione	Descrizione
t, l, a	Definisce lo spessore, la larghezza e l'altezza della parte.
Pref. N.	Definisce un prefisso e un numero partenza per il numero di posizione della parte.
Materiale	Definisce il tipo di materiale.
Nome	Consente di definire un nome per la parte.
Classe	Utilizzare la Classe per raggruppare le parti.

Scheda Trave sinistra/Trave destra

Utilizzare la scheda **Trave sinistra/Trave destra** per definire le proprietà di bulloni di ancoraggio, fori bulloni e incavi.

La trave sinistra è la prima trave selezionata e la destra è la seconda.

È possibile creare una tolleranza tra la trave e la colonna se la trave è inclinata.

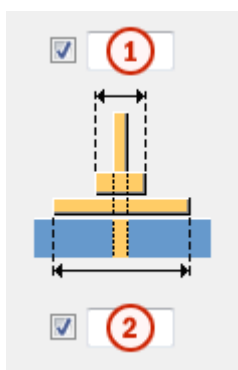

Dado e piatto bullonato



Campo	Descrizione
1	Larghezza del dado.
2	Larghezza del piatto bullonato.

Dado e piatto rondella

Selezionare una delle seguenti opzioni per definire se il dado e il piatto rondella sono incassati nella trave:

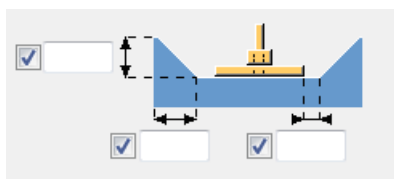

Opzione	Descrizione
	Dado e piatto rondella sulla superficie della trave. Default
	Dado e piatto rondella incassati nella trave.

Se si sceglie di incassare il dado e il piatto rondella nella trave, immettere le seguenti dimensioni per definire l'incavo:

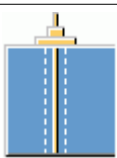

Malta

Selezionare una delle seguenti opzioni per includere e definire la malta:

Opzione	Descrizione
	Nessuna malta. Default
	Foro bullone con malta. Non è presente alcun dado o piatto rondella.
	Foro bullone con malta. Sporgenza bullone, piatto rondella e bullone di ancoraggio.

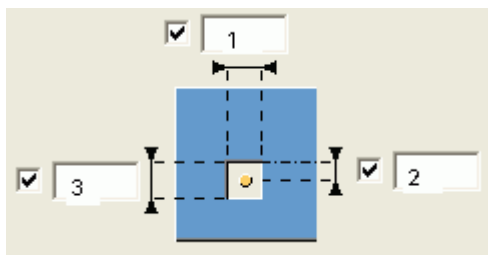

Foro bullone

Immettere le seguenti dimensioni del foro bullone:



Campo	Descrizione
1	Dimensione foro nella direzione della trave.
2	La distanza dalla linea centrale della trave al centro del foro e al bullone.
3	Dimensione foro nella direzione perpendicolare alla trave.

Selezionare la forma del foro bullone:

Opzione	Descrizione
	Rettangolare Default
	Arrotondamento

Piatto di appoggio

Selezionare una delle seguenti opzioni per definire la posizione del piatto di appoggio:

Opzione	Descrizione
	Quadrato con trave. Default

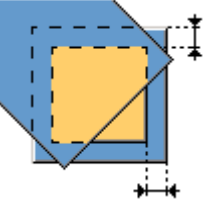
Opzione	Descrizione
	Quadrato con colonna.
	Quadrato con colonna. Immettere le distanze dai bordi della colonna.

Scheda Mensola sinistra/Mensola destra

Utilizzare la scheda **Mensola sinistra/Mensola destra** per creare una mensola e definirne le proprietà.

Selezionare per creare un mensola dalla lista **Crea mensola**.

Le opzioni per lo smusso delle mensole sono:

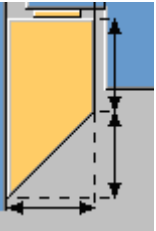
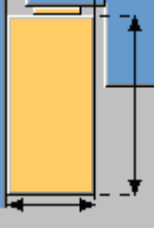
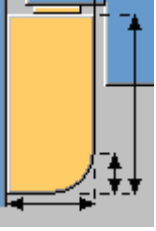
Opzione	Descrizione
	Inclinato Default
	Diritto
	Arrotondato

Definisce il posizionamento della barra d'armatura mensola.

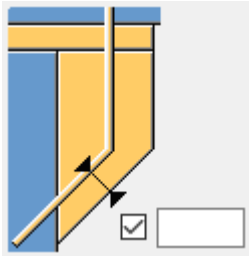

Opzione	Descrizione
t, l, a	Definisce lo spessore, la larghezza e l'altezza della parte.
Pref. N.	Prefisso e numero partenza del numero posizione della parte. Il numero partenza della parte di default è definito nelle impostazioni Componenti nel menu File --> Impostazioni --> Opzioni .
Nome	Nome mostrato nei disegni e nei report.
Classe	Numero classe parte.

Scheda Generale

Per ulteriori informazioni, cliccare sul collegamento di seguito:

Scheda Generale

Scheda Analisi

Per ulteriori informazioni, cliccare sul collegamento di seguito:

Scheda Analisi

Appoggio con spinotto alla flangia (77)

Appoggio con spinotto alla flangia (77) collega le flange di una trave a una colonna utilizzando i bulloni di ancoraggio e una mensola opzionale.

Parti create

- Bulloni di ancoraggi (2)
- Dadi (2)
- Piatti rondella (2)
- Piatto di appoggio (1)
- Adattamenti per trave e colonna

- Fori per bulloni (2)
- Mensola (opzionale)
- Incavo per dado e piatti rondella

Utilizzare per

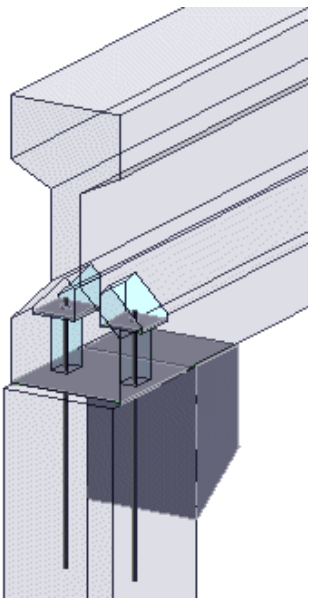
Situazione	Informazioni aggiuntive
	<p>Collega le flange di una trave a una colonna utilizzando i bulloni di ancoraggio e una mensola smussata. Dati e piatti rondella incassati.</p>

Prima di iniziare

Creare le seguenti parti:

- Colonna in calcestruzzo (profilo circolare o rettangolare)
- Trave in calcestruzzo con flangia (rettangolare, HI, I, L o profilo a T invertita)

Ordine di selezione

1. Selezionare la parte principale (colonna).
2. Selezionare la parte secondaria (trave).

La connessione viene creata automaticamente quando viene selezionata la seconda parte.

Scheda Immagine

Utilizzare la scheda **Immagine** per definire la posizione e la lunghezza del bullone di ancoraggio e le dimensioni e la posizione dei fori bulloni.

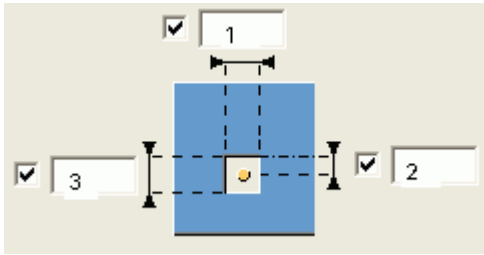

Foro bullone

Immettere le seguenti dimensioni del foro bullone:





	Descrizione
1	Dimensione foro nella direzione della trave.
2	La distanza dalla linea centrale della trave al centro del foro e al bullone.
3	Dimensione foro nella direzione perpendicolare alla trave.

Selezionare la forma del foro bullone:

Opzione	Descrizione
	Rettangolare Default
	Arrotondamento

Piatto di appoggio

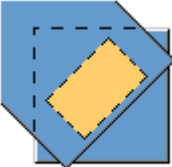
Selezionare una delle seguenti opzioni per definire la posizione del piatto di appoggio:

Opzione	Descrizione
	Quadrato con trave. Default
	Quadrato con colonna.

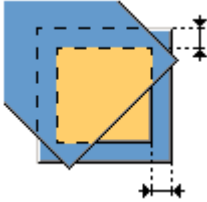
Opzione	Descrizione
	<p>Quadrato con colonna.</p> <p>Immettere le distanze dai bordi della colonna.</p>

Scheda Spinotto

Utilizzare la scheda **Spinotto** per definire le proprietà degli spinotti.

Selezionare per creare lo spinotto come barra d'armatura, profilo poligonale o parte del componente personalizzato dalla lista **Tipo**.

Opzione	Descrizione
Profilo	Seleziona il profilo spinotto dal catalogo profili.
Prefisso, Numero partenza	Prefisso e numero partenza del numero posizione della parte.
Materiale	<p>Tipo di materiale.</p> <p>Il materiale di default è definito nella casella Materiale della parte nelle impostazioni Componenti nel menu File --> Impostazioni --> Opzioni .</p>
Nome	Nome mostrato nei disegni e nei report.
Fine	Descrive il trattamento applicato alla superficie della parte.
Classe	Immettere un numero per raggruppare le parti create dal componente. Di default, il numero influisce sul colore con il quale la parte sarà visualizzata nelle viste del modello.
Dimensione	Diametro delle barre.
Tipo	Resistenza dell'acciaio utilizzato nelle barre.

Scheda Parti

Utilizzare la scheda **Parti** per definire le proprietà di piastra di appoggio, foro di drenaggio, piatto bullonato, dado e incavo.

Proprietà della parte

Opzione	Descrizione
t, l, a	Definisce lo spessore, la larghezza e l'altezza della parte.
Pref. N.	Definisce un prefisso e un numero partenza per il numero di posizione della parte.
Materiale	Definisce il tipo di materiale.
Nome	Consente di definire un nome per la parte.
Classe	Utilizzare la Classe per raggruppare le parti.

Dado e piatto bullonato

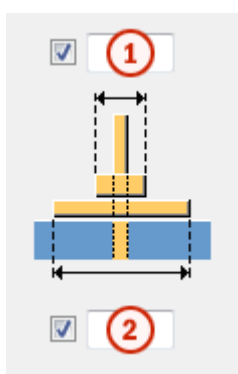

Campo	Descrizione
1	Larghezza del dado.
2	Larghezza del piatto bullonato.

Incavo

Per creare un incavo nell'anima della trave, selezionare l'opzione **Sì** dalla lista **Crea incavo**. Inserire le seguenti dimensioni per definire l'incavo:

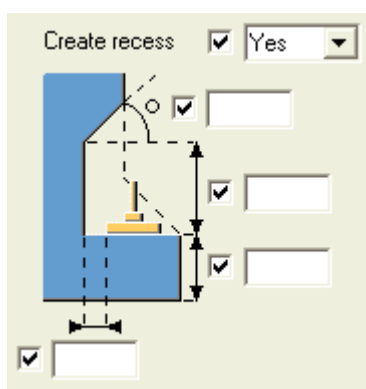

Scheda Mensola

Utilizzare la scheda **Mensola** per creare una mensola e definirne le proprietà.

Selezionare per creare un mensola dalla lista **Crea mensola**.

Le opzioni per lo smusso delle mensole sono:

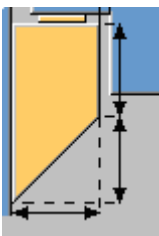
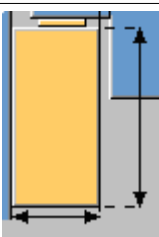
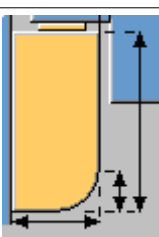
Opzione	Descrizione
	Inclinato Default
	Dritto
	Arrotondato

Definisce il posizionamento della barra d'armatura mensola.

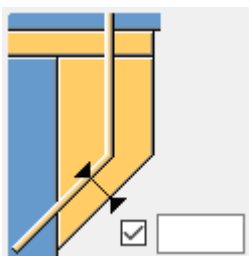

Opzione	Descrizione
t, l, a	Definisce lo spessore, la larghezza e l'altezza della parte.
Pref. N.	Prefisso e numero partenza del numero posizione della parte. Il numero partenza della parte di default è definito nelle impostazioni

Opzione	Descrizione
	Componenti nel menu File --> Impostazioni --> Opzioni .
Nome	Nome mostrato nei disegni e nei report.
Classe	Numero classe parte.

Scheda Generale

Per ulteriori informazioni, cliccare sul collegamento di seguito:

Scheda Generale

Scheda Analisi

Per ulteriori informazioni, cliccare sul collegamento di seguito:

Scheda Analisi

Doppio appoggio con spinotto alla flangia (78)

Doppio appoggio con spinotto alla flangia (78) collega le flange di due travi a una colonna utilizzando i bulloni di ancoraggio e le mensole opzionali.

Parti create

- Bulloni di ancoraggi (4)
- Dadi (4)
- Piatti rondella (4)
- Piatto di appoggio (2)
- Adattamenti per trave e colonna
- Fori per bulloni (4)
- Mensole (2) opzionali
- Incavi per dado e piatto rondella (4)

Utilizzare per

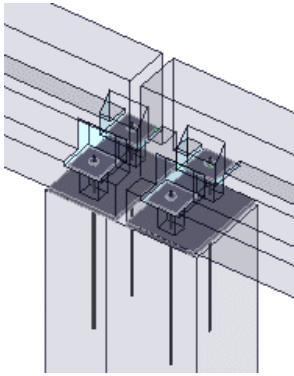
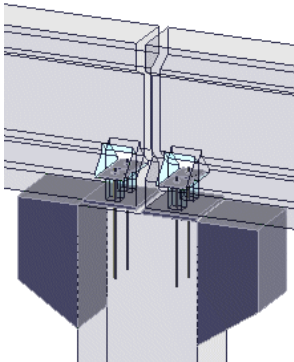
Situazione	Descrizione
	Collega le flange di due travi a una colonna utilizzando i bulloni di ancoraggio.
	Collega le flange di due trave a una colonna utilizzando i bulloni di ancoraggio e le mensole smussate.

Prima di iniziare

Creare le seguenti parti:

- Colonna in calcestruzzo (profilo circolare o rettangolare)
- Trave in calcestruzzo con flangia (rettangolare, HI, I, L o profilo a T invertita)

Ordine di selezione

1. Selezionare la parte principale (colonna).
2. Selezionare la parte secondaria (trave).
3. Selezionare la seconda parte secondaria (trave).
4. Cliccare con il pulsante centrale del mouse per creare la connessione.

Scheda Immagine

Utilizzare la scheda **Immagine** per definire le dimensioni e la posizione dei bulloni di ancoraggio relative alla trave e al piatto di appoggio, alla lunghezza dei bulloni di ancoraggio e alle estremità della trave.

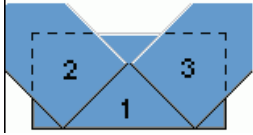
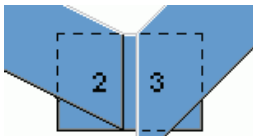
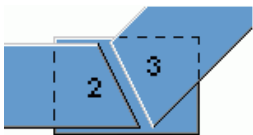
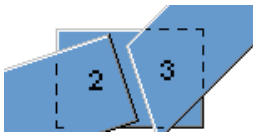
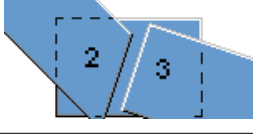

Trave e colonna

Selezionare una delle seguenti opzioni per definire il modo in cui l'estremità delle travi viene tagliata e sagomata:

Chiave	Opzioni
1 = colonna 2 = prima trave selezionata 3 = seconda trave selezionata	
	
	
	
	

Piatto di appoggio

Selezionare una delle seguenti opzioni per definire la posizione del piatto di appoggio:

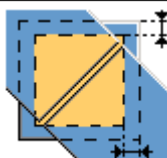
Opzione	Descrizione
	Quadrato con trave. Default
	Quadrato con colonna.
	Quadrato con colonna. Immettere le distanze dai bordi della colonna.

Scheda Spinotto

Utilizzare la scheda **Spinotto** per definire le proprietà degli spinotti.

Selezionare per creare lo spinotto come barra d'armatura, profilo poligonale o parte del componente personalizzato dalla lista **Tipo**.

Opzione	Descrizione
Profilo	Seleziona il profilo spinotto dal catalogo profili.
Prefisso, Numero partenza	Prefisso e numero partenza del numero posizione della parte.
Materiale	Tipo di materiale. Il materiale di default è definito nella casella Materiale della parte nelle impostazioni Componenti nel menu File --> Impostazioni --> Opzioni .
Nome	Nome mostrato nei disegni e nei report.
Fine	Descrive il trattamento applicato alla superficie della parte.
Classe	Immettere un numero per raggruppare le parti create dal componente. Di default, il numero influisce sul colore con il quale la parte sarà visualizzata nelle viste del modello.
Dimensione	Diametro delle barre.
Tipo	Resistenza dell'acciaio utilizzato nelle barre.

Scheda Parti

Utilizzare la scheda **Parti** per definire le proprietà di piastra di appoggio, foro di drenaggio, piatto bullonato e dado.

Opzione	Descrizione
t, l, a	Definisce lo spessore, la larghezza e l'altezza della parte.
Pref. N.	Definisce un prefisso e un numero partenza per il numero di posizione della parte.
Materiale	Definisce il tipo di materiale.
Nome	Consente di definire un nome per la parte.
Classe	Utilizzare la Classe per raggruppare le parti.

Scheda Trave sinistra/Trave destra

Utilizzare la scheda **Trave sinistra/Trave destra** per definire le proprietà di bulloni di ancoraggio, fori bulloni e incavi.

La trave sinistra è la prima trave selezionata e la destra è la seconda.

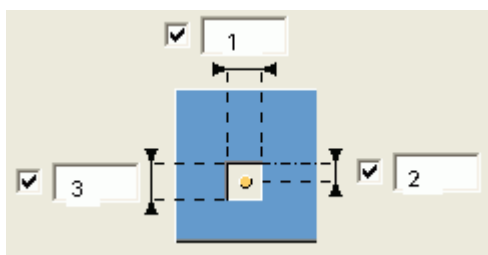

Foro bullone

Immettere le seguenti dimensioni del foro bullone:



Campo	Descrizione
1	Dimensione foro nella direzione della trave.
2	La distanza dalla linea centrale della trave al centro del foro e al bullone.
3	Dimensione foro nella direzione perpendicolare alla trave.

Selezionare la forma del foro bullone:

Opzione	Descrizione
	Rettangolare Default
	Arrotondamento

Dado e piatto bullonato

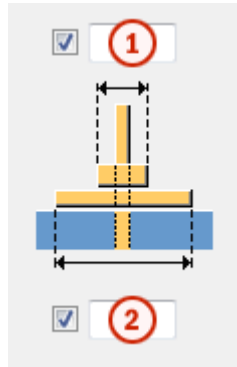

Campo	Descrizione
1	Larghezza del dado.
2	Larghezza del piatto bullonato.

Incavo

Per creare un incavo nell'anima della trave, selezionare l'opzione **Sì** dalla lista **Crea incavo**. Inserire le seguenti dimensioni per definire l'incavo:

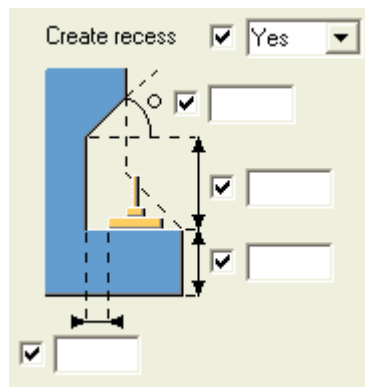

Scheda Mensola sinistra/Mensola destra

Utilizzare la scheda **Mensola sinistra/Mensola destra** per creare una mensola e definirne le proprietà.

Selezionare per creare un mensola dalla lista **Crea mensola**.

Le opzioni per lo smusso delle mensole sono:

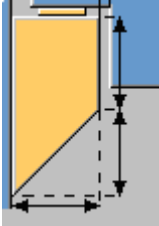
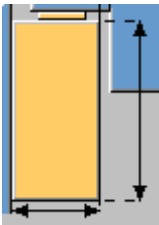
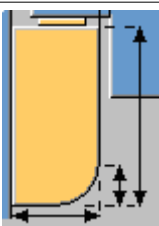
Opzione	Descrizione
	Inclinato Default
	Diritto
	Arrotondato

Definisce il posizionamento della barra d'armatura mensola.

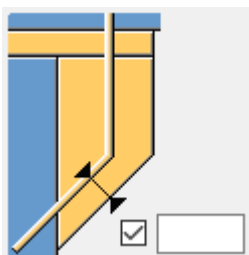

Opzione	Descrizione
t, l, a	Definisce lo spessore, la larghezza e l'altezza della parte.
Pref. N.	Prefisso e numero partenza del numero posizione della parte. Il numero partenza della parte di default è definito nelle impostazioni Componenti nel menu File --> Impostazioni --> Opzioni .
Nome	Nome mostrato nei disegni e nei report.
Classe	Numero classe parte.

Scheda Generale

Per ulteriori informazioni, cliccare sul collegamento di seguito:

[Scheda Generale](#)

Scheda Analisi

Per ulteriori informazioni, cliccare sul collegamento di seguito:

[Scheda Analisi](#)

Connessioni di travi e colonne

In questa sezione sono illustrati i componenti che possono essere utilizzati nelle connessioni in calcestruzzo.

Per ulteriori informazioni, cliccare sul collegamento di seguito:

- [Adattamento \(13\) \(pagina 2958\)](#)
- [Connessione mensola \(14\) \(pagina 2960\)](#)
- [Colonna - trave \(14\) \(pagina 2973\)](#)
- [Mensole e incavi \(82\) \(pagina 2979\)](#)
- [Mensola in calcestruzzo \(110\) \(pagina 2985\)](#)
- [Mensola in calcestruzzo \(111\) \(pagina 3000\)](#)
- [Calcestruzzo trave-trave \(112\) \(pagina 3011\)](#)

Adattamento (13)

Adattamento (13) adatta la parte secondaria, ad esempio, in un componente personalizzato allineato alla parte principale o a un angolo.

Utilizzare per

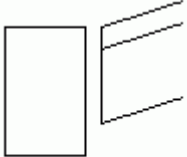
Situazione	Descrizione
	La parte secondaria è adattata alla parte principale.

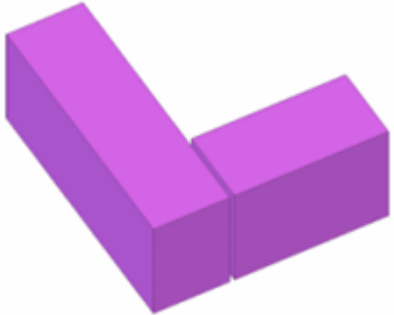
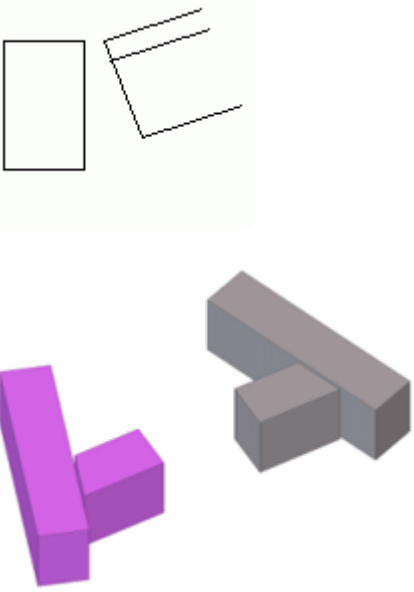
Situazione	Descrizione
	
	<p>La parte secondaria è adatta alla parte principale a un angolo.</p>

Prima di iniziare

Creare due parti.

Ordine di selezione

1. Selezionare la parte principale
2. Selezionare la parte secondaria.

Scheda Immagine

Utilizzare la scheda **Immagine** per definire l'angolo e la distanza tra le parti.

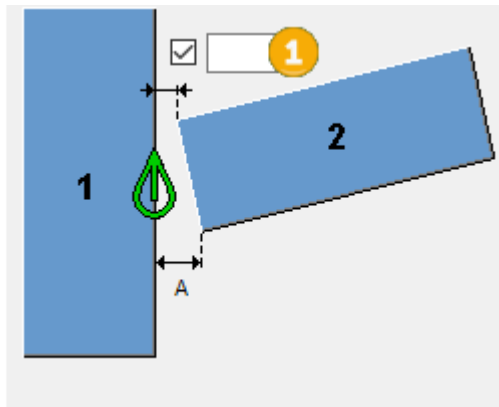

	Descrizione
1	Definisce l'angolo tra le parti. Se l'angolo della parte rende la distanza maggiore del valore A , la parte viene tagliata all'estremità.

Scheda Generale

Per ulteriori informazioni, cliccare sul collegamento di seguito:

Scheda Generale

Scheda Analisi

Per ulteriori informazioni, cliccare sul collegamento di seguito:

Scheda Analisi

Connessione mensola (14)

Tramite **Connessione mensola (14)** è possibile connettere una trave a una colonna utilizzando una mensola diritta, smussata o arrotondata e piatti di giunzione o barre d'armatura.

Oggetti creati

- Mensola
- Piatto di appoggio
- Fori di drenaggio nel piatto di appoggio (1 o 2) (opzionale)
- Barre d'armatura (1 o 2) (opzionale)
 - Piatti bullonati per barre d'armatura
 - Dadi per barre d'armatura
 - Incavi per piatti bullonati e dadi

- Piatti di giunzione (2) (opzionale)
 - Incavi per piatti di giunzione

Utilizzare per

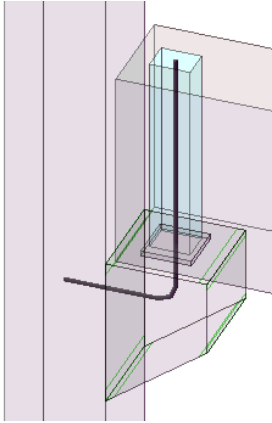
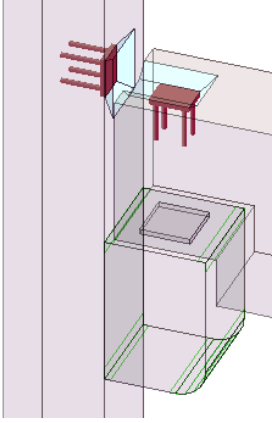
Situazione	Descrizione
	<p>Una trave viene connessa a una colonna utilizzando una barra d'armatura e una mensola smussata.</p>
	<p>Una trave viene connessa a una colonna utilizzando piatti di giunzione e una mensola arrotondata.</p>

Ordine di selezione

1. Selezionare la parte principale (colonna).
2. Selezionare la parte secondaria (trave).

La connessione viene creata automaticamente quando viene selezionata la parte secondaria.

Identificazione delle parti

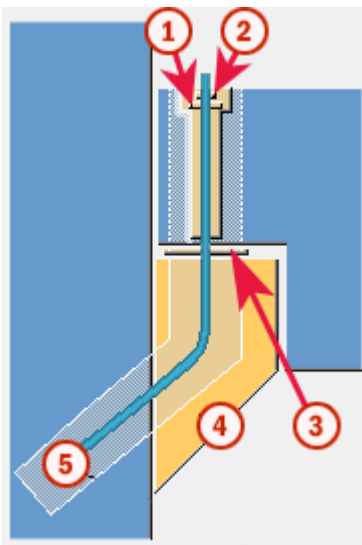

	Parte
1	Piatto bullonato
2	Dado
3	Piatto di appoggio
4	Mensola
5	Barra d'armatura

Esempio: Aggiunta di una connessione mensola utilizzando Connessione mensola (14)

In questo esempio viene aggiunta una connessione mensola tra una colonna e una trave.

1. Cliccare sul pulsante **Applicazioni e componenti**  del pannello laterale per aprire il catalogo **Applicazioni e componenti**.
2. Immettere `mensola` nella casella di ricerca.
3. Selezionare **Connessione mensola (14)**.
4. Selezionare la parte principale (colonna).
5. Selezionare la parte secondaria (trave).

Quando si seleziona la trave, Tekla Structures aggiunge automaticamente la connessione mensola tra la colonna e la trave.

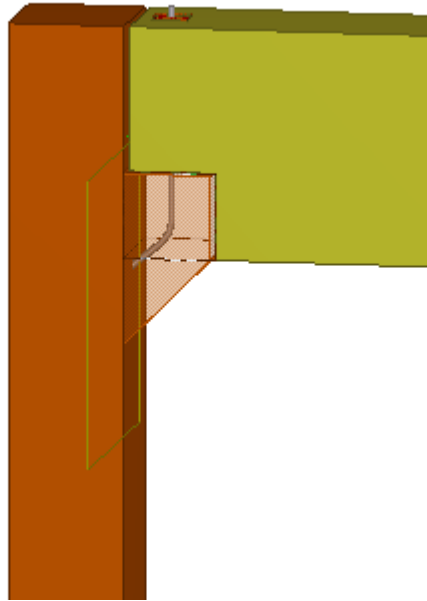

Scheda Immagine

Utilizzare la scheda **Immagine** per controllare la forma e le quote della mensola, la forma e le quote dell'estremità della trave e gli smussi laterali della mensola in **Connessione mensola (14)**.

Quando la trave è inclinata, adatta

Se la trave nella connessione è inclinata, definire se deve essere tagliata la trave o la mensola.

Quando l'estremità della trave viene tagliata, la parte superiore della mensola rimane orizzontale. Quando la mensola viene tagliata, la parte superiore della mensola presenta la stessa inclinazione della trave.

Forma e dimensioni della mensola

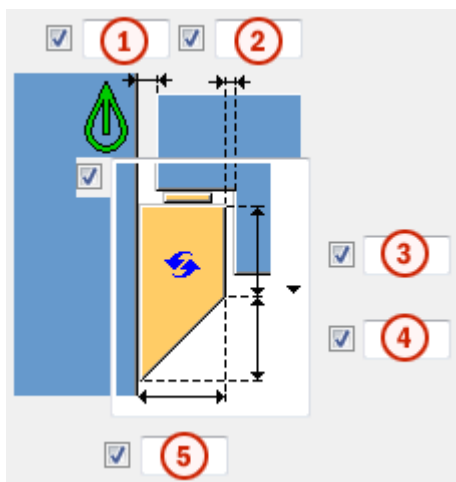

	Descrizione
1	Distanza tra la colonna e la trave.
2	Distanza tra la mensola e la trave.
3	Dimensione parte verticale della mensola.
4	Dimensione parte inclinata della mensola.
5	Larghezza mensola.

Opzione	Descrizione
	Default Mensola smussata AutoDefaults consente di modificare questa opzione.
	Mensola smussata

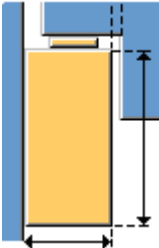
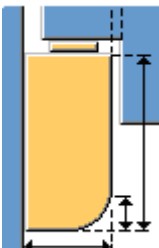
Opzione	Descrizione
	Mensola quadrata
	Mensola arrotondata

Posizione mensola

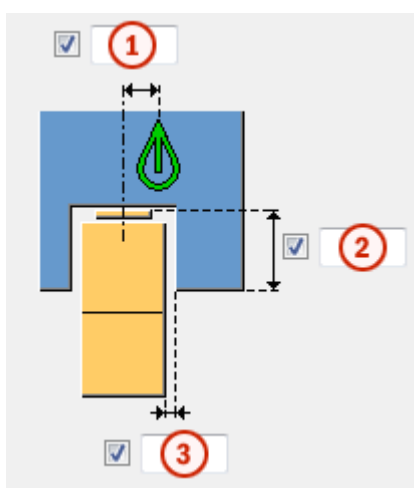

	Descrizione
1	Offset orizzontale della mensola.
2	Altezza del taglio trave.
3	Distanza tra la mensola e la trave estesa.

Sagoma d'estremità della trave

È possibile adattare l'estremità della trave alla colonna oppure creare un'estremità di trave diritta.

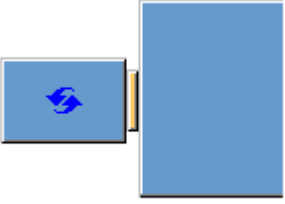
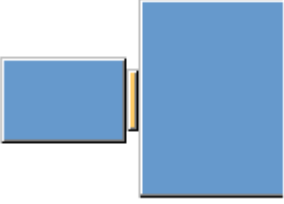
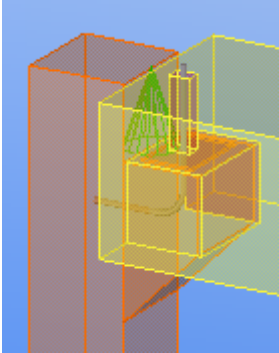
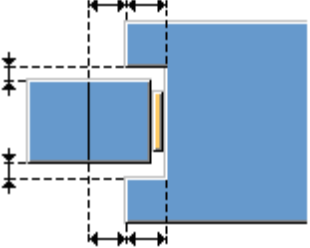
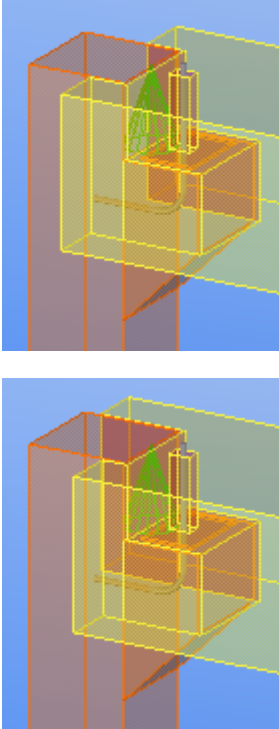
Opzione	Descrizione	Esempio
	<p>Default</p> <p>Estremità di trave diritta</p> <p>AutoDefaults consente di modificare questa opzione.</p>	
	<p>Estremità di trave diritta</p>	
	<p>L'estremità della trave viene adattata alla colonna in base alle quote definite.</p> <p>La trave può essere estesa simmetricamente su entrambi i lati della colonna oppure con quote diverse.</p>	

Spessore mensola

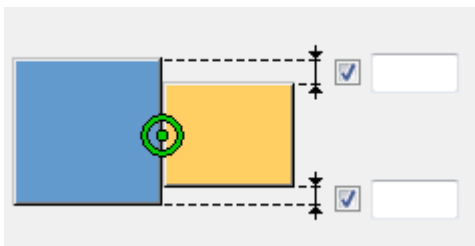

Definisce le distanze dai bordi della colonna per impostare lo spessore della mensola.

Smussi laterali mensola

Definisce se i lati della mensola sono smussati. Di default, non vengono creati smussi.

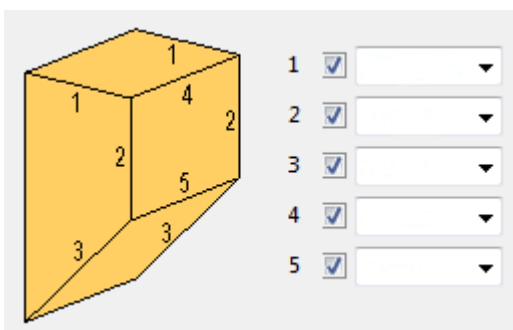

Scheda Parti

Utilizzare la scheda **Parti** per controllare le proprietà e le quote delle parti mensola in **Connessione mensola (14)**.

Parti della mensola

Parte	Descrizione
Piatto di appoggio	Spessore del piatto di appoggio.
Unità di getto	Seleziona se l'unità di getto è formata.

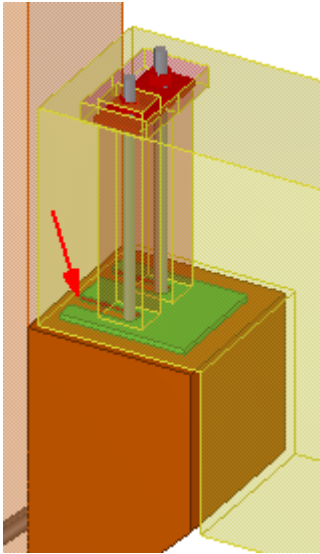
Parte	Descrizione
Foro di drenaggio	<p>Seleziona se vengono creati fori di drenaggio per ogni barra d'armatura nel piatto di appoggio.</p> 
Piatto bullonato	Spessore del piatto imbullonato.
Dado	Spessore dado.

Opzione	Descrizione	Default
Pref. N.	<p>Prefisso e numero partenza del numero posizione della parte.</p> <p>Alcuni componenti includono una seconda riga di campi in cui è possibile inserire la marca di posizione dell'assemblaggio.</p>	<p>Il numero partenza della parte di default è definito nella scheda Componenti nel menu File --> Impostazioni --> Opzioni .</p>
Materiale	Tipo di materiale.	<p>Il materiale di default è definito nella casella Materiale parte della scheda Componenti nel menu File --> Impostazioni --> Opzioni .</p>
Nome	Nome mostrato nei disegni e nei report.	

Dimensioni del piatto di appoggio

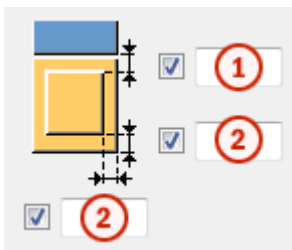

	Descrizione
1	Distanza del piatto di appoggio dal bordo della colonna.
2	Distanza del piatto di appoggio dai bordi della mensola.

Dimensioni dado e piatto bullonato

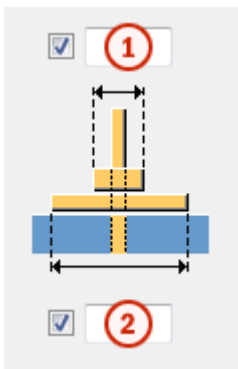

	Descrizione
1	Larghezza del dado.
2	Larghezza del piatto bullonato.

Scheda Barra d'armatura

Utilizzare la scheda **Barra d'armatura** per controllare le proprietà della barra d'armatura e del piatto di giunzione, nonché gli incavi del piatto bullonato e del piatto di giunzione in **Connessione mensola (14)**.

Proprietà barre d'armatura

Opzione	Descrizione
Tipo	Resistenza dell'acciaio utilizzato nelle barre d'armatura.
Dimensioni	Diametro della barra d'armatura.
Raggio di piegatura	Raggio interno delle piegature nella barra.
Nome	Tekla Structures utilizza il nome nei disegni e nei report.

Opzione	Descrizione
Classe	Utilizzare Classe per raggruppare le armature. È ad esempio possibile visualizzare classi di armature diverse in colori differenti.
Numero di barre	Selezionare 1 spinotto per creare una barra d'armatura. Selezionare 2 spinotti per creare due barre d'armatura. Definire quindi la distanza tra le barre nel campo Distanza barra .

Lunghezza barre d'armatura

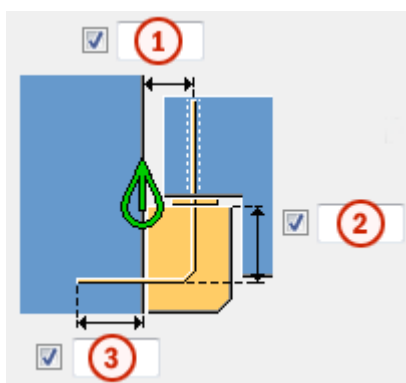

	Descrizione
1	Distanza tra la linea centrale della barra d'armatura e il bordo della colonna.
2	Lunghezza verticale della barra d'armatura all'interno della mensola.
3	Lunghezza della barra d'armatura all'interno della colonna.

Incavo per piatto bullonato e dado

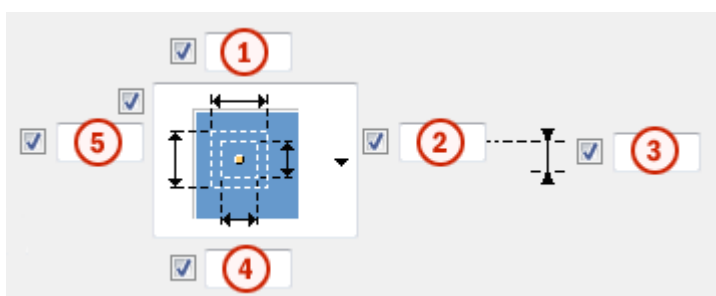

	Descrizione
1	Dimensioni dell'incavo del piatto bullonato nella direzione x.
5	Dimensioni dell'incavo del piatto bullonato nella direzione y.
2	Dimensioni dell'incavo del dado nella direzione y.
4	Dimensioni dell'incavo del dado nella direzione x.
3	Offset della barra d'armatura.



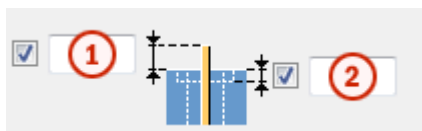

Lunghezza aggiuntiva delle barre d'armatura



	Descrizione
1	Lunghezza aggiuntiva della barra d'armatura.
2	Lunghezza della barra d'armatura all'interno dell'incavo.

Dispositivi di connessione

Definisce i dispositivi di connessione tra colonna e trave.

Opzione	Descrizione
	Default Una o due barre d'armatura piegate con lo stesso angolo dello smusso della mensola Disponibile per mensole smussate. AutoDefaults consente di modificare questa opzione.
	Una o due barre d'armatura piegate con lo stesso angolo dello smusso della mensola Disponibile per mensole smussate.
	Una o due barre d'armatura Impostazione di default per mensole diritte e arrotondate.
	Due piattelli di giunzione Componenti personalizzati utilizzati come piattelli di giunzione.

Incavo per la piatto di giunzione

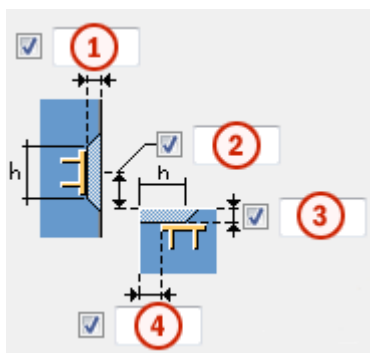

	Descrizione
1	Profondità dell'incavo della colonna.
2	Profondità dell'incavo della trave.
3	Offset dell'incavo della colonna.
4	Offset dell'incavo della trave.
Incavo colonna Incavo trave	Altezza e larghezza dell'incavo della colonna e della trave.

Utilizzo di componenti personalizzati come piatti di giunzione

È possibile utilizzare componenti personalizzati come piatti di giunzione. Utilizzare le sezioni **Componente colonna** e **Componente trave** per definire i piatti di giunzione nella colonna e nella trave.

1. Selezionare l'opzione seguente nella lista **Dispositivi di connessione**:



2. Nella lista **Personalizzato** selezionare **Sì**.

Componente colonna		Componente trave	
Personalizzato	<input checked="" type="checkbox"/> Sì	Personalizzato	<input checked="" type="checkbox"/> Sì
Componente	<input checked="" type="checkbox"/> <input type="text" value="..."/>	Componente	<input checked="" type="checkbox"/> <input type="text" value="..."/>
Impostazioni perso	<input checked="" type="checkbox"/> <input type="text" value="..."/>	Impostazioni perso	<input checked="" type="checkbox"/> <input type="text" value="..."/>
Direzione sup.	<input checked="" type="checkbox"/> Auto	Direzione sup.	<input checked="" type="checkbox"/> Auto
Rotazione:	<input checked="" type="checkbox"/> Fronte <input type="checkbox"/>	Rotazione:	<input checked="" type="checkbox"/> Fronte <input type="checkbox"/>

3. Cliccare sul pulsante ... accanto al campo **Componente** per aprire la finestra di dialogo **Seleziona componente**.
4. Passare al componente personalizzato che si desidera utilizzare come piatto di giunzione.

Il componente selezionato deve essere una parte personalizzata e disporre di due o più punti di inserimento.

5. Selezionare il componente e cliccare su **OK**.
6. Per utilizzare le proprietà del componente personalizzato salvate, immettere il nome utilizzato per salvare le proprietà nel campo **Impostaz. pers.**
7. Se la direzione o la rotazione del piatto di giunzione non è corretta, selezionare un'opzione diversa nella lista **Direzione superiore** o **Rotazione**.

Scheda Generale

Per ulteriori informazioni, cliccare sul collegamento di seguito:

Scheda Generale

Scheda Analisi

Per ulteriori informazioni, cliccare sul collegamento di seguito:

Scheda Analisi

Colonna - trave (14)

Colonna - trave (14) consente di creare una connessione tra una colonna e una trave in calcestruzzo o una parete/un pannello. L'orientamento della trave può essere orizzontale o inclinato. Si noti che la connessione funziona solo con le parti prefabbricate.

Oggetti creati

- Tagli
- Adattamenti

Utilizzare per

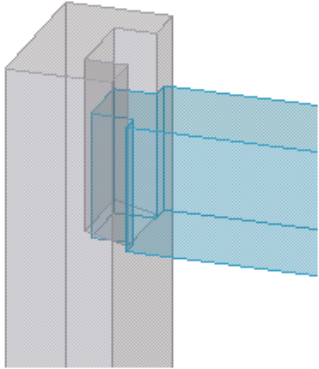
Opzione	Descrizione
	Estremità della trave appoggiata sulla colonna.

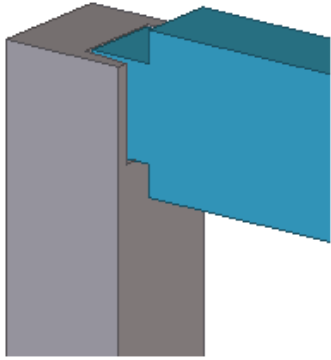
Opzione	Descrizione
	<p>Estremità della trave appoggiata sulla colonna.</p>

Ordine di selezione

1. Selezionare la parte principale (colonna).
2. Selezionare la parte secondaria (trave/parete/pannello).

Scheda Immagine

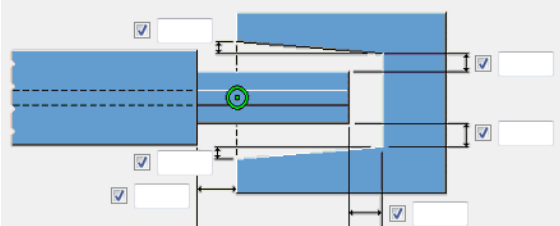

Utilizzare la scheda **Immagine** per definire le forme e le dimensioni dei tagli della colonna e della trave.

Dimensioni di taglio

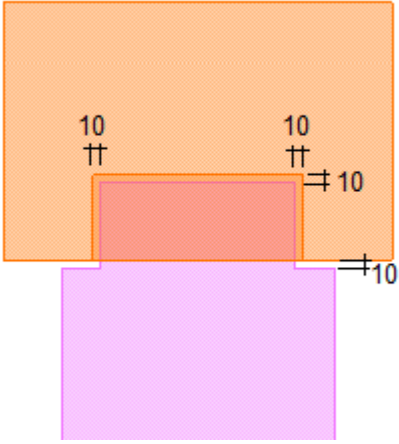
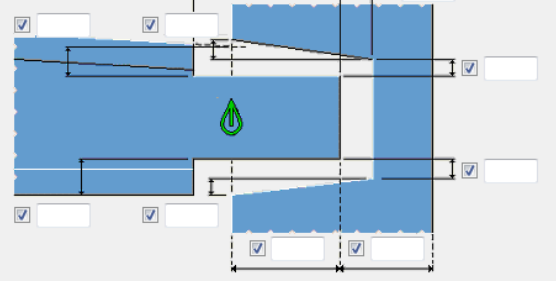
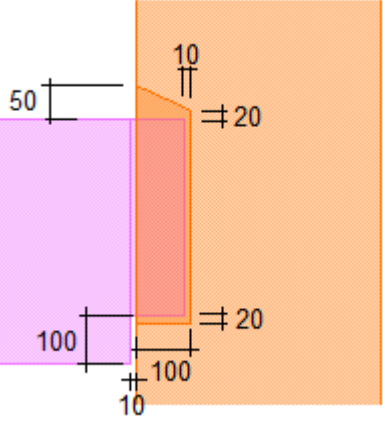
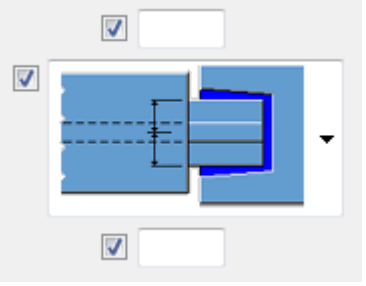
Opzione	Descrizione
	<p>Tagli della parte principale e della parte secondaria nella direzione orizzontale.</p> <p>Lo spazio tra la colonna e la trave può essere definito su entrambi i lati. Per le aperture rastremate è possibile definire la dimensione della riduzione dell'apertura.</p> <p>Esempio:</p>

Opzione	Descrizione
	
	<p>Tagli della parte principale e della parte secondaria in direzione verticale.</p> <p>Lo spazio tra la colonna e la trave può essere definito su entrambi i lati. Per le aperture rastremate è possibile definire la dimensione della riduzione dell'apertura.</p> <p>Esempio:</p> 
	<p>Consente di selezionare la modalità di riduzione dell'apertura.</p> <p>Le opzioni sono:</p> <ul style="list-style-type: none"> • Dalla linea centrale della trave • Dai bordi della trave

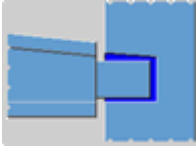
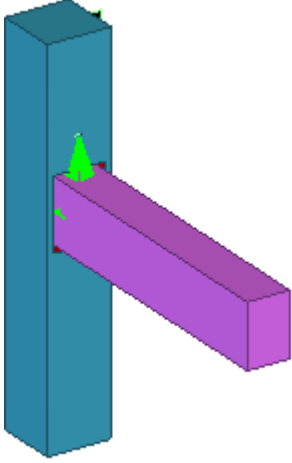
Forma di taglio

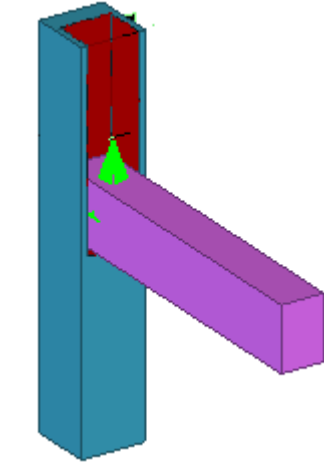
Opzione	Descrizione
	<p>Taglio attorno alla parte secondaria</p> 
	<p>Taglio sulla parte superiore della colonna</p> 

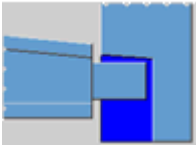
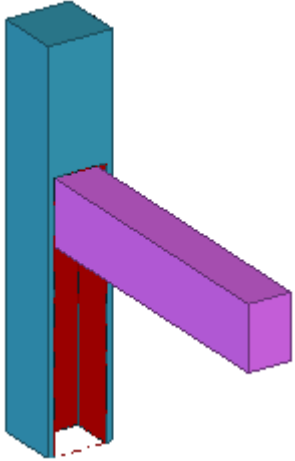
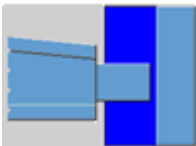
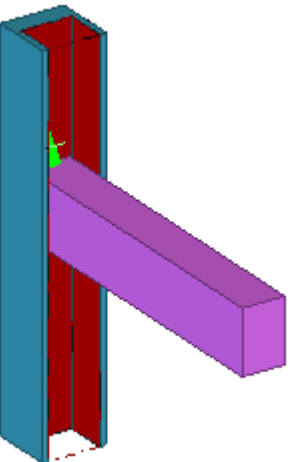
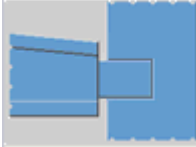
Opzione	Descrizione
	<p data-bbox="675 280 1228 309">Taglio sulla parte inferiore della colonna</p> 
	<p data-bbox="675 840 1018 869">Taglio completo verticale</p> 
	<p data-bbox="675 1422 861 1451">Nessun taglio</p>

Scheda Colonna

Utilizzare la scheda **Colonna** per definire la modalità di modifica della parte superiore della colonna.

Estensione della colonna

Definisce l'estensione della colonna. Se non viene immesso alcun valore, la colonna viene estesa al livello superiore originale.

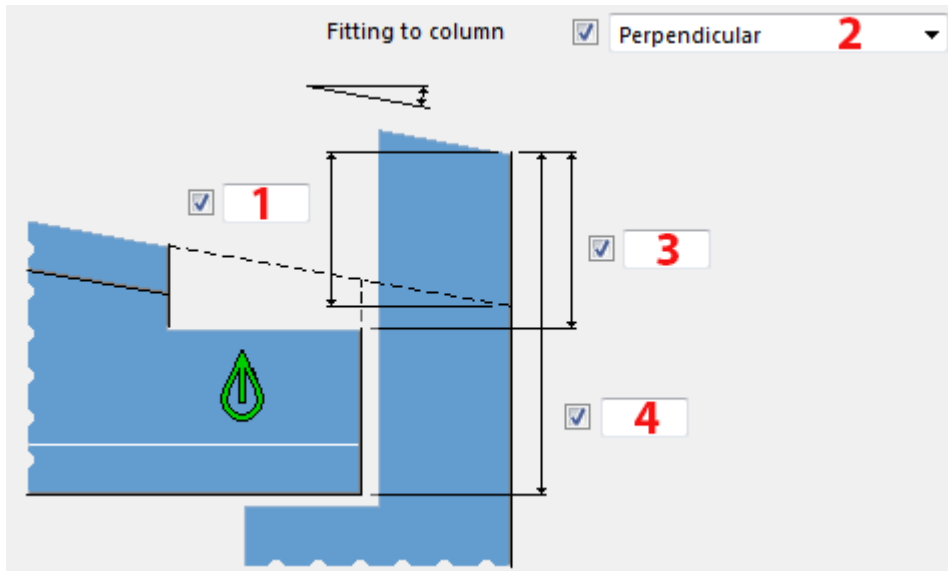

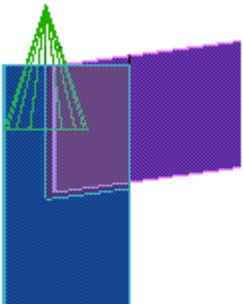
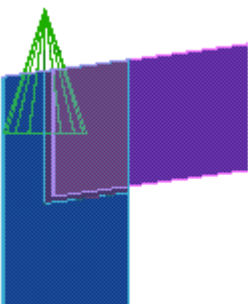
	Descrizione
1	<p>Estensione della colonna in direzione verticale dalla parte superiore della trave.</p> <p>Questa dimensione ha la priorità massima tra le tre dimensioni (1, 3, 4) per la definizione dell'estensione della colonna.</p>
2	<p>Consente di scegliere se la parte superiore della colonna è perpendicolare o parallela alla trave.</p> <p>Perpendicolare:</p>  <p>Parallelo al filo superiore trave:</p> 

	Descrizione
3	Estensione della colonna nella direzione verticale.
4	Estensione della colonna in direzione verticale dalla parte inferiore della trave.

Scheda Generale

Per ulteriori informazioni, cliccare sul collegamento di seguito:

Scheda Generale

Scheda Analisi

Per ulteriori informazioni, cliccare sul collegamento di seguito:

Scheda Analisi

Mensole e incavi (82)

Mensole e incavi (82) consente di aggiungere tagli o parti in calcestruzzo a una parte in calcestruzzo. È possibile definire la posizione, gli offset e la rotazione delle parti o dei tagli aggiunti in diversi modi.

Oggetti creati

Il componente può aggiungere un massimo di quattro parti o tagli a una parte in calcestruzzo. Le parti aggiunte possono essere saldate alla parte principale, aggiunte come parti e unità di getto o come sotto-assemblaggi.

Utilizzare per

- Tagliare i giunti dalle pareti in calcestruzzo
- Aggiungere blocchi di supporto in calcestruzzo alle colonne o alle pareti in calcestruzzo

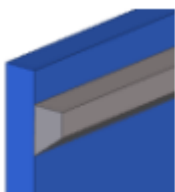

Ordine di selezione

1. Selezionare la parte principale.
La parte o il taglio viene creato automaticamente.

Scheda Parte 1/Parte 2/Parte 3/Parte 4

Utilizzare la scheda **Parte 1**, **Parte 2**, **Parte 3** o **Parte 4** per creare una parte aggiuntiva o un taglio nella parte in calcestruzzo.

Profilo

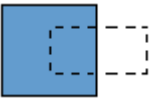
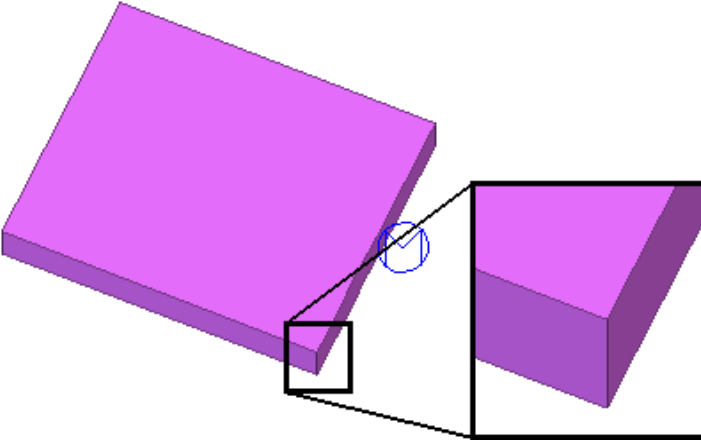
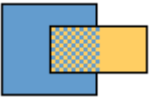
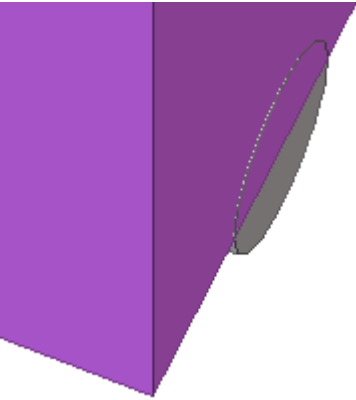

Selezionare il profilo da aggiungere alla parte in calcestruzzo o da utilizzare per il taglio.

Selezionare la modalità di collegamento della parte aggiunta alla parte principale.

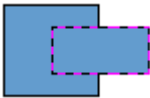
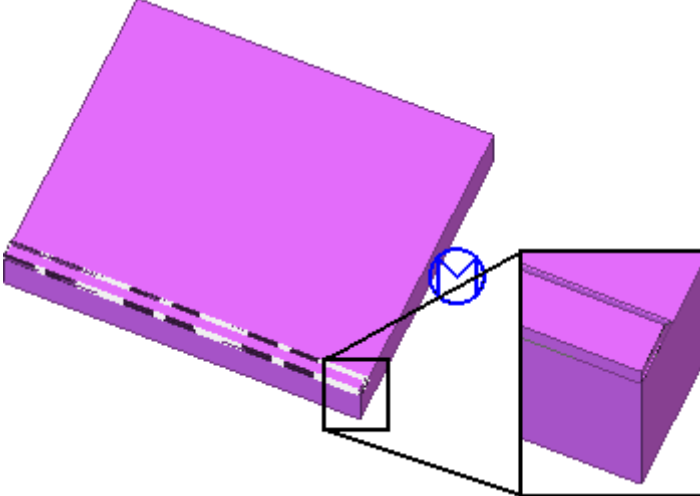
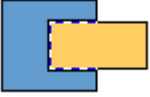
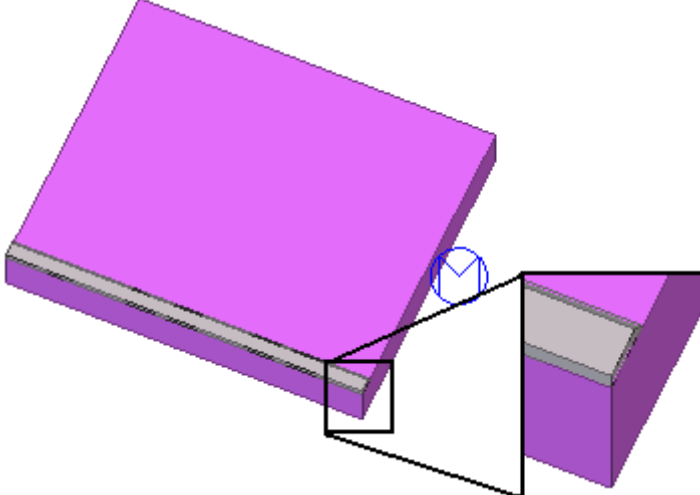
Opzione	Esempio
	<p data-bbox="662 638 965 672">Nessuna parte creata.</p> 
	<p data-bbox="662 1149 965 1182">La parte viene creata.</p> 

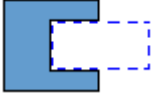
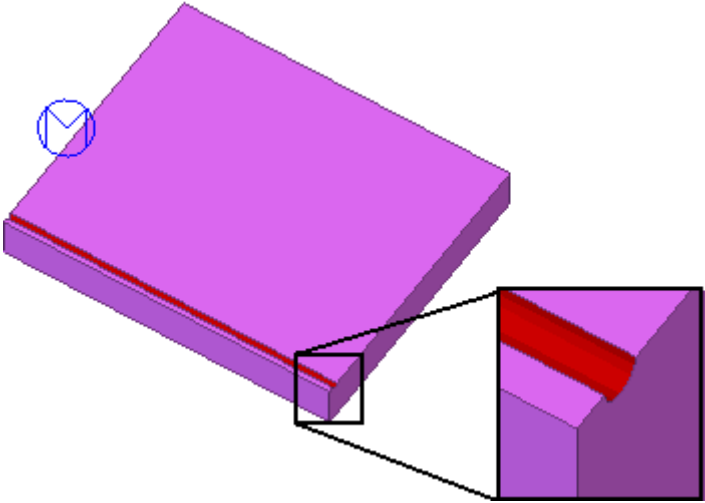
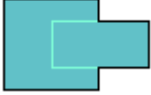
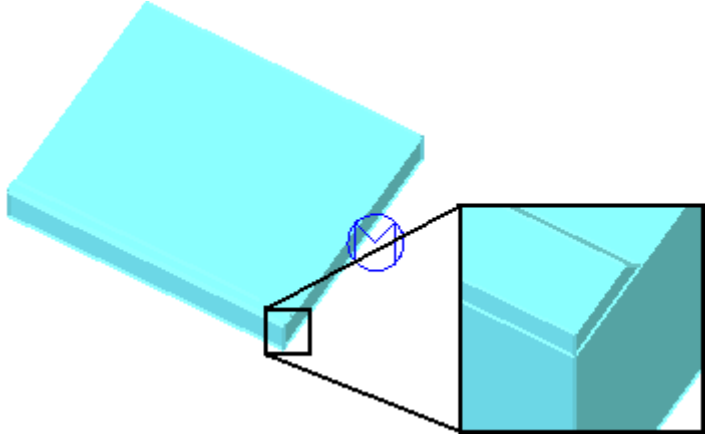
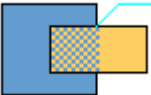
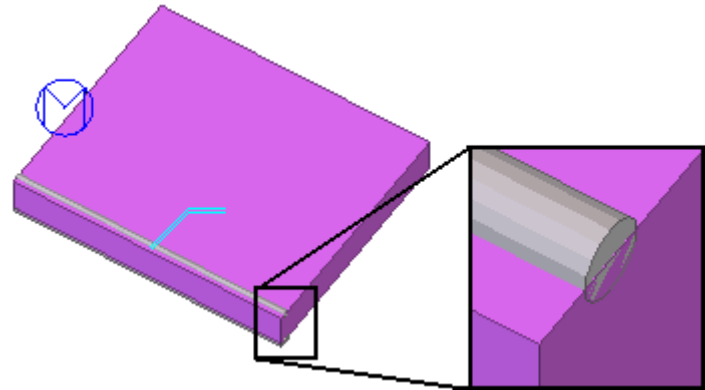
Opzione	Esempio
	<p data-bbox="662 280 1241 347">La parte viene creata e aggiunta alla parte principale.</p> 
	<p data-bbox="662 884 1316 952">La parte viene creata e la parte principale viene tagliata.</p> 

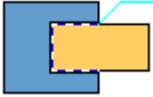
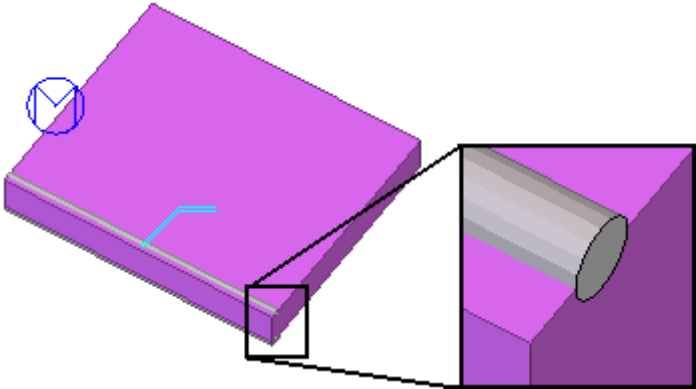
Opzione	Esempio
	<p data-bbox="662 280 1117 313">La parte principale viene tagliata.</p> 
	<p data-bbox="662 851 1236 884">La parte e l'unità di getto vengono create.</p> 
	<p data-bbox="662 1355 1372 1388">La parte viene creata e saldata alla parte principale.</p> 

Opzione	Esempio
	<p data-bbox="662 277 1364 344">La parte viene creata e saldata alla parte principale e la parte principale viene tagliata.</p> 
	<p data-bbox="662 786 1364 853">La parte viene creata e aggiunta come sotto-assemblaggio.</p>
	<p data-bbox="662 916 1364 983">La parte viene creata e aggiunta come sotto-assemblaggio e la parte principale viene tagliata.</p>

Offset

Consente di definire l'offset della parte aggiunta dalla parte principale. È possibile impostare l'offset anche per le aperture.

Di default, le parti o i tagli aggiunti sono creati tra i punti finali della parte in calcestruzzo.

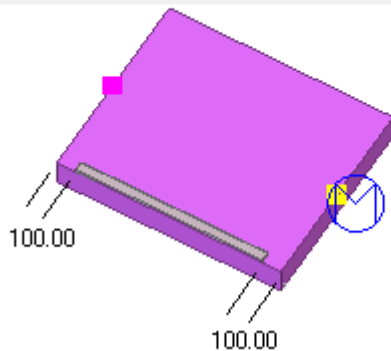
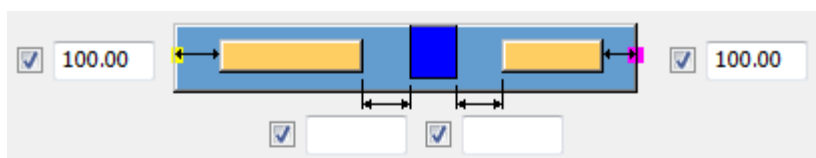

Sistema di coordinate

Nella scheda **Parte 1** selezionare **Utilizza piano xy globale** per posizionare le mensole sul piano XY globale o **Utilizza locale** per posizionare le mensole sul piano XY locale della parte.

L'impostazione del sistema di coordinate nella scheda **Parte 1** influisce anche sulle mensole create nelle schede **Parte 2 - 4**.

Crea mensola a rombo intorno alla colonna

Consente di scegliere se creare una mensola a rombo intorno alla colonna.

Se si crea la mensola, non è possibile immettere valori nelle schede **Parte 2**, **Parte 3** o **Parte 4**.

Smussi

È possibile smussare le parti aggiunte. È possibile definire gli smussi come angoli o come dimensioni.

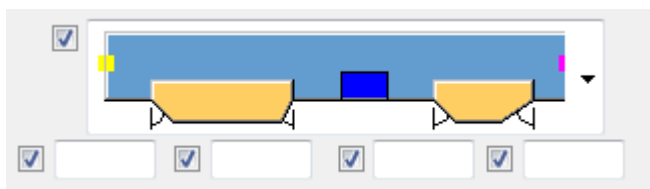

Posizionamento delle parti

Opzione	Descrizione
<input checked="" type="checkbox"/>	Consente di selezionare il lato in cui vengono creati i componenti o i tagli aggiunti.
<input checked="" type="checkbox"/>	Consente di selezionare l'allineamento delle parti o dei tagli aggiunti.
<input checked="" type="checkbox"/>	È possibile scambiare i punti finali delle parti o dei tagli aggiunti.

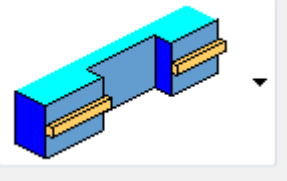
Opzione	Descrizione
<input checked="" type="checkbox"/> 	Consente di scegliere se i tagli esistenti devono essere presi in considerazione quando vengono create le parti aggiunte.

Scheda Parte 2/Parte 3/Parte 4

È possibile aggiungere o tagliare più parti contemporaneamente. A tale scopo, utilizzare le schede **Parte 2**, **Parte 3** e **Parte 4**.

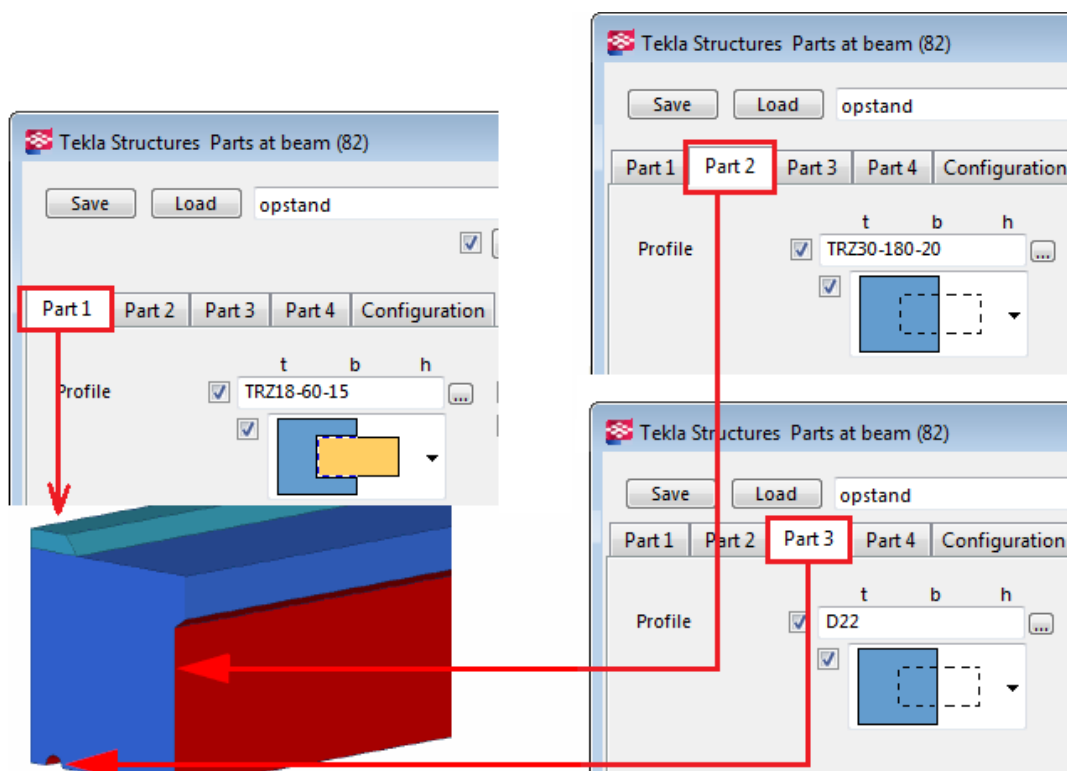

Scheda Configurazione

Utilizzare la scheda **Configurazione** per definire la distanza nel materiale e se le informazioni devono essere stampante.

Scheda UDA

Utilizzare la scheda **UDA** per definire gli attributi utente per le parti.

Utilizzare gli attributi utente (UDA) **Nome Costruttore**, **Nome**, **Tipo**, **Denominazione**, **Numero articolo** e **Commento** per aggiungere le informazioni per le parti o i tagli aggiunti.

Mensola in calcestruzzo (110)

Mensola in calcestruzzo (110): consente di creare una connessione tra una colonna e una trave, entrambe in calcestruzzo. La trave poggia su una mensola collegata alla colonna.

Oggetti creati

- Console
- Trave in neoprene
- Piatto in acciaio tra la mensola e la trave
- Barre di ancoraggio
- Tubi
- Attacchi

Utilizzare per

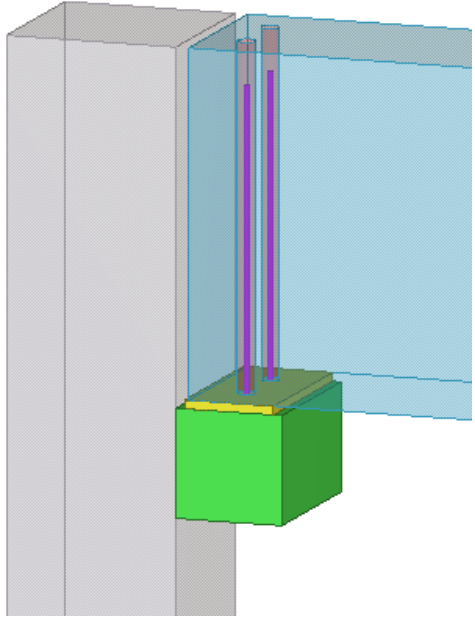
Situazione	Descrizione
	Connessione mensola tra una colonna e una trave in calcestruzzo.

Ordine di selezione

1. Selezionare la parte principale (colonna).
2. Selezionare la parte secondaria (trave).





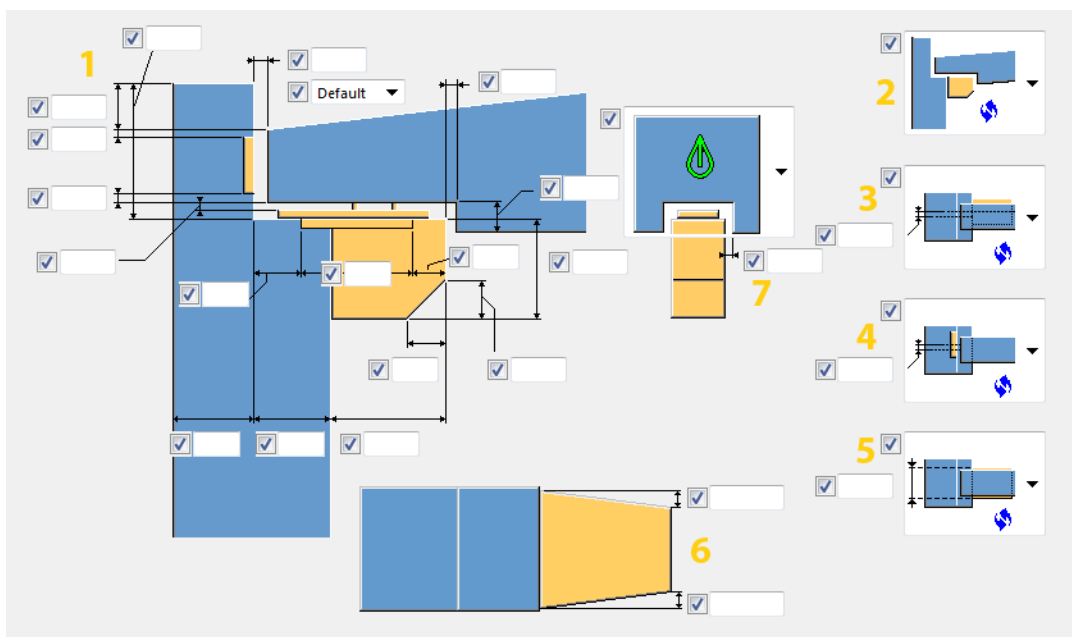

La connessione viene creata automaticamente quando viene selezionata la parte secondaria.

Scheda Immagine

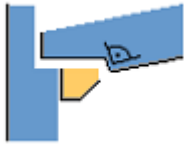
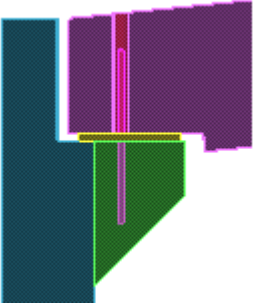

Utilizzare la scheda **Immagine** per definire la forma e le dimensioni della mensola, i piatti di supporto in acciaio e il layer in neoprene.

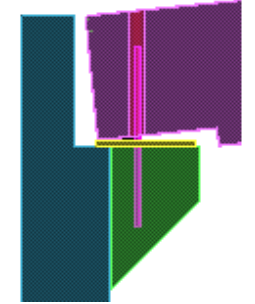
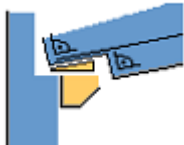
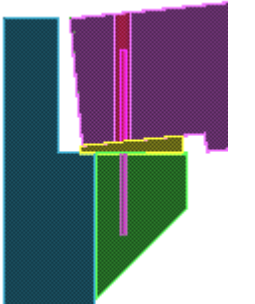

Descrizione	
1	Forma e dimensioni della mensola in calcestruzzo e delle parti in neoprene e acciaio.
2	Scegliere come modificare la forma della trave secondaria se questa è inclinata.

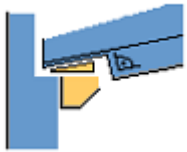
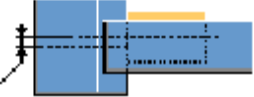
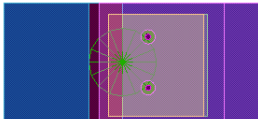
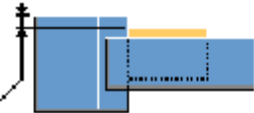
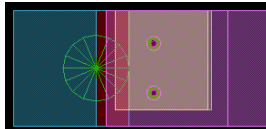
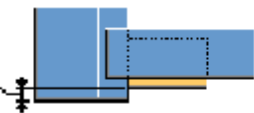
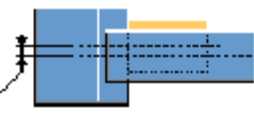
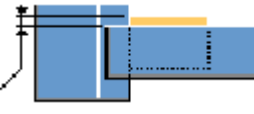
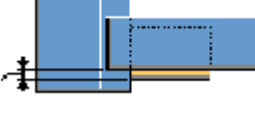
		Descrizione	
			
			
			
			
			

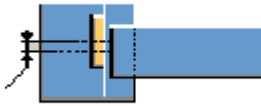
Descrizione		
		
3	<p>Offset della console.</p> <p>È possibile impostare come elemento di riferimento la parte principale o quella secondaria. È inoltre possibile definire la distanza di offset.</p>	 <p>Riferimento = linea centrale della colonna</p> <p>Se non viene applicato alcun valore di offset, la mensola viene posizionata simmetricamente rispetto alla colonna.</p> 
	 <p>Riferimento = lato sinistro della colonna</p> 	
	 <p>Riferimento = lato destro della colonna</p>	
	 <p>Riferimento = linea centrale della trave</p>	
	 <p>Riferimento = lato sinistro della trave</p>	
	 <p>Riferimento = lato destro della trave</p>	

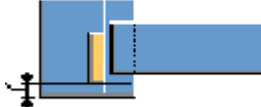
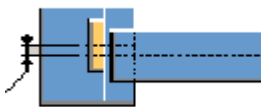
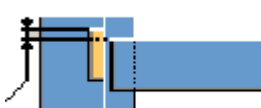
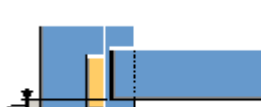
Descrizione			
4	<p>Offset del piatto verticale.</p> <p>È possibile impostare come elemento di riferimento la parte principale o quella secondaria. È inoltre possibile definire la distanza di offset.</p>		Riferimento = linea centrale della colonna
		Riferimento = lato sinistro della colonna	
		Riferimento = lato destro della colonna	
		Riferimento = linea centrale della trave	
		Riferimento = lato sinistro della trave	
		Riferimento = lato destro della trave	
5	<p>Definisce lo spessore della console.</p> <p>Scegliere se lo spessore della console viene ricavato dalla parte secondaria o da quella principale. L'opzione di default è che lo spessore della console viene ricavato dalla parte secondaria.</p>		
6	Rastremazione della mensola.		

	Descrizione
7	Specifica se creare un taglio attorno alla console nella parte secondaria. Definisce la dimensione di taglio dal bordo di taglio al bordo della console.

Scheda Parti

Utilizzare la scheda **Parti** per definire le proprietà della mensola, del layer in neoprene e dei piatti in acciaio opzionali.

Opzione	Descrizione
Mensola in calcestruzzo	Prefisso e numero di partenza per posizione parte, materiale, nome, classe e commento per la mensola.
Mensola a colonna	Scegliere come collegare la mensola alla colonna in calcestruzzo. L'impostazione di default è Unione di parti . Se si seleziona l'opzione Nessuna azione , la mensola è una parte sciolta e non collegata a nessun'altra parte nel componente.
Crea mensola come	Selezionare il modo in cui viene creata la mensola. L'impostazione di default è Piatto contorno . Piatto contorno = la mensola viene creata utilizzando il comando Piatto contorno . Trave = la mensola viene creata utilizzando il comando Trave .
Neoprene	Proprietà del layer in neoprene. È possibile creare un piatto in neoprene per l'assorbimento degli urti e l'attenuazione dei suoni tra la trave e la mensola. Se si utilizza un blocco in neoprene sagomato a trapezio, lo spessore definito sarà lo spessore sul lato colonna.
Neoprene a	Scegliere la parte a cui collegare il layer in neoprene e come collegare il neoprene. L'impostazione di default è Trave e Saldatura .
Fori nel Neoprene	Scegliere come creare i fori nella parte in neoprene. L'impostazione di default è Per bullone .
Diametro dei fori in neoprene	Diametro dei fori nella parte in neoprene.

Opzione	Descrizione
	Per impostazione predefinita, le dimensioni dei fori nella parte in neoprene corrispondono a quelle dei fori nella mensola. Immettere un valore per sovrascrivere le dimensioni predefinite dei fori.
Piatto in acciaio orizzontale	Dimensioni e proprietà del piatto in acciaio orizzontale. Il piatto è posizionato sotto la parte in neoprene.
Piatto in acciaio verticale	Proprietà e dimensioni del piatto in acciaio verticale. Il piatto è posizionato sul lato mensola.
Aggiungi piatto in acciaio alla colonna da	Scegliere come collegare il piatto in acciaio alla colonna. L'impostazione di default è Saldatura .

Scheda Connessione

Utilizzare la scheda **Connessione** per definire le proprietà delle barre di ancoraggio, dei dadi, delle rondelle e dei tubi di iniezione e per scegliere come collegare queste parti alla mensola o alla parte principale.

Opzione	Descrizione
Barre di ancoraggio	Profilo Barre ancor. La lunghezza e il numero di barre possono essere definiti nella scheda Barre di ancoraggio .
Tipo di barre di rinforzo	Selezionare il tipo di barra di rinforzo.
Ancoraggi a	Selezionare la parte a cui collegare le barre di ancoraggio e come collegare gli ancoraggi. L'impostazione di default è Colonna e Saldatura .
Ancoraggi tutti a stessa L	Scegliere se le barre di ancoraggio devono avere la stessa lunghezza.
Sezione inferiore	Selezionare il profilo dal catalogo profili.
Dado	Profilo dado. L'altezza del dado può essere definita nella scheda Barre di ancoraggio .
Rondella	Profilo rondella. È possibile definire la direzione e la rotazione di ciascuna rondella. Definire lo spessore della rondella nella scheda Barre di ancoraggio .



Opzione	Descrizione
Rondella e dado di saldatura ad ancoraggio	Scegliere se le rondelle e i dadi devono essere saldati agli ancoraggi.
Sopra al tubo	Inserto tubolare per la creazione di un foro rotondo per gli ancoraggi. La parte superiore del tubo inizia in corrispondenza del livello inferiore del dado.
Sotto al tubo	Inserto tubolare per la creazione di un foro rotondo per gli ancoraggi. L'altezza del profilo tubolare può essere modificata nella scheda Barre di ancoraggio .
Tubi intorno ad ancoraggi a trave	Scegliere come collegare alla trave i tubi intorno agli ancoraggi. L'impostazione di default è Saldatura .
Tubi tutti a stessa L	Scegliere se i tubi devono avere tutti la stessa lunghezza.
Tubi allineati a	Scegliere se i tubi sono allineati con la colonna, la parte superiore della trave o la parte inferiore della trave.
Crea tagli attorno ai tubi	Scegliere se i tagli sono creati attorno ai tubi.

Scheda Parametri

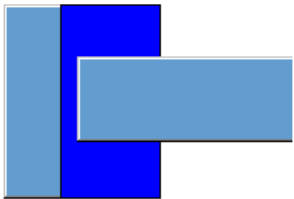
Utilizzare la scheda **Parametri** per definire il modo in cui la colonna e la trave sono tagliate (incline/quadrate).

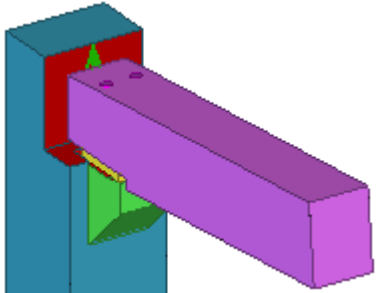
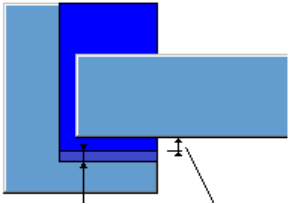
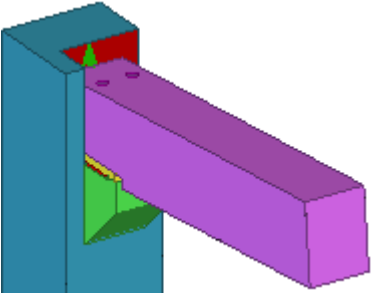
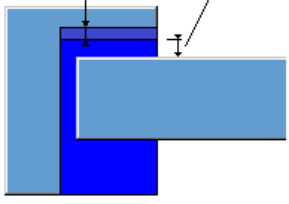
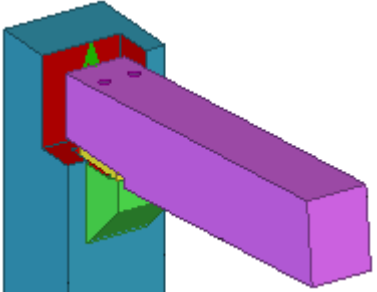
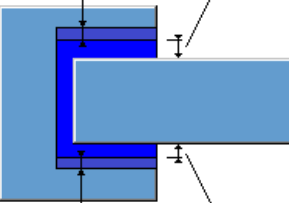
Opzione	Descrizione
Adatta alla colonna	Scegliere come adattare la parte superiore della colonna. L'impostazione di default è Perpendicolare .
Taglio colonna	 <p>Impostazione di default. Viene creato un taglio a larghezza piena.</p>

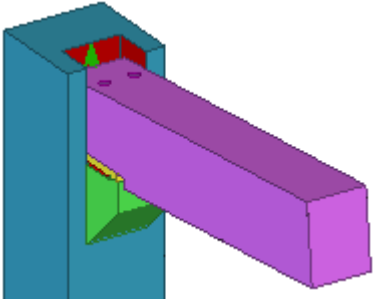
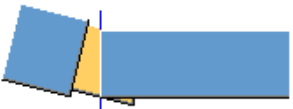
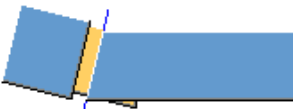
Opzione	Descrizione	
		
		<p data-bbox="975 595 1369 730">Taglio sul lato sinistro della colonna. È possibile impostare la tolleranza tra la colonna e la trave.</p> 
		<p data-bbox="975 1072 1369 1207">Taglio sul lato destro della colonna. È possibile impostare la tolleranza tra la colonna e la trave.</p> 
		<p data-bbox="975 1550 1331 1617">Taglio su entrambi i lati. È possibile impostare la</p>

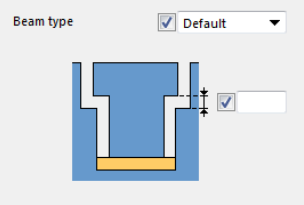
Opzione	Descrizione	
		<p>tolleranza tra la colonna e la trave su entrambi i lati.</p> 
<p>Taglio all'estremità della trave</p> <p>Utilizzare questa opzione se la trave e la colonna non sono allineate.</p>		<p>Estremità trave quadrata</p>
		<p>Estremità trave inclinata (in base alla parte principale)</p>
<p>Taglio inferiore trave</p> <p>Utilizzare questa opzione se la trave e la colonna non sono allineate.</p>		<p>Parte inferiore trave quadrata</p>
		<p>Parte inferiore trave inclinata (in base alla parte principale)</p>
<p>Ritaglio colonna per la parte secondarie a forma di T</p>		<p>In Tipo di trave selezionare la forma della parte secondaria.</p> <ul style="list-style-type: none"> • Rettangolare: crea sempre un taglio della colonna rettangolare. • Trave a T: Tekla Structures controlla la forma di trave e crea un taglio della colonna a T. • Automatico: Tekla Structures controlla automaticamente la forma della parte secondaria e crea un

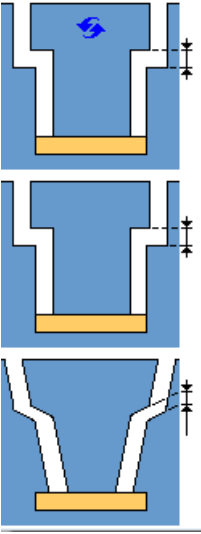
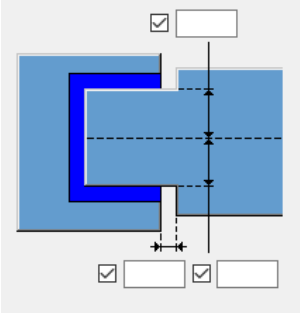
Opzione	Descrizione	
		<p>taglio della colonna rettangolare o a T.</p> <p>Il valore di default è Automatico.</p> <p>Per i tagli a T, definire la quota di taglio tra la colonna e la trave.</p>
Larghezza parte secondaria		Definire la larghezza massima della parte secondaria e tagliarla a questa larghezza.
Cut extra secondary parts	È possibile trovare e tagliare le parti secondarie aggiuntive utilizzando le classi o la ricerca per nome.	

Scheda Barre di ancoraggio

Utilizzare la scheda **Barre di ancoraggio** per definire le dimensioni e la posizione delle barre di ancoraggio.

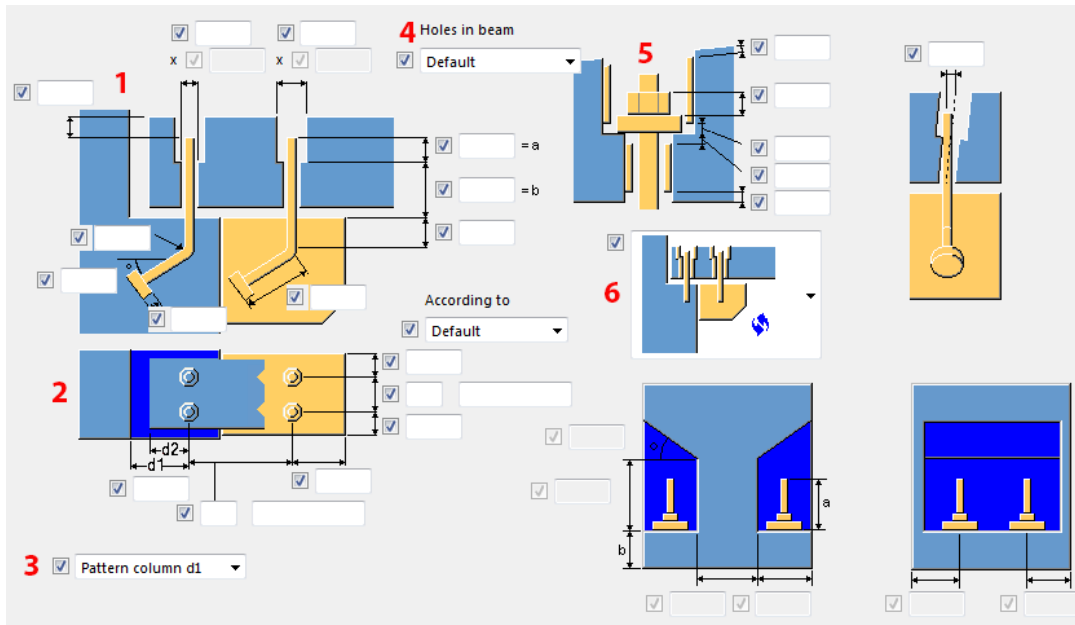

Descrizione	
1	Offset superiore, diametro del foro e lunghezza delle barre di ancoraggio.
2	Numero di barre di ancoraggio, distanze e distanze dai bordi.
3	Opzioni di distribuzione delle barre di ancoraggio. Utili se la trave non è allineata alla colonna.
4	Selezionare il tipo di foro nella trave.

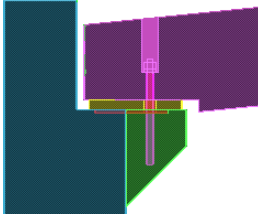
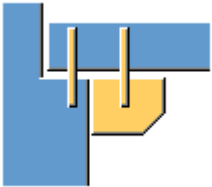
Descrizione		
	<p>L'impostazione di default è Circolare.</p> <p>Se si imposta il tipo su Circolare, utilizzare le due caselle a sinistra per definire il diametro del foro.</p> <p>Se si imposta il tipo su Quadrato, utilizzare le quattro caselle a sinistra per definire le dimensioni del taglio quadrato.</p>	
5	Altezza del profilo tubolare, del dado e della rondella.	
6	Tagli e barre di ancoraggio	<p>Impostazione di default.</p> <p>Vengono create le barre di ancoraggio.</p> <p>Vengono creati i fori per le barre di ancoraggio.</p> 
		<p>Vengono create le barre di ancoraggio. Non vengono creati fori.</p> 
		<p>Vengono creati solo i fori. Le barre di ancoraggio non vengono create.</p> 

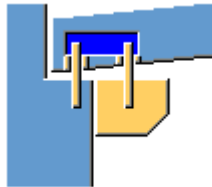
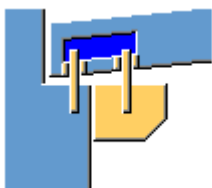
		Descrizione	
			Vengono create solo le barre di ancoraggio. Non vengono creati fori.
			Taglio nella trave in calcestruzzo. Vengono create le barre di ancoraggio. Non vengono creati fori.
			Taglio nella trave in calcestruzzo (parallelo alla trave). Vengono create le barre di ancoraggio. Non vengono creati fori.

Offset tubo

Definisce gli offset per i profili tubo nelle direzioni X e Y.

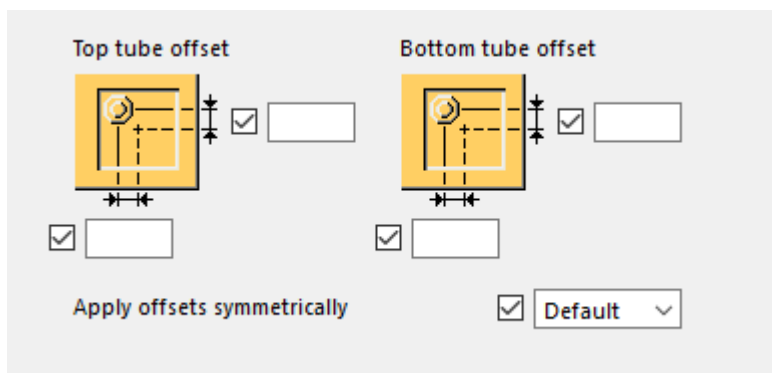

Scheda Attacco

Utilizzare la scheda **Attacco** per specificare se creare gli ancoraggi degli attacchi e come collegarli e per definire le dimensioni e la posizione degli ancoraggi degli attacchi.

Se si creano gli attacchi nella scheda **Attacco**, le barre di ancoraggio nella scheda **Connessione** vengono considerate automaticamente come attacchi.

Opzione	Descrizione
Crea attacco	Seleziona se creare attacchi e quali parti includere.
Collega attacco a princ tramite	Sceglie come collegare gli attacchi alla parte principale.
Connessione connettore-barra	Selezionare il metodo di connessione tra la barra e il profilo di connessione.
Tipo di barre di rinforzo	Seleziona il tipo di barra.
Rotazione segmento	Selezionare la direzione della barra. È possibile immettere un angolo nella casella a destra.
Segmenti simmetrici	Specifica se gli attacchi delle parti personalizzate sono creati simmetricamente.
Connettore Spinotto	Proprietà della barra e del profilo di connessione.
Componente nome parte	Per utilizzare una parte personalizzata per creare l'attacco, selezionare l'opzione Parte personalizzata nell'elenco Crea attacco . Cercare il componente e utilizzare l'elenco di opzioni per posizionare la parte personalizzata.

Scheda Generale

Per ulteriori informazioni, cliccare sul collegamento di seguito:

Scheda Analisi

Per ulteriori informazioni, cliccare sul collegamento di seguito:

Mensola in calcestruzzo (111)

Mensola in calcestruzzo (111): consente di creare una connessione tra una colonna in calcestruzzo e due travi in calcestruzzo secondarie. Le travi poggiano su una mensola collegata alla colonna.

Oggetti creati

- Console
- Trave in neoprene

- Piatti in acciaio
- Barre di ancoraggio
- Tubi
- Attacchi

Utilizzare per

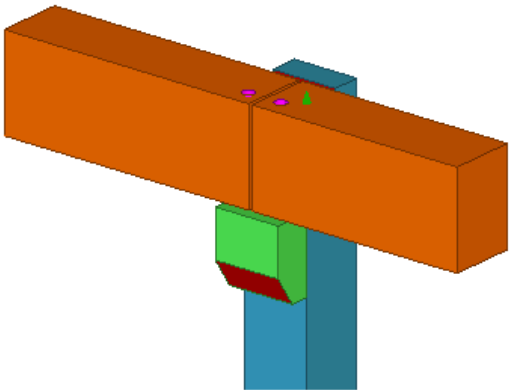
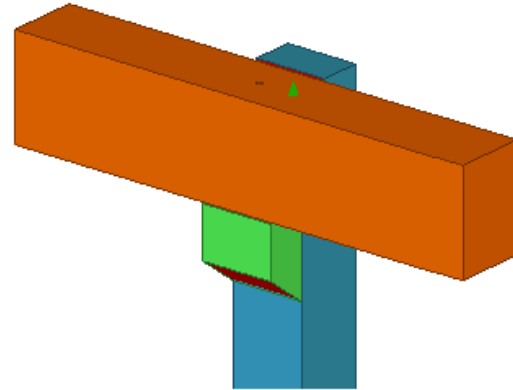
Situazione	Descrizione
 <p>A 3D perspective view of a structural connection. A vertical blue column is shown. Two horizontal orange beams are attached to the top of the column. The connection is a cantilever type, with the beams extending to the left of the column face. Small colored dots (pink, green, red) are visible on the top surface of the beams, indicating specific components or materials.</p>	<p>Connessione mensola tra una colonna e due travi in calcestruzzo.</p>
 <p>A 3D perspective view of a structural connection, similar to the one above. A vertical blue column is shown. A single horizontal orange beam is attached to the top of the column, extending to the left. The connection is a cantilever type. Small colored dots (pink, green, red) are visible on the top surface of the beam.</p>	<p>Connessione mensola tra una colonna e una trave in calcestruzzo.</p>

Ordine di selezione

1. Selezionare la parte principale (colonna).
2. Selezionare la prima parte secondaria (trave).
3. Selezionare la parte secondaria (trave).
4. Cliccare con il pulsante centrale del mouse per creare la connessione.

Scheda Immagine

Utilizzare la scheda **Immagine** per definire la forma e le dimensioni della mensola, i piatti di supporto in acciaio e il layer in neoprene.

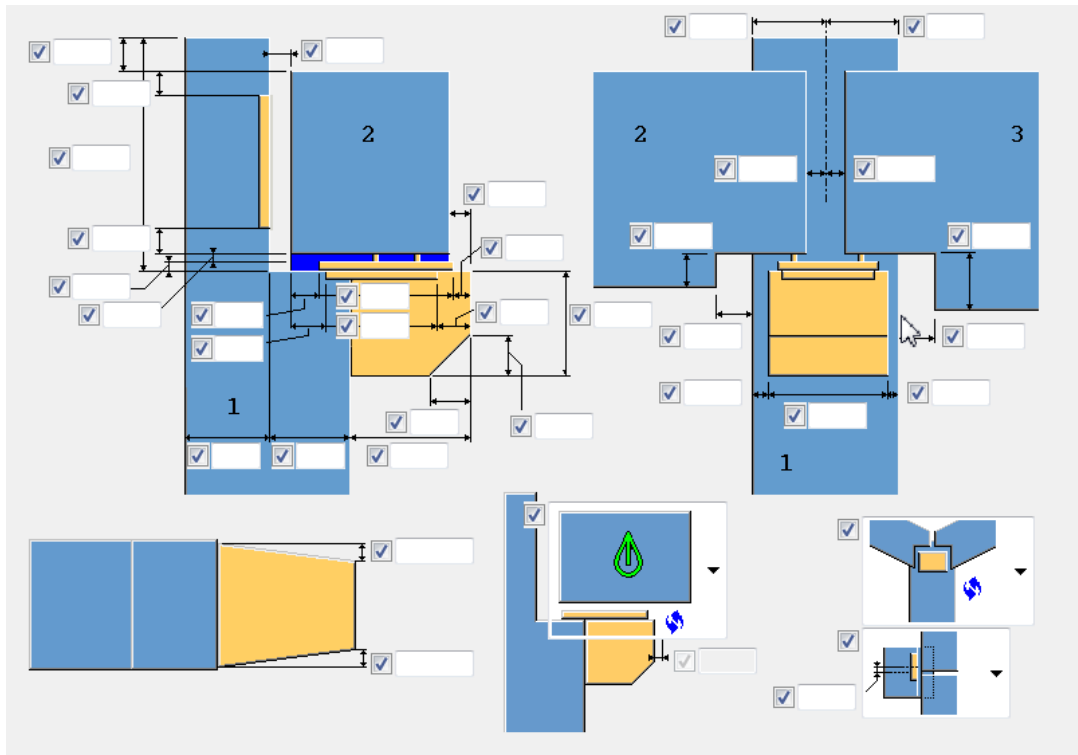

Scheda Parti

Utilizzare la scheda **Parti** per definire le proprietà della mensola, del layer in neoprene e dei piatti in acciaio opzionali.

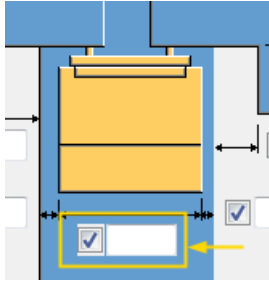
Opzione	Descrizione
Larghezza mensola	<p>Definisce il prefisso e un numero di partenza per marcatura parte, materiale, nome, classe e commento per la mensola.</p> <p>Definisce la larghezza nella scheda Immagine.</p>  <p>Se non viene immesso alcun valore, la larghezza equivale alla larghezza della trave.</p>
Mensola a colonna	Scegliere come collegare la mensola alla colonna.

Opzione	Descrizione
	<p>L'impostazione di default è Unione di parti.</p> <p>Se si seleziona l'opzione Nessuna azione, la mensola è una parte sciolta e non collegata a nessun'altra parte nel componente.</p>
<p>Crea mensola come</p>	<p>Selezionare il tipo di profilo della mensola.</p> <p>L'impostazione di default è Piatto contorno.</p> <p>Piatto contorno = la mensola viene creata utilizzando il comando Piatto contorno.</p> <p>Trave = la mensola viene creata utilizzando il comando Trave.</p> <div data-bbox="657 719 1366 1160" style="text-align: center;"> </div>
<p>Neoprene</p>	<p>Proprietà del layer in neoprene.</p> <p>È possibile creare un piatto in neoprene per l'assorbimento degli urti e l'attenuazione dei suoni tra la trave e la mensola.</p> <p>Se si utilizza un blocco in neoprene sagomato a trapezio, lo spessore definito sarà lo spessore sul lato colonna.</p>
<p>Neoprene a</p>	<p>Scegliere la parte a cui collegare il layer in neoprene e come collegare il neoprene.</p> <p>L'impostazione di default è Trave e Saldatura.</p>
<p>Fori nel Neoprene</p>	<p>Scegliere come creare i fori nella parte in neoprene.</p> <p>L'impostazione di default è Per bullone.</p>
<p>Diametro dei fori in neoprene</p>	<p>Diametro dei fori nella parte in neoprene.</p>

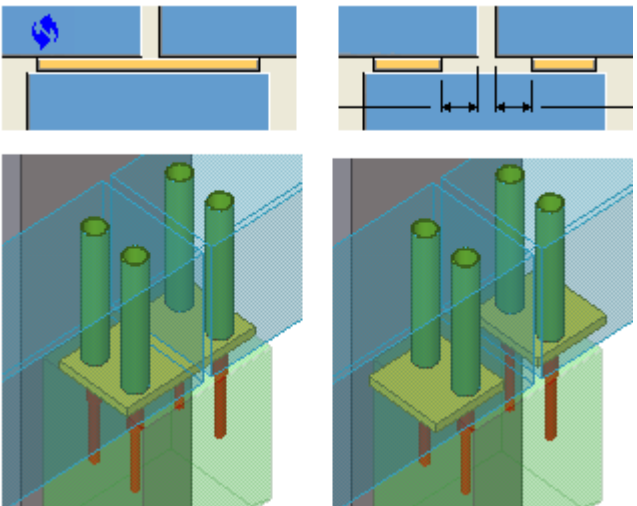
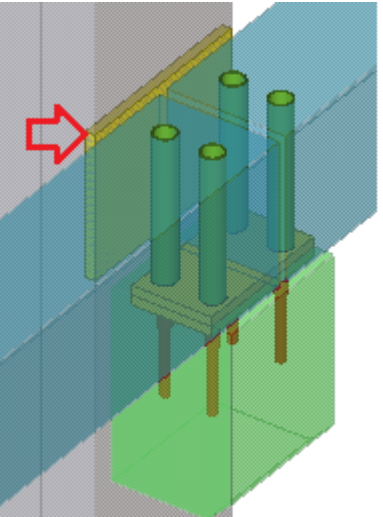
Opzione	Descrizione
	<p>Per impostazione predefinita, le dimensioni dei fori nella parte in neoprene corrispondono a quelle dei fori nella mensola.</p> <p>Immettere un valore per sovrascrivere le dimensioni predefinite dei fori.</p>
	<p>Scegliere se suddividere o meno separatamente il layer in neoprene per ciascuna trave.</p> 
<p>Piatto in acciaio orizzontale</p>	<p>Dimensioni e proprietà del piatto in acciaio orizzontale.</p> <p>Il piatto è posizionato sotto la parte in neoprene.</p>
<p>Piatto in acciaio verticale</p>	<p>Proprietà e dimensioni del piatto in acciaio verticale.</p> <p>Il piatto è posizionato sul lato mensola.</p> 

Opzione	Descrizione
Aggiungi piatto in acciaio alla colonna da	Scegliere come collegare il piatto in acciaio alla colonna. L'impostazione di default è Saldatura .

scheda Ancoraggio

Utilizzare la scheda **Ancoraggio** per definire le proprietà delle barre di ancoraggio, dei dadi, delle rondelle e dei tubi di iniezione e per scegliere come collegare queste parti alla mensola o alla parte principale.

Opzione	Descrizione
Barre di ancoraggio	Profilo Barre ancor. La lunghezza e il numero di barre possono essere definiti nella scheda Barre di ancoraggio .
Tipo di barre di rinforzo	Selezionare il tipo di barra di rinforzo.
Ancoraggi a	Selezionare la parte a cui collegare le barre di ancoraggio e come collegare gli ancoraggi. L'impostazione di default è Colonna e Saldatura .
Ancoraggi tutti a stessa L	Scegliere se le barre di ancoraggio devono avere la stessa lunghezza.
Sezione inferiore	Selezionare il profilo dal catalogo profili.
Rondella	Profilo rondella. Definire lo spessore della rondella nella scheda Barre di ancoraggio .
Dado	Profilo dado. L'altezza del dado può essere definita nella scheda Barre di ancoraggio .
Rondella e dado di saldatura ad ancoraggio	Scegliere se le rondelle e i dadi devono essere saldati agli ancoraggi.
Sopra al tubo	Inserto tubolare per la creazione di un foro rotondo per gli ancoraggi. La parte superiore del tubo inizia in corrispondenza del livello inferiore del dado.
Sotto al tubo	Inserto tubolare per la creazione di un foro rotondo per gli ancoraggi. L'altezza del profilo tubolare può essere modificata nella scheda Barre di ancoraggio .

Opzione	Descrizione
Tubi intorno ad ancoraggi a trave	Scegliere come collegare alla trave i tubi intorno agli ancoraggi. L'impostazione di default è Saldatura .
Tubi tutti a stessa L	Scegliere se i tubi devono avere tutti la stessa lunghezza.
Tubi allineati a	Scegliere se i tubi sono allineati con la colonna, la parte superiore della trave o la parte inferiore della trave.
Crea tagli attorno ai tubi	Scegliere se i tagli sono creati attorno ai tubi.

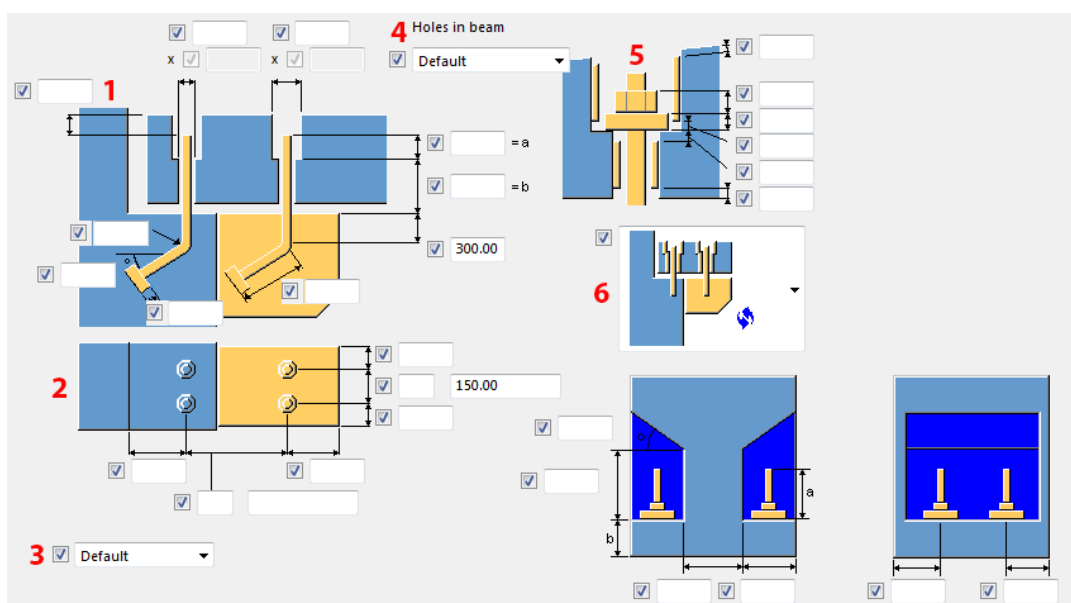

Scheda Barre di ancoraggio

Utilizzare la scheda **Barre di ancoraggio** per definire le dimensioni e la posizione delle barre di ancoraggio.

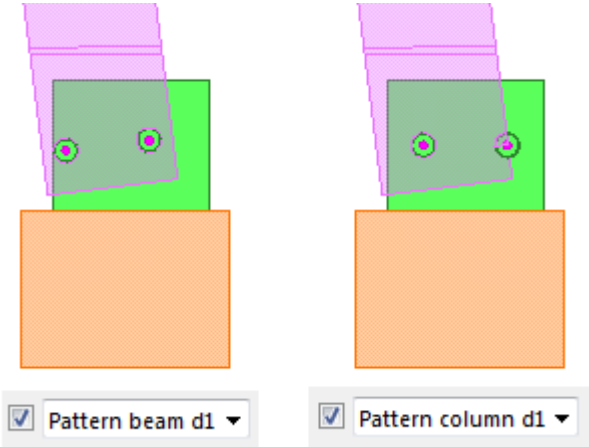
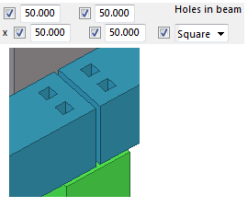
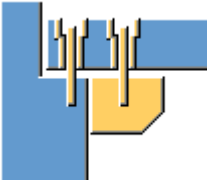
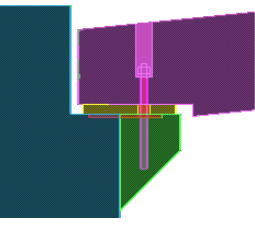
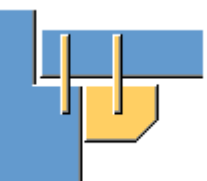

	Descrizione
1	Offset superiore, diametro del foro e lunghezza delle barre di ancoraggio.
2	Numero di barre di ancoraggio, distanze e distanze dai bordi.
3	Opzioni di distribuzione delle barre di ancoraggio.

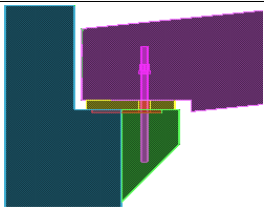
		Descrizione	
		<p>Utili se la trave non è allineata alla colonna.</p> 	
4	<p>Selezionare il tipo di foro nella trave.</p> <p>L'impostazione di default è Circolare.</p> <p>Se si imposta il tipo su Circolare, utilizzare le due caselle a sinistra per definire il diametro del foro.</p> <p>Se si imposta il tipo su Quadrato, utilizzare le quattro caselle a sinistra per definire le dimensioni del taglio quadrato.</p>		
5	Altezza del profilo tubolare, del dado e della rondella.		
6	Tagli e barre di ancoraggio		<p>Impostazione di default.</p> <p>Vengono create le barre di ancoraggio.</p> <p>Vengono creati i fori per le barre di ancoraggio.</p> 
			<p>Vengono create le barre di ancoraggio. Non vengono creati fori.</p>

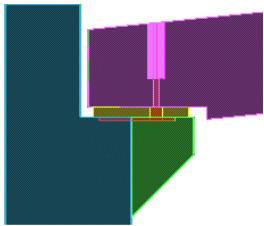
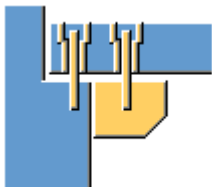
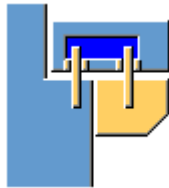
		Descrizione	
			
			Vengono creati solo i fori. Le barre di ancoraggio non vengono create.
			Vengono create solo le barre di ancoraggio. Non vengono creati fori.
			Taglio nella trave in calcestruzzo. Vengono create le barre di ancoraggio. Non vengono creati fori.

Scheda Trave barre di ancoraggio 2

Utilizzare la scheda **Trave barre di ancoraggio 2** per definire le proprietà delle barre di ancoraggio, dei dadi, delle rondelle e dei tubi di iniezione per la seconda trave secondaria. Il profilo di default per le barre di ancoraggio create per la seconda trave secondaria è lo stesso degli ancoraggi creati nella scheda **Ancoraggio**.

Opzione	Descrizione
Barre di ancoraggio	Profilo Barre ancor. La lunghezza e il numero di barre possono essere definiti nella scheda Barre di ancoraggio .
Tipo di barra d'armatura	Selezionare il tipo di barra di rinforzo.

Opzione	Descrizione
Sezione inferiore	Seleziona il profilo dal catalogo profili.
Dado	Profilo dado. L'altezza del dado può essere definita nella scheda Barre di ancoraggio .
Rondella	Profilo rondella. Definire lo spessore della rondella nella scheda Barre di ancoraggio .
Sopra al tubo	Profilo tubolare. Inserito tubolare per la creazione di un foro rotondo per gli ancoraggi. La parte superiore del tubo inizia in corrispondenza del livello inferiore del dado.
Sotto al tubo	Profilo tubolare. Inserito tubolare per la creazione di un foro rotondo per gli ancoraggi. L'altezza del profilo tubolare può essere modificata nella scheda Barre di ancoraggio .

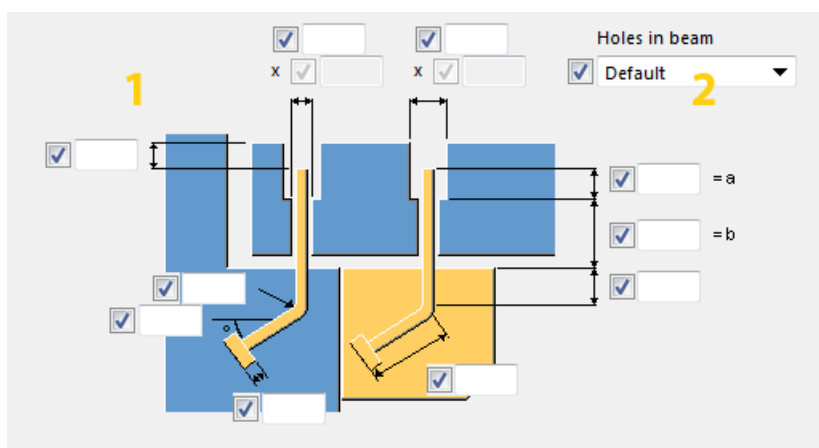

	Descrizione
1	Offset superiore, diametro del foro e lunghezza delle barre di ancoraggio.
2	Selezionare il tipo di foro nella trave.

	Descrizione
	<p>Se si imposta il tipo su Circolare (vol. neg.), utilizzare le due caselle a sinistra per definire il diametro del foro. Circolare (vol. neg.) è il valore di default.</p> <p>Se si imposta il tipo su Circolare (foratura), utilizzare le due caselle a sinistra per definire il diametro del foro.</p> <p>Se si imposta il tipo su Quadrato, utilizzare le quattro caselle a sinistra per definire le dimensioni del taglio quadrato.</p>

Scheda Attacco

Utilizzare la scheda **Attacco** per specificare se creare gli ancoraggi degli attacchi e come collegarli e per definire le dimensioni e la posizione degli ancoraggi degli attacchi.

Se si creano gli attacchi nella scheda **Attacco**, le barre di ancoraggio nella scheda **Ancoraggio** vengono considerate automaticamente come attacchi.

Opzione	Descrizione
Crea attacco	Seleziona se creare attacchi e quali parti includere.
Collega attacco a princ tramite	Sceglie come collegare gli attacchi alla parte principale.
Connessione connettore-barra	Selezionare il metodo di connessione tra la barra e il profilo di connessione.
Tipo di barre di rinforzo	Seleziona il tipo di barra.
Rotazione segmento	Seleziona la direzione degli attacchi. È possibile immettere un angolo nella casella a destra.
Profilo di connessione Barra	Proprietà della barra e del profilo di connessione.
Componente nome parte	Per utilizzare una parte personalizzata per creare l'attacco, selezionare l'opzione Parte personalizzata nell'elenco Crea attacco . Cercare il componente e utilizzare l'elenco di opzioni per posizionare la parte personalizzata.

Scheda Generale

Per ulteriori informazioni, cliccare sul collegamento di seguito:

Scheda Analisi

Per ulteriori informazioni, cliccare sul collegamento di seguito:

Calcestruzzo trave-trave (112)

Calcestruzzo trave-trave (112) consente di creare una connessione tra una trave in calcestruzzo e una o due travi in calcestruzzo secondarie.

Oggetti creati

- Neoprene
- Piatti in acciaio
- Barre di ancoraggio
- Tubi
- Attacchi

Utilizzare per

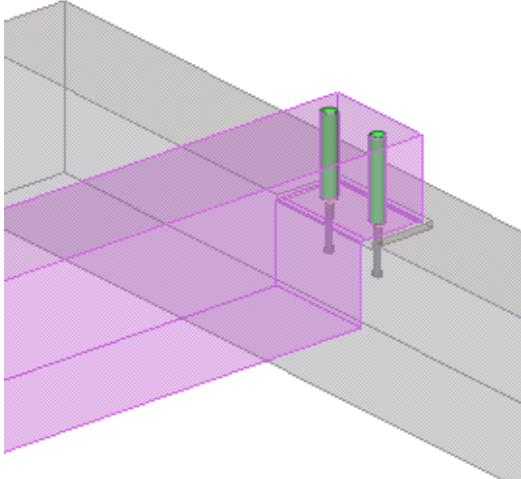
Situazione	Descrizione
	Connessione tra due travi in calcestruzzo.

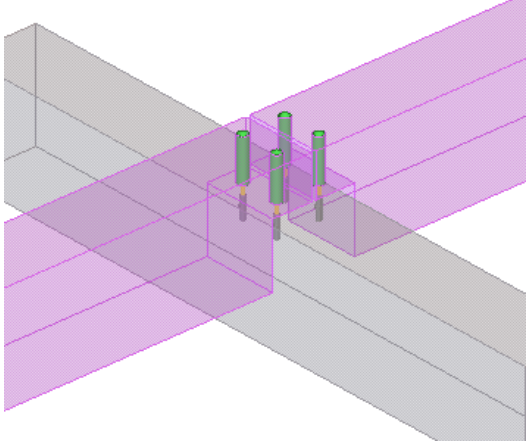
Situazione	Descrizione
	<p>Connessione fra tre travi in calcestruzzo.</p>

Ordine di selezione

1. Selezionare la parte principale (trave).
2. Selezionare una o due parti secondarie (trave).
3. Cliccare con il pulsante centrale del mouse per creare la connessione.

Identificazione delle parti

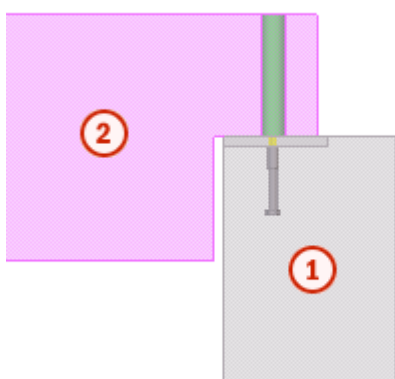

	Parte
1	Trave
2	Trave

Scheda Immagine

Utilizzare la scheda **Immagine** per controllare le dimensioni della parte e le sagome di parti e incavi.

Dimensioni

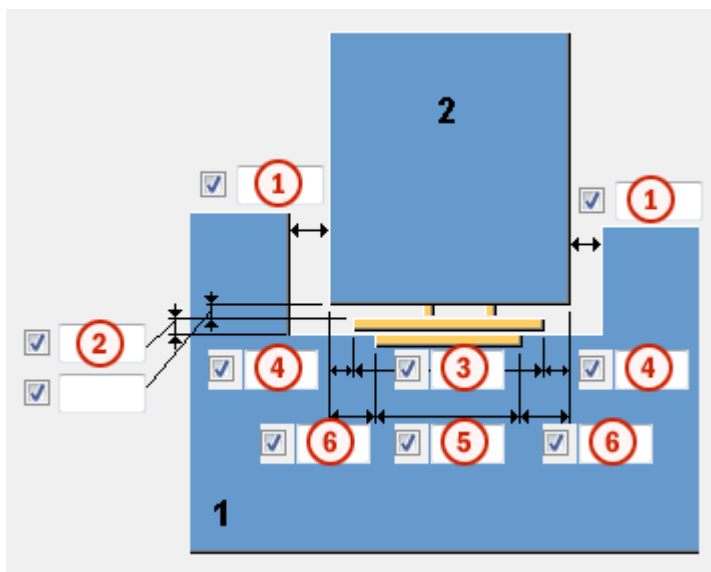

	Descrizione	Esempio
1	Definisce la distanza tra la parte principale e la parte secondaria sul lato sinistro e sul lato destro.	
2	Definisce la distanza verticale tra la parte principale e la parte secondaria.	

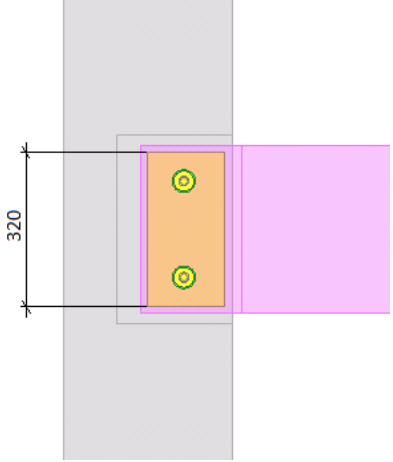
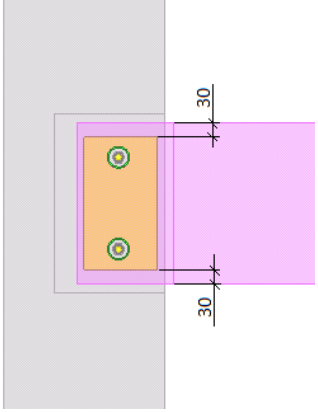
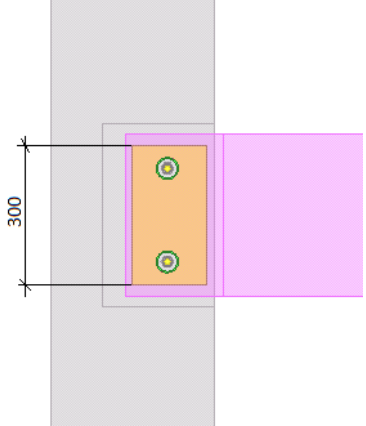
	Descrizione	Esempio
3	Definisce la lunghezza del neoprene.	
4	Definisce la distanza tra il neoprene e la parte secondaria sul lato sinistro e sul lato destro.	
5	Definisce la lunghezza del piatto in acciaio.	

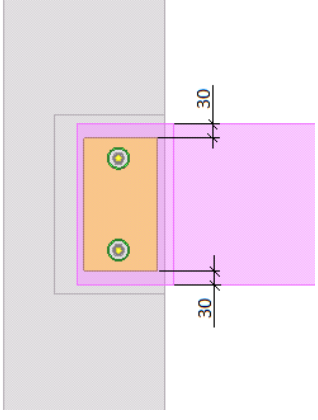
	Descrizione	Esempio
6	Definisce la distanza tra il piatto in acciaio e la parte secondaria sul lato sinistro e sul lato destro.	

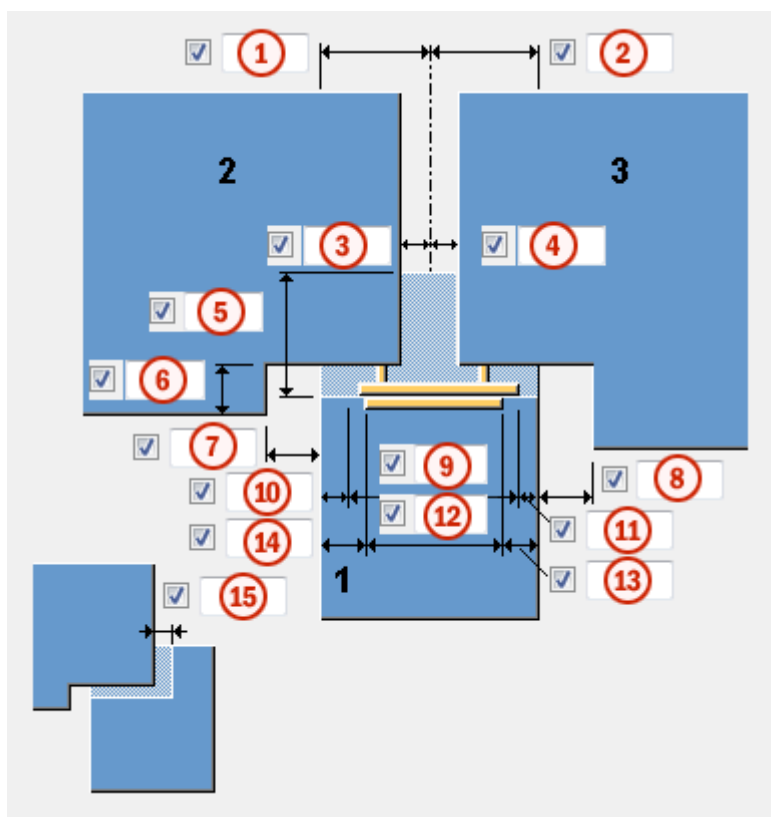

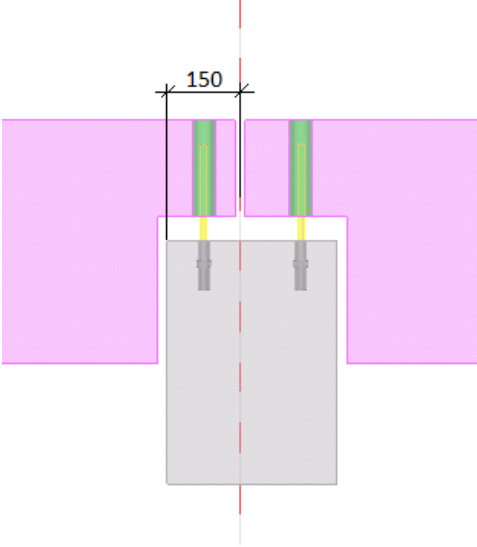
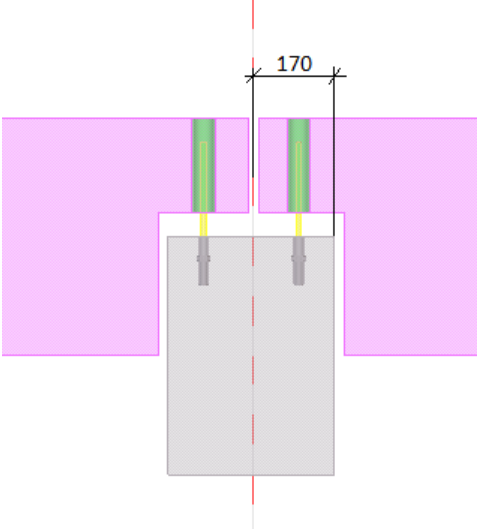
	Descrizione	Esempio
1	Definisce la distanza dalla linea centrale delle parti secondarie al contorno esterno della parte principale sul lato sinistro.	
2	Definisce la distanza dalla linea centrale delle parti secondarie al contorno esterno della parte principale sul lato destro.	

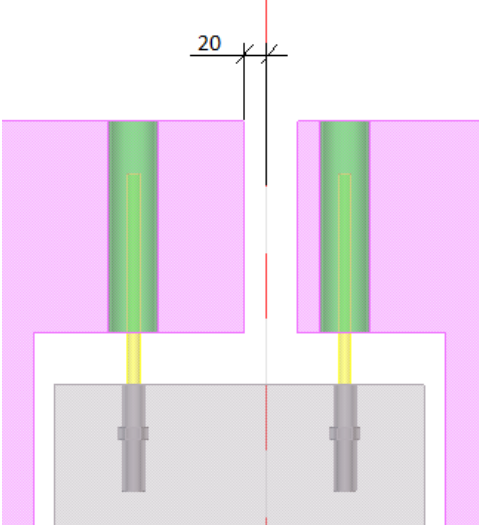
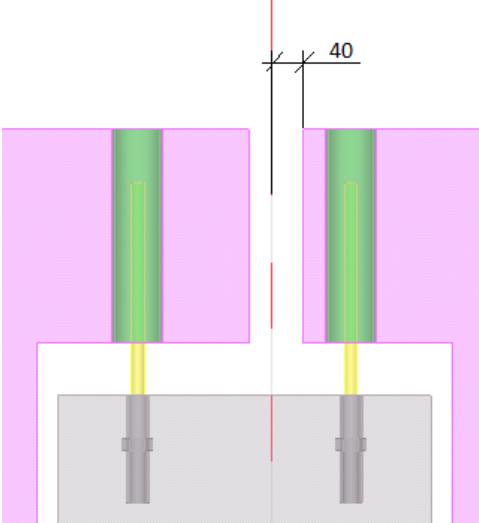
	Descrizione	Esempio
3	Definisce la distanza dal bordo della prima parte secondaria alla linea centrale.	 <p>The diagram shows a cross-section of a concrete slab with two secondary parts. A dimension line indicates a distance of 20 units from the edge of the first secondary part to the central axis.</p>
4	Definisce la distanza dal bordo della seconda parte secondaria alla linea centrale.	 <p>The diagram shows a cross-section of a concrete slab with two secondary parts. A dimension line indicates a distance of 40 units from the edge of the second secondary part to the central axis.</p>

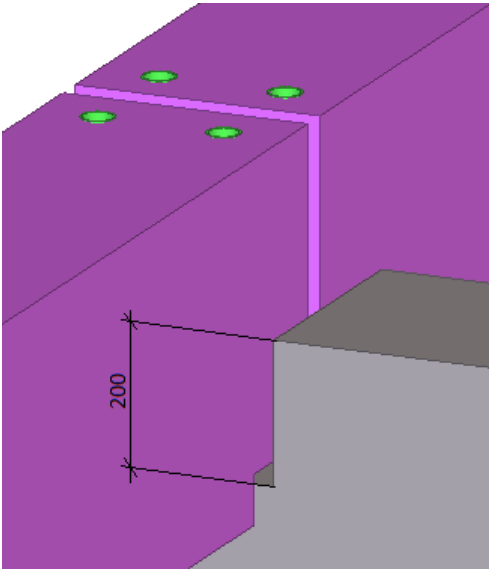
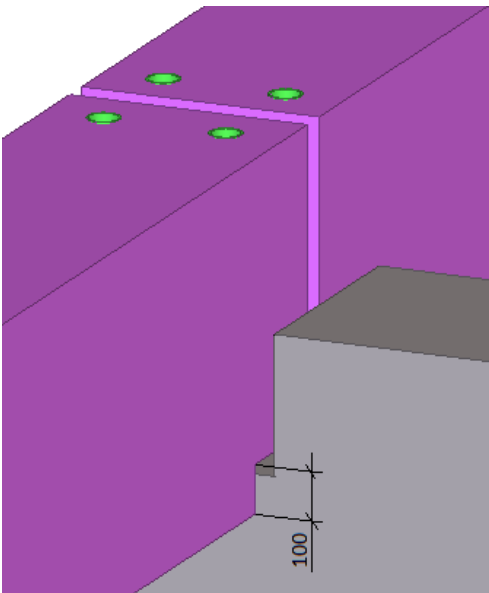
	Descrizione	Esempio
5	Definisce la profondità dell'incavo nella parte principale.	 <p>The diagram shows a 3D perspective of a concrete joint between two purple blocks. A grey concrete base is visible at the bottom. A vertical dimension line on the left side of the joint indicates a depth of 200 units. The top surface of the blocks has four green circular markers.</p>
6	Definisce la profondità dell'incavo nella parte secondaria.	 <p>The diagram shows a 3D perspective of a concrete joint between two purple blocks, similar to the one above. A grey concrete base is visible at the bottom. A vertical dimension line on the right side of the joint indicates a depth of 100 units. The top surface of the blocks has four green circular markers.</p>

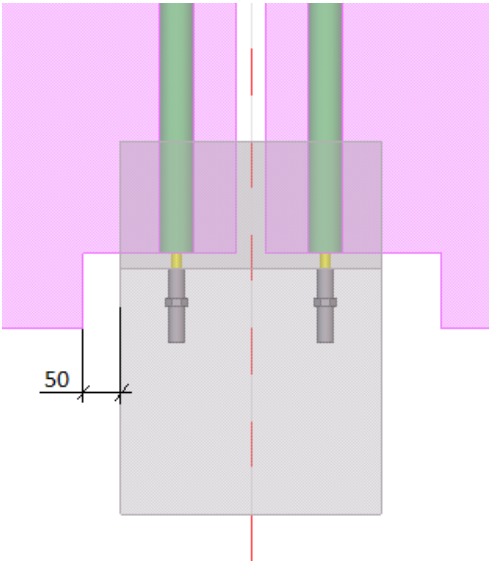
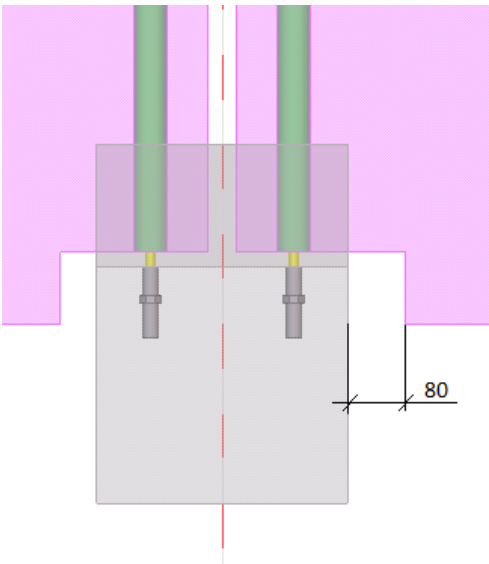
	Descrizione	Esempio
7	Definisce la larghezza dell'incavo nella prima parte secondaria.	
8	Definisce la larghezza dell'incavo nella seconda parte secondaria.	

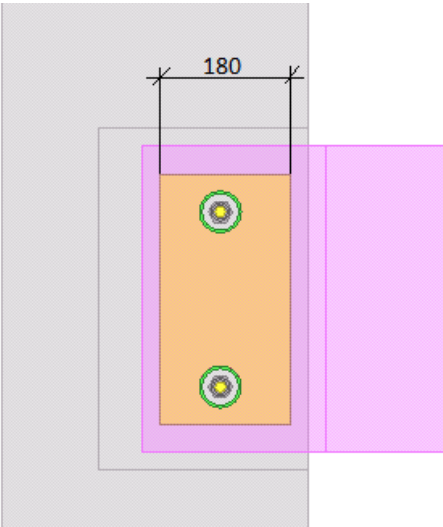
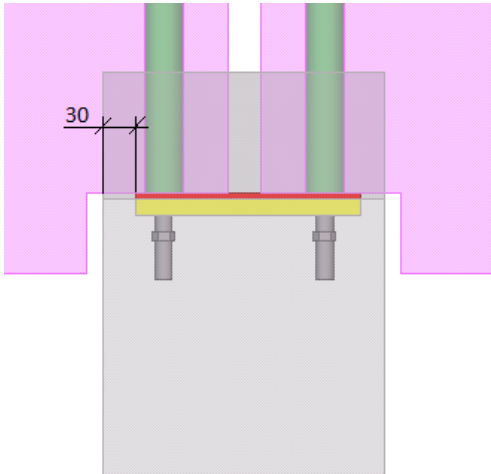
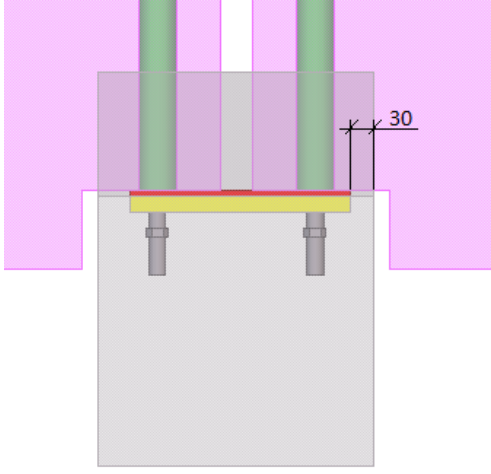
	Descrizione	Esempio
9	Definisce la larghezza del neoprene.	
10	Definisce la distanza dal bordo del neoprene al bordo della parte principale.	
11	Definisce la distanza dal bordo del neoprene al bordo della parte principale.	

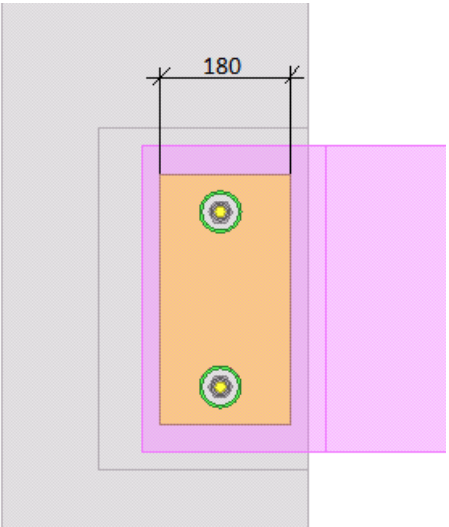
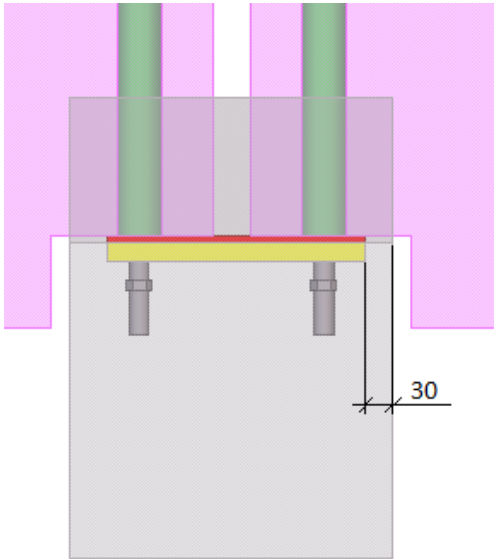
	Descrizione	Esempio
12	Definisce la larghezza del piatto in acciaio.	
13	Definisce la distanza dal bordo del piatto in acciaio al bordo della parte principale.	

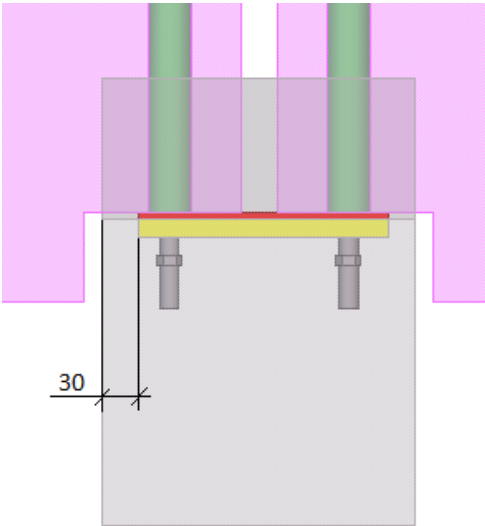
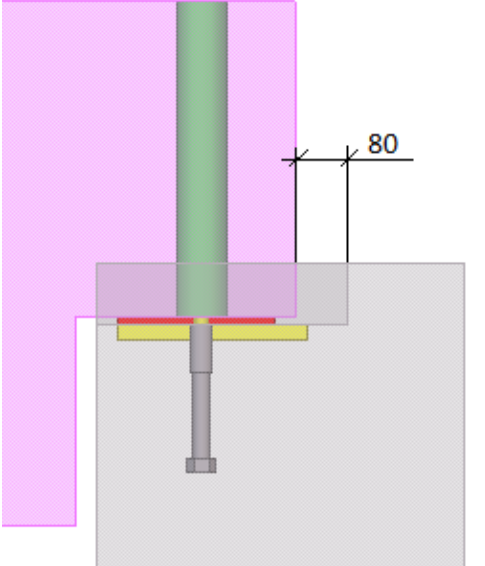
	Descrizione	Esempio
14	Definisce la distanza dal bordo del neoprene al bordo della parte principale.	
15	Definisce la distanza dal bordo dell'incavo nella parte principale al bordo della parte secondaria.	

Adatta le secondarie perpendicolari a...

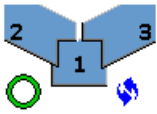
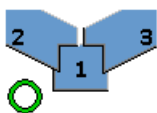
Opzione	Descrizione
	<p>Default</p> <p>Le parti secondarie sono adattate perpendicolarmente alla parte principale.</p> <p>AutoDefaults consente di modificare questa opzione.</p>
	<p>Le parti secondarie sono adattate perpendicolarmente alla parte principale.</p>

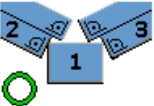
Opzione	Descrizione
	Il lato superiore delle parti secondarie viene adattato perpendicolarmente alle parti secondarie, mentre il lato inferiore delle parti secondarie viene adattato perpendicolarmente alla parte principale.
	Sia il lato superiore che il lato inferiore delle parti secondarie sono adattati perpendicolarmente alle parti secondarie.

Scheda Parti

Utilizzare la scheda **Parti** per controllare le proprietà del piatto in acciaio e di neoprene e come queste parti vengono collegate.

Piatto in acciaio e neoprene

Opzione	Descrizione
Neoprene	Definisce lo spessore, la larghezza e l'altezza del neoprene.
Piatto in acciaio	Definisce lo spessore, la larghezza e l'altezza del piatto in acciaio.

Opzione	Descrizione	Default
Pref. N.	Prefisso e numero partenza per la marca della parte. Alcuni componenti includono una seconda riga di campi nella quale è possibile inserire il numero di posizione dell'assemblaggio.	Il numero partenza della parte di default è definito nelle impostazioni Componenti nel menu File --> Impostazioni --> Opzioni .
Materiale	Tipo di materiale.	Il materiale di default è definito nella casella Materiale parte nelle impostazioni Componenti nel menu File --> Impostazioni --> Opzioni .
Nome	Nome che verrà mostrato nei disegni e nei report.	
Classe	Numero della classe.	
Commento	Aggiunge un commento sulla parte.	

Proprietà del neoprene

Tra la parte principale e le parti secondarie è possibile utilizzare una piastra in neoprene per assorbire gli urti e mitigare i rumori.

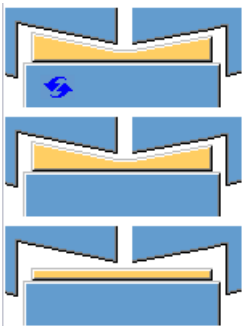
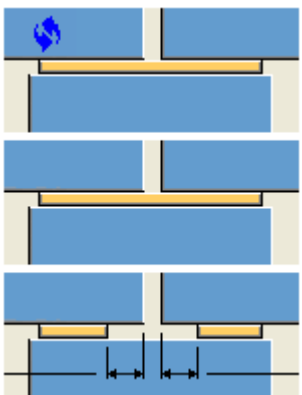
Opzione	Descrizione
Neoprene a	Definisce a quale parte è connesso il neoprene. Il neoprene può anche essere una parte sciolta. Nella seconda lista definisce la modalità di connessione del neoprene alla parte.
Fori nel Neoprene	Definisce come vengono creati i fori nel neoprene.
Diametro dei fori in neoprene	Definisce il diametro dei fori nel neoprene.
	Definisce se il neoprene è montato per riempire lo spazio di taglio tra la parte principale e la parte secondaria o se è creato in forma rettangolare.
	Definisce se il neoprene viene creato come piatto singolo o come due piatti e la distanza dal bordo tra il neoprene e le parti secondarie.

Proprietà del piatto in acciaio

È possibile utilizzare uno o due piatti in acciaio aggiuntivi tra la parte principale e le parti secondarie.

Opzione	Descrizione
Aggiungi piatto in acciaio alla principale da	Definisce la modalità di connessione del piatto in acciaio alla parte principale.

Opzione	Descrizione
Volume negativo intorno a piatto in acciaio	Definisce se vi è un volume negativo intorno al piatto in acciaio.

Scheda Ancoraggi

Utilizzare la scheda **Ancoraggi** per controllare le proprietà di barre di ancoraggio, dadi, rondelle e tubi superiore e inferiore.

Opzione	Descrizione
Barre di ancoraggio	È possibile utilizzare barre di ancoraggio tra la parte principale e le parti secondarie. Seleziona un profilo barra ancoraggio dal catalogo profili. Se si imposta l'opzione Tipo di barre di rinforzo su Barra d'armatura , selezionare la barra d'armatura dal catalogo.
Dado	Seleziona il profilo dado dal catalogo profili.
Rondella	Seleziona il profilo rondella dal catalogo profili.
Tubo superiore, Tubo inferiore	È possibile utilizzare tubi tra la parte principale e le parti secondarie. Seleziona il profilo dal catalogo profili.

Opzione	Descrizione	Default
Pref. N.	Prefisso e numero partenza per la marca della parte. Alcuni componenti includono una seconda riga di campi nella quale è possibile inserire il numero di posizione dell'assemblaggio.	Il numero partenza della parte di default è definito nelle impostazioni Componenti nel menu File --> Impostazioni --> Opzioni .
Materiale	Tipo di materiale.	Il materiale di default è definito nella casella Materiale parte nelle impostazioni Componenti nel menu File --> Impostazioni --> Opzioni .
Nome	Nome che verrà mostrato nei disegni e nei report.	
Classe	Numero della classe.	

Opzione	Descrizione	Default
Commento	Aggiunge un commento sulla parte.	

Barre di ancoraggio

Tipo di barre di rinforzo	Definisce il tipo di barre d'armatura.
Ancoraggi a	Definisce a quale parte sono connesse le barre di ancoraggio. Le barre di ancoraggio possono anche essere parti sciolte. Nella seconda lista definisce la modalità di connessione delle barre di ancoraggio alla parte.
Ancoraggi tutti a stessa L	Definisce se le barre di ancoraggio hanno la stessa lunghezza.
Sezione inferiore	Definisce il tipo di profilo nella sezione inferiore.
Ancoraggi solo in secondaria	Seleziona se le barre di ancoraggio sono incluse solo nelle parti secondarie.

Rondella

Definisce la posizione delle maniglie della rondella.

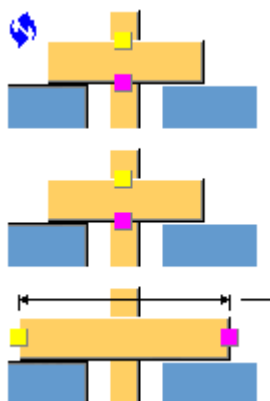

Piatto rondella

Definisce la posizione delle maniglie del piatto.

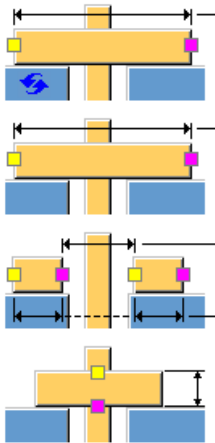

Definisce se le rondelle e i dadi sono saldati ai piatti.

Sopra al tubo e Sotto al tubo

È possibile aggiungere un inserto tubolare per creare un foro rotondo per gli ancoraggi. La parte superiore del tubo inizia in corrispondenza del livello inferiore del dado.

Opzione	Descrizione
Tubi intorno ad ancoraggi a trave	Definisce la modalità di connessione dei tubi alla trave.
Tubi tutti con stessa L	Definisce se i tubi hanno la stessa lunghezza.
Tubi allineati a	Specifica se i tubi sono allineati con la parte principale o con la parte superiore o inferiore della parte secondaria.
Crea tagli attorno ai tubi	Scegliere se i tagli sono creati attorno ai tubi.

Scheda Barre di ancoraggio

Utilizzare la scheda **Barre di ancoraggio** per controllare il numero, le dimensioni e la posizione delle barre di ancoraggio, nonché le dimensioni degli incavi nella parte principale e nelle parti secondarie.

Dimensioni

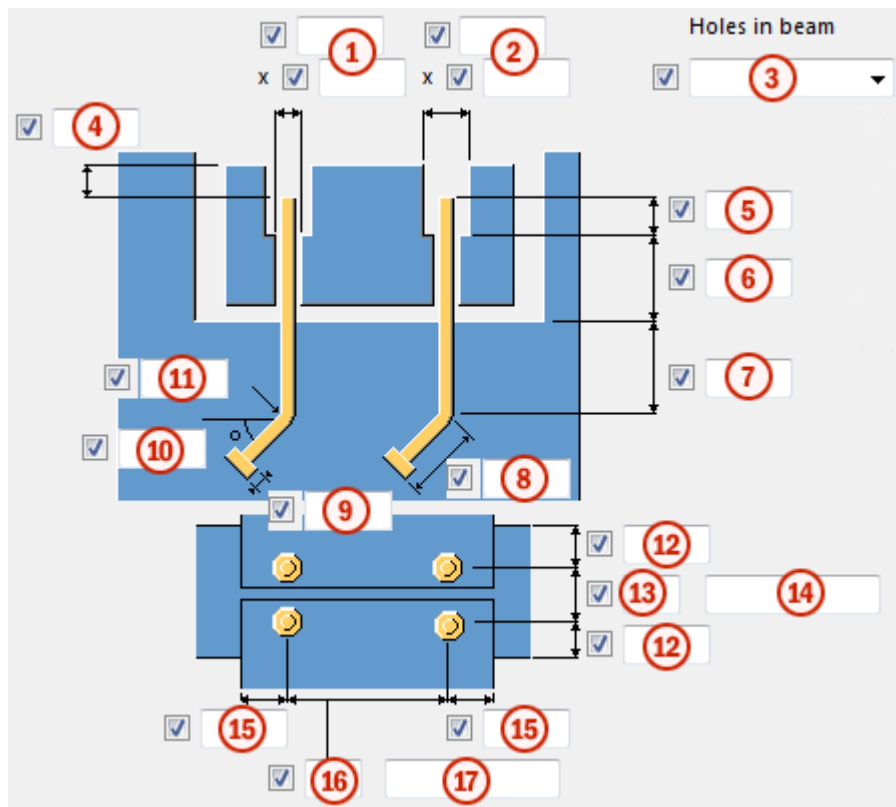

	Descrizione	Esempio
1	Definisce le dimensioni dei fori nella trave.	

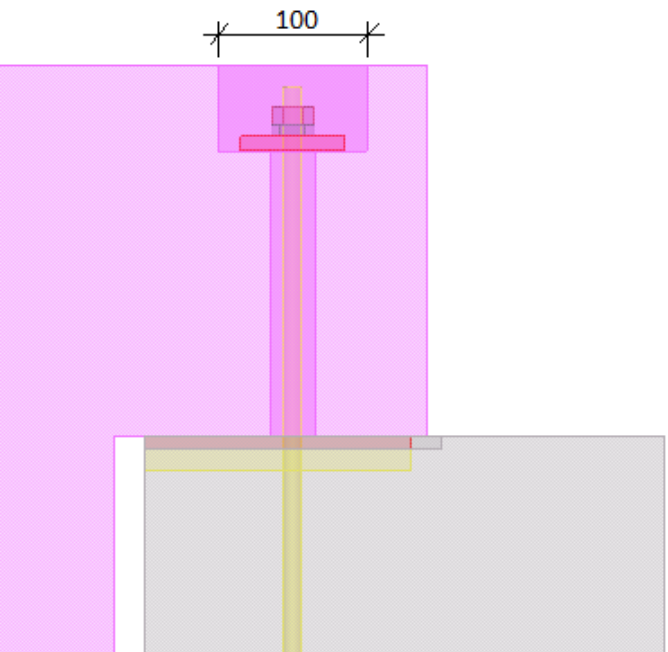
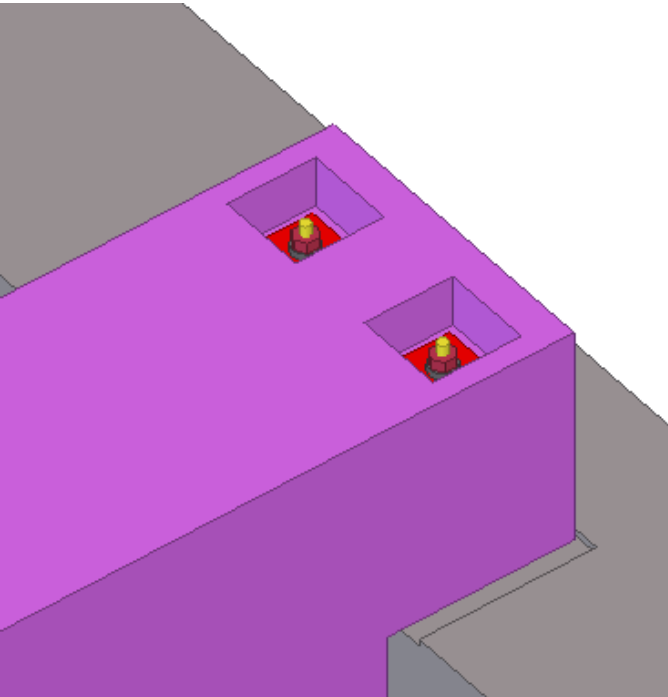
	Descrizione	Esempio
2	Definisce le dimensioni degli incavi nella trave in entrambe le direzioni.	
3	Definisce il tipo di fori nella trave.	

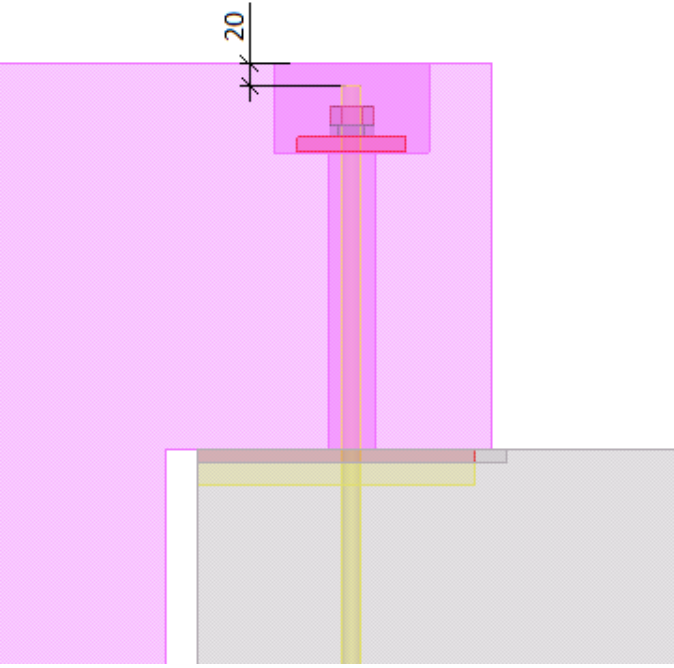
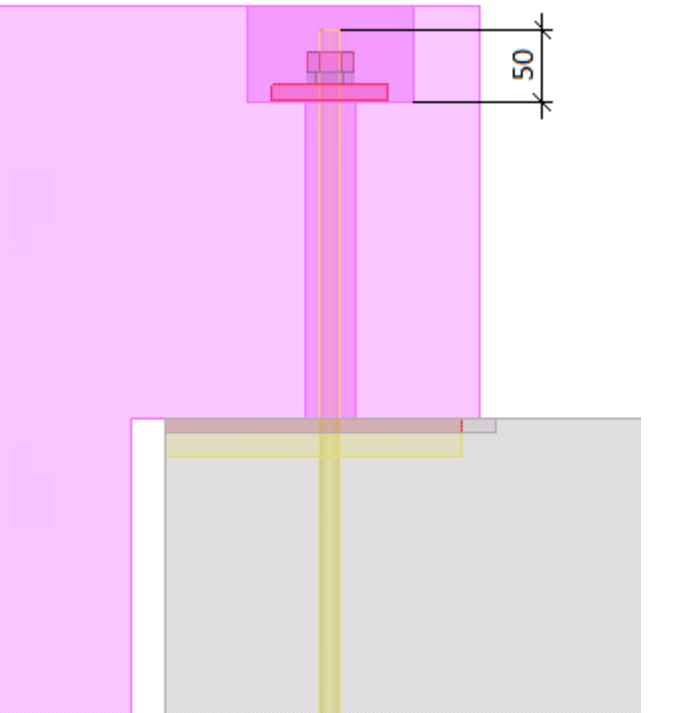
	Descrizione	Esempio
4	Definisce la distanza tra la parte superiore della barra di ancoraggio e la parte superiore della trave.	
5	Definisce la distanza tra la parte inferiore dell'incavo e la parte superiore della barra di ancoraggio.	

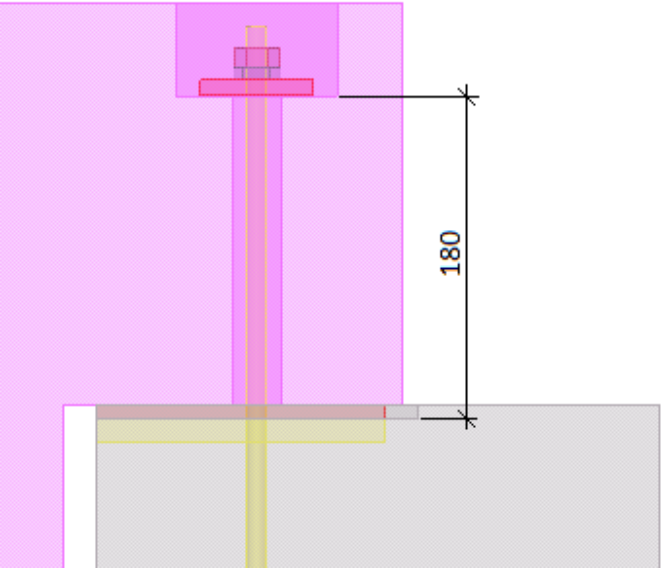
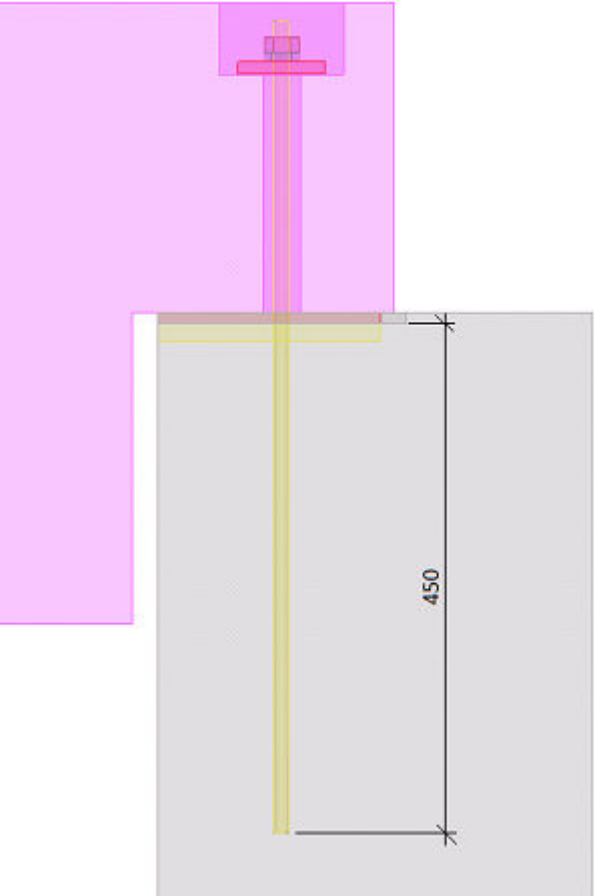
	Descrizione	Esempio
6	Definisce la distanza tra la parte inferiore dell'incavo nella parte principale e la parte inferiore dell'incavo nella parte secondaria.	
7	Definisce la distanza dalla linea centrale delle parti secondarie al contorno esterno della parte principale.	

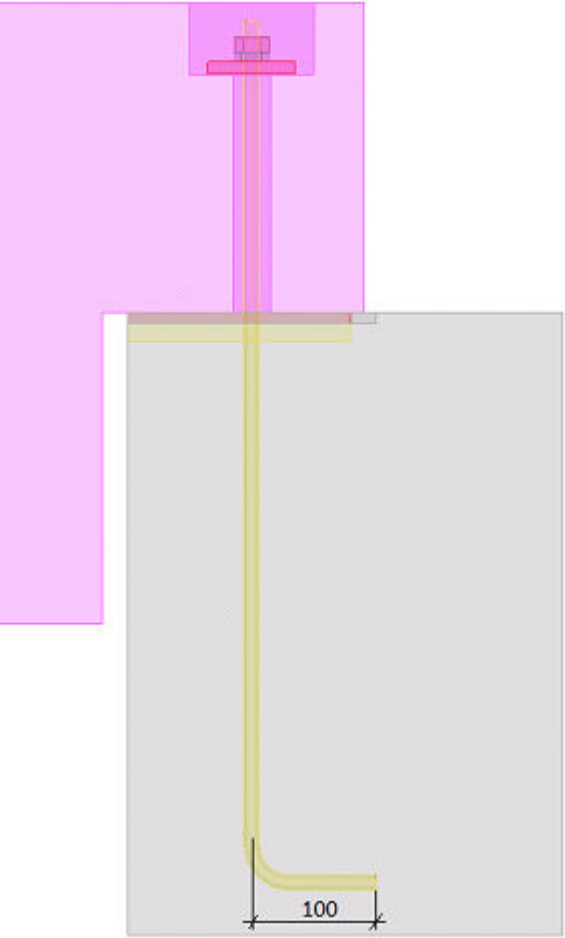
	Descrizione	Esempio
8	Definisce la larghezza del gancio della barra di ancoraggio.	

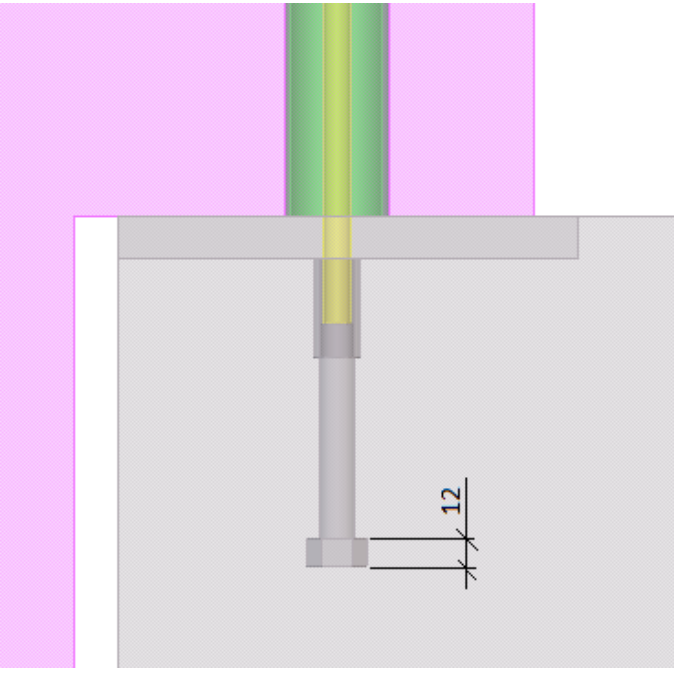
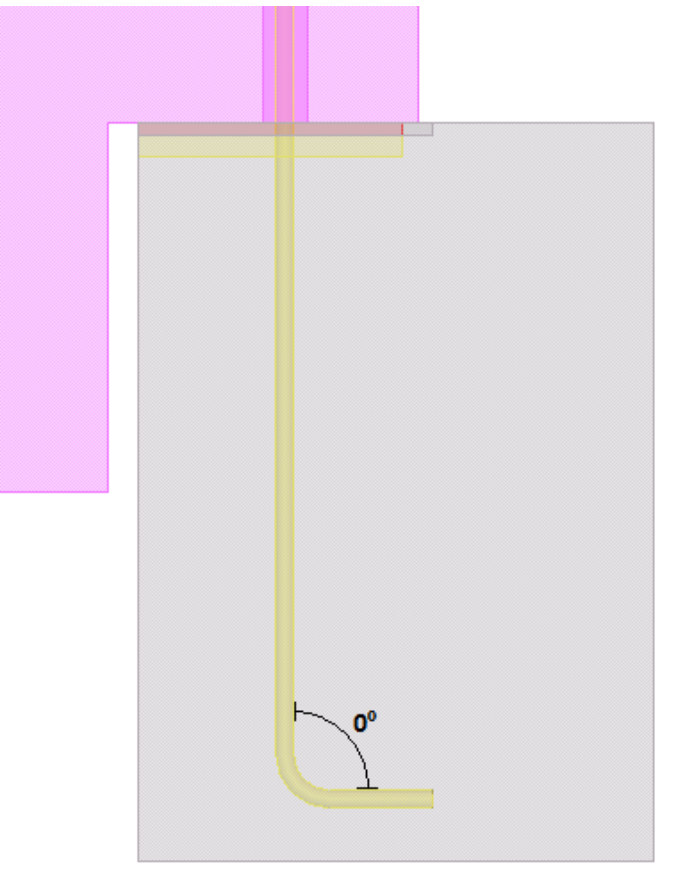
	Descrizione	Esempio
9	Definisce l'altezza dell'ancoraggio.	 <p>The diagram shows a cross-section of a concrete slab. A vertical reinforcement bar (yellow) passes through the slab. At the top, the bar is bent into a hook. A dimension line with arrows indicates the height of this hook is 12 units. The bar continues vertically down into the slab.</p>
10	Definisce l'angolo del gancio della barra di ancoraggio.	 <p>The diagram shows a cross-section of a concrete slab. A vertical reinforcement bar (yellow) passes through the slab. At the top, the bar is bent into a hook. The angle of the hook is labeled as 0°. The bar continues vertically down into the slab.</p>

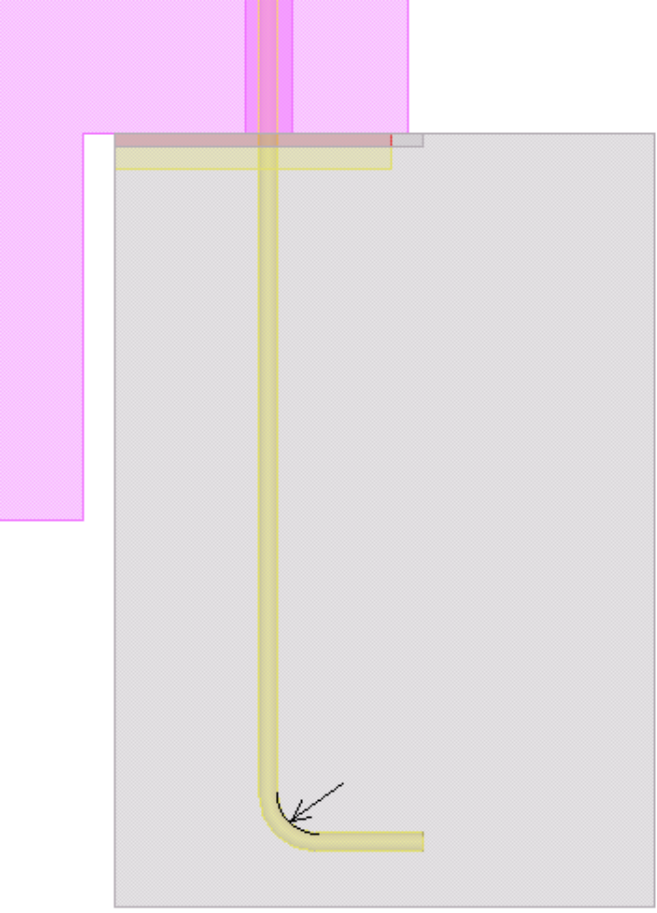
	Descrizione	Esempio
11	Definisce il raggio del gancio della barra di ancoraggio nella parte principale in direzione verticale.	 <p>The diagram illustrates a vertical reinforcement bar (yellow) embedded in a concrete slab (grey). The bar has a hook at the bottom. A yellow highlight covers the hook and the vertical portion of the bar above it. An arrow points to the inner radius of the hook. The bar is shown in a cross-section of a concrete slab, with a pink shaded area above it representing the top surface of the slab.</p>

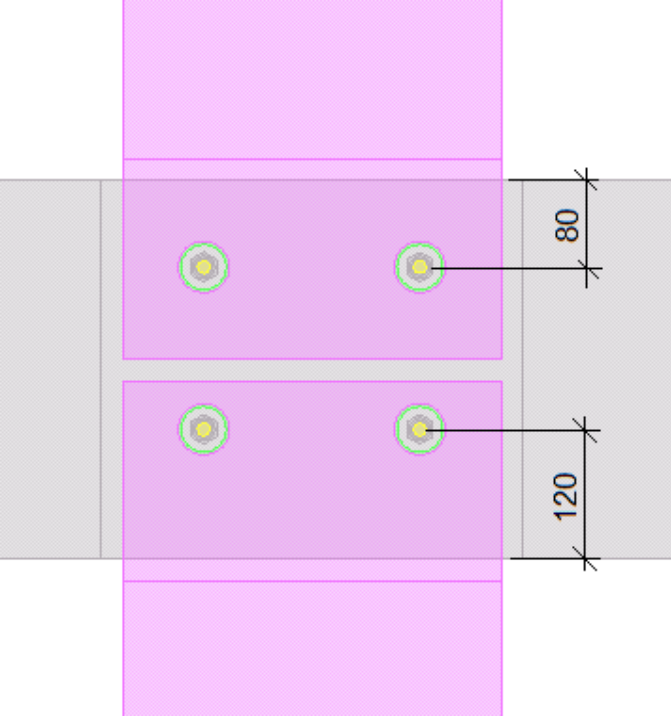
	Descrizione	Esempio
12	Definisce le distanze dei bordi delle barre di ancoraggio dalla parte principale.	
13	Definisce il numero di barre di ancoraggio.	
14	<p>Definisce lo spazio tra le barre di ancoraggio.</p> <p>Utilizzare uno spazio per separare i valori del passo della barra di ancoraggio.</p> <p>Immettere un valore per ogni spazio tra barre di ancoraggio.</p> <p>Se, ad esempio, vi sono 3 file di barre di ancoraggio, immettere 2 valori.</p>	

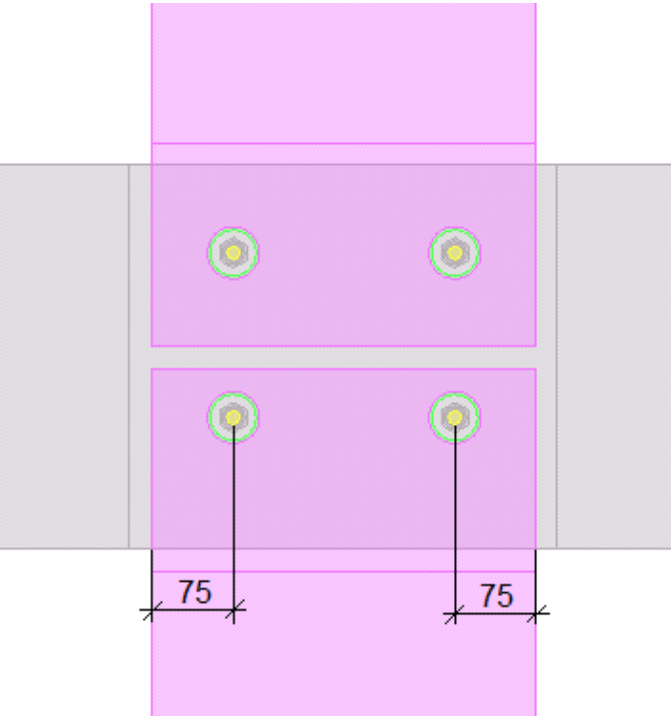
	Descrizione	Esempio
15	Definisce le distanze dei bordi delle barre di ancoraggio dalle parti secondarie.	 <p>The diagram illustrates a cross-section of a reinforced concrete slab. It shows two horizontal rows of reinforcement bars. Each bar is represented by a yellow circle with a green ring. The bars are embedded in a concrete slab, which is shown in light purple. The slab is supported by vertical grey columns on either side. Dimension lines at the bottom indicate that the distance from the center of each bar to the edge of the slab is 75 units.</p>
16	Definisce il numero di barre di ancoraggio.	
17	<p>Definisce lo spazio tra le barre di ancoraggio.</p> <p>Utilizzare uno spazio per separare i valori del passo della barra di ancoraggio. Immettere un valore per ogni spazio tra barre di ancoraggio. Se, ad esempio, vi sono 3 file di barre di ancoraggio, immettere 2 valori.</p>	

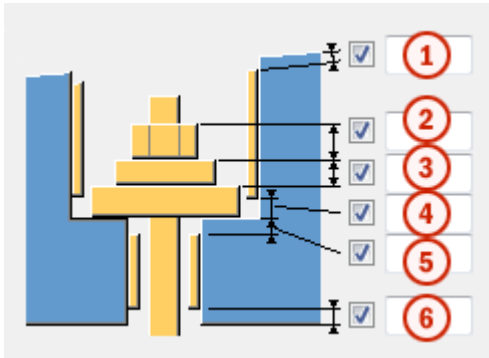

	Descrizione	Esempio
1	Definisce la distanza tra il lato superiore del tubo superiore e il lato superiore della parte.	
2	Definisce l'altezza del dado.	

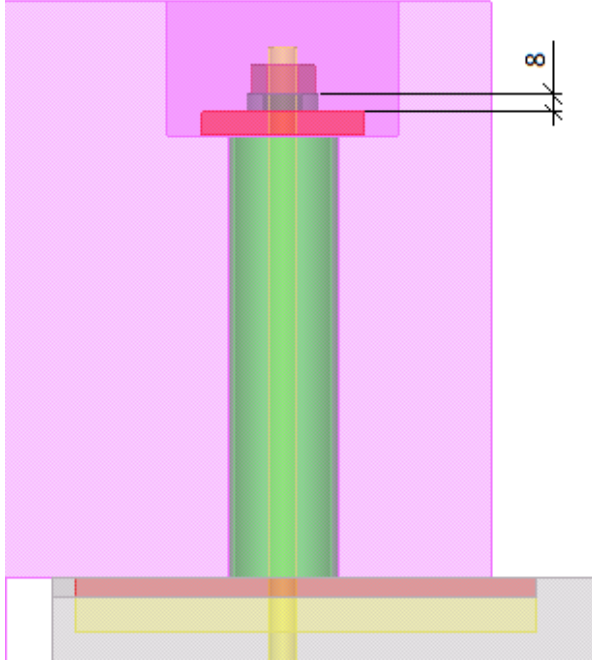
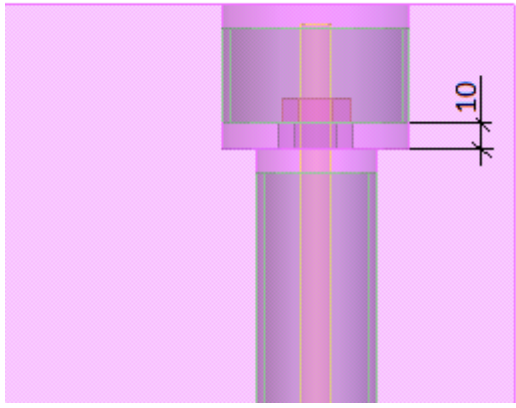
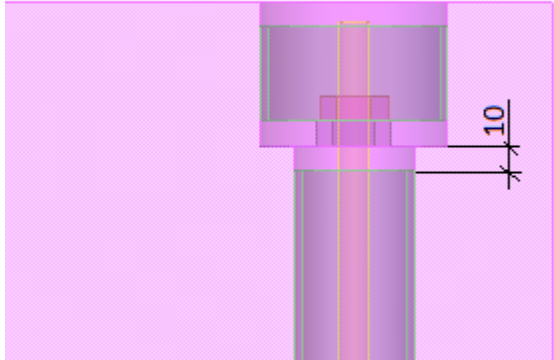
	Descrizione	Esempio
3	Definisce l'altezza della rondella.	
4	Definisce la distanza tra il lato inferiore del tubo superiore e il lato inferiore dell'incavo.	
5	Definisce la distanza tra il lato superiore del tubo inferiore e il lato inferiore dell'incavo.	

	Descrizione	Esempio
6	Definisce la distanza tra il lato inferiore del tubo inferiore e il lato inferiore della parte.	

Incavi

Definisce se vengono creati ancoraggi e incavi.

Opzione	Descrizione
	Ancoraggi e incavi
	Ancoraggi
	Incavi

Nella lista che segue le opzioni, selezionare se la posizione delle barre d'ancoraggio viene calcolata nel sistema di coordinate della parte principale o di quella secondaria.

Scheda Attacco

Utilizzare la scheda **Attacco** per controllare le proprietà degli attacchi e le modalità di connessione degli attacchi. Se si creano gli attacchi nella scheda

Attacco, gli ancoraggi nella scheda **Barre di ancoraggio** vengono considerati automaticamente come attacchi.

Attacchi

Opzione	Descrizione
Crea attacco	Seleziona se creare attacchi e quali parti includere.
Collega attacco a princ tramite	Sceglie come collegare gli attacchi alla parte principale.
Connessione connettore-barra	Seleziona la modalità di connessione del connettore della barra.
Tipo di barre di rinforzo	Seleziona il tipo di barra.
Rotazione segmento	Seleziona la direzione degli attacchi. Nella seconda lista viene definito l'angolo degli attacchi.

Profilo di connessione, barra

Opzione	Descrizione
Profilo di connessione	Seleziona il profilo dal catalogo profili.
Barra	Seleziona il profilo barra dal catalogo profili. Se si imposta l'opzione Tipo di barre di rinforzo su Barra d'armatura , selezionare la barra d'armatura dal catalogo.

Opzione	Descrizione	Default
Pref. N.	Prefisso e numero partenza per la marca della parte. Alcuni componenti includono una seconda riga di campi nella quale è possibile inserire il numero di posizione dell'assemblaggio.	Il numero partenza della parte di default è definito nelle impostazioni Componenti nel menu File --> Impostazioni --> Opzioni .
Materiale	Tipo di materiale.	Il materiale di default è definito nella casella Materiale parte nelle impostazioni Componenti nel menu File --> Impostazioni --> Opzioni .

Opzione	Descrizione	Default
Nome	Nome che verrà mostrato nei disegni e nei report.	
Classe	Numero della classe.	
Commento	Aggiunge un commento sulla parte.	

Componente nome parte

Opzione	Descrizione
Componente nome parte	Se si utilizza un componente personalizzato per creare l'attacco, cercare il componente e utilizzare la lista di opzioni per posizionarlo.

Scheda **Barre d'armatura nella principale**/scheda **Barre d'armatura in secondaria**

Utilizzare la scheda **Barre d'armatura nella principale** e la scheda **Barre d'armatura in secondaria** per creare barre d'armatura e staffe nella posizione della connessione. Nella scheda **Barre d'armatura nella principale** è possibile creare barre d'armatura longitudinali e staffe per la parte principali e nella scheda **Barre d'armatura in secondaria** è possibile definire le staffe per la parte secondaria.

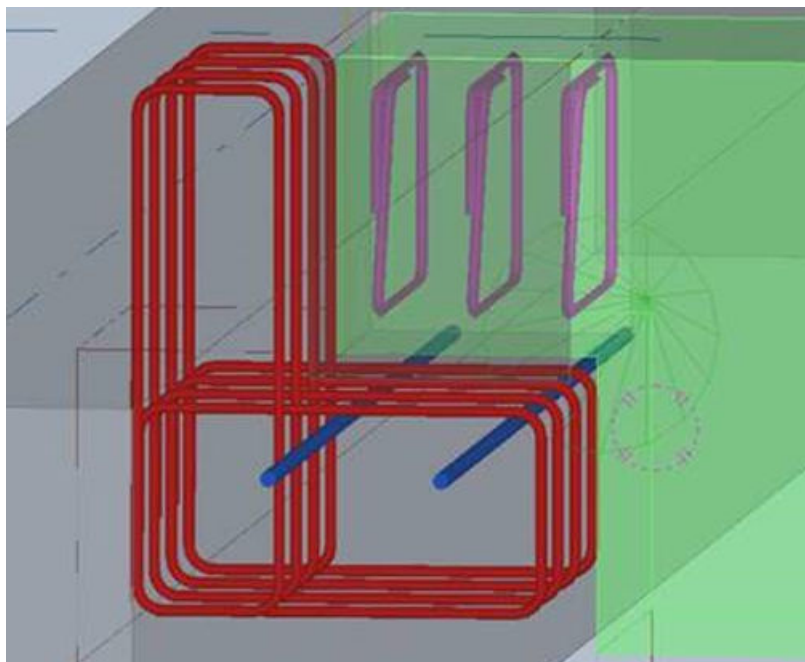

Barre d'armatura nella principale

Creare le barre d'armatura per la parte principale definendo il numero di barre d'armatura o impostando il passo o lo spazio esatto.

Impostare le proprietà delle barre d'armatura e definire lo spessore copriferro e la lunghezza segmento dal bordo della formatura.

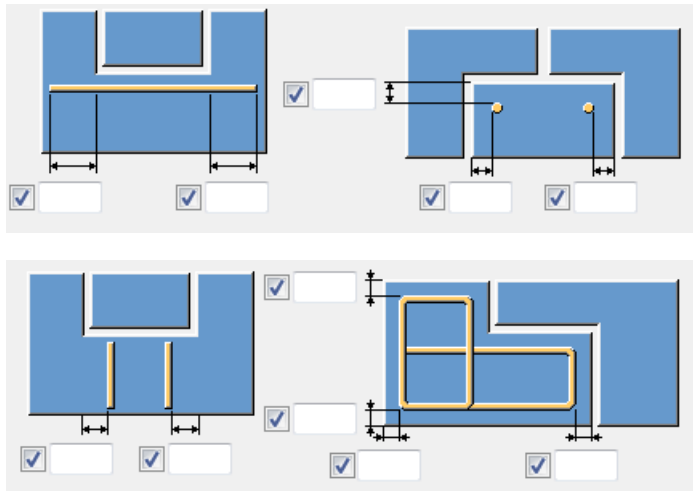

Barre d'armatura in secondaria

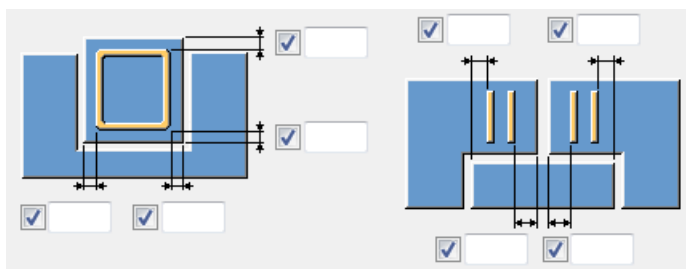

Scheda Generale

Per ulteriori informazioni, cliccare sul collegamento di seguito:

[Scheda Generale](#)

Scheda Analisi

Per ulteriori informazioni, cliccare sul collegamento di seguito:

[Scheda Analisi](#)

Pannelli e muri

In questa sezione sono illustrati i componenti che possono essere utilizzati nei muri e nei pannelli in calcestruzzo.

Per ulteriori informazioni, cliccare sul collegamento di seguito:

- [Nodo da parete a parete \(pagina 3043\)](#)
- [Dettaglio giunto scanalatura parete \(pagina 3050\)](#)
- [Ancoraggio \(10\) \(pagina 3056\)](#)
- [Dente parete-parete \(12\) \(pagina 3071\)](#)
- [Scatola elettrica a parete \(84\) \(pagina 3079\)](#)
- [Muro doppio e pannello sandwich \(pagina 3095\)](#)
- [Giunto orizzontale pannello sandwich \(pagina 3123\)](#)
- [Giunto verticale pannello sandwich \(pagina 3131\)](#)
- [Sandwich wall window \(pagina 3139\)](#)
- [Strumenti Layout parete \(pagina 3162\)](#)
- [Lavorazione geometria trave \(pagina 3190\)](#)

Nodo da parete a parete

Wall to wall connection crea una connessione tra due pareti prefabbricate. La connessione può contenere una scanalatura con o senza i denti di taglio aggiuntivi. Inoltre, la connessione è in grado di creare ganci o inserti della barra d'armatura che funzionano come connettori nelle pareti.

Oggetti creati

- Scanalatura
- Denti di taglio o incavi
- Barre ad U
- Inserti
- Barra long.

Utilizzare per

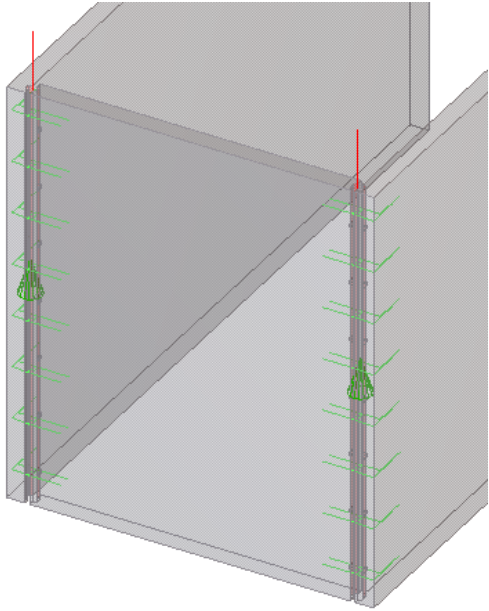
Situazione	Descrizione
	Nodo parete-parete con scanalatura, denti di taglio, barre a U e una barra sciolta.

Ordine di selezione

1. Selezionare la prima parete.
2. Selezionare la seconda parete.

La connessione viene creata automaticamente quando viene selezionata la seconda parete.

Scheda Sagoma bordo

Utilizzare la scheda **Edge shape** per selezionare il tipo di struttura della parete

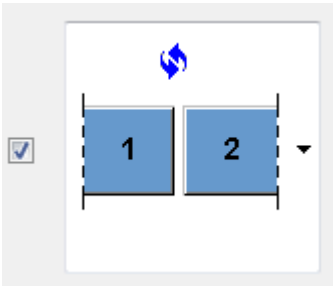

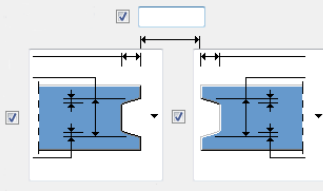
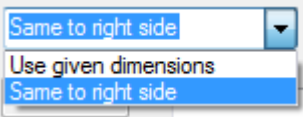
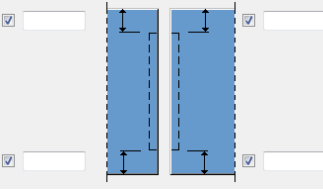
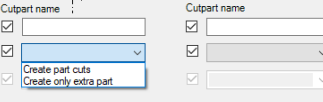
Opzione	Descrizione
	<p>Selezione del tipo di struttura della parete.</p> <p>La selezione del tipo di struttura parete influisce sulle opzioni della sagoma bordo della parete.</p> <p>È possibile utilizzare la connessione in tre situazioni di modellazione diverse:</p> <ul style="list-style-type: none">• da un'estremità all'altra• ad angolo <p>Con questa opzione la prima parte selezionata viene adattata per allinearsi alla faccia esterna della seconda parete selezionata.</p> <ul style="list-style-type: none">• T

Opzione	Descrizione
	<p>Sagoma bordo della parete.</p> <p>Selezionare la sagoma bordo di ciascuna parete.</p> <p>Regolare lo spazio libero tra due pareti.</p>
	<p>Dimensioni bordi della parete.</p> <p>Per impostare la sagoma e le dimensioni dei bordi indipendente per entrambe le pareti, utilizzare l'opzione Use given dimensions.</p> <p>Per rendere la sagoma bordo simile in entrambe le pareti, utilizzare l'opzione Same to right side.</p>
	<p>Punto iniziale e finale della scanalatura.</p> <p>È possibile definire il punto iniziale e quello finale della scanalatura. Se non si immette alcun valore oppure si immette 0, la scanalatura viene applicata all'intera altezza della parete.</p>
	<p>Scegliere di creare tagli tra parti o solo tagli tra parti aggiuntive e definire il nome del taglio. È possibile impostare questa opzione separatamente per entrambe le pareti. Per le proprietà delle parti di tagli tra parti aggiuntivi, selezionare un file di impostazioni salvate.</p>

Scheda Denti aggiuntivi

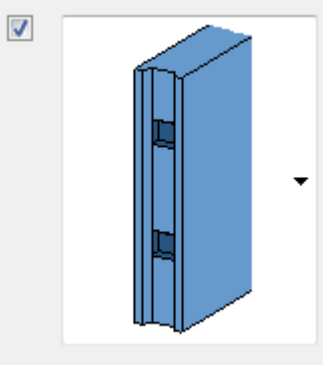
Utilizzare la scheda **Extra teeth** per definire le proprietà per i denti di taglio aggiuntivi.

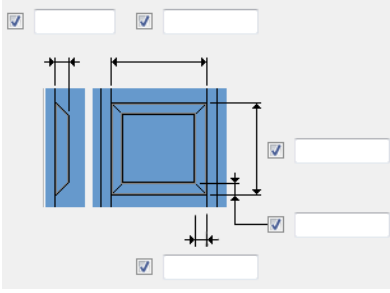
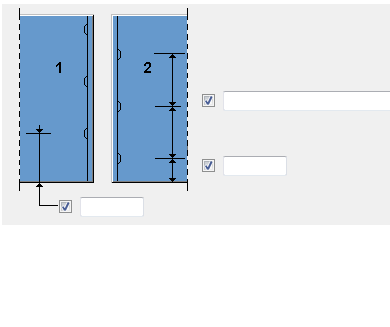
Opzione	Descrizione
	<p>Scegliere se vengono creati denti di taglio o incavi aggiuntivi.</p> <p>I denti o gli incavi possono essere creati anche quando non sono presenti scanalature.</p>

Opzione	Descrizione
	<p>Dimensioni di un singolo dente o incavo.</p>
	<p>Posizione del primo dente o incavo nella prima parete e nella seconda parete e spazio tra i denti o gli incavi.</p> <p>È possibile immettere una lista di spazi, ad esempio 10*400, o solo un valore singolo. Quando si immette un valore singolo, il numero di denti o incavi viene calcolato automaticamente in base all'altezza della connessione.</p>
	<p>Scegliere di creare tagli tra parti o solo tagli tra parti aggiuntive e definire il nome del taglio.</p>

Scheda Connettori

Utilizzare la scheda **Connectors** per selezionare il tipo di connettori creati.



Tipo di connettore

Il contenuto della scheda **Connectors** varia in base al tipo di connettori selezionati.

Opzione	Descrizione
	<p>Tipo di connettore.</p> <ul style="list-style-type: none"> • Nessun connettore. Viene creata solo la scanalatura con o senza denti di taglio. • I connettori vengono creati utilizzando l'inserito selezionato (parte personalizzata). • I connettori vengono creati aggiungendo i ganci della barra d'armatura. Il gancio della barra

Opzione	Descrizione
	<p>d'armatura è formato in base al tipo di struttura della parete.</p> <p>Inoltre, il connettore può facoltativamente creare una o più barre d'armatura longitudinali lungo la connessione.</p>

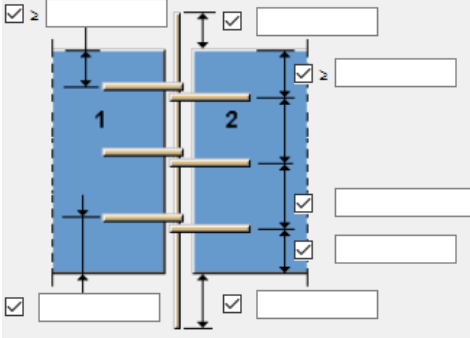
Inserti e barra sciolta

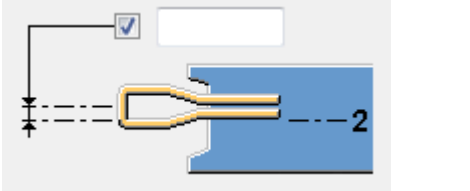
Opzione	Descrizione
	<p>Posizione del primo connettore (inserto) nella prima parete e nella seconda parete, posizione dell'ultima barra d'armatura/inserto nel bordo superiore della parete e distanza tra i connettori.</p> <p>È possibile immettere una lista di spazi, ad esempio 10*400, o solo un valore singolo, ad esempio 300. Quando si immette un valore singolo, il numero di connettori viene calcolato automaticamente in base all'altezza della connessione.</p> <p>È inoltre possibile definire la lunghezza estesa della barra longitudinale sciolta.</p>
	<p>Selezionare quali inserti (parti personalizzate) vengono creati in ciascuna parete.</p> <p>Se l'inserto include attributi salvati, selezionare gli attributi da utilizzare.</p>
	<p>Offset nell'inserto.</p> <p>Di default, i punti di inserimento inserti sono al centro della parete.</p>

Barre a U e barra sciolta

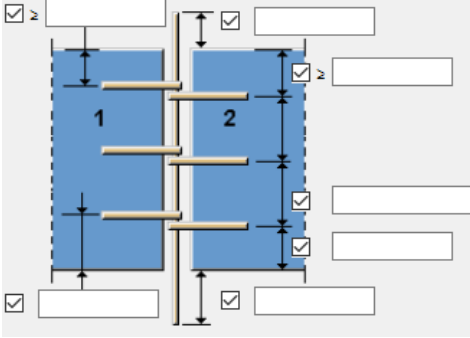
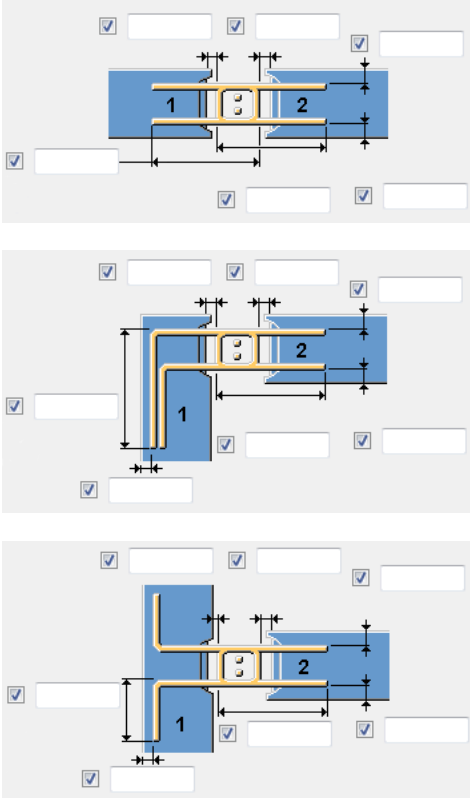
Opzione	Descrizione
	<p>Posizione del primo connettore (gancio barra d'armatura) nella prima parete e nella seconda parete e spazio tra i connettori.</p> <p>È possibile immettere una lista di spazi, ad esempio 10*400, o solo un valore singolo, ad esempio 300. Quando si immette un valore singolo, il numero di connettori viene calcolato automaticamente in base all'altezza della connessione.</p> <p>È inoltre possibile definire la lunghezza estesa della barra longitudinale sciolta.</p>
	<p>Dimensioni gancio della barra d'armatura.</p> <p>Le opzioni di dimensioni disponibili dipendono dal tipo di struttura della parete selezionato nella scheda Edge shape.</p> <p>Molte delle dimensioni sono riferite a parti corrispondenti nella prima parete e nella seconda parete. È sufficiente immettere una dimensione e, di default, alla dimensione della parte corrispondente viene assegnato lo stesso valore.</p>
<p>Number of bars</p>	<p>Numero di barre longitudinali sciolte.</p> <p>Se non si desidera creare una barra longitudinale sciolta, immettere 0 come Number of bars.</p>

Proprietà barre d'armatura

Immettere le proprietà per la barra d'armatura **Grade, Size, Name, Class, Prefix** e **Start Number**.

Personalizzazione

Se necessario, è possibile creare un inserto personalizzato (parte personalizzata) e utilizzarlo come connettore.

Quando si crea l'inserto, verificare che i punti di inserimento siano definiti, in modo da essere compatibili con **Wall to wall connection**. Nell'immagine che segue sono mostrati esempi di punti di inserimento.

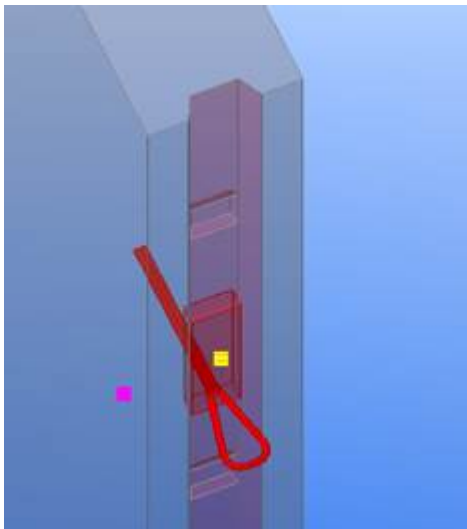

Scheda Aumento spessore

Utilizzare la scheda **Thickening** per creare uno spessore aggiuntivo su una o entrambe le pareti.

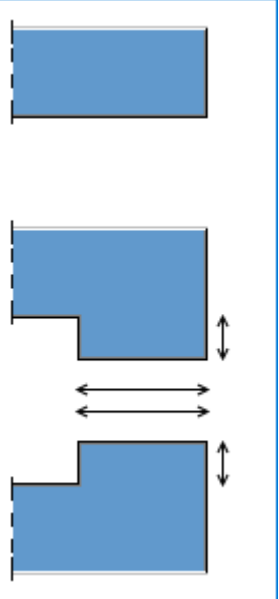
Opzione	Descrizione
	<p>Seleziona su quale lato della parete verrà creato l'ispessimento. La posizione finale dell'ispessimento aggiuntivo dipende dal caso strutturale effettivo (da un'estremità all'altra, angolo a L, angolo a T).</p> <p>Immettere il nome e la classe dell'ispessimento aggiuntivo. Lasciare la casella di input vuota per utilizzare il nome e/o la classe della parete.</p>

Giunto parete con scanalatura

Wall groove seam detail consente di creare una scanalatura con denti di taglio opzionali in una parete prefabbricata, una soletta o una parte simile. Inoltre, la connessione è in grado di creare ganci o inserti della barra d'armatura che funzionano come connettori nelle pareti.

Oggetti creati

- Scanalatura
- Denti di taglio o incavi
- Barre ad U
- Inserti
- Barra long.

Utilizzare per

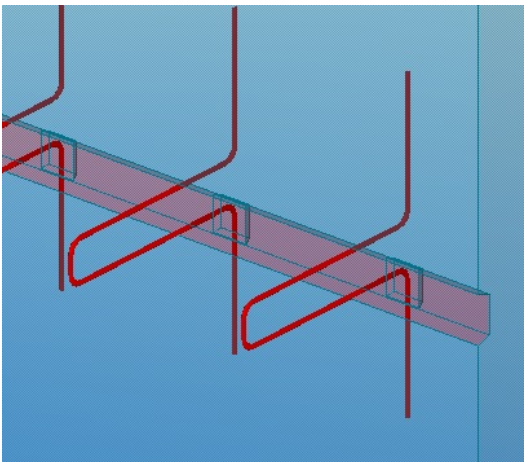
Situazione	Descrizione
	Scanalatura con denti di taglio e barre a U.

Ordine di selezione

1. Selezionare la parete o la soletta.
2. Selezionare il punto iniziale della scanalatura.
3. Selezionare il punto finale della scanalatura.

Scheda Sagoma bordo

Utilizzare la scheda **Edge shape** per selezionare l'orientamento della scanalatura.

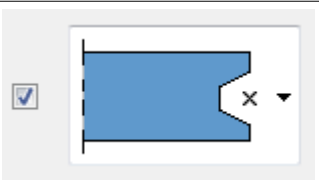
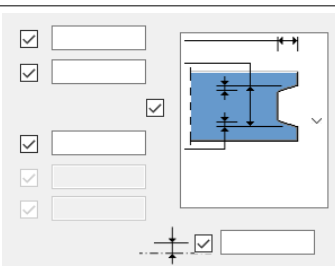

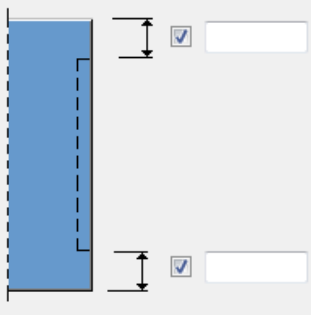
Opzione	Descrizione
	Selezione orientamento scanalatura. Definire l'orientamento della scanalatura in relazione ai punti di inserimento.
Create fitting	Selezionare se il raccordo parte finale è stato creato.
	Sagoma bordo scanalatura.

Opzione	Descrizione
	<p>Punti iniziale e finale della scanalatura in relazione all'inserimento dei punti.</p> <p>È possibile definire il punto iniziale e quello finale della scanalatura. Se non si immette alcun valore oppure si immette 0, la scanalatura viene applicata all'intera altezza della parete.</p>
<p>Cutpart name</p> <input checked="" type="checkbox"/> <input type="text"/> <input checked="" type="checkbox"/> <input type="text"/> <input checked="" type="checkbox"/> <input type="text"/>	<p>Scegliere di creare tagli tra parti o solo tagli tra parti aggiuntive e definire il nome del taglio. Per le proprietà delle parti di tagli tra parti aggiuntivi, selezionare un file di impostazioni salvate.</p>

Scheda Denti aggiuntivi

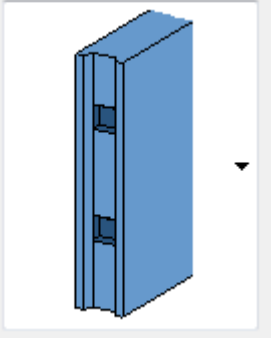
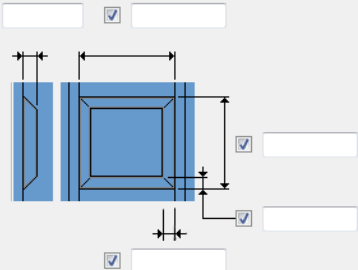
Utilizzare la scheda **Extra teeth** per definire le proprietà per i denti di taglio aggiuntivi.

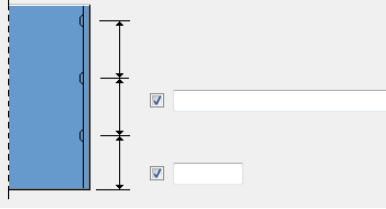
Opzione	Descrizione
<input checked="" type="checkbox"/> 	<p>Scegliere se vengono creati denti di taglio o incavi aggiuntivi.</p> <p>I denti o gli incavi possono essere creati anche quando non sono presenti scanalature.</p>
<input checked="" type="checkbox"/> <input type="text"/> <input checked="" type="checkbox"/> <input type="text"/> 	<p>Dimensioni di un singolo dente o incavo.</p>

Opzione	Descrizione
	<p>Posizione del primo dente o incavo nella scanalatura e distanza tra i denti o gli incavi.</p> <p>È possibile immettere una lista di spazi, ad esempio 10*400, o solo un valore singolo. Quando si immette un valore singolo, il numero di denti o incavi viene calcolato automaticamente in base all'altezza del dettaglio.</p>
	<p>Scegliere di creare tagli tra parti o solo tagli tra parti aggiuntive e definire il nome del taglio.</p>

Scheda Connettori



Utilizzare la scheda **Connectors** per selezionare il tipo di connettori.

Tipo di connettore

Il contenuto della scheda **Connectors** varia in base al tipo di connettori selezionati.

Opzione	Descrizione
	<p>Tipo di connettore.</p> <ul style="list-style-type: none"> • Nessun connettore. Viene creata solo la scanalatura con o senza denti di taglio. • I connettori vengono creati utilizzando l'inserito selezionato (parte personalizzata). • I connettori vengono creati aggiungendo i ganci della barra d'armatura. Il gancio della barra d'armatura è formato in base al tipo di struttura. <p>Inoltre, il connettore può facoltativamente creare una o più barre d'armatura longitudinali lungo la connessione.</p>

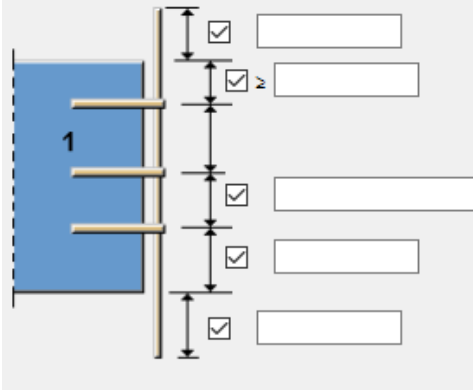
Inserti e barra sciolta

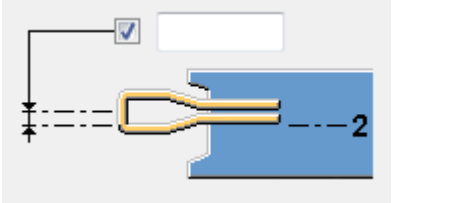
Opzione	Descrizione
	<p>Posizione del primo connettore (inserto) nella scanalatura, posizione dell'ultima barra d'armatura/inserto nel bordo superiore della parete e distanza tra i connettori.</p> <p>È possibile immettere una lista di spazi, ad esempio 10*400, o solo un valore singolo, ad esempio 300. Quando si immette un valore singolo, il numero di connettori viene calcolato automaticamente in base all'altezza del dettaglio.</p> <p>È inoltre possibile definire la lunghezza estesa della barra longitudinale sciolta.</p>
	<p>Selezionare quali inserti (parti personalizzate) vengono creati in ciascuna scanalatura.</p> <p>Se l'inserto include attributi salvati, selezionare gli attributi da utilizzare.</p>
	<p>Offset nell'inserto.</p> <p>Di default, i punti di inserimento inserti sono al centro della scanalatura.</p>

Barre a U e barra sciolta

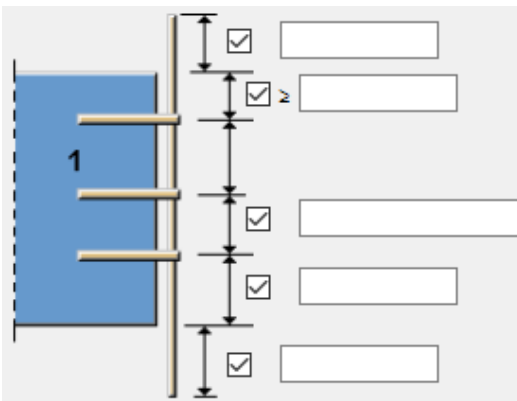
Opzione	Descrizione
	<p>Posizione del primo connettore (gancio della barra d'armatura) nella scanalatura e distanza tra i connettori.</p> <p>È possibile immettere una lista di spazi, ad esempio 10*400, o solo un valore singolo, ad esempio 300. Quando si immette un valore singolo, il numero di connettori viene</p>

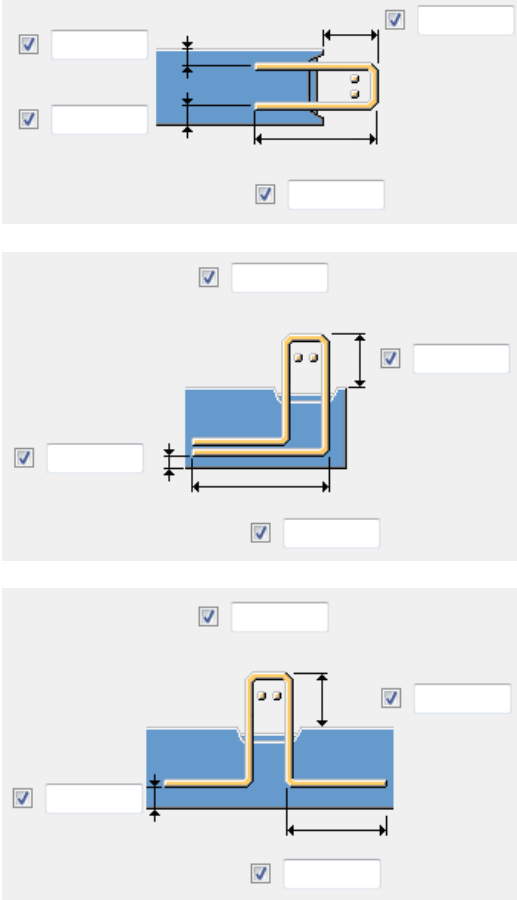
Opzione	Descrizione
	<p>calcolato automaticamente in base all'altezza del dettaglio.</p> <p>È inoltre possibile definire la lunghezza estesa della barra longitudinale sciolta.</p>
	<p>Dimensioni gancio della barra d'armatura.</p> <p>Le opzioni delle dimensioni disponibili dipendono dall'orientamento della scanalatura selezionata nella scheda Edge shape.</p>
Number of bars	<p>Numero di barre longitudinali sciolte</p> <p>Se non si desidera creare una barra longitudinale sciolta, immettere 0 come Number of bars.</p>

Proprietà barre d'armatura

Immettere le proprietà per la barra d'armatura **Grade, Size, Name, Class, Prefix** e **Start Number**.

Personalizzazione

Se necessario, è possibile creare la parte personalizzata (inserto) e utilizzarla come connettore.

Quando si crea l'insero, verificare che i punti di inserimento siano definiti, in modo da essere compatibili con **Wall groove seam detail**. Nell'immagine che segue sono mostrati esempi di punti di inserimento.

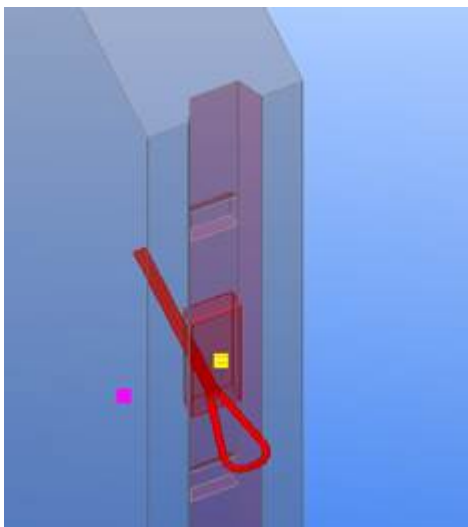

Scheda Aumento spessore

Utilizzare la scheda **Thickening** per creare un ispessimento aggiuntivo sulla parete.

Opzione	Descrizione
Three diagrams illustrating thickening options on a wall. The top diagram shows a simple rectangular thickening on the left side of a wall. The middle diagram shows a thickening that extends further to the right, with a horizontal double-headed arrow indicating its width and a vertical double-headed arrow indicating its height. The bottom diagram shows a thickening that extends further to the right and has a different height, also with horizontal and vertical double-headed arrows indicating dimensions.	<p>Seleziona su quale lato della parete verrà creato l'ispessimento. La posizione finale dell'ispessimento aggiuntivo dipende dal caso strutturale effettivo (da un'estremità all'altra, angolo a L, angolo a T).</p> <p>Immettere il nome e la classe dell'ispessimento aggiuntivo. Lasciare la casella di input vuota per utilizzare il nome e/o la classe della parete.</p>

Ancoraggio (10)



Ancoraggio (10) collega due parti in calcestruzzo prefabbricate, ad esempio, due pannelli o una colonna a un pannello. Le parti in calcestruzzo prefabbricate sono collegate con profili a L e con profili di connessione

integrati che fungono da ancoraggi, ad esempio, ancoraggi bulloni del componente personalizzato o condotti gettati in opera. Gli ancoraggi bulloni e i condotti gettati in opera possono essere a un solo lato o a due lati. Inoltre, i giunti possono essere definiti tra la parte principali e le parti secondarie.

Oggetti creati

- Ancoraggi (ancoraggi bulloni o condotti gettati in opera)
- Profili L
- Bulloni

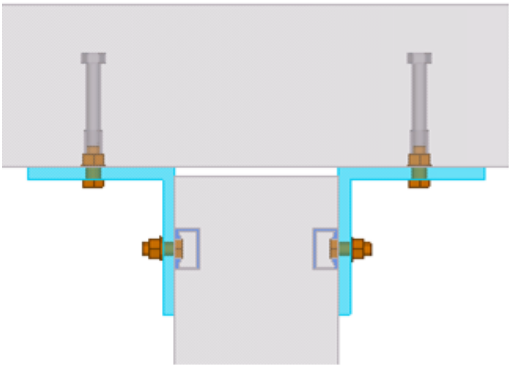
Utilizzare per

Situazione	Descrizione
	<p>Connessione con profili a L e ancoraggi bulloni.</p>
	<p>Connessione con profilo a L e condotto gettato in opera.</p>

Ordine di selezione

1. Selezionare la parte principale (pannello in calcestruzzo prefabbricata o una colonna).

- Selezionare la parte secondaria (pannello in calcestruzzo prefabbricato).
La connessione viene creata automaticamente quando viene selezionata la parte secondaria.

Scheda Immagine

Utilizzare la scheda **Immagine** per definire il numero di ancoraggi (ancoraggi bulloni o profili condotto gettato in opera), distanze dal bordo e offset inserto piatto.

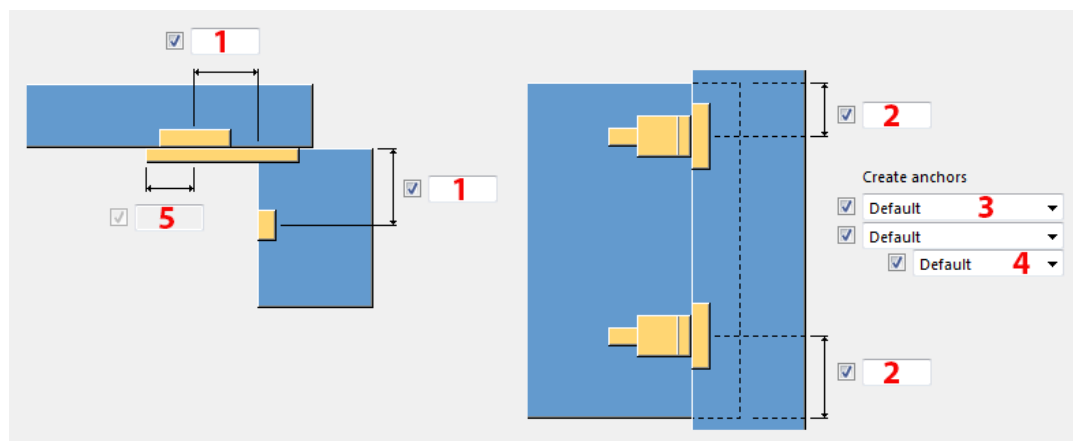

	Descrizione	Esempio
1	Offset orizzontale degli ancoraggi. L'offset può essere definito separatamente per entrambe le parti in calcestruzzo.	
2	Offset verticale degli ancoraggi. L'offset può essere definito per il lato superiore e inferiore.	

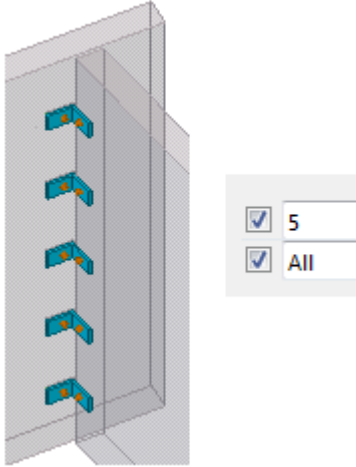
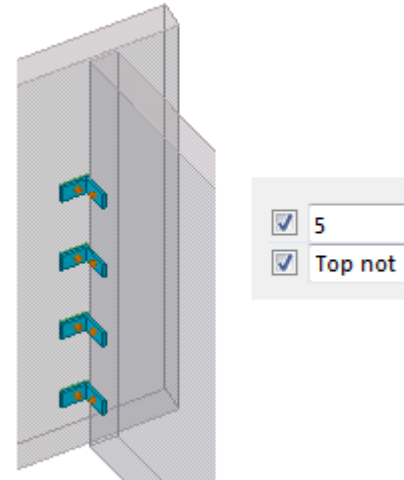
	Descrizione	Esempio
3	Seleziona la modalità di distribuzione degli ancoraggi.	
4	Selezionare quali ancoraggi omettere.	

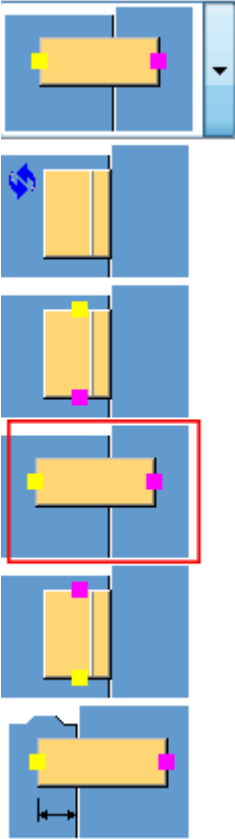
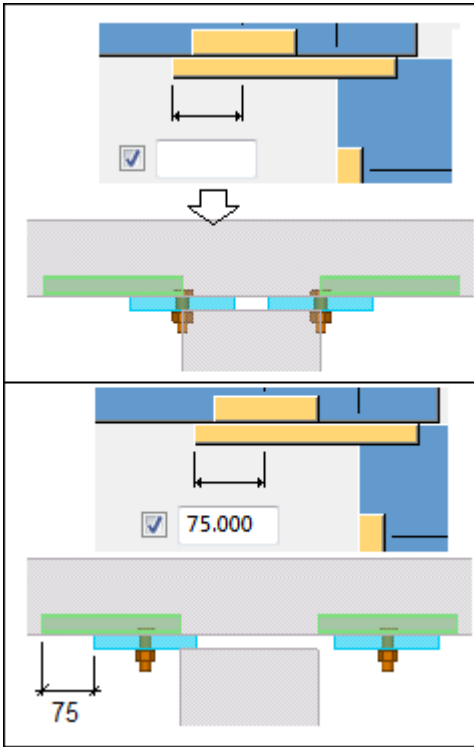
	Descrizione	Esempio
<p data-bbox="308 277 331 304">5</p>	<p data-bbox="365 277 876 376">Offset orizzontale del piatto di connessione dalla linea centrale di un ancoraggio.</p> <p data-bbox="365 398 876 533">Questa opzione è disponibile solo se è stato impostato l'orientamento del piatto di connessione come segue nella scheda Profilo conness.:</p> 	

Scheda Ancoraggi

Utilizzare la scheda **Ancoraggi** per definire le proprietà, la posizione e l'orientamento degli ancoraggi (ancoraggi bulloni o profili dei condotti gettati in opera).

Anchor panel 1 t b h 10*120 Pos_No Material Name Length of profile Class 3 Comment

Default 2

Profiles 3

Partname component Configuration file 1 point Default

Anchor column 4 t b h 10*120 Pos_No Material Name Length of profile Class 3 Comment

Default 5

Profiles 6

Partname component Configuration file 1 point Default

Cast unit to element 7

Anchor panel

8 Position in plane Middle

Rotation Top

Position in depth Behind

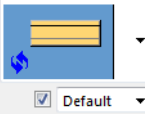
9 

Along Default

12 

Anchor column

10 Position in plane Left

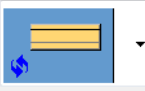

Rotation Front

Position in depth Middle

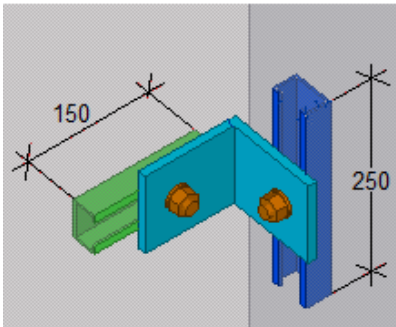
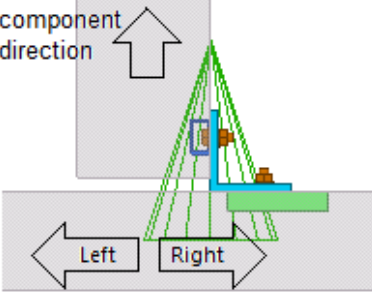
11 

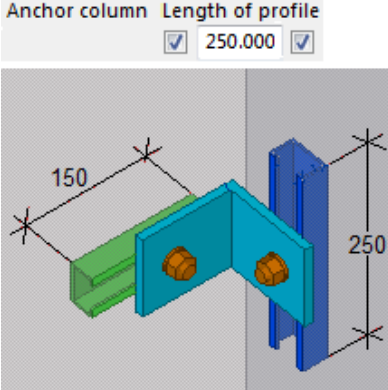
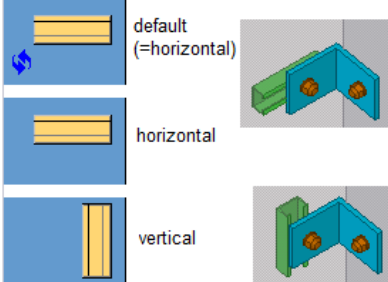
	Descrizione	Esempio
1	Proprietà ancoraggio nella parte principale.	<p>Anchor panel Length of profile</p> <p><input checked="" type="checkbox"/> 150.000 <input checked="" type="checkbox"/></p> 
2	Selezionare su quale lato vengono creati gli ancoraggi nella parte principale.	
3	Scegliere se utilizzare un profilo dal catalogo profili come ancoraggio oppure una parte personalizzata dal catalogo Applicazioni e componenti .	

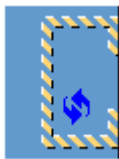
	Descrizione	Esempio
4	Proprietà ancoraggio nella parte secondaria.	
5	Selezionare su quale lato vengono creati gli ancoraggi nella parte secondaria.	
6	Scegliere se utilizzare un profilo dal catalogo profili come ancoraggio oppure una parte personalizzata dal catalogo Applicazioni e componenti .	
7	Selezionare il metodo di connessione dell'ancoraggio. <ul style="list-style-type: none"> • Default (uguale a Saldato all'elemento) • Saldato all'elemento • Unità di getto a elemento • Non aggiunto a elemento (ancoraggi bulloni o condotti gettati in opera sono parti sciolte) • Sotto-assemblaggio 	
8	Posizione e rotazione degli ancoraggi nella parte in calcestruzzo principale. Per le opzioni Posizione in piano e Posizione in altezza , è possibile definire un offset.	
9	Orientamento degli ancoraggi nella parte principale.	

	Descrizione	Esempio
10	Posizione e rotazione degli ancoraggi nella parte in calcestruzzo secondaria. Per le opzioni Posizione in piano e Posizione in altezza , è possibile definire un offset.	
11	Orientamento degli ancoraggi nella parte secondaria.	 <p>default (=horizontal)</p> <p>horizontal</p> <p>vertical</p>
12	Selezionare il metodo di taglio degli ancoraggi.	 <p>Default, nessun taglio</p>  <p>Nessun taglio</p>  <p>La forma di taglio è l'esatto contorno del profilo dell'ancoraggio bullone o del condotto gettato in opera</p>  <p>Taglio a sagoma di scatola</p>

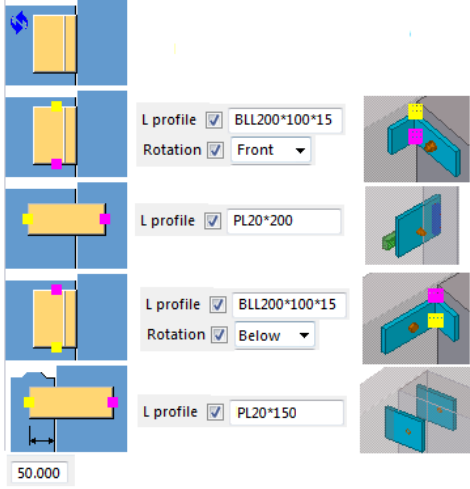
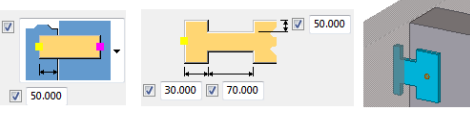
	Descrizione	Esempio
	personalizzata dal catalogo Applicazioni e componenti.	
4	Posizione e rotazione dei profili di connessione. Per le opzioni Posizione in piano e Posizione in altezza , è possibile definire un offset.	
5	Orientamento del profilo di connessione.	 <p>The screenshot shows a software interface for configuring connection profiles. On the left, there are five 2D views of an L-profile in different orientations. On the right, there are three 3D perspective views. A central settings panel includes the following options:</p> <ul style="list-style-type: none"> <input checked="" type="checkbox"/> L profile: BLL200*100*15 <input checked="" type="checkbox"/> Rotation: Front <input checked="" type="checkbox"/> L profile: PL20*200 <input checked="" type="checkbox"/> L profile: BLL200*100*15 <input checked="" type="checkbox"/> Rotation: Below <input checked="" type="checkbox"/> L profile: PL20*150 <p>At the bottom left, there is a dimension input field with the value 50.000.</p>
6	Tagli del profilo di connessione. Queste opzioni sono disponibili solo se è stato impostato l'orientamento	 <p>The screenshot shows a software interface for configuring profile cuts. On the left, there are two 2D views of a profile with cut dimensions. On the right, there is a 3D perspective view. A central settings panel includes the following options:</p> <ul style="list-style-type: none"> <input checked="" type="checkbox"/> L profile: 50.000 <input checked="" type="checkbox"/> 30.000 <input checked="" type="checkbox"/> 70.000 <input checked="" type="checkbox"/> 50.000

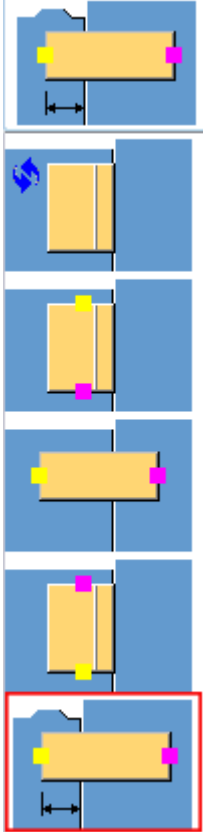
	Descrizione	Esempio
	<p>del profilo di connessione come segue nella scheda Profilo conness.:</p> 	
7	Selezionare il metodo di connessione del profilo di connessione.	
8	<p>Selezionare il tipo di profilo di connessione.</p> <ul style="list-style-type: none"> • Libreria profili (definire il profilo utilizzando le opzioni del profilo a L). • Piatto piegato (definire le dimensioni utilizzando le opzioni di seguito). 	

Scheda Bulloni

Utilizzare la scheda **Bulloni** per definire le proprietà dei bulloni e gli offset.

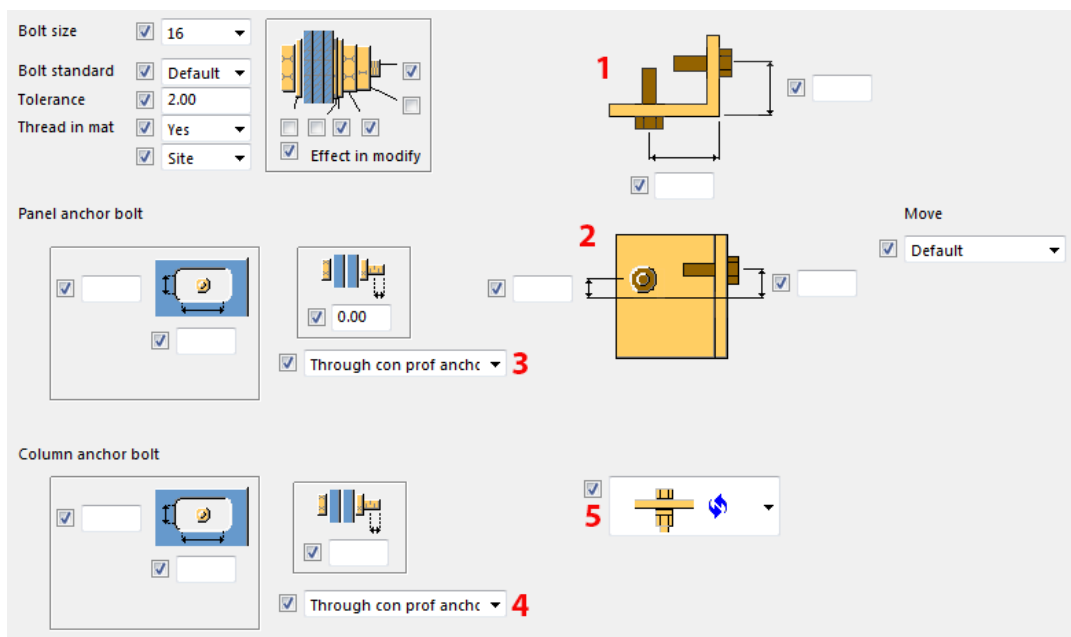

	Descrizione
1	Distanze bulloni orizzontali dai bordi del profilo a L. Il valore di default è metà della larghezza flangia del profilo a L.
2	Offset bulloni verticali. Il riferimento è la linea centrale del profilo a L. Il valore di default è 0 mm.
3	Selezionare la modalità di aggiunta dei bulloni alla parte principale.
4	Selezionare la modalità di aggiunta dei bulloni alla parte secondaria.
5	Direzione bullonatura.

Scheda Tagli

Utilizzare la scheda **Tagli** per definire i tagli e i giunti nelle parti principale e secondaria.



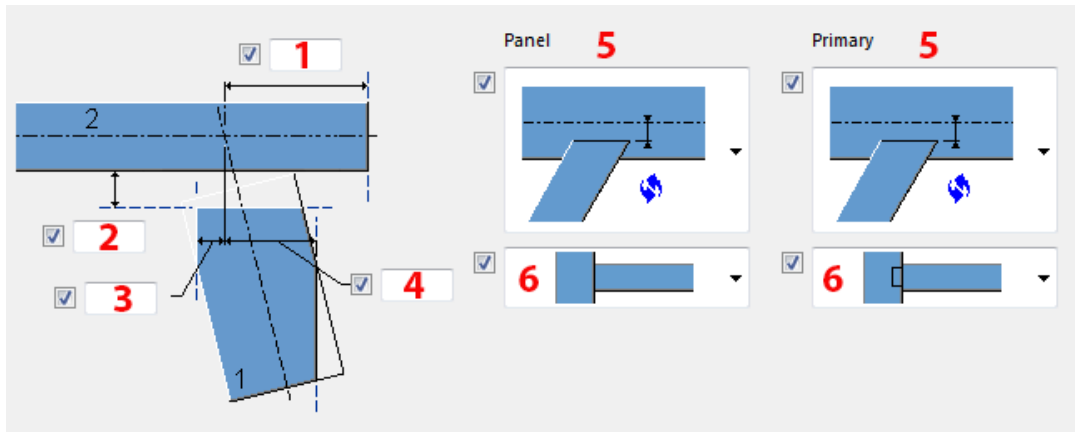

Inoltre, la parte principale può essere estesa o lo spessore della parte secondaria può essere aumentato o ridotto.

È possibile creare un giunto definendo un taglio tra la parte principale e la parte secondaria.

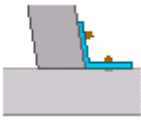

	Descrizione	Esempio
1	<p>Estensione della parte principale.</p> <p>Se è necessario estendere la parte, immettere un valore. Assicurarsi di aver selezionato anche un metodo di taglio dalla lista dei tipi di taglio. Se si seleziona l'opzione Nessun taglio, la parte non viene estesa.</p>	
2	<p>Larghezza giunto.</p> <p>Il riferimento è la linea centrale del profilo a L. Il valore di default è 0 mm.</p>	
3	<p>Taglio lato sinistro lungo la parte secondaria.</p> <p>Il riferimento è la linea centrale della parte.</p> <p>Lo spessore della parte viene ridotto.</p>	
4	<p>Taglio lato destro lungo la parte secondaria.</p> <p>Il riferimento è la linea centrale della parte.</p> <p>Lo spessore della parte viene ridotto.</p>	

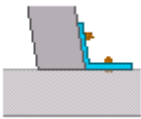
	Descrizione	Esempio
5	Riferimento di taglio per le parti principale e secondaria.	<div data-bbox="874 293 1098 461"> </div> <p data-bbox="863 501 1225 539">Parte principale lato vicino</p> <div data-bbox="874 555 1126 734"> </div> <hr/> <div data-bbox="874 775 1098 949"> </div> <p data-bbox="863 981 1353 1019">Linea centrale della parte principale</p> <div data-bbox="882 1043 1139 1227"> </div> <hr/> <div data-bbox="874 1281 1098 1456"> </div> <p data-bbox="863 1487 1254 1525">Parte principale lato lontano</p> <div data-bbox="877 1550 1110 1733"> </div>
6	Selezionare il tipo di taglio.	<div data-bbox="871 1771 1034 1843"> </div> <p data-bbox="863 1872 1161 1910">Default, nessun taglio</p>

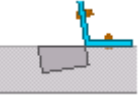
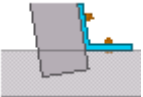
	Descrizione	Esempio
		 <p data-bbox="863 387 1374 521">Il riferimento è la parte principale. La parte secondaria viene regolata in base alla parte principale utilizzando un adattamento.</p> 
		 <p data-bbox="863 804 1374 938">Il riferimento è la parte principale. La parte secondaria viene regolata in base alla parte principale utilizzando un taglio con linea.</p> 
		 <p data-bbox="863 1229 1355 1400">Il riferimento è la parte principale. Proprio come le opzioni precedenti, ma la parte più lunga del pannello verrà rimossa utilizzando un taglio con linea.</p> 
		<p data-bbox="874 1563 1007 1608">NO CUT</p> <p data-bbox="863 1637 1050 1671">Nessun taglio</p> 

Scheda Default

Utilizzare la scheda **Default** per definire le distanze delle parti.

Scheda Generale

Per ulteriori informazioni, cliccare sul collegamento di seguito:

Scheda Generale

Scheda Analisi

Per ulteriori informazioni, cliccare sul collegamento di seguito:

Scheda Analisi

Dente parete-parete (12)

Dente parete-parete (12): consente di collegare due pannelli in calcestruzzo perpendicolari con una connessione dentata. È possibile impostare il numero di denti. I tubi di iniezione e le barre di connessione possono essere aggiunti alla connessione. La connessione viene creata con o senza giunti.

Oggetti creati

- Connessione dentata (2 o 3 denti) tra due pannelli
- Tubi di iniezione
- Barre di connessione

Utilizzare per

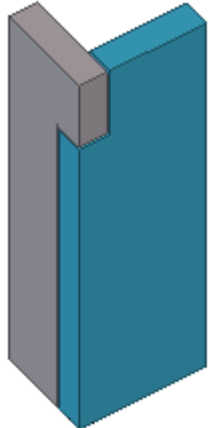
Situazione	Descrizione
	Connessione a 2 denti tra due pannelli. È possibile modificare l'altezza dei denti e impostare la tolleranza tra i denti.

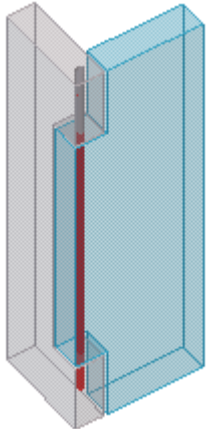
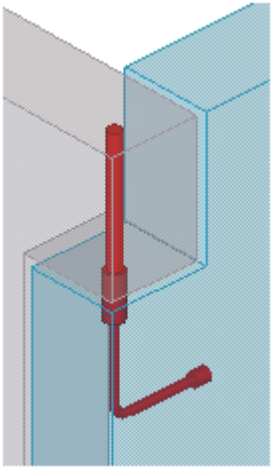
Situazione	Descrizione
	<p>Connessione a 3 denti tra due pannelli con la barra di connessione.</p>
	<p>Connessione dentata tra due pannelli con attacco e barra di connessione.</p>

Ordine di selezione

1. Selezionare la parte principale (pannello in calcestruzzo).
2. Selezionare la parte secondaria (pannello in calcestruzzo).

La connessione viene creata automaticamente quando viene selezionata la parte secondaria.

Scheda Immagine

Utilizzare la scheda **Immagine** per definire il numero di denti, l'altezza dei denti e le larghezze dei giunti. **Dente parete-parete (12)** include due tipi di connessione principali: **A** (due denti) e **B** (tre denti).

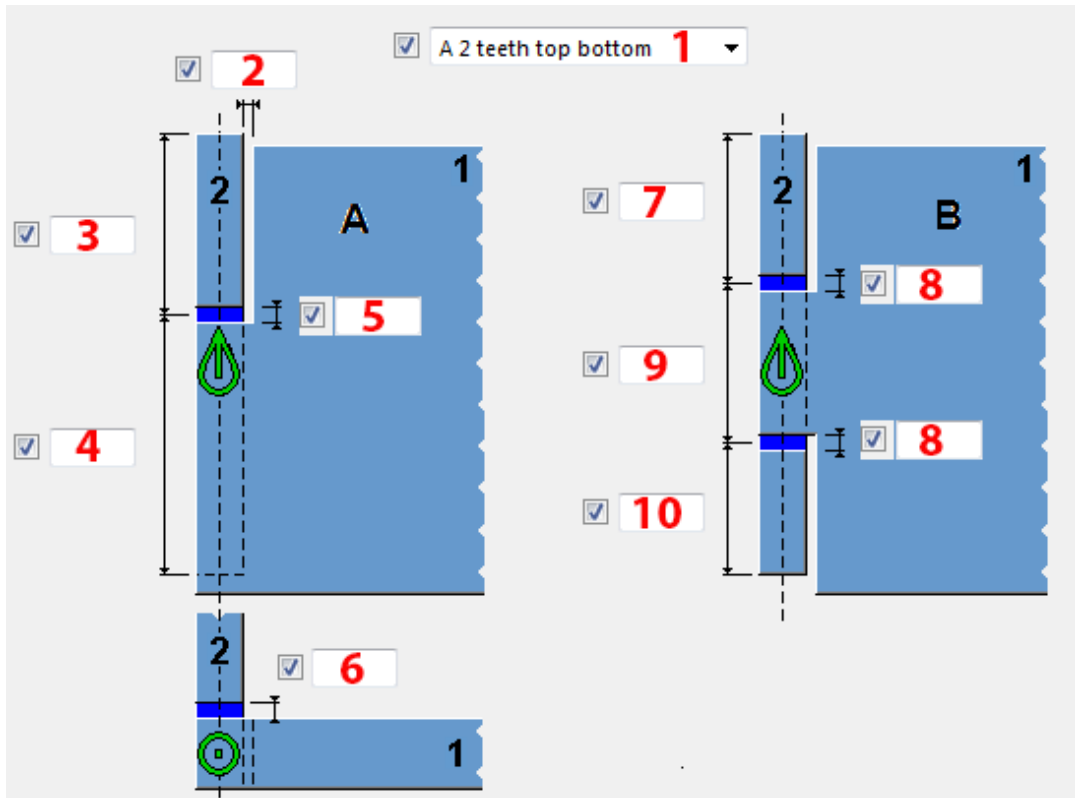

Descrizione	
1	<p>Selezionare il numero e la posizione dei denti.</p> <p>L'impostazione Standard è 2 denti dal basso verso l'alto.</p>
2	<p>Larghezza giunto orizzontale nella parte principale. Per il tipo A (connessione a 2 denti).</p>
3	<p>Altezza del dente della parte secondaria.</p> <p>Il riferimento è il centro del giunto. Per il tipo A (connessione a 2 denti).</p>
4	<p>Altezza del dente della parte principale.</p> <p>Il riferimento è il centro del giunto. Per il tipo A (connessione a 2 denti).</p> <p>Questo valore ha effetto solo se l'altezza del dente della parte secondaria (3) non ha valore.</p>
5	<p>Larghezza giunto verticale tra i denti. Per il tipo A (connessione a 2 denti).</p>

	Descrizione
6	Larghezza giunto orizzontale nella parte principale. Per il tipo A (connessione a 2 denti).
7	<p>Altezza dente superiore. Per il tipo B (connessione a 3 denti).</p> <p>Il riferimento è il centro del giunto.</p> <p>Se non è presente alcun valore e l'altezza del dente centrale e quella del dente inferiore sono state definite, il dente superiore ottiene la distanza dell'altezza residua.</p> <p>Se nessuna delle altezze sono state definite, tutti e tre i denti ottengono un'altezza uguale: $(\text{altezza parete} - \text{larghezza giunto}) / 3$</p> <p>Questo valore ha la priorità più bassa tra i tre valori di definizione dell'altezza dei denti.</p> <p>Esempio:</p> <p>L'altezza del pannello è 1500 mm. Tutte e tre le altezze dei denti sono definite:</p> <ul style="list-style-type: none"> • Superiore: 400 mm • Centro: 700 mm • Inferiore: 600 mm <p>Altezza totale definita dei denti = 1800 mm. Risultato: il dente superiore ottiene un'altezza pari a $1500 - 700 - 600 = 200$ mm</p>
8	Larghezza giunto verticale tra i denti. Per il tipo B (connessione a 3 denti).
9	<p>Altezza del dente inferiore.</p> <p>Il riferimento è il centro del giunto. Per il tipo B (connessione a 3 denti).</p> <p>Se non è presente alcun valore e l'altezza del dente centrale e quella del dente inferiore sono state definite, il dente inferiore ottiene la distanza dell'altezza residua.</p>

Scheda Parti

Utilizzare la scheda **Parti** per definire le proprietà e le dimensioni dei tubi di iniezione e delle barre di connessione.

	t	b	h	Pos_No	Material	Name	Class	Comment
Injection tubes	<input checked="" type="checkbox"/>	<input checked="" type="checkbox"/>	<input checked="" type="checkbox"/>	<input checked="" type="checkbox"/>	<input checked="" type="checkbox"/>	<input checked="" type="checkbox"/>	<input checked="" type="checkbox"/>	<input checked="" type="checkbox"/>
	<input checked="" type="checkbox"/> No action 1							
Top tooth	<input checked="" type="checkbox"/>	<input type="text" value="Yes + weld"/>						
Middle tooth	<input checked="" type="checkbox"/>	<input type="text" value="No action"/>						
Bottom tooth	<input checked="" type="checkbox"/>	<input type="text" value="No action"/>						
Connection bar	<input checked="" type="checkbox"/>	<input checked="" type="checkbox"/>	<input checked="" type="checkbox"/>	<input checked="" type="checkbox"/>	<input checked="" type="checkbox"/>	<input checked="" type="checkbox"/>	<input checked="" type="checkbox"/>	<input checked="" type="checkbox"/>
	<input checked="" type="checkbox"/> No action 2							
	<input checked="" type="checkbox"/>	<input checked="" type="checkbox"/>	<input checked="" type="checkbox"/>	<input checked="" type="checkbox"/>	<input checked="" type="checkbox"/>	<input checked="" type="checkbox"/>	<input checked="" type="checkbox"/>	<input checked="" type="checkbox"/>
	<input checked="" type="checkbox"/>	<input checked="" type="checkbox"/>	<input checked="" type="checkbox"/>	<input checked="" type="checkbox"/>	<input checked="" type="checkbox"/>	<input checked="" type="checkbox"/>	<input checked="" type="checkbox"/>	<input checked="" type="checkbox"/>
	<input checked="" type="checkbox"/>	<input checked="" type="checkbox"/>	<input checked="" type="checkbox"/>	<input checked="" type="checkbox"/>	<input checked="" type="checkbox"/>	<input checked="" type="checkbox"/>	<input checked="" type="checkbox"/>	<input checked="" type="checkbox"/>
	<input checked="" type="checkbox"/>	<input checked="" type="checkbox"/>	<input checked="" type="checkbox"/>	<input checked="" type="checkbox"/>	<input checked="" type="checkbox"/>	<input checked="" type="checkbox"/>	<input checked="" type="checkbox"/>	<input checked="" type="checkbox"/>
Tooth part cut name	<input checked="" type="checkbox"/>	<input type="text"/>						
Injection tubes part cut name	<input checked="" type="checkbox"/>	<input type="text"/>						

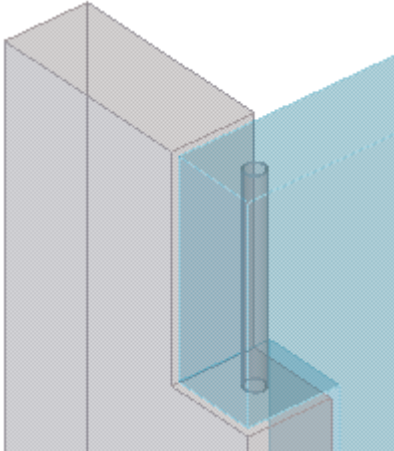
Opzione	Descrizione
Tubi di iniezione	Proprietà dei tubi di iniezione. È possibile definire separatamente il posizionamento dei tubi di iniezione per il dente superiore, il dente centrale e il dente inferiore.
1	Scegliere se creare un tubo di iniezione. Esempio:  L'impostazione di default è Nessuna azione .
Dente superiore Dente centrale Dente inferiore	Scegliere se creare un tubo di iniezione nei denti e selezionare il metodo di connessione. L'impostazione di default è Taglio tra parti .

Opzione	Descrizione
Barra di connessione	Proprietà della barra di connessione. È possibile creare una barra di connessione attraverso i denti.
2	Scegliere se creare una barra di connessione e specificare il metodo di connessione. L'impostazione di default è Sì + saldatura 1 .
3	Profondità di una barra di connessione dalla parte superiore del dente superiore. L'impostazione di default è 0 .
4	Profondità di un tubo di iniezione dalla parte superiore del dente superiore. L'impostazione di default è 0 .
5	Profondità di una barra di connessione dalla parte superiore del dente inferiore. L'impostazione di default è altezza dente superiore + larghezza giunto . Se i valori 5 e 7 sono definiti, il valore nella casella 7 sovrascrive il valore nella casella 5 .
6	Profondità di un tubo di iniezione dalla parte inferiore del dente inferiore. L'impostazione di default è 0 .
7	Profondità di una barra di connessione dalla parte inferiore del dente inferiore. Se i valori 5 e 7 sono definiti, il valore nella casella 7 sovrascrive il valore nella casella 5 .

Scheda Taglio su secondaria

Utilizzare la scheda **Taglio su secondaria** per definire il modo in cui il pannello in calcestruzzo secondario è tagliato.

Di default il componente crea una connessione a 2 denti.

È anche possibile definire un valore di offset fisso per il taglio.

Se i pannelli in calcestruzzo non sono orientati in modo perpendicolare, è possibile definire il modo in cui la parte secondaria viene adattata alla parte principale.

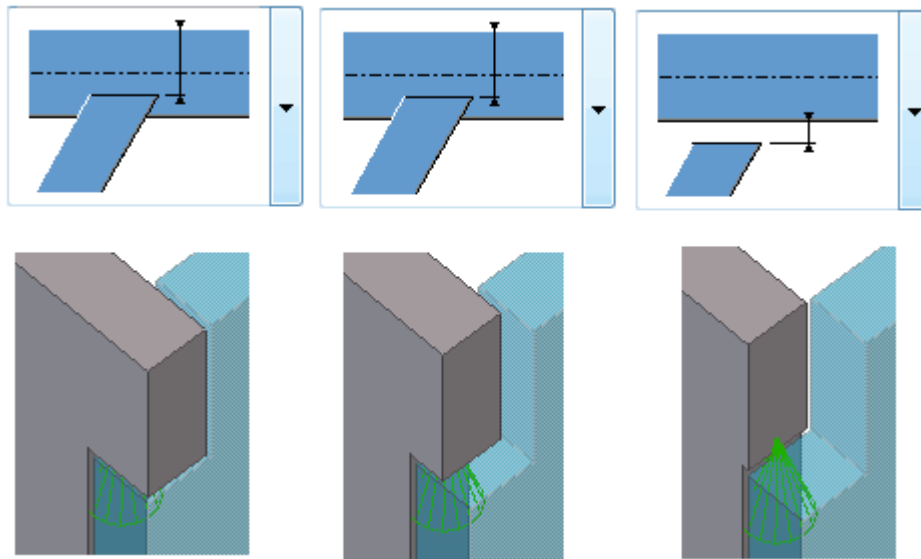

Scheda Taglio su principale

Utilizzare la scheda **Taglio su principale** per definire il modo in cui il pannello in calcestruzzo principale è tagliato.

È anche possibile definire un valore di offset fisso per il taglio.

Se i pannelli in calcestruzzo non sono orientati in modo perpendicolare, è possibile definire il modo in cui la parte principale viene adattata alla parte secondaria.

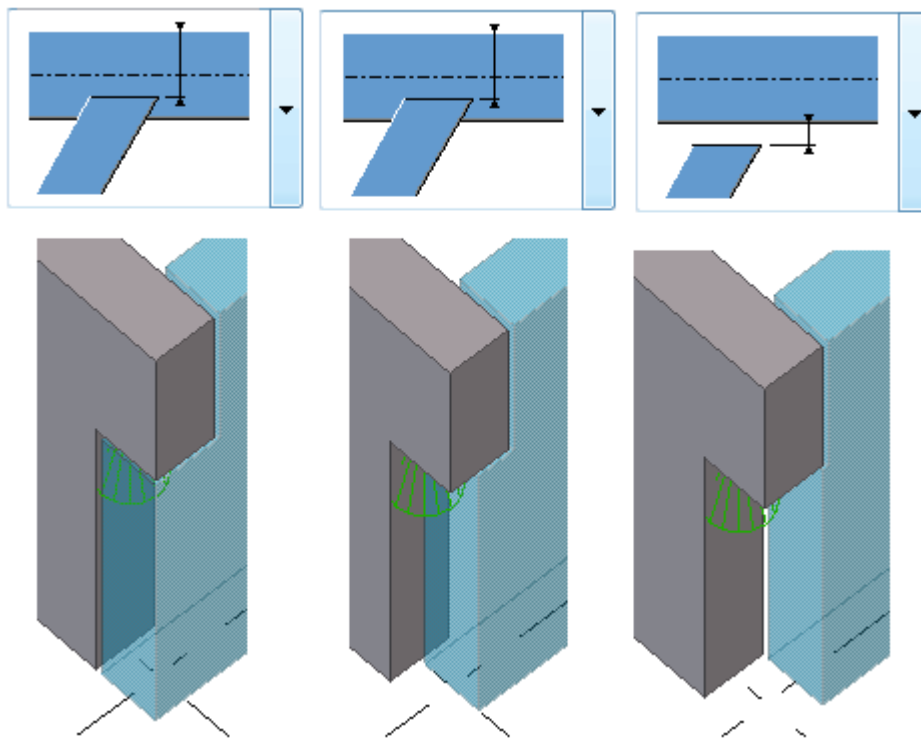

Scheda Attacco

Utilizzare la scheda **Attacco** per specificare se creare gli ancoraggi degli attacchi e come collegarli e per definire le dimensioni e la posizione degli ancoraggi degli attacchi. Gli attacchi vengono creati solo se sono state create barre di connessione.

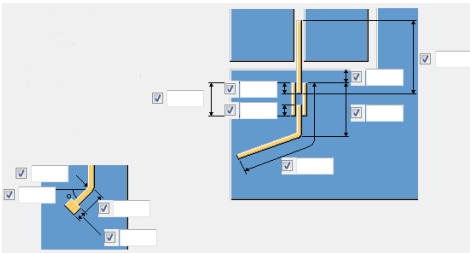
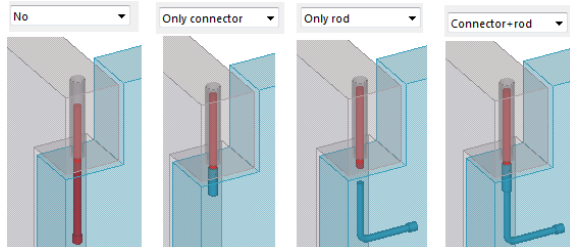
Opzione	Descrizione
	Dimensioni dell'ancoraggio degli attacchi, del profilo della barra e del profilo di connessione.
Crea attacco	<p>Seleziona se creare attacchi e quali parti includere.</p> <p>Un attacco viene creato solo se è stata creata una barra di connessione nella scheda Parti.</p> <p>Negli esempi il profilo rosso è la barra di connessione:</p> 
Collega attacco	<p>Sceglie come collegare gli attacchi alla parte principale.</p> <p>L'impostazione di default è Per unità di getto.</p>
Connessione connettore-barra	<p>Selezionare il metodo di connessione tra la barra e il profilo di connessione.</p> <p>L'impostazione di default è Aggiunta parte conn a barra.</p>
Tipo di barra	<p>Seleziona il tipo di barra.</p> <p>L'impostazione di default è Profilo polig.</p>
Rotazione segmento	<p>Selezionare la direzione della barra. È possibile immettere un angolo nella casella a destra.</p>

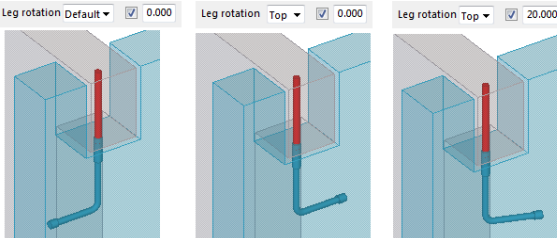
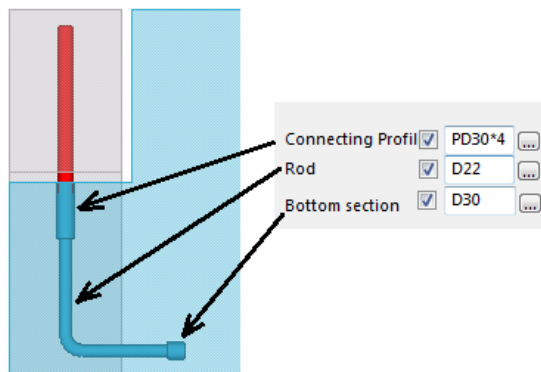
Opzione	Descrizione
	<p>L'impostazione di default è Anteriore.</p> 
<p>Profilo di connessione Barra Sezione inferiore</p>	<p>Proprietà del profilo di connessione, della barra e della sezione inferiore.</p> <p>La sezione inferiore viene aggiunta automaticamente alla barra.</p> <p>Esempio:</p> 
<p>Componente nome parte</p>	<p>Per utilizzare una parte personalizzata per creare l'attacco, selezionare l'opzione Parte personalizzata nell'elenco Crea attacco.</p> <p>Cercare il componente e utilizzare l'elenco di opzioni per posizionare la parte personalizzata.</p>

Scheda Generale

Per ulteriori informazioni, cliccare sul collegamento di seguito:

Scheda Analisi

Per ulteriori informazioni, cliccare sul collegamento di seguito:

Scatola elettrica a parete (84)

Scatola elettrica a parete (84) consente di creare scatole elettriche nelle pareti.

Oggetti creati

- Scatola elettrica
- Tubi

Utilizzare per

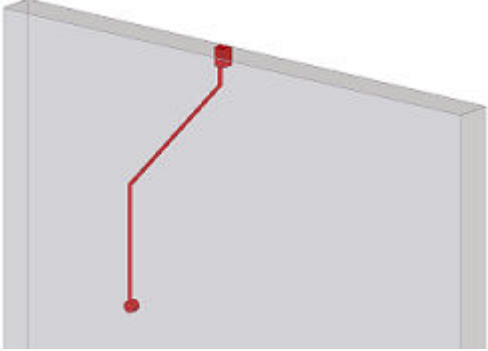
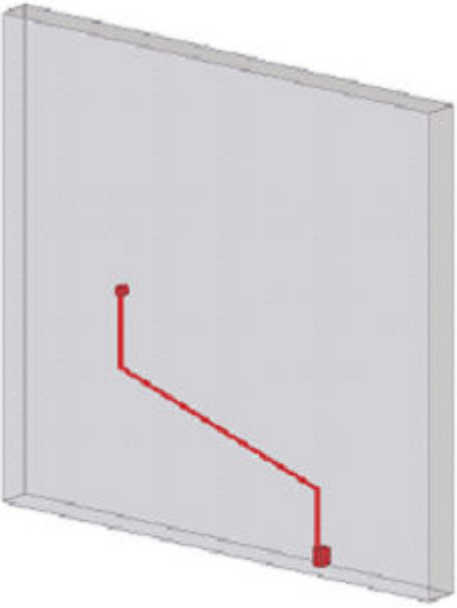
Situazione	Descrizione
	Scatola elettrica a parete con connessione superiore.
	Scatola elettrica a parete con connessione inferiore.

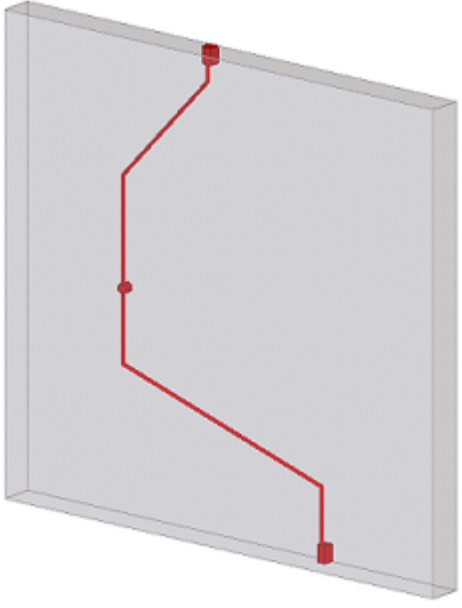
Situazione	Descrizione
 Un diagramma 3D di un pannello rettangolare in calcestruzzo grigio. Una linea rossa rappresenta un cavo elettrico che si snocchia in un punto superiore sul pannello, scende verticalmente, si sposta lateralmente verso sinistra, scende di nuovo verticalmente, si sposta lateralmente verso destra e infine scende verticalmente in un punto inferiore sul pannello. Entrambe le estremità della linea rossa sono terminate con piccoli quadrati rossi che rappresentano le scatole elettriche.	Scatola elettrica a parete con connessioni superiore e inferiore.

Ordine di selezione

1. Selezionare un pannello in calcestruzzo.
 2. Selezionare una posizione per la scatola elettrica.
 3. Selezionare una posizione per la connessione superiore.
 4. Selezionare una posizione per la connessione inferiore.
- La scatola elettrica e le connessioni vengono create automaticamente.

Identificazione delle parti

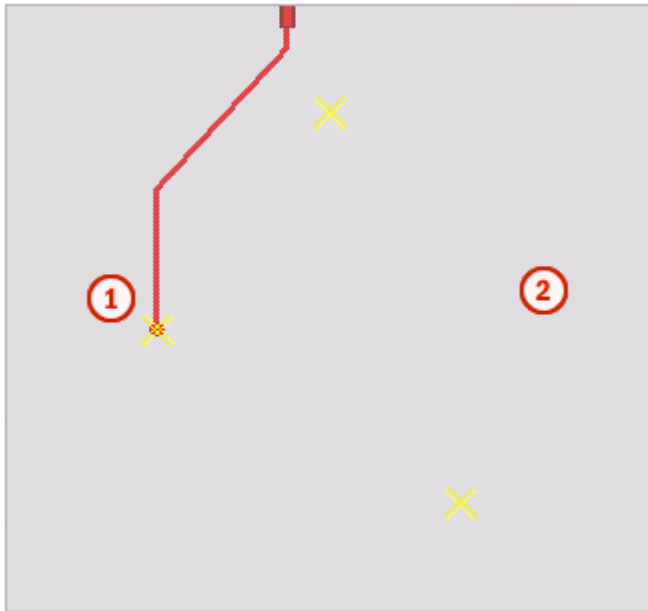



	Parte
①	Scatola elettrica
②	Pannello

Scheda Immagine

Utilizzare la scheda **Immagine** per controllare la forma, il numero e la posizione dei tubi, nonché la posizione delle scatole elettriche.

Direzione tubo

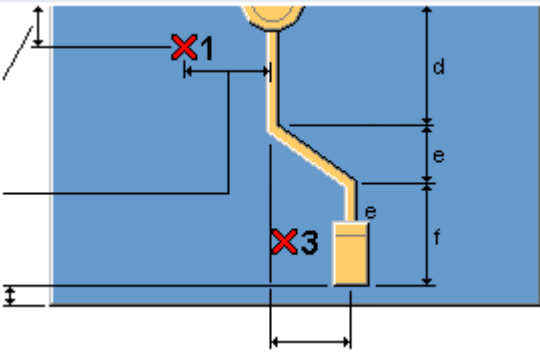
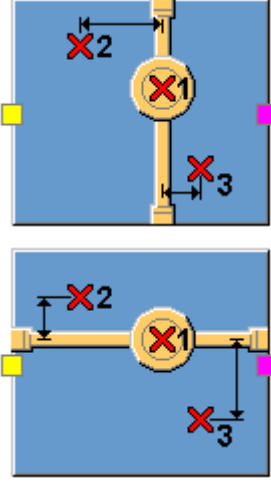
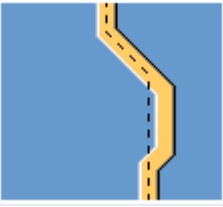
Opzione	Descrizione
	Specifica la forma del tubo nella direzione superiore.

Opzione	Descrizione
	<p>Specifica la forma del tubo nella direzione inferiore.</p>
	<p>Specifica la direzione del tubo in relazione al punto iniziale (giallo) e al punto finale (magenta) della parete.</p>
	<p>Specifica il numero di tubi nella direzione superiore.</p>
	<p>Specifica il numero di tubi nella direzione inferiore.</p>

Tubi a calcestruzzo/Parti elettriche a calcestruzzo

Specifica la modalità di connessione di tubi e parti elettriche alla parte in calcestruzzo.

Opzione	Descrizione
Come sotto-assemblaggio	Aggiunge un elemento come sotto-assemblaggio alla parte in calcestruzzo.
Per unità di getto	Aggiunge un elemento alla parte in calcestruzzo.
Saldature	Crea una saldatura alla parte in calcestruzzo.
Non	Non esegue la connessione alla parte in calcestruzzo.

Posizioni di tubi e scatole elettriche

Opzione	Descrizione
	Specifica la posizione della connessione superiore nella parte in calcestruzzo.
	Specifica la posizione della scatola elettrica nella parte in calcestruzzo.
	Specifica la posizione della connessione inferiore nella parte in calcestruzzo.

Scheda Parti

Utilizzare la scheda **Parti** per controllare le proprietà dei tubi nelle zone superiore e inferiore della parte in calcestruzzo e la posizione dei punti di riferimento dei tubi.

Sopra al tubo/Sotto al tubo

Opzione	Descrizione	Default
t, l, a	Definisce lo spessore, la larghezza e l'altezza del tubo.	D19
Pref. N.	Definisce un prefisso e un numero partenza per il numero di posizione della parte.	ET 1
Materiale	Definisce il tipo di materiale.	PVC
Nome	Definisce un nome per il tubo.	E-tube
Classe	Definisce il numero di classe della parte per il tubo.	2
Commento	Aggiungere un commento per il tubo.	

1° punto di riferimento

Definisce un punto di riferimento per il tubo. Il punto di riferimento determina la posizione della marca della parte in un disegno.

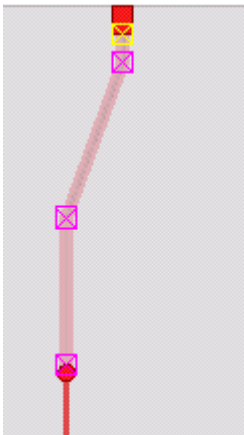
Opzione	Descrizione	Esempio
In alto	Il punto iniziale è posizionato nella parte superiore del tubo.	 Il diagramma mostra un tubo rosso con un punto di riferimento iniziale (una piccola icona con un 'X' rosa) posizionato nella parte superiore del tubo. Il tubo si estende verso il basso e si piega a sinistra, terminando in un'altra icona con un 'X' rosa. Sullo sfondo grigio, si vede un'indicazione di un punto di riferimento superiore con un rettangolo rosso e giallo.

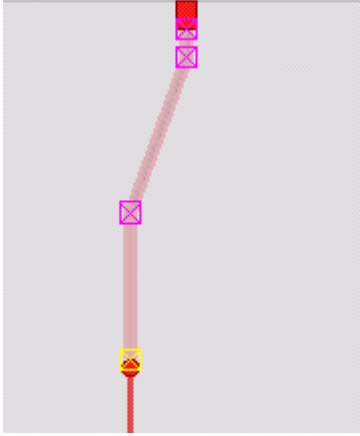
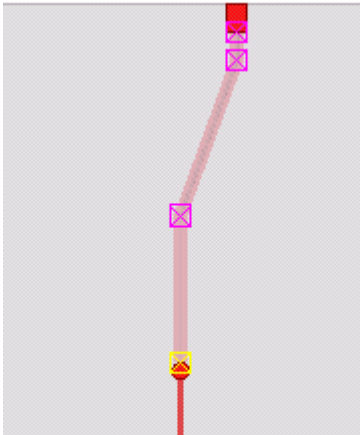
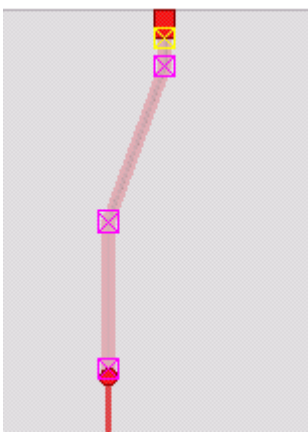
Opzione	Descrizione	Esempio
In basso	Il punto iniziale è posizionato nella parte inferiore del tubo.	
Nel segmento più lungo	Il punto iniziale è posizionato nel segmento più lungo del tubo.	
Nel segmento più piccolo	Il punto iniziale è posizionato nel segmento più piccolo del tubo.	

Scheda Scatola elettrica

Utilizzare la scheda **Scatola elettrica** per controllare la forma, il numero e le dimensioni delle scatole elettriche e per definire una parte di connessione possibile (**Tubo a**).

Scatola elettrica/Tubo a

Opzione	Descrizione	Default
t, l, a	Spessore, larghezza e altezza della scatola elettrica e della parte di connessione (Tubo a).	D19
Pref. N.	Prefisso e numero partenza per il numero posizione della parte.	ET 1
Materiale	Tipo di materiale.	PVC
Nome	Nome per la scatola elettrica e la parte di connessione.	E-tube
Classe	Numero di classe della parte per la scatola elettrica e la parte di connessione.	2
Commento	Aggiungere un commento per la scatola elettrica e la parte di connessione.	

Rotazione

Controlla la rotazione della scatola elettrica e della parte di connessione.

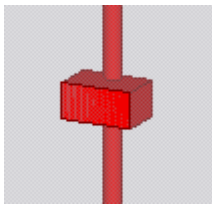
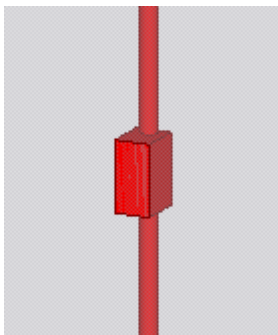
Opzione	Esempio
Anteriore	
Superiore	

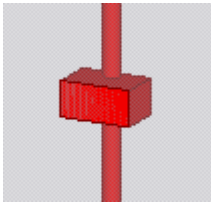
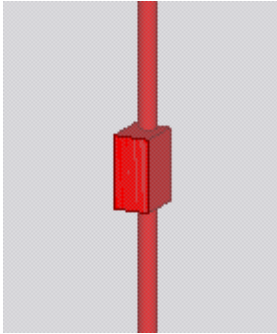
Opzione	Esempio
Posteriore	
Inferiore	

Forma della scatola elettrica

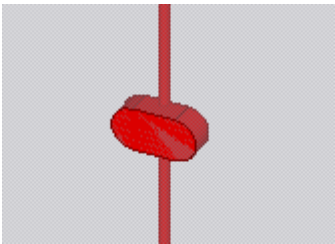
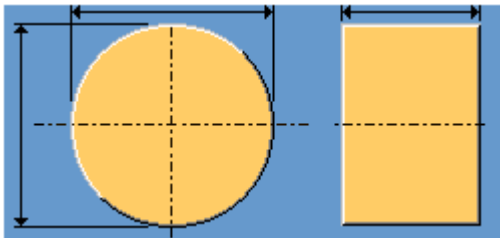
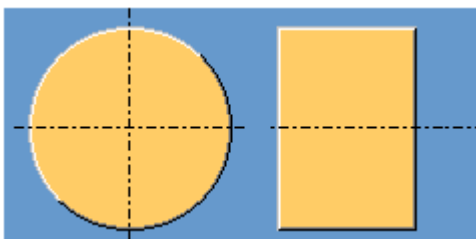
Opzione	Descrizione
Profili/Parte personalizzata Parte personalizzata di esempio: 	È possibile utilizzare un profilo dal catalogo profili oppure selezionare un componente personalizzato dal catalogo Applicazioni e componenti . Se si utilizza un componente personalizzato, cercare il componente e utilizzare la lista di opzioni per posizionarlo.
	Specifica la forma della scatola elettrica e ne definisce le dimensioni.
	Specifica una forma aggiuntiva per la creazione di tipi diversi di scatole elettriche. Questa forma è visibile nei disegni e indica il lato anteriore e quello posteriore della scatola elettrica.

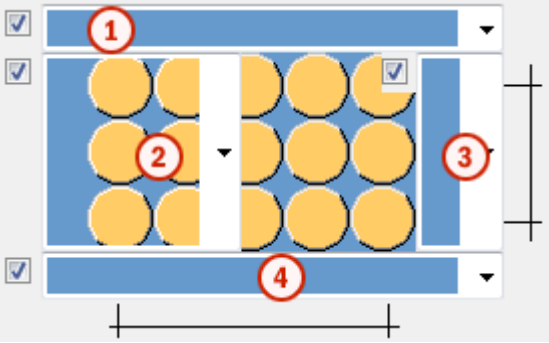
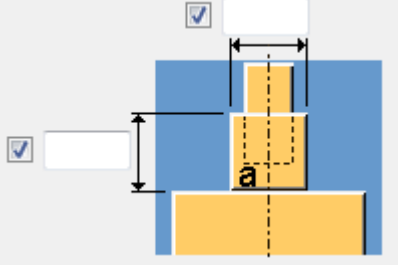
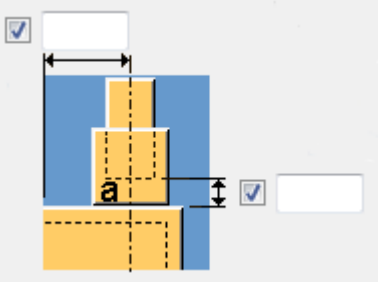
Opzione	Descrizione
Numero =	Numero di scatole elettriche nella direzione orizzontale o verticale.
	
1	Selezionare le parti di connessione superiori per la scatola elettrica.
2	Selezionare le parti di connessione sul lato sinistro per la scatola elettrica.
3	Selezionare le parti di connessione sul lato destro per la scatola elettrica.
4	Selezionare le parti di connessione inferiori per la scatola elettrica.
	Dimensioni delle parti di connessione.
	Posizioni delle parti di connessione.

Opzione	Descrizione
	<p>Opzioni per l'aggiunta della scatola elettrica alla parte.</p> <ul style="list-style-type: none"> • Creazione scatola elettrica • Creazione scatola elettrica + taglio scatola elettrica • Creazione scatola elettrica + taglio box di delimitazione

Scheda Conn superiore/Conn inferiore

Utilizzare le schede **Conn superiore** e **Conn inferiore** per controllare la forma e le dimensioni delle scatole di connessione superiore e inferiore e per definire una parte di connessione possibile (**Tubo a**).

Scatola superiore/Scatola inferiore/Tubo a

Opzione	Descrizione
t, l, a	Spessore, larghezza e altezza delle scatole di connessione superiore e inferiore e della parte di connessione (Tubo a).
Pref. N.	Prefisso e numero partenza per il numero posizione della parte.
Materiale	Tipo di materiale.
Nome	Nome per la scatola di connessione e la parte di connessione.
Classe	Numero di classe della parte per la scatola di connessione e la parte di connessione.
Commento	Aggiungere un commento per la scatola di connessione e la parte di connessione.

Rotazione

Controlla la rotazione della parte di connessione (**Tubo a**).

Forma della scatola di connessione

Conn superiore	Conn inferiore	Descrizione
Profili/Parte personalizzata		È possibile utilizzare un profilo dal catalogo profili

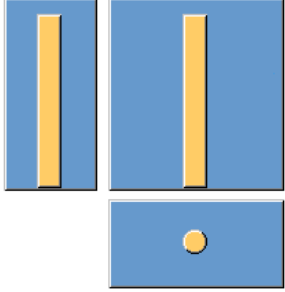
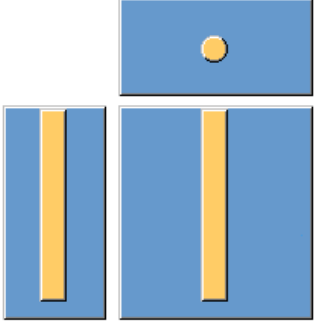
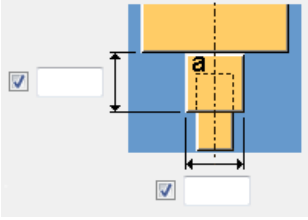
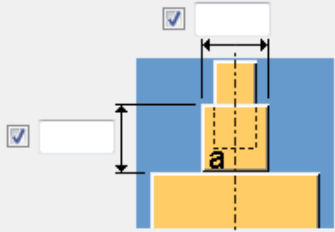
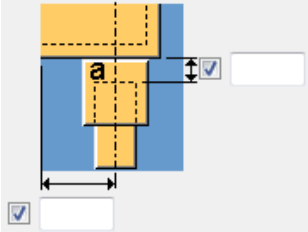
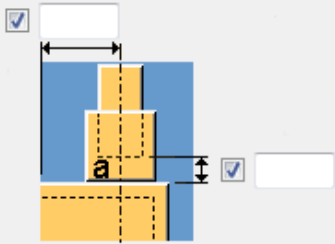
Conn superiore	Conn inferiore	Descrizione
		<p>oppure selezionare un componente personalizzato dal catalogo Applicazioni e componenti.</p> <p>Se si utilizza un componente personalizzato, cercare il componente e utilizzare la lista di opzioni per posizionarlo.</p>
		<p>Specifica la forma della scatola di connessione e ne definisce le dimensioni.</p>
		<p>Dimensioni della scatola di connessione.</p>
		<p>Posizione della parte di connessione.</p>

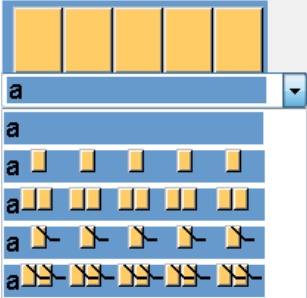
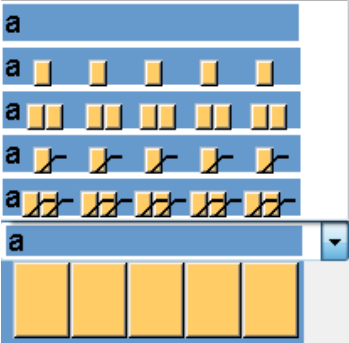
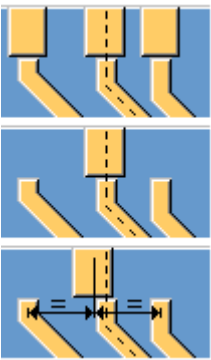
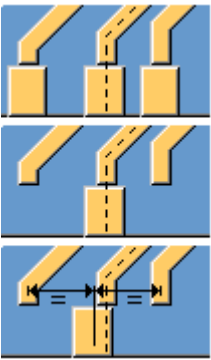
Conn superiore	Conn inferiore	Descrizione
		<p>Opzioni per l'aggiunta della scatola di connessione alla parte.</p> <ul style="list-style-type: none"> • Creazione scatola di connessione • Creazione scatola di connessione + taglio scatola di connessione • Creazione scatola di connessione + taglio box di delimitazione
		<p>Specifica le parti di connessione per la scatola di connessione.</p>
		<p>Specifica il numero di scatole di connessione.</p>

Connect

Definisce la modalità di connessione della scatola di connessione.

Scheda UDA

Utilizzare la scheda **UDA** per aggiungere informazioni negli attributi utente (UDA).

Opzione	Descrizione		
Parte	Selezionare la parte in cui possono essere salvate le informazioni correlate: Nessuno Sopra al tubo Sotto al tubo Tubi Scatola elettrica Connessione superiore Connessione inferiore Tutto		
Nome UDA	Immettere il nome dell'attributo utente. Per aggiungere, ad esempio, un attributo utente di tipo comment, aprire il file <code>objects.inp</code> in un editor di testo e cercare <code>comment</code> . Verrà visualizzato l'attributo seguente: <pre>attribute("comment", "j_comment", string, "%s", no, none, "0.0", "0.0")</pre> Il primo testo tra virgolette è il nome dell'attributo utente, <code>comment</code> . Per il nome immesso viene fatta distinzione tra maiuscole e minuscole.	Nome UDA:	UDA:
Type	Tipo dell'attributo utente.	Utilizzare Stringa per il testo, Intero per i numeri, Mobile per i numeri con decimali e Opzione per selezionare un elemento in una lista. Il tipo di attributo utente è disponibile nel file <code>objects.inp</code> .	
Valore	Immettere il valore salvato nell'attributo utente.		

Esempio

Part	UDA name	Type	Value
<input checked="" type="checkbox"/> Top conn	<input checked="" type="checkbox"/> art_number	<input checked="" type="checkbox"/> String	<input checked="" type="checkbox"/> EB_12345
<input checked="" type="checkbox"/> Electric box	<input checked="" type="checkbox"/>	<input checked="" type="checkbox"/> String	<input checked="" type="checkbox"/>
<input checked="" type="checkbox"/> Electric box	<input checked="" type="checkbox"/>	<input checked="" type="checkbox"/> String	<input checked="" type="checkbox"/>
<input checked="" type="checkbox"/> Electric box	<input checked="" type="checkbox"/>	<input checked="" type="checkbox"/> String	<input checked="" type="checkbox"/>
<input checked="" type="checkbox"/> Electric box	<input checked="" type="checkbox"/>	<input checked="" type="checkbox"/> String	<input checked="" type="checkbox"/>
<input checked="" type="checkbox"/> Electric box	<input checked="" type="checkbox"/>	<input checked="" type="checkbox"/> String	<input checked="" type="checkbox"/>
<input checked="" type="checkbox"/> Electric box	<input checked="" type="checkbox"/>	<input checked="" type="checkbox"/> String	<input checked="" type="checkbox"/>
<input checked="" type="checkbox"/> Electric box	<input checked="" type="checkbox"/>	<input checked="" type="checkbox"/> String	<input checked="" type="checkbox"/>
<input checked="" type="checkbox"/> Electric box	<input checked="" type="checkbox"/>	<input checked="" type="checkbox"/> String	<input checked="" type="checkbox"/>
<input checked="" type="checkbox"/> Electric box	<input checked="" type="checkbox"/>	<input checked="" type="checkbox"/> String	<input checked="" type="checkbox"/>

Owner multi user	CC UDA	Calculation	Precast formslab	MAP coordinates	Unitechnik UDA	
Parameters	Status	End Conditions	Analysis	Userfields	IFC export	Numbering steel
Comment	<input checked="" type="checkbox"/>		<input type="text"/>			
Comment 2 (affects numbering)	<input checked="" type="checkbox"/>		<input type="text"/>			
Shorten	<input checked="" type="checkbox"/>		<input type="text"/>			
Camber	<input checked="" type="checkbox"/>		<input type="text"/>			
Preliminary mark	<input checked="" type="checkbox"/>		<input type="text"/>			
Preliminary assembly mark	<input checked="" type="checkbox"/>		<input type="text"/>			
Model number	<input checked="" type="checkbox"/>		<input type="text"/>			
Locked	<input checked="" type="checkbox"/>		<input type="text"/>			
Hold	<input checked="" type="checkbox"/>		<input type="text"/>			
User Phase (affects numbering)	<input checked="" type="checkbox"/>		<input type="text"/>			
Numbering Order	<input checked="" type="checkbox"/>		<input type="text"/>			
Control Number (Do not modify)	<input checked="" type="checkbox"/>		<input type="text"/>			
Control Number Status (Do not modify)	<input checked="" type="checkbox"/>		<input type="text"/>			
Fabricator name	<input checked="" type="checkbox"/>		<input type="text"/>			
Type	<input checked="" type="checkbox"/>		<input type="text"/>			
Nomination	<input checked="" type="checkbox"/>		<input type="text"/>			
Article number	<input checked="" type="checkbox"/>		<input type="text" value="EB_12345"/>			
Fixed drawing main view	<input checked="" type="checkbox"/>		<input type="text"/>			
Screw number	<input checked="" type="checkbox"/>		<input type="text"/>			
Drawing no. architect	<input checked="" type="checkbox"/>		<input type="text"/>			
Drawing no. engineer	<input checked="" type="checkbox"/>		<input type="text"/>			
Product code	<input checked="" type="checkbox"/>		<input type="text"/>			
Product description	<input checked="" type="checkbox"/>		<input type="text"/>			
Product weight	<input checked="" type="checkbox"/>		<input type="text"/>			
Product unit	<input checked="" type="checkbox"/>		<input type="text"/>			
Initial GUID	<input checked="" type="checkbox"/>		<input type="text"/>			

Muro doppio e pannello sandwich

Muro doppio e pannello sandwich consente di creare una parete in calcestruzzo prefabbricato. Tale parete è costituita da pannello interno, lamina, isolamento e pannello esterno.

Oggetti creati

- Pannello interno
- Lamina (opzionale)
- Isolamento (opzionale)
- Pannello esterno (opzionale)

Utilizzare per

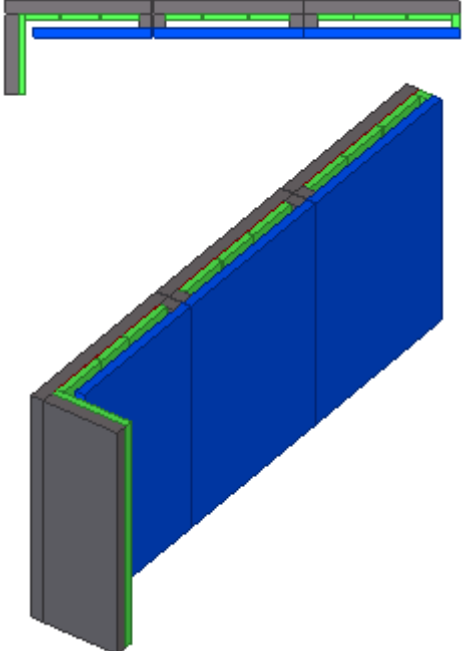
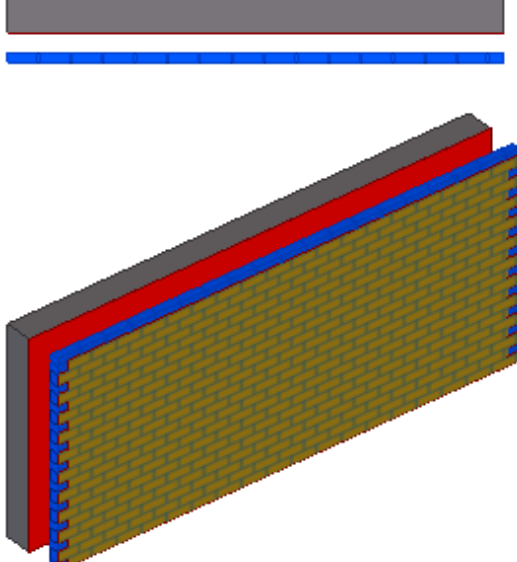
Situazione	Descrizione
	Pannello sandwich, pannelli divisi.
	Pannello sandwich, parete in mattoni sul pannello esterno come trattamento superficiale.

Ordine di selezione

1. Selezionare il primo punto.
2. Selezionare il secondo punto.

La parete viene creata automaticamente quando viene selezionato il secondo punto.

Identificazione delle parti

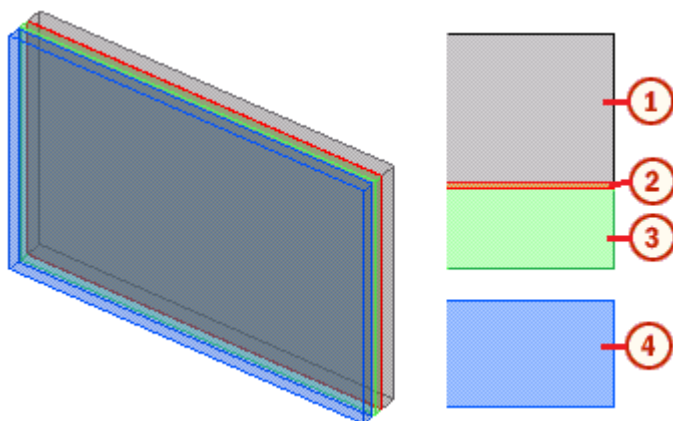

	Parte
1	Pannello interno
2	Lamina
3	Isolamento
4	Pannello esterno

Scheda Parti

Utilizzare la scheda **Parti** per controllare le dimensioni e il posizionamento di pannello interno, lamina, isolamento e pannello esterno della parete a sandwich. Il pannello interno viene sempre creato.

Impostazioni di marcatura

Impostare **Impostazioni di marcatura** su **Attivato** per visualizzare **Prefisso** e **Numero partenza** per tutte le parti.

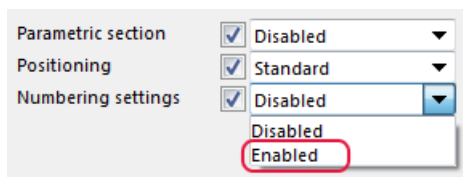

Pannello interno

Opzione	Descrizione	Default
Spessore	Definisce lo spessore del pannello interno.	150 mm

Lamina

Opzione	Descrizione	Default
Spessore	Definisce lo spessore della lamina.	1 mm
Crea lamina	Definisce se viene creata la lamina.	Sì e sotto-assemblaggio

Isolamento

Opzione	Descrizione	Default
Spessore	Definisce lo spessore dell'isolamento.	50 mm
Creare isolante	Definisce se viene creato l'isolamento.	Sì e sotto-assemblaggio
Travi bordo in caso divisione	Definisce diverse proprietà di materiale e classe per le parti sul bordo della parete.	

Pannello esterno

Opzione	Descrizione	Default
Spessore	Definisce lo spessore del pannello esterno.	1 mm
Crea pannello esterno	Definisce se viene creato il pannello esterno.	Sì + unità di getto

Proprietà

Opzione	Descrizione	Default
Pref. N.	Prefisso e numero partenza del numero posizione della parte. Alcuni componenti includono una seconda riga di campi in cui è possibile inserire la marca di posizione dell'assemblaggio.	Il numero partenza della parte di default è definito nelle impostazioni Componenti nel menu File --> Impostazioni --> Opzioni .
Materiale	Tipo di materiale.	Il materiale di default è definito nella casella Materiale della parte nelle impostazioni Componenti nel menu

Opzione	Descrizione	Default
		File --> Impostazioni --> Opzioni .
Nome	Nome mostrato nei disegni e nei report.	
Classe	Numero classe parte.	
Tipo di unità di getto	Definisce se il tipo di struttura della parte è Prefabbricato o Gettato in opera . Impostare Tipo di unità di getto su Attivato per visualizzare il Tipo di unità di getto per le parti.	Prefabbricato

Posizionare

È possibile utilizzare il posizionamento **Standard** o **Avanzato**. Con il posizionamento avanzato, è disponibile un numero maggiore di opzioni per la larghezza del pannello sandwich e il posizionamento della lamina.

Larghezza pannello sandwich

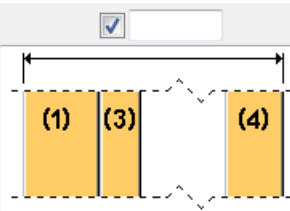
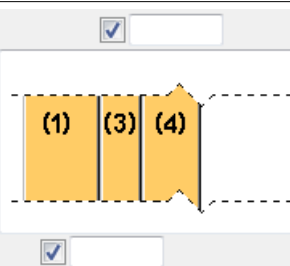
Opzione: Standard	Descrizione
	Nessuna distanza tra le parti. Lo spessore del pannello sandwich è dato dalla somma di tutte le parti create.
	Definisce lo spessore totale del pannello. Viene creata una distanza tra il pannello esterno e l'isolamento.
Opzione: Avanzato	Descrizione
	Definisce la larghezza totale del pannello e la distanza tra il pannello interno e l'isolamento. Viene creata un'altra distanza tra il pannello esterno e l'isolamento.

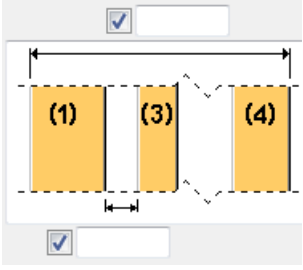
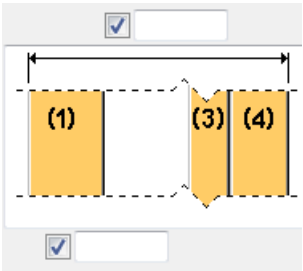
Opzione: Avanzato	Descrizione
	<p>Definisce la larghezza totale del pannello e la distanza tra il pannello esterno e l'isolamento.</p> <p>Viene creata un'altra distanza tra il pannello interno e l'isolamento.</p>
	<p>Definisce la larghezza totale del pannello e la distanza tra il pannello interno e l'isolamento.</p> <p>Non viene creata alcuna distanza tra il pannello esterno e l'isolamento.</p>

Posizione lamina

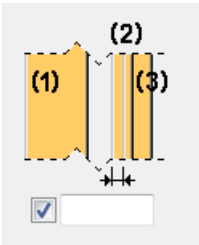
Opzione	Descrizione
	<p>Di default, la lamina viene posizionata sul lato esterno del pannello interno.</p>

Opzione	Descrizione
	<p>Definisce un'altra posizione della lamina. Impostare Posizionare su Avanzato.</p>

Offset punto

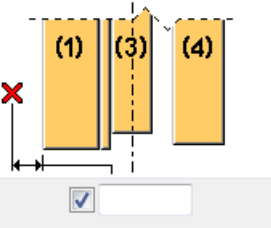
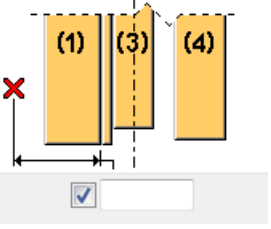
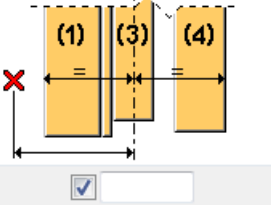
Opzione	Descrizione
	<p>Definisce l'offset dalla faccia esterna del pannello interno.</p>
	<p>Definisce l'offset dalla faccia interna del pannello interno.</p>
	<p>Definisce l'offset dal centro del pannello sandwich.</p>

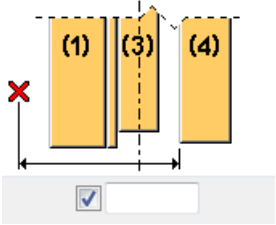
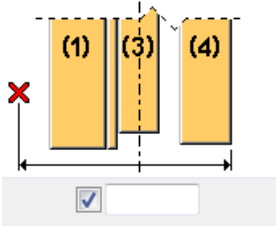
Opzione	Descrizione
	Definisce l'offset dalla faccia interna del pannello esterno.
	Definisce l'offset dalla faccia esterna del pannello esterno.

Profilo parametrico

Opzione	Descrizione
Sezione parametrica	Impostare su Attivato per definire il prefisso dei profili parametrici dei pannelli sandwich.
Prefisso per il profilo parametrico	<p>Selezionare il prefisso per il profilo parametrico:</p> <ul style="list-style-type: none"> • Posizione $h*b$ e Posizione $b*h$ per creare profili piatti senza prefisso. <p>Se l'opzione Sezione parametrica è impostata su Disattivato, per le parti viene utilizzato un prefisso $h*b$, ad esempio $2000*100$.</p> <ul style="list-style-type: none"> • Posizione $PLh*b$ e Posizione $PLb*h$ per creare profili piatti il cui prefisso inizia con PL. • Sezione par. $h*b$ e Sezione par. $b*h$ richiedono l'immissione di un prefisso di profilo piatto parametrico.
Prefisso sezione par.	Definisce il prefisso del profilo parametrico.

Profile notation		Example
Position h*b	⇒ no parametric prefix ⇒	<input checked="" type="checkbox"/> Shape 2000*100
Position b*h	⇒ no parametric prefix ⇒	<input checked="" type="checkbox"/> Shape 100*2000
Position PLh*b	⇒ PL prefix ⇒	<input checked="" type="checkbox"/> Shape PL2000*100
Position PLb*h	⇒ PL prefix ⇒	<input checked="" type="checkbox"/> Shape PL100*2000
Par. section h*b	⇒ <input checked="" type="checkbox"/> <input type="text" value="WOOD"/> ⇒	<input checked="" type="checkbox"/> Shape WOOD100*2000
Par. section b*h	⇒ <input checked="" type="checkbox"/> <input type="text" value="WOOD"/> ⇒	<input checked="" type="checkbox"/> Shape WOOD2000*100

Select Profile

Profile name: 2000*150

Filter: *

Plate profiles

- ANKER
- BL
- FL
- FLAT
- FOBI
- FOBU
- FPL
- GRATING
- HALF_
- ISO
- NEOPRENE
- PL
- PLAT
- PLT
- PS
- RST
- SHIMPL
- SQUARE
- ST
- STRIP
- TEARPL
- TEFLON
- WOOD

Type a parametric plate prefix

Scheda Sezione verticale

Utilizzare la scheda **Sezione verticale** per controllare le proprietà delle parti del livello verticale. È possibile definire sia il livello superiore che quello inferiore. I livelli possono essere impostati come livelli assoluti o verticalmente relativi (scostati) rispetto ai punti.

Livello superiore

Opzione	Descrizione
n1, n2, n3, n4	Definisce l'altezza assoluta del livello superiore.
h1, h2, h3, h4	Definisce l'altezza della parte dalla faccia inferiore.
d2, d3, d4	Definisce lo scostamento verticale dalla parte adiacente.

Quando si utilizzano livelli relativi, i livelli di tutte le altre parti dipendono dal livello del pannello interno.

	Inside Shell [1]	Foil [2]	Insulation [3]	Outside Shell [4]
Top level	<input checked="" type="checkbox"/> n1	<input checked="" type="checkbox"/> d2	<input checked="" type="checkbox"/> n3	<input checked="" type="checkbox"/> d4
	<input checked="" type="checkbox"/> 2000.000	<input checked="" type="checkbox"/> 50.000	<input checked="" type="checkbox"/> 1900.000	<input checked="" type="checkbox"/> 200.000

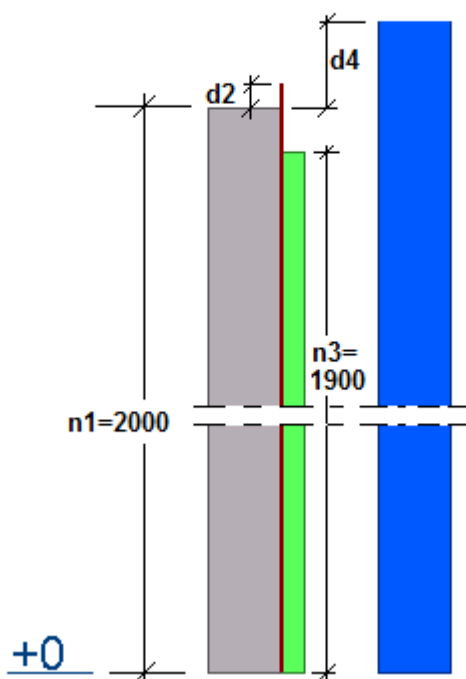

Livello inferiore

Opzione	Descrizione
m1, m2, m3, m4	Definisce l'altezza assoluta del livello inferiore.
a1, a2, a3, a4	Definisce l'offset inferiore dal punto.
b2, b3, b4	Definisce lo scostamento verticale dalla parte adiacente.

Quando si utilizzano livelli relativi, i livelli di tutte le altre parti dipendono dal livello del pannello interno.

	Inside Shell	Foil	Insulation	Outside Shell
	[1]	[2]	[3]	[4]
Bottom level	<input checked="" type="checkbox"/> m1	<input checked="" type="checkbox"/> b2	<input checked="" type="checkbox"/> a3	<input checked="" type="checkbox"/> m4
	<input checked="" type="checkbox"/> -100.000	<input checked="" type="checkbox"/> -100.000	<input checked="" type="checkbox"/> 50.000	<input checked="" type="checkbox"/> 200.000

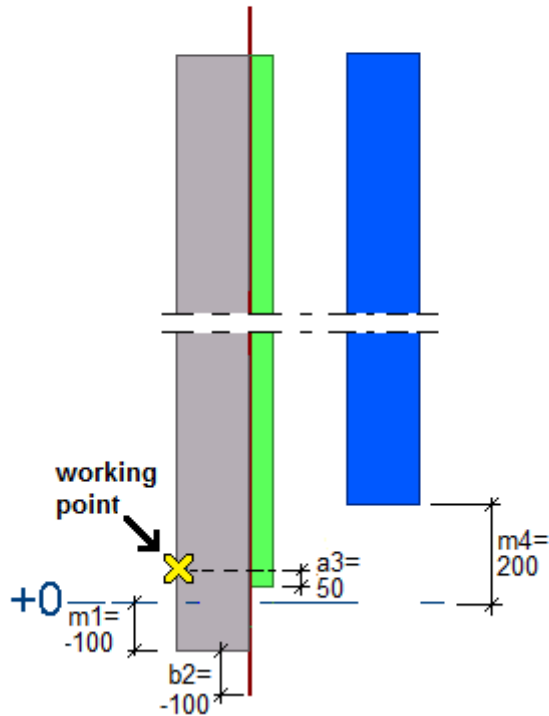

Aumenta spessore pannello interno

È possibile definire un aumento dello spessore sia per il lato superiore che per il lato inferiore del pannello interno.

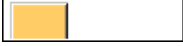
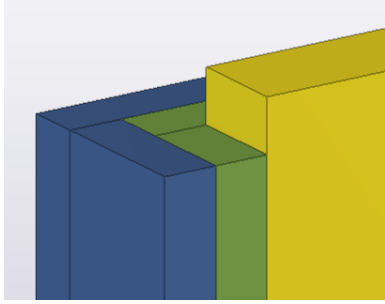
Opzione	Descrizione	Esempio
	Lo spessore del pannello interno non viene aumentato.	

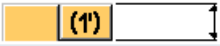
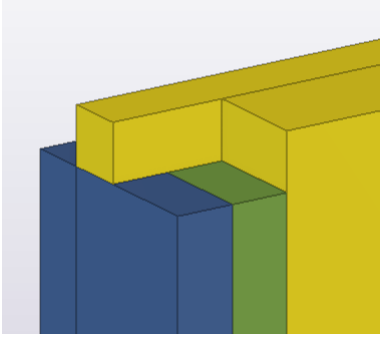
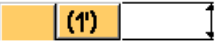
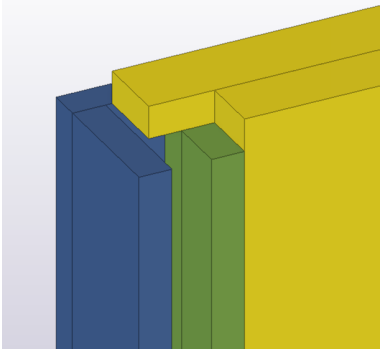
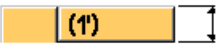
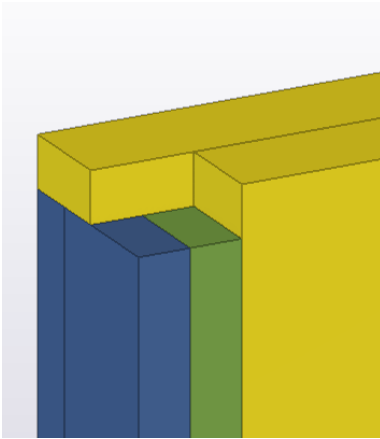
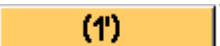
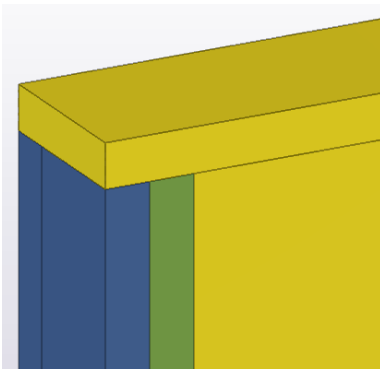
Opzione	Descrizione	Esempio
	<p>Viene aumentato lo spessore del pannello interno verso la faccia esterna dell'isolamento.</p> <p>Definisce l'altezza dell'isolamento per impedire le intersezioni.</p>	
	<p>Viene aumentato lo spessore del pannello interno verso la faccia interna del pannello esterno.</p>	
	<p>Viene aumentato lo spessore del pannello interno verso la faccia esterna del pannello esterno.</p> <p>Definisce l'altezza del pannello esterno per impedire le intersezioni.</p>	
	<p>Il pannello interno copre l'isolamento e il pannello esterno.</p>	

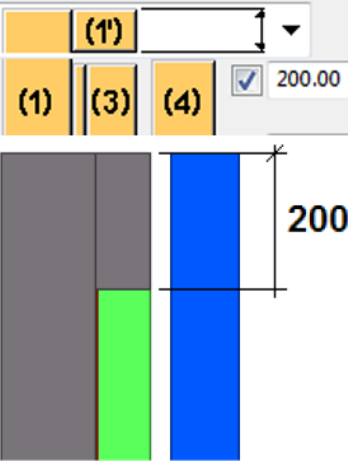
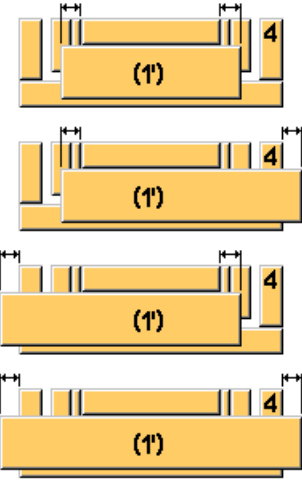
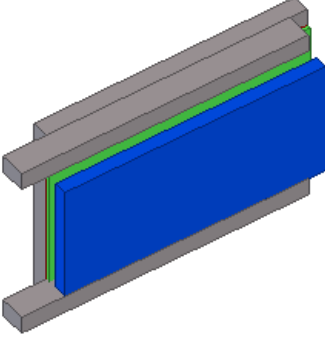
Opzione	Descrizione	Esempio
Spessore	<p>Definisce lo spessore del pannello interno.</p> <p>Se non viene immesso un valore, viene utilizzato lo spessore del pannello interno definito nella scheda Parti.</p>	
Parti ispessenti	<p>Specifica come aggiungere le parti ispessenti superiore e inferiore al pannello interno.</p>	
Opzioni offset	<p>Specifica le opzioni di offset per le parti ispessenti. L'offset può essere definito per entrambe le estremità del pannello.</p> 	

Scheda Sezione orizzontale

Utilizzare la scheda **Sezione orizzontale** per definire le estremità della parete e controllare la modalità di divisione delle parti della parete nella direzione orizzontale.

Estremità pannello

Le opzioni relative alle estremità del pannello corrispondono per entrambe le estremità.

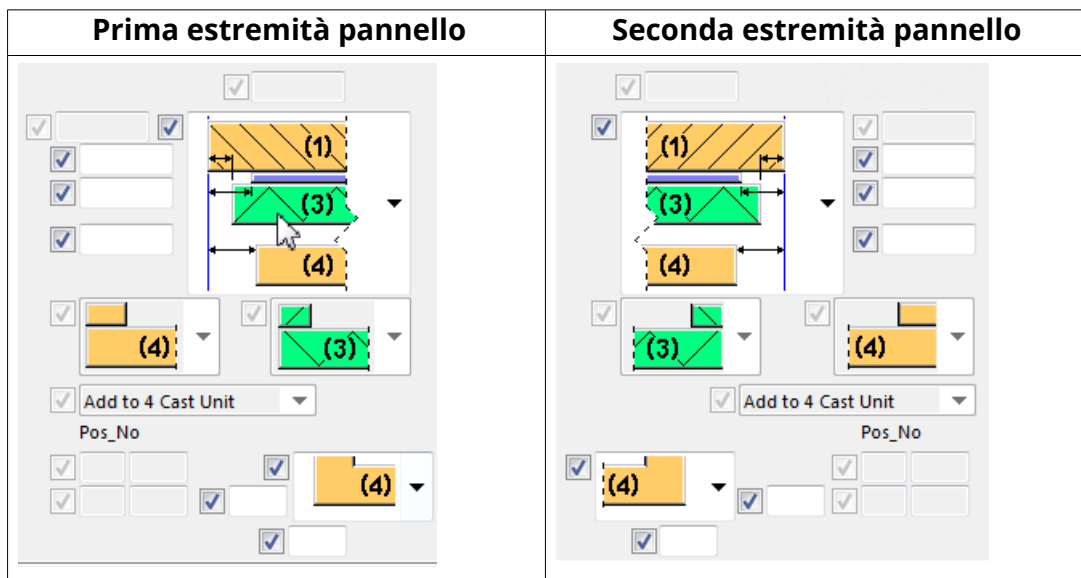

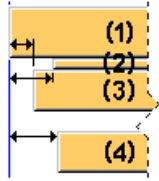
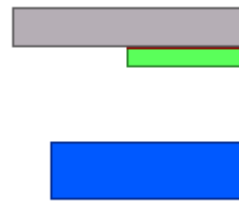
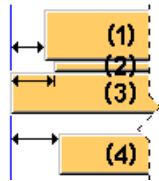
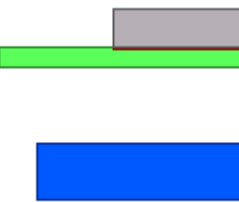
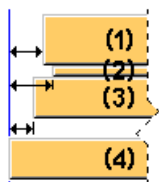
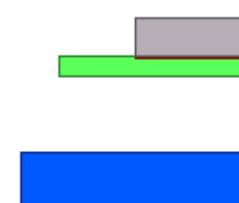

Offset estremità pannello

Opzione	Descrizione	Esempio
	<p>L'estremità del pannello interno è fissa.</p> <p>Definisce l'offset per le estremità della lamina, dell'isolamento e del pannello esterno.</p>	
	<p>L'estremità dell'isolamento è fissa.</p> <p>Definisce l'offset per le estremità del pannello interno, della lamina e del pannello esterno.</p>	
	<p>L'estremità del pannello esterno è fissa.</p> <p>Definisce l'offset per le estremità del pannello interno, della lamina e dell'isolamento.</p>	

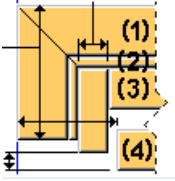
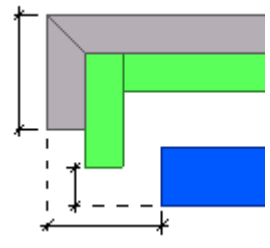
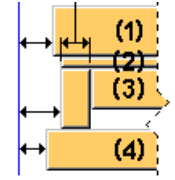
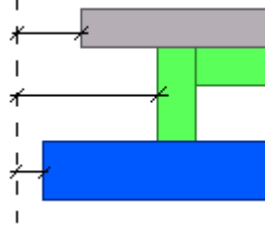
Opzione	Descrizione	Esempio
	<p>Sagoma dello spigolo nella direzione interna.</p> <p>Per l'angolo del pannello esterno, definisce l'offset dalla faccia interna del pannello interno.</p> <p>L'isolamento è lungo il pannello interno.</p>	
	<p>Sagoma dello spigolo nella direzione interna.</p> <p>Definisce la lunghezza dell'angolo del pannello esterno.</p>	
	<p>Sagoma dello spigolo nella direzione interna.</p> <p>Per l'angolo del pannello esterno, definisce l'offset dalla faccia interna del pannello interno.</p> <p>L'isolamento è lungo il pannello esterno.</p>	
	<p>Sagoma dello spigolo nella direzione esterna.</p> <p>Definisce l'offset orizzontale per il pannello esterno. Non vi è alcuna distanza tra l'isolamento e l'angolo del pannello interno.</p>	
	<p>Sagoma dello spigolo nella direzione esterna.</p> <p>Definisce l'offset orizzontale per il pannello esterno. Per l'angolo del pannello interno, definisce l'offset dalla faccia esterna del pannello interno.</p>	

Opzione	Descrizione	Esempio
	<p>Sagoma dello spigolo nella direzione esterna.</p> <p>Definisce l'offset orizzontale per il pannello esterno. Per l'angolo del pannello interno, definisce la lunghezza.</p>	
	<p>I pannelli ad angolo non vengono creati.</p> <p>Definisce l'offset orizzontale per il pannello interno, l'isolamento e il pannello esterno.</p>	

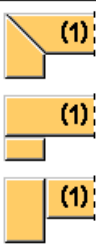
Sagoma dello spigolo

Opzione	Descrizione
	<p>Specifica la sagoma dell'angolo del pannello interno.</p>
	<p>Specifica la sagoma dell'angolo del pannello esterno.</p>

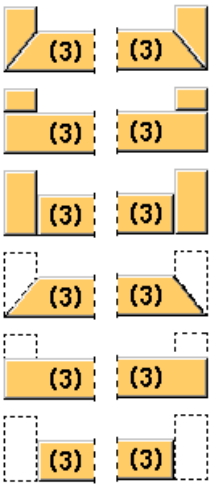
Opzione	Descrizione
	<p>Specifica la sagoma dello spigolo dell'isolamento.</p>
<p>Aggiungi spigolo a pannello principale</p>	<p>Aggiunge lo spigolo al pannello. Le opzioni sono:</p> <ul style="list-style-type: none"> • Aggiungi a unità di getto 4 (4 = pannello esterno) • Aggiungi a sotto-assemblaggio 4 • Aggiungi a unità di getto 1 (1 = pannello interno) • Aggiungi a sotto-assemblaggio 1

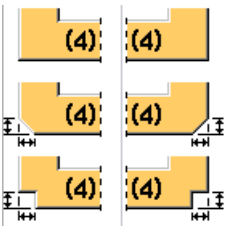

Smusso verticale

Opzione	Descrizione
	<p>Definisce se viene creato uno smusso verticale.</p> <p>Definisce le dimensioni verticale e orizzontale dello smusso, nonché il prefisso della parte e il numero partenza.</p>

Offset orizzontale

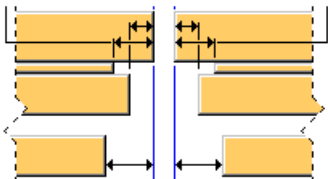
Per utilizzare le opzioni, impostare **Dividi vista frontale** su **Attivato**.

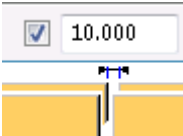
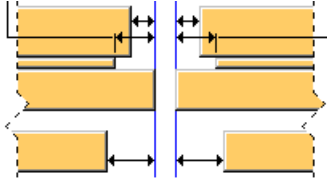
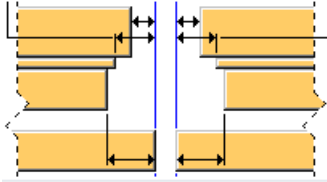
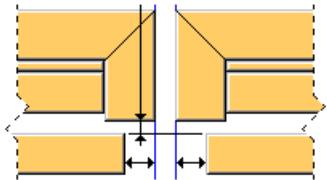
Opzione	Descrizione
	<p>Definisce l'offset orizzontale per la lamina, l'isolamento e il pannello esterno. La distanza</p>

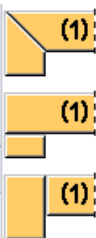
Opzione	Descrizione
	<p>principale tra i pannelli interni è definita nella sezione Dividi vista frontale della scheda.</p> 
	<p>Definisce l'offset orizzontale per il pannello interno, la lamina e il pannello esterno. La distanza principale tra le parti isolanti è definita nella sezione Dividi vista frontale della scheda.</p>
	<p>Definisce l'offset orizzontale per il pannello interno, la lamina e l'isolamento. La distanza principale tra i pannelli esterni è definita nella sezione Dividi vista frontale della scheda.</p>
 	<p>Definisce un angolo di 90 gradi per il pannello interno e l'offset verticale verso il pannello ad angolo dalla faccia interna del pannello esterno. La distanza principale tra i pannelli interni è definita nella sezione Dividi vista frontale della scheda.</p> <p>Opzioni aggiuntive per l'angolo a 90 gradi:</p> <ul style="list-style-type: none"> Definisce le sagome degli spigoli del pannello interno.  <ul style="list-style-type: none"> Definisce come viene aggiunto lo spigolo al pannello interno. Definisce il prefisso della parte e il numero partenza.

Specchiatura

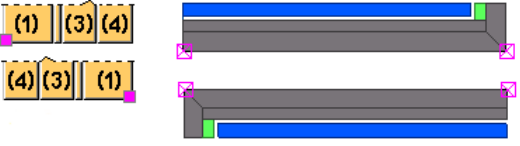
Opzione	Descrizione
	Definisce se un pannello sandwich è specchiato.

Divisione delle parti

Per dividere le parti del pannello, impostare **Dividi vista frontale** su **Attivato**.

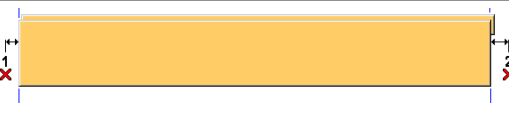
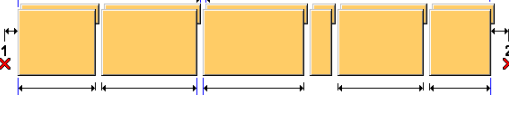
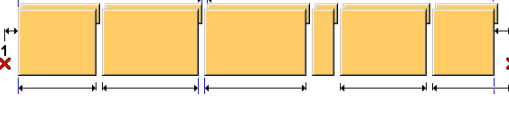
Opzione	Descrizione
	Le parti non sono divise. Definisce l'offset orizzontale per entrambe le estremità della parete utilizzando i punti come punti di riferimento.
	<p>Le parti sono divise. Definisce la larghezza della sezione e il numero di sezioni.</p> <p>L'offset della prima estremità è il riferimento per la larghezza della prima sezione in corrispondenza della prima estremità del pannello.</p> <p>L'offset della seconda estremità è il riferimento per la larghezza dell'ultima sezione in corrispondenza della seconda estremità del pannello.</p>
	<p>Le parti sono divise. Definisce la larghezza della sezione e il numero di sezioni.</p> <p>L'offset della prima estremità è il riferimento per la larghezza della prima sezione in corrispondenza della prima estremità del pannello.</p> <p>Il punto (2) è il riferimento per la larghezza dell'ultima sezione in corrispondenza della seconda estremità del pannello.</p>





Opzione	Descrizione
	<p>Le parti sono divise. Definisce la larghezza della sezione e consente di immettere il numero di sezioni.</p> <p>Il punto (1) è il riferimento per la sezione iniziale in corrispondenza della prima estremità del pannello.</p> <p>L'offset della seconda estremità è il riferimento per la larghezza dell'ultima sezione in corrispondenza della seconda estremità del pannello.</p>
	<p>Le parti sono divise. Definisce la larghezza della sezione e consente di immettere il numero di sezioni.</p> <p>I punti (1, 2) sono i riferimenti per la larghezza della sezione in corrispondenza di entrambe le estremità del pannello.</p>
Opzione	Descrizione
	<p>Definisce la direzione orizzontale.</p>

Scheda Lamina

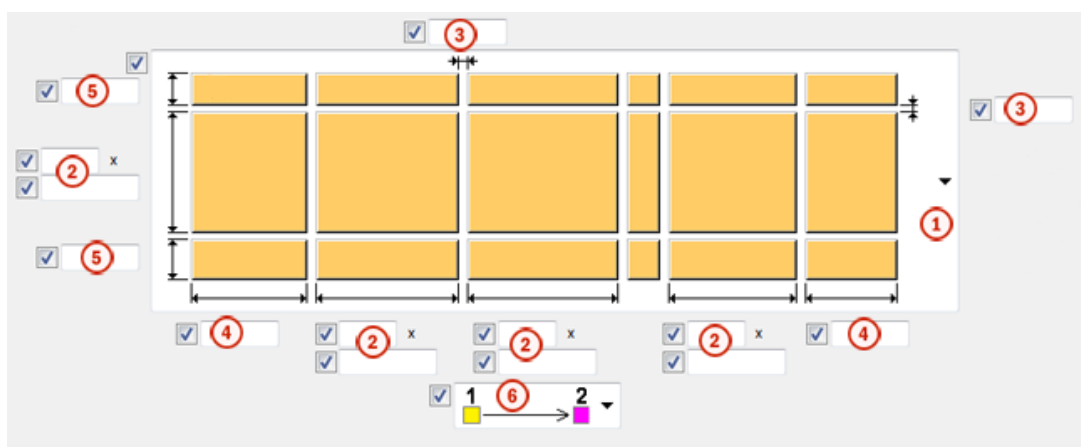
Utilizzare la scheda **Lamina** per controllare la suddivisione verticale e/o orizzontale della lamina.

Dimensioni

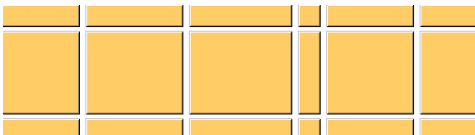
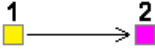

Opzione	Descrizione
1	<p>Definisce se la lamina viene divisa:</p> <ul style="list-style-type: none"> • La lamina non viene divisa.  • La lamina viene divisa nella direzione orizzontale.  • La lamina viene divisa nella direzione verticale.  • La lamina è divisa nella direzione orizzontale e in quella verticale. 
2	Definisce il numero e la larghezza delle sezioni centrali.
3	Definisce la distanza tra le sezioni.
4	Definisce la larghezza della prima e dell'ultima sezione nella direzione orizzontale.
5	Definisce l'altezza della sezione superiore e di quella inferiore nella direzione verticale.
6	<p>Definisce quale estremità del pannello viene utilizzata per distribuire le sezioni dell'isolamento.</p> <p>   </p>

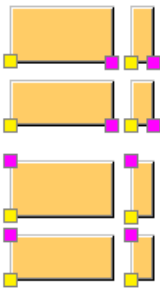
Opzione	Descrizione
Direzione punti	<p>Definisce la direzione dei punti. Le opzioni sono orizzontale o verticale.</p>  <p>Questa opzione influisce sulla rappresentazione dei disegni di officina.</p>



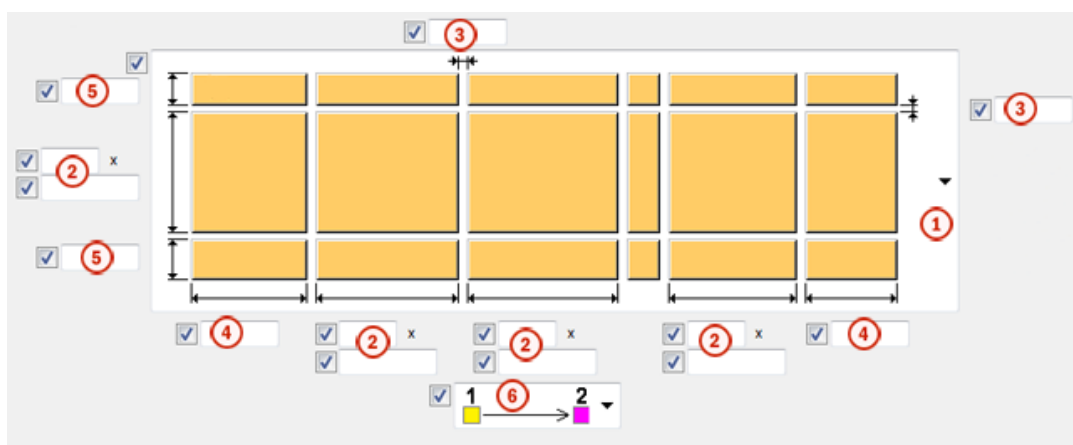

Scheda Isolamento

Utilizzare la scheda **Isolamento** per controllare la divisione verticale e/o orizzontale dell'isolamento.

Dimensioni

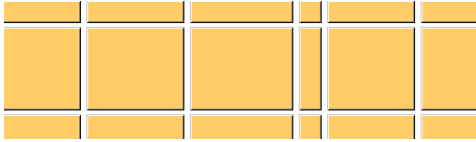

Opzione	Descrizione
1	<p>Definisce se l'isolamento è diviso:</p> <ul style="list-style-type: none"> L'isolamento non è diviso. 

Opzione	Descrizione
	<ul style="list-style-type: none"> <li data-bbox="850 271 1361 338">• L'isolamento è diviso nella direzione orizzontale.  <li data-bbox="850 517 1361 584">• L'isolamento è diviso nella direzione verticale.  <li data-bbox="850 770 1361 871">• L'isolamento è diviso nella direzione orizzontale e in quella verticale. 
2	Definisce il numero e la larghezza delle sezioni centrali.
3	Definisce la distanza tra le sezioni.
4	Definisce la larghezza della prima e dell'ultima sezione nella direzione orizzontale.
5	Definisce l'altezza della sezione superiore e di quella inferiore nella direzione verticale.
6	Definisce quale estremità del pannello viene utilizzata per distribuire le sezioni dell'isolamento.  

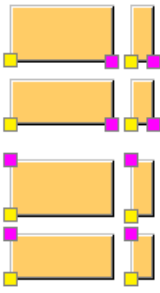
Opzione	Descrizione
Direzione punti	<p>Definisce la direzione dei punti. Le opzioni sono orizzontale o verticale.</p>  <p>Questa opzione influisce sulla rappresentazione dei disegni di officina.</p>



Scheda Pannello esterno

Utilizzare la scheda **Pannello esterno** per controllare la divisione verticale e/o orizzontale del pannello esterno. È inoltre possibile definire gli smussi e aggiungere un rivestimento in mattoni.

Dimensioni

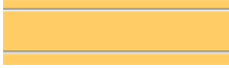

Opzione	Descrizione
<p>1 → 2</p> <p>1 ← 2</p>	Definisce la direzione della divisione.

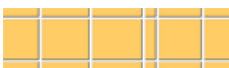
	Descrizione
1	<p>Definisce se il pannello esterno è diviso:</p> <ul style="list-style-type: none"> • Il pannello esterno non è diviso.  • Il pannello esterno è diviso nella direzione orizzontale.  • Il pannello esterno è diviso nella direzione verticale.  • Il pannello esterno è diviso nella direzione orizzontale e in quella verticale. 
2	Definisce il numero e la larghezza delle sezioni centrali.
3	Definisce la distanza tra le sezioni.
4	Definisce la larghezza della prima e dell'ultima sezione nella direzione orizzontale.
5	Definisce l'altezza della sezione superiore e di quella inferiore nella direzione verticale.

Smusso

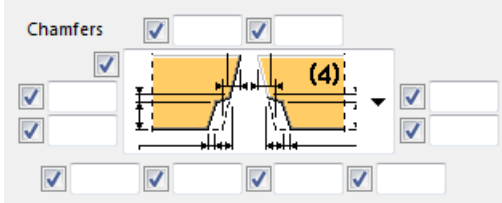
Opzione	Descrizione
Smussi verticali	<p>Definisce gli smussi verticali. Selezionare una sagoma per lo smusso nella lista e definire le dimensioni dello smusso.</p> 

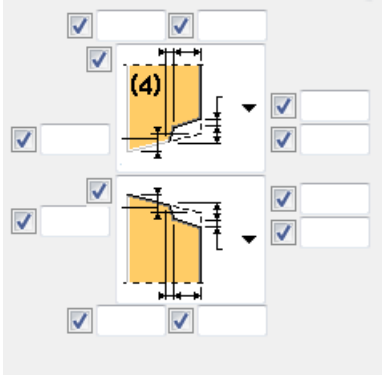
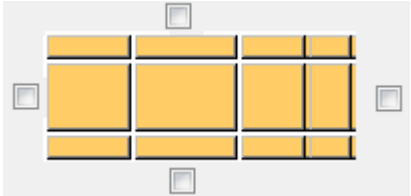
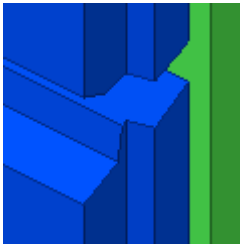
Opzione	Descrizione
<p>Smussi orizzontali</p>	<p>Definisce gli smussi orizzontali. Selezionare una sagoma per lo smusso nella lista e definire le dimensioni dello smusso.</p> 
<p>Lato smusso</p>	<p>Definisce i lati in cui vengono creati gli smussi.</p>  <p>Ad esempio:</p> 

Proprietà parete in mattoni

Impostare l'opzione **Parete in mattoni** su **Attivato** per creare una parete in mattoni.

Opzione	Descrizione	Esempio
	<p>Specifica il tipo di parete in mattoni per il pannello esterno e definisce le dimensioni dei mattoni e l'altezza e la larghezza della malta.</p>	
<p>Bordi della parete</p>	<p>Definisce se i bordi della parete vengono creati come parti sciolte o se vengono aggiunti in un assemblaggio.</p>	

Scheda UDA

Utilizzare la scheda **UDA** per definire gli attributi utente per pannello interno, lamina, isolamento e pannello esterno. È possibile definire più attributi utente per ogni parte. Gli attributi utente possono essere utilizzati come filtri e possono essere visualizzati in disegni e report.

Opzione	Descrizione		
<p>Nome UDA</p>	<p>Immettere il nome dell'attributo utente.</p> <p>Per aggiungere, ad esempio, un attributo utente di tipo comment, aprire il file <code>objects.inp</code> in un editor di testo e cercare <code>comment</code>. Verrà visualizzato l'attributo seguente:</p> <pre>attribute("comment", "j_comment", string, "%s", no, none, "0.0", "0.0")</pre> <p>Il primo testo tra virgolette è il nome dell'attributo utente, <code>comment</code>. Per il nome immesso viene fatta</p>	<p>Nome UDA:</p> <ul style="list-style-type: none"> • commento • fabricator • art_number • tipo 	<p>UDA:</p> <ul style="list-style-type: none"> • Commento • Nome costruttore • Numero articolo • Tipo

Opzione	Descrizione	
	distinzione tra maiuscole e minuscole.	
Tipo	Tipo dell'attributo utente.	Utilizzare Stringa per il testo, Intero per i numeri, Mobile per i numeri con decimali e Opzione per selezionare un elemento in una lista. Il tipo di attributo utente è disponibile nel file <code>objects.inp</code> .
Valore	Immettere il valore salvato nell'attributo utente.	

Ad esempio:

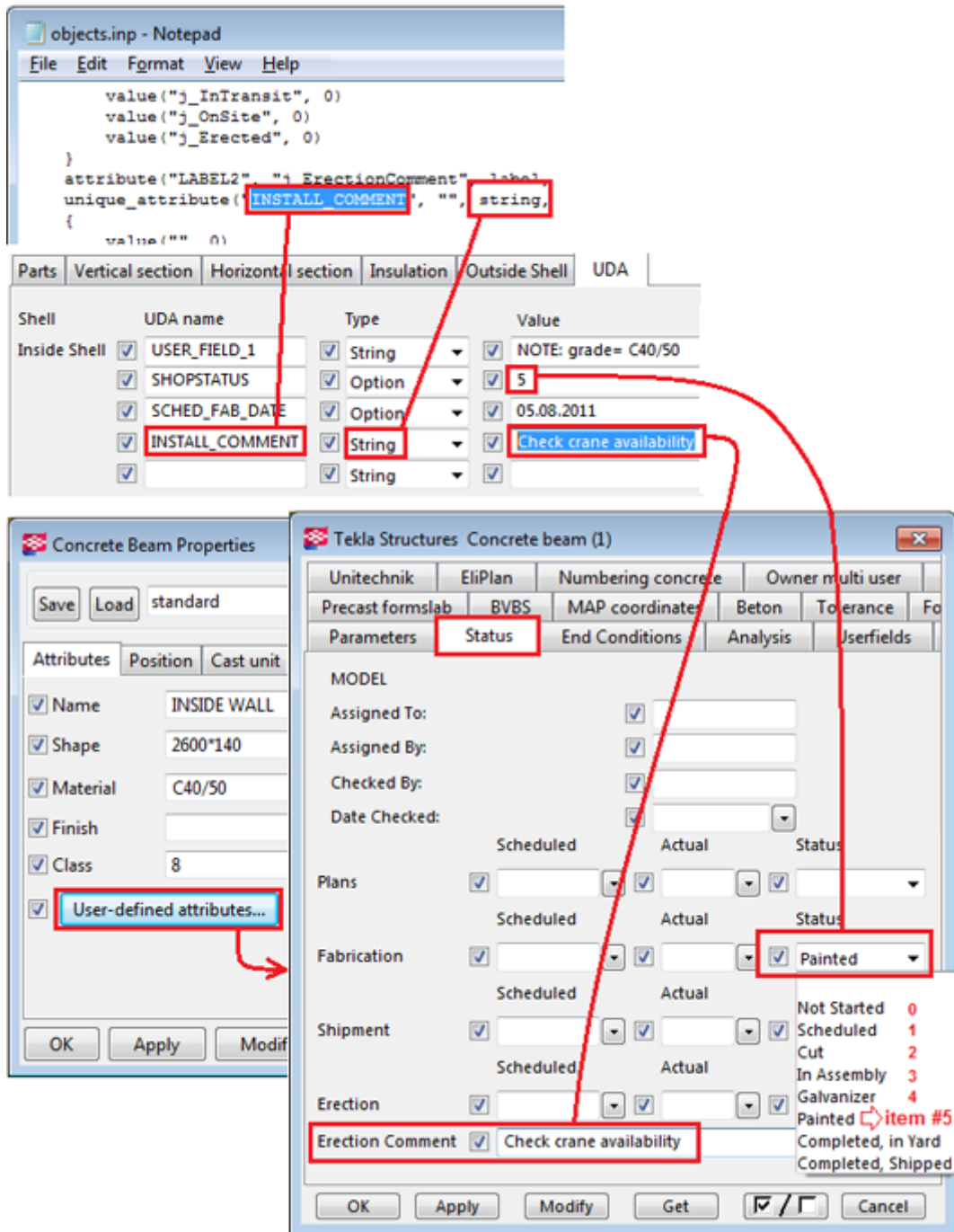

Giunto orizzontale pannello sandwich

Giunto orizzontale pannello sandwich consente di creare un giunto orizzontale tra due pannelli sandwich. È possibile definire le scanalature e le dimensioni del giunto per tutti i layer: pannello interno, lamina, isolamento e pannello esterno. È inoltre possibile definire un layer di lamina extra.

Oggetti creati

- Giunti
- Scanalature
- Lamina
- Isolamento
- Layer di lamina extra

Utilizzare per

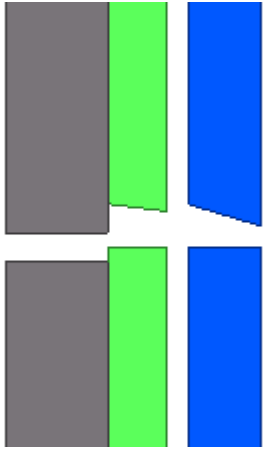
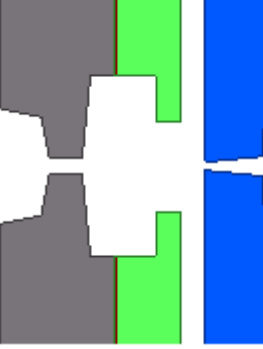
Situazione	Descrizione
	Giunti tra pannelli del pannello sandwich.
	Giunti con scanalature aggiuntive.

Prima di iniziare

Per poter selezionare le parti necessarie, attivare l'opzione **Seleziona oggetti**

nei componenti .

Ordine di selezione

1. Selezionare il pannello interno del primo pannello sandwich.
2. Selezionare il pannello interno del secondo pannello sandwich.

Il giunto viene creato automaticamente quando viene selezionata la parte secondaria.

Identificazione delle parti

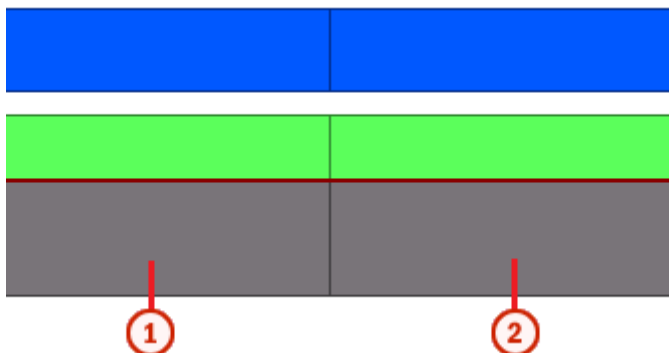

	Parte
1	Parte in calcestruzzo (parete, colonna, trave, soletta)
2	Punto È possibile selezionare più punti.

Scheda Immagine

Utilizzare la scheda **Immagine** per controllare le proprietà del giunto orizzontale.

Posizione giunto

È possibile definire giunti per pannelli interni, isolamento e pannelli esterni. È possibile definire schemi di angoli per i pannelli esterni.

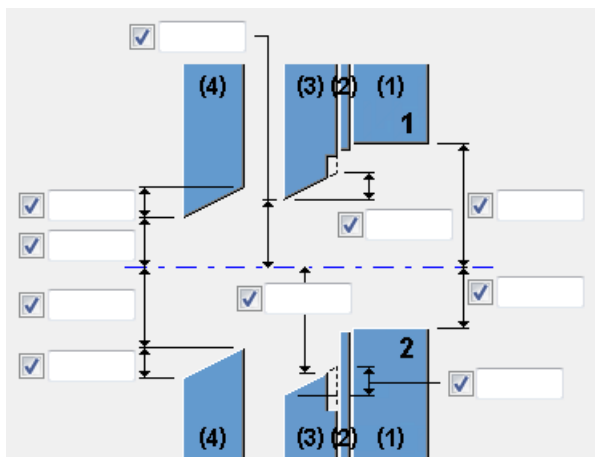

Definisce la posizione del giunto tra i pannelli del pannello sandwich. La linea centrale tra i pannelli viene utilizzata come riferimento quando viene calcolata la posizione del giunto.

Esempio:

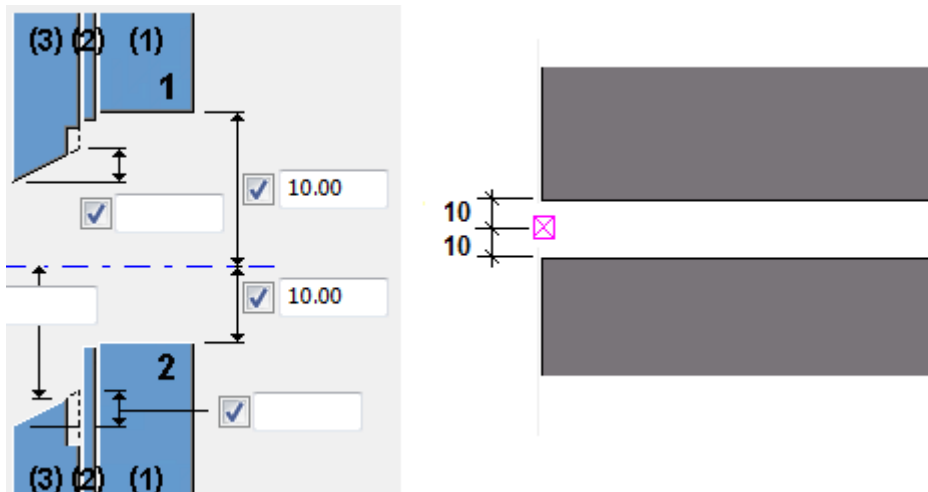

Classi di pannelli

Foil classes
 2

Insulation classes
 3

Wall classes
 4

Definisce le classi delle parti da applicare ai giunti. Di default, tramite il componente **Giunto orizzontale pannello sandwich** vengono creati pannelli interni con classe 1, lamina con classe 2, isolamento con classe 3 e pannelli esterni con classe 4. Utilizzare queste classi per applicare i giunti.

Per impedire la creazione di giunti tra lamine, pannelli isolanti e pannelli esterni, lasciare vuota la casella **Classi isolamento**.

Scanalature nell'isolamento

È possibile creare scanalature nel layer di isolamento.

Opzione	Descrizione
	Nessuna scanalatura per il layer di isolamento.

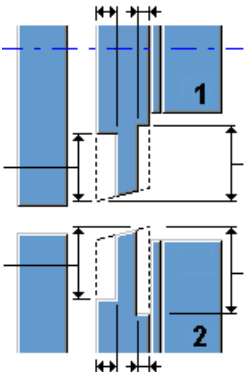
Opzione	Descrizione
	<p>Scanalatura su un lato per la parte superiore e la parte inferiore del layer di isolamento.</p> <p>È possibile definire la profondità e la larghezza della scanalatura.</p>
	<p>Scanalatura su un lato specchiata per la parte superiore e la parte inferiore del layer di isolamento.</p> <p>È possibile definire la profondità e la larghezza della scanalatura.</p>
	<p>Scanalature su due lati per la parte superiore e la parte inferiore del layer di isolamento.</p> <p>È possibile definire la profondità e la larghezza della scanalatura.</p>

Offset

È possibile definire l'offset per il giunto.

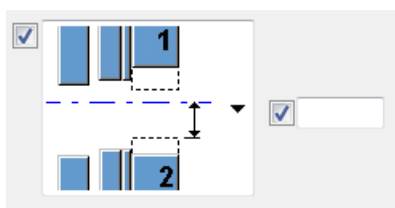

Scheda Scanalature

Utilizzare la scheda **Scanalature** per definire le scanalature nei pannelli interni, nei layer di isolamento e nei pannelli esterni.

Lato con scanalatura

Specifica il lato del pannello sandwich su cui vengono applicate le scanalature. È possibile definire le scanalature separatamente per entrambi i lati.

Le opzioni sono:

- **Lato superiore**
- **Lato inferiore**
- **Entrambi i lati**

Tipo di connessione

È possibile selezionare una connessione giunto di articolazione o scanalatura per entrambi i lati.

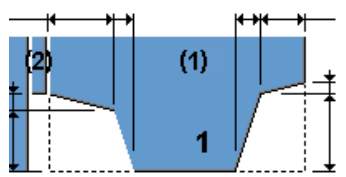
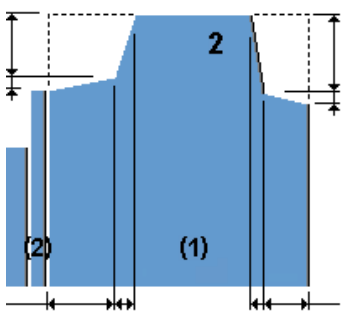
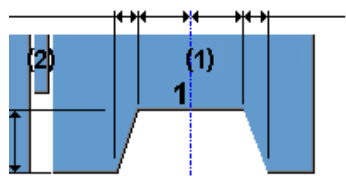
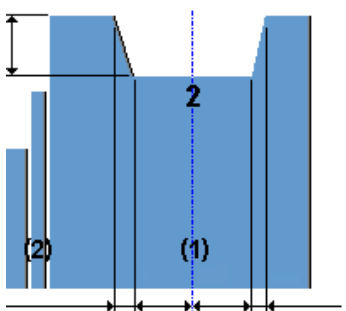
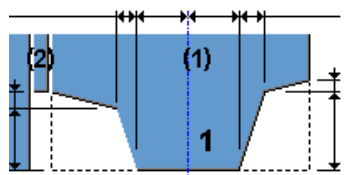
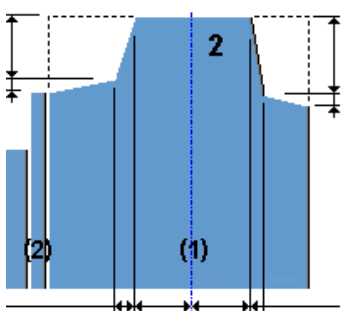
Opzione	Opzione	Descrizione
		Connessione giunto di articolazione, in base alla geometria esterna
		Connessione giunto di scanalatura, in base alla linea centrale
		Connessione giunto di articolazione, in base alla linea centrale

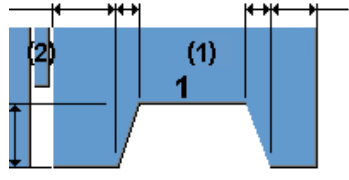
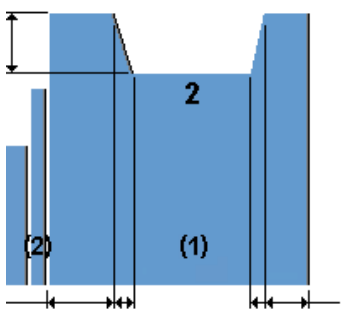
Opzione	Opzione	Descrizione
		Connessione giunto di scanalatura, in base alla geometria esterna

Se si crea un giunto di articolazione e un giunto di scanalatura, è possibile sovrapporre le parti. Questa impostazione è definita nella scheda **Immagine** con i valori di posizione giunto. Immettere i valori negativi per avvicinare le parti.

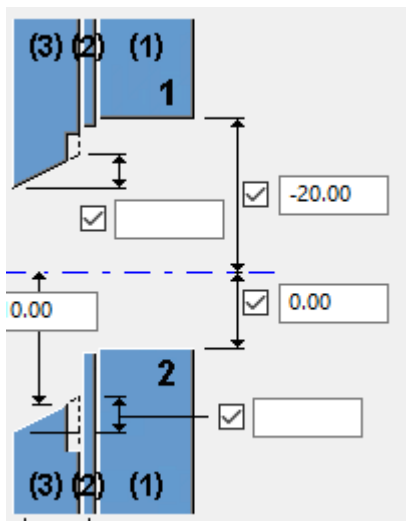

Scheda Lamine extra

Utilizzare la scheda **Lamine extra** per definire un layer di lamina aggiuntivo nella giunto.

Lamina

Opzione	Descrizione	Default
t	Definisce lo spessore della lamina extra.	1 mm
Pref. N.	Prefisso e numero partenza del numero posizione della parte.	Il numero partenza della parte di default è definito nelle impostazioni Componenti nel menu

Opzione	Descrizione	Default
		File --> Impostazioni --> Opzioni .
Materiale	Tipo di materiale.	Il materiale di default è definito nella casella Materiale della parte nelle impostazioni Componenti nel menu File --> Impostazioni --> Opzioni .
Nome	Nome della lamina extra.	FOIL
Classe	Numero di classe della parte per il layer di lamina extra.	
Commento	Aggiungere un commento per il layer di lamina extra.	

Metodo di connessione

Opzione	Descrizione
Nessuna connessione	<p>Specifica la modalità di collegamento della lamina extra al pannello sandwich.</p> <ul style="list-style-type: none"> • Nessuna connessione (la lamina è una parte sciolta) • Saldatura • Unità di getto • Come sotto-assemblaggio
Nel pannello interno	<p>Specifica il profilo a cui è connessa la lamina extra.</p> <ul style="list-style-type: none"> • Nel pannello interno • Nel pannello esterno
Posizione h*b	<p>Specifica un prefisso per il layer di lamina.</p> <ul style="list-style-type: none"> • Posizione h*b e Posizione b*h per creare un profilo senza prefisso. • Posizione PLh*b e Posizione PLb*H per creare un profilo che inizia con il prefisso PL. • Sezione par. h*b e Sezione par. b*h: immettere un prefisso nella casella sottostante.
Auto	<p>Specifica la rotazione del layer di lamina.</p> <ul style="list-style-type: none"> • Auto

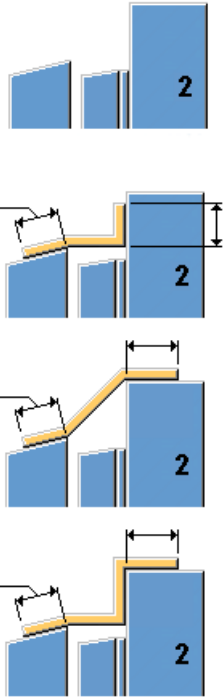
Opzione	Descrizione
	<ul style="list-style-type: none"> • Inferiore • Anteriore • Superiore • Posteriore
Sagoma della lamina	Definisce la forma della lamina extra. 

Scheda Generale

Per ulteriori informazioni, cliccare sul collegamento di seguito:
[Scheda Generale](#)

Scheda Analisi

Per ulteriori informazioni, cliccare sul collegamento di seguito:
[Scheda Analisi](#)



Giunto verticale pannello sandwich

Giunto verticale pannello sandwich consente di creare un giunto verticale tra due pannelli sandwich. È possibile definire le scanalature e le dimensioni del giunto per tutti i layer: pannello interno, lamina, isolamento e pannello esterno.

Oggetti creati

- Giunto
- Scanalature
- Lamina
- Isolamento

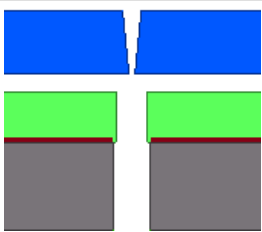
Utilizzare per

Situazione	Descrizione
	Giunti tra pannelli del pannello sandwich.
	Giunti con scanalature aggiuntive.

Limitazioni

Il componente funziona solo se i pannelli sandwich sono paralleli.

Prima di iniziare

Per poter selezionare le parti necessarie, attivare l'opzione **Seleziona oggetti**

nei componenti .

Ordine di selezione

1. Selezionare il pannello interno del primo pannello sandwich.
2. Selezionare il pannello interno del secondo pannello sandwich.

Il giunto viene creato automaticamente quando viene selezionata la parte secondaria.

Identificazione delle parti

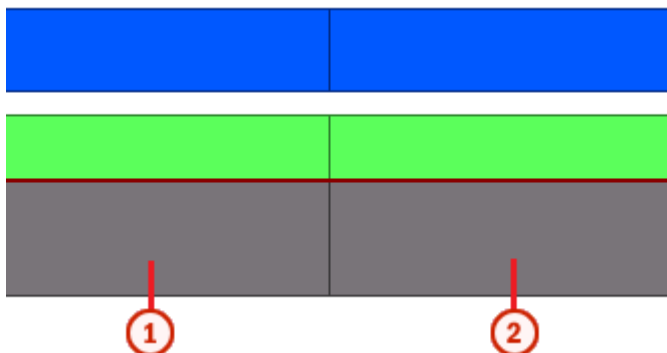

	Parte
1	Pannello interno del primo pannello sandwich
2	Pannello interno del secondo pannello sandwich.

Scheda Immagine

Utilizzare la scheda **Immagine** per controllare le proprietà del giunto verticale.

Posizione giunto

È possibile definire giunti per pannelli interni, isolamento e pannelli esterni. È possibile definire schemi di angoli per i pannelli esterni.

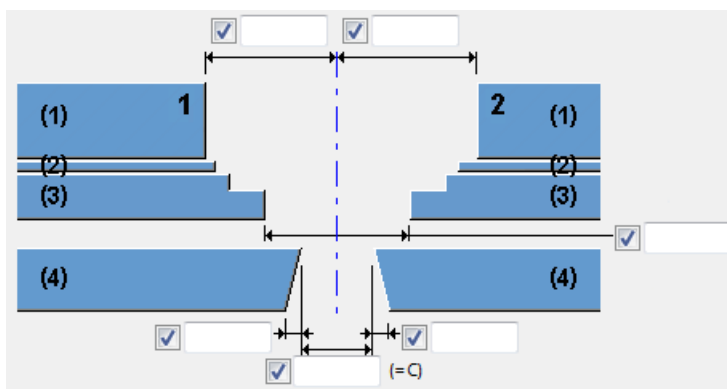

Definisce la posizione del giunto tra i pannelli del pannello sandwich. La linea centrale tra i pannelli viene utilizzata come riferimento quando viene calcolata la posizione del giunto.

Esempio:

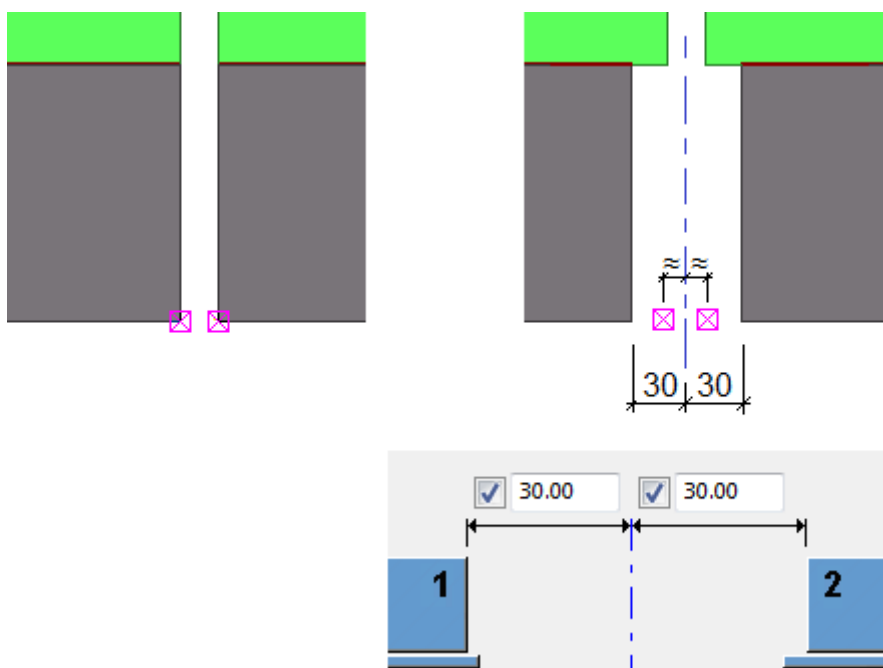

Classi di pannelli

Foil classes	<input checked="" type="checkbox"/>	2
Insulation classes	<input checked="" type="checkbox"/>	3
Wall classes	<input checked="" type="checkbox"/>	4

Definisce le classi delle parti da applicare ai giunti. Di default, tramite il componente **Giunto verticale pannello sandwich** vengono creati pannelli interni con classe 1, lamina con classe 2, isolamento con classe 3 e pannelli esterni con classe 4. Utilizzare queste classi per applicare i giunti.

Per impedire ad esempio la creazione di giunti tra lamine, pannelli isolanti e pannelli esterni, lasciare vuota la casella **Classi isolamento**.

Giunti asimmetrici

È possibile creare giunti asimmetrici e/o scanalature nel layer di isolamento.

Opzione	Descrizione
	<p>Giunti simmetrici.</p> <p>Nessuna scanalatura per il layer di isolamento.</p>

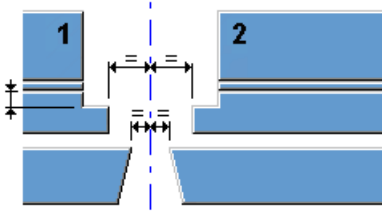
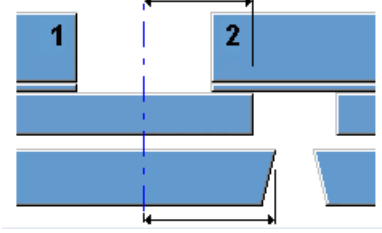
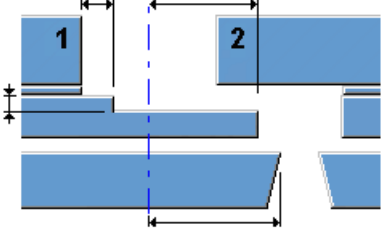
Opzione	Descrizione
	<p>Giunti simmetrici.</p> <p>È possibile definire la profondità della scanalatura nel layer di isolamento.</p>
	<p>Giunti asimmetrici per il layer di isolamento e il pannello esterno.</p> <p>Nessuna scanalatura per il layer di isolamento.</p>
	<p>Giunti asimmetrici per il layer di isolamento e il pannello esterno.</p> <p>È possibile definire la profondità della scanalatura nel layer di isolamento.</p>

Offset/Specchia

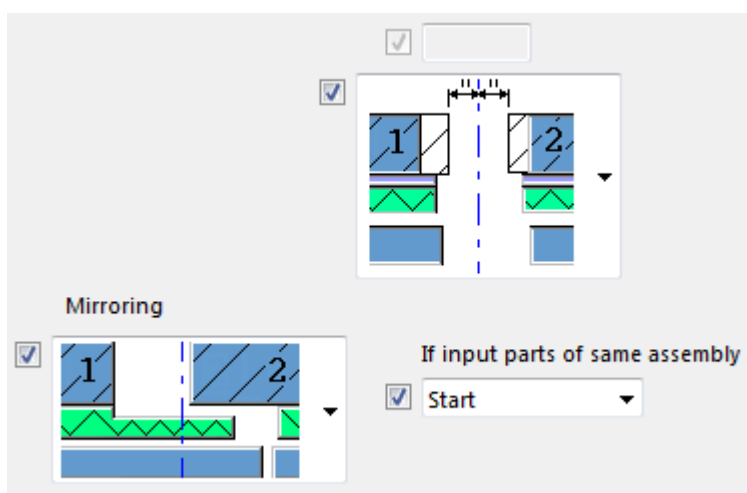

È possibile definire l'offset per il giunto.

Scheda Scanalature

Utilizzare la scheda **Scanalature** per definire le scanalature nei pannelli interni, nei layer di isolamento e nei pannelli esterni.

Lato con scanalatura

Specifica il lato del pannello sandwich su cui vengono applicate le scanalature.

- **Lato destro**

Le scanalature sono uguali su entrambi i lati, ma le dimensioni delle scanalature sul lato destro vengono applicate a entrambi i lati.

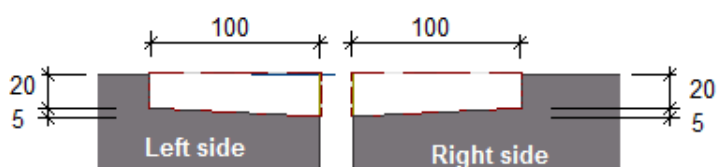
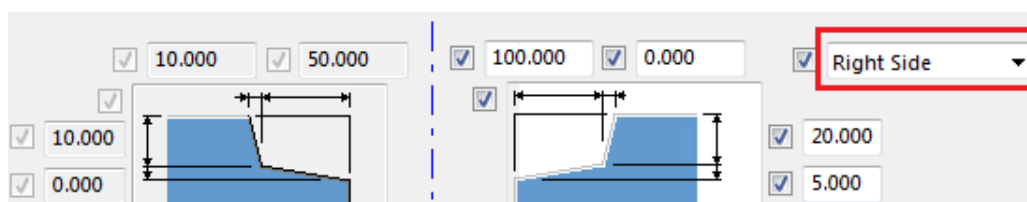

- **Lato sinistro**

Le scanalature sono uguali su entrambi i lati, ma le dimensioni delle scanalature sul lato sinistro vengono applicate a entrambi i lati.

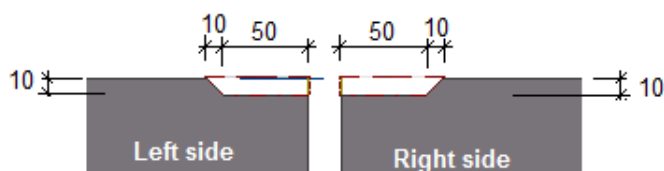
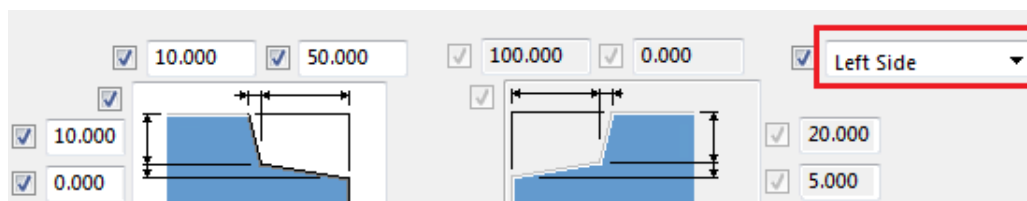

- **Entrambi i lati**

È possibile definire le dimensioni delle scanalature separatamente per entrambi i lati.

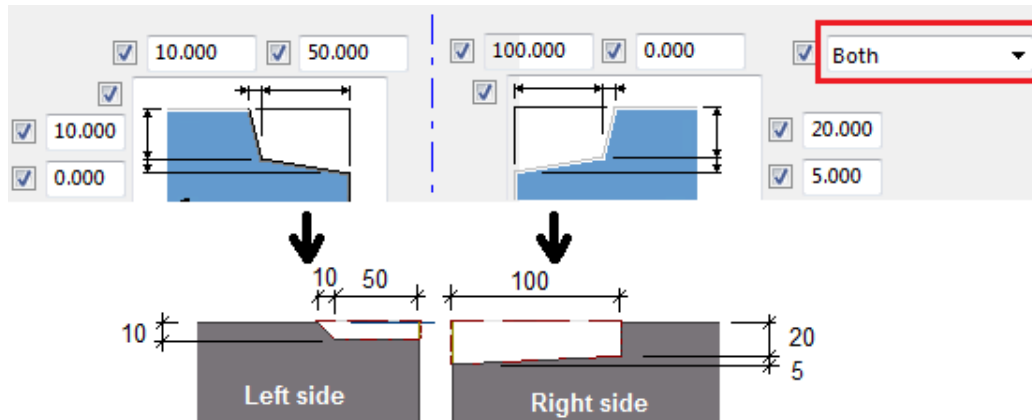

- **Entrambi i lati, specchiati**

È possibile definire le dimensioni delle scanalature separatamente per entrambi i lati, ma i lati sono specchiati.

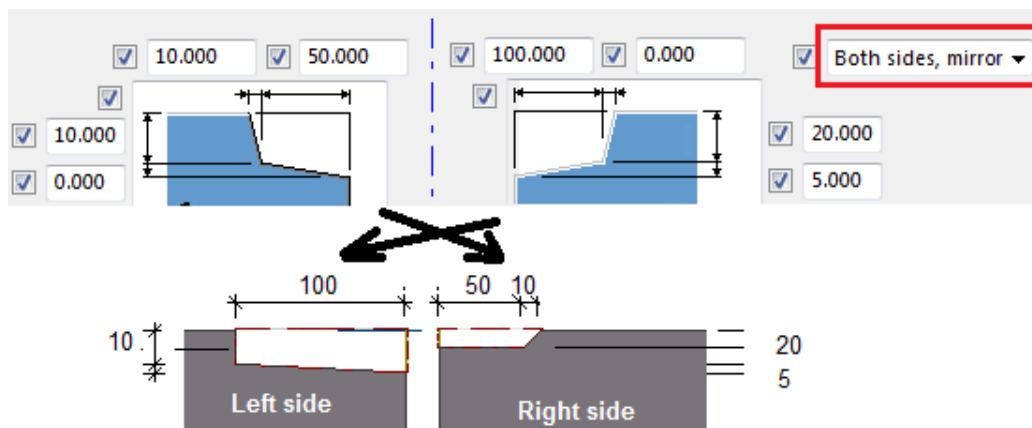

Tipo di connessione

È possibile selezionare una connessione giunto di articolazione o scanalatura per entrambi i lati.

Opzione	Opzione	Descrizione
		Connessione giunto di articolazione, in base alla geometria esterna

Opzione	Opzione	Descrizione
<p>The diagram shows a cross-section of a sandwich panel with a vertical joint. A horizontal dashed blue line represents the central axis. The joint is positioned such that the top flange of the upper panel is offset to the left of the central axis, and the bottom flange of the lower panel is offset to the right. Dimension lines (1) and (2) indicate the vertical extent of the upper and lower panels, respectively. A central vertical arrow points upwards from the joint.</p>	<p>The diagram shows a cross-section of a sandwich panel with a vertical joint. A horizontal dashed blue line represents the central axis. The joint is positioned such that the top flange of the upper panel is offset to the right of the central axis, and the bottom flange of the lower panel is offset to the left. Dimension lines (1) and (2) indicate the vertical extent of the upper and lower panels, respectively. A central vertical arrow points upwards from the joint.</p>	Connessione giunto di scanalatura, in base alla linea centrale
<p>The diagram shows a cross-section of a sandwich panel with a vertical joint. A horizontal dashed blue line represents the central axis. The joint is positioned such that the top flange of the upper panel is offset to the left of the central axis, and the bottom flange of the lower panel is offset to the right. Dimension lines (1) and (2) indicate the vertical extent of the upper and lower panels, respectively. A central vertical arrow points upwards from the joint.</p>	<p>The diagram shows a cross-section of a sandwich panel with a vertical joint. A horizontal dashed blue line represents the central axis. The joint is positioned such that the top flange of the upper panel is offset to the right of the central axis, and the bottom flange of the lower panel is offset to the left. Dimension lines (1) and (2) indicate the vertical extent of the upper and lower panels, respectively. A central vertical arrow points upwards from the joint.</p>	Connessione giunto di articolazione, in base alla linea centrale
<p>The diagram shows a cross-section of a sandwich panel with a vertical joint. A horizontal dashed blue line represents the central axis. The joint is positioned such that the top flange of the upper panel is offset to the left of the central axis, and the bottom flange of the lower panel is offset to the right. Dimension lines (1) and (2) indicate the vertical extent of the upper and lower panels, respectively. A central vertical arrow points upwards from the joint.</p>	<p>The diagram shows a cross-section of a sandwich panel with a vertical joint. A horizontal dashed blue line represents the central axis. The joint is positioned such that the top flange of the upper panel is offset to the right of the central axis, and the bottom flange of the lower panel is offset to the left. Dimension lines (1) and (2) indicate the vertical extent of the upper and lower panels, respectively. A central vertical arrow points upwards from the joint.</p>	Connessione giunto di scanalatura, in base alla geometria esterna

Posizione scanalatura

In genere, i giunti verticali vanno dalla parte superiore a quella inferiore del pannello sandwich. È possibile definire gli offset dei giunti per il lato superiore e quello inferiore. Gli offset vengono applicati solo ai pannelli interni ed esterni.

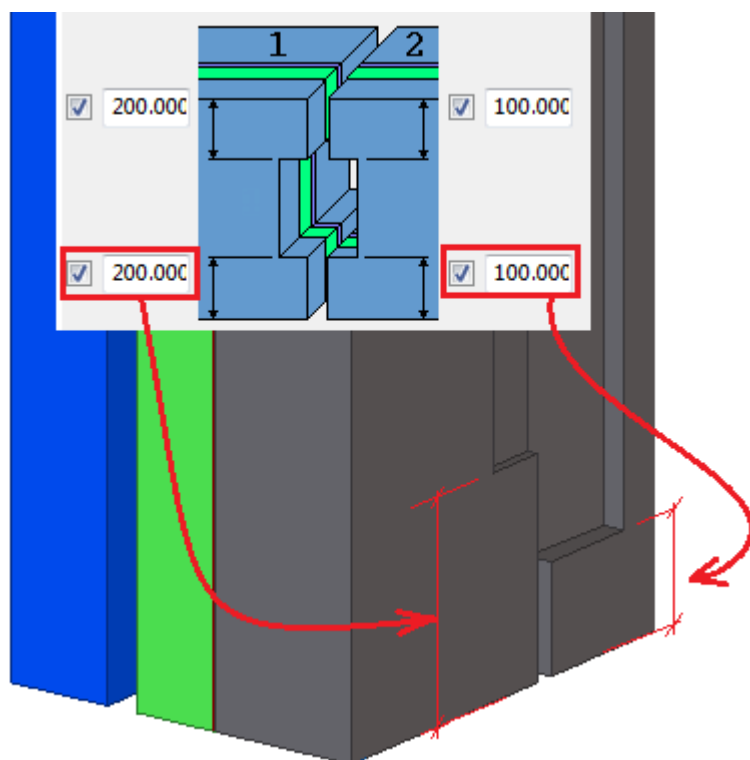

Scheda Generale

Per ulteriori informazioni, cliccare sul collegamento di seguito:

Scheda Generale

Scheda Analisi

Per ulteriori informazioni, cliccare sul collegamento di seguito:

Scheda Analisi

Finestra pannello sandwich

Finestra pannello sandwich consente di creare un'apertura rettangolare della finestra in una parete a sandwich o, in alternativa, una finestra e un'apertura della porta. L'apertura viene creata attraverso un massimo di quattro parti (pannello interno, lamina, isolamento e pannello esterno). È possibile scegliere se creare o meno la lamina. È possibile creare un bordo, nonché lamine e parti aggiuntive. Il bordo può essere in legno o in calcestruzzo, aggiunto al pannello interno.

Oggetti creati

- Apertura rettangolare
- Bordo in legno o bordo in calcestruzzo

- Lamine extra
- Parti aggiuntive

Utilizzare per

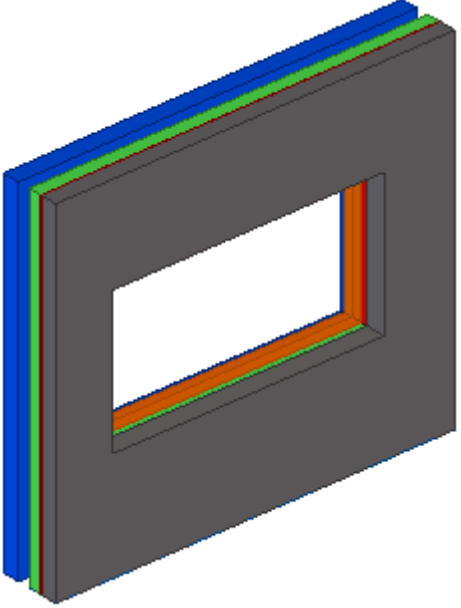
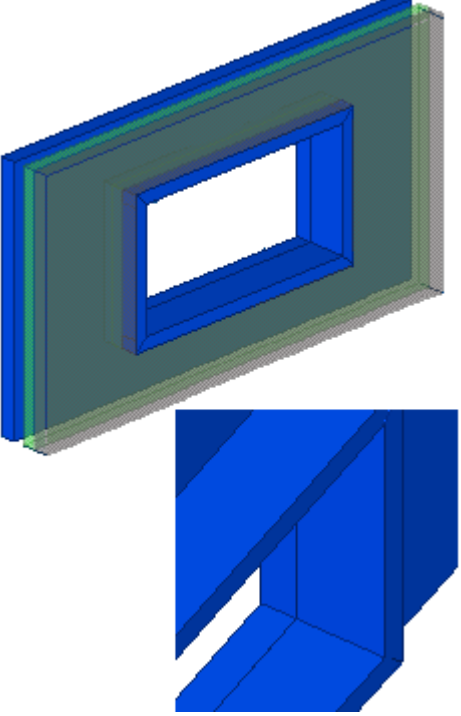
Situazione	Descrizione
 <p>A 3D perspective view of a rectangular opening in a sandwich panel. The panel consists of a dark grey outer skin, a light grey inner skin, and a white core. The opening is framed by a wooden edge (orange) and a laminate layer (green). The inner skin is visible through the opening.</p>	<p>Apertura in un pannello a sandwich, con bordo in legno e layer di lamina.</p>
 <p>A 3D perspective view of a rectangular opening in a sandwich panel. The panel consists of a dark grey outer skin, a light grey inner skin, and a white core. The opening is framed by a concrete edge (blue). The inner skin is visible through the opening. Below the main view is a detailed 3D view of the concrete edge, showing its profile and how it fits into the opening.</p>	<p>Apertura in un pannello a sandwich, con bordo in calcestruzzo nel pannello interno.</p>

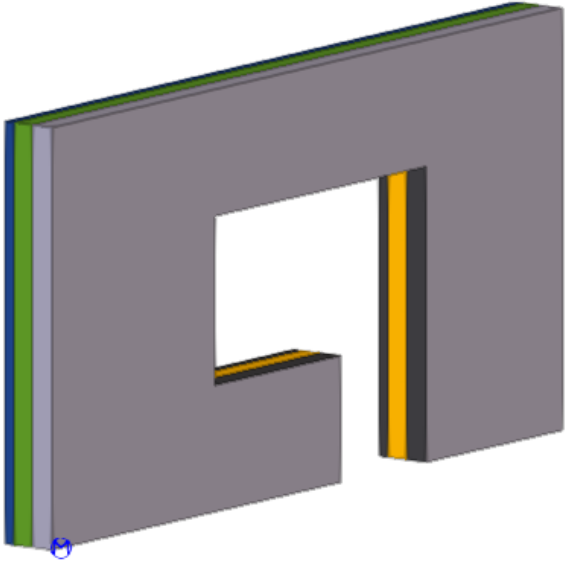
Situazione	Descrizione
	<p>Apertura in una parete a sandwich, con un'apertura porta.</p>

Ordine di selezione

1. Selezionare il pannello interno del pannello a sandwich.
2. Selezionare la prima posizione.
3. Selezionare la seconda posizione.

La posizione del secondo punto è necessaria per completare l'inserimento anche se è stata selezionata un'opzione solo per un punto di inserimento nella finestra di dialogo del componente. In questo caso, la posizione del secondo punto non è rilevante.

L'apertura viene creata automaticamente quando viene selezionata la seconda posizione.

Identificazione delle parti

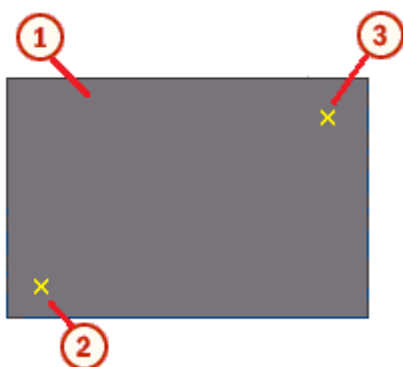

	Parte
1	Elemento del pannello a sandwich

	Parte
2	Prima posizione selezionata
3	Seconda posizione selezionata

Scheda Immagine

Utilizzare la scheda **Immagine** per controllare le dimensioni e le parti dell'apertura.

Dimensioni

Opzione	Dimensioni
Creare la Finestra	
Creare Finestra + Porta Impostare la Posizione della porta su Lato destro o Lato sinistro . Le opzioni nella scheda Dettaglio laterale della porta e della scheda Dettaglio inferiore della porta sono disponibili quando si imposta l'opzione Crea su Finestra + Porta .	

Opzione	Descrizione
1	<p>Impostare i punti per l'apertura:</p> <ul style="list-style-type: none"> • 2 punti Selezionare due punti per creare l'apertura (punti 2 e 3 nell'immagine). • Punto 1 B H Selezionare due punti per creare l'apertura. Con questa opzione, il punto 2 mostrato nell'immagine è il punto di riferimento. Il punto 3 è necessario solo per completare l'inserimento. Definire la larghezza e l'altezza dell'apertura. • Punto 2 B H Selezionare due punti per creare l'apertura. Con questa opzione, il punto 3 mostrato nell'immagine è il punto di riferimento. Definire la larghezza e l'altezza dell'apertura. • 2 punti H Selezionare due punti per creare l'apertura (punti 2 e 3 nell'immagine). Definire l'altezza dell'apertura.
2	<p>Offset verticale dal punto di inserimento.</p> <p>Quando si crea Finestra + Porta, questo è l'offset verticale della finestra.</p>
3	<p>Offset orizzontale dal punto di inserimento.</p>
4	<p>Larghezza dell'apertura.</p> <p>Quando si crea Finestra + Porta, questa è la larghezza della finestra.</p>
5	<p>Altezza della finestra.</p>
6	<p>Larghezza della porta.</p>
7	<p>Offset verticale della porta.</p>

Selezione di altri layer

Opzione	Descrizione
Isolamento, Parete	<p>Parti in cui viene creata l'apertura.</p> <p>Per creare l'apertura nell'isolamento e nelle parti di layer esterne, immettere i numeri di classe.</p> <p>Se non si immette alcun numero, l'apertura viene creata solo nella parte selezionata al momento dell'applicazione del componente.</p>
Parti non in unità di getto	<p>Selezionare Si per creare la forometria delle parti che non appartengono all'unità di getto.</p>

Opzione	Descrizione
Lamina	<p>È possibile utilizzare Finestra pannello sandwich sia per i pannelli sandwich con una lamina che per i pannelli sandwich senza lamina (default). Se si dispone di un pannello sandwich con una lamina, selezionare Sì e immettere il numero di classe della lamina.</p> <p>Le opzioni per la sagoma del bordo visualizzate nelle schede Dettaglio inferiore, Dettaglio a sinistra, Dettaglio a destra e Dettaglio superiore variano a seconda che la lamina sia stata creata o meno.</p>

Schede **Dettaglio inferiore/Dettaglio a sinistra/Dettaglio a destra**

Utilizzare le schede **Dettaglio inferiore, Dettaglio a sinistra** e **Dettaglio a destra** per controllare le dimensioni, la posizione e la forma dei lati inferiore, sinistro e destro della forometria, nonché le proprietà e le dimensioni dei bordi. Nella scheda **Dettaglio a destra**, è possibile scegliere che il dettaglio a destra venga creato allo stesso modo del dettaglio a sinistra.

Struttura

Parte	Descrizione	Default
Struttura	Definisce il profilo del bordo selezionandolo dal catalogo profili.	50*50

Opzione	Descrizione
Pos. No.	<p>Prefisso e numero partenza del numero posizione parte.</p> <p>È possibile immettere il numero posizione dell'assemblaggio sulla seconda riga.</p>
Materiale	Tipo di materiale.
Nome	Nome mostrato nei disegni e nei report.
Classe	Numero classe parte.

Forma bordi

Le opzioni per i bordi interno ed esterno sono uguali indipendentemente che la lamina sia stata creata o meno.

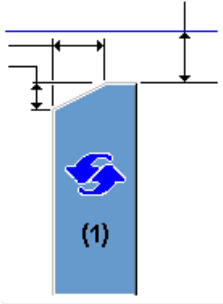
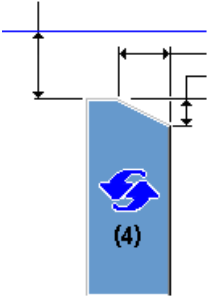
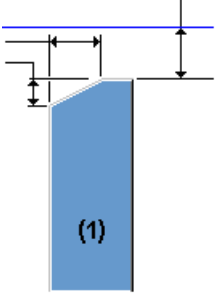
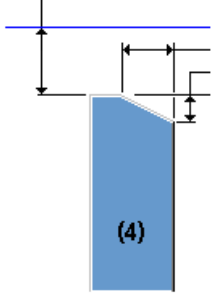
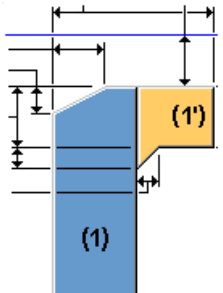
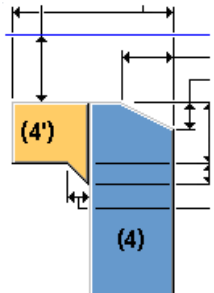
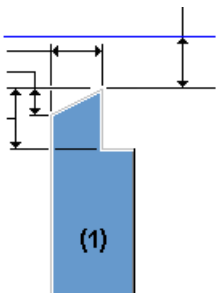
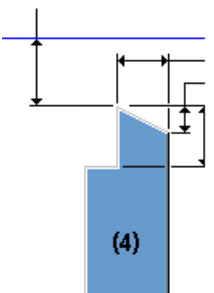
Interno	Esterno	Descrizione
		<p>Default</p> <p>Il taglio o l'estensione non viene creato.</p> <p>AutoDefaults consente di modificare questa opzione. Viene utilizzata una delle tre opzioni in base alla dimensione del bordo.</p>
		<p>Il taglio o l'estensione non viene creato.</p>
		<p>Viene creata l'estensione.</p> <p>Se il bordo è più stretto dell'isolamento, la parte in calcestruzzo viene estesa per colmare la distanza.</p>
		<p>Viene creato il taglio.</p> <p>Se il bordo è più ampio dell'isolamento, la parte in calcestruzzo viene tagliata in modo che il bordo di adatti.</p>

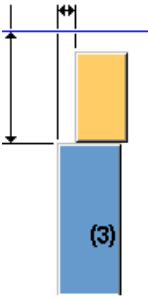
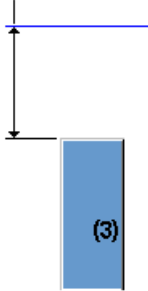
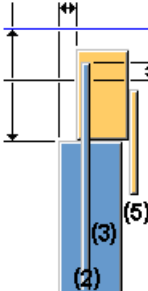
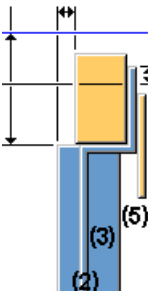
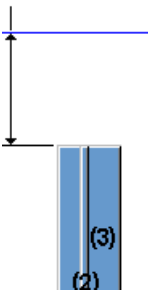
Centro	Descrizione
	<p>Questa opzione è disponibile quando l'opzione Lamina è impostata su Non creare nella scheda Immagine.</p> <p>Viene creato il bordo.</p>
	<p>Questa opzione è disponibile quando l'opzione Lamina è impostata su Non creare nella scheda Immagine.</p> <p>Il bordo non viene creato.</p>
	<p>Questa opzione è disponibile quando si seleziona Sì nell'opzione Lamina della scheda Immagine.</p> <p>Viene creato il bordo.</p>
	<p>Questa opzione è disponibile quando si seleziona Sì nell'opzione Lamina della scheda Immagine.</p> <p>Viene creato il bordo.</p>
	<p>Questa opzione è disponibile quando si seleziona Sì nell'opzione Lamina della scheda Immagine.</p> <p>Il bordo non viene creato.</p>

Incavi aggiuntivi

Definire le dimensioni orizzontale e verticale degli incavi aggiuntivi. Di default, l'incavo non viene creato.

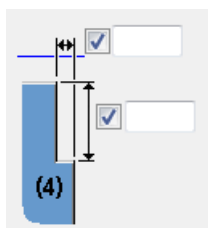

Tagli degli angoli dei bordi

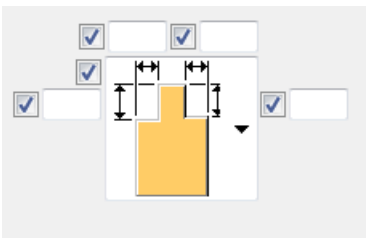
Opzione	Descrizione
	Gli angoli dei bordi non vengono tagliati.
	Definire le dimensioni orizzontale e verticale dei tagli degli angoli dei bordi.

Pendenza continua

Scegliere se i bordi della struttura sono inclinati.

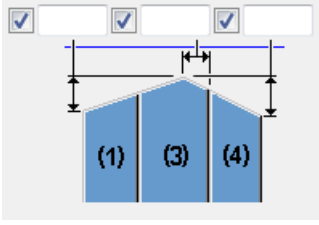
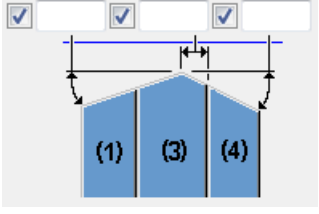
Opzione	Descrizione
	Per lunghezza
	Per angolo

È possibile impostare la lunghezza o l'angolo di entrambi i lati separatamente. Di default, i bordi della struttura non sono inclinati.

Scheda Dettaglio superiore

Utilizzare la scheda **Dettaglio superiore** per controllare dimensione, posizione, marcatura e forma del lato superiore dell'apertura.

Parte

Parte	Descrizione	Default
Struttura	Definisce il profilo del bordo selezionandolo dal catalogo profili.	50*50
Lamina2	Lamina2 è la lamina aggiuntiva creata solo sul lato superiore. Definisce lo spessore.	

Opzione	Descrizione
Pos. No.	Prefisso e numero partenza del numero posizione parte. È possibile immettere il numero posizione dell'assemblaggio sulla seconda riga.
Materiale	Tipo di materiale.
Nome	Nome mostrato nei disegni e nei report.
Classe	Numero classe parte.

Forma del bordo superiore

Le opzioni per i bordi interno ed esterno sono uguali indipendentemente che la lamina sia stata creata o meno.

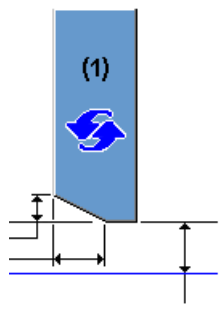
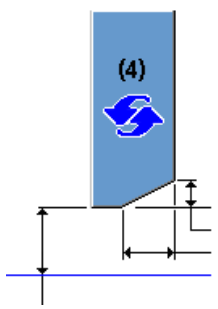
Interno	Esterno	Descrizione
		Default Il taglio o l'estensione non viene creato. AutoDefaults consente di modificare questa opzione. Viene utilizzata una delle tre opzioni in base alla dimensione del bordo.

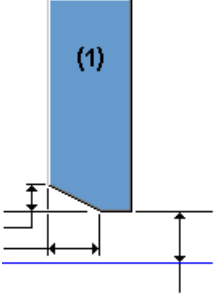
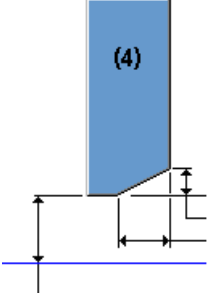
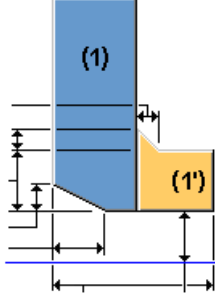
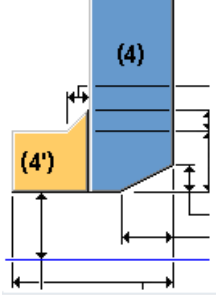
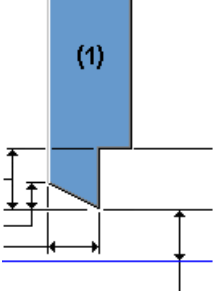
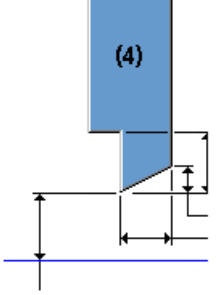
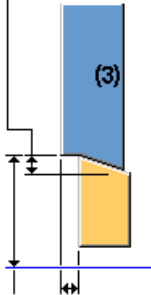
Interno	Esterno	Descrizione
		<p>Il taglio o l'estensione non viene creato.</p>
		<p>Viene creata l'estensione. Se il bordo è più stretto dell'isolamento, la parte in calcestruzzo viene estesa per colmare la distanza.</p>
		<p>Viene creato il taglio. Se il bordo è più ampio dell'isolamento, la parte in calcestruzzo viene tagliata in modo che il bordo di adatti.</p>
Centro	Descrizione	
	<p>Questa opzione è disponibile quando l'opzione Lamina è impostata su Non creare nella scheda Immagine. Viene creato il bordo.</p>	

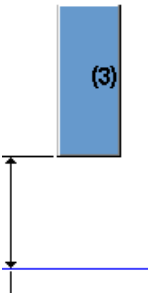
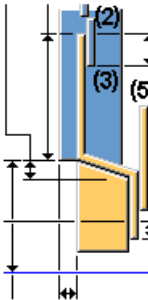
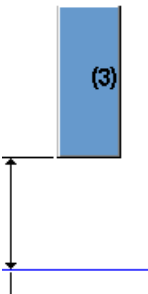
Centro	Descrizione
	<p>Questa opzione è disponibile quando l'opzione Lamina è impostata su Non creare nella scheda Immagine.</p> <p>Il bordo non viene creato.</p>
	<p>Questa opzione è disponibile quando si seleziona Sì nell'opzione Lamina della scheda Immagine.</p> <p>Viene creato il bordo.</p>
	<p>Questa opzione è disponibile quando si seleziona Sì nell'opzione Lamina della scheda Immagine.</p> <p>Il bordo non viene creato.</p>

Incavi aggiuntivi

Definire le dimensioni orizzontale e verticale degli incavi aggiuntivi. Di default, l'incavo non viene creato.

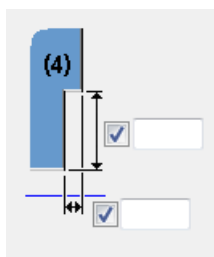

Tagli degli angoli dei bordi

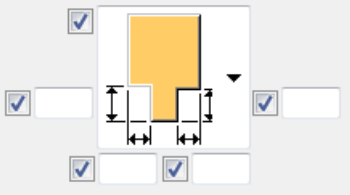
Opzione	Descrizione
	<p>Gli angoli dei bordi non vengono tagliati.</p>
	<p>Dimensioni orizzontale e verticale dei tagli degli angoli dei bordi.</p>

Cornice antigocciolamento

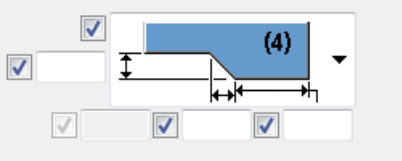
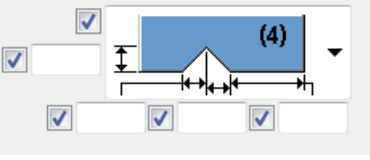
Opzione	Descrizione
	<p>La cornice antigocciolamento non viene creata.</p>
	<p>Viene creata la cornice antigocciolamento. Definisce le dimensioni della cornice antigocciolamento.</p>
	<p>Viene creata la cornice antigocciolamento. Definisce le dimensioni della cornice antigocciolamento.</p> <p>La cornice antigocciolamento può essere creata su qualsiasi opzione di forma. Ad esempio, se la forma include una smusso, la cornice antigocciolamento viene creata allo stesso angolo dello smusso.</p>

Pendenza continua

Scegliere se i bordi della struttura sono inclinati.

Opzione	Descrizione
	Per lunghezza
	Per angolo

È possibile impostare la lunghezza o l'angolo di entrambi i lati separatamente. Di default, i bordi della struttura non sono inclinati.

Scheda **Lamine extra**

Utilizzare la scheda **Lamine extra** per controllare la creazione di lamine extra sui lati superiore, inferiore, destro e sinistro dell'apertura.

Parte

Parte	Descrizione	Default
Lamina extra	Spessore della lamina.	50*50

Opzione	Descrizione
Pos. No.	Prefisso e numero partenza del numero posizione parte. È possibile immettere il numero posizione dell'assemblaggio sulla seconda riga.
Materiale	Tipo di materiale.
Nome	Nome mostrato nei disegni e nei report.
Classe	Numero classe parte.

Dimensioni lamina extra

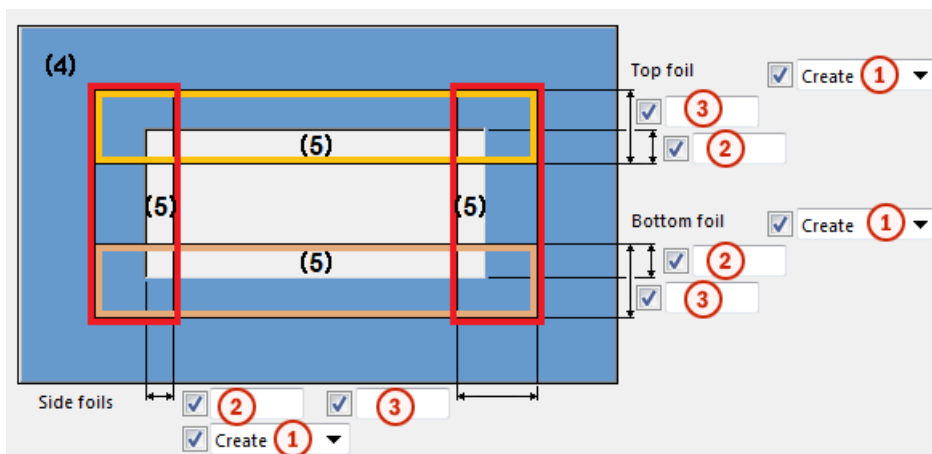

	Descrizione
1	Definisce se vengono create lamine extra.
2	Definisce l'offset interno.
3	Definisce la larghezza della lamina.

Pannelli da tagliare

Opzione	Descrizione
	Tutti i pannelli vengono tagliati.
	Il pannello interno non viene tagliato.
	Il pannello interno e la lamina non vengono tagliati.
	Il pannello interno e la lamina non vengono tagliati. Viene creata un'estensione isolante. Definisce la larghezza e il tipo di materiale dell'estensione isolante.
	Il pannello esterno viene tagliato.

Scheda Parti aggiuntive

Utilizzare la scheda **Parti aggiuntive** per controllare le dimensioni, la posizione, il numero e l'allineamento delle parti aggiuntive.

Parti

Scegliere se creare parti aggiuntive, parti dei componenti personalizzati o non creare alcuna parte.

Parte	Descrizione	Default
Parti	Definisce il profilo delle parti aggiuntive selezionando il profilo dal catalogo profili.	D5
Parti componenti personalizzati	Definisce le parti dei componenti personalizzati selezionando il componente dal catalogo Applicazioni e componenti . È inoltre possibile utilizzare un file di configurazione per definire le proprietà.	

Opzione	Descrizione
Pos. No.	Prefisso e numero partenza del numero posizione parte. È possibile immettere il numero posizione dell'assemblaggio sulla seconda riga.
Materiale	Tipo di materiale.
Nome	Nome mostrato nei disegni e nei report.
Classe	Numero classe parte.

Definizione delle distanze

Scegliere se definire le distanze tra le parti immettendo le dimensioni di distanza in questa scheda o utilizzando un file di testo esterno. È possibile utilizzare un file esterno per automatizzare la creazione di parti aggiuntive quando le dimensioni della finestra sono diverse.

Il nome del file esterno è `SandwichPanelWindowAdditionalParts.dat`. Il file si trova in `..\Environments\Common\system folder`.

Nell'immagine di seguito è riportato un esempio di standard locale per la creazione di parti aggiuntive. M è un modulo pari a 100 mm.

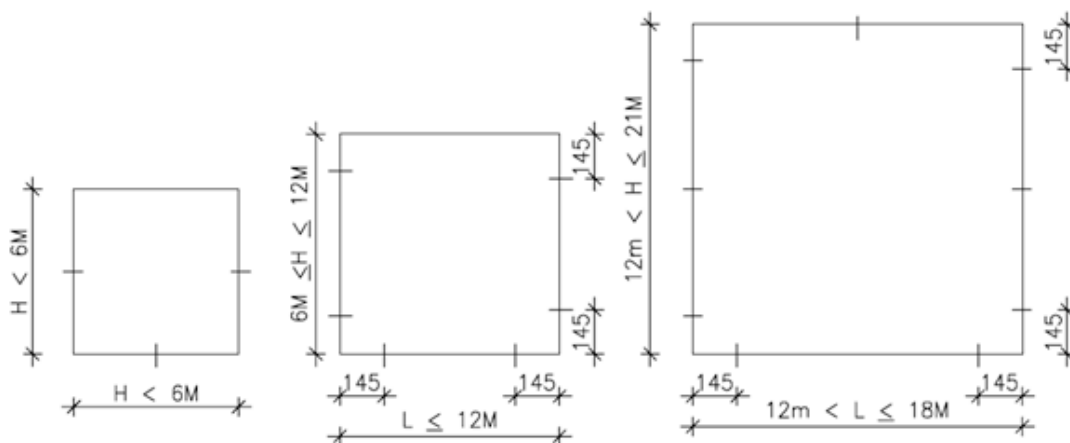

Il file di configurazione `SandwichPanelWindowAdditionalParts.dat` che contiene le specifiche necessarie per l'esempio precedente è come segue:

```

BOTTOM;
0;599;1;1
600;1200;1;2;145
1201;1800;1;3;145
TOP;
1201;1800;1;1
LEFT;
0;599;1;1
600;1200;1;2;145
1201;2100;1;3;145
RIGHT;
0;599;1;1
600;1200;1;2;145
1201;2100;1;3;145

```

Le parole chiave `BOTTOM`, `TOP`, `LEFT` e `RIGHT` definiscono il lato della finestra a cui sono applicate le impostazioni.

La sintassi del file è come segue: `bmin;bmax;cm;nd;dmax;d1;d2;d3`.

<code>bmin</code>	Dimensioni della finestra più piccole per applicare l'impostazione.
<code>bmax</code>	Dimensioni della finestra più grandi per applicare l'impostazione.
<code>cm</code>	Metodo di creazione: <ul style="list-style-type: none"> • 1 indica l'uso del numero di parti per <code>nd</code>. • 2 indica il passo massimo per <code>nd</code>.
<code>nd</code>	In base al metodo di creazione (<code>cm</code>): <ul style="list-style-type: none"> • Numero di parti, quando <code>cm</code> è 1. • Distanza massima consentita tra le parti, quando <code>cm</code> è 2.
<code>d1</code>	Distanza dal punto iniziale alla prima parte aggiuntiva (opzionale).
<code>d2</code>	Distanza tra la prima parte aggiuntiva e la seconda (opzionale).
<code>d3</code>	Distanza tra la seconda parte aggiuntiva e la terza (opzionale).

Le parti aggiuntive sono posizionate simmetricamente, pertanto anche le distanze d_1 , d_2 e d_3 sono utilizzate dal punto finale. Se le distanze opzionali d_1 , d_2 e d_3 non sono definite, le parti vengono posizionate a distanze uguali.

Nell'immagine precedente $0; 599; 1; 1$ indica che quando la larghezza della finestra è uguale o maggiore di 0, ma uguale o minore di 599, il metodo di creazione viene eseguito in base al numero di parti e 1 parte deve essere creata.

$600; 1200; 2; 300; 145$ significa che quando la larghezza della finestra è uguale o maggiore di 600, ma uguale o minore di 1200, il metodo di creazione da utilizzare è il passo massimo. Il passo massimo consentito tra parti aggiuntive è 300 mm. La distanza della prima parte (e dell'ultima parte) è 145 mm. Se la larghezza della è 1200, sono necessarie altre tre parti $(1200 - 2 \times 145) / 300 = 3,03$. Il passo tra le parti aggiuntive sarà quindi $(1200 - 2 \times 145) / 4 = 227,5$ mm.

Posizionamento

Scegliere se il posizionamento delle parti aggiuntive è uguale o differente su ciascun lato.

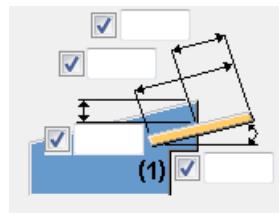
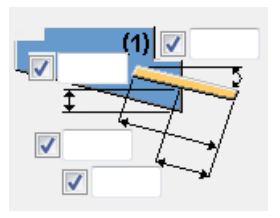
Opzione	Descrizione
	<p>Dimensioni di posizionamento per i lati inferiore, sinistro e destro.</p> <p>Se il posizionamento delle parti aggiuntive è lo stesso su ciascuna lato, specificare solo le dimensioni inferiori.</p>
	<p>Dimensioni di posizionamento per il lato superiore.</p>

Opzioni del bordo della porta

Le opzioni per il controllo dei bordi delle porte sono disponibili quando si imposta l'opzione **Crea** su **Finestra + Porta** nella scheda **Immagine** e l'opzione **Posizionamento** su **Differente ciascun lato** nella scheda **Parti aggiuntive**.

Opzione	Descrizione
Crea sul lato porta	No, Uguale a lato finestra, Uguale a lato porta
Crea in dettaglio inferiore	No, Uguale a inferiore

Scheda Connessioni

Utilizzare la scheda **Connessioni** per controllare la modalità di connessione del bordo in legno, delle parti aggiuntive, della lamina extra e delle estensioni collegate ai pannelli.

Aggiungi

Opzione	Descrizione
Bordo in legno per, Parti aggiuntive, Lamine extra per	<p>Specifica a quale parte sono connessi il bordo in legno, le parti aggiuntive e la lamina extra.</p> <p>È possibile creare il telaio come un assemblaggio. Per aggiungere telai di finestre e porte a un pannello come un unico sotto-assemblaggio, selezionare Sotto-assemblaggio per Telaio in legno per.</p> <p>L'opzione Lamine extra per viene visualizzata se si è scelto di creare la lamina nella scheda Immagine.</p>

Collega estensioni a rispettivi pannelli

Opzione	Descrizione
Estensione pannello interno, Estensione pannello esterno, Estensione pannello isolante, Estensione lamina	<p>Specifica la modalità di connessione delle parti di estensione alle relative parti principali.</p> <p>L'opzione Estensione lamina viene visualizzata se si è scelto di creare la lamina nella scheda Immagine.</p>

Connessione bordo

Definisce il tipo di connessione degli spigoli per i bordi in legno.

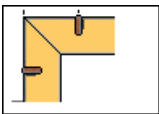
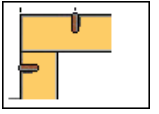
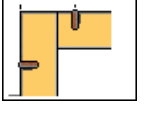
Opzione	Descrizione
	Taglia entrambi i bordi in un angolo di 45 gradi.
	Estende i bordi orizzontali.
	Estende i bordi verticali.

Schede Dettaglio laterale della porta/Dettaglio inferiore della porta

Utilizzare le schede **Dettaglio laterale della porta** e **Dettaglio inferiore della porta** per controllare le dimensioni, la posizione e la forma dei lati inferiore e superiore della porta, nonché le proprietà e le dimensioni dei bordi.

Creazione della porta

Le opzioni nelle schede **Dettaglio laterale della porta** e **Dettaglio inferiore della porta** sono disponibili quando si imposta l'opzione **Crea** su **Finestra + Porta** nella scheda **Immagine**.

Opzioni di salvataggio con nome

- **Uguale a** nella scheda **Dettaglio laterale della porta**:

Selezionare il dettaglio del lato corto della porta.

- **Nessuno**
- **Uguale a lato finestra** segue l'impostazione del lato finestra.
- **Uguale a lato porta** segue l'impostazione del lato porta.

Il dettaglio del lato lungo della porta segue l'impostazione del lato finestra corrispondente.

- **Uguale a inferiore** nella scheda **Dettaglio inferiore della porta**:

Sì segue l'impostazione della finestra inferiore.

Struttura

Parte	Descrizione	Default
Struttura	Definisce il profilo del bordo selezionandolo dal catalogo profili.	50*50

Opzione	Descrizione
Pos. No.	Prefisso e numero partenza del numero posizione parte. È possibile immettere il numero posizione dell'assemblaggio sulla seconda riga.
Materiale	Tipo di materiale.
Nome	Nome mostrato nei disegni e nei report.
Classe	Numero classe parte.

Forma bordi

Le opzioni per i bordi interno ed esterno sono uguali indipendentemente che la lamina sia stata creata o meno.

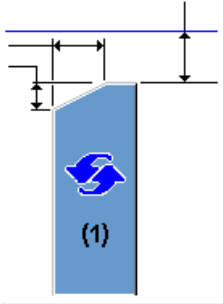
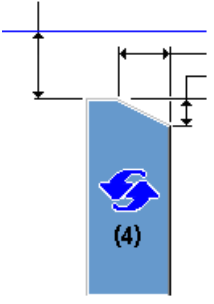
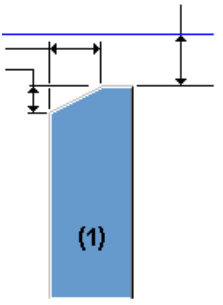
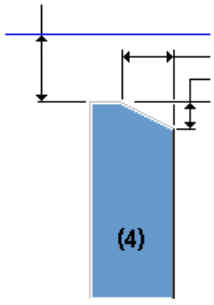
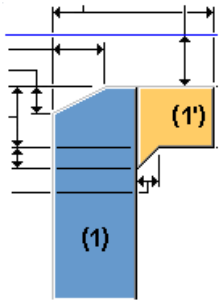
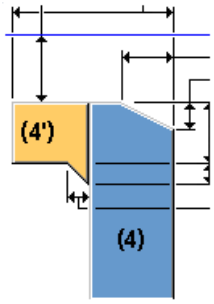
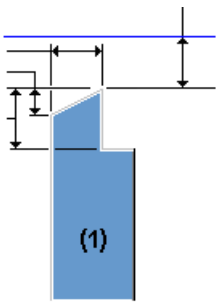
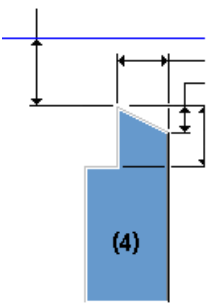
Interno	Esterno	Descrizione
		<p>Default</p> <p>Il taglio o l'estensione non viene creato.</p> <p>AutoDefaults consente di modificare questa opzione. Viene utilizzata una delle tre opzioni in base alla dimensione del bordo.</p>
		<p>Il taglio o l'estensione non viene creato.</p>
		<p>Viene creata l'estensione.</p> <p>Se il bordo è più stretto dell'isolamento, la parte in calcestruzzo viene estesa per colmare la distanza.</p>
		<p>Viene creato il taglio.</p> <p>Se il bordo è più ampio dell'isolamento, la parte in calcestruzzo viene tagliata in modo che il bordo di adatti.</p>

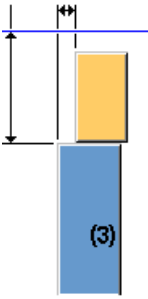
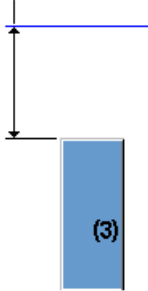
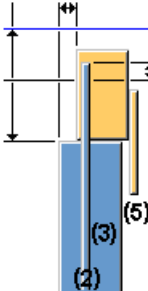
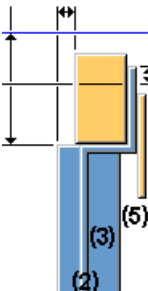
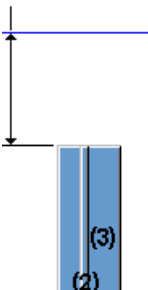
Centro	Descrizione
	<p>Questa opzione è disponibile quando l'opzione Lamina è impostata su Non creare nella scheda Immagine.</p> <p>Viene creato il bordo.</p>
	<p>Questa opzione è disponibile quando l'opzione Lamina è impostata su Non creare nella scheda Immagine.</p> <p>Il bordo non viene creato.</p>
	<p>Questa opzione è disponibile quando si seleziona Sì nell'opzione Lamina della scheda Immagine.</p> <p>Viene creato il bordo.</p>
	<p>Questa opzione è disponibile quando si seleziona Sì nell'opzione Lamina della scheda Immagine.</p> <p>Viene creato il bordo.</p>
	<p>Questa opzione è disponibile quando si seleziona Sì nell'opzione Lamina della scheda Immagine.</p> <p>Il bordo non viene creato.</p>

Incavi aggiuntivi

Definire le dimensioni orizzontale e verticale degli incavi aggiuntivi. Di default, l'incavo non viene creato.

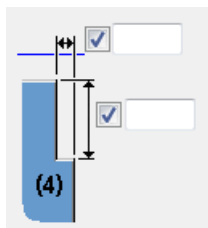

Tagli degli angoli dei bordi

Opzione	Descrizione
	Gli angoli dei bordi non vengono tagliati.
	Definire le dimensioni orizzontale e verticale dei tagli degli angoli dei bordi.

Estensione del bordo laterale porta

Opzione	Descrizione
	Il bordo sul lato della porta viene creato solo nel livello inferiore della finestra.
	Il bordo sul lato della porta è esteso al livello superiore della finestra. Immettere la distanza di estensione nella casella.

Pendenza continua

Scegliere se i bordi della struttura sono inclinati.

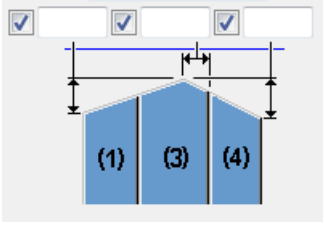
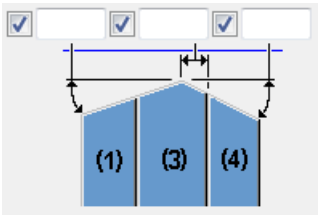
Opzione	Descrizione
	Per lunghezza
	Per angolo

È possibile impostare la lunghezza o l'angolo di entrambi i lati separatamente. Di default, i bordi della struttura non sono inclinati.

Strumenti Layout parete

Gli strumenti **Layout parete** sono un insieme di componenti che è possibile utilizzare per creare e modificare tutti i tipi comuni di pareti in calcestruzzo, come i pannelli prefabbricati solidi dai singoli layer alle pareti doppie e le pareti a sandwich, nonché diverse strutture a pareti gettate in opera in cantiere. La struttura a parete può contenere diversi layer, ad esempio, layer strutturali, isolamento, vuoto e trattamenti superficiali. È possibile utilizzare la modifica diretta per modificare in modo flessibile la geometria della parete, gli offset di layer, le forometrie e le linee dei giunti.

Layout parete è il componente principale dell'insieme e viene utilizzato per definire il layout della parete. **Layout parete** è disponibile nella scheda **Calcestruzzo**, cliccare su **Pannello** --> **Layout parete** e nel catalogo **Applicazioni e componenti**.

Gli altri strumenti **Layout parete** sono disponibili nel catalogo **Applicazioni e componenti**:

- **Connettore layout parete** collega tra loro le pareti.
- Il **Connettore a T layout parete** collega tra loro le pareti con connessioni a T. Il **Connettore a T layout parete** consente inoltre di creare un giunto nella posizione di connessione.
- **Forometria layout parete** imposta i valori di default per le forometrie. Utilizzare la modifica diretta per creare e modificare le forometrie.
- **Giunto layout parete** divide il segmento della parete in due o più unità di getto aggiungendo giunti. Utilizzare la modifica diretta per creare i giunti.
- **Elementi layout parete** divide la parete in elementi in base a lunghezza, altezza, numero, peso o capacità di sollevamento gru.

- **Scambio layer layout parete** è destinato allo scambio dell'ordine di gettata dei layer in una parete doppia. Solo determinate proprietà dei due layer vengono scambiate, come il nome, la classe, le impostazioni di marcatura e tutti gli attributi utente. La geometria dei layer non viene scambiata. Se un layer viene creato utilizzando l'opzione di creazione layer **Aggiungi come sotto-assemblaggio** (pannello 2) e l'altro layer è definito come **Aggiungi all'unità di getto** (pannello 1), anche queste proprietà vengono scambiate.

Layout parete

Layout parete crea una parete singola o più segmenti delle pareti diritte. La parete può essere un muro a un solo layer, una parete doppia o una parete a sandwich con qualsiasi numero di layer.

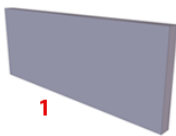
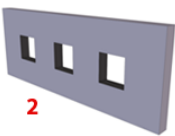
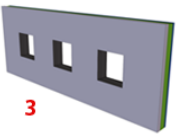
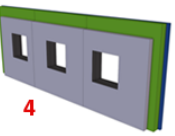
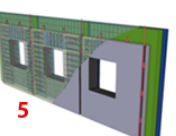
Workflow del progetto con gli strumenti Layout parete				
				
1	2	3	4	5
<ol style="list-style-type: none"> 1. È inoltre possibile creare una sagoma. 2. È possibile creare una sagoma e forometrie. 3. È possibile creare definizioni del tipo di parete. 4. È possibile creare gli elementi della parete e definire la geometria dettagliata della parete. 5. È possibile definire connessioni dettagliate, forometrie, inserti e armatura. 				

Ordine di selezione

1. Verificare che il tasto **Modifica diretta**  sia attivo.
2. Nella scheda **Calcestruzzo** cliccare su **Pannello** --> **Layout parete**.
3. Selezionare il comando appropriato nella barra degli strumenti contestuale:



- Per creare uno o più segmenti diritti della parete, cliccare su , quindi selezionare due o più punti.
È possibile completare la creazione al primo punto selezionato per creare una struttura a parete chiusa.

- Per creare il layout della parete come parete chiusa, cliccare su , quindi selezionare due o più punti.

Layout parete collegherà automaticamente il primo e l'ultimo punto selezionato.

4. Cliccare con il pulsante centrale del mouse per creare la parete.

A seconda del numero di punti selezionati e della modalità di selezione dei punti, nel modello vengono creati uno o più segmenti diritti della parete o una parete chiusa. Ciascuna segmento diritto creato è un'istanza separata del componente **Layout parete** che è possibile modificare separatamente.

Quando si creano due o più segmenti della parete, un'istanza del componente **Connettore layout parete** viene aggiunta tra ciascun segmento della parete.

Nell'immagine riportata di seguito sono presenti quattro segmenti della parete in una sagoma aperta tra punti selezionati, da 1 a 5, e tre connettori layout parete nei punti 2, 3 e 4. Se fosse stata creata una parete chiusa, sarebbe presente un quinto segmento della parete tra i punti 5 e 1.

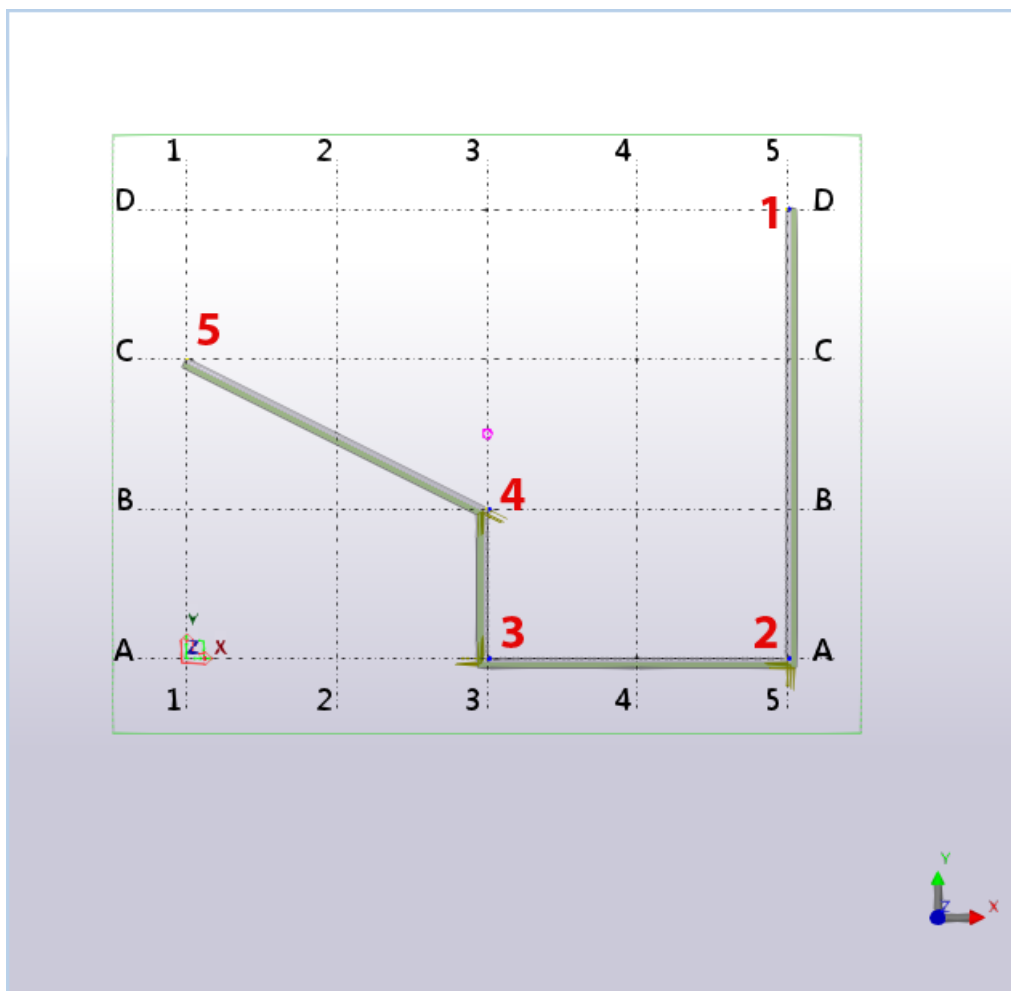

La direzione di modellazione del layout parete determina quale lato del layout parete viene visualizzato nella vista frontale di un disegno di unità di getto

quando il sistema di coordinate del disegno di unità di getto è impostato su **Fisso**.

Nell'immagine riportata di seguito, la faccia lato getto non è impostata da **Layout parete**. Nell'immagine è riportato un esempio delle impostazioni della parete a sandwich che si consiglia di utilizzare quando il pannello esterno viene unito al pallet e il pannello interno è il pannello più in alto nella gettata.

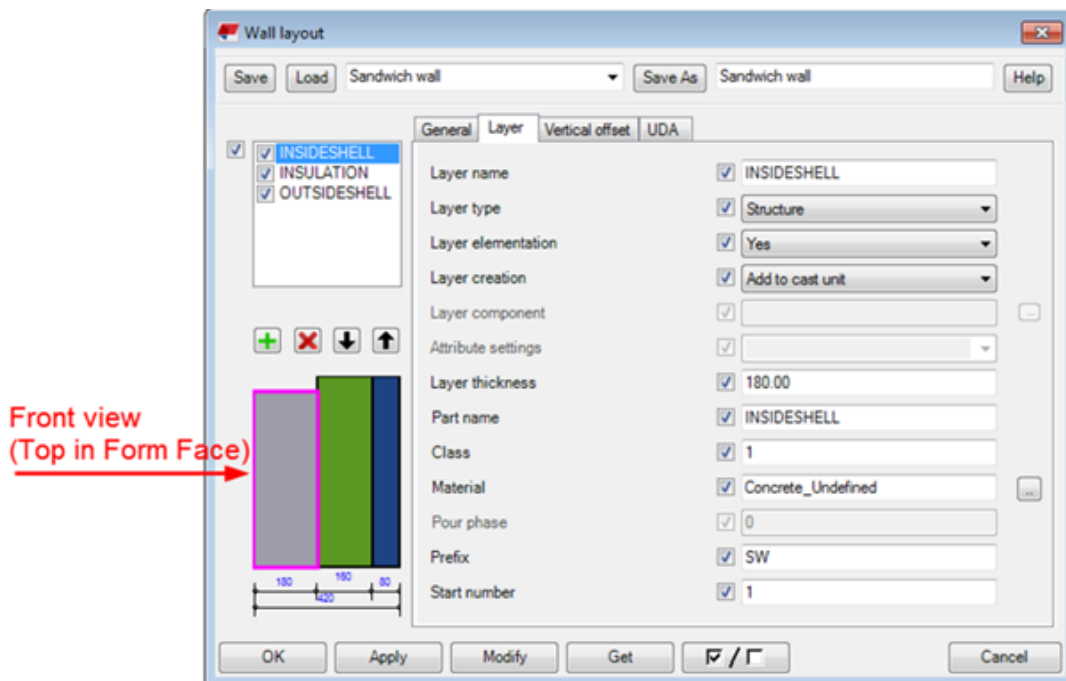

In alternativa, è possibile impostare la faccia lato getto con **Layout parete**. Impostare `Walllayout.Udas.dat` per includere la proprietà della faccia lato getto aggiungendo la seguente riga:

```
option FixedMainView j_FixedDrawingMainView
```

Il file `Walllayout.Udas.dat` può essere situato nella cartella modello o in una qualsiasi delle cartelle del sistema.

Scheda Generale



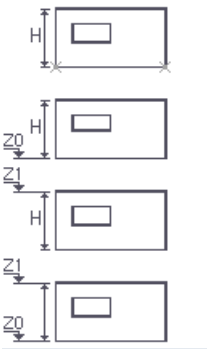

Utilizzare la scheda **Generale** per definire le proprietà di base per l'intero componente **Layout parete**. Le proprietà di tutte le altre schede sono specifiche del layer e si applicano al layer attualmente selezionata nella lista di layer.

Opzione	Descrizione
<p>H, Z1, Z0</p> 	<p>Sono disponibili quattro opzioni per le coordinate z globali e l'altezza:</p> <ul style="list-style-type: none"> Definire il livello inferiore della parete in base ai punti di creazione, nonché al valore e all'opzione Posizione in altezza. Definire l'altezza con l'opzione H. Definire il livello inferiore della parete con l'opzione Z0 (coordinata z globale) e l'altezza con l'opzione H. Definire il livello superiore della parete con l'opzione Z1 (coordinata z globale) e l'altezza con l'opzione H. Definire il livello inferiore della parete con l'opzione Z0 (coordinata z globale) e il livello superiore della parete con l'opzione Z1 (coordinata z globale). <p>È possibile utilizzare l'opzione H per modificare l'altezza delle pareti rettangolari. Se si modifica la sagoma di parete, in modo che non sia rettangolare, non è possibile definire l'altezza con questa opzione. Utilizzare la modifica diretta.</p>
<p>Spessore totale</p>	<p>Immettere lo spessore totale del layout parete. Lo spessore del layer è calcolato in base allo spessore totale.</p> <p>Utilizzare lo spessore totale delle pareti doppie in cui lo spessore del layer vuoti o del layer CIP è spesso flessibile. Ciò significa che Layout parete consente di regolare lo spessore, in modo che lo spessore totale sia quello definito.</p> <ul style="list-style-type: none"> Se non sono presenti layer flessibili nel layout della parete, è possibile lasciare deselezionata l'opzione dello spessore totale. Lo spessore totale non viene utilizzato se non sono presenti layer flessibili. Se sono presenti più layer flessibili, lo spessore viene suddiviso in modo equo tra i layer.
<p>Nome unità di getto</p>	<p>Immettere un nome per l'unità di getto.</p>
<p>Prefisso</p>	<p>Immettere un prefisso per l'unità di getto.</p>
<p>Numero partenza</p>	<p>Immettere un numero partenza per l'unità di getto.</p>
<p>Posizione in piano</p>	<p>Definisce la posizione del layout della parete rispetto alla linea tra i punti di inserimento.</p> <p>Immettere la distanza di offset, se necessario.</p>
<p>Posizione in altezza</p>	<p>Definisce la posizione verticale del layout della parete rispetto alla linea tra i punti di inserimento.</p> <p>Immettere la distanza di offset, se necessario.</p>

Scheda Layer

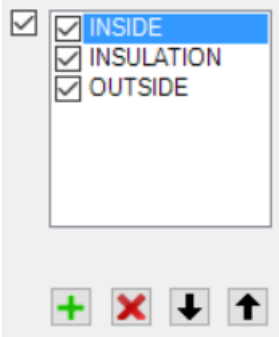
Utilizzare la scheda **Layer** per definire le proprietà di un singolo layer. Selezionare il layer nella lista di layer o nell'immagine di anteprima.

Lista di layer

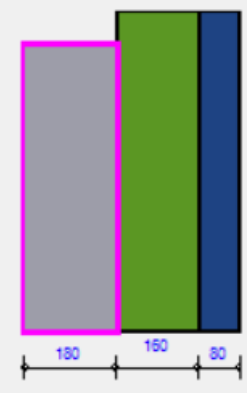
Layer	Descrizione	Esempio
	<p>La lista di layer contiene i layer della parete.</p> <p>Utilizzare i pulsanti per controllare il numero e l'ordine dei layer:</p> <ul style="list-style-type: none">• Cliccare su  per aggiungere un nuovo layer.• Cliccare su  per rimuovere il layer selezionato.• Cliccare su   per modificare l'ordine dei layer spostando il layer selezionato in alto o in basso nella lista. <p>Utilizzare la casella di controllo davanti al nome del layer per controllare se le proprietà del layer selezionato sono state modificate.</p> <p>Utilizzare la casella di controllo a sinistra per controllare se il numero di layer e l'ordine dei layer sono stati modificati durante la modifica del componente Layout parete.</p>	<p>L'immagine di esempio di seguito mostra un'anteprima dei layer della parete. L'immagine viene aggiornata automaticamente quando si modifica il tipo di layer. Il layer selezionato è evidenziato con una cornice magenta.</p> 

Proprietà layer

Opzione	Descrizione
Nome layer	<p>Immettere un nome per il layer. Il nome viene visualizzato nella lista di layer.</p> <p>I nomi dei layer sono visualizzati anche nella barra degli strumenti contestuale quando si modificano gli offset contorno parete. È possibile selezionare il layer da modificare.</p> <p>I nomi dei layer non sono visibili nei report o nei disegni.</p>
Tipo di layer	<ul style="list-style-type: none"> • Struttura: utilizzato in genere per muri, pareti doppie e layer in calcestruzzo delle pareti a sandwich. Utilizzare questo tipo se si desidera creare un layer gettato in opera tra i layer delle pareti doppie anziché un vuoto. • Isolamento: Layer isolanti in una parete a sandwich. L'isolamento ottiene una densità diversa in Elementi layout parete (100 kg/m³). • Vuoto: il vuoto tra i layer delle pareti doppie. Utilizzare questo tipo se non si desidera creare alcune parti per il layer. • Lamina: in genere un layer molto sottile non dettagliato negli angoli. • Superficie: trattamento superficiale su un layer strutturale. In genere, uno layer superficiale è il primo e/o l'ultimo layer. • Componente: il layer non viene creato come parte. Viene, invece, aggiunta un'istanza del componente selezionato nell'opzione Componente layer.
Elementi layer	<p>Seleziona se il layer è suddiviso in due parti utilizzando i giunti.</p>
Creazione layer	<p>Seleziona la modalità di creazione del layer nell'unità di getto prefabbricata:</p> <ul style="list-style-type: none"> • Aggiungi all'unità di getto: tutte le parti del layer vengono aggiunte a una singola unità di getto principale. • Aggiungi come sotto-assemblaggio: La parte del layer viene aggiunta come sotto-assemblaggio all'unità di getto principale. • Non aggiungere a unità di getto: La parte del layer non viene aggiunta all'unità di getto principale. Sarà un assemblaggio o un'unità di getto indipendente. Questa opzione modifica il tipo in calcestruzzo da prefabbricato a gettato in opera.

Opzione	Descrizione
Componente layer	<p>Seleziona un componente quando si impostava il tipo di layer su Componente. Anziché creare il layer come parte, viene creata un'istanza del componente.</p> <p>È possibile controllare alcune delle proprietà del componente dalle proprietà Layout parete.</p> <p>Definire di conseguenza i nomi delle proprietà nel componente:</p> <ul style="list-style-type: none"> • P_Height - Altezza layer (altezza massima della parte layer) • P_Thickness - Spessore layer • P_Name - Nome parte layer • P_Class - Classe parte layer • P_Material - Materiale layer • P_Prefix - Prefisso parte layer • P_StartNo - Numero partenza della parte layer <p>I punti di creazione del componente si trovano nelle stesse posizioni di quando si crea il layer come parte.</p> <p>Se i nomi delle proprietà parte personalizzata o componente non sono gli stessi dei nomi di default, è possibile definire i parametri nel file <code>xxxxx.LayerComponentInfo.xml</code> dove <code>xxxxx</code> è il nome del componente.</p> <p>In questo file è inoltre possibile specificare la mappatura per le altre proprietà di layer, in modo che i valori specificati nel file di attributi vengano sostituiti con le proprietà di layer definite nella finestra di dialogo Layout parete. Per un esempio del file, vedere la sezione Personalizzazione del layout della parete.</p>
Impostazioni attributi	<p>Selezionare un file di attributi per il componente layer.</p> <p>Se sono necessarie proprietà componente specifiche per il componente layer, è possibile definire le proprietà nella finestra di dialogo del componente e salvarle come file di attributi.</p>
Spessore layer	<p>Immettere lo spessore del layer.</p> <p>È possibile non specificare lo spessore del layer, in modo che questo venga impostato automaticamente da Layout parete affinché lo spessore totale sia corretto come definito nella scheda Generale. Il layer vuoto o il layer CIP in una parete doppia può spesso avere uno spessore flessibile.</p>

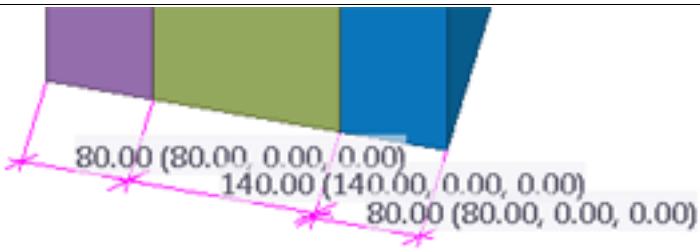
Opzione	Descrizione
	
Nome parte, Classe, Materiale, Fase getto, Rivestimento, Prefisso, Numero partenza	Definire il nome, la classe, il materiale, il prefisso della parte e il numero partenza della parte del layer. Definire la fase getto per i layer CIP. Selezionare il trattamento superficiale dopo avere impostato il tipo di layer su Superficie .

Scheda Offset verticale

Utilizzare la scheda **Offset verticale** per definire gli offset verticali di ciascun layer sui bordi orizzontali superiori e inferiori del layout della parete.

È possibile definire gli offset su qualsiasi altro bordo utilizzando la modifica diretta e i giunti.

Opzione	Descrizione
Offset	Definisce l'offset verticale su ciascun layer.
Nome componente	Selezionare un componente per le lavorazioni degli offset. Ad esempio, è possibile utilizzare il componente Lavorazione geometria trave per creare gli ispessimenti per le pareti a sandwich. È possibile creare impostazioni diverse per Lavorazione geometria trave e selezionare le impostazioni appropriate per ciascun situazione.
Attributi componente	Selezionare le impostazioni dei componenti appropriate.

È inoltre possibile aggiungere le lavorazioni a un bordo di un layout parete. Selezionare il layout parete e attivare la modifica selezionando **Modifica offset contorno parete** sulla barra degli strumenti contestuale. Selezionare il bordo del layout parete al quale aggiungere il componente. Selezionare il componente lavorazioni e le impostazioni da utilizzare e cliccare su per confermare.

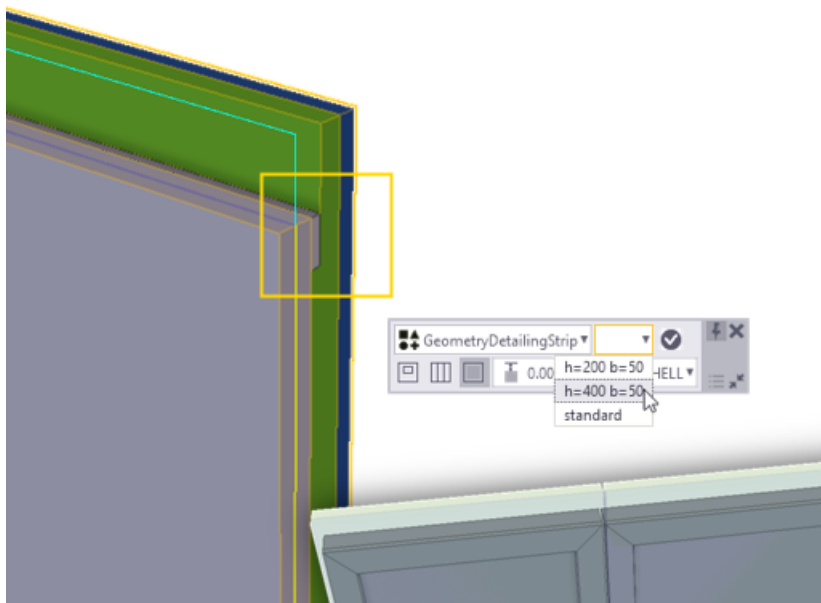

Scheda UDA

Utilizzare la scheda **UDA** per definire gli attributi utente di ciascuna parte del layer nel layout della parete.

Il contenuto della scheda **UDA** può variare in base all'ambiente di Tekla Structures. È possibile personalizzare il contenuto della scheda **UDA**.

Modificare del layout parete

Modifica della geometria del layout parete

È possibile utilizzare la modifica diretta per modificare il layout parete. Prima

di iniziare, verificare che il tasto **Modifica diretta**  sia attivo. Selezionare il layout parete per visualizzare la barra degli strumenti contestuale. Per modificare il layout parete, selezionare il comando appropriato dalla barra degli strumenti.

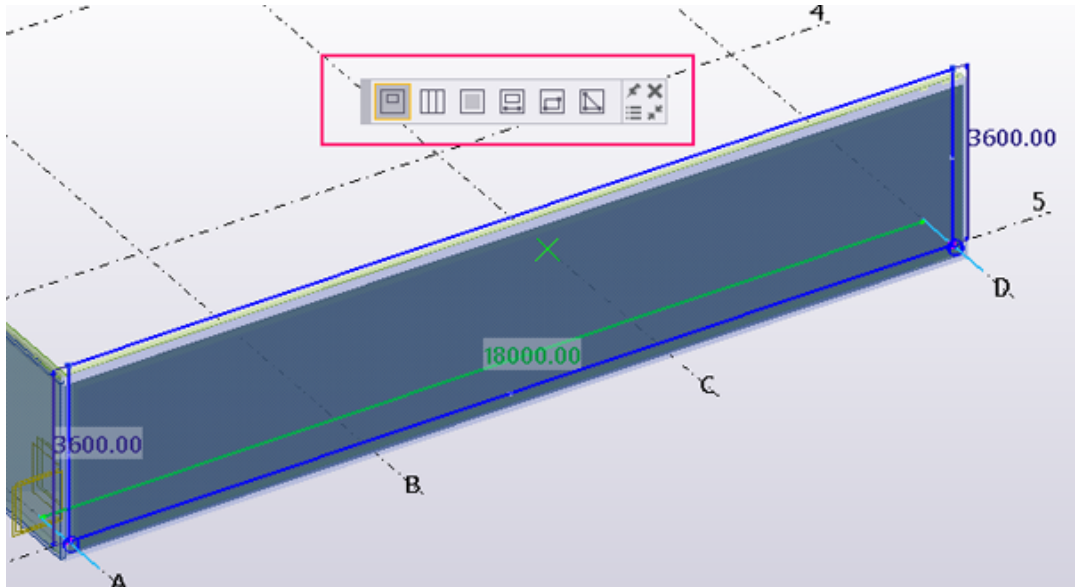

È possibile modificare i bordi esterni del layout parete trascinando i bordi e le maniglie dello spigolo. È inoltre possibile inserire i vertici trascinando le maniglie del punto medio del bordo ed eliminare i vertici selezionando una maniglia dello spigolo o un bordo e premendo il tasto **Cancella**.

Oltre alla modifica standard del poligono, è possibile trascinare le maniglie lineari speciali all'estremità del layout della parete per rendere il layout della parete più lungo o più corto. È inoltre possibile trascinare la maniglia lineare perpendicolarmente al layout della parete tenendo premuto il tasto **Alt** durante il trascinamento.

In alternativa al trascinamento della maniglia lineare, è possibile trascinare la freccia di quota. Se si sa di quanto allungare o accorciare il layout della parete, selezionare la freccia di quota e immettere il valore del quale modificare la quota. È possibile utilizzare le frecce di quota e le maniglie lineari in una vista piana, mentre la modifica del poligono è possibile solo nelle viste 3D o di sezione.

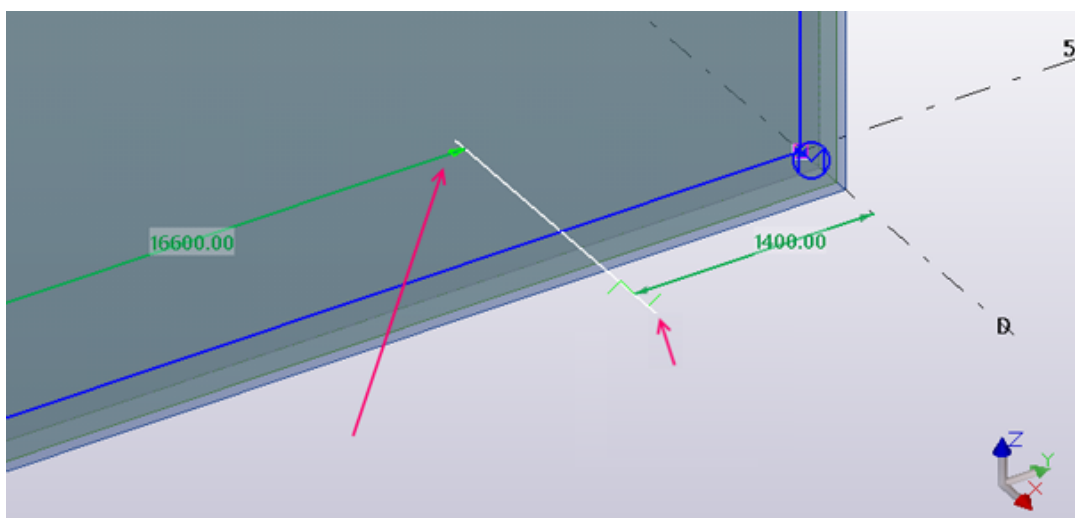

Modifica dell'offset sui bordi di layer

Utilizzare il comando **Modifica offset contorno parete** sulla barra degli strumenti contestuale per modificare gli offset dei layer sui bordi esterni del layout della parete o sui bordi delle forometrie o dei giunti. Selezionare il layer da modificare dalla lista sulla barra degli strumenti.



Sono disponibili tre opzioni per la modifica dell'offset su un bordo specifico:

- Trascinare la maniglia lineare sul bordo. È possibile trascinare la maniglia lineare solo perpendicolarmente al bordo.
- Trascinare la freccia di quota e immettere il valore di misura.
- Selezionare la maniglia lineare e immettere un nuovo valore di offset.

È possibile selezionare due o più maniglie lineari tenendo premuto il tasto **Shift** durante la selezione delle maniglie.

È possibile modificare gli offset superiori e inferiori dai bordi esterni nella finestra di dialogo **Layout parete** e gli offset dei giunti nella finestra di dialogo **Giunto layout parete**.

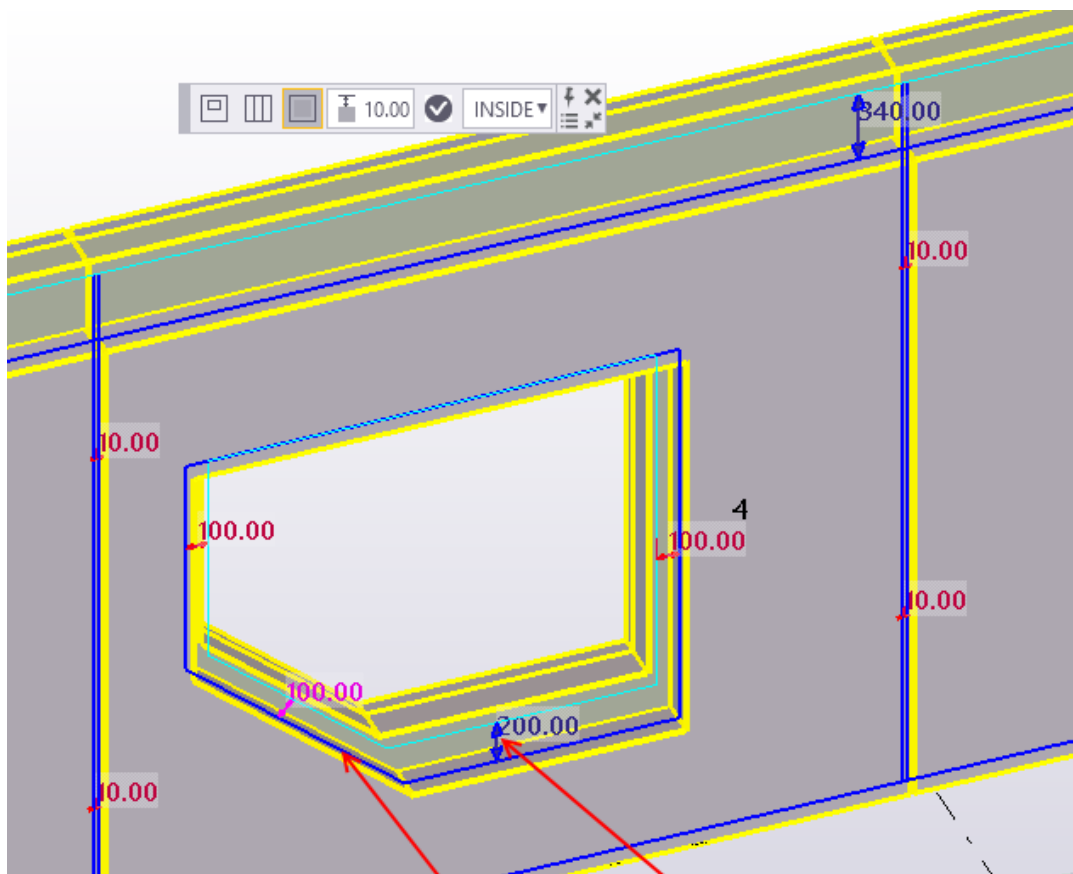

È possibile stabilire che un determinato layer non venga tagliato con la forometria. Selezionare prima la forometria. Nella barra degli strumenti contestuale selezionare il layer e **Non creare**.

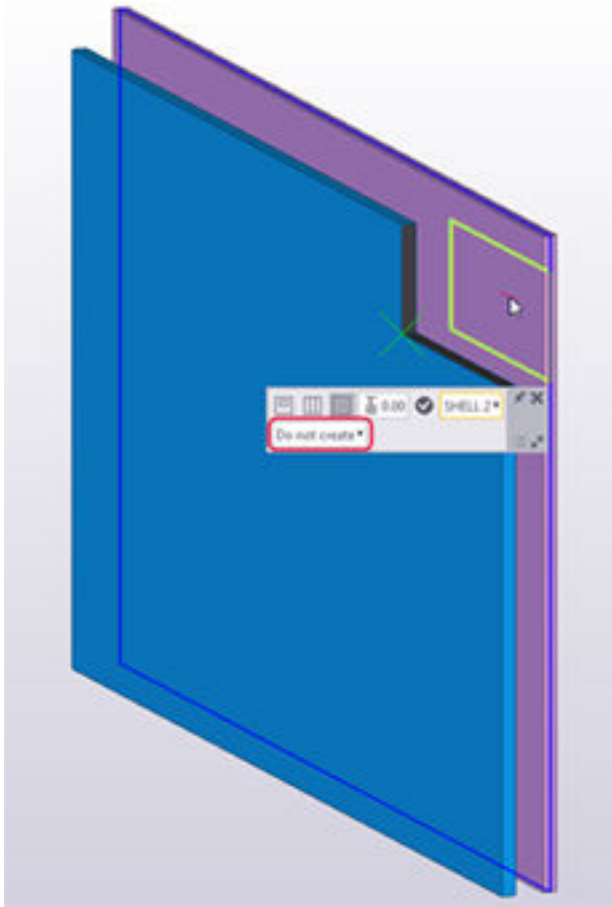

Forometria layout parete

Utilizzare la modifica diretta per aggiungere le forometrie ai layout della parete. Prima di iniziare, verificare che il tasto **Modifica diretta**  sia attivo.



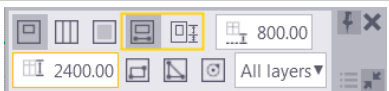

Per aggiungere una forometria, selezionare il layout della parete, quindi selezionare il comando di modifica diretta appropriato. È possibile creare forometrie rettangolari, poligonali e circolari.

NOTA È possibile utilizzare lo strumento **Forometria layout parete** dal catalogo **Applicazioni e componenti** per definire le impostazioni applicate alle forometrie. È possibile definire le quote delle forometrie e scegliere di applicare le lavorazioni utilizzando un componente forometria.

Aggiunta di una forometria a un layout della parete

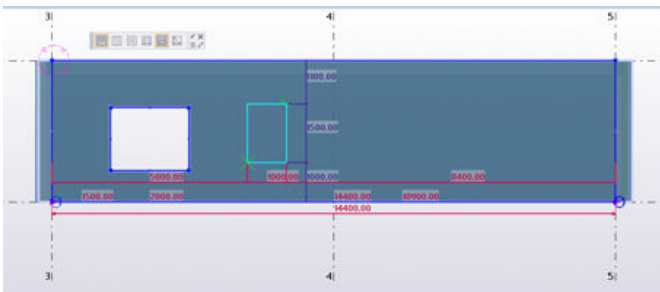
Opzione	Descrizione
	<p>Aggiungere una forometria selezionando la lunghezza della forometria nella parete. Sono disponibili cinque diverse opzioni di quota per</p>

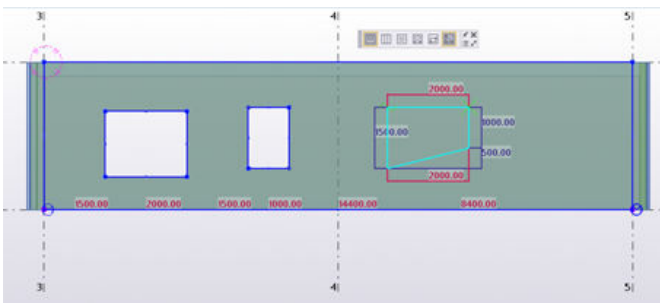
Opzione	Descrizione
	<p>definire il livello inferiore e il livello superiore delle forometrie. Per scorrere le opzioni, cliccare sul pulsante di quota della forometria  finché non viene visualizzata l'opzione desiderata.</p> <p>Le cinque opzioni sono:</p> <ul style="list-style-type: none"> • Immettere la distanza tra la parte inferiore della parete e la parte inferiore della forometria, 800.00 in questo esempio e l'altezza della forometria, 2400.00. Se vengono utilizzati i valori Posizione in altezza, la distanza inferiore viene misurata dai punti di creazione. • Immettere la distanza tra il livello inferiore della parete e il livello inferiore della forometria e la distanza tra il livello inferiore della parete e il livello superiore della forometria. Se vengono utilizzati i valori Posizione in altezza, la distanza inferiore viene misurata dai punti di creazione. • Immettere la coordinata z globale del livello inferiore della forometria e l'altezza della forometria. • Immettere l'altezza della forometria e la coordinata z globale del livello superiore della forometria. • Immettere la coordinata z globale del livello inferiore della forometria e la coordinata z globale del livello superiore della forometria. <p>È possibile utilizzare un disegno architettonico come modello di riferimento in cui è possibile selezionare la larghezza e la posizione della forometria.</p> <p>È possibile selezionare il layer da tagliare sulla barra degli strumenti contestuale. Ciò facilita la modellazione di geometrie differenti di layer nelle pareti con più layer. L'opzione di default Tutti i layer crea la forometria in tutti i layer. Per modificare la creazione di forometrie per un layer, cliccare sul comando Modifica offset contorno parete. Selezionare il layer e Crea o Non creare.</p>

Opzione	Descrizione
	<p>Aggiungere una forometria rettangolare selezionando due punti.</p> 
	<p>Aggiungere una forometria poligonale selezionando tre o più punti.</p> 
	<p>Aggiungere una forometria circolare selezionando il punto centrale e il punto di raggio per la forometria.</p> <p>Quando si modificano gli offset specifici per il layer e il bordo, è possibile impostare un singolo offset per la forometria circolare. Le forometrie circolari consentono la creazione veloce delle aperture per HVAC.</p>

Modifica di una forometria in un layout della parete

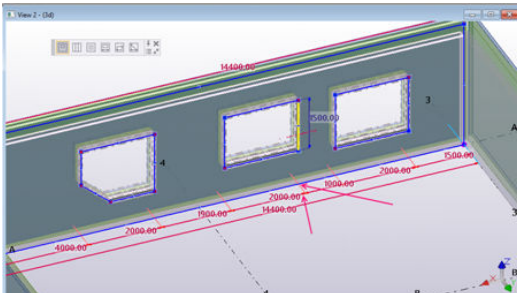
Opzione	Descrizione
<p>Modifica geometria di una forometria</p> 	<p>È possibile modificare una forometria allo stesso modo dei bordi esterni del layout della parete utilizzando il comando di modifica diretta appropriato. È possibile:</p> <ul style="list-style-type: none"> • Trascinare i bordi. • Trascinare le maniglie dello spigolo.

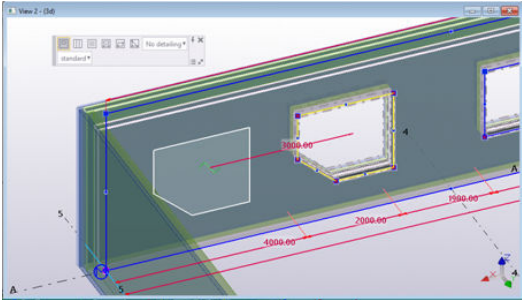
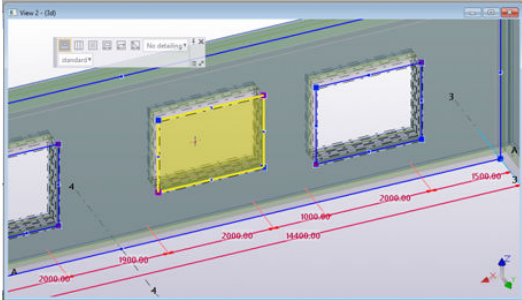
Opzione	Descrizione
	<ul style="list-style-type: none"> • Inserire i vertici trascinando le maniglie del punto medio del bordo. • Eliminare i vertici selezionando la maniglia dello spigolo o il bordo e premendo il tasto Cancella. <p>Inoltre, è possibile modificare l'inizio o la fine della forometria trascinando le maniglie lineari oppure utilizzando le frecce di quota.</p>
<p>Sposta o copia una forometria</p> 	<ol style="list-style-type: none"> 1. Selezionare una forometria selezionando una faccia nella forometria. 2. Iniziare a trascinare la faccia selezionata. 3. Per creare una copia della forometria, tenere premuto il tasto Ctrl. <p>Per spostare una forometria senza modificarne la sagoma, trascinare la maniglia della faccia nella posizione desiderata.</p>
<p>Elimina una forometria</p> 	<p>Selezionare un faccia all'interno della forometria e premere il tasto Cancella.</p>

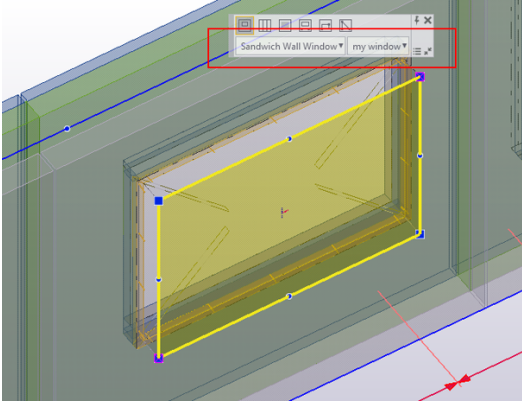
Opzione	Descrizione
<p data-bbox="311 277 778 309">Modifica lavorazioni forometria</p> 	<p data-bbox="850 277 1361 416">È possibile creare una forometria con o senza dettagli. Per lavorare una forometria, utilizzare un componente della forometria dal catalogo Applicazioni e componenti o un componente personalizzato appropriato. È possibile utilizzare il componente Finestra pannello sandwich per le forometrie rettangolari e per le forometrie che collegano una finestra e una porta alla stessa linea del bordo superiore.</p> <p data-bbox="850 707 1361 846">Per creare una forometria dettagliata, selezionare la forometria e cliccare due volte per aprire la finestra di dialogo Forometria layout parete.</p> <ol data-bbox="850 864 1361 1921" style="list-style-type: none"> <li data-bbox="850 864 1361 936">1. In Applica lavorazioni selezionare Sì. <li data-bbox="850 949 1361 1921">2. In Nome componente eseguire una delle seguenti operazioni: <ul data-bbox="914 1034 1361 1921" style="list-style-type: none"> <li data-bbox="914 1034 1361 1205">• Selezionare un componente dalla lista. Cliccare su Modifica per modificare alcune delle proprietà della forometria. <li data-bbox="914 1218 1361 1599">• È possibile modificare, ad esempio, il nome e i nomi delle proprietà delle quote delle finestre e definire i punti di immissione per la forometria. Quando si modificano le proprietà e si assegna un nuovo nome al componente, il componente modificato viene aggiunto alla lista Nome componente. <li data-bbox="914 1612 1361 1921">• Se si desidera utilizzare un componente non presente nella lista, cliccare su Nuovo per selezionare un componente dal catalogo Applicazioni e componenti. È possibile utilizzare, ad esempio, un componente personalizzato creato.

Opzione	Descrizione
	<p>È inoltre possibile aggiungere parti di riempimento alle forometrie nella scheda Parti di riempimento. Selezionare un layer nell'immagine di esempio nella finestra di dialogo. Scegliere quindi se il layer viene tagliato e se viene creata una parte di riempimento nel layer. Selezionare gli attributi appropriati della parte di riempimento. Le parti di riempimento utilizzano le proprietà del piatto di contorno in Attributi parte filtro.</p> <p>È inoltre possibile attivare le lavorazioni sulla barra degli strumenti contestuale selezionando il componente lavorazioni da utilizzare.</p>

Giunto layout parete

Quando si crea un layout della parete, sarà inizialmente una singola parete prefabbricata. **Giunto layout parete** suddivide il layout della parete in due o più parti della parete prefabbricata. Nel layout della parete i relativi layer con l'opzione **Elementi layer** impostata su **Sì** nella finestra di dialogo **Layout parete** vengono suddivisi.

Aggiunta e modifica dei giunti di layout della parete



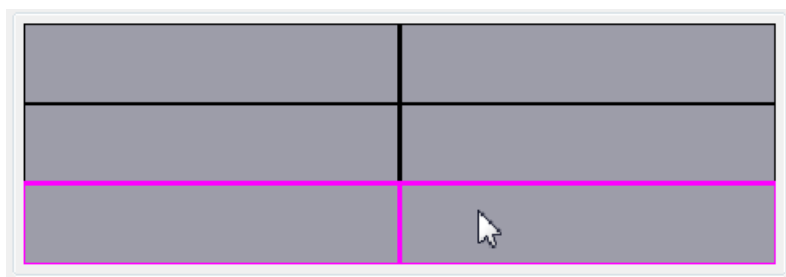

Utilizzare il comando **Modifica giunti**  sulla barra degli strumenti contestuale per aggiungere e modificare i giunti. **Modifica giunti** apre la finestra di dialogo **Giunto layout parete** in cui è possibile definire separatamente le proprietà dei giunti per ciascun layer della parete.



Selezionare il layer nell'immagine di anteprima e definire le proprietà.

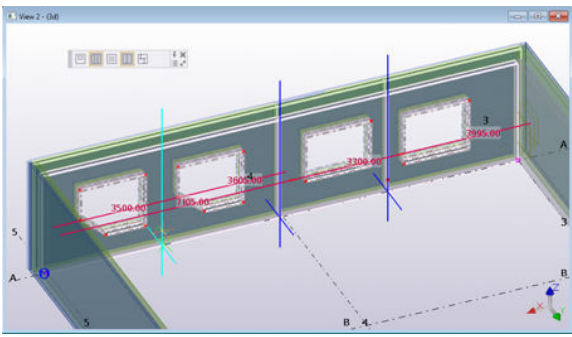

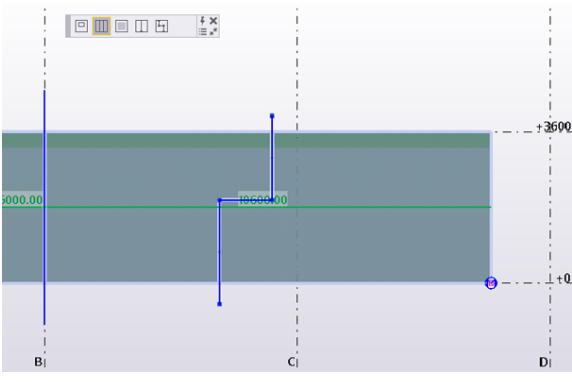
Opzione	Descrizione
	<ol style="list-style-type: none"> 1. Definire la distanza del giunto. 2. Definire l'offset della distanza dalla posizione di inserimento del giunto.

Opzione	Descrizione
Crea un componente di connessione	Selezionare Sì per creare una connessione tra le due parti del layer sul giunto. Quando si seleziona Sì , è possibile definire le altre opzioni dei componenti.
Nome componente	Selezionare un componente di connessione dal catalogo Applicazioni e componenti .
Attributi componente	Selezionare il file di attributi per la connessione.
Input principale componente	Scegliere il pezzo della parete che sarà la prima parte di inserimento per la connessione, il giunto o altri componenti creati sul giunto.

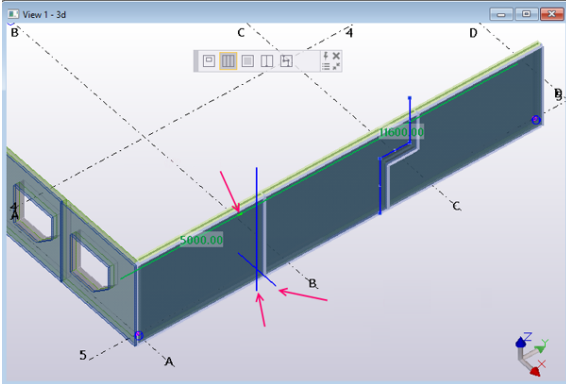
Opzione	Descrizione
Aggiungi un giunto verticale 	Utilizzare il comando Nuovo giunto  per aggiungere un giunto verticale. Selezionare un punto per creare il giunto. Nuovo giunto è selezionato automaticamente quando si utilizza il comando Modifica giunti e il layout della parete non ha ancora alcun giunto.
Aggiungi un giunto poligonale 	Utilizzare il comando Nuovo giunto poligonale  per aggiungere un giunto poligonale. Selezionare due o più punti per creare il giunto. I giunti poligonali possono contenere segmenti verticali, orizzontali e inclinati. Estendere la parte iniziale e quella finale del giunto poligonale affinché attraversi in modo chiaro i bordi della parete che suddivide.

Opzione	Descrizione
<p>Sposta un giunto</p> 	<p>Spostare un giunto verticale trascinandolo.</p> <p>È inoltre possibile spostare i giunti verticali trascinando la maniglia lineare orizzontale o la freccia di quota.</p> <p>Spostare e modificare un giunto poligonale come qualsiasi altro oggetto poligonale.</p>
<p>Copia un giunto</p>	<p>Copiare un giunto verticale o un giunto poligonale tenendo premuto il tasto Ctrl e trascinando il giunto.</p>
<p>Elimina un giunto</p>	<p>Eliminare un giunto verticale selezionando la maniglia del giunto e premendo il tasto Cancella.</p> <p>Eliminare un giunto poligonale eliminando tutti i segmenti del giunto poligonale.</p>
<p>Modifica le proprietà del giunto</p>	<ol style="list-style-type: none"> 1. Selezionare un giunto verticale o un segmento di un giunto poligonale. Quando si seleziona il primo giunto, le proprietà correnti del giunto vengono caricate nella finestra di dialogo Giunto layout parete. 2. Selezionare due o più giunti. Tenere premuto il tasto Shift e selezionare i giunti verticali o i segmenti di un giunto poligonale. 3. Dopo avere selezionato i giunti, modificare le proprietà nella finestra di dialogo e cliccare su Modifica.
<p>Suddividi il layout parete sul giunto selezionato</p>	<p>Utilizzare il comando Suddividi il layout parete sul giunto selezionato  per suddividere il</p>

Opzione	Descrizione
	layout parete in componenti separati.





Connettore layout parete

Utilizzare **Connettore layout parete** per applicare un collegamento tra due layout della parete. **Connettore layout parete** consente di adattare le parti del layer agli spigoli. È possibile verificare le distanze tra gli spigoli estendendo o accorciando i layer delle pareti e aggiungendo le connessioni tra le parti dei layer collegati. **Connettore layout parete** consente inoltre di aggiungere connessioni tra le parti del layer quando si utilizza un componente di connessione sugli spigoli

Se sono stati creati più layout della parete contemporaneamente utilizzando lo strumento **Layout parete**, i connettori di layout della parete vengono aggiunti automaticamente tra i layout della parete. Il connettore di layout della parete viene aggiornato automaticamente quando si modifica il tipo di parete.

Se si crea un layout della parete e successivamente se ne aggiunge un altro accanto ad esso, è possibile aggiungere una connessione tra di essi utilizzando il componente **Connettore layout parete** nel catalogo **Applicazioni e componenti**. Selezionare due layout della parete per creare la connessione. Assicurarsi di selezionare l'istanza del componente di layout della parete e non un singolo oggetto creato dal layout della parete. Il connettore viene creato quando si seleziona il secondo layout della parete.

Proprietà del connettore di layout della parete

Opzione	Descrizione
<input checked="" type="checkbox"/>  <input checked="" type="checkbox"/>  <input checked="" type="checkbox"/> 	<p>Definisce la modalità di adattamento delle parti del layer.</p> <p>Cliccare sul pulsante tre volte per scorrere le tre diverse opzioni di configurazione degli angoli.</p>
<input checked="" type="checkbox"/>  <input checked="" type="checkbox"/> 	<p>Definisce se le estremità dei pannelli sono a squadra o inclinate.</p> <p>È possibile utilizzare questa opzione per impostare un dettaglio d'angolo tipico per le pareti doppie.</p> <p>Questa opzione è inoltre applicata in un componente di connessione utilizzato tra le parti del layer.</p>



Opzione	Descrizione
	<p>Definisce la modalità di modellazione delle parti che formano lo spigolo di rotazione.</p> <p>È possibile selezionare questa opzione separatamente su ciascun layer.</p> <p>Quando si seleziona questa opzione, Connettore layout parete crea una parte aggiuntiva aggiunta all'unità di getto.</p> <p>La parte di spigolo di svolta viene creata con il (primo) nome specificato nel file <code>SandwichWallCornerPartNames.dat</code> di sistema.</p> <p>Cliccare sul pulsante tre volte per scorrere le tre diverse opzioni di configurazione degli angoli.</p>
Spazio libero A	<p>Definisce la distanza tra le due parti del layer.</p> <p>Nell'immagine di anteprima è mostrata la posizione della distanza. La posizione della distanza dipende dalla configurazione dell'angolo.</p> <hr/> <p>SUGGERIMENTO Se si utilizza un componente di connessione, utilizzare il nome della proprietà <code>FreeSpace</code> nella connessione personalizzata per controllare direttamente il valore da Connettore layout parete.</p>
Offset finale B	<p>Definisce l'offset finale della parte più lunga.</p> <p>Nell'immagine di anteprima è mostrata la posizione dell'offset. L'offset dipende dalla configurazione dell'angolo.</p> <hr/> <p>SUGGERIMENTO Se si utilizza un componente di connessione, utilizzare il nome della proprietà <code>EndOffset</code> nella connessione personalizzata per controllare direttamente il valore da Connettore layout parete.</p>

Opzione	Descrizione
Connessione	<p>Seleziona un componente di connessione creato tra le due parti del layer.</p> <p>Se non si seleziona una connessione, vengono aggiunti solo gli adattamenti in base alla distanza e agli offset finali. Per visualizzare le proprietà correnti del connettore, selezionare il connettore di layout della parete o cliccare due volte sull'adattamento creato dal connettore.</p>
Attributi	Se è stata aggiunta una connessione, selezionare un file di attributi per tale connessione.
Parte princ. di connessione	Se è stata aggiunta una connessione, impostare la parte principale della connessione.

Connettore a T layout parete

Utilizzare **Connettore a T layout parete** per applicare una connessione a T tra due layout della parete. Il **Connettore a T layout parete** consente di creare un giunto nella posizione di connessione. Se si rimuove la connessione, il giunto non viene rimosso automaticamente. Modificare la parte principale per rimuovere il giunto.

Proprietà del connettore a T del layout parete

Opzione	Descrizione
	<p>Definisce la modalità di adattamento delle parti del layout parete.</p> <p>Cliccare sul pulsante tre volte per scorrere le tre diverse opzioni di configurazione degli angoli.</p> <p>Selezionare il layout parete nell'immagine di anteprima e definire le proprietà di connessione.</p>
	<p>Definisce se le estremità dei pannelli sono a squadra o inclinate.</p> <p>Questa opzione è applicata in un componente di connessione utilizzato tra le parti del layout parete.</p>
Aggiungi giunto	<p>Consente di scegliere se aggiungere un giunto. È inoltre possibile scegliere di dividere il primo layer in due parti.</p> <p>No non divide la prima parte di layer, ma viene creato un taglio che divide la parte in due oggetti solidi.</p>
Offset giunto	Consente di immettere l'offset del giunto.

Opzione	Descrizione
Spazio libero	Definisce la distanza tra i layout parete. Nell'immagine di anteprima è mostrata la posizione della distanza. La posizione della distanza dipende dalla configurazione dell'angolo.
Crea componente	Consente di scegliere se utilizzare un componente per collegare i layout parete.
Nome componente	Seleziona un componente di connessione creato tra i due layout parete.
Attributi componente	Se è stata aggiunta una connessione, selezionare un file di attributi per tale connessione.
Input principale componente	Se è stata aggiunta una connessione, impostare la parte principale della connessione.

Elementi layout parete

Elementi layout parete consente di aggiungere automaticamente nuovi giunti per suddividere il layout della parete in due o più parti della parete prefabbricata.

Le forometrie sono prese in considerazione durante l'aggiunta di giunti. Le forometrie possono influire sulla posizione finale dei giunti, in modo che la lunghezza finale o il peso della parete prefabbricata sia inferiore al valore di destinazione.

NOTA I calcoli del peso si basano sulla geometria del layout della parete. Qualsiasi altra parte aggiuntiva nelle pareti non viene presa in considerazione nel calcolo. La densità nel calcolo del peso è 2500 kg/m³ per il tipo di layer strutturale e 100 kg/m³ per il layer di isolamento.

Opzione	Descrizione
Crea giunti	<ul style="list-style-type: none"> • Per lunghezza: immettere una o più lunghezze desiderate. Se non è possibile suddividere la parete utilizzando la prima lunghezza, Elementi layout parete tenta di utilizzare la successiva lunghezza immessa e così via. • Per numero: immettere il numero di pareti da creare. • Per peso: immettere il peso desiderato di un pezzo della parete. Il layout della parete viene suddiviso, in modo che il peso delle pareti prefabbricate sia il più prossimo possibile al peso desiderato.

Opzione	Descrizione
	<ul style="list-style-type: none"> • Per peso di sollevamento gru: divide il layout della parete, in modo che il peso delle pareti prefabbricate sia il più prossimo possibile alla capacità massima di sollevamento.
Altezza massima	<p>Immettere l'altezza massima di un pezzo della parete.</p> <p>Se il valore immesso è inferiore all'altezza della parete, Elementi layout parete prima creerà i giunti orizzontali con l'altezza e le impostazioni specificate. Dopodiché, creerà i giunti verticali utilizzando le impostazioni del giunto verticale e tutte le altre impostazioni nella finestra di dialogo.</p>
Lunghezza min.	<p>Immettere la lunghezza minima di un pezzo della parete.</p>
Lunghezza max.	<p>Immettere la lunghezza massima di un pezzo della parete.</p> <p>Questo valore viene utilizzato con tutti i metodi di creazione.</p>
Massimo peso	<p>Immettere il peso massimo di un pezzo della parete.</p> <p>Questo valore viene utilizzato con tutti i metodi di creazione.</p>
Peso di sollevamento gru max	<p>Selezionare la gru utilizzata per la costruzione.</p> <p>Quando la gru è selezionata, il peso massimo delle pareti è sempre inferiore alla capacità di sollevamento della gru.</p> <p>Per definire una configurazione della gru, aprire la finestra di dialogo Proprietà gru cliccando sul pulsante  a destra:</p> <ol style="list-style-type: none"> 1. Selezionare la posizione della gru nel modello oppure immettere i valori X e Y. 2. Immettere i dati della capacità di sollevamento della gru nella tabella. Immettere la distanza nell'ordine da lontano a vicino. 3. Salvare la configurazione della gru. <p>È possibile utilizzare il nome della gru quando si salva la configurazione.</p> <p>Per modificare ed esaminare la configurazione esistente della gru, selezionare la configurazione della gru dalla lista nella finestra di dialogo Proprietà gru. Cliccare su Anteprima per visualizzare la</p>

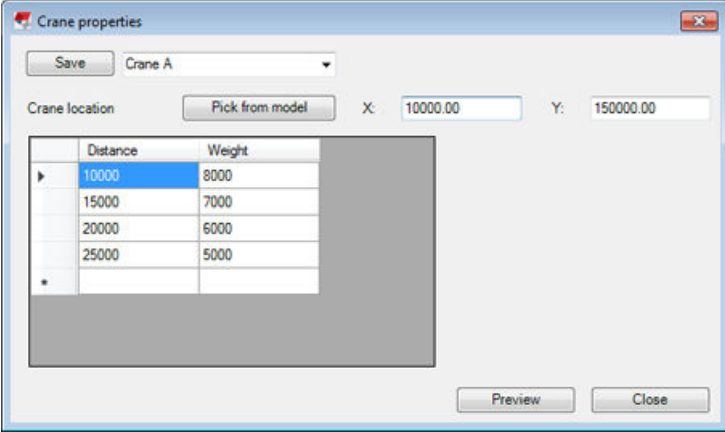
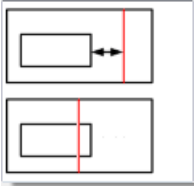
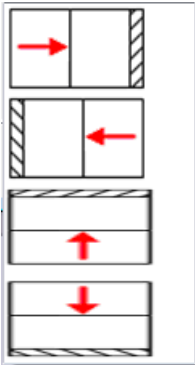
Opzione	Descrizione
	<p>posizione della gru sul grafico di sollevamento visualizzato nella vista del modello.</p> 
<p>Evita forometrie</p> 	<p>Seleziona se i giunti possono attraversare la forometria.</p> <p>Se i giunti non possono attraversare la forometria, immettere la distanza minima dalla forometria.</p>
<p>Direzione di distribuzione</p> 	<p>Seleziona la direzione dei giunti e l'estremità iniziale sul layout della parete.</p> <p>È possibile aggiungere sia giunti verticali che orizzontali.</p>
<p>Impostazioni giunto verticale</p> <p>Impostazioni giunti orizzontali</p>	<p>Seleziona gli attributi dei giunti utilizzati per i nuovi giunti.</p> <p>Assicurarsi che gli offset di layer siano impostati correttamente poiché possono influire sul peso e sulla lunghezza della parete.</p>
<p>Crea su pareti selezionate</p>	<p>Selezionare il layout della parete e cliccare sul pulsante Crea su pareti selezionate per inserire i giunti. È possibile selezionare uno o più layout della parete.</p>

Scambio layer layout parete

Utilizzare **Scambio layer layout parete** per scambiare i layer prefabbricati strutturali di una singola parete in un layout della parete, in genere una parete doppia. È possibile scambiare l'ordine di alcune singole pareti nella stessa linea della parete se è necessario gettare in opera in un ordine diverso.

Per scambiare i layer, selezionare **Scambio layer layout parete** nel catalogo **Applicazioni e componenti**, quindi selezionare un layout della parete e la parte della parete da scambiare.

Quando si utilizza lo strumento di scambio, una maniglia triangolare  viene visualizzata in ciascuna posizione dello strumento. È possibile trascinare queste maniglie per modificare la parete da scambiare. Per scambiare un'altra parete nel layout, è possibile copiare lo strumento di scambio in un'altra posizione tenendo premuto **Ctrl** durante il trascinamento.

È possibile eliminare le istanze dello strumento di scambio selezionando le relative maniglie e premendo il tasto **Cancella**.

Personalizzazione del layout della parete

Contenuto scheda UDA

È possibile personalizzare il contenuto della scheda **UDA** utilizzando il file `WallLayout.Udas.dat`. Il file `WallLayout.Udas.dat` può trovarsi in qualsiasi cartella definita nelle opzioni avanzate `XS_FIRM`, `XS_PROJECT` o `XS_SYSTEM` oppure nella cartella modello.

È possibile utilizzare il file per verificare che le proprietà definite dall'utente delle parti del layer create possano essere utilizzate nel layout della parete. Si consiglia di utilizzare solo gli attributi utente che sono in genere comuni per tutte le pareti prefabbricate in un layout della parete.

È possibile stabilire che i valori UDA dei layer non vengano scambiati quando viene utilizzato lo strumento **Scambio layer layout parete**. Aggiungere `NoSwap` alla fine della linea (quarto campo): `string comment j_comment NoSwap`.

Il file di esempio mostrato di seguito contiene una descrizione completa di tutte le impostazioni e del formato del file. Le linee che iniziano con `'''` sono le linee di commento.

```
'''
// Customized user defined attributes (UDA) for layer parts created by
// wall layout component
//
// Each row shall contain 2 or 3 fields separated by tab(s) or semicolon.
// Please note that all uda names shall be unique
//
// Field 1: The data type of the attribute. Valid values are 'distance',
// 'float', 'option',
// 'integer' and 'string' compatible with the actual user
// defined attributes as
// specified in objects.inp
```

```

// Field 2: UDA name. This is the name of the user defined attribute set
for the layer part.
// Field 3: Label. This text is shown in the wall layout UDA tab page if
the uda is not
//      defined in objects.inp. Label can be a translatable label or
any text or empty text.
// Field 4: 'NoSwap' if you do not want the 'Wall layout layer swapper'
to swap the values.
//
string  comment      j_comment NoSwap
string  USER_FIELD_1 j_user_field_1
string  USER_FIELD_2 j_user_field_2
string  USER_FIELD_3 j_user_field_3
string  USER_FIELD_4 j_user_field_4

```

Componente layer

Se i nomi delle proprietà parte personalizzata o componente non sono gli stessi dei nomi di default, è possibile definire i parametri nel file `xxxxx.LayerComponentInfo.xml` dove `xxxxx` è il nome del componente.

In questo file è inoltre possibile specificare la mappatura per le altre proprietà di layer, in modo che i valori specificati nel file di attributi vengano sostituiti con le proprietà di layer definite nella finestra di dialogo **Layout parete**.

Di seguito è riportato un esempio del file.

```

<?xml version="1.0" encoding="utf-8"?>
<LayerComponentInfo xmlns:xsd="http://www.w3.org/2001/XMLSchema"
xmlns:xsi="http://www.w3.org/2001/XMLSchema-instance">
  <ComponentName>CMUWall</ComponentName>
  <!--Leave the property name empty if you don't want anything to be set
by Wall layout -->
  <HeightMaxProperty>WallHeight</HeightMaxProperty>
  <Height1Property></Height1Property>
  <Height2Property></Height2Property>
  <ThicknessProperty></ThicknessProperty>
  <NameProperty>Name</NameProperty>
  <ClassProperty></ClassProperty>
  <MaterialProperty>Material</MaterialProperty>
  <PrefixProperty>AsmPfx</PrefixProperty>
  <StartNoProperty>AsmStNo</StartNoProperty>
  <!--Do not specify anything for custom part position if you want to
control these with saved settings only.-->
  <CustomPartPosition>
    <PlaneOffset>0</PlaneOffset>
    <DepthOffset>0</DepthOffset>
    <RotationOffset>0</RotationOffset>
    <Plane>LEFT</Plane>
    <Depth>BEHIND</Depth>
    <Rotation>FRONT</Rotation>
  </CustomPartPosition>
</LayerComponentInfo>

```

Lavorazione geometria trave

Lavorazione geometria trave consente la modellazione di ispessimenti dei bordi delle pareti, schemi di incavi, mensole delle pareti, falsi giunti e sporgenze di facciata. Questo componente è solo per gli elementi prefabbricati.

Lavorazione geometria trave può essere utilizzato per aggiungere geometria dettagliata a qualsiasi oggetto. È possibile creare impostazioni diverse per **Lavorazione geometria trave** e selezionare le impostazioni appropriate per ciascun situazione.

Lo strumento utilizza profili del catalogo profili in calcestruzzo irregolari. Se questi profili non sono presenti nel proprio ambiente Tekla Structures, scaricarli nel modello dal contenuto locale di [Tekla Warehouse](#).

Utilizzare per

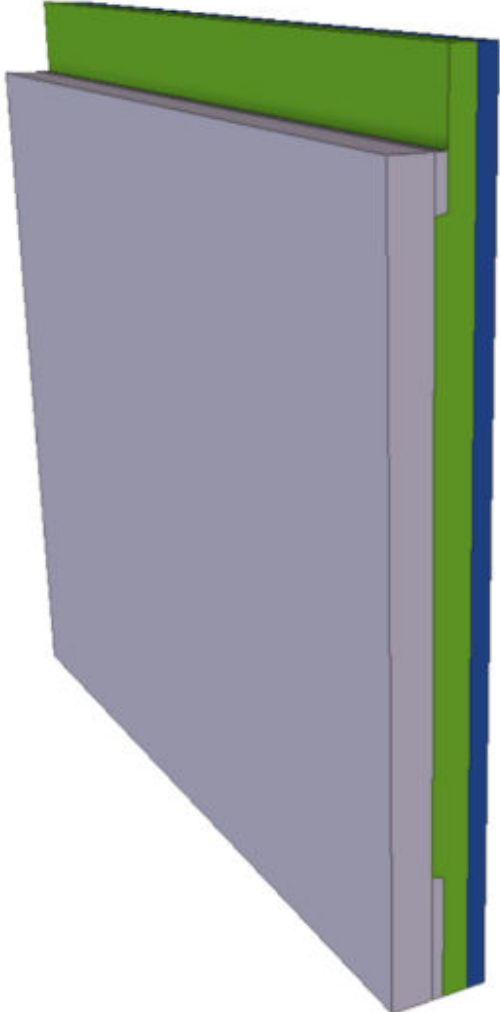
 A 3D perspective view of a rectangular sandwich panel. The panel is composed of three distinct layers: a top green layer, a middle grey layer, and a bottom blue layer. The panel is shown from an angle, highlighting its thickness and the layered structure.	Ispessimento pannello sandwich
--	--------------------------------

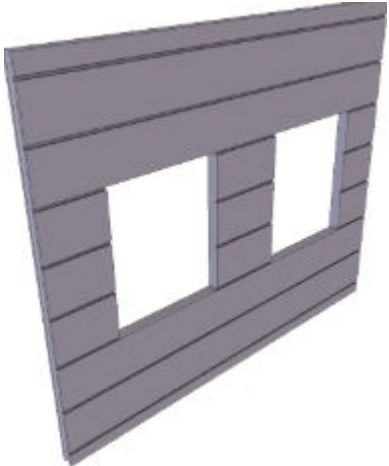
	Schemi di incavi in una parete
---	--------------------------------

Ordine di selezione

1. Selezionare la faccia della parte.
2. Selezionare due o più punti per indicare la posizione.
3. Cliccare con il pulsante centrale del mouse per creare la geometria trave.

Proprietà lavorazione geometria trave

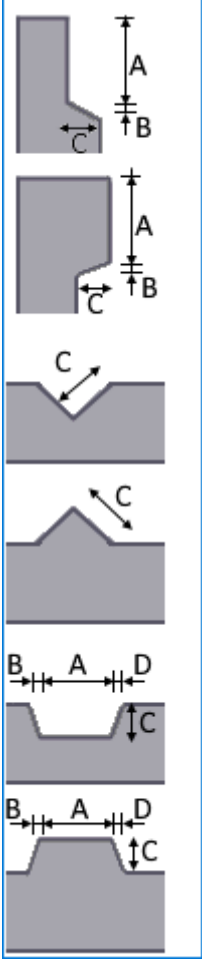
Opzione	Descrizione
	<p>Selezionare la geometria. È possibile creare ispessimenti, incavi e sporgenze.</p> <p>Definire le dimensioni A, B, C e D per l'opzione selezionata.</p>
<p>Aggiungi all'unità di getto, Collega alla parte</p>	<p>Selezionare la modalità di aggiunta della geometria alla parte selezionata: Collega alla parte o Aggiungi all'unità di getto.</p>
<p>Solo taglio, Taglio e parte, Solo parte</p>	<p>Seleziona la modalità di modellazione del taglio.</p>
<p>Utilizza proprietà parte principale</p>	<p>È possibile controllare le proprietà della parte creata. Con l'opzione Utilizza proprietà parte principale, la parte aggiunta ottiene le proprietà della parte principale. In caso contrario, è possibile selezionare gli attributi standard salvati per la trave in calcestruzzo.</p> <p>Se si modificano le proprietà salvate in un secondo momento, è necessario</p>

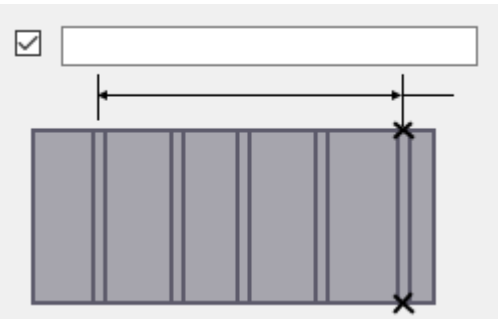
Opzione	Descrizione
	modificare la striscia lavorazione geometria per ottenere le proprietà della parte aggiunta aggiornata.
Centro. Sinistra, Destra	Selezionare una posizione per la geometria.
	Definisce l'offset della trave dalla linea di inserimento.
	Definisce la spaziatura degli incavi e delle sporgenze. Ad esempio, immettere 40*400 per creare 40 incavi con una spaziatura di 400, misurata dal centro dell'incavo.

Strumenti di posizionamento cassaforma

In questa sezione vengono presentati gli strumenti di posizionamento cassaforma.

Per ulteriori informazioni, cliccare sul collegamento di seguito:

- Strumenti di posizionamento cassaforma - Pareti
- Strumenti di posizionamento cassaforma - Pareti: configurazione
- [Strumenti di posizionamento cassaforma - Solette \(pagina 3253\)](#)
- [Strumenti di posizionamento cassaforma - Solette: configurazione \(pagina 3261\)](#)

Strumenti di posizionamento cassaforma - Pareti

Strumenti di posizionamento cassaforma - Pareti è un insieme di componenti che facilita la modellazione dettagliata dei diversi sistemi cassaforma del pannello a parete. Questi componenti sono strumenti di posizionamento, quindi è necessario disporre di tutti i prodotti di cassaforma rilevanti come pannelli a parete, condizioni di spigolo, morsetti e piattaforme di getto nel catalogo **Applicazioni e componenti**.

È possibile ottenere i prodotti di cassaforma forniti dai fornitori casseforme, ad esempio, da **Tekla Warehouse**. Inoltre, **Strumenti di posizionamento cassaforma - Pareti** richiede file di configurazione aggiuntivi contenenti le informazioni necessarie sui componenti del prodotto cassaforma. Questi file di configurazione possono venire forniti con i cataloghi di prodotti cassaforma

forniti dai fornitori cassaforma, tuttavia è possibile anche creare autonomamente i file di configurazione.

Strumenti di posizionamento cassaforma - Pareti contiene gli strumenti per posizionare e modificare i seguenti elementi cassaforma:

- i pannelli a parete cassaforma in genere appaiono come matrici bidimensionali che coprono una determinata area
- diversi tipi di condizioni di spigolo
- una matrice di tiranti tra due pannelli cassaforma
- una matrice di morsetti, blocchi o sostegni sul bordo di giunzione tra due pannelli cassaforma per mantenere la cassaforma insieme
- supporto dei controventi per un singolo pannello cassaforma
- una matrice di piattaforme di getto sul bordo superiore dei pannelli cassaforma
- riempimenti per riempire le distanze tra due pannelli cassaforma

Poiché **Strumenti di posizionamento cassaforma - Pareti** è costituito da un insieme di sotto-strumenti che vengono combinati in un'unica finestra di dialogo, ciascuna scheda è un singolo sotto-strumento. Sia **Strumenti di posizionamento cassaforma - Pareti** che i sotto-strumenti sono disponibili nel catalogo **Applicazioni e componenti**.

La maggior parte delle impostazioni nei componenti è preimpostata. È possibile controllare le diverse impostazioni selezionando le opzioni appropriate nella finestra di dialogo. Queste impostazioni predefinite vengono organizzate in base al fornitore cassaforma e alle famiglie di prodotti.

Tuttavia, se si creano file di configurazione personalizzati, è possibile utilizzare i valori nei file di configurazione anziché i valori predefiniti.

È possibile accedere a **Strumenti di posizionamento cassaforma - Pareti** nei ruoli **Concrete Contractor**, **Appaltatore generale** e **Rebar Detailer** nell'ambiente **Default**.

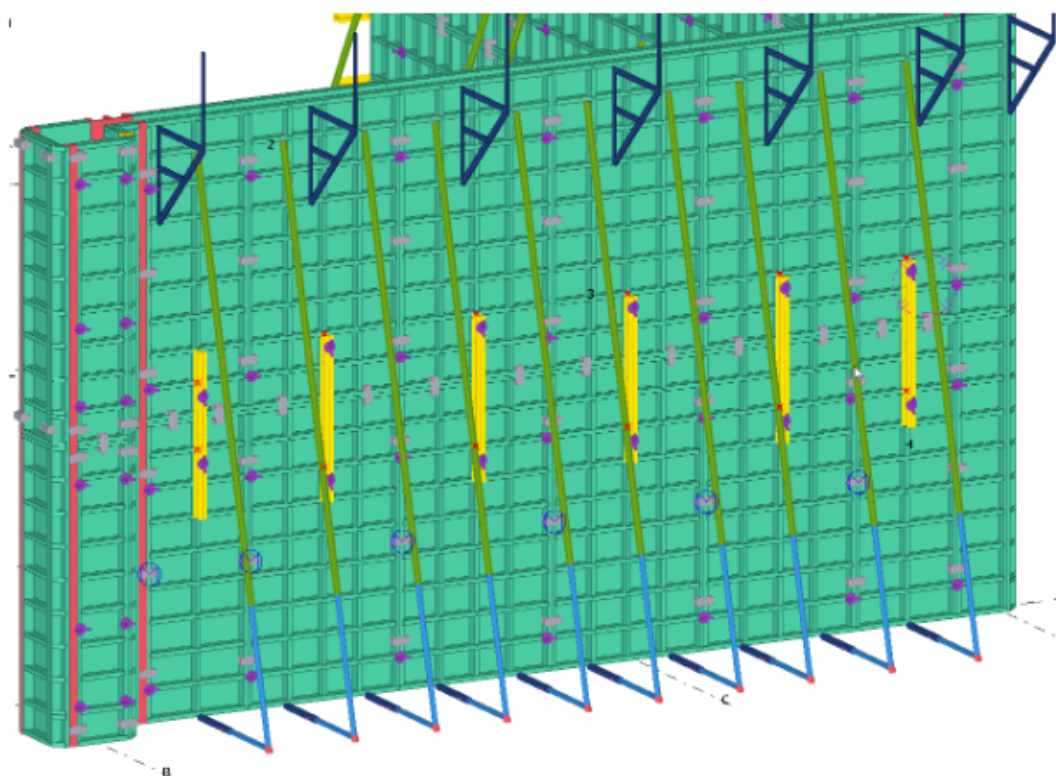

Scheda Pannello

Utilizzare la scheda **Pannello** per modellare una matrice di pannelli cassaforma su un lato o su due lati di una parete gettata in opera.

I pannelli cassaforma effettivi sono parti personalizzate. Oltre alle parti personalizzate, sono necessari alcuni dati aggiuntivi dei prodotti dai file di configurazione.

1. Nella scheda **Pannello**, nella lista **Fornitore cassaforma** e **Famiglia di prodotti** selezionare le opzioni adatte.
Le opzioni variano in base ai cataloghi e alle configurazioni dello strumento in uso.
2. Selezionare le dimensioni del pannello nella lista **Pannello cassaforma** e impostare le altre proprietà del pannello come layout, altezza e posizione di riempimento.
3. Cliccare su **Applica e Inserisci nuovo** per iniziare a posizionare i pannelli a parete.

Spostare il puntatore del mouse sugli oggetti getto o sulle parti in calcestruzzo per selezionare una posizione adatta.

4. Selezionare il punto iniziale e il punto finale del pannello a parete della cassaforma.

Viene visualizzata un'anteprima di come appariranno i pannelli dopo l'inserimento ed è possibile decidere quali pannelli devono essere creati. È inoltre possibile modificare il layout pannello successivamente utilizzando la modifica diretta.

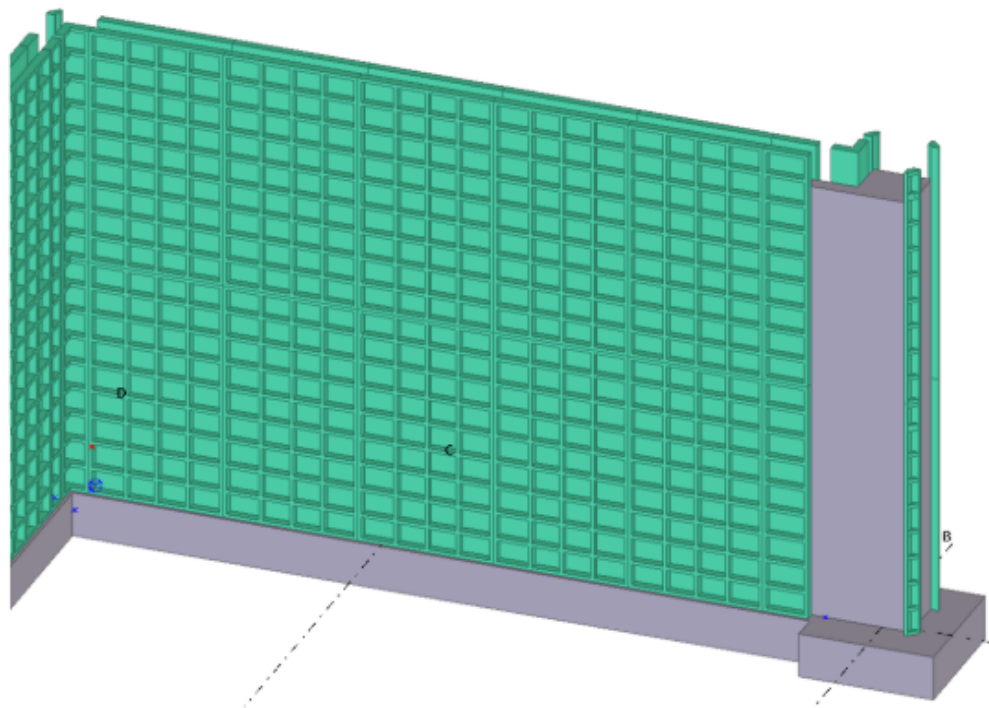

Opzione	Descrizione
Fornitore cassaforma	Selezionare il fornitore cassaforma e la famiglia di prodotti.
Famiglia di prodotti	
Pannello cassaforma	Selezionare la dimensione del pannello. Se la lunghezza totale della matrice del pannello non corrisponde alla larghezza del pannello, i pannelli più piccoli con la stessa altezza vengono posizionati automaticamente nella matrice vicino alla posizione di riempimento (inizio/metà/fine della matrice).
Evita pannelli	Definisce quali pannelli vengono evitati durante l'inserimento automatico.

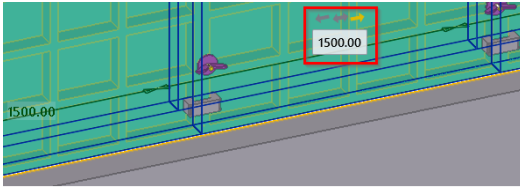
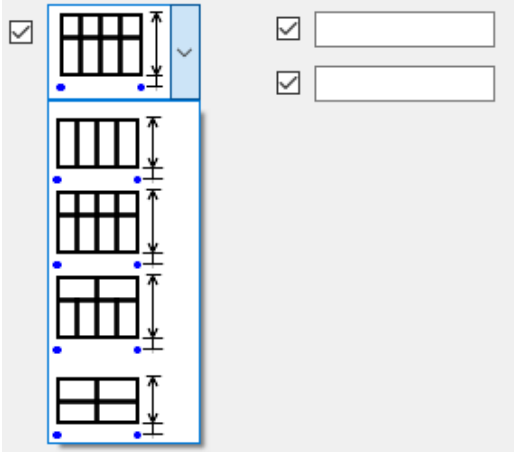
Opzione	Descrizione
<p>Layout pannello</p>	<p>Sovrascrive le larghezze del pannello di default.</p> <p>Quando si inserisce per la prima volta la matrice, lasciare il valore vuoto e modificare le larghezze del pannello utilizzando la modifica diretta.</p> 
	<p>Seleziona il layout della matrice del pannello.</p> <p>Immettere l'offset dal livello inferiore della parete e l'altezza totale della matrice del pannello.</p>
<p>Un lato Due lati</p>	<p>Sceglie se i pannelli vengono creati su un lato o su entrambi i lati della parete.</p> <p>È possibile modificare lo spessore della parete. Quando vengono inserite le pareti, lo spessore parete applicato viene sostituito con lo spessore effettivo della parete.</p>
<p>Riempi posizione</p>	<p>Utilizzare l'opzione Riempi posizione per controllare il punto in cui si trova lo spazio vuoto per il riempimento.</p>
<p>Aggiungi all'entità gettata</p>	<p>Sceglie se i pannelli e tutti gli accessori relativi ai pannelli vengono aggiunti al getto o meno.</p>
<p>Seleziona nuovo getto...</p>	<p>Il getto iniziale viene identificato automaticamente quando vengono inseriti i pannelli. Per modificare il getto selezionato, cliccare sul</p>

Opzione	Descrizione
	<p>pulsante Seleziona nuovo getto... e selezionare un nuovo getto.</p> <p>Non è possibile riconoscere automaticamente un nuovo getto se si decide di muovere i pannelli cassaforma oppure se si aggiungono interruzioni getto che cambiano i getti.</p>
Inserisci nuovo	<p>Cliccare sul pulsante Inserisci nuovo per iniziare a inserire nuove matrici di pannelli cassaforma.</p>
Aggiungi accessori a selezione	<p>Aggiunge automaticamente diversi accessori ai pannelli selezionati.</p> <div data-bbox="852 779 1372 1137" data-label="Image"> </div> <p>Selezionare le caselle di controllo per gli accessori da aggiungere. Per morsetti e travi è possibile controllare separatamente la creazione sui bordi orizzontali e/o verticali.</p>

Scheda Condizioni

Una condizione è costituita da un insieme di componenti di cassaforma, come parti personalizzate, parti o altri elementi, progettati per le geometrie speciali nella parete. Le condizioni creano la cassaforma in posizioni speciali nelle pareti, come gli spigoli L, T e X, la paratia all'estremità di una parete o i pilastri alle estremità del getto o al centro della parete. Ciascun tipo diverso di una geometria speciale è il relativo tipo di condizione.

Ciascuna condizione è costituita da due o più sotto-assemblaggi dei componenti cassaforma, in base al tipo di condizione. Ad esempio, lo spigolo a L contiene l'assemblaggio di spigolo interno **(1)** e l'assemblaggio di spigolo esterno **(2)**. Una volta inserita nel modello, la posizione di questi assemblaggi viene controllata con i punti di inserimento principali e i due parametri dello spessore parete.

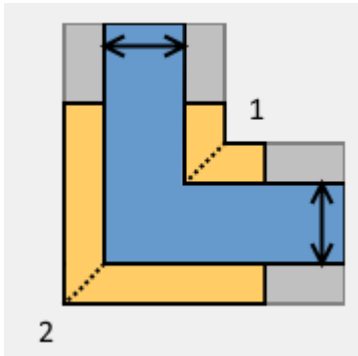

Utilizzare la scheda **Condizioni** per creare una condizione costituita da due o più sotto-assemblaggi di componenti cassaforma.

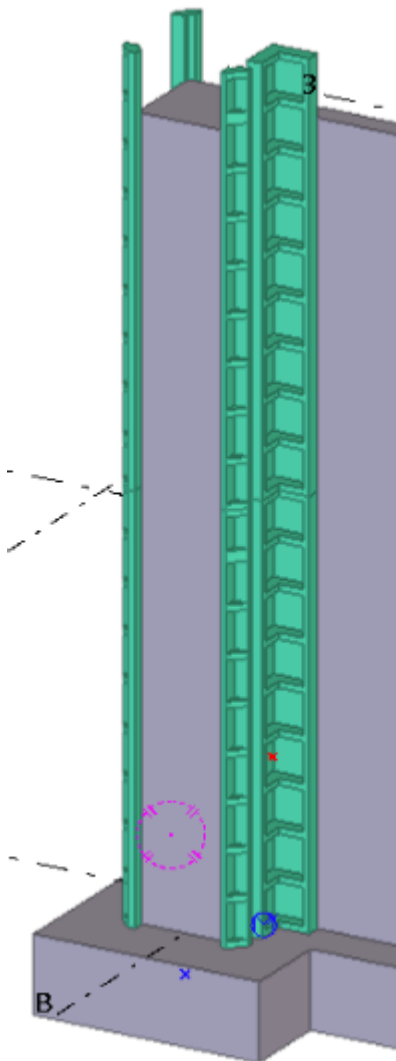

1. Nella scheda **Condizioni** selezionare il tipo di condizione da utilizzare cliccando sull'icona della condizione e impostare i valori da applicare per la condizione selezionata.

2. Cliccare su **Applica e Inserisci nuovo** per iniziare a posizionare le condizioni.
3. Spostare il puntatore del mouse sui bordi di spigolo, sui bordi dei pilastri o sulle estremità dei getti o delle parti.

Strumenti di posizionamento cassaforma - Pareti riconosce automaticamente il tipo di condizione e le proprietà dello spessore della parete.

Vengono visualizzate due frecce e un'anteprima delle parti della condizione da creare. La freccia rossa indica la prima direzione e la freccia verde indica la seconda direzione.

Nell'esempio riportato di seguito, il pannello più lungo diventa parallelo alla freccia rossa e il pannello più corto sarà parallelo alla freccia verde. A seconda dei casi, è possibile attivare le frecce spostando il mouse sull'altro lato del bordo.

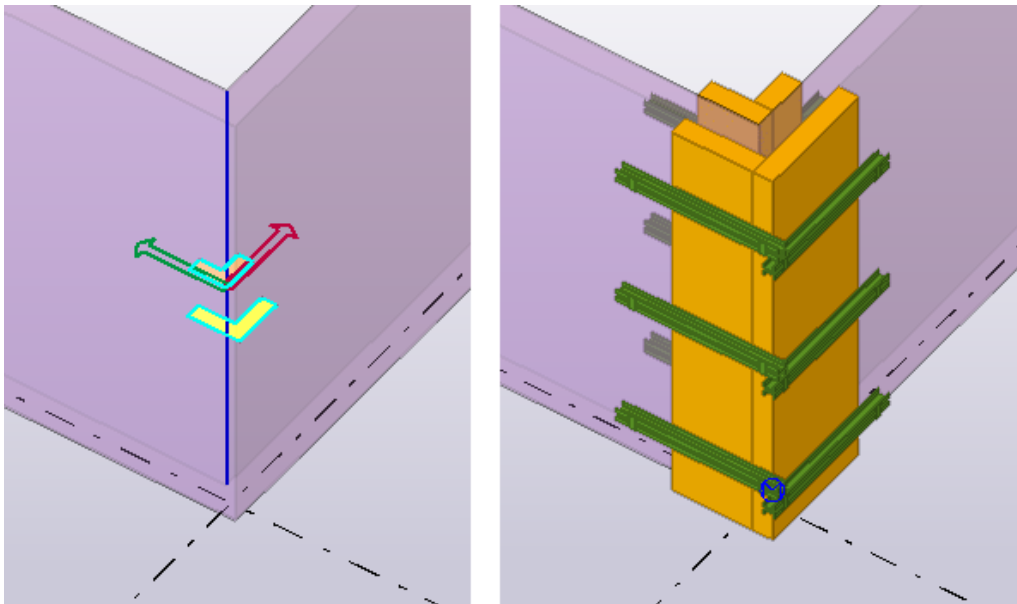

4. Cliccare per posizionare le condizioni.

In alcuni casi, lo strumento delle condizioni può non riconoscere correttamente il tipo di condizione. Ad esempio, se si desidera inserire uno spigolo a L in una posizione in cui l'altro lato della parete è molto breve, può accadere che lo strumento delle condizioni tenti di inserire un pilastro di spigolo.

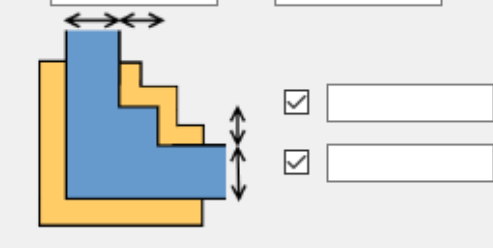
Opzione	Descrizione
<div style="display: flex; flex-direction: column; gap: 5px;"> <div><input checked="" type="checkbox"/> <input type="text" value="Height=2.70m"/></div> <div><input checked="" type="checkbox"/> <input type="text" value="Standard comer 500"/></div> <div><input checked="" type="checkbox"/> <input type="text" value="Standard Tee 500"/></div> <div><input checked="" type="checkbox"/> <input type="text" value="Standard Cross 500"/></div> <div><input checked="" type="checkbox"/> <input type="text" value="Standard Pilaster 500"/></div> <div><input checked="" type="checkbox"/> <input type="text" value="Standard Comer Pilaster 500"/></div> <div><input checked="" type="checkbox"/> <input type="text"/></div> <div><input checked="" type="checkbox"/> <input type="text"/></div> </div>	<p>Seleziona la condizione da creare. La selezione è specifica per ciascun tipo di condizione.</p> <p>Cliccare sull'icona della condizione per selezionare il tipo di condizione da utilizzare.</p>
<div style="display: flex; align-items: center; gap: 10px;"> <div style="display: flex; gap: 5px;"> <input checked="" type="checkbox"/> <input type="text"/> <input checked="" type="checkbox"/> <input type="text"/> </div>  </div>	<p>Modifica le quote che controllano la posizione degli elementi secondari delle condizioni in relazione al punto di inserimento.</p> <p>Quando si inserisce una nuova condizione, queste quote vengono sostituite dai valori calcolati in base alla posizione di inserimento e al tipo di condizione effettive.</p>
Offset dal basso	Definisce l'offset verticale per la condizione dalla parte inferiore della parete.
Numero di condizioni impilate	Per inserire due o più condizioni in sovrapposizione verticalmente, immettere il numero di condizioni impilate.
Altezza	Altezza di un impilamento quando le condizioni vengono impilate.
Angolo sinistro/destro	<p>Seleziona la modalità di inserimento delle condizioni se si utilizza il posizionamento lato sinistro.</p> <p>Se si seleziona Ruota, la condizione passa sempre l'asse rosso/verde a un posizionamento lato destro.</p> <p>Se si seleziona Specchia, viene consentito il posizionamento lato sinistro.</p> <p>Posizionamento lato destro:</p>

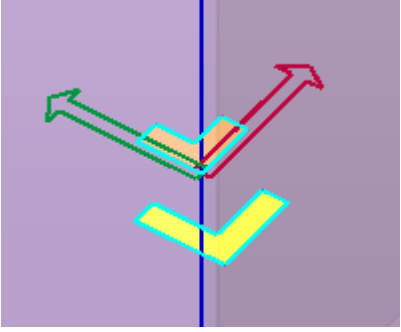
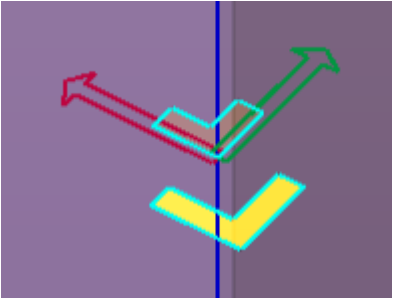

Opzione	Descrizione
	 <p data-bbox="852 622 1254 658">Posizionamento lato sinistro:</p> 
Configurazione riempimento	Definisce il tipo di riempimento utilizzato quando si posiziona una condizione che include un riempimento.
Configura	Aprire la finestra di dialogo Impostazione condizione per modificare le condizioni esistenti o per definire nuove condizioni.

Definizione di una nuova condizione

La definizione di una nuova condizione presenta due fasi. Innanzitutto, è necessario creare i sotto-assemblaggi necessari. Una volta che sono disponibili tutti i sotto-assemblaggi necessari, è possibile definire una nuova condizione assegnandogli un nome e definendo quali sotto-assemblaggi vengono utilizzati nella nuova condizione.

Per definire una nuova condizione o modificare le definizioni delle condizioni esistenti, cliccare sul pulsante **Configura**. Viene visualizzata la finestra di dialogo **Impostazione condizione** in cui è possibile eseguire le modifiche necessarie.

Opzione	Descrizione
File di impostazione condizione	Le condizioni vengono salvate nei file di dati esterni

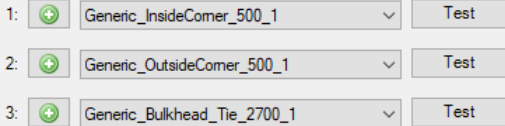
Opzione	Descrizione
	<p>(xxxx.FormworkTools.Conditions.csv).</p> <p>Selezionare il file per aggiungere, modificare o eliminare le condizioni definite.</p>
<p>Salva Salva come Nuovo</p>	<p>Cliccare su Salva o su Salva come per salvare le modifiche.</p> <p>Cliccare su Nuovo per creare un nuovo file vuoto.</p>
<p>Tipo di condizione</p>	<p>Nella lista selezionare il tipo di condizione da modificare.</p> <p>La lista mostra le condizioni esistenti, se presenti. Se si dispone di una o più condizioni esistenti del tipo selezionato, è possibile selezionare la condizione corrente nella lista. Quando la condizione è selezionata, i valori di definizione correnti vengono visualizzati e possono essere impostati o modificati sul lato destro della finestra di dialogo.</p> <p>Cliccare su  per creare una nuova condizione.</p> <p>Cliccare su  per copiare la condizione selezionata.</p> <p>Cliccare su  per eliminare la condizione.</p>
<p>Fornitore cassaforma Famiglia di prodotti Condizione</p>	<p>La condizione include le proprietà di famiglia e fornitore. Le condizioni sono disponibili solo quando il fornitore e la famiglia corrispondono.</p> <p>I nomi delle condizioni devono essere univoci. Decidere sulle convenzioni di denominazione in modo che i nomi siano il più possibile descrittivi.</p>
	<p>La condizione può avere 2 - 5 condizioni secondarie, in base al tipo di condizione. Per una condizione deve essere definita almeno una</p>

Opzione	Descrizione
	<p>condizione secondaria, in caso contrario non crea alcun elemento.</p> <p>Cliccare su  per aprire una finestra di dialogo del Wizard sotto-assemblaggio per creare un nuovo sotto-assemblaggio.</p> <p>Cliccare sul pulsante Test per verificare l'output del sotto-assemblaggio selezionato.</p> <p>Per verificare il sotto-assemblaggio, selezionare un punto nel modello. Lo strumento crea una parete di esempio e le condizioni secondarie con il posizionamento lato destro e sinistro.</p> <p>Dopo avere eseguito i test, è possibile eliminare gli oggetti del modello creati a scopo di test.</p>
Altezza totale per impilamento	<p>L'altezza totale della condizione può essere calcolata automaticamente in base alle condizioni secondarie selezionate oppure è possibile assegnare l'altezza.</p> <p>L'altezza totale viene utilizzata come valore di passo quando due o più condizioni vengono impilate verticalmente. Se la condizione contiene alcune parti sporgenti e questa parte si sovrappone nell'impilamento, potrebbe essere necessario immettere manualmente l'altezza totale.</p>
Angolo sinistro/destro	<p>Testare e verificare in che le opzioni Ruota e Specchia influiscono sull'output della condizione.</p>
Condizione di test	<p>Testare e verificare l'output dell'intera condizione, comprese tutte le condizioni secondarie.</p> <p>Per verificare la condizione, selezionare un punto nel modello. Lo strumento crea una parete di</p>

Opzione	Descrizione
	esempio e due condizioni con il posizionamento lato destro e sinistro. Dopo avere eseguito i test, è possibile eliminare gli oggetti del modello creati a scopo di test.

Creazione di un nuovo sotto-assemblaggio di spigolo

I sotto-assemblaggi di spigolo vengono creati con **Wizard sotto-assemblaggio cassaforma di spigolo**.

In genere, il sotto-assemblaggio di spigolo contiene i prodotti cassaforma su un lato (interno o esterno) dello spigolo o in uno spigolo di un pilastro.

Il risultato del Wizard è memorizzato con nome in un file esterno.

Per aprire la finestra di dialogo, cliccare su  nella finestra di dialogo **Impostazione condizione** su una condizione che richiede un sotto-assemblaggio di spigolo. In alternativa, è possibile cercare il **Wizard sotto-assemblaggio cassaforma di spigolo** nel catalogo **Applicazioni e componenti**.

Prima di iniziare a creare i sotto-assemblaggi di spigolo, è necessario disporre di una cassaforma di spigolo esterna o interna nel modello. Dopo avere creato la cassaforma di spigolo, è possibile avviare il Wizard.

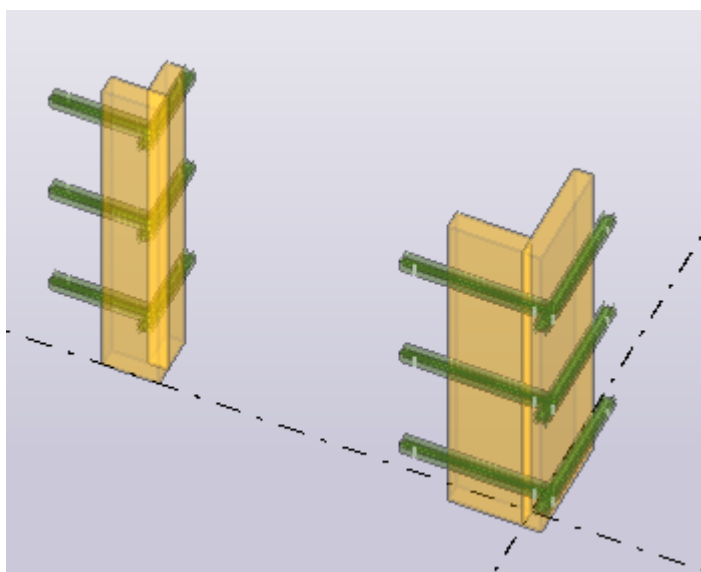

1. Selezionare il primo punto di spigolo.

Questo punto sarà posizionato esattamente sullo spigolo esterno o interno del calcestruzzo nella parete nel posizionamento della condizione finale. Dopo avere selezionato il punto, il Wizard avanza automaticamente. È possibile tornare indietro per riselectare un nuovo punto.

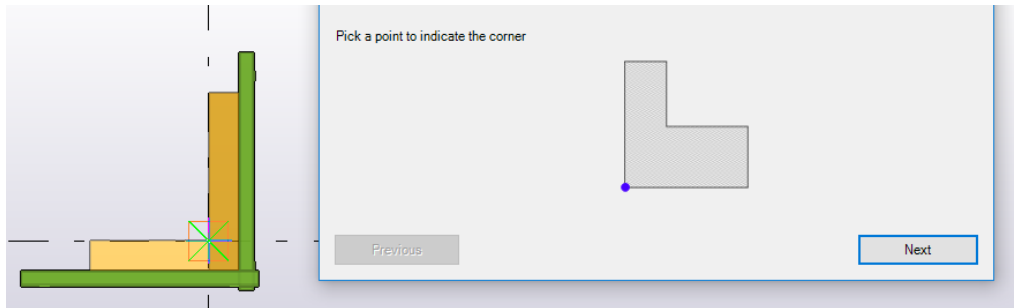

2. Selezionare un punto che indichi la direzione della prima parete.
Questa è tipicamente la freccia rossa nel posizionamento delle condizioni.

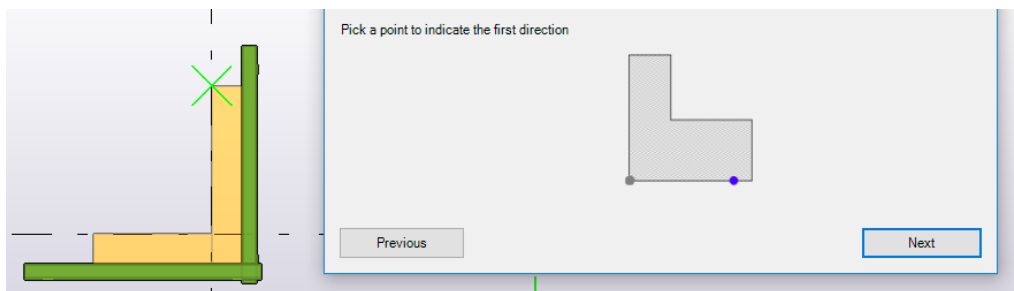

3. Selezionare tutti gli elementi di cassaforma appartenenti alla prima parete.

In pratica, questi elementi di cassaforma saranno paralleli alla prima parete durante il posizionamento del sotto-assemblaggio della condizione.

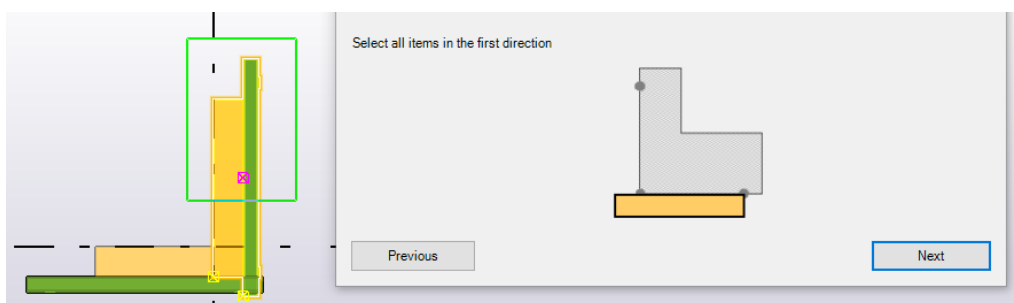

4. Selezionare un punto che indichi la direzione della seconda parete.
Si tratta in genere della freccia verde nel posizionamento delle condizioni e perpendicolare alla prima parete.

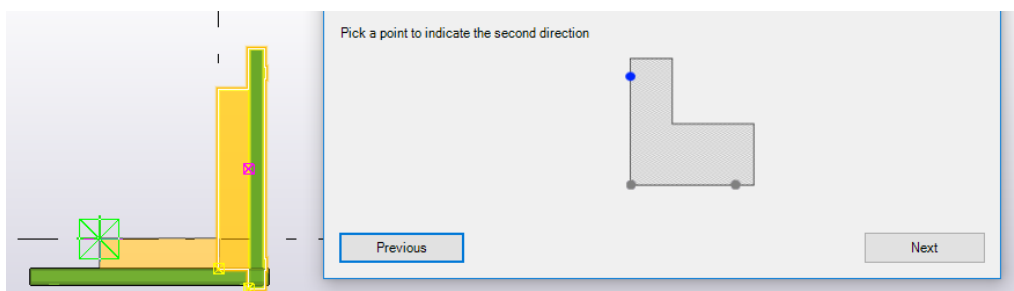

5. Selezionare tutti gli elementi di cassaforma appartenenti alla seconda parete.

In genere, questi elementi di cassaforma saranno paralleli alla seconda parete durante il posizionamento del sotto-assemblaggio della condizione.

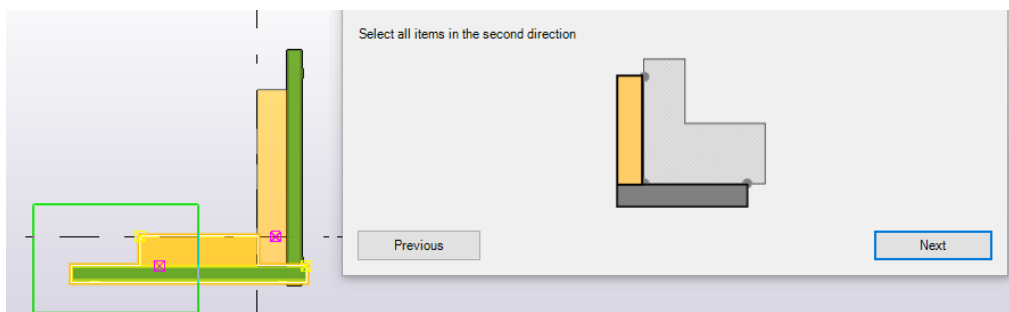

6. Immettere un nome file per salvare il sotto-assemblaggio di spigolo. Cliccare su **Fine** per chiudere il Wizard.

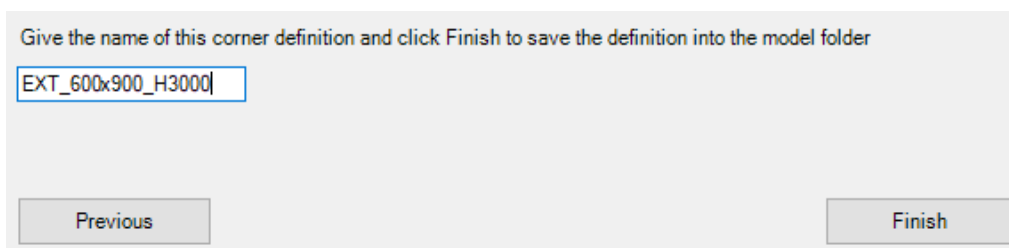

Tutti i sotto-assemblaggi di spigolo vengono salvati nella cartella `Formwork tools` all'interno della cartella modello.

Se si desidera utilizzare le condizioni in altri modelli, è possibile copiare o spostare i file e i file di impostazione delle condizioni in una qualsiasi delle cartelle sistema. Per assicurarsi che le condizioni funzionino in altri modelli, tutti i componenti personalizzati che devono essere utilizzati dalle condizioni devono essere presenti nel catalogo **Applicazioni e componenti**.

Creazione di un nuovo sotto-assemblaggio pannello

I sotto-assemblaggi pannello vengono creati utilizzando il **Wizard sotto-assemblaggio pannello cassaforma**.

Il risultato del Wizard è memorizzato con nome in un file esterno.

Per aprire la finestra di dialogo, cliccare su  nella finestra di dialogo **Impostazione condizione** su una condizione che richiede un sotto-assemblaggio pannello. In alternativa, è possibile cercare il **Wizard sotto-assemblaggio cassaforma pannello** nel catalogo **Applicazioni e componenti**.

Prima di iniziare a creare i sotto-assemblaggi pannello, è necessario disporre di un pannello cassaforma e di tutti gli accessori necessari nel modello. Dopo avere creato la struttura cassaforma, è possibile avviare il Wizard.

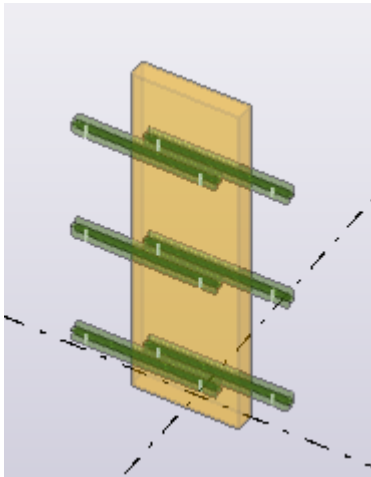

1. Selezionare il punto centrale del sotto-assemblaggio pannello.

Questo punto sarà posizionato esattamente al centro della parete in calcestruzzo nel posizionamento della condizione finale. Dopo avere selezionato il punto, il Wizard avanza automaticamente. È possibile tornare indietro per rilesionare un nuovo punto.

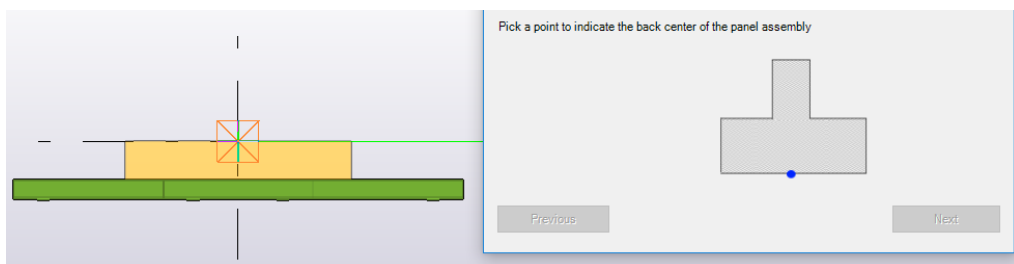

2. Selezionare un punto che indichi la direzione della parete.

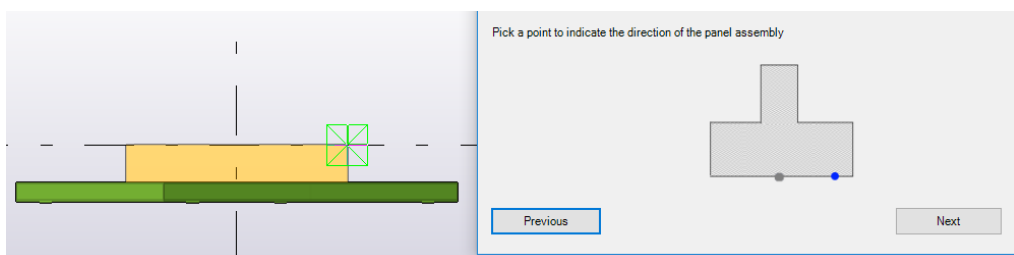

3. Selezionare tutti gli elementi casaforma appartenenti al sotto-assemblaggio pannello e cliccare su **Avanti**.

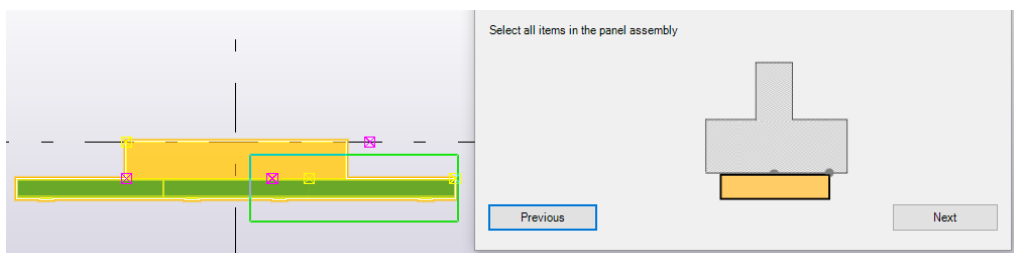

4. Immettere un nome file per salvare il sotto-assemblaggio pannello. Cliccare su **Fine** per chiudere il Wizard.

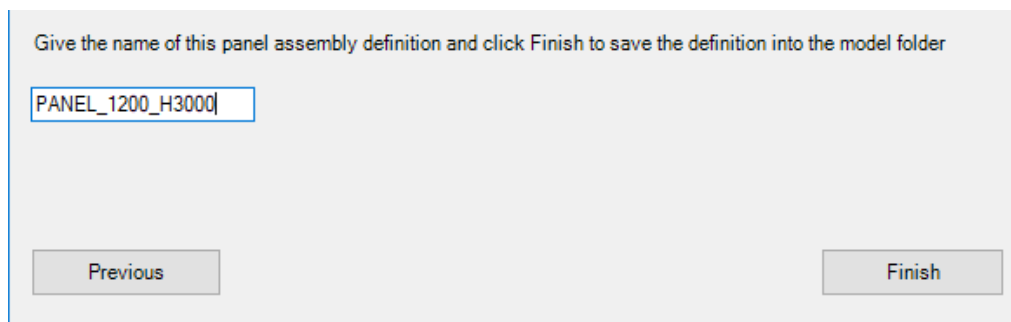

The screenshot shows a dialog box with a light gray background. At the top, there is a text label: "Give the name of this panel assembly definition and click Finish to save the definition into the model folder". Below this label is a text input field containing the text "PANEL_1200_H3000". At the bottom of the dialog, there are two buttons: "Previous" on the left and "Finish" on the right.

Tutti i sotto-assemblaggi pannello vengono salvati nella cartella `Formwork tools` all'interno della cartella modello.

Se si desidera utilizzare le condizioni in altri modelli, è possibile copiare o spostare i file e i file di impostazione delle condizioni in una qualsiasi delle cartelle sistema. Per assicurarsi che le condizioni funzionino in altri modelli, tutti i componenti personalizzati che devono essere utilizzati dalle condizioni devono essere presenti nel catalogo **Applicazioni e componenti**.

Scheda Riempimenti

Utilizzare la scheda **Riempimenti** per creare elementi di riempimento per riempire le distanze tra due pannelli cassaforma.

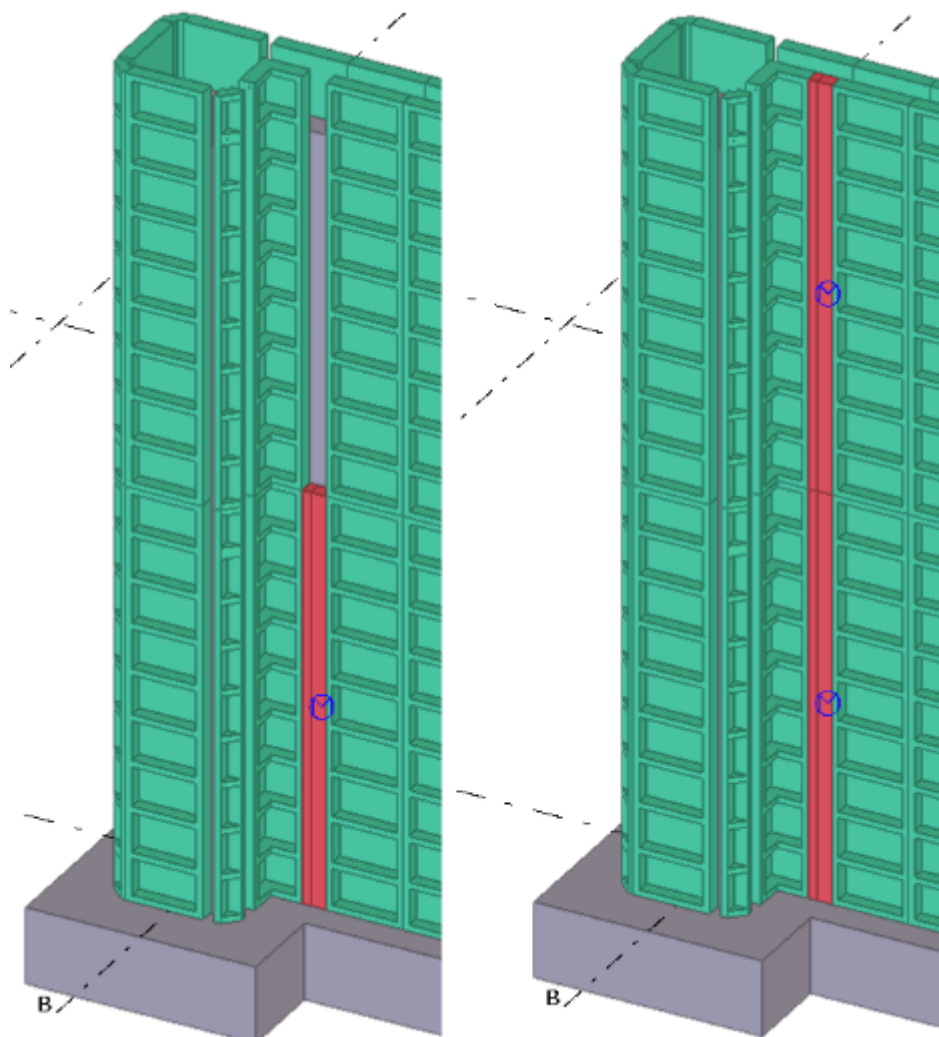

Questa funzionalità non funziona tra la condizione e un pannello, pertanto la distanza all'estremità della parete non può essere riempita con questa impostazione.

1. Nella scheda **Riempimenti** selezionare il riempimento nella lista **Configurazione riempimento** e impostare le altre proprietà di riempimento.
2. Cliccare su **Applica** e su **Seleziona singolo pannello** o **Seleziona due pannelli**, in base alla modalità di inserimento dei riempimenti.
 - Per inserire il riempimento selezionando un singolo pannello, selezionare il pannello cassaforma e un punto per indicare la posizione (sinistra, destra, superiore, inferiore del pannello) e la larghezza del riempimento.

- Per inserire il riempimento selezionando due pannelli adiacenti, selezionare il primo pannello cassaforma, quindi selezionare il secondo pannello cassaforma.

Scheda Tiranti

Utilizzare la scheda **Tiranti** per inserire una matrice di tiranti tra due pannelli cassaforma sui lati opposti della parete.

1. Nella scheda **Tiranti** selezionare il tirante nella lista **Tipo di tirante** e impostare le altre proprietà tirante.
2. Per aggiungere i tiranti manualmente, impostare **Layout tirante** su **Tirante singolo, Lato sinistro** o **Lato destro**.
3. Cliccare su **Applica** e su **Inserisci nuovo** per iniziare a posizionare i tiranti.
4. Nel modello posizionare il puntatore del mouse sul pannello e selezionare i punti in cui si desidera aggiungere i tiranti.
5. In alternativa, per aggiungere automaticamente i tiranti, impostare **Layout tirante** su **Matrice predefinita**. Selezionare il pannello, cliccare su **Applica** e **Aggiungi a selezione**. I tiranti vengono posizionati automaticamente.
6. Se si desidera modificare i tiranti:
 - a. Per regolare la posizione del tirante, selezionare una matrice tirante e trascinare la grip per spostare il tirante nella posizione desiderata.
 - b. Per aggiungere nuovi tiranti, duplicare quelli esistenti. Tenere premuto il tasto **Ctrl** e trascinare un tirante in una nuova posizione.
 - c. Per eliminare singoli tiranti, selezionare una tirante e premere il tasto **Cancella**.
 - d. Per modificare le proprietà, il passo e/o le distanze iniziali, modificare le proprietà nella finestra di dialogo e cliccare su **Modifica**.

Scheda Morsetti

Utilizzare la scheda **Morsetti** per inserire una matrice lineare di morsetti, blocchi o sostegni sui bordi di giunzione tra due pannelli cassaforma per mantenere la cassaforma unita. Il posizionamento dei morsetti funziona allo stesso modo del posizionamento dei tiranti.

1. Nella scheda **Morsetti** selezionare il morsetto nella lista **Tipo di morsetto** e impostare le altre proprietà del morsetto.
2. Per aggiungere i morsetti manualmente, impostare **Layout morsetto** su **Morsetto singolo**. Con l'opzione **Matrice personalizzata** è possibile impostare l'offset e il passo.
3. Cliccare su **Applica** e su **Inserisci nuovo** per iniziare a posizionare i morsetti.

4. Nel modello posizionare il puntatore del mouse sul pannello e selezionare i punti in cui si desidera aggiungere i morsetti.
5. In alternativa, per aggiungere automaticamente i morsetti, impostare **Layout morsetto** su **Matrice predefinita**. Selezionare il pannello, cliccare su **Applica** e **Aggiungi a selezione**.

Viene visualizzata la finestra di dialogo **Aggiungi accessori** in cui è possibile scegliere quali accessori vengono aggiunti con i morsetti. Cliccare su **Aggiungi accessori a selezione**. I morsetti e altri accessori vengono posizionati automaticamente nei pannelli selezionati.

6. Se si desidera modificare i morsetti:
 - a. Per regolare la posizione di un morsetto, selezionare un morsetto e trascinare la grip per spostare il morsetto nella posizione desiderata.
 - b. Per aggiungere nuovi morsetti, duplicare quelli esistenti. Tenere premuto il tasto **Ctrl** e trascinare un morsetto in una nuova posizione.
 - c. Per eliminare singoli morsetti, selezionare un morsetto e premere il tasto **Cancella**.
 - d. Per modificare le proprietà, il passo e/o le distanze iniziali, modificare le proprietà nella finestra di dialogo e cliccare su **Modifica**.

Scheda Travi

Utilizzare la scheda **Travi** per inserire le travi nei pannelli cassaforma. In genere, viene utilizzata una trave per collegare due pannelli uno sopra l'altro, tuttavia possono anche essere posizionati in un unico pannello. La trave in genere è costituita dalla trave e da due dispositivi di blocco che fissano la trave al pannello.

1. Nella scheda **Travi** selezionare la trave nella lista **Tipo di trave** e impostare le altre proprietà della trave.
2. Immettere l'offset longitudinale. Lasciare il valore vuoto per centrare la trave tra i punti di inserimento.
3. Cliccare su **Applica** e su **Inserisci nuovo** per iniziare a posizionare le travi.
4. Nel modello posizionare il puntatore del mouse sul pannello e selezionare il primo punto preimpostato. Questo è il primo punto di inserimento della trave e la posizione del primo dispositivo di blocco.

5. Posizionare il puntatore del mouse sul pannello successivo e selezionare il secondo punto preimpostato. Questo è il punto finale della trave e la posizione del secondo dispositivo di blocco.

Se non è stato immesso il valore di offset longitudinale, la trave è centrata tra i punti selezionati. In caso contrario, la trave inizia sull'offset specificato dal primo punto selezionato.

In alternativa, per aggiungere automaticamente le travi, cliccare su **Applica e Aggiungi a selezione**. Viene visualizzata la finestra di dialogo **Aggiungi accessori** in cui è possibile scegliere quali accessori vengono aggiunti con le travi. Cliccare su **Aggiungi accessori a selezione**. Le travi e altri accessori vengono posizionati automaticamente nei pannelli selezionati.

6. Se si desidera modificare le travi:
 - a. Per regolare la posizione di una trave, selezionare una trave e trascinare la grip del punto per spostare la trave nella posizione desiderata.

Tenendo premuto il tasto **ALT**, è possibile trascinare il punto ovunque, anche su un pannello diverso.
 - b. Per modificare l'offset longitudinale, trascinare la grip del punto tra i punti selezionati.
 - c. Per aggiungere nuove travi, tenere premuto il tasto **Ctrl** e trascinare una grip principale di una trave in una nuova posizione.

Scheda Controventi

Utilizzare la scheda **Controventi** per inserire i controventi di supporto per un singolo pannello cassaforma.

1. Nella scheda **Controventi** selezionare il layout controvento nella lista **Layout controvento** e impostare le altre proprietà del controvento.

Per aggiungere i controventi manualmente, impostare **Layout controvento** su **Controvento singolo**. Con l'opzione **Matrice personalizzata** è possibile impostare l'offset e il passo.
2. Cliccare su **Applica** e su **Inserisci nuovo** per iniziare a posizionare i controventi.
3. Nel modello posizionare il puntatore del mouse sul pannello e selezionare i punti in cui si desidera aggiungere i controventi.
4. In alternativa, per aggiungere automaticamente i controventi, impostare **Layout controvento** su **Matrice predefinita**. Selezionare il pannello, cliccare su **Applica** e **Aggiungi a selezione**. Viene visualizzata la finestra di dialogo **Aggiungi accessori** in cui è possibile scegliere quali accessori vengono aggiunti con i controventi. Cliccare su **Aggiungi accessori a selezione** per posizionare automaticamente i controventi e altri accessori nei pannelli selezionati.

Scheda Piattaforme

Utilizzare la scheda **Piattaforme** per inserire una matrice di piattaforme di getto sul bordo superiore dei pannelli cassaforma.

1. Nella scheda **Piattaforme** selezionare il tipo di piattaforma nella lista **Tipo di piattaforma** e impostare il passo e l'offset del piattaforma.
2. Cliccare su **Applica** e su **Inserisci nuovo** per iniziare a posizionare le piattaforme.
3. Nel modello posizionare il puntatore del mouse sul pannello e selezionare i punti iniziale e finale per creare una matrice lineare di piattaforme lungo il bordo superiore del pannello.
4. In alternativa, per aggiungere automaticamente le piattaforme, selezionare il pannello e cliccare su **Aggiungi a selezione**. Le piattaforme vengono aggiunte automaticamente ai pannelli selezionati.

Strumenti di posizionamento cassaforma - Pareti: configurazione

È possibile impostare file di configurazione personalizzati per **Strumenti di posizionamento cassaforma - Pareti**.

La configurazione viene eseguita utilizzando i file separati da virgole (.csv), che possono essere modificati con Microsoft Excel o qualsiasi editor di testo standard. Ciascun componente del sotto-strumento cassaforma separato dispone del proprio file di configurazione.

I file di configurazione possono trovarsi in una qualsiasi delle cartelle sistema o nella sotto-cartella denominata `Formwork tools` nella cartella modello corrente.

I file di configurazione di esempio si trovano nella cartella `... \ProgramData \Trimble \Tekla Structures \<version> \Environments \common \system \CIP \Formwork`.

I file di configurazione sono in genere denominati dal fornitore cassaforma e/o dalle famiglie di prodotti. Può essere presente un numero qualsiasi di file e i file vengono identificati con un suffisso specifico. Ciascun file controlla uno dei sotto-strumenti nel componente. I file contengono un numero di colonne variabile.

Utilizzare i seguenti file di configurazione per **Strumenti di posizionamento cassaforma - Pareti** per impostare

- pannelli cassaforma: `xxxx.FormworkTools.Panels.csv`
- tiranti per lo strumento posizionamento tirante:
`xxxx.FormworkTools.Ties.csv`
- distanziatori tiranti dallo strumento di posizionamento tiranti:
`xxxx.FormworkTools.TieSpacers.csv`
- morsetti: `xxxx.FormworkTools.Clamps.csv`

- controventi: `xxxx.FormworkTools.Braces.csv`
- piattaforme di getto: `xxxx.FormworkTools.Platforms.csv`
- travi: `xxxx.FormworkTools.Walers.csv`
- condizioni (spigoli, pilastri e paratie):
`xxxx.FormworkTools.Conditions.csv`
- riempimenti: `xxxx.FormworkTools.Fillers.csv`

I nomi delle colonne sono riportati nella riga di intestazione, che è la prima riga che non è una riga di commento. Prima della riga di intestazione che contiene i titoli delle colonne, è possibile aggiungere la seguente riga:

```
DISTANCE_UNIT=MM
```

Quando l'unità di distanza viene definita utilizzando l'impostazione precedente, tutti i valori di distanza possono essere assegnati come valori decimali nelle unità specificate. Le unità supportate sono: MM, DN, CM, M, INCH, FEET.

Configurazione dello strumento di posizionamento del pannello

```
.FormworkTools.Panels.csv
```

Aggiungere o modificare una riga per ciascun pannello.

La configurazione di tutti gli accessori che possono essere aggiunti ai pannelli viene eseguita nel sistema di coordinate locali del pannello. L'origine del pannello si trova nel punto centrale del pannello.

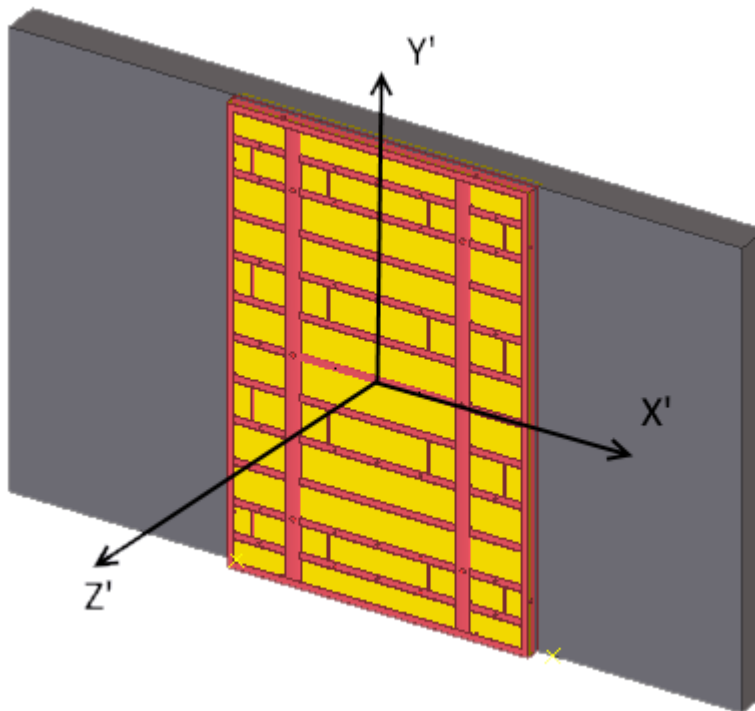

Definizione	Descrizione
Supplier	Nome fornitore, in genere è lo stesso per tutte le righe. Il nome viene visualizzato nella lista Fornitore cassaforma .
Family	Nome famiglia, visualizzato nella lista Famiglia di prodotti .
Name	Nome del pannello univoco, visualizzato nella lista Pannello cassaforma .
PanelName	Nome della parte personalizzata che verrà inserito nel modello.
PanelAttributes	File delle proprietà salvato nella finestra di dialogo componente da utilizzare quando la parte personalizzata verrà inserita nel modello.
PanelInputOrder	Definisce l'orientamento dei pannelli delle parti personalizzate specificando in che punto si troveranno le grip iniziale e finale della parte personalizzata. Impostare le posizioni finali dei punti di inserimento in relazione ai punti iniziale e finale generici di default. I valori possibili sono: <ul style="list-style-type: none"> • <code>StartEnd</code>: impostazione di default se non viene specificato alcun valore. • <code>EndStart</code>: inverte i punti iniziale/finale di default. • <code>CenterStart</code>: il primo punto di inserimento si trova al centro del punto iniziale/finale e il secondo punto si trova nel punto iniziale. • <code>CenterEnd</code>: il primo punto di inserimento si trova al centro del punto iniziale/finale e il secondo punto si trova nel punto finale. • <code>CenterLeft</code>: il primo punto di inserimento si trova al centro del punto iniziale/finale e il secondo punto si trova nel punto a sinistra.

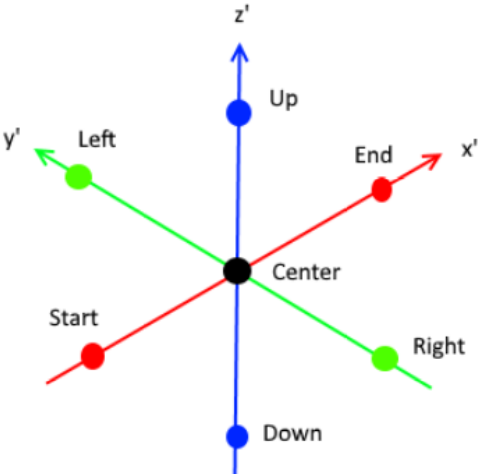
Definizione	Descrizione
	<ul style="list-style-type: none"> • <code>CenterRight</code>: il primo punto di inserimento si trova al centro del punto iniziale/finale e il secondo punto si trova nel punto a destra. • <code>CenterUp</code>: il primo punto di inserimento si trova al centro del punto iniziale/finale e il secondo punto è in alto rispetto al punto centrale. • <code>CenterDown</code>: il primo punto di inserimento si trova al centro del punto iniziale/finale e il secondo punto è in basso rispetto al punto centrale. <p>Se il file <code>.csv</code> non contiene alcun valore, viene utilizzato il valore di default <code>StartEnd</code>.</p> 
PanelPlanePosition	<p>Utilizzare i seguenti valori di posizione per definire la posizione, l'offset e la rotazione della parte personalizzata in relazione ai punti iniziale e finale della parte personalizzata.</p> <p>Utilizzare Posizione in piano per inserire la parte personalizzata nella vista piana.</p> <p>Le opzioni sono CENTRO, SINISTRA e DESTRA.</p>
PanelPlaneOffset	<p>Offset sul piano. Il valore di default è 0.</p>

Definizione	Descrizione
PanelRotation	Utilizzare Rotazione per inserire la parte personalizzata nella vista piana. Le opzioni sono ANTERIORE, SUPERIORE, POSTERIORE e INFERIORE .
PanelRotationOffset	Offset rotazione in gradi. Il valore di default è 0.
PanelDepthPosition	Utilizzare Posizione alla profondità per inserire la parte personalizzata nella vista piana. Le opzioni sono CENTRO, ANTERIORE e DIETRO .
PanelDepthOffset	Offset alla profondità. Il valore di default è 0.
PanelStartOffset	PanelStartOffset e PanelEndOffset modificano la posizione delle grip iniziale e finale effettive della parte personalizzata. PanelStartOffset è l'offset del punto iniziale effettivo dal punto iniziale generico nel sistema di coordinate locali. Assegnare l'offset sotto forma di valori x, y e z separati da uno spazio o da due punti e racchiusi tra parentesi (0 100 0). Se non viene specificato alcun valore, viene utilizzato un offset pari a zero (0 0 0).
PanelEndOffset	PanelEndOffset è l'offset del punto finale effettivo dal punto finale generico nel sistema di coordinate locali. Assegnare l'offset sotto forma di valori x, y e z separati da uno spazio o da due punti e racchiusi tra parentesi (0 100 0). Se non viene specificato alcun valore, viene utilizzato un offset pari a zero (0 0 0).
HeightProperty	Nome della proprietà di altezza nella parte personalizzata. Se l'altezza è fissa, questo è vuoto.
HeightValue	Altezza del pannello. Il valore dell'altezza viene letto dal file .csv.

Definizione	Descrizione
WidthProperty	Nome della proprietà di larghezza nella parte personalizzata. Se la larghezza è fissa, questo è vuoto.
WidthValue	Larghezza del pannello. Il valore della larghezza viene letto dal file <code>.csv</code> .
ThicknessProperty	Nome della proprietà spessore nella parte personalizzata. Se lo spessore è fisso, questo è vuoto.
ThicknessValue	Spessore del pannello. Il valore dello spessore viene letto dal file <code>.csv</code> .
TieX	<code>TieX</code> specifica le posizioni x dei tiranti. I valori devono essere racchiusi tra parentesi () e separati da spazi.
TieY	<code>TieY</code> specifica le posizioni y dei tiranti. I valori devono essere racchiusi tra parentesi () e separati da spazi.
TiePickX TiePickY oppure TiePickXY	Definisce le posizioni x e y possibili dei tiranti durante il posizionamento e la selezione di un singolo tirante. È possibile specificare separatamente i valori x e y in due campi valore per definire una griglia regolare di posizioni oppure se i pannelli richiedono uno schema irregolare, è possibile specificare una lista di coppie di valori x e y. Definire sempre i valori x e y in due campi separati (<code>TiePickX</code> e <code>TiePickY</code>) o coppie di valori x e y in un campo (<code>TiePickXY</code>). I valori devono essere racchiusi tra parentesi () e separati da spazi.
ClampX	<code>ClampX</code> specifica le posizioni x dei morsetti sui bordi superiore/inferiore orizzontali. I valori devono essere racchiusi tra parentesi () e separati da spazi.
ClampY	<code>ClampY</code> specifica le posizioni y dei morsetti sui bordi verticali sinistro/

Definizione	Descrizione
	destro. I valori devono essere racchiusi tra parentesi () e separati da spazi.
ClampPickX ClampPickY oppure ClampPickXY	<p>Definisce le posizioni x e y possibili dei morsetti durante il posizionamento e la selezione di un singolo morsetto. È possibile specificare separatamente i valori x e y in due campi valore per definire una griglia regolare di posizioni oppure se i pannelli richiedono uno schema irregolare, è possibile specificare una lista di coppie di valori x e y.</p> <p>Definire sempre i valori x e y in due campi separati (ClampPickX e ClampPickY) o coppie di valori x e y in un campo (ClampPickXY).</p> <p>I valori devono essere racchiusi tra parentesi () e separati da spazi.</p>
BraceX BraceY oppure BraceXY	<p>Definisce lo schema di valori predefiniti per i controventi. È possibile specificare separatamente i valori x e y in due campi valore per definire una griglia regolare di posizioni oppure se i pannelli richiedono uno schema irregolare, è possibile specificare una lista di coppie di valori x e y.</p> <p>Definire sempre i valori x e y in due campi separati (BraceX e BraceY) o coppie di valori x e y in un campo (BraceXY).</p> <p>I valori devono essere racchiusi tra parentesi () e separati da spazi.</p>
BraceTiltedX BraceTiltedY oppure BraceTiltedXY	<p>Definisce lo schema di valori predefiniti per i controventi quando il pannello è inclinato. È possibile specificare separatamente i valori x e y in due campi valore per definire una griglia regolare di posizioni oppure se i pannelli richiedono uno schema</p>

Definizione	Descrizione
	<p>irregolare, è possibile specificare una lista di coppie di valori x e y.</p> <p>Definire sempre i valori x e y in due campi separati (<code>BraceTiltedX</code> e <code>BraceTiltedY</code>) o coppie di valori x e y in un campo (<code>BraceTiltedXY</code>).</p> <p>I valori devono essere racchiusi tra parentesi () e separati da spazi.</p>
<p><code>BracePickX</code> <code>BracePickY</code> oppure <code>BracePickXY</code></p>	<p>Definisce le posizioni x e y possibili dei controventi durante il posizionamento e la selezione di un controvento singolo in un pannello. È possibile specificare separatamente i valori x e y in due campi valore per definire una griglia regolare di posizioni oppure se i pannelli richiedono uno schema irregolare, è possibile specificare una lista di coppie di valori x e y.</p> <p>Definire sempre i valori x e y in due campi separati (<code>BracePickX</code> e <code>BracePickY</code>) o coppie di valori x e y in un campo (<code>BracePickXY</code>).</p> <p>I valori devono essere racchiusi tra parentesi () e separati da spazi.</p>
<p><code>BraceTiltedPickX</code> <code>BraceTiltedPickY</code> oppure <code>BraceTiltedPickXY</code></p>	<p>Definisce le posizioni x e y possibili dei controventi durante il posizionamento e la selezione di un controvento singolo in un pannello inclinato. È possibile specificare separatamente i valori x e y in due campi valore per definire una griglia regolare di posizioni oppure se i pannelli richiedono uno schema irregolare, è possibile specificare una lista di coppie di valori x e y.</p> <p>Definire sempre i valori x e y in due campi separati (<code>BraceTiltedPickX</code> e <code>BraceTiltedPickY</code>) o coppie di valori x e y in un campo (<code>BraceTiltedPickXY</code>).</p> <p>I valori devono essere racchiusi tra parentesi () e separati da spazi.</p>

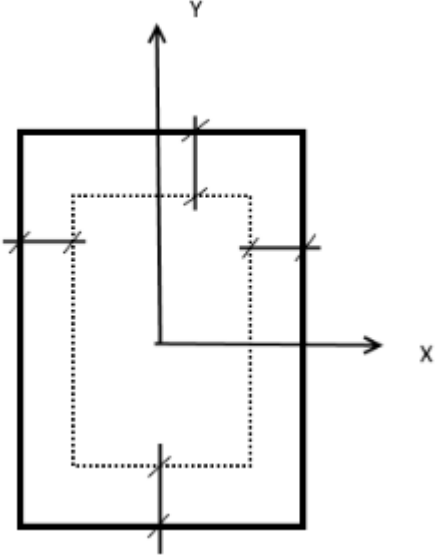
Definizione	Descrizione
WalerEdgeOffset	<p>Offset del punto di inserimento trave (= posizione del morsetto 1 e/o morsetto 2) dal bordo del pannello quando le travi vengono posizionate automaticamente.</p> 
WalerX	<p>Posizioni X utilizzate per posizionare automaticamente le travi sui bordi orizzontali superiore/inferiore. La posizione verticale (y) è definita da WalerEdgeOffset dal bordo superiore/inferiore. I valori devono essere racchiusi tra parentesi () e separati da virgole o da spazi.</p>
WalerY	<p>Posizioni Y utilizzate per posizionare automaticamente le travi ai bordi verticali sinistro/destro. La posizione orizzontale (x) è definita da WalerEdgeOffset dal bordo sinistro/destro. I valori devono essere racchiusi tra parentesi () e separati da virgole o da spazi.</p>
WalerPickX	<p>Definisce le posizioni x possibili delle travi quando si posiziona e si seleziona una singola trave. I valori devono essere racchiusi tra parentesi () e separati da virgole o da spazi.</p>
WalerPickY	<p>Definisce le posizioni y possibili delle travi quando si posiziona e si seleziona una singola trave. I valori</p>

Definizione	Descrizione
	devono essere racchiusi tra parentesi () e separati da virgole o da spazi.

Configurazione dello strumento di posizionamento tirante

xxxx.FormworkTools.Ties.csv

Un tirante generico è costituito da tre componenti personalizzati: un bullone che in genere attraversa la parete e due blocchi su entrambi i lati della cassaforma.

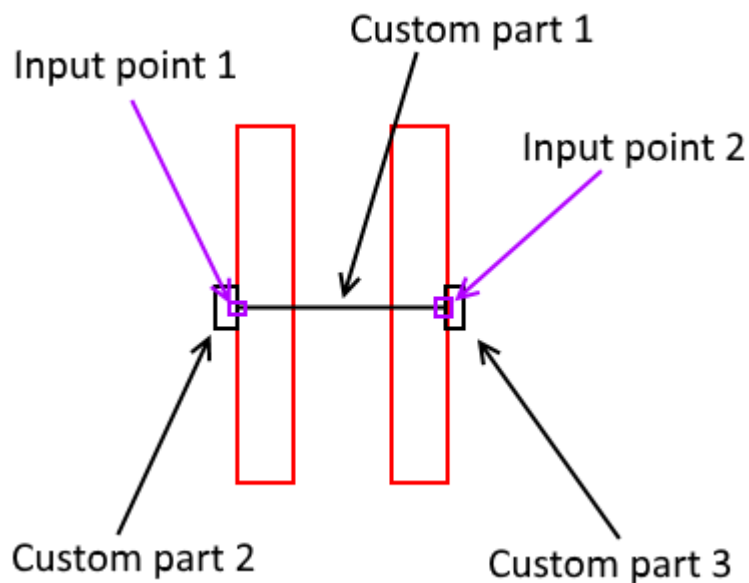

Aggiungere o modificare una riga per ciascun tirante.

Definizione	Descrizione
Supplier	Nome fornitore, che in genere è lo stesso per tutte le righe. Il nome viene visualizzato nella lista Fornitore cassaforma.
Family	Nome famiglia, visualizzato nella lista Famiglia di prodotti.
Name	Nome tirante, visualizzato nella lista Tipo di tirante. Questo nome può essere univoco oppure più configurazioni di tiranti possono avere lo stesso nome. Quando più configurazioni di tiranti hanno lo stesso nome, lo strumento

Definizione	Descrizione
	seleziona automaticamente il primo tirante adatto in base allo spessore della parete.
MaxLength	Lunghezza massima del tirante, misurata dalle facce esterne dei due pannelli cassaforma sui lati opposti.
LengthProperty	Se la parte personalizzata del tirante è parametrica e dispone di un parametro che controlla la lunghezza effettiva, questo è il nome della proprietà Lunghezza .
Part1Name	Nome della parte personalizzata 1 che verrà inserito nel modello (=bolt).
Part1Attributes	File delle proprietà salvato nella finestra di dialogo componente da utilizzare quando la parte personalizzata viene inserita nel modello.
Part1PlanePosition	Questa è la Posizione in piano quando la parte personalizzata viene inserita nella vista di superficie del pannello cassaforma principale.
Part1PlaneOffset	Questo è il valore Offset in piano quando la parte personalizzata viene inserita nella vista di superficie del pannello cassaforma principale.
Part1Rotation	Questa è la Rotazione quando la parte personalizzata viene inserita nella vista di superficie del pannello cassaforma principale.
Part1RotationOffset	Questo è il valore Offset rotazione quando la parte personalizzata viene inserita nella vista di superficie del pannello cassaforma principale.
Part1DepthPosition	Questa è la Posizione alla profondità quando la parte personalizzata viene inserita nella vista di superficie del pannello cassaforma principale.
Part1DepthOffset	Questo è il valore Offset alla profondità quando la parte personalizzata viene inserita nella

Definizione	Descrizione
	vista di superficie del pannello cassaforma principale.
Part1StartOffset	Offset del primo punto di inserimento in relazione al punto di inserimento 1 .
Part1EndOffset	Offset del primo punto di inserimento in relazione al punto di inserimento 2 .
Part2Name	Nome della parte personalizzata 2, che in genere è il blocco sul lato anteriore del pannello cassaforma principale.
Part2Attributes	File delle proprietà salvato nella finestra di dialogo componente da utilizzare quando la parte personalizzata verrà inserita nel modello.
Part2StartOffset	Offset del secondo punto di inserimento in relazione al punto di inserimento 1 .
Part2EndOffset	Posizione del secondo punto di inserimento in relazione al punto di inserimento 1 .
Part2...	Per la parte personalizzata 2, è possibile specificare gli stessi campi della parte personalizzata 1.
Part3Name	Nome della parte personalizzata 3, che in genere è il blocco sul lato posteriore del pannello cassaforma principale.
Part3Attributes	File delle proprietà salvato nella finestra di dialogo componente da utilizzare quando la parte personalizzata verrà inserita nel modello.
Part3StartOffset	Offset del primo punto di inserimento in relazione al punto di inserimento 2 .
Part3EndOffset	Posizione del secondo punto di inserimento in relazione al punto di inserimento 2 .
Part3...	Per la parte personalizzata 3, è possibile specificare gli stessi campi della parte personalizzata 1.

Configurazione dei distanziatori per lo strumento di posizionamento tirante

xxxx.FormworkTools.TieSpacers.csv

Un distanziatore tirante generico è costituito da tre componenti personalizzati: un tubo che in genere passa attraverso la parete e due coni opzionali su ciascun lato della parete.

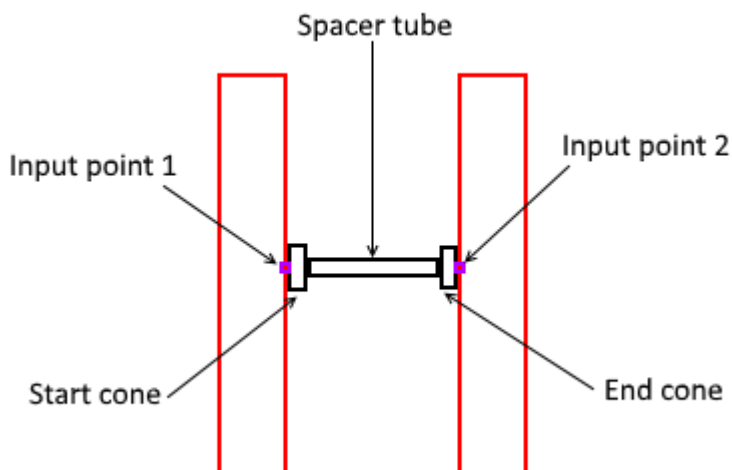

Aggiungere o modificare una riga per ciascun distanziatore tirante.

Definizione	Descrizione
Supplier	Nome fornitore, che in genere è lo stesso per tutte le righe. Il nome viene visualizzato nella lista Fornitore cassaforma .
Family	Nome famiglia, visualizzato nella lista Famiglia di prodotti .
Name	Nome distanziatore, che viene visualizzato nella lista Nome distanziatore . Questo nome può essere univoco oppure più configurazioni di distanziatori tiranti possono avere lo stesso nome. Quando più configurazioni di distanziatori tiranti hanno lo stesso nome, lo strumento seleziona automaticamente il primo distanziatore tirante adatto in base allo spessore della parete.
MinLength	Lunghezza minima possibile del tubo, misurata dalle facce interne dei due pannelli cassaforma sui lati opposti.

Definizione	Descrizione
MaxLength	Lunghezza massima possibile del tubo, misurata dalle facce interne dei due pannelli cassaforma sui lati opposti.
LengthProperty	Se la parte personalizzata del distanziatore tirante è parametrica e dispone di un parametro che controlla la lunghezza effettiva, questo è il nome della proprietà Lunghezza .
SpacerTubeName	Nome della parte personalizzata (=tube).
SpacerTubeAttributes	File delle proprietà salvato nella finestra di dialogo componente da utilizzare quando la parte personalizzata verrà inserita nel modello.
SpacerTubePlanePosition	Questa è la Posizione in piano quando la parte personalizzata viene inserita nella vista di superficie del pannello cassaforma principale.
SpacerTubePlaneOffset	Questo è il valore Offset in piano quando la parte personalizzata viene inserita nella vista di superficie del pannello cassaforma principale.
SpacerTubeRotation	Questa è la Rotazione quando la parte personalizzata viene inserita nella vista di superficie del pannello cassaforma principale.
SpacerTubeRotationOffset	Questo è il valore Offset rotazione quando la parte personalizzata viene inserita nella vista di superficie del pannello cassaforma principale.
SpacerTubeDepthPosition	Questa è la Posizione in altezza quando la parte personalizzata viene inserita nella vista di superficie del pannello cassaforma principale.
SpacerTubeDepthOffset	Questo è il valore Offset in profondità quando la parte personalizzata viene inserita nella vista di superficie del pannello cassaforma principale.

Definizione	Descrizione
SpacerTubeStartOffset	Offset del primo punto di inserimento in relazione al punto di inserimento 1.
SpacerTubeEndOffset	Offset del primo punto di inserimento in relazione al punto di inserimento 2.
StartConeName	Nome della parte personalizzata, che in genere è il cono sul lato anteriore del pannello cassaforma principale.
StartConeAttributes	File delle proprietà salvato nella finestra di dialogo componente da utilizzare quando la parte personalizzata viene inserita nel modello.
StartConeStartOffset	Offset del primo punto di inserimento in relazione al punto di inserimento 1.
StartConeEndOffset	Posizione del secondo punto di inserimento in relazione al punto di inserimento 1.
StartCone...	Per la parte personalizzata 2, è possibile specificare gli stessi campi della parte personalizzata 1.
EndConeName	Nome della parte personalizzata, che in genere è il cono sul lato posteriore del pannello cassaforma principale.
EndConeAttributes	File delle proprietà salvato nella finestra di dialogo componente da utilizzare quando la parte personalizzata deve essere inserita nel modello.
EndConeStartOffset	Offset del primo punto di inserimento in relazione al punto di inserimento 2.
EndConeEndOffset	Posizione del secondo punto di inserimento in relazione al punto di inserimento 2.
EndCone...	Per la parte personalizzata 3, è possibile specificare gli stessi campi della parte personalizzata 1.

Configurazione dello strumento di posizionamento morsetto

xxxx.FormworkTools.Clamps.csv

Il morsetto generico contiene una parte personalizzata. I punti di inserimento si trovano sui bordi dei due pannelli, pertanto il morsetto può essere parametrico in termini di spazio di riempimento, se necessario.

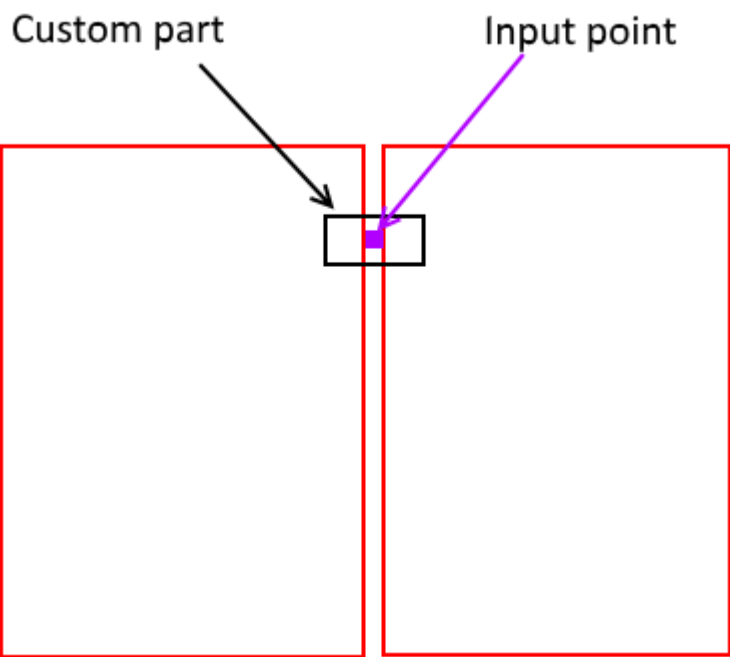

Per creare i sostegni con alcuni bulloni o blocchi aggiuntivi, è necessario creare una nuova parte personalizzata contenente sia il sostegno che tutti gli adattamenti necessari:

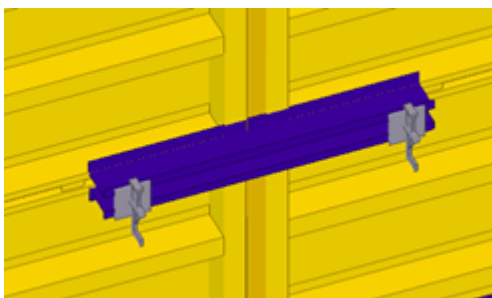

Definizione	Descrizione
Supplier	Nome fornitore, che in genere è lo stesso per tutte le righe. Il nome viene visualizzato nella lista Fornitore cassaforma .
Family	Nome famiglia, visualizzato nella lista Famiglia di prodotti .

Definizione	Descrizione
Name	Nome univoco del morsetto.
CenterInput	Se il valore è YES, il primo punto di inserimento si trova al centro del giunto dei due pannelli. Se il valore è NO, i punti di inserimento sono sfalsati dal bordo dei pannelli.
FillerGapProperty	Se la parte personalizzata del morsetto è parametrica e il parametro può regolare la distanza tra due pannelli, questo è il nome del parametro. Questo campo è vuoto se il morsetto non è parametrico.
MaxFillerGap	Questo valore è utilizzato quando i morsetti o le travi vengono aggiunti automaticamente insieme a un riempimento cassaforma. Se lo spazio libero (= larghezza del riempimento) è minore o uguale al valore MaxFillerGap specificato, saranno inseriti dei morsetti. Se lo spazio libero è maggiore del valore MaxFillerGap specificato, saranno inserite le travi.
Part1Name	Nome della parte personalizzata del morsetto 1.
Part1Attributes	File delle proprietà salvato nella finestra di dialogo componente da utilizzare quando la parte personalizzata viene inserita nel modello.
Part1PlanePosition	Questa è la Posizione in piano quando la parte personalizzata viene inserita nella vista di superficie del pannello cassaforma principale.
Part1PlaneOffset	Questo è il valore Offset in piano quando la parte personalizzata viene inserita nella vista di superficie del pannello cassaforma principale.
Part1Rotation	Questa è la Rotazione quando la parte personalizzata viene inserita nella vista di superficie del pannello cassaforma principale.
Part1RotationOffset	Questo è il valore Offset rotazione quando la parte personalizzata viene

Definizione	Descrizione
	inserita nella vista di superficie del pannello cassaforma principale.
Part1DepthPosition	Questa è la Posizione in altezza quando la parte personalizzata viene inserita nella vista di superficie del pannello cassaforma principale.
Part1DepthOffset	Questo è il valore Offset in profondità quando la parte personalizzata viene inserita nella vista di superficie del pannello cassaforma principale.
Part1StartOffset	Offset del primo punto di inserimento in relazione al punto di inserimento 1 .
Part1EndOffset	Posizione del secondo punto di inserimento in relazione al punto di inserimento 1 .

Configurazione dello strumento di posizionamento controvento

`xxxx.FormworkTools.Braces.csv`

Un controvento generico può essere costituito da cinque parti personalizzate, che vengono inserite nel modello utilizzando tre punti di inserimento. È possibile selezionare separatamente i controventi superiori e inferiori. Nel file di configurazione dei controventi, i controventi superiori e inferiori sono definiti separatamente; entrambi dispongono di righe personalizzate.

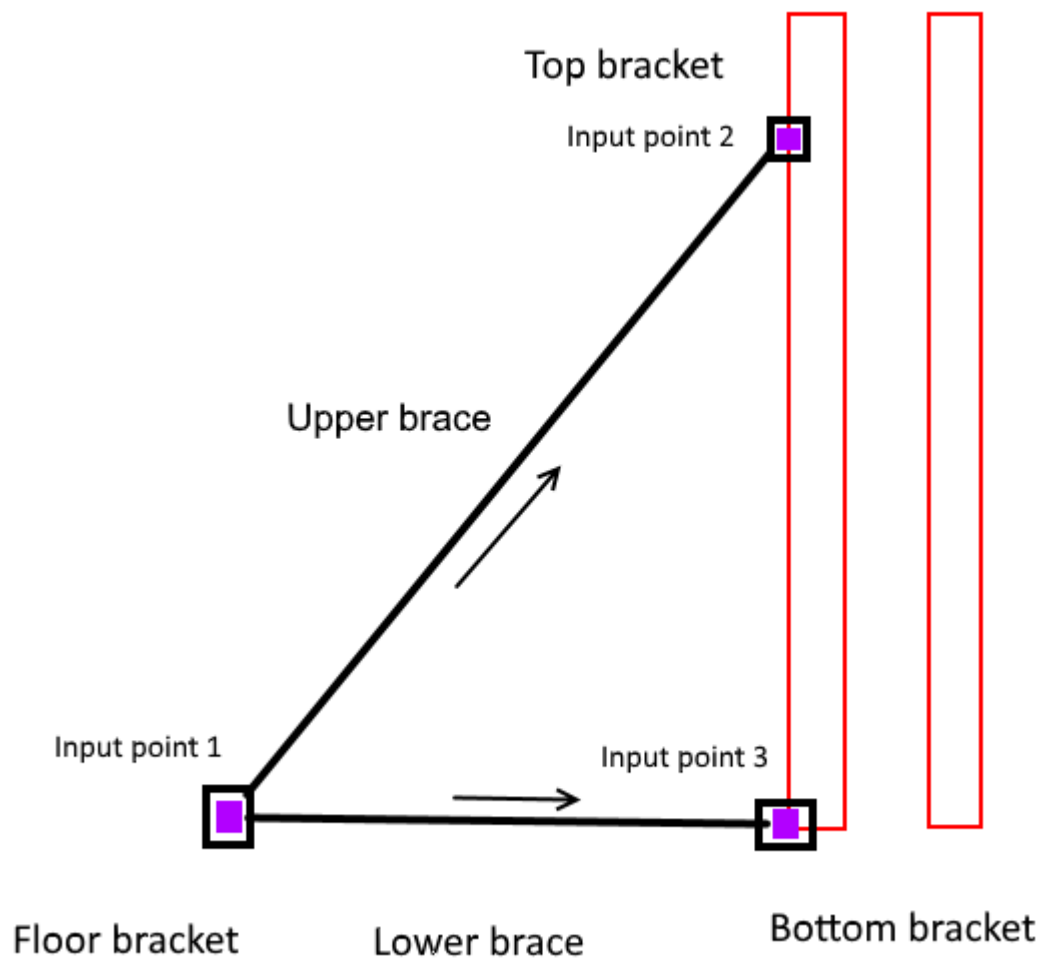

Definizione	Descrizione
Supplier	Nome fornitore, che in genere è lo stesso per tutte le righe. Il nome viene visualizzato nella lista Fornitore cassaforma .
Family	Nome famiglia, visualizzato nella lista Famiglia di prodotti .
Name	Nome del controvento visualizzato nella lista. Se sono presenti più righe con lo stesso nome, lo strumento seleziona automaticamente il controvento adatto in base alla lunghezza minima e massima.
Type	Tipo di controvento. Le opzioni sono Upper o Lower.

Definizione	Descrizione
MinLength	Lunghezza minima possibile del controvento principale misurata dal punto di inserimento 1 al punto di inserimento 2 .
MaxLength	Lunghezza massima possibile del controvento principale misurata dal punto di inserimento 1 al punto di inserimento 2 .
LengthProperty	Se la parte personalizzata del controvento è parametrica e dispone di un parametro che controlla la lunghezza effettiva, questo è il nome della proprietà Lunghezza . All'inserimento otterrà il valore effettivo della lunghezza tra il punto di inserimento 1 e il punto di inserimento 2 .
BraceName	Nome della parte personalizzata del controvento superiore o inferiore che verrà inserito nel modello.
BraceAttributes	File delle proprietà salvato nella finestra di dialogo componente da utilizzare quando la parte personalizzata viene inserita nel modello.
BracePlanePosition	Questa è la Posizione in piano quando la parte personalizzata viene inserita nella vista piana.
BracePlaneOffset	Questo è il valore Offset in piano quando la parte personalizzata viene inserita nella vista piana.
BraceRotation	Questa è la Rotazione quando la parte personalizzata viene inserita nella vista piana.
BraceRotationOffset	Questo è il valore Offset rotazione quando la parte personalizzata viene inserita nella vista piana.
BraceDepthPosition	Questa è la Posizione in altezza quando la parte personalizzata viene inserita nella vista piana.
BraceDepthOffset	Questo è il valore Offset in profondità quando la parte personalizzata viene inserita nella vista piana.

Definizione	Descrizione
BraceStartOffset	Offset del primo punto di inserimento in relazione al punto di inserimento 1.
BraceEndOffset	Offset del primo punto di inserimento in relazione al punto di inserimento 2.
Bracket1Name	Nome della parte personalizzata per il supporto superiore (controvento superiore) o il supporto inferiore (controvento inferiore) che verrà inserito nel modello.
Bracket1Attributes	File delle proprietà salvato nella finestra di dialogo componente da utilizzare quando la parte personalizzata viene inserita nel modello.
Bracket1StartOffset	Offset del primo punto di inserimento in relazione al punto di inserimento 1.
Bracket1EndOffset	Posizione del secondo punto di inserimento in relazione al punto di inserimento 3.
Bracket1...	Per la parte personalizzata 2, è possibile specificare gli stessi campi della parte personalizzata 1.
Bracket2Name	Nome della parte personalizzata per il supporto del piano che verrà inserito nel modello. Se entrambi i controventi superiori e inferiori hanno una definizione per il supporto, verrà creato il supporto definito per il controvento inferiore.
Bracket2Attributes	File delle proprietà salvato nella finestra di dialogo componente da utilizzare quando la parte personalizzata verrà inserita nel modello.
Bracket2StartOffset	Offset del primo punto di inserimento in relazione al punto di inserimento 2.
Bracket2EndOffset	Posizione del secondo punto di inserimento in relazione al punto di inserimento 2.

Definizione	Descrizione
Bracket2...	Per la parte personalizzata 3, è possibile specificare gli stessi campi della parte personalizzata 1.

Configurazione dello strumento di posizionamento piattaforme di getto

xxxx.FormworkTools.Platforms.csv

Una piattaforma di getto generica contiene due parti personalizzate, che vengono inserite nel modello come matrice lineare di parti personalizzate.

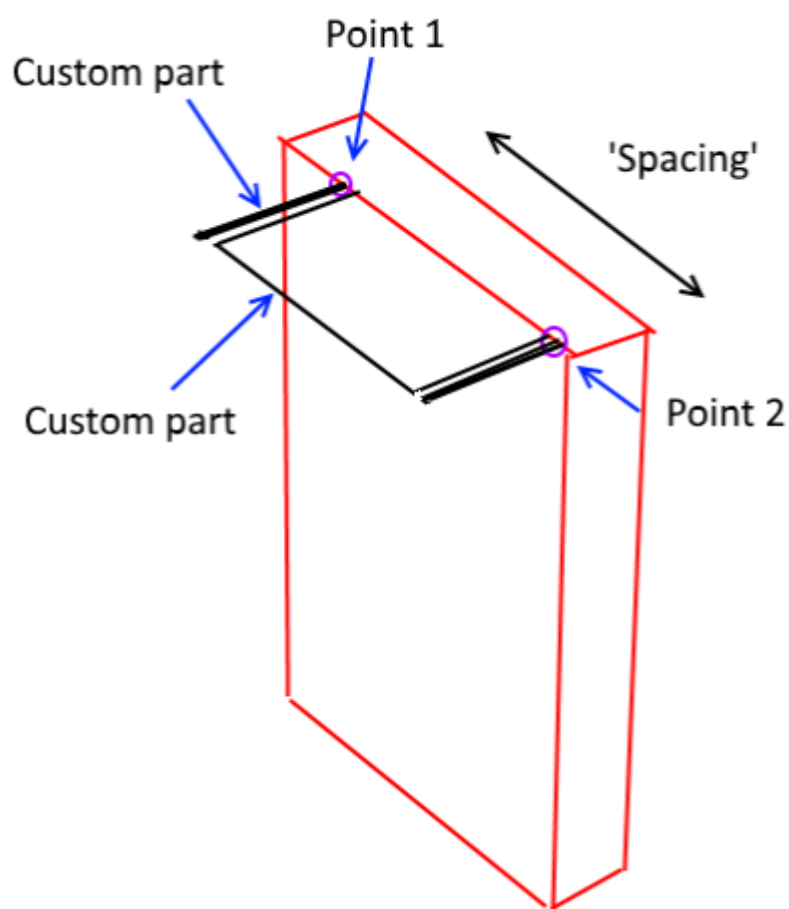

Definizione	Descrizione
Supplier	Nome fornitore, che in genere è lo stesso per tutte le righe. Il nome viene visualizzato nella lista Fornitore cassaforma .
Family	Nome famiglia, visualizzato nella lista Famiglia di prodotti .

Definizione	Descrizione
Name	Nome univoco della piattaforma di getto.
Type	<p>Il tipo di piattaforma (A o B).</p> <p>La lunghezza della matrice è definita con i punti iniziale e finale della piattaforma. Il posizionamento della parte personalizzata può essere eseguito con due metodi:</p> <ul style="list-style-type: none"> • Tipo A: la lunghezza della parte personalizzata di una piattaforma è fissa e le parti personalizzate vengono inserite in modo sequenziale. • Tipo B: la prima parte personalizzata è un supporto, che viene posizionato nei punti iniziale, intermedio e finale della matrice. La seconda parte personalizzata viene posizionata tra le parti di supporto principali.
Length	Lunghezza effettiva di un elemento della piattaforma.
Width	Larghezza della piattaforma .
Spacing	Passo tra le parti personalizzate nella matrice.
Part1Name	Nome della parte personalizzata 1.
Part1Attributes	File delle proprietà salvato nella finestra di dialogo componente da utilizzare quando la parte personalizzata viene inserita nel modello.
Part1PlanePosition	Questa è la Posizione in piano quando la parte personalizzata viene inserita nella vista di superficie del pannello cassaforma principale.
Part1PlaneOffset	Questo è il valore Offset in piano quando la parte personalizzata viene inserita nella vista di superficie del pannello cassaforma principale.
Part1Rotation	Questa è la Rotazione quando la parte personalizzata viene inserita nella vista di superficie del pannello cassaforma principale.

Definizione	Descrizione
Part1RotationOffset	Questo è il valore Offset rotazione quando la parte personalizzata viene inserita nella vista di superficie del pannello cassaforma principale.
Part1DepthPosition	Questa è la Posizione in altezza quando la parte personalizzata viene inserita nella vista di superficie del pannello cassaforma principale.
Part1DepthOffset	Questo è il valore Offset in profondità quando la parte personalizzata viene inserita nella vista di superficie del pannello cassaforma principale.
Part1StartOffset	Offset del primo punto di inserimento in relazione al punto di inserimento 1 .
Part1EndOffset	Offset del primo punto di inserimento in relazione al punto di inserimento 1 .
Part2Name	Nome della parte personalizzata 2.
Part2Attributes	File delle proprietà salvato nella finestra di dialogo componente da utilizzare quando la parte personalizzata viene inserita nel modello.
Part2StartOffset	Offset del primo punto di inserimento in relazione al punto di inserimento 1 .
Part2EndOffset	Posizione del secondo punto di inserimento in relazione al punto di inserimento 1 .
Part2...	Per la parte personalizzata 2, è possibile specificare gli stessi campi della parte personalizzata 1.

Configurazione dello strumento di posizionamento trave

xxxx.FormworkTools.Walers.csv

Una trave generica è costituita da tre parti personalizzate, la trave e due dispositivi di bloccaggio. I punti di inserimento generici si trovano nella faccia esterna del pannello.

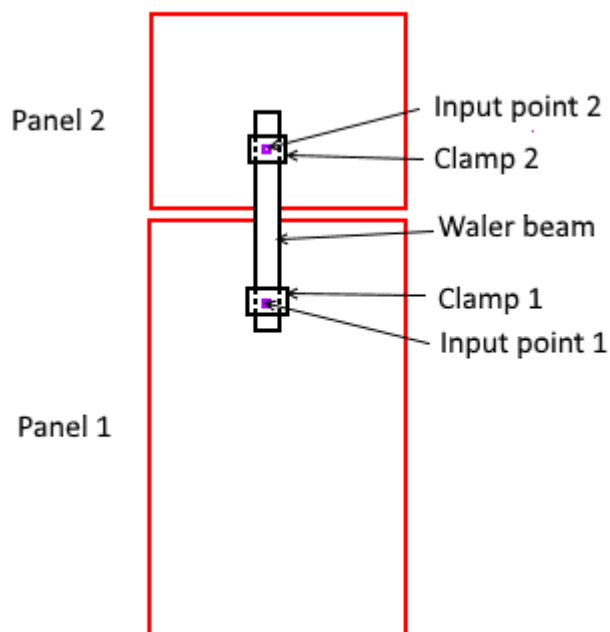

Definizione	Descrizione
Supplier	Nome fornitore, che in genere è lo stesso per tutte le righe. Il nome viene visualizzato nella lista Fornitore cassaforma.
Family	Nome famiglia, visualizzato nella lista Famiglia di prodotti.
Name	Nome trave, visualizzato nella lista Tipo di trave. Questo nome può essere univoco oppure più configurazioni di travi tiranti possono avere lo stesso nome. Quando più configurazioni di travi hanno lo stesso nome, lo strumento seleziona automaticamente la trave più corta in base alla lunghezza effettiva misurata tra i punti di inserimento. In genere, è possibile specificare la stessa trave con un nome univoco e un nome comune. In questo modo è possibile selezionare il nome comune e consentire al sistema di selezionare la trave in base alla lunghezza dell'inserimento. Selezionando il nome univoco è possibile forzare

Definizione	Descrizione
	l'utilizzo di una determinata configurazione di trave.
MaxLength	Lunghezza effettiva massima possibile della trave, misurata dal primo punto di inserimento ai secondi punti di inserimento (= posizioni morsetti), in genere poco meno della lunghezza fisica.
MinLength	Lunghezza minima di una trave con lunghezza variabile. Per le travi di lunghezza fissa, lasciare il valore vuoto o assegnare lo stesso valore della lunghezza massima.
BeamName	Nome della parte personalizzata del morsetto 1.
BeamAttributes	File delle proprietà salvato nella finestra di dialogo componente da utilizzare quando la parte personalizzata viene inserita nel modello.
BeamPlanePosition	Questa è la Posizione in piano quando la parte personalizzata viene inserita nella vista di superficie del pannello cassaforma principale.
BeamPlaneOffset	Questo è il valore Offset in piano quando la parte personalizzata viene inserita nella vista di superficie del pannello cassaforma principale.
BeamRotation	Questa è la Rotazione quando la parte personalizzata viene inserita nella vista di superficie del pannello cassaforma principale.
BeamRotationOffset	Questo è il valore Offset rotazione quando la parte personalizzata viene inserita nella vista di superficie del pannello cassaforma principale.
BeamDepthPosition	Questa è la Posizione in altezza quando la parte personalizzata viene inserita nella vista di superficie del pannello cassaforma principale.
BeamDepthOffset	Questo è il valore Offset in profondità quando la parte personalizzata viene inserita nella

Definizione	Descrizione
	vista di superficie del pannello cassaforma principale.
BeamStartOffset	Offset del primo punto di inserimento in relazione al punto di inserimento 1 .
BeamEndOffset	Posizione del secondo punto di inserimento in relazione al punto di inserimento 1 .
Clamp1Name	Nome della parte personalizzata del morsetto 1.
Clamp1Attributes	File delle proprietà salvato nella finestra di dialogo componente da utilizzare quando la parte personalizzata verrà inserita nel modello.
Clamp1StartOffset	Offset del primo punto di inserimento in relazione al punto di inserimento 1 .
Clamp1EndOffset	Posizione del secondo punto di inserimento in relazione al punto di inserimento 1 .
Clamp1...	Per il morsetto personalizzato 1, è possibile specificare gli stessi campi della parte personalizzata della trave.
Clamp2Name	Nome della parte personalizzata del morsetto 2.
Clamp2Attributes	File delle proprietà salvato nella finestra di dialogo componente da utilizzare quando la parte personalizzata viene inserita nel modello.
Clamp2StartOffset	Offset del primo punto di inserimento in relazione al punto di inserimento 1 .
Clamp2EndOffset	Posizione del secondo punto di inserimento in relazione al punto di inserimento 1 .
Clamp2...	Per il morsetto personalizzato 2, è possibile specificare gli stessi campi delle parti personalizzate di trave e morsetto 1.

Configurazione delle condizioni per lo strumento di posizionamento condizioni

xxxx.FormworkTools.Conditions.csv

Una condizione nel contesto degli strumenti cassaforma riguarda gli spigoli L, T e X, i pilastri, gli elementi di arresto getto e le colonne. La cassaforma della condizione finale è divisa in due o più sotto-assemblaggi in base al tipo di condizione.

Se si definiscono manualmente le configurazioni delle condizioni:

1. Modellare l'assemblaggio della condizione completa utilizzando parti personalizzate, travi e/o strumenti di riempimento.
2. Creare i sotto-assemblaggi necessari utilizzando i due Wizard. Suddividere il contenuto della condizione completa in sotto-assemblaggi con nome. Quando questi sotto-assemblaggi vengono inseriti nel modello, la posizione finale è parametrica nel senso che la posizione dipende dalla geometria effettiva della struttura in calcestruzzo.
3. Inserire una nuova specifica di condizione nel file di configurazione delle condizioni.

Lo strumento di posizionamento della condizione cassaforma supporta i seguenti tipi di condizione:

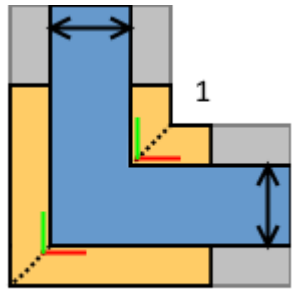
Definizione	Descrizione
L corner (L)	<p>Per lo spigolo a L, è possibile specificare il sotto-assemblaggio degli spigoli interni (1) e il sotto-assemblaggio degli spigoli esterni (2).</p>  <p>Il sotto-assemblaggio di spigolo è definito con il Wizard sotto-assemblaggio di spigolo.</p> <p>Con il Wizard è possibile specificare due insiemi di elementi di cassaforma, che verranno ruotati in base alle pareti di giunzione quando lo spigolo viene posizionato nel modello. I due sotto-assemblaggi di spigolo 1 e 2 vengono inseriti in base</p>

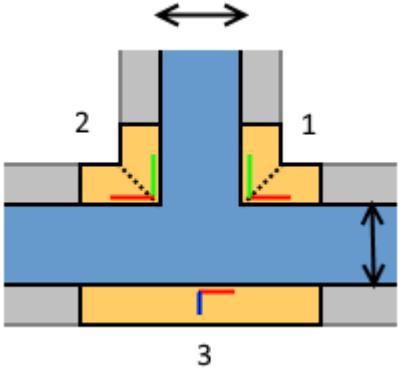
Definizione	Descrizione
	allo spessore delle pareti di giunzione.
T corner (T)	<p>Per lo spigolo a T, è possibile specificare due spigoli interni (1 + 2) e il pannello posteriore (3).</p>  <p>Il sotto-assemblaggio di spigolo è definito con il Wizard sotto-assemblaggio cassaforma di spigolo.</p> <p>Il sotto-assemblaggio pannello posteriore viene definito con il Wizard sotto-assemblaggio cassaforma e contiene un singolo punto di inserimento + la direzione.</p> <p>Quando lo spigolo a T viene posizionato nel modello, il punto di inserimento del sotto-assemblaggio pannello si trova all'intersezione della linea centrale della parete di giunzione e della faccia esterna della parete orizzontale.</p>

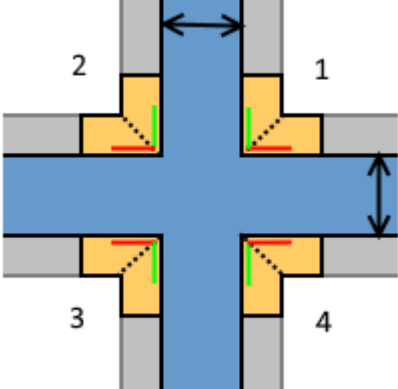
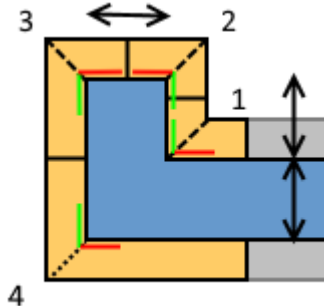
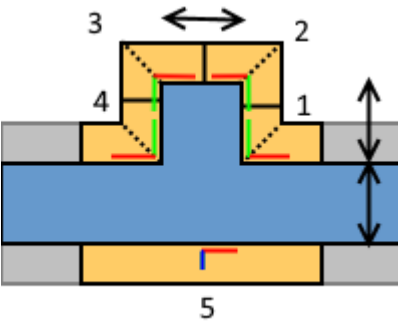
Definizione	Descrizione
X corner (X)	<p>Per lo spigolo a X, è possibile specificare i quattro spigoli interni (1-4).</p> 
Corner pilaster (CP)	<p>Per il pilastro di spigolo, è possibile specificare un sotto-assemblaggio di spigolo interno (1) e tre sotto-assemblaggi di spigolo esterno (2-4).</p> 
Pilaster (P)	<p>Per il pilastro, è possibile specificare due spigoli interni (1 e 4), due spigoli esterni (2 e 3) e il pannello posteriore (5).</p> 

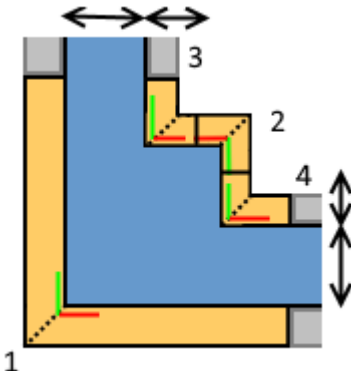
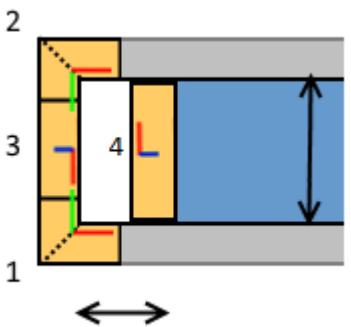
Definizione	Descrizione
Pilaster inside corner (IP)	<p>Per il pilastro interna, è possibile specificare uno spigolo esterno (1) e tre spigoli interni (2-3).</p> 
Bulkhead (B)	<p>Per la paratia, è possibile specificare due spigoli esterni (1 e 2) e due pannelli centrali (3 e 4). Il pannello 4 sarà posizionato all'estremità del getto e tutti gli altri sotto-elementi saranno sfalsati dalla quota specificata.</p> 

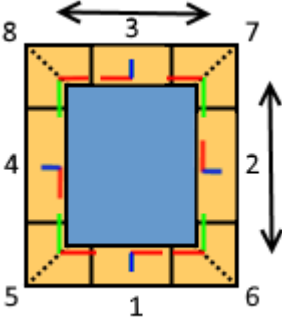
Definizione	Descrizione
Column (COL)	<p>Per la colonna, è possibile specificare quattro assemblaggi di pannelli e/o quattro assemblaggi di spigolo.</p> 

Creazione di un sotto-assemblaggio di spigolo

Il sotto-assemblaggio di spigolo è il blocco di costruzione per un lato dello spigolo a L o uno degli spigoli interni negli spigoli a T e X.

1. Modellare innanzitutto tutti gli oggetti di cassaforma necessari. È possibile utilizzare solo travi e/o parti personalizzate per la modellazione, pertanto, se sono presenti altri componenti, è necessario esploderli.
2. Decidere quale oggetto deve ruotare con la prima direzione e quali oggetti devono essere ruotati con il secondo bordo sullo spigolo se/quando l'angolo di spigolo varia.
3. Avviare lo strumento **Wizard sotto-assemblaggio cassaforma di spigolo**.
4. Selezionare il punto di spigolo come mostrato di seguito.

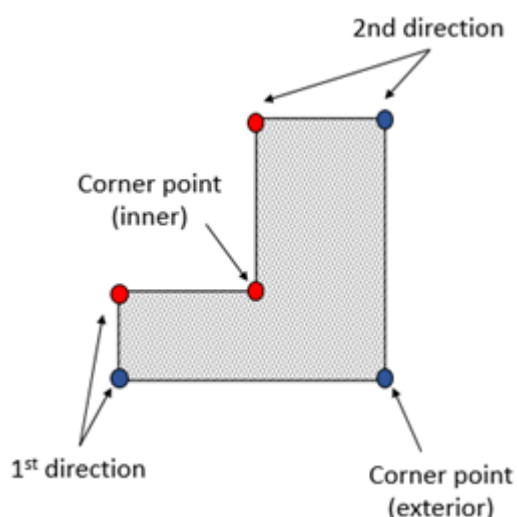

5. Seleziona un punto per individuare la prima direzione.

6. Selezionare le parti di spigolo (parti personalizzate e/o travi) sul primo lato dello spigolo.
7. Seleziona un punto per individuare la seconda direzione.
8. Selezionare le parti di spigolo (parti personalizzate e/o travi) sul secondo lato dello spigolo.
9. Immettere un nome e cliccare su **Fine** per salvare la metà dettagliata dello spigolo in un file esterno.

Il Wizard deve essere eseguito separatamente per lo spigolo interno (punti rossi) e lo spigolo esterno (punti blu). Assicurarsi di non includere gli stessi oggetti due volte, in modo da generare oggetti duplicati nel modello.

Creazione di un sotto-assemblaggio pannello

Il sotto-assemblaggio pannello è il blocco di costruzione della cassaforma sul lato posteriore dello spigolo a T e sui pilastri.

1. Modellare innanzitutto tutti gli oggetti cassaforma necessari (parti personalizzate e/o travi).
2. Avviare lo strumento **Wizard sotto-assemblaggio cassaforma**.
3. Selezionare il punto centrale dell'oggetto sul lato posteriore della parete come mostrato di seguito. Questo verrà utilizzato come punto di inserimento quando questo sotto-assemblaggio pannello viene inserito in uno spigolo a T effettivo.

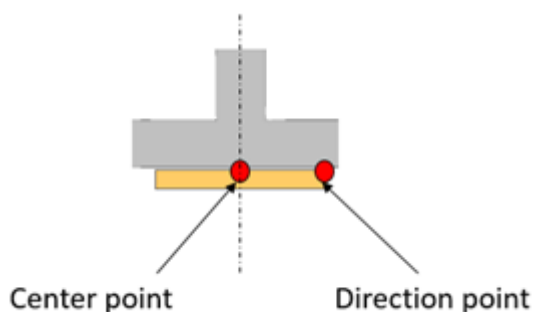



4. Seleziona un punto per individuare la direzione.
5. Selezionare le parti cassaforma (parti personalizzate e/o travi) che formano il sotto-assemblaggio pannello.
6. Immettere un nome e cliccare su **Fine** per salvare il pannello dettagliato e gli accessori in un file esterno.

Controllo del comportamento delle condizioni con la specchiatura

Quando si definiscono i sotto-assemblaggi di spigolo, è possibile che lo spigolo a sinistra debba essere collocato a destra. In questo caso, il sotto-assemblaggio di spigolo deve essere specchiato. La specchiatura di parti personalizzate o elementi cassaforma non è sempre possibile, specialmente se la parte non è simmetrica in nessuna direzione. Lo strumento di

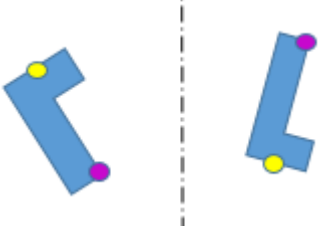
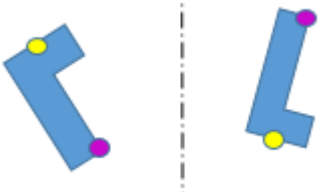
posizionamento delle condizioni può utilizzare quattro diversi metodi per la specchiatura. Con il file di configurazione `xxxxx.SubAssemblyItems.ini` è possibile controllare quale metodo verrà utilizzato per un determinato caso di sotto-assemblaggio. Il file contiene la parola chiave del metodo di specchiatura e dopo la parola chiave è possibile introdurre i nomi degli elementi o delle etichette dei nomi parziali per identificare più elementi corrispondenti.

Metodo di specchiatura	Descrizione
<p>Move</p> 	<p>Metodo di default.</p> <p>L'elemento cassaforma o parte personalizzata viene spostato da un offset misurato dalla linea di specchiatura al centro dell'elemento cassaforma o parte personalizzata.</p>
<p>RotateAroundZ</p> 	<p>I punti di inserimento vengono ruotati di 180 gradi attorno al punto centrale della linea di specchiatura.</p>
<p>RotateAroundAxis</p> 	<p>I punti di inserimento vengono prima ruotati di 180 gradi attorno alla linea di specchiatura, quindi la parte personalizzata viene ruotata di 180 gradi attorno all'asse di inserimento.</p>
<p>Mirror</p> 	<p>Le posizioni dei punti di inserimento sono specchiate, quindi i punti iniziale e finale vengono scambiati.</p>
<p>FlipLocalXY</p>	<p>L'elemento cassaforma o parte personalizzata viene spostato e l'asse x e y locale al centro è capovolta (= ruotata attorno all'asse z locale di 180 gradi).</p>

Metodo di specchiatura	Descrizione
FlipLocalXZ	L'elemento o la parte personalizzata viene spostato e l'asse x e z locale al centro è capovolta (= ruotata attorno all'asse y locale di 180 gradi).
FlipLocalYX	L'elemento o la parte personalizzata viene spostato e l'asse y e x locale al centro è capovolta (= ruotata attorno all'asse x locale di 180 gradi).
TurnUpSideDown	L'elemento o la parte personalizzata viene spostato e la specchiatura viene eseguita ruotando il componente capovolto nella direzione verticale globale.

Esempio di contenuto in un file di configurazione

xxxxx.SubAssemblyItems.ini.

```
// This file allows you to define how items and custom parts in corner
sub assemblies
// are handled when placing the right handed corner into left handed
situation or vice versa.
//
// By default items are just moved and no true mirroring happens. In
following lines you can specify
// the mirroring methods used for certain items or custom parts. You can
introduce full names or partial names.
//
// The possible methods are:
// #Mirror - input points are mirrored
// #RotateAroundAxis - input points are mirrored and the item/custom
part is rotated 180 degrees around the axis:
// #RotateAroundZ - input points are rotated 180 degrees around the
center point
// #FlipLocalXY - the item/custom part is moved and local X and Y axis's
at center are flipped (=rotated around local Z 180 degrees)
// #FlipLocalXZ - the item/custom part is moved and local X and Z axis's
at center are flipped (=rotated around local Y 180 degrees)
// #FlipLocalYZ - the item/custom part is moved and local Y and Z axis's
at center are flipped (=rotated around local X 180 degrees)
// #TurnUpSideDown - the item/custom part is moved and "mirroring" is
done by turning the component up-side.down
//
// Just list the names or partial names following the method keyword. Do
not change the key words.
//

#Mirror
_FIXING_BOLT

#RotateAroundAxis
DOKA-3D-583002000

#RotateAroundZ
_INSIDE
_OUTSIDE
_CORNER
_LEFT
_RIGHT
```

```
#FlipLocalXY  
#FlipLocalXZ  
#FlipLocalYX  
#TurnUpSideDown
```

Configurazione dei riempimenti per lo strumento di posizionamento riempimento

```
xxxx.FormworkTools.Fillers.csv
```

Con lo strumento di posizionamento riempimento è possibile creare un riempimento inserendo travi in legno o pioli in legno o compensato e/o parti personalizzate specifiche nel modello. La creazione di questi oggetti del modello varia in base allo spazio effettivo da riempire. Il principio di base della creazione dei diversi elementi di riempimento è il seguente:

- Se lo spazio da riempire è maggiore della larghezza minima del compensato specificata, lo strumento di riempimento creerà il compensato (= piatto contorno) e i pioli in legno.
- Se lo spazio da riempire è inferiore alla larghezza minima del compensato, oppure il compensato non viene specificato, lo spazio effettivo viene riempito da una o più travi in legno o parti personalizzate. L'obiettivo è riempire lo spazio effettivo il più completamente possibile. Le travi più grandi e/o le parti personalizzate sono preferibili e vengono create parti più piccole solo quando lo spazio è più piccolo della dimensione delle parti più grandi.

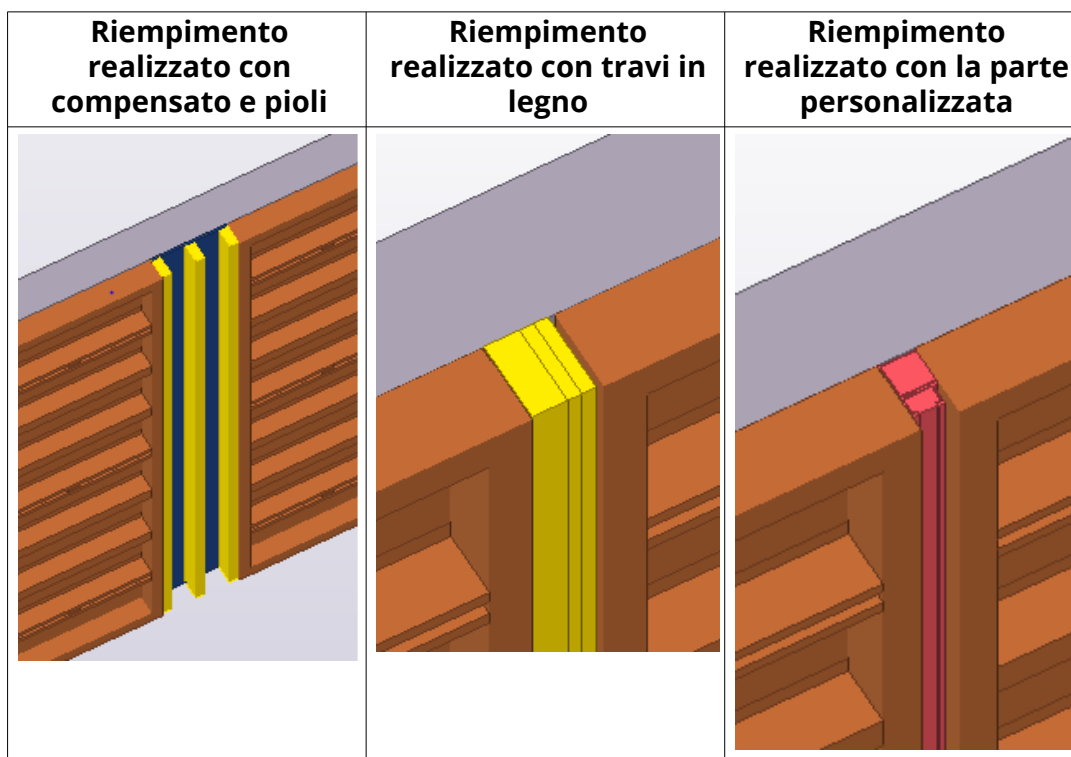

Per configurare lo strumento di riempimento, è possibile specificare le proprietà per travi in legno, compensato e impostazioni da una a dieci alternative delle parti personalizzate.

Definizione	Descrizione
Supplier	Nome fornitore, che in genere è lo stesso per tutte le righe. Il nome viene visualizzato nella lista Fornitore cassaforma .
Family	Nome famiglia, visualizzato nella lista Famiglia di prodotti .
Name	Nome di riempimento univoco.
TimberWidths	Lista delle larghezze della trave in legno disponibili (10 20 50 100).
TimberDepth	Profondità della trave in legno.
TimberAssPrefix	Prefisso assemblaggio.
TimberAssStartNo	Numero partenza dell'assemblaggio.
TimberPartPrefix	Prefisso della parte.
TimberPartStartNo	Numero partenza della parte.
TimberName	Nome della trave in legno.
TimberClass	Classe della trave in legno.
TimberFinish	Finitura della trave in legno.

Definizione	Descrizione
TimberMaterial	Materiale della trave in legno.
StudWidth	Larghezza del piolo in legno.
StudDepth	Profondità del piolo in legno.
StudAssPrefix	Prefisso assemblaggio.
StudAssStartNo	Numero partenza dell'assemblaggio.
StudPartPrefix	Prefisso della parte.
StudPartStartNo	Numero partenza della parte.
StudName	Nome del piolo in legno.
StudClass	Classe del piolo.
StudFinish	Finitura del piolo.
StudMaterial	Materiale del piolo.
PlywoodWidth	Larghezza minima del compensato. La larghezza effettiva varia in base allo spazio effettivo da riempire.
PlywoodThickness	Spessore del compensato.
PlywoodAssPrefix	Prefisso assemblaggio.
PlywoodAssStartNo	Numero partenza dell'assemblaggio.
PlywoodPartPrefix	Prefisso della parte.
PlywoodPartStartNo	Numero partenza della parte.
PlywoodName	Nome della parte in compensato.
PlywoodClass	Classe della parte in compensato.
PlywoodFinish	Finitura della parte in compensato.
PlywoodMaterial	Materiale della parte in compensato.
Part1Name	Nome della parte personalizzata 1.
Part1Attributes	File delle proprietà salvato nella finestra di dialogo componente da utilizzare quando la parte personalizzata viene inserita nel modello.
Part1PlanePosition	Questa è la Posizione in piano quando la parte personalizzata viene inserita nella vista di superficie del pannello cassaforma principale.
Part1PlaneOffset	Questo è il valore Offset in piano quando la parte personalizzata viene inserita nella vista di superficie del pannello cassaforma principale.
Part1Rotation	Questa è la Rotazione quando la parte personalizzata viene inserita

Definizione	Descrizione
	nella vista di superficie del pannello cassaforma principale.
Part1RotationOffset	Questo è il valore Offset rotazione quando la parte personalizzata viene inserita nella vista di superficie del pannello cassaforma principale.
Part1DepthPosition	Questa è la Posizione in altezza quando la parte personalizzata viene inserita nella vista di superficie del pannello cassaforma principale.
Part1DepthOffset	Questo è il valore Offset in profondità quando la parte personalizzata viene inserita nella vista di superficie del pannello cassaforma principale.
Part1StartOffset	Offset del primo punto di inserimento in relazione al punto di inserimento 1 .
Part1EndOffset	Offset del primo punto di inserimento in relazione al punto di inserimento 2 .
Part1Length	Lunghezza del parte personalizzata che è anche lo spazio da riempire se/ quando questa parte personalizzata viene aggiunta al modello.
Part1Height	Altezza della parte personalizzata.
Part2... Part3... Part10...	Oltre alla parte personalizzata 1, è possibile specificare fino a nove altre parti personalizzate. In pratica, almeno PartXLength deve essere diverso per tutte le parti personalizzate specificate. Lo strumento seleziona la parte con la lunghezza più adatta in base allo spazio effettivo da riempire.

Strumenti di posizionamento cassaforma - Solette

Strumenti di posizionamento cassaforma - Solette è un insieme di componenti che consentono la modellazione dettagliata della cassaforma soletta tipica. Questi componenti sono strumenti di posizionando e, pertanto, è necessario che tutti i relativi prodotti cassaforma, come pannelli, putrelle e puntelli di posa, siano disponibili nel catalogo **Applicazioni e componenti**.

È possibile ottenere i prodotti di cassaforma forniti dai fornitori casseforme, ad esempio, da **Tekla Warehouse**. Inoltre, **Strumenti di posizionamento cassaforma - Solette** richiede file di configurazione aggiuntivi contenenti le informazioni necessarie sui componenti del prodotto cassaforma. Questi file di configurazione possono venire forniti con i cataloghi di prodotti cassaforma forniti dai fornitori cassaforma, tuttavia è possibile anche creare autonomamente i file di configurazione.

Strumenti di posizionamento cassaforma - Solette contiene gli strumenti per posizionare e modificare i seguenti elementi cassaforma:

- i pannelli soletta cassaforma in genere appaiono come matrici bidimensionali che coprono una determinata area
- putrelle trasversali e principali che supportano i pannelli soletta
- puntelli di posa che supportano direttamente le putrelle o i pannelli soletta a seconda del sistema cassaforma
- estremità di arresto sopra i pannelli soletta
- parapetto di sicurezza nei bordi esterni dell'area del pannello soletta

Poiché **Strumenti di posizionamento cassaforma - Solette** è costituito da un insieme di sotto-strumenti che vengono combinati in un'unica finestra di dialogo, ciascuna scheda è un singolo sotto-strumento. Sia **Strumenti di posizionamento cassaforma - Solette** che i sotto-strumenti sono disponibili nel catalogo **Applicazioni e componenti**.

La maggior parte delle impostazioni nei componenti è preimpostata. È possibile controllare le diverse impostazioni selezionando le opzioni appropriate nella finestra di dialogo. Queste impostazioni predefinite vengono organizzate in base al fornitore cassaforma e alle famiglie di prodotti.

Tuttavia, se si creano file di configurazione personalizzati, è possibile utilizzare i valori nei file di configurazione anziché i valori predefiniti.

È possibile accedere a **Strumenti di posizionamento cassaforma - Solette** nei ruoli **Concrete Contractor**, **Appaltatore generale** e **Rebar Detailer** nell'ambiente **Default**.

Scheda Pannello

Utilizzare la scheda **Pannello** per modellare un'area di pannelli cassaforma per solette.

1. Nella scheda **Pannello**, nella lista **Fornitore cassaforma** e **Famiglia di prodotti** selezionare le opzioni adatte.
Le opzioni variano in base ai cataloghi e alle configurazioni dello strumento in uso.
2. Selezionare le dimensioni del pannello nella lista **Pannello cassaforma** e impostare le altre proprietà del pannello.
3. Cliccare su **Applica** e **Inserisci nuovo** per iniziare a posizionare i pannelli soletta.

4. Posizionare il puntatore del mouse sulla parte superiore della soletta per identificare la superficie inferiore.
5. Selezionare la soletta e selezionare tre o più punti per identificare l'area sulla superficie. Quando si selezionano i punti, viene visualizzata un'anteprima dei pannelli.

In alternativa, tenere premuto il tasto **Alt** e selezionare la superficie per creare i pannelli sull'intera superficie.

6. Per terminare l'operazione, cliccare con il pulsante centrale del mouse.
7. Se è necessario modificare il pannello, trascinare i punti di spigolo.

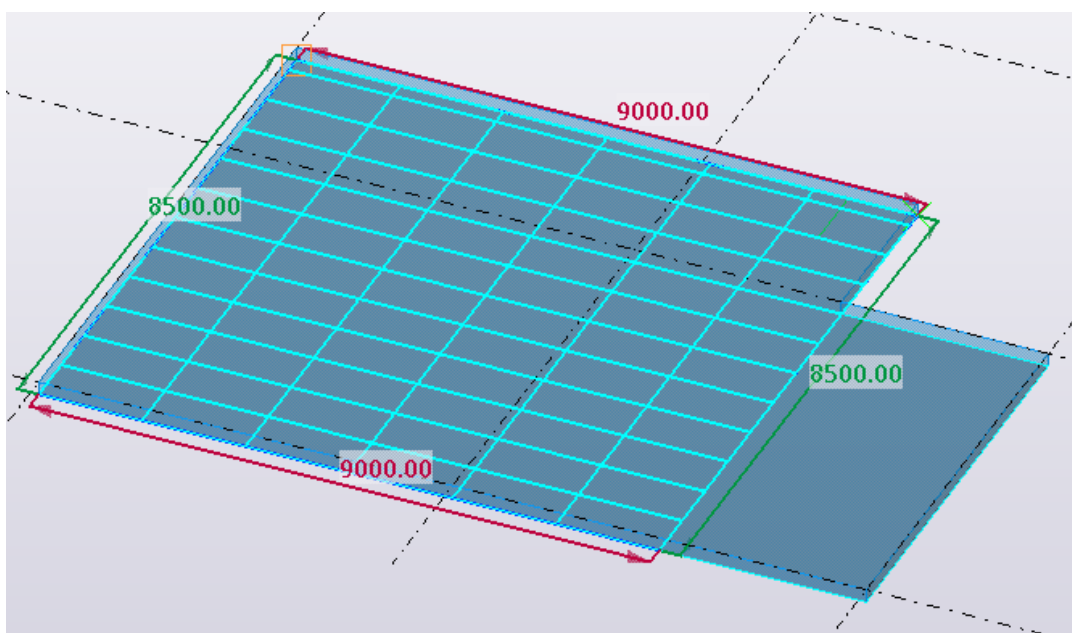

Schede Putrelle trasversali e Putrelle principali

Utilizzare le schede **Putrelle trasversali** e **Putrelle principali** per creare putrelle trasversali e principali in due direzioni, o solo putrelle principali o senza putrelle.

1. Nella scheda **Putrelle trasversali** o **Putrelle principali**, selezionare la putrella nella lista **Nome putrella**.
2. Immettere un valore **Sovrapposizione**. Se il valore viene lasciato vuoto, lo strumento lo imposta automaticamente.
3. Immettere la **Lunghezza** della putrella, se la lunghezza della putrella non è fissa. Utilizzare lo spazio come separatore se è necessario avere putrelle con lunghezze diverse.
 - a. Per creare putrelle contemporaneamente, selezionare l'area del pannello e cliccare su **Applica** e **Aggiungi a selezione**.

Viene visualizzata la finestra di dialogo **Aggiungi puntellamento**.

- b. Impostare l'offset e il passo della putrella.
È inoltre possibile selezionare l'opzione se creare putrelle sui bordi dell'area del pannello e il layout putrella nel giunto pannello.
- c. Cliccare su **Crea**.
 - a. Per creare una singola linea di putrelle, cliccare su **Applica e Inserisci nuovo**.
 - b. Selezionare punti della putrella.
 - c. Per terminare l'operazione, cliccare con il pulsante centrale del mouse.

Scheda Posa

Utilizzare la scheda **Posa** per creare puntelli di posa, basi di posa e testine di posa.

1. Nella scheda **Posa** selezionare il nome del puntello nella lista **Nome putrella**, il nome testina puntello nella lista **Nome testa** e il nome base del puntello nella lista **Nome base**.
2. Immettere l'altezza totale del puntello.
 - Per creare più puntelli di posa, selezionare l'area del pannello e cliccare su **Applica e Aggiungi a selezione**.
Vengono creati i puntelli di posa.
 - Per creare un singolo puntello di posa, cliccare su **Applica e Inserisci nuovo**. Selezionare la posizione del puntello di posa.

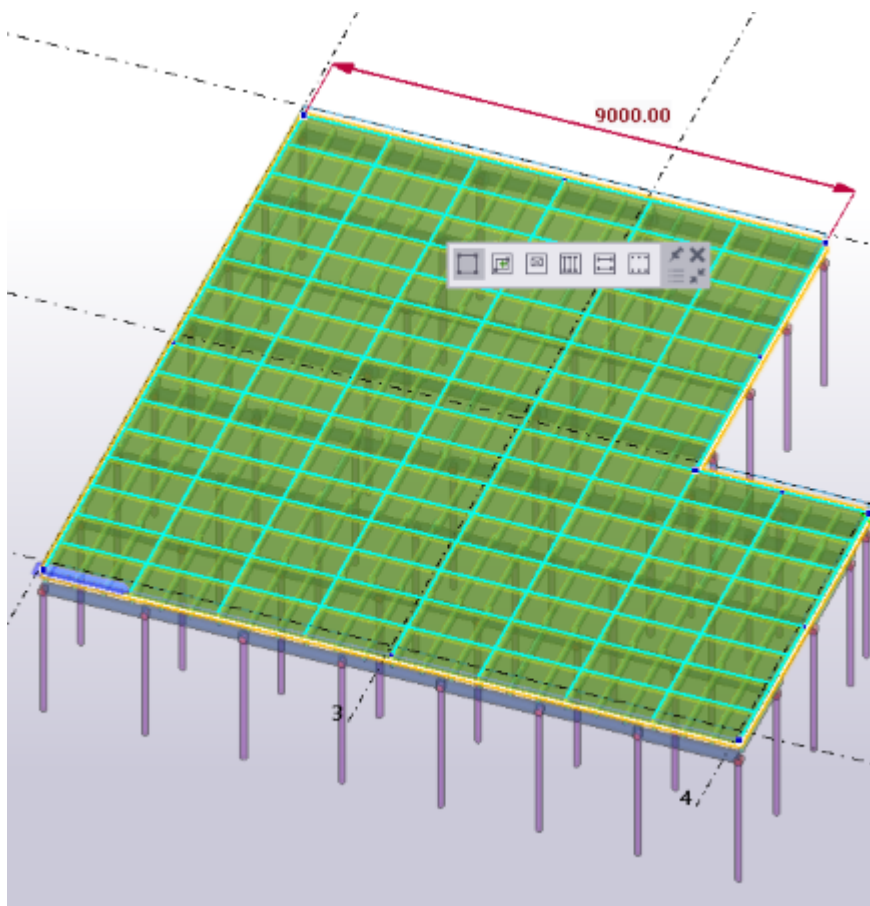

Scheda Estremità di arresto

Utilizzare la scheda **Estremità di arresto** per creare estremità di arresto attorno al pannello soletta.

1. Nella scheda **Estremità di arresto** selezionare il nome dell'estremità di arresto nella lista **Nome estremità di arresto**.
2. Immettere l'offset e il passo per le estremità di arresto.
3. Cliccare su **Applica e Inserisci nuovo** per iniziare a inserire le estremità di arresto.
 - Se non è selezionato alcun pannello, selezionare prima il pannello soletta.
 - Se è già stato selezionato il pannello soletta, non è necessario eseguire di nuovo il comando.
4. Selezionare il punto iniziale e quello finale per l'estremità di arresto.
5. Per terminare l'operazione, cliccare con il pulsante centrale del mouse.

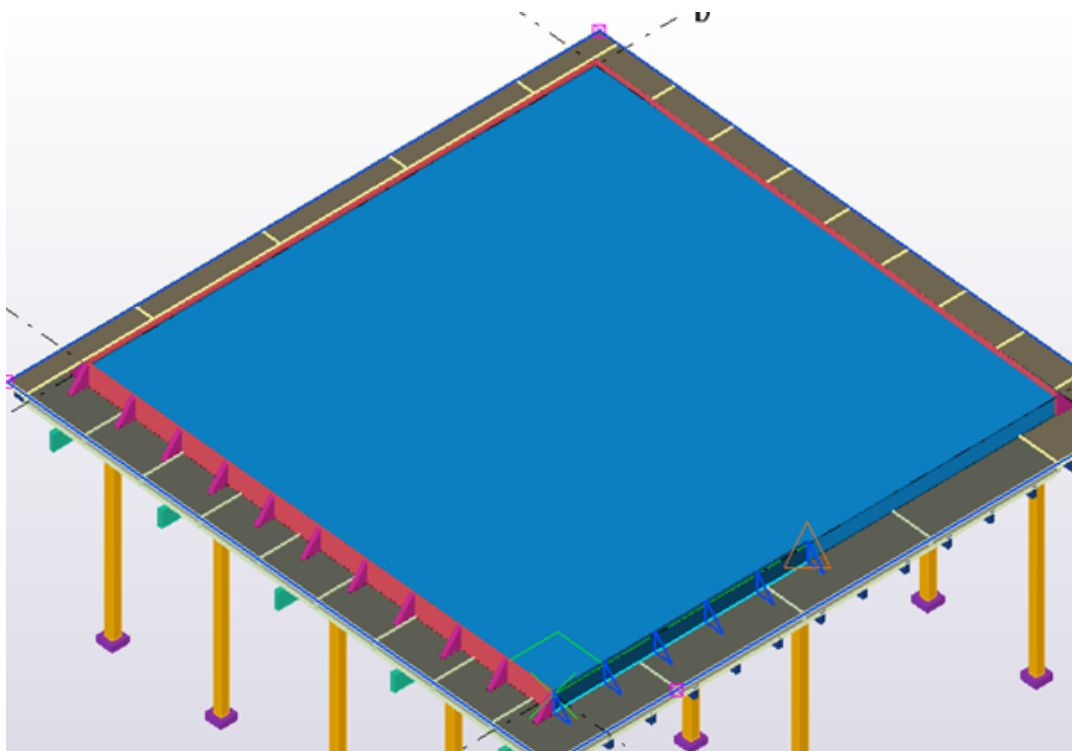

Scheda Parapetto

Utilizzare la scheda **Parapetto** per creare il parapetto attorno alla soletta.

1. Nella scheda **Parapetto** selezionare il nome del parapetto nella lista **Nome parapetto**.
2. Immettere l'offset e il passo per il parapetto.
3. Cliccare su **Applica e Inserisci nuovo** per iniziare a inserire il parapetto.
4. • Se il pannello è stato selezionato, selezionare prima il pannello soletta.
In base al tipo di parapetto, può essere necessario selezionare la faccia superiore della soletta, la faccia laterale della parete o i pannelli soletta.
• Se è già stato selezionato il pannello soletta, non è necessario eseguire di nuovo il comando.
5. Selezionare il punto iniziale e quello finale per il parapetto.
6. Per terminare la selezione, cliccare sul pulsante centrale del mouse.

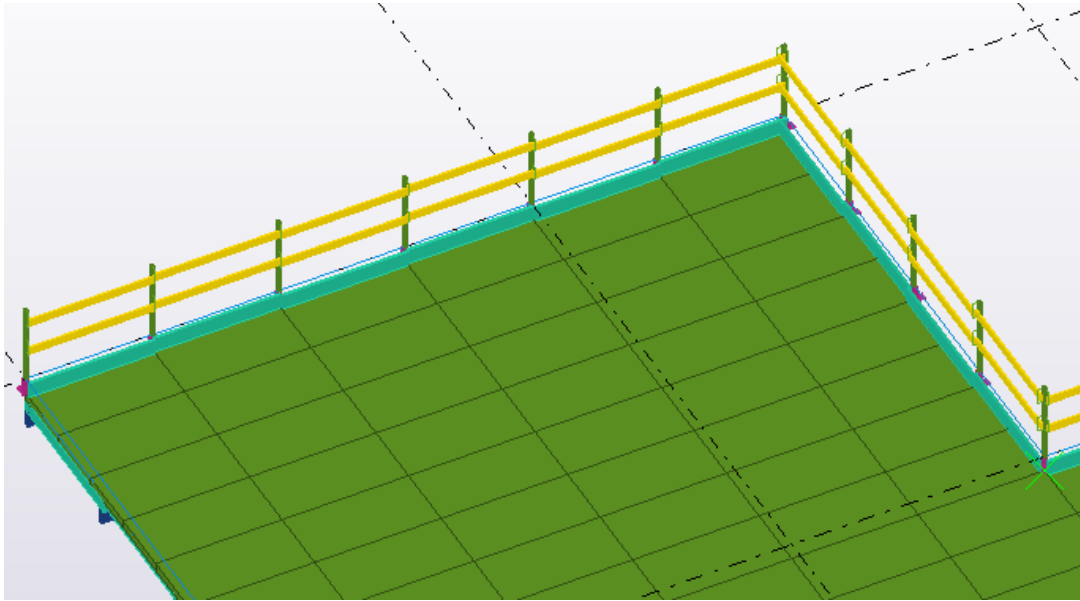







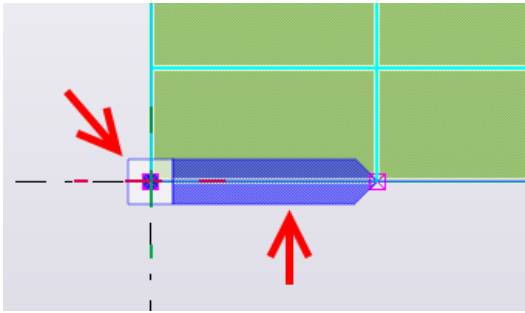

Barra degli strumenti contestuale per il pannello soletta cassaforma

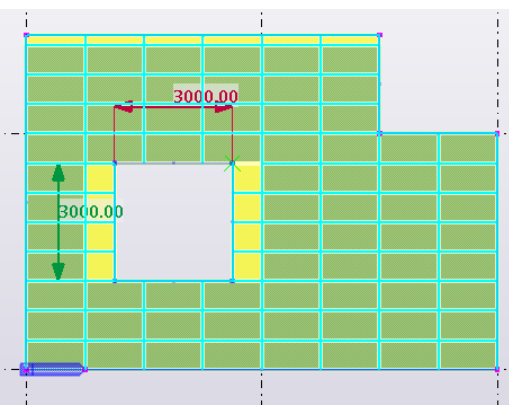
Quando si seleziona un pannello soletta, viene visualizzata la seguente barra degli strumenti contestuale ed è possibile modificare le parti:

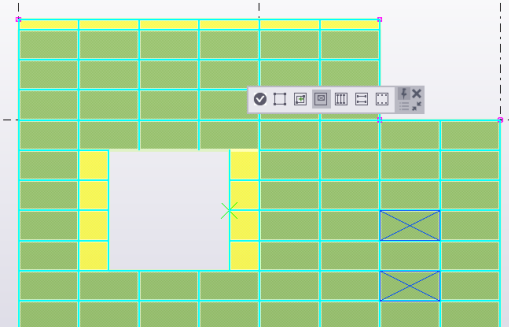

Opzione	Descrizione
	<p>Modificare il contorno dell'area e delle aperture del pannello. Spostare i bordi o i punti tramite trascinamento oppure inserire nuovi punti trascinando i punti di inserimento al centro dei bordi.</p> <p>Inoltre, è possibile spostare il punto iniziale, ovvero l'angolo del pannello e la direzione del pannello trascinando le grip.</p> 

Opzione	Descrizione
	<p>Aggiungere nuove aperture rettangolari nell'area del pannello. Dopo avere aggiunto un'apertura rettangolare, è possibile modificare l'apertura in qualsiasi forma.</p> <p>In genere, le aperture sono aree più grandi in cui i pannelli non sono necessari. Per sostituire il pannello regolare con alcune parti di riempimento speciali, utilizzare lo strumento di rimozione pannello singolo .</p> 
	<p>Rimuove o ripristina i pannelli singoli nell'area. Selezionare i pannelli da rimuovere e cliccare su .</p> <p>Selezionare più pannelli tenendo premuto il tasto Maiusc quando si clicca sui pannelli. Tenere premuto il tasto Ctrl per deselegnare i pannelli.</p> 

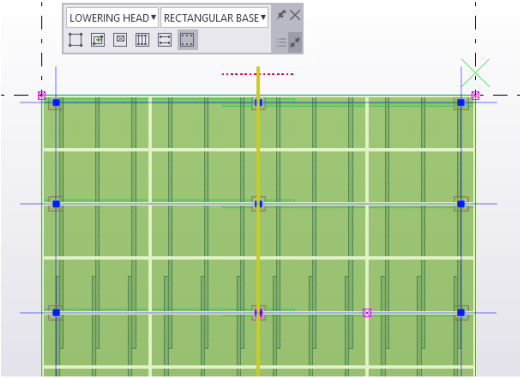
Opzione	Descrizione
	<p>Modifica le putrelle trasversali.</p> <p>Per modificare una singola linea di putrella, selezionare la linea per modificarla.</p>
	<p>Modifica le putrelle principali.</p> <p>Per modificare una singola linea di putrella, selezionare la linea per modificarla.</p>
	<p>Modifica i puntelli di posa nell'area del pannello.</p> <p>È possibile</p> <ul style="list-style-type: none"> • spostare i singoli puntelli trascinando le grip. Tenere premuto il tasto Ctrl per creare una copia del puntello. • spostare un'intera linea di puntelli trascinando le grip delle linee. Tenere premuto il tasto Ctrl per creare una copia di tutti i puntelli nella linea. • modificare la testa del puntello di posa o la base dei puntelli di posa su tutti i punti e/o le linee selezionati. <p>I puntelli creati per le linee delle putrelle possono essere spostati/ copiati solo lungo la linea della putrella.</p> 

Strumenti di posizionamento cassaforma - Solette: configurazione

È possibile impostare file di configurazione personalizzati per **Strumenti di posizionamento cassaforma - Solette**.

La configurazione viene eseguita utilizzando i file separati da virgole (.csv), che possono essere modificati con Microsoft Excel o qualsiasi editor di testo standard. Ciascun componente del sotto-strumento cassaforma separato dispone del proprio file di configurazione.

I file di configurazione possono trovarsi in una qualsiasi delle cartelle sistema o nella sotto-cartella denominata `Formwork tools` nella cartella modello corrente.

I file di configurazione di esempio si trovano nella cartella `...\ProgramData\Trimble\Tekla Structures\<version>\Environments\common\system\CIP\Formwork`.

I file di configurazione sono in genere denominati dal fornitore cassaforma e/o dalle famiglie di prodotti. Può essere presente un numero qualsiasi di file e i file vengono identificati con un suffisso specifico. Ciascun file controlla uno dei sotto-strumenti nel componente. I file contengono un numero di colonne variabile.

Utilizzare i seguenti file di configurazione per **Strumenti di posizionamento cassaforma - Solette** per impostare

- pannelli soletta cassaforma: `xxxx.FormworkTools.SlabPanels.csv`
- putrelle: `xxxx.FormworkTools.Girders.csv`
- parti puntelli dei puntelli di posa: `xxxx.FormworkTools.Props.csv`
- basi puntelli dei puntelli di posa: `xxxx.FormworkTools.PropBases.csv`
- teste puntelli dei puntelli di posa: `xxxx.FormworkTools.PropHeads.csv`
- estremità di arresto: `xxxx.FormworkTools.StopEnds.csv`
- parapetto di sicurezza: `xxxx.FormworkTools.Railings.csv`

I nomi delle colonne sono riportati nella riga di intestazione, che è la prima riga che non è una riga di commento. Prima della riga di intestazione che contiene i titoli delle colonne, è possibile aggiungere la seguente riga:

```
DISTANCE_UNIT=MM
```

Quando l'unità di distanza viene definita utilizzando l'impostazione precedente, tutti i valori di distanza possono essere assegnati come valori decimali nelle unità specificate. Le unità supportate sono: MM, DN, CM, M, INCH, FEET.

Configurazione dello strumento di posizionamento del pannello soletta

```
.FormworkTools.SlabPanels.csv
```

Aggiungere una riga per ciascun pannello. Specificare le colonne come segue. Per un pannello soletta, è possibile specificare una parte personalizzata

posizionata se il pannello è un pannello completo e le proprietà della parte utilizzate per posizionare una parte di riempimento nelle posizioni in cui il pannello non è un pannello completo.

La configurazione viene eseguita nel sistema di coordinate locale del pannello. L'origine del pannello si trova nel punto centrale della parte superiore del pannello.

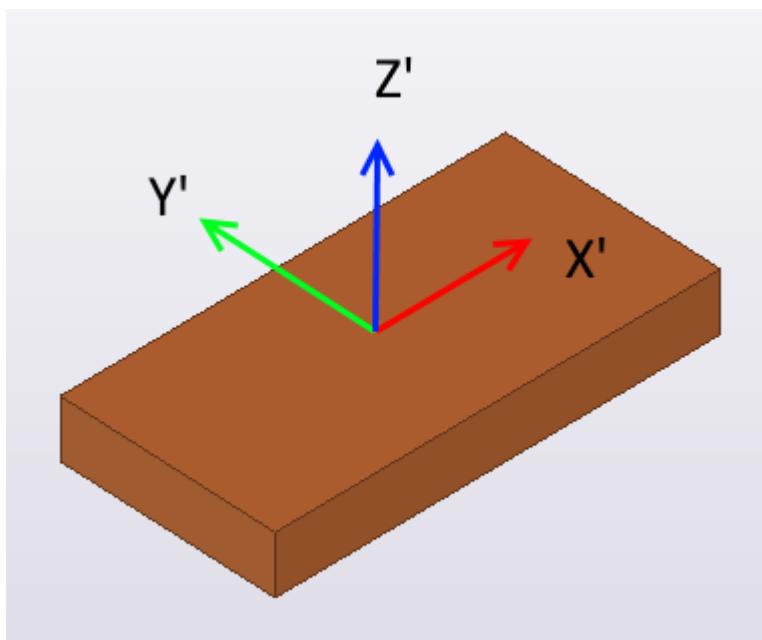

Riga	Definizione
Supplier	Nome fornitore, in genere è lo stesso per tutte le righe. Il nome viene visualizzato nella lista Fornitore cassaforma .
Family	Nome famiglia, visualizzato nella lista Famiglia di prodotti .
Name	Nome del pannello univoco, visualizzato nella lista Pannello cassaforma .
PanelName	Nome della parte personalizzata che verrà inserito nel modello. Questa è la parte personalizzata che verrà utilizzata dalla configurazione del pannello.
PanelAttributes	File delle proprietà salvato nella finestra di dialogo componente da utilizzare quando la parte personalizzata viene inserita nel modello.

Riga	Definizione
PanelInputOrder	<p>Definisce l'orientamento dei pannelli delle parti personalizzate specificando in che punto si troveranno le grip iniziale e finale della parte personalizzata.</p> <p>Impostare le posizioni finali dei punti di inserimento in relazione ai punti iniziale e finale generici di default.</p> <p>I valori possibili sono:</p> <ul style="list-style-type: none"> • <code>StartEnd</code>: impostazione di default se non viene specificato alcun valore. • <code>EndStart</code>: inverte i punti iniziale/finale di default. • <code>CenterStart</code>: il primo punto di inserimento si trova al centro del punto iniziale/finale e il secondo punto si trova nel punto iniziale. • <code>CenterEnd</code>: il primo punto di inserimento si trova al centro del punto iniziale/finale e il secondo punto si trova nel punto finale. • <code>CenterLeft</code>: il primo punto di inserimento si trova al centro del punto iniziale/finale e il secondo punto si trova nel punto a sinistra. • <code>CenterRight</code>: il primo punto di inserimento si trova al centro del punto iniziale/finale e il secondo punto si trova nel punto a destra. • <code>CenterUp</code>: il primo punto di inserimento si trova al centro del punto iniziale/finale e il secondo punto è in alto rispetto al punto centrale. • <code>CenterDown</code>: il primo punto di inserimento si trova al centro del punto iniziale/finale e il secondo punto è in basso rispetto al punto centrale.

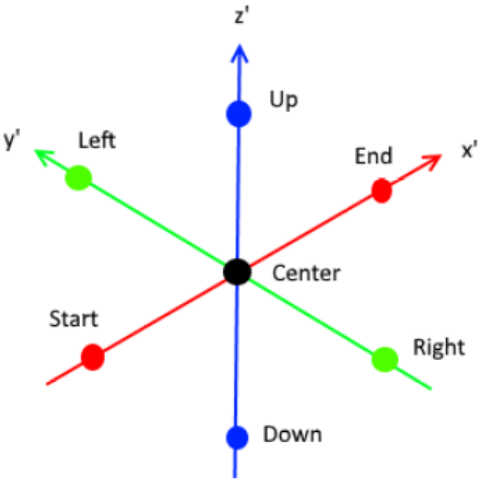
Riga	Definizione
	<p>Se il file <code>.csv</code> non contiene alcun valore, viene utilizzato il valore di default <code>StartEnd</code>.</p> 
PanelPlanePosition	<p>Utilizzare i seguenti valori di posizione per definire la posizione, l'offset e la rotazione della parte personalizzata in relazione ai punti iniziale e finale della parte personalizzata.</p> <p>Utilizzare Posizione in piano per inserire la parte personalizzata nella vista piana.</p> <p>Le opzioni sono CENTRO, SINISTRA e DESTRA.</p>
PanelPlaneOffset	<p>Offset sul piano. Il valore di default è 0.</p>
PanelRotation	<p>Utilizzare Rotazione per inserire la parte personalizzata nella vista piana.</p> <p>Le opzioni sono ANTERIORE, SUPERIORE, POSTERIORE e INFERIORE.</p>
PanelRotationOffset	<p>Offset rotazione in gradi. Il valore di default è 0.</p>
PanelDepthPosition	<p>Utilizzare Posizione alla profondità per inserire la parte personalizzata nella vista piana.</p> <p>Le opzioni sono CENTRO, ANTERIORE e DIETRO.</p>

Riga	Definizione
PanelDepthOffset	Offset alla profondità. Il valore di default è 0.
PanelStartOffset	PanelStartOffset e PanelEndOffset modificano la posizione delle grip iniziale e finale effettive della parte personalizzata. PanelStartOffset è l'offset del punto iniziale effettivo dal punto iniziale generico nel sistema di coordinate locali. Assegnare l'offset sotto forma di valori x, y e z separati da uno spazio o da due punti e racchiusi tra parentesi (0 100 0). Se non viene specificato alcun valore, viene utilizzato un offset pari a zero (0 0 0).
PanelEndOffset	PanelEndOffset è l'offset del punto finale effettivo dal punto finale generico nel sistema di coordinate locali. Assegnare l'offset sotto forma di valori x, y e z separati da uno spazio o da due punti e racchiusi tra parentesi (0 100 0). Se non viene specificato alcun valore, viene utilizzato un offset pari a zero (0 0 0).
LengthProperty	Il nome della proprietà lunghezza nella parte personalizzata. Se la lunghezza è fissa, questo è vuoto.
LengthValue	Lunghezza del pannello. Il valore della lunghezza viene letto dal file .csv.
WidthProperty	Nome della proprietà di larghezza nella parte personalizzata. Se la larghezza è fissa, questo è vuoto.
WidthValue	Larghezza del pannello. Il valore della larghezza viene letto dal file .csv.
ThicknessProperty	Nome della proprietà spessore nella parte personalizzata. Se lo spessore è fisso, questo è vuoto.
ThicknessValue	Spessore del pannello. Il valore dello spessore viene letto dal file .csv.

Riga	Definizione
CrossGirderX	I valori delle putrelle controllano il passo di default delle putrelle visibili nella finestra di dialogo Aggiungi puntellamento . I valori nel file <code>.csv</code> sono ricavati dal centro del pannello. CrossGirderX specifica le posizioni x di default delle putrelle trasversali. I valori devono essere racchiusi tra parentesi () e separati da spazi.
MainGirderY	MainGirderY specifica le posizioni y di default delle putrelle principali. I valori devono essere racchiusi tra parentesi () e separati da spazi.
PartName	Le seguenti proprietà della parte si riferiscono alle proprietà delle parti di riempimento definite utilizzate quando le parti personalizzate non possono riempire l'intera area della soletta. Nome della parte pannello (piatto contorno).
PartClass	Classe della parte.
PartFinish	Finitura della parte.
PartMaterial	Materiale della parte.
PartThickness	Spessore della parte.
PartAssPrefix	Prefisso assemblaggio.
PartAssStartNo	Numero partenza dell'assemblaggio.
PartPartPrefix	Prefisso della parte.
PartPartStartNo	Numero partenza della parte.

Configurazione dello strumento linea putrella

`.xxxx.FormworkTools.Girders.csv`

Per una putrella, è possibile specificare una parte personalizzata o una trave posizionata nel modello.

Le impostazioni di posizione vengono fornite nel sistema di coordinate locale della putrella.

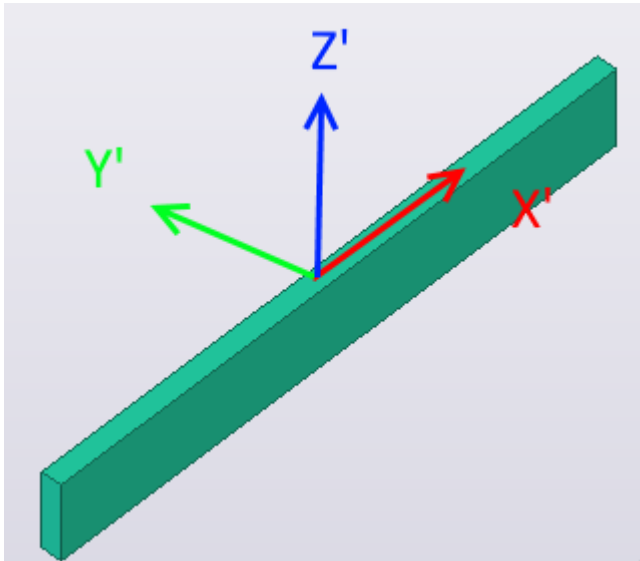

Riga	Definizione
Supplier	Nome fornitore, che in genere è lo stesso per tutte le righe. Il nome viene visualizzato nella lista Fornitore cassaforma .
Family	Nome famiglia, visualizzato nella lista Famiglia di prodotti .
Name	Nome trave, visualizzato nella lista Nome putrella . Questo nome può essere univoco oppure è possibile specificare due o più putrelle con lo stesso nome. Se un nome della putrella include due o più specifiche, lo strumento di posizionamento può creare una linea che contiene putrelle con lunghezze variabili.
Type	Il tipo di putrella. Il tipo definisce la lista in cui viene visualizzata la putrella. Le opzioni sono: CROSS, MAIN e ANY.
Length	Lunghezza (x) della putrella. Il valore della lunghezza viene letto dal file <code>.csv</code> .
Width	Larghezza (y) della putrella. Il valore viene letto dal file <code>.csv</code> .

Riga	Definizione
Depth	Profondità (z) della putrella. Il valore della profondità viene letto dal file <code>.csv</code> .
MinLength	Se la lunghezza varia, questa è la lunghezza minima della putrella.
MaxLength	Se la lunghezza varia, questa è la lunghezza massima della putrella.
MinOverlap	Quando due o più putrelle vengono posizionate in una linea di putrelle, le putrelle possono sovrapporsi per ottenere l'inizio e la fine esatte della linea. Il valore <code>MinOverlap</code> controlla la sovrapposizione minima.
MaxOverlap	Quando due o più putrelle vengono posizionate in una linea di putrelle, le putrelle possono sovrapporsi per ottenere l'inizio e la fine esatte della linea. Il valore <code>MaxOverlap</code> controlla la sovrapposizione massima. Se le putrelle non devono sovrapporsi, immettere 0 come valore.
InputPointLocation	La posizione di profondità dei punti di inserimento putrella. Le opzioni sono: <ul style="list-style-type: none"> • <code>CrossGirderBottom</code> (solo per putrelle principali) • <code>SlabBottom</code> • <code>SlabTop</code>
GirderName	Nome della parte personalizzata che verrà inserito nel modello. Questa è la parte personalizzata che verrà utilizzata dalla configurazione della putrella.
GirderAttributes	File delle proprietà salvato nella finestra di dialogo componente da utilizzare quando la parte personalizzata viene inserita nel modello.
GirderInputOrder	Definisce l'orientamento delle putrelle delle parti personalizzate specificando in che punto si

Riga	Definizione
	<p>troveranno le grip iniziale e finale della parte personalizzata.</p> <p>Impostare le posizioni finali dei punti di inserimento in relazione ai punti iniziale e finale generici di default.</p> <p>I valori possibili sono:</p> <ul style="list-style-type: none"> • <code>StartEnd</code>: impostazione di default se non viene specificato alcun valore. • <code>EndStart</code>: inverte i punti iniziale/finale di default. • <code>CenterStart</code>: il primo punto di inserimento si trova al centro del punto iniziale/finale e il secondo punto si trova nel punto iniziale. • <code>CenterEnd</code>: il primo punto di inserimento si trova al centro del punto iniziale/finale e il secondo punto si trova nel punto finale. • <code>CenterLeft</code>: il primo punto di inserimento si trova al centro del punto iniziale/finale e il secondo punto si trova nel punto a sinistra. • <code>CenterRight</code>: il primo punto di inserimento si trova al centro del punto iniziale/finale e il secondo punto si trova nel punto a destra. • <code>CenterUp</code>: il primo punto di inserimento si trova al centro del punto iniziale/finale e il secondo punto è in alto rispetto al punto centrale. • <code>CenterDown</code>: il primo punto di inserimento si trova al centro del punto iniziale/finale e il secondo punto è in basso rispetto al punto centrale. <p>Se il file <code>.csv</code> non contiene alcun valore, viene utilizzato il valore di default <code>StartEnd</code>.</p>

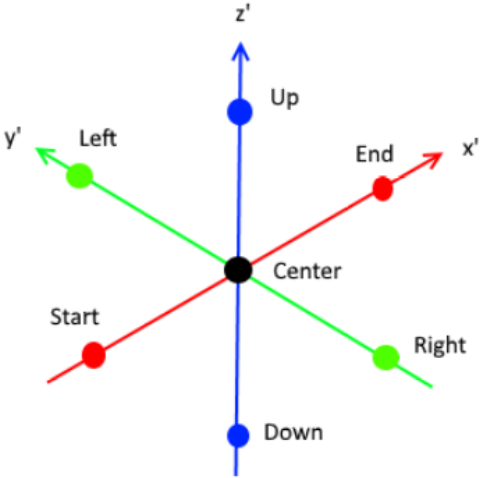
Riga	Definizione
	
GirderPlanePosition	<p>Utilizzare i seguenti valori di posizione per definire la posizione, l'offset e la rotazione della parte personalizzata in relazione ai punti iniziale e finale della parte personalizzata.</p> <p>Utilizzare Posizione in piano per inserire la parte personalizzata nella vista piana.</p> <p>Le opzioni sono CENTRO, SINISTRA e DESTRA.</p>
GirderPlaneOffset	Offset sul piano. Il valore di default è 0.
GirderRotation	<p>Utilizzare Rotazione per inserire la parte personalizzata nella vista piana.</p> <p>Le opzioni sono ANTERIORE, SUPERIORE, POSTERIORE e INFERIORE.</p>
GirderRotationOffset	Offset rotazione in gradi. Il valore di default è 0.
GirderDepthPosition	<p>Utilizzare Posizione alla profondità per inserire la parte personalizzata nella vista piana.</p> <p>Le opzioni sono CENTRO, ANTERIORE e DIETRO.</p>
GirderDepthOffset	Offset alla profondità. Il valore di default è 0.
GirderStartOffset	GirderStartOffset e GirderEndOffset modificano la posizione dei punti delle grip iniziale e

Riga	Definizione
	<p>finale effettive della parte personalizzata.</p> <p><code>GirderStartOffset</code> è l'offset del punto iniziale effettivo dal punto iniziale generico nel sistema di coordinate locali. Assegnare l'offset sotto forma di valori x, y e z separati da uno spazio o da due punti e racchiusi tra parentesi (0 100 0). Se non viene specificato alcun valore, viene utilizzato un offset pari a zero (0 0 0).</p>
<code>GirderEndOffset</code>	<p><code>GirderEndOffset</code> è l'offset del punto finale effettivo dal punto finale generico nel sistema di coordinate locali. Assegnare l'offset sotto forma di valori x, y e z separati da uno spazio o da due punti e racchiusi tra parentesi (0 100 0). Se non viene specificato alcun valore, viene utilizzato un offset pari a zero (0 0 0).</p>
<code>GirderLengthProperty</code>	Il nome della proprietà lunghezza nella parte personalizzata. Se la lunghezza è fissa, questo è vuoto.
<code>GirderWidthProperty</code>	Nome della proprietà di larghezza nella parte personalizzata. Se la larghezza è fissa, questo è vuoto.
<code>GirderDepthProperty</code>	Nome della proprietà di profondità nella parte personalizzata. Se la larghezza è fissa, questo è vuoto.
<code>BeamName</code>	Nome della parte putrella (trave).
<code>BeamProfile</code>	Profilo della trave. Se questa è vuota, la trave non viene creata.
<code>BeamClass</code>	Classe della parte putrella.
<code>BeamFinish</code>	Finitura della parte putrella.
<code>BeamMaterial</code>	Materiale della parte putrella.
<code>BeamThickness</code>	Spessore della parte putrella.
<code>BeamAssPrefix</code>	Prefisso assemblaggio.
<code>BeamAssStartNo</code>	Numero partenza dell'assemblaggio.
<code>BeamPartPrefix</code>	Prefisso della parte.
<code>BeamPartStartNo</code>	Numero partenza della parte.

Configurazione dello strumento di posizionamento dei puntelli di posa

`xxxx.FormworkTools.Props.csv`

Per un puntello, è possibile specificare una parte personalizzata posizionata nel modello. Inoltre, un puntello di posa può contenere le parti di base e di testa, tuttavia queste sono configurate in file separati

(`xxxx.FormworkTools.PropBases.csv` e

`xxxx.FormworkTools.PropHeads.csv`).

Le impostazioni di posizione vengono fornite nel sistema di coordinate locale del puntello.

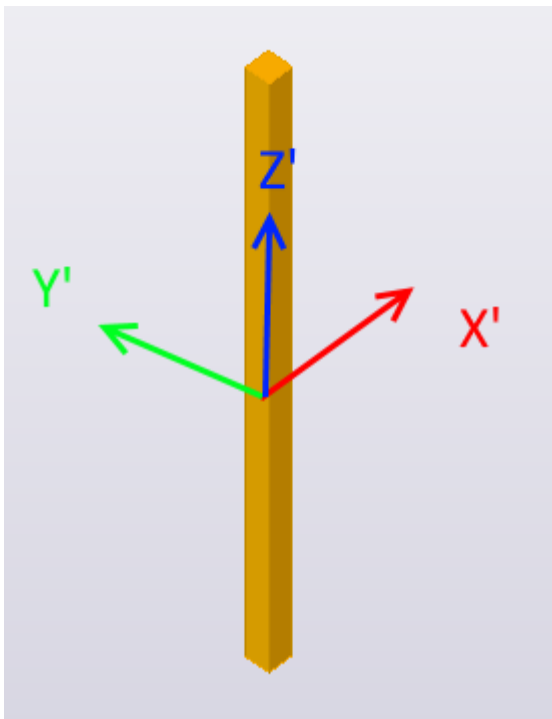

Riga	Definizione
Supplier	Nome fornitore, che in genere è lo stesso per tutte le righe. Il nome viene visualizzato nella lista Fornitore cassaforma .
Family	Nome famiglia, visualizzato nella lista Famiglia di prodotti .
Name	Nome puntello, visualizzato nella lista Nome puntello . Questo nome può essere univoco oppure è possibile specificare due o più puntelli con lo stesso nome. Se un nome puntello presenta due o più specifiche, lo strumento di posizionamento consente di selezionare il puntello

Riga	Definizione
	adatto in base all'altezza effettiva della posa.
MinHeight	<p>L'altezza del puntello dalla parte inferiore del puntello di base al livello inferiore della soletta in calcestruzzo.</p> <p>Se la lunghezza varia, questa è la lunghezza minima. Per un puntello con altezza fissa MinHeight e MaxHeight corrispondono.</p>
MaxHeight	Se la lunghezza varia, questa è la lunghezza massima.
PropInputPoint	<p>La posizione del primo punto di inserimento della parte personalizzata. Le opzioni sono:</p> <ul style="list-style-type: none"> • BaseBottom • BaseTop • HeadBottom • GirderBottom • GirderTop • SlabBottom

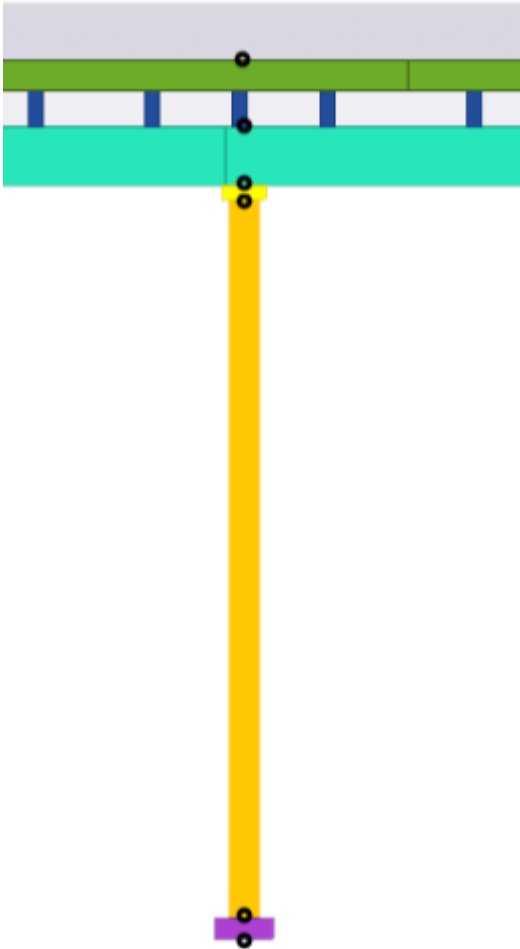
Riga	Definizione
	
PropInputPoint2	<p>La posizione del secondo punto di inserimento della parte personalizzata.</p> <p>Se si utilizza il valore <code>None</code>, il secondo punto di inserimento viene calcolato come offset <code>PropEndOffset</code> dal primo punto di inserimento.</p>
PropHeightProperty	<p>Il nome della proprietà altezza puntello nella parte personalizzata. Questo è vuoto se l'altezza non è parametrica.</p>
PropName	<p>Nome della parte personalizzata che verrà inserito nel modello.</p> <p>Questa è la parte personalizzata che verrà utilizzata dalla configurazione del puntello.</p>

Riga	Definizione
PropAttributes	File delle proprietà salvato nella finestra di dialogo componente da utilizzare quando la parte personalizzata viene inserita nel modello.
PropInputOrder	<p>Definisce l'orientamento dei puntelli delle parti personalizzate specificando in che punto si troveranno le grip iniziale e finale della parte personalizzata.</p> <p>Impostare le posizioni finali dei punti di inserimento in relazione ai punti iniziale e finale generici di default.</p> <p>I valori possibili sono:</p> <ul style="list-style-type: none"> • <code>StartEnd</code>: impostazione di default se non viene specificato alcun valore. • <code>EndStart</code>: inverte i punti iniziale/finale di default. • <code>CenterStart</code>: il primo punto di inserimento si trova al centro del punto iniziale/finale e il secondo punto si trova nel punto iniziale. • <code>CenterEnd</code>: il primo punto di inserimento si trova al centro del punto iniziale/finale e il secondo punto si trova nel punto finale. • <code>CenterLeft</code>: il primo punto di inserimento si trova al centro del punto iniziale/finale e il secondo punto si trova nel punto a sinistra. • <code>CenterRight</code>: il primo punto di inserimento si trova al centro del punto iniziale/finale e il secondo punto si trova nel punto a destra. • <code>CenterUp</code>: il primo punto di inserimento si trova al centro del punto iniziale/finale e il secondo punto è in alto rispetto al punto centrale. • <code>CenterDown</code>: il primo punto di inserimento si trova al centro del

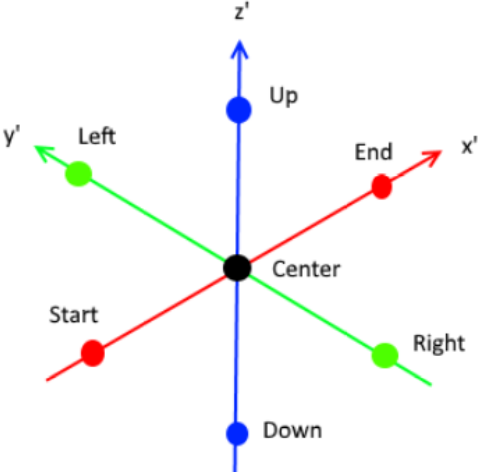
Riga	Definizione
	<p>punto iniziale/finale e il secondo punto è in basso rispetto al punto centrale.</p> <p>Se il file <code>.csv</code> non contiene alcun valore, viene utilizzato il valore di default <code>StartEnd</code>.</p> 
PropPlanePosition	<p>Utilizzare i seguenti valori di posizione per definire la posizione, l'offset e la rotazione della parte personalizzata in relazione ai punti iniziale e finale della parte personalizzata.</p> <p>Utilizzare Posizione in piano per inserire la parte personalizzata nella vista piana.</p> <p>Le opzioni sono CENTRO, SINISTRA e DESTRA.</p>
PropPlaneOffset	<p>Offset sul piano. Il valore di default è 0.</p>
PropRotation	<p>Utilizzare Rotazione per inserire la parte personalizzata nella vista piana.</p> <p>Le opzioni sono ANTERIORE, SUPERIORE, POSTERIORE e INFERIORE.</p>
PropRotationOffset	<p>Offset rotazione in gradi. Il valore di default è 0.</p>

Riga	Definizione
PropDepthPosition	Utilizzare Posizione alla profondità per inserire la parte personalizzata nella vista piana. Le opzioni sono CENTRO, ANTERIORE e DIETRO .
PropDepthOffset	Offset alla profondità. Il valore di default è 0.
PropStartOffset	PropStartOffset e PropEndOffset modificano la posizione dei punti delle grip iniziale e finale effettive della parte personalizzata. PropStartOffset è l'offset del punto iniziale effettivo dal punto iniziale generico nel sistema di coordinate locali. Assegnare l'offset sotto forma di valori x, y e z separati da uno spazio o da due punti e racchiusi tra parentesi (0 100 0). Se non viene specificato alcun valore, viene utilizzato un offset pari a zero (0 0 0).
PropEndOffset	PanelEndOffset è l'offset del punto finale effettivo dal punto finale generico nel sistema di coordinate locali. Assegnare l'offset sotto forma di valori x, y e z separati da uno spazio o da due punti e racchiusi tra parentesi (0 100 0). Se non viene specificato alcun valore, viene utilizzato un offset pari a zero (0 0 0). Se il valore PropEndOffset non viene specificato oppure viene utilizzato il valore None, PropEndOffset è un offset dal primo punto di inserimento al secondo punto di inserimento.

Configurazione delle parti base dello strumento di posizionamento dei puntelli di posa

xxxx.FormworkTools.PropBases.csv

Per un puntello di posa, è possibile specificare un parte personalizzata aggiuntiva posizionata nel modello all'estremità inferiore del puntello.

Le impostazioni di posizione vengono fornite nel sistema di coordinate locale del puntello.

Riga	Definizione
Supplier	Nome fornitore, che in genere è lo stesso per tutte le righe. Il nome viene visualizzato nella lista Fornitore cassaforma .
Family	Nome famiglia, visualizzato nella lista Famiglia di prodotti .
Name	Nome base puntello univoco, visualizzato nella lista Nome base .
PropInputPoint	La posizione del primo punto di inserimento della parte personalizzata. Le opzioni sono: <ul style="list-style-type: none"> • BaseBottom • BaseTop • HeadBottom • GirderBottom • GirderTop • SlabBottom
PropOffset	Offset automatico (accorciamento) del puntello se viene creata la parte base.
BaseName	Nome della parte personalizzata che verrà inserito nel modello.
BaseAttributes	File delle proprietà salvato nella finestra di dialogo componente da utilizzare quando la parte personalizzata viene inserita nel modello.
BaseInputPoint	La posizione del primo punto di inserimento della parte personalizzata. Le opzioni sono: <ul style="list-style-type: none"> • BaseBottom • BaseTop • HeadBottom • GirderBottom • GirderTop • SlabBottom

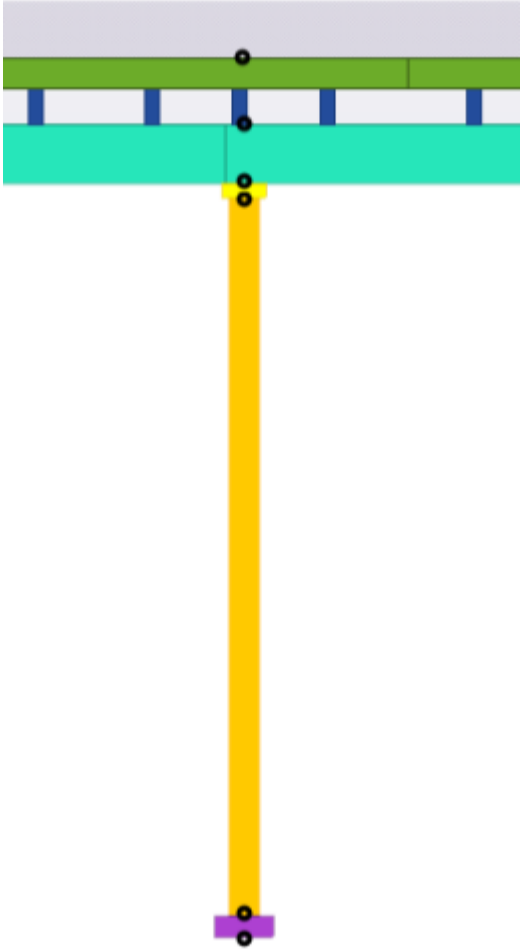
Riga	Definizione
	<p>Il secondo punto di inserimento del parte personalizzata viene calcolato come offset <code>BaseEndOffset</code> dal primo punto di inserimento.</p> 
PropInputOrder	<p>Impostare le posizioni finali dei punti di inserimento in relazione ai punti iniziale e finale generici di default.</p> <p>I valori possibili sono:</p> <ul style="list-style-type: none"> • <code>StartEnd</code>: impostazione di default se non viene specificato alcun valore. • <code>EndStart</code>: inverte i punti iniziale/finale di default. • <code>CenterStart</code>: il primo punto di inserimento si trova al centro del

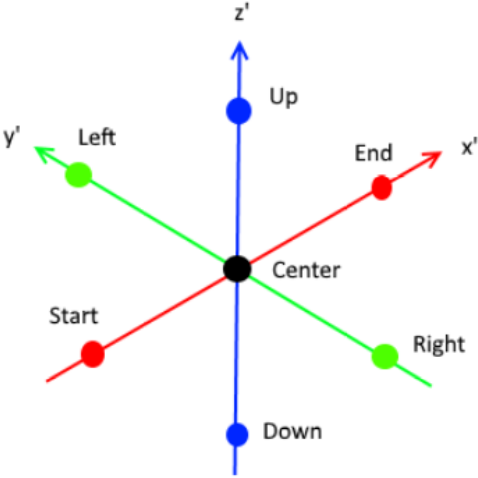
Riga	Definizione
	<p>punto iniziale/finale e il secondo punto si trova nel punto iniziale.</p> <ul style="list-style-type: none"> • <code>CenterEnd</code>: il primo punto di inserimento si trova al centro del punto iniziale/finale e il secondo punto si trova nel punto finale. • <code>CenterLeft</code>: il primo punto di inserimento si trova al centro del punto iniziale/finale e il secondo punto si trova nel punto a sinistra. • <code>CenterRight</code>: il primo punto di inserimento si trova al centro del punto iniziale/finale e il secondo punto si trova nel punto a destra. • <code>CenterUp</code>: il primo punto di inserimento si trova al centro del punto iniziale/finale e il secondo punto è in alto rispetto al punto centrale. • <code>CenterDown</code>: il primo punto di inserimento si trova al centro del punto iniziale/finale e il secondo punto è in basso rispetto al punto centrale. <p>Se il file <code>.csv</code> non contiene alcun valore, viene utilizzato il valore di default <code>StartEnd</code>.</p> 
BasePlanePosition	Utilizzare i seguenti valori di posizione per definire la posizione, l'offset e la

Riga	Definizione
	<p>rotazione della parte personalizzata in relazione ai punti iniziale e finale della parte personalizzata.</p> <p>Utilizzare Posizione in piano per inserire la parte personalizzata nella vista piana.</p> <p>Le opzioni sono CENTRO, SINISTRA e DESTRA.</p>
BasePlaneOffset	Offset sul piano. Il valore di default è 0.
BaseRotation	<p>Utilizzare Rotazione per inserire la parte personalizzata nella vista piana.</p> <p>Le opzioni sono ANTERIORE, SUPERIORE, POSTERIORE e INFERIORE.</p>
BaseRotationOffset	Offset rotazione in gradi. Il valore di default è 0.
BaseDepthPosition	<p>Utilizzare Posizione alla profondità per inserire la parte personalizzata nella vista piana.</p> <p>Le opzioni sono CENTRO, ANTERIORE e DIETRO.</p>
BaseDepthOffset	Offset alla profondità. Il valore di default è 0.
BaseStartOffset	BaseStartOffset è l'offset del punto iniziale effettivo dal punto iniziale generico nel sistema di coordinate locali. Assegnare l'offset sotto forma di valori x, y e z separati da uno spazio o da due punti e racchiusi tra parentesi (0 100 0). Se non viene specificato alcun valore, viene utilizzato un offset pari a zero (0 0 0).
BaseEndOffset	BaseEndOffset specifica la posizione del secondo punto di inserimento della parte personalizzata in relazione al primo punto di inserimento nel sistema di coordinate locali. Assegnare l'offset sotto forma di valori x, y e z separati da uno spazio o da due punti e racchiusi tra parentesi (0 100 0). Se non viene specificato alcun valore,

Riga	Definizione
	viene utilizzato un offset pari a zero (100 0 0).

Configurazione delle parti testa dello strumento di posizionamento dei puntelli di posa

`xxxx.FormworkTools.PropHeads.csv`

Per un puntello di posa, è possibile specificare un parte personalizzata aggiuntiva posizionata nel modello all'estremità superiore del puntello.

Le impostazioni di posizione vengono fornite nel sistema di coordinate locale del puntello.

Riga	Definizione
Supplier	Nome fornitore, che in genere è lo stesso per tutte le righe. Il nome viene visualizzato nella lista Fornitore cassaforma .
Family	Nome famiglia, visualizzato nella lista Famiglia di prodotti .
Name	Nome testa puntello univoco, visualizzato nella lista Nome testa .
PropOffset	Offset automatico (accorciamento) del puntello se viene creata la parte testa.
AutoRotate	Controlla se la parte testa viene ruotata automaticamente di 90 gradi attorno all'asse del puntello quando la testa si trova sulla sovrapposizione di due putrelle. Impostare questo valore su <code>YES</code> affinché la testa ruoti di 90 gradi. Questo controlla la rotazione solo quando non è stato specificato alcun valore specifico per la rotazione nella finestra di dialogo.
HeadName	Nome della parte personalizzata che verrà inserito nel modello.
HeadAttributes	File delle proprietà salvato nella finestra di dialogo componente da utilizzare quando la parte personalizzata viene inserita nel modello.

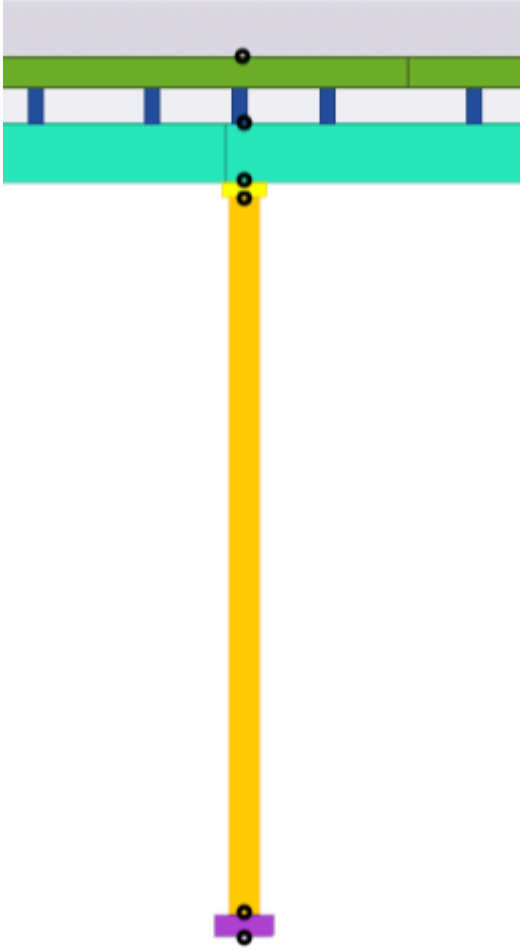
Riga	Definizione
HeadInputPoint	<p>La posizione del primo punto di inserimento della parte personalizzata. Le opzioni sono:</p> <ul style="list-style-type: none"> • HeadBottom • HeadTop • HeadBottom • GirderBottom • GirderTop • SlabBottom <p>Il secondo punto di inserimento del parte personalizzata viene calcolato come offset <code>HeadEndOffset</code> dal primo punto di inserimento.</p> 

Riga	Definizione
HeadInputOrder	<p>Impostare le posizioni finali dei punti di inserimento in relazione ai punti iniziale e finale generici di default.</p> <p>I valori possibili sono:</p> <ul style="list-style-type: none"> • <code>StartEnd</code>: impostazione di default se non viene specificato alcun valore. • <code>EndStart</code>: inverte i punti iniziale/finale di default. • <code>CenterStart</code>: il primo punto di inserimento si trova al centro del punto iniziale/finale e il secondo punto si trova nel punto iniziale. • <code>CenterEnd</code>: il primo punto di inserimento si trova al centro del punto iniziale/finale e il secondo punto si trova nel punto finale. • <code>CenterLeft</code>: il primo punto di inserimento si trova al centro del punto iniziale/finale e il secondo punto si trova nel punto a sinistra. • <code>CenterRight</code>: il primo punto di inserimento si trova al centro del punto iniziale/finale e il secondo punto si trova nel punto a destra. • <code>CenterUp</code>: il primo punto di inserimento si trova al centro del punto iniziale/finale e il secondo punto è in alto rispetto al punto centrale. • <code>CenterDown</code>: il primo punto di inserimento si trova al centro del punto iniziale/finale e il secondo punto è in basso rispetto al punto centrale. <p>Se il file <code>.csv</code> non contiene alcun valore, viene utilizzato il valore di default <code>StartEnd</code>.</p>

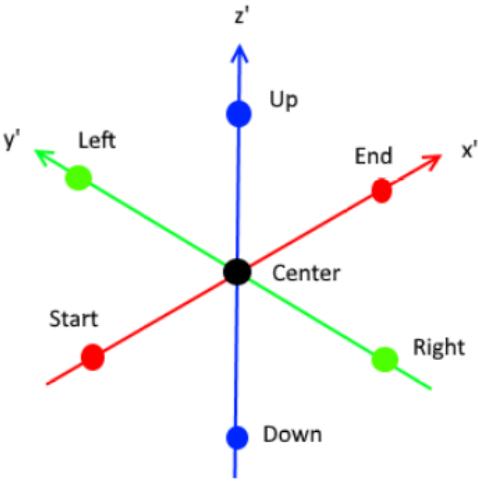
Riga	Definizione
	
HeadPlanePosition	<p>Utilizzare i seguenti valori di posizione per definire la posizione, l'offset e la rotazione della parte personalizzata in relazione ai punti iniziale e finale della parte personalizzata.</p> <p>Utilizzare Posizione in piano per inserire la parte personalizzata nella vista piana.</p> <p>Le opzioni sono CENTRO, SINISTRA e DESTRA.</p>
HeadPlaneOffset	Offset sul piano. Il valore di default è 0.
HeadRotation	<p>Utilizzare Rotazione per inserire la parte personalizzata nella vista piana.</p> <p>Le opzioni sono ANTERIORE, SUPERIORE, POSTERIORE e INFERIORE.</p>
HeadRotationOffset	Offset rotazione in gradi. Il valore di default è 0.
HeadDepthPosition	<p>Utilizzare Posizione alla profondità per inserire la parte personalizzata nella vista piana.</p> <p>Le opzioni sono CENTRO, ANTERIORE e DIETRO.</p>
HeadDepthOffset	Offset alla profondità. Il valore di default è 0.
HeadStartOffset	HeadStartOffset è l'offset del punto iniziale effettivo dal punto iniziale generico nel sistema di

Riga	Definizione
	coordinate locali. Assegnare l'offset sotto forma di valori x, y e z separati da uno spazio o da due punti e racchiusi tra parentesi (0 100 0). Se non viene specificato alcun valore, viene utilizzato un offset pari a zero (0 0 0).
HeadEndOffset	HeadEndOffset specifica la posizione del secondo punto di inserimento della parte personalizzata in relazione al primo punto di inserimento nel sistema di coordinate locali. L'offset viene fornito sotto forma di valori x, y e z separati da uno spazio o da due punti e racchiusi tra parentesi (0 100 0). Se non viene specificato alcun valore, viene utilizzato un offset pari a zero (100 0 0).

Configurazione delle parti personalizzate dell'estremità di arresto per lo strumento di posizionamento estremità di arresto

`xxxx.FormworkTools.StopEnds.csv`

Per un'estremità di arresto, è possibile specificare due parti personalizzate: un foglio e un angolo. Il foglio è tipicamente la parte reale della forma e gli angoli sono posizionati con un passo per supportare il foglio.

Le impostazioni di posizione vengono fornite nel sistema di coordinate locale dell'estremità di arresto.

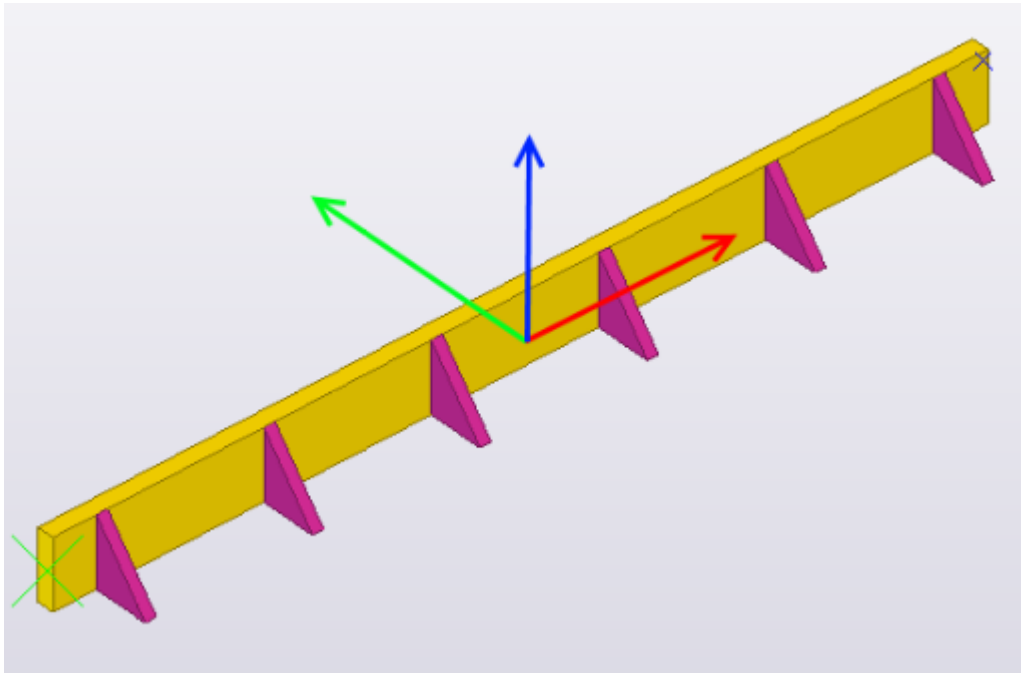

Riga	Definizione
Supplier	Nome fornitore, in genere è lo stesso per tutte le righe. Il nome viene visualizzato nella lista Fornitore cassaforma .
Family	Nome famiglia, visualizzato nella lista Famiglia di prodotti .
Name	Nome univoco dell'estremità di arresto, visualizzato nella lista Nome estremità di arresto .
MinLength	Lunghezza minima della parte del foglio estremità di arresto.
MaxLength	Lunghezza massima della parte del foglio estremità di arresto.
Width	Larghezza totale dell'estremità di arresto inclusi gli angoli.
Depth	Profondità totale dell'estremità di arresto.
AngleSpacing	Passo di default delle parti angolari. Questo verrà utilizzato se non si specifica alcun valore per il passo.
SheetName	Nome della parte personalizzata che verrà inserito nel modello.
SheetAttributes	File delle proprietà salvato nella finestra di dialogo componente da

Riga	Definizione
	utilizzare quando la parte personalizzata viene inserita nel modello.
SheetInputOrder	<p>Impostare le posizioni finali dei punti di inserimento in relazione ai punti iniziale e finale generici di default.</p> <p>I valori possibili sono:</p> <ul style="list-style-type: none"> • <code>StartEnd</code>: impostazione di default se non viene specificato alcun valore. • <code>EndStart</code>: inverte i punti iniziale/finale di default. • <code>CenterStart</code>: il primo punto di inserimento si trova al centro del punto iniziale/finale e il secondo punto si trova nel punto iniziale. • <code>CenterEnd</code>: il primo punto di inserimento si trova al centro del punto iniziale/finale e il secondo punto si trova nel punto finale. • <code>CenterLeft</code>: il primo punto di inserimento si trova al centro del punto iniziale/finale e il secondo punto si trova nel punto a sinistra. • <code>CenterRight</code>: il primo punto di inserimento si trova al centro del punto iniziale/finale e il secondo punto si trova nel punto a destra. • <code>CenterUp</code>: il primo punto di inserimento si trova al centro del punto iniziale/finale e il secondo punto è in alto rispetto al punto centrale. • <code>CenterDown</code>: il primo punto di inserimento si trova al centro del punto iniziale/finale e il secondo punto è in basso rispetto al punto centrale. <p>Se il file <code>.csv</code> non contiene alcun valore, viene utilizzato il valore di default <code>StartEnd</code>.</p>

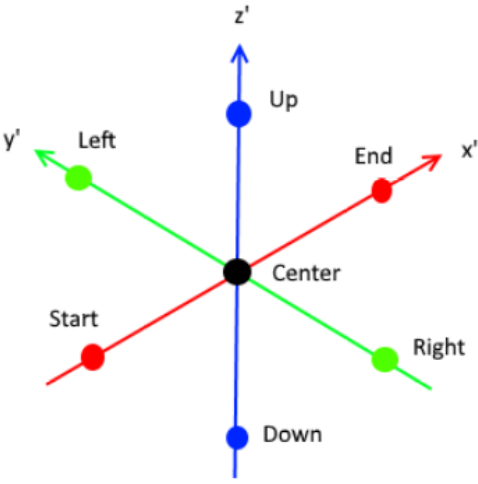
Riga	Definizione
	
SheetPlanePosition	<p>Utilizzare i seguenti valori di posizione per definire la posizione, l'offset e la rotazione della parte personalizzata in relazione ai punti iniziale e finale della parte personalizzata.</p> <p>Utilizzare Posizione in piano per inserire la parte personalizzata nella vista piana.</p> <p>Le opzioni sono CENTRO, SINISTRA e DESTRA.</p>
SheetPlaneOffset	<p>Offset sul piano. Il valore di default è 0.</p>
SheetRotation	<p>Utilizzare Rotazione per inserire la parte personalizzata nella vista piana.</p> <p>Le opzioni sono ANTERIORE, SUPERIORE, POSTERIORE e INFERIORE.</p>
SheetRotationOffset	<p>Offset rotazione in gradi. Il valore di default è 0.</p>
SheetDepthPosition	<p>Utilizzare Posizione alla profondità per inserire la parte personalizzata nella vista piana.</p> <p>Le opzioni sono CENTRO, ANTERIORE e DIETRO.</p>
SheetDepthOffset	<p>Offset alla profondità. Il valore di default è 0.</p>
SheetStartOffset	<p>SheetStartOffset è l'offset del punto iniziale effettivo dal punto iniziale generico nel sistema di</p>

Riga	Definizione
	coordinate locali. Assegnare l'offset sotto forma di valori x, y e z separati da uno spazio o da due punti e racchiusi tra parentesi (0 100 0). Se non viene specificato alcun valore, viene utilizzato un offset pari a zero (0 0 0).
SheetEndOffset	SheetEndOffset specifica la posizione del secondo punto di inserimento della parte personalizzata in relazione al primo punto di inserimento nel sistema di coordinate locali. Assegnare l'offset sotto forma di valori x, y e z separati da uno spazio o da due punti e racchiusi tra parentesi (0 100 0). Se non viene specificato alcun valore, viene utilizzato un offset pari a zero (100 0 0).
AngleName	Nome della parte personalizzata che verrà inserito nel modello.
AngleInputOrder	<p>Impostare le posizioni finali dei punti di inserimento in relazione ai punti iniziale e finale generici di default.</p> <p>I valori possibili sono:</p> <ul style="list-style-type: none"> • StartEnd: impostazione di default se non viene specificato alcun valore. • EndStart: inverte i punti iniziale/finale di default. • CenterStart: il primo punto di inserimento si trova al centro del punto iniziale/finale e il secondo punto si trova nel punto iniziale. • CenterEnd: il primo punto di inserimento si trova al centro del punto iniziale/finale e il secondo punto si trova nel punto finale. • CenterLeft: il primo punto di inserimento si trova al centro del punto iniziale/finale e il secondo punto si trova nel punto a sinistra.

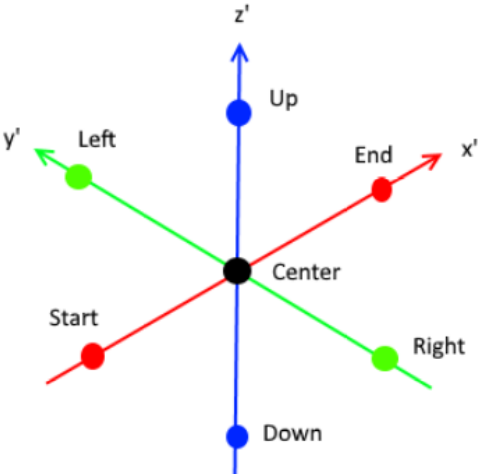
Riga	Definizione
	<ul style="list-style-type: none"> • <code>CenterRight</code>: il primo punto di inserimento si trova al centro del punto iniziale/finale e il secondo punto si trova nel punto a destra. • <code>CenterUp</code>: il primo punto di inserimento si trova al centro del punto iniziale/finale e il secondo punto è in alto rispetto al punto centrale. • <code>CenterDown</code>: il primo punto di inserimento si trova al centro del punto iniziale/finale e il secondo punto è in basso rispetto al punto centrale. <p>Se il file <code>.csv</code> non contiene alcun valore, viene utilizzato il valore di default <code>StartEnd</code>.</p> 
AnglePlanePosition	<p>Utilizzare i seguenti valori di posizione per definire la posizione, l'offset e la rotazione della parte personalizzata in relazione ai punti iniziale e finale della parte personalizzata.</p> <p>Utilizzare Posizione in piano per inserire la parte personalizzata nella vista piana.</p> <p>Le opzioni sono CENTRO, SINISTRA e DESTRA.</p>
AnglePlaneOffset	Offset sul piano. Il valore di default è 0.

Riga	Definizione
AngleRotation	Utilizzare Rotazione per inserire la parte personalizzata nella vista piana. Le opzioni sono ANTERIORE, SUPERIORE, POSTERIORE e INFERIORE .
AngleRotationOffset	Offset rotazione in gradi. Il valore di default è 0.
AngleDepthPosition	Utilizzare Posizione alla profondità per inserire la parte personalizzata nella vista piana. Le opzioni sono CENTRO, ANTERIORE e DIETRO .
AngleDepthOffset	Offset alla profondità. Il valore di default è 0.
AngleStartOffset	AngleStartOffset è l'offset del punto iniziale effettivo dal punto iniziale generico nel sistema di coordinate locali. Assegnare l'offset sotto forma di valori x, y e z separati da uno spazio o da due punti e racchiusi tra parentesi (0 100 0). Se non viene specificato alcun valore, viene utilizzato un offset pari a zero (0 0 0).
AngleEndOffset	Questo offset specifica la posizione del secondo punto di inserimento (della parte personalizzata) in relazione al primo punto di inserimento nel sistema di coordinate locali. L'offset viene fornito sotto forma di valori x, y e z separati da uno spazio o da due punti e racchiusi tra parentesi (0 100 0). Se non viene specificato alcun valore, viene utilizzato un offset pari a zero (100 0 0). AngleEndOffset specifica la posizione del secondo punto di inserimento della parte personalizzata in relazione al primo punto di inserimento nel sistema di coordinate locali. Assegnare l'offset sotto forma di valori x, y e z separati da uno spazio o da due punti e

Riga	Definizione
	racchiusi tra parentesi (0 100 0). Se non viene specificato alcun valore, viene utilizzato un offset pari a zero (100 0 0).

Configurazione delle parti personalizzate parapetto per lo strumento di posizionamento parapetto

xxxx.FormworkTools.Railings.csv

Per un parapetto, è possibile specificare quattro parti personalizzate. Il montante e le parti del parapiede vengono posizionati lungo la linea di inserimento con la distanza iniziale definita e il passo. Il parapiede e una o più parti del parapetto di protezione sono posizionati tra due montanti. Se il parapiede e/o parapetto di protezione è abbastanza lungo rispetto al passo del montante, possono estendersi su tre o più montanti.

Le impostazioni di posizione vengono fornite nel sistema di coordinate locale del parapetto.

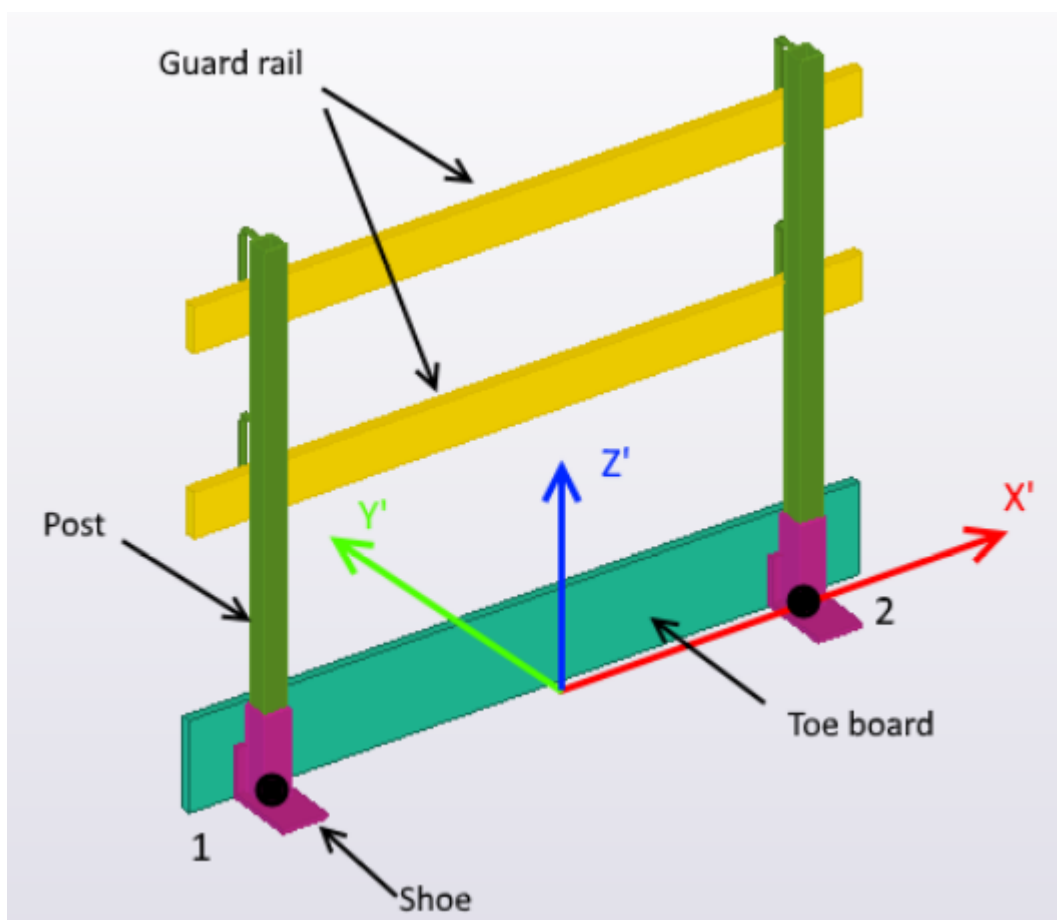

Riga	Definizione
Supplier	<p>Nome fornitore, in genere è lo stesso per tutte le righe.</p> <p>Il nome viene visualizzato nella lista Fornitore cassaforma.</p>
Family	<p>Nome famiglia, visualizzato nella lista Famiglia di prodotti.</p>
Name	<p>Nome del tipo di parapetto, visualizzato nella lista Nome parapetto.</p> <p>È possibile specificare più parapetto con lo stesso nome quando si dispone di due o più alternative con lunghezze diverse per il parapiede e/o il parapetto di protezione.</p> <p>Se sono presenti lunghezze alternative per il parapiede e/o il parapetto di protezione, lo strumento di posizionamento seleziona automaticamente la parte in base al passo dei montanti.</p>
MasterInput	<p>La posizione del primo punto di inserimento quando si posiziona il parapetto. Le opzioni sono:</p> <ul style="list-style-type: none"> • <code>PanelTop</code>: il primo inserimento è il componente del pannello soletta e il parapetto è montata sopra i pannelli. • <code>SlabTop</code>: il primo inserimento è la soletta o la faccia superiore getto. • <code>SlabEdge</code>: il primo inserimento è la soletta o la faccia superiore getto e la posizione del parapetto è il bordo più vicino. • <code>WallSide</code>: il primo inserimento è la faccia lato parete. Il parapetto è montato sulla faccia lato parete. <p>Se il file <code>.csv</code> non contiene alcun valore, viene utilizzato il valore di default <code>PanelTop</code>.</p>
MainOffset	<p>L'offset comune di tutte le parti (montante, parapiede e così via). L'offset è un vettore con i componenti</p>

Riga	Definizione
	x, y, z specificati nel sistema di coordinate locali del parapetto.
PostSpacing	Passo di default dei montanti se non viene specificato alcun passo.
PostSpacing	Altezza del puntello.
ToeBoardOverlap	Sovrapposizione minima dei bordi dei piedi.
ToeBoardOverlapOffset	Offset (x, y, z) dei bordi dei piedi quando si sovrappongono.
GuardOverlap	Sovrapposizione minima dei parapetti di protezione.
GuardOverlapOffset	Offset (x, y, z) dei parapetto di protezione quando si sovrappongono.
GuardPositions	Il parapetto può includere una o più righe di parapetti di protezione. Questa impostazione consente di specificare le posizioni dell'altezza (z) delle parti parapetto di protezione misurate dalla linea di inserimento. I valori multipli devono essere separati da uno spazio o da due punti e racchiusi tra parentesi (450 650 850).
PostName	Nome della parte personalizzata che verrà inserito nel modello.
PostAttributes	File delle proprietà salvato nella finestra di dialogo componente da utilizzare quando la parte personalizzata viene inserita nel modello.
PostPlanePosition	Utilizzare i seguenti valori di posizione per definire la posizione, l'offset e la rotazione della parte personalizzata in relazione ai punti iniziale e finale della parte personalizzata. Utilizzare Posizione in piano per inserire la parte personalizzata nella vista piana. Le opzioni sono CENTRO, SINISTRA e DESTRA .
PostPlaneOffset	Offset sul piano. Il valore di default è 0.

Riga	Definizione
PostRotation	Utilizzare Rotazione per inserire la parte personalizzata nella vista piana. Le opzioni sono ANTERIORE, SUPERIORE, POSTERIORE e INFERIORE.
PostRotationOffset	Offset rotazione in gradi. Il valore di default è 0.
PostDepthPosition	Utilizzare Posizione alla profondità per inserire la parte personalizzata nella vista piana. Le opzioni sono CENTRO, ANTERIORE e DIETRO.
PostDepthOffset	Offset alla profondità. Il valore di default è 0.
PostStartOffset	PostStartOffset è l'offset del punto iniziale effettivo dal punto iniziale generico nel sistema di coordinate locali. Assegnare l'offset sotto forma di valori x, y e z separati da uno spazio o da due punti e racchiusi tra parentesi (0 100 0). Se non viene specificato alcun valore, viene utilizzato un offset pari a zero (0 0 0).
PostEndOffset	PostEndOffset specifica la posizione del secondo punto di inserimento della parte personalizzata in relazione al primo punto di inserimento nel sistema di coordinate locali. Assegnare l'offset sotto forma di valori x, y e z separati da uno spazio o da due punti e racchiusi tra parentesi (0 100 0). Se non viene specificato alcun valore, viene utilizzato un offset pari a zero (100 0 0).
ShoeName	Nome della parte personalizzata che verrà inserito nel modello.
ShoeAttributes	File delle proprietà salvato nella finestra di dialogo componente da utilizzare quando la parte personalizzata viene inserita nel modello.

Riga	Definizione
ShoePlanePosition	<p>Utilizzare i seguenti valori di posizione per definire la posizione, l'offset e la rotazione della parte personalizzata in relazione ai punti iniziale e finale della parte personalizzata.</p> <p>Utilizzare Posizione in piano per inserire la parte personalizzata nella vista piana.</p> <p>Le opzioni sono CENTRO, SINISTRA e DESTRA.</p>
ShoePlaneOffset	Offset sul piano. Il valore di default è 0.
ShoeRotation	<p>Utilizzare Rotazione per inserire la parte personalizzata nella vista piana.</p> <p>Le opzioni sono ANTERIORE, SUPERIORE, POSTERIORE e INFERIORE.</p>
ShoeRotationOffset	Offset rotazione in gradi. Il valore di default è 0.
ShoeDepthPosition	<p>Utilizzare Posizione alla profondità per inserire la parte personalizzata nella vista piana.</p> <p>Le opzioni sono CENTRO, ANTERIORE e DIETRO.</p>
ShoeDepthOffset	Offset alla profondità. Il valore di default è 0.
ShoeStartOffset	ShoeStartOffset è l'offset del punto iniziale effettivo dal punto iniziale generico nel sistema di coordinate locali. Assegnare l'offset sotto forma di valori x, y e z separati da uno spazio o da due punti e racchiusi tra parentesi (0 100 0). Se non viene specificato alcun valore, viene utilizzato un offset pari a zero (0 0 0).
ShoeEndOffset	ShoeEndOffset specifica la posizione del secondo punto di inserimento della parte personalizzata in relazione al primo punto di inserimento nel sistema di coordinate locali. Assegnare l'offset sotto forma di valori x, y e z separati

Riga	Definizione
	da uno spazio o da due punti e racchiusi tra parentesi (0 100 0). Se non viene specificato alcun valore, viene utilizzato un offset pari a zero (100 0 0).
ToeBoardName	Nome della parte personalizzata che verrà inserito nel modello.
ToeBoardAttributes	File delle proprietà salvato nella finestra di dialogo componente da utilizzare quando la parte personalizzata viene inserita nel modello.
ToeBoardLength	La lunghezza effettiva della parte del parapiede.
ToeBoardInputOrder	<p>Impostare le posizioni finali dei punti di inserimento in relazione ai punti iniziale e finale generici di default.</p> <p>I valori possibili sono:</p> <ul style="list-style-type: none"> • <code>StartEnd</code>: impostazione di default se non viene specificato alcun valore. • <code>EndStart</code>: inverte i punti iniziale/finale di default. • <code>CenterStart</code>: il primo punto di inserimento si trova al centro del punto iniziale/finale e il secondo punto si trova nel punto iniziale. • <code>CenterEnd</code>: il primo punto di inserimento si trova al centro del punto iniziale/finale e il secondo punto si trova nel punto finale. • <code>CenterLeft</code>: il primo punto di inserimento si trova al centro del punto iniziale/finale e il secondo punto si trova nel punto a sinistra. • <code>CenterRight</code>: il primo punto di inserimento si trova al centro del punto iniziale/finale e il secondo punto si trova nel punto a destra. • <code>CenterUp</code>: il primo punto di inserimento si trova al centro del punto iniziale/finale e il secondo

Riga	Definizione
	<p>punto è in alto rispetto al punto centrale.</p> <ul style="list-style-type: none"> CenterDown: il primo punto di inserimento si trova al centro del punto iniziale/finale e il secondo punto è in basso rispetto al punto centrale. <p>Se il file <code>.csv</code> non contiene alcun valore, viene utilizzato il valore di default <code>StartEnd</code>.</p>
ToeBoardPlanePosition	<p>Utilizzare i seguenti valori di posizione per definire la posizione, l'offset e la rotazione della parte personalizzata in relazione ai punti iniziale e finale della parte personalizzata.</p> <p>Utilizzare Posizione in piano per inserire la parte personalizzata nella vista piana.</p> <p>Le opzioni sono CENTRO, SINISTRA e DESTRA.</p>
ToeBoardPlaneOffset	<p>Offset sul piano. Il valore di default è 0.</p>
ToeBoardRotation	<p>Utilizzare Rotazione per inserire la parte personalizzata nella vista piana.</p> <p>Le opzioni sono ANTERIORE, SUPERIORE, POSTERIORE e INFERIORE.</p>

Riga	Definizione
ToeBoardRotationOffset	Offset rotazione in gradi. Il valore di default è 0.
ToeBoardDepthPosition	Utilizzare Posizione alla profondità per inserire la parte personalizzata nella vista piana. Le opzioni sono CENTRO, ANTERIORE e DIETRO .
ToeBoardDepthOffset	Offset alla profondità. Il valore di default è 0.
ToeBoardStartOffset	ToeBoardStartOffset è l'offset del punto iniziale effettivo dal punto iniziale generico nel sistema di coordinate locali. Assegnare l'offset sotto forma di valori x, y e z separati da uno spazio o da due punti e racchiusi tra parentesi (0 100 0). Se non viene specificato alcun valore, viene utilizzato un offset pari a zero (0 0 0).
ToeBoardEndOffset	ToeBoardEndOffset specifica la posizione del secondo punto di inserimento della parte personalizzata in relazione al primo punto di inserimento nel sistema di coordinate locali. Assegnare l'offset sotto forma di valori x, y e z separati da uno spazio o da due punti e racchiusi tra parentesi (0 100 0). Se non viene specificato alcun valore, viene utilizzato un offset pari a zero (100 0 0).
GuardRailName	Nome della parte personalizzata che verrà inserito nel modello.
GuardRailAttributes	File delle proprietà salvato nella finestra di dialogo componente da utilizzare quando la parte personalizzata viene inserita nel modello.
GuardRailLength	La lunghezza effettiva della parte parapetto di protezione.

Riga	Definizione
GuardRailInputOrder	<p>Impostare le posizioni finali dei punti di inserimento in relazione ai punti iniziale e finale generici di default.</p> <p>I punti iniziale e finale generici si trovano nella direzione z locale in base all'impostazione.</p> <p>I valori possibili sono:</p> <ul style="list-style-type: none"> • <code>StartEnd</code>: impostazione di default se non viene specificato alcun valore. • <code>EndStart</code>: inverte i punti iniziale/finale di default. • <code>CenterStart</code>: il primo punto di inserimento si trova al centro del punto iniziale/finale e il secondo punto si trova nel punto iniziale. • <code>CenterEnd</code>: il primo punto di inserimento si trova al centro del punto iniziale/finale e il secondo punto si trova nel punto finale. • <code>CenterLeft</code>: il primo punto di inserimento si trova al centro del punto iniziale/finale e il secondo punto si trova nel punto a sinistra. • <code>CenterRight</code>: il primo punto di inserimento si trova al centro del punto iniziale/finale e il secondo punto si trova nel punto a destra. • <code>CenterUp</code>: il primo punto di inserimento si trova al centro del punto iniziale/finale e il secondo punto è in alto rispetto al punto centrale. • <code>CenterDown</code>: il primo punto di inserimento si trova al centro del punto iniziale/finale e il secondo punto è in basso rispetto al punto centrale. <p>Se il file <code>.csv</code> non contiene alcun valore, viene utilizzato il valore di default <code>StartEnd</code>.</p>

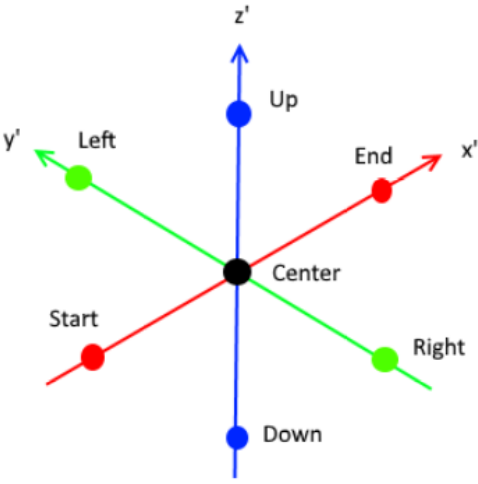
Riga	Definizione
	
GuardRailPlanePosition	<p>Utilizzare i seguenti valori di posizione per definire la posizione, l'offset e la rotazione della parte personalizzata in relazione ai punti iniziale e finale della parte personalizzata.</p> <p>Utilizzare Posizione in piano per inserire la parte personalizzata nella vista piana.</p> <p>Le opzioni sono CENTRO, SINISTRA e DESTRA.</p>
GuardRailPlaneOffset	Offset sul piano. Il valore di default è 0.
GuardRailRotation	<p>Utilizzare Rotazione per inserire la parte personalizzata nella vista piana.</p> <p>Le opzioni sono ANTERIORE, SUPERIORE, POSTERIORE e INFERIORE.</p>
GuardRailRotationOffset	Offset rotazione in gradi. Il valore di default è 0.
GuardRailDepthPosition	<p>Utilizzare Posizione alla profondità per inserire la parte personalizzata nella vista piana.</p> <p>Le opzioni sono CENTRO, ANTERIORE e DIETRO.</p>
GuardRailDepthOffset	Offset alla profondità. Il valore di default è 0.
GuardRailStartOffset	GuardRailStartOffset è l'offset del punto iniziale effettivo dal punto iniziale generico nel sistema di

Riga	Definizione
	coordinate locali. Assegnare l'offset sotto forma di valori x, y e z separati da uno spazio o da due punti e racchiusi tra parentesi (0 100 0). Se non viene specificato alcun valore, viene utilizzato un offset pari a zero (0 0 0).
GuardRailEndOffset	GuardRailEndOffset specifica la posizione del secondo punto di inserimento della parte personalizzata in relazione al primo punto di inserimento nel sistema di coordinate locali. Assegnare l'offset sotto forma di valori x, y e z separati da uno spazio o da due punti e racchiusi tra parentesi (0 100 0). Se non viene specificato alcun valore, viene utilizzato un offset pari a zero (100 0 0).

Aperture

In questa sezione sono illustrati i componenti che possono essere utilizzati nelle aperture in calcestruzzo.

Per ulteriori informazioni, cliccare sul collegamento di seguito:

- [Generazione Fori \(32\) \(pagina 3304\)](#)
- [Generazione foro poligono \(33\) \(pagina 3306\)](#)

Generazione Fori (32)

Generazione Fori (32) crea un foro nell'oggetto oppure divide l'oggetto in due se il foro taglia l'intero oggetto. Utilizzare questo componente, ad esempio, nei profili saldati, nelle solette oppure nei pannelli generati con un componente.

Oggetti creati

- Tagli

Utilizzare per

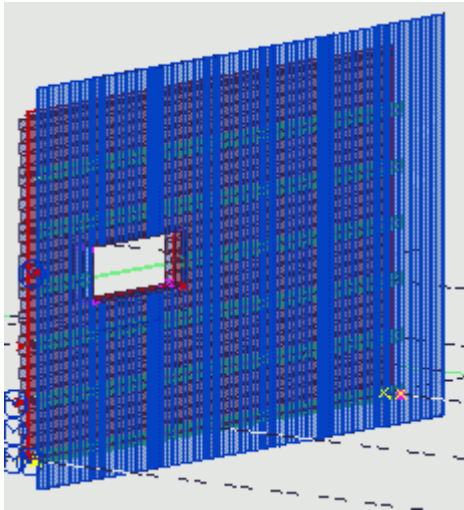
Situazione	Descrizione
	Quando viene selezionato un punto, viene creato un foro.

Ordine di selezione

1. Selezionare la parte o l'oggetto creato da un componente da tagliare.
2. Cliccare sul pulsante centrale del mouse.
3. Selezionare la posizione relativa al foro generato.

Scheda Parametri

Utilizzare la scheda **Parametri** per controllare le proprietà del foro.

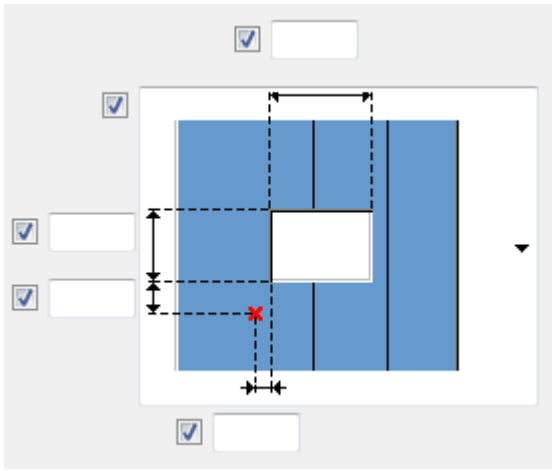
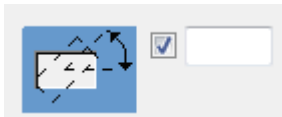
Opzione	Descrizione
	Definisce le dimensioni del foro e la posizione del punto selezionato. L'opzione Parte di Taglio selezionata influisce su quale di queste dimensioni è disponibile.
	Per ruotare il foro, definire l'angolo di rotazione.

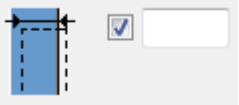
Opzione	Descrizione
	Definisce la profondità dell'incavo.
Parte di Taglio	<p>Selezionare il tipo di foro.</p> <p>Le opzioni sono:</p> <ul style="list-style-type: none"> • Rettangolare crea un foro rettangolare utilizzando larghezza e altezza. • Circolare crea un foro circolare utilizzando l'altezza come diametro. • Profilo crea un taglio utilizzando il profilo selezionato.
Profilo	Se si seleziona Profilo come tipo di foro, selezionare un profilo adatto dal Catalogo Profili .
Sistema di coordinate	<p>Selezionare il sistema di coordinate.</p> <p>Le opzioni sono:</p> <ul style="list-style-type: none"> • Utilizza piano xy globale crea il foro in base al sistema di coordinate globale. • Utilizza locale crea il foro in base al piano di lavoro. <p>Se la parte è inclinata o obliqua, l'opzione Utilizza locale viene utilizzata automaticamente.</p>
Nome parte tagliante	Definisce un nome per la parte di taglio.
Ruotato	Scegliere se il taglio viene ruotato di 90 gradi nel piano XY.

Generazione foro poligono (33)

Generazione foro poligono (33) crea un foro di forma poligonale nell'oggetto. Utilizzare questo componente, ad esempio, nei profili saldati, nelle solette oppure nei pannelli generati con un componente.

Oggetti creati

- Taglia

Utilizzare per

Situazione	Descrizione
	Un foro con forma poligonale nelle solette in calcestruzzo, creato selezionando cinque punti.

Ordine di selezione

Per creare un foro di forma poligonale:

1. Selezionare la parte o l'oggetto (componente) da tagliare.

SUGGERIMENTO Con questo componente, è possibile tagliare altri componenti, come **Modeling of floor bay (66)**.

2. Cliccare sul pulsante centrale del mouse per terminare la selezione.
3. Selezionare i punti degli spigoli del foro di forma poligonale.
4. Cliccare sul pulsante centrale del mouse per terminare la selezione.

Scheda Parametri

Utilizzare la scheda **Parametri** per controllare i tagli creati.

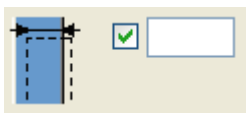
Campo	Descrizione
	Profondità di taglio

Piani

In questa sezione sono illustrati i componenti che possono essere utilizzati nei piani in calcestruzzo.

Per ulteriori informazioni, cliccare sul collegamento di seguito:

- [Riconoscimento automatico del giunto \(30\) \(pagina 3308\)](#)
- [Applicatore giunti \(pagina 3310\)](#)
- [Modeling of floor bay \(66\) \(pagina 3312\)](#)
- [Soletta in pendenza di drenaggio \(pagina 3320\)](#)

- [Strumento di apertura alveolare \(pagina 3324\)](#)
- [Serie di ganci di sollevamento alveolare \(pagina 3328\)](#)
- [Layout piano \(pagina 3332\)](#) (consigliato per la modellazione del piano)
- [Strumento per piani \(pagina 3362\)](#)

Riconoscimento automatico del giunto (30)

Riconoscimento automatico del giunto (30) viene utilizzato per aggiungere componenti personalizzati tipo linea di giunzione tra parti parallele, quali solette o elementi di pareti. Questo strumento è utile quando si aggiungono componenti tipo linea di giunzione per piani incurvati.

Utilizzare per

Situazione	Informazioni aggiuntive
	<p>Utilizzare per connettere parti con giunti personalizzati predefiniti.</p>

Prima di iniziare

Creare parti parallele, ad esempio solette o pareti in calcestruzzo.

Creare il giunto personalizzato.

Ordine di selezione

1. Selezionare la parte principale.
2. Selezionare le parti secondarie. Cliccare con il pulsante centrale del mouse per applicare i componenti tipo linea di giunzione tra le parti.

Scheda Parametri

Utilizzare la scheda **Parametri** per definire le proprietà del giunto.

Proprietà	Descrizione
Nome giunto	Immettere il nome del giunto oppure utilizzare il pulsante di navigazione (...) per individuare il giunto nella finestra di dialogo Seleziona componente .
File proprietà di giunto	Immettere il nome oppure utilizzare il pulsante Sfoglia (...) per individuare il nome del file di attributi del giunto (opzionale).
Direzione giunto	Selezionare per cambiare la direzione.
Ordine inserim.giunto sulle parti	Selezionare per invertire la parte principale e la parte secondaria. Potrebbe essere necessario modificare anche la Direzione superiore giunto .
Direzione superiore giunto	Definisce la direzione del giunto.
Ricalcolo punti della giunzione per	Utilizzare per ricalcolare i punti della giunzione per tutte le parti o solo per le parti incurvate. <ul style="list-style-type: none"> • Tutte le parti: utilizzare per i piani interamente o parzialmente incurvati. Questa opzione consente di creare tutti i punti di giunzione allo stesso modo, indipendentemente dal fatto che la soletta sia incurvata o meno. • Parti Incurvate: utilizzare per i pannelli a muro e per altre situazioni in cui non si utilizza l'incurvatura o l'opzione Tutte le parti non fornisce il risultato desiderato.
Posizione dei punti ricalcolati	Controllare la posizione dei punti delle giunzione ricalcolati. Le opzioni nella casella di riepilogo sono uguali

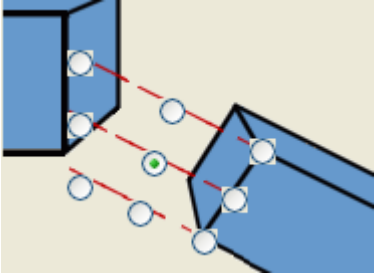
Proprietà	Descrizione
	<p>ai cerchi nell'immagine riportata di seguito.</p> 

Applicatore giunti

Applicatore giunti consente di creare un giunto tra due solette a doppia T o tra una soletta a doppia T e una parete o un impalcato. I doppi T possono anche essere incurvati e/o deformati. Per utilizzare l'**Applicatore giunti**, è necessario disporre di un giunto personalizzato. Il giunto personalizzato può essere creato oppure importato nel modello.

Oggetti creati

- Giunti

Utilizzare per

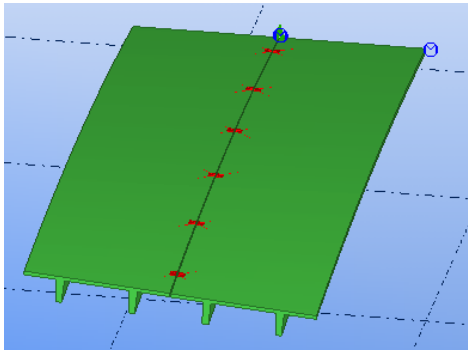
Situazione	Descrizione
	<p>Due solette a doppio T con giunti</p>

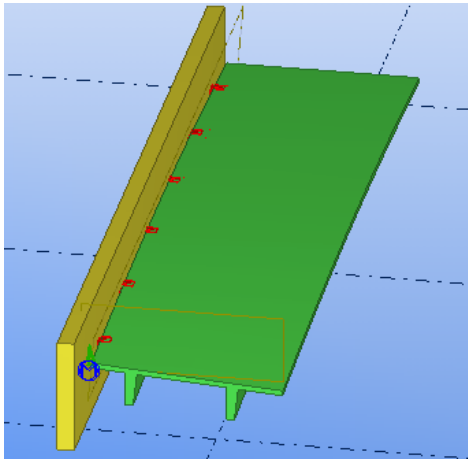
Situazione	Descrizione
	Soletta a doppio T e parete con giunti

Prima di iniziare

Creare un giunto personalizzato.

NOTA Quando si definisce un giunto personalizzato in **Wizard di componenti personalizzati**, assicurarsi di selezionare la casella di controllo **Consenti più connessioni tra le stesse parti** nella scheda **Avanzato**.

Ordine di selezione

1. Selezionare la parte principale.
2. Selezionare la parte secondaria.

Il giunto viene creato automaticamente quando viene selezionata la parte secondaria.

Una delle parti selezionate deve essere una soletta a doppio T e l'altra parte può essere una soletta a doppio T, una parete o un impalcato.

NOTA Se per qualsiasi motivo non è possibile creare il giunto tra le parti selezionate, viene creata una trave fittizia. La trave indica che la creazione del giunto non è riuscita.

Scheda Parametri

Utilizzare la scheda **Parametri** per controllare le proprietà del giunto.

Opzione	Descrizione
Nome giunto	Definisce il giunto personalizzato che collega le parti selezionandolo dal catalogo Applicazioni e componenti .

Opzione	Descrizione
File proprietà di giunto	Seleziona il file di attributi relativo al giunto personalizzato.
Direzione giunto	Direzione del giunto in relazione alle parti principale e secondaria.
Direzione superiore giunto	Rotazione del giunto.
Offset punto iniziale	Offset del punto iniziale del giunto dal bordo del punto iniziale della soletta a doppio T.
Offset punto finale	Offset del punto finale del giunto dal bordo del punto finale della soletta a doppio T.
Numero di copie	Numero di giunti.
Distanza dal primo giunto	Distanza tra il bordo della soletta a doppio T e il punto iniziale del primo giunto.
Valori del passo	Spazio tra i giunti.
Copia a distanze uguali (Ignora i valori del passo)	Definisce se i giunti vengono creati alle stesse distanze. Se si seleziona Sì , i valori del campo Valori del passo vengono ignorati.

Modeling of floor bay (66)

Modeling of floor bay crea un'area di solette in calcestruzzo tra due linee di appoggio definite, ad esempio, tra due cornici principali. Le linee di appoggio possono essere polilinee o inclinate.

Parti create

Solette in calcestruzzo.

Posizioni di utilizzo

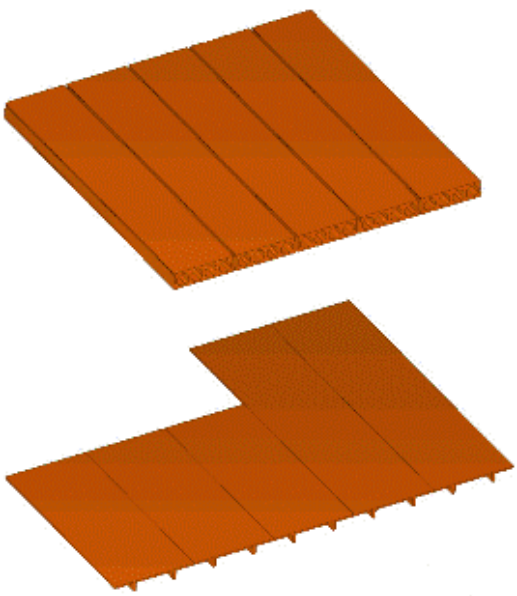
Situazione	Informazioni aggiuntive
	Area soletta creata tra due linee di appoggio.

Prima di iniziare

Creazione di due linee di appoggio con due o più punti.

Ordine di selezione

1. Selezionare i punti per definire la prima linea di appoggio. Per terminare, cliccare con il pulsante centrale del mouse lontano dall'ultimo punto selezionato.
2. Selezionare i punti per definire la seconda linea di appoggio. Per terminare, cliccare con il pulsante centrale del mouse lontano dall'ultimo punto selezionato.
3. Selezionare un punto per indicare l'origine delle solette.
4. Selezionare un punto per indicare la direzione delle solette.

Scheda Parametri

Utilizzare la scheda **Parametri** per definire la posizione della soletta.

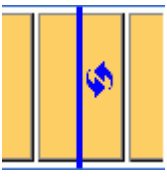
Proprietà	Descrizione
	La posizione della soletta relativa alla linea di origine selezionata durante la creazione della soletta. Le opzioni sono centro del profilo (default) o centro del giunto .

Proprietà	Descrizione
 	<p>Selezionare la spaziatura della soletta e inserire la dimensione appropriata. Le opzioni sono giunto (default) o da centro a centro.</p> <p>Se si seleziona l'opzione giunto, la dimensione inferiore è attivata. Se si seleziona l'opzione da centro a centro, la dimensione superiore è attivata.</p>
	<p>Offset soletta dalle linee di appoggio 1 e 2.</p>
 	<p>Posizione verticale della soletta.</p> <p>Le opzioni sono Superiore (default), Centro o Inferiore.</p> <p>Immettere un valore di offset facoltativo.</p>
Tipo di proiezione	Definisce come risultano spaziate le solette in un solaio inclinato.

Tipo di proiezione

Utilizzare il campo **Tipo di proiezione** per definire la gestione del passo di solette o giunti in un solaio inclinato. Le opzioni sono **Globale** (default), **Linea di appoggio 1**, **Linea di appoggio 2** o **Entrambe le Linee di appoggio**.

- **Globale:** i centri delle solette rimangono costanti e si adattano i passi dei giunti.

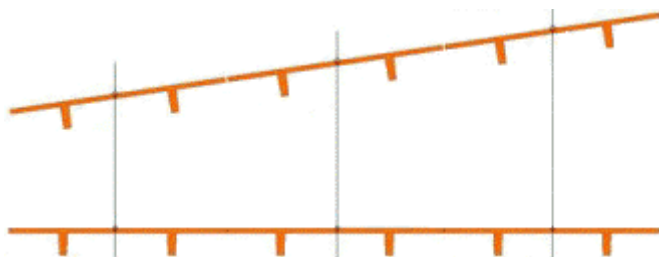

- **Linea di appoggio 1:** il passo dei giunti sulla linea di appoggio 1 non si adatta (effetto esagerato qui di seguito):

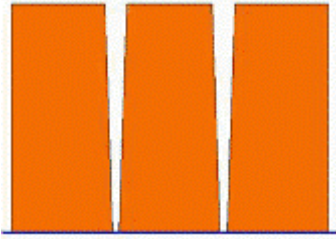

- **Linea di appoggio 2:** il passo dei giunti sulla linea di appoggio 2 non si adatta (effetto esagerato qui di seguito):

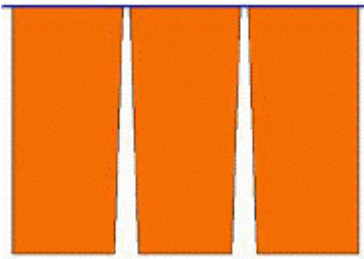

- **Entrambe le Linee di appoggio:** il passo dei giunti viene calcolato nella posizione di piano intermedia tra entrambe le linee di appoggio

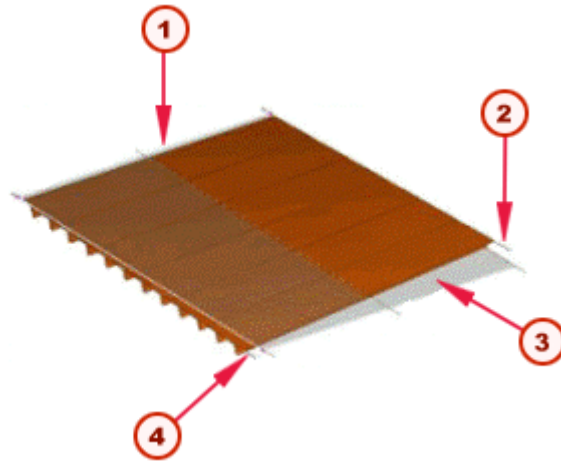

- ① Lungo questa linea, da centro a centro e larghezza giunto corrispondono esattamente ai valori immessi nella finestra di dialogo.
- ② Linea di appoggio 2
- ③ Piano tra le linee di appoggio 1 e 2
- ④ Linea di appoggio 1

Scheda Profili

Utilizzare la scheda **Profili** per definire le proprietà dei profili soletta.

Lista indice

Utilizzare **Lista indice** per specificare i diversi profili, le larghezze dei giunti e varie opzioni di taglio per solette o giunti specifici.

Immettere i valori singolarmente o in una lista:

Index List	
<input checked="" type="checkbox"/>	1
<input checked="" type="checkbox"/>	3 5 9

Esempi per le solette

Se il punto di origine è il centro della soletta:

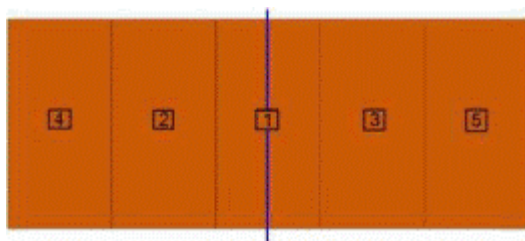

Se il punto di origine è il centro del giunto:



Esempi per i giunti

Se il punto di origine è il centro della soletta:

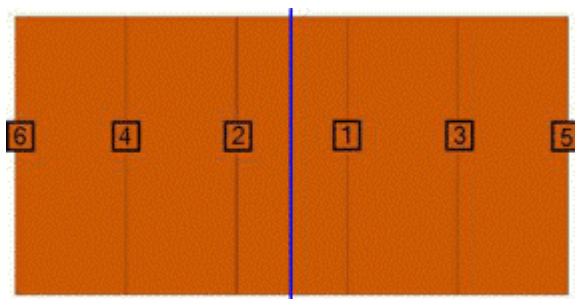

Se il punto di origine è il centro del giunto:

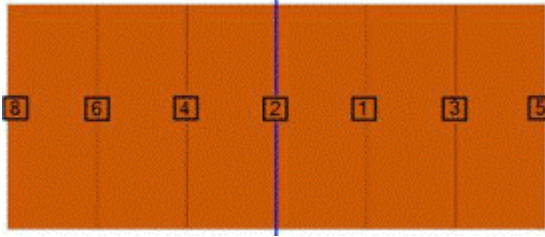

Tipo di regolazione

Utilizzare **Tipo di regolazione** per definire il tipo di regolazione per la soletta selezionata. Le opzioni sono:

- **Default** - Utilizza il profilo di default della soletta.
- **Profilo** - Utilizza il profilo specifico della soletta.
- **Taglio lato sinistro** - Taglia il lato sinistro del profilo. Se non viene definito un profilo, utilizza il profilo di default della soletta.
- **Taglio lato destro** - Taglia il lato destro del profilo. Se non viene definito un profilo, utilizza il profilo di default della soletta.
- **Taglio su entrambi i lati** - Taglia entrambi i lati del profilo. Se non viene definito un profilo, utilizza il profilo di default della soletta.
- **Larghezza giunto** - Adatta la larghezza del giunto.

Larghezza Profilo/Giunto

In base al tipo di opzione di regolazione scelto, definisce:

- La larghezza del profilo soletta di default.
- La larghezza del profilo specificato.
- Larghezza giunto.

Esempi

Gli esempi riportati di seguito illustrano la modalità di utilizzo del componente **Modeling of floor bay (66)**.

Esempio 1:

1. Selezionare 2 punti (1, 2) per definire la linea di appoggio 1.

2. Per terminare, cliccare con il pulsante centrale del mouse.

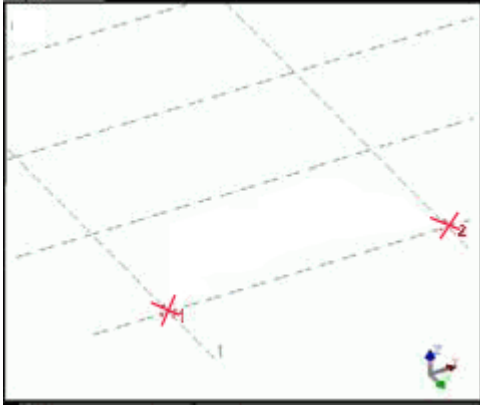

3. Selezionare 2 punti per definire la linea di appoggio 2.
4. Per terminare, cliccare con il pulsante centrale del mouse.

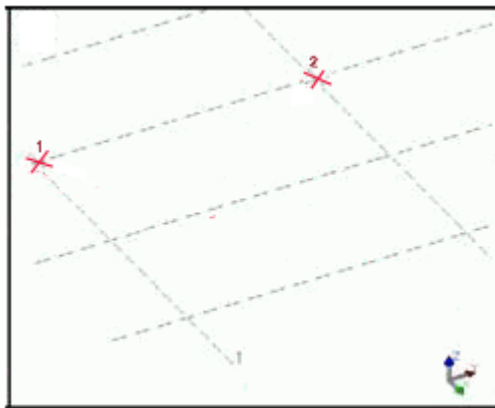

5. Selezionare un punto per indicare l'origine della soletta.
6. Selezionare un punto per indicare la direzione della soletta.

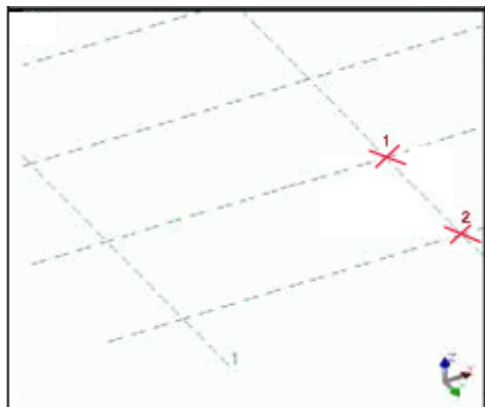

Tekla Structures crea il solaio.

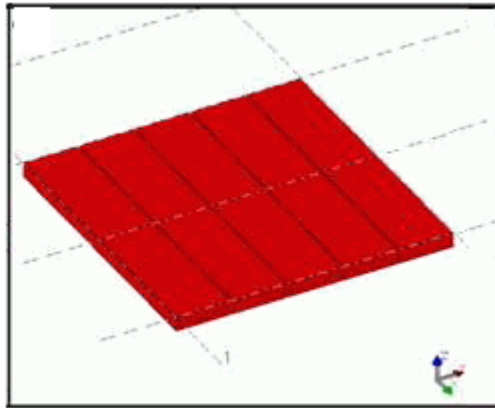

Esempio 2:

1. Selezionare 2 punti per definire la linea di appoggio 1.
2. Per terminare, cliccare con il pulsante centrale del mouse.

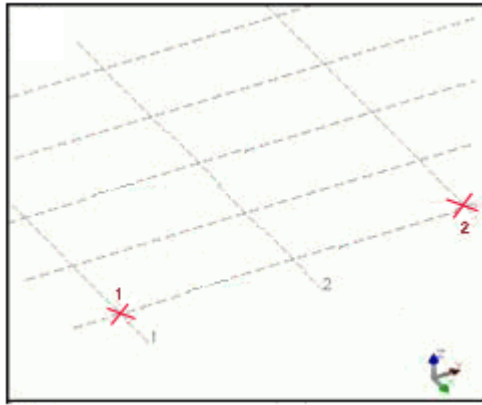

3. Selezionare 4 punti per definire la linea di appoggio 2.

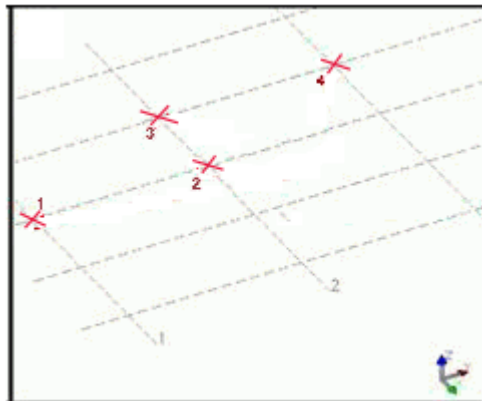

4. Per terminare, cliccare con il pulsante centrale del mouse.
5. Selezionare un punto per indicare l'origine della soletta.

6. Selezionare un punto per indicare la direzione della soletta.

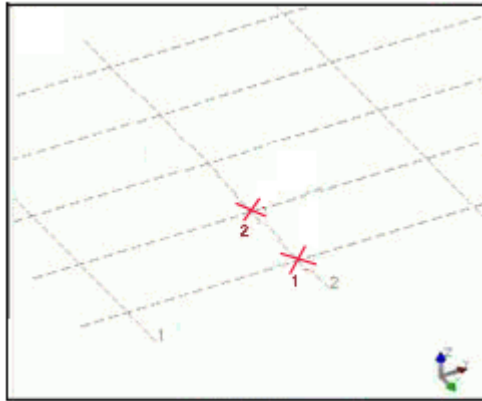

Tekla Structures crea il solaio.

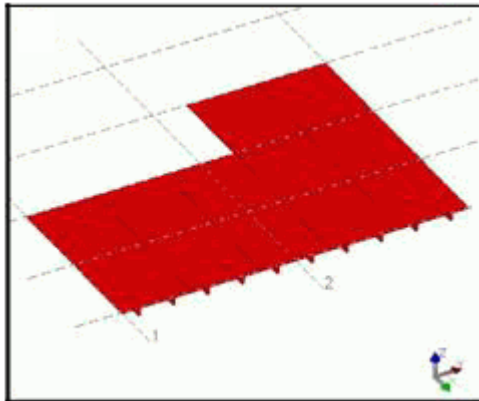

Soletta in pendenza di drenaggio

Soletta in pendenza di drenaggio crea una copertura della soletta in calcestruzzo e un foro di drenaggio.

Oggetti creati

- Foro di drenaggio

Utilizzare per

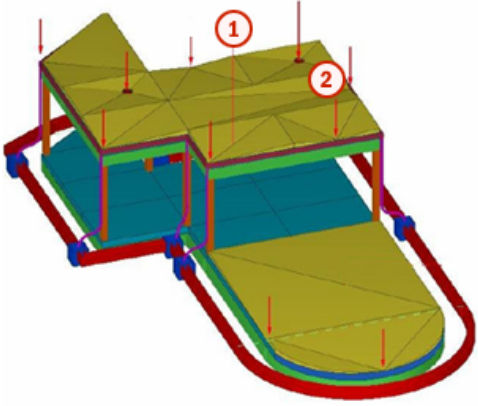
Situazione	Descrizione
	Fori di drenaggio con compluvio 1 e spigolo 2 creati.

Limitazioni

La copertura della soletta non si adatta agli smussi della soletta. È necessario definire separatamente gli smussi della soletta e gli smussi della copertura.

Prima di iniziare

Creare o separazione le solette in modo che via sia un punto di drenaggio in ciascuna soletta.

Ordine di selezione

1. Selezionare la parte principale (soletta).
2. Selezionare un punto per creare il foro di drenaggio.
Il foro di drenaggio viene creato automaticamente quando si seleziona il punto.

Identificazione delle parti

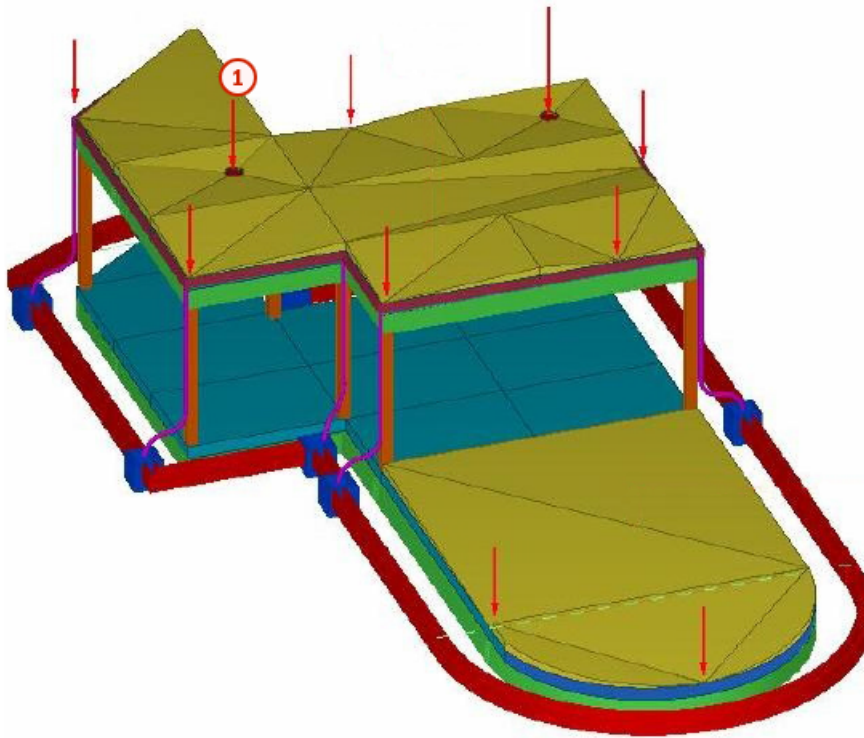



	Parte
1	Foro di drenaggio

Scheda Parametri

Utilizzare la scheda **Parametri** per controllare tipo, dimensioni e proprietà del foro di drenaggio.

Tipo di foro di drenaggio

Opzione	Descrizione
	Il foro di drenaggio non viene creato.
	Viene creato il foro di drenaggio rettangolare.
	Viene creato il foro di drenaggio circolare.

Dimensioni del foro di drenaggio

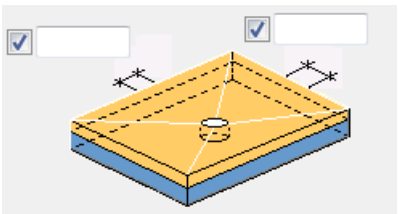
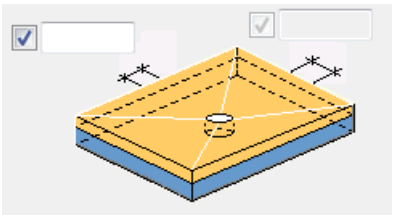
Opzione	Descrizione
 <p>Il diagramma mostra un'isometria di un foro di drenaggio rettangolare in un pannello di soletta. Due controlli a casella con spunta sono visibili sopra il foro, con linee di dimensione che indicano le larghezze laterali del foro.</p>	Specifica le dimensioni laterali del foro di drenaggio rettangolare.
 <p>Il diagramma mostra un'isometria di un foro di drenaggio circolare in un pannello di soletta. Un controllo a casella con spunta è visibile sopra il foro, con una linea di dimensione che indica il diametro del foro.</p>	Definisce il diametro del foro di drenaggio circolare.

Proprietà del foro di drenaggio

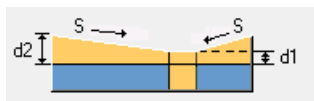

Opzione	Descrizione
Definisci inclinazione soletta tramite	Seleziona l'inclinazione della soletta in base alla combinazione di pendenza (S) o percentuale di pendenza (S%) e spessori della copertura (d1, d2). Le opzioni Pendenza , d1 e d2 sono disponibili di conseguenza.
Pendenza	Pendenza della copertura, ad esempio 0,01 (S) o 2 (S%).
d1	Spessore della copertura sul punto di drenaggio o sul foro.
d2	Spessore della copertura sul bordo della soletta o sullo spigolo.
Crea unità di getto	Seleziona la modalità di creazione dell'unità di getto: <ul style="list-style-type: none"> • Sì La copertura fa parte dell'unità di getto della soletta. • No Ciascuna parte della copertura forma un'unità di getto.

Opzione	Descrizione
	<ul style="list-style-type: none"> • Copertura La copertura è un'unità di getto separata.
Materiale	Definisce il materiale della copertura selezionandolo dal catalogo materiali.
Type	Seleziona se viene creato un compluvio o uno spigolo. Se si seleziona Spigolo , è possibile selezionare solo gli angoli della soletta.

Strumento di apertura alveolare

Lo **Strumento di apertura alveolare** consente di creare fori e incavi nelle solette alveolari. Lo **Strumento di apertura alveolare** è compatibile con singole solette alveolari o con i piani creati con lo strumento di modellazione **Modeling of floor bay (66)**.

Oggetti creati

- Fori e incavi

Utilizzare per

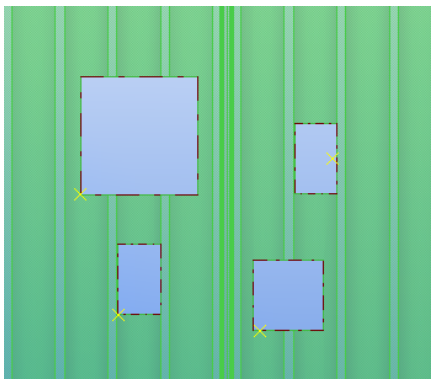
Situazione	Descrizione
	Soletta alveolare con aperture di piccole e grandi dimensioni

Limitazioni

Lo **Strumento di apertura alveolare** calcola la posizione delle forometrie in base ai valori specificati e ai dati del profilo della soletta. Se necessario, è possibile utilizzare un file di configurazione esterno in formato XML per fornire regole diverse per le aperture e i dati del profilo della soletta.

È possibile definire aperture di piccole e grandi dimensioni. Le aperture di piccole dimensioni sono posizionate al centro dell'alveolare per evitare che le anime si rompano. Le aperture di grandi dimensioni causano la rottura delle anime.

Prima di iniziare

Creare una soletta alveolare.

Ordine di selezione



1. Selezionare la parte principale (soletta).
2. Selezionare una posizione per l'apertura.

Proprietà dello strumento di apertura alveolare

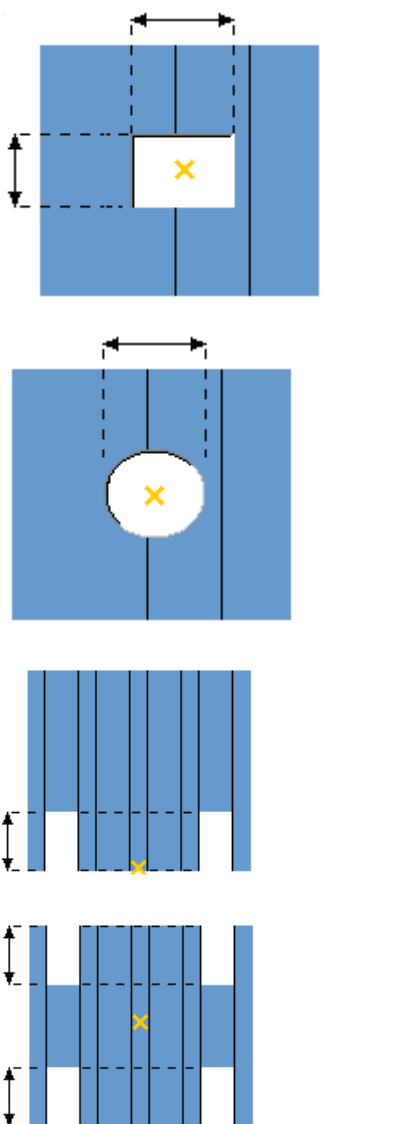
Utilizzare le **proprietà dello strumento di apertura alveolare** per controllare le proprietà di forometrie e incavi.

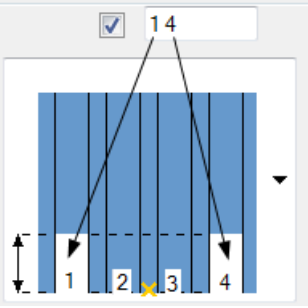
Opzione	Descrizione
	<p>Selezionare la forma delle forometrie e degli incavi.</p> <ul style="list-style-type: none">• Quadrato - al centro della soletta• Arrotondamento - al centro della soletta• A un'estremità della soletta• Su entrambe le estremità della soletta
Posizioni degli alveolari	Se si sceglie di aggiungere le forometrie e gli incavi a un'estremità o su entrambe le

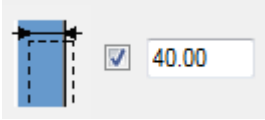
Opzione	Descrizione
	<p>estremità di una soletta, immettere le posizioni degli alveolari che vengono tagliati.</p> <p>Le posizioni sono marcate da sinistra a destra all'inizio della parte. La parte viene vista dall'alto nella direzione dall'inizio alla fine. Le forometrie e gli incavi sono creati negli stessi vuoti alla fine della parte.</p> 
Dimensione	<p>Definisce le dimensioni dell'apertura nelle direzioni longitudinale e trasversale o il diametro di un'apertura circolare.</p> <p>La larghezza dell'apertura definisce se questa è di grandi o piccole dimensioni.</p>
Tipo di apertura	<p>Specifica il tipo di forometria.</p>
Posiziona esattamente per punto	<p>Seleziona se l'apertura viene creata esattamente nella posizione selezionata.</p>
Centralizza in zona	<p>Seleziona il modo in cui viene centrato il centro di una forometria</p> <ul style="list-style-type: none"> • Per alveolo: la forometria è centrata nell'alveolare. • Per anima: la forometria è centrata nell'anima.
Taglia intera larghezza dell'alveolare	<p>Specifica se la forometria viene tagliata in base alla larghezza minima degli alveoli o al loro numero.</p> <p>Per utilizzare questa opzione, centrare la forometria Per alveolo nell'opzione Centralizza in zona.</p>
File di regole (XML)	<p>Seleziona il file XML esterno in cui è stata definita l'apertura e i profili della soletta.</p>
Nome parte tagliante	<p>Definisce un nome per la parte di taglio.</p>

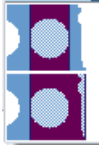
Opzione	Descrizione
	Definisce la profondità dell'incavo.
	Definisce l'allineamento per la forometria.
	Stabilisce se rimuovere la parte laterale spessa della forometria.

Esempio di file di configurazione

Utilizzare un file `.xml` esterno per definire le forometrie e i profili della soletta.

Esempio

Un file `Zones.xml` di esempio si trova in `..\ProgramData\Trimble\Tekla Structures\<version>\environments\common\system`.

Zones

```
<ZoneRules>
  <!--Profile element has name and NumberOfSmall attributes which define number of small
  zones in width direction. Profile name corresponds to TS profile name prefix that is P27, P32
  etc. despite actual profile can be "P27(265x1200)" for example-->
  <Profile Name="P27" NumberOfSmall="5">
    <!--SmallZone element describes its parameters and must be the only in each
    profile. -->
    <SmallZone Start="77" width="150" Interval="73" />
    <!--LargeZone element describes large zone (which breaks webs). There must be as
    many LargeZone elements as large zones supposed to be defined for a given
    profile. -->
    <LargeZone Start="325" width="550" />
    <LargeZone Start="775" width="425" />
    <LargeZone Start="0" width="425" />
  </Profile>
  <Profile Name="P32" NumberOfSmall="4">
    <SmallZone Start="90" width="180" Interval="95" />
    <LargeZone Start="375" width="450" />
    <LargeZone Start="675" width="525" />
    <LargeZone Start="0" width="525" />
  </Profile>
</ZoneRules>
```

Serie di ganci di sollevamento alveolare

Serie di ganci di sollevamento alveolare creare ganci di sollevamento per le solette alveolari. **Serie di ganci di sollevamento alveolare** è compatibile con singole solette alveolari o con i piani creati con lo strumento di modellazione **Modeling of floor bay (66)**.

Oggetti creati

- Ganci sollevamento

Utilizzare per

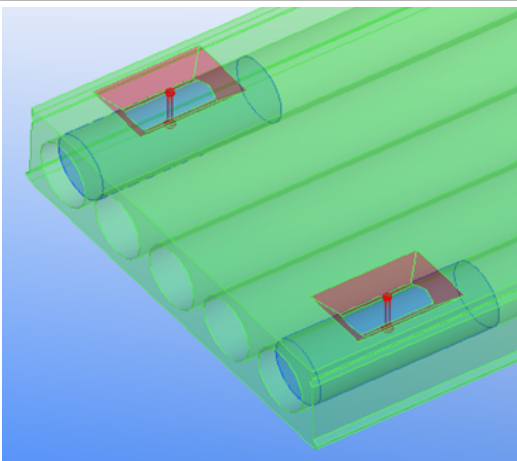
Situazione	Descrizione
	Soletta alveolare con incavi, riempimenti alveolari e ganci di sollevamento.

Limitazioni

È inoltre necessario un dispositivo di sollevamento. Il gancio di sollevamento può essere creato come parte personalizzata oppure importato nel modello. In alternativa, è possibile utilizzare un file di configurazione esterno in formato XML per definire le proprietà per incavo, gancio di sollevamento e soletta.

Prima di iniziare

Creare una soletta alveolare e un gancio di sollevamento.

Ordine di selezione

1. Selezionare la parte principale (soletta).
Vengono creati l'incavo e i riempimenti alveolari.

Scheda Impostazioni di base

Utilizzare la scheda **Impostazioni di base** per controllare le proprietà dei ganci di sollevamento e dei riempimenti alveolari.

File di configurazione

Opzione	Descrizione
File di configurazione	Selezionare il file XML esterno in cui sono state definite le proprietà per l'incavo, il gancio di sollevamento, i profili di raggruppamento e il condotto e il profilo della soletta.
Sovrascrivi	Definisce se i valori nelle schede Impostazioni di base e Impostazioni dispositivo di sollevamento si sovrappongono alle proprietà definite nel file XML esterno.

Dimensioni

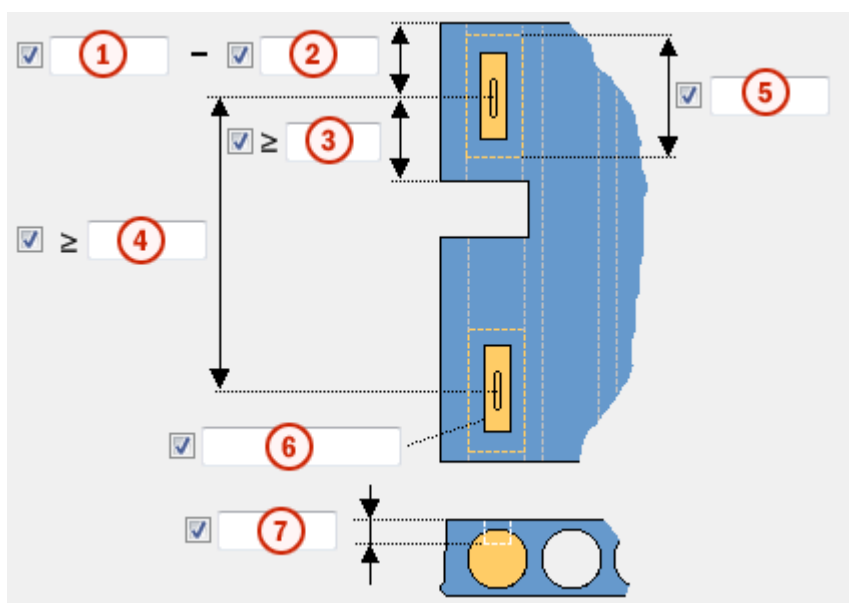



Opzione	Descrizione
1	Definisce la distanza minima dal punto di inserimento del gancio di sollevamento all'estremità della soletta.

Opzione	Descrizione
2	Definisce la distanza massima dal punto di inserimento del gancio di sollevamento all'estremità della soletta.
3	Definisce la distanza minima dal punto di inserimento del gancio di sollevamento al bordo di un'apertura.
4	Definisce la distanza minima tra due punti di inserimento del gancio di sollevamento.
5	Definisce la lunghezza del riempimento dell'alveolare.
6	Definisce il profilo dell'incavo.
7	Definisce la profondità dell'incavo.

Numeri di condotti

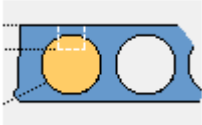
Selezionare i numeri dei condotti:

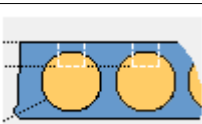
Opzione	Descrizione
	Sul primo condotto Default
	Sul secondo condotto
	Su tutti i condotti

Riempimento dell'alveolare

Opzione	Descrizione
Usa profilo di riempimento automatico	Definisce se viene utilizzato il profilo di riempimento dell'alveolare automatico.
Profilo	Definisce il profilo del riempimento dell'alveolare.
Prefisso	Prefisso per il numero di posizione della parte.
Numero partenza	Numero partenza per il numero di posizione della parte.
Nome	Definisce un nome per il gancio di sollevamento. Il nome viene utilizzato in Tekla Structures in disegni e report.

Opzione	Descrizione
Classe	Utilizzare Classe per raggruppare i ganci di sollevamento. Ad esempio, è possibile visualizzare i ganci di sollevamento di classi diverse in colori differenti.

Scheda Impostazioni dispositivo di sollevamento

Utilizzare la scheda **Impostazioni dispositivo di sollevamento** per controllare le proprietà del dispositivo di sollevamento.

Spostare i singoli ganci sollevamento nella direzione x e y utilizzando la modifica diretta.

Modificare il tipo di gancio sollevamento dalla barra degli strumenti contestuale.

Proprietà

Opzione	Descrizione
Componente gancio sollevamento	Definisce la parte personalizzata che rappresenta il gancio di sollevamento effettivo.
Proprietà salvate da utilizzare	Seleziona le proprietà salvate da utilizzare per la parte personalizzata del dispositivo di sollevamento.
Carico massimo gancio sollevamento	Definisce il carico massimo per il gancio di sollevamento.
Rotazione	Seleziona la rotazione della parte personalizzata del gancio di sollevamento intorno al proprio asse.
Angolo	Definisce l'angolo di rotazione della parte personalizzata del gancio di sollevamento.
Direzione superiore	Seleziona la direzione superiore del gancio di sollevamento in relazione al sistema di coordinate locale.
Offset	Definisce l'offset del gancio di sollevamento in relazione al sistema di coordinate locale nelle direzioni corrispondenti.

Esempio di file di configurazione

Utilizzare un file XML esterno per definire il dispositivo di sollevamento, il gancio di sollevamento e le proprietà della soletta.

Esempio

configuration file

```
<LiftingsConfiguration>
  </LiftingDevices>
  <Lifter Name="Lifter2" AttrFile="standard" MaxLoad="3000"
    RecessProfile="PRMD300*200-200*100"
    RecessDepth="60" UpDirection="+Z"
    Rotation="0" OffsetX="0" OffsetY="0" offsetZ="0" />
  <Lifter Name="Lifter3" AttrFile="standard" MaxLoad="3000"
    RecessProfile="PRMD250*200-150*100" RecessDepth="50"
    UpDirection="+Z" Rotation="0" OffsetX="0" OffsetY="0" offsetZ="0" />
  </LiftingDevices>
  <Profiles>
    <Profile Name="P27" MinEdgeDistance="200" MaxEdgeDistance="300"
      MinOpeningDistance="200" MinLiftersDistance="400"
      SideCoreDistance="0" CoreFillingLength="500" />
    <Profile Name="P32" MinEdgeDistance="200" MaxEdgeDistance="300"
      MinOpeningDistance="200" MinLiftersDistance="400"
      SideCoreDistance="0" CoreFillingLength="500" />
  </Profiles>
</LiftingsConfiguration>
```

Layout piano

Layout piano consente di creare piani costituiti da sezioni prefabbricate, doppio T, solette alveolari e solette piene. I piani possono contenere diversi layer, ad esempio solette prefabbricate, layer di isolamento e coperture gettate in opera. **Layout piano** è utile soprattutto per i piani non rettangolari che contengono una o più forometrie che tagliano le solette in più parti e quando le larghezze delle solette non sono costanti sull'intera area del piano. È possibile modificare i piani utilizzando la modifica diretta.

Oggetti creati

- Solette
- Isolamento
- Copertura gettata in opera

Utilizzare per

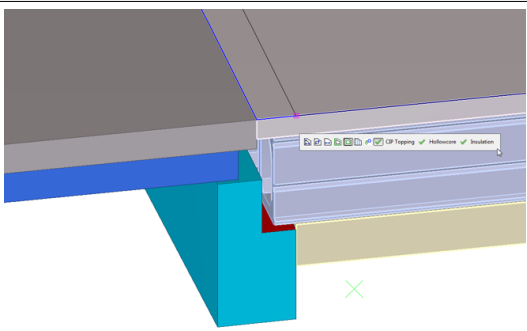
Situazione	Descrizione
	Creare strutture di piano con layer, ad esempio con solette alveolari sul fondo, con l'isolante come layer intermedio e con copertura gettata in opera.

Ordine di selezione

1. Nella scheda **Calcestruzzo** cliccare su **Soletta** --> **Layout piano** .
2. Selezionare i punti di spigolo del piano.

È possibile selezionare i punti alle linee griglia o i punti di riferimento delle parti di supporto. Gli offset potranno essere modificati in seguito.

La direzione della soletta di default va dal primo punto (P1) al secondo (P2). Questo valore potrà essere modificato in seguito se necessario.

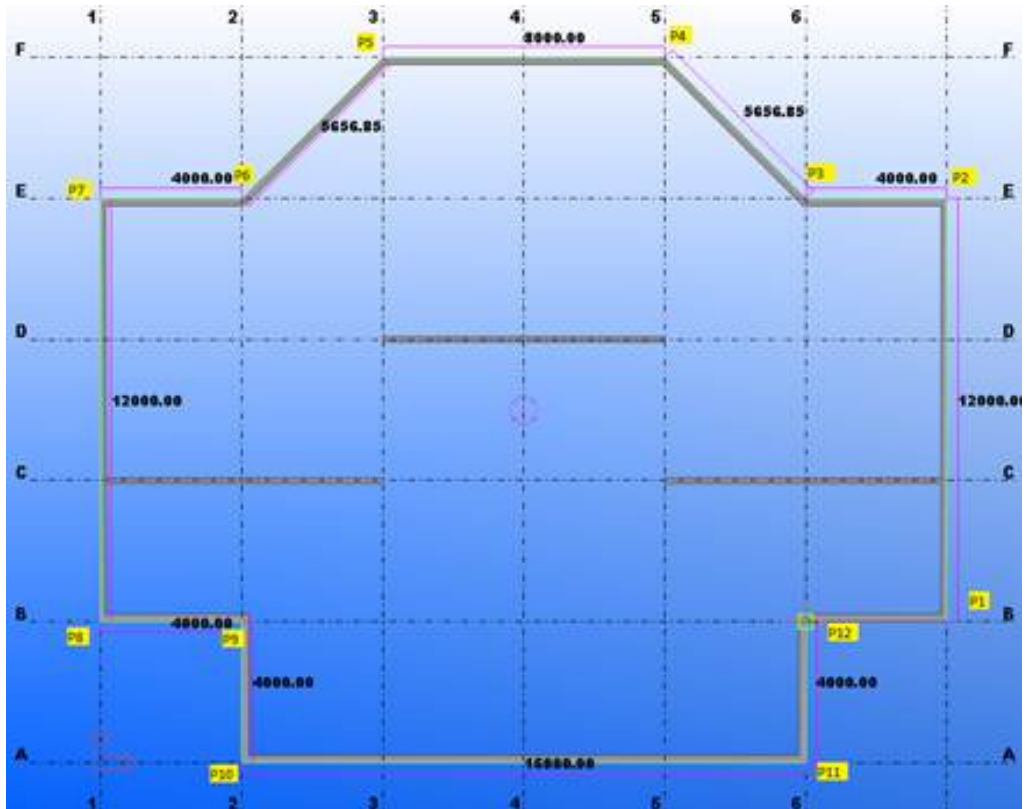

3. Cliccare sul pulsante centrale del mouse per creare il piano.

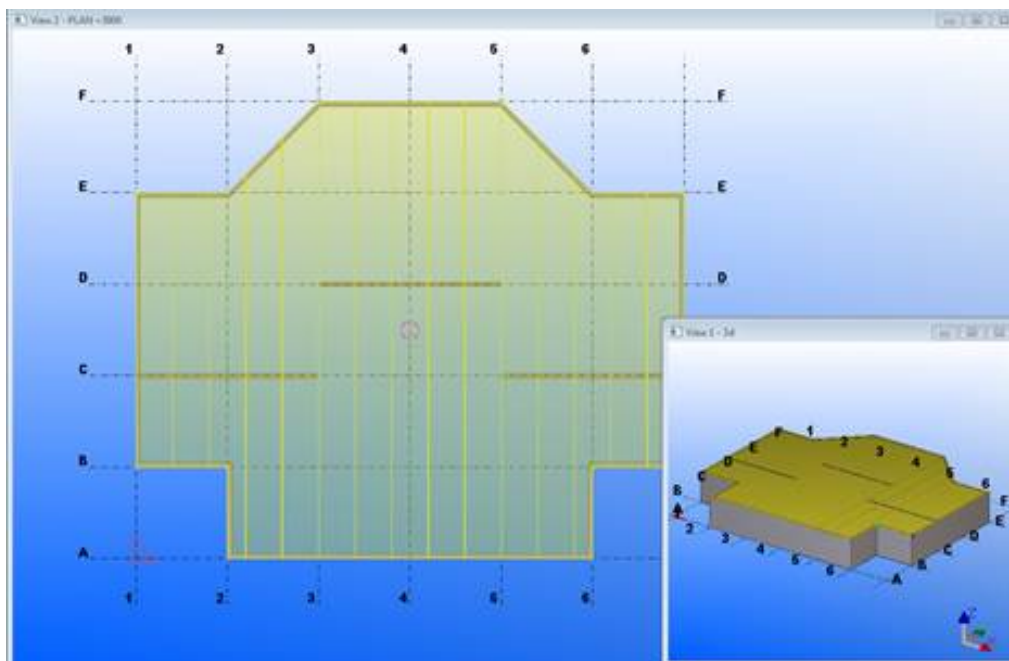

Scheda Layer

Utilizzare la scheda **Layer** per controllare il tipo di layer, il profilo e la modalità di creazione.

Lista di layer

Layer	Descrizione
<div style="border: 1px solid gray; padding: 5px;"> <p>Layers</p> <div style="border: 1px solid gray; padding: 2px;"> <p>FILIGREE</p> <p>CIP</p> </div> <div style="display: flex; gap: 10px; margin-top: 5px;"> + × ↓ ↑ </div> </div>	<p>La lista di layer contiene i layer correnti del piano. Il primo layer nella lista è quello superiore, l'ultimo è quello inferiore. Nell'immagine di esempio a sinistra, il layer FILIGREE è il layer superiore, mentre il layer CIP è quello inferiore.</p> <p>Utilizzare i pulsanti per effettuare le seguenti operazioni:</p> <ul style="list-style-type: none"> • + Cliccare su + per aggiungere un nuovo layer. • × Cliccare su × per rimuovere il layer selezionato. • ↓ ↑ Cliccare su ↓ ↑ per modificare l'ordine dei layer spostando il layer selezionato in alto o in basso nella lista.

Proprietà layer

Selezionare un layer nella lista per definirne le proprietà.

Opzione	Descrizione
Nome layer	<p>Immettere un nome per il layer. Si tratta del nome che comparirà nella lista di layer. Il nome compare anche nella barra degli strumenti modifica diretta quando si modificano gli offset .</p> <p>Questo nome non compare nel modello, per cui è possibile immettere qualsiasi nome appropriato.</p>
Tipo di layer	<p>Selezionare il tipo di layer. Il layer Prefabbricato è il layer principale e le eventuali parti isolanti vengono aggiunte alle unità prefabbricate. Le parti create per un layer Gettato in opera non vengono aggiunte a nessun'altra unità di getto.</p>
Crea layer come	<p>Selezionare la modalità di creazione delle parti di un layer: come parti trave, parti personalizzate o di officina.</p>
Componente layer Attributi componente	<p>Quando le parti di un layer vengono create come parti personalizzate, è possibile selezionare un componente e i relativi attributi.</p>
Profilo o spessore layer	<p>Quando le parti di un layer vengono create come parti trave o di officina, è possibile selezionare il profilo o lo spessore delle stesse.</p> <p>Con i profili parametrici è possibile sostituire la larghezza del profilo con il testo [W]. Quando si esegue questa operazione, la trave non viene mai tagliata e la larghezza desiderata viene ottenuta impostando il nome del profilo in base alla larghezza della soletta.</p> <p>Il profilo potrebbe ad esempio essere BL80*[W].</p>
Rotazione	<p>Selezionare la rotazione delle parti del layer.</p>
Nome parte Classe Materiale Fase getto Prefisso della parte e N. di partenza Prefisso unità di getto, N. di partenza	<p>Definire il nome, la classe, il materiale, il prefisso della parte e il numero partenza delle parti del layer. Definire la fase getto per i layer CIP.</p>

Scheda Generale

Utilizzare la scheda **Generale** per controllare la distanza e la larghezza di default della parte, la posizione profondità dei layer e la direzione per l'allineamento delle solette.

Selezionare per creare solette e parti in base alla larghezza o al numero di esse dall'elenco a discesa **Larghezza parte di default**. Le opzioni sono:

Opzione	Descrizione
Ampiezza parte di default	Immettere la larghezza di default delle solette nel layer principale. Se si definisce la larghezza di una singola soletta nelle proprietà delle parti della soletta, il valore Larghezza parte di default non viene utilizzato.
Larghezza parte massima	Immettere la larghezza massima della parte.
Numero di parti	Immettere il numero di parti da creare.

Opzione	Descrizione
Gap di default	Immettere la distanza di default del giunto nel layer principale. Se si definisce la larghezza di una singola distanza, il valore Ampiezza distanza di default non viene utilizzato.
Stessa distanza per tutti	Impostare l'ampiezza della distanza sul primo e sull'ultimo bordo. Stessa distanza per tutti crea le distanze che rappresentano la metà del gap di default. Nessuna distanza su primo e ultimo non crea gap.

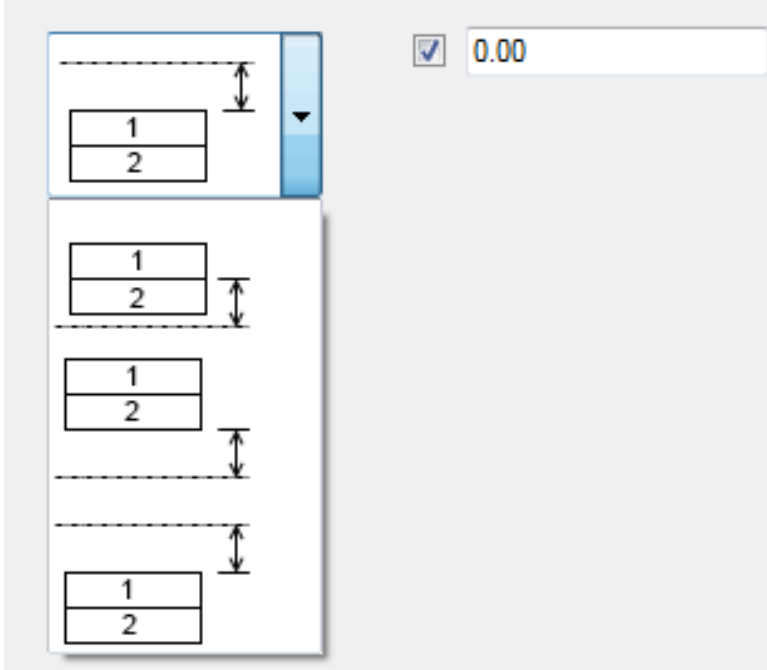
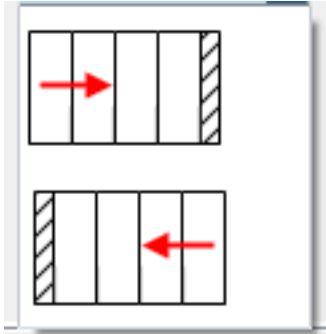
Opzione	Descrizione
Posizione profondità	<p data-bbox="592 277 1362 344">Selezionare il modo in cui i layer vengono posizionati in relazione al piano dei punti di inserimento.</p> 
Direzione di allineamento	<p data-bbox="592 1061 1307 1162">Selezionare la direzione delle solette. Di default, la larghezza dell'ultima soletta potrebbe differire dalla larghezza delle altre.</p> 

Scheda Avanzato

Utilizzare la scheda **Avanzato** per controllare gli angoli minimi, nonché la larghezza e la lunghezza delle solette.

Opzione	Descrizione
Angolo minimo alla fine	<p data-bbox="592 1778 1315 1839">Definisce la modalità di modellazione delle estremità della soletta.</p>
Angolo minimo all'inizio	<p data-bbox="592 1861 1339 1921">Quando l'angolo del bordo del piano è minore dell'angolo minimo, è possibile selezionare un'opzione</p>

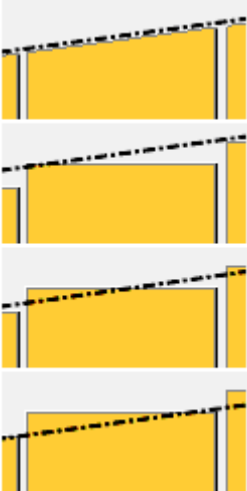
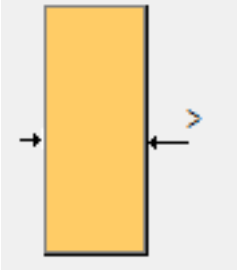
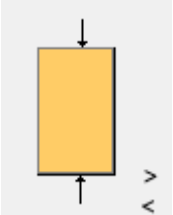
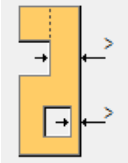
Opzione	Descrizione
	<p>appropriata dalla lista per rendere dritta l'estremità della soletta.</p> 
	<p>Larghezza minima della soletta. Non è possibile creare solette di larghezza inferiore a quella minima.</p>
	<p>Lunghezza minima della soletta. Non è possibile creare solette di lunghezza inferiore a quella minima.</p> <p>Lunghezza massima della soletta. Non è possibile creare solette di lunghezza superiore a quella massima.</p>
	<p>Larghezza minima richiesta di un singolo collo su entrambi i lati della soletta quando è presente una forometria di grandi dimensioni nella soletta.</p> <p>Se uno dei colli sui lati della forometria presenta una larghezza inferiore a quella definita, il collo viene tagliato completamente. Inoltre, la larghezza totale dei colli deve essere maggiore della larghezza minima dei colli della zona centrale della soletta, altrimenti la soletta viene tagliata in due solette separate (la larghezza della forometria effettiva è la stessa della larghezza della soletta).</p>

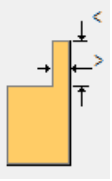
Opzione	Descrizione
	Larghezza e lunghezze minime del nosing finale. Se sono presenti nosing su entrambi i lati della soletta, questi due nosing finali vengono controllati separatamente e tagliati se la larghezza di un singolo nosing è inferiore alla larghezza minima del nosing richiesta.
Allinea le aperture in base alle larghezze consentite	Selezionare Sì per allineare nuovamente gli spigoli longitudinali di apertura/taglio in modo che corrispondano alle zone di larghezza consentite. Il valore di default è No .
Crea tagli	Seleziona se creare tagli per intagli e forometrie. La selezione per la creazione di ritagli non influisce sul fatto che la soletta sia divisa o meno.
Classi o nomi di parti da tagliare	Crea tagli automatici per le parti che attraversano il layout piano. Immettere i nomi o le classi delle parti che necessitano di tagli.

Personalizzazione di larghezza e lunghezza soletta consentite

È possibile personalizzare la larghezza e la lunghezza soletta consentite nel file `FloorLayout.ini`. Questo file può trovarsi nella cartella modello o in qualsiasi cartella definita nelle opzioni avanzate `XS_FIRM`, `XS_PROJECT` o `XS_SYSTEM`.

Se il file contiene valori per un profilo, vengono utilizzati questi valori, che sostituiscono i valori minimo e massimo immessi nella finestra di dialogo **Layout piano**. Nella finestra di dialogo **Layout piano** è possibile definire la larghezza della soletta nella scheda **Generale** e la lunghezza della soletta nella scheda **Avanzate**.

Esempio delle definizioni nel file `FloorLayout.ini`:

```
//
// Slab not listed below can have any width. Slab listed below can only
// have width inside the given range.
// User input values will be rounded down to the nearest allowed value.
//
//
// Zone 4           Zone 5           Zone 1           Zone 2           Zone 3
// Slab widths     Profile           min. max.       min. max.       min. max.
min. max.         min. max.
SLAB_WIDTH        P15 (150X1200)   345-435         485-575         625-715
765-855           905-995         1045-1135
SLAB_WIDTH        P18 (175X1200)   392-492         549-649         706-806
863-963           1020-1120
SLAB_WIDTH        P20 (200X1200)   270-370         450-560         640-750
830-930           1020-1120
SLAB_WIDTH        P27 (265X1200)   320-440         540-660         760-880
980-1110
```

```

SLAB_WIDTH      P32 (320X1200)   380-560   660-830   930-1110
SLAB_WIDTH      P32R (320X1200) 380-560   660-830   930-1110
SLAB_WIDTH      P37 (370X1200)   320-440   540-660   760-880
980-1120
SLAB_WIDTH      P40 (400X1200)   400-530   670-800   950-1080
SLAB_WIDTH      P50 (500X1200)   390-530   670-810   950-1080

/
// Min/max lengths by slab profile & width min/max
//
//           Profile      Width min/max      Length min/max
SLAB_LENGTH    P15 (150X1200)    0-1200        1000-8000
SLAB_LENGTH    P18 (188X1200)    0-1200        1000-9000
SLAB_LENGTH    P27 (270X1200)    0-1200        1000-12000
SLAB_LENGTH    P32 (320X1200)    0-830         1000-13000
SLAB_LENGTH    P32 (320X1200)    830-1200     1000-14000
SLAB_LENGTH    P32R (320X1200)   0-1200        1000-14500
SLAB_LENGTH    P37 (370X1200)    0-660         1000-14000
SLAB_LENGTH    P37 (370X1200)    660-1200     1000-15000
SLAB_LENGTH    P40 (400X1200)    0-800         1000-16000
SLAB_LENGTH    P40 (400X1200)    800-1200     1000-17000
SLAB_LENGTH    P50 (500X1200)    0-810         1000-19000
SLAB_LENGTH    P50 (500X1200)    810-1200     1000-20000

```

Offset di default

Utilizzare la scheda **Offset di default** per impostare gli offset di default per ciascun layer. Questi offset di default verranno utilizzati ogniqualvolta non viene specificato un valore per il bordo.

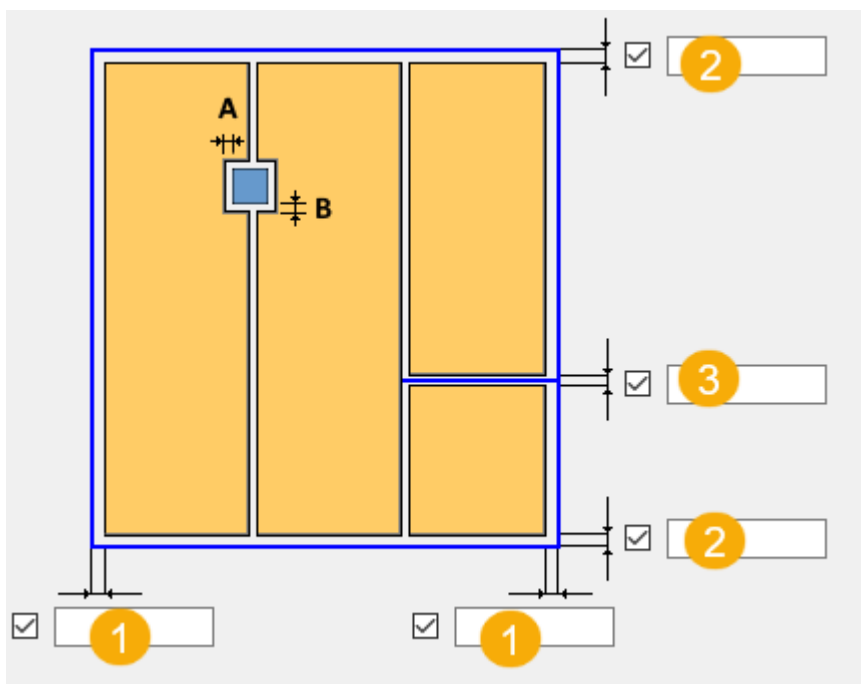

Descrizione	
1	Offset di default per l'offset laterale. Offset parallelo alla direzione di appoggio.

	Descrizione
2	Offset di default per l'offset finale. Tutti gli altri offset diversi dagli offset laterali.
3	Offset di default per la linea di interruzione. Il valore di default è 10. Se il valore della linea di interruzione è 0, gli oggetti non vengono suddivisi.
A	Definisce gli offset per i tagli creati automaticamente.
B	È possibile definire offset separati per ciascun layer.

Scheda Lavorazioni

Utilizzare la scheda **Lavorazioni** per selezionare i componenti applicati a tutte le solette nel piano.

Opzione	Descrizione
Nome componente	Selezionare un componente da applicare alle solette nel piano.
Nome file attributi componente	Selezionare le impostazioni da utilizzare con il componente selezionato. La lista contiene tutti i file disponibili per il componente selezionato.

Aggiunta di un componente alla lista nomi componenti

La lista nomi componenti è vuota di default. È possibile aggiungere componenti alla lista:

1. Selezionare **Aggiungi nuovo** dalla lista.
Verrà visualizzata la finestra di dialogo **Dati componente lavorazioni**.
2. Immettere un nome appropriato nella casella **Nome nel menù a tendina**.
3. Cliccare su  per aprire il catalogo **Applicazioni e componenti**.
4. Selezionare un componente e cliccare su **OK**.
Il nome o il numero del componente viene aggiunto alla casella **Nome componente**.
5. Cliccare su **OK**.

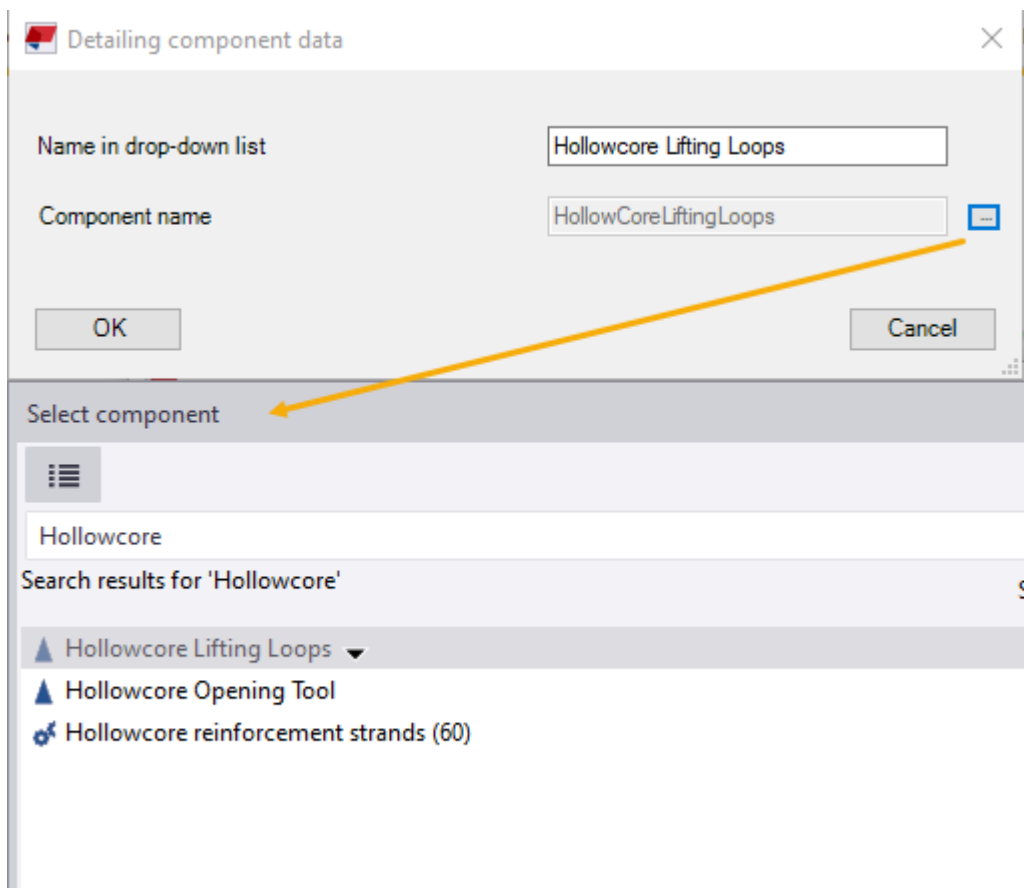

Dopo aver aggiunto i componenti necessari, i relativi nomi compaiono nella lista nomi componenti, come illustrato nell'immagine riportata di seguito. Selezionare un componente dalla lista:

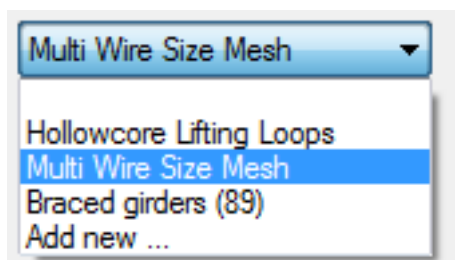

La lista viene memorizzata nella cartella `\attributes` all'interno della cartella modello.

Se si desidera predefinire la lista affinché i componenti preferiti siano presenti in tutti i nuovi modelli, è possibile copiare il file `LayoutConfiguration.datx` dalla cartella `\attributes` nella cartella modello in qualsiasi cartella definita in `XS_FIRM`, `XS_PROJECT` o `XS_SYSTEM`.

Scheda Parte riempimento CIP

Utilizzare la scheda **Parte riempimento CIP** per creare parti di riempimento CIP nelle aree vuote dei piani creati con **Layout piano**. Le aree vuote sono

spazi creati da offset intorno ai bordi esterni ed interni. Possono esistere aree vuote anche quando la soletta è troppo sottile per poter essere creata con **Layout piano**.

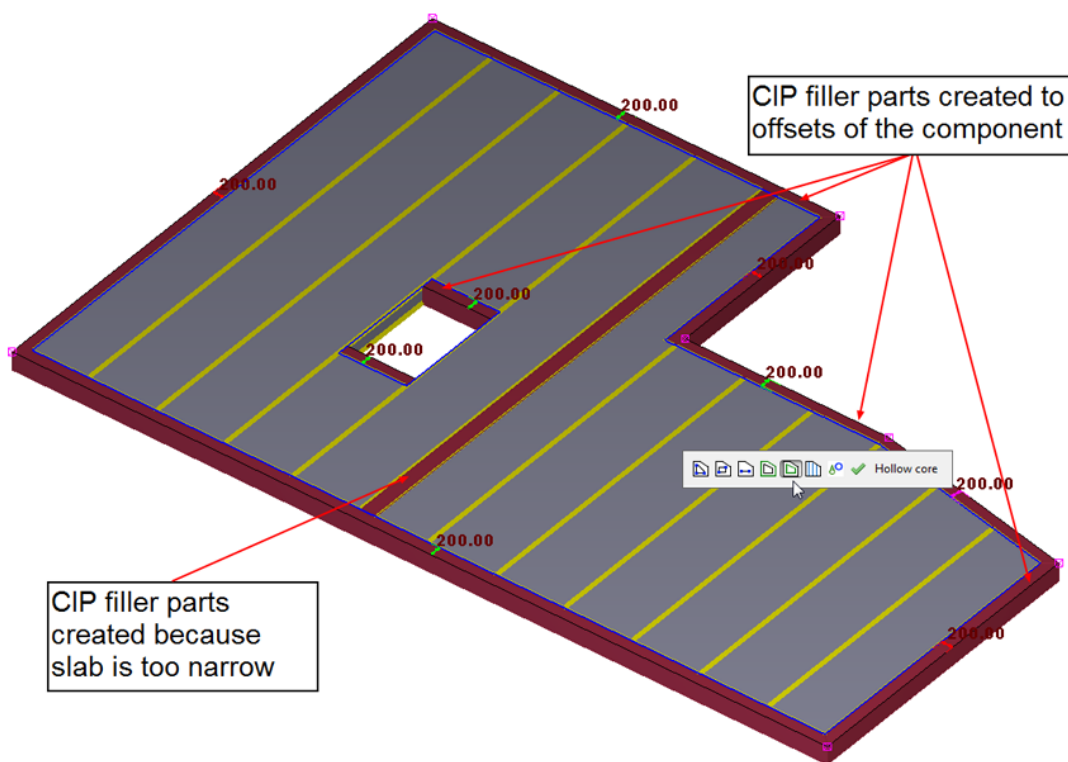

Le parti di riempimento CIP possono inoltre essere create quando:

- La larghezza soletta consentita è inferiore alla larghezza richiesta.
- L'apertura è maggiore del necessario a causa delle zone di larghezza consentite.
- La soletta viene divisa in due a causa di un'apertura di grandi dimensioni.
- Il fronte soletta non viene creato poiché è troppo stretto.

Proprietà parte di riempimento CIP

Opzione	Descrizione
Crea parti di riempimento	Seleziona se vengono create parti di riempimento CIP.
Larghezza minima	Larghezza minima della parte. Se lo spazio vuoto è inferiore a questa larghezza, la parte non viene creata in questa posizione.

Opzione	Descrizione
Prefisso unità di getto N.di Partenza	Prefisso unità getto della parte riempimento CIP Numero partenza unità di getto della parte di riempimento CIP
Nome Classe Materiale Finitura Fase getto	Definire il nome, la classe, il materiale, la finitura e la fase getto delle parti di riempimento CIP.
Riempi gap dei giunti	Sceglie se i gap dei giunti vengono riempiti.

Scheda Definito dall'utente

Utilizzare la scheda **Definito dall'utente** per impostare i valori degli attributi utente per le solette.

Se nella finestra di dialogo delle proprietà della parte sono stati definiti degli attributi utente e si desidera utilizzare quei valori, lasciare vuota la scheda **Definito dall'utente**.

Il contenuto della scheda può variare a seconda dell'ambiente. Vedere di seguito come personalizzare il contenuto.

Personalizzazione della scheda Definito dall'utente

È possibile personalizzare il contenuto della scheda **Definito dall'utente** utilizzando il file `floorlayout.objects.inp`. Non è possibile creare nuovi attributi utente con il file. Gli attributi utente presenti nella scheda sono attributi utente esistenti che sono stati definiti nel file `objects.inp`. Il file `floorlayout.objects.inp` ha lo stesso formato del file `objects.inp`.

Il file `floorlayout.objects.inp` può trovarsi in qualsiasi cartella definita nelle opzioni avanzate `XS_FIRM`, `XS_PROJECT` o `XS_SYSTEM` oppure nella cartella modello.

Di seguito è riportato un esempio del file `floorlayout.objects.inp`:

```

part(0,"Part")
{
  tab_page("Parameters")
  {
    attribute("comment", "j_comment", string, "%s", no, none, "0.0",
"0.0")
    {
      value("", 0)
    }
    attribute("xs_shorten", "j_xs_shorten", distance, "%d", yes,
none, "0.0", "0.0")
    {
      value("0.0", 0)
    }
    attribute("USER_FIELD_1", "j_user_field_1", string, "%s", no,
none, "0.0", "0.0")
    {
      value("", 0)
    }
    attribute("USER_FIELD_2", "j_user_field_2", string, "%s", no,
none, "0.0", "0.0")
    {
      value("", 0)
    }
    attribute("USER_FIELD_3", "j_user_field_3", string, "%s", no,
none, "0.0", "0.0")
    {
      value("", 0)
    }
    attribute("USER_FIELD_4", "j_user_field_4", string, "%s", no,
none, "0.0", "0.0")
    {
      value("", 0)
    }
  }
}

```



Modifica di un piano





È possibile utilizzare la modifica diretta per modificare il piano. Prima di

iniziare, verificare che l'opzione **Modifica diretta**  sia attiva. Selezionare il piano per visualizzare la barra degli strumenti modifica diretta.

Per modificare il piano, selezionare il comando appropriato dalla barra degli strumenti.



Pulsante	Descrizione
	Aggiungere una forometria poligonale.
	Aggiungere una forometria rettangolare.
	Aggiungere una linea di interruzione per tagliare la soletta in due.

Pulsante	Descrizione
	<p>Modificare le forometrie o il bordo esterno del piano. Questo comando è attivo di default.</p> <p>Deformare il piano applicando un offset a uno o più vertici del poligono del bordo esterno rispetto al piano.</p>
	<p>Modificare gli offset ai bordi del piano.</p>
	<p>Modificare il layout del piano:</p> <ul style="list-style-type: none"> • Modificare la larghezza o il profilo delle solette nel piano. • Modificare il lato del taglio quando la soletta viene tagliata a una larghezza inferiore. • Modificare le distanze tra le solette. • Modificare la direzione delle solette. • Modificare l'ordine delle solette quando queste ultime non presentano la stessa larghezza o gli stessi profili.
	<p>Aggiungere o modificare i componenti lavorazioni applicati solo a determinate solette nel layout del piano. I componenti lavorazioni sono elencati nella scheda Lavorazioni.</p> <p>È possibile applicare le stesse impostazioni dei componenti lavorazioni a tutte le solette nel layout utilizzando i relativi attributi.</p>
	<p>Cliccare sul comando Aggiorna per rieseguire il componente. Ad esempio, se sono presenti parti nuove che devono tagliare i fori intorno ad esse, il comando Aggiorna assicura che i tagli siano mostrati correttamente.</p>

Limitazioni note

Layout piano non è stato progettato per funzionare con i piani in cui il layout non è su un piano. L'offset dei bordi può essere eseguito da piano solo per deformare il piano, non per creare piani che includono più piani.

L'immagine di seguito mostra un esempio in cui **Layout piano** è stato utilizzato per creare più piani. Se le solette prefabbricate vengono utilizzate in questo modo, il risultato non è corretto. Utilizzare più componenti **Layout piano** per creare i piani prefabbricati con più piani.

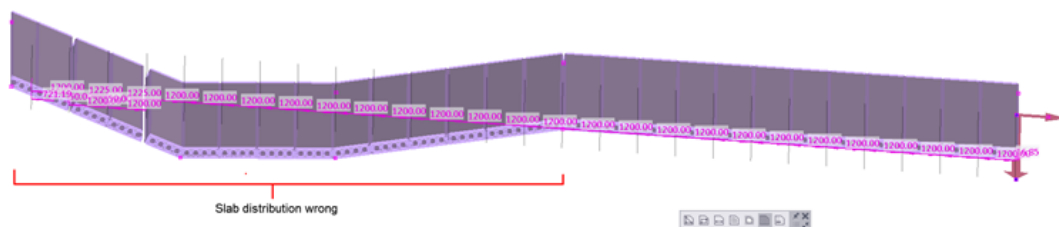

Aggiunta di una forometria poligonale

1. Cliccare su .
2. Selezionare i punti di spigolo della forometria.

È possibile selezionare i punti alle linee griglia oppure selezionare i punti di riferimento delle parti di supporto. Gli offset potranno essere modificati in seguito.

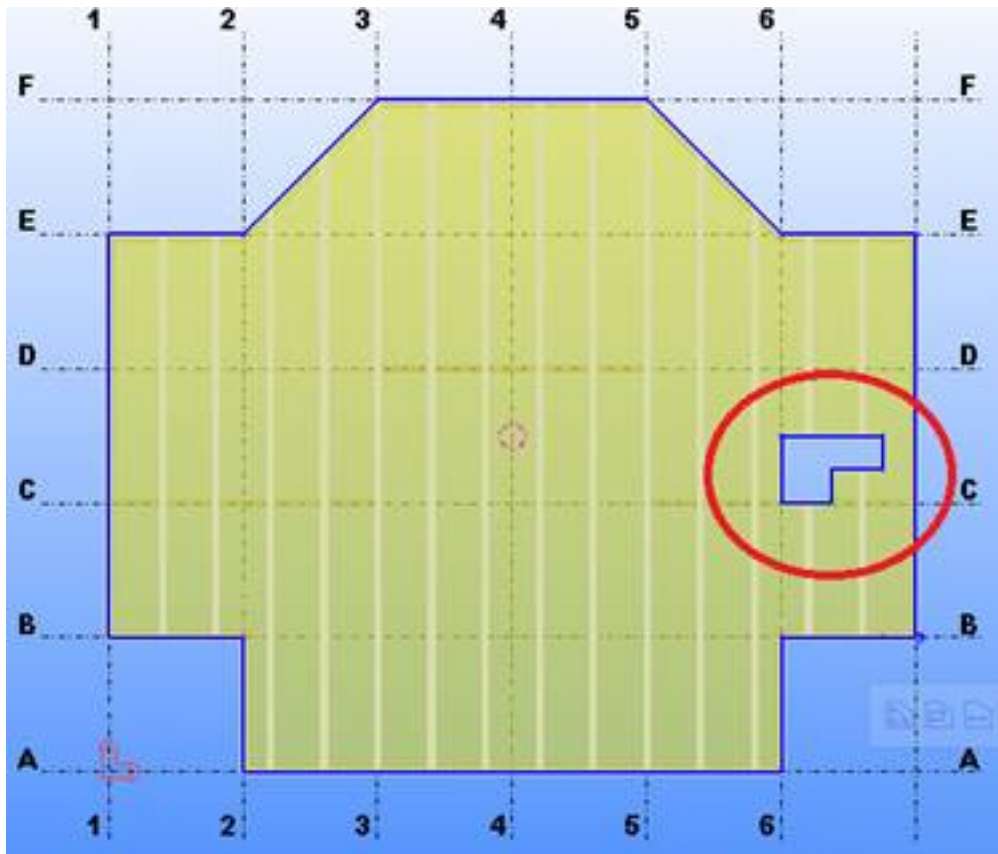

Aggiunta di una forometria rettangolare

1. Cliccare su .
2. Selezionare i punti di spigolo della forometria.

È possibile selezionare i punti alle linee griglia oppure selezionare i punti di riferimento delle parti di supporto. Gli offset potranno essere modificati in seguito.

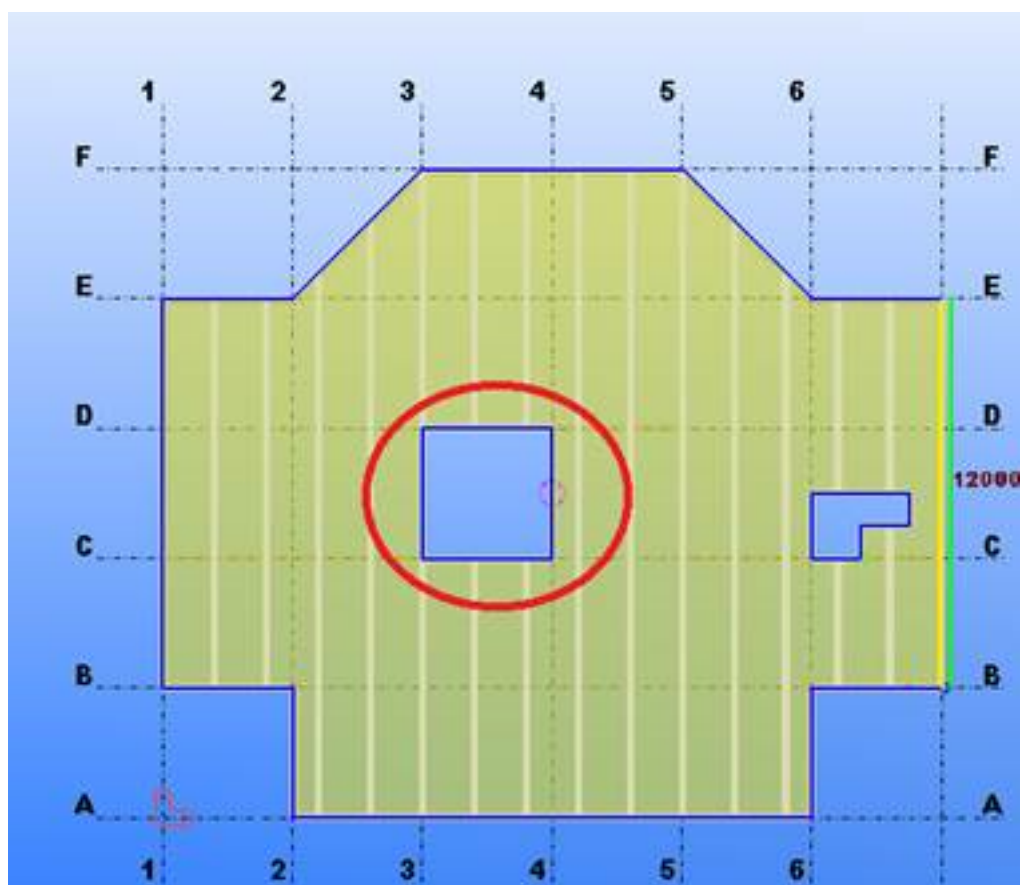

Aggiunta di una linea di interruzione per dividere la soletta in due

1. Cliccare su .

2. Selezionare i punti finali della linea di interruzione.

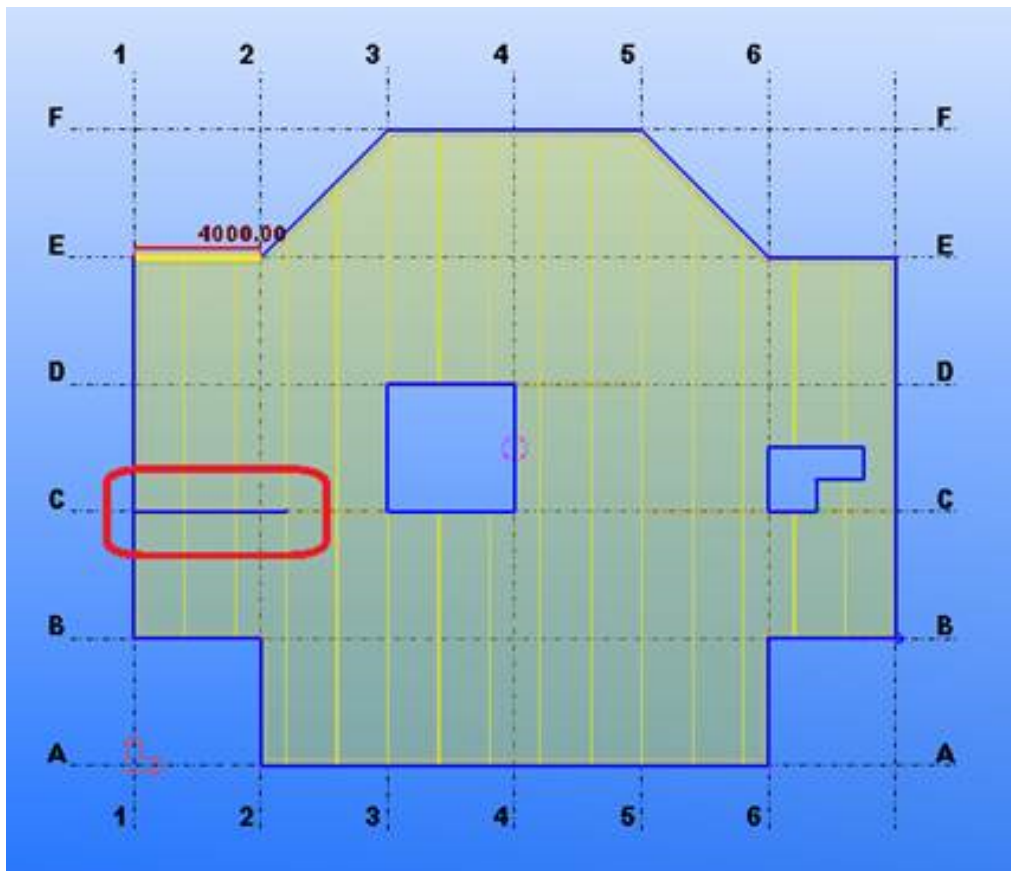

Modifica delle forometrie e del bordo esterno del piano

1. Il pulsante  è attivo di default.
Vengono mostrate le maniglie per il bordo esterno e per tutte le forometrie nel piano.

2. Effettuare una delle seguenti operazioni:

- Per spostare un bordo, trascinare le linee del bordo. Tenere premuto il pulsante sinistro del mouse e trascinare.

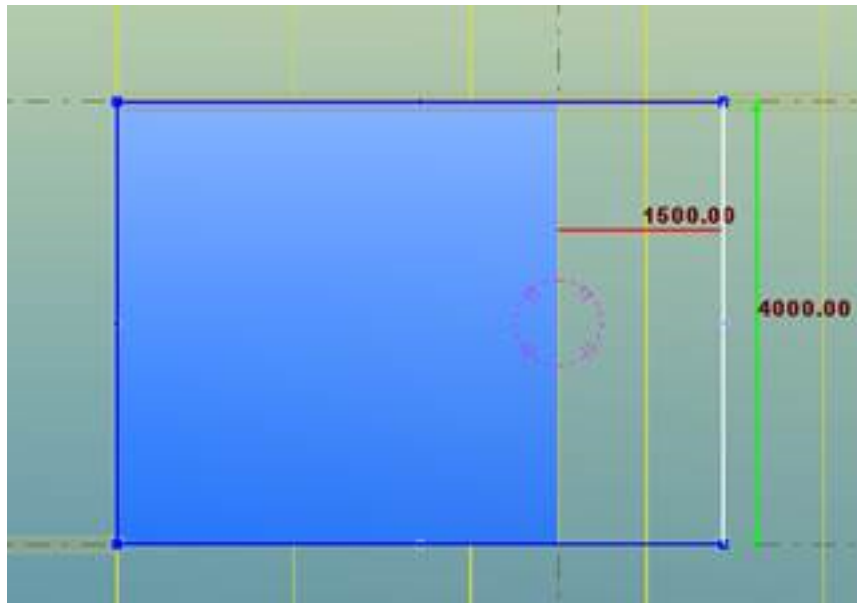

- Per spostare un punto di spigolo, trascinare la maniglia nell'angolo.

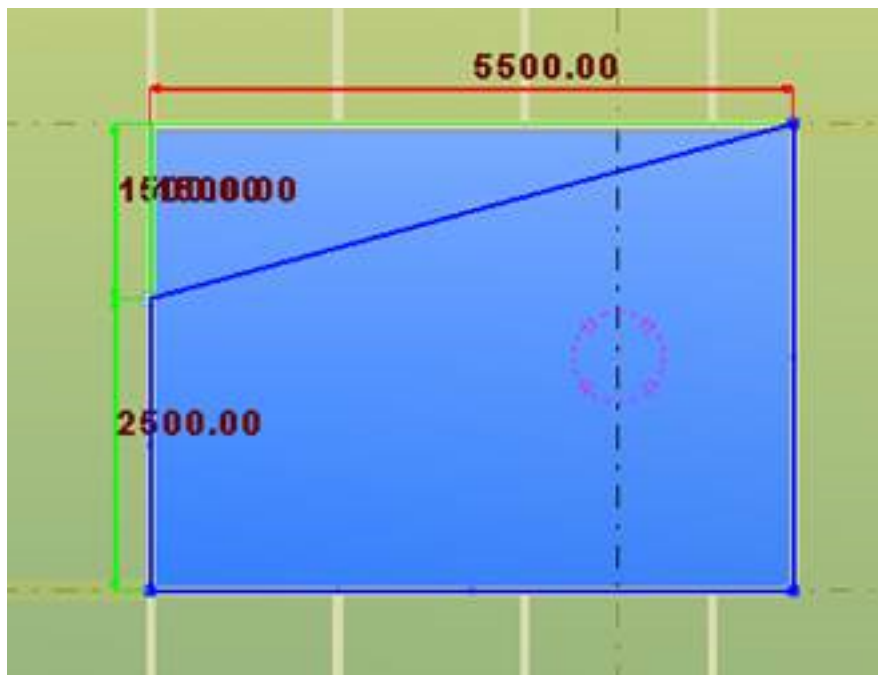

- Per aggiungere nuovi punti al bordo, trascinare la maniglia al centro del bordo.



- Per eliminare i punti, selezionare la maniglia nell'angolo e premere il tasto **Cancella**.
- Per deformare il piano, applicare un offset ai vertici del bordo esterno in modo che tutti i vertici non si trovino nello stesso piano.

Trascinare normalmente una maniglia per spostare i vertici nel piano originale.

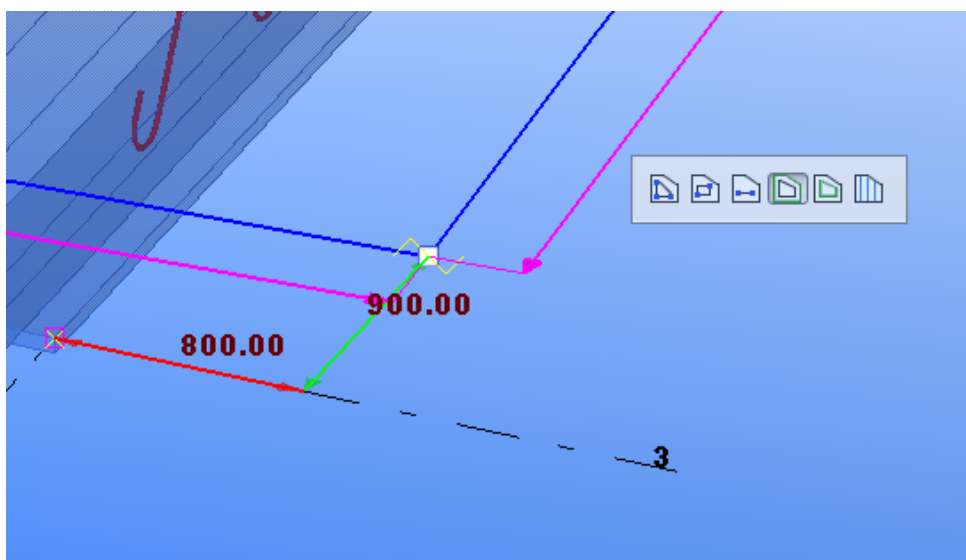

Tenere premuto **Alt** e trascinare per spostare il vertice perpendicolare al piano.

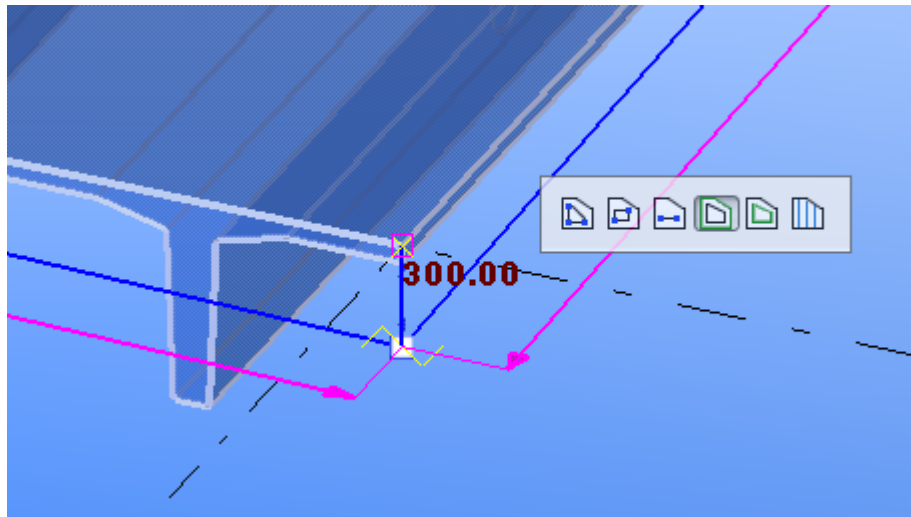

Tenere premuti i tasti **Alt** e **Shift** per spostare il vertice sia nel piano sia all'esterno eseguendo lo snapping a qualsiasi punto nel modello.

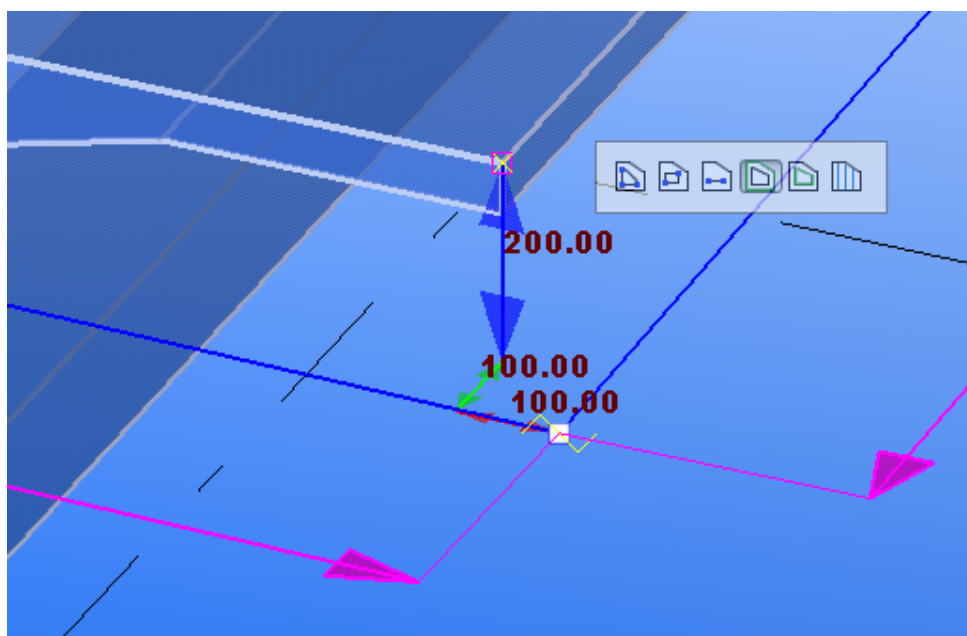



Modifica dell'offset ai bordi del piano

1. Cliccare su .

Vengono mostrate le maniglia per la modifica dell'offset. Se sono stati applicati degli offset, vengono mostrate anche le relative quote.

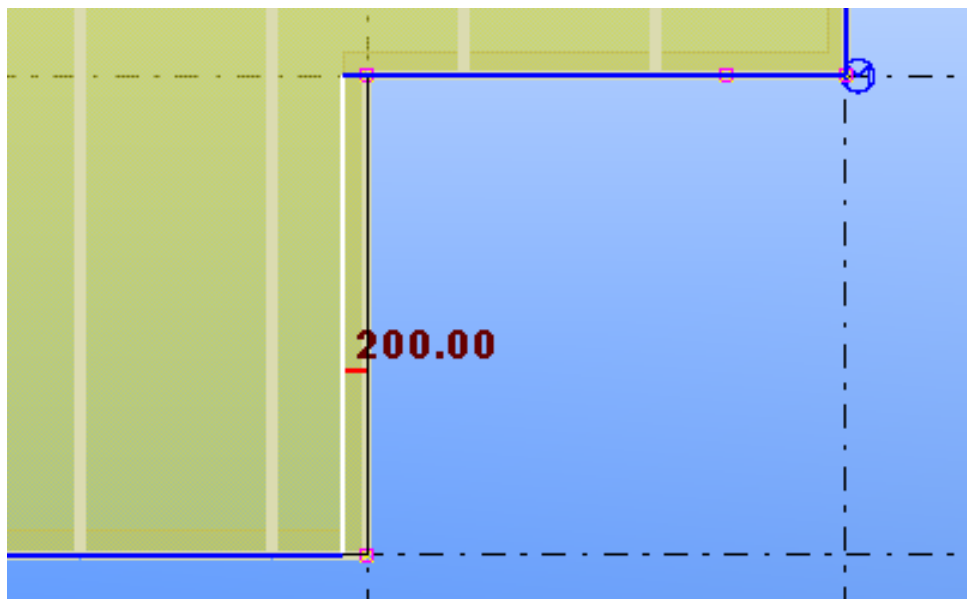
2. Per regolare l'offset, effettuare una delle seguenti operazioni:
- Trascinare le linee di offset del bordo.



- Selezionare una o più linee di offset tenendo premuto **Shift**.
Dopo aver selezionato le linee di offset, cliccare con il pulsante destro del mouse su una delle linee selezionate. Immettere il valore di offset nella barra degli strumenti che viene visualizzata e cliccare su .



Quando si utilizza il comando di offset, sulla barra degli strumenti modifica diretta vengono mostrati i layer del layout piano. Ogni layer può avere offset diversi. È possibile selezionare i layer da modificare. Il modo più semplice consiste nel selezionare tutti i layer e nell'applicare offset identici a tutti.

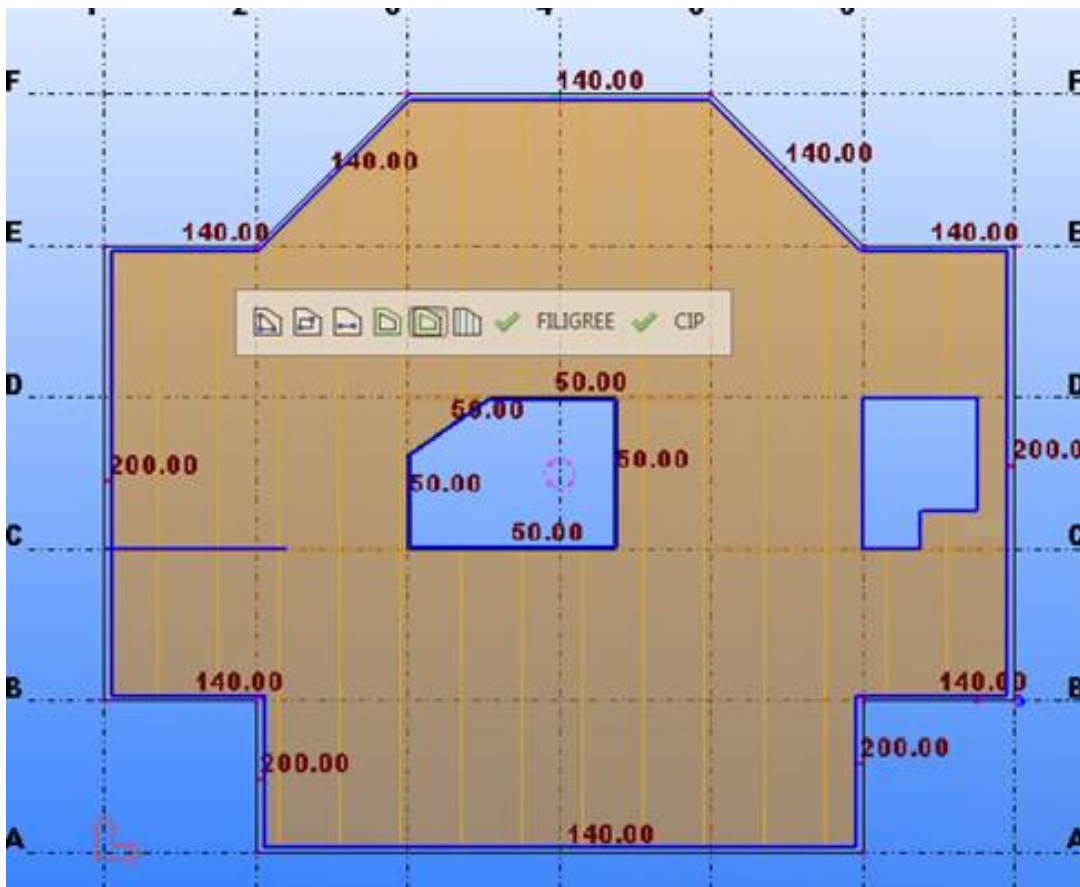
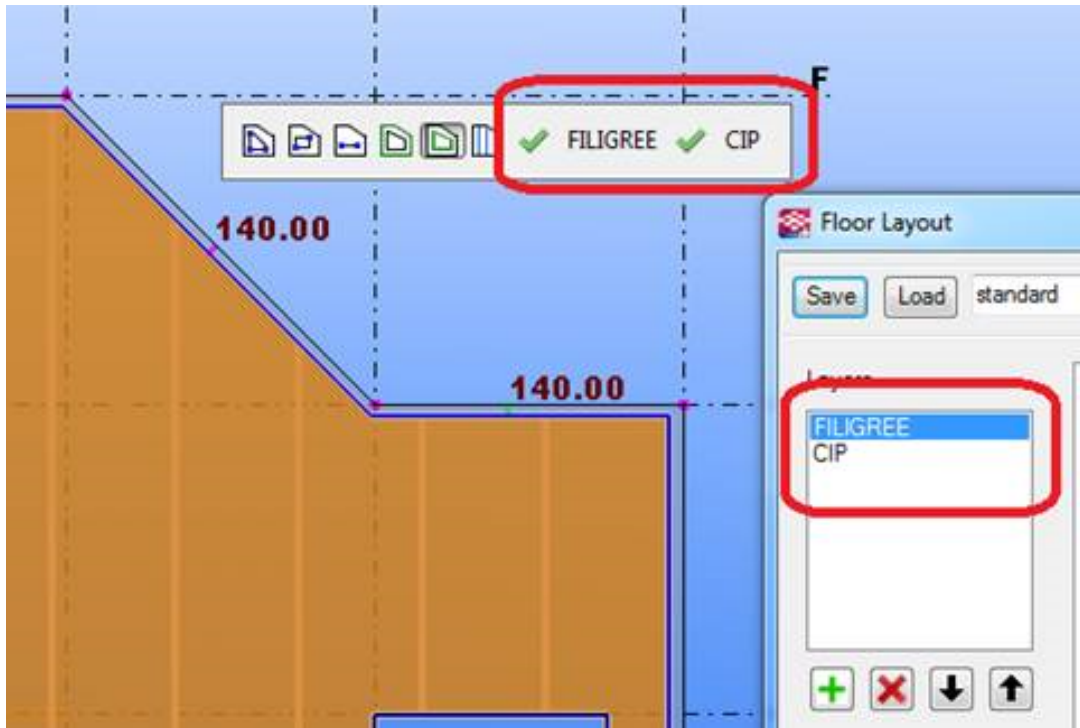

Modifica del layout del piano

1. Cliccare su .

Vengono mostrati i seguenti elementi di modifica diretta:

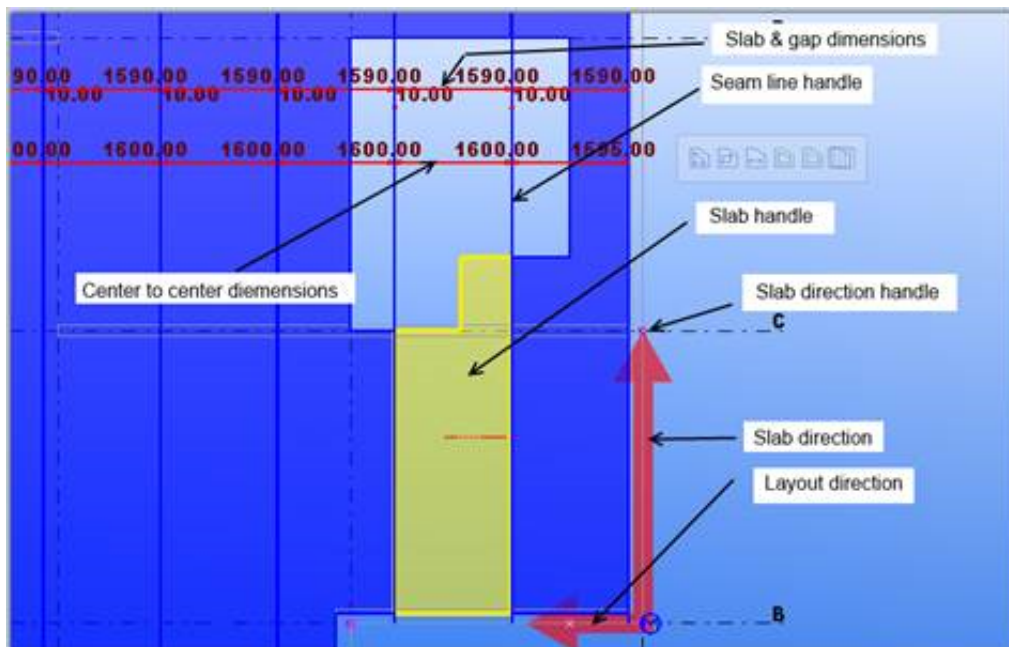

2. Per modificare il layout del piano, effettuare una delle seguenti operazioni:
 - Per modificare la larghezza della soletta, effettuare una delle seguenti operazioni:
 - Per spostare tutti i giunti, selezionarne uno e trascinare.
 - Per aggiungere un nuovo giunto, selezionarne uno, tenere premuto **Ctrl** e trascinare. Quando si interrompe il trascinamento e si rilascia il pulsante del mouse, un nuovo giunto viene aggiunto in quella posizione.
 - Per ridurre le dimensioni di una soletta, selezionare un giunto, tenere premuto **Alt** e trascinare. La soletta sul lato sinistro o destro diventa più piccola e tutte le solette sull'altro lato si spostano con il giunto.

- Per modificare il profilo, la larghezza e il lato di taglio di una soletta, cliccare con il pulsante destro del mouse sulla maniglia della soletta.

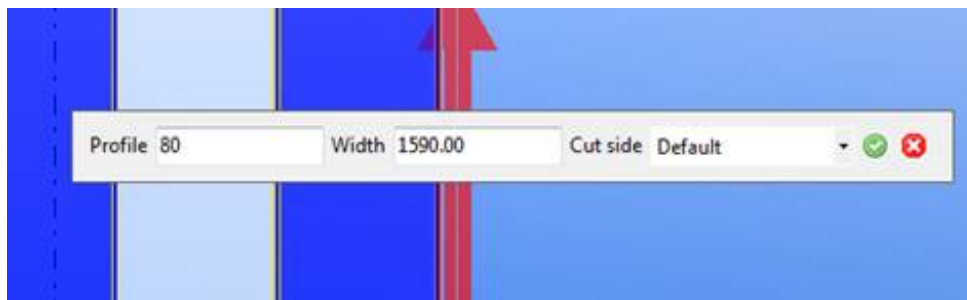

Quando il profilo della soletta è fisso (non parametrico), la soletta viene tagliata su uno dei lati quando la larghezza è minore della larghezza originale. Il lato di taglio **Default** è il bordo iniziale per la prima soletta e il bordo finale per tutti gli altri in relazione alla direzione del layout.

È possibile modificare le proprietà di più solette contemporaneamente tenendo premuto **Shift** quando si selezionano le solette.

- Per modificare la distanza tra le solette, effettuare una delle seguenti operazioni:
 - Trascinare l'estremità della quota della distanza.
 - Cliccare con il pulsante destro del mouse sulla maniglia della linea di giunzione, immettere la larghezza e cliccare su .

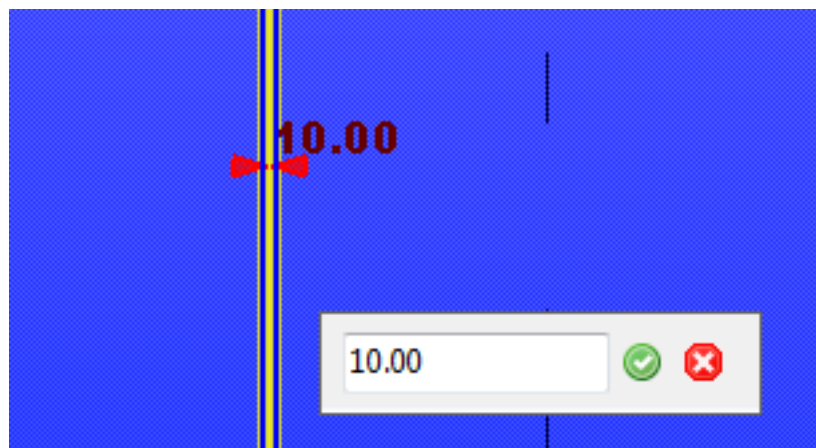

È possibile modificare più distanze contemporaneamente tenendo premuto **Shift** quando si selezionano le maniglie della linea di giunzione.

- Per spostare una soletta o modificare l'ordine delle solette, trascinare le relative maniglie.

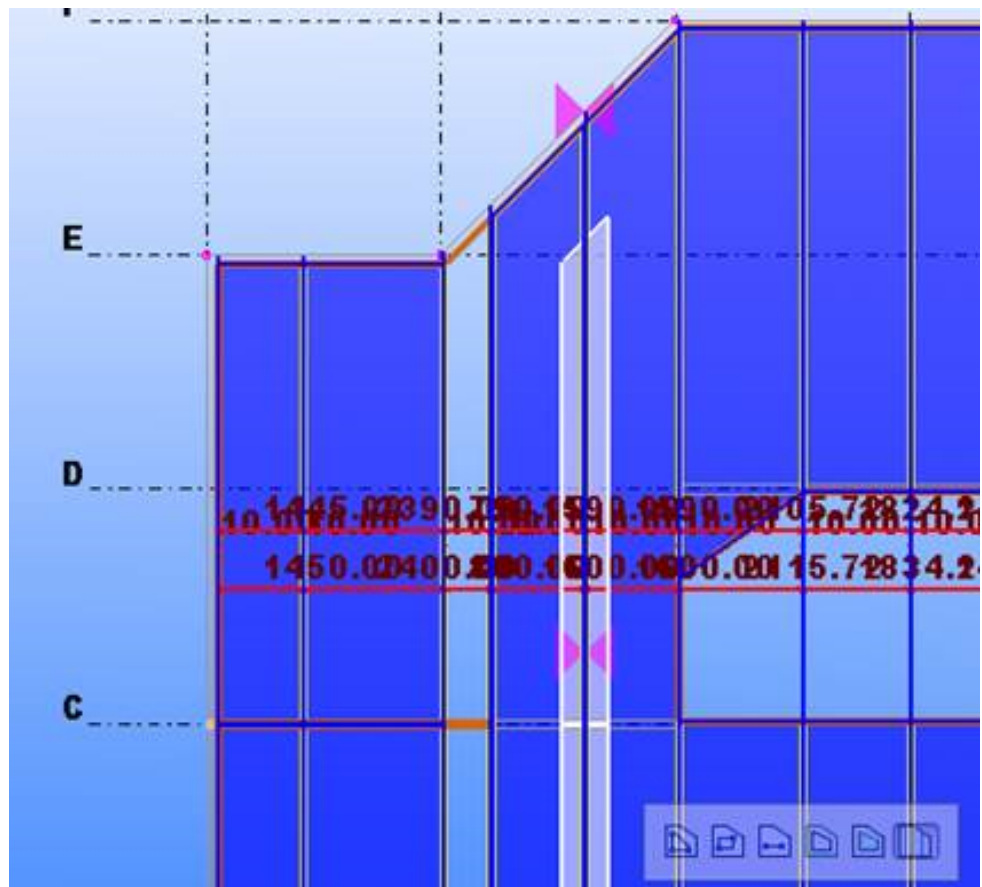

- Per modificare la direzione delle solette, trascinare la maniglia della direzione della soletta.

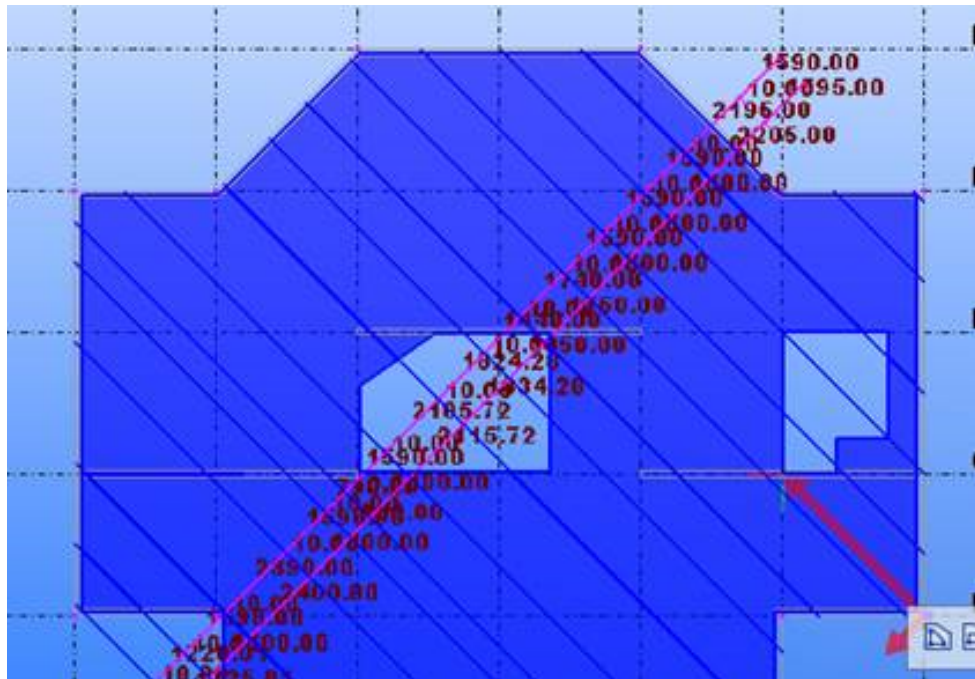

- Per rimuovere una soletta dal layout, selezionare le relative maniglie e premere **Cancella**.



Aggiunta e modifica delle strisce delle proprietà

È possibile utilizzare le strisce di proprietà per controllare le proprietà e i componenti di lavorazione delle singole solette nel layout piano.

Strisce di proprietà

È possibile definire le strisce di proprietà con determinate proprietà e componenti lavorazioni e utilizzare le strisce di proprietà in base alle proprie esigenze nel layout piano. Ad esempio, è possibile modificare il profilo e la classe delle singole solette alveolari. Le strisce di proprietà influiscono solo sulle parti del layer principale.

Le strisce di proprietà vengono aggiunte come linee nel piano del layout piano. Le strisce di proprietà influiscono sulle parti con cui entrano in contatto. È inoltre possibile impostare le strisce di proprietà in modo che influiscano attraverso la linea di soletta.

L'immagine di seguito mostra un esempio di una striscia di proprietà. Le due solette nel layout piano hanno classe e profilo diversi a causa della striscia di proprietà.

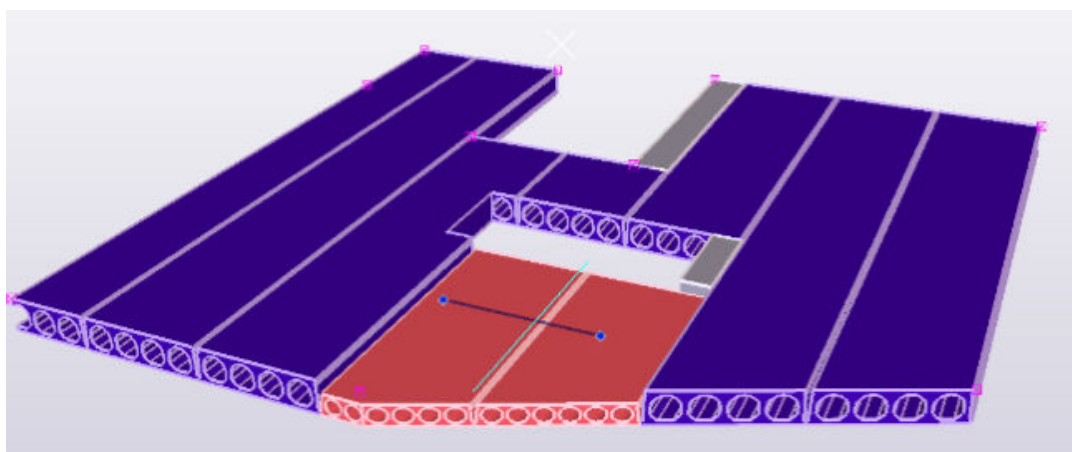

Per creare una striscia di proprietà nel layout piano:

1. Nella barra degli strumenti contestuale di **Layout piano** cliccare su  per aprire una finestra di dialogo per definire la striscia di proprietà.
2. Nella scheda **Proprietà** definire le singole proprietà soletta.

Opzione	Descrizione
Effetto nel layout	Selezionare come le parti nel layout piano sono influenzate: <ul style="list-style-type: none">• Hit slabs only: la striscia di proprietà interessa solo le parti con cui entra in contatto.• Tutte le solette in linea: tutte le parti soletta nella linea sono

Opzione	Descrizione
	interessate se una linea soletta viene divisa in due o più parti singole.
Profilo o spessore layer	Modifica lo spessore o il profilo del layer.
Posizione profondità	Se l'altezza del profilo è diversa, è possibile regolare l'allineamento in base a: <ul style="list-style-type: none"> • Faccia Inferiore allineata alle altre solette. • Faccia Superiore allineata alle altre solette.
Nome parte Classe Materiale Fase getto Prefisso della parte Prefisso unità di getto N.°di Partenza	Definire il nome, la classe, il materiale, il prefisso della parte e il numero partenza delle parti del layer. Definire la fase getto per i layer CIP.

3. Nella scheda **Lavorazioni** selezionare il componente lavorazioni che si desidera utilizzare.

Opzione	Descrizione
Nome componente	<p>Seleziona il componente lavorazioni dalla lista.</p> <p>La lista di componenti lavorazioni mostra i componenti aggiunti nella scheda Lavorazioni nella finestra di dialogo Layout piano.</p> <p>Il contenuto della lista può variare in base all'ambiente.</p> <p>È anche possibile aggiungere nuovi componenti alla lista selezionando l'opzione Aggiungi nuovo. È possibile aggiungere unicamente i componenti lavorazioni che utilizzano una parte di input.</p>

Opzione	Descrizione
Nome file attributi componente	Selezionare gli attributi componenti lavorazioni utilizzati per la soletta. Il contenuto della lista varia in base al componente selezionato.

4. Nella scheda **Definito dall'utente** impostare i valori degli attributi utente per le solette.



Se nella finestra di dialogo delle proprietà della parte sono stati definiti gli attributi utente e si desidera utilizzare quei valori, lasciare vuota la scheda **Definito dall'utente**.

5. Selezionare i punti iniziale e finale per la striscia di proprietà nel layout piano.

Modifica della striscia di proprietà

È inoltre possibile utilizzare le impostazioni attributi salvate nella barra degli strumenti contestuale.



Utilizzare i pulsante  e  sulla barra degli strumenti come segue:

	<p>Modificare il componente lavorazioni e/o il file attributi della striscia di proprietà.</p> <p>Selezionare la striscia di proprietà e selezionare il nome componente e/o il file attributi dalla lista. Cliccare sul pulsante per modificare le strisce di proprietà selezionate.</p> <p>È possibile selezionare più travi tenendo premuto Shift.</p>
---	---

	<p>Eliminare una striscia di proprietà. Selezionare la trave da eliminare.</p> <p>È possibile selezionare più travi tenendo premuto Shift.</p>
---	---

È inoltre possibile aggiungere nuove strisce di proprietà trascinando una striscia esistente e tenendo premuto **Ctrl**.

Strumento per piani

Strumento per piani crea una soletta con isolamento opzionale.

Oggetti creati

- Solette alveolari

Utilizzare per

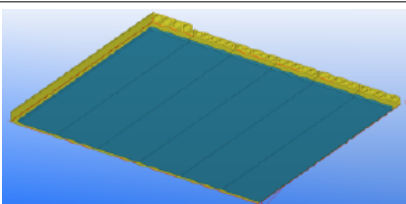
Situazione	Descrizione
	Solaio con isolamento

Ordine di selezione

Assicurarsi di avere definito le proprietà della soletta.

1. Selezionare i punti di contorno del solaio.

Il solaio viene creato automaticamente quando si chiude il poligono.

NOTA La lista di punti dei piatti di contorno selezionati nella scheda **Contorno vano** e la lista di solette nella scheda **Elenco solette** vengono create insieme alle solette.

Scheda Proprietà soletta

Utilizzare la scheda **Proprietà soletta** per controllare il profilo, il materiale e la posizione delle solette alveolari.

Attributi soletta

Opzione	Descrizione
Profilo	Definisce il profilo selezionandolo dal catalogo profili.
Nome	Definisce un nome per la soletta.

Opzione	Descrizione
Materiale	Definisce la classe del materiale selezionandolo dal catalogo materiali.
Classe	Consente di definire il numero di classe della parte.
Prefisso	Definisce il prefisso della parte.
Numero partenza	Definisce il numero partenza dell'unità di getto.
Taglia fine soletta	Definisce se le estremità della soletta sono tagliate. Se si seleziona Si , definisce l'angolo di estremità minimo per le solette.
Rotazione	Specifica un'opzione per ruotare la soletta.
Posizione verticale	Definisce la posizione di offset nella direzione verticale.
Offset	Definisce l'offset nella direzione verticale.
Angolo di estremità minimo	Definisce l'angolo di estremità minimo per le solette. Se la linea di estremità della soletta presenta un angolo di dimensioni superiori rispetto all'angolo di estremità minimo definito, la parte sarà allineata alla linea.

Attributi aggiuntivi

Opzione	Descrizione
Classe di esposizione	Definisce la classe di esposizione per le solette alveolari. La classe di esposizione sarà salvata come attributo utente.
Resistenza rel.	Definisce la resistenza relativa della soletta alveolare. La resistenza relativa sarà salvata come attributo utente.
Resistenza al fuoco	Definisce la resistenza al fuoco per la soletta alveolare. La resistenza al fuoco sarà salvata come attributo utente.
Attributi utente	Gli attributi utente si trovano nel file <code>FloorTool.ini</code> .

Direzione soletta

Opzione	Descrizione
Direzione soletta	Definisce la direzione della soletta. Se si seleziona Angolo , è necessario selezionare i punti nel modello per definire la nuova direzione. L'angolo selezionato è mostrato nel campo Angolo . È inoltre possibile definire l'angolo direttamente nel campo per ruotare le solette. Si noti che se si selezionano due punti, la direzione della +X locale non cambia.

Scheda Isolamento

Utilizzare la scheda **Isolamento** per controllare le proprietà di isolamento delle solette alveolari.

Stabilire innanzitutto se creare o meno l'isolamento. L'isolamento viene creato separatamente per ciascuna soletta.

Isolamento

Opzione	Descrizione
Nome	Definisce un nome per l'isolamento.
Materiale	Definisce una classe del materiale selezionandolo dal catalogo materiali.
Spessore	Definisce lo spessore dell'isolamento.
Classe	Consente di definire il numero di classe della parte.
Offset da inizio soletta/Offset da fine soletta	Definisce l'offset tra le posizioni iniziale/finale della soletta e le posizioni corrispondenti nelle parti di isolamento.
Offset sinistro/Offset destro	Definisce l'offset tra le posizioni iniziale/finale della soletta e l'isolamento per le soletta a destra e a sinistra.

Scheda Contorno vano

Utilizzare la scheda **Contorno vano** per controllare le coordinate dei punti di contorno selezionati e dell'offset orizzontale delle linee che collegano i punti di

contorno. Se le coordinate non sono visibili sulla scheda, cliccare sul pulsante **Acquisisci**.

È necessario creare le solette alveolari prima di utilizzare la scheda **Contorno vano**.

Proprietà del contorno vano

Opzione	Descrizione
XY costante Z	Definisce la coordinata Z per tutti i punti di contorno alla stessa altezza specifica.
Piano inclinato XYZ	Definire la costante Z per ciascun punto di contorno separatamente. Il piano può essere inclinato.
Metodo di offset	Definisce il metodo di offset.
Offset estremità predefinito	Definisce l'offset finale predefinito.
Offset lato predefinito	Definisce l'offset laterale predefinito.

Tabella contorno vano

Nella tabella sono elencati i punti di contorno con le relative coordinate X, Y e Z. È possibile modificare la coordinata Z nella tabella solo se è stato selezionato **Piano inclinato XYZ**. È possibile modificare **Offset orizzontale** su tutte le righe della tabella.

Nella tabella sono inoltre mostrate le linee che collegano i punti. È possibile modificare solo **Offset orizzontale**. Se viene immesso un valore positivo, l'area della soletta viene ingrandita, mentre con un valore negativo viene accorciata.

Scheda Elenco solette

Utilizzare la scheda **Elenco solette** per elencare tutte le solette alveolari create. Se l'elenco di solette non è visibile sulla scheda, cliccare sul pulsante **Acquisisci**.

Proprietà soletta

Opzione	Descrizione
Numero soletta	Mostra l'ordine delle solette alveolari iniziando dal primo punto selezionato.
Larghezza	Mostra la larghezza di una soletta ristretta.
Ristretto da	Definisce se la soletta viene ristretta. Le opzioni sono: <ul style="list-style-type: none">• Non ristretto (impostazione di default)• Lato destro

Opzione	Descrizione
	<ul style="list-style-type: none"> • Lato sinistro
Type	<p>Definisce il tipo di soletta.</p> <ul style="list-style-type: none"> • Utilizzare Soletta per le solette alveolari normali. • Utilizzare PIP per un componente di riempimento prefabbricato. • Utilizzare GAP per uno spazio vuoto tra le solette. Non è necessario definire un profilo quando si seleziona questa opzione. • Utilizzare CIP per creare una parte in calcestruzzo utilizzando la larghezza definita nella colonna Larghezza. L'intervallo della larghezza utilizzato è definito nel file <code>FloorTool.ini</code>. <p>Le solette elencate nel file <code>FloorTool.ini</code> possono essere caratterizzate solamente da una larghezza che rientra nell'intervallo definito. Le solette non elencate non possono avere alcuna larghezza. Il valore specificato è arrotondato per difetto al valore consentito più vicino.</p>
Profilo	Definisce il profilo selezionandolo dal catalogo profili.

È possibile **aggiungere** ed **eliminare** le solette, nonché spostarle **Su** e **Sotto** nella lista utilizzando i pulsanti a sinistra. Per ripristinare i valori di default, cliccare su **Ripristina predefiniti**.

Scale in calcestruzzo

Tekla Structures offre strumenti che consentono di creare vani scala e scale in calcestruzzo:

- [Scale in calcestruzzo \(65\) \(pagina 3366\)](#)
- [Stairwells and elevator shafts \(90\) \(pagina 3382\)](#)
- [Scala in calcestruzzo armato \(95\) \(pagina 3386\)](#)

Scale in calcestruzzo (65)

Scale in calcestruzzo (65) consente di creare scale prefabbricate con pianerottoli, colmi, cosciali e profili antiscivolo e parapiede opzionali. Sono disponibili cinque diversi profili dei gradini e opzioni per la creazione di bordi dei gradini arrotondati o smussati.

Oggetti creati

- Scale
- Pianerottoli
- Colmi
- Cosciali
- Antiscivolo
- Parapiede

Utilizzare per

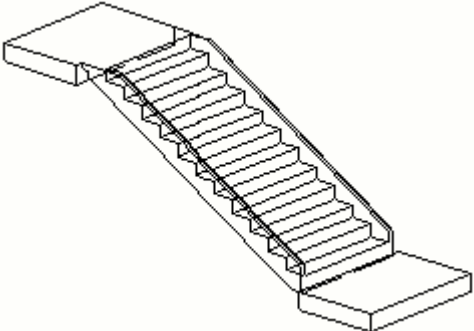
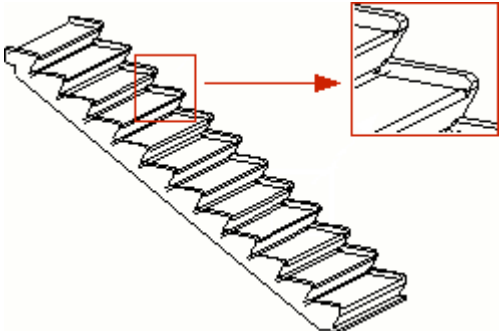
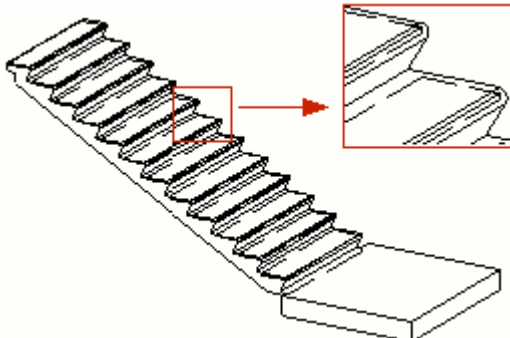
Situazione	Descrizione
	Scala con <ul style="list-style-type: none">• profilo gradino quadrato• cosciali su entrambi i lati• pianerottoli superiore e inferiore
	Scala con <ul style="list-style-type: none">• spigoli del gradino smussati• colmi su entrambi i lati
	Scala con <ul style="list-style-type: none">• spigoli del gradino arrotondati• profilo antiscivolo• pianerottolo inferiore

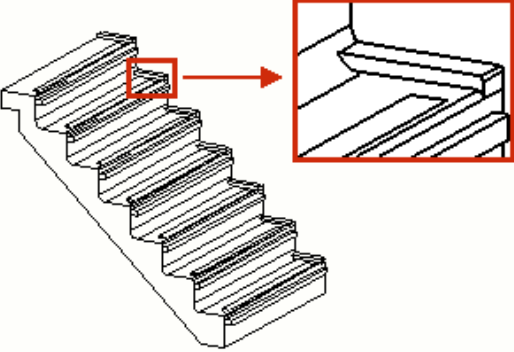
Situazione	Descrizione
	Scala con <ul style="list-style-type: none"> • profilo gradino quadrato • spigoli del gradino arrotondati • colmi su entrambi i lati • profili antiscivolo e parapiede

Ordine di selezione

L'ordine di selezione dipende dall'opzione **Metodo di creazione** selezionata nella scheda **Scale**.

Quando **Metodo di creazione** è impostato su **Default**:

1. Selezionare il primo punto per indicare il punto di partenza della scala.
2. Selezionare il secondo punto per indicare la direzione della scala.

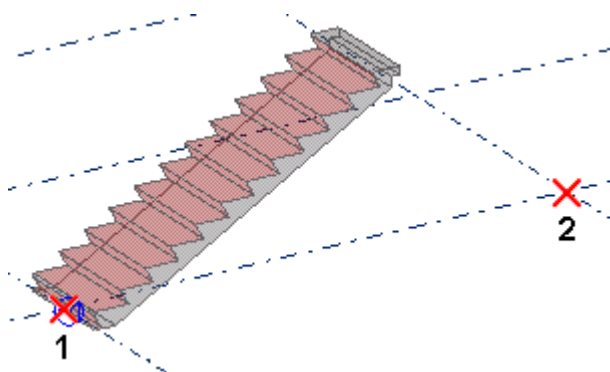

La scala viene creata automaticamente.

Identificazione delle parti

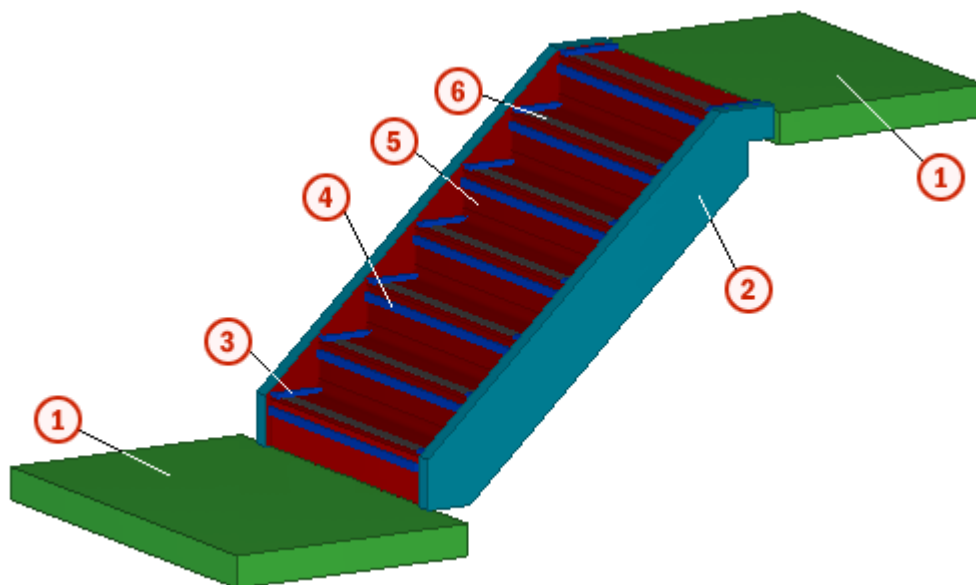

	Parte
1	Pianerottoli
2	Cosciali
3	Colmi
4	Parapiede
5	Gradini
6	Antiscivolo

Scheda Scale

Utilizzare la scheda **Scale** per definire la modalità di creazione delle scale e le dimensioni delle scale.

Metodo di creazione

Opzione	Descrizione
Metodo di creazione	Specifica il metodo di creazione della scala. Il Metodo di creazione definisce quanti e quali punti è necessario selezionare quando si creano le scale. <ul style="list-style-type: none">• Default Il numero di gradini viene calcolato automaticamente utilizzando la distanza verticale tra i due punti di inserimento.

Opzione	Descrizione
	<ul style="list-style-type: none"> • Un Punto - N & L & H: definire il numero, la lunghezza e l'altezza dei gradini. • Due punti - N & L: definire numero e lunghezza. L'altezza dei gradini viene calcolata automaticamente utilizzando la distanza verticale tra i due punti di inserimento. • Due punti - N & H: definire numero e altezza. La lunghezza dei gradini viene calcolata automaticamente utilizzando la distanza orizzontale tra i due punti di inserimento. • Due punti - L & H: definire lunghezza e altezza. Il numero di gradini viene calcolato automaticamente utilizzando la distanza verticale tra i due punti di inserimento. • Due punti - N: definire N. L'altezza e la lunghezza dei gradini viene calcolata automaticamente utilizzando la distanza orizzontale e verticale tra i due punti di inserimento. È possibile definire la lunghezza del gradino superiore.
Numero di gradini, N	Definisce il numero di gradini se è selezionata l'opzione Due Punti - L & H .
Posizione	Definisce la posizione orizzontale della scala rispetto alla linea che unisce i punti selezionati.
Distanza	Specifica una distanza per lo spostamento della scala in direzione orizzontale dalla linea che unisce i punti selezionati. L'opzione Posizione selezionata ha effetto su questa dimensione.

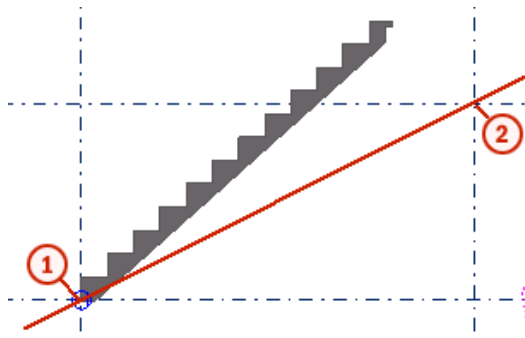
Opzione	Descrizione
Rotazione	Definisce l'angolo tra la linea che unisce i gradini e la linea che unisce i punti selezionati. 
Tipo di unità di getto	Selezionare il tipo di unità di getto: <ul style="list-style-type: none"> • Prefabbricato • Gettato in opera

Dimensioni scala

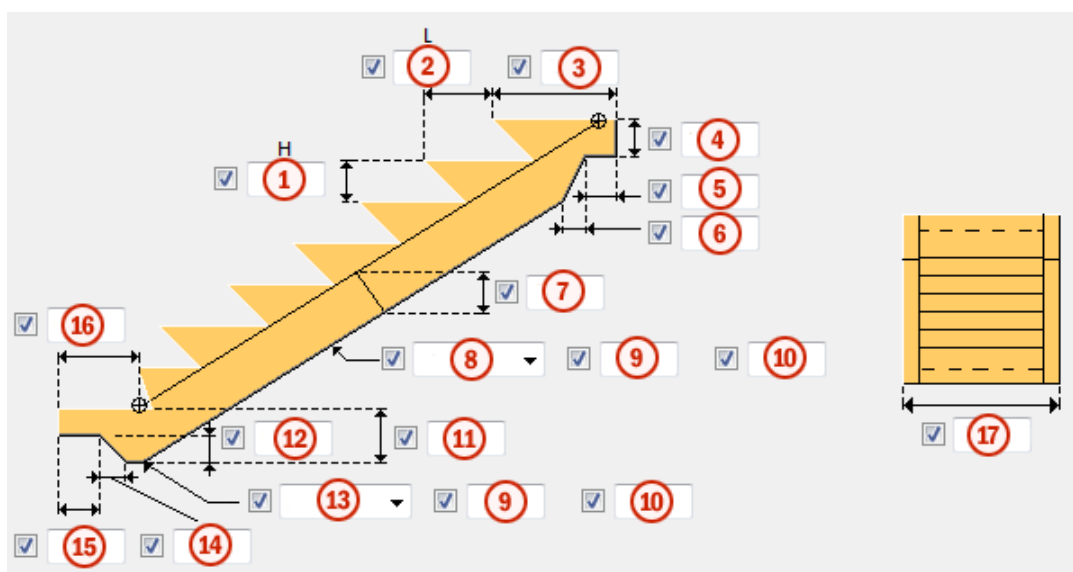

	Descrizione
1	Altezza del gradino.
2	Lunghezza del gradino.
3	Lunghezza del gradino superiore.
4	Altezza del gradino superiore.
5	Larghezza della mensola superiore.
6	Pendenza tra la mensola e l'intradosso delle scale.

	Descrizione
7	Spessore della soletta.
8	Smusso per l'intradosso delle scale.
9	Valori di smusso o raggio.
10	
11	Altezza del gradino inferiore.
12	Altezza del piede scala.
13	Smusso per la parte inferiore della scala.
14	Pendenza dal nosing del piede alla base del piede.
15	Lunghezza del taglio inferiore.
16	Lunghezza del piede scala.
17	Larghezza della scala, inclusi i cosciali.

Crea piede

Definisce se viene creato un piede nella parte inferiore della scala.



Scheda Profili gradino

Utilizzare la scheda **Profili gradino** per definire la forma dei gradini.

Tutti gli altri gradini/Ultimo gradino al piede

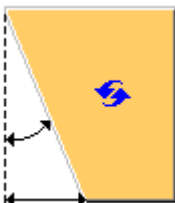
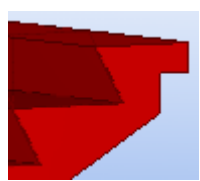
Specifica il profilo del gradino. È possibile definire il profilo dell'ultimo gradino nella parte inferiore se si imposta l'opzione **Ultimo gradino uguale agli altri gradini** su **No**.

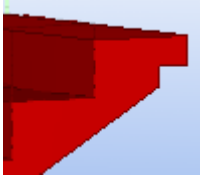
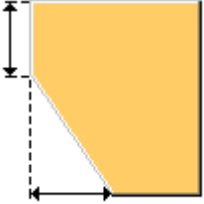
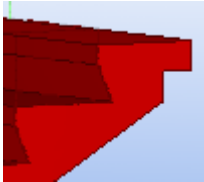
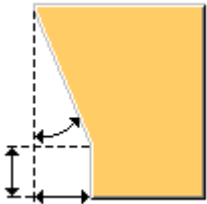
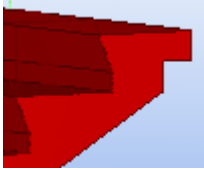
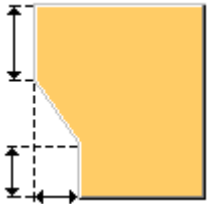
Opzione	Descrizione
	<p>Default Inclinato</p> <p>Nella lista al di sotto delle opzioni del profilo del gradino selezionare se si desidera immettere una dimensione o un angolo.</p> <p>AutoDefaults consente di modificare questa opzione.</p> 

Opzione	Descrizione
	<p>Gradino diritto</p> 
	<p>Superiore diritto, inferiore smussato Immettere due dimensioni.</p> 
	<p>Superiore smussato, inferiore diritto Immettere la dimensione verticale e quindi selezionare se si desidera immettere un angolo o una dimensione orizzontale.</p> 
	<p>Superiore e inferiore diritti Immettere le dimensioni verticali e quindi selezionare se si desidera immettere un angolo o una dimensione orizzontale.</p> 

out

Selezionare il profilo del bordo anteriore del gradino e immettere le dimensioni necessarie.

- **Default**

- **Raggio:** crea un bordo arrotondato.

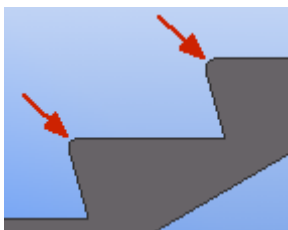

- **Smusso:** crea un bordo smussato.
- **No:** crea un bordo squadrato.

in

Selezionare il profilo dello spigolo interno del gradino e immettere le dimensioni necessarie.

- **Default**
- **Raggio:** crea uno spigolo interno arrotondato.

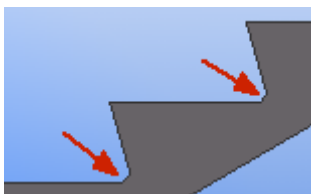

- **Smusso:** crea uno spigolo interno smussato.
- **No:** crea uno spigolo interno squadrato.

Scheda Pianerottoli

Utilizzare la scheda **Pianerottoli** per creare pianerottoli superiori e/o inferiori.

Crea pianerottoli

Definisce se vengono creati uno o due pianerottoli oppure se non ci sono pianerottoli.

Estensioni e dimensioni dei pianerottoli

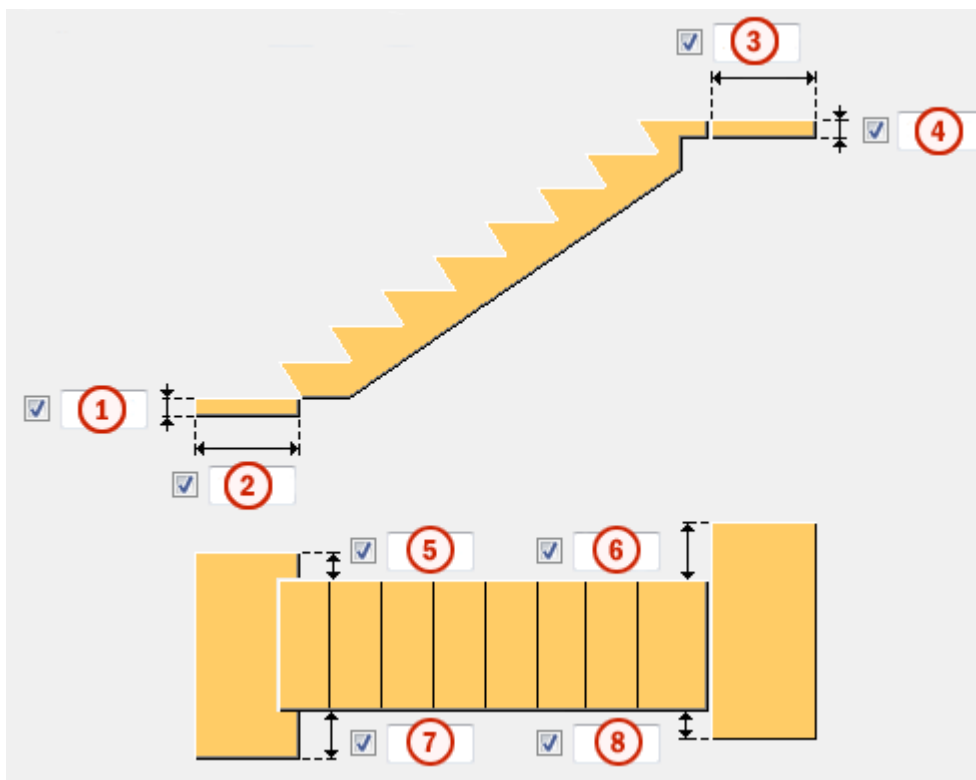

	Descrizione
1	Spessore del pianerottolo inferiore.
2	Lunghezza del pianerottolo inferiore.
3	Lunghezza del pianerottolo superiore.
4	Spessore del pianerottolo superiore.
5	Estensioni di sinistra e di destra del pianerottolo inferiore.
7	
6	Estensioni di sinistra e di destra del pianerottolo superiore.
8	

Scheda Colmi

Utilizzare la scheda **Colmi** per creare colmi orizzontali e/o verticali su entrambi i lati oppure solo sull'altro lato delle scale.

Dimensioni

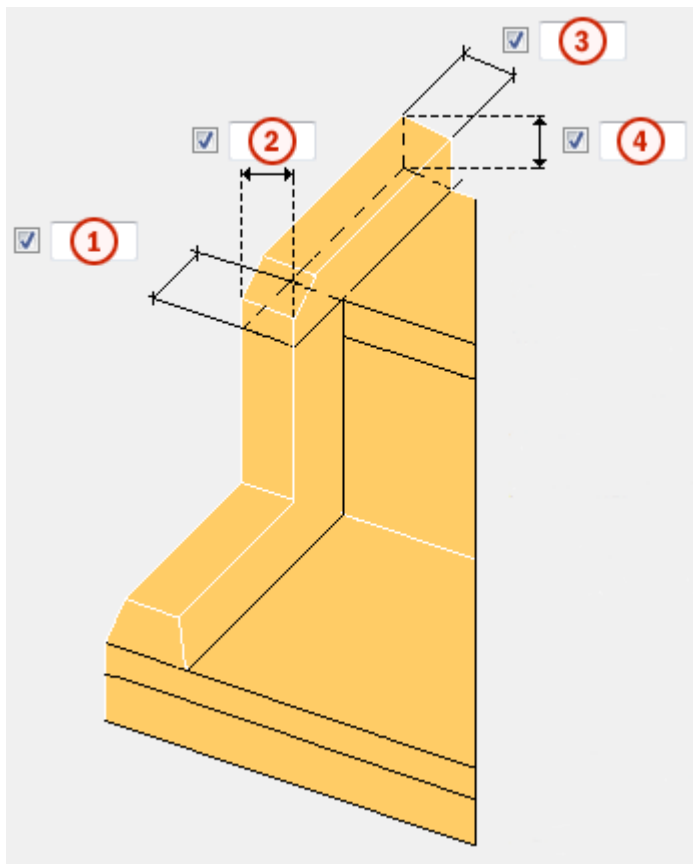

	Descrizione
1	Spessore del colmo verticale.
2	Larghezza del colmo verticale.
3	Larghezza del colmo orizzontale.
4	Spessore/altezza del colmo orizzontale.

Colmi orizzontali

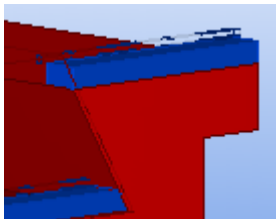
Parte	Descrizione
Crea	Definisce se vengono creati colmi orizzontali. 

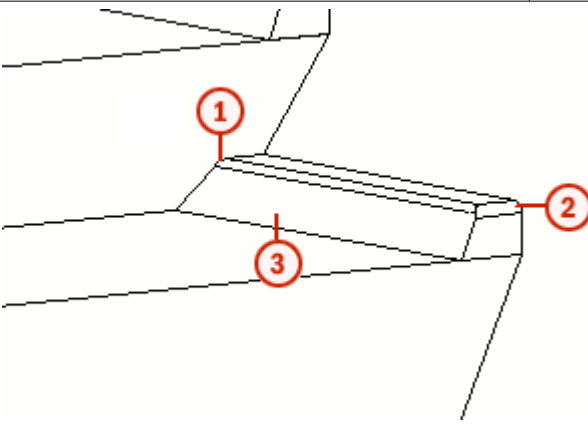
Parte	Descrizione
Crea al piede	Definisce se vengono creati colmi orizzontali al piede della scala. Questa opzione funziona in modo analogo all'opzione Crea .
	
Smusso interno 1	selezionare il tipo di smusso interno e immettere le dimensioni necessarie.
Smusso d'angolo 2	selezionare il tipo di smusso d'angolo e immettere le dimensioni necessarie.
Pendenza 3	impostare l'inclinazione come angolo o dimensione. La pendenza rende il colmo inclinato.
Smusso d'angolo del piede	Definisce se vengono creati smussi d'angolo al piede scala.

Colmo superiore e colmo piede

Definisce la lunghezza del colmo orizzontale in corrispondenza del gradino superiore della scala e del piede scala. Quando non viene creato un piede, i colmi verticali continuano fino al livello inferiore della scala.

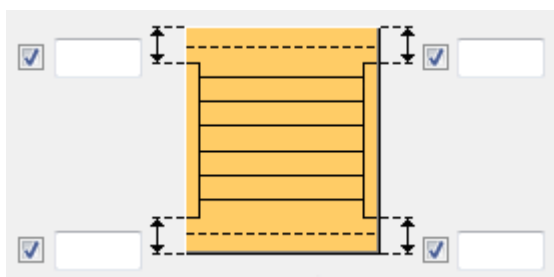

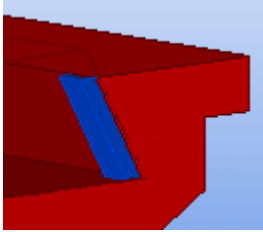

Colmi verticali

Parte	Descrizione
Crea	Definisce se vengono creati colmi verticali. 
Pendenza	impostare l'inclinazione come angolo o dimensione. La pendenza rende il colmo inclinato.

Scheda Cosciali

Utilizzare la scheda **Cosciali** per creare cosciali e colmi a sinistra, a destra o su entrambi i lati delle scale.

Parti

Parte	Descrizione
Crea cosciali	Definisce se vengono creati cosciali.
Crea colmo superiore	Specifica un'opzione per la creazione dei colmi superiori. 
Crea colmo inferiore	Specifica un'opzione per la creazione dei colmi inferiori. 

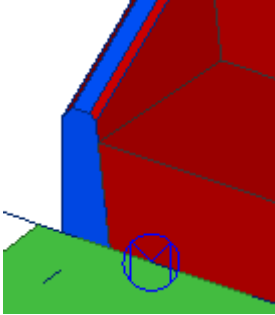
Parte	Descrizione
Pendenza	Utilizzate per inclinare la superficie interna dei cosciali.  <p>È possibile definire la pendenza utilizzando un angolo o una dimensione.</p>
Smusso interno	Definisce se il bordo interno del cosciale è smussato o meno.
Smusso esterno	Definisce se il bordo esterno del cosciale è smussato o meno.
Altezza cosciale	Definisce come viene determinata l'altezza del cosciale.

Dimensioni

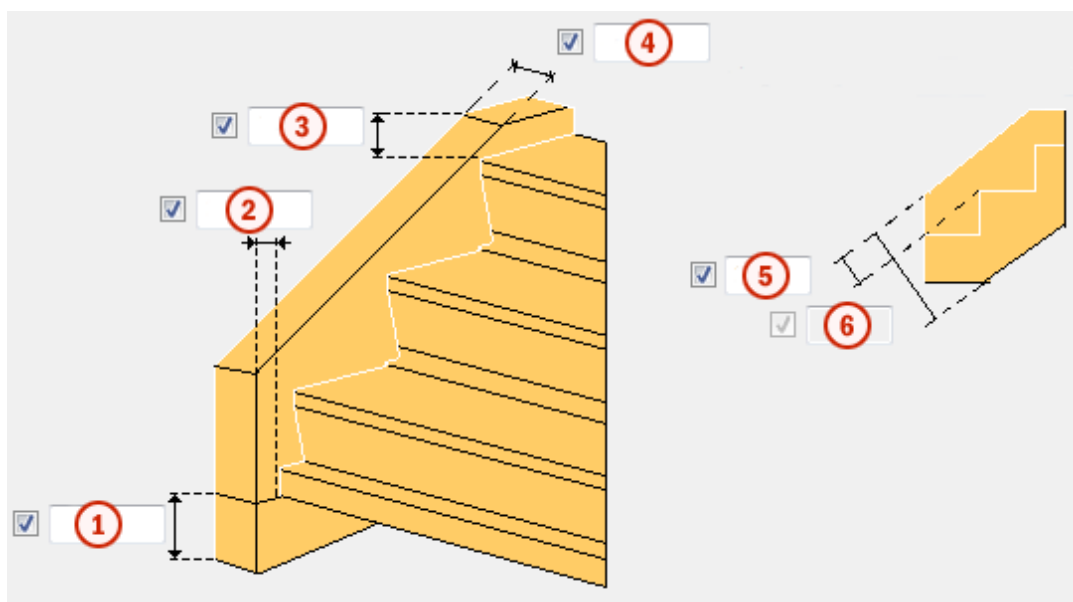

	Descrizione
1	Altezza del colmo inferiore del cosciale.
2	Offset orizzontale del colmo inferiore dal gradino inferiore.

	Descrizione
3	Altezza del colmo superiore del cosciale.
4	Larghezza del cosciale.
5	Differenza in altezza che è costituita dalla distanza perpendicolare tra il bordo del gradino e il bordo del cosciale. È possibile immettere questa dimensione se Altezza cosciale è Diff in Altezza .
6	Altezza totale del cosciale. È possibile immettere questa dimensione se Altezza cosciale è Default o Altezza totale .

scheda Antiscivolo/Parapiede

Utilizzare le schede **Antiscivolo** e **Parapiede** per creare superfici antiscivolo.

Parti

Parte	Descrizione
Creazione antiscivolo Crea parapiede	Definisce se vengono creati antiscivolo o parapiede.
Crea antiscivolo sul piede	Definisce se vengono creati antiscivolo al piede scala.
Crea taglio	Definisce se creare tagli con il profilo antiscivolo. Di default, non vengono creati tagli.
Includi in unità di getto	Definisce se gli antiscivolo o parapiede vengono inclusi nell'unità di getto.
Profilo	Definisce il profilo antiscivolo o parapiede che può essere selezionato dal catalogo profili.
Rotazione	Specifica un'opzione per la rotazione del profilo antiscivolo o parapiede.

Posizione antiscivolo/parapiede

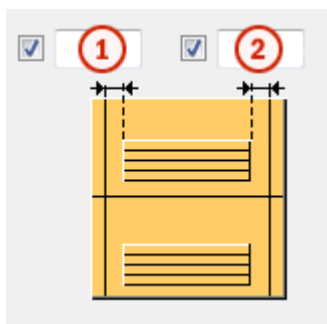

	Descrizione
1	Distanza dell'antiscivolo o del parapiede dal bordo sinistro del gradino.
2	Distanza dell'antiscivolo o del parapiede dal bordo destro del gradino.

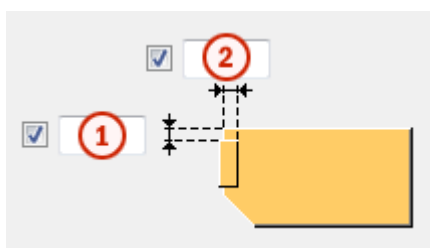
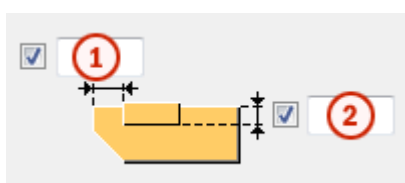

	Descrizione
1	Distanza dal bordo anteriore del gradino.
2	Profondità dell'antiscivolo o del parapiede.

Scheda Attributi

Utilizzare la scheda **Attributi** per controllare le proprietà delle diverse parti delle scale.

Attributi della parte

Opzione	Descrizione	Default
Pref. N.	Prefisso e Numero partenza per il numero posizione della parte. Alcuni componenti includono una seconda	Il numero partenza della parte di default è definito nelle impostazioni Componenti nel menu File --> Impostazioni --> Opzioni .

Opzione	Descrizione	Default
	riga di campi in cui è possibile inserire la marca di posizione dell'assemblaggio.	
Materiale	Tipo di materiale.	Il materiale di default è definito nella casella Materiale della parte nelle impostazioni Componenti nel menu File --> Impostazioni --> Opzioni .
Nome	Nome mostrato nei disegni e nei report.	
Classe	Numero classe parte.	

Scheda UDA

Utilizzare la scheda **UDA** per fornire ulteriori informazioni sulle parti create.

SUGGERIMENTO Per gli attributi utente viene fatta distinzione tra maiuscole e minuscole. Verificare l'ortografia corretta di un attributo nel file `objects.inp`.

Stairwells and elevator shafts (90)

Stairwells and elevator shafts (90) crea un vano scala o un vano ascensore rettangolare per rappresentare la struttura nella fase di progettazione.

Durante la progettazione della struttura, è possibile applicare giunti, connessioni e armature per completare il progetto di un vano scala o ascensore. Questo componente utilizza il componente [Scale in calcestruzzo \(65\) \(pagina 3366\)](#) per creare le scale.

Parti create

- Muro a pannelli
- Pianerottoli (opzionale)
- Rampe di scale (opzionali)
- Soletta tetto (opzionale)
- Forometrie (opzionali)

Posizioni di utilizzo

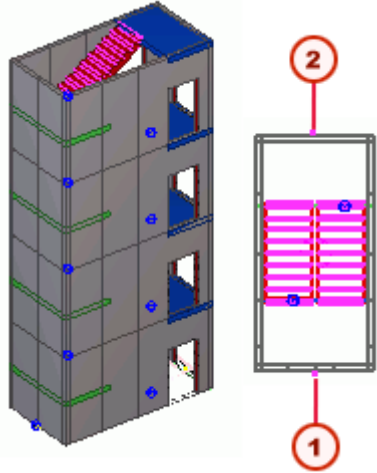
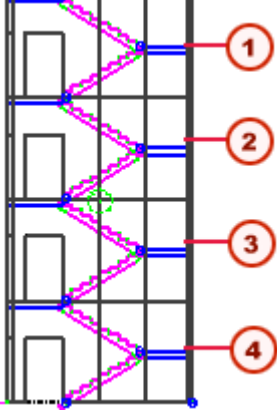
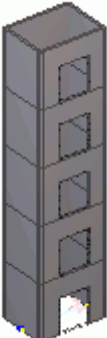
Situazione	Informazioni aggiuntive
	<p>Un vano scale su quattro piani creato utilizzando le opzioni di default.</p> <p>Come illustrato, i punti selezionati e le dimensioni nella scheda Scale e pianerottoli determinano la lunghezza del vano scala.</p> <p>Le pareti sono costituite da uno o più pannelli prefabbricati in calcestruzzo.</p> <p>1 Primo punto selezionato 2 Secondo punto selezionato</p>
	<p>Il vano scala è composto sempre da almeno un primo piano e un piano superiore. Indicare il numero di piani aggiuntivi nella scheda Vista Piana, nel campo Livelli. Il vano scala ha 2 piani aggiuntivi, per un totale di 4 piani.</p> <p>1 Piano superiore 2 Piano aggiuntivo 3 Piano aggiuntivo 4 Primo piano o piano terra</p>
	<p>Vano ascensore creato tramite la selezione dell'opzione Elevator shaft della scheda Scale e pianerottoli, campo Tipo, per tutti i piani.</p>

Limitazioni

L'altezza minima tra i piani è 200 mm.

Ordine di selezione

1. Nella scheda **Vista Piana**, selezionare l'opzione **Posizione**. Il valore di default è in mezzzeria dei muri 3 e 4.

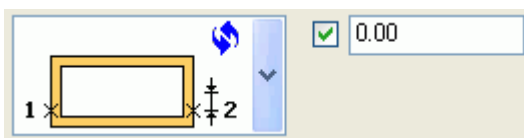

2. Selezionare un punto per indicare la posizione della parete 3.
3. Selezionare un punto per indicare la posizione della parete 4.

Scheda Vista Piana

Utilizzare la scheda **Vista Piana** per definire le proprietà del vano scala o del vano ascensore.

Per definire il numero di livelli e le altezze dei piani, immettere un'altezza per ogni livello di piano nel campo **Livelli**, ad esempio:

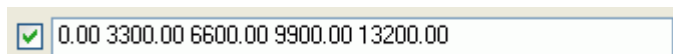

È inoltre possibile definire livelli di piano negativi, ad esempio:

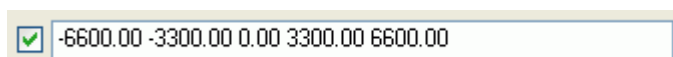

È inoltre possibile utilizzare il moltiplicatore per definire molti piani, come nel seguente esempio del sistema imperiale statunitense:

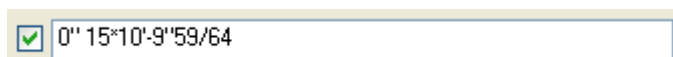

Tekla Structures utilizza anche questi valori per calcolare l'altezza totale del vano scala.

Per creare il vano scala o ascensore, selezionare due punti nel modello. Utilizzare il campo **Posizione** per definire la posizione del vano scala o ascensore relativamente a questi punti. Le opzioni sono:

- Centro (default)
- Sinistra
- Destra

Immettere la distanza di offset dalla posizione selezionata. In questo caso, l'offset è dal centro della parete.

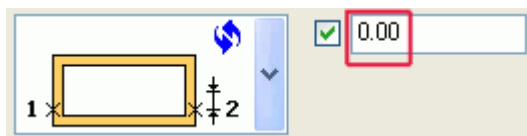

Per definire manualmente la lunghezza totale e la larghezza totale del vano scala o del vano ascensore, immettere i seguenti valori:

L - Lunghezza totale

W - Larghezza totale

Lasciare entrambi i campi vuoti affinché Tekla Structures calcoli automaticamente queste dimensioni dai punti selezionati:

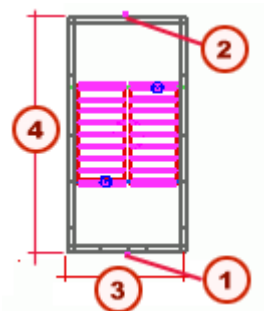

	Descrizione
1	Primo punto selezionato.
2	Secondo punto selezionato.
3	Larghezza totale, W
4	Lunghezza totale, L

NOTA Le dimensioni definite nella scheda **Scale e pianerottoli** possono sovrascrivere la lunghezza o la larghezza totali calcolate automaticamente oppure immesse manualmente.

Scheda Aperture

Utilizzare la scheda **Aperture** per definire le dimensioni di apertura per ogni pannello a parete e per il primo piano, il piano aggiuntivo e l'ultimo.

Ciascuna parete può avere una singola apertura o nessuna apertura.

Scheda Scale e pianerottoli

Utilizzare la scheda **Scale e pianerottoli** per definire le proprietà e le dimensioni di scale e pianerottoli.

Selezionare per creare un vano ascensore dalla lista **Tipo** .

Scheda Attributi

Utilizzare la scheda **Attributi** per definire le proprietà della parte di base per pareti, scale e pianerottoli.

È inoltre possibile utilizzare le proprietà di salvataggio dal componente [Scale in calcestruzzo \(65\) \(pagina 3366\)](#) per la prima scala, le scale aggiuntive e la scala superiore.

Opzione	Descrizione
Pref. N.	Per assicurare la corretta marcatura, definire un Prefisso e un Numero partenza per il numero posizione delle parti della scala. Immettere prefis. e numero partenza per l'assemblaggio delle parti della scala sulla seconda riga.
Materiale	Definisce il tipo di materiale.
Nome	Definisce un nome mostrato nei disegni e nei report.
Classe	Consente di definire il numero di classe della parte.

Scala in calcestruzzo armato (95)

Scala in calcestruzzo armato (95) consente di creare scale in calcestruzzo armato.

Oggetti creati

- Scale
- Pianerottoli (opzionale)
- Colmi (opzionale)
- Cosciali (opzionale)
- Antiscivolo (opzionale)
- Staffe e barre principali dell'armatura della scala (schede **Barra A - Barra L**) (opzionale)
- Reti in scale e pianerottoli (opzionale)
- Barre rete elettr. (opzionale)
- Barre di ancoraggio (opzionale)
- Barre finali pianerottoli (opzionale)

Utilizzare per

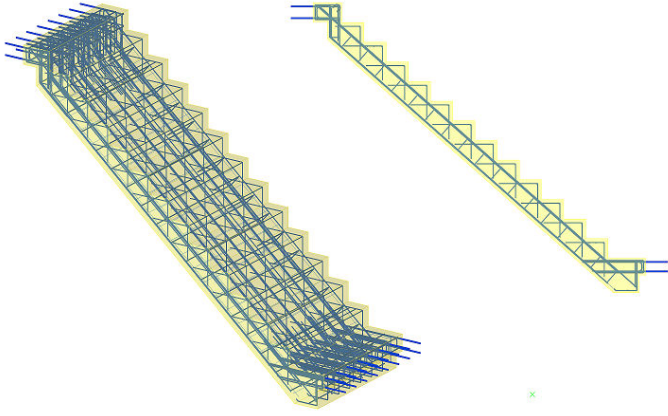
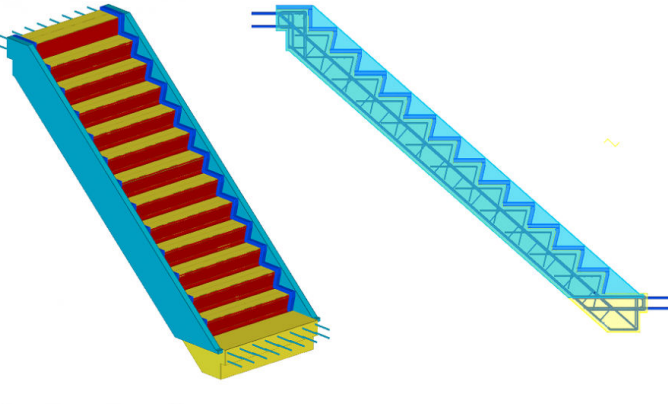
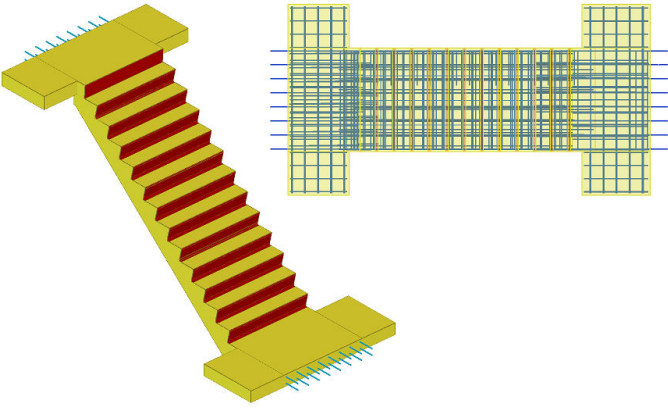
Situazione	Descrizione
	Scale in calcestruzzo armato
	Scale in calcestruzzo armato con cosciali, colmi e gradini smussati.
	Scale in calcestruzzo armato con pianerottoli armati.

Ordine di selezione

1. Selezionare il primo punto per indicare il punto iniziale delle scale.
2. Selezionare il secondo punto per indicare la direzione delle scale.
3. Selezionare il numero desiderato di parti che verranno tagliate dalle scale (opzionale).

4. Cliccare con il pulsante centrale del mouse per creare le scale.

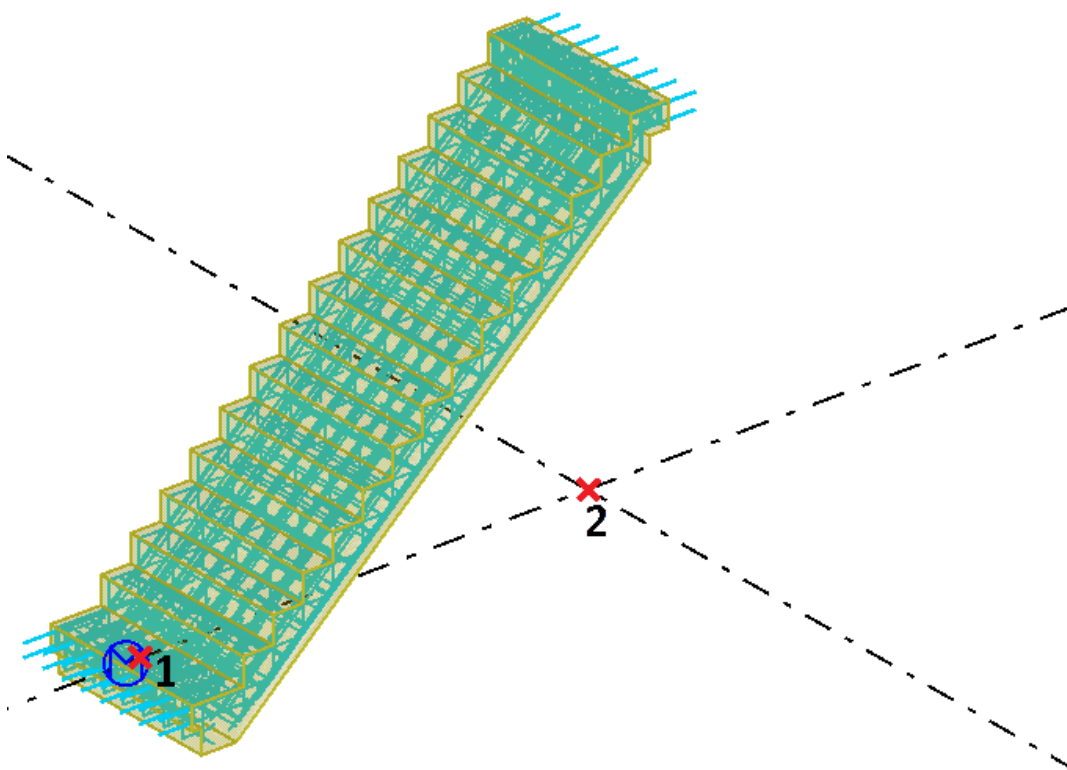

Scheda Parametri

Utilizzare la scheda **Parametri** per controllare la sagoma delle scale, il numero di gradini, il metodo di creazione e larghezza delle scale.

Dimensioni scala

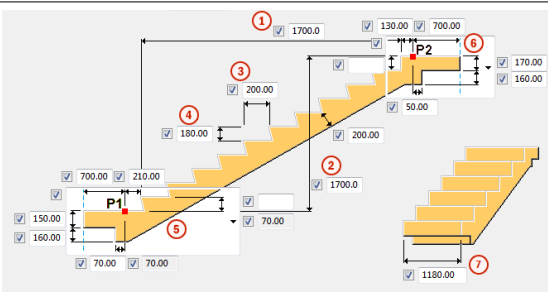
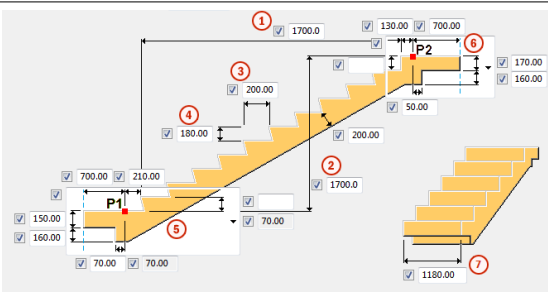
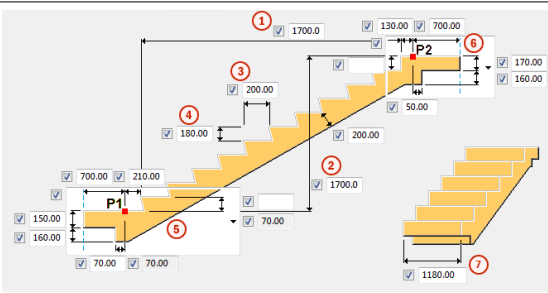
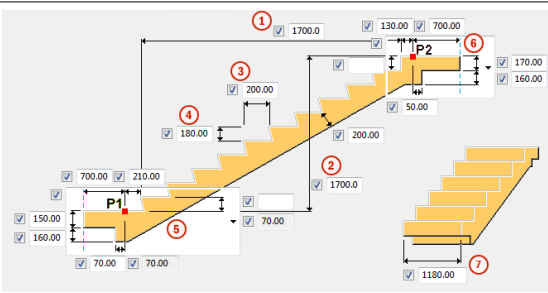
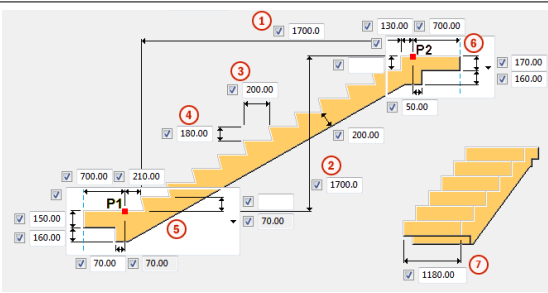
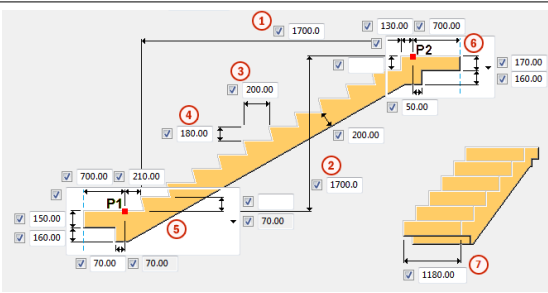
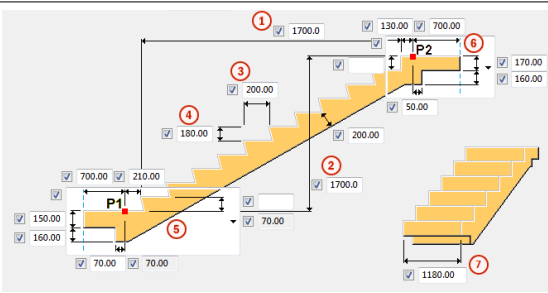
	Descrizione
	1 Dimensione orizzontale dell'area gradini
	2 Dimensione verticale dell'area gradini
	3 Lunghezza gradino
	4 Altezza gradino
	5 Opzioni sagoma per il livello inferiore delle scale
	6 Opzioni sagoma per il livello superiore delle scale
	7 Larghezza scala

Posizione del punto iniziale

Selezionare la posizione del punto iniziale della forma poligonale.

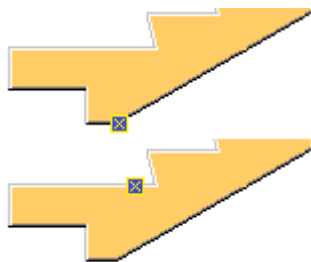

NOTA La posizione del punto iniziale influisce sul box di delimitazione dell'unità di getto. Pertanto influenzerà l'orientamento della vista del disegno e la marcatura.

Metodo di creazione scale

Opzione	Descrizione
Lunghezza gradino P1 P2	Creare le scale tra i punti P1 e P2. La dimensione della scala è definita dalla distanza tra la lunghezza gradino P1 e P2.
Altezza gradino P1 P2	Creare le scale tra i punti P1 e P2. La dimensione della scala è definita dalla distanza tra l'altezza gradino P1 e P2.
P1 altezza gradino lunghezza gradino N gradini	Creare le scale dal punto P1 al punto P2. Le dimensioni della scala sono definite da P1 e da altezza, lunghezza e numero di gradini.
P2 altezza gradino lunghezza gradino N gradini	Creare le scale dal punto P1 al punto P2. Le dimensioni della scala sono definite da P2 e da altezza, lunghezza e numero di gradini.
Distanza gradini orizzontale e verticale P1	Creare le scale dal punto P1 al punto P2. Le dimensioni della scala sono definite da P1 e da distanza gradini orizzontale e verticale.
Distanza gradini orizzontale e verticale P2	Creare le scale dal punto P1 al punto P2. Le dimensioni della scala sono definite da P2 e da distanza gradini orizzontale e verticale.

Scheda Parti

Utilizzare la scheda **Parti** per controllare il materiale, il nome, la classe, il posizionamento, il tipo di unità di getto e lo smusso dei gradini.

Impostazioni smusso gradini

Opzione	Descrizione
Centrato per tutti	Tutti i gradini sono smussati in base alle impostazioni Gradini centrali .
Inferiore diverso	Il gradino inferiore è smussato in base alle impostazioni 1° gradino in basso . Tutti gli altri gradini sono smussati in base alle impostazioni Gradini centrali .
Superiore diverso	Il gradino superiore viene smussato in base alle impostazioni Ultimo gradino superiore . Tutti gli altri gradini sono smussati in base alle impostazioni Gradini centrali .
Superiore e inferiore diversi	Il gradino inferiore è smussato in base alle impostazioni 1° gradino in basso . Il gradino superiore viene smussato in base alle impostazioni Ultimo gradino superiore . Tutti gli altri gradini sono smussati in base alle impostazioni Gradini centrali .

Le impostazioni di smusso dei gradini vengono definite allo stesso modo per **1° gradino in basso**, **Gradini centrali** e **Ultimo gradino superiore**.

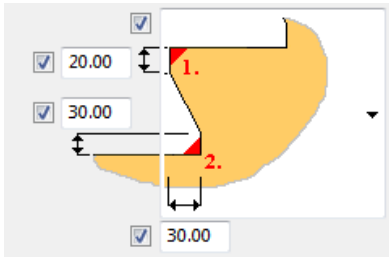
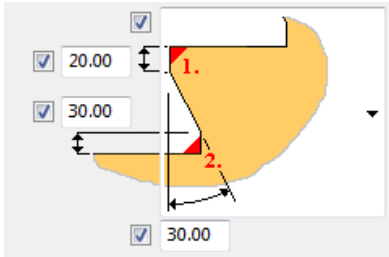
Opzione	Descrizione
	Le dimensioni del taglio dei gradini dipendono dalla distanza.
	Le dimensioni del taglio dei gradini dipendono dall'angolo.

Tipi di smusso degli angoli

Gli smussi d'angolo **1.** e **2.** possono essere definiti dal **Raggio x** o dai lati dello **Smusso x, y**.

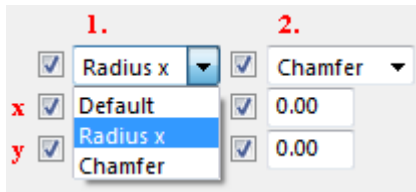

Crea livello piano finale

Specifica se creare il livello piano finale. Il livello piano finale è definito da un poligono creato da un offset rispetto alla scala e viene utilizzato per i disegni.

Definisce il profilo, le proprietà e l'offset della parte fittizia creata su ciascun vertice del poligono.

Scheda Scale e pianerottoli

Utilizzare la scheda **Scale e pianerottoli** per controllare le dimensioni e il tipo di pianerottolo inferiore e superiore.

Opzione di taglio del pianerottolo inferiore

Opzione	Descrizione
	Pianerottolo inferiore senza taglio.
	Pianerottolo inferiore con taglio definito dalla lunghezza e dalla distanza dal lato superiore del pianerottolo.
	Pianerottolo inferiore con taglio definito dalla lunghezza e dalla distanza dal lato inferiore del pianerottolo.
	Pianerottolo inferiore con taglio a L definito dalle relative tre dimensioni e dalla distanza dal lato superiore del pianerottolo.
	Taglio del pianerottolo inferiore definito da un profilo e dalla relativa posizione nel pianerottolo.

Opzione di taglio del pianerottolo superiore

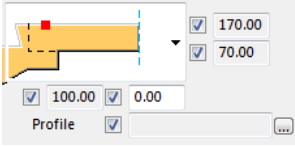
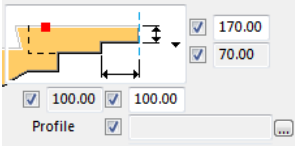
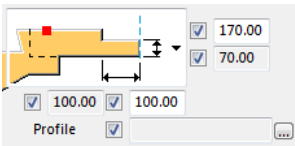
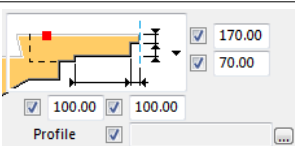
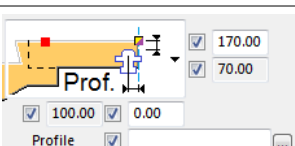

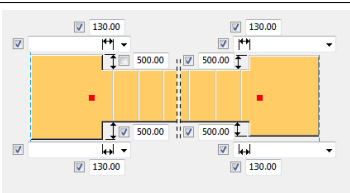
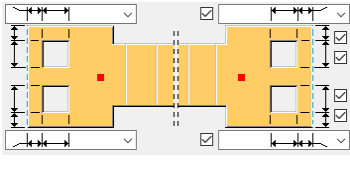

Opzione	Descrizione
	Pianerottolo superiore senza taglio.
	Pianerottolo superiore con taglio definito dalla lunghezza e dalla distanza dal lato superiore del pianerottolo.
	Pianerottolo superiore con taglio definito dalla lunghezza e dalla distanza dal lato inferiore del pianerottolo.
	Pianerottolo superiore con taglio a L definito dalle relative tre dimensioni e dalla distanza dal lato superiore del pianerottolo.
	Taglio del pianerottolo superiore definito da un profilo e dalla relativa posizione nel pianerottolo.

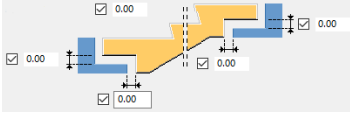
Quotatura e forometrie pianerottolo

	Descrizione
	Utilizzare l'impostazione vista superiore per definire le dimensioni dei pianerottoli inferiore e superiore.
	Utilizzare l'impostazione vista superiore per definire due forometrie per i pianerottoli inferiore e superiore. Le seguenti barre d'armatura evitano le forometrie create: ancoraggio e barre di ancoraggio Z, barre rete, barre d'estremità pianerottolo e barre A, B, C, E, G, K.

	Descrizione
	Definisce le distanze sui lati dei pianerottoli.

Incavi e fori

Opzione	Descrizione
	Nessun foro o incavo
	Foro
	Incavo sul lato superiore
	Incavo sul lato inferiore

Scheda Colmi

Utilizzare la scheda **Colmi** per creare colmi orizzontali e/o verticali su entrambi i lati oppure solo su uno dei lati delle scale.

Dimensioni

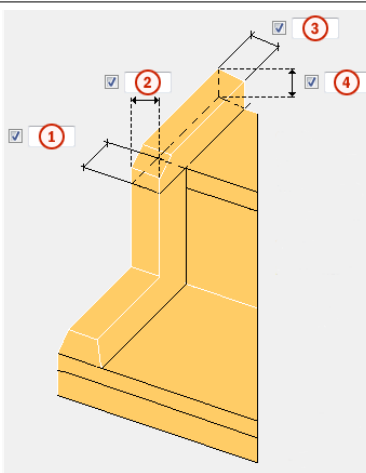
	Descrizione
	1 Spessore del colmo verticale.
	2 Larghezza del colmo verticale.
	3 Larghezza del colmo orizzontale.
	4 Spessore/altezza del colmo orizzontale.

Colmi orizzontali

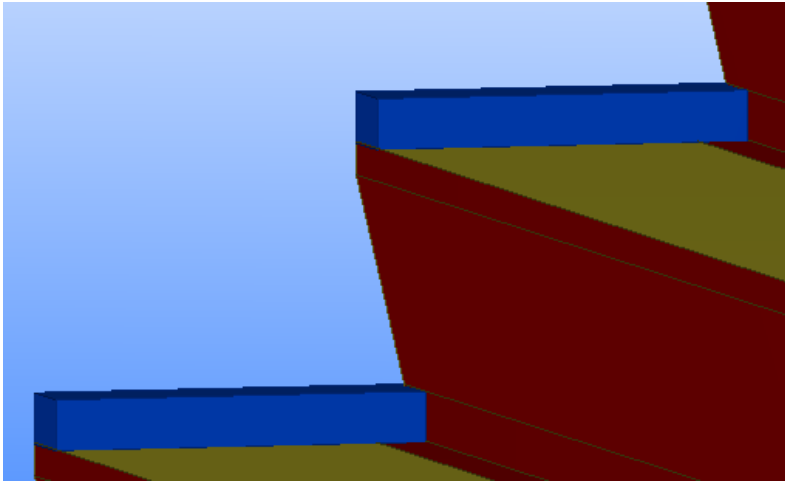
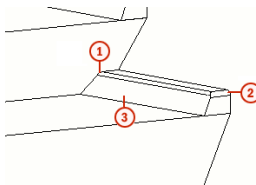

Opzione	Descrizione
<p>Crea</p>	<p>Definisce se vengono creati colmi orizzontali.</p> 
<p>Crea al piede</p>	<p>Definisce se vengono creati colmi orizzontali al piede della scala.</p> <p>Questa opzione funziona in modo analogo all'opzione Crea.</p>
<p>Smusso</p> 	<p>1 Smusso interno: selezionare il tipo di smusso interno e immettere le dimensioni necessarie.</p> <p>2 Smusso d'angolo: selezionare il tipo di smusso d'angolo e immettere le dimensioni necessarie.</p> <p>3 Pendenza: impostare l'inclinazione come angolo o quota. La pendenza rende il colmo inclinato.</p>
<p>Smusso d'angolo del piede</p>	<p>Definisce se vengono creati smussi d'angolo al piede scala.</p>

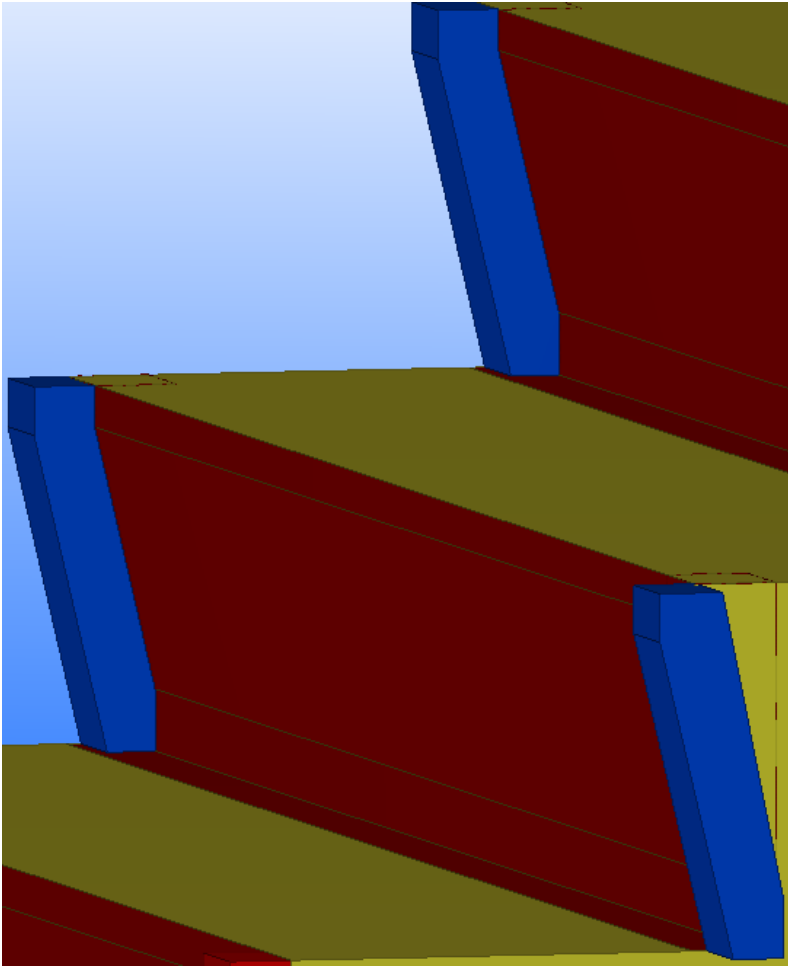
Colmi verticali

Opzione	Descrizione
Crea	Definisce se vengono creati colmi verticali.  A 3D perspective rendering of a staircase. The treads are olive green, the risers are dark red, and the nosings (colmi) are highlighted in blue. The nosings are shown as vertical rectangular blocks extending from the top edge of the treads.
Pendenza	impostare l'inclinazione come angolo o dimensione. La pendenza rende il colmo inclinato.

Scheda Cosciali

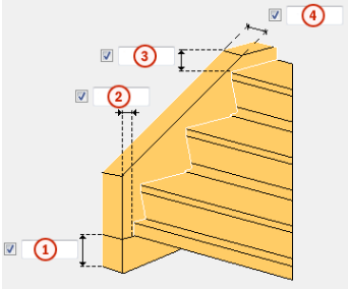
Utilizzare la scheda **Cosciali** per creare cosciali e colmi a sinistra, a destra o su entrambi i lati delle scale.

		Descrizione
	1	Altezza del colmo inferiore del cosciale.
	2	Offset orizzontale del colmo inferiore dal gradino inferiore.
	3	Altezza del colmo superiore del cosciale.
	4	Larghezza del cosciale.
Pendenza		Utilizzate per inclinare la superficie interna dei cosciali.  È possibile definire la pendenza utilizzando un angolo o una dimensione.
Smusso interno		Definisce se il bordo interno del cosciale è smussato o meno.
Smusso esterno		Definisce se il bordo esterno del cosciale è smussato o meno.

Altezza cosciale

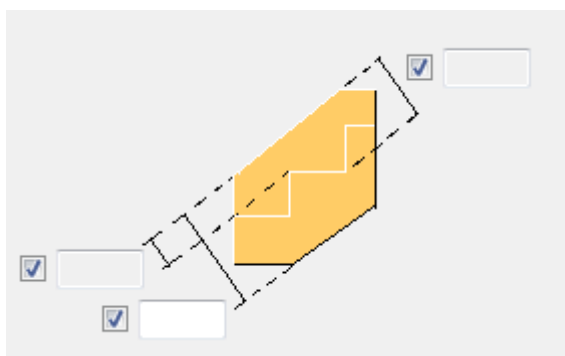

Altezza del cosciale in base all'altezza totale o alla distanza dall'angolo interno/esterno del gradino.

Scheda Barre cosciale

Utilizzare la scheda **Barre cosciale** per creare armature nei cosciali.

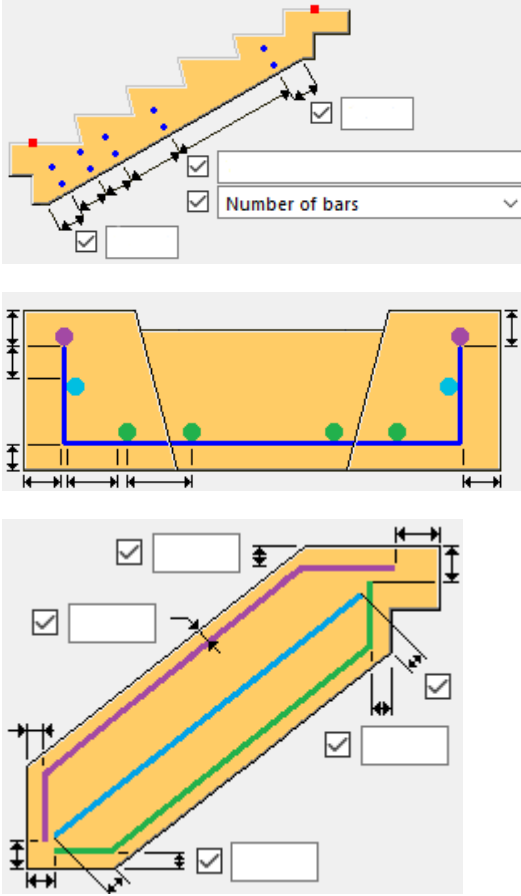
Opzione	Descrizione
	<p>Definisce la spaziatura delle barre e gli spessori della copertura in calcestruzzo.</p>
Crea	Selezionare per creare il gruppo di barre.
Tipo	Resistenza dell'acciaio utilizzato nelle barre d'armatura.
Dimensione	Diametro della barra d'armatura.
Raggio	Raggio interno delle piegature nella barra.
Prefisso	Prefisso per il numero posizione della parte.
Numero partenza	Numero partenza per il numero posizione della parte.
Classe	Utilizzare Classe per raggruppare le armature.
Nome	Tekla Structures utilizza il nome nei disegni e nei report.

Scheda Antiscivolo

Utilizzare la scheda **Antiscivolo** per creare superfici antiscivolo.

Opzione	Descrizione
Creazione antiscivolo	Definisce se vengono create superfici antiscivolo.
Crea antiscivolo sul piede/in alto	Definisce se vengono creati antiscivolo al piede scala/in alto.
Crea taglio	Definisce se creare tagli con il profilo antiscivolo. Di default, non vengono creati tagli.
Includi in unità di getto	Definisce se le superfici antiscivolo vengono incluse nell'unità di getto.
Profilo	Definisce il profilo antiscivolo selezionandolo dal catalogo profili.
Rotazione	Selezionare un'opzione per ruotare il profilo antiscivolo.

Scheda Barra A

Utilizzare la scheda **Barra A** per definire la geometria, lo spessore copriferro in calcestruzzo, nonché il passo e le proprietà delle barre d'armatura di un gruppo di barre d'armatura delle scale.

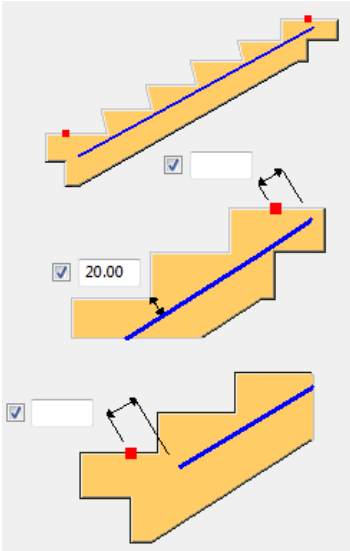
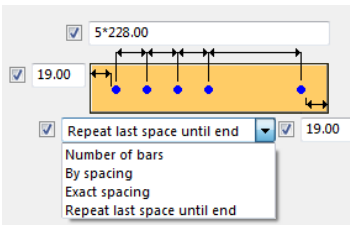
Opzione	Descrizione
	Geometria e spessore del copriferro in calcestruzzo.
	Passo, numero di barre e spessore del copriferro in calcestruzzo del gruppo di barre d'armatura.

Scheda Barra B

Utilizzare la scheda Barra B per definire la geometria, lo spessore copriferro in calcestruzzo, nonché il passo e le proprietà delle barre d'armatura di un gruppo di barre d'armatura delle scale.

Opzioni dell'estremità inferiore della barra B

Definire la geometria e lo spessore del copriferro in calcestruzzo dell'estremità inferiore della barra B.

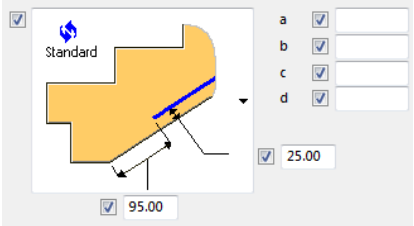
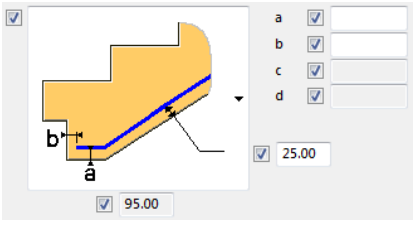
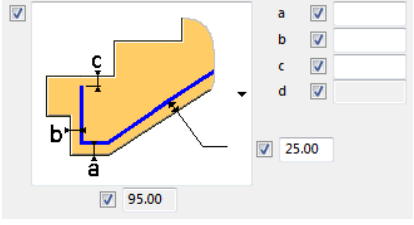
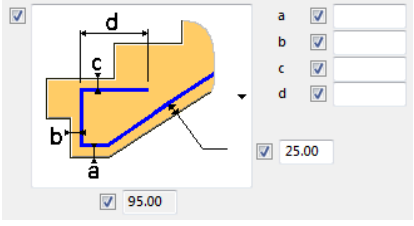
Opzione	Descrizione
	Estremità inferiore semplice della barra B.
	Estremità inferiore della barra B piegata una volta per adattarla alla fondazione inferiore delle scale.
	Estremità inferiore della barra B piegata due volte per adattarla alla fondazione inferiore delle scale.
	Estremità inferiore della barra B piegata fino a tre volte per adattarla alla fondazione inferiore delle scale.

Opzioni dell'estremità superiore della barra B

Definire la geometria e lo spessore del copriferro in calcestruzzo dell'estremità superiore della barra B.

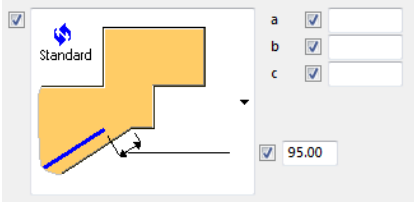
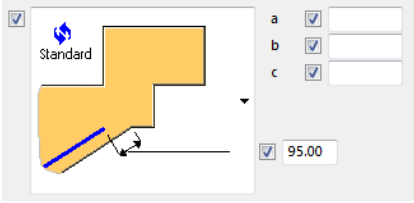
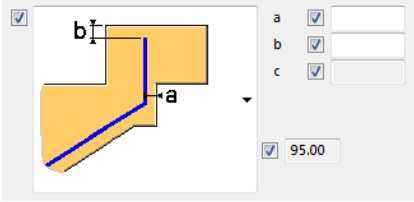
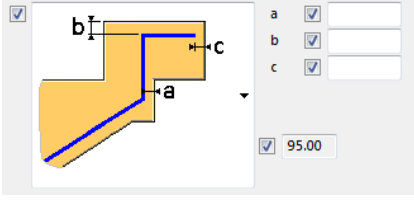
Opzione	Descrizione
	Estremità superiore semplice della barra B.
	Estremità superiore della barra B piegata una volta per adattarla alla geometria superiore delle scale.
	Estremità superiore della barra B piegata due volte per adattarla alla geometria superiore delle scale. La lunghezza dell'ultimo segmento è definita dallo spessore del copriferro.
	Estremità superiore della barra B piegata due volte per adattarla alla geometria superiore delle scale.

Passo delle barre d'armatura

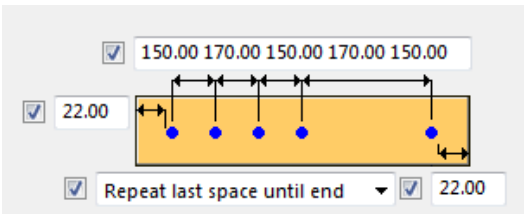
Opzione	Descrizione
	Passo, numero di barre e spessore del copriferro in calcestruzzo del gruppo di barre d'armatura.

Scheda Barra C

Utilizzare la scheda **Barra C** per definire la geometria, lo spessore copriferro in calcestruzzo, nonché il passo e le proprietà delle barre d'armatura di un gruppo di barre d'armatura delle scale.

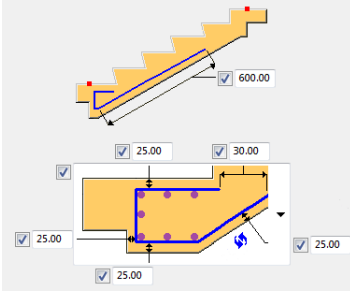
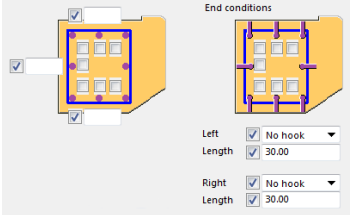
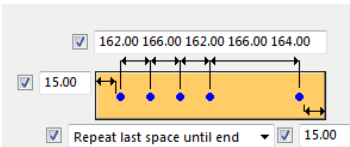
Opzione	Descrizione
	<p>Geometria e spessore del copriferro in calcestruzzo.</p>
	<p>Definisce quali barre laterali supplementari vengono create, le relative condizioni finali e la copertura cemento.</p>
	<p>Passo, numero di barre e spessore del copriferro in calcestruzzo del gruppo di barre d'armatura.</p>

Barre I aggiuntive

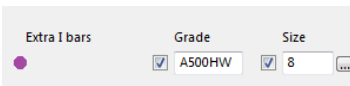
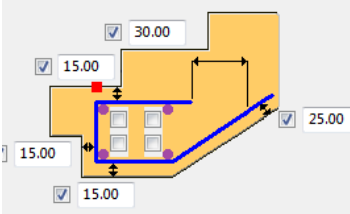
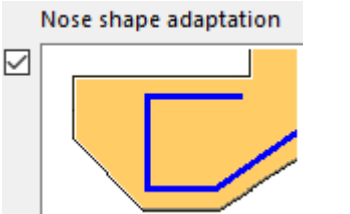
Opzione	Descrizione
	<p>Il colore viola nella finestra di dialogo contraddistingue le barre I aggiuntive.</p>
	<p>Definire se creare o meno le barre I aggiuntive. Selezionare le caselle di controllo accanto ai punti viola.</p>
	<p>Specifica l'adattamento forma nosing. La prima casella di controllo (il punto a sinistra) crea la barra I aggiuntiva e la seconda crea un gancio su di essa.</p>

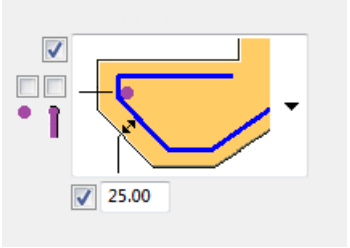
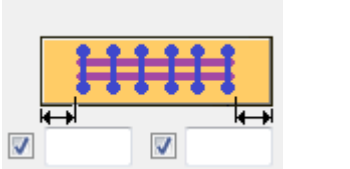
Opzione	Descrizione
	
	Spessore del copriferro delle barre d'armatura.

Scheda Barra D

Utilizzare la scheda **Barra D** per definire la geometria, lo spessore copriferro in calcestruzzo, nonché il passo e le proprietà delle barre d'armatura di un gruppo di barre d'armatura delle scale.

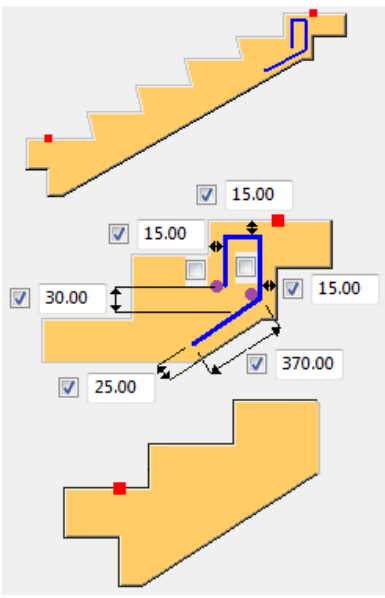
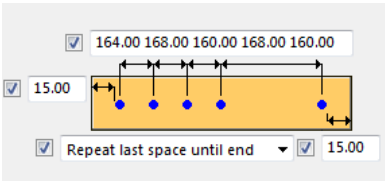
Opzione	Descrizione
	Geometria e spessore del copriferro in calcestruzzo.
	Passo, numero di barre e spessore del copriferro in calcestruzzo del gruppo di barre d'armatura.

Barre I aggiuntive

Le barre I aggiuntive sono barre dritte che attraversano la barra D. È possibile creare fino a quattro barre I aggiuntive.

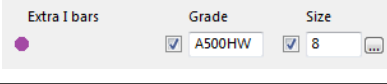
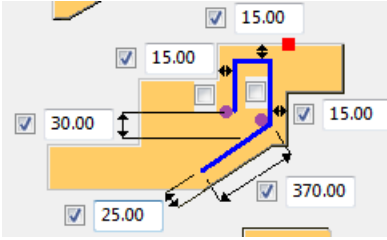
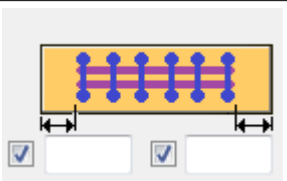
Opzione	Descrizione
	Il colore viola nella finestra di dialogo contraddistingue le barre I aggiuntive.
	Definire se creare o meno le barre I aggiuntive. Selezionare le caselle di controllo accanto ai punti viola.
	Spessore del copriferro delle barre d'armatura.

Scheda Barra E

Utilizzare la scheda Barra E per definire la geometria, lo spessore copriferro in calcestruzzo, nonché il passo e le proprietà delle barre d'armatura di un gruppo di barre d'armatura delle scale.

Opzioni di creazione

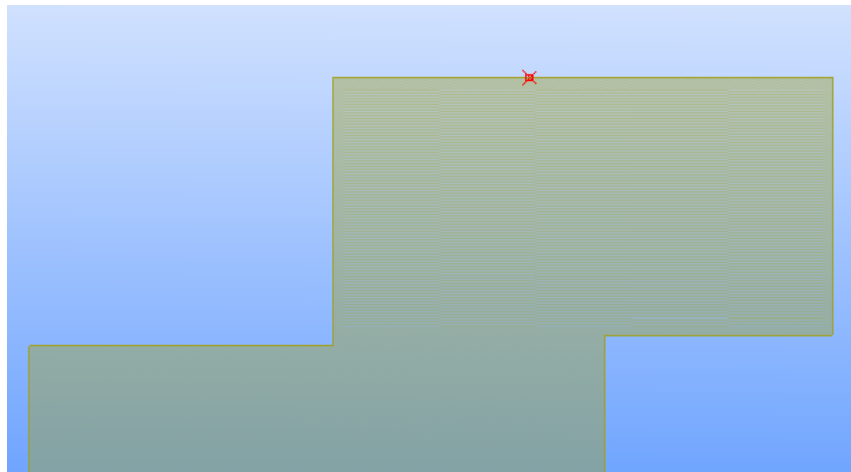
Opzione	Descrizione
No	La barra non viene creata. 

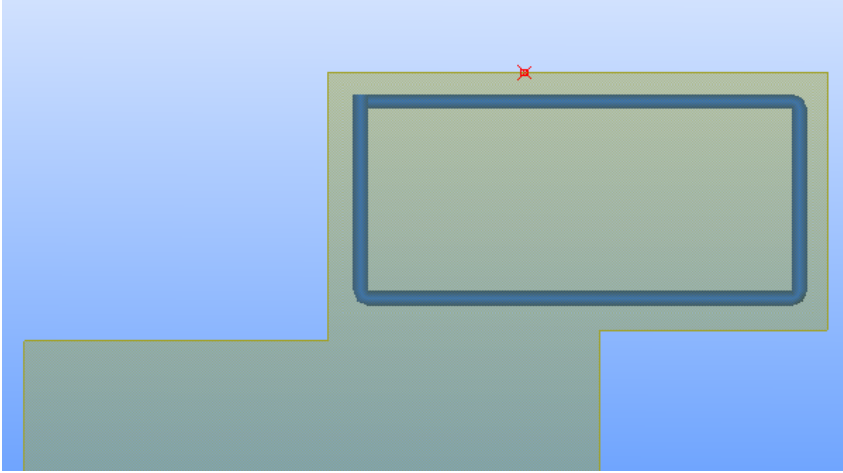
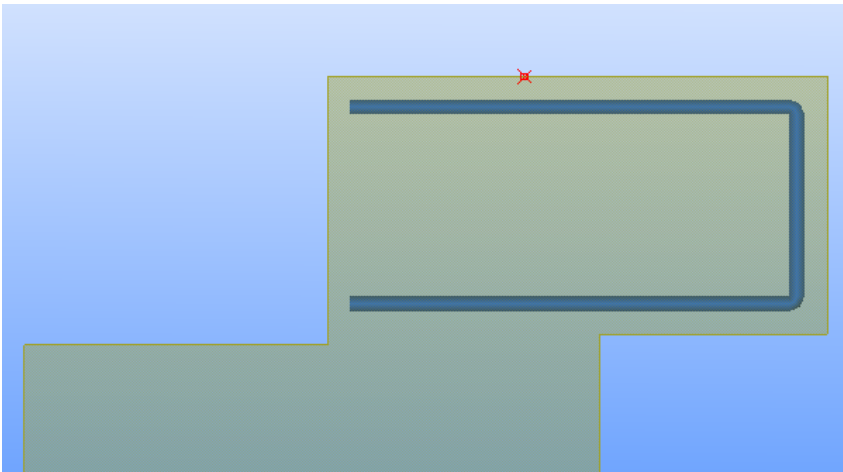
Opzione	Descrizione
Staffe	<p data-bbox="523 277 991 309">La barra viene creata come staffa.</p> 
Perno	<p data-bbox="523 815 991 846">La barra viene creata come perno.</p> 

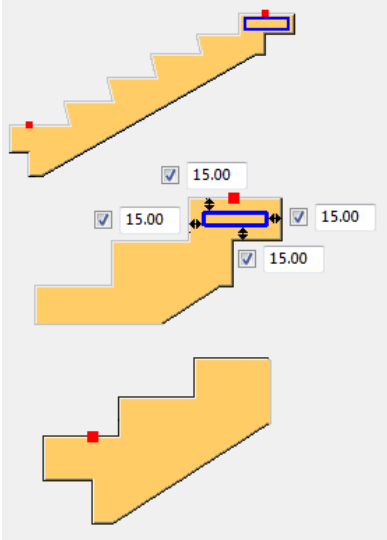
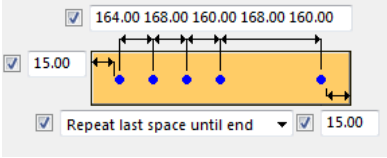
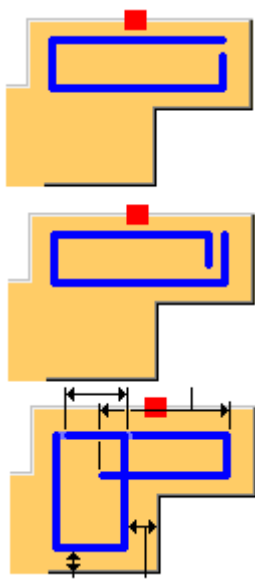
Opzione	Descrizione
	<p>Geometria e spessore del copriferro in calcestruzzo.</p>
	<p>Passo, numero di barre e spessore del copriferro in calcestruzzo del gruppo di barre d'armatura.</p>
	<p>Forma delle staffe.</p>
<p>Parallelo con pendenza gradino</p>	<p>Sì Crea parallelo con forma gradino inclinata.</p> <p>No Crea come rettangolo.</p>

Barre I aggiuntive

Le barre I aggiuntive sono barre dritte che attraversano la barra D. È possibile creare fino a quattro barre I aggiuntive.

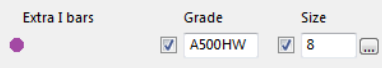
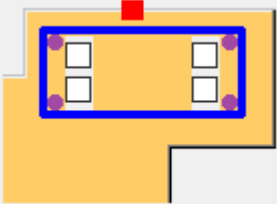
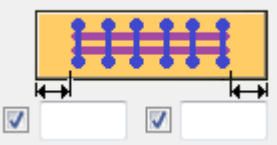
Opzione	Descrizione
	Il colore viola nella finestra di dialogo contraddistingue le barre I aggiuntive.
	Definire se creare o meno le barre I aggiuntive. Selezionare le caselle di controllo accanto ai punti viola.
	Spessore del copriferro delle barre d'armatura.

Scheda Barra F

Utilizzare la scheda **Barra F** per definire la geometria, lo spessore copriferro in calcestruzzo, nonché il passo e le proprietà delle barre d'armatura di un gruppo di barre d'armatura delle scale.

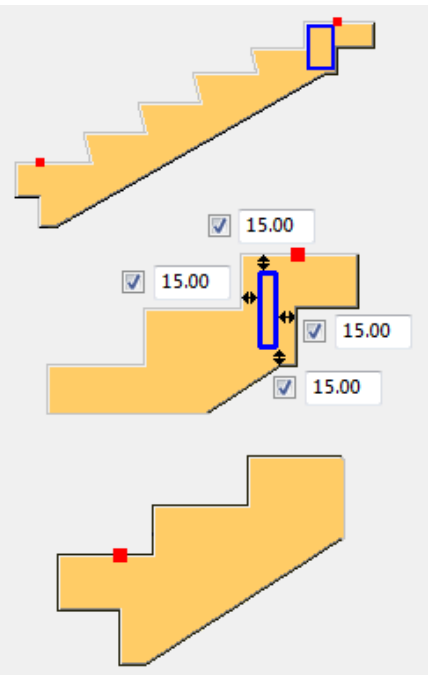
Opzione	Descrizione
	Geometria e spessore del copriferro in calcestruzzo.

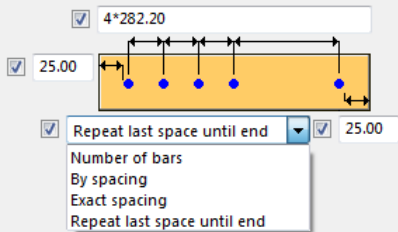
Opzione	Descrizione
	<p>Passo, numero di barre e spessore del copriferro in calcestruzzo del gruppo di barre d'armatura.</p>

Scheda Barra G

Utilizzare la scheda **Barra G** per definire la geometria, lo spessore copriferro in calcestruzzo, nonché il passo e le proprietà delle barre d'armatura di un gruppo di barre d'armatura delle scale.

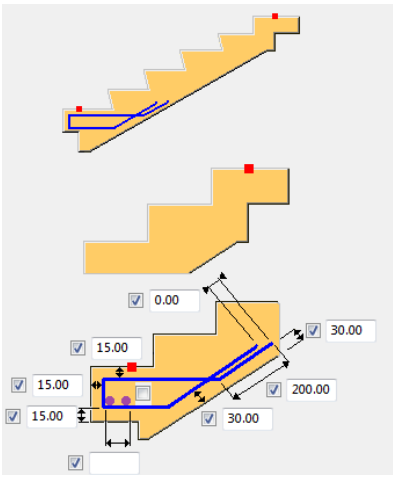
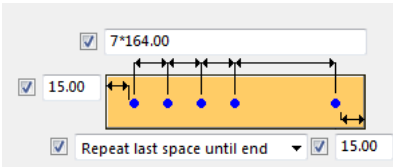
Opzione	Descrizione
	<p>Geometria e spessore del copriferro in calcestruzzo.</p>
	<p>Passo, numero di barre e spessore del copriferro in calcestruzzo del gruppo di barre d'armatura.</p>

Barre I aggiuntive

Le barre I aggiuntive sono barre diritte che attraversano la barra G. È possibile creare fino a quattro barre I aggiuntive.

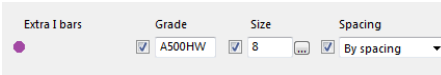
Opzione	Descrizione
	<p>Il colore viola nella finestra di dialogo contraddistingue le barre I aggiuntive.</p>

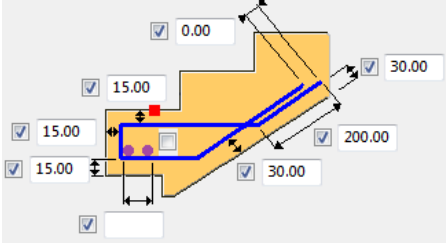
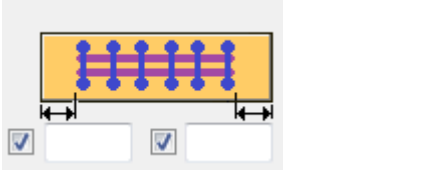
Opzione	Descrizione
	<p>Definire se creare o meno le barre l'aggiuntive. Selezionare le caselle di controllo accanto ai punti viola.</p>
	<p>Spessore del copriferro delle barre d'armatura.</p>

Scheda Barra H

Utilizzare la scheda **Barra H** per definire la geometria, lo spessore copriferro in calcestruzzo, nonché il passo e le proprietà delle barre d'armatura di un gruppo di barre d'armatura delle scale.

Opzione di creazione

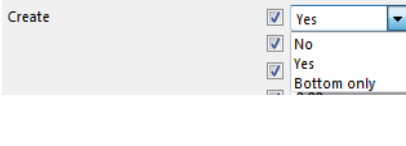
Opzione	Descrizione
	<ul style="list-style-type: none"> • Non creare la barra H • Creare la barra H • Creare solo il gruppo di barre d'armatura della barra inferiore H

Opzione di geometria della barra H

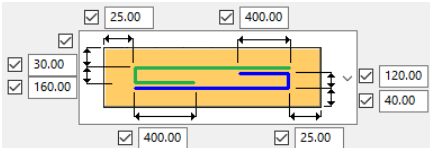
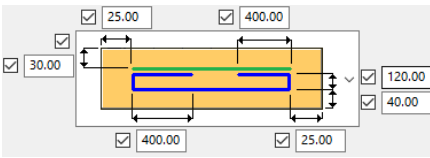
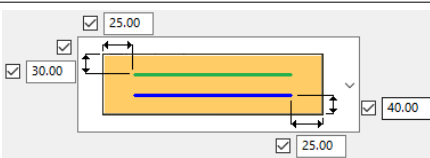
Opzione	Descrizione
	<p>Due gruppi di barre d'armatura piegate. Definire la geometria e lo spessore del copriferro in calcestruzzo.</p>
	<p>Il gruppo di barre d'armatura superiore è diritto, il gruppo di barre d'armatura inferiore è piegato su entrambi i lati. Definire la geometria e lo spessore del copriferro in calcestruzzo.</p>
	<p>Due gruppi di barre d'armatura diritte. Definire la geometria e lo spessore del copriferro in calcestruzzo.</p>

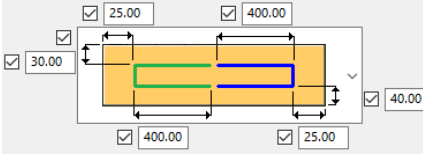
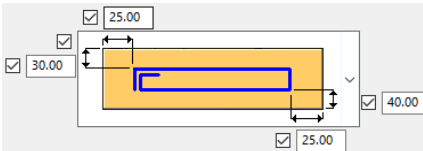
Opzione	Descrizione
	<p>Due gruppi di barre d'armatura. Definire la geometria e lo spessore del copriferro in calcestruzzo.</p>
	<p>Un gruppo di barre d'armatura piegate su un lato. Definire lo spessore della copertura in calcestruzzo e se creare ganci.</p>

Proprietà

È possibile definire proprietà separate per le barre d'armatura inferiori e superiori.

Opzione	Descrizione
Nome	Tekla Structures utilizza il nome nei disegni e nei report.
Classe	Utilizzare Classe per raggruppare le armature.
Prefisso	Prefisso per il numero posizione della parte.
Numero partenza	Numero partenza per il numero posizione della parte.

Scheda Barra I

Utilizzare la scheda **Barra I** per definire la geometria, lo spessore copriferro in calcestruzzo, nonché il passo e le proprietà delle barre d'armatura di un gruppo di barre d'armatura delle scale.

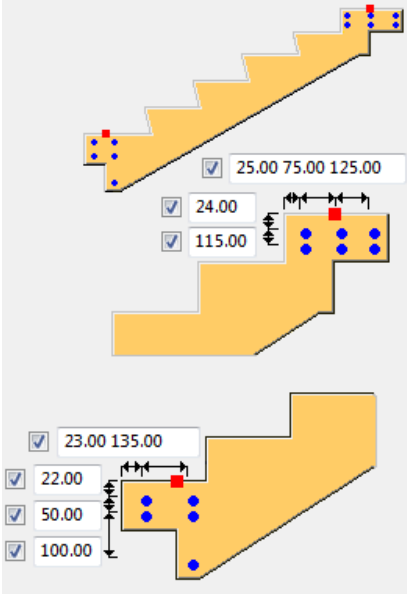
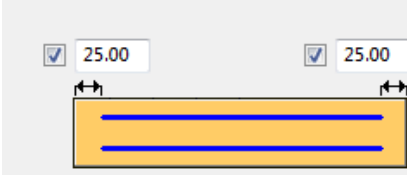
Opzione	Descrizione
	<p>Posizionamento, passo e spessore del copriferro in calcestruzzo.</p>
	<p>Spessore del copriferro in calcestruzzo dei gruppi di barre d'armatura.</p>

Scheda Barra J

Utilizzare la scheda **Barra J** per definire la geometria, lo spessore copriferro in calcestruzzo, nonché il passo e le proprietà delle barre d'armatura di un gruppo di barre d'armatura delle scale. È possibile creare più gruppi di barre d'armatura della barra J. Ogni gruppo è associato a un colore diverso nella scheda **Barra J**.

Opzioni colore gruppo

Opzione	Descrizione
	<p>Utilizzare l'opzione colore gruppo per definire la combinazione di gruppi di barre d'armatura della barra J (blu, verde, marrone) da creare.</p>

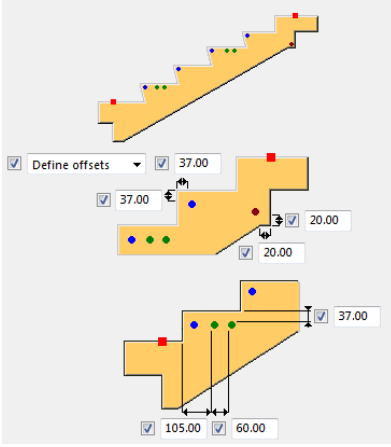
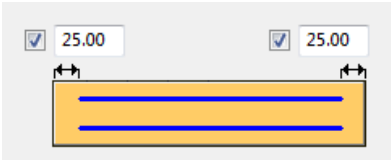
Opzione	Descrizione
	<p>Posizionamento e spessore del copriferro in calcestruzzo per i gruppi di barre d'armatura basati sulla rappresentazione a colori.</p>
	<p>Spessore del copriferro in calcestruzzo per tutti i gruppi di barre d'armatura.</p>

Scheda Barra K

Utilizzare la scheda **Barra K** per definire la geometria, lo spessore copriferro in calcestruzzo, nonché il passo e le proprietà delle barre d'armatura di un gruppo di barre d'armatura delle scale.

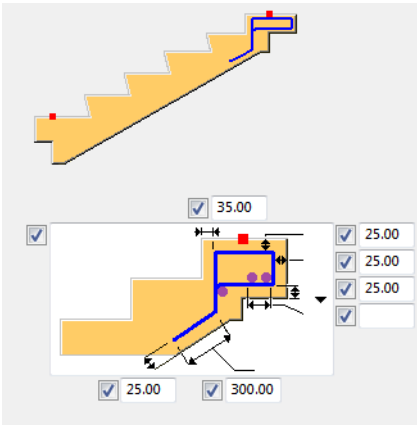
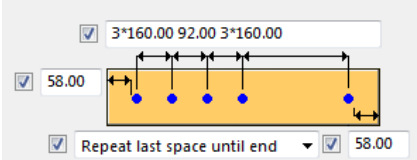
Opzione	Descrizione
	<p>Specifica la geometria e definire lo spessore del copriferro in calcestruzzo.</p>
	<p>Passo, numero di barre e spessore del copriferro in calcestruzzo del gruppo di barre d'armatura.</p>

Barre I aggiuntive

Le barre I aggiuntive sono barre dritte che attraversano la barra K. È possibile creare fino a tre barre I aggiuntive.

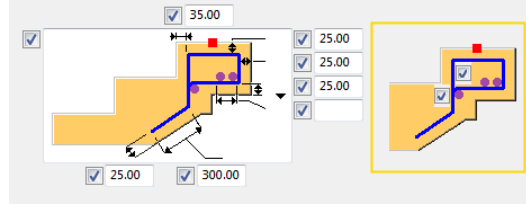
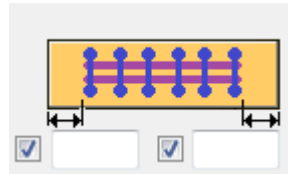
Opzione	Descrizione
	Il colore viola nella finestra di dialogo contraddistingue le barre I aggiuntive.
	Definire se creare barre I aggiuntive selezionando le caselle di controllo accanto ai punti viola.
	Spessore del copriferro delle barre d'armatura.

Scheda Barra L

Utilizzare la scheda **Barra L** per definire la geometria, lo spessore copriferro in calcestruzzo, nonché il passo e le proprietà delle barre d'armatura di un gruppo di barre d'armatura delle scale.

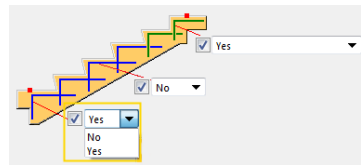
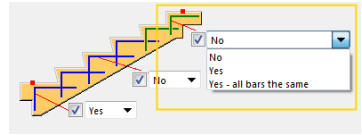
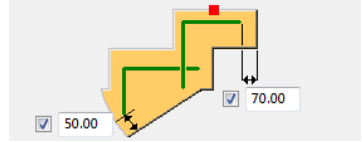
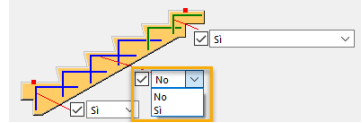
Opzione	Descrizione
	Definire se creare un gruppo di barre d'armatura a L nella fondazione delle scale.
	Definisce se nella parte superiore delle scale viene creato un gruppo di barre d'armatura a L o se tutte le barre vengono create con la stessa geometria.
	Definire gli offset per i gruppi di barre d'armatura sui due gradini superiori.
	Definisce se le barre d'armatura vengono create tra il gradino superiore e inferiore.

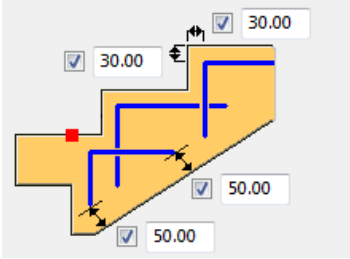
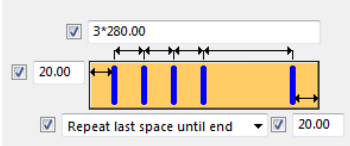
Opzione	Descrizione
	Definire la geometria per i gruppi di barre d'armatura su tutti i gradini, ad eccezione dei due gradini superiori.
	Passo, numero di barre e spessore del copriferro in calcestruzzo del gruppo di barre d'armatura.

Opzioni di geometria della barra L

Le opzioni geometriche influiscono sui gradini centrale e inferiore.

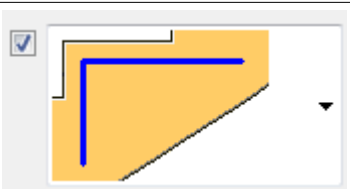
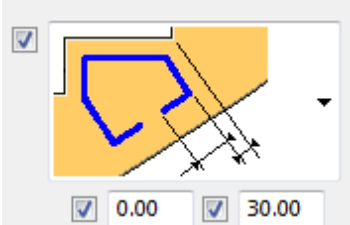
Opzione	Descrizione
	Gruppi di barre d'armatura a L.
	Gruppi di barre d'armatura a L con ganci.

Scheda Immagine rete

Utilizzare la scheda **Immagine rete** per definire le reti pianerottolo inferiore, le reti scale e le reti pianerottolo superiore.

Vista laterale

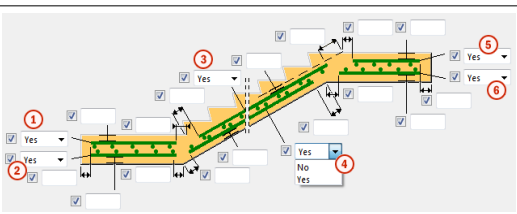
	Descrizione
	<p>1 Rete pianerottolo inferiore (superiore). Definire gli offset e lo spessore del copriferro della rete.</p> <p>2 Rete pianerottolo inferiore (inferiore). Definire gli offset e lo spessore del copriferro della rete.</p>



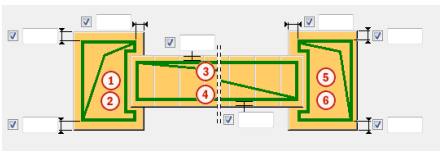

		Descrizione
	3	Rete scale (superiore). Definire gli offset e lo spessore del copriferro della rete.
	4	Rete scale (inferiore). Definire gli offset e lo spessore del copriferro della rete.
	5	Rete pianerottolo superiore (superiore). Definire gli offset e lo spessore del copriferro della rete.
	6	Rete pianerottolo superiore (inferiore). Definire gli offset e lo spessore del copriferro della rete.

Vista superiore

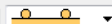

		Descrizione
	1	Spessore del copriferro della rete pianerottolo inferiore (superiore).
	2	Spessore del copriferro della rete pianerottolo inferiore (inferiore).
	3	Spessore del copriferro della rete scale (superiore).
	4	Spessore del copriferro della rete scale (inferiore).
	5	Spessore del copriferro della rete pianerottolo superiore (superiore).
	6	Spessore del copriferro della rete pianerottolo superiore (inferiore).

Scheda Attributi rete

Utilizzare la scheda **Attributi rete** con la scheda **Immagine rete** per definire le proprietà, il posizionamento e il tipo di creazione delle reti pianerottolo inferiore, delle reti scale e delle reti pianerottolo superiore.

	Grade	Size	Spacing type	Spacing	Offset	Mesh pos
Bottom landing meshes						
Top primary bars	<input checked="" type="checkbox"/> A	<input checked="" type="checkbox"/> 10	<input checked="" type="checkbox"/> By spacing	<input checked="" type="checkbox"/> 150.00	<input checked="" type="checkbox"/>	<input checked="" type="checkbox"/> 
Top secondary bars	<input checked="" type="checkbox"/> A	<input checked="" type="checkbox"/> 8	<input checked="" type="checkbox"/> By spacing	<input checked="" type="checkbox"/> 150.00	<input checked="" type="checkbox"/>	Class <input checked="" type="checkbox"/> 4 <input checked="" type="checkbox"/> Bar group
Stair meshes						
Top primary bars	<input checked="" type="checkbox"/> A	<input checked="" type="checkbox"/> 8	<input checked="" type="checkbox"/> By spacing	<input checked="" type="checkbox"/> 150.00	<input checked="" type="checkbox"/>	<input checked="" type="checkbox"/> 
Top secondary bars	<input checked="" type="checkbox"/> A	<input checked="" type="checkbox"/> 8	<input checked="" type="checkbox"/> By spacing	<input checked="" type="checkbox"/> 150.00	<input checked="" type="checkbox"/>	Class <input checked="" type="checkbox"/> 4 <input checked="" type="checkbox"/> Bar group
Bottom primary bars	<input checked="" type="checkbox"/> A	<input checked="" type="checkbox"/> 8	<input checked="" type="checkbox"/> By spacing	<input checked="" type="checkbox"/> 150.00	<input checked="" type="checkbox"/>	<input checked="" type="checkbox"/> 
Bottom secondary bars	<input checked="" type="checkbox"/> A	<input checked="" type="checkbox"/> 8	<input checked="" type="checkbox"/> By spacing	<input checked="" type="checkbox"/> 150.00	<input checked="" type="checkbox"/>	Class <input checked="" type="checkbox"/> 4 <input checked="" type="checkbox"/> Bar group
Top landing meshes						
Top primary bars	<input checked="" type="checkbox"/> A	<input checked="" type="checkbox"/> 8	<input checked="" type="checkbox"/> By spacing	<input checked="" type="checkbox"/> 150.00	<input checked="" type="checkbox"/>	<input checked="" type="checkbox"/> 
Top secondary bars	<input checked="" type="checkbox"/> A	<input checked="" type="checkbox"/> 8	<input checked="" type="checkbox"/> By spacing	<input checked="" type="checkbox"/> 150.00	<input checked="" type="checkbox"/>	Class <input checked="" type="checkbox"/> 4 <input checked="" type="checkbox"/> Bar group
Bottom primary bars	<input checked="" type="checkbox"/> A	<input checked="" type="checkbox"/> 8	<input checked="" type="checkbox"/> By spacing	<input checked="" type="checkbox"/> 150.00	<input checked="" type="checkbox"/>	<input checked="" type="checkbox"/> 
Bottom secondary bars	<input checked="" type="checkbox"/> A	<input checked="" type="checkbox"/> 8	<input checked="" type="checkbox"/> By spacing	<input checked="" type="checkbox"/> 150.00	<input checked="" type="checkbox"/>	Class <input checked="" type="checkbox"/> 4 <input checked="" type="checkbox"/> Bar group

Posizione barra trasversale

	Descrizione
<input checked="" type="checkbox"/> 	Barra trasversale sopra.
<input checked="" type="checkbox"/> 	Barra trasversale sotto.

Tipo di creazione

	Descrizione
<input checked="" type="checkbox"/> Mesh	Crea la rete come rete d'armatura.
<input checked="" type="checkbox"/> Bar group	Crea la rete come due gruppi d'armatura indipendenti.

Scheda Barre rete elettr.

Utilizzare la scheda **Barre rete elettr.** per definire la geometria, lo spessore del copriferro in calcestruzzo, nonché il passo e le proprietà delle barre d'armatura delle barre rete nel pianerottolo inferiore e superiore. È possibile creare fino a tre gruppi di barre d'armatura.

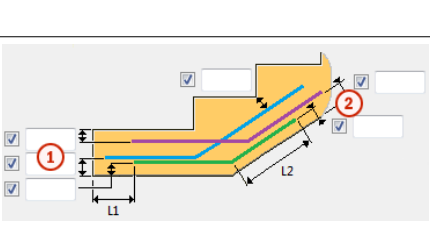
	Descrizione
	<p>1 Spessori del copriferro di tutti i gruppi di barre rete nel pianerottolo inferiore delle scale.</p> <p>Utilizzare la rappresentazione a colori nella finestra di dialogo.</p>

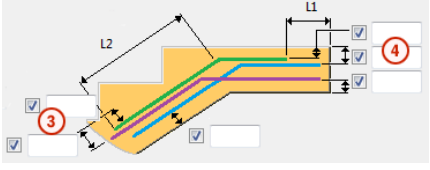
		Descrizione
	2	Spessori del copriferro verticale di tutti i gruppi di barre rete nel pianerottolo inferiore delle scale. Utilizzare la rappresentazione a colori nella finestra di dialogo.
	3	Spessori del copriferro di tutti i gruppi di barre rete nel pianerottolo superiore delle scale. Utilizzare la rappresentazione a colori nella finestra di dialogo.
	4	Spessori del copriferro verticale di tutti i gruppi di barre rete nel pianerottolo superiore delle scale. Utilizzare la rappresentazione a colori nella finestra di dialogo.

Scheda Barre di ancoraggio inferiori

Utilizzate la scheda **Barre di ancoraggio inferiori** per definire la geometria, lo spessore del copriferro in calcestruzzo, nonché il passo e le proprietà delle barre d'armatura delle barre di ancoraggio inferiori. È possibile creare fino a tre gruppi di barre d'armatura.

Tipo di creazione

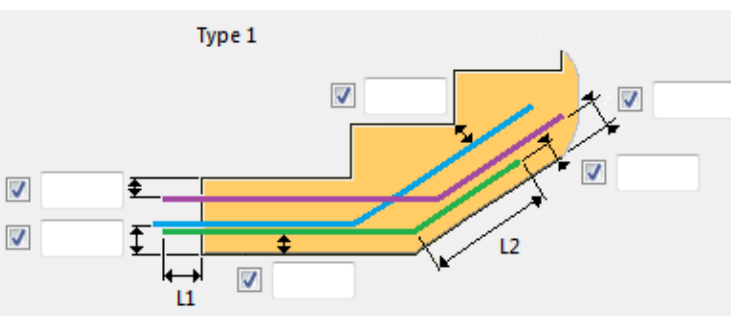
Opzione	Descrizione
No	Non viene creato alcun gruppo di barre d'armatura.
Tipo 1	Gruppo di barre d'armatura di ancoraggio a L. 

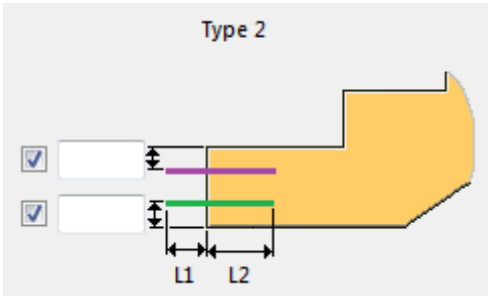
Opzione	Descrizione
Tipo 2	Gruppo di barre d'armatura di ancoraggio diritte semplici. 

Scheda Barre di ancoraggio superiori

Utilizzate la scheda **Barre di ancoraggio superiori** per definire la geometria, lo spessore del copriferro in calcestruzzo, nonché il passo e le proprietà delle barre d'armatura delle barre di ancoraggio superiori. È possibile creare fino a tre gruppi di barre d'armatura.

Tipo di creazione

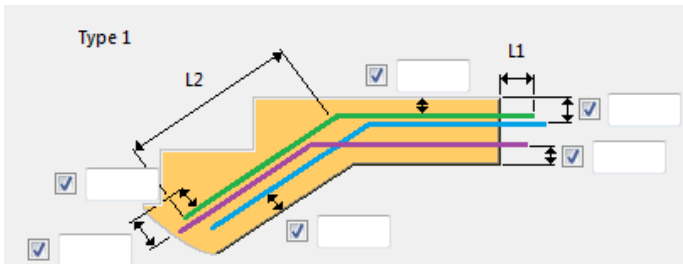
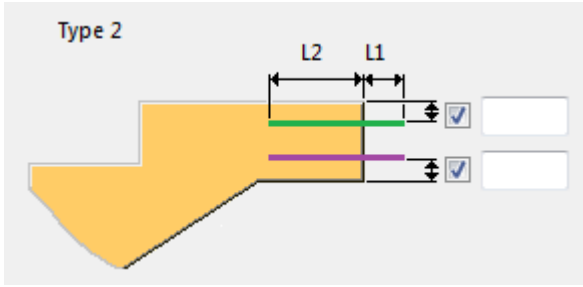
Opzione	Descrizione
No	Non viene creato alcun gruppo di barre d'armatura.
Tipo 1	Gruppo di barre d'armatura di ancoraggio a L. 
Tipo 2	Gruppo di barre d'armatura di ancoraggio diritte semplici. 

Scheda Barre di ancoraggio a Z

Utilizzate la scheda **Barre di ancoraggio a Z** per definire la geometria, lo spessore del copriferro in calcestruzzo, nonché il passo e le proprietà delle barre d'armatura delle barre di ancoraggio a Z. È possibile creare fino a tre gruppi di barre d'armatura.

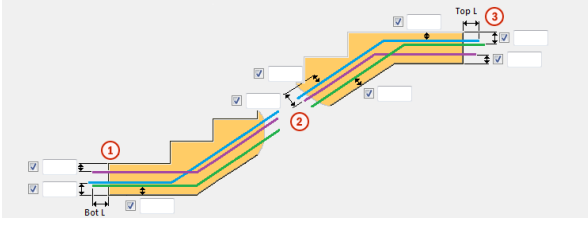
		Descrizione
	1	Spessori del copriferro di tutti i gruppi di barre di ancoraggio a Z nel pianerottolo inferiore delle scale. Utilizzare la rappresentazione a colori nella finestra di dialogo.
	2	Spessori del copriferro verticale di tutti i gruppi di barre di ancoraggio a Z nella parte principale delle scale. Utilizzare la rappresentazione a colori nella finestra di dialogo.
	3	Spessori del copriferro di tutti i gruppi di barre di ancoraggio a Z nel pianerottolo superiore delle scale. Utilizzare la rappresentazione a colori nella finestra di dialogo.
	L inf.	Lunghezza delle barre di ancoraggio a Z che si estendono dal pianerottolo inferiore delle scale.
	L sup.	Lunghezza delle barre di ancoraggio a Z che si estendono dal pianerottolo superiore delle scale.

Scheda Barre finali pianerottoli

Utilizzare la scheda **Barre finali pianerottoli** per armare i pianerottoli e per definire la geometria, lo spessore del copriferro in calcestruzzo, nonché il passo e le proprietà delle barre finali pianerottoli.

Estremità inferiore

Armatura del pianerottolo inferiore.

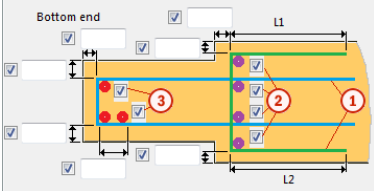
		Descrizione
	1	Barre finali pianerottoli. La geometria a U segue la forma del pianerottolo in base agli spessori del copriferro definiti. Rappresentazione a colori nell'immagine: blu, verde.
	2	Definire se creare o meno le barre trasversali aggiuntive. Selezionare le caselle di controllo accanto ai punti viola.
	3	Definire se creare o meno le barre trasversali aggiuntive. Selezionare le caselle di controllo accanto ai punti rossi.

Estremità superiore

Armatura del pianerottolo superiore.

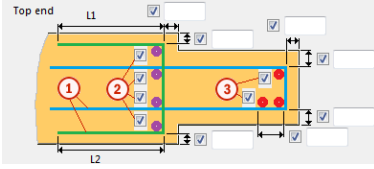
		Descrizione
	1	Barre finali pianerottoli. La geometria a U segue la forma del pianerottolo in base agli spessori del copriferro definiti. Rappresentazione a colori nell'immagine: blu, verde.
	2	Definire se creare o meno le barre trasversali aggiuntive. Selezionare le caselle di controllo accanto ai punti viola.
	3	Definire se creare o meno le barre trasversali aggiuntive. Selezionare le caselle di controllo accanto ai punti rossi.

Spessore copriferro laterale

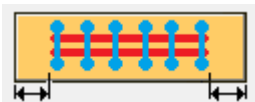
Opzione	Descrizione
	Spessore copriferro laterale di tutti i gruppi di barre d'armatura definiti nella scheda Barre finali pianerottoli .

Scheda UDA

Utilizzare la scheda **UDA** per definire gli attributi utente per le scale. È possibile definire più UDA. Gli attributi utente possono essere utilizzati come filtri e possono essere visualizzati in disegni e report.

Scheda Configurazione

Utilizzare la scheda **Configurazione** per definire gli spessori copriferro di default e i raggi di piegatura di tutte le barre d'armatura create da **Scala in calcestruzzo armato (95)**.

Spessore copriferro per i gruppi di barre d'armatura A - C

Definisce lo spessore del copriferro di default per i gruppi di barre d'armatura A - C.

Opzione	Descrizione
Valore	Spessore copriferro di default definito da un valore.
Diametro barra d'armatura	Spessore copriferro di default moltiplicato per il diametro della barra d'armatura.

Spessore copriferro generale delle barre D - L

Definire lo spessore copriferro di default per i gruppi di barre d'armatura D - L e di tutte le barre d'armatura, ad eccezione dei gruppi di barre d'armatura A - C e delle reti.

Opzione	Descrizione
Valore	Spessore copriferro di default definito da un valore.
Diametro barra d'armatura	Spessore copriferro di default moltiplicato per il diametro della barra d'armatura.

Raggio di piegatura

Definire il raggio di piegatura di default di tutte le barre d'armatura.

Opzione	Descrizione
Rebar_database.inp	Raggio di piegatura di default definito dal file <code>rebar_database.inp</code> .
Relativo a diametro	Raggio di piegatura di default in base al diametro della barra d'armatura.
Raggio di piegatura	Raggio di piegatura di default definito da un valore.

Spessore copriferro rete

Definire lo spessore copriferro di default per le reti create da **Scala in calcestruzzo armato (95)**.

Fondazioni

In questa sezione sono illustrati i componenti che possono essere utilizzati nelle fondazioni in calcestruzzo.

Per ulteriori informazioni, cliccare sul collegamento di seguito:

- [Blocco fond. prefabbricato \(1028\) \(pagina 3421\)](#)
- [Fondazione in calcestruzzo \(1030\) \(pagina 3427\)](#)

Blocco fond. prefabbricato (1028)

Blocco fond. prefabbricato (1028): consente di creare un blocco fondazione in calcestruzzo. Il blocco può essere suddiviso in tre sezioni. Tutte e tre le sezioni possono essere quotate separatamente.

Parti create

- Blocco fondazione
- Inserto
- Regolatore

Utilizzare per

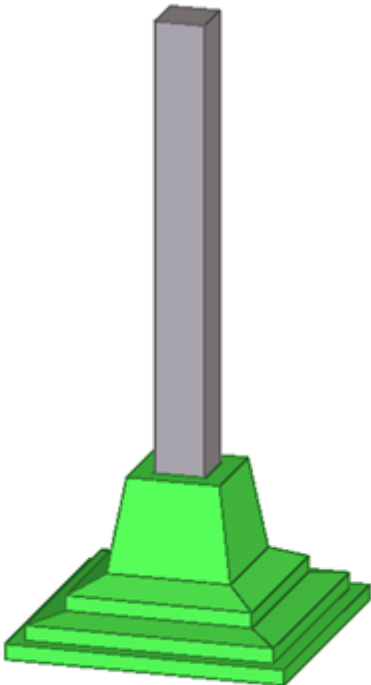
Situazione	Descrizione
	Blocco fondazione prefabbricato con tre sezioni.

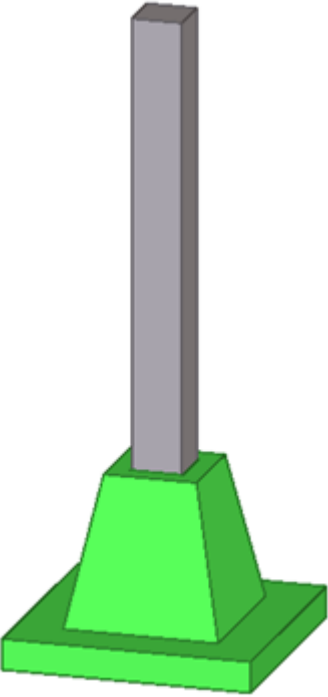
Situazione	Descrizione
 <p>A 3D perspective drawing of a prefabricated foundation block. The block is green and consists of a wide, flat base with a trapezoidal section rising from its center. A vertical, grey rectangular column is mounted on top of the trapezoidal section.</p>	<p>Blocco fondazione prefabbricato con una sezione.</p>

Ordine di selezione

1. Selezionare la parte principale (colonna in calcestruzzo).
2. Selezionare una posizione.
Il dettaglio viene creato automaticamente.

Scheda Immagine

Utilizzare la scheda **Immagine** per dimensionare il blocco fondazione.

Il blocco fondazione può essere dimensionato sia nella vista frontale sia nella vista laterale.

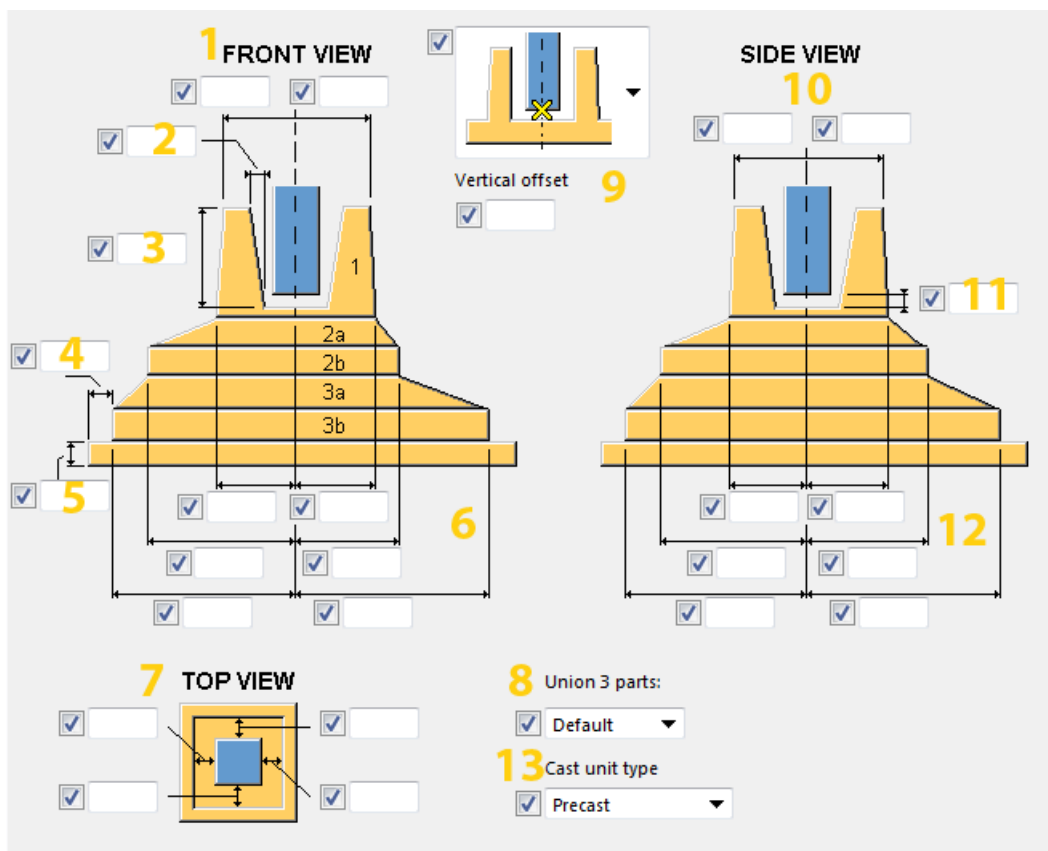

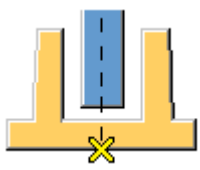
Descrizione			
1	Larghezza del segmento superiore nella sezione 1 (nella vista frontale).		
2	Larghezza del taglio inclinato nella colonna.		
3	Altezza del taglio della colonna.		
4	Offset della soletta che si trova sotto il blocco. L'offset è relativo al blocco fondazione.		
5	Spessore della soletta sotto il blocco.		
6	Larghezza del segmento inferiore nella sezione 1 (nella vista frontale). Larghezza della sezione 2 e della sezione 3 (nella vista frontale).		
7	Distanza tra il blocco fondazione e i lati della colonna.		
8	Specificare come collegare le sezioni nel blocco fondazione.		
9	Selezionare il punto di riferimento del blocco fondazione.		Il punto di inserimento del componente si trova sul lato inferiore del blocco fondazione.

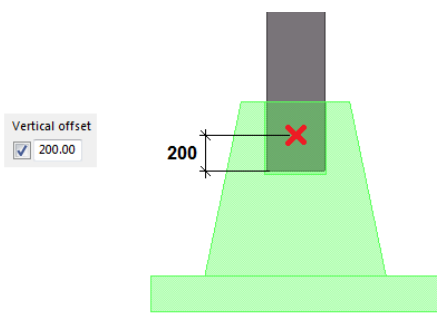
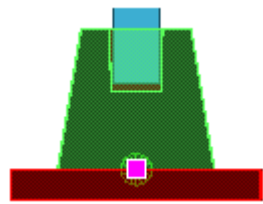
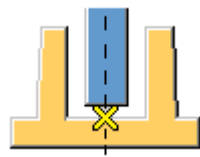
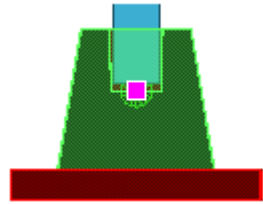
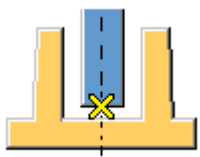
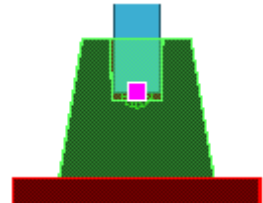
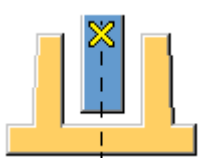
		Descrizione	
	<p>È inoltre possibile impostare l'offset verticale:</p> 	<p>Si noti che la parte rossa (soletta aggiuntiva sotto il blocco) non viene presa in considerazione.</p> 	
		<p>Il punto di inserimento del componente si trova sul lato inferiore del taglio della colonna.</p> 	
		<p>Il punto di inserimento del componente si trova sul lato inferiore della colonna.</p> 	
		<p>Il punto di inserimento del componente si trova nella parte superiore del blocco fondazione.</p>	
10	Larghezza del segmento superiore nella sezione 1 (nella vista laterale).		
11	Distanza dalla parte inferiore della colonna al blocco fondazione.		

	Descrizione
12	Larghezza del segmento inferiore nella sezione 1 (nella vista laterale). Larghezza della sezione 2 e della sezione 3 (nella vista laterale).
13	Selezionare il tipo di unità di getto.

Scheda Parti

Utilizzare la scheda **Parti** per definire i profili per il blocco fondazione, l'inserto e il regolatore e le dimensioni dell'inserto.

Opzione	Descrizione
1	Profili blocco fondazione, regolatore e proprietà dell'inserto. Se non si seleziona alcun materiale, Blocco fondazione prefabbricato (1028) utilizza lo stesso materiale della colonna.
2	Scegliere se creare o meno il regolatore e l'inserto e come collegarli al blocco fondazione.
3	Dimensioni delle tre sezioni del blocco fondazione. È inoltre possibile definire il taglio della colonna nella sezione superiore. Per le sezioni 2 e 3 è possibile definire l'altezza del piano inclinato.

Opzione	Descrizione
4	Dimensioni dell'inserto.

Scheda Scanalature

Utilizzare la scheda **Scanalature** per definire le scanalature.

Esempio:

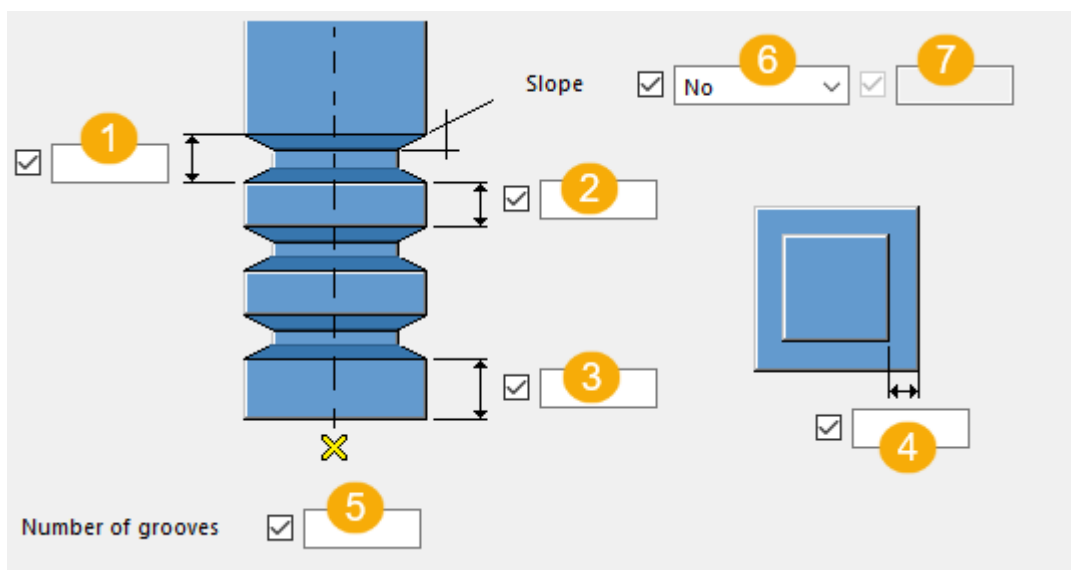
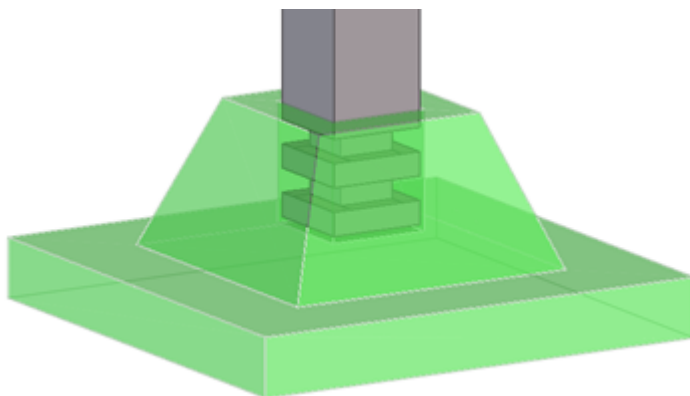

	Descrizione
1	Altezza della scanalatura.
2	Distanza tra le scanalature.
3	Prima distanza relativa alla parte inferiore della colonna.
4	Profondità delle scanalature.
5	Numero delle scanalature.

	Descrizione
6	Selezionare se definire un angolo di inclinazione o un quota per le scanalature.
7	Definire l'angolo di inclinazione o il valore di quota.

Scheda Generale

Per ulteriori informazioni, cliccare sul collegamento di seguito:

Scheda Analisi

Per ulteriori informazioni, cliccare sul collegamento di seguito:

Scheda Analisi

Fondazione in calcestruzzo (1030)

Fondazione in calcestruzzo (1030) consente di creare una piastra di fondazione in calcestruzzo nella parte inferiore di una colonna in calcestruzzo selezionata.

Oggetti creati

- Piastra di fondazione in calcestruzzo
- Tubi di iniezione e manichette di iniezione nella colonna in calcestruzzo
- Fino a 4 pali in calcestruzzo sotto la piastra di fondazione (opzionale)
- Staffe per le barre d'armatura

Utilizzare per

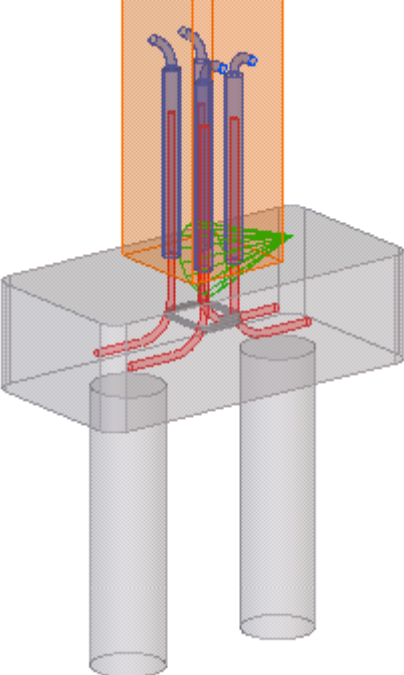
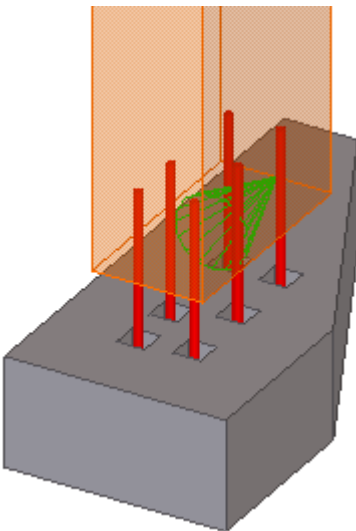
Situazione	Descrizione
 <p>The diagram shows a 3D perspective view of a foundation slab. Two vertical piles are shown extending downwards from the slab. Inside the slab, there are several vertical injection tubes with blue caps at the top. Red curved lines represent injection ducts connecting the tubes to the slab. A green mesh of reinforcement bars is visible within the slab. The slab has chamfered corners.</p>	<p>Piastra di fondazione in calcestruzzo con smussi, pali, tubi di iniezione con manichette di iniezione curve, barre d'armatura e staffe.</p>
 <p>The diagram shows a 3D perspective view of a foundation slab with a stepped top surface. Several vertical red reinforcement bars are shown protruding from the slab. A green mesh of reinforcement bars is visible within the slab. The slab has multiple edges and is shown with a grey concrete texture.</p>	<p>Piastra di fondazione in calcestruzzo con più di 4 bordi, incavi nella piastra di fondazione e barre d'armatura multiple.</p>

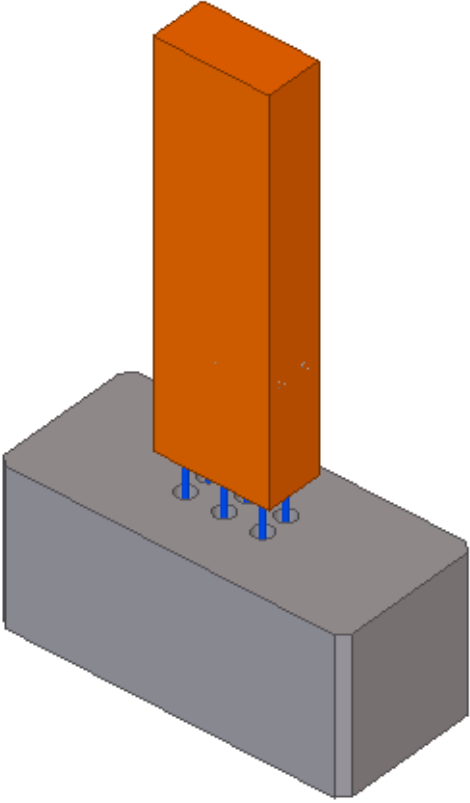
Situazione	Descrizione
 A 3D perspective illustration showing a grey rectangular concrete foundation slab. On top of the slab, three blue vertical reinforcement bars are visible, extending upwards. An orange rectangular concrete column is positioned on top of these bars, centered on the slab.	Piatto fondazione in calcestruzzo con più barre d'armatura.

Ordine di selezione

1. Selezionare una colonna in calcestruzzo.
2. Selezionare un punto.

La fondazione in calcestruzzo viene creata automaticamente quando viene selezionato il punto.

Identificazione delle parti

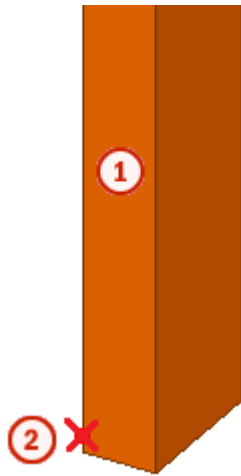

	Parte
1	Colonna in calcestruzzo
2	Punto Il punto definisce il nuovo livello inferiore della colonna.

Scheda Immagine

Utilizzare la scheda **Immagine** per controllare le dimensioni delle barre d'armatura e delle dimensioni di iniezione.

Dimensioni

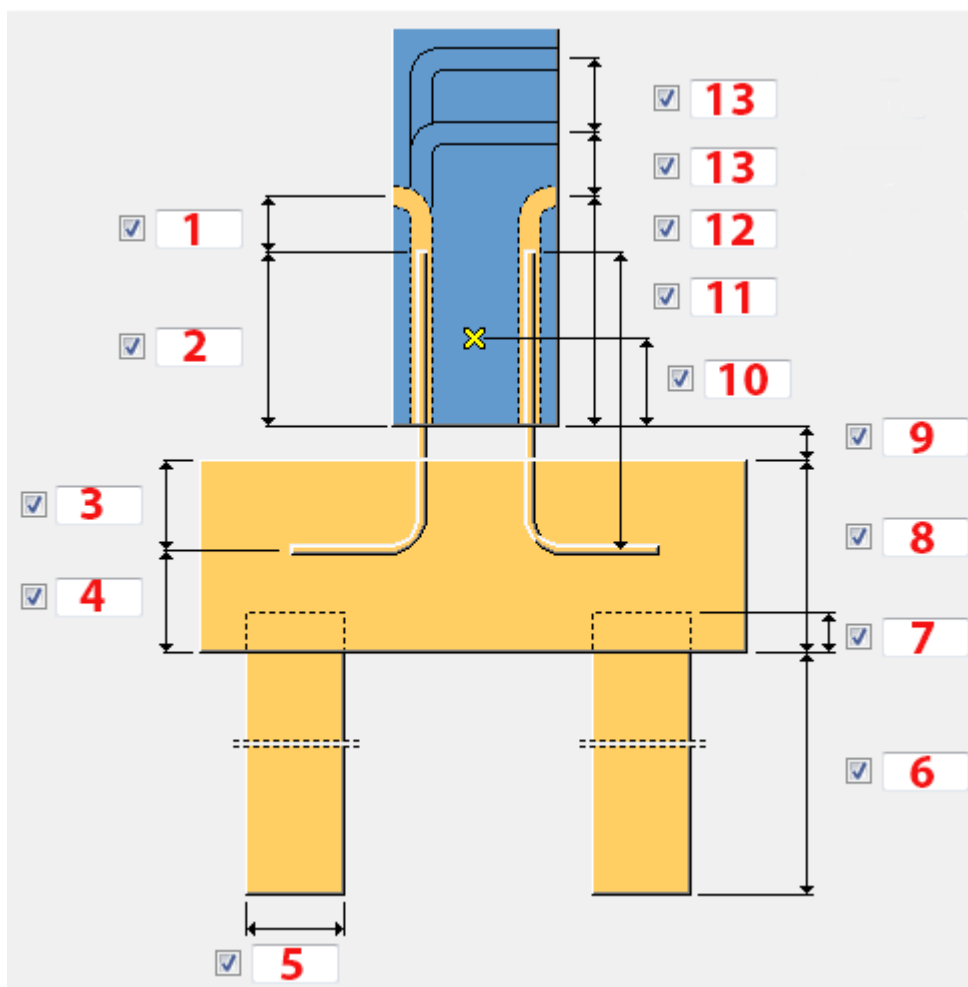

	Descrizione	Default
1	Lunghezza dell'estensione del tubo di iniezione dalla parte superiore della barra d'armatura.	180 mm
2	Altezza della barra d'armatura nella colonna.	400 mm
3 4	Spessore del copri ferro superiore e di quello inferiore della barra d'armatura. Lo spessore del copri ferro inferiore viene utilizzato solo se lo spessore del copri ferro superiore non viene definito.	0,5 * spessore piatto di fondazione
5	Spessore palo. Il valore relativo allo spessore del palo nella scheda Parti sostituisce questo valore.	300 mm

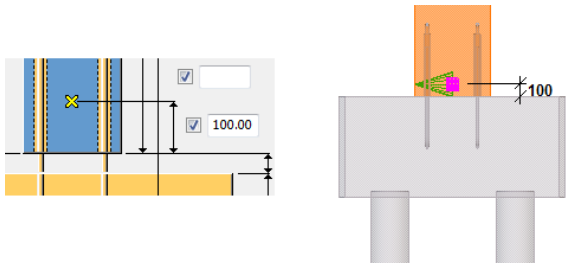
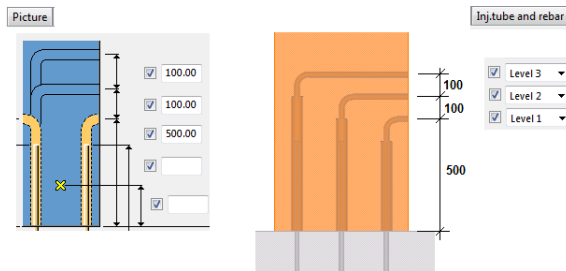
	Descrizione	Default
6	Distanza dalla parte inferiore della fondazione alla parte inferiore del palo.	5000 mm
7	Profondità del palo nella fondazione.	50 mm
8	Spessore piatto di fondazione.	800 mm
9	Distanza tra la colonna e il piatto di fondazione.	0 mm
10	Offset verticale dal punto selezionato.	0 mm
		
11	Altezza della barra d'armatura.	800 mm 400 mm + 50% dell'altezza della fondazione in calcestruzzo
12	Elevazione del tubo di iniezione 1.	500 mm
13	Elevazioni dei tubi di iniezione 2 e 3. Offset verticale per i tubi di iniezione se i tubi sono puntati nella stessa direzione. Consente di definire il livello da utilizzare nella scheda Tubo iniez. e barra armat..	
		

Tubo di iniezione

Consente di selezionare la forma e le dimensioni dei tubi di iniezione.

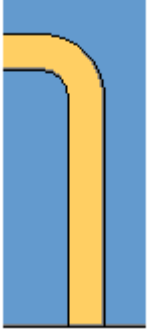
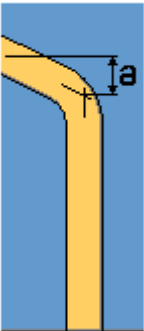
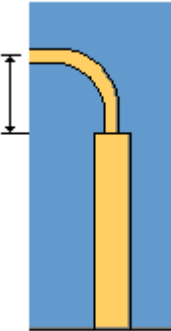
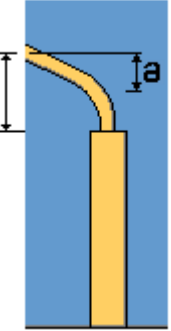
Opzione	Descrizione
	<p>Il tubo di iniezione è un unico pezzo, con angolo di 90 gradi.</p>
	<p>Il tubo di iniezione è un unico pezzo. Utilizzare il valore a per definire l'inclinazione del tubo.</p>
	<p>Tubo di iniezione e manichetta di iniezione con angolo di 90 gradi.</p>
	<p>Tubo di iniezione e manichetta di iniezione inclinata. Utilizzare il valore a per definire l'inclinazione della manichetta.</p>

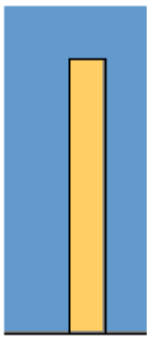
Opzione	Descrizione
	Tubo di iniezione dritto. Non viene creata alcuna apertura del tubo di iniezione.

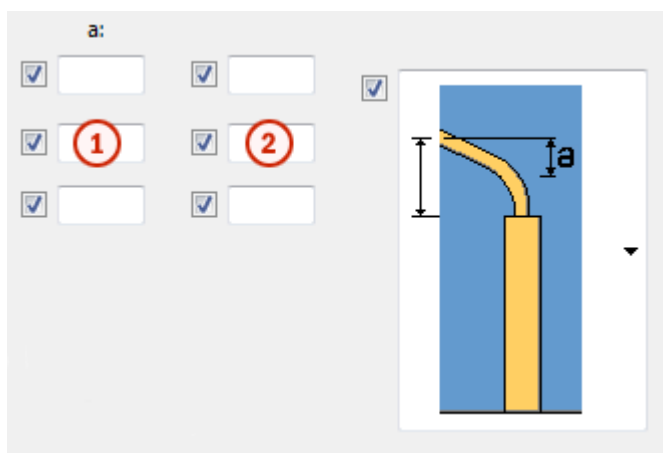

	Descrizione	Default
1	Definisce l'altezza di un tubo di iniezione inclinato o l'angolo della manichetta.	30 mm
2	Definisce l'altezza di una manichetta di iniezione curva.	0 mm

Lunghezza gancio barre d'armatura

Consente di definire la lunghezza del gancio della barra d'armatura. È possibile definire anche l'angolo di estremità della barra d'armatura.

Il valore di default è $10 * \text{diametro barre di rinforzo}$.

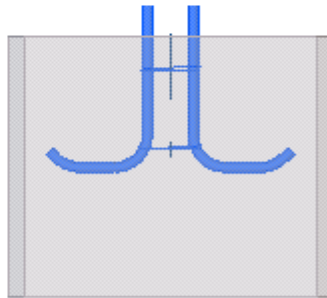
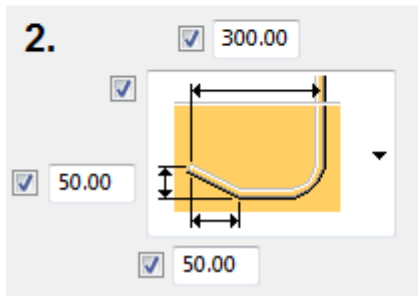
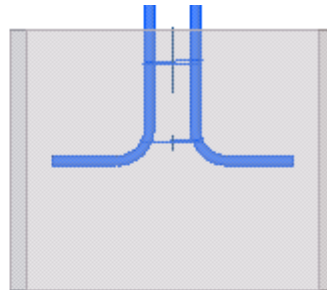
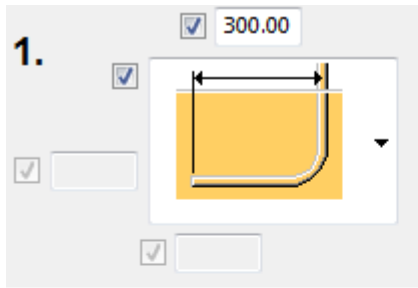

Scheda Parti

Utilizzare la scheda **Parti** per controllare le proprietà del profilo del piatto di fondazione, i pali di fondazione, le staffe e i tubi di iniezione.

Fondazione di cemento, Pali

Consente di definire le proprietà del profilo del piatto di fondazione in calcestruzzo e dei pali di fondazione.

Se non viene specificato alcun valore per lo spessore dei pali nella scheda **Parti**, verrà utilizzato il valore definito nella scheda **Immagine** insieme a **Prefisso tipo profilo palo (es. D)**.

Opzione	Descrizione
t, l, a	Spessore, larghezza e altezza della parte.
Pref. N.	Prefisso e numero partenza per il numero posizione della parte.
Materiale	Tipo di materiale.
Nome	Nome mostrato nei disegni e nei report.
Classe	Numero classe parte.
Commento	Aggiunge un commento per la parte.

Barre d'armatura

Opzione	Descrizione
Tipo di barre di rinforzo	Specifica il tipo di profilo per le barre d'armatura. <ul style="list-style-type: none"> Default: corrispondente a Barra d'armatura

Opzione	Descrizione
	<ul style="list-style-type: none"> • Profilo polig.: catalogo profili • Barra d'armatura: catalogo delle barre d'armatura
Barre di rinforzo	Dimensioni delle barre d'armatura.
Raggio	Raggio del gancio delle barre d'armatura.
Barre armat. appartengono a	<p>Definisce a quale parte appartengono le barre d'armatura.</p> <ul style="list-style-type: none"> • Default: corrispondente a Colonne • Fondazione di cemento: le barre d'armatura appartengono alla fondazione in calcestruzzo. • Colonna: le barre d'armatura appartengono alla colonna. • Parte sciolta: le barre d'armatura non sono collegate a nessuna parte. • Adiacente: Le barre d'armatura appartengono alla parte adiacente. Utilizzare il nome o la classe per trovare la parte.

Tubi di iniezione e curva

Opzione	Descrizione
Tubi di iniezione	Dimensioni dei tubi di iniezione.
Curva	Dimensioni dei tubi flessibili di iniezione.
Numero articolo	<p>Numero articolo per la manichetta di iniezione e il tubo di iniezione.</p> <p>I valori immessi vengono salvati nell'attributo utente della parte.</p>
	<p>Definisce la modalità di connessione delle manichette di iniezione ai tubi di iniezione.</p> <ul style="list-style-type: none"> • Default: le manichette di iniezione sono parti sciolte. • Guadagno unione di parti: le manichette di iniezione vengono aggiunte ai tubi di iniezione. • Distanza saldatura: le manichette di iniezione vengono saldate ai tubi di iniezione.

Opzione	Descrizione
	<ul style="list-style-type: none"> • Colonna unità di getto: le manichette di iniezione vengono aggiunte alla colonna. • Saldato alla colonna: le manichette di iniezione vengono saldate alla colonna.

Opzione	Descrizione
Prefisso tipo profilo palo (es. D)	<p>Prefisso del profilo parametrico di default per i pali.</p> <p>Questo valore funziona solo se è stato impostato lo spessore del palo nella scheda Immagine.</p> <p>È possibile sostituire questo valore impostando lo spessore del palo nella scheda Parti.</p>
Prefisso tipo profilo barra armat. (es. D)	Prefisso del profilo parametrico di default per i profili delle barre d'armatura.

Scheda Fondazione

Utilizzare la scheda **Fondazione** per controllare la forma e le dimensioni del piatto di fondazione in calcestruzzo e degli incavi.

Tipo di fondazione in calcestruzzo

Opzione	Descrizione
Tipo di solido	Specifica il tipo di parte per fondazione rettangolare.
Direzione fondazione	Specifica la direzione della fondazione.

Dimensioni fondazione in calcestruzzo

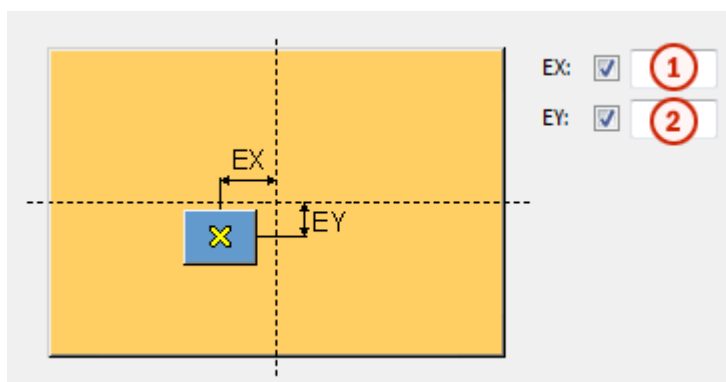

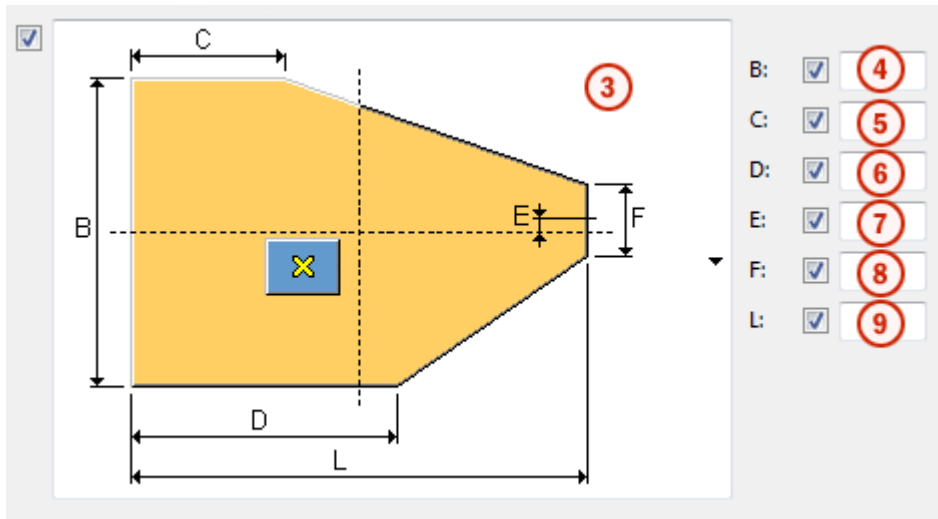

	Descrizione
1	Offset dalla colonna in calcestruzzo nella direzione x.
2	Offset dalla colonna in calcestruzzo nella direzione y.
3	Specifica la forma della fondazione.
4	Larghezza del piatto di fondazione.
5	Lunghezza della parte diritta del piatto di fondazione.
6	
7	Offset dall'asse centrale del piatto di fondazione.
8	Larghezza della parte diritta del piatto di fondazione.
9	Lunghezza del piatto di fondazione.

Dimensioni dell'incavo

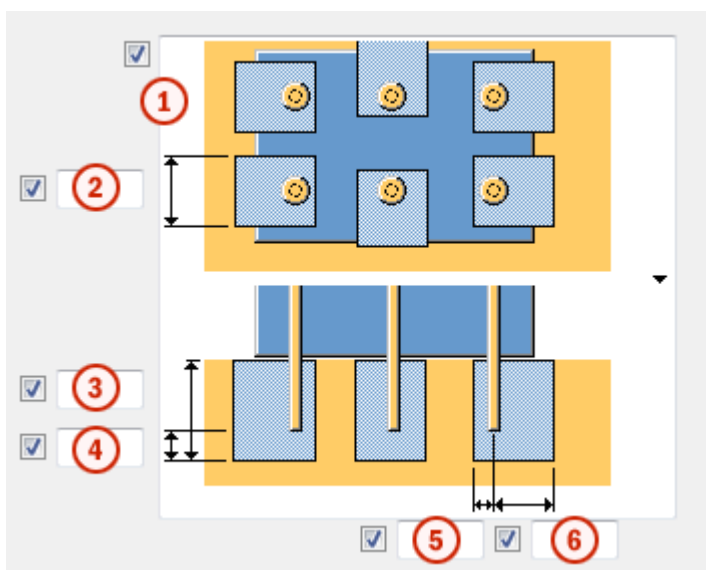

	Descrizione
1	Specifica il tipo di incavo.
2	Larghezza degli incavi.
3	Profondità degli incavi.
4	Distanza tra la parte inferiore della barra d'armatura e la parte inferiore dell'incavo.
5	Distanza tra l'asse centrale della barra d'armatura e il lato sinistro dell'incavo.
6	Distanza tra l'asse centrale della barra d'armatura e il lato destro dell'incavo.

Opzione	Descrizione
Tipo smusso per massiccia rettangolare	Tipo di smusso per il piatto di fondazione rettangolare.
Smusso X	Dimensioni dello smusso nella direzione x.
Smusso Y	Dimensioni dello smusso nella direzione y.

Scheda Pali

Utilizzare la scheda **Pali** per controllare la posizione dei pali di fondazione.

Posizioni dei pali

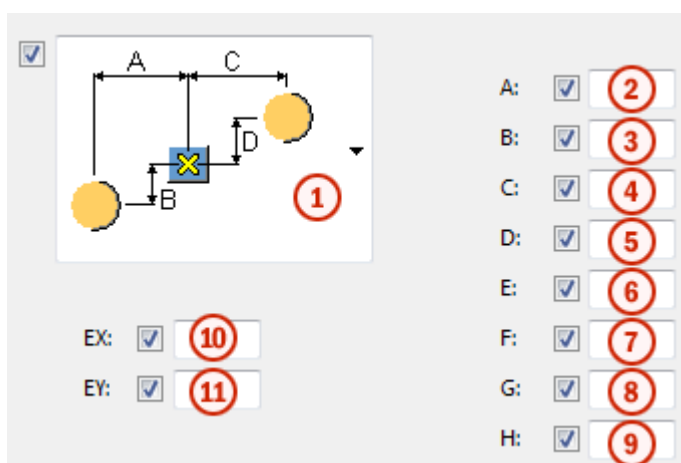

	Descrizione
1	Specifica la posizione e l'offset dei pali.
2	Distanza tra il primo palo e la colonna nella direzione x.
4	Distanza tra il secondo palo e la colonna nella direzione x.
6	Distanza tra il terzo palo e la colonna nella direzione x.
8	Distanza tra il quarto palo e la colonna nella direzione x.

	Descrizione
3	Distanza tra il primo palo e la colonna nella direzione y.
5	Distanza tra il secondo palo e la colonna nella direzione y.
7	Distanza tra il terzo palo e la colonna nella direzione y.
9	Distanza tra il quarto palo e la colonna nella direzione y.
10	Offset palo dalla colonna in calcestruzzo nella direzione x.
11	Offset palo dalla colonna in calcestruzzo nella direzione y.

Opzione	Descrizione
Direzione pali	Definisce la direzione dei pali.
Unisci pali a fondazione	Definisce la modalità di connessione dei pali alla fondazione.

Scheda Tubo iniez. e barra armat.

Utilizzare la scheda **Tubo iniez. e barra armat.** per controllare la creazione, il numero e la posizione delle barre d'armatura e dei tubi di iniezione.

Opzione	Descrizione
Crea	Seleziona quali parti vengono create.
Raggio piegatura tubi iniezione	Raggio dei tubi di iniezione.

Proprietà dei tubi di iniezione

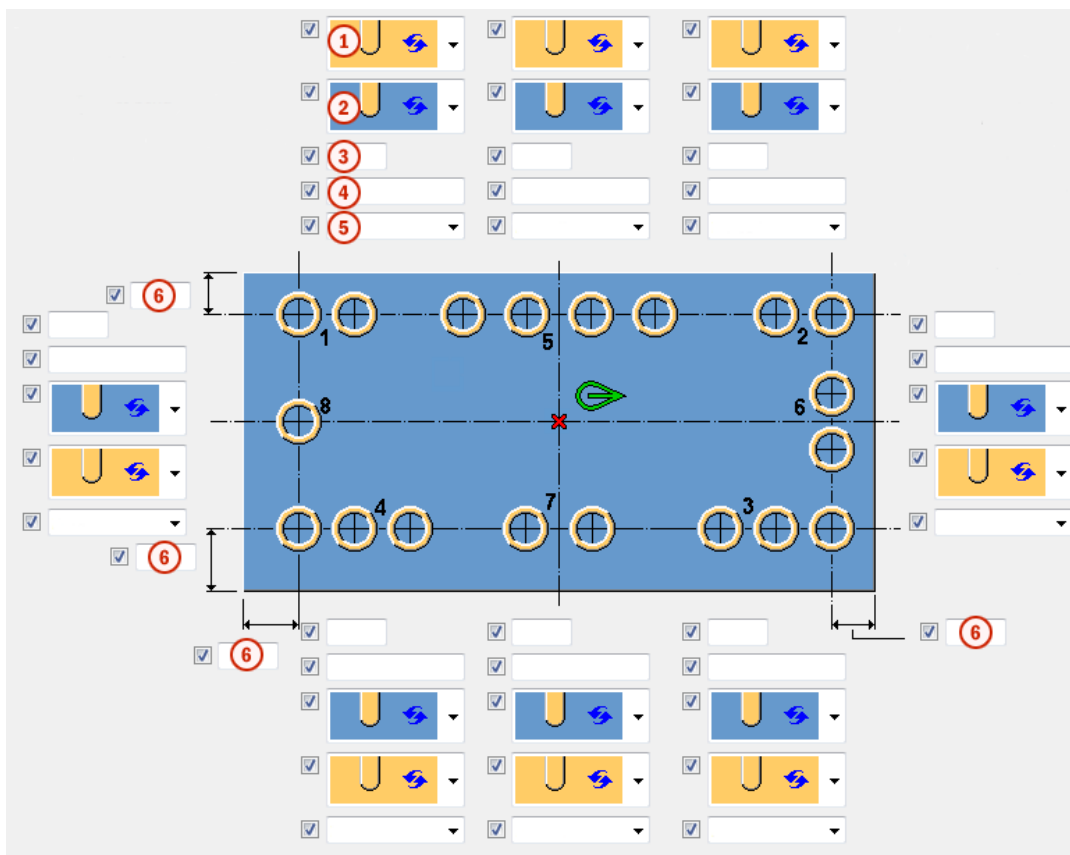

	Descrizione
1	Specifica la direzione delle barre piegate.
2	Specifica la direzione delle manichette di iniezione.
3	Numero di tubi di iniezione.
4	Distanza centro-centro tra i tubi di iniezione.
5	Definisce il livello delle parti di iniezione curve. Si tratta di un valore utile se le parti curve sono puntate nella stessa direzione. È possibile definire i livelli nella scheda Immagine .

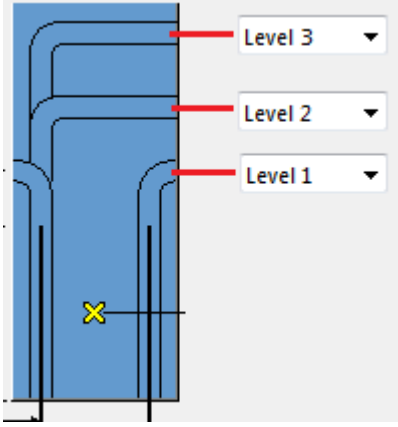
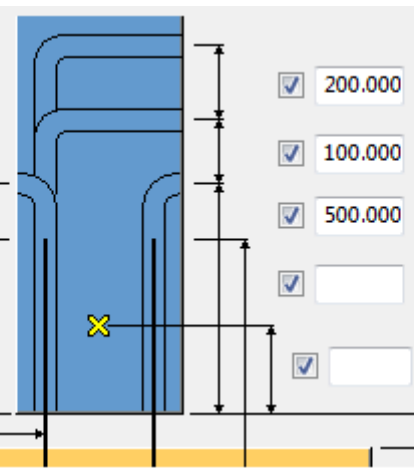
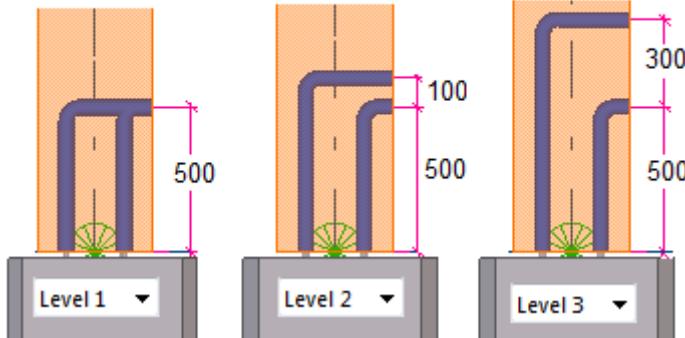
	Descrizione
	 <p>Esempio:</p>  
6	Definisce la distanza dal centro del tubo di iniezione al contorno esterno della fondazione in calcestruzzo.

Esempio

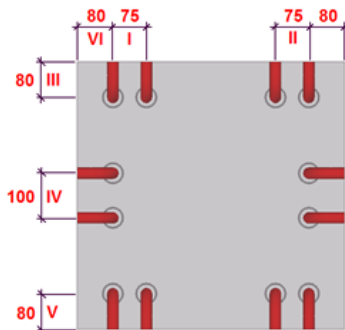
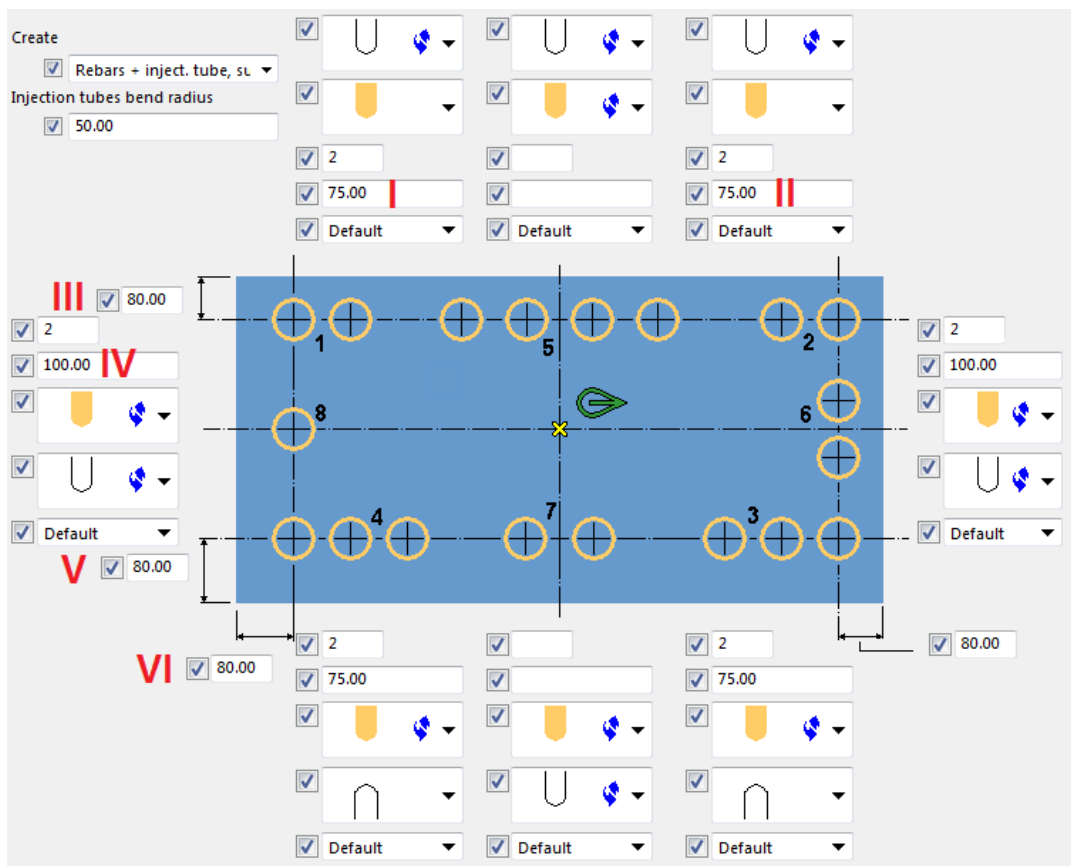

Scheda Colonna

Utilizzare la scheda **Colonna** per controllare le dimensioni del taglio della colonna.

Dimensioni colonna

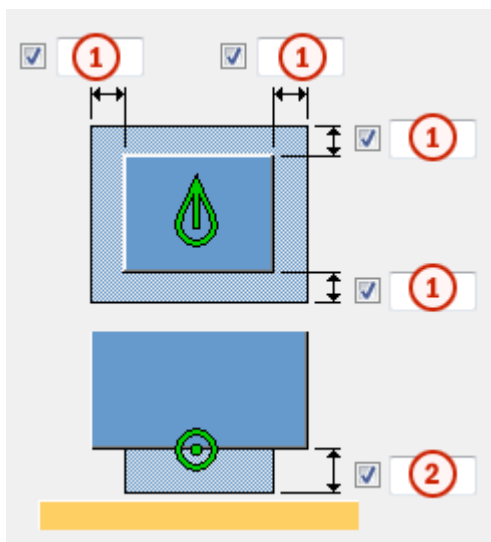

	Descrizione
1	Dimensioni del taglio della colonna.
2	Altezza del taglio della colonna.

Scheda Staffe

Utilizzare la scheda **Staffe** per controllare le proprietà delle staffe.

Proprietà delle staffe

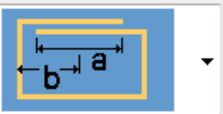
Opzione	Descrizione
<input checked="" type="checkbox"/>  a: <input checked="" type="checkbox"/> <input type="text"/> b: <input checked="" type="checkbox"/> <input type="text"/>	Consente di scegliere se vengono create staffe. Definisce la lunghezza delle sovrapposizioni.
Tipo	Tipo di staffe.
Dimensione	Dimensioni delle staffe.
Condizioni estr. sx	Gancio per il punto iniziale delle staffe.
Condizioni estr. dx	Gancio per il punto finale delle staffe.
Lungh. curvatura sx	Lunghezza gancio per il punto iniziale della staffa.
Lungh. curvatura dx	Lunghezza gancio per il punto finale della staffa.
Metodo di creazione	Metodo di creazione delle staffe. Numero di barre: immettere il numero di staffe.

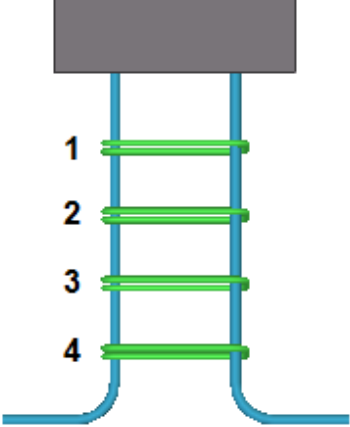
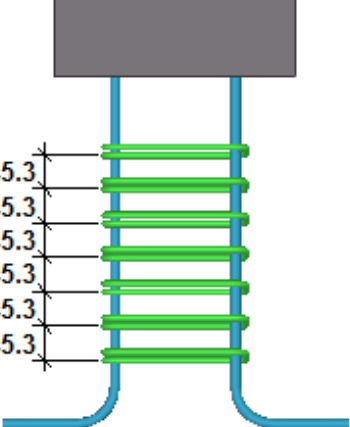
Opzione	Descrizione
	<div style="display: flex; justify-content: space-between; align-items: flex-start;"> <div style="width: 30%;"> <p><input checked="" type="checkbox"/> Number of bars ▾</p> <p><input checked="" type="checkbox"/> 4 <input type="checkbox"/></p> </div> <div style="width: 65%;">  <p>Tramite passo: immettere un valore di spaziatura.</p>  </div> </div>
	<p>Consente di definire commento, nome, classe, serie e numero partenza per le staffe.</p>

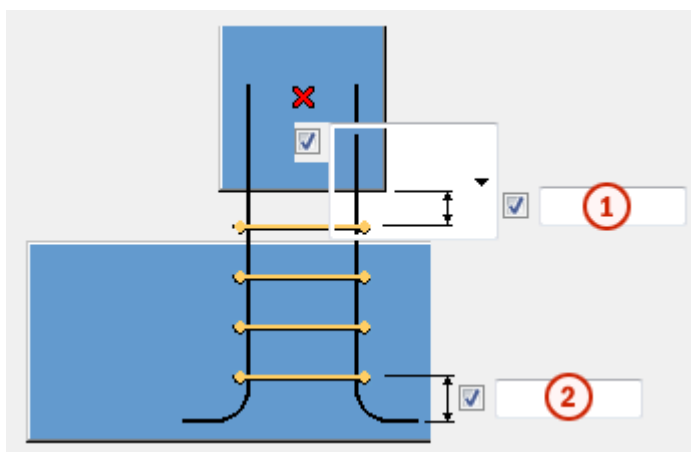

	Descrizione
1	Consente di selezionare il punto iniziale delle staffe, dalla parte inferiore della colonna alla prima staffa o dalla parte superiore della barra d'armatura alla prima staffa.
2	Consente di definire la distanza tra la parte inferiore della barra d'armatura e l'ultima staffa.

Esempio

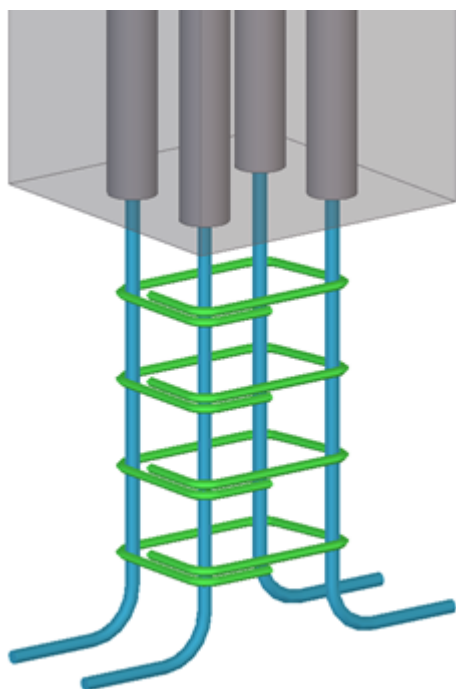

Scheda Generale

Per ulteriori informazioni, cliccare sul collegamento di seguito:
[Scheda Generale](#)

Scheda Analisi

Per ulteriori informazioni, cliccare sul collegamento di seguito:
[Scheda Analisi](#)

6.2 Armatura

In questa sezione sono illustrati i componenti che possono essere utilizzati per le armature.

Si veda anche

[Armature di fondazione \(pagina 3447\)](#)

[Armatura trave, colonna e soletta \(pagina 3471\)](#)

[Sollevamento \(pagina 3691\)](#)

Armature di fondazione

Tekla Structures comprende i seguenti componenti che possono essere utilizzati per creare automaticamente armature per le fondazioni:

- [Armatura trave di fondazione \(75\) \(pagina 3447\)](#)
- [Armatura testa palo \(76\) \(pagina 3452\)](#)
- [Armatura plinto di fondazione \(77\) \(pagina 3458\)](#)
- [Barre di ripresa per pilastro \(86\) \(pagina 3464\)](#)
- [Barre di ripresa da fondazione \(87\) \(pagina 3467\)](#)

Armatura trave di fondazione (75)

Armatura trave di fondazione (75) crea un'armatura per una trave di fondazione in calcestruzzo.

Barre create

- Barre longitudinali per le superfici superiore e inferiore e i lati della fondazione
- Staffe

Utilizzare per

Situazione	Informazioni aggiuntive
Travi di fondazione diritte con sezioni trasversali rettangolari	
	Barre principali completamente all'interno della fondazione, nessuna barra laterale, sovrapposizione staffa agli angoli della staffa.

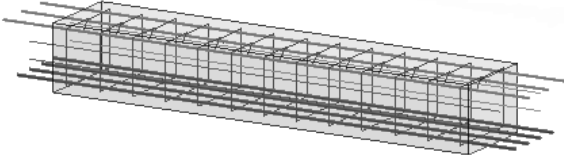
Situazione	Informazioni aggiuntive
	<p>Barre principali che sporgono dal plinto di fondazione, due barre su entrambi i lati, sovrapposizione staffa al centro della superficie superiore.</p>

Non utilizzare per

Fondazioni con:

- Sezioni trasversali irregolari
- Angoli obliqui o tagliati

Prima di iniziare

- Creare la trave di fondazione in calcestruzzo.
- Calcolare l'area di armatura necessaria.

Ordine di selezione

1. Selezionare la trave di fondazione in calcestruzzo.

Scheda Immagine

Utilizzare la scheda **Immagine** per definire lo spessore del copriferro in calcestruzzo e l'offset della staffa.

Spessore copriferro

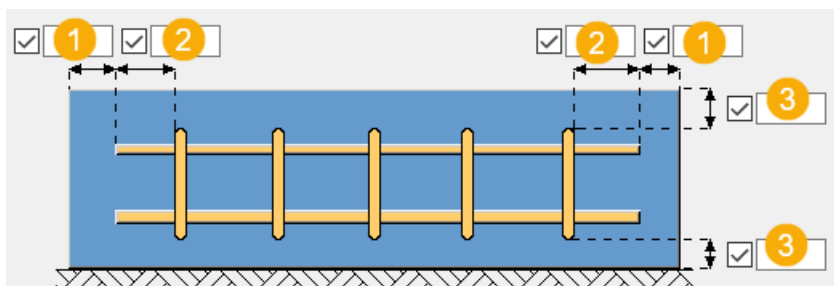

	Descrizione
1	Spessore copriferro (estremità trave)
2	Offset staffa
3	Spessore copriferro (superiore e inferiore)

Scheda Barre principali

Utilizzare la scheda **Barre principali** per definire le proprietà delle barre superiore, inferiore, sinistra e destra.

Lunghezza di aderenza delle barre principali

Le lunghezze di aderenza definiscono di quanto le barre principali si estendono verso le strutture adiacenti negli estremi delle travi di fondazione. Utilizzare le caselle **Lunghezza di aderenza 1** per la prima estremità della fondazione (con la grip gialla) e le caselle **Lunghezza di aderenza 2** per la seconda estremità della fondazione (con la grip magenta).

È possibile definire separatamente le lunghezze di aderenza per:

- Barre superiori
- Barre inferiori
- Barre sul lato sinistro della fondazione
- Barre sul lato destro della fondazione



Scheda Staffe

Utilizzare la scheda **Staffe** per definire le proprietà e il tipo di spaziatura della staffa.

Tipo di curvatura

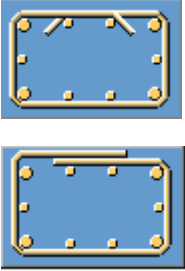
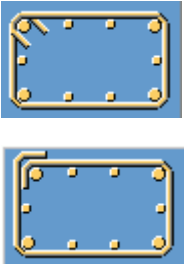
Selezionare la posizione delle sovrapposizioni delle staffe nella trave di fondazione.

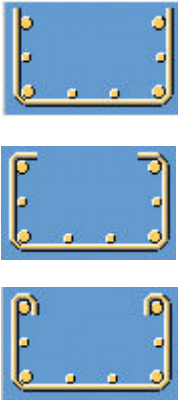
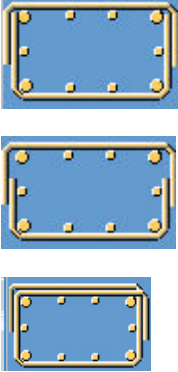
	Opzione
In centro	
Nell'angolo	

	Opzione
Sagomata a Z	
Sagomata a Z Immettere la lunghezza di sovrapposizione nell'immagine Trasversale per le prime due opzioni.	
Barre staffa doppia	
Armatura trasversale diritta	



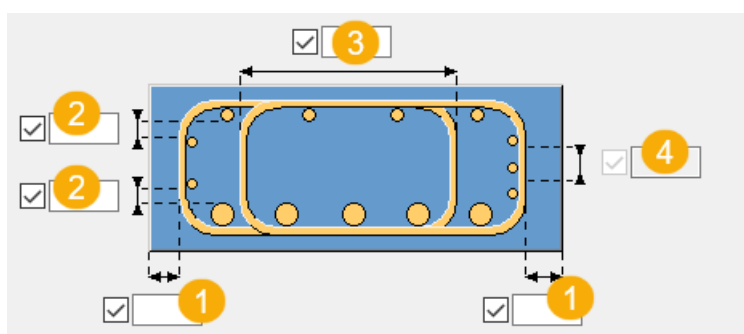

Dimensioni delle staffe



	Descrizione
1	Spessore copriferro (laterale)



	Descrizione
2	Distanza esterna tra le barre principali e le barre laterali esterne
3	Lunghezza sovrapposizione della staffa doppia
4	Lunghezza sovrapposizione delle doppie barre a U

Direzione di piegatura

	Opzione
1	
2	
3	
4	

Forma d'estremità delle barre staffa doppia

Se si selezionavano le barre staffa doppia, è possibile selezionare le sagome di estremità per le barre dalla lista.

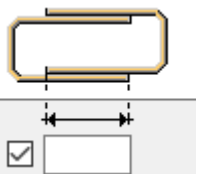
Opzione	Esempi
135 gradi Default	
90 gradi	
Sovrapposte Se si seleziona la sovrapposizione, è possibile immettere la lunghezza di sovrapposizione.	

Scheda Attributi

Utilizzare la scheda **Attributi** per definire le proprietà di marcatura delle barre e delle staffe.

Opzione	Descrizione
Prefisso	Prefisso per il numero di posizione della parte.
Numero partenza	Numero partenza per il numero di posizione della parte.
Nome	Il nome viene utilizzato in Tekla Structures in disegni e report.
Classe	Utilizzare Classe per raggruppare le armature. Ad esempio, è possibile visualizzare l'armatura di classi diverse in colori differenti.

Armatura testa palo (76)

Armatura testa palo (76) crea un'armatura per una testa palo in calcestruzzo.

Barre create

- Barre in due direzioni per le superfici superiore e inferiore della testa palo
- Barre di supporto

Utilizzare per

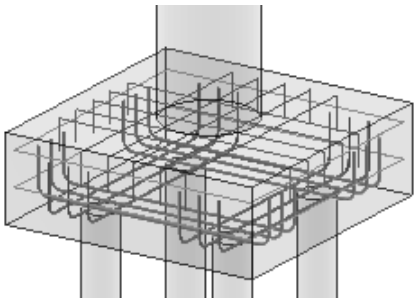
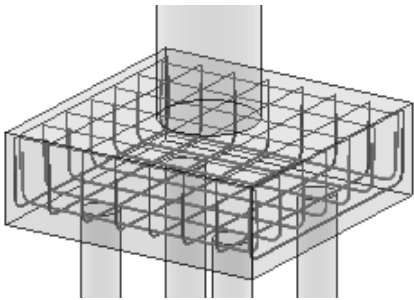
Situazione	Informazioni aggiuntive
	Barre inferiori concentrate su pali, barre superiori sotto la colonna. Due barre di supporto.
	Barre distribuite uniformemente sulle superfici inferiori e superiori. Nessuna barra di supporto.

Situazione	Informazioni aggiuntive
Fondazioni rettangolari con o senza angoli di taglio, fondazioni inclinate su uno o su entrambi i lati	Sagome plinto di fondazione e testa palo
Barre sulla parte superiore, inferiore o su entrambe le superfici della fondazione	
Estremità delle barre diritte o piegate	

Sagome plinto di fondazione e testa palo

Utilizzare **Armatura testa palo (76)** per creare armature per le seguenti sagome di fondazioni:

Sagoma	Descrizione
	Rettangolare
	Obliquo su due lati
	Obliquo su un lato
	Rettangolare con angoli di taglio

Prima di iniziare

- Creare la testa palo in calcestruzzo.
- Calcolare l'area di armatura necessaria.

Ordine di selezione

1. Selezionare la testa palo in calcestruzzo.
2. Selezionare i pali e/o le colonne.
3. Cliccare con il pulsante centrale del mouse per terminare l'operazione.

Scheda Immagine

Utilizzare la scheda **Immagine** per definire lo spessore della copertura in calcestruzzo e la direzione della barra principale.

Immettere gli spessori della copertura in calcestruzzo:

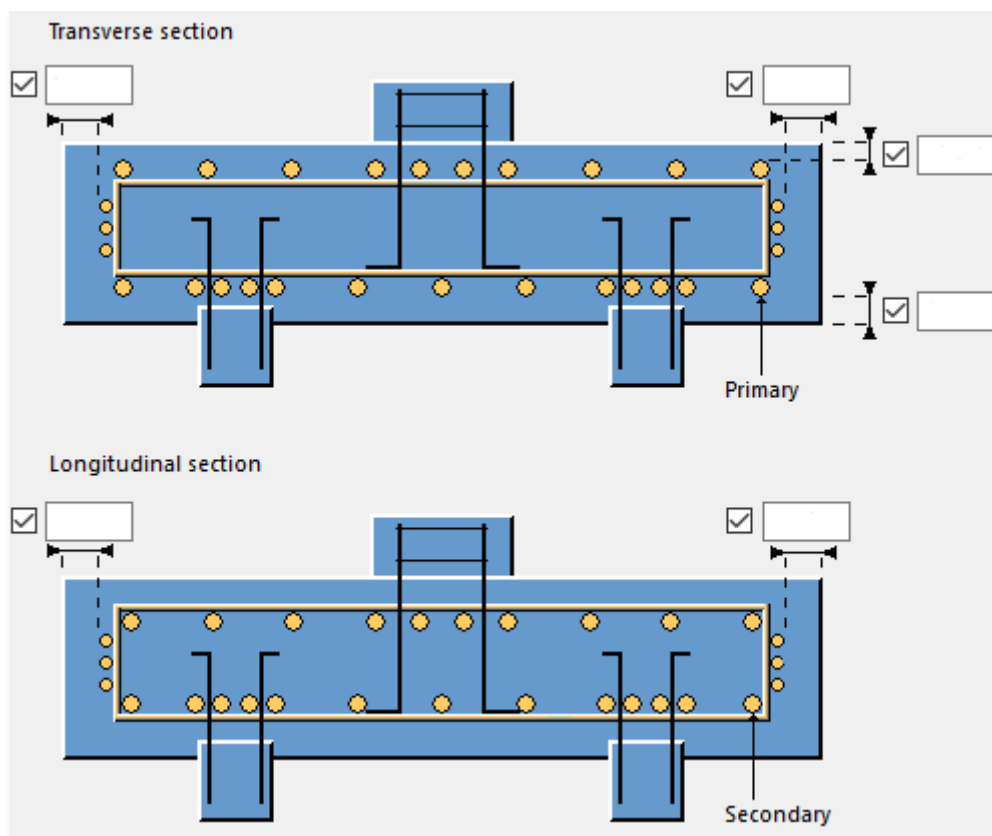

Selezionare la direzione della barra principale in **Parallela alla dimensione più lunga** o **Parallela alla dimensione minore**.

Schede Barre superiori principali/secondarie e Barre inferiori principali/secondarie

Utilizzare le schede **Barre superiori principali/superiore** e **Barre inferiori principali/secondarie** per definire le proprietà delle barre.

Proprietà delle barre

Opzione	Descrizione
Tipo	Resistenza dell'acciaio utilizzato nella barra d'armatura. Questo campo funziona insieme al campo Dimensione .
Dimensione	Diametro della barra d'armatura. Premendo il pulsante ... a destra del

Opzione	Descrizione
	<p>campo, viene visualizzata la finestra di dialogo Selezione barra d'armatura.</p> <p>Nella finestra di dialogo è possibile selezionare il tipo e il diametro di accompagnamento.</p> <hr/> <p>NOTA La selezione di una dimensione sovrascriverà il valore nel campo Tipo.</p>
Condizioni estr.sinistra/destra	<p>Definisce la sagoma dell'estremità delle barre d'armatura.</p> <p>Il valore di default è Dritto.</p>
Lungh. curvatura sx/dx	<p>Definisce la lunghezza dell'estensione dell'estremo sinistro/destro.</p>
Metodo di creazione	<p>Numero di barre</p> <p>Viene creato un numero fisso di barre. La spaziatura tra le barre viene calcolata automaticamente.</p> <hr/> <p>Tramite passo</p> <p>Un campo di accompagnamento diventa attivo. Il valore immesso è la spaziatura fissa per le barre d'armatura. Il numero di barre d'armatura viene calcolato automaticamente.</p>

Teste palo

Definisce l'armatura delle teste palo utilizzando le seguenti proprietà:

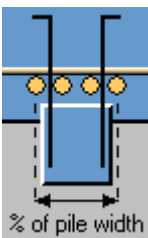
Campo	Descrizione
Adatta palo/colonna	<p>Selezionare Sì per concentrare le barre principali sulle pile e sotto le colonne.</p>
% larghezza colonna/palo 	<p>L'area in cui vengono concentrate le barre, come percentuale della larghezza del palo o della colonna.</p> <p>Ad esempio, se il diametro del palo o la sua larghezza è pari a 500 mm, inserire 120 nel campo % largh.palo per concentrare le barre entro un'area di 600 mm sopra il palo.</p>

Campo	Descrizione
Ripartizione delle barre (%)	La percentuale di barre concentrate su un palo o in una colonna.
Ripartizione delle barre (n. di barre)	Il numero di barre concentrate su un palo o in una colonna.

Scheda Barre di supporto

Utilizzare la scheda **Barre di supporto** per creare e definire le barre di supporto.

Le barre di supporto sono barre d'armatura che girano attorno ai lati di una fondazione in calcestruzzo.

È possibile creare fino a sei diversi gruppi di barre di supporto in una fondazione. Ciascun gruppo può contenere valori diversi per:

- Tipo
- Dimensioni barra
- Numero di barre
- Passo
- Sagoma
- Dimensioni

Per creare barre di supporto per una fondazione:

1. Nella casella di riepilogo **Opzioni barra di supporto** selezionare **Sì** per creare le barre di supporto.
2. Immettere le proprietà per ciascun gruppo di barre di supporto:

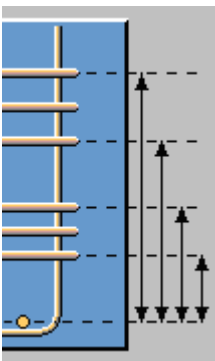
Proprietà	Descrizione
	<p>Quantità, spaziatura e posizione dei gruppi di barre di supporto.</p> <p>Tekla Structures utilizza solo le informazioni presenti nei campi, nel seguente ordine di priorità:</p> <ol style="list-style-type: none"> 1. Numero di barre e Passo 2. Numero di barre, Inizio e Fine 3. Passo, Inizio e Fine

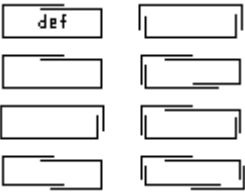
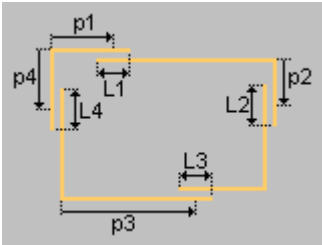
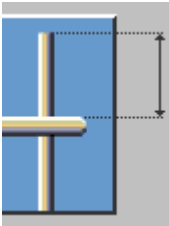
Proprietà	Descrizione
Type	<p>Il numero e la posizione delle sovrapposizioni. Le opzioni sono:</p> 
Orientamento	<p>Le opzioni sono Default, Anteriore e Posteriore.</p>
p1...p4 L1...L4	<p>Le posizioni esatte e le lunghezze delle sovrapposizioni delle barre di supporto. Le posizioni vengono misurate dall'angolo della barra ai punti centrali delle sovrapposizioni.</p> 
	<p>La posizione della barra di supporto più in alto, misurata dall'estremità delle barre principali.</p> <p>L'immissione di un valore per questa dimensione sovrascriverà la posizione definita nel campo Fine.</p>

Scheda Attributi

Utilizzare la scheda **Attributi** per definire le proprietà di marcatura delle barre.

Opzione	Descrizione
Prefisso	Prefisso per il numero posizione della barra.
Numero partenza	Numero partenza per il numero posizione della barra.
Nome	Tekla Structures utilizza il nome nei disegni e nei report.

Opzione	Descrizione
Classe	Utilizzare Classe per raggruppare le armature. Ad esempio, è possibile visualizzare l'armatura di classi diverse in colori differenti.

Armatura plinto di fondazione (77)

Armatura plinto di fondazione (77) crea un'armatura per un plinto di fondazione in calcestruzzo.

Barre create

- Barre in due direzioni per la superficie inferiore del plinto di fondazione
- Barre di supporto

Utilizzare per

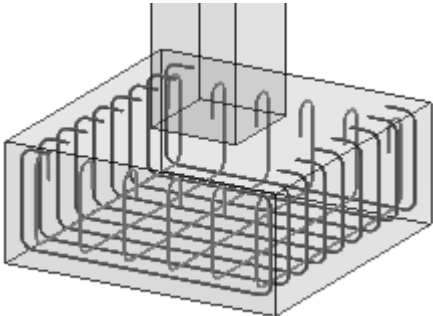
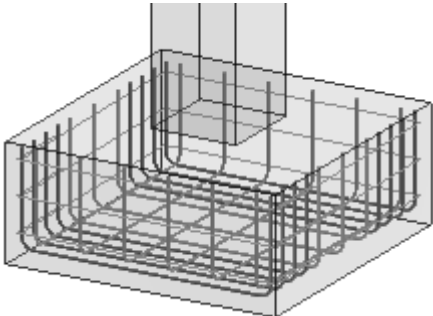
Situazione	Informazioni aggiuntive
	Fondazione rettangolare, ganci a 90 gradi alle estremità della barra principale, ganci a 180 gradi alle estremità della barra secondaria, nessuna barra di supporto.
	Fondazione rettangolare, tre zone delle barre principali con passo diverso, estremità delle barre diritte, tre barre di supporto.

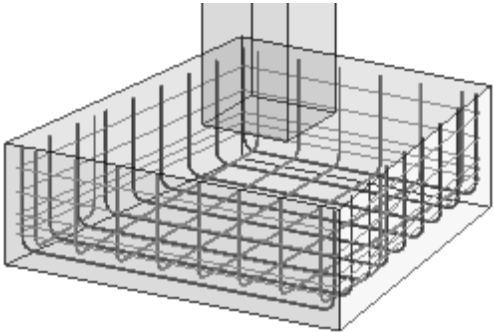
Situazione	Informazioni aggiuntive
	Fondazione inclinata su due lati, due gruppi di barre di supporto con passo diverso.
Fondazioni rettangolari con o senza angoli di taglio, fondazioni inclinate su uno o su entrambi i lati	Sagome plinto di fondazione e testa palo

Sagome plinto di fondazione e testa palo

Utilizzare **Plinto di fondazione (77)** per creare armature per le seguenti forme di fondazione:

Sagoma	Descrizione
	Rettangolare
	Obliquo su due lati
	Obliquo su un lato
	Rettangolare con angoli di taglio

Prima di iniziare

- Creare il plinto di fondazione in calcestruzzo.
- Calcolare l'area di armatura necessaria.

Ordine di selezione

1. Selezionare il plinto di fondazione in calcestruzzo.

Aggiunta di un'armatura plinto di fondazione utilizzando Armatura plinto di fondazione (77)

1. Creare un plinto di fondazione.
2. Cliccare sul pulsante **Applicazioni e componenti**  del pannello laterale per aprire il catalogo **Applicazioni e componenti**.
3. Immettere `plinto di fondazione` nella casella di ricerca.
4. Selezionare **Armatura plinto di fondazione (77)**.
5. Selezionare il plinto di fondazione.

Tekla Structures inserisce la barra di supporto e l'armatura inferiore nel plinto di fondazione.

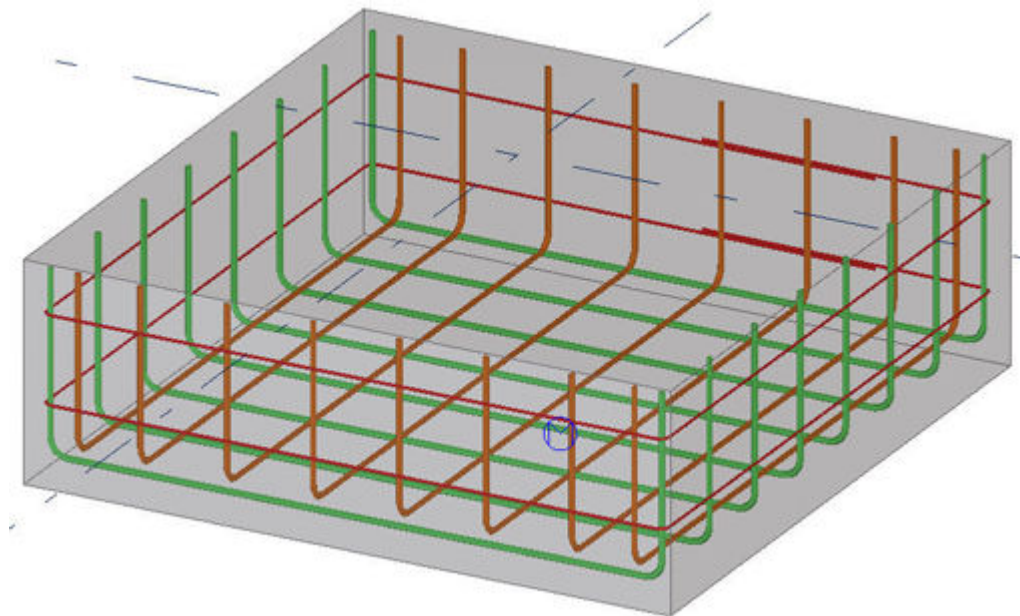

Scheda Immagine

Utilizzare la scheda **Immagine** per definire lo spessore della copertura in calcestruzzo.

Immettere gli spessori della copertura in calcestruzzo sul piano e dal piano.

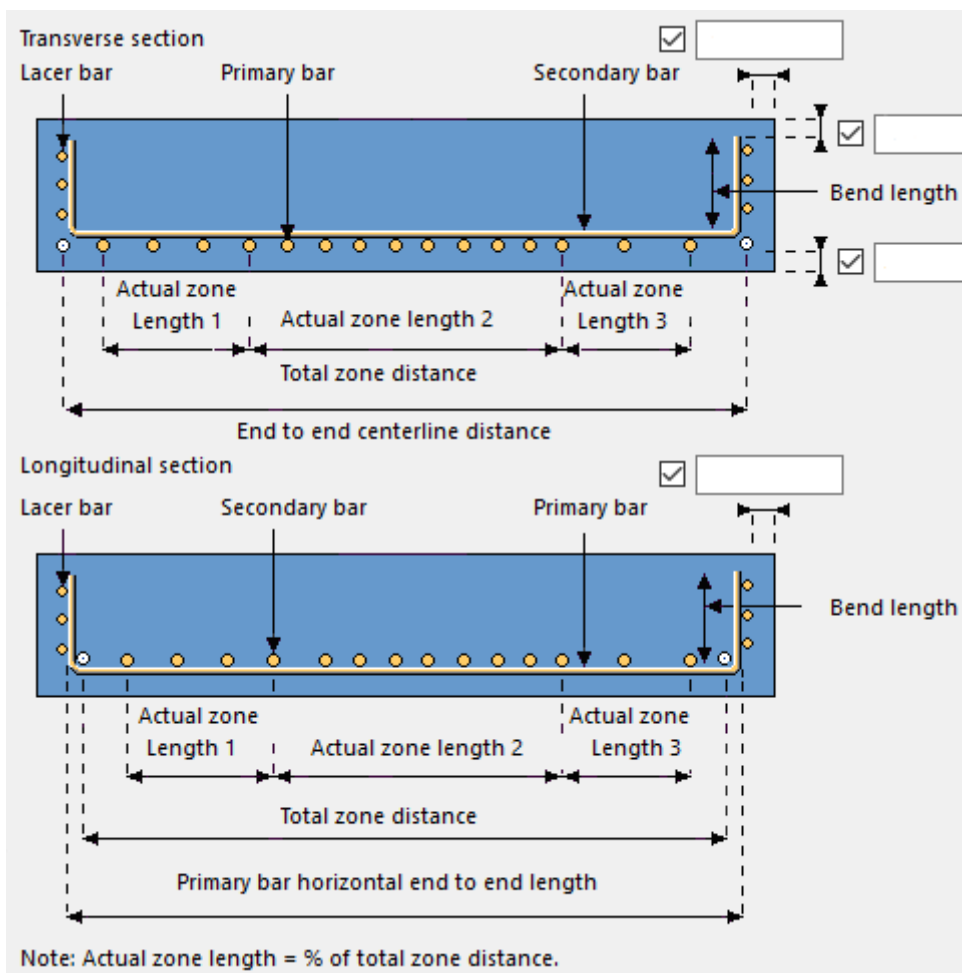
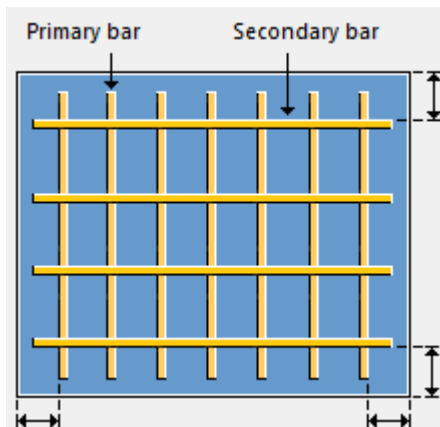

Allineamento rete

Opzione	Descrizione
Rete quadrata	Imposta l'allineamento delle barre secondarie della rete creata

Opzione	Descrizione
	perpendicolarmente alle barre primarie.
Rete allineata a entrambi i lati	Allinea le barre primarie e secondarie ai bordi inclinati.

Scheda Barra principale/secondaria

Utilizzare la scheda **Barra principale/secondaria** per definire le proprietà delle barre.

Plinti di fondazione

Nei plinti di fondazione è possibile disporre le barre d'armatura principali in:

- Una zona di barre con le stesse proprietà barre
- Tre zone di barre con proprietà barre diverse

Impostare le opzioni separatamente per le barre primarie e secondarie. Selezionare un'opzione dalla casella di riepilogo **Disposizione**.

Ganci

Selezionare per creare ganci da **Gancio di termine sinistro** e **Gancio di termine destro**.

È possibile creare i ganci come ganci personalizzati dall'elenco a discesa.

Scheda Barra di supporto

Utilizzare la scheda **Barra di supporto** per definire le proprietà della barra di supporto.

Le barre di supporto sono barre d'armatura che girano attorno ai lati di una fondazione in calcestruzzo.



È possibile creare fino a sei diversi gruppi di barre di supporto in una fondazione. Ciascun gruppo può contenere valori diversi per:

- Tipo
- Dimensioni barra
- Numero di barre
- Passo
- Sagoma
- Dimensioni

Per creare barre di supporto per una fondazione:

1. Aprire la finestra di dialogo delle proprietà delle armature delle fondazioni e cliccare sulla scheda **Barre di supporto**.

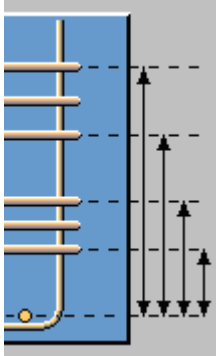
- Nella casella di riepilogo **Opzioni barra di supporto** selezionare **Sì** per creare le barre di supporto.
- Immettere le proprietà per ciascun gruppo di barre di supporto:

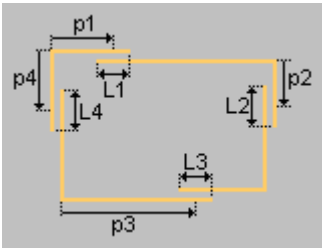
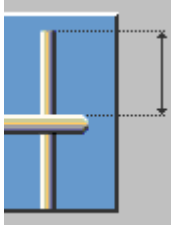
Proprietà	Descrizione
	<p>Quantità, spaziatura e posizione dei gruppi di barre di supporto.</p> <p>Tekla Structures utilizza solo le informazioni presenti nei campi, nel seguente ordine di priorità:</p> <ol style="list-style-type: none"> Numero di barre e Passo Numero di barre, Inizio e Fine Passo, Inizio e Fine
<p>Type</p>	<p>Il numero e la posizione delle sovrapposizioni. Le opzioni sono:</p> 
<p>Orientamento</p>	<p>Le opzioni sono Default, Anteriore e Posteriore.</p>
<p>p1...p4 L1...L4</p>	<p>Le posizioni esatte e le lunghezze delle sovrapposizioni delle barre di supporto. Le posizioni vengono misurate dall'angolo della barra ai punti centrali delle sovrapposizioni.</p> 
	<p>La posizione della barra di supporto più in alto, misurata dall'estremità delle barre principali.</p> <p>L'immissione di un valore per questa dimensione sovrascriverà la posizione definita nel campo Fine.</p>

Scheda Attributi

Utilizzare la scheda **Attributi** per definire le proprietà di marcatura.

Campo	Descrizione
Prefisso	Prefisso per il numero posizione della parte.
Numero partenza	Numero partenza per il numero posizione della parte.
Nome	Tekla Structures utilizza il nome nei disegni e nei report.
Classe	Utilizzare la Classe per raggruppare l'armatura. Ad esempio, è possibile visualizzare l'armatura di classi diverse in colori differenti.

Barre di ripresa per pilastro (86)

Barre di ripresa per pilastro (86) crea barre di ripresa in una fondazione e un piedistallo per una colonna. Le barre di inizio possono passare attraverso un appoggio o direttamente nella colonna. Le barre di inizio possono avere forma rettangolare o circolare.

Barre create

- Barre di ripresa (diritte o a L)
- Staffe (opzionali)

Utilizzare per

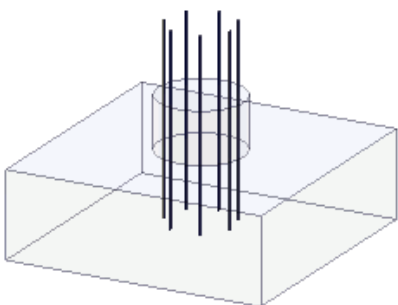
Situazione	Informazioni aggiuntive
	Barre di ripresa per pilastro (86) crea barre di inizio diritte o sagomate ad L che attraversano un appoggio rettangolare o circolare. Le barre di inizio possono avere staffe.

Prima di iniziare

- Creare la fondazione.
- Calcolare l'area di armatura necessaria.



Ordine di selezione

1. Fondazione
2. Appoggio

Scheda Immagine

Utilizzare la scheda **Immagine** per definire le dimensioni e le posizioni delle barre, la spaziatura delle barre, il tipo di staffa e lo spessore della copertura in calcestruzzo.

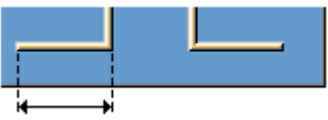
Selezionare la forma delle barre di ripresa:

Opzione	Descrizione
	Barre di ripresa a L. Definire la lunghezza della barra.
	Barre di ripresa diritte.
	Barre di ripresa a L. Definisce lo spessore del copriferro.

Selezionare la sagoma per la parte superiore delle barre di ripresa:

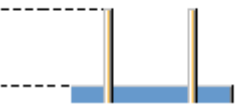
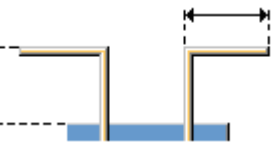
Opzione	Descrizione
	La parte superiore delle barre di ripresa è diritta. Default
	La parte superiore delle barre di ripresa è piegata. Definisce la lunghezza della parte piegata.

Opzione	Descrizione
Numero di staffe/Passo	Definire il numero di staffe e il relativo passo. Utilizzare uno spazio per separare i valori di passo. Immettere un valore per ogni spazio tra le barre d'armatura. Ad esempio, se sono presenti 3 barre d'armatura, inserire 2 valori.

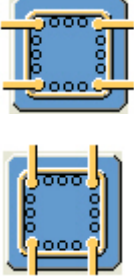
Opzione	Descrizione
Crea barre d'angolo	Selezionare per creare le barre d'angolo. Il valore di default è Sì .
	Specifica il posizionamento delle barre d'angolo.
Tipo	Definisce il tipo di barra d'armatura.
Dimensione	Definisce le dimensioni della barra d'armatura.
Raggio di piegatura	Definisce il raggio di piegatura della barra d'armatura.

Staffe

Utilizzare queste opzioni per definire le sovrapposizioni delle staffe nella fondazione:

Opzione	Descrizione
	Sovrapposizioni sul lato delle staffe Ganci da 45 gradi alle estremità della barra
	Sovrapposizioni agli angoli della staffa Ganci da 135 gradi alle estremità della barra
	Sovrapposizioni agli angoli della staffa Ganci da 90 gradi alle estremità della barra
	Se le barre di ripresa sono di forma circolare, è necessario definire l'angolo di sovrapposizione staffa.

Scheda Parametri

Utilizzare la scheda **Parametri** per definire le proprietà di marcatura delle barre.

Opzione	Descrizione
Prefisso	Prefisso per il numero posizione della parte.
Numero partenza	Numero partenza per il numero posizione della parte.
Nome	Tekla Structures utilizza il nome nei disegni e nei report.
Classe	Utilizzare Classe per raggruppare le armature. Ad esempio, è possibile visualizzare l'armatura di classi diverse in colori differenti.

Barre di ripresa da fondazione (87)

Barre di ripresa da fondazione (87) crea barre di ripresa in una fondazione per una colonna. Le barre di inizio possono passare attraverso un appoggio o direttamente nella colonna. Le barre di inizio possono avere forma rettangolare o circolare.

Barre create

- Barre di ripresa (diritte o a L)
- Staffe (opzionali)

Utilizzare per

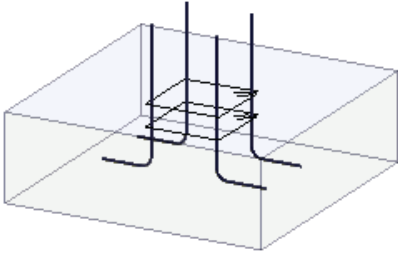
Situazione	Informazioni aggiuntive
	Barre di ripresa da fondazione (87) posiziona le barre di ripresa in una fondazione con forma rettangolare o circolare. Le barre di ripresa possono essere diritte o sagomate ad L e possono avere delle staffe.

Prima di iniziare

- Creare la fondazione.
- Calcolare l'area di armatura necessaria.



Ordine di selezione

1. Fondazione

Scheda Immagine

Utilizzare la scheda **Immagine** per definire le dimensioni e le posizioni, il numero e il passo delle barre e lo spessore della copertura in calcestruzzo.

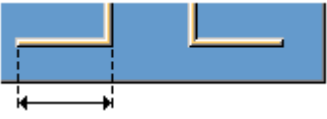
Selezionare la forma delle barre di ripresa:

Opzione	Descrizione
	Barre di ripresa a L. Definire la lunghezza della barra.
	Barre di ripresa diritte.
	Barre di ripresa a L. Definisce lo spessore del copriferro.

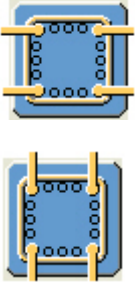
Opzione	Descrizione
Numero di staffe/Passo	Definire il numero di staffe e il relativo passo. Utilizzare uno spazio per separare i valori di passo. Immettere un valore per ogni spazio tra le barre d'armatura. Ad esempio, se sono presenti 3 barre d'armatura, inserire 2 valori.
Crea barre d'angolo	Selezionare per creare le barre d'angolo. Il valore di default è Sì .
	Specifica il posizionamento delle barre d'angolo.
Tipo	Definisce il tipo di barra d'armatura.

Opzione	Descrizione
Dimensione	Definisce le dimensioni della barra d'armatura.
Raggio di piegatura	Definisce il raggio di piegatura della barra d'armatura.

Scheda Copriferro inferiore

Utilizzare la scheda **Copriferro inferiore** per definire lo spessore del copriferro inferiore per i gruppi di barre.

Selezionare per impostare lo spessore del coperchio inferiore dalla lista **Uguale per tutti:**

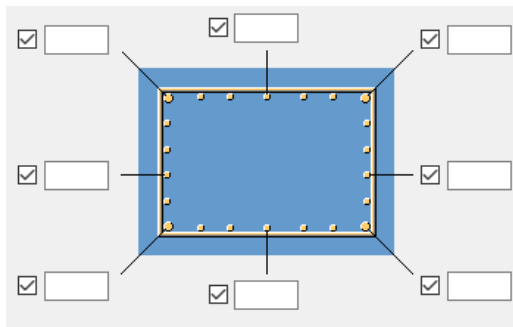
Opzione	Descrizione
Sì	Imposta lo stesso copriferro inferiore per tutte le barre d'angolo e laterali.
No	Immettere lo spessore del coperchio inferiore separato per ciascun gruppo di barre.  <p>Il diagramma illustra un rettangolo con barre d'armatura disposte lungo i bordi. Ogni lato del rettangolo ha un gruppo di barre. Attorno al rettangolo sono disposti nove controlli di impostazione: tre per ogni lato (angolo superiore, centro, angolo inferiore). Ogni controllo consiste in un riquadro con un'opzione di selezione (checkbox) e un campo di input numerico. Le linee di collegamento indicano che i controlli per gli angoli superiori e inferiori di un lato sono correlati, così come i controlli per i centri dei lati opposti.</p>

Scheda Posizione

Utilizzare la scheda **Posizione** per definire la posizione della barra di ripresa e il tipo di staffa.

Posizione barre di ripresa

Immettere la distanza tra il centro del gruppo barre e il centro della fondazione, nelle due direzioni:

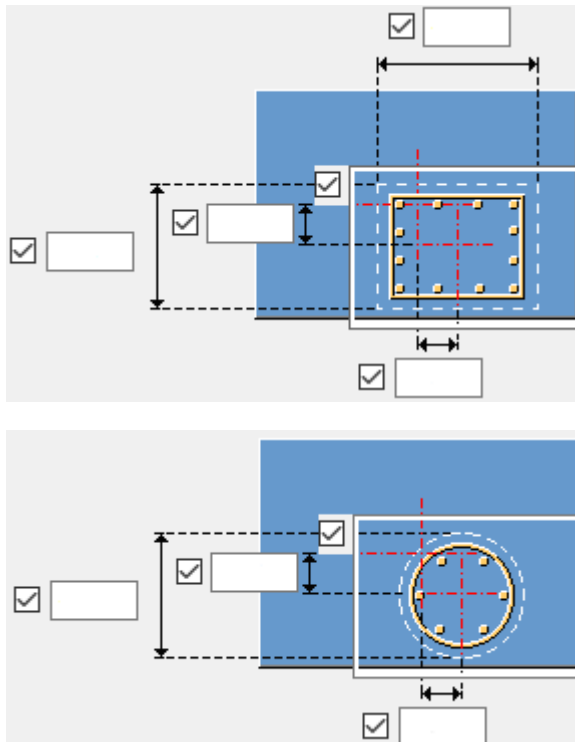

Staffe

Utilizzare queste opzioni per definire le sovrapposizioni delle staffe nella fondazione:

Opzione	Descrizione
	Sovrapposizioni sul lato delle staffe Ganci da 45 gradi alle estremità della barra Default
	Sovrapposizioni agli angoli della staffa Ganci da 135 gradi alle estremità della barra
	Sovrapposizioni agli angoli della staffa Ganci da 90 gradi alle estremità della barra
	Se le barre di ripresa sono di forma circolare, è necessario definire l'angolo di sovrapposizione staffa.

Scheda Parametri

Utilizzare la scheda **Parametri** per definire le proprietà di marcatura delle barre.

Opzione	Descrizione
Prefisso	Prefisso per il numero posizione della parte.
Numero partenza	Numero partenza per il numero posizione della parte.
Nome	Tekla Structures utilizza il nome nei disegni e nei report.
Classe	Utilizzare Classe per raggruppare le armature. Ad esempio, è possibile visualizzare l'armatura di classi diverse in colori differenti.

Armatura trave, colonna e soletta

Tekla Structures comprende i seguenti componenti che possono essere utilizzati per creare automaticamente armature per travi, colonne e lastre:

- [Gestione lavorazioni \(pagina 3472\)](#)
- [Barre rete elettr./Barre rete elettr. per area \(pagina 3474\)](#)
- [Strumenti di accoppiamento e ancoraggio delle barre d'armatura \(pagina 3485\)](#)
- [Barre soletta \(18\) \(pagina 3500\)](#)
- [Strumento armatura soletta \(pagina 3503\)](#)
- [Armatura trave \(63\) \(pagina 3507\)](#)
- [Staffe di armatura \(67\) \(pagina 3512\)](#)
- [Armatura longitudinale \(70\) \(pagina 3518\)](#)
- [Rinforzo d'estremità \(79\) \(pagina 3521\)](#)
- [Armatura mensola \(81\) \(pagina 3526\)](#)
- [Armatura colonna circolare \(82\) \(pagina 3532\)](#)
- [Armatura colonna rettangolare \(83\) \(pagina 3541\)](#)
- [Rinforzo del foro per solette e pareti \(84\) \(pagina 3555\)](#)
- [Hole creation and reinforcement \(85\) \(pagina 3561\)](#)
- [Trave controventata \(88\) \(pagina 3564\)](#)

- Trave controventata (89) (pagina 3585)
- Serie di reti d'armatura nell'area (89)/Matrice rete d'armatura (91) (pagina 3605)
- Armatura area rettangolare (94) (pagina 3610)
- Armatura pannello a parete/Armatura forometria e bordo doppio muro (pagina 3625)
- Rete a dimensioni cavo multiple (pagina 3635)
- Ancoraggi incorporati (8) (pagina 3639)
- Insetto (1008) (pagina 3679)
- Armatura trave continua (pagina 3689)

Gestione lavorazioni

Gestione lavorazioni viene utilizzato per applicare i componenti lavorazioni in qualsiasi struttura. Con **Gestione lavorazioni** è possibile definire le regole per applicare più componenti contemporaneamente per lavorare la struttura di un'unità di getto o dell'intero modello.

È possibile utilizzare i filtri di selezione per definire le regole lavorazioni per automatizzare le attività lavorazioni ripetitive. È possibile aggiungere dettagli personalizzati, estensioni o componenti di sistema con **Gestione lavorazioni**.

Sono disponibili tre opzioni:



- Utilizzare **Gestione lavorazioni** per rendere una parte un input. Tutte le parti nell'unità di getto sono esaminate e dettagliate in base alle regole degli insiemi.
- Utilizzare **Gestione lavorazioni** per rendere un'unità di getto un input. Tutte le parti nell'unità di getto sono esaminate e dettagliate in base alle regole degli insiemi.
- Utilizzare **Gestione lavorazioni** per rendere un componente un input, ad esempio, strumenti come **Layout piano** o **Layout parete** in cui lo stesso strumento consente di creare più parti. Tutte le parti nel componente sono esaminate e dettagliate in base alle regole degli insiemi.

L'immagine di seguito mostra un esempio di **Gestione lavorazioni**.

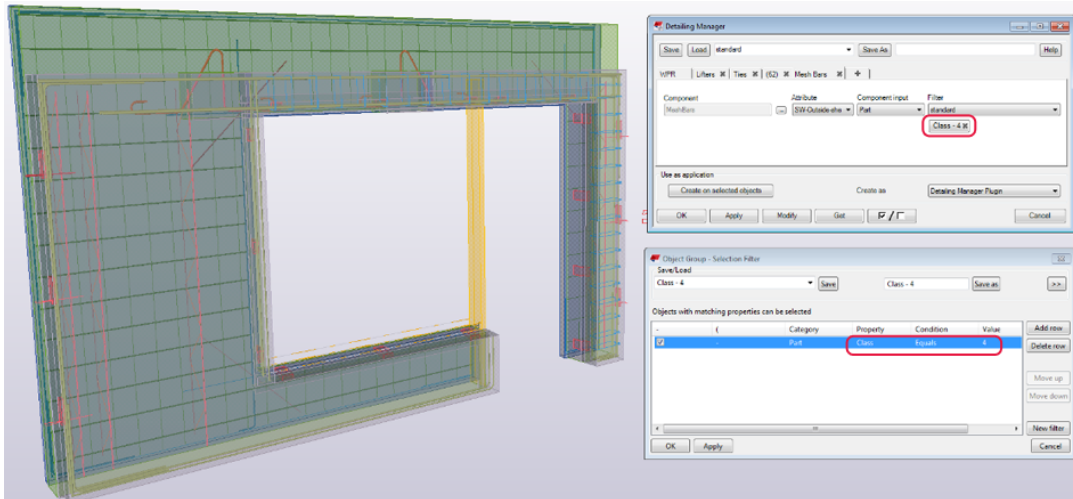
Nell'esempio il componente **Barre rete elettr.** viene creato nel pannello esterno dell'unità di getto poiché presenta il filtro classe 4 selezionato ed è disponibile un filtro di selezione per gli oggetti con classe 4.



Proprietà

Opzione	Descrizione
<p>Regola</p>	<p>Utilizzare le regole per definire le impostazioni lavorazioni.</p> <p>Il numero massimo di regole è 25. Cliccare su  per aggiungere una nuova regola. È possibile rinominare una regola cliccando due volte sulla scheda delle regole.</p> <p>È possibile rimuovere il contenuto da una scheda delle regole cliccando due volte sulla scheda delle regole e selezionando Annulla.</p> <p>È possibile rimuovere le schede delle regole cliccando due volte sulla scheda delle regole e selezionando:</p> <ul style="list-style-type: none"> • Chiudi per rimuovere la scheda selezionata. • Chiudi altre schede per eliminare le schede diverse dalla scheda selezionata. • Chiudi tutte le schede per rimuovere tutte le schede. Gestione lavorazioni aggiunge una nuova scheda vuota delle regole. <p>È inoltre possibile rimuovere le regole cliccando su  su una scheda delle regole.</p>
<p>Componente</p>	<p>Cliccare su <input type="checkbox"/> per selezionare il componente da utilizzare per lavorare una struttura.</p> <p>Cliccare due volte sul componente nel catalogo Applicazioni e componenti per aggiungerlo alla casella Componente.</p>

Opzione	Descrizione
Attributo	Selezionare il file di attributi per il componente. Se non si seleziona un file, viene utilizzato il file standard.
Input componente	Definire il metodo di creazione del componente selezionato: <ul style="list-style-type: none"> • Parte: selezionare la parte in cui creare il componente. • Parte + un punto: selezionare la parte e un punto aggiuntivo sulla parte. Con questa opzione, Gestione lavorazioni posiziona il centro della casella di delimitazione degli oggetti in tale punto. Utilizzare questa impostazione con i dettagli dei componenti personalizzati. • Parte + due punti: selezionare la parte e due punti aggiuntivi sulla parte. Con questa opzione, Gestione lavorazioni utilizza il punto iniziale e quello finale della parte come punti di inserimento.
Filtro	Selezionare a quali parti all'interno dell'unità di getto o del componente selezionato viene assegnato il componente selezionato. I filtri di selezione disponibili sono elencati nella lista dei filtri. È inoltre possibile creare nuovi filtri di selezione. È possibile utilizzare cinque filtri di selezione per creare un'intersezione dei filtri.
Crea su oggetti selezionati	Gestione lavorazioni viene creato in parti, unità di getto o componenti selezionati. Vengono utilizzate le impostazioni delle regole attualmente impostate nella finestra di dialogo Gestione lavorazioni .
Crea come	<ul style="list-style-type: none"> • Plug-in gestione lavorazioni: i componenti vengono inseriti come plug-in di Gestione lavorazioni e non come componenti separati. Selezionare questa opzione se si utilizza un componente come input. • Separa componenti: con questa impostazione, i componenti inseriti non hanno alcuna connessione con Gestione lavorazioni.

Barre rete elettr./Barre rete elettr. per area

Barre rete elettr. e Barre rete elettr. per area creano un'armatura per solette o pareti in calcestruzzo.

Oggetti creati

- Barre Primarie

- Barre trasversali

Utilizzare per

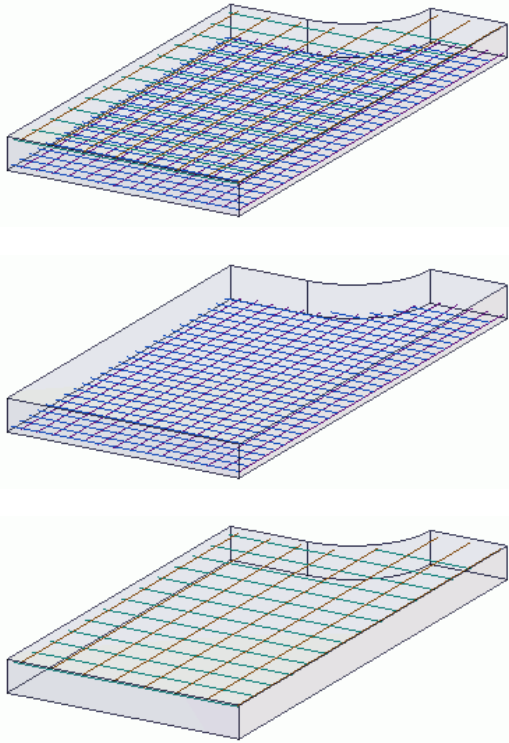
Situazione	Descrizione
	<p>Armatura per la superficie inferiore o superiore dell'elemento in calcestruzzo o per entrambe.</p>



Ordine di selezione

Componente	Per creare barre rete
Barre rete elettr.	<ol style="list-style-type: none"> 1. Selezionare una soletta in calcestruzzo. L'armatura viene creata automaticamente.
Barre rete elettr. per area	<ol style="list-style-type: none"> 1. Selezionare una soletta in calcestruzzo. 2. Selezionare un gruppo di punti per definire un poligono di lavoro. L'armatura viene creata automaticamente.

Scheda Immagine

Utilizzare la scheda **Immagine** per definire come creare le barre superiori e inferiori.

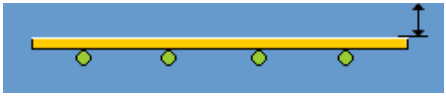
Opzione	Descrizione
Crea barre	 <p>Barre superiori con barre principali sopra le barre secondarie</p>

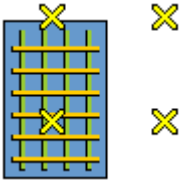
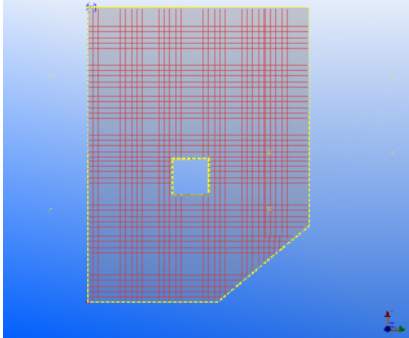
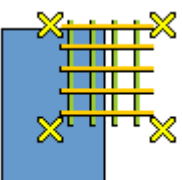
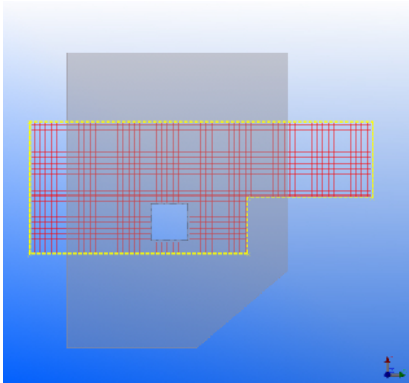
Opzione	Descrizione	
		Barre superiori con barre secondarie sopra le barre principali
		Nessuna barra
<p>Le stesse opzioni sono disponibili anche per le barre inferiori. Il valore definito nella casella è lo spessore del copriferro per il layer superiore/inferiore. Per creare le barre solo al centro della soletta, selezionare l'opzione Nessuna barra per le barre superiori o inferiori, quindi Sì dalla lista Posiziona centralmente visualizzata.</p>		
Perimetro area rete	<p>Questa opzione è disponibile solo per Barre rete elettr. per area. Selezionare il contorno che deve seguire la rete. Le reti negli esempi vengono create selezionando gli stessi punti con perimetri area rete diversi.</p>	
	 <p>Parte</p>	<p>Parte, ad esempio:</p> 
	 <p>Poligono</p>	<p>Poligono, ad esempio:</p> 

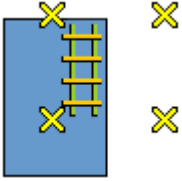
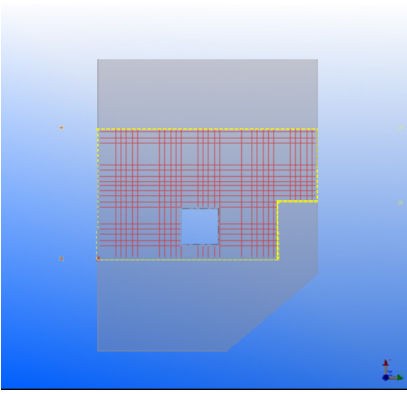
Opzione	Descrizione	
	 <p data-bbox="507 488 735 521">Poligono + parte</p>	<p data-bbox="967 277 1375 311">Parte + poligono, ad esempio:</p> 
Uguale a inferiore	<p data-bbox="507 734 1294 801">Scegliere se creare le barre superiori utilizzando le stesse proprietà delle barre inferiori.</p> <p data-bbox="507 819 1350 853">Se si seleziona No, inserire le proprietà della barra superiore.</p>	
Tipo di barra	<p data-bbox="507 864 1369 898">Scegliere se creare le barre come gruppo di barre o come rete.</p> <p data-bbox="507 916 1329 983">In base all'opzione selezionata, sono disponibili alcune altre impostazioni e opzioni. Ad esempio:</p> <ul style="list-style-type: none"> <li data-bbox="507 1001 1098 1034">• Se si seleziona l'opzione Gruppo barre: <ul style="list-style-type: none"> <li data-bbox="555 1052 1286 1120">• È possibile spostare, copiare ed eliminare le barre utilizzando la modifica diretta. <p data-bbox="600 1137 1262 1205">Per spostare una barra, trascinarla in una nuova posizione.</p> <p data-bbox="600 1223 1366 1290">Per copiare una barra, tenere premuto Ctrl e trascinare la barra.</p> <p data-bbox="600 1308 1267 1375">Per cancellare una barra, selezionarla e premere Cancella.</p> <li data-bbox="555 1393 1337 1527">• È possibile utilizzare la griglia, la lunghezza minima, le impostazioni Raggruppamento barre e Comportamento barre in prossimità dei tagli nella scheda Lavorazioni. <li data-bbox="507 1545 1321 1612">• Se si seleziona l'opzione Rete, le barre vengono sempre tagliate dai tagli nella parte in calcestruzzo. 	
Dimensioni	<p data-bbox="507 1626 1177 1659">Consente di selezionare il diametro di una barra.</p> <p data-bbox="507 1677 1362 1780">È possibile impostare separatamente le dimensioni per le barre principali e secondarie superiori e per le barre principali e secondarie inferiori.</p>	

Opzione	Descrizione
Tipo	Consente di definire la resistenza dell'acciaio utilizzato nelle barre. È possibile impostare separatamente il tipo per le barre principali e secondarie superiori e per le barre principali e secondarie inferiori.
Tipo di passo	Selezionare se il passo è basato sul numero di barre o sui valori del passo. <ul style="list-style-type: none"> • Per spaziature: immettere la distanza tra le barre nella casella Passo . • Numero di barre: immettere il numero di barre nella casella Numero di barre . • Per scarto fisso: elencare le distanze tra le barre nella casella Passo . Ad esempio: 200, 200, 50, 50, 50, 100 o 2*200, 3*50, 100
Passo	Distanze tra le barre. Tekla Structures calcola il numero di barre. È possibile impostare separatamente il passo per le barre principali e secondarie superiori e per le barre principali e secondarie inferiori.
Numero di barre	Numero di barre. Tekla Structures calcola la distanza tra le barre. È possibile impostare separatamente il numero di barre per le barre principali e secondarie superiori e per le barre principali e secondarie inferiori.
Direzione barre principali	La direzione delle barre principali. Utilizzare questa opzione per modificare la direzione delle barre. Se l'opzione Auto è selezionata, le barre principali vengono create lungo i due lati paralleli più lunghi di una soletta. Se non sono presenti lati paralleli, le barre vengono create lungo la direzione x della soletta.
Direzione superiore	Selezionare i lati da considerare come lati superiori e inferiori della soletta. Se l'opzione Auto è selezionata, le barre vengono create sul lato con l'area maggiore.







Scheda Lavorazioni

Utilizzare la scheda **Lavorazioni** per controllare la modalità di distribuzione delle barre.

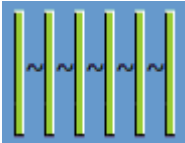
Le barre create come gruppi di barre possono essere distribuite **Per griglia** o **Senza griglia**.

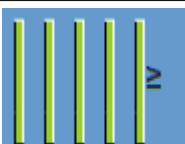
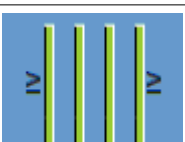
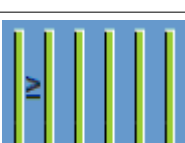
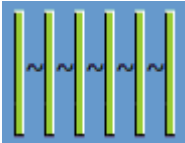
L'utilizzo di una griglia facilita il posizionamento preciso delle barre solo a intervalli prestabiliti. Quando la modifica diretta è attivata e si spostano o si copiano le barre del gruppo di barre, queste eseguono lo snap alla griglia.

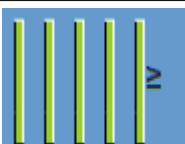
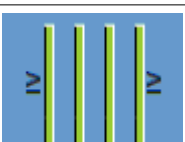
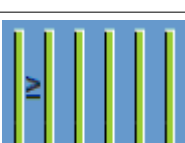
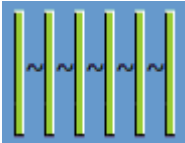
Lavorazioni senza griglia

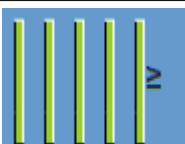
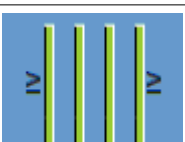
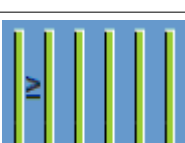
Opzione	Descrizione											
Distanze barra	<p>Specifica la modalità di misurazione delle distanze tra le barre.</p> <ul style="list-style-type: none"> • Dal centro della barra • Dal bordo della barra <p>Scegliere se le distanze sono uguali o diverse per le barre superiori e inferiori. L'utilizzo di distanze diverse consente di posizionare le barre superiori e inferiori in modo che, ad esempio, i ganci non collidano.</p>											
Adattamenti	<p>Scegliere come distribuire le barre.</p> <p>Le stesse opzioni sono disponibili sia per le barre principali che per quelle secondarie.</p> <table border="1" data-bbox="528 1019 1380 1852"> <tbody> <tr> <td data-bbox="528 1019 954 1182">  </td> <td data-bbox="954 1019 1380 1182">Distribuzione costante in base ad un valore ideale del passo.</td> </tr> <tr> <td data-bbox="528 1182 954 1346">  </td> <td data-bbox="954 1182 1380 1346">Passi precisi con valore variabile per primo spazio senza prima barra.</td> </tr> <tr> <td data-bbox="528 1346 954 1509">  </td> <td data-bbox="954 1346 1380 1509">Per scarto fisso rispetto all'ultimo senza ultima barra.</td> </tr> <tr> <td data-bbox="528 1509 954 1673">  </td> <td data-bbox="954 1509 1380 1673">Passi esatti con valore variabile primo e ultimo passo senza prima e ultima barra.</td> </tr> <tr> <td data-bbox="528 1673 954 1852">  </td> <td data-bbox="954 1673 1380 1852">Passi precisi con valore variabile per primo spazio.</td> </tr> </tbody> </table>			Distribuzione costante in base ad un valore ideale del passo.		Passi precisi con valore variabile per primo spazio senza prima barra.		Per scarto fisso rispetto all'ultimo senza ultima barra.		Passi esatti con valore variabile primo e ultimo passo senza prima e ultima barra.		Passi precisi con valore variabile per primo spazio.
	Distribuzione costante in base ad un valore ideale del passo.											
	Passi precisi con valore variabile per primo spazio senza prima barra.											
	Per scarto fisso rispetto all'ultimo senza ultima barra.											
	Passi esatti con valore variabile primo e ultimo passo senza prima e ultima barra.											
	Passi precisi con valore variabile per primo spazio.											

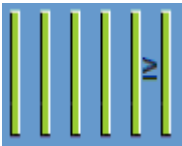
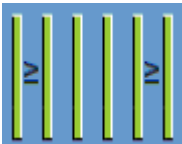
Opzione	Descrizione	
		Per scarto fisso rispetto all'ultimo.
		Passi esatti con valore variabile primo e ultimo passo.

Lavorazioni per griglia

Le stesse opzioni sono disponibili sia per le barre longitudinali che per quelle trasversali.

Opzione	Descrizione
Sporgenza min.	Estensione minima delle barre trasversali o longitudinali sopra le barre esterne dell'altra direzione. È possibile impostare separatamente la sporgenza minima per l'inizio e la fine delle barre.
Spaziatura min.	Distanza minima tra le barre.
Dimensioni griglia longitudinale Dimensioni griglia trasversale	Definisce gli intervalli di posizione in cui le barre del gruppo di barre eseguono lo snap quando vengono spostate o copiate utilizzando la modifica diretta.

Altre opzioni di lavorazione



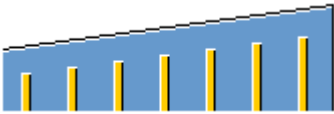
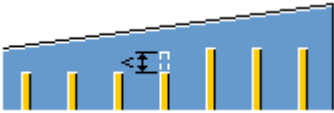



Opzione	Descrizione
Lunghezza minima della barra principale da creare Lunghezza minima della barra secondaria da creare	Nel gruppo di barre le barre più corte di questo valore non vengono create.
Raggruppamento barre	Per i gruppi di barre, selezionare se le barre rastremate sono raggruppate o meno. Se si raggruppano le barre rastremate, selezionare la modalità di gestione delle barre lungo il bordo rastremato.

Opzione	Descrizione	
		Le barre rastremate vengono gestite normalmente.
		<p>Crea tutte le barre possibili con la stessa lunghezza nel bordo rastremato.</p> <p>Il valore inserito è il massimo accorciamento ammesso di una barra.</p>
Comportamento barre in prossimità dei tagli	<p>Scegliere come gestire le barre accanto alle forometrie.</p> <ul style="list-style-type: none"> Taglia barre: scegliere se tagliare le barre e quali tagli vengono ignorati. <p>Nei gruppi di barre, è possibile ignorare i tagli in base al nome della parte, alla classe della parte o al filtro di selezione.</p> <p>Con l'opzione Sì, ma ignora tagli per filtro, la lista Filtro di selezione mostra solo i filtri di selezione dove una regola ha il tipo di oggetto 11 (taglio con poligono) e l'altra regola è stata definita utilizzando la categoria Template.</p> Ignora le forometrie minori di: La lunghezza minima di un taglio (in direzione delle barre) che taglierà le barre. I valori inferiori vengono ignorati. <p>Questa impostazione ha effetto solo sulle barre create come gruppi di barre. Le barre create come rete vengono sempre tagliate in base ai tagli nella parte in calcestruzzo.</p> Spessore copriferro nei fori: distanza tra il punto iniziale/finale della barra e il bordo della forometria. Crea tagli attorno alle parti selezionate: scegliere se le barre vengono tagliate dalle parti che interferiscono con la parte armata. Le parti di taglio sono definite da un filtro di selezione. 	

Scheda Condizioni estremità barra

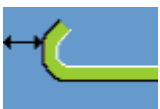
Utilizzare la scheda **Condizioni estremità barra** per controllare lo spessore del copriferro e i ganci delle barre.

Opzione	Descrizione
Spessore copriferro laterale	<ul style="list-style-type: none"> Differente ciascun lato: ciascuna estremità di un gruppo di barre può avere distanze diverse dai bordi della parte.

Opzione	Descrizione	
	<ul style="list-style-type: none"> Uguale tutti i lati: tutte le estremità dei gruppi di barre presentano la stessa distanza dal bordo della parte. 	
Usa condizioni estremità barra intorno ai fori	Specifica se vengono utilizzate le stesse condizioni estremità barra attorno alle forometrie dei bordi parte.	
Condizioni finali		Crea una barra dritta senza gancio all'estremità specificata di una barra.
		Crea un gancio di 90° a un'estremità specificata della barra.
		Crea un gancio di 135° a un'estremità specificata della barra.
		Crea un gancio di 180° a un'estremità specificata della barra.
		Crea un gancio con un angolo libero all'estremità specificata di una barra.
		Crea un gancio piegato doppio all'estremità specificata di una barra.
Raggio di piegatura	Raggio di piegatura alle estremità della barra	
Lunghezza di piegatura	Lunghezza di piegatura alle estremità della barra	

Scheda Giunzione

Utilizzare la scheda **Giunzione** per controllare la giunzione delle barre d'armatura.

Opzione	Descrizione
Barre di giunzione	Selezionare se giuntare o meno le barre d'armatura.

Opzione	Descrizione
Produttore	<p>Specifica il produttore dell'armatura.</p> <p>La lunghezza massima della barra e la lunghezza di sovrapposizione sono quindi elencate per tipo e dimensione della barra.</p> <p>Se necessario, è possibile modificare queste definizioni di accoppiamento nel file <code>MeshBarsSplicing_Manufacturers.dat</code>. È inoltre possibile copiare il file di default da <code>..\ProgramData\Trimble\Tekla Structures\<version>\environments\common\system</code>, modificarlo e salvarlo nella cartella dell'azienda o di progetto.</p>
Lunghezza massima delle barre	Lunghezza massima delle barre d'armatura prima che le barre vengano giuntate.
Lunghezza sovrapposizione	Lunghezza di sovrapposizione.
Giunzione nella stessa sezione trasversale	<p>Scegliere quante barre d'armatura possono essere giuntate nella stessa posizione.</p> <ul style="list-style-type: none"> • 1/1 = tutte le barre d'armatura vengono giuntate nella stessa sezione trasversale. • 1/2 = le barre d'armatura vengono giuntate alternatamente nella stessa sezione trasversale. • 1/3 = una barra d'armatura ogni tre viene giuntata nella stessa sezione trasversale. • 1/4 = una barra d'armatura ogni quattro viene giuntata nella stessa sezione trasversale.
Simmetria giunzione	<p>Selezionare la simmetria che viene applicata quando le barre d'armatura vengono giuntate.</p> <ul style="list-style-type: none"> • Asimmetrico: lo schema di giunzione della barra d'armatura non è simmetrica e la lunghezza irregolare è su un solo lato. • Simmetrico con lunghezze diverse ai lati: lo schema di giunzione della barra d'armatura è simmetrico con lunghezze irregolari ai lati. • Simmetrico con lunghezza diversa al centro: lo schema di giunzione della barra d'armatura non è simmetrico con lunghezza irregolare al centro.
Offset giunzione	Offset del punto centrale della giunzione dal punto in cui le barre d'armatura si intersecano originariamente.

Opzione	Descrizione
Distanza minima di suddivisione	Distanza longitudinale minima tra due giunzioni nelle barre consecutive.
Tipo di giunzione	Specifica il tipo di giunzione.
Posizione barre	Consente di definire se le barre in sovrapposizione si trovano una sopra l'altra o parallele fra loro.

Scheda Attributi

Utilizzare la scheda **Attributi** per controllare il gruppo di barre o le proprietà della rete, nonché gli attributi utente.

Proprietà

Opzione	Descrizione
Nome	Nome del gruppo di barre o della rete.
Prefisso	Prefisso per il numero di posizione del gruppo di barre o della rete.
Numero partenza	Numero partenza per il numero di posizione del gruppo di barre o della rete.
Classe	Classe del gruppo di barre o della rete. Se si crea una rete, viene considerata solo la classe di barre principali.

Attributi utente (UDA) per le barre d'armatura

Gli UDA sono predefiniti nel file `MeshBars.Udas.dat`.

Opzione	Descrizione
Uguale per tutti	Selezionare Sì per utilizzare l'UDA per tutte le barre d'armatura. Selezionare No per definire l'UDA separatamente per tutte le barre d'armatura.
Barre superiori Barre inferiori	Immettere un valore UDA per le barre d'armatura superiore e inferiore.

Personalizzazione della scheda Attributi

È possibile personalizzare il contenuto della sezione degli attributi utente nella scheda **Attributi** utilizzando il file `MeshBars.Udas.dat`. Il file può trovarsi in qualsiasi cartella definita nelle opzioni avanzate `XS_FIRM`, `XS_PROJECT` o `XS_SYSTEM` e nella cartella modello.

È possibile utilizzare il file per controllare quali proprietà utente dell'armatura creata possono essere utilizzate in **Barre rete elettr.** e **Barre rete elettr. per**

area. È consigliabile utilizzare solo UDA che sono in genere comuni per tutte le armature.

Il file di esempio mostrato di seguito contiene una descrizione completa di tutte le impostazioni e del formato del file. Le linee che iniziano con '/' sono le linee di commento.

```
//  
// Customized user defined attributes (UDA) for layer parts created by  
Mesh Bars component  
//  
// Each row shall contain 2 or 3 fields separated by tab(s) or semicolon.  
// Please note that all uda names shall be unique  
//  
// Field 1: The data type of the attribute. Valid values are 'distance',  
'float', 'option', 'integer' and 'string'  
//           compatible with the actual user defined attributes as  
specified in objects.inp  
// Field 2: UDA name. This is the name of the user defined attribute.  
// Field 3: Label. This text is shown in the attributes dialog. It can be  
a translatable label (albl_) or any text.  
//  
string      comment      j_comment  
string      USER_FIELD_1  j_user_field_1  
string      USER_FIELD_2  j_user_field_2  
string      USER_FIELD_3  j_user_field_3  
string      USER_FIELD_4  j_user_field_4
```

Strumenti di accoppiamento e ancoraggio delle barre d'armatura

Gli **strumenti di accoppiamento e ancoraggio delle barre d'armatura** sono costituiti da quattro componenti che facilitano la modellazione e la gestione

- connettori delle barre d'armatura che collegano due barre
- ancoraggi di estremità che sono dispositivi per l'estremità libera delle barre.

I seguenti componenti fanno parte degli **strumenti di accoppiamento e ancoraggio delle barre d'armatura**:

- Connettore barre d'armatura
- Ancoraggio di estremità barra d'armatura
- Dividi barra d'armatura e aggiungi connettore
- Taglio di estremità barra d'armatura

Inoltre, è possibile gestire gli attributi utente degli **Strumenti di accoppiamento e ancoraggio delle barre d'armatura** con il componente **Aggiorna attributi barra d'armatura**.

Tutti i connettori e gli ancoraggi di estremità vengono aggiunti automaticamente alla parte principale della barra d'armatura. Ciò ne consente la visualizzazione nei report e nei disegni poiché vengono aggiunti al sotto-assemblaggio dell'unità di getto.

In alcuni casi, le barre d'armatura possono essere spostate all'esterno del calcestruzzo. Ciò può verificarsi con le barre d'armatura modellate con due

punti (barre diritte e barre diritte con ganci). Se le barre d'armatura si spostano all'esterno del calcestruzzo, modificare lo spessore del copriferro in un valore negativo o positivo in base a ciò che è richiesto.

È possibile utilizzare due modelli di report `Rebar Extra Fabrication Length.rpt` e `Rebar Thread Length.rpt` per ottenere informazioni su **Lunghezza filettatura** e **Lunghezza fabbr. agg.** delle barre d'armatura in BOM o BOQ.

Connettore barre d'armatura

Connettore barre d'armatura crea i connettori per collegare le barre d'armatura o le reti d'armatura, in cui le estremità barre sono in contatto e parallele.

Oggetti creati

- Parti di forma circolare
Le parti vengono create tra due oggetti armatura.

Utilizzare per

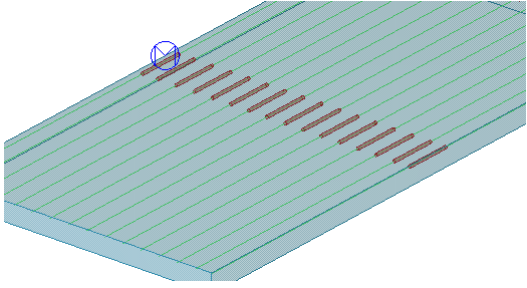
Situazione	Descrizione
	Connettori con barre d'armatura divise.

Prima di iniziare

I connettori possono essere creati tra le barre d'armatura o le reti d'armatura. Gli oggetti armatura selezionati possono essere di tipo diverso e avere perfino un numero di barre diverso. L'unico requisito è che una o più estremità delle barre siano in contatto e parallele. Con i set di barre d'armatura, i connettori possono essere creati solo tra le barre accoppiate in tale set di barre d'armatura specifico.

Ordine di selezione

Barre d'armatura o reti d'armatura	<ol style="list-style-type: none"> 1. Selezionare le barre d'armatura principali. 2. Selezionare le barre d'armatura secondarie.
Set di barre d'armatura	<ol style="list-style-type: none"> 1. Selezionare un set di barre d'armatura.

	<p>2. Definire una posizione per un separatore selezionando due punti.</p> <p>Questo separatore diventerà un oggetto di input per i connettori.</p> <p>3. Selezionare un punto.</p> <p>Questo punto definisce il lato delle barre d'armatura principali. Ciò è necessario se sono state applicate proprietà diverse per le barre principali e secondarie.</p> <p>oppure</p> <p>1. Selezionare un separatore esistente in un set di barre d'armatura.</p> <p>2. Selezionare un punto.</p> <p>Questo punto definisce il lato delle barre d'armatura principali. Ciò è necessario se sono state applicate proprietà diverse per le barre principali e secondarie.</p>
--	--

I connettori vengono creati in ciascuna posizione in cui

- le estremità delle barre sono abbastanza parallele (angolo < 5 gradi) e
- la distanza lungo l'estremità della barra è inferiore alla lunghezza del connettore e
- l'offset perpendicolare ai segmenti delle estremità delle barre è inferiore al diametro delle barre

Quando non è presente alcuna posizione da un'estremità all'altra valida e parallela tra le barre selezionate, il componente crea una parte fittizia che identifica l'inserzione non riuscito del connettore.

Scheda Parametri

Utilizzare la scheda **Parametri** per definire le proprietà dei connettori.

Opzione	Descrizione
Usa valori immessi manualmente	Consente di immettere i valori per le proprietà del connettore.
Usa file attributi auto	I valori nel file attributi auto hanno precedenza sui valori del componente connettore. In genere, il file attributi auto contiene uno o più valori degli attributi da utilizzare con determinate dimensioni delle barre.

Opzione	Descrizione
	Andare su Tekla Warehouse per ottenere i file attributi auto per il progetto. Per ulteriori informazioni sulla struttura dei file attributi auto, vedere Personalizzazione dei file di attributi, mappatura delle parti e attributi utente (UDA) .

Opzione	Descrizione
Usa componente personalizzato	Selezionare Sì per creare il connettore come parte personalizzata. Selezionare No per creare il connettore come parte standard.
Nome	Immettere il nome del componente personalizzato o selezionarlo dal catalogo Applicazioni e componenti . Assicurarsi che il componente selezionato sia una parte personalizzata.
Attributo	Immettere il nome del file attributi dei componenti personalizzati. La parte personalizzata del connettore viene creata utilizzando gli attributi forniti qui.
Punti di inserimento	L'ordine dei punti iniziale e finale del componente personalizzato.

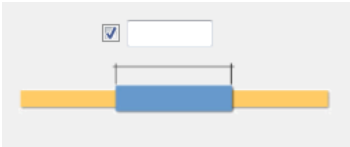
Opzione	Descrizione
Serie di marcatura	Prefisso e numero partenza per il numero posizione della parte del connettore.
Attributi	Nome, diametro, materiale, finitura e classe delle parti connettore.
	<p>Lunghezza complessiva da un'estremità all'altra del connettore.</p> <p>Se si utilizza una parte personalizzata, questa è la lunghezza tra il punto iniziale e quello finale della parte personalizzata.</p> <p>Questa è anche distanza massima tra le estremità delle barre. Se la distanza è maggiore della lunghezza del connettore, questo non può essere inserito.</p>

Quando si creano connettori come parti personalizzate, le proprietà nelle sezioni **Serie di marcatura** e **Attributi** possono essere compilate dalle impostazioni della parte personalizzata se le proprietà sono state denominate in un determinato modo.

Scheda Attributi

Utilizzare la scheda **Attributi** per definire gli attributi utente (UDA).

Opzione	Descrizione
Lunghezza filettatura	<p>Il valore viene scritto nell'attributo utente della barra d'armatura.</p> <p>I campi sono utilizzati per verificare quali barre presentano filettature e quali sono i valori di filettatura, in modo da poterli indicare nei disegni e nei report.</p>
Lunghezza di fabbricazione aggiuntiva	<p>Questo valore viene scritto nell'attributo utente della barra d'armatura.</p> <p>Questo valore non influisce sulla lunghezza della barra d'armatura. È necessario aggiungere questo valore nei disegni e nei report per ottenere la lunghezza corretta, se necessario.</p>
Metodo Type Prodotto Codice	<p>Attributi utente scritti nelle barre d'armatura.</p> <p>È possibile impostare il tipo di connettore e l'estremità della barra d'armatura e aggiungere un codice e un nome prodotto, in modo da richiamare le informazioni nei report.</p> <p>Il nome attributo utilizzato varia in base all'estremità della barra d'armatura sulla quale è stato creato il connettore.</p>

NOTA Gli attributi utente precedenti influiscono sulla marcatura. Alle barre d'armatura con valori attributi diversi vengono assegnate marche delle parti diverse.

Ancoraggio di estremità barra d'armatura

Ancoraggio di estremità barra d'armatura consente di creare ancoraggi alle estremità delle barre di armatura e delle reti d'armatura.

Oggetti creati

- Parti di forma circolare

Le parti vengono create alle estremità della barra d'armatura.

Utilizzare per

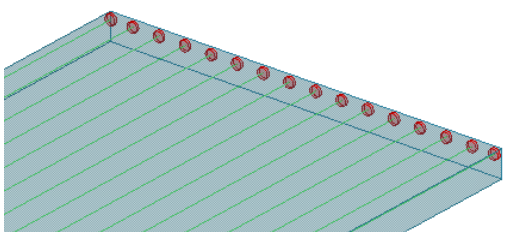
Situazione	Descrizione
	Barre d'armatura con ancoraggi di estremità.

Ordine di selezione

Barre d'armatura o reti d'armatura	<ol style="list-style-type: none">1. Selezionare le barre d'armatura.2. Selezionare qualsiasi punto vicino all'estremità della barra in cui si desidera creare ganci di estremità.
Barre dei set di barre d'armatura	<ol style="list-style-type: none">1. Selezionare un set di barre d'armatura.2. Definire una posizione in cui aggiungere un modificatore dettaglio estremità selezionando due punti. Questo modificatore dettaglio estremità diventerà un oggetto di input per gli ancoraggi di estremità. <p>oppure</p> <ol style="list-style-type: none">1. Selezionare un modificatore dettaglio estremità esistente in un set di barre d'armatura.

Scheda Parametri

Utilizzare la scheda **Parametri** per definire le proprietà degli ancoraggi di estremità.

Opzione	Descrizione
Usa valori immessi manualmente	Immettere i valori per le proprietà degli ancoraggio di estremità.
Usa file attributi auto	I valori nel file attributi auto hanno precedenza sui valori del componente ancoraggio di estremità. In genere, il file attributi auto contiene uno o più valori degli attributi da utilizzare con determinate dimensioni delle barre.

Opzione	Descrizione
	Andare su Tekla Warehouse per ottenere i file attributi auto per il progetto. Per ulteriori informazioni sulla struttura dei file attributi auto, vedere Personalizzazione dei file di attributi, mappatura delle parti e attributi utente (UDA) .

Opzione	Descrizione
Usa componente personalizzato	Selezionare Sì per creare l'ancoraggio di estremità come parte personalizzata. Selezionare No per creare l'ancoraggio di estremità come parte standard.
Nome	Immettere il nome del componente personalizzato o selezionarlo dal catalogo Applicazioni e componenti . Assicurarsi che il componente selezionato sia una parte personalizzata.
Attributo	Immettere il nome del file attributi dei componenti personalizzati. L'ancoraggio di estremità come parte personalizzata viene creato utilizzando gli attributi forniti qui.
Punti di inserimento	L'ordine dei punti iniziale e finale del componente personalizzato.

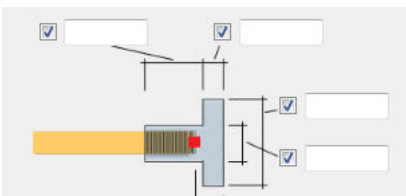
Opzione	Descrizione
Serie di marcatura	Prefisso e numero partenza per il numero posizione della parte ancoraggio di estremità.
Attributi	Nome, diametro, materiale, finitura e classe delle parti ancoraggio di estremità.
	Dimensioni dell'ancoraggio di estremità. Se si utilizza una parte personalizzata, definire la lunghezza tra il punto iniziale e quello finale della parte personalizzata utilizzando questi valori.

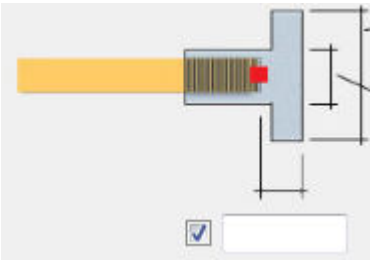
Opzione	Descrizione
	<p>L'offset del punto più lontano del connettore misurato dall'estremità fisica della barra d'armatura.</p> <p>Si noti che non è possibile controllare l'estremità della barra d'armatura con questo componente. È necessario assicurarsi che la copertura in calcestruzzo della barra d'armatura sia maggiore o uguale a questo offset sommato alla copertura in calcestruzzo minima.</p>

Quando si creano ancoraggi di estremità come parti personalizzate, le proprietà nelle sezioni **Serie di marcatura** e **Attributi** possono essere compilate dalle impostazioni della parte personalizzata se le proprietà sono state denominate in un determinato modo. Per un esempio, vedere **Personalizzazione dei file di attributi, mappatura delle parti e attributi utente (UDA)**.

Scheda Attributi

Utilizzare la scheda **Attributi** per definire gli attributi utente (UDA).

Opzione	Descrizione
<p>Lunghezza filettatura</p>	<p>Il valore viene scritto nell'attributo utente della barra d'armatura.</p> <p>I campi sono utilizzati per verificare quali barre presentano filettature e quali sono i valori di filettatura, in modo da poterli indicare nei disegni e nei report.</p>
<p>Lunghezza di fabbricazione aggiuntiva</p>	<p>Questo valore viene scritto nell'attributo utente della barra d'armatura.</p> <p>Questo valore non influisce sulla lunghezza della barra d'armatura. È necessario aggiungere questo valore nei disegni e nei report per ottenere la lunghezza corretta, se necessario.</p>
<p>Metodo Type Prodotto Codice</p>	<p>Attributi utente scritti nelle barre d'armatura.</p> <p>È possibile impostare il tipo di connettore e l'estremità della barra d'armatura e aggiungere un codice e un nome prodotto, in modo da richiamare le informazioni nei report.</p> <p>Il nome attributo utilizzato varia in base all'estremità della barra d'armatura sulla quale è stato creato il connettore.</p>

NOTA Gli attributi utente precedenti influiscono sulla marcatura. Alle barre d'armatura con valori attributi diversi vengono assegnate marche delle parti diverse.

Dividi barra d'armatura e aggiungi connettore

Dividi barra d'armatura e aggiungi connettore consente di suddividere un gruppo di barre d'armatura e di aggiungere i connettore in relazione alla direzione dei punti selezionati.

Oggetti creati

- Parti di forma circolare

Le parti vengono collegate tra due gruppi di barre d'armatura.

Utilizzare per

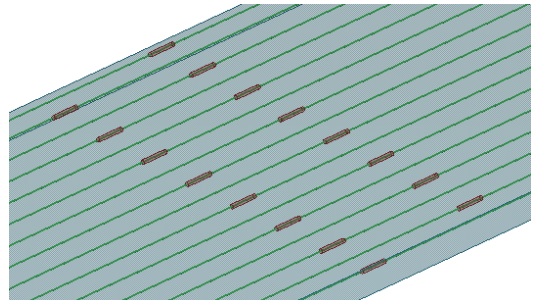
Situazione	Descrizione
	Connettori sfalsati con barre d'armatura divise.

Ordine di selezione

1. Cliccare due volte su **Dividi barra d'armatura e aggiungi connettore** per aprire le proprietà del componente.
2. Cliccare su **Dividi barra d'armatura con connettore**.
3. Selezionare la barra d'armatura o il gruppo di barre da dividere.
4. Selezionare il primo punto di divisione.
5. Selezionare il secondo punto di divisione.

Questo punto definisce la linea in corrispondenza della quale la barra d'armatura o il gruppo di barre viene suddiviso e in cui vengono inseriti connettori.

6. Selezionare il terzo punto.

Questo punto definisce il lato della barra d'armatura o del gruppo di barre principale. È necessario se sono state applicate proprietà diverse per la prima barra o il primo gruppo e la seconda barra o il secondo gruppo.

7. Ripetere i passaggi da 3 a 6 o premere **Esc** per annullare la selezione.

Scheda Parametri

Utilizzare la scheda **Parametri** per definire le proprietà dei connettori.

Opzione	Descrizione
Usa valori immessi manualmente	Consente di immettere i valori per le proprietà del connettore.
Usa file attributi auto	<p>I valori nel file attributi auto hanno precedenza sui valori del componente connettore.</p> <p>In genere, il file attributi auto contiene uno o più valori degli attributi da utilizzare con determinate dimensioni delle barre.</p> <p>Andare su Tekla Warehouse per ottenere i file attributi auto per il progetto.</p> <p>Per ulteriori informazioni sulla struttura dei file attributi auto, vedere Personalizzazione dei file di attributi, mappatura delle parti e attributi utente (UDA).</p>

Opzione	Descrizione
Usa componente personalizzato	<p>Selezionare Sì per creare il connettore come parte personalizzata.</p> <p>Selezionare No per creare il connettore come parte standard.</p>
Nome	<p>Immettere il nome del componente personalizzato o selezionarlo dal catalogo Applicazioni e componenti.</p> <p>Assicurarsi che il componente selezionato sia una parte personalizzata.</p>
Attributo	<p>Immettere il nome del file attributi dei componenti personalizzati.</p> <p>La parte personalizzata del connettore viene creata utilizzando gli attributi forniti qui.</p>
Punti di inserimento	L'ordine dei punti iniziale e finale del componente personalizzato.

Opzione	Descrizione
Serie di marcatura	Prefisso e numero partenza per il numero posizione della parte del connettore.
Attributi	Nome, diametro, materiale, finitura e classe delle parti connettore.

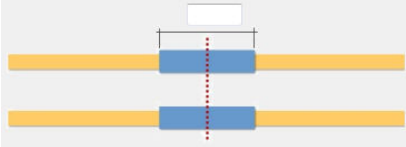
Opzione	Descrizione
<p>Tipo sfalsato</p>	<ul style="list-style-type: none"> • Nessuno I connettori sono posizionati lungo i due punti selezionati. • Sinistra I connettori sono posizionati sul lato sinistro dei due punti selezionati. • Destra I connettori sono posizionati sul lato destro dei due punti selezionati. • Centro I connettori sono posizionati su entrambi i lati dei due punti selezionati.
	<p>Lunghezza complessiva da un'estremità all'altra del connettore.</p> <p>Se si utilizza una parte personalizzata, questa è la lunghezza tra il punto iniziale e quello finale della parte personalizzata.</p> <p>Questa è anche distanza massima tra le estremità delle barre. Se la distanza è maggiore della lunghezza del connettore, questo non può essere inserito.</p>
<p>Posizione connettore</p>	<p>Posizione dei connettori in relazione alla linea di suddivisione selezionata.</p> <p>Se si seleziona l'opzione Sinistra o Destra, il lato destro o sinistro effettivo dipende dal punto di inserimento che definisce il lato della prima barra.</p> <p>Questa opzione è disponibile solo quando non è presente sfalsatura.</p> <p>Esempio:</p>

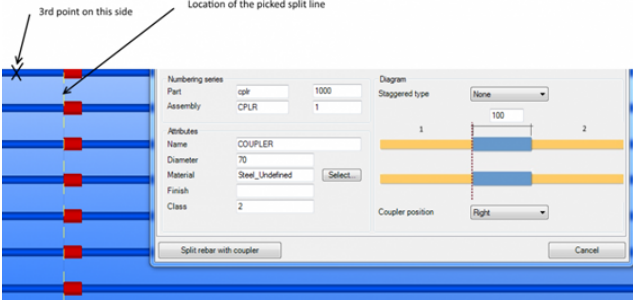
Opzione	Descrizione
	

Quando si creano connettori come parti personalizzate, le proprietà nelle sezioni **Serie di marcatura** e **Attributi** possono essere compilate dalle impostazioni della parte personalizzata se le proprietà sono state denominate in un determinato modo. Per un esempio, vedere **Personalizzazione dei file di attributi, mappatura delle parti e attributi utente (UDA)**.

Scheda Attributi

Utilizzare la scheda **Attributi** per definire gli attributi utente (UDA).

Opzione	Descrizione
Lunghezza filettatura	<p>Il valore viene scritto nell'attributo utente della barra d'armatura.</p> <p>I campi sono utilizzati per verificare quali barre presentano filettature e quali sono i valori di filettatura, in modo da poterli indicare nei disegni e nei report.</p>
Lunghezza di fabbricazione aggiuntiva	<p>Questo valore viene scritto nell'attributo utente della barra d'armatura.</p> <p>Questo valore non influisce sulla lunghezza della barra d'armatura. È necessario aggiungere questo valore nei disegni e nei report per ottenere la lunghezza corretta, se necessario.</p>
Metodo Type Prodotto Codice	<p>Attributi utente scritti nelle barre d'armatura.</p> <p>È possibile impostare il tipo di connettore e l'estremità della barra d'armatura e aggiungere un codice e un nome prodotto, in modo da richiamare le informazioni nei report.</p> <p>Il nome attributo utilizzato varia in base all'estremità della barra d'armatura sulla quale è stato creato il connettore.</p>

NOTA Gli attributi utente precedenti influiscono sulla marcatura. Alle barre d'armatura con valori attributi diversi vengono assegnate marche delle parti diverse.

Taglio di estremità barra d'armatura

Lavorazione estremità barra d'armatura consente di regolare lo spazio tra due estremità della barra d'armatura.

Utilizzare per

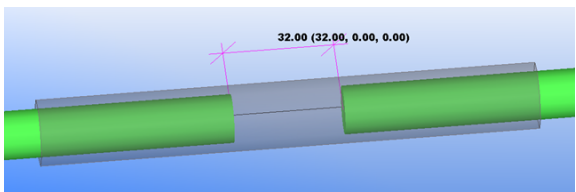
Situazione	Descrizione
	Spazio tra le estremità della barra d'armatura.

Ordine di selezione

1. Selezionare i connettori da modificare.
 2. Modificare le proprietà.
 3. Cliccare su **Applica ai connettori selezionati**.
- O
1. Modificare le proprietà.
 2. Cliccare su **Seleziona barre d'armatura**.
 3. Selezionare le barre d'armatura le cui estremità sono registrate in base al valore impostato per la distanza.

Scheda Connettere barre d'armatura/Ancoraggio di estremità barra d'armatura

Opzione	Descrizione
Otteni distanza libera da file attributi auto	Selezionare Sì per utilizzare la distanza definita nel File attributi auto per i connettori. Quando si seleziona Sì , vengono regolati solo i componenti connettore con Usa file attributi auto in uso. Vedere Personalizzazione dei file di attributi, mappatura delle parti e attributi utente (UDA) . Selezionare No per immettere manualmente la distanza libera.

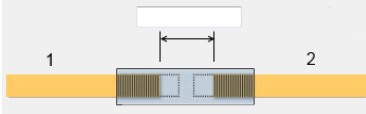
Opzione	Descrizione
	Distanza quando Otteni distanza libera da file attributi auto è impostato su No .
Taglia entrambe le barre	Consente di selezionare quali barre d'armatura devono essere modificate.
Applica ai connettori selezionati	Selezionare i connettori da modificare e cliccare sul pulsante Applica ai connettori selezionati per regolare le barre in base al valore impostato per la distanza.
Seleziona barre d'armatura	Cliccare sul pulsante Seleziona barre d'armatura e selezionare le barre d'armatura di cui si desidera regolare le estremità in base al valore impostato per la distanza. Le estremità della barra d'armatura devono essere adiacenti.

Aggiorna attributi barra d'armatura

Utilizzare **Aggiorna attributi barra d'armatura** per gestire gli attributi utente dei connettori e delle parti ancoraggio di estremità creati tramite gli **strumenti di accoppiamento e ancoraggio delle barre d'armatura**. Con **Aggiorna attributi barra d'armatura** è possibile controllare i valori correnti delle barre d'armatura selezionate oppure di tutte le barre d'armatura.

Se alle barre d'armatura sono stati aggiunti componenti connettore o ancoraggio di estremità, i valori degli attributi utente sono controllati dai componenti connettore o ancoraggio di estremità e dalle relative proprietà. Se si elimina il componente connettore o ancoraggio di estremità, gli attributi utente definiti da tali componenti non vengono eliminati automaticamente. Utilizzare **Aggiorna attributi barra d'armatura** per cancellare i valori degli attributi obsoleti.

Opzione	Descrizione
Selezionato	Valori di tutti gli attributi utente di connettori e ancoraggi di estremità delle barre d'armatura selezionate nel modello.
Tutto	Valori di tutti gli attributi utente di connettori e ancoraggi di estremità di tutte le barre d'armatura nel modello.

Opzione	Descrizione
Aggiorna	Consente di eliminare i valori di tutti gli attributi utente di connettori e ancoraggi di estremità di tutte le barre d'armatura sulle righe selezionate. Vengono eliminati solo gli attributi utente dei connettori obsoleti delle barre d'armatura. È possibile selezionare più righe tenendo premuto Ctrl o Maiusc .
Aggiorna (solo fase)	Aggiorna i valori delle fasi delle parti connettore e ancoraggio di estremità in modo che i valori di fase siano gli stessi dei valori di fase delle barre d'armatura correlate.
Mostra solo barra d'armatura con attributi	Selezionare questa casella di controllo per visualizzare solo le barre d'armatura con valori nei relativi attributi utente di connettori o ancoraggi di estremità. Dopo avere selezionato la casella di controllo, cliccare su Selezionati o Tutto per aggiornare la tabella.

Personalizzazione dei file di attributi, mappatura delle parti e attributi utente (UDA)

File attributi auto

I file tabella attributi sono file di testo che possono trovarsi in qualsiasi cartella di sistema o in una cartella del modello. È possibile avere più file tabella attributi in base alle proprie necessità. Esistono diverse tabelle degli attributi per gli ancoraggi d'estremità (una barra d'armatura di inserimento) e per i componenti connettore (due barre d'armatura di inserimento). Le estensioni per la tabella file attributi sono

- `.couplers.csv` per i componenti **Connettore barre d'armatura** e **Dividi barra d'armatura e aggiungi connettore**
- `.anchors.csv` per il componente **Ancoraggio di estremità barra d'armatura**.

La tabella degli attributi contiene una riga di intestazione, che comprende nomi delle colonne e una o più righe contenenti i valori degli attributi. Le colonne sono colonne di selezione o colonne di attributi.

I nomi di colonna di selezione sono `Primary.Size`, `Primary.Grade`, `Secondary.Size` e `Secondary.Grade`.

Le colonne degli attributi contengono il valore di attributo che è il nome assegnato nella riga di intestazione. I valori degli attributi componenti forniti nella riga della tabella sono utilizzati ogniqualvolta l'input componente (principale + secondario per **Connettore barre d'armatura** e secondario per

Ancoraggio di estremità barra d'armatura) corrisponde ai valori di selezione.

Andare su [Tekla Warehouse](#) per ottenere i file attributi auto per il progetto.

Mappatura delle parti personalizzate

Quando si creano connettori o ancoraggi di estremità come parti personalizzate, le proprietà nelle sezioni **Serie di marcatura** e **Attributi** possono essere compilate dalle impostazioni della parte personalizzata se le proprietà sono state denominate in un determinato modo. Nell'esempio seguente viene mostrata la mappatura tra le proprietà **Serie di marcatura** e **Attributi** e le proprietà della parte personalizzata.

The screenshot shows a software configuration window with two main sections: 'Numbering series' and 'Attributes'. In the 'Numbering series' section, there are two rows. The first row has a checked checkbox for 'Part', a text field containing 'P7_Part_Pre', a checked checkbox, and a button labeled 'StartPart'. The second row has a checked checkbox for 'Assembly', a text field containing 'P6_Ass_Pre', a checked checkbox, and a button labeled 'StartAssembly'. The 'Attributes' section below it has five rows, each with a checked checkbox and a text field: 'Name' with 'P2_Name', 'Diameter' with 'P1_Profile', 'Material' with 'P3_Material' and a 'Select...' button, 'Finish' with 'P5_Finish', and 'Class' with 'P4_Class'.

Attributi utente (UDA)

È possibile personalizzare il contenuto della scheda **Attributi** e gli attributi utente nei componenti degli **strumenti di accoppiamento e ancoraggio delle barre d'armatura**.

Gli UDA sono definiti in un file di testo denominato `RebarCoupler.Udas.dat`, situato nella cartella `...\ProgramData\Trimble\Tekla Structures\<version>\Environments\Common\system`. Il file può inoltre essere collocato in un'altra cartella di sistema o in una cartella azienda. Il file non viene letto dalla cartella del modello.

Il file `RebarCoupler.Udas.dat` definisce solo quali attributi utente vengono visualizzati nella scheda **Attributi**. Se si modifica il file, includere al suo interno solo gli attributi utente esistenti. Per creare nuovi attributi utente, assicurarsi di definirli in modo corretto.

NOTA Gli UDA influiscono sulla marcatura se la flag di marcatura speciale degli attributi utente (`special_flag`) è impostato su `yes` nel file `objects_couplers.inp`. Alle barre d'armatura con valori attributi utente diversi verranno assegnate marche delle parti diverse.

Barre soletta (18)

Barre soletta crea un'armatura per una soletta in calcestruzzo.

NOTA In alternativa, è possibile utilizzare i componenti **Barre rete elettr.** e **Barre rete elettr. per area** per creare un'armatura nelle solette o nelle pareti in calcestruzzo.

Vedere [Barre rete elettr./Barre rete elettr. per area \(pagina 3474\)](#).

Barre create

- Barre soletta principali
- Barre soletta trasversali

Utilizzare per

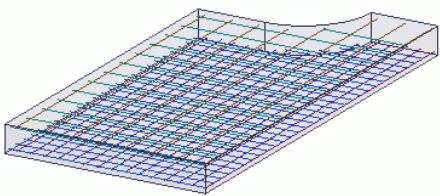
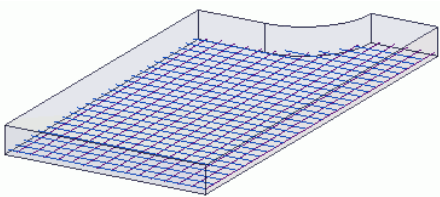
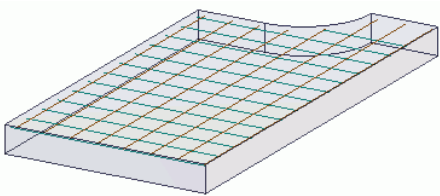
Situazione	Informazioni aggiuntive
	Barre soletta (18) crea armature per la soletta nella superficie inferiore o superiore, oppure per entrambe.
	
	

Prima di iniziare

- Creare la soletta in calcestruzzo.
- Calcolare l'area di armatura necessaria.

Ordine di selezione

1. Selezionare la soletta in calcestruzzo.

Scheda Immagine

Utilizzare la scheda **Immagine** per definire lo spessore del copriferro, quali barre creare (inferiore/superiore/entrambe), la direzione della barra principale e quali sono i lati definiti come superiore e inferiore.

Campo	Descrizione
Crea barre	Definisce su quali superfici creare le barre. Le opzioni sono: <ul style="list-style-type: none"> • Entrambi i lati • Lato inferiore • Lato superiore
Direzione principale barre	La direzione delle barre principali. Utilizzare questa opzione per modificare la direzione delle barre. Le opzioni sono: <ul style="list-style-type: none"> • Utilizza direzione x soletta • Utilizza direzione y soletta • Utilizza direzione x globale • Utilizzo direzione y globale
Direzione superiore	Definisce quali sono i lati della soletta definiti come inferiore e superiore.

Scheda Barre inferiori/Barre superiori

Utilizzare le schede **Barre inferiori** e **Barre superiori** per definire tipo, dimensioni, passo e tipo di generazione delle barre superiori/inferiori, spessore del copriferro sui lati soletta, posizione delle barre trasversali in relazione alle barre principali, ganci terminali e lunghezze di curvatura.

Campo	Descrizione
Tipo di generazione delle barre	Definisce se Tekla Structures tratta le barre come gruppo o rete.
Posizione barra trasversale	Definisce se le barre trasversali sono posizionate sopra o sotto le barre principali.
Condizioni finali	Gli angoli degli uncini alle estremità delle barre. Le opzioni sono Dritto , 90, 135 e 180 gradi.
Lunghezza di curvatura	Le lunghezze delle curvature alle estremità delle barre.

Scheda Attributi

Utilizzare la scheda **Attributi** per definire proprietà di marcatura, nome e tipo di barre.

Opzione	Descrizione
Prefisso	Prefisso per il numero posizione della parte.

Opzione	Descrizione
Numero partenza	Numero partenza per il numero posizione della parte.
Nome	Tekla Structures utilizza il nome nei disegni e nei report.
Classe	Utilizzare Classe per raggruppare le armature. Ad esempio, è possibile visualizzare l'armatura di classi diverse in colori differenti.

Strumento armatura soletta

Strumento armatura soletta consente di creare armature per solette in calcestruzzo di forma irregolare. Le armature vengono create come gruppi di barre d'armatura. È inoltre possibile giuntare le barre d'armatura.

Oggetti creati

- Armatura

Utilizzare per

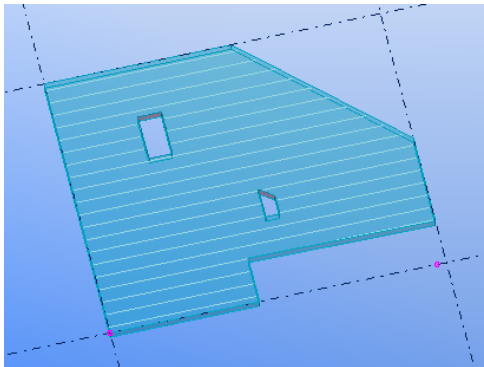
Situazione	Descrizione
	Soletta con armatura

Prima di iniziare

Creare una soletta.

Ordine di selezione

1. Selezionare la parte principale (soletta).
2. Selezionare i punti per definire la direzione delle barre d'armatura.
3. Se l'area nella quale inserire armature è impostata su **Per poligono**, selezionare i punti poligonali per definire l'area rinforzata.

Scheda Parametri

Utilizzare la scheda **Parametri** per controllare le proprietà delle armature, lo spessore del copriferro, il passo e l'area delle barre d'armatura.

Barre d'armatura

Opzione	Descrizione
Prefisso	Definisce un prefisso per il numero di posizione della parte.
Numero partenza	Definisce un numero partenza per il numero di posizione della parte.
Nome	Definisce il nome per le barre d'armatura. Tekla Structures utilizza il nome nel disegno e nei report.
Dimensione	Definisce il diametro della barra d'armatura.
Tipo	Definisce la resistenza dell'acciaio utilizzato nelle barre d'armatura.
Classe	Utilizzare la Classe per raggruppare l'armatura. Ad esempio, è possibile visualizzare l'armatura di classi diverse in colori differenti.

Spessore copriferro

Opzione	Descrizione
Spessore copriferro	Definisce lo spessore del copriferro sui diversi lati della soletta.
Profondità	Definisce il copriferro, dalla parte superiore o da quella inferiore della soletta.
Valore profondità	Definisce il valore di profondità per lo spessore del copriferro.

Spaziatura ed area

Opzione	Descrizione
Metodo spaziatura	Definisce il metodo spaziatura delle barre d'armatura.
Numero di barre	Definisce il numero di barre in un'armatura.
Passo	Definisce il passo tra le barre d'armatura.
Adattamenti	Definisce la modalità di posizionamento delle barre d'armatura nella soletta. Il posizionamento è basato sulla larghezza della soletta e lo spessore del copriferro ai lati. <ul style="list-style-type: none">• Passo target delle barre: le barre d'armatura sono posizionate con passo uniforme.

Opzione	Descrizione
	<ul style="list-style-type: none"> • Passo esatto: copriferro al lato destro/sinistro: le barre d'armatura sono posizionate partendo dal lato destro/sinistro. • Passo esatto: centrato (entrambi i copriferro): le barre d'armatura sono centrate e posizionate a distanza uguale dai lati.
Area in cui inserire le armature	<p>Definisce l'area in cui inserire le armature nella soletta.</p> <ul style="list-style-type: none"> • Per perimetro parte: le barre d'armatura vengono create nell'intera area della soletta. • Per poligono: le barre d'armatura vengono create in un'area a forma poligonale selezionata della soletta.

Scheda Avanzato

Utilizzare la scheda **Avanzato** per controllare le proprietà di ganci terminali, giunzioni e forometrie.

Estremità barre

Opzione	Descrizione
Inizio/Fine	<p>Definisce il tipo di ganci da utilizzare alle estremità delle barre d'armatura.</p> <p>Se si seleziona Gancio personalizzato, è possibile definire Angolo, Raggio e Lunghezza del gancio personalizzato.</p>
Angolo	Definisce l'angolo del gancio immettendo un valore compreso tra -180 e +180 gradi.
Raggio	Definisce il raggio interno di piegatura del gancio.
Lunghezza	Definisce la lunghezza della parte diritta del gancio.

Giunzione

Opzione	Descrizione
Barre di giunzione	Definisce se le barre d'armatura includono o meno giunzioni.
Lunghezza massima della barra	Definisce la lunghezza massima delle barre d'armatura prima che le barre vengano giuntate.

Opzione	Descrizione
Giunzione nella stessa sezione trasversale	<p>Definisce quante barre d'armatura possono essere giuntate nella stessa posizione.</p> <ul style="list-style-type: none"> • 1/1 = tutte le barre d'armatura vengono giuntate nella stessa sezione trasversale. • 1/2 = le barre d'armatura vengono giuntate alternatamente nella stessa sezione trasversale. • 1/3 = una barra d'armatura ogni tre viene giuntata nella stessa sezione trasversale. • 1/4 = una barra d'armatura ogni quattro viene giuntata nella stessa sezione trasversale.
Simmetria giunzione	<p>Definire la simmetria applicata quando le barre d'armatura vengano giuntate.</p> <ul style="list-style-type: none"> • Asimmetrico: lo schema di giunzione della barra d'armatura non è simmetrica e la lunghezza irregolare è su un solo lato. • Simmetrico con lunghezze diverse ai lati: lo schema di giunzione della barra d'armatura è simmetrico con lunghezze irregolari ai lati. • Simmetrico con lunghezza diversa al centro: lo schema di giunzione della barra d'armatura non è simmetrico con lunghezza irregolare al centro.
Offset giunzione	Definisce l'offset del punto centrale della giunzione dal punto in cui le barre d'armatura si intersecano originariamente.
Distanza minima di suddivisione	Definisce la distanza longitudinale minima tra due giunzioni nelle barre consecutive.
Tipo di giunzione	Definisce il tipo di giunzione.
Lunghezza sovrapposizione	Definisce la lunghezza di sovrapposizione.

Forometrie

Opzione	Descrizione
Taglia barre all'apertura	Definisce se le barre d'armatura vengono tagliate nelle aperture della soletta.
Spessore copriferro per aperture	Definisce lo spessore del copriferro sui lati delle aperture.

Opzione	Descrizione
Dimensioni minime di apertura grande	Definisce la dimensione minima dell'apertura considerata grande. Questo campo è disponibile se si imposta Taglia barre all'apertura su Solo ad apertura grande .

Armatura trave (63)

Armatura trave (63) crea un'armatura per una trave in calcestruzzo.

Barre create

- Armature principali longitudinali
- Barre d'angolo e laterali
- Staffe principali
- Staffe per uno o due sporgenze

Utilizzare per

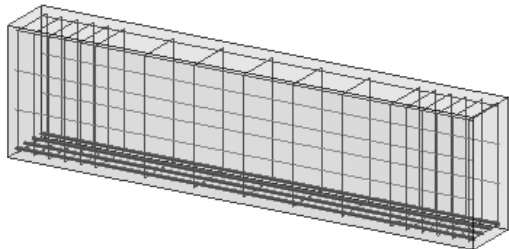
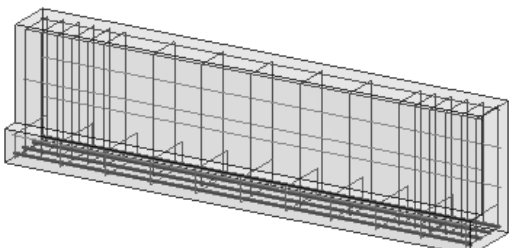
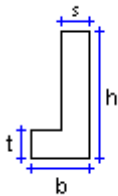
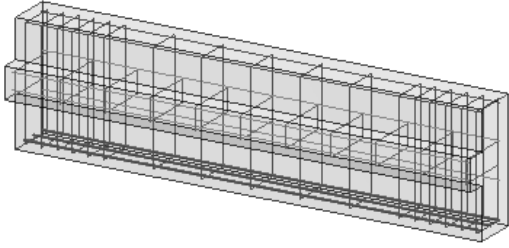
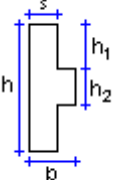
Situazione	Informazioni aggiuntive
	Travi rettangolari
	Travi sagomate a L (profili RCL) 
	Profili RCX 

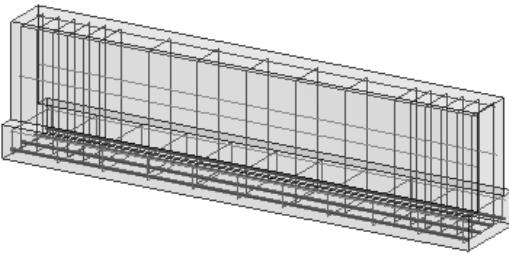
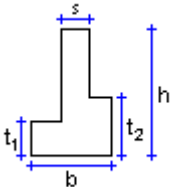
Situazione	Informazioni aggiuntive
	Trave a T invertite (profili RC DL) 

Prima di iniziare

- Creare la trave in calcestruzzo.
- Calcolare l'area di armatura necessaria.

Ordine di selezione

1. Selezionare la trave in calcestruzzo.
L'armatura viene creata automaticamente quando si seleziona la trave.

Scheda Parametri

Utilizzare la scheda **Parametri** per definire lo spessore copriferro, il numero, le dimensioni e la posizione delle barre, nonché le dimensioni delle staffe.

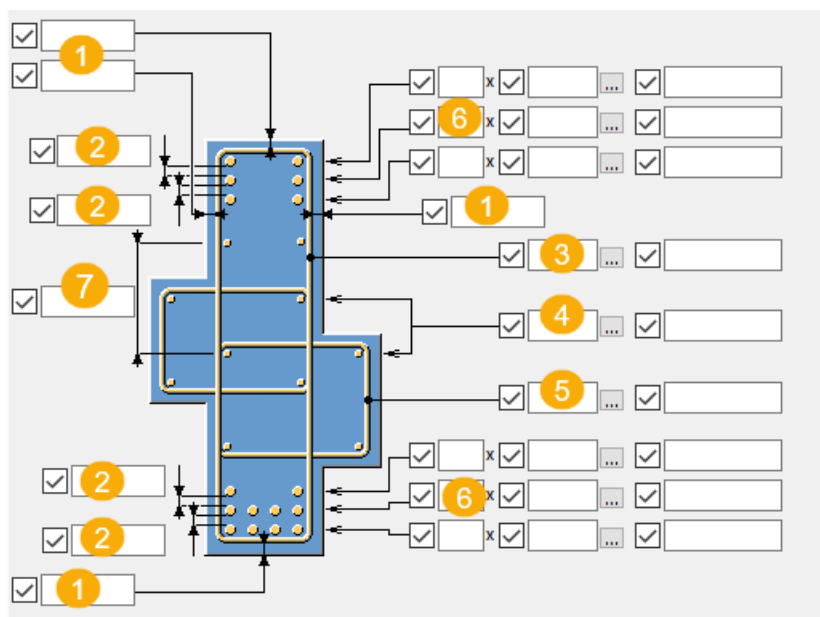

	Descrizione
1	Spessore copriferro
2	Distanza tra due barre
3	Dimensione staffa principale

	Descrizione
4	Dimensioni barre d'angolo e laterali
5	Dimensioni staffa con sporgenza
6	Numero e dimensioni delle barre principali
7	Spaziatura barra laterale, in base al passo target massimo



Barre principali inferiori

Selezionare la modalità di posizionamento delle barre principali inferiori: all'interno delle staffe principali o distribuite alle sporgenze. È possibile selezionare la posizione quando le barre principali inferiori hanno la stessa altezza di almeno una delle sporgenze.







Posizionamento delle barre superiori e inferiori

Selezionare il posizionamento orizzontale per le barre superiori e inferiori. Selezionare se le barre vengono posizionate a partire dall'angolo o con spaziatura uguale.



Opzione	Descrizione
	A spazi uguali
	Dall'angolo

Direzione di piegatura



Opzione	Descrizione
	Tipo 1
	Tipo 2

Opzione	Descrizione
	Tipo 3
	Tipo 4

Sagoma staffa

Opzione	Descrizione
	90 gradi
	135 gradi
	Sovrapposte

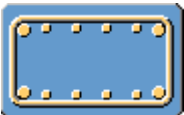
Collegamenti aggiuntivi

Opzione	Descrizione
	Nessun collegamento aggiuntivo.
	Creare collegamenti interni aggiuntivi.
	Creare collegamenti aggiuntivi.

Scegliere se i collegamenti vengono creati sempre o in base alla dimensione profilo dalla lista **Crea link**.

Se si seleziona **Se la dimensione del profilo >**, immettere la lunghezza minima del profilo.

Scheda Ganci

Utilizzare la scheda **Ganci** per creare i ganci e definirne le proprietà.

Definisce il tipo di gancio e il copriferro estremità barra separatamente per l'inizio e la fine delle righe.

Opzione	Descrizione
—	No hook
└	Gancio standard a 90 gradi
↙	Gancio standard a 135 gradi
═	Gancio standard a 180 gradi
↙	Gancio personalizzato

Se si seleziona un gancio standard, le caselle **Angolo**, **Raggio** e **Lunghezza** utilizzano dimensioni predefinite.

Opzione	Descrizione
Angolo	Immettere un valore compreso tra -180 e +180 gradi.
Raggio	Definire il raggio di piegatura interno del gancio.
Lunghezza	Immettere la lunghezza della parte diritta.

Scheda Passo staffe

Utilizzare la scheda **Passo staffe** per definire se le staffe vengono create come un singolo gruppo o come gruppi separati e per definire il passo delle staffe.

Passo staffe

Definisce le distanze dalle estremità della parte alle prime staffe.

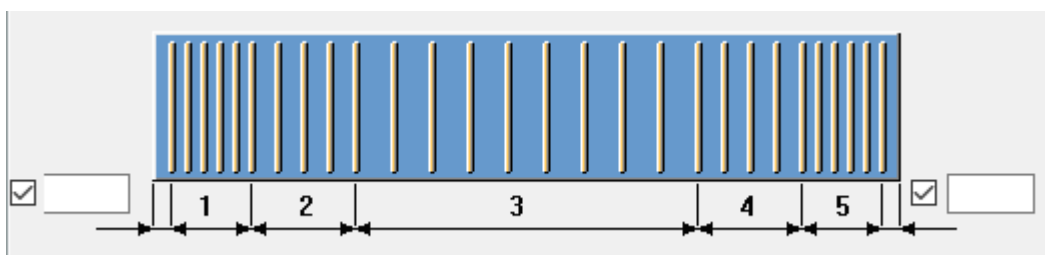

Opzione	Descrizione
N	Numero di staffe.
Spazio	Definisce la spaziatura delle staffe. Utilizzare uno spazio per separare i valori di passo. Immettere un valore per ogni spazio tra le staffe. Ad

Opzione	Descrizione
	esempio, se sono presenti 3 staffe, immettere 2 valori.

Tipo di passo staffe principali e Tipo di spaziatura staffa sporgente

Definisce la modalità di distribuzione delle staffe principali e delle staffe con sporgenza lungo la trave.

Opzione	Descrizione
Obiettivo	Tekla Structures crea spaziature uguali tra le barre, utilizzando il valore di passo più vicino possibile a quello specificato dall'utente. Si tratta dell'impostazione predefinita.
Esatto	Il primo e l'ultimo spazio di una zona vengono modificati automaticamente per regolare la distribuzione delle barre. Gli spazi al centro di ciascuna zona sono della misura esatta specificata.

Scheda Avanzato

Utilizzare la scheda **Avanzato** per definire le proprietà di denominazione e marcatura delle barre e delle staffe.

Opzione	Descrizione
Nome	Tekla Structures utilizza il nome nei disegni e nei report.
Classe	Utilizzare Classe per raggruppare le armature. Ad esempio, è possibile visualizzare l'armatura di classi diverse in colori differenti.
Prefisso	Prefisso per il numero posizione della barra.
Numero partenza	Numero partenza per il numero posizione della barra.

Staffe di armatura (67)

Staffe di armatura (67) crea una staffa d'armatura per una trave, un pannello o un soletta rettangolare.

Armatura creata

- Staffe principali

- Ganci (opzionali)

Utilizzare per

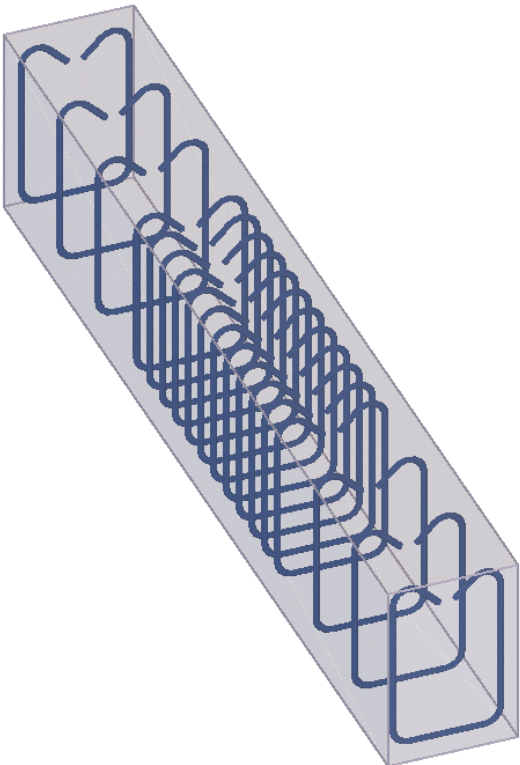
Situazione	Informazioni aggiuntive
 <p>Il diagramma mostra una trave rettangolare in calcestruzzo, vista in prospettiva isometrica. All'interno della trave sono disposti una serie di staffe d'armatura a U, disposti in modo regolare lungo la lunghezza della trave. Le staffe sono ancorate alle pareti laterali della trave.</p>	<p>Una trave in calcestruzzo con staffe principali.</p>

Prima di iniziare

- Creare la parte in calcestruzzo.
- Calcolare l'area di armatura necessaria.

Scheda Parametri

Utilizzare la scheda **Parametri** per definire le proprietà della staffa.





Barra d'armatura

Opzione	Descrizione
Prefisso	Prefisso per il numero posizione della parte.
Numero partenza	Numero partenza per il numero posizione della parte.

Opzione	Descrizione
Nome	Tekla Structures utilizza il nome nei disegni e nei report.
Dimensione	Diametro della barra d'armatura.
Tipo	Resistenza dell'acciaio utilizzato nelle barre d'armatura.
Raggio di piegatura	<p>Raggio interno delle piegature nella barra.</p> <p>È possibile immettere un valore separato per ciascuna piegatura della barra. Separare ogni valore con uno spazio.</p> <p>Il raggio di piegatura è conforme al codice di progetto utilizzato. Le barre principali, le staffe, i tiranti e i ganci in genere hanno raggi di piegatura interni minimi specifici, che sono proporzionali al diametro della barra d'armatura. Il raggio di piegatura effettivo è in genere scelto per adattarsi alla dimensione dei mandrini sulla macchina di piegatura barre.</p>
Classe	<p>Utilizzare Classe per raggruppare le armature.</p> <p>Ad esempio, è possibile visualizzare l'armatura di classi diverse in colori differenti.</p>

Tipo di Gancio

Definisce il tipo di gancio separatamente per l'inizio e la fine della parte. Le opzioni sono:

Opzione	Descrizione
	No hook
	Gancio standard a 90 gradi
	Gancio standard a 135 gradi
	Gancio standard a 180 gradi
	Gancio personalizzato

Se si seleziona un gancio standard, le caselle **Angolo**, **Raggio** e **Lunghezza** utilizzano dimensioni predefinite.

Opzione	Descrizione
Angolo	Immettere un valore compreso tra -180 e +180 gradi.
Raggio	Definire il raggio di piegatura interno del gancio.
Lunghezza	Immettere la lunghezza della parte diritta.
Sagoma staffa	Selezionare la sagoma delle staffe. Le opzioni sono Apri , Chiuso e Spirale .
Numero di aste, N*	Se si seleziona la sagoma staffa Spirale , immettere il numero di aste della staffa a spirale.

Spessore copriferro

Definisce se lo spessore della copertura cemento è uguale o diverso su ciascun lato dall'elenco a discesa **Copertura cemento**.

Se si seleziona una copertura cemento diversa per ciascun lato, immettere gli spessori di copertura separati.

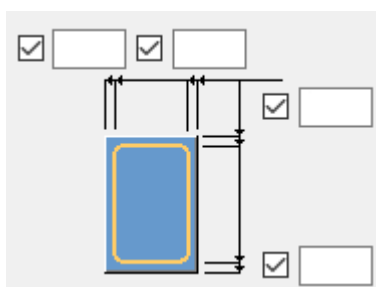

Rotazione



Ruota il poligono della sagoma delle barre d'armatura dal la **Prima staffa** e dalla **Seconda staffa**. È possibile ruotare il poligono in una posizione pari o dispari.

Scheda Passo staffe

Utilizzare la scheda **Passo staffe** per definire la spaziatura delle staffe.

È possibile definire sei zone per la distribuzione.

Opzione	Descrizione
Simmetrico	Definisce se vengono utilizzate le stesse proprietà di spaziatura e raggruppamento all'inizio e alla fine della parte.
N	Numero di staffe.

Opzione	Descrizione
Spazio	Definisce la spaziatura delle staffe. Utilizzare uno spazio per separare i valori di passo. Immettere un valore per ogni spazio tra le staffe. Ad esempio, se sono presenti 3 staffe, immettere 2 valori.
Impacchettatura	Selezionare se disporre le staffe principali singole o doppie. Staffe singole:  Staffe raggruppate: 
Dimensione minima foro	Definisce un limite dimensione per i fori.
Tipo di passo staffe	<p>Obiettivo</p> <p>Tekla Structures crea spaziature uguali tra le barre, utilizzando il valore di passo più vicino possibile a quello specificato dall'utente. Si tratta dell'impostazione predefinita.</p> <p>Esatto</p> <p>Il primo e l'ultimo spazio di una zona vengono modificati automaticamente per regolare la distribuzione delle barre. Gli spazi al centro di ciascuna zona sono della misura esatta specificata.</p>

Scheda Fori e incavi

Utilizzare la scheda **Fori e incavi** per definire la modalità di creazione dell'armatura attorno alle forometrie.

Comportamento barre ai fori e incavi

Selezionare la modalità di gestione delle barre accanto ai fori e agli incavi.

Opzione	Descrizione
Taglia barre	scegliere se tagliare le barre e quali tagli vengono ignorati. È possibile scegliere di ignorare i tagli in base al nome parte o alla classe. Se si ignorano i tagli per nome, definire il nome.

Opzione	Descrizione
	Se si ignorano i tagli per classe, definire la classe.

Spessore copriferro

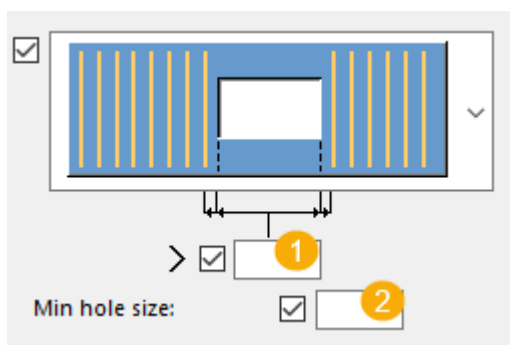

	Descrizione
1	Definire lo spessore copriferro della forometria per controllare dove viene posizionata la prima staffa ad altezza piena.
2	Definire la dimensione minima del foro.

Armatura attorno alla forometria

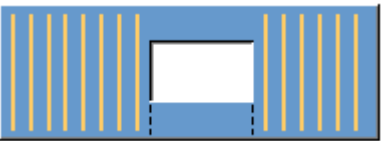
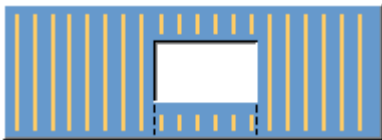
Opzione	Descrizione
	Nessuna armatura attorno alla forometria.
	L'armatura viene creata attorno alla forometria.

Posizione armatura

Se si crea l'armatura attorno alla forometria, selezionare la modalità di posizionamento dell'armatura.

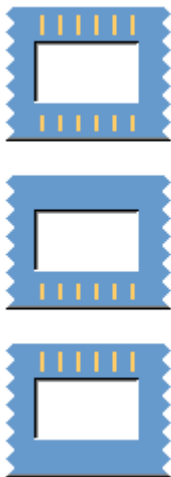

Armatura longitudinale (70)

Armatura longitudinale (70) crea barre d'armatura longitudinali nelle parti in calcestruzzo.

Oggetti creati

- Barre principali
- Ganci (opzionali)

Utilizzare per

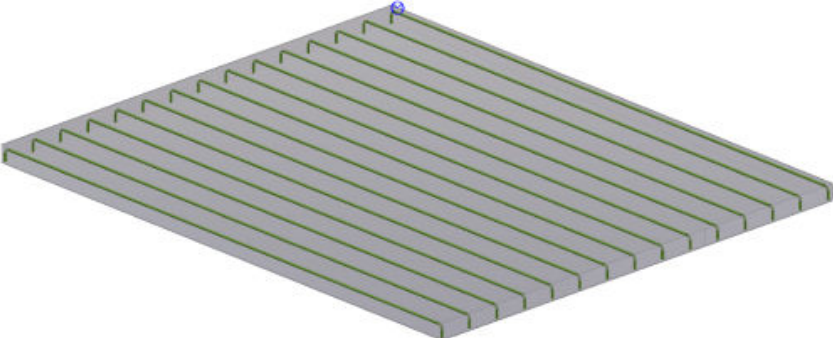
Situazione	Descrizione
	<p>Soletta in calcestruzzo con barre principali longitudinali e ganci standard.</p>

Prima di iniziare

- Creare la parte in calcestruzzo.
- Calcolare l'area di armatura necessaria.

Ordine di selezione

1. Selezionare la parte in calcestruzzo.

Scheda Parametri

Utilizzare la scheda **Parametri** per definire le proprietà e la spaziatura delle barre longitudinali.

Proprietà

Opzione	Descrizione
Prefisso	Prefisso per il numero posizione della parte.
N.°di Partenza	Numero partenza per il numero posizione della parte.
Nome	Tekla Structures utilizza il nome nei disegni e nei report.
Dimensione	Diametro della barra d'armatura.
Tipo	Resistenza dell'acciaio utilizzato nelle barre d'armatura.
Classe	Utilizzare Classe per raggruppare le armature. Ad esempio, è possibile visualizzare l'armatura di classi diverse in colori differenti.

Spessore del copriferro

Se la parte ha un taglio, immettere gli spessori del copriferro nelle posizioni di taglio.

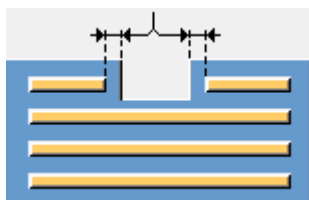

Immettere gli spessori della copertura in calcestruzzo sul piano e dal piano.

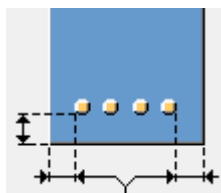

Immettere lo spessore del copriferro all'inizio e alla fine delle barre.

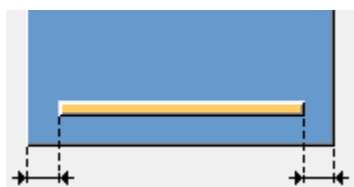

Passo

Opzione	Descrizione
Passo	Definisce la spaziatura delle barre d'armatura. Utilizzare uno spazio per separare i valori di passo. Immettere un valore per ogni spazio tra le barre. Ad esempio, se sono presenti 3 barre, inserire 2 valori.
Numero di barre	Immettere il numero di barre d'armatura.

Selezionare la posizione delle barre d'armatura dalla lista. Per impostazione di default, le barre sono su entrambi i lati.

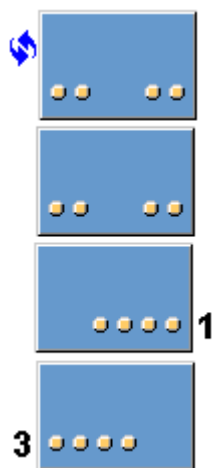

Scheda Ganci

Utilizzare la scheda **Ganci** per creare i ganci e definirne le proprietà.

Tipo di Gancio

Definisce il tipo di gancio separatamente per l'inizio e la fine della parte. Le opzioni sono:

Opzione	Descrizione
—	No hook
└	Gancio standard a 90 gradi
↙	Gancio standard a 135 gradi
—	Gancio standard a 180 gradi
↖	Gancio personalizzato

Se si seleziona un gancio standard, le caselle **Angolo**, **Raggio** e **Lunghezza** utilizzano dimensioni predefinite.

Opzione	Descrizione
Angolo	Immettere un valore compreso tra -180 e +180 gradi.
Raggio	Definire il raggio di piegatura interno del gancio.
Lunghezza	Immettere la lunghezza della parte diritta.

Selezionare la direzione dei ganci dalla lista **Direzione**.

Selezionare per creare i ganci per le barre d'armatura separate dalla lista **Gancio per barre suddivise**.

Rinforzo d'estremità (79)

Rinforzo d'estremità (79) crea un'armatura per l'estremità di una trave in calcestruzzo o di una trave di fondazione.

Barre create

- Barre orizzontali sagomate ad U (tipi 1 e 2)
- Barre verticali sagomate ad U (tipi 3A e 3B)
- Barra obliqua (tipo 4)
- Staffe (tipi 5A e 5B)

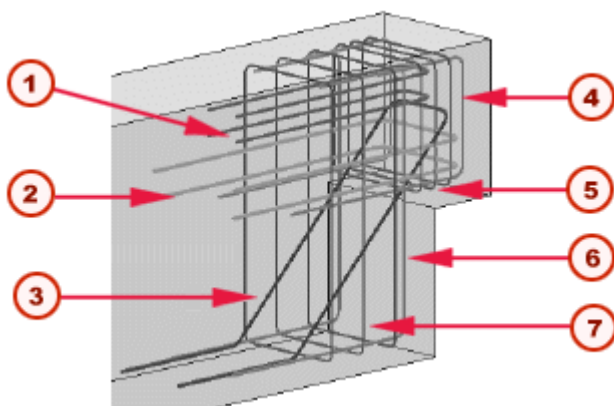

	Descrizione
1	Barre a U orizzontali (tipo 2)
2	Barre a U orizzontali (tipo 1)
3	Barra obliqua (tipo 4)
4	Barre verticali a U (tipo 3A)
5	Staffe (tipo 5A)

	Descrizione
6	Barre verticali a U (tipo 3B)
7	Staffe (tipo 5B)

Utilizzare per

Situazione	Informazioni aggiuntive
Travi standard	Utilizzare le barre 3A e 5A per l'estremità della trave.
Travi dapped	
Travi con foro bullone di ancoraggio nell'area intagliata	
Travi e travi di fondazione con sezione trasversale rettangolare	

Non utilizzare per

Parti con sezioni trasversali irregolari.

Prima di iniziare

- Creare la trave in calcestruzzo o la trave di fondazione.
- Calcolare l'area di armatura necessaria.

Ordine di selezione

1. Selezionare la trave in calcestruzzo o la trave di fondazione.
2. Selezionare la posizione.

Scheda Immagine

Utilizzare la scheda **Immagine** per definire lo spessore del copriferro, le distanze dalla superficie in calcestruzzo alle barre e l'angolo della barra 4.

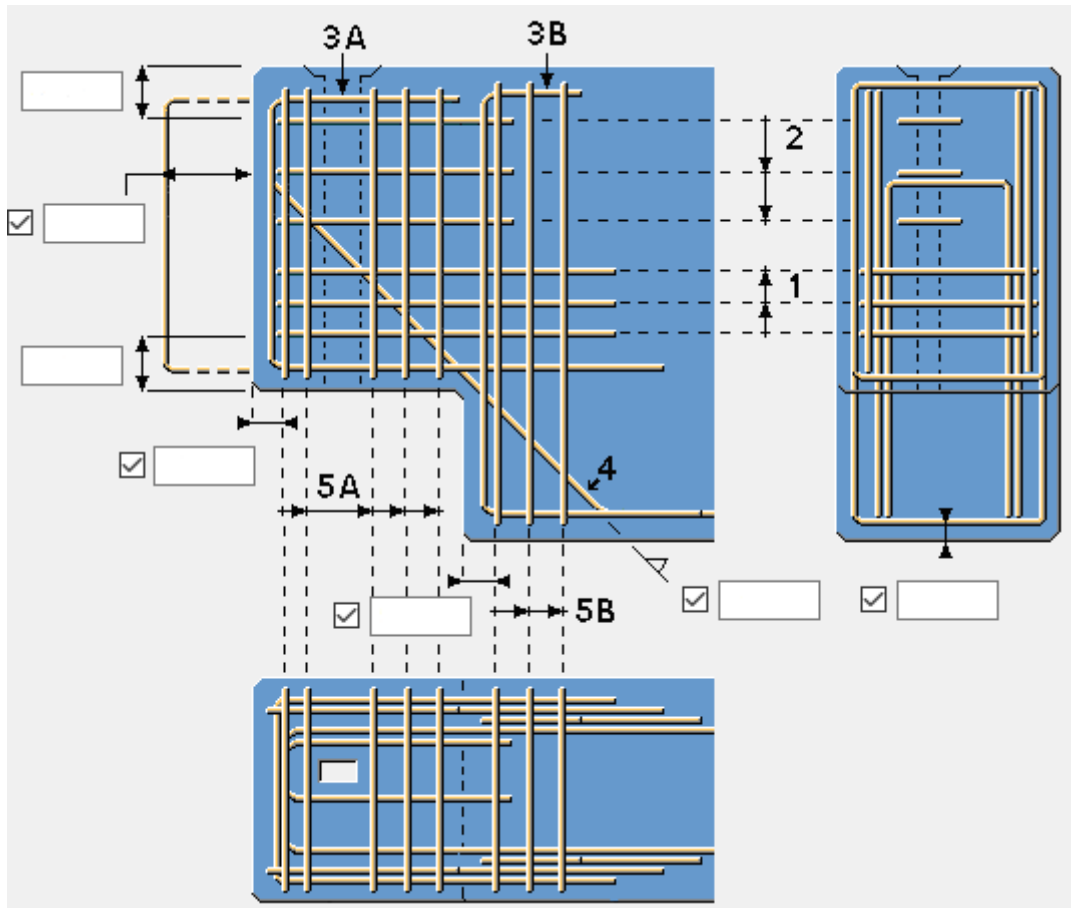



Scheda Barre

Utilizzare la scheda **Barre** per definire le barre da creare, le dimensioni delle barre e le barre di taglio 3A e 3B.

Barre a U orizzontali 1 e 2

Utilizzare le seguenti opzioni per creare le barre nell'area inferiore dell'estremità della trave, nei piani orizzontali (tipo di barra 1):

Opzione	Descrizione
	<p>Due barre su ciascun piano. Una al centro dell'estremità della trave, l'altra si estende ai lati della trave.</p>

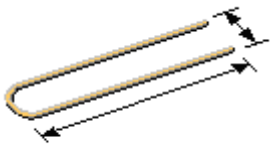
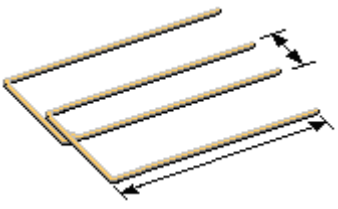
Opzione	Descrizione
	Una barra su ciascun piano, che si estende ai lati della trave.
	Una barra su ciascun piano, al centro dell'estremità della trave.
	Due barre identiche sovrapposte su ciascun piano.

Per creare le barre nell'area superiore dell'estremità della trave, attorno a un foro, immettere le dimensioni per la barra 2.

Barre verticali ad U 3A e 3B

Per creare barre verticali a forma di U, inserire le dimensioni per:

- Barra 3A: per l'area intagliata della trave.
- Barra 3B: per la parte superiore della trave.

Barre di giunzione 3

È possibile creare barre verticali ad U (barre di tipo 3) da due barre unite con una giunzione. A tale scopo, utilizzare la casella di riepilogo seguente della scheda **Barre**:

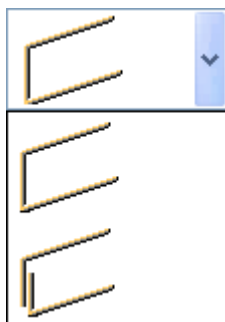

Se si sceglie di unire le barre con una giunzione, è possibile selezionare il tipo di giunzione:

Opzione	Descrizione
Sovrapposizione superiore	Crea una giunzione con sovrapposizione sopra la linea centrale orizzontale dell'estremità della trave.
Sovrapposizione inferiore	Crea una giunzione con sovrapposizione sotto la linea centrale orizzontale dell'estremità della trave.
Sovrapposizione destra e sinistra	Crea una giunzione con sovrapposizione centrata sulla linea centrale orizzontale dell'estremità della trave.
Connettore	Crea un connettore.
Giunzione con saldatura	Crea una giunzione saldata.

Per le giunzioni con sovrapposizione, è possibile definire la lunghezza della sovrapposizione **L** e se le barre si trovano una sull'altra o una parallela all'altra.

Per tutti i tipi di giunzione, è possibile definire l'offset del punto centrale della giunzione dalla linea centrale orizzontale dell'estremità della trave.

Staffe 5A e 5B

Per creare staffe per le estremità della trave, immettere le dimensioni per:

- Barra 5A: per l'area intagliata della trave.
- Barra 5B: per la parte superiore della trave.

Scheda Gruppi

Utilizzare la scheda **Gruppi** per definire le proprietà di raggruppamento delle barre.

Immettere il numero e la spaziatura delle barre in ciascun gruppo di tipi di barre. Se la spaziatura varia, immettere ciascun valore individualmente.

Scheda Attributi

Utilizzare la scheda **Attributi** per definire le proprietà delle barre.

Opzione	Descrizione
Tipo	Resistenza dell'acciaio utilizzato nelle barre d'armatura.
Dimensione	Diametro della barra d'armatura.
Prefisso	Prefisso per il numero posizione della parte.
Numero partenza	Numero partenza per il numero posizione della parte.

Opzione	Descrizione
Nome	Definisce il nome per le barre d'armatura. Tekla Structures utilizza il nome nei disegni e nei report.
Classe	Utilizzare Classe per raggruppare le armature. Ad esempio, è possibile visualizzare l'armatura di classi diverse in colori differenti.



Armatura mensola (81)



Armatura mensola (81) crea un'armatura per una o due mensole in un pilastro in calcestruzzo. Le due mensole devono avere stesso livello superiore, stesso spessore, e posizione orizzontale.

Oggetti creati

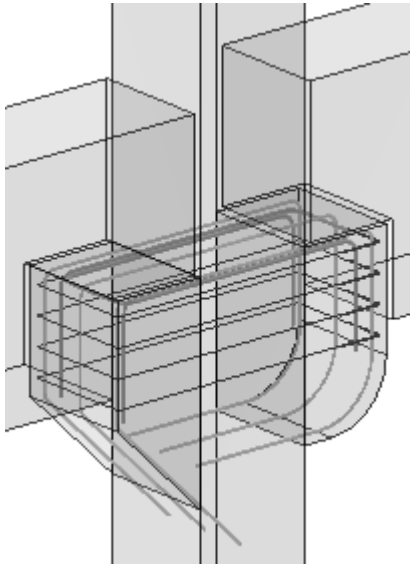
- Barre principali
- Staffe
- Barre Aggiuntive

Utilizzare per

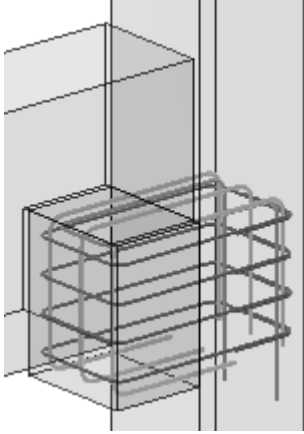
Situazione	Descrizione
	<p>Due mensole, smussate ed arrotondate, con stesso livello superiore, stesso spessore, e posizione orizzontale.</p> <p>Due barre aggiuntive che si intersecano.</p> 

Situazione	Descrizione
	<p data-bbox="847 280 1145 360">Una mensola diritta. Una barra aggiuntiva.</p> 

Limitazioni

Non utilizzare **Armatura mensola (81)** per due mensole molto diverse.

Prima di iniziare

- Creare la colonna e le travi in calcestruzzo.
- Creare le mensole. Utilizzare **Connessione mensola (14)** o una connessione appoggio per creare le mensole.

Ordine di selezione

1. Selezionare la parte principale (colonna in calcestruzzo).
2. Selezionare le parti secondarie (una o più mensole).
3. Cliccare con il pulsante centrale del mouse per creare l'armatura.

Scheda Barre principali

Utilizzare la scheda **Barre principali** per controllare la lunghezza delle barre principali, lo spessore del copriferro, il passo della barra d'armatura e le proprietà della barra d'armatura.

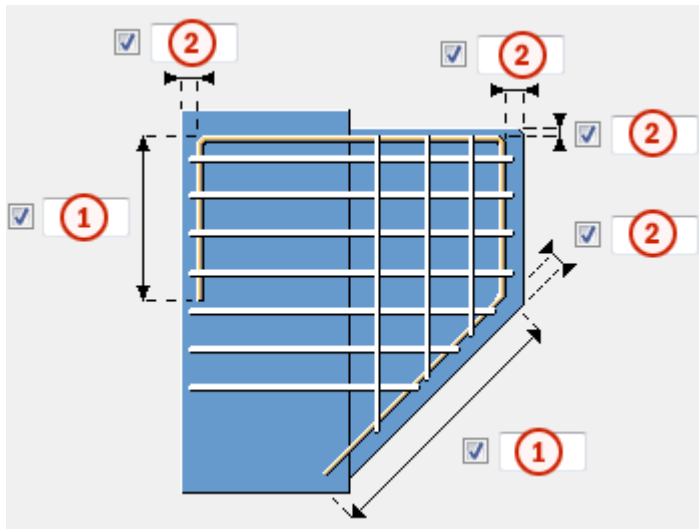

Descrizione	
1	Lunghezza della barra principale.
2	Distanza dalla superficie esterna alla barra principale.

Opzione	Descrizione
Tipo	Resistenza dell'acciaio utilizzato nelle barre d'armatura.
Dimensione	Diametro della barra d'armatura.
Nome	Definisce un nome per le barre principali. Il nome viene utilizzato in Tekla Structures in disegni e report.
Classe	Utilizzare Classe per raggruppare le armature. Ad esempio, è possibile visualizzare l'armatura di classi diverse in colori differenti.
Prefisso	Prefisso per il numero di posizione della parte.
Numero partenza	Numero partenza per il numero di posizione della parte.

Spessore copriferro

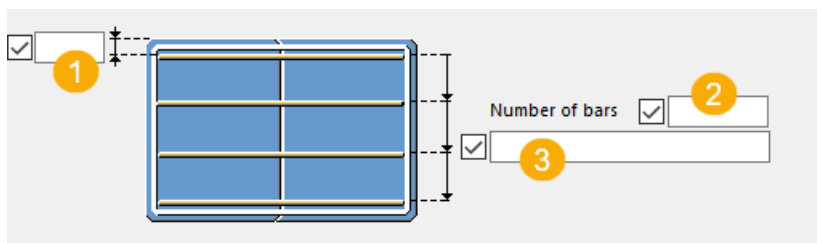

	Descrizione
1	Spessore del copriferro.
2	Numero di barre dell'armatura.
3	Spazio tra le barre d'armatura.

Schede Staffe/Staffe trasversali/Irrigidimenti diagonali

Utilizzare le schede **Staffe**, **Staffe trasversali** e **Staffe diagonali** per controllare la creazione delle staffe, il tipo di staffa, lo spessore del copriferro, la spaziatura e le proprietà delle barre d'armatura.

Staffe

Definisce la distanza dalla superficie esterna alle staffe.

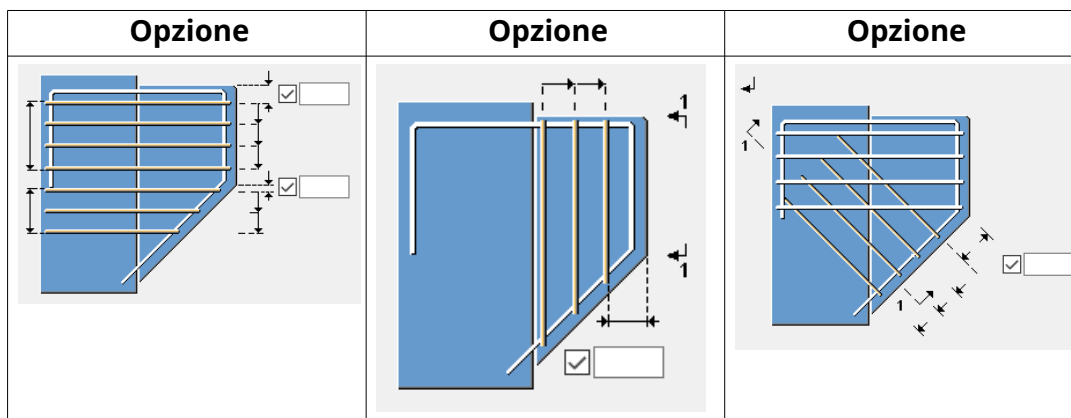

Spessore del copriferro

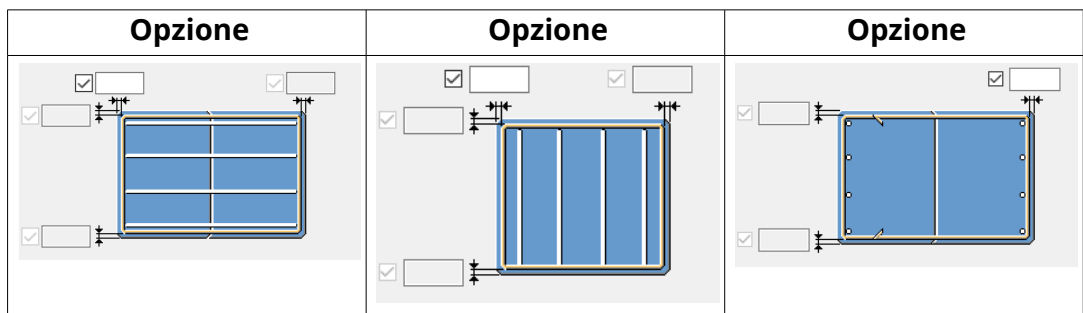

Definisce lo spessore del copriferro. È possibile scegliere che la copertura in calcestruzzo sia la stessa su ciascun lato.



Opzione	Descrizione
Numero di barre	Definisce il numero di barre dell'armatura.
Valori del passo	Definisce il passo tra le barre d'armatura.
Staffe trasversali nella colonna	Scegliere se la colonna è armata con staffe trasversali.
Nome	Definisce un nome per le staffe. Il nome viene utilizzato in Tekla Structures in disegni e report.
Dimensione	Diametro della barra d'armatura.
Tipo	Resistenza dell'acciaio utilizzato nelle barre d'armatura.
Classe	Utilizzare Classe per raggruppare le armature. Ad esempio, è possibile visualizzare l'armatura di classi diverse in colori differenti.
Prefisso	Prefisso per il numero di posizione della parte.
Numero partenza	Numero partenza per il numero di posizione della parte.

Tipo di staffa





Opzione	Descrizione
	<p>La staffa è costituita da una singola barra d'armatura piegata.</p> <p>Definisce la lunghezza del gancio.</p> <p>I valori di default (per il gancio della staffa standard di 90 gradi) vengono letti dal file <code>rebar_database.inp</code>.</p> <p>Selezionare una posizione di sovrapposizione corretta per questo tipo di staffa.</p>

Opzione	Descrizione
	La staffa è costituita da due barre a U sovrapposte una di fronte all'altra. Definisce la lunghezza di sovrapposizione minima e massima.
	La staffa è costituita da due barre a U sovrapposte. Definisce la lunghezza di sovrapposizione minima e massima.

Scheda Barre Aggiuntive

Utilizzare la scheda **Barre Aggiuntive** per controllare la creazione di barre aggiuntive in mensole, spessore copriferro e proprietà barre aggiuntive.

Barre Aggiuntive

Opzione	Descrizione
	Nessuna barra aggiuntiva.
	Una barra aggiuntiva.
	Due barre aggiuntive una parallela all'altra.
	Due barre aggiuntive che si intersecano.
	Due coppie di barre aggiuntive che si incrociano l'una con l'altra.

Spessore copriferro e staffe

Definire la distanza dalla superficie di calcestruzzo alle staffe e la quota della barra aggiuntiva.

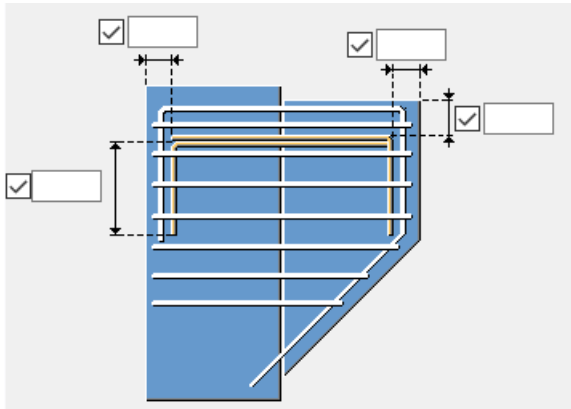

Definisce lo spessore del copriferro.

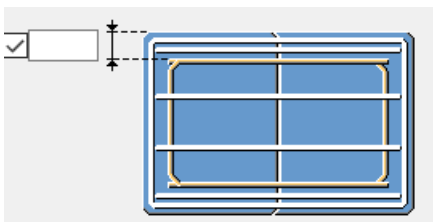

Opzione	Descrizione
Tipo	Resistenza dell'acciaio utilizzato nelle barre d'armatura.
Dimensione	Diametro della barra d'armatura.
Nome	Definisce un nome per le barre aggiuntive. Il nome viene utilizzato in Tekla Structures in disegni e report.
Classe	Utilizzare Classe per raggruppare le armature. Ad esempio, è possibile visualizzare l'armatura di classi diverse in colori differenti.
Prefisso	Prefisso per il numero di posizione della parte.
Numero partenza	Numero partenza per il numero di posizione della parte.

Armatura colonna circolare (82)

Armatura colonna circolare (82) crea un'armatura per una colonna in calcestruzzo con una sezione trasversale circolare.

Oggetti creati

- Armature principali longitudinali (6)
- Staffe
- Armatura dell'estremità della colonna

Utilizzare per

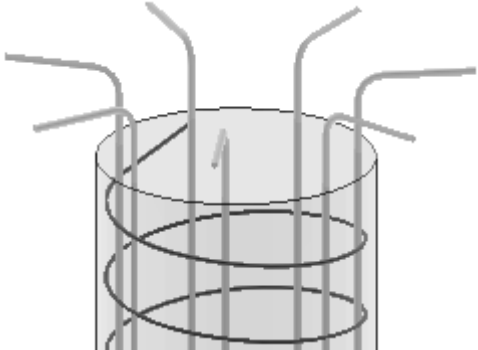
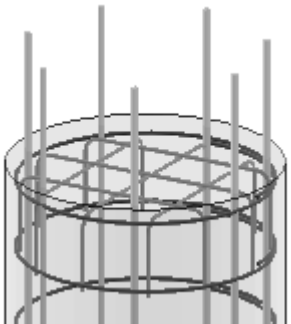
Situazione	Descrizione
	Colonna in calcestruzzo circolare con le barre principali piegate all'esterno della colonna. Staffa a spirale continua.
	Colonna in calcestruzzo circolare con le barre principali diritte che sporgono dalla colonna o completamente all'interno della colonna. Staffe separate. La parte superiore della colonna è armata.

Limitazioni

Non utilizzare per colonne rettangolari.

Ordine di selezione

1. Selezionare la parte principale (colonna).

Il componente viene creato automaticamente quando viene selezionata la parte.

Identificazione delle parti

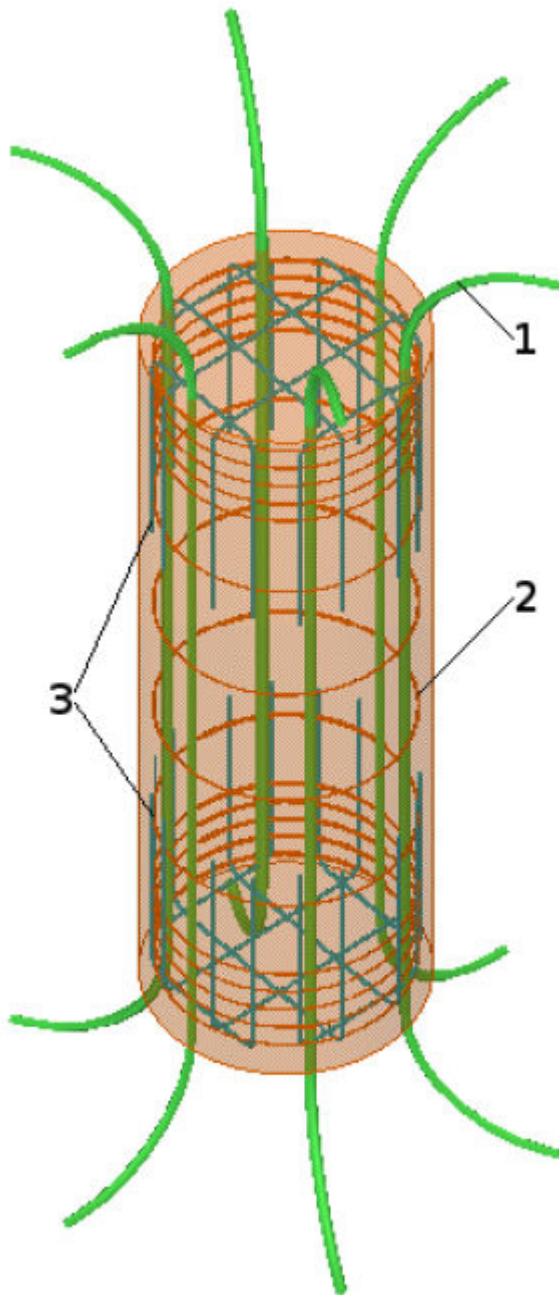

	Parte
1	Armature principali
2	Staffe
3	Armatura dell'estremità della colonna

Scheda Barre principali

Utilizzare la scheda **Barre principali** per controllare la lunghezza delle estensioni orizzontali e verticali delle barre principali nelle parti superiore e inferiore della colonna, lo spessore del copriferro sulle staffe e la piegatura a gomito delle barre principali.

Proprietà delle barre principali

Opzione	Descrizione
Numero di barre	Numero di barre principali.
Rotazione	Rotazione delle barre principali.
Tipo	Resistenza dell'acciaio utilizzato nelle barre d'armatura.
Dimensione	Diametro delle barre principali.
Raggio di piegatura	Raggio di piegatura delle barre principali.
Classe	Utilizzare Classe per raggruppare le armature. Ad esempio, è possibile visualizzare l'armatura di classi diverse in colori differenti.
Nome	Nome delle barre principali. Tekla Structures utilizza il nome nei disegni e nei report.
Prefisso	Prefisso per il numero posizione della parte.
Numero partenza	Numero partenza per il numero posizione della parte.

Ganci in alto/in basso

Opzione	Descrizione
Type	Selezionare l'angolo gancio.
Lunghezza	Lunghezza del gancio.
Raggio di piegatura	Raggio di piegatura del gancio.

A gomito

È possibile creare barre d'armatura a gomito sulla parte superiore e in quella inferiore della colonna. Immettere le dimensioni di distanza verticali e inclinate.

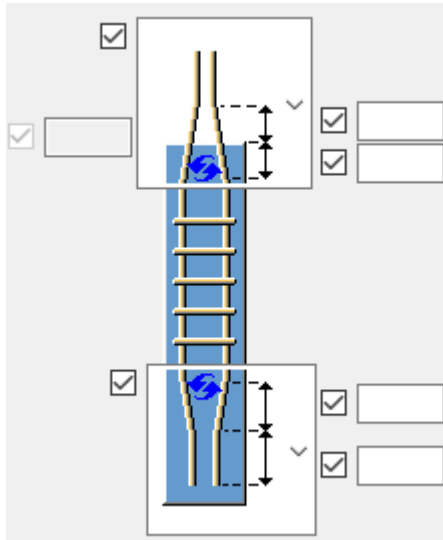

Immettere le dimensioni orizzontali della barra a gomito superiore e inferiore come distanza tra il centro delle barre o la distanza esterna delle barre:



Scheda Staffe

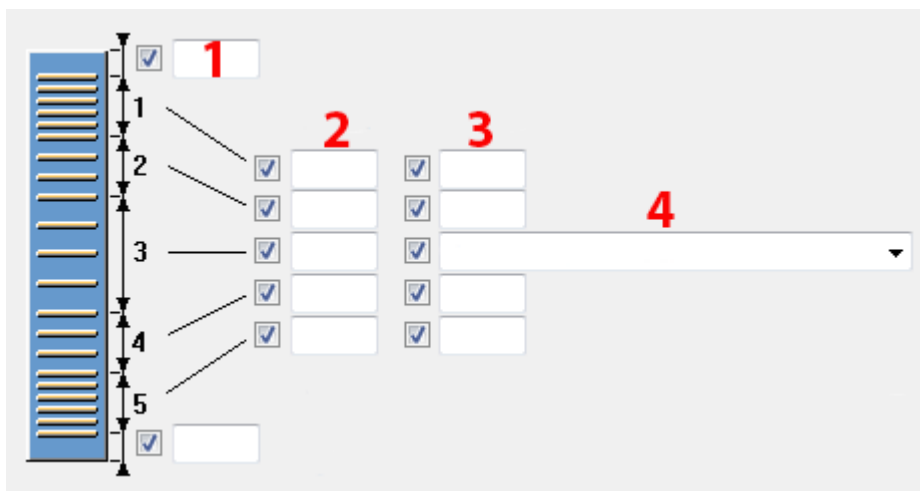

Utilizzare la scheda **Staffe** per controllare lo spessore del copriferro sulle staffe sulle parti superiore e inferiore della colonna, il passo e il numero di staffe o sovrapposizioni in ciascun gruppo di staffe, i tipi e le sagome delle staffe.

Dimensioni delle staffe



1. Spessore del copriferro sulle staffe sulla parte superiore e inferiore della colonna. Lo spessore del copriferro predefinito è 50 mm.
Il gruppo 1 è il gruppo di staffe superiore, 5 è il gruppo di staffe inferiore. Il gruppo 3 viene creato sempre.
2. Passo delle staffe in ciascun gruppo di staffe.
3. Numero di staffe in ciascun gruppo di staffe.
4. Selezionare la modalità di distribuzione delle staffe.
 - **Passo esatto, flessibile agli estremi:** Tekla Structures utilizza il valore del passo esatto specificato e distribuisce le staffe nelle estremità della colonna.
 - **Passo obiettivo:** Tekla Structures crea le staffe con passo uniforme riferendosi al valore specificato.

Tipi di staffe

Opzione	Descrizione
	Staffe separate
	Staffa a spirale singola, continua
	Staffe a spirale separate

Opzione	Descrizione
	Staffa singola continua

Sagoma delle staffe

Selezionare la sagoma della staffa dalla lista.



Sovrapposizione delle staffe

Selezionare l'angolo o la lunghezza di sovrapposizione delle staffe. L'opzione non è attiva se sono state create staffe a spirale.

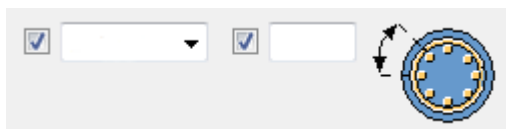

L'angolo di sovrapposizione massimo può essere di 180 gradi.

La lunghezza di sovrapposizione può essere espressa in millimetri o in pollici.

Scheda Attributi staffe

Utilizzare la scheda **Attributi staffe** per controllare il tipo, la dimensione, la classe, il nome e le proprietà di marcatura delle staffe.

Proprietà delle staffe

Opzione	Descrizione
Tipo	Resistenza dell'acciaio utilizzato nelle barre d'armatura.
Dimensioni	Diametro delle staffe.

Opzione	Descrizione
Nome	Nome delle staffe. Tekla Structures utilizza il nome nei disegni e nei report.
Classe	Utilizzare la Classe per raggruppare l'armatura. Ad esempio, è possibile visualizzare l'armatura di classi diverse in colori differenti.
Prefisso	Prefisso per il numero di posizione della parte.
Numero di partenza	Numero di partenza per il numero di posizione della parte.

Scheda Superiore

Utilizzare la scheda **Superiore** per controllare lo spessore del copriferro sull'armatura superiore, il numero di barre superiori e le relative impostazioni di passo e rotazione.

Armatura superiore colonna

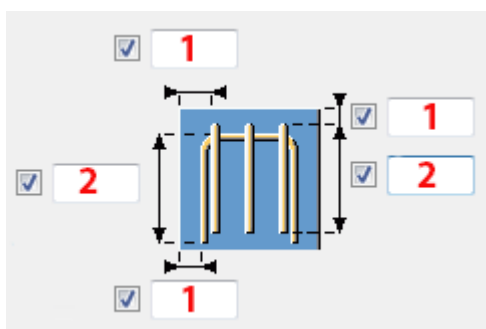

1. Definire lo spessore del copriferro.
2. Definire la lunghezza del segmento finale.

Rotazione armatura superiore colonna

Selezionare la modalità di rotazione dell'armatura sulla parte superiore delle colonne.



Proprietà armatura superiore colonna

Opzione	Descrizione
Numero di barre	Numero di barre superiori.
Tipo	Resistenza dell'acciaio utilizzato nelle barre d'armatura.
Dimensioni	Diametro delle barre superiori.

Opzione	Descrizione
Classe	Utilizzare la Classe per raggruppare l'armatura. Ad esempio, è possibile visualizzare l'armatura di classi diverse in colori differenti.
Nome	Nome delle barre superiori. Tekla Structures utilizza il nome nei disegni e nei report.
Prefisso	Prefisso per il numero di posizione della parte.
Numero di partenza	Numero di partenza per il numero di posizione della parte.

Scheda Inferiore

Utilizzare la scheda **Inferiore** per controllare lo spessore del copriferro sull'armatura inferiore, il numero di barre superiori e le relative impostazioni di passo e rotazione.

Armatura inferiore colonna

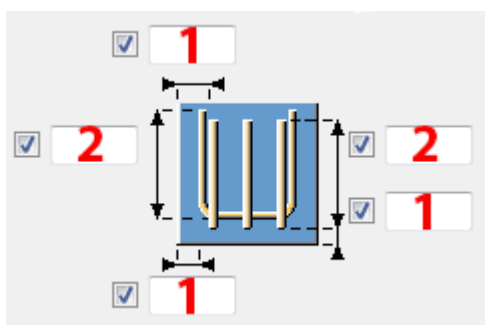

1. Definire lo spessore del copriferro.
2. Definire la lunghezza del segmento finale.

Rotazione armatura inferiore colonna

Selezionare la modalità di rotazione dell'armatura sulla parte inferiore delle colonne.



Proprietà armatura inferiore colonna

Opzione	Descrizione
Numero di barre	Numero di barre inferiori.
Tipo	Resistenza dell'acciaio utilizzato nelle barre d'armatura.
Dimensioni	Diametro della barra d'armatura.

Opzione	Descrizione
Classe	Utilizzare la Classe per raggruppare l'armatura. Ad esempio, è possibile visualizzare l'armatura di classi diverse in colori differenti.
Nome	Nome delle barre inferiori. Tekla Structures utilizza il nome nei disegni e nei report.
Prefisso	Prefisso per il numero di posizione della parte.
Numero di partenza	Numero di partenza per il numero di posizione della parte.

Scheda Avanzato (barre principali)

Utilizzare la scheda **Avanzato (barre principali)** per controllare le estensioni delle barre principali separatamente per ogni barra.

Estensioni

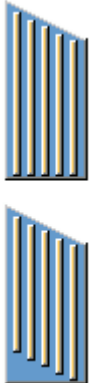
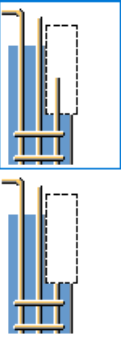
Opzione	Descrizione
	<p>In Indice barre immettere il numero di barra per cui definire l'estensione. Definire dimensioni, distanza dal bordo della colonna e lunghezza di ciascuna estensione.</p> <p>Scegliere se le barre principali sono rastremate o spostate in base alla superficie superiore, se la parte superiore della colonna è inclinata.</p>
	<p>Scegliere se tagliare le barre dal taglio nella colonna.</p>

Raggruppamento barre d'armatura

Selezionare per creare le barre come gruppo di barre d'armatura o come barre singole dalla lista **Metodo di creazione**.

Armatura colonna rettangolare (83)

Armatura colonna rettangolare (83) crea un'armatura per una colonna in calcestruzzo con una sezione trasversale rettangolare.

Oggetti creati

- Barre principali longitudinali: barre d'angolo (4), barre laterali
- Staffe
- Collegamenti intermedi
- Armatura dell'estremità colonna

Utilizzare per

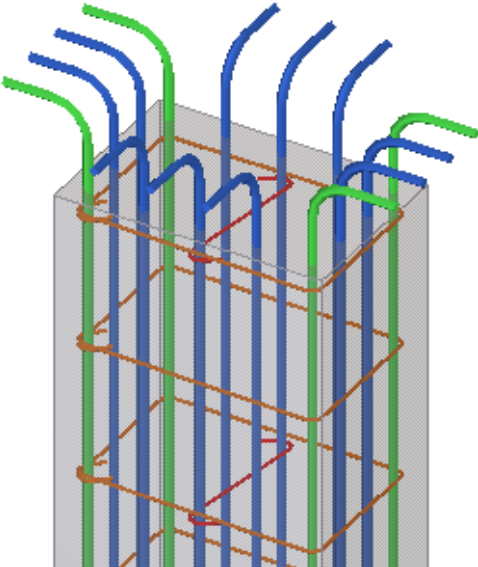
Situazione	Descrizione
	Colonna in calcestruzzo rettangolare con barre d'angolo e barre laterali piegate all'esterno della colonna. Barre laterali su lati lunghi. I collegamenti intermedi vincolano le barre laterali a ogni seconda staffa.

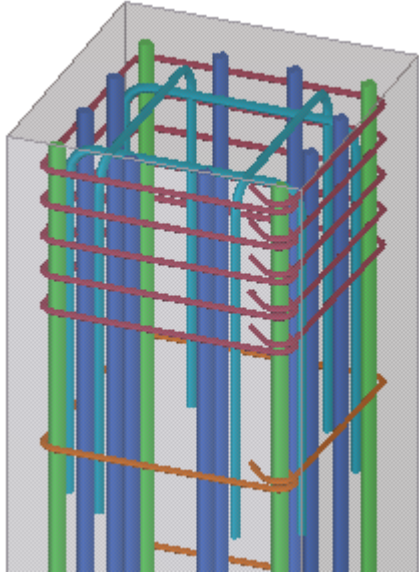
Situazione	Descrizione
 <p>The diagram shows a 3D perspective of a rectangular reinforced concrete column. It features a grid of vertical reinforcement bars in green and blue, connected by horizontal red bars. The bars are arranged in a way that they are completely internal to the column's rectangular cross-section. The top and bottom ends of the column are shown with orange bars, indicating the reinforced ends.</p>	<p>Colonna in calcestruzzo rettangolare con angolo diritto e barre laterali completamente all'interno della colonna. Estremità della colonna armata.</p>

Limitazioni

Non utilizzare per colonne circolari.

Ordine di selezione

1. Selezionare la parte principale (colonna).
Il componente viene creato automaticamente quando viene selezionata la parte.

Identificazione delle parti

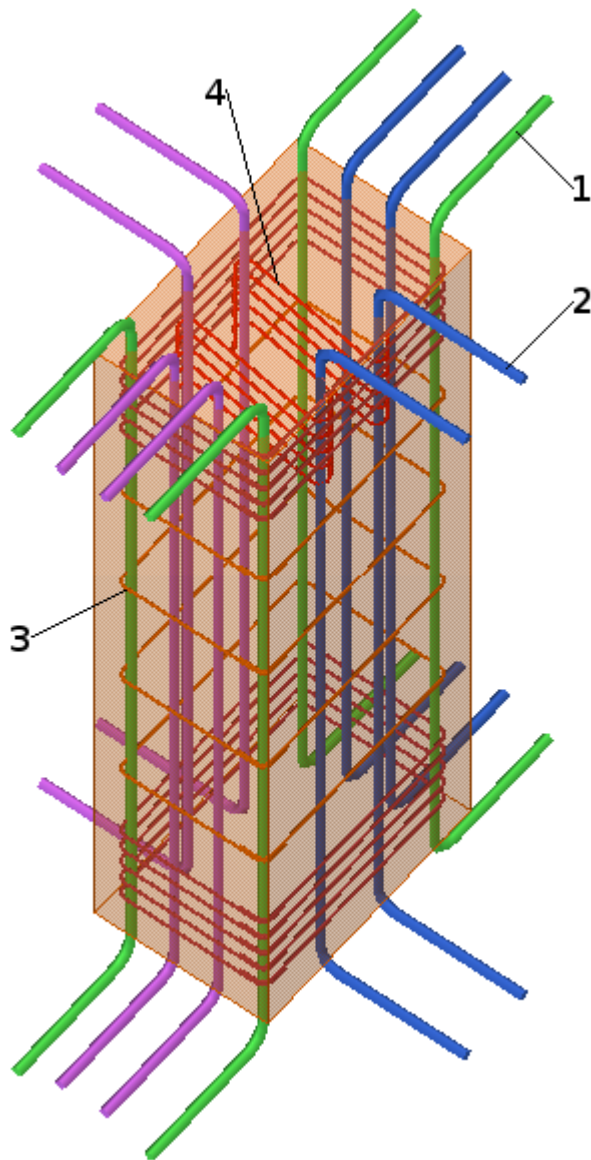

	Parte
1	Barre angolo
2	Barre laterali
3	Staffe
4	Collegamenti intermedi

Scheda Barre principali

Utilizzare la scheda **Barre principali** per controllare le proprietà della barra d'angolo, le opzioni di simmetria, la rotazione e lo spessore del copriferro in calcestruzzo.

Proprietà elementari della barra d'angolo

Definire il tipo, le dimensioni e il raggio di piegatura delle barre d'angolo. Le impostazioni attive dipendono dall'opzione di simmetria selezionata.

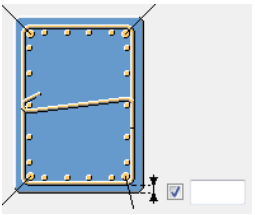
Opzione	Descrizione
Tipo	Resistenza dell'acciaio utilizzato nelle barre d'armatura.
Dimensioni	Diametro della barra d'armatura.
Raggio di piegatura	Definisce il raggio di piegatura delle barre d'angolo.
	Definisce lo spessore del copriferro. Specifica se lo spessore è lo stesso da tutti i lati.

Opzioni di simmetria



Selezionare l'opzione di simmetria. Utilizzare le condizioni simmetriche per definire quali barre d'angolo hanno uguali proprietà di tipo, dimensioni e raggio di curvatura. Le barre d'angolo con le stesse proprietà sono simmetriche.

Rotazione

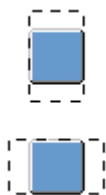

Nelle colonne quadrate è possibile selezionare i lati perpendicolari di una colonna nel caso richiedano armature differenti. È possibile ruotare tutta l'armatura in una colonna quadrata di 90 gradi.

Proprietà delle barre d'angolo aggiuntive



Opzione	Descrizione
Classe	Utilizzare Classe per raggruppare le armature. Ad esempio, è possibile visualizzare l'armatura di classi diverse in colori differenti.

Opzione	Descrizione
Nome	Definisce un nome per le barre principali. Il nome viene utilizzato in Tekla Structures in disegni e report.
Prefisso	Prefisso per il numero di posizione della parte.
Numero partenza	Numero partenza per il numero di posizione della parte.

Scheda Estremità barre

Utilizzare la scheda **Estremità barre** per controllare la lunghezza delle estensioni orizzontali e verticali per le barre d'angolo e le barre laterali e a gomito.

Creazione barre	Selezionare se le estensioni delle barre d'angolo e delle barre laterali vengono create simmetricamente su entrambi i lati della colonna. Se si seleziona l'opzione Asimmetrico , è possibile inserire valori di estensione separati per i lati opposti della colonna.
Estensione verticale	Definisce la lunghezza dell'estensione verticale all'esterno della colonna per barre d'angolo e barre laterali. Le impostazioni attive dipendono da Creazione barre: Simmetrico o Asimmetrico .
Estensione orizzontale	Definisce la lunghezza dell'estensione orizzontale per le barre d'angolo e le barre laterali. Le impostazioni attive dipendono da Creazione barre: Simmetrico o Asimmetrico .
Barre angolo Barre lat. 1 Barre lat. 2	Selezionare il tipo di gancio e definire la lunghezza del gancio e il raggio di piegatura.
Direzione barra angolare superiore Direzione barra angolare inferiore	Specifica la direzione delle barre d'angolo.

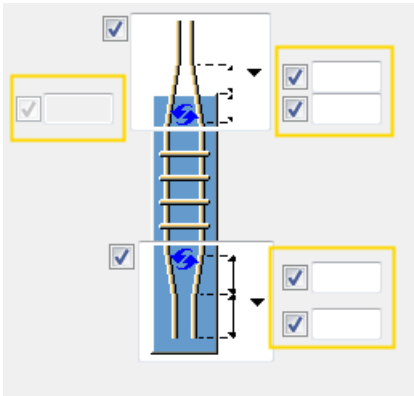
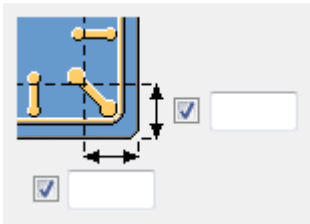
<p>A gomito</p>	<p>È possibile creare barre d'armatura a gomito sulla parte superiore e in quella inferiore della colonna.</p> <p>Per attivare le opzioni a gomito,</p>  <p>selezionare  nelle liste Direzione barra angolare superiore e Direzione barra angolare inferiore. Definire le dimensioni delle barre a gomito.</p>  <p>Per creare correttamente le barre d'armatura a gomito, assicurarsi che il raggio di piegatura non sia troppo ampio.</p>
<p>Dimensioni dei bordi</p>	<p>Definire la distanza dal bordo della colonna al punto in cui inizia la piegatura a gomito</p>  <p>Selezionare il gomito dal bordo o dalla linea centrale della barra d'armatura:</p>

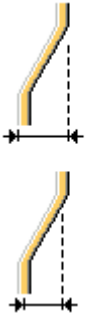
	 <p>Definire la piegatura a gomito separatamente per le barre d'angolo e le barre laterali.</p>

Scheda Barre laterali

Utilizzare la scheda **Barre laterali** per controllare il numero di barre laterali, la spaziatura e il posizionamento delle barre laterali, le opzioni di simmetria e le proprietà.

Numero di barre laterali



Definire il numero e il passo delle barre laterali. È possibile definire due serie di barre laterali su ciascun lato della colonna.

È possibile definire le barre laterali separatamente per ciascun lato della colonna.

Le impostazioni attive dipendono dall'opzione di simmetria selezionata.

Posizionamento delle barre laterali

Selezionare il posizionamento orizzontale e verticale per le barre laterali. Selezionare se le barre vengono posizionate a partire dall'angolo o con spaziatura uguale.

	Distanza tra le barre d'angolo e le barre laterali.
	Distanza tra le barre laterali.

Opzioni di simmetria



Selezionare l'opzione di simmetria. Mediante le condizioni simmetriche è possibile definire quali barre laterali sono simmetriche e quali utilizzano le stesse proprietà.

Proprietà delle barre laterali

Opzione	Descrizione
Tipo	Definisce la resistenza dell'acciaio utilizzato nelle barre d'armatura.
Dimensioni	Definisce il diametro della barra d'armatura.
Raggio di piegatura	Definisce il raggio di piegatura delle barre laterali.
Classe	Utilizzare la Classe per raggruppare l'armatura. Ad esempio, è possibile visualizzare l'armatura di classi diverse in colori differenti.
Nome	Definisce un nome per le barre laterali. Tekla Structures utilizza il nome nei disegni e nei report.
Prefisso	Definisce un prefisso per il numero di posizione della parte.
Numero partenza	Definisce un numero partenza per il numero di posizione della parte.

Scheda Staffe

Utilizzare la scheda **Staffe** per controllare le proprietà delle staffe.

Dimensioni delle staffe

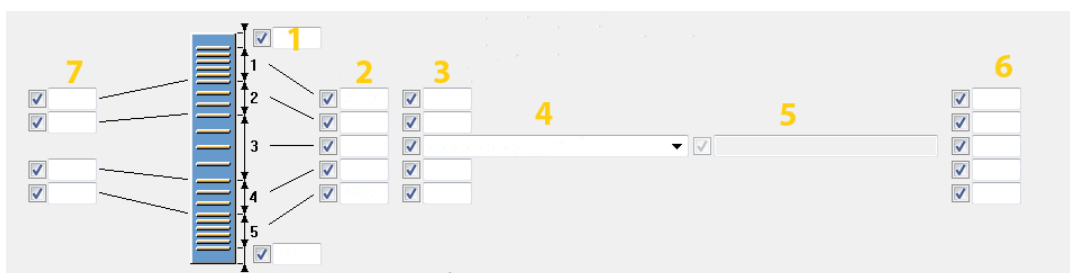

1	Definisce lo spessore del copriferro sulle staffe sulla parte superiore e inferiore della colonna. Lo spessore del copriferro di default è 50 mm. Il gruppo 1 è il gruppo di staffe superiore, 5 è il gruppo di staffe inferiore. Il gruppo 3 viene sempre creato.
2	Definisce il passo delle staffe in ciascun gruppo di staffe.
3	Definisce il numero di staffe in ciascun gruppo di staffe.
4	Seleziona la modalità di distribuzione delle staffe.
5	Se si seleziona l'opzione Elenco distanze , inserire valori del passo diversi per i gruppi.
6	Definisce lo spessore del copriferro per ciascun gruppo di staffe.
7	Definisce le distanze tra i gruppi di staffe.

Crea staffe

Specifica se le staffe vengono create come singole barre d'armatura, gruppo di barre d'armatura o gruppo di barre d'armatura a spirale.



Sovrapposizione delle barre d'armatura agli angoli delle staffe

Selezionare la modalità di sovrapposizione delle barre d'armatura agli angoli delle staffe. Le opzioni sono ganci a 135 gradi o ganci a 90 gradi all'estremità della barra o staffe sovrapposte a forma di U.



È possibile definire la lunghezza di sovrapposizione per le staffe a U.

Ignora tagli

Se è presente un incavo o un foro nella colonna, è possibile scegliere di ignorare i tagli sulla parte superiore e inferiore della colonna quando le staffe vengono create.

Proprietà delle staffe

Opzione	Descrizione
Tipo	Definisce la resistenza dell'acciaio utilizzato nelle barre d'armatura.
Dimensioni	Definisce il diametro della barra d'armatura.
Nome	Definisce un nome per le staffe. Tekla Structures utilizza il nome nei disegni e nei report.
Classe	Utilizzare la Classe per raggruppare l'armatura. Ad esempio, è possibile visualizzare l'armatura di classi diverse in colori differenti.
Prefisso	Definisce un prefisso per il numero di posizione della parte.
Numero partenza	Definisce un numero partenza per il numero di posizione della parte.
Lunghezza sovrapposizione	Definisce la lunghezza di sovrapposizione per le staffe a U.

Scheda Collegamenti intermedi

Utilizzare la scheda **Collegamenti intermedi** per controllare i collegamenti intermedi per vincolare tutte le barre laterali.

Se sono presenti colonne rettangolari con sezioni trasversali molto grandi, le barre laterali possono essere distanti dagli angoli delle staffe. È necessario creare collegamenti intermedi per vincolare tutte le barre laterali e impedire che subiscano deformazioni quando sono soggette a compressione.

Vengono creati collegamenti intermedi per ciascun gruppo di staffe.

NOTA I collegamenti intermedi vengono creati tra le **Barre lat. 1** o le **Barre lat. 2** che sono simmetriche.

Vengono creati collegamenti intermedi per le **Barre lat. 2** solo se non vengono create **Barre lat. 1**.





Crea come gruppo

Specifica se tutte le staffe vengono create come un singolo gruppo.

Proprietà dei collegamenti intermedi

Opzione	Descrizione
Tipo	Definisce la resistenza dell'acciaio utilizzato nelle barre d'armatura.
Dimensioni	Definisce il diametro della barra d'armatura.
Nome	Definisce un nome per le staffe. Tekla Structures utilizza il nome nei disegni e nei report.
Classe	Utilizzare la Classe per raggruppare l'armatura. Ad esempio, è possibile visualizzare l'armatura di classi diverse in colori differenti.
Prefisso	Definisce un prefisso per il numero di posizione della parte.
Numero partenza	Definisce un numero partenza per il numero di posizione della parte.

Passo dei collegamenti intermedi

	Il passo è uguale a quello delle staffe.
	Il passo è doppio rispetto a quello delle staffe (collegamenti intermedi a ogni seconda staffa).
	Come in precedenza, ma per staffe alterne.
	Non viene creato alcun collegamento intermedio.

Tipo di collegamento intermedio

Seleziona il tipo di collegamento.



Schema di collegamento intermedio

Selezionare se i collegamenti intermedi devono procedere in una sola direzione o in un schema a incrocio.



Orientamento del gancio

Specifica l'orientamento del gancio per entrambi i lati.

Staffe chiuse come collegamenti intermedi

Specifica se utilizzare staffe chiuse come collegamenti intermedi.



Se si selezionano le staffe chiuse, selezionare il tipo di sovrapposizione delle barre agli angoli delle staffe.



Zona senza collegamenti intermedi

Definire la lunghezza della zona in cui i collegamenti intermedi non vengono creati. In questa zona le staffe vincolano le barre laterali. La distanza viene misurata dall'angolo della staffa.

Se si è scelto di utilizzare staffe chiuse, è possibile definire la distanza dall'angolo delle staffe chiuse.

Schede Superiore/Inferiore

Utilizzare le schede **Superiore** e **Inferiore** per controllare il copriferro superiore e inferiore delle armature, il numero di barre, il passo e la rotazione.

Numero e passo delle barre

Definire il numero e il passo delle barre superiori o inferiori.

È possibile definire il numero di barre trasversali in entrambe le direzioni trasversali.

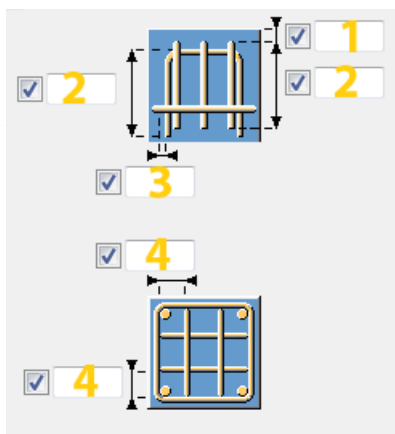

Armatura superiore/inferiore delle colonne



	Descrizione
1	Definisce lo spessore del copriferro in calcestruzzo dalla sommità e dalla base della colonna.
2	Definisce la lunghezza dei segmenti delle barre d'armatura.
3	Definisce lo spessore del copriferro in calcestruzzo dai lati della colonna.
4	Definisce la distanza dal bordo della colonna al bordo della prima barra d'armatura nel gruppo.

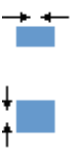

Posizionamento delle barre superiori o inferiori

Selezionare il posizionamento orizzontale e verticale per le barre superiori o inferiori. Selezionare se le barre vengono posizionate a partire dall'angolo o con spaziatura uguale.

	Distanza tra le barre d'angolo e le barre laterali.
	Distanza tra le barre laterali.

Rotazione

Selezionare la modalità di rotazione dell'armatura sulle colonne superiori o inferiori.

	Nessuna rotazione. Le barre trasversali sono perpendicolari al lato più lungo della colonna.
	L'angolo di rotazione è di 90 gradi. Le barre trasversali sono parallele al lato più lungo della colonna.

Proprietà dell'armatura superiore e inferiore

Opzione	Descrizione
Tipo	Definisce la resistenza dell'acciaio utilizzato nelle barre d'armatura.
Dimensioni	Definisce il diametro della barra d'armatura.
Raggio di piegatura	Definisce il raggio di piegatura delle barre superiori o inferiori.
Classe	Utilizzare la Classe per raggruppare l'armatura. Ad esempio, è possibile visualizzare l'armatura di classi diverse in colori differenti.
Nome	Definisce un nome per le barre superiori o inferiori. Tekla Structures utilizza il nome nei disegni e nei report.
Prefisso	Definisce un prefisso per il numero di posizione della parte.
Numero partenza	Definisce un numero partenza per il numero di posizione della parte.

Rinforzo del foro per solette e pareti (84)

Rinforzo del foro per solette e pareti (84) crea un foro in una soletta o una parete in calcestruzzo e un'armatura attorno al foro.

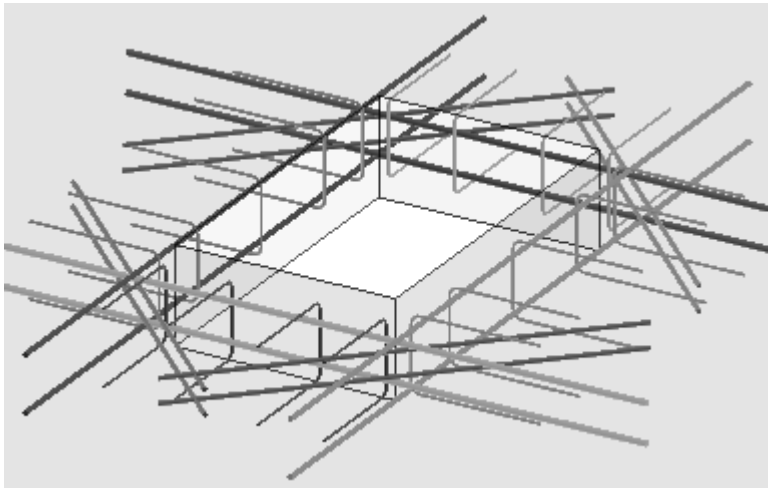

Barre create

- Barre dritte lungo i bordi del foro
- Barre diagonali vicine agli angoli del foro
- Barre laterali a U

Utilizzare per

Situazione	Informazioni aggiuntive
Fori rettangolari o circolari in solette di cemento e pareti	
	Solo barre dritte e laterali, senza barre diagonali.
	Solo barre diagonali e laterali, senza barre dritte.

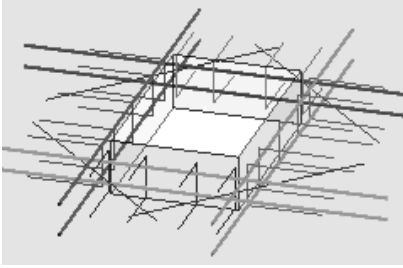
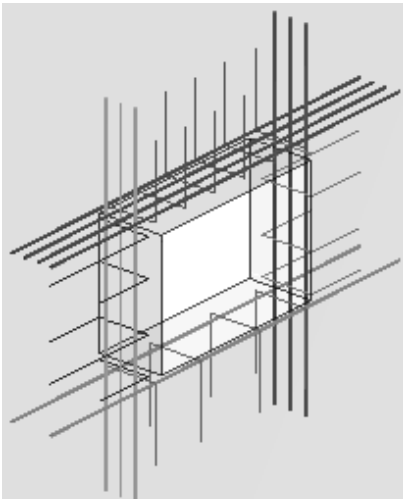
Situazione	Informazioni aggiuntive
	<p>Foro ruotato dalla direzione della soletta.</p> <p>Una barra diagonale su ciascun angolo.</p>
	<p>Numero di barre diverso su ciascun lato del foro nella parete. Nessuna barra diagonale.</p>

Prima di iniziare

- Creare la soletta o la parete in calcestruzzo.
- Calcolare l'area di armatura necessaria.

Ordine di selezione

1. Selezionare il centro del foro.
2. Selezionare la soletta o la parete in calcestruzzo.



Scheda Immagine

Utilizzare la scheda **Immagine** per definire la creazione del foro, delle dimensioni di fori e barre e lo spessore del copriferro.

Foro

Selezionare per creare un foro e armarlo o per creare armature in un foro esistente dalla lista **Crea**.

Selezionare la sagoma del foro:

Opzione	Descrizione
	Rettangolare
	Arrotondamento

Selezionare il punto di rotazione per gli offset dei fori:

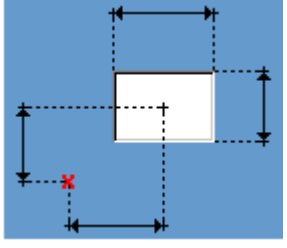
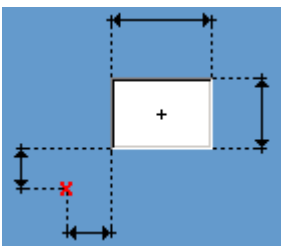
Opzione	Descrizione
	Centro fori
	Angolo foro

Immettere l'angolo di rotazione del foro:



Copertura cemento

Immettere gli spessori copriferro per le barre laterali:

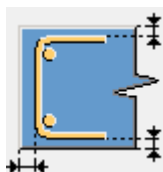

Scheda Barre orizzontali e verticali

Utilizzare la scheda **Barre orizzontali e verticali** per definire le barre più vicine alla superficie del calcestruzzo e le proprietà dei gruppi di barre lungo i lati del foro.

La direzione della soletta o della parete definisce la direzione del foro e quali barre sono a sinistra e a destra e sopra e sotto il foro.

Opzione	Descrizione
Tipo	Resistenza dell'acciaio utilizzato nelle barre d'armatura.
Dimensione	Diametro della barra d'armatura.
Prefisso	Prefisso per il numero posizione della parte.
Numero partenza	Numero partenza per il numero posizione della parte.
Nome	Definisce il nome per le barre d'armatura. Tekla Structures utilizza il nome nei disegni e nei report.
Classe	Utilizzare Classe per raggruppare le armature. Ad esempio, è possibile visualizzare l'armatura di classi diverse in colori differenti.

Scheda Barre Aggiuntive

Utilizzare la scheda **Barre Aggiuntive** per creare barre aggiuntive e definirne le proprietà.

Immettere la lunghezza delle barre aggiuntive dallo spigolo di apertura.

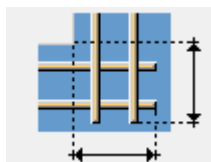

Immettere gli offset delle barre aggiuntive dalle barre orizzontali e verticali.

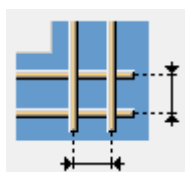

Opzione	Descrizione
Tipo	Resistenza dell'acciaio utilizzato nelle barre d'armatura.
Dimensione	Diametro della barra d'armatura.

Opzione	Descrizione
Prefisso	Prefisso per il numero posizione della parte.
Numero partenza	Numero partenza per il numero posizione della parte.
Nome	Tekla Structures utilizza il nome nei disegni e nei report.
Classe	Utilizzare Classe per raggruppare le armature. Ad esempio, è possibile visualizzare l'armatura di classi diverse in colori differenti.

Scheda Barre laterali

Utilizzare la scheda **Barre laterali** per definire le proprietà dei gruppi di barre su ciascun lato.

La direzione della soletta o della parete definisce la direzione del foro e quali barre sono a sinistra e a destra e sopra e sotto il foro.

Opzione	Descrizione
Tipo	Resistenza dell'acciaio utilizzato nella barra d'armatura.
Dimensione	Diametro della barra d'armatura.
Prefisso	Prefisso per il numero posizione della parte.
Numero partenza	Numero partenza per il numero posizione della parte.
Nome	Tekla Structures utilizza il nome nei disegni e nei report.
Classe	Utilizzare Classe per raggruppare le armature. Ad esempio, è possibile visualizzare l'armatura di classi diverse in colori differenti.

Scheda Barre diagonali

Utilizzare la scheda **Barre diagonali** per definire le proprietà dei gruppi di barre in ciascun angolo del foro.

La direzione della soletta o della parete definisce la direzione del foro e quali barre sono a sinistra e a destra e sopra e sotto il foro.

Opzione	Descrizione
Tipo	Resistenza dell'acciaio utilizzato nelle barre d'armatura.
Dimensione	Diametro della barra d'armatura.
Prefisso	Prefisso per il numero posizione della parte.
Numero partenza	Numero partenza per il numero posizione della parte.
Nome	Tekla Structures utilizza il nome nei disegni e nei report.
Classe	Utilizzare Classe per raggruppare le armature. Ad esempio, è possibile visualizzare l'armatura di classi diverse in colori differenti.

Hole creation and reinforcement (85)

Hole creation and reinforcement (85) crea un foro in una parte in calcestruzzo e un'armatura attorno al foro.

Barre create

- Barre dritte ai bordi del foro
- Staffe
- Barre sagomate a Z

Utilizzare per

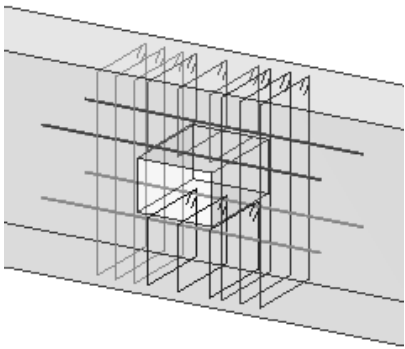
Situazione	Informazioni aggiuntive
	Foro rettangolare, staffe su ciascun lato del foro, senza barre a Z.

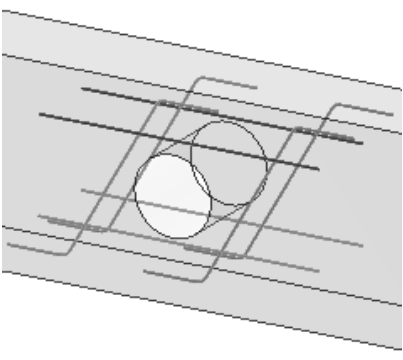
Situazione	Informazioni aggiuntive
	Foro rotondo, barre a Z, nessuna staffa attorno al foro.
Travi o colonne in calcestruzzo	
Fori circolari o rettangolari	Solo foro. Nessuna armatura aggiuntiva attorno ad esso.
Con o senza barre o staffe sagomate a Z	

Non utilizzare per

Parti con sezioni trasversali circolari o irregolari.

Prima di iniziare

- Creare la parte in calcestruzzo.
- Calcolare l'area di armatura necessaria.

Ordine di selezione

1. Selezionare il centro del foro.
2. Selezionare la parte in calcestruzzo.

Scheda Immagine

Utilizzare la scheda **Immagine** per definire le proprietà dei fori, le dimensioni e le posizioni delle barre, lo spessore del copriferro e l'angolo delle barre a Z.

Fori

Utilizzare queste opzioni per creare fori e armature aggiuntive:

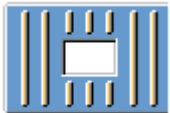
Opzione	Descrizione
	Crea un foro e un'armatura aggiuntiva attorno ad esso.

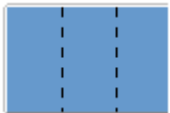

Opzione	Descrizione
	Crea solo un foro, nessuna armatura.

Utilizzare queste opzioni per definire la direzione dei fori:

Opzione	Descrizione
	Foro lungo la direzione y locale della parte.
	Foro lungo la direzione z locale della parte.

Barre a Z

Utilizzare queste opzioni per definire le barre a Z attorno ai fori circolari:

Opzione	Descrizione
	Copriferro in cemento misurato nella direzione del raggio del foro.
	Copriferro in cemento misurato dall'angolo del rettangolo perimetrale intorno al foro.

Utilizzare queste opzioni per definire la direzione delle barre sagomate a Z:

Opzione	Descrizione
	
	

Scheda Barre

Utilizzare la scheda **Barre** per definire le proprietà delle barre.



Opzione	Descrizione
Tipo	Resistenza dell'acciaio utilizzato nelle barre d'armatura.
Dimensione	Diametro della barra d'armatura.
Nome	Tekla Structures utilizza il nome nei disegni e nei report.
Classe	Utilizzare Classe per raggruppare le armature. Ad esempio, è possibile visualizzare l'armatura di classi diverse in colori differenti.
Prefisso	Prefisso per il numero posizione della parte.
Numero partenza	Numero partenza per il numero posizione della parte.

Scheda Staffe



Utilizzare la scheda **Staffe** per definire le proprietà delle staffe e le impostazioni aggiuntive.

Staffe

Utilizzare queste opzioni per definire le staffe attorno ai fori:

Opzione	Descrizione
	Staffe singole
	Staffe raggruppate

Ganci

Opzione	Descrizione
	Ganci a 135 gradi
	Ganci a 90 gradi

Trave controventata (88)

Trave controventata (88) consente di creare travi controventate in una parte in calcestruzzo prefabbricata, come in una soletta a pannello sottile o nel pannello di una parete a sandwich. Le travi sono inserite nella parte in calcestruzzo e fungono anche da parte dell'armatura e da connettore tra il calcestruzzo gettato in opera e prefabbricato.

Oggetti creati

Le travi sono costituite dalle seguenti parti:

- Due barre d'armatura inferiori
- Una o due barre d'armatura superiori
- Due barre d'armatura di collegamento

Anziché utilizzare le barre d'armatura, è possibile utilizzare i profili e i piatti per creare le travi controventate.

Utilizzare per

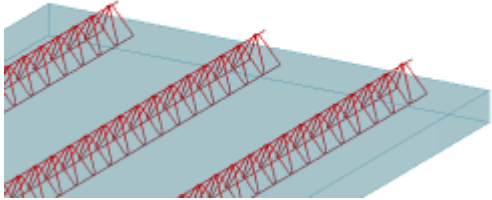
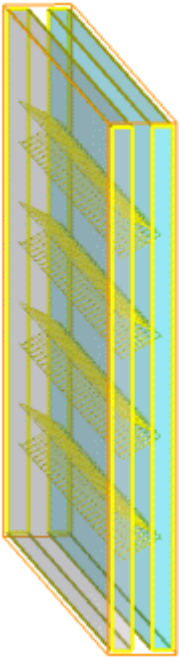
Situazione	Descrizione
	Le travi controventate vengono create nella soletta in calcestruzzo prefabbricata.
	Le travi controventate vengono create nel pannello sandwich in calcestruzzo prefabbricato.

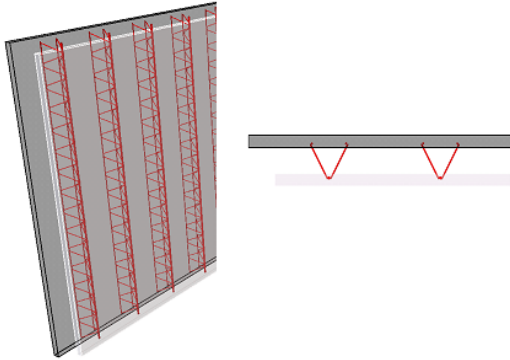
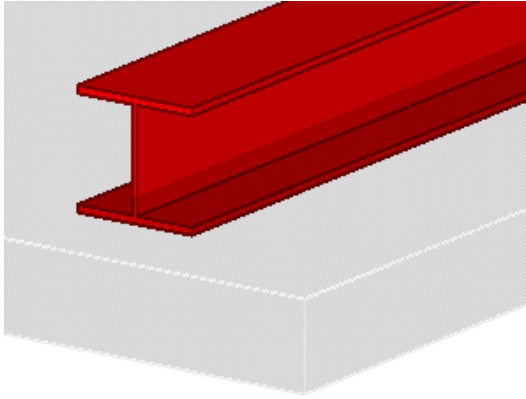
Situazione	Descrizione
	<p>Le travi controventate vengono create in un ampio piano del piatto con una forometria.</p>
	<p>Le travi controventate vengono create in una parete cava.</p>
	<p>Profilo come trave.</p>

Ordine di selezione

1. Selezionare la parte in calcestruzzo.
Le travi vengono create automaticamente.

Identificazione delle parti

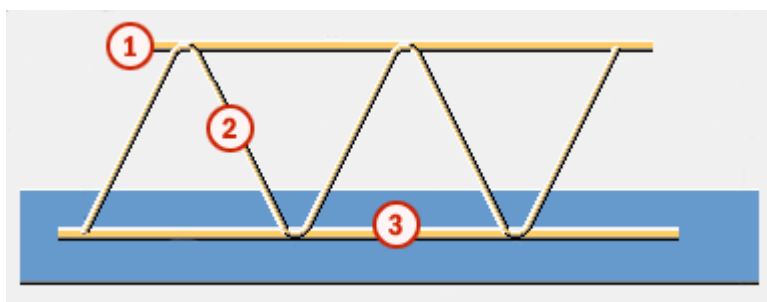

	Parte
1	Barra d'armatura superiore
2	Barra d'armatura di collegamento

	Parte
3	Barra d'armatura inferiore

Scheda Immagine

Utilizzare la scheda **Immagine** per controllare la creazione, la forma e le dimensioni delle barre d'armatura.

Dimensioni e forma delle barre d'armatura

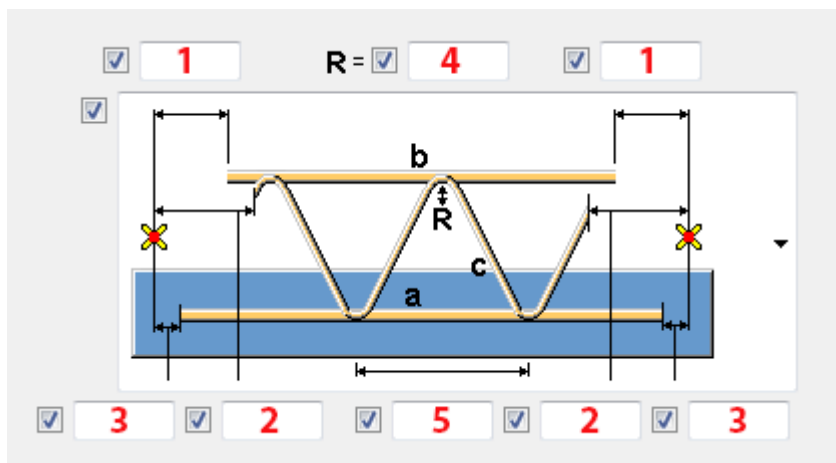

	Descrizione
1	Distanza tra l'estremità della barra d'armatura superiore e l'estremità della parte.
2	Distanza tra l'estremità della barra d'armatura di collegamento e l'estremità della parte.
3	Distanza tra l'estremità della barra d'armatura inferiore e l'estremità della parte.
4	Raggio della barra d'armatura di collegamento.
5	Distanza tra le piegature.

Definire la distanza tra le barre d'armatura inferiori e la distanza tra le barre d'armatura superiore e inferiore.

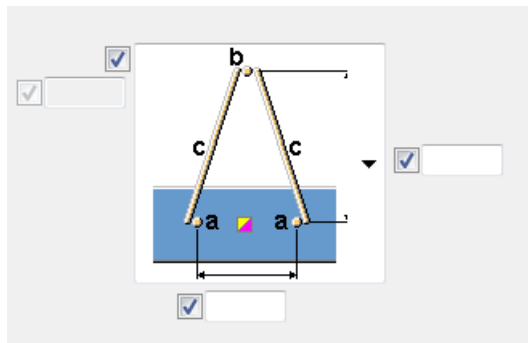

Se si aggiungono due barre d'armatura in alto, è possibile definire la distanza di queste barre d'armatura dal livello superiore delle barre d'armatura di collegamento.

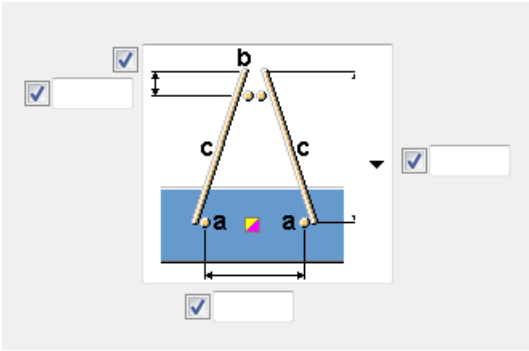

Esempi

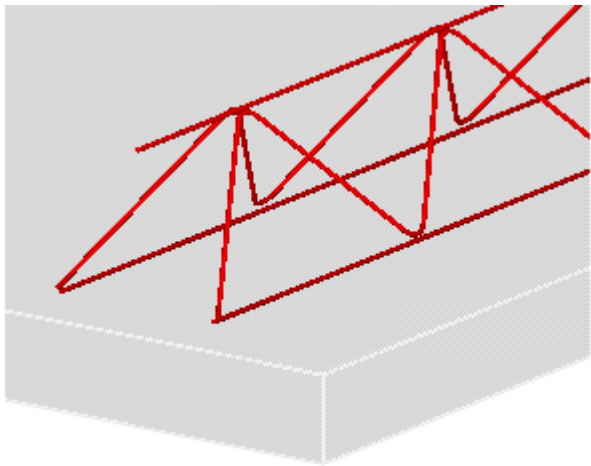
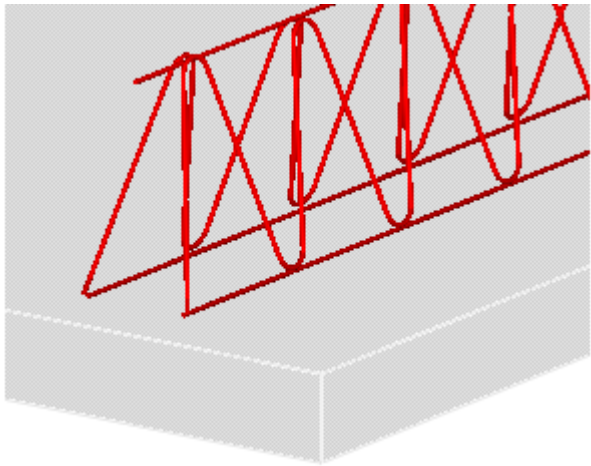

Esempi

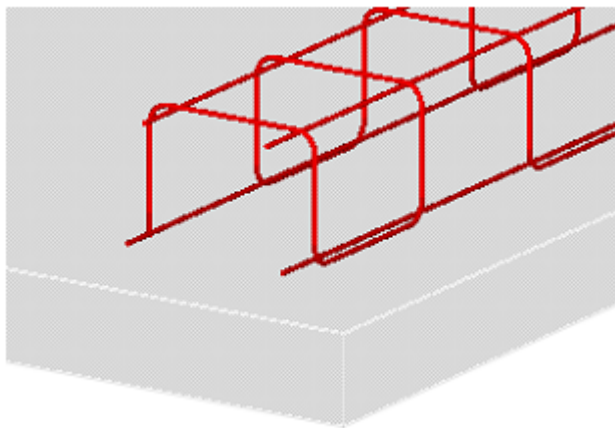
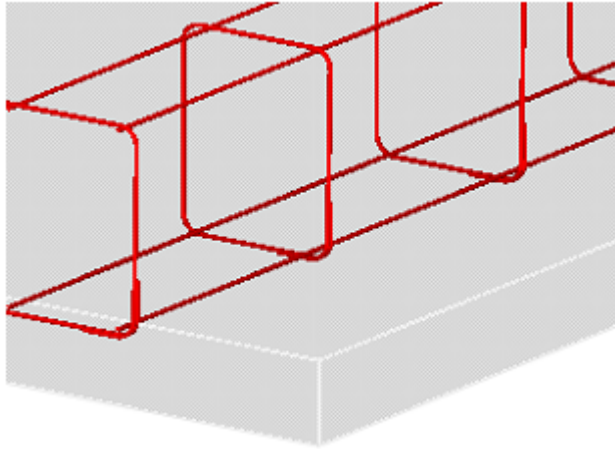

Creazione di travi

Opzione	Descrizione
Crea	Selezionare il tipo di barre d'armatura inferiore, superiore e di collegamento (barra a, b, c): <ul style="list-style-type: none">• Barra d'armatura• Barra in acciaio• No (la barra d'armatura non viene creata).

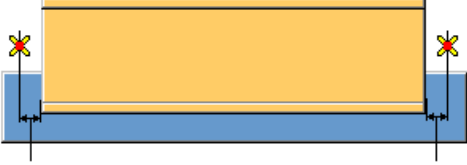
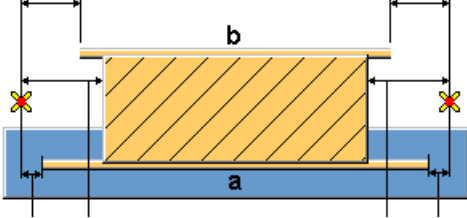
Opzione	Descrizione
Profilo	<p>La selezione profilo è attivata quando si seleziona la seguente opzione trave:</p>  <p>Definisce un prefisso e un numero partenza per marca posizione parte, materiale, nome, commento e classe.</p>
Piatto	<p>La creazione del piatto è attivata quando si seleziona la seguente opzione trave:</p>  <p>Definisce un prefisso e un numero partenza per marca posizione parte, materiale, nome, commento e classe.</p>
Aggiungi come	<p>Selezionare il metodo utilizzato per collegare le travi all'unità di getto:</p> <p>Sotto-assemblaggio, Saldato, No</p>

Proprietà barre d'armatura

Definire le proprietà delle barre d'armatura superiore, inferiore e di collegamento.

Opzione	Descrizione
Dimensione	Dimensioni della barra d'armatura.
Classe/Materiale	Tipo di barra d'armatura.
Nome Prefisso Numero partenza Commento Classe	Nome, prefisso e numero di partenza per la marca posizione parte e commento e tipo per la barra d'armatura.

Scheda Parti

Utilizzare la scheda **Parti** per controllare il posizionamento e il numero di travi.

Orientamento del piano di lavoro

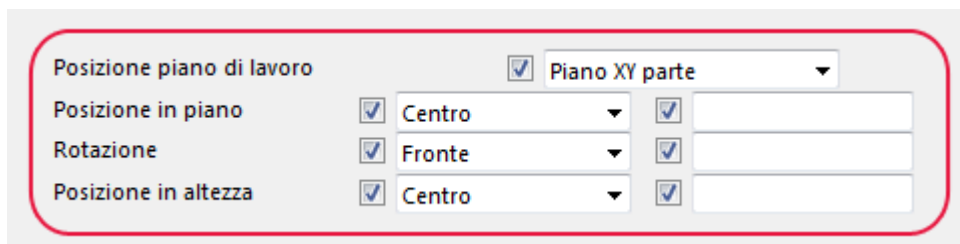

Posizione piano di lavoro Piano XY parte

Posizione in piano Centro

Rotazione Fronte

Posizione in altezza Centro

Opzione	Descrizione
Posizione piano di lavoro	Utilizzare questa impostazione per verificare in quale lato della parte di inserimento vengono create le travi. L'opzione Modello le crea in base al piano di lavoro corrente nel modello. <ul style="list-style-type: none">• Piano XY parte• Piano YZ parte• Piano ZX parte• Modello
	Utilizzare le opzioni Posizione in piano , Rotazione e Posizione in altezza per definire l'orientamento della trave sul piano di lavoro.

Posizione trave in direzione z

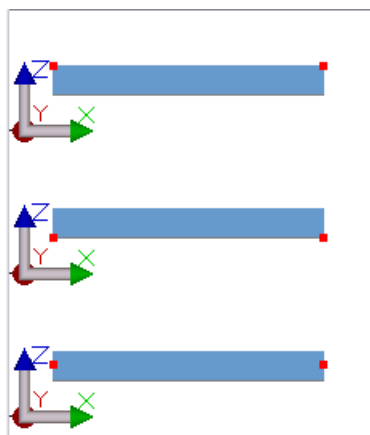

Specifica il posizionamento delle travi nella direzione z.

Esempi

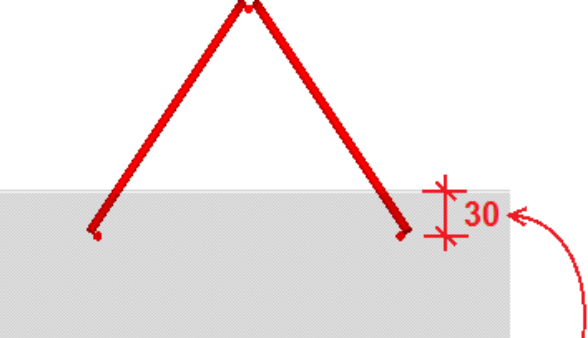
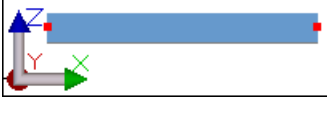
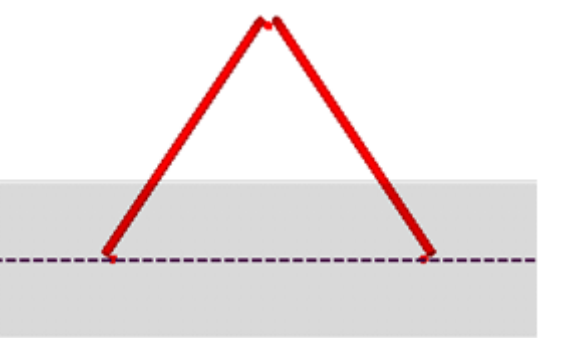
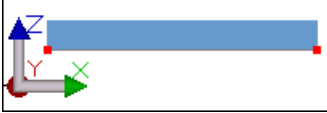
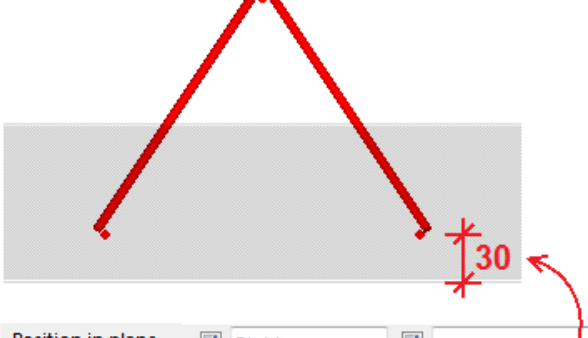
																
	<table border="1" style="width: 100%; border-collapse: collapse;"> <tbody> <tr> <td>Position in plane</td> <td><input checked="" type="checkbox"/></td> <td>Right</td> <td><input checked="" type="checkbox"/></td> <td></td> </tr> <tr> <td>Rotation</td> <td><input checked="" type="checkbox"/></td> <td>Front</td> <td><input checked="" type="checkbox"/></td> <td></td> </tr> <tr> <td>Position in depth</td> <td><input checked="" type="checkbox"/></td> <td>Front</td> <td><input checked="" type="checkbox"/></td> <td>-30.000</td> </tr> </tbody> </table>	Position in plane	<input checked="" type="checkbox"/>	Right	<input checked="" type="checkbox"/>		Rotation	<input checked="" type="checkbox"/>	Front	<input checked="" type="checkbox"/>		Position in depth	<input checked="" type="checkbox"/>	Front	<input checked="" type="checkbox"/>	-30.000
Position in plane	<input checked="" type="checkbox"/>	Right	<input checked="" type="checkbox"/>													
Rotation	<input checked="" type="checkbox"/>	Front	<input checked="" type="checkbox"/>													
Position in depth	<input checked="" type="checkbox"/>	Front	<input checked="" type="checkbox"/>	-30.000												
																
																
	<table border="1" style="width: 100%; border-collapse: collapse;"> <tbody> <tr> <td>Position in plane</td> <td><input checked="" type="checkbox"/></td> <td>Right</td> <td><input checked="" type="checkbox"/></td> <td></td> </tr> <tr> <td>Rotation</td> <td><input checked="" type="checkbox"/></td> <td>Front</td> <td><input checked="" type="checkbox"/></td> <td></td> </tr> <tr> <td>Position in depth</td> <td><input checked="" type="checkbox"/></td> <td>Front</td> <td><input checked="" type="checkbox"/></td> <td>30.000</td> </tr> </tbody> </table>	Position in plane	<input checked="" type="checkbox"/>	Right	<input checked="" type="checkbox"/>		Rotation	<input checked="" type="checkbox"/>	Front	<input checked="" type="checkbox"/>		Position in depth	<input checked="" type="checkbox"/>	Front	<input checked="" type="checkbox"/>	30.000
Position in plane	<input checked="" type="checkbox"/>	Right	<input checked="" type="checkbox"/>													
Rotation	<input checked="" type="checkbox"/>	Front	<input checked="" type="checkbox"/>													
Position in depth	<input checked="" type="checkbox"/>	Front	<input checked="" type="checkbox"/>	30.000												

Geometria

Fattore L multiplo	<input checked="" type="checkbox"/>	<input type="text"/>
Tipo di geometria	<input checked="" type="checkbox"/>	

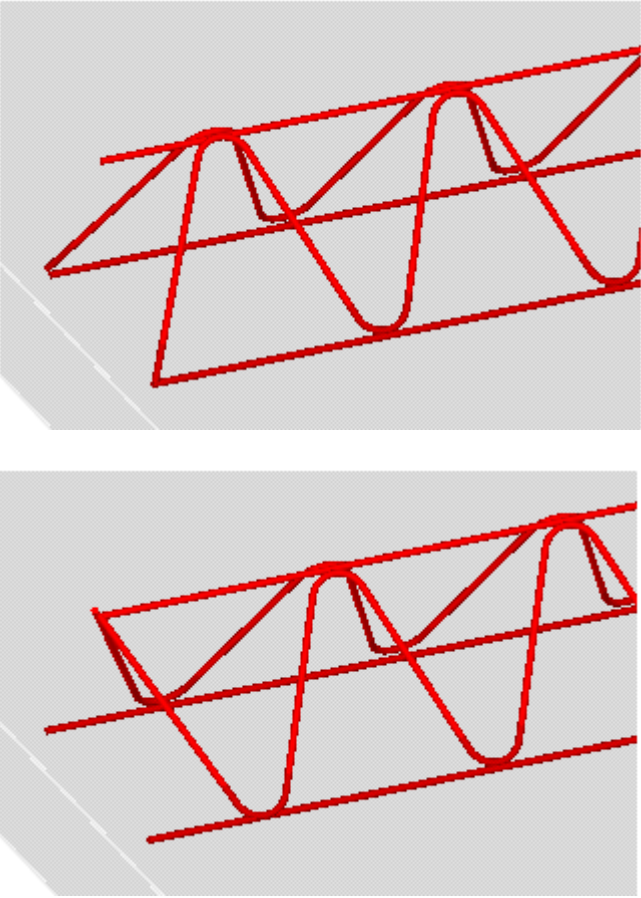
Opzione	Descrizione
Fattore L multiplo	<p>Definisce la precisione per l'arrotondamento della lunghezza trave.</p> <p>Il valore di default è 1.0. Con il valore di default, non sono presenti decimali nella lunghezza della trave.</p>
Geometria	<p>Specifica la geometria per il collegamento delle barre d'armatura.</p> <p>Esempi:</p> 

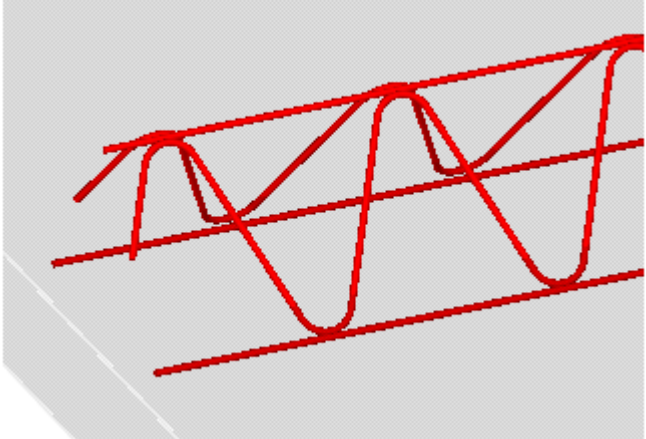
Opzione	Descrizione
	

Posizione trave in direzione y

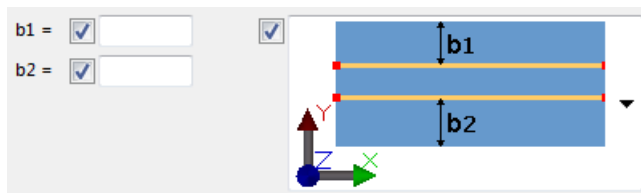

Specifica il posizionamento delle travi nella direzione y.

Esempi

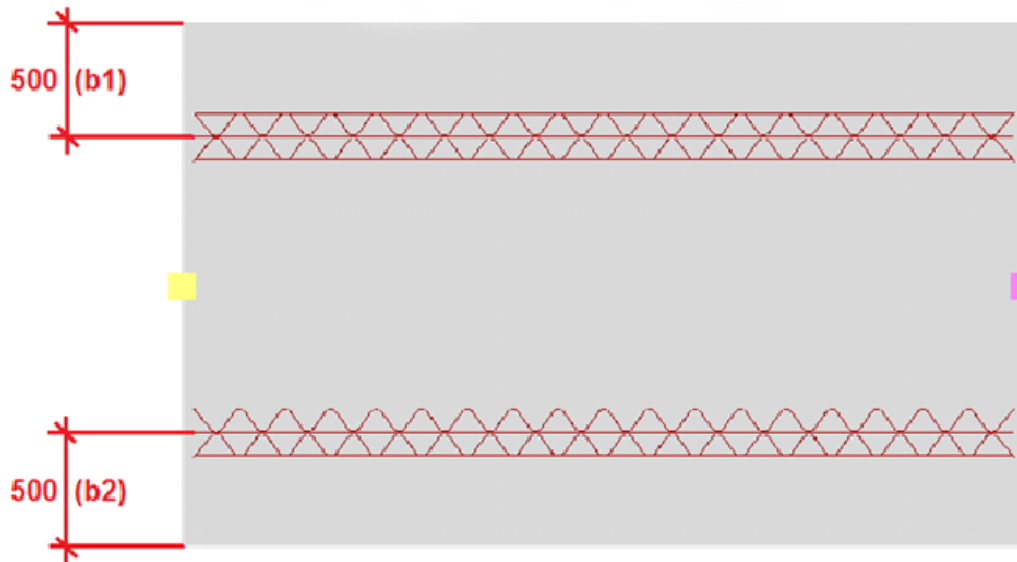
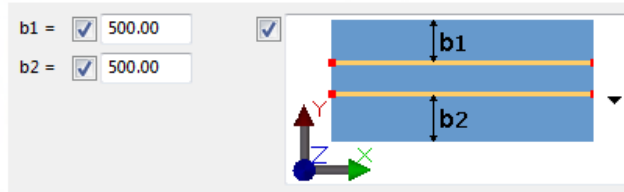

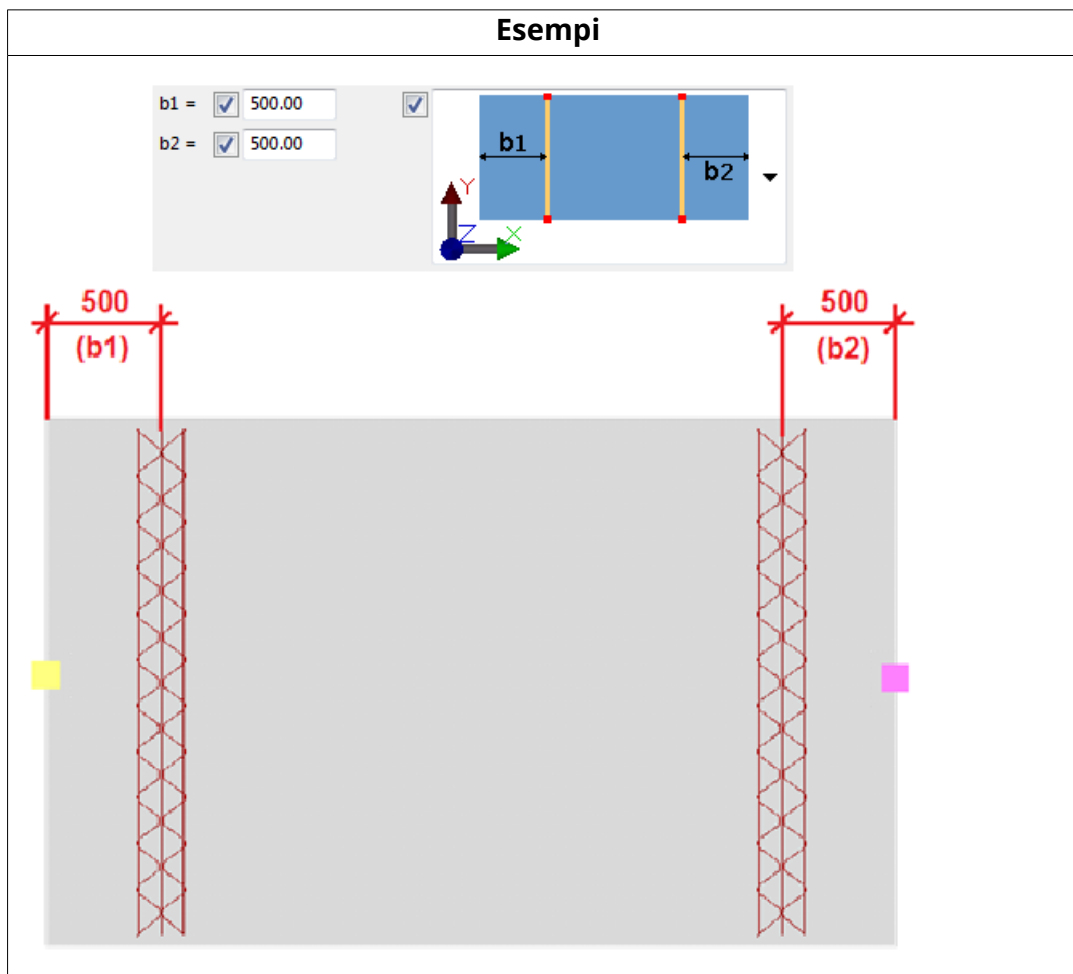

Travi aggiuntive

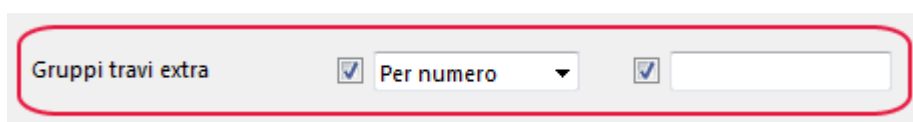

Scegliere se vengono creati gruppi di travi aggiuntive.

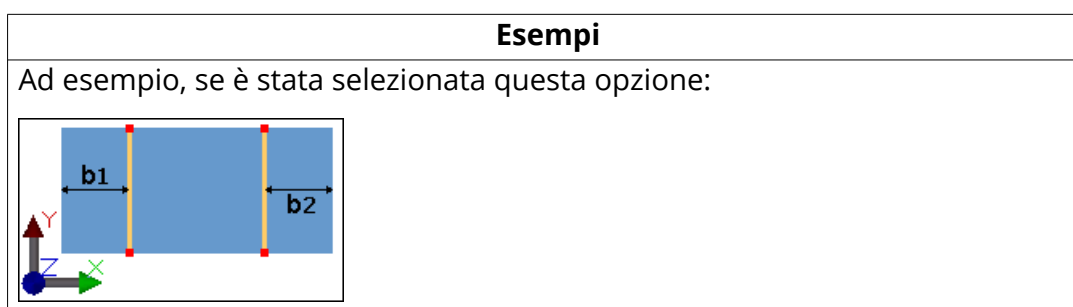

Esempi

Gruppi travi extra è impostato su **Nessuno**: Non viene creato alcun gruppo travi tra 2 travi controventate esistenti.

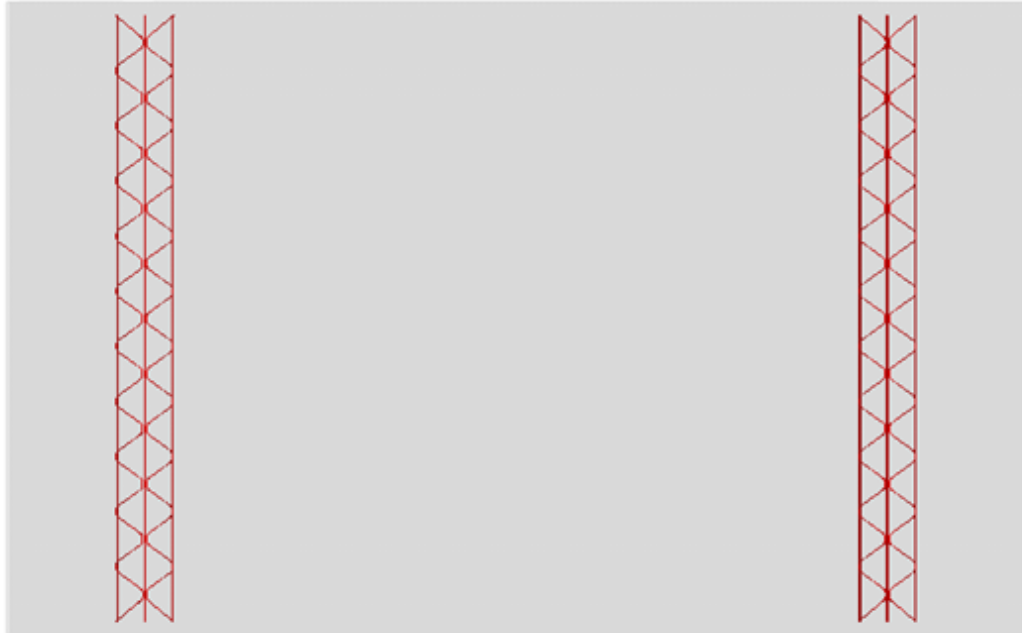

Esempi

Gruppi travi extra è impostato su **Per numero**: I gruppi di travi aggiuntivi vengono creati in base al numero specificato. Le distanze fra i gruppi sono divise in modo equo.

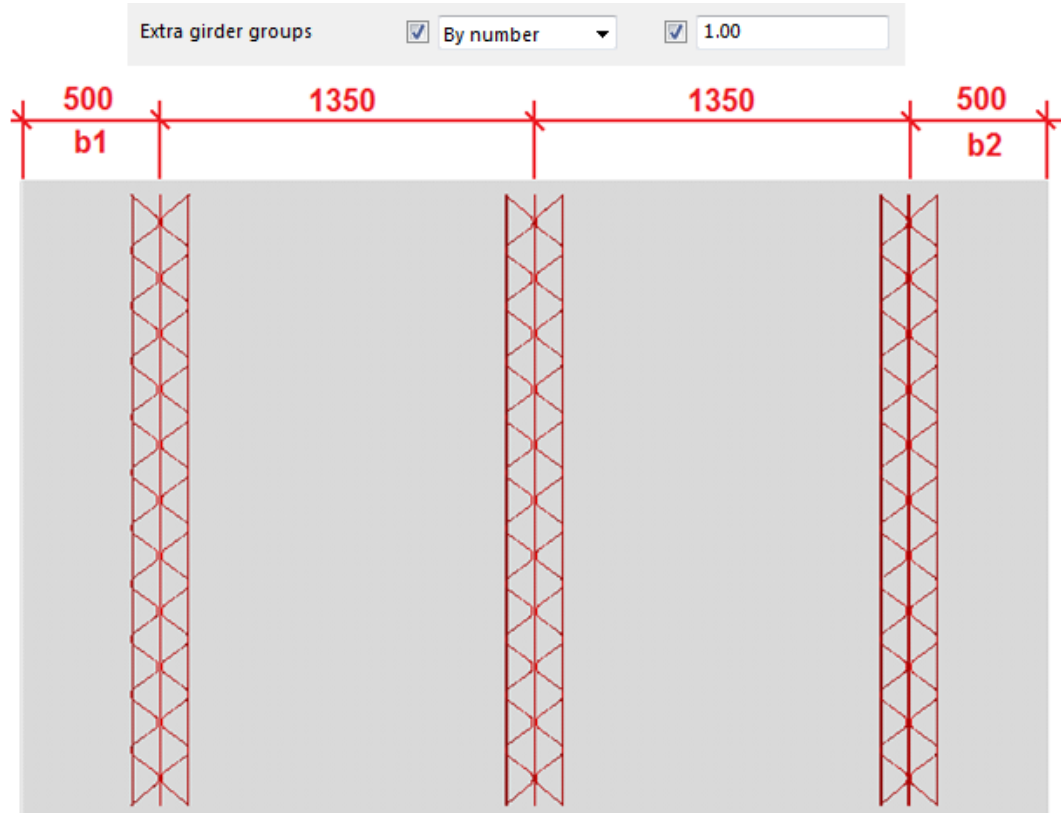

Esempi

Gruppi travi extra è impostato su **Per distanza**: Il numero di gruppi di travi aggiuntivi dipende dalla distanza specificata. Le distanze fra i gruppi di travi sono divise in modo equo.



Gruppo travi

The 'Gruppo travi' configuration panel includes the following fields:

- Gruppo travi**: A label for the configuration.
- Numero =**: A checkbox and an input field for the number of girders in the group.
- Elenco distanze**: A checkbox and an input field for the list of distances between girders.
- e =**: A checkbox and an input field for the offset e from the reference line.
- Diagram**: A small diagram showing a truss structure with a dashed line and a dimension e indicating the offset from the reference line.

Definisce se vengono create travi aggiuntive da quelle esistenti.

Numero è il numero di travi del gruppo.

Elenco distanze è la distanza tra le travi nel gruppo.

e = corrisponde alla posizione delle travi rispetto alla linea di riferimento.

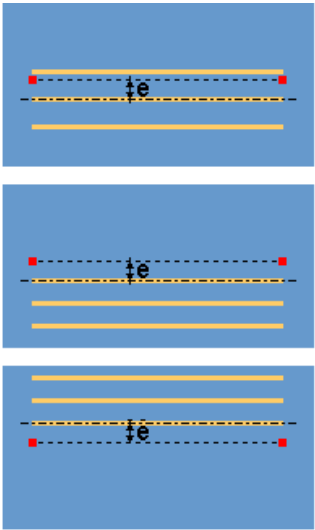
Opzione	Descrizione
	<ul style="list-style-type: none"> • Il gruppo di travi è posizionato al centro della linea di riferimento. • Il gruppo di travi è posizionato sul lato destro della linea di riferimento. • Il gruppo di travi è posizionato sul lato sinistro della linea di riferimento.

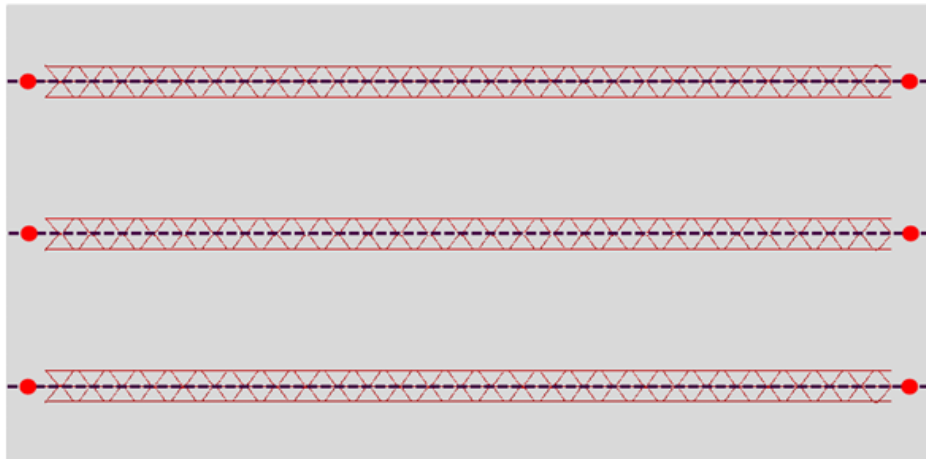
Esempi	
Travi esistenti	

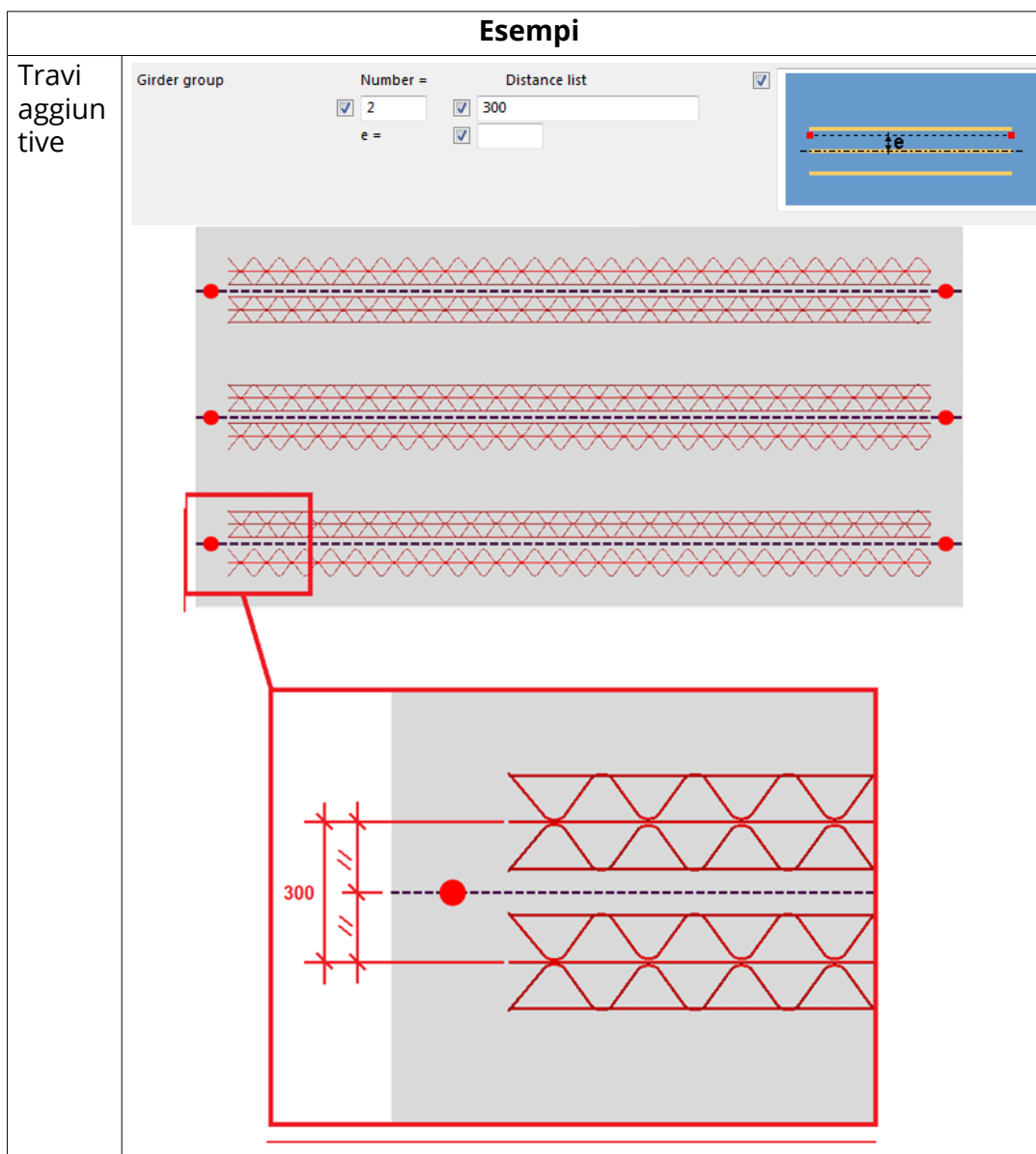

Scheda Geometria

Utilizzare la scheda **Geometria** per controllare in che modo forometria e lunghezza parti influiscono sulla creazione delle travi.

Opzione	Descrizione
Crea sempre trave	<p>Specifica se le travi devono essere sempre create.</p> <p>Se si seleziona Sì, le travi vengono create anche quando la trave è posizionata completamente all'esterno della parte in calcestruzzo.</p>

Opzione	Descrizione
Forometrie	Specifica se le travi vengono create nelle forometrie.
Lunghezza	Seleziona in che modo le travi si adattano alla forma della parte.
Lunghezza minima	Definisce la lunghezza minima della trave.
Lunghezza massima	Definisce la lunghezza massima della trave. La trave viene suddivisa quando viene raggiunta la lunghezza massima.

Esempi di lunghezza minima

Nessuna lunghezza minima specificata:

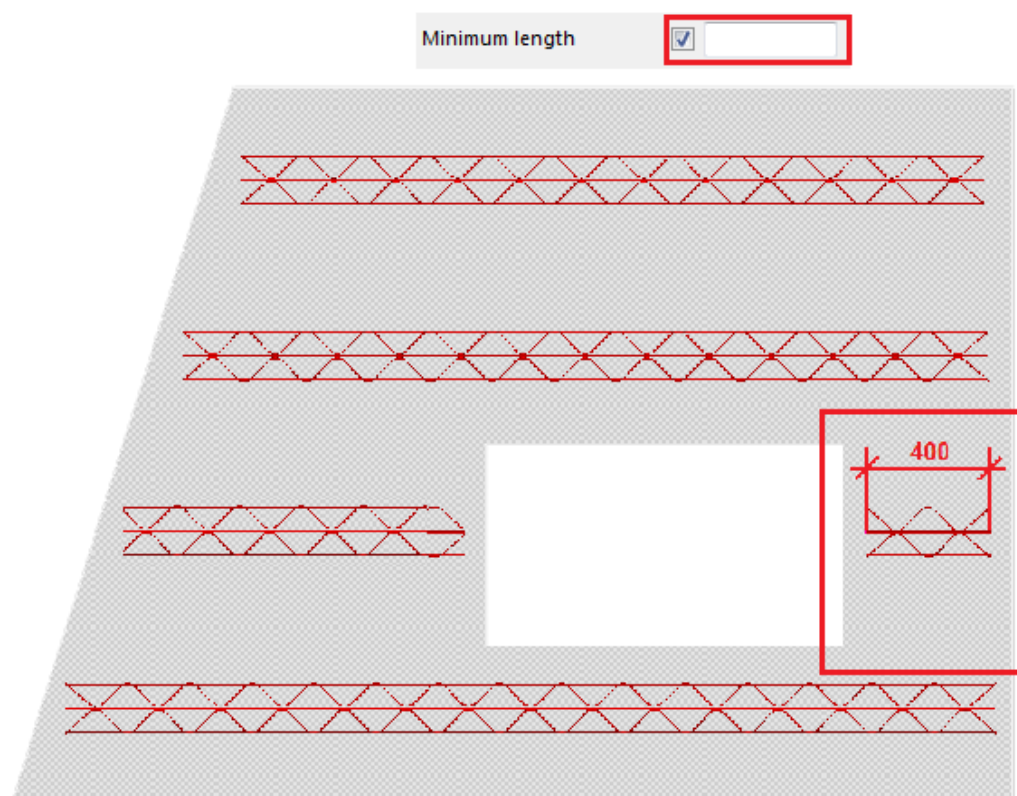

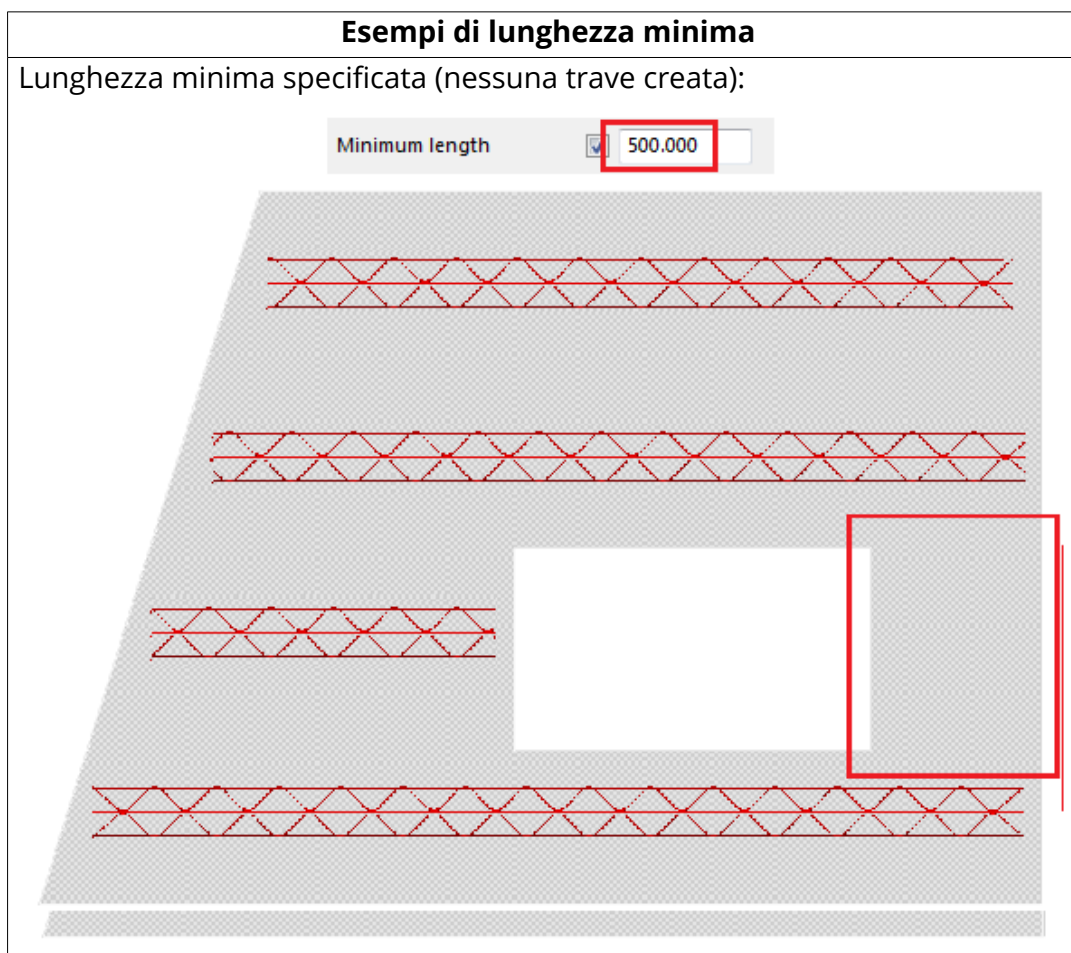

Scheda Doppio muro

Utilizzare la scheda **Doppio muro** per selezionare il modo in cui un secondo elemento in calcestruzzo influisce sulle travi in **Trave controventata (88)**.

Cerca elemento secondario in cls

Scegliere se un secondo elemento in calcestruzzo influisce sulla creazione delle travi. Definire la classe della seconda parete nella casella **Classe**.

Selezionare la prima parete e, se la seconda parete corrisponde alla classe specificata, viene creata una trave. È inoltre possibile immettere una serie di classi. È possibile utilizzare questo metodo di creazione in combinazione con le opzioni definite per le aperture nella scheda **Geometria**.

Nell'esempio riportato di seguito è mostrato un muro cavo i cui pannelli esterni e interni presentano geometrie differenti.

Esempi
Un muro cavo i cui pannelli esterni e interni presentano geometrie differenti. Cerca elemento in cemento sec. = No

Esempi

Look up sec concrete element



No

Class

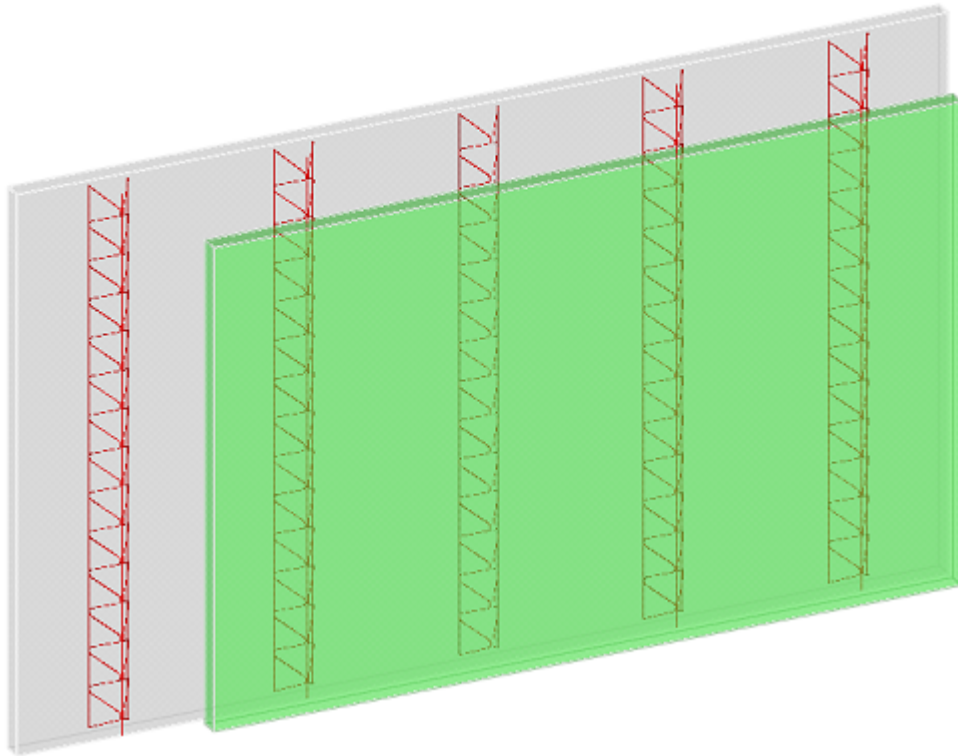

Un muro cavo i cui pannelli esterni e interni presentano geometrie differenti.

Cerca elemento in cemento sec. = Sì

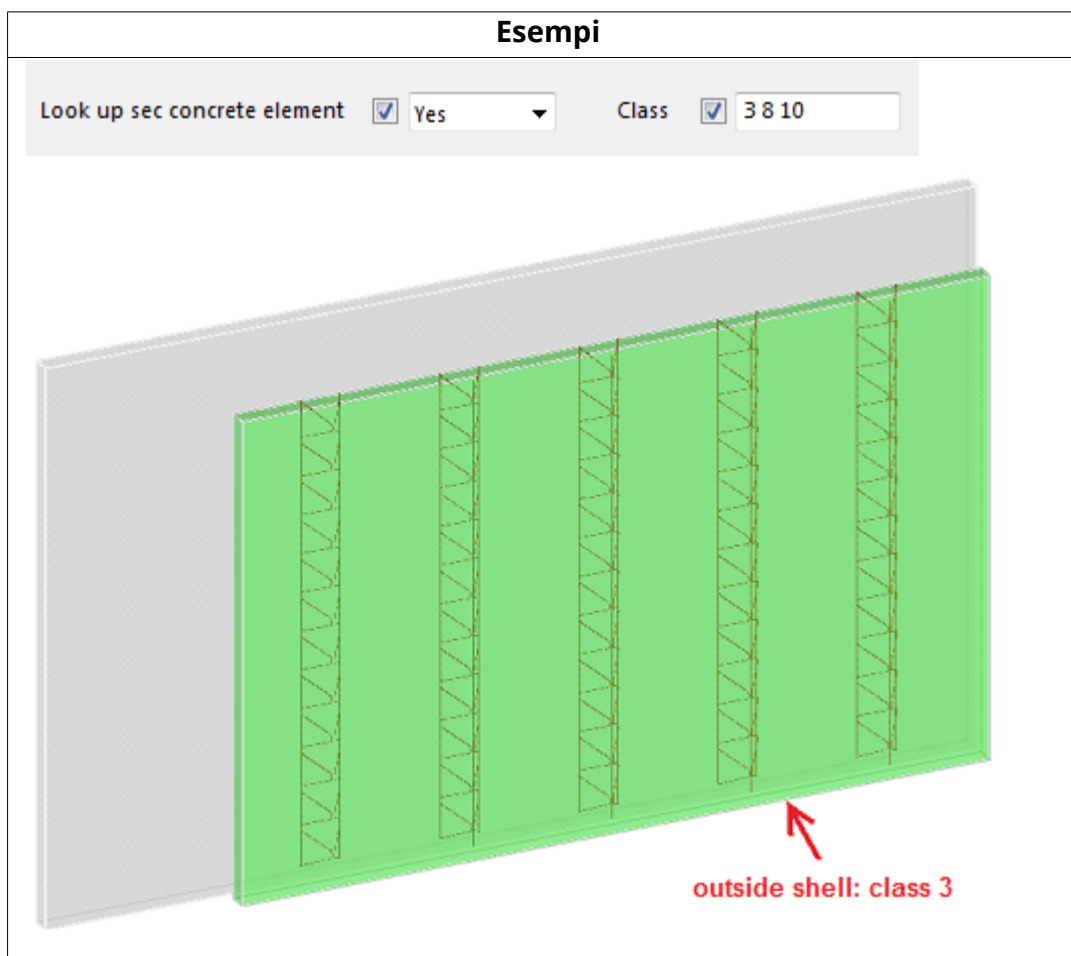

Scheda UDA

È possibile definire gli UDA.

Type	<input checked="" type="checkbox"/>	
Article number	<input checked="" type="checkbox"/>	
Fabricator name	<input checked="" type="checkbox"/>	
Weight per unit length	<input checked="" type="checkbox"/>	

Trave controventata (89)

Trave controventata (89) consente di creare travi controventate tra i punti selezionati in una parte in calcestruzzo prefabbricata, come in una soletta a pannello sottile o nel pannello di una parete sandwich. Le travi sono inserite nella parte in calcestruzzo e fungono anche da parte dell'armatura e da connettore tra il calcestruzzo gettato in opera e prefabbricato.

Oggetti creati

Le travi sono costituite dalle seguenti parti:

- Due barre d'armatura inferiori
- Una o due barre d'armatura superiori
- Due barre d'armatura di collegamento

Anziché utilizzare le barre d'armatura, è possibile utilizzare i profili e i piatti per creare le travi controventate.

Utilizzare per

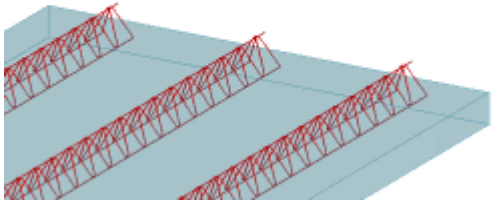
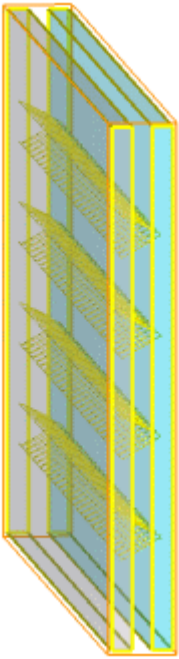
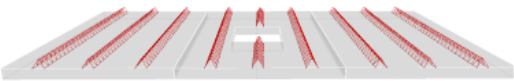
Situazione	Descrizione
	<p>Le travi controventate vengono create nella soletta in calcestruzzo prefabbricata.</p>
	<p>Le travi controventate vengono create nel pannello sandwich in calcestruzzo prefabbricato.</p>
	<p>Le travi controventate vengono create in un ampio piano del piatto con una forometria.</p>

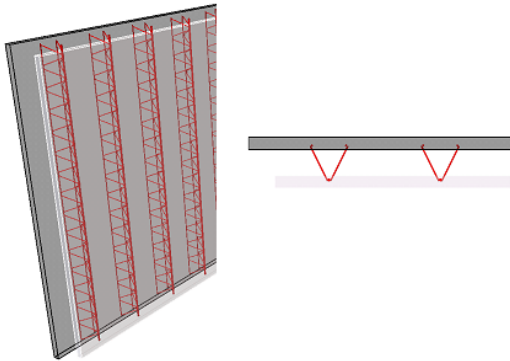
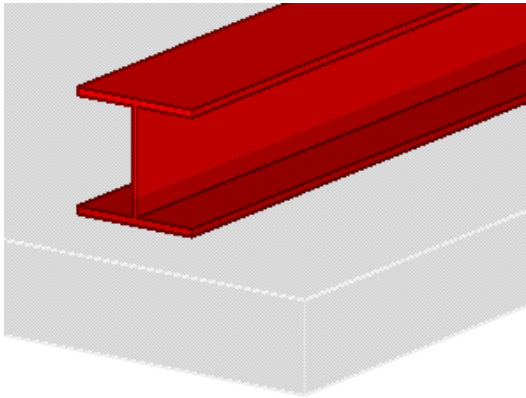
Situazione	Descrizione
	<p>Le travi controventate vengono create in una parete cava.</p>
	<p>Profilo come trave.</p>

Ordine di selezione

1. Selezionare la parte in calcestruzzo.
2. Selezionare il punto iniziale di una trave.
3. Selezionare il punto finale di una trave.

Identificazione delle parti

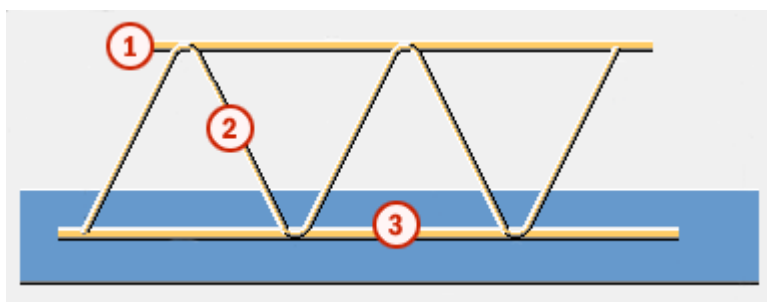

	Parte
1	Barra d'armatura superiore
2	Barra d'armatura di collegamento
3	Barra d'armatura inferiore

Scheda Immagine

Utilizzare la scheda **Immagine** per controllare la creazione, la forma e le dimensioni delle barre d'armatura.

Dimensioni e forma delle barre d'armatura

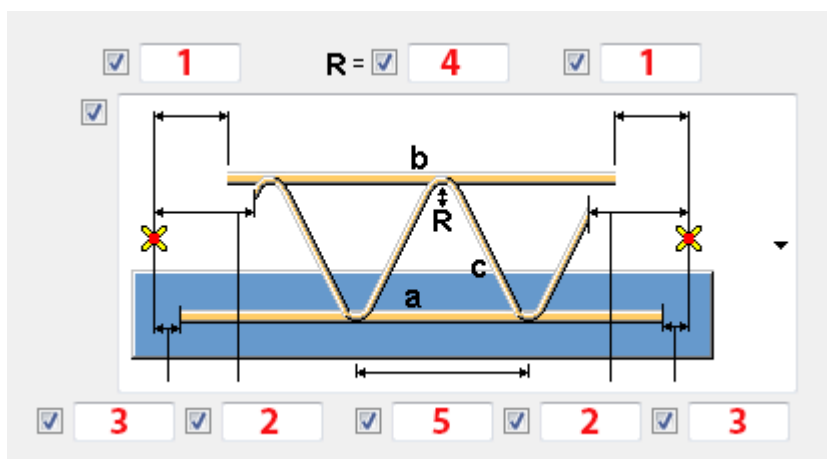

	Descrizione
1	Distanza tra l'estremità della barra d'armatura superiore e il punto selezionato.
2	Distanza tra l'estremità della barra d'armatura di collegamento e il punto selezionato.
3	Distanza tra l'estremità della barra d'armatura inferiore e il punto selezionato.
4	Raggio della barra d'armatura di collegamento.
5	Distanza tra le piegature.

Definire la distanza tra le barre d'armatura inferiori e la distanza tra le barre d'armatura superiore e inferiore.

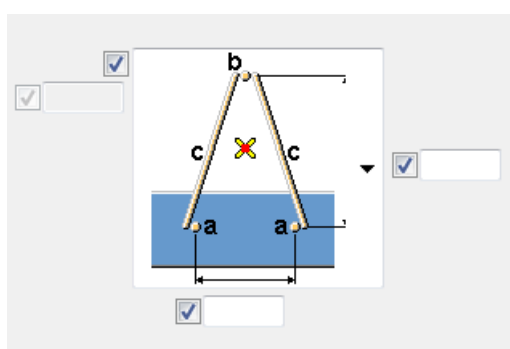

Se si aggiungono due barre d'armatura in alto, è possibile definire la distanza di queste barre d'armatura dal livello superiore delle barre d'armatura di collegamento.

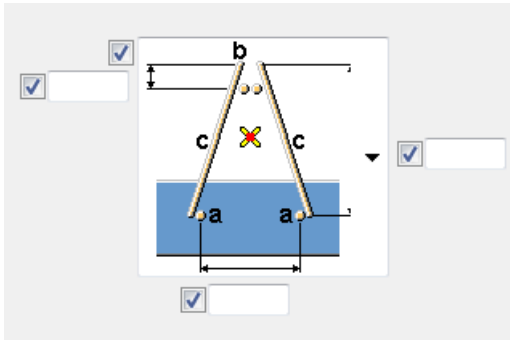

Esempi

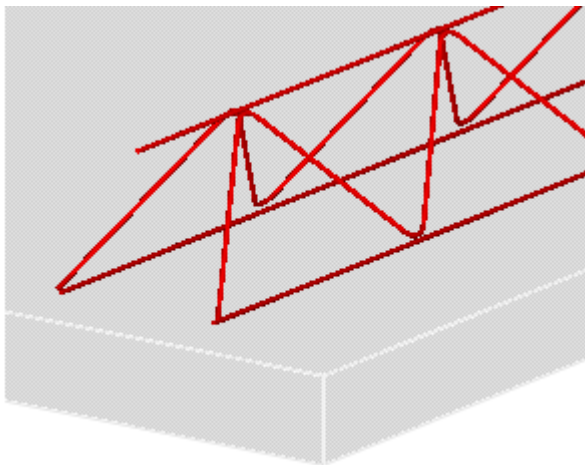
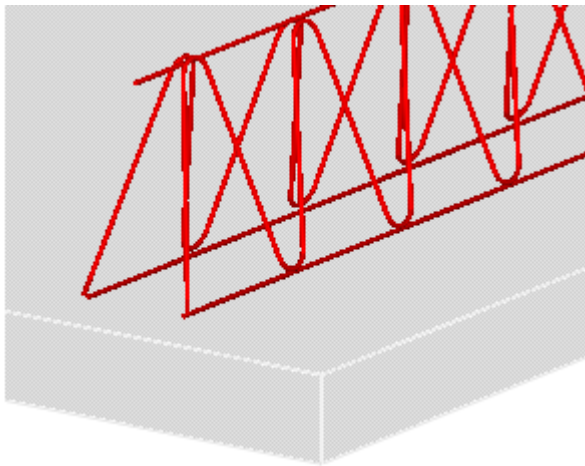

Esempi

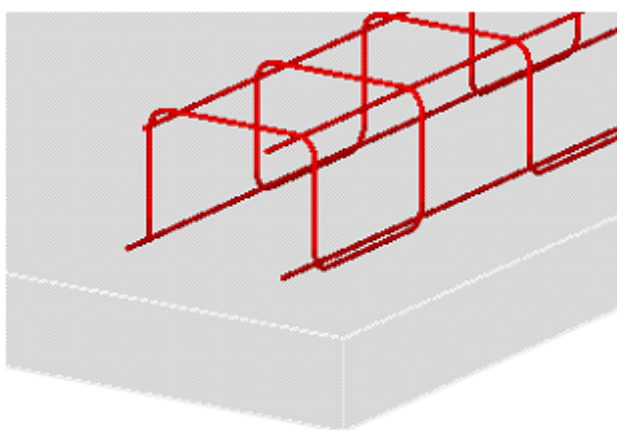
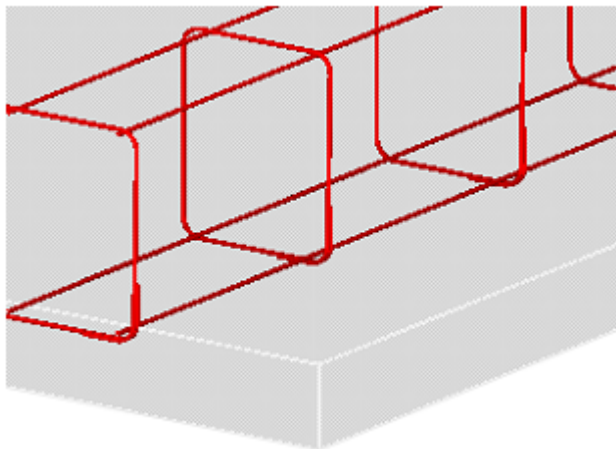

Creazione di travi

Opzione	Descrizione
Crea	Selezionare il tipo di barre d'armatura inferiore, superiore e di collegamento (barra a, b, c): <ul style="list-style-type: none">• Barra d'armatura• Barra in acciaio• No (la barra d'armatura non viene creata).

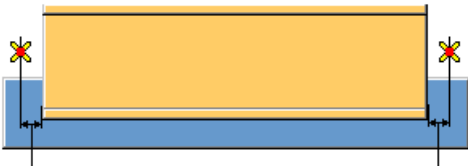
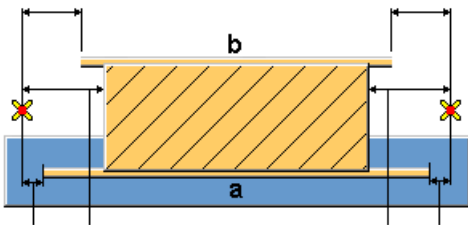
Opzione	Descrizione
Profilo	<p>La selezione profilo è attivata quando si seleziona la seguente opzione trave:</p>  <p>Definisce un prefisso e un numero partenza per marca posizione parte, materiale, nome, commento e classe.</p>
Piatto	<p>La creazione del piatto è attivata quando si seleziona la seguente opzione trave:</p>  <p>Definisce un prefisso e un numero partenza per marca posizione parte, materiale, nome, commento e classe.</p>
Aggiungi come	<p>Selezionare il metodo utilizzato per collegare le travi all'unità di getto:</p> <p>Sotto-assemblaggio, Saldato, No</p>

Proprietà barre d'armatura

Definire le proprietà delle barre d'armatura superiore, inferiore e di collegamento.

Opzione	Descrizione
Dimensione	Dimensioni della barra d'armatura.
Classe/ Materiale	Tipo di barra d'armatura.
Nome Prefisso Numero partenza Commento Classe	Nome, prefisso e numero di partenza per la marca posizione parte e commento e tipo per la barra d'armatura.

Scheda Parti

Utilizzare la scheda **Parti** per controllare il posizionamento e il numero di travi.

Orientamento del piano di lavoro

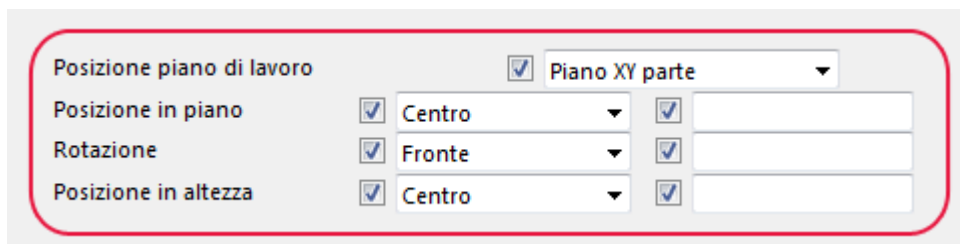

Opzione	Descrizione
Posizione piano di lavoro	Utilizzare questa impostazione per verificare in quale lato della parte di inserimento vengono create le travi. L'opzione Modello le crea in base al piano di lavoro corrente nel modello. <ul style="list-style-type: none">• Piano XY parte• Piano YZ parte• Piano ZX parte• Modello
	Utilizzare le opzioni Posizione in piano , Rotazione e Posizione in altezza per definire l'orientamento della trave sul piano di lavoro.

Posizione trave in direzione z

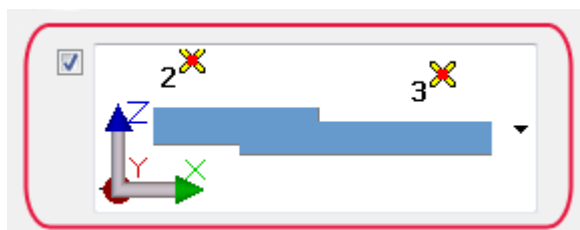

Specifica il posizionamento delle travi nella direzione z.

Esempio

Le travi controventate vengono posizionate sui punti selezionati. Le travi controventate vengono collegate al lato superiore della parte.

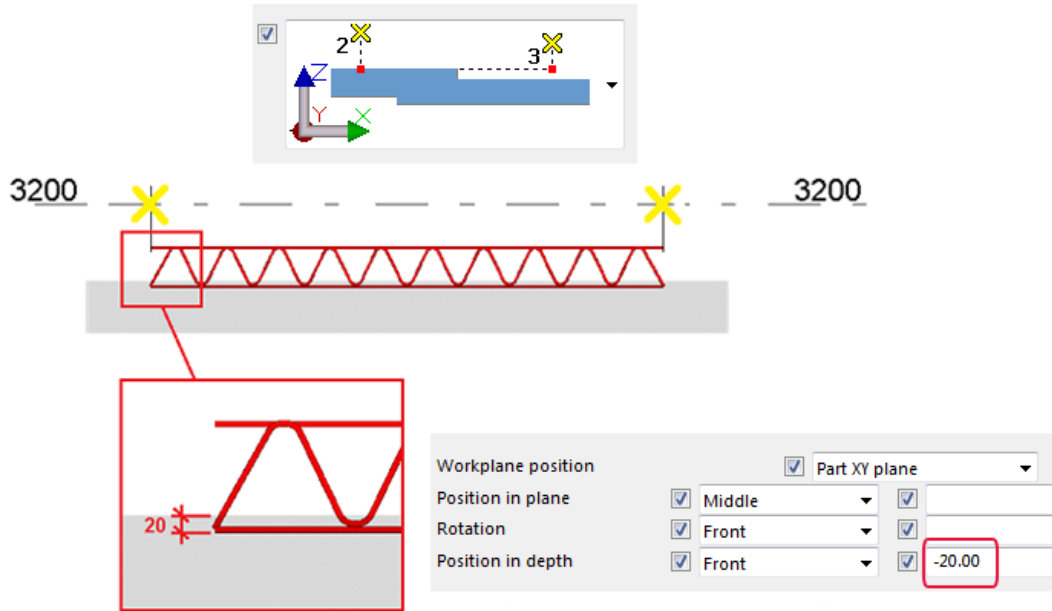

Geometria

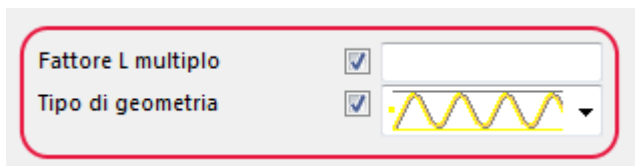

Opzione	Descrizione
Fattore L multiplo	Definisce la precisione per l'arrotondamento della lunghezza trave. Il valore di default è 1.0. Con il valore di default, non sono presenti decimali nella lunghezza della trave.
Geometria	Specifica la geometria per il collegamento delle barre d'armatura. Esempi:

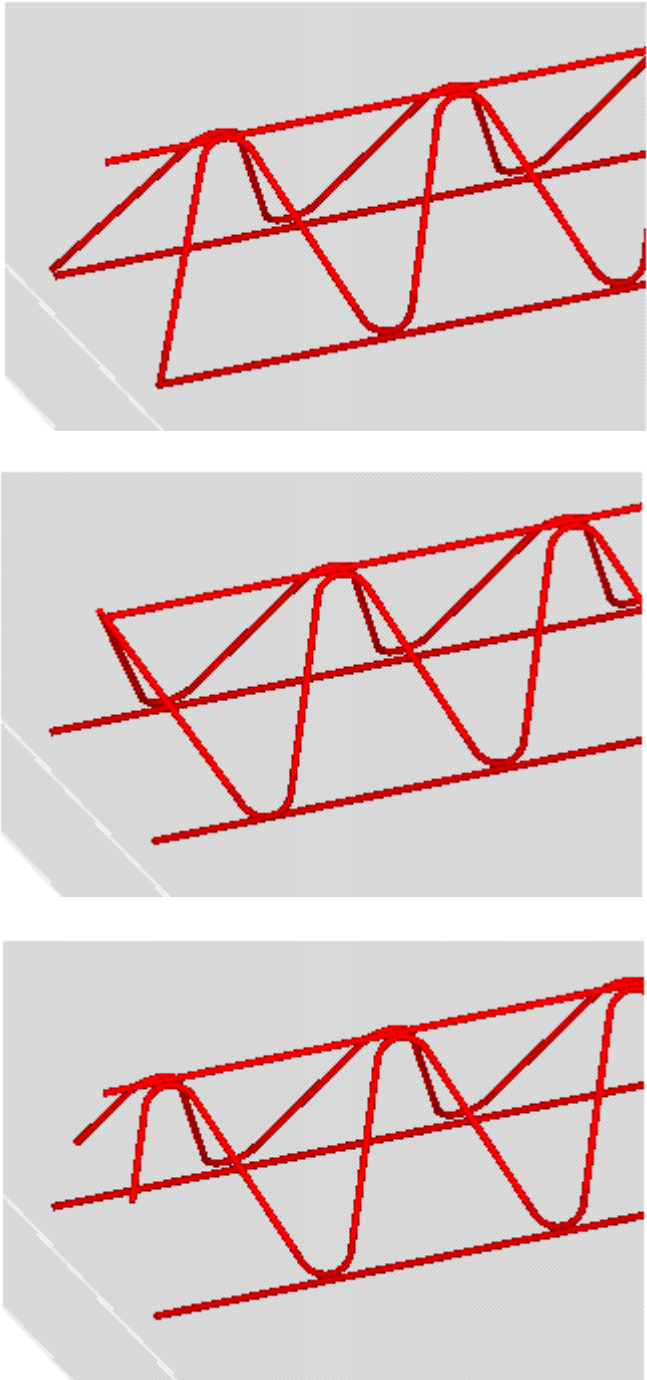
Opzione	Descrizione
	

Posizione trave in direzione y

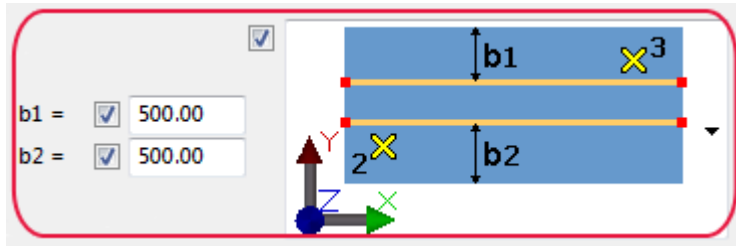

Specifica il posizionamento delle travi nella direzione y.

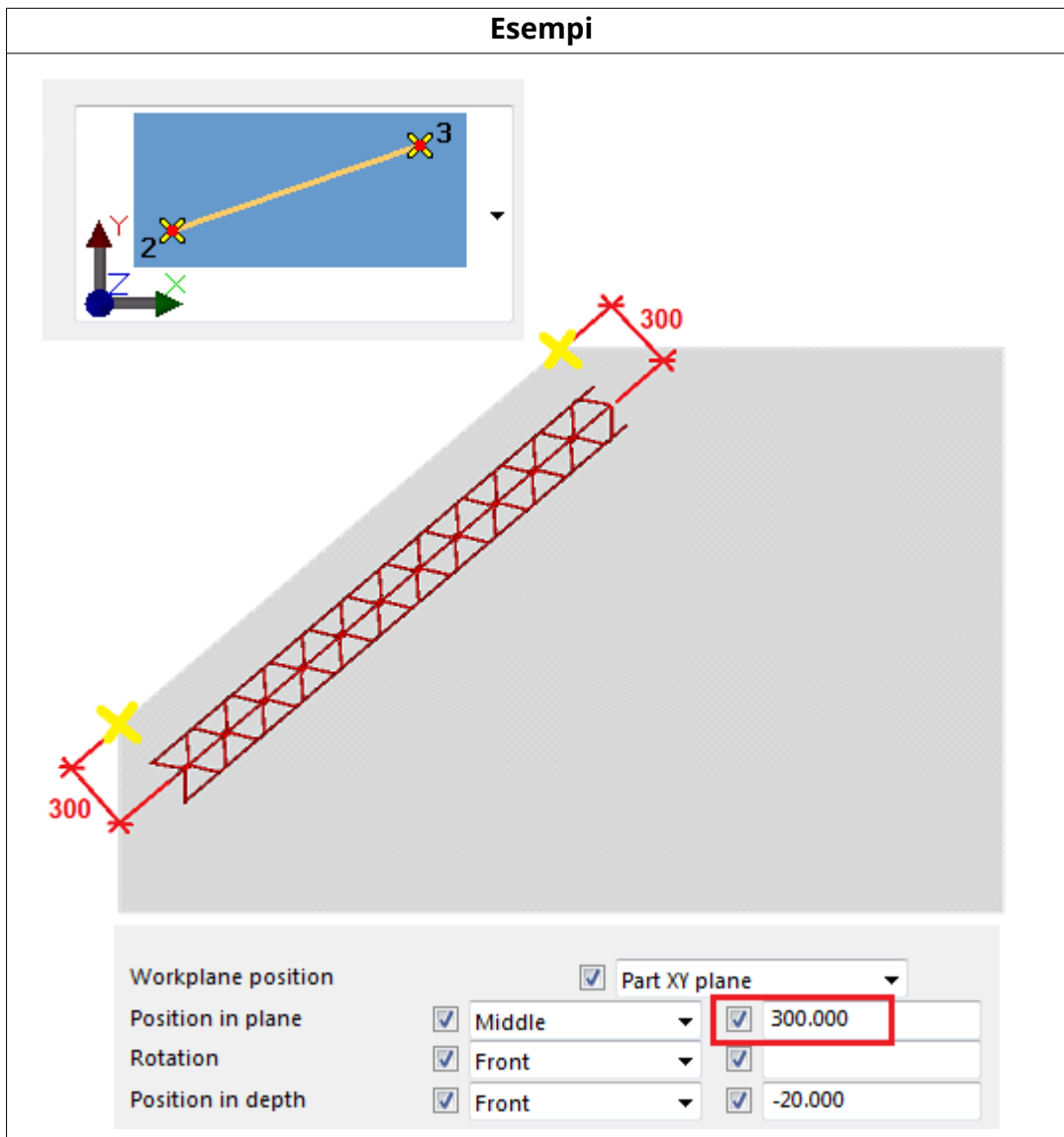

Esempi

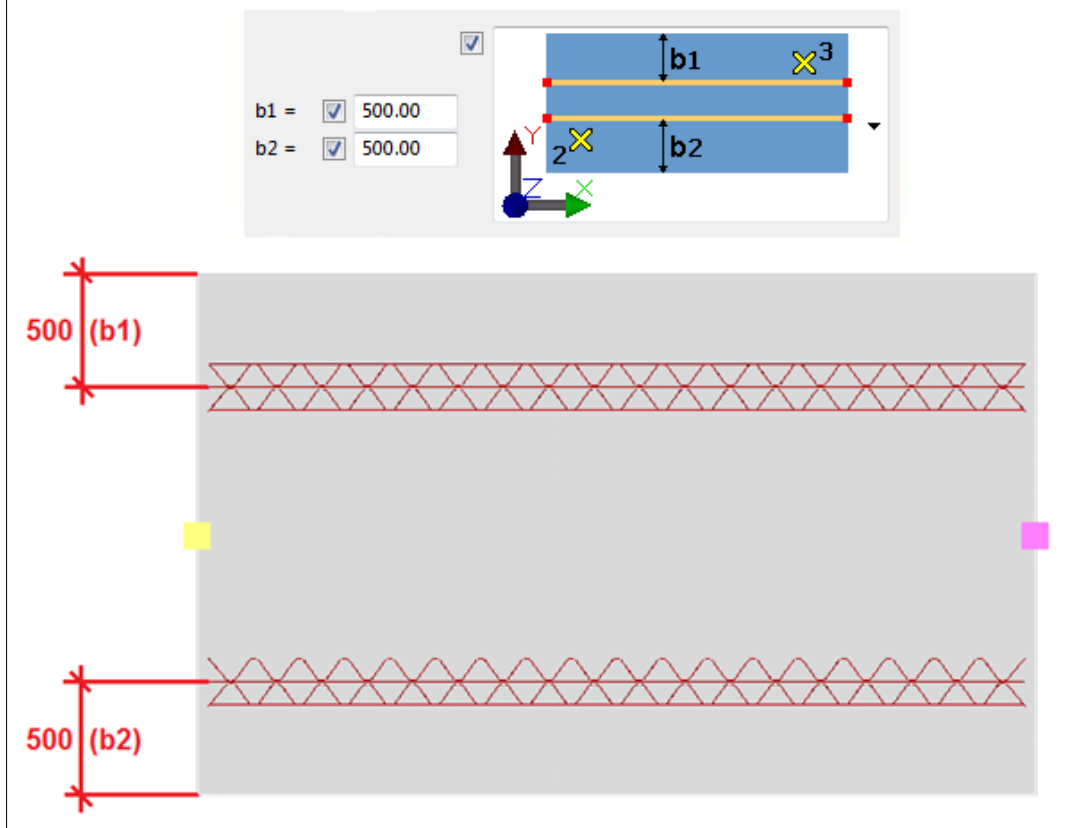

Travi aggiuntive

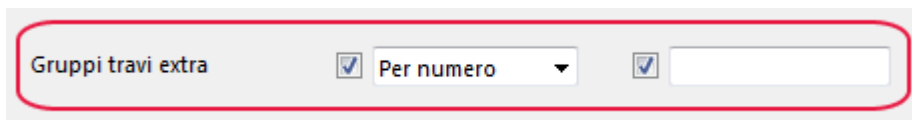

Scegliere se vengono creati gruppi di travi aggiuntive.

Esempi

Ad esempio, se è stata selezionata questa opzione:

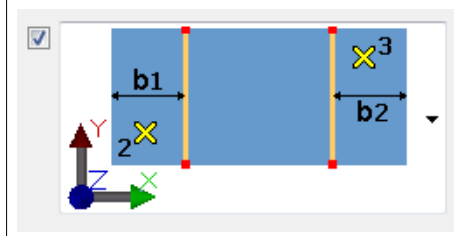

Esempi

Gruppi travi extra è impostato su **Nessuno**: Non viene creato alcun gruppo travi tra 2 travi controventate esistenti.

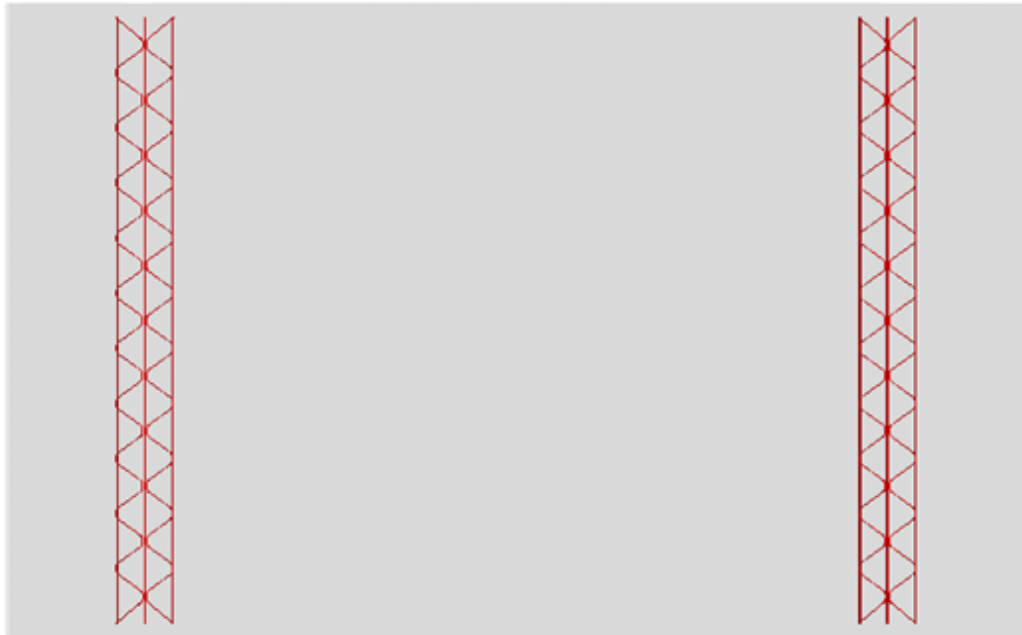

Esempi

Gruppi travi extra è impostato su **Per numero**: I gruppi di travi aggiuntivi vengono creati in base al numero specificato. Le distanze fra i gruppi sono divise in modo equo.

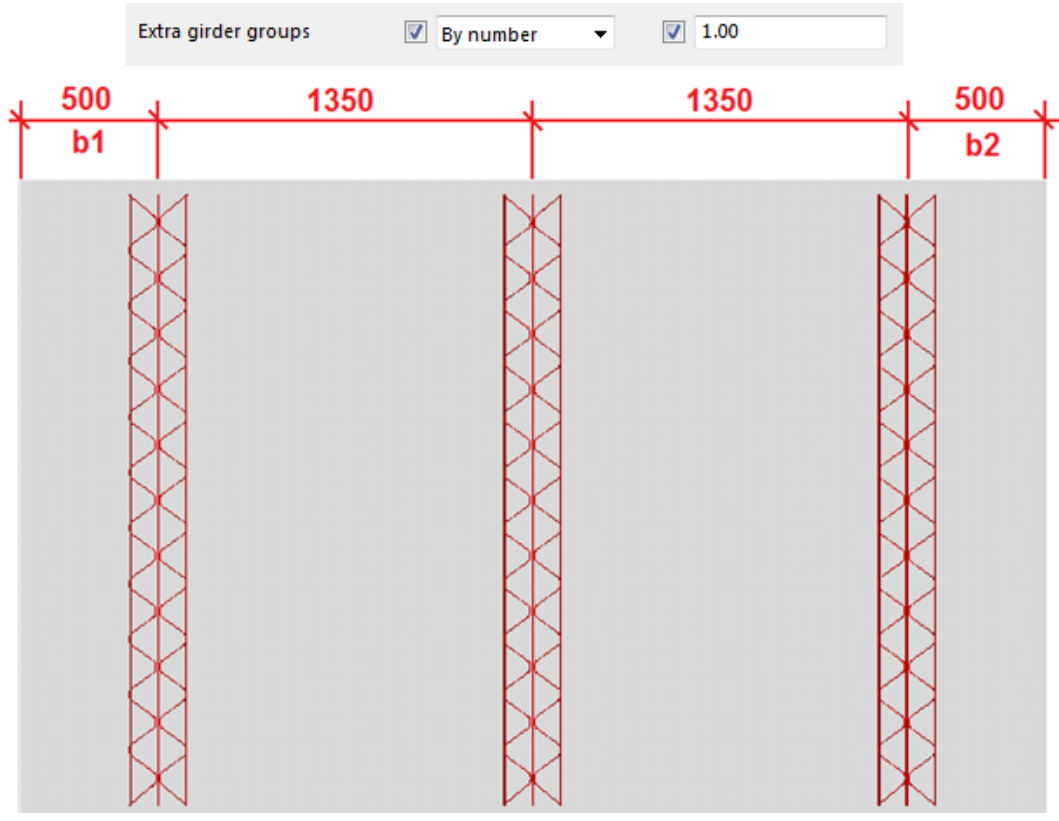

Esempi

Gruppi travi extra è impostato su **Per distanza**: Il numero di gruppi di travi aggiuntivi dipende dalla distanza specificata. Le distanze fra i gruppi di travi sono divise in modo equo.



Gruppo travi

The screenshot shows the 'Gruppo travi' configuration panel. It includes the following fields and controls:

- Gruppo travi**: A label for the configuration.
- Numero =**: A field with a checked checkbox and a text input box.
- Elenco distanze**: A field with a checked checkbox and a text input box.
- e =**: A field with a checked checkbox and a text input box.
- Preview window**: A small window showing a cross-section of a truss with a dashed line and a dimension e .

Definisce se vengono create travi aggiuntive da quelle esistenti.

Numero è il numero di travi del gruppo.

Elenco distanze è la distanza tra le travi nel gruppo.

e = corrisponde alla posizione delle travi rispetto alla linea di riferimento.

Opzione	Descrizione
	<ul style="list-style-type: none"> • Il gruppo di travi è posizionato al centro della linea di riferimento.
	<ul style="list-style-type: none"> • Il gruppo di travi è posizionato sul lato destro della linea di riferimento.
	<ul style="list-style-type: none"> • Il gruppo di travi è posizionato sul lato sinistro della linea di riferimento.

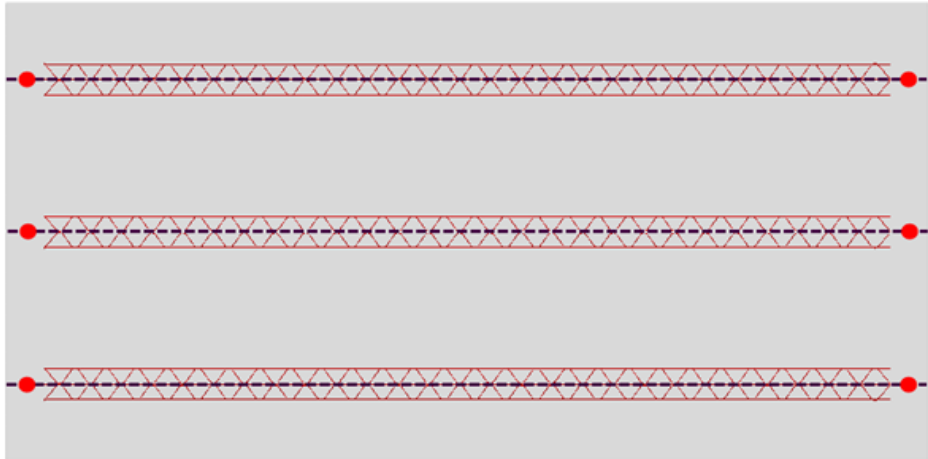
Esempi	
Travi esistenti	

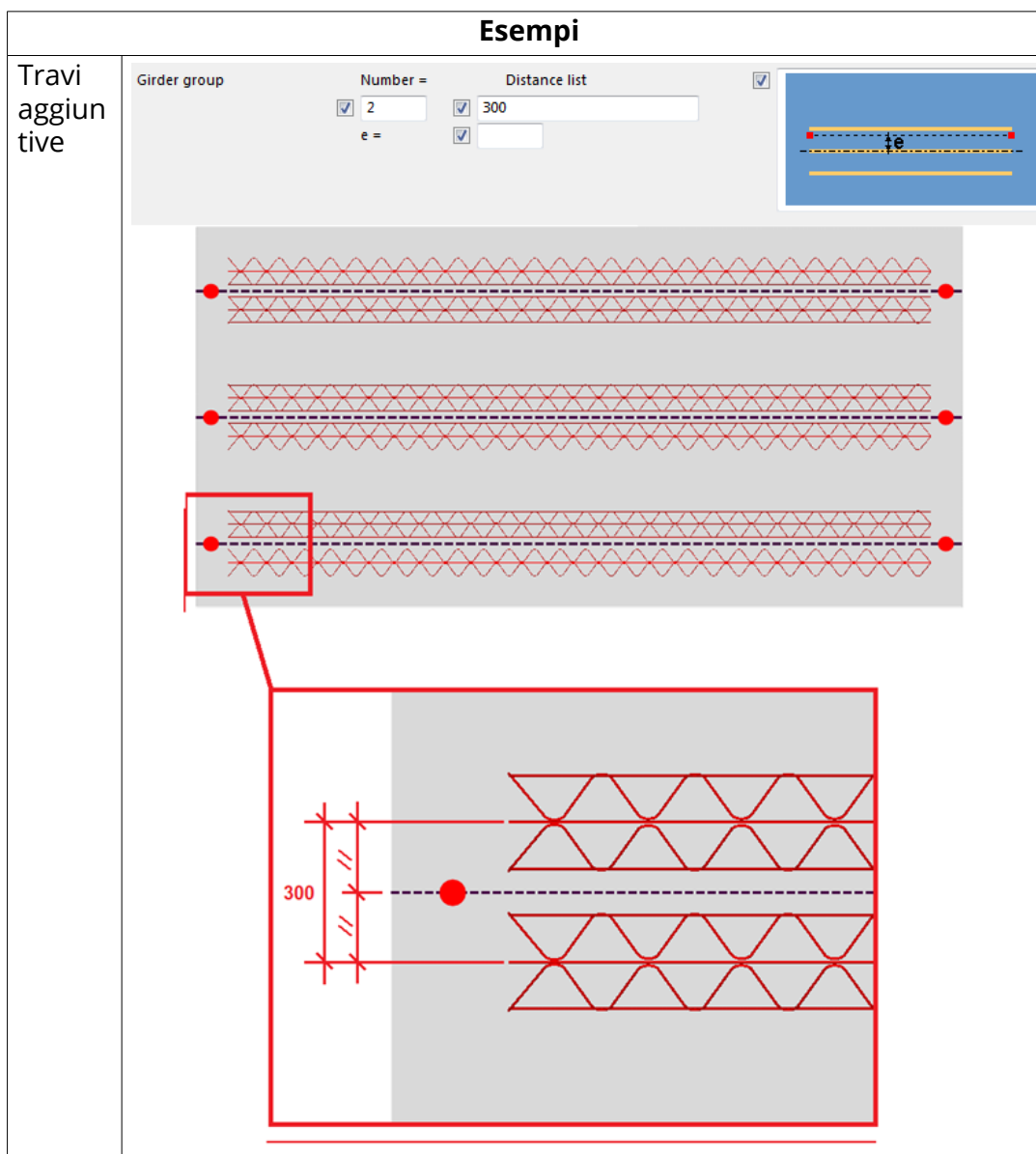

Scheda Geometria

Utilizzare la scheda **Geometria** per controllare in che modo forometria e lunghezza parti influiscono sulla creazione delle travi.

Opzione	Descrizione
Crea sempre trave	<p>Specifica se le travi devono essere sempre create.</p> <p>Se si seleziona Sì, le travi vengono create anche quando la trave è posizionata completamente all'esterno della parte in calcestruzzo.</p>

Opzione	Descrizione
Forometrie	Specifica se le travi vengono create nelle forometrie.
Lunghezza	Seleziona in che modo le travi si adattano alla forma della parte.
Lunghezza minima	Definisce la lunghezza minima della trave.
Lunghezza massima	Definisce la lunghezza massima della trave. La trave viene suddivisa quando viene raggiunta la lunghezza massima.

Esempi di lunghezza minima

Nessuna lunghezza minima specificata:

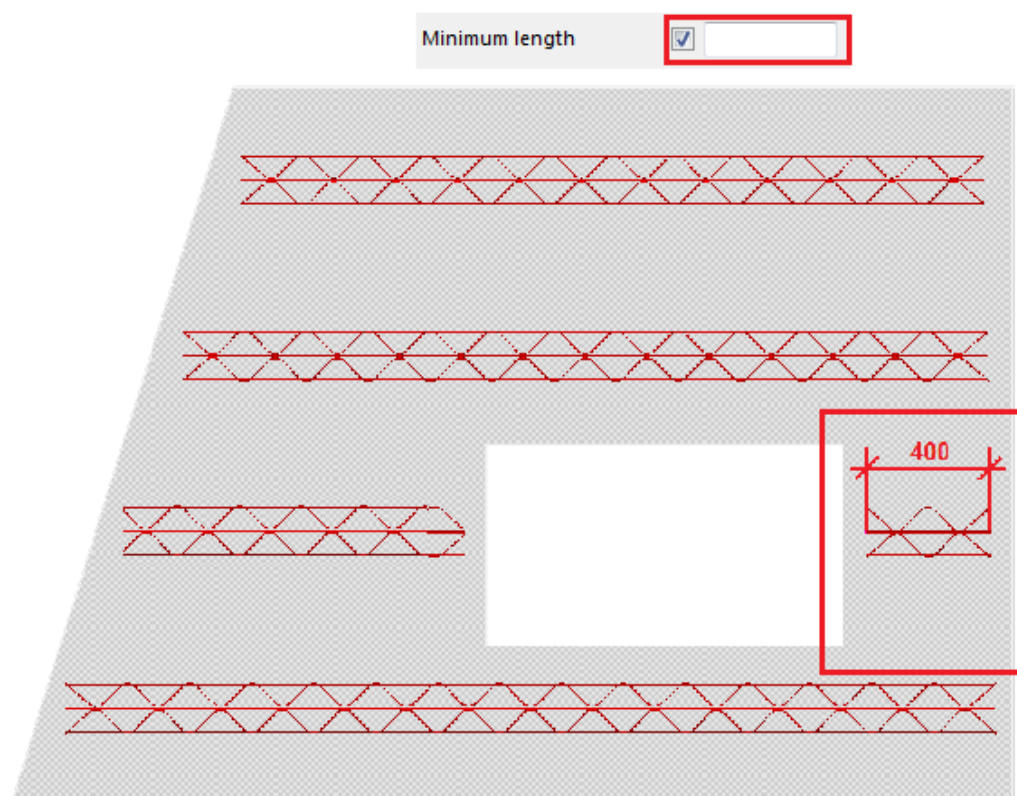

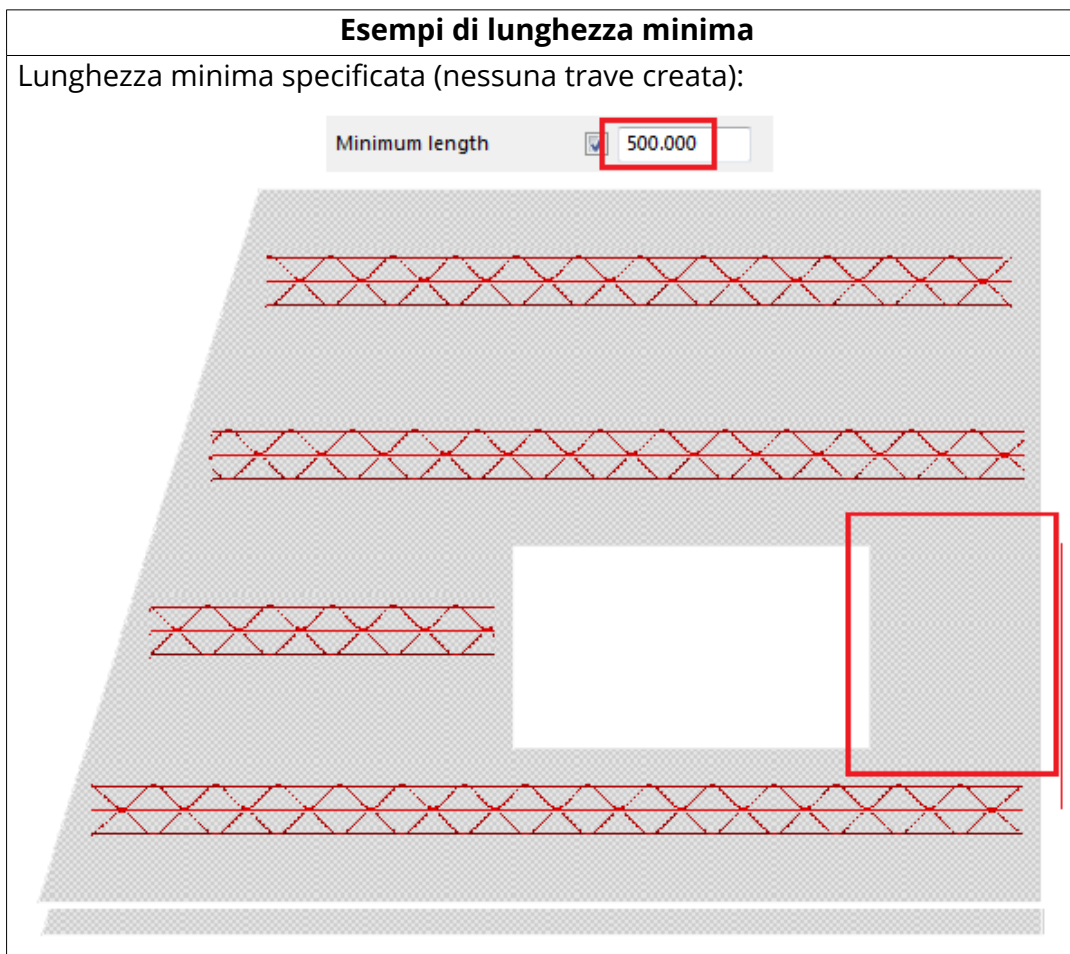

Doppio muro

Utilizzare la scheda **Doppio muro** per selezionare il modo in cui un secondo elemento in calcestruzzo influisce sulle travi.

Cerca elemento secondario in cls

Scegliere se un secondo elemento in calcestruzzo influisce sulla creazione delle travi. Definire la classe della seconda parete nella casella **Classe**.

Selezionare la prima parete e, se la seconda parete corrisponde alla classe specificata, viene creata una trave. È inoltre possibile immettere una serie di classi. È possibile utilizzare questo metodo di creazione in combinazione con le opzioni definite per le aperture nella scheda **Geometria**.

Nell'esempio riportato di seguito è mostrato un muro cavo i cui pannelli esterni e interni presentano geometrie differenti.

Esempi
Un muro cavo i cui pannelli esterni e interni presentano geometrie differenti. Cerca elemento in cemento sec. = No

Esempi

Look up sec concrete element



No

Class

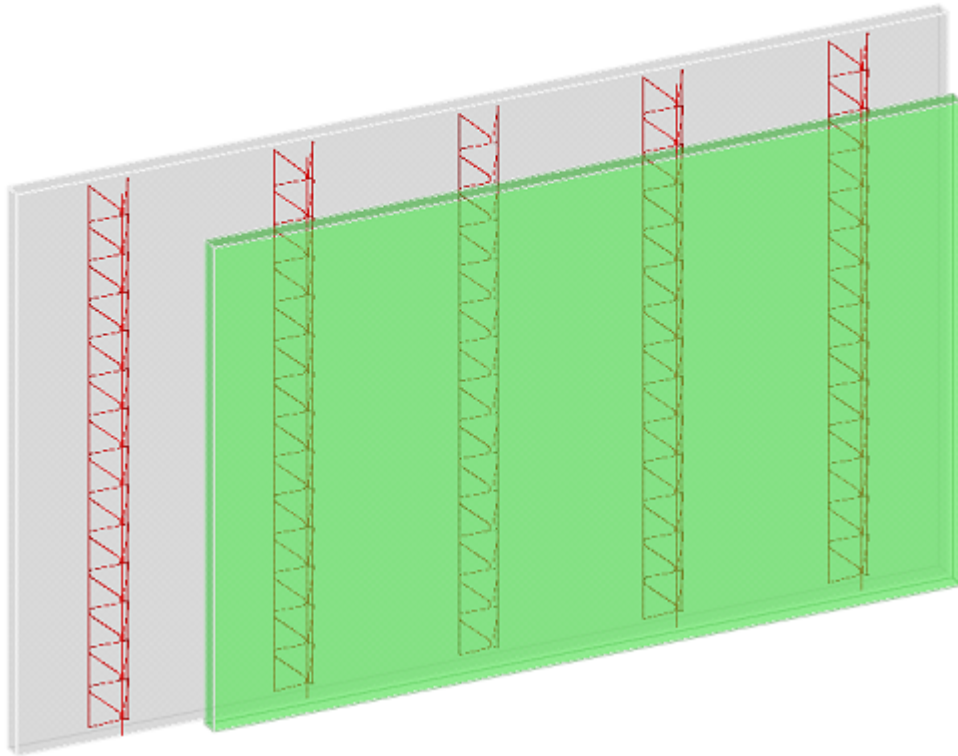

Un muro cavo i cui pannelli esterni e interni presentano geometrie differenti.

Cerca elemento in cemento sec. = Sì

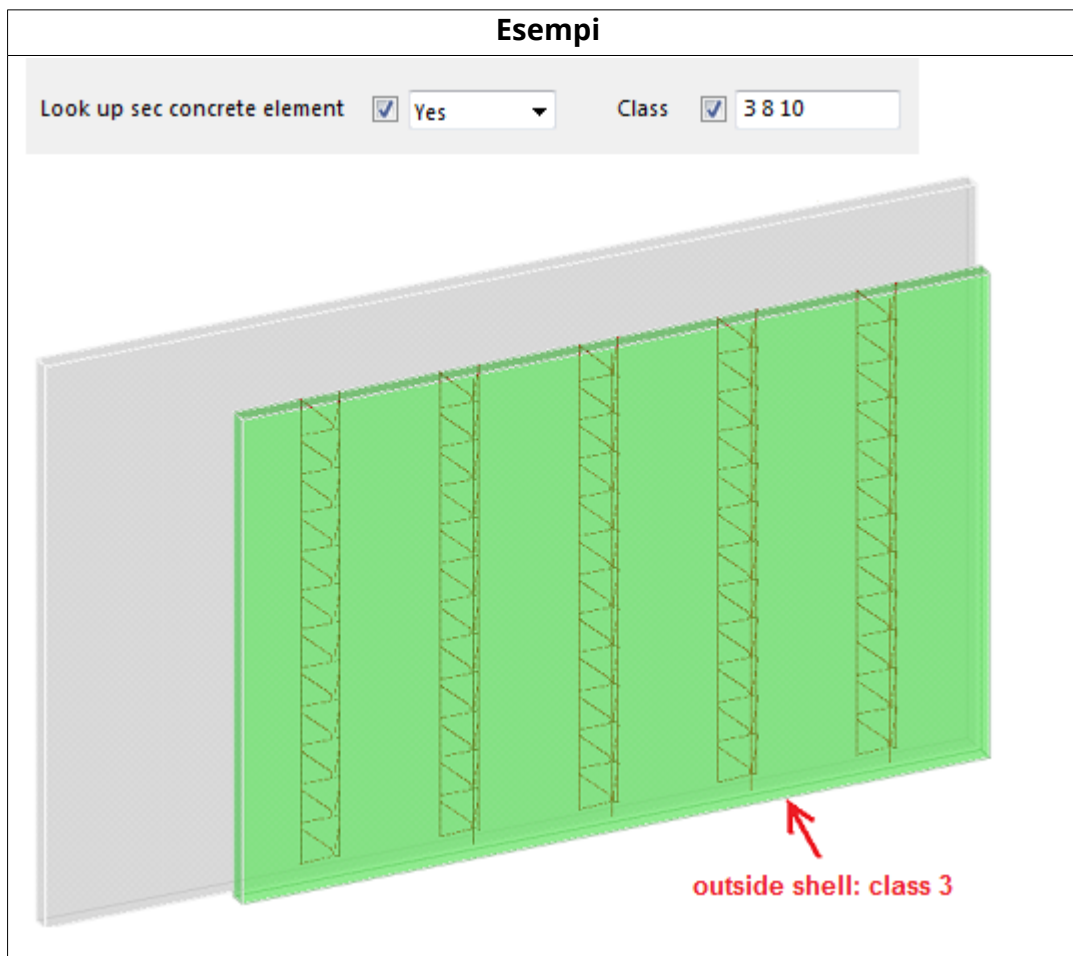

Scheda UDA

È possibile definire gli UDA.

Type	<input checked="" type="checkbox"/>	<input type="text"/>
Article number	<input checked="" type="checkbox"/>	<input type="text"/>
Fabricator name	<input checked="" type="checkbox"/>	<input type="text"/>
Weight per unit length	<input checked="" type="checkbox"/>	<input type="text"/>

Serie di reti d'armatura nell'area (89)/Matrice rete d'armatura (91)

Serie di reti d'armatura nell'area (89)/Matrice rete d'armatura (91) creano reti d'armatura per un'intera parte in calcestruzzo o per un'area poligonale specificata. **Matrice rete d'armatura (91)** è particolarmente adatta a pannelli e solette prefabbricate.

Oggetti creati

- Reti d'armatura

Utilizzare per

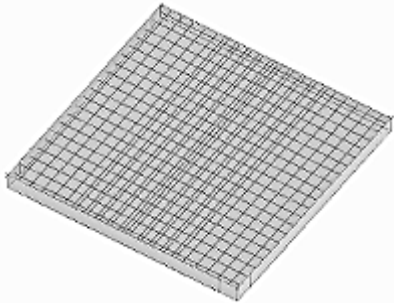
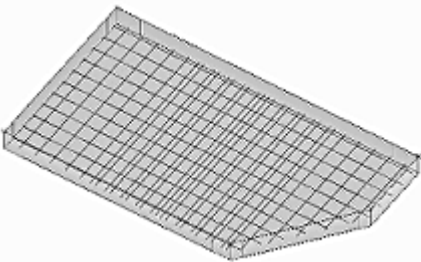
Situazione	Descrizione
	Serie di reti rettangolari in sovrapposizione.
	Serie di reti in un'area poligonale definita. Reti tagliate per adattarsi all'area definita.

Prima di iniziare

- Creare la parte in calcestruzzo.
- Impostare il piano di lavoro parallelo al piano in cui si desidera creare la serie di reti.

Ordine di selezione

Componente	Crea rete d'armatura
Serie di reti d'armatura nell'area (89)	<ol style="list-style-type: none">1. Per collegare la matrice rete d'armatura:<ul style="list-style-type: none">• all'intera parte, selezionare il punto iniziale della rete• a un'area selezionata, selezionare i punti per definire la sagoma poligonale della rete2. Cliccare con il pulsante centrale del mouse per creare la matrice rete d'armatura.
Matrice rete d'armatura (91)	<ol style="list-style-type: none">1. Selezionare la parte. La matrice rete d'armatura viene creata automaticamente quando si seleziona la parte.

Scheda Immagine

Utilizzare la scheda **Immagine** per definire il tipo di catalogo rete, la posizione e lo spessore copriferro, la generazione della rete, i tagli e il perimetro area rete.

Tipo di rete

Selezionare il tipo di catalogo rete dal catalogo rete.

Spessore copriferro

Definire la posizione della rete e assegnare i valori per il **copriferro sul piano** e il **copriferro dal piano**.

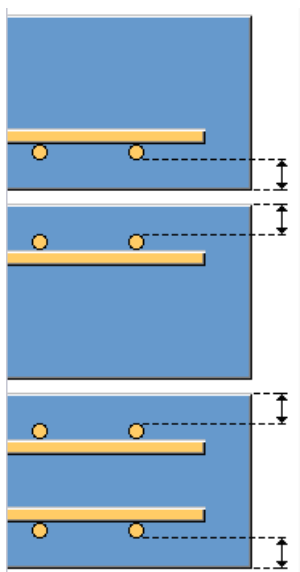

Definire la posizione della barra trasversale per la parte superiore e inferiore.

Generazione di reti

Opzione	Descrizione
Direzione di generazione	Per ruotare la direzione di generazione della rete intorno al punto di allineamento, immettere un angolo.
Direzione del layer inferiore	Selezionare Opposto al layer superiore per specchiare il layer inferiore.
Taglio tramite la parte generatrice	Selezionare Sì per tagliare la rete con i tagli eseguiti nella parte generatrice.
Clipping esterno	Selezionare Sì affinché le reti si adattino alla parte o all'area selezionata.
Perimetro area rete	Selezionare il contorno che segue la rete. Le reti negli esempi seguenti vengono create selezionando gli stessi punti con perimetri area rete diversi.

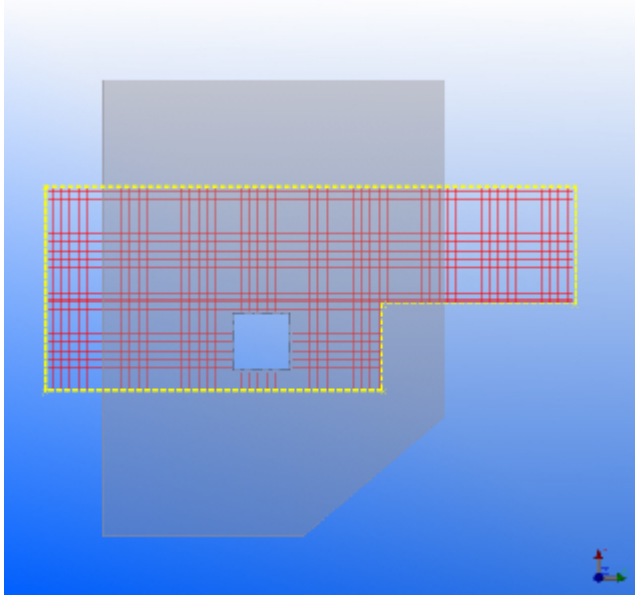
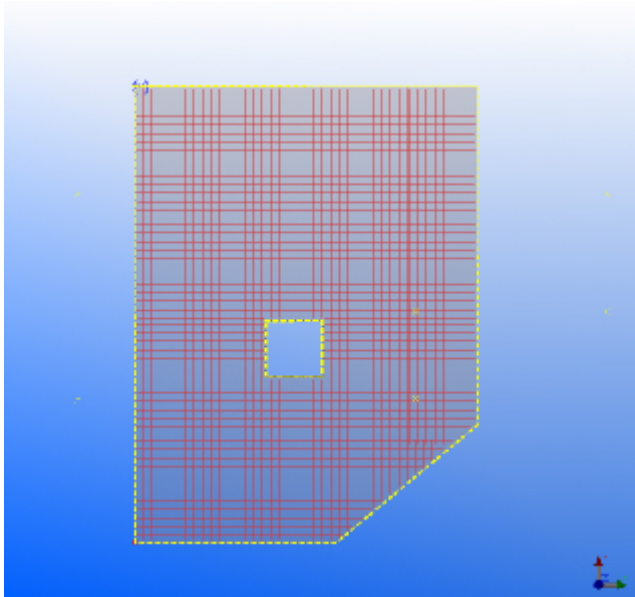
Opzione	Descrizione
	<p data-bbox="582 277 852 311">Esempio: Poligono</p> 
	<p data-bbox="582 943 804 976">Esempio: Parte</p> 

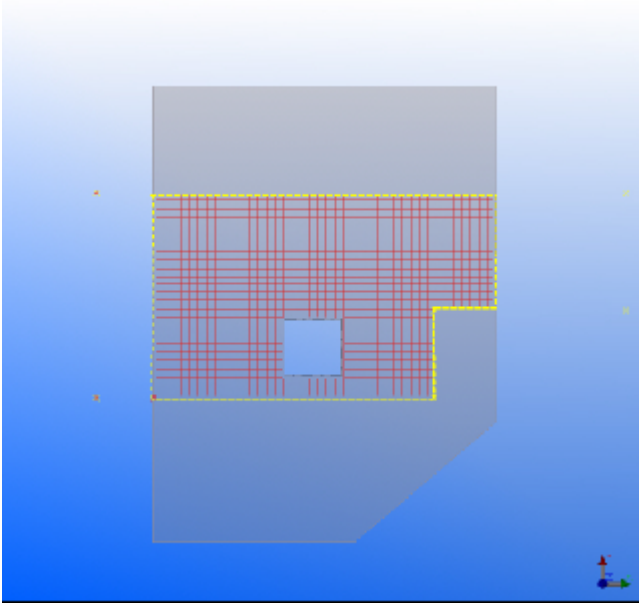
Opzione	Descrizione
	<p>Esempio: Poligono + Parte</p> 
<p>Spessore coprifermo foro</p>	<p>Definire lo spessore del coprifermo foro.</p>

Punto iniziale di generazione

Immettere l'indice del punto iniziale di generazione poligonale.

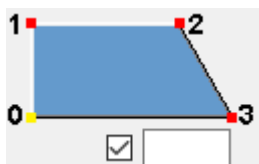

Scheda Sovrapposizione

Nella scheda **Sovrapposizione** definire la sovrapposizione minima e massima lungo la direzione longitudinale e trasversale e impostare l'offset della rete.

Opzione	Descrizione
<p>Sovrapposizione</p>	<p>Definire la sovrapposizione minima e massima lungo il Lato lungo e il Lato corto della rete.</p>
<p>Offset rete</p>	<p>Definire la modalità di posizionamento delle reti.</p>

Opzione	Descrizione
Offset iniziale rete	<p>Definire l'offset iniziale per la prima rete. La lunghezza della prima rete viene divisa per il valore selezionato.</p> <p>Ad esempio, se per l'offset iniziale rete si seleziona 1/4, la lunghezza della prima rete viene divisa per 1/4.</p> <p>Se si seleziona Specificato, l'opzione Offset lunghezza iniziale diventa visibile ed è possibile immettere l'offset per la prima rete.</p>

Scheda Attributi

Nella scheda **Attributi** definire le proprietà di marcatura, il nome e la classe delle reti d'armatura.

Armatura area rettangolare (94)

Armatura area rettangolare (94) crea un'armatura per un'area rettangolare. Selezionare la parte in cui è posizionata l'armatura e selezionare due punti per creare l'armatura. La parte definisce lo spessore dell'area armata e i due punti definiscono la geometria e la posizione dell'area armata.

Oggetti creati

- Barre principali longitudinali: barre d'angolo (4), barre laterali
- Staffe
- Collegamenti intermedi
- Barre superiori e inferiori

Utilizzare per

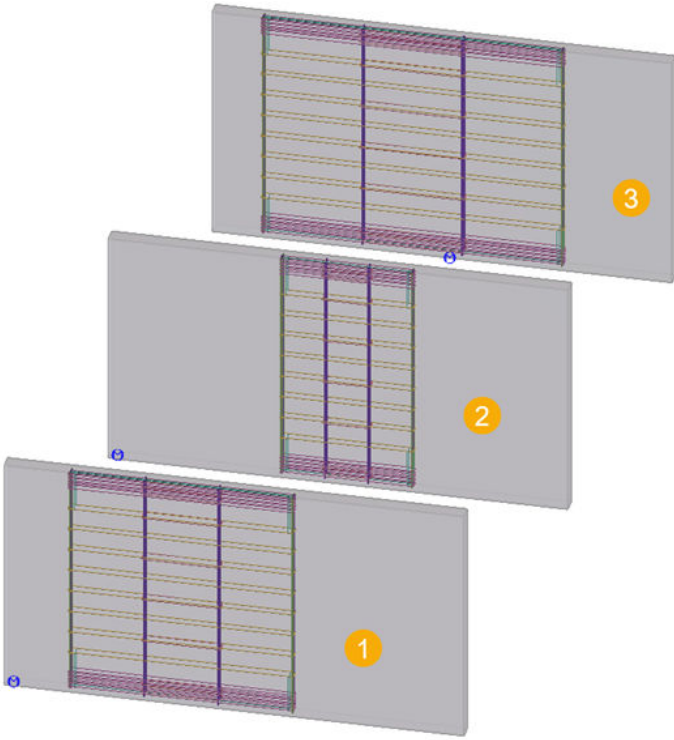
Situazione	Descrizione
	<p>Armatura pannello in calcestruzzo con barre d'angolo e laterali all'interno della parete. Estremità superiore e inferiore armate. I collegamenti intermedi vincolano le barre laterali a ogni seconda staffa.</p> <p>1 Nessuna rotazione 2 Rotazione in piano 3 Rotazione fuori dal piano</p>

Ordine di selezione

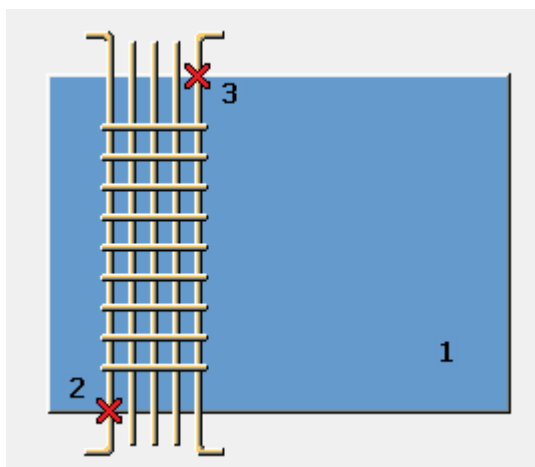

1. Selezionare la parte.
2. Selezionare il primo punto.
3. Selezionare il secondo punto.

Selezionando i punti (2 e 3) si determina l'area in cui è posizionata l'armatura.

L'armatura viene creata automaticamente quando viene selezionato il secondo punto.

Identificazione delle parti

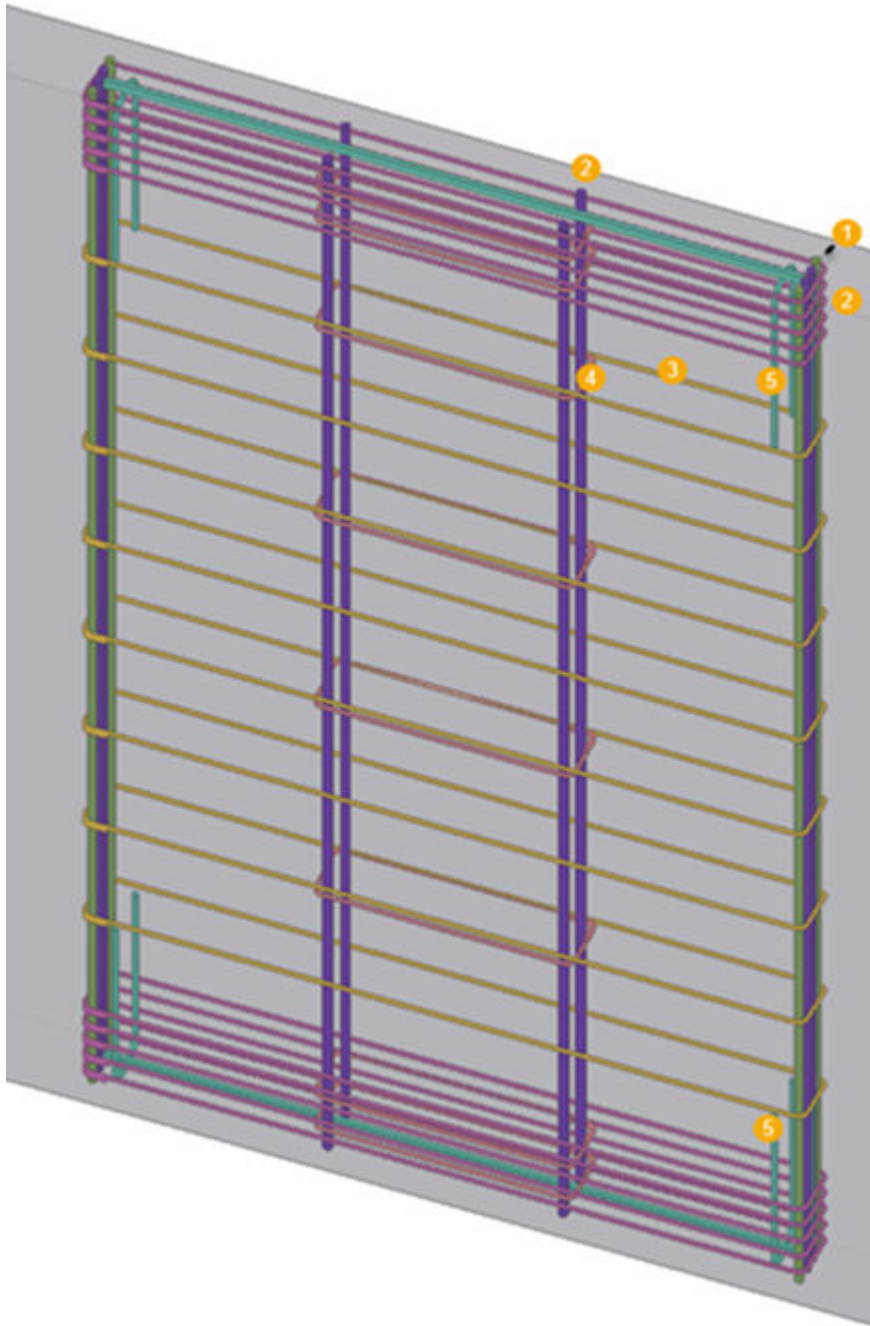

	Parte
1	Barre angolo
2	Barre laterali
3	Staffe
4	Collegamenti intermedi

	Parte
5	Barre superiori/inferiori

Scheda Immagine

Utilizzare la scheda **Immagine** per selezionare la posizione dell'armatura e impostare la direzione dell'armatura.

Area rettangolare

Selezionare la modalità di estensione dell'armatura oltre la parete.

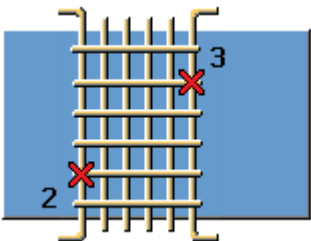
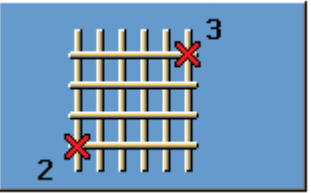
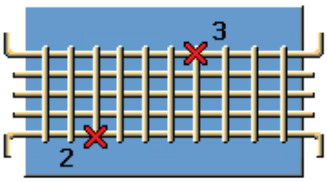
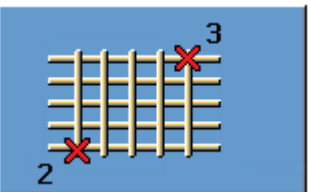
Opzione	Descrizione
	Area armature colonne
	Armatura area con barre d'armatura verticali
	Area armatura trave
	Armatura area con barre d'armatura orizzontali

Rotazione

Armatura area rettangolare (94) si basa sulla geometria di un pannello standard. L'utilizzo del componente su solette o travi in alcuni piani può influire sulla geometria dell'armatura. Utilizzando le opzioni **In piano** o **Fuori dal piano**, è possibile regolare l'armatura in base al comportamento corretto.

Selezionare la direzione dell'armatura in diverse situazioni di geometria e rotazione della parte:

- **No**
- **In piano**
- **Fuori dal piano**

Scheda **Barre principali**

Utilizzare la scheda **Barre principali** per controllare le proprietà della barra d'angolo, le opzioni di simmetria, la rotazione e lo spessore del copriferro in calcestruzzo.

Proprietà elementari della barra d'angolo

Definire il tipo, le dimensioni e il raggio di piegatura delle barre d'angolo. Le impostazioni attive dipendono dall'opzione di simmetria selezionata.

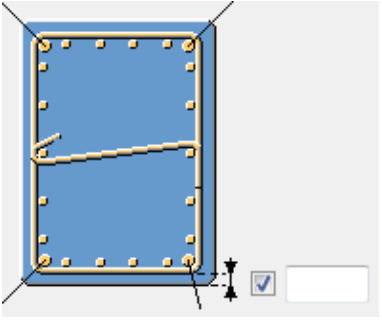
Opzione	Descrizione
Tipo	Definisce la resistenza dell'acciaio utilizzato nelle barre d'armatura.
Dimensioni	Definisce il diametro della barra d'armatura.
Raggio di piegatura	Definisce il raggio di piegatura delle barre d'angolo.
	Definisce lo spessore del copriferro. Specifica se lo spessore è lo stesso da tutti i lati.

Opzioni di simmetria



Selezionare l'opzione di simmetria. Utilizzare le condizioni simmetriche per definire quali barre d'angolo hanno uguali proprietà di tipo, dimensioni e raggio di curvatura. Le barre d'angolo con le stesse proprietà sono simmetriche.

Rotazione

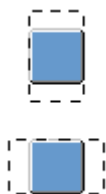

Nelle parti armate quadrate è possibile selezionare i lati perpendicolari nel caso richiedano armature differenti. È possibile ruotare tutte le armature di 90 gradi.

Proprietà delle barre d'angolo aggiuntive

Opzione	Descrizione
Classe	Utilizzare la Classe per raggruppare l'armatura. Ad esempio, è possibile visualizzare l'armatura di classi diverse in colori differenti.
Nome	Definisce un nome per le barre principali. Tekla Structures utilizza il nome nei disegni e nei report.
Prefisso	Definisce un prefisso per il numero di posizione della parte.
Numero partenza	Definisce un numero partenza per il numero di posizione della parte.

Ganci in alto/in basso

Opzione	Descrizione
Type	Selezionare l'angolo gancio.
Lunghezza	Lunghezza del gancio.
Raggio di piegatura	Raggio di piegatura del gancio.

Scheda Estremità barre

Utilizzare la scheda **Estremità barre** per controllare la lunghezza delle estensioni orizzontali e verticali per le barre d'angolo e le barre laterali e a gomito.

Opzione	Descrizione
Creazione barre	Selezionare se le estensioni delle barre d'angolo e delle barre laterali vengono create

Opzione	Descrizione
	<p>simmetricamente su entrambi i lati dell'armatura rettangolare.</p> <p>Se si seleziona l'opzione Asimmetrico, è possibile inserire valori di estensione separati per i lati opposti dell'armatura.</p>
Estensione verticale	<p>Definisce la lunghezza dell'estensione verticale di barre d'angolo e barre laterali all'esterno della parte armata.</p> <p>Le impostazioni attive dipendono da Creazione barre: Simmetrico o Asimmetrico.</p>
Estensione orizzontale	<p>Definisce la lunghezza dell'estensione orizzontale per le barre d'angolo e le barre laterali.</p> <p>Le impostazioni attive dipendono da Creazione barre: Simmetrico o Asimmetrico.</p>
Direzione barra angolare superiore Direzione barra angolare inferiore	<p>Specifica la direzione delle barre d'angolo.</p>
A gomito	<p>È possibile creare barre d'armatura a gomito sulla parte superiore e in quella inferiore dell'armatura.</p> <p>Per attivare le opzioni a gomito, selezionare</p> <div style="text-align: center;">  </div> <p>nelle liste Direzione barra angolare superiore e Direzione barra angolare inferiore. Definire le dimensioni delle barre a gomito.</p>

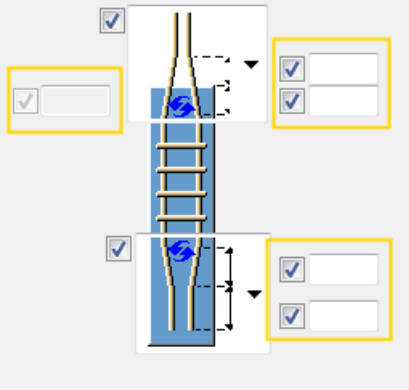
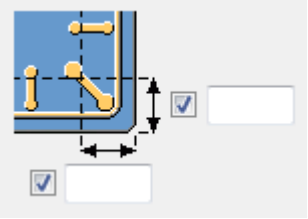
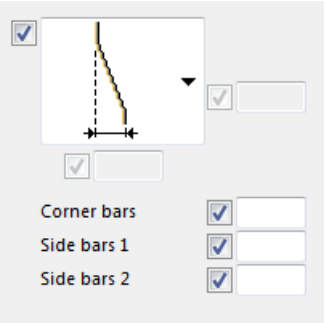
Opzione	Descrizione
	 <p data-bbox="724 689 1369 792">Per creare correttamente le barre d'armatura a gomito, assicurarsi che il raggio di piegatura non sia troppo ampio.</p>
Dimensioni dei bordi	<p data-bbox="724 808 1369 875">Definire la distanza dal bordo dell'angolo della parte armata al punto in cui inizia la piegatura</p>  <p data-bbox="724 1070 847 1106">a gomito</p> <p data-bbox="724 1122 1369 1189">Definire la piegatura a gomito separatamente per le barre d'angolo e le barre laterali.</p> 

Scheda Barre laterali

Utilizzare la scheda **Barre laterali** per controllare il numero di barre laterali, la spaziatura e il posizionamento delle barre laterali, le opzioni di simmetria e le proprietà.



Numero di barre laterali

Definire il numero e il passo delle barre laterali. È possibile definire due serie di barre laterali su ciascun lato dell'armatura rettangolare.

È possibile definire le barre laterali separatamente per ciascun lato.
Le impostazioni attive dipendono dall'opzione di simmetria selezionata.

Posizionamento delle barre laterali

Selezionare il posizionamento orizzontale e verticale per le barre laterali.
Selezionare se le barre vengono posizionate a partire dall'angolo o con spaziatura uguale.

	Distanza tra le barre d'angolo e le barre laterali.
	Distanza tra le barre laterali.

Opzioni di simmetria



Selezionare l'opzione di simmetria. Mediante le condizioni simmetriche è possibile definire quali barre laterali sono simmetriche e quali utilizzano le stesse proprietà.

Proprietà delle barre laterali

Opzione	Descrizione
Tipo	Definisce la resistenza dell'acciaio utilizzato nelle barre d'armatura.
Dimensioni	Definisce il diametro della barra d'armatura.
Raggio di piegatura	Definisce il raggio di piegatura delle barre laterali.
Classe	Utilizzare la Classe per raggruppare l'armatura. Ad esempio, è possibile visualizzare l'armatura di classi diverse in colori differenti.
Nome	Definisce un nome per le barre laterali. Tekla Structures utilizza il nome nei disegni e nei report.
Prefisso	Definisce un prefisso per il numero di posizione della parte.

Opzione	Descrizione
Numero partenza	Definisce un numero partenza per il numero di posizione della parte.

Scheda Staffe

Utilizzare la scheda **Staffe** per controllare le proprietà delle staffe.

Dimensioni delle staffe

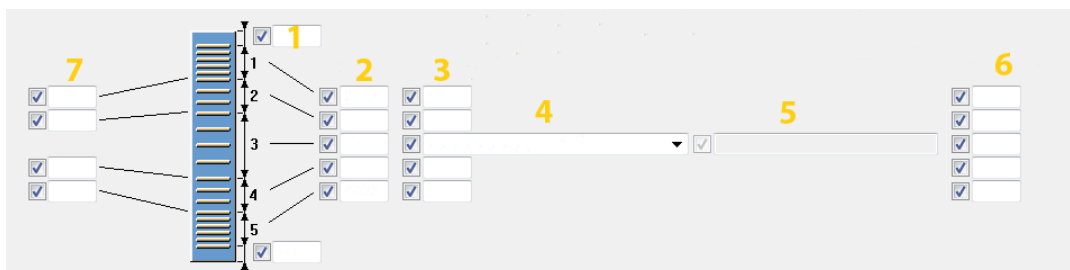

	Descrizione
1	Definisce lo spessore del copriferro sulle staffe sulla parte superiore e inferiore dell'armatura rettangolare. Lo spessore del copriferro di default è 50 mm. Il gruppo 1 è il gruppo di staffe superiore, 5 è il gruppo di staffe inferiore. Il gruppo 3 viene sempre creato.
2	Definisce il passo delle staffe in ciascun gruppo di staffe.
3	Definisce il numero di staffe in ciascun gruppo di staffe.
4	Seleziona la modalità di distribuzione delle staffe.
5	Se si seleziona l'opzione Elenco distanze , inserire valori del passo diversi per i gruppi.
6	Definisce lo spessore del copriferro per ciascun gruppo di staffe.
7	Definisce le distanze tra i gruppi di staffe.

Crea staffe

Specifica se le staffe vengono create come singole barre d'armatura, gruppo di barre d'armatura o gruppo di barre d'armatura a spirale.



Sovrapposizione delle barre d'armatura agli angoli delle staffe

Selezionare la modalità di sovrapposizione delle barre d'armatura agli angoli delle staffe. Le opzioni sono ganci a 135 gradi o ganci a 90 gradi all'estremità della barra o staffe sovrapposte a forma di U.



È possibile definire la lunghezza di sovrapposizione per le staffe a U.

Ignora tagli

Se è presente un incavo o un foro nella parte armata, è possibile scegliere di ignorare i tagli sulla parte superiore e inferiore della parte quando le staffe vengono create.

Proprietà delle staffe

Opzione	Descrizione
Tipo	Definisce la resistenza dell'acciaio utilizzato nelle barre d'armatura.
Dimensioni	Definisce il diametro della barra d'armatura.
Nome	Definisce un nome per le staffe. Tekla Structures utilizza il nome nei disegni e nei report.
Classe	Utilizzare la Classe per raggruppare l'armatura. Ad esempio, è possibile visualizzare l'armatura di classi diverse in colori differenti.
Prefisso	Definisce un prefisso per il numero di posizione della parte.
Numero partenza	Definisce un numero partenza per il numero di posizione della parte.
Lunghezza sovrapposizione	Definisce la lunghezza di sovrapposizione per le staffe a U.

Scheda Collegamenti intermedi

Utilizzare la scheda **Collegamenti intermedi** per controllare i collegamenti intermedi per vincolare tutte le barre laterali.

Vengono creati collegamenti intermedi per ciascun gruppo di staffe.

NOTA I collegamenti intermedi vengono creati tra le **Barre lat. 1** o le **Barre lat. 2** che sono simmetriche.

Vengono creati collegamenti intermedi per le **Barre lat. 2** solo se non vengono create **Barre lat. 1**.





Crea come gruppo

Specifica se tutte le staffe vengono create come un singolo gruppo.

Proprietà dei collegamenti intermedi

Opzione	Descrizione
Tipo	Definisce la resistenza dell'acciaio utilizzato nelle barre d'armatura.
Dimensioni	Definisce il diametro della barra d'armatura.
Nome	Definisce un nome per le staffe. Tekla Structures utilizza il nome nei disegni e nei report.
Classe	Utilizzare la Classe per raggruppare l'armatura. Ad esempio, è possibile visualizzare l'armatura di classi diverse in colori differenti.
Prefisso	Definisce un prefisso per il numero di posizione della parte.
Numero partenza	Definisce un numero partenza per il numero di posizione della parte.

Passo dei collegamenti intermedi

Opzione	Descrizione
	Il passo è uguale a quello delle staffe.
	Il passo è doppio rispetto a quello delle staffe (collegamenti intermedi a ogni seconda staffa).
	Come in precedenza, ma per staffe alterne.
	Non viene creato alcun collegamento intermedio.

Tipo di collegamento intermedio

Seleziona il tipo di collegamento.

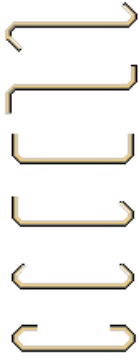

Schema di collegamento intermedio

Selezionare se i collegamenti intermedi devono procedere in una sola direzione o in un schema a incrocio.



Orientamento del gancio

Specifica l'orientamento del gancio per entrambi i lati.

Staffe chiuse come collegamenti intermedi

Specifica se utilizzare staffe chiuse come collegamenti intermedi.



Se si selezionano le staffe chiuse, selezionare il tipo di sovrapposizione delle barre agli angoli delle staffe.

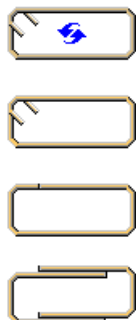

Zona senza collegamenti intermedi

Definire la lunghezza della zona in cui i collegamenti intermedi non vengono creati. In questa zona le staffe vincolano le barre laterali. La distanza viene misurata dall'angolo della staffa.

Se si è scelto di utilizzare staffe chiuse, è possibile definire la distanza dall'angolo delle staffe chiuse.

Schede Superiore/Inferiore

Utilizzare le schede **Superiore** e **Inferiore** per controllare il copriferro superiore e inferiore delle armature, il numero di barre, il passo e la rotazione.

Numero e passo delle barre

Definire il numero e il passo delle barre superiori o inferiori.

È possibile definire il numero di barre trasversali in entrambe le direzioni trasversali.

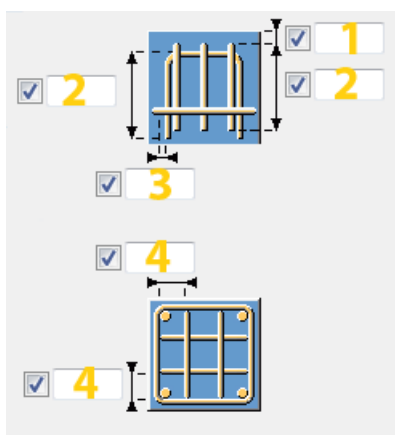

Armatura superiore/inferiore



	Descrizione
1	Definisce lo spessore del copriferro dalla sommità e dalla base dell'armatura rettangolare.
2	Definisce la lunghezza dei segmenti delle barre d'armatura.
3	Definisce lo spessore del copriferro in calcestruzzo dai lati dell'armatura rettangolare.
4	Definisce la distanza dal bordo dell'armatura rettangolare al bordo della prima barra d'armatura nel gruppo.



Posizionamento delle barre superiori o inferiori

Selezionare il posizionamento orizzontale e verticale per le barre superiori o inferiori. Selezionare se le barre vengono posizionate a partire dall'angolo o con spaziatura uguale.

Opzione	Descrizione
	Distanza tra le barre d'angolo e le barre laterali.
	Distanza tra le barre laterali.

Rotazione

Selezionare la modalità di rotazione dell'armatura in alto e in basso.

Opzione	Descrizione
	Nessuna rotazione. Le barre trasversali sono perpendicolari al lato più lungo dell'armatura rettangolare.
	L'angolo di rotazione è di 90 gradi. Le barre trasversali sono parallele al lato più lungo dell'armatura rettangolare.

Proprietà dell'armatura superiore e inferiore

Opzione	Descrizione
Tipo	Definisce la resistenza dell'acciaio utilizzato nelle barre d'armatura.
Dimensione	Definisce il diametro della barra d'armatura.

Opzione	Descrizione
Classe	Utilizzare la Classe per raggruppare l'armatura. Ad esempio, è possibile visualizzare l'armatura di classi diverse in colori differenti.
Nome	Definisce un nome per le barre superiori o inferiori. Tekla Structures utilizza il nome nei disegni e nei report.
Prefisso	Definisce un prefisso per il numero di posizione della parte.
Numero partenza	Definisce un numero partenza per il numero di posizione della parte.

Armatura pannello a parete/Armatura forometria e bordo doppio muro

Armatura pannello a parete viene utilizzata per lavorare singole armature pannelli prefabbricate. Comprende l'armatura per i bordi del pannello, attorno alle aperture, una rete per l'intero pannello e barre aggiuntive, ad esempio, con una connessione del piede della parete. **Armatura forometria e bordo doppio muro** viene utilizzata per la lavorazione dei muri doppi collegando due pannelli tra loro. Comprende l'armatura per i bordi del pannello e attorno alle aperture.

Oggetto creato

- Armatura
- Staffe
- Rete (per pannelli singoli)

Utilizzare per

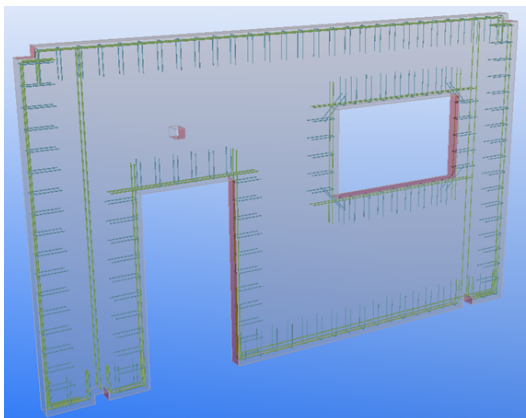
Situazione	Descrizione
	Armatura pannello a parete con aperture e armature ai bordi del pannello e attorno alle aperture.

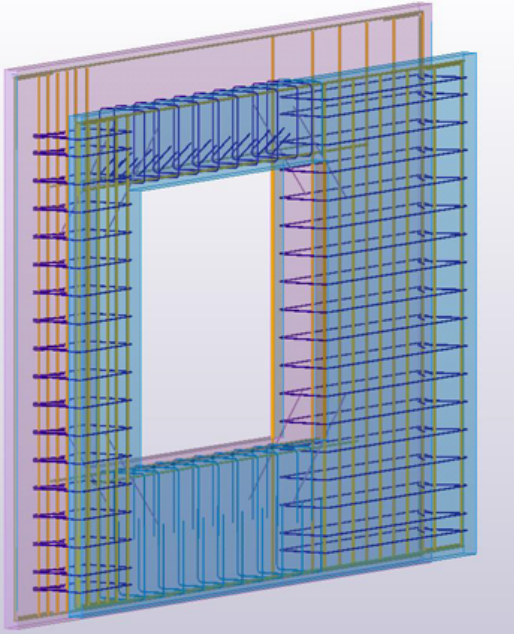
Situazione	Descrizione
	<p>Doppio muro con forometria e armatura attorno all'apertura.</p> <p>L'armatura ad anello ruota attorno a entrambi i pannelli.</p> <p>Tutte le barre d'armatura che collegano i pannelli (barre a U e staffe) sono fissate al pannello selezionato al momento della creazione.</p> <p>Barre d'armatura per colonne, travi e ad anello sono fissate al pannello selezionato che è stato l'ingresso.</p>

Ordine di selezione

1. Selezionare la parte in calcestruzzo da armare.
L'armatura viene creata automaticamente.

Scheda Immagine

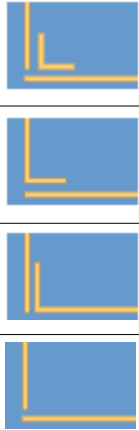

Utilizzare la scheda **Immagine** per selezionare la modalità di armatura degli spigoli di un'armatura pannello.

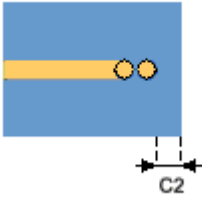
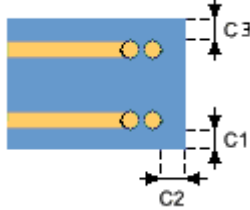
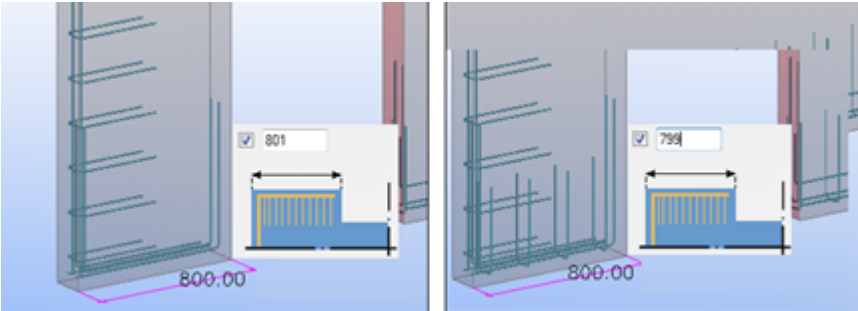
Opzione	Descrizione	
Armatura spigolo	Consente di selezionare la modalità di armatura degli spigoli e di offset della barra su entrambi i lati dello spigolo.	
Distanza minima di interruzione	I tagli più piccoli di questo valore vengono ignorati e le barre d'armatura non vengono tagliate.	

Opzione	Descrizione	
Conteggio barre d'armatura		Consente di creare un singolo layer di armatura.
		Consente di creare due layer di armatura.
Spessore copriferro	Distanza dal bordo dell'armatura pannello al lato della barra esterna.	
Altezza minima porta	I tagli maggiori di questo valore sono considerati come aperture di porte e le barre d'armatura aggiuntive necessarie, ad esempio nelle connessioni del piede, non vengono create.	
Lunghezza min. barra	Le barre laterali più corte di questo valore non vengono create.	
Crea priorità staffe	Consente di scegliere se posizionare in alto le barre d'armatura orizzontali o verticali.	
Lunghezza minima bordo	<p data-bbox="501 1189 1362 1249">Le staffe del bordo non vengono create se la quota è inferiore al valore minimo definito.</p> 	

Scheda Armatura



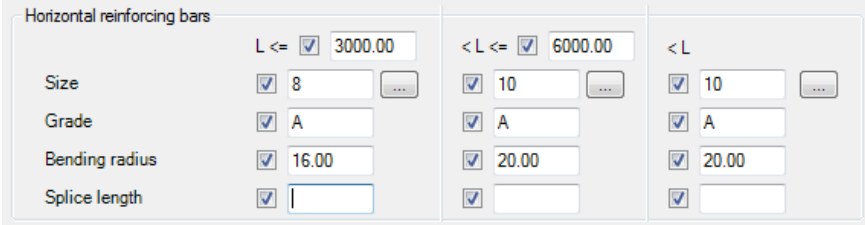

Utilizzare la scheda **Armatura** per creare le barre d'armatura attorno ai bordi dell'armatura pannello.

Opzione	Descrizione	
Tipo di armatura del bordo del pannello a parete		Consente di creare l'armatura normale.
		Consente di creare l'armatura a U.
		Non viene creata alcuna armatura.
		Crea staffe.

Opzione	Descrizione
Rete	<p>Consente di scegliere se una rete viene creata per l'intero pannello.</p> <p>Se viene creata una rete, è possibile definire le proprietà della rete oppure utilizzare le impostazioni personalizzate.</p> <p>È possibile utilizzare il componente Barre rete elettr. per creare la rete.</p> <p>Questa opzione è disponibile in Armatura pannello a parete.</p>
Crea armatura bordo	<p>Consente di scegliere se l'armatura viene creata ai bordi.</p> <p>Se si seleziona Sì, definire le proprietà delle barre d'armatura orizzontali e verticali.</p> <p>Questa opzione è disponibile in Armatura forometria e bordo doppio muro.</p>
Barre d'armatura orizzontali	<p>Consente di definire le proprietà della barra d'armatura orizzontale per i bordi del pannello.</p> <p>Per le barre orizzontali sono presenti tre insiemi di proprietà, a seconda della lunghezza della barra.</p> <p>Ad esempio, se la lunghezza della barra principale è inferiore a 3000 vengono utilizzate le opzioni a sinistra, se è compresa tra 3000 e 6000 vengono utilizzate le opzioni centrali, mentre se è maggiore di 6000 vengono utilizzate le opzioni a destra.</p> 
Barre d'armatura verticali	<p>Consente di definire le proprietà della barra d'armatura verticale per i bordi del pannello.</p> <p>Per le barre verticali sono presenti due insiemi di proprietà, a seconda della lunghezza della barra.</p>
Armatura a U	<p>Consente di definire le proprietà delle barre d'armatura a U.</p> <p>Ciascun lato del pannello a parete presenta un insieme separato delle proprietà delle barre d'armatura a U.</p>





Scheda Apertura

Utilizzare la scheda **Apertura** per creare le barre d'armatura attorno alle aperture di finestre e porte dell'armatura pannello.

Opzione	Descrizione	
Tipologia armatura forometria		Può essere impostata per tutti e quattro i bordi dell'apertura. Consente di creare l'armatura normale.
		Consente di creare l'armatura a U.
		Non viene creata alcuna armatura.
		Crea staffe.
Barre d'armatura orizzontali	Consente di definire le proprietà delle barre d'armatura orizzontali. Le barre orizzontali presentano insiemi separati delle proprietà per le barre inferiori e superiori.	
Barre d'armatura verticali	Consente di definire le proprietà delle barre d'armatura verticali.	
Armatura a U	Consente di definire le proprietà delle barre d'armatura a U. Ogni lato dell'apertura presenta un insieme separato di proprietà delle barre d'armatura a U.	

Scheda Porta





Utilizzare la scheda **Porta** per definire l'armatura della porta.

Opzione	Descrizione	
Tipo di armatura porta	Può essere impostata per tutti e tre i bordi.	
		Consente di creare l'armatura normale.
		Consente di creare l'armatura a U.
		Non viene creata alcuna armatura.
		Crea staffe.
Barre d'armatura orizzontali	Consente di definire le proprietà delle barre d'armatura orizzontali.	
Barre d'armatura verticali	Consente di definire le proprietà delle barre d'armatura verticali.	
Armatura a U	Consente di definire le proprietà delle barre d'armatura a U. Ogni lato della porta presenta un insieme separato di proprietà delle barre d'armatura a U.	

Scheda Intaglio

Utilizzare la scheda **Intaglio** per definire l'armatura intaglio.

Opzione	Descrizione
Tipo di armatura intaglio	Può essere impostato su due bordi.

Opzione	Descrizione	
		Consente di creare l'armatura normale.
		Consente di creare l'armatura a U.
		Non viene creata alcuna armatura.
		Crea staffe.
Barre d'armatura orizzontali	Consente di definire le proprietà delle barre d'armatura orizzontali.	
Barre d'armatura verticali	Consente di definire le proprietà delle barre d'armatura verticali.	
Armatura a U	Consente di definire le proprietà delle barre d'armatura a U. Ogni lato dell'intaglio presenta un insieme separato di proprietà delle barre d'armatura a U.	

Scheda Diagonali

Utilizzare la scheda **Diagonali** per creare le barre d'armatura diagonali sugli spigoli delle aperture.

Opzione	Descrizione
Crea diagonali	Consente di scegliere se creare o meno le barre d'armatura diagonali.
Conteggio diagonali	Numero di barre d'armatura diagonali.

Opzione	Descrizione
Dimensioni	Consente di selezionare il diametro di una barra.
Tipo	Consente di definire la resistenza dell'acciaio utilizzato nelle barre.
Raggio di piegatura	Consente di definire il raggio di piegatura delle barre.
L1 e L2	L1 + L2: lunghezza delle barre d'armatura diagonali.
C	Distanza tra la barra d'armatura diagonale e lo spigolo dell'apertura.

Scheda Colonna

Utilizzare la scheda **Colonna** per creare un'armatura della colonna.

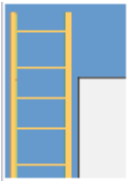
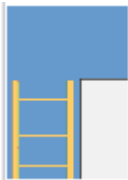
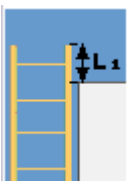
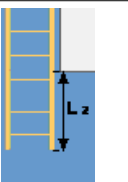
Opzione	Descrizione
Armature colonne	 L'armatura della colonna è alta quanto la parte.
	 L'armatura della colonna non supera il bordo superiore dell'apertura.
	 L'armatura della colonna è più alta del bordo dell'apertura di circa il valore L .
	 L'armatura della colonna è più bassa del bordo di apertura di circa il valore L .
Proprietà armatura colonna	<p>Consente di scegliere se creare o meno le barre d'armatura delle colonne.</p> <ul style="list-style-type: none"> • Altezza minima colonna H: i tagli e le aperture inferiori al valore minimo non vengono presi in considerazione nella creazione della colonna. • Larghezza massima colonna B: se la larghezza tra due aperture o tagli o i bordi è superiore al valore massimo consentito, l'armatura della colonna non viene creata.

Opzione	Descrizione
	<ul style="list-style-type: none"> • Offset altezza colonna L1: la distanza tra l'estremità dell'armatura di colonna e il bordo dell'apertura. • Offset altezza colonna L2: uguale a L1 ma per la parte inferiore dell'armatura della colonna.
Barre d'armatura principali	<p>Consente di definire le proprietà delle barre d'armatura principali.</p> <p>Le barre principali presentano tre insiemi di proprietà, a seconda della larghezza della colonna.</p>
Tipo di staffa	Consente di selezionare il tipo di staffa.
Staffe d'armatura	<p>Consente di definire le proprietà delle staffe.</p> <p>Le staffe presentano tre insiemi di proprietà, a seconda della larghezza della colonna.</p>

Scheda Trave

Utilizzare la scheda **Trave** per creare un'armatura della trave sull'apertura.

Opzione	Descrizione
Proprietà armatura trave	<p>Consente di scegliere se creare o meno le barre d'armatura delle travi.</p> <ul style="list-style-type: none"> • Altezza massima trave Hmax: distanza dal bordo superiore della parete al bordo superiore dell'apertura. Se l'altezza è superiore al valore massimo consentito, l'armatura della trave non viene creata. • Lunghezza minima trave Lmin: distanza tra i lati dell'apertura. Se la larghezza dell'apertura è inferiore al valore minimo consentito, l'armatura della trave non viene creata.
Superiore	<p>Consente di definire le proprietà dell'armatura superiore della trave.</p> <p>Le barre d'armatura presentano due insiemi di proprietà, a seconda della lunghezza della trave.</p>
Inferiore	<p>Consente di definire le proprietà dell'armatura inferiore della trave.</p> <p>Le barre d'armatura presentano due insiemi di proprietà, a seconda della lunghezza della trave.</p>
Tipo di staffa	Consente di selezionare il tipo di staffa.
Staffe d'armatura	<p>Consente di definire le proprietà delle staffe.</p> <p>Le staffe presentano due insiemi di proprietà, in base alla lunghezza della trave.</p>

Scheda Aggiuntive

Utilizzare la scheda **Aggiuntive** per creare le barre d'armatura orizzontali e verticali aggiuntive. Questa scheda è disponibile in **Armatura pannello a parete**.

Opzione	Descrizione
Barre d'armatura aggiuntive	Consente di scegliere se creare o meno le barre d'armatura aggiuntive. Consente di definire le proprietà delle barre d'armatura aggiuntive.

Scheda Attributi

Utilizzare la scheda **Attributi** per controllare le proprietà delle barre d'armatura delle parti create.

Opzione	Descrizione
Prefisso	Definisce un prefisso per il numero di posizione della parte.
Numero partenza	Definisce un numero partenza per il numero di posizione della parte.
Nome	Consente di definire un nome per la parte. Tekla Structures utilizza il nome nei disegni e nei report.
Classe	Consente di definire il numero di classe della parte.

Rete a dimensioni cavo multiple

Rete a dimensioni cavo multiple crea reti d'armatura con più dimensioni delle barre d'armatura. La rete d'armatura creata è ottimizzata per una macchina per saldatura rete. **Rete a dimensioni cavo multiple** può essere utilizzato per solette e pannelli a parete. Le solette e i muri/pannelli possono avere qualsiasi forma poligonale con qualsiasi numero di aperture. Le barre d'armatura nella rete possono avere dimensioni diverse e il passo tra le barre può variare.

Oggetti creati

- Reti d'armatura

Utilizzare per

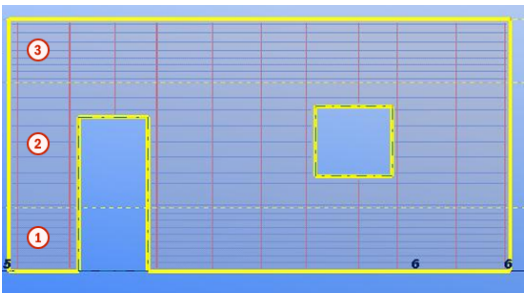
Situazione	Descrizione
	Tre zone di barre d'armatura longitudinali

Prima di iniziare

Creare una soletta o un pannello a parete poligonale con qualsiasi numero di aperture. Immettere i valori di zona per definire la larghezza dell'area nella quale inserire armature nelle direzioni longitudinale e trasversale. Ciascuna direzione può essere suddivisa in cinque zone.

Ordine di selezione

1. Selezionare la parte principale (soletta o pannello a parete).
La rete d'armatura viene creata automaticamente.

Scheda Parametri rete

Utilizzare la scheda **Parametri rete** per controllare la creazione della rete e lo spessore del copriferro.

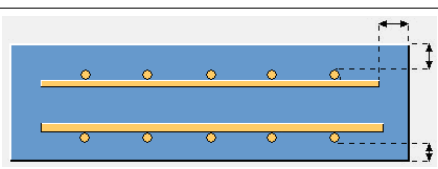
Opzione	Descrizione
	Definisce lo spessore del copriferro.
Crea barre	Definisce il lato della soletta o del pannello a parete in cui vengono create le barre d'armatura.
Direzione longitudinale	Definisce se viene utilizzata la direzione x o y come direzione longitudinale quando vengono create le barre d'armatura. Per impostazione predefinita, la direzione x è la direzione longitudinale.

Scheda Barre longitudinali/trasversali

Utilizzare la scheda **Barre longitudinali** o **Barre trasversali** per controllare la creazione della rete nella direzione longitudinale o trasversale e le zone d'armatura nello strumento di modellazione Rete a dimensioni cavo multiple.

Opzione	Descrizione
Dimensioni poligonali	Definisce le dimensioni delle barre d'armatura utilizzate nello schema. Separare le dimensioni con uno spazio.
Sporgenza min.	Definisce la lunghezza minima dell'estensione della barra d'armatura.
Sporgenza max.	Definisce la lunghezza massima dell'estensione della barra d'armatura.
Spaziatura min.	Definisce lo spazio minimo tra le barre d'armatura. Il valore deve essere divisibile per la dimensione della griglia. Ad esempio, se Spaziatura min. è 150, Passo massimo è 300 e Dimensioni griglia è 50, i passi sono 150, 200, 250 e 300.
Passo massimo	Definisce lo spazio massimo tra le barre d'armatura. Il valore deve essere divisibile per la dimensione della griglia. Ad esempio, se Spaziatura min. è 150, Passo massimo è 300 e Dimensioni griglia è 50, i passi sono 150, 200, 250 e 300
Dimensioni griglia	Definisce le dimensioni della griglia della rete. Ad esempio, se Spaziatura min. è 150, Passo massimo è 300 e Dimensioni griglia è 50, i passi sono 150, 200, 250 e 300. Questo valore varia in base alla macchina per saldatura.
Lunghezza minima poligonale	Definisce la lunghezza minima della barra d'armatura.
Numero minimo di punti di saldatura	Definisce il numero minimo di intersezioni della barra d'armatura trasversale.
Larghezza motivo a riempire	Definisce la larghezza dello schema riempito con la rete. Questo valore è utilizzato quando la larghezza della zona è superiore al valore specificato.
Tipo di valore larghezza zona	Definisce la larghezza dell'area nella quale inserire armature come percentuale dell'intera larghezza della soletta o del pannello a parete o come lunghezza effettiva.

Opzione	Descrizione
Larghezza, Larghezza reale, Area rete per lunghezza	Definisce la larghezza della rete, la larghezza effettiva e l'area per la larghezza in ciascuna zona.
Carica modello da file	Seleziona il file di testo in cui sono state definite gli schemi per barre d'armatura longitudinali e trasversali. Se si utilizza il file degli schemi esterno, Rete a dimensioni cavo multiple tenta di determinare uno schema con un'area appropriata per il valore della lunghezza di ogni zona e di applicare questi valori alle zone.

Scheda Attributi

Utilizzare la scheda **Attributi** per controllare le proprietà dell'armatura nelle direzioni longitudinale e trasversale.

Opzione	Descrizione
Prefisso	Definisce un prefisso per il numero di posizione della parte.
Numero partenza	Definisce una marca iniziale per la marca di posizione della parte.
Tipo	Definisce la resistenza dell'acciaio utilizzato nelle barre d'armatura.
Nome	Definisce un nome per le barre d'armatura longitudinali e trasversali. Tekla Structures utilizza il nome nei disegni e nei report.
Classe	Utilizzare Classe per raggruppare le barre d'armatura longitudinali e trasversali. Ad esempio, è possibile visualizzare le barre d'armatura longitudinali e trasversali di diverse classi in colori diversi.

File di configurazione per gli schemi di barre d'armatura

Utilizzare un file di testo esterno per definire gli schemi per le barre d'armatura longitudinali e trasversali.

Ciascuno schema inizia dalla linea **Serie** seguita, ad esempio, dal nome dello schema. Ciascuna coppia **Dimensione di barre** e **Passo** si trova su una riga separata. I valori di **Dimensioni di barre** e **Passo** sono separati da uno spazio.

Il file ha il seguente formato:

```
< Pattern > < Name >
```

<Bar Size> <Spacing>

<Bar Size> <Spacing>

.....

<Bar Size> <Spacing>

Esempi

Serie 1

10 200

10 200

8 100

8 300

10 400

Serie 2

10 200

10 200

8 100

8 100

Ancoraggi incorporati (8)

Tramite **Ancoraggi incorporati (8)** è possibile creare uno o più inserti in una parte in calcestruzzo.

Oggetti creati

- Inserti
- Parti ispessenti
- Barre d'armatura
- Barre attaccate
- Cavi gru

Utilizzare per

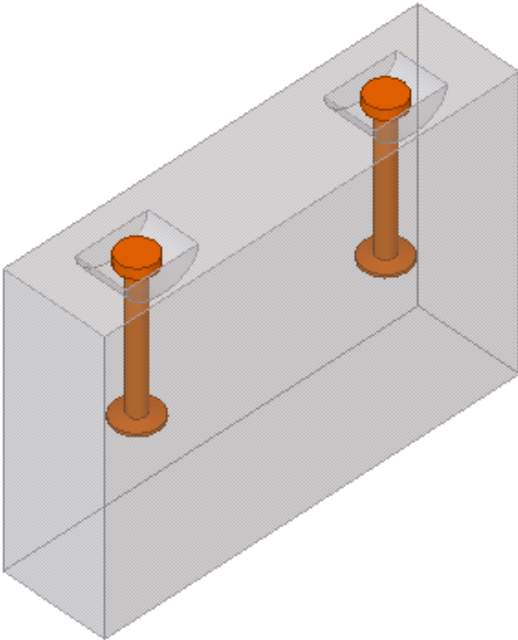
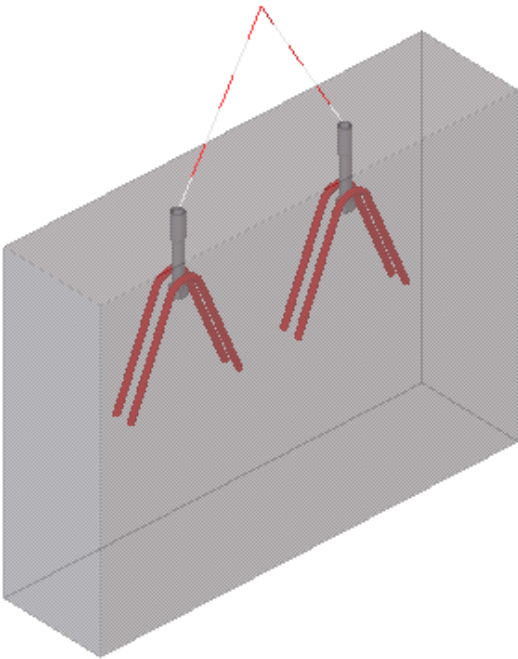
Situazione	Descrizione
	Due ancoraggi personalizzati.
	Ancoraggi bullonati che sono parti personalizzate, barre attaccate e cavi gru.

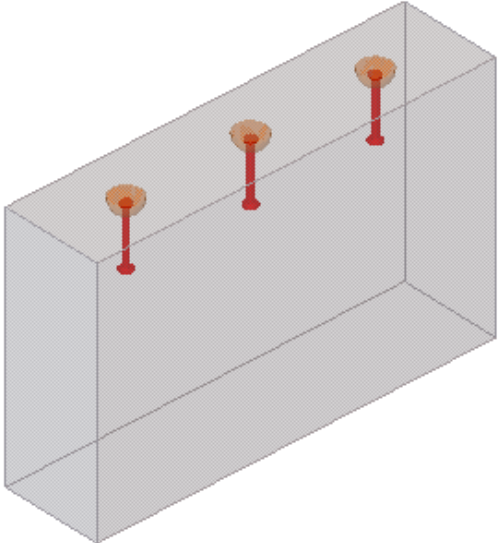
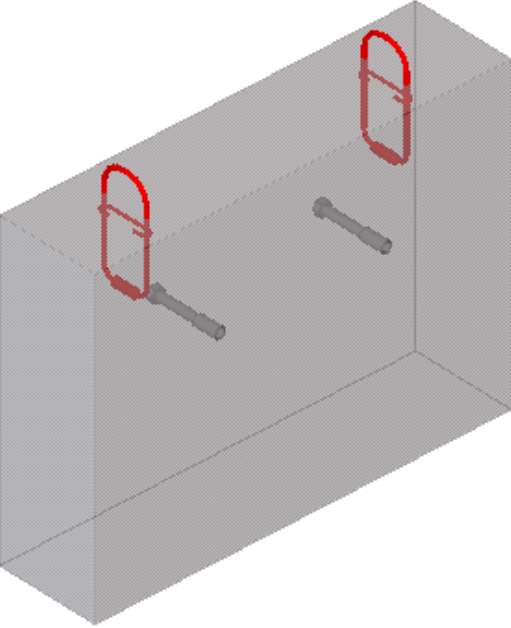
Situazione	Descrizione
	<p>Ancoraggi di sollevamento gettati in opera che sono parti personalizzate.</p>
	<p>Anelli di sollevamento in cavo metallico gettati in opera che sono parti personalizzate.</p> <p>Gli ancoraggi di regolazione sono sul lato anteriore. Il componente viene applicato due volte.</p>

Ordine di selezione

1. Selezionare una parte in calcestruzzo.
2. Selezionare un punto per posizionare l'inserito.
È anche possibile selezionare più punti, a seconda di come sono divisi gli inserti.
3. Cliccare con il pulsante centrale del mouse per creare gli inserti.

Identificazione delle parti

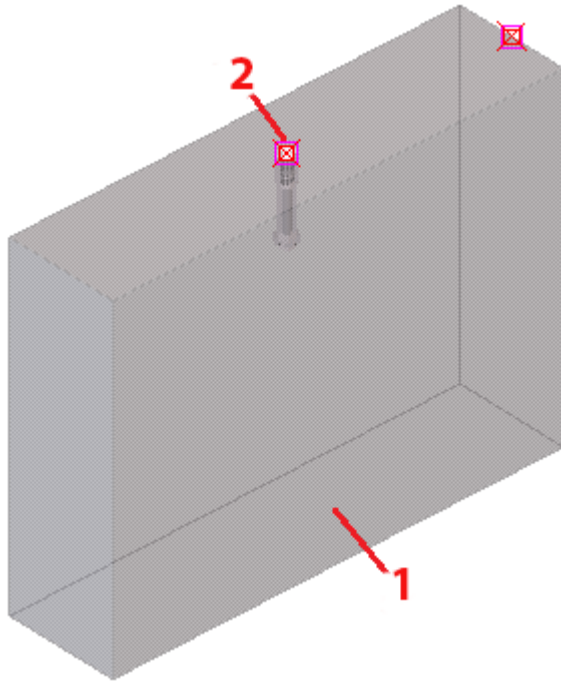

	Parte
1	Parte in calcestruzzo (parete, colonna, trave, soletta)
2	Punto È possibile selezionare più punti.

Scheda Inserimento

Utilizzare la scheda **Input** per controllare le parti personalizzate utilizzate per gli inserti, i punti di inserimento per il posizionamento degli inserti e le proprietà di direzione dei componenti.

Sequenza punti di inserimento

Selezionare il metodo di distribuzione per gli inserti. È anche possibile regolare il posizionamento degli inserti nella scheda **Input**.

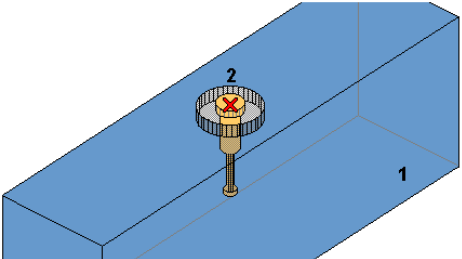
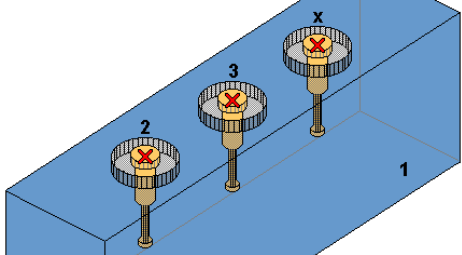
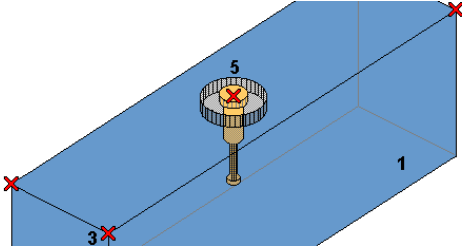
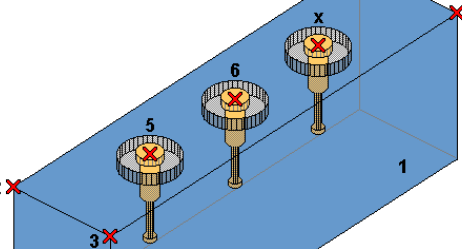
Opzione	Descrizione
	<p>Selezionare una parte in calcestruzzo e scegliere un punto di posizionamento per l'ancoraggio.</p>
	<p>Selezionare una parte in calcestruzzo e scegliere più punti di posizionamento per gli ancoraggi.</p>
	<p>Selezionare una parte in calcestruzzo e scegliere tre punti per definire il piano. Selezionare un punto per posizionare l'inserito.</p>
	<p>Selezionare una parte in calcestruzzo e scegliere tre punti per definire il piano. Selezionare più punti per posizionare gli inserti.</p>

Direzione superiore

Definisce la modalità di rotazione degli inserti.

Questa opzione non è disponibile se è selezionata l'opzione piano con tre punti nella lista **Sequenza punti di inserimento**.

È possibile utilizzare le direzioni globali +X, -X, +Y, -Y, +Z, -Z.

In alternativa, è possibile utilizzare le direzioni locali +X, -X, +Y, -Y, +Z, -Z per definire un lato specifico di una parte tipica a forma di cubo (soletta, parete, trave della colonna).

-X locale:

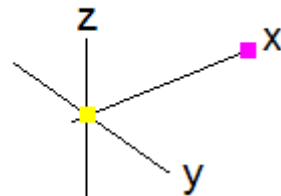
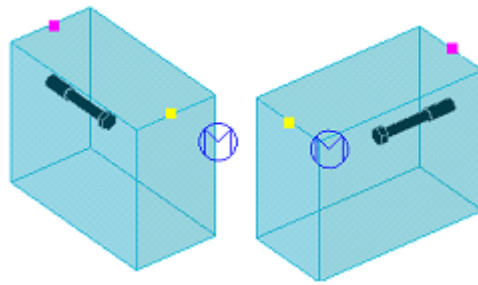

+X globale:

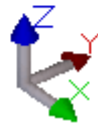
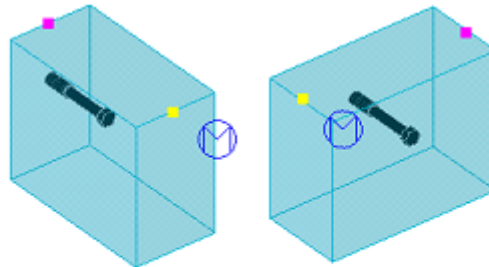

Gestione degli inserti

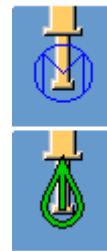
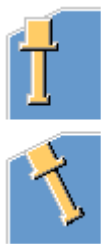

Scegliere se l'inserto viene gestito come dettaglio o come strumento di modellazione.

In genere, un dettaglio utilizza la forma della parte principale per il posizionamento degli inserti e uno strumento di modellazione utilizza i punti selezionati per il posizionamento degli inserti.

Offset inserto

Definire gli offset degli inserti nella direzione X e/o Y rispetto ai punti di posizionamento selezionati.

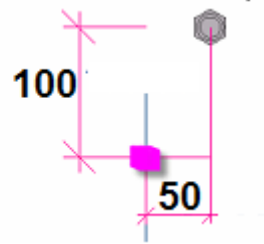
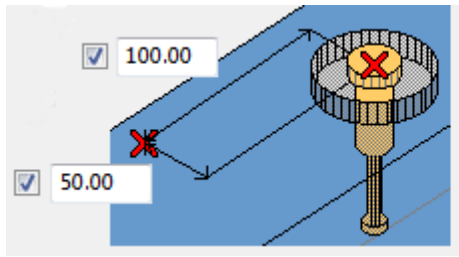

Tipo di ancoraggio

Selezionare il tipo di ancoraggi dall'elenco a discesa **Tipo di ancoraggio**. Le opzioni sono:

- **Ancoraggio creato dalle parti superiore e inferiore**
- **Parte componente**
- **Dettaglio componente**
- **Rivestimento**
- **Componente parte e componente dettaglio**
- **Componente parte e parte superiore e inferiore**
- **Componente dettaglio e parte superiore e inferiore**

Parte personalizzata

Selezione di una parte personalizzata dal catalogo **Applicazioni e componenti** da utilizzare come inserto.

- Definire il nome del componente personalizzato da utilizzare per gli inserti. Se gli inserti sono definiti nella scheda **Immagine**, lasciare vuota questa casella.
- Definire il nome del file di configurazione per il componente personalizzato.
- Scegliere se le parti personalizzate devono essere utilizzate per gli inserti. Se si imposta **No**, definire la sagoma degli inserti nella scheda **Immagine**. Se si imposta **Sì**, definire il metodo di connessione. Utilizzare l'opzione **Sì e sotto-assemblaggio** e sotto-assemblaggio per aggiungere l'inserto come sotto-assemblaggio alla parte principale.
- Selezionare la modalità di rotazione degli inserti. L'ordinamento di default è **Punto 2 +x**.

- Selezionare la modalità di rotazione degli inserti intorno a un punto di posizionamento.

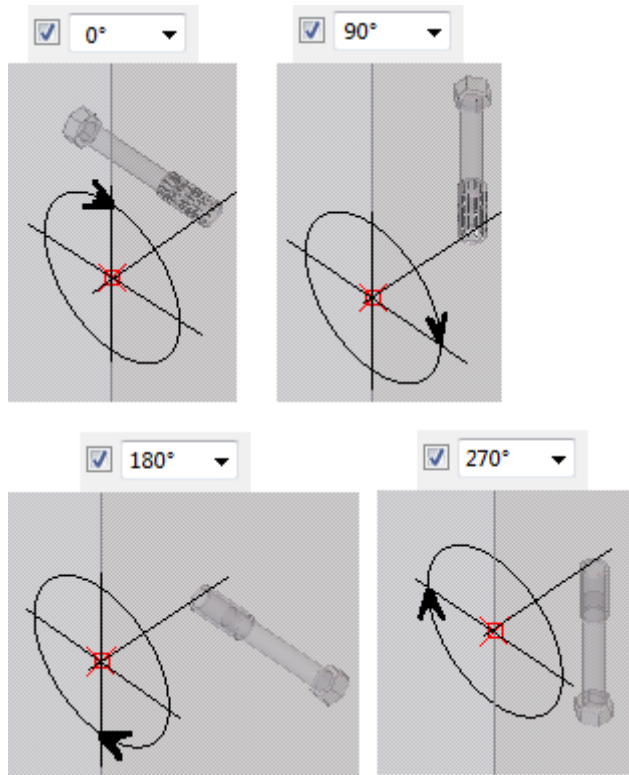

Esempi di posizionamento

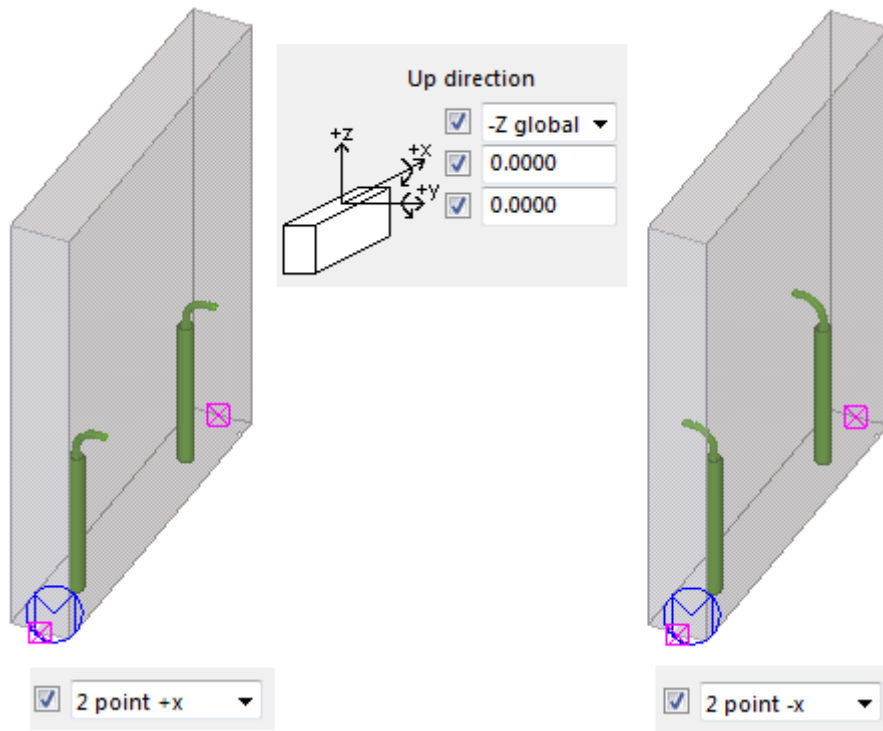

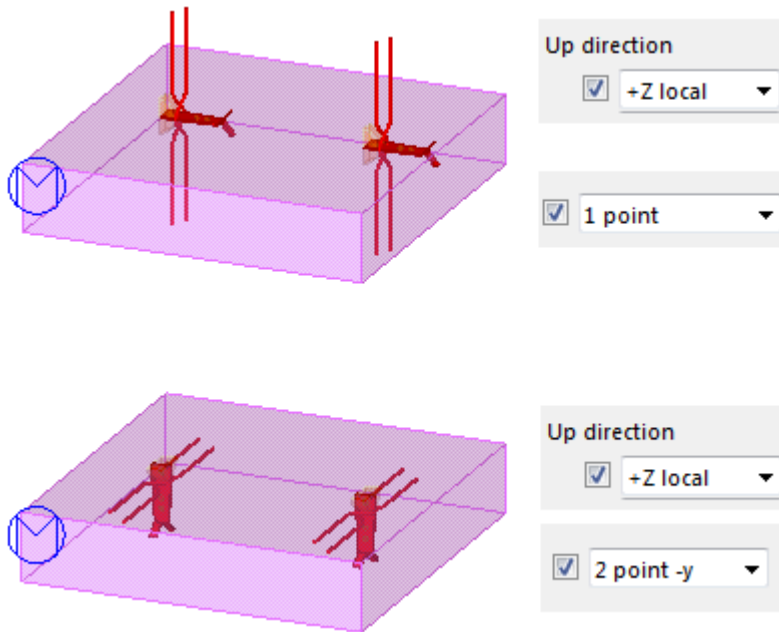

Scheda Posizionamento

Utilizzare la scheda **Posizionamento** per controllare il posizionamento degli inserti, le proprietà relative ai fattori di sicurezza e l'angolazione dei cavi gru e per selezionare gli ancoraggi di sollevamento.



È possibile definire la sequenza di punti di inserimento, il sistema di sollevamento e le quote degli inserti sia nella linea di riferimento che nella direzione della sezione.

Sequenza punti di inserimento

Selezionare il metodo di distribuzione degli inserti.

Utilizzare le caselle **a** e **b** a destra per immettere i valori.

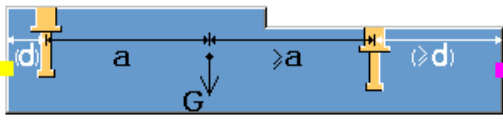
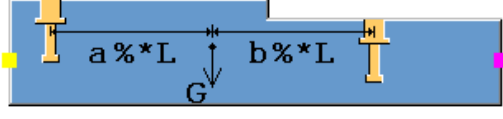
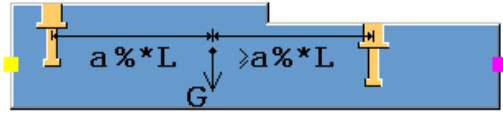
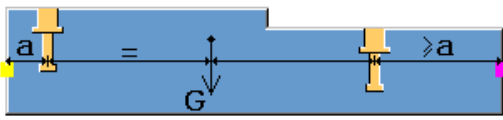
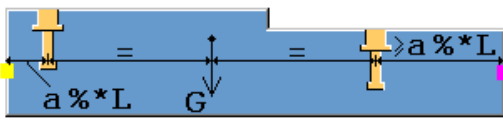
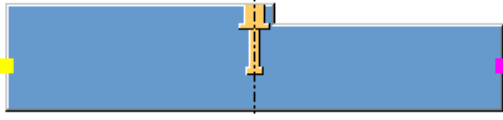
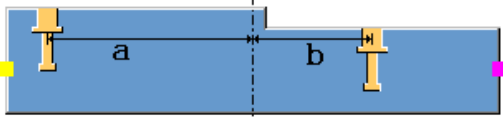
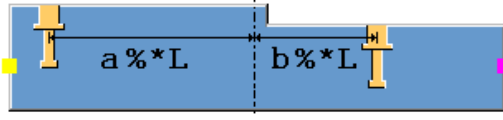
Opzione	Descrizione
	L'inserto è posizionato nel punto di posizionamento selezionato.
	L'inserto è posizionato nel punto centro di gravità nel senso della lunghezza della parte.
	Inserti multipli. Definisce le quote a e b . Riferimento = centro di gravità

Opzione	Descrizione
	<p>Definisce le quote a e b.</p> <p>Riferimento = centro di gravità</p> <p>Se gli inserti verranno posizionati al di fuori della parte, viene utilizzato il valore d.</p>
	<p>Definisce le quote a e b come percentuali della lunghezza della parte.</p> <p>Riferimento = centro di gravità</p>
	<p>Definisce la quota a come percentuale della lunghezza della parte.</p> <p>Riferimento = centro di gravità</p>
	<p>Definisce la quota a.</p> <p>L'inserto destro viene calcolato dal centro di gravità.</p>
	<p>Definisce la quota a come percentuale della lunghezza totale della parte.</p> <p>Riferimento = centro di gravità</p>
	<p>L'inserto è posizionato al centro della parte.</p>
	<p>Definisce le quote a e b.</p> <p>Riferimento = centro della parte</p>
	<p>Definisce le quote a e b come percentuali della lunghezza della parte.</p> <p>Riferimento = centro della parte</p>
	<p>Definisce le quote a e b.</p> <p>Le distanze vengono calcolate dagli inserti alle estremità della parte.</p>
	<p>Definisce le quote a e b come percentuali della lunghezza della parte.</p> <p>Le distanze vengono calcolate dagli inserti alle estremità della parte.</p>

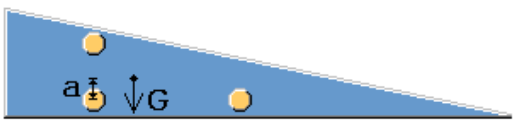
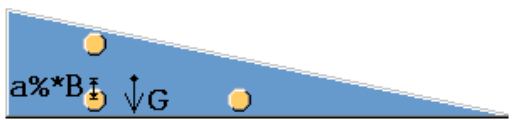
Opzione	Descrizione
	Tre inserti in un piatto triangolare. Definisce la distanza verticale a dal centro di gravità.
	Tre inserti in un piatto triangolare. Definisce la distanza verticale a dal centro di gravità come percentuale della larghezza b .

Sistema di sollevamento

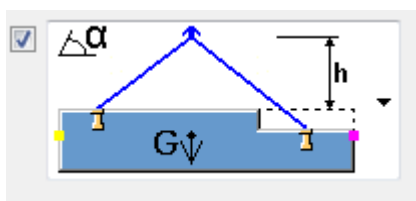

Selezionare il sistema di sollevamento del cavo gru.

Quote

Opzione	Descrizione
a	Definisce la dimensione dell'inserto a .
b	Definisce la dimensione dell'inserto b .
c	Definisce la distanza c .
d	Definisce la distanza di ancoraggio dal bordo della parte.
a	Definisce l'altezza del cavo gru.
α	Definisce l'angolo del cavo gru α .
β	Definisce l'angolo del cavo β .
Arrotondamento	Definisce il valore di arrotondamento per le distanze di ancoraggio.

Inserti aggiuntivi

Definire gli inserti aggiuntivi. Utilizzare le caselle a sinistra e a destra per definire le distanze. È possibile immettere più distanze. Separare i valori con uno spazio.

Utilizzare la casella centrale per definire il numero di inserti aggiuntivi.

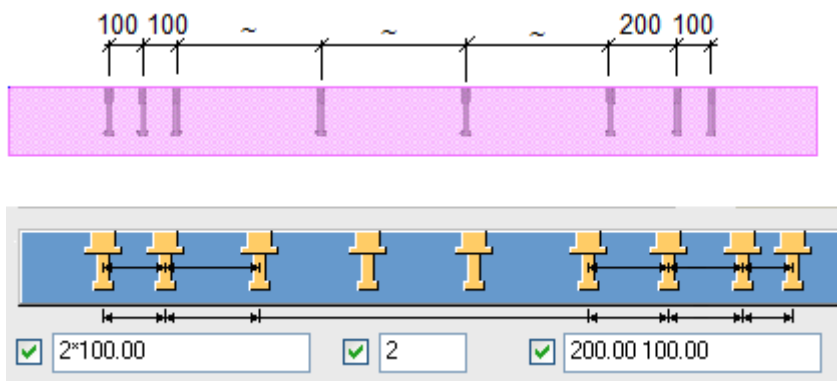

Specchiatura

Selected part
 No mirror
 Both anchors

- Definire il COG (centro di gravità) per le parti selezionate, un assemblaggio o un assemblaggio senza parti in acciaio. L'assemblaggio senza parti in acciaio include nei calcoli le parti di calcestruzzo e le parti varie.
- Specificare se gli inserti sono specchiati.

La specchiatura è utile per gli inserti delle parti personalizzate che sono asimmetrici. È possibile specchiare sia in direzione della linea di riferimento che in direzione della sezione trasversale.

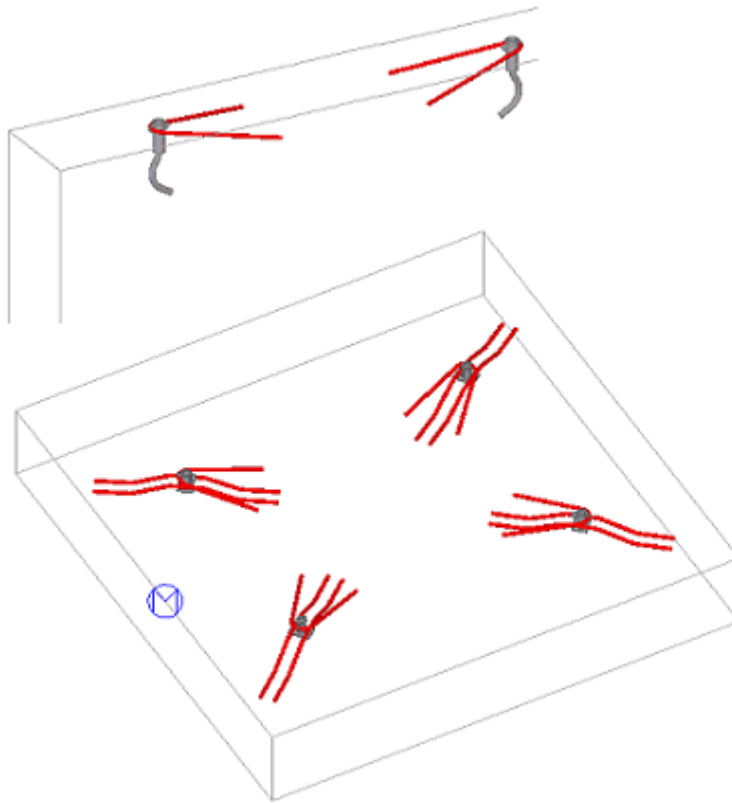

- Scegliere se vengono creati entrambi gli ancoraggi o solo l'ancoraggio sinistro o destro.

File di configurazione lift.dat

È possibile utilizzare un file di configurazione per calcolare la capacità di sollevamento degli ancoraggi.

Impostare **Cerca file di configurazione** su **Sì** e definire il percorso del file di configurazione. Il file di default è `lift.dat`, situato nella cartella `profil`.

Il file di configurazione `lift.dat` contiene una lista di tutti gli ancoraggi di sollevamento personalizzati che appartengono all'installazione di default di Tekla Structures. Gli ancoraggi vengono ordinati in base al costruttore e al tipo, al nome del componente e alla capacità di sollevamento. È possibile aggiungere ulteriori componenti personalizzati alla lista nel file di configurazione. Il file può essere aperto in un editor di testo, ad esempio Blocco note.

```

lift.dat - Kladblok
File Edit Format View Help
//Type  Type-client      Name CuCoPa      Lift-force ^ (kg)
//-----
// PFEIFER-Plaatstaalanker
1  PFEIFER-Plaatanker  pfeifer_HP-Rd12_0-5T      500
1  PFEIFER-Plaatanker  pfeifer_HP-Rd16_1-2T      1200
1  PFEIFER-Plaatanker  pfeifer_HP-Rd20_2-0T      2000
1  PFEIFER-Plaatanker  pfeifer_HP-Rd24_2-5T      2500
1  PFEIFER-Plaatanker  pfeifer_HP-Rd30_4-0T      4000
1  PFEIFER-Plaatanker  pfeifer_HP-Rd36_6-3T      6300
// PFEIFER-Golfanker
2  PFEIFER-Golfanker  pfeifer_HA-Rd12_0-5T      500
2  PFEIFER-Golfanker  pfeifer_HA-Rd16_1-2T      1200
2  PFEIFER-Golfanker  pfeifer_HA-Rd20_2-0T      2000
2  PFEIFER-Golfanker  pfeifer_HA-Rd24_2-5T      2500
2  PFEIFER-Golfanker  pfeifer_HA-Rd30_4-0T      4000
2  PFEIFER-Golfanker  pfeifer_HA-Rd36_6-3T      6300
2  PFEIFER-Golfanker  pfeifer_HA-Rd42_8-0T      8000
2  PFEIFER-Golfanker  pfeifer_HA-Rd52_12-5T     12500
2  PFEIFER-Golfanker  pfeifer_HA-Rd56_15-0T     15000
2  PFEIFER-Golfanker  pfeifer_HA-Rd60_20-0T     12500
// PFEIFER - Hijsslussen
3  PFEIFER-Hijslus    pfeifer_BS_0-8T          800
3  PFEIFER-Hijslus    pfeifer_BS_1-2T          1200
3  PFEIFER-Hijslus    pfeifer_BS_1-6T          1600
3  PFEIFER-Hijslus    pfeifer_BS_2-0T          2000
3  PFEIFER-Hijslus    pfeifer_BS_2-5T          2500
3  PFEIFER-Hijslus    pfeifer_BS_4-0T          4000
3  PFEIFER-Hijslus    pfeifer_BS_5-2T          5200
3  PFEIFER-Hijslus    pfeifer_BS_6-3T          6300
3  PFEIFER-Hijslus    pfeifer_BS_8-0T          8000

```

- **Type**
Gruppi in cui possono essere selezionati ancoraggi di sollevamento.
- **Type client**
Descrizione dei tipi.
- **Name CuCoPa**
Nome della parte componente personalizzata come appare nel catalogo **Applicazioni e componenti**.
- **Lift force (kg)**
Capacità di sollevamento in chilogrammi.
- **Dir**
Direzione. Direzione del componente durante la creazione della parte componente personalizzato.

- **Attribute file**

Collegamento al file di configurazione.

È possibile selezionare il tipo di ancoraggio nella lista. La prima opzione della lista corrisponde al primo tipo (1) nel file di configurazione `lift.dat`.

L'ultima opzione della lista è **Lista di tutte le preferenze di tipi e uso**. Questa opzione consente di eseguire la ricerca in tutti i gruppi. Una preferenza può essere definita in **Lista preferenze tipi**. Iniziare dal gruppo con la preferenza più elevata e separare i gruppi con uno spazio.

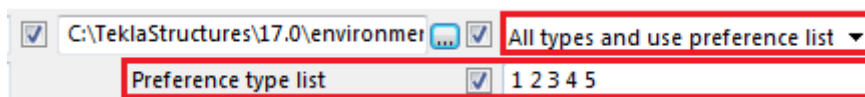

Diversi costruttori utilizzano ancoraggi di sollevamento con la stessa capacità di sollevamento ma diverse lunghezze degli ancoraggi. Utilizzare l'ordine nel file di configurazione per definire quale ancoraggio è selezionato. Primo ancoraggio trovato con capacità appropriata = 1, secondo ancoraggio trovato = 2 e così via.

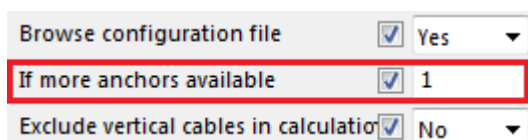

NOTA Se si è scelto di utilizzare una parte personalizzata, verificare che le parti personalizzate corrispondenti siano disponibili nel modello. I nomi delle parti personalizzate non devono contenere spazi in quanto non vengono letti dal file di configurazione `lift.dat`.

Fattore di sicurezza

Definire il fattore di sicurezza. Il peso da sollevare viene moltiplicato per questo fattore nel calcolo dell'ancoraggio.

Safety factor 1.50

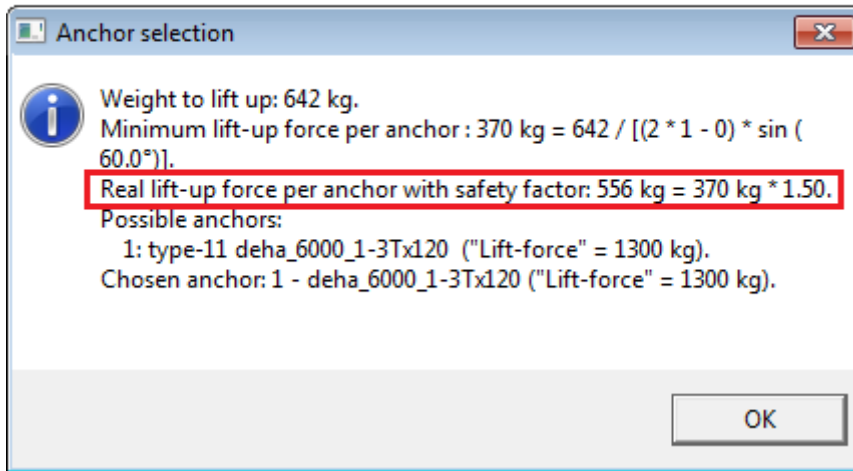

Trave controventata

Selezionare per spostare gli ancoraggi nella trave controventata più vicina da **Sposta nella trave controventata più vicina**.

Immettere i valori di **Spostamento massimo** e **Offset di posizionamento** degli ancoraggi.

Definisce **Classe** e **Nome** della barra superiore nella trave controventata.

Scheda Posizionamento superiore

Utilizzare la scheda **Posizionamento superiore** per definire gli offset degli inserti e le modalità di visualizzazione della finestra dei messaggi di informazione e dei cavi gru.

Offset

Definire gli offset degli inserti a entrambe le estremità della parte in calcestruzzo. Un inserto posizionato esattamente al centro della parte in calcestruzzo rimane in posizione e non viene associato a un offset.

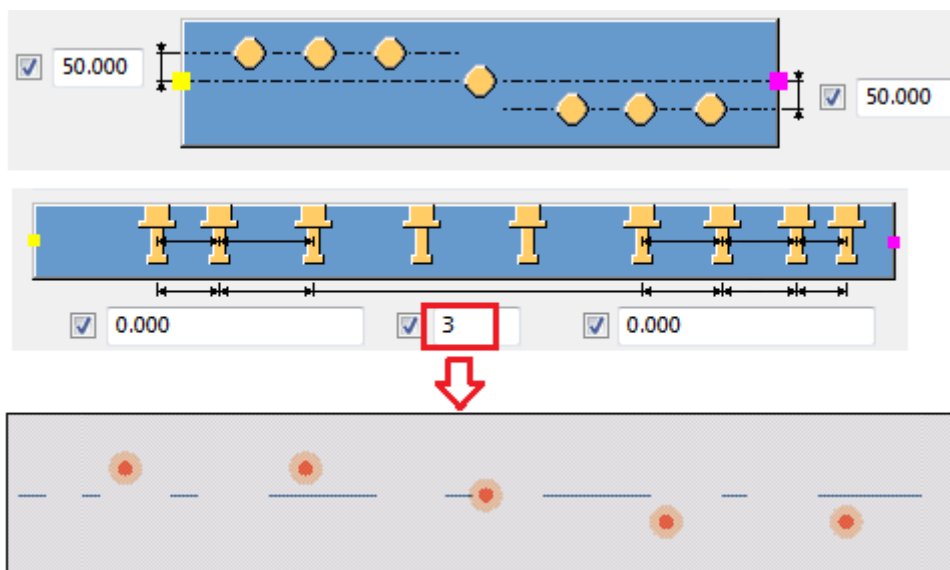

Mostra finestre dei messaggi di informazione

Definire se viene visualizzata una finestra di messaggio contenente i risultati del calcolo degli inserti. Nella finestra di messaggio sono indicati il peso da sollevare, il peso di sollevamento reale incluso un fattore di sicurezza e l'ancoraggio selezionato.

Viene visualizzata la finestra di messaggio solo se **Cerca file di configurazione** è stato impostato su **Sì** nella scheda **Posizionamento**.

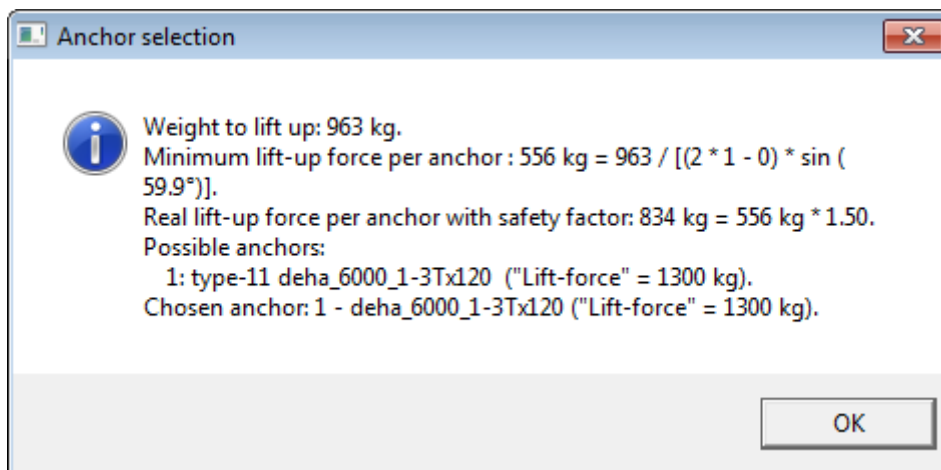

Mostra cavi gru

Definire se vengono visualizzati i cavi gru. Se l'opzione è impostata su **Sì**, i cavi gru vengono visualizzati come profili o linee di costruzione con l'angolo α definito nella scheda **Posizionamento**.

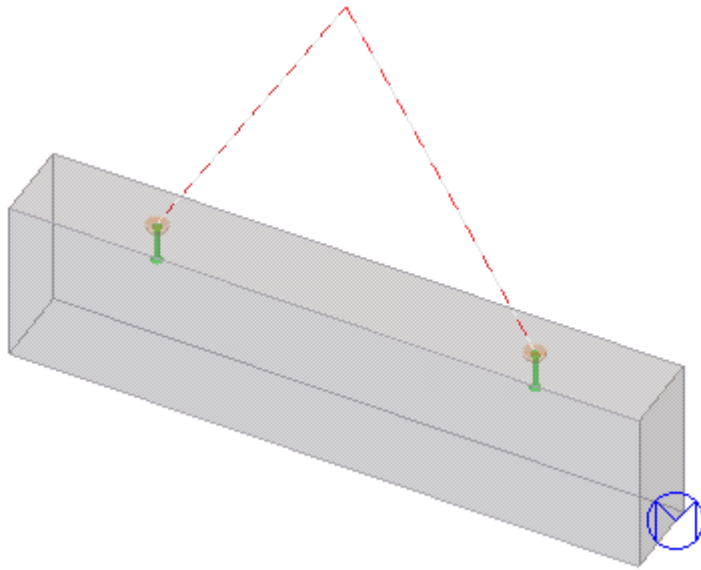

Scheda Aumento spessore

Utilizzare la scheda **Aumento spessore** per definire l'aumento di spessore del layer in calcestruzzo. L'aumento di spessore è utile specialmente per i pannelli sandwich in cui i pannelli vengono ispessiti vicino ai ganci di sollevamento.

Nell'esempio di seguito viene aggiunto un aumento di spessore con layer di isolamento aggiuntivo.

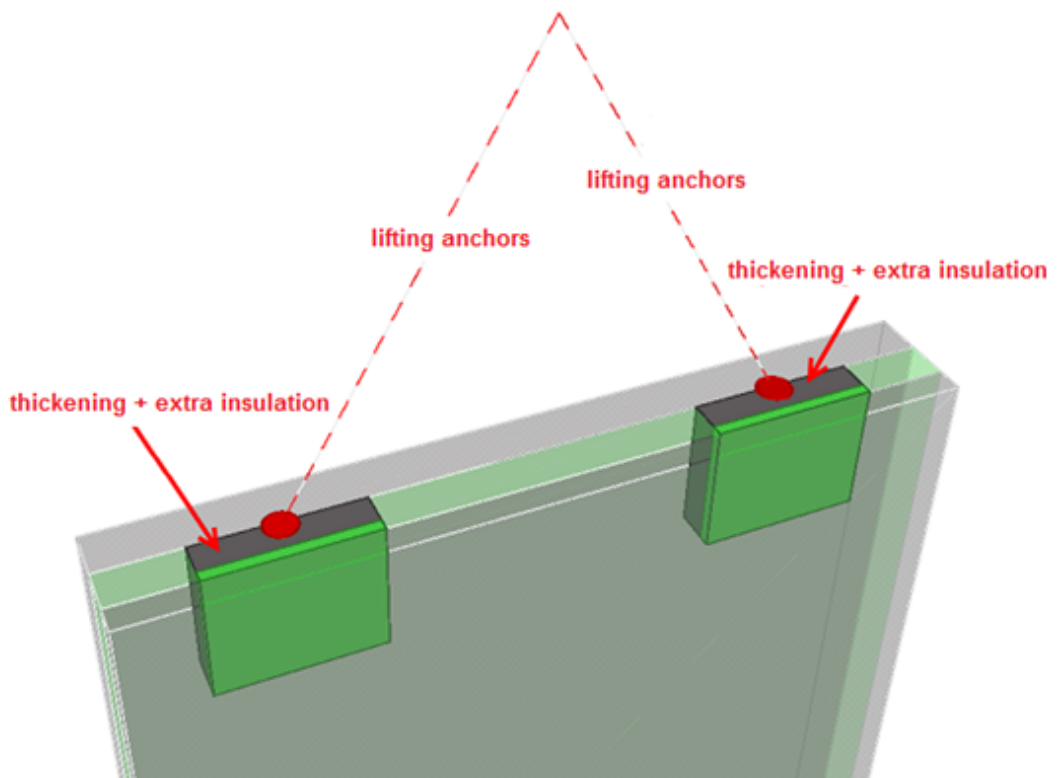

Opzioni di Aumento spessore

Selezionare il lato in cui viene applicato l'aumento dello spessore. È inoltre possibile definire lo spessore.

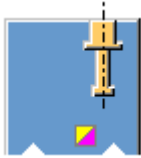
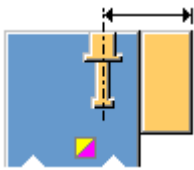
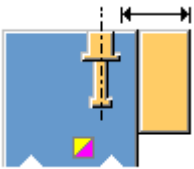
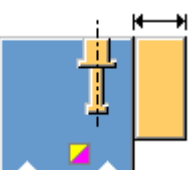
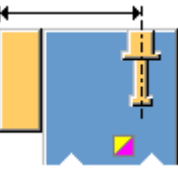
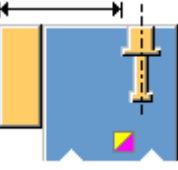
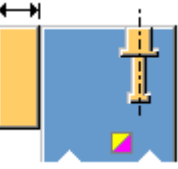
Opzione	Descrizione
	Nessun aumento di spessore.
	Aumento di spessore lato destro. Lo spessore è definito dal centro dell'inserto.
	Aumento di spessore lato destro. Lo spessore è definito dal lato dell'inserto.
	Aumento di spessore lato destro. Lo spessore è definito dal lato del pannello.
	Aumento spessore del lato sinistro. Lo spessore è definito dal centro dell'inserto.
	Aumento spessore del lato sinistro. Lo spessore è definito dal lato dell'inserto.
	Aumento spessore del lato sinistro. Lo spessore è definito dal lato del pannello.

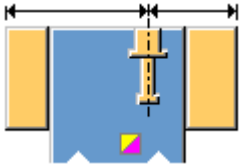
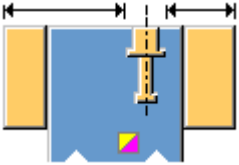
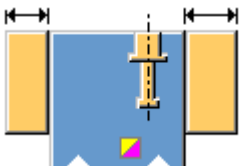
Opzione	Descrizione
	<p>Aumento spessore su entrambi i lati. Lo spessore è definito dal centro dell'inserto.</p>
	<p>Aumento spessore su entrambi i lati. Lo spessore è definito dal lato dell'inserto.</p>
	<p>Aumento spessore su entrambi i lati. Lo spessore è definito dal lato del pannello.</p>

Larghezza e altezza aumento spessore

Specificare il riferimento alla parte ispessente e definire larghezza e altezza per l'aumento dello spessore.

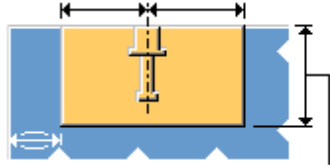
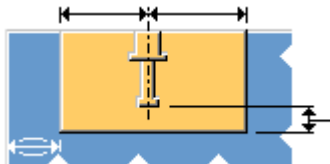
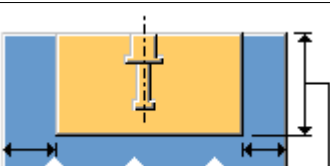
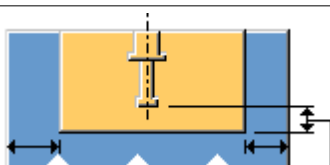
Opzione	Descrizione
	<p>La larghezza è definita dal centro dell'inserto. L'altezza è definita dal lato superiore del calcestruzzo.</p>
	<p>La larghezza è definita dal centro dell'inserto. L'altezza è definita dal lato inferiore del pannello in calcestruzzo.</p>
	<p>La larghezza è definita dal lato del pannello in calcestruzzo. L'altezza è definita dal lato superiore del pannello in calcestruzzo.</p>
	<p>La larghezza è definita dal lato del pannello in calcestruzzo. L'altezza è definita dal lato inferiore dell'inserto.</p>

Vista laterale

Opzione per combinare più parti ispessite in un'unica parte se la distanza tra gli aumenti di spessore è minore o uguale al valore definito.

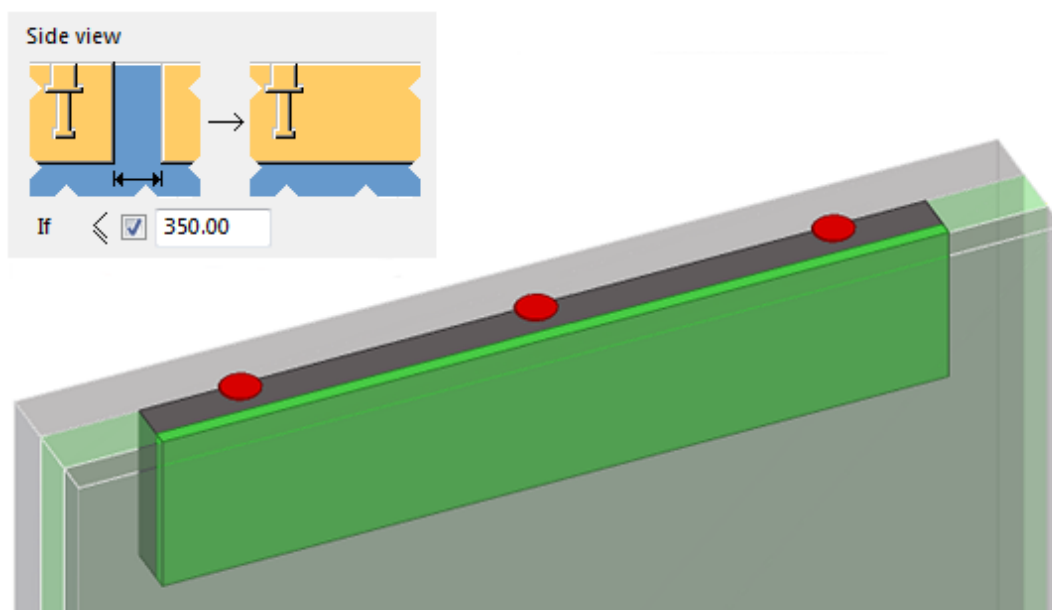
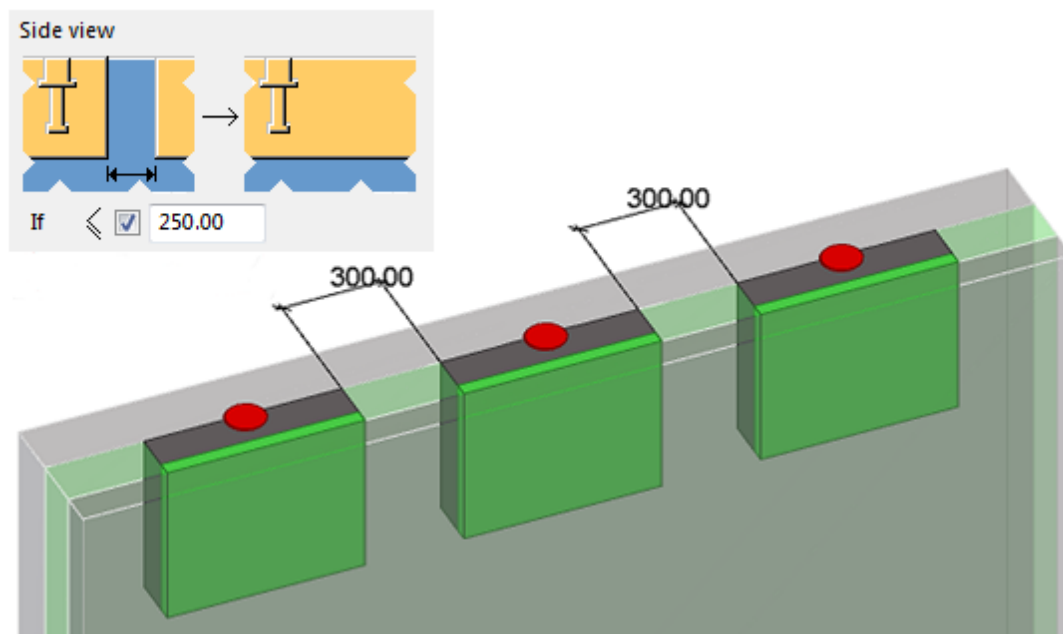

Parte ispessente

Scegliere la modalità di collegamento dell'ispessimento al pannello. Definire le proprietà di aumento spessore.

Isolamento aggiuntivo

Selezionare la modalità di aggiunta dell'isolamento alla parte ispessente.

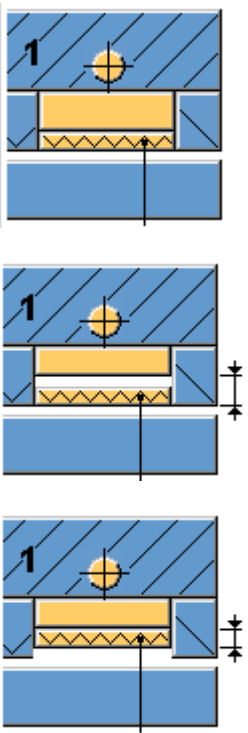
Opzione	Descrizione
Classi isolamento	Definisce la classe di isolamento utilizzata nel pannello in calcestruzzo. Se il numero di classe definito corrisponde alla classe di isolamento nel modello, l'isolamento sarà tagliato nella posizione di aumento spessore.
Classi lamina	Definisce la classe di isolamento utilizzata nel pannello sandwich. Se il numero di classe definito corrisponde alla classe di isolamento, l'isolamento sarà tagliato nella posizione di aumento spessore
Creare isolante extra	Consente di scegliere se viene creato un layer di isolamento aggiuntivo.
	Definisce lo spessore dell'isolamento.

Opzioni aggiuntive per la parte isolante

Opzione	Descrizione
Parte isolante extra	Consente di scegliere se la parte isolante viene aggiunta e la modalità di aggiunta.
A	Consente di selezionare la parte alla quale viene aggiunta la parte isolante.

Scheda Immagine

Utilizzare la scheda **Immagine** per controllare le dimensioni degli inserti, il metodo di connessione e la rotazione.

Dimensioni degli inserti

Definire se l'inserto deve rientrare. È possibile definire le dimensioni dell'incavo, la distanza tra il piano dell'incavo e la parte superiore dell'inserto e selezionare la forma di taglio.

Selezionare la sagoma del taglio.

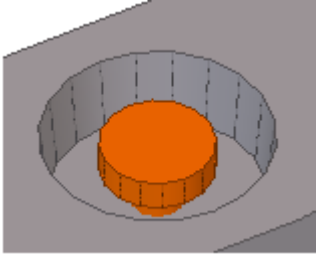
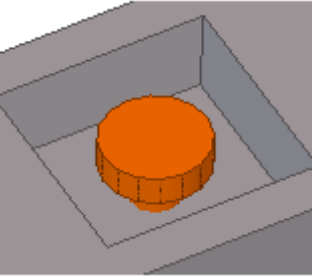
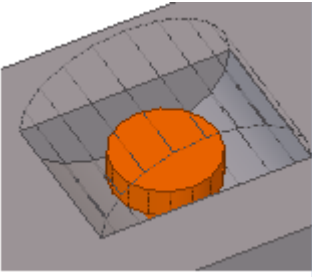
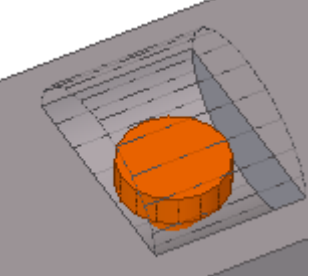
Opzione	Esempio
Cerchio	
Quadrata	
Mezzaluna X	
Mezzaluna Y	

Come volume negativo

Scegliere se i profili di taglio sono considerati come tagli vuoti o tagli con una parte cassaforma.



Parte superiore/Parte inferiore

Impostare la classe e la rotazione della parte. Ciascuna opzione consente di ruotare l'inserto di 90 gradi in senso antiorario. È anche possibile definire un angolo di rotazione fisso.

Posizionamento

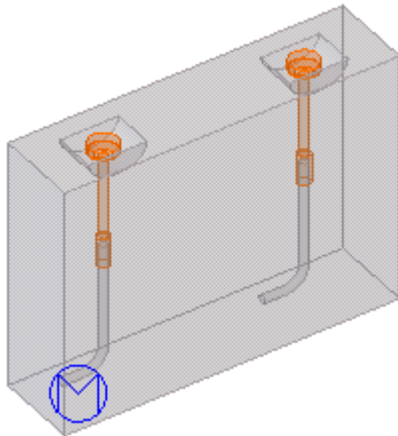
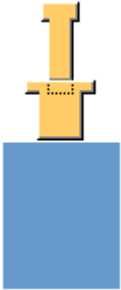
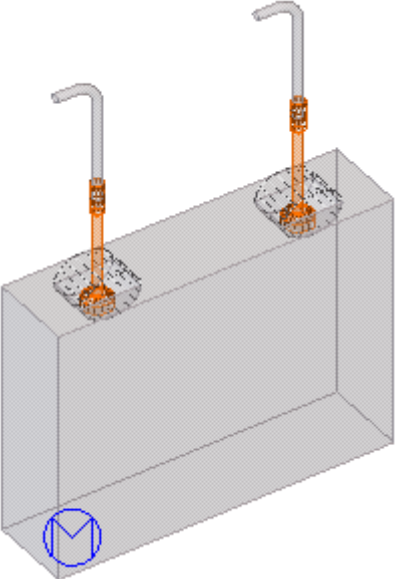
Selezionare come posizionare le parti superiore e inferiore dell'inserto.

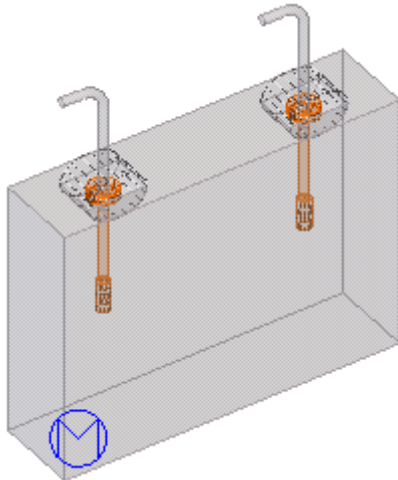
Opzione	Esempio
	
	

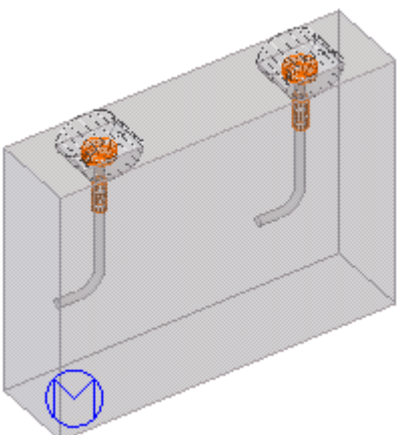
Opzione	Esempio
	
	

Esempio di un nuovo ancoraggio posizionato sul lato superiore della parte in calcestruzzo.

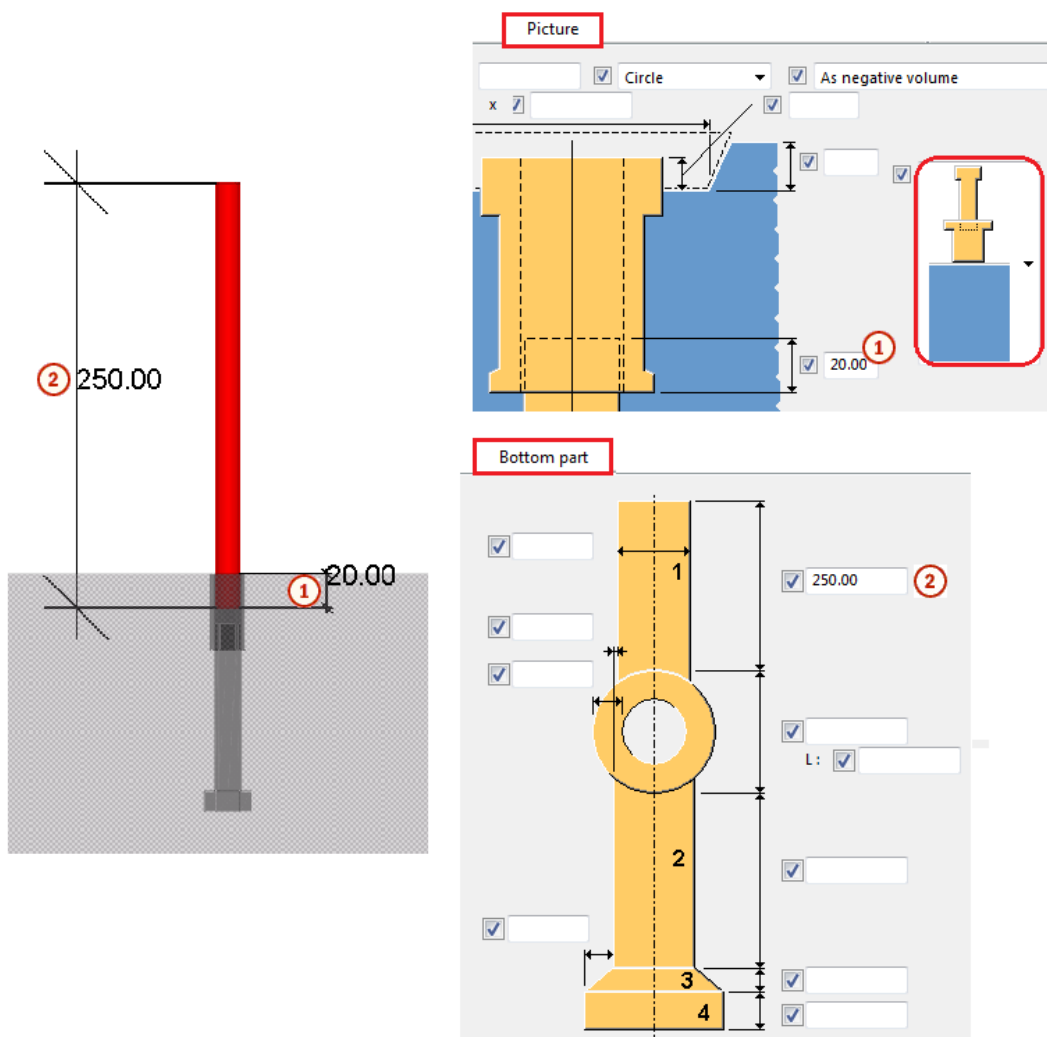

Crea parte superiore

Scegliere se la parte superiore di un inserto viene creata. Se l'opzione è impostata su **Si**, selezionare la modalità di connessione della parte all'elemento in calcestruzzo.

Crea parte inferiore

Scegliere se la parte inferiore di un inserto viene creata. Se l'opzione è impostata su **Si**, selezionare la modalità di connessione della parte all'elemento in calcestruzzo.

Scheda Parte superiore

Utilizzare la scheda **Parte superiore** per specificare la parte superiore dell'inserto.

Dimensioni parte superiore

Utilizzare le caselle relative a diametro e altezza per definire la forma della parte superiore dell'inserto. È possibile definire i diametri principali delle parti 1, 2, 3, 4 e 5 nella scheda **Pezzi**.

Esempi

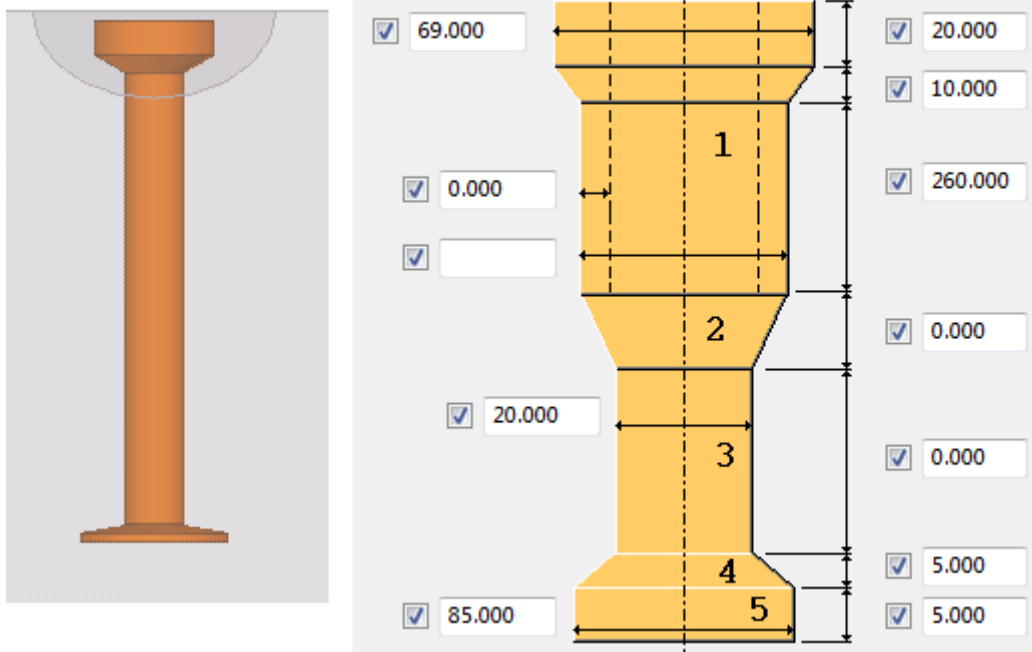

Includere la parte superiore definita nella scheda **Parte superiore**, includere la parte inferiore definita nella scheda **Parte inferiore**.

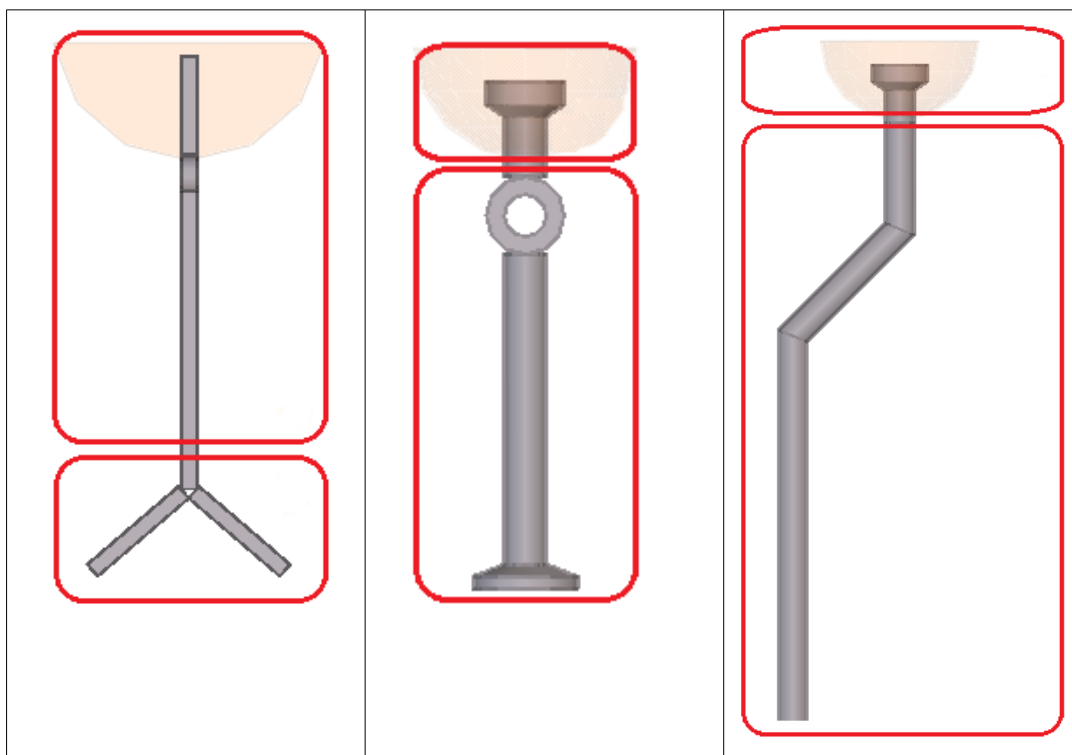

Scheda Parte inferiore

Utilizzare la scheda **Parte inferiore** per specificare la parte inferiore dell'inserto.

Dimensioni parte inferiore

Utilizzare le caselle relative a diametro e altezza per definire la forma della parte inferiore dell'inserto. È possibile definire i diametri principali delle parti 1, 2, 3, 4 e 5 nella scheda **Pezzi**.

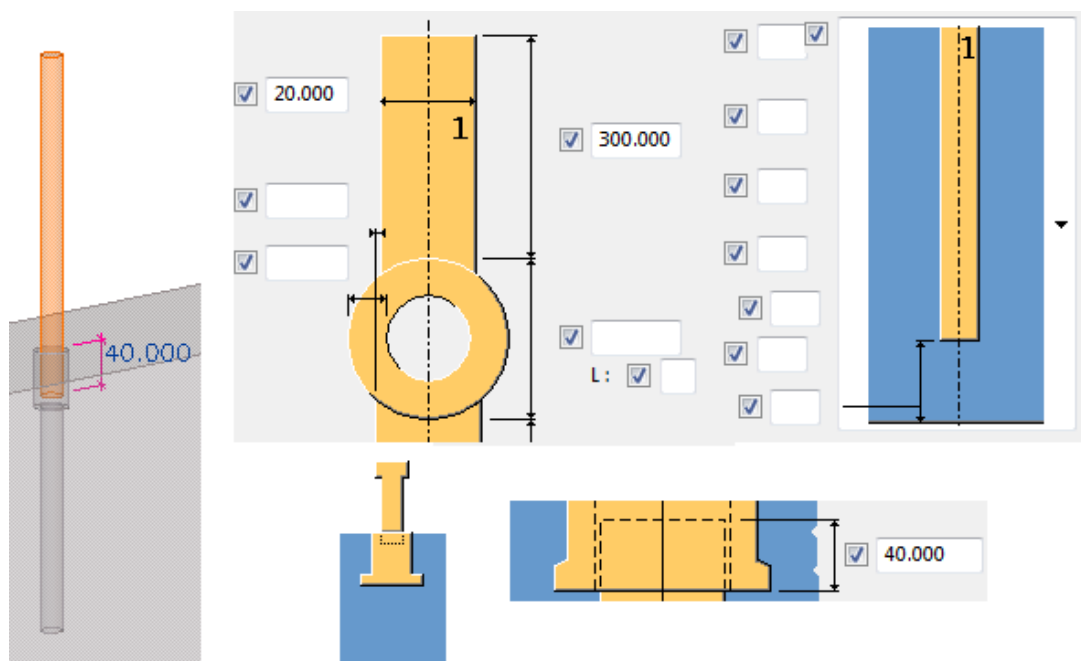
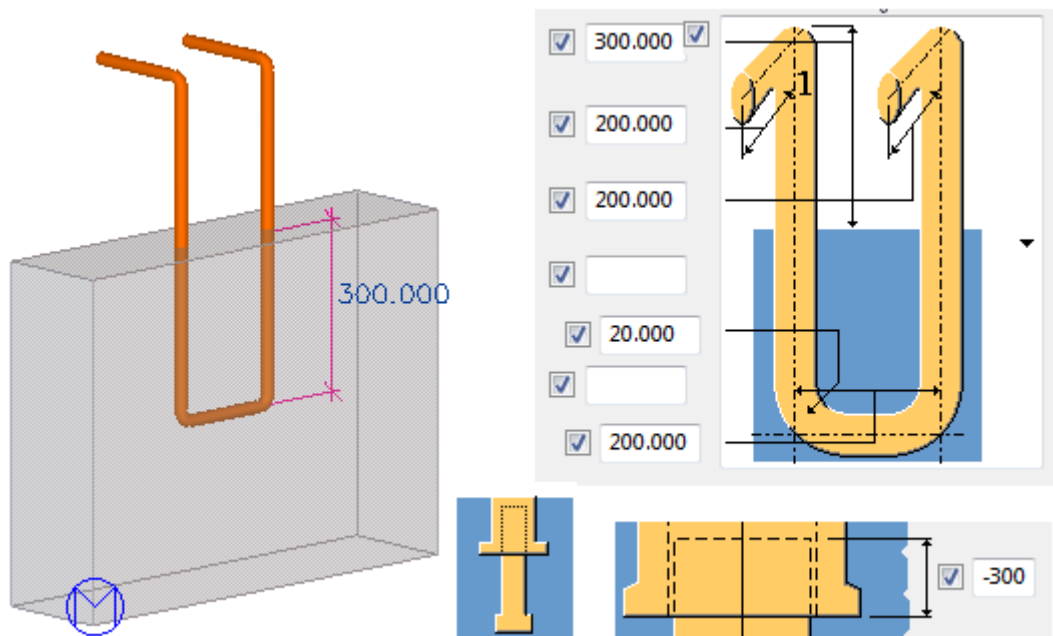

Scheda Parti

Utilizzare la scheda **Pezzi** per definire le proprietà delle parti superiore e inferiore dell'inserto e le proprietà della cassaforma parte.

Proprietà della parte

Sia la parte superiore che la parte inferiore vengono create da più profili. È possibile definire profili per ciascuna sezione.

Definire le proprietà per la parte superiore, inferiore e cassaforma. Se le proprietà del profilo vengono lasciate vuote, vengono utilizzati le lunghezze e i diametri definiti nelle schede **Parte superiore** e **Parte inferiore**.

Opzione	Descrizione
s, l, a	Spessore, larghezza e altezza della parte.
Pref. N.	Prefisso e numero partenza per il numero posizione della parte.
Materiale	Tipo di materiale.
Nome	Nome della parte.
Commento	Aggiunge un commento per la parte.

È possibile definire attributi utente per le parti superiore e inferiore.

The image shows two screenshots from the Tekla Structures software. The top-left screenshot shows a list of attributes for a beam, with a red box highlighting the values: Fabricator name (DEHA 6000), Type (socket anchor), and Article number (12345-568). A red arrow points from this box to the 'Beam Properties' dialog box in the bottom-left screenshot. The 'Beam Properties' dialog box has several tabs: 'Attributes', 'Position', and 'Deforming'. The 'Attributes' tab is active, showing various settings like 'Numbering series' (Part: P, Assembly: MLO), 'Attributes' (Name: ANCHOR, Profile: D34, Material: S235JR, Class: 13), and a 'User-defined attributes...' button. The bottom-right screenshot shows the 'Parameters' tab of the 'Tekla Structures Beam (1)' dialog box. It lists various parameters with checkboxes and input fields. A red box highlights the 'User-defined attributes' section, which contains the same values as the top-left screenshot: Fabricator name (DEHA 6000), Type (socket anchor), and Article number (12345-568).

Scheda Barra d'armatura

Utilizzare la scheda **Barra d'armatura** per definire le barre d'armatura aggiuntive per gli inserti.

È possibile definire le proprietà del gancio e della forma delle barre d'armatura, nonché le proprietà del profilo delle barre d'armatura in due direzioni.

Esempio

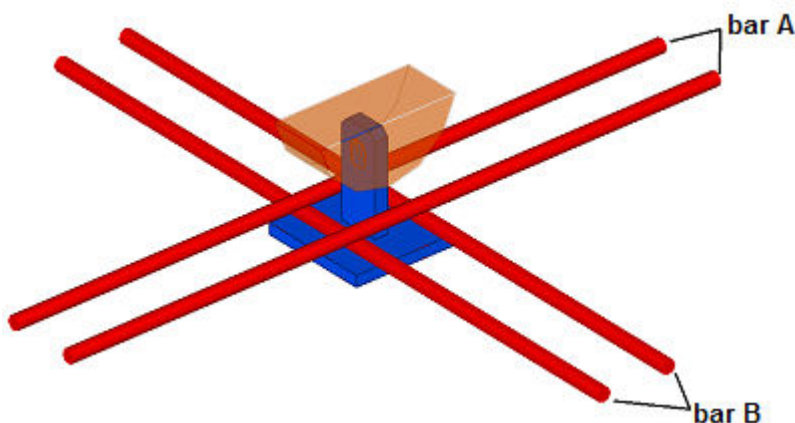

Materiale, Dimensioni

Le opzioni **Materiale** e **Dimensioni** funzionano insieme. Cliccare sul pulsante ... accanto alla casella **Dimensioni** per aprire il catalogo delle barre d'armatura e selezionare materiale e dimensioni per **barra A** e **barra B**.

Condizioni estr.sinistra/Condizioni estr.destra

Selezionare la forma della barra d'armatura.

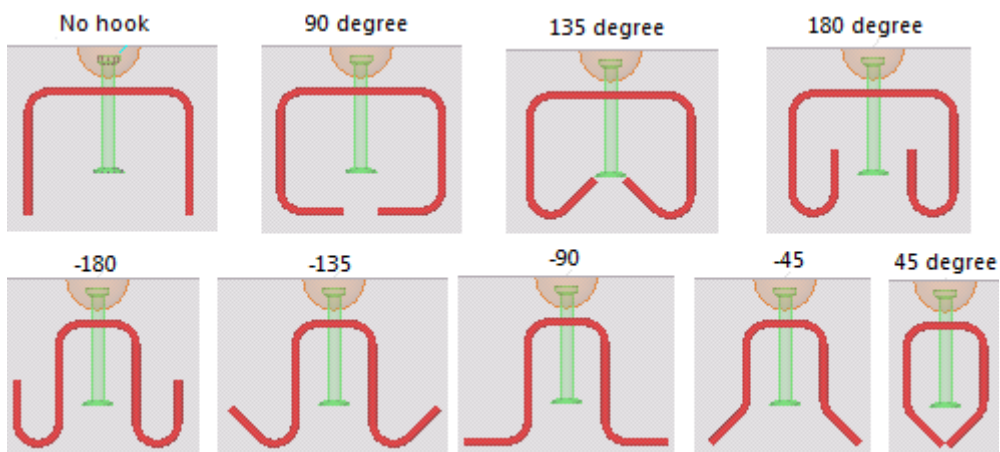

Lunghezze curvatura sinistra/Lunghezze curvatura destra, Bend radius

Definire la lunghezza di piegatura per i ganci e il raggio di piegatura.

Rotazione

Selezionare quanto devono essere ruotate le barre d'armatura e definire l'angolo di rotazione.

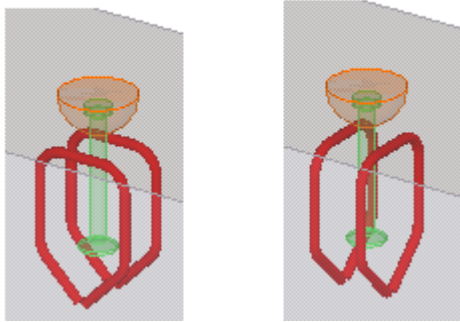

Dimensioni

Definire le dimensioni delle barre d'armatura e il numero di barre.

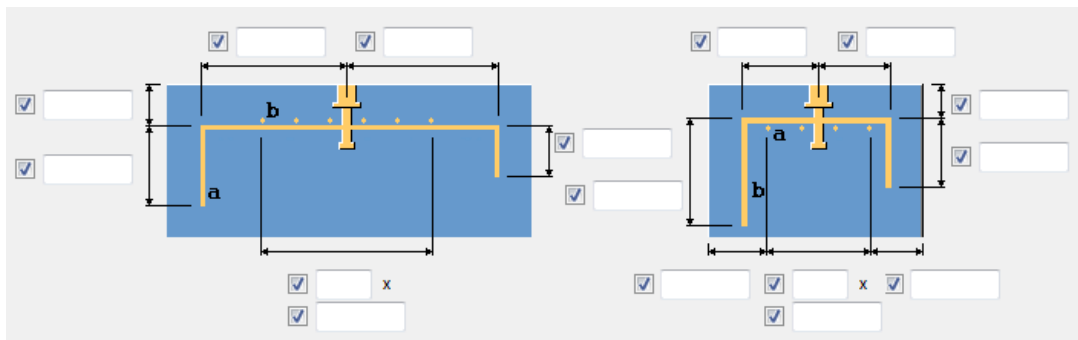

Scheda **Barre attaccate**

Utilizzare la scheda **Barre attaccate** per definire le barre d'armatura aggiuntive per gli inserti.

È possibile definire le proprietà del gancio e della forma delle barre d'armatura, nonché le proprietà del profilo delle barre d'armatura.

Esempio

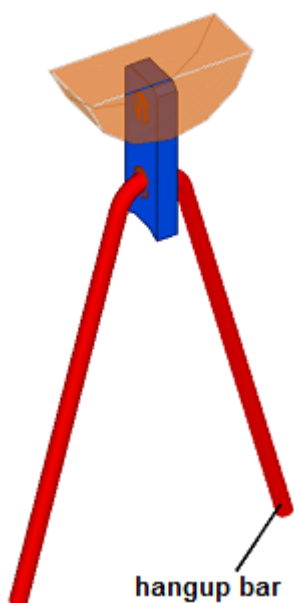

Materiale, Dimensioni

Le opzioni **Materiale** e **Dimensioni** funzionano insieme. Cliccare sul pulsante ... accanto alla casella **Dimensioni** per aprire il catalogo delle barre d'armatura e selezionare materiale e dimensioni.

Condizioni estr.sinistra/Condizioni estr.destra

Selezionare la forma della barra d'armatura.

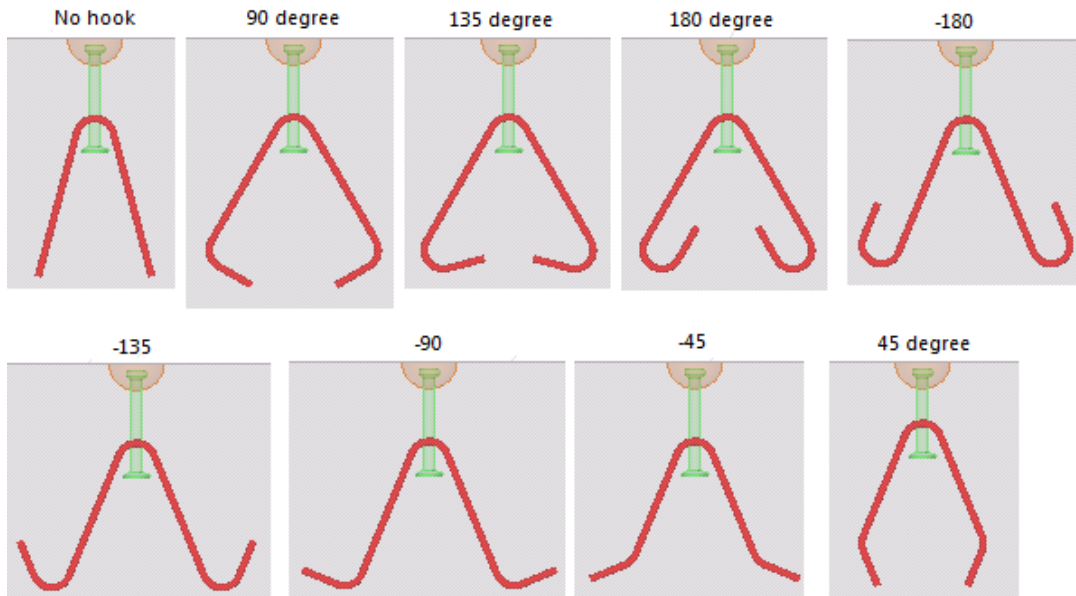

Lunghezze curvatura sinistra/Lunghezze curvatura destra, Bend radius
 Definire la lunghezza di piegatura per i ganci e il raggio di piegatura.

Rotazione

Specificare quanto devono essere ruotate le barre d'armatura attaccate e definire l'angolo di rotazione.

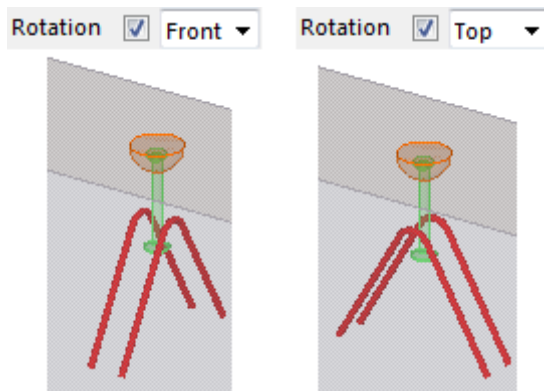

Dimensioni

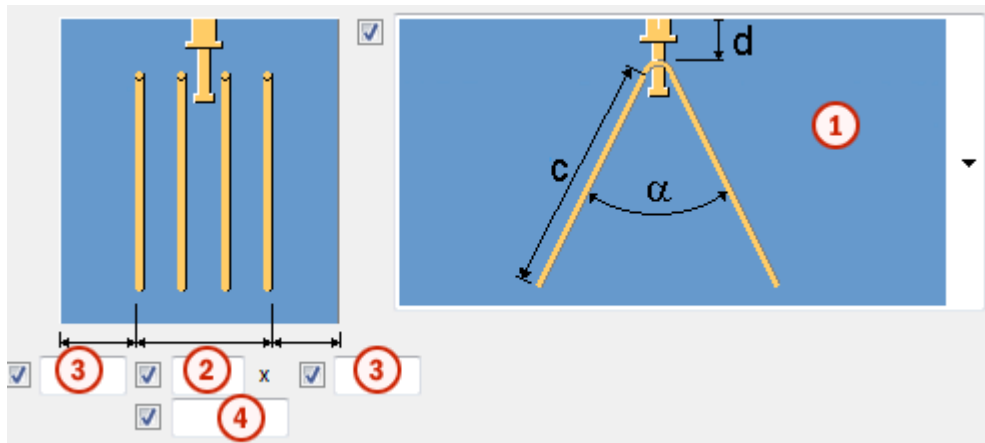

Opzione	Descrizione	Default
1	Specificare come posizionare le barra d'armatura attaccate. Utilizzare i valori a , b , c , d , e , f e gli angoli alfa e beta per definire le dimensioni delle barre d'armatura attaccate.	
2	Definisce il numero di barre d'armatura attaccate.	0
3	Definisce lo spessore del copriferro.	
4	Definisce la distanza tra le barre d'armatura attaccate.	100 mm

Scheda Barra orizzontale

Utilizzare la scheda **Barra orizzontale** per definire le barre d'armatura orizzontali aggiuntive per gli inserti.

È possibile definire le proprietà del gancio e della forma delle barre d'armatura, nonché le proprietà del profilo delle barre d'armatura.

Esempio

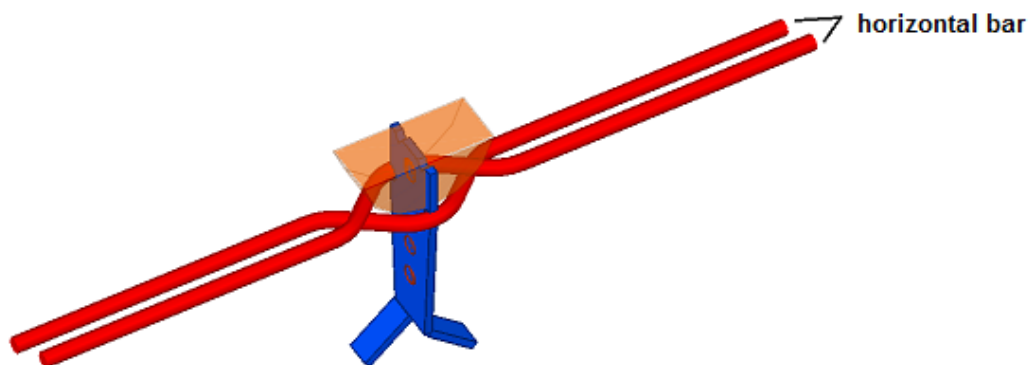

Materiale, Dimensioni

Le opzioni **Materiale** e **Dimensioni** funzionano insieme. Cliccare sul pulsante ... accanto alla casella **Dimensioni** per aprire il catalogo delle barre d'armatura e selezionare materiale e dimensioni.

Condizioni estr.sinistra/Condizioni estr.destra

Selezionare la forma della barra d'armatura.

Lunghezze curvatura sinistra/Lunghezze curvatura destra, Bend radius

Definire la lunghezza di piegatura per i ganci e il raggio di piegatura.

Rotazione

Specificare quanto devono essere ruotate le barre d'armatura orizzontali e definire l'angolo di rotazione.

Vista laterale

È possibile creare barre d'armatura orizzontali inclinate. Definire il numero di barre e la distanza tra di esse. Utilizzare il valore **d** per definire lo spessore del copriferro per il lato superiore e il valore **f** per definire la lunghezza della barra d'armatura.

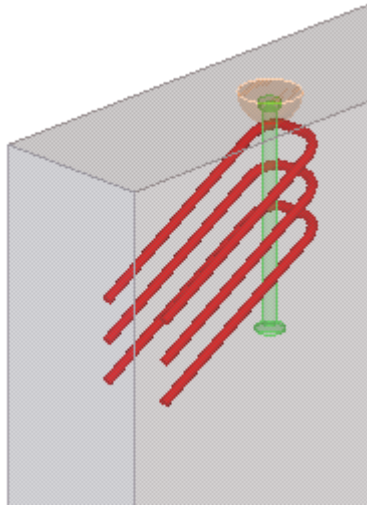

Vista superiore

Selezionare una forma per la barra d'armatura.

Utilizzare i valori **a**, **b**, **c**, **d**, **e**, **f** e l'angolo **α** per definire le dimensioni delle barre d'armatura orizzontali.

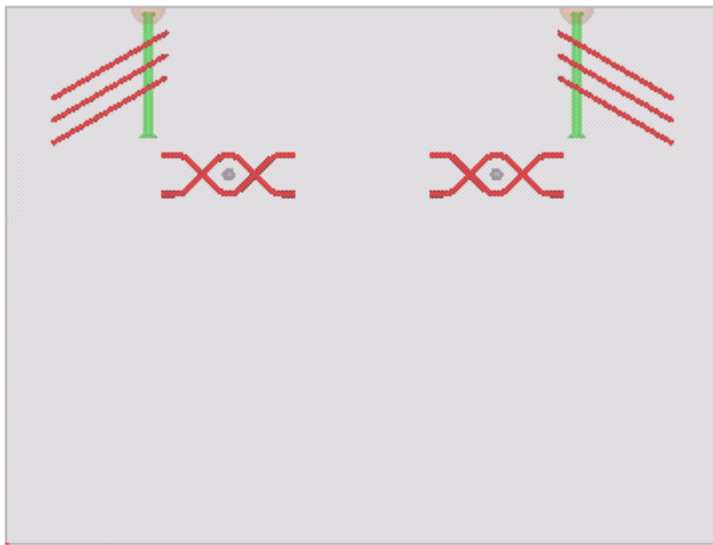
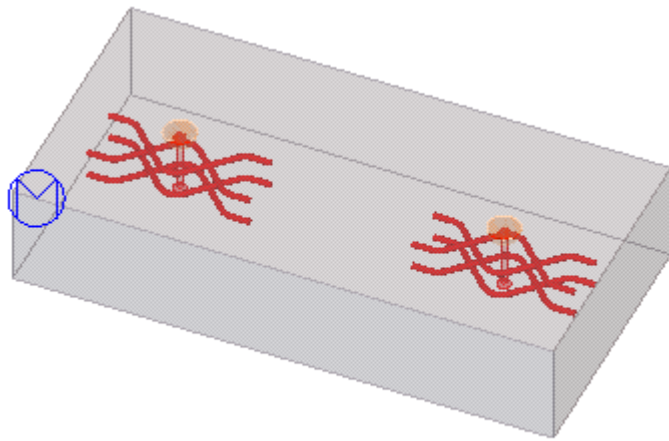

Scheda Barra speciale

Utilizzare la scheda **Barra speciale** per definire le barre d'armatura a forma di U aggiuntive per gli inserti.

È possibile definire le proprietà del gancio e della forma delle barre d'armatura, nonché le proprietà del profilo delle barre d'armatura in due direzioni.

Esempio

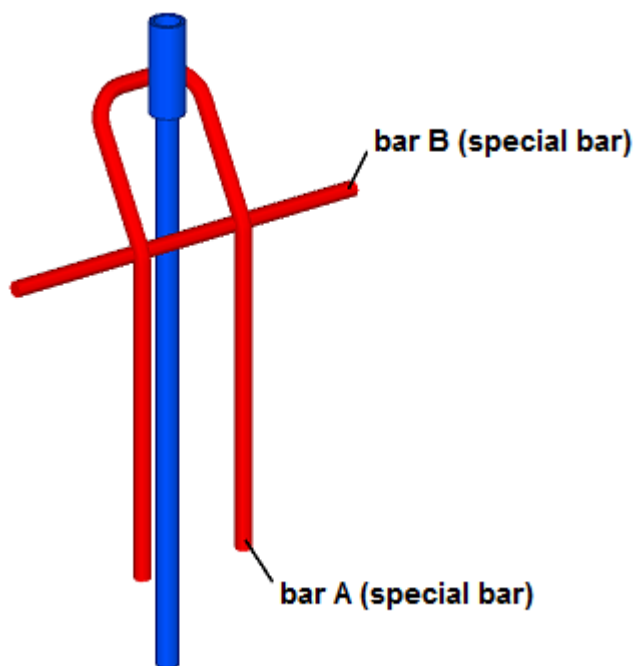

Materiale, Dimensioni

Le opzioni **Materiale** e **Dimensioni** funzionano insieme. Cliccare sul pulsante ... accanto alla casella **Dimensioni** per aprire il catalogo delle barre d'armatura e selezionare materiale e dimensioni per **barra A** e **barra B**.

Condizioni estr.sinistra/Condizioni estr.destra

Selezionare la forma della barra d'armatura.

Lunghezze curvatura sinistra/Lunghezze curvatura destra, Bend radius

Definire la lunghezza di piegatura per i ganci e il raggio di piegatura.

Rotazione

Specificare quanto devono essere ruotate le barre d'armatura a U e definire l'angolo di rotazione.

Sagoma

Selezionare una forma per la barra d'armatura.

Utilizzare i valori **a, b, c, d, e, f** e gli angoli **α** per definire le dimensioni delle barre d'armatura a forma di U.

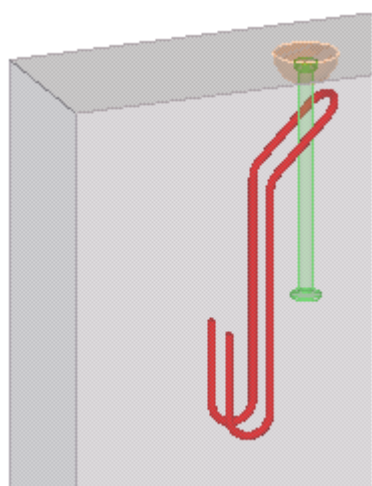
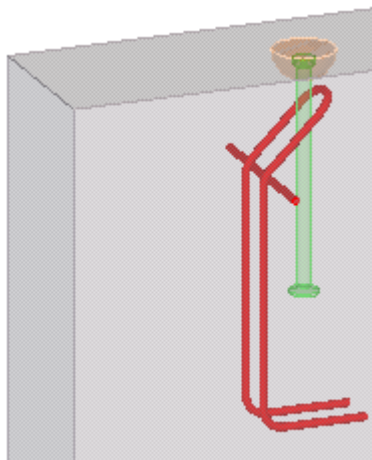

Scheda Avanzato

Utilizzare la scheda **Avanzato** per definire le proprietà delle barre d'armatura e gli attributi utente per barre d'armatura, barre di sostegno, barre speciali e barre orizzontali.

Proprietà barre d'armatura

Opzione	Descrizione
Commento	Aggiunge un commento per le barre d'armatura.
Nome	Definisce un nome mostrato nei disegni e nei report.
Classe	Definisce il numero di classe per le barre d'armatura.
Serie	Definisce un prefisso per il numero posizione della barra.

Opzione	Descrizione
Numero partenza	Definisce un numero partenza per il numero di posizione della barra.

	Comment	Name	Class	Serie	Start number
Reinforcing bar	<input checked="" type="checkbox"/>	<input type="text"/>	<input checked="" type="checkbox"/>	<input type="text"/>	<input checked="" type="checkbox"/>
Hangup bars	<input checked="" type="checkbox"/>	<input type="text"/>	<input checked="" type="checkbox"/>	<input type="text"/>	<input checked="" type="checkbox"/>
Horizontal bar	<input checked="" type="checkbox"/>	<input type="text"/>	<input checked="" type="checkbox"/>	<input type="text"/>	<input checked="" type="checkbox"/>
Special bar	<input checked="" type="checkbox"/> manually	<input checked="" type="checkbox"/> SPECIAL BAR	<input checked="" type="checkbox"/> 12	<input checked="" type="checkbox"/> X	<input checked="" type="checkbox"/> 3000

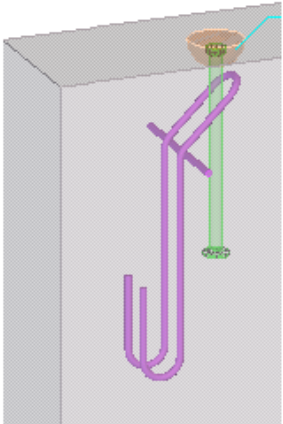

Reinforcing Bar Properties

Save Load standard Save as standard

General Group

Reinforcing bar

Prefix: X Start No.: 3000

Name: SPECIAL BAR

Size: 8

Grade: B500 Select...

Bending radius: 20.000

Class: 12

User-defined attributes...

OK Apply

Tekla Structures Reinforcing bar (1)

Parameters

Comment manually

Inserto (1008)

Inserto (1008) consente di creare uno o più inserti nelle parti in calcestruzzo. È possibile creare più inserti da utilizzare come ancoraggi di sollevamento con un punto di inserimento.

Oggetti creati

- Inserti
- Barre d'armatura

Utilizzare per

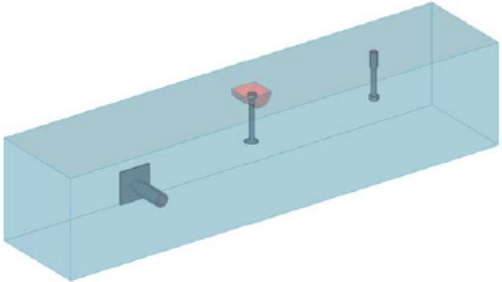
Situazione	Descrizione
	Inseri

Ordine di selezione

1. Selezionare una parte in calcestruzzo.
2. Selezionare un punto sul lato della parte in cui si desidera inserire l'inserito.
Il dettaglio viene creato automaticamente quando si seleziona il punto.

Scheda Immagine

Utilizzare la scheda **Immagine** per controllare le dimensioni degli inserti, il metodo di connessione e la rotazione.

Dimensioni degli inserti

Definire se l'inserito deve rientrare. È possibile definire le dimensioni dell'incavo, la distanza dal piano dell'incavo alla parte superiore dell'inserito, selezionare la forma del taglio e specificare se i tagli sono da considerare come tagli vuoti o tagli con parte cassaforma.

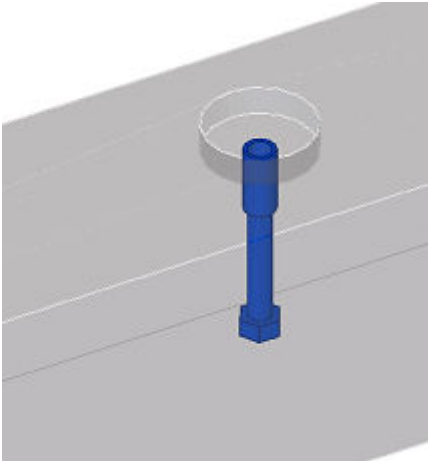
Opzione	Esempio
Cerchio	

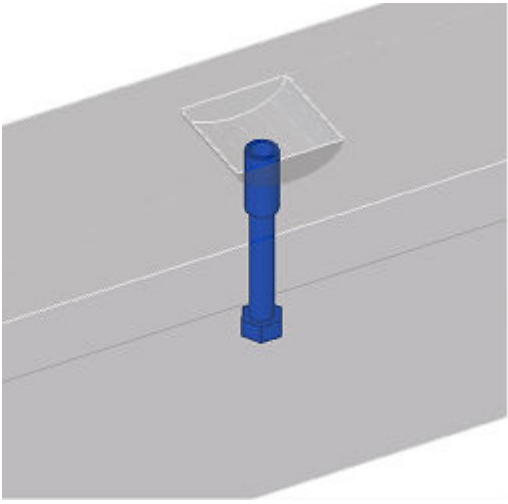
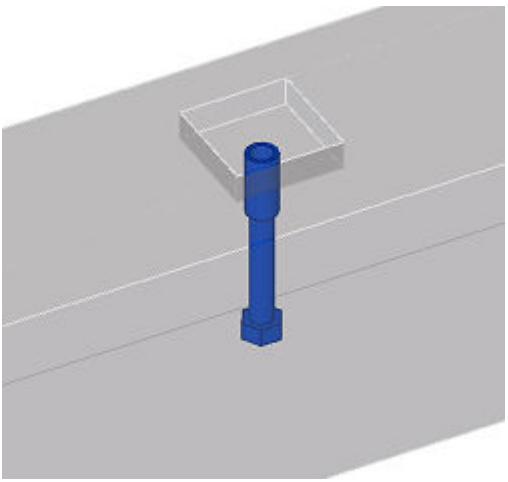
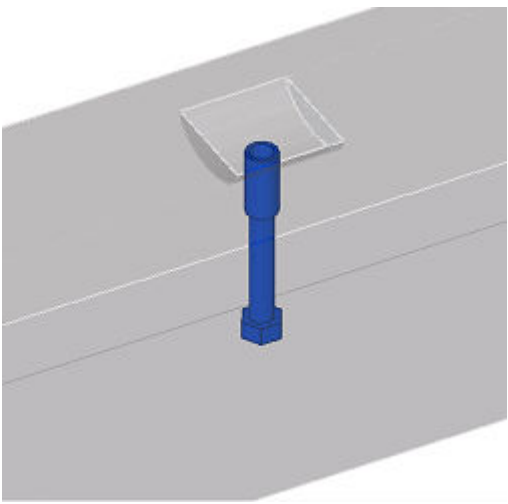
Opzione	Esempio
Mezzaluna X	
Quadrato	
Mezzaluna Y	

Parte superiore/Parte inferiore

Impostare la classe e la rotazione della parte. Ciascuna opzione consente di ruotare l'inserto di 90 gradi in senso antiorario. È anche possibile definire un angolo di rotazione fisso.

Come collegare la parte superiore ad un elemento in calcestruzzo

Specificare se la parte superiore dell'inserto viene creata e se impostata su **Si**, selezionare la modalità di connessione della parte alla parte in calcestruzzo.

Come collegare la parte inferiore

Definire se la parte inferiore dell'inserto viene creata e se l'opzione è impostata su **Si**, selezionare la modalità di connessione della parte alla parte in calcestruzzo.

Selezione di una parte personalizzata dal catalogo Applicazioni e componenti

Selezionare una parte personalizzata dal catalogo **Applicazioni e componenti** da utilizzare come inserto. Utilizzare l'opzione **Si e sotto-assemblaggio** per aggiungere l'inserto come sotto-assemblaggio alla parte principale. La direzione di default è **Punto 2 +x**.

Scheda Parte superiore

Utilizzare la scheda **Parte superiore** per specificare la parte superiore dell'inserto.

Dimensioni parte superiore

Utilizzare le caselle relative a diametro e altezza per definire la forma della parte superiore dell'inserto. È possibile definire i diametri principali delle parti **1, 2, 3, 4 e 5** nella scheda **Parti**.

Esempi

Parte superiore dell'inserto definita nella scheda **Parte superiore**, parte inferiore dell'inserto definita nella scheda **Parte inferiore**.

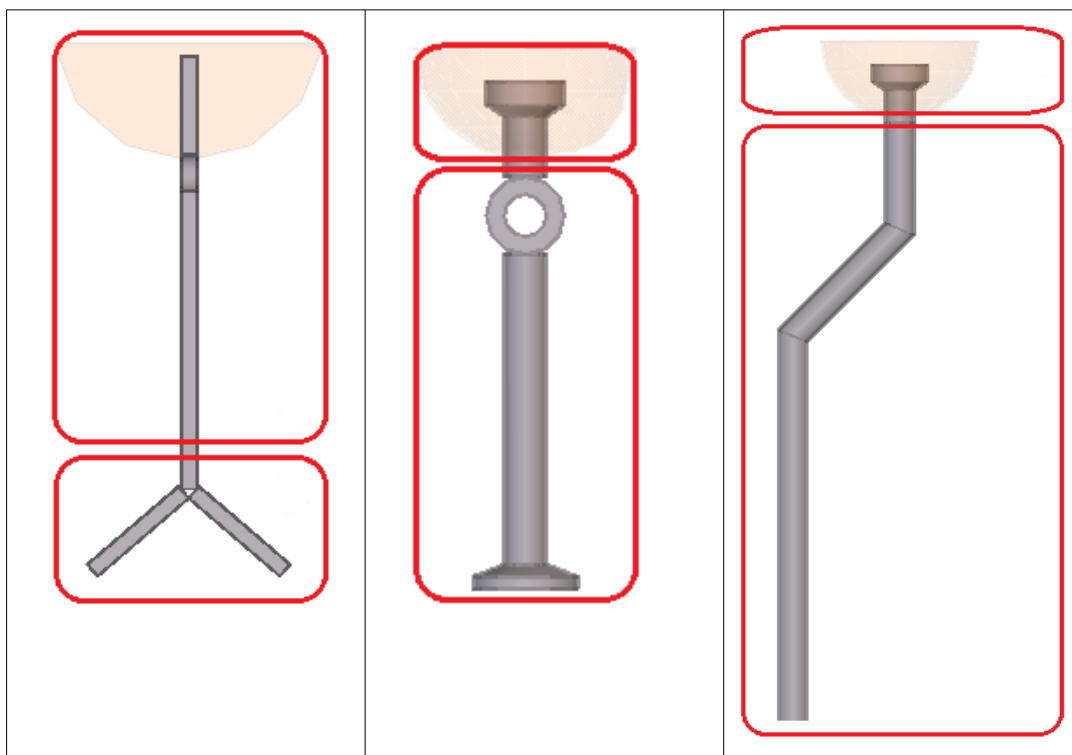

Scheda Parte inferiore

Utilizzare la scheda **Parte inferiore** per specificare la parte inferiore dell'inserto.

Dimensioni parte inferiore

Utilizzare le caselle relative a diametro e altezza per definire la forma della parte inferiore dell'inserto. È possibile definire i diametri principali delle parti **1, 2, 3, 4 e 5** nella scheda **Parti**.

Ad esempio, vedere la scheda **Parte superiore**.

Scheda Parti

Utilizzare la scheda **Parti** per definire i profili delle parti superiore e inferiore dell'inserto e le proprietà della cassaforma parte.

Proprietà della parte

Sia la parte superiore che la parte inferiore vengono create da più profili. È possibile definire profili per ciascuna sezione.

Definire le proprietà per la parte superiore, inferiore e cassaforma. Se le proprietà del profilo vengono lasciate vuote, vengono utilizzati le lunghezze e i diametri definiti nelle schede **Parte superiore** e **Parte inferiore**.

Opzione	Descrizione
t, l, a	Definisce lo spessore, la larghezza e l'altezza della parte.
Prof. N.	Definisce un prefisso e un numero partenza per il numero di posizione della parte.
Materiale	Definisce il tipo di materiale.
Nome	Consente di definire un nome per la parte.
Commento	Aggiunge un commento per la parte.

È possibile definire attributi utente per le parti superiore e inferiore.

The image shows two screenshots from the Tekla Structures software. The top-left screenshot shows a configuration panel with the following fields: Fabricator name (checked, DEHA 6000), Type (checked, socket anchor), Nomination (checked), and Article number (checked, 12345-568). A red box highlights these four fields. A red arrow points from this box to the 'Parameters' tab in the 'Beam Properties' dialog box shown in the bottom-right screenshot. The 'Parameters' tab in the 'Beam Properties' dialog box has several fields, with 'Fabricator name' (checked, DEHA 6000), 'Type' (checked, socket anchor), 'Nomination' (checked), and 'Article number' (checked, 12345-568) highlighted with a red box. The 'User-defined attributes...' button is also highlighted with a red box.

Scheda Posizionamento

Utilizzare la scheda **Posizionamento** per definire il posizionamento e la distribuzione dell'inserito.



Posizionamento

Definire come posizionare le parti superiore e inferiore dell'inserito.

Posizione

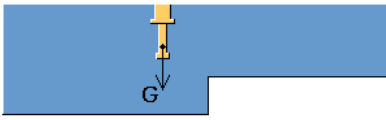
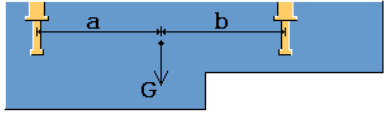
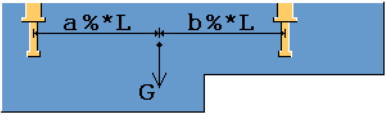
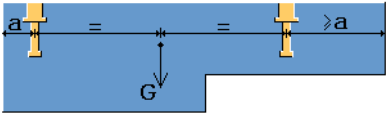
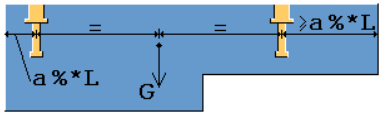
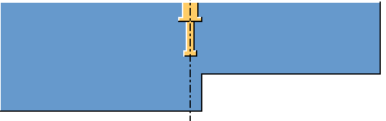
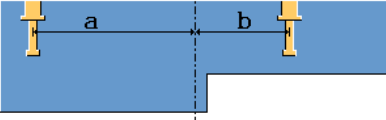
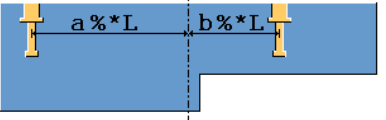
Definire il tipo di posizionamento dell'inserto. A seconda dei punti di inserimento del componente, è possibile creare più inserti.

Opzione	Descrizione
	L'inserto è posizionato nel punto di posizionamento selezionato.
	L'inserto è posizionato nel punto centro di gravità nel senso della lunghezza della parte.
	Inserti multipli. Definisce le dimensioni a e b . Riferimento = centro di gravità
	Definisce le dimensioni a e b come percentuali della lunghezza della parte. Riferimento = centro di gravità
	L'inserto viene posizionato al centro della parte, lungo la lunghezza della parte in calcestruzzo.
	Inserti multipli. Definisce la dimensione a come percentuale della lunghezza totale della parte. Riferimento = centro di gravità
	L'inserto è posizionato al centro della parte.
	Definisce le dimensioni a e b . Riferimento = centro della parte
	Definisce le dimensioni a e b come percentuali della lunghezza della parte. Riferimento = centro della parte

Opzione	Descrizione
	<p>Definisce le dimensioni a e b.</p> <p>Le distanze vengono calcolate dagli inserti alle estremità della parte.</p>
	<p>Definisce le dimensioni a e b come percentuali della lunghezza della parte.</p> <p>Le distanze vengono calcolate dagli inserti alle estremità della parte.</p>

Dimensioni

Definire le dimensioni dell'inserto **a** e **l**.

Centro di gravità

Definire il centro di gravità della parte in calcestruzzo per gli inserti.

Numero di ancoraggi extra

Spaziatura tra più inserti.

Scheda Barra d'armatura

Utilizzare la scheda **Barra d'armatura** per definire le barre d'armatura aggiuntive per gli inserti.

È possibile definire le proprietà della forma delle barre d'armatura, nonché le proprietà del profilo delle barre d'armatura in due direzioni.

È possibile definire il numero, la forma, la dimensione e lo spessore del copriferro delle barre d'armatura.

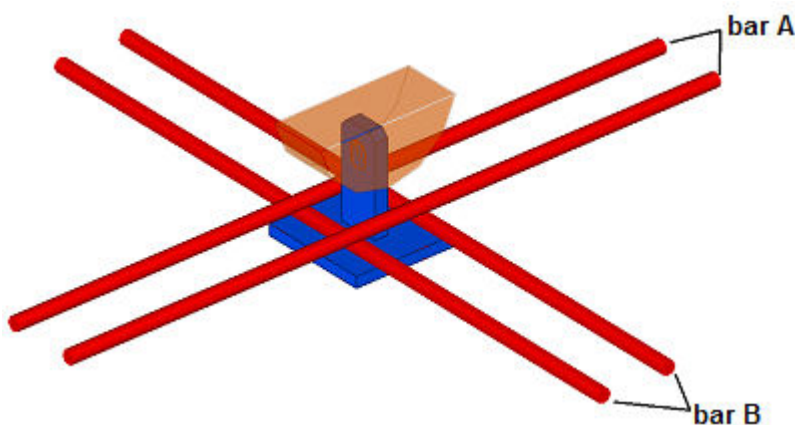

Scheda Avanzato

Utilizzare la scheda **Avanzato** per definire le proprietà delle barre d'armatura A e B.

Proprietà barre d'armatura

Opzione	Descrizione
Commento	Aggiunge un commento per le barre d'armatura.
Nome	Definisce un nome mostrato nei disegni e nei report.
Classe	Definisce il numero di classe della parte per le barre d'armatura.
Serie	Definisce un prefisso per il numero di posizione della parte.
Numero partenza	Definisce un numero partenza per il numero di posizione della parte.

Bulloni

Cliccare sul pulsante **Bulloni** per aprire la finestra di dialogo **Bulloni** in cui è possibile definire inserti aggiuntivi e i relativi offset.

Inserito (1008) utilizza unicamente le opzioni **Dist. verticale** e **Dist. orizzontale**, le altre non vengono prese in considerazione.

Esempio

Nell'esempio riportato di seguito, il posizionamento dei bulloni utilizza dimensioni fisse dai bordi della parte, in base a quanto definito nella scheda **Posizionamento**. Gli inserti aggiuntivi sono definiti nella finestra di dialogo **Bulloni**.

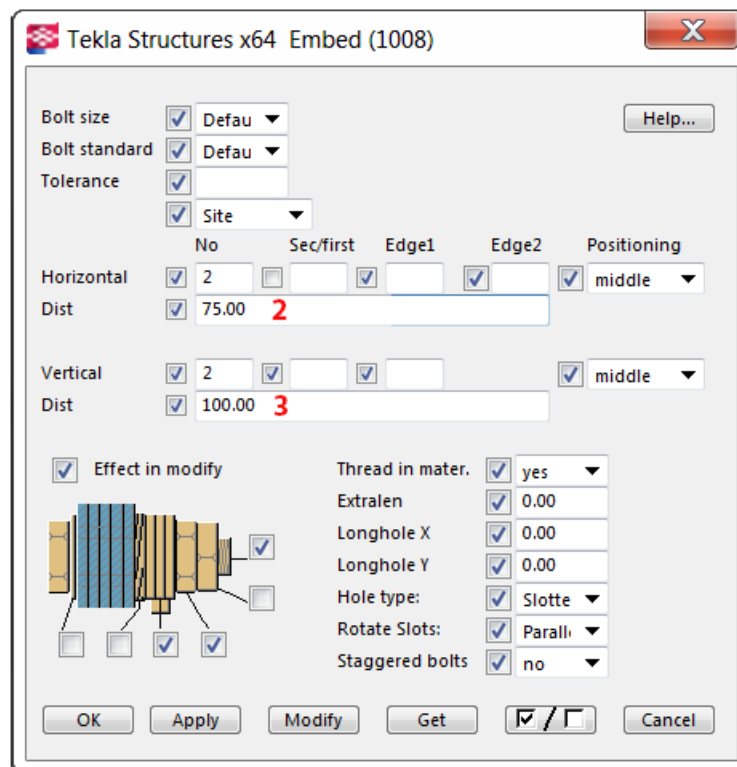
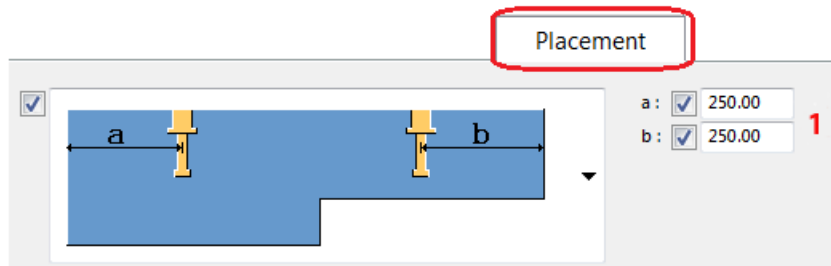

Facoltativamente, è anche possibile utilizzare le opzioni **Sec/primo** e **Posizionare** per definire una distanza dal bordo della trave.

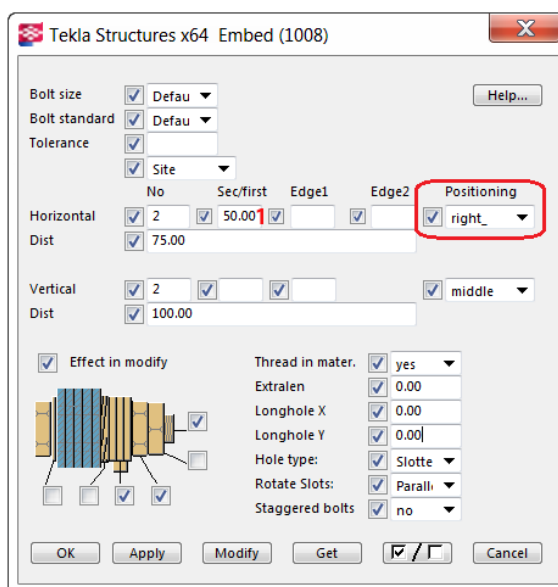
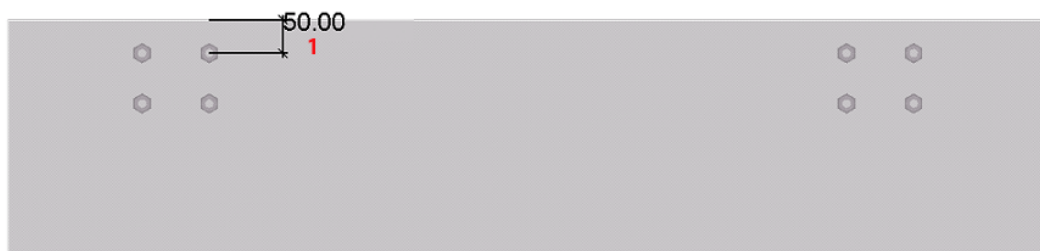

Scheda Generale

Per ulteriori informazioni, cliccare sul collegamento di seguito:

Scheda Generale

Scheda Analisi

Per ulteriori informazioni, cliccare sul collegamento di seguito:

Scheda Analisi

Armatura trave continua

È possibile rinforzare una trave continua utilizzando una macro denominata **ContinuousBeamReinforcement**. La macro crea barre principali superiori e inferiori, staffe, adattamenti e barre superiori e inferiori aggiuntive utilizzando i componenti di sistema. **Armatura longitudinale (70)** crea le barre superiori

e inferiori principali e aggiuntive, **Staffe di armatura (67)** crea le staffe e **Adattamento (13)** crea gli adattamenti.

Per armare una trave continua:

1. Cliccare sul pulsante **Applicazioni e componenti**  del pannello laterale per aprire il catalogo **Applicazioni e componenti**.
2. Cliccare sulla freccia accanto ad **Applicazioni** per aprire la lista delle applicazioni.
3. Cliccare due volte su **ContinuousBeamReinforcement**.
4. Selezionare le travi e fare click su **Avanti**.
5. Selezionare le colonne e fare click su **Avanti**.
6. Se necessario, modificare le proprietà dell'armatura e cliccare su **Fine**.
Vengono create le armature.

Limitazioni

Le travi devono essere allineate affinché l'armatura venga eseguita correttamente.

Esempio

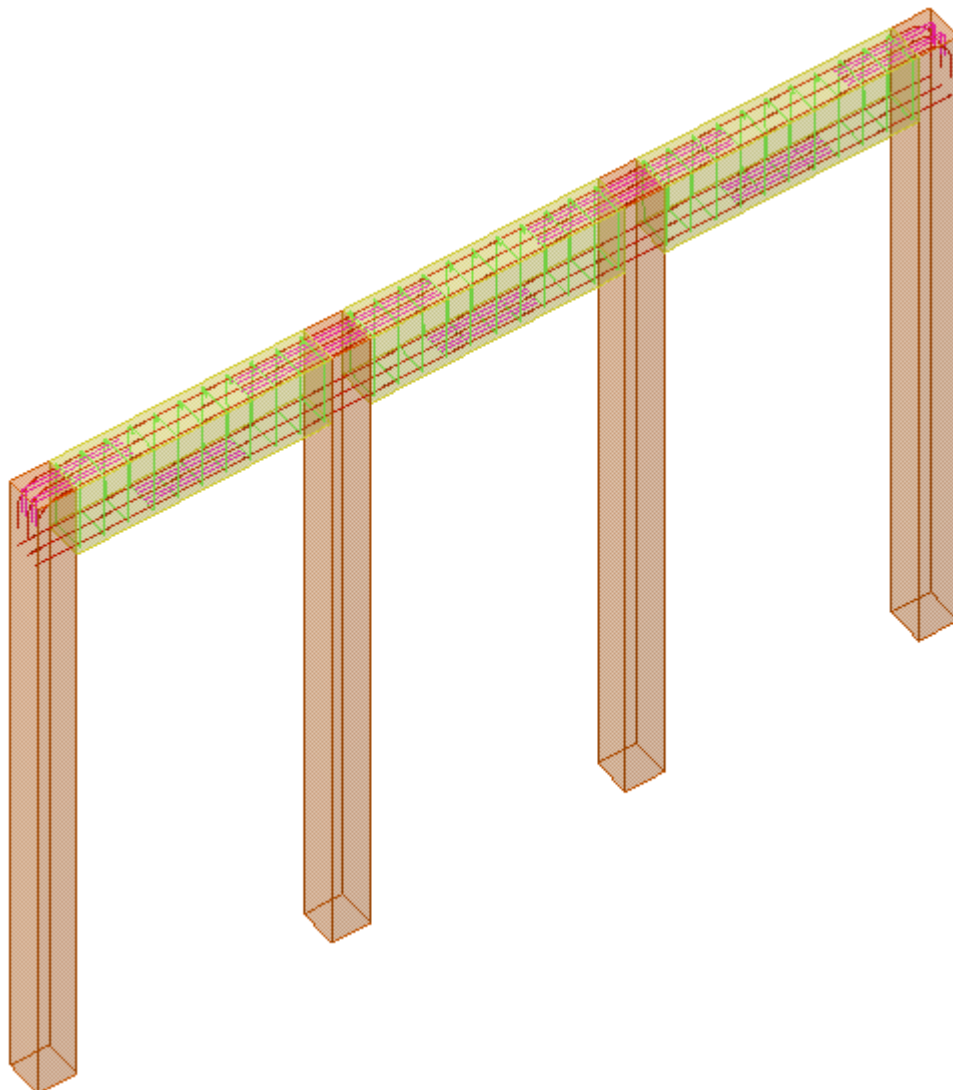

Sollevamento

In questa sezione sono illustrati i componenti che possono essere utilizzati per il sollevamento.

Per ulteriori informazioni, cliccare sul collegamento di seguito:

- [Lifting anchor \(80\) \(pagina 3691\)](#)

Lifting anchor (80)

Lifting anchor (80) crea due ancoraggi di sollevamento (o gruppi di ancoraggi) per una parte in calcestruzzo e li posiziona simmetricamente su entrambi i lati del centro di gravità della parte.

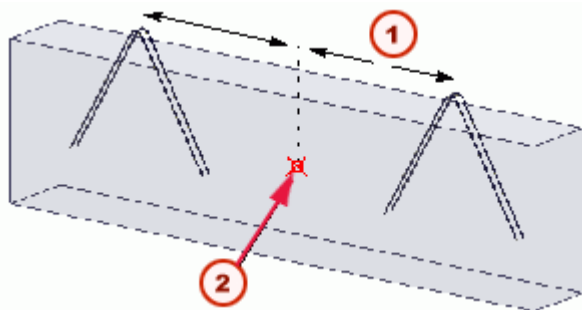

	Descrizione
1	30% della lunghezza della parte (default)
2	Centro di gravità

Oggetti creati

- Ancoraggi di sollevamento (2 o più)
- Incavi per ancoraggi (opzionali)

Utilizzare per

Situazione		Informazioni aggiuntive
		Ancoraggio diritto con gambe diritte (Tipo A nel file delle proprietà di ancoraggio, vedere Proprietà ancoraggio da un file)
		Ancoraggio diritto con gambe a L (Tipo D)

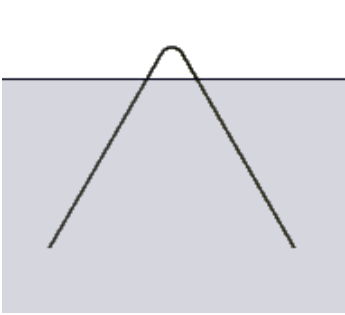
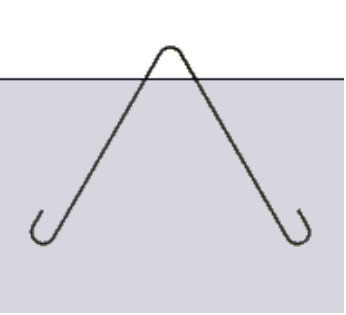
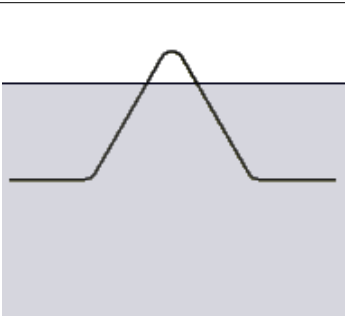
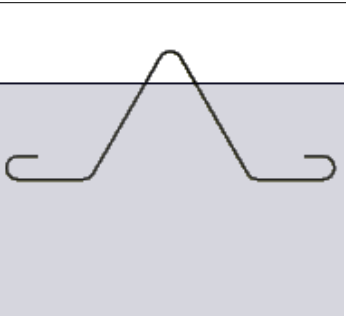
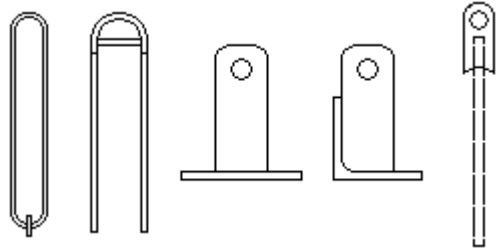
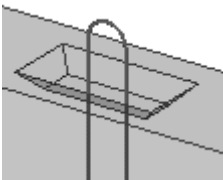
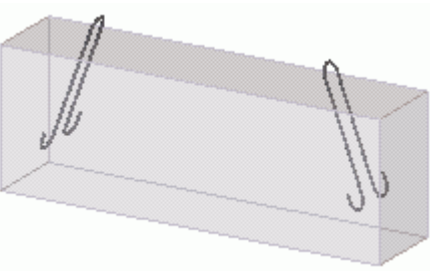
Situazione		Informazioni aggiuntive
		Ancoraggio angolare con gambe diritte (Tipo B)
		Ancoraggio angolare con gambe a L (Tipo C)
		Componenti personalizzati quali gli ancoraggi
		Ancoraggi incassati nella parte.
		Ancoraggi inclinati e/o ruotati

Prima di iniziare

Creare la parte in calcestruzzo.

Ordine di selezione

1. Parte in calcestruzzo.

Scheda Immagine

Utilizzare la scheda **Immagine** per definire le proprietà dell'ancoraggio, per utilizzare i componenti personalizzati come gli ancoraggi, per creare incavi e per definire le dimensioni dell'incavo.

Proprietà ancoraggio di sollevamento

Le proprietà degli ancoraggi di sollevamento sono:

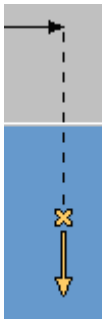
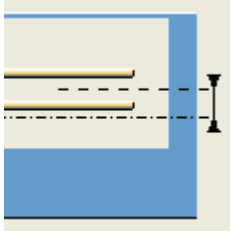
Opzione	Descrizione
Crea ancoraggi	Seleziona la modalità di creazione degli ancoraggi.
Dimensioni tirafondi	Le opzioni sono: <ul style="list-style-type: none">• Utilizza valori dialogo• Seleziona dal file, vedere Proprietà ancoraggio dal file. È necessario immettere dimensioni diverse per i diversi tipi di an
Distanza da	Imposta la distribuzione dell'ancoraggio dal centro di gravità o d della parte. È possibile impostare la distanza in base alla lunghezza o alla pe della lunghezza.
	La distanza tra un ancoraggio (o un gruppo di ancoraggi) e il cent della parte. L'impostazione di default è il 30% della lunghezza de
	La distanza tra un ancoraggio (o un gruppo) e la linea centrale de
Numero di barre/passi	Il numero e il passo degli ancoraggi in un gruppo. Se la spaziatur immettere ciascun valore individualmente.
Personale	Vedere Componente personalizzato quale l'ancoraggio di sol
Componente	
Impostaz. pers.	

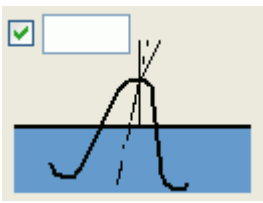
Opzione	Descrizione
Direzione superiore	
	L'opzione per definire se gli ancoraggi sono annegati nella parte.
	L'angolo di inclinazione degli ancoraggi. Le teste di ancoraggio sono verso il centro di gravità della parte.
Ruota gancio	L'opzione per ruotare gli ancoraggi. Le opzioni sono: <ul style="list-style-type: none"> • No: Ancoraggi paralleli alla parte. • Si: Ancoraggi perpendicolari alla parte.
Tipo	Resistenza dell'acciaio utilizzato nell'ancoraggio.
Dimensione	Diametro della barra di ancoraggio.
Nome	Nome mostrato nei disegni e nei report.
Prefisso, Numero partenza	Prefisso e numero partenza del numero posizione della parte.
Classe	Numero classe parte.

Laterale

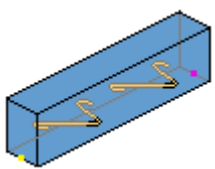
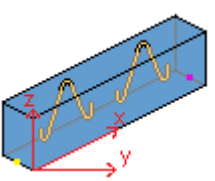
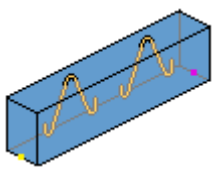

Selezionare il lato della parte in cui Tekla Structures crea gli ancoraggi:

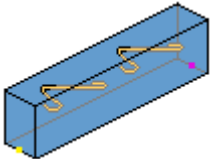
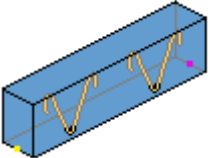
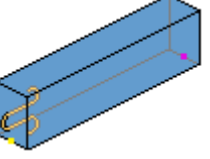
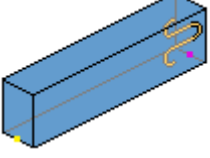
Opzione	Descrizione
	Anteriore
 	Superiore Default

Opzione	Descrizione
	Posteriore
	Inferiore
	Estremità iniziale
	Estremità finale

Incavi

Selezionare una delle seguenti opzioni per definire se gli ancoraggi di sollevamento sono incassati nella parte in calcestruzzo:

Opzione	Descrizione
	Ancoraggi sulla superficie della parte. Default
	Ancoraggi incassati nella parte.

Se si sceglie di incassare gli ancoraggi nella parte, utilizzare i seguenti campi per definire la forma e le dimensioni degli incavi:

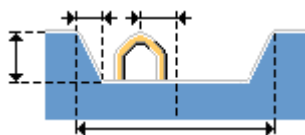

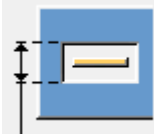

Componente personalizzato quale l'ancoraggio di sollevamento

Per utilizzare i componenti personalizzati quali gli ancoraggi di sollevamento:

1. Nella casella di riepilogo **Personalizzato**, selezionare **Sì**.
2. Cliccare sul pulsante ... accanto al campo **Componente** per aprire la finestra di dialogo **Seleziona componente**.
3. Passare al componente personalizzato che si desidera utilizzare come ancoraggio di sollevamento.

Il componente selezionato deve essere una parte personalizzata e deve avere due o tre punti di inserimento.

Il componente deve essere creato in modo che il primo e il secondo punto di inserimento siano sulla superficie in calcestruzzo e lungo l'asse longitudinale della parte in calcestruzzo.

SUGGERIMENTO Per ulteriori informazioni Per ulteriori informazioni su come creare le parti personalizzate che possono essere utilizzate come ancoraggi di sollevamento, vedere [Creating standard embeds for global use \(Creazione di inserti standard per l'uso globale\)](#).

4. Selezionare il componente e cliccare su **OK**.
5. Per utilizzare le proprietà del componente personalizzato salvate, immettere il nome utilizzato per salvare le proprietà nel campo **Impostaz. pers.**
6. Se la posizione di ancoraggio non è corretta, selezionare un'altra opzione nella casella di riepilogo **Direzione superiore**.

Proprietà ancoraggio dal file

È possibile definire le proprietà degli ancoraggi di sollevamento immettendo i valori nella finestra di dialogo oppure è possibile creare un file contenente le proprietà di ancoraggio che si desidera utilizzare. Utilizzare un editor di testo standard qualsiasi per creare il file e salvarlo come `LiftingAnchors.dat` nella cartella del modello.

Per utilizzare le proprietà di ancoraggio definite in un file:

1. Nella finestra di dialogo **Lifting anchor (80)**, scegliere **Seleziona dal file** dalla casella di riepilogo **Dimensioni tirafondi**.
2. Cliccare sul pulsante ... per selezionare il file.







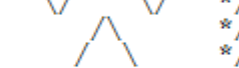

Esempio

Creare una riga nel file per ciascun ancoraggio di sollevamento. Immettere le seguenti proprietà, separate da spazi:

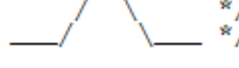
- Capacità di ancoraggio [kN], inclusi i fattori di sicurezza e di materiale
- Tipo [A, B, C o D], vedere la tabella **Utilizzare per**.
- Classe [caratteri]
- Dimensioni [caratteri]
- Lunghezza di ancoraggio 1 [mm]
- Lunghezza di ancoraggio 2 [mm]
- Dimensione sporgenza dell'ancoraggio all'esterno della parte [mm]
- Dimensione penetrazione dell'ancoraggio all'interno della parte [mm]
- Raggio di piegatura [mm]
- Lunghezza gancio [mm] (0 = nessun gancio)
- Angolo della gamba 1 [gradi]
- Angolo della gamba 2 [gradi]

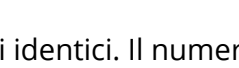
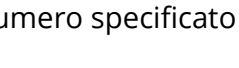
Di seguito è riportato un esempio di un file di ancoraggio di sollevamento (Tekla Structures ignora i commenti racchiusi tra /* */):

LiftingAnchors.dat

```
10 B A500HW 10 400 400 100 0 30 75 30 30 /*  */
20 B A500HW 12 600 600 150 0 36 100 30 30 /*  */
30 B A500HW 16 900 900 200 0 80 150 30 30 /*  */
10 B A500HW 10 400 400 100 0 30 0 30 30 /*  */
20 B A500HW 12 600 600 150 0 36 0 30 30 /*  */
30 B A500HW 16 900 900 200 0 80 0 30 30 /*  */
10 C A500HW 10 400 400 100 200 30 75 30 30 /*  */
20 C A500HW 12 600 600 150 300 36 100 30 30 /*  */
30 C A500HW 16 900 900 200 500 80 150 30 30 /*  */
10 C A500HW 10 400 400 100 200 30 0 30 30 /*  */
20 C A500HW 12 600 600 150 300 36 0 30 30 /*  */
30 C A500HW 16 900 900 200 500 80 0 30 30 /*  */
```

Tekla Structures utilizzerà il primo ancoraggio nel file che:

1. Ha sagoma e tipo definiti utilizzando le caselle di riepilogo grafiche nella finestra di dialogo **Lifting anchor (80)**.
2. Può sopportare il peso della parte con altri ancoraggi identici. Il numero totale di ancoraggi è rappresentato dal doppio del numero specificato nel campo **Numero di barre**.

6.3 Object Missing

This object is not available in the repository.

Indice analitico

etichetta di quota D.....	154
getti	
elementi della marca.....	732

3

3D	
rotazione delle viste.....	670
viste del disegno.....	670

A

accorciamento.....	670
parti nelle viste.....	409,410,411
adattabilità.....	64
adattamenti (NS/FS)	724
Aiuto	
posizione.....	267
Ala - Diagonale 1 (178).....	2815
Ala - Diagonali 2 & 3 (177)	2813
altezza asola.....	726
altri.....	805
ambienti.....	137
analisi delle parti	
proprietà.....	783
analisi e progettazione	
impostazioni.....	765
angolo.....	761
anti-aliasing.....	483
apertura	
disegni ottimizzati.....	332
aperture e incavi	
visualizzazione nelle viste.....	670
applicazione di filtri	
separatore.....	255
applicazioni	
cartelle.....	74
archi.....	761
aree di analisi	
proprietà bordo.....	803

proprietà posizione.....	803
aree di protezione.....	459
armatura	
ganci.....	366
per fondazioni.....	3447
proprietà.....	745
quote.....	701
trave continua.....	3689
verifica delle forme.....	366
array di interi.....	143
aspetto.....	734
delle marche.....	705
delle marche di saldatura del modello	
nei disegni.....	717
asse di analisi	
opzioni per parti.....	797
assemblaggi	
marcatore delle parti sciolte.....	458
asterisco.....	111
attivazione licenze.....	651
attributi dei template.....	502
attributi livello.....	517,596
attributi tabella.....	502
attributi utente	
nelle marche.....	723
Autoconnection	
collegamento elementi predefiniti.....	125
tolleranza.....	84
UDL.....	84

B

barre analisi	
proprietà posizione.....	802
barre d'armatura	
controllo interferenze.....	117
lunghezza e peso.....	485
proprietà.....	745
simboli della linea di quota.....	361
barre piatte.....	112
designazione.....	466

impostazione del prefisso.....	256
tolleranza.....	257
tolleranza spessore.....	257
barre rete.....	3474
barre rete elettr. per area.....	3474
bordi del raccordo.....	734
bracci trasversali	
crea.....	2806
BS.....	325
bulloni nei disegni	
filtro dei tipi di bulloni.....	329
omissione dei tipi di bullone.....	329
bulloni	
marche.....	94
proprietà.....	740
quotatura.....	698
rappresentazione asse del bullone.....	98

C

calcoli dell'area	
inclusi gli spigoli di svolta.....	535
pareti sandwich.....	535
calcolo della lunghezza della polybeam....	
100,474	
calibro del piede supplementare.....	724,726
carattere	
predefinito.....	139
carattere	
dimensione carattere predefinita.....	140
nelle marche.....	299
per DXF.....	238
per i report.....	352
per il simbolo di taglio.....	136
per il testo della griglia.....	263
per la quota.....	152
carichi da vento	
proprietà.....	770
carichi di superficie	
proprietà.....	768
carichi lineari	
proprietà.....	768
carichi puntuali	
proprietà.....	767
carichi termici	
proprietà.....	770
carichi uniformi	
proprietà.....	769

carichi	
proprietà.....	767
proprietà del carico a pannello.....	771
carico a pannello.....	771
cartella di destinazione.....	316
cartella Firm.....	255
cc.....	727,729
cerchi.....	761
CIMsteel	
file express.....	116
nome database.....	115
password.....	115
percorso database.....	116
CIP.....	3689
classe.....	724
classe barra.....	727
classe di analisi.....	794
classe materiale.....	727
classe rete.....	727
CNC....	
119,120,226,229,231,232,233,234,235,316,	
394	
codice di modellazione carichi	
opzioni.....	773
collegamenti rigidi	
proprietà.....	801
collegamento marche laterali.....	734
colonna	
in verticale nei disegni.....	486
colonne	
angolo testo marca.....	170
colore di sfondo.....	87
colore	
sfondo.....	87
colori	
interruzioni di getto.....	350
nei disegni.....	459
oggetti getto.....	352
per tipo di analisi.....	794
combinazione di carico	
fattori.....	774
impostazioni.....	773
proprietà.....	773
tipi.....	774
combinazione	
quote.....	689
company.ini.....	122
componenti composti	

bordi.....	2470
colonne.....	2462
connessioni e dettagli.....	2476
travi.....	2446
componenti di controventatura	
connessioni del piatto fazzoletto	
semplice.....	2513
connessioni di controventatura d'angolo	
.....	2643
componenti in acciaio.....	839
componenti in calcestruzzo.....	2929
componenti torre	
connessioni controvento a controvento	
.....	2816
connessioni fra controvento e gamba	
della torre.....	2809
crea bracci trasversali.....	2806
crea gambe.....	2804
crea pannelli di controventatura.....	2807
crea torre.....	2802
modifica controvento.....	2823
componenti	
pagina 10.....	437
pagina 9.....	436
connessione controvento (110).....	2776
connessione mensola (14).....	2960
connessioni di appoggio.....	2930
connessioni di controventatura	
connessione controvento (110).....	2776
Controvento (1).....	2774
Piatto con doppia piega (140).....	2769
Piatto di Controvento (165).....	2772
piatto fazzoletto semplice.....	2513
connessioni	
appoggio (calcestruzzo).....	2930
Codice DSTV.....	731
connessione controvento (110).....	2776
Controvento (1).....	2774
errore.....	731
fra controvento e gamba della torre	2809
gruppo.....	731
marche.....	731
nome.....	731
numero.....	731
numero corrente.....	731
origine.....	572
Piatto con doppia piega (140).....	2769
Piatto di Controvento (165).....	2772

contenuti marca bullone	
dimensione.....	95,403,426
contenuti simboli fori asolati	
dimensione.....	407,430
contenuti	
delle marche.....	722
contenuto.....	734
contenuto marca singola.....	730
contorni della vista	
visualizzazione in altre viste.....	495
controfreccia	724
controllo interferenze	
barre d'armatura.....	117
controventatura della torre	
modifica.....	2823
Controvento (1).....	2774
Controvento con piastra bullonata (167)....	
2817	
curvatura.....	761

D

diametro barra.....	727
diametro bullone	726
diametro foro.....	726
diametro rete.....	729
dimensionamento	
proprietà.....	678
dimensione.....	724
dimensione buffer solido.....	432
dimensione formato.....	682
dimensione foro.....	726
dimensioni rete.....	729
dimensioni	
angolo.....	678
assolute.....	678
Assolute US.....	678
diritte.....	678
formati.....	678
in elevazione.....	678
linee di estensione.....	678
metodo di creazione.....	670
posizionamento.....	678,757
precisione.....	678
proprietà.....	678
proprietà posizione.....	693
raggruppamento.....	678
relativa.....	678

tipi.....	678
unità.....	678
direzione faccia.....	724
disattivazione licenze.....	651
disegni composti	
titolo della vista.....	76,259
disegni di assemblaggio	
quotatura.....	696
disegni di entità gettate	
quotatura.....	696
disegni di officina	
quotatura.....	696
disegni di progetto/montaggio	
quote.....	702
disegni	
apertura ottimizzata.....	332
impostazioni.....	661
distanza centro - centro.....	724,726
distanze tra gruppi.....	730
DWG	
importazione.....	236,278
DXF	
altezza del testo.....	238
dimensione file.....	268

E

elementi della marca	
getti.....	732
elementi di controventatura	
tubo schiacciato (S48).....	2781
tubo schiacciato con bullone (S49)...	2782
tubo schiacciato con rinforzo (S47)..	2780
elementi	
nelle marche.....	722,723
nelle marche bullone.....	726
nelle marche d'armatura.....	727
nelle marche d'armatura unite.....	730
nelle marche dell'etichetta vista di	
dettaglio.....	734
nelle marche dell'etichetta vista di	
sezione.....	734
nelle marche delle reti d'armatura....	729
nelle marche delle reti d'armatura	
adiacenti.....	729
nelle marche di connessione.....	731
nelle marche di rivestimento.....	732
nelle marche etichetta vista.....	734

nelle marche parte.....	724
esplosa armatura.....	748
estensione viste per parti adiacenti.....	496
estremità vista, vedere contorni della vista	
.....	495
estremità, vedere contorni della vista.....	495
etichette di quota.....	685
etichetta D.....	154
etichette griglia	
nei disegni.....	762
etichette vista	
elementi della marca.....	734
nome.....	734

F

fattori di riduzione.....	774
fattori di sicurezza parziale.....	774
File NC	
arrotondamenti degli angoli di taglio.	226
errore.....	119
opzioni sagoma interna.....	226
filtro dei tipi di bulloni nei disegni.....	329
finestra della vista, vedere contorni della	
vista	495
finestra, vedere contorni della vista.....	495
finitura.....	724
fisso.....	111
foglio	
posizione sullo schermo.....	214
fori	
quota dei fori asolati.....	191
forma barra.....	727
forma rete.....	727
formato c/c.....	107
formato calibro.....	107
formato GOL.....	259
forze.....	56
frazioni impilate.....	434
frecce	
linee di quota della barra d'armatura.	361
negli oggetti di traccia.....	761
FS.....	325

G

gambe della torre

crea.....	2804
Generatore carico da vento (28)	
proprietà.....	770
gettato in cantiere.....	3689
gettato in opera.....	3689
getti.....	243
nei disegni.....	754
proprietà nei disegni.....	754
griglie	
etichette nei disegni.....	762
proprietà in disegni.....	762
quota totale.....	262
gruppi barre d'armatura	
numero di barre d'armatura visibili....	571
gruppi di carico	
proprietà.....	765
gruppi di oggetti	
nelle quote.....	703

immagine sviluppo ferro.....	727
importazione DWG.....	278
importazione	
File DWG.....	236
impostazioni armatura per i disegni.....	748
impostazioni aziendali.....	122
impostazioni internazionali.....	435
impostazioni livello oggetto.....	670
impostazioni livello oggetto dettagliate...	670
impostazioni marcatura.....	623
impostazioni specifiche dell'utente.....	486
impostazioni	
armatura e rete.....	745
aspetto marca.....	705
contenuti marca.....	722
contenuto marca.....	705
dimensione formato.....	682
disegni.....	661
elementi comuni nelle marche.....	723
elementi della marca bullone.....	726
elementi della marca del rivestimento....	732
elementi della marca della parte.....	724
elementi di sezione e marca dettaglio....	733
elementi marca armatura.....	729
elementi marca connessione.....	731

elementi marca d'armatura.....	727
elementi marca d'armatura adiacente....	727
impostazioni armatura per i disegni...	748
impostazioni della posizione della parte	
.....	614
impostazioni marcatura.....	623,625,626
marche d'armatura unite.....	730
marche dell'etichetta vista, vista di	
sezione e vista di dettaglio.....	734
oggetti di traccia.....	761
opzioni di visibilità delle marche di	
saldatura.....	717
posizionamento proprietà.....	713
proprietà analisi bordo area.....	803
proprietà analisi profilo area.....	803
proprietà armatura.....	627,757
proprietà aspetto quota.....	684
proprietà bulloni.....	740
proprietà carico da vento.....	770
proprietà carico di superficie.....	768
proprietà carico distribuito.....	769
proprietà carico lineare.....	768
proprietà carico puntuale.....	767
proprietà carico termico.....	770
proprietà combinazione di carico.....	773
proprietà dei collegamenti rigidi.....	801
proprietà dei contenuti e della visibilità	
dei rivestimenti.....	742
proprietà del carico a pannello.....	771
proprietà del gruppo di carico.....	765
proprietà del modello di calcolo.....	776
proprietà della serie di retinatura del	
rivestimento.....	742
proprietà delle parti di analisi.....	783
proprietà delle parti e delle parti	
adiacenti.....	734
proprietà delle viste del disegno.....	670
proprietà di analisi e progetto.....	765
proprietà di carico.....	767
proprietà di quotatura.....	678
proprietà di quotatura dei bulloni.....	698
proprietà di quotatura del sotto-	
assemblaggio.....	701
proprietà di quotatura parte.....	696,703
proprietà etichette di quota.....	685
proprietà griglia e quotatura generale....	702

proprietà griglia in disegni.....	762
proprietà marca della quota.....	685
proprietà marca di livello.....	720
proprietà marca di saldatura del disegno	714
proprietà marche.....	705
proprietà nodo analisi.....	799
proprietà posizione barre di analisi....	802
proprietà posizione delle quote.....	693
proprietà quota.....	689
proprietà quotatura dell'armatura.....	701
proprietà quote.....	678
proprietà raggruppamento delle quote	700
report.....	764
Tekla License Administration Tool.....	651
tipi linea guida.....	712
indeformata.....	670
interruzioni di getto	
colori.....	350
simbolo.....	351
interruzioni getto	
proprietà.....	754

L	
larghezza linea.....	88
larghezza rete.....	729
licenze attivate.....	651
licenze autorizzate.....	651
licenze	
attivazione.....	651
disattivazione.....	651
impostazione della licenza di default per un ruolo utente.....	140
informazioni su Tekla License Borrow Tool.....	653
linee.....	761
linee guida	
tipi.....	712
linee riferimento	
nei disegni.....	205
lingue multibyte.....	435
livello inferiore	
globale.....	517
livello superiore.....	595,596
globale.....	596
livello superiore assemblaggio	

globale.....	513
livello superiore di assemblaggio	
globale.....	510
LMTTOOLS	
opzioni.....	655
Scheda Server Status.....	655
Scheda Service/License File.....	655
Scheda Start/Stop/Reread.....	655
Scheda System Settings.....	655
Scheda Utilities.....	655
log degli errori dell'applicazione.....	73
lunghezza	724
lunghezza asola	726
lunghezza barra.....	727
lunghezza bullone.....	726
lunghezza massima della linea guida.....	703
lunghezza rete.....	729

M

marca di direzione.....	268
marca laterale collegamento.....	313
marca laterale di collegamento.....	124,258
marcatatura	
impostazioni.....	623,625,626
marcature multiple.....	320,468,469
caratteri disponibili.....	489,490
numerico.....	472
numero di caratteri.....	314,315
ordine.....	439
prefisso modello.....	317
titolo della vista.....	319
marche armatura	
elementi.....	727,729,730
marche barra.....	730
marche bullone	
elementi.....	726
marche d'armatura adiacente	
elementi.....	727,729
marche della colonna	
angolo.....	170
marche dettaglio	
elementi.....	733
nome del disegno sorgente.....	733
nome dettaglio.....	733
marche di controllo	
impostazioni.....	626
marche di direzione.....	260

marche di livello	
proprietà.....	720
Marche di saldatura AISC.....	65
Marche di saldatura ISO.....	65
marche etichetta vista	
posizionamento proprietà.....	713
marche multiple	
formato.....	79,103,335
prefisso modello.....	468
marche parti	
elementi.....	724
marche saldatura.....	714
aspetto delle marche di saldatura del	
modello.....	717
visibilità delle marche di saldatura del	
modello nei disegni.....	717
marche sezione	
elementi.....	733
nome del disegno sorgente.....	733
nome sezione.....	733
posizionamento proprietà.....	713
marche.....	670
marche etichetta vista.....	734
armatura.....	727
armatura adiacente.....	727
aspetto.....	705
bulloni.....	94
contenuti.....	722
contenuto.....	705
elementi.....	722,724
elementi comuni.....	723
marche armatura.....	729
marche bullone.....	726
marche d'armatura unite	730
marche dettaglio.....	733
marche di connessione.....	731
marche di livello.....	720
marche di rivestimento.....	732
marche di saldatura del disegno.....	714
marche di saldatura del modello.....	717
marche etichetta vista di dettaglio.....	734
marche etichetta vista di sezione.....	734
marche sezione.....	733
nelle quote.....	685
posizionamento.....	713,757
proprietà.....	705
spaziatura tra le linee.....	305
spazio tra elementi.....	298

MarkDimensionFormat.dim	509,516,595,596
materiale.....	726
materiale	724
MIS.....	316
modalità di snap.....	287
assoluto.....	287
globale.....	288
relativo.....	288
modellazione	
maggiore precisione.....	433
modelli di calcolo	
proprietà.....	776
modelli di riferimento	
cache di riferimento.....	378
modifiche nei disegni	523
motivi di retinatura	
rivestimento.....	742

N

NC....	
1 2 0,226,229,231,232,233,234,235,316,394	
nodi di analisi	
proprietà.....	799
nome.....	724
nome barra.....	727
nome breve bullone.....	726
nome completo bullone.....	726
nome rete.....	727
note associative	
posizionamento.....	757
NS.....	325
numeri saldatura	
visualizzazione.....	717
numero di barre.....	727
numero di barre d'armatura visibili.....	571
numero di bulloni	726

O

offset.....	622,761
offset esterno.....	689
offset esterno.....	689
offset finali.....	622
oggetti di costruzione.....	670
oggetti di traccia.....	761
oggetti getto	

colori.....	352
oggetti grafici.....	761
omissione dei tipi di bulloni nei disegni...329	
opzioni avanzate.....	51

P

pannelli.....	805
pannelli di controventatura	
crea.....	2807
parti adiacenti	
estensione vista.....	670
estensioni viste.....	496
proprietà.....	734
parti	
accorciamento nelle viste.....	409,410,411
analisi delle proprietà.....	783
creato dai componenti di	
controventatura.....	2510
glossario.....	2510
impostazioni della posizione.....	614
proprietà.....	734
quote.....	703
rappresentazione.....	206
percorso relativo nella posizione file.....	316
peso barra.....	727
peso rete.....	727
piante ancoraggio tirafondi.....	670
piatti piegati.....	805
Piatto con doppia piega (140).....	2769
Piatto di Controvento (165).....	2772
piatto piegato	
attributo template.....	554
poligoni.....	761
polilinee.....	761
pollici	
disattivazione.....	390
simbolo nelle dimensioni.....	67
simbolo nelle saldature.....	67
pop-mark.....	734
posizionamento proprietà	
marche etichetta vista.....	713
marche sezione.....	713
posizionamento	
dimensioni.....	757
fisso.....	111
marche.....	757
note associative.....	757
simboli.....	757
testi.....	757
posizione armatura.....	727
posizione assemblaggio	724
posizione del foglio del disegno sullo	
schermo.....	214
posizione dell'asse dell'oggetto.....	797
posizione della parte	
sul piano di lavoro.....	615
posizione orizzontale.....	620
posizione parte	724
posizione verticale.....	619
posizione	
impostazioni della posizione della parte	
.....	614
offset finali.....	622
orizzontale.....	620
profondità.....	617
rotazione.....	616
verticale.....	619
precisione.....	64,682
dei profili.....	433
delle parti.....	433
nella modellazione.....	433
prefisso del blocco.....	730
prefisso diametro.....	93
product_finishes.dat.....	742
profili C.....	805
profili di rinforzo	
visualizzazione nei disegni.....	221
profili hat.....	805
profili I.....	805
profili L.....	805
profili laminati a freddo.....	805
profili parametrici	
disponibile in Tekla Structures.....	805
predefiniti.....	805
profili scatolari.....	805
profili scatolari saldati.....	805
profili T.....	805
profili T (calcestruzzo).....	805
profili travi saldate.....	805
profili U.....	805
profili WQ.....	805
profili Z.....	805
profili	
parametrici.....	805
precisione.....	433

predefiniti.....	805
profilo	724
proprietà componente rastremato.....	2505
proprietà di saldatura.....	759
proprietà	
analisi delle parti.....	783
armatura.....	745
bulloni.....	740
carichi.....	767
combinazione di carico.....	773
griglie nei disegni.....	762
marche.....	705
modelli di calcolo.....	776
parti.....	734
reti.....	745
rivestimento.....	742
prospetti	
punto di riferimento.....	670
punti di riferimento	
dimensione.....	213
punti	
crea nella torre (S43, S66).....	2829
punzonature.....	394

Q

quantità barra.....	727
quote angolari	678
quote assolute.....	678
quote griglia.....	702
quote in elevazione.....	678
quote lineari.....	678
quote relative.....	678
quote	
armatura.....	701
aspetto.....	684
bulloni.....	698
chiusura.....	689
colore del testo.....	491
colore della linea di quota.....	491
combinazione.....	689
dimensione formato.....	682
dimensione freccia.....	684
disegni di progetto/montaggio.....	702
distanza riconoscibile.....	689
etichette.....	154,685
freccia linea.....	684
marche.....	685

offset dell'origine della linea di	
estensione.....	151
offset esterno.....	689
opaco.....	684
posizionamento.....	703
precisione.....	682
proprietà.....	678,696
quote parti.....	703
raggruppamento.....	700
riduzione viste.....	689
sotto-assemblaggi.....	701
tipo.....	689
trasparente.....	684
unità.....	682

R

raggruppamento	
quote.....	700
rappresentazione	
parti.....	206
Rebar Shape Manager.....	485
RebarShapeRules.xml.....	485
rebar_config.inp.....	748
report	
impostazioni.....	764
titoli.....	764
rete d'armatura	
proprietà.....	745
rete	
proprietà.....	745
retinature	
nei disegni.....	189
rettangoli.....	761
riduzione viste.....	689
riempimento.....	734
righe	
nei template.....	462
righe dei template.....	462
rivestimento	
classe.....	732
codice.....	732
marche.....	732
materiale.....	732
nome.....	732
rivestimento	
motivi di retinatura.....	742
proprietà.....	742

rotazione
 parti.....616
 ruoli
 impostazione del ruolo di default per un
 utente..... 140

S

sagoma interna..... 586
 saldature
 lunghezza della linea di riferimento... 315
 lunghezza minima del bordo.....498
 marcatura..... 625
 pollici nelle marche di saldatura..... 475
 proprietà della saldatura del modello 759
 proprietà marca in disegni.....714
 salvataggio automatico
 cartella..... 86
 scale in calcestruzzo
 informazioni..... 3366
 scheda grafica
 esclusione..... 483
 SDNF.....393,394
 sezioni cave circolari.....805
 sezioni cave rettangolari..... 805
 sezioni circolari.....805
 sezioni rettangolari.....805
 sezioni trasversali variabili.....805
 sfondo..... 720
 simboli di saldatura..... 65
 simboli..... 723
 linee di quota della barra d'armatura.361
 posizionamento.....757
 simbolo del Nord..... 324
 in disegni di progetto/montaggio..... 260
 nascosto..... 268
 ni disegni di progetto/montaggio..... 260
 scala..... 324
 scala in disegni di progetto/montaggio...
 260
 simbolo di modifica..... 272
 simbolo di modifica dei punti di dimensione
272
 simbolo di separazione blocchi nella marca
730
 simbolo fori
 dimensione.....405,428
 dimensioni dei fori asolati.....293,407,430

smussi bordo.....734
 smusso
 precisione..... 108,134
 precisione della lunghezza.....109
 snap
 ai punti finali..... 198
 sotto-assemblaggi
 quotatura..... 701
 specifiche calcestruzzo.....2929
 spianate.....670
 spostamento
 viste sullo schermo..... 311
 stampa
 finestra di dialogo..... 380
 memorizzazione dei valori della finestra
 di dialogo.....380
 su file..... 206,207
 titolo disegno.....463
 standard bullone.....726
 statistiche server licenze..... 651
 surfacing.htc..... 742
 svasatura.....726
 sviluppi..... 365

T

Tekla License Administration Tool
 opzioni..... 651
 Tekla License Borrow Tool
 informazioni sulle licenze.....653
 opzioni e impostazioni..... 653
 template
 nelle marche..... 723
 testi..... 723
 nelle marche..... 723
 posizionamento.....757
 timeout.....257
 tipi
 di linee guida..... 712
 dimensioni..... 678
 tipo assemblaggio.....726
 tipo di analisi..... 794
 tipo di piegatura interna..... 586
 titoli nei report..... 764
 tolleranza..... 64
 torre
 crea.....2802
 Tower 1 diagonal (87).....2810

Tower 2 diagonal (89).....	2811
trascinamento	
viste del disegno.....	111
trave continua	
armatura.....	3689
Travi I (acciaio).....	805
travi I (calcestruzzo).....	805
travi irregolari (calcestruzzo).....	805
travi maestre (calcestruzzo).....	805
travi spirale	
attributi modello.....	558
tubo schiacciato (S48).....	2781
Tubo schiacciato (S64).....	2780
tubo schiacciato con bullone (S49).....	2782
tubo schiacciato con rinforzo (S47).....	2780

U

UDA, vedere attributi utente.....	723
unità.....	682
conversione.....	129

V

valori progettuali.....	55
variabili	
vedere opzioni avanzate.....	51
visibilità.....	734
delle marche di saldatura del modello....	717
vista di base	
altezza.....	89
larghezza.....	90
posizione orizzontale.....	89
posizione verticale.....	90
viste d'estremità.....	670
viste del disegno	
esportazione di strutture.....	341
stampa di strutture.....	341
viste del disegno anteriori.....	670
viste del disegno inferiori.....	670
viste del disegno posteriori.....	670
viste del disegno superiori.....	670
viste del disegno	
3D.....	670
alto.....	670
anteriore.....	670

fine.....	670
impostazioni.....	670
inferiore.....	670
marche di direzione.....	670
posteriore.....	670
proprietà viste sezione.....	676
scala.....	670
sezione.....	670
simboli dell'etichetta della vista.....	670
sistema di coordinate.....	670
trascinamento.....	111
visibilità delle parti adiacenti.....	496
visualizzazione di viste di dettaglio.....	496
visualizzazione di viste sezione.....	496
viste del modello	
ignorare la scheda grafica.....	483
viste di dettaglio.....	496
elementi della marca dell'etichetta della	
vista.....	734
nome.....	734
viste di sezione.....	670
elementi della marca etichetta.....	734
nome.....	734
rotazione.....	387
viste riflesse.....	670
viste sezione.....	496
proprietà.....	676
viste	
elementi della marca etichetta.....	734
nome.....	734
nome del disegno sorgente.....	734
nome disegno.....	734
scala.....	734

W

welds	
aspetto delle marche di saldatura del	
modello.....	717
visibilità delle marche di saldatura del	
modello nei disegni.....	717

X

XS_USE_OLD_PLOT_DIALOG.....	206
-----------------------------	-----

Z

zoom

definizione del rapporto di zoom.....	501
originale.....	242
tolleranza per i movimenti del mouse....	
339	

