

2026 发布说明

Tekla Structures 2026

4 月 2026

©2026 Trimble Inc. and affiliates



内容

| | | |
|------|---|----|
| 1 | Tekla Structures 2026 发布说明..... | 7 |
| 2 | Tekla Structures 2026 建模方面的新功能..... | 12 |
| 2.1 | 用于复制和粘贴模型和图纸对象的新剪贴板..... | 12 |
| | 如果您是 Tekla Structures 管理员..... | 16 |
| 2.2 | 管理模型视图的新方式：模型视图侧窗体..... | 17 |
| | 如果您是 Tekla Structures 管理员..... | 21 |
| 2.3 | 在 Tekla Structures 窗口中定位和排列模型视图和图纸..... | 22 |
| 2.4 | 轻松设置模型背景色..... | 24 |
| | 如果您是 Tekla Structures 管理员..... | 25 |
| 2.5 | 增强的模型和图纸自动保存功能..... | 26 |
| | 通过图纸自动保存功能最大限度地减少编辑工作成果丢失的情况发生..... | 26 |
| | 模型和图纸自动保存功能的工作原理..... | 26 |
| | 恢复自动保存的模型和图纸..... | 27 |
| 2.6 | 将零件绑定到轴线标高..... | 28 |
| | 如果您是 Tekla Structures 管理员..... | 31 |
| 2.7 | 用于检查模型是否存在实体错误的新工具..... | 32 |
| 2.8 | Tekla Launcher - 从预览功能转变为正式发布功能..... | 33 |
| 2.9 | 新的冻结钢筋设置命令和钢筋功能的其他更新..... | 34 |
| | 冻结和取消冻结钢筋设置..... | 34 |
| | 钢筋设置的新钢筋放置和分层设置..... | 35 |
| | 肢面和肢表面的新偏移类型..... | 35 |
| | 模型视图中钢筋设置的偏移值..... | 36 |
| | 拆分钢筋设置..... | 36 |
| | 模型视图中的钢筋对象标签..... | 37 |
| | 钢筋方面的其他更改..... | 38 |
| | 如果您是 Tekla Structures 管理员..... | 38 |
| 2.10 | 其他建模方面的改进..... | 39 |
| | 日志位置发生的更改..... | 39 |
| | 编号预览：单独检查相同的对象..... | 40 |
| | 通过设计组编号来比较总长和抛光..... | 40 |
| | 选择开关：使用 Ctrl 键激活或停用选定的开关..... | 40 |
| | 在局部坐标中创建的浇筑实体..... | 41 |
| | 改进了板顶面和底面的三角测量..... | 41 |
| | 自定义组件修正..... | 41 |
| | 可过滤下拉列表的改进..... | 41 |
| | 改进了在支持工具中上传较大文件的功能..... | 42 |
| | Tekla Model Sharing 现已包含在 Tekla Open API 中..... | 42 |
| 3 | Tekla Structures 2026 图纸方面的新功能..... | 43 |
| 3.1 | AI 云制造图纸的新功能..... | 43 |
| | Tekla Structures 2026 中的改进..... | 44 |

| | | |
|-----|--|----|
| | Tekla Structures 2025 服务包中的改进..... | 45 |
| 3.2 | 图纸复制增强功能 | 46 |
| | 克隆时视图和尺寸布置效果更佳..... | 47 |
| | 复制方面的其他改进..... | 53 |
| 3.3 | 查看并更改剖面图关联性 | 54 |
| 3.4 | 同时编辑模型和整体布置图 | 55 |
| 3.5 | 图纸中直观的 2D 作图、编辑和注释功能 | 57 |
| | 更新后的图纸功能区..... | 58 |
| | 预先选择图纸草图对象..... | 59 |
| | 以数字输入方式来拖动图纸草图对象..... | 60 |
| | 直观显示的捕捉网格..... | 60 |
| | 改进的捕捉到中心线功能..... | 61 |
| | 新的草图对象 - 隔断..... | 61 |
| | 更快地创建矩形云..... | 64 |
| | 草图对象方面的其他改进..... | 66 |
| | Tekla Structures 的新内置文本编辑器..... | 67 |
| | 文本对象对富文本的支持..... | 70 |
| | 文本对象 - 恢复丢失的文本更改..... | 71 |
| | 如果您是 Tekla Structures 管理员..... | 71 |
| 3.6 | 图纸中钢筋方面的改进 | 73 |
| | 在钢筋尺寸标记中包括钢筋标记..... | 73 |
| | 拖动合并钢筋标记引线关联点..... | 76 |
| | rebar_config.inp 中新增的弯曲半径设置..... | 76 |
| | 钢筋插图方面的改进..... | 76 |
| 3.7 | 图纸颜色和线条增强 | 79 |
| | 用于设置浇筑对象中剖面线和主隐藏线的颜色和类型的新控件..... | 79 |
| | 用于为钢筋和钢筋网填充线设置填充颜色的新控件..... | 80 |
| 3.8 | 图纸方面的其他改进 | 82 |
| | 文档管理器..... | 82 |
| | 尺寸标注方面的增强功能..... | 82 |
| | 图纸布局编辑器——用于定义图纸尺寸和框架边距的新对话框..... | 85 |
| | 图纸内容管理器中的表面处理..... | 85 |
| | 在图纸中使用正确实体的 CIP 连续材料..... | 86 |
| | 一致的关联性符号尺寸..... | 86 |
| | 图纸中可见的参考模型..... | 86 |
| | 细部对象级设置..... | 86 |
| | 图纸、复制和打印日志的位置变更..... | 87 |
| 4 | Tekla Structures 2026 互联工作流程中的新功能 | 88 |
| 4.1 | 集成的 Trimble Connect 属性设置 | 88 |
| | 如果您是 Tekla Structures 管理员..... | 90 |
| 4.2 | 将 PDF 图纸直接上传到 Trimble Connect | 91 |
| 4.3 | 使用远程连接从 Tekla Structural Designer 输入 | 95 |
| 4.4 | 将 Tekla Structures 模型发布到 Tekla Structural Designer (预览) | 96 |
| 4.5 | 与 Autodesk Revit 的集成 (预览) | 96 |
| 4.6 | Tekla PowerFab 连接器方面的改进 | 96 |
| 4.7 | Tekla Structures Live Collaboration (预览) 方面的改进 | 97 |
| 5 | Tekla Structures 2026 互操作性工具方面的新功能 | 99 |

| | | |
|------|---|-----|
| 5.1 | 增强的 IFC 互操作性 | 99 |
| | 在一个对话框中管理所有 IFC 输出版本..... | 99 |
| | 精确选择输出对象..... | 101 |
| | 覆盖 IFC 实体属性..... | 101 |
| | 直接输出到 Trimble Connect..... | 106 |
| | 对 IFC 实体选择机制的控制有所增强..... | 106 |
| | 对 IFC 4.3 方案的支持更加全面..... | 107 |
| | IFC 头更改..... | 107 |
| | 改进的轴线输出..... | 107 |
| | IFC 对象转换 - 支持 IFC4 格式..... | 108 |
| 5.2 | 布置管理器 - 通过点偏差管理提高了 workflow 效率 | 108 |
| | Tekla Structures 2025 SP5 中的改进..... | 111 |
| 5.3 | 自动预制制造工具的更新 | 111 |
| | Unitechnik 输出..... | 111 |
| | ELiPLAN 导出..... | 112 |
| | BVBS 输出..... | 112 |
| 5.4 | 参考模型的改进 | 113 |
| | 刷新参考模型..... | 113 |
| 6 | Tekla Structures 2026 组件方面的新功能 | 114 |
| 6.1 | 混凝土组件 | 114 |
| 6.2 | 钢组件 | 119 |
| 6.3 | 在 Tekla Structures Graphite 配置中组件创建方式的更改 | 128 |
| 6.4 | 桥创建器方面的改进 | 129 |
| | 重新设计的桥创建器..... | 129 |
| | 使用对齐线形..... | 129 |
| | 管理工位和横断面..... | 130 |
| | 定义桥对象属性..... | 131 |
| | 修正..... | 132 |
| 7 | Tekla Structures 2026 模板编辑器、模板和报告方面的新功能 .. | 133 |
| 7.1 | 创建 Excel (XLSX) 报告 | 133 |
| 7.2 | 模板编辑器改进 | 136 |
| 8 | Tekla Structures 2026 模板属性方面的新功能 | 143 |
| 8.1 | 新的模板属性 | 143 |
| 8.2 | 更改的模板属性 | 143 |
| 9 | Tekla Structures 2026 高级选项的新功能 | 145 |
| 9.1 | 新的高级选项 | 145 |
| 9.2 | 作废高级选项 | 147 |
| 9.3 | Tekla Structures 各版本中的废弃的高级选项列表 | 148 |
| 10 | Tekla Structures 2026 年管理员发布说明 | 149 |
| 10.1 | 管理员发布说明: Tekla Structures 2026 许可方面的变更 | 149 |
| | 与许可相关的用户管理机制和术语变更..... | 149 |
| | 与传统本地许可工具的兼容性..... | 150 |
| | Tekla Structures Graphite 配置方面的变更 - 现在可以创建细化组件..... | 150 |

| | | |
|------|--|-----|
| 10.2 | 管理员发布说明：Tekla Model Sharing 的新功能 | 151 |
| | On-premises Management Console for Tekla Model Sharing..... | 151 |
| | 与 Tekla Model Sharing 本地工具的兼容性..... | 151 |
| 10.3 | 管理员发布说明：新型材目录方面的改进 | 152 |
| 10.4 | 管理员发布说明：其他通用改进 | 152 |
| | 新的高级选项：XS_DSTV_LIST_WEIGHT..... | 152 |
| | 弯板和放样板的边界条件 UDA..... | 153 |
| 10.5 | 管理员发布说明：Project Settings Management Console（预览） | 153 |
| 10.6 | 管理员发布说明：钢结构设置 | 154 |
| | 管理员发布说明：钢组件..... | 154 |
| 10.7 | 管理员发布说明：混凝土设置 | 154 |
| | 管理员发布说明：混凝土组件..... | 154 |
| 11 | Tekla Structures 本地化发布说明 | 155 |
| 12 | 免责声明 | 156 |

1 Tekla Structures 2026 发布说明

欢迎使用 Tekla Structures 2026!

各个阶段的精确性 - Tekla Structures 2026 的亮点

Tekla Structures 2026 引入了 AI 和云工具、智能数据 workflows，以及对设计交付项的增强支持，以提高工作效率并使办公室与现场保持一致。

更新的 AI 云制造图纸服务

利用 AI 辅助的模板选择以及增强的复制和关联性，加快制造图纸的创建速度。此服务于 2025 年作为 Diamond 许可证的预览功能推出，现已根据反馈进行了改进。

- 新的 AI 模型改进了云库中的模板匹配功能，而人工干预步骤则有助于对 AI 建议进行精细调整。
- 界面已更新，提供清晰的模板预览和前三个基于 AI 的匹配项。增强的复制功能可确保注释、尺寸和视图布置的可靠性，从而保证图纸的一致性。
- [在完整发布说明中了解更多信息（第 43 页）](#)

Project Settings Management Console (预览)

利用云环境实现轻松共享和自定义，从而简化工程设置的管理。

- 这个基于 Web 的新工具可确保所有用户在整个工程期间使用一致且最新的设置，以防止模型出现错误并促进更顺畅的协作。
- 用户只需加入工程，即可获得所有必要的工程文件和扩展。管理员可以创建自定义集合，并在沙盒环境中对其进行测试，然后再向所有用户发布。
- [在完整发布说明中了解更多信息](#)

Trimble Assistant for Tekla

利用 AI 驱动的工具提高工作效率。

- 借助 User Assistant 快速访问信息和获得个性化支持。
- 借助 Developer Assistant (预览) 减少创建技术代码时的手动工作量。

- 使用实验性的 Model Assistant 和自然语言提示，与模型和图纸进行直观交互，以简化任务并专注于设计。Model Assistant 会实时读取模型上下文，并处理您分配的任务。该功能目前仅作为根据早期反馈生成的扩展在 [Trimble Labs](#) 提供。

跨模型和整体布置图进行的同时编辑

通过同时编辑模型和图纸，提高准备平面、剖面和标高图纸的效率。

- 同时修改模型和整体布置图，两种模式并排显示。
- 在一个模式下选择对象时，另一模式会自动选择对应的对象，便于更轻松地进行导航。对模型中的对象所做的所有更改会立即反映在图纸中。
- [在完整发布说明中了解更多信息（第 55 页）](#)

图纸中的直观 2D 细化功能

借助增强的图纸作图、编辑和注释工具，高效完成设计。这些工具现在更易于查找和使用，可用于创建和编辑图纸细化对象。

- 经过更新和重新归整的图纸功能区包含一个专门的作图工具选项卡。
- 新的审查云选项增加了灵活性，而新的 2D **隔断**命令可自动调整以适应模型更改，帮助您更轻松地将图纸保持最新状态。
- 使用集成的富文本编辑器添加已设置格式的工程注释。
- [在完整发布说明中了解更多信息（第 57 页）](#)

用于复制和粘贴模型及图纸对象的新剪贴板功能

借助新的剪贴板功能，高效地重用模型和图纸内容，这使您可以轻松复制和粘贴模型对象和图纸对象。现在，每次在模型或图纸中复制对象时，这些对象都会被复制到剪贴板，之后您可以将模型对象粘贴到当前模型或任何其他模型，或者将图纸对象粘贴到当前图纸或者同一模型或另一模型中的任何其他图纸，从而大幅节省时间。

[在完整发布说明中了解更多信息（第 12 页）](#)

管理模型视图的新方式：模型视图侧窗体

体验通过现代化的方式来归整和管理工程中的大量模型视图。借助新的侧窗体，可以通过灵活但可控的方式来管理和导航所有模型视图，并创建所选模型视图的整体布置图。

[在完整发布说明中了解更多信息（第 17 页）](#)

个性化的工作区

自定义产品内工作区的外观。

- 一键更改模型背景色 [（第 23 页）](#)。
- 使用响应迅速的新停靠区域 [（第 21 页）](#) 定位模型视图和图纸。
- 使用改进的模型和图纸自动保存 [（第 26 页）](#) 功能，并将其设置为符合您需求的间隔，必要时恢复自动保存的模型和图纸。

钢筋深化和图纸钢筋注释

- [更好地控制钢筋设置以提高模型稳定性 \(第 33 页\)](#)，并按照行业标准轻松地在图纸中为钢筋添加注释。可以冻结特定的钢筋设置，以防止自动调整并支持类似于钢筋组的建模方法，同时保留钢筋设置的优势。如果已将钢筋送去制造，冻结钢筋可能非常有用，可以避免发生任何更改。
- 通过在钢筋设置属性中添加更多控件，统一了钢筋组和钢筋设置之间的使用体验。您可以使用熟悉的拆分命令来拆分钢筋设置，并以一致的方式调整覆盖层、偏移及其他设置。
- 改进的[钢筋图纸注释 \(第 73 页\)](#)使按照行业标准为图纸添加注释变得更加容易。

重新设计的桥创建器

通过重新设计的**桥创建器**，减少复杂桥建模的处理时间。该工具现在是一个本机 Tekla Structures 插件，将数据存储于组件对象而非外部文件中。

- 所有配置数据现在都存储在组件对象内，不再依赖外部文件，修改起来非常简单。
- 智能自动化取代了重复性的手动形状命名任务。
- 现在，新的集中式库和基于规则的逻辑让处理工位创建和定义变得更加轻松。
- 由于采用了基于弦的定位，现在组件或梁在曲线对齐线形上的布置更加一致，这种方法在沿曲线对齐线形放置直线对象时非常有用。
- 新的布置和验证工具（包括偏位投影和垂直辅助工具）使沿桥对齐线形放置点变得更加容易。
- [在完整发布说明中了解更多信息 \(第 129 页\)](#)

增强的 IFC 互操作性

当输出 IFC2x3 或 IFC4 时，仅共享在每个利益相关者的 RFI 中定义的信息，以减少后续工作。

- 灵活的输出选项允许选择并输出单个对象（即使对象位于在构件中），并且可以选择包含或不包含构件信息。
统一输出功能还支持直接发布到 Trimble Connect。
- 之前固定的 IFC 实体属性现在可以调整，您还可以更改钢筋的 IFC 实体类型。
- IFC4.3 输出满足建筑和桥梁领域的强制性要求。
- [在完整发布说明中了解更多信息 \(第 99 页\)](#)

Trimble Connect 属性设置已集成到 Tekla Structures 中

通过集成的 Trimble Connect 属性设置，直接在 Tekla Structures 模型中实时操作来自建筑工地或工厂的准确且最新的属性数据。

在 Tekla Structures 中同步和管理来自 Trimble Connect 的属性设置，并将它们用于过滤、报告、模板、图纸标记和 IFC 输出等，使用方式类似于常规用户定义的属性或模板属性。

[在完整发布说明中了解更多信息 \(第 88 页\)](#)

将 PDF 图纸上传到 Trimble Connect

将图纸 PDF 连同元数据上传到 Trimble Connect，以防止使用过时的图纸。

- 打印图纸时，系统会自动将 PDF 上传并直接链接到 Trimble Connect 模型中的相应零件和构件，将图纸与模型对象一起存储。
- 车间和现场工作人员可以在平板电脑上调出与实际对象关联的最新图纸，确保使用最新数据。
- [在完整发布说明中了解更多信息（第 91 页）](#)

布置管理器 - 通过点偏差管理提高了 workflow 效率

- 使用**布置管理器**中的超出容许误差检查，识别设计方案与实际建造成果之间的偏差，从而加快纠正决策的制定速度。
- **布置管理器**现在配备更新的用户界面，支持超出容许误差 workflow。自动识别超出容许误差的点并着色，生成差值报告，比较设计点和建造点，并在图纸中添加它们之间的尺寸。这会将原始现场数据转化为可行见解，并支持及时纠正。
- [在完整发布说明中了解更多信息（第 108 页）](#)

发布说明

有关所有新增功能和改进功能，请参见

- [2026 建模方面的新功能（第 12 页）](#)
- [2026 图纸中的新功能（第 43 页）](#)
- [2026 互联 workflow 中的新功能（第 88 页）](#)
- [2026 互操作性工具中的新功能（第 99 页）](#)
- [2026 组件中的新功能（第 114 页）](#)
- [2026 模板编辑器、模板和报告的新功能（第 133 页）](#)
- [2026 模板属性的新功能（第 143 页）](#)
- [2026 高级选项的新功能（第 145 页）](#)

Tekla Structures 2026 中的预览功能

Tekla Structures 2026 中的某些功能将作为预览功能发布。

预览功能虽然已准备好用于生产，但可以根据反馈继续进行功能开发。预览功能主要用于评估目的，为您的常规 workflow 提供替代方法。我们建议您在正常的业务环境中测试这些功能并分享您的反馈。注意：该功能可能会根据反馈随时进行增强、更新或停用。预览功能“按原样”提供，Trimble 不提供任何担保或赔偿。

有关启用了预览功能的许可证的详细信息，请参见 [Tekla Structures 中的预览功能](#)。

兼容性

我们建议在将您的项目迁移到最新版本之前，先在您当前的 Tekla Structures 版本中创建模型的备份。

此版本不向后兼容。在 Tekla Structures 2026 中创建或保存模型后，由于数据库差异，您不能在早期版本中打开它。

有关支持的操作系统的信息，请参阅 [Tekla Structures 硬件建议](#)。

Tekla Structures 管理员发布说明

有关如何管理其他用户或您自己的 Tekla Structures 设置的信息，请参见 [Tekla Structures 2026 管理员发布说明 \(第 149 页\)](#)。

Tekla Structures 本地化发布说明

有关特定于不同本地化环境的新功能和更改功能的信息，请参阅 [Tekla Structures 本地化发行说明 \(第 155 页\)](#)。

Tekla Open API 发布说明

对于使用 Tekla Open API 创建自定义应用程序和扩展的开发人员，请参阅 Tekla 开发人员中心的 [Tekla Open API Tekla Structures Open API 发行说明中的变更](#)。

各个 Tekla Structures 版本的发布说明摘要

[Tekla Structures 各版本的发行说明摘要](#) 页面概述了 Tekla Structures 2018 版及更新版本和服务包中的新功能和改进 Tekla Structures。该摘要仅提供英语版本。

Tekla Structures 各版本中的废弃的高级选项列表

[作废高级选项](#) 页面提供了有关 2018 版本及更新版本的 Tekla Structures 中作废的高级选项的信息。

2 Tekla Structures 2026 建模方面的新功能

- 用于复制和粘贴模型和图纸对象的新剪贴板
- 管理模型视图的新方式：模型视图侧窗体
- 在 Tekla Structures 窗口中定位和排列模型视图和图纸
- 轻松设置模型背景色
- 增强的模型和图纸自动保存功能
- 将零件绑定到轴线标高
- 用于检查模型是否存在实体错误的新工具
- Tekla Launcher – 从预览功能转变为正式发布功能
- 新的冻结钢筋设置命令和钢筋功能的其他更新
- 其他建模方面的改进

2.1 用于复制和粘贴模型和图纸对象的新剪贴板

在 Tekla Structures 2026 中，您可以通过新的剪贴板功能高效重用模型和图纸内容，这使您可以轻松复制和粘贴模型对象和图纸对象。现在，每次在模型或图纸中复制对象时，这些对象始终会被复制到剪贴板。这样，您稍后可以将模型对象粘贴到当前模型或任何其他模型，或者将图纸对象粘贴到当前图纸或者同一模型或另一模型中的任何其他图纸，从而大幅节省花费在重复性任务上的时间。

使用剪贴板复制模型对象

当使用**编辑**选项卡上的以下命令时，模型对象会被复制到剪贴板：

- **复制**
- **复制 --> 到另一个对象**
- **复制 --> 到另一个平面**
- **复制 --> 所有内容到另一个对象**

在**编辑**选项卡上，将**复制** --> **连续复制**开关和**粘贴**命令与上述复制命令结合使用，来复制和粘贴模型对象。

请注意，之前，如果要从另一模型复制模型对象，必须将**从另一个模型**复制命令与**状态管理**结合使用。现在只需在源模型中选择对象，将其复制到剪贴板，然后粘贴到当前模型或任何其他模型即可。

此外，现在您可以复制自定义组件，而无需输出这些组件。使用**复制** --> **到另一个对象**命令可将自定义组件从一个模型复制到另一个模型。



使用剪贴板复制图纸对象

当您使用**图纸**选项卡上的**复制**命令时，图纸对象会被复制到剪贴板。

在**图纸**选项卡上，将**复制** --> **连续复制**开关和**粘贴**命令与**复制**命令结合使用，来复制并粘贴图纸对象。



控制剪贴板复制

- 选中了**连续复制**复选框时，所选对象会被复制到剪贴板，并且复制命令仍处于活动状态。您可以将复制的对象反复插入到模型或图纸中，或者使用**粘贴**命令从剪贴板插入复制的对象。
- 清除了**连续复制**复选框时，所选对象会被复制到剪贴板，并且复制命令会被中断。使用**粘贴**命令，可以将复制的对象插入到同一模型或其他模型，或者插入到当前图纸或者同一模型或另一模型中的任何其他图纸。

最后复制的对象始终保留在剪贴板上，您稍后可以使用**粘贴**命令从剪贴板插入这些对象。

快捷键

使用键盘快捷键 **Ctrl+C** 和 **Ctrl+V**，可以快速通过剪贴板进行复制和粘贴。

说明和限制

- 要使用剪贴板复制到另一模型的模型和图纸对象必须保存在源模型中，然后才能启动**复制**命令。
- 如果已复制到剪贴板的源模型对象或图纸对象在模型或图纸中被修改，则这些更改也会在剪贴板中更新。因此，当您启动**粘贴**命令时，得到的不是最初复制的对象，而是该对象的最新版本。
- 以下命令不支持剪贴板：
 - 复制** --> **线性**
 - 复制** --> **旋转**

- **复制 --> 镜像**
- 通过剪贴板复制和粘贴操作仅适用于特定图纸对象类型。受支持的对象如下：
 - 2D 库细部
 - 线
 - 折线
 - 矩形
 - 多边形
 - 圆
 - 弧
 - 隔断
 - 云
 - 符号
 - 文本
 - 嵌入式文本文件
 - 嵌入式 DWG 和 DXF 文件
 - 嵌入式图像
 - 修订标记
 - 剖面标记
 - 细部标记
 - 焊接标记
- 剪贴板复制操作不适用于以下图纸对象：
 - 相关注释：相关注释、零件标记、螺栓标记、钢筋标记等
 - 水平标记
 - 图纸视图
 - 弯曲计划
 - 图纸布置
- 在图纸中复制符号、嵌入式图像、DWG/DXF 文件以及文本文件：目前，仅当某个文件原本位于模型文件夹时，Tekla Structures 才会尝试将其复制到目标文件夹。如果该文件位于其他任何文件夹（包括共享环境或公司/工程文件夹）中，则不会被复制。位于共享文件夹中的对象用于共享目的，而不会被复制。
- 在图纸视图与图纸之间复制草图对象时，请考虑使用高级选项 `XS_SCALE_COPIED_OR_MOVED_OBJECTS_IN_DRAWINGS`。此高级选项会自动调整草图对象的尺寸，以与目标视图的比例相匹配。

TTSD-72476

如果您是 Tekla Structures 管理员

如果要管理其他用户的 Tekla Structures 设置，请更新用户的自定义设置。

更新用于复制和粘贴模型和图纸对象的剪贴板的相应功能区

如果您已自定义功能区，请更新您的自定义功能区，以体现复制命令发生的更改。

1. 在建模功能区的**编辑**选项卡上，为**复制**命令添加一个新的下拉菜单：

- **添加功能区项:**拆分按钮
- **命令:**Edit.Copy
- **外观:命令:**可缩放图标
- **文本:命令:**全文本

2. 将现有的**复制**按钮移动到新的**复制**下拉菜单下方，并作为第一项。

3. 将以下现有按钮从**选择性复制**下拉菜单移动到**复制**按钮下方：

- **线性**
- **镜像**
- **旋转**

4. 在**旋转**按钮下方添加一个水平分隔符：

- **添加功能区项:**分隔符
- **外观:定位:**水平

5. 将这些现有按钮从**选择性复制**下拉菜单移动到分隔符下方：

- **到另一个对象**
- **所有内容到另一个对象**
- **到另一个平面**
- **从另一个模型**

6. 删除空的**选择性复制**下拉菜单。

7. 在**从另一个模型**按钮下方添加一个水平分隔符：

- **添加功能区项:**分隔符
- **外观:定位:**水平

8. 在分隔符下方，添加新的**连续复制**复选框。

- **添加功能区项:**检查按钮
- **命令:**Edit.Copy.ToggleRepeatPaste
- **外观:命令:**可缩放图标
- **文本:命令:**短文本

9. 在图纸功能区的**图纸**选项卡上，于现有**镜像**命令下方添加一个水平分隔符：
 - **添加功能区项:分隔符**
 - **外观:定位:水平**
10. 在分隔符下方，添加新的**连续复制**复选框。
 - **添加功能区项:检查按钮**
 - **命令:Edit.Copy.ToggleRepeatPaste**
 - **外观:命令:可缩放图标**
 - **文本:命令:短文本**
11. 保存更改。

新的功能区配置文件保存至 ..\Users\\AppData\Local\Trimble\Tekla Structures\2026.0\UI\Ribbons。
12. 将文件移动到 XS_SYSTEM 路径下某个文件夹的 Ribbons 子文件夹中。

2.2 管理模型视图的新方式：模型视图侧窗体

在 Tekla Structures 2026 中，您可以在**模型视图**侧窗体窗口中快速归整和管理大量模型视图。借助新的侧窗体，可以通过灵活但可控的方式来管理和导航所有模型视图，并创建所选模型视图的整体布置图。

新的**模型视图**侧窗体窗口取代了之前使用的**视图**对话框。



如果**模型视图**窗口未打开，请单击侧窗体中的  按钮。**模型视图**侧窗体窗口会在屏幕左侧打开，并列出相应模型的所有视图。您可以将模型视图归整到不同的文件夹中，在不打开视图的情况下预览视图，并且如果模型已与 Tekla Model Sharing 共享，还可以检查哪些视图已共享，哪些是您的个人视图。



例如，您可以在新的**模型视图**侧窗体窗口中按以下方式进行操作。

| 到 | 操作步骤 |
|-----------------------------|---|
| 打开或关闭所选视图 打开或关闭文件夹中的所有视图 | <ul style="list-style-type: none"> 右键单击一个视图，然后选择打开视图或关闭视图。 右键单击一个文件夹，或者选择打开文件夹中的所有视图或关闭文件夹中的所有视图。 |

| 到 | 操作步骤 |
|--------------------|---|
| | <p>您最多可以同时打开 9 个视图。</p> <p>要打开多个视图，请在选择视图时使用 Shift 和 Ctrl 键。</p> |
| 重命名视图 删除视图 | <ul style="list-style-type: none"> • 右键单击视图并选择重命名。 • 右键单击视图并选择删除。 |
| 使用指示符快速检查视图的状态 | <ul style="list-style-type: none"> •  此视图是当前活动视图。 •  此视图当前已打开。 •  此视图是一个临时视图。重命名此视图可使其成为永久视图。临时视图具有一个括在圆括号中的默认名称。 •  此视图已在 Tekla Model Sharing 中共享。 |
| 将所选视图移至前端，置于视图顶部 | <p>右键单击视图并选择移至前端。</p> <p>或者，在侧窗体中双击一个视图，将其移至前端，置于所有可见视图的最上面。</p> |
| 在列表视图和缩略图视图之间切换 | <p>单击  在列表视图和缩略图视图之间切换。</p> <p>缩略图视图显示每个视图的预览。只有在您打开视图后，缩略图才可见。如果您从未打开过某个视图，则该视图没有缩略图。</p> |
| 打开 快速访问 文件夹 | <p>快速访问文件夹显示所有打开的视图和临时视图，以及您标记为收藏的视图。</p>  |
| 将视图添加到收藏夹 | <p>右键单击视图并选择添加到收藏夹。</p> <p>然后，视图将添加到快速访问下的收藏夹文件夹中。</p>  |

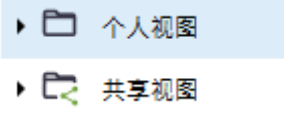
| 到 | 操作步骤 |
|--------------------------------|---|
| 使用 搜索框 | 使用 搜索框 查找特定视图。 |
| 创建新文件夹 | <p>右键单击并选择新文件夹创建自己的文件夹，您可以在这些文件夹中组织您的视图。您还可以拥有子文件夹。</p> <p>或者，单击  创建一个新文件夹。</p> |
| 将视图移动到另一个文件夹 | <p>将所选视图拖动到合适的文件夹。</p> <p>或者，右键单击视图并选择剪切。转到另一个文件夹，右键单击并选择粘贴。</p> |
| 将视图复制到另一个文件夹 | <p>右键单击视图并选择复制。转到另一个文件夹，右键单击并选择粘贴。</p> |
| 打开视图属性 | <p>右键单击视图并选择属性。视图属性 对话框打开。</p> |
| 创建图纸 | <ul style="list-style-type: none"> 如果您选择了一个视图，并要创建所选视图的整体布置图，请选择创建整体布置图。 如果您选择了多个视图，并要为每个所选视图创建整体布置图，请选择为每个所选视图创建整体布置图。 如果您选择了多个视图，并要创建一个包含所有视图的整体布置图，请选择创建包含所选视图的整体布置图。 <p>您也可以创建空图纸，或单击  来定义图纸属性。</p> <p>要打开已创建的图纸，请单击已创建图纸。单击此处打开图纸。按钮。</p> |
| 如果已使用 Tekla Model Sharing 共享模型 | <p>个人视图和共享视图在单独的文件夹中进行组织。</p> <p></p> <p>个人视图文件夹中的视图不会进行共享，共享视图文件夹中的视图则会与其他 Tekla Model Sharing 用户进行共享。</p> <ul style="list-style-type: none"> 要与 Tekla Model Sharing 共享视图，请右键单击视图并选择共享。如果选择多个视图，可以同时共享所有这些视图。 或者，将所选视图拖动到共享视图文件夹。 要从共享中删除视图，请右键单击共享视图并选择从共享中删除。 或者，将所选视图拖动到个人视图文件夹。 |

| 到 | 操作步骤 |
|---|---|
| | <p>请注意，只有在使用 Tekla Model Sharing 共享模型后，共享选项才可用。</p> <p>共享视图将移动到共享视图文件夹，标记为共享</p>  <p>，并在您下次将模型写出到共享服务时进行共享。共享视图文件夹的文件夹结构也会进行共享。</p> |

TTSD-69570

如果您是 Tekla Structures 管理员

如果要管理其他用户的 Tekla Structures 设置，请更新用户的自定义设置。

更新模型视图变更的相应功能区

如果您已自定义功能区，请更新您的自定义功能区，以用新的**模型视图**按钮替换之前的**视图列表**按钮。

- 在建模功能区的**视图**选项卡上，添加新的**模型视图**按钮。
 - 添加功能区项:简单按钮
 - 命令:Views.ModelViews
 - 外观:命令:可缩放图标
 - 文本:命令:短文本
- 删除之前的**视图列表**按钮。
- 在图纸功能区的**视图**选项卡上，将新的**模型视图**按钮添加到**模型视图**下拉菜单。
 - 添加功能区项:简单按钮
 - 命令:Views.ModelViews
 - 外观:命令:可缩放图标
 - 文本:命令:短文本
- 删除之前的**模型视图列表**按钮。
- 保存更改。
新的功能区配置文件保存至
C:\Users\\AppData\Local\Trimble\Tekla Structures\2026.0\UI\Ribbons。
- 将文件移动到 XS_SYSTEM 路径下某个文件夹的 Ribbons 子文件夹中。

2.3 在 Tekla Structures 窗口中定位和排列模型视图和图纸

现在可以使用不同的停靠区域轻松在 Tekla Structures 窗口定位和排列模型视图和图纸。之前，必须通过手动调整大小和定位，将模型视图和图纸调整为合适的布局，这样做既低效又耗时。现在，停靠的模型视图和停靠的图纸会相互响应，通过调整大小和进行自适应调整来维持整洁有序的布局。

要停靠模型视图或图纸，请按住其标题栏，并将模型视图或图纸朝您希望停靠的方向拖动到靠近 Tekla Structures 窗口边缘的位置。当拖移到靠近窗口边缘的位置时，会出现蓝色高亮显示效果，以指示可以停靠模型视图或图纸的位置。在 Tekla Structures 窗口中共有九个预定义的停靠区域。请注意，您只能将模型视图或图纸停靠到预定义的停靠区域；模型视图或图纸不会动态识别空白区域。

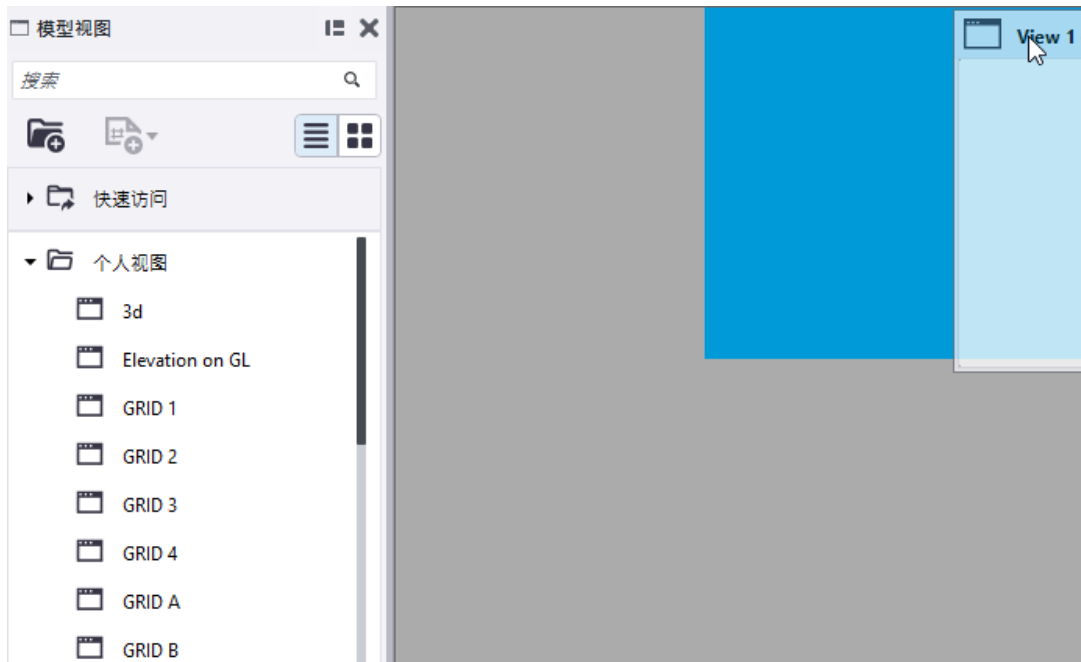

这些模型视图和图纸的停靠位置会被保存，并在下次打开模型时恢复。

模型视图和图纸会自动自行调整大小和位置以适应屏幕，避免彼此重叠或与任何打开的侧窗体窗口重叠。动态调整确保当您拉伸某个视图时，其他视图会自动调整大小和进行自适应调整，即使整个 Tekla Structures 窗口被调整大小也是如此。

如果取消停靠某个模型视图或图纸，它将恢复为原来的大小和位置。

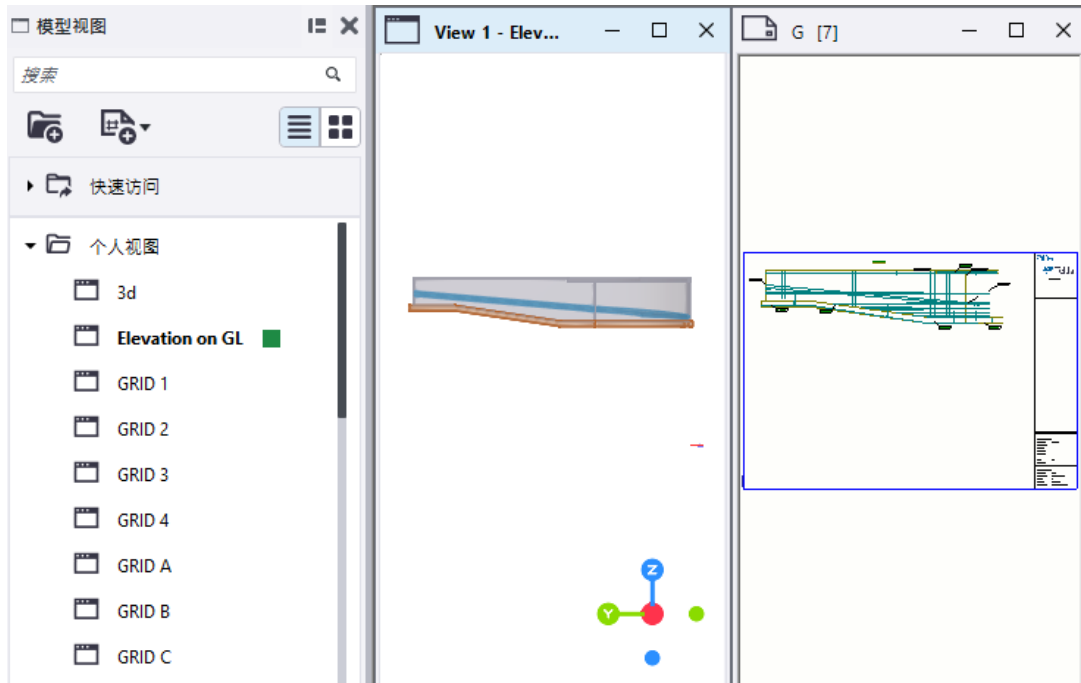

当前正在处理的模型视图会高亮显示，以确保您在正确的视图中进行操作。

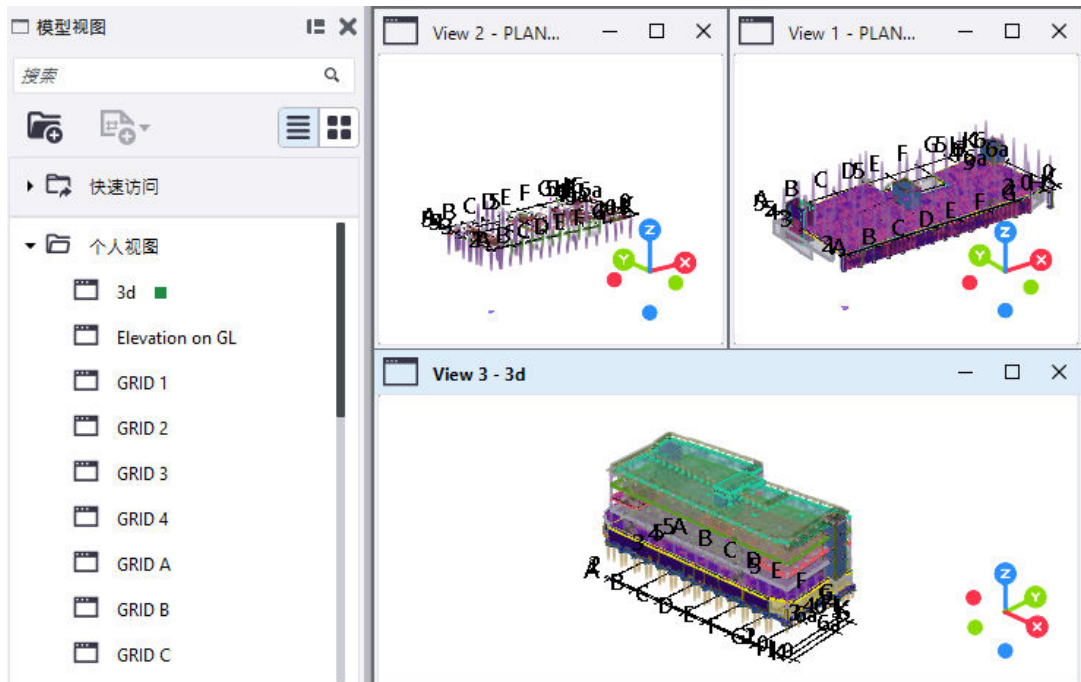

TTSD-70671

2.4 轻松设置模型背景色

在 Tekla Structures 2026 中，您可以快速更改模型背景色，以自定义工作区外观。

在视图选项卡上，单击**颜色主题**并选择以下选项之一：

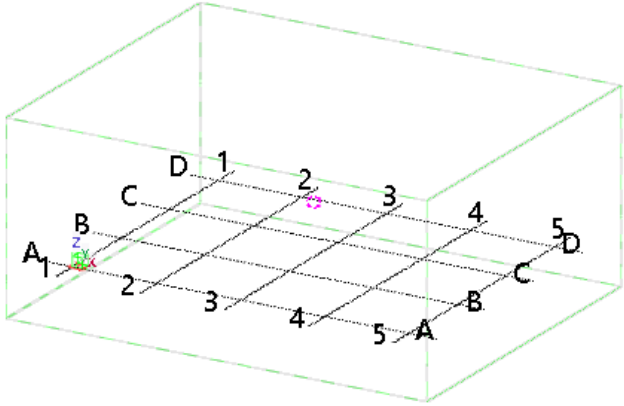
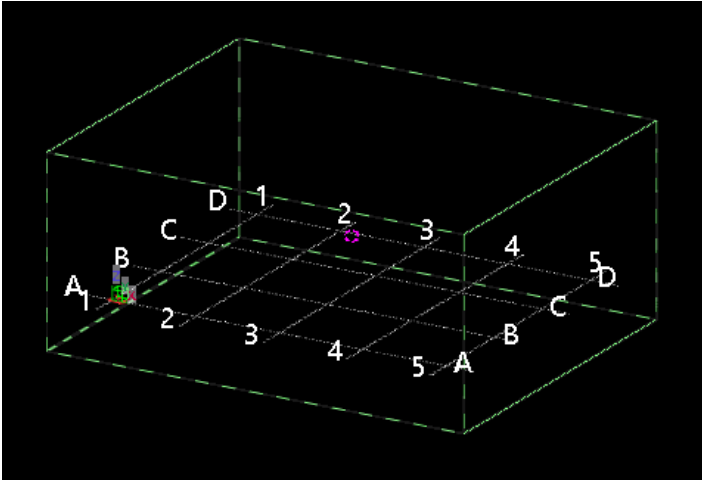
| 选项 | 示例 |
|---------------------------|---|
| 对于所有模型视图中的白色背景： 光线 |  <p>轴线颜色根据背景色进行调整。 轴线标签设置为黑色。</p> |
| 对于所有模型视图中的黑色背景： 深色 |  <p>轴线颜色根据背景色进行调整。 轴线标签设置为白色。</p> |

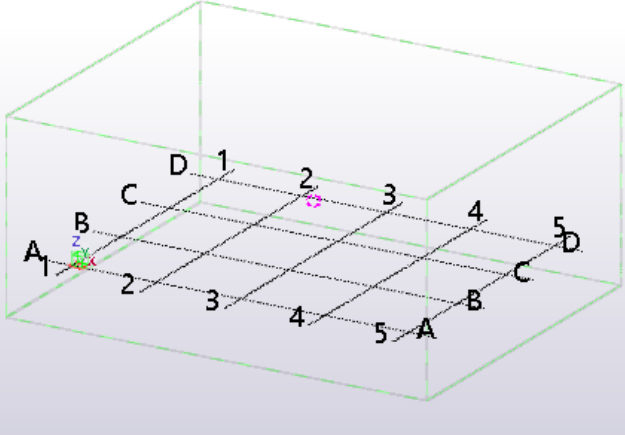
| 选项 | 示例 |
|------------------------------------|---|
| 对于所有模型视图中的默认渐变背景： Tekla 默认值 |  <p>轴线颜色根据背景色进行调整。 轴线标签设置为黑色。</p> |
| 对于所有打开的模型视图中自己设置的背景色： 高级 | 这将打开 高级选项 对话框，在其中您可以使用 0.0 到 1.0 范围内的 RGB 值设置自己的背景色。 |

请注意，更改颜色主题只会影响模型的背景色，不会影响用户界面中的颜色。

TTSD-69544

如果您是 Tekla Structures 管理员

如果要管理其他用户的 Tekla Structures 设置，请更新用户的自定义设置。

更新背景色的相应功能区

如果您已自定义功能区，请更新您的自定义功能区，以便为**颜色主题**添加对应的新按钮组，并为背景色选项添加对应的按钮。

- 在**视图**选项卡中，为**颜色主题**按钮组添加对应的下拉按钮：
 - 添加功能区项：下拉列表按钮
 - 图标：resource:Brush.CommandGallery.Views.BackgroundLight
 - 文本：translation:Commands.Views.ColorTheme
- 在**颜色主题**下拉菜单中，为**光线**、**深色**和**Tekla 默认值**颜色主题添加相应的按钮：
 - 添加功能区项：简单按钮
 - 命令：Views.BackgroundLight、Views.BackgroundDark 和 Views.BackgroundDefault
 - 外观：命令：可缩放图标

- 文本:命令: 全文本
3. 在颜色主题按钮下方添加一个水平分隔符:
 - 添加功能区项:分隔符
 - 外观:定位:水平
 4. 在分隔符下方, 添加新的高级按钮:
 - 添加功能区项:简单按钮
 - 命令:Views.BackgroundAdvanced
 - 外观:命令: 可缩放图标
 - 文本:命令: 全文本
 5. 保存更改。
新的功能区配置文件保存至 `..\Users\<username>\AppData\Local\Trimble\Tekla Structures\2026.0\UI\Ribbons`。
 6. 将文件移动到 XS_SYSTEM 路径下某个文件夹的 Ribbons 子文件夹中。

2.5 增强的模型和图纸自动保存功能

图纸的自动保存功能在 Tekla Structures 2026 中得到了显著增强, 可最大限度地减少编辑过程中工作成果丢失的情况发生。现在, 图纸会按照定义的时间间隔自动保存。当打开已自动保存的模型时, 您现在可以获得关于模型及已自动保存图纸的更多信息, 并且能够恢复您的模型和图纸。

通过图纸自动保存功能最大限度地减少编辑工作成果丢失的情况发生

编辑图纸 (特别是整体布置图), 可能需要一些时间。为了确保在应用程序发生错误时编辑工作成果不会丢失, 图纸自动保存功能得到了改进。现在, 图纸的自动保存功能也会按照在通用性页面的选项对话框中定义的时间间隔自动触发。

之前, 仅对模型进行自动保存, 无论是按照定义的时间间隔, 还是在您创建了的图纸达到定义的数量之后。在创建一定数量的图纸后自动保存功能作为一项安全措施仍然可用。

TTSD-72435, TTSD-73273, TTSD-72508

模型和图纸自动保存功能的工作原理

在自动保存期间, 模型会像之前一样保存在模型的 \autosave 文件夹中, 例如 `C:\TeklaStructuresModels\autosave\House`。图纸保存在模型自动保存文

文件夹的 \drawings 子文件夹中，例如

C:\TeklaStructuresModels\autosave\House\drawings。

自动保存图纸时，始终会至少执行一次模型自动保存。除非修改了模型，否则后续图纸自动保存操作不会触发模型自动保存。

正常关闭图纸时，无论是否保存，都会删除图纸自动保存文件。此外，当您保存模型时，模型和图纸的自动保存文件都会被删除。这样可以确保一次只保留一张自动保存的图纸。除非将高级选项 XS_KEEP_AUTOSAVE_FILES_ON_EXIT_WHEN_NOT_SAVING 设置为 TRUE，否则在关闭模型时，会删除模型自动保存文件。

恢复自动保存的模型和图纸

如果 Tekla Structures 应用程序发生错误，当打开活动模型时，与之前一样，系统会提示您打开手动保存或自动保存的模型版本。该对话框已得到改进以包含以下信息：

- 自动保存的图纸的名称（如果有）
- 模型的自动保存版本的路径及自动保存时间
- 模型的上次手动保存版本的路径及保存时间



如果您选择**已自动保存**以恢复模型的自动保存版本，并且存在自动保存的图纸，则 Tekla Structures 会自动打开自动保存的模型和图纸。

当您打开图纸时，会显示一条通知，指出已打开并保存自动保存的图纸。检查图纸并选择要保留还是放弃此版本。如果您不想恢复自动保存的图纸，可以打开**图纸版本**功能，然后选择一个先前版本并改为保存此版本。如果您想保留此版本，应该尽快保存图纸和模型。

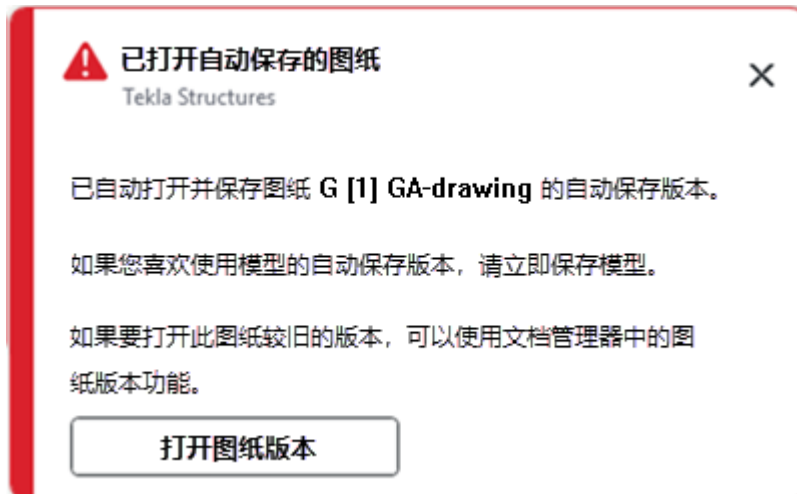

您可以使用**文档管理器**中的**图纸版本**功能，访问手动保存的图纸版本。您需要通过保存操作退出自动保存的图纸，这会将自动保存的图纸添加为新版本。然后您可以在所有现有图纸版本之间自由切换。

2.6 将零件绑定到轴线标高

您现在可以将钢零件和混凝土零件绑定到从工程轴线中获取的各种 z 方向标高。在早期概念阶段， z 方向上的零件标高经常发生更改，手动调整可能非常耗时。通过将零件直接链接到定义的轴线标高，不仅能最大限度减少手动工作和错误，还能提升建模过程中的精确度。如果零件在 z 方向上的标高发生任何更改，所有绑定的零件都会更新以匹配新的 z 方向标高。如果您使用建筑层次，这可以确保在轴线标高或楼层标高发生的任何更改时自动重新定位绑定的零件。

例如，如果 z 坐标增加 1 米，绑定对象的高度会自动按相同的幅度进行调整。可以使用与绑定标高对应的正偏移或负偏移值进一步调整绑定。此外，您可以根据需要灵活调整、添加、删除或重命名标高。要在模型中查找绑定的零件，可以创建过滤或报告，而在不再需要绑定时，可以一次性取消绑定所有绑定的零件。

零件通过以下方式绑定到轴线标高：

| 零件 | 零件的绑定方式 |
|------|---|
| 柱和墙 | 从零件顶面和底面绑定到轴线标高。 |
| 梁和折梁 | 从零件的起始点和终点绑定到轴线标高。 注意：当折梁的起始点和终点被绑定时，任何中间的点都会按比例缩放，以保持折梁的相对几何形状。 |
| 板和基础 | 仅从顶面绑定到单一标高。 |

要将零件绑定到轴线标高，请执行以下操作：

1. 首先确保适当地命名您的轴线。
这将有助于您识别不同的轴线，并更便于为相关零件选择正确的标高。

- a. 在轴线属性中，转到**名称**属性来命名轴线。
创建新轴线时，轴线会自动命名为 GRID、GRID 1 等。
 - b. 根据需要更改当前轴线名称。
2. 将零件绑定到所选轴线标高。
- a. 在模型中选择要绑定到轴线标高的零件。
 - b. 在所选零件的属性中，转到**合并到标高**属性。



- c. 选择要将所选零件绑定到的轴线标高。
您可以完全或部分绑定所选零件。如果仅部分绑定零件，请使另一端保持未绑定状态。这样就可以手动设置该端的位置值。
 - 对于柱或墙，可以使用**顶面标高**和**底面标高**选项来绑定零件顶面或底面。
 - 对于梁或折梁，可以使用**起始级别**和**末端级别**选项来绑定起始点或终点。
对于折梁：
 - 如果仅输入一点，第二个点将保持未绑定状态（如果留空），或根据选取点的坐标进行设置。
 - 当折梁的起始点和终点被绑定时，所有中间的点都会按比例缩放，以保持折梁的相对几何形状。

- 当您具有起始点和终点标高相同的平面折梁时，即使标高发生改变，折梁也会保持水平，并且所有中间的点会按相同的幅度一起移动。
 - 对于板或基础，只能使用**标高**选项将顶面绑定到单一标高。
- d. 如果需要，可以输入正偏移或负偏移值，以调整绑定端相对于标高的位置。
 - e. 单击**修改**设置绑定。

如果您调整绑定零件的尺寸或形状

如果您以后使用直接修改来修改零件，不会取消该零件与其标高的绑定。相反，使用直接修改所做的更改或更改零件截面会调整相对于绑定标高的偏移值。

如果您复制或移动绑定的零件

- 如果您移动零件，并且它新的 z 坐标与 z 标高轴线对齐，则其顶面和底面标高会更新为这些新的 z 坐标。只有当新的标高差与原始的标高差相同时，此功能才有效。
- 如果只有零件的一端（顶面或底面）与新的 z 级别对齐，则该端会连接到新标高，另一端则不会被绑定。
- 如果零件位于标高之间，并且新的标高差与原始标高差不匹配，则该零件会失去绑定并恢复到其原始位置。
- 如果零件移动到不匹配任何 z 标高的位置，该零件将失去绑定并恢复到其默认位置。

请注意，当您更改建筑楼层的高度时，建筑层次的工作方式是相同的。

3. 将对象绑定到标高后，您可以在报告中使用新的 `BIND_TO_LEVELS` 模板属性来报告模型中所有绑定的对象。

要根据零件是否绑定到标高过滤零件，请在**对象组 - 选择过滤**中，使用**零件类别**下的新属性**合并到标高**。

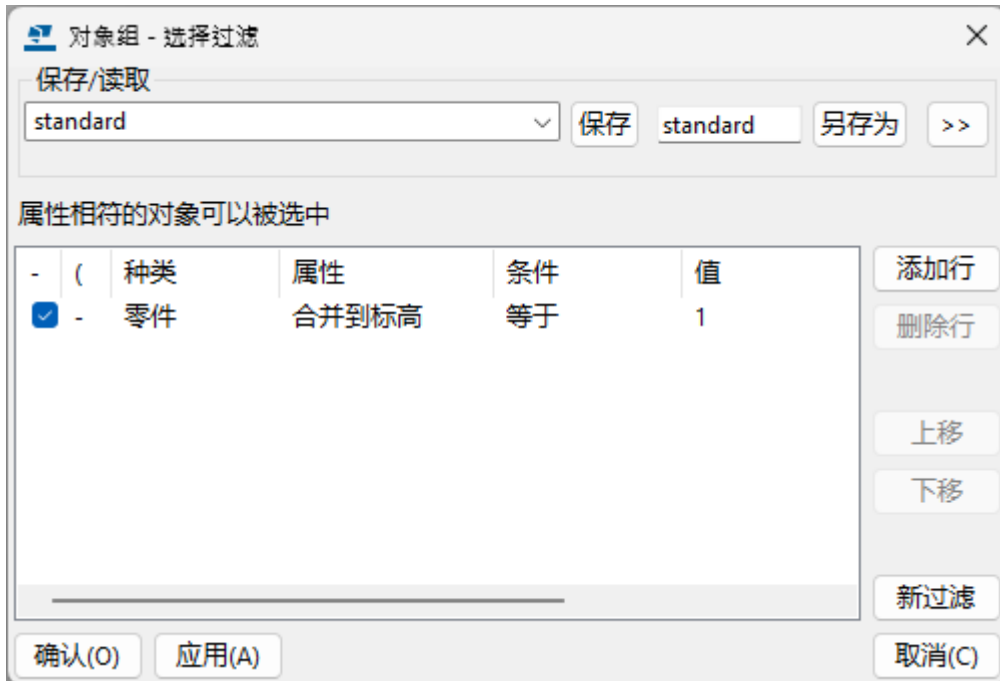

4. 当您不再需要进行绑定时，可以删除绑定。在属性窗体的标高列表中选择一个空值，或者单击**编辑** → **参数化建模**，然后选择**全部取消绑定**或**取消所选对象与标高的绑定**。

TTSD-69544

如果您是 Tekla Structures 管理员

如果要管理其他用户的 Tekla Structures 设置，请更新用户的自定义设置。

更新取消对象与标高的绑定功能的相应功能区

如果您已自定义功能区，请更新您的自定义功能区，以便为**全部取消绑定**和**取消所选对象与标高的绑定**命令添加对应的按钮。

1. 在**编辑**选项卡上的**参数化建模**下，添加新的**全部取消绑定**和**取消所选对象与标高的绑定**按钮。
 - **添加功能区项:**简单按钮
 - **命令:**Modeling.UnbindAllObjects 和 Modeling.UnbindSelectedObjects。
 - **外观:**命令: 可缩放图标
 - **文本:**命令: 全文本
2. 保存更改。

新的功能区配置文件保存

至 ..\Users\\AppData\Local\Trimble\Tekla Structures\2026.0\UI\Ribbons。

3. 将文件移动到 XS_SYSTEM 路径下某个文件夹的 Ribbons 子文件夹中。

更新将对象绑定到标高功能的相应属性窗体

如果您已自定义属性窗体，请更新您的自定义属性窗体，以添加新的属性组合并到标高和新的属性名称。

将合并到标高属性组添加到以下模型对象的属性窗体布局中：

- ConcreteSlab
- ConcreteColumn
- ConcreteBeam
- ConcretePanel
- PadFooting
- StripFooting
- SteelColumn
- SteelBeam
- ContourPlate

将名称属性添加到以下对象的属性窗体布局中：

- RectangularGrid
- RadialGrid

1. 在 PropertyTemplates.xml 文件中，针对上述每种对象类型，将新的合并到标高属性组添加到位置属性组下方。添加以下内容：

```
<PropertyGroup Name="BindToLevels"  
Label="translation:albl_Bind_to_levels"  
Tooltip="translation:albl_Bind_to_levels">  
  <Property Name="Property.BindToLevel"/>  
</PropertyGroup>
```

2. 在 PropertyTemplates.xml 文件中，针对上述每种对象类型，将名称属性添加到 UDA 属性上方。添加以下内容：

```
<Property Name="Property.Grid.Name" />
```

2.7 用于检查模型是否存在实体错误的新工具

当使用 Tekla Structures 时，您可能在操作模型中的实体对象时遇到错误。您现在可以使用新的**实体校核**工具来检查模型是否存在实体错误。

例如，当使用现场浇筑混凝土零件时，在开始细部设计过程以及创建图纸和报告之前，应该定期检查生成的浇筑对象。例如，如果实体浇筑对象出现错误，可能会导致体积不正确。

要开始**实体校核**，请转到**文件**菜单，然后单击**校核和修正** --> **检查实体**。在**实体校核**对话框中，单击**检查实体**按钮以生成实体错误列表。然后，您可以从列表中选择错误，以高亮显示模型中的相关对象并放大查看。您还可以单击错误行中的**忽略错误**，以将该错误从列表中隐藏。处理模型中的错误后，再次单击**检查实体**以查看情况发生了怎样的变化。

TTSD-71960

2.8 Tekla Launcher – 从预览功能转变为正式发布功能

Tekla Launcher 在 Tekla Structures 2025 中作为预览功能引入。现在，在 Tekla Launcher 2026，Tekla Structures 已转变正式发布功能。

Tekla Launcher 仍然是启动 Tekla Structures 以及打开和创建模型的替代方法。

在 Tekla Structures 2026 中，除了成为正式发布功能之外，Tekla Launcher 还有其他重大改进。

- **Tekla Launcher 是一个独立应用**

Tekla Launcher 现在是一个独立应用，允许您根据模型信息使用相关 Tekla Structures 版本打开模型。独立的 Tekla Launcher 将作为所有 Tekla Structures 版本的启动入口。

- **使用所有已安装的 Tekla Structures 版本创建模型**

更新后的 Tekla Launcher 支持使用 Tekla Structures 的所有已安装版本创建模型，尽管 Tekla Structures 的早期版本存在一些限制。Tekla Structures 的早期版本可能无法充分利用某些新功能。

- **Tekla Launcher 支持在 Project Settings Management Console 中创建的工程设置**

更新后的 Tekla Launcher 支持在 Project Settings Management Console（这是一个基于 Web 的工具，让您能够在云中管理工程设置、环境和其他工程文件）中创建的工程设置和公司集合。

一旦您在 Project Settings Management Console 中创建了设置，Tekla Launcher 会自动从云中获取已发布的设置，您可以创建新模型，让所有人都使用完全相同的工程设置。

Project Settings Management Console 是一项预览功能，所有支持 Project Settings Management Console 的功能在 Tekla Launcher 中均处于预览状态。

- **Tekla Launcher 兼容性**

Tekla Structures 的维护版本可以使用在 Project Settings Management Console 中创建的工程设置，但有一些限制。

TTSD-71341

2.9 新的冻结钢筋设置命令和钢筋功能的其他更新

Tekla Structures 2026 引入了新的命令和设置，可用于防止对已细化或已制作的钢筋设置进行自动调整和不必要的更改。现在您也可以像对钢筋组一样拆分钢筋设置。钢筋设置的钢筋层偏移以及钢筋对象的标签可以显示在模型视图中。

冻结和取消冻结钢筋设置

现在，您可以冻结钢筋设置，这样当修改周围模型时，钢筋设置不会随之更改。此功能非常有用，例如，当钢筋已经制造完成时。

新的**冻结**和**取消冻结**命令位于**钢筋**功能区选项卡的**更多**下。



或者，在模型中选择钢筋设置后，右键单击，您可以选择上下文菜单中的**冻结/取消冻结**命令，然后选择**冻结**或**取消冻结**。

在模型视图中，选择钢筋设置且肢面可见时，已冻结的钢筋设置、肢面和肢表面会在钢筋层编号旁边用雪花符号  表示。

选择已冻结的钢筋设置时，属性窗体标题中会显示已冻结钢筋设置的数量。例如：**钢筋设置（已选择 3 个，已锁定 1 个，已冻结 1 个）**

您还可以在报告中执行使用 IS_FROZEN 模板属性检查钢筋设置是否冻结，或过滤冻结的钢筋设置等操作。如果钢筋设置未冻结，该属性显示为 0；如果钢筋设置已冻结，该属性显示为 1；如果钢筋设置部分冻结，该属性显示为 2，这意味着其部分肢面已冻结，而部分肢面未冻结。

TTSD-70398、TTSD-73525、TTSD-71662、TTSD-73534、TTSD-70352

钢筋设置的新钢筋放置和分层设置

钢筋设置属性窗体中有一个新的**钢筋放置**部分，其中包含以下设置：

- **自动分层**
肢面和肢表面属性的**钢筋肢放置**部分中也提供了此设置。
当钢筋设置、肢面或肢表面被冻结时，**自动分层**会关闭。
- **层的编号**已经从**特别**部分移至此新增部分。
当钢筋设置、肢面或肢表面被冻结时，**层的编号**不可用，但除非您锁定钢筋设置，否则编号仍可能发生更改。
- **偏移**
当钢筋设置被冻结时，**在深度、起点和末端**偏移可用。
- **适应性**
当您冻结钢筋设置时，**适应性**会被设置为**关闭**，但您可以手动选择另一选项。

TTSD-71781、TTSD-71895

肢面和肢表面的新偏移类型

除了分层设置**自动分层**和**层的编号**之外，肢面和肢表面属性中从**属性**重命名为**钢筋肢放置**的部分现在包含新的偏移类型。新的**偏移**设置替代了之前的**附加偏移**属性。偏移类型如下：

- **从混凝土覆盖层**
此选项的工作方式与之前的**附加偏移**属性相同，并且仅在**自动分层**开启时才可用。
- **从上一层**
此选项仅在**自动分层**开启时才可用。
- **从肢面到钢筋边缘**
当冻结的钢筋设置使用父级混凝土零件的混凝土覆盖层值时，**偏移**设置会更改为此选项。肢面或肢表面位于零件面或表面位于零件面上。
- **从肢面到钢筋中心**
当冻结的钢筋设置未使用父级混凝土零件的混凝土覆盖层值时，**偏移**设置会更改为此选项。肢面不在零件面上，而是完全位于零件内部或外部。

现在，当使用**查询钢筋设置层**命令时，还会报告新的偏移类型。

TTSD-71780、TTSD-71895、TTSD-73535

模型视图中钢筋设置的偏移值

现在，在模型视图中，总体偏移值可以显示在每个钢筋设置肢面和肢表面上位于层编号旁边的位置。此偏移包括混凝土覆盖层偏移、钢筋分层偏移以及定义的其他任何偏移。当在**钢筋**功能区选项卡上的**可见性**下选中了**钢筋尺寸**和**肢面**复选框时，会显示此偏移。

TTSD-73112

拆分钢筋设置

现在，您可以使用**拆分**命令来拆分钢筋设置。之前，您可以拆分零件、单个钢筋，以及普通和锥形钢筋组。

您可能需要拆分钢筋设置，例如，当您只想将它的一部分添加到钢筋构件中时。

要拆分钢筋设置，请转到功能区的**编辑**选项卡，然后单击**拆分**。选择钢筋设置，然后为拆分线选取两个点。

带有肢面的钢筋设置可以沿任意方向拆分。

限制：

- 拆分仅适用于具有一条或两条直参考线的钢筋设置。如果您尝试拆分具有两条以上参考线或一条弯曲参考线的钢筋设置，Tekla Structures 会显示一条消息：“无法在此位置拆分该对象”。
- 无法切割钢筋设置肢表面。如果钢筋设置具有肢表面，则只能沿垂直于参考线（即平行于钢筋）的方向进行拆分。

TTSD-69992

模型视图中的钢筋对象标签

与零件标签类似，现在可以在模型视图中显示钢筋对象标签。在**显示**对话框中的**高级**选项卡上，有一个新增部分，即**钢筋标签**。在这里，您可以定义钢筋标签的内容，并定义是所有钢筋对象都显示钢筋标签还是仅所选钢筋对象显示：

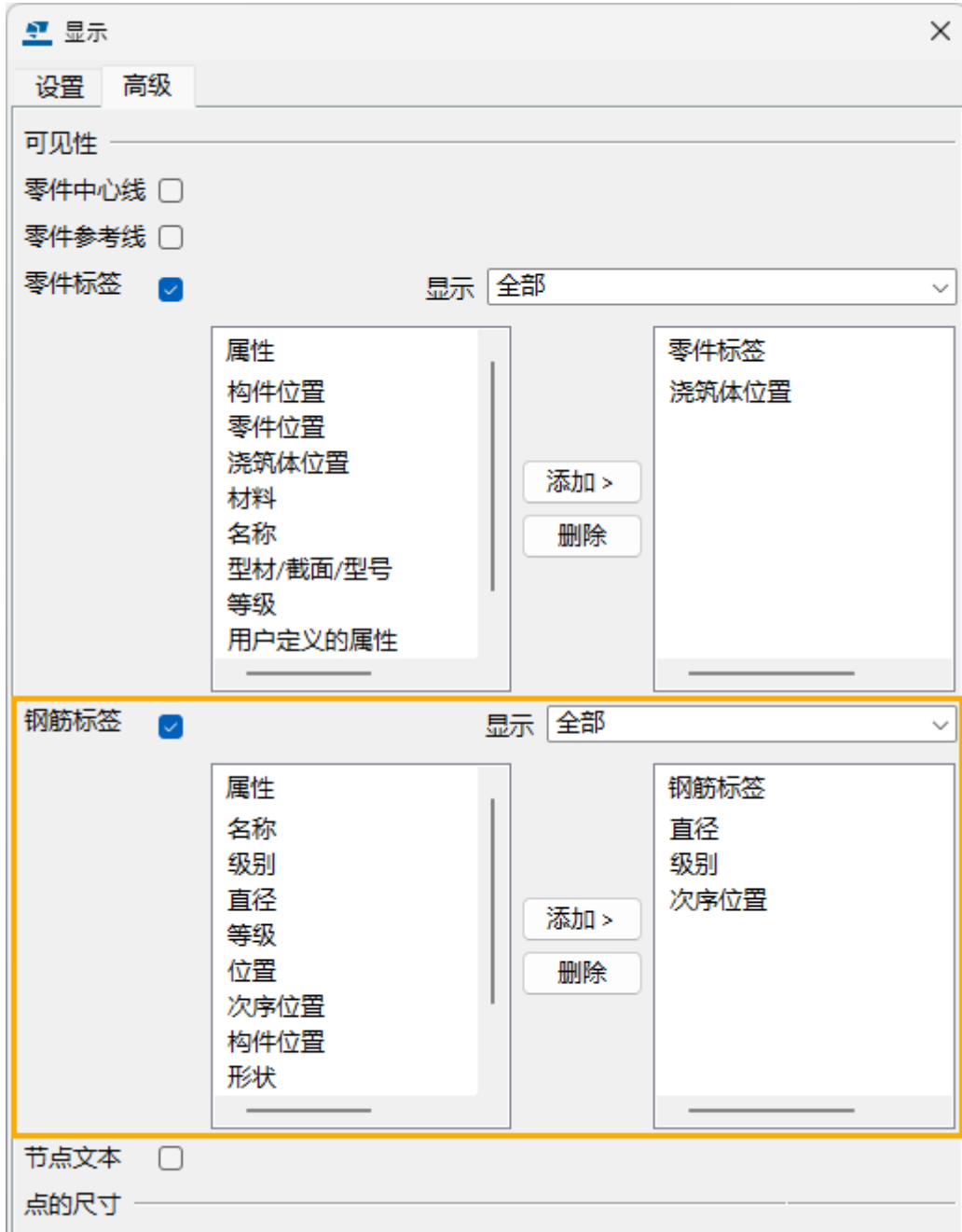

TTSD-69110

钢筋方面的其他更改

- 在**自动拆分器**组件中，现在提供了一个新的接合对称选项 ，可用于拆分钢筋，使生成的所有钢筋长度相等。该长度将尽可能接近允许的最大长度。

TSAC-8871

- 以下模板属性现在可用于内容类型为 REBAR 和 SINGLE_REBAR 的钢筋对象，以及钢筋标记中：

TOP_LEVEL, TOP_LEVEL_GLOBAL, TOP_LEVEL_BASEPOINT,
TOP_LEVEL_PROJECT,

BOTTOM_LEVEL, BOTTOM_LEVEL_GLOBAL, BOTTOM_LEVEL_BASEPOINT,
BOTTOM_LEVEL_PROJECT

TTSD-69106

- 以下高级选项已经从 Tekla Structures 用户界面中隐藏：

- XS_REBARSET_SHOW_LEGFACES
- XS_REBARSET_SHOW_GUIDELINES
- XS_REBARSET_SHOW_PROPERTY_MODIFIERS
- XS_REBARSET_SHOW_SPLITTERS
- XS_REBARSET_SHOW_END_DETAIL_MODIFIERS
- XS_DISPLAY_DIMENSIONS_WHEN_SELECTING_REBARS
- XS_REBARSET_COLOR_BARGROUPS

您可以使用功能区上的**钢筋** --> **可见性**命令或快捷键 **Alt+1...7** 代替这些高级选项。

TTSD-74620

- **应用程序和组件**目录中提供的**钢筋序列编号**宏已被删除。从 Tekla Structures 2025 开始，您可以使用功能区上的常规编号命令来分配钢筋次序编号。

TTSD-72545

如果您是 Tekla Structures 管理员

如果要管理其他用户的 Tekla Structures 设置，请更新用户的自定义设置。

更新冻结和取消冻结的相应功能区

如果您已自定义功能区，请更新您的自定义功能区，以便为新的**冻结**和**取消冻结**命令添加对应的按钮。

1. 在**钢筋**功能区选项卡上的**更多**部分下，添加新的**冻结**和**取消冻结**按钮。
 - **添加功能区项:简单按钮**

- **命令:**Reinforcement.Freeze 和 Reinforcement.Unfreeze
 - **外观:命令:** 可缩放图标
 - **文本:命令:** 全文本
2. 保存更改。

新的功能区配置文件保存至

C:\Users\\AppData\Local\Trimble\Tekla Structures\2026.0\UI\Ribbons。

3. 将文件移动到 XS_SYSTEM 路径下文件夹中的 **Ribbons** 子文件夹。

更新钢筋设置自动分层设置的相应属性窗体

如果您已自定义属性窗体，请更新您的自定义属性窗体，以便更新**钢筋设置肢面**和**钢筋设置肢表面**的相应属性窗体。

在 PropertyTemplates.xml 文件的 PropertyTemplate Type="RebarSet.LegFace" 和 PropertyTemplate Type="RebarLegSurfaceObject" 属性模板中进行以下更新：

1. 使用新的**钢筋肢放置**属性组取代之前的**属性**属性组。

之前:

```
<PropertyGroup Name="Attributes" Label="translation:albl_Attributes"
Tooltip="translation:albl_Attributes">
```

之后:

```
<PropertyGroup Name="BarLegPlacement"
Label="translation:albl_Bar_leg_placement"
Tooltip="translation:albl_Bar_leg_placement">
```

2. 在**钢筋肢放置**属性组下，为**自动分层**添加一个新属性作为第一项。

```
&Property Name="Property.LegFace.AutomaticLayering" />
```

2.10 其他建模方面的改进

Tekla Structures 2026 在建模功能方面进行了改进。

日志位置发生的更改

在 Tekla Structures 2026 中，日志记录功能得到了改进。

所有日志（如 ClashCheck.log 和 numberinghistory.log）现在都位于模型文件夹中的 \logs 文件夹下，或者位于本地应用程序数据文件夹中的 %LocalAppdata%\Trimble\Tekla Structures\%Version%\Logs 路径下。这意味着您的日志现在位于更加一致且更易于预测的位置。

此外，Tekla Structures 会话历史记录日志文件和错误日志文件已移至本地应用程序数据文件夹中的 %LocalAppdata%\Trimble\Tekla Structures\%Version%\Logs 路径下，或者高级选项 XS_LOGPATH 指定的路径。

文件也已重命名为 TeklaStructures-<process id>.log 格式（对于会话日志）和 TeklaStructures-<process id>.err（对于错误日志）。该文件夹中会存储最近五次 Tekla Structures 会话的日志条目。

此外：

- Tekla Structures 现在会自动管理您的日志文件。当您启动 Tekla Structures 或打开模型时，旧日志将被清理，以确保您始终拥有最相关的信息，而不会被杂乱内容干扰。
- 日志消息现在采用一致的格式，这使它们更易于阅读和理解，方便您在需要时进行检查。这也有助于我们的支持团队快速查明所有问题。
- 为构建扩展和插件的开发人员提供了新的 API 支持。Tekla Structures 现在提供了专用 Tekla.Structures.Logging SDK。此 SDK 让您能够通过官方提供且一致的方式在您的应用程序中实现日志记录，确保来自您工具的日志能够与 Tekla Structures 的新日志记录系统集成。
- 另请参见 [图纸、复制和打印日志的位置变更（第 87 页）](#)。

TTSD-69076、TTSD-69882

编号预览：单独检查相同的对象

编号预览 对话框现在有一个新的单独表格，您可以在其中显示、选择和查看以相同编号方式处理的相同对象。新的 **单个对象** 表显示您在 **编号预览** 对话框的主表中选择的所有单个对象。

此项改进是在 Tekla Structures [2025 SP4](#) 中引入的。

TTSD-69579

通过设计组编号来比较总长和抛光

在**设计组编号**应用程序中，现在您可以基于总长和抛光对零件进行比较。

TSAC-9167

选择开关：使用 Ctrl 键激活或停用选定的开关

现在您可以逐个激活或停用选择开关。按住 **Ctrl** 键并单击选定的开关。

此项改进是在 Tekla Structures [2025 SP1](#) 中引入的。

TTSD-69048

在局部坐标中创建的浇筑实体

现在，浇筑实体（包括连续结构以及由浇筑中断点和切割创建的浇筑对象）使用局部坐标而不是全局坐标进行创建。切割或拆分零件实体在局部坐标中生成，并在各种操作中使用实例化。这种方法可提高浇注实体创建的数值精度并加速操作，因为在局部坐标中创建的实例化零件实体可以在许多操作中重用。

TTSD-73796

改进了板顶面和底面的三角测量

已修正以下问题：由于顶面和底面之间的三角测量不匹配，拐角处斜角具有 **Dz1** 或 **Dz2** 偏移的板可能会生成不正确的实体几何形状。这种不一致性导致了不准确的几何形状，并可能影响到下游流程，包括体积计算和浇注单元生成。现在，面的三角剖分可以一致地镜像，从而确保可靠的几何形状和准确的体积计算。

此项改进是在 Tekla Structures 2025 SP3 中引入的。

TTSD-47057

自定义组件修正

- 以前，无法通过在主零件的 x 方向上选取点（而无需任何次零件），创建自定义接合组件。此问题现已修正。
- 以前，某些具有对象阵列的自定义组件无法正常工作。具体来说，插入或修改此类组件会增加阵列中的对象数量，从而导致操作变得越来越慢。此外，对话框中的**获取**或**修改**操作也不起作用。此问题现已修正。

这些改进是在 Tekla Structures 2025 SP5 中引入的。

TTSD-62177、TTSD-56963、TTSD-58139

可过滤下拉列表的改进

- 属性窗体和多个对话框中下拉列表中搜索设置文件或属性文件的功能现已得到改进：输入与文件名的任何部分匹配的任何内容都被视为搜索匹配。

TTSD-67211, TTSD-67221, TTSD-67240, TTSD-67294

- 现在，如果列表中只有一个可用项目，则属性窗体和多个对话框中的可过滤下拉列表允许您使用 **Enter** 键选择一个项目。

TTSD-67782, TTSD-68956, TTSD-68975, TTSD-69070

这些改进是在 Tekla Structures 2025 SP2 中引入的。

改进了在支持工具中上传较大文件的功能

以前，支持工具中的打包功能无法处理大于 2 GB 的文件。该问题现已修复，可以上传最大 5 GB 的文件。

此项改进是在 Tekla Structures [2025 SP1](#) 中引入的。

TTSD-69474

Tekla Model Sharing 现已包含在 Tekla Open API 中

现在可以通过 Tekla Open API 执行 Tekla Model Sharing 管理操作。

具体的 Tekla Open API 操作包括：

- 开始共享模型
- 浏览并加入模型
- 邀请用户加入模型
- 执行读入
- 执行写出
- 保留下次写出
- 从 Tekla Model Sharing 中排除模型

TTSD-71030

3

Tekla Structures 2026 图纸方面的新功能

- AI 云制造图纸的新功能
- 图纸复制增强功能
- 查看并更改剖面图关联性
- 同时编辑模型和整体布置图
- 图纸中直观的 2D 作图、编辑和注释功能
- 图纸中钢筋方面的改进
- 图纸颜色和线条增强
- 图纸方面的其他改进

3.1 AI 云制造图纸的新功能

在 Tekla Structures 2026 中，通过 AI 辅助的模板选择和改进的复制和关联性，可以缩短创建制造图纸所需的时间并降低相关专业知识要求。

此服务最初在 Tekla Structures 2025 中作为预览功能发布，现已根据反馈进行了改进。此外，查找最佳匹配模板的方法也得到了增强，现在更有可能推荐与目标构件更加相似的匹配项。新的 AI 模型改进了云库中的模板匹配功能，而人工干预步骤则有助于对 AI 建议进行精细调整。更新后的界面提供了清晰的模板预览、前三个基于 AI 的匹配项，以及用于从设置复制或创建的选项。

为了进一步提高图纸输出质量，复制功能得到了改进，注释、尺寸和视图布置更加可靠，以避免将加劲肋作为连接板来标注尺寸等问题。您还可以[将剖面图与对象关联起来（第 54 页）](#)，从而帮助确保图纸在复制或模型更新后保持一致。

Tekla Structures 2025 版通过服务包对 AI 云制造图纸进行了多项改进。

Tekla Structures 2026 中的改进

增强了模板匹配

在 Tekla Structures 2026 中，全面改进了识别最佳匹配模板的方法。如果库中存在与所选项类似的构件或浇筑体图纸，可使用经过优化的新方法来找并推荐这些图纸作为模板。此外，最佳匹配模板的搜索时间已显著缩短。该方法现在会推荐多个候选模板，并根据库的大小和候选模板质量，最多提供三个首选模板。



TTSD-72442、TTSD-71980

改进了图纸上传

- 之前，如果图纸被修改，或者从较新版本的 Tekla Structures 上传，则您无法从文档管理器中使用  加号按钮手动重新上传图纸。此问题现已修正，重新上传可以成功完成。

TTSD-74129

- 之前，上传图纸时，一开始可能会出现明显的延迟。此问题现已修正。

TTSD-74599

改进的克隆结果

- 当源图纸从 Tekla Structures 2025 SP2 或更新版本上传到集合中时，使用 AI 云制造图纸功能创建的图纸的复制结果得到了改善。通过尺寸标注、标记和剖面图等元素，可以得到更好的复制结果。

TTSD-70220

- 图纸克隆方面也有一些改进，这可能会影响 AI Cloud Fabrication 图纸的创建质量，例如，克隆现在更快，并且现在可以更可靠地处理不太相似的主要部件。复制方面的改进在 [图纸复制增强功能（第 46 页）](#) 中单独介绍。

Tekla Structures 2025 服务包中的改进

有关 Tekla Structures 2025 服务包中发布的所有改进和修正的完整列表，请参见以下发布说明：

[Tekla Structures 2025 SP1](#)

[Tekla Structures 2025 SP2](#)

[Tekla Structures 2025 SP3](#)

[Tekla Structures 2025 SP4](#)

[Tekla Structures 2025 SP5](#)

[Tekla Structures 2025 SP6](#)

Tekla Structures 2025 服务包亮点

系统自动在最佳匹配库中选择最佳匹配模板或其设置文件，您也可以自行更改选择。这为图纸创建过程提供了更大的灵活性和控制力。之前，您只能选择库，系统会使用所选库中的最佳匹配模板或其设置文件来创建图纸。





小尺寸和大尺寸模板预览：

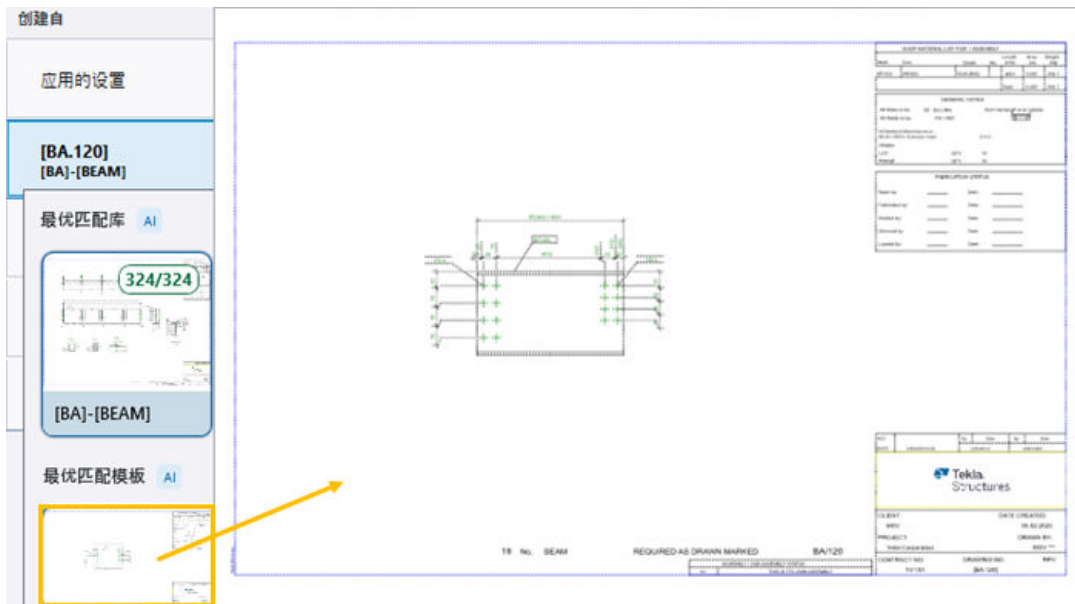

显示单个进度条，而不是处理队列消息：

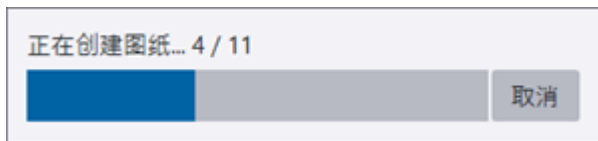

3.2 图纸复制增强功能

在 Tekla Structures 2026 中，复制功能得到了改进，注释、尺寸和视图布置更加可靠。

克隆时视图和尺寸布置效果更佳

尺寸放置

Tekla Structures 现在可以更加 **精确地放置尺寸点**。以前，尺寸点偶尔会被放置在物体外部，从而导致尺寸显示到不可见的物体上。此项改进可确保尺寸点始终 **仅放置在可见对象上**。

之前：

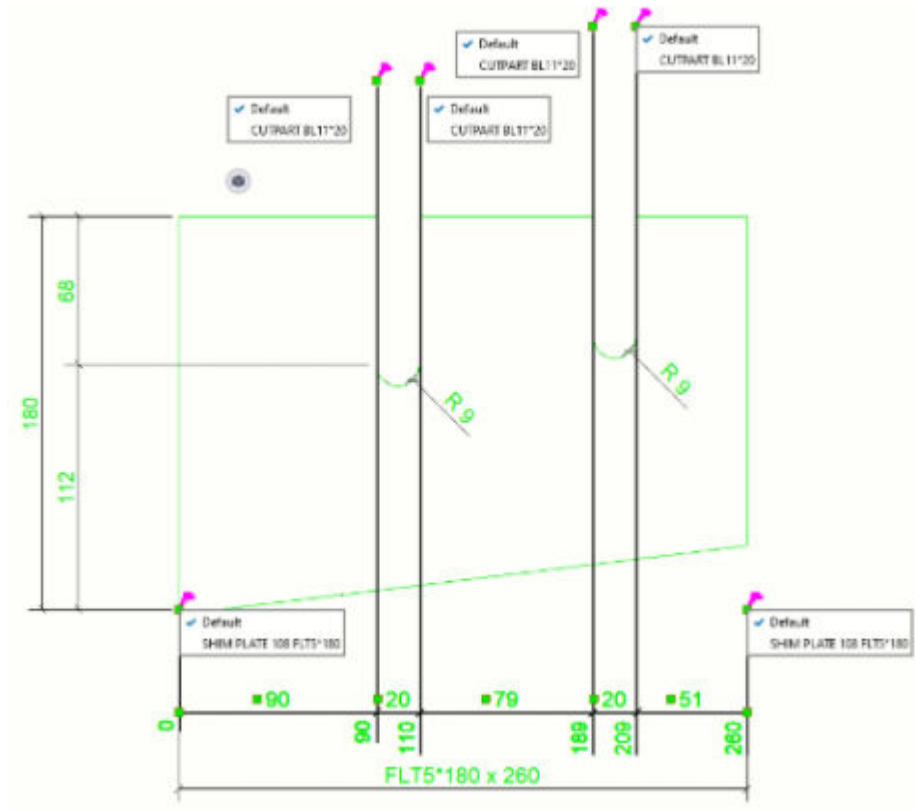

之后：

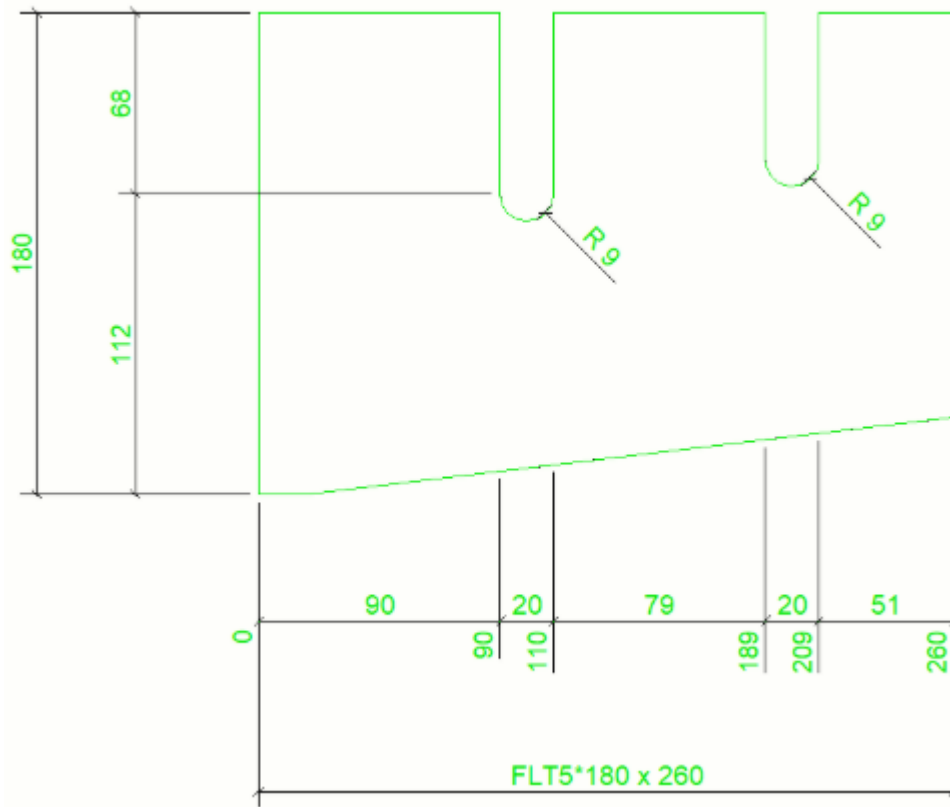

克隆图纸中自动生成的尺寸 由 XS_INTELLIGENT_CLONING_ADD_DIMENSIONS 控制，现在放置在距标注对象和其他尺寸 **最佳距离** 的位置。

之前：

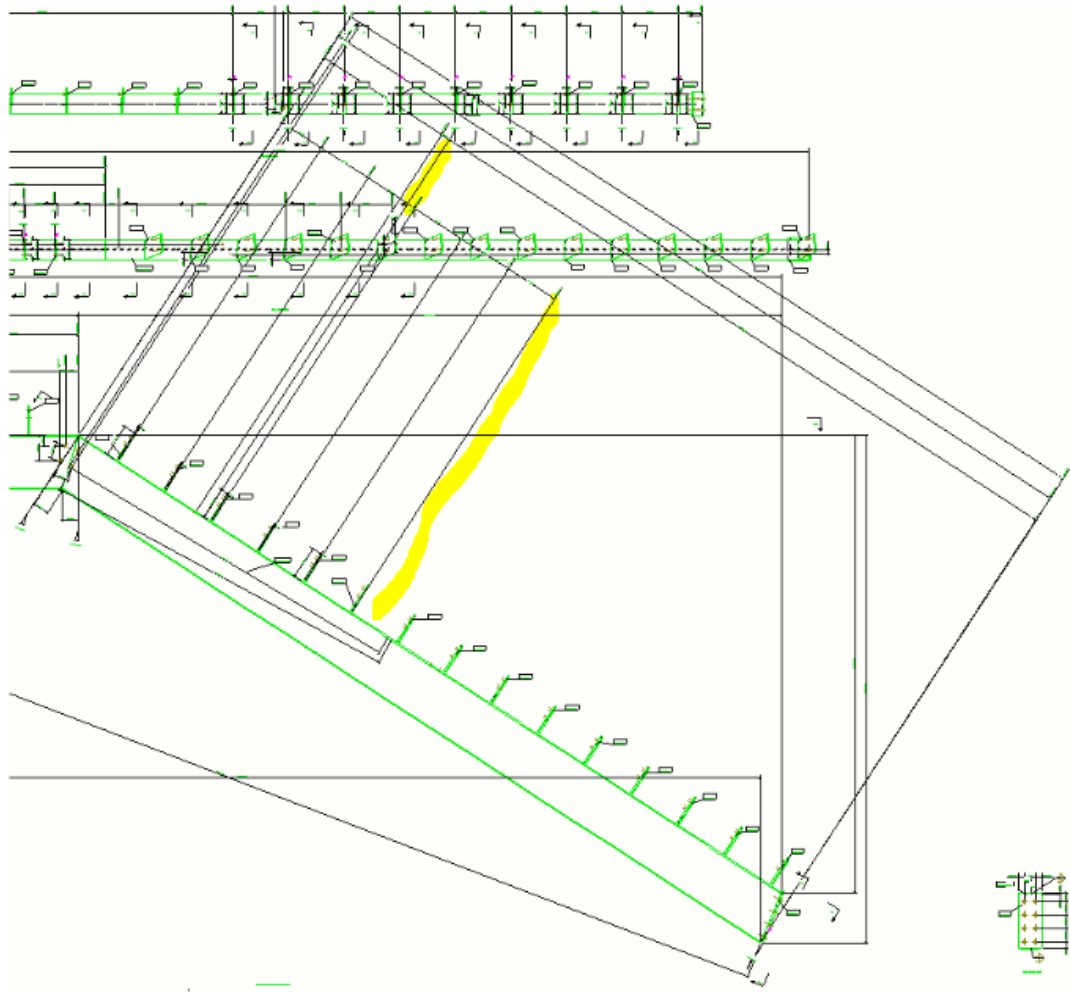

之后:

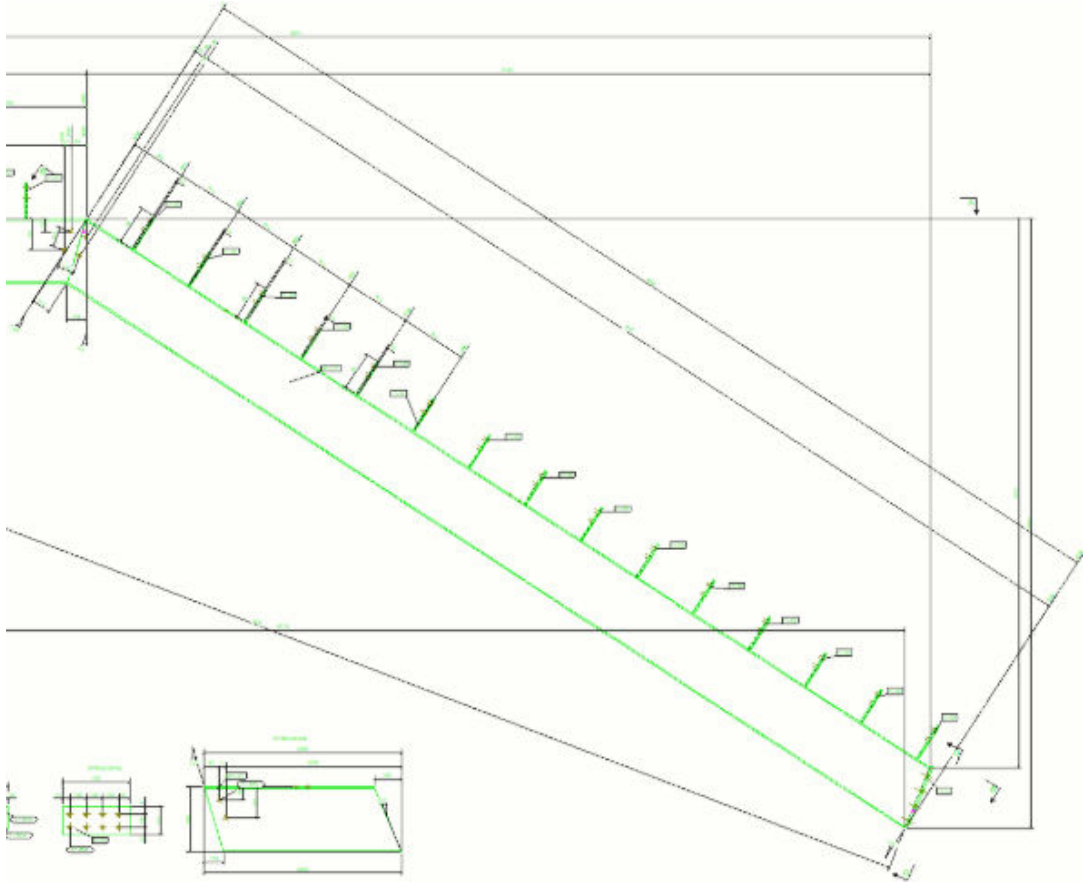

视图布置

为确保应用视图放置改进，必须将高级选项 `XS_DRAWING_UPDATE_VIEW_PLACING` 设置为 `TRUE`。

对于视图比图纸更宽或更高的情况，复制的视图布置已得到改进。以前，这些视图不会移动；现在，克隆后它们会被调整以尽可能适合图纸。

Tekla Structures 现在可以智能地将视图放置在克隆图纸的图纸边框内。将模板 (.tpl) 用于图纸边框时，Tekla Structures 将尝试防止视图相互重叠。

之前：

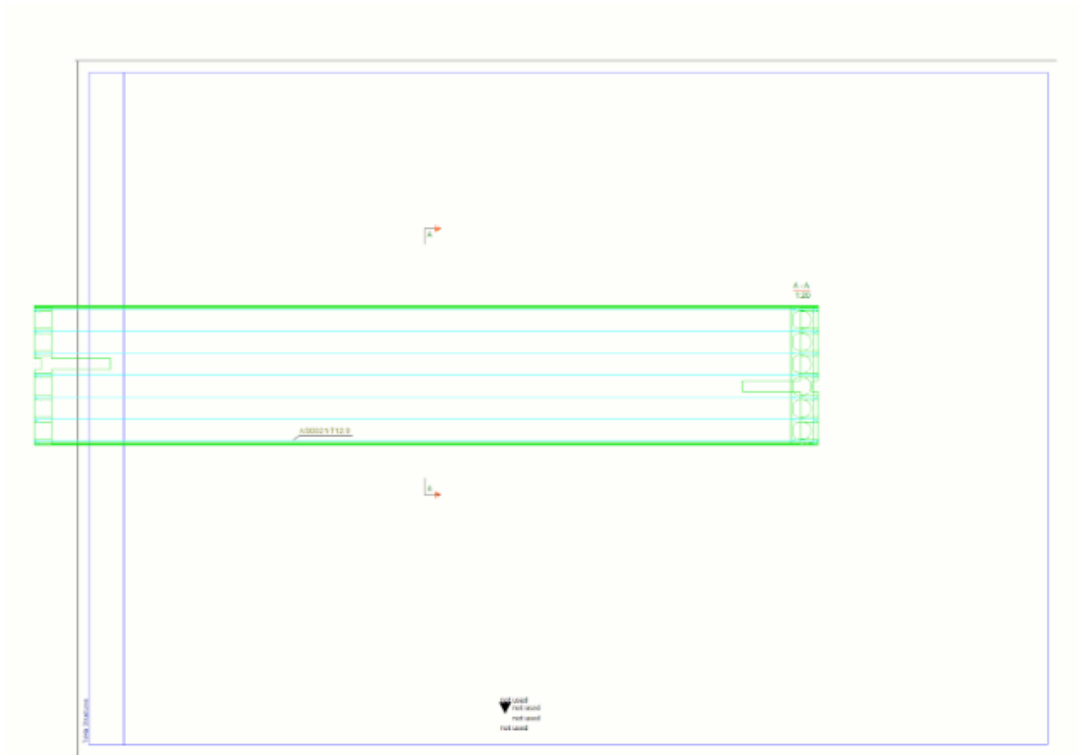

之后:

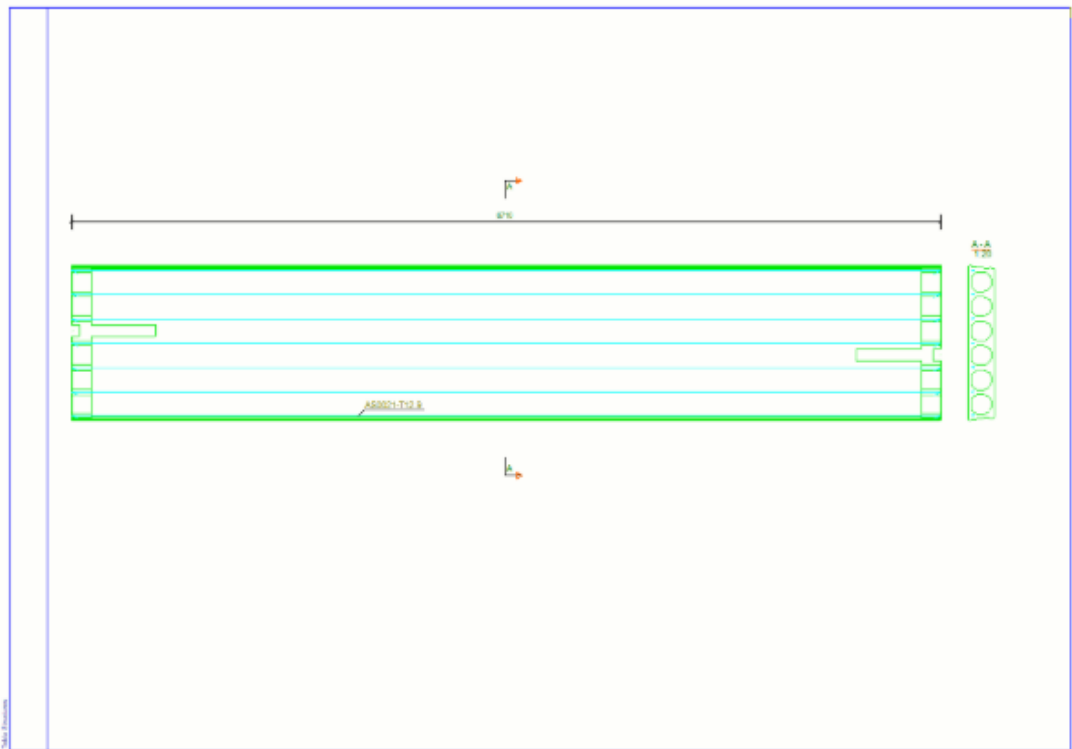

剖面视图和剖面标记

对于构件具有新零件的情况，复制中的剖面图行为已得到改进。现在，当检测到新部件时，剖面视图会尝试调整大小以使其适合边界框内的部件。

之前：

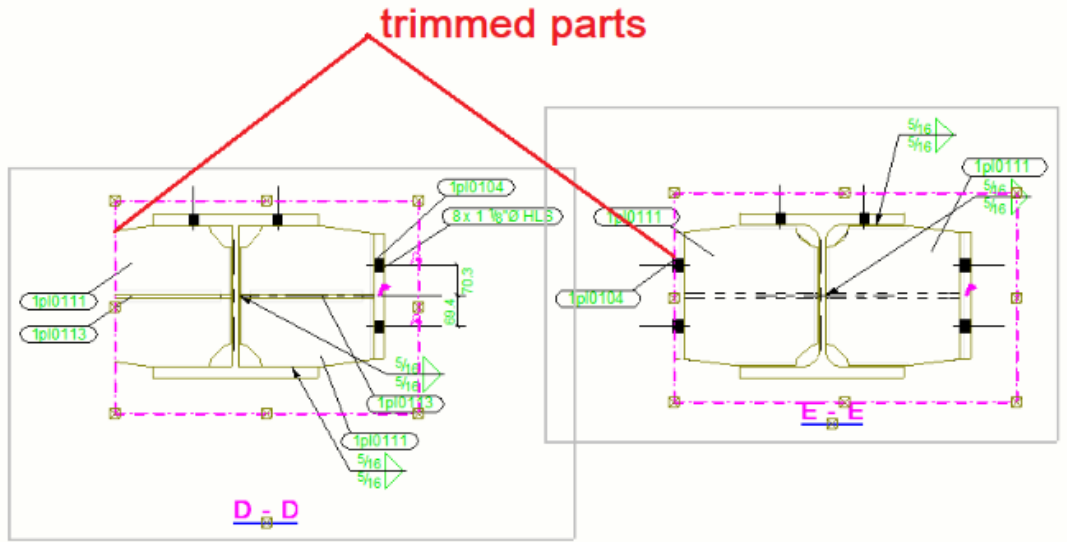

之后：



以前，可以将不与任何对象关联的独立剖面标记放置在距离构件对象很远的位置。如果独立剖面标记没有放置在靠近零件的位置，则会被删除。

之前：



之后:

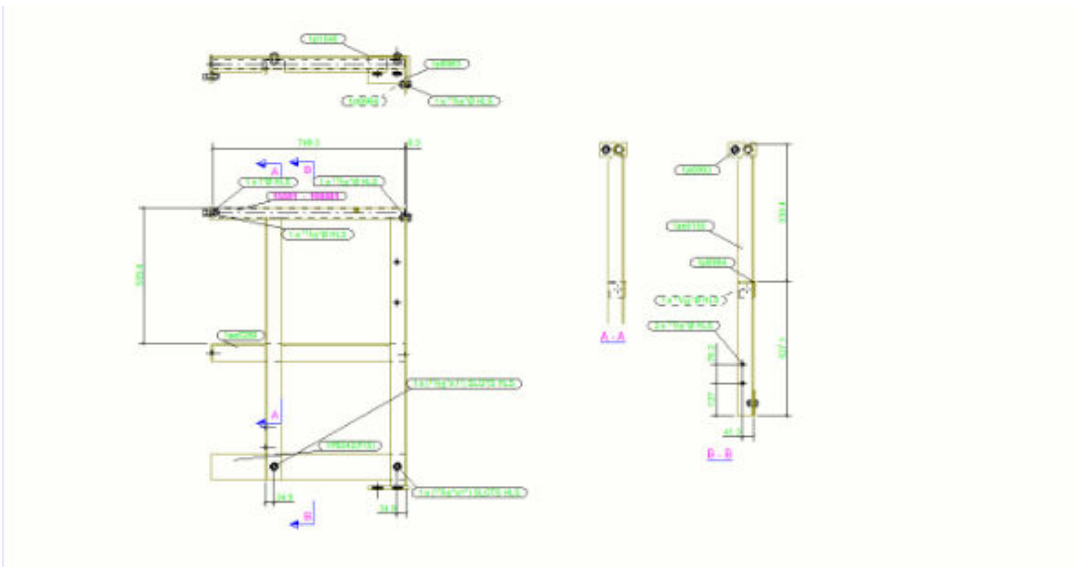

TTSD-71091

这些改进在 Tekla Structures 2025 SP4 发布说明中已经介绍过。

复制方面的其他改进

- 您现在可以验证和控制剖面图与制造图纸中对象的关联。这一增强功能有助于提升视图布置中图纸行为的可预测性和可靠性，并提高了复制和更新图纸的质量。有关更多信息，请参见[查看并更改剖面图关联性](#)（第 54 页）。
- 图纸尺寸复制功能得到了改进，现在会删除无法修正且未指向任何对象或远离视图之外的错误尺寸点。

TTSD-69959

- 带槽口或锚栓的浇筑体的复制功能得到了改进。例如，这体现在源浇筑体与目标浇筑体之间尺寸标注规则的应用更加一致。

TTSD-69763

3.3 查看并更改剖面图关联性

在 Tekla Structures 2026 中，您可以验证和控制剖面图与制造图纸中对象的关联。这一增强功能有助于提升视图布置中图纸行为的可预测性和可靠性，并提高了复制和更新图纸的质量。同时，它减少了在更新或复制的制造图纸中手动更正视图的需求。

之前，关联性设置不正确可能会导致剖面图出现问题，例如在更新或复制后视图出现在意想不到的位置或消失。

- 在创建剖面图时，Tekla Structures 会自动选择剖面图的关联对象，并将其显示在关联性标签中。剖面图的关联性规则列表在创建视图时显示，您可在其中查看剖面图可关联的所有可能对象。

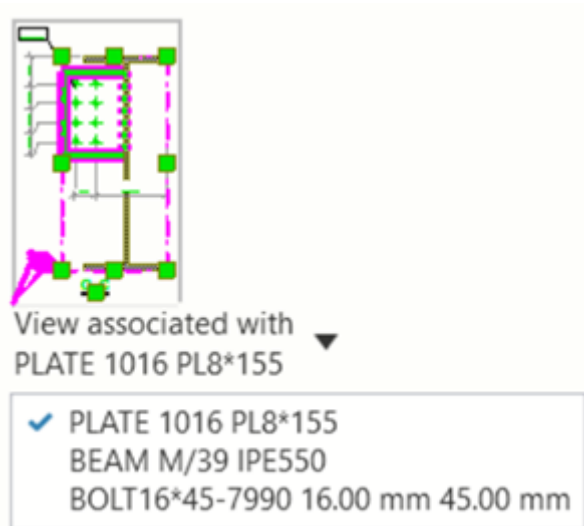

如果您对所选对象感到满意，则无需执行任何其他操作。

- 如果您不满意，可以更改当前关联的对象。单击关联规则列表中的另一个对象。所选对象在主视图和剖面图中会高亮显示。

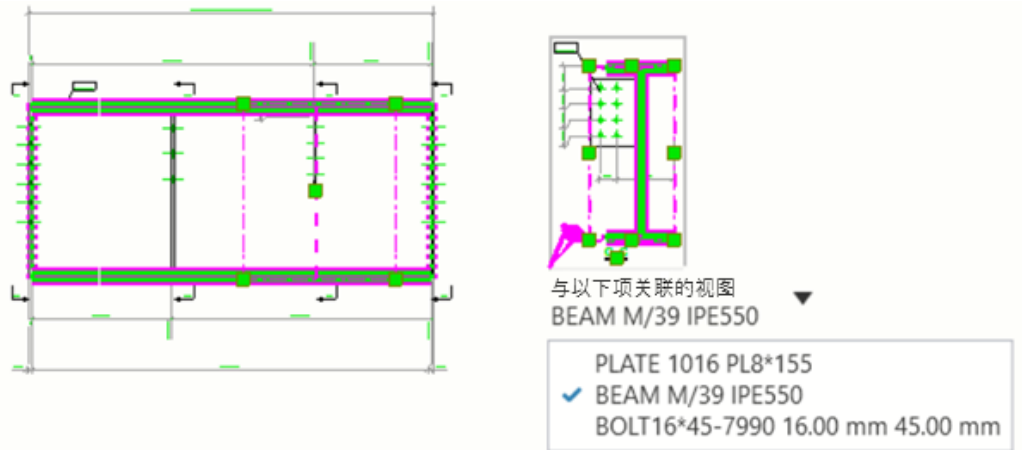

您也可以在创建剖面图后更改关联对象：单击剖面图边框，单击关联规则列表下拉箭头，然后选择另一个对象。

限制

- 无法在整体布置图中显示或更改剖面图关联性。

3.4 同时编辑模型和整体布置图

Tekla Structures 2026 引入了一种高效的新工作方式，让您能够同时修改模型和整体布置图，而无需中途关闭图纸。

在整体布置图中进行操作时，您有时会发现模型需要调整。您可能需要修改不正确的几何形状和属性，并添加缺失的零件。之前，遇到此类情况时，必须关闭图纸、编辑模型，再重新打开图纸，才能查看所做的更改。现在，您可以顺畅地工作并节省时间，因为您无需在设计过程中关闭再重新打开整体布置图。对模型中的对象所做的更改会立即显示在图纸中。标记、标签、尺寸和模板会自动更新。

请注意，这种新的工作方式仅适用于整体布置图。您无法在打开了制造图的情况下，同时编辑模型。

选择要编辑的模型视图

要在打开了整体布置图的情况下同时编辑模型，请选择要编辑的模型视图。您可以在窗口功能区选项卡上、**模型视图**侧窗体中或者模型中（如果打开了多个模型视图）选择模型视图。

在窗口功能区选项卡上，您可以选择垂直或水平平铺 Tekla Structures 窗口，以便同时显示模型和图纸。当同时打开了模型视图和图纸时，如果在模型和图纸之间切换，功能区、属性窗体和工具栏会根据当前选择的模式发生更改。

您可以使用不同的停靠区域，在 Tekla Structures 窗口中定位和排列模型视图和图纸视图。有关更多信息，请参见在 [Tekla Structures 窗口中定位和排列模型视图和图纸（第 21 页）](#)

如果您希望禁止在打开了整体布置图的情况下同时编辑模型，可以将新的 XS_ENABLE_MODEL_EDITING_IN_GA 高级选项设置为 FALSE。此高级选项的默认值为 TRUE。

模型与图纸之间的自动选择

当同时在图纸和模型中进行操作时，您需要知道您所做的选择和更改会影响哪些对象，以确保您处理的对象正确无误。图纸与模型对象之间的自动选择功能让您能够轻松跟踪设计流程，并轻松在模型和图纸中找到相应对象。您可以选择单个或多个对象，也可以使用区域选择功能。

要在模型或图纸中切换到所需视图，请在视图中单击鼠标中键，或者从窗口菜单上的列表中选择相应视图。这样，当在模型与图纸之间切换时，所选对象会保持选中状态。如果您在视图本身中单击鼠标左键，则会选中视图并取消选择原来的所选对象。

在图纸中选择

当在图纸中选择了某个对象时，该对象在模型中会高亮显示。当切换到模型时，高亮显示的对象会被选中。如果打开了多个模型视图，在图纸中选择的对象会在所有模型视图中被选中。

在模型中选择

当在模型中选择了某个对象时，该对象在图纸中会高亮显示。当切换回图纸时，高亮显示的对象会被选中。如果对象显示在同一图纸的多个视图中，则该对象会在所有图纸视图中被选中。

高亮显示选择

您可以在**快速启动**中使用**高亮显示选择**命令来控制自动选择。默认情况下，该命令处于选中状态且自动选择功能已启用。如果您不想使用自动选择功能，请清除**高亮显示选择**复选框。

从图纸视图创建模型视图

如果您需要与图纸视图完全对应的模型视图，可以从图纸视图创建新的临时模型视图。创建新的模型视图有助于您在模型中定位到正确位置。临时模型视图与图纸视图具有相同的坐标系，以及相同的视图平面、可见对象和视图深度。

要创建模型视图，请选择图纸视图，右键单击并选择**创建所选视图的模型视图**命令。您也可以在上文工具栏中找到该命令：



新模型视图与图纸视图同名。由于该视图为临时视图，因此其名称会显示在 () 圆括号中。

当关闭临时模型视图时，该视图会被删除。如果您想保留该视图，请重命名视图，或者直接删除视图名称中的括号。您可以在**模型视图**侧窗体中轻松重命名视图。

图纸视图和模型视图的可见性属性一致

您创建的模型视图使用的视图属性和过滤与图纸视图相同。创建模型视图时，会自动考虑到对象类型和对象组的可见性属性。如果某个属性在图纸视图属性中未设为可见，则在模型视图属性中同样如此。

限制

- 整体布置图打开时，部分建模命令不可用。例如，您无法执行编号、打开其他模型、使用**另存为**命令，也无法创建任何其他图纸。Tekla Model Sharing 命令不可用。要使用这些命令，必须关闭图纸。
- 无法在模型和图纸之间选择轴线。
- 整体布置图打开时，模型更改的表现情况可能会受到轻微影响。表现情况取决于包含已修改对象的图纸视图数量，以及图纸视图中需要调整的相关对象的数量。

3.5 图纸中直观的 2D 作图、编辑和注释功能

借助增强的作图、编辑和注释工具，高效完成设计。在 Tekla Structures 2026 中，借助更新后的图纸模式功能区、一些新命令以及其他重大改进，2D 图纸作图、编辑和注释功能得到了显著增强。

- 新的**作图**选项卡专为作图工具而设计。新的自适应**隔断**命令可实现高效作图，并自动调整以适应模型更改。新的作图功能允许预先选择图纸草图对象和在拖动时输入精确数字。形状定位和状态栏消息得到了改进。此外，捕捉网格现在可以直观显示，中心线捕捉功能也更加完善。

- **图纸**选项卡已经过更新和重新归整。现在，它包含用于选择复制模式的新**连续复制**开关，以及用于从剪贴板复制的**粘贴**命令。新的**矩形云**命令和云属性窗体增强了审查云的灵活性。
- 改进后的**文本**和**文本文件**功能配备集成的新**文本编辑器**，让您能够轻松、快速、高效地添加已设置格式的**工程注释**。

更新后的图纸功能区

作图工具专用的选项卡

图纸作图工具从**图纸**选项卡移到了新的**作图**选项卡。现在，所有作图工具都位于同一个选项卡上，查找和使用起来更加快捷方便。

新的**作图**选项卡：



- 在允许编辑图纸的所有配置中，均会显示新的**作图**选项卡。
- 在**作图**选项卡上添加了新的图纸命令  **隔断**。有关更多信息，请参见下文的“新的草图对象 - 隔断”。
- 命令图标和标签现在清晰、统一且更加直观。之前，大多数草图命令都不显示命令名称，仅通过工具提示说明命令用途。

Tekla Structures 早期版本功能区上的作图命令：









TTSD-71228

更新后的图纸选项卡

图纸选项卡中的命令已经过重新归整。更新后的**图纸**选项卡：



-  **复制**和  **移动**命令现在与新的  **粘贴**命令一起，并排位于**图纸**选项卡上，布局与建模模式相同。新的**复制**菜单中有一个新的开关，即**连续复制**，用于启用或禁用连续复制。**复制**命令现在始终将所选对象复制到剪贴板。
有关使用新的**连续复制**开关以及复制到剪贴板的更多信息，请参见[用于复制和粘贴模型和图纸对象的新剪贴板](#)（第 12 页）。
- 所有现有复制和移动命令现在都位于**复制**和**移动**菜单中，包括之前只能通过**快速启动**访问的  **复制 - 线性**命令。
- 添加了一个新的云命令，即  **矩形云**，用于快速创建矩形云。有关更多信息，请参见下文中的“更快地创建矩形云”。
- 原来的云命令已重命名为  **多边形云**。

TTSD-71262、TTSD-73921

预先选择图纸草图对象

在 Tekla Structures 2026 中，您可以预先选择图纸草图对象。将鼠标指针移到草图对象上时，线和控柄会高亮显示。此新功能简化了为调整尺寸等操作选择正确的控柄的过程，更便于拖动对象和调整对象形状。

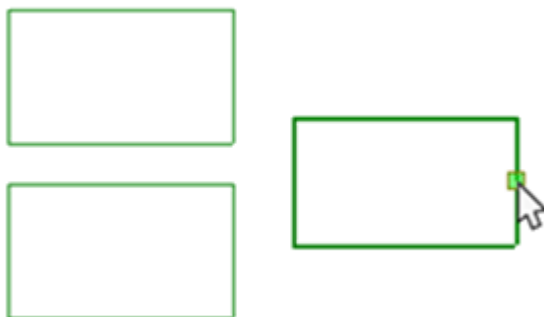

要启用预先选择草图对象功能，请在图纸模式下激活**图纸拖放**选项（位于**文件 --> 设置**）。

之前，在图纸中拖动时，并不清楚哪个对象会移动。现在有了新的预先选择功能，您可以放心地进行拖动操作。

TTSD-70792

以数字输入方式来拖动图纸草图对象

在拖动图纸草图对象的控柄、线或中点时，现在您可以输入数值来指定所需的距离或位置。此功能与建模模式下的直接修改原理相似。

- 要输入数值，请开始拖动控柄、线或中点。拖动时，开始在键盘上键入所需的值。此时将显示用于键入数值的**输入数字位置**对话框。键入距离或坐标。准备就绪后，单击**确认**或按键盘上的 **Enter** 键。

对于控柄，数值表示控柄沿拖动方向移动的距离；而对于线和 midpoint，数值表示线或中点垂直移动的距离。

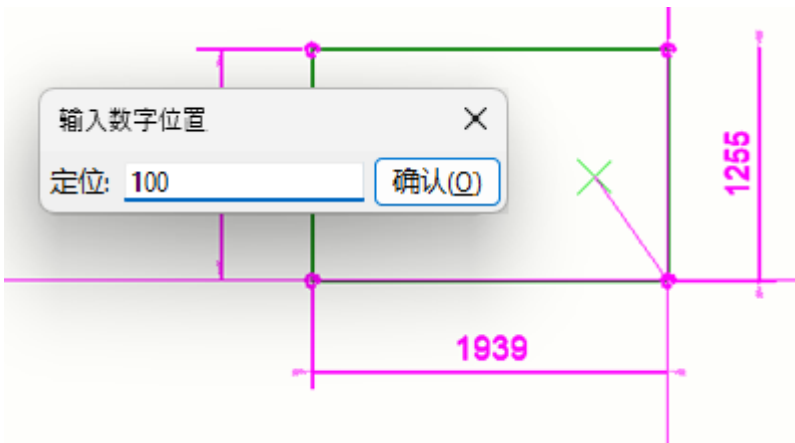

TTSD-73232

直观显示的捕捉网格

- 图纸中的捕捉网格现在可以像在模板编辑器等工具中那样直观显示。要激活捕捉网格，请转到**文件 --> 设置 --> 捕捉设置**，选择**激活**，然后单击**确认**。
- 捕捉网格的刻度单位现在为图纸毫米，而不是视图比例。

下方第一个示例使用的**间距**值为 20，第二个示例使用的**间距**值为 10：

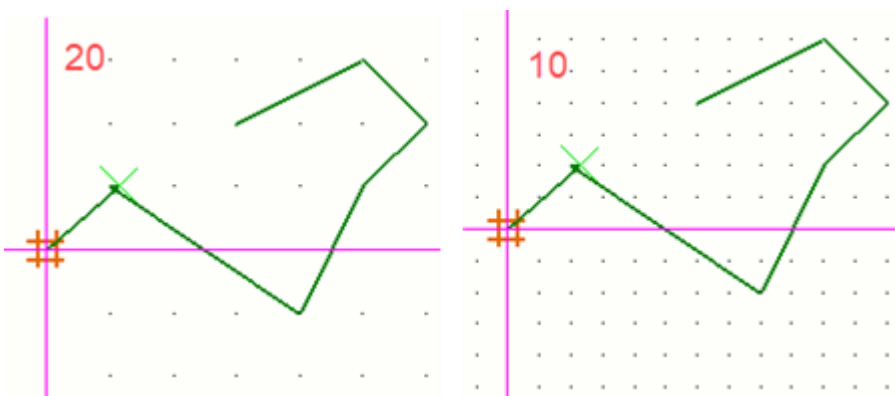

TTSD-69608

改进的捕捉到中心线功能

现在，图纸中的捕捉到中心线功能更加完善，您可以轻松捕捉到实际的中心线端点，使捕捉点具有关联性。如果将高级选项 `XS_DRAWING_ALLOW_SNAPPING_TO_DISTANT_POINTS` 设置为 `TRUE`，则效果最佳。之前，会捕捉到中心线延伸部分。

TTSD-67770

新的草图对象 - 隔断

Tekla Structures 2026 引入了新的作图命令，即**隔断**，用于简化在图纸中创建和编辑软硬隔断的过程。在细节视图和剖面图中显示隔断是很常见的做法，特别是在通用设计图纸中。通过此新功能，可以使用类似折线的输入快速高效地绘制隔断，确保细部符合预期标准。

灵活修改：您可以在创建之前和之后修改隔断的表示属性。使用隔断控柄，可以轻松调整形状或调整尺寸。

便捷访问：新的**隔断**命令位于图纸的**作图**功能区选项卡和属性窗体对象列表中，也可通过**快速启动**访问。

可自定义的隔断图案：您可以使用任何可用的软硬隔断阴影图案，包括本地化和自定义图案。阴影会自动缩放比例以适应宽度，并根据需要旋转。

具有关联性：如果隔断对象具有关联点（意味着它们与建筑对象关联），则这些对象具有关联性。

隔断功能是一整套功能组合的一部分，这套功能组合支持从 AEC 工程的早期阶段直至竣工全程使用单一 Tekla 软件。之前，您必须设计和使用模式线条，或者依赖于包含预制隔断细部的已输入 DWG。

- 在打开的图纸中，转到新的**作图**功能区选项卡，按住 **Shift** 并单击  **隔断**。在属性窗体中调整属性：选择是否显示边界线或连接线，线型和颜色，选择填充类型、颜色和背景，并定义隔断宽度、比例、对齐方式及相对于模型对象的位置。准备就绪后，选取隔断将经过的点。要创建隔断，请单击鼠标中键，或按键盘上的**空格**或 **Enter** 键。

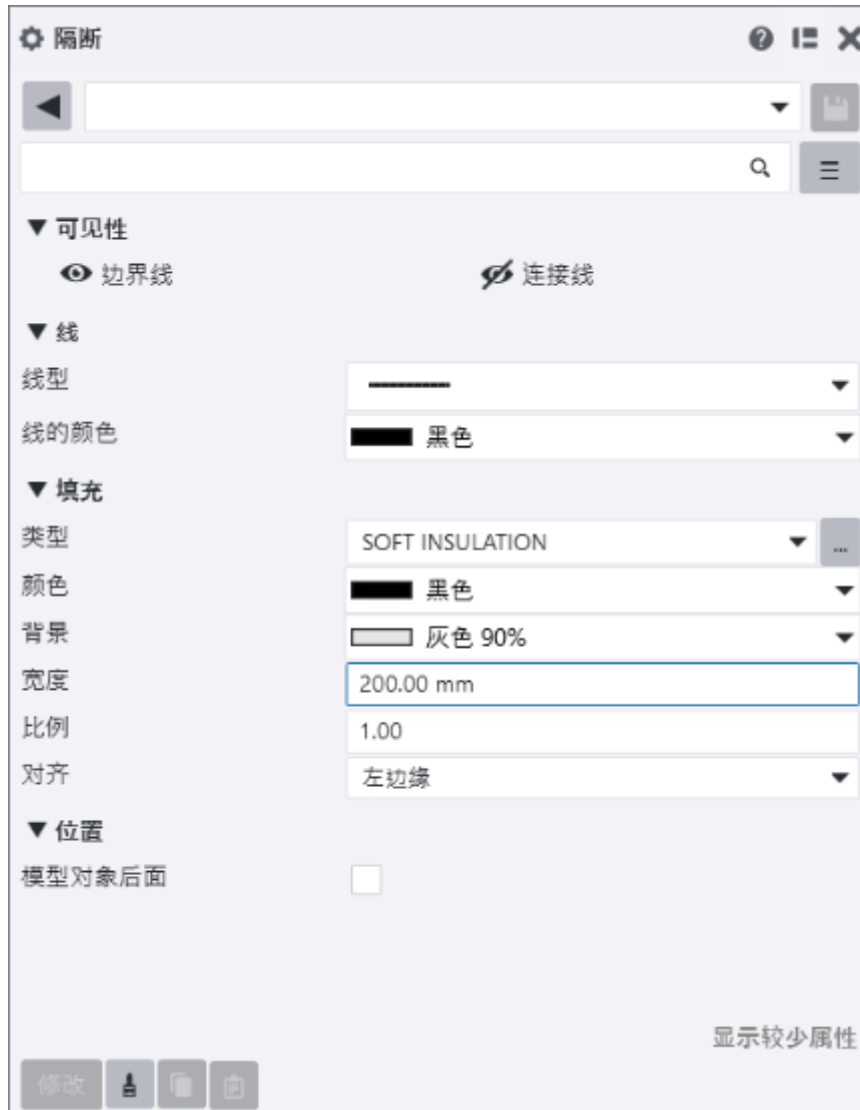

- 您可以在打开的图纸中通过双击创建的隔断来修改其属性。
- 您可以通过拖动来移动隔断对象。还可以通过拖动隔断控柄来调整隔断的形状或大小，以及移动隔断段。
- 您也可以通过拖动段控柄来调整隔断的宽度。这将更改隔断的宽度以及属性窗体中**宽度**属性的值。
- 您也可以删除选定的隔断控柄。
- **隔断**现在是 DWG/DXF/DGN 图纸输出中的一个**对象**，可以定义为在特定层/层级输出。

下面是一个左对齐隔断的示例，类型为软隔断，边界线和连接线可见：

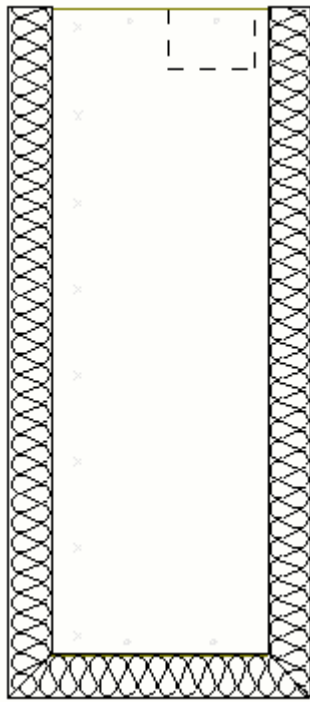

在下面选择了同一隔断，其中显示了控柄和尺寸：

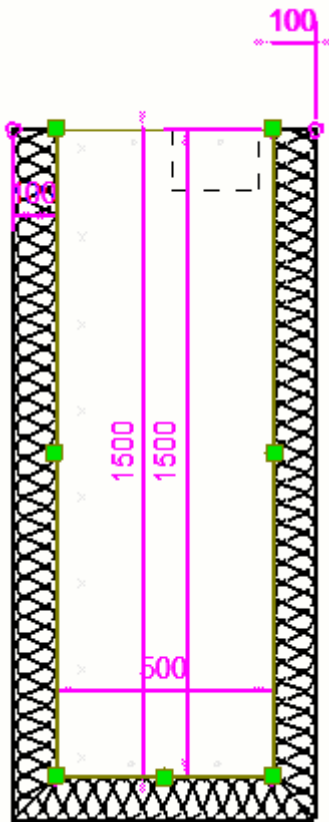

下面显示的隔断没有边界线或连接线:

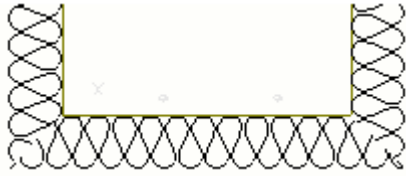

在下面，这些线是可见的:

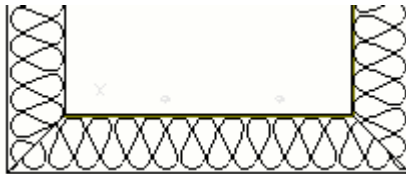

隔断指示零件减短:

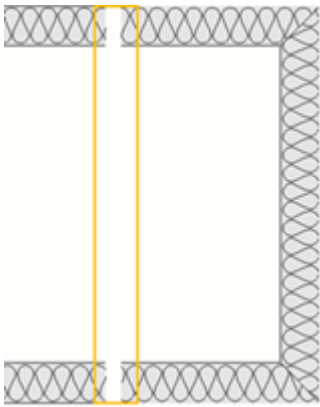



TTSD-71230、TTSD-72475、TTSD-73129

更快地创建矩形云

通过新的**矩形云**命令，只需选取两个点即可快速创建矩形云。之前，您必须使用云命令创建多边形云，然后将其修改为矩形云。

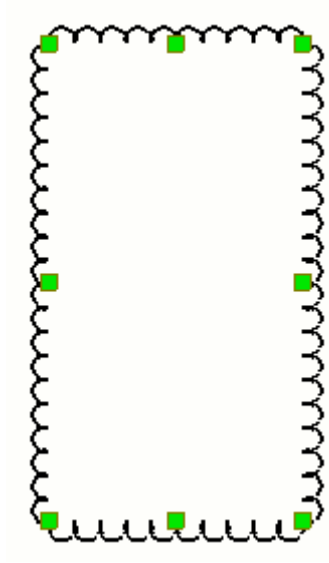
- 要在打开的图纸中创建矩形云，请转到**图纸**功能区选项卡，然后单击  **矩形云**命令。选取云的第一个角部点，然后选取云的第二个角部点。您可以通过拖动云控柄来调整云的尺寸。



- 云命令已重命名为**多边形云**。
-  **多边形云**和  **矩形云**这两个云命令都使用新的云属性窗体来获取其属性，从而简化了其使用过程。

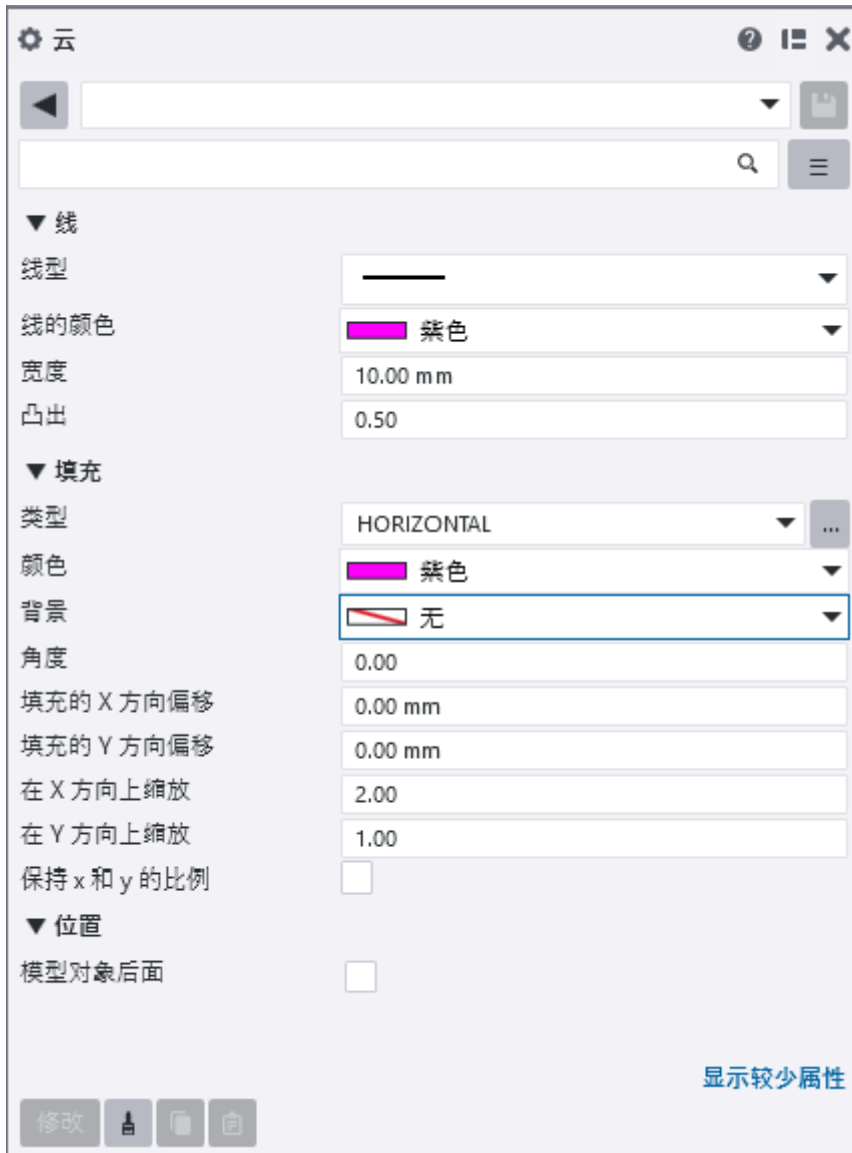

之前，云命令使用**多边形**属性窗体中的属性。

- 现在，您可以在云属性面板中使用**宽度**属性为每个云实例分别定义云弧宽度。之前，只能通过 `XS_ARC_WIDTH_OF_CLOUD` 高级选项为整个模型定义此设置。此高级选项已在 Tekla Structures 用户界面中隐藏。

TTSD-72769、TTSD-72464、TTSD-72994

草图对象方面的其他改进

- **改进的状态栏消息：**状态栏中的简短说明得到了改进，更好地说明了使用图纸编辑工具所需的步骤并为您提供了更多反馈。

TTSD-71262、TTSD-71273

- **最终形状不含鼠标位置：**通过多次单击创建草图对象功能得到了改进，当单击鼠标中键或按 **Enter** 来完成草图对象（如折线）的创建时，鼠标位置不会包含在创建的形状中。

之前，当单击鼠标中键时，会在鼠标指针的位置添加一个额外的点。

TTSD-72006

Tekla Structures 的新内置文本编辑器

文本对象和文本文件对象（之前称为富文本）现在都支持使用新的内置文本编辑器来创建和编辑文本内容。

打开全文本编辑器

- **文本文件对象：**在文本文件属性窗体中，单击  加号按钮，并链接到现有文件或创建新文件，然后通过单击**编辑文件**打开链接的文件。

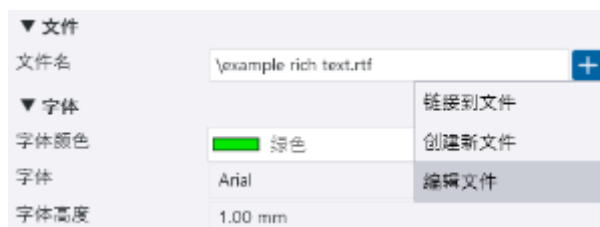

新文件默认保存在当前模型文件夹中，但您可以更改其位置。

- **文本对象：**在图纸中添加文本后，在文本属性窗体中，单击位于**格式**列表旁边的  打开全文本编辑器按钮。



- 在图纸中添加文本后，您也可以通过双击添加的文本，在**全文本编辑器**中打开文本。

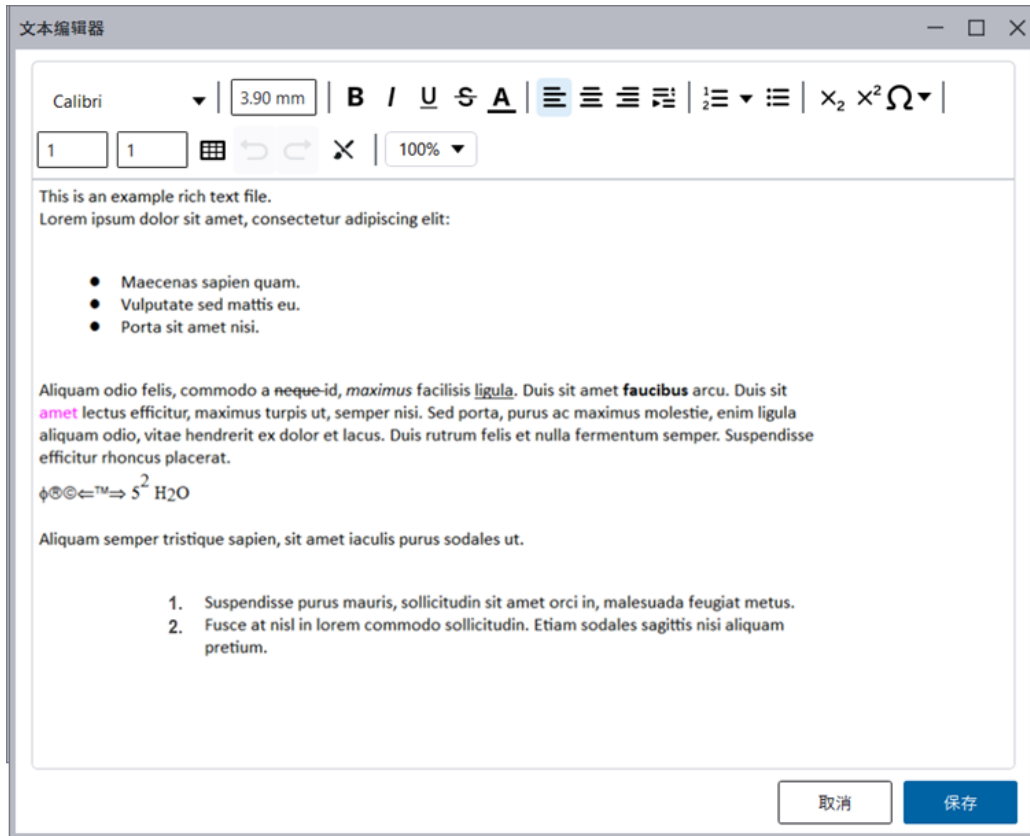

工作原理

- 工具栏包含所有基本的富文本格式设置选项，您还可以添加字符符号。所有工具栏控件都有信息性工具提示。适用于**文本**对象和**文本文件**对象的控件是相同的，但有一点除外，您无法在**文本**对象中创建表格。
- 通过按住 **Ctrl** 键并滚动鼠标滚轮，或者使用工具栏上的缩放级别控件，可以更改缩放级别。
- 对于包含富文本内容的**文本**对象，如果已超出文本内容限制，**文本编辑器**窗口周围会出现一个红色边框，并显示以下消息：“已超出文本内容限制。请减少文本内容容量以保存更改。”
- 当您在全**文本编辑器**中保存已编辑和设置格式的文本时，**文本编辑器**会关闭，并且链接的文本文件或**文本**属性窗体中的文本会更新。
- 您可以在全**文本编辑器**中打开、编辑和保存纯文本文件（.txt），但无法对其应用任何富文本格式。
- 富文本文件（.rft）不再需要在 Microsoft 写字板中创建，因为您可以直接使用 Tekla Structures 创建。
- 您可以将新的高级选项 XS_DRAWING_TEXT_FILE_OBJECT_USE_EXTERNAL_EDITOR 设置为 TRUE，以始终使用关联的外部应用程序来查看和编辑 .txt 和 .rft 文件，而不是使用 Tekla Structures 内置文本编辑器。默认值为 FALSE，这意味着将使用 Tekla Structures 内置文本编辑器。FALSE 是推荐的设置，用于确保设置为 FALSE 时，您创建的内容与 Tekla Structures 兼容。

限制

在 Tekla Structures 2026 或更新版本中创建或修改的 .rft 文件无法在 Tekla Structures 的早期版本中使用，因为它们不兼容，任何内容均无法显示。

STP-593、TTSD-74966

文本对象对富文本的支持

除了纯文本对象之外，您还可以直接在图纸中创建包含富文本内容的文本对象，而无需使用外部富文本文件。

- 要在文本对象中应用富文本格式，请从图纸属性窗体对象列表中选择**文本**命令，然后在**文本**属性窗体的**格式**列表中选择**富文本**选项。然后，您可以直接在属性窗体文本编辑器中使用格式工具栏来应用富文本格式。



- 通过**纯文本**选项，可以输入不带格式的纯文本。
- **文本**属性窗体工具栏中包含的控件与**全文本编辑器**相同。

- 如果已超出文本内容限制，编辑器窗口周围会出现一个带感叹号的红色边框。当您鼠标悬停在感叹号上时，将出现工具提示“已超出文本内容限制。请减少文本内容容量以保存更改。”

STP-593

文本对象 – 恢复丢失的文本更改

现在，您可以使用新的**恢复更改**  按钮，恢复图纸**文本对象**中丢失的文本更改。

此项改进是在 [Tekla Structures 2025 SP1](#) 中首次引入的。

TTSD-69225、TTSD-68443

如果您是 Tekla Structures 管理员

如果要管理其他用户的 Tekla Structures 设置，请更新用户的自定义设置。

将作图工具专用选项卡添加到功能区

如果您已自定义功能区，请更新您的自定义功能区，以包含作图工具专用选项卡。

1. 添加新的**作图**选项卡：
 - **添加功能区项:**选项卡
 - **文本:**Sketching
2. 将以下按钮从**图纸**选项卡移到**作图**选项卡：
 - **线**
 - **折线**
 - **矩形**
 - **多边形**
 - **圆**
 - **3 点圆**
 - **弧**
 - **3 点弧**
3. 在这些按钮的右侧添加一个垂直分隔符：
 - **添加功能区项:**分隔符
 - **外观:**定位:垂直
4. 在分隔符的右侧，将新的**隔断**按钮添加到**作图**选项卡：
 - **添加功能区项:**简单按钮
 - **命令:**Shapes.DrawHatchline

- 外观:命令: 可缩放图标
 - 文本:命令: 短文本
5. 在**隔断**按钮的右侧添加一个垂直分隔符:
- 添加功能区项:分隔符
 - 外观:定位:垂直
6. 将以下按钮从**图纸**选项卡移到**作图**选项卡上位于分隔符右侧的位置:
- 剪切或延长
 - 按一定偏移进行复制
 - 切割零件线
 - 除以 n
 - 拆分
 - 直倒角
 - 圆倒角
 - 倒角
 - 合并
 - 分解
7. 在**分解**按钮的右侧添加一个垂直分隔符:
- 添加功能区项:分隔符
 - 外观:定位:垂直
8. 将以下按钮从**图纸**选项卡移到**作图**选项卡上位于分隔符右侧的位置:
- 覆盖线
 - 覆盖折线
 - 覆盖矩形
 - 覆盖多边形
9. 在**作图**选项卡上排列按钮并调整按钮尺寸, 以便最终呈现以下布局:



10. 保存更改。
新的功能区配置文件保存至 `..\Users\\AppData\Local\Trimble\Tekla Structures\2026.0\UI\Ribbons`。
11. 将文件移动到 `XS_SYSTEM` 路径下某个文件夹的 `Ribbons` 子文件夹中。

为隔断草图对象添加阴影图案

如果您使用的是自定义环境，请将表示软隔断的新阴影图案添加到 hatch_types1.PAT 文件：

```
*SOFT INSULATION,  
  
15.110989,26.505,25.092,-209.303509692,8.880015003,12.33,-516.923372264  
15.110989,75.69,2.097,-209.303509692,8.880015003,9.9,-519.353372264  
25.991447,38.403,28.305,-112.009672471,3.444901237,28.233,-1336.037718515  
41.990007,85.248,4.68,30.767554237,34.182818635,9.9,-127.58947786  
69.678693,92.601,11.304,43.127854876,15.971713037,9.9,-284.356344019  
90,6.147,-2.412,0,102.190638456,4.824,-41.166297711  
110.321307,9.585,34.299,-43.127854876,15.971713037,9.9,-284.356344019  
138.009993,16.947,27.675,-30.767554237,34.182818635,9.9,-127.58947786  
154.008553,63.783,5.31,112.009672471,3.444901237,28.233,-1336.037718515  
164.889011,26.505,25.092,209.303509692,8.880015003,9.9,-519.353372264  
164.889011,75.69,2.097,209.303509692,8.880015003,12.33,-516.923372264  
195.110989,26.505,20.898,-209.303509692,8.880015003,9.9,-519.353372264  
195.110989,75.69,43.893,-209.303509692,8.880015003,12.33,-516.923372264  
221.990007,16.947,18.315,30.767554237,34.182818635,9.9,-127.58947786  
249.678693,9.585,11.691,43.127854876,15.971713037,9.9,-284.356344019  
270,96.039,25.407,0,102.190638456,4.824,-41.166297711  
290.321307,92.601,34.686,-43.127854876,15.971713037,9.9,-284.356344019  
318.009993,85.248,41.31,-30.767554237,34.182818635,9.9,-127.58947786  
344.889011,26.505,20.898,209.303509692,8.880015003,12.33,-516.923372264  
344.889011,75.69,43.893,209.303509692,8.880015003,9.9,-519.353372264
```

3.6 图纸中钢筋方面的改进

现在，您可以通过调整钢筋尺寸标记属性，在钢筋尺寸标记中包括钢筋标记。rebar-config.inp 文件包含新的弯曲半径设置，并且您可以拖动合并钢筋标记引线关联点。插图得到了改进，可显示弯曲半径符号和标签，在钢筋网的插图中包括横向钢筋，并在弯折钢筋网尺寸中包括纵向钢筋。

在钢筋尺寸标记中包括钢筋标记

现在，您可以通过调整钢筋尺寸标记属性，直接在钢筋尺寸标记中包括钢筋标记，从而简化钢筋图纸的制作并确保符合行业标准。

在此新功能中，钢筋标记与钢筋尺寸标记相关联。因此，每当钢筋尺寸标记移动时，钢筋标记都会自动调整其位置。

之前，钢筋标记和钢筋尺寸标记需要分别创建和修改，这非常耗时。

在**钢筋尺寸标记**属性窗体中添加了新的钢筋标记设置，让您能够创建或修改钢筋尺寸标记，以在其中包括钢筋标记。



- 要在钢筋尺寸标记中包括钢筋标记，请选中**包括钢筋标记**复选框，并选择用于创建标记的钢筋标记属性文件。
- 您可以从**位置**列表中选择一个选项，相对于钢筋尺寸标记定位钢筋标记。选项有：

手动

⊕

顶面左侧

-⊕

中间左侧

⊕

底面左侧

⊕

顶面中心

+-+
底面中心

++
顶面右侧

++-
中间右侧

++
底面右侧

- 您可以手动将标记拖动到任何位置，它将保持与钢筋尺寸标记的关联。当您执行此操作时，**位置**选项会自动更改为**手动**，表示钢筋标记不再局限于固定位置。

下面是一个示例，其中选中了**顶面左侧** **位置**选项。

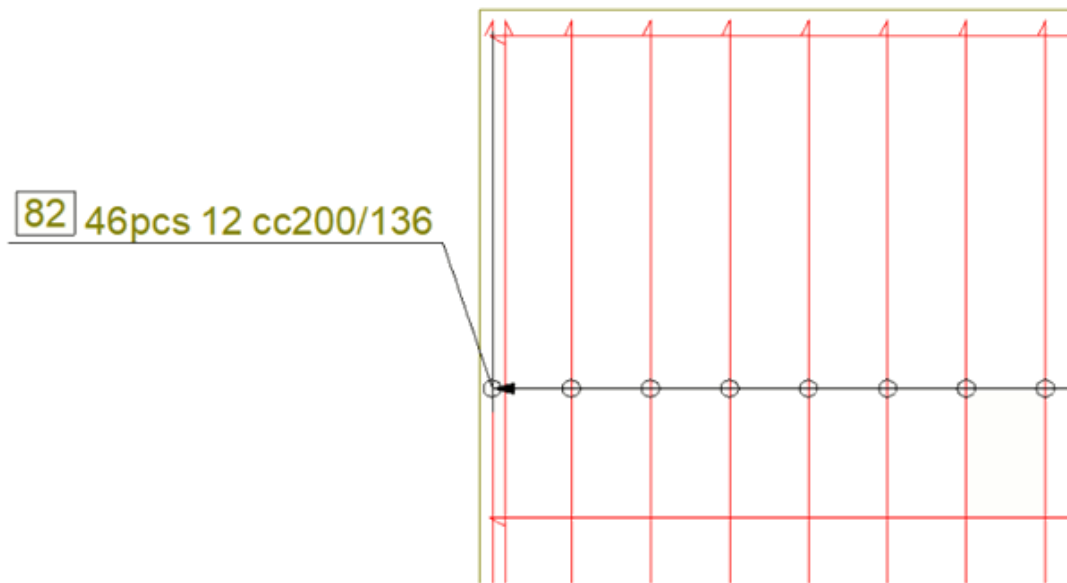

说明和限制

- 如果图纸中的钢筋已经有单独创建的钢筋标记，则**包括钢筋标记**选项不起作用。您必须先删除现有的钢筋标记，然后才能使用**钢筋尺寸标记**属性中的**包括钢筋标记**选项创建新的钢筋标记。
- 如果将钢筋尺寸标记移到钢筋实体之外，钢筋标记将失去与相关钢筋尺寸标记的适应性。当您将钢筋尺寸标记移回钢筋实体之内时，钢筋标记会再次恢复与钢筋尺寸标记的适应性。

TTSD-69109、TTSD-72569、TTSD-72568

拖动合并钢筋标记引线关联点

对于具有单条引出线的合并钢筋标记，您现在可以将标记引出线关联点拖动到另一个位置。以前，拖动功能是被禁用的。

此项改进是在 Tekla Structures 2025 SP1 中引入的。

TTSD-24079

rebar_config.inp 中新增的弯曲半径设置

rebar_config.inp 中有两个新参数，分别为 PullOutBendingRadiusDimensionUnit 和 PullOutBendingRadiusPrefix:

- **PullOutBendingRadiusDimensionUnit:**

PullOutBendingRadiusDimensionUnit 定义要在插图的弯曲半径文本中使用的单位。选项有:

0 = 自动

1 = mm

2 = cm

3 = m

4 = 英寸

5 = 英尺和英寸

6 = cm 或 m

如果未设置 PullOutBendingRadiusDimensionUnit，则默认情况下，对公制使用 mm，对英制使用英寸。如果

PullOutBendingRadiusAsMultiplier 设置为 1，则以该设置为准，PullOutBendingRadiusDimensionUnit 不会产生任何影响。

- **PullOutBendingRadiusPrefix:** PullOutBendingRadiusPrefix 定义要在插图的弯曲半径文本中使用的前缀。如果未设置，则默认为 dBR=。如果设置为空，则不会输出前缀。

半径尺寸的格式和精度由 PullOutDimensionFormat 和 PullOutDimensionPrecision 中的现有设置定义。

TTSD-71870

钢筋插图方面的改进

在钢筋插图中包括横向钢筋

钢筋插图和标记:钢筋选项卡上的表示选项中新增了一项设置，即创建横向钢筋标记，用于在钢筋网的插图中包括横向钢筋。选项为 是 和 否。

绘制钢筋插图:如果您已选择基于已保存的**钢筋插图和标记**配置文件创建弯曲形状,并且已在所选配置文件中将**创建横向钢筋标记**设置为**是**,则新设置**创建横向钢筋标记**也会用于使用**绘制钢筋插图**工具生成的插图。

在以下示例图纸中,上方的图纸视图展示了新选项**创建横向钢筋标记**设置为**否**时的钢筋显示效果。下方图纸视图展示了新选项设置为**是**时的钢筋显示效果,您可以看到横穿钢筋显示为小圆圈。

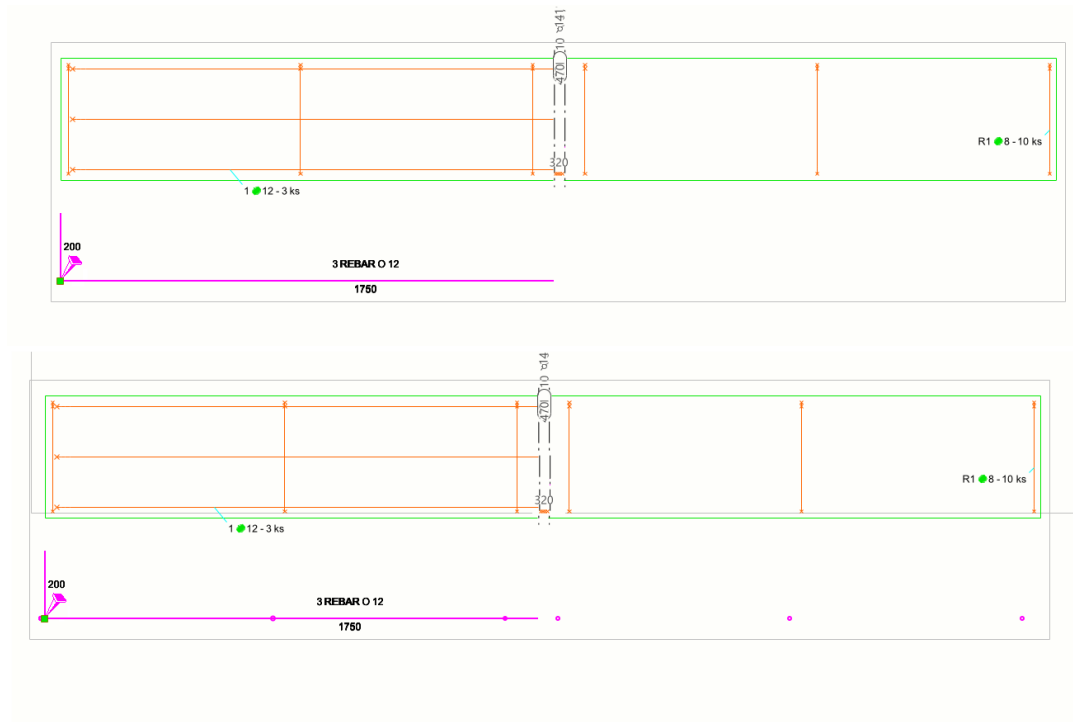

TSAC-9238、TSAC-7315

在插图的弯折钢筋网尺寸中包括纵向钢筋

新增了一个高级选项,即 `XS_REBAR_BENT_MESH_PULLOUT_DIMENSIONS_INCLUDE_LONGITUDINAL_BARS`,用于控制弯折钢筋网的钢筋插图所示的尺寸是否应将纵向钢筋考虑在内。如果将此高级选项设置为 `TRUE`,则将纵向钢筋考虑在内;如果设置为 `FALSE`,则忽略纵向钢筋。`TRUE` 为默认值。此高级选项会影响标记和模板中的插图。

下面是一个弯曲钢筋网示例,其纵向钢筋位于横穿钢筋外侧。现在,插图尺寸已将纵向钢筋考虑在内。

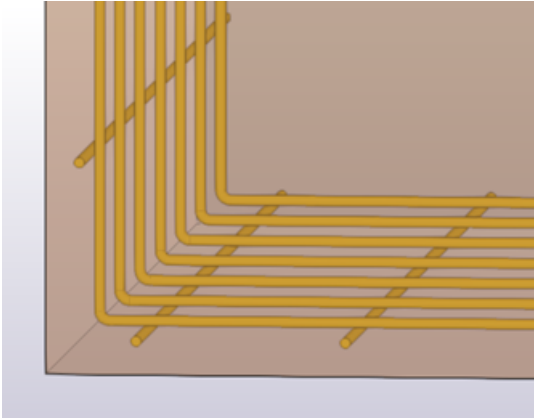

在下面的示例中，尺寸已将纵向钢筋考虑在内。

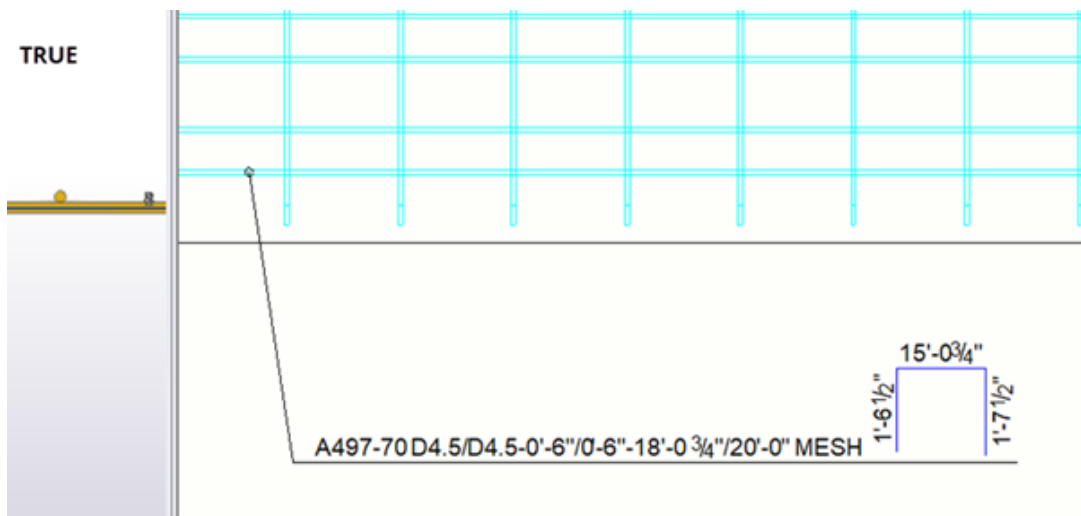

在下面的示例中，尺寸未将纵向钢筋考虑在内。

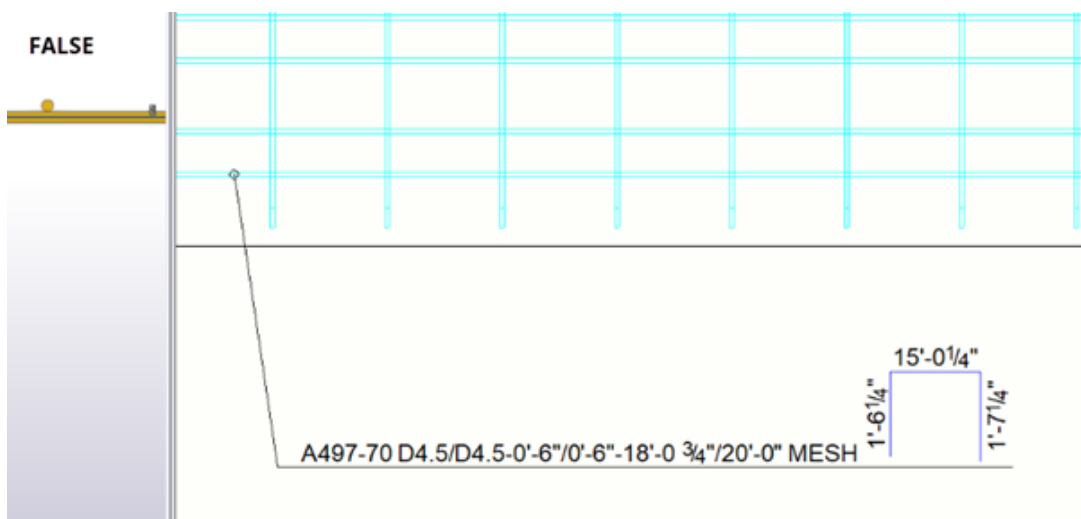

TTSD-74429

在插图中显示弯曲半径符号和标签

现在，钢筋插图会根据钢筋目录中的标准拉筋/箍筋弯曲半径来确定是否应显示弯曲半径符号和标签：当弯曲半径与拉筋/箍筋半径值相等时，不显示符号和标签。对于所有其他半径值，显示符号和标签。之前，使用的是硬编码值，而不是钢筋目录中的值。

TTSD-72954

3.7 图纸颜色和线条增强

在 Tekla Structures 2026 中，进一步增强了对对象颜色和线型，以更好地满足相关行业标准和法规要求。现在，您可以在对象、视图和图纸级别的属性中定义浇筑对象中剖面线和主隐藏线的颜色和线型。此外，您还可以为钢筋和钢筋网填充线设置填充颜色。

用于设置浇筑对象中剖面线和主隐藏线的颜色和类型的新控件。

现在，您可以通过对象和视图级别的属性来控制所有图纸类型中浇筑对象的剖面线和主隐藏线的颜色和线型。在整体布置图中，您也可以通过图纸级别的属性来控制这些属性。新设置剖面线和主隐藏线同时支持标准颜色和自定义 RGB 颜色。

属性窗体的浇筑对象属性中新增的线条控件：



视图和图纸级别的浇筑对象属性中新增的线条控件：

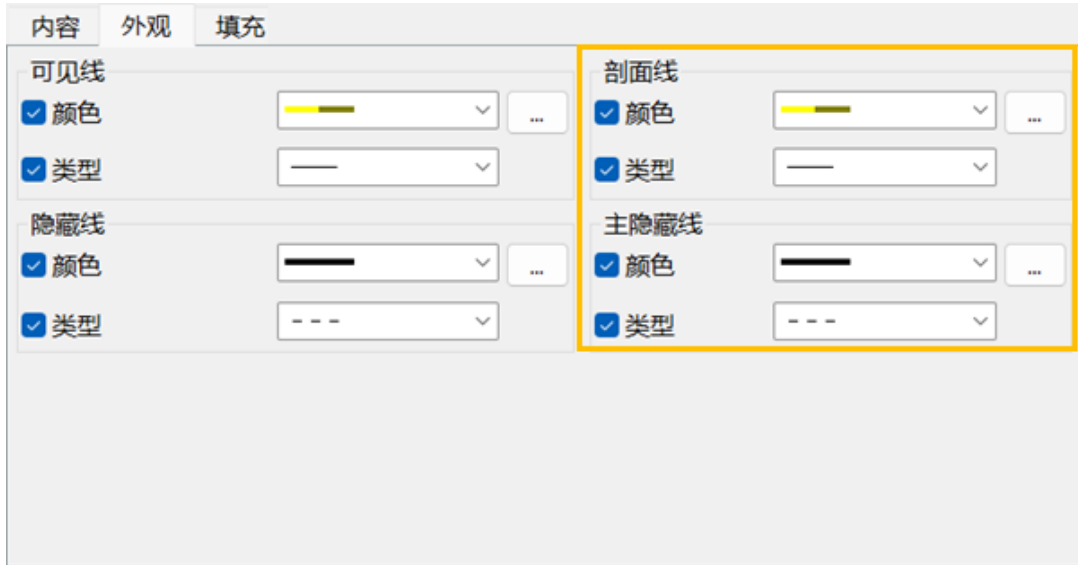

之前，只能调整浇筑对象中可见线和隐藏线的颜色和类型。

新的浇筑对象线条控件是在 Tekla Structures 2025 SP2 的**浇筑对象**属性窗体中引入的。

TTSD-69337, TTSD-69338

用于为钢筋和钢筋网填充线设置填充颜色的新控件

在以下对话框和属性窗体中添加了**填充颜色**，作为一项适用于钢筋和钢筋网填充线的设置：

- 在整体布置图的图纸和视图级钢筋和相邻钢筋属性中的**钢筋外形**和**网格外形**选项卡上
- 在浇筑体图纸的视图级钢筋和相邻钢筋属性中的**钢筋外形**和**网格外形**选项卡上
- 在**钢筋**和**钢筋网**属性窗体中

如果您已选择**填充线**作为钢筋或钢筋网的表示类型，则**填充颜色**设置可用。您可以使用标准颜色或自定义 RGB 颜色。

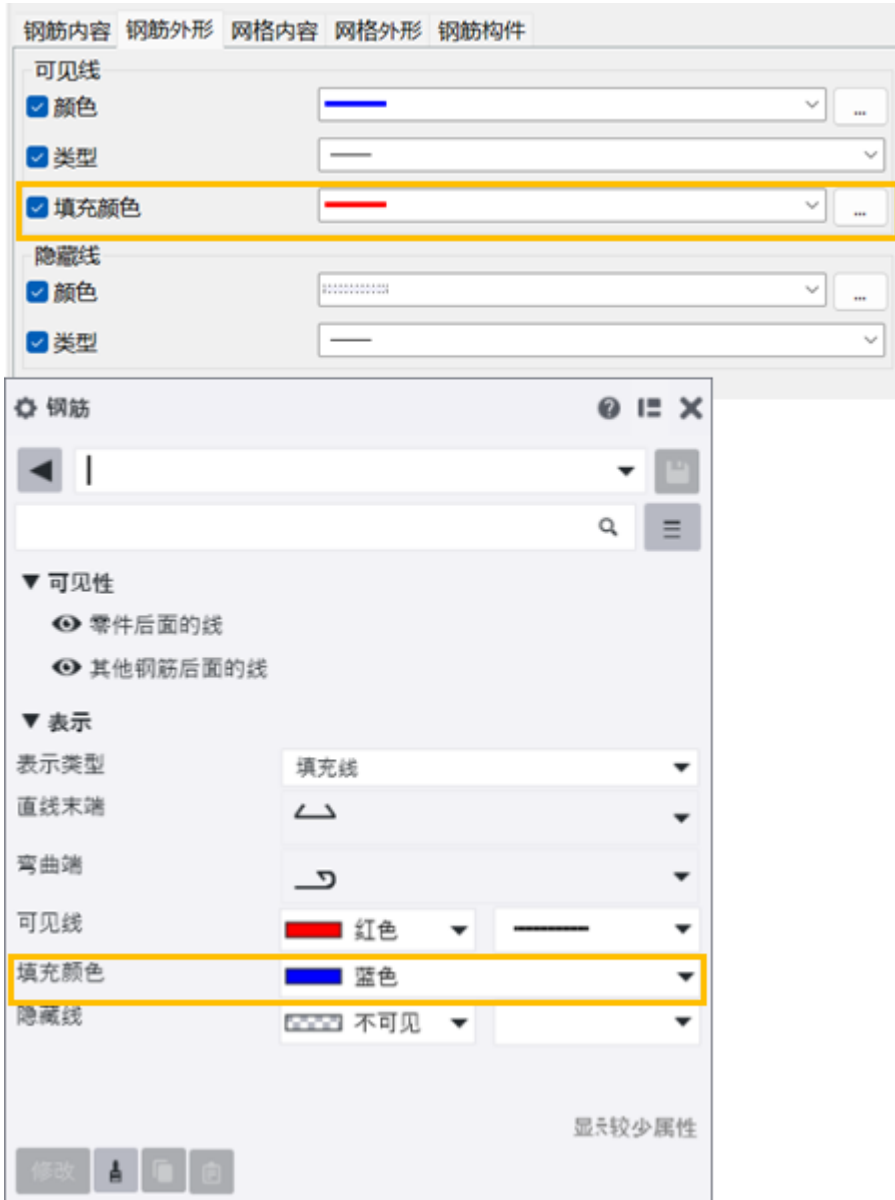

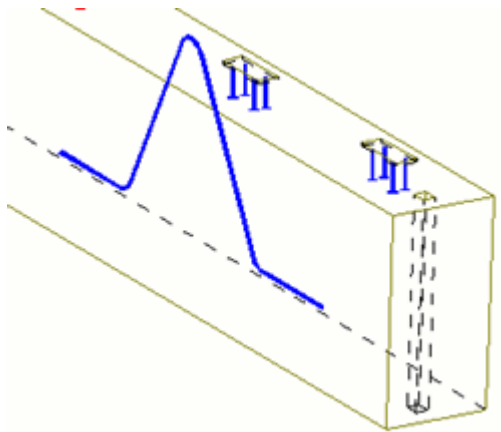

TTSD-70581, TTSD-65784

3.8 图纸方面的其他改进

Tekla Structures 2026 还对以下方面进行了改进：**文档管理器**消息、自动视图尺寸标注、定义图纸尺寸以及图纸边框边距和颜色、**图纸内容管理器**类别、CIP 连续材料可见性、关联性符号、参考模型可见性、细部对象级设置和日志位置。

文档管理器

在**文档管理器**的**变动**列中显示的部分消息已更新，更加简明扼要并且与其他**文档管理器**消息更加一致：

已复制图纸（之前：图纸已复制）

从云中复制的图纸（之前：图纸是从云中复制的）

图纸已更新（之前：图纸已更新）

TTSD-67170

尺寸标注方面的增强功能

自动视图尺寸标注中的新尺寸标注类型 - 重心尺寸

Tekla Structures 2026 在视图特定的尺寸标注中提供了一种基于规则的新尺寸标注类型，即**重心尺寸**。现在您可以在制造图纸中自动创建指示重心的尺寸。

| 尺寸标注规则: | | |
|---------|--------|------|
| 过滤 | 尺寸标注类型 | 属性 |
| 当前构件 | 重心尺寸 | GOG1 |

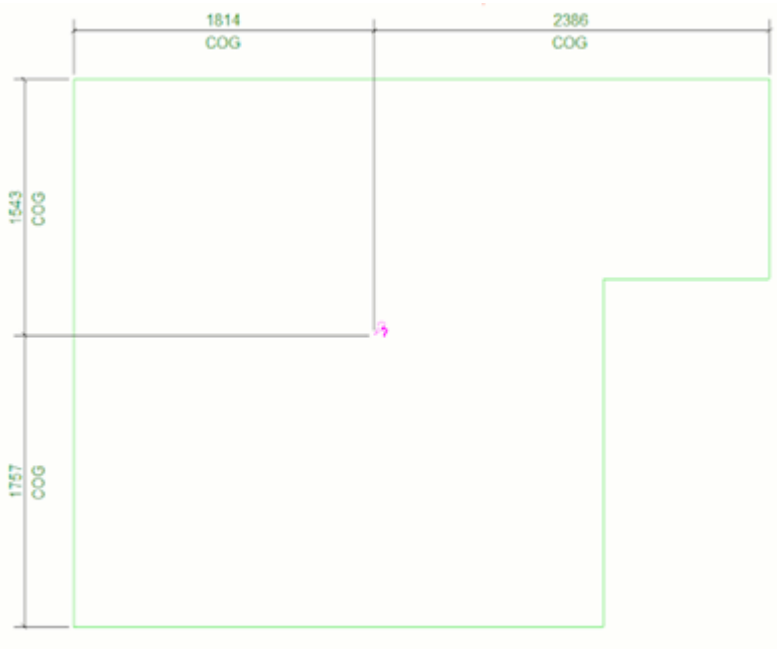
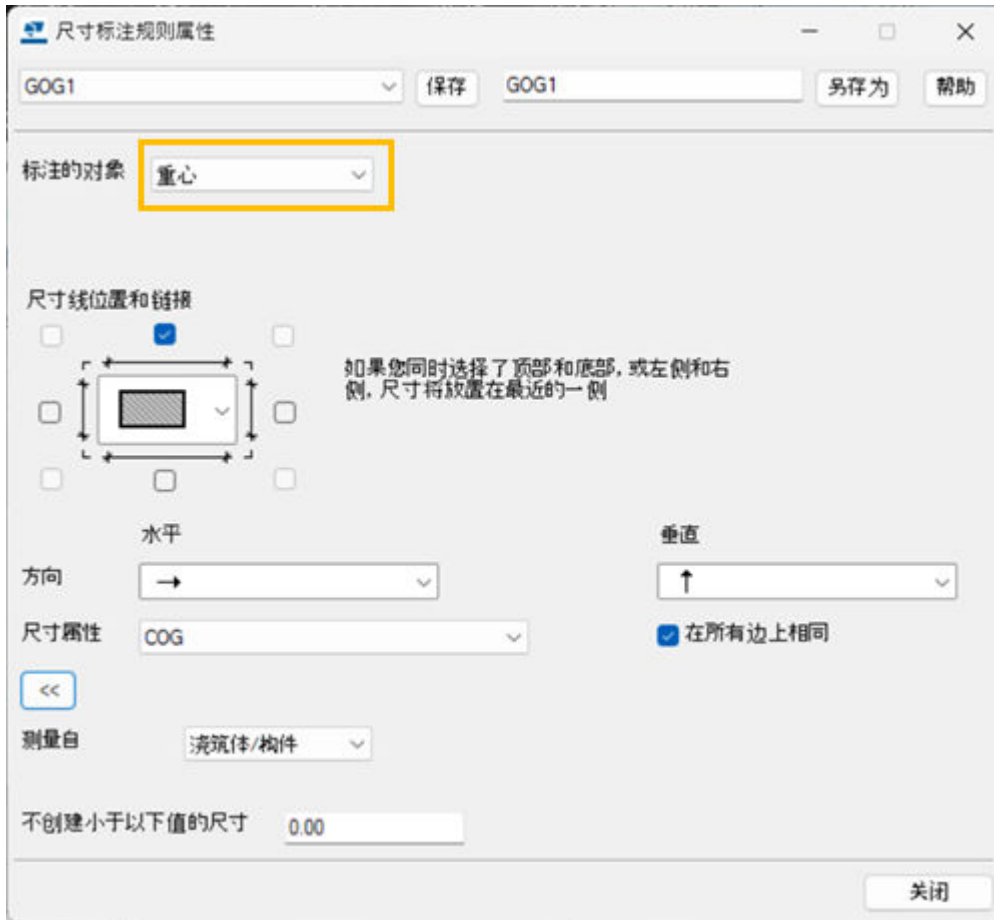

此项改进是在 Tekla Structures 2025 SP2 中引入的。

TSAC-8713

在视图特定的尺寸标注中标注了螺栓尺寸

当使用过滤尺寸标注类型来标注螺栓组时，现在不仅为螺栓组标注了螺栓位置，还标注了螺栓尺寸。

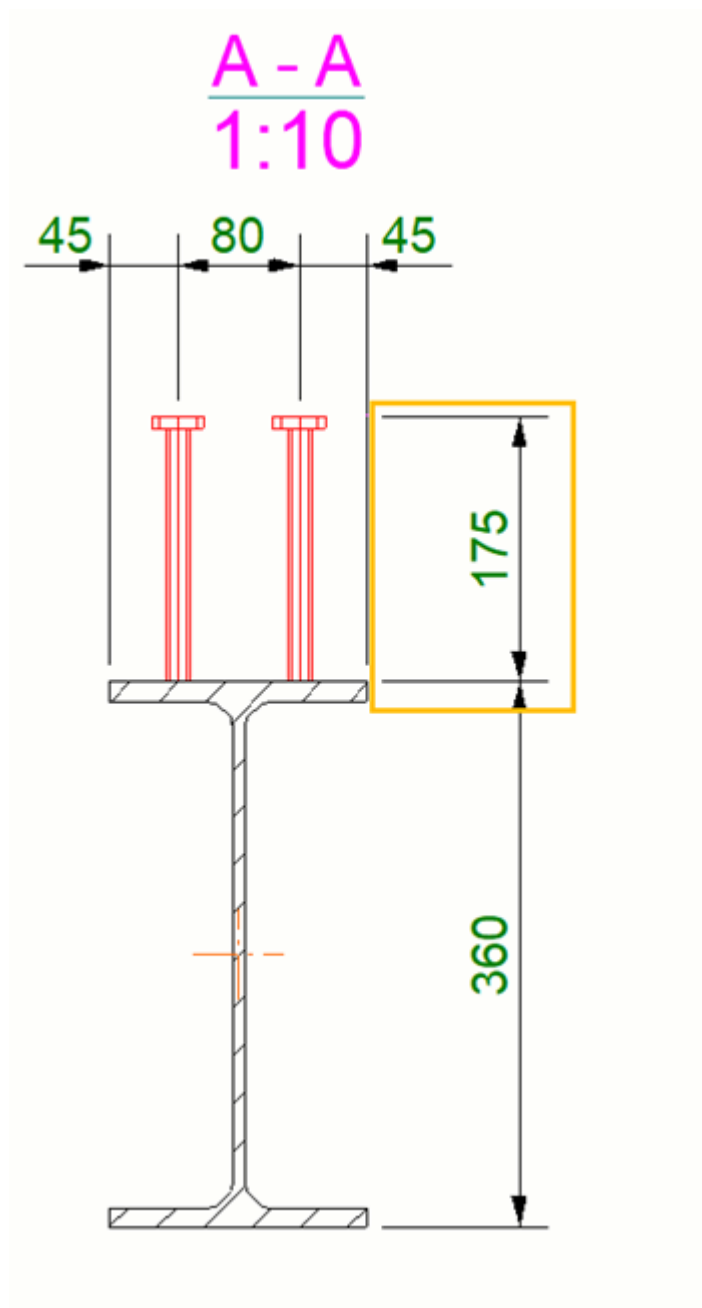

TSAC-8890

图纸布局编辑器——用于定义图纸尺寸和框架边距的新对话框

图纸尺寸设置 对话框现在允许您：

- 使用专用对话框添加或编辑图纸尺寸。右键单击图纸尺寸行并选择 **编辑** 以打开对话框，然后输入值。如有必要，请选择 **自动设置尺寸**。



- 使用专用对话框定义框架边距和颜色。右键单击框架行并选择 **编辑** 以打开对话框，然后输入值并选择颜色。



此项改进是在 Tekla Structures [2025 SP4](#) 中引入的。

TTSD-71227, TTSD-50381

图纸内容管理器中的表面处理

图纸内容管理器有一个新的建筑对象类别：表面处理。现在，您可以轻松定义和管理喷漆和涂层表面的标记，检查表面处理是否已完整添加所有标记，并轻松添加或删除标记。

TTSD-73166

在图纸中使用正确实体的 CIP 连续材料

如果连续材料零件有边缘切角，则边缘切角在图纸中也始终可见。同样地，无论零件设置为**轮廓**还是**精确**，内部环（孔）在图纸中始终可见。实体切割操作仅适用于包含这些设置的实体形式。

TTSD-74077

一致的关联性符号尺寸

关联性符号现在采用屏幕坐标进行绘制。之前，缩放时符号尺寸会改变，现在符号尺寸保持不变。

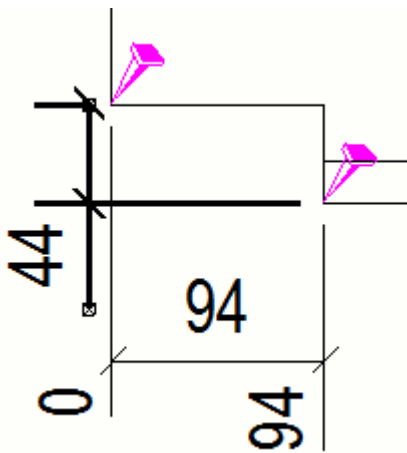

TTSD-72111

图纸中可见的参考模型

现在，所有参考模型均可在图纸视图属性的 **参考对象** 部分中的 **参考对象** 列表中看到。以前，一些参考模型有时会从列表中消失，并且无法在图纸中显示。

此项改进是在 Tekla Structures 2025 SP5 中引入的。

TTSD-69406

细部对象级设置

如果关闭了图纸级别的细部对象级设置，则视图级别的细部对象级设置将无法正常使用。此问题现已修正。

有关更多信息，请参见创建并应用细部对象级设置。

此项改进是在 Tekla Structures 2025 SP6 中引入的。

TTSD-73541

图纸、复制和打印日志的位置变更

- 打印日志文件 `DPMPrinter_<print_job>.log` 现在保存在 `%LocalAppdata%\Trimble\Tekla Structures\<version%\Logs` 路径下的应用程序数据日志文件夹中。之前，日志文件保存在当前模型文件夹中。
TTSD-69883
- `drawing_cloning.log` 和 `drawing_history_log` 现在保存在当前模型文件夹下的 `\logs` 文件夹中。之前，这些日志保存在模型根文件夹中。
TTSD-70361

4 Tekla Structures 2026 互联工作流中的新功能

- 集成的 Trimble Connect 属性设置
- 将 PDF 图纸直接上传到 Trimble Connect
- 使用远程连接从 Tekla Structural Designer 输入
- 将 Tekla Structures 模型发布到 Tekla Structural Designer (预览)
- 与 Autodesk Revit 的集成 (预览)
- Tekla PowerFab 连接器方面的改进
- Tekla Structures Live Collaboration (预览) 方面的改进

4.1 集成的 Trimble Connect 属性设置

在 Tekla Structures 2026 中，您可以通过集成的 Trimble Connect 属性设置，利用来自建筑工地或工厂的准确且最新的属性数据。

在 Tekla Structures 中同步和管理来自 Trimble Connect 的属性设置。在过滤、报告、模板、图纸标记（如零件标记）、管理器和 IFC 输出中使用属性设置数据，方式类似于常规模板属性，可用于增强工程数据利用率和跟踪工程进度。在 Tekla Structures 中对属性设置所做的任何更改都会自动同步到 Trimble Connect 及所有其他属性设置服务客户端。可以在 Tekla Structures 或 Trimble Connect 中将属性设置属性与模型对象进行关联。Note that the property set date field is not working as expected at the moment. This affects IFC export, drawings, filtering, and the project status visualization tool. The date field works correctly with reports, IFC4, and Organizer.

在 Tekla Structures 中使用属性设置的必要条件

- 您需要将 Tekla Structures 模型关联到 Trimble Connect 工程。
- 您需要确保已在 Trimble Connect 的属性设置库中定义属性设置。

打开属性设置侧窗体



在 Tekla Structures 的 **Trimble Connect** 功能区选项卡，单击 **属性设置** 按钮以打开**属性设置**侧窗体窗口。

使用侧窗体窗口添加或编辑属性设置。在 Tekla Structures 中所做的任何更改都会自动同步到 Trimble Connect。Tekla Structures 和 Trimble Connect 使用相同的属性设置服务，以便在所有使用这些属性设置的应用程序中同步属性设置数据。

在 Tekla Structures 中，打开 Tekla Structures 或 Tekla Structures 模型时或在 Trimble Connect 中进行某些更改时，同步会自动进行。如果在 Trimble Connect 或其他属性设置服务客户端中修改了属性设置的值，则该值会自动缓存在 Tekla Structures 中。这样，就可以在 Tekla Structures 中使用准确的属性设置数据。要手动同步属性设置数据，请单击  按钮。

属性设置数据的缓存文件

属性设置数据存储在本地的缓存文件 `PropertySetCache.LUMO` 中，该文件在初始同步过程中创建，位于 Tekla Structures 模型文件夹中。

创建本地缓存后，它会在后续同步过程中自动更新为最新状态。如果缓存文件被删除或不存在，单击  按钮即可重新创建缓存文件。

在 Tekla Structures 中使用属性设置数据

在 Tekla Structures 中，您可以像使用常规模板属性或用户定义的属性（UDA）一样，以多种方式使用属性设置数据。

例如，可以通过如下方式使用属性设置数据：

- 在过滤中：根据属性数据创建选择过滤或视图过滤。
- 在报告中：使用属性数据（例如制造或运输状态）生成报告。
- 在图纸中：将属性数据添加到零件标记、相关注释和图纸模板等内容中。
- 在 IFC 输出中：为外部利益相关者输出模型时包括属性设置属性。

Tekla Structures 中属性设置数据的语法

在过滤、报告、模板、图纸标记（如零件标记）、管理器和 IFC 输出中使用属性设置数据。请确保属性设置使用以下语法：

- 对于零件：`PSET.<LibraryName>.<PropertySetName>.<Property>`

请注意，`<LibraryName>` 是可选语法，但 `<PropertySetName>` 和 `<Property>` 是必需语法。

- 对于构件：`ASSEMBLY.PSET.<LibraryName>.<PropertySetName>.<Property>`

- 对于浇筑体：
`CAST_UNIT.PSET.<LibraryName>.<PropertySetName>.<Property>`
 添加 ASSEMBLY 或 CAST_UNIT 前缀后，即可在构件或浇筑体级别使用属性设置。
 请遵循常规的模板属性语法，并在往常使用 UDA 或模板属性的情况下使用属性设置数据。

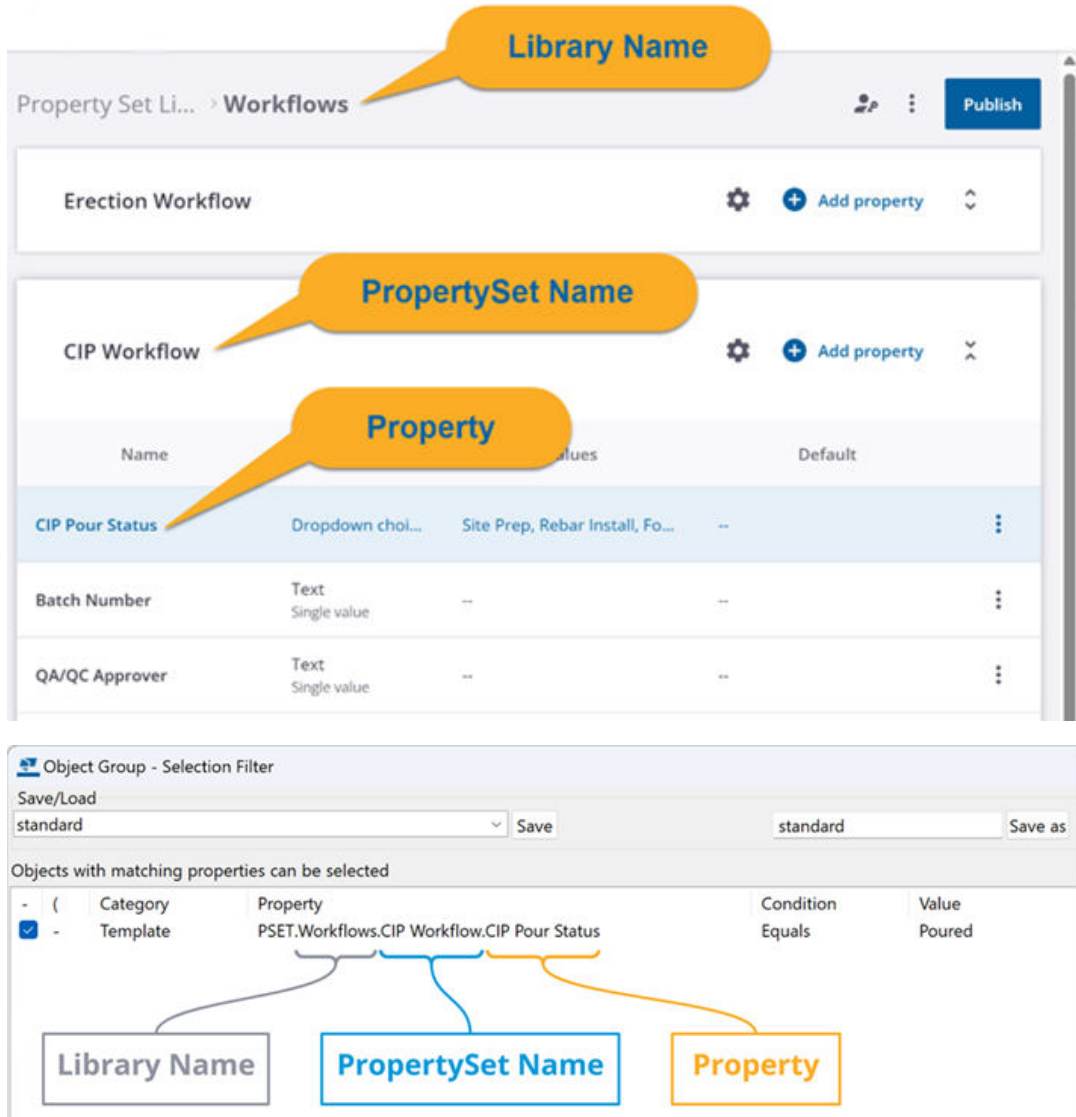

TTCEX-415

如果您是 Tekla Structures 管理员

如果要管理其他用户的 Tekla Structures 设置，请更新用户的自定义设置。

更新集成式 Trimble Connect 属性设置的相应功能区

如果您已自定义功能区，请更新您的自定义功能区以添加新的**属性设置**按钮。

1. 在选项卡上，将新的**属性设置**按钮添加到现有 **BCF 主题**和**状态共享**按钮之间。

- **添加功能区项: 简单按钮**
- **命令:**TrimbleConnect.PropertySets
- **外观:命令: 可缩放图标**
- **文本:命令: 短文本**

2. 保存更改。

新的功能区配置文件保存至

C:\Users\\AppData\Local\Trimble\Tekla Structures\2026.0\UI\Ribbons。

3. 将文件移动到 XS_SYSTEM 路径下某个文件夹的 Ribbons 子文件夹中。

4.2 将 PDF 图纸直接上传到 Trimble Connect

在 Tekla Structures 2026 中，现在您可以将 PDF 图纸连同准确的元数据直接从 Tekla Structures 上传到 Trimble Connect，以防止使用过时的图纸。打印图纸时，您可以选择将 PDF 直接链接到 Trimble Connect 模型中的相应零件和构件来自动上传图纸，同时将图纸与模型对象一起存储。车间和现场工作人员可以通过平板设备直接在他们操作的实际对象旁边轻松获取最新图纸，这可以确保他们始终掌握最新信息。这样可以防止发生版本控制问题，避免车间或现场团队意外使用过时的打印图纸。此外，API 集成商可以使用图纸元数据（例如标题和修订）来减少手动数据输入并简化流程。请注意，虽然这些元数据可供访问，但是要将其有效地集成到特定工作流中，需要付出一些努力。

作为必要条件，您的 Tekla Structures 模型需要链接到 Trimble Connect 工程。请参见此处的说明：[将 Tekla Structures 模型链接到 Trimble Connect 工程](#)。

1. 首先设置将在 Trimble Connect 中使用的图纸上传文件夹。您可以为每种图纸类型分别设置对应的文件夹。

a. 转到**文件 --> Trimble Connect --> 上传图纸设置**。

上传图纸设置 对话框打开。

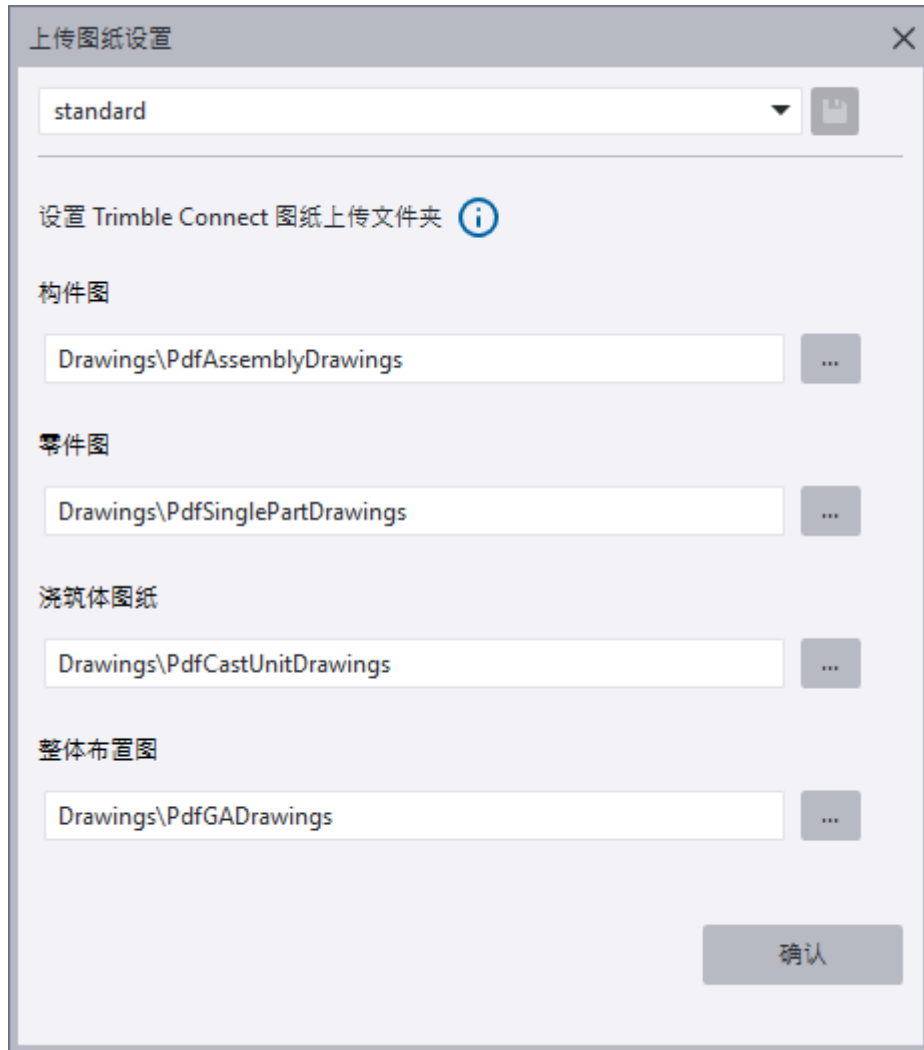

- b. 单击 **...** 打开**文件夹浏览器**对话框。浏览并选择要用于上传图纸的文件夹，或单击  创建一个新文件夹。
或者，您可以输入文件夹路径，系统会自动创建文件夹。
您可以上传构件图、零件图、浇筑体图纸和整体布置图。
 - c. 如有需要，请对所有图纸类型重复此操作。单击**确认**。
 - d. 如有需要，您可以将设置的文件夹位置保存到属性文件中。其文件扩展名为 TCDrawingSettings.xml，文件存储在 model folder\attributes 文件夹中。
 - e. 设置好文件夹后，单击**确认**关闭**上传图纸设置**对话框。
2. 要将 PDF 图纸上传到 Trimble Connect，请转到**图纸和报告** --> **文档管理器**。
 - a. 在**文档管理器**对话框中，选择要上传到 Trimble Connect 的图纸。

- b. 右键单击并选择**打印(P)**，或单击 **打印(P)**  按钮。**打印图纸** 对话框打开。
- c. 在 **Trimble Connect** 部分中，如果模型已上传，请选中**将图纸链接到模型对象**复选框以将制造图纸链接到 Trimble Connect 中的相关模型对象。
对于构件图和浇筑体图纸，您可以选择是将图纸链接到构件还是主零件。
整体布置图无法链接到模型对象。

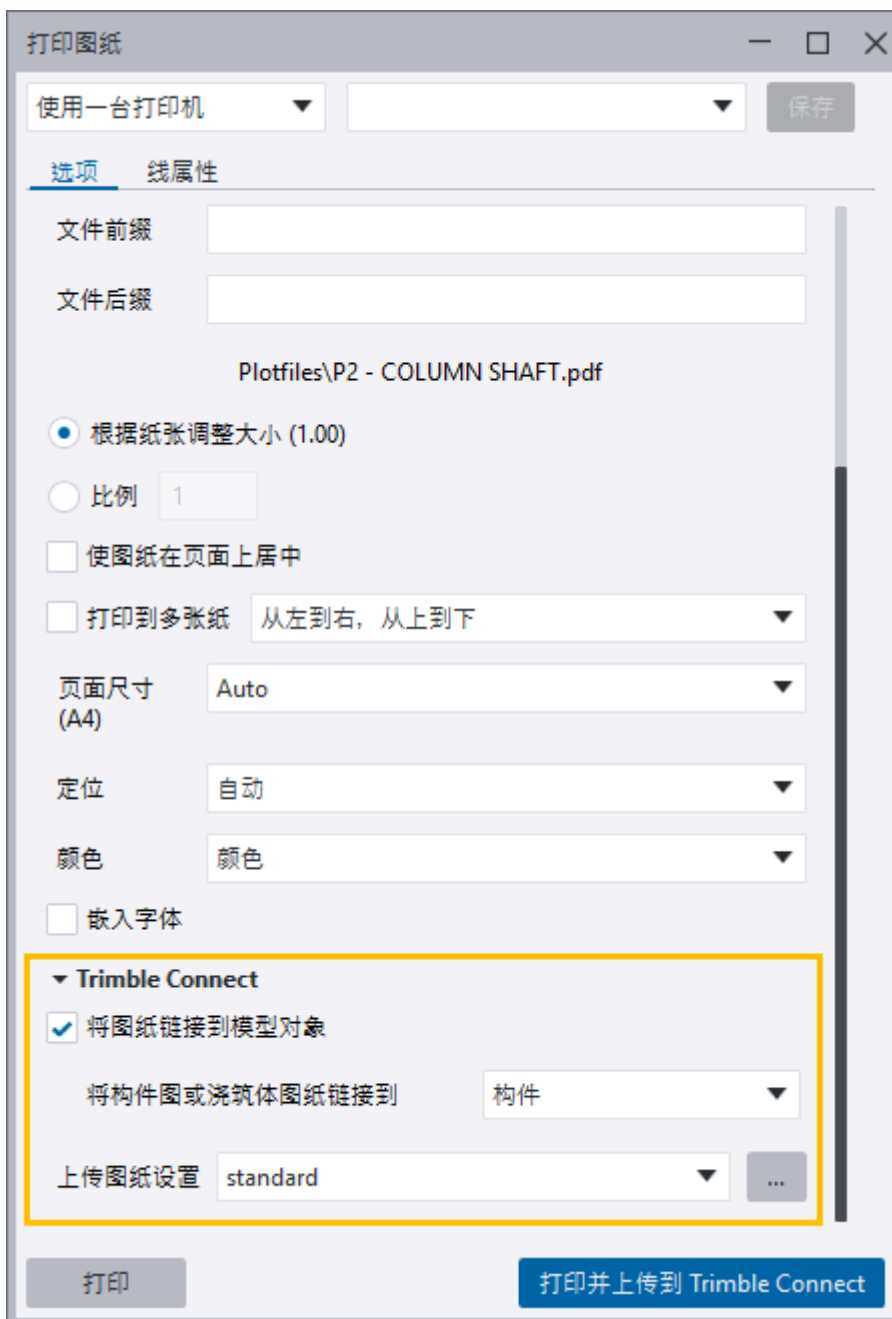

- d. 如果尚未在 Trimble Connect 中为每种图纸类型选择 PDF 图纸上传文件夹，可以单击**上传图纸设置**旁边的 ... 进行选择。默认情况下，使用当前设置。
- e. 单击**打印并上传到 Trimble Connect** 将 PDF 图纸上传到 Trimble Connect 中设置的文件夹。

上传需要一些时间。请注意，大型模型可能包含过多的对象，在 Trimble Connect 中进行链接时可能会引发性能问题。

上传完成后，Tekla Structures 会显示一则通知，提示上传是否成功或者是否有警告或错误。

例如，您可能会收到以下通知。



上传到 Trimble Connect 时，图纸无法链接到模型对象。
Tekla Structures

已成功上传 1/1 张图纸，但这些图纸未链接到模型对象。在 Trimble Connect 中找不到此模型。

为了解决链接问题，请确保：

- 模型已上传到 Trimble Connect 工程。
- XS_CONNECT_UPLOAD_MODEL_FOLDER 路径指向模型的当前文件夹。
- 上传的模型名称与 Tekla Structures 模型名称一致。

请检查日志文件，以了解错误详细信息。

[日志文件](#)

3. 如果您是 API 集成商，可以使用图纸元数据将信息集成到您的流程中。图纸元数据以 Trimble Connect 属性设置的形式进行存储。

如果您是第一次上传图纸并具有足够的权限，或者您是 Trimble Connect 工程管理员，则系统会创建一个新的属性设置库和定义来存储来自 Tekla Structures 的图纸元数据。这些元数据不会在 Trimble Connect 文件中显示，仅存在于模型对象中，但可以通过 Trimble Connect API 获取。

为确保工作流的可靠性，请使用 API 调用 `/psets/{link}/{libId}/{defId}`。您需要确定图纸的文档 ID，以及元数据属性设置库和定义的 ID。如果这些信息未知，可以通过 Trimble Connect API 来确定：

- 对于库：`/forests/{forestId}/trees/{treeId}/nodes/{nodeId}/links`

- 对于定义: /libs/{libId}/defs

元数据库 ID 遵循以下命名约定:

- <projectId>_MetadataLibrary_<8 character length GUID>
- <projectId>_MetadataDefinition_<8 character length GUID>

元数据包含以下信息: 所有字段的类型均为 Single value。

| 名称 | 类型 |
|--------|----|
| 标记 | 文本 |
| 图纸名称 | 文本 |
| 创建日期 | 日期 |
| 修改日期 | 日期 |
| 图纸类型 | 文本 |
| 创作软件 | 文本 |
| 标题 1 | 文本 |
| 标题 2 | 文本 |
| 标题 3 | 文本 |
| 修订作者 | 文本 |
| 修订标记 | 文本 |
| 修订描述 | 文本 |
| 修订创建日期 | 日期 |

TTSD-71062

4.3 使用远程连接从 Tekla Structural Designer 输入

在 Tekla Structures 2026 中, 您现在可以连接到安装在另一台计算机上的 Tekla Structural Designer, 并从中输入模型。

要输入 Tekla Structural Designer 模型, 请在 Tekla Structures 中转到**文件**菜单并单击**输入 --> Tekla Structural Designer**。

在 **Tekla Structural Designer 输入**对话框中, 现在可以在 **远程连接**下选中**使用远程连接**复选框以使用 VPN 或专用本地网络, 然后单击**选择连接文件**按钮以使用从 Tekla Structural Designer 收到的连接信息。

TTSD-70994

4.4 将 Tekla Structures 模型发布到 Tekla Structural Designer (预览)

现在，您可以将完整的 Tekla Structures 模型或模型的选定部分发布到云，使 Tekla Structural Designer 用户无需在同一台计算机上同时运行两个应用程序即可导入这些模型。

Tekla Structures 2026 以预览功能的形式引入了**发布到 Tekla Structural Designer** 功能。请查看 [Tekla Structures 中的预览功能](#) 了解更多信息。

此新工作流程支持修订操作。可以将包含柱、梁、支撑、墙和板的钢模型和混凝土模型传输到 Tekla Structural Designer。截面和材料等级会自动映射，并且设计特性在 Tekla Structural Designer 中设置，以供直接使用。

要将模型对象从 Tekla Structures 发布到 Tekla Structural Designer，请转到**文件**菜单，单击**输出** --> **发布到 Tekla Structural Designer**，然后使用**发布到 Tekla Structural Designer** 对话框来定义云发布设置，或在需要时定义本地输出设置。

TTSD-74017、STP-539

4.5 与 Autodesk Revit 的集成 (预览)

现在可以使用 .cxl 文件在 Tekla Structures 与 Autodesk Revit 之间传输模型。

在 Tekla Structures 2026 中，要执行此操作，请使用**文件**菜单上的新命令：

- **输入** --> **Autodesk Revit - 使用 CXL 格式**
- **输出** --> **Autodesk Revit - 使用 CXL 格式**

Tekla Structures 2026 以预览功能的形式引入了**基于 CXL 格式与 Autodesk Revit 集成功能**。请查看 [Tekla Structures 中的预览功能](#) 了解更多信息。

TTSD-73168

4.6 Tekla PowerFab 连接器方面的改进

在 2025 服务包中发布了多项 Tekla PowerFab 连接器方面的改进和修正。

请参见以下发布说明：

- [Tekla Structures 2025 SP1](#):
 - 可用性和视觉反馈得到了增强
 - 用于管理采购数据的工作流得到了优化。
- [Tekla Structures 2025 SP3](#):
 - 现在可以将 UDA 从报告导出到 Tekla PowerFab 。

- 已修复提交到 Tekla PowerFab 时遇到的问题
- [Tekla Structures 2025 SP5](#):
 - 提交历史记录现在会自动将“检查日期”转换为当前用户的本地时间。
 - 验证准确性得到了提升
 - 构件图输出工作流的稳定性得到了提升

4.7 Tekla Structures Live Collaboration（预览）方面的改进

Live Collaboration 在 Tekla Structures 2025 中以预览功能的形式引入，在 Tekla Structures 2026 中该功能将继续保持预览状态。

在 Tekla Structures 2026 中，对 **Live Collaboration** 进行了其他改进。

• 在 Live Collaboration 会话中共享所选视图

当启动 **Live Collaboration** 会话时，现在您可以选择要共享的视图，并且只将该视图共享到会话。当前视图设置、对象表示过滤会随视图一同共享。在其他视图中所做的任何更改都不会共享。

如果要将完整模型共享到 **Live Collaboration** 会话，则需要确保在共享的视图中显示完整模型。

- 当决定在会话中共享模型还是视图时，请考虑以下因素：

| | 优势 | 劣势 |
|----------|---|---|
| 如果共享整个模型 | 实现快速共享（取决于模型大小），并提供整个模型的全面概览。 | 如果您使用的是 Autodesk Revit，则不建议这样做，因为这会影响 Autodesk Revit 的性能。 |
| 如果共享视图 | 通过聚焦工程的部分内容，帮助 Tekla Structures、Trimble Connect 和 Autodesk Revit 团队更快地进行共享。 | 仅共享视图中的内容可见。 您可以向 Live Collaboration 会话添加更多视图，以丰富模型上下文。 |

- 如果您使用的是 Tekla Model Sharing，当决定在会话中共享模型还是视图时，请考虑以下因素：

| | 优势 | 劣势 |
|----------|---|---|
| 如果共享整个模型 | 实现快速共享（取决于模型大小），并提供整个模型的全面概览。 | 来自 Live Collaboration 的本机 Tekla Structures 零件和模型可能会重叠。 |
| 如果共享视图 | 通过聚焦工程的部分内容，帮助 Tekla Structures、Trimble | 来自 Live Collaboration 的本机 Tekla Structures 零件和模型可能会重叠。 |

| | 优势 | 劣势 |
|-----------|--|---|
| | Connect 和 Autodesk Revit 团队更快地进行共享。 | |
| 如果仅共享模型更改 | 针对同一团队和同一模型内的 Tekla Model Sharing 工作流程进行了优化。 | 不适用于 Trimble Connect 和 Autodesk Revit 团队，因为仅共享更改，缺少模型上下文。 |

TTSD-72619

- **将模型从 Live Collaboration 会话中删除**

现在，您可以通过单击模型名称旁边的三个点，并选择**删除**，将发布到 **Live Collaboration** 会话的模型删除。此外，如果您关闭当前在会话中共享的 Tekla Structures 视图，该视图将从会话中删除。

TTSD-73118

- **切割框可以在 Live Collaboration 会话中共享**

在 **Live Collaboration** 会话中共享切割框功能现已可以正常使用。

请注意以下事项：

- 如果将切割框从 Tekla Structures 共享到 Trimble Connect，则切割框可以正常工作。
- 如果将切割框从 Trimble Connect 共享到 Tekla Structures，或者在两个 Tekla Structures 之间共享，并且您之前在 Tekla Structures 中添加过切割框，则切割框可以正常工作。

如果您之前没有添加过切割框，则切割框平面可见，但无法修改。

仅当通过功能区使用切割框时，才能激活切割框。

TTSD-67408

5 Tekla Structures 2026 互操作性工具方面的新功能

- 增强的 IFC 互操作性
- 布置管理器 - 通过点偏差管理提高了 workflow 效率
- 自动预制制造工具的更新
- 参考模型的改进

5.1 增强的 IFC 互操作性

在 Tekla Structures 2026 中，管理所有版本的 IFC 输出（IFC2x3、IFC4 和 IFC4.3）功能现在已通过一个增强型**输出 IFC**对话框得到了简化。此统一对话框支持直接上传至 Trimble Connect、精确选择对象以及可自定义的 IFC 实体属性。IFC4.3 输出现已支持建筑领域。此外，对模型对象属性中的 IFC 实体的控制得到了改进。此外，IFC 对象转换现在支持将 IFC4 参考对象转换为本机对象。

在一个对话框中管理所有 IFC 输出版本

IFC2x3 和 IFC4 输出对话框已合并，以提供统一的控件和一致的工作流。您无需再打开两个不同的对话框来输出不同的 IFC 版本：当您选择**文件 --> 输出 --> IFC**时，将打开新的**输出 IFC**对话框，让您能够输出 Tekla Structures 中支持的所有 IFC 版本。

新的**版本**列表可供选择 IFC 输出版本：IFC2x3、IFC4 或 IFC4.3。请首先选择版本，因为对话框会更新以显示与所选版本相关的设置。请注意，并非所有设置都适用于每个 IFC 版本。



此外，现在您可以采用相同的方式使用 Open API 进行 IFC2x3 和 IFC4 输出。
TTSD-69046、TTSD-73253

精确选择输出对象

现在您可以精确限定为仅输出特定模型对象，以确保准确传达设计信息。可以灵活地输出构件中的所选对象，并选择是否无需输出整个构件即可包含构件信息。此外，新的过滤选项可以进一步实现输出自动化。

在**对象类型**部分中，选择所需的对象类型，然后指定以下**选择**选项：

- **所有对象**:输出所有模型对象。能否输出螺栓、焊缝、轴线、钢筋、表面处理 and 表面以及空间，取决于是否在输出设置中选择了相应的复选框。
- **所选对象**:仅输出所选对象。例如，如果仅选择构件中的一块板，则仅输出这块板。此外，如果您有一个包含钢筋和埋件的浇筑柱，并且只想输出埋件，请在模型中仅选择相应零件（柱和埋件），然后同时选择**所选对象**选项和**钢筋**复选框，因为埋件已建模为钢筋。
- **所选对象及其构件**:输出所选零件及其构件。例如，仅选择构件中的一块板时，会输出与所选板关联的整个构件。
- **选择过滤**:使用预定义过滤进一步限定为仅输出某些类型的对象。
- **包括构件信息**:输出有关对象构件层次的信息。即使只输出构件的一个零件，仍包括完整的构件层次及其信息。例如，如果一个构件包含三个零件，而您选择仅输出其中两个，此选项可确保输出文件能够识别出，这两个零件属于同一个构件。将此选项与**选择**选项（如 **所选对象**）结合使用。

TTSD-71033、TTSD-71311

覆盖 IFC 实体属性

现在您可以修改之前处于固定状态（硬编码）的 IFC 实体属性。通过**输出 IFC** 对话框中的新**属性覆盖**控件，您可以通过指定符合工程规范、标准或客户要求的输出值来自定义特定 IFC 实体属性（例如名称、描述或标签）。您可以指定 Tekla 属性、用户定义的属性或自定义属性作为输出值。

之前，IFC 方案定义的所有 IFC 实体属性都是硬编码的，这限制了对输出的控制。GlobalId 等必要属性仍然是硬编码的。默认值为<无>，表示输出将使用预定义值。

IFC 实体属性及其输出值示例：

| Name | Value | Unit |
|-------------------------|------------------------|------|
| Element Specific | | |
| Description | HEB400 | |
| Guid | 1E_INK0083S34pCZXmDZ4m | |
| IfcEntity | IfcColumn | |
| Name | COLUMN | |
| Tag | M/1 | |

- 要开始定义新的属性覆盖，请从**属性覆盖**列表中选择<新建>，然后单击  **编辑**。

这将打开新的 IFC 属性对话框。



- 要添加属性覆盖，请单击右侧的  加号按钮。在显示的**添加属性覆盖**对话框中，定义所需的 IFC 版本，然后从实体列表中选择一个或多个 IFC 实体。您还可以应用过滤，以进一步限制受影响的对象。**要覆盖的属性**列表将根据您选择的 IFC 实体来填充可覆盖的属性。如果您选择了多个 IFC 实体，则属性列表仅显示所有选定实体的公共属性。准备就绪后，单击**添加(A)**。

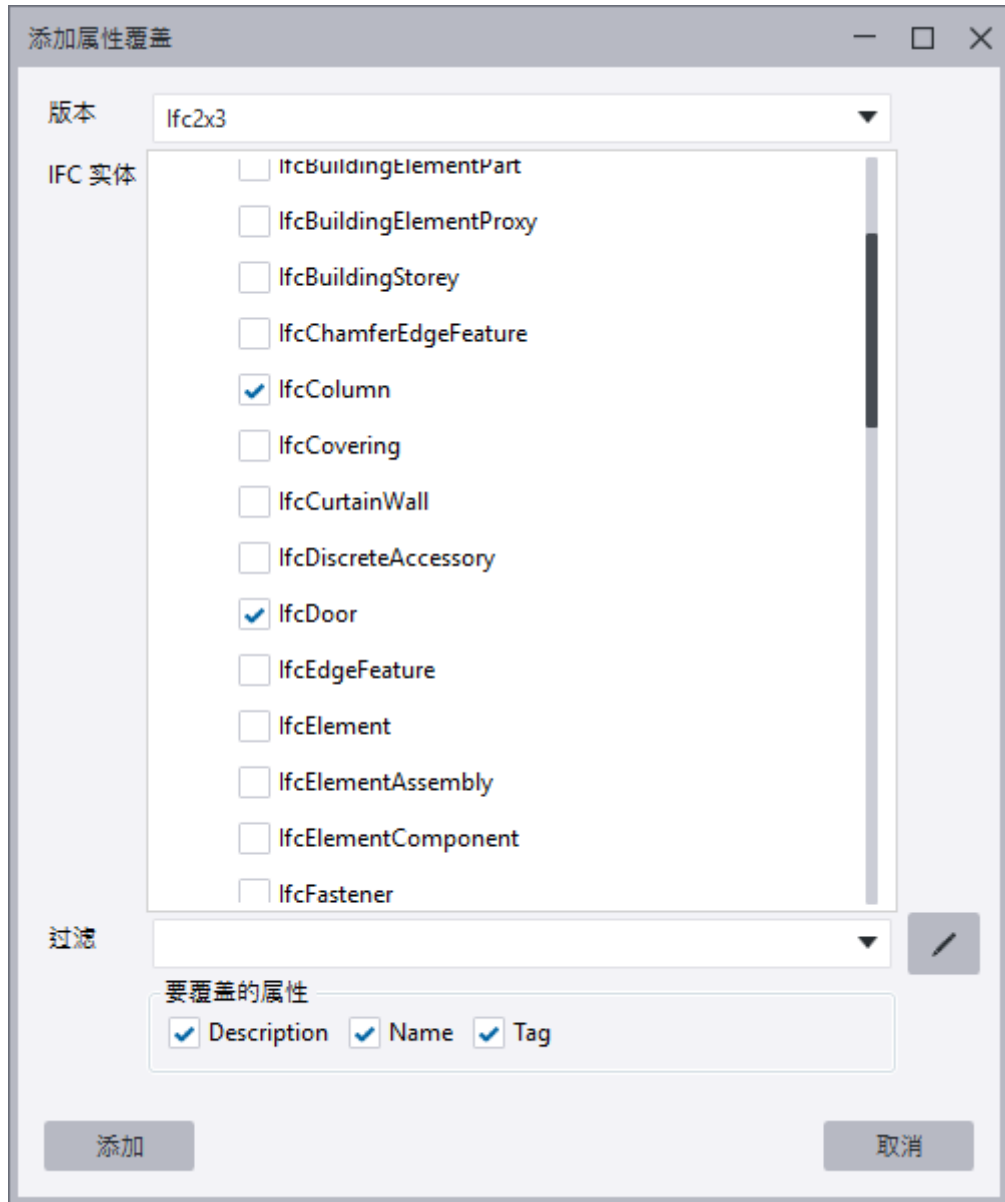

您为所选实体添加的属性显示在 IFC 属性对话框底部的属性定义列表中。

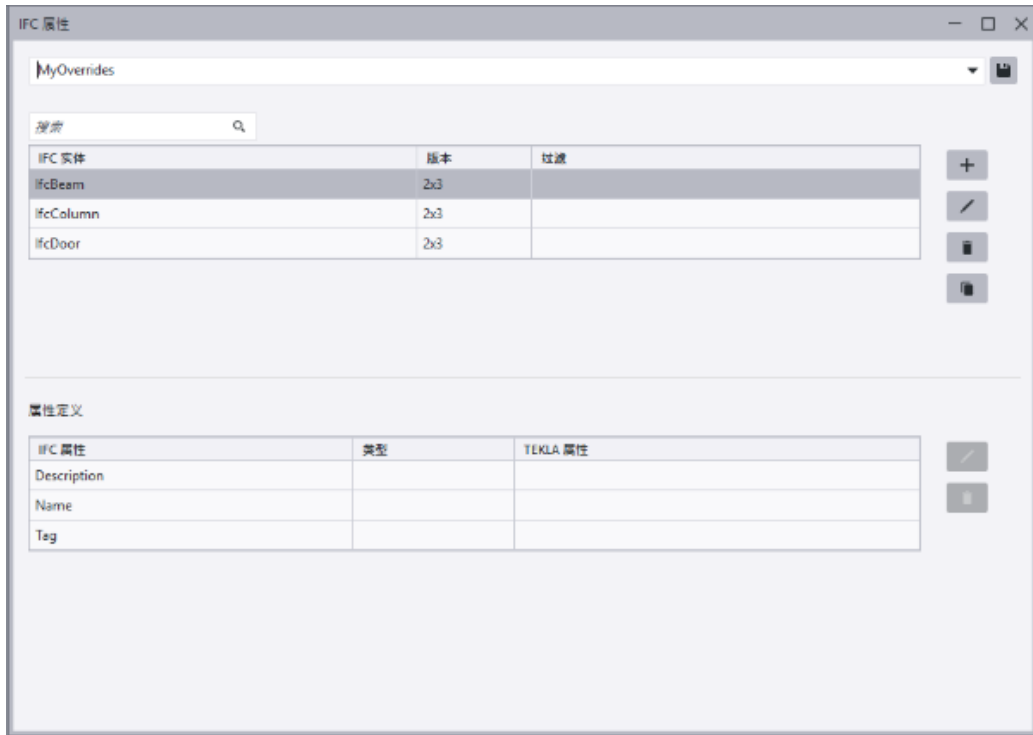

- 现在您可以自定义属性定义。从**属性定义**列表中选择属性，然后单击  **编辑**。从列表中选择 **一个 Tekla 属性**，或者输入一个用户定义的属性或自定义属性。要缩小可用属性列表的范围，请从**组**列表 **中**选择一个属性组。准备就绪后，单击**修改**。

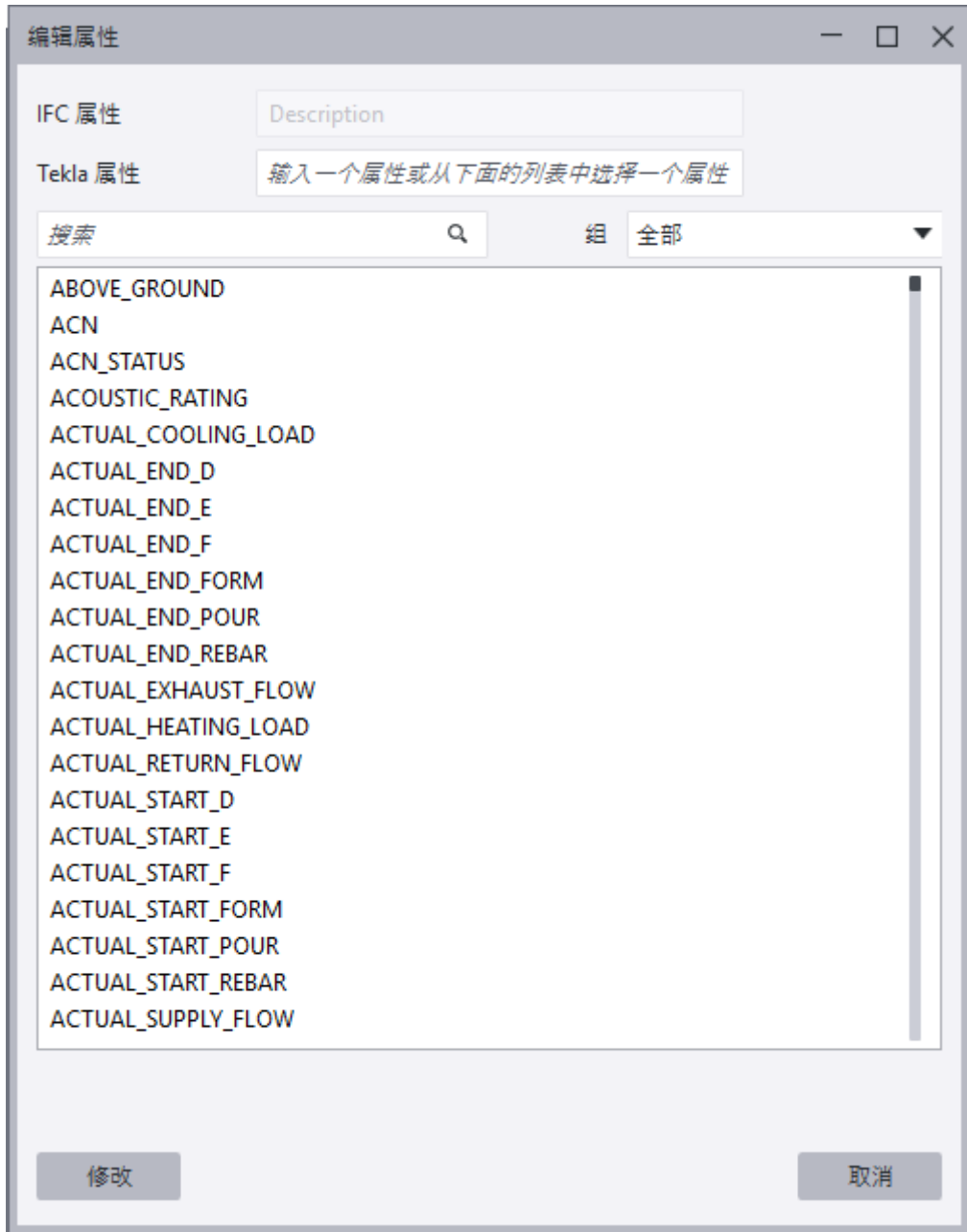

- 在定义所需的覆盖规则后，为规则组指定一个名字，然后单击  保存。这将在当前模型文件夹下的 \IfcAttributeOverrides 文件夹中保存新的 <name>.attributeoverride 文件。

TTSD-71028

直接输出到 Trimble Connect

在新的**输出 IFC**对话框中，您现在可以将 IFC 文件直接发布到 Trimble Connect 工程和文件夹，这与用于本机 TrimBIM 格式的工作流一致，并且无需手动处理文件。

- 指定 Trimble Connect **工程** 以启用直接上传。如果模型已连接到 Trimble Connect 工程，系统会自动选中**链接的 Trimble Connect 工程**选项。如果模型尚未连接到 Trimble Connect 工程，则会显示**无**，您可以手动选择所需的工程。
- 在所选工程选择一个 **Trimble Connect 文件夹**。
- 您可以随时更改工程和文件夹。
- 您的选择将保存在输出设置中。
- 准备就绪后，选择**输出并上传到 Trimble Connect**。

TTSD-69043

对 IFC 实体选择机制的控制有所增强

现在，您可以更精准地为 Tekla Structures 模型中的每个对象指定所需的 IFC 实体，从而确保创建的 IFC 文件包含所需的信息。

- 支持更多 IFC 实体类型：
 - IfcCovering
 - IfcCurtainWall
 - IfcRampFlight
 - IfcStairFlight
- 现在您可以更改钢筋的 IFC 实体。
- 现在您可以将构件实体设置为**无**。
- 您可以开始键入 IFC 实体的名称，匹配的实体将显示在列表中。

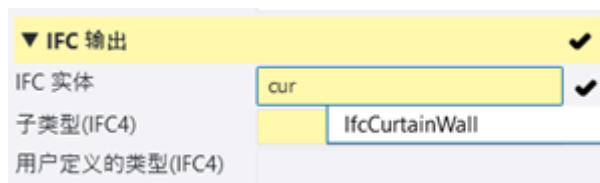

- 现在绞线也可以在 IFC2x3 输出中作为 IfcTendon 输出。之前，此功能仅适用于 IFC4 输出。

TTSD-71058、TTSD-71057、TTSD-66167、TTSD-65637、TTSD-62542、TTSD-48482、TTSD-61973、TTSD-72410

对 IFC 4.3 方案的支持更加全面

- Tekla Structures 2026 根据 buildingSMART 最新发布的 IFC 4.3.2 标准，对 IFC 4.3 方案提供支持。现在您可以使用 IFC 4.3 方案输出模型，并满足对结构交付项的强制性要求。
- 在 IFC4.3 输出中，除了已支持的桥梁领域外，现在还支持建筑领域。

| IFC structure | |
|------------------|---------|
| Type | Name |
| Project | Trimble |
| Site | Unknown |
| Building | Unknown |
| Building Storey | Unknown |
| Combined | |
| Element Assembly | COLUMN |
| Column | COLUMN |

- 除了已支持的 **Bridge view** 输出类型外，IFC4.3 输出现在还支持 **Reference view** 和 **Design transfer view** 输出类型。

STP-589、TTSD-73781

IFC 头更改

IFC 头信息已按照 buildingSMART 建议进行更改。

对于 Tekla Structures，以下信息现在会写入 IFC 文件头中的 FILE_NAME 记录：

```
Trimble Inc. - Tekla Structures - <version number>
```

TTSD-70252

改进的轴线输出

在 IFC4 和 IFC4.3 输出中，当输出所选对象时，现在只有选择了轴线时才会输出轴线。之前，即使您选择了仅输出所选对象，模型中的所有轴线都会输出。如果您选择的是**管理器中的空间层次结构**，则轴线位于相应建筑下方（其边界会覆盖轴线）；在其他情况下，轴线位于第一个建筑下方。

TTSD-73001

IFC 对象转换 - 支持 IFC4 格式

将 IFC 参考对象转换为 Tekla Structures 本机对象时，现在支持 IFC4.0 格式以及所有更新的 IFC4 格式。

之前，对象转换仅支持 IFC2x3 参考对象。

TTSD-57949

5.2 布置管理器 - 通过点偏差管理提高了工作效率

在 Tekla Structures 2026 中，现在您可以使用**布置管理器**中全新的超出容许误差检查，识别设计方案与实际建造成果之间的偏差。这将大幅提升设计部门与施工现场之间的协同作业 workflows 的效率。

在**布置管理器**中，现在您可以为现场测量的点定义容许误差值，并轻松地将测量点的位置与 Tekla Structures 模型中对应设计点的位置进行比较。通过点偏差数据，工程质量和精确性得以提升，因为工程团队可以根据来自现场和模型的可靠数据快速做出明智的决策，避免未来进行代价高昂的返工。

为测量点定义容许误差值

容许误差值定义现场测量点与模型设计点之间的最大偏差范围。



您可以在**布置管理器设置**中的**测量点**部分下，定义**水平容许误差**和**垂直容许误差值**。您可以从列表中选择水平和垂直容许误差值，也可以在列表下方的框中输入所需值，或者选择忽略容许误差值。

您还可以为超出容许误差的点定义单独的等级，以便在模型中轻松直观显示它们。



将测量点与设计点进行比较

现在，将现场布局数据输入到**布置管理器**时，**布置管理器**会自动将现场测量点与模型中的对应设计点进行比较。数据以 `.tfl` 和 `.tflx` 文件的形式输入。**布置管理器**根据您为测量点定义的允许误差值计算点之间的偏差。

超出已定义允许误差值的测量点会在**布置管理器**中的新**超出容许误差范围**组中列出。如果没有超出容差误差的点，则**超出容许误差范围**组为空。

测量点的原始名称现在自动添加后缀 `_MP`。这样可以更方便地在模型和图纸中识别和区分测量点与设计点。组名以括号形式显示在名称末尾。

当您在**超出容许误差范围**组中选择一个测量点时，右侧的点属性会显示偏差参数 `X`、`Y`、`V` 和 `H`，以及该点的创建日期。超出容许误差的值会以红色背景高亮显示，方便您轻松识别哪些值超出了定义的允许误差值。

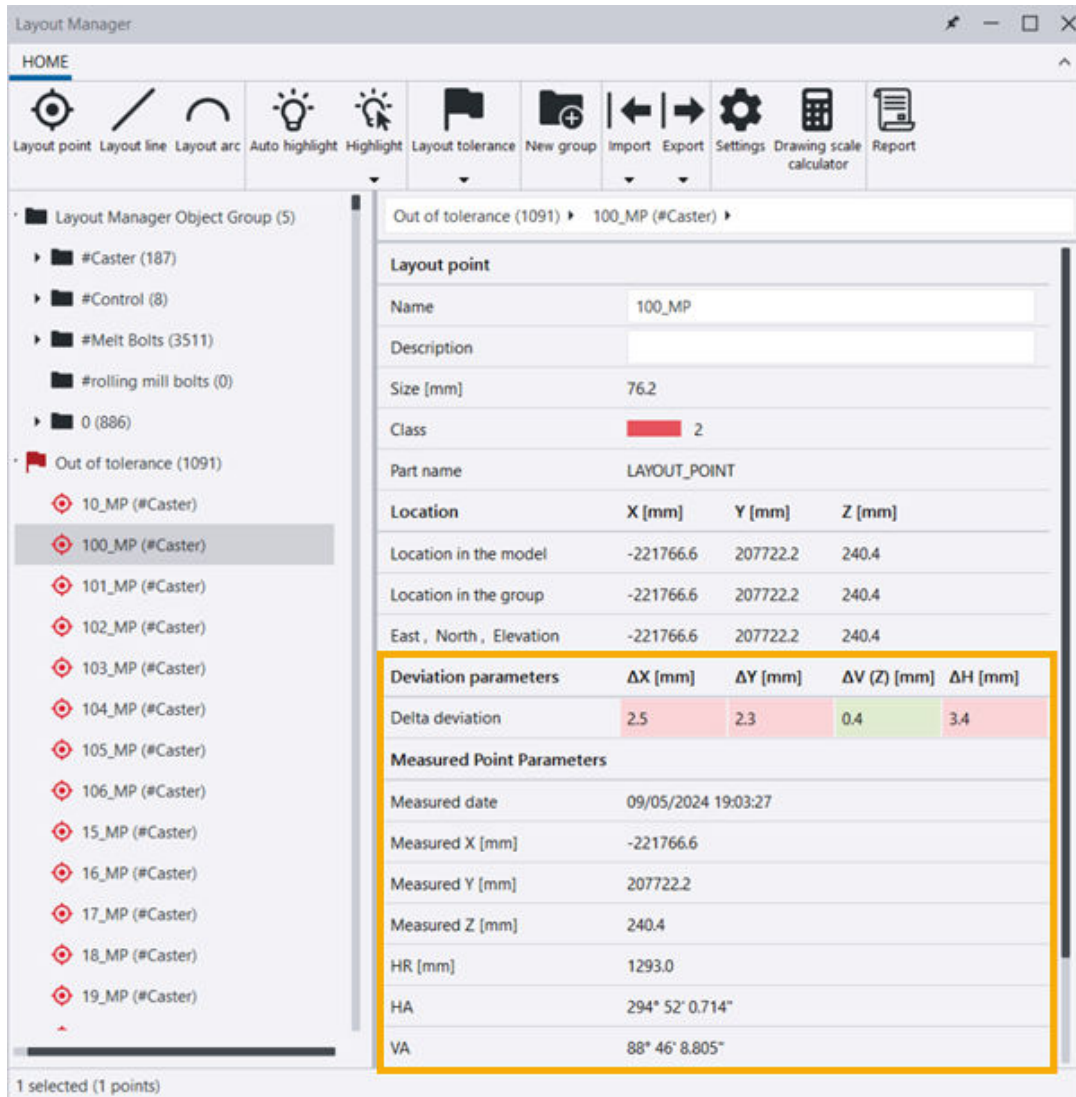

在模型中直观显示测量点

您可以在**布置管理器**中使用新的  **布置容许误差**选项，选择在模型中显示哪些布置对象：

- **仅显示测量点**可暂时隐藏除测量点之外的所有布置对象。
- **仅显示超出容许误差范围的点**可暂时隐藏除超出容许误差的测量点之外的所有布置对象。
- **显示全部**可恢复所有布置对象的可见性。

创建布置点报告

现在，您可以为在**布置管理器**中选择的布置点创建报告。当您在**布置管理器**中选择布置点或包含布置点的组后，单击  **报告**按钮。然后输入报告文件的名称。

默认情况下，报告文件会另存为 .csv 文件，保存在当前模型文件夹下的 \Layout\Reports 文件夹中。

布置点报告对于报告精确的偏差信息非常有用。您可以在 Microsoft Excel 等软件中打开并输入这些报告。

TSAC-9420

Tekla Structures 2025 SP5 中的改进

以下改进是在 Tekla Structures 2025 SP5 的**布置管理器**中引入的：

- 现在，您可以通过按住 **Ctrl** 或 **Shift** 键，在**布置管理器**树状结构中选择多个布置对象和组。

TSAC-9154

- 现在，您可以在**布置管理器**树状结构中将所需布置对象拖动到组内的新位置或拖动到另一个组。您还可以通过在**布置管理器**树状结构中拖动组来更改组的顺序。

TSAC-9009

- **自动高亮显示**和**保持前端显示**设置现在会被保存，并且在打开**布置管理器**时会从已保存设置中恢复。

TSAC-9365

5.3 自动预制制造工具的更新

Tekla Structures 2026 为自动预制制造工具提供了多项增强功能。

Unitechnik 输出

- 为混凝土零件新增了一个用户定义的层识别码属性，即 **UT_ConLayerCode**。现在，您可以在混凝土零件的用户定义的属性中，使用 **Unitechnik** 选项卡上的**新层识别码**属性来指定层识别码。输入一个数值。

此项改进是在 Tekla Structures **2025 SP1** 中引入的。

TSAC-9183

- 为混凝土零件新增了一个用户定义的属性 **UT_ConLayerInfo**。现在，您可以在混凝土零件的用户定义的属性中，使用 **Unitechnik** 选项卡上的**附加层信息**属性来指定附加层识别信息。

此项改进是在 Tekla Structures **2025 SP6** 中引入的。

TSAC-9621

- 在 **SLABDATE 块数据规格** 选项卡上，现在您可以指定输出时使用的**板面积**类型。选项包括**总面积**、**带切口的净面积**、**无切口的净面积**和**模板**。

此项改进是在 Tekla Structures [2025 SP3](#) 中引入的。

TSAC-9273

- 在**埋件**选项卡上，现在您可以通过在**表面**中提供表面处理名称来指定要输出的表面处理。您还可以通过选择以下任一选项来指定表面安装类型：

已安装 (0)

仅打印 (1)

仅安装 (2)

未安装, 未打印 (3)

已在钢筋中安装 (4)

已自动安装 (5)

TSAC-8450

- 在**符号**选项卡上，现在您可以使用新选项**以中心线表示的埋件**和**以参考线表示的埋件**指定应该连同中心线或参考线一同输出的埋件。输入埋件的等级或名称。

TSAC-9286

ELiPLAN 导出

- 绘制钢筋时，现在您可以使用**打印机数据**选项卡上的新设置**省略混凝土外部的钢筋**来省略混凝土零件外部的钢筋。

TSAC-8811

- 现在您可以使用**参数**选项卡上的新设置**匹配转换**来定义数据转换过程中标签匹配的方式。**任何标签**选项的工作原理与之前的转换机制相同：如果找到任何标签，则进行转换。如果选择了**所有标签按顺序排列**选项，则所有标签必须按给定顺序全部显示，才能进行转换。

TSAC-8765

BVBS 输出

- 现在，您可以通过选择**数据内容**选项卡上的新选项**输出图像 ID**，以 ID-SUBID 格式将图像文件名输出到专用数据块中。

TSAC-9626

此项改进是在 Tekla Structures [2025 SP6](#) 中引入的。

- 新增了一个模板属性 IMAGE_ID，该属性与报告输出的钢筋图像文件名的格式相匹配：<Id>-<SubId>。目前，此属性仅限用于报告模板。如果通过 OpenAPI 使用它，则 SubId 部分将始终为 0。

TTSD-71601

- 现在，您可以通过选择**高级**选项卡上的新**单钢筋和钢筋组**选项**按几何形状**，将两个相同的钢筋组根据钢筋几何形状在输出文件中组合为一行。

TSAC-8874

5.4 参考模型的改进

刷新参考模型

刷新参考模型时，如果找不到某些原始参考模型，您将获得缺失参考模型的列表。现在只会显示列表，您无需单击**确认**即可继续工作。之前，您必须单击**确认**才能继续工作。进行这样的改进是为了使自动化流程能够继续进行，而不会在中途停止。

[Tekla Structures 2025 SP1](#) 中已经引入了此项改进。

TTSD-69020

6 Tekla Structures 2026 组件方面的新功能

Tekla Structures 2026 在混凝土组件和钢组件方面进行了许多改进。在 **Tekla Structures Graphite** 配置中，现在可以像在 **Tekla Structures Diamond** 配置中那样创建细化组件。

6.1 混凝土组件

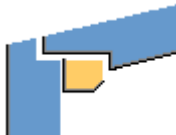
| 组件 | 新功能 |
|----------------|--|
| 支撑梁 (88), (89) | <p>在 UDA 选项卡上，现在有六个新的可变 UDA，在其中您可以定义类型、值、名称以及 UDA 所属的对象。</p> <p>TSAC-9292, TSAC-9293</p> |
| 混凝土控制台 (110) | <ul style="list-style-type: none">在 图形 选项卡上，有一个新梁柱连接类型选项，适用于次梁倾斜情况。此新选项采用水平放置的枕梁和板组合结构，并且柱顶面标高与梁实现了对齐。  TSAC-9040在 零件 选项卡上，有一项新的设置，即 对齐对象，在其中您可以选择将橡胶板和水平板中的孔或螺栓平行于锚栓还是垂直于板对齐。 TSAC-7882 |

| 组件 | 新功能 |
|----|--|
| | <ul style="list-style-type: none"> <p>在锚钉杆选项卡中，现在当在梁上开孔时，您可以选择创建特定的截面。您可以分别为顶部和底部选择截面。之前，只能创建圆孔或方孔。</p> <p>TSAC-7564</p> <p>在图形选项卡上，有一项新的设置，在其中您可以定义控制台上方水平钢板的偏移。</p>  <p>TSAC-7562</p> <p>在锚钉杆选项卡上，现在您可以使用新的删除以下位置顶部的孔设置，定义不创建顶部孔切割的锚栓位置列表。</p> <p>TSAC-7566</p> <p>由混凝土控制台 (110) 创建的切割现在根据其位置和切割零件进行命名。创建报告以及在图纸中添加尺寸时，您可以使用这些名称。</p> <ul style="list-style-type: none"> BEAM_CUT_TOP BEAM_CUT_BOTTOM BEAM_CUT_FRONT COLUMN_CUT_FRONT COLUMN_CUT_FRONT_2 (如果切割具有无法合并的复杂形状，则使用第二个零件。) BOLT_HOLE_CUT_1 BOLT_HOLE_CUT_2 NEOPRENE_HOLE_N (N 是创建孔的锚栓的索引。) HORIZONTAL_PLATE_HOLE_N (N 是创建孔的锚栓的索引。) <p>TSAC-8642</p> |

| 组件 | 新功能 |
|---------------|---|
| | <ul style="list-style-type: none"> 现在，有一个新的用户定义属性，即荷载承压，适用于创建的控制台。 <p>TSAC-7929</p> |
| 边缘和角部配筋 (62) | <p>在图形选项卡上，有一项新设置，可用于互换垂直 U 型钢筋与水平 U 型钢筋的位置。</p> <p>TSAC-9190</p> |
| 楼板布置 | <ul style="list-style-type: none"> 现在，默认间隙应用于所有预制类型的层。以前，默认间隙只应用于类型为预制的第一层。 <p>TSAC-7700</p> <ul style="list-style-type: none"> 现在，您可以使用 <code>floorlayout.cutouts.inp</code> 文件为楼板布置创建的切割定义自定义 UDA。这些 UDA 将显示在新增的切割 UDA 选项卡上。 <p>TSAC-9225</p> <ul style="list-style-type: none"> 在通用选项卡上，您可以使用新的合并到标高设置，将楼板布置合并到所选轴线标高。 <p>TSAC-9651</p> |
| 板和墙的开孔加筋 (84) | <p>在边缘钢筋选项卡上，为每个边缘钢筋组定义间距时，现在您可以从所有可用的间距类型中选择。</p> <p>TSAC-8159</p> |
| 中空钢筋预绞线 (60) | <p>您现在可以在 <code>.dat</code> 文件中定义绞线代号。</p> <p>TSAC-8402</p> |
| 钢筋网/按区域布置钢筋网 | <p>在图形选项卡上选择钢筋网作为钢筋创建类型时，您现在可以在细化选项卡上使用新的零件边缘切割处的钢筋网轮廓设置，定义在创建钢筋网时如何处理父混凝土对象边缘处的切割。</p> <p>零件边缘切割处的钢筋网轮廓具有以下两个选项：</p> <ul style="list-style-type: none"> 跟随切割（默认值）：钢筋网轮廓多边形会跟随切割。钢筋网不是用切割 |

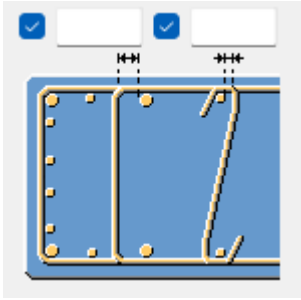
| 组件 | 新功能 |
|--------------|--|
| | <p>零件进行切割，而是在钢筋网轮廓多边形中有更多点。</p> <p>使用跟随切割时，钢筋网尺寸和插图会考虑边缘切割。</p> <ul style="list-style-type: none"> • 不跟随切割：创建钢筋网轮廓时不考虑边缘切割，并使用钢筋网设置由父零件切割进行切割来创建钢筋网切割。 <p>TSAC-9713</p> |
| 衬垫基础 (77) | <p>在侧箍筋选项卡上，现在您可以使用新的局部坐标系设置，使用填充基础的局部坐标系，定义侧箍筋的创建平面。选择是可确保侧箍筋在任何平面上旋转时始终与填充基础具有相同的方向和位置。</p> <p>TSAC-9568</p> |
| 方柱配筋 (83) | <p>在中间链接选项卡上，您现在可以定义中间链接与连接侧筋之间的覆盖层厚度。</p>  <p>TSAC-8163</p> |
| 樨状支座 (75) | <ul style="list-style-type: none"> • 在图形选项卡上，如果梁比柱更厚且未覆盖整个连接区域，现在您可以将柱延伸。您可以按以下方式将柱延伸：相对于梁的放置标高延伸指定高度，或者直接延伸至梁的精确顶面标高。 • 在零件选项卡上，现在您可以定义承压垫连接到哪个浇筑体。 <p>TSAC-7982, TSAC-8476</p> |
| 接翼缘樨状支座 (77) | <p>在零件选项卡上，现在您可以定义承压垫连接到哪个浇筑体。</p> <p>TSAC-8476</p> |

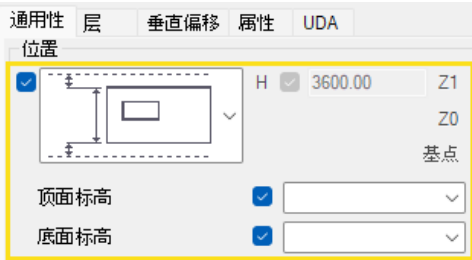

| 组件 | 新功能 |
|-------------|--|
| 箍筋 (67) | <p>在参数选项卡上，旋转钢筋多边形功能得到了增强。现在有两种方法可供选择：</p> <ul style="list-style-type: none"> • 预定义：从第一个箍筋和第二个箍筋旋转钢筋形状的多边形。您可以在每个偶数或奇数位置旋转多边形。 • 自定义：为前几个箍筋定义箍筋旋转的自定义次序。系统会自动为梁中的所有剩余箍筋重复该次序。 <p>TSAC-7450</p> |
| 两侧榫状支座 (76) | <ul style="list-style-type: none"> • 在图形选项卡上，如果梁比柱更厚且未覆盖整个连接区域，现在您可以将柱延伸。您可以按以下方式将柱延伸：相对于梁的放置标高延伸指定高度，或者直接延伸至梁的精确顶面标高。 • 在零件选项卡上，现在您可以为锚栓螺母选择截面或多边形类型。 • 在零件选项卡上，现在您可以定义承压垫连接到哪个浇筑体。 <p>TSAC-7982, TSAC-8476</p> |
| 墙体布局 | <ul style="list-style-type: none"> • 在层选项卡上的层创建设置中，有一个新选项，即添加到最近的子构件。当您选择此新选项时，层作为零件添加到物理距离最近的子浇筑体中。 如果有两个同样接近的子浇筑体，则按创建次序选择第一个。如果没有子浇筑体，则零件将添加为子构件，其作用与添加为子构件相同。 TSAC-9207 • 在通用选项卡上，现在您可以使用新的合并到标高位置选项，将墙体布局合并到所选的顶部和底部轴线标高。  <p>TSAC-9576</p> |

| 组件 | 新功能 |
|--------|---|
| 钢筋序列编号 | <p>此宏已从应用程序和组件目录中删除。</p> <p>从 Tekla Structures 2025 年开始，要为每个浇筑体中的各种钢筋对象分配运行编号，请在编号设置对话框中定义钢筋次序编号设置。然后，使用任何常规编号命令（例如为已修改对象编号或为所选对象编号）来更新模型中的编号。</p> <p>TTSD-72545</p> |

6.2 钢组件

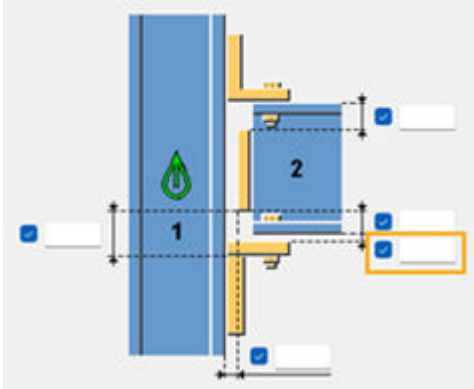
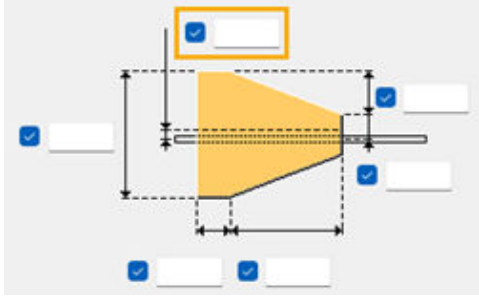
| 组件 | 新功能 |
|------------|---|
| 底板(1004) | <ul style="list-style-type: none"> 在锚钉杆选项卡上，现在您可以在用所有锚栓创建构件设置中选择将垫板添加到锚钉杆构件中。 TSAC-9203 在零件选项上中，现在您可以为装配板 2和装配板 3分别定义零件和构件的编号前缀及起始编号。 TSAC-9526 在锚钉杆选项卡上，现在您可以选择创建板垫片为型材，方式是在新的创建板垫片为型材设置中选择是。之前，板垫片只能创建为压型板。 TSAC-9660 在锚钉杆选项卡上，现在您可以选择创建垫圈和螺母截面作为螺栓对象，方式是在新的创建垫圈和螺母作为螺栓设置中选择是。在创建板垫片时，可以使用此功能。 TSAC-9539 |
| 梁预加工 (183) | <p>您现在可以选择是否在焊接出入孔切割中使用 0.3 mm 容许误差。该容许误差用于防止在切割梁时出现实体错误。</p> <p>TSAC-8981</p> |

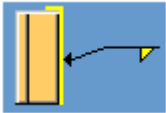
| 组件 | 新功能 |
|---------------------|---|
| <p>承压板 (7)</p> | <p>在图形选项卡上，现在您可以定义垫板相对于次零件边缘的垂直偏移。</p>  <p>在零件选项卡上，现在您可以为底座截面定义编号前缀和起始编号、材料以及名称。</p> <p>TSAC-9323, TSAC-9763</p> |
| <p>螺栓连接的节点板(11)</p> | <ul style="list-style-type: none"> 在节点板选项卡中，现在您可以定义切割穿过主零件的方式，既可以根据节点板方向进行切割，也可以直切。 <p>TSAC-9451</p> <ul style="list-style-type: none"> 在加劲肋选项卡上，现在您可以定义加劲肋的垂直偏移。  <p>TSAC-9331</p> <ul style="list-style-type: none"> 当次零件的截面相同时，支柱螺栓 2和支柱螺栓 3的默认螺栓边距和间距将从支柱螺栓 1获取。 <p>TSAC-7426</p> |

| 组件 | 新功能 |
|---------------|--|
| 支撑包围 (46) | <p>之前，该组件对自身创建的所有焊缝仅使用一个焊缝组。此问题现已修正，不同焊缝已实现分离。</p> <p>此外，在参数选项卡上，现在可以为角钢与输入零件或节点板之间的焊缝指定焊缝布置。选择创建一个焊缝还是三个焊缝。</p> <p>TSAC-5175</p> |
| 支撑包围/带附件 (53) | <p>之前，该组件对自身创建的所有焊缝仅使用一个焊缝组。此问题现已修正，不同焊缝已实现分离。</p> <p>此外，在参数选项卡上，现在您可以为角钢与输入零件或节点板之间的焊缝指定焊缝布置。选择创建一个焊缝还是三个焊缝。</p> <p>TSAC-8911</p> |
| 浇筑板 (1069) | <p>在栓钉/锚栓选项卡上，现在您可以创建栓钉作为自定义组件或项。</p> <p>TSAC-9613</p> |
| 角钢(141) | <p>在螺栓选项卡上，现在有一个新选项，适用于将角钢连接到主零件和/或次零件的焊缝。</p>  <p>使用此新选项可在角钢的垂直部分上创建一个焊缝，并且角钢的顶部有一个小剖面。您可以调整该截面的尺寸。默认值为焊缝尺寸的 2 倍。</p> <p>TSAC-9384</p> |
| 柱现场焊连接板 (137) | <p>在节点板选项卡上，现在为节点板提供了更多切角形状选项。新选项包括：</p>  <p>TSAC-9363</p> |

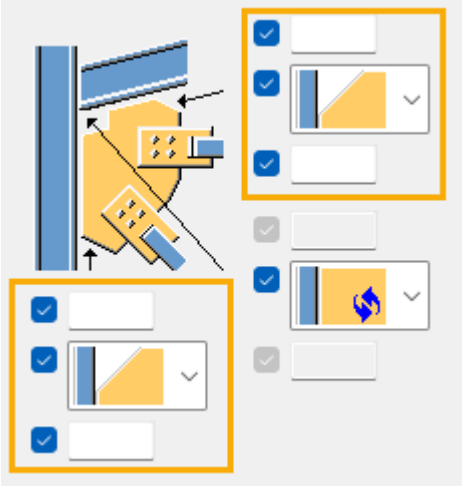
| 组件 | 新功能 |
|--|---|
| <p>钢管柱支座 (100)</p> | <p>在螺栓选项卡上，现在您可以指定螺栓偏移，以及螺栓的水平和垂直位置。</p> <p>之前，在图形选项卡上定义螺栓边距、螺栓数量和螺栓间距。</p> <p>TSAC-9522</p> |
| <p>角部管状节点板 (56)、角部螺栓节点板 (57)、角部外卷节点板 (63)</p> | <p>在节点板选项卡上，现在可以在节点板上节点板边缘与主零件或最后一个次零件的连接处创建切角。</p>  <p>TSAC-9243</p> |
| <p>角部螺栓节点板</p> | <p>在加劲肋选项卡中，现在您可以将加劲板定义为型材。</p> <p>TSAC-8898</p> |
| <p>角部外卷节点板 (63)</p> | <ul style="list-style-type: none"> 您现在可以为所有零件定义抛光属性。 TSAC-9259 在图形选项卡上，现在您可以定义节点板边缘长度。 TSAC-7580 |
| <p>端板 (101)、具有补强翼缘板的端板 (111)</p> | <p>在螺栓选项卡上，您可以定义栓接方向。</p> <p>TSAC-9600</p> |
| <p>端板 (101)、端板-补强翼缘 (111)、带加劲肋的槽口 (1006)、接合 (13)、新的槽口 (49)、焊接梁到梁 (123)</p> | <p>现在您可以指定槽口切割半径。</p> <p>TSAC-9337</p> |
| <p>端板细部 (1002)</p> | <p>在零件选项卡中，现在您可以选择当主零件为矩形中空截面时是否偏移焊缝的</p> |

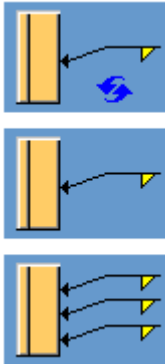
| 组件 | 新功能 |
|-----------------------------|---|
| | <p>起点和终点。当焊缝偏移时，端板不会焊接到主零件的圆角。</p> <p>此外，添加了焊缝 4，用于分别控制矩形中空截面的四条边。</p> <p>TSAC-9385</p> |
| 特殊的全深度(185) | <p>在板选项卡上，现在您可以定义剪切板的内底边切角。</p> <p>TSAC-9066</p> |
| 腋 (40) | <p>在参数选项卡上，现在您可以为压缩加劲肋的四个角选择切角形状。现在您还可以选择使用方形切角。</p> <p>TSAC-8852</p> |
| 中空支撑外包节点板 (59) | <p>在节点板连接 1 和节点板连接 2 选项卡上，现在您可以为角钢和零件或节点板之间的焊缝指定焊接布置。选择创建一个焊缝还是三个焊缝。</p>  <p>TSAC-8913</p> |
| 节点板(14) | <p>在螺栓选项卡上，现在您可以使用开槽于设置来指定要在其中创建长孔的零件。</p> <p>TSAC-8734</p> |
| 节点板 (14)、垫座 (30)、连接栓钉 (119) | <p>在螺栓选项卡，您现在可以定义栓接方向。</p> <p>TSAC-9438</p> |
| 类型 1 托梁到柱 (161) | <p>在搭扣角度螺栓选项卡上，现在您可以定义稳定装置角钢螺栓的切割长度。</p> <p>TSAC-9305</p> |
| 多重加劲肋 (1064) | <p>现在您可以在新的孔选项卡上创建加劲肋中的镀锌孔。</p> <p>TSAC-9437</p> |

| 组件 | 新功能 |
|------------------|--|
| 新的槽口 (49) | 现在可以在主零件翼缘和次零件之间创建焊缝 5 和 6。 TSAC-9673 |
| 有槽口的垫板 (9) | 在 参数 选项卡上，现在您可以选择是否将焊缝 1 创建为多边形焊缝。 TSAC-9260 |
| 扶手 (S77) | <ul style="list-style-type: none"> 在竖扶手选项卡中，现在您可以在选择标杆与上下扶手之间的节点类型时，选择通过标杆切割水平扶手截面。 TSAC-9338 当弯曲尺寸切割距离在对话框中保留为空时，现在这类值由组件自身进行计算，以防止出现实体错误并正确创建弯曲。 在弯曲选项卡上，现在您可以分别为楼梯的八个角定义弯曲尺寸。 TSAC-8770 在中间扶手选项卡上，现在您可以定义扶手起点和终点处的中间扶手截断。 TSAC-7237 |
| 支座 (30) | 在 螺栓 选项卡上，现在您可以定义从螺栓组中删除哪些螺栓。 TSAC-9759 |
| 特别的剪切板柱带加劲肋 (42) | 在 加劲肋 选项卡上，现在您可以定义加劲肋板边缘与主零件翼缘之间的距离。 TSAC-7811 |
| 连接管柱的剪切板 (47) | 焊缝 1 得到了改进，现在它可以在主零件的两侧创建。此外，在 参数 选项卡上，现在您可以定义 焊缝起点和末端偏移 。 TSAC-9381 |
| 箱形柱剪切板 (189) | 在 板 选项卡上，您现在可以定义螺栓板垫片并选择板垫片的侧边。 TSAC-9707 |
| 简单底板 2 (1031) | 在 图形 选项卡上，现在您可以在底板角部处定义不同的切角类型。 TSAC-9389 |

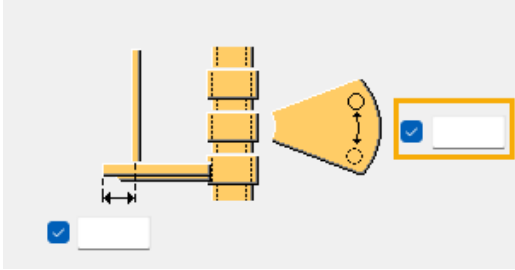
| 组件 | 新功能 |
|---------------------------------|--|
| 简单螺栓节点 (5) | <p>在图形选项卡上，现在您可以在创建接合设置中选择是否接合次零件。</p> <p>TSAC-9068</p> |
| 螺旋楼梯 (68) | <p>在支柱选项卡上，现在您可以将支柱沿楼梯螺旋方向移动指定距离。</p> <p>TSAC-9249</p> |
| 接合类型 1 (56) | <p>此组件现在可以与 Z 截面一起使用。</p> <p>TSAC-8246</p> |
| 螺旋楼梯 (68) | <p>在支柱选项卡上，现在您可以定义将支柱沿螺旋楼梯移动指定距离。</p>  <p>TSAC-9249</p> |
| 楼梯 (S71) | <ul style="list-style-type: none"> 在楼梯设置选项卡上，当踏步类型为目录踏步时，现在您可以定义螺栓尺寸和螺栓标准。此设置将覆盖从 steps.dat 文件中读取的设置。 <p>TSAC-9002</p> <ul style="list-style-type: none"> 在支架选项卡上，现在您可以为支架螺栓选择主零件。 <p>TSAC-9536</p> <ul style="list-style-type: none"> 现在可以使用焊缝 5 和焊缝 6 来焊接纵梁翼缘。 <p>TSAC-9578</p> |
| 楼梯 (S71)、木台阶面板 (S72)、折梁平移 (S73) | <p>在楼梯设置选项卡上，现在您可以选择将板纵梁创建一个连续的板。</p> <p>TSAC-9314</p> |
| 支柱 (S76) | <p>在零件选项卡上，您现在可以将支柱创建为双截面。</p> <p>TSAC-7808</p> |
| 带加劲肋的端板 (27) | <p>水平加劲肋得到了改进。在零件选项卡上，有一项新设置创建水平加劲肋，在其中您可以选择仅创建顶部加劲肋、仅创建底部加劲肋，还是同时创建两个加</p> |

| 组件 | 新功能 |
|------------------------------|--|
| | <p>肋。您还可以使用将水平加劲肋焊接到设置来指定将加劲肋焊接到哪个零件。在参数选项卡上，现在有单独的水平加劲肋切角设置。</p> <p>TSAC-9310</p> |
| 带加劲肋的槽口 (1006) | <p>在图形选项卡上，现在您可以定义加劲肋相对于梁末端的偏移以及梁的切割容许误差。</p> <p>TSAC-4981</p> |
| 加劲肋 (1003) | <p>在参数选项卡上，现在您可以指定是否创建左加劲肋和右加劲肋。</p> <p>TSAC-9509</p> |
| 槽钢纵梁 (127) | <p>在零件选项卡上，现在您可以定义垂直板的宽度和高度。</p> <p>TSAC-8802</p> |
| 张紧装置支撑 (13)、张紧装置支撑和压缩钢筋 (13) | <p>现在您还可以使用自定义组件来建立张紧装置组件连接。您可以从节点选项卡上的应用程序和组件目录中选择组件。</p> <p>TSAC-8626</p> |
| 三角形生成器 (19) | <ul style="list-style-type: none"> 在板选项卡上，现在您可以在连接板中选择通过创建构件来连接板。 <p>TSAC-9640</p> <ul style="list-style-type: none"> 在板选项卡中，现在您可以为主构件板和次构件板分别定义编号前缀和起始编号、名称、材料以及等级。 <p>TSAC-9639</p> |
| 管子相交 (22) | <p>在图形选项卡上，现在您可以分别为两个次零件定义连接板上的支撑长度，以及端板边缘到节点板的距离。</p> <p>在支柱选项卡上，现在您可以定义盖板与次零件之间的距离。</p> <p>TSAC-7280</p> |
| 管状节点板 (20) | <ul style="list-style-type: none"> 在支柱选项卡上，现在您可以定义盖板与次零件之间的距离。 <p>TSAC-8456</p> <ul style="list-style-type: none"> 在支柱选项卡上，现在您可以定义围绕支撑切割连接板时连接板上的切割长度。 <p>TSAC-7540</p> |

| 组件 | 新功能 |
|---------------------------------------|--|
| | <ul style="list-style-type: none"> 在节点板选项卡上，现在您可以定义三角形节点板的高度。 <p>TSAC-6905</p> |
| 钢管轨道 (113) | <p>当您在参数选项卡上选择了创建连续扶手时，螺栓现在会对称放置。</p> <p>TSAC-8264</p> |
| 管接合 (6)、节点板 (14)、管状节点板 (20)、管子相交 (22) | <p>在零件选项卡上，现在您可以为所有零件定义等级属性。</p> <p>TSAC-9196</p> |
| 展开表面(21) | <p>在 UDA 选项卡上，您现在可以定义将组件 GUID 和展开的零件 GUID 作为 UDA 复制到原始零件。</p> <p>TSAC-9695</p> |
| 美国底板(1047) | <p>在零件选项卡上，现在您可以定义键型号的等级属性。</p> <p>TSAC-9699</p> |
| 腹板带有加劲肋底板(1016) | <p>您现在可以为所有零件定义等级属性。</p> <p>TSAC-9197</p> |
| T 形焊接构件(32) | <p>做出了下列改进：</p> <ul style="list-style-type: none"> 螺栓的默认数量是根据零件高度计算的。 为 T 截面添加了第二个焊缝。 在参数选项卡上，现在您可以使用新的从 T 型翼缘切割附加材料设置来定义当 T 截面翼缘宽度超过主零件宽度时对其进行切割。 <p>TSAC-7141</p> |
| 外包节点板 (58) | <ul style="list-style-type: none"> 在节点板螺栓 1 和节点板连接 2 选项卡上，现在您可以为角钢和零件或 |

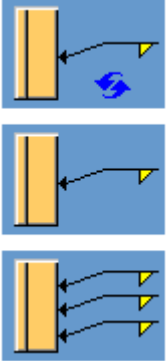
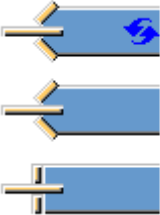
| 组件 | 新功能 |
|--------------|---|
| | <p>节点板之间的焊缝指定焊接布置。选择创建一个焊缝还是三个焊缝。</p>  <p>TSAC-8912</p> <ul style="list-style-type: none"> 在支柱螺栓 1 和支柱螺栓 2 选项卡上，现在您可以为节点板侧和支撑侧分别设置螺栓间距。 <p>TSAC-6624</p> |
| 交叉外包节点板 (60) | <p>在支柱选项卡上，现在您可以选择将支撑末端切割成斜角还是方形。</p>  <p>TSAC-9253</p> |
| Z 面板 (S74) | <ul style="list-style-type: none"> 在楼梯设置选项卡上，现在您可以选择是否将板纵梁创建一个连续的板。 <p>TSAC-7821</p> <ul style="list-style-type: none"> 在楼梯设置选项卡上，现在您可以定义楼梯构件的构件主零件：纵梁、底部平台还是顶部平台。 <p>TSAC-7820</p> |

6.3 在 Tekla Structures Graphite 配置中组件创建方式的更改

当使用 Tekla Structures Graphite 配置时，现在您可以像在使用 Tekla Structures Diamond 配置时那样创建细化组件。之前，您只能在 Tekla

Structures Graphite 配置中创建概念组件。此项更改可在不同 Tekla Structures 配置之间打造顺畅的工作流，同时避免引发组件创建的零件编号混乱无序的风险。[管理员可以控制这种全新的工作方式（第 149 页）](#)，方法是通过 XS_USE_CONCEPTUAL_COMPONENTS_FOR_GRAPHITE 高级选项。

TTSD-73370

6.4 桥创建器方面的改进

通过重新设计的**桥创建器**，减少复杂桥建模的处理时间。该工具现在是一个本机 Tekla Structures 插件，将所有配置数据存储在组件对象而非外部文件中。新的集中式工位库简化了工位库创建和定义流程，并且由于采用了基于弦的定位，直线组件或梁在曲线对齐线形上的布置更加一致。

重新设计的桥创建器

桥创建器现已是一个本机 Tekla Structures 插件。所有配置数据和几何参数都直接保存在 Tekla Structures 模型内的组件对象中，而不是外部文件中。这消除了因外部文件被删除或错放而丢失设计数据的风险。要修改桥的任何零件，请双击相应对象，**桥创建器**插件会自动从模型中检索特定对象属性和逻辑。

现在，在创建几何形状的过程中，**桥创建器**自动为其分配标准化名称。这意味着您无需手动为每个形状命名，同时也能确保整个工程遵循一致的命名约定并缩短建模时间。

如果**桥创建器**因外部插件或进程被强制关闭，现在会显示一个对话框，方便您保存所做的更改。

桥创建器在功能区及**应用程序和组件**目录中有一个新图标：



TSAC-8969、TSAC-9464、TTSD-74917

使用对齐线形

在**桥创建器**对话框中，单击**读取对齐**按钮以打开**读取对齐**对话框。

- 现在可以将插入到 Tekla Structures 模型中的现有参考模型用作对齐线形。您可以从**参考模型**列表中选择参考模型，如 LandXML 文件。您无需再次浏览查找文件。

TSAC-9463

在**桥创建器**对话框中，单击**更多**按钮以打开**管理对齐**对话框。**管理**选项卡包含以下新设置和功能：

- 现在，在**获取链测长度中的数据**按钮和**链测长度输入**框旁边，显示有**间隔**框，您可以使用该框一次插入多个布置点。

间隔的默认值为零。如果您只为**链测长度输入**输入一个值，而将间隔保留为零，则只会创建一个点。如果您将链测长度输入保留为零，而为间隔输入一个值，则会在整个对齐线形中添加布置点。如果您为关注区域的**起点**和**终点**输入值并输入间隔值，则会在所选区域中按指定的间隔创建点。

关注的区域框中包含已加载主道路路线的起点和终点值。

TSAC-9472

- 现在，您可以选择模型中的任意点，并自动从所选对齐线形中检索参考工位。为此，请使用**对齐的工程点**按钮。

TSAC-9541

- 如果要在沿对齐线形显示链测长度的情况下在模型中创建点，请选中**创建辅助点**复选框。如果未选中该复选框，则不会创建物理点，模型将保持简洁轻量化状态，而不会出现冗余的重叠点。

TSAC-9469

- 如果您希望在特定工位之间以特定间隔创建垂直于对齐线形的辅助线，请选中**创建辅助线**复选框。

TSAC-9480

管理工位和横断面

在**桥创建器**对话框中，单击**工位**按钮以打开**管理工位库**对话框。

- 新的集中式库和基于规则的逻辑让处理工位创建和定义变得更加轻松。新的工位库让您能够存储和管理预定义的关键工位值。您可以手动输入工位值，也可以使用 `.csv` 文件输入。

TSAC-9476

- 现在，您还可以通过输入**起点**和**终点**值，或者输入**起点**和**长度**值，定义起点和终点工位。

TSAC-9477

在**桥创建器**对话框中，单击位于**关键截面**表格旁边的 **+** 按钮，以打开**管理横截面库**对话框。

- 现在可以直接在**截面库**列表中修改横截面名称。现在无需再针对每个横截面分别打开**编辑横截面**对话框。

TSAC-9473

在**桥创建器**或**管理横截面库**对话框中，选择一个横截面，然后单击  **编辑**按钮以打开**编辑横截面**对话框。

- 单击**显示点图**按钮后打开的点类型图已更新，以更准确地反映不同点类型的功能和交互方式。

TSAC-9482

- **点类型**区域中的部分文本已更新，以与点类型图中显示的文本匹配。

TSAC-9861

定义桥对象属性

Tekla Structures 2026 在**桥创建器**对话框中引入了许多可用的新设置：

- 您可以为挤压和梁定义浇筑体类型。为此，请转到**通用**或**组件**选项卡，然后在**浇筑体**列表中选择**现场浇筑**或**预制**。

TSAC-9794

- 您可以为对齐线形和横截面定义一个等级。这可以在创建挤压和转换道路路线的过程中完成。等级信息之后可以用于过滤等操作。

对于对齐线形，在**通用**选项卡上单击**更多**按钮，然后转到**管理对齐**对话框中的**输入**选项卡。

对于横截面，转到**通用**选项卡上的**横截面创建**区域。

TSAC-9793

- 在布置梁或组件时，您可以指定链测长度是沿着弧测量还是沿着线测量。从**组件**选项卡上的**新间隔选项**列表选择一个选项。使用**沿着线**选项，可以防止直线组件在沿曲线对齐线形放置时互相碰撞（例如，将直线人行道护栏放置在曲线桥上）。

TSAC-8753

- 您可以更新或替换模型中的组件，而无需删除或重新创建它们。创建组件后，您可以通过以下方式更改所选组件：重新加载新组件或更新**组件**选项卡上**名称**框中的文本。其他所有设置和属性将保持不变。

TSAC-9471

- 在**组件**选项卡上，以下梁组件属性的默认值已更新：**状态** = 1，**等级** = 1，**零件编号**的起始编号 = 1，**构件编号前缀** = A。

TSAC-9470

- 您可以使用**受拉线缆**选项卡上的新**状态**框，为受拉线缆定义状态。这可以确保受拉线缆在创建后立即进入正确的状态。

TSAC-9479

修正

- 之前，如果在未选择任何点的情况下单击**编辑横截面**对话框的**删除**按钮，**桥创建器**会停止运行。此问题现已修正。

TSAC-9415

- 之前，在**桥创建器**对话框中的**组件**选项卡上复制梁组件时，状态信息会因复制操作而丢失。此问题现已修正。

TSAC-9466

7

Tekla Structures 2026 模板编辑器、模板和报告方面的新功能

Tekla Structures 引入了生成现代、安全且专业 Excel 报告 (.xlsx) 的全新方式。模板编辑器在管理模板布局和数据输出方面进行了多项改进。

在模板编辑器中，您现在可以将多行文本垂直居中对齐，定义自定义行间距，并对文本模板使用 UTF8 编码。新的控件还让您能够合并求和行中的唯一文本值，为 Excel 报告定义行边框和行背景色，并在公式中使用新的 FindAny() 函数。此外，新建和编辑的图形和文本模板的保存位置也发生了变化。

7.1 创建 Excel (XLSX) 报告

现在您可以在 Tekla Structures 中创建 Excel (.xlsx) 报告。这些报告的内容和格式是通过使用模板编辑器创建的 .xlsx.rpt 模板以及使用 Microsoft Excel 创建的 .xltx 模板来定义的。

此新功能显著简化了 Tekla Structures 中的 Excel 报告生成流程并使其实现了现代化。之前，您必须使用基于 HTML 的模板或管理器来以 .xls 格式输出报告。与这些方法相比，新的 Excel 报告生成方式：

- **不再需要 VBA 宏：**您无需再创建和维护复杂且易出错的 VBA 宏，这些宏不仅难以编辑，而且日益受到企业 IT 安全政策的限制。
- **全面格式控制：**与受限的 HTML 报告 (.xls.rpt) 不同，这种方法支持完全预配置的 Excel 模板 (.xltx)。您可以定义公司徽标、页眉/页脚、打印设置、单元格格式和高级表格样式。最终报告是一个可直接使用的本机 Excel 文件。
- **提升安全性和兼容性：**生成的现代 .xlsx 格式是一种行业标准格式，它能够避免安全过滤器阻止或隔离启用宏的旧版 .xls 文件。
- **精简 workflow：**该流程更加直接和直观，减少了从 Tekla Structures 获得一份完善的最终报告所需的步骤。

工作原理

当使用以 `.xlsx.rpt` 文件名扩展名保存的模板创建报告时，将触发新建 Excel 输出操作。此方法涉及两个关键组件：Excel 模板文件 (`.xltx`) 和文本模板编辑器模板文件 (`.xlsx.rpt`)。

1. 准备 Excel 模板 (`.xltx`)。

在 Microsoft Excel 中设计报告布局，将文件作为 Excel 模板 (`.xltx`) 保存在任一标准 Tekla Structures 文件夹（模型、工程、公司或系统）中。

Excel 模板是预先设置了格式的标准 Excel 模板文件，包含所需的最终布局（公司徽标、静态文本、单元格格式、公式、打印设置）以及特殊占位符，用于告知 Tekla Structures 数据插入位置。

2. 准备模板编辑器模板 (`.xlsx.rpt`)。

在模板编辑器中，创建新的文本模板或修改现有模板，并将模板以 `.xlsx.rpt` 文件扩展名保存在您的模型或公司标准文件夹中。

表头的最后一行可以包含数据行的列标题，以供在需要进行列映射时使用。如果两个模板中的列顺序相同，则无需进行映射。行组件包含要输出的数据。您还可以在模板编辑器中对模板应用一些格式设置属性（如背景色、边框、字体样式）。

3. 输出报告。

在 Tekla Structures 的**报告**对话框中，选择文件扩展名为 `.xlsx` 的报告模板，然后单击**从全部的... 中创建(A)** 或**从已选定的... 中创建**。在显示的**输出到 Excel** 对话框中，选择要使用的 Excel 模板 (`.xltx`)，定义其他输出选项，然后单击**输出**以生成 `.xlsx` 文件。

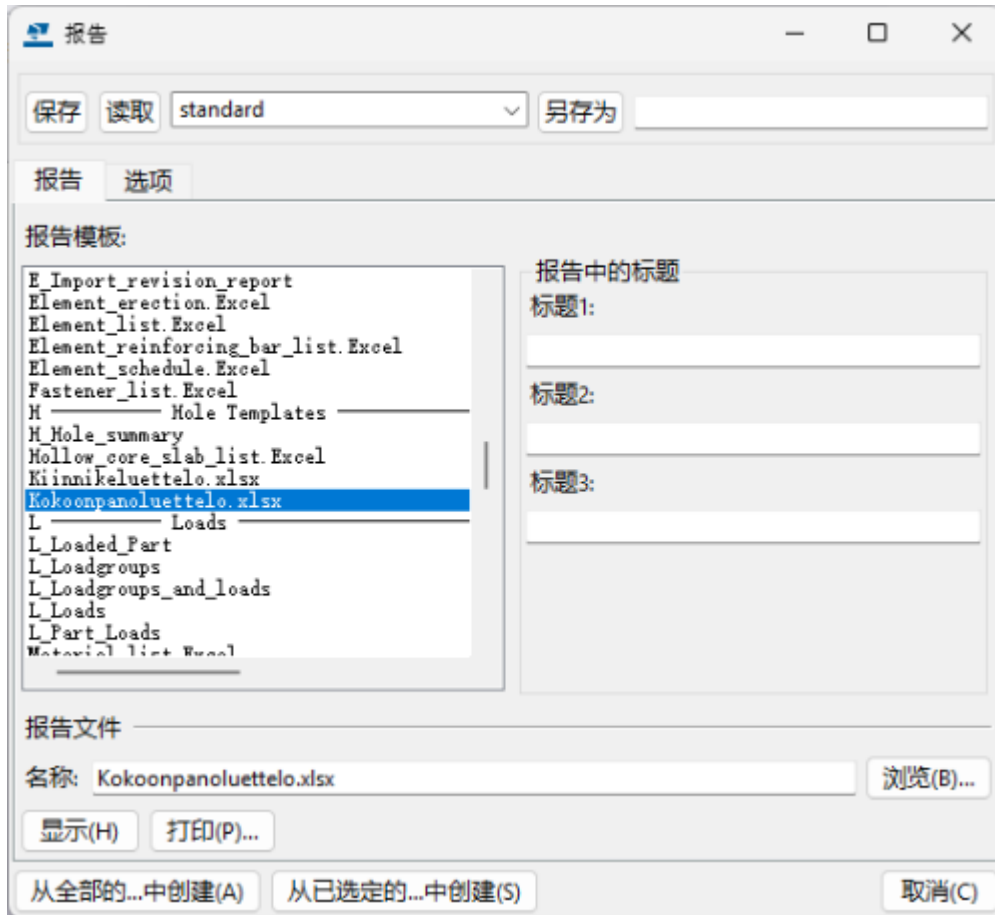

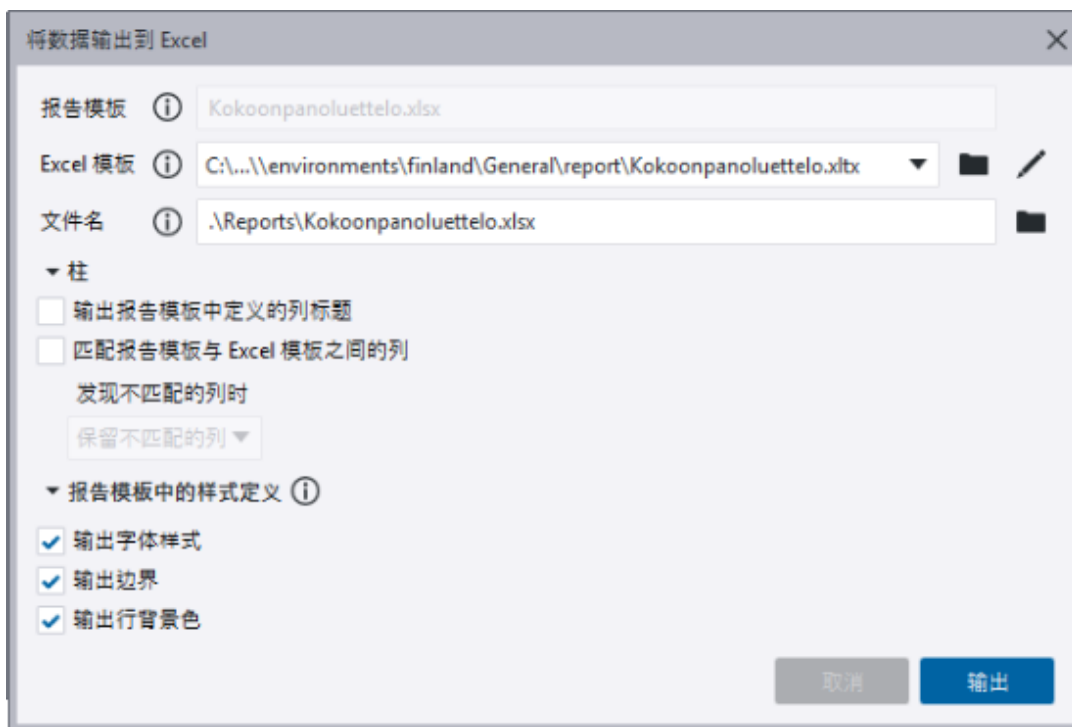

报告将在关联的查看器中自动打开。有关详细说明和选项描述，请参见“计划和跟踪工程”产品指南中的“准备并创建 Excel (XLSX) 报告”。

说明和限制

- 这种新方法是原有方法的有益补充，而不是为了替代原有方法。所有用于创建 Excel 报告的旧方法仍可以正常使用。
- 对于复杂的格式设置（如使用 Excel 内置的表格样式来交替显示行颜色），我们强烈建议您在 .xltx Excel 模板中对其进行定义，而不是依赖 .rpt 文件中的基本格式设置选项。
- if 语句等报告逻辑仍在模板编辑器的数值域公式中进行操作，而不是在输出过程中进行处理。
- 花括号 {} 是保留用于 Tekla Structures 属性的字符，请勿将其用于非属性文本。

TTSD-72774, TPLED-370

7.2 模板编辑器改进

对齐值域中的文本

现在，您可以在图形和文本模板中将多行文本垂直居中对齐。之前，多行文本仅支持顶部或底部对齐。此外，**对齐**控件已移到**数值域属性**对话框中的**布局**区域。

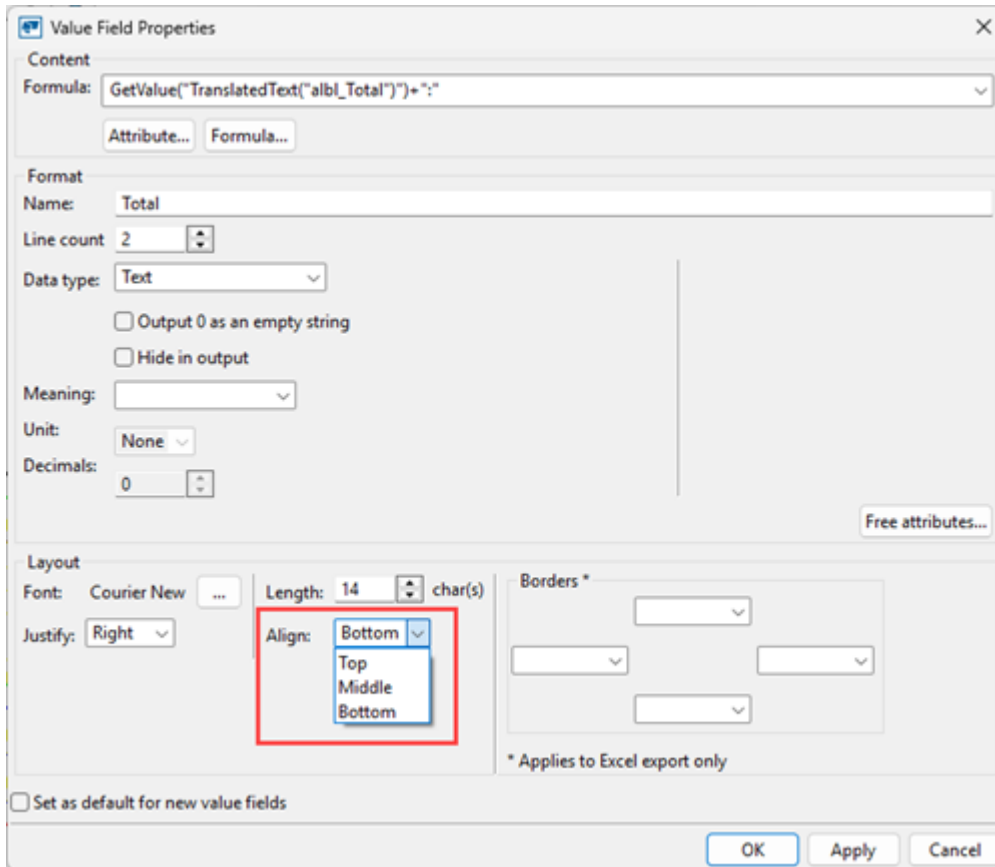

TPLED-328, TPLED-182, TPLED-343

定义行间距

在图形模板中，现在您可以通过新的行间距设置为多行文本和数值域定义行间距。可用的选项包括：单倍、1.15 倍、1.5 倍和双倍。

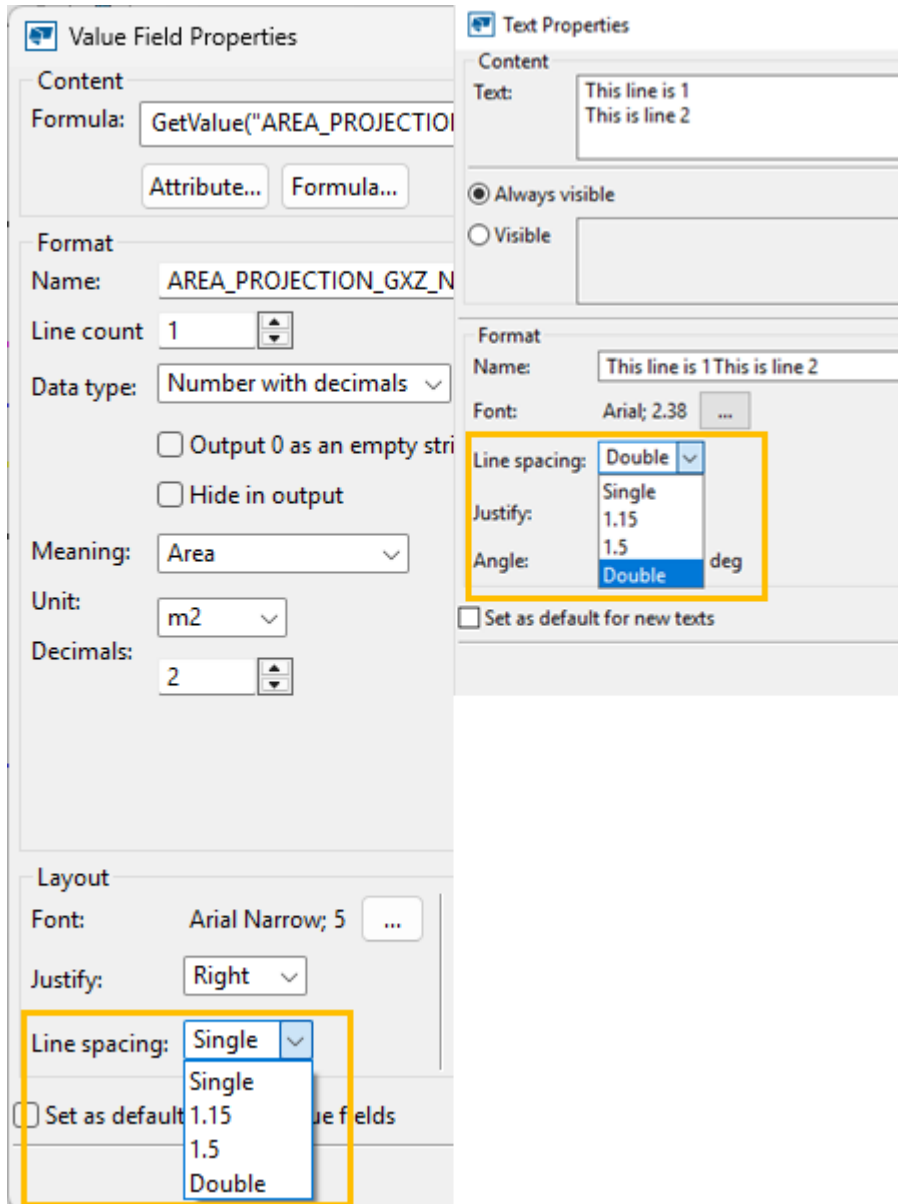

TPLED-151, TPLED-202

文本模板中的 UTF8 支持

文本模板现在可以通过新的**输出始终为 UTF8** 设置，定义为始终使用 UTF8 编码输出文本。

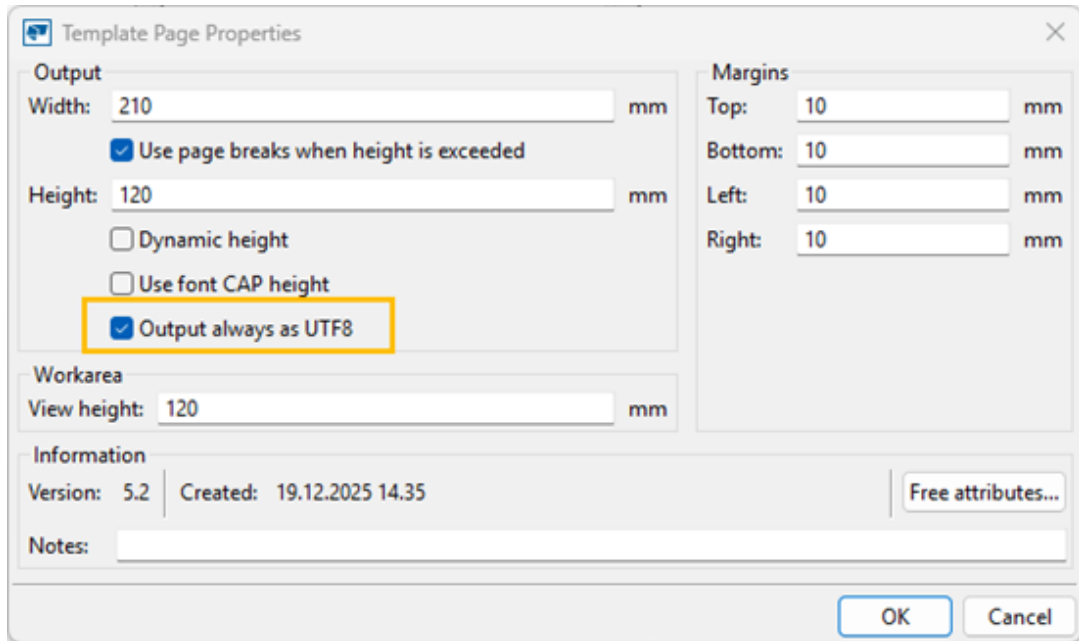

TPLED-373

将求和行中的多个唯一文本值合并为单个文本值

在文本和图形模板中，数值域中的多个唯一文本值现在可以在合并行时合并为单个文本值。使用**值域属性**对话框中的新**唯一项的分隔符**框定义一个分隔符。使用新的**最后一个分隔符**框单独定义最后一个分隔符。

现在，可以通过新的**排序列表**控件，在合并行时将数值域中的多个唯一文本值合并和分类为单个文本值。

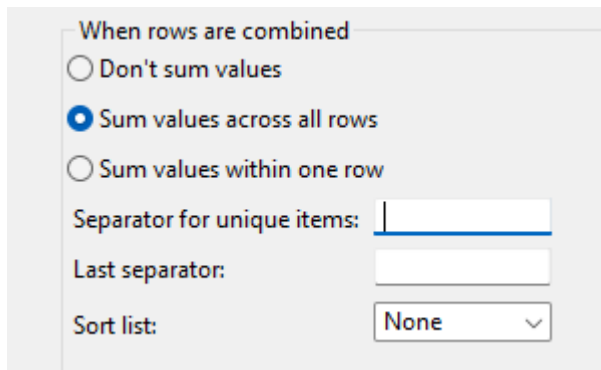

TPLED-382, TPLED-392

定义行背景色和行边框

- 在图形模板中，现在您可以在**行属性**对话框中使用新的**使用备用背景**控件来定义交替行背景色。

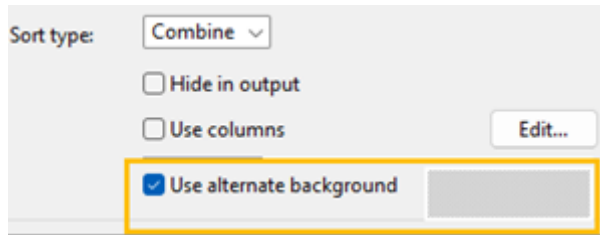

TPLED-197

- 对于文本模板，在**行属性**对话框中，现在您可以使用新的**背景色**控件来定义行背景色，并使用新的**行边界**控件为整个输出行定义边界，而不仅仅是单元格之间的边界。背景色和行边界仅适用于 Excel 报告。

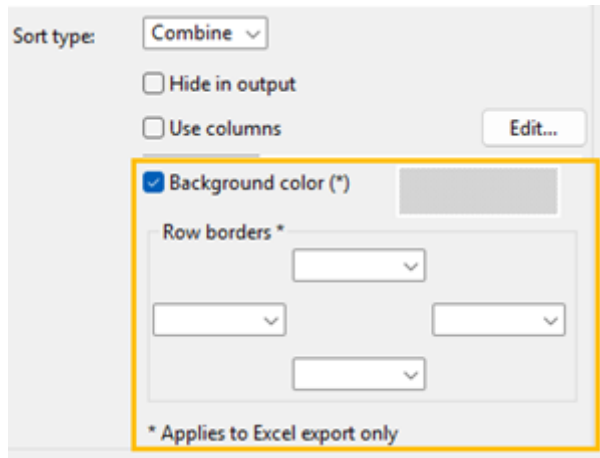

TPLED-286, TPLED-286

对齐图形

对于图形模板，现在您可以在**图形属性**对话框中定义图形对齐方式。仅当图像文件根据规则解析且生成的图像尺寸小于为其保留的原始空间时，才会应用**水平**和**垂直**设置。

TPLED-324

输出支持换页符

在文本和图形模板中，新增了一项应用程序类型的自定义属性**启用换页**，它位于**模板页属性**对话框中**自定义属性**下的**应用程序**选项卡上。默认值为**是**。换页符 (\f) 默认处于启用状态。

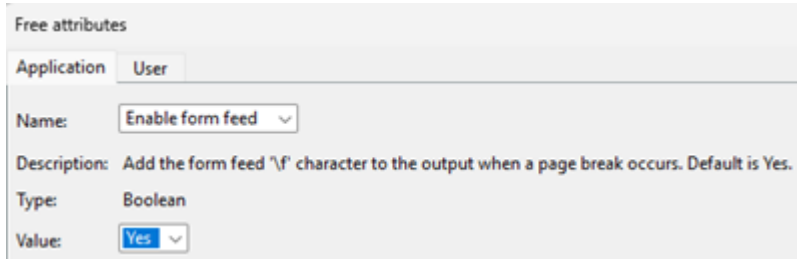

TTSD-63796

使图形模板高度与图纸高度一致

在图形模板中，现在您可以通过在**模板页属性**对话框中选中新的**动态高度**复选框，将模板高度设置为与图纸高度一致。

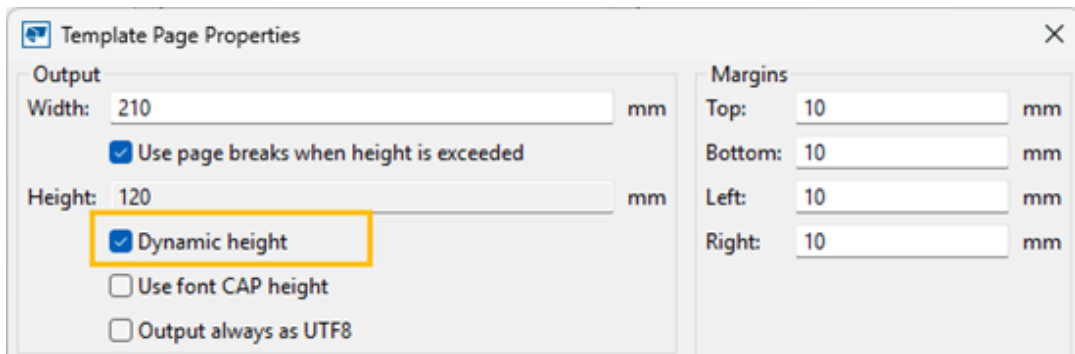

TPLED-198

百分比既可以作为含义、也可以作为单位使用

在图形和文本模板中，现在，**百分比**在**数值域属性**对话框的**含义**列表中列出，而‘%’则在**单位**列表中列出。

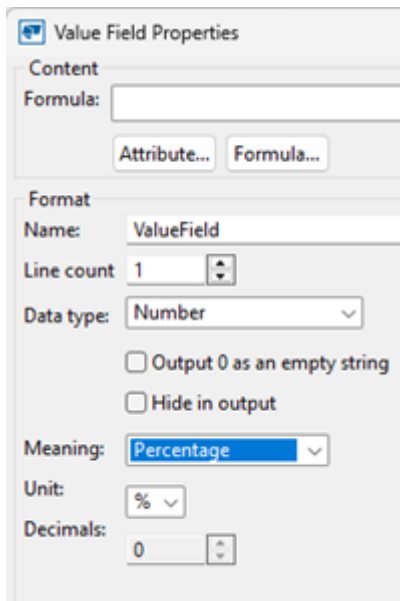

TPLED-291

新的 FindAny() 函数

在图形和文本模板中，新函数 FindAny() 返回字符串或字符的偏移量，并在满足任意条件时终止搜索。如果未找到匹配项，则返回 -1。此函数同时适用于数值域公式和行规则。

参数：源字符串，字符串（用于字符搜索）；或源字符串，子字符串，子字符串（用于子字符串搜索）

字符匹配示例

```
FindAny(GetValaue("DESCRIPTION"), "=", " ")
```

此示例在字符串中搜索首次出现的 '='、';' 或 ' '，并在找到首个匹配项时返回偏移量。字符串的字符计数从 0 开始。

子字符串搜索示例

```
FindAny(GetValaue("DESCRIPTION"), "X:", "Y:", "End", "Start")
```

此示例搜索首次出现的字符串 "X:"、"Y:"、"End" 或 "Start"，并在找到首个匹配项时返回偏移量。字符串搜索区分大小写，因此不会匹配 "x:"、"y:"、"end" 或 "start"。

TPLED-389

图形 (TPL) 和文本 (RPT) 模板的位置

图形模板

新的和编辑过的图形模板文件 (.tpl) 现在保存在当前模型文件夹下的 \templates 文件夹中。默认情况下，Tekla Structures 会从模型文件夹的根目录以及模型文件夹下的 \templates 文件夹中查找 .tpl 文件。之前，图形模板保存在环境文件夹中。

文本模板

新的和编辑过的文本模板文件 (.rpt) 现在保存在模型文件夹的根目录中，系统会在这里搜索文本模板文件。之前，文本模板保存在环境文件夹中。

TTSD-73091

8

Tekla Structures 2026 模板属性方面的新功能

Tekla Structures 2026 引入了一些新的模板属性，并且对现有模板进行了更改。

您可以在过滤以及图纸和报告模板中使用模板属性。在打开图纸或创建报告时，Tekla Structures 将使用属性和公式来计算和显示模型数据库中的信息。模板行定义中可用的模板属性取决于行的内容类型。

8.1 新的模板属性

- 使用 `BIND_TO_LEVELS` 模板属性可报告所有已合并到轴线标高的零件。如果零件已合并到轴线标高，该属性返回 1；如果零件未合并到任何轴线标高，则返回 0。

TTSD-70773

- 新的 `IMAGE_ID` 模板属性以 `<Id>-<SubId>` 格式显示图像 ID。此属性用于报告和某些输出中，例如在 BVBS 输出中输出图像 ID 信息时。

TTSD-71601

- 现在，您可以通过新的模板属性 `OUTPUT_FILENAME` 和 `OUTPUT_FILEPATH` 来获取当前报告的完整文件名（包括文件扩展名）以及完整文件路径（包括完整文件名）。您可以在报告模板页脚等位置使用这些属性。

TPLED-318

8.2 更改的模板属性

REBAR 和 SINGLE_REBAR 内容类型支持标高属性

REBAR 和 SINGLE_REBAR 内容类型现在支持以下标高相关模板属性：

`TOP_LEVEL`

`TOP_LEVEL_GLOBAL`

TOP_LEVEL_BASEPOINT

TOP_LEVEL_PROJECT

BOTTOM_LEVEL

BOTTOM_LEVEL_GLOBAL

BOTTOM_LEVEL_BASEPOINT

BOTTOM_LEVEL_PROJECT

这些模板属性可用于在报告和钢筋标记中获取钢筋对象（如单个钢筋、钢筋组和钢筋设置钢筋组）的顶面标高和底面高值。

限制： SINGLE_REBAR 内容类型的钢筋组只能获取整个钢筋组的值，而不能获取钢筋组中单个钢筋的值。

TTSD-69106

建筑层次元素的新内容类型

现已提供内容类型 BUILDING、BUILDING_SECTION 和 BUILDING_STOREY 及其用户定义的属性。

TTSD-69723

使用无限制极值的构件边框

构件的边框模板属性 ASSEMBLY.BOUNDING_BOX_MIN/MAX_X/Y/Z（如 ASSEMBLY.BOUNDING_BOX_MIN_X）现在使用无限制极值，这意味着图纸视图限制框不会影响该值。

TTSD-66559

9 Tekla Structures 2026 高级选项的新功能

在 Tekla Structures 2026 中，有一些新的高级选项，还有一些高级选项已废弃。您可以使用高级选项配置 Tekla Structures，使之适合您的工作方式，或者符合特定的项目要求或行业标准。您可以在**高级选项**对话框或初始化文件中更改高级选项值。

9.1 新的高级选项

XS_DRAWING_TEXT_FILE_OBJECT_USE_EXTERNAL_EDITOR

新的高级选项 `XS_DRAWING_TEXT_FILE_OBJECT_USE_EXTERNAL_EDITOR` 控制当选择在文本编辑器中编辑链接的 `.txt` 或 `.rtf` 文件时，打开哪个编辑器。如果将此高级选项设置为 `TRUE`，则始终使用关联的外部应用程序来查看和编辑 `.txt` 和 `.rtf` 文件。如果将其设置为 `FALSE`，则使用新的 Tekla Structures 内置文本编辑器。`FALSE` 是默认值。

此高级选项位于**高级选项**对话框的**图纸属性**类别中。

TTSD-73127

XS_DSTV_LIST_WEIGHT

对于板材主要需要净重，对于型材主要需要毛重。添加了一个新的高级选项 `XS_DSTV_LIST_WEIGHT`，用于指定在 NC 导出的零件清单中使用毛重还是净重。由三个选项可用：

`WEIGHT` - 检查零件是否为板材，并在零件清单导出时使用板材的净重和型材的毛重。

`WEIGHT_NET` - 在零件清单输出中使用净重。

`WEIGHT_GROSS` - 在零件清单输出中使用毛重。

这个新的高级选项位于**高级选项**对话框的 **CNC** 类别中。

`XS_DSTV_LIST_WEIGHT` 取代了旧高级选项 `XS_DSTV_LIST_NET_WEIGHT`。

此新的高级选项是在 Tekla Structures 2025 SP1 中引入的。

TTSD-67596

用于控制克隆中的绘图视图放置和缩放的新高级选项

添加了一个新的高级选项 `XS_DRAWING_CLONING_VIEW_PLACING`，用于控制克隆图纸时的图纸视图放置以及视图和图纸尺寸缩放。`TRUE`、`SCALE`、`SHEET` 是允许在克隆期间替换和调整视图大小的默认值。

我们建议您使用此高级选项的默认值。如果您的项目未使用图纸视图的自动缩放（**布置** --> **比例** --> **自动设置比例**）或图纸的自动调整大小（**布置** --> **图纸尺寸** --> **尺寸定义模式** --> **自动设置尺寸**），则可以将默认值更改为 `TRUE`。

以前，视图放置以及视图和图纸尺寸缩放均由高级选项 `XS_DRAWING_UPDATE_VIEW_PLACING` 控制图纸克隆和更新。但是，在克隆或更新绘图时，您通常需要不同的行为，现在可以单独控制此行为。

`XS_DRAWING_UPDATE_VIEW_PLACING` 现在仅影响绘图更新期间的视图放置和视图和图纸尺寸缩放。您可以对两个高级选项使用相同的值：`TRUE`（默认）、`FALSE`、`SCALE`、`SHEET` 和 `GA`。值 `CLONING_ONLY` 已被删除。

此新的高级选项是在 Tekla Structures 2025 SP1 中引入的。

TTSD-68946

`XS_REBAR_BENT_MESH_PULLOUT_DIMENSIONS_INCLUDE_LONGITUDINAL_BARS`

新增了高级选项 `XS_REBAR_BENT_MESH_PULLOUT_DIMENSIONS_INCLUDE_LONGITUDINAL_BARS`，用于控制弯折钢筋网的钢筋插图所示的尺寸是否应将纵向钢筋考虑在内。如果将此高级选项设置为 `TRUE`，则将纵向钢筋考虑在内；如果设置为 `FALSE`，则忽略纵向钢筋。`TRUE` 为默认值。此高级选项会影响标记和模板中的插图。

此高级选项位于**高级选项**对话框的**图纸属性**类别中。

TTSD-74429

`XS_ENABLE_MODEL_EDITING_IN_GA`

新的高级选项 `XS_ENABLE_MODEL_EDITING_IN_GA` 控制在整体布置图打开时是否可以编辑模型。此高级选项的默认值为 `TRUE`，这意味着可以编辑模型。

此高级选项位于**高级选项**对话框的**建模属性**类别中。

TTSD-69686

`XS_USE_CONCEPTUAL_COMPONENTS_FOR_GRAPHITE`

在 Tekla Structures Graphite 配置中，现在可以像在 Tekla Structures Diamond 配置中那样创建细化组件。此更改通过新的高级选项 `XS_USE_CONCEPTUAL_COMPONENTS_FOR_GRAPHITE` 实现的，该高级选项默认设置为 `FALSE`。如果该高级选项设置为 `TRUE`，则只能在 Tekla Structures Graphite 配置中创建概念组件。我们建议此特定于系统的高级选项仅限管理员使用。

之前，智能在 Tekla Structures Graphite 配置中创建概念组件。

TTSD-73370

9.2 作废高级选项

APPL_ERROR_LOG

此高级选项不再受支持。可以改用高级选项 XS_LOGPATH。

TTSD-69882

XS_ADAPTIVE_OBJECTS

此高级选项已在 Tekla Structures 用户界面中隐藏。您可以使用文件 --> 设置 --> 选项 --> 通用性中的默认适应性设置代替此高级选项。

TTSD-70206

XS_DSTV_LIST_NET_WEIGHT

此高级选项已被高级选项 XS_DSTV_LIST_WEIGHT 取代。

XS_DSTV_LIST_NET_WEIGHT 用于为 NC 输出中的零件清单指定净重 (TRUE) 或毛重 (FALSE)。

TTSD-67596

XS_ARC_WIDTH_OF_CLOUD

此高级选项已在 Tekla Structures 用户界面中隐藏。它用于控制整个模型中云弧的宽度。现在，您可以在云属性窗体中使用宽度属性，为每个云实例单独定义云弧宽度。

TTSD-72994

定义钢筋可见性的高级选项

以下高级选项已经从 Tekla Structures 用户界面中隐藏：

- XS_REBARSET_SHOW_LEGFACES
- XS_REBARSET_SHOW_GUIDELINES
- XS_REBARSET_SHOW_PROPERTY_MODIFIERS
- XS_REBARSET_SHOW_SPLITTERS
- XS_REBARSET_SHOW_END_DETAIL_MODIFIERS
- XS_DISPLAY_DIMENSIONS_WHEN_SELECTING_REBARS
- XS_REBARSET_COLOR_BARGROUPS

您可以使用功能区上的**钢筋** --> **可见性**命令或快捷键 **Alt+1...7** 代替这些高级选项。

TTSD-74620

9.3 Tekla Structures 各版本中的废弃的高级选项列表

[作废高级选项](#) 页面提供了有关 2018 版本及更新版本的 Tekla Structures 中作废的高级选项的信息。

10 Tekla Structures 2026 年管理员发布说明

管理员发布说明包含新版本 Tekla Structures 中面向高级用户提供的新增功能和增强功能的相关信息。

有关面向管理员的一般升级说明，请参见。

如需获取特定于功能的说明以了解如何应用与新功能有关的更多自定义设置，请参见 [Tekla Structures 2026 发布说明 \(第 7 页\)](#) 中的以下功能页面。

- [用于复制和粘贴模型和图纸对象的新剪贴板 \(第 12 页\)](#)
- [管理模型视图的新方式：模型视图侧窗体 \(第 17 页\)](#)
- [轻松设置模型背景色 \(第 23 页\)](#)
- [将零件绑定到轴线标高 \(第 28 页\)](#)
- [新的冻结钢筋设置命令和钢筋功能的其他更新 \(第 33 页\)](#)
- [图纸中直观的 2D 作图、编辑和注释功能 \(第 57 页\)](#)
- [集成的 Trimble Connect 属性设置 \(第 88 页\)](#)

管理员发布说明目录：

10.1 管理员发布说明：Tekla Structures 2026 许可方面的变更

在 Tekla Structures 2026 中，与许可相关的变更如下。

与许可相关的用户管理机制和术语变更

为了做好准备以便统一不同 Trimble 产品之间的用户和许可证管理系统，Tekla Structures 2026 对相关术语以及用户与公司帐户（以前称为组织）的隶属关系进行了更改。

术语方面的变更

为了确保不同系统之间的一致性，与用户和许可相关的术语在 Trimble User Assistance 和这些 Tekla 在线服务用户界面中已经更新：

- Tekla Online Admin Tool
- Tekla Warehouse
- 适用于 Tekla 产品和服务的 [Online Profile](#)

| 之前的术语 | 新术语 |
|---------|-----|
| 组织 | 帐户 |
| 外部许可证用户 | 构件 |

员工这一术语没有发生变更，但现在指的是分配给用户的角色，而不是帐户成员资格。用户在其中拥有员工角色的帐户即为用户的主帐户。

用户管理机制方面的变更

之前，用户自动受邀成为员工，除非您在 Tekla Online Admin Tool 中向他们发出成为外部许可证用户的邀请。现在，您必须选择员工角色才能邀请新用户成为员工。用户必须拥有员工角色，才能访问 Tekla Warehouse 中的公司内容，并在 Tekla Model Sharing 中共享属于公司帐户的模型。

与传统本地许可工具的兼容性

要将 Tekla Structures 2026 与传统本地许可工具搭配使用，必须将许可工具升级到 2025 版。

Tekla Structures 2026 与这些传统本地许可工具的更早版本不兼容：

- Tekla License Server (Tekla License Administration Tool)
- Tekla License Borrow Tool
- Tekla On-Demand License Administration Tool

Tekla Structures Graphite 配置方面的变更 – 现在可以创建细化组件

Tekla Structures Graphite 配置已发生变更，现在可以像在 Tekla Structures Diamond 配置中那样创建细化组件。现在，两种配置中的用户都可以放心地使用组件，而不会面临组件创建的零件编号混乱无序的风险。之前，只能在 Tekla Structures Graphite 配置中创建概念组件。

管理员可以在 Tekla Structures Graphite 配置中使用新的高级选项来控制组件创建行为。我们建议此高级选项仅限管理员使用。此高级选项特定于系统，它从 teklastructures.ini 中读取数据。建议管理员在 XS_FIRM 中为所有用户指定 options.ini 文件中的选项。

此高级选项的默认值为 `FALSE`，这意味着可以像在 **Tekla Structures Diamond** 配置中那样创建组件。如果设置为 `TRUE`，则只能在 **Tekla Structures Graphite** 配置中创建概念组件。

TTSD-73370

10.2 管理员发布说明：Tekla Model Sharing 的新功能

在 Tekla Structures 2026 中，全新 On-premises Management Console for Tekla Model Sharing 现已推出。Tekla Structures 的不同版本与 Tekla Model Sharing 的本地工具之间的兼容性也发生了变更。

On-premises Management Console for Tekla Model Sharing

全新的 On-premises Management Console for Tekla Model Sharing 允许管理员基于浏览器进行访问，以管理通过 Tekla Model Sharing 的本地共享服务共享的模型。

On-premises Management Console for Tekla Model Sharing 与 Tekla Model Sharing 的本地共享服务在同一服务器上运行。On-premises Management Console 的工作方式与基于云的 Management Console 相同，但以下几点例外：

- On-premises Management Console for Tekla Model Sharing 中未提供恶意软件扫描功能。
- On-premises Management Console for Tekla Model Sharing 中不存在与模型数据存储位置相关的设置。Tekla Model Sharing 的专用本地共享服务的地理位置就是模型数据存储位置。
- **Notifications** 页面在 On-premises Management Console for Tekla Model Sharing 中不可用。
- On-premises Management Console for Tekla Model Sharing 使用 Windows Active Directory 对管理员进行身份验证。用户配置文件显示当前用户的 Windows 用户信息。

与 Tekla Model Sharing 本地工具的兼容性

由于 Tekla Model Sharing 本地工具的变更不具备向后兼容性，因此现在提供了并行版本的工具，它们能够与不同版本的 Tekla Structures 兼容。

Tekla Structures 2026 需要搭配以下 Tekla Model Sharing 本地工具的第 4 版使用：

- Tekla Model Sharing 的本地共享服务
- On-premises Management Console for Tekla Model Sharing
- Tekla Model Sharing 的缓存服务

这些工具的第 3 版与 Tekla Structures 2020 至 2025 兼容。

如果您同时使用 Tekla Structures 2026 和早期版本的 Tekla Structures，可以安装两个版本 Tekla Model Sharing 本地部署工具。

10.3 管理员发布说明：新型材目录方面的改进

已在 Tekla Structures 2026 中对新型材目录进行了这些改进。

现在，在默认环境中默认启用新型材目录。如果您使用的自定义环境未启用新型材目录，请将 `set XS_USE_OLD_PROFILE_CATALOG=false` 添加到以下文件之一：

- 将 `env_global_default.ini` 文件保存到 `Environments\common` 文件夹中
- 特定环境文件夹中的 `env_<EnvironmentName>_environment.ini` 文件。

您现在可以在新型材目录中执行以下任务：

- 管理型材中的用户定义属性 (UDA)
- 将模型中的型材和组上传到 Tekla Warehouse
- 将 插入到模型中
- 修改参数化的草图型材
- 修改具有可变横截面的参数化型材。

我们建议所有用户使用新型材目录，但如果您要继续使用原先的型材目录，可以重新启用它。

10.4 管理员发布说明：其他通用改进

此版本的 Tekla Structures 包括这些常规改进。

新的高级选项：XS_DSTV_LIST_WEIGHT

新的 `XS_DSTV_LIST_WEIGHT` 高级选项替代了旧的 `XS_DSTV_LIST_NET_WEIGHT` 高级选项。

有关更多信息，请参见 [Tekla Structures 2026 高级选项的新功能 \(第 145 页\)](#)。

如果需要，请更改 `.ini` 文件中高级选项的值。

TTSD-67596

弯板和放样板的边界条件 UDA

边界条件 UDA 现在也适用于弯板和放样板。

如果您使用自定义 `objects_EndConditions.inp` 文件，请将这些属性添加到您的 `objects_EndConditions.inp` 文件中：

```
/
*****
*/
/* Bent plate attributes */
/
*****
*/
bentplate(0,"j_bent_plate")
{
  tab_page("EndConditions","jd_EndConditions",6)
  modify(1)
}

/
*****
*/
/* Lofted plate attributes */
/
*****
*/
loftedplate(0,"j_lofted_plate")
{
  tab_page("EndConditions","jd_EndConditions",6)
  modify(1)
}
```

TTSD-68165

10.5 管理员发布说明：Project Settings Management Console（预览）

Project Settings Management Console 是一个基于 Web 的工具，让您能够在云中管理工程设置、环境和其他工程文件。您可以创建基于云的自定义环境，以增强协作并确保通过 Tekla Launcher 打开模型的用户获得一致的设置。

在 Project Settings Management Console 中创建和共享工程设置是使用工程或公司文件夹中的文件来分发自定义设置的替代方案。

通过 Project Settings Management Console，您可以：

- 在 Project Settings Management Console 中集中管理您的集合、依赖关系和组织标准。
- 在基于云的沙盒中测试您的设置，而不影响生产环境中使用的工程。
- 将最终设置发布到云，使参与工程的所有用户都能访问。

设置一旦发布，Tekla Launcher 会自动从云获取最新发布设置的。用户可以创建新的模型，这样所有用户将拥有一致的设置。

有关更多信息，请参见。

10.6 管理员发布说明：钢结构设置

以下自定义设置仅适用于钢用户组。

管理员发布说明：钢组件

在 Tekla Structures 2026 中对钢组件做出了几项改进。

如果您想对新选项和功能使用自己的默认值，请更新标准文件。

有关这些改进的更多信息，请参见 Tekla Structures 2026 发布说明中的 [Tekla Structures 2026 组件方面的新功能（第 114 页）](#)。

10.7 管理员发布说明：混凝土设置

以下自定义设置仅适用于混凝土用户组。

管理员发布说明：混凝土组件

在 Tekla Structures 2026 的混凝土组件中有几处改进。

如果您想对新选项和功能使用自己的默认值，请更新标准文件。

有关这些改进的更多信息，请参见 Tekla Structures 2026 发布说明中的 [Tekla Structures 2026 组件方面的新功能（第 114 页）](#)。

11 Tekla Structures 本地化发布说明

Tekla Structures 的本地化发布说明介绍了新的 Tekla Structures 版本中针对不同环境的新功能和变更功能。

本地化发布说明列出了您的环境中已本地化的功能并提供了自定义任务指导。这些发布说明由当地区域和经销商办事处的本地化团队提供。

12 免责声明

© 2026 Trimble Inc. and affiliates. 保留所有权利。

使用软件和软件手册须遵循许可协议；该协议决定您是否有权使用软件和软件手册。许可协议中规定的保证和免责声明适用于软件和软件手册。作为许可授予方的 Trimble 实体或其附属公司均不负责确保文本中不存在技术错误或印刷错误。Trimble 有权更改或增加手册内容。

Trimble 和某些产品名是 Trimble Inc. 在美国、欧盟和其他国家/地区的注册商标，可能享有类似的法定保护。手册中提及第三方商标不意味着 Trimble 与商标所有者之间存在关联，也不意味着 Trimble 得到了商标所有者的背书。

手册中描述的软件元素可能正在欧盟和/或其他国家/地区申请专利。

本软件组成部分：

本软件组成部分使用 Open CASCADE Technology 软件。Open Cascade Express Mesh Copyright © 2019 OPEN CASCADE S. A. S. 保留所有权利。

FLY SDK - CAD SDK © 2012 VisualIntegrity™。保留所有权利。

根据与 Open Design Alliance 的许可协议，本应用程序整合了 Open Design Alliance 软件。Open Design Alliance Copyright © 2002 - 2020，由 Open Design Alliance 提供。保留所有权利。

CADhatch.com © 2017。保留所有权利。

RapidXml C++ library © 保留所有权利。

FlexNet Publisher © 2016 Flexera Software LLC. 保留所有权利。本产品包含 Flexera Software LLC 及其授权方（如果有）拥有的专有和机密技术、信息和创意作品。未经 Flexera Software LLC 的明确书面许可，严禁以任何形式或以任何方式使用、复制、发布、分发、显示、修改或传播该技术的全部或一部分。除非 Flexera Software LLC 以书面形式明确规定，否则拥有该技术并不意味着通过默许、暗示或其他方式向拥有人授予了受任何 Flexera Software LLC 知识产权保护的任何许可或权利。

要查看第三方开源软件许可证，请转到 Tekla Structures，单击 **文件菜单** --> **帮助** --> **关于 Tekla Structures** --> **第三方许可证**，然后单击相应选项。